



www.burmeseclassic.com

BURMESE
CLASSIC
.COM

လူနေ

သူရေးတဲ့ ဗလာစာအုပ်

www.burmeseclassic.com

(ဒုတိယအကြိမ်)

ပုံနှိပ်မှတ်တမ်း

- စာမူခွင့်ပြုချက်အမှတ် - ၅၀၀၂၃၃၀၂၁၆
- မျက်နှာဖုံးခွင့်ပြုချက်အမှတ် - ၅၀၀၅၀၈၀၅၀၉
- ထုတ်ဝေသူ - ဦးသစ်လွင် (ကံ့ကော်မြိုင်စာပေ)
- မျက်နှာဖုံးနှင့်အတွင်းပုံနှိပ်သူ - ဦးမြင့်ဝေ (ကံသာပုံနှိပ်တိုက်)
အမှတ် (၁၈၈)
(၃၁) လမ်း(အထက်)
ပန်းဘဲတန်းမြို့နယ်
- မျက်နှာဖုံးဒီဇိုင်း - ယုဝ
- ကွန်ပျူတာစာစီ - မမိုး
- ပုံနှိပ်ခြင်း - ဒုတိယအကြိမ်
ဒီဇင်ဘာလ၊ ၂၀၀၉ ခုနှစ်
- အုပ်ရေး - ၁၀၀၀
- တန်ဖိုး - ၁၅၀၀ ကျပ်
- ဖြန့်ချိရေး - မိမိလေး
ဖုန်း ၀၉ ၅၀၅၀၄၈၅

လူနေ

သူရေးတဲ့ ဗလားစာအုပ်



ထုတ်ဝေသည့်စာအုပ် ကတ်တလောက်အညွှန်း (CIP)

	၈၉၅-၈၃
လူနေ	
သူရေးတဲ့ ဗလားစာအုပ်/ လူနေ။ - ရန်ကုန်။	
ကံ့ကော်မြိုင်စာပေ၊ ၂၀၀၉။	
၂၃၄-စာ၊ ၁၂ x ၁၈.၅ စင်တီ	
(၁) သူရေးတဲ့ဗလားစာအုပ်	

ရသစာအုပ်တိုက်

ရသစာအုပ်တိုက်



(...)

လင်းကို ကျောင်းကအပြန် လမ်းမှာ အလှူခံမဏ္ဍပ်တစ်ခု တွေ့ရသည်။ တစ်ဆက်တည်းပဲ အလှူခံဆိုင်းဘုတ်ကို ဖတ်မိသည်။

“သဒ္ဓါရှိသ၍ လှူပါ”

မျက်မှောင်ကုပ်မိသည်။ တွေးဆဆလည်း ဖြစ်သွားသည်။
ထို့နောက် ...

အိမ်ကို ခပ်သွက်သွက်ပြန်သွားပြီး ခဏအကြာ စာအုပ်အထပ်
လိုက်နဲ့ ပြန်ရောက်လာသည်။

စာအုပ်တွေကို အလှူခံတဲ့လူတွေရှေ့ချလိုက်ပြီး ...

“အေးဗျာ... ကျွန်တော်လည်း ဒါပဲရှိတယ်”

“ဟင်”

အလှူခံနေတဲ့သူမှာ ကြောင်တောင်တောင်ဖြစ်သွားပြီး
လင်းကို,ကို အငေးသားကြည့်နေသည်။

လင်းကိုကတော့ ခပ်တည်တည်ပါပဲ။

အလှူခံက ...

ရသစာအုပ်တိုက်

၈ ● လူနေ

“ဘာတွေလဲဗျ”

“သဒ္ဓါစာအုပ်တွေလေ... ကျွန်တော့်ရှိတာ အကုန်ပါပဲ။

နာမည် တော့ မကြေညာပါနဲ့... အမည်မသိဆို တော်ပါပြီ”

ထိုသူက စာအုပ်ပုံကြီးကိုကြည့်ပြီး ...

“ဘာ... ဘာလုပ်ဖို့လဲဗျ”

“သိဘူးလေ... ဒီမှာရေးထားတဲ့အတိုင်း သဒ္ဓါရိုသရွှ် လှူပါ”

ဆိုလို့ လာလှူတာပါ”

“အင်”



(...)

ဒီးထ

ဘယ်လိုပြော

ဘုမိဗေဒကျောင်းသား အချို့

ဦးတွင်လည်း ဒဿနိက

ဒါဟာ ဒဿနိက

လျှို့ထွက်လာတဲ့ စကားသံပါ။

ဘုမိဗေဒဝိုင်းမှ ထွက်လာတဲ့ စကားသံပါ။

“ဘာဖြစ်လို့လဲ”

“မင်းစဉ်းစားကြည့်လေ... ငါတို့ ကျောက်တူးကျော့မယ်

ဆိုပါစို့”

“အင်း”

“အဲဒီမှာပဲ ပထမဦးဆုံး ငါတို့ ဝိရိယစိုက်ရပြီ”

“အေး... ဟုတ်တယ်နော်”

ကျွန်ကျောင်းသားများက ထောက်ခံသည်။ (ကျွန်တို့ ကျောင်းသား

များဟု ဆိုလိုပါသည်။)

ရသစာအုပ်တိုက်

ရသစာအုပ်တိုက်

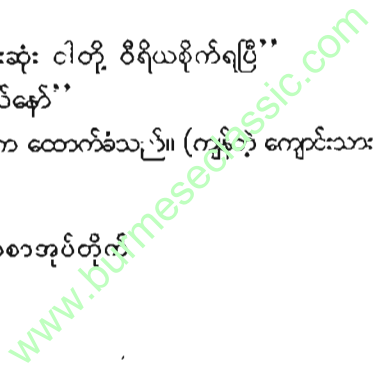

“နောက်တော့ ကံလေးကောင်းမှ ကျောက်လေးတစ်တုံးတလေ တွေ့တယ်”

“ဟူး...ငါတို့ကိုက ဆိုးတာပါကွာ”

အလိုက်သင့်ဖြေသံကြောင့် ပြောနေသူကျောင်းသားမှာ အား တက်သွားသည်။

“အဲ... ပိုဆိုးတာက ရလာတဲ့ဟာကိုမှ အသုံးဝင်လား၊ ဘာ ကျောက်လဲ၊ အဖိုးတန်လားဆိုတာကို ဉာဏ်နဲ့စစ်ဆေးရသေးတယ်”

“အေးနော်... မင်းပြောတော့လည်း ဟုတ်တုတ်တုတ်ပဲ”

စကားဝိုင်းက ဤသို့စုံဖြည့်နေသည်။

တစ်ဖက်ဝိုင်းမှ ဒဿနိကကျောင်းသားတွေမှာလည်း

ကောင်းနေကြသည်။

“စကားလုံးတစ်လုံးရဲ့တန်ဖိုးဆိုတာ ဘယ်လိုပြော

မလဲ”

“အင်း...ပြောချင်ပြောလေ”

ထိုစကားသည် ဒဿနိကဝိုင်းမှ ထွက်လာခြင်းမဟုတ်ပါ။ ဘူမိဗေဒဝိုင်းမှထွက်လာခြင်းဖြစ်သည်။

ဒဿနိကက ဘူမိဝိုင်းကို ဘုရားရှိုးသည်။ ဘာလဲပေါ့။

သို့သော် ဘူမိဝိုင်းက သူ့စကားနှင့်သူပင် လိမ့်ပတ်မလည်ချေ။

ဒဿနိကတို့သည်လည်း သူတို့စကားကို ဆက်ကြပြန်သည်။

“ဟိုတစ်နေ့က ကလေးလေးတစ်ယောက်ပြောတဲ့စကားကို ငါသိပ် သဘောကျတယ်ကွာ”

ဒဿနိကအဖွဲ့သားများ စိတ်ဝင်စားသွားကြသည်။

“ဘာများတုန်း”

“မနေ့တုန်းကပေါ့...ငါလမ်းဖြတ်ကူးဖို့ ကားအသွားအလာ

ရသစာအုပ်တိုက်

ရှင်းအောင်စောင့်နေတုန်း ကလေးတစ်ယောက်က ဝေဖာချွန်ရေခဲမှန်လေး ကိုင်ပြီး ငါ့ဘေးမှာလာရပ်တယ်။ လမ်းဖြတ်ကူးမလို့ပေါ့”

“အင်း”

“ကားတွေကလည်း တော်တော်နဲ့ မရှင်းဘူးပေါ့ကွာ။ ဒါနဲ့ ငါလည်း ပျင်းပျင်းရှိတာနဲ့ ကလေးကိုနောက်လိုက်ရော”

“ဘယ်လိုနောက်လိုက်တာလဲ”

“ဦးကို ရေခဲမှန်တစ်ဝက်ကျွေးရင် ကားတွေရပ်သွားအောင် လုပ်ပေးမယ်လို့”

“အဲဒီတော့ ကလေးက ဘာပြန်ပြောလဲ”

“ကျောက်ခဲနဲ့ ပြန်ပေါက်တယ်ကွ”

“ဟင်”

ဒါဟာ ဒဿနိကဝိုင်းက စကားသံမဟုတ်ပါ။ ဘူမိဝိုင်းမှ လျှံထွက်လာတဲ့ စကားသံပါ။

ဒီကောင်တွေ နှစ်ခါရှိပြီဆိုတဲ့အကြည့်နဲ့ ဘူမိဝိုင်းကို ကြည့်ကြ ပြန်သည်။ ဘူမိဝိုင်းကလည်း သူတို့စကားနဲ့သူပါ။

ဒဿနိကကျောင်းသားတွေကလည်း သိတယ်။ သူတို့ကို တမင် သက်သက်လုပ်တာ မဟုတ်ဘူးလို့။ ဒါပေမဲ့ ကြားကြားနေရတော့ ကသိ ကအောက်ဖြစ်တယ်။

“ထားလိုက်ပါကွာ၊ ပြောပါဦး...ကလေးက ဘာပြန်ပြောလဲ”

“ကလေးက နည်းနည်းတော့ တွေဝေသွားတယ်။ ပြီးတော့ မှ... ဒါဆို ဦးက ရေခဲမှန်အောက်ပိုင်းကိုစားဆိုပြီး ဝေဖာကြီးပဲရှိတဲ့ အပိုင်းကို ချိုးပေးတယ်”

“ဟင်...မင်းပြောတော့ ကလေးက မှတ်သားလောက်အောင် ပြောတာဆို”

ရသစာအုပ်တိုက်



www.burmeseclassic.com

“နေပါဦးကွ...မပြီးသေးဘူး၊ အဲဒီတော့ သူက ဆက်ပြောတယ်။ ကဲ...ရေခဲမုန့်တစ်ပိုင်းလည်းရပြီ၊ ကားတွေရပ်အောင်လုပ်ပေးတဲ့”

“အဲ”

“ငါလည်း တော်တော်ကွသွားတယ်။ သူ တကယ်မပေးဘူးထင်လို့ ငါကစလိုက်တာ”

“အဲဒီတော့ မင်း ဘယ်လိုဖြေရှင်းလိုက်လဲ”

“ရေခဲမုန့်တစ်ပိုင်းပြန်ပေးပြီး ဦးက နောက်တာပါကွာ၊ ဘာညာနဲ့ ပြောရတာပေါ့”

“ရလား”

“မရဘူးကိုယ့်လူ...ကလေးက ငိုတော့တာပဲ”

“ဟာ”

ထိုအချိန်တွင် ဘူမိဝိုင်းမှ စကားသံတိတ်သွားပြီး ...ဒဿနိကကျောင်းသားစကားကို စိတ်ဝင်စားလာကြသည်။ ဒဿနိကဝိုင်းသို့ နားစွင့်ထားကြ၏။

“ပြောပါဦး...ဘာဆက်ဖြစ်လဲလို့”

ဘူမိဗေဒကျောင်းသားက ဝင်မေးလိုက်ခြင်းဖြစ်သည်။ ဒဿနိကကျောင်းသားကလည်း ဆက်ပြောသည်။

“အဲဒီတော့ လူတွေက ဝိုင်းအုံလာကြတယ်။ မသိရင်ဘဲ ငါက ကလေးမုန့်ကို လှစားသလိုလို၊ ဘာလိုလို့နဲ့ပေါ့”

“အေးလေ...မင်းကလည်း ဟုတ်တာပဲ”

ဒဿနိကကျောင်းသားတစ်ယောက်က ဝင်ပြောသည်။

“အဲဒီအချိန်မှာပဲ တိုက်တိုက်ဆိုင်ဆိုင် ကားကြောက ရှင်းသွား

တယ်”

ရသစာအုပ်တိုက်



“မင်းပျော်သွားတာပေါ့”

“ပျော်ရုံတင်ဘယ်ကမလဲ၊ ကလေးကိုတောင် ကဲ...ဦးကားတွေ ရှင်းထုတ်လိုက်ပြီလို့ ပြောလိုက်သေးတယ်”

“မင်းကတော့ကွာ”

“အဲဒီမှာ ကလေးက ပြန်ပြောတယ်”

“ဘာပြောလဲ”

“ဦးလုပ်နိုင်မယ်လို့ ထင်တော့ထင်သားပဲတဲ့”

“ဟင်”

“ငါ တော်တော်လေး စိတ်မကောင်းဖြစ်သွားတယ်။ ကလေးရဲ့ ယုံကြည်မှုကိုလည်း ထိခိုက်သလိုဖြစ်သွားတာပေါ့ကွာ”

ဘာညာဘာညာနှင့် စကားဆက်ပြောကြသည်။ ငှါ့သို့ဖြင့် ဘူမိဗေဒဝိုင်းနှင့် ဒဿနိကဝိုင်းတို့ စုပေါင်းကာ စကားဆက်ပြောကြသည်။ ဘူမိက ကျောက်အကြောင်းပြောလိုက်၊ ဒဿနိကက စကားလုံးတွေ ဘယ်လိုရှိတယ်၊ အတွေးအခေါ်က ဒီလိုကွဟုဆိုပြီး ဆက်ကြပြန် သည်။ ခဏကြာသော် ဘူမိကျောင်းသားတစ်ယောက်က ...

“ငါတို့က ကိုယ်သန်ရာသန်ရာကိုပဲ ပြောနေကြတယ်။ ဘူမိရော ဒဿနိကရော ပေါင်းပြောလို့ရမယ့်အကြောင်းလေးဘာလေး မရှိဘူး လား”

“အင်”

အားလုံးကြောင်တိကြောင်တောင် ဖြစ်သွားကြသည်။ ဟုတ်တယ် လေ...ဘာမှမဆိုတဲ့အကြောင်းအရာနှစ်ခုကို သူမို့လို့ အဆိုတင်သွင်း တယ်။

“ဟာ...မင်းကလည်းကွာ”

ရသစာအုပ်တိုက်

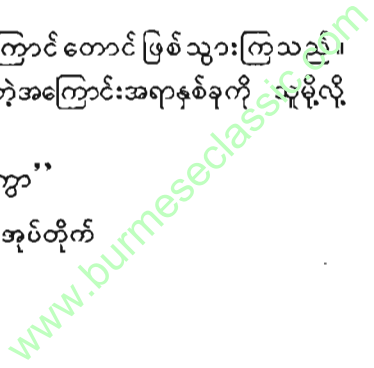

ဘယ်သူမှ သိမယ့်ပုံလည်း မပေါ်ဘူးဖြစ်နေသည်။ ဟိုကုတ် ဒီကုတ်နှင့်။ ထိုစဉ်...

“ဟိုမှာ”

“ဘာ...ဘာလဲ”

အားလုံး အလန့်တကြားဖြစ်သွားသည်။

“လင်းကိုကွ”

“ဟာ...လန်လိုက်တာ...ဟူး”

သူတို့အားလုံး လင်းကိုကိုလှမ်းခေါ်သည်။ လင်းကိုကလည်း ပြုံးပြုံး ပြုံးပြုံးနှင့် စားပွဲနှစ်ခုဆက်ထားတဲ့ အလယ်မှာ ဝင်ထိုင်သည်။

“ဘာတုန်း”

“မေးစရာရှိလို့ပါကွ”

ဒီလိုပဲ လူတချို့က သူတို့သိချင်တာလေးတွေကို လင်းကိုအား မေးတတ်ကြသည်။ လင်းကိုကလည်း ကျောင်းမှာ ဗဟုသုတအရှိဆုံးလို့ နာမည်ကျော်တာကိုး။

“အေး...မေး၊ မြန်မြန်မေးနော်၊ ငါ ဟိုကောင်တွေနဲ့ ချိန်း ထားသေးတယ်”

ဟိုကောင်တွေဆိုတာ ဉာဏ်လင်းတို့ကို ပြောတာပါ။ လင်းကို သာ အချိန်မီမရောက်သွားရင် သူက ဒကာခံရမှာ။

“အေးပါကွ...ဒီလို”

ဆိုပြီး သူတို့ရဲ့စကားဝိုင်းအကြောင်းကို ရှင်းပြသည်။

လင်းကိုကလည်း ...

“ဪ...အင်း” “ဟုတ်တာပေါ့”ဟု စကားတွေ ဝင်

ထောက်နေသေးသည်။ နောက်ဆုံးတော့ ထုံးစံအတိုင်း “အဲဒါပါပဲ ကွာ”ဟူသော စကားသံဖြင့် အဆုံးသတ်သွားသည်။

ရသစာအုပ်တိုက်

“နည်းနည်းတော့ခက်မယ်”

လင်းကိုရဲ့ အင်တင်တင်အသံကြောင့် သူတို့ အားမလိုအားမရ ဖြစ်သွားသည်။

“ဟာ...စဉ်းစားပါဦးကွာ”

လင်းကိုက လက်ကိုပွတ်သည်။ ထို့နောက် မုတ်ဆိတ်မရှိတတ်ကို ဆွဲကာ အတင်းကာရော စဉ်းစားသလိုပြုပြန်၏။ အားလုံးက လင်းကို ဘာပြောမလဲဟုသာ အာရုံစိုက်နေသည်။

“တစ်ခါတုန်းက မြောက်အမေရိကတိုက်မှာ အလက်ဇန်း ဒရီးယားဆိုတဲ့ မြို့ကြီးတစ်မြို့ရှိတယ်”

“အေး...ဟုတ်ပြီ၊ ငါပြောသားပဲ ပြောစရာအကြောင်းအရာ ရှိပါတယ်လို့”

အားလုံးဝိုင်းရယ်ကြသည်။

အခြားဝိုင်းမှ လူအချို့သည် လင်းကို စကားပြောရာဝိုင်းသို့ ပြောင်းလာကာ သူ့စကားကိုနားထောင်ရန် အသင့်ပြင်လိုက်သည်။

လင်းကို စကားပြောလျှင် အခြားဝိုင်းမှသူတချို့ လာနားထောင် လေ့ရှိသည်။ ဤသည်မှာ ကျောင်း၏ မထူးဆန်းသောအရာဖြစ်သည်။

“အရင်တုန်းကတော့ တဲတွေသာရှိတဲ့ ရွာလေးတစ်ရွာပေါ့”

“နောက်တော့ မြို့ကြီးဖြစ်သွားလား”

“အေး”

“ဟာ...မိုက်လှချည်လား၊ ဘယ်လိုဒဿနတွေနဲ့ မြို့ကြီးဖြစ် အောင် လုပ်လိုက်တာလဲ”

ဒဿနိကသမားက ဝင်မေးသည်။ ဘူမိကျောင်းသားကလည်း မခေပါဘူး။

“ဘယ်ကလာ...သူတို့ကျောက်အောင်သွားလို့နေမှာပေါ့”

ရသစာအုပ်တိုက်

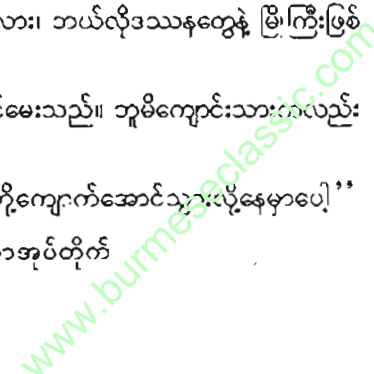

ရယ်ကြပြန်သည်။

“ထူးခြားတာက အဲဒီမြို့ဟာ ကမ္ဘာ့ကုန်သွယ်ရေးလမ်းကြောင်းရဲ့ ဆုံချက်မှာတည်ရှိနေတယ်။ ဒါကြောင့် တဖြည်းဖြည်းနဲ့ အရှေ့အလယ်ပိုင်းရဲ့ စီးပွားရေးနဲ့ ယဉ်ကျေးမှုတွေရဲ့ ဗဟိုဌာနကြီးလို ဖြစ်လာတာပေါ့။”

“ဪ”

အားလုံးငြိမ်နေကြသည်။ အခုထိတော့ ဘူမိနဲ့ရော၊ ဒဿနိကနဲ့ရော မဆိုင်သလိုဖြစ်နေတာကြောင့် ရှေ့ဆက်ဘာပြောမလဲဆိုပြီး စိတ်ဝင်တစား နဲ့ငြိမ်နေခြင်းလည်း ဖြစ်ကောင်းဖြစ်နိုင်သည်။ လင်းကိုက သူ့စကားကိုဆက်သည်။

“ထုံးစံအတိုင်းပေါ့ကွာ...အဲဒီမြို့ကိုလာတဲ့ ကုန်သည်တွေက ကုန်စည်ကူးသန်းရောင်းဝယ်ယုံတင်မဟုတ်ဘူး။ သူတို့ရဲ့ ယဉ်ကျေးမှုတွေ၊ ယုံကြည်မှုတွေ၊ ဘာသာအယူဝါဒတွေ၊ ဓလေ့ထုံးတမ်းတွေကိုလည်း သယ်လာကြသေးတယ်”

“ဒါဆို...ဒဿနိကရော ပါလာလိမ့်မယ်ကွ”

ဒဿနိကကျောင်းသားတစ်ယောက်ရဲ့စကားကို မည်သူမျှ ခွန်းတုန့် မပြန်ဘဲ လင်းကို စကားကိုသာ အာရုံစိုက်နေသည်။

“အဲ...အဲဒီမြို့မှာ သူတို့ကိုယ်သူတို့ ‘နော့စတစ်’ လို့ခေါ်တဲ့ ဘာသာရေးဂိုဏ်းလည်း ရှိသေးတယ်”

“အဲဒါ ဒဿနိကပဲ၊ နေပါဦး ... ‘နော့စတစ်’ ဆိုတာ ဘာကို ပြောတာလဲ”

“အရာရာကို သိမြင်သောသူများလို့ အဓိပ္ပာယ်ရတယ်”

“ဟင်”

ဒဿနိကသမားမှာ ဘာမှပြန်မပေးတော့ဘဲ သူ့အတွေးနှင့်သူ ငြိမ် သက်သွားသည်။ သေချာပါသည်။ သူ စဉ်းစားနေတော့မည်။

ရသစာအုပ်တိုက်

အရာရာကို သိတယ်၊ မြင်တယ်ဆိုတော့ ...ဟင်း...ဟင်း ဆိုတာတွေ ဘာတွေ တွေးနေမှာပေါ့။

“သူတို့က ဘာတွေယုံကြည်ကြလဲ”

ဒဿနိကသမားတစ်ယောက်က မေးပြန်သည်။

“ရှေးဟောင်းကိုးကွယ်မှုတွေထဲက အဆိုအမိန့်တွေ၊ ဓလေ့ထုံးစံတွေ၊ အဆောင်အယောင်တွေပေါ့။ သူတို့က အဲဒါတွေကို ယုံကြည်ကြတယ်”

“ဒါလည်း ထူးခြားတဲ့ဒဿနိကပဲ”

ဟု တစ်ယောက်ကဆိုသည်။ သူ့စကားကို နောက်တစ်ယောက်က ‘ဘာမှမဆိုင်ပါဘူးကွာ’ဟု ပြောပြီး တလေးတနက် ထောက်ခံသည်။

“သူတို့မှာ ဘုရားသခင်တော့ ရှိမှာပေါ့နော်”

ဘူမိသမားတစ်ယောက်အမေးပါ။

“ရှိတယ်...အဘရက်ဆာ၊ အင်္ဂလိပ်လိုဆိုရင် Abraxas လို့ ခေါ်တယ်။ တစ်ဦးတည်းသော အမြင့်မြတ်ဆုံးပုဂ္ဂိုလ်လို့ ယူဆထားကြတယ်”

“သူတို့အတွေးနဲ့တော့ ဟုတ်နေတာပဲ”

“အဲဒီ ဘရက်ဆာလို့ခေါ်တဲ့ ဘုရားသခင်မှာ ခန္ဓာကိုယ် မရှိဘူး”

“ဘာ”

ဒဿနိကသမား၏အာမေဇိုတ်ပါ။ အိုက်တင်က အံ့ဩသွားတဲ့ အိုက်တင်ပါ။ မဖြစ်နိုင်ဘူး။ ဘယ်လိုကြောင့်၊ ဘာညာဆိုတာတွေ ပါလာမှာ ကြောက်တာကြောင့် လင်းကိုမှာ သူ့စကားကို ခပ်ဖြန့်ဖြန့် ဆော့ပြောရသည်။

ရသစာအုပ်တိုက်

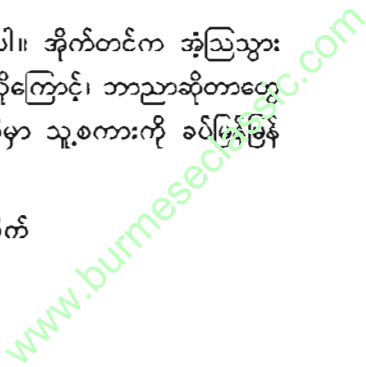

“လူသားတို့ရဲ့ လက်အစွဲနဲ့ ကြက်မမြီးကောင်ပေါက်ရဲ့ ဦးခေါင်းတို့သာရှိတယ်”

“ဟင်”

“ခြေထောက်က မြွေနဂါးအသွင်”

“အင်”

“လက်တစ်ဖက်က အသိပညာတည်းဆိုတဲ့ နိုင်းကြီးကို ကိုင်ထားတယ်။ နောက်တစ်ဖက်က တန်ခိုးလူခွဲပါဒ်ဆိုတဲ့ ကြာပွတ်ကြီးကို ကိုင်ထားပြန်တယ်”

“အင်”

ဒဿနိကသမားတွေ ငြိမ်ကျသွားသည်။ စိတ်ဝင်စားစရာလည်း ကောင်းလာသည်။

“အဲ...ထုံးစံအတိုင်း အဲဒီ အဘရက်ဆာရဲ့ရုပ်ပုံကို အဆောင်လက်ဖွဲ့အနေနဲ့ ဆောင်ထားကြတယ်။ လက်ဖွဲ့ပုံကိုတော့ ကျောက်တွေနဲ့လုပ်ရတယ်”

“ဟာ...ဟုတ်ပြီ”

ဘူမိသမားတစ်ယောက်က အားရဝမ်းသာ ဝင်ပြောသည်။

သူတို့အပိုင်းရောက်လာပြီကိုး။

“ဘာ...ကျောက်တွေ သုံးလဲဟင်”

“အင်”

လင်းကို တစ်ချက်စဉ်းစားလိုက်သည်။ ပြီးနောက် ...

“ချာစီဒိုနီအုပ်စုဝင် Chalcedony၊ ကာနယ်လီယံကျောက် Carnelian၊ အဂီတ်ကျောက် Agate၊ ဗလတ်စတုန်း Blood stone၊ ဂျက်စပါကျောက် Jaspem အောနစ်ကျောက် Onyx”

“အဲ”

ရသစာအုပ်တိုက်

ကျောက်နာမည်တွေ မကြားဘူး၍လားမသိ၊ ဘူမိသမားများ၏ စကားသံတောင် မကြားရတော့။

“သူတို့မှာ ထူးခြားတဲ့အဆောင်တစ်ခုရှိသေးတယ်”

“ပြောပါဦး”

စိတ်ဝင်စားမှုက မြင့်တက်လာသည်။ လင်းကိုက ရေနှေးကြမ်းတစ်ခွက်သောက်သည်။ ဘူမိသမားတစ်ယောက်၏ ဝမ်းတီးဟု အော်သံကြားရ၏။ လင်းကိုက လွယ်အိတ်ထဲမှ ဗလာစာအုပ်တစ်အုပ်ထုတ်ကာ အောက်ပါအင်္ဂလိပ်စာလုံးအား ချရေးလိုက်သည်။

Abracadabra

“ဘာအဓိပ္ပာယ်လဲ”

“Abradake dabraဆိုတဲ့ ရှေးဟောင်း ချာဒင် Chaldean စကားက ဆင်းသက်လာတာ။ အဓိပ္ပာယ်ကတော့ စကားလုံးပေါ်ဟာရ အလိုက် ဖျက်ဆီးနိုင်စွမ်းရှိတယ်လို့ အဓိပ္ပာယ်ရတယ်”

“အဲဒီစာလုံးကိုရေးရင် ဂါထာမန္တရားလို့လည်း ပြောလို့ရတယ်”

“ဪ”

“ရေးရင် စာလုံးတစ်လုံးစီကိုမြှုပ်ပြီး နောက်ဆုံး ဆောတစ်လုံးပဲ ကျန်တဲ့အထိရေးရတယ်။ ဒီလို...”

စာရွတ်အလွတ်ပေါ်မှာ တစ်ဖက်ပါအတိုင်း ရေးချလိုက်သည်။

ရသစာအုပ်တိုက်

ABRACADABRA
BRACADABRA
RACADABRA
ACADABRA
CADABRA
ADABRA
DABRA
ABRA
BRA
RA
A

“အို”

“ဒီအဆောင်က ဘယ်မှာ ဘယ်လိုသုံးရလဲဟင်”

ဒဿနိကသမားတစ်ယောက်က မေးပြန်သည်။

“အဲဒါတော့ သိပ်မသိဘူး။ ဒါပေမယ့် (၁၆၆၅)ခုနှစ်လောက် တုန်းက အင်္ဂလန်မှာ ပုလိပ်ရောဂါ အကြီးအကျယ်ဖြစ်ပွားတယ်”

“အင်း”

“အဲဒီမှာ အာရပ်သမားတော်တွေက အဲဒီအဆောင်ကို အသုံးပြုကြတယ်လို့တော့ ဖတ်ဖူးတာပဲ”

ဘာမှ မမေးကြတော့။ လင်းကိုက ...

“ကဲ...ကျွန်တာတော့ ကိုယ့်ဘာသာကိုယ် ဆက်ဆွေးနွေးကြဲတော့၊ ဘူမိကလည်း အဆောင်လုပ်တဲ့ကျောက်ကို ဝင်ဆွေးနွေးလို့ရသလို၊ ဒဿနိကကလည်း ဆွေးနွေးလို့ရတာ အများကြီးပါဟဲ...ဟဲ”

ရသစာအုပ်တိုက်

နှုတ်ဆက်ပြီး ထပြန်လာခဲ့ရသည်။

ကင်းတင်းထဲမှာတော့ ဘူမိဗေဒနှင့် ဒဿနိကတို့၏ အခြေအတင်စကားသံတို့က ပြန်လည်ထွက်ပေါ်လာသည်။



ရသစာအုပ်တိုက်

တော်တော်များများကြိုက်တာ မင်းလည်းအသိပဲလေ”

“အေးလေ...ငါသိပါတယ်”

“ဒီတော့...သူ့ကို ပေးတဲ့စာတွေကလည်း မနည်းဘူး။

အဲဒီစာတွေထဲက ငါပေးတဲ့စာလေး ထူးထူးခြားခြားဖြစ်ချင်တယ်ကွာ။

ဒါကြောင့် မင်းဆီက အကြံဉာဏ်တောင်းတာပါ။ မင်းက

ထူးထူးဆန်းဆန်းလေးတွေ ကို စိတ်ဝင်စားတယ်မှတ်လား”

“ဟူး”

လင်းကို လေပူတစ်ချက်မှတ်ထုတ်လိုက်သည်။ ပြီး...ဘာပြော
လို ပြောရမှန်းမသိ ဖြစ်သွားသည်။

ဉာဏ်လင်း၊ ဖိုးစေ၊ တိုးကျော်တို့က ‘ဘယ်လိုလဲ’ဟူသော
သဘောမျိုးဖြင့် မျက်စပစ်ပြသည်။

မေးတဲ့သူငယ်ချင်းကလည်း မျှော်လင့်တကြီးနှင့် စိုက်ကြည့်နေ
သည်။ ထို့ကြောင့် ...

အနည်းငယ်စဉ်းစားရန် အချိန်ယူလိုက်ရသည်။

“မင်းက သူ့ကို စာပေးမှာနော်”

“အင်း...ဟုတ်တယ်”

“ပြီးတော့...မင်းက ရိုးရိုးတန်းတန်းလည်း မပေးချင်ဘူးဆို
တော့ကာ...ဟုတ်ပြီ...ဒီလိုလုပ်”

“ဘယ်...ဘယ်လိုလုပ်ရမှာလဲ”

“မင်းရဲ့ရည်းစားစာကို စာတိုက်ပုံးနဲ့ထည့်ပြီး လိုက်ပေးကွာ”

“ဘာ...ဘယ်လို”

သူငယ်ချင်းမှာ လင်းကို့ကို မျက်လုံးပြူးကြည့်သည်။ နား
မလည်ဘူးဆိုသည့်သဘော။

“ဒီလိုလေ...မင်းက ထူးထူးဆန်းဆန်းလေး လုပ်ချင်တယ်ဆို

(...)

လင်းကို ထူးထူးဆန်းဆန်းလေးတွေ စိတ်ဝင်စားတာ လူတိုင်း
သိသည်။ တစ်နေ့ ...

သူတို့တွေ ကင်တင်းမှာ ထိုင်နေတုန်း သူငယ်ချင်းတစ်ယောက်
ရောက်လာသည်။ တွေ့ရာခုံ ဝင်ဆွဲထိုင်ရင်း ...

“လင်းကို ...ငါ့ကို တစ်ခုကူညီပါဦးကွာ”

“ဘာလဲပြော”

“ထူးထူးဆန်းဆန်းလေးတစ်ခုလောက်”

လင်းကိုရော ကျန်တဲ့သူတွေပါ နားရှုပ်သွားသည်။

“ဘာလဲကွ... နားမရှင်းဘူး...သေချာပြောစမ်းပါဦး”

ထိုသူမှာ သက်ပြင်းချလိုက်ပြီး ...

“ငါ...ကောင်မလေးတစ်ယောက်ကို ရည်းစားစာပေးမလို့”

“အဲဒါနဲ့ ထူးထူးဆန်းဆန်းနဲ့ ဘာဆိုလို့လဲ”

“ဒီလိုကွ...ငါကြိုက်နေတဲ့ တရုတ်မလေးကို ကျောင်းသား

ရသစာအုပ်တိုက်

ရသစာအုပ်တိုက်

တော့ကာ...အခြားသူတွေလို 'ရော...အင့်၊ ဘာဖြစ်တယ်၊ ညာဖြစ်တယ်' ဆိုပြီး စာကြီးပဲ မပေးနဲ့၊ အိမ်တွေမှာ စာထည့်တဲ့ စာတိုက်ပုံးကြီးနဲ့ ထည့်ပေးလို့ပြောတာ”

“ဟာ...ကြိုက်ပြီဗျာ”

အတိုင်အဖောက် ညီနေကြသည်။ ဉာဏ်လင်းတို့မှာသာ သူတို့နှစ်ယောက်ကို တအံ့တဩကြည့်နေကြသည်။

“ပြီးတော့ ကျန်သေးတယ်”

“ပြော...ပြောပါဦး...လင်းကို”

ထိုသူမှာ အားတက်သရောဖြစ်လာသည်။

“မင်းပေးတဲ့စာထဲမှာ စာတစ်လုံးမှ ထည့်မရေးလိုက်ရဘူး”

“ဟင်...ဘာဖြစ်လို့လဲ၊ ငါက သူ့ကိုချစ်တဲ့အကြောင်းလေး ပြောချင်သေးတယ်လေ”

“မဟုတ်ဘူးလေ...စာအစား ပုံလေးနှစ်ပုံပဲ ဆွဲပေးလိုက်ရမယ်”

“ဘာပုံတွေလဲ”

“တစ်ပုံက မိန်းကလေးတစ်ယောက်ပုံ၊ နောက်တစ်ပုံက ကလေးလေးတစ်ယောက်ပုံ”

ဉာဏ်လင်းတို့ပါ စိတ်ဝင်စားလာသည်။

“ရှင်းပါဦး၊ ဘာအဓိပ္ပာယ်လဲ”

“မင်းကောင်မလေးက တရုတ်မလေးမှတ်လား၊ ဒါကြောင့် တရုတ်လို ရည်းစားစကားပြောတာပါ”

ထိုသူမှာ မယုံကြည်သလို ဖြစ်သွားပြီး ...

“တရုတ်လို ချစ်တယ်ကို 'ဝေါအိုက်နီ' လို့ ပြောတာလေ”

“အဲဒါက အခုခေတ်ဟာလေ၊ ငါပြောတဲ့ ပုံနှစ်ပုံက ရှေးဟောင်းတရုတ်စာကွ”

“ဟင်”

ထိုလူမှာ တအံ့တဩဖြစ်သွားပြန်သည်။ လင်းကိုက သူ့စကားကို ဆက်ရှင်းသည်။

“ရှေးခေတ်တုန်းက တရုတ်စာမှာ 'နေ' ဆိုတာကို ဖော်ပြချင်ရင် စက်ဝိုင်းအလယ်မှာ အစက်ကလေးချပြီး 'နေ' ပုံကို ရေးပြရတယ်။ 'လူ' လို့ ဖော်ပြချင်ရင် လူပုံကလေး ဆွဲပြတယ်၊ အကယ်၍ 'အရှေ့အရပ်' ကို ပြော ချင်တယ်ဆိုရင်တော့ သစ်ပင်နောက်က နေထွက်တဲ့ပုံကို ရေးရတာပေါ့။ 'လိုက်သည်' ဆိုတဲ့ အမူအရာဆိုရင်လည်း လူတစ်ယောက် နောက်ကို အခြား တစ်ယောက်က လိုက်နေတဲ့ပုံ ဆွဲပြရတယ်။ အခု 'ချစ်တယ်' ဆိုတဲ့ စိတ်ခံစားမှုကို ဖော်ပြချင်ရင်လည်း မိန်းမရုပ်နဲ့ ကလေးရုပ်ဆွဲပြကြတယ်”

“ဪ...ဒီလိုလား”

“နောက်ပိုင်းမှာ လူမှုကိစ္စတစ်ခုစီအတွက် ရုပ်ပုံတစ်ခုစီဆွဲပြရင်းကနေ ကာလကြာတော့ ရုပ်ပုံအသွင်ပျက်သွားပြီး ဒီနေ့သုံးနေတဲ့ တရုတ်စာတွေ ဖြစ်လာကြတာ”

“ဟာ...မိတယ်ဗျာ၊ ဒါဆို ကျွန်တော့်စာက ထူးထူးခြားခြားလေး ဖြစ်သွားပြီပေါ့”

“အေးပေါ့...ကျန်တဲ့အပိုင်းကတော့ မင်းဘာသာမင်း ဆက်ကပေတော့”

ထိုသူမှာ ဝမ်းသာအားရ နှုတ်ဆက်ပြီး ပြန်သွားသည်။

မိုးစေက ထိုသူ့ကျောပြင်ကိုကြည့်ပြီး ...

“အင်း...ပါးတွေတော့ ဖူးရောင်ကုန်တော့မှာပဲ”
တိုးတိုးလေး ညည်းသည်။

သို့သော်...

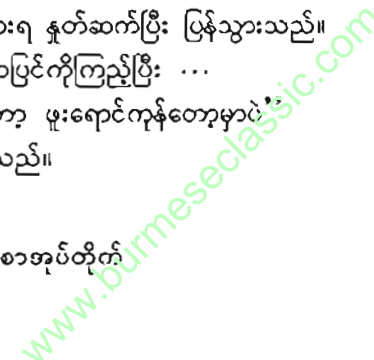

နောက်သုံးပတ်အကြာမှာ သူ့ကို တရုတ်မလေးတစ်ယောက်နဲ့ တွေ့လိုက်ရသည်။ သူက လင်းကို့ကို 'ဝမ်းတောဘယ်လ်' လာလုပ်သွားသေးသည်။



(...)

ကျောင်းက ကောင်မလေးတော်တော်များများက လင်းကို့ကို ကြိုတင်ခိုက်ကြသည်။ ခေတ်စကားအရတော့ 'ကြွ'တယ်ပေါ့။ ဒါပေမဲ့ သူ့မှာ ရည်းစားဆိုလို့ တစ်ယောက်မှတောင် မရှိသေးဘူး။

သူငယ်ချင်းတွေက လင်းကို့ကို မေးဖူးတယ်။

“မင်း ဘာဖြစ်လို့ အခုထိ ရည်းစားမထားသေးတာလဲ”

“ဟ...မထားချင်သေးလို့ပေါ့”

“အဲဒါ မင်းလိမ်တာ၊ မင်းဖြေတဲ့ပုံစံကလည်း မတိကျဘူး”

“ဘာလိမ်လို့လဲ၊ ဘာမတိကျလို့လဲ”

“ဟ...ဟ...တိဘူးလေ၊ မင်းများ လန့်သွားမလားလို့

'ကော' ကြည့်တာ”

“မင်းတို့ 'ဟိုဟာ' ကြားဖူးလား”

“ဘယ်ဟာလဲ”

“ 'ဟိုဟာ' လေကွာ”

၂၈ ● လူနေ

“အေး...ဘယ်ဟာလဲလို့ဆိုနေ”

“အဲဒီ ‘ဟိုဟာ’ ကိုပဲပြောတာ၊ ငါတို့တွေ စကားပြောတဲ့အခါ ကျရင် သေသေချာချာမမှတ်မိတဲ့ စကားလုံးတို့၊ အကြောင်းအရာတို့ ဆိုရင် ‘ဟိုဟာကွ’ ‘ဘာညာ’ ဆိုပြီး သုံးတယ်မှတ်လား”

“အေးလေ...အဲဒါ ဘာဖြစ်လဲ”

“အခု...ငါလည်း အချစ်ကိုမေ့နေလို့ ‘ဟိုဟာ’ လို့ ပြောတာ

ပါ”

“ဆိုလိုတာက....”

“မစဉ်းစားချင်သေးဘူးလို့ပြောတာ”



ဒီလိုနဲ့ ကျောင်းပြီးသွားတဲ့ တစ်နေ့မှာ

ရသစာအုပ်တိုက်

ထို့ကြောင့် ကျောင်းပြီးစ သူတစ်ယောက်သာ အားလပ်နေ
သည်။ ဒယ်အိုးမှာကပ်နေသော ချိုး(ဂျိုး)တွေကို ခပ်နာနာလေး
ဖိတိုက်လိုက်သည်။ မပြောင်သေး။

လင်းကို သက်ပြင်းချကာ...

“ဘယ်လိုလဲကွာ၊ ချိုး(ဂျိုး)ကပ်လိုသာ တော်တော့တယ်။

လင်းငူ (လင်းတ)များ ကပ်မိရင် မလွယ်ဘူး”

ထိုစဉ်...အိမ်ရှေ့က ဖုန်းသံကြားလိုက်ရသည်။

လက်ကို ရေနင့် ပက်ခနဲ ပက်ခနဲ ဆေးကာ အိမ်ရှေ့ကို
ပြေးထွက်လိုက်သည်။

“ဟယ်လို”

အသံထွက်မလာ...။ လင်းကို ဒေါသထွက်သွားပြီး ...

“ဟယ်လို”

အသံထွက်မလာ...။

“ဟယ်လို”

ထိုအခါမှ အသံထွက်လာသည်။

“ဒေါသကြီးလှချည်လား...ဘာဖြစ်နေတာလဲ”

ကောင်မလေးတစ်ယောက်၏အသံ ဖြစ်သည်။

“ဘယ်သူလဲ”

ကောင်မလေးက လင်းကို အမေးကိုမဖြေဘဲ သူ့မေးခွန်းကိုပဲ
ထပ်မေးသည်။

“ဘာဖြစ်နေတာလဲ...ဒီလောက် ဒေါသကြီးနေတာ”

“ဒယ်အိုးတိုက်နေလို့ဗျ”

“ဟယ်...ဒယ်အိုးတိုက်ရတာနဲ့ ဒီလောက်ဒေါသကြီးရလား”

“ဟ...ဒယ်အိုးမှာ ချိုး(ဂျိုး)တွေကပ်နေတာ ဝူးခြစ်နေတာပဲ”

(၁)

လင်းကို တင်းနေသည်။ တင်းနေသည်ဆို၍ တစ်မျိုးမထင်ပါ
နှင့်။ ဒေါသထွက်နေသည်ကို ဆိုလိုပါသည်။

လက်ကလည်း အတော်ကြီးကို ညောင်းနေပြီ။ ယခုထိ
မပြောင်မစင်သေး။ တကယ်တော့ လင်းကို ဒယ်အိုးဆေးနေတာပါ။
မနေ့က သူ့အမေ ဖုန်းပြောရင်း ဟင်းချက်ထားတာ မေ့သွား၍ တူးခြစ်
ကပ်ကုန်သည်။

ယနေ့မနက် သူ့ကိုဆေးခိုင်းထားခဲ့ခြင်းဖြစ်သည်။

အဖေရယ်၊ အမေရယ်၊ သူရယ် သုံးယောက်သာရှိတဲ့ မိသားစု
မှာ အိမ်ဖော်မထားချေ။

အမေတစ်ယောက်တည်းသာ ချက်ပြုတ်သည်။ အားတဲ့သူ
များကသာ အမေ့ကို ဝိုင်းကူကြသည်။

အမှန်တော့ အမေနှင့် အဖေတို့သည် အားလပ်သူများမဟုတ်၊
မနက် အလုပ်သွား၊ ညနေမှ ပြန်ရောက်ကြသူများဖြစ်သည်။

ရသစာအုပ်တိုက်

ရသစာအုပ်တိုက်

“အဲဒါ...တော်တော်နဲ့ ခြစ်မရလို့ ဒေါသထွက်နေတယ် ဆိုပါ တော့”

“ဟုတ်တယ်”

“ဒါများရှင်...လွယ်လွယ်လေး”

“ဘာလွယ်တာလဲဗျ”

“အဲဒီအိုးထဲကို ရေအစိတ်သားနဲ့ အဝတ်လျှော်ဆော်ဒါမှုန့် ဇွန်းတစ်ဇွန်းလောက်ထည့်၊ ပြီးတော့ ရေဆူအောင် မီးဖိုပေါ်မှာ တစ်မိနစ် လောက်တည်ထားလိုက်၊ ဆူရင် အားလုံးအဆင်ပြေသွားလိမ့်မယ်”

“ခင်ဗျားဟာက ဟုတ်ပါ့မလား”

“ဟုတ်ပါတယ်ရှင်၊ ကဲ...အခုသွားလုပ်လိုက်၊ ခဏနေမှ ရှင့်ဆီ ဖုန်းပြန်ဆက်လိုက်မယ်၊ ဒါပဲနော်”

“ဟေ့...ဟေ့...နေဦး”

တစ်ဖက်မှ ဖုန်းချသွားသည်။ သူ့မှာသာ ဖုန်းခွက်ကို ကြောင် ကြည့်ပြီး ကျန်ခဲ့သည်။

ဘယ်က ကောင်မလေးပါလဲ...။ သူ့အသိထဲက မဟုတ်တာ တော့သေချာသည်။

ဆက်မတွေးတော့ဘဲ ဖုန်းချလိုက်၏။

မီးဖိုချောင်ထဲ ပြန်ဝင်ကာ ဖုန်းထဲက ကောင်မလေးပြောတဲ့ အတိုင်း လုပ်လိုက်၏။ ခဏကြာတော့ အားလုံးအိုကေသွားသည်။ တယ် လွယ်ပါလား။ ဘယ်သူ့ဖုန်းမသိတဲ့ ကောင်မလေးကို ကျေးဇူးတင်မိသည်။

ဤကောင်မလေး ဘယ်သူပါလဲ။

ထိုကောင်မလေး ဘယ်ကပါလဲ။

တွေးလေ မသိလေဖြစ်သောကြောင့် ဆက်မတွေးတော့ဘဲ ဖုန်း ဘေးက ကုလားထိုင်မှာ ထိုင်လိုက်သည်။

ရသစာအုပ်တိုက်

ထိုစဉ်မှာပဲ ဖုန်းမြည်လာသည်။

ဆတ်ခနဲ ဖုန်းကောက်ကိုင်လိုက်သည်။

“ကျေးဇူးပဲဗျာ... ခင်ဗျားပေးတဲ့နည်းက သိပ်ကောင်းတာပဲ”

“ဟဲ့...ဘာနည်းလဲ၊ ငါ့ကိုများ ခင်ဗျားလေး ဘာလေးနဲ့၊ နင် ငရဲကြီးလိမ့်မယ်”

“ဟာ...အမေ၊ အမေ့ကို ပြောတာမဟုတ်ဘူး၊ သားသူငယ် ချင်းဆက်တာအောက်မေ့လို့၊ အမေ ဘာပြောမလို့လဲ”

“ဪ...အမေ့အခန်းထဲက မှန်တင်ခုံပေါ်မှာ အမေ့လက်စွပ် ကျန်ခဲ့လို့၊ အဲဒါ...သား သိမ်းထားလိုက်စမ်းပါ”

“ဟာ...အမေကလဲ၊ ဒီအတိုင်းထားလည်း ဖြစ်ရဲ့သားနဲ့”

“သတိ ဆို တာ ပို တယ် မ ရှိ ပါ ဘူး သား ရယ် ၊ သိမ်းထားလိုက်စမ်း ပါ”

“ဟုတ်ကဲ့...ဒါဆိုလည်း သိမ်းထားလိုက်ပါမယ်၊ ဒါပဲလား အမေ”

“အေး...အေး...ဒါပဲ၊ အိမ်မှာလည်း သန့်သန့်ရှင်းရှင်းလုပ် ထားဦး”

“ဟုတ်ကဲ့”

ဖုန်းချပြီး သူ့အမေအိမ်ခန်းထဲဝင်ကာ လက်စွပ်ဝင်ရှာ သည်။

လက်စွပ်က မှန်တင်ခုံပေါ်တွင် အခန်းသားထိုင်နေ၏။ လက်စွပ် ကို အံ့ဆွဲထဲသေချာထည့်ပြီး အခန်းထဲမှ ထွက်ခါနီးတွင် - ဖုန်းသံကြားရပြန်သည်။ အခန်းထဲမှ ဒရောသောပါးပြေးထွက်

ကာ-

“ဟယ်လို”

ရသစာအုပ်တိုက်

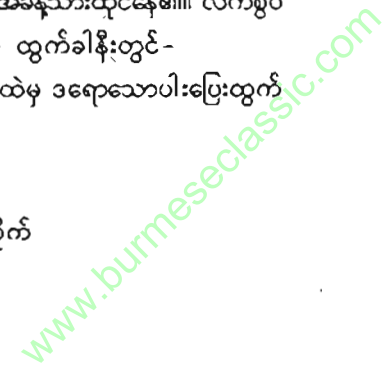

“အဆင်ပြေရဲ့လား”
 “ဪ...ခင်ဗျားလို့တော့ ထင်တော့ထင်သားပဲ”
 “ဟုတ်ပါတယ်...စောစောက ကျွန်မပါပဲ၊ ဒါနဲ့ ရှင် အဆင်ပြေရဲ့လား”
 “ပြေပါတယ်...ပြေပါတယ်၊ အဲဒါနဲ့ပတ်သက်ပြီး ကျေးဇူးတင်ပါတယ်၊ နေပါဦး...ခင်ဗျားက ဘယ်သူလဲ၊ အသံလည်း တစ်ခါမှ မကြားဖူးဘူး”
 “ရှင်...ရုပ်ရှင်တွေ၊ ဝတ္ထုတွေထဲက ဖုန်းဇာတ်လမ်းတွေ သိတယ်မှတ်လား”
 “အင်း...သိပါတယ်၊ ဒါဆို...ခင်ဗျားက ဖုန်းသရဲလာလုပ်တာပေါ့”
 “ဟုတ်တယ်လို့လည်း ဆိုလို့ရတယ်၊ မဟုတ်ဘူးလို့လည်း ဆိုလို့ရတယ်”
 “ဘယ်လိုကြီးလဲဗျ”
 သူ နည်းနည်းတော့ အူကြောင်ကြောင်ဖြစ်သွားသည်။
 “ဒီလိုလေ...မဟုတ်ဘူးဆိုတာက ကျွန်မက ရှင်ဆီကို ဖုန်းသရဲတွေလို အကြောင်းမရှိ အကြောင်းရှာပြီး ဆက်တာမဟုတ်ဘူး၊ အကြောင်းရှိလို့ဆက်တာ”
 “ဪ...ကိစ္စလေးနဲ့ပေါ့၊ ပြောပါဦး...ဘာကိစ္စ”
 “ရှင် ကျွန်မကို တွေ့များတွေ့ချင်မလားလို့ပါ”
 “ကျုပ်က...”
 “အင်းလေ”
 “ဘာကိစ္စ တွေ့ရမှာလဲ”
 သူ တွေ့ဝေသွားသည်။ သူမက မချိုမချင်ဆက်ပြောပြန်သည်။

ရသစာအုပ်တိုက်

“ဪ...တွေ့များ တွေ့ချင်မလားလို့ပါ”
 သူမ အသံက မသင်္ကာစရာကောင်းနေသည်။ သူ စိတ်ဝင်စားသွားသည်။
 “ပြောပါဦး...ဘာကိစ္စ ကျုပ်က တွေ့ချင်တာတုန်း”
 “စဉ်းစားကြည့်ပါဦး”
 သူလည်း ယောင်နုနု စဉ်းစားမိသည်။ ဘာကြောင့် သူက အဲဒီကောင်မလေးကို တွေ့ချင်တာတုန်း။ စဉ်းစားလေ မရလေဖြစ်တာကြောင့်...
 “စဉ်းစားလို့ မရဘူးဖြစ်နေတယ်”
 “ကျွန်မပြောပြနိုင်တာတော့ ရှင်သာ ကျွန်မကို တွေ့မယ်ဆိုရင် ရှင်အတွက် အရေးကြီးတဲ့ အကြောင်းအရာတစ်ခု ကျွန်မဆီမှာ ရှိတယ်”
 “ဟင်”
 လင်းကို အံ့သြသွားသည်။ သူ့မှာ အရေးကြီးအကြောင်းအရာတစ်ခုမှ မရှိဘူးဟု ထင်သည်။ သူ့ကို လာနောက်နေတာလား။ ဒါကြောင့် မယုံကြည်စွာဖြင့် -
 “ခင်ဗျားဟာက ဟုတ်ရောဟုတ်လို့လား”
 “အခုကစပြီး ရှင်မယုံဘူးဆိုရင် ရှင်နဲ့ ကျွန်မ ဖုန်းဆက်ပြောဖို့ မဖြစ်နိုင်တော့ဘူး”
 “အင်”
 သူ နည်းနည်းတော့ စိတ်ဝင်စားစပြုလာသည်။ ထို့ပြင် သူမ အသံလေးသည် စိတ်ဝင်စားစရာကောင်းနေပြန်သည်။
 “ကဲ...ဘယ်လိုလဲ”
 “ဘာကို ပြောတာလဲ”

ရသစာအုပ်တိုက်

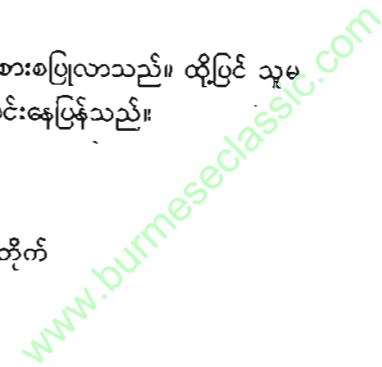

“ဪ...ရှင်ယုံရဲ့လားလို့”
 “အင်း...ဟုတ်ပြီလေ၊ ခင်ဗျားလေးကို တွေ့မယ်၊ ပြော
 ဘယ်မှာတွေ့ရမလဲ”
 “ဘာလဲ...ရှင်က ဒေါသထွက်သွားတာလား”
 “ကျုပ်က”
 “အင်းလေ”
 “ဘာကိစ္စဒေါသထွက်ရမှာလဲ”
 “သိဘူးလေ...လေသံက နည်းနည်းမာနေသလားလို့”
 “မမာပါဘူးဗျ”
 “ဒါဆို နေမကောင်းတဲ့သဘောပေါ့”
 “ရော်...ပျောနေတာဗျို့၊ ပျောနေတာ”
 သူ့စကားကြောင့် တစ်ဖက်မှ ရယ်လေသည်။ သူမနဲ့ စကား
 ပြောရတာ ပျော်သလိုရှိလာသည်။ ထို့ကြောင့် ခုံပေါ်တွင် သက်တောင့်
 သက်သာအနေအထားဖြင့် ထိုင်လိုက်သည်။ ထို့နောက် ...
 “ပြော...ဘယ်မှာလာတွေ့ရမလဲ”
 “ဟင်း...ဟင်း...ကိစ္စက အရေးကြီးတဲ့ကိစ္စဆိုတော့ ရှင့်ကို
 ကျွန်မက ဒီအတိုင်း ဘယ်လက်ခံတွေ့မလဲ”
 “ဒီတော့...”
 “ရှင့်ရဲ့ညဏ်နဲ့ ဗဟုသုတလေးတွေကို စစ်ဆေးပြီးမှ လက်ခံ
 မှာပေါ့”
 “ဪ...ခင်ဗျားက စမ်းဦးမှာပေါ့”
 “ဘာရှင့်”
 “ဪ...ခင်ဗျားကလဲ တစ်မျိုးတွေးနေပြန်ပြီ၊ ကျုပ်က ရိုးရိုး
 စမ်းတာကိုပြောတာပါ”

ရသစာအုပ်တိုက်

“ဘယ်သူကရော ဘယ်လိုစမ်းနေလို့လဲ”
 “တိဘူးလေ...အဟီး”
 “ဟွန်း”
 တစ်ဖက်မှ မျက်စောင်းထိုးလိုက်မည် ထင်ပါသည်။ ဘယ်လို
 ပုံစံ မှန်းမသိပေမယ့် အတွေးထဲမှာတော့ မျက်စောင်းလှလှလေးဖြစ်
 အောင်တွေး ပစ်လိုက်သည်။
 “ကဲပါ...ရှင် ကျွန်မကို တွေ့ချင်သလား”
 “အဟဲ...မိန်းကလေးက ဒီလောက်တောင်ပြောနေမှတော့
 အဟီး...တွေ့ရမှာပေါ့”
 “အဲမယ်...ကျွန်မကပဲ နံနံ့တက်တွေ့ချင်နေတာကျနေတာပဲ”
 “နို့...အဲဒီလို မဟုတ်ဘူးလား”
 “ဟုတ်ဘူး”
 ကောင်မလေး စိတ်ဆိုးသွားပုံရသည်။ သူပဲ တွေ့ချင်တယ်ပြော
 ပြီးတော့...ဟွန်း။
 “ကဲပါ...ကျွန်တော်ကစတာပါ၊ ပြော...ဘယ်လိုလာတွေ့ရ
 မလဲ”
 “မတွေ့နဲ့တော့”
 “ဟောဗျာ...ခင်ဗျားက စိတ်ဆိုးတာလား”
 “ဟုတ်တယ်”
 ဘာရယ်မှန်းမသိ...လင်းကို ပျော်လာသည်။
 “ဒါဆိုလည်း ချောရတာပေါ့”
 “မချောနဲ့ ...စိတ်ဆိုးမပြောဘူး”
 စိတ်ဆိုးသံလေးကိုက ချစ်စရာကောင်းနေသည် (ဟု သင်မိ
 သည်။) တကယ်လည်း သူ့စိတ်ထဲမှာ အဲဒီကောင်မလေးကို ချောလည်း

ရသစာအုပ်တိုက်

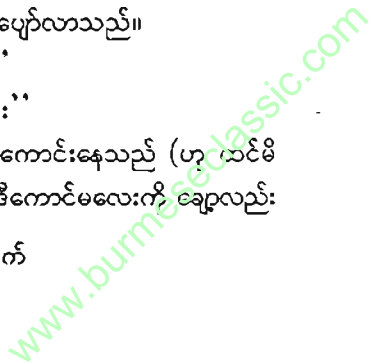

ချောချင်၊ စလည်း စချင်ဖြစ်လာသည်။

“ဟာဂျာ...ခင်ဗျားကလည်း စိတ်ဆိုးပြေလိုက်ပါဗျာ”

သူက ကလေးဆိုးကြီးတစ်ယောက်လို ပြုမူလိုက်သည်။

“ရှင် ဒီလောက်တောင်ပြောမှတော့...ကျွန်မဘက်က စိတ်ဆိုးပြေရမှာပေါ့”

“ဒါပေါ့”

“ဒါပေမဲ့”

“ဟ...ဘာတုန်း”

“ကျွန်မ ဖုန်းဆက်တဲ့အချိန်ကစပြီး အခုအချိန်အထိ အဖြစ်အပျက်ကို ချက်ချင်းလက်ငင်း ကဗျာစပ်ပြမှ စိတ်ဆိုးပြေမယ်”

“အင်”

“ဘာလဲ...ဒီလောက်တောင် မရဘူးလား”

ကောင်မလေး သူ့ကိုညစ်နေပြီ။ သူ အသည်းအသန် စဉ်းစား

လိုက်ရသည်။

“ကာရန်နဲ့လား”

“ကြိုက်သလိုစပ်”

“အကုန်ပါရမှာလား”

“အင်း”

သူ ခေါင်းစားရသည်။ သိပ်မကြာပါဘူး။ ဆိုလို့ကောင်းအောင်

စကားလုံးတွေ စီစဉ်လိုက်ရသည်။

“ကဲ...နားထောင်”

“အသင့်ပဲ”

လင်းကိုက အသံနေအသံထားနှင့် တစ်ဖက်ပါကဗျာအား

ရွတ်ပြသည်။

ရသစာအုပ်တိုက်

မ ‘ကလင်’ ခင်

ဂျိုးတူး

မေးမထူးတဲ့

နမငယ်။

အပြင်မှာတွေ့ချင်ပေါ့

ရှင်သာ မတွေ့ရင်တော့

သေလိုက်မယ့် မယ့်ဖြစ်အင်

ပြောလေတော့ စိတ်ဆိုး

ထိပ်မထိုးခင် ပြန်ချောရတယ်

သူ မုန်းမှာလည်းစိုး

“ဟင်း...ရှင်နော်၊ ပြောလေ ဆိုးလေပါလား”

“ဟဲ...ဟဲ”

“ထားပါတော့...ကျွန်မလည်း စိတ်ဆိုးပြေလိုက်ပါ့မယ်၊ ဒါနဲ့

ပြောတာတောင် ဘယ်ရောက်သွားပြီလဲ မသိဘူး”

“အပြင်မှာတွေ့တဲ့ကိစ္စလေ”

“ဪ...ရှင် ကျွန်မကို တကယ်ပဲတွေ့ချင်စိတ်ကော

ရှိရဲ့လား”

“အရေးကြီးတဲ့ကိစ္စဆိုတော့ တွေ့ရမှာပေါ့”

အခုအချိန်တွင် ကိစ္စမရှိလည်း သူမကို တွေ့ချင်နေပါသည်။

ဒါပေမယ့်...ပါးစပ်ကတော့ မပြောဖြစ်လိုက်ပါ။ သူမက ဆက်ပြောသည်။

“ကျွန်မက ရှင်ကို ပညာစမ်းပြီးမှ တွေ့ရမှာဆိုတော့...”

“ရပါတယ်...ခင်ဗျား ကြိုက်သလိုပေါ့”

ရသစာအုပ်တိုက်

“ရှင် ကျွန်မကိုတွေ့ချင်ရင်...ကျွန်မ သူငယ်ချင်းသုံးယောက် ဆီက စုံစမ်းပြီးမှ တွေ့လို့ရမယ်”

“ဘယ်လို”

လင်းကို နားမရှင်းဖြစ်သွားသည်။ တဆက်တည်း စိတ်လည်း ဝင်စားသွားသည်။

“ကျွန်မဆီမှာရှိနေတဲ့အကြောင်းအရာက ရှင့်အတွက် အရေးကြီးတဲ့အတွက် လွယ်လွယ်နဲ့တော့ ကျွန်မက ဘယ်တွေ့ခွင့်ပေးမလဲ”

“ဟုတ်ပြီ...ဘယ်လိုမျိုးမှ တွေ့ခွင့်ပေးမှာလဲ”

“ကျွန်မမှာ သူငယ်ချင်းသုံးယောက်ရှိတယ်၊ ကျွန်မပါဆို လေးယောက်ပေါ့”

“အင်း”

“ပြောရတာလွယ်အောင် 1, 2, 3, 4 လို့ ထားကြည့်မယ်”

“အိုကေ”

“ကျွန်မအကြောင်းကို သိရ၊ တွေ့ရဖို့အတွက် သူတို့ သုံးယောက်ဆီမှာ အရင်စုံစမ်းရမယ်”

“1, 2, 3 ဆီမှာပေါ့”

“ဟုတ်တယ်၊ အဲ...ဒါပေမဲ့ 2 ရဲ့အကြောင်းကို 1 ဆီမှာ စုံစမ်းရမယ်၊ 3 အကြောင်းကို 2 ဆီမှာ စုံစမ်းရမယ်၊ 4 ဖြစ်တဲ့ ကျွန်မအကြောင်းကိုတော့ 3 ဆီကတစ်ဆင့် စုံစမ်းရမယ်”

“မလွယ်တော့ မလွယ်ဘူးဗျ၊ ဒါပေမဲ့ လင်းကိုပဲ... ဟဲ...ဟဲ ဖြစ်ပါတယ်”

“ကိုယ့်ကိုယ်ကို အထင်ကြီးမနေနဲ့ဦးနော်”

“မဟုတ်ပါဘူးဗျ၊ ကဲ...ဘယ်လိုလုပ်ရမလဲ၊ အဲဒီကောင်မလေးတွေနဲ့ ဘယ်လိုတွေ့ရမလဲဆိုတာကို ပြောဦးလေ”

ရသစာအုပ်တိုက်

“အင်းပါ...ရှင်က သိပ်လောတာပဲ”

“သိချင်တာကိုး”

“ပထမဆုံးအနေနဲ့... ရှင် ကျွန်မသူငယ်ချင်း 1 ကို လိုက်ရှာရမယ်”

“ဟုတ်ပါပြီ...ကျွန်တော်က ဘယ်လိုရှာရမှာတုန်း”

“သူရှိနိုင်တဲ့ နေ့နဲ့ နေရာကို ပြောပြမယ်၊ ပြီးတော့...သူ ကြိုက်တတ်တဲ့ဟာ၊ စိတ်ဝင်စားတဲ့ဟာကို ပြောပြမယ်”

“ဒါပဲလား”

“ဟုတ်တယ်”

“ဟင်း...ခင်ဗျားကလည်း ဒါဆို ဘယ်လွယ်မလဲ”

“ရှာကြည့်ပါဦးရှင်”

“ကဲ...ကဲ...ထားပါတော့၊ အကယ်၍များ ကျွန်တော်က ခင်ဗျားသူငယ်ချင်း 1 ကို ရှာမတွေ့ခဲ့ဘူးဆိုပါတော့”

“2 နဲ့အတူ နောက်ပိုင်း 3, 4 ကိုလည်း ရှင်ရှာလို့မရတော့ဘူးပေါ့”

“ဪ...ဒီလိုလား”

အတွေးဆန်းနှင့် စီစဉ်ထားသော စိတ်ကူးဖြစ်သည်။

“ဒါပေမဲ့... ရှင်ရဲ့ဗဟုသုတနဲ့ ဉာဏ်ရည်က ရှင့်ကို ကူညီသွားမှာပါ”

“ဘာပဲဖြစ်ဖြစ်လေ...ခင်ဗျားဘက်က အသာကြီးပါပဲ”

“ရှင် စိတ်လျှော့လိုက်ပြီလား”

“ဘာကိုလဲ”

“ကျွန်မကိုတွေ့ဖို့လေ”

“ဘာဖြစ်လို့ စိတ်လျှော့ရမှာလဲ၊ ခင်ဗျားကို တွေ့အောင်ရှာရင်

ရသစာအုပ်တိုက်

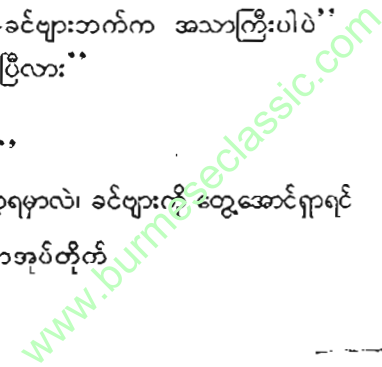

ဘာကြောင့် ခင်ဗျားကို တွေ့ရတယ်ဆိုတဲ့အဖြေပေါ်မှာ မှတ်လား”

“ဒါပေါ့”

“စိမ်လိုက်လေ... ဒီနေ့ကစပြီး နံပါတ်လေးဖြစ်တဲ့ ခင်ဗျားကို ရှာမယ်”

“ဟင်း...ဟင်း”

“ဘာရယ်တာလဲ... ခင်ဗျားနောက်နေတာတော့ မဟုတ်ပါဘူး နော်”

“ရော်...ခက်ပြီ၊ နောက်တယ်ဆိုတာ မကြည့်လင်လို့ ဖြစ်ရတာပါ။ ကျွန်မက ရှင်အပေါ် ကြည့်ကြည့်လင်လင်ရှိပြီးသားမို့ နောက်စရာမရှိပါဘူး”

“ကောင်းပြီလေ... တစ်ချက်လောက် မေးချင်သေးတယ်”

“မေးပါ”

“ကျုပ်က ခင်ဗျားပြောတဲ့ရက်မှ ရှာရမှာလား... ဒါမှမဟုတ်”

“ကျွန်မက ရှင့်ကို နေ့ရက်ရယ်၊ ရှာရမယ့်အချိန်ရယ် ပေးမယ်၊ ပြီးတော့... အဲဒီအချိန်အတွင်းမှာလည်း ရှင်ရှာလို့ ရနိုင်အောင်ကူညီပေးမှာပါ”

“ဘယ်လိုကူညီမှာလဲ”

“ဒါကတော့ စောင့်ကြည့်ပေါ့ရှင်”

“ထားပါ... အဲဒီအချိန်အတွင်းမှာမှ ရှာလို့မတွေ့ရင် ကျွန်တော် ရှုံးပြီပေါ့”

“ဟုတ်တယ်”

“နောက်ဆုံးတစ်ချက် မေးချင်သေးတယ်”

“မေးလေ”

“ခင်ဗျား... ကျွန်တော့် ...”

ရသစာအုပ်တိုက်

ကျွန်တော့်ကိုရော အပြင်မှာတွေ့ဖူးလားဟု မေးမလို့ပါ။ ဒါပေမဲ့ မမေးလိုက်တော့ပါဘူး။ သူ့ကိုတွေ့ရင် သိမှာပဲလေ။

“ကောင်းပါပြီ... ကျွန်တော် ခင်ဗျားကိုရှာပြီး လာတွေ့ပါမယ်”

“ကြိုက်ပြီလေ... ဒါဆို ကျွန်မသူငယ်ချင်း နံပါတ် 1 အကြောင်းပြောပြမယ်”

“ပြောပြပါ... နားထောင်နေပါတယ်”

သူ တကယ်ပဲ စိတ်ဝင်စားနေသည်။ ဒီပြိုင်ပွဲ (ပြိုင်ပွဲဟု ဆိုရပါမည်)သည် အသည်းတအေးအေးနှင့် ဖြစ်လိမ့်မည်ဟုလည်း လင်းကို ခန့်မှန်းမိသည်။

“အချိန်က လာမယ့်တနင်္ဂနွေနေ့၊ ရှာရမယ့်အချိန်က နံနက် (၁၀)နာရီကနေ (၁၂:၃၀)နာရီအတွင်း ရှာရမယ်”

“ဟင်... အချိန်ကလည်း နည်းနည်းလေး”

“ဘာလဲ... အဲဒါတောင် ကျွန်မက နာရီဝက်တိုးပေးထားတာ”

“ထားပါလေ... ဆက်ပြောပါဦး၊ နေရာက ဘယ်မှာလဲ”

“Junction 8 က J-donus က စရှာရမှာပါ”

“Junction 8 အခြားနေရာတွေမှာလည်း ဖြစ်ချင်ဖြစ်မှာပေါ့”

“အဲဒါကတော့ ရှင် ဆုံးဖြတ်ရမှာလေ”

“အင်း”

“ပြီးတော့... ကျွန်မသူငယ်ချင်းနံပါတ် 1 က နတ်တွေကို ယုံတယ်ရှင်”

“အတွင်း ၃၇ မင်း၊ အပြင် ၃၇ မင်း နတ်တွေကို ပြောလား”

ရသစာအုပ်တိုက်

www.burmeseclassic.com

“နတ်တွေအားလုံးကို ပြောတာပါ”

“ကောင်းပြီလေ...သူကရော ကျွန်တော့်ကို သိလား”

“မမြင်တော့ မမြင်ဖူးဘူးရှင်၊ နောက်ဆုံး သူဟာ နံပါတ် ၁ မှန်း ရှင်သိသွားလို့ မိတ်ဆက်ရင်တော့ ရှင်နာမည် သူသိပါတယ်”

“အေးလေ...ခင်ဗျားက အကွက်ကျကျစီစဉ်ထားတာဆို တော့ ကျွန်တော်ကလည်း လိုက်ရှာရတာပေါ့”

“ဒါဆိုရင် နံပါတ် ၁ ကို ရှင်ရှာတွေ့တွေ့ မတွေ့တွေ့ ရှင်ဆီ ကျွန်မ ဖုန်းဆက်လိုက်ပါ့မယ်”

“တွေ့မှာပါဗျ”

“ကြည့်သေးတာပေါ့”

တစ်ဖက်မှ ဖုန်းချသွားသည်။ သူ အကြောင်ကြောင်နှင့် ဖုန်းကို ကိုင်ထားဆဲဖြစ်သည်။ နည်းနည်းတော့ လျှို့ဝှက်သည်းဖိုဆန်လှသည်။ သို့သော် အရေးကြီးတဲ့ကိစ္စက သူ့ဆီမှာရှိနေတာဆိုတော့ မရှာလို့မှ မဖြစ်တာ။



(၂)

“မင်း...ငါတို့ကို စိတ်ကူးယဉ်ပြီး လာပြောနေတာလား၊ ဒါမှ မဟုတ် လာနောက်နေတာလား”

ဉာဏ်လင်းက လက်ဖက်ရည်ခွက်ချကာ လင်းကို ကြည့်ပြီး မေးခွန်းထုတ်၏။

လင်းကိုကလည်း ဉာဏ်လင်းကို ပြန်ကြည့်ကာ...

“အဲဒီကောင်မလေးစကားနဲ့ ပြောရရင် နောက်တယ်ဆိုတာ မကြည်လင်လို့ ဖြစ်ရတာ၊ ငါက မင်းတို့ကို ကြည်လင်ပြီးသားဆိုတော့ ဘာမှနောက်စရာမရှိဘူး”

သူတို့ တွေဝေသွားကြသည်။ တိုးကျော်က မီးခြစ်ကို ‘ဆားပုလင်း’စတိုင်ဖြင့် ခြစ်ကာ...

“အေးပါ...မယုံလို့ပြောတာ မဟုတ်ပါဘူး။ နည်းနည်းလေး ဆန်းနေလို့ သေချာအောင် မေးကြည့်တဲ့သဘောပါ”

“ငါကလည်း အစတုန်းက မယုံဘူးကွ”

“နောက်တော့...”

“ယုံသွားတယ်ဆိုပါတော့”

“ဘာဖြစ်လို့လဲ”

ဖိုးစေက မရှိမဲ့ ရှိမဲ့ မှတ်ဆိတ်ကို သပ်ချရင်း ဝင်မေးသည်။

“ပထမတော့ အဲဒီကောင်မလေးစကားကို ပေါ့ပေါ့တန်တန် ပဲ နားထောင်နေခဲ့တာ၊ အပျင်းပြေသဘောမျိုးပေါ့၊ ဒါပေမဲ့ နောက်ပိုင်း လည်းကျရော အဲဒီကောင်မလေးစကားတွေဟာ ပေါ့ပေါ့တန်တန်မဟုတ် တော့ဘဲ အကြောင်းအရာတစ်ခုကို လေးလေးနက်နက်စိစဉ်ပြီးမှ ပြော နေတာပဲလို့ ခံစားလာရတယ်၊ သူ့ကိုလည်း ယုံကြည်လာတယ်၊ ပြီးတော့ ငါကလည်း ခပ်ဆန်းဆန်းလေးတွေကို စိတ်ဝင်စားတော့ ဒီကိစ္စကို တော်တော်လေးစိတ်ဝင်စားသွားတယ်”

“ငါတို့ကို အရူးလုပ်ချင်လို့ကော မဖြစ်နိုင်ဘူးလား”

“ငါတော့ အဲဒီလို မထင်ဘူး၊ အကယ်၍များ အဲဒီလိုဖြစ်လာ ခဲ့မယ်ဆိုရင်တောင် အဲဒီကောင်မလေးကို ချီးကျူးရမှာပဲကွ”

“ဘာဖြစ်လို့ ...”

“ကြံဖန်ပြီး အရူးလုပ်လို့လေ”

ဉာဏ်လင်းတို့သုံးယောက်သား ခေါင်းကုပ်မိကြသည်။ သို့သော် စိတ်ရှုပ်သွားသည့်ပုံစံမဟုတ်ဘဲ တွေးဆဆနှင့် ခေါင်းကုတ်သည့်အသွင် ပေါ်နေသည်။

တိုးကျော်က ...

“ဘာပဲဖြစ်ဖြစ်ကွာ...အဲဒီကောင်မလေးက ငါတို့အသိထဲက လားဆိုတာကိုတော့ စုံစမ်းရမယ်”

“မဖြစ်နိုင်ဘူး...ငါတို့အသိထဲကဆိုရင် သူ့အသံကို ငါသိ ရမှာပေါ့”

တိုးကျော်က ခေါင်းခါလိုက်ပြီး ...

ရသစာအုပ်တိုက်

“မဟုတ်ဘူးလေ...ငါဆိုလိုတာက ငါတို့အသိထဲက တစ် ယောက်ယောက်များ ငါတို့မသိတဲ့ သူတို့သူငယ်ချင်းတွေနဲ့ နောက် သလားလို့ ပြောတာပါ”

“မင်းတော်တယ်”ဟူသော မျက်နှာပေးဖြင့် ဖိုးစေ ခေါင်းညိတ် ပြီး ‘တိုးကျော်’ကို ကြည့်သည်။

ဉာဏ်လင်းကလည်း သူ့သိချင်တာကို ဝင်မေးပြန်သည်။

“အင်း...မင်းပြောသလိုပဲ မှန်တယ်ထားပါတော့၊ ခက်တာ က ကျောင်းပြီးသွားပြီဆိုတော့ ဘယ်လိုစုံစမ်းတော့မလဲ”

“ဖုန်းဆက်ကြည့်မယ်လေ”

“ဟ...ဒီကောင်နဲ့သိတဲ့လူတွေက နည်းတာမှမဟုတ်တာ”

“မင်းကိုက ဒုံးဝေးတာ၊ ကျောင်းမှာ ဒီကောင်ဖုန်းနံပါတ် သိတဲ့လူ ဘယ်နှစ်ယောက်ရှိလို့လဲ”

ဉာဏ်လင်း ဝိုင်သွားသည်။ ခဏကြာမှ...

“ထူးမယ်မထင်ပါဘူးကွာ”

ဟု ဆိုသည်။

“ပြောပါဦး...ဘာဖြစ်လို့ မထူးရမှာလဲ”

“သူတို့က မင်းကို ငါတို့လုပ်ပါတယ်ဟယ်လို့...ပြောပါ မလားကွ”

“ဟ...ဒါကတော့ အစ်အောက်ကြည့်ရမှာပေါ့” လင်းကိုက ဘာမှဝင်မပြောဘဲ သူတို့ ပြောတာသာ နားထောင် နေလိုက်သည်။ တိုးကျော်က လင်းကို,ကို တစ်ချက်ကြည့်ပြီး...

“ဘယ်လိုလဲ...လုပ်မလား လင်းကို”

“ဟင့်အင်း”

“အင်...မင်းကလဲ”

ရသစာအုပ်တိုက်



“ဘာဖြစ်လို့လဲဆိုတော့ တစ်အချက်ပြောရရင် ဒီပြိုင်ပွဲကို ငါစိတ်ဝင်စားနေတယ်”

“ငါတို့လည်း စိတ်ဝင်စားတာပဲ”

“နစ်အချက် ငါတို့က အဲဒီကောင်မလေးကို လိုက်ရှာရမှာ ဆိုတော့ ကြိုတင်မသိတာဘဲ ကောင်းပါတယ်၊ စိတ်လှုပ်ရှားရတာပေါ့”

“ဒါဆို...မင်းက ဘာမှမစုံစမ်းဘဲ ယုံလိုက်တော့မယ်ပေါ့”

“ယုံတာကတော့ အစောကြီးကတည်းက ယုံတာပါ၊ မင်းတို့ ပဲ စဉ်းစားကြည့်...အခုကိစ္စက နည်းနည်းတော့ ယုံရခက်တဲ့ကိစ္စကြီး ဖြစ်နေတယ်”

“အင်း”

“ဒါပေမဲ့...ဘာပဲဖြစ်ဖြစ် ငါ သူ့ကိုရှာချင်တယ်”

သူတို့ ငြိမ်သွားသည်။ အားလုံးရဲ့မျက်နှာကို လင်းကိုတစ်ချက် ဝှေ့ကြည့်လိုက်သည်။ အကြည့်တွေက စားပွဲပေါ်မှာ စုပြုံနေကြသည်။ ငေးငိုင်သွားပုံရသည်။ ထို့ကြောင့် ...

“ဒီကိစ္စကို မင်းတို့ စိတ်မဝင်စားဘူးဆိုရင်လည်း ရပါတယ်”

ထိုအခါမှ သုံးယောက်သား အလန့်တကြားဖြစ်သွားပြီး...

“ဟ...စိတ်ဝင်စားတာပေါ့ကွ၊ ငါတို့လည်း ပါမှာပေါ့”

“ဒါဆို...ပြီးရော”

သူတို့အားလုံး လက်ဝါးချင်း ရိုက်လိုက်သည်။



ရသစာအုပ်တိုက်

(၃)

(Junction 8)

ဆိုင်ထဲမှာ သူတို့ထိုင်နေသည်မှာ နာရီဝက်နီးပါးရှိနေပြီ ဖြစ်သည်။ ဘာအခြေအနေ၊ ဘာအကြောင်းအရာမှ ထူးထူးခြားခြား မဖြစ်သေး။ ထုံးစံအတိုင်း ဆိုင်သည် စားသောက်သူများနှင့် စည်စည်ကားကားဖြစ်သည်။ သီချင်းသံကလည်း ငြိမ်ငြိမ်လေး ပေါ်ထွက်နေသည်။

ဖိုးစေတို့က လင်းကိုကို ဘယ်လိုလဲဆိုသည့် အကြည့်ဖြင့် ခဏခဏကြည့်သည်။

“ခဏတော့ စောင့်ကြည့်ရမှာပဲ”

“သူတို့အဆိုအရ အဲဒီကောင်မလေးက နတ်ကိုယုံတယ်နော်”

“အင်း”

စကားတွေပြတ်တောင်းပြတ်တောင်းနဲ့ ဖြစ်ကုန်သည်။

လင်းကိုတောင် စကားသိပ်မပြောဖြစ်။ အဝေးသို့ ငေးနေမိ

သည်။

ရသစာအုပ်တိုက်

“အခြေအနေက မဟုတ်တော့ဘူး ထင်တယ်ကွ”

ဉာဏ်လင်းက စိတ်မရှည်စွာနှင့် ဝင်ပြောသည်။

“အေးနော်...ဘာမှမဟုတ်ဘဲ ရင်တထိတ်ထိတ်နဲ့ စောင့်နေရတာကိုက ဘာမှန်းမသိဘူး”

ထိုစဉ်...

“ရှု...တိုးတိုး”

လင်းကိုရဲ့ အပြုအမူကြောင့် သူတို့အားလုံး ကြောင်အမ်းအမ်း ဖြစ်သွားကြသည်။

“ဘာလဲဟ”

လင်းကိုက ဘာမှပြန်မပြောဘဲ တိတ်တိတ်နေဟုသာ ဆိုသည်။ ဤတွင် တစ်ဖက်ခိုင်းမှ လူတချို့၏စကားပြောသံများကို ကြားရသည်။ စကားပြောသံတွေအရ သူတို့သည် ရှေ့နေတွေဖြစ်ပုံရသည်။

“အေးကွာ...အခုအမှုကတော့ သိပ်မလွယ်ဘူး”

“ဘယ်လိုအမှုမျိုးလဲကွ”

“အာ...ဘယ်လိုပြောရမယ်မှန်း မသိပါဘူးကွာ”

“ပြောပါကွ...မင်းကလဲ”

“တရားခံက အမျိုးသမီးတစ်ဦးကွ”

“ဘာအမှုလဲ”

“မီးရှို့မှု”

“ဘာ”

“ဟုတ်တယ်...မီးရှို့မှုနဲ့ တရားစွဲခံရတာ”

“သူက ဘာဖြစ်လို့ မီးရှို့ရတာလဲ”

“သူက ပြောတယ်၊ ကျွန်မရည်းစားနဲ့ အမြန်ဆုံးတွေ့ဖို့ လိုအပ်

ရသစာအုပ်တိုက်

တဲ့အတွက် အိမ်ကိုမီးရှို့ရတာပါတဲ့”

“ဘာဆိုလို့လဲ”

“ဆိုင်တယ်ကွ၊ သူ့ရည်းစားက မီးသတ်သမားလေ”

“အင်”

လင်းကိုတို့တောင် ပြုံးစိစိဖြစ်သွားသည်။

သူတို့ရဲ့စကားတွေမှာ တဖြည်းဖြည်းနှင့် စိတ်ဝင်စားဖို့ ကောင်းလာသည်။ ဟုတ်တယ်လေ...ရှေ့နေစကားဆိုတော့ ဘာတဲ့ အရုံပါတာပေါ့။

“အံ့မယ်...ဟိုတစ်နေ့ကတောင် ငါ့ဆီကို အမှုသည်တစ်ယောက်လာသေးတယ်”

“ပြောပါဦး...ဘာအမှုတဲ့လဲ”

“သူက ပြောတယ်၊ ကျွန်မမှာ ယောက်ျားနှစ်ယောက်ရှိတယ်တဲ့”

“အလဲ...တယ်ဟုတ်ပါလား”

“ဒါပေမဲ့...တစ်ယောက်ကိုတော့ တရားဝင်ယူထားပြီး၊ ကျန်တစ်ယောက်ကိုတော့ အငယ်အနှောင်းပေါ့”

“မိုက်တယ်ကွာ...ငါဟဲ့ မိန်းမမျိုးပေါ့”

“အဲဒါ...ကျွန်တစ်ယောက်ကိုပါ တရားဝင်ယူချင်လို့၊ ဘာလုပ်ရမလဲ လာတိုင်ပင်တာပါတဲ့”

“အလို...သူက...အဟိ...အဟား”

ရှေ့နေတွေ ဝိုင်းရယ်ကြသည်။

“အဲဒါနဲ့...မင်းက ဘယ်လိုပြောလိုက်လဲ”

“ငါလည်း မေးရတာပေါ့၊ အစ်မကြီးရဲ့ တရားဝင်အမျိုးသားကရော သဘောတူသလားပေါ့”

ရသစာအုပ်တိုက်



“အေးပေါ့...အဲဒါမေးသင့်တယ်”
 “သဘောတူတယ်တဲ့”
 “အဟား...တစ်မျိုးပါလားကွ”
 “ငါလည်း ပြောရကျပ်သွားတယ်၊ မသင့်တော်ဘူးလေ၊ ဒီတော့ စဉ်းစားပြီး သူ့ကို မေးခွန်းတစ်ခုမေးလိုက်တယ်”
 “ဘာလဲ”
 “အစ်မကြီးမှာ ကလေးရှိလားလို့”
 “ဘာ”
 “ကလေးရှိလားလို့ မေးလိုက်တာလေ”
 “အဲဒီတော့...”
 “သူက မျက်မှောင်ကြွတ်ပြီး ပြန်ဖြေတယ်၊ မရှိသေးပါဘူးတဲ့”
 “ဆက်ပါဦး...အရှိန်ဖြင့်လာပြီ”
 “ဒါဆို...နောက်ရလာမယ့် အစ်မကြီးရဲ့ကလေးနေရာက စဉ်းစားကြည့်ရင် အတော်နေရကျပ်လိမ့်မယ်လို့”
 “ဘာဆိုလို့လဲ”
 “စဉ်းစားကြည့်လေ...တစ်ချိန်တည်းမှာပဲ လူတစ်ယောက်ကို အဖေလိုခေါ်နေရပြီး၊ တစ်ချိန်တည်းမှာပဲ ကျန်တစ်ယောက်ကို ပထွေးလို့ ခေါ်နေရလို့လေ”
 “အဲ...”
 “ပိုဆိုးတာက ရှိသေးတယ်”
 “ဘာလဲ”
 “ဘယ်သူ့ အဖေခေါ်ရမှန်းမသိရင် ခက်ပြီ”
 “အဟီး”
 ပိုင်းရယ်ကြသည်။

ရသစာအုပ်တိုက်

“သူလည်း အဲဒီကိစ္စကို သေချာစဉ်းစားဦးမယ်ဆိုပြီး ပြန် သွားတာ...အခုထိ ပြန်မလာသေးဘူး”
 တဟားဟားနှင့် ရယ်နေကြတာ မပြီးနိုင်တော့...။
 ဖိုးစေတို့က ပြုံးစိစိမှ တဟီးဟီးနဲ့ ရယ်နေကြသည်။ သို့သော် ရှေ့နေကြီးတွေကတော့ မရိပ်မိကြ။ စကားတွေသာ ကောင်းနေကြ သည်။
 လင်းကိုမှ ပြုံးနေရာမှ အနည်းငယ်တည်သွားသည်။
 “တစ်ယောက်ဆို ပိုဆိုးသေးတယ်”
 “ဘာဖြစ်လို့လဲ”
 “ငါ့ဆီရောက်လာတယ်၊ ဆရာတဲ့...”
 “အင်း”
 “အမှုအခင်းပပျောက်အောင် ဘယ်နတ်ကိုများ ကိုးကွယ်ရ မလဲတဲ့”
 “အလဲ့...သူကတစ်မျိုး”
 “ငါကလည်း ပြန်ပြောရတာပေါ့၊ ‘ရှင်ကွနတ်’ကို ကိုးကွယ် လို့”
 “အဟိ...အဟား”
 ရယ်ကြပြန်သည်။ ဖိုးစေတို့လည်း လိုက်ရယ်သည်။
 “မရယ်နဲ့ကွ...အဲဒီနတ် တကယ်ရှိတာ၊ ဒီတော့ ငါလည်း ပူဇော်နည်း၊ ပသနည်းတွေပြောပြီး ပြန်လွှတ်ရတာပေါ့”
 “ပြောပါဦး...ငါတို့ မကြားဘူးလို့”
 “ရှင်ကွနတ်ဆိုတာ မန္တလေးဘိုးတော်ရဲ့နမကွ၊ မန္တလေး ဘိုးတော် လုပ်ကြံခံရတော့ သူလည်း ရောနှောကွပ်မျက်ခံရပြီး နတ် ဖြစ်သွားတာ”

ရသစာအုပ်တိုက်

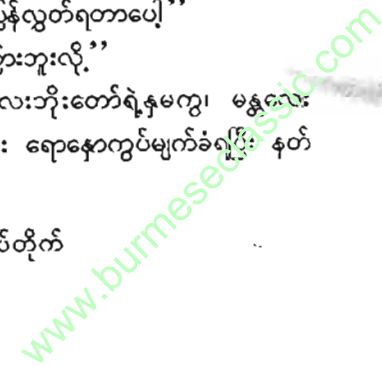

“သူ့ကိုပူဇော်ရင် ဘာတွေ အကျိုးကျေးဇူးရလဲ”

“တရားတဘောင် အမှုအခင်းတွေ ပပျောက်တယ်လို့ ပြောကြတာပဲ”

“ဘယ်လိုများ ပူဇော်ရတုန်း”

“လွယ်ပါတယ်၊ ငှက်ပျောသီး (၂)ဖီးဆိုင် ကန်တော့ပွဲ (၁)ပွဲ၊ ဆီမီး၊ ပန်း၊ ဖျင်ဖြူ၊ ဖျင်နီ (၅ တောင်စီ)၊ လက်ဖက်ပွဲ (၁)ပွဲ၊ သစ်သီးဝလံ၊ အမွှေးတိုင်တွေနဲ့ ပူဇော်ရတယ်၊ သစ်သီးကတော့ ရာသီ ပေါ်တစ်မျိုးပေါ့၊ အဲ...လက်ဖက်ပွဲပဲ... အကြော်စုံထည့် ရတယ်၊ ဆားတော့ မထည့်ရဘူး”

“ဘာလဲ...သွေးတိုးရှိလို့လား”

“အဲဒါတော့ ငါလည်း မမေးထားမိဘူးကွ”

“အဟီး...အဟား”

ရယ်ပြီးရင်း ရယ်နေကြသည်။ တိုးကျော်တို့မှာ မရယ်နိုင်တော့ဘဲ လင်းကို့ကိုသာ ‘ဘာလဲ’ ဟု ပြန်ကြည့်နေကြသည်။ သူတို့လည်း တစ်စုံတစ်ခု၏အနံ့အသက်ကို ရသွားသည်ထင်၏။ သူကသာ ခဏ စောင့်ကြည့်ဟု ဆိုလိုက်ရသည်။

“မင်း...အခု ဘာအမှုကိုင်နေလဲ”

“မထူးဆန်းတဲ့အမှုတစ်ခုပါကွာ”

“ဘာအမှုတုန်း”

“သူများမယား ကြာခိုမှု”

“ဪ”

“အမှုသည်မှာမည်က ‘အုန်းပေါင်’ တဲ့”

လင်းကို တစ်စုံတစ်ခုကို သတိထားမိသွားသည်။ မသေ့မှာ သေး။ သို့သော် သေချာသလောက်တော့ ရှိသည်။

ရသစာအုပ်တိုက်

“ငါတို့သွားရအောင်”

“ဘာ”

“ဆိုင်အပြင်ထွက်ပြီး တခြားဆိုင်တွေသွားရအောင်လို့”

“ဪ...အေး”

ဉာဏ်လင်းတို့မှာ လင်းကို တစ်စုံတစ်ခု သဲလွန်စရာသွားပြီ ဖြစ်ကြောင်း ရိပ်မိလိုက်ကြသည်။ ဘာမှမပြောဘဲ လင်းကိုရဲ့ အနောက်မှ လိုက်လာခဲ့ကြသည်။

လင်းကို၏ခြေလှမ်းများသည် အထည်ရောင်းသောဆိုင်တစ်ဆိုင်သို့ ဦးတည်နေသည်။

ထိုဆိုင်၏ အဝင်ဝတွင် အောက်ပါစာတန်းပါသော ဆိုင်းဘုတ်တစ်ခု ချိတ်ဆွဲထားတာကို တွေ့သည်။

So i am pa

ဘာမှန်းတော့မသိ။ ဒါပေမဲ့ အဓိပ္ပာယ်ရှိသလိုတော့ ခံစားရသည်။ တချိန်တည်းမှာ ဘာမှအဓိပ္ပာယ်မရှိဟုလည်း ခံစားရသည်။

သူ ဆိုင်ထဲသို့ ဝင်လိုက်သည်။ နောက်မှ သူ့သူငယ်ချင်းတွေလည်း တက်တက်ကြွကြွနှင့်ပါလာသည်။

“ဘာများအလိုရှိပါသလဲရှင်”

အရောင်းစာရေးမလေး၏မေးသံကြောင့် ဆိုင်နာမည်ကို ကြည့်နေရာမှ အကြည့်လွှဲလိုက်သည်။

“ဒီဆိုင်ပိုင်ရှင်နာမည် ဘယ်လိုခေါ်လဲမသိဘူး”

“ရှင်”

ရသစာအုပ်တိုက်

လင်းကို အမေးကို အရောင်းစာရေးမလေး နားလည်ပုံ မရချေ။
 “ဪ...သူငယ်ချင်းတစ်ယောက် ဒီမှာဆိုင်ဖွင့်ထားတယ်
 ပြောလို့...သူငယ်ချင်းဆိုင်များလားလို့ပါ”
 အခုမှ ရှင်းသွားပုံရသည်။
 “ဪ...ဟုတ်ကဲ့၊ ဆိုင်ပိုင်ရှင်ကတော့ အမျိုးသမီးပါ။
 မမင်းထွေးလို့ ခေါ်ပါတယ်”
 “ဟာ...ဟုတ်တာပေါ့၊ ကျွန်တော့်သူငယ်ချင်းပဲ။ သူ အခု
 ရှိလား”
 “အဲ...မရှိဘူးရှင်”
 “ဘယ်သွားလဲဗျ”
 “အဲဒါလည်း မသိဘူး... အနောက်မိဖုရားကလည်း သူ့ဖြစ်
 တာကို ငါ့ပါလိုက်ဖြစ်စေတယ်၊ တကယ်ပဲ မကောင်းဘူး”လို့ ပွစိပွစိ
 ပြောပြီး ထွက်သွားတာပဲ”
 “ဟင်း”
 မောရပြန်သည်။ ဖိုးစေတို့မှာ အူကြောင်ကြောင်နှင့် သူ့ကို
 ကြည့်နေသည်။ လင်းကို နောက်ကိုသာလိုက်နေရသည်။ အခုထိ သေသေ
 ချာချာ နားမလည်သေးချေ။
 “အဲဒါဆို ကျေးဇူးပဲနော်၊ နောက်မှပဲဝင်ခဲ့တော့မယ်”
 လင်းကို လှည့်ထွက်မလိုဟန်ပြင်ပြီးမှ တစ်စုံတစ်ခု သတိရ
 သွားပြီး...
 “ဪ...ဒါနဲ့ သူ ဆေးခန်း ဘယ်မှာပြနေလှူရှိလဲဗျ”
 “... ..”
 နာမည်ကြီးဆေးခန်းတစ်ခု၏အမည်ကို ရွတ်ပြသည်။

ဆိုင်ထဲမှထွက်တော့ ဆိုင်၏နာမည်ကို မသိမသာ ထပ်ကြည့်
 မိသည်။
 ဘုရင်မ ဖြစ်သည်။



www.burmeseclassic.com

(၄)

နာမည်ကြီးဆေးခန်းလို့ ပြောစရာမလိုဘဲ ချက်ချင်းလိုလို သိလိုက်သည်။ လူနာမှာ တော်တော်များလေသည်။ လင်းကိုက သူ့နောက်မှ ကပ်လိုက်လာသော ဖိုးစေကို တိုးတိုးလေးကပ်ပြောလိုက်သည်။

“လူမှာ မပြောင်းလဲတဲ့အရာကို မင်းသိလား”

မထင်မှတ်သော စကားဖြစ်သောကြောင့် ဖိုးစေမှာ ကြောင်အမ်းအမ်းလေးပြန်ကြည့်ပြီးမှ...

“ဘာကို ပြောတာလဲ”

“လူတစ်ယောက်မှာ မပြောင်းလဲတဲ့အရာကိုပြောတာပါ”

ဉာဏ်လင်းနှင့် တိုးကျော်တို့မှာ အခုမှရောက်လာပြီး ဘာလဲဟု မေးသည်။

ပြန်ပြောပြနေရတာတင် ဆယ်ခါပြန်မောသည်။

“အာ...ဘယ်သီမလဲကွ”

“မသေမချင်းမှတ်ထား...ဖီဖီကွ...ဖီဖီ”

“ဟင်”

ရသစာအုပ်တိုက်

လင်းကို၏ မျက်ကန်း(Blind)ကြီး ပြောသွားသောစကားကိုသာ နားမလည်နိုင်ဘဲရှိကြသည်။

လင်းကိုလည်း ဘာမှဆက်မပြောတော့ဘဲ ဆေးခန်းကောင်တာဆီသို့ လျှောက်သွားလိုက်သည်။

“ဒီဆေးခန်းမှာ ဘယ်ဆရာဝန်တွေများထိုင်လဲ မသိဘူးခင်ဗျ”

“ဘာရောဂါပြုမှာလဲရှင်”

အရေးထဲ ကိုယ့်မှာ ဘာရောဂါဖြစ်နေသည်ဆိုတာ ပြန်စဉ်းစားရမလိုဖြစ်နေသည်။

“မဟုတ်ပါဘူး...ဒေါက်တာတွေရဲ့ List စာရင်းများ ကြည့်လို့ရမလားလို့ပါ”

ကောင်မလေးက လင်းကို့ကို မသင်္ကာသလို ကြည့်သည်။ လင်းကိုကတော့ ခပ်တည်တည်ပါပဲ။ ကလေးတွေ ချိုချိုတောင်းသလို လက်ဝါးလေးပင် ဖြန့်တောင်းလိုက်သေးသည်။

ကောင်မလေးကလည်း...“ရော...အင့်/သွား”ဟုတော့ ပြန်မပေးဘဲ ‘ရပါတယ်ရှင်’ဟုသာ ပြောပြီးပေးသည်။

လင်းကိုနှင့်အတူ ဉာဏ်လင်းတို့ပါ ကြည့်ကြသည်။

ဒေါက်တာ ကိုပိုင်

ဒေါက်တာ မြတ်မွန်

ဒေါက်တာ ရွှေဝါမင်း

... ..

... ..

ဒေါက်တာ မင်းရဲအောင်

“အဲ...တွေ့ပြီ”

ရသစာအုပ်တိုက်



“ဘာတွေ့တာလဲ”

ကောင်မလေးက လင်းကို ကိုင်ထားတဲ့စာရွက်ကို အခုမှ မမြင်ဘူးသလို ကြည့်နေသည်။

“ဟို...ကျွန်တော့်အသိတစ်ယောက် ဆေးခန်းလာပြတယ် ဆိုလို့ပါ။ အဲဒါသိချင်လို့”

“အို...ဒီမှာက ဒေါက်တာတွေအများကြီးပဲ။ ဘယ်ဒေါက်တာ နဲ့လဲဆိုတာ သိမှရမှာပေါ့”

“ဒေါက်တာမင်းရဲအောင်ဆိုတာပါ”

“ဒါဆို...နာမည် ဘယ်သူလဲ”

“မမင်းထွေးပါ”

ကောင်မလေး၏စာအုပ်ကြီးလှန်သံအချို့ ကြားလိုက်ရသည်။ စာအုပ်အသေးတွေတော့ မလှန်ပါ။ ခဏကြာတော့...

“အင်း...အခုပဲ အခန်းထဲမှာ ဒေါက်တာနဲ့တွေ့နေတယ်”

“ဒါဆိုလည်း...အပြင်ကပဲ စောင့်နေတော့မယ်။ သူထွက် လာရင်ပြောပေးပါ။ ကုန်းဘောင်ခေတ်ကအသိတွေ ရောက်နေတယ်လို့”

“ရှင်”

“ကုန်းဘောင်ခေတ်ကပါ”

“ဪ...ဟုတ်ကဲ့”

ကောင်မလေးက သူတို့ကို အရူးလို့ ထင်မလားမသိ။ မတတ် နိုင်ပါ...ထိုသို့ပြောပြီး အပေါင်းအသင်းတွေနှင့်အတူ အပြင်ထွက်ခဲ့ လိုက်ရသည်။ ထုံးစံအတိုင်း ဗဟိုရုံစည်သံတီးလို့ပေါ့။



ရသစာအုပ်တိုက်

(၅)

အပြင်ခုံတွေရောက်တော့ ထင်သည့်အတိုင်းပင် ဉာဏ်လင်း တို့က စမေးသည်။

“လင်းကို...ငါတို့ကိုလည်း ရှင်းပြပါဦးကွ။ အူလည်လည်နဲ့ လိုက်ရတာ ချာလပတ်ကိုလည်လို့”

“ဟဲ...ဟဲ”

“ဘာ...ဟဲ...ဟဲ...လဲ”

“ဒီလိုကွ...ရှင်းမယ့်ရှင်းတော့ အစကနေရှင်းတာ ကောင်း တယ်ကွ”

“အေး...အဲဒီလိုမှပေါ့”

ပြောရင်းဆိုရင်း လင်းကိုမှာ ဘိုးဘိုးအောင်ထိုင်သလို တင် ပလ္လင်ခွေကို ခြေထောက်တစ်ချောင်းချိတ်လိုက်သည်။

“အာ...မင်းကတော့ လုပ်ပြီ”

“ဟဲ...ဟဲ...ဒီလိုထိုင်ပြီး ပြောရတာ ပိုအားရလို့ပါ”

“ပြော...ပြော၊ ပြောတော့”

ရသစာအုပ်တိုက်

သူငယ်ချင်းတွေက စိတ်မရှည်စွာနှင့် စကားဆိုတော့ လင်းကို
လည်း စကားမြန်မြန်ဆက်လိုက်ရသည်။

“ဒီလိုကွ”

“အင်း”

“ငါတို့...J-Donus မှာတွေ့ခဲ့တဲ့ ရှေ့နေအဖွဲ့ကို မှတ်မိတယ်
မှတ်လား”

“မှတ်မိတယ်လေ”

“ပထမတော့ ငါလည်း သူတို့ပြောတာတွေကို ရိုးရိုးပဲလို့
ထင်ခဲ့မိတာ၊ နောက်မှ တစ်ခုခုပါနေမှန်း သတိထားမိတာ”

“ဘာလဲ...နတ်အကြောင်းလား”

“ဟုတ်တယ်၊ ဒါပေမဲ့...နောက်ဆုံးပြောတဲ့အမှုလည်းရောက်
ရော ပိုပြီးသေချာတာတစ်ခု ထပ်တွေ့ရတယ်”

“သူများမယား ကြာခိုမှုထင်တယ်”

“အေး...အဲဒီအမှုသည်ရဲ့အမည်ကို မှတ်မိလား”

“မှတ်မိတယ်လေ...နာမည်က ခပ်ဆန်းဆန်းပဲ၊ အုန်းပေါင်
တဲ့”

လင်းကို သက်ပြင်းအချို့ချသည်။ လူနာများကလည်း ဝင်လာ
မစ တသဲသဲနှင့် ရှိနေကြသည်။

“အဲဒီနာမည်ကြားတော့...အပြင် (၃၇)မင်းထဲက နတ်တစ်
ပါးကို သွားသတိရမိတယ်”

“ဘာတဲ့လဲ...အုန်းပေါင်နတ်တဲ့လား”

“မဟုတ်ဘူး...သူနာမည်က အောင်ပင်လယ်ဆင်ဖြူရှင်နတ်”

“သူကကော ဘာအမှုဖြစ်တုန်း၊ အဲ...ဘာကြောင့် နတ်ဖြစ်
ရတာလဲ”

ရသစာအုပ်တိုက်

“သူလည်း အသတ်ခံရပြီး နတ်ဖြစ်တာပဲ”

“အင်း”

“သတ်တဲ့လူက အုန်းဘောင်ခုံမှိုင်းတဲ့”

“ဘာကြောင့် သတ်ရတာလဲ”

“ရှင်းရရင်တော့ နည်းနည်းရှည်တယ်ကွ”

“မင်းကလည်း လုပ်စမ်းပါ”

“အေးပါကွ...အောင်ပင်လယ်ဆင်ဖြူရှင်နတ်ဆိုတာ အရင်
တုန်းက အင်းဘုရင် ပထမမင်းခေါင်ရဲ့သား သီဟသူဆိုတာပဲ”

“ဪ”

“ဒါပေမဲ့ သူက မိဖုရားငယ်တွေနဲ့ပဲ အချိန်ဖြုန်းနေလေ့ရှိ
တယ်”

“မိဖုရားငယ်တွေနဲ့ဆိုတော့ မိဖုရားကြီးရော မရှိဘူးလား”

“ရှိတယ်ကွ...ထင်ရှားတဲ့ မိဖုရားသုံးပါးလောက်ရှိတာ၊ စော
မင်းလှ၊ ရှင်ဘို့မယ်၊ ရှင်စောပုတဲ့”

“မင်းကတော့ အကုန်သိတာပဲကွာ၊ ငါတို့သာဆို မလွယ်ဘူး”
ဉာဏ်လင်းက လင်းကို ကို ချီးကျူးစကားဆိုသည်။

“အဲဒီမှာ...တစ်နေ့ ရှင်ဘို့မယ်က အောင်ပင်လယ်ရပ်မှာ
သီဟသူ မိဖုရားငယ်တွေနဲ့ ပျော်ပါးနေတယ်လည်းဆိုရော အပြင်းအထန်
စိတ်ဆိုးပြီး အုန်းပေါင် (Ong Paung) ဘုရင်ကို အကြောင်းကြားပြီး
သတ်ခိုင်းတာပဲ”

“ဪ...အဲဒါကြောင့် မင်းက အုန်းပေါင်လည်းဆိုရော
မသင်္ကာဖြစ်သွားတာပေါ့”

“အေး...ဟုတ်တယ်”

“နေပါဦး...ဘုရင်မဆိုင်ကို တန်းဝင်သွားတားကရော”

ရသစာအုပ်တိုက်

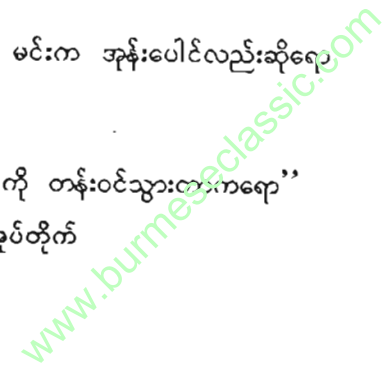

“ငါ...Junction 8 ထဲကိုဝင်တော့ ဆိုင်တစ်ဆိုင်ရဲ့ ဆိုင်းဘုတ်ကို သတိထားမိတယ်”

“ဘာလဲ... So i am pa လား”

“အင်း...ဒါပေမဲ့ သာမန်ကာလျှံကာပါပဲ”

“ပြီးတော့...”

“နောက်သတိထားမိတာက အုန်းပေါင် (Ong Paung) ဘုရင်ရဲ့ နာမည်က Sao Lai Hsam Hpa တဲ့”

“ဟင်...အင်္ဂလိပ်နာမည်ကြီး”

“အေး...အဲဒီလိုကြီးကွ”

“ဒါနဲ့...”

“အဲဒီနာမည်ထဲက a ရယ်၊ La ရယ်၊ Hs ရယ်၊ H ရယ်ကို ခုနက စကားတွဲထဲမှာ ထည့်လိုက်ရင်”

“ဟာ...ပေါက်ပြီ”

“ပေါက်လည်းပြီးရော”

“နေပါဦး... ဆိုင်ပိုင်ရှင်မှန်း မင်းဘယ်လိုလုပ်သိလဲ”

“ပထမတော့ မသေချာဘူး၊ ကံစမ်းတဲ့သဘောနဲ့ မေးလိုက်တာ၊ မှန်သွားတယ်”

“ဘာမှန်တာလဲ”

“နာမည်က မမင်းထွေးဖြစ်နေတယ်လေ”

“ဘာဆိုလို့လဲ”

“ ၃၇ မင်းထဲမှာ အနောက်မိဖုရားဆိုတဲ့ နတ်ရှိတယ်၊ ကုန်းဘောင်ခေတ်နှောင်းကာလ မင်းတုန်းမင်းလက်ထက်မှာပေါ့၊ ရတနာပုံနေပြည်တော်တည်မယ်လုပ်တော့ ၃၇ မင်းနတ်ကို ပူဇော်ပသရတယ်၊ အဲဒီမှာ အနောက်မိဖုရားနတ်ကို ပူဇော်ဖို့ တာဝန်ယူရတာက နတ်ထိန်း

ရသစာအုပ်တိုက်

မိမင်းထွေးက တာဝန်ယူရတယ်”

“ဪ...ဒါကြောင့် အရောင်းစာရေးမလေးပြောတာက အနောက်မိဖုရား၊ အနောက်မိဖုရားနဲ့ ပြောတာကိုး၊ နေပါဦး...အနောက်မိဖုရားက ဘာဖြစ်တာလဲ”

“အဲဒီမိဖုရားက မီးယပ်နာရောဂါနဲ့ ကွယ်လွန်ပြီး နတ်ဖြစ်လာတာကွ၊ အမျိုးသမီးတွေကို စောင့်ရှောက်တဲ့နတ်ဆိုပြီး ပူဇော်ပသကြတာလေ”

“ထူးဆန်းလှချည်လား၊ ဒါကြောင့်...အခု ဆေးခန်းထဲရောက်နေတဲ့ မမင်းထွေးက မီးယပ်နာရီလို ဆေးခန်းလာပြတာပေါ့”

“အေး”

“ဒေါက်တာ ရွေးတာကရော”

ဖိုးစေက ကျန်ခဲ့သော အကွက်ကို ဝင်မေးသည်။

“ဒါကလည်း ဒီဖြစ်စဉ်ကြီးတစ်ခုလုံးဟာ နတ်တွေချည်းပဲဆိုတော့ ဒေါက်တာနာမည်ကိုလည်း နတ်နဲ့ဆိုင်တဲ့နာမည် ရှာရတာပေါ့”

“အင်း”

“အဲဒီမှာ နတ်တစ်ပါးနာမည်နဲ့ ခပ်ဆင်ဆင်တူတဲ့ ဒေါက်တာတစ်ယောက်ကို သွားတွေ့တယ်၊ ဒေါက်တာမင်းရဲအောင်တဲ့၊ နတ်အနေနဲ့ ပြောရရင် မင်းရဲအောင်နတ်ပေါ့၊ သေချာသွားတာက သူက အမျိုးသမီးရောဂါအထူးကုကွ”

“ဟူး...မလွယ်ပါလား”

ဉာဏ်လင်းက သက်ပြင်းချသည်။

လင်းကိုက အဝေးသို့ငေးနေလိုက်သည်။ ဖိုးစေက လင်းကို ကို တစ်ချက်ကြည့်သည်။ အထင်ကြီးလေးစားသည့် အကြည့်ဖြစ်သည်။ ထိုစဉ်...

ရသစာအုပ်တိုက်

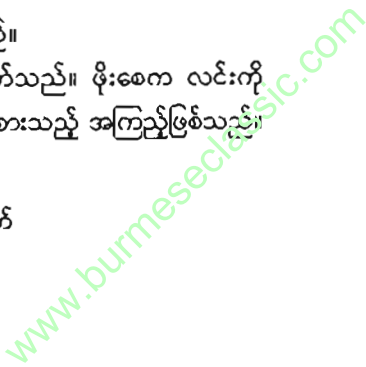

“ကုန်းဘောင်ခေတ်ကဆိုတာ”

“ဟုတ်ပါတယ်”

လင်းကိုက ချက်ချင်းဖြေသည်။

“ဪ...ကျွန်မနာမည် မမင်းထွေးပါ။ ကျွန်မအထင်ပြောရရင် ရှင်က ကိုလင်းကိုများလား”

“ဟုတ်ပါတယ်”

“ကျွန်မသူငယ်ချင်းကတော့ ပြောပါတယ်။ ရှင်လာလိမ့်မယ်လို့လေ၊ ဒါပေမဲ့ မစောင့်ပါနဲ့တဲ့။ ရှင်က ကျွန်မကို လာတွေ့ပါလိမ့်မယ်တဲ့”

“ဪ...ဟုတ်ကဲ့၊ ဒါနဲ့...မမင်းထွေးဆိုတာ နာမည်အရင်းနော်”

“ရှင်”

“နာမည်အရင်းလားလို့ပါ”

“ဟုတ်ပါတယ်...ကျွန်မက နတ်ယုံတယ်လေ၊ မင်းတုန်းမင်းရတနာပုံနေပြည်တော်တည်တုန်းက အနောက်မိဖုရားကို ထိန်းတဲ့ နတ်ထိန်းရုံနာမည်ကို ယူထားတာပါ”

“ကွက်တိပဲကွာ”

ဖိုးစေ၏အပြောစကားဖြစ်သည်။

လင်းကိုကတော့ ဘာမှမမေးလိုက်တော့ပါ။

“စကားကောင်းနေလိုက်တာ ကျွန်မလည်း ပြန်ရတော့မယ်၊ ဪ...ဒါနဲ့...ကျွန်မသူငယ်ချင်းက ရှင့်အတွက် စာတစ်စောင်ပေးထားသေးတယ်၊ ရှေ့...နောက်တစ်ယောက်ရှာဖို့ ဒါလေးသုံးလို့လည်း မှာခဲ့သေးတယ်”

လင်းကို လက်ထဲသို့ စာတစ်စောင်ထည့်ပေးသည်။

ရသစာအုပ်တိုက်

ပြီးနောက် လင်းကိုတို့ကိုနှုတ်ဆက်ပြီး ပြန်သွားသည်။

လင်းကိုက သူပေးသောစာကို ဖွင့်ကြည့်လိုက်တော့...

မွေးကင်းကလေးကို မိဘက ပေးသောလက်ဆောင်

ခေါင်းပေါ်ရွက်ထား သတ္တဝါ

နှလုံးသားတည့်တည့်နေရာရှာ

စခေါ်စမ်းပါ သားလေးရာ...။



ရသစာအုပ်တိုက်

ရေတစ်စက်ကျတယ်
 ‘တောက်’
 ရေနစ်စက် ကျတယ်
 ‘တောက်’ ‘တောက်’
 ရေဘုံဘိုင်ဖွင့်ကြည့်တယ်
 ‘ဝေါ’
 ပြန်ပိတ်တယ်
 ‘ဖလွတ်’
 တစ်စက်၊ နှစ်စက်၊ ဘုံဘိုင်ဖွင့်
 ပိတ်ကြည့်မိပြန်တယ်
 ‘တောက်’
 ‘တောက်’ ‘တောက်’
 ‘ဝေါ’
 ‘ဖလွတ်’

တကယ်တော့ အချစ်ရယ်...ကိုယ်ဆိုတဲ့ ကောင်က
 ရေဘုံဘိုင်ဖွင့်ရင်တောင်မှ အချစ်နဲ့အတူ ကဗျာလွတ် ကချင်သူ
 ပါ။



ရသစာအုပ်တိုက်

(၆)

“ခင်ဗျားကို မိတော့မယ်ဗျ”
 “အံ့မယ်...ကြည့်ရသေးတာပေါ့”
 “ဟေ့...ဟေ့...အဲဒီလိုတော့ မညစ်နဲ့လေ...ဟဲ ဟဲ”
 “ဘာ...ဟဲ...ဟဲ...လဲ၊ တစ်ယောက်လေးတွေ့အောင် ရှာ
 နိုင်တာကိုများ အောက်ခြေလွတ်နေပြီလား”
 “ခင်ဗျား ဟိုပုံပြင်ကြားဖူးလားတော့ မသိဘူး”
 “ဘယ်ပုံပြင်လဲ”
 “ရွှေယုန်နဲ့ ရွှေကျားပုံပြင်လေ”
 “ကြားဖူးသားပဲ...အဲဒါ ဘာဖြစ်လဲ”
 တစ်ဖက်မှ ဆတ်ဆတ်ထိမခံ ပြန်ပြောသည်။ လင်းကို ရယ်ချင်
 သွားသည်။ ဒီနေ့ သူတို့စကားတွေက လွတ်လပ်နေသည်။
 “အဲဒီပုံပြင်က လူတိုင်းနီးပါးလောက် ကြားဖူးနေတာဆိုတော့
 ဘာလာရင် ဘာဖြစ်မယ်ဆိုတာကို သိနေတယ်လေ”
 “အင်း...အဲဒီတော့...”

ရသစာအုပ်တိုက်

“အဲဒီတော့...ခင်ဗျားက ကျွန်တော့်လေသံဖမ်း၊ ဒီကောင်လေး
 ဘဝင်မြင့်နေပုံရဆိုပြီး ဘာလာရင် ဘာဖြစ်မယ်ဆိုတဲ့ အတွေးကြီးနဲ့
 တော့ မစွပ်စွဲပါနဲ့”

“ဟောတော်...ဘာမှလည်း မဆိုင်ဘူး”
 “ဆိုင်ဆိုင် မဆိုင်ဆိုင်ဗျာ... ဒါပဲ ပြောတတ်တယ်”
 “ဪ...ရှင်က ကလေးကိုး၊ စကားမှ သိပ်မတတ်တာ”
 “ခင်ဗျားက ရုပ်ကလေးတော့မသိဘူး၊ စကားပြောသံလေး
 ကတော့ တော်တော်ချိုတယ်”

“အဟုတ်...”
 “ဟုတ်ပေါ့”
 “ဒါဆို...ကျွန်မကလည်း မုန့်ဝယ်ကျွေးချင်ပါတယ်ရှင်၊
 ဒါပေမဲ့ ဖုန်းထဲမှာဖြစ်နေတာက ခက်တယ်”

“ဖုန်းထဲမှာ ကျွေးချင်ရင်လည်း ဖြစ်ပါတယ်”
 “အဆန်းပါလား...ပြောပါဦး ဘယ်လိုကျွေးရမလဲ”
 “ကျွေးချင်တာသာ ပြောလိုက်လေ၊ အရသာခံကြည့်တာပေါ့”
 “ရှင်ဟာကလည်း ဘယ်လိုလုပ်အရသာခံမလဲ၊ မဖြစ်နိုင်တာ”
 “ဆိတ်တစ်ကောင် ရေထဲမှာကူးကြည့်တာပါဗျာ”

“ဘယ်လို”
 “ခက်ပြီ...စိတ်ကူးတာကို ပြောတာမျိုး”
 “ဪ...အင်း...ဟုတ်သားပဲ၊ ကံပါလေ...ဒါဆိုလည်း
 ကျွန်မက ကျွေးရတာပေါ့”

“ဟေ့...ဟေ့၊ စားရချည်သေးရဲ့”
 “ဒီတော့...ပထမဆုံးအနေနဲ့ ရှင်ကို သရက်သီး အရင်ကျွေး
 မယ်”

ရသစာအုပ်တိုက်

“ဟာဗျာ...ခင်ဗျားကလည်း အလကားကျွေးရတာတောင်မှ အကောင်းစားမုန့်လေးတွေ မကျွေးဘူး”

“ဒါလည်း အကောင်းစားပဲလေ၊ ရှင်မကြားဖူးဘူးလား၊ အသီး မှာ သရက်၊ အသားမှာ ဝက်၊ အရွက်မှာ လက်ဖက်ဆိုတာလေ”

“ဟား...ဟား...ဟား”

လင်းကို အားပါးတရရယ်သည်။ ကောင်မလေးက တအံ့တဩ နှင့်...

“ဘာရယ်တာလဲရှင်၊ ကျွန်မစကားထဲမှာ ရယ်စရာပါလို့လား”

“ခင်ဗျား စကားကိုရယ်တာ မဟုတ်ပါဘူး”

“ဒါဆို ဘာကိုရယ်တာလဲ”

“ခုနက ခင်ဗျားပြောတဲ့ အသီးမှာ သရက်တို့၊ ဘာတို့ဆိုတာ ကို ကြားတော့ ကျွန်တော့်သူငယ်ချင်းရွတ်ပြတဲ့ ကဗျာလေးကို သတိရ သွားလို့ပါ”

“ဘာကဗျာမို့လို့လဲ”

အလောတကြီး ပြန်မေး၏။ သူမ စိတ်ဝင်စားသွားပုံရသည်။

“ကျွန်တော့်သူငယ်ချင်းတစ်ယောက် သရက်သီးအမှည့်လွန် တွေစား၊ ဝက်သားတွေစားပြီး ဝမ်းသွားတုန်းက ရေးထားတာပါ။ အဲဒီ တုန်းက ဝမ်းချုပ်အောင်ဆိုပြီး လက်ဖက်တောင် စားသေးတယ်ဆိုပဲ”

“အဲဒီတော့ ဘာဖြစ်သွားလဲ”

“သူ့ကဗျာထဲမှာ အကြောင်းစုံထည့်ရေးထားတယ်”

“ရွတ်ပြပါလား”

“ရွတ်ပြမယ်လေ”

လင်းကိုက အသံနေအသံထားနှင့် ရွတ်ပြသည်။

အသီးမှာ သရက်

အီးအီးပါ တလဆက်

အသားမှာ ဝက်

ကုလားမဆလာနဲ့ ချက်တော့

အရွက်မှာ လက်ဖက်

အသက်ပါထွက်သွားနိုင်တယ်။

ကဗျာဆုံးတော့ ကောင်မလေး၏ ခပ်လွင်လွင်ရယ်သံလေးကို ကြားရသည်။ ခဏကြာတော့မှ ...

“ကျွန်မ ရှင်ကို ဝက်သား ဆက်ကျွေးရဦးမှာလား”

“တော်ပါပြီဗျာ...မစားချင်တော့ပါဘူး”

“ဒါဆိုလည်း ကျွန်မတို့အကြောင်းပဲ ပြောရအောင်”

“ပြောလေ၊ ဪ ဒါနဲ့...ကျွန်တော်တောင် ခင်ဗျားကို

ရှာရမယ့်ကိစ္စကို နာမည်တောင်ပေးထားသေးတယ်”

“အလဲ...ပြောပါဦး၊ ဘယ်လိုလဲ”

“ဂျာနယ်ဝယ်ရန် တဲ့”

“ဟင်...ရှင်ဟာကလည်း ဘယ်လိုကြီးလဲ”

“ဘာသိလို့လဲ...အခု ခင်ဗျားကို လိုက်ရှာရတာလည်း ဂျာနယ်တစ်စောင်လိုက်ဝယ်ရသလိုပဲ”

“ဘာဆိုလို့လဲ”

“ဆိုင်တယ်လေ...ကိုယ်သိချင်တဲ့ သတင်းကိုသိချင်ရင် ဂျာနယ်ဝယ်ဖတ်ရတယ်၊ အဲလိုပဲ...ခင်ဗျားဆီမှာလည်း ကျွန်တော်နဲ့ ဆိုင်တဲ့ သတင်းလေးရှိနေတော့ ခင်ဗျားလေးကို...အဟဲ့”

“ကျွန်မကိုလည်း လိုက်ဝယ်နေရတယ်ဆိုပါတော့”

“အဟဲ...အဲဒီလိုလည်း မဟုတ်ပါဘူး...အဟီး”
 ကောင်မလေး ရယ်လေသည်။ သူ့မှာသာ ကောင်မလေး
 နားလည်အောင် မနည်းထပ်ရှင်းပြလိုက်ရသည်။
 “ထားပါတော့...ထားပါတော့”
 “ခင်ဗျားကလည်းဗျာ...စိတ်မဆိုးပါနဲ့”
 “ရှင်ကလေး တကယ်ပဲ”
 ထိုကောင်မလေးနဲ့ စကားပြောရတာ ကြည်နူးမိသည်။ ပြောရ
 လျှင် သူ့ရင်၏တစ်နေရာတွင် တစ်စုံတစ်ခုသည် ထူးဆန်းစွာ ခုန်နေ
 သည်။
 “ဘာပဲပြောပြော... ရှင် တကယ်တော်ပါပေတယ်”
 “ဟာဏာ”
 သူ ရက်သလိုလို ဘာလိုလိုလုပ်လိုက်သည်။ တကယ်တော့
 သူမ မြင်ရတာလည်း မဟုတ်။ ဒါပေမယ့် ကောင်မလေးက မသိချင်
 ယောင်ဆောင်ပြီး သူမ စကားကို ဆက်ပြောသည်။
 “ရှင်ဗဟုသုတ ရှင့်ဉာဏ်နဲ့ ကျွန်မရဲ့သူငယ်ချင်းတစ်ယောက်
 ကိုရှာနိုင်တာကိုတော့ ချီးကျူးရမှာပဲ”
 “အခုမှ ပြောဖော်ရတယ်”
 “အဲမယ်...ဘယ်တုန်းကတည်းကပြောစေချင်နေမှန်း မသိ
 ဘူး”
 “ရပါတယ်ဗျာ...အခုမှပြောလည်း ကျွန်တော်က မနေတတ်၊
 မထိုင်တတ်သလို နေပြရတာပေါ့”
 “ရော်...ရှင်ကတော့လုပ်ပြီ”
 “နေဦးဗျ”
 “ဘာလဲ”

“ပြောဖို့ကျန်သေးတယ်...ခင်ဗျားလေးကလည်း တော်တာ
 ပဲဗျ”
 “ဟဲ...ဟဲ”
 “ဟင်”
 “ဘာဖြစ်လို့လဲ”
 “ခင်ဗျားရယ်သံက ယောက်ျားရယ်သံကျနေတာပဲ”
 “အလို...မိန်းမ ရယ်သံရှိသေးတယ်”
 “ရှိတယ်”
 “ဒါဆို...ရယ်ပြီ”
 “ခစ်...ခစ်...ခစ်”
 “ဟင်...ကာတွန်းထဲက ရယ်သံကြီးပဲ”
 နှစ်ယောက်သား ပြိုင်တူရယ်မိကြသည်။ ကောင်မလေးက
 ‘ဟဲ...ဟဲ’ ဟု ဖြစ်ပြီး သူကတော့ ‘ခစ်...ခစ်’ ဟူ၍ ဖြစ်သည်။
 “မေးရဦးမယ်”
 “မေးလေ”
 “အဲဒီနေ့ကတွေ့တဲ့ ရှေ့နေတွေက ခင်ဗျား စီစဉ်ထားတဲ့လူ
 တွေလား”
 “ဆိုပါတော့”
 သူမက သူ့စကားကို ဖြတ်လိုက်သည်။
 “ထားလိုက်ပါတော့ရှင်၊ ကျွန်မရဲ့ ဒုတိယသူငယ်ချင်းတစ်
 ယောက်အကြောင်း ပြောရအောင်”
 “ပြောပါဦး...ဘယ်နေရာမှာ ရှာရမှာလဲ”
 “ရွှေဘုံသာက ဂျေဒိုးနတ်”

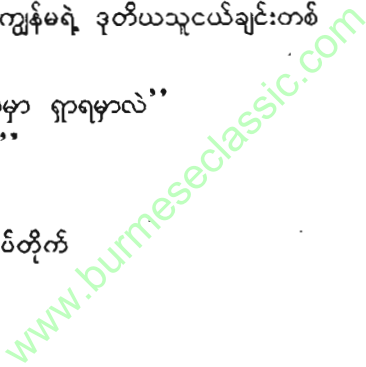

“ခင်ဗျားကလည်း နတ်တွေထဲက မထွက်တော့ဘူး။ မရိုးတော့ မရိုးဘူးနော်”

“ဘာမရိုးတာလဲ...ရှင်နော်”

ငြူစုစုလေးနဲ့ ပြန်ပြောသည်။ ရင်ထဲမှာ ပျော်သလို ခံစားရသည်။

“မဟုတ်ပါဘူး...ဂျေဒိုးနတ်ကြော်ငြာတာဝန်ခံလားလို့ပါ၊ ဒါနဲ့ ဘယ်နေလဲဗျ”

“နောက်တစ်ပတ် တနင်္ဂနွေ...အရင်အချိန်ပဲ”

“ပြောဖို့ကျန်သေးတယ်နော်”

လင်းကို သတိပေးလိုက်သည်။

“သိပါတယ်”

“မေ့နေမှာစိုးလို့ပါ...အဟဲ”

“အခု...ကျွန်မရဲ့ဒုတိယသူငယ်ချင်းကို ရှာဖို့အတွက် ဟိုကဗျာလေးကို အခြေခံပြီးတော့ ရှာရမယ်”

“အဲဒီကောင်မလေးက ဘာများနှစ်သက်တုန်း”

“ပြောလို့မရဘူး”

“အာ...ခင်ဗျားက ညစ်တာပဲ”

“တကယ်ရှင်...သူက ဘာမှစိတ်မဝင်စားဘူး၊ အဲ...ဒါပေမဲ့ အားနေတဲ့လူတော့ မဟုတ်ဘူး”

ထားလိုက်ပါတော့၊ ရှိစေတော့။

“ခင်ဗျားဆိုလို့ချင်တာက ဒုတိယကောင်မလေးကို ရှာဖို့အတွက် ကဗျာလေးတစ်ပုဒ်ပဲ ပေးနိုင်တယ်ဆိုပါတော့”

“အင်း...ဟုတ်တယ်”

“ကောင်းပြီလေ...အဲဒါလေးနဲ့ပဲ ဖြေသိမ့်ရတော့မှာပေါ့”

ရသစာအုပ်တိုက်

လင်းကိုက မထိတထိစကားဆိုတော့...ကောင်မလေးက ဘာမှန်းမသိသောအသံ ‘ဟွင်း’ဆိုပြီး ပြန်လုပ်သည်။ ပြီးနောက် -

“ဖုန်းချလိုက်တော့မယ်”

သူမက ဦးအောင်ပြောပြီး ဖုန်းချသွားသည်။

သူလည်း ဖုန်းချလိုက်သည်။ ထို့နောက် နံရံပေါ်မှ (white board) ပေါ်တွင် ဘယ်သူမှ နားမလည်သော စာတန်းတစ်ခုကို ရေးလိုက်သည်။

တနင်္ဂနွေနေ့တွင် ဂျာနယ်ဝယ်ရန်ရှိသည်။



ရသစာအုပ်တိုက်

(၇)

“ဒီတစ်ခါတော့ တစ်မျိုးလေးကွ”

လက်ဖက်ရည်ဆိုင်မှာ ထုံးစံအတိုင်း စုမိတော့ တိုးကျော်က စပြောတာပါ။ လင်းကိုမှလွဲ၍ အားလုံးရဲ့စကားသံတွေ ဆူညံနေသည်။

“ကဗျာဆိုတော့... ‘က’ ‘ဗျာ’ လို့ ပြောတာကော မဖြစ်နိုင်ဘူးလား”

“ဒါဆို ငါတို့ကို သူက ‘ထကခိုင်းတယ်’ ဆိုတဲ့သဘောလား”

“ဖြစ်ချင်ဖြစ်မှာပေါ့”

“တော်ကြပါကွာ... မင်းတို့ကလည်း ပေါက်ကရတွေ”

ဉာဏ်လင်းက ဝင်ဟန်သည်။ ပြီး... ငြိမ်နေတဲ့ လင်းကိုဖက်လှည့်ကာ...

“ငြိမ်လှချည်လား”

“တွေ့နေလို့ပါ”

“ဒီကိစ္စကိုပဲလား”

ခေါင်းခါပြလိုက်သည်။ မေးတဲ့လူကလည်း ပြတ်တောင်း

ရသစာအုပ်တိုက်

တောင်း၊ ဖြေတဲ့လူကလည်း ပြတ်တောင်းတောင်းနှင့် အဆင်ပြေနေသည်။

“ဒါဆို... ဘာတွေ့နေတာလဲ”

ဉာဏ်လင်းက ဝင်မေးသည်။

“လူနှစ်ယောက် စကားပြောတဲ့အကြောင်းတွေ့နေတာပါ”

“လူနှစ်ယောက်...”

သူတို့ စိတ်ဝင်စားသွားသည်။ အလောတကြီးမေး၏။

“သူတို့ ဘာပြောကြလို့လဲ”

“ပထမလူက စမေးတယ်”

“အင်း”

“အပူနဲ့ အအေးကို ခရီးတစ်ခု သွားခိုင်းမယ်ဆိုပါစို့... ဘယ်သူက အရင်ရောက်မလဲ၊ အပူလား၊ အအေးလားတဲ့”

“ဟမ်”

သူတို့ ကြောင်တောင်တောင်ဖြစ်သွားကြသည်။ လင်းကိုက ဆက်ပြောသည်။

“ဒုတိယလူကလည်း မခေဘူး ကိုယ့်လူ၊ သူက ပထမလူကို ပြန်ပြောတယ်... ဒီမယ်... ဟေ့လူ၊ ကျုပ် အင်္ဂလိပ်စကားတစ်ခု ကြားဖူးတယ်” ဆိုပြီး အင်္ဂလိပ်စာတန်းတစ်ခု ရွတ်ပြတယ်”

“ဘာစာတန်းလဲ”

ကုန်နေပြီဖြစ်သော သူ့လက်ဖက်ရည်ခွက်သို့ ရေမွှေးကြမ်းလောင်းထည့်လိုက်ပြီး အောက်ပါအင်္ဂလိပ်စာတန်းကို ရွတ်ပြသည်။

Heat travels faster than cold because you can catch a cold.

“အပူဟာ အအေးထက် ခရီးမြန်မြန်သွားနိုင်တယ်။ ဘာဖြစ်

ရသစာအုပ်တိုက်

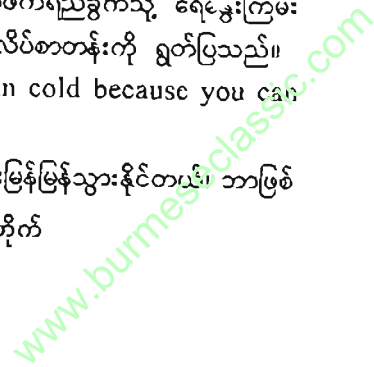

လို့လဲဆိုတော့ 'အပူ'ဟာ 'အအေး'ကို မိန့်တော့တဲ့...ဆိုလိုတာက နေမကောင်းတဲ့အခါ 'အအေးမိတယ်'လို့ သုံးတယ်မှတ်လား၊ (catch a cold) ဝဲရှိပြီး၊ (catch a hot) ဆိုတာ မရှိဘူးလို့ ပြောတာပါ။

“အင်း”

“အဲဒီတော့ အပူဟာ အအေးထက် အရင်ရောက်လိမ့်မယ်လို့

ဒုတိယလူက အကိုးအကားနဲ့ ပြန်ဖြေတယ်”

“ပထမလူတော့ ငြင်းမရတော့ဘူး”

တိုးကျော်က ဝမ်းသာအားရ ဝင်ပြောသည်။ သို့သော် လင်းကို က ရေခွေးခွက်ကို မော့သောက်လိုက်ပြီး...

“ပထမလူက လက်မခံဘူးကွ”

“ဟင်...”

ဝေဝေဝေဖြစ်သွားကြပြန်သည်။

“ဘာဖြစ်လို့လဲ”

“ခင်ဗျားက အင်္ဂလိပ်လို ကိုးကားတော့ ကျုပ်က ဗမာလို ကိုးကားရတာပေါ့ဆိုပြီး မိန်းမကြီးနှစ်ယောက် စကားပြောနေပုံကို ပြော ပြတယ်ကွ”

“ဟေ...ဘာလဲ”

စိတ်ဝင်စားသွားကြပြန်သည်။

ပထမမိန်းမကြီး ။ ။ ဟဲ့...နင့်မျက်နှာကလည်း မှိုင်တိမှိုင်တိုင် နဲ့ ဘာဖြစ်လာတာလဲ။

ဒုတိယမိန်းမကြီး ။ ။ သူများလက်စွပ်ငှားပြီး ပျောက်သွားလို့။

ပထမမိန်းမကြီး ။ ။ အင်း...နင်တော့ 'အပူမိ'တာပဲ။

“အဲဒီအထဲက ပထမမိန်းမကြီးပြောသလို 'အပူလည်းမိ'

နိုင်တာပဲဆိုပြီး ပထမလူက ပြန်ဖြေတယ်”

ရသစာအုပ်တိုက်

“အင်း...သူပြောတော့လည်း ဟုတ်တာပဲ”

လင်းကိုက အားလုံးကို တစ်ချက်ရေကြည့်သည်။ ပြီးမှ...

“ငါတို့လည်း ဖုန်းထဲက ကောင်မလေးနောက်ကို လိုက်နေ ရတာမှတ်လား”

“အေးလေ”

“သူဟာ 'အပူ'လား၊ 'အအေး'လားဆိုတာ ထပ်ပြီးတွေးနေ တာပါ”

အားလုံးငြိမ်ကျသွားသည်။ ဉာဏ်လင်းက လေပူတစ်ချက် မှုတ်ထုတ်ပြီး...

“ဒါပေမဲ့ကွာ...သူတို့ဟာ 'အပူ'ဖြစ်စေ၊ 'အအေး'ဖြစ်စေ၊ အင်္ဂလိပ်စကားနဲ့ရော၊ ဗမာစကားနဲ့ပါ သူတို့ကို မိန့်ပါတယ်”

“အေးနော်...ငါတို့ဖက်က အသာချည်းပဲ”

အခုမှပဲ 'အပူ'လုံးကြီး ကျသွားတော့တယ်ဟူသောပုံစံဖြင့် တိုးကျော်က ဝင်ပြောသည်။

“ဒုတိယကောင်မလေးနဲ့ပတ်သက်ပြီး ဘာစဉ်းစားထားသေး လဲ”

“စဉ်းစားမိတာတော့ တစ်ခုရှိတယ်”

“ပြောဦးလေကွာ”

“ကဗျာကို အဓိပ္ပာယ် အရင်ဖော်ရမယ်လို့ ထင်တယ်” သက်ပြင်းချသံတချို့ ပျံ့လွင့်နေသည်။ သူတို့ရင်ထဲမှာကော အပူလှိုင်းတချို့ ရှိနေပါသလား...။

“သူတို့ပေးတဲ့ခေါင်းစဉ်အရဆိုရင်...မိဘတွေနဲ့ နည်းနည်း တော့ သက်ဆိုင်မယ်ထင်တယ်”

“ဖြစ်နိုင်တယ်”

ရသစာအုပ်တိုက်

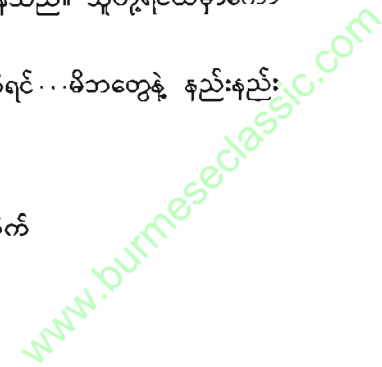

ဒီတစ်ခါ ထောက်ခံသူက တိုးကျော်၊ ခေါင်းညိတ်သူက လင်းကိုဖြစ်သည်။ ဉာဏ်လင်းက...

“ဒါဆို...ကိုယ့်အမေ ကိုယ်ပြန်မေးရမလိုဖြစ်နေပြီ”

“မေးလို့ရမယ် မထင်ဘူးကွ”

“ဘာဖြစ်လို့”

“ဟ...ရှုပ်ရှုပ်ယှက်ယှက်လို့ မင်းကိုပြန်ပြောမှာပေါ့”

“အေး...အဲဒါလည်း ဟုတ်တာပဲ”

“ငါသိပြီ”

တိုးကျော်၏အပြောကြောင့် တိုးကျော်ကို အာရုံစိုက်လိုက်ကြ သည်။ ပြီးမှ ...

“ပြောပါဦး...ပေါက်ကရလေးတွေ”

ဟု ဝင်ခွပ်ကြသည်။

“ငါက ဒီတစ်ခါ အကောင်းပြောမလို့ပါ”

ရုပ်က သေသေချာချာပြောမည့်ပုံပေါက်နေတာကြောင့်...

“ကဲ...ဒါဆိုလည်းပြော၊ မဟုတ်လို့ကတော့ တွေ့မယ်”

အရေးကြီးစကားကို ဘေးလူမကြားစေလိုသောဟန်ပန်ဖြင့်...

“ကဗျာခေါင်းစဉ်က မွေးကင်းစကလေးကို မိဘကပေးသော

လက်ဆောင် မှတ်လား”

“ဟုတ်တယ်လေ”

“ဒီတော့...ငါတို့လမ်းထဲမှာ ဟိုတလောကမှ ကလေးမွေး

ထားတဲ့ လင်မယားနှစ်ယောက်ရှိတယ်”

“နှစ်ယောက်စလုံးကလား”

“ဘယ်လို”

သူ နားရှုပ်ထွေးသွားသည်။

ရသစာအုပ်တိုက်

“ကလေးမွေးတာ နှစ်ယောက်စလုံးကလားလို့”

“ဟာ...ဘယ်ဟုတ်မလဲ၊ အမျိုးသမီးက မွေးတာပေါ့”

“အေး...သိပြီ၊ ဆက်ပြောတော့”

“အန်”

အခုမှ သူ့ကိုနောက်နေမှန်းသိသည်။

“ကဲပါ...ပြောပါ၊ မနောက်တော့ပါဘူး”

“ဒီကိစ္စ အဲဒီလင်မယားကို မေးကြည့်ရင် ကောင်းမလား

လို့”

တိုးကျော်က အားလုံးကိုလိုက်ကြည့်ရင်း ...

“ဘယ်လိုလဲ”ဟု အဖော်ညှိသည်။

“ဒီတစ်ခါတော့ မင်းအကြံမဆိုးဘူးကွ”

ထောက်ခံသံတွေ တသီတတန်းထွက်လာသည်။

“ဒါဆိုလည်း အခုသွားမေးရအောင်”

“မနက်ဖြန်မှ သွားရအောင်ကွာ... ငါ ဒီနေ့ သွားစရာရှိ

လို့”

လင်းကို စကားကို သူတို့သဘောတူလိုက်ကြသည်။



ရသစာအုပ်တိုက်

www.burmeseclassic.com

(၈)

“မိန်းကလေးတစ်ယောက် ဖုန်းဆက်တယ် သား”
အိမ်ထဲဝင်ဝင်ချင်း အမေက ပြောသည်။

“ဘယ်သူလို့ ပြောသွားလဲ အမေ”

“ဧကရီမိုးတဲ့”

“ဪ...”

ဧကရီမိုးဆိုသည်မှာ ကျောင်းတုန်းက သူတို့အတန်း၏
“Queen” ဖြစ်သည်။

“ဘာပြောသွားလဲ အမေ”

အင်္ကျီလဲနေရင်းမှ လှမ်းမေးလိုက်သည်။

“အာစရီယပူဇော်ပွဲကိစ္စတဲ့”

သူ အခုမှ သတိရသည်။ အာစရီယပူဇော်ပွဲကိစ္စ...

ကျောင်းပြီးရင် နှစ်စဉ်နှစ်တိုင်း ကန်တော့ကြမည်ဟု ကတိပြု
ထားခဲ့ကြသည်။ ယခု လှမ်းသတိပေးခြင်းဖြစ်သည်။

ရသစာအုပ်တိုက်

“အဲဒါ...အတန်းခေါင်းဆောင် ဇော်မြင့်နိုင်ဆီ ဖုန်းပြန်ဆက်
ပါတဲ့”

“ဟုတ်ကဲ့...ဆက်လိုက်ပါ့မယ်”

ချက်ချင်းပဲ ဖုန်းဆက်လိုက်သည်။ ဇော်မြင့်နိုင်နှင့် တန်းတွေ
သည်။

“ဟယ်လို”

“ပြော...လင်းကို”

“မင်း...ငါ့အသံမှတ်မိသားပဲ”

“ငါက မင်းဆက်မယ်ဆိုတာ ကြိုသိထားလို့ပါ”

“ဘယ်လို...”

“ခုနက ငါ့ဆီကို ဧကရီမိုး ဖုန်းဆက်တယ်။ မင်း ငါ့ဆီ
ဖုန်းဆက်လိမ့်မယ် စောင့်နေပါတဲ့”

“ဪ”

“အော်မနေနဲ့...မင်းရဲ့အချစ် ဧကရီမိုးက...”

“ငါ့အချစ်မဟုတ်ပါဘူး”

“ထားပါတော့...မင်းကသာ မချစ်တာ”

“ဒါနဲ့ ...အာစရီယပူဇော်ပွဲကိစ္စက ဘယ်လိုလဲ”

အဓိကဆိုလိုရင်းကို မနည်းဦးတည်လိုက်ရသည်။ ဇော်မြင့်
နိုင်အကြောင်းကို သူကောင်းကောင်းသိသည်။ အတင်းအဖျင်းစုံသူ
လည်းဖြစ်၊ ဖြန့်ချိတဲ့သူလည်း ဖြစ်သည်။ ဒါကြောင့်ပဲ အတန်းခေါင်း

ဆောင်ရာထူး ပေးထားလား မသိ။

“အေးကွ...အာစရီယပူဇော်ပွဲနဲ့အတူ မိတ်ဆုံစားပွဲလည်း
ထည့်မယ်လို့ စဉ်းစားထားတယ်”

“ဟာ...ကောင်းတာပေါ့”

ရသစာအုပ်တိုက်

“ကောင်းတာပေါ့မလုပ်နဲ့၊ အဲဒီအတွက် ညှိနှိုင်းဖို့ အစည်းအဝေးလည်း တက်ဦး”

“ဘယ်နေ့လဲ...ကျန်တဲ့လူတွေကော ပြောထားလား”

“ပြောထားတယ်၊ အချိန်ကတော့ လာမယ့် တနင်္ဂနွေမနက် (၁၀)နာရီ၊ ကျောင်းမှာပဲ လုပ်မယ်”

“ဟင်”

ထိုနေ့သည် ဒုတိယကောင်မလေးကို လိုက်ရှာရမည့်နေ့ ဖြစ်သည်။ သူ ချီတုံချီတုံ ဖြစ်သွားသည်။ အကင်းပါးသော ဇော်မြင့်နိုင်က ရိပ်မိသည်။

“မင်းမအားဘူးမှတ်လား...အားမနာပါနဲ့၊ ကျန်တဲ့လူတွေနဲ့ ပဲ လုပ်လိုက်ပါ့မယ်၊ ဒါပေမဲ့ ရန်ပုံငွေတော့ ထည့်ဦးနော်”

“ဟာ...ဒါကတော့ ထည့်မှာပေါ့”

“မင်းအစည်းအဝေးမတက်တော့ ဧကရီမိုးတော့ လွမ်းနေမှာပဲ”

နောက်ဆုံး ဒီဘူတာပဲ ထိုးရပ်နေတာကြောင့် ...

“ငါ ဖုန်းချလိုက်တော့မယ်”

“ဟေ့ကောင်...ခဏနေဦး၊ ပြောစရာတစ်ခု ကျန်သေးတယ်”

“ဘာလဲ”

“ဧကရီမိုးက သူ မင်းဆီကို ဖုန်းပြန်ဆက်ဦးမယ်တဲ့”

“ဪ...အေး၊ ဒါပဲနော်”

ဖုန်းကို အရင်ဦးဆုံးချလိုက်သည်။ ထိုနောက်မှ သက်ပြင်းချရသည်။ စာအုပ်ဖတ်နေသော သူ့အမေဖက်လှည့်လိုက်ပြီး...

“အဖေ ပြန်မလာသေးဘူးလား”

“နင့်အဖေ ဖုန်းဆက်တယ်၊ သူ မနက်ဖြန် ခရီးသွားမလို့

ပြင်ဆင်ထားပါတဲ့ သားကိုလည်းမှာသေးတယ်၊ ဒီနေ့ သူ့မသွားဖြစ်ဘူး”

“ဟာ...ဒါဆို ကောင်းတာပေါ့”

အဖေက သူ့ရဲ့သူငယ်ချင်းအိမ်ကို ကားမောင်းပို့ပေးရန် ပြောထားခြင်းဖြစ်သည်။

လင်းကို ဘဝင်မကျတာတစ်ခုရှိသည်။

ကားမောင်းတတ်သောအဖေမှာ ယနေ့ကျမှ သူ့သူငယ်ချင်းအိမ်ကို ကားမောင်းပို့ခိုင်းသည်။ ဘာမှန်းတော့မသိ...အမေ့ကို လှမ်းမေးမလို့ လှည့်ကြည့်တော့ အမေမှာ အခန်းထဲသို့ ဝင်သွားပြီဖြစ်သည်။



(၉)

တိုးကျော်တို့ လမ်းအဝင်တွင် ကြော်ငြာဆိုင်ဘုတ်တစ်ခုရှိသည်။ ကောင်မလေးတစ်ယောက်၏ စွဲဆောင်မှုဖြင့် ကြော်ငြာတစ်ခု ဖန်တီးထားသည်။ လမ်းထဲဝင်ဝင်ချင်းပင် အားလုံး၏ ခြေလှမ်းများက သွက်လာသည်။

“နေဦး...တိုးကျော်၊ အဲဒီအိမ်နဲ့ရော မင်းသိလို့လား”

“သိပါတယ်...ငါတို့အိမ်နဲ့ ဆွေမျိုးလိုနေတာ”

ခဏကြာတော့ တိုးကျော်တို့အိမ်ကို လှမ်းမြင်ရသည်။

“ငါတို့အိမ်ရဲ့ ဒီဖက်ကအိမ်လေ”

သပ်သပ်ရပ်ရပ်နှင့် နေချင်စဖွယ် အိမ်လေးတစ်လုံးကို ‘တိုးကျော်’က ညွှန်ပြသည်။

ခြံဝရောက်တော့...

“အန်တီအေးရေ...အန်တီအေး” ဟု တိုးကျော်က လှမ်းအော်

သည်။

ရသစာအုပ်တိုက်

“ဟေ့ကောင်...ဘဲလ်ရှိတယ်၊ ဘဲလ်နိုပ်ပါလား”

“ဘဲလ်ပျက်နေတာ ကြာပြီ၊ ဒါကြောင့် အော်ခေါ်နေတာပေါ့”
ပြောပြောဆိုဆို အော်ပြန်သည်။

“အန်တီအေးရေ...အန်တီအေး”

“ဘယ်သူလဲဟေ့”

အိမ်ထဲမှ အမျိုးသမီးတစ်ယောက်၏အသံကို ကြားရသည်။

“ကျွန်တော် တိုးလေးပါ...အန်တီအေး”

“ဪ...လာပြီဟေ့၊ လာပြီ၊ ကလေးအဝတ်လဲပေးနေလို့ ခဏလေး”

တံခါးဖွင့်သံနှင့်အတူ အမျိုးသမီးတစ်ဦးထွက်လာသည်။ အသက်သုံးဆယ်လောက်ရှိမည်ဟု ထင်ရသည်။

“စဉ့်သည့်တွေလည်းပါလာတာကိုး...အိမ်က ခိုင်းထားတဲ့ ကောင်မလေးတွေက မီးဖိုထဲရောက်နေလို့ ချက်ချင်းလာဖွင့်မပေးနိုင်တာ”

“ရပါတယ်”

ထိုသို့ပြောပြီး တိုးကျော်က ဦးဆောင်ကာ အိမ်ထဲသို့ ဝင်ကြသည်။

“မိလှရေ...အအေးလုပ်ပါဦး”

တိုးကျော်က...

“နေ...နေ...အန်တီအေး” ဟု ပြန်မပြောချေ။ မျက်နှာသေကြီးနှင့်သာ “ဟဲ...ဟဲ” ဟု ရယ်ပြနေသည်။

အန်တီအေးက သူတို့ဖက်လှည့်ပြီး...

“ပြောပါဦးကွဲ့...ဘာကိစ္စလဲလို့”

ထိုသို့ မေးလိုက်တော့မှ အားလုံးက ဘာပြောလို့ ပြောရမှန်း

ရသစာအုပ်တိုက်

မသိ ဖြစ်သွားသည်။ မြန်မာစကားမှာတော့ 'အိုးတိုးအမ်းတမ်း' ဆိုသော စကားလုံးရှိ၏။ သို့သော် သက်ဆိုင်မည်မထင်။

ထို့ကြောင့်...

သူတို့ ခဏတာ 'ဆွဲအ' သွားကြသည်။

ထိုကိစ္စကို ဖြေရှင်းလိုက်သူကတော့ 'တိုးကျော်' ဖြစ်သည်။

“သူတို့က ကျွန်တော်သူငယ်ချင်းတွေပါ။ အန်တီအေးဆီမှာ မေးစရာရှိလို့တဲ့”

ဖြေရှင်းမလိုလိုနှင့် ပြဿနာကို သူတို့ဆီပို့လိုက်သည်။

ဉာဏ်လင်းက ဖိုးစေကို တံတောင်နှင့် တွက်၏။ 'မင်းမေး' ဆိုသည့်သဘော။

ဖိုးစေကလည်း ပြန်တွက်သည်။ 'မင်းမေးပါလား' ဆိုသည့်...

အန်တီအေးမှာသာ အကြောင်သားလေး ငေးနေရသည်။ ထိုစဉ် လင်းကို ကပဲ...

“ဒီလိုပါ အန်တီအေး” ဟု စကားစလိုက်သည်။ အအေးလာ ချ၍ စကားခဏရပ်ထားလိုက်ရသည်။

“အင်း... ပြောပါဦး”

အန်တီအေးက စကားလမ်းကြောင်းပေးသည်။ လင်းကိုက စကားဆက်မည်လုပ်စဉ် ကလေးငိုသံကြားလိုက်ရသည်။

'ဝါးခနဲ' 'ဝါးခနဲ' (ဒါမှမဟုတ်) 'အူဝဲ' 'အူဝဲ' ဆိုလား မသိ သော အသံရိုးတဝါးနှင့်...

အန်တီအေးက ငေါက်ခနဲထသည်။

“ခဏလေးနော်” ဟု ဆိုပြီး အခန်းထဲပြေးဝင်သွားသည်။

ဧည့်ခန်းမှာ သူတို့ချည်းပဲ ကျန်ခဲ့သည်။

တစ်ယောက်မျက်နှာတစ်ယောက်ကြည့်နေရင်းမှ... အခန်းထဲက

ရသစာအုပ်တိုက်

ကလေးချောသံတွေ ကြားနေရသည်။

“သားလေးရေ... မေ့ဖိုးသံလေးရေ၊ မငိုပါနဲ့... မောင်ဖိုးသံ လေးရေ”

လင်းကို၏ကိုယ်ခန္ဓာ မတ်ခနဲဖြစ်သွားသည်။ မည်သူမှ သတိ မထားမိ...။ ထို့နောက် ခေါင်းတဆတ်ဆတ်ညှိတ်ပြီး နံရံပေါ်တွင် ချိတ်ထားသည့် လူကြီးတစ်ယောက်ပုံကို ငေးကြည့်နေသည်။ ကလေး ငိုသံတိတ်သွားသည်။ ခဏကြာတော့ အန်တီအေးပြန်ထွက်လာသည်။

“အားနာလိုက်တာကွယ်... ဒါနဲ့ ဆက်ပြောပါဦး”

လင်းကိုက နံရံကပုံကို ညွှန်ပြကာ...

“အဲဒါ... အန်တီယောက်ျားလားဟင်”

“ဘယ်လို”

အန်တီအေး နဝေတီမံတောင်ဖြစ်သွားသည်။ (သုံးသာ သုံး လိုက်ရသည်။ ထို 'နဝေတီမံတောင်' ကို သိပ်နားမလည်ပါ)

သူငယ်ချင်းများပင် သူ့ကိုလှမ်းကြည့်ကြသည်။ “ဘာလဲဟ” ဆိုသည့်အကြည့်တွေဖြစ်သည်။ လင်းကို မသိချင်ယောင်ဆောင်နေ လိုက်သည်။

“ဟုတ်တယ်ကွဲ့... ဘာ... ဘာဖြစ်လို့လဲဟင်”

အန်တီအေးမှာ စိုးရိမ်သွားသည်။ လင်းကို၏အမေးကို ဖြေ လည်းဖြေ၊ ပြန်လည်း မေးသည်။

“အန်တီယောက်ျားကြည့်ရတာ သနားတတ်ပုံပေါက်တယ်”

“ဟုတ်တယ်... သူက အရမ်းသနားတတ်တာ၊ အဲ... ဒါနဲ့ သားက သူနဲ့သိလို့လား”

“မသိပါဘူး... မျက်နှာပြင်ဖတ် အတတ်ပညာစာအုပ်ထဲက အတိုင်း ပြောကြည့်တာပါ”

ရသစာအုပ်တိုက်

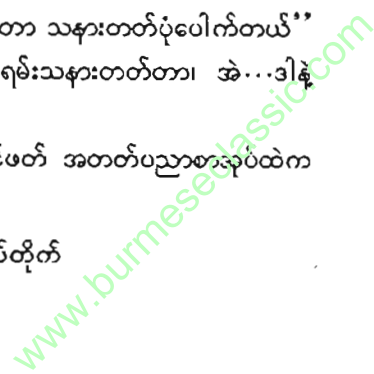

အန်တီအေး၏မျက်နှာ ဝင်းလက်သွားသည်။

“ဆက်ပြောပါဦးသား...တွေ့တာလေးတွေပေါ့”

လင်းကိုမှာ ဓာတ်ပုံကို စူးစိုက်ကြည့်ပြန်သည်။ တိုးကျော် တို့မှာလည်း ဓာတ်ပုံကို ယောင်နှုတ်နှင့် ကြည့်မိကြ၏။ အန်တီအေးမှာ တော့ ဆိုဖွယ်ရာမရှိတော့။ ယခုအချိန်တွင် သူတို့၏လာရင်းကိစ္စကို မေးဖို့ အန်တီအေး မေ့သွားလေပြီ။

“အန်တီယောက်ျားက ပါးရိုးမေးရိုးကြီးတော့... ဇွဲရှိတဲ့သူ ဖြစ်ရမယ်၊ အလုပ်တစ်ခုကို မပြီးမချင်းလုပ်တတ်တယ်၊ အမျိုးကို စောင့်ရှောက်ပြီး ဒုက္ခဆင်းရဲ ခံနိုင်စွမ်းလည်းရှိတယ်”

“ဟယ်... မှန်လိုက်တာ”

“ပြီးတော့... ဓာတ်ပုံထဲမှာ သိပ်မထင်ရှားပေမယ့် အန်တီယောက်ျားက နှာခေါင်းနည်းနည်းကြီးပုံရတယ်”

“ဟုတ်တယ်... နှာခေါင်းနည်းနည်းကြီးတယ်၊ ဘာဖြစ်လို့လဲ... မကောင်းဘူးလား”

ညှိုးငယ်စွာနှင့် မေးသည်။

“မဟုတ်ပါဘူး... ကမ္ဘာကျော်ပုဂ္ဂိုလ်ကြီးတွေဖြစ်တဲ့ ဝယ်လင် တန်၊ နပိုလီယံ၊ ဆီဇာတို့ဟာ နှာခေါင်းကြီးကြပါတယ်”

“အို... ဒါဆို ကောင်းတာပေါ့”

“စာအုပ်အထဲကအတိုင်းပြောရရင် ဦးခေါင်းသာမန်ရှိပြီး နှာခေါင်းကြီးသူတစ်ယောက်သည် ဦးခေါင်းကြီးပြီး နှာခေါင်းသေးသူ တစ်ယောက်ထက် ပို၍စွမ်းဆောင်နိုင်စွမ်းရှိသည်တဲ့”

“ဟင်... ဒါဆို” ဟု ဆိုလိုက်ပြီး သူ့ယောက်ျားပုံကို တစ်ချက်ငဲ့ကြည့်လိုက်သည်။

“အို... တော်ပါသေးရဲ့၊ သူ့ခေါင်းက အနေတော်လေးမို့လို့”

ရသစာအုပ်တိုက်

ကလေးငိုသံ ကြားရပြန်သည်။

စောစောကလိုပဲ အန်တီအေးက ‘ငေါက်ခနဲ’ ထသည်။ ခုနက အတိုင်းပဲ...

“ခဏလေးနော်” ဆိုပြီး အခန်းထဲဝင်သွားသည်။ ထုံးစံအတိုင်း

ကလေးချောသံတွေ ကြားရသည်။

လင်းကိုလည်း အန်တီအေးလို ‘ငေါက်’ ခနဲ ထသည်။ ပြီး တိုးကျော်ကိုကြည့်ကာ...

“ပြန်ရအောင်”

“ဟင်... ဘာမှတောင် မမေးရသေးဘူး”

“ငါသိသွားပြီ”

“ဘယ်လို”

“အဖြေကို သိသွားပြီလို့”

“ဘယ်လိုသိသွားတာလဲ... အန်တီအေးယောက်ျားဆီ ကလား”

“နောက်မှ ပြောပြမယ်”

တိုးကျော်တို့က သူ့ကို မသင်္ကာသလို ကြည့်သည်။ ပြီးမှ...

“ဒါဆိုလည်း... အန်တီအေးကို နှုတ်ဆက်ပြီး ပြန်ကြတာ ပေါ့”

“အန်တီအေး... ကျွန်တော်တို့ ပြန်တော့မယ်”

“ဟဲ့... ခဏနေပါဦး၊ စကားတောင် မပြောရသေးဘူး”

အခန်းထဲမှ ပြန်အော်သည်။

“သွားစရာလေးရှိလို့”

“ခဏလေ... ခဏလေး”

ကလေးချီရင်းတန်းလန်းနှင့် အခန်းထဲမှ ထွက်လာသည်။

ရသစာအုပ်တိုက်

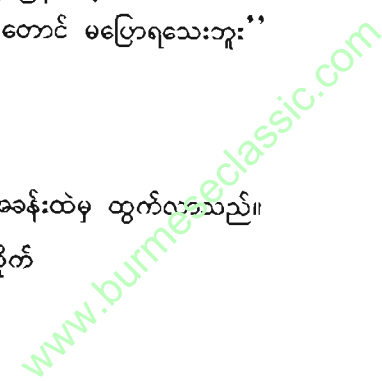

“တိုးလေး...နင့်သူငယ်ချင်းတွေနဲ့ အေးအေးဆေးဆေး စကား ပြောရအောင် တစ်ရက်လောက် လာခဲ့ဦးလေ။ ဪ...ဒီက သား နာမည် ဘယ်သူ...”

“လင်းကိုပါ”

“သားလည်း လိုက်ခဲ့လေ၊ အန်တီယောက်ျားက တနင်္ဂနွေ နေ့ဆို အားတယ်”

အန်တီအေးမှာ သူ့ယောက်ျားအကြောင်းသိပ်သိချင်နေပုံရ သည်။ သူတို့နှုတ်ဆက်ပြီး ထွက်လာခဲ့ကြသည်။ ဒီလိုပါပဲ...စကား တစ်ခု ကြားဖူးသည်။

ဇနီးဆိုတာ သူ့ယောက်ျားအကြောင်းကို မသိဆုံးလူတစ် ယောက်ဖြစ်သည်တဲ့။



(၁၀)

“ကဲ...ပြောတော့”

အန်တီအေးအိမ် ခပ်လှမ်းလှမ်းရောက်တော့ အားလုံးက မအောင့်အည်းနိုင်ဘဲ ထမေးကြသည်။

“ငါက ဘာပြောရမှာလဲ”

“မင်းပဲ သိလာပြီဆို”

“ဪ...အဖြေလား”

“အေးလေ...ဒါပဲရှိတဲ့ဟာကို”

“လင်းကို ထင်တာ ငါသိပြီ”

ဖိုးစေက ကြားဖြတ်ဝင်ပြောသည်။

“ပြောစမ်းပါဦး”

“အန်တီအေး ကလေးချိုပြီး အခန်းထဲကထွက်လာတော့ ကလေးပေါ်မှာ ဘာတွေ့ရလဲ”

အဲမယ်...သူကပဲ မေးခွန်းပြန်ထုတ်သည်။

“ဘာတွေ့လို့လဲ”

“အနီးလေကွာ...အနီး၊ ဒီတော့ မွေးကင်းစကလေးကို ပေးတဲ့လက်ဆောင်ရဲ့ အဖြေကလည်း အနီးပဲပေါ့၊ ဟုတ်တယ် မှတ်လား”

တိုးကျော်နှင့် ဉာဏ်လင်းမှာ ပါးစပ်ခပ်ဟဟဖြစ်သွားသည်။
ဖိုးစေက “ငါပြောတာ မဟုတ်လား” ဆိုသည့် စတိုင်လ် ဖြင့် လင်းကို့ကို ကြည့်သည်။

“ဟုတ်လား...လင်းကို”

“မဟုတ်ဘူး”

လင်းကို အဖြေကြောင့် တိုးကျော်နှင့် ဉာဏ်လင်းမျက်နှာမှာ (အရောင်လက်)သွားသည်။ ဖိုးစေကတော့ (အရက်လောင်)လို့ ရှုံ့တွ နေ၏။

“ဒါဆို ဘာလဲ”

လင်းကို့ကို လှမ်းမေးသည်။

“မဖြေခင်...မင်းတို့ကို တစ်ခုမေးရဦးမယ်”

“ဘာလဲ”

“အန်တီအေးက သူ့သားကို ဘယ်လိုခေါ်လဲ ကြားလား”

“ကြားသားပဲ”

“ဘာတဲ့လဲ”

“ဖိုးသဲရေ တဲ့”

သူ ဘာမှမဖြေသေးဘဲ ခဏရပ်ထားသည်။ သူတို့သည် လမ်း လျှောက်ရင်းနဲ့ ဤအကြောင်းကို ပြောနေကြခြင်းဖြစ်သည်။

သူတို့၏မျက်နှာချင်းဆိုင်သို့ လင်းကို ငေးကြည့်နေမိသည်။ သားအမိနှစ်ယောက် လမ်းလျှောက်လာနေသည်ကို တွေ့ရသည်။ ကလေးလေးမှာ လမ်းလျှောက်တတ်ခါစပင် ဖြစ်လိမ့်မည်။ ဆတ်တောက်

ရသစာအုပ်တိုက်

ဆတ်တောက်နှင့် ဖြစ်နေ၏။ ထိုသားအမိကို ငေးစိုက်ကြည့်နေရင်း သူ တိုးတိုးလေး ဖြေမိသည်။

“မိဘဆိုတာ သားသမီးကို မမွေးခင်ကတည်းက နာမည် ဘယ်လိုပေးမလဲဆိုပြီး စဉ်းစားထားတတ်ကြတယ်”

“ဒါဆို...မင်းဆိုလိုတာက ‘နာမည်လက်ဆောင်’ ပေါ့”

“ဟုတ်တယ်...သူတို့ ပေးထားတဲ့ကဗျာက ‘နာမည်’ တစ်ခု ကို ဝှက်ထားတာလို့ထင်တယ်”

“ဖြစ်နိုင်တယ်”

“တဆက်တည်း တွေးလို့ရတာ ရှိသေးတယ်”

“ဘာကိုလဲ”

“သူတို့က ခေါင်းစဉ်ရဲ့အဖြေကိုပဲ ခက်အောင်လုပ်ထား တာ...ကျန်တဲ့အဖြေကိုတော့ လွယ်လွယ်လေးပဲ လုပ်ထားတယ်”

“ကျန်တဲ့ သုံးကြောင်းရဲ့အဖြေလား”

ခေါင်းညိတ်ပြလိုက်သည်။ ပြီး...သူ့အထင်ကို ဆက်ပြော သည်။

“ပထမတစ်ကြောင်းက နာမည်ရဲ့ပထမအလုံး၊ ဒုတိယ အကြောင်းက နာမည်ရဲ့ ဒုတိယအလုံး၊ တတိယအကြောင်းက တတိယ အလုံးကို ဆိုလိုလိမ့်မယ်”

“နာမည်က သုံးလုံးထဲပေါ့”

“ဟုတ်တယ်”

“မင်းစဉ်းစားလို့ရပြီလား”

“နှစ်ကြောင်းပဲ ရသေးတယ်”

“အပေါ်နှစ်ကြောင်းပေါ့”

“အင်း”

ရသစာအုပ်တိုက်

ကဗျာရေးထားတဲ့စာရွက်ကို ဉာဏ်လင်းက ထုတ်ဖြန့်ကြည့်သည်။

“ဒါဆို...ခေါင်းပေါ်ရွက်ထား သတ္တဝါဆိုတာက...”

“ခေါင်းပေါ်မှာ သတ္တဝါဆိုလို့ ဘာရှိမလဲ”

“သန်းလား”

“အေးပေါ့”

“ဒါဆိုရင် နာမည်က ‘သန်း’နဲ့ စတာပေါ့”

“ဟုတ်တယ်”

“နှလုံးသားတည့်တည့် နေရာရှာဆိုတာကရော”

“ငါတို့ရဲ့ နှလုံးသားတွေတည့်တည့်မှာ ဘာရှိလဲ”

“ရင်အုံ”

“ဟုတ်တယ်...ဒါပေမဲ့ နာမည်ဆိုတော့ ‘အုံ’ထည့်လို့

မကောင်းဘူး၊ ‘ရင်’တစ်လုံးပဲ ယူကြည့်ရအောင်”

“သန်းရင်...ပေါ့”

“အင်း...ဒီအထိတော့ ရပြီ”

“နောက်ဆုံးတစ်ခုက ခက်မယ်ထင်တယ်”

ဖိုးစေက မေးခြင်းဖြစ်သည်။

“မခက်ပါဘူး...မသေချာသေးလို့ မပြောတာပါ”

ဆက်မေးလို့ မရမှန်းသိတော့ သူတို့ ဆက်မမေးကြတော့။

တိုးကျော်က...

“နေစမ်းပါဦး... နာမည်သိပြီပဲ ထားပါတော့၊ ကောင်မလေး

ကို ဘယ်လိုရှာမလဲ”

“အဲဒါတော့ ငါလည်းမပြောတတ်သေးဘူး”

လင်းကိုစကားကြောင့် သူတို့မှာ စိတ်ညစ်သွားပုံရသည်။

ရသစာအုပ်တိုက်

ဖိုးစေက...

“ဟူး...ဒိုးနတ်မှခက လူတွေအများကြီးပဲ၊ ဒီနာမည်နဲ့ မိန်းကလေးကို ဘယ်လိုလုပ်သွားရှာမလဲ၊ လော်စပီကာနဲ့ အော်မှ ရမယ် ထင်တယ်”

အားလုံးရဲ့စိတ်တွေ ရှုပ်ထွေးသွားသည်။ နေရောင်အောက်မှာ ပုဆိုးထူထူဖြန့်ဝတ်သလို ရှင်းလင်းမှုမရှိဘဲ ဝေဝါးရှုပ်ထွေးနေသည်။ လင်းကိုက သက်ပြင်းချကာ...

“အဲဒီနေ့ကျရင် သူတို့ ဘယ်လိုလုပ်ထားလဲမှ မသိတာ”

ပြောရင်းဆိုရင်းနဲ့ပဲ သူတို့ထိုင်နေကျ လက်ဖက်ရည်ခိုင်ရှေ့ရောက်လာကြသည်။ ဆိုင်ထဲဝင်ပြီး ခုံကိုယ်စီခွဲကာ ဝင်ထိုင်လိုက်သည်။ ထုံးစံအတိုင်းမှာသောက်ကာ စကားဆက်ပြောကြပြန်သည်။

“နေဦး...မင်းတို့ ဟိုကိစ္စ သိပြီးသွားပြီလား”

လင်းကိုက ဆရာကန်တော့ပွဲကိစ္စကို အခုမှသတိရသည်။

“ဘာကိစ္စလဲ”

“ဟိုတစ်နေ့က ငါ့ဆီကို ဧကရီမိုး ဖုန်းဆက်တယ်”

အားလုံးစိတ်ဝင်စားသွားသည်။ မည်သို့ဆိုသော် ဧကရီမိုးက လင်းကိုကို ကြိုက်နေတယ်ဆိုတာ သူတို့အားလုံး သိနေသောကြောင့် ဖြစ်သည်။

“ဘာပြောသွားလဲ”

“ငါနဲ့တော့ မတွေ့လိုက်ဘူး။ ငါ့အမေနဲ့တွေ့တာ၊ ဆရာကန်တော့ပွဲကိစ္စတဲ့”

“ဟာ...အေး...ဟုတ်သားပဲ”

သူတို့လည်း အခုမှ ထိုကိစ္စကို သတိရသွားပုံရသည်။

“အဲဒါနဲ့...ငါလည်း ဇော်မြင့်နိုင်ဆီ ဖုန်းဆက်လိုက်တယ်”

ရသစာအုပ်တိုက်

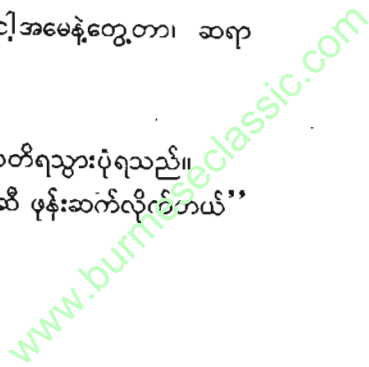

၁၀၀ ● လူနေ

“အဲဒီတော့...”

“အစည်းအဝေးပေါ့...တနင်္ဂနွေ မနက်(၁၀)နာရီမှာတဲ့”

“ဟိုဟာနဲ့ တိုက်နေတာပေါ့”

“အေး...ငါလည်း အဆင်ပြေအောင် ကြည့်ပြောလိုက်ပါ
တယ်”

ထိုစဉ် တိုးကျော်က...

“လင်းကို ငါတစ်ခုမေးရဦးမယ်”

“မေးလေ”

“မင်း ဧကရီမိုးကို ဘာဖြစ်လို့ မချစ်တာလဲ”

လင်းကို မဖြေဘဲ တိတ်နေလိုက်သည်။ ဉာဏ်လင်းကပါ
ဝင်လာသည်။

“ဧကရီမိုးက ချစ်ဖို့ကောင်းပါတယ်ကွ...ပြီးတော့ ငါတို့
မေဂျာရဲ့ကွင်း...ပြီးတော့...”

“ဖျောက်”

စကားပင် မဆုံးလိုက်ရ...ဖိုးစေ၏လက်ဖျောက်တီးသံ
တစ်ချက်ဝင်လာပြီး...

“ဒီလိုလား မသိဘူးကွ”

ဟု ဝင်ပြောသည်။

အားလုံး ကြောင်တောင်တောင်ဖြစ်သွားပြီး...

“ဘာဖြစ်တာလဲ”

“ဧကရီမိုးက လင်းကို ကြိုက်နေတယ်ဆိုတာ တစ်မေဂျာ
လုံး သိတယ်လေ”

“အေးလေ...အဲဒါ ဘာဖြစ်လဲ”

ဉာဏ်လင်း၏အမေးဖြစ်သည်။

ရသစာအုပ်တိုက်

“လင်းကိုက ပြန်မကြိုက်ခဲ့ဘူး။ ဒီတော့...ဧကရီမိုးက
လင်းကို စိတ်ဝင်စားအောင်လုပ်တာကော မဖြစ်နိုင်ဘူးလား”

ဖိုးစေ စကားကို နားရှုပ်သွားကြသည်။

“ဘာကိုလဲ”

“ဟိုလေ...မင်းပြောတဲ့ ဂျာနယ်ဝယ်ရန် ကိစ္စလေ”

“ဟင်”

အားလုံးမှင်သက်သွားသည်။ ခဏကြာတော့မှ ဉာဏ်လင်းက...

“မဖြစ်နိုင်ပါဘူးကွာ...ဧကရီမိုး ဖုန်းဆက်တာဆိုရင်လည်း
လင်းကိုက သူ့အသံကို မှတ်မိမှာပေါ့”

“အသံမမှတ်မိအောင်လို့ လက်ကိုင်ပဝါတွေအုပ်ပြီး...ခက်ရင်
ဘယ်လိုလုပ်မလဲ၊ ပြီးတော့...ဧကရီမိုးနဲ့ ငါတို့ကလည်း ဖုန်းထဲမှာ
တစ်ခါမှာ စကားပြောဖူးတာ မဟုတ်ဘူး”

“အေး...အဲဒါတော့ ဟုတ်တယ်”

“နောက်တစ်ခုရှိသေးတယ်”

“ဘာလဲ”

“ဂျာနယ်ဝယ်ရန်ကိစ္စကလည်း တနင်္ဂနွေ မနက် (၁၀)နာရီ၊
မိတ်ဆုံစားပွဲအစည်းအဝေးကလည်း တနင်္ဂနွေ မနက်(၁၀)နာရီ၊ ဒါ
တိုက်ဆိုင်မှုတော့ မဖြစ်နိုင်ဘူး၊ ကြိုတင်စီစဉ်ထားတာပဲ ဖြစ်ရမယ်၊ ဘာ
ဖြစ်လို့လဲဆိုတော့...အဲဒီအစည်းအဝေးကို ဧကရီမိုး ကြိုသိထားလို့ပဲ”

အားလုံးတိတ်ဆိတ်သွားသည်။ ဉာဏ်လင်းက ဖိုးစေကို ကြည့်
ကာ...

“အဲဒီတော့...”

“ဧကရီမိုးဟာ ဒီကိစ္စမှာ တစ်နည်းနည်းနဲ့ ပတ်သက်နေလိမ့်
မယ်ထင်တယ်”

ရသစာအုပ်တိုက်

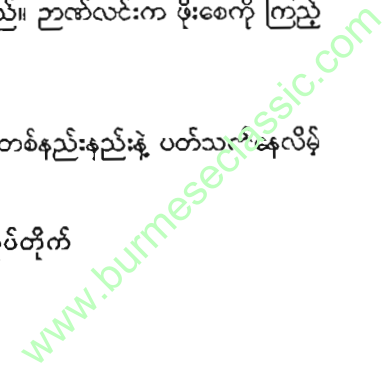

၁၀၂ ● လူနေ

တိတ်နေသော လင်းကို,ကို လှည့်ကြည့်လိုက်ပြီး...

“ဘယ်လိုလဲ” ဟု မေးကြသည်။

သူ ခေါင်းခါပြလိုက်သည်။ ‘မသိဘူး’ ဆိုသည့်သဘော။

မိုးစေ့တော့ သူ့အတွေးကို သူ့ဘာသာသူ စိတ်အားတက်ကြွနေပြီး

‘ဧကရီမိုးကို စောင့်ကြည့်ရမယ်’ ဟု ပြောသည်။



ဗလာစာအုပ်

မျဉ်းကြောင်းပဲရီပြီး

ဘာမှမရှိတဲ့

ဗလာစာအုပ်...။

အချစ်အကြောင်းပဲသိပြီး

အချစ်မရှိသေးတဲ့

ဂျွန်တော်ဟာ ဗလာစာအုပ်...။

ရသစာအုပ်တိုက်

(၁၁)

ရွှေဘုံသာ ဂျေဒီးနတ်မှာ ထုံးစံအတိုင်း လူများနေသည်။ ရှုပ်ထွေးနေသည်ပေါ့။ ထိုထဲမှ 'သန်းရင်'နဲ့စတဲ့ ကောင်မလေးကို ဘယ်လိုရှာရမလဲဟုတွေးရင်း...ဆိုင်ထဲသို့ လင်းကို ဝင်လိုက်သည်။ ဉာဏ်လင်းတို့လည်း ဟိုကြည့်ဒီကြည့်နှင့် သူ့နောက်မှ ပါလာသည်။ ရုတ်တရက်ဆိုသလို သူတို့ဝင်လာတာကို မည်သူမှ ဝိုင်းမကြည့်ပါ။ ဝင်လာလို ဝင်လာမှန်းတောင် သိမည်မထင်။

သီချင်းသံလေးကတော့ ဆိုင်ထဲမှာ ပျံ့လွင့်နေသည်။ တိုးတိုးလေး ညင်ညင်သာသာလေးဖြစ်သည်။

မုန့်သွားမှာပြီးနောက် ချောင်ကျသော စားပွဲကို ရွေးကာ သူတို့၏ ရှာဖွေမှုကိစ္စကို စတင်ဖြင့်လှစ်လေတော့သည်။

တိုးကျော်က စားပွဲဝိုင်းတွေကို တစ်ချက်ဝှေ့ကြည့်သည်။ များပြားလှတဲ့လူတွေကိုတွေ့ပြီး စိတ်ပျက်သွားသည်ထင်၏။

“ဒီမှာရှိတဲ့ လူတွေအားလုံးရဲ့နာမည်ကို လိုက်မေးရမယ် ထင်တယ်”ဟု ညည်းညူလေသည်။

ရသစာအုပ်တိုက်

လင်းကို နာရီကြည့်လိုက်သည်။
ဆယ်နာရီ ဆယ်ငါးမိနစ်ရှိပြီ။ ဆယ့်တစ်နာရီခွဲမှ အချိန်ပြည့်မှာဆိုတော့...အချိန်ကတော့ ကျန်သေးသည်။

လင်းကိုလည်း စားပွဲတွေကို ကြည့်မိပြန်၏။
ဝိုင်းတိုင်းလိုလို လူပြည့်နေ၏။ သူ သက်ပြင်းချလိုက်မိသည်။ သူတို့မှာ ဘယ်ကနေဘယ်လို အစရှာရမှန်းမသိ ဖြစ်နေသည်။ မည်သူမှလည်း စကားမဆိုမိကြ။ ကိုယ့်အတွေးနှင့်ကိုယ် ငြိမ်သက်နေသည်။

“နာမည်တွေ လိုက်မေးရမယ် ထင်တယ်နော်”
တိုးကျော်က ထပ်ပြောပြန်သည်။ ထိုအခါ ဉာဏ်လင်းက...
“အင်းလေ...လိုက်မေးသင့်ရင်လည်း လိုက်မေးရမှာပေါ့”
“ဟာ...ရှက်စရာကြီး”

ဉာဏ်လင်း ဝင် 'ငေါ့'တာကို တိုးကျော်က 'အဟုတ်'ထင်သည်။ ထိုကိစ္စသည် တွေးကြည့်ရုံနှင့်ပင် အူကြောင်ကြောင်နိုင်သော ကိစ္စဖြစ်သည်။

ဟိုကြည့်ဒီကြည့်လုပ်ရင်းနှင့်ပင် 'ဆယ်နာရီခွဲ'သွားသည်။ သူတို့ စိတ်ပူလာကြသည်။ အခုထိ ကောင်မလေး၏အရိပ်အရောင်ပင် မရှာမိသေး။

“ဘယ်လိုလုပ်ကြမလဲ”
ဖိုးစေ၏အမေးကို ဘယ်သူမှ ပြန်မဖြေနိုင်ကြ။ အားလုံး စိတ်မောနေကြသည်။

ဆိုင်ထဲသို့ စားသုံးသူများ ဝင်လာလိုက် ပြန်ထွက်သွားလိုက်နှင့် လည်ပတ်နေသည်။

မည်သူများ နာမငြိမ်ဖြစ်နေသေးလဲဟု ကြည့်မိသေးသည်။ ကြည့်မယ့်သာ ကြည့်ရသည်။ သူတို့ရှာနေသော ကောင်မလေးသည်

ရသစာအုပ်တိုက်

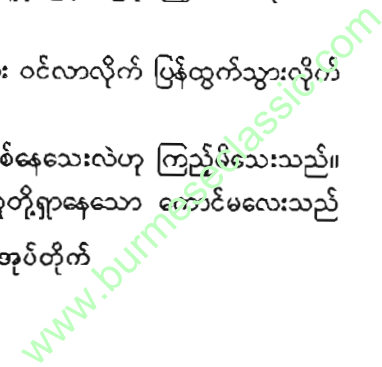

ထိုသို့သော ဂနာမငြိမ်ဖြစ်မည့်သူ မဟုတ်ဟု သူတို့ကိုယ်တိုင်လည်း သိနေသည်။

“လင်းကို...ဆယ့်တစ်နာရီထိုးပြီနော်”

နာရီဝက်ပဲ ကျန်တော့သည်။ ဘာလုပ်ရမလဲ၊ ဘာလုပ်ကြ မလဲ...။ အသည်းအသန် စဉ်းစားနေရသည်။

“ဒီလိုလုပ်မယ် စိတ်ကူးမိတယ်”

လင်းကိုစကားကြောင့် မျှော်လင့်ချက်များ ပြန်ပြည့်လာကြ ကာ...

“ဘာ...ဘာစဉ်းစားမိတာလဲ”

“ငါတို့ အခု ဂျာနယ်ဝယ်မှာ မှတ်လား”

“အေး...ဟုတ်တယ်လေ”

ဉာဏ်လင်းက စိတ်မသက်သာစွာ ပြန်ဖြေသည်။

“ဒီတော့...”

“ဒီတော့...ငါတို့ လိုချင်တဲ့ ဂျာနယ်ကိုရအောင် လူခွဲပြီး ဝယ်ကြတာပေါ့။ ဆိုလိုတာက ဒီလူတွေထဲက တစ်ဝိုင်းဝိုင်းမှာတော့ အဲဒီကောင်မလေး ရှိနေမှာပဲ။ ဒီတော့... ‘ဖိုးစေ’နဲ့ ‘တိုးကျော်’က ဟိုဖက်ခြမ်းကိုကြည့်၊ ငါနဲ့ ဉာဏ်လင်းက ဒီဖက်အခြမ်းကို ကြည့်မယ်။ ကောင်မလေးတွေပဲပါတဲ့ ဝိုင်းကိုကြည့်၊ ပြီးရယ် ဘယ်နှစ်ယောက်လဲ၊ ဘယ်လိုပုံစံတွေလဲ မှတ်ထားပြီး ပြန်ပြောပြရမယ်။ အဲဒီထဲကမှ ဖြစ်နိုင် တာကို ထပ်စဉ်းစားမယ်...ဟုတ်ပြီလား”

“အိုကေ”

ထို့နောက် သူတို့ ဂျာနယ်ကို အပူတပြင်းရှာကြသည်။

ဖိုးစေနှင့် တိုးကျော်က စာရွက်တစ်ရွက်ထုတ်ပြီး ကောင်မလေး ပုံစံတွေကို အသေအချာလိုက်မှတ်နေသည်။

ရသစာအုပ်တိုက်

သူတို့ကတော့ စိတ်နှင့် လိုက်မှတ်နေသည်။

ခဏကြာတော့...

သူတို့ ပဏာမ စစ်ဆင်ရေး ပြီးသွားသည်။

ဉာဏ်လင်းက သူတို့ဖက်က အခြေအနေကို စတင်ပြောသည်။

“ငါတို့ဖက်မှာတော့ ကောင်မလေးသိပ်မရှိဘူး၊ ရှိတဲ့ မိန်းကလေးတချို့က ရည်းစားနဲ့လာတာကွ၊ တိုးတိုးတိတ်တိတ်နဲ့ စကား ပြောနေကြတယ်။ တချို့က မိသားစုနဲ့လာတာ၊ ဒီတော့...ငါတို့ဖက်မှာ ဖိုးရိမ်စရာအခြေအနေမရှိဘူး”

ဉာဏ်လင်း စကားဆုံးတော့ တိုးကျော်က သူတို့မှတ်ထားတဲ့ စာရွက်ကိုကြည့်သည်။

ပြီးမှ...

“ငါတို့ဖက်မှာတော့ ဖိုးရိမ်စရာအခြေအနေ နည်းနည်းရှိ တယ်။ ဘာဖြစ်လို့လဲဆိုတော့ ကောင်မလေးဝိုင်း တော်တော်များလို့ပဲ၊ မှတ်ထားတာပြောရမယ်ဆိုရင်...အဟမ်း”

“တိုးတိုးလုပ်ပါဟ...ဘေးလူတွေ ကြားသွားဦးမယ်”

ဖိုးစေက ဝင်ဟန့်လိုက်သည်။ ထိုအခါမှ ဘေးဖက်ကို ရှက် သလိုလို ဘာလိုလိုကြည့်ပြီး အသံကိုနှိမ်ချကာ စပြောသည်။

“ငါတို့ရဲ့ နှစ်ဝိုင်းကျော်လောက်မှာ စပ်ပြီးပြီးနဲ့ကောင်မလေး လေးယောက် ထိုင်နေတယ်”

“ဟုတ်ပြီ”

“သူတို့ရဲ့ ဘေးဝိုင်းကလည်း ကောင်မလေးနှစ်ယောက် ပဲ”

“ဟေ...ဟုတ်လား၊ ဘယ်လိုပုံစံမျိုးလဲ”

အားတက်သရောမေးသူက ဉာဏ်လင်းဖြစ်သည်။

ရသစာအုပ်တိုက်

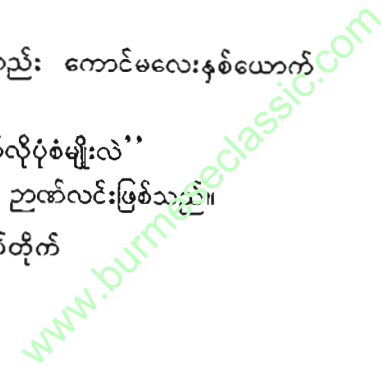

“တစ်ယောက်က ရုပ်နည်းနည်းမဆိုးပါဘူး၊ ဒါပေမဲ့ နောက် တစ်ယောက် ဖက်တီးပုတ်ကြီး”

“ဟင်”

ဉာဏ်လင်း၏ ‘ဟင်’ ဆိုသည့်အသံက စိတ်ညစ်သံပေါက်နေ သည်။ ထိုကောင်မလေးနှစ်ယောက်ချောလျှင် သူကြိုက်မလိုထင်သည်။

“ကဲ...ဆက်ပြောမယ်နော်၊ အဲဒီ ဖက်တီးမကြီးရဲ့ဘေးက ပိုင်းမှာတော့ ကောင်မလေးတစ်ယောက်တည်း ထိုင်နေတယ်၊ ပုံစံ ကြည့်ရတာ သူ့ချစ်သူကို စောင့်နေပုံရတယ်”

“ဘာဖြစ်လို့ အဲဒီလိုထင်ရတာလဲ”

“သူက တံခါးပေါက်ကိုပဲ ခဏခဏကြည့်နေတာကိုး”

“ငါတို့ကို စောင့်ကြည့်နေတာရော မဖြစ်နိုင်ဘူးလား”

ထိုအခါ လင်းကိုက...

“မဖြစ်နိုင်ဘူးထင်တယ်...ဘာဖြစ်လို့လဲဆိုတော့ အဲဒီ လောက်ထိ သတိထားမိလောက်အောင် မူပျက်မှာ မဟုတ်ဘူးကွ”

ဦးစောက ဉာဏ်လင်းစကားကို ထောက်ခံသည်။ ဉာဏ်လင်းက...

“အင်း...ဟုတ်တယ်၊ အဲဒါဆို သူ့ကိုဖယ်ကွာ၊ တိုးကျော် ဆက်ပြောတော့ ရပြီ”

တိုးကျော် ဆက်ပြောသည်။

“နောက်တစ်ပိုင်းကတော့ ကုမ္ပဏီဝန်ထမ်းကောင်မလေးတွေ ဖြစ်ပုံရတယ်”

“ကုမ္ပဏီဝန်ထမ်း”

“အေးလေ...ကုမ္ပဏီဝတ်စုံတွေ ဝတ်ထားကြတယ်”

လင်းကို ဆတ်ခနဲ မတ်လိုက်သည်။

“ဟုတ်ပြီ”

ရသစာအုပ်တိုက်

“ဘာဟုတ်တာလဲ”

မျှော်လင့်ချက်တွေ သန်းလာပြီဖြစ်သည်။

“သူတို့ ဘယ်မှာလဲ”

လင်းကိုက အမေးကို အမေးနှင့်ထပ်ဆင့်သည်။

တိုးကျော်က...

“မဖြစ်နိုင်ဘူးထင်တယ်နော်”

“ပြမှာသာပြပါ...ဘယ်မှာလဲ”

တိုးကျော်က လူအုပ်ထဲ တစ်ချက်ကြည့်လိုက်ပြီး...

“ဟော့...ဟိုနားမှာ” ဟု ညွှန်ပြသည်။

သူညွှန်ပြရာသို့ ကြည့်မိကြသည်။

ကုမ္ပဏီဝန်ထမ်းကောင်မလေးနှစ်ယောက်ကို တွေ့ရသည်။

သူတို့နှင့် သက်တူရွယ်တူလောက်ပဲ ရှိလိမ့်မည်။ အေးဆေးပါပဲ... မုန့်စားလိုက်၊ အအေးသောက်လိုက်နှင့် စကားဖောင်ဖွဲ့နေသည်။

ထိုကောင်မလေးနှစ်ယောက်ကို သေချာကြည့်ပြီးနောက် လင်းကိုက...

“အင်း...သေချာနေပြီ”

“ဖုန်းထဲက ကောင်မလေးကပြောတယ်... ဒုတိယ ကောင်မလေးက အားတဲ့လူမဟုတ်ဘူးတဲ့”

“အဲဒီတော့...”

“အဲဒီတော့ အလုပ်နဲ့အကိုင်နဲ့ဖြစ်ရမှာပေါ့”

“အို”

“ပြီးတော့...သူတို့နာမည်ကိုသိနိုင်တဲ့နည်းလမ်းက ဒီလမ်းပဲ ရှိတယ်”

“ဘာကိုပြောတာလဲ”

ရသစာအုပ်တိုက်

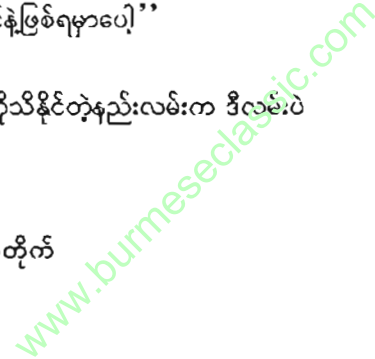

“သူတို့ရဲ့ ဝန်ထမ်းကတ်တွေကို...”

“ဟာ...အေး”

သူတို့သဘောပေါက်သွားသည်။ ပျော်လည်း ပျော်သွား၏။

“ဒါပေမယ့်...သေချာအောင်တော့ လုပ်ရဦးမှာပဲ”

“ဘယ်လိုလုပ်မှာလဲ”

ဖိုးစေကိုကြည့်လိုက်ပြီး...

“ဖိုးစေ”

“ပြော”

“တစ်ခုကူညီကွာ”

“ဟာ...မင်းကလဲ စကားပလ္လင်ခံစရာမလိုပါဘူး။ ပြော
ငါဘာလုပ်ရမလဲ”

“အဲဒီကောင်မလေးတွေရဲ့ ဝန်ထမ်းကတ်ကို ဒီကနေ ဖတ်လို့
မရဘူးဖြစ်နေတယ်။ ဒီတော့...သူတို့နားကို မယောင်မလည်သွားပြီး
ဖတ်ကြည့်ခဲ့ပါလား”

“အိုကေ...အဲဒီကိစ္စ ငါလုပ်မယ်”

ပြောပြောဆိုဆို သူ ထရပ်လိုက်သည်။

“မရိပ်မိစေနဲ့ဦးနော်”

ဉာဏ်လင်းက တိုးတိုးလေးကပ်မှာသည်။

ခဏကြာတော့...

ထိုကောင်မလေးနှစ်ယောက်နားတွင် ဖိုးစေကို ရစ်သီရစ်သီ
နှင့်တွေ့ရသည်။

နှာခေါင်းကိုပွတ်လိုက်၊ မျက်စောင်းထိုးပြီးကြည့်လိုက်။
လူရှာသလိုလို ဘာလိုလိုနှင့် မသိမသာတစ်မျိုး၊ ပြောင်တစ်မျိုးနှင့်
လှုပ်ရှားနေသည်။

ရသစာအုပ်တိုက်

ထို့နောက် သိသွားသည်ထင်၏။ တိုးကျော် ပြေးလာသည်။

“ဟာ...ဟေ့ကောင်တွေ၊ ဟုတ်တယ်...ဟုတ်တယ်”

“တိုးတိုးလုပ်ပါဟ...ဘေးလူတွေ ဝိုင်းကြည့်နေပြီ”

တကယ်တော့ ဘယ်သူမှမကြည့်ပါ။ သူတို့ဝင်နောက်လိုက်
ခြင်း ဖြစ်သည်။ သို့သော်...ဖိုးစေ လေသံလျှော့သွားပြီး...

“တစ်ယောက်က ‘သန်းရင်မေ’၊ နောက်တစ်ယောက်က

‘နွေဦး’တဲ့”

“ဒါဆို...ကဗျာရဲ့နောက်ဆုံးကြောင်းက စခေါ်စမ်းပါ
သားလေးရာဆိုတော့...”

“မေမေ ဖြစ်ရမယ်ကွ၊ ကလေးက စကားတတ်ခါစဆိုရင်
‘မေမေ’လို့ပဲ အရင်ခေါ်တာ”

“ကောင်းပြီ...‘သန်းရင်မေ’ကို ရွေးကြတာပေါ့”

သုံးယောက်စလုံး မတ်တတ်ရပ်လိုက်သည်။



ရသစာအုပ်တိုက်

www.burmeseclassic.com

(၁၂)

“ကဗျာရွတ်လို့ရမလား မသိဘူး”
 လင်းကို စကားကြောင့် ကောင်မလေးနှစ်ယောက် မော့
 ကြည့်သည်။

“ဘာကဗျာလဲရှင်”
 တစ်ယောက်က ပြန်မေးသည်။
 “မနီလေး ကဗျာလေ”
 “ကလေးကလားနဲ့”
 “ဘေးမများရအောင်”
 “အလဲ့...တယ်ဟဲ့တတ်”
 “တကယ်လုပ်ရမှာက ထိုင်မယ်နော်”
 လင်းကို စကားကို ကောင်မလေးနှစ်ယောက်က ရယ်သည်။
 ဘေးဝိုင်းမှ လူတချို့ပင် စောင်းငဲ့ကြည့်၏။
 သူတို့ထိုင်ပြီးနောက် ‘သန်းရင်မေ’ဆိုတဲ့ ကောင်မလေးက
 စမေးသည်။

ရသစာအုပ်တိုက်



“ဘယ်သူလဲ”
 “ဘာကို၊ ခြောက်...အင်း...သိနေပြီ”
 “အဖော်တစ်သင်းနဲ့ ကျွန်မတို့ကြောက်လှသည်”
 “မခေပါလား ခင်ဗျားတို့”
 “ပြတ်ပြတ်သားသားသိချင်လို့”
 “ပြောပြပါမယ်...ခဏစောင့်”
 “လောရပါတယ်...ကိစ္စကြောင့်”
 “ဒီလိုဆိုလည်း ပြောပါမယ်၊ ‘သန်းရင်မေ’ဟု ထင်ပါတယ်”
 “ဟောတော့”
 ထိတ်လန့်သွားကာ...
 “မှားလို့လား”
 “မှန်ပါတယ်”
 အားလုံးဝိုင်းရယ်ကြသည်။ ဒီကောင်မလေးတွေလည်း မခေ
 ပါလား။

သန်းရင်မေဆိုတဲ့ ကောင်မလေးက...
 “ရှင်က လင်းကိုထင်တယ်”
 လင်းကို,ကို ကြည့်ပြီးပြောသည်။
 “ဟုတ်ပါတယ်”
 “ကျွန်မသူငယ်ချင်းက မှာလိုက်တယ်”
 “ဪ...ဘာမှာလိုက်တာလဲ”
 “ရှင်တို့ ကျွန်မကိုသိသွားရင် ဂုဏ်ပြုတဲ့အနေနဲ့ ကျွန်မတို့ကို
 ရှင်တို့ ကြိုက်ရာမေးခွန်းသုံးခုမေးနိုင်တယ်တဲ့”
 “ဟင်”
 အာမေဇိုတ်သံ ထွက်သွားသည်။

ရသစာအုပ်တိုက်

“ရှင်တို့ကြိုက်ရာ မေးနိုင်ပါတယ်”

နွေဦးဆိုတဲ့ ကောင်မလေးက ထပ်ပြောသည်။ လင်းကို ဗျက်လုံးတွေ တောက်လာသည်။ အားလုံးက သူ့ကိုကြည့်နေ၏။ သူ ဘာလုပ်ရမလဲ၊ ဘာမေးရမလဲ။ ထိုစဉ်မှာပဲ...

လင်းကိုက ကောင်မလေးတွေကို မေးခွန်းတစ်ခု မေးလိုက်သည်။

“မြန်မာစကားမှာ တစ်စုံတစ်ယောက်က နောက်ကျတယ် ဆိုရင် ‘မင်းက လိပ်ပဲ’ လို့ ဆိုလေ့ရှိတယ်။ အဲဒီ သူတို့ပြောတဲ့ ‘လိပ်’ ဆိုတာက တိရစ္ဆာန်လိပ်ကို ပြောတာလား၊ ဒါမှမဟုတ် အင်္ဂလိပ် စကားလုံး Late ကို ပြောတာလား”

“ရှင်”

ကောင်မလေးတွေ အံ့ဩသွားသည်။

နားရှုပ်သွားပုံရသည်။ သူတို့ထင်ထားသည့်မေးခွန်းနှင့် သူ မေးသည့်မေးခွန်းတို့ ကွဲပြားနေခြင်းကြောင့် ဖြစ်နိုင်သည်။

“ထပ်ပြောရမလား မသိဘူး”

“ရပါတယ်”

“ဒါဆို...အဓိပ္ပာယ်က ဘာကိုဆိုလိုတာလဲ”

သန်းရင်မေက...

“တိရစ္ဆာန်လိပ်ကို ဆိုလိုတာထင်တယ်” ဟု ဖြန်ဖြေသည်။

“ဘာဖြစ်လို့လဲ”

“အဲဒီ ‘မင်းက လိပ်ပဲ’ ဆိုတာကို ‘မင်းက လိပ်လို့ပဲ အရမ်း

နောက်ကျတယ်’ လို့ သုံးသေးတယ်လေ”

“အင်း...ယုံကြည်ပါတယ်၊ နောက်မေးခွန်းတစ်ခု မေးမယ်

နော်”

ရသစာအုပ်တိုက်

“မေးပါ”
“ယုန်နှင့် လိပ် အပြေးပြိုင်ပွဲပုံပြင်ကို အယုံအကြည်ရှိပါသလား”

“ဘယ်လို”

နားမလည်ဘူးထင်၏။ ထို့ကြောင့်...

“ဒီလိုလေ...ဒီပုံပြင်ကို ယုံလားလို့ မေးတာပါ”

ကောင်မလေးနှစ်ယောက်လုံး သက်ပြင်းရှိုက်သည်။ ပြီးမှ...

“ယုံပါတယ်၊ ဘာဖြစ်လို့လဲဆိုတော့...ယုန်က အပျင်းထူ

တာကိုး”

“ကောင်းပြီ...ဒါဆို နောက်ဆုံးမေးခွန်းမေးမယ်”

“မေးလေ”

ကောင်မလေးနှစ်ယောက် ပျော်လာပုံရသည်။

လင်းကိုကလည်း နောက်ဆုံးမေးခွန်းကို ချပြလိုက်သည်။

“အကယ်၍ ပုံပြင်ထဲက လိပ်ဟာ ပန်းတိုက်မရောက်ခင် ခပ်လှမ်းလှမ်းအလိုမှာ မာန်တက်ပြီး ‘ငါကွ’ လို့ ထအော်တယ် ဆိုပါစို့”

“အင်း”

အားလုံးစိတ်ဝင်စားစွာ နားထောင်နေသည်။ သူ့သူငယ်ချင်းတွေပါ စိတ်ဝင်စားလာသည်။

“အဲဒီအခါမှာ ယုန်က လိပ်ရဲ့အော်သံကို ကြားသွားပြီး နိုးလာတယ်၊ လိပ်ကို ယုန်က မှီနိုင်ပါဦးမလား”

“အဲ”

ဆိုပြီး ကောင်မလေးနှစ်ယောက်စလုံး စကားအစရှာဖွယ် ဖြစ်သွားသည်။ သို့သော် သန်းရင်မေက တစ်ခုခုစဉ်းစားမိသွားပြီး...

ရသစာအုပ်တိုက်

“လိပ်က ‘ငါ့ကွ’လို့အော်တာကို ယုန်က ကြားတယ်ဆိုတော့ ယုန်နဲ့ လိပ်ဟာ သိပ်ကွာသေးမယ် မထင်ဘူး၊ ဒါကြောင့် ယုန်က လိပ်ကို မှီနိုင်သေးတယ်”

“မှန်ပါတယ်”

လင်းကိုက ကောင်မလေးတွေကို ချီးကျူးလိုက်သည်။

“ကျွန်မသူငယ်ချင်းအကြောင်း မေးမယ်ထင်တာ”

သန်းရင်မေက လင်းကိုကိုကြည့်ပြီး ပြောသည်။ လင်းကို အဝေးသို့ငေးနေသည်။ ပြီးမှ ကောင်မလေးနှစ်ယောက်ဖက် လှည့် လိုက်ပြီး...

“ပုံပြင်ထဲက လိပ်လို ကျွန်တော်တို့က မလုပ်ချင်လို့ပါ”

“ဘာဆိုင်လို့လဲ”

“ဟုတ်တယ်လေ...ကျွန်တော်တို့က ပြိုင်ပွဲမဆုံးခင် ‘ငါ့ကွ’ လို့ မအော်ချင်တာပါ”

“ဆိုလိုတာက ပြိုင်ပွဲပြီးမှ သူ့အကြောင်း သိချင်တယ်ပေါ့”

“အဲဒီလိုလည်း မဟုတ်ပါဘူး၊ သူများပြောမှ သိတာမျိုး မလိုချင်လို့ပါ”

စကားသံတွေ တိတ်ဆိတ်သွားသည်။ နောက်မှ နွေဦးက တစ်ခုခုကို သတိရသွားပြီး-

“တတိယတစ်ယောက်ကို ရှာချင်ရင်တော့ ကိုလင်းကို သင်္ချာ တော်တော်ကျွမ်းမှရမယ်”

“ဘာဖြစ်လို့လဲ”

“သူက သင်္ချာ crazy လေ”

“ဧည့်”

သူတို့ဝိုင်းသည် ဘာမှပြောစရာစကားမရှိတော့လောက်အောင်

ရသစာအုပ်တိုက်

တိတ်ဆိတ်နေသည်။ ခဏကြာတော့ ကောင်မလေးနှစ်ယောက်က သူ တို့ကို နှုတ်ဆက်ပြီး ပြန်သွား၏။ သူတို့လည်း ဆိုင်ထဲမှာ ခဏထိုင်ပြီး ပြန်လာခဲ့ကြသည်။

အပြင်မှာ ပူအိုက်နေ၏။



ရသစာအုပ်တိုက်

www.burmeseclassic.com

(၁၃)

“ဟယ်လို”

“ဖဲဝိုင်းမှာ ကင်းတစ်ချပ်လိုနေတဲ့သူလား”

“ဪ”

သူမ ဖြစ်သည်။ သူ ပျော်သွားသည်။ ဤတွင် ပြောစရာ အနည်းငယ်ရှိပါသည်။ သူမ ဖြစ်ရုံနှင့် သူပျော်သွားတာလား။ ဟုတ်သည်ဟု ဝန်ခံရပေမည်။ သူသည် သူမ ဖုန်းကို မျှော်နေသောကြောင့် ဖြစ်၏။ သို့သော် သူမ စကားကို နားမလည်တာကြောင့်...

“ဘာပြောတာလဲဗျ”

“စကားလိမ်လေ...လိုနေတာ ‘ကင်း’၊ ‘လိုကင်း’ဆိုတော့ ‘လင်း’ကိုပေါ့”

“ဒါဆိုလည်း ခင်ဗျားကို ပြန်ပြောရတာပေါ့”

“ဘာပြောမလို့လဲ”

“ကျွန်တော်လိုနေတာ ‘ကင်း’ မဟုတ်ဘူးလို့”

“ဘာလိုနေလို့လဲ”

ရသစာအုပ်တိုက်

“ကြွက်”

“ဟင်”

သူမ နားလည်ပုံမရပါ။ ထို့ကြောင့် ပြန်မေး၏။

“ဘာဖြစ်လို့လဲ”

“ခဏနေဦး...ကဗျာတစ်ပုဒ်ရွတ်ပြမယ်”

“ကဗျာတစ်ပုဒ်...ဟုတ်လား”

ဖတ်လက်စ ကဗျာစာအုပ်လေးကို ခပ်သွက်သွက်လှန်လိုက်

သည်။

“ဟော...တွေ့ပြီ”

“ဘာတွေ့တာလဲ”

“ကဗျာလေ၊ ခဏနေဦး...ရွတ်ပြမယ်”

“ဪ...အင်း၊ ရွတ်ပြပါဦး”

လင်းကိုက အသံနေ အသံထားနှင့် အောက်ပါကဗျာကို ရွတ်ပြ၏။

မောင်နှင့်မယ်

ကြောင်နှင့် ကြွက်ရယ်လို့

ရန်မဖြစ်ချင်ဘူးကွယ်

ကဗျာလည်းပြီးရော တစ်ဖက်မှ အသံထွက်လာပြန်သည်။

“ဒါဆို...ရှင်က ကြွက်လိုတာဆိုတော့ မိန်းမလိုချင်နေပြီပေါ့”

“အဲဒီလို မဆိုလိုပါဘူး”

“ဒါဆို...ဘာကိုဆိုလိုတာလဲ”

“ခင်ဗျားနဲ့ ရန်မဖြစ်ချင်ဘူးလို့ ပြောတာပါ”

“ဘာ”

ရသစာအုပ်တိုက်

“ဖြည်းဖြည်းအော်ပါဗျ”

“ရှင်နော်”

တစ်ဖက်မှ စကားသံလေးက ချစ်ဖို့ကောင်းသည်။ သူစချင်လာသည်။

“ဟဲ...ဟဲ”

“ဘာ...ဟဲ...ဟဲ...လဲ”

“ဟီး...ဟီး”

“တော်ပြီ...ရှင်နဲ့စကားပြောရတာ မကောင်းဘူး၊ ဖုန်းချလိုက်တော့မယ်”

“ဟိုးထား...ဟိုးထား...ကဲ ပြော မရွှေချော”

“လာပြန်ပြီ”

“စိတ်ဆိုးတာလား”

“ဟုတ်တယ်”

သူမ၏နှုတ်ခမ်းစူးထားပုံလေးကို စိတ်ထဲမှ အားအားယားယား မြင်ယောင်မိသည်။

“ဒါဆို ချောရတာပေါ့”

“ဘယ်လိုချောမှာလဲ”

အဆင်ပြေသလိုရှိလာသည်။ သူ စဉ်းစားလိုက်၏။

“အင်း...ဘယ်လိုချောရမလဲဆိုတော့...ဟုတ်ပြီ”

“တိစ္ဆိဖွင့်ပြမယ်”

“ဟင်...ရှင်ချောပုံကြီးကလဲ”

“ခင်ဗျား ဘာသိလို့လဲ...တိစ္ဆိမှာ ဇာတ်လမ်းလာနေတယ်”

“ဟုတ်လား”

“မယုံရင် ကြည့်လိုက်လေ”

ရသစာအုပ်တိုက်

ရယ်သံခပ်ချိုချိုလေးကို ကြားရသည်။ ပြီးမှ...

“အင်း...ကျွန်မ ကြည့်လိုက်ပြီ၊ ဒါပေမဲ့ နားမလည်ဘူးရှင်... ပြောပြပါဦး”

“ဇာတ်လမ်းထဲမှာ မင်းသားက မင်းသမီးကို ရည်းစားစာ လိုက်ပေးနေတယ်”

“ဪ...အင်း”

“မင်းသားနဲ့ မင်းသမီးလေးတွေက ခပ်ချောချောလေးတွေဗျ”

“ဪ...ဟုတ်တာပေါ့”

သူ့စကားကို ခန့်တဲ့ဖြေနေသဖြင့်...

“ဒါနဲ့ စကားမစပ်...ခင်ဗျား ရည်းစားစာ ပေးခံရဖူးလား”

“ရှင်”

“ရည်းစားစာ ပေးခံရဖူးလားလို့”

တစ်ဖက်မှ ဂုဏ်ယူဝင့်ကြားသည့်လေသံဖြင့်...

“ပေးခံရဖူးတာပေါ့” ဟုဆိုသည်။

“ဘယ်လိုပေးခံရဖူးလဲ”

“ဒီလိုပဲ ‘ရော...အင့်’ လို့ ပေးတာပေါ့၊ ဘယ်လိုများ ပေးခံရမှာမို့လို့လဲ”

“ဟင်...ခင်ဗျားကလည်း ရိုးရိုးကြီးပဲ အပေးခံရတာပေါ့”

“ဆန်းဆန်းပြားပြားပေးနည်းကောရှိရဲ့လား”

“ရှိတာပေါ့...အခု ဒီဇာတ်လမ်းထဲက မင်းသားက သုံး

တောင်သုံးနေပြီ”

သူမ စိတ်ဝင်စားသွားပုံရသည်။

“သူက ဘယ်လိုပေးလို့လဲ”

“ကြော်ငြာပြီးပေးတာ”

ရသစာအုပ်တိုက်

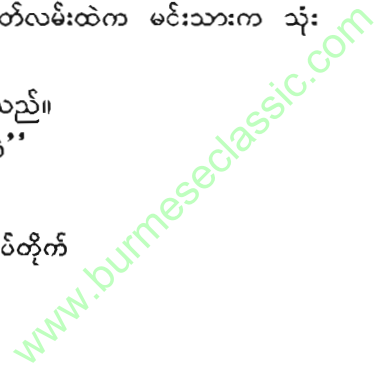

“ဘယ်လို”

“ကုန်ပစ္စည်းတွေကို လူတွေဝယ်ချင်လာအောင် ကြော်ငြာသလိုမျိုး...သူကလည်း သူ့အချစ်ကို ကောင်းမလေးကြိုက်လာအောင် ဆိုပြီး ကြော်ငြာတာလေ”

“အဲ”

“မအဲနဲ့...တီဗွီမှာ ကောင်းခန်းရောက်နေပြီ”

“ကဲ...ကဲ...ကျွန်မ ကြည့်လိုက်ပြီ”

“ဟုတ်ပြီ...အခု မင်းသားက မင်းသမီးကို သူ့ရဲ့ရင်ဘတ် ဖွင့်ပြလိုက်တယ်”

“ဘာတွေလဲ”

“ရင်ဘတ်မွှေး”

“အို”

“အင်း...မင်းသမီးကလည်း အဲဒီလို ‘အို’ဆိုပြီး ရှက်သွားတယ်”

“ရှင်နော်”

“အဲဒီမှာ...မင်းသမီး စိတ်ဆိုးသွားရောဗျို့၊ ဘာတွေလာပြနေတာလဲ...ဘာလဲပေါ့”

“အဲဒီတော့ ပါးမချလိုက်ဘူးလား”

“မချတော့ မချဘူးဗျ...မင်းသားက ရှင်းပြလိုက်တာကိုး”

“ဘယ်လိုရှင်းပြတာလဲ...ကုန်ပစ္စည်းကြော်ငြာတွေလို သူ့အချစ်က ကောင်းကြောင်း၊ ဘယ်နိုင်ငံက လာကြောင်း၊ စားလိုက်ရင် ကြွပ်ကြောင်းတွေ ရှင်းပြတာလား”

“ဘယ်နှယ်”

“ဘယ်လို”

နှစ်ဦးသား ပြိုင်တူရယ်မိကြသည်။ ပြီးမှ လင်းကိုက ဆက်ပြောသည်။

“ဒီလိုဗျ...မင်းသားက သူ့ရင်ဘတ်ကို လက်ညှိုးငှိုးတယ်၊ ပြီး...သူတို့လျှောက်လာတဲ့လမ်းရဲ့ တစ်ဖက်မှာရှိတဲ့ ဘောလုံးကွင်းကို လက်ညှိုးထပ်ထိုးပြီးတော့ ဘာလဲ...ဟိုကြော်ငြာထဲကလို ‘ပြောလိုက်တော့...ပြောလိုက်တော့ဟေ့’ ဆိုပြီးတော့...”

“ဘာပြောလဲ”

“ခဏနေဦး...ကြော်ငြာထဲကနဲ့ တူသွားအောင်လို့၊ ရိုက်ချက်တွေ အရင်ပြမယ်”

“ရှင်ကတော့လုပ်ပြီ”

“မကြည့်ဘူးလား”

“အင်း...ကြည့်မှာပေါ့”

သူနှင့် စကားပြောရတာ ပျော်လာသည်။

“ပထမဆုံး...ဘောလုံးကွင်းတစ်ခုကို ရိုက်ပြမယ်”

“ဟုတ်ပြီ”

“နောက်ပြီး ဘောလုံးနှစ်သင်းကန်တဲ့ပုံတွေ ရိုက်ပြမယ်”

“အင်း...”

“ပြီး...ဘောလုံးကွင်းပဲ ထပ်ရိုက်ပြပြီး အဆုံးသတ်လိုက်မယ်”

“ဟယ်...ဘယ်လိုဖြစ်တာလဲ”

“နေဦး...တစ်ခုကျန်ခဲ့တယ်၊ ကြော်ငြာအဆုံး သူက စာတန်းတစ်ခုထိုးသေးတယ်”

“ဘာစာတန်းလဲ”

“ကျွန်တော့်အချစ်သည် ဘောလုံးကွင်းလိုဖြစ်၏...တဲ့”

“ဟင်”

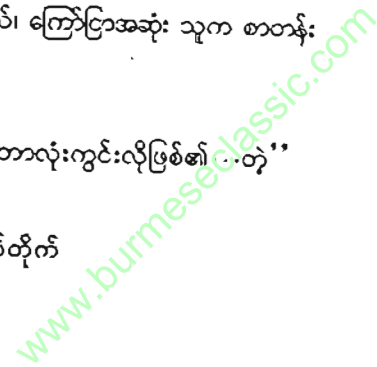

တစ်ဖက်မှ နားမလည်ဘူးထင်၏။ ပြန်မေးသည်။

“ဘာအဓိပ္ပာယ်လဲရှင်”

“ဒီလိုလေ...ဘယ်သူတွေ ဘယ်လိုပဲလာကန်ကန်...
ဘောလုံးကွင်းကြီးကတော့ သစ္စာရှိရှိ၊ ဘက်လိုက်မှုမရှိဘဲ ကစားခွင့်
ပြုမှာပဲ။ သူ့ကို ဘယ်လောက်ပဲ ကန်ကြကန်ကြ...သူ စိတ်မဆိုးဘူး၊
ဒါကြောင့်...သူ့အချစ်က ဘောလုံးကွင်းလိုဆိုတော့...သစ္စာရှိရှိ၊ အနစ်
နာခံပြီး ချစ်မယ်လို့ ဆိုလိုတာပါ”

“အဟင်း...သူ့ကြော်ငြာလေးက မဆိုးပါဘူး၊ ဒါပေမဲ့ မေး
စရာတစ်ခုရှိတယ်”

“ဘာမေးမလို့လဲ”

“ဒီလိုလေ...ဘောလုံးကွင်းက အသင်းတိုင်းကို လက်ခံ
တယ်မှတ်လား”

“အင်းလေ”

“အဲဒီတော့...သူ့အချစ်ကလည်း လူတိုင်းကို လက်ခံတယ်
လို့ရော ဆိုလို့မရဘူးလား၊ တစ်ယောက်တည်း တည်တည်မြဲမြဲမရှိဘူး
ဆိုတဲ့ သဘောပေါ့”

ကတ်သီးကတ်သတ်ဟု သူ တွေးလိုက်သည်။ သို့သော် မေးခွန်း
လေးက ကောင်းနေတာကြောင့်...

“အင်း...ကြော်ငြာက အဲဒီလို ပြောချင်ပုံမရဘူး၊ သူ့က
ဘောလုံးကွင်းကြီးတစ်ခု ရိုက်ပြတယ်”

“ဟုတ်တယ်လေ”

“နောက်ဆုံး ဘောလုံးကွင်းကြီးပဲ ရိုက်ပြပြီး အဆုံးသတ်သွား
တယ်”

“အင်း”

“ဒီတော့...အသင်းတွေ ကိုယ်တိုင်က အတင်းအဓမ္မလာ
ကန်ကြတာပါ။ ဘောလုံးကွင်းကြီးက ‘လာပါ...လာပါ’လို့ လက်ယပ်
ခေါ်တာ မဟုတ်ပါဘူးလို့ ဆိုလိုရာ မရောက်ဘူးလား”

“ဪ”

“နောက်ဆုံးပိတ် ဘောလုံးကွင်းကြီးပဲရိုက်ပြတော့ လွမ်းစရာ
တောင်ကောင်းသေး”

“ဟင်း...ရှင်ကတော့ ရှင်လိုရာဆွဲတော့တာပဲ”

“ဒါပေါ့ဗျ...ကြော်ငြာပဲဟာ”

တစ်ဖက်မှ စိတ်ဆိုးပြေသွားပုံရသည်။

“အဲဒါနဲ့ ကျွန်မက စိတ်ဆိုးပြေသွားရော ဆိုပါတော့”

“ပြေလိုက်ပါဗျာ”

“အင်း...အင်း...ပြေလိုက်ပါမယ်လေ”

သူမ ရယ်သံကို ကြားရပြန်သည်။

ခပ်လွင်လွင်လေးဖြစ်၏။ သူလည်း အဲဒီလို ရယ်ချင်လာသည်။

ထို့ကြောင့်...

“ဟီး...ဟီး”ဟု ရယ်ဖြစ်သည်။

ချိုမြိန်မည် မထင်ပါ။ တစ်ဖက်မှ အားနာ၍ထင်သည်။ ဖုန်းချ
မသွားချေ။

“တတိယမြောက် ခင်ဗျားရဲ့သူငယ်ချင်းအကြောင်း မပြော
တော့ဘူးလား”

“ပြောမလို့ပါပဲ...ရှင်က လိုက်ကြော်ငြာနေတာကိုး”

“ဟဲ...ဟဲ...ဒါကတော့ဗျာ”

“ရှင်လည်း သိပြီးရောပေါ့၊ အဲဒီကောင်မလေးက သင်္ချာ
ခရေဇီလေ”

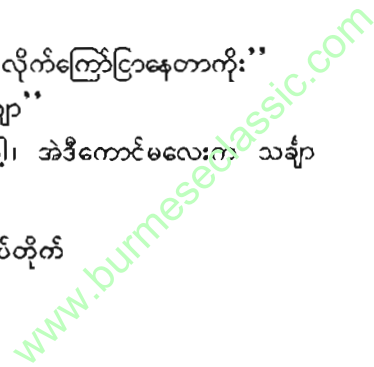

၁၂၆ ● လူနေ

“အင်း...သိပါတယ်”

“ဒီတော့...ရှင်ကို နှစ်ပတ်အချိန်ပေးမယ်”

“ဘာလုပ်ဖို့လဲ”

“လေ့လာဖို့ပါ”

“ဪ”

ကောင်မလေးကို လေးစားသွားသည်။ တစ်ခုခုကိုလည်း စိုးရိမ်
သွားသည်။

“ဒါဆို...ဒီကြားထဲ ခင်ဗျားက ဖုန်းမဆက်တော့ဘူးပေါ့”

“ဆက်မှာပါ”

“ဟူး...တော်ပါသေးရဲ့”

“ရှင်နော်”

ထပ်ပြောချင်ပါသည်။ သူမ၏အသံလေးသည် ချိုသာလှ၏။
အခုချက်ချင်း ‘အချစ်...တို့လမ်းထိပ်က စောင့်နေမယ်’ လို့တောင် ပြော
လိုက်ချင်တာ။ အဟီး...အားနာလို့။

“ဒါဆို...နေရာကလည်း နောက်မှသိရမှာပေါ့”

“ဒါပေါ့”

ခဏကြာသောအခါတွင် သူမဘက်က ဖုန်းအရင်ချသွားသည်။



ရသစာအုပ်တိုက်

(၁၄)

“ငါ ညက ဧကရီမိုးအိမ်ကို ဖုန်းဆက်လိုက်တယ်”

မိုးစေ စကားကြောင့် တိုးကျော်တို့ စိတ်ဝင်စားသွားသည်။

“ဘာထူးလဲ” ဟု ဝိုင်းမေးကြသည်။

“မတွေ့ပါဘူးကွာ”

“... ..”

ဆဲသံတွေ တစ်ယောက်တစ်ပေါက် ထွက်သွားသည်။

ဉာဏ်လင်းက...

“မင်း...အဲဒီလို ကြားဝင်ဖို့တော့ မကောင်းပါဘူးကွာ”

“ငါက ဘယ်ကြားဝင်လို့လဲ”

“ကြားသုံးကြားလေကွာ...မကြားဖူးဘူးလား၊ မောင်နှမ
ကြား၊ သမီးရည်းစားကြား၊ လင်မယားကြား”

သူတို့ထိုင်နေကျလက်ဖက်ရည်ဆိုင်တွင် စကားပြောနေခြင်း
ဖြစ်သည်။ အချိန်သည် ညနေခင်းလေးဖြစ်၏။

“အဲဒီတော့...အခု ငါက ဘယ်ကြားထဲ ဝင်နေလို့လဲ”

ရသစာအုပ်တိုက်

www.burmeseclassic.com

“လင်းကို ကြားလေ”
 “ဟေ့ကောင်”
 “ပေါက်ကရမတွေနဲ့...ငါပြောတာက လင်းကိုနဲ့ ဧကရီမိုး
 ကြားလို့ ပြောတာပါ”
 “အဲဒါ...ဘယ်မှာ ကြားသုံးကြားထဲ ပါလို့လဲ”
 “ပါပါ...မပါပါကွာ၊ ငါလည်း ဒါပဲပြောတတ်တယ်”
 နောက်ဆုံးတော့ ရောချလိုက်သည်။ သူတို့မှာသာ တဟား
 ဟားဟားနှင့် ရယ်နေရသည်။
 “ဘာရယ်နေတာလဲ”
 ဉာဏ်လင်းက မေးသည်။
 “တွေးမိလို့ပါ”
 လင်းကိုက ပြန်ဖြေသည်။
 “ဘာတွေးမိတာလဲ”
 “ကြားသုံးကြား”
 “လာပြန်ပြီ”
 မိုးစေ့ရဲ့ ဝင်ညည်းသံပါ။
 လင်းကိုက...
 “ငါတစ်ခုမေးမလို့ကွ”
 “ဘာမေးမလို့လဲ”
 “အဲဒီ ကြားသုံးကြားစလုံးက သူတို့အချင်းချင်း ကြားဝင်လို့
 ရလား”
 “အဲ”
 အခုမှပဲ စဉ်းစားမိကြသည်။ ထို့နောက်...
 “အင်း...ဘယ်လိုပြောရမလဲဆိုတော့ပေါ့နော်”

ရသစာအုပ်တိုက်

“ဘယ်လိုမှပြောမနေနဲ့...ဝင်လို့ရတယ်”
 “တကယ်”
 မယုံသလိုလို ဘာလိုလိုနှင့် ပြန်မေးသည်။ မျက်လုံးလေး
 ကလယ်ကလယ်ဖြစ်သွားကြပြီး...
 “ဘယ်လိုရတာလဲ ပြောပါဦး”
 “ရပ်ကွက်ထဲမှာ ခဏခဏဖြစ်နေကျပဲလေကွာ”
 လင်းကိုက “အင်း...သမီးအဖြေ မှန်ခါနီးပါပြီကွယ်။ ဒီလို
 လေးလေ သမီးရယ်”ဆိုသည့် ပဟောဠိအစီအစဉ်ထဲက လေသံနှင့် ပြန်
 ပြောသည်။
 “မသိပါဘူး ဆိုနေမှပဲ”
 “ဒါဆိုပြောပြမယ်...နားထောင်”
 “ဟုတ်”
 ဆိုပြီး ဆရာစာသင်နေတာကို နားထောင်နေသော ကျောင်း
 သားများစတိုင်လ် မေးကိုလက်ထောက်လိုက်ကြသည်။ စပဲဖြိုးဖြိုးနှင့်...
 “ဒီလိုကွ...အတွဲတစ်တွဲချိန်းတွေနေတယ်ဆိုပါနဲ့”
 “အင်း...ဟုတ်ပြီ၊ ဒါဆို သမီးရည်းစားကြားပေါ့”
 “အဲဒီမှာ ကောင်မလေးအစ်ကိုက တွေ့သွားပြီ ဆူမယ်
 ကောမယ်ဆိုပြီး ရောက်လာတယ်”
 “အဲ...သမီးရည်းစားကြား ဝင်ပြီ”
 “အစ်ကိုက သူ့ညီမကို အကြီးအကျယ်ဆူရော”
 “အလဲ့...ဒါက မောင်နှမကြား”
 “အေး...အဲဒါကို ကောင်မလေးရည်းစားက မခံမရပ်နိုင်
 ဖြစ်ပြီး သူ့အစ်ကိုကို ပြောရာပြေကြောင်း ဝင်ပြောရော”
 “အိုး...ဟို...သူကတော့ မောင်နှမကြားဝင်ပြီ”

ရသစာအုပ်တိုက်

“ဒီမှာတင် အစ်ကိုဖြစ်သူက မကျေမနပ်ဖြစ်၊ အိမ်ရောက် တော့ သူ့အဖေနဲ့ အမေကို တိုင်ပြော”

“အဲဒီတော့...”

“သူ့သမီးကိစ္စနဲ့ပတ်သက်ပြီး သူတို့လင်မယားနှစ်ယောက် သဘောထားကွဲလွဲကြတာပေါ့၊ သူ့သားက ဝင်ပြော၊ ပြဿနာတွေတက် နဲ့...လုံးလည်ချာလည် ဖြစ်နေကြတယ်”

“အဲ...ဒါက လင်မယားကြား”

“အင်း...ဟုတ်တယ်၊ အဲဒီလိုနဲ့...တစ်ယောက်ကြား တစ် ယောက်ဝင်ကြတာပေါ့”

“ဒီလိုတော့လည်း ဟုတ်တော့ဟုတ်တာပဲ”

တိုးကျော်စကားဆုံးတော့ သူက...

“မဟုတ်ဘူး”

“ဘာမဟုတ်တာလဲ”

“ကြားဝင်တယ်ဆိုတာ အဲဒီလိုမှ မဟုတ်တာ ‘စကားရှုပ်’တာ ကို ပြောတာကွ”

“ဪ...ငါတို့မှာတော့ အကောင်းအောက်မေ့လို့ နားထောင် နေတာ”

“... ..”

တစ်ယောက်တစ်ပေါက် ပွက်လောရိုက်သံတွေ ဆူညံသွား သည်။

ထိုစဉ်...

“တိုးလေး...ဟေ့...တိုးလေး”

လူကြီးတစ်ယောက်ခေါ်သံကို ကြားလိုက်ရသည်။

တိုးကျော်ကို ခေါ်ခြင်းဖြစ်သည်။

ရသစာအုပ်တိုက်

“ဟင်...ဦးလေးဇော်”

သားသားနားနားနှင့် လူကြီးတစ်ယောက်ကို တွေ့လိုက်ရသည်။ မြင်ဖူးသလိုလိုရှိသည်ဟု လင်းကို စဉ်းစားမိ၏။

ထိုလူကြီးက သူတို့ဝိုင်းသို့ ပြောင်းလာသည်။

“တစ်ယောက်တည်းထိုင်ရတာ ပျင်းတယ်ကွာ...မင်းတို့နဲ့ လာထိုင်မယ်”

ပျော်ပျော်နေတတ်ပြီး လူငယ်တွေနှင့် ပေါင်းသင်းတတ်ပုံရ သည်။

“ထိုင်ပါ...ရပါတယ်”

တိုးကျော်က ခုံတစ်ခုံဆွဲပေးသည်။

“မင်းတို့လည်းသိမှာပါ...ဒါ အန်တီအေးယောက်ျား ဦးဇော် မင်းတဲ့”

“ဪ...မြင်ဖူးတယ်လို့တော့ထင်သား”

ဓာတ်ပုံထဲမှပုံနှင့် အပြင်ကပုံကို အခုမှဖမ်းမိသွားသည်။

တိုးကျော်က ဦးဇော်မင်းအား သူတို့နှင့် မိတ်ဆက်ပေးသည်။

“ဒါနဲ့...ဟိုတစ်နေ့က မင်းတို့လာသေးတယ်ဆို”

“ဪ...ဟုတ်ကဲ့၊ ဘာမှ ထွေထွေထူးထူးတော့ မရှိပါဘူး”

“အေးကွာ...ဘာဖြစ်လို့လဲမသိဘူး၊ မင်းတို့လာပြီး နောက်ပိုင်း ငါ့မိန်းမက ငါ့ကို တော်တော်လေးဂရုစိုက်နေတယ်ကွ”

မတိုင်ပင်ထားဘဲနှင့် လင်းကို ကို ပြိုင်တူကြည့်မိကြသည်။

လင်းကို ကတော့ ပြုံးစိစိလုပ်နေ၏။

“မင်းတို့ ဘာတွေပြောနေတာလဲ၊ တစ္ဆန်းတစ်တော့ ကြားခို တယ်”

ဦးဇော်မင်းက မေးသည်။ ဦးဇော်မင်းမှာ ‘ဦး’တပ်ခေါ်ရ ရသစာအုပ်တိုက်

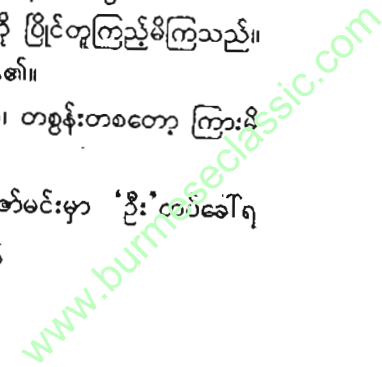

လောက်အောင် အသက်မကြီးသေးပါ။ လူလတ်ပိုင်းအရွယ်ပင် ရှိသေးသည်။ သို့သော် ဝါအရတော့ ဦးတပ် ခေါ်ရပေမည်။

“ဒီကောင့်အကြောင်းပေါ့”

လင်းကို,ကို လက်ညှိုးထိုးပြီးပြောသည်။

“ပြောပါဦး...ငါက လူငယ်တွေကိစ္စဆိုရင် စိတ်ဝင်စား တယ်”

“ပြောရရင် ယုံမှာမဟုတ်ပါဘူး...ဦးလေးဇော်ရာ”

“ဟေ့ကောင်...မင်း ငါ့ကို ဦးလေးဇော်လို့မခေါ်ပါနဲ့ဆိုတာ ဘယ်နှစ်ခါပြောရမလဲ”

သူတို့ ရယ်မိကြသည်။

ထို့နောက် ‘ကိုကြီးဇော်’ဆိုသည့် အခေါ်အဝေါ်နှင့် ချေးတည့် သွားကြသည်။

“အင်း...အဲဒါနဲ့ ပြောပါဦးကွ၊ မင်းတို့ပြောတာကို ငါယုံပါ တယ်”

တိုးကျော်က လင်းကို,ကို လှည့်ကြည့်သည်။

“ပြောပြလိုက်ရမလား”ဟု ခွင့်တောင်းခြင်းပင်ဖြစ်သည်။

ကိုကြီးဇော်က...

“အခက်အခဲရှိရင်လည်း ရပါတယ်ကွ”

“မဟုတ်ပါဘူး...ကိုကြီးဇော်ကို ဘယ်ကစပြောရမှန်း မသိ လို့ပါ”

ထိုသို့ပြောပြီး ဉာဏ်လင်းဖက်လှည့်ကာ...

“မင်းပဲ အစအဆုံးပြောလိုက်ပါလား”

ဉာဏ်လင်းက ကိုယ်ခန္ဓာကို သေသေချာချာပြင်ထိုင်လိုက်ပြီး အကြောင်းအရာစုံကို ပြောပြလိုက်သည်။

ရသစာအုပ်တိုက်

ကိုကြီးဇော်မှာ အံ့သြပြီးနားထောင်နေသည်။ ဉာဏ်လင်း စကားဆုံးတော့...

“အင်း...မင်းတို့ဟာက ပျော်တော့ ပျော်စရာကြီးပဲ”

“ဟုတ်တော့ ဟုတ်ပါတယ်၊ ဒါပေမဲ့ စိတ်ထဲမှာတော့ ဒွိဟ ဖြစ်နေတယ်”

မိုးစေက ဝင်ပြောသည်။ ကိုကြီးဇော်က သူ့လက်ဖက်ရည် လက်ကျန်ကို ကုန်အောင်မော့လိုက်ပြီး...

“ငါတော့ စိတ်ဝင်စားသွားပြီ၊ အကူအညီလိုရင်လည်း ပြော၊ အချိန်တိုင်းတော့ မအားဘူးကွ...ငါက စားသောက်ဆိုင်တစ်ခုမှာ မန်နေဂျာလုပ်တယ်၊ ဒါပေမဲ့ အချိန်ပြည့် တာဝန်မယူရဘူး၊ ဆိုင်မှာက ငါအပါအဝင် မန်နေဂျာနှစ်ယောက်ရှိတော့ မနက်၇၂၀၊ ည၇၂၀ဆို ပြီး ယူရတယ်လေ၊ (၁၅)ရက် တစ်ခါပေါ့”

“ဆိုင်မှာမည်က ဘာလဲဗျ”

“တော်ဝင်လမ်းထိပ် စားသောက်ဆိုင်”

“ဪ...ကြားဖူးတယ်”

“လာခဲ့ပေါ့ကွာ”

ဤသို့ဖြင့် သူတို့တွင် တိုင်ပင်ဖော်တိုင်ပင်ဖက်တစ်ယောက် တိုးလာသည်။

ပြန်ခါနီးတောင် ပြောသွားသေးသည်။

“ဟေ့ကောင်တွေ...ငါ့ကို သတင်းမထိန်ချန်နဲ့နော်” တဲ့။



ရသစာအုပ်တိုက်

တစ်ခါတစ်ရံ ဉာဏ်လင်းတို့ပါ စာကြည့်တိုက်တွေဆီသို့ ပါလာတတ်သည်။ နောက်ပိုင်း စိတ်မရှည်၍ ထင်သည်။ လိုက်မလာကြတော့။ ယခုတလော သူဖတ်နေသည့်စာအုပ်တွေမှာလည်း သင်္ချာစာအုပ်တွေဖြစ်သည်။ ဖတ်လေ၊ တွက်လေ လုပ်နေရင်းနှင့်ပင် သင်္ချာသည် စိတ်ဝင်စားစရာ ဘာသာရပ်တစ်ခုဖြစ်ကြောင်း သိလာရသည်။

တစ်နေ့...

“ကျောင်းတုန်းက ငါတို့ကို စာသင်တဲ့ ဆရာဆီသွားချင်တယ်”

ထုံးစံအတိုင်း ထိုင်နေကျလက်ဖက်ရည်ဆိုင်မှာထိုင်ရင်းလင်းကိုက ပြောလိုက်ခြင်းဖြစ်သည်။

“ဘယ်ဆရာလဲ”

“သင်္ချာဆရာလေ”

“ဪ”

ဉာဏ်လင်းတို့ကလည်း လင်းကိုကို ‘ဘာကြောင့်လဲ’ဟု ပြန်မမေးကြပါ။ သင်္ချာနဲ့ပတ်သက်၍ တစ်ခုခုဆွေးနွေးချင်လိုဖြစ်မည်။

“သွားလေ”

“မင်းတို့ပါလိုက်နဲ့”

“ဒါများကွာ...သွားကြတာပေါ့”

ဆရာရဲ့အိမ်ကို တော်တော်နှင့်ရှာမရဖြစ်နေသည်။ အရင်တုန်းကလည်း တစ်ခေါက်မှ မရောက်ဘူးနဲ့။ အခုတောင်မှ ကျောင်းတုန်းက အသိတစ်ယောက်က ညွှန်လိုက်၍ဖြစ်သည်။

ဆရာသည် ကျောင်းတုန်းက နာမည်ကြီးဆရာတစ်ဦးဖြစ်၏။ အသင်အပြကောင်းသူဖြစ်သည်။ သူစာသင်နေပြီဆိုရင်လည်း ကျောင်းသား၊ ကျောင်းသူများ တန်းလုံးကျွတ်မျှ ရှိနေသည်။

ရသစာအုပ်တိုက်

(၁၅)

အခုတလော လင်းကို အလုပ်နည်းနည်းများနေသည်။ သူ့အသင်းဝင်ထားသော စာကြည့်တိုက်ပေါင်းစုံကို ခြေဆန့်နေရသည်။

ပြီး ညနေပိုင်းလောက်တွင် စာအုပ်တပွေ့တပိုက်ကြီးနှင့် အိမ်ပြန်လာ၏။

တစ်ခါတစ်ရံ သူ့အမေက သူ့ကို ထမင်းစားဖို့ ပြန်စောင့်နေရသည်။ အဖေက ခရီးမှပြန်မရောက်သေး၍ ထမင်းစားပိုင်းတွင် သူနှင့် သူ့အမေသာရှိတတ်သည်။

“အဖေ ဘယ်တော့ပြန်ရောက်မှာလဲ”

“နည်းနည်းတော့ ကြာမယ်ထင်တယ်”

“ဪ”

သူ့အမေက စကားနည်း၍ တစ်နေ့တစ်နေ့ ဤမျှလောက်ပဲ စကားပြောဖြစ်ကြသည်။ ထမင်းစားပြီးနောက် လင်းကိုမှာ အခန်းထဲဝင်ကာ စာဖတ်နေသည်။

ရသစာအုပ်တိုက်

အခြားအခန်းမှ လူများပင်လာ၍ နားထောင်တတ်ကြသည်။
ဤမျှပင် စိတ်ဝင်စားဖွယ်ကောင်းအောင်သင်သော ဆရာဖြစ်သည်။
ထို့ပြင် ဆရာသည် သူ့ကိုယ်သူ သင်ချင်သည့်အတိုင်းဟုလည်း ခဏ
ခဏပြောတတ်သည်။

“ဟိုအိမ်လား မသိဘူး”

ဖိုးစေက ခြံဝင်းကျယ်ကျယ်ထဲရှိ တစ်ထပ်တိုက်ပုပုလေးသို့
ကြည့်ကာ ပြောသည်။

ဖြစ်နိုင်ပါသည်။ ကျောင်းတန်းကအသိ ညွှန်ပြလိုက်သော
ခြံအမှတ်ပင်ဖြစ်၏။ တိုးကျော်က ခြံစည်းရိုးခေါင်းလောင်းအား ဆွဲ
လိုက်သောအခါ ကောင်မလေးတစ်ဦး ထွက်လာသည်။

“ဘယ်သူနဲ့ တွေ့ချင်လို့လည်း မသိဘူး”

“ဆရာဦးစိန်မြင့်နဲ့ တွေ့ချင်လို့ပါ”

ကောင်မလေးက သူတို့ကို မသင်္ကာသလိုကြည့်သည်။

“ကျွန်တော်တို့က ဆရာကြီးရဲ့တပည့်ဟောင်းတွေပါ”

လင်းကိုက ကပျာကယာရှင်းပြလိုက်သည်။ ကောင်မလေးက
ကြည့်လင်ဝင်းပစ္စာပြုလိုက်ပြီး...

“ဖေဖေကတော့ အပြင်ခဏထွက်သွားပါတယ်၊ ခဏနေရင်
ပြန်လာပါလိမ့်မယ်၊ အထဲဝင်ပါဦး”

ခြံထဲသို့ ကောင်မလေးနောက်မှလိုက်ဝင်တော့ ဉာဏ်လင်းက
လင်းကိုကို မကြားတကြားပြောသည်။

“ဆရာဆီမှာ သမီးရှိမှန်းမသိတာ နာတာပဲ”

ဉာဏ်လင်းတင်မဟုတ်ဘူး၊ တိုးကျော်နှင့် ဖိုးစေပါ ကောင်မ
လေးကို အငေးသားကြည့်နေကြသည်။

ဆရာကြီး၏သမီးသည် မိန်းမလှတစ်ဦးဖြစ်ကြောင်းကိုတော့

ရသစာအုပ်တိုက်

မြင်မြင်ချင်းပင် လင်းကို လက်ခံမိသည်။ ဆရာကြီး၏ဧည့်ခန်းသည်
ရိုးရိုးရှင်းရှင်းနှင့် ဖွဲ့စည်းထားသည်။

ဧည့်ခန်းအနေအထားကိုကြည့်ကတည်းက ဆရာကြီးသည်
မျိုးရိုးစဉ်ဆက် ချမ်းသာခဲ့ပုံရသည်။

“အထွေအထူးကိစ္စရှိလား မသိဘူး”

ကော်ဖီများလာချပေးရင်း ထိုကောင်မလေးက လင်းကိုကို
ကြည့်ပြီး မေးသည်။

ရုတ်တရက် ဘာပြော၍ပြောရမှန်းမသိ ဖြစ်သွားသည်။ သို့သော်
လာရင်းကိစ္စအား အမှန်အတိုင်းပင် ပြောပြလိုက်သည်။

“တွေ့ထွေထူးထူးတော့ မရှိပါဘူး၊ သင်္ချာအကြောင်း ဆွေးနွေး
စရာလေးရှိလို့ပါ”

“ဪ”

အိမ်ဖော်ကောင်မလေးတစ်ယောက်က မုန့်အချိုလာချသည်။
“ဒါနဲ့...ဒီက...”

ဉာဏ်လင်းက ကောင်မလေးကို အစ်အောက်မေးသည်။
“ဆရာကြီးရဲ့သမီးပါ၊ ‘ဝေးပို’လို့ ခေါ်ပါတယ်”

“ဝေးပို”

လင်းကို ရေရွတ်မိသည်။ ကောင်မလေးက ဘာမှားလို့လဲ
ဟူသောအကြည့်ဖြင့် သူ့ကိုကြည့်ပြီး မေးသည်။

“ဘာဖြစ်လို့လဲ”

“ကျောင်းတန်းက ဆရာကြီးပြောတဲ့စကားကို သွားသတိရ
လို့ပါ”

ဝေးပိုဆိုတဲ့ ကောင်မလေးက လင်းကို စကားကို စိတ်ဝင်စား
သွားသည်။ ဉာဏ်လင်းတို့ကလည်း သူ့ကိုကြည့်နေသည်။

ရသစာအုပ်တိုက်

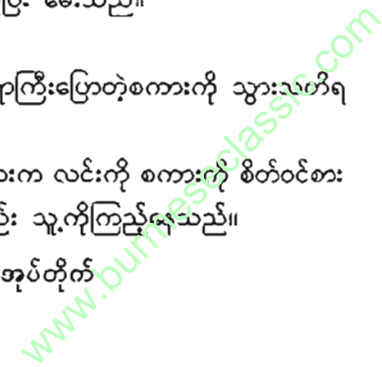

“ဖေဖေက ဘာပြောလို့လဲ”

“ဆရာကြီးကပြောတယ်...လွန်ခဲ့တဲ့နှစ်ပေါင်း နှစ်ထောင့် ငါးရာလောက်တုန်းက အိန္ဒိယပညာရှိကြီးတစ်ဦးက လူငယ်တစ်ယောက် ကို ဉာဏ်စမ်းတစ်ခု မေးဖူးတယ်တဲ့”

“ဘာဉာဏ်စမ်းလဲ”

ဝေးပိုက မေးသည်။

“ဒါပေမဲ့ အဲဒီပညာရှိကြီးက ဉာဏ်စမ်း မမေးမီမှာ အဝတ် တစ်ခုကို ထက်ဝက်ဆုတ်ပြတယ်”

“အဲဒီတော့...”

“အဲဒီတော့ သူက ထက်ဝက်ဆုတ်ရင်းဆုတ်ရင်းနဲ့ လူငယ် ကို မေးလိုက်တယ်၊ ဒီလိုပဲ အခုလိုဆုတ်ဖြဲသွားရင် နောက်ဆုံး ဘာရ မလဲတဲ့”

“အဲဒီတော့ လူငယ်က ဘယ်လိုပြန်ဖြေလဲ”

“နောက်ဆုံး အဝတ်စသေးသေးရမှာပေါ့တဲ့”

“ဟုတ်သားပဲ”

“ဟုတ်တော့ဟုတ်တယ်၊ ဒါပေမဲ့ အဲဒီအဝတ်စကို ထပ်ဆုတ် ရင်ရောက္တာတဲ့”

“ဒါလည်း မေးသင့်တာပဲ၊ လူငယ်ကရော ဘယ်လိုဖြေ လဲ”

“ပိုသေးတဲ့ အဝတ်စလေးရမှာပေါ့တဲ့”

“အင်း”

“အဲဒီမှာပဲ ပညာရှိကြီးက နောက်ဆုံးမေးခွန်း မေးလိုက် တယ်”

“ဘာတဲ့လဲ”

ရသစာအုပ်တိုက်

“အဲဒီအဝတ်စလေးကို ဆက်ဖြဲရင် နောက်ဆုံးဘာရမလဲ၊ အသုံးကောရှိပါ့မလားတဲ့”

ဝေးပိုဆိုတဲ့ ကောင်မလေးက ဘာမှပြန်မပြောဘဲ လင်းကို စကားကိုသာ ငြိမ်ပြီး နားထောင်နေသည်။

လင်းကိုက ကော်ဖီတစ်ခွက်သောက်သည်။ တိုးကျော်က မေး သည်။

“အဲဒီတော့ လူငယ်က...”

“အဲဒါတော့ ကျွန်တော်လည်း မသိဘူးလို့ ပြန်ဖြေတယ်”

“ဆရာကြီးဆိုလိုတာက...”

“ဒီလိုက...သင်္ချာမှာ မည်မျှသေးငယ်သောအရာမဆို နောက် ထပ်ပိုသေးအောင် ပိုင်းနိုင်လိမ့်မယ်ဆိုတဲ့ အယူအဆတစ်ခုရှိတယ်”

“အင်း”

“အဲဒီအယူအဆကို ဆရာကြီးဦးစိန်မြင့်က အရင်ကဆရာ ကြီးတွေပြတဲ့ ဥပမာနဲ့ပြတယ်”

“ဥပမာ”

ကောင်မလေးက တအံ့တဩဆိုတော့ လင်းကိုက ကော့မလေး နားလည်အောင် ထပ်ရှင်းပြသည်။

“ဒီလို တစ်ကို အညီအမျှပိုင်းရင် ၂ ရတယ်မှတ်လား”

“အင်း”

“ဒါဆို ၂ ကို နောက်ထပ် နှစ်နဲ့စားရင်ရော”

“ $\frac{၂}{၄}$ ”

သင်္ချာဆရာကြီးရဲ့သမီးပီသစွာ ကောင်မလေးက ခပ်သွက် သွက်ပြန်ဖြေသည်။ ဉာဏ်လင်းတို့ကတောင် လက်တွေ့ချိုးပြီး တွက်နေ တုန်း...။

ရသစာအုပ်တိုက်

“ငါ့ကို နှစ်နဲ့ထပ်စားရင် ငါ့ ရတယ်”

“ဟုတ်တယ်”

“အဲဒီလိုမျိုး ဆယ်ကြိမ်အထိပိုင်းမယ်ဆိုရင် ၁၀၂၄ ထိရမယ်”

“ဟင်”

“အကယ်၍များ အကြိမ်နှစ်ဆယ်အထိပိုင်းမယ်ဆိုရင် ၁၀၄၈၅၇၆ ရမယ်လို့ ဆရာကြီးက ဆိုတယ်”

“အေးနော်...ဟုတ်တော့ ဟုတ်တယ်”

ဉာဏ်လင်းက လင်းကိုစကားကို ထောက်ခံသည်။ ကောင်မလေးကတော့ ဘာမှဝင်မပြောတော့။

“အဲဒါနဲ့ ဝေးပိုဆိုတဲ့နာမည်နဲ့ ဘာဆိုလို့လဲ”

ဖိုးစေ၏ အမေးစကားဖြစ်သည်။ ကောင်မလေးကလည်း ဟုတ်တယ်ဟု ဝင်ပြောသည်။

“အဲဒီစကားတွေကို ဆရာနဲ့ ငါနဲ့ ကင်တင်းမှာတွေ့တုန်း ပြောဖြစ်ခဲ့တဲ့ စကားတွေပါ”

“ဪ”

“အဲဒီတုန်းက ဆရာက ငါ့ကိုမေးတယ်၊ မောင်လင်းကို ဘယ်လိုထင်တုန်းတဲ့”

“မင်းက ဘယ်လိုဖြေလိုက်လဲ”

“ငါက ဆရာရှင်းပြတဲ့ အပိုင်းကိန်းတွေကြည့်ရတာ ပိုသေးသွားတယ်လို့ မထင်မိဘူး၊ ပိုဝေးသွားတယ်လို့ ထင်မိပါတယ်လို့ ဖြေလိုက်တယ်”

“ဟင်...ဆရာက စိတ်ဆိုးမှာပေါ့”

ရသစာအုပ်တိုက်

“မဆိုးပါဘူး...ဘာဖြစ်လို့ ထင်တာလဲလို့တောင် မေးသေးတယ်”

“အဲဒီတော့...”

“လူရဲ့အမြင်မှာ ပိုသေးသွားတဲ့အရာတွေဆိုရင် ပိုဝေးတဲ့နေရာမှာရှိတယ်လို့ လက်ခံကြတယ်”

“ဟင်”

သူ့စကားကို မည်သူမျှ ပြန်မဖြေရှင်းကြ။ ဝေးပိုကသာ သူ့ကို ငေးကြည့်နေသည်။

“အဲဒါကြောင့် ဝေးပိုဆိုတဲ့နာမည်ကြားတော့ ‘ပိုဝေး’ဆိုတဲ့ စကားကို သတိရသွားလို့ပါ”

“ဟင်း...မင်းကတော့ လုပ်တော့မယ်”

ဆိုပြီး ဉာဏ်လင်းတို့က ဝင်ငေါ့သည်။

ထိုစဉ် ဝေးပိုက...

“အဖေပြောပြောနေတဲ့ ကိုလင်းကိုဆိုတာ ရှင်ကိုး”

“ဗျာ”

သူတင်မဟုတ်ဘူး၊ ဉာဏ်လင်းတို့ပါ ဘာလဲဟဟု သူ့ကို ကြည့်ကြသည်။

“ဆရာကြီးက ကျွန်တော့်အကြောင်း ဘာပြောလို့လဲ”

“ဪ...ကိုလင်းကိုက ဗဟုသုတပြည့်စုံတယ်ဆိုတာ တွေပေါ့”

သူက ‘ဟဲ...ဟဲ’ဟုသာ ရယ်ပြလိုက်ရသည်။

ခဏကြာတော့ ဆရာကြီးပြန်ရောက်လာသည်။ ထုံးစံအတိုင်း ဆရာတပည့်တွေ ပြန်တွေ့တော့ နွေးနွေးထွေးထွေးဖြစ်သွားသည်။ လင်းကိုက သူသိချင်သည်များကို ဆရာကြီးထံတွင် မေးနေသည်။

ရသစာအုပ်တိုက်

ဆရာကြီးကလည်း စေ့စေ့စပ်စပ်ရှင်းပြသည်။ ဝေးပိုကလည်း သူတို့စကားပိုင်းမှာ ဝင်နားထောင်သည်။ သို့သော် စကားပိုင်းမှာ လင်းကို နှင့်ဆရာကြီးသာ ပြောကြသော်လည်း ကျန်လူများမှာ နားထောင်သူ များဖြစ်ကြသည်။

ခဏကြာတော့ လင်းကိုတို့ ပြန်ရန်ပြင်ကြသည်။ ဆရာကြီး က သူ့အိမ်ကို အချိန်မရွေးလာနိုင်ကြောင်း ပြောသည်။ သူတို့ကလည်း ကတိပေးပြီး နှုတ်ဆက်ကာ ထွက်လာခဲ့ကြသည်။



(၁၆)

ယနေ့ ဆရာကန်တော့ပွဲနှင့် မိတ်ဆုံစားပွဲကိစ္စမေးရန်အတွက် ဇော်မြင့်နိုင်နှင့် ချိန်းထားသည်။

နေ့လယ်ပိုင်းလောက်တွင် ဇော်မြင့်နိုင်အိမ်သို့ ထွက်ခဲ့ကြသည်။ ကားကို အမေက ယူသွားသဖြင့် လေးယောက်သား Taxi ငှားသွားရ သည်။ အိမ်ရောက်တော့ အသင့်စောင့်နေသော ဇော်မြင့်နိုင်ကို တွေ့ရသည်။

“လာဟေ့...ဝါးတီးပါ ပြင်ထားတယ်”

“ဟာ...ဂွတ်ပေါ့ကွာ”

ဆိုပြီး တိုးကျော်က မီးဖိုချောင်ထဲ ပြေးဝင်သည်။

လင်းကိုတို့က ဇော်မြင့်နိုင်အိမ်ကို ရောက်ဖူးနေကျဖြစ်သဖြင့် ဒီအိမ်နှင့် သိပ်မစိမ်းချေ။

အိမ်တွင် ဇော်မြင့်နိုင်ရယ်၊ သူ့အဖေရယ်၊ အမေရယ်ပဲ ရှိ သည်။ အားလုံး သဘောကောင်းကြ၏။

ဇော်မြင့်နိုင်အစ်ကိုက နိုင်ငံခြားမှာဖြစ်ပြီး သူတို့ကို ဂျာဗွေ ကျွေးမွေးနေသူဖြစ်သည်။

www.burmeseclassic.com

“အန်တီတို့ရော”

လင်းကိုက မေးလိုက်သည်။

“အပြင်သွားကြတယ်”

“ဪ”

ထို့နောက် ပလုတ်ပလောင်းစားနေကြသောသူများဖက်သို့

လှည့်ကာ...

“ဟေ့ကောင်တွေ စားလည်းစားပေါ့ကွာ၊ ဆရာကန်တော့ပွဲ

ကိစ္စလည်း မေးရအောင်”

“အေးပါကွ”

အားလုံး ပလုတ်ပလောင်းသံနှင့် ပြန်ဖြေသည်။

“အစည်းအဝေးနေ့က ဘယ်သူတွေလာလဲ”

“တော်တော်များတယ်ကွ၊ ထက်ကောင်းတို့၊ မောင်မောင်မြင့်

တို့၊ မျိုးမင်းအောင်တို့ အနံပါပဲ”

“ဟာ...ပျော်စရာကြီးပဲ၊ ဒီလိုမှန်းသိရင် ငါတို့လာတာပေါ့

ကွာ”

ဖိုးစေက မချင့်မရဲအသံနှင့် ဝင်ပြောသည်။

“ဘယ်နေ့လုပ်မှာလဲကွ”

“အဲဒါတော့ မဆုံးဖြတ်ရသေးဘူး”

ထို့နောက် အဲဒီကိစ္စနဲ့ပတ်သက်ပြီး ထပ်မပြောဖြစ်ကြတော့။

စကားများမှာ ဟိုရောက်ဒီရောက် ဖြစ်သွားကြသည်။ ကျောင်းကိုလွမ်း

သည့်အကြောင်း၊ ဟိုတလောတုန်းက ဆရာမနှင့် တွေ့သည့်အကြောင်း

စသည့် စသည့်...။

“ဪ...ဒါနဲ့ လင်းကို၊ ခုနက ငါ့ဆီကို ဧကရီမိုး ဖုန်း

ဆက်တယ်”

ရသစာအုပ်တိုက်

ဇော်မြင့်နိုင်စကားကြောင့် သူပြုံးမိသည်။ သူတွေ့ထားသည့် အတိုင်း ဒီဘူတာပဲ ဆိုက်ပြန်လေပြီ။ သို့သော် မတတ်နိုင်တော့။ မောင်း ပြန်ဦးတော့...ရထားကြီးရေ။ ဧကရီမိုးအကြောင်းဆို စိတ်ဝင်စားသော ဖိုးစေက...

“ဇော်ကြီး...ဧကရီမိုးက မင်းကို ဘာပြောသွားသေးလဲ”

“အစည်းအဝေးနေ့က ကိစ္စအကြောင်း ဆက်တာပါ၊ မင်းတို့ ဖုန်းဆက်ပြီးတော့ ခဏအကြာမှာ ဆက်တာလေ၊ အဲဒီတော့...ငါ ကလည်း မင်းတို့ ငါ့ဆီလာလိမ့်မယ်လို့ ပြောလိုက်တာပေါ့”

“အဲဒီတော့...”

“မင်းတို့ကို ခဏစောင့်ခိုင်းထားဦး၊ သူ လာခဲ့မယ်တဲ့”

“ဟာ...လင်းကို၊ မင်းအတွက် ဝှင်ပဲကွာ”

ဖိုးစေအပြောကြောင့် သူတို့အားလုံး ဝိုင်းရယ်မိကြသည်။ သူ က လင်းကိုအဖေ မဟုတ်ပါဘဲနှင့် သူနှင့် ဧကရီမိုးကို သဘောတူနေ သည်။

ထိုသို့ဖြင့် သူတို့၏စကားဝိုင်းသည် ဧကရီမိုးအကြောင်း ရောက်သွားသည်။

“လင်းကို”

“ပြော”

အားလုံး၏မျက်နှာများက သူ့ဖက်လှည့်လာကြသည်။

“ဧကရီမိုးက လှလား၊ မလှဘူးလား”

“ဟ...လှလို့ Queen ဘွဲ့ရတာပေါ့”

“မင်းက စကားတတ်တဲ့ကောင်ဆိုတော့ ဧကရီမိုးရဲ့အလှ ကို ဘယ်လို တင်စားပြီးပြောမလဲ”

ဖိုးစေရဲ့အမေးကို ကျန်တဲ့သူများကလည်း ထောက်ခံသည်။

ရသစာအုပ်တိုက်

သူ စဉ်းစားရပြန်သည်။
ထိုစဉ် ခြံထဲသို့ ကားတစ်စီး ဝင်လာသည်။
အသက်ရှည်ဦးမည်။ ဧကရီမိုး၏ ကားဖြစ်သည်။ သူမသည်
ကားပေါ်မှ လှလှလေးဆင်းပြီး သူတို့ရှိရာ ဧည့်ခန်းထဲသို့ တန်းတန်း
မတ်မတ်ဝင်လာသည်။

“ဟိတ်...ဘာတွေပြောနေကြတာလဲ”
ပြောရင်းဆိုရင်းနှင့် ဆိုဖာပေါ် ဝင်ထိုင်သည်။

ဧကရီမိုးဆီသို့ အကြည့်တစ်ချက် ရောက်သွားသည်။ သူမ
သည် နဂိုကထက် ပို၍လှလာပါသည်။

ရှင်းသန့်လှသော သူ့အသားအရေနှင့်လိုက်ဖက်တဲ့ အဝတ်
အစားကို ဝတ်တတ်ခြင်းသည် ကျောင်းတုန်းက သူမနာမည်ကျော်
ကြားခြင်း၏အကြောင်းအရာတစ်ခု ဖြစ်ပါသည်။

သူမ၏ဆံနွယ်စများသည် အရင်တုန်းကလိုပင် ပျော့ပျောင်း
ကာ တစ်ချောင်းစီ ကျဆင်းနေ၏။

တစ်ခုတော့ သူလက်ခံရပါမည်။ ဤသည်မှာ သူမသိပ်လှပါ
သည်။

“ငါတို့ နှင့်အကြောင်းပြောနေတာ”
ဉာဏ်လင်းအပြောကြောင့် ဧကရီမိုးက...
“အံ့မယ်...ဘာအကြောင်းပြောနေတာလဲ”
လှပါတယ်ဆိုမှ စကားပြောသံကိုပါ လှအောင် (ချိုအောင်)
ဖန်တီးပြောသည်။

“ဒီကောင်ပေါ့...နင်က အရမ်းလှတယ်တဲ့”
သူ့ကို ပိုပြီးဆိုတာ လင်းကို သိလိုက်သည်။
(ဤနေရာတွင် သူမဖြစ်ပျက်သွားပုံကို အရင်ခေတ်ဝတ္ထုတွေ

ရသစာအုပ်တိုက်

ထဲက ကောင်မလေးတစ်ယောက်၏အမှုအရာအတိုင်း ဖော်ပြချင်ပါ
သည်)

ဖိုးစေ စကားကြောင့် သူမသည် ‘အို...ပေါက်ကရဲ’ဟု ရှက်
စကားဆိုလေသည်။

သူမ၏ပါးပြင်တွင် ယန်းနုရောင်လေးပြေးကာ ဖြတ်သွား၏။
နို့ပေမယ့် သူမ၏မျက်ဝန်းလေးများသည် ပုလဲရောင်တောက်ပ
နေပါတော့သည်။ (ဤတွင်ပြီး)

ထို့နောက် ဆရာကန်တော့ပွဲကိစ္စကို မေးကြပြန်သည်။ ဧကရီ
မိုးနှင့် ဇော်မြင့်နိုင်က ဒိုင်ခံဖြေသည်။ ထိုသို့ပြောပြီး ခဏကြာတော့
လင်းကိုက ပြန်ရန်ပြင်လိုက်သည်။ ဧကရီမိုးက...

“လင်းကို ပြန်တော့မလို့လား”
“အေး”

ဤတွင် ဧကရီမိုးက မထင်မှတ်သောစကားကို ဆိုသည်။
“ငါ့ကို အိမ်ပြန်လိုက်ပို့ပါလား”

“ဟင်...နှင့်မှာ ကားပါတယ် မှတ်လား”
“ပါတယ်လေ...ငါ့ကို ကားမောင်းလိုက်ပို့လို့ပြောတာ”

ထိုစဉ် ဖိုးစေက ကြားဖြတ်ပြီး...
“ဟာ...ဒါဆို အတော်ပဲပေါ့ လင်းကို၊ မင်းပဲ...ခုနက
ဒဂုံ စင်တာ ခဏဝင်ချင်တယ်ဆို...သူနဲ့ ခဏဝင်လိုက်ပေါ့၊ ငါတို့က
သွား စရာရှိသေးတယ်...နော်...ဧကရီ”

“ရပါတယ်ရှင်...ကျွန်မ ရှင်တို့လူကို အဆုံးထိ လိုက်ပို့ပေး
လိုက်ပါမယ်”

သူ ဘာမှပြန်မပြောရခင် သူမက ပြန်ရန်အတွက် နှုတ်ဆက်
နေသည်။

ရသစာအုပ်တိုက်

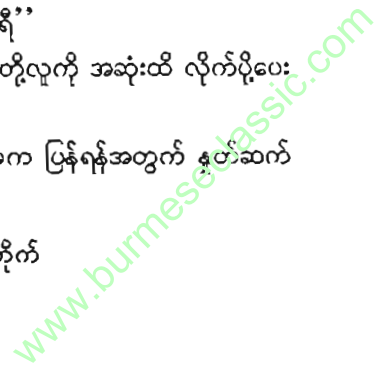

ဉာဏ်လင်းကတော့ အတင်းတွန်းပို့နေသည်။
 နောက်ဆုံးတော့...
 သူမ ထတော့ သူကပါ ထလိုက်ရသည်။
 (ဤစာကြောင်းကို ရိုးသားစွာပဲ ဖတ်စေလိုပါသည်။)
 “ကောင်းကောင်းသွားကြနော်”
 ဇော်မြင့်နိုင်က ဝင်စသည်။
 သူကလည်း မခေပါဘူး။
 “ဟုတ်ပါ...ဟုတ်ပါ၊ ကောင်းကောင်းကြီးသွားရမှာပေါ့”
 ဟု အဘိုးကြီးအသံဖြင့် ပြန်နောက်ရသည်။
 သူ့စကားကိုကြားတော့ ဧကရီမိုးက မျက်စောင်းလှမ်းထိုး
 သည်။ ဇွတ်ခနဲ စိုက်မဝင်သွားပေမယ့် အနည်းငယ်တော့ ရှုပ်ထိပါ
 သည်။
 “ဟေ့ကောင် ပြောဖို့မေ့ခဲ့ဦးမယ်”
 အိမ်ထဲမှထွက်ခါနီး တိုးကျော်က အစဖော်ပေးသည်။
 ဧကရီမိုးက ‘ဘာလဲဟ’ ဆိုသည့်အကြည့်ဖြင့် ပြန်လှည့်ကြည့်
 သည်။ သူကတော့ သိလိုက်သည်။
 ဧကရီမိုး၏အလှကို ဖွဲ့နွဲ့ပြောရန်အတွက် ဖြစ်သည်။
 ဧည့်ခန်းထဲကို တစ်ချက်ကြည့်လိုက်သည်။
 သူတို့သောက်ရန် ချထားသော ရေသန့်ဗူးတစ်ဗူးကို တွေ့ရ
 သည်။ သူ ခပ်မြန်မြန်ပြောချလိုက်၏။
 “ရေသန့်ဗူးလို့ လှတယ်”
 “ဘယ်လို”
 ထင်ပါတယ်...သူတို့ နားမလည်ဘူးလို့။ ဒါကြောင့် နောက်
 ဆက်တွဲကို ကြေညာလိုက်ရသည်။

ရသစာအုပ်တိုက်

“ကြည်လင်ပြီးတော့ လှပတဲ့ ရေလေးလို့ပဲလို့ ပြောတာပါ”
 ပြောပြောဆိုဆို ကားပေါ်တက်လိုက်သည်။
 “ဘာပြောတာလဲ”
 ကားထဲရောက်တော့ ဧကရီမိုးက မေးသည်။ သူမ အရမ်း
 သိချင်နေပုံရသည်။
 “ရေသန့်ဗူးထဲမှာ ဘယ်ရေသန့်ဗူးကောင်းလဲလို့ ပြောနေတာ
 ပါ”
 ယုံပုံတော့မပေါ်။ သို့သော် ဆက်မမေးတော့၍ သက်သာရာ
 ရသွားသည်။
 “အခု...အိမ်ကိုပဲ တန်းမောင်းရမှာလား”
 “လင်းကိုပဲ...ဒဂုံစင်တာ ဝင်ဦးမယ်ဆို”
 “အဲဒါ...ဟိုကောင်တွေ နောက်လိုက်တာ”
 သူမက သက်ပြင်းလေး ခိုးရှိုက်ကာ...
 “ဒါဆိုလည်း ဧကရီတို့ တစ်ခုခုဝင်သောက်ရအောင်လား”
 “ရပါတယ်...သောက်လေ”
 အနီးအနားရှိ ဆိုင်တစ်ဆိုင်ရှေ့တွင် ကားရပ်လိုက်သည်။
 သူမက ဦးဆောင်မှာပြီး သူ့ဘက်သို့လှည့်ကာ...
 “လင်းကို မွေးနေ့တောင် ရောက်တော့မယ်နော်”
 “အင်”
 သူ ရုတ်တရက်ကြောင်သွားသည်။
 တကယ်တော့ သူ့မွေးနေ့ကို သူမေ့နေတာပါ။ အဖေ၊ အမေက
 သတိပေးရင်ပေး၊ မပေးရင် သူငယ်ချင်းတစ်ယောက်ယောက်က သတိ
 ပေးမှသာ သူ့မွေးနေ့ကို သတိရသည်။
 “ငါ့မွေးနေ့တောင် ငါက မေ့နေတာ”

ရသစာအုပ်တိုက်

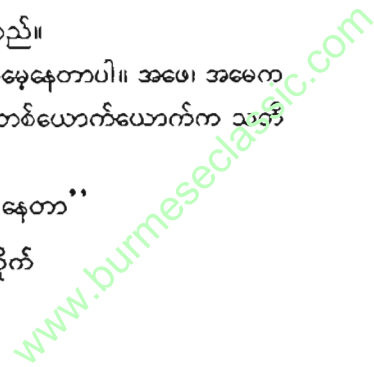

“ဧကရီကတော့ မမေ့ပါဘူး”

“ကျေးဇူးပဲ”

“မလိုပါဘူးလေ၊ တစ်မိန်းဆန်ပါတယ်”

သူ ငြိမ်နေလိုက်ရသည်။

ထိုစဉ် သူတို့မှာထားသော အအေးနှင့်မုန့် လာချသည်။

သူမက...

“ဆရာကန်တော့ပွဲနဲ့ မိတ်ဆုံစားပွဲနေ့မှာ ငါက ပျော်ပွဲရွှင်ပွဲ တာဝန်ယူထားတဲ့အဖွဲ့မှာ ပါတယ်”

“အင်း...ကောင်းတာပေါ့”

“စီစဉ်ထားတာတော့ အများကြီးပဲဟဲ့”

အအေးတစ်ခဲသောက်လိုက်သည်။ ပြီး မုန့်တစ်ခုဝါးနေစဉ် အတွင်း သူမက စကားဆက်ပြောသည်။

“နင့် မွေးနေ့ကလည်း ဆရာကန်တော့ပွဲနေ့လောက်မှာပဲ လုပ်ဖြစ်လိမ့်မယ် ထင်တယ်”

သူရေတွက်ကြည့်မိသည်။ ဟုတ်ပါသည်။ ဆရာကန်တော့ပွဲ လုပ်မည့်အချိန်သည် သူ့မွေးနေ့နားလောက်တွင် ဖြစ်မည်။

“အင်း...ဟုတ်တယ်နော်”

“ဒါကြောင့်...ငါပါတဲ့အပိုင်းမှာ နင့်အတွက် မွေးနေ့ အမှတ်တရတစ်ခု စီစဉ်ထားတယ်”

သူ စိတ်ဝင်စားသွားသည်။ ဧကရီမိုးကိုလည်း စူးစူးစိုက်စိုက် ကြည့်မိသည်။

“ပြောပါဦး...ဘာအစီအစဉ်လဲလို့”

“အစီအစဉ်ကတော့ အဲဒီနေ့မှသိဟာ...ဒါပေမယ့် အစီအစဉ် နာမည်တော့ ပြောပြမယ်”

“ဘာတဲ့လဲ”

သူမက တစ်လုံးချင်းဆိုသည်။

“ကြော်ငြာ”

“ဟင်”



ကြွတ်ကြွတ်အိတ်ထဲ ထည့်လာတယ်
အမှိုက်ဗျို...အမှိုက်
တွန်းလှည်းလေးနဲ့ တွန်းလာတယ်
ဒန်တွေဝယ်တယ်...ကြေးတွေဝယ်တယ်
နှလုံးသားနဲ့ယူလာတယ်
အချစ်နော်...အချစ်
အမှိုက်သိမ်းကားလာတယ်
အမှိုက်တွေ ကောက်သိမ်းတယ်
ကုလားဆိုင် ရောက်တယ်
ဒန်တွေ ကြေးတွေ အကုန်ယူတယ်
သူမဆီရောက်တော့ကွယ်
အချစ်တွေအကုန်လုံး သူမ ပိုင်တော့တယ်...။

ဆိုင်အပြင်ဖက်တွင် နေတော်တော်ပူနေသည်။ ကားလမ်းမ
ကတ္တရာတွင် အပူလှိုင်းတချို့ပင် ထနေ၏။ သူသက်ပြင်းချလိုက်သည်။
ဂျာနယ်လေးကို သတိရလိုက်၍ဖြစ်၏။

ခုတလော သူမ အသံလေးကို သူလွမ်းနေမိသည်။

သူမရဲ့ဖုန်းပဲ မျှော်နေမိသည်။

စားပွဲထိုးလေးက မုန့်လာချသည်။ ခဏကြာမှ မစ်ရှယ်ထပ်
ချသည်။ ကော်ဖီမစ်ကို ဖောက်ထည့်မွေလိုက်ရင်း ကားလမ်းမဆီသို့
ကြည့်မိပြန်သည်။

ရင်ထဲမှာ ရှုပ်ထွေးနေ၏။

သူ မုန့်တစ်ခု ကောက်ဝါးလိုက်သည်။ ပြီး...ကော်ဖီတစ်ငုံ
သောက်လိုက်၏။

ထိုအခါမှပဲ နောက်ဖက်ဝိုင်းမှ လူကြီးနှစ်ဦး ပြောနေသော
စကားသံများကို သတိပြုမိသည်။

“ကဲ...ဒီတစ်ခါတော့ မင်းအလှည့်ပဲ”

ပထမလူကြီးက စပြောသည်။

“အေးပါ...ငါလည်းပြောတော့မလို့ပါပဲ။ မင်း ခုနက ပြော
သွားတဲ့ အတွေးအခေါ်လေးက ကောင်းတယ်ကွ”

ပထမလူကြီး ပြုံးလိုက်လိမ့်မည်ဟု သူထင်မိသည်။ သူမြင်ရ
လို့ မဟုတ်ပါဘူး။ ထိုလူကြီးနှစ်ယောက်စလုံးသည် သူ၏နောက်ကျော
ဖက်ဝိုင်းတွင် ထိုင်နေကြခြင်းဖြစ်သည်။

“ကျေးဇူးပဲ...ကဲ...ကဲ။ မင်းအလှည့်လေး စလိုက်ရအောင်”

ဤသို့ဖြင့် ဒုတိယလူမှာ သူ၏စကားကို စတင်ပြောသည်။

“လူနှစ်ယောက် ရန်ဖြစ်နေတယ် ဆိုပါနဲ့”

“အင်း”

(၁၇)

စိတ်လေလေနှင့် မြို့ထဲသို့ သူတစ်ယောက်တည်း ထွက်ခဲ့
သည်။ အခုတလော သူ့စိတ်တွေ လေးလံနေ၏။ လေးလံနေသည်ဆို
တာထက် ရှုပ်ထွေးနေသည်ဟုဆိုလျှင် ပိုမုန့်နိုင်ပါသည်။

ရုပ်ရှင်ရုံရှေ့ရောက်တော့ နာရီကြည့်လိုက်ရာ ပြသချိန်လွန်နေ
တာကြောင့် ဝင်မကြည့်ဖြစ်တော့ဘဲ စာအုပ်တန်းဖက်သို့ ဆက်လျှောက်
လာခဲ့သည်။ ဟိုလုန်ဒီလုန်နှင့် သူကြိုက်သည့်စာအုပ်နှစ်အုပ်ကို ဝယ်
ဖြစ်သည်။

ထိုသို့လျှောက်သွားနေစဉ်အတွင်းမှာပဲ ဗိုက်ထဲက အသံမြည်
လာသည်။ မနက်ကတည်းက ဘာမှမစားရသေးတာကို အခုမှ သတိရ
သည်။ ဒါနဲ့...နီးစပ်ရာ လက်ဖက်ရည်ဆိုင်ထဲသို့ ဝင်လိုက်၏။

“မစ်ရှယ်...မုန့်အကုန်ချ”

စားပွဲထိုး လာမမေးခင် လှမ်းမှာလိုက်သည်။ လူရှင်းချိန်မို့
လာမသိ...ဆိုင်ထဲတွင် တစ်ဝိုင်းနှစ်ဝိုင်းမှလွဲ၍ လူသိပ်မရှိ။

ရသစာအုပ်တိုက်

ရသစာအုပ်တိုက်

လင်းကို စိတ်ဝင်စားလာသည်။ ထို့ကြောင့် နားကိုစွင့်ထားလိုက်၏။

“သူတို့နှစ်ယောက်က လမ်းမတစ်ခုပေါ်မှာ ရန်ဖြစ်နေတာပါ။ အဲဒီအချိန်မှာ လူကြီးတစ်ယောက်က သူတို့နှစ်ယောက်ကို ဖျန်ဖြေပေးမလိုဆိုပြီး ရောက်လာတယ်”

“ဟုတ်ပြီ”

“ဒါပေမဲ့ ဟိုလူနှစ်ယောက်ကလည်း ဒေါသစိတ်တွေမွန်နေတော့ ဘယ်လိုပြောပြော လက်မခံဘူးဖြစ်နေတယ်”

“အဲဒီတော့”

“အဲဒီတော့ ဖျန်ဖြေတဲ့လူလည်း စိတ်တိုသွားတာပေါ့။ လူဆိုတာကလည်း ကိုယ်ပြောတဲ့အတိုင်း သူများကိုလုပ်စေချင်တာ မှတ်လား၊ ဒီတော့ သူပြောတာကို လက်မခံရကောင်းလားဆိုပြီးတော့ ဖျန်ဖြေတဲ့ လူနဲ့ သူတို့နဲ့ ရန်ဖြစ်ကြရော”

“ဟင်”

“အဲဒီလိုနဲ့...လူသုံးယောက် ရန်ဖြစ်နေကြတယ် ဆိုပါတော့”

“... ..”

“ရန်ဖြစ်နေတဲ့အချိန်မှာပဲ ဖျန်ဖြေတဲ့လူပစ်လိုက်တဲ့ တုတ်ချောင်းတစ်ချောင်းဟာ ပထမလူနှစ်ယောက်ထဲက တစ်ယောက်ကို သွားမထိဘဲ လမ်းလျှောက်လာတဲ့ အဒေါ်ကြီးတစ်ယောက်ကို သွားထိတယ်”

“အဲ”

ပထမလူတော့ မပြောတတ်ဘူး။ လင်းကိုမှာတော့ ထိုလူကြီးစကားကို တော်တော်လေး စိတ်ဝင်စားနေသည်။ ဒုတိယလူက သူ့စကားကို ဆက်ပြောသည်။

“အဒေါ်ကြီးကလည်း တော်တော်နာသွားတယ်၊ ဒေါသလည်း ထွက်သွားတယ်၊ ဒါနဲ့...သူ့ကိုပစ်တဲ့ လူကိုတွေ့သွားပြီး ရန်တွေ့ပါလေရော၊ ဟိုလူကလည်း ဒေါသစိတ်မွန်နေတော့ မိန်းမရော ဘာရော နားမလည်တော့ဘူး ရန်ပြန်ဖြစ်တာပဲ”

“အဲဒါနဲ့ ဘယ်လိုဖြစ်သွားကြလဲ”

“လူလေးယောက် ရန်ဖြစ်နေကြတာပေါ့”

“ဆက်ပြောပါဦး”

“ဒီအချိန်မှာပဲ ဖျန်ဖြေတဲ့လူရဲ့မိန်းမက တွေ့သွားပြီး သူ့ယောက်ျားကို ရိုက်ပုတ်ရမလားဆိုပြီး...ဝင်ရန်ဖြစ်”

“အဲ...ဇာတ်လမ်းတော့ ရှုပ်လာပြီ”

“ကျန်သေးတယ်၊ တုတ်နဲ့အပစ်ခံရတဲ့ အဒေါ်ကြီးရဲ့ ယောက်ျားကလည်း တွေ့သွားတယ်”

“သူလည်း ဝင်ရန်ဖြစ်တာပေါ့”

“ဟုတ်တယ်”

“နောက်တော့ ဘာဆက်ဖြစ်ကြလဲ”

“သူတို့နဲ့ပတ်သက်တဲ့ ဆွေမျိုးတွေ တစ်ယောက်ပြီး တစ်ယောက် ပေါ်လာတာပေါ့”

“ဒုက္ခပါပဲ”

“အဲဒီလိုဖြစ်ပြီး ခဏအကြာမှာ ဦးဆုံးပထမ ရန်ဖြစ်တဲ့နှစ်ယောက်က မောလိုဆိုပြီး ဘေးထွက်ထိုင်နေတယ်၊ ဆက်လည်း ရန်မဖြစ်တော့ဘူး၊ သူတို့နှစ်ယောက်လည်း အံ့ဩနေတာပေါ့”

“အင်း”

“ဒီမှာတင် ငါ့အကြောင်းအရာလေးက ပြီးသွားတယ်”

“မင်းဆိုလိုတာက”

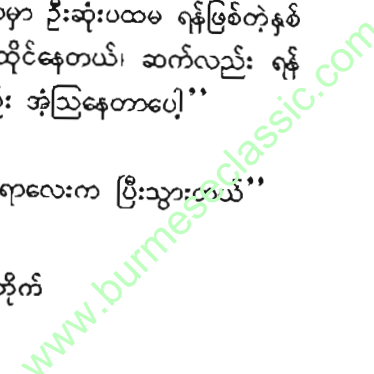

“ငါ မင်းကို တစ်ခုမေးချင်တယ်၊ ငါပြောလိုက်တဲ့ကိစ္စမှာ အဓိကရန်ဖြစ်တဲ့လူနှစ်ယောက်ပါတယ်နော်”

“အေးလေ...ဟုတ်တယ်”

“နောက်ဆုံးမှာ သူတို့နှစ်ယောက်က ရန်မဖြစ်တော့ဘူး၊ ဒါပေမဲ့ ကျန်တဲ့လူတွေက ဆက်ဖြစ်သေးလား”

“အဲ”

ပထမလူ တွေဝေသွားပုံရသည်။

အတန်ကြာသည်အထိ အဖြေမပေးဘဲ ရှိနေသေးသည်။ ထိုအချိန်မှာပဲ ဒုတိယလူက ထပ်ပြောသည်။

“ငါဆိုလိုတာက...ပြဿနာတစ်ခုမှာ ပြဿနာကိုဖြစ်စေတဲ့ အဓိကအရာတွေ ရှင်းသွားတာနဲ့ သူ့လောက်အဓိကမကျတဲ့ အရာတွေ ကော အလိုလိုရှင်းသွားလား”

“ဟင်”

တစ်ဆိုင်လုံးတိတ်ဆိတ်သွားသည်ဟု ထင်ရသည်။ လင်းကို ရင်ထဲမှာလည်း ကမ္ဘာလုံးဆိုင်ရာလို တစ်ဆိုင်ဆိုင်ကြီး ဖြစ်သွားသည်။

ထိုစဉ်မှာပဲ ပထမလူက ဖြစ်ပြောသည်။

“ရန်ဖြစ်တဲ့အကြောင်းကိုပဲ အရင်စဉ်းစားမယ်ကွာ”

“အေး...ပြောပါဦး”

“ရန်ဖြစ်တဲ့ကိစ္စမှာ အဓိကရန်သူဖြစ်တဲ့ လူနှစ်ယောက်နဲ့ သက်ဆိုင်တာဆိုလို့ ဖျန်ဖြေတဲ့ လူကြီးတစ်ယောက်ပဲရှိတယ်”

“အင်း”

“အဲဒီနောက်မှာ ဖျန်ဖြေတဲ့လူကြီးက တုတ်နဲ့အပစ်ခံရတဲ့ အဒေါ်ကြီးနဲ့ ပြဿနာတက်တယ်”

“အေး”

“ဒီတော့ နောက်ပိုင်းဖြစ်တဲ့ပြဿနာဟာ ဖျန်ဖြေတဲ့ လူကြီးမှာ စနေတယ်”

“ဟုတ်ပြီ”

“အခု...ပြဿနာကို နှစ်ခုထပ်ခွဲလိုရပြီ၊ ပထမနှစ်ယောက် ဖြစ်တဲ့ပြဿနာနဲ့ ဒုတိယဖျန်ဖြေတဲ့လူ စတဲ့ပြဿနာဆိုပြီး”

“ကောင်းလိုက်တဲ့ ဖြေရှင်းနည်းကွာ”

“နောက်တော့...ပထမနှစ်ယောက်က ပြေလည်သွားတယ်၊ ပြဿနာတစ်ခုရှင်းသွားတာပေါ့”

“အင်း”

“နောက်ပြဿနာကို ပြေလည်ချင်ရင်တော့ အဓိကဖြစ်တဲ့ ဖျန်ဖြေတဲ့လူကြီးရယ်၊ တုတ်နဲ့ အပစ်ခံရတဲ့အဒေါ်ကြီးရယ် ပြေလည်မှ ဖြစ်မှာ”

“... ..”

“တော်တယ်ကွာ...မင်းအယူအဆကို ငါလက်ခံတယ်”

ဒုတိယလူက ပထမလူကို ချီးကျူးသည်။

လင်းကိုလည်း ဒုတိယလူရဲ့ ဖြေရှင်းနည်းကို သဘောကျသွားသည်။

အပြင်မှာ နေပူတုန်းပဲဖြစ်သည်။

ကျသင့်ငွေကိုရှင်းပြီး ဆိုင်ထဲမှ ထွက်လာခဲ့လိုက်သည်။

သူ့ရင်ထဲမှာ ပေါ့ပါးနေ၏။



“ဟာ...ကောင်းတာပေါ့”
သူတို့တွေ သဘောတူညီမှု ရသွားသည်။
ကျွန်တော်တို့အတွက်လည်း သူရှိတာ အဆင်ပြေသွား၏။



(၁၈)

ဆရာကန်တော့ပွဲနှင့် မိတ်ဆုံစားပွဲနီးလာသောကြောင့် သူတို့
ဘက်ကလည်း တတ်နိုင်သမျှ ကူညီနေရသည်။

မအားလပ်သောအချိန်တွေမှာတောင် ဂျာနယ်လေးကို သတိရ
နေမိသည်။

သူမ သူ့ကို ဖုန်းမဆက်တာ တော်တော်ကြာနေပြီဖြစ်သည်။
ဒါနဲ့ ပြောရဦးမယ်။

သူတို့ ယခုလုပ်မည့် ဆရာကန်တော့ပွဲနှင့် မိတ်ဆုံစားပွဲကို
ကျွန်တော်တို့၏မိတ်ဆွေကြီး ‘ကိုကြီးဇော်’ တို့ရဲ့ဆိုင် (တော်ဝင်လမ်းထိပ်)
ဆိုင်ကို ရွေးထားကြသည်။

ရွေးချယ်သည့်နေ့က သူတို့မရှိ။

ကိုကြီးဇော်တို့ဆိုင်ကို ရွေးချယ်ထားတာသိတော့ သူတို့ပင်
အံ့ဩမိသည်။ ကိုကြီးဇော်ကတော့ ပြောပါတယ်။

“မင်းတို့ ကျင်းပမယ့်နေ့က တနင်္ဂနွေနေ့ မနက် (၇)နာရီ
ကနေ (၂)နာရီထိဆိုတော့ ငါ့ဂျူတီတော့ မဟုတ်ဘူး၊ ဒါပေမဲ့ ရပါတယ်
ကွာ...ငါ ဂျူတီလဲလိုက်မယ်”

ရသစာအုပ်တိုက်

ရသစာအုပ်တိုက်

(၁၉)

ဆရာကန်တော့ပွဲ မကျင်းပမီ တစ်ရက်အလိုတွင် ဂျာနယ်
လေး ဖုန်းဆက်သည်။

ထိုနေ့က အပြင်က ပြန်ရောက်လာခါစဖြစ်သည်။ ရောက်
ရောက်ချင်း သူ့အမေက...

“ဟော...သားပြန်လာပြီ၊ ခဏလေးနော် သမီး၊ သားရေ...
မင်းဖုန်း”

“သူ့နာမည် ‘မင်းဖုန်း’ မဟုတ်သော်လည်း ‘ကိုယ့်ဖုန်း’ ဖြစ်
နေတာကြောင့် အပြေးလေးသွားရသည်။

ထင်သည့်အတိုင်း ‘ကိုယ့်ဖုန်း’ မဟုတ်တော့ဘဲ ‘ဂျာနယ်လေး
ရဲ့ဖုန်း’ ဖြစ်သွားတော့သည်။

“ပြောပါ”

“ရဲစခန်းကပါလားရှင်”

“ဟုတ်ပါတယ်...ဘာများအကူအညီပေးရမလဲခင်ဗျာ”

“လူပျောက်တိုင်ချင်လို့ပါ”

ရသစာအုပ်တိုက်

“ပုံဖုန်းသတ္တန်လေး ပြောပါဦး”

“အရပ်ရှည်ရှည်”

“အင်း”

“ဂင်တိုတို”

“ဟုတ်ပြီ...မျက်လုံးထဲမြင်နေပြီ”

“နဖူးပြောင်ပြောင်ပေါ်မှာ ဆံပင်ပေါက်နေတယ်”

“အို...ထူးဆန်းတာပဲ”

သူ ရယ်ချင်လာသည်။

“အဲဒါ...အိမ်ကနေ သေကတည်းကထွက်သွားတာ အခုထိ
ပြန်မလာသေးဘူး”

“ဟုတ်ကဲ့...လိပ်စာလေးတစ်ချက်လောက် ပြောပြပါ”

“အမှတ် (၅၂၈)”

“ရိုးတယ်”

“ခုံးကျည်လမ်း”

“ဗျာ”

“အနုမြူရပ်ကွက်”

“ဟင်”

“ငှက်ပျောတောမြို့နယ်”

သူ့ကို လက်နက်ပေါင်းစုံနဲ့ တရစပ်ပစ်သွားသည်။ နောက်ဆုံး
ငှက်ပျောသီးနှင့်တောင် ပစ်သွားသေး၏။

လင်းကိုကလည်း မခံပါ။ ဒါကြောင့်...

“ဒိုင်း...ဒိုင်း”

“ဘာဖြစ်တာလဲ”

“သေနတ်နဲ့ ပစ်တာလေ”

ရသစာအုပ်တိုက်

“ထိလား”

“ဟင့်အင်း...ကျည်မထွက်ဘူး၊ ငှက်ပျောသီးဆိုနေလို့”

တစ်ဖက်မှ ရယ်သံလေးထွက်လာပြီးနောက်...

“ကဲပါရှင်...ပေါက်ကရတွေပဲ ပြောနေရတယ်၊ ရှင့်ကို မေး

စရာရှိသေးတယ်”

“ရပါတယ်...မေးပါဗျာ”

“ရှင်...သင်္ချာနဲ့ပတ်သက်ပြီး တော်တော်ပြင်ဆင်ပြီးသွားပြီ

လား”

“ဟဲ...ဟဲ...ခင်ဗျားကလည်း ကျွန်တော့်အကြောင်း သိရဲ့

သားနဲ့”

“ဘာလဲရှင်...ကျွန်မက ရှင့်အကြောင်း ဘာသိရမှာလဲ”

“ခင်ဗျားကလည်း မသိချင်ယောင်ဆောင်နေပြန်ပြီ၊ ပြင်ဆင်

ပြီးသွားပြီ...ပြင်ဆင်ပြီးသွားပြီ”

“ဒါဆို...စမ်းကြည့်မယ်လေ”

“အဟီး”

“လာပြန်ပြီ...ရှင်နော်”

“ကဲပါ...နောက်တာပါ၊ ပြော...ဘာလုပ်ရမလဲ”

“ရှင့်ကို သင်္ချာပုစွာတစ်ပုဒ် မေးကြည့်မယ်၊ ဖြေမလား”

“စိမ်လိုက်လေ”

သူ တက်တက်ကြွကြွဖြစ်လာသည်။ ကောင်မလေးက သူ့ကို

စမေးသည်။

“ကောင်လေးတစ်ယောက်က ကောင်မလေးတစ်ယောက်ကို

ကြိုက်နေတယ်”

“အင်း”

“သူကလည်း ဖွင့်ပြောဖို့စဉ်းစားနေတယ်၊ ဒါပေမဲ့...”

“ဘာဖြစ်လဲ”

“အဲဒီလို ဖွင့်ပြောလိုက်လို့ ကောင်မလေးက ပြန်မကြိုက်မှာ ကိုလည်း စိုးရိမ်နေတယ်”

“ဪ”

“နောက်ပြီး...ကောင်မလေးက ကြိုက်နေပြီး သူက ဖွင့် မပြောလို့ မကြိုက်ဘူးဆိုတာကြီးဖြစ်မှာကိုလည်း စိုးရိမ်နေတယ်၊ အဲဒီ တော့ သူ ဘာလုပ်သင့်သလဲ”

“အဲ”

သူ ခေါင်းနည်းနည်းစားသွားသည်။

ဒါပေမဲ့ သိပ်မကြာပါဘူး။

“ဒီနည်းကို သိအိုရီတစ်ခုနဲ့ ဖြေရှင်းကြည့်ရအောင်”

“လုပ်လေ”

ကောင်မလေးက သူ့ကို မထေမဲ့မြင်ပြောသည်။ ရပါတယ် လေ...ဖြေရမှာပေါ့ ကောင်မလေးရယ်။

“ဒီကိစ္စမှာ အဲဒီကောင်လေးလုပ်ရမယ့်အလုပ်က ဖွင့်ပြော သင့်၊ မသင့်”

“အင်း”

“ပြီးတော့...ဖြစ်နိုင်တဲ့အရာက ပြန်ချစ်၊ မချစ်...ဟုတ် တယ်နော်”

“ဟုတ်တယ်လေ”

“ဒီတော့...ဖွင့်လည်းပြောမယ်၊ ကောင်မလေးကလည်း ပြန်ကြိုက်မယ်ဆိုရင်...ကိုယ့်အတွက် အကျိုးရှိတဲ့အတွက် (၁၀)မှတ် လို့ ထားလိုက်ဗျာ”

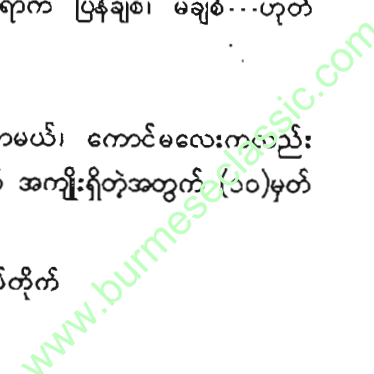

“အင်း”

“အဲ...ဒါပေမဲ့ ဖွင့်ပြောပေးမယ့် ပြန်မကြိုက်ဘူးဆိုရင် အကျိုးမရှိတာကြောင့် (၀)မှတ်လို့ သတ်မှတ်မယ်”

“ဟုတ်ပြီ”

“ကိုယ်က ဖွင့်မပြောဘူး၊ ဒါပေမဲ့ ကောင်မလေးက ကိုယ့် ကိုကြိုက်နေမယ်ဆိုရင် သွားပြီ”

“အဲဒီတော့ ဘယ်နှစ်မှတ်ပေးမလဲ”

(-၅)ပေးမယ်”

“ကဲထား...ပြီးတော့...”

“နောက်ဆုံး ကိုယ်ကလည်း ဖွင့်မပြောဘူး၊ သူကလည်း ပြန်မကြိုက်ဘူးဆိုရင် ကိုယ့်အတွက် အရှုံးမရှိဘူး၊ ခင်မင်ခွင့်အကျိုး ရှိမယ်။ ဒီတော့... (၁၀)မှတ်ထား”

“ဟုတ်ပါပြီ...ရှင်းအောင်လုပ်ပါဦး”

“အဲဒီအမှတ်တွေကို ဇယားလေးဆွဲကြည့်ရအောင်”

သူက အောက်ပါဇယားလေးတစ်ခုအား စာရွတ်အလွတ် တစ်ခုပေါ်တွင် ဆွဲလိုက်သည်။

	ကြိုက်	မကြိုက်
ပြော	၁၀	၀
မပြော	-၅	၁၀

“ပြီးတော့”

သူမက ထပ်မေးသည်။

“သီအိုရီအရဆိုရင် ဒီလိုထပ်တွက်ဦးမယ်ဗျာ”

ပြောပြောဆိုဆို အောက်ပါညီမျှခြင်းများအား ချရေးလိုက် ပြန်သည်။ သူမကိုလည်း ပြောပြလိုက်သည်။

၁၀ - ၀ = ၁၀

၁၀ - (-၅) = ၁၅

“ဘာကြောင့် ရှင်က အဲဒီလိုတွက်ရတာလဲ”

“မဖြေရှင်းနိုင်ဘူး၊ သီအိုရီအရတော့ ဒီအတိုင်းပဲ တွက်ရမှာပဲ”

“ထားပါလေ...ဆက်ပြောပါဦး”

“ဒီတော့...ပြောသင့်တာနဲ့ မပြောသင့်တာကို အချိုးချ ကြည့်မယ်ဆိုရင် ၁၅ အချိုး ၁၀ ဖြစ်နေတယ်”

“အဲ”

“ပြောရရင် ၃ : ၂ ပေါ့”

“ဒီတော့...”

“ဒီတော့...ကောင်လေးဟာ ကောင်မလေးနဲ့ ငါ့ကြိမ်တွေ ရင် နှစ်ကြိမ်လောက်တော့ ဖွင့်ပြောသင့်တယ်၊ ကျွန်တို့သုံးကြိမ်တော့ ဖွင့်မပြောသင့်ဘူးဗျ”

“ရှင်ကလေး”

ဆိုပြီး သူမ ရယ်လေတော့သည်။

“ရှင်ကလေး ပေါက်ပေါက်ရှာရှာပြောတယ်၊ ထားပါတော့ လေ၊ ကျွန်မရဲ့ တတိယလူကိုရှာဖို့အတွက် အဆင်သင့်ဖြစ်နေပြီပေါ့”

“ဖြစ်နေပါပြီ...ပြော၊ ဘယ်တော့ရှာရမလဲ”

“တော်တော်ရှာချင်နေတယ်ပေါ့”

“ဒါပေါ့...မြန်မြန်ရှာလေ ခင်ဗျားလေးကို တွေ့ရလေပဲ လေ”

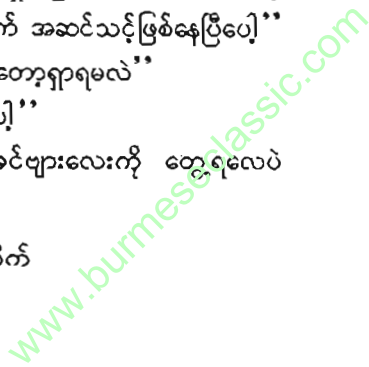

၁၆၈ ● လူနေ

တစ်ဖက်မှ ဘာမှပြန်မပြောပါ။ မိနစ်အနည်းငယ်ကြာပါသည်။

“ဟေ့”

သူ့မှာ အသံပြုလိုက်ရသည်။

ထိုအချိန်မှာပဲ တစ်ဖက်မှ တိုးတိုးလေးပြောသည်။

“မနက်ဖြန် မနက် (၇)နာရီမှ (၂)နာရီအတွင်း တော်ဝင်လမ်း

ထိပ်စားသောက်ဆိုင်မှာ ကျွန်မရဲ့ တတိယလူကို ရှာရမယ်”

“ဗျာ”

တစ်ဖက်မှ ဖုန်းချသွားပြီဖြစ်သည်။ သူ့မှာသာ တအံ့တဩ ကျန်ခဲ့သည်။

သူမပြောသည့်နေရာနှင့် အချိန်သည် သူတို့ကျောင်း၏ မိတ်ဆုံ စားပွဲအချိန်နှင့် နေရာဖြစ်နေသည်။



ရသစာအုပ်တိုက်

(၂၀)

ဧကရီမိုး၏ဖုန်းနံပါတ်ကို သူကောက်နှိပ်လိုက်သည်။

တစ်ဖက်မှ အဒေါ်ကြီးတစ်ယောက်သံ ကြားလိုက်ရသည်။

“ဟယ်လို”

“ဟယ်လို...ဧကရီမိုးနဲ့ စကားပြောချင်လို့ပါ”

“ဪ...ခဏလေးနော်”

တစ်ဖက်မှ ခေါ်သံတွေကို ကြားနေရသည်။

ခဏကြာတော့ ဧကရီမိုး ဖုန်းလာကိုင်သည်။

“ဟယ်လို”

သူမ အသံကြားတော့ ဖုန်းကို အသာအယာချလိုက်သည်။

ပြီး...သူ တွေဝေနေမိသည်။

မနက်ဖြန်သည် လှပပျံ့မလား။



ရသစာအုပ်တိုက်

www.burmeseclassic.com

များတဲ့လူတွေပဲ နေရာချထားပေးသည်။ သူတို့ ကိုယ့်နေရာကိုယ် ဝင်ထိုင်လိုက်သည်။

“လင်းကို...ဟိုမှာကြည့်ပါဦး”

မိုးစေ ညွှန်ရာကို ကြည့်လိုက်မိသည်။ ထိုအခါမှပင် အခမ်းအနား၏ထူးခြားချက်လေးတစ်ခုကို သွားသတိထားမိသည်။ ထိုသို့ မပြောခင် အခမ်းအနား၏ပြင်ဆင်ထားပုံလေးအား ပြောပြချင်ပါသည်။ ဆိုင်၏အဝင်ဝတွင် ‘..... ၏ ဆရာကန်တော့ပွဲနှင့် မိတ်ဆုံစားပွဲ’ ဆိုပြီး ရွှေရောင်တဝင်းဝင်းနှင့် ရေးထားသည်။ ဆိုင်သည် အတော်အတန် ကျယ်ဝန်းသောကြောင့် ထိုင်ခုံများမှာ တော်တော်များများချထားသည်။

ပြီးတော့ သူတို့နှစ်တစ်နှစ်ထဲမဟုတ်၊ အခြားနှစ်ကသူတွေပါ ပါတော့ လူတော်တော်များများလာကြသည်။ ထို့ကြောင့် ထိုင်ခုံတော်တော်များများလိုလေသည်။ စတိတ်စင်တစ်ခုလည်းရှိသေးသည်။ ဆရာ၊ ဆရာမများထိုင်ရန်အတွက်ဖြစ်သည်။

ထိုသို့သော အပြင်အဆင်များကြားတွင် ထူးထူးခြားခြားလေးတစ်ခု ပြုလုပ်ထားသည်။ နံရံများနှင့် ဆိုင်အမိုးများမှ တွဲလောင်းချကာ လွန်စွာလှပသော စက္ကူတစ်မျိုးနှင့်ရေးထားသော စာသားများပင်ဖြစ်သည်။

“ကြော်ငြာထင်တယ်ကွ”

တိုးကျော်၏စကားကို သူ မငြင်းလိုက်ပါ။ မှန်နေသည်ဟု ထင်မိသည်။ တော်တော်လည်း စိတ်ကူးကောင်းတယ်ဟု ချီးကျူးမိသည်။

ကြည့်လေ...ဥပမာဆိုပါစို့။ Super Coffee ဆိုရင် သူက ဒီလိုရေးထားတယ်။

(၂၁)

အခမ်းအနားကျင်းပရာ ကိုဇော်ကြီးတို့ဆိုင်ရောက်တော့ ကျောင်းတုန်းက သူငယ်ချင်းတော်တော်များများ ရောက်နေပြီဖြစ်သည်။ ဆရာ၊ ဆရာမတွေကိုတော့ ကားတစ်စီးနှင့် သွားကြိုနေတုန်းဟု ဆိုသည်။

လင်းကိုတို့ရောက်ရောက်ခြင်း ကိုကြီးဇော်က နှုတ်ဆက်သည်။

ပြီး...ကတ်လေးတစ်ခုစီပေးသည်။

“ဘာလဲဗျ”

သူကမေးတော့...

“ထိုင်ရမယ့် ခုံနံပါတ်”

“ဪ”

ကတ်ကိုကြည့်တော့ သူ့မှာမည်နဲ့အတူ ထိုင်ရမယ့်ခုံနံပါတ်ကို ရေးထားသည်။ ဉာဏ်လင်းတို့လည်း အတူတူပင်ဖြစ်သည်။ စီစဉ်တဲ့သူ တော်သည်ဟု ဆိုရမလားမသိ။ ထိုင်ခုံတွေကို ကျောင်းတုန်းက အတွဲ

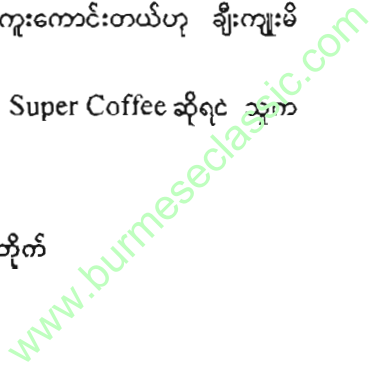

ပုန်းမနေနဲ့၊
လုံးတင်ရဲ့၊
သောက်ချင်ရင် ထွက်ခဲ့
Super ကွဲ့...။

ဆိုတာ တစ်မျိုး။
အဲမယ်...မာမီးခေါက်ဆွဲကျတော့ ဒီလိုရေးထားပြန်တယ်။
(ဤစာအား အိန္ဒြာကျော်ဇင် မဖတ်မိပါစေနဲ့...ဘုရား)

ဗိုက်ဆာတယ်
သုံးမိနစ်စောင့်
မင်းသမီးနဲ့
စားချင်တယ်
မာမီးရယ်...။

ဒါကိုတော့...

ပျော့စိ ပျော့စိ
ကိုင်ကာလေညစ်ကြည့်
မန်းမြို့တော်ဟု ခေါ်ပါ၏။

ကြော်ငြာတွေကတော့ အစုံပါပဲ။
ပြီး...ထိုပုံစံလေးတွေရဲ့ကြားမှာ စကားပြောလေးတွေလည်း
ရေးထားသေးသည်။ ဘာမှန်းတော့မသိ။ နောက်မှ စဉ်းစားမိသည်။

ရသစာအုပ်တိုက်

ဘာသာရပ်တွေကို ပုံဖော်ထားခြင်းဖြစ်သည်။ အိုင်ဒီယာတော့ ကောင်း
သည်။ ဥပမာဆိုပါစို့...မားမီးခေါက်ဆွဲရဲ့ ဘေးမှာအောက်ပါအတိုင်း
စကားပြောလေးအချို့ ရေးထားသည်။ ကဲ...ကြည့်။

ကောင်မလေးတစ်ယောက် ယတြာချေနေသည်။ အိမ်ထောင်
ကျကိန်းရှိသည်ဟု ဗေဒင်ဆရာက ဟောလိုက်၍ ယတြာချေနေခြင်းဖြစ်
သည်။ သူချေရမည့် ယတြာမှာလည်း သိပ်မခက်ခဲပါ။ လမ်းမထွက်
ပြီး... ‘ချစ်ဟေ့...ချစ်ဟေ့’ ဟု သုံးကြိမ်သုံးခါအော်ရမည်ဖြစ်သည်။
သူက စအော်သည်။
“ချစ်ဟေ့...ချစ်ဟေ့...ချစ်ဟေ့”
ဤတွင် လူပျိုကြီးတစ်ဦးက ကြားသွားပြီး...
“ကိုယ့်ကို ချစ်တယ်လို့ ပြောတာလားမသိဘူး” ဟု သူ့
စိတ်ထဲထင်သွားသည်။ ထိုစဉ် ကောင်မလေးကလည်း ယတြာချေရ
မည့် နောက်ဆုံးစကားကို ပြောလိုက်သည်။
“ဟေ့ချစ်နော်”
“ဟင်”
လူပျိုကြီး ရင်ထဲပျော်သွားသည်။
ထို့နောက် သူတို့ ဘာဆက်ဖြစ်၍ ဘယ်သို့အဖြေထွက်လာ
သနည်း။

ထိုစာကိုဖတ်ပြီး ဉာဏ်လင်းက...
“ဘာလဲဟ” ဟု ဆိုသည်။
“ဓာတုဗေဒဘာသာကို ပြောထားတာပါ”
သူကပြောတော့ အားလုံးက မယုံသင်္ကာဖြစ်နေသည်။
“ဟုတ်လို့လား”

ရသစာအုပ်တိုက်

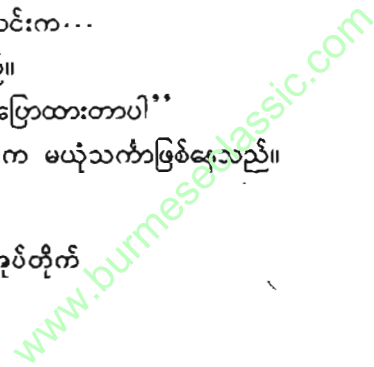

“ကောင်မလေးပြောတဲ့ ချစ်ဟော၊ ချစ်ဟောကို ကြည့်စမ်း”

“ဘာဖြစ်လဲ”

“CH...CH လို့ပြောနေတာနဲ့ မတူဘူးလား”

“အဲ”

တိုးကျော်က စဉ်းစားသည်။ ဉာဏ်လင်းက ဝင်ပြော၏။

“ချစ်ဟော...CH...အင်း...သူ့ဟာနဲ့သူတော့ ဟုတ်နေတာပဲ”

“ပြီးတော့ မျဉ်းတားထားတာကလည်း ‘ကိုယ်’တဲ့... ပြော

ရရင် CO ပေါ့”

“အေး...ဟုတ်တယ်နော်”

“ကောင်မလေးက ပြောသေးတယ်လေ...ဟောချစ်နော်”

“ဒါဆို... HCN ပေါ့”

“ဟဲ...ဟဲ...မင်းတော်လာပြီ”

လင်းကို,ကို ဘုကြည့်ကြည့်ကြသည်။ မကြာပါဘူး...သူ့ကို

မေးရတာပါပဲ။

“နေပါဦး...ပြီးတော့ ဘာဖြစ်လဲ”

“မတွေ့ဘူးလား... ‘ပျော်’ သွားတယ်တဲ့”

“ဟာ...ဟုတ်ပါရဲ့၊ ‘ပျော်’ကို မျဉ်းတားထားတယ်”

“နောက်ပြီး ဘယ်လိုအဖြေထွက်လဲတောင် မေးထားသေး

တယ်”

“မင်း အဲဒါကို သိလို့လား”

“သိတာပေါ့...အဲဒါ အီကွေးရှင်းတစ်ခုပဲ၊ ဒီမှာကြည့်”

လင်းကိုက Tissue တစ်ခုယူပြီး Equation အား ချရေးပြ

လိုက်သည်။



(Nucleophilic addition)

“မင်းကတော့ ရှားမှရှားပဲ လင်းကို”

“ဒါကြောင့် ဟိုကောင်မလေးတွေကလည်း စမ်းတာ”

“အင်း...တော်ပါပေတယ်”

လင်းကိုကတော့ သူတို့ကို ဘာမှမပြောဘဲ နောက်တစ်ခုကို

သာ ငေးနေလိုက်သည်။

“ဒါကကော ဘယ်ဘာသာကို ပြောတာလဲ”

ဉာဏ်လင်းက နောက်ထပ်စကားပြေတစ်ခုကို လက်ညှိုးထိုး

ပြသည်။ သူဖတ်ကြည့်မိသည်။

Education ဆိုတဲ့ ပညာသင်ဖို့

Mother ဆိုတဲ့ အမေတစ်ယောက်ဟာ

Children နှစ်ယောက်ကို ကျောင်းသို့ခေါ်လာသည်။

“အင်္ဂလိပ်စာကို ပြောတာလား”

ဖိုးစေကားကို သူခေါင်းခါပြီး ငြင်းပစ်လိုက်သည်။ ပြီးနောက်

ရဲရဲရင့်ရင့်ဖြေလိုက်သည်။

“ဂျပေဒ”

“ဘာကြောင့်လဲ”

“Education က E ကိုယူမယ်၊ ပြီးတော့ Mother က

M နဲ့ Children က နှစ်ယောက်ဆိုတော့ C လို့ ယူကြည့်မယ်

ဆိုရင်...”

“ဘာတွေလဲ”

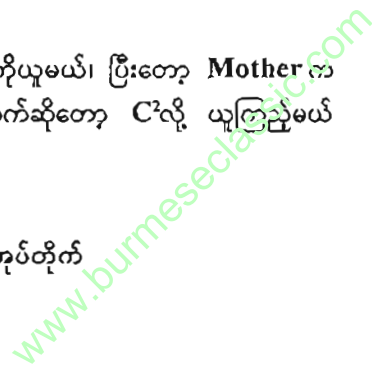

“ရူပဗေဒမှာ နာမည်ကျော်တဲ့ $E = mc^2$ ရတာပေါ့”

“ဪ...အေး၊ ဟုတ်တယ်နော်”

သူတို့တွေ တအံ့တဩနှင့်ကြည့်နေတုန်း လင်းကို နောက်တစ်ခု ကိုဖတ်မိသည်။ စာသားကြည့်ရုံနှင့်ပင် သချာဘာသာကို ပြောချင်မှန်း သိသာသည်။ နည်းနည်းလေး ဆန်းသည်ဟု ထင်မိသည်။

ရောမနိုင်ငံတွင် ဖြစ်သည်။
 ကျောင်းသားတစ်ယောက်က ဆရာတစ်ယောက်အား
 သူ့တွက်ထားသော ပုစ္ဆာတစ်ပုဒ်အား ပြသည်။
 $1000 + 1000 + 100 = 2100$
 ဆရာက သူ၏ပုစ္ဆာအား အမှားခြစ်လိုက်သည်။

“ဘာအဓိပ္ပာယ်လဲဟ...မှန်ရဲ့သားနဲ့”

တိုးကျော်က တစ်ကိုယ်တည်းရှေ့လိုက်သည်။

ထိုစဉ် သူတို့သိတဲ့ သူတွေရော၊ မသိတဲ့သူတွေရော ခန်းမထဲ သို့ တသဲသဲနှင့် ဝင်လာကြသည်။ သူငယ်ချင်းတွေဆိုတော့ ဝင်လာ တိုင်း၊ တွေ့တိုင်း ‘ဟေ့ကောင်ကြီးရ’၊ ‘ဘာကွ’ ဟု နှုတ်ဆက်နေရသည်။

ထိုစဉ် အသိသူငယ်ချင်းတစ်ယောက်က လင်းကို၊ ကို လာ နှုတ်ဆက်သည်။

“ဟာ...လင်းကို၊ ငါ မင်းကိုတွေ့ချင်နေတာ”

“ဘာကိစ္စတုန်း”

“ကျေးဇူးတင်စကားပြောမလို့”

“ဘာကြောင့်လဲ”

“ငါ မိန်းမရသွားပြီကွ”

ရသစာအုပ်တိုက်

“ဘယ်လို”

သူ့စိတ်တွေ တော်တော်ရှုပ်ထွေးသွားသည်။ အရေးထဲ သူ့ မိန်းမနှင့် မိတ်ဆက်ပေးနေသေးသည်။ ရိုးရိုးတန်းတန်း မိတ်ဆက်ဘဲ ‘ဒါ...ကိုယ့်ကျေးဇူးရှင်ကြီးလေ’ ဆိုတာကပါတော့ ပိုခက်နေတယ်။ ကိုယ့်မှာသာ သူ့ကို ဘာပြုလို့ပြုထားမှန်း မသိ။

“မင်းမေ့သွားပြီလား...မင်း ငါ့ကိုရေးပေးတဲ့ ရည်းစားစာ လေ”

“ဟေ”

သူ့မိန်းမ တခြားတစ်နေရာသွားတော့မှ သူ့ကိုပြောပြသည်။ သူ့မှာသာ ဇဝေဇဝါဖြစ်နေသည်။

“တောထွက်ရည်းစားစာလေကွာ”

ထိုအခါမှ သတိရသည်။

“ဪ...အေး”

“မင်းပေးလိုက်တဲ့ရည်းစားစာနဲ့ အခု ငါချစ်တဲ့မိန်းမကို ရထားတာပေါ့ကွ၊ ဒါပေမဲ့ကွာ...အဲဒီတုန်းက ကတုံးတော့ တုံးလိုက်ရ တာပေါ့”

သူ အခုမှ ပြန်မှတ်မိသည်။ အဲဒီတုန်းက အခုလာပြောနေတဲ့ သူငယ်ချင်း (လှဝေ)က လာတိုင်ပင်သည်။ ထုံးစံအတိုင်း ကောင်မလေး ကိစ္စပင်ဖြစ်သည်။

“ငါ ရေရေလည်လည်ကြွနေပြီကွာ”

“ဒါ...အညွန့်ချိုးခံရတာပဲ”

“ဘာ”

“ဖြည်းဖြည်းအော်ပါကွ...နောက်တာပါ၊ ကဲ...အခု ငါ ဘာလုပ်ပေးရမလဲ”

ရသစာအုပ်တိုက်

“ငါ့ကို ရည်းစားစာရေးပေးကွာ”
ကင်တင်းတစ်ခုမှာ သူတစ်ယောက်တည်းထိုင်နေစဉ် လှဝေက
ဝင်လာခြင်းဖြစ်သည်။

“အေး...ရေးတော့ရေးပေးမယ်ကွာ၊ ဒါပေမဲ့...ငါ့ရည်းစား
စာက နည်းနည်းတော့ ထူးဆန်းတယ်”

“ဘယ်လို”

လှဝေမှာ စိတ်ဝင်စားတာလား၊ စိတ်လေသွားတာလား သူမသိ။
ဒါပေမဲ့ အားတက်သွားတာတော့ သူသိသည်။

“ပြောကွာ...ဘာပဲဖြစ်ဖြစ် ငါလုပ်မယ်”

“ဒါဆို...ပြောပြမယ်၊ ငါ့ရည်းစားစာက ကတုံးတုံးပြီးမှ ပေး
ရမယ့် ရည်းစားစာ ဖြစ်နေတယ်”

“ဟေ...”

သူ့စကားကြောင့် လှဝေမှာ သူ့ခေါင်းကို သူ့ပွတ်သည်။ ကတုံး
တုံးရမယ်ဆိုတော့ စဉ်းစဉ်းစားစား ဖြစ်သွားပုံလည်းရသည်။ နောက်ဆုံး
တော့ သူ့ကို အချစ်ကနိုင်သွားသည်။

“အေးကွာ...ဘာပဲဖြစ်ဖြစ် ငါ့ကိုလုပ်ပေး”

သူ စာရွက်ပေါ်မှာ တစ်စုံတစ်ခု ရေးပေးလိုက်သည်။

နောက်တစ်နေ့ ကျောင်း၌ သတင်းတစ်ခုထွက်လာသည်။

လှဝေ ကတုံးတုံးပြီးတော့ ကောင်မလေးကို ရည်းစားစာပေးတယ်ဟူ၍။
နောက်တစ်ပတ်အကြာမှာ သူတို့နှစ်ယောက်ကြိုက်သွားကြတယ်ဟူ၍
လည်း သတင်းရသည်။ မှတ်မိသေးသည်။ အဲဒီတုန်းက လှဝေကိုရေး
ပေးလိုက်သည့်စာမှာ ဦးပုည၏ကဗျာတစ်ပုဒ်ဖြစ်သည်။ ကဗျာမှာ စိတ်
ပုတီးနှင့် ရိပ်ကြီးခိုချင်ဟန် ဒွေးချိုးကဗျာဖြစ်၏။

လှဝေ ကတုံးတုံးပြီး ကောင်မလေးကို သွားပေး။ ကောင်
မလေးကလည်း လှဝေကတုံးနှင့် ဦးပုညကဗျာကို ယှဉ်တွဲဖတ်မိသည်
ထင်ပါတယ်။

တောရီချင်စိတ်ကယ်နှင့်

သပိတ်ကိုလွယ်

သားရေနွယ်ကွဲရွာတုန်း

ချောင်းအနီးမှာလ

မောင်ကြီးကို တစ္ဆေကိုက်လိမ့်မယ်

မင်းလိုက်ခဲ့အုံး...။

အဲဒီတုန်းက ကျောင်းမှာ နာမည်တော်တော်လေးကြီးသွား
သည်။

သူစဉ်းစားနေတုန်းမှာပဲ လှဝေက ‘သွားဦးမယ်’ဟု နှုတ်ဆက်
ပြီး သူ့အမျိုးသမီးရှိရာစားပွဲသို့ လှမ်းသွားလိုက်သည်။

အရေးထဲ ဉာဏ်လင်းတို့ကို လှဝေအဖြစ်အပျက် ပြောပြလိုက်၍
ရယ်နေသေးသည်။

“မင်းကတော့ကွာ...စံပဲ”

ထိုစဉ် အခမ်းအနားမှူးက ဆရာများကို ကန်တော့ရန် နေရာ
စုဝေးဖို့အတွက် ကြေညာနေသည်။

ထို့နောက် ဆရာတွေကို ကန်တော့ကြသည်။ အခုထိ သူတို့
၏ တတိယကောင်မလေးရဲ့ အရိပ်အယောင်ပင် မတွေ့ရသေးချေ။

ကိုကြီးဇော်တောင် ‘မင်းတို့ ဘယ်လိုလဲ’ဟု လာမေးကာ
အခေါက်နှစ်ဆယ်လောက်ရှိတော့မည်။ ကိုးနာရီတိတိရှိပြီဖြစ်၏။

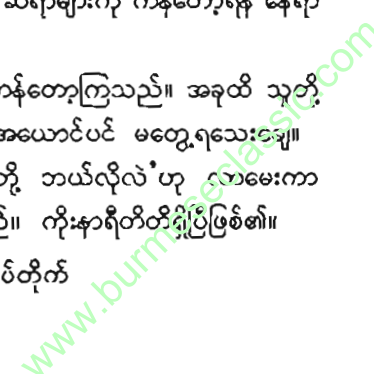

ဆရာ၊ ဆရာမများအား ကန်တော့ပြီး အားလုံးကိုယ်စား ဆရာတစ်ဦးက စကားပြောသည်။ ဝမ်းသာမှုတွေ၊ ကြည်နူးမှုတွေ အားလုံးရင်ထဲတွင် ပြည့်သွားသည်။ ထိုအရာများနှင့်အတူ တတိယကောင်မလေးကို ခဏမေ့ထားကြသည်။

ဆယ်နာရီထိုးခါနီးတွင် ဆရာကန်တော့ပွဲအစီအစဉ် ပြီးဆုံးပြီး ဆရာများအား ကားများနှင့် လိုက်ပို့ကြသည်။

(၁၀:၃၀)တွင် အစီအစဉ် (ဒုတိယပိုင်း)မိတ်ဆုံစားပွဲကျင်းပကြသည်။ ဤမှစ၍ တတိယကောင်မလေးကို စတင်၍ ရှာပုံတော် ဖွင့်သည်ဟု ဆိုနိုင်ပါသည်။

ဤခန်းမ၏တစ်နေရာ (သို့) စားပွဲတစ်ခုတွင် ထိုကောင်မလေး ရှိနိုင်ပါသည်။ လွန်စွာရိုးစင်းပါသည်။ သို့သော် လွန်စွာလည်း ခက်မည်ထင်ပါသည်။

ထိုစဉ် အခမ်းအနားမှူး၏ ကြေညာသံကို ကြားလိုက်ရသည်။

“အခမ်းအနားအစီအစဉ်အရ တက်ရောက်လာသောသူများအား ရွေးချယ်လက်ဆောင်ပေးမည့် အစီအစဉ်ဖြစ်ပါတယ်ရှင်”

“ဟေး”

အော်သံ၊ ဟစ်သံ၊ လက်ခုပ်သံတွေ ဆူညံသွားပါသည်။ ဒါပေမဲ့ အခမ်းအနားမှူးရဲ့ နောက်ဆက်တွဲကြေညာသံကြောင့် ငြိမ်ကျသွားသည်။

“ဒါပေမဲ့ မေးခွန်းသုံးခုဖြေဆိုနိုင်တဲ့သူမှ ရမှာပါ။ ဒီမေးခွန်းဟာ ဆရာတစ်ယောက်ကိုယ်တိုင်စီစဉ်ပြီး အဲဒီဆရာကိုယ်တိုင်ပဲ အဖြေသိတဲ့ မေးခွန်းဖြစ်ပါတယ်။ ဖြေနိုင်ရင်ရမယ့် လက်ဆောင်ပစ္စည်းကတော့...”

ရသစာအုပ်တိုက်

ဆိုပြီး စင်မြင့်ပေါ်တွင်ရှိသော ပါကင်အထုပ်ကြီးအား ညွှန်ပြသည်။ အားလုံးစိတ်ဝင်စားသွားကြသည်။ ဘာမေးခွန်းမို့လို့လဲ။ အထုပ်ကြီးကို စိတ်ဝင်စားတာတော့ ပိုမည်ထင်ပါသည်။

“ဘာကြီးလဲ မသိဘူးနော်”

“တိတ်တိတ်နေပါဟ”

အခမ်းအနားမှူးရဲ့အသံ ထွက်လာပြန်သည်။

“ဖြေရမယ့်မေးခွန်းက ဟောဒီမှာပါရှင်”

ပြောပြောဆိုဆို စင်မြင့်နံရံပေါ်တွင် ကြိုးနှင့်လိပ်ထားသော အချပ်ကြီး တစ်ချပ်အား ဆွဲချလိုက်သည်။

“ဂုန်း”

“ဟာ”

“အို”

အားလုံးအံ့သြစိတ်နှင့်အတူ စိတ်ဝင်စားမှုလည်း ဖြစ်သွားကြသည်။

မေးခွန်းသုံးခုမှာ အောက်ပါအတိုင်းဖြစ်သည်။

- ၁။ အချစ် = ခဏ ဟူသော ညီမျှခြင်းအား ကျေနပ်လောက်သည်အထိ ရှင်းပေးပါ။
- ၂။ ရလာသောအဖြေကို ဆရာတစ်ယောက်အား ပြုလျှင် မည်သည့် ဆရာအား ပြုမည်နည်း။
- ၃။ ပြီးနောက် ဘာဆက်လုပ်မည်နည်း။

အပ်ကျသံမကြားရလောက်အောင် ခန်းမတစ်ခုလုံး ဝှက်ဆိတ်သွားသည်။ တချို့ကလည်း သက်ပြင်တရွက်ရွက်၊ တချို့ကလည်း

ရသစာအုပ်တိုက်

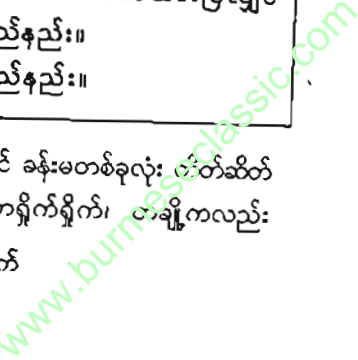

တိုးတိုးတိတ်တိတ်တိုင်ပင်ကြ။ ဒါပေမဲ့ ဘယ်သူမှ ဖြေနိုင်ပုံမရပါဘူး။

“ဖြေနိုင်သူရှိပါက စင်ပေါ်ကိုကြွပါရှင်”

မည်သူမျှ ထွက်မလာသေးချေ။

လင်းကို ဉာဏ်လင်းတို့ကိုကြည့်လိုက်တော့ သူတို့လည်း အသည်းအသန်စဉ်းစားနေပုံရသည်။ သူ မတ်တတ်ရပ်လိုက်သည်။

ဉာဏ်လင်းက သူ့ကိုကြည့်သည်။ ထို့နောက် ချက်ချင်းပြုံး

သွားပြီး...

“လင်းကို...”

ဟု အော်သည်။ အားလုံးလိုလို လှည့်ကြည့်ကြသည်။ ...

“ဟေ့...လင်းကို ဖြေမယ်တဲ့”

“ဟေး”

လက်ခုပ်သံတွေ ဆူညံသွားသည်။ စင်ပေါ်သို့တက်လိုက်သည်။

စင်ပေါ်တက်ခါနီး ဧကရီမိုးနဲ့ အကြည့်ချင်းတစ်ချက်ဆုံသည်။ သူမက သူ့ကိုပြုံးပြသည်။

ကျောင်းမှာ လင်းကိုကိုသိတဲ့လူများတာကြောင့် ‘လင်းကို...’

လင်းကို’ဟု အော်သံတွေကိုကြားရသည်။ အခမ်းအနားမှူးက သူ့ကို မိုက်တစ်ခုပေးပြီး...

“ကဲ...ပထမမေးခွန်းကို ဘယ်လိုဖြေမလဲ”

“ဟို...ဆော့ပင်လေးများ ရမလားမသိဘူး”

“ရှင်”

“ဆော့ပင်...ရေးတဲ့ ဆော့ပင်”

“ခြောက်”

စင်အောက်က လူတွေရဲ့စိတ်ဝင်စားမှုဒီဂရီက အမြင့်ဆုံးဖြစ် လာသည်။ ကိုကြီးဇော်က သူ့အသံကိုကြား၍လားမသိ၊ စင်ပေါ်သို့

ရသစာအုပ်တိုက်

ဆော့ပင်လာတက်ပေးသည်။

“ဒီပေါ်မှာရေးလို့ရလား”

မေးခွန်းရေးထားသော (ဘာမှန်းမသိသော အချပ်၊ ဆော့ပင် နှင့်ရေးလို့တော့ရပါသည်) အချပ်အား လက်ညှိုးထိုးပြီး မေးလိုက်သည်။

“ရပါတယ်...ရေးလို့ရပါတယ်”

အားလုံးငြိမ်သွားသည်။

သူ မရေးသေးဘဲ ပရိတ်သတ်ဘက်လှည့်ကာ...

“ပထမမေးခွန်းက အချစ် = ခဏဆိုတော့ ကျွန်တော်က အချစ်ဆိုတာကြီးကို အင်္ဂလိပ်လို ဒီလိုရေးချင်တယ်”

ဟုဆိုပြီး အောက်ပါအတိုင်း အချစ်ဟုခေါ်သော အင်္ဂလိပ်လို Loveအား ရေးရိုးရေစဉ်အတိုင်းမရေးဘဲ နည်းနည်းပြင်ရေးလိုက်သည်။

Love

“ဟင်”

အံ့ဩမှုနဲ့အတူ အားလုံးက သူ့စကားကို စိတ်ဝင်စားစောင့် နေသည်။

“ဒီလိုရေးထားတဲ့ အင်္ဂလိပ်လို Love ကို ဇောက်ထိုးဖတ် ကြည့်မယ်ဆိုရင် ဒီလိုတွေ့ရတယ်”

ဇောက်ထိုးဖတ်ရင် မြင်ရတဲ့ပုံစံကို ရေးပြလိုက်သည်။

၁၈၈

“ဟေး”

ရသစာအုပ်တိုက်

လက်ခုပ်သံတွေ ထွက်လာပြန်သည်။

“ဒါကြောင့်... Love လို့ခေါ်တဲ့အချစ်နဲ့ ခဏဟာ တူပါ
တယ်လို့ဆိုနိုင်ပါတယ်၊ လက်ခံပါသလား”

“လက်ခံတယ်၊ လက်ခံတယ်”

ဆူညံသွားပြန်သည်။

“ဒုတိယမေးခွန်းကို ဖြေမယ်ဆိုရင် ကျွန်တော်အခုရလာတဲ့
အဖြေကို...အင်း...”

ခဏစဉ်းစားလိုက်သည်။ ပြီးနောက်...

“ဟုတ်ပြီ...အင်္ဂလိပ်စာဆရာကိုပြမယ်”

“အဲ”

အခမ်းအနားမှူးရဲ့ “အဲ”သံပါ။ အားလုံး တဝါးဝါးနှင့်ဖြစ်
သွားသည်။ အခမ်းအနားမှူးကောင်မလေးကလည်း ရှက်ကိုး ရှက်ကန်း
ဖြစ်သွားသည်။

“အဲဒီတော့ သူက ကျွန်တော့်အဖြေကိုကြည့်ပြီး မှားတယ်
ဆိုပြီး အဖြေပေးလိုက်ရော”

“ဟင်...ဘာဖြစ်လို့လဲ”

“အင်္ဂလိပ်စာမှာ love ဆိုတဲ့အဓိပ္ပာယ်ဟာ ခဏဆိုတာ
မဟုတ်ဘူး၊ မှားတယ်ဆိုပြီးတော့ပေါ့”

“ဪ...အင်း၊ ဟုတ်သားပဲ”

“ဒီနောက် နောက်ဆုံးအဖြေကို ဆက်ရရင်...”

“အင်း...ပြောပါဦး”

“ဆရာဖြစ်ပေးလိုက်တဲ့အမှားကို နည်းနည်းလေးပြင်ပြီး
ကျွန်တော့်ကောင်မလေးကို ပြလိုက်မှာပေါ့”

“ဟေး...မှိုက်တယ်၊ ကောင်းခန်း...ကောင်းခန်း”

ရသစာအုပ်တိုက်

အောက်က အော်သံများ ဆူညံသွားသည်။

“ဒီလိုဗျ...”

အားလုံးမြင်သာအောင် ရေးပြလိုက်ရသည်။

အချစ် ≠ ခဏ

“အဲဒီတော့...”

“အဲဒီတော့...ကောင်မလေးကို ဒါကြီးပြုပြီး...”တွေ့လား
ဆရာကတောင် အချစ် = ခဏဆိုတာကြီးကို မှားတယ်လို့ပြောတယ်၊
တွေ့လား ဘာညာနဲ့ ရင်ကျောပြီးပြောမှာပေါ့၊ ပြီးမှ ကိုယ့်အချစ်ကလည်း
ခဏတာမဟုတ်ပါဘူး၊ တသက်တာပါကွာဆိုပြီး...အဟီး...ပြောရမှာ
ပေါ့”

ရယ်သံတွေ၊ သဘောကျသံတွေ ဆူညံသွားသည်။

တိုတိုပြောရရင် သူ့အဖြေတွေကို အားလုံးက သဘောကျ
သွားသည်။ လက်ဆောင်ကိုတော့ ဧကရီမိုးက လာတက်ပေးသည်။
ဧကရီမိုးက သူ့ကိုတိုးတိုးလေးကပ်ပြော၏။

“နင်ပဲ ဖြေနိုင်မယ်ဆိုတာသိလို့ ငါလုပ်ထားတဲ့အစီအစဉ်
လေးပါ၊ ဒီလက်ဆောင်ကလည်း နင့်မွေးနေ့အတွက် ငါကိုယ်တိုင်
ဝယ် ထားတာပါ”

လက်ဆောင်တွေ ဘာတွေရပြီး စင်ပေါ်မှ ပြန်ဆင်းခါနီးတွင်
အခမ်းအနား၏ထူးခြားမှုကို သတိပြုမိသည်။

သာမန်အားဖြင့် မထူးခြားဘူးဟု ထင်သော်လည်း သူ့စိတ်ထဲ
တွင် တစ်ခုခုထူးခြားနေသည်ဟု ထင်မိသည်။

လက်ဆောင်အစီအစဉ်ပြီးတော့ အခြားအစီအစဉ်များဆက်
နေတုန်းမှာပဲ သူ့စိတ်ထဲထင်တာကို ဉာဏ်လင်းတို့အား ပြောပြလိုက်
သည်။

ရသစာအုပ်တိုက်

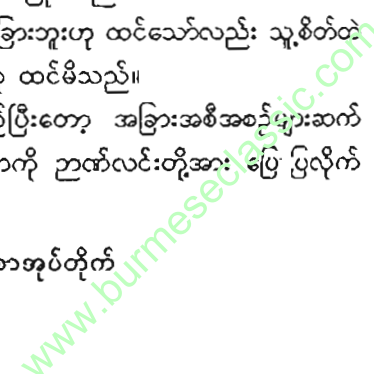

တိုးကျော်တို့၊ ဖိုးစေတို့ လှုပ်လှုပ်ရှားရှားဖြစ်သွားသည်။ သူ စတိတ်ပေါ်မှဆင်းခါနီး သတိပြုမိသည့်အချက်မှာ ခန်းမအတွင်းခုံများ စီထားမှုအနေအထားဖြစ်သည်။

(၁၁)နာရီရှိပြီဖြစ်သည်။ အမှတ်မထင်ဆိုသလို သူတို့ဝိုင်းမှ Menuကို ကြည့်မိသည်။ ခုံနံပါတ် 45။ သူတို့ဘေးဝိုင်းကို မသိမသာ လှမ်းကြည့်တော့ ခုံနံပါတ် 20။

“ဟင်”

တစ်ခုခုတော့ လွဲနေပြီထင်၏။

ထိုအချိန်တွင် ဖျော်ဖြေရေးအစီအစဉ်နှင့် အခြားအစီအစဉ်များ ကျင်းပနေသည်။

“ကိုကြီးဇော်...ခဏလေးဗျာ”

ခပ်လှမ်းလှမ်းမှာရပ်နေသော ကိုကြီးဇော်အား ခေါ်လိုက်သည်။

“ဟေ...ဘာထူးခြားလို့လဲ”

“အင်း...နည်းနည်းတော့ ထူးခြားလာပြီ”

အကျိုးအကြောင်းရှင်းပြလိုက်ရသည်။

“ဒါဆို ခဏနေဦး၊ စားပွဲအခင်းအကျင်းနဲ့ နံပါတ်တွေ ဘယ် သူ့ဆီမှာရှိလဲ မသိဘူး...တောင်းပေးမယ်”

ဟု ဆိုပြီး ကိုကြီးဇော်ထွက်သွားသည်။ တိုးကျော်တို့က ပတ်ဝန်းကျင်တွင် ကောင်မလေးကို ဣန္ဒြေပျက်လောက်အောင်ပင် လိုက်ရှာကြသည်။

ခဏအကြာ စာရွက်တစ်ရွက်နှင့်အတူ ကိုကြီးဇော် ပြန်ရောက် လာသည်။

“ဒီမှာကွ”

စာရွက်တစ်ရွက်အားပြသည်။

ရသစာအုပ်တိုက်

ခုံများအား အောက်ပါပုံစံအတိုင်း စီထားခြင်းဖြစ်သည်။

1	48	31	50	33	16	63	18
30	51	46	3	62	19	14	35
47	2	49	32	15	34	17	64
52	29	4	45	20	61	36	13
5	44	25	56	9	40	21	60
28	53	8	41	24	57	12	37
43	6	55	26	39	10	59	22
54	27	42	7	58	23	38	11

“ဘာလဲဟ...ပြပါဦး”

ခုံနံပါတ်အစီအစဉ်ဇယားအား လှမ်းပေးလိုက်သည်။ ထင်သည့်အတိုင်းပင်။

“ဘာတွေလဲ” ဟု ဆိုသည်။

ကိုကြီးဇော်ကလည်း ဘယ်မှမသွားတော့ဘဲ သူတို့ဝိုင်းမှာပဲ ခုံတစ်လုံးယူကာ ထိုင်နေတော့သည်။

“မင်း တစ်ခုခုတော့သိမယ်ထင်တယ်”

ကိုကြီးဇော်က လင်းကို့ကို မေးသည်။

“ခဏနေဦး...ကျွန်တော် နည်းနည်းစဉ်းစားလိုက်ဦးမယ်”

အသည်းအသန်စဉ်းစားရသည်။ ဒီဇယားကွက်အား တစ်နေရာတွင် မြင်ဖူးနေသည်ဟု ထင်မိသည်။ ဘယ်မှာမှန်းမသိ။ စာအုပ်တွေ...နေရာတွေ...စဉ်းစားစမ်း...

ရသစာအုပ်တိုက်

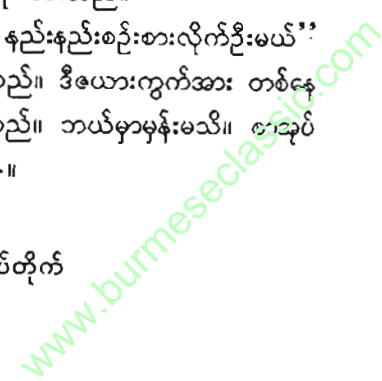

“အိုင်လာသီအိုရီပံ”

“ဟင်”

“ဘာ”

သူတို့တွေ စိတ်ဝင်စားသွားသည်။ ယခုကောင်မလေးသည် သင်္ချာစိတ်ဝင်စားသော ကောင်မလေးဖြစ်သည်။ ယခုပုံစံအတိုင်းဆို လျှင် ထိုကောင်မလေးအား ခုံစီစဉ်ထားသော အိုင်လာသီအိုရီမှ စတင် ရှာဖွေရမည်ဖြစ်သည်။

“စိတ်ဝင်စားဖို့ကောင်းလာပြီ”

တိုးကျော်က အားတက်သရောပြောသည်။ သူတို့တွေ စိတ် လှုပ်ရှားလာကြသည်။ ပျော်လာကြသည်။ ထိုကောင်မလေးသည် ဇယား ထဲရှိ စားပွဲဝိုင်းတစ်ဝိုင်းတွင် သေချာပေါက်ရှိပေလိမ့်မည်။

“အိုင်လာသီအိုရီမှာ ထူးခြားချက်လေးတွေရှိတယ်”

“စိတ်ဝင်စားစရာပဲ”

သူတို့ လင်းကိုစကားကို နားစွင့်ကြသည်။ ထူးခြားမည်ဟု လည်း ထင်မိသည်။

လင်းကိုက ဇယားကွက်လေးအား လက်ညှိုးထိုးပြလိုက်

ပြီး...

“ဒီဇယားကွက်မှာ လေးထောင့်ကွက် (၆၄)ကွက်ရှိတယ်”

“ဟုတ်လား”

မယုံ၍လားမသိ၊ ရေတွက်ကြည့်ကြသည်။

“အေးဟ”

“ကျွန်သေးတယ်...ငါ ဒီဇယားကို အပေါ်အောက်တစ် ကြောင်း၊ ဘေးက တစ်ကြောင်းဆွဲလိုက်မယ်ဆိုရင်...”

ရသစာအုပ်တိုက်

1	48	31	50	33	16	63	18
30	51	46	3	62	19	14	35
47	2	49	32	15	34	17	64
52	29	4	45	20	61	36	13
5	44	25	56	9	40	21	60
28	53	8	41	24	57	12	37
43	6	55	26	39	10	59	22
54	27	42	7	58	23	38	11

“အဲဒီတော့...ဘာ...ဘာဖြစ်လဲ”

“ဒီအထဲမှာက ၁ ကနေ ၆၄အထိ ဂဏန်းတွေထည့်ထား တယ်”

“အင်း”

“အတန်းလိုက်ပေါင်းပေါင်း၊ အထက်အောက်ပေါင်းပေါင်း ၂၆၀ ရတယ်”

“ခဏလေး”

ဆိုပြီး ပေါင်းကြပြန်သည်။

တဝါးဝါးနှင့် ရယ်သံများကြောင့် စင်ပေါ်သို့ကြည့်မိသည်။ ကောင်မလေးတစ်ယောက်သီချင်းဆိုနေတာကြည့်ပြီး ရယ်နေကြခြင်း ဖြစ်သည်။

“အေးကွ...ဟုတ်တယ်နော်”

“ဘာလဲ”

“၂၆၀ ရတဲ့ဟာလေ”

ရသစာအုပ်တိုက်

www.burmeseclassic.com

“ဓဉာ်”

“တစ်ဝက်စီပေါင်းရင်လည်း ၁၃၀ ရတယ်ကွ”

“အင်း...ဟုတ်တယ်”

သူ အဝေးသို့ငေးနေရင်းမှ ဖြေလိုက်သည်။

“လင်းကို”

“ဟင်”

“မင်းဘယ်လိုသဘောရလဲ”

“ငါ မြင်းကွက်ခုန်ကြည့်ချင်တယ်”

“ဘာ”

အားလုံးက ‘ဘာလဲဟ’ဟု ကြည့်ကြသည်။

“ဘာကိုပြောတာလဲ လင်းကို”

ကိုကြီးဇော်က သိချင်စိတ်ဖြင့် မေးသည်။

“ဒီလိုပါ ကိုကြီးဇော်...ဒီဇယားကွက်ကို ၁ ကနေစပြီး

မြင်းကွက်ခုန်ကြည့်မယ်ဆိုရင်...”

“ဟာ”

သူတို့ သဘောပေါက်သွားသည်။

“၁ ကနေစပြီး မြင်းကွက်ခုန်မယ်ဆိုရင် ဒီလိုတွေ့ရမယ်”

Tissue ပေါ်မှာပင် ရေးချလိုက်ရသည်။

ရသစာအုပ်တိုက်

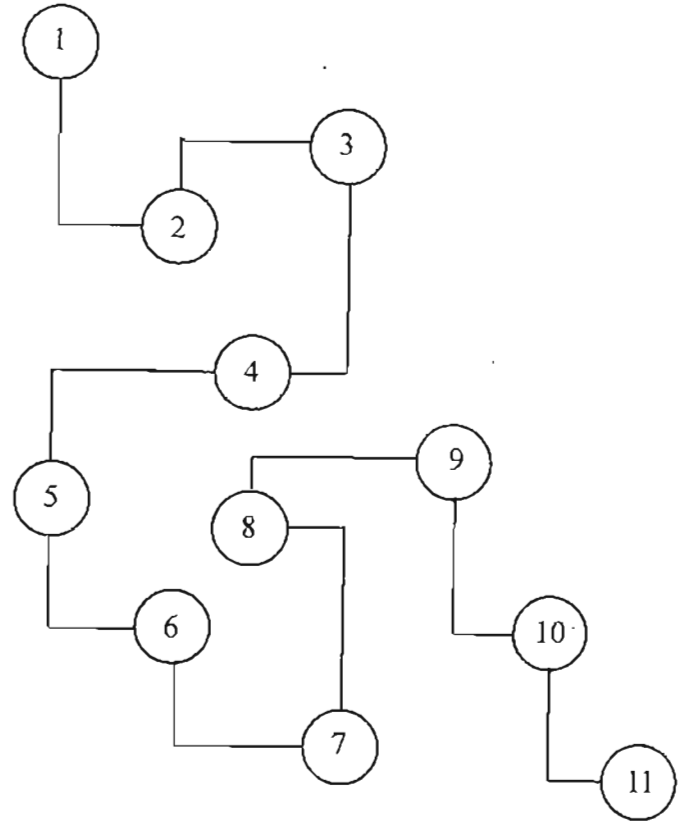

“ကွက်တိပဲ”

ဉာဏ်လင်းက ခေါင်းတဆတ်ဆတ်ညှိတ်ပြီး ဇယားကွက်အား နောက်တစ်ကြိမ် မြင်းကွက်ခုန်ကြည့်နေသည်။

“မင်းမှာ အဖြေရှိနေပြီထင်တယ်”

ရသစာအုပ်တိုက်

ကိုကြီးဇော်က မေးသည်။

“ထင်ရတာပဲ ကိုကြီးဇော်ရယ်”

“လုပ်ကြည့်လေ... အမှားတော့ မရှိပါဘူး၊ အချိန်က နီးနေပြီနော်”

လင်းကို နာရီလှမ်းကြည့်လိုက်သည်။ ၁ နာရီထိုးနေပြီဖြစ်သည်။ သူတို့၏ရှာဖွေချိန်မှာ နောက်ထပ်တစ်နာရီပဲကျန်တော့သည်။

“ကျွန်တော့်အထင်ပြောရရင် မြင်းခုန်ကွက်အတိုင်း ရလာတဲ့ Table စားပွဲတွေထဲက တစ်ခုတည်းသော Table မှာ ကျွန်တော်တို့ရှာနေတဲ့ ကောင်မလေးရှိမယ်ဗျ”

“အင်း...”

“ဒီတော့ ရလာတဲ့ ဆယ့်တစ်ခုလုံးကို လိုက်ရှာဖို့ကလည်း သရုပ်ပျက်တယ်”

“အဲ...နီးစပ်နေပြီပဲ”

လင်းကိုက အအေးတစ်ငုံသောက်လိုက်သည်။ ပြီး...

ရုတ်တရက်ဆိုသလို...

“ခုနက ငါတို့သူငယ်ချင်း လှဝေကို မှတ်မိလား”

တိုးကျော်တို့ကို လှမ်းမေးလိုက်သည်။ ကြောင်အမ်းအမ်းဖြစ်

သွားပြီးမှ ...

“ဪ...အေး...သိတယ်လေ”

“သူ...ငါတို့ဆီရောက်လာတာ မရိုးသားဘူးထင်တယ်”

“ဘာ...ဘယ်လို”

ဉာဏ်လင်းတို့ စိတ်ဝင်စားသွားသည်။ နာရီသည် ၁ နာရီစွန်းစွန်းရှိနေပြီဖြစ်သည်။

ရသစာအုပ်တိုက်

“ရုတ်တရက်ကြီး လာပြောတာကို ပြောတာပါ”

“အင်း...ထင်ချင်လည်း ထင်စရာပဲကွ”

“ဘာပဲဖြစ်ဖြစ် သူ့အဖြစ်အပျက်ကိုမူတည်ပြီး ရွေးရအောင်”

“ဘယ်...ဘယ်လိုလုပ်မှာလဲ”

“သူက သူ့ကောင်မလေးကို စာပေးတုန်းက ကတုံးတုံးလိုက်ရတယ် မှတ်လား”

“အေးလေ”

“သင်္ချာမှာလည်း ကတုံးနဲ့တူတဲ့ ဂဏန်းတစ်ခုရှိတယ်”

“သူညလား”

“ဟုတ်တယ်”

“ဒီတော့...”

“သူညပါတဲ့ ခုံကို ရွေးကြည့်မယ်”

“Tableနံပါတ် ၁၀ လား”

“ဒါပဲပေါ့”

သူတို့အားလုံး Tableနံပါတ် ၁၀ ရှိရာသို့ လှမ်းကြည့်လိုက်ကြသည်။ သိပ်မဝေးသော်လည်း မနီးလည်းမနီးနေတာကြောင့် ပြတ်ပြတ်သားသားမမြင်ရချေ။ သေချာတာတစ်ခုတော့ သူတို့သိလိုက်ရသည်။ Tableနံပါတ် ၁၀ တွင် ထိုင်နေသူအားလုံးမှာ မိန်းကလေးများဖြစ်ကြသည်။

“ဟေ...ဟေ့”

သူတို့အားလုံးမှာ ပျော်လည်းပျော်၊ တက်လည်းတက်ကြွ လာကြသည်။

“ပြီးတော့...ဘယ်လိုဆက်လုပ်မလဲ”

ဉာဏ်လင်းရဲ့အားတက်သရောအမေးပါ။

ရသစာအုပ်တိုက်

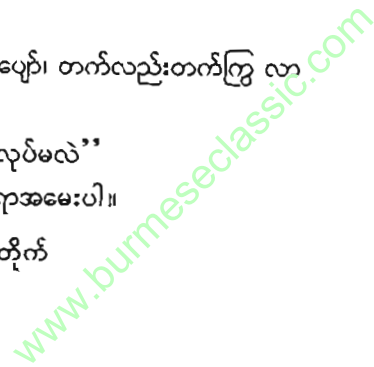

“နောက်ပြီး...အစကတည်းက ငါ မသင်္ကာတာတစ်ခုရှိသေးတယ်”

“ဘာလဲ”

“ကြော်ငြာဆိုင်းဘုတ်”

“ဟင်”

သူတို့အားလုံးအကြည့်တွေက ကြော်ငြာဆိုင်းဘုတ်တွေဆီ ရောက်သွားပြန်သည်။ သိတယ်မှတ်လား။ Super Coffee တို့ ဘာတို့ တွေလေ။

“မင်းက ဘာမသင်္ကာလို့လဲ”

“ငါ မသင်္ကာတာက သင်္ချာဘာသာရပ်လို့ ဖော်ပြထားတဲ့ ကြော်ငြာပါ”

သိပြီးသားနှင့်ပင် နောက်တစ်ခေါက် ထပ်ဖတ်ကြည့်မိကြ ပြန်သည်။

ရောမနိုင်ငံတွင် ဖြစ်သည်။
 ကျောင်းသားတစ်ယောက်က ဆရာတစ်ယောက်အား
 သူတွက်ထားသော ပုစ္ဆာတစ်ပုဒ်အား ပြသည်။
 $1000 + 1000 + 100 = 2100$
 ဆရာက သူ၏ပုစ္ဆာအား အမှားခြစ်လိုက်သည်။

“အေးနော်...တစ်ခုခုတော့ တစ်ခုခုပဲ”
ကိုကြီးဇော်က စဉ်းစဉ်းစားစား ဝင်ပြောပြန်သည်။

“ဘာများ မသင်္ကာစရာကောင်းလို့လဲ”

“ဒီလိုထင်တယ်”

ရသစာအုပ်တိုက်

လင်းကိုက စကားစလိုက်သည်။ အားလုံးက စိတ်ဝင်တစား နှင့် နားထောင်လျက်။

ယခုအခါတွင် သူတို့နှင့်တစ်ဦးတည်းထိုင်နေကြသော ကျောင်း သား၊ ကျောင်းသူအချို့ပါ လင်းကိုစကားကို စိတ်ဝင်စားနေကြသည်။ အကြောင်းအရာအား ပြည့်ပြည့်စုံစုံ မသိကြသော်လည်း တစ်ခုခုပဲဟု တော့ ရိပ်မိကြသည်။

“သူက ရောမနိုင်ငံလို့ စရေးထားတယ်”

“အင်း”

“အဲဒီတုန်းက ရောမနိုင်ငံဟာ ရောမဂဏန်းပဲ သုံးဦးမှာပေါ့”

“အဲ”

“အခု ငါတို့သုံးနေတဲ့ အက္ခရာဂဏန်းတွေ မရှိသေးဘူးလေ၊ ဒါကြောင့်...အဲဒီအထဲက ဆရာက အမှားပေးလိုက်တာဖြစ်မယ်”

“ရောမဂဏန်းနဲ့ ရေးမှဆိုတာက”

“ဒီလိုလေ”

သူက အောက်ပါအတိုင်း ပြင်ရေးလိုက်သည်။

ယခုအက္ခရာ $1000 + 1000 + 100 = 2100$
အစားသွင်းရောမဂဏန်း $M + M + C = MMC$

“Mဆိုတာ ရောမဂဏန်း 1000 ကို ဆိုလိုတာတာ၊ C က 100 ကို ပြောတာလေ”

“အင်း...ဒါကြောင့် ကျောင်းသားရေးတဲ့ 1000 ကို ဆရာက မသိဘဲ အမှားပေးလိုက်တာပေါ့”

“ဟုတ်တယ်”

ရသစာအုပ်တိုက်

www.burmeseclassic.com

“နေပါဦး...အဲဒီတော့ ငါတို့က”

“ငါ့အထင်ပြောရရင် အဲဒီကောင်မလေးရဲ့နာမည်မှာ အင်္ဂလိပ်လို အတိုကောက် MMC ဆိုတာ ပါလိမ့်မယ်ထင်တယ်”

“ဟင်”

ဖိုးစေက ရုတ်တရက် ထမေးပြန်သည်။

“ငါ...ငါတို့...အဲဒီဝိုင်းမှာ MMC ပါတဲ့ ကောင်မလေးရှိလားလို့ သွားမေးရမှာလား”

“မဟုတ်သေးဘူးကွ...ငါတို့ ဒီခုံက ကောင်မလေးပဲလို့ ကွက်တိသိရအောင် အဲဒီကောင်မလေးတွေ လုပ်ထားတယ် ထင်တယ်”

“ဘာဖြစ်လို့ အဲဒီလို ပြောနိုင်တာလဲ”

လင်းကို မတ်တတ်ရပ်လိုက်၏။ ထို့နောက် ကြော်ငြာရှိရာသို့ ခပ်တည်တည်လျှောက်သွားလိုက်၏။ ပြီးနောက်...ထိုင်နေကျ စားပွဲရှိရာသို့ ပြန်လျှောက်လာသည်။

“သင်္ချာကြော်ငြာရေးထားတဲ့ စာရွက်အလျားအနံက 5 x 3 အခြားကြော်ငြာတစ်ခုက 13 x 5 အလျားအနံရှိတယ်။ နောက်တစ်ခုက 5 x 8 ရှိတယ်”

“အဲဒီတော့...”

“အဲဒီတော့ သင်္ချာမှာ ဖီဘိုနာစီကိန်းစဉ်ဆိုတာရှိတယ်”

“ဥပမာနဲ့ရှင်းပြဦးလေ...ရှေး...ဒီမှာ စာရွက်နဲ့ ဘော်လ်ပင်”

ဘယ်အချိန်က သွားယူထားမှန်းမသိသော စာရွက်နဲ့ ဘော်လ်ပင်အား ကိုကြီးဇော်က ထုတ်ပေးသည်။

“ဒီလိုကွ...ဖီဘိုနာစီကိန်းစဉ်ဆိုတာ ဒီပုံစံအတိုင်းရေးထားတဲ့ ကိန်းစဉ်တွေလေ”

ရသစာအုပ်တိုက်

ဆိုပြီး အောက်ပါအတိုင်း ကိန်းတန်းတစ်ခုအား ချရေးလိုက်လေသည်။

1, 1, 2, 3, 5, 8, 13, 21, 34, 55, 84, ...

ဉာဏ်လင်းတို့က သူရေးထားသောကိန်းစဉ်အား လိုက်ကြည့်ကြသည်။ ပြီး...ခေါင်းခါသည်။ နားမလည်ဘူးဆိုသည့်သဘော။

လင်းကိုက စကားကို ဆက်ပြောသည်။

“အဲဒီကိန်းတွေထဲက သုံးနဲ့ သုံးနောက်ပိုင်းကိန်းတွေကိုတွဲပြီး အလျားအနံယူမယ်ဆိုရင် သိပ်လှတဲ့ ထောင့်မှန်စတုဂံပုံလေးတွေရတယ်...ဒီလိုလေ”

ဥပမာ ဆွဲပြလိုက်သည်။

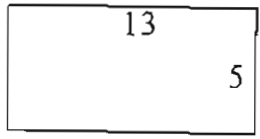
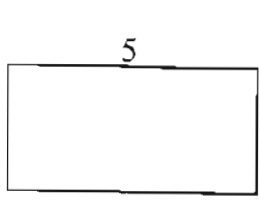

“အဲဒီစတုဂံတွေကို ရွှေစတုဂံများလို့ ခေါ်တယ်”

“ဟင်”

“ဒီလိုအတွဲလေကွာ”

အောက်ပါအတိုင်း ထပ်တွဲပြရပြန်သည်။

“(3,5), (5,8), (8,13), (13,21), (21,34),”

“ဪ”

သူတို့မှာ ရင်သပ်ရှုမောဖြစ်နေကြသည်။

ရသစာအုပ်တိုက်

၁၉၈ ● လူနေ

“ယန်းချီဆရာကြီး လီအိုနာဒိုဒဗင်ချီဟာ အဲဒီရွှေစတုဂံပုံစံကို အသုံးပြုခဲ့တယ်ဆိုတာ နောင်နှစ်ပေါင်းသုံးရာကြာတဲ့အခါမှာ သိလာရ တယ်”

“... ..”

ဘာမှပြန်မပြောဖြစ်ကြဘဲ လင်းကို,ကိုသာ ငေးကြည့်နေကြ သည်။ သူတို့နှစ်ယ့်ထဲတွင် အတွေးပေါင်းများစွာ ရှုပ်ထွေးနေကြသည်။

“ဒီတော့ ...ကြော်ငြာတွေရဲ့ အလျားအနံကို တိုင်းကြည့်တဲ့ အခါ ရွှေစတုဂံတွေဖြစ်နေတယ်၊ ပြီးတော့...5 ကိုပဲ တရားသေပါ အောင် သုံးထားတယ်”

“ဒါဆို...”

“ဟုတ်တယ်...Table နံပါတ် ၁၀ က ခုံနံပါတ် 5 က ကောင်မလေးဟာ ငါတို့ရှာနေတဲ့ကောင်မလေးဖြစ်လိမ့်မယ်”

သူတို့အားလုံး Tableနံပါတ် ၁၀ အားကြည့်လိုက်၏။ ခုံလေး ခုံလွတ်နေတာကို တွေ့လိုက်ရ၏။

“ခုံလေးခုံလွတ်သွားပြီကွ...ငါတို့သွားထိုင်ရအောင်”

လင်းကိုက ဆော်သြပြီး ဦးစွာထလိုက်သည်။ သူတို့၏ခြေ လှမ်းများသည် Table No 10 သို့ဖြစ်၏။ နာရီလက်တံသည် ၂ နာရီထိုးဖို့ ဆယ့်ငါးမိနစ်လိုသေးသည်။ အခမ်းအနားလည်း ပြီးခါနီးပြီ ဖြစ်၏။



(၂၂)

“ဟင်”

ခုံနံပါတ်ငါးတွင် ထိုင်နေသူမှာ လှဝေ၏ဇနီးဖြစ်သည်။ ဒါဆို...လှဝေဇနီးက ဂျာနယ်လေးရဲ့ သူငယ်ချင်းပေါ့။

တိုးကျော်က ‘မှားနေပြီလား’ဟု တိုးတိုးလေးကပ်မေးသည်။ မမှားနိုင်ပါ... (ဟု ထင်ရသည်)

သူတို့လေးယောက်အပြင် ကိုကြီးဇော်ပါ ခုံတွင်ဝင်ထိုင်သည်။ သူတို့ကိုမြင်ကော့ လှဝေဇနီးက ပြုံးပြသည်။

ဘယ်ကနေ စကားစလို့စရာမှန်းမသိ ဖြစ်နေကြသည်။

“လှဝေရော”

လင်းကို စမေးလိုက်သည်။

“သူ့ခုံနံပါတ်က ဟိုဘက်စားပွဲမှာလေ”

“ဪ”

သူ့အမျိုးသားနှင့် ဘာကြောင့်အတူမကျသနည်း။ မစဉ်းစားချင်တော့။ လိုရင်းကိုသာမေးမှ ဖြစ်တော့မည်။ (၂)နာရီထိုးရန် (၁)မိနစ်သာလိုတော့သည်။ တစ်ခုသွားသတိရသည်။ လှဝေဇနီး နာမည်။

“ဪ...ဒါနဲ့ မမိုးမိုးချစ်က ကျွန်တော်တို့ ဘယ်သူလဲဆိုတာ သိမှာပေါ့နော်”

“ရှင်”

လှဝေဇနီး မိုးမိုးချစ်က တအံ့တဩပြန်ကြည့်သည်။

သူ မသိသလို ဟန်ဆောင်တာလည်း ဖြစ်နိုင်ပါသည်။

ဉာဏ်လင်းက ဟုတ်မှ ဟုတ်ရဲ့လားဆိုတဲ့ စိုးရိမ်အနေအထား

ဖြင့် ကြည့်နေသည်။

“ကျွန်တော် မမိုးမိုးချစ်ရဲ့သူငယ်ချင်းအကြောင်း နည်းနည်း သိချင်လို့ပါ”

သူမ ပြုံးလိုက်သည်။

ပြီးမှ စကားကို တစ်လုံးချင်းပြောသည်။

“ဪ... ကျွန်မသူငယ်ချင်းပြောလိုက်တဲ့သူက ကိုလင်းကိုကိုး”

သူ့ကိုယ်သူ ပြန်ပြောသလိုမျိုး ပြောနေတဲ့ စကားသံပါ။

သူတို့က ဘာမှမပြောသေးဘဲ သူမ ပြောမည့်စကားကိုသာ နားစွင့်ထားလိုက်သည်။

“နေပါဦး... ကျွန်မက သူ့ရဲ့သူငယ်ချင်းမှန်း ဘယ်လိုလုပ်သိလဲ”

ကိစ္စအသေးစိတ်ကို သူမ မသိဘူးထင်၏။ ထို့ကြောင့် လင်းကိုကို အသေးစိတ်ရှင်းပြလိုက်သည်။

“အင်း... တော်ပါပေတယ်”

“ဒါနဲ့... ဘာပြောရမယ်လို့ရော မမှာလိုက်ဘူးလား”

“အဲဒီလိုတော့ မမှာဘူး၊ ဒါလေးတော့ ပေးခိုင်းလိုက်ကယ်”

သူမ စလင်းဘတ်အိတ်ထဲမှ ဖိတ်စာတစ်စောင်ထုတ်ပေးသည်။

သူ့ရင်ထဲ လှုပ်ခနဲဖြစ်သွားသည်။

မွေးနေ့ဖိတ်စာ

.....
.....
.....



(၂၃)

“နေပါဦး...အဲဒီ အစီအစဉ်တွေလုပ်နိုင်အောင် အခမ်းအနား ပြင်ဆင်တဲ့အဖွဲ့မှာ ခင်ဗျားရဲ့လူတွေရှိမှာပေါ့!”

ဂျာနယ်လေးဖုန်းဆက်တော့ တတိယကောင်မလေးရှာတုန်း က မကျေလည်ချက်များအား မေးမိခြင်းဖြစ်သည်။

“အင်း...ရှိပါတယ်”

“ဪ”

“ဘယ်သူလဲလို့ မမေးတော့ဘူးလား”

“မမေးတော့ပါဘူးဗျာ”

“ဟုတ်နေပါလား”

“ခင်ဗျားလေးကို တွေ့ရတော့မှာပဲဥစ္စာ”

“ရှင့်ကို ဘယ်သူကတွေ့မယ်ပြောလို့လဲ”

“ဟဲ...ဟဲ၊ ကျွန်တော့်ကို မွေးနေ့ဖိတ်ထားတယ်လေ”

“ဟင်း...တက်ကြွနေတယ်ပေါ့”

ရသစာအုပ်တိုက်

“ဒါပေါ့”

သူ ခပ်မြူးမြူးလေးပြောလိုက်သည်။

“ရှင့်ကို သတိပေးရဦးမယ်”

“ပြောလေ”

“မွေးနေ့မှာ ကျွန်မကိုရှာဖို့ နာရီဝက်ပဲ အချိန်ပေးမှာနော်”

“ဟင်”

“မနက်ကိုးနာရီကနေ ကိုးနာရီခွဲအထိ ရှာရမယ်”

ဟူး...။ သူ လေပူတစ်ချက်ကို စိတ်ထဲမှ မှုတ်ထုတ်လိုက်သည်။ သူမက ဆက်ပြောသည်။

“နာရီဝက်အတွင်းမှာ မရှာနိုင်ရင် ကျွန်မကို တစ်သက်လုံး တွေ့ရတော့မှာ မဟုတ်ဘူး”

“အို”

ဝမ်းနည်းတိတ်ဆိတ်သွားသည်။ ဘယ်လိုများလဲကွယ်...။ ကိုယ်ဟာ လရောင်အကြွေကို စောင့်နေရသူပါ...။ စကားသံ တွေ ခေတ္တတိတ်ဆိတ်သွားသည်။

သူမ၏သက်ပြင်းချသံ သဲ့သဲ့လေးကိုကြားရသည်။ ပြီးမှ -

“ကျွန်မ ဘယ်သူလဲ၊ ဘာကြောင့်လဲဆိုတာကို မကြာခင် အချိန်မှာ သိရမယ်လို့ ထင်ပါတယ်”

“.....”

သူ ဘာမှ ပြန်မပြောမိ...။ ဆွံ့အသွားတာလား။ စကားသံ တွေ ပျောက်ဆုံးနေတာလား သူ့ကိုယ်သူမသိပါ။

သေချာတာကတော့ နောက်ဆုံးဆိုတာကြီးကို ကြောက်နေမိသည်။

ရသစာအုပ်တိုက်

“ရှင်သိတဲ့အတိုင်းပဲ ကျွန်မရဲ့မွေးနေ့က ဘုန်းကြီးကျောင်းမှာ လုပ်မှာပါ”

“အင်း”

“အဲဒီတော့ ရှင့်ကို ဘုန်းကြီးကျောင်းနဲ့ပတ်သက်တဲ့ အဖြစ် အပျက်လေးတစ်ခု ပြောရဦးမယ်”

“ပြောလေ၊ နားထောင်နေပါတယ်”

သူ့အသံသည် တိုးတိတ်ညင်သာလွန်းနေသည်။

“တစ်ခါတုန်းက မြို့တစ်မြို့မှာ ပန်းချစ်တတ်တဲ့ ဘုန်းကြီး တစ်ပါးရှိတယ်”

“ဘုန်းကြီးက...”

“အင်း”

တစ်မျိုးတော့ တစ်မျိုးဖြစ်သွားသည်။ သို့သော် သူမက ဆက် ပြောသည်။

“ဒီတော့ ဘုန်းကြီးကျောင်းထဲမှာ ပန်းပင်တွေ အများကြီး စိုက်ထားတာပေါ့”

“ဪ”

“နေ့တိုင်းရေလောင်း၊ ပေါင်းသင်၊ ပြုစုတာတွေကို သူ့ကိုယ် တိုင်ဖြုလုပ်တယ်”

“အင်း...ပန်းချစ်တဲ့သူတိုင်းက ဒီလိုပါပဲ”

ကိုယ်ကလည်း ဒီလိုပါပဲဆိုတာကို နောက်ဆက်တွဲ မပြော ဖြစ်လိုက်ပါ။ သူမက ဆက်ပြောသည်။

“တစ်နေ့ ဘုန်းကြီးက စဉ်းစားတယ်”

“ဘာများတုန်း”

“သူ ဒီပန်းတွေချစ်နေရတာ သံယောဇဉ်တစ်ခုပဲတဲ့”

ရသစာအုပ်တိုက်

“အဲ”

“ဒါကြောင့် အဲဒီသံယောဇဉ်ကို အရင်ဖြတ်ပြီးမှ တရား အားထုတ်ရတာ အဆင်ပြေမယ်တဲ့၊ နို့မို့ဆို အချိန်ရှိတိုင်း ပန်းအသစ် တွေ၊ အဟောင်းတွေ၊ ငါ ဒီကတက်နိုင်မှာ မဟုတ်ဘူးဆိုပြီးတော့”

“အဲဒီတော့”

“အဲဒီတော့ ...ပန်းအားလုံး သူများကို ပေးပစ်လိုက်တော့ မယ်တဲ့”

“ဟင်”

ပန်းချစ်တဲ့သူရဲ့ခက်ခဲသော စွန့်လွှတ်မှုပါ။ သူဆက်ပြီး နား ထောင်နေလိုက်သည်။

“ဒါပေမဲ့ သူက ရိုးရိုးတန်းတန်းတော့ ဘယ်ပေးချင်မလဲ”

“ဒါလည်းဟုတ်တာပဲ၊ သူပေးလိုက်တဲ့လူက ပန်းမချစ်တဲ့လူ ဖြစ်မှာစိုးရိမ်ရတာပေါ့”

“ဒါပေါ့၊ ဒီတော့ ဘုန်းကြီးက အစီအစဉ်တစ်ခုလုပ်လိုက် တယ်”

“ဘာများလဲ”

“သူ့ပန်းတွေအားလုံးကို လူတစ်ဦးတည်းကိုသာ ပေးမယ်လို့ ကြေညာလိုက်တယ်”

“အင်း”

“ဒါပေမဲ့...အဲဒီလူဟာ သစ်ရွက်ကို အစိမ်းရောင်သုတ်နို့ တဲ့သူဖြစ်ရမယ်တဲ့”

“ဘာ”

သစ်ရွက်ကို အစိမ်းရောင်သုတ်နိုင်သောသူ...။

“ဘာအဓိပ္ပာယ်လဲဗျ”

ရသစာအုပ်တိုက်

“အဲဒါတော့ ကျွန်မလည်း မသိဘူးရှင်”

“ဟာ...ခင်ဗျားကတော့ ညစ်ပြီ”

“ရော်...ရှင်ကလည်း ကျွန်မက ပြောပဲပြောတတ်တာလေ၊ အဟဲ...အဖြေမှ မသိတာ၊ ပြောရဦးမယ်...ဘုန်းကြီးမှာရှိတဲ့ ပန်း တွေက လှလည်းလှ အမျိုးအစားလည်းစုံတော့ လိုချင်တဲ့သူများတာပေါ့၊ ဒါပေမဲ့ ဘုန်းကြီးက ‘သစ်ရွက်ကို အစိမ်းရောင်သုတ်နိုင်တဲ့သူ’ မှ ယူရမယ်ဆိုတော့ အခက်တွေ့နေတာပေါ့”

တစ်ခုခုတော့ မသင်္ကာစရာကောင်းနေသည်။

“အဲဒီတော့ နောက်ဘာဆက်ဖြစ်လဲ”

“အခုထိတော့ အဲဒီပန်းတွေကို ဘယ်သူမှ မရသေးဘူး”

“ဪ...တော်သေးတာပေါ့”

“အဲမယ်...ရှင်ကလိုချင်တယ်ပေါ့”

“အင်း...ပန်းကများတယ်ဆိုတော့ ယူသင့်ရင်ယူရမှာပေါ့”

“ရှင်က သစ်ရွက်ကို အစိမ်းရောင်သုတ်နိုင်တယ်ပေါ့”

“အဟဲ”

“ဘာ အဟဲလဲ”

“အဟီး”

“ရှင်နော်”

တကယ်တော့ သူက ကောင်မလေးကို ပြန်ကလိလိုက်တာပါ။

သစ်ရွက်ကို အစိမ်းရောင်သုတ်နိုင်လား၊ မသုတ်နိုင်လားဆို

တာကိုတော့ မသေချာသေးပါဘူး။

“ရှင်ပြောနေတာနဲ့ ကျွန်မပြောတဲ့ စကားတောင် ဘယ်ရောက်

သွားလဲမသိဘူး”

“ဪ...မပြီးသေးဘူးလား”

ရသစာအုပ်တိုက်

“မပြီးသေးဘူး”

“ကဲ...ဒါဆို ဆက်ပြော၊ ဘုန်းကြီးပြောတဲ့အတိုင်း ဘယ်သူမှ မလုပ်နိုင်ဘူး ဖြစ်နေတယ်”

“အင်း...အဲဒီဘုန်းကြီးအပိုင်းက ပြီးသွားပြီ၊ နောက်ဖြစ်တာ က ဘုန်းကြီးကျောင်းရဲ့ ခပ်လှမ်းလှမ်းမှာဖြစ်တာ”

“အဲ”

“ဘုန်းကြီးကျောင်းရဲ့ ခပ်လှမ်းလှမ်းမှာ ချစ်သူနှစ်ယောက် လမ်းလျှောက်နေတယ်”

“ဟင်း...လျှောက်စရာရှားလို့ ဘုန်းကြီးကျောင်းနားမှာ လာ လျှောက်နေတယ်”

“ရှင်ကလည်း ဘုန်းကြီးကျောင်းနဲ့ နည်းနည်းဝေးပါသေးတယ်”

“ဒါဆိုလည်း ဆက်ပြော”

တစ်ဖက်က သူ့ကို မျက်စောင်းထိုးလိုက်မည်ထင်ပါသည်။

“ခဏကြာတော့ ကောင်မလေးက ကောင်လေးကို ကဗျာ ရွတ်ပြခိုင်းတယ်”

“စပြီ”

“ကောင်လေးက ရုတ်တရက်ဆိုတော့ ဘာရွတ်ပြလို့ ပြရမှန်း မသိဘူး ဖြစ်သွားတယ်”

“ဒါပေါ့”

“အဲဒီမှာတင် သူ့သူငယ်ချင်းရေးထားတဲ့ ကဗျာတစ်ပုဒ်ကို သွားသတိရတယ်”

“ဘာကဗျာလဲ”

“နေဦး...ရွတ်ပြမယ် ကဗျာနာမည်က ‘ကျွန်တော့်ရဲ့ ရှမ်းစား များ’ တဲ့”

ရသစာအုပ်တိုက်

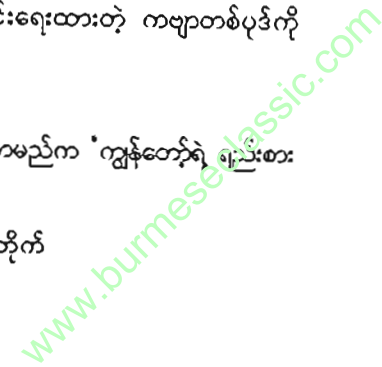

သူမက အသံနေအသံထားဖြင့် ရွတ်ပြသည်။

နှုတ်ခမ်းစုစု
မိတ်ကပ်ထူထူ
ကျွန်တော့်ချစ်သူ
နှာတံဖြောင့်ဖြောင့်
တင်ကောက်ကောက်
ကျွန်တော့ရည်းစား
နောက်တစ်ယောက်
သွားကခေါ်ခေါ်
ပိန်မျောမျော
အရင်ရည်းစားရော
ဆံပင်ကကောက်
အင်္ဂလန်ရောက်
ကျွန်တော့်ရည်းစား
နောက်တစ်ယောက်
အားလုံးပေါင်းတော့
လေးယောက်...။

“ဟင်...သူ့ကဗျာကြီးကလဲ”

“ဟုတ်ပါတယ်၊ သူကလည်း ရွတ်စရာမရှိလို့သာ ရွတ်လိုက်ရတာပါ။ ဒါပေမဲ့ ကောင်မလေးက စိတ်ဆိုးသွားရောရှင်”

“ဟုတ်တာပေါ့၊ သူက နုနုလှလှကဗျာလေးမှ မရွတ်ဘဲ၊ ဟင်း...ငါနဲ့ကွာပါ”

“အဲမယ်၊ ရှင်ဆိုရင်ရော ဘာကဗျာရွတ်မှာမို့လို့လဲ”

ရသစာအုပ်တိုက်

ကောင်မလေးက သူ့ကို ပညာစမ်းသလိုမေးသည်။
သိတယ်မို့လား။ သူကလည်း မခေပါဘူး။
ကဗျာလေးတစ်ပုဒ်ကို ရွတ်ပြလိုက်တာပေါ့...။

ဘုရား
တရား
သံဃာ
နင့်ကိုချစ်တာ
ထာဝရပါ...။
မိဘနဲ့
ဆရာများ
တို့အချစ်ကို
ခွဲမယ့်သူလား...။

မကြောက်နဲ့ခင်
တို့ရှိတယ်
ယောက်ျားဘသား...။
လာစမ်းပါခင်
တို့လက်ကို တွဲလို့ကိုင်ထား...။
သိပ်ချစ်တာပဲရှင်
မပြောနဲ့
ဆိုလိုက်မယ်တအား
အို
ဗုဒ္ဓမြတ်စွာဘုရား...။

ရသစာအုပ်တိုက်

သူမ ရယ်လေသည်။

“ရှင်ကလေး...တကယ်မလွယ်ဘူး။ ပြောတော့ တို့လက်ကို ကိုင်ထား၊ တတော့ ဗုဒ္ဓမြတ်စွာဘုရားတဲ့၊ ဟား...ဟား...ဟုတ်နေ တာပဲ”

“ဘုရားသာ အားကိုးရာဗျ၊ ခင်ဗျားကလဲ”

“ထားလိုက်ပါ၊ ထားလိုက်ပါ၊ အဟီး”

“ထားလိုက်ပါတယ်၊ ထားလိုက်ပါတယ်၊ ပြောပါဦး ခင်ဗျား ရဲ့ဇာတ်လမ်းလေး၊ ကောင်မလေးစိတ်ဆိုးသွားရောလေ”

“ဪ...အင်း၊ ကောင်မလေးက စိတ်ဆိုးပြီး ကောင်လေး ရှေ့က ဇာတ်တောက်ဇာတ်တောက်နဲ့ ထွက်သွားတာပေါ့”

“စိတ်ကြီးတာပဲ”

“ကောင်လေးကလည်း လိုက်ချော့တာပေါ့၊ ဘာဖြစ်တယ် ညာဖြစ်တယ်နဲ့”

“အင်းလေ...ဒါက သူ့တာဝန်ပဲ”

“အဲဒီမှာ စောစောက ပန်းကြိုက်တဲ့ ဘုန်းကြီးနဲ့ လမ်းမှာ တွေ့တယ်၊ ဘုန်းကြီးကလည်း ဘယ်သွားမလို့လည်း မသိဘူး၊ ငိုက်စိုက် ငိုက်စိုက်နဲ့”

“အဲ...လုပ်ပြီ”

“ကောင်မလေးကလည်း ဘုန်းကြီးကိုမြင်တော့ နှုတ်ဆက်မိ တာပေါ့၊ စိတ်ညစ်ညစ်နဲ့ဆိုတော့ မှားပြီးနှုတ်ဆက်မိတယ်”

“ဘယ်လို နှုတ်ဆက်မိလို့လဲ”

“အရှင်ဘုရား...တပည့်တော် ဘယ်ကြွမလို့လည်း ဘုရားတဲ့”

“ဘယ်လိုကြီးတုန်း”

“ဘုန်းကြီးကလည်း ပြောပါတယ်၊ နင့်ဟာနင် ဘယ်ကြွကြွ

ရသစာအုပ်တိုက်

ငါမှမသိတာတဲ့”

“အဲ...အဟီး”

“ဘုန်းကြီးကလည်း အဲဒီလိုဖြေပြီး သူ့လမ်းကြောင်းသူပြန်ကြ သွားတာပေါ့၊ အဲဒီမှာ ကောင်မလေးက ရှက်ပြီးတော့ ကောင်လေးကို ပိုစိတ်ဆိုးတာပေါ့”

“အင်း...အဟား၊ ကောင်လေးတော့ခံရပြီ”

“အဲဒီမှာ၊ ကောင်လေးက ရှင်ကဗျာကိုကြားပြီး အကြံတစ်ခု ရသွားတယ်ထင်တယ်”

“ဘာလဲ”

“ကောင်မလေးကို ဘုရားခေါ်သွားတယ်”

“အင်”

“ပြီးတော့ ကောင်မလေးနဲ့အတူ ဘုရားမှာဆုတောင်းတယ်”

“ကောင်မလေးက စိတ်ဆိုးပြေရောလား”

“မပြေလို့မရဘူးရှင် ကောင်လေးက ဆုတောင်းလိုက်တာကိုး”

“ဟင်...ဆုတောင်းတာနဲ့ စိတ်ဆိုးပြေရောလား”

“ရှင်ဘာသိလို့လဲ၊ ကောင်လေးက စကားဝှက်နဲ့ဆုတောင်းတာ

ရှိင်”

“စကားဝှက်...ဟုတ်လား”

“ဟုတ်တယ်၊ အဲဒီလိုဆုတောင်းတော့ ကောင်မလေးက ဘာ

အဓိပ္ပာယ်လဲလို့ မေးရတာပေါ့”

“အဲ...ဟုတ်သားပဲ”

“ဒီတော့...ကောင်လေးက သူ့ကိုစိတ်ဆိုးပြေမှ ပြောပြမယ်

ဆိုပြီး...”

“အလဲ့”

ရသစာအုပ်တိုက်

၂၁၂ ● လူနေ

“အဲဒါနဲ့ စိတ်ဆိုးပြောရော့ရှင့်”

“အဟီး... မိုက်တယ်နော်၊ ကောင်လေးက ဘယ်လိုဆုတောင်းလို့တုန်း”

“အရှင်ဘုရား တပည့်တော်တို့သည် အဆိုတော်ကိုအောင်နှင့် အဆိုတော်မင်းအောင်တို့ နှစ်ယောက်ပေါင်းဆိုသောအခွေတွင် မျက်နှာဖုံးကာဗာအား ကာတွန်းဆရာခြုံသစ်ဆွဲသလို ဖြစ်ရပါလို့၏ဘုရားတဲ့”

“အလို...ဘာကြီးလဲဟ”

“ဒါတော့ ဘယ်သိမလဲ”

“အဖြေပြောပြလို့ မရဘူးလား”

သူက မေးလိုက်တော့ သူမက ဖြေပါသည်။

“ကျွန်မ ရှင့်ကိုစိတ်ဆိုးသွားပြီ”

ဖုန်းချသွား၏။

“ဂွပ်”

“ဟင်”

“ဟယ်လို”

“ဟယ်လို”

ဘယ်လိုမှ ပြန်ခေါ်လို့မရတော့။ သူ့မှာသာ ဖုန်းခွက်ကိုကိုင်ပြီး ကြောင်တောင်တောင်နှင့်ကျန်ခဲ့သည်။



ရသစာအုပ်တိုက်

(၂၄)

ပျင်းပျင်းရှိသည်နှင့် မြို့ထဲသို့ ထွက်လာခဲ့သည်။ အရင်ဆုံး စာအုပ်အဟောင်းဆိုင်ဘက်သို့သွားလိုက်သည်။

သူ့မှာထားသောစာအုပ် ရောက်မရောက်မေးလိုက်သည်။ စာအုပ်ရောင်းတဲ့သူက မရောက်သေးဘူး မှာထားတုန်းဟု ဆိုသောကြောင့် အခြားစာအုပ်များကို ကြည့်နေမိသည်။

“ကိုလင်းကို”

ရုတ်တရက်ထွက်လာသောအသံကြောင့် သူ့လှည့်ကြည့်မိသည်။

“ဪ...ဝေးပို”

“စာအုပ်လာရှာတာလား”

“ဟုတ်တယ်၊ မရပါဘူး၊ ဝေးပိုရော”

“လိုချင်တဲ့စာအုပ်ရှိလို့ရှိငြား လာရှာကြည့်တာပါ”

လင်းကိုက သူမလက်ထဲမှ စာအုပ်တွေကို ဖျတ်ခနဲကြည့်မိ

သည်။

ရသစာအုပ်တိုက်

သူကြိုက်သော စာအုပ်တစ်အုပ် တွေ့လိုက်ရသည်။

“ဒီစာအုပ် ဘယ်ကရတာလဲ”

“ဟိုဘက်သုံးဆိုင်ကျော်ကလေ၊ ကိုလင်းကို ဖတ်ချင်လို့လား”

“အင်း...ဟုတ်တယ်”

“ဖတ်ချင်ရင်ယူသွားလေ၊ အိမ်လည်းသိနေတာပဲ ပြီးရင် လာဖို့

ပေးလေ”

စာအုပ်လေးကမ်းပေးသည်။

“တစ်ခုခု လိုက်သောက်ပါလား”

သူမက လင်းကို၊ ကိုဖျတ်ခနဲကြည့်သည်။ စက္ကန့်အနည်းငယ် သာကြာပါသည်။

“ရပါတယ်၊ သွားလေ”

စာအုပ်တန်းနှင့် အနီးဆုံး ဆိုင်တစ်ဆိုင်သို့ သွားလိုက်သည်။

စားသောက်စရာများမှာပြီးသောအခါ သူမက စကားစပြော သည်။

“ကိုလင်းကိုက ကျောင်းမှာနာမည်တော်တော်ကြီးတယ်

ဆို”

“အဟဲ...အဲဒီလောက်ကြီးလည်း မဟုတ်သေးပါဘူး”

“ဆရာတစ်ယောက်နဲ့ ဆရာမတစ်ယောက်ကိုတောင် အောင် သွယ်ပေးတယ်လို့ ကြားမိတယ်”

“ဆရာကြီးပြောပြတာလား”

“အင်း”

ကျောင်းတန်းက အဟောင်းအနွမ်းတချို့၊ ခေါင်းထဲမှာပေါ် လာသည်။

ကြာတော့ ကြာပါပြီ။ ဒါပေမဲ့ ခေါင်းထဲမှာ ရေးတေးတေး

ရသစာအုပ်တိုက်

တော့ ရှိနေတုန်းပါပဲ။

အဲဒီတုန်းက ဆရာလူပျိုကြီးတစ်ယောက်က ဆရာမတစ် ယောက်ကိုကြိုက်နေတာ ကျောင်းသား၊ ကျောင်းသူတိုင်း သိကြပါတယ်။

ဒါပေမဲ့ သိတယ်မှတ်လား။ ဆရာ၊ ဆရာမတွေဆိုတော့ အိမ်ခြံသိက္ခာနဲ့ ခရီးမတွင်ဘူးပေါ့...။

တစ်နေ့ စာသင်ပြီးချိန်မှာ ဆရာမနောက်သို့လိုက်သွားပြီး- “ဆရာမ”

ရုတ်တရက် ဆရာမလန့်သွားပြီး သူ့ကိုလှည့်ကြည့်သည်။

“ဪ...မောင်လင်းကို”

“ဟုတ်ကဲ့...ဆရာမကို ဆရာဦးကျော်ငွေက လက်ဆောင် ပေးခိုင်းလိုက်လို့ပါ”

“ဘာ”

လင်းကို နည်းနည်းတော့ လန့်သွားသည်။ ဒီဆရာမက မထင် ရင်မထင်သလို ကြမ်းတတ်သည်ဟု ကြားဖူးသည်။

“ဒီ...ဒီမှာပါ ဆရာမ”

သူက စာအုပ်တစ်အုပ်ကို ရှိရှိသေသေပေးလိုက်၏။

ဆရာမက မယူသေးဘဲ သူ့ကိုပြန်မေးသည်။

“ဘာစာအုပ်လဲ”

“ဟာသစာအုပ်ပါ ဆရာမ”

“ငါက ဘာလုပ်ရမှာလဲ”

“ဟို...ဆရာမ ဖတ်ပြီး...”

“ဘာဖြစ်လဲ”

“ရယ်စေချင်လို့ပါတဲ့”

ဆရာမ နည်းနည်းတော့ တွေဝေသွားသည်။

ရသစာအုပ်တိုက်



ထို့နောက် ပြီးပြီးရောပုံစံဖြင့်-

“ကဲ...ဒါဆိုလည်း ဆရာမ ယူသွားလိုက်မယ်”

“ဟုတ်ကဲ့ပါ ဆရာမ”

Leacture စာအုပ်များနှင့် ဟာသစာအုပ်ကိုပိုက်ပြီး လှည့် ထွက်သွားသော ဆရာမကိုကြည့်ကာ လင်းကို ပြုံးလိုက်မိသည်။

နောက်တစ်နေ့ ထိုဆရာမအချိန်ရောက်တော့ အတန်းထဲက ကျောင်းသားတစ်ယောက်က ဆရာမအား ထမေးသည်။ (လင်းကို သင်ပေးထားခြင်းဖြစ်သည်)

“ဆရာမ”

“ဟေ”

“တစ်ခုလောက်မေးလို့ရမလားမသိဘူး”

“မေးလေ”

“ကျောင်းစာနဲ့တော့ မဆိုပါဘူး၊ ဗဟုသုတပါ”

“အင်း...ရပါတယ်၊ မေးပါ”

“ဆရာဦးကျော်ငွေက ပြောတယ်”

ဆရာဦးကျော်ငွေဆို၍ ဆရာမတွန့်သွားသည်။ ဦးကျော်ငွေ အသံကြားတိုင်း ဆရာမ တွန့်တွန့်သွားရတာ ဒီတစ်ခါနဲ့ဆို တော်တော် များနေပြီ...။

ဆရာမကိုတောင် တီချယ်ကျော်ငွေတွန့်ဟု ပြောင်းရမလို တောင်ဖြစ်နေသည်။

“ဆရာဦးကျော်ငွေက ဘာပြောလို့လဲ”

“ရှေးခေတ်တုန်းက အိမ်ထောင်ဖက်ရွေးရင်တဲ့...”

“အင်း”

“သတို့သမီးလောင်းဟာ အိမ်မှူကိစ္စဘယ်လောက်နိုင်နင်းတယ်”

ရသစာအုပ်တိုက်

တော်တယ်၊ တတ်တယ်ဆိုတာကိုကြည့်ပြီးတော့ မရွေးဘူးဆို”

“ဘာနဲ့ရွေးတယ်လို့ ပြောလို့တုန်း”

တစ်တန်းလုံးက စိတ်ဝင်စားစွာ နားထောင်နေသည်။ လင်းကို လက်ချက်ဆိုတာလည်း အားလုံးက သိနေသည်။

ကျောင်းသားက မယုံတစ်ဝက် ယုံတစ်ဝက်ဖြင့် ပြန်ဖြေသည်။

“သတို့သမီးလောင်းဟာ ရယ်တတ်လား၊ မရယ်တတ်လားဆို တာနဲ့ ရွေးတယ်တဲ့”

“ဟင်”

ဆရာမ တွန့်သွားပြန်သည်။ ဟုတ်တယ်လေ။ သူ့ကို ဆရာမက ဟာသစာအုပ်လက်ဆောင်ပေးထားတာကိုး။ မတွန့်ဘဲနေပါ့မလား...။

“ဆရာမ ပြောတယ်၊ သူတောင်မှ မရယ်တတ်ဘူးဆိုရင် အိမ်ထောင်တစ်ခုကို ပျော်ရွှင်ရယ်မောအောင် ဘယ်ထားနိုင်မလဲတဲ့၊ ဒါကြောင့် အဲ့ဒီအချက်ကို အဓိကထားပြီး ရွေးတာပါတဲ့”

“အို”

အဲ့ဒီလိုနဲ့ ဆရာဦးကျော်ငွေကိုလည်း ပြန်ပြောပြရပါသေးသည်။ ပထမတော့ ဆရာမက အင်တင်တင်ဖြစ်နေသေးသည်။

နောက်မှ

သဘောတူသွားပြီး

‘ကိုယ်ပေးလိုက်တဲ့ စာအုပ်ရလား’၊ ‘ရယ်ရလားဟင်’လို့ ဆရာမကိုသွားမေးတယ်။

ဆရာမကလည်း ‘ရယ်ရတယ်သိလား’ဆိုပြီး အခြေအနေတွေ ကောင်းသွားလေတော့သည်။

ဒါက ‘ဝေးပို’ပြောတဲ့ ကျောင်းတုန်းက အဖြေအပျက်ပါ။ ထို့နောက် စကားအနည်းငယ်ပြောကြပြီးနောက် ပြန်နို့ပြင်ကြသည်။

“ကျွန်တော် ဒီစာအုပ်ကို ဘယ်အချိန်လောက် ပြန်လာပေး

ရသစာအုပ်တိုက်

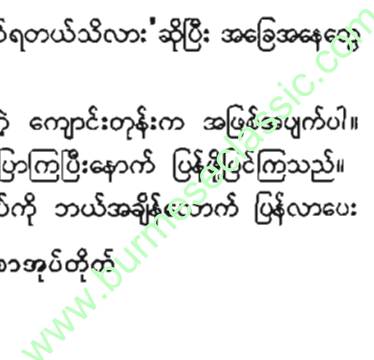

၂၁၈ ● လူနေ

ရမလဲ”

“အေးအေးဆေးဆေးဖတ်ပါ၊ ပြီးမှ လာပြန်ပေးပေါ့”

“ကျေးဇူးပါပဲ”

“ရပါတယ်”

စာအုပ်ဆိုင်တွေ လျှောက်ကြည့်ဦးမယ်ဆိုပြီး သူမ လမ်းခွဲ
နှုတ်ဆက်သွားသည်။

သူကတော့ အိမ်ပဲပြန်လာခဲ့လိုက်သည်။



ရသစာအုပ်တိုက်

(၂၅)

လင်းကို အိမ်ရောက်တော့ သူ့အဖေ ခရီးကပြန်ရောက်နေ
သည်။

“အဖေကလည်း ပြန်လာမယ်ဆိုလည်း အကြောင်းကြားလိုက်
တာ မဟုတ်ဘူး၊ သားက လာကြိုမှာပေါ့”

ထုံးစံအတိုင်းပြောလိုက်ရသည်။ အဖေကလည်း ထုံးစံအတိုင်း
ပဲ ပြန်ဖြေသည်။

“ငါကလည်း အစီအစဉ်မရှိဘဲ ပြန်လာတာပါ”

ထုံးစံအတိုင်းပဲ အမေက မီးဖိုချောင်ထဲမှာ အလုပ်ရှုပ်နေသည်။

အဖေက သူ့အတွက်လက်ဆောင်တွေ ထုတ်ပေးရင်း စကား
တွေ ဖောင်ဖွဲ့ရုံတင်မဟုတ်ဘူး ဖောင်ပင်ကွဲသွားလောက်အောင် ပြော
သည်။ အလုပ်အကြောင်း၊ ဒေသအကြောင်းတွေပါ။

ခဏကြာတော့...

“ကဲ...ထမင်းစားရအောင်”

ရသစာအုပ်တိုက်

အမေအသံကို ကြားလိုက်ရသည်။

အဖေအတွက် အမေက စပယ်ရှယ်ဟင်းတွေချက်ထားသည်။

အားရပါးရစားနေတုန်း ရုတ်တရက်ဆိုသလို အဖေက ပြောသည်။

“ငါ ခရီးမသွားခင်တုန်းက သားကို အဖေသူငယ်ချင်းဆီ လိုက်ပို့ခိုင်းထားတာ မှတ်မိသေးလား”

“ဟုတ်ကဲ့”

“အေး...အဲဒါ လာမယ့်စနေနေ့သွားမယ်”

“စနေနေ့”

တိုက်တိုက်ဆိုင်ဆိုင် ဂျာနယ်လေး၏စနေနေ့ဖြစ်နေသည်။ သူ အဖေ့ကိုကြည့်လိုက်မိသည်။

“အဖေသူငယ်ချင်းတစ်ယောက်ရဲ့အလှူပါ။ အေးမေတ္တာ ဘုန်းကြီးကျောင်းမှာလေ”

“ဗျာ”

အသံနည်းနည်းကျယ်သွား၍လားမသိ...။ အဖေနဲ့ အမေက သူ့ကိုကြည့်သည်။

“အဖေသူငယ်ချင်းသမီးရဲ့မွေးနေ့ပါ။ ပွင့်ပွင့်လင်းလင်းပြော ရရင် မင်းနဲ့သဘောတူထားတာလေ”

သူ ဘာမှမကြားရတော့...။

ထမင်းလည်း ဆက်စား၍မရတော့။ အဖေကတော့ သူ့ စကားကိုသာ အေးအေးဆေးဆေး ဆက်ပြောနေသည်။

“ဒါပေမဲ့ နှစ်ယောက်စလုံးသဘောတူမှ စီစဉ်မှာပါ”

“သူ့နာမည်က ဘယ်သူတဲ့လဲ အဖေ”

“ခေတ်သဇင်တဲ့”

သူ မကြားဖူးသောနာမည်ဖြစ်သည်။

ရသစာအုပ်တိုက်

“အဖေသူငယ်ချင်း ဦးမြင့်မောင်ရဲ့သမီးပါ”

သူ့ရဲ့ရင်သည် အဝေးသို့ ရောက်နေသည်။

သူတို့အကြောင်းကို သူမက စောစီးစွာသိပုံရသည်။ သူကတော့ ဘာမှမသိ...။ သေချာတာတစ်ခုကတော့ ရှိသည်။ ‘ရှင် အဲဒီနေ့မှာ ရှာမတွေ့ရင် တစ်သက်လုံးတွေ့ရတော့မှာ မဟုတ်ဘူး’ ဆိုသည့် စကားသံတွေဖြစ်သည်။



ရသစာအုပ်တိုက်

သူမ ဖုန်းဆက်တုန်းက အကြောင်းအရာအချို့ကို ပြောပြမိသည်။

“မနက်ဖြန် ငါတို့လည်း လိုက်လို့ရမလား”

“လိုက်ခဲ့လေ...ဖိတ်စာမှာ မင်းတို့နာမည်လည်းပါတာပဲ”

“နေပါဦး...လင်းကို၊ မနက်ဖြန်မှာ နာရီဝက်အတွင်း ကောင်မလေးကို မရှာနိုင်ရင် မင်း သူ့နဲ့ဝေးပြီပေါ့”

“အင်း”

သူ စိတ်မသက်သာစွာ ဖြေလိုက်သည်။

“မလွယ်တော့ မလွယ်ဘူးထင်တယ် လင်းကို”

“လွယ်တော့ လွယ်ပါတယ်”

“ဘယ်လို”

သူငယ်ချင်းများက သူ့စကားကို စိတ်ဝင်စားသွားသည်။

“သူ သတိမေ့သွားတာ တစ်ခုရှိတယ်”

“ဘာ...ဘာများလဲ”

“အချစ်ဆိုတာကြီးကိုလေ”

“ဟာ”

(၂၆)

“ဒါဆို...အဲဒီကောင်မလေးက မင်းနဲ့ လူကြီးချင်း သဘောတူထားတယ်ဆိုတာကို အစောကြီးကတည်းက သိတာပေါ့”

“အင်း”

“မင်းကို ပြောချင်တာလည်း အဲဒီကိစ္စပဲထင်တယ်”

သူ ဘာမှပြန်မပြောမိ။ အဝေးသို့ ငေးနေမိသည်။

လက်ဖက်ရည်ဆိုင်တွင် သူငယ်ချင်းများရဲ့ တစ်ယောက်တစ်ပေါက်မေးခွန်းများကိုဖြေရင်း သူ့ငိုငံနေမိသည်။ မနက်ဖြန်သည် ဂျာနယ်လေး၏မွေးနေ့ဖြစ်သည်။ တစ်နည်းဆိုရသော် နောက်ဆုံးလူဖြစ်သော သူမကို ရှာရမည့်နေ့ဖြစ်သည်။

“နေပါဦး...သူက မင်းကို ဘာသဲလွန်စလေးတွေ ပေးထားလဲ”

“အတိအကျကြီးတော့ မပေးဘူးကွ။ ဟုတ်သလိုလို၊ မဟုတ်သလိုလို စကားတွေပဲ ပြောတယ်”

ရသစာအုပ်တိုက်

ရသစာအုပ်တိုက်

www.burmeseclassic.com

(၂၇)

အေးမမတ္တာ ဓမ္မရိပ်သာ

နာမည်နဲ့လိုက်အောင်ပင် အေးချမ်းတိတ်ဆိတ်လှသည့် ဘုန်းကြီးကျောင်းတစ်ကျောင်းဖြစ်သည်။ ထိုပြင် ဘုန်းကြီးကျောင်းသည် ကျယ်ဝန်းလှပ၏။

ကားပါကင်ထိုးလိုက်တော့ ကားပေါ်မှ သူ့အဖေ အရင်ဆင်းသည်။ ပြီးမှ သူ့သူငယ်ချင်းတွေက ဆင်းသည်။ သူတို့ဆင်းပြီးမှ လင်းကိုက ဆင်းသည်။ သူဆင်းပြီးပြီးချင်း ဘုန်းကြီးကျောင်းမှ နာရီသံကို အကျယ်ကြီးကြားလိုက်ရသည်။

“ဒင်...ဒင်...”

နာရီသံရပ်သွားတာကြည့်ခြင်းအားဖြင့် ကိုးနာရီအတိဖြစ်သည်။ ထိုကိုးနာရီမှ နောက်ထပ်နာရီဝက်အတွင်း ကောင်မလေးအား ရှာရတော့မည်။ လင်းကိုအဖေက ရှေ့မှဦးဆောင်ဝင်သွားသည်။ သူ့အဖေ နောက်မှ သူ့သူငယ်ချင်းများ...။ မဝင်ခင်မှာ ဘုန်းကြီးကျောင်းပတ်လည်သို့ ကြည့်မိသည်။

မွေးနေ့ညွှန်ပွဲလုပ်နေသည့် ဆွမ်းစားဆောင်အကြီးကြီး

ရသစာအုပ်တိုက်

တစ်ဆောင်ရှိသည်။ ၎င်းနောက်မှ ဦးပဉ္စင်းနှင့် ကိုရင်များ ကျိန်းစက်နေထိုင်ရာဟု ထင်ရသည့် အဆောင်များ။

၎င်းနောက် တရားဆောင်။ ဘုရားဆောင်။ ပြီး...စေတီတစ်ဆူ။ သူ့သူငယ်ချင်းတွေနောက်မှ လိုက်ဝင်သွားလိုက်သည်။

“ဒါ...ကျွန်တော့်သားလေ”

သူ့အား မိတ်ဆက်ပေးသည်။

ကောင်မလေး၏အဖေနှင့် အမေဖြစ်ပုံရသည်။

“ဪ...ဒါနဲ့ သမီးရော ကိုမြင့်မောင်”

သူတို့နှစ်ယောက်သည်။ ကောင်မလေးအား ဒီလိုနည်းဖြင့် သူမတွေ့ချင်ပါ။ လက်ကနာရီကိုကြည့်လိုက်၏။ (၉:၀၅)မိနစ် ဖြစ်သည်။

“စောစောက ဒီနားမှာတွေ့သေးတယ်။ ဘယ်ရောက်သွားလဲ မသိဘူး။ လာပါ...အရင်စားကြ၊ သောက်ကြပါဦး”

သူ သက်ပြင်းချကာ ကောင်မလေးရဲ့မိဘများခေါ်ရာနောက်သို့ လိုက်သွားလိုက်သည်။

✽

ထိုစဉ် ဘုန်းကြီးကျောင်းအတွင်း တစ်နေရာတွင် ကောင်မလေး နှစ်ယောက် စကားပြောနေကြသည်။

“သူလာနေပြီ”

“အင်း...ငါတွေ့တယ်”

“သူ နင့်ကို ရှာတွေ့နိုင်ပါ့မလား”

“ငါမသိဘူး”

သူမ သက်ပြင်းကို တိုးတိတ်စွာချမိသည်။

နာရီကိုကြည့်လိုက်မိ၏။ (၉:၁၀)မိနစ်ရှိပြီဖြစ်သည်။

✽

ရသစာအုပ်တိုက်

ထံမင်းဟင်းလျာများမှာ ကောင်းသော်လည်း သူ့စားမဝင်ဖြစ်နေသည်။ သူ့အဖေမှာ ကောင်မလေး၏မိဘများနှင့်စကားကောင်းနေသည်။

သူ့သူငယ်ချင်းတွေ လှမ်းကြည့်လိုက်တော့ သူတို့လည်း သူ့လိုပင် စားဝင်ပုံမပေါ်။

အခုထိ ကောင်မလေးရဲ့ အရိပ်အရောင် မတွေ့ရသေး။

သူ ရင်မောလာသည်။ စိုးထိတ်လာသည်။

တစ်ဖက်ရိုင်းတွင် ကောင်မလေး၏မိဘများနှင့်ထိုင်နေသော သူ့အဖေက သူ့ကို မကြာခဏဆိုသလို လှမ်းပြုံးပြသည်။

ခဏနွှီး...ကောင်မလေးကို ငါခေါ်ခိုင်းထားတယ်ဟူသည် သဘော။

သူ သက်ပြင်းချလိုက်ပြီး ထုံးစံအတိုင်း နာရီကိုသာကြည့်မိသည်။ (၉:၁၅)မိနစ်။



“ဆယ့်ငါးမိနစ်ပဲ ကျန်တော့တယ်”

ကောင်မလေးတစ်ယောက်ကဆိုတော့ အခြားကောင်မလေးက...

“သူ ငါ့ကိုရှာတွေ့မှာပါ”

ပြောမယ့်သာပြောရသည်။ အားသိပ်မရှိဟု ထင်မိသည်။

“နင် သူ့ကိုချစ်လားဟင်”

“... ..”

မဖြေမိ။

“နာရီဝက်အတွင်း သူကသာ ရှာမတွေ့ရင် နင် သူ့ကို လက်မထပ်တော့ဘူးပေါ့”

ရသစာအုပ်တိုက်

“.....”

နာရီလက်တံသည် (၉:၁၆)မိနစ်တွင် ပြနေသည်။



ထိုစဉ် ဆရာတော်တစ်ပါးသည် လင်းကိုတို့အနားမှ ဖြတ်သွား၏။

“အရှင်ဘုရား...ရပ်တော်မူပါဦးဘုရား”

အမျိုးသားတစ်ဦးနှင့် အမျိုးသမီးတစ်ဦးက ပြောလည်းပြောရင်းနဲ့ ဆရာတော်ရဲ့ရှေ့၌ ဝပ်တွားကာ ဆရာတော်အား ရှိခိုးလိုက်၏။ သူတို့က ဆရာတော်အား ဝတ္ထုငွေ ဆက်ကပ်၏။ ဆရာတော်ကလည်း ပြန်လည်ဆုပေးသည်။

“ဒီချစ်သူနှစ်ဦး အိုအောင်မင်းအောင် ပေါင်းရပါစေ”

“ဟင်”

ဆရာတော် ဆုပေးသည်မှာ အနည်းငယ်ထူးဆန်းသည်ဟု ထင်မိသည်။

ဒီလင် ဒီမယား အိုအောင်မင်းအောင် ပေါင်းကြပါစေလို့ပဲ ကြားဖူးတာ။ ဒီချစ်သူနှစ်ဦးဆိုတော့...ချစ်သူ...ဗြူသစ်။ အိုအောင်...ကိုအောင်...မင်းအောင်...။ လက်ခဲနဲ့ တစ်ချက်ဖြစ်သွားသည်။ နာရီကို ကြည့်လိုက်တော့ (၉:၁၈) ရှိပြီ။

ဆရာတော်က အမျိုးသားနှင့် အမျိုးသမီးတို့အား ဆုပေးပြီး ဆက်ကြွရန်ပြင်နေတုန်း...

“အရှင်ဘုရား”

ဆရာတော်က လှည့်ကြည့်သည်။

“ပြော...ဒကာလေး”

“တပည့်တော် တစ်ခုလောက်မေးချင်လို့ပါ ဘုရား”

ရသစာအုပ်တိုက်

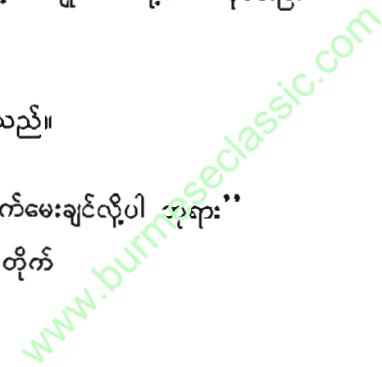

“မေးပါ...ရပါတယ်”

“ဒီကျောင်းမှာ သစ်ရွက်ကို အစိမ်းရောင်သုတ်နိုင်တဲ့လူ ရှိပါသလားဘုရား”

“ဘယ်လို”

ဆရာတော်က မရှင်း၍ ပြန်မေးသည်။

“သစ်ရွက်ကို အစိမ်းရောင်သုတ်နိုင်တဲ့လူပါဘုရား”

“ဪ...ဒကာလေးက ဥယျာဉ်မျိုးကို ပြောတာထင် တယ်”

“ဗျာ”

သူ မတွေးမိသောအတွေးဖြစ်သည်။ ဥယျာဉ်မျိုး...။ ဟုတ် သားပဲ။ သစ်ရွက်ကို စိမ်းလန်းစိုပြေအောင် (တစ်နည်းအားဖြင့် သစ်ရွက် ကို အစိမ်းရောင်ပြုလုပ်နိုင်တာ ဥယျာဉ်မျိုးပဲပေါ့)

“တင်ပါ...ဒီကျောင်းမှာ ဥယျာဉ်မျိုးရှိပါသလား ဘုရား”

“ကျောင်းရဲ့သစ်ပင်ပန်းမန်တွေကို ထိန်းသိမ်းတဲ့... ဦးတင် ကြွယ်ဆိုတဲ့လူတော့ ရှိတယ်။ ဒကာလေးက တွေ့ချင်လို့လား”

“တင်ပါဘုရား”

စိတ်တွေ လှုပ်ရှားနေသည်။ နာရီသည် (၉:၂၀)ရှိနေပြီ။

✽

ဉာဏ်လင်းတို့ကို ပြောချိန်မရှိတော့သောကြောင့်...ဆရာ တော်ညွှန်ပြရာ တန်းလျားဆီကို ခပ်သွက်သွက်ပြေးသွားလိုက်သည်။

အချိန်သိပ်မရှိတော့။ (၁၀)မိနစ်သာ ကျန်တော့သည်။

“ဦးတင်ကြွယ်ရှိပါသလား...ခင်ဗျာ”

“ဟေ...ဘယ်သူများလဲ”

“ဟို...ဦးတင်ကြွယ်လား မသိဘူး”

“ဟုတ်ပါတယ်...ဘာကိစ္စလဲ မသိဘူး”

ရသစာအုပ်တိုက်

အခုမှ သတိရသည်။ သူသည် ဦးတင်ကြွယ်ကိုတွေ့ပြီး ဘာလုပ်ရမည်နည်း။ ဒီမှာတင် လမ်းစပျောက်နေသည်။ ဦးတင်ကြွယ် သည် သူ့ကိုသိပုံမရ။ သူ့ကိုလည်း ဘယ်မှာရှိလိမ့်မယ်ဆိုတာ ပြော နိုင်မည့်လူမဟုတ်မှန်း ခန့်မှန်းမိသည်။

သို့သော် ဂျာနယ်လေးသည် ဦးတင်ကြွယ်တွင် မြှုပ်ကွက်တစ်ခု လာထားထားပေလိမ့်မည်။ စဉ်းစားစမ်း...စဉ်းစားစမ်း။

ဦးတင်ကြွယ်။

(၈)မိနစ်သာ ကျန်တော့သည်။

ထိုစဉ် ဦးတင်ကြွယ်အခန်းထဲမှ ပုံတစ်ပုံအား ကြည့်မိသည်။

“ဟင်”

ဦးတင်ကြွယ်က သူလှမ်းကြည့်ရာကို လှမ်းကြည့်လိုက်ပြီး...

“ဘာ...ဘာဖြစ်လို့လဲ၊ အဲ့ဒါ ငါ့မိန်းမပုံလေ”

“ဦးလေးမိန်းမ ဟုတ်လား”

“အေးလေ...ဘာဖြစ်လို့လဲ”

ဦးတင်ကြွယ်၏မိန်းမသည် လွန်စွာဆံပင်ကောက်လေသည်။

ဦးတင်ကြွယ်က ဂုဏ်ယူ၍လားမသိ ဆက်ပြောလေသည်။

“ဒါ...ငါ့ရဲ့တတိယမြောက်မိန်းမပါ။ ပထမသုံးယောက်က ဆုံးသွားပြီလေ”

“ဒါဆို ...ဦးလေးက မိန်းမလေးယောက်ရဖူးတာပေါ့”

“အင်း...ဒီတစ်ယောက်နဲ့ဆိုရင်တော့ လေးယောက်ပေါ့”

(၆)မိနစ်သာ ကျန်တော့သည်။

“အခု ဦးလေးရဲ့နောက်ဆုံးမိန်းမရော”

“သူလည်း အခုဒီဘုန်းကြီးကျောင်းမှာပဲ အလုပ်လုပ်တာ

လေ”

ရသစာအုပ်တိုက်

www.burmeseclassic.com

“ဗျာ...သူ အခုဘယ်မှာလဲဟင်”

သူ့ရဲ့အရေးတကြီးပုံစံကြောင့် ဦးတင်ကြွယ် လန့်သွားပုံရသည်။

သူ ကမန်းကတန်းရှင်းပြလိုက်ရသည်။

“ဟို...အရေးကြီးလို့ပါ ဦးရယ်၊ ဦးရဲ့မိန်းမ အခု ဘယ်မှာ ရှိနိုင်မလဲဟင်”

ဦးတင်ကြွယ်မှာ တုံ့ဆိုင်းဆိုင်းဖြစ်သွားသည်။

နောက်မှ...

“အခုချိန်ဆို ဘုရားမှာ တံမြက်စည်းလှည်းနေလိမ့်မယ်ထင် တယ်”

ဝုန်းခနဲ ပြေးထွက်လာခဲ့လိုက်သည်။

(၄) မိနစ်သာ ကျန်တော့သည်။



ဘုရားပေါ်ရောက်ရောက်ချင်းမှာ ဦးတင်ကြွယ်အမျိုးသမီးဟု ယူဆရသော တံမြက်စည်းလှည်းနေသည့် အမျိုးသမီးကို တွေ့ရသည်။

(၉)မှာရုံခွဲဖို့ သုံးမိနစ်သာလိုတော့သည်။

“ဦးတင်ကြွယ်ရဲ့ဇနီးလား မသိဘူး”

“ဟုတ်ပါတယ်...ဘာကိစ္စများရှိလဲ မသိဘူး”

မေးမှပဲ ဘာဖြေရမှန်းမသိဖြစ်သွားသည်။

အခု ဦးတင်ကြွယ်ရဲ့ဇနီးအားတွေ့နေပြီ။ ဘာဆက်လုပ်ရ မလဲ...အသည်းအသန်စဉ်းစားရပြန်သည်။

နာရီကိုကြည့်လိုက်တော့ နှစ်မိနစ်ပဲလိုတော့သည်။ မတတ် နိုင်တော့။ ကံစမ်းသဘောမျိုးဖြင့် ဦးတင်ကြွယ်ဇနီးအား မေးလိုက် သည်။

“ဘုရားပေါ်မှာ အမျိုးသမီး ဘယ်နှစ်ဦးရှိလဲ မသိဘူး”

“ရှင်”

ရသစာအုပ်တိုက်



ဘုန်းကြီးကျောင်းဝင်းထဲမှ ဘုရားဖြစ်သောကြောင့် လူများ များမရှိနိုင်ပါ။ ဘုရားပေါ်တက်လာတဲ့ လူအများအား ဦးတင်ကြွယ် ဇနီး သိမည်ထင်သောကြောင့်ဖြစ်သည်။

ဘုရားပေါ်မှာ လှည့်ပတ်ရှာဖို့ အချိန်မရှိတော့။ သူထင်သည်။ သူမ ဒီဘုရား၏တစ်နေရာတွင် ရှိပေလိမ့် မည်။

“အင်း...အမျိုးသမီးသုံးယောက်ပဲရှိတယ်”

“ဟုတ်ပြီ...ပြောပါဦး...ဘယ်လိုပုံမျိုးတွေလဲလို့”

“တစ်ယောက်က ယတြာလာချေတာ ထင်ပါတယ်”

“ဘာဖြစ်လို့လဲ”

“သူ့ရဲ့ပန်းစည်းမှာ စားမေးပွဲအောင်ရန်လို့ ရေးထားလို့ ပါ”

“ဪ...နောက်တစ်ယောက်ကကော”

“ရိုးရိုးပဲ ဘုရားလာတာထင်တယ်။ ကောင်မလေးကတော့ ချောချောလေးပဲ”

“နောက်ဆုံးတစ်ယောက်ကရော”

“သူကတော့ သူ့ချစ်သူနဲ့ စိတ်ကောက်လာတာထင်တယ်”

“ဘာဖြစ်လို့ အဲဒီလိုထင်ရတာလဲ”

“စောစောကပဲ ကျွန်မ ဘေးကဖြတ်သွားတယ်။ ပါးစပ်က လည်း ပွစိပွစိ ပြောသွားသေးတယ်”

“ဘာပြောတာလဲ”

“ရှင်ကပဲ ချောနိုင်မလား၊ ကျွန်မကပဲ စိတ်ဆိုးနိုင်မလားတဲ့”

“အဲ”

သူ တစ်ခုသွားသတိရသည်။

ရသစာအုပ်တိုက်

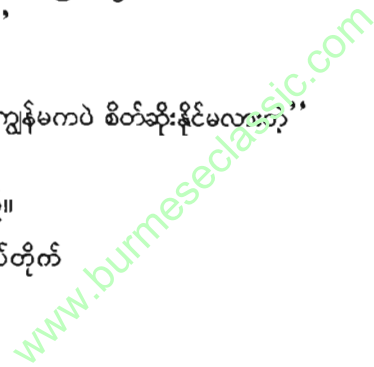

သူမ နောက်ဆုံးဖုန်းဆက်တန်းက ဖုန်းချခါနီးပြောသွားသော စကားဖြစ်သည်။

“ရှင်ကို ကျွန်မ စိတ်ဆိုးသွားပြီ” ဟူ၍ ဖြစ်သည်။

သူ အလျင်အမြန်မေးလိုက်သည်။

“အဲဒီအမျိုးသမီး ဘယ်မှာလဲမသိဘူး”

“ဟိုဖက်စောင်းတန်းမှာပါ”

သူပြေးထွက်လာခဲ့လိုက်သည်။

နာရီသည် (၉:၃၂)မိနစ်တွင် ညွှန်ပြနေသည်။



ထိုအမျိုးသမီးရှိရာသို့ ခပ်မှန်မှန်လေး လျှောက်လိုက်သည်။ အမျိုးသမီးသည် သူ့ကိုကျောပေးကာ တစ်ဖက်သို့လှည့်နေ၏။ သူ တိုးတိုးလေးခေါ်လိုက်သည်။

“ခေတ်သဇင်”

သူမ လှည့်မကြည့်ပါ။ သူ တိုးတိုးလေးဆက်ပြောလိုက်သည်။

“ကိုယ် ရှုံးသွားပါတယ်”

သူ့နာရီသည် (၉:၃၃)မိနစ် ရှိနေပြီဖြစ်သည်။

“ဘယ်သူက ရှုံးတယ်လို့ ပြောသေးလို့လဲ”

“ဟင်”

သူကြားဖူးသော အသံတစ်ခုဖြစ်သည်။

သူမသည် သူ့ဖက်သို့ ဖြည်းဖြည်းချင်းလှည့်ကြည့်သည်။

“အို”

“ဝေးပို”

သင်္ချာဆရာကြီးရဲ့သမီး ဝေးပို ဖြစ်သည်။

“ကျွန်မနာမည် ဝေးပိုမဟုတ်ပါဘူး။ ခေတ်သဇင်ပါ”

ရသစာအုပ်တိုက်



“ဘယ်လို”

“ဟုတ်ပါတယ်...သင်္ချာဆရာ ဦးစိန်မြင့်ဟာ ကျွန်မရဲ့ ဦးလေးပါ”

“ကိုယ်တော့ နားမလည်တော့ဘူး”

“ဒီလိုပါ...ကျွန်မဦးလေးဆီက ရှင်အကြောင်းတွေကို ကြားကြားနေရတော့ ရှင်ကို စိတ်ဝင်စားမိတယ်”

“... ..”

သူ သူမပြောစကားကိုသာ နားထောင်နေလိုက်သည်။

“တိုက်တိုက်ဆိုင်ဆိုင်ပဲ...အဖေ့ရဲ့သူငယ်ချင်းဟာ ရှင်ရဲ့ အဖေဖြစ်နေတယ်။ ပြီးတော့...လူကြီးချင်းလည်း သဘောတူထားကြတယ်။ ဒီတော့...ကျွန်မက လူကြီးတွေကို ဖွင့်ပြောပြီး ရှင်ကိုလေ့လာချင်သေးတယ်။ ကူညီပေးပါလို့ပြောတော့...ကူညီမယ်တဲ့”

“ဒါဆို...ကျွန်တော့်အဖေလည်းပါတာပေါ့”

“အင်း”

“ခရီးတောင်ထွက်လိုက်သေးတယ်”

“ခရီးထွက်တာကတော့ တိုက်ဆိုင်မှုတစ်ခုပါ”

“ဘာပဲပြောပြောပါ...ကျွန်တော်ကတော့ ခေတ်သဇင်ကို အချိန်မီ မရှာနိုင်ဘူးဖြစ်သွားတယ်”

သူ တကယ်စိတ်မကောင်းစွာနဲ့ပဲ ပြောလိုက်မိသည်။

“ကိုးနာရီက မခွဲသေးဘူးရှင်...အခုမှခွဲတာ”

“ဘယ်လို”

“ဟိုမှာကြည့်လေ”

ဘုန်းကြီးကျောင်းက နာရီစင်အား လှမ်းလှီးပြလိုက်သည်။

ရသစာအုပ်တိုက်

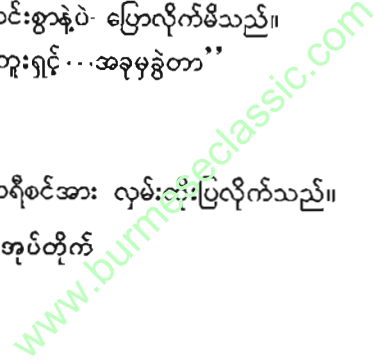

၂၃၄ ● လူနေ

(၉:၃၀)ရှိနေပြီဖြစ်သည်။

“ဒါ...ဒါဆို...”

သူ...သူမအား ကြည့်လိုက်သည်။

သူမက အလိုက်သင့်လေးပြုံးပြသည်။ ထို့နောက်ခေါင်း

ကလေး ငုံ့သွား၏။

ဘုရား၏အရိပ်သည် အေးမြနေလေသည်။



ပေးစားစွာဖြင့်
လူနေ

ရသစာအုပ်တိုက်