



www.burmeseclassic.com

ဒါ ရုပ် ချုပ် မှ ဝင်: ဒါ၊ ဘဝှ ဒါဝ် မြောက် စာအုပ်

မိန့်ကပ်ပေးပါ



BURMESE  
CLASSIC  
.COM

ဓမ္မစေတီခေါင်းလောင်းကြိုး၏  
လှိုင်းဝှက်ချက်များ  
ချစ်စိမ်း

www.burmeseclassic.com

**ဒိုတာဝန်အရေးသုံးပါး**

- ပြည်ထောင်စု မပြိုကွဲရေး - ဒိုအရေး
- တိုင်းရင်းသားစည်းလုံးညီညွတ်မှု မပြိုကွဲရေး - ဒိုအရေး
- အချုပ်အခြာအာဏာ တည်တံ့ခိုင်မြဲရေး - ဒိုအရေး

**ပြည်သူ့သဘောထား**

- ပြည်ပအားကိုးပုဆိန်ရိုး အဆိုးမြင်ဝါဒီများအား ဆန့်ကျင်ကြ။
- နိုင်ငံတော်တည်ငြိမ်အေးချမ်းရေးနှင့် နိုင်ငံတော်တိုးတက်ရေးကို နောင်ယုက်ဖျက်ဆီးသူများအား ဆန့်ကျင်ကြ။
- နိုင်ငံတော်၏ပြည်တွင်းရေးကို ဝင်ရောက်စွက်ဖက် နောင်ယုက်သော ပြည်ပနိုင်ငံများအား ဆန့်ကျင်ကြ။
- ပြည်တွင်း ပြည်ပ အဖျက်သမားများအား ဘုံရန်သူအဖြစ် သတ်မှတ်ချေမှုန်း



**နိုင်ငံရေးဦးတည်ချက် (၄) ရပ်**

- နိုင်ငံတော်တည်ငြိမ်ရေး၊ ရပ်ရွာအေးချမ်းသာယာရေးနှင့် တရားဥပဒေစိုးမိုးရေး
- အမျိုးသား ပြန်လည်စည်းလုံးညီညွတ်ရေး။
- နိုင်ငံသည့် ဖွဲ့စည်းပုံ အခြေခံဥပဒေသစ် ဖြစ်ပေါ်လာရေး။
- ဖြစ်ပေါ်လာသည့် ဖွဲ့စည်းပုံ အခြေခံဥပဒေသစ်နှင့်အညီ ခေတ်မီဖွံ့ဖြိုးတိုးတက်သော နိုင်ငံတော် သစ်တစ်ရပ် တည်ဆောက်ရေး။

**စီးပွားရေးဦးတည်ချက် (၄) ရပ်**

- စိုက်ပျိုးရေးကိုအခြေခံ၍ အခြားစီးပွားရေး ကဏ္ဍများကိုလည်း ဘက်စုံဖွံ့ဖြိုးတိုးတက်အောင် တည်ဆောက်ရေး။
- ရွေးကွက်စီးပွားရေးစနစ် ပီပြင်စွာဖြစ်ပေါ်လာရေး။
- ပြည်တွင်းပြည်ပမှ အတတ်ပညာနှင့် အရင်းအနှီးများဖိတ်ခေါ်၍ စီးပွားရေးဖွံ့ဖြိုး တိုးတက်အောင် တည်ဆောက်ရေး။
- နိုင်ငံတော် စီးပွားရေးတစ်ရပ်လုံးကို ဖန်တီးနိုင်မှုစွမ်းအားသည် နိုင်ငံတော်နှင့် တိုင်းရင်းသား ပြည်သူတို့၏ လက်ဝယ်တွင်ရှိရေး။

**လူမှုရေးဦးတည်ချက် (၄) ရပ်**

- တစ်မျိုးသားလုံး၏ စိတ်ဓာတ်နှင့် အကျင့်စာရိတ္တမြင့်မားရေး။
- အမျိုးဂုဏ်၊ ဇာတိဂုဏ်မြင့်မားရေးနှင့် ယဉ်ကျေးမှု အမွေအနှစ်များ အမျိုးသားရေး လက္ခဏာများ မပျောက်ပျက်အောင် ထိန်းသိမ်းစောင့်ရှောက်ရေး။
- မျိုးချစ်စိတ်ဓာတ် ရှင်သန်ထက်မြက်ရေး။
- တစ်မျိုးသားလုံးကျန်းမာကြံ့ခိုင်ရေးနှင့် ပညာရည်မြင့်မားရေး။



ဓမ္မစေတီခေါင်းလောင်းကြီး



လှိုဏ်ဂူချက်များ

ချစ်စံဝင်း

စာမူခွင့်ပြုချက်အမှတ်

၄၀၀၈၈၀၈၀၈၀

မျက်နှာဖုံးခွင့်ပြုချက်အမှတ်

၄၀၀၉၄၀၀၉၄၀

ပုံနှိပ်မှုကာလ

အောက်တိုဘာ၊ ၂၀၁၀ပြည့်နှစ်၊ ပထမအကြိမ်

စောင်ရေ - ၁၀၀၀

မျက်နှာဖုံးပန်းချီ - မောင်မောင်သိုက်

မျက်နှာဖုံးဒီဇိုင်း - အံ့ဘွယ်ဝင်

စာအုပ်ချုပ် - ဖူးပွင့်မွှေး

မျက်နှာဖုံးနှင့် အတွင်းပုံနှိပ်

ဝင်းတိုးအောင်ပုံနှိပ်တိုက်

အမှတ်(၁၈၁)၊ လမ်း(၅၀)၊ ပုဂ္ဂန်တောင်မြို့နယ်



ထုတ်ဝေသူ

ဒေါ်မော်မော်၊ ပန်းမျိုးတစ်ရာ စာပေ (၀၃၉၆၉)

တိုက်-၉၊ အခန်း ၂၀၃-၂၀၄၊ ပုဂ္ဂန်တောင်ဥယျာဉ်အိမ်ရာ၊

ပုဂ္ဂန်တောင်မြို့နယ်၊ ရန်ကုန်မြို့၊ ဖုန်း - ၀၁-၂၀၂၃၇၂၊ ၀၁-၃၉၆၁၀၈

တန်ဖိုး - ၄၅၀၀ ကျပ်

ထုတ်ဝေသည့်စာအုပ် ကတ်တလောက်အညွှန်း (CIP) ၂၉၁.၃၅

ချစ်စံဝင်း

ဓမ္မစေတီခေါင်းလောင်းကြီး၏ လျှို့ဝှက်ချက်များ / ချစ်စံဝင်း - ရန်ကုန်၊  
ပန်းမျိုးတစ်ရာစာပေ ၊ ၂၀၁၀။

-စာ ၄၅၇၊ ၁၃.၃၃ x ၂၀.၉၆ စင်တီမီတာ

(၁) ဓမ္မစေတီခေါင်းလောင်းကြီး၏ လျှို့ဝှက်ချက်များ

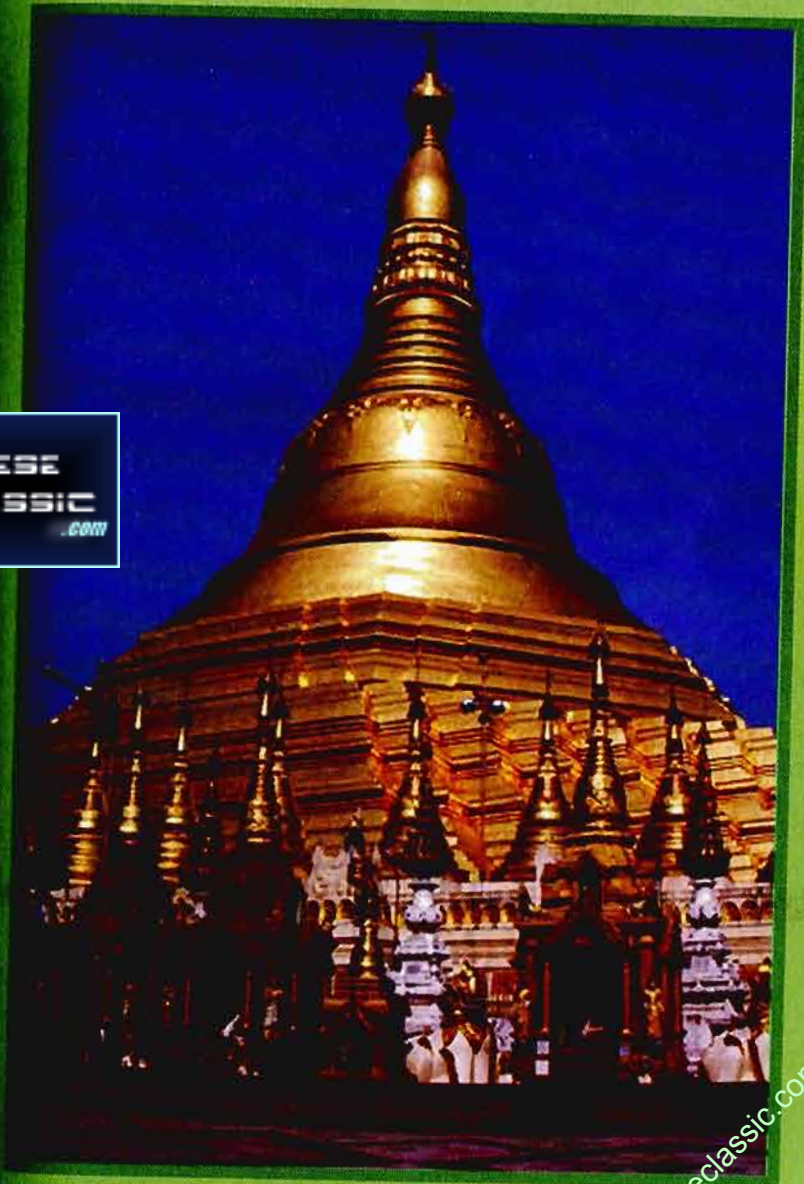

သိဂုံတ္ထရကုန်းမြေပေါ်ရှိ ရွှေတိဂုံစေတီတော်မြတ်ကြီး

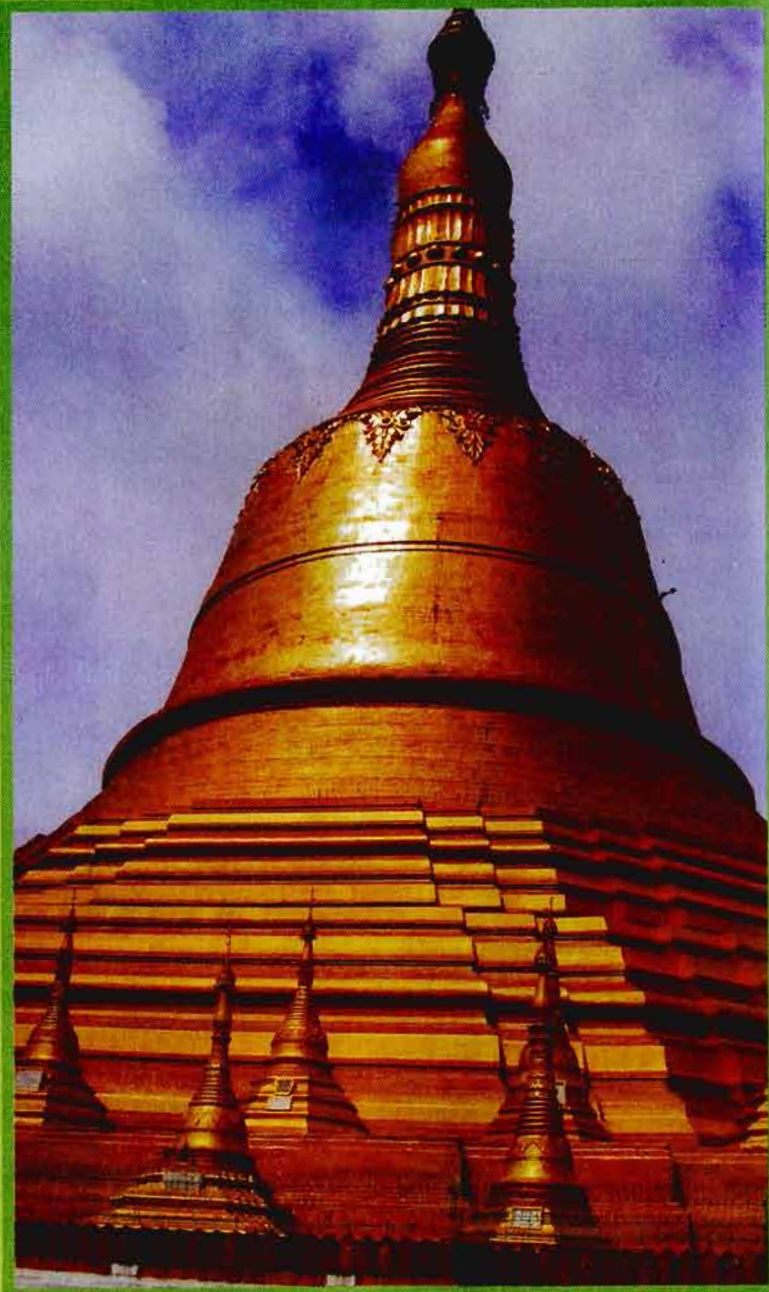

ဟံသာဝတီဥဿာပဲခူးရှိ ရွှေမော်ရောစေတီတော်မြတ်



ပဲခူးရွှေမော်ရောစေတီတော်ပေါ်ရှိ ဓမ္မစေတီမင်း၏ ကုန်လှတော်ခေါင်းလောင်း

www.burmeseclassic.com



ပဲခူးရွှေမော်စောစေတီတော်ပေါ်ရှိ ဓမ္မစေတီခေါင်းလောင်းအတွင်းမှ ခေါင်းလောင်းစာများ



ကလျာဏီသိမ်တော်အနီးရှိ သီလဝစေတီပိတောက်



ကလျာဏိယံတော်ကြီး

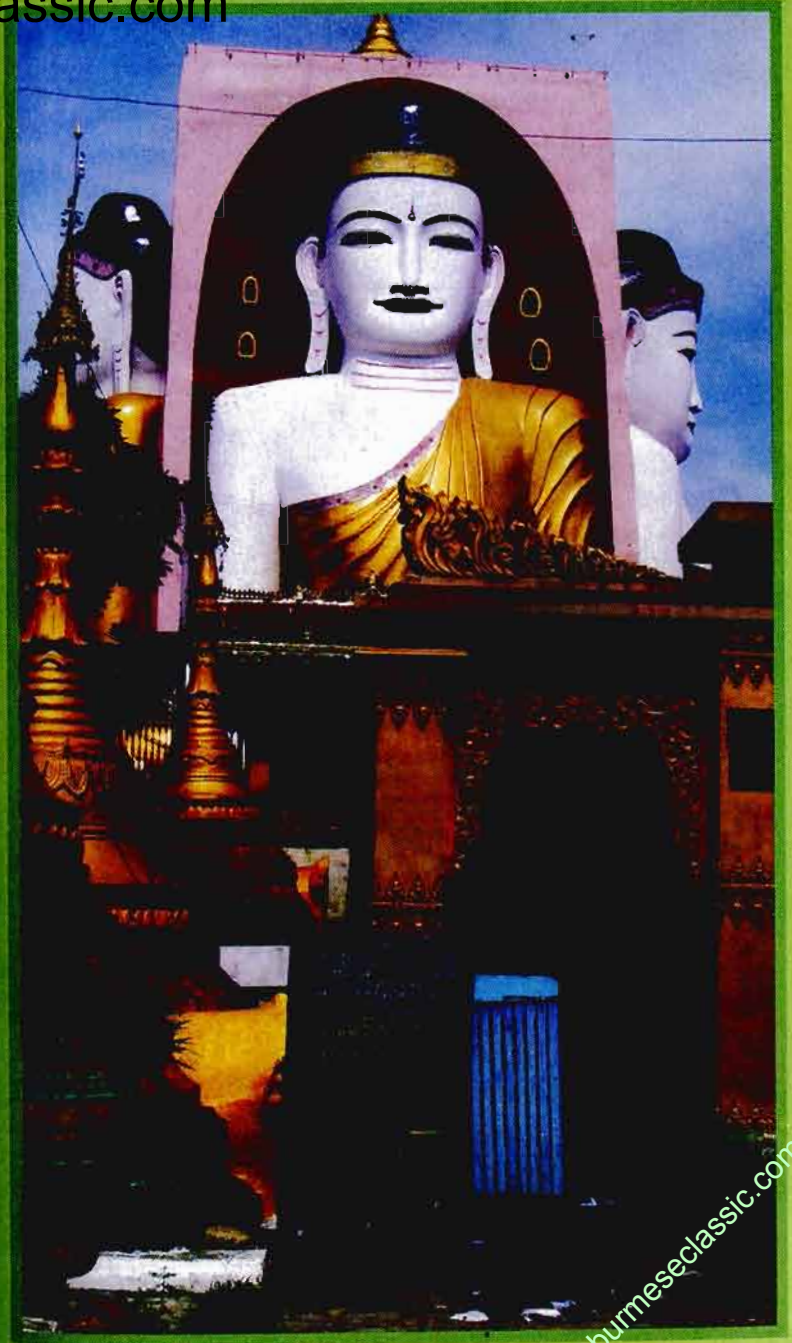

ဓမ္မစေတီမင်းကြီး၏ ကုသိုလ်တော်ပါဝင်သည့် ကျိုက်ပွဲနံ့စေတီတော်



ဟံသာဝတီဗုဒ္ဓဂါယာရုံ ဓမ္မစေတီဘိုးဘိုးကြီး

## မာတိကာ

အခန်း	အကြောင်းအရာ	စာမျက်နှာ
၁။	စွန့်စားရှာဖွေလိုသူတို့ မျက်စိကျလာသော ဓမ္မစေတီခေါင်းလောင်းတော်ကြီး	၃
၂။	ဥဿာပြည့်ရှင်ဓမ္မစေတီမင်းတရားကြီး	၁၅
၃။	ဓမ္မစေတီခေါင်းလောင်းကြီးနှင့်ပတ်သက်၍ သုတေသနမှူးဦးကိုကို၏ အသံလွှင့်ဟောပြောချက်	၂၇
၄။	မြန်မာတို့ကိုးကွယ်မှုစရိုက်နှင့်ခေါင်းလောင်း	၃၇
၅။	ဓမ္မစေတီခေါင်းလောင်းနှင့် အထွေထွေအရပ်ရပ် အထောက်အထား	၄၇
၆။	ဖိလစ်ပိုင်ဘုရင်တို့ ခေါ် သန်လျင်မြို့စားငဝင်ကာ	၅၇
၇။	ဦးဘသန်းရာဇဝင်လာ ငဝင်ကာအကြောင်း	၆၅
၈။	ရွှေတိဂုံစေတီတော်သမိုင်းချုပ်လာ ဓမ္မစေတီမင်းနှင့် ဓမ္မစေတီခေါင်းလောင်း	၇၃

အခန်း	အကြောင်းအရာ	စာမျက်နှာ
၉။	ဦးမောင်မောင်တင်(မဟာဝိဇ္ဇာ)ဓမ္မစေတီခေါင်းလောင်းတော်ကြီး	၈၉
၁၀။	ဒေါ်ပုံမြစ်အတွင်း နှစ်မြိုင်နေသော ခေါင်းလောင်းတော်ကြီး	၉၇
၁၁။	ဒေါက်တာဒေါ်ရီရီနှင့် ဦးကျော်ခေါင်းဆောင်သော ရေငုပ်သမားတစ်သိုက်၏ ကြိုးပမ်းမှု	၁၀၉
၁၂။	ဦးကျော်နှင့် ဦးထွန်းရင်တို့ ဂျင်းပုံကြီးကိုတွေ့ရှိခြင်း	၁၂၁
၁၃။	ဒုတိယအကြိမ်ဦးကျော်တို့နှင့်အဖွဲ့ရှာဖွေခြင်း	၁၃၉
၁၄။	ဓမ္မစေတီခေါင်းလောင်းကြီးနှင့်ပတ်သက်၍ သြဝါဒစရိယဆရာတော်ကြီးများထံ လျှောက်ထားခြင်း	၁၅၁
၁၅။	ဘုရင်မကြီးရှင်စောပုသလွန်နှင့် ပန်းပေါက်ပေါက်ကြဲဖြန့်သူ ဒေါ်ခင်အေးသိန်း	၁၅၇
၁၆။	ဒေါ်ခင်အေးသိန်းနှင့်အဖွဲ့ ရှာဖွေခြင်း	၁၆၉
၁၇။	အောင်ကျော်ကုန်းကမူကြီးကို တွေ့ရှိခြင်း	၁၈၁
၁၈။	ခေါင်းလောင်းကြီးအား ဆယ်ယူရန်လျှောက်ထားခဲ့သော ဦးကျော်နှင့်အဖွဲ့အား သက်ဆိုင်ရာမှ တွေ့ဆုံမေးမြန်းခြင်း	၁၉၃
၁၉။	မြန်မာ့သမိုင်းအဖွဲ့ဝင် ဆရာကြီးဦးမောင်မောင်တင် (မဟာဝိဇ္ဇာ)နှင့် စာရေးသူတွေ့ဆုံမေးမြန်းခြင်း	၂၁၅
၂၀။	တမ္ပဝတီဦးဆင်းမောင်နှင့် စာရေးသူတွေ့ဆုံမေးမြန်းခြင်း	၂၂၁
၂၁။	သုတေသနမှူးဦးကိုကိုနှင့် စာရေးသူ တွေ့ဆုံမေးမြန်းခြင်း	၂၂၇
၂၂။	သမိုင်းပညာရှင်ဦးကျော်နှင့် စာရေးသူတွေ့ဆုံမေးမြန်းခြင်း	၂၃၅
၂၃။	အင်ဂျင်နီယာဦးဖော်ဝင်းအောင်နှင့် မေးမြန်းခြင်း	၂၄၅
၂၄။	ဓမ္မစေတီခေါင်းလောင်းကြီးကိုဆယ်ဖို့ သယ်ဖို့စည်းဝေးခြင်း	၂၅၇
၂၅။	ဂျင်(မ)ဘလန်ဆိုသူ ခေါင်းလောင်းရှာဖွေသူ လူတစ်ယောက်အကြောင်း	၂၇၁

အခန်း	အကြောင်းအရာ	စာမျက်နှာ
၂၆။	ဂျင်(မ)ဘလန်က ခေါင်းလောင်းကြီး အရွယ်အစားကို တွက်ချက်ပြခြင်း	၂၇၉
၂၇။	သိဒ္ဓိဝင်ပန်းကန်ပြားပမာ ကမ္ဘာက စိတ်ဝင်စားမှုရှိလာသော ဓမ္မစေတီခေါင်းလောင်းကြီး	၂၉၅
၂၈။	ဆယ်၍မရဘဲ အင်တာနက်ထဲရောက်သွားသော ဓမ္မစေတီခေါင်းလောင်း	၃၀၉
၂၉။	FLOWERS NEWS နှင့် လျှပ်တစ်ပြက်တို့မှ ရေးသားချက်များ	၃၂၇
၃၀။	ဒေါ်ပုံရေပြင်မှ လွမ်းမောစရာများ	၃၄၅
၃၁။	ဓမ္မစေတီခေါင်းလောင်းကြီးကို စောင့်ရှောက်လျက်ရှိသူတို့နှင့် အဆက်အသွယ်ရရှိခြင်း	၃၅၅
၃၂။	ဟောင်ကောင်မှ သူဌေးနှင့် ဓမ္မစေတီခေါင်းလောင်း မြန်မာရေပိုင်နက်ထဲပျက်ကျသွားသော ကိုရီးယားလေ့ယာဉ်	၃၆၃
၃၃။	ကိုမြတ်ခိုင်ရေးသားသောဓမ္မစေတီခေါင်းလောင်းကြီးနှင့်ကိုနေဦး	၃၇၁
၃၄။	ဦးကျော်ဝင်း၏ မျှော်တော်ရောင် ခေါင်းလောင်း တည်ထားရေးစီမံချက်	၃၈၁
၃၅။	မောင်နှယ်အောင် (ဒဂုံဆောင်) သန်လျင်က ပေါ်တူဂီမျိုးဆက်များနှင့် စကားပြောခြင်း	၃၉၁
၃၆။	ဓမ္မစေတီဘုရင့်ရတနာသိုက်ကြီး	၃၉၉
၃၇။	“ဆယ်စရာရှိလျှင် မြန်မာတို့ပဲ ဆယ်မည် သယ်စရာရှိလျှင် မြန်မာတို့ပဲ သယ်မည်”	၄၀၇
၃၈။	စဉ်ကူးမင်းခေါင်းလောင်းတော်ကြီးကဗျာ	၄၁၇





# ဓမ္မစေတီမင်းကြီး၏ စိန္တာမှန်ဂါထာတော်ကြီး



ပဲခူးမြို့၊ ဆုတောင်းပြည်

ရွှေမော်စောစေတီတော်မြတ်ကြီး၏ ထီးတော်ဟောင်းတွင် တွေ့ရှိရသော  
ဓမ္မစေတီမင်းတရားကြီး၏ စိန္တာမှန်ဂါထာတော်များ

- ၁။ အစိန္တေယျာ ပမေယျာ ယေ၊  
ဂင်္ဂါဝါဠော ပမာဇိနာ။  
နန္ဒာ နန္ဒ ဂုဏိန္ဒာတေ၊  
နော ပမေယျာ သမာသမာ။
- ၂။ မဟာမဟာဂ္ဂ မတုလာ၊  
သိဒ္ဓေါသတ္တ သမာဓိရာ။  
ဣတ္ထ မဒ္ဒ ဂုဏဗန္ဓာ၊  
ဒသ ဗလာဓိ ဉာတိကာ။

- ၃။ နာနိဒ္ဓါ နာနာနဘာဝါ  
သဉ္ဇယန္တာ မဟာဝိနာ၊  
အန္တလိက္ခေဝ ဂစ္ဆန္တိ  
သာသပဇ္ဇန္တ ပူရာပူရံ။
- ၄။ ဆာဒယေ နန္ဒစုဏ္ဍဝ္ဗိ  
ကေဂုံလေက လောမိနာ၊  
စုဏ္ဍဝိစုဏ္ဍိကာ သက္ကာ၊  
ထေ မုနိဿရဒါမိဒ္ဓိ။
- ၅။ သဗ္ဗေဝရာ ဝိနဗျာကျာ၊  
ယံ ယံ ဒဒိန္တိ တိစ္ဆိတာ၊  
မဟာဇေယျာ ဝိနဝဂ္ဂါ၊  
ဝိဝိမိန္ဒာ မဟေသကာ။
- ၆။ မတုလေန တုလာသေဋ္ဌာ၊  
ဝဏ္ဏဝန္တာ နိတောပတ္တာ၊  
တဂ္ဂါ ဆာဒယနာ ဆေဒေ၊  
ပတ္တာရသေဟိ ရုစ္ဆေယျာ။
- ၇။ ရုဋ္ဌာ ရုဋ္ဌာယ ရသယိကာ၊  
ယာ ကာမကဇာဝိ သံလဂ္ဂါ၊  
ပတ္တာနနေဂုဏာ ပုဏ္ဏေ၊  
မဟာဇေယျေ နမေ တေ တေ။
- ၈။ .....  
.....  
.....  
.....



အပိုင်း (၁)

ဓမ္မစေတီခေါင်းလောင်း

အခန်း ၁ စွန်စားရှာဖွေလိုသူတို့ မျက်စိကျလာသော  
ဓမ္မစေတီခေါင်းလောင်းတော်ကြီး



အခန်း ၁

စွန့်စားရှာဖွေလိုသူတို့ မျက်စေ့ကျလာသော  
ဓမ္မစေတီခေါင်းလောင်းကြီး

မြန်မာပြည်သူအပေါင်းတို့ တစ်စိုက်တမတ်၊ တတမ်းတတ၊ တမက်တမော၊ ကြာရှည်လေးမြင့်စွာ စိတ်ဝင်စားခြင်းခံရသောအရာ တစ်ခုရှိပါ၏။ ထိုအရာသည် မြန်မာပြည်သူတို့၏ နှလုံးခမ်းဖျားတွင် အစဉ် ရှိနေပြီး မြန်မာပြည်သူတို့၏ နှလုံးသားဝယ် နက်ရှိုင်းစွာ တည်ရှိနေသော အရာလည်းဖြစ်ပါသည်။ ထိုကဲ့သို့ မြန်မာပြည်သူတို့ အသည်းခိုက်အောင် အမှတ်တရရှိနေကြခြင်းသည် မိမိတို့ မြတ်နိုးကိုးကွယ်ရာဖြစ်သော ရွှေတိဂုံ စေတီတော်မြတ်ကြီးနှင့် ဆက်စပ်မှုရှိသောအရာဖြစ်သောကြောင့် စိတ်ဝင်စား မှုရှိခြင်းဖြစ်သလို ထိုအရာသည် မျိုးချစ်စိတ်ဓာတ်၊ နိုင်ငံချစ်စိတ်၊ အမျိုး ဘာသာ သာသနာနှင့်ဆက်စပ်နေသောကြောင့်လည်း ပြည်သူတို့၏ ဆွေးတမြေ့မြေ့ စိတ်ခံစား အမှတ်ရနေခြင်းဖြစ်ပါသည်။

ထိုမျှပြည်သူတို့၏ နှလုံးသားအတွင်းသို့ တိုးဝင်ထိုးဖောက်ကာ အမြင့်မားဆုံး၊ စိတ်ဝင်စားမှုနေရာကို ရယူထားသောအရာကိုမူသည်

ပန်းမျိုးတစ်ရာစာပေ

www.burmeseclassic.com



ရွှေတိဂုံစေတီတော်ပေါ်ရှိ  
သာယာဝတီမင်း  
ခေါင်းလောင်းကြီး

မည်သည့်အရာ၊ မည်သည့်ကိစ္စဖြစ်ပါသနည်းဟုဆိုပါက အခြားမဟုတ်၊ ပေါ်တူဂီလူမျိုးကုလား ငစင်ကာသည် အရည်ကျို၍ လက်နက်ပြုလုပ်ရန် အလို့ငှာ ရွှေတိဂုံစေတီတော်ကြီးပေါ်မှ သံလျင်သို့ ဖြုတ်ယူသယ်ဆောင် သွားပြီး လွမ်းမောစရာ ဒေါပုံမြစ်သုံးဆိုင်နေရာတွင် ဖောင်ကွဲ၍ နစ်မြုပ် သွားရှာသော ဟံသာဝတီပြည့်ရှင် ဘုရင်မမေတ္တီ မင်းသွန်းလုပ်၍ ရွှေတိဂုံ စေတီတော်ကြီးအား ဆက်ကပ်လှူဒါန်း ပူဇော်ထားရှိသော ဓမ္မစေတီမင်း ခေါင်းလောင်းတော်ကြီး ဖြစ်ပါသည်။

ဓမ္မစေတီခေါင်းလောင်းတော်ကြီးအပေါ် စိတ်ဝင်စားမှုသည် မြန်မာ့နယ်နိမိတ်ကိုကျော်၍ နိုင်ငံတကာ ရှေးဟောင်းနယ်ပယ်သို့ပါ တစ်စ တစ်စ ရောက်ရှိရုံသာမက ယခုအခါ ဓမ္မစေတီခေါင်းလောင်းကြီးအပေါ် စိတ်ဝင်စားမှုသည် နိုင်ငံတကာ ရှေးဟောင်းနယ်ပယ်မှ နိုင်ငံရေး စင်မြင့် ထက်သို့ပါ ရောက်ရှိလာပြီဖြစ်ပါသည်။

ပန်းမျိုးတစ်ရာစာပေ



လူစွန့်စားများစိတ်ဝင်စားလာကြ

ဓမ္မစေတီခေါင်းလောင်းကြီး ဆယ်ယူရေးအတွက် စိတ်ဝင်စားကြ သူများထဲတွင် ဩစတြေးလျနှင့် အမေရိကန်တို့မှ ကုမ္ပဏီများ၊ ဂျပန်၊ ဟောင်ကောင်နှင့် ထိုင်ဝမ်(တရုတ်ပြည်)တို့မှ ကြွယ်ဝချမ်းသာသော လူ ပုဂ္ဂိုလ်များ၊ ဘာသာရေးအဖွဲ့အစည်းများ၊ အနုပညာသည်များ၊ ရုပ်ရှင် မီဒီယာလောကမှ ပုဂ္ဂိုလ်များသာမက ရှေးဟောင်းစိတ်ဝင်စားသူများ၊ ကမ္ဘာ ပေါ်ရှိ လူစွန့်စားများလည်းပါဝင်ကြ၏။

ထို့ပြင် ဓမ္မစေတီမင်းခေါင်းလောင်းကြီးအပေါ် ကမ္ဘာတစ်လွှားမှ သမုဒ္ဒရာပင်လယ်၊ ရေပြင်အောက်မှပစ္စည်းများ၊ သင်္ဘောပျက်များကို စွန့်စား ရှာဖွေရေးအဖွဲ့များ၏ စိတ်ဝင်စားမှုလည်း တဖြည်းဖြည်း မြင့်တက်လျက် ရှိပါ၏။

ဂျင်(မ)ဘလန်

ထိုအတောအတွင်း ဓမ္မစေတီမင်းခေါင်းလောင်း ဆယ်ယူရေး မှတ်တမ်းကို အောက်စကင်အဟောင်း၊ Tape ကြိုးခွေများနှင့်ရော၊ VHS နှင့်ရော၊ ကွန်ပျူတာစနစ် DVD disc တို့နှင့်ပါရော၍ ရေငုပ်ကျွမ်းကျင်သူ တစ်ဦးက အမေရိကန်ပြည်ထောင်စုရှိ စာအုပ်ဆိုင်ကြီးများတွင် ဖြန့်ချိခဲ့ရာ ထိုဖြန့်ချိမှုသည် အလွန်မှအောင်မြင်ပြီး အရောင်းရဆုံးစာရင်းဝင် ဖြစ်ခဲ့သည်။ ယင်းကိစ္စလုပ်ဆောင်သူမှာ ဂျင်(မ)ဘလန် Jim Blunt ဆိုသူဖြစ်သည်။ ဂျင်(မ)ဘလန်က သူသည်ပင်လယ်ပြင်အောက်မှ ဓမ္မစေတီခေါင်းလောင်း ကြီးအကြောင်းကို စာအုပ်နှင့် ဓမ္မစေတီခေါင်းလောင်းနှင့်ပတ်သက်၍ ဗီဒီယိုရိုက်ကူးထုတ်လုပ်ဦးမည်ဖြစ်ကြောင်း သတင်းထုတ်ပြန်ပေးမှုလည်း ရှိခဲ့၏။ ဂျင်(မ)ဘလန်၏ လုပ်ဆောင်မှုများသည် ခေါင်းလောင်းကြီး ဆယ်ယူရေးအတွက် မည်မျှအားကိုးနိုင်စရာရှိသည်ကို မပြောနိုင်သော် လည်း သူ၏ဆောင်ရွက်မှုသည် ဓမ္မစေတီခေါင်းလောင်းနှင့် ပတ်သက်၍

ပန်းမျိုးတစ်ရာစာပေ

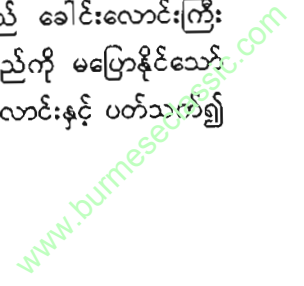

နိုင်ငံတကာစိတ်ဝင်စားမှု အခြေအနေသည် အမြင့်အားဆုံးသို့ ရောက်ရှိလာခဲ့သည်မှာ အမှန်ဖြစ်ပါ၏။

ခေါင်းလောင်းကြီးနှင့် ပတ်သက်သော သတင်းသည် ကမ္ဘာ့မီဒီယာများ၊ သတင်းဌာနများက လှစ်လျှူရှု၍မရသော သတင်းတစ်ရပ်ဖြစ်လာခဲ့သည်။ ဘီဘီစီကဲ့သို့သော သတင်းဌာနများက ဓမ္မစေတီမင်းခေါင်းလောင်းကြီး အကြောင်းကို အရေးတယူ ကြေငြာမှုများရှိလာခဲ့၏။

သတင်းဖြန့်ချိလိုသူများ

ဂျာမန်ရုပ်ရှင်ကုမ္ပဏီတစ်ခုက ခေါင်းလောင်းကြီးနှင့် ပတ်သက်သော သတင်းနှင့် အချက်အလက်များကို လေ့လာပြီး ခေါင်းလောင်းကြီးဆယ်ယူမှု၊ သတင်းမှတ်တမ်းရိုက်ကူးခွင့်ကို သက်ဆိုင်ရာနှင့် ညှိနှိုင်းပြီးမှတ်တမ်း၊ ဗီဒီယိုရိုက်ကူးကာ ကမ္ဘာသို့ ဖြန့်ချိမည်ဟု ဆိုခဲ့သည်။ ထိုသို့ဖြန့်ချိမှုပြုလုပ်ပါက ကုမ္ပဏီသည် ဆယ်ယူခွင့်ရရှိသည့် အဖွဲ့အစည်းတို့အား အမှိုးစားနာပေး၍ ဖြန့်ချိကြရမှာဖြစ်ပါ၏။ ထို့ကြောင့် ခေါင်းလောင်းကြီးဆယ်ယူရေးကိစ္စတွင် သမိုင်းဆိုင်ရာ၊ စွန့်စားမှုဆိုင်ရာ ကိစ္စရပ်မျှမက ငွေရေးကြေးရေးနှင့် သတင်းဖြန့်ချိရေးကိစ္စများပါ ပါဝင် ဆက်စပ်လျက်ရှိသည်။

မင်းသားကြီးရစ်ချတ်ဂီယာလည်းစိတ်ဝင်စား

ဟောလိဝုဒ်မင်းသား ရစ်ချတ်ဂီယာ Richard Gere သည် ဓမ္မစေတီခေါင်းလောင်းကြီးကို စိတ်ဝင်စားသူ အများအပြားထဲမှ စိတ်ဝင်စားဖွယ်ရာ အကောင်းဆုံးလူတစ်ယောက်ဖြစ်၏။ သူသည် နာမည်ကြီးမင်းသားတစ်လက်လည်းဖြစ် ဂျိန်း(စ)ဘွန်းမင်းသား ရှောင်ကွန်နီတို့နှင့် ပူးတွဲသရုပ်ဆောင်နိုင်သူ မင်းသားတစ်လက်ဖြစ်ပြီး An officer and the

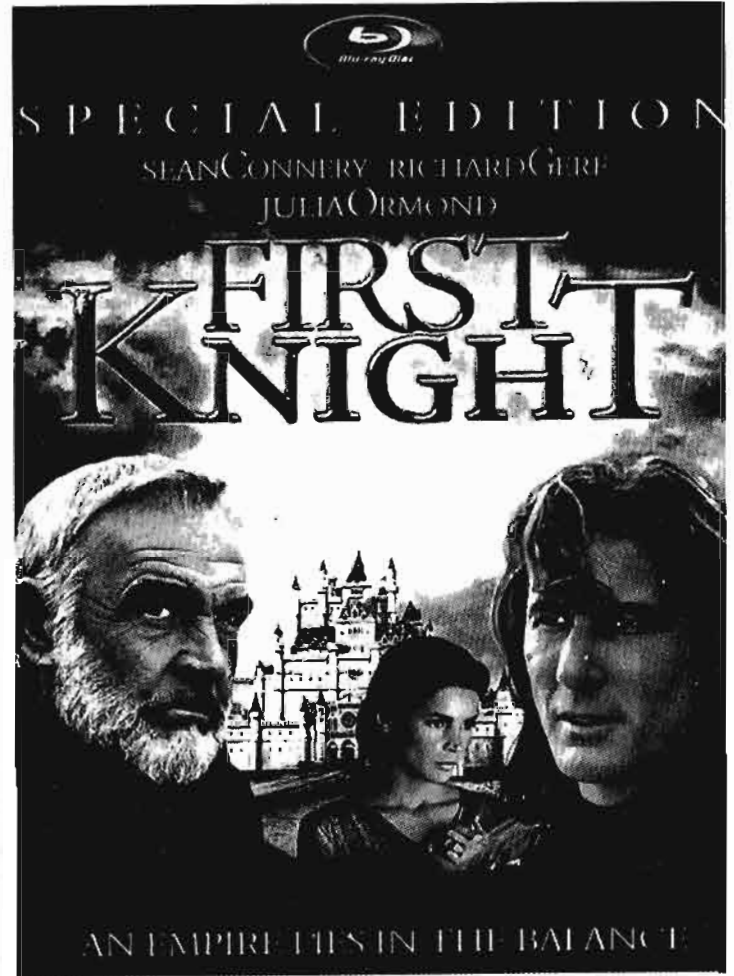

ဓမ္မစေတီခေါင်းလောင်းကြီး ဆယ်ယူရေးကို အထူးစိတ်ဝင်စားမှုရှိသော မင်းသားကြီး ရစ်ချတ်ဂီယာနှင့် တွဲဖက်သရုပ်ဆောင် မင်းသမီးဂျူလီယာအိုမန်

### “Dhammazedi bronze Bell” drawn In 1612 AD

Monday, 22 January, 2001, 10:25 GMT

#### Burma project to return sacred bell

An English marine archaeologist is reported to have agreed to recover one of Burma's most sacred religious relics from the bed of the Irrawaddy river, where it has lain for nearly 400 years.

The relic is the Dhammazedi bell, which is said to weigh 300 tons, and believed to be the biggest ever made.

The bell, made of gold, silver and bronze and encrusted with emeralds and sapphires, once stood in Burma's holiest shrine, the Shwedagon Pagoda in Rangoon.

It was looted from the pagoda by the Portuguese nearly four-hundred years ago, but sank into the river when an attempt to ship it away went wrong.

The archaeologist, Mike Hatcher, says he will begin work on the project in March. It is estimated that the operation will cost some six-million dollars, the funds being provided privately.

Mr Hatcher, who has several successful salvage operations to his credit, says he hopes the return of the bell will prove a positive catalyst for change in Burma.

From the newspaper of the BBC World Service

---End---

### The World's Three Largest Bells

Russia's famous Tsar-Kolokol is the largest bell in the world, of course, but it is broken. Apart from that, if you inspect our list of bells larger than 1,000 *puds* (36,000 lbs, or about 18 metric tons or more), you'll probably be surprised to see that the world's biggest working bells are not in Russia, but in Burma, Korea, and Japan. Another is under water, but there has lately been some talk of trying to locate and raise it. Yet another was lost in World War II. Only then, sixth or seventh down the list, do we find Trinity-Sergius Lavra's "Tsarsky Kolokol", or "Royal Bell".

One day we hope to tell more about Asia's fascinating bells, but it's interesting to compare what we've been able to learn so far, with the Russian giant:

ပန်းမျိုးတစ်ရာစာပေ

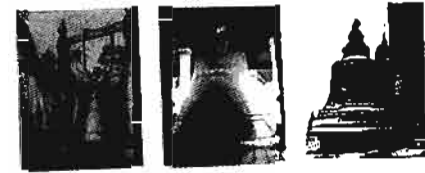
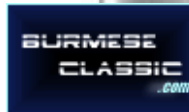

### The Great Sunken Bell of Dhammazedi

Burmese chronicles relate that King Dhammazedi, 9th of the Mon Kings of Burma (now known as Myanmar), who reigned at Hanthawaddy (Bago) from 1464 onward, had ordered a census of households in his kingdom sometime around the year 1480. However, his over-zealous ministers not only counted the households; they also taxed them— thus obtaining some 180,000 *vis* (295.4 metric, or about 600 US tons) of copper. King Dhammazedi was not pleased and so, to allay his wrath, the ministers proposed to have the copper cast into a bell. That was how the biggest bell in history came to be. The chronicles also note that the date chosen for the casting of the Bell, 5 February 1484, was astrologically inappropriate and that the Bell had an unpleasant sound.

### နိုင်ငံခြားသတင်းဌာနများတွင် ဖော်ပြထားသော ဓမ္မစေတီမင်းခေါင်းလောင်းကြီးအကြောင်း သတင်းဆောင်းပါး

gentleman, Pretty woman, First Knight စသော နာမည်ကြီးရုပ်ရှင် ကားကြီးများတွင် ပါဝင်သရုပ်ဆောင်ခဲ့သော မင်းသားတစ်လက်ဖြစ်သည်။ ရစ်ချတ်ဂီယာသည် Pretty woman တွင် မင်းသမီး ဂျူလီယာရောဘတ် Julia Robert နှင့် တွဲဖက်သရုပ်ဆောင်ခဲ့ပြီး First Knight တွင် မင်းသမီး ဂျူလီယာ အိုမန် Julia Ormand နှင့် သရုပ်ဆောင်ခဲ့၏။

ရစ်ချတ်ဂီယာသည် မူလက သိပ္ပံနည်းကျ ခရစ်ယာန်ဝါဒ Science Theology ဝိုင်းဝင်တစ်ဦးဖြစ်သော်လည်း သူသည် အာရှနိုင်ငံ များဖြစ်သော တရုတ်နှင့် အိန္ဒိယနိုင်ငံများတွင် ရုပ်ရှင်ရိုက်ကူးရန်ရောက်ရှိ လာရာမှ တိဘက်ဘာသာရေးခေါင်းဆောင် ဒလိုင်းလားမား Dalai Lama နှင့် တွေ့ဆုံခဲ့ရာ ဗုဒ္ဓဘာသာကို လေးနက်ယုံကြည်သက်ဝင်လာပြီး ဗုဒ္ဓ ဘာသာဝင်အဖြစ် ပြောင်းလဲခဲ့ယူလာသူ နာမည်ကျော် သရုပ်ဆောင် မင်းသားတစ်လက် ဖြစ်ပါသည်။

ပန်းမျိုးတစ်ရာစာပေ

www.burmeseclassic.com

ရစ်ချတ်ဂီယာသည် အခြားသရုပ်ဆောင်များလို မိမိသရုပ်ဆောင်ခ ရရှိသော ငွေများကို နန်းတော်တမျှ ခမ်းနားသောအိမ်ကြီးများ ဝယ်ယူ နေထိုင်ခြင်းမျိုး ပြုလုပ်သူမဟုတ်ဘဲ ဘာသာရေးနှင့် လှူမှုတန်းမှ ကိစ္စ များတွင် ငွေကြေးအလှူဒါန ဖြည့်ဆည်းပေးခြင်းဖြင့် ကျေနပ်နှစ်သက် နေလေ့ရှိသူ ဖြစ်၏။

ရစ်ချတ်ဂီယာသည် ၂၀၀၈ခု မေလဆန်းက ရန်ကုန်မြို့ ဆီဒိုးနား ဟိုတယ်၌ ကျင်းပသော နာဂစ်လေဘေးအတွက် နိုင်ငံတကာ အလှူရှင်များ စုပေါင်း အလှူငွေပေးအပ်ပွဲ အခမ်းအနားတွင် ရှေ့တန်းမှ ပါတင်ခဲ့သည်ကို မြန်မာ့ရုပ်မြင်သံကြား သတင်းများမှလည်း တွေ့မြင်ခဲ့ရသည်။

ရစ်ချတ်ဂီယာသည် ဓမ္မစေတီခေါင်းလောင်းကြီး ဆယ်ယူရေးတွင် စိတ်ဝင်စားနေသူဖြစ်၍ ဤခေါင်းလောင်းကြီးဆယ်ယူဖို့ရန် ခန့်မှန်းတွက်ချက် ထားသော ဒေါ်လာ ၅ သန်းမှ ၁၀ သန်းအထိကို တစ်ဦးတည်း စိုက်ထုတ် လှူဒါန်းဝံ့သူလည်း ဖြစ်ပါသည်။

စိတ်ဝင်စားသူများပြား

ကျွန်တော်တို့နှင့် ဆက်သွယ်၍ ဟောင်ကောင်မှ မြန်မာနိုင်ငံသို့ ရောက်ရှိလာကာ ခေါင်းလောင်းကြီး ရှာဖွေရေးကိစ္စ၊ ခေါင်းလောင်းကြီး သယ်ယူရေးကိစ္စနှင့် ပတ်သက်ပါက လိုအပ်သောငွေကြေးကို စိုက်ထုတ် ကုန်ကျပေးလိုသည့်ကိစ္စကို ကျိုက်ထီးဆောင်းဆရာတော်ကြီးနှင့် ဆွေးနွေး သွားခဲ့သည့် ပုဂ္ဂိုလ်များကလည်း ကမ္ဘာပေါ်တွင် အများအပြားရှိနေ ပါသည်။

ယနေ့ကာလသည် ခေါင်းလောင်းကြီးအပေါ် ကမ္ဘာက စိတ်ဝင် စားမှု မြင့်မားသော အဆင့်သို့ ရောက်ရှိလာကာ တိုး၍တိုး၍ စိတ်ဝင်စား သူတို့များပြားချိန်ဖြစ်ပါ၏။ ထိုကဲ့သို့ ကမ္ဘာ့မီဒီယာအများစုက ဓမ္မစေတီ ခေါင်းလောင်းကြီးအပေါ် တိုးမြင့်စိတ်ဝင်စားလာခြင်းသည် ဂျင်(မ)ဘလန်

၏ ကျေးဇူးဟုဆိုလျှင်ဆို၊ မဆိုပါက သူ့လက်ချက်ပင်ဖြစ်ပါ၏။

ခေါင်းလောင်းကြီးကို ဆယ်ယူနိုင်ပါက မြန်မာပြည်သူတို့၏ အောင်ပွဲသာမက ဗုဒ္ဓဘာသာဝင်တို့၏ အောင်ပွဲလည်း ဖြစ်လာမည့် ကိစ္စဖြစ်ပါ၏။ ခေါင်းလောင်းကြီးအပေါ် ကမ္ဘာက စိတ်ဝင်စားမှု နက်ရှိုင်း တိုးပွားလာ သလို ဗုဒ္ဓဘာသာဝင်များအတွင်းလည်း တိုးပွား၍နေပါသည်။

သိဒ္ဓိဝင်ပန်းကန်မျှကဲ့သို့စိတ်ဝင်စားမှုရှိလာ

ဓမ္မစေတီခေါင်းလောင်းတော်ကို ရှာဖွေတွေ့ရှိမည်ဆိုပါကလည်း ခရစ်ယာန်ဘာသာဝင်တို့၏ ရင်တွင်း၌ ခရစ်တော်၏ နောက်ဆုံးညစာစားပွဲ တွင် ပျောက်ဆုံးသွားသော သိဒ္ဓိဝင် ပန်းကန်ပြား Holy Grail ကို တွေ့ရှိဘိ အလား တန်ဖိုးကြီးမားမည်ဖြစ်သည်ဟု ဂျာမန်ရုပ်ရှင်လုပ်ငန်းမှ တင်စား ပြောကြားသူများလည်း ရှိလာပါ၏။

ထို့ကြောင့် ဒေါ်ပုံရေပြင်တွင် ပျောက်ခဲ့ရရှာသော ဓမ္မစေတီမင်း၏ ခေါင်းလောင်းတော်ကြီးအပေါ် ကမ္ဘာ့လူထု၏ စိတ်ဝင်စားမှုသည် လျှော့ တွက်၍ မရနိုင်ဘဲရှိပါ၏။ ဓမ္မစေတီမင်းခေါင်းလောင်းတော်ကြီးအပေါ် စိတ်ဝင်စားမှုသည် ပထမကမ္ဘာစစ်၊ ဒုတိယကမ္ဘာစစ်အတွင်းက ပျောက် ဆုံးနစ်မြုပ်သွားသော သင်္ဘော၊ သမ္ဗန်တို့အား ရှာဖွေရရှိမှုနှင့် မတူ၊ ဗုဒ္ဓဘာသာဝင်တို့၏ ယုံကြည်ကိုးကွယ်မှုနှင့် သက်ဆိုင်နေသော ကိစ္စဖြစ်၍ ပို၍ ကြီးကျယ်၏။

လူမျိုးတစ်မျိုး၏ အနုပညာဆိုင်ရာ၊ ရှေးဟောင်းသုတေသန ဆိုင်ရာ၊ သမိုင်းသုတေသနဆိုင်ရာ၊ အစွဲအလမ်း အယူအဆများဆိုင်ရာ ကိစ္စတို့နှင့်လည်း ဆိုင်လာသောကိစ္စဖြစ်၏။ ကမ္ဘာကြီးက စိတ်ဝင်စားလာ သည်နှင့်အမျှ ခေါင်းလောင်းကြီးနှင့်ပတ်သက်ပြီး မီဒီယာလောကမှ လှုံ့ဆော်မှုတို့လည်းရှိလာ၏။ မီဒီယာလောကမှ လှုံ့ဆော်လေ ကမ္ဘာ့လူထု ကလည်း ပို၍ စိတ်ဝင်စားလေရှိလာမည်ဖြစ်ရာ အရေးကြီးတာက

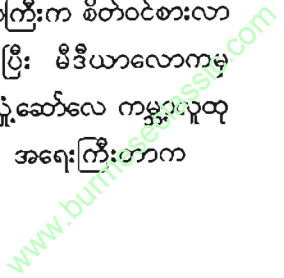

ဓမ္မစေတီခေါင်းလောင်းကြီးဆိုတာ တကယ်ရှိပါသလား?

ဓမ္မစေတီခေါင်းလောင်းကို ရှာဖွေတွေ့ရှိခဲ့ကြသည်ဆိုတာ တကယ်ပဲလား? ယနေ့အထိ ဓမ္မစေတီခေါင်း လောင်းကို ရှာဖွေတွေ့ရှိ ခဲ့သည်ဆိုသော သူလေးဦးရှိပါသည်။

ယင်းတို့မှာ-

ပထမ-ဦးကြိုင်နှင့် ဦးထွန်းရင်

ဒုတိယ-ကိုအောင်ကျော်

တတိယ-ဂျင်(မ)ဘလန်

တို့ ဖြစ်ပါသည်။



### အပိုင်း (၂)

ဓမ္မစေတီခေါင်းလောင်းကြီးသမိုင်း

- အခန်း ၂ ဥဿာပြည့်ရှင်ဓမ္မစေတီမင်းတရားကြီး
- အခန်း ၃ ဓမ္မစေတီခေါင်းလောင်းကြီးနှင့်ပတ်သက်၍ သုတေသနမှူးဦးကိုကို၏ အသံလွှင့်ဟောပြောချက်
- အခန်း ၄ မြန်မာတို့ကိုးကွယ်မှုစရိုက်နှင့်ခေါင်းလောင်း
- အခန်း ၅ ဓမ္မစေတီခေါင်းလောင်းနှင့် အထွေထွေအရပ်ရပ် အထောက်အထားများ
- အခန်း ၆ ဖိလစ်ဒီဘရစ်တိုခေါ်သန်လျင်မြို့စားငဇင်ကာ
- အခန်း ၇ ဦးဘသန်းရာဇဝင်လာငဇင်ကာအကြောင်း
- အခန်း ၈ ပါဠိဆရာသွင်၏ ရွှေတိဂုံသမိုင်းချုပ်လာ ဓမ္မစေတီမင်းနှင့်ဓမ္မစေတီခေါင်းလောင်း



အခန်း ၂

ဥဿာပြည့်ရှင် ဓမ္မစေတီမင်းတရားကြီး

ပဲခူးသည် အောက်ပြည်အောက်ရွာ၏ ပုဂံပင်ဖြစ်သည်။  
ဟံသာဝတီ(ပဲခူး)၊ သထုံ၊ မုတ္တမအစရှိသော အရပ်များကို အနော်ရထာ  
မင်းကြီးသည် ပထမမြန်မာနိုင်ငံကို တူထောင်ရာတွင် တိုက်ခိုက် သိမ်းယူ  
ခဲ့၏။ ထိုသို့ တိုက်ခိုက်သိမ်းယူခဲ့ပြီး နောက်ပိုင်းတွင် ပဲခူးမြစ်၏ အနောက်  
ဘက်အရပ်ကို မွန်လူမျိုးတို့က ဥဿာဟူသောအမည်ဖြင့်လည်းကောင်း၊  
မြစ်အရှေ့ဘက်ကို ပဲခူးဟူသော အမည်ဖြင့်လည်းကောင်း မြို့ပြ  
တည်ထောင်ခဲ့၏။

ကျန်စစ်သားအစရှိသော စစ်သူကြီးများသည် ဥဿာပဲခူးသို့  
ဝင်ရောက်ကျူးကျော်သည့် ယိုးဒယား (ယခု-ထိုင်း)စစ်သည်များကို  
သွားရောက်တိုက်ခိုက် ကူညီခဲ့၏။ ဥဿာပဲခူးသည် ပုဂံ၏လက်အောက်  
တွင် အနှစ် ၂၀၀-မျှ နေခဲ့ရ၏။

ပုဂံနရပတိစည်သူမင်းသည် တိုင်းခန်းလှည့်လည်ရာတွင်  
အောက်ပြည်အောက်ရွာသို့ ရောက်ခိုက် မုတ္တမမြို့ကိုတည်၍ အလိမ္မာ

အမတ်အား မြို့စားခန့်ခွဲ၏။ တစ်ဖန် နရသီဟပတေ့ တရုတ်ပြေးမင်း လက်ထက်သို့ ရောက်လာသောအခါ မုတ္တမစားငရွေပုန်ကန်၍ ရာဇသင်္ကြန် ကိုယ်တိုင် တိုက်ခိုက်နှိမ်နင်းပြီး ရှေးအလိမ္မာ မြို့စား၏မြေးကို အလိမ္မာ အမည်နှင့်ပင် မုတ္တမတွင် မြို့စားခန့်ခွဲ၏။ ထိုအချိန်တွင် ပဲခူးဟံသာဝတီ၌ ကား ငပမွန်သည် တရဖျားဟူသောအမည်ဖြင့် မင်းပြုနေ၏။

မဂဒူး

ခရစ်နှစ် ၁၂၅၂တွင် မဂဒူးသည် မုတ္တမမြို့စား အလိမ္မာအမတ်ကို လုပ်ကြံ၍ ဝါရီရူဟူသောအမည်ခံ၍ မင်းပြု၏။ မုတ္တမဝါရီရူမင်းနှင့် ပဲခူးဟံသာဝတီမှ တရဖျားမင်းတို့သည် အချင်းချင်းသမီးပေး၍ မိတ်ဆက် ကြပြီး ပုဂံကို စတင်အန်တုခဲ့ကြ၏။

နောင်တွင် ဝါရီရူမင်းသည် ပဲခူးတရဖျားမင်းကို လုပ်ကြံ၍ ပဲခူး၌ မြို့စားခန့်ကာ မုတ္တမမှနေ၍ ရာမညတစ်တိုင်းလုံးကို ဝါရီရူမင်း အုပ်ချုပ်လေ၏။

ရာဇာဓိရာဇ်

ဝါရီရူမင်းမှ မွန်မင်းဆက်ရှစ်ပါးမြောက်ဖြစ်သော ဆင်ဖြူရှင် ဗညားဦး လက်ထက်တွင် ဗညားဦးသည် နေပြည်တော်ကို မုတ္တမမှနေ၍ ပဲခူးဟံသာဝတီသို့ ပြောင်း၏။ ဗညားဦး ကွယ်လွန်သော် သားတော် ရာဇာဓိရာဇ် မင်းပြု၏။ ရာဇာဓိရာဇ်လက်ထက်မှစ၍ အင်းဝနှင့်ဟံသာဝတီ အကြိမ်များစွာ စစ်ဖြစ်ကြ၏။ ဝါရီရူမင်းဆက် တွင် ရာဇာဓိရာဇ်သည် အထက်မြက်ဆုံး မွန်ဘုရင်တစ်ပါးဖြစ်၏။ ကိုယ်တိုင်လည်း ဆင်စီး၊ မြင်းစီး၊ စစ်ဆင် စစ်ထိုးကျွမ်းကျင်၍ ရာဇာဓိရာဇ်တွင် အမတ်ဒိန်၊ မဏိရွတ်၊ ဗြတ်ဇ၊ လဂ္ဂန်းအိမ်၊ သမိန်ဗရမ်း စသော သူရဲကောင်း အမှုထမ်းများပေါ၏။

ရာဇာဓိရာဇ်တွင် (၁) ဗညားဓမ္မရာဇာ၊ (၂)ဗညားရံနှင့် (၃)ရှင်စောပုဟူသော သားသမီးတို့ထွန်းကား၏။ ရာဇာဓိရာဇ်၏

အရိုက်အရာကို ဗညားဓမ္မရာဇာ ဆက်ခံ၏။ ထို့နောက် ညီတော်ဗညားရံ ဆက်ခံသည်။

ရှင်စောပု

ရာဇာဓိရာဇ်၏သမီးတော် ရှင်စောပုသည် ခမည်းတော်ရှိစဉ်ကပင် တူတော် သမိန်စည်သူနှင့် စုံဖက်၍ သမီးကြီး နဲတကာတော်၊ သမီးလတ် နဲတကာသင်နှင့် သားတော်သမိန်ပရူးတို့ကို ဖွားမြင်၏။ ရှင်စောပု အသက် ၂၅နှစ်တွင် သမိန်စည်သူ ကွယ်လွန်၍ မောင်တော် ဗညားရံနှင့်ပင် နေ၏။ ရှင်စောပုမင်းသမီး အသက် ၂၉နှစ်တွင် ဗညားရံသည် မွန်မြန်မာ ချစ်ကြည် ရေးကို မျှော်ကိုး၍ နှမတော်ကို အင်းဝဘုရင် ဆင်ဖြူရှင် သီဟသူထံ ဆက်သရာ ရှင်စောပုသည် သီရိတရိတဝနာဒီတျာပဝရ အတုလအဂ္ဂမဟာ ဓမ္မရာဇာမဟာဒေဝီဘွဲ့ဖြင့် အင်းဝနေပြည်တော်၌ မိဖုရားကြီးအရာကိုရ၏။

ရှင်စောပုသည် သီဟသူ၊ မင်းလှငယ်၊ ကလေးကျေးတောင်ညို၊ ပခန်းတရဖျား၊ မိုးညှင်းမင်းတို့နှင့် မင်းငါးဆက်တိုင် အင်းဝ၌ မိဖုရားဖြစ်၏။ မိုးညှင်းမင်းလက်ထက်တွင် မိဖုရား ရှင်စောပုသည် အင်းဝ၌ မပျော်ပိုက် သဖြင့် မွန်ရဟန်းနှစ်ပါးတို့နှင့် ဟံသာဝတီသို့ တိတ်တဆိတ် ထွက်ပြေး ခဲ့သည်။ မွန်ရဟန်းနှစ်ပါးမှာ အရှင်ဓမ္မဓရနှင့် အရှင်ဓမ္မဉာဏတို့ဖြစ်သည်။ အရှင်ဓမ္မဓရသည် ငယ်စဉ်ကပင် အင်းဝ၌ စာပေသင်ကြား၍ ရဟန်းဘဝ သို့ ရောက်သူဖြစ်၏။ အရှင်ဓမ္မဉာဏသည် တရားအဟောအကြား ကောင်း ၏။ ဉာဏ်ရည်ထက်မြက်၏။ ရဟန်းနှစ်ပါးနှင့် ရှင်စောပုမိဖုရားကြီး တို့သည်မြစ်ကြောင်းဖြင့် နေအခါ ခိုအောင်းပုန်းကွယ်၍ လည်းကောင်း၊ ညအခါ လှေစုန်၍လည်းကောင်း ခရီးနှင့်လာကြသည်။ ထိုသို့ခရီးနှင့်ရာ တွင် အင်းဝမှလည်း အလုံးအရင်းနှင့် လိုက်သည်။ သို့သော် အရှင်ဓမ္မဓရ သည် လောကီဆိုင်ရာ အင်းအိုင်လက်ဖွဲ့တို့၌ ကျွမ်းကျင်သဖြင့် နောက်မှ အင်းဝတပ်များ ဖို့လုဖို့ခင်ဖြစ်ပါက အင်းများကို စီရင်ပြီး ရေတွင်ပစ်ချ လိုက်ပါက ပြေးလာသော သူတို့လှေသည် အင်းဝသားတို့၏ မြင်ကွင်းမှ

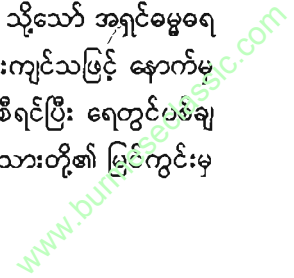

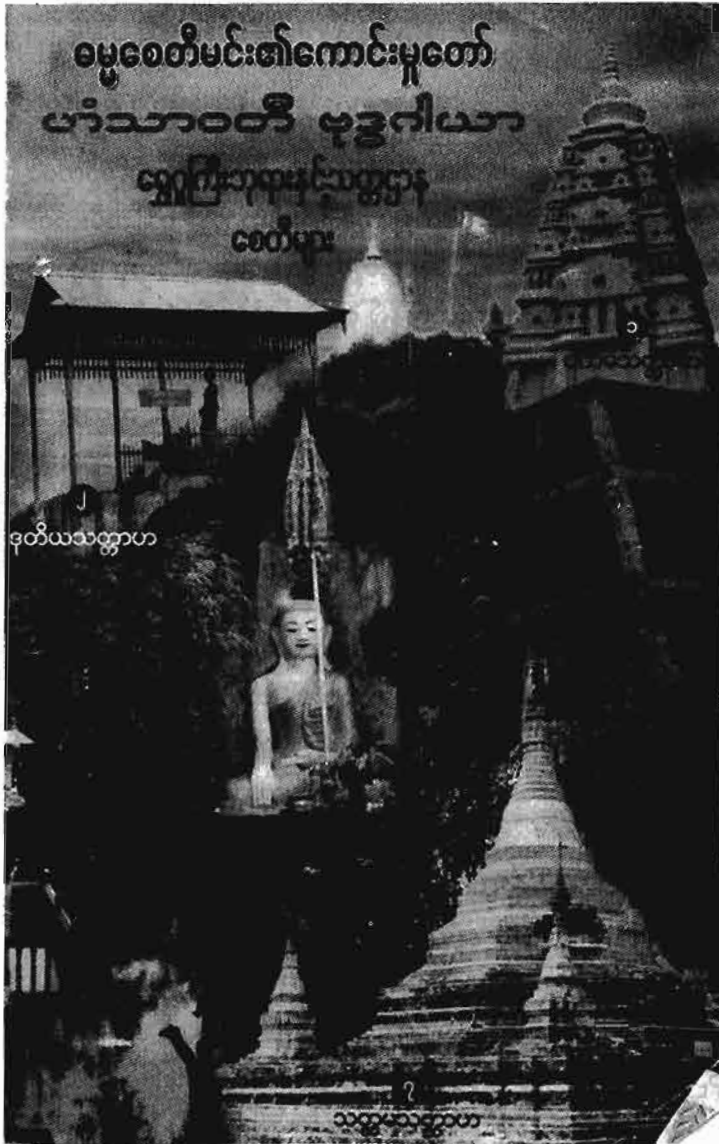

ပန်းမျိုးတစ်ရာစာပေ

အလိုလိုပျောက်သည်ဟု သိရ၏။ အရှင်ဓမ္မဓရ စီရင်ခဲ့သော အင်းကွက်များကို ရွှေမော်မောစေတီတော်ပေါ်ရှိ ခေါင်းလောင်းတစ်လုံး၏ အတွင်း၌ မှတ်သားထားမှုများရှိသည်ဟု ဆရာသူရဇော်ကဆိုသည်။ ထိုစဉ်က ရှင်ဓမ္မဓရကိုယ်တိုင်စီရင်ရေးသားဆောင်ကျဉ်းခဲ့သော ဂါထာ ၁၅ ပုဒ်ကို ဤစာအုပ်အဖွင့်တွင် အုတ်ဖိုဆရာတော်ကြီး၏အနက်နှင့်တကွ ဖော်ပြထားပါသည်။

ရှင်စောပုမိဖုရားကြီးသည် ဟံသာဝတီသို့ရောက်သော် မောင်တော် ဗညားရံက ဝမ်းမြောက်ဝမ်းသာ ကြိုဆို၍ နှမတော်ရှင်စောပုကို နန်းတွင်း၌ သာနေစေ၏။ ရှင်စောပု၏သား ဗညားပရူးမှာ မိခင်သည် အင်းဝ၌အနေများ၍ ရှင်စောပုကို အမိဟူ၍ပင် မသိဖြစ်၏။

### ဘုရင်မကြီးရှင်စောပု

မြန်မာသက္ကရာဇ် ၈၁၄၊ ခရစ်နှစ် ၁၄၅၂တွင် ရာဇာဓိရာဇ်၏ သမီးတော်ရှင်စောပုသည် ဟံသာဝတီ၌ ဘုရင်မကြီး ဖြစ်လာ၏။ မြန်မာ့သမိုင်းတွင် တစ်ဦးတည်းသော ဘုရင်မကြီးဖြစ်သည်။ ရှင်စောပု၏ ခမည်းတော်၊ မောင်တော်၊ အစ်ကိုတော်၊ သားတော်နှင့် ခင်ပွန်းအားလုံးသည် ဘုရင်များသာဖြစ်၍ မြန်မာ့သမိုင်းကြောင်းတွင် ထူးခြားကာ သူကိုယ်တိုင်လည်း မြန်မာ့သမိုင်းတွင် တစ်ပါးတည်းသော ဘုရင်မကြီးဖြစ်၏။ မိမိဘုရင်မကြီး ဖြစ်လာသောအခါ အင်းဝမှ မိမိထွက်ပြေးစဉ် ကူညီခဲ့သော အရှင်ဓမ္မဓရကို လူထွက်စေ၍ သမီးတော်နှင့် ထိမ်းမြားပြီး ဓမ္မစေတီအမည်နှင့် အိမ်ရှေ့အရာကိုပေး၏။ သို့သော် ဘုရင်မကြီး ရှင်စောပုသည် ၁၂-နှစ် နန်းစံပြီးနောက် အသက်အရွယ်ကြီးရင့်လာခြင်း၊ ရွှေတိဂုံစေတီတော်မြတ်ကြီးအား အလွန်အမင်းကြည်ညိုရင်းစွဲရှိပြီး ဟံသာဝတီနှင့် အင်းဝ နန်းတော်တို့တွင် တွေ့ကြုံခဲ့ရသော လူ့ဘဝဇာတ်ခုံမှ ဖြစ်ရပ်အစုံစုံကို သတိသံဝေဂယူကာ ဟံသာဝတီထီးနန်းကို သမက်တော် ဓမ္မစေတီခေါင်းအား

ပန်းမျိုးတစ်ရာစာပေ

www.burmeseclassic.com

လွှဲအပ်၍ မိမိမူကား ဒဂုံမြို့ ရွှေတိဂုံစေတီတော်၏ အနောက်တောင်ဘက် တွင် ရှင်စောပုမြို့ကို တည်ထောင်ကာ ရွှေတိဂုံစေတီတော်ကြီးအား ကြည်ညိုအားထားရင်း မြန်မာသက္ကရာဇ် ၈၃၃-ခုတွင် ကွယ်လွန်၏။ ရှင်စောပု ဘုရင်မကြီး ရွှေတိဂုံစေတီတော်ကြီးအား ဝတ်ပြုရှိခိုးသည့် အာရုံခံတန်ဆောင်း၏ အုတ်မြစ်ကို မဟာဝိဇယစေတီတော်ကြီး တည်ထား စဉ်က တွေ့ရှိခဲ့သည်။ ယခုတိုင် ယင်းအာရုံခံ တန်ဆောင်းအုတ်မြစ်သည် မဟာဝိဇယစေတီတော်၏အောက်တွင်ရှိသည်။

**ဓမ္မစေတီမင်း**

ဓမ္မစေတီမင်းသည် ဟံသာဝတီထီးနန်းကို ရာဇဓိပတိဟူသော အမည်ခံယူ၍ ခရစ်နှစ် ၁၄၇၁-ခုနှစ်တွင် မင်းပြု၏။ ဓမ္မစေတီမင်းသည် ရဟန်းလူထွက် ဘုရင်တစ်ပါးဖြစ်သည်နှင့်အညီ ကျမ်းဂန်စာပေ တတ်မြောက် သိကျွမ်းသူဖြစ်၏။ ဓမ္မစေတီမင်းသည် သာသနာတော်ကို စောင့်ရှောက်၏။ ဘုရားပုထိုးများစွာတည်၏။ ဝတ်ဖြူလဲ၍ သံဃာတော်များ အားလည်း စာပေသင်ကြားပို့ချ၏။ ဓမ္မစေတီမင်းသည် ဗေဒင်ကျမ်းဂန် နှင့်တကွ ပိဋကတ်သုံးပုံကို ကုန်စင်အောင် တတ်မြောက်၏။ ဓမ္မစေတီမင်းသည် ဟံသာဝတီရှိ ရဟန်းမထေရ်တို့အား သီရိလင်္ကာသို့ စေလွှတ်ကာ သိက္ခာသစ်တင်စေ၏။ ဟံသာဝတီမှ ရဟန်းများသည် သီဟိုဠ်ကျွန်း ကလျာဏီမြစ်၌ မဟာဝိဟာရဝါသီဂိုဏ်းမှ ဆရာတော်သံဃာတော်များ ထံတွင် ရဟန်းအဖြစ် ထပ်ခံယူပြီး ဟံသာဝတီသို့ပြန်လာ၏။

ရဟန်းတော်များ ဟံသာဝတီသို့ ပြန်ရောက်လာသောအခါ ကလျာဏီသိမ်ကိုတည်၍ ကလျာဏီကျောက်စာကို ရေးထိုးခဲ့၏။ နိုင်ငံအတွင်းရှိ ရပ်ဝေးရပ်နီး ရဟန်းများအား ကလျာဏီသိမ်တွင် ရဟန်းအသစ် ခံယူတော်မူစေ၏။ ဤသို့ဖြင့် ဓမ္မစေတီမင်းသည် သာသနာတော် သန့်ရှင်းရေးကို ဆောင်ရွက်၏။



ရွှေတိဂုံစေတီတော်ပေါ်ရှိ ဓမ္မစေတီဘုတောင်းပြည်ဘုရားနှင့် ဓမ္မစေတီ ဘုရားကြီး

www.burmeseclassic.com



ဓမ္မစေတီ ဘိုးဘိုးကြီးအား အုန်းငှက်ပျောတို့ဖြင့် ပသပူဇော်ထားစဉ်

ပန်းမျိုးတစ်ရာစာပေ

ဓမ္မစေတီမင်းလက်ထက် သီဟိုဠ်ကျွန်းပြန် ဆရာတော်များထဲတွင် ပါသော အရှင်ဗုဒ္ဓဇောသမထေရ်သည် ဝါရီရူဓမ္မသတ်ကို မြန်မာဘာသာ ပြန်ဆို၏။ ထို့ပြင် ဓမ္မစေတီမင်းကြီးသည် တရားစီရင်ထုံးများကို စုဆောင်း ချဲ့ ဓမ္မစေတီဖြတ်ထုံးကို စီရင်ရေးသားတော်မူ၏။

မြန်မာ့သမိုင်း၌ တရုတ်သူရဲကောင်း စလုံကျော်ခေါင်နှင့် စီးချင်း ထိုးသော မွန်သူရဲကောင်း သမိန်ဗရမ်းသည် ဓမ္မစေတီမင်း၏ မွန်ပညာရှိ အမတ်တစ်ဦးပင်ဖြစ်သည်။

ဓမ္မစေတီခေါင်းလောင်းတော်ကြီး

ဓမ္မစေတီမင်းသည် စာတတ်ပေတတ်ရဟန်းလူထွက် ဘုရင် တစ်ပါးဖြစ်သည့်အားလျော်စွာ ဘုရင်မကြီး ရှင်စောပုသည် ရွှေတိဂုံစေတီ တော်ကြီးအား အလွန်အမင်း ကြည်ညိုသဒ္ဓါများစွာဖြင့် လှူဒါန်းခဲ့သော ဝတ္တကမြေကို အများဝေနေယျအပေါင်းတို့ ချမ်းသာစေသောငှာ ချဲ့တော် မူခဲ့၏။

ထိုသို့ ဘုရားဝတ္တကမြေ ချဲ့တော်မူသည်ကို ပြေပျောက်စေရန် ဓမ္မစေတီမင်းသည် မိမိကိုယ်၏ ကိုယ်အလေးချိန်နှင့် ရှင်စောပု ဘုရင်မ ကြီး၏ ကိုယ်အလေးချိန် နှစ်ရပ်ပေါင်းနှင့်ညီသော ရွှေကို ရွှေမျက်ပါးခတ်၍ ရွှေတိဂုံစေတီတော်ကြီးအား ခြွေရင်းတော်မှ အထက်ထီးတော်တိုင် ရွှေ သင်္ကန်းကပ်၏။

ထိုမျှနှင့် မကျေနပ်နိုင်သေးသော ဓမ္မစေတီမင်းသည် အဝရှစ်တောင်၊ အစောက် ၁၂-တောင်ရှိ၍ အလေးချိန် ပိဿာ ၁၈၀၀၀ ရှိသော ကြေးခေါင်းလောင်းကြီးကို ခရစ်နှစ် ၁၄၇၆-ခုနှစ်တွင် သွန်းလုပ်ပြီး ရွှေတိဂုံစေတီတော်သို့ လှူဒါန်းသည်။

ပန်းမျိုးတစ်ရာစာပေ

ဓမ္မစေတီမင်းသည် ကျောက်စာအများအပြားကို ရေးထိုးထားခဲ့၏။ ဓမ္မစေတီမင်း ရေးထိုးခဲ့သော ကျောက်စာတို့မှာ-

- ကျိုက်ပွန်ရုပ်ပွားတော် လေးဆူကျောက်စာ၊
- အစာပါလ စေတီကျောက်စာ၊
- သုပတိဋ္ဌ စေတီကျောက်စာ၊
- ပဲခူး ဥပမ သမာဂမ ကျောက်စာ၊
- သထုံကေလာသ ကျောက်စာ၊
- ကလျာဏီကျောက်စာ၊
- ပါဠိ-မွန်-မြန်မာပါရှိသော ဓမ္မစေတီကျောက်စာ အစရှိသော ကျောက်စာတို့ဖြစ်၏။

ဓမ္မစေတီမင်းသည် မိမိသာမက သားတော်သမီးတော်၊ မှူးမတ်လက်အောက်ငယ်သား မင်းမှုထမ်းတို့အားလည်း ကောင်းမှုကုသိုလ်ပြုရန် ဆော်ဩသည့် ဘုရင်တစ်ပါးဖြစ်၏။

ဓမ္မစေတီမင်းသည် မိမိပြုလုပ်ခဲ့သော မှတ်တမ်းကို အတော်ပင်ပြည့်စုံအောင်ရေးထိုးခဲ့သည်။ သို့သော် ဓမ္မစေတီမင်းကိုယ်တိုင် ရွှေတိဂုံစေတီတော်ကြီးအား လှူဒါန်းသော ဒါနအလှူမှတ်တမ်းကိုကား မတွေ့ရပါ။

မြန်မာသက္ကရာဇ် ၈၈၈တွင် မွန်ဘုရင် ဗညားရံ၊ အင်းဝဘုရင်ရွှေနန်းကြော့ရှင်၊ ပြည်ဘုရင်သတိုးစော မင်းသုံးပါးတစ်ပြိုင်တည်း ကွယ်ပျောက်သောနှစ်ဖြစ်၍ ဤသက္ကရာဇ်ကို သက္ကရာဇ်ထူးအဖြစ် ရာဇဝင်ဆရာတို့ အထူးမှတ်သား၏။

ထိုရှစ်သုံးလုံးတွင် အင်းဝလည်း မိုးညှင်း စလုံဝင်တိုက်၍ ပျက်စေရာ ယင်းဖြစ်ရပ်ကို 'ဂ ငယ်သုံးခုအုပ်ရှစ်ထု'ဟု မြန်မာရာဇဝင်၌ အမှတ်အသားပြုကြ၏။

မြန်မာစာပေ ကျမ်းဂန်၊ မြန်မာ့ယဉ်ကျေးမှု၊ အနုပညာတို့အခြေကျခဲ့၍ စာပေပညာရှင်၊ စာပေပညာတတ် ရဟန်းရှင်လူ ပေါများသော ဒုတိယမြန်မာနိုင်ငံတော်ကြီး ဖြစ်သည့် အင်းဝနေပြည်တော်ကြီးသည် မြန်မာသက္ကရာဇ် ရှစ်သုံးလုံးတွင် ပျက်သုဉ်းခဲ့ပါ၏။



အခန်း ၃

ဓမ္မစေတီခေါင်းလောင်းကြီးနှင့်ပတ်သက်၍  
သုတေသနမှူး ဦးကိုကို၏ အသံလွှင့်ဟောပြောချက်

၁၉၈၅ ခုနှစ်၊ စက်တင်ဘာလ (၇)ရက်၊ စနေနေ့ညနေ ၅နာရီ  
၄၅မိနစ်က မြန်မာ့အသံ မြန်မာ့ ယဉ်ကျေးမှုနှင့် အနုပညာကဏ္ဍ အစီအစဉ်မှ  
ရှေးဟောင်း သုတေသနဦးစီးဌာန သုတေသနမှူး ဦးကိုကိုက 'ဓမ္မ  
စေတီမင်းခေါင်းလောင်းတော်ကြီး' အကြောင်းကို အသံလွှင့် ဟောပြောခဲ့ရာ  
ဟောပြောချက်သည် အောက်ပါအတိုင်းဖြစ်ပါသည်။

သောတရှင်များခင်ဗျား-

ဒီကနေ့ ယဉ်ကျေးမှု အနုပညာကဏ္ဍမှာ မြန်မာနိုင်ငံသမိုင်း  
မှတ်တမ်းများအရ ကမ္ဘာပေါ်မှာ အကြီးဆုံးဖြစ်တဲ့ ဓမ္မစေတီမင်း  
ခေါင်းလောင်းတော်ကြီး အကြောင်း တင်ပြလိုပါတယ်။ ဓမ္မစေတီမင်းခေါင်း  
လောင်းတော်ကြီးဆိုတာက ခရစ်နှစ် ၁၄၇၂-ခုနှစ်မှာ ဘုရင်မကြီး  
ရှင်စောပုရဲ့ ဟံသာဝတီထီးနန်း အရိုက်အရာ ကိုဆက်ခံတဲ့ သမက်တော်  
ဓမ္မစေတီမင်းကြီးဟာ ရွှေတိဂုံစေတီ ရင်ပြင်တော်ပေါ်မှာ သွန်းလုပ်လှူဒါန်း

ခဲရာ ခေါင်းလောင်းတော်ကြီး (၂)လုံးအနက် ခေါင်းလောင်း နှုတ်ခမ်းအဝ  
၈-တောင်၊ စောက်-၁၂ တောင်နှင့် အလေးချိန် ကြေးပိဿာ ၁၈၀၀၀  
ရှိတဲ့ ခေါင်းလောင်းတော်ကြီးအကြောင်း ဖြစ်ပါတယ်။

**မြန်မာ့ပန်းဆယ်မျိုး**

မြန်မာနိုင်ငံရဲ့ ရေးဟောင်းယဉ်ကျေးမှု အနုပညာရပ်များမှာ  
အကျဉ်းအားဖြင့် ပန်းပဲ၊ ပန်းတိမ်၊ ပန်းပု၊ ပန်းချီ၊ ပန်းယွန်း၊ ပန်းတော့၊  
ပန်းတမော့၊ ပန်းရန်၊ ပန်းတည်း စသည်ဖြင့် လုပ်ငန်း(၁၀)မျိုးရှိကြောင်း  
လေ့လာသိရှိရပါတယ်။ ဒီအနုပညာပန်း (၁၀)မျိုးမှာပါတဲ့ ပန်းတည်း  
ပညာရပ်မှာ ကြေးသွန်းလုပ်ငန်းနဲ့ ကြေးခတ်လုပ်ငန်းဟူ၍ ၂-မျိုး ရှိပါ  
တယ်။

**ဓမ္မစေတီခေါင်းလောင်းကြီး**

မြန်မာ့ပန်းတည်းပညာရပ်က ပေါ်လွင်လာတဲ့ ဓမ္မစေတီမင်း ခေါင်း  
လောင်းတော်ကြီးဟာ ရွှေတိဂုံရင်ပြင်တော်ပေါ်မှာ သွန်းလုပ်လှူဒါန်းခဲ့ကြ  
တဲ့ ခေါင်းလောင်းကြီးများထဲမှာ ဒုတိယအစောဆုံးဖြစ်ပြီး အကြီးဆုံးဖြစ်  
ကြောင်း သိရပါတယ်။

ဓမ္မစေတီမင်းကြီးဟာ ဒီမျှအလေးချိန်များပြားတဲ့ ကြေး ခေါင်း  
လောင်းကြီးအပြင် အလေးချိန် ပိဿာ ၅၀၀ ရှိတဲ့ အခြား ခေါင်းလောင်း  
ငယ်တစ်လုံးကိုလည်း သွန်းလုပ်လှူဒါန်းခဲ့ကြောင်း သိရပါတယ်။ ဓမ္မစေတီ  
မင်းကြီးရဲ့ ခေါင်းလောင်းအလှူမှာ ဒဂုံမြို့သူမြို့သားများက ၄၅၀-  
ပိဿာနဲ့ ကြေးချိန် ပိဿာ ၅၀၀၀ အလှူပါဝင်ခဲ့ကြောင်း သိရပါတယ်။  
ဓမ္မစေတီမင်းကြီးဟာ ခေါင်းလောင်းလှူတဲ့အပြင် မိမိနှင့် ရှင်စောပု  
ဘုရင်မကြီးတို့ရဲ့ ကိုယ်အလေးချိန်နှင့် ညီမျှတဲ့ရွှေကို ရွှေပစ္စန်ခွက်ခတ်ပြီး  
ထီးတော်က ဖိနပ်တော်တိုင်အောင် ရွှေသင်္ကန်းကပ်ခဲ့ကြောင်းပါ မှတ်သား  
ရပါတယ်။



မြန်မာတို့သည် ခေါင်းလောင်း၊ ခြူးနှင့် ဆည်းလည်းများကို  
ပျူခေတ်ကပင် ပြုလုပ်နိုင်ခဲ့သည်။

www.burmeseclassic.com





မြန်မာတို့ မျိုးချစ်စိတ်ဓာတ်အပြည့်နှင့် ဆယ်ယူခဲ့သော စဉ့်ကူးမင်းခေါင်းလောင်း

ပန်းမျိုးတစ်ရာစာပေ



ဓမ္မစေတီခေါင်းလောင်းကြီးအကြောင်းကို မြန်မာအသံမှနေ၍ အသံလွှင့်ခဲ့သူ သုတေသနမှူး ဦးကိုကို

ဓမ္မစေတီမင်းကြီးဟာ ရွှေတိဂုံစေတီတော်ကြီးမှာ ဒီလို အလှူအတန်းကြီး ပြုလုပ်တဲ့အကြောင်းရင်းကြီးကလည်း ရှိနေပါတယ်။ မွန်ဘုရင်မကြီး ရှင်စောပုဟာ ရွှေတိဂုံစေတီတော်ကြီးကို ကြည်ညိုလွန်းတဲ့အတွက် စေတီတော်ကြီးရဲ့ ဝတ္တုကမြေနယ်နိမိတ်ကို အလွန်ပင်ကျယ်အောင် လှူခဲ့ပါတယ်။ ဓမ္မစေတီမင်းကြီး နန်းဆက်ခံတဲ့အခါမှာ ဝတ္တုကမြေနယ်နိမိတ်ဟာ ကျယ်လွန်းလှတယ်လို့ယူဆပြီး ပြန်ချဲ့ခဲ့ပါတယ်။ ဒီလို ဝတ္တုကမြေနယ်နိမိတ်ကို ပြန်ချဲ့ခဲ့တဲ့အတွက် ကာမိအောင် ဒီမျှ ရက်ရက်ရောရော လှူဒါန်းခြင်းဖြစ်ကြောင်း သိရပါတယ်။ ဓမ္မစေတီ မင်းကြီးဟာ

ပန်းမျိုးတစ်ရာစာပေ

ပိဋကတ်ကျမ်းဂန်တတ် ပိဋကဓရ ဘွဲ့ခံရဟန်တော်လူထွက် မင်းတစ်ပါး ဖြစ်လို့ ဝိနည်းဓမ္မသတ်များနဲ့ ညီညွတ်အောင် စီစဉ်လှူဒါန်းခဲ့ဟန်တူ ကြောင်း ယူဆရပါတယ်။

သောတရှင်များခင်ဗျား-

ပျူခေါင်းလောင်း

မြန်မာနိုင်ငံမှာ သရေခေတ္တရာ၊ ပျူခေတ်ကပင် ဘုရားပုထိုးများမှာ ခေါင်းလောင်းများ လှူဒါန်းခဲ့တဲ့ ဓလေ့ကို အထင်အရှား သိနိုင်ပါတယ်။ ရှေးဟောင်းသုတေသနဌာနက ၁၉၆၆-၆၇ ခုနှစ်များက ပြည်၊ မှော်ဇာ၊ ဘုရားမာအနီးကုန်းမြေမှာ ၁၂-လက်မအမြင့်ရှိပြီး ကြေးနဲ့ပြုလုပ်ထားတဲ့ ပျူခေါင်းလောင်းတစ်လုံးကို တွေ့ခဲ့ရပါတယ်။ ဒီခေါင်းလောင်းအတွင်းမှာ ကြေးနဲ့ အနုပညာလက်ရာမြောက်မြားစွာ သွန်းလုပ်ထားတဲ့ ပျူခေတ် သဘင်ပညာသည် ၅-ဦးအရုပ်ငယ်များကိုပါ တွေ့ခဲ့ရပါတယ်။ ဒီလိုတွေ့ ခဲ့တဲ့ ခေါင်းလောင်းနဲ့ ကြေးအရုပ်ငယ်များက ပျူခေတ်ရဲ့ ပန်းတဦးပညာ မြင့်မားမှုကို သက်သေပြနေကြပါတယ်။

ပုဂံခေါင်းလောင်း

ပျူခေတ်က ပျက်သုဉ်းသွားပြီးနောက် ပုဂံခေတ်မှ ခေါင်းလောင်း အလှူမှတ်တမ်းတချို့ကို တွေ့ရပါတယ်။ ထီးလှိုင်ရှင် ကျန်စစ်သားမင်းကြီး ရဲ့ ခေါင်းလောင်းအလှူနဲ့ပတ်သက်လို့ မှန်နန်းရာဇာဝင်တော်ကြီးနဲ့ ဦးကုလားမဟာရာဇဝင်ကြီးတို့မှာ ကြေးစင်တစ်ထောင်သွန်းသော ခေါင်းလောင်းကြီး ၅-လုံးတို့ကိုလည်း ရွှေစည်းခုံဘုရားမှာ ၃၃လုံး၊ အာနန္ဒာ ဘုရားမှာ ၁-လုံး၊ မင်းအိုချမ်းသာဘုရားမှာ ၁-လုံး လှူတော်မူ၏လို့ မှတ်တမ်းတင်ထားတာကို တွေ့ရပါတယ်။

ပန်းမျိုးတစ်ရာစာပေ

အလောင်းစည်သူပင်းကြီးရဲ့ ခေါင်းလောင်းအလှူနှင့် ပတ်သက် လို့လည်း သဗ္ဗညုဘုရားကိုတည်တော်မူ၍ ဘိုးတော် ထီးလှိုင်ရှင်မင်းကြီး လှူတော်မူသော ခေါင်းလောင်းကြီး ၅-လုံးထက် ကြီးမြတ်လှစွာသော ကြေးစင် တိုလာတစ်သောင်းကို သွန်းသော ခေါင်းလောင်းကြီး ၂-လုံး တို့ကို သဗ္ဗညုဘုရားမှာ ၁-လုံး၊ ရွှေဂူဘုရားမှာ ၁-လုံး လှူတော်မူ၏လို့ မှတ်တမ်းတင်ထားတာကို တွေ့ရပါတယ်။ သမိုင်းမှတ်တမ်းမှာပါတဲ့ တိုလာတစ်သောင်းကို ခေတ်သုံးပိဿာနှင့် တွက်ကြည့်ရင် ငါးကျပ်မှာ တစ်ဗိုလ်ရှိပြီး ဗိုလ်တစ်ရာမှာ တစ်တိုလာနှင့် ညီမျှတယ်လို့ သိရလို့ တိုလာတစ်သောင်းဆိုရင် ပိဿာချိန် ငါးသောင်းနှင့်ညီမျှကြောင်း သိရပါ တယ်။ ဒီခေါင်းလောင်းကြီးတွေကို မျက်မှောက်ခေတ်ကာလမှာ မတွေ့နိုင်တော့ပေမယ့် သဗ္ဗညုဘုရား အနီးမှာ ကြီးမားပြီး ကျောက်နဲ့ ဆောက်ထားတဲ့ ခေါင်းလောင်းထမ်း ကျောက်အုတ်တိုင်မြင့်ကြီး ၂- တိုင်ကိုတော့ သမိုင်းသက်သေအဖြစ်နဲ့ ယနေ့တိုင် အထင်အရှား တွေ့နိုင်ပါ သေးတယ်။

သောတရှင်များခင်ဗျား-

ပုဂံခေတ်မှာ အဲဒီလို ကြီးမားတဲ့ ကြေးခေါင်းလောင်းကြီးများကို တွေ့ရှိခဲ့ရသလို ဟံသာဝတီသမိုင်းစဉ်မှာလည်း မွန်ဘုရင်များဟာ ကြေး ခေါင်းလောင်းကြီးများ သွန်းလုပ် လှူဒါန်းခဲ့ကြကြောင်း သိရပါတယ်။

မွန်ခေါင်းလောင်းကြီးများ

ခရစ်နှစ် ၁၃၆၉-ခုနှစ်မှာ နန်းတက်တဲ့ ဗညားဦးဟာ ရွှေမော်ဇော စေတီကို ပြုပြင်မွမ်းမံပြီး ရင်ပြင်တော်ပေါ်မှာ ကြေးပိဿာချိန် ၃၁၀ ရှိတဲ့ ခေါင်းလောင်းကို သွန်းလုပ်တင်လှူခဲ့ကြောင်း၊ ခရစ်နှစ် ၁၄၄၉- ခုနှစ်မှာ နန်းတက်တဲ့ ဗညားကျန်းဟာလည်း ရွှေမော်ဇောစေတီတော်ကို မွမ်းမံပြီး ကြေးပိဿာ ၇၅၀ ရှိ ခေါင်းလောင်းကို သွန်းလုပ်လှူခဲ့ကြောင်း၊

ပန်းမျိုးတစ်ရာစာပေ

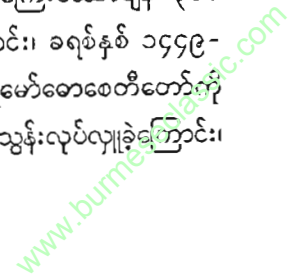

ခရစ်နှစ် ၁၄၅၂-ခုနှစ်မှာ နန်းတက်တဲ့ ဘုရင်မကြီး ရှင်စောပုဟာလည်း ရွှေတိဂုံစေတီတော်မှာ ကြေးအချိန်ပိဿာ ၁၇၀၀ ရှိ ခေါင်းလောင်းကို သွန်းလုပ်လှူခဲ့ကြောင်း၊ ခရစ်နှစ် ၁၄၇၂-ခုနှစ်မှာ နန်းတက်တဲ့ ဓမ္မစေတီမင်းဟာလည်း ကြေးပိဿာချိန် ၁၈၀၀၀ရှိတဲ့ ခေါင်းလောင်းကြီးတစ်လုံးနဲ့ ကြေးပိဿာချိန် ၅၀၀ ရှိ ခေါင်းလောင်းတစ်လုံးတို့ကို သွန်းလုပ်လှူဒါန်းခဲ့ကြောင်းတို့ကို သိရပါတယ်။

ခေါင်းလောင်းကြီးကို ရွှေတိဂုံစေတီ ရင်ပြင်ပေါ်မှာ ခရစ်နှစ် ၁၄၇၆-ခုနှစ်မှာ သွန်းလုပ်လှူဒါန်းခဲ့တယ်လို့ သိရပါတယ်။ ဒီခေါင်းလောင်းကြီးဟာ နှစ်ပေါင်း ၂၀၀ နီးပါးမျှ တင့်တယ်စွာ တည်ရှိခဲ့ပြီး ခရစ်နှစ် ၁၆၁၂-ခုနှစ်ရောက်တဲ့အခါ သန်လျင်စား ပေါ်တူဂီလူမျိုး ငဇင်ကာဟာ အမြောက်သွန်းလုပ်ဖို့ ဒီခေါင်းလောင်းကြီးကို ဒဂုံကနေ သန်လျင်ကို လှေနဲ့သယ်ယူရာမှာ လှေကွဲပြီး ဒေါပုံဖြစ်တွင်းကျကာ နှစ်မြှုပ်သွားကြောင်း မှတ်တမ်းများအရ သိရှိရပါတယ်။ ဒီလို ရေထဲနှစ်မြှုပ်သွားတဲ့ ခေါင်းလောင်းကြီးကို မြစ်ရေကျတဲ့အချိန်မှာ ပေါင်းကိုင်ပုစွန်တုပ်ကွေးကြီး ပေါ်နေသေးတာ တွေ့ရတယ်လို့ ရှေးလူကြီးများက ပြောစမှတ် ပြုကြကြောင်းလည်း သမိုင်းမှတ်တမ်းအချို့မှာ လေ့လာမိပါတယ်။

**စဉ့်ကူးမင်းခေါင်းလောင်း**

စဉ့်ကူးမင်း ခေါင်းလောင်းတော်ကြီးကို မြစ်အတွင်းမှ ကုန်းပေါ်သို့ အောင်မြင်စွာ ဆွဲတင်ကြစဉ်ကလည်း ဓမ္မစေတီမင်းခေါင်းလောင်းတော်ကြီးကိုပါ ဆက်လက်ရှာဖွေဆယ်ယူချင်နေသူများ ပါဝင်ကြောင်း သမိုင်းမှတ်တမ်းအချို့မှာ ဖော်ပြထားတာကို လေ့လာမိပါတယ်။

ရွှေတိဂုံရင်ပြင်ပေါ်မှာရှိတဲ့ စဉ့်ကူးမင်းခေါင်းလောင်းတော်ကြီးဟာ ခရစ်နှစ် ၁၇၇၈-ခုနှစ်မှာ သွန်းလုပ် လှူဒါန်းခဲ့ပြီး ကြေးအချိန် ပိဿာ ၁၅၅၅၅၅ ရှိပါတယ်။ ဒီခေါင်းလောင်းတော်ကြီးကို ပထမ အင်္ဂလိပ်မြန်မာ

စစ်ပွဲအတွင်းမှာ နယ်ချဲ့တွေဟာ စေတီရင်ပြင်ပေါ်မှ ဖြုတ်ယူခဲ့ကြပြီးသော်လည်း ပေါ်တင်ရာမှာ ရန်ကုန်မြစ်ထဲ ကျသွားလို့ နယ်ချဲ့တွေ ကြီးစား ဆယ်ယူခဲ့ပေမယ့် မရခဲ့ပါဘူး။ စစ်ပွဲပြီးလို့ စစ်ပြေငြိမ်းပြီးတဲ့အခါမှာ မြန်မာတို့က ပြန်လည်ဆယ်ယူရရှိကြပြီး ရွှေတိဂုံစေတီ ရင်ပြင်တော်မှာ တစ်ကြော့ပြန်ကပ်လှူထားခဲ့ကြတဲ့ ခေါင်းလောင်းကြီးပဲဖြစ်ပါတယ်။ ယခုအခါ ရွှေတိဂုံစေတီတော် ရာဟုထောင့်မှာ အချိန်ပိဿာ ၁၅၅၅၅၅ မဟာဃဏ ခေါင်းလောင်းကြီးနဲ့ အလေးချိန်ပိဿာ ၂၅၉၄၀ နဲ့ ၄၉ ကျပ်ရှိတဲ့ သာယာဝတီမင်းလှူတဲ့ မဟာသဒ္ဒဃဏ ခေါင်းလောင်းကြီးတို့ဟာ ရွှေတိဂုံစေတီတော်ပေါ်မှာ အကြီးဆုံးခေါင်းလောင်း ၂-လုံးအဖြစ် ရှိနေကြပါတယ်။

သောတရှင်များခင်ဗျား-

**ဂတ်စ်ပရိုဘယ်လ်ဘီတွေ့ရှိမှတ်တမ်းတင်**

အလေးချိန်ပိဿာ ၁၈၀၀၀၀ ရှိတဲ့ ဓမ္မစေတီ ခေါင်းလောင်းကြီးသာ ရွှေတိဂုံစေတီရင်ပြင်ပေါ်မှာရှိရင် ဓမ္မစေတီခေါင်းလောင်းကြီးဟာ အကြီးဆုံး ခေါင်းလောင်းကြီးအဖြစ် ခံညားထည်ဝါစွာ 'လေ့လာ ကြည့်မြင်နိုင်ပါမယ်။ ခရစ် ၁၅၈၃-ခုနှစ်၊ နိုဝင်ဘာလအတွင်းက ဒဂုံကို ရောက်လာခဲ့တဲ့ ဂတ်စ်ပရိုဘယ်လ်ဘီရဲ့ မှတ်တမ်းပါ အရေးအသားအချို့ မှန်ပါက ဓမ္မစေတီခေါင်းလောင်းကြီးဟာ စာအရေးမှတ်တမ်းကမ္ဘာ့ပေါ်တဲ့ သမိုင်းအတွက် အဖိုးထိုက်တန်လှတဲ့ ခေါင်းလောင်းကြီး ဖြစ်နေပါမယ်။ စာပါတဲ့ ခေါင်းလောင်းကြီးဖြစ်နေရင် ရွှေတိဂုံစေတီမှာရှိတဲ့ ဓမ္မစေတီကျောက်စာတိုင် ၃ခုပါ သမိုင်းမှတ်တမ်းတွေရဲ့ မင်းကွန်းခေါင်းလောင်းကြီးဟာ ကမ္ဘာပေါ်မှာ တတိယအကြီးဆုံး ခေါင်းလောင်းကြီးဖြစ်နေပါတယ်။ သမိုင်းမှတ်တမ်းများအရ အထင်အရှားရှိခဲ့တဲ့ ဓမ္မစေတီမင်း ခေါင်းလောင်းကြီးသာ ရေအောက်ကပြန်လည်ဆယ်ယူလို့ရလာရင် မင်းကွန်းခေါင်းလောင်းတော်ကြီးအလေးချိန်ထက် ၃-ဆကျော် ပိုလေးတဲ့အတွက် တန်ချိန် ၂၇၀-ကျော်

အလေးချိန်ရှိပြီး ကမ္ဘာပေါ်မှာ ပထမအကြီးဆုံး ခေါင်းလောင်းကြီးအဖြစ် ရပ်တည်နေပါလိမ့်မယ်။

သောတရှင်များခင်ဗျား-

နိဂုံးချုပ်အနေနဲ့ တင်ပြရရင် သိပ္ပံပညာနဲ့ နည်းစနစ်တွေ ထွန်းကား တဲ့ မျက်မှောက်ခေတ်မှာ လွန်စွာ နက်တဲ့ သမုဒ္ဒရာ ရေအောက် ကြမ်းပြင်မှာ နစ်မြုပ်နေတဲ့ သင်္ဘောပျက်များနှင့် ရှေးဟောင်းအဖိုးတန် ရတနာများကို ရှာဖွေတွေ့ရှိတဲ့ သတင်းအတော်များများ ကြားသိရလို့ ဒေါပုံမြစ် တွင်းမှာသာ နစ်မြုပ်နေတဲ့ ဓမ္မစေတီမင်း ခေါင်းလောင်းတော်ကြီးဟာလည်း ပြန်လည်တွေ့ရှိဆယ်ယူ ရရှိနိုင်လိမ့်မယ်လို့ တွေးဆရပါ တယ်။ စဉ်းကူးမင်း ခေါင်းလောင်းတော်ကြီးရဲ့ အစဉ်အလာကောင်းကို ပမာပြုပြီး တစ်နေ့နေ့မှာ ပြန်လည် ဆယ်ယူနိုင်ပါစေလို့ ဆန္ဒပြုရင်း နိဂုံးချုပ်အပ်ပါတယ်။

သောတရှင်အပေါင်း ကိုယ်စိတ်နှစ်ဖြာ ကျန်းမာချမ်းသာကြပါစေ။

ထိုအသံလွှင့်ချက်ကို မြန်မာ့အသံမှ ၁၉၈၅ခုနှစ်၊ စက်တင်ဘာလ ၁၀-ရက်နေ့ အင်္ဂါနေ့ နံနက် ၁၁နာရီ ၄၅မိနစ်မှာ တစ်ကြိမ် ထပ်မံအသံ လွှင့်ခဲ့သည်။ ထိုအသံလွှင့်ချက်သည် မြန်မာလူမျိုးတို့၏ စိတ်အစဉ်တွင် မီးခဲပြာဖုံးဖြစ်နေသော ဓမ္မစေတီမင်းခေါင်းလောင်းကြီး ဆယ်ယူရေးကိစ္စကို ပြာများလွှင့်စဉ်သွားအောင် မှတ်ထုတ်လိုက်သလို ခေါင်းလောင်းကြီး ရှာဖွေ ရေးနှင့်ပတ်သက်သော ဆန္ဒများမှာလည်း မြန်မာပြည်သူတို့ရဲ့ ရင်ထဲ၌ ထတောက်ခဲ့သည်မှာ အမှန်ဖြစ်ခဲ့ပါသည်။



အခန်း ၄

မြန်မာတို့၏ကိုးကွယ်မှုစရိုက်နှင့်ခေါင်းလောင်း

ဓမ္မစေတီခေါင်းလောင်းကြီးအကြောင်းကို လေ့လာရင်း ကျွန်တော် တို့ခေါင်းလောင်းသမိုင်းစဉ်ကို အနည်းငယ်လေ့လာကြည့်ရအောင်ပါ။

ခေါင်းလောင်းသည် လွန်ခဲ့သော နှစ်ပေါင်း ၄၀၀၀လောက်မှစ၍ တရုတ်ပြည်တွင် စတင်ပေါ်ပေါက် သည်ဟု အဆိုရှိ၏။ သို့သော် ခိုင်လုံ သော အထောက်အထားမရှိပါ။ အနောက်နိုင်ငံများတွင် ၅-ရာစု၊ ၆-ရာစုလောက်မှစ၍ ခေါင်းလောင်းများကို ခရစ်ယာန်ဘုရားရှိခိုးကျောင်း များတွင်ထားရှိလာခဲ့ကြ၏။

မြန်မာနိုင်ငံတွင် သရေခေတ္တရာ၊ ပျူခေတ်ကပင် ခေါင်းလောင်း ကို စတင်အသုံးပြုနေသည့် အထောက်အထား အခိုင်အမာရှိပါ၏။ ၁၉၆၆-ခုနှစ်က ပြည်မြို့မှော်ဇာဘုရားမာကုန်းမြေကို တူးဖော်ရာတွင် ၁၁-လက်မ အမြင့်ရှိ ကြေးဖြင့် ပြုလုပ်ထားသော ခေါင်းလောင်းတစ်လုံးကို ရရှိခဲ့၏။ ထိုခေါင်းလောင်းအတွင်း၌ အနုပညာလက်ရာ ပျူခေတ် သဘင်ပညာသည် ၅-ဦးတို့၏ အရုပ်ငယ်များကိုပါ တွေ့ခဲ့ရ၏။ ယင်းခေါင်းလောင်းနှင့် အရုပ်ငယ်များအရ ပျူခေတ် ပန်းတဦးပညာအဆင့်အတန်း မနိမ့်ကျသည်ကို

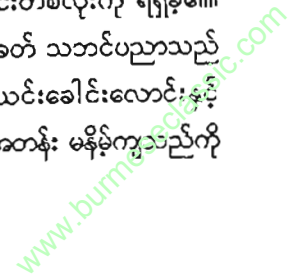



မြန်မာတို့သည် ကုသိုလ်တော်လုပ်ငန်းများတွင် ခေါင်းလောင်းများကို ပျူခေတ်အခါကာလများကပင် သွန်းလုပ် ကုသိုလ် ယူခဲ့ကြသည်။

ပန်းမျိုးတစ်ရာစာပေ



သာယာဝတီခေါင်းလောင်းကြီး၏ ခေါင်းလောင်းတိုင်ကြီးကို အလွန်လှပ ခုံညားစွာ တွေ့ရစဉ်

တွေ့ရှိရပါသည်။ ထိုအချိန်တွင် ပျူတို့နှင့် ခေတ်ပြိုင်ဖြစ်သော မွန်တို့တွင် ပန်းတည်းပညာထွန်းကားနေပြီဟု မှတ်ယူနိုင်ပါသည်။

ပျူခေတ်နောက်ပိုင်း ပုဂံခေတ် ထွန်းကားလာသောအခါ ပုဂံတွင် ပျူတို့၏ ယဉ်ကျေးမှုကူးလူးပျံ့နှံ့မှုရှိမည်မှာ ယုံမှားဖွယ်ရာမရှိပါ။ ထို့ကြောင့် ပျူကိုဆက်ခံသော ပုဂံတွင် ကျိန်းသေခေါင်းလောင်းများ ရရှိနိုင်သည်ဟု တွက်ဆရပါ၏။

ပန်းမျိုးတစ်ရာစာပေ

www.burmeseclassic.com

ခေါင်းလောင်းတိုင်ကြီးနှစ်ခုပြစရာရှိ

ခေါင်းလောင်းများကို များသောအားဖြင့် ဘာသာရေးဆိုင်ရာ ပစ္စည်းများအဖြစ် အသုံးပြုကြသော်လည်း အခြားကိစ္စတွင်လည်း အသုံးပြုကြသည်ကို တွေ့ရပါ၏။ ဗုဒ္ဓဘာသာဝင်များသည် အလှူဒါနများ ပြုလုပ်ပြီးသောအခါ မိမိ၏အလှူဒါနကို ခေါင်းလောင်းထိုး၍ အမျှအတန်း ပေးကြပါ၏။ ထို့ကြောင့် ဗုဒ္ဓဘာသာ နေလို လလို ထွန်းကားသော ပုဂံတွင် ခေါင်းလောင်းများ သွန်းလုပ်လှူဒါန်းမှုများရှိမည်ဟု ပြောနိုင်သော်လည်း ပုဂံခေတ် ခေါင်းလောင်းဟူ၍ သက်သေပြစရာ တစ်ခုမျှ မရှိပါ။ သို့သော် သဗ္ဗညုဘုရားကြီး၏အနီး အရှေ့တောင်ဘက်တွင် ယခုတိုင် ခေါင်းလောင်း ထမ်းသည့် ကျောက်တိုင်ကြီး နှစ်တိုင်ရှိရာ ပုဂံခေတ်က ခေါင်းလောင်းကြီးများ အမှန်တကယ် သွန်းလုပ်ထားရှိခဲ့ကြောင်း ထင်ရှားသည့် သက်သေခံအဖြစ် မှတ်ယူနိုင်ပါ၏။ ခေါင်းလောင်းများသည် ဖြုတ်ယူရန် လွယ်ကူခြင်း၊ စစ်မက်ဖြစ်ပွားရာတွင် ခေါင်းလောင်း၌ အသုံးပြုသော ကြေးကို စစ်လက်နက် ကိရိယာပစ္စည်းအဖြစ် အသုံးပြုခြင်း၊ ကြေးကို အခြားလူမှုအသုံးအဆောင်ပစ္စည်းများ ပြုလုပ်နိုင်ခြင်းတို့ကြောင့် ဘာသာရေးအရ လှူဒါန်းသော ခေါင်းလောင်းများကို ဖြုတ်ယူ၍ စစ်ရေးနှင့် လူမှုအသုံး အဆောင်ပြုရေးကိစ္စများတွင် အသုံးပြုခဲ့သောကြောင့် ရှည်လျားသည့် သမိုင်းလမ်းကြောင်းကိုဖြတ်သန်းခဲ့ရသော ပုဂံခေါင်းလောင်းများ အလွယ်တကူ အဖျက်အဆီးခံခဲ့ရသဖြင့် မတွေ့ရခြင်းဟု မှတ်ယူနိုင်ပါ၏။

ကျန်စစ်သားခေါင်းလောင်း

ဦးကုလား မဟာရာဇဝင်ကြီး ပထမအုပ်တွင် ထီးလှိုင်ရှင် ကျန်စစ်သားမင်းကြီးသည် ရွှေစည်းခုံဘုရားနှင့် အာနန္ဒာဘုရားကို တည်ထားပြီးနောက် ကြေးခေါင်းလောင်းကြီးများ သွန်းလုပ်လှူဒါန်းကြောင်း ဖော်ပြထားသည်ကို ဖတ်ရှုရပါ၏။

ဦးကုလား မဟာရာဇဝင်တော်ကြီး ပထမအုပ်စာမျက်နှာ ၂၁၀တွင်

‘ကြေးစင် တစ်ထောင်သွန်းသော ခေါင်းလောင်း ၅-လုံးတို့ကိုလည်း ရွှေစည်းခုံဘုရားမှာ သုံးလုံး၊ အာနန္ဒာဘုရားမှာ တစ်လုံး၊ မင်းအိုချမ်းသာဘုရားမှာ တစ်လုံး လှူတော်မူ၏။’  
ဟု ဖော်ပြ မှတ်တမ်းတင်ထားပါ၏။

ကောင်တီအင်ပါယာခေါင်းလောင်းများ

ခေါင်းလောင်းများအဆင့်ဆင့် ပေါ်ပေါက်လာပုံများနှင့် ပတ်သက်၍ မှတ်သားချက်များမှာ ရှေးဦးစွာ ခေါင်းလောင်းကို အသုံးပြုခဲ့သူများသည် တရုတ်များသာ ဖြစ်သည်။ ယင်းတို့သည် ကြေးနီပြားအလိပ်များ၊ သစ်ပင် ပင်စည်အခေါင်းများကို ခေါင်းလောင်းအဖြစ် အသုံးပြုခဲ့ကြသည်။

တရုတ်သမိုင်းတွင် ဒဏ္ဍာရီဆန်သော ကောင်တီအင်ပါယာကြီး၏ ဘုရင်ဧကရာဇ်ကြီးသည် ဘီစီ ၂၆၉၇ တွင် ခေါင်းလောင်းအတွဲတစ်တွဲကို သွန်းလုပ်ရန် အမိန့်ပေးခဲ့ကြောင်း ဖော်ပြထား၏။ တရုတ်မှ တစ်ဆင့် ခေါင်းလောင်းသွန်းလုပ် အသုံးပြုမှုသည် ၇၂၀ နှစ် ကိုရီးယား၊ မြန်မာ၊ အိန္ဒိယ၊ အီဂျစ်တို့မှ တစ်ဆင့်တစ်ကမ္ဘာလုံးသို့ ပျံ့နှံ့ခဲ့ဟန်ရှိပါ၏။

ဆော်လမွန်ခေါင်းလောင်း

ဘီစီ ၉၇၄ မှ ၉၃၇ ထိ ထီးနန်းစိုးစံခဲ့သော ဆော်လမွန်ဘုရင်ကြီးသည် ငှက်များကို မောင်းနှင်ရန် ရွှေခေါင်းလောင်းကြီးများ သွန်းလုပ်ထားရှိခဲ့သည်ဟု အဆိုရှိပါ၏။



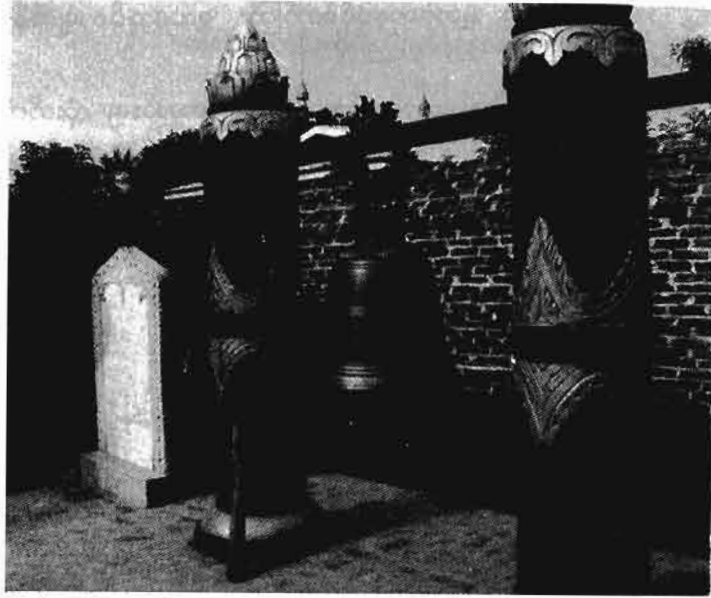

မြန်မာတို့သည် စေတီပုထိုး ကျောင်းကန်များ တည်ဆောက်ရာတွင် ခေါင်းလောင်းများကို အမြတ်တနိုး ချိတ်ဆွဲတတ်ကြသည်။

ဆည်းလည်းနှင့်ကလိုင်

ခေါင်းလောင်းများတွင် နှစ်မျိုးနှစ်စားရှိ၏။ ခေါင်းလောင်း ငယ်များနှင့် ခေါင်းလောင်းကြီးများဖြစ်သည်။ ခေါင်းလောင်းငယ်များကို ဆည်းလည်းဟုခေါ်ကာ စေတီထီးတော်တစ်ဝိုက်တွင် ချိတ်ဆွဲ၍ လေတိုက် ခတ်မှုကြောင့် အသံမြည်၏။ ယင်းတို့ကို ရွှေ၊ ငွေ၊ ကြေး၊ သံတို့ဖြင့် ပြုလုပ်ကြသည်။ အသံသာယာ၍ ဆည်းလည်းသံကိုကြားရသည်မှာ စိတ်ကြည်နူးဖွယ်ရာ ဖြစ်သည်။

အခြားခေါင်းလောင်းငယ်တစ်မျိုးမှာ ကလိုင်ဟု ခေါ်၍ ရှေးအခါ က ကျောင်းတက်ရန် အသံပြု အသိပေးသည့်အနေနှင့် အသုံးပြုသည်။

ပန်းဖိုးတစ်ရာစာပေ

ထိုခေါင်းလောင်းငယ်များတွင် ညောင်ရွက်သဏ္ဍာန်အဆန်ပါ၏။ ဆည်း လည်း၏အဆန်သည် အပြားဖြစ်၍ လေကြောင့် အသံမြည်၏။ ကလိုင်၏ အဆန်သည်အလုံးဖြစ်၍ လူကယူငင်လှုပ်မှ အသံမြည်သည်။ ကလိုင်တွင် ကိုင်လှုပ်ရန် လက်ကိုင်ပါစမြဲဖြစ်၏။

ခေါင်းလောင်းကြီးများသည်ကား တိုင်နှစ်တိုင် သို့မဟုတ် အုတ်ခုံ နှစ်ခုတွင် တန်းထိုး၍ ချိတ်ထားကာ တစ်စုံတစ်ရာဖြင့် တီးခတ်မှ အသံ မြည်၏။

ခေါင်းလောင်းစာ

ခေါင်းလောင်းကြီးများတွင် ခေါင်းလောင်းစာများ ပါရှိပါ၏။ ခေါင်းလောင်းစာများသည် အလှူအတန်းပြုလုပ်သည့် မှတ်တမ်းဖြစ်၍ ဆုယူဆုတောင်းများ ပါရှိ၏။ ခေါင်းလောင်းကို တူရိယာ ပစ္စည်းအဖြစ် လည်း သတ်မှတ်ကြ၏။

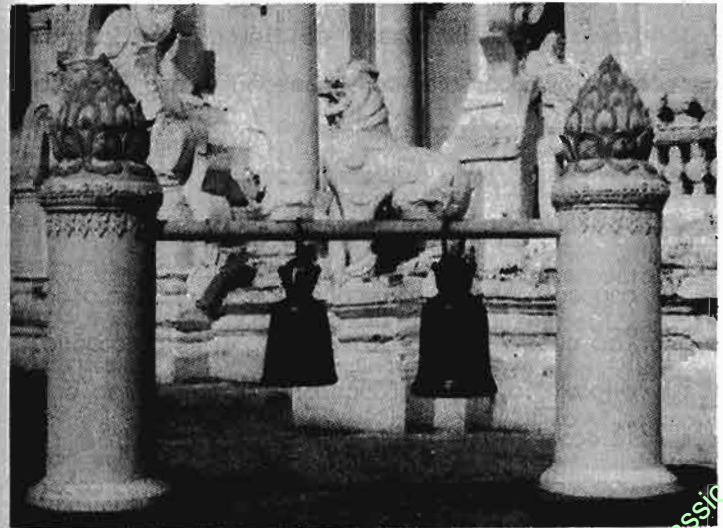

ပန်းဖိုးတစ်ရာစာပေ

ခေါင်းလောင်းအသုံးပြုမှုနှင့် ပတ်သက်၍ စွယ်စုံကျမ်းအတွဲ ၂၄ ခေါင်းလောင်းကို စေတီပုထိုး၊ သိမ်ကျောင်း စသည်တို့တွင်ထားရှိ၍ ကုသိုလ်ကောင်းမှုတစ်ခုခုပြုပြီးသောအခါ ခေါင်းလောင်းထိုး၍ အမျှအတန်း ပေးဝေသည်။ ခေါင်းလောင်းကို မြန်မာဗုဒ္ဓဘာသာဝင်များသည် ဘာသာ ရေး ကုသိုလ်ရေးကိစ္စများတွင် အသုံးပြုသည်။

ခေါင်းလောင်းအသုံးပြုမှု

ခေါင်းလောင်းကို နိုင်ငံအသီးသီးတွင် သာသနာရေးမှအပ နန်းတက်ပွဲ၊ လက်ထပ်ပွဲများတွင်လည်း တီးခတ်အသုံးပြုသည်။ စစ်ကြီး ပြီးသောအခါ ဝမ်းမြောက်ဝမ်းသာခြင်း အထိမ်းအမှတ်အဖြစ် ခေါင်းလောင်း များ တီးခတ်ကြသည်။ အစည်းအဝေးများ၊ ကျောင်းဆင်း ကျောင်းတက်၊ လျှပ်စစ်ဖြင့်တွဲ၍ လူခေါ်ခေါင်းလောင်း၊ နာရီနှင့်တွဲဖက်၍ နှိုးစက် ခေါင်း လောင်း စသည်ဖြင့် တီထွင်၍လည်း အသုံးပြုကြသည်။

ကြိုးဖြင့်တပ်၍ ထိုးရသော ခေါင်းလောင်းများလည်းရှိ၏။ ရှေးအခါက ခေါင်းလောင်းများကို ထောင့်မှန်စတုဂံပုံဖြင့် သတ္တုပြားများကို စို့များဖြင့် တောဆက်ကာ အသုံးပြုကြ၏။

အကြီးဆုံးခေါင်းလောင်းကြီးသုံးလုံး

ကမ္ဘာပေါ်တွင် ယခုအထိ အထင်ရှားဆုံးသော ခေါင်းလောင်းကြီး မှာ ရုရှားနိုင်ငံ မော်စကိုမြို့ရှိ ဇာကိုလိုကောအမည်ရှိ ခေါင်းလောင်းကြီး ဖြစ်၏။ ကမ္ဘာ့အကြီးဆုံး ခေါင်းလောင်းကြီးဖြစ်၍ တန်ချိန် ၂၀၀ ကျော် ရှိ၏။ ခေါင်းလောင်းကြီးကို ၁၈၃၃ ခုနှစ်တွင် သွန်းလုပ်သည်။

ကမ္ဘာပေါ်တွင် ဒုတိယအကြီးဆုံး ခေါင်းလောင်းကြီးမှာ မော်စကို မြို့တွင်ပင်ရှိ၍ ခေါင်းလောင်းအလေးချိန်သည် ၁၂၈-တန် ရှိ၏။

တတိယအကြီးဆုံး ခေါင်းလောင်းကြီးသည် မင်းကွန်းခေါင်း လောင်းကြီး ဖြစ်သည်။ မင်းကွန်း ခေါင်းလောင်းကြီးကို ကြေးညိုဖြင့် သွန်းလုပ်ထား၏။ ခေါင်းလောင်းကြီး၏ အပြင်ဘက်နှုတ်ခမ်းအဝသည် ၁၆-ပေနှင့် ၃-လက်မရှိ၏။ အမြင့် ၁၂-ပေရှိသည်။ အင်္ဂလိပ်တို့က ခေါင်းလောင်းကြီး၏ အလေးချိန်သည် တန် ၈၀-မျှ ရှိသည်ဟု ဆို၏။ မြန်မာအလေးချိန်အားဖြင့် ကြေးပိဿာ ၅၅၅၅၅-ပိဿာဖြင့် လုပ်ထား သည်ဟုဆိုရာ ထိုပိဿာချိန်သည် တန်အားဖြင့်ဆိုပါက ၉၀.၅၂ တန် လေးပါ၏။

တရုတ်နိုင်ငံ ပီကင်းမြို့ရှိ ခေါင်းလောင်းကြီးမှာ ၅၃-တန် အလေးချိန်စီး၍ နန်ကင်းမြို့ရှိ ခေါင်းလောင်း မှာ ၂၂-တန် လေးသည်။ ထို့ထက်သေးငယ်သော ခေါင်းလောင်းများသည် ကမ္ဘာ့အရပ်ရပ်တွင် ရှိကြပါ၏။

ဓမ္မစေတီမင်း ခေါင်းလောင်းကြီးသည် အလေးချိန်ပိဿာ တစ်သိန်းရှစ်သောင်းရှိသည်ဟုဆို၏။ အလေးချိန်အတိုင်းမှန်ပါက ဓမ္မစေတီ မင်းခေါင်းလောင်းကြီးသည် တန်ချိန်အားဖြင့် တန် ၂၉၀ကျော်မည်ဟု ခန့်မှန်းရပါ၏။ ထို့ကြောင့် ဓမ္မစေတီမင်း၏ ခေါင်းလောင်းတော်ကြီးသည် ကမ္ဘာ့အကြီးမားဆုံး ခေါင်းလောင်းကြီးအဖြစ် ရပ်တည်နေမည် ဖြစ်ပါသည်။ တစ်ဖန် ယနေ့ ကမ္ဘာပေါ်တွင် အကြီးဆုံးခေါင်းလောင်းကြီးကို ခရစ်နှစ် ၁၈၃၃ ခုနှစ်တွင် သွန်းလုပ်ခဲ့ရာ ဓမ္မစေတီမင်းခေါင်းလောင်းကိုကား ၁၄၇၆ ခုနှစ်တွင် သွန်းလုပ်ခဲ့သောကြောင့် ဓမ္မစေတီမင်းခေါင်းလောင်း တော်ကြီးသည် ယနေ့ကမ္ဘာတွင် အကြီးမားဆုံးအဖြစ် ရပ်တည်နေသော မော်စကိုရှိ ခေါင်းလောင်းထက် နှစ်ပေါင်း ၂၅၀ ကျော်စော၍ သွန်းလုပ် ခဲ့သော ခေါင်းလောင်းကြီးဖြစ်ပါသည်။



ဓမ္မစေတီမင်း ခေါင်းလောင်းကြီး၏အလေးချိန်

ဓမ္မစေတီမင်း ခေါင်းလောင်းကြီးသည် ဒေါပုံရေပြင်၌ တည်ရှိနေသည်ဆိုသောအချက်ကို ရှေးအခါက ဒဏ္ဍာရီဆန်ဆန် သဘောထားမှုများရှိ၏။ နောက်ပိုင်း သုတေသနပြုချက်များအရ အမှန်တကယ်ရှိကြောင်း ယုံကြည်မှုများခဲ့ကြသည်။ သို့သော် အလေးချိန်နှင့်ပတ်သက်၍ကား နောက်ပိုင်း ရေးသားမှုများတွင် ပိဿာ ၁၈၀၀၀၀ ဟု ရေးသားခဲ့သော်လည်း ယခုထက်တိုင် အတည်ယူရန် ခဲယဉ်းနေသေးသည်။ ပိဿာတစ်သိန်းရှစ်သောင်းရှိပါက ကမ္ဘာပေါ်တွင် အကြီးဆုံးနေရာရရှိမည် ဖြစ်ပါသည်။

ဓမ္မစေတီခေါင်းလောင်းကြီး၏ အလေးချိန်နှင့် ပတ်သက်၍ မူရင်းမွန်ရာဇဝင် ဦးတင်ပေ(မူ)တွင်

‘...ဒဂုံဆံတော်ရှင်မှာ ဆွဲရအောင် ခေါင်းလောင်းကြီးသွန်းစေ ဗညားအိမ်အမတ်ကြီးကိုခန့်၍ ပယောင်ပုံ စောက် တစ်ဆယ့်နှစ်တောင် အဝခုနစ်တောင်သွန်းမည်သောအခါ...’

‘...သံဃာတော်တို့ကိုလည်း မပြတ်သင်ရမည်။ တစ်သိန်းရှစ်သောင်းသော ကြေးကိုလည်း ခေါင်းလောင်းသွန်း၍ လှူသည်...’ ဟု ဖော်ပြထားရာ ၁၈၀၀၀၀ကို ပိဿာဟု တိတိကျကျ ရေးသားထားခြင်းမရှိပါ။ နောက်ပိုင်း စာအုပ်များတွင်မှ ပိဿာဟုပါရှိလာခြင်းဖြစ်သည်။



အခန်း ၅

ဓမ္မစေတီခေါင်းလောင်းတော်ကြီးနှင့် အထွေထွေအရပ်ရပ် အထောက်အထား

ဓမ္မစေတီမင်းသည် ဟံသာဝတီပြည့်ရှင် ဘုရင်မကြီး ရှင်စောပု၏ သမက်တော်ဖြစ်၏။ ဓမ္မဓရဟူသော ဘွဲ့ဖြင့် အင်းဝ၌ ရဟန်းပြုနေရာ မွန်မင်းသမီး ရှင်စောပုသည် အင်းဝ၌ မပျော်ပိုက်၍ အရှင်ဓမ္မဓရတို့နှင့်အတူ ဟံသာဝတီသို့လှေဖြင့် ထွက်ပြေး၏။ ခရစ်နှစ် ၁၄၅၂ ခု၌ ရှင်စောပုသည် ဗညားကျန်းတောအမည်ဖြင့် ဘုရင်မဖြစ်လာသောအခါ ရှင်ဓမ္မဓရအား လူဝတ်လဲစေ၍ သမီးတော်နှင့်ထိမ်းမြားစေကာ ဓမ္မစေတီဟူသော အမည်ဖြင့် အိမ်ရှေ့အရာကို အပ်နှင်းခဲ့သည်။ ခရစ်နှစ် ၁၄၇၁ခုနှစ်တွင် ရှင်စောပုသည် သမက်တော်ဓမ္မစေတီအား ထီးနန်းအပ်ကာ ဒဂုံသို့ ပြောင်းရွှေ့နေထိုင်၏။

ဓမ္မစေတီမင်းသည် ကျမ်းတတ်စာတတ်ဘုရင်တစ်ပါးဖြစ်၏။ မိမိလက်ထက်တွင် တရားနှင့်အညီ မင်းပြု၍ ဘုရားပုထိုးများစွာတည်ခဲ့၏။ ဘုရင်မကြီး ရှင်စောပုသည် ရွှေတိဂုံစေတီတော်ကြီးအားကြည့်ညှိ

www.burmeseclassic.com

လွန်း၍ ဝတ္တကမြေကို ကျယ်ဝန်းစွာလှူခဲ့၏။ ဤသည်ကို ကျမ်းတတ် စာတတ် ဘုရင်တစ်ပါးဖြစ်သော ဓမ္မစေတီမင်းသည် မိမိလက်ထက်တွင် ရွှေတိဂုံစေတီတော်ကြီး၏ ဝတ္တကနယ်နိမိတ်ကို ချဲ့ပစ်ခဲ့၏။ ဤသို့ ချဲ့ပစ်ရ သည်ကို ပြောပျောက်စေခြင်းအလို့ငှာ မိမိကိုယ်နှင့် ဘုရင်မကြီး ရှင်စောပု၏ ကိုယ်အလေးချိန်နှစ်ရပ်ပေါင်း၏ လေးဆရှိသော ရွှေအလေးချိန်ကို စေတီ တော်ကြီးအား လှူဒါန်းရုံသာမက အလေးချိန် ပိဿာ ၁၈၀၀၀၀ ရှိသော ခေါင်းလောင်းကြီးကိုလည်း စေတီရင်း၌ပင် သွန်းလုပ်ပူဇော်ခဲ့၏။

ဤသည်ကို ရွှေလှံတောင်ကျောင်း အရိယာဝံသအာဒိစ္စ၏ ရွှေတိဂုံသမိုင်းတော်သစ် တွင် -

“သက္ကရာဇ် ၈၃၄ ခုနှစ်တွင် ဥပရာဇာ အိမ်ရှေ့မင်းသည် ဓမ္မစေတီမင်းဟူသော အမည်ဖြင့် မင်းပြု၏။ ထိုမင်းသည် ကြေးစင်အချိန် တစ်သိန်းရှစ်သောင်း၊ အစောက်တစ်ဆယ့် နှစ်တောင်၊ အဝင်းတောင်ရှိ ခေါင်းလောင်းကြီးတစ်လုံးနှင့် အချိန်ငါးရာရှိ ခေါင်းလောင်းငယ်တစ်လုံးကိုလည်း လှူတော် မူ၏”

ဟု ဖော်ပြထား၏။

တဖန် ကလျာထီမွန်ကျောက်စာ (စာ-၇၇-၈၈) တွင် ငါမင်းကိုယ်တိုင်သာလျှင် တိဂုံသို့သွား၍ အချိန်သုံးထောင်ရှိသော ကြေးစင် ငွေရောလျက် သွန်း၍လုပ်သော ခေါင်းလောင်းကို သက်တော်ထင်ရှား မြတ်စွာဘုရား၏ ဆံတော်ဓာတ်စေတီတော် အား သီတင်းကျွတ်လပြည့် ပဝါရဏာနေ့၌ ပူဇော်ပြီးသည်။

ဟူ၍ ရေးထိုးထားသည်။

အချိန်သုံးထောင်ဟူသည် ကျပ်လေးဆယ်တွင် တစ်ဗိုလ်၊ ဗိုလ် တစ်ရာသည် တစ်ချိန်နှင့်တွက်ပါက ပိဿာအားဖြင့် တစ်သိန်းနှစ်သောင်း ကျော်ရှိ၏။

ရွှေမော်ခေရာဇဝင်သမိုင်းစာမျက်နှာ ၁၂၃ တွင် ဓမ္မစေတီမင်း ခေါင်းလောင်းနှင့် ပတ်သက်၍ -

“မိဖုရားကိုယ်အလေးချိန် ရွှေချိန်ပြီးလျှင် တိဂုံဆံတော်ရှင် ဘုရားကို ရွှေသင်္ကန်းကပ်လှူတော်မူ၏။ ကြေးအချိန်ပိဿာ ၁၈၀၀၀၀ ကိုလည်း ခေါင်းလောင်းသွန်း၍ တည်ထားလှူဒါန်း တော်မူသည်”

ဟူ၍ ဖော်ပြထား၏။ သန်လျင်ရာဇဝင်ကား -

“ဓမ္မစေတီမင်းလက်ထက် ဗညားကျန်းတောလှူရင်း မြေနယ် ကျယ်သည်ဖြစ်၍ ချဲ့တော်မူပြန်၏။ ချဲ့၍သတ်မှတ်တော်မူ ပြန်သည့်အတွက် မြေဖိုး၊ ဓမ္မစေတီကိုယ်အလေးနှင့် မိဖုရား ကိုယ်အလေးချိန် ရွှေနှိုင်းချင် စက်ပြီးလျှင် ရွှေပုစွန်ခွဲခတ်၍ လှူတော်မူသည်။ ခေါင်းလောင်းကြီး အဝ ၈၊ အစောက် ၁၂- တောင်၊ ကြေးချိန် တစ်သိန်း ရှစ်သောင်းကိုလည်း သွန်းလုပ်၍ လှူတော်မူပြန်သည်”

ဟု ဖော်ပြထား၏။

တစ်ဖန် ဟံသာဝတီမော်ကွန်းတင်စာတမ်းများ၊ ဟံသာဝတီ ဓေတ်သာသနာ့အခြေအနေတွင် -

“ရွှေတိဂုံစေတီတော်ကြီးအား ဓမ္မစေတီလှူဒါန်းသည့် ကုသိုလ်တော်များအနက် ထူးခြားသည့် ကုသိုလ်တော်တစ်ခုမှာ အဝိန္တဆောက်အမည်ရှိ ခေါင်းလောင်းကြီးပင်ဖြစ်သည်။ ယင်း ခေါင်းလောင်းကြီးကို ဓမ္မစေတီမင်းသည် ခရစ်နှစ် ၁၄၇၆ ခုနှစ်တွင် ရေစက်သွန်းချ လှူဒါန်းသည်ဟု မှတ်တမ်းများအရ သိရှိသည်။ ခေါင်းလောင်းကြီးမှာ ကြေးချိန် ၁၈၀၀၀၀ စီး၍ အဝ ၇-တောင်၊ အမြင့်-၁၂တောင် ရှိသည်”

ဟု ဖော်ပြထား၏။

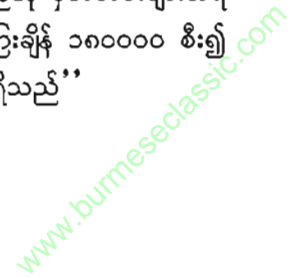

ထိုသို့ ဓမ္မစေတီမင်းသည် ခေါင်းလောင်းကြီးကိုလှူဒါန်းခဲ့သော်လည်း ဘရင်ဂျီကုလားဇင်ကာသည် လက်နက်သွန်းလုပ်ရန်ဟူသော ရည်ရွယ်ချက်ဖြင့် ရွှေတိဂုံစေတီပေါ်မှ ခေါင်းလောင်းကြီးကိုဖြုတ်ယူ၍ သန်လျင်သို့ သယ်ဆောင်သွားရာ ဒေါပုံမြစ်ဝတွင် သယ်ယူသွားသော လှေကွဲ၍ ရေထဲသို့ကျခဲ့၏။ ယင်းအကြောင်းအရာနှင့်ပတ်သက်၍ ရွှေတိဂုံစေတီတော်ကြီးသမိုင်းချုပ် စာမျက်နှာ ၄၅ တွင် အောက်ပါအတိုင်း ဖော်ပြထားပါ၏။

“ကြေးစင်အချိန်တစ်သိန်းရှစ်သောင်း၊ အစောက်တစ်ဆယ့် ခုနစ်တောင်၊ အဝင်းတောင်ရှိသော ခေါင်းလောင်းကြီးတစ်လုံးနှင့် ပိဿာချိန် ငါးရာရှိသော ခေါင်းလောင်းငယ်တစ်လုံး သွန်းလုပ် သည်ဆိုသည်။ ထိုခေါင်းလောင်းကြီးကို သက္ကရာဇ် ၉၆၅-ခုနှစ်မှ ၉၇၄-ခုနှစ်အတွင်း သန်လျင်မြို့စား ကုလားဇင်ကာ ယူသွား၍ ဒေါပုံမြစ်ထဲတွင်ကျနေသည်။ ရေကျသောအခါ ပေါင်းကိုင်းပုစွန်တုပ် ကွေးကြီးပေါ်နေသေးသည်။”

ဟု ရှေးလူကြီးများ ပြောစမှတ်ပြုကြ၏။

သန်လျင်ရာဇဝင်၌ကား -

“ဘုရင်ဂျီကုလား ဇင်ကာသည် သိဂုံတွင်ကုန်း၊ ဆံတော်ရှင် စေတီတော်ကောင်းမှု၊ ခေါင်းလောင်းကြီးကိုချ၍ အမြောက်သွန်း မည်ကြည်သည်တွင် ဘုရားရှင်တန်ခိုးတော်ကြောင့် ပန်းအလွဲတွင် သင်္ဘောနှင့်တကွ နစ်မွန်း၍ အမြောက်မသွန်းရရှိသည်။”

ဟု ဖော်ပြထား၏။

မြတ်ဘုရား ရွှေတိဂုံစာအုပ် စာမျက်နှာ ၅၀ တွင်

“ထို့ပြင်လည်း အလေးချိန်ပိဿာ ၁၈၀၀၀၀ မျှသော ကြေး ခေါင်းလောင်းကြီးကိုသွန်း၍ စေတီတော်ကြီးသို့ လှူတော် မူသည်။ ခေါင်းလောင်းကြီးသည် အဝရှစ်တောင်၊ အစောက်

၁၂-တောင် ရှိလေသည်။ ထိုခေါင်းလောင်းကြီးမှာ ခရစ်နှစ် ၁၆၁၂ တွင် သန်လျင်၌ ကြီးစိုးသော ဇင်ကာက သန်လျင်သို့ သယ်ယူရာ ဒေါပုံမြစ်တွင်းသို့ ကျလေသည်။ ထိုအခါမှစ၍ သယ်ယူမရတော့ချေ”

ဟု ဖော်ပြထားသည်။

ရွှေတိဂုံသုတေသန စာစောင် ၁၊ ရွှေတိဂုံစေတီတော်ကြီးမှ ခေါင်းလောင်းကမ္ဘည်းစာများ စာတမ်း စာမျက်နှာ ၅၇-တွင်

“ဓမ္မစေတီမင်းကြီး မရှိတော့သည့်နောက်ပိုင်း၌ သန်လျင်မှ ဇင်ကာခေါ် ပေါ်တူဂီလူမျိုး ဖိလစ်ဒီဘရစ်တိုသည် ဟံသာဝတီ အနောက်ဖက်လွန်မင်းလက်ထက် (ခရစ် ၁၆၀၅-၂၈)တွင် ဓမ္မစေတီမင်းကြီး ရွှေတိဂုံစေတီတော်သို့ လှူဒါန်းခဲ့သော ခေါင်းလောင်းကြီးကို ဖြုတ်ယူခဲ့လေသည်။ များလှစွာသော လူတို့၏ လူအားကို သုံးစွဲ၍ ကုန်းပေါ်မှ ခေါင်းလောင်းကြီးကို မြစ်ဆိပ်သို့ အောင်မြင်စွာ သယ်ဆောင်နိုင်ခဲ့လေသည်။ သို့ရာတွင် လှေပေါ်သို့ တင်ရာ၌ လှေကွဲသည့်အတွက် ဒေါပုံမြစ်ထဲသို့ နစ်ခဲ့ရသည်။ ထိုအချိန်မှစ၍ ယနေ့တိုင် ဆယ်ယူခြင်းမရှိခဲ့ပါ”

ဟု ဖော်ပြထားပါ၏။

ဓမ္မစေတီခေါင်းလောင်းကြီးနှင့်ပတ်သက်၍ နိုင်ငံခြားသားများ မှတ်တမ်းတင်ခဲ့သည့် မှတ်တမ်းအချို့ လည်းရှိခဲ့၏။ ထိုမှတ်တမ်းများ အနက် မျက်မြင်မှတ်တမ်းတင်ခဲ့သူမှာ ၁၅၈၃-ခုနှစ်၊ နိုဝင်ဘာလ ၃ ရက်နေ့တွင် ဒဂုံသို့ရောက်ခဲ့သော ဂတ်စ်ပရိဘယ်လ်ဘီ ဖြစ်၏။

ဂတ်စ်က မှတ်တမ်းတင်ရာတွင် -

“အောက်သို့ ပြန်ဆင်းရာ၌ ပထမအဆင့် အမိုးနှင့် အညီလက်ဝဲဘက်သို့ လှည့်ကြည့်ရာတွင် လှပသော တန်ဆောင်း အတွင်း အလွန်ကြီးမားသော ခေါင်းလောင်းကြီးတစ်လုံးကို

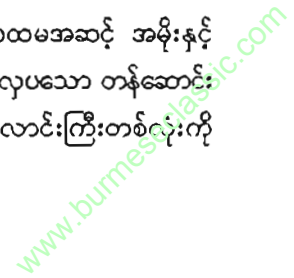

မြင်ရ၏။ အတူလာသော ပေါ်တူဂီတို့နှင့် ထိုခေါင်းလောင်းကြီးကို တိုင်းကြည့်ရာ ခုနစ်လှမ်းနှင့် သုံးဖဝါးခန့်ရှိကြောင်းတွေ့ရ၏။ အထက်မှသည်အောက်အထိ စာအပြည့်ရှိ၏။ အရေးအသားလှပသေသပ်၍ စိပ်လွန်းလှသဖြင့် စာတစ်လုံးနှင့် တစ်လုံးထိနေသည်။ သို့ရာတွင် ထိုစာသားကို နားလည်သူ တစ်စုံတစ်ယောက်မျှမရှိ။”

ဟု ဖော်ပြထားပါ၏။

ဂတ်စ် ဖော်ပြသော ရွှေတိဂုံစေတီပေါ်မှ ယင်းခေါင်းလောင်းကို A HISTORY OF RANGOON စာအုပ်ရေးသူ ဘီအာပန်းက “ဂတ်စ်ဖော်ပြထားသော ခေါင်းလောင်းသည် ဓမ္မစေတီခေါင်းလောင်းကြီးပင်ဖြစ်သည်”

ဟု ရေးသားခဲ့ပါ၏။

ဖာနီဗောကလည်း သန်လျင်ရာဇဝင် ရေးသားရာ၌ “ရှင်စောပု လှူခဲ့သော ဝတ္တကမြေကို ပြန်ချဲ့ခဲ့၍ ဓမ္မစေတီမင်းကြီးနှင့် မိဖုရားကြီးတို့၏ ကိုယ်အလေးချိန်ကို ရွှေချိန်ပြီး အလေးချိန်၏လေးဆလှူဒါန်းသည့် ခေါင်းလောင်းကြီးတစ်လုံးကိုပါ လှူဒါန်းသည်။ သိဂုံတ္တရကုန်းရှိ ဓမ္မစေတီမင်း လှူခဲ့သော ယင်းခေါင်းလောင်းကို ဘရင်ဂျီကုလား ငဇင်ကာသည် အမြောက်သွန်းလုပ်ရန်အတွက် ယူဆောင်သွားရာ ဘုရားရှင်တန်ခိုးတော်ကြောင့် အမြောက်မသွန်းလုပ်သေးမီမှာပင် ငဇင်ကာနှင့်တကွ လှေပါပန်းအလွဲချောင်းတွင် နစ်မြုပ်သည်”

ဟု ဖော်ပြထား၏။

ထို့ပြင် ဂျီအီးဟာဗေးသည်လည်း ဓမ္မစေတီမင်း ခေါင်းလောင်းကြီးအကြောင်းနှင့် ငဇင်ကာသယ်ယူသွားမှုတို့ကို ဖော်ပြခဲ့၏။ မယ်လ်ကွမ်လျှိုက်က ရန်ကုန်ခရိုင်ဂဇက်တီးယားတွင် -

“ငဇင်ကာသည် ဓမ္မစေတီမင်းကြီးလှူခဲ့သော ခေါင်းလောင်းကြီးကို သန်လျင်မြို့သို့ သယ်ဆောင်ရန် ရွှေတိဂုံစေတီတော်၏ အရှေ့မြောက်ဘက်၌ ရွှေထားခဲ့ကြောင်း၊ ယင်းခေါင်းလောင်းကြီးသည် အလေးချိန် ၁၈၀၀၀၀ ပိဿာရှိကြောင်းနှင့် အမြင့် ၁၂-တောင် အဝအကျယ် ၁၈တောင်ရှိသည်”

ဟု ဖော်ပြထားပါ၏။

ဖော်ပြပါအတိုင်း သမိုင်းအထောက်အထားများအရ -

(က) ဓမ္မစေတီမင်းကြီးသည် အမှန်တကယ်ပင် ကြေးပိဿာ ၁၈၀၀၀၀ ရှိသော ခေါင်းလောင်း ကြီးကို သွန်းလုပ်၍ ရွှေတိဂုံစေတီတော်ပေါ်တွင် တည်ထားကိုးကွယ်ခဲ့သည်ဟူသောအချက် နှင့်

(ခ) ယင်းခေါင်းလောင်းကြီးကို ငဇင်ကာသည် သယ်ယူသွားခဲ့ရာ ဒေါပုံမြစ်ဝ၌ ရေတွင်းသို့ကျ၍ ပျောက်ဆုံးသွားခဲ့သည်ဟူသော အချက်နှစ်ရပ်မှာ ယုံမှားသံသယမရှိနိုင်သော အချက်နှစ်ရပ်အဖြစ် လက်ခံနိုင်သော အထောက်အထားများဖြစ်ပါသည်။”

ထို့ပြင် ပုဇွန်တောင် ဒေါပုံတစ်ဝိုက်တွင် ၂၀-ရာစုနှစ်အထိ ဒေါပုံမြစ်ဝတွင် ခေါင်းလောင်းကြီး၏ ပုဇွန်တုပ်ကွေးကြီးကို တွေ့နေရသည်။ ထိုပုဇွန်တုပ်ကွေးကြီးတွင် လှေကြီးကိုချည်၍ အဘိုးအဘေးတို့ ငါးရှာဖွေခဲ့ကြသည်ဟူသော တစ်ဆင့်စကားပြောကြားမှုများလည်း ရှိနေပါ၏။

ထို့ပြင် ဓမ္မစေတီမင်းတရားကြီး၏ ခေါင်းလောင်းတော်ကြီးသည် တပေါင်းလပြည့် ရေကျချိန်တွင် ရွှေတိဂုံစေတီတော်ကြီးအား ပူးမြော်ရန် ပေါ်တော်မူသည်ဟု ဒေါပုံဒေသတစ်ဝိုက်၌ သက်ကြီးစကား သက်ငယ်ကြားခဲ့ရသည်။ ယင်းအချက်ကို လေ့လာသောအခါ တပေါင်းလပြည့်

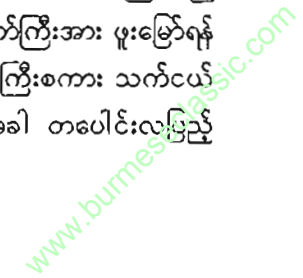

လက္ခယကာလသည် ဒီရေအမြင့်ဆုံး တက်၍ အန်မ့်ဆုံးကျသော အချိန် အခါဟု မိုးလေဝသပညာရှင်တို့ကဆိုသည်။

ဂျင်းပုံကြီးအလား

ထိုကဲ့သို့ စိတ်ဝင်စားစရာကောင်းသော ဓမ္မစေတီမင်း၏ ခေါင်းလောင်းကြီးကို ၁၉၈၇-ခုနှစ်၊ ဖေဖော်ဝါရီလအတွင်း သမိုင်းပညာရှင်များ၊ ရှေးဟောင်းသုတေသနပညာရှင်များနှင့် ဒေသခံရေကြောင်း ကျွမ်းကျင်သူ တို့စုပေါင်း၍ ရေငုပ်၍ပထမဆုံးအကြိမ်ရှာဖွေရာတွင် ရှာဖွေသူတို့က မိမိတို့သည် ခေါင်းလောင်းကြီး၏ ပုစွန်တုပ်ကွေးကြီးပေါ်သို့ ရပ်မိခဲ့ကြ သည်။ ခေါင်းလောင်းကြီးမှာ ဂျင်းကောင်များကပ်နေ၍ ဂျင်းပုံကြီးပမာ ရှိသည်ဟု မှတ်တမ်းတင်ခဲ့၏။ ထို့ကြောင့် ဓမ္မစေတီမင်း ကုသိုလ်တော် ဖြစ်၍ ရွှေတိဂုံစေတီတော်ကြီး၏ အဆင်တန်ဆာတစ်ခုဖြစ်သော ကမ္ဘာ့အကြီးဆုံးခေါင်းလောင်းကြီးသည် မဆယ်ယူဖြစ်သေးဘဲ ဆယ်ယူမည့် သူကို ဒေါပုံမြစ်ဝမှ သည်းခံစောင့်စားလျက်ပင်ရှိသေးသည်ဟု ထင်မှတ် ဘဆိုပြုဖွယ်ရာ ဖြစ်ပါ၏။

ခေါင်းလောင်းကြီးနှင့်ပတ်သက်၍ ဂတ်စ်ပရိုဘယ်လ်ဘီ၏ 'မှတ်တမ်း

ဓမ္မစေတီခေါင်းလောင်းကြီးကို ယနေ့ထက်တိုင် မျက်စိနှင့်မြင်ဖူး မှတ်တမ်းတင်သူဟူ၍ ၁၅၈၃ ခုနှစ်၊ နိုဝင်ဘာလ (၃)ရက်နေ့က ဒဂုံသို့ ရောက်ရှိခဲ့သော မစ္စတာဂတ်စ်ပရိုဘယ်လ်ဘီတစ်ဦးသာရှိ၏။ ယင်း၏ မှတ်တမ်းတွင်

I found in a fair Hall a very large bell, which we measured and found to be seven ~~pass~~ and three hand breadths, and it is full of letters from the top to the bottom but there was no Nation that could understand them.

လှပသော တန်ဆောင်းအတွင်းတွင် အလွန်ကြီးမားသော ခေါင်းလောင်းကြီးတစ်လုံးကို မြင်ရသည်။ အတူပါလာသော ပေါ်တူဂီတို့နှင့် ထိုခေါင်းလောင်းကြီးကိုတိုင်းကြည့်ရာ ခုနစ်လှမ်းနှင့် သုံးဖဝါးခန့်ရှိ ကြောင်းတွေ့ရသည်။ အထက်မှအောက်အထိ စာအပြည့်ပါရှိပြီး အရေးအသားလှပ၍ စိပ်လွန်းကာ စာလုံးတစ်လုံးနှင့်တစ်လုံးထိနေသည်။ သို့ရာတွင် ထိုစာကို ဖတ်ရှုနိုင်သူတစ်ဦးမှ မရှိပါ။

ဂတ်ပရိုဘယ်လ်ဘီ တွေ့ရှိမှတ်တမ်းတင်ခဲ့သော ဤခေါင်းလောင်းကြီးကို History of Rangoon ရေးခဲ့သူ ဘီအာပန်းက ထိုခေါင်းလောင်းသည် ဓမ္မစေတီခေါင်းလောင်းဖြစ်သည်ဟု ဆိုခဲ့၏။

ဓမ္မစေတီမင်းခေါင်းလောင်းကြီး၏ အလေးချိန်

ဓမ္မစေတီခေါင်းလောင်းကြီးသည် ဒေါပုံရေပြင်၌ တည်ရှိနေသည် ဆိုသောအချက်ကို ရှေးအခါက ဒဏ္ဍာရီဆန်ဆန် သဘောထားမှုများရှိ၏။ နောက်ပိုင်း သုတေသနပြုချက်များအရ အမှန်တကယ်တည်ရှိကြောင်း သိလာခဲ့ရသည်။ သို့သော် အလေးချိန်နှင့်ပတ်သက်၍ကား နောက်ပိုင်း ရေးသားမှုများတွင် ပိဿာ ၁၈၀၀၀၀ဟု ရေးသားခဲ့သော်လည်း ယခု ထက်တိုင် အတည်ယူရန် ခဲယဉ်းနေသေးသည်။ ပိဿာတစ်သိန်း ရှစ်သောင်းရှိပါက ကမ္ဘာပေါ်တွင် အကြီးဆုံးနေရာ ရရှိမည်ဖြစ်ပါသည်။

ဓမ္မစေတီခေါင်းလောင်းကြီး၏ အလေးချိန်နှင့်ပတ်သက်၍ မူရင်း မွန်ရာဇဝင် ဦးတင်ပေ(မူ)တွင်

“... ဒဂုံဆံတော်ရှင်မှာ ဆွဲရအောင် ခေါင်းလောင်းကြီးသွန်းစေ ဗညားအိမ်အမတ်ကြီးကိုခန့်၍ ပယောင်ပုံစောက် တစ်ဆယ့် နှစ်တောင် ၁၀ခုနှစ်တောင် သွန်းမည်သောအခါ.....”



“... သံဃာတော်တို့ကိုလည်း မပြတ်သင်ရမည်။ တစ်သိန်း  
ရှစ်သောင်းသော ကြွေးကိုလည်း ခေါင်းလောင်းသွန်း၍  
လျှာသည်.....”

ဟုဖော်ပြထားရာ ၁၈၀၀၀၀ကို ပိဿာဟု တိတိကျကျရေးသားထားခြင်း  
မရှိပါ။ နောက်ပိုင်း စာအုပ်များတွင်မှ ပိဿာဟုပါရှိလာခြင်းဖြစ်သည်။



အခန်း ၆

ဖီးလစ်ဒီဘရစ်တို(ခေါ်)သန်လျင်မြို့စားငစင်ကာ

မြန်မာ့သမိုင်းတွင် လူဆိုးလူမိုက် မြို့စားနှစ်ဦးရှိ၏။ နှစ်ဦးစလုံးမှာ  
မြန်မာလူမျိုးများ မဟုတ်ကြ။ မြန်မာလူမျိုး မဟုတ်သော လူရမ်းကား  
မြို့စားဆိုသည်မှာ တစ်ဦးက ဖီးလစ်ဒီဘရစ်တို(ခေါ်)သန်လျင်မြို့စား  
ငစင်ကာဖြစ်၍ အခြားမြို့ဝန်တစ်ဦးကား အမရပူရမြို့ဝန် ဘိုင်ဆတ်  
ဖြစ်သည်။

သေနတ်ကိုင်ပေါ်တူဂီများ

တပင်ရွှေထီး နန်းတက်မည့်ဆဲဆဲ ကာလလောက်တွင် ပေါ်တူဂီ  
လူမျိုး ဗာစကိုဒဂါးမားသည် အာဖရိကတိုက်တောင်ပိုင်းကိုပတ်၍ အိန္ဒိယ  
နိုင်ငံသို့လာသော ပင်လယ်ပတ်လမ်းကိုတွေ့ခဲ့၏။ ဗာစကိုဒဂါးမား  
တွေ့ရှိသော ရေကြောင်းကို အသုံးပြုကာ ပေါ်တူဂီလူမျိုးများနှင့် ဥရောပ  
တိုက်သား အများအပြားသည် အရှေ့တိုင်းသို့ ရောက်လာခဲ့ကြ၏။ ထိုအထဲ  
တွင် ပေါ်တူဂီလူမျိုးအများအပြားသည် သေနတ်ကိုင် ကြေးစားစစ်သား  
များအဖြစ် လာရောက်ခဲ့ကြခြင်းဖြစ်သည်။ တပင်ရွှေထီး တပ်မတော်၌ပင်

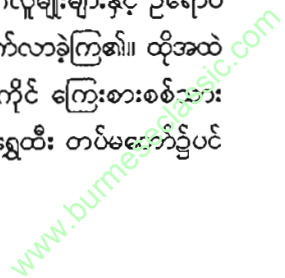

ပေါ်တူဂီစစ်မှုထမ်း ၇၀၀ မျှရှိသည်ဟု ဆို၏။ ပေါ်တူဂီကြေးစား စစ်သားများသည် မြန်မာဘုရင်ထံတွင်သာမက ရခိုင်ဘုရင်၊ ယိုးဒယား (ယခု-ထိုင်း)ဘုရင်စသည်တို့ထံတွင်လည်း ကြေးစားစစ်သားများအဖြစ် ဝင်ရောက်အမှုထမ်းကြ၏။

ဘုရင့်နောင်မင်းတရားကြီးသည် အလွန်ကျယ်ပြန့်သော အင်ပါယာကြီးကို တိုက်ခိုက်တည်ထောင်ခဲ့သော်လည်း ရခိုင်သည် ဘုရင့်နောင်မင်းတရားကြီး၏ လက်နက်နိုင်ငံတွင် မပါဝင်ခဲ့ပေ။ ဘုရင့်နောင်မင်းတရားကြီး နတ်ရွာစံတော်မူသောအခါ တောင်ငူဘုရင်သည် ရခိုင်ဘုရင်နှင့် တိုင်ပင်ကာ ပဲခူးကို ခရစ်နှစ် ၁၆၀၀ပြည့်နှစ်တွင် ဝင်ရောက်တိုက်ခိုက်ခဲ့ကြ၏။

မီးဟုန်းဟုန်းတောက်ခဲ့သော ဟံသာဝတီနန်းတော်ကြီး

ပဲခူးကျ၍ နန္ဒဘုရင်ကို တောင်ငူသို့ ဖမ်းဆီးသွားခဲ့၏။ ဘုရင့်နောင်၏ ဟံသာဝတီ နန်းတော်ကြီးကား အလွန်မှကြီးကျယ်ခမ်းနား၏။ နိုင်ငံခြားသားတို့က ဘုရင့်နောင်မင်းတရားကြီးစိုးစံသော ဟံသာဝတီ နန်းတော်ကြီး၏ အညံ့ဆုံးအပိုင်းသည်ပင် ရွှေသားများဖြင့် ပြီး၏ဟု ချီးကျူးကြ၏။ ပဲခူးကျဆုံးသောအခါ ရခိုင်ဘုရင်နှင့် တောင်ငူဘုရင်တို့သည် မိမိတို့အလိုရှိသည်များကို နန်းတော်တွင်းမှ ယူဆောင်ပြီး ပဲခူးမြို့ကြီးကို မီးတင်ရှို့ခဲ့ကြ၏။ အရှေ့တောင်အာရှတွင် မည်သူမျှမော်မကြည့်ပုံသော ဘုရင့်နောင်မင်းတရားကြီး၏ ပဲခူးနေပြည်တော်ကြီးသည် မီးဟုန်းဟုန်းတောက်၍ ကျဆုံးခဲ့ရ၏။

ပဲခူးမြို့ကြီးအား စိတ်ကြိုက်ဖျက်ဆီးပြီးအပြန်တွင် ရခိုင်ဘုရင်သည် မိမိ၏လက်သုံးတော်ပေါ်တူဂီ ကြေးစားတစ်ဦးဖြစ်သူ ဒီဘရစ်တို(ခေါ်) ငဇင်ကာကို တောင်ငူဘုရင်ထံ ခွင့်တောင်းပြီး သန်လျင်မြို့တွင် မြို့စားခန့်၍ ထားရစ်ခဲ့၏။

သန်လျင်ကို အပိုင်စားရလာသော ငဇင်ကာသည် သန်လျင်ရှိ ပေါ်တူဂီများကို စုစည်းကာ သန်လျင်မြို့ တစ်မြို့လုံးကို သိမ်းပိုက်လိုက်၏။ မကြာမီ အစောင့်ချထားသော ရခိုင်သားတို့ကိုလည်း မောင်းထုတ်လိုက်ကြ၏။ ထို့နောက် သန်လျင်ကို ပေါ်တူဂီပိုင်နယ်မြေအဖြစ် ပြောင်းလဲသတ်မှတ်လိုက်၏။

သန်လျင်ဘုရင်အဖြစ်

ငဇင်ကာသည် တပ်အင်အားကို ထပ်မံဖြည့်ဆည်းပြီး အိန္ဒိယနိုင်ငံဆိုင်ရာ ပေါ်တူဂီဘုရင်ခံချုပ်ထံသွား၍ သန်လျင်မြို့နှင့် ယင်းနယ်တစ်ဝိုက်ကို ပေါ်တူဂီကိုလှိုနှိအဖြစ် အသိအမှတ်ပြုစေကာ မိမိကိုလည်း သန်လျင်ဘုရင်အဖြစ် အသိအမှတ်ပြုပေးရန် တောင်းဆိုခဲ့၏။

ပေါ်တူဂီလူမျိုးတို့သည် အိန္ဒိယကျွန်းဆွယ် အနောက်ဘက်ကမ်းရှိ ဂိုဝါမြို့ကို သိမ်းပိုက်ကာ ယင်းမြို့ကို ပေါ်တူဂီနိုင်ငံ၏ မြို့တော်တစ်ခုအဖြစ် ကြေညာအုပ်ချုပ်ခဲ့၏။ ငဇင်ကာသည် ဂိုဝါသို့သွား၍ ပေါ်တူဂီဘုရင်ခံချုပ်ထံသို့ မိမိကို သန်လျင်ဘုရင်အဖြစ် အသိအမှတ်ပြုရန် တောင်းဆိုရာ ပေါ်တူဂီဘုရင်ခံကလည်း ငဇင်ကာအား နှစ်ထောင်းအားရလျက် မိမိ၏ ဣမနှင့် ပေးစားကာ သန်လျင်ဘုရင်အဖြစ် အသိအမှတ်ပြုလိုက်၏။

ငဇင်ကာမရှိခိုက် ရခိုင်တို့သည် သန်လျင်ကို ဝင်ရောက်တိုက်သော်လည်း မြို့စောင့်ပေါ်တူဂီတို့၏ ခုခံမှုကြောင့် ရခိုင်တို့တပ်ဆုတ်ပြေးခဲ့ရ၏။ ထို့နောက် ငဇင်ကာ ပြန်ရောက်လာသောအခါ ရခိုင်နှင့် တောင်ငူ ပူးပေါင်း၍ ရခိုင်က ရေကြောင်း၊ တောင်ငူက ကြည်းကြောင်းဖြင့် သန်လျင်ကိုတိုက်ရာ ရခိုင်ရေတပ်ပျက်၍ ရခိုင်အိမ်ရှေ့မင်းသား မင်းခမောင်းကို ငဇင်ကာဖမ်းမိရာ ရခိုင်တို့က လျော်ကြေးပေး၍ ရွေးရ၏။ တောင်ငူနှင့် ရခိုင်ကို အန်တုလာနိုင်သော အချိန်မှစ၍ ငဇင်ကာသည် သန်လျင်တဝိုက်သာမက ရာမညတိုင်းတစ်တိုင်းလုံးတွင် လူဆိုးဗိုလ်ကြီးလုပ်ကာ ဆိုးရွားတိုင်း ဆိုးတော့၏။

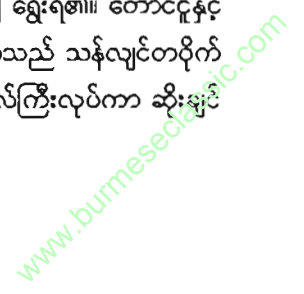

ငဇင်ကာသည် မုတ္တမစား ဗညားဒလ၏ သမီးနှင့် မိမိ၏သား ဆိုင်မွန်ကို ပေးစားကာ မုတ္တမကိုလည်း စည်းရုံးထားခဲ့၏။ ထို့နောက် ပုသိမ်၊ မုတ္တမ၊ ဒဂုံအစရှိသော သင်္ဘောဆိပ်များတွင် မည်သည့်နိုင်ငံခြား သင်္ဘောမှ မကပ်စေရဘဲ မြန်မာနိုင်ငံသို့ ဝင်ရောက်လာသော သင်္ဘော မှန်သမျှသန်လျင်ကိုဝင်၍ အခွန်ဆောင်ပြီးမှ အခြားသို့သွားစေ၏။ ထို့ကြောင့် မုတ္တမ၊ ပုသိမ်စသည့် မြို့များတွင် အရောင်းအဝယ် ညံ့ဖျင်း လာကာ စီးပွားရေး ယုတ်လျော့လာခဲ့၏။ ငဇင်ကာသည် မြန်မာနိုင်ငံ၏ နိုင်ငံခြားကူးသန်းရောင်းဝယ်ရေးကို မိမိတစ်ဦးတည်း လက်ဝါးကြီးအုပ် ထားခဲ့ပြီး တစ်ဖက်မှလည်း စစ်အင်အားကို ဖြည့်ဆည်းခဲ့၏။

ပဲခူးအခြေအနေ

ငဇင်ကာ အုပ်စိုးစဉ် သန်လျင်နှင့် ပဲခူးတစ်ဝိုက်ရှိ အခြေအနေကို ငဇင်ကာနှင့်အတူ သန်လျင်သို့ ရောက်ရှိလာသော သာသနာပြု ဘုန်းတော်ကြီး ဗိုဗိဇ္ဇက-

“ကျွန်ုပ်လည်း ဖိလစ်ဒီဘရစ်တို့နှင့်အတူ လိုက်ပါသွား၏။ ၁၅-ရက်ကြာသောအခါ သန်လျင်သို့ ရောက်သည်။ မြစ်ကမ်း များတွင် ဘုရားကျောင်းပျက်များ၊ မြင့်မြတ်သော အဆောက်အအုံများ လွှမ်းမိုးနေသည်။ ပဲခူးသားတို့ အသတ်ခံရခြင်း၊ အစာငတ်ရေပြတ်၍ သေကြေခြင်းတို့ကြောင့် ယင်းတို့၏ ဦးခေါင်းခွဲများနှင့် အရိုးများ လမ်းခရီးတစ်လျှောက်တွင် ပြည့်နှက်စွာတွေ့ရသော မြင်ကွင်းသည် ကြေကွဲဖွယ်ရာ မြင်ကွင်း ဖြစ်သည်။ မြစ်အတွင်း ပစ်ချခံရသူတို့၏ များပြားလှစွာသော အလောင်းတို့ကြောင့် သင်္ဘောသွားရန် အလောင်းများ ပိတ်ပင် ထားသကဲ့သို့ပင်ရှိ၏” ဟု မှတ်တမ်းတင်ခဲ့၏။

ငဇင်ကာသည် သန်လျင်၊ ပဲခူး၊ ဒဂုံတစ်ဝိုက်တွင် သတ်ချင် တိုင်းသတ်၊ ဆိုးချင်တိုင်း ဆိုးရုံသာမက ဗုဒ္ဓဘာသာဝင်များကို ဘရင်ကျီ ဘာသာဝင်အဖြစ်သို့ အတင်းအကျပ် ဝင်စေခဲ့၏။ ယင်း ဒဂုံ၊ ဟံသာဝတီ တစ်ဝိုက်ရှိ စေတီပုထိုးတို့မှ ဌာပနာတိုက်များကို ဖောက်ဖျက်ယူငင်ခဲ့၏။ စစ်အင်အား တိုးချဲ့မှု မိမိရပ်တည်နိုင် မည်ကိုသိသော ငဇင်ကာသည် ယင်းဒေသတစ်ဝိုက်ရှိ စေတီပုထိုးများရှိ ကြေးခေါင်းလောင်းများကို ဖြုတ်ယူ၍ အရည်ကျိုကာ ယင်း၏နယ်ချဲ့စနစ်ကို ကာကွယ်ရန် အမြောက် များပြုလုပ်ခဲ့၏။

ထိုအချိန်တွင် ရွှေတိဂုံစေတီတော်ကြီးတည်ရှိရာ သိဂုံတ္ထရကုန်းမြေ ပေါ်တွင် ဓမ္မစေတီမင်းကြီး၏ ကုသိုလ်တော် ခေါင်းလောင်းကြီး ရှိရာ အခြားအခြားသော ခေါင်းလောင်းငယ်များကို လက်လီစိတ် အရည်ကျို နေရသည်ထက် ယင်းခေါင်းလောင်းကြီးကို သယ်ယူ၍ အရည်ကျိုသည်က ကြေးပိဿာချိန်အမြောက်အမြား တစ်ကြိမ်တည်း ရမည်ကို ရည်မှန်း၍ ငဇင်ကာသည် ဓမ္မစေတီမင်းခေါင်းလောင်းကြီးကို ခရစ်နှစ် ၁၆၁၂ ခုနှစ်တွင် ဒဂုံမှ သန်လျင်သို့ ဖောင်ဖြင့် သယ်ယူစေခဲ့၏။ သယ်ယူရာတွင် ဒေါပုံမြစ်ဝ သို့ရောက်သောအခါ ဖောင်ကွဲ၍ ခေါင်းလောင်းကြီး ရေထဲသို့ကျခဲ့၏။ ငဇင်ကာသည် တိုင်းတစ်ပါးသား ဖြစ်သည်နှင့်အညီ မိမိပစ္စည်း မိမိအရာ မဟုတ်သည့်အတွက် မြန်မာလူမျိုးတို့ အထွတ်အမြတ်ထားရာ အဖိုးထိုက် အဖိုးတန်ခေါင်းလောင်းကြီးကို ဆယ်ယူရန်မကြိုးစားဘဲ ဒေါပုံမြစ်အတွင်း ခြံပင်ထားခဲ့၏။

ငဇင်ကာသည် အကြံကြီးသူဖြစ်၏။ သူသည် ဒဂုံ၊ ပဲခူး၊ ဟံသာဝတီ၊ မုတ္တမ၊ ပုသိမ်တစ်ဝိုက်တွင် ဘုရင်ပြုလုပ်နေသည်ကို အားမရ နိုင်ဘဲ တောင်ငူနှင့် အင်းဝသို့ပင် တိုက်ခိုက်၍ မြန်မာတစ်နိုင်ငံလုံးကို ကိုလိုနီပြုသိမ်းသွင်းရန် အကြံကြီးကြံစည်ခဲ့၏။ ထိုကဲ့သို့ အကြံအစည်ရှိသော ငဇင်ကာသည် အခွင့်ရသည်နှင့် ခမည်းခမက် မုတ္တမစား ဗညားဒလက

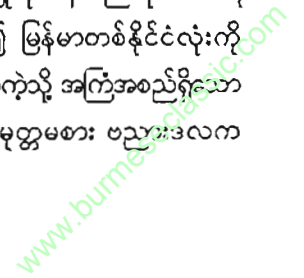



ကြည်းကြောင်း၊ မိမိကရေကြောင်းဖြင့် တောင်ငူသို့ စတင်ဝင်ရောက် တိုက်ခိုက်ခဲ့၏။ တောင်ငူကိုရလျှင် တောင်ငူမင်းနှင့်တကွ မြို့သူ မြို့သား တို့ကို သန်လျင်သို့ ဆောင်ယူခဲ့၏။ အချို့သော တောင်ငူသားတို့ အင်းဝသို့ ထွက်ပြေးခိုလှုံခဲ့ကြ၏။

သန်လျင်ကိုတိုက်ခိုက်

ထိုကဲ့သို့ ကျူးကျော်လာသော ငဇင်ကာ၏ရန်ကို တာရှည်စွာ ထားရန် မသင့်ဟု သိတော်မူသော အနောက်ဘက်လွန်မင်းတရားသည် သန်လျင်ကို တိုက်ခိုက်ရန် ပြင်ဆင်ရတော့သည်။ မြန်မာနိုင်ငံတွင် ထိုကဲ့သို့ ပထမဆုံးခြေကုပ်ချလာသော နယ်ချဲ့အန္တရာယ်ကို သတိရှိရှိဖြင့် တွန်းလှန် တိုက်ခိုက်ခဲ့သူမှာ အနောက်ဖက်လွန်မင်းတရားကြီးပင်ဖြစ်၏။

အနောက်ဘက်လွန်မင်းတရားကြီးသည် ငဇင်ကာ တောင်ငူသို့ ဝင်တိုက်သောနှစ်မှာပင် ရေကြောင်းကြည်းကြောင်းဖြင့် ချီကာ သန်လျင်မြို့ ကို ခက်ခဲစွာ တိုက်ယူရ၏။ သန်လျင်ကို သုံးလတိုင်တိုင် ဝန်းရံ၍ လှုပ်ကြံသော်မှ ငဇင်ကာနှင့် တစ်မြို့လုံးကိုရရှိ၏။ နတ်ရှင်နောင်ကိုလည်း သန်လျင်၌ပင် ဖမ်းဆီးမိသည်။

တစ်မြို့လုံးကျလျှင် ဖမ်းဆီးရမိသော ငဇင်ကာအား အသနားခံ တောင်းပန်၍ သစ္စာခံလျှင် လွှတ်ပေးမည်ဟု မင်းတရားကြီးက မိန့်တော် မူ၏။ သို့သော် ငဇင်ကာက အရှင်မင်းကြီး အရှင်မင်းကြီး၏ လက်သို့ ရောက်ပြီဖြစ်သည်။ အရှင်မင်းကြီး ကြိုက်သလိုသာပြုတော်မူပါ။ တောင်ငူ ဘုရင် နတ်သျှင်နောင်နှင့် သစ္စာရှိပြီးဖြစ်ပါသဖြင့် သေလည်းအတူ သေလို ပါသည်ဟုဆိုလျှင် မင်းကြီးလည်း အမျက်တော်ရှ၍ ဘုရားပုထိုးများကို ဖျက်၍ ပြည်သူလူထုအား နှိပ်စက်ကလူပြုသော ငဇင်ကာကို မြို့လယ်တွင် စအိုဝမှ တံကျင်ထိုး၍ သတ်စေ၏။

ရတုကဗျာဆရာဖြစ်သော အရေးအသားအဖွဲ့အနွဲ့ကောင်းလှသည့် နတ်ရှင်နောင်အားလည်း မင်းတရားကြီး၏ သစ္စာကိုကားမခံ လူမျိုးခြား၏ သစ္စာကိုခံကာ ငဇင်ကာအား တောင်ငူသိမ်းရန် စာရေးသား စေလွှတ် ကြောင်း ထင်ရှား၍ ကွပ်မျက်တော်မူခဲ့၏။ နတ်ရှင်နောင်သည် သန်လျင်၌ ဘုရင်ဂျီဘာသာသို့ သက်ဝင်ခဲ့ကြောင်း ရာဇဝင်များကဆိုပါ၏။

ဘုရင်ဂျီရွာထူထောင်

ထို့ပြင် အနောက်ဘက်လွန်မင်းတရားကြီးသည် သန်လျင်မှ ပေါ်တူဂီလူမျိုးအားလုံးကိုလည်း နေပြည်တော်သို့ ခေါ်ဆောင်ကာ ရွှေဘိုနယ်တွင် ဘုရင်ဂျီရွာထူထောင်၍ ထားရှိခဲ့၏။ ဤသို့ဖြင့် မြန်မာနိုင်ငံ ကို လိုလိုပြုစိုးမိုးရန် အကြံကြီးကြံခဲ့ပြီး ဓမ္မစေတီမင်းကြီး၏ ကုသိုလ်တော် ခေါင်းလောင်းကြီးကို ရွှေတိဂုံ စေတီတော်ပေါ်မှ သယ်ချယူငင်သွားခဲ့သော ဖီးလစ်ဒီဘရစ်တို(ခေါ်)ငဇင်ကာ၏ ဘဝနိဂုံးမှာလည်း သူ၏ လုပ်ရပ်နှင့် လျော်ညီစွာ မရူမလှ အဆုံးသတ်ခဲ့ရပါသည်။



အခန်း ၇

ဦးဘသန်းရာဇဝင်လာ ငဇင်ကာအကြောင်း

ဓမ္မစေတီခေါင်းလောင်းတော်ကြီးအား ရွှေတိဂုံစေတီတော်ကြီး ပေါ်မှ အမြောက်လုပ်ရန်ဟူသော ရည်ရွယ်ချက်ဖြင့် သယ်ဆောင်လာသူ ပေါ်တူဂီလူမျိုးငဇင်ကာနှင့်ပတ်သက်၍ အချို့သောရာဇဝင်စာအုပ်များ တွင် အသီးသီးမှတ်တမ်းပြု ရေးသားကြသည်များရှိသည့်အနက် မော်လမြိုင်မြို့ အရှင်မဟာဗုဒ္ဓဃောသ၊ ဟိုက်စကူးကျောင်း၊ တိုင်းရင်းသားတန်းမြင့် ကျောင်းဆရာကြီးဟောင်း-ဦးဘသန်း ဘီအေစီရင်ရေးသားသော ဦးဘသန်း မြန်မာရာဇဝင်စာတွင် ငဇင်ကာနှင့်ပတ်သက်သော ရေးသားထားချက် များကို ဖော်ပြအပ်ပါသည်။

ဒုတိယမြန်မာနိုင်ငံတော်ကြီးအကြောင်း

စတုတ္ထတောင်ငူမင်းဆက်များ

ငါးဆူဒါယကာ နန္ဒဘုရင်လက်ထက် ဟံသာဝတီအပျက်တွင် မြန်မာနိုင်ငံကြီး ဖရိုဖရဲကျပြား ပြန်လေသည်။ ပြည်တွင် သတိုးဓမ္မရာဇာ၊

အင်းဝတွင် မင်းရဲနန္ဒမိတ် ခေါ် ညောင်ရမ်းမင်းတရား၊ တောင်ငူတွင် မင်းရဲသီဟသူလည်းဟူ၊ မဟာဓမ္မရာဇာလည်းဟူ၊ တောင်ငူရွှေနန်းတည် မင်းလည်းဟူသောမင်းတို့ နန်းစံလျက်ရှိကြသည်။ ထိုအခါ အင်းဝ အစရှိသော အထက်နိုင်ငံတစ်လွှား၌ စစ်မက်အရေးနည်းသဖြင့် မြို့စား ရွာစားတို့ အင်အားပြည့်ဝသောအခါ ဖြစ်လေသည်။

တောင်ငူဘုရင်ကား တောင်ငူကနေ၍ ဟံသာဝတီတစ်လွှားကို အုပ်ချုပ်တော်မူသည်။ ဤမင်း လက်ထက်ရခိုင်နှင့် မဟာမိတ်ဖြစ်သည်။

ဒီဗရစ်တို

ထိုအခါကား အရှေ့ဘက်တိုင်းပြည်များသို့ ပေါ်တူဂီလူမျိုးတို့ အမြောက်အမြားလာရောက်၍ ဘုန်းတန်ခိုးဖြန့်သည့်အခါဖြစ်သည်။ ကိုချင်မြို့၊ မုတ္တမမြို့၊ မက္ကားမြို့နှင့် သီဟိုဠ်ကျွန်းတို့တွင် ၎င်းတို့ ကုန်တိုက် များ ဖွင့်လှစ်ထားကြသည်။ မင်းတရားရွှေထီးနှင့် ဘုရင့်နောင် ကျော်ထင် နော်ရထာတို့ထံ ပေါ်တူဂီ လူမျိုးတို့ အမှုထမ်းကြကြောင်း၊ ရခိုင်ဘုရင်ထံ တွင်လည်း အမှုထမ်းကြကြောင်းကို အထက်၌ဆိုခဲ့ပြီ။

ဖိလစ်ဒီဗရစ်တို (Philip de Brito) ထိုအခါတွင် သန်လျင်၌ မင်းပြုလာသော ပေါ်တူဂီလူမျိုး ဗိုလ်မှူး၏အမည်ရင်းမှာ ဒီ-ဗရစ်တို ဖြစ်သည်။ မြန်မာရာဇဝင်၌ ငဇင်္ကာဟုဆိုသည်။ ပေါ်တူဂီ ရာဇဝင်၌ ဇင်ကာကူဟုတွေ့ရသည်။ ဒီဗရစ်တို(ငဇင်္ကာ)ကား ရခိုင်ဘုရင် မင်းရာဇာ ကြီး၏ ကျွန်တော်အမှုထမ်းဖြစ်သည်။ သက္ကရာဇ် ၉၆၅-ခုတွင် ရခိုင် ဘုရင်က တောင်ငူဘုရင်တွင် အခွင့်တောင်း၍ သန်လျင်တွင် မိမိကိုယ်စား လှယ်အဖြစ်ဖြင့် အလုံးအရင်းနှင့် ထားလာသည်။ ဒီဗရစ်တိုလည်း မကြာမီ သန်လျင်တွင်ရှိသော ပေါ်တူဂီလူမျိုးတို့နှင့် ပူးပေါင်းပြီးလျှင် ခံတပ်နှင့် အကောက်တိုက်ကိုသိမ်းယူ၊ ရခိုင်သားတို့ကို နှင်ထုတ်၍ သန်လျင်ကို အုပ်ချုပ်လေသည်။ ထို့နောက်သန်လျင်တွင် အစောင့်အနေထားကာ ဂိုဝါ

(Goa)မြို့သို့သွားပြီးလျှင် ပေါ်တူဂီဘုရင်ခံချုပ်၏ အကူအညီ အထောက် အပံ့ကို တောင်းရာပေါ်တူဂီဘုရင်ခံချုပ်လည်း ဒီ-ဗရစ်တိုကို မိမိတူမနှင့် ထိမ်းမြား၍ သန်လျင်တွင် ဗိုလ်မှူးခန့်လေသည်။

သန်လျင်တွင် ဒီ-ဗရစ်တိုမရှိခိုက် ရခိုင်သားတို့ သန်လျင်ကို တိုက်လာသည်။ သန်လျင်မြို့စောင့် ပေါ်တူဂီတပ်သားတို့ ခုခံတိုက်ခိုက် သဖြင့် ရခိုင်သားတို့ ဆုတ်ခွာရသည်။ ထို့နောက် ဒီ-ဗရစ်တို ရောက်လာ သောအခါ ရခိုင်နှင့် တောင်ငူပူးပေါင်း၍ တောင်ငူက ကြည်းကြောင်း၊ ရခိုင်ဘုရင် သားတော် ဥပရာဇာ မင်းခမောင်းက ရေကြောင်း ချီလာသည်။ ရခိုင်ရေတပ်ကို ဒီ-ဗရစ်တိုဆီးကြို၍ တိုက်ရာ ရခိုင်ရေတပ်ပျက်၍ မင်းခမောင်းကို ဒီ-ဗရစ်တိုက ဖမ်းမိသဖြင့် လျော်ကြေးပေး၍ ရွေးနုတ် ရသည်။ ထို့နောက် ဒီ-ဗရစ်တိုကို သန်လျင်တွင် မင်းထီးအဖြစ်ဖြင့် တောင်ငူမင်းက အသိအမှတ်ပြုလေသည်။ ယိုဒယားလက်အောက်ခံဖြစ် သော မုတ္တမစား ဗညားဒလ၏သားနှင့် ဒီ-ဗရစ်တို၏သမီးနှင့် ထိမ်းမြား ၍လည်း မိတ်ဆက်ကြသည်။ ဒီ-ဗရစ်တိုကား သန်လျင်ကနေ၍ ဟံသာ ဝတီတစ်လွှားကို အုပ်ချုပ်လေသည်။ ပေါ်တူဂီရာဇဝင်၌ ဒီ-ဗရစ်တိုနှင့် ပဲခူးမင်းဆက်ဆံပုံကို ဆိုသည်။ ပဲခူးမင်းကား လက်အောက်ခံ မြို့စားမျှ ဖြစ်ဟန်တူသည်။

မှတ်ရန် ။ ။ အင်္ဂလိပ်ရေးရာဇဝင်တို့၌ ဒီ-ဗရစ်တို၏သား ဆိုင်မွန်နှင့် မုတ္တမဗညားဒလ၏သမီးနှင့် ထိမ်းမြားသည်ဟုဆိုသည်။

သန်လျင်စည်ကားလာခြင်း

ထိုအခါ သန်လျင်နှင့် မုတ္တမမြို့တို့ကားစည်ကားသော သင်္ဘော ဆိပ်မြို့များဖြစ်ကြသည်။ သန်လျင်သို့ ကုန်စည်အများအပြား ရောက်သည် နှင့် အကောက်ခွန်များစွာရသည်။ ထို့ပြင် ဒီ-ဗရစ်တို အုပ်ချုပ်သော အခါ ဒီ-ဗရစ်တိုမှာ တိုက်သင်္ဘောများရှိသဖြင့် သန်လျင်မှတစ်ပါး အခြား

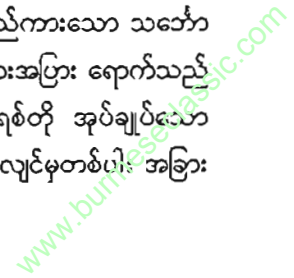

သင်္ဘောဆိပ်တို့ကို ကုန်စည်များတင်မသွင်းရအောင် ပိတ်ပင် ဖမ်းဆီးစေ သဖြင့် သန်လျင်သို့ ချည်းသာကုန်စည်တို့ ရောက်ရသည်နှင့် သန်လျင် ချမ်းသာကြွယ်ဝသည်တွင် ဒီ-ဗရစ်တိုလည်း ချမ်းသာကြီးပွားလေသည်။ သို့ရာတွင် နိုင်ငံတွင်းသားတို့မှာ ထိုအကောက်ခွန်တို့ကြောင့် ကုန်စည် အထည်အလိပ်တို့ကို အဖိုးနှုန်းတိုးမြှင့်၍ ပေးကမ်း ဝယ်ယူကြရသဖြင့် မကျေချမ်းဖြစ်ကြသည်။

အရှေ့ဘက်တိုင်းပြည် နိုင်ငံတို့သို့ လာရောက်ကြသော ပေါ်တူဂီ လူမျိုးတို့ကား မိမိတို့ချမ်းသာကြွယ်ဝရန်နှင့် ဘာသာခြားတို့ကို ဖရင်ဂျီ ဘာသာသို့ သွတ်သွင်းရန်ကိုသာ အရေးထားကြသည်။ သို့နှင့် ဒီ-ဗရစ်တိုကား မိမိအခြေအနေခိုင်ပြီဟုသိလျှင် သန်လျင်ထက်ဝန်းကျင်ရှိ ဘုရားစေတီတို့ကို ဖောက်ဖျက်၍ ဌာပနာတို့ကိုယူသည်။ စေတီများတွင် လှူထားသော ကြေးခေါင်းလောင်းများကို အမြောက်သွန်း လုပ်ရန် ယူသည်။ မွန်-မြန်မာအမြောက်အမြားတို့ကိုလည်း မင်းအာဏာဖြင့်တရားရင်ရှိ ဘာသာသို့ အတင်းသွတ်သွင်းလေသည်။ ဤအကြောင်းတို့ကြောင့် ပြည်သူတို့ နာကြည်း၍ ဒီ-ဗရစ်တိုကို မုန်းထားကြသည်။

သက္ကရာဇ် ၉၇၁ ခုတွင် တောင်ငူဘုရင်လွန်၍ သားတော် နတ်ရှင်နောင် တောင်ငူမြို့တွင် မင်း ဖြစ်တော်မူသည်။

သက္ကရာဇ် ၉၅၉-ခုတွင် ဟံသာဝတီကို တောင်ငူမင်း၊ ရခိုင်မင်း တို့လုပ်ကြံ၍ ပျက်သောအခါ ဟံသာဝတီ ဆင်ဖြူများရှင် မင်းတရားကြီး သားတော်အငယ် ညောင်ရမ်းမြို့စား မင်းရဲနန္ဒမိတ် (မင်းရဲရွှေမိတ်) အင်းဝ ကို အသစ်တည်ထောင်၍ စံနေသည်။ ဤသို့စံနေသည်ကို ပြည်နှင့် တောင်ငူပေါင်း၍ အင်းဝကိုလုပ်ကြံမည် စီရင်နေသည့်အတွင်း ပြည်မင်း သတိုးဓမ္မရာဇာကို အထိန်းတော်ရန်နိုင်စားလုပ်ကြံ၍ ပြည်တွင် မင်းပြုလေ သဖြင့် အင်းဝကိုတိုက်မည့် အစီအရင်ပျက်ပြားလေသည်။

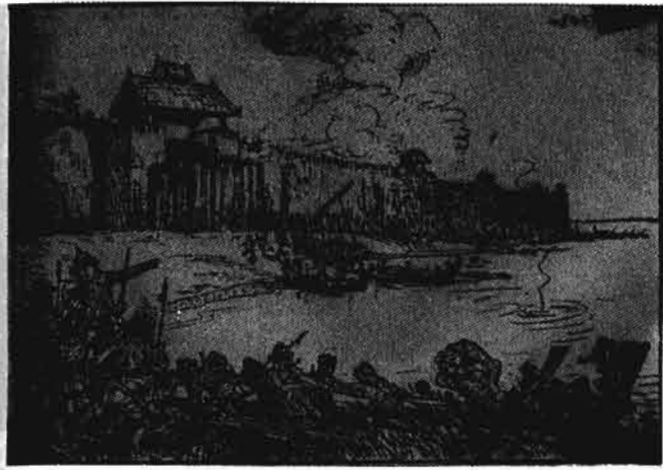

အနောက်ဘက်လွန် မင်းတရားကြီး၏ တပ်များ သံလျင်ကို ဝိုင်းဝန်းတိုက်ခိုက်စဉ်

အင်းဝတွင် ညောင်ရမ်းမင်းတရားလက်ထက် အထက်မြန်မာနိုင်ငံ တစ်လွှားနယ်ပယ်တို့ သစ္စာတော်ခံ၍ ဝင်ရောက်လာကြသည်။ ညောင်ရမ်း မင်းတရားကား ရှမ်းပြည်နယ်ပယ်တို့ကို ချီတက်တိုက်ခိုက်သိမ်းယူ နေဆဲ တွင်ပင် မကျန်းမာ၍ လွန်တော်မူသည်။

အနောက်ဘက်လွန်

သက္ကရာဇ် ၉၆၇-ခုတွင် ညောင်ရမ်းမင်းတရားသားတော်အကြီး 'မဟာဓမ္မရာဇာ' အမည်ကို ခံယူ၍ အင်းဝတွင် မင်းပြုတော်မူသည်။ ဤမင်းကား ပဲခူးမြစ်အနောက်ဘက်တွင် လွန်သောကြောင့် အနောက်ဘက် လွန် မင်းတရားကြီးဟု တွင်သည်။

သက္ကရာဇ် ၉၇၀ ပြည့်တွင် အနောက်ဘက်လွန်မင်းတရား၊ ပြည်မြို့ကို တိုက်ခိုက်သိမ်းယူပြီးလျှင် နတ်ရှင်နောင်ကိုပင် တောင်ငူတွင် မြို့စားထား၍ ပြန်တော်မူသည်။

www.burmeseclassic.com



တိုင်းရင်းသား မြန်မာတပ်မတော်နှင့် ပေါ်တူဂီ စစ်သားများ ရင်ဆိုင်တိုက်ကြစဉ်

သက္ကရာဇ် ၉၇၄-ခုတွင် ဒီ-ဗရစ်တိုက ရေကြောင်း မုတ္တမစား ဗညားဒလက ကြည်းကြောင်းချီလာ၍ တောင်ငူကို ရုတ်တရက် ဝင်ရောက် တိုက်ခိုက်သည်တွင် တောင်ငူမြို့ပျက်၍ မင်းနှင့်တကွ မြို့သူ မြို့သားတို့ကို သန်လျင်သို့ဆောင်ယူသည်။ အချို့ကိုလည်း မုတ္တမသို့ ဆောင်ယူသည်။ အချို့ကား မြို့က ပြေးထွက်၍ အင်းဝသို့ ဝင်ကြရသည်။

ဤအကြောင်းကို ကြားသဖြင့် ထိုသက္ကရာဇ်တွင်ပင် အနောက်ဘက်လွန်မင်းတရားကြီး ရေကြောင်း၊ ကြည်းကြောင်းချီလာပြီးလျှင် သန်လျင်မြို့ကို သုံးလခန့် ဝန်းရံလုပ်ကြံတော်မူသည်တွင် ဒီ-ဘရစ်တိုနှင့် နတ်ရှင်နောင်ပါ သန်လျင်တစ်မြို့လုံးကို ရတော်မူသည်။ ရလျှင် ဒီ-ဗရစ်တိုကို အသနားခံ၍ တောင်းပန်လျှင် လွှတ်တော်မူမည် အမိန့်တော် ရှိသည်ကို အရှင်မင်းကြီးလက်တော်သို့ ရောက်ပြီးကို ပြုလိုရာပြုတော့။ တောင်ငူမင်းနှင့် သစ္စာရှိသဖြင့် သေလည်းတူ ရင်လည်းအတူ ဖြစ်လိုသည် ဟု လျှောက်တင်သည်နှင့် မိစ္ဆာဒိဋ္ဌိဖြစ်၍ ဘုရားပုထိုးကို ဖျက်ဆီးသူ

ဖြစ်သည့်အားလျော်စွာ တံကျင်လျှို၍ သတ်လေ့သည်။ တောင်ငူမင်း နတ်ရှင်နောင်ကိုလည်း သန်လျင်မြို့ ဒီ-ဗရစ်တိုထံသို့ မိမိကို ဆောင်ယူ လာပါဟု စာစေလွှတ်ကြောင်း ထင်ရှားသဖြင့် မင်းတရားကြီးကျွန်ကား မခံ၊ ကုလားကျန်ခံသည်ကို အမျက်တော်ရှိ၍ အပြစ်အလျောက် ကွပ်မျက် တော်မူသည်။

သန်လျင်တွင်ရှိသော ပေါ်တူဂီလူမျိုးတို့နှင့် ၎င်းတို့သားမယား အဆက်အနွယ်တို့ပါ မိန်းမ ယောက်ျား လေးရာ၊ ငါးရာကို နေပြည်တော် သို့ ဆောင်ယူ၍ မြောက်ဘက်ရွှေဘိုနယ်တွင် အစုစုခွဲ၍ ထားတော်မူသည်။ ၎င်းတို့ နေထိုင်သော ရွာတို့ကို ဖရင်ဂျီရွာဟု ယခုတိုင်ခေါ်ဝေါ်လျက် ရှိကြသည်။ ထိုပေါ်တူဂီလူမျိုးတို့မှဆင်းသက်သော ဘရင်ဂျီတို့ကား မြန်မာ မင်းအဆက်ဆက် အမြောက်သားအဖြစ်ဖြင့် အမှုတော် ထမ်းကြ သည်။ နောက်မင်းတို့လက်ထက် သုံးယန်းဖြစ်သော ကုလားဖြူလူမျိုးတို့ကိုလည်း ထိုဖရင်ဂျီရွာများသို့ပို့၍ နေထိုင်စေသည်။

တောင်ငူဘုရင် နတ်ရှင်နောင်ကား သန်လျင်သို့ရောက်၍ အနိစ္စဖြစ်လေသည်ကို အကြောင်းပြ၍ သန်လျင်ရောက်မင်းတရားဟု ခေါ်ဝေါ်ကုန်သည်။ ထိုမင်းကား ရတုဆိုခြင်း၌ သိမ်မွေ့သည်။ အကျင့်နှလုံး သော်ကား ကောက်ကျစ်သောဟူသည်။

ပေါ်တူဂီရာဇဝင်၌ တောင်ငူကို အနောက်ဘက်လွန်မင်းတရားကြီး တိုက်ခိုက်သိမ်းယူပြီးလျှင် နတ်ရှင်နောင်ကိုပင် တောင်ငူကိုမြို့စားထားခဲ့၍ အင်းဝသို့ ပြန်သောအခါ နတ်ရှင်နောင်က အင်းဝမင်းသည် ဆွေမျိုးနီးစပ် ဖြစ်လျက်နှင့် မိမိပြည်ကို တိုက်ဖျက်၍ မိမိအား သူ့လက်အောက်ပြုထား သည်ကို မခံလို။ ပေါ်တူဂီ ဗိုလ်မှူး ဇွင်ကာကူ-ငင်ကာနှင့် မဟာမိတ်ဖွဲ့၍ ပေါင်းဖက်တိုက်လှန်လိုကြောင်း စာနှင့် လူ စေလွှတ်ပြောကြားသည်နှင့် ဇွင်ကာကူက တောင်ငူသို့ စစ်ကူစေလွှတ်ကြောင်း၊ နောင်တောင်ငူပျက်၍ ပေါ်တူဂီတို့ အများပင် သေဆုံးပြီးနောက်ကျန်လူစုနှင့် နတ်ရှင်နောင်

www.burmeseclassic.com

သန်လျင်သို့ရောက်ကြောင်း၊ သန်လျင်တွင် နတ်ရှင်နောင် ဗရင်ဂျီဘာသာသို့ ဝင်ကြောင်းနှင့် အဆိုရှိသည်။

သန်လျင်ပျက်ပြီးမှ ပေါ်တူဂီ သင်္ဘော ငါးစင်းသန်လျင်သို့ ရောက်လာသည်။ မြန်မာတို့တိုက်လျှင် ပေါ်တူဂီသင်္ဘော လေးစင်းကို ရသည်။ တစ်စင်းကား လွတ်ပြေးလေသည်။

မင်းတရားကြီးသန်လျင်အတိုက်တွင် သန်လျင်တပ်သားတို့ လက်ပစ်ဗုံးကို အသုံးပြုကြသည်။



အခန်း ၈

ရွှေတိဂုံစေတီတော်သမိုင်းချုပ်လာ  
ဓမ္မစေတီမင်းနှင့်ဓမ္မစေတီခေါင်းလောင်း

ဟံသာဝတီနှင့် ပဲခူးမြို့သည် ရှေးအခါက ပင်လယ်ပြင် ပင်လယ် တိမ်ဖြစ်ရှိနေရာ။ ဘင်္ဂါ၁၂ မြို့ ကုလားများရောက်၍ လင်ပန်းကိုးချပ်ကို ကျောက်တိုင်အမှတ်ဖြင့် မြေတွင်မြှုပ်ထားခဲ့ကြ၏။ ၎င်းနောက် မြန်မာများ သိပြန်၍၊ ၎င်းလင်ပန်းအောက်က။ ပဲနောက်ကိုးတင်းမြှုပ်ပြန်သည်။ ၎င်းနောက် မွန်တလိုင်များ သိပြန်၍။ ပဲနောက်အောက်က။ သံကောက်ကိုး စင်းကို မြှုပ်ပြန်၏။ ၎င်းပင်လယ်တိမ်သည် ဟင်္သာတစ်ဝပ်ခန့်ပေါ်လာလျှင် ဟင်္သာဖို နားနစ်ရာ အထက်မှဟင်္သာမနားရသည်ကိုအစွဲပြု၍။ ဟံသာဝတီ ဟု သိကြားသရိတ်သည်။ ထိုဟံသာဝတီ၌ သက္ကရာဇ် ၁၈၇၃နှစ်တွင်၊ သမလဝိမလညီနောင်တို့ ထီးနန်းမြို့တည်ထောင်စံနေသည်။ ထိုသမ လမင်း မှစ၍ သင်္ဘောဘုရားဒါယိကာ တိဿမင်းလက်ထက်တိုင် မင်းပေါင်း တစ်ဆယ့်ခုနစ်ဆယ့်တို့သည် ဘုန်းတန်ခိုးအာဏာနှင့် ရတနာသုံးပါးကို ကိုးကွယ်ဆည်းကပ်လျက် သာသနာတော်ကြီးကိုဆောင်ရွက် စိုးစံလာခဲ့ကြ

www.burmeseclassic.com

ရာသက္ကရာဇ် ၄၁၉ခုနှစ်တွင် မြန်မာမင်းစဉ်မင်းဆက် လက်အောက်ခံ ဖြစ်ရလေသည်။ ထိုအခါ ဟံသာဝတီမြို့ကို ဥဿာပဲကူ၊ ပဲခိုး။ ပဲကူးဟု ပြောင်းလွှဲခေါ်လာကြပြန်သည်။ ရာမညတိုင်း။ တကော့ဝန်းရွာလျှင် ဘွားရာ ဇာတိရှိသည်။ မဂဏ္ဍဟူသော အာဇာနည်ယောက်ျားသည် သောက္ကတ ဘုရင်သမီးတော် မည်းနှင်းသွယ်ဒါ နှင့် သက္ကရာဇ် ၆၄၉ခု တပို့တွဲလပြည့် ကြာသာပတေးနေ့တွင် သီရိရတနာပူရမည်သော မုတ္တမမြို့ကို တည်ပြီး လျှင် မြို့ရံ ၃၂ မြို့နှင့်တကွ မင်းပြုတော်မူ၏။ ထိုမင်းကို မြန်မာအမည် မိုးကျမင်း၊ မွန်ဘာသာ ဝါကရူးမင်းဟု သမုတ်၏။ ထိုမင်းလက်ထက်မှ အထက်မြန်မာမင်းက မြို့စားထားသော တရဖျားမင်းကို ပယ်ဖျောက်၍ မွန်တလိုင်အလိမ္မာအမတ်ကိုထားသည်။ ထိုအခါ ဝါကရူးမင်းသည် မုတ္တမကုသိမရဋ္ဌ - ဥက္ကလာပဟု ဆိုအပ်သော ရာမညတိုင်း အလုံးကို ပိုင်တော်မူသည်။ မုတ္တမမင်းဆက်ကား ဝါကရူးမင်း၊ ခုံလောမင်း၊ သမိန်မင်းလှမင်း၊ စောအိုမင်း၊ စောစိမ့်မင်း၊ အချီတော်ဇိပ်ပွန်းမင်း၊ ဗညားအဲလောမင်း၊ ဗညားဦးမင်းဟူ၍ မင်း(၉)ဆက်တွင် နောက်ဆုံး ဗညားဦးမင်းသည်။ ဟံသာဝတီမြို့ ပဲခူးမြို့သို့လာ၍ ၇၃၁ ခုနှစ်တွင် ဆင်ဖြူရှင် ဗညားဦးဘွဲ့ခံ၍ ဟံသာဝတီ ပဲခူးတွင် မြို့ပြကျုံးမြောင်းအသစ် ပြုပြင်စံတော်မူ၏။ ထိုမင်းသည် ရတနာသုံးပါးကို ကြည့်ညိုခြင်းဖြင့် ဒါန၊ သီလ အစရှိသော သာသနာတော်၏ ပွင့်လင်းကြောင်းကို ပြုတော်မူ ၏။ ရွှေမော်ဓောစေတီကိုလည်း ပြုပြင်၏။ သက္ကရာဇ် ၇၃၃-ခုနှစ်တွင် ထိုမင်းကြီးသည် များမတ်ဗိုလ်ပါ ပြည်သူ့ပြည်သားအပေါင်းတို့နှင့် သိက္ခာရ ကုန်းသို့လာ၍ ပြုပျက်နေသော ဆံတော်ရှင်၊ ရတနာစေတီတော်နှင့်၊ အပြင် တွင်ရှိသော ရတနာအပေါင်းတို့ကို၊ အတွင်းတွင်သွင်းနှံ၍ ဒဂုံမင်း၊ ဒလ မင်း၊သံလျင်မင်း၊ မုတ္တမမင်းတို့နှင့်တကွ ရှေးဥက္ကလာပမင်း တည်ထား သည့်အတိုင်း လေးဆဲ့လေးတောင် အမြင့်တည်ပြီးလျှင် ရွှေထီး ဆပ်သွားဖူး၊ ရောင်လျှံတင်လှူတော်မူ၏။ ထိုပွဲကြီးသည် သိကြား ဗြဟ္မာ ဥက္ကလာပ

မင်းတို့ ပြုလုပ်သော ပွဲတော်ကြီးသကဲ့သို့ရှိ၏။ စေတီတော် မြတ်ကလည်း မျက်စဉ်းအရောင်၊ မဲညိုပွင့်ကဲ့သို့ ရောင်ခြည်တော်တို့သည် ကွန့်မြူးလျှံ တက်၍ ပြုံးပျက်ထွက်သည်ကို လူနတ် ဗြဟ္မာတို့သည် ရတနာအမျိုးမျိုး တို့ဖြင့် ပူဇော်၍ ရတနာပုံကြီးပုဆစ်တင်ပါးမြှုပ်၏။ ထိုမင်းကြီးနှင့် မင်း ပရိသတ် ဗိုလ်ပါအပေါင်းတို့သည် ခုနစ်ရက်တိုင် ပူဇော်ပြီးမှ ဟံသာဝတီ သို့ ပြန်ရောက်တော်မူ၏။ ထိုမင်းကြီးသည် ကောင်းမှုကိုသာပြု၍ နန်းစံ တစ်ဆယ့်လေးနှစ်၊ သက္ကရာဇ် ၇၄၅-ခုနှစ်တွင် နတ်ရွာစံတော်မူ၏။ ထိုမင်းနတ်ရွာစံသော ၇၄၅ခုနှစ်၊ တပို့တွဲလဆန်း ၁၂ ရက်နေ့ သားတော် ဗညားနွဲ့သည် ရာဇာဓိရာဇ်ဟူသော အမည်ကိုခံတော်မူ၍ ရွှေနန်းတက် တော်မူသည်။ ထိုမင်းသည် အဝမင်းကြီးစွာ စော်ကဲနှင့်လည်းကောင်း၊ သားတော် မင်းခေါင်နှင့်သော်လည်းကောင်း မပြတ်စစ်တိုက်နေရ၏ မင်းသားဖြစ်စဉ်က ပဲခူးမှ ဒဂုံမြို့သို့ ထွက်လာပြီးလျှင် သိက္ခာရကုန်းတော်၊ တိဂုံဆံတော်ရှင်တွင် မင်းဖြစ်ထိုက်မဖြစ်ထိုက်၊ သစ္စာကျမ်းကို ကြည့်တော်မူ သည်။ အဆောက်အအုံ ပြုသည်ကိုမတွေ့ရ။ နတ်ရွာစံခါနီးမှသာ ကုသိုလ်တော်များ ပြုသည်။ နန်းစည်းစိမ်အနှစ် ၄၀-၇၈၅ ခုနှစ်တွင် နတ်ရွာစံတော်မူသည်။

သက္ကရာဇ် ၇၈၅ခုနှစ်တွင် သားတော် ဗညားဓမ္မရာဇာသည် သီဟရာဇာအမည်ခံ၍ ရွှေနန်းတက်တော်မူသည်။ ထိုအခါ ညီတော်ဗညားရံ ခိုက်သည် တိဂုံမြို့ကခြားနားသည်။ ညီတော်ဗညားကျန်းသည် မုတ္တမမြို့မှာ နေသည်။ ထိုမင်းလက်ထက် ညီတော်များနှင့် မသင့်မတင့်၍ တိဂုံ စေတီတော်ကို ပူဇော်ရုံမျှသာဖြစ်သည်။ နန်းစည်းစိမ် (၅)နှစ်၊ သက္ကရာဇ် ၇၉၀ ပြည့်နှစ်တွင် နတ်ရွာစံသည်။

သက္ကရာဇ် ၇၉၀ ပြည့်တွင်၊ ညီတော်ဗညားရံခိုက်သည်။ ဟံသာဝတီပဲခူးရွှေနန်းတွင် ခိုးစံတော်မူသည်။ ထိုမင်းသည် မင်းကျင့် တရားနှင့် ညီညွတ်သဖြင့်။ မုတ္တမ၊ ဒလ၊ ဒဂုံ၊ ပုသိမ်၊ မင်းတို့က

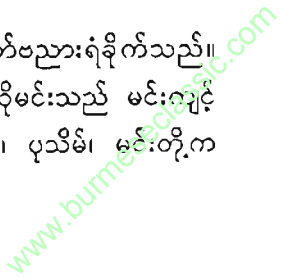

အရပ်လေးမျက်နှာကို အစိုးရတော်မူသည်။ ရွှေတိဂုံဆံတော် လေးဆူတော်ကို ပထမတည်ရင်း၊ အလွန်ငယ်သောကြောင့် ရဟန်းတော်တို့သည် အပြင်ကသာနေသည်ဟု ကုန်းတော်ထိပ်ပြင်ခုနစ်တောင်တာ - တာပေါင်းတစ်ရာရှိနေသည်။ ပထမစေတီတော်ပန်းခုံတော်နှစ်ဆယ့် နှစ်တောင်တွင် တစ်ဖက်တစ်ဖက်၌ ငါးဆယ့်လေးတောင်စီ ထပ်ဖွင့်သဖြင့် တရာရှစ်တောင်၊ မူလနှစ်ဆယ့်နှစ်တောင်နှင့် အတောင်တစ်ရာသုံးဆယ် ပန္နက်ချ၏။ ရွှေငွေကြေးကျောက်၊ သံလွဲ၊ မြေ၊ အုတ်ဟူသော အုတ်များတို့ဖြင့် ပြုလုပ်ရာ။ အောက်ကလပ်ခြေကသည်။ ပစ္စယာ နှစ်ဆင့်သာပြီးသည် ၊ ထိုမင်းနန်းစံ၊ ဘစ်ဆယ့်ရှစ်နှစ်၊ သက္ကရာဇ် ၈၀၈ ခုနှစ်တွင် နတ်ရွာစံသည်။

သက္ကရာဇ် ၈၀၈ခုတွင် ၎င်းဗညားရံခိုက်မင်း၊ တူတော် ရှင်စောပု၏သား ဗညားဗညျူမင်းသည် သုနက္ခရာဇာဟူသော အမည်တော်ခံ၍ ရွှေနန်းစံတော်မူသည်။ ထိုမင်းသည် မင်းကျင့်တရား ညီညွတ်သည့်အပြင် အလွန်ယုံကြည်ကြသော အမတ်ကြီး၏ ကျွန်တစ်ဦးသည် သူဌေးတစ်ဦး၏ လက်စွပ်ကို ခိုးမိသည်ကို အမတ်ကြီးသိ၍။ နှင့်အသက်လွတ်ရန် ရွှေနစ်ပိဿာယူခဲ့ဟုဆို၍ ၎င်းရွှေဖြင့် မင်းမြတ်သို့ ဤခိုးမှုသည် အသက်ချမ်းသာစေရန် ရွှေနစ်ပိဿာလက်ဆောင်တင်ပါသည်ဟုလျှောက်လျှင် မင်းကြီးသည်ခိုးသူနှင့် အမတ်ကြီးကိုသတ်စေ၍ လမ်းဆုံမှာထားစေ၍ ကြောင်သည် ကြွက်ကိုခုပ်သတ်သည်ကို မြင်တော်မူလျှင် ကြောင်ကိုသတ်စေ၍ ကြွက်သေနှင့်တကွခိုးသူနှင့်အမတ်ကြီးအလောင်း ထက်မှာထားစေ၏။ ပြည်သူပြည်သားများလည်း အလွန်ကြောက်လန့်၍ ခိုးသားဓားပြကင်းငြိမ်း၍ မပိတ်သောတံခါးဖြင့်သာ နေရသောကြောင့် တိုင်းပြည်အလွန်သာယာ၏။ ထိုမင်းသည် ရွှေတိဂုံစေတီတော် ပစ္စယာနှစ်ဆင့်ကသည်။ ထပ်မံလုပ်ဆောင်တော်မူစေရာ ပစ္စယာ ငါးဆင့်မြောက်၊ နန်းစံသုံးနှစ်၊ သက္ကရာဇ် ၈၁၁-ခုတွင် နတ်ရွာစံ၏။

သက္ကရာဇ် ၈၁၁ခုနှစ်တွင် မင်းပြုမည့်သူမရှိ၊ ဗညားဓမ္မရာဇာသာ။ ဗညားရန်ခိုက်မင်းညီတော် ဗညားကျန်းမင်းသားသည် အင်းဝဘုရင် ထူပါရုံ ဒါယကာနရပတိမင်းကြီးသို့ ဦးခိုက်ရာ အမတ်တို့လာ၍ ပင့်သောကြောင့်။ လိုက်လာတော့ သက္ကရာဇ် ၈၁၃ ခုနှစ်တွင် ဟံသာဝတီရွှေနန်းကို စိုးတော်မူသည်။ ရတနာသုံးပါးကို အထူးယုံကြည်အားထား၍ အလှူအတန်းများစွာပြုတော်မူ၏။ တစ်နေ့သောအခါ မင်းကြီးသည်ငါ၏ ဘိုးလောင်းတော်၊ ဘေးလောင်းတော်တို့သည် တိဂုံဆံတော်ရှင် စေတီတော်ကို ထပ်ဖို့ပြုလုပ်ကြရာမပြီးခင် နတ်ရွာစံတော်မူကြသည်။ ငါသည် ပါရမီတော်အလျှောက် ပြီးမြောက်အောင် တည်တော်မူအံ့ဟု။ မိန့်တော်မူပြီးလျှင် လူ၊ နတ်၊ ဗြဟ္မာတို့ ဝမ်းမြောက်ဝမ်းသာကြွေးကြော်၍ သာဓုခေါ်ကြ၏။ မင်းကြီးလည်း ဒဂုံမြို့တွင် သစ်တပ်နှင့် စံတော်မူပြီးလျှင် များမတ်ပညာရှိ အပေါင်းတို့နှင့် တိုင်ပင်၍ ရွှေအုတ်၊ ငွေအုတ်၊ မိုးကြိုးအုတ်၊ ကြေးဖြူအုတ်၊ ကြေးနီအုတ်၊ သံလွဲစင်အုတ်၊ ကျောက်အုတ်၊ မြေအုတ်တို့ကို သရွက်ဟင်္သာပတားတို့ဖြင့်လည်းကောင်း၊ အောက်၌ဖော်ပြအပ်သော အင်္ဂတေသရွက်တို့ဖြင့် လည်းကောင်း၊ တည်တော်မူသည်။ နေ့ကိုလူအများလုပ်သည်။ ည၌ကို နတ်များပြုလုပ်ထားသည်ကြောင့် လူတရစ် နတ်တစ်ရစ်တည်သည်ဆိုသည်။ ပစ္စယာငါးဆင့်မှတက်၍၊ ရှင်ဖွဲ့စည်း သပိတ်မှောက် ခေါင်းလောင်း၊ ဖောင်းလုံး ဖောင်းမ၊ ကြာမှောက်ကြာပုံ၊ ရွဲခရား သီရောက် အလုံးစုံပြီးမြောက်လေသည်။ အင်္ဂတေစပ်နည်းမှာ ကြဇုဇက။ နွယ်တင်လဲ။ ဆင့်ကဲသုံးဆ၊ ဥသျှစ်မျှလျှင်။ ခြောက်ဆကော်ရည်။ ထည့်သည်မှန်လှ။ ဆဲနှစ်ဆကား။ ယူထအံ့တုံ။ ငါးပါးစုံကို၊ ရောထုံအမြဲ၊ ထုံးနှင့်သံလည်း၊ ယှဉ်တွဲတူမျှ ချင့်ပြီးမှလျှင် ရောထကော်ရည်ထောင်းသည်လေးခါ ညက်ပြီးစွာလျှင် မြတ်စွာရောင်ဟုန်၊ ရွှေတိဂုံကို။ တည်တုံအစ။ ပထမ၌ လုပ်ကြမူလေ၊ အင်္ဂတေသည် မာထွေခိုင်လှ။ ကျောက်တမျှ။

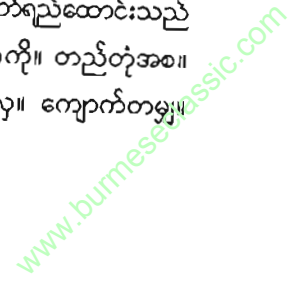



(အံ့တုံ့ ပဉ္စ။ နဝ-ကျွဲကော်၊ ဒွေဘော်တင်လဲ၊ ဥသျှစ်တွဲ၍ ထုံးသဲညီမျှ။ စစ်လေကမူ။ မြန်မာ့အင်္ဂတေဖော် နည်းတည်း။ သရိုးပန်း အတွက်၊ ၎င်းအင်္ဂတေကို။ လဲဝါတဆုတ်ဆီတစ်မှုတ်ထည့်၍တေ။ လှလည်း လှ၏။ (၎င်းအောက်ကနည်းမှာ။ ဧရပ်ဒါယကာ စက္ကရီတေရီ ဦးဘိုးမြတ် ထံမှရသည်။)

ထိုအခါ စေတီတော်အတောင့်ချင့်ကား စတုရန်းလေးမျက်နှာမှာ တစ်ရာနှစ်ဆယ်စီ။ အရပ်တော်ကား။ အောက်ပန်းတင် ကလပ်ခြေကသည်။ ဆပ်သွားဖူးဘုရားရောင်လျှံတိုင်အောင် နှစ်ရာတစ်တောင်တစ်မိုက်နှင့် လက်လေးသစ်၊ တန်ခိုးတော်အားဖြင့် မဆုံးနိုင်ရာပြီဟု၊ ရွှေတိဂုံ ထူပဝင်က ဆိုသည်။) ရွှေတိဂုံသမိုင်းတော်သစ်။ သမန္တစက္ခုဒီပနီအလိုမှာ အချင်း အားဖြင့် နှစ်ရာနှစ်ဆယ့်ငါးတောင် အဝန်းခြောက်ရာ ခုနှစ်ဆယ့်တစ်တောင်၊ စေတီတော်အရပ်တစ်ရာရှစ်ဆယ့် ခြောက်တောင်နှစ်မိုက်ငါးသစ် ထီးတော် အရပ်အတောင်သုံးဆယ် အလုံးစုံမြေကစ၍ အရပ်တော်ပေါင်း နှစ်ရာ တစ်ဆယ့်ခြောက်တောင် နှစ်မိုက်ငါးသစ်၊ ထီးဝကိုးတောင်တမိုက် ထီးဝန်း နှစ်ဆယ့်ရှစ်တောင်ရှိ၏ဟုဆိုသည်။ အရပ်တော်အနိမ့်အမြင့်မတူကြပါ တကားဟု ဆိုငြားအံ့။ ထီးတော်သည် အချို့နှစ်ဆယ့်ရှစ်တောင်၊ အချို့ အတောင်သုံးဆယ်ရှိသည်ဖြစ်၍ ကွဲလွဲဟန်ရှိ၏။ ထိုစေတီတော်မြတ်ပြီးသော အခါ။ ဗညားကျန်းမင်းကြီးသည် ရွှေထီးဆပ်သွားဖူးရောင်လျှံအတွက် နဝရတ်ကိုးပါးတို့ကို ထည့်သွင်းပူဇော်ထားသည်ကား မရေတွက်နိုင်ရာ များစွာရှိလှ၏။ ထီးတော်ကို ရွှေအတိပြီးသော ကြိုးရှစ်သွယ်ဆိုင်းလျက်။ ရွှေဆည်းလည်း၊ ငွေဆည်းလည်းတို့ကို ရွှေညောင်ရွက်ဆွဲ၍ ထီးတော်တင် လှူတော်မူ၏။ ထိုအခါ ရောင်လျှံတော်မှ ရောင်ခြည်တော်လွှတ်သဖြင့် ဗြဟ္မာသိကြားနတ်များအပေါင်းတို့သည် ကောင်းကင်မှရတနာ အမျိုးမျိုး တို့ဖြင့် ပူဇော်ကြမြှောက်ကြခြင်း၊ ဗညားကျန်းမင်းကြီးနှင့် ဒဂုံမင်း၊ သံလျင် မင်း၊ ပုသိမ်မင်းတို့သည် မိမိတို့ပရိသတ်နှင့်တကွ ရတနာ အမျိုးမျိုး

တို့နှင့်ပူဇော်ကာ။ တူရိယာအမျိုးမျိုး တီးမှုတ်ကြလေ၏။ ရတနာအပေါင်း တို့သည် ထိုင်၍ပူဇော်သူမှာ ပုခုံးစွန်း။ ထ၍ပူဇော်သူတို့မှာ ချက်အမျှရှိ၏။ ထိုရတနာတို့ကို စေတီတော်ရင်း၌ မြှုပ်ရ၏။ ထိုဗညား ကျန်းမင်းဘုရား တည်သောပွဲ။ ဗညားဦးမင်းဘုရားတည်သောပွဲ၊ တပုဿဘလိကနှင့် ဥက္ကလာပမင်း ဘုရားတည်သောပွဲ ဤသုံးပွဲသည်အညကား ပြည့်စုံလှ၏။ ဗညားကျန်းမင်းကြီးသည် မရောင်ရဲနိုင်မျှ ပူဇော်ခြင်းကြီးဖြင့် စေတီတော် မြတ်ကို လက်ျာရစ်လှည့်ကာနေပြည်တော်သို့ ပြန်လည်တော်မူ၏။ ထိုမင်း သည် ဟံသာဝတီရွှေနန်းတွင် နန်းစံသုံးနှစ်၊ သက္ကရာဇ်- ၈၁၄-ခုနှစ်တွင်၊ နတ်ရွာစံတော်မူသည်။

ဗညားကျန်းမရှိသည့်နောက်၊ ရှင်စောပုတူ လိတ်မွတ်ထော် မင်းသည် မုတ္တောဟူသောအမည်ဖြင့် မင်းပြုတော်မူ၏။ ထိုမင်းသည် မင်းကျင့်တရားစသည်ကို မကျင့်မူ၍ သူတစ်ပါး၏ သားမယားနှင့် သမီးပျို များကို ဖျက်ဆီးခြင်းဖြင့် မကောင်းမှုကိုသာပြုသောကြောင့် ခုနစ်လမျှသာ နန်းစံရ၍။ သက္ကရာဇ် ၈၁၄ခုနှစ်တွင် နတ်ရွာစံသည်။ သက္ကရာဇ် ၈၁၄ခုနှစ် တွင်ပင်၊ ရာဇာဓိရာဇ်မင်းသမီးတော် ရှင်စောပုသည် ဗညားကျန်းတော် အမည်ဖြင့် မင်းပြုတော်မူသည်။ ထိုရှင်စောပုအကြောင်းကို အနည်းငယ် တော်ပြဦးအံ့။ ရှင်စောပုသည် ရာဇာဓိရာဇ်မင်းကြီး၏မိဘုရား သုဒ္ဓမာယာ တွင် သက္ကရာဇ် ၇၅၅ခုနှစ် တပေါင်းလဆန်း (၁၂)ရက် ဗုဒ္ဓဟူးနေ့တွင် ဖွားတော်မူသည်။ အသက် နှစ်ဆယ်ပြည့်။ သက္ကရာဇ် ၇၇၅-ခုနှစ်တွင် ခမည်းတော်ရာဇာဓိရာဇ်မင်းကြီး၏ သူတော် သမိန်စည်သူနှင့် စုံဖက်ရာတွင် သမိန်နုတကာတော် (၁)ညီမနုတကာသင် (၁)မောင်သမိန်ပသျှူ (၁)ပေါင်း သုံးပါးဖွားမြင်ပြီးနောက် ခင်ပွန်းတော် သမိန်စည်ကံကုန်၍ တစ်ခုလပ်အဖြစ် နှင့်နေရာ၊ အသက် ၂၉နှစ်၊ သက္ကရာဇ် ၇၈၄-ခုနှစ်တွင် ရတနာပူရအင်းဝ ဘုရင်သီဟသူမင်းက-သီရိတရိဘာဝနာ ဒိတျာပဝရ အတုလအဂ္ဂမဟာ ဓမ္မရာဇာ ဓိရာဇာမဟာဒေဝီဟူသောဘွဲ့နာမံဖြင့် ဘိသိက်ခံမိဖုရားပြုသည်။

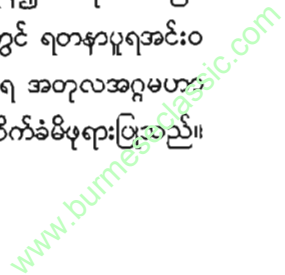

သီဟသူမရှိနောက် ပုခန်းမြို့စားတရဖျားနှင့် ဆက်လက်ရသည်။ တရဖျား မရှိနောက် အင်းဝဘုရင် မိုးညှင်းမင်းတရားကြီး သိမ်းပိုက်တော်မူပြန် သည်။ ၎င်းမင်းလက်ထက် သက်တော်သုံးဆယ့်ခြောက်နှစ် သက္ကရာဇ် ၇၉၁-ခု၊ မောင်တော် ဗညားမင်း နန်းစံတစ်နှစ်အကြာတွင်။ ဓမ္မဓရ၊ ဓမ္မဉာဏခေါ်မောင်ရဟန်းပါးတို့ယူဆောင်ခဲ့၍ ဟံသာဝတီသို့ ရောက်လာ သည်။ အသက်ငါးဆယ့်ကိုးနှစ်၊ သက္ကရာဇ် ၈၁၄ခုနှစ်တွင် ဗညားကျန်း တောအမည်နှင့် မင်းပြုတော်မူသည်။ ထိုဘုရင်မကြီးသည် နန်းစံခုနှစ်နှစ် ရှိသောအခါသမက်တော်ဓမ္မစေတီမင်းအား ဟံသာဝတီရွှေနန်းကို နန်းစောင့် အဖြစ် လွှဲအပ်ထား၍ ဒဂုံမြို့သို့ မှူးမတ် သူဌေး၊ သူကြွယ်အပေါင်းတို့နှင့် ထွက်တော်မူလာပြီးလျှင် ဆံတော်ရှင်စေတီတော်ကြီး၏ အနောက်တောင် တွင် မြို့နန်းဆောက်၍ စံတော်မူသည်။ တိဂုံဆံတော်ရှင်မြတ်ကြီးကို အလွန် ကြည်ညိုတော်မူသဖြင့် ရွှေကိုယ်အလေးချိန်၍ မျက်ပါးခတ်ပြီးလျှင် စေတီ တော်လုံးပြည့် ရွှေသင်္ကန်းကပ်လှူတော်မူ၏။ နယ်မြေလေးရပ်နှင့် ကျွန်သီး တော်ငါးရာ လှူတော်မူသည် နယ်မြေမှာ စေတီတော်ရှေ့ကို ကျက်ကနက် ဘုရားအထိမြောက်ကိုကျက်မိုးရပ်ဘုရားအထိ တောင်ကိုကျက်ကနက် ဘုရားအထိ အနောက်ကို ကျတ်မြောင်းဘုရားအထိ၊ လေးရပ်သတ်မှတ်၍ ဘုရားဝတ္ထ ကံမြေအဖြစ်လှူတော်မူသည်။ မဟာရာဇ်တံတိုင်းခုနစ်ထပ် လုပ်၍ ၎င်းအတွင်း၌ ထန်း၊ အုန်း၊ ပေ၊ ကံ့ကော်၊ သရက်၊ ပိန္နဲ၊ ပန်း အမျိုးမျိုး အပြည့်အနှက်စိုက်စေတော်မူ၏။ ကျွန်သီးတော်ငါးရာမှာ အရှေ့ မျက်နှာက ဇေယပတ္တအမတ်ကြီး၊ တောင်မျက်နှာက ပိသုကမ္မ အမတ်ကြီး၊ အနောက် မျက်နှာက မာတလိအမတ်ကြီး။ မြောက်မျက်နှာက ဗညားအိမ် အမတ်ကြီးတို့ကို လူနှစ်ရာငါးဆယ်စီနှင့် နေ့စဉ် စေတီတော်မြတ်ကိစ္စကို ပြုစုရသည်။ ကြေးအချိန်ပိသုတစ်ထောင့်ခုနစ်ရာကိုလည်း ခေါင်းလောင်း သွန်းလုပ်တော်မူသည်။ ရင်ပြင်တော်ပတ်လည်မှာ ကျောက်ပြားအပြည့် ခင်းခြင်း၊ မီးထွန်းကျောက်တိုင်စိုက်ခြင်း၊ ထီးဖြူလေးစင်း၊ ရွှေသပိတ်လေး

လုံး၊ ရွှေပန်းကန် လေးလုံး၊ ငွေပန်းကန်ကြီးရှစ်လုံး၊ ရွှေဇွန်းလေးစင်း။ ငွေဇွန်းရှစ်စင်းစသည်ဖြင့် လှူတော်မူသည်။ ၎င်းလှူသော ပန်းကန် တစ်လုံး၊ တစ်လုံးမှာ ဆန်တစ်တင်းချက်ဆွမ်းဝင်သည်။ ဇွန်းမှာဆန်တစ် လယ်ချက်ဝင်သည်။ သပိတ်မှာလည်း ဆန်ငါးစိတ်ချက်ဝင်သည်။ ရွှေ သပိတ်မှာစိုကိုအကြီး။ ရွှေပန်းကန်မှာ ငွေကိုအကြီး။ ငွေပန်းကန်မှာ ငွေတူကိုအကြီး။ ရွှေဇွန်းမှာ ငွေဇွန်းမှာ ငွေကို အကြီး၊ ထွေးအင်လေးလုံးမှာ ငွေသိုင်းကိုအကြီး သင်ပုတ်တော်တင်မှာ။ ငွေထောက်ကိုအကြီး၊ ဆီမီးညှိတ်မှာ ငွေထက်ကိုအကြီး၊ တိုက်စောင့်မှာ ငွေပုလဲကိုအကြီး၊ ပန်းဘဲ(၄)ဖိုမှာ ငွေပုလဲ ကိုအကြီး၊ ပတ်ဝိုင်းဆိုဝဲတီးလေးဆိုင်းမှာ ငွေထောက်ကရကို အကြီး၊ ကုလားစည်ကြီးလေးလုံးမှာ ငွေတင်ကိုအကြီး၊ သိုင်းတော်ကိုင် လေးယောက် မှာ ငွေအောက်ကိုအကြီး။ တန်းဆာဆောင်းရှစ်ယောက်မှာ ငွေထိုင်သက်ကိုအကြီး တံမြက်လှည်းလေးယောက်မှာ ငွေထွက်ကိုအကြီး၊ ဆီမီး စာကိုင်လေးယောက် မှာ။ ငွေခကိုအကြီး စသည်ဖြင့် အသီးသီး ဖွဲ့စည်းခန့်အပ်ထားတော် မူသည်။

စောင်းတန်းမှတ်လေးဖက်နှင့် ကျောက်လှေခါး ပြုတော်မူလျက်၊ တစ်လလေးသီတင်းသံဃာတော် ငါးထောင်ခြောက်ထောင်စသည်ဖြင့် ဆွမ်းလုပ်ကျွေးတော်မူ၏။ နေ့စဉ်နေ့တိုင်းလည်း ဥပုသ်သီလကို ဆောက် တည်တော်မူလျက်၊ ရတနာသုံးပါးအာရုံနှင့်သာ အနောက်စောင်းတန်း တော်မှ ကုန်းတော်သို့တက်၍ ဝတ်ပြုတော်မူ၏။ စေတီတော်မြတ်၏ အောက်ပန်းတင်ကလပ်မြေကိုလည်း ထပ်ဖို့ပြုပြင်တော်မူ၏။ ထိုဘုရင်မ ကြီးသည် ဟံသာဝတီပဲခူးမြို့သို့ ခေတ္တမျှသာပြန်တော်မူ၍ တိုင်းပြည် အေးချမ်းသာယာရေးကို ဆောင်ရွက်တော်မူသည်။ တိဂုံစေတီတော်ကြီး၏ အနောက်တောင်ဖက်ရှိ သစ်မြို့နန်းတွင်သာ အရှည်အကြာစံတော်မူ၏။ နန်းစံ ၁၉-နှစ်၊ သက္ကရာဇ် ၈၃၃-ခုနှစ်၌ သက်တော် ၇၀-နှစ် အသက်တော်ကုန်ခါနီးတွင်။ အာရုံခံလျောင်းတော်ဦးသို့ သလွန်တော်ကို

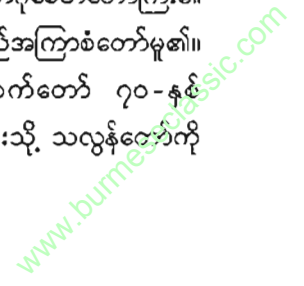

ရွှေပေးစေပြီးလျှင် တိဂုံဆံတော်ရှင် စေတီတော်မြတ်ကြီးကို ကြည်ညိုလျက်။ လက်အုပ်မိုး၍ ရှိခိုးကပင် နတ်ရွာစံတော်မူလေ၏။ စေတီတော်ကြီးအနောက် ယခုစစ်တပ်သားနေရာသည် ရှင်စောပု ဘုရင်မကြီးမြို့နေရာနှင့်။ စမ်းချောင်း မြေနီကုန်းဂတ်အကြား ဘုန်းကြီးကျောင်းတည်နေရာသည် ရှင်စောပု မိဖုရားကြီးသင်းချိုင်းတော်နေရာဖြစ်သည်။

သက္ကရာဇ် ၈၃၃-ခုနှစ်တွင် သမက်တော် ဓမ္မစေတီမင်းသည် (သီရိပုရမမဟာဓမ္မရာဇာဓိရာဇာ) ဟူသော ဘွဲ့နာမည်တော်ဖြင့် မင်းပြုတော်မူသည်။ (သို့ရာတွင် ရှင်စောပု ဘုရင်မကြီးနန်းစံ ခုနှစ်နှစ် သက္ကရာဇ် ၈၂၀-၈၂၁ ခုနှစ်ကပင် မင်းအဖြစ်သို့ လွှဲပြောင်းလက်ခံရသဖြင့် ကလျာဏီ သိမ်ကျောက်စာတွင် ၈၂၀ဟုပါလေသည်။ ထိုမင်းသည် ရာမညတိုင်း အလုံးအုပ်စိုးတော်မူ၍။ နိုင်ငံရှင်မင်းအပေါင်းတို့နှင့် မဟာမိတ်ဖြစ်တော်မူသည်။ ရဟန်းရှင်လူပြည်သူအပေါင်းတို့ကိုလည်း ရင်ဝယ်သားကဲ့သို့ သနားကြင်နာသဖြင့် ပြည်မှုပြည်ရေးကို ငြိမ်းအေးချမ်းသာစေလေသည်။ ပိဋကတ်၊ ဗေဒင်၊ ဂဏန်းကျမ်း ဆေးကျမ်းများစွာသိတတ် တော်မူသည်။ သဒ္ဒါ၊ သီလအစရှိသော ဂုဏ်တို့နှင့် ပြည့်စုံသည်။ ကုမုဒြာကြာဖြူအဆင်း သင်းရွှေပန်း၏အဆင်း၊ တန်ဆောင်မုန်းလရောင် အဆင်းနှင့်တူသော ဆင်ဖြူတော်ရတနာအသျှင်လည်းဖြစ်တော်မူသောကြောင့် (ကုမုဒ ကုဏ္ဍသရဒ စန္ဒီမာသမာနသိတ ဂမပတိဘူတော)ဟု ကလျာဏီကျောက်စာ၌ရေးသည်။

ထိုမင်းသည် ဟံသာဝတီတွင် ကုသိုလ်ပေါင်းများစွာပြုပြီးလျှင် ဘုရားမောင်းမမိသံကိုယ်ရံသင်းပင်း၊/ ရဲမက်လက်နက်ကိုင်သား အများနှင့် ဒဂုံမြို့သို့ ထွက်တော်မူလာ၍ မယ်တော်ဘုရင်မကြီးစံတော်မူရာ သစ်တပ်နန်းတွင်စံတော်မူလျက် တိဂုံဆံတော်ရှင်စေတီတော်မြတ်ကို အမျိုးမျိုး ပူဇော်လှူဒါန်းတော်မူသည်။ မိဖုရားကိုယ်လေး ရွှေချိန်ပြီးလျှင် ရွှေမျက်ပါးခပ်စေ၍ ရွှေသင်္ကန်းလှူတော်မူသည်။ ကြေးအချိန် ပိဿာတစ်သောင်းကိုလည်း ခေါင်းလောင်းသွန်းလုပ်လှူတော်မူပြန်သည်။ ထိုခေါင်းလောင်းကား

အဝရှစ်တောင်၊ ဇောက်တစ်ဆယ့်နှစ်တောင်ရှိ၏။ ၎င်းနောက် ကြေးအချိန် ပိဿာ ငါးရာတစ်လုံးကိုလည်း ထပ်မံသွန်းလုပ် လှူတော်မူပြန်၏။ (ဤကား ရွှေမော်ဓော ရာဇဝင်သမိုင်းထွက်တည်း)။

ရွှေတိဂုံသမိုင်းတော်သစ်နှင့် ရွှေတိဂုံထူပဝင်အလိုမှာ စင်အချိန် တစ်သိန်းရှစ်သောင်း၊ အစောက်တစ်ဆယ့်ခုနှစ်တောင်၊ အဝငါးတောင်ရှိ ခေါင်းလောင်းကြီးတစ်လုံးနှင့် ပိဿာချိန်ငါးရာရှိခေါင်းလောင်းငယ်လုံး သွန်းလုပ်သည်ဆိုသည်။ ထိုခေါင်းလောင်းတော်ကြီးကို သက္ကရာဇ် ၉၆၅ ခုနှစ်မှာ ၉၇၄ခုနှစ်အတွင်း သံလျင်မြို့စား ကုလားငဇင်ကာယုသွား၍ ဒေါပုံမြစ်ထဲတွင်ကျနေသည်။ ရေကျသောအခါ ပေါင်းကိုင်းပုဇွန်ထုပ်ကွေးကြီးပေါ်နေသည်ဟု ရှေးလူကြီးများ ပြောစမှတ်ပြုကြ၏။ ဤကား စကားချပ်တည်း။

ထိုဓမ္မစေတီမင်းကြီးသည် တိဂုံစေတီတော်ခြေရင်းတွင် ကြီးကျယ်စွာသော အလှူတော်ကြီးပေး၍၊ မယ်တော်ဘုရင်မကြီး လှူဒါန်းသည့် အတွက်ပါ ရေစက်သွန်းချအမျှဝေတော်မူ၏။ အကြောင်းအရာပြည့်စုံစွာ မွန်ဘာသာ မြန်မာဘာသာထွင်းလုပ်ရေးသားသော ကျောက်စာတိုင်ကြီး သုံးချပ်ကိုလည်း၊ စေတီတော်မြတ်ကြီး အရှေ့စောင်းတံနံး အလယ်ထပ်မြောက်ဘက်ဘေးတွင် စိုက်ထားခဲ့လေသည်။ (အောက်မှာကြည့်ပါ) မင်းကြီးသည် စေတီတော်မြတ်ကြီးကို မရောင့်ရဲနိုင်မျှ ပူဇော်ခြင်းကြီး ပူဇော်လျက် နေပြည်တော်ဟံသာဝတီသို့ ပြန်တော်မူပြီးလျှင် ရေတွင်း၊ ရေကန်၊ ကျောင်းတန်ဆောင်း၊ ဘုရား၊ သိမ်၊ ဇရပ် အဆောက်အအုံများစွာ ပြုလျက် နန်းစံ ၂၁နှစ်။ သက္ကရာဇ် ၈၅၄ ခုနှစ်တွင် နတ်ရွာစံတော်မူလေသည်။



ရွှေတိဂုံဘုရားကြီးဆိုင်ရာ အပိုင်တွင်  
တွေ့ရှိရသောကျောက်စာ

၁၈၈၃ခုနှစ်၊ ရန်ကုန်မြို့ အစိုးရ စာပုံနှိပ်တိုက်တွင် ရိုက်နှိပ်သော အစိုးရကျောက်စာဝန် ပါဠိဆရာကြီး ဒေါက်တာဖော်ကင်၏ မြန်မာပြည် ရှေးဟောင်းရာဇဝင်နှင့် ပထဝီဝင် ဆိုင်ရာမှတ်တမ်း၏ ရွှေတိဂုံဘုရားကြီး ဆိုင်ရာအပိုင်တွင် ဤကျောက်စာဝန်၏အကြောင်း။ ဤသို့ ရေးသားထားရှိ လေသည်။

(သက္ကရာဇ်-၁၂၄၁-ခု) အင်္ဂလိပ် ၁၈၈၀-ပြည့်နှစ်တွင် မြက်ခြံ တို့ကို သုတ်သင်ရှင်းလင်းရာ ဤကျောက်စာတိုင်သုံးခုသည် မြေမြှုပ်၍ တစ်လက်မ၊ နှစ်လက်မခန့်သာ မြေပေါ်တွင် ပေါ်ထွက်လျက်ရှိလေသည်။

အစိုးရကျောက်စာဝန်က ၁၂ ပေခန့်တူးမှ ကျောက်စာများလုံးလုံး ပေါ်လေသည်။ ဤကျောက်စာများမှာ မြန်မာသက္ကရာဇ် ၈၄၇ခု၊ အင်္ဂလိပ် သက္ကရာဇ် ၁၄၅၅ခုနှစ်တွင် တလိုင်းဘုရင် ဓမ္မစေတီ၏ အမိန့်အရ စိုက်ထားခဲ့သော ကျောက်စာများဖြစ်သည်။ ၎င်းတို့ကို တလိုင်းကျောက်စာ များ၏ ထုံစံအတိုင်း မြောက်ဘက်သို့လှည့်လျက် စိုက်ထားသည်။ မြောက် ဘက်မျက်နှာတွင်တလိုင်းကျောက်စာရှိသည်။ တောင်ဘက် မျက်နှာတွင် မြန်မာဘာသာနိဿယရှိသည်။ ကျောက်စာတိုင်များမှာ။ ပဲနေသည့်အပြင် ပဲသောအစများကိုလည်းရှာ၍ မတွေ့သောကြောင့် ကျောက်စာစကားတို့ကို အပြည့်အစုံမရနိုင်သေး။ သို့ရာတွင် ရသမျှ စကားတို့ကို ဆက်စပ်သော် အောက်ပါအတိုင်း အဓိပ္ပာယ်ရလေသည်။

သဗ္ဗညုဘုရားသခင်သည် (ရာဇာယတန) လင်းလွန်းပင်သို့ ကြွတော်မူလေသည်။ တစ်နေ့သ၌ ဥက္ကလာတိုင်းမှ ညီအစ်ကို (၂)ယောက် တို့သည် ဆန်လှေကြီးတစ်ခုနှင့် အရောင်းအဝယ်လာကြလေသည်။ ဤ ညီအစ်ကို(၂)ယောက်တို့သည် အလှူဒါနများစွာပြု၍ ကုသိုလ်ကောင်းမှုကို အလွန်ဆည်းပူးကြသောသူများဖြစ်လေသည်။ အလျှင်ကဆွေမျိုးတော်

ဖူးသော ဘုံမစိုးနတ်သမီးတစ်ယောက်က၊ ပွင့်သစ္စဘုရားသခင်အား။ ဖူးတွေ့ချေလောဟု ထိုသူတို့အားပြောလေ၏။ ကုန်သည်ညီနောင်တို့သည် နတ်သမီး၏စကားကို ကြားလျှင် မြတ်စွာဘုရားထံသို့ ရွှေလင်ပန်းဖြင့် မန္တမဓပိဏ္ဍိက (ကြွက်ကျစ်မှန်နှင့် ပျားမုန့်ဆုပ်)တို့ကို ယူသွားလေ၏။ မိမိတို့၏အကျိုးငှာ မန္တမဓပိဏ္ဍိက အလှူကို လက်ခံတော်မူရာ ဘုရား သခင်အား လျှောက်ကြလေ၏ ( ) စတုမဟာရာဇ် နတ်မင်း(၄)ယောက်သည် ကျောက်သပိတ် (၄)လုံးတို့ကို ဘုရားသခင် ထံသို့ ယူလာကြပြီးလျှင် ဘုရားသခင်ရှေ့တော်၌ထား၍ ( )လျှောက် ကြလေ၏။ ဘုရားသခင်သည် စတုမဟာရာဇ်နတ်မင်း(၄)ယောက် လှူလာ သော သပိတ်(၄)လုံးစလုံးတို့ကို အလှူခံတော်မူ၍ အောက် အထက် ထားပြီးလျှင် သပိတ်တစ်လုံးတည်းဖြစ်စေသောဟု အဓိဋ္ဌာန်ပြု၍ တစ်လုံး တည်းဖြစ်စေပြီးလျှင် မန္တမဓပိဏ္ဍိကကို။ ထိုသပိတ်ဖြင့် အလှူခံတော်မူ လေ၏။

ဘုရားသခင်သည် ဘုဉ်းပေး၍ပြီးတော်မူသောအခါ ကုန်သည် (၂)ဦးတို့အား တရားဟောကြားတော်မူလေ၏။ တရားအဆုံးတွင် ထိုသူ (၂)ယောက်သည် ဗုဒ္ဓံသရဏံ ဂစ္ဆာမိ ဓမ္မံ သရဏံဂစ္ဆာမိဟူသော ဒွေးဝါ စိက သရဏဂုံတည်ကြလေ၏။ ထိုအခါ (သံဃာမရှိသေး) ထို့နောက် ညီနောင်(၂)ယောက်တို့သည် တောင်းပန်၍ ဘုရားသခင်သည် လက် တစ်ဖက်ဖြင့် ခေါင်းတော်ကိုသပ်လျှင် ဆံတော် (၈)ချောင်းကိုရ၍ တဖုဿ ဘလ္လိက နှစ်ယောက်အား ပေးတော်မူလေ၏။ ထိုကုန်သည် (၂)ယောက် သည်လည်း ထိုဆံတော်ရှစ်ချောင်းကို ရွှေကြုတ်ဖြင့်ခံ၍ ရာမည ဒေသ တိုင်း အသိတညနဂိုရ်မည်သော ပြည်သို့ ပြန်ကြလေ၏။ မိမိတို့အရပ်သို့ ရောက်ပြီးနောက် အသိတညနဂိုရ်၏ အရှေ့မျက်နှာ၌ရှိသော တ(မဂ) ဣတောင်ထိပ်၌ လူတကာအပေါင်းတို့အား ကုသိုလ်ကောင်းမှုဖြစ်ပါစေ လိုသောကြောင့် ဆံတော်ကိုဌာပနာ၍ စေတီတည်ကြလေ၏။

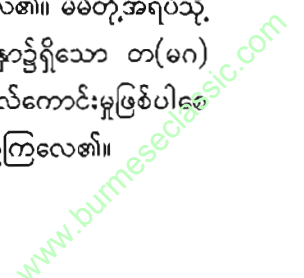

သက္ကရာဇ် ၈၅၄ ခုနှစ်တွင် သားတော်ဗညားရံမင်းသည် ဟတ္ထိရာဇာဟူသော ဘွဲ့တော်ခံယူ၍ ဟံသာဝတီ ရွှေနန်းကိုစံတော်မူသည်။ ထိုမင်းသည် မင်းရိုးမင်းစဉ်တို့အကျင့်ကို ပယ်၍။ မတရားသောအကျင့်ကို ကျင့်သဖြင့် ကပ်သုံးပါးတိုက်၍ ပြည်သူလူအပေါင်းတို့သည် အနာရောဂါ ရောက်လျက် ငတ်မွတ်ခေါင်းပါး အပျောက်များလှ၏။ မင်းမတရားခြင်းကြောင့် ဤသို့ဖြစ်ရတာကားဟု၊ ရဟန်းရှင်လူတို့ကဲ့ရဲ့ ပြောဆိုကြိမ်းမောင်းကြသဖြင့် လူတို့ကိုယ်၌ စောင့်သောနတ်များနှင့် မြို့နန်းစောင့်နတ်တို့လည်းကြိမ်းမောင်းချိမ်းဟိန်းဟစ်ကြွေးကြလေ၏။ လေမိုးလည်းပြင်းထန်စွာ လာလတ်၍ ဒဂုံမြို့ဆံတော်ရှင်စေတီတော်မြတ်ကြီး၏ ထီးတော်သည် လွင့်စင်၍ စေတီတော်အနောက်မြောက် တံတိုင်းလောက်အရပ် သစ္စေးတောသို့ ကျလေ၏။ ဟံသာဝတီရွှေနန်းတော်လည်း တိမ်းရိမ်း ပြိုပျက်ကျ၏။ ကျောင်း၊ တန်ဆောင်း၊ ဧရပ်အိမ်၊ သစ်ပင်ကြီးတို့လည်း လဲပြိုကြလေ၏။ ဟံသာဝတီ ပဲခူးမြို့တော်လည်း ရုံးရင်းဆန်ခတ် လန့်ဖျပ်ချောက်ချားလေရာ မင်းကြီးလည်း သတိသံဝေဂရလျက် ထိုနေ့ကစ၍ မကောင်းမှုကိုပယ်၍ ကောင်းမှုကိုသာပြုတော်မူ၏။ သက္ကရာဇ် ၈၅၆ နှစ်တွင် .....



အပိုင်း (၃)

ဓမ္မစေတီခေါင်းလောင်းကြီးနှင့်ပတ်သက်၍  
ဆရာကြီးဦးမောင်မောင်တင်(မဟာဝိဇ္ဇာ)နှင့်  
ဆရာကြီးမင်းယုဝေတို့၏ ရေးသားချက်နှစ်ရပ်

- အခန်း ၉ ဆရာကြီးဦးမောင်မောင်တင်(မဟာဝိဇ္ဇာ)  
ဓမ္မစေတီခေါင်းလောင်းတော်ကြီး
- အခန်း ၁၀ ဆရာကြီးမင်းယုဝေ ဒေါပုံမြစ်အတွင်း နစ်မြုပ်နေသော  
ခေါင်းလောင်းတော်ကြီး

အခန်း ၉

ဦးမောင်မောင်တင် (မဟာဝိဇ္ဇာ)

ဓမ္မစေတီခေါင်းလောင်းတော်ကြီး

ဟံသာဝတီ ပဲခူးမြို့တော်တွင် ဓမ္မစေတီမင်းတရားကြီးသည် သုံးဆယ့်တစ်နှစ်ကြာ တိုင်းပြည်သာယာ အေးချမ်းငြိမ်ဝပ်ပိပြားစွာ အုပ်ချုပ်ခဲ့ကြောင်း။ ငယ်စဉ်လူငယ်ဘဝမှစ၍ ဗုဒ္ဓသာသနာတော်တွင်း ကျောင်းရိပ်ကန်ရိပ်ခိုပြီး ကြီးပြင်းခဲ့၍ အသက်အရွယ် လေးဆယ်ကျော်သည်မှစပြီး နိုင်ငံတော်ကြီးကို ပညာ၊ သတိ၊ သမာဓိဖြင့် အုပ်ချုပ်ခဲ့ကြောင်း၊ ဆာအာသာပီဖေရာ (Sir Arthur P. Phayre) ၏ မြန်မာနိုင်ငံသမိုင်း (History of Burma) တွင် ချီးကျူးရေးသားထားသည်။

ဦးသက်တင် သမိုင်းကထိကဟောင်းကလည်း 'စေတီပေါင်း ၅၈ ဆူ သမိုင်းအကျဉ်းချုပ်' တွင် ဟံသာဝတီဘုရင် ဓမ္မစေတီမင်းကြီး လက်ထက် ကောင်းမှုတော်များတွင် အဖိုးတန်ဆုံးသော ကောင်းမှုတော်တစ်ခုသည် 'ရွှေကြီးဘုရားနှင့် အရံဘုရားများဖြစ်ပေသည်။ မင်းကြီးသည် မိမိ၏ ကောင်းမှုကို ဟံသာဝတီမဟာဗောဓိ' ဟု သမုတ်ခဲ့သည်။

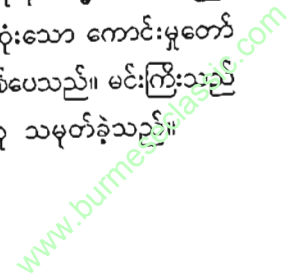

သာလွန်မင်းတရား လက်ထက် နိုင်ကနိတိမြို့စစ်တမ်းယူသော သက္ကရာဇ် ၉၉၄ခုထိ မဟာဗောဓိဟူ၍ပင် ခေါ်နေ၏။ ထို့နောက် သက္ကရာဇ် ၁၁၁၈ခု ဦးအောင်ဇေယျ ဟံသာဝတီရောက်သောအခါ ကျိုက်သလည်းဟုခေါ်ကြောင်း၊ လက်ဝဲနော်ရထာ မှတ်တမ်းမှ သိရသည်။ သက္ကရာဇ် ၁၂၄၆ ခုလောက်တွင် ကျိုက်မွန်ဘုန်းကြီးဦးကဝိန္ဒက ရှေးသမိုင်း မသိသည့်အလျောက် 'ရွှေကျိုက်'ဟု ဘွဲ့သစ်ပေးခဲ့ကြောင်း ရေးခဲ့သည်။

တစ်ဖန် ဓမ္မစေတီမင်းကြီးသည် ရာမညတိုင်းအတွင်း ရဟန်း တို့၏ ပဉ္စင်းအဖြစ်သည် မစင်ကြယ်၊ သာသနာတော်သည် မစင်ကြယ် သော ရဟန်းအဖြစ်နှင့် စပ်လျက်ရှိသည်။ ထို့ကြောင့် ရာမညရဟန်း လေးဆယ့်လေးပါးကို သက္ကရာဇ် ၈၃၇ခုတွင် သီဟိုဠ်သို့ ကြွကြစေပြီး ပဉ္စင်းအဖြစ်ကို ယူစေသည်။ ၈၃၈ခု ဒုတိယ ဝါဆိုလပြည့်ကျော် ၁၁ ရက်နေ့မှစ၍ သီဟိုဠ်ဓမ္မကိတ္တိမဟာထေရ်အစရှိသော ရဟန်းများထံမှ လေးကျိပ်လေးပါးသော ရာမညရဟန်းတို့သည် ကလျာဏီမြစ်အတွင်း လှေဘောင်အထက်၌ လေးရက်တွင် လေးကြိမ်ကမ္မဝါစာပြု၍ ပဉ္စင်းအသစ် အဖြစ်ကို ခံယူပြီး သီဟိုဠ်မှပြန်ခဲ့ကြသည်။ သက္ကရာဇ် ၈၃၈ ခု၊ နတ်တော် လဆန်း ၇ရက်တွင် သီဟိုဠ်ရဟန်း ၂၂ပါးအနက် ကဲ့ရဲ့ဖြစ်တင်ကင်း၍ ကျန်းမာသော သီရိသင်္ဃမောဓိ၊ ကိတ္တိသီရိမေလေ၊ ပရက္ကမဗာဟု စသော ရဟန်းမြတ် ၉ပါး၊ သံဃရက္ခိတစသော ပဉ္စင်းငယ်ငါးပါး သိမ်တည်မည့် အရပ်၌ သိမ်နတ်ခြင်းကို ပြုသည်။ ယင်းလဆန်း ၈ရက်တွင် သိမ်သမုတ် ခြင်းကိစ္စပြီး၍ သီဟိုဠ်ကလျာဏီမြစ်၌ ပဉ္စင်းခံခဲ့သော ရဟန်းတို့ သမုတ် သဖြင့် ကလျာဏီဟု အမည်ပေးသည်။

သက္ကရာဇ် ၈၁၂ ခုတည်းက သီဟိုဠ်သာသနာပိုင် ဝနရတန ဆရာတော်ကို ဥပဇ္ဈာယ်ပြု၍ သီဟိုဠ် ပဉ္စင်းအဖြစ်ကို ခံယူခဲ့သော သုဝဏ္ဏ သောဘနမဟာထေရ်ကို ကလျာဏီသိမ်နှင့် ကျောင်းကို ပထမဆရာတော် အဖြစ် ရာမညတစ်တိုင်းလုံး၏ သံဃရာဇာအဖြစ် ချီးမြှင့်သည်။ ထို့နောက်



ဆရာကြီး ဦးမောင်မောင်တင် (မဟာဝိဇ္ဇာ)နှင့် တမ္ပဝတီ ဦးဝင်းမောင်

သာသနာတော်၏ အညစ်အကြေးကို သုတ်သင်ပြီး ကလျာဏီသိမ်တော် ကြီးမှ သိမ်သစ်ပေါင်း ၉၉၆ သိမ်သမုတ်ခဲ့သည်။

ဓမ္မစေတီမင်းတရားကြီးသည် 'မဟာဗောဓိ ဘုရားများ တည် တော်မူစဉ်က အိန္ဒိယပြည်ရှိသော မဟာဗောဓိစသော ဘုရားများ၊ အတ္ထုပ္ပတ္တိများအနေအထား၊ အတိုင်းအတာအတိုင်း ဟံသာဝတီ၌ စေတီပွား များ တည်ထားသည်။ အိန္ဒိယမှအတိုင်းအတာ ပုံပန်းများ ရေးမှတ်ယူလာရန် ရဟန်းရှစ်ပါးနှင့် ပန်းချီ၊ ပန်းရံ၊ ပန်းတမော့စသော လူငါးဆယ်ကို သက္ကရာဇ် ၈၃၉ ခုတွင် မင်းကြီးကလွှတ်သည်။ ပေါက်ရောက်နိုင်သမျှ တိကျစွာ ရေးကူးပြီး ဟံသာဝတီ မြို့မှာ တည်ခဲ့ရာ -

- (၁) မဟာဗောဓိကုဋ္ဌာရုံ ဓမ္မစေတီမင်းကြီး
- (၂) ရာဇယတနစေတီ မိဖုရားကြီး
- (၃) ရတနာစက်မစေတီ သားတော်ဗညားရာဇ်

www.burmeseclassic.com

- (၄) ရတနာဃရစေတီ ဝန်မြို့စာစောနသိုင်း
- (၅) အနိမိဿစေတီ ပသက်ကို မြို့စား သမိန်ရာဇ
- (၆) အပေါလစေတီ အမတ်မဟာရာဇာ
- (၇) မုဉ္ဇလိန္ဒာစေတီ ပဂေါမြို့ဝန်ယောဂရက်
- (၈) သုပတိဋ္ဌစေတီ သန်လျင်မြို့စားရှင်စောပု
- (၉) ဒီဝါဝိဟာရစေတီ စမြင်ဋီတားရာပုတ်
- (၁၀) ရစောဘုမ္မိစက်မစေတီ ဒလစားဇေယျသူရ
- (၁၁) ကုသက်ရစေတီ အင်္ဂပုရစားစောသီရိအက္ကရာဇ်
- (၁၂) နဟာနစေတီ ရမ္မာပူရစားစောဒေပုတ်
- (၁၃) ရှင်တစ်ထောင်စေတီနှင့် ပါဠိဟာရိယစေတီ သရစ်စားဗြသမိုက်
- (၁၄) ဥရဝေဋ္ဌစေတီ၊ ဥရဝေဋ္ဌကျောင်း၊  
နဂါးတင်းကုတ်စေတီ၊ ဥတ္တရဂုရု  
ကျွန်းမှအပြန် ဆွမ်းဘုဉ်းပေးရာ စေတီ အမတ်ဗြတေ့ဇ။
- (၁၅) ဒုတ္တရစရိယာစေတီ အမတ်အဲကောင်ပိန်
- (၁၆) သုဇာတာစေတီ၊ သောတ္တိယစေတီ၊ ရတနာဗျောစေတီ၊ ရတနာ  
ဝေဒိကစေတီ၊ ဟေမဝတစေတီ၊ နာဠာကစေတီ၊ ရာဟုလာစေတီ၊  
ဥပကသမာဂမစေတီ၊ ဓမ္မစက္ကစေတီ၊ လုမ္ဗနီစေတီ၊ ကုသိနာရုံ  
စေတီနှင့် ကြွင်းသောသော စေတီတို့ကို အခြားမှူးမတ်တို့  
လုပ်ကြသည်။

ဓမ္မစေတီမင်းတရားကြီး၏ မဟာဗောဓိဒေသမှ စေတီတည်ထား  
မှုသည် ရှေးရှေးအဘယ်မင်းလက်ထက်ကမှ ဤမျှစုံလင်သည်ကို မတွေ့ရ  
ပါ။ ကုန်းဘောင်ဆက် အမရပူရဘိုးတော်မင်းတရားကြီး လက်ထက်က  
သတ္တဋ္ဌာနဘုရားများကို တောင်သမန်တောင်မင်းကြီး ဘုရားအနီး၌ လည်း  
ကောင်း၊ သာယာဝတီရွှေဘိုမင်းလက်ထက်၌ သတ္တဋ္ဌာနဘုရားများကို

ခောင်းကလော ရာဇမဏိစူဠာစေတီ မြောက်ဘက်၌လည်းကောင်း၊ တွေ့ရှိ  
ရသည်။

ဓမ္မစေတီမင်းကြီးသည် မဟာဗောဓိတံတိုင်း၊ တံခါးပေါက်  
လေးရပ်၊ ဇရပ်လေးဆောင်၊ တံတိုင်းအတွင်း နံရံများတွင် ဗြဟ္မာနတ်များ  
အရုပ် မာန်စစ်သည်အရုပ် စဉ်းသုတ်များကိုလည်း ပြုလုပ်ခဲ့သည်။ ယခု  
အခါ ထိုအရုပ်များ ရှေးဟောင်းသုတေသနရုံးတွင် အနည်းငယ်သာ  
တွေ့နိုင်ပြီး နိုင်ငံခြားပြတိုက်ကြီးများတွင်မူ တခမ်းတနားရောက်နေသည်။  
ဤသို့ သက္ကရာဇ် ၈၄၄ ခု ဝါဆိုလတွင် ပွဲတိုင်မင်းဆရာတော် ၃၇ပါးနှင့်  
မြို့နေသံဃာတစ်သောင်းသုံးထောင်၊ တောနေသံဃာသုံးသောင်းမကသော  
သံဃာများတို့အားပင့်၍ ကောင်းမှု ကုသိုလ် အလှူပြုရာ ရွှေပိဿာသုံးရာ  
ငါးဆယ်ကုန် ရေစက်ချကြောင်းမှတ်ရသည်။ ရှေးခေတ်က သံဃာများ  
ကို လှူဒါန်းရာတွင် ငရုတ်ကောင်းအိတ်၊ ကွမ်းသီးအိတ်များပါ လှူဒါန်း  
ကြောင်း သမိုင်းစာ၌ တွေ့ရသည်။

ဓမ္မစေတီမင်းတရားကြီး၏ ကောင်းမှုကုသိုလ်များကို သက္ကရာဇ်  
၉၆၂ ခုတွင် ခရစ်ယာန်ပေါ်တူဂီ ကပ္ပတိန်မဆင်းဂါးသည် ကောင်းမှုသတ္တု  
ဗောဓိပင်မှ ရွှေညောင်ရွက် ၁၀၀၀၊ ငွေညောင်ကိုင်းများ ဖြုတ်ယူ၊ သံညောင်  
ပင်စည်ကို နုတ်ယူကြသည်။ မဆင်းဂါးကို ဆက်ခံသူ ဖိလစ်ဒီဘရစ်တို  
လည်း ဟံသာဝတီ၊ ပဲခူးနှင့် ဥက္ကလာပဒဂုံ (လဝန်း)ဘုရားကြီးမှ အဖိုးတန်  
ရွှေ၊ ငွေ၊ ကျောက်သံပတ္တမြားများကို လုယူကြရာ၌ ဓမ္မစေတီမင်းတရားကြီး  
ခေါင်းလောင်းတော်ကြီးကိုလည်း ရွှေတိဂုံဘုရားပေါ်မှ ဖြုတ်ယူပြီး သန်လျင်  
ဘက်သို့သယ်ဆောင်ရာ ရန်ကုန် လှိုင်မြစ် ဒေါပုံချောင်းဝန်းကျင်၌ ရေတွင်  
မြုပ်ခဲ့ကြောင်း စကားရှိလေသည်။ သာလွန်မင်းတရားကြီးသည် သက္ကရာဇ်  
၉၇၄ ခုတွင် ဖိလစ်ဒီဘရစ်တိုနှင့် အပေါင်းပါများကို ကွပ်မျက် သုတ်သင်ခဲ့  
သည်။





သန်လျင်သမိုင်းကို အင်္ဂလိပ်ဘာသာပြန်ဆိုသူ ဂျေအက်(စ) ဖာနီဗယ်(J.S. Fumival) က ရန်ကုန် ရာဇဝင် စာမျက်နှာ ၂၄ တွင် ဘီအာရာပန်း(B.R. Pean)က A History of Rangoon တွင် ဤသို့ ရေးခဲ့သည်။

"He (Dharmazedi King) also cast large bell Awinga Sauk အဝက်စောက် of three parts brass, eighteen thousand in weight, and dedicated it" ဟူ၍ တွေ့ရသည်။

တစ်ဖန် ပါမောက္ခပန်းက -

His Majesty had then design and cast a great bell of one hundred and eighty thousand vin weight of bronze. The mouth of the bell was eight cubits, and its height twelve cubits. He cast also a small bell of five hundred vin in weight to strike in offering to the Buddha on the upper platform of the pagoda. They paid up in LAGUN as the contributon of the Lagun people five vin of gold and five thousand vin of Image.

တစ်ဖန် 'ရန်ကုန်သမိုင်း' မျက်နှာ ၃၃ တွင်

Dagon came under his (Portugese, Felipe de Brito) Sway and he took Dammaectis great bell from the Pagoda so that the might cast it's bronze into cannon, but by the power of Buddha the boat bearing it to Syriam sank in the Riverဟူ၍ ဓမ္မစေတီမင်းတရားကြီး၏ ခေါင်းလောင်းတော်ကြီးကို ပေါ်တူဂီဖိလက်ဒီဘရစ်တို့က သန်လျင်သို့ ကြေးအမြောက်ကြီးများအဖြစ် သွန်းရန် ယူဆောင်အသွား ရန်ကုန်မြစ်ထဲသို့ နစ်မြုပ်ခဲ့ရသည်။

'မြတ်ဘုရားရွှေတိဂုံ'တွင်လည်း မောင်ဆုရှင်က -

'ဓမ္မစေတီမင်းကြီးသည် ဝန်းသို ဝတ္တကမြေနေယံဝန်းကို ချဲ့လိုက်

ရသဖြင့် မိမိကိုယ်နှင့် မိဖုရားကြီး၏ ကိုယ်တို့ကို ချိန်တွယ်၍ ထိုနှစ်ရပ် ပေါင်း အလေးချိန်နှင့် ညီမျှသော ရွှေကို ရွှေပုစွန်ခွဲခတ်၍ လှူဒါန်းခဲ့သည်။ ထို့ပြင်လည်း အလေးချိန်ပီသော (၁၈၀,၀၀၀)မျှရှိသော ကြေးခေါင်းလောင်းကြီးကို သွန်းလုပ်၍ စေတီတော်သို့ လှူဒါန်းတော်မူသည်။ ခေါင်းလောင်းကြီးသည် အဝရှစ်တောင်၊ စောက်(၁၂)တောင် ရှိလေသည်။ ထိုခေါင်းလောင်းကြီးမှာ ခရစ်နှစ် ၁၆၁၂ တွင် သန်လျင်၌ ကြီးစိုးသော ငဇင်ကာက သန်လျင်သို့ သယ်ယူရာ ဒေါပုံမြစ်တွင်းသို့ ကျလေသည်။ ထိုအခါမှစ၍ ဆယ်မရတော့ချေဟူ၍ ရေးထားသည်။

ဤသို့ ရေတွင် ကျန်စ်မြုပ်လျက်ရှိသော ခေါင်းလောင်းကြီးကို ယခုအခါ နိုင်ငံတော်ကပင် စိတ်ဝင်စားပြီး ပြန်လည်ဖော်ထုတ်ရန် စီစဉ်လျက်ရှိကြောင်း သိရသည်။ စီမံကိန်းကောင်းကောင်းနှင့် ငွေအား၊ ပစ္စည်းအား၊ လူအားပညာရပ်အစုံစုံ ပိုင်းကူညီကြပါက ဓမ္မစေတီ ခေါင်းလောင်းကြီးကို ပြန်လည်ရရှိမည်မှာ မုချဟုဆိုနိုင်ပါသည်။

(၁၉၈၇)ခုနှစ်လောက်က ရန်ကုန်မြို့သို့ ကျွန်တော် မန္တလေးမှ ပြောင်းရွှေ့လာပြီး (၂)နှစ်ခန့်မှပင် ဓမ္မစေတီခေါင်းလောင်းကြီး သတင်းများ ကြားရပါသည်။ ရန်ကုန်တက္ကသိုလ်မှ တပည့်ဟောင်း၊ ဆရာတချို့ သည် ရှေးဟောင်း သုတေသနထံမှ ခွင့်ရယူပြီးနောက် ဓမ္မစေတီခေါင်းလောင်းကြီး ဖော်ထုတ်တော့မည်ဟု သမိုင်းဆိုင်ရာများ မေးမြန်းလာပါသည်။ ရှာဖွေရေး အဖွဲ့မှာလည်း လှေ၊ မော်တော်၊ ရေငုပ်သမား၊ အောက်ဆီဂျင်ဘူး စသည် ပစ္စည်းစုံစွာဖြင့် တောင့်တင်းပုံပြောပါသည်။ ဒေါပုံ၊ ဒလ၊ သန်လျင်ဘက်မှ ရေငုပ်သမားများသာမက ဗုဒ္ဓဘာသာ ကရင်၊ နတ်စားဆရာများလည်း ပါ၍ ကန်တော့ပွဲများပေး၊ မဏိမေခလာနတ်သမီး၊ ပင်လယ်စောင့်နတ်များပင့်၍ ပူဇော်ပသပြီးမှ လုပ်ငန်းစကြသည်။

မျှော်လင့်ကြီးသော အဖွဲ့ဝင်တို့သည် ငွေပင်ငွေရင်းစိုက်ပြီး လုပ်ငန်းကြမ်းဖြစ်၍ နေ့မှရက်စား၊ လများ၊ ကုန်သော်လည်း ခေါင်းလောင်းကိစ္စမှာ

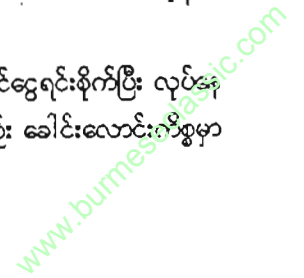

ထူးခြားမှုမရှိပါ။ ရေငုပ်သမားများ ဆင်းရှာဖွေရာ ခေါင်း လောင်းကြီး၏ အထက် ပုစွန်ထုပ်ကွေးကြီးကို စမ်းသပ်တွေ့ရှိပြီး ခေါင်းလောင်းကြီး၏ လုံးပတ်ပေါ်၌ အတွယ်အတာမရှိသဖြင့် ရွံညွှန်ပေါ်မှာ လျှော့၍ အောက်သို့ ရောက်သွားကြောင်း စသည့် သတင်းများကြားရသည်။ အမှန်စင်စစ် ခေါင်းလောင်းကြီး၏ ပုစွန်ထုပ်ကွေး၊ ခေါင်းလောင်း ကိုယ်ထည်ကြီးတွေ သည်ဆိုသည်မှာ ယုံဖွယ်မဟုတ်ဟု ဆိုပါသည်။ ရေငုပ်သမားများ ဆင်းပြီး သင်္ဘောပျက်ကြီးများမှ ပစ္စည်းရှာကြ၊ လွယ်ကူသောပစ္စည်းများ မ၊ယူလာ ကြပြီး နေအတွက် အပိုရရန်သာလုပ်နေကြောင်း ကြားရသည်။

ဤသို့ ဓမ္မစေတီခေါင်းလောင်း ရှာဖွေရေးတစ်ဖွဲ့ ပျက်သွားပြီး နောက်တစ်ဖွဲ့ ပေါ်လာပါသည်။ ဤအဖွဲ့သည် ရန်ကုန် နိုင်ငံခြားကုမ္ပဏီ တစ်ခုက ဦးစီးမည်ဖြစ်ကြောင်း၊ ငွေရေးကြေးရေး စိတ်ချရကြောင်း ကုမ္ပဏီ တွင် အလုပ်ရသော တပည့်ဟောင်းတစ်ဦးက ပြောလာပြန်ပါသည်။ ယခင်က အတွေ့အကြုံ ကြားသိသမျှသာ သတိပေးလိုက်ရပါသည်။ ယင်းအဖွဲ့သည်လည်း ဇာတ်သိမ်းသွားကြောင်း ကြားရပြီးနောက် ဓမ္မစေတီ မင်းတရား၏ ခေါင်းလောင်းသတင်းကို မကြားရတော့ပါ။

ဓမ္မစေတီမင်းတရားကြီး ရာဇာဓိပတိအား ဘုရားရှိခိုးသောအခါ မေတ္တာပို့ပါသည်။ သူ့ကောင်းမှု ကုသိုလ်များကိုလည်း ပဲခူး၊ ဟံသာဝတီ ရောက်တိုင်း တတ်နိုင်သမျှ ဝင်ဖူးပါသည်။ သံဃာတော်ကိုပင် ဆွမ်းပင့် ကျွေးမွေးသော ဘုရင်တစ်ဆူအား လေးစားကန်တော့ပါသည်။ ‘မဟာသိဒ္ဓိ ကျမ်းရင်းကြီး’ ပထမတွဲ စာမျက်နှာ (၇၉)မှ ဓမ္မစေတီ မှော်အင်းဘုရား ရှိခိုးကို မကြာမကြာ ရွတ်ဖတ်ပါသည်။ ယခုတော့ ‘ဓမ္မစေတီမင်း တရားကြီး၏ ခေါင်းလောင်းတော်ကြီး အမြန်မကြာ ပေါ်လာစေကြောင်း’ ဆုတောင်းနေပါသည်။



အခန်း ၁၀

ဒေါပုံမြစ်အတွင်းနစ်မြုပ်နေသော ခေါင်းလောင်းကြီး

ခရစ်နှစ် ၁၆၂၂ခုနှစ်တွင် ရွက်သင်္ဘောကြီး ၁၆ စင်းပါဝင်သော စပိန်ရွက်သင်္ဘောအုပ်စုသည် အမေရိကန်ပြည်အနီး ဖလော်ရီဒါကီးစ် ကမ်းခြေ အလွန်တွင် မုန့်တိုင်းမိ၍ နစ်မြုပ်သွားသည်။ ပင်လယ်အောက်သို့ ကျရောက်သွားသည်။ ထိုသင်္ဘောများမှာ ရတနာများတင်ဆောင်လာသော သင်္ဘောများဖြစ်ကြသည်။ အဖိုးမဖြတ်နိုင်အောက်အောင် တန်ဖိုးထိုက်တန် သည်။ နှစ်ပေါင်းကြာမြင့်စွာ ရေအောက်တွင် ရောက်နေသည်။ အများ ကပင် ဆုံးရှုံးပစ္စည်းများအဖြစ် သတ်မှတ်ခဲ့ကြသည်။

သို့ရာတွင် နှစ်ပေါင်း ၃၇၀ကျော်အကြာတွင် ရေအောက်ရှာဖွေ သူများ၏ နည်းအမျိုးမျိုးဖြင့် ကြိုးစား စွန့်စားရှာဖွေမှုကြောင့် နစ်မြုပ်ခဲ့သော သင်္ဘောများအနက်မှ နှစ်စင်းကို ပြန်လည်တွေ့ရှိကြသည်။ စွန့်စားရှာဖွေသူ များသည် ၁၉၅၅ခုနှစ်တွင် ‘နူထက်စထရာဆီနိုရာ ဒီအာတိုချာ’အမည်ရှိ ရွက်သင်္ဘောကြီးကို လှေဝမ်းအပြည့် ရတနာများနှင့်အတူ ပြန်လည်တွေ့ရှိ

www.burmeseclassic.com

ကြသည်။ ထို့နောက် ၁၉၅၅ခုတွင် ထိုအုပ်စုဝင်ဟု ယူဆရသော ရွက် သင်္ဘောကြီးတစ်စင်းကို ထပ်မံတွေ့ရှိကြပြန်သည်။ ပေ ၁၅၀၀အနက်ရှိသော ရေအောက်မှ တွေ့ရှိရခြင်းဖြစ်သည်။

ထိုအကြောင်းကို ကမ္ဘာ့စာနယ်ဇင်းများက ဓာတ်ပုံများဖြင့် အသားပေးဖော်ပြကြသည်။ ယင်းတို့ကို ဖတ်ရှုရသောအခါ ကျွန်တော် သည် ဒေါပုံမြစ်ထဲတွင် ကျရောက်နေသော ဓမ္မစေတီမင်း၏ ကြေးခေါင်း လောင်းကြီးကို အမှတ်ရမိသည်။ ထိုခေါင်းလောင်းကြီးသည် စပိန်ရွက် သင်္ဘောကြီးများနစ်မြုပ်သော အချိန်ကာလခန့်လောက်မှာပင် ဒေါပုံမြစ် အတွင်း ကျရောက်နစ်မြုပ်ခဲ့သည်။ ထိုခေါင်းလောင်းကြီးကို အမှတ်ရမိ သည်နှင့်အမျှ ပြန်လည်ရှာဖွေဆယ်ယူနိုင်သော်ကောင်းလေစွဟူ၍ ဆန္ဒဖြစ် မိပေသည်။



မြန်မာတို့က ဤရေပြင်တစ်နေရာ၌ ခေါင်းလောင်းကြီးရှိနေသည်ဟု ယုံကြည်ထားကြသည်။

ထိုဓမ္မစေတီမင်း၏ ခေါင်းလောင်းကြီးမှာ ရွှေတိဂုံစေတီတော် မြတ်တွင် တင်လှူထားသော ခေါင်းလောင်းကြီးဖြစ်သည်။ ရှေးဘိုးဘွား တို့၏ ထူးခြားသော သာသနာအမွေ ပစ္စည်းဖြစ်သည်။ ရှေးဟောင်းပစ္စည်း တစ်ရပ်အဖြစ်ဖြင့်လည်း တန်ဖိုးမဖြတ်နိုင်ပေ။ ထို့ပြင်ထိုခေါင်းလောင်းကြီး နှင့် စပ်လျဉ်းသော ဖြစ်ရပ်များမှာလည်း အလွန်စိတ်ဝင်စားဖွယ်ကောင်းလှ သည်။ မှတ်သားဖွယ်ကောင်းလှသည်။ ထိုမှတစ်ပါး ထိုခေတ်နယ်ချဲ့တို့၏ အပြုအမူကိုလည်း အထင်အရှားသိနိုင်ပေသည်။

ဓမ္မစေတီမင်း (ခရစ်နှစ် ၁၄၇၂-၁၄၉၂)သည် မွန်ဘုရင်မကြီး ရှင်စောပု၏ သမက်တော်ဖြစ်သည်။ ဟံသာဝတီ ပဲခူးကို အခြေပြုလျက် ထိုခေတ်မွန်ဒေသကို အုပ်စိုးသော မွန်ဘုရင်ဖြစ်သည်။ စာပေ ပရိယတ္တိ တတ်ကျွမ်းသည်။ အသိအလိမ္မာ၊ ဉာဏ်ပညာနှင့် အထူးပြည့်စုံသည်။



နိုင်ငံ စည်ပင်သာယာဝပြောအောင် အုပ်ချုပ်နိုင်သည်။ သာသနာတော်ကို အလွန်ချီးမြှင့်မြှောက်စားသည်။ ပဲခူးမြို့သစ်နှင့် မြို့ဟောင်းအကြားရှိ ကုန်းတော်ပေါ်တွင် မပြတ်အလှူအတန်းပေးလေ့ရှိသည်။ သာသနာ အဆောက်အအုံများ တိုးချဲ့တည်ဆောက်သည်။ ဗုဒ္ဓဂါယာသို့ သံတမန် များစေလွှတ်၍ သာသနာဗိမာန်များကိုလည်း မွမ်းမံပြင်ဆင်သည်။ သီဟိုဠ် ကျွန်း(သီရိလင်္ကာ)သို့ သံဃာများစေလွှတ်၍ ကလျာဏီဖြစ်တွင် သိက္ခာ သစ်တင်စေသည်။ ထိုသံဃာများ ပဲခူးသို့ ပြန်ရောက်သောအခါ ပဲခူး နေပြည်တော်၏ အနောက်ဘက်တွင် ကလျာဏီသီမံကို တည်၍ သိက္ခာ သစ်တင်စေသည်။ ဤအတ္ထုပ္ပတ္တိများကို ကျောက်ပြားဆယ်ချပ်ပေါ် တွင် ကမ္မည်းတည်းထားသည်။ ယင်းကို ကလျာဏီကျောက်စာဟုခေါ်၏။

ဓမ္မစေတီမင်းသည် နိုင်ငံတော်အရပ်ရပ်မှ သာသနာရေးနှင့် စပ်လျဉ်းသော မေးခွန်းပုစ္ဆာများကိုလည်း ကောင်းစွာ ဖြေရှင်းပေးသည်။ တရားနှင့်ဓမ္မသတ်တို့ကိုလည်း မှန်ကန်စွာ ဆုံးဖြတ်ပေးသည်။ ထိုအဆုံး အဖြတ်တို့ကို စုပေါင်း၍ ဓမ္မစေတီဖြတ်ထုံးဟူ၍ မှတ်တမ်းတင်ထား ကြသည်။ ယင်းတို့အပြင် ထိုမင်းသည် ရွှေတိဂုံစေတီတော်တွင် ပြည်သူ တို့၏ ကောင်းမှုဖြင့် ကြေးခေါင်းလောင်းကြီးတစ်လုံး ချိတ်ဆွဲလှူဒါန်းခဲ့ သည်။ ယင်းသည် ရွှေတိဂုံစေတီတော်တွင် ချိတ်ဆွဲလှူဒါန်းသော ခေါင်း လောင်းကြီးများအနက်အပီအဆုံး၊ အစောဆုံးဖြစ်သည်ဟူ၍ပင် ဆိုကြသည်။

ထိုကြေးခေါင်းလောင်းကြီးလှူဖြစ်ပုံမှာ အလွန်စိတ်ဝင်စားဖွယ် ကောင်းလှသည်။ ထိုအကြောင်းကို ဦးဖိုးကျား၏ 'မြန်မာ့ဂုဏ်ရည် ရာဇဝင် ဖတ်စာ' စာအုပ်၌ အောက်ပါအတိုင်း ဖော်ပြထားသည်။

'တစ်ရံခါသော် ဓမ္မစေတီမင်းသည် အမြို့မြို့တွင် အိမ်ရှိ စာရင်း ကို ယူစေ၊ အမိန့်တော်ရှိရာ ဥပုသ်၊ သမန္တရာဇ်၊ ဘုရင်ရာဇာ၊ ခုန္တရာဇာ ဟူသော အမတ်လေးယောက်တို့သည် စာရင်းယူရုံသာမဟုတ်။ ယုံမှတ် ကြေးလည်း ကောက်ရမည်ထင်၍ ကောက်လေသဖြင့် ကြေး တစ်သန်း

ရှစ်သိန်းရမှ မင်းကြီးအား ဆက်လေ၏။ မင်းကြီးလည်း အိမ်ရှိ ကိုသာ သိလို၍ခန့်ထားသည်။ 'ဆင်းရဲသူ၊ ဆင်းရဲသားတို့၏ ကြေးကို ခံယူမည် လော'ဟု အမတ်လေးယောက်တို့ကို အပြစ်ပေးလျက် 'ကြေးများကို ပြန်၍ပေးစေ'ဟု မိန့်တော်မူ၏။ ထိုအခါ အမြို့မြို့ကျေးလက်သား တို့က 'ကျွန်တော်တို့ပြန်၍ မယူလိုပါပြီ။ တော်သင့်ရာကောင်းမှုတစ်စုံတစ်ခု ပြုတော်မူပါ'ဟု လျှောက်လေသော် 'တိဂုံဆံတော်ရှင်မှာ ဆွဲလှူရန် ခေါင်းလောင်းကြီးသွန်းစေ'ဟု ဗညားအိန် အမတ်ကြီးကို ခန့်တော်မူ၍ အမတ်ကြီးလည်း စောက်တစ်ဆယ့်နှစ်တောင် အဝခုနစ်တောင်ရှိ ခေါင်း လောင်းကြီးကို သွန်းမည်ရှိရာ ဇေယဗဟု၊ ရာဇဗဟု၊ ပဲခူးသမုတ္တရာ နန္ဒစည်သူကျော်၊ သံဃာရာဇာဆရာတို့က အခါပေးသည့်အတိုင်း တပေါင်း လဆန်းရှစ်ရက်၊ ကြာသာပတေးနေ့ သီဟိုဠ်တွင် ပွဲသဘင်ကြီးစွာပြု၍ သွန်းတော်မူ၏။

ထိုအခါ လောကဉာဏဆရာက 'ခေါင်းလောင်းသည် သွန်းပြီး လျှင် အပြစ်အဆာမရှိ ချောမောလိမ့်မည် သို့ရာတွင် အသံမရရှိပါလိမ့်မည်' ဟု မင်းကြီးအားလျှောက်လေ၏။ မင်းကြီးလည်း 'အထက်ကမလျှောက်၊ ယခုမှသာလျှောက်သည်။ ဆိုသည့်အတိုင်းမမှန်လျှင် အမျိုးခုနစ်ဆက်တိုင် အပြစ်ပေးမည်။ မှန်လျှင် အမျိုးခုနစ်ဆက်တိုင် ကောင်းအောင်ပြုမည်'ဟု မိန့်တော်မူရာ 'ဆရာတို့ကပေးသောအခါသည် နက္ခတ်ခြောက်လုံး ဖြစ် သည်။ မိကျောင်းမှာလျှာမရှိ၍ မမြည်နိုင်၊ သို့ကြောင့် အသံမရလေ'ဟု လျှောက်ကြလေ၏။ မင်းကြီးလည်း 'သို့ဖြစ်လျှင် မှန်ပေသည်'ဟု လောကဉာဏဆရာအား ဆုကြီး၊ လာဘ်ကြီးပေး၍ ရာဇာပုရောဟိတ် အမည်ကိုလည်း ပေးတော်မူ၏။ ခေါင်းလောင်းကြီးကိုကားတိဂုံဆံတော်ရှင် မှာ ဆွဲလှူလေသတည်း။

ယင်းသို့ဖော်ပြထားသည့်အတိုင်းပင် ထိုခေါင်းလောင်းကြီးသည် ရွှေတိဂုံစေတီတော်တွင် ခန့်ထည်စွာ တည်ရှိခဲ့သည်။ ယင်းသည်

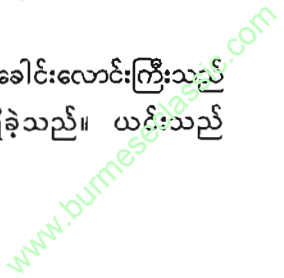

အလေးချိန်ပိဿာ ၁၈၀၀၀၀ရှိသည်ဟု ဆိုသည်။ ဤသို့ ချိတ်ဆွဲလျှင်ဒါနံး ထားပြီး သက်တမ်း ၁၃၂နှစ်ခန့်အကြာ ခရစ်နှစ် ၁၆၀၈ခုခန့်တွင် ဤ ခေါင်းလောင်းကြီးမှာ ဇင်ကာခေါ် ဖီးလစ်ဒီဘရစ်တို၏လက်ချက်ဖြင့် ရွှေတိဂုံစေတီတော်မှ အမွေအဖြစ်ခံရသည်။ သန်လျင်သို့ သယ်ယူစဉ် လှေကွဲကာ ဒေါပုံမြစ်အတွင်းသို့ ကျဆင်းသွားခဲ့ပေသည်။

ဇင်ကာခေါ် ဖီးလစ်ဒီဘရစ်တိုကား ပေါ်တူဂီလူမျိုးတစ်ယောက် ဖြစ်သည်။ သင်္ဘောတွင် စားပွဲထိုး သူငယ်အဖြစ်စတင်လုပ်ဆောင်ရာမှ ရခိုင်ဘုရင်မင်းရာဇာကြီး လက်ထက်တွင် ရခိုင်ပြည်သို့ စတင်ရောက်ရှိလာ သည်။ မင်းရာဇာကြီးထံတွင် အမြောက်တပ်သားအဖြစ် ဝင်ရောက်အမှုထမ်း ရာမှ ရာထူး တစ်ဆင့်ပြီးတစ်ဆင့်တက်ခဲ့သည်။ တပ်မှူးဖြစ်လာခဲ့သည်။



ဓမ္မစေတီခေါင်းလောင်းကြီးတည်ရှိနေသည့် လွမ်းမောစရာ ဒေါပုံမြစ်ပြင်

ပန်းမျိုးတစ်ရာစာပေ

ခရစ်နှစ် ၁၆၀၀ ပြည့်နှစ်တွင် ရခိုင်ဘုရင်နှင့် တောင်ငူဘုရင်တို့ ပူးပေါင်း၍ ဘုရင့်နောင်၏ သားတော်နန္ဒဘုရင်စိုးစံသော ဟံသာဝတီပဲခူးကို ချို့တက်တိုက်ခိုက်ကြသည်။ ရခိုင်ဘုရင်၏ ပေါ်တူဂီစစ်တပ်ကို ဇင်ကာ က အုပ်ချုပ်လိုက်ပါလာခဲ့သည်။ သူတို့သည် စစ်အောင်သောအခါ ပဲခူး နေပြည်တော်ကို မီးရှို့ဖျက်ဆီးကြသည်။ ရခိုင်ဘုရင်ပြန်သောအခါ တောင်ငူ ဘုရင်မင်းရဲသီဟသူ၏ သဘောတူညီချက်အရ ဇင်ကာကို သန်လျင်မြို့ဝန် အဖြစ် ခန့်ထားခဲ့သည်။ ဇင်ကာသည် မူလကပင် ပေါ်တူဂီပိုင် ကိုလိုနီ နိုင်ငံထူထောင်ရန် ကြံရွယ်ရင်းရှိသူဖြစ်သည်။ သူသည် ကျုံးမြောင်း၊ ခံတပ်များ ဆောက်လုပ်၍ သန်လျင်ကို အခိုင်အလုံ ပြုသည်။ အတန်ကြာ သော် ရခိုင်ဘုရင်အပေါ် သစ္စာဖောက်လေတော့သည်။ ရခိုင်တပ်သားတို့ကို တိုက်ခိုက်နှင်ထုတ်၍ မင်းလုပ်နေတော့၏။

ရခိုင်ဘုရင်က ဇင်ကာကို တိုက်ခိုက်ဖမ်းယူရန် စစ်တပ်တစ်တပ် လွှတ်လိုက်သည်။ ဇင်ကာက အောင်မြင်စွာ ခုခံတွန်းလှန်လိုက်သည်။ ထို့နောက်အခြေအနေပို၍ ခိုင်ခံ့စေရန် ဂိုအားမြို့သို့သွားသည်။ အိန္ဒိယ နိုင်ငံဆိုင်ရာ ပေါ်တူဂီဘုရင်ခံချုပ်အား မိမိကိုအသိအမှတ်ပြုရန် လျှောက် ထားသည်။ ပေါ်တူဂီဘုရင်ခံချုပ် လည်းနှစ်သက်သွားသည်။ မိမိ၏တူမနှင့် ထိမ်းမြားပေး၍ သန်လျင်ဘုရင်ခံအဖြစ် အသိအမှတ်ပြုလိုက်သည်။

ထိုအချိန်မှစ၍ ဇင်ကာသည် ကိုလိုနီနယ်ပယ်ချဲ့ထွင်ရန် ရည်သန်လျက် ပဲခူးနယ်တစ်ဝိုက်အထိ တိုက်ခိုက်သိမ်းယူသည်။ တစ်ဖန် မိမိ၏သမီးကို မုတ္တမမြို့စား၏သားနှင့် ထိမ်းမြားပြီးလျှင် မဟာမိတ်ဖွဲ့ ဖြစ်သည်။ သန်လျင်မှ မုတ္တမအထိ ကျယ်ဝန်းသော မြစ်ဝကျွန်းပေါ်တစ်ခု လုံး ဇင်ကာ၏ ဩဇာခံဖြစ်လာသည်။

ဇင်ကာသည် အင်အားတောင့်တင်းလာသောအခါ မြန်မာနိုင်ငံ သို့ လာရောက်သည့် နိုင်ငံခြားကုန်တင် သင်္ဘောများကို သန်လျင်မှတစ်ပါး အခြားဆိပ်ကမ်းများတွင် ဆိုက်ကပ်ခွင့်မပေး၊ ပိတ်ပင်တားမြစ်လိုက်သည်။

ပန်းမျိုးတစ်ရာစာပေ

www.burmeseclassic.com

ထိုအခါ သူသည် အခွန်အကောက်များစွာရ၍ ကြွယ်ဝချမ်းသာလာသည်။ သို့ရာတွင် လောဘကို မထိန်းနိုင်။ ဗုဒ္ဓဘာသာဝင်တို့၏ ဘုရားများမှ ရွှေကိုခွာယူသည်။ စေတီပုထိုးများကိုဖောက်၍ ဌာပနာများကိုယူသည်။ စေတီများမှ ကြေးခေါင်းလောင်းများကို ဖြုတ်ယူ၍ အမြောက်သွန်းလုပ်သည်။ ထိုစဉ်ဓမ္မစေတီမင်း လျှာဒါန်းခဲသော ရွှေတိဂုံစေတီမှ ခေါင်းလောင်းကြီးမှာ အဖြုတ်ခဲခြင်းဖြစ်သည်။ ဒေါပုံမြစ်အတွင်းသို့ ကျရောက်ခဲ့ခြင်းဖြစ်သည်။ (ထိုခေါင်းလောင်းကြီးသည် ဒေါပုံမြစ်အတွင်းကျရောက်ပြီး ရေအောက်တွင်ရှိနေခဲ့သည်။ ယခင်က မြစ်ထဲရေကျချိန်များတွင် ထိုခေါင်းလောင်းကြီးကို ပုဇွန်တုပ်ကွေးပေါင်းကိုင်းကြီး ပေါ်နေသည်ကို တွေ့မြင်ကြရသည်ဟုပင် အဆိုရှိခဲ့သည်။)

ငဇင်ကာသည် ယင်းသို့ ဘာသာကို စော်ကားရုံမက မင်းအာဏာဖြင့် မြန်မာတို့ကို သူ၏ဘာသာထဲသို့ အတင်းအကြပ်သွတ်သွင်းသည်။ မဖွယ်ရာသည့်အမှုများကို ထပ်တလဲလဲပြုသည်။ ထိုအခါ မြန်မာတိုင်းရင်းသားတို့ မခံမရပ်နိုင်ဖြစ်လာကြသည်။ ထိုအချိန်၌ အင်းဝတွင် မဟာဓမ္မရာဇာခေါ် အနောက်ဘက်လွန်မင်း (၁၆၀၅-၁၆၂၈) စိုးစံနေရာ အင်းဝဘုရင်ထံ လျှောက်တင်ကြသည်။

ထိုအတွင်းငဇင်ကာသည် မုတ္တမစားနှင့် ပူးပေါင်းကာ တောင်ငူကို တိုက်ဖျက်သည်။ တောင်ငူဘုရင်ခံ နတ်ရှင်နောင်ကို ဆောင်ယူပြန်သည်။ အနောက်ဘက်လွန်မင်းလည်းငဇင်ကာကို တိုက်ခိုက်နှိမ်နင်းရန် ခရစ်နှစ် ၁၆၁၃ခုနှစ်တွင် သန်လျင်သို့ ချီလာသည်။ သုံးလကြာမျှပိုင်းထားသည်။ ငဇင်ကာလည်း ပေါ်တူဂီဘုရင်ခံချုပ်ထံ အကူအညီတောင်းသည်။ သို့ရာတွင် မြန်မာတပ်တို့က လျင်မြန်စွာ တိုက်ခိုက်ကြသဖြင့် စစ်ကူများ မရောက်မီ သန်လျင်မြို့ကျလေသည်။ သန်လျင်မြို့ကျသော် အနောက်ဘက်လွန်မင်းတရားကြီးသည် ငဇင်ကာနှင့် နတ်ရှင်နောင်တို့ကို စစ်မေး၍ အပြစ်အလျောက် ကွပ်မျက်လိုက်သည်။ အခြားပေါ်တူဂီတို့ကို အထက်

ပရိမ္မသို့ ဆောင်ယူသည်။ ချင်းတွင်းမြစ်နှင့်မူးမြစ်ကြားရှိ ကျေးရွာတို့တွင် နေရာချထားပေးသည်။ ဘာသာရေးချုပ်ချယ်မှုမထား၊ လွတ်လပ်စွာ ကိုးကွယ်နေထိုင်ခွင့်သည်။ ဘုရင့်အမြောက်တပ်များတွင်လည်း အမှုထမ်းခွင့်ပေးသည်။

ဤကားဓမ္မစေတီမင်း၏ ခေါင်းလောင်းကြီးအကြောင်းနှင့် ထိုခေါင်းလောင်းကြီးနှင့်ဆက်နွယ်သူများအကြောင်း တစ်စုတစ်စောင်း တင်ပြအချက်ဖြစ်ပါသည်။ ထိုဖြစ်ရပ်မှာ နှစ်ပေါင်း ၃၈၀ကျော်ကြာခဲ့ပြီ။ ထိုသူများလည်းမရှိကြတော့ပြီ။

သို့ရာတွင် ဓမ္မစေတီမင်း၏ ခေါင်းလောင်းကြီးကားမပျောက်ပျက်နိုင်သေး။ ဒေါပုံမြစ်၏ ရေအောက် တစ်နေရာတွင် တည်ရှိဆဲဖြစ်သည်။ စွန့်စား၍ ကြိုးပမ်းရှာဖွေနိုင်သော် ပြန်လည်ရနိုင်မည်မှာမုချဖြစ်သည်။ ထိုအခါတန်ဖိုးမဖြတ်နိုင်သော ရှေးဘိုးဘွားတို့၏ အမွေအနှစ် ပစ္စည်းနှင့် တကွ ထိုစဉ်က ဖြစ်ရပ်များသည် အသစ်တစ်ဖန် ပြန်လည်ဆန်းသစ်လာဦးမည်ဟု ယူဆမိပေသည်။

အကိုး

- (၁) မှန်နန်းရာဇဝင် (၃-တွဲ)
- (၂) မြန်မာ့ဂုဏ်ရည် ရာဇဝင်ဖတ်စာ (ဦးဖိုးကျား)
- (၃) မြန်မာ့ရာဇဝင် (ဦးဘသန်း၊ ဘီ-အေ)
- (၄) မြန်မာ့စွယ်စုံကျမ်း (အတွဲ-၅)
- (၅) မြန်မာ့စွယ်စုံကျမ်း အနှစ်ချုပ် (၁၉၉၀)
- (၆) မြတ်ဘုရားရွှေတိဂုံ (မောင်ဆုရှင်)
- (၇) ရွှေတိဂုံစေတီတော်မှ ခေါင်းလောင်းကမ္မည်းစာများ (ဦးလှသိန်း)၊ အထူးထုတ်ရွှေတိဂုံ သုတေသန စာစောင်

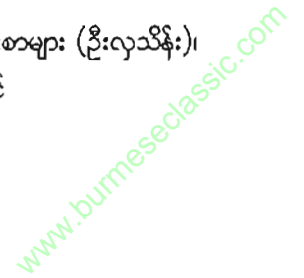

- (၈) ဟံသာဝတီခေတ် သာသနာရေး အခြေအနေ (ပါရဂူ)၊  
ဟံသာဝတီ မော်ကွန်းတင်စာတမ်းများ
- (၉) မြန်မာ့သမိုင်းအကျဉ်းချုပ်  
(ဦးဘဖေ၊ ဘီ-အေ၊ ဘီအက်စ်)
- (၁၀) National Geographic-July, 1985



အပိုင်း (၄)

မြန်မာအမျိုးသားတို့ ဓမ္မစေတီခေါင်းလောင်းကြီးအား  
ဆယ်ယူရန်ကြိုးပမ်းအားထုတ်ကြခြင်း

- အခန်း ၁၁ ဒေါက်တာဒေါ်ရီရီနှင့် ဦးကြိုင်ခေါင်းဆောင်သော  
ရေငုပ်သမားတစ်သိုက်၏ ကြိုးပမ်းမှု
- အခန်း ၁၂ ဦးကြိုင်နှင့် ဦးထွန်းရင်တို့ ဂျင်းပုံကြီးကို  
တွေ့ရှိသည်ဟု ဆိုခြင်း
- အခန်း ၁၃ ဒုတိယအကြိမ်ဦးကြိုင်တို့အဖွဲ့ရှာဖွေခြင်း
- အခန်း ၁၄ ဓမ္မစေတီခေါင်းလောင်းကြီးနှင့်ပတ်သက်၍  
ဩဝါဒစရိယဆရာတော်ကြီးများထံ လျှောက်ထားခြင်း
- အခန်း ၁၅ ဘုရင်မကြီးရှင်စောပု၏ သလွန်တော်နှင့်  
ပန်းပေါက်ပေါက်ကြဖြန့်သူ ဒေါ်ခင်အေးသိန်း
- အခန်း ၁၆ ဒေါ်ခင်အေးသိန်းနှင့်အဖွဲ့ ရှာဖွေခြင်း
- အခန်း ၁၇ အောင်ကျော်ကုန်းကမူကို တွေ့ရှိခြင်း
- အခန်း ၁၈ ဓမ္မစေတီခေါင်းလောင်းကြီးကို ဆယ်ဖို့ သယ်ဖို့စည်းစည်းခြင်း

အခန်း ၁၁

ဒေါက်တာဒေါ်ရီရီနှင့် ဦးကြိုင်ခေါင်းဆောင်သော  
ရေငုပ်သမားတစ်သိုက်၏ ကြိုးပမ်းမှု

ဓမ္မစေတီမင်းခေါင်းလောင်းတော်ကြီးကို ရှာဖွေရန် အစပျိုးခဲ့သူ  
သည် အမှတ်(၈)ရပ်ကွက်၊ ရေကူး ဘူတာရုံလမ်း၊ မရမ်းကုန်းမြို့နယ်တွင်  
နေထိုင်ခဲ့သူ ဦးကြိုင်ဖြစ်သည်။ သူနှင့်အတူ ဓမ္မစေတီမင်းခေါင်းလောင်း  
ကြီးကို ရှာဖွေရန် လက်တွဲပါဝင်သူကား ဘုမ္မာ(၁၀)လမ်း(ည)ရပ်ကွက်၊  
မြောက်ဥက္ကလာပမှ ဦးတင်ရွှေ ဖြစ်၏။ ခေါင်းလောင်းတော်ကြီးရှာဖွေဖို့  
အရေး လမ်းစဖြစ်ပေါ်လာရတာက ဦးကြိုင်သည် တစ်ဖက်မှ ရေငုပ်  
လုပ်ငန်းကို လုပ်ဆောင်ကာ တစ်ခါတစ်ရံ ရေငုပ်လုပ်ငန်းမရှိသောအခါ  
လက်သမားဆရာအဖြစ် လုပ်ကိုင်၏။ ၁၉၈၁-နှစ်ဆန်းပိုင်းတွင် ဦးကြိုင်  
သည် နိုင်ငံသမိုင်းဦးစီးဌာနမှ ဒေါက်တာ ဒေါ်ရီရီ၏အိမ်တွင် လက်သမား  
ဝင်ရောက်လုပ်ကိုင်ခဲ့၏။ ဦးကြိုင်သည် နေ့လယ်ပိုင်း အလုပ်ခေတ္တ နားချိန်  
တွင် ဒေါက်တာ ဒေါ်ရီရီ၏ အိမ်မှ စာအုပ်တစ်အုပ်ကို ဖတ်ကြည့်ရာ  
ထိုစာအုပ်တွင် ဓမ္မစေတီမင်း ခေါင်းလောင်းကြီးအကြောင်း ရေးသားထား  
သည်ကို တွေ့ရ၏။

ပန်းမျိုးတစ်ရာစာပေ



ဒေါက်တာဒေါ်ရီရီ

ထိုအချိန်တွင် ဒေါက်တာ ဒေါ်ရီရီရောက်လာပြီး ဘာတွေဖတ်နေ တာလဲဟုမေးရာ ဦးကြိုင်က ဓမ္မစေတီမင်းခေါင်းလောင်းကြီးအကြောင်း ဖတ်နေတာဖြစ်ကြောင်းနှင့် ထိုရေပြင်ကို မိမိတို့ကျွမ်းကျင်ကြောင်း၊ သို့သော် ဓမ္မစေတီခေါင်းလောင်းသည် အမှန်တကယ်ရှိမည်ဟု မိမိတို့ မယုံကြည်ကြောင်း ပြောမိ၏။

ထိုအခါ ဒေါက်တာဒေါ်ရီရီသည် ထိုခေါင်းလောင်းကြီး ဒေါပုံ မြစ်ဆုံတွင် အမှန်တကယ်ရှိကြောင်း သမိုင်းအထောက်အထားများနှင့် ဦးကြိုင်ကို စိတ်အားထက်သန်စွာဖြင့် ရှင်းပြခဲ့သည်။ သမိုင်းဆိုင်ရာ အချက် အလက်များကိုပါ ချပြခဲ့၏။ ထိုအခါ ဦးကြိုင်သည် ဒေါပုံမြစ်ဝ၌ ဓမ္မ စေတီမင်းခေါင်းလောင်းကြီး ရှိသည်ကို ယုံကြည်လာခဲ့ပြီး မူလကပင် ရေငုပ်အထုံရှိခဲ့သော ဦးကြိုင်၏စိတ်တွင် ဓမ္မစေတီခေါင်းလောင်းကြီး ဆယ်ယူရေး စိတ်ကူးစိတ်သန်းများ စတင်သန္ဓေတည်လာခဲ့၏။

ဒေါက်တာ ဒေါ်ရီရီက ဓမ္မစေတီမင်းခေါင်းလောင်းကြီးသည် စရာဝတီရေတပ်လွန်းကျင်း လုပ်ထားသောနေရာ၏အောက်ဘက် ကိုက် ၃၀၀-လောက်အကွာတွင် လှေကွဲနစ်မြုပ်သွားသည်ဟု မိမိယူဆကြောင်း ပြောကြားခဲ့၏။ ဒေါက်တာ ဒေါ်ရီရီသည် ထိုရေပြင်ကို မိမိကိုယ်တိုင် ကွင်းဆင်းလေ့လာခဲ့ဖူးသော အတွေ့အကြုံလည်းရှိဟန်တူ၏။

ထိုအခါ ဦးကြိုင်သည် ဝါသနာတူ ရေလုပ်သားတစ်သိုက်ကို ခေါင်းလောင်းကြီးအကြောင်း ထုတ်ဖော်ပြောဆိုကာလူစုခဲ့သည်။ ဦးဖုန်းမြင့်ကျော်ကို ပုလဲကျွန်းမှ ခေါ်ယူခဲ့၏။ ဒေါက်တာ ဒေါ်ရီရီထံတွင် လည်း မိမိတို့ ဤခေါင်းလောင်းကြီးကို 'ဆယ်ယူမည်ဆိုပါက အစိုးရထံမှ ခွင့်ပြုချက်ရနိုင်၊ မရနိုင်တင်ပြကြည့်ရာ ဒေါက်တာဒေါ်ရီရီက "ဆယ်ယူ မည်ဆိုပါက ခွင့်ပြုချက်ရရှိရေးအတွက် မိမိတာဝန်ယူဆောင်ရွက်ပေးမည်၊ ကိုကြိုင်တို့ကသာ ရှာဖွေရေးလုပ်ငန်းလုပ်ကြပါ" ဟုပြောကြားခဲ့၏။



ခေါင်းလောင်းကြီးကို တွေ့ရှိခဲ့သည်ဟု ပထမဆုံး ပြောကြားသူ ဦးကြိုင်

ထိုအခါ ဦးကြိုင်သည် ပိုမိုစိတ်အားတက်ကြွလာပြီး တစ်ဖက်မှ ရေလုပ်သားနှင့် ကျွမ်းကျင်သူတို့ကို စုဆောင်းပြီး တစ်ဖက်မှလည်း ဒေါက်တာဒေါ်ရီရီ၏ အကူအညီနှင့် ဓမ္မစေတီခေါင်းလောင်းကြီး ဆယ်ယူ ရေး လျှောက်လွှာကို ရေးသားခဲ့ကြ၏။

သို့သော်လည်း ဦးကြိုင်တို့အဖွဲ့သည် ဒေါက်တာဒေါ်ရီရီ ထွယ်လွန်အနိစ္စရောက်သွားသည့်အတွက် လျှောက်လွှာမတင်ဖြစ်ခဲ့ဘဲရှိ၏။ ဒေါက်တာ ဒေါ်ရီရီသည် မိမိရင်ထဲတွင် စွဲတင်နေသော ဓမ္မစေတီမင်း ခေါင်းလောင်းကြီး ရှာဖွေရေးကိစ္စကို ဦးကြိုင်တို့အား တာဝန်ပေးခဲ့ပြီး ဖြစ်ပါ၏။

www.burmeseclassic.com



ပထမအကြိမ် ခေါင်းလောင်းကြီးကို ရှာစဉ်က ယခုကဲ့သို့ ရှင်ဥပဂုတ္တ ကိုးကွယ်၍ မဏိမေဓလာပွဲထိုးပြီး ရှာခဲ့သည်။

ဦးကြိုင်သည် ဒေါက်တာ ဒေါ်ရီရီကွယ်လွန်သွားပြီဖြစ်၍ ဓမ္မစေတီမင်းခေါင်းလောင်းကြီး ရှာဖွေရေးကိစ္စ လမ်းစပျောက်သွားသော်လည်း ရင်ထဲတွင် ထိုကိစ္စများ တအံ့အနွေးနွေးနှင့် စွဲထင်ကျန်ရစ်နေဆဲဖြစ်၏။ သူသည် ဒေါ်ပုံရေပြင်သို့ ရောက်တိုင်း ဟိုနေရာတွင် ခေါင်းလောင်းကြီး ရှိလေမလား၊ ဒီနေရာတွင် ခေါင်းလောင်းကြီးရှိလေမလားဟုလည်း တွေးတောကာ မျှော်မှန်းကြည့်မိ၏။

သင်္ဘောကျင်းမှာအလုပ်ရ

တစ်နေ့တွင် ဦးကြိုင်နှင့်အဖွဲ့သည် ဒေါ်ပုံရေပြင်တွင်ရှိသော ဒေါ်ပုံ သင်္ဘောလွန်းကျင်း အဆောက်အအုံ အချို့ကို ဆောက်လုပ်ရန် လက်သမား အလုပ်ရရှိခဲ့၏။

ပန်းမျိုးတစ်ရာစာပေ

ပင်ကိုယ်ကပင် ရေလုပ်ငန်းနှင့် အသက်မွေးဝမ်းကျောင်းခဲ့၍ ယခုဒေါ်ပုံရေပြင်၌ နေ့စဉ်အလုပ်ဆင်းလာရသောအခါ ကမ္ဘာပေါ်တွင် အကြီးဆုံးဖြစ်သော ခေါင်းလောင်းကြီး ဤအနီးအနားတစ်ဝိုက်တွင် နစ်မြုပ်နေသည်ဟူသော အသိက နေ့စဉ်ဖြစ်ပေါ်နေ၏။ ဒီနေရာတစ်ဝိုက် တွင် နစ်မြုပ်နေသေးသည်ဟူသောအသိဖြင့် သင်္ဘောလွန်းကျင်း ဆောက်လုပ်ရေးကာလတစ်လျှောက်လုံး ခေါင်းလောင်းကြီးအတွက် စိတ်မဖြောင့် နိုင်ဘဲရှိခဲ့၏။ ခေါင်းလောင်းကြီးရှာဖွေရေးအတွက် စိတ်ပါဝင်စားမှုရှိပြီး ခေါင်းလောင်းကြီးအပေါ် သံယောဇဉ်ကြီးမားလှသော ဆရာမကြီး ဒေါက်တာဒေါ်ရီရီကိုလည်း တမ်းတသတိရမိကြ၏။ ဆရာမကြီးသာ အသက်ရှင်ထင်ရှားရှိခဲ့ပါက ငါတို့တော့ ဒီခေါင်းလောင်းကြီးကို ရှာဖွေခွင့် ရမှာပဲဟူသော အတွေးနှင့်လည်း မချီတင်ကဲ ဖြစ်ခဲ့ကြရာ၏။



ဦးကြိုင်တို့အဖွဲ့ ဒုတိယအကြိမ် ရှာဖွေစဉ်

ပန်းမျိုးတစ်ရာစာပေ

ဦးကြိုင်က ထိုစဉ်က မိမိခံစားချက်ကို ကျွန်တော်တို့ လုပ်နေရတာက လက်သမား၊ လက်သမားလုပ်နေရင်း ဒေါပုံမြစ်ဆုံရဲ့ ရေပြင်ကြီးကို ကျွန်တော်တို့ နေ့တိုင်းမြင်နေရတယ်။ ကျွန်တော်တို့က ရေငုပ်လည်း ကျွမ်းကျင်တယ်။ ဒါနဲ့လည်း အသက်မွေးဝမ်းကျောင်းပြုခဲ့တဲ့ လူဆိုတော့ သင်္ဘောလွန်းကျင်းမှာ လက်သမားအဖြစ်နဲ့ သစ်သားတွေဖြတ်၊ သံကို ဖြောင့်အောင် ရိုက်ထည့်နေရပေမယ့် စိတ်ကတော့ နေ့စဉ်တွေ့နေရတဲ့ ဒေါပုံရေပြင်ကြီးမှာ ဓမ္မစေတီမင်းခေါင်းလောင်းကြီးကို ကျွန်တော်တို့အဖွဲ့ဟာ သဲသဲမဲမဲနေ့တိုင်းရှာနေကြတာပဲ။ ကျွန်တော်တို့အဖွဲ့ဟာ လက်သမားလုပ်ငန်းနားတာနဲ့ သက်ဆိုင်ရာက ခေါင်းလောင်းကြီးကို ဆယ်ယူခွင့်ပြုရင် ဘယ်လိုဆယ်လိုက်မယ်၊ ဘာတွေလုပ်လိုက်မယ်နဲ့ စီမံကိန်းတွေ ချတယ်။ လက်တွေ့လည်း ဆွေးနွေးကြတယ်။ ရှာဖွေရေးအတွက် ဘာပစ္စည်းတွေ လိုမယ်ဆိုတာတွေတောင် စာရင်းပြုလုပ်ကြတယ်။ ဆရာမကြီး ကွယ်လွန်ပြီး တဲ့နောက် ကျွန်တော်တို့ဟာ အခုလိုအတွေ့နဲ့ စိတ်ကူးတွေနဲ့သာ အချိန်ကုန်ပြီး ဆရာမကြီးကို သတိရလွမ်းဆွတ်နေရတာပါပဲ ဆရာ'ဟု ဦးကြိုင်က ကျွန်တော်ကိုပြောပြပါ၏။

သမိုင်းပညာရှင်ဦးကျော်နှင့်တွေ့ဆုံခြင်း

ဦးကြိုင်တို့၏ရင်ထဲသို့ သမိုင်းသုတေသီပညာရှင်တစ်ဦးဖြစ်သူ ဆရာမကြီး ဒေါက်တာ ဒေါ်ရီရီ ပေးအပ်ခဲ့သော ဓမ္မစေတီမင်းခေါင်းလောင်းကြီးဆိုင်ရာ စိတ်ကူးစိတ်သန်းတို့သည် ဦးကြိုင်နှင့်အဖွဲ့အား တမြေမြေလောင်ကျွမ်းနေစေပါ၏။ ထို့ကြောင့်လည်း ၁၉၈၃-ခုနှစ်သို့ ရောက်ရှိလာသောအခါ ဦးကြိုင်နှင့်အဖွဲ့သည် ကျွမ်းကျင်သူသမိုင်းပညာရှင်တို့နှင့် တွေ့လိုတွေ့ငြား လိုက်လံဆက်သွယ်ကြရာ ရန်ကုန်တက္ကသိုလ် သမိုင်းသုတေသနဌာနမှ သမိုင်းပညာရှင် ဦးကျော်နှင့် တွေ့ဆုံခဲ့ရ၏။ ဆရာဦးကျော်သည် ဆရာမကြီး ဒေါ်ရီရီနှင့်လည်း ခေါင်းလောင်းကြီးအကြောင်းကိုဆွေးနွေးခဲ့၏။ ရှာဖွေရေးကိစ္စကိုလည်း ဒေါက်တာ ဒေါ်ရီရီက

ဦးကျော်နှင့် တိုင်ပင်ဖူး၏။ ယခုတစ်ဖန် ဆရာဦးကျော်သည် ဦးကြိုင်တို့အဖွဲ့နှင့် ဆက်မိကာ ခေါင်းလောင်းကြီး ဆယ်ယူရေးအတွက် ခွင့်ပြုချက်ရရှိရေး၊ ခွင့်ပြုချက်ရရှိပါက ဆယ်ယူရေးကိစ္စများကို ဆွေးနွေးခဲ့ကြ၏။

ဒေါက်တာဦးမျိုးမြင့်

ဆရာဦးကျော်သည် စီးပွားရေးတက္ကသိုလ်မှ ပညာရှင်တစ်ဦးဖြစ်သည့် ဒေါက်တာ ဦးမျိုးမြင့်နှင့်လည်း ဆွေးနွေးခဲ့ပြန်ရာ ဒေါက်တာဦးမျိုးမြင့်ကလည်း စိတ်ပါဝင်စားစွာဖြင့် ယင်းလုပ်ငန်းတွင် မိမိပါဝင်မည့်အကြောင်း အလေးအနက်ကတိပေးခဲ့၏။ ထို့ကြောင့် ယင်းအဖွဲ့သည် ၁၉၈၅-ခု၊ ဇူလိုင်လတွင် ပန်းဆိုးတန်းလမ်းရှိ ယဉ်ကျေးမှုဝန်ကြီးဌာနသို့ ခေါင်းလောင်းကြီး ရှာဖွေဆယ်ယူခွင့် ရရှိရေးနှင့် ပတ်သက်၍ လျှောက်လွှာ တစ်စောင်တင်သွင်းခဲ့ပါ၏။ ယင်းလျှောက်လွှာတွင် ခေါင်းလောင်းကြီးအား ဆယ်ယူရာ၌ မိမိတို့စရိတ်ဖြင့်သာ ဆယ်ယူ၍ ရှာဖွေတွေ့ရှိပါကလည်း ခေါင်းလောင်းကြီးကို မပျက်မစီး မထိခိုက်အောင် ဆယ်ယူမည်ဖြစ်ပြီး တွေ့ရှိသမျှ မည်သည့်ရေးဟောင်းပစ္စည်းကိုမဆို နိုင်ငံတော်သို့သာ အပ်နှံမည့်အကြောင်းတင်ပြခဲ့၏။

အချို့သော သမိုင်းမှတ်တမ်းများအရ ဓမ္မစေတီမင်းခေါင်းလောင်းကြီးကို ရွှေတိဂုံစေတီတော်ကြီးပေါ်မှ သယ်ချရာတွင် စေတီတော်ကြီးပိုင်အဖိုးတန်ရတနာများပါသည့် ရွှေငွေကျောက်သံ ပတ္တမြား သေတ္တာတစ်လုံးကိုလည်း ခေါင်းလောင်းကြီးနှင့်အတူ သယ်ယူသူတို့က ယူဆောင်သွားခဲ့ကြသည်။ ခေါင်းလောင်းကြီး ဒေါပုံမြစ်ဝ၌ ရေသို့ကျ၍ နစ်မြုပ်ရာတွင် ယင်းရတနာပစ္စည်းများပါသည့် သေတ္တာလည်းပါသွားခဲ့သည်ဟု မှတ်တမ်းရှိခဲ့ဖူး၏။ ထို့ကြောင့်လည်း ထိုအဖွဲ့က မတော်တဆ ယင်းရတနာသေတ္တာကို တွေ့ရှိပါကလည်း အပ်နှံမည်ဆိုကာ တွေ့ရှိသမျှသော ပစ္စည်းအားလုံးကို နိုင်ငံတော်ထံ အပ်နှံမည်ဟု ကြိုတင်ကတိပြုခဲ့ကြ၏။

www.burmeseclassic.com

စခန်းမှူးဦးရဲဆွေနှင့် တွေ့ဆုံ

ထို့နောက် ၁၉၈၅-ခုနှစ်၊ အောက်တိုဘာလ ၁၀-ရက်နေ့တွင် ဦးကြိုင်သည် ပြည်ထဲရေးနှင့် သာသနာရေးဝန်ကြီးဌာနသို့ ခေါင်းလောင်းကြီး ရှာဖွေခွင့်ရရှိရေး လျှောက်လွှာတစ်ရပ်ကို ထပ်မံတင်သွင်းခဲ့၏။ ထို့ကြောင့် ၁၉၈၅-ခု၊ နိုဝင်ဘာလ(၁)ရက်နေ့တွင် ခေါင်းလောင်းကြီးရှာဖွေရေးကိစ္စနှင့် ပတ်သက်၍ ဦးကြိုင်ကို ပြည်သူ့ရဲ အထူးတပ်ဖွဲ့မှ စခန်းမှူး ဦးရဲဆွေက ဝန်ကြီးရုံးသို့ ဖိတ်ခေါ်ကာ ယင်းကိစ္စကို ဆွေးနွေးခဲ့ကြ၏။ ဦးကြိုင်သည် ဓမ္မစေတီမင်းခေါင်းလောင်းကြီးကို မိမိတို့ စတင်စိတ်ဝင်စားပုံမှ အဖွဲ့အစည်း ဖြစ်ပေါ်လာရပုံနှင့် မိမိတို့ လျှောက်လွှာ တင်သွင်းခဲ့သည်အထိ ဖြစ်ရပ်များကို ဦးရဲဆွေအား ရှင်းလင်းတင်ပြခဲ့၏။

ဦးကြိုင်က ခေါင်းလောင်းကြီးကို မိမိတို့စရိတ်ဖြင့် မိမိတို့ ရှာဖွေမည်။ ရှာဖွေတွေ့ရှိပါကလည်း မိမိတို့စရိတ်ဖြင့်ပင် ဆယ်ယူ၍ နိုင်ငံတော်သို့ အပ်နှံမည်။ ထိုသို့ အပ်နှံသောအခါတွင်မှ နိုင်ငံတော်က ရှာဖွေရေးအဖွဲ့အား ခံစားခွင့် ဆုချီးမြှင့်မည်ဟုဆိုပါက ထိုချီးမြှင့်ငွေကိုသာ ခံစားပါမည်။ ထိုသို့ရှာဖွေစဉ် အခြားရှေးဟောင်းပစ္စည်းများ တွေ့ရှိပါကလည်း တွေ့ရှိသမျှကို နိုင်ငံတော်သို့ အပ်နှံမည့်အကြောင်းထပ်မံ တင်ပြခဲ့၏။ ထိုသို့ ခွင့်ပြုချက်ရပါက ဒေါ်ပုံရေပြင်တွင် ခေါင်းလောင်းကြီးမှတစ်ပါး အခြားမည်သည့် ပစ္စည်းကိုမျှလည်း ရှာဖွေမည်မဟုတ်ကြောင်း တင်ပြခဲ့ပါ၏။

ယဉ်ကျေးမှုဌာနမှ ရှာဖွေရန်ခွင့်ပြု

ယဉ်ကျေးမှုဝန်ကြီးဌာနကလည်း ဦးကြိုင်နှင့်အဖွဲ့ကို ခေါင်းလောင်းကြီးရှာဖွေရေးနှင့် ပတ်သက်၍ အကြိမ်ကြိမ် ခေါ်ယူဆွေးနွေးကာ ၁၉၈၇-ခုနှစ်၊ ဇန်နဝါရီလ ၂၆-ရက်နေ့တွင် ဓမ္မစေတီမင်းကုသိုလ်တော် ခေါင်းလောင်းကြီးကို ရှာဖွေရန် ယဉ်ကျေးမှုဝန်ကြီးဌာနဝန်ကြီးက ထိုအဖွဲ့အား သဘောတူခွင့်ပြုလိုက်ပါ၏။

ယဉ်ကျေးမှုဝန်ကြီးဌာန ဝန်ကြီးက သဘောတူလိုက်သည်နှင့် ခေါင်းလောင်းကြီး ရှာဖွေရေးအဖွဲ့ဝင်များသည် ရှာဖွေရေးလုပ်ငန်းသုံး အဓိကပစ္စည်းများကို နေချင်းအပြီး စုဆောင်း၍ ၁၉၈၇-ခု ဇန်နဝါရီ(၂၈) ရက်နေ့တွင် ရှာဖွေရေးလုပ်ငန်းကို စတင်ဆောင်ရွက်ကြတော့မည်ဖြစ်ကြောင်း ဝန်ကြီးဌာနသို့ သတင်းပို့ခဲ့သည်။

ယဉ်ကျေးမှု ဝန်ကြီးဌာန၊ ဝန်ကြီးရုံးက ဓမ္မစေတီမင်းကြီး၏ ကြေးခေါင်းလောင်းကြီးကို ရှာဖွေဆယ်ယူရေးကိစ္စအတွက် ရှာဖွေခွင့်ပြုမိန့်ကို ၁၉၈၇-ခုနှစ်၊ ဇန်နဝါရီလ (၁၆)ရက်နေ့စွဲပါ စာအမှတ်ဖြင့် ထုတ်ပြန်ပေးခဲ့သည်။

ခေါင်းလောင်းကြီး ရှာဖွေဆယ်ယူခွင့်ပြုမိန့် ထုတ်ရာတွင် -  
၁။ လွန်ခဲ့သောနှစ်ပေါင်း ငါးရာကျော်ခန့်က ဓမ္မစေတီမင်းကြီး လက်ထက်တွင် ကြေးစင်ပိဿာချိန် ၁၈၀၀၀(တစ်သိန်းရှစ်သောင်း)



ရေအတက်အကျ ပြင်းထန်သော ဒေါ်ပုံရေပြင်

www.burmeseclassic.com

အလေးချိန်ရှိသော ခေါင်းလောင်းကြီးတစ်ခုကို သွန်းလုပ်ခဲ့ပြီး ရွှေတိဂုံစေတီ တော်မြတ်၌ လှူထားကြောင်း၊ အဆိုပါ ခေါင်းလောင်းကြီးကို ၁၆၁၂-ခုနှစ်တွင် သန်လျင်စားဖိလစ်ဒီဘာရစ်တို့က အမြောက်လက်နက် သွန်းလုပ် ရန်အတွက် သန်လျင်သို့သယ်ယူရာ ဒေါပုံချောင်းဝအရောက်တွင် မောင် ပျက်၍ ရေထဲကျပြီး နစ်မြုပ်ခဲ့ကြောင်း၊ အဆိုပါ ရှေးဟောင်းပစ္စည်းကို ရှာဖွေဆယ်တင် အပ်နှံလိုကြောင်း၊ ယင်းသို့ ရှာဖွေရာတွင် မိမိစရိတ်ဖြင့် ကျခံမည်ဖြစ်ပြီး ကုန်းပေါ်သို့ ဆယ်တင်အပ်နှံနိုင်သောအခါမှသာ နိုင်ငံ တော်က ချီးမြှင့်မည့် ဆုကြေးကို ခံစားမည်ဖြစ်ပါကြောင်း ဖော်ပြလျက် ပူးတွဲ(က)စာရင်းပါ ပုဂ္ဂိုလ်များက ရှာဖွေဆယ်ယူမည့်နေရာ မြေပုံညွှန်းနှင့် ရှာဖွေဆယ်ယူမည့်ပစ္စည်းစာရင်းကို အတည်ပြု၍ ရှာဖွေဆယ်ယူခွင့်ပြုပါရန် လျှောက်ထားလာပါသည်။

၂။ အဆိုပါလျှောက်ထားချက်နှင့် ပတ်သက်၍ လျှောက်ထားလာ သည့်အတိုင်း မိမိစရိတ်၊ မိမိအစီအစဉ်ဖြင့် ဓမ္မစေတီခေါင်းလောင်းကြီးကို ရှာဖွေခြင်းကို အောက်ပါ ကန့်သတ်ချက်များဖြင့် ဤဝန်ကြီးဌာနအနေဖြင့် ခွင့်ပြုပါသည်။

- (က) ခေါင်းလောင်းကြီးကို ရှာဖွေဆယ်ယူရာတွင် နေ့အချိန် အလင်း ရောင်ရှိချိန်အတွင်းသာ ရှာဖွေဆယ်ယူရေးကို ဆောင်ရွက်ရမည်။
- (ခ) ခေါင်းလောင်းကြီး ရှာဖွေဆယ်ယူရေးအတွက်သာ ခွင့်ပြုခြင်း ဖြစ်၍ ရေအောက်မှအခြားပစ္စည်းများ ရှာဖွေတွေ့ရှိပါက သက်ဆိုင်ရာ ပြည်သူ့ကောင်စီအဆင့်ဆင့်သို့ သတင်းပို့ ညွှန်ကြား ချက်အတိုင်း လိုက်နာဆောင်ရွက်ရမည်ဟူ၍ပါရှိပြီး ဒုတိယ ဝန်ကြီး(ကိုယ်စား) ရုံးအဖွဲ့မှူးက လက်မှတ်ရေးထိုး ထုတ်ပြန်ခဲ့ပါ သည်။

ထိုခွင့်ပြုချက်ကို ဝန်ကြီးအဖွဲ့ရုံး၊ ကာကွယ်ရေးဝန်ကြီးဌာန၊ ပြည်ထဲရေးနှင့် သာသနာရေးဝန်ကြီးဌာန၊ ပို့ဆောင်ဆက်သွယ်ရေးဝန်ကြီး ဌာန၊ သတ္တုတွင်းဝန်ကြီးဌာနတို့သို့ ဖြန့်ဝေခဲ့ပါသည်။

မိတ္တူကို အမျိုးသားထောက်လှမ်းရေးအဖွဲ့၊ ဝန်ကြီးအဖွဲ့ရုံး၊ ဌာနချုပ်မှူး၊ ဧရာဝတီရေတပ်စခန်းဌာနချုပ်၊ ဥက္ကဋ္ဌ၊ ရန်ကုန်တိုင်း ပြည်သူ့ ကောင်စီအလုပ်အမှုဆောင်အဖွဲ့၊ ဥက္ကဋ္ဌ၊ ဗိုလ်တထောင်မြို့နယ် ပြည်သူ့ ကောင်စီ အလုပ်အမှုဆောင်အဖွဲ့၊ ရွှေတိဂုံစေတီတော်မြတ် ဂေါပကအဖွဲ့၊ ရှေးဟောင်းသုတေသန ဦးစီးဌာန၊ ဦးကြိုင်(ရှာဖွေရေး အဖွဲ့ခေါင်းဆောင်)၊ ရေကူး ဘူတာရုံလမ်း၊(၈)ရပ်ကွက်၊ မရမ်းကုန်းမြို့နယ် တို့ကို ပေးပို့ခဲ့ပါ သည်။

ငွေကြေးနှင့်သမိုင်းအချက်အလက်များကူညီ

ဒေါက်တာမျိုးမြင့်၊ လက်ထောက်ကထိက ဦးကျော်တို့သည် ငွေရေးကြေးရေးနှင့် သမိုင်းဆိုင်ရာအချက်အလက်များ ကူညီရန် ယင်း လျှောက်ထားသောအဖွဲ့နှင့် လာရောက်ပူးပေါင်းဆောင်ရွက်ခဲ့ပါသည်။

ဓမ္မစေတီမင်းကြီး၏ ကြေးခေါင်းလောင်းကြီးကို ကိုယ်တိုင်ရှာဖွေလိုကြောင်း လျှောက်ထားသူများစာရင်း

စဉ်	အမည်	အဘအမည်	အမျိုးသားမှတ်ပုံတင် အမှတ်	နေရပ်လိပ်စာ
၁။	ဦးကြိုင်(အဖွဲ့ ခေါင်းဆောင်)	ဦးထွန်း	စီအပ်-၀၀၁၈၇၅	ရေကူးဘူတာရုံလမ်း (၈)ရပ်ကွက်၊ မရမ်းကုန်းမြို့နယ်။
၂။	ဦးတင်ရွှေ	ဦးထွန်းရွှေ	အီးဂျီ-၀၄၀၉၃၈	ဘုမ္မာ(၁၈)လမ်း၊ (၂၁)ရပ်ကွက်၊ မြောက်ဥက္ကလာပ



၁၂၀

ချစ်စံဝင်း

- ၃။ ဦးစိုးလွင်      ဦးစိန်ထွန်း      ဒီအန်ယူ-၀၇၂၃၂၀      ကူးတို့ဆိပ်ကမ်း၊  
အာရကန်ရပ်ကွက်၊  
ဒေါပုံမြို့နယ်။
- ၄။ ဦးဖုန်းမြင့်ကျော်      ဦးကျော်သောင်း      အက်စ်အာအမ်-၁၈၆၄၄၇      အရာခံပိုလ်ရိပ်သာ  
သံလျက်စွန်း၊  
ပိုလ်တစ်ထောင်မြို့နယ်။
- ၅။ ဦးထွန်းရင်      ဦးအောင်ထွန်းဦး      ဘီအာအီး-၀၇၆၄၂၀      ကူးတို့ဆိပ်ကမ်း၊  
အာရကန်ရပ်ကွက်၊  
ဒေါပုံမြို့နယ်။



အခန်း ၁၂

ဦးကြိုင်နှင့် ဦးထွန်းရင် ဂျင်းပုံကြီးကို တွေ့ရှိခြင်း

၁၉၈၇ ခုနှစ်၊ ဖေဖော်ဝါရီလ (၃)ရက်နေ့ အင်္ဂါနေ့ နံနက်(၅) နာရီအချိန်တွင်ဖြစ်ပါ၏။ ဒေါပုံမြစ်အတွင်း၌ လေထန်နေ၏။ လွန်ခဲ့သော ရက်အနည်းငယ်မှစ၍ ဖြစ်ပေါ်လာခဲ့သော ဘင်္ဂလားပင်လယ်အော်ရှိ မုန်တိုင်းငယ်သည် ပိုမိုအားကောင်းလာကာ ဆိုက်ကလုံးမုန်တိုင်းအဖြစ်သို့ ရောက်ရှိလာပြီး အိန္ဒိယနိုင်ငံ၊ မဒရပ်မြို့ အရှေ့ဘက်မိုင် ၄၀၀ ခန့်အကွာ ပင်လယ်ပြင်ကို ဗဟိုပြုနေသဖြင့် ဘင်္ဂလားပင်လယ်အော်တစ်ခုလုံး သာမက မြန်မာနိုင်ငံ မြစ်ဝကျွန်းပေါ်ဒေသတွင်ပါ မိုးသည်းထန်လျက်ရှိ၏။

အန္တရာယ်ကင်းပရိတ်ရွတ်

ထိုအချိန်တွင် လေထန်ချင် ထန်ပါစေ၊ ရေဆန်ချင်လည်း ဆန်ပါစေ၊ လုပ်သင့်လုပ်ထိုက်သည်ကိုတော့ မိမိတို့ဆုံးဖြတ်ထားသည့်အတိုင်း နောက်မဆုတ်မရွေဆိုင်းဘဲ လုပ်ဆောင်ရန် အဖွဲ့တစ်ခုက ဒေါပုံမြစ်လယ် တွင် စီစဉ်နေပါ၏။ ဒေါပုံမြစ်လယ် ညောင်တန်းဆိပ် ရေလယ်တွင်

www.burmeseclassic.com

စက်တပ်သမ္မန်ကြီးတစ်စင်းကို ကျောက်ချထားပါ၏။ သမ္မန်ကြီးပေါ်တွင် ဘုန်းတော်ကြီး ၆-ပါးသည် အန္တရာယ်ကင်းပရိတ်တရားတော်များကို ရွတ်ဆို လျက်ရှိသည်။

ထို့နောက် ရေစက်ချပြီး၍အဆုံး၌ အမျှပေးဝေရာတွင် ထူးထူးဆန်းဆန်း "ဟံသာဝတီတိုင်းကြီးကို အစိုးရတော်မူသော တိုင်းကြီးသခင် ဘုရင်မကြီးရှင်စောပုနှင့် မင်းတရားကြီး ဓမ္မစေတီတို့အားလည်း ရောက်ရှိရာ နတ်ပြည်နတ်ရွာ၊ ဗြဟ္မာ့ပြည် ဗြဟ္မာ့ရွာတို့မှ ဤကောင်းမှုကို အမျှပေးဝေပါ၏။ သာဓု၊ သာဓု၊ သာဓုခေါ်ဆိုနိုင်ပါစေသတည်း" ဟူ၍ ဗြဟ္မာ့ဘုံမှ ကြားစေသည်အထိ ရည်မှန်းကာ အမျှအတန်းပေးဝေခဲ့သည်။

ထို့နောက် စိတ်အားထက်သန်နေသော ယင်းအဖွဲ့သည် ကုလား ဇင်ကာ ရွေတီဂုံစေတီတော် သိဂုံတ္တရ ကုန်းမြေပေါ်မှ သယ်ယူသွားပြီး ဒေါပုံမြစ်ဆုံတွင် မြစ်အတွင်းသို့ ကျဆုံးပျောက်ကွယ်သွားသော ဓမ္မစေတီ မင်းခေါင်းလောင်းကြီးကို ရှာဖွေရန် ရဟန်း သံဃာတို့အား ဆွမ်းကပ် ပရိတ်တရားနာကြားကာ အမျှအတန်း ပေးဝေခဲ့ကြခြင်းဖြစ်ပါ၏။ ထို့နောက် ရေအောက်ရှာဖွေရေးကိစ္စဖြစ်သဖြင့် ရေလုပ်ငန်းဆိုင်ရာ ကန်တော့ပွဲများလည်း တင်မြှောက်ခဲ့ကြပါ၏။

ထိုစဉ်က ရှာဖွေရေးအဖွဲ့သည် မဏိမေခလာနတ်သမီးနှင့်အတူ ရှင်ဥပဂုတ္တပွဲပါကိုး၍ ဓမ္မစေတီမင်း၏ ခေါင်းလောင်းကြီးကို ရှာဖွေခဲ့သည်။

ခေါင်းလောင်းတော်ကြီးအား ရှာဖွေဆယ်ယူခွင့်ကိုလည်း ယဉ်ကျေးမှုဝန်ကြီးဌာနသို့ ရှေးဦးစွာ ကြိုတင်လျှောက်ထားခဲ့ကြ၏။ လျှောက်ထားရာတွင် အဖွဲ့သည် ဓမ္မစေတီမင်းတရားကြီး၏ ခေါင်းလောင်းတော်ကို မိမိတို့စရိတ်ဖြင့် မိမိတို့မပျက်စီးအောင် ရှာဖွေမည်။ ရှာဖွေ၍ ရရှိပါက ခေါင်းလောင်းကြီးကို နိုင်ငံတော်အစိုးရသို့ လှူဒါန်းအပ်နှံမည်။ နိုင်ငံတော်က ချီးမြှင့်သောဆုလာဘ်ကိုသာ ခံစားပါမည်ဟု ကတိပြုကာ ခေါင်းလောင်းကြီးရှာဖွေရေးကို လျှောက်လွှာတင်၍ စတင်စိုင်းပြင်းခဲ့သူများ ဖြစ်ပါ၏။

ယဉ်ကျေးမှုဝန်ကြီးဌာနသည် ယင်းကိစ္စကို ရှေးဟောင်းသုတေသန ဦးစီးဌာနသို့ တာဝန်လွှဲပေးကာ ရှေးဟောင်းသုတေသနဦးစီးဌာနသည် လျှောက်ထားသူများအဖွဲ့နှင့် နှစ်ကြိမ်တိုင် တွေ့ဆုံဆွေးနွေးပြီး ဒေါက်တာ ဦးမျိုးမြင့်၊ သမိုင်းပညာရှင် ဦးကျော်၊ စေတနာရှင် ဦးတင်ရွှေ၊ ရေငုပ်ကျွမ်းကျင်သူ ဦးကြိုင်၊ ဦးစိုးလွင်၊ ဦးဖုန်းမြင့်ကျော်၊ ဦးထွန်းရင်တို့ အဖွဲ့အား အပြောစုံသည့် ဒေါပုံမြစ်လယ်တွင် ၁၉၈၇-ခုနှစ်၊ ဇန်နဝါရီလ ၂၈ရက်နေ့ မှစ၍ သိဂုံတ္တရကုန်းမြေပေါ်မှ ဇင်ကာ သယ်ချသွားခဲ့ပြီး ဒေါပုံမြစ်ဝတွင် နှစ်မြှုပ်သွားသောဓမ္မစေတီမင်းတရားကြီး၏ ကုသိုလ်တော်ခေါင်းလောင်းကြီးကို ရှာဖွေရန် ခွင့်ပြုခဲ့ပါ၏။ ထိုစဉ်က ယင်းအဖွဲ့များအပြင် ဓာတ်ပုံမှတ်တမ်းတင်သူ ဦးမြင့်နှင့် အခြားလေ့သမား သုံးဦးတို့လည်း ပါဝင်၏။

သုတေသနမှူးဦးကိုကိုအနီးကပ်ပါဝင်

သက်ဆိုင်ရာမှ ကုသိုလ်တော် ခေါင်းလောင်းကြီးကို ရှာဖွေရန် ခွင့်ပြုခဲ့သဖြင့် ရှာဖွေရေးအဖွဲ့ဝင်များသည် အထူးစိတ်အားတက်ကြွခဲ့ကြသည်။ ဝမ်းမြောက်ဝမ်းသာလည်း ဖြစ်ခဲ့ကြသည်။ ထိုအဖွဲ့တွင် ယဉ်ကျေးမှုဝန်ကြီးဌာနမှလည်း ခေါင်းလောင်းကြီးအကြောင်း အသံလွှင့် ဟောပြောခဲ့သူ ရှေးဟောင်းသုတေသနမှူး ဦးကိုကိုအား အနီးကပ်လေ့လာ အကူအညီ ပေးရန် တွဲဖက်တာဝန်ပေးအပ်ခဲ့ပါ၏။

ဒေါက်တာ ဦးမျိုးမြင့်နှင့် ဦးကျော်ပါဝင်သော ခေါင်းလောင်းကြီးရှာဖွေရေးအဖွဲ့သည် ထိုနေ့နံနက် ၅ နာရီက ဆွမ်းကျွေးတရားနာပြီးသည်နှင့် နံနက်(၇)နာရီတွင် စက်တပ်သမ္မန်ကြီးဖြင့် ရန်ကုန်မြစ်၊ ပဲခူးမြစ်နှင့် ဒေါပုံမြစ်တို့ဆုံရာ နေရာသို့ ထွက်ခွာလာခဲ့ကြ၏။ အဖွဲ့သည် ရှာဖွေရေး နည်းလမ်းအမျိုးမျိုး အသုံးပြုရန်အတွက် အကြိမ်ကြိမ်ဆွေးနွေးခဲ့ကြ၏။ အဖွဲ့၌ ပါဝင်သူများသည် ဤနေရာ ဤဒေသတွင် ရေကြောင်းကျွမ်းကျင်သူများလည်း ဖြစ်ပါ၏။

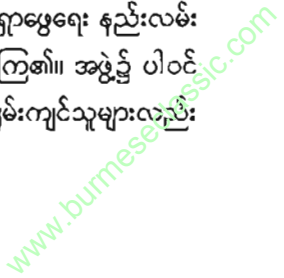



မွေစေတီခေါင်းလောင်းတော်ကြီးကို မျိုးချစ် မြန်မာများ ပွဲတင်၍ ရှာဖွေကြစဉ်  
လေထန်လှိုင်းကြီး

ရှာဖွေရေးအဖွဲ့ဝင်များအဖို့ ကံဆိုးခဲ့ရသည့်အချက်မှာ ယင်းနံနက်  
ပိုင်းတွင် ဒေါပုံမြစ်ဆုံ၌ လှိုင်းအဖုံဖုံတို့ ဒေါသူပုန်ထကာ လေထန်လှိုင်းကြီး  
နေခြင်းဖြစ်၏။ သို့တိုင်အောင် ထိုနေ့နံနက်က ရှာဖွေရေးအဖွဲ့သည် မြစ်သုံး  
ဆိုင်တွင် နံနက်ပိုင်းတစ်ပိုင်းလုံး ရေငုပ်၍ ပိုက်စိပ်တိုက်ရှာဖွေခဲ့ကြ၏။  
အဖွဲ့သည် ညနေပိုင်းတွင် နေရာရွေ့ကာ ဧရာဝတီရေတပ်ပျိုင့်ထိပ်၌ ရှာဖွေ  
ခဲ့ကြသည်။ အဖွဲ့သည် ဧရာဝတီရေတပ်စခန်းအနီးရှာဖွေရန် ကာကွယ်ရေး  
ဝန်ကြီးဌာနမှလည်း ခွင့်ပြုမိန့်တောင်းခံပြီးဖြစ်ပါ၏။ ရေကြောင်းပို့ဆောင်ရေး  
ဦးစီးဌာနနှင့် ဆိပ်ကမ်းကော်ပိုရေးရှင်းတို့မှလည်း ခွင့်ပြုချက်များကိုတောင်းခံ  
ထားခဲ့ပြီးဖြစ်၏။

ပန်းမျိုးတစ်ရာစာပေ

အဖွဲ့သည် ရေအောက်သို့ တစ်ဦးပြီးမှတစ်ဦး တစ်လှည့်စီ တစ်  
လှည့်စီ ဆင်း၍ တစ်ခုတည်းသာရှိသော ရေငုပ်ပစ္စည်း (မျောက်ခေါင်း)  
ဖြင့် ရှာဖွေခဲ့ကြ၏။ သို့သော် ထိုနေ့ကမိုးလေဝသအခြေအနေသည် ပို၍  
ဆိုးလာကာ ဒီရေလည်း တက်လာသဖြင့် ညနေပိုင်းတွင် ရေငုပ်အဖွဲ့သည်  
ရှာဖွေရေးလုပ်ငန်းကို ရပ်တန့်ကာ ညောင်တန်းဆိပ်ကမ်းသို့ ပြန်ခဲ့ကြပါ၏။  
ရှာဖွေရေးအဖွဲ့သည် စက်တပ်သမ္မာန်ကြီးတစ်စင်းအပြင် အခြား  
လှေငယ်တစ်စင်း၊ မြင်းကောင်ရေ ၅-၆ ရှိ ကူတိုတာ ရေစုပ်စက်တစ်လုံး၊  
လေမှုတ်စက် ၁ ခု၊ ပေါင် ၅၀၀ ဆုံ လေအိုးတစ်လုံး၊ မျောက်ခေါင်းတစ်ခု၊  
ကျောက်ဆူးကြိုး၊ နိုင်လွန်ကြိုးစသည်တို့ ပါရှိပါသည်။ ဒေါပုံမြစ်ရေသည်  
နန်းနှစ်များ နောက်ကျိနေသောရေဖြစ်သည်။ ထို့ကြောင့် မျောက်ခေါင်းစွပ်  
ထားသော်လည်း ဘာကိုမျှမမြင်ရ၊ ရေအောက်တွင် လက်နှင့်ခြေကိုသာ  
အသုံးပြု၍ စမ်းသပ်ရှာဖွေရ၏။

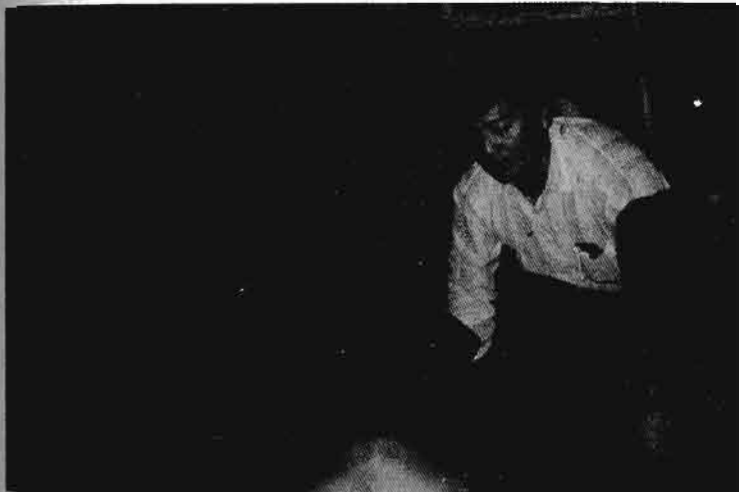

မြန်မာလူငယ်များက ဒေးဒရဲမှ မြန်မာရိုးရာ သိုင်းပညာရှင်ဖြစ်သူ  
ကြောင်တစ်ရာ ဦးကျော်နိုင်ထံတွင် စုရုံး၍ ခေါင်းလောင်း ကြီး  
ရှာဖွေရေးကိစ္စတွင် ပါဝင်ရန် ဤသို့ သစ္စာပြု ပါဝင်ခဲ့သည်။

ပန်းမျိုးတစ်ရာစာပေ

www.burmeseclassic.com



ကမ္ဘာပေါ်မှာအကြီးဆုံးခေါင်းလောင်း

ကမ္ဘာအကြီးဆုံး ခေါင်းလောင်းကြီးမှာ ရုရှားနိုင်ငံ မော်စကိုမြို့တွင် ရှိခဲ့ဖူးသော အလေးချိန်တန် ၂၀၀ ကျော်ရှိသည့် ဇာကိုလိုကော့ ခေါင်းလောင်းကြီးဖြစ်၏။ ယခုမရှိတော့ပြီဖြစ်၏။ ယင်းကို ခရစ်သက္ကရာဇ် ၁၈၃၃ ခုနှစ် သွန်းလုပ်၏။ ဒုတိယအကြီးဆုံးခေါင်းလောင်းမှာ မော်စကိုမြို့တွင်ပင်ရှိသော အလေးချိန် ၁၂၈ တန်ရှိ ခေါင်းလောင်းကြီးဖြစ်ပါ၏။ တတိယအကြီးဆုံးခေါင်းလောင်းမှာ တန် ၉၀ ကျော်ရှိသည့် မင်းကွန်းခေါင်းလောင်းကြီးဖြစ်ပါ၏။

ဇာတိသွေးဇာတိမာန်ကိုဖြစ်စေမည်

ဓမ္မစေတီမင်းခေါင်းလောင်းကြီးသည် မင်းကွန်းခေါင်းလောင်းထက် သုံးဆပို၍ကြီးသောကြောင့် အလေးချိန်တန် ၂၇၀ ရှိကာ ကမ္ဘာပေါ်တွင် အကြီးဆုံးခေါင်းလောင်းကြီးဖြစ်၏။

ဤခေါင်းလောင်းကြီးသည် မြန်မာတို့အဖို့ -

- ၁။ မြန်မာ့ပန်းတည်းလက်ရာတစ်ခုဖြစ်ပြီး ကမ္ဘာပေါ်တွင် အကြီးဆုံးဖြစ်၍ ယဉ်ကျေးမှုတန်ဖိုးနှင့် ဇာတိသွေး၊ ဇာတိမာန်အရ တန်ဖိုးကြီးမား၏။
- ၂။ ဘုရင်တစ်ပါးကိုယ်တိုင် အကြောင်းအကျိုးဖြင့် သွန်းလုပ်လျှူဒါန်းခဲ့သဖြင့် ပုဒုဘာသာ မြန်မာလူမျိုးတို့အဖို့ ဘာသာသာသနာဆိုင်ရာ တန်ဖိုးအရလည်း မြင့်မားလှသည်။
- ၃။ ဤခေါင်းလောင်းကြီးတွင် ခေါင်းလောင်းစာအပြည့်ပါရှိ၍ သမိုင်းဆိုင်ရာ အချက်အလက်များ အရလည်းစိတ်ဝင်စားဖွယ်ရာဖြစ်သည်။
- ၄။ ငဇင်ကာကဲ့သို့ နယ်ချဲ့ကိုလိုနီသမားတစ်ဦး သယ်သွားသော မြန်မာတို့၏ အဖိုးထိုက် အဖိုးတန်ပစ္စည်းတစ်ခုကို မြန်မာတို့

ကိုယ်ကို ပြန်လည်ဆယ်ယူနိုင်ပါက မျိုးချစ်စိတ် နိုင်ငံချစ်စိတ် တို့နှင့် ဆက်စပ်ကာ တစ်မျိုးသားလုံး၏ ဇာတိသွေး ဇာတိမာန်ကို တက်ကြွစေနိုင်သော ခေါင်းလောင်းကြီးဖြစ်ပါ၏။

၅။ ဤခေါင်းလောင်းကြီးကို ဆယ်ယူနိုင်လျှင် ပြည်သူလူထုအပေါင်းသည် ဇာတိသွေးဇာတိမာန်တွင် အခြေခံသည့် ပျော်ရွှင်ဝမ်းမြောက် ကြည်နူးမှုကြီးကိုရရှိကာ အမျိုးသား ညီညွတ်ရေးကို တည်ဆောက်ပြီးဖြစ်နိုင်၏။

ထို့ကြောင့်လည်း ဆယ်ယူရေးအဖွဲ့ဝင်များသည် ခေါင်းလောင်းဆယ်ယူရေးကို မိမိတို့ ငွေကြေး စိုက်ထုတ်ကာ အသက်ကို ပဓာနမထားဘဲ မိုးထဲ မုန်တိုင်းထဲတွင် ရဲဝံ့စွန့်စားစွာ ကြိုးပမ်းဆယ်ယူခဲ့ကြခြင်းဖြစ်၏။

ခေါင်းလောင်းကြီးဆယ်ယူသော ဒုတိယနေ့သည် ၁၉၈၇ ခုနှစ်၊ ဖေဖော်ဝါရီလ(၄)ရက်နေ့ဖြစ်၏။ ဆယ်ယူရေးအဖွဲ့ဝင်များအားလုံး စိတ်ဓာတ်တက်ကြွနေကြသည်။ ဆယ်ယူရေးကို နံနက်(၇)နာရီတွင် စတင်ကာ ဧရာဝတီရေတပ်ထိပ် မီးပွင့်အနီးတွင်ဆက်၍ ရှာဖွေ၏။ ဒုတိယနေ့ ရှာဖွေရာတွင် ရေငုပ်ရှာဖွေနည်းအပြင် တန်းဆွဲရှာဖွေနည်းကိုလည်း သုံးခဲ့၏။

ဒုတိယနေ့ရှာဖွေခြင်း

တန်းဆွဲရှာဖွေနည်း မှာ အရှည် ၁၅ ပေရှိသော ဝါးလုံး၏ထိပ်တွင် သံတုံးများချိတ်ဆွဲ၍ ဝါးလုံး ရေအောက်ကြမ်းပြင်၌ထိနေသောအခါ ယင်းဝါးလုံးကို တရွတ်တိုက် နိုင်လွန်ကြီးဖြင့်ဆွဲ၍ ရှာဖွေနည်းဖြစ်၏။ တန်းဆွဲနည်းဖြင့် လှေမကြီးကို ကျောက်ချထားပြီး ယင်းအနီးတဝိုက်တွင် လှေငယ်ဖြင့် ဒရွတ်တိုက်ဆွဲ ရှာဖွေခြင်းဖြစ်၏။ သို့သော် ညနေပိုင်းတွင် မုန်တိုင်းအရှိန်ကြောင့် လေသည် တစ်နာရီလျှင် မိုင် ၆၀မျှ တိုက်ခတ်ခဲ့ပြီး ပင်လယ်ဒီရေလည်း ပိုမိုမြင့်မားခဲ့၍ ရှာဖွေရေးလုပ်ငန်းကို ရပ်တန့်ခဲ့ရ၏။ သို့သော် အဖွဲ့ဝင်များသည် အားမလျှော့ဘဲ ဖေဖော်ဝါရီလ ၅

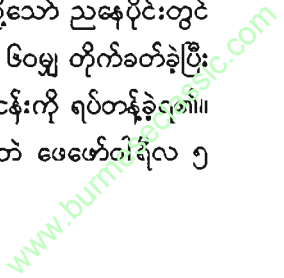

ရက်နေ့တွင် တန်းဆွဲနည်းနှင့်ပင် မြစ်သုံးဆိုင်၌ ဆက်လက်ရှာဖွေခဲ့၏။ ထိုသို့ရှာဖွေနေစဉ် ရေလုပ်သားကိုထွေးမောင်ဆိုသူရောက်လာပြီး မီးပြု ဟောယာများဖြစ်ကြသည့် မီးနီ၊ မီးစိမ်း၊ မီးဖြူသုံးခု တစ်ပိုက်တွင် မိမိအတွေ့ အကြုံအရ အငြိကြီး သုံးခုရှိကြောင်း၊ သို့သော် ခေါင်းလောင်းကြီးပါမပါ မသိရကြောင်း၊ ထိုအငြိကြီးသုံးခုကို ပိုက်ချလျှင်ပင် အငြိတစ်ခုခုကို တွေ့နိုင် ကြောင်းပြောရာ ဖေဖော်ဝါရီလ ၆ ရက်နေ့တွင် ယင်းအငြိကြီး သုံးခုကို ပိုက်မျှော၍ ရှာရန် ဆုံးဖြတ်ခဲ့ကြ၏။ ဖေဖော်ဝါရီလ ၅ ရက်နေ့တွင် တစ်နေ့လုံး မိုးသည်းထန်စွာ ရွာသွန်းနေ၍ လှိုင်းကြီးလေထန်နေသောကြောင့် ထိုနေ့တွင်လည်း ရှာဖွေရေးအဖွဲ့သည် စိတ်ထင်တိုင်း မပေါက်ခဲ့ကြပါ။

ဖေဖော်ဝါရီလ ၆ ရက်နေ့တွင် အဖွဲ့သည် ရေလုပ်သား ကိုထွေးမောင် ပါဝင်လျက် ပိုက်မျှော၍ ရှာဖွေခဲ့ကြ၏။ သုံးထပ်ငါးပုတ်သင် ပိုက်ကို အသုံးပြုခဲ့ကြ၏။

ပိုက်ကို ရေအောက်ကြမ်းပြင်၌ ခဲသီးများနှင့် တရွတ်တိုက်ဆွဲ၍ ရှာဖွေရာ တစ်နေ့ကုန် ရှာဖွေသော်လည်း အလွယ်နှင့် ရှာဖွေ၍ရသည်ဟု ဆိုသော အငြိကြီးသုံးခုမှာ တစ်ခုနှင့်မှမငြိဘဲ ဖြစ်နေ၍ ဦးထွေးမောင် ကိုယ်တိုင်အံ့သြစိတ်ပျက်စွာဖြင့် တွေးမရအောင် ဖြစ်ခဲ့ရပါ၏။ ဖေဖော်ဝါရီ လ (၇)ရက်နေ့တွင် ရှာဖွေရေးအဖွဲ့သည် ပုလဲတိုက်ရှာဖွေနည်းကို အသုံးပြု ခဲ့၏။

**ပုလဲတိုက်နည်းဖြင့်ရှာဖွေ**

ပုလဲတိုက်ရှာဖွေနည်း ဆိုသည်မှာ သံချိတ်ကွေးသုံးခုပါသော သံချောင်းကို ရေတွင်ချ၍ တရွတ်တိုက် ဆွဲရှာဖွေသောနည်းဖြစ်၏။ အကွေးသုံးခုမှ နှစ်ခုက ကြမ်းပြင်ပေါ်တွင်ထိနေကာတစ်ခုက လွတ်နေ၍ တစ်စုံတစ်ရာနှင့် တွေ့လျှင် အလွယ်နှင့်ငြိနေနိုင်သောနည်းဖြစ်ပါ၏။ ဖေဖော်ဝါရီလ(၈)ရက်နေ့တွင်လည်း ရေငုပ်နည်း၊ ပိုက်ချနည်း၊ ပုလဲတိုက် နည်းတို့ကို အသုံးပြု၍ ရှာဖွေပါသော်လည်း ခေါင်းလောင်းတော်ကြီးမှာ

တုတ်တုတ်မှမလှုပ်ဘဲရှိနေပါ၏။ ဖေဖော်ဝါရီလ ၉ ရက်နေ့တွင် ရှာဖွေရေး အဖွဲ့သည် ကန်တော့ပွဲပေးရာတွင် ကျွမ်းကျင်သော ပုဂ္ဂိုလ် ကရင်နတ် ဆရာကြီးများကို ပင့်ဖိတ်ကာ ကန်တော့ပွဲများ အသစ်ထပ်မံ၍ပေးပါ၏။

- ထိုနေ့က နံနက်ပိုင်းတွင် -
- သာသနာတော်ပွဲ
- ရှင်ဥပဂုတ္တပွဲ၊
- ဘိုးတော်သိကြားမင်းပွဲ၊
- မဏိမေခလာပွဲ၊
- နတ်ကြီးလေးပါးပွဲ၊
- မွေစေတီဘိုးမင်းခေါင်ပွဲ

သိုက်ပေါင်းချုပ်ပွဲတော်များကို အသစ်ထိုး၍ ကန်တော့ပွဲထိုးကာ နတ်ကောင်း နတ်မြတ်တို့အား ပင့်ဖိတ်ပူဇော်ကန်တော့ပါ၏။ ထိုသို့ပြုလုပ်ပြီး ညနေပိုင်းတွင် ခေါင်းလောင်းကြီးကို ဆက်လက်ရှာဖွေခဲ့ပါ၏။



သံသံမဲမဲ အောင်လံထိုး၍ ရှာဖွေနေကြသော မျိုးချစ်ပုဂ္ဂိုလ်တစ်စု

www.burmeseclassic.com



ဓမ္မစေတီခေါင်းလောင်းရှာဖွေရေးအတွက် ရေအောက်သို့ ဆင်းရန် အသင့်ဖြစ်နေသော ရေငုပ်သမားတစ်ဦး

ပန်းမိုးတစ်ရာစာပေ

ယခင်နေ့က ကိုထွေးမောင်၏ အတွေ့အကြုံနှင့် တစ်ရက်ခွဲခန့် ပိုက်မျှာသော်လည်း ရှာဖွေ၍ မရခဲ့သော်လည်း ကန်တော့ပွဲအစုံပေးပြီးသည့် ညနေပိုင်းတွင်ကား

အငြိကြီးတစ်ခုနှင့်စတင်တွေ့ရှိ

တစ်နာရီမျှ ပိုက်ချပြီးလျှင်ပင် အငြိကြီး တစ်ခုကို စတင် တွေ့ရှိရပါ၏။ ရှာဖွေရေးအဖွဲ့ဝင်များရော သမ္ဗန်သမား၊ လှေသမားတို့ပါ အလွန်ဝမ်းသာကြ၏။ ယခုတွေ့သောနေရာမှာ ယခင်နေ့က အထပ်ထပ် ရှာခဲ့သောနေရာတွင်ပင် လာတွေ့ခြင်းဖြစ်ပါ၏။ ယနေ့အသစ်ပြုလုပ်သော ကန်တော့ပွဲပေးမှု၏ ထူးခြားချက်အဖြစ်ဟုလည်း ယုံကြည်ကြ၏။

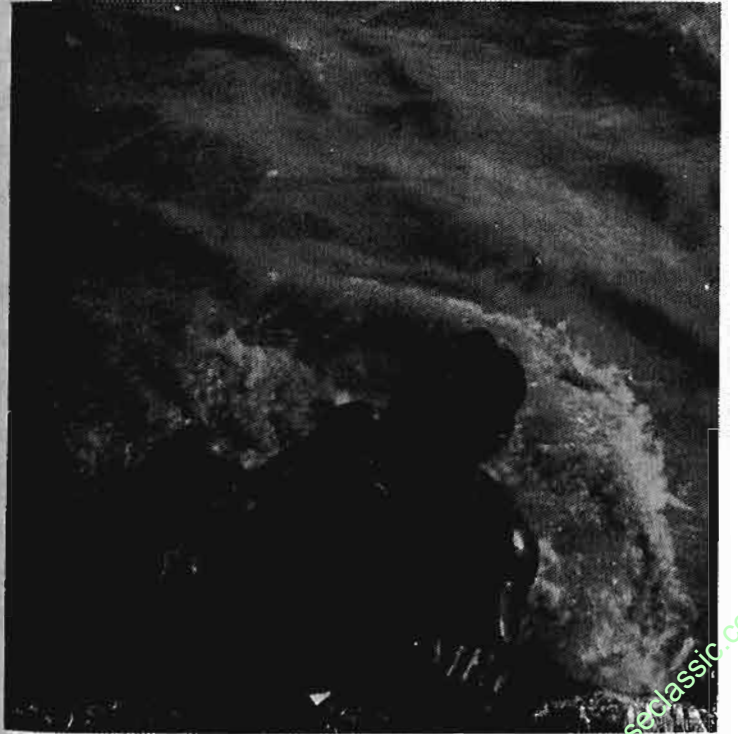

ပန်းမိုးတစ်ရာစာပေ

အငြိကြီးကိုတွေ့လျှင်တွေ့ချင်း အဖွဲ့ခေါင်းဆောင် ဦးကြိုင် ရေငုပ်၍ဆင်းသွားပါ၏။ စတင်ဆင်းလျှင် ဆင်းချင်းပင် ခေါင်းလောင်းကြီး ၏ အကွေးကြီးဟု ယူဆရသောနေရာတွင် ရပ်မိခဲ့ပါ၏။ သို့သော် အကွေးကြီးတွင် ဂျင်းကောင်များကပ်နေပြီး ဂျင်းပုံကြီးဖြစ်နေသည်ဟု ဆိုပါ၏။ ဦးကြိုင်သည် မိမိရပ်နေသော ပစ္စည်းကြီး၏အနေအထားကို ရေအောက်၌ စဉ်းစားတွေးခေါ် စမ်းသပ်ကာ ရှေ့သို့မြေလှမ်းအနည်းငယ် လှမ်းလိုက်ရာ ရုတ်တရက်အောက်ထိုးကျွမ်းပြန်ကျသွားပါ၏။ ဦးကြိုင်သည် ခေါင်းလောင်းကြီး၏ ၁၂-တောင်မြင့်သော ထိပ်မှအောက်သို့ ကျွမ်းပြန် ကျသွားခြင်း ဖြစ်နိုင်သည်ဟု ယူဆခဲ့ကြ၏။ ထို့နောက် ဦးကြိုင်သည် ရေထဲမှလှေပေါ်သို့ ပြန်တက်လာသည်။ ဦးကြိုင် ပြန်တက်လာသောအခါ ဦးထွန်းရင်က ထပ်မံရေငုပ် စမ်းသပ်ရာ ဦးထွန်းရင်သည် ဂျင်းပုံကြီး ထိပ်တည့်တည့်တွင် ရပ်မိပြီးနောက် ဦးကြိုင်ကဲ့သို့ပင် ကျွမ်းပြန်၍ကျပြီး ရေပေါ်သို့ပြန်တက်လာခဲ့ပါ၏။

ထို့နောက် ဦးဖုန်းမြင့်ကျော် ရေအောက်သို့ ဆင်းသွားခဲ့ပြန်၏။ ထိုအချိန်တွင် ဦးဖုန်းမြင့်ကျော်သည် ဂျင်းပုံကြီးပေါ်သို့မရောက်ဘဲ ရေစီးဖြင့် သင်္ဘောပျက်တစ်စီး၏ ဝမ်းအတွင်းသို့ ကျရောက်သွားပါ၏။

သင်္ဘောပျက်ဝမ်းထဲသို့ကျလျှင် ရေအောက်အတွေ့အကြုံအရ ပြန်ထွက်ဖို့ခဲယဉ်းတတ်သည်ကိုသိသော ကိုဖုန်းမြင့်ကျော်သည် စိုးရိမ်စိတ် ဖြင့် ချက်ချင်းရေပေါ်သို့ ပြန်တက်လာခဲ့၏။ ထို့နောက် သမိုင်းပညာရှင် တစ်ဦးဖြစ်သူ ဦးကျော်ကိုယ်တိုင် ဒေါပုံရေပြင်သို့ ဆင်း၍ ခေါင်းလောင်း၏ အကွေးနေရာကို ရှာဖွေခဲ့သည်။ ဦးကျော်သည် ရန်ကုန်တက္ကသိုလ်နှင့် မန္တလေးတက္ကသိုလ် သမိုင်းဌာနတို့မှ သမိုင်းလက်ထောက်ကထိကနှင့် သုတေသနမှူးတစ်ဦးဖြစ်ပါ၏။

သင်္ဘောတစ်စင်းနစ်မြုပ်ခဲ့

၁၉၄၁ ခုနှစ်က ရေကြောင်းမှတ်တမ်းတစ်ခုအရ ရန်ကုန်မြစ်ဆုံတွင် ဓမ္မစေတီမင်း ခေါင်းလောင်း ကြီးဟု ယူဆရသော အမြုပ်ကြီးတစ်ခုနှင့် သင်္ဘောတစ်စင်းတိုက်မိကာ နစ်မြုပ်ခဲ့ကြောင်းနှင့် ယင်းသင်္ဘောကို ဆယ်ယူမှုမရှိကြောင်း မှတ်တမ်းရှိရာ ဦးဖုန်းမြင့်ကျော် ရောက်သွားသော သင်္ဘောမှာ ၁၉၄၁ ခုနှစ်က တိုက်မိပြီး နစ်မြုပ်ခဲ့သော သင်္ဘောဖြစ်နိုင် သည်ဟု ယူဆကြပါ၏။

ထိုနေ့က အငြိကြီးတွေ့သောနေရာကို အတိအကျမှတ်တမ်း တင်ခဲ့ကြ၏။ ထို့နောက် ရေငုပ်သူသုံးဦး၏ အတွေ့အကြုံကို လှေပေါ်တွင် အသေးစိတ်ပြန်လည်သုံးသပ်ကြ၏။ ထိုသုံးသပ်ဆွေးနွေးချက်မှ ရရှိသော သဘောထားမှာ မိမိတို့တွေ့ရှိခဲ့သော ဂျင်းပုံကြီးမှာ ဓမ္မစေတီမင်းကြီး၏ ခေါင်းလောင်းကြီးပင်ဖြစ်သည်ဟု ဆုံးဖြတ်ခဲ့ကြ၏။ ညနေ ၆-နာရီ ကျော်လာ၍ သတ်မှတ်ခွင့်ပြုချိန် ကုန်ဆုံးသဖြင့် ရှာဖွေရေးလုပ်ငန်းကို ရပ်တန့်ခဲ့ကြ၏။

ဖေဖော်ဝါရီလ ၁၀-ရက်နေ့တွင် ရှာဖွေရေးအဖွဲ့သည် ယခင် နေ့က တွေ့ရှိသော အနေအထားကြောင့် အလွန်မှ စိတ်ဓာတ်တက်ကြွ နေကြ၏။ သို့သော် ထိုနေ့က နံနက်ပိုင်းတစ်ပိုင်းလုံး ရှာဖွေသော်လည်း ဂျင်းပုံကြီးနေရာကို ထပ်မံရှာဖွေ၍ မတွေ့ရဘဲ ညနေသို့ ရောက်သောအခါ တွင်မှသာ သမ္ဗန်ပျက်ကြီး နေရာကို ထပ်၍တွေ့ရ၏။ ခေါင်းလောင်း ကြီးသည် အပိုင်းပုံဖြစ်၍ သမ္ဗန်ပျက်မှာ ရှည်မျောမျောပုံသဏ္ဍာန် ဖြစ်၏။ ခေါင်းလောင်းကြီးသည် သမ္ဗန်ကြီး၏ ဦးခေါင်းပိုင်းတွင် ရှိသည်ဟု သိထားသော်လည်း ရေစီးအရှိန်သည် တစ်သမတ်တည်းမရှိဘဲ ပြောင်းလဲ စီးဆင်းနေ၍ သမ္ဗန်ကြီး၏ ထိပ်ကိုပင် အစအဆုံးမဝမ်းမိနိုင်ဘဲ ဖြစ်ခဲ့၏။



အမြင်အာရုံအသုံးမပြုနိုင်

ဒေါပုံချောင်းထိပ်၏ ဧရိယာသည် ရေအလွန်နောက်သောနေရာ ဖြစ်၏။ ထို့ကြောင့် အမြင်အာရုံကို အသုံးမပြုနိုင်ဘဲ လက်ဖြင့် စမ်းသပ်မှုကိုသာ အားပြုနိုင်ကြ၏။ တကယ်တော့ ဦးကြိုင်တို့အဖွဲ့သည် အမှန်ပင် ရေငုပ်အတွေ့အကြုံရှိသည့် ဝါရင့်ပုဂ္ဂိုလ်ကြီးများဖြစ်၏။ ယင်းတို့သည် မြစ်ချောင်းများအတွင်း၌သာမက ပေ ၁၈၀ နက်သော ပင်လယ်ပြင်၌ ပင် ရေငုပ်ခဲ့ဖူးသည့် အတွေ့အကြုံရှိသူများဖြစ်၏။ ဦးကြိုင်တို့အဖွဲ့သည် သန်လျင်ရေကြော၌ ရေနံချိုးတင်သော စိဘီကြီးတစ်စင်းကိုလည်းကောင်း၊ မြောင်းမြတွင် လိပ်သံကျောက်တင်လာရင်း နစ်မြုပ်သွားသော တုံကင်းကြီးတစ်စင်းကိုလည်းကောင်း ဆယ်ယူခဲ့ဖူးသည်။ ယင်းတို့သည် တိုးအေးသင်္ဘောနစ်စဉ်ကလည်း ဆယ်ယူရေးလုပ်ငန်းကို လုပ်ဆောင်ခဲ့သူများ ဖြစ်၏။ ထို့ပြင် ယင်းလူသိုက်မှာ ပုလဲကျွန်း၊ မြိတ်မြို့စသည့် တနင်္သာရီကမ်းရိုးတန်းတွင် ရေငုပ်ခြင်းဖြင့် အသက်မွေးဝမ်းကျောင်းပြုနေသူများ ဖြစ်ပါ၏။

ယခုရှာဖွေရာတွင် တနင်္သာရီကမ်းခြေ ပင်လယ်ပြင်နှင့်မတူ၊ ရေကြည်မဟုတ်၊ ရေနောက်တွင် ရှာရခြင်းနှင့် ရေစီးနှင့် ရေတက် ရေကျသည် ရှာဖွေသူတို့အတွက် အကြီးမားဆုံး အခက်အခဲများ ဖြစ်စေ၏။ သို့သော် အဖွဲ့ဝင်များအားလုံးသည် လုံးဝလက်လျော့ခြင်း၊ စိတ်ပျက်ခြင်း မရှိဘဲ ထိုနေ့က ဇွန်ပဲနှင့် ဆက်၍ ရှာဖွေခဲ့ကြသည်။ မျောက်ခေါင်းက တစ်ခုတည်းရှိရာ တစ်ယောက်ပြီးမှတစ်ယောက် ရေအောက်သို့ ဆင်းရ၏။ သို့သော် ဖေဖော်ဝါရီလ ၁၁ ရက်နေ့ ညနေ သုံးနာရီတွင် ခေါင်းလောင်းကြီး ဟု အမှတ်အသားပြုထားသော ဂျင်းပုံကြီးကို ထပ်မံ၍ ပြန်တွေ့ခဲ့ရ၏။

သို့သော် ရေစီးအလွန်ကြမ်းလာ၍ လုပ်ငန်းကို ထိုနေ့က ထိုမျှနှင့်ပင် ရပ်ဆိုင်းထားခဲ့၏။ ဖေဖော်ဝါရီလ ၁၂ ရက်နေ့သည် ၁၉၈၇ ခုနှစ်၊ ပြည်ထောင်စုနေ့ကြီးဖြစ်၏။ ထိုနေ့တွင် အဖွဲ့သည် ဆက်လက်

ရှာဖွေရာ ရေတက်ကြမ်းနေ၍ တစ်မနက်လုံး ရှာဖွေရေးလုပ်ငန်းကို မလုပ်နိုင်ဘဲရှိ၏။ နေ့လည် ၁၂ နာရီရေအိချိန်တွင်မှ ဆင်း၍ ရှာဖွေရာ ခေါင်းလောင်းကြီးဟု ယူဆရသော ဂျင်းပုံကြီးကို ထပ်မံတွေ့ရှိခဲ့ရ၏။ တွေ့ရှိချက်ကို မှတ်သားထားစေပြီး ထိုအခါက ဓမ္မစေတီမင်းကြီး၏ ခေါင်းလောင်းကြီးဟုယူဆရသော ဂျင်းပုံကြီးကို ရှာဖွေတွေ့ရှိထားကြောင်း သတင်းကို ယဉ်ကျေးမှုဝန်ကြီးဌာနသို့ တင်ပြရာ ဝန်ကြီးဌာနမှ ခေါင်းလောင်းကြီး ဟုတ်မဟုတ် သေချာအောင် ထပ်မံလေ့လာ၍ တိကျသည့် အဖြေရလျှင် ထပ်မံအစီရင်ခံရန် အကြောင်းပြန်ခဲ့၏။

ဖေဖော်ဝါရီလ ၁၃-ရက်နေ့သည် တပို့တွဲလပြည့်နေ့ဖြစ်၍ မြစ်ဆုံတွင် ဒီရေအောက်ကြမ်းလွန်းရာ ထိုနေ့က တစ်နေ့ကုန် အလုပ်မလုပ် နိုင်ဘဲရှိခဲ့၏။ ဒီရေသည် ပို၍ပို၍ ကြမ်းလာသည့်အတွက် ဖေဖော်ဝါရီလ ၂၀ ရက်နေ့တိုင် ရှာဖွေရေးကို ရပ်တန့်ထားခဲ့ရ၏။

ဂျင်းပုံအသစ်တွေ့ရှိ

ယခုအကြိမ်တွင် အဖွဲ့သည် ရေငုပ်ရှာဖွေခြင်းနှင့် ပုလဲတိုက် ရှာဖွေနည်း နှစ်ရပ်ကို အဓိကထားလုပ်ဆောင်ရာ ဂျင်းပုံကြီးတစ်ပုံကို အသစ်တွေ့ရှိခဲ့ပါ၏။ ထိုဂျင်းပုံကြီးမှာ ယခင်က ရှာဖွေတွေ့ရှိထားသော ဂျင်းပုံကြီးမဟုတ်ဘဲ သံတူရွင်းဖြင့် ထိုးကြည့်ရာ ဆန်ခါပုံကြီးဖြစ်နေသည်ကို တွေ့ရပါ၏။ ညနေပိုင်းတွင် သမ္ဗန်အပျက်တွင် ချည်ထားသော အမှတ်အသားကြီးစပြုတ်ထွက်သွားပြီး မှတ်သားထားသော ဂျင်းပုံကြီးနေရာ ပျောက်သွားပါ၏။

အမှတ်အသားနေရာကို ရှာဖွေရင်း ညနေ လေးနာရီခွဲ၌ ဒီရေ တက်လာသဖြင့် ရှာဖွေမှုကို ရပ်ဆိုင်းလိုက်ရပါ၏။ ဖေဖော်ဝါရီလ ၂၂ ရက်နေ့တွင် ဆက်လက်ရှာဖွေရာ သမ္ဗန်ပျက်ကို ပြန်၍တွေ့ရှိပြီး အမှတ် အသားပြုနိုင်ခဲ့သည်။ သို့သော် ရေစီးက အလွန်သန်နေပြီး မြစ်သုံးဆိုင်တွင်

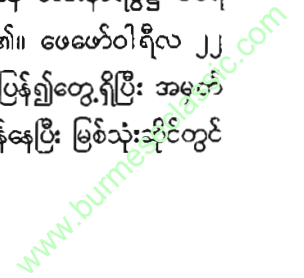

ရေစီးက အချိန်မရွေး ပြောင်းလဲကာ ခေါင်းလောင်းကြီးနေရာကို ပြန်တွေ့ ရှိရေးမှာ အလွန်ပင်ခက်ခဲလှ၏။ ရေဆန်မှနေ၍ လူကို ညှော့ချရာပေ နိုင်သော်လည်း ရေစုန်ကို ဆန်တက်၍ ရှာဖွေရန်မှာ လုံးဝမဖြစ်နိုင်သော ကိစ္စဖြစ်၏။ ထိုနေ့က ဓမ္မစေတီမင်းခေါင်းလောင်းရှာဖွေရေးအဖွဲ့သည် အလွန်ပင် ကြီးစားပမ်းစား ရှာဖွေသော်လည်း တစ်မနက်လုံး ခေါင်းလောင်း ကြီးရှိရာ ဂျင်းပုံကြီးကို မတွေ့ဖြစ်ခဲ့ရ၏။

သို့သော် ထမင်းစားချိန်တွင် သမ္ဗန်ပျက်ကြီး၌ ချည်ထားသော ကြိုးချည်အမှတ်အသား ပြတ်ထွက်ကာ သမ္ဗန်ကြီးနေရာပါ ထပ်မံ ပျောက်ဆုံးသွားပြန်ပါ၏။

ထိုနေ့ညနေပိုင်းတွင် ရှာဖွေရေးကို ဆက်လုပ်ရာ ညနေ ၃ နာရီ၌ သမ္ဗန်ပျက်ကြီးကို ပြန်တွေ့ခဲ့၏။ ယခုအကြိမ်တွင် သမ္ဗန်ပျက်ကြီး နေရာကို မြေပုံကြမ်းဆွဲ၍ မှတ်သားခဲ့ကြ၏။ ရေပြင်ကျယ်ကြီးဖြစ်၍ အဝေးမြေပေါ်မှ မြင်နိုင်သည့် အမှတ်အသားများနှင့်သာ မှတ်တမ်းပြုခဲ့ရ၏။

မီးနီဗော်ယာ၏ အရှေ့မြောက်ယွန်းယွန်း မလှမ်းမကမ်းတွင် အမြုပ်ပြဗော်ယာတစ်ခုရှိ၏။ ထိုဗော်ယာ၏ အရှေ့မြောက်ယွန်းယွန်း ပေ ၃၀၀ ခန့်အကွာတွင် ရှာဖွေတွေ့ရှိသော သမ္ဗန်အပျက်ရှိ၏။ ထိုသမ္ဗန် အပျက်နေရာမှ ရွှေတိဂုံစေတီတော်ကြီးရှိရာသို့ မျက်နှာမူကာ မှတ်သား ပါက ခေါင်းလောင်းကြီး တည်ရှိရာနေရာသည် ဒေါပုံနှင့်ပုဇွန်တောင် လျှပ်စစ်တိုင် ၂တိုင်အနက် ဒေါပုံဘက်တိုင်ကြီးနှင့် ရွှေတိဂုံစေတီတော်ကြီး တို့သည် ခေါင်းလောင်းနှင့်မျဉ်းတစ်ဖြောင့်တည်းနေရာတွင် တည်ရှိနေ သည်ဟု မြေပုံကြမ်းကို မှတ်သားခဲ့ကြ၏။ မည်သို့ပင် သေချာအောင် မှတ်တမ်းထားသော်လည်း ခေတ်မီကိရိယာပစ္စည်းမရှိခြင်း၊ ရေပြင်ကျယ် ကြီးတွင် ဒီရေအတက်အကျနှင့် မီးပြဗော်ယာများ ရွေ့လျားနိုင်ခြင်းတို့ ကြောင့် အမှတ်အသားပြုရသည့် လုပ်ငန်းသည် ခက်ခဲလှပါ၏။

ခေတ္တရပ်နားခြင်း

ဒေါက်တာ ဦးမျိုးမြင့်နှင့် ဦးကျော်တို့ ခေါင်းဆောင်သော ဓမ္မစေတီ မင်းခေါင်းလောင်း ရှာဖွေရေးအဖွဲ့သည် ၁၉၈၇-ခုနှစ်၊ ဖေဖော်ဝါရီလ တစ်လလုံးနီးပါးရှာဖွေပြီး ဖေဖော်ဝါရီလ ၂၆ ရက်နေ့တွင် ရေတက် ရေကျနှင့် အခြားသော အခက်အခဲများကြောင့် ရှာဖွေရေးလုပ်ငန်းကို ခေတ္တရပ်ဆိုင်းခဲ့ရ၏။ ခေတ္တရပ်ဆိုင်းထားသည်ကိုလည်း ယဉ်ကျေးမှုဝန်ကြီး ဌာနသို့ သတင်းပို့ခဲ့၏။ ထို့နောက် ဆက်လက်၍ မရှာဖြစ်တော့ဘဲ ခေါင်းလောင်းကြီးပထမအကြိမ် ရှာဖွေမှုသည် ရပ်ဆိုင်းသွားခဲ့၏။

အဖွဲ့သည် ၁၉၈၈ ခုနှစ်လယ်တွင် ရှေးဟောင်းသုတေသနဦးစီး ဌာနသို့ ဓမ္မစေတီမင်းခေါင်းလောင်း ကြီးကို ဒုတိယအကြိမ် ရှာဖွေရန် လျှောက်လွှာတင်သွင်းခဲ့ပြန်၏။ ယခုအကြိမ် လျှောက်လွှာတွင် အဖွဲ့ဝင် သစ်များ ပါရှိလာသည်ကို တွေ့ခဲ့ရပါ၏။ ဓမ္မစေတီမင်း ခေါင်းလောင်း တော်ကြီးသည် မြန်မာတို့အတွက် အဖိုးထိုက် အဖိုးတန် ယဉ်ကျေးမှုဆိုင်ရာ သမိုင်းဆိုင်ရာ၊ ဘာသာသာသနာဆိုင်ရာ အဓိကပစ္စည်းကြီး ဖြစ်ရကား ရှာဖွေ၍ တွေ့ရှိပါလျှင် အဖိုးမဖြတ်နိုင်သောအရာဖြစ်သဖြင့် ယဉ်ကျေးမှု ဝန်ကြီးဌာနသည် ခေါင်းလောင်းကြီး ရှာဖွေရေးကို ဒုတိယအကြိမ် ထပ်မံခွင့်ပြုခဲ့ပြန်ပါ၏။



www.burmeseclassic.com

အခန်း ၁၃

ဒုတိယအကြိမ် ဦးကျိုင်တို့နှင့်အဖွဲ့ ရှာဖွေခြင်း

ဓမ္မစေတီခေါင်းလောင်းကြီးပေါ်သို့ ရပ်မိခုံပါလျက် အထွေထွေ အကြောင်းများကြောင့် ပထမအကြိမ် ရှာဖွေခြင်းကို ရပ်တန့်ခဲ့သော ပုဂ္ဂိုလ်များသည် အားမလျော့သေးဘဲ ဒုတိယအကြိမ် ရှာဖွေရန် ကြိုးပမ်း ခဲ့ကြပြန်၏။

ဒုတိယအကြိမ် ရှာဖွေရန် လျှောက်ထားခဲ့သူတို့မှာ ဦးကျိုင်နှင့် အဖွဲ့ဝင်များဖြစ်ကြသော ဦးဘကြည်၊ ဦးတင်လှ၊ ဦးဝင်းထိန်တို့ ဖြစ်၏။ ထိုအဖွဲ့သည် ၁၉၈၈-ခု၊ ဇူလိုင်လ ၁၄-ရက်နေ့တွင် ဒုတိယအကြိမ် ရှာဖွေရေးအတွက် လျှောက်လွှာတင်ခဲ့ကြ၏။ ရှေးဟောင်းသုတေသန ဦးစီးဌာန အနေနှင့်လည်း ခေါင်းလောင်းကြီးရှာဖွေရေးအတွက် တင်ပြလာ သော လျှောက်လွှာကို အဆင့်ဆင့်တင်ပြပေးခဲ့၏။

အခြားဌာနများကိုပါအသိပေး

အဆင့်ဆင့် တင်ပြပေးရုံသာမက ရှာဖွေဆယ်ယူရာတွင် အဆင် ပြေဆုံးဖြစ်စေရေးအတွက် ထိုတင်ပြစာကို-

ပန်းမိုးတစ်ရာစာပေ

- (၁) ဧရာဝတီရေတပ်စခန်းဌာနချုပ်၊
- (၂) ရေကြောင်းသွားလာပို့ဆောင်ရေးအဖွဲ့၊
- (၃) ဆိပ်ကမ်းအာဏာပိုင်အဖွဲ့၊
- (၄) သတ္တုတွင်းဝန်ကြီးဌာန၊
- (၅) ရွှေတိဂုံဂေါပကအဖွဲ့

စသည်အဖွဲ့အစည်းများသို့ မိတ္တူများပေးခဲ့၏။ ထိုအခါက ရှေးဟောင်း သုတေသန ဦးစီးဌာနသည် ယင်းဌာနများအား မိတ္တူပေးခြင်းမှာ အကယ်၍ ထိုဌာနများက တစ်နည်းနည်းဖြင့် ပူးပေါင်း ပါဝင်ပါက အချိန်တိုအတွင်း ဓမ္မစေတီခေါင်းလောင်းကြီးကို အောင်မြင်စွာ ရှာဖွေတွေ့ရှိမည်ဟု မျှော်လင့် ခြင်းကြောင့် ဖြစ်ပါ၏။

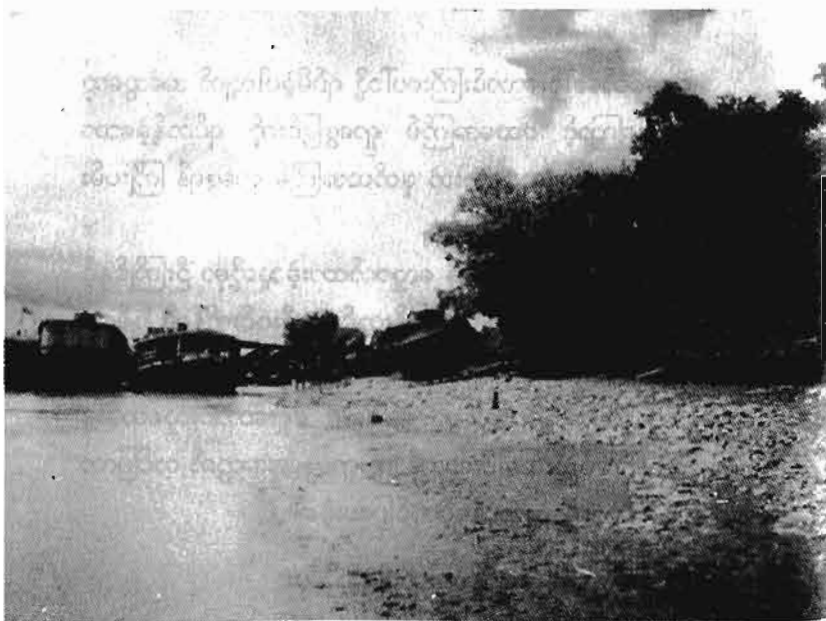

ဒေါပုံမြစ်အတွင်း ဆိုက်ကပ်ထားသော လှေများ၊ ဤလှေများ ဆိုက်ကပ်ထားရာနေရာ၌ပင် ခေါင်းလောင်းကြီးရှိလေသလား။

ထိုကဲ့သို့ မိတ္တူပေးရုံသာမက ရှေးဟောင်းသုတေသန ဦးစီးဌာနမှ ညွှန်ကြားရေးမှူး၊ ဗိုလ်မှူးကြီးကျော်ဝေသည် ဆိပ်ကမ်း အာဏာပိုင်အဖွဲ့မှ ရေကြောင်းဌာနမှူးချုပ်နှင့် ယင်းကိစ္စကို ကိုယ်ထိ လက်ရောက်သွား၍ တွေ့ဆုံဆွေးနွေးခဲ့၏။

ထို့ပြင် ၁၉၈၉-ခု၊ မတ်လ ၂၂-ရက်နေ့တွင် ရှေးဟောင်း သုတေသနဌာနမှ ညွှန်ကြားရေးမှူး၊ ဗိုလ်မှူးကြီးကျော်ဝေနှင့် သုတေသနမှူး ဦးကိုကိုတို့သည် ဒုတိယအကြိမ် ရှာဖွေရေးအဖွဲ့မှ ဦးကြိုင်၊ ဦးဘကြည်၊ ဦးတင်လှ၊ ဦးဝင်းထိန်တို့ လိုက်ပါလျက် ဆိပ်ကမ်းအာဏာပိုင်အဖွဲ့နှင့် ရေကြောင်းဌာနတို့သို့ သွားရောက်ကာ ဒုတိယရေကြောင်းဌာနမှူးချုပ်နှင့် လက်ထောက် တိုင်းတာ ရေးဌာနခွဲမှူးတို့နှင့် တွေ့ဆုံကာ ရှာဖွေရေးကိစ္စကို အသေးစိတ် ဆွေးနွေးခဲ့သေး၏။ ထို့ပြင်လည်း ၁၉၈၉-ခု၊ မတ်လ ၂၃-ရက်နေ့တွင် ဒေါပုံမြစ်ဝမြစ်သုံးပွင့်ဆိုင်နေရာသို့ မော်တော်ဖြင့် သွားရောက် ကာ တိုင်းတာရေးနှင့် ပုံထုတ်ရေးကို ဆောင်ရွက်ခဲ့၏။ ရှေးဟောင်း သုတေသနဦးစီးဌာနသည် ခေါင်းလောင်းကြီး ရှာဖွေရေးအဖွဲ့နှင့် ရှာဖွေ ဆယ်ယူရေး သဘောတူစာချုပ်တစ်ရပ်ကို ပြင်ဆင်၍ စည်းကမ်း သတ်မှတ်ချက်များကိုလည်း ညှိနှိုင်းခဲ့၏။

**ဦးသိန်းထွန်းနှင့်ဆက်မိ**

ထိုကဲ့သို့ ဓမ္မစေတီခေါင်းလောင်းကြီးကို ဒုတိယအကြိမ် ရှာဖွေဆယ်ယူခွင့်ရရှိရေးအတွက် ကြိုးပမ်းဆောင်ရွက်နေစဉ် ဆယ်ယူရေး အဖွဲ့သည် ပန်းဆိုးတန်းမှ စာအုပ်အဟောင်းရောင်း ဝယ်သူ ဦးသောင်းဝေမှ တစ်ဆင့် ပက်စီကိုလာ အချို့ရည်လုပ်ငန်း ပိုင်ရှင် ဦးသိန်းထွန်းနှင့် ဆက်သွယ်မိခဲ့ကြ၏။ ဦးသိန်းထွန်းသည် ဓမ္မစေတီခေါင်းလောင်းကြီး ရှာဖွေရေးကို စိတ်ဝင်စားခဲ့၏။ ဦးသိန်းထွန်းက ဓမ္မစေတီခေါင်းလောင်းကြီး ရှာဖွေတွေ့ရှိရေးသည်နိုင်ငံအတွက်ရော ဘာသာရေးနှင့် သမိုင်းဆိုင်ရာ

www.burmeseclassic.com



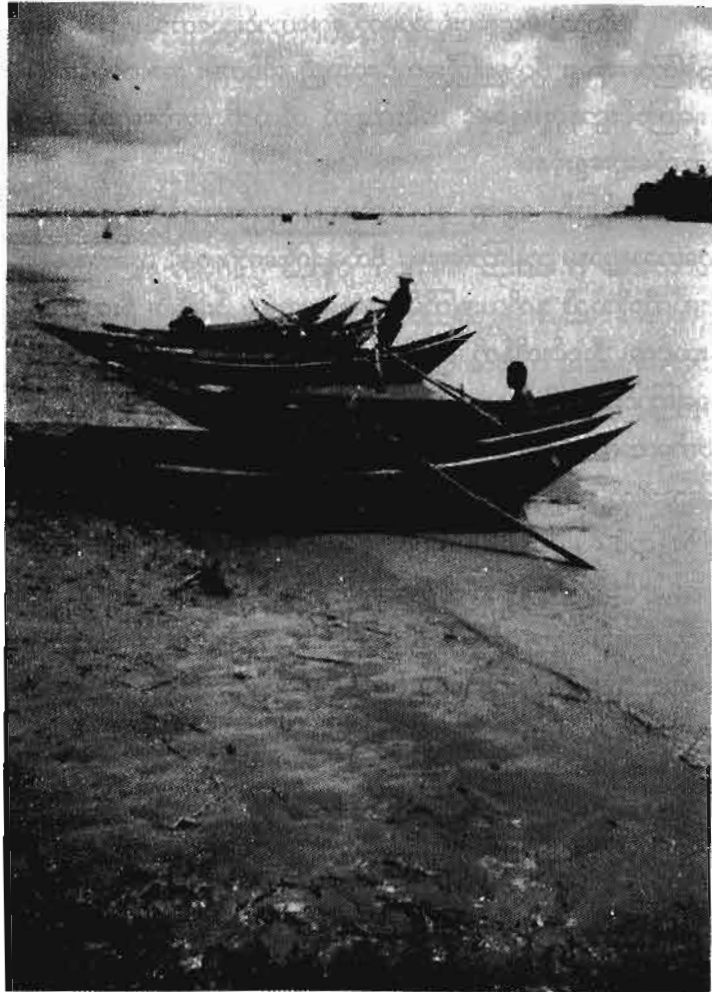

ရွံများနှင့် ခေါပုံမြစ်ပြင်

အတွက်ပါ အရေးကြီးသော ကိစ္စဖြစ်သည်။ ဓမ္မစေတီခေါင်းလောင်းကြီးကို ရှာဖွေလုပ်ဆောင်ရာတွင် ငွေကြေးကုန်ကျမှုကို မိမိအနေဖြင့် ပံ့ပိုး

ပန်းဖိုးတစ်ရာစာပေ

ကူညီဆောင်ရွက်မည်ဟု စေတနာနှင့်ကမ်းလှမ်းလာခဲ့ပါ၏။ ပက်စီကိုလာ ဦးသိန်းထွန်းသည် ဓမ္မစေတီခေါင်းလောင်းကြီးကို ရှာဖွေရေးအတွက် ငွေကြေးစိုက်ထုတ် ကုန်ကျခံရုံသာမက အင်ဂျင်နီယာ ဦးဇော်ဝင်းအောင် ကိုပါ ရှာဖွေရေးကိစ္စတွင် ကူညီနိုင်ရန်အဖွဲ့နှင့် ပူးပေါင်းဆောင်ရွက်စေခဲ့ ပါ၏။

၁၉၈၉-ခုနှစ်၊ ဇွန်လ(၂၃)ရက်နေ့တွင် ဓမ္မစေတီခေါင်းလောင်း ကြီး ရှာဖွေဆယ်ယူရေးကိစ္စကို သက်ဆိုင်ရာမှ ဒုတိယအကြိမ် ခွင့်ပြုပေး ခဲ့သည်။

ဒုတိယအကြိမ် ခေါင်းလောင်းကြီး ရှာဖွေဆယ်ယူရေးအဖွဲ့သည် တာဝန်ရှိသူများနှင့်အတူ ဇူလိုင်လ(၅)ရက်နေ့တွင် ဒေါပုံမြစ်ဝ မြစ်သုံးပွင့်ဆိုင် ရေပြင်ကျယ်သို့ စတင်ကွင်းဆင်း ဆောင်ရွက်ခဲ့ကြသည်။ ထို့နောက်



ခေါပုံမြစ်ဝ၏ အစ

ပန်းဖိုးတစ်ရာစာပေ

အဖွဲ့မှ မိမိတို့သည် ၁၉၈၉-ခုနှစ်၊ ဇူလိုင်လ(၆)ရက်နေ့တွင် ခေါင်းလောင်းကြီးကို စတင်ရှာဖွေ မည်ဖြစ်ကြောင်း သက်ဆိုင်ရာဌာန အဖွဲ့အစည်းများသို့ စာများ ပေးပို့အကြောင်းကြားခဲ့သည်။ ဒုတိယအကြိမ် ရှာဖွေရာတွင် ဆိပ်ကမ်းအာဏာပိုင်မှ မော်တော်တစ်စင်းကို သတ်မှတ်နှုန်းထားဖြင့် ငှားရမ်းခဲ့သဖြင့် ရှာဖွေရေးလုပ်ငန်းအတွက် အစစအရာရာ အဆင်ပြေမှုရှိခဲ့၏။

ငွေကြေးလိုအပ်ချက်ပြည့်စုံမှုရှိလာ

ဒုတိယအကြိမ်ရှာဖွေရာတွင် ဦးသိန်းထွန်းသည် အင်ဂျင်နီယာ ဦးဇော်ဝင်းအောင်ကို ရှာဖွေရေးလုပ်ငန်းတွင် ပါဝင် ပံ့ပိုးစေရုံသာမက ငွေကြေးလိုအပ်ချက်ကို လိုအပ်လျှင် လိုအပ်သလို ရရှိအောင် ချက်ချင်း စီစဉ်ပေးခဲ့၏။ ရှာဖွေရေးအဖွဲ့သည် ဓမ္မစေတီခေါင်းလောင်းကြီးကို ဒုတိယအကြိမ် တကယ်တမ်း စတင် ရှာဖွေသောရက်သည် ၁၉၈၉-ခု၊ ဇူလိုင်လ (၈)ရက်နေ့ဖြစ်သည်။ စတင် ရှာဖွေသောနေ့က အဖွဲ့သည် ဗိုလ်တထောင် စေတီတော်ကြီးသို့ သွားရောက် ငါးပါးသီလခံယူကာ အဓိဋ္ဌာန်များ ပြုခဲ့၏။ ထို့ပြင် သက်ဆိုင်ရာတို့အားလည်း ကန်တော့ပွဲထိုးပသခြင်း၊ ပူဇော်ခြင်းတို့ကို ပြုလုပ်ခဲ့ပါ၏။

အဖွဲ့သည် ငဇင်ကာသယ်ယူသွားပြီး ခေါင်းလောင်းကြီး ကျကျန်ရစ်ခဲ့သော သုံးပွင့်ဆိုင်မြစ်နေရာတွင် ဇူလိုင်လ (၉)(၁၀) (၁၁)ရက်များတွင် ဆက်တိုက် ရှာဖွေခဲ့သည်။ ထိုသို့ ဆက်တိုက် ရှာဖွေဆောင်ရွက်မှုများမှ တွေ့ရှိမှုများ၊ ထူးခြားမှုများကိုလည်း ရှေးဟောင်းသုတေသန ဦးစီးဌာနမှ သုတေသနမှူး ဦးကိုကိုက နေ့စဉ်ရေးသား မှတ်တမ်းတင်ခဲ့သည်။ ထိုရက်ပိုင်းအတွင်း ဘက္ကရီအစ်နေ၊ အာဇာနည်နေ့ စသည့် ရုံးပိတ်ရက်များအတွင်း များစွာ အခက်အခဲမရှိပါ။

ဂျင်းပုံကြီးကိုပြန်တွေ့

ထို့နောက် ပထမအကြိမ် ခေါင်းလောင်းကြီး ရှာဖွေစဉ်က တက်နင်းမိခဲ့သော ခေါင်းလောင်းကြီးအပေါ် ထိပ်ပိုင်းဂျင်းပုံကြီးကို ပြန်လည်ရှာဖွေတွေ့ရှိခဲ့သည်။ တစ်ဆင့်တက်၍ ထိုအပုံကြီးကို ထပ်မံချဉ်းကပ် စူးစမ်းကြည့်ကြရာ ခေါင်းလောင်းကြီး အပေါ်ထိပ်ပိုင်း ပုစွန်တုပ်ကွေးတစ်ပိုက် ဂျင်းကောင်များ တွယ်ကပ် အုံ့ဖွဲ့နေသည်ကို သံတူးရွင်းဖြင့် ထိုးကော် စမ်းသပ်ကြည့်ခဲ့၏။ ထိုသို့ သံတူးရွင်းဖြင့် တူးဖော်ရာတွင် အတွင်း၌ ကြေးဟုထင်ရသော ပြောင်ချောသည့် သတ္တုအမာကို တွေ့ရှိခဲ့ကြ၏။ သံဖြစ်ပါက သံချေးတက်ရာမှ ဖြစ်ပေါ်လာသည့်မျက်နှာပြင် ဗြုပ်ထနေမှုများ စမ်းတွေ့ထိမိမည်ဖြစ်သော်လည်း အတွင်း မာကြောသောအရာမှာ ဗြုပ်မထဘဲ ပြောင်ချောနေ၍ ကြေးဟု ခွဲခြားသိခဲ့ရပါသည်။ တွေ့ရှိသောအရာသည် အပေါ်ပိုင်းသာ မြစ်ရေအောက်ကြမ်းပြင်၌ ပေါ်နေပြီး အောက်ပိုင်းသည် ကြမ်းပြင်အောက် ရွံသဲထဲတွင် နစ်မြုပ်နေကြောင်း ခန့်မှန်းခဲ့၏။ ထိုအပုံကြီးအောက်ဘက် မလှမ်း မကမ်းတွင် စိဘီ သို့မဟုတ် သင်္ဘောပျက်ဟု ယူဆရသော အမြုပ်တစ်ခုကိုလည်း တွေ့ရှိခဲ့၏။

ထို့ကြောင့် ကြေးခေါင်းလောင်းကြီးနှင့် သံကိုယ်ထည်ပါ စိဘီ သို့မဟုတ် သင်္ဘောပျက်တို့ကို သေချာကွဲပြားစွာ ခွဲခြား နိုင်ရေးအတွက် ဘူမိဗေဒလေ့လာရေးနှင့် ဓာတ်သတ္တုရှာဖွေရေး ဌာနကဲ့သို့သော အဖွဲ့အစည်းများမှ အသုံးပြုနေသည့် ခေတ်မီ ဓာတ်သတ္တု ရှာဖွေ တိုင်းတာရေး ကိရိယာမျိုး အကူအညီ လိုအပ်ကြောင်း ရှာဖွေရေးအဖွဲ့မှ တင်ပြခဲ့၏။

ခေတ်မီကိရိယာပစ္စည်းလိုအပ်လာ

မြစ်ရေသည် အမြဲနောက်နေသဖြင့် ရေအောက်တွင် လက်နှင့် ခြေထောက်တို့ကိုသာ အသုံးပြုစမ်းသပ် ရှာဖွေကြရသည်။ မျက်စိဖြင့်

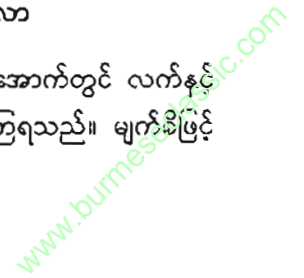

လုံးဝမတွေ့မမြင်နိုင်ပေ။ သဲအောက်နှစ်မြုပ်နေသော အစိတ်အပိုင်းက များနေသဖြင့် ခေတ်မီကိရိယာများ ပံ့ပိုးမှုမျိုး ပါဝင်မှသာ ဆက်လက် ရှာဖွေဆောင်ရွက်မှုသည် အကျိုးသက် ရောက်မှု ရှိနိုင်မည်ဖြစ်ကြောင်း တွေ့ရှိခဲ့၏။ ထို့ကြောင့် ရှာဖွေ စဉ်ကာလအတွင်း ဘူမိဗေဒလေ့လာရေးနှင့် ဓာတ်သတ္တု ရှာဖွေရေးမှ ခေတ်မီကိရိယာများ ငှားရမ်းရယူရှာ ဖွေကြရေး အတွက် သက် ဆိုင်ရာသို့ တင်ပြဆောင်ရွက်ကြရန်ကိစ္စ ပေါ်ပေါက်ခဲ့ပါ၏။

ဓမ္မစေတီခေါင်းလောင်းကြီး ဒုတိယအကြိမ် ဆက်လက် ရှာဖွေ ရေးတွင် အရေးတကြီးလိုအပ်နေသော ခေတ်မီဓာတ် သတ္တုရှာဖွေရေး ကိရိယာများ ငှားရမ်းရရှိနိုင်ရေးအတွက် ဘူမိဗေဒလေ့လာရေးနှင့် ဓာတ် သတ္တုရှာဖွေရေးဌာနသို့ ဆက်သွယ် ကမ်းလှမ်းဆောင်ရွက်ခဲ့သည်။ ဇူလိုင် လ(၂၇)ရက်တွင် ညွှန်ကြားရေးမှူး ဗိုလ်မှူးကြီးကျော်ဝေသည် ယင်းကိစ္စ အတွက် သက်ဆိုင်ရာဌာနများနှင့် မိမိကိုယ်တိုင် သွားရောက် ဆက်သွယ် ကြိုးပမ်းပေးခဲ့၏။

ဒုတိယအကြိမ်ရပ်ဆိုင်း

သို့သော်လည်း အကြောင်းအမျိုးမျိုးကြောင့် ဓမ္မစေတီ ခေါင်းလောင်းကြီး ဒုတိယအကြိမ်ရှာဖွေရေးတွင် ခေတ်မီကိရိယာ ပံ့ပိုး ပါဝင်မှုမျိုးဖြင့် ဆက်လက်ဆောင်ရွက်နိုင်ခြင်း မရှိခဲ့ပေ။ ဒုတိယအကြိမ် ရှာဖွေရာတွင်လည်း လိုအပ်သောခေတ်မီကိရိယာပစ္စည်းများကို ရှာဖွေ စောင့်ဆိုင်းရင်း မိုးရာသီ၏ မိုးသည်းထန်မှု မြစ်ရေ၊ ဒီရေအဟန့်အတား အချို့တို့ကြောင့် ဒုတိယအကြိမ်ရှာဖွေမှုကို ခေတ္တရပ်ဆိုင်းခဲ့ရသည်။

ဒုတိယအကြိမ်ရှာဖွေခွင့်လျှောက်လွှာ သို့

ညွှန်ကြားရေးမှူးချုပ်  
ရှေးဟောင်းသုတေသနဦးစီးဌာန  
စီမံကိန်းနှင့်ဘဏ္ဍာရေးဝန်ကြီးဌာန

၃၂-ဒီ၊ ၆-မိုင်ခွဲ၊ ပြည်လမ်း၊ ရန်ကုန်မြို့။

အကြောင်းအရာ ။ ဓမ္မစေတီမင်းကြီး၏ ကြေးခေါင်းလောင်း ကြီးကို ရှာဖွေဆယ်ယူ ခွင့်ပြုရန် လျှောက် ထားခြင်း။

ရည်ညွှန်းချက် ။ ယဉ်ကျေးမှုဝန်ကြီးဌာန၏ (၉-၅-၈၈) နေ့စွဲပါစာအမှတ်-

လေးစားစွာ လျှောက်ထားအပ်ပါသည်။

၁၄၇၁ ခုနှစ်တွင် ဟံသာဝတီပြည်ကြီး၌ ထီးနန်းစိုးစံခဲ့သော ရာဇာဓိပတိ(ခ)ဓမ္မစေတီမင်းကြီးမှ အများပြည်သူများနှင့်အတူ ၁၄၇၆ခုနှစ် တွင် ကောင်းမှုတော်အဖြစ် အလေးချိန်ကြေးစင်ပိဿာ ၁၈၀,၀၀၀ (တစ် သိန်းရှစ်သောင်း)ရှိ ခေါင်းလောင်းကြီးကို သွန်းလုပ်၍ ရွှေတိဂုံစေတီ တော်မြတ်ကြီးတွင် လှူဒါန်းထားခဲ့ရာ ၁၆၁၂ ခုနှစ်တွင် သန်လျင်စား ဖိလစ်ဒီဘရစ်တို(ခ)ဇင်ကာသည် ယင်းခေါင်းလောင်းကြီးကို အမြောက် လက်နက် သွန်းလုပ်ရန် သန်လျင်သို့သယ်ယူခဲ့ရာ ဒေါပုံချောင်းဝ၌ ဖောင် ပျက်၍ ရေထဲကျပြီး နစ်မြုပ်ခဲ့ရကြောင်း သမိုင်းစာပေ အထောက်အထား များအရ သိရှိရပါသည်။

နှစ်ပေါင်း(၃၇၀)ခန့်မျှ ရေထဲနစ်မြုပ်နေခဲ့သော နှစ်ပေါင်း (၅၀၀) ကျော်မှ ရှေးဟောင်းအမွေအနှစ် ပစ္စည်းဖြစ်သည့် ခေါင်းလောင်းကြီးအား နိုင်ငံတော်မှခွင့်ပြုပါက ကျွန်တော်များ၏ ကုန်ကျစရိတ်ဖြင့် ရှာဖွေ ဆယ်ယူ ၍ နိုင်ငံတော်သို့အပ်နှံလိုပါကြောင်း၊ နိုင်ငံတော်မှ ချီးမြှင့်မည့် ဆုကြေးကို

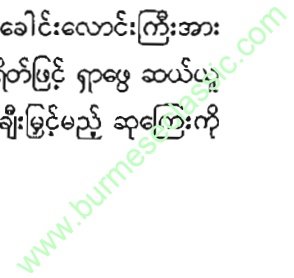

သာ ရယူခံစားလိုပါကြောင်းဖြင့် (၈-၈-၈၆)နေ့တွင် မြန်မာ့ဆိုရှယ်လစ် လမ်းစဉ်ပါတီ ဥက္ကဋ္ဌကြီးထံ လျှောက်ထားခဲ့၍ (၂၆-၁-၈၇)နေ့တွင် ယဉ်ကျေးမှုဝန်ကြီးဌာနဝန်ကြီးရုံးမှ ခေါင်းလောင်းကြီးအား နေ့အလင်း ရောင်ရှိချိန်အတွင်း ရှာဖွေရန်နှင့် ရေအောက်မှ အခြားပစ္စည်းများတွေ့ရှိပါက သက်ဆိုင်ရာပြည်သူ့ကောင်စီအဆင့်ဆင့်သို့ သတင်းပို့၍ ညွှန်ကြားချက်နှင့် အညီ လိုက်နာဆောင်ရွက်ရန်ဟူသော ကန့်သတ်ချက်ဖြင့် ရှာဖွေခွင့်ပြုခဲ့၍ ဆယ်ယူရေးအတွက် လိုအပ်သည့်ငွေကြေး၊ ပစ္စည်းကိရိယာများနှင့် ကျွမ်းကျင်သူများ စုဆောင်းပြီး ရှာဖွေရေးလုပ်ငန်းကို တိုက်ရိုက် တာဝန်ယူ ကြီးကြပ်ကွပ်ကဲရသော ရှေးဟောင်းသုတေသနဝန်ကြီးဌာနမှ စီမံကိန်းနှင့် ဘဏ္ဍာရေးဝန်ကြီးဌာနသို့ (၃-၃-၈၇)နေ့မှစ၍ လွှဲပြောင်းပေးအပ်ခဲ့ပြီးဖြစ်၍ ယဉ်ကျေးမှုဝန်ကြီးဌာနမှ ရှာဖွေဆယ်ယူခွင့်ပြုခဲ့သည့် (၂၆-၁-၈၇) နေ့စွဲ ပါစာကို ပယ်ဖျက်ကြောင်းနှင့် ဘဏ္ဍာရေးဝန်ကြီးဌာနသို့ ဆက်လက်တင်ပြ ဆောင်ရွက်ရန် အကြောင်းကြားခဲ့၍ ရှာဖွေရေးလုပ်ငန်းများကို ယာယီ ရပ်ဆိုင်းထားခဲ့ရပါသည်။

ယခုအခါလိုအပ်သော ရှာဖွေရေးပစ္စည်းကိရိယာများနှင့် ကျွမ်းကျင်သူများ ပြည့်စုံနေပြီး ဖြစ်ပါသဖြင့် ဓမ္မစေတီမင်းခေါင်းလောင်း ကြီးကို ဆက်လက်ရှာဖွေဆယ်ယူ၍ နိုင်ငံတော်သို့ ပြန်လည်အပ်နှံနိုင်ရေး အတွက် ဆက်လက်ဆောင်ရွက်ခွင့်ပြုပါရန်ရှိသောစွာ လျှောက်ထားအပ် ပါသည်။

လေးစားရိုသေစွာဖြင့်  
လျှောက်ထားသူများ

- ၁။ ပုံ/.....  
(ဦးကြိုင်)  
အဖွဲ့ခေါင်းဆောင်  
စီအမ်-၀၀၁၈၇၅  
ဘူတာရုံလမ်း၊ (၈)ရပ်ကွက်၊ မရမ်းကုန်းမြို့နယ်၊ ရန်ကုန်မြို့။
- ၂။ ပုံ/.....  
(ဦးဘကြည်)  
စီအိုင်-၀၅၂၆၅၀  
အမှတ်- ၂၆-လမ်း၊ ပုဇွန်တောင်မြို့နယ်၊  
ရန်ကုန်မြို့။
- ၃။ ပုံ/.....  
(ဦးလှရွှေ)  
အာရ်ဂျီအေ-၀၀၇၁၄၆  
နေသူရိန်လမ်း၊ ဝတ္တလစ်တောင်၊ ဗဟန်းမြို့နယ်၊ ရန်ကုန်မြို့။
- ၄။ ပုံ/.....  
(ဦးကြီး)  
အင်န်ကေဂျီ-၀၇၂၂၄၅  
အမှတ်- ၂၆-ပယ်လမ်း၊ ၆-ရပ်ကွက်၊  
ပုဇွန်တောင်မြို့နယ်၊ ရန်ကုန်မြို့။
- ၅။ ပုံ/.....  
(ဦးတင်လှ)  
စီအိုင်-၀၄၄၇၀၅  
အမှတ်- ၂၆-ပယ်လမ်း၊ ၆-ရပ်ကွက်၊  
ပုဇွန်တောင်မြို့နယ်၊ ရန်ကုန်မြို့။



www.burmeseclassic.com

အခန်း ၁၄

ဓမ္မစေတီခေါင်းလောင်းကြီးနှင့်ပတ်သက်၍

သြဝါဒစရိယဆရာတော်ကြီးများထံ လျှောက်ထားခြင်း

ရန်ကုန် \*ပြီ ၁၀

ရွှေတိဂုံစေတီတော် သြဝါဒစရိယဆရာတော်ကြီးများထံမှ သြဝါဒ  
ခံယူပွဲနှင့် ရွှေတိဂုံစေတီတော် ထာဝရ ဘက်စုံပြုပြင်မွမ်းမံ တည်ဆောက်  
ရေးအတွက် အလှူတော်ငွေပေးအပ်ပွဲ အခမ်းအနားကို ၁၉၉၆ခု ဧပြီလ  
(၁၀)ရက်နေ့ နံနက် ၉ နာရီ ၄၅ မိနစ်တွင် ရွှေတိဂုံစေတီတော် ရောင်တော်  
ဖွင့် အသင်းတန်ဆောင်း၌ ကျင်းပရာ အဆိုပါအခမ်းအနားသို့ ရွှေတိဂုံစေတီ  
တော် သြဝါဒစရိယဆရာတော်ကြီးများ ကြွရောက်တော်မူသည်။

သြဝါဒခံယူ

ယင်းအခန်းအနား၌ စေတီတော် သြဝါဒစရိယ ဆရာတော်ကြီး  
များအား ဓမ္မစေတီကျောက်စာနှင့်ပတ်သက်၍ သက်ဆိုင်ရာမှ လျှောက်ထား  
ရာတွင် ရွှေတိဂုံစေတီတော်ကြီး၏ ဘက်စုံမွမ်းမံပြင်ဆင်ရေး လှုပ်ငန်း

ပန်းမျိုးတစ်ရာစာပေ

ရပ်ကြီးကို ၁၉၉၅ခုနှစ်မှ စတင်ပြီး ဆရာတော်ကြီးများ၏ သြဝါဒခံယူ၍ ဆောင်ရွက်ခဲ့ကြောင်း၊ ယင်းသို့ ဆောင်ရွက်သည့်လုပ်ငန်းများအနက် မြန်မာ နိုင်ငံအတွက် အလွန်အရေးကြီးပြီး သမိုင်းအထောက်အထားများ ရေးဟောင်း ယဉ်ကျေးမှုအမွေအနှစ် ထိန်းသိမ်းရေးလုပ်ငန်းများနှင့် ဆက်စပ်ပြီး လုပ်ငန်း ရပ်တစ်ခု ရှာဖွေဖော်ထုတ်၍ရခဲ့ကြောင်း။

ဓမ္မစေတီခေါင်းလောင်းတော်ကြီး

ယင်းလုပ်ငန်းရပ်မှာ ဓမ္မစေတီမင်းသွန်းလုပ်လှူဒါန်းခဲ့သည့် ဓမ္မစေတီမင်းခေါင်းလောင်းတော်ကြီး ကိစ္စဖြစ်ကြောင်း၊ ယင်းခေါင်းလောင်း ကြီးကို သွန်းလုပ်ပြီး ရွှေတိဂုံစေတီတော်၌ လှူဒါန်းပူဇော်ခဲ့ကြောင်း၊ ယင်းသို့ပူဇော်ခဲ့သည့် ခေါင်းလောင်းကြီးသည် ရွှေတိဂုံစေတီတော်၌ မရှိ တော့ဘဲ ပေါ်တူဂီဇင်ကာ၏လက်ထက်တွင် ရွှေတိဂုံစေတီတော်မှ သန်လျင်ဘက်သို့ သယ်ယူရန် စီစဉ်ခဲ့သည်ဟု သိရှိရကြောင်း၊ ယင်းသို့ သယ်ယူခြင်းသည် ခေါင်းလောင်းတော်ကြီးအား အမြောက်သွန်း လုပ်ရန် ဖြစ်ကြောင်း၊ ထိုသို့သယ်ယူရာတွင် ပုဇွန်တောင်ချောင်းဝ အရောက်တွင် သင်္ဘောဝမ်းဗိုက်ကွဲပြီး ရေထဲသို့ ကျသွားသည်ဟု သမိုင်းစာအုပ်များ၌ လေ့လာတွေ့ရှိခဲ့ရကြောင်း။

ဖော်ယူရေးတင်ပြ

ယင်းသို့ ခေါင်းလောင်းတော်ကြီး ပုဇွန်တောင်ချောင်းဝတွင် ရှိသည် မရှိသည်ကို ဒဏ္ဍာရီကဲ့သို့ ဖြစ်နေပြီး ထိုခေါင်းလောင်းကြီးကို ပုဂ္ဂလိကစေတနာရှင်များက ဖော်ယူခွင့်ပြုရန် နိုင်ငံတော်အစိုးရ အဆက်ဆက် သို့ တင်ပြခဲ့ကြကြောင်း။

နိုင်ငံတော်ငြိမ်ဝပ်ပိပြားမှုတည်ဆောက်ရေးအဖွဲ့ အစိုးရအနေ

နှင့်လည်း အမျိုးဘာသာသာသနာအတွက် ဆောင်ရွက်မှုလုပ်ငန်းများ အမြောက်အမြားဆောင်ရွက်ခဲ့ခြင်းကြောင့် ထိုခေါင်းလောင်းတော်ကြီးသည် ရန်ကုန် မြစ်ဝတွင်ရှိကြောင်း အထောက်အထားများနှင့် ပြန်နိုင်သည့် နိုင်ငံခြား မှ အဖွဲ့အစည်းတစ်ခုက ကမ်းလှမ်းခဲ့ကြောင်း ယင်းကမ်းလှမ်းချက်ကို လက်ခံပြီး ရှာဖွေခွင့်ပြုခဲ့ကြကြောင်း။

ရန်ကုန်မြစ်ဝ၌ရှာဖွေ

ယင်းအဖွဲ့သည် ၁၉၉၅ခုနှစ်၊ နှစ်ကုန်ပိုင်းတွင် ရန်ကုန်မြစ်ဝ၌ ရေငုပ်အဖွဲ့နှင့် ရှာဖွေမှုပြုလုပ်ခဲ့ကြောင်း၊ ယင်းသို့လုပ်ငန်းစတင်ပြီးနောက် ခေါင်းလောင်းတော်ကြီးရေအောက်ရွံ့နှံ့အတွင်း မည်သည့်အနေအထားမျိုး နှင့်ရှိသည်ကို ခိုင်ခိုင်မာမာပြန်လည်တင်ပြခဲ့ကြောင်း၊ ခေါင်းလောင်းတော် ကြီးအပေါ်သို့ တင်ယူရေးအတွက် အခက်အခဲများရှိကြောင်း၊ ခေါင်းလောင်း ကြီးအနီး၌ သင်္ဘောပျက်များလည်းရှိနေကြောင်း။

သင်္ဘောပျက်၏ အစိတ်အပိုင်းများကို ဖယ်ရှားပြီးမှ ခေါင်းလောင်း ကြီးကို အပေါ်တင်ယူရမည်ဖြစ်သည့်အတွက် ခေတ်မီသည့် ပစ္စည်းကိရိယာ များ လိုအပ်ကြောင်း၊ ထို့ကြောင့် ပစ္စည်းကိရိယာများ ရှာဖွေပြီးနောက် တစ်ခေါက်လာရောက်မည်ဟု ဆွေးနွေးပြီး မြန်မာနိုင်ငံမှ ပြန်သွားခဲ့ကြောင်း။

ဆက်လက်လေ့လာ

ထို့နောက် ယင်းခေါင်းလောင်းကြီးအား မည်သည့်နေရာမှ ယူ သွားသည်ကို လေ့လာမှုများ ပြုလုပ်ခဲ့ရာ ရွှေတိဂုံစေတီတော်အရှေ့ဘက် စောင်းတန်းရင်ပြင်တော်ပေါ်၏ အောက်တစ်ဆက် လှေကားထစ် အထစ် ၅၀ခန့်၏ ဘယ်ဘက်၌ ခေါင်းလောင်းကြီးကို လှူဒါန်းခဲ့သည့် ခေါင်း လောင်းရုံရှိခဲ့သည်ကို စာအုပ်စာတမ်းများ၌ တွေ့ရှိရကြောင်း။

www.burmeseclassic.com

ထို့ကြောင့် ခေါင်းလောင်းကြီး မည်သည့်နေရာတွင် ရှိခဲ့သည်ကို ရှာဖွေရန် ဂေါပကအဖွဲ့က ရှာဖွေခဲ့ရာ ရွှေတိဂုံဘုရား ကျောက်စာတိုင်များ ထားသည့်နေရာကိုပါ တွေ့ရှိခဲ့ရကြောင်း။

ကျောက်စာတိုင်များ

ရွှေတိဂုံဘုရား ကျောက်စာတိုင်များကို ဓမ္မစေတီမင်းလက်ထက် တွင် ပြုလုပ်ခဲ့သည်ကို ဖော်ထုတ်သိရှိခဲ့ရကြောင်း၊ လွန်ခဲ့သည့် အနှစ် ၅၀၀ ကျော်ခန့်က ရွှေတိဂုံဘုရားသမိုင်း၊ မြန်မာ့သမိုင်း၊ မြန်မာ့ယဉ်ကျေးမှု စသည်တို့ကို ဖော်ညွှန်း၍ ကျောက်စာတိုင် သုံးတိုင်စိုက်ထူခဲ့ကြောင်း၊ ထိုကျောက်စာတိုင်များတွင် မွန်ဘာသာဖြင့် တစ်တိုင်၊ မြန်မာဘာသာဖြင့် တစ်တိုင်၊ ပါဠိဘာသာဖြင့် တစ်တိုင် စုစုပေါင်း သုံးတိုင်းကို ရွှေတိဂုံ စေတီတော် အရှေ့ဘက်စောင်းတန်း၏ ဘုရားပေါ်မှအဆင်း ဘယ်ဘက် တွင် စိုက်ထူခဲ့ကြောင်း၊ ထိုကျောက်စာတိုင်များကို ၁၉၈၂ခုနှစ်က မူလနေရာ မှ ရွှေတိဂုံစေတီတော်ရင်ပြင် တနင်္ဂနွေထောင့်သို့ ရွှေပြောင်းခဲ့သည်ဟု သိရှိရကြောင်း။

ထိုကျောက်စာတိုင်ကြီးများသည် မြန်မာ့သမိုင်းအရလည်းကောင်း၊ ရှေးဟောင်းယဉ်ကျေးမှုအရ လည်းကောင်း အလွန်အဖိုးတန်သည့် ကျောက်စာများပင်ဖြစ်ကြောင်း၊ ထို့ကြောင့် ကျောက်စာတိုင်ကြီးများနှင့် ပတ်သက်၍ ဆရာတော်ကြီးများ၏ ဖြစ်စေချင်သော ဆန္ဒသဘောထားကို သြဝါဒခံယူရပါကြောင်း၊ ဆရာတော် ကြီးများ၏ ဆုံးဖြတ်ချက် သြဝါဒ ပေးမှုကိုမူတည်၍ အကောင်းဆုံး ဖြစ်အောင် စီမံဆောင်ရွက်ပေးမည်ဟု ခံယူထားပြီးဖြစ်ကြောင်းဖြင့် သက်ဆိုင် ရာတို့မှ လျှောက်ထားကြသည်။



ရွှေတိဂုံစေတီတော်ပေါ်ရှိ ဓမ္မစေတီကျောက်စာ

ဂုဏ်ယူကြည်နူး

ထို့နောက် ရွှေတိဂုံစေတီတော် သြဝါဒါစရိယ ဆရာတော်ကြီး များက သြဝါဒကထာ မြွက်ကြားရာတွင် နိုင်ငံတော် အစိုးရသည် အမျိုးဘာသာသာသနာတော်ကို ထွန်းပြောင်အောင် ဆောင်ရွက်လုပ်ကိုင် လျက် ရှိနေကြောင်း၊ ရှေးဟောင်းယဉ်ကျေးမှု အမွေအနှစ်များကိုလည်း ထိန်းသိမ်းသောအားဖြင့် ပုဂံဘုရားများကို ပြုပြင်တည်ဆောက်လျက် ရှိကြောင်း၊ ယခုကဲ့သို့ ဓမ္မစေတီကျောက်စာတိုင်များ ပြန်လည်ပြုပြင် ထိန်းသိမ်းရေးနှင့် ဓမ္မစေတီခေါင်းလောင်းတော်ကြီးအား ပြန်လည်ဖော်

www.burmeseclassic.com

၁၅၆

ချစ်စံဝင်း

ထုတ်ရေးတို့ကို သိကြားရသည့်အတွက် များစွာမှ ဂုဏ်ယူကြည်နူးမိ  
ကြောင်းမြွက်ကြားသည်ဟု သိရသည်။

၁၁.၄.၁၉၉၆ ကြေးမုံသတင်းစာ

၁၁.၄.၁၉၉၆ မြန်မာ့အလင်းသတင်းစာ



အခန်း ၁၅

ဘုရင်မကြီးရှင်စောပုသလွန်နှင့် ပန်းပေါက်ပေါက်  
ကြဲဖြန့်သူ ဒေါ်ခင်အေးသိန်း

ဓမ္မစေတီခေါင်းလောင်းတော်ကြီး၏တည်နေရာကို သိရှိတိုင်းထွာ  
ခဲ့နိုင်သည်ဆိုသော ဒုတိယမြောက်ပုဂ္ဂိုလ် ကိုအောင်ကျော်၏ ခေါင်းဆောင်မှာ  
နိုင်ငံသားစိစစ်ရေးကတ်ပြားအမှတ် ၁/မကန(နိုင်)၀၃၆၆၈၃ ကိုင်ဆောင်သူ  
ဒေါ်ခင်အေးသိန်း (အဖဦးအောင်သိန်း)ဖြစ်ပါသည်။

ခေါင်းလောင်းကြီးကိုစိတ်ဝင်စားလာသူ

ကျွန်တော်နှင့်ဒေါ်ခင်အေးသိန်းက လွန်ခဲ့သောနှစ်ပေါင်း အတော်  
ကြာကပင် အကျွမ်းတဝင်သိရှိခဲ့သူများဖြစ်၏။ ဒေါ်ခင်အေးသိန်းသည်  
ကျွန်တော်ကြောင့်ပင် ခေါင်းလောင်းကြီးကို တစ်စတစ်စ စိတ်ဝင်စားလာသူ  
ဖြစ်နိုင်၏။ ဒေါ်ခင်အေးသိန်းသည် မြစ်ကြီးနားမြို့ ကုန်သွယ်ရေး၌ တာဝန်  
ထမ်းဆောင်နေစဉ် အခက်အခဲတစ်ခုဖြစ်၍ ထိုကိစ္စအတွက် ကျွန်တော့်အား  
တိုင်ပင်အကူအညီတောင်းရန် ရောက်လာဖူးပါသည်။ ထိုစဉ်မှစ၍



ကျွန်တော်နှင့် စတင်ရင်းနှီးလာတာဖြစ်သည်။ ပထမတွေ့စဉ်က ဒေါ်ခင်အေးသိန်း သာမန်အမျိုးသမီး တစ်ဦးဖြစ်သော်လည်း တစ်ခေါက် ကျွန်တော့်ဆီလာသောအခါတွင်တော့ တစ်စုံတစ်ယောက်က ဒေါ်ခင်အေး သိန်းအား စောင့်ရှောက်ထားသလို စကားများကြားရပါ၏။

ထို့နောက်တော့ ဒေါ်ခင်အေးသိန်းက သူနှင့်ဓမ္မစေတီခေါင်း လောင်းကြီး ရေစက်ရှိကြောင်းပြော စကားများ သူ့ထံမှကျွန်တော်ကြား ရပါသည်။ ဒါလည်းဖြစ်နိုင်ပါသည်။ ဘဝောဝက လူများသားနှင့်အမိ၊ မောင်နှင့်နှမ၊ ဇနီးနှင့်မယားတော်စပ်သူများဖြစ်ဖူးကြသည်သာဖြစ်ပါ၏။ ဒေါ်ခင်အေးသိန်းသည် ဆောင်းပါး၊ စာတမ်းများကို ရေးသားပါသည်။ သူ၏ကလောင်အမည်က ခင်အေးသိန်း(စစ်/ကိုယ်)ဖြစ်ပါသည်။ (စစ်/ ကိုယ်) မှာ ကုန်ပစ္စည်းစစ်ဆေးရေးနှင့် ကိုယ်စားလှယ်လုပ်ငန်း၊ ကုန်သွယ် ရေးဝန်ကြီးဌာနအား ကိုယ်စားပြုထားသော အမည်ဖြစ်ပါသည်။

ဒေါ်ခင်အေးသိန်းသည် ၁၉၉၃ခုနှစ်က မြစ်ကြီးနားမြို့၊ မြစ်ကြီးနား ကုန်တိုက်၌ အထက်တန်းစာရေးအဖြစ် တာဝန်ယူထမ်းဆောင်နေရာမှ နှလုံးသွေးကြောကျဉ်းရောဂါဖြစ်သောကြောင့် ဆေးကုသမှုခံရန် ရန်ကုန်သို့ လာရင်း ရန်ကုန်တွင် အခြေချနေထိုင်ခဲ့သူဖြစ်သည်။

ရှင်စောပုဘုရင်မကြီး၏သလွန်

မိမိရောဂါလျင်မြန်စွာပျောက်စေလိုသောကြောင့် တိုင်းရင်းဆေး နှင့်ရော၊ ဆရာဝန်နှင့်ပါကုသနေစဉ် ကိစ္စတစ်ရပ်ကြုံခဲ့သည်ဟုဆိုပါသည်။ ဖြစ်ပွားပုံမှာ တစ်နေ့တွင် မိမိရောဂါအတွက် တွဲတေးမြို့မှ တိုင်းရင်းဆေး ဆရာကြီးထံတွင် ဆေးဝါးကုသမှုခံယူနေစဉ် ထိုဆရာကြီးထံသို့ လူငယ် တစ်ဦးရောက်ရှိလာပြီး

“ဆရာဘုရားလမ်းက ဘယ်သူဘယ်ဝါက ရတနာဘုမ္မိ ဘုန်းကြီးကျောင်းမှာရှိတဲ့ ရှင်စောပုဘုရင်မကြီးထိုင်သလွန်ကို

ပန်းမျိုးတစ်ရာစာပေ

ယိုးဒယားဝိုင်းမည့်လူတွေကို သိန်း(၃၀)နဲ့ ရောင်းမယ်လို့ ပြောနေတာကြား ခဲ့တယ်” ဟုပြောသည်ကိုကြားခဲ့ရသည်။ ဒေါ်ခင်အေးသိန်း ရှိနေစဉ် တိုင်းရင်းဆေးဆရာနှင့်ထိုလူငယ်တို့အတော်လေးအချေအတင် ပြောနေကြ ပြီးနောက် ထိုလူငယ်ပြန်သွားသည်။

ထိုအခါ ဒေါ်ခင်အေးသိန်းက “ရှင်စောပုဘုရင်မကြီး” အမည် လည်းကြားလိုက်ရော ထိုသလွန်ကို မြင်ချင်စေဖြင့် ဆေးဆရာကြီးထံ အရဲစွန့်၍ဖြစ်နိုင်ပါက ရှင်စောပုဘုရင်မကြီး၏ သလွန်ကိုကြည့်ပါရစေဟု မေတ္တာရပ်ခံခဲ့သည်။ ဆေးဆရာကြီးက ခွင့်ပြု၍ ဒေါ်ခင်အေးသိန်း ကြည့်ခွင့် ရခဲ့သည်။

သလွန်သည် အလျား ၆ပေxအနံ ၃ပေရှိသည်။ အခင်းပျဉ်ပြား ၆ချပ်ကို ရွှေပြိန်းများချထားကာ ခေါင်းရင်းဘက်နံရံတွင် ကျောက်ဖြူနီညိုရောင်စုံ မှန်စီရွှေချထား၏။ ခြေရင်းဘက် ခြေထောက် တစ်ချောင်း မှာ အနည်းငယ်ကျိုးနေသည်။ ထိုသလွန်ကို ကြည့်ပြီးတော့ ဒေါ်ခင်အေးသိန်းသည် ဆွေးဆွေးမြေ့မြေ့ ခံစားမိသည်ဟုဆိုပါ၏။ ထို ကျောင်းရှိအသက်အရွယ်ကြီးကြီး ဦးစင်းတစ်ပါးက ရှင်စောပုဘုရင်မကြီး သည် တွဲတေးရှိရွှေဆံတော်စေတီတော်ကြီးကို လာရောက်ပြုပြင်စဉ် ကဘင်းကျေးရွာသားများမှဤသလွန်ကို လာရောက်ဆက်သကြတာ ဖြစ် သည်ဟု ပြောပါသည်။

ကဘင်းဆိုသောရွာ

ကဘင်းကျေးရွာဆိုသည်မှာ ရှေးအခါက ကြခတ်ဝန်းရံ မင်းသမီး နန်းစိုက်ခဲ့သောနေရာဖြစ်၍ ယခု တွဲတေးမြို့နှင့် ခြောက်မိုင်ခန့်ဝေးသည်။ မင်းသမီးအား သန်လျင်မင်းဖမ်းသွား၍ နန်းပျက်သုဉ်းခဲ့ရပြီး၊ ဤသလွန် ကျန်ရစ်ခဲ့တာဖြစ်၍ ဘုရင်မကြီးရှင်စောပု တွဲတေးသို့လာရောက်စဉ် ကဘင်း သားတို့က လာရောက် ဆက်သတာဖြစ်သည်။ ဘုရင်မကြီးနောက်

ပန်းမျိုးတစ်ရာစာပေ

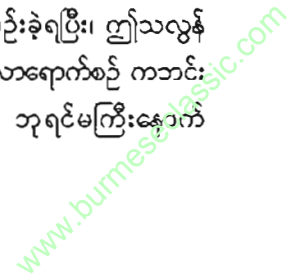

နန်းတက်သောဓမ္မစေတီမင်းသည်လည်း ရွှေဆံတော်စေတီတော်မြတ်ကြီးကို လာရောက်ပြုပြင်သည်။ ပြုပြင်နေစဉ် အတူပါလာသော မိဖုရားသေဆုံး သွား၍ ယနေ့ဗောဓိကုန်းဟုခေါ်သော ဘုန်းကြီးကျောင်းဝင်းအတွင်း ဂူကြီး ဖြင့် မြှုပ်နှံထားခဲ့သည်။ မိမိတို့မှာ ဘုရားကြီးကိုရော၊ မိဖုရားဂူကိုပါ စောင့်ရှောက်ရသည့် မျိုးရိုးမှ ဆင်းသက်လာသူဖြစ်ကြောင်း ဦးဇင်းကြီး ကပြောကြားသည်။

ဦးဇင်းကြီးပြောပြချက်

ဆက်လက်၍ ဦးဇင်းကြီးပြောကြားသည်မှာ ဂျပန်ခေတ်က ဂျပန်များ မြန်မာပြည်သို့ဝင်ရောက်စဉ် ဗောဓိကုန်းတွင် ဂျပန်များ တစ် ထောက်နား၍ စခန်းချဖူးသည်။ ယနေ့တိုင်တွေ့မြင်ရသော အင်ကြင်း ပင်ကြီးနှင့် ယင်းအပင်ရှေ့ နှစ်ထပ်ကျောင်းကြီး အပေါ်ထပ်၌ ထိုစဉ်က အသက်ဆယ့်ခြောက်နှစ်အရွယ် ကိုရင်ကြီးတစ်ပါးရှိသည်။ ထို ကိုရင်ကြီး သည် ၁၉၉၅ ခုနှစ်ကလူထွက်၍ ယခုအခါ အသက်(၇၀)အရွယ်သို့ ရောက်ရှိပြီး တွံတေးမြို့ရွှေဆံတော်ဘုရားလမ်းနေ ဦးဘသက်လွင်ဆို သူပင်ဖြစ်သည်။ ကျောင်းအောက်ထပ်တွင်မူ ဂျပန်စစ်ဗိုလ် များနေထိုင်ကြ သည်။ ဂျပန်စစ်ဗိုလ်နှင့် စစ်သားများသည် မြစ်ဝကျွန်းပေါ် ဘိုကလေး၊ ဖျာပုံဘက်မှ မျိုးချစ်တော်လှန်ရေး စခန်းဖြစ်၍ ပြန်လည်ဆုတ်ခွာ လာကြ တာဖြစ်သည်။ ဂျပန်များသည် အဝင်စတည်းချတုန်းကတော့ အာဏာ အပြည့်ရှိ၍ ချွေးတပ်ဆွဲကာ အုတ်လိုချင်လျှင် အုတ်၊ ရေလိုချင်လျှင် ရေဖြစ်ခဲ့ကြသော်လည်း ယခုဂျပန်များအဆုတ်တွင်တော့ သွားတုန်းကလို မဟုတ်တော့ဘဲ သူတို့ဗုံးခိုကျင်းအတွက် လိုအပ်သောအုတ်များကို တွေ့မြင် ရာ ဂူများဖျက်ယူကြရာ ဗောဓိကုန်းမှ ဘုရားဂူများကိုဖျက်၍ ယူကြ၏။ ဘုရားဂူများကိုဖျက်ရင်း ဌာပနာများကိုတွေ့ရှိရာ ဂျပန်စစ်ဗိုလ်က ဌာပနာ ထားသော ယင်းရတနာများကို ယူဆောင်၍ သေနတ်များ ထည့်ထားသော

သေတ္တာရှည်ရှည်ကြီးထဲ အဝတ်ခင်းကာထည့်ကြသည်။ ကိုရင်ကြီးလည်း ဝိုင်းကူထည့်ပေးခဲ့သည်ဟု ဆိုပါသည်။ (၂)ရက်ခန့်အကြာ ညနေစောင်းအချိန် တွံတေးမြို့ဆိပ်ကမ်းတွင် တာဝန်ကျ နေသော ဂျပန်စစ်သားများ အပြေးအလွှားရောက်လာပြီး ဂျပန်ဗိုလ်ကြီးကို ဂျပန်လိုပြောနေသည်ကို ကိုရင်ကြီးတွေ့လိုက်ရပြီး ထိုနေ့ ည(၁၂)နာရီ ခန့်တွင် ဂျပန်စစ်ဗိုလ်နှစ်ယောက် သေတ္တာကြီး(၁)လုံးကို ဗုံးခိုကျင်းဘက်သို့ ထမ်းပိုးသယ်ဆောင်သွားသည်ကို လရောင်အောက်တွင် ကိုရင်ကြီး ထပ်မံ တွေ့လိုက်ရ၏။

အင်ကြင်းပင်ဝှမကိုရင်ကြီး

ကိုရင်ကြီးသည် ပိုမိုသေချာစေရန် ပြတင်းပေါက်မှ တွယ်ဆင်းကာ အင်ကြင်းပင်ခွဆုံမှ တက်ကြည့်သည်။ သေတ္တာတစ်လုံးကို ဗုံးကျင်းထဲထည့်ပြီး နောက်ထပ်နှစ်လုံးကို ထပ်သယ်ပြီးထည့်ပြန်သည်။ စုစုပေါင်း ထိုဗုံးကျင်းထဲသို့ သေတ္တာ(၃)လုံးထည့်ကြ၏။ နံနက်(၄)နာရီ အချိန် တွံတေးဆိပ်ကမ်းမှ အချက်ပေးသံချောင်းခေါက်သံများကြားရပြီး ဂျပန်စစ်ဗိုလ်များ ဗောဓိကုန်းမှ ထွက်ပြေးသွားကြသည်။ နံနက်(၈)နာရီ လောက်အချိန် မြန်မာမျိုးချစ်တပ်မတော်သားများ ဗောဓိကုန်းသို့ ဝင်ရောက် လာကာ ဂျပန်ရိက္ခာရုံကို မီးရှို့ဖျက်ဆီးသည်။ နောက်တော့ ကိုရင်ကြီးသည် ရန်ကုန်မြို့သို့ ပြောင်းရွှေ့နေထိုင်ခဲ့သည်။ ရန်ကုန်မှတစ်ဆင့် ရှမ်းပြည်နယ်သို့ သွားရောက်ကာ ဦးဇင်းဘဝဖြင့် အနှစ်သုံးဆယ်ကျော် ကျောင်းထိုင်ခဲ့ပါ သည်။ ထိုသို့နေထိုင်ခဲ့သည်အတွင်း တွံတေးမြို့သို့ (၁၀)နှစ်လောက်အကြာ တွင် တစ်ခေါက်ရောက်ခဲ့သည်။ သေတ္တာများမြှုပ်ထားရာ ဗုံးခိုကျင်းနေရာ ကို သွားကြည့်စဉ် ကျင်းပေါ်တွင် ပျဉ်းမပင်လေးတစ်ပင် ပေါက်နေ သည်ကို တွေ့ရသည်။ တူးမည်ကြံသော်လည်း ဂျပန်များသည် မိုင်းဗုံး ထောင်သော အကျင့်ရှိကြသည်ဟု ကြားသိရသဖြင့် မတူးဝံ့၊ မတူးခဲ့ရ ဟုသိရ၏။

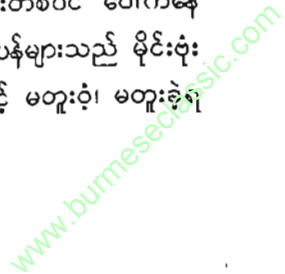

ဘုန်းမနိုင်

ကိုရင်ကြီးဆိုသူသည် အသက်ငါးဆယ်ကျော်တွင် လူဝတ်လဲကာ ဦးဘသက်လွင်အမည်ဖြင့် တွဲတေးမြို့တွင် ပြန်လည်နေထိုင်စဉ် ဗုံးခိုကျင်း နေရာတွင်သာမက ဗောဓိကုန်းရှိ သာသနာ့မြေ အားလုံးနီးပါးတွင်ပင် ကျူးကျော်နေအိမ်များ ဝင်ရောက်ဆောက်နေသည်ကို တွေ့ရပြီး ရပ်ကွက် ကြီးတစ်ကွက်ပမာဖြစ်နေသည်။ သာသနာ့နယ်မြေအတွင်း ကျူးကျော် သည်ကို ဘုန်းတော်ကြီးများ 'နှင်'သော်လည်း မရသဖြင့် ဘုန်းမနိုင် ရပ်ကွက်ဟုပင် တင်စားခေါ်ဝေါ်ခဲ့ကြသည်။

၁၉၅၉ ခုနှစ်တပ်မတော်အစိုးရစတင်အုပ်ချုပ်သောအခါ သာသနာ့မြေများကို ရှင်းလင်းပေးရာတွင် "ဘုန်းမနိုင်" လည်းပါဝင်သွား ၏။ ယခုအခါ ရတနာသေတ္တာများ ထည့်မြှုပ်ထားသည့်ဗုံးခိုကျင်းကို တူးဖော်နိုင်သည့်အနေအထားရှိသောကြောင့် အထက်ဖော်ပြပါ ရှင်စောပု ဘုရင်မကြီး၏ထိုင်သလွန်ကို ရောင်းချကာ စရိတ်လုပ်၍ တူးဖော်ရန်ပြုလုပ် ခြင်းဖြစ်ကြောင်းသိရသည်။

ထို့ကြောင့်ဒေါ်ခင်အေးသိန်းသည် ဗောဓိကုန်းဘုန်းတော်ကြီး ကျောင်းကို သွားရောက်လေ့လာခဲ့သည်။ အင်ကြင်းပင်ကြီးနှင့် နှစ်ထပ် ကျောင်းပျက်ကြီးကိုတွေ့ရသည်။ ဂျပန်ရိက္ခာရုံဟုဆိုသောနေရာတွင် မိုးပြ ၁ယံအိုး ပျက်ကြီးတစ်ခုကိုတွေ့ရသည်။ ဗုံးခိုကျင်းနေရာတွင် အိမ်များ ပျက်ထားသည်ကိုတွေ့ရ၏။ ဒေါ်ခင်အေးသိန်းက ခွင့်ပြုမိန့်တောင်းခံပြီး ထိုဗောဓိကုန်းတွင် အနည်းငယ်တူးဆွကြည့်ရာ ထိုနေရာသည် လွန်ခဲ့သော အနှစ်(၅၀) ကျော်က သီချိုင်းဟောင်းတစ်ခုဖြစ်သည်ကိုသာ တွေ့ရသည်။ အခြားသေတ္တာအစအနမျှကိုပင် မတွေ့ရ။

ရွှေဆံတော်မြတ်ကြီး သမိုင်းစာအုပ်ဝယ်ယူဖတ်ရှုကြည့် ရာ ရှင်စောပုဘုရင်မကြီးနှင့်သားမက်တော် ဓမ္မစေတီမင်းတို့သည် ဘုရားကြီး၏ (၁၀)ဆက်နှင့်(၁၁)ဆက်မြောက်ဘုရားကြီးအား ပြုပြင်ခဲ့သူများဖြစ်သည်။

ဘုရင်မကြီးသည် ဘုရားကြီးကို ပြုပြင်ပြီး လေးဖက်လေးရံ ဧရပ်ကြီး လေးလုံးဆောက်လုပ်သည်။ ဘုရားကြီးအား ထိန်းသိမ်းစောင့်ရှောက်ရန် အလို့ငှာ ကျွန်အယောက်(၅၀)ကိုပါ တွဲတေးမြို့တွင် ရတနာဘုမ္မိထားရှိ လှူဒါန်းသည်ဟုဖော်ပြထားရာ ရတနာဘုမ္မိဘုန်းတော်ကြီးကျောင်းမှ ဦးဇင်း ကြီးပြောခဲ့သော မိမိတို့မျိုးရိုးစဉ်ဆက်ဆိုသည်မှာ ဤဘုရားသမိုင်းပါ အချက်အလက်နှင့် ညီညွတ်နေတာတွေ့ရသည်။

ရှေးဟောင်းသုတေသနဌာနသို့ သတင်းပို့

ဒေါ်ခင်အေးသိန်းသည် ထိုသို့ အသေးစိတ်အချက်အလက်များကို စုံစမ်းပြီးသည်နှင့် ထိုစဉ်က ဖန်းဆိုးတန်းအောက်လမ်းတွင်ရှိသည့် ယဉ်ကျေး မှုဝန်ကြီးဌာနသို့ မိမိသိရှိသမျှသောအကြောင်းအရာများကို စာဖြင့်ရေးသား၍ သတင်းပေးပို့ခဲ့ရာ ဒေါက်တာရဲထွဋ်၊ ရှေးဟောင်းသုတေသနဦးစီးဌာနမှ ဗိုလ်ကြီးတင်ထွဋ်၊ ဦးသိုက်ထွန်း၊ ဦးမင်းဝေတို့နှင့်တွေ့ရှိခဲ့ပြီး၊ ယင်းဌာနမှ ရှေးဟောင်းပစ္စည်းမှန်မမှန်ကို စစ်ဆေးခဲ့သည်။ စစ်ဆေးပြီး ရှေးဟောင်း ပစ္စည်းမှန်ကန်သောကြောင့် ယဉ်ကျေးမှုဝန်ကြီးဌာနမှ ဒေါ်ခင်အေးသိန်းအား ဂုဏ်ပြုဇနည်ခံပွဲတစ်ရပ်ပြုလုပ်ပေးခဲ့သည်။ မြို့နယ်ငြိမ်ဝပ်ပိပြားမှု တည်ဆောက်ရေးအဖွဲ့နှင့် မြို့နယ်ရဲတပ်ဖွဲ့မှူးရုံး တွဲတေးမြို့တို့သို့လည်း ယင်းသလွန်ကို ထိန်းသိမ်းစောင့်ရှောက်ထားပါရန် အကြောင်းကြားစာ (၂)စောင်ကို ထုတ်ပေးခဲ့သည်။ အထက်ပါအကြောင်းကြားစာများအရ တွဲတေးမြို့နယ်ရဲတပ်ဖွဲ့မှ တစ်လတစ်ကြိမ်သွားရောက် ကြည့်ရှုခဲ့သည်။ သို့သော်လည်း နောက်ပိုင်းတွင် ယင်းသလွန်မှာထားသည့် နေရာတွင် လည်း မရှိတော့ဘဲ ပျောက်ချင်းမလှပျောက်သွားသည်။ ကျောင်းထိုင် ဆရာတော်အား ယင်းကိစ္စနှင့်ပတ်သက်၍ မေးမြန်းလျှောက်ထားရာတွင် ကျောင်းထိုင်ဆရာတော်ကိုယ်တိုင်ပင်မသိတော့ဘဲ လက်စပျောက်ခဲ့ရသည်။

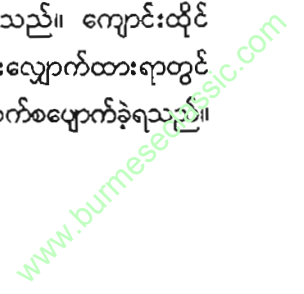

ထိုအကြောင်းအရာများကို ဒေါ်ခင်အေးသိန်းက စာတမ်းတစ်စောင်ရေးသားထားရှိသည်ကို ကျွန်တော်ဖတ်ရှုရပါသည်။

အိမ်ခြေလေးဆယ်ရွာ

ရှင်စောပုဘုရင်မကြီး၏သလွန်တော် လက်စပျောက်ပြီးသည့်နောက် ဒေါ်ခင်အေးသိန်းသည် သမီးဖြစ်သူ မစာခြည်ဦးနှင့်အတူ ဆွေမျိုးများရှိရာ ဒိုက်ဦးမြို့အိမ်ခြေလေးဆယ်ကျေးရွာသို့ သွားရောက်ခဲ့သည်ဟုသိရ၏။

လူငယ်ထံဝင်ပူး၍ပြော

ထိုနေ့က ၁၉၉၇ ခုနှစ်၊ ဇွန်လ ၂၂ ရက်နေ့ဖြစ်သည်။ အိမ်ခြေလေးဆယ်ရွာတွင်ဖြစ်ပါသည်။ ဘာဖြစ်တာလဲဆိုတော့ ဒေါ်ခင်အေးသိန်းတို့ထိုရွာသို့ရောက်ရှိနေခိုက် ည(၁၀)နာရီလောက်အချိန်တွင် တွဲတေးမှအတူလိုက်ပါလာသော လူငယ်တစ်ဦး ဝူးဝူးဝါးဝါးနှင့် ထအော်သည်ဟုဆိုပါ၏။ ထို့ကြောင့် ဒေါ်ခင်အေးသိန်းက စုန်းပူးတာလား၊ သရဲပူးတာလား၊ ဘာပဲပူးပူးဟုဆိုကာ ဘုရားစင်ရှိ သောက်တော်ရေ ညောင်ရေအိုးထဲမှ ရေကိုယူ၍ ပက်ရာ ထိုလူငယ်က “ဓမ္မစေတီ”၊ “ဓမ္မစေတီ”ဟူ၍ အော်သည်ဟုဆိုပါ၏။ ထိုနောက်တော့ စပိန်-- စပိန်ဟုလည်းဆိုကာ ဘာသာရပ်ခြားစကားတစ်မျိုးဖြင့် စကားတွေပြောရာ ထိုစကားများကို တိတ်ခွေနှင့် ဖမ်းထားသည်ဟုဆိုပါ၏။

ခေါင်းလောင်းကြီးကိုပေးမည်

ထိုတိတ်ခွေထဲမှ စကားကို နားလည်သူတို့နှင့်ဘာသာပြန်ကြည့်ရာ လူငယ်ထံဝင်ပူး၍ပြောသောပုဂ္ဂိုလ်မှာ စပိန်လူမျိုးတစ်ဦးဖြစ်သည်။

ပန်းမျိုးတစ်ရာစာပေ

သူသည်စပိန်နိုင်ငံသို့ပြန်လိုသည်။ သူနှင့်အတူ အခြားစပိန်ငါးယောက်ရှိသေးသည်။ သူတို့စပိန်ပြန်ရေးကို ကူညီပါက ခေါင်းလောင်းကြီးကိုပေးမည်ဟုဆိုတာဖြစ်ကြောင်း ဘာသာပြန်ပေး သည်ဟုဆိုပါသည်။

ထိုကက်ဆက်ခွေကို ဓမ္မစေတီခေါင်းလောင်းရှာဖွေရေးကော်မတီဥက္ကဋ္ဌ ဦးကျော်ဝင်းလက်သို့အပ်နှံခဲ့ရာ စပိန်သံရုံးသို့ပေးပို့ကြည့်ရာ တိတ်ခွေအတွင်းမှ စကားရပ်များသည် စပိန်စကားများဖြစ်သည်ဟုအကြောင်းပြန်ကြောင်းသိရသည်။ ဝင်ပူး၍အပြောခံရသောလူငယ်၏ အသက်က ၁၅ နှစ်ရှိပြီဟုသိရ၏။ ဝင်ပူးအပြောခံရသော လူငယ်၏ အမည်မှာ မောင်ဝင်းထွန်းနိုင်ဖြစ်ပါသည်။

ရသေ့ကြီးဦးသံသိပ္ပ

ဒေါ်ခင်အေးသိန်းသည် ဒိုက်ဦးမှအပြန်တွင် သူမကိုးကွယ်သော ရသေ့ကြီးအဘဦးသံသိပ္ပထံရည်စူး၍ ဆုတောင်းမှုကိုလည်းပြုသည်ဟုဆို၏။ ထို့နောက် အင်းတကော်ရှိ တောင်သုံးလုံးဘိုးသံထံသို့ဝင်ကာ ရန်ကုန်မြို့တော်စည်ပင်သာယာရေးကော်မတီတွင် ဓမ္မစေတီခေါင်းလောင်းကြီး ရှာဖွေရေးအတွက်လျှောက်ထားရာ မည်သို့ လုပ်ဆောင်ရမည်ကို အဘမှညွှန်ကြားပေးပါဟုဆိုသောအခါ အဘဘိုးသံက ခေါင်းတညိတ်ညိတ်နှင့်နားထောင်နေပြီး ၅ မိနစ်ခန့်ကြာမှ ဘိုးသံက

“ငါ့သမီး အဘိုးကတော့မလိုက်နိုင်ပေပြီ။ ဆူးလေ၊ ဗိုလ်တထောင်၊ မှော်ဘီ၊ ရွှေတိဂုံနှင့်သန်လျင် နတ်ကြီးငါးပါးကိုပင့်၍ ဗိုလ်တထောင်ဘုရားမှာပွဲထိုးပြီး ဓမ္မစေတီခေါင်းလောင်းကြီး တည်ရှိရာ နေရာတွင် ပန်းဆိုင်များအဖြစ်ပေါ်ပါစေသတည်းလို့ ဆုတောင်းပြီး ပန်းပေါက်ပေါက်တွေကြဲ၊ အဲဒီအခါ ပန်းပေါက်ပေါက်များသည် စုဝေးပြီး ပန်းဆိုင်များဖြစ်ပေါ်လာလိမ့်မယ်။ အဲဒီအခါ အဲဒီပန်းဆိုင်တွေ ပေါ်လာ”

ပန်းမျိုးတစ်ရာစာပေ

တဲ့နေရာနဲ့မနီးမဝေးမှာ ခေါင်းလောင်းတော်ကြီးရှိလိမ့်မည်” ဟုပြောကြားကြောင်း သိရ၏။

ထိုသို့သိရပြီးသောအခါ ဒေါ်ခင်အေးသိန်းသည် တစ်နေ့တွင် ကျွန်တော့်ထံသို့ မောကြီးပန်းကြီးဖြင့် ရောက်ချလာပြန်ပါ၏။

ဒေါ်ခင်အေးသိန်းက “ဆရာ၊ ဓမ္မစေတီခေါင်းလောင်းကြီးကို ရှာဖွေနေတယ်လို့ကြားသိရတယ်။ ကျွန်မကိုဆက်သွယ်ပေးပါ” ဟုဆိုပါ၏။ ကျွန်တော်ကတော့ ဓမ္မစေတီမင်းခေါင်းလောင်းကြီး ဆယ်ယူရာတွင် ကျွန်တော် မပါဝင်တော့ကြောင်း၊ ဆက်သွယ်မှုပြုပေးတာလောက်တော့ လုပ်နိုင်ပါသည်ဟုပြောကာ ဆက်သွယ်ပေးသည်။

ထိုစဉ်က ရန်ကုန်မြို့တော်စည်ပင်သာယာရေးကော်မတီအတွင်းရေးမှူးဦးကျော်ဝင်း ဓမ္မစေတီမင်းခေါင်းလောင်းကြီးရှာဖွေရေးလုပ်ငန်းကော်မတီဥက္ကဋ္ဌဖြစ်ပါသည်။ ထို့ကြောင့် ကျွန်တော်သည် ဦးကျော်ဝင်းထံသို့ တယ်လီဖုန်းဆက်၍ ဒေါ်ခင်အေးသိန်းအတွက် မိတ်ဆက်စကားပြောကာ သူ့ကိုလွှတ်လိုက်ပါသည်။

ဒေါ်ခင်အေးသိန်းက ဓမ္မစေတီခေါင်းလောင်းကြီးအား ပန်းပေါက်ပေါက်တို့ကြဲ၍ရှာဖွေလိုကြောင်းပြောရာ၊ ဒေါ်ခင်အေးသိန်းလုပ်ဆောင်လိုသည့်အတိုင်း ဦးကျော်ဝင်းကကူညီရန် သဘောတူကြောင်း သိရပါသည်။ လပြည့်နေ့တစ်ရက်တွင် ဒေါ်ခင်အေးသိန်းက ပန်းပေါက်ပေါက်များကို ဝယ်၍ ဒေါ်ပုံရေပြင်တွင် ကြဲချခဲ့ပါသည်။

ပန်းပေါက်ပေါက်ကြဲချခြင်း

ထိုသို့ နံနက်ပိုင်း၌ ကြဲချပြီး နေ့ခင်း(၁)နာရီအချိန်တွင် ပုဇွန်တောင်ချောင်းဝမှသင်္ဘောဖြင့်ထွက်၍ ကြဲချထားသော ပန်းပေါက်ပေါက်များကိုလိုက်လံကြည့်ရှုမှတ်တမ်းတင်ရာ တစ်နေရာတွင် ပန်းပေါက်ပေါက်များသည် ပန်းဆိုင်ကြီးများသဖွယ် ဝိုင်းကာဝိုင်းကာပေါ်နေသည်ဟု သိရပါ၏။

မြို့တော်စည်ပင်နှင့် ဒေါ်ခင်အေးသိန်း တို့အဖွဲ့မှလည်း ပန်းပေါက်ပေါက်၊ ပန်းဆိုင်ကြီးများကို ဓာတ်ပုံရိုက်သူရိုက်၊ ဗီဒီယိုဖြင့်မှတ်တမ်းတင်သူတို့က တင်ကြသည်။

ပန်းဆိုင်များ မြစ်ပြင်တွင်ပေါ်မှုအခြေအနေကို ကြည့်၍ ဒေါ်ခင်အေးသိန်းက သူ၏အဓိဋ္ဌာန်ဖြင့် ခေါင်းလောင်းကြီးတည်ရှိနေရာကို ခန့်မှန်း၍ရပြီဖြစ်သောကြောင့် ခေါင်းလောင်းကြီးရှာဖွေခွင့်ပေးပါရန် မြို့တော်စည်ပင်အားခွင့်တောင်းခဲ့သည်ဟုသိရ၏။

စည်ပင်မှ ရှာဖွေခွင့်ပေးခြင်း

မြို့တော်စည်ပင်ကလည်း ၁၁-၆-၉၈ရက်စွဲပါစာအမှတ် ၁၄၃၄/ပြင်ပ/စည်ပင်-ယာ(အံ)ဖြင့် ဒေါ်ခင်အေးသိန်းအား ဒေါ်ပုံမြစ်ဝတွင် ဓမ္မစေတီခေါင်းလောင်းတော်ကြီးရှာဖွေရေးအတွက် ခွင့်ပြုစာထုတ်ပေးခဲ့၏။ ထို့ကြောင့် ဒေါ်ခင်အေးသိန်းသည် ဓမ္မစေတီခေါင်းလောင်းကြီးရှာဖွေရန် တရားဝင်ခွင့်ပြုချက်ကို ဒုတိယရရှိခဲ့သူဖြစ်၏။ ပထမရရှိသူမှာ ဦးကြိုင်ဖြစ်၍ ဦးကြိုင်က ဂျင်းကောင်များ ကပ်နေ၍ ဂျင်းပုံကြီးသဖွယ်ဖြစ်နေသော ခေါင်းလောင်းကြီး၏ အပေါ်သို့ သူခြေစုံရပ်ခဲ့သည်ဟုဆိုပါ၏။



အခန်း ၁၆

ဒေါ်ခင်အေးသိန်းနှင့်အဖွဲ့ ရှာဖွေခြင်း

ခေါင်းလောင်းကြီးအား ရှာဖွေခွင့်ရရှိသောအခါ ဒေါ်ခင်အေးသိန်းသည် ခေါင်းလောင်းကြီးဆယ်ယူရေးအတွက် ရင်းနှီးသောမိတ်ဆွေများကို အလှူအမြန်စုစည်းသည်။ သမိုင်းပညာရှင်များ ထုံးတမ်းစဉ်လာ ဓလေ့များ ဆောင်ရွက်မည့်ပုဂ္ဂိုလ်၊ နေ့စဉ်စားဖိုဆောင် ကိစ္စဆောင်ရွက် မည့်သူများကို လည်း ရှာဖွေစုစည်းရ၏။

ရှိသမျှရွှေတို ငွေစများ ထုခွဲရောင်းချ

စက်လှေ၊ သမ္ဗန်၊ ရေငုတ်သမား စသည်တို့အားလည်း လိုက်လံငှားရမ်း ရသည်။ ထို့နောက် တာဝန်ခွဲဝေ သတ်မှတ်ကာ သူမသည် မိမိခြစ်ခြစ်ကုတ်ကုတ် အနှစ်နှစ်အလလ စုဆောင်းထားသော ရွှေတိုရွှေစများကို ထုခွဲရောင်းချပြီး ခေါင်းလောင်းကြီးရှာဖွေရေးအတွက် စရိတ် စိုက်ထုတ်ခဲ့ရသည်။ ဒေါ်ခင်အေးသိန်းက မိမိကိုယ်တိုင် အဖွဲ့ခေါင်းဆောင် တာဝန်ယူကာ ခေါင်းလောင်းကြီးရှာဖွေရန် အဖွဲ့ဝင်(၁၈)ဦး ပါဝင်သော

ပန်းမျိုးတစ်ရာစာပေ .

အဖွဲ့ကို ဖွဲ့စည်းရာ ရုံးခန်းနှင့် ရုံးစတုရန်းချရန်အတွက် ရွှေတိဂုံစေတီတော် ဂေါပကအဖွဲ့ရုံးသို့ သွားရောက်အကူအညီ တောင်းခံရာ ဂေါပကအဖွဲ့က တောင်ဘက်မုခ်အနီး 'စေတီယင်္ဂဏ သာသနာ့ဗိမာန်'၌ စတုရန်းချ ဆောင်ရွက်ရန် ခွင့်ပေးခဲ့သည်ဟု သိရသည်။

ဒုတိယခေါင်းဆောင်

ဒုတိယခေါင်းဆောင်မှာ ပဲခူးတိုင်း၊ ညောင်လေးပင်မြို့နယ်၊ တော်ဝီစံပြကျေးရွာမှ ဦးတင်မောင်သန်းဖြစ်၏။ ထိုစဉ်က ရေငုပ်လုပ်သားများကို တစ်နေ့အတွက်-နေ့တွက် ၁၀၀၀/-စား၊ ၈၀၀/-စား၊ ၅၀၀/-စားဆိုပြီး(၃)မျိုး (၃)စားပေး၍ ငှားရသည်။ စက်တပ်သမ္မာန်ခမှာ စက်သုံးဆီဖြည့်ပေးရပြီး တစ်နေ့ ၂၀၀၀ကျပ်ပေးချေရ၏။ စက်လှေကြီးမှာ စက်သုံးဆီ ဖြည့်ပေးရပြီး တစ်နေ့ ၅၀၀၀ကျပ်ပေးရ၏။ မြို့တော်စည်ပင်မှ မော်တော်ယာဉ်တစ်စီး၊ တပ်မတော်ရေတပ် ပင်မရေငုပ်နှင့် ဆယ်ယူရေး တပ်မှ အလှည့်ကျ တပ်ကြပ်(၁)ဦး၊ တပ်သား(၁)ဦးနှင့် ဧရာဝတီရေတပ် စခန်းမှ မိကျောင်းဟုခေါ်သည့် Navy Ferry Boat တစ်စီး လုံခြုံရေးအတွက် ရေတပ်မတော်သား(၆)ဦး ကူညီပံ့ပိုးပေးသည်ဟုသိရ၏။ စည်ပင်အဆောက်အအုံဌာနမှ ဒုဌာနမှူး ဗိုလ်မှူးခင်ငြိမ်းက ဒေါ်ခင်အေးသိန်း၏ ရှာဖွေမှုကို အထောက်အကူဖြစ်စေရန် ကူညီမှုများ ပေးသည်။

ပရလောကသားတို့၏ လိုအင်ကိုဖြည့်ဆည်းလို

ဒေါ်ခင်အေးသိန်း၏ ရှာဖွေရေးအဖွဲ့က ရှာဖွေ၍ တွေ့ရှိပါက နိုင်ငံတော်မှ ဆယ်ယူပြီး ရွှေတိဂုံကုန်းတော်ပေါ်တွင် ရေစက်ချသောအခါ ပါဝင်ရေစက်ချခွင့်နှင့် ထိုခေါင်းလောင်းတော်ကြီးအား စောင့်ကြပ်နေသော အစောင့်အရှောက် ပရလောကသားတို့၏ လိုအင်ဆန္ဒတို့ကိုသာ ဖြည့်ဆည်း

ပန်းမျိုးတစ်ရာစာပေ

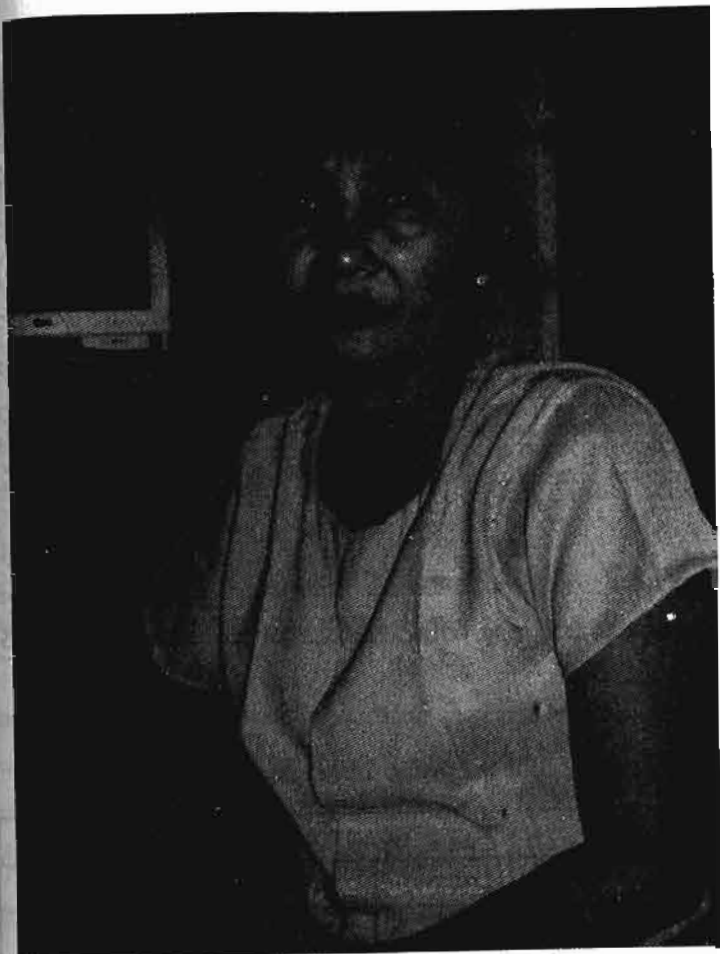

ဒေါ်ခင်အေးသိန်း

ခွင့်ရရှိရန် သက်ဆိုင်ရာသို့ ဒေါ်ခင်အေးသိန်းမှ တောင်းဆိုထားရှိ၏။ သက်ဆိုင်ရာမှလည်း ယင်းကိစ္စကို ခွင့်ပြုသည်။

ပန်းမျိုးတစ်ရာစာပေ

www.burmeseclassic.com

သုံးလတိုင်ရှာဖွေခြင်း

ဒေါ်ခင်အေးသိန်းတို့အဖွဲ့သည် ခေါင်းလောင်းကြီးရှာဖွေရေး ကိစ္စကို (၉-၃-၉၈)မှ (၁၈-၆-၉၈)ထိ လုပ်ငန်းဆောင်ရွက်ခဲ့သည်။ ထို့ကြောင့် မြစ်ထဲဆင်း၍ ရှာဖွေသည့်ကာလမှာ (၃)လဆိုသော်လည်း တစ်လ၏ ဟိုဘက် ရေသေရက် ၅ရက်၊ သည်ဘက် ရေသေရက် ၆ရက်တွင်သာ အလုပ်လုပ်ကိုင်ရတာဖြစ်၍ တစ်လတွင် လုပ်ဆောင်ရသည့်ရက် (၁၁) ရက်ဖြစ်၏။ တစ်နေ့လုပ်ချိန်မှာ နံနက်ပိုင်း (၁)နာရီ ညနေပိုင်း(၁)နာရီသာ ရသည်။ ရေတက်ချိန်နှင့် ရေကျချိန်တွင် အလုပ်ခွင်ဝင်မရ။ ရေတက်ပြီး ရေပြန်မကျမီ ရေတုံနေသောအချိန် (၁)နာရီမှာ အလျင်အမြန်လုပ်ရတာ ဖြစ်သည်။ ရှာဖွေရေးကိစ္စများကို ဆောင်ရွက်ရာတွင် တပ်မတော်(ရေ)နှင့် လည်း ဆက်သွယ်ရသည်။ ဒေါ်ခင်အေးသိန်းတပ်မတော်(ရေ)နှင့် ဆက်သွယ်ရသောသူမှာ ဗိုလ်မှူးမင်းနိုင်ဖြစ်သည်။ ဗိုလ်မှူးမင်းနိုင်ကလည်း တာဝန်အရသာမက ခေါင်းလောင်းကြီးရှာဖွေရေးကို သူ့ကိုယ်တိုင်ကလည်း စိတ်ဝင်စားသောကြောင့် ဒေါ်ခင်အေးသိန်းအား အင်တိုက်အားတိုက် ကူညီ ကြောင်းသိရ၏။

လုပ်ငန်းစတင်ဆောင်ရွက်ခဲ့သော တစ်ပတ်ရေငုပ် ချိန်ဇယား

စဉ်	လုပ်ဆောင်ရမည့်အချိန်				
	နေ့ရက်	ကာလ	အချိန်	ကာလ	အချိန်
၁	၁၉-၃-၉၈	နံနက်	၇:၃၀	ညနေ	၁၃:၃၀
၂	၂၀-၃-၉၈	နံနက်	၀၇:၀၀	ညနေ	၁၄:၀၀
၃	၂၁-၃-၉၈	နံနက်	၀၈:၀၀	ညနေ	၁၅:၀၀
၄	၂၂-၃-၉၈	နံနက်	၁၀:၀၀	ညနေ	၁၆:၀၀
၅	၂၃-၃-၉၈	နံနက်	၁၂:၀၀	ညနေ	၁၈:၀၀

အထက်ပါအတိုင်း ဒေါ်ခင်အေးသိန်းတို့အဖွဲ့ လုပ်ဆောင်ကြရသည်မှာ တစ်လလုပ်ရက်မှာ ၁၁ရက်ဆိုသော်လည်း ရေထဲရက်ရောက်လျှင် လုပ်ငန်း သိမ်းရပြီး နောက်တစ်ပတ်အတွက် ပြင်ဆင်ရန် တစ်လလုံးလိုလို စောင့်နေ ရသည်ဟု သိရ၏။ ရာသီဥတုဆိုးဝါးသောနေ့များ၊ စက်လှေ စက်ချို့ပွင်း သော နေ့များတွင် ရပ်နားခဲ့ရသည်။

နေ့စဉ်သတင်းပို့

မြစ်ထဲဆင်းပြီး လုပ်ငန်းဆောင်ရွက်ချက်မှတ်တမ်းများကို ရန်ကုန်မြို့တော်စည်ပင်သာယာရေးကော်မတီ ဓမ္မစေတီမင်းခေါင်းလောင်း ပြန်လည်ဆယ်ယူရေးလုပ်ငန်းကော်မတီရုံးသို့ နေ့စဉ်ပေးပို့ရသည်။ တစ်ပတ် တွက် လုပ်ငန်းသိမ်းပြီး နောက်တစ်ပတ်ပြန်ရှာမည်ဆိုပါက ခွင့်ပြုမိန့်ကို ပြန်တောင်းရကြောင်း သိရသည်။ ရှာဖွေရေးကိစ္စကို အချိန် တနင်္ဂနွေ တစ်ပတ်စီချပေးတာ ဖြစ်ပါသည်။

အလုပ်လုပ်သည့်နေ့များတွင် နံနက်(၄)နာရီတိတိအချိန်တွင် အမျိုးသားများက ရွှေတိဂုံစေတီဂေါပကအဖွဲ့ရုံးမှ ထုတ်ပေးထားသော အထက်ပစ္စယ်တက်ခွင့်ကတ်ပြားဖြင့် ရွှေတိဂုံစေတီ အထက်ပစ္စယ်သို့ တက် ကာ ပတ္တမြားမျက်ရှင်ဘုရားတွင် ပုတီးစိပ်ကြသည်။ ဒေါ်ခင်အေးသိန်း ကိုယ်တိုင်က ရှင်စောပုဘုရင်မကြီးနှင့် ဓမ္မစေတီမင်းတို့ တည်ထားကိုး ကွယ်ခဲ့သော ဘုရားများတွင် ပုတီးစိတ်သည်။

ရွှေတိဂုံစေတီတော်ကြီးတွင် အာရုံပြု ပုတီးစိပ် အဓိဋ္ဌာန်ပြုပြီးမှ စားဖို့ချောင်မှ ဒေါ်ကြည်စော ချက်ပြုတ်ပေးထားသည်ကို စားသောက်ကာ မြို့တော်စည်ပင်၏ မော်တော်ယာဉ်ဖြင့် ဗိုလ်အောင်ကျော်လမ်း ထိပ်ရှိ ရေတပ်ပင်မရေငုပ်နှင့် ဆယ်ယူရေးတပ်မှ တာဝန်ရှိသူများကို ကြိုကာ သံလျှက်စွန်းဧရာဝတီရေတပ် စခန်းဌာနချုပ်သို့ သွားကြရသည်။ အသွင် စောင့်ကြိုနေသော Navy Ferry Boatဖြင့် ပုဇွန်တောင်ချောင်းမှ ထွက်လာ





ကာ ပဲခူးမြစ်တွင်းရှိ Red Marking Buoy သို့ သွားရောက်ကြသည်။  
ယင်းမှတစ်ဆင့် အသင့်ငှားထားသော စက်လှေကြီး၊ စက်တပ်သမ္ဗန်တို့ဖြင့်  
မိမိပန်းများကြ၍ ဖော်ထုတ်ထားသော ခေါင်းလောင်းတော်ကြီး  
လဲလျောင်းနေသည်ဟု ယူဆရသော နေရာတစ်ဝိုက်သို့ သွားကြသည်။

အမှတ်အသားများနေ့စဉ်ပျောက်

ရေငုပ်လုပ်သားများ ထိုနေရာရောက်မှ ရေငုပ်ရှာဖွေမှုကို  
စတင်ပြုလုပ်၏။ ၁၅မိနစ်၊ ၁၀မိနစ်စီရေငုပ် ရှာဖွေသည်။ ရေအောက်ရှိ  
ရေငုပ်လုပ်သား၊ ရေငုပ်သမားနှင့် လှေပေါ်မှ ပုဂ္ဂိုလ်များ ဆက်သွယ်မှုကို  
လှုပ်ယမ်းအချက်ပြ သင်္ကေတထားကာ လက်သယ် ကြိုးကို အပေါ်ကရော  
အောက်ကပါကိုင်ကာဆက်သွယ်ကြသည်။ သံသယဖြစ်ဖွယ်များ တွေ့ရှိ  
ပါက အသင့်ယူဆောင်သွားသော အုတ်ခုံများကို နိုင်လွန်ကြိုးဖြင့် ချည်  
နှောင်ကာ အနီအဖြူ သင်္ဘောဆေးသုတ်ထားသော ဝါးပိုးများဖြင့်  
ဆက်သွယ်ချည်နှောင်၍ ရေတွင်ပျောက် မှတ်သားထားသည်။ သင်္ဘော  
ဆေးသုတ် အမှတ်အသား ပြုထားသော အမှတ်များသည် ဒီနေ့ မှတ်မျှော်၊  
နောက်နေ့တွင် မရှိတော့ဘဲ ပျောက်ဆုံးသွားတာက အခက်အခဲဆုံး ကိစ္စ  
ဖြစ်၏။ ခိုးသူတို့ကလည်း ခိုးနိုင်ကြပါသည်ဟု ဆိုသည်။

ရေပေါ်အမှတ်အသားများ ပျောက်သွားပါက ပြန်ဝယ် ပြန်မှတ်  
ပြန်မျှော်ရသည်။ ဒေါပုံက အုတ်ခုံတွေ၊ ဝါးပိုးတွေ၊ သိမ်ကြီးဈေးက  
နိုင်လွန်ကြိုးခွေတွေ ဝယ်ရသည်မှာ အိမ်တစ်လုံးလောက် ဆောက်လှောင်  
ရနိုင်သည်ဟု ဒေါ်ခင်အေးသိန်းကဆိုပါ၏။ ပိုဆိုးသည်က တန်ကေးဟု  
ခေါ်သည့် ငါးဖမ်းစက်လှေများ၊ ရေငုပ်နေသည်ဟု အမှတ်အသား  
အလံဖြစ်သည့် အဝါပေါ်အနက်စင်း အလံတိုင်များ တလူလူလွှင့်စိုက်  
ထူထားသည်ကို ကွေ့လျက် အရှိန်မလျော့ မောင်းကြခြင်းဖြစ်၏။ စက်လှေ  
ကြီးပေါ်တွင် ရှိစဉ်ကိစ္စမရှိပါ။ သမ္ဗန်ပေါ်တွင်ရှိနေစဉ်ဆိုလျှင် လှိုင်းပုတ်

သည် ဒဏ်ကို လွှင့်စင်မတတ် ခံစားကြရ၏။ တန်ကေးလှေများဖြတ်သွား  
လျှင် လှေဘောင်(၂)ဖက်ကို တင်းတင်း ဆုတ်ကိုင်ကာ မျက်စိကို မှိတ်ထား  
ရသည်ဟု ဆိုပါသည်။

ကြောက်ရမုန်းမသိ

ခေါင်းလောင်းတော်ကြီးရှာတွေ့ဖို့အရေး ဇောကပ်နေသဖြင့်  
ကြောက်ရမုန်း လန့်ရမုန်းလည်း မသိတော့။ ရေပြင်ကျယ်ကြီးကို မြေပြင်ဟု  
မှတ်ယူနေမိသည်။ တန်ကေးများ၏ အရှိန်ကြောင့် ရေငုပ်ရာတွင် အခက်  
အခဲရှိသလို မှတ်သားထားသော အုတ်ခုံများ၊ ဝါးပိုးများလည်း  
မျောသွားတတ်၏။ တန်ကေးများ ဆိုးသလို ရေငုပ်သမား အချို့လည်း  
ဆိုးသွမ်းကြပါသည်။ ရေငုပ်လုပ်သားများသည် များသောအားဖြင့် စာပေ  
ကောင်းစွာ မတတ်၊ ရေငုပ်ပါများ၍ နားများလည်း ထိုင်းတတ်ကြသည်။  
သူတို့က ကုသိုလ်ကိစ္စပြုနေကြတာဟု မမှတ်ယူ၊ နူးစားအချိန်ပိုင်း ငုပ်ဖို့ငှား  
ထားသည်ဟုသာသဘောထားကြ၏။ ဤခေါင်းလောင်းတော်ကြီး ရှာဖွေ  
ရေး၏ ရည်ရွယ်ချက်များကို နားမလည်၊ ငုပ်ခိုင်းသည့်နေရာငုပ်မည်။  
အချိန်စေ့လို့ ကြိုးလှုပ်လျှင်ပြန်တက်မည်။ သူ့တာဝန်ကျပြန်ပြီး ညနေ  
ရောက်သည်နှင့် လုပ်အားခယူမည်ပေါ့။ တစ်ခါက ရေငုပ်လုပ်သား  
တစ်ယောက် ရေငုပ်ချိန်စေ့၍ ကြိုးလှုပ်သော်လည်း တက်မလာ။ စိုးရိမ်၍  
နောက်တစ်ယောက်ကို ဆင်းရှာခိုင်းရာ မတွေ့၍ ပြန်တက်လာသဖြင့်  
ရင်တုန်သွားမိ၏။ အန္တရာယ်တစ်ခုခုဖြစ်လျှင် ခိုင်းမိသူ၏ တာဝန် မဟုတ်  
ပါလား။ နောက်တစ်ယောက်ကို ထပ်ရှာခိုင်းစဉ်တွင် သမ္ဗန်အောက်နား  
ရောက်သည်နှင့် အောက်တည့်တည့် မြစ်ကြမ်းပြင်တွင် ငုတ်တုတ်ထိုင်  
အိပ်နေသည်ကို တွေ့ရ၍ ဆွဲတင်လာသည်ကိုလည်း ကြုံတွေ့ရ၏။  
သူတို့ရေအောက်တွင် အိပ်တတ်သည်တဲ့။ အံ့ဖွယ်ပါပဲလား။ အချို့ကတော့  
တစ်မျိုး။ အရက်သေစာ ကြိုက်နှစ်သက်တတ်ကြသည်။ အရက်မူးလဲပြီး

www.burmeseclassic.com

၁၇၆

ချစ်စံဝင်း

ရေထဲမှာ သေသွားလျှင် ပြဿနာတက်မှာ စိုး၍ အရက်သောက် တတ်သည့် ရေငုပ်လုပ်သားများကို မိမိနေအိမ်ပြန်ခွင့်မပေးဝံ့။ သူ့ဇနီး သားသမီးပါခေါ်ပြီး တင်ကျွေးထားရပါသည်။ တချို့ကတော့ စာမ တတ်ကြဘဲ ဝတ်ကျောတန်းကျေ လုပ်တတ်ကြ၏။ တချို့ကတော့ လူမှန်များလည်း ရှိပါသည်။ ထိုသူများက လုပ်ငန်းအတွက် ခုယေနာပေခံပြီး လုပ်ပေးကြ၏။ သည်ကြားထဲ မိမိတို့အဖွဲ့ရပ်နားပါက ထပ်ရှာမည့် အဖွဲ့ တစ်ဖွဲ့က မိမိငှားထားသော ရေငုပ်လုပ်သားများကို စည်းရုံး၍ ခေါင်း လောင်းကြီးကို တွေ့ပါက မှတ်သားထားပြီး မတွေ့ကြောင်း ဖုံးကွယ် ထားရန် လာရောက်ဆက်သွယ်ကြောင်း လုပ်အားခငွေကြေးများကို ကြိုပေး ထားကြောင်း နောက်များမှ ကျွန်မသိရပါသည်ဟု ဒေါ်ခင်အေးသိန်းက ကျွန်တော့်အား သူ၏ခေါင်းလောင်းတော်ကြီး ရှာဖွေရေးနှင့် ပတ်သက်၍ ပြောပြပါသည်။

ယုံကြည်၍မရ

ဒေါ်ခင်အေးသိန်းက သူတို့ ရှာဖွေရေးလုပ်ရာတွင် ရေငုပ်သမား များကို ယုံကြည်၍မရ၊ လုပ်ငန်း ဆောင်ရွက်နေစဉ် ရေငုပ်လုပ်သားများက ရေအောက်၌ ကုန်းတစ်မျိုးမျိုးတွေ့သည်ဟုဆိုပါက သူတို့၏ မျက်နှာရိပ် မျက်နှာကဲကို အကဲခတ်၍ နောက်တစ်ယောက်ကို ရေငုပ်ခိုင်းရ၏။ နောက်တစ်ယောက်ပြောသော စကားကို နားထောင်ကာ မှန်/မမှန် အဖြေရှာရပါသည်ဟုဆို၏။ ကိုယ်တွေ့မှမဟုတ်တာ၊ သူများပြောစကား နှင့် လုပ်နေရ၍ အခက်အခဲရှိသည်။ စက်သမ္ဗန်ငှားထားသည့် လူငယ် တစ်ဦးကတော့တော်သည်။ မှန်မှန်လည်းလာသည်။ စက်လှေသမားများ ကလည်း ပညာအမျိုးမျိုးပြကြသည်။ မလာတစ်ရက် လာတစ်ရက်။ အလုပ်လုပ်ရတာ တော်တော်လေးကသိ ကအောင် နိုင်ကြောင်း ဒေါ်ခင်အေးသိန်းအဖွဲ့မှ ပုဂ္ဂိုလ်တို့ကဆို၏။ ရေငုပ်သမားများအား နိုင်ငံသားစိစစ်ရေးကတ်ပြားမရှိဘူးဆိုလျှင် ချက်ချင်းရရှိအောင်

ပန်းမျိုးတစ်ရာစာပေ

မွေစေတီခေါင်းလောင်းကြီး၏လျှောက်ချက်များ

လိုက်လံဆောင်ရွက် ပေး၏။ စည်ပင်နှင့်ဆိုင်ခန်းပြဿနာရှိသည်ဆိုလျှင် ချက်ချင်းသွားပြေးပြော အကူအညီတောင်းပေးရ၏။ သည်လိုနှင့်ပဲ ခေါင်းလောင်းတော်ကြီးရှာဖွေရေးလုပ်ငန်းကို စိတ်ရှည်ရှည်နှင့် လုပ်ခဲ့ကြရတာပါဟု ဆိုကြ၏။

စက်လှေပိုင်ရှင်ဦးစိုးလှိုင်

ဒေါ်ခင်အေးသိန်းသည် ခေါင်းလောင်းကြီးရှာဖွေရေးကို ကြိုးပမ်း လုပ်ဆောင်ခဲ့ရာ စက်လှေအပြောင်း အလဲများ မကြာခဏဖြစ်တတ်ရာ တစ်ကြိမ်တွင် ကြည့်မြင်တိုင် တစ်ဖက်ကမ်း အေးရွာမှ စက်လှေပိုင်ရှင် ဦးစိုးနိုင်နှင့်တွေ့ရှိခဲ့၏။ ဦးစိုးနိုင်သည် ခေါင်းလောင်းကြီးအား ဓမ္မတာဂျင်(မ) ဘလန် ရှာဖွေစဉ်က စက်လှေအငှားလိုက်ခဲ့သူဖြစ်သည်။

ခေါင်းလောင်းတော်ကြီး ရှာဖွေရေးနှင့်ပတ်သက်၍ ဦးစိုးနိုင်က ဘာပြောလဲဆိုတော့ 'ကျွန်တော့်စက်လှေကို ယခင်တုန်းက ဓမ္မတာဂျင်(မ) ဘလန် ရှာတုန်းကငှားဖူးတယ်။ သူ့မှာပါလာတဲ့ ဆိုလာ Solarဆိုတဲ့ ကိရိယာနဲ့ ကြည့်ပြီးရှာတာ။ ခက်တော့အခက်သား။ ရန်ကုန်မြစ်က ဒီအတက်အကျနဲ့ ရေကအမြဲ နောက်နေတာဆိုတော့ ကုန်းကြီး တွေလို တွေ့ပြီဆိုပြီး ပိုင်ရိုက်၊ ရေစုတ်ထုတ်၊ နောက်တော့ ပျောက်သွားတယ်လို့ ဆိုတာပဲ။ သူလဲပြန်သွားတယ်။ ကျွန်တော်လည်း ရေငုပ်သမားပဲ။ အသက်ကြီးလို့ နားနေတာ။ သူပြောလို့ငုပ်ကြည့်တယ်။ သူ့ရှာခဲ့တဲ့ နေရာမှာ ကတော့ ကျွန်တော်ငုပ်တုန်းကထင်လောက်စရာကုန်းမတွေ့ပါဘူး' ဟုဆိုပါ၏။ ထို့ကြောင့် ဒေါ်ခင်အေးသိန်းက ကျွန်မလည်း ၁၉၉၇-ခုနှစ်၊ ဇူလိုင်လ(၂၀)ရက်နေ့၊ သတင်းစာမှ ခေါင်းလောင်းကြီးရှာဖွေတဲ့ သတင်းကို ဖတ်လိုက်ရပါတယ်။ ဒါနဲ့လာမည့်အပတ်ရှာရင် ဦးစိုးနိုင် စက်လှေကြီးကို ဆက်ငှားပါမယ်လေ။ ကျွန်မကိုကူညီပါ။ ရေငုပ် လုပ်သား ကောင်းကောင်း (၂)ယောက်လောက်နဲ့ ဦးစိုးနိုင် ဦးစီးလုပ်ပေးပါလား။

ပန်းမျိုးတစ်ရာစာပေ

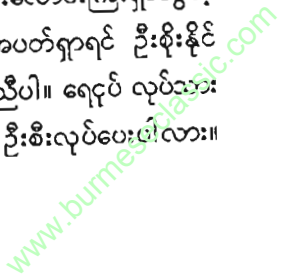

ရေငုပ်လုပ်သားကိုတော့ ကျွန်မ နေ့တွက်လုပ်အားခပေးပါမယ်။ ဦးစိုးနိုင် ကိုလဲထိုက်သင့်သလို ကျွန်မကန်တော့ပါမယ်ဟုပြောဆိုပြီးဒေါ်ခင်အေးသိန်း သည် အတွေ့အကြုံရှိသော စက်လှေသမားတစ်ဦးကိုရရှိခဲ့၏။

ဒေါ်ခင်အေးသိန်းသည် လုပ်ငန်းအတွက် အသေးစိတ်ဇယားကို ပြန်ချသည်။ ကာလကြာသည်နှင့်အမျှ လုပ်ငန်းအတွေ့အကြုံသည်လည်း ရင့်ကျက်လာသည်။ ဒေါ်ခင်အေးသိန်းသည် ဦးစိုးနိုင်၏ မိသားစုအား ရင်းနှီးမှုပိုမိုခိုင်မြဲစေရန် ရှမ်းကန်(၁)တွင် ဧည့်ခံကျွေးမွေးပြီး ရွှေတိဂုံ စေတီတော်သို့ပါ လိုက်လံပို့ဆောင်ပေးခဲ့သည်။ ဒေါ်ခင်အေးသိန်းက ပထမအချို့ ရှာဖွေခဲ့သော ရှာဖွေချက်များနှင့်ပတ်သက်၍ အောက်ပါအတိုင်း သူ၏အတွေ့အကြုံကောက်ချက်ကို ဆွဲယူခဲ့ပါသည်။

အတွေ့အကြုံမှရသော ကောက်ချက်များ

၁။ သူ၏ ခေါင်းလောင်းကြီးရှာဖွေခဲ့သောအတွေ့အကြုံအရ- ယခု တွေ့မြင်နေရသော ရွှေတိဂုံစေတီတော် အရှေ့ဘက်မုခ်၏ အောက်ပစ္စယံတွင်ရှိသောနေရာ၊ ဓမ္မစေတီကျောက်စာတို့ကို ကြည့်ရှုခြင်းဖြင့် ဓမ္မစေတီမင်း ခေါင်းလောင်းတော်ကြီး အမှန်ပင်ရှိခဲ့သည်ဟု ယုံကြည်သည်။

၂။ ယနေ့တွေ့မြင်နေရသော မင်္ဂလာတောင်ညွန့်မြို့နယ်အတွင်းရှိ မြောင်းကြီးများသည် ရှေးအခါက ချောင်းကြီးများဖြစ်နိုင်ပြီး ပုဇွန်တောင် ချောင်းသို့ စီးဝင်နေပုံအရ ဤရေလမ်းအတိုင်း ခေါင်းလောင်းကြီးကို လူအင်အားဖြင့် သယ်သွားနိုင်တာဖြစ်သည်။

၃။ ခေါင်းလောင်းကြီးတည်ရှိရာသည် ယခုပင်လယ်ကူး သင်္ဘောကြီး များ ဝင်ရောက်ရာလမ်းကြောင်း အကွေ့တွင်ဖြစ်နေ၍ ယနေ့ဤ လမ်းကြောင်းသည် "L" ပုံသဏ္ဍာန်ဖြစ်၍ L အကွေ့ အနီးဖြစ်သည်။ ထိုနေရာသည် ယခုရေစစ် ၂၀ ပေ၊ ရေပြည့် ၄၂ ပေရှိသဖြင့် ၂၇ ပေ

မြင့်သည်ဟုဆိုထားသော ခေါင်းလောင်းကြီး၊ ပုဇွန်ထုပ်ကွေးကို မြင်ရသည် ဆိုတာလည်းဖြစ်နိုင်သည်။

၄။ ထို "L" လမ်းကြောင်းအတိုင်း ပင်လယ်ကူးသင်္ဘောများ သွားလာရေးလွယ်ကူစေရန် သောင်တူးသင်္ဘော(၂)စီးဖြစ်သော အရိန္ဒမာ နှင့်ရာမညတို့သည် နေ့ရောညပါ သောင်တူးနေကြသဖြင့် လမ်းကြောင်း ထဲတော့ မကျနိုင်တာသေချာသည်။

၅။ ခေါင်းလောင်းတော်ကြီးကို ပုဇွန်တောင်ချောင်းမှနေ၍ ပဲခူးမြစ်ရှိရာ သံလျင်မြို့သို့ သယ်ဆောင်သွားသည်ဆိုသဖြင့် သိပ္ပံနည်းကျကျတွေ့ကြည့် လျှင် လေးလွန်းသည့် ခေါင်းလောင်းတော်ကြီးကို တင်ထားသော မောင်ကို အရှိန်မလျှော့ဘဲ ရုတ်တရက် ကွေ့လိုက်သောအခါ ဟန်ချက်ပျက်သွားပြီး တိမ်းစောင်းမြုပ်သွားနိုင်သည်။ ပုဇွန်တောင်ချောင်းမှ သံလျင်မြို့ရှိရာ ပဲခူးမြစ်တွင်းသို့ ဝင်လိုလျှင် ကွေ့ရမည်မှာမလွဲပါ။ လေးလွန်းသည့် ခေါင်းလောင်းတော်ကြီးဖြစ်၍ ရေတိုက်စားမှုကြောင့် လုံးဝမရွေ့နိုင်။

၆။ ရန်ကုန်မြစ်ဝ၏ သဘာဝသည် ရေတက်လျှင် နန်းပါလာပြီး ပြန်ကျလျှင် နန်းများပြန်ပါသွား၏။ ကျန်ခဲ့ရင်လည်း ပြောမပလောက်ပါ။ နှစ်အတော်လေးကြာမှ ဖို့ရင်တောင် သိပ်မြင့်မြင့်မားမားပိုမည်မထင်။ သက်သေအထောက်အထားမှာ ရေငုပ်လုပ်သားတစ်ဦး ကျကျန်ခဲ့သော နာရီသည် နောက်နေ့လုပ်ငန်းဝင်ချိန်တွင် ဤအတိုင်းပြန်ရသည်။ နွံဖို့နေသည်မှာ မထင်မှတ်လောက်စရာဖြစ်သည်။ ကျွန်မတို့ရှာဖွေနေသော ဤမြစ်ပြင်ကျယ်ကြီး၏ သဘောတရားသည် နွေတွင် နွံအရှိက်သရိုက် များရှိရင်တောင် မိုးအခါရေစီးနှင့်မျောပါသွားရာ မြစ်ကြမ်းပြင်မှာ ရှင်းနေ၏။ သို့ဖြစ်၍ ခေါင်းလောင်းတော်ကြီး မြှုပ်နေရင်တောင် သိပ်မိုမို မောက်မောက် ဖြစ်နိုင်စရာမရှိ။

၇။ သို့အတွက် ဤတစ်ပတ်လုပ်ငန်းစလျှင် ခေါင်းလောင်းတော်ကြီး ရှိသည်ဟု ထင်နေရသော နေရာကို ဗဟိုရိပြုလျက် ပတ်ဝန်းကျင်ဖြစ်သော

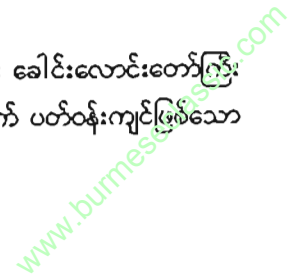

ရန်ကုန်မြစ်ဝ၊ ပဲခူးမြစ်ဝ၊ ပုဇွန်တောင်ချောင်းဝတို့တွင် အမြှုပ် အနေ အထားများကို ပထမဦးစွာရှာပြီး အနေအထားပေါ်မူတည်ပြီးမှ အမှတ် အသားများ Marking ပြုလုပ်ကာ အင်အားအလုံးအရင်းဖြင့် ရှာကြမည်။

၈။ ယူဆောင်နေကျ နိုင်လွန်ကြီးခွေကြီးများ၊ အုတ်ခုံကြီးများ၊ ဝါးပိုး အလုံးကြီးများအပြင် တစ်ကျပ်လုံး သံလုံးရှည်ကြီးများကိုပါ အသင့်ဝယ်ယူ သွားကြမည်။

၉။ ဂမ္ဘီရလိုင်းနှင့် ပတ်သက်သည့် လုပ်ငန်းဖြစ်၍ ပတ်သက်သည့် ပညာရှင်များထံမှလည်း နည်းပညာများ ဆည်းပူးကြမည်။ သက်ဆိုင်ရာ ပုဂ္ဂိုလ်များ၊ အစောင့်အရှောက်များနှင့် တိုင်တည်ပသရမည့်သူများ အားလုံး ကိုလည်း တိုင်တည်ပသကာ ခေါင်းလောင်းကြီးကို ဆက်လက်ရှာဖွေ မည်ဟု ဆုံးဖြတ်ကာ နောက်တစ်ကြိမ် ခေါင်းလောင်းကြီးအား ဆက်လက် ရှာဖွေရေးအတွက်စတင်ခဲ့ရာ ခေါင်းလောင်းကြီးရှာဖွေရေး ကော်မတီ ၂၇၇၅ ဦးကျော်ဝင်းကလည်း ခွင့်ပြုခဲ့သည်ဟုသိရသည်။



အခန်း ၁၇

အောင်ကျော်ကုန်းကမူကြီးကို တွေ့ရှိခြင်း

၁၈-၄-၉၈ မှ ၂၂-၄-၉၈ ရက်နေ့ထိ လုပ်ငန်းတစ်ပတ်အတွင်း ပထမရက်၌ ပုဇွန်တောင်ချောင်းဘက်ကို စတင်ရှာပါသည်။ ပဲခူးမြစ်ဝ စွန်းမှနေ၍ "L" ကွေဘက်သို့ ဦးတည်ရှာသည်။ ဤနေရာသည် ပန်းပေါက် ပေါက်တို့ စုဝေးရာနေရာလည်း ဖြစ်သည်။ ထိုနေရာမှ သစ်သားခွဲစက်လှေ အမြှုပ်တစ်စီးကို တွေ့ရ၏။ ဒုတိယနေ့ "L" ကွေဝန်းကျင်မှ ကျော်လွန်ကာ ရန်ကုန်မြစ်အတွင်းသို့တိုး၍ရှာသည်။ နောက်ထပ် သစ်သားခွဲ စက်လှေ အမြှုပ်တစ်စီးကို ထပ်တွေ့ရ၏။ တတိယနေ့တွင် "L" ကွေအနီးမှ ပဲခူးမြစ် အတွင်း မီးစိမ်းနားထိရှာသည်။ သံခွဲသင်္ဘောကြီး တစ်စီး(၂)ပိုင်း ပြတ်လျက် အနေအထားတွေ့ရ၏။ တစ်ပိုင်းနှင့်တစ်ပိုင်း ကိုက်(၃၀၀)လောက် ကွာဝေး သည်။ အမြှုပ်ရှိသည့် နေရာများကိုဖြင့် မှတ်သားထားပါသည်။

ဦးကျောက်၏အတွေ့အကြုံမှ

နောက်နေ့တွင် အဖွဲ့သားများအား လုပ်ငန်းခွင်သို့ အချိန်ကျော်၍ သွားစေပြီး ဒေါ်ခင်အေးသိန်းက မြန်မာ့ဆိပ်ကမ်းအာဏာပိုင်ရုံးသို့ သွား

www.burmeseclassic.com

ရောက်ကာ ဒေါပုံရေပြင် 'အမြုပ်' မှတ်တမ်းများကို မေးမြန်းစုံစမ်း သည်။ တာဝန်ရှိသူ ဦးကျောက်က ပဲခူးမြစ်ဝတွင် လွန်ခဲ့သော အနှစ်(၃၀)လောက်က ဧရာဝတီသင်္ဘောတစ်စီး နှစ်ပိုင်းပြတ်နှစ်မြုပ်ခဲ့ရာ ယနေ့တိုင် ဆယ်ယူခြင်းမရှိသေးကြောင်း မြေကြားခဲ၏။ ထိုသင်္ဘောအပျက် ဆိုသည်မှာ ဒေါ်ခင်အေးသိန်းတို့တွေ့သော သင်္ဘောနှစ်ပိုင်းပြတ်ဖြစ်နိုင်ပါသည်။ ဦးကျောက်နှင့် ဆွေးနွေးခဲ့မှုများကို အခြေခံ၍ ဒေါ်ခင်အေးသိန်းတို့သည် အောက်ပါအတိုင်း ဆွေးနွေး၍ ကောက်ချက်ချကြသည်။

လွန်ခဲ့သော အနှစ်(၃၀)ဝန်းကျင်က တစ်နှစ်ပတ်လုံး၏ ရေအကျဆုံးကာလဖြစ်သော တပေါင်းလတွင် ခေါင်းလောင်းတော်ကြီး၏ ပုဇွန်တုပ်ကွေးပေါ်လှူချိန်၌ ပုဇွန်တောင်ချောင်းဘက်မှ ရန်ကုန်မြစ်ထဲ ဝင်ရောက်မည့် စက်လှေတစ်စင်း တိုက်မိလိမ့်မည်။ ဒုတိယအကြိမ် ရန်ကုန်မြစ်မှ ပုဇွန်တောင်ချောင်းထဲသို့ ဝင်ရောက်ခုတ် မောင်းလာသော စက်လှေကြီးနှင့် ခေါင်းလောင်းကြီး တိုက်မိပြန်မည်။ တတိယအကြိမ် မှာတော့ ရန်ကုန်မြစ်ဘက်မှ အရှိန်ပြင်းပြင်း ခုတ်မောင်းလာသော သင်္ဘောကြီးသည် ခေါင်းလောင်းတော်ကြီးနှင့် တိုက်မိပြန်ရာ သင်္ဘောကြီးမှာ နှစ်ပိုင်းပြတ်ပြီး ပဲခူးမြစ်ထဲ နစ်မြုပ်မည်။ ခေါင်းလောင်းတော်ကြီးလည်း တုံးလုံးလဲသွားပေမည်ဟု မြန်မာ့ဆိပ်ကမ်းအာဏာပိုင်အဖွဲ့နှင့် ဆွေးနွေး ရရှိချက်များနှင့် မိမိတို့ရှာဖွေတွေ့ရှိချက်များကို ပေါင်းစပ်ကာ ကောက်ချက် ချခဲ့သည်။

ထို့နောက် ဒေါ်ခင်အေးသိန်းတို့ တစ်ဖွဲ့သားလုံးသည် စက်လှေ ပေါ်မှ လုပ်ငန်းလုပ်ရန် ရေချိန်ကိုစောင့်နေကြ၏။ ထိုနေ့ကတော့ ဘာကြောင့်ရယ်မသိ အားလုံးစိတ်အားတက်ကြွပြီး ပြုံးပျော်နေကြသည်။ ဒေါ်ခင်အေးသိန်းတို့အဖွဲ့ ကြိုးပမ်းခဲ့ကြသည်မှာ (၃)လတိုင်တိုင် ကြာခဲ့ပြီ ဖြစ်၏။ ဗိုလ်မှူးခင်ငြိမ်းကိုယ်တိုင် ဖယ်ရီဘုတ်ပေါ်မှ အဝေးကြည့် မှန်ပြောင်းဖြင့် ကြည့်ကာအားပေးနေ၏။ ဗိုလ်မှူးခင်ငြိမ်း နေရာနှင့်ရှာဖွေ

နေသော နေရာသည် ကိုက် ၁၂၀၀ခန့် ကွာဝေးသည်။ ပင်လယ်ကူး သင်္ဘောရေလမ်းကြောင်းနှင့်လည်းနီးသည်။

ပင်လယ်ကူးသင်္ဘောကြီးဝင်လာပြီ

ပင်လယ်ကူးသင်္ဘောကြီးများဝင်လာလျှင် ပင်လယ်ဝမှ ကမ်းစောင့်ယာဉ်မှ အသံချဲ့စက်ဖြင့် 'မေ့စေတီမင်းခေါင်းလောင်းတော်ကြီး ရှာဖွေရေးအဖွဲ့၊ ပင်လယ်ကူးသင်္ဘောကြီးဝင်လာပြီ'ဟု အချက်ပေးသည်။ ထိုအခါ ရေငုပ်လုပ်သားကို လက်သယ်ကြိုးဖြင့် အချက်ပေးခေါ်ကာ ခပ်ဝေးဝေးကို ခွာပြေးကြရ သည်။ လမ်းကြောင်းနီး၍ ထိုသင်္ဘောကြီးများ ရန်ကုန်မြစ်ထဲဝင်ပြီဆိုပြီး ဘယ်လောက် အရှိန်လျော့မောင်းပါစေ စက် လှေငယ်၊ စက်တပ်သမ္ဗန်ငယ်လေးများ လှိုင်းပုတ်ဒဏ်ကို အလူးအလဲ ခံရသည်။ သင်္ဘောကြီးများ ဖြတ်ကျော်သွားပြီး ဗိုလ်တထောင်ဆိပ်ကမ်းနား သို့ရောက်မှ လုပ်ငန်းများ ပြန်လုပ်ရသည့် အခက်အခဲမျိုးစုံနဲ့ လုပ်ကြရတာ ဖြစ်၏။ သို့သော် ရှာဖွေရေးအဖွဲ့သည် ဇောကပ်နေ၍ ကြောက်မခန်း လိလိဟုမထင်ဘဲ လုပ်ဆောင်နေကြတာဖြစ်သည်။

ခေါင်းလောင်းကြီးရောက်ဖို့က အဓိက

ဤအဖွဲ့အတွက် ခေါင်းလောင်းတော်ကြီး ရွှေတိဂုံစေတီတော်မြတ် ကြီးထံ ရောက်ဖို့က အဓိကဖြစ်၏။ ရေထဲတွင် ခက်တာက ပထမနေ့က တွေ့ရှိသော အမှတ်အသားကိုပင် ဒုတိယနေ့တွင် ပြန်ရှာကြရတာဖြစ်၏။ ရေပေါ်ဘောများနှင့် မှတ်သား၍လည်းမရ။ ရေပေါ်ဘောဟူသမျှ အနီးခံ၊ အဖြုတ်ခံရတာကများ၏။ ဒီနေ့တော့ ဒေါ်ခင်အေးသိန်းတို့ အဖွဲ့သည် စိတ်ကို အေးချမ်းအတည်ငြိမ်ဆုံးထားကာအားလုံး သဘောတူသော ဒေါ်ခင်အေးသိန်းကိုယ်တိုင် အာရုံရရှိသောနေရာကို စိတ်အချရဆုံးသော

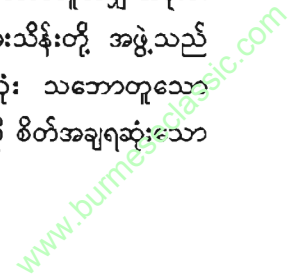

ရေငုပ်လုပ်သား 'ကိုအောင်ကျော်' ကို တာဝန်ပေး၍ ရေငုပ်စေပါသည်။ ရေစုငုပ်သည်နှင့် 'မျောက်ခေါင်း' ဟုခေါ်သည့် ရေငုပ်ကိရိယာ ပျက်သွားသဖြင့် ကိုအောင်ကျော် ပြန်တက်လာသည်။ ခေတ္တပြင်ဆင်ပြီး ပြန်ငုပ်သည်။ ရေငုပ်လုပ်သားများသည် 'မျောက်ခေါင်း' တပ်ကာ ရေအောက်တွင် အသက်ရှူပြီး အလုပ်လုပ်ကြရတာဖြစ်သည်။ မျောက်ခေါင်းကို စက်လှေပေါ်ရှိ 'အောက်ဆီဂျင်ဗူး' ဖြင့် ဆက်သွယ် ပေးထားရသည်။

ရေငုပ်လုပ်သား ကိုအောင်ကျော်

ရေငုပ်လုပ်သား ကိုအောင်ကျော် ရေထဲဆင်းသွားပြီး ၅-မိနစ်ခန့်အကြာ ကြိုးလှုပ်ယမ်း အချက်ပြလာသည်။ စက်လှေပေါ်မှလည်း ပြန်တက်လာရန် အချက်ပြလိုက်သည်။ ထိုအခါ ဒေါ်ခင်အေးသိန်း ဦးဆောင်၍ လှေပေါ်မှအဖွဲ့က ကိုအောင်ကျော် ဘာဖြစ်လို့ ပြန်တက်လာသည်ကို မေးကြ၏။ အဖွဲ့သည် ကိုအောင်ကျော် ဘာတွေလို့လဲဆိုကာ သူ့အမူအယာကိုကြည့်၍ အကဲခတ်ကြသည်။

ကိုအောင်ကျော်က သူ ရေငုပ်ရှာဖွေနေစဉ် သူခန္ဓာကိုယ်သည် လေဖြင့် အစုပ်ခံရသလိုဖြစ်ပြီး လေစုပ်သည့် ဘက်သို့ပါသွားသည်။ ထိုသို့ပါသွားပြီး ကုန်းကြီးတစ်ခုမှာ သွားကပ်နေသည်ဟုဆိုပါ၏။

ထိုအခါ အဖွဲ့က လေဖြင့်အစုပ်ခံရတာတော့ မဖြစ်နိုင်၊ ကိုအောင်ကျော်သည် ရုတ်တရက် မြောင်းကြီး တစ်ခုထဲသို့ကျသွားတာကို လေအစုပ်ခံရတာဟု ထင်တာဖြစ်နိုင်သည်။ ထိုမြောင်းကြီး နှုတ်ခမ်းတွင် ကုန်းကြီးတစ်ကုန်းရှိနေမည်။ ကုန်းကြီးရှိပါက ထိုကုန်းကြီးသည် ဓမ္မစေတီခေါင်းလောင်းကြီး ဖြစ်ပေမည်ဟု စဉ်းစားကြကာ ကိုအောင်ကျော်နှင့် အခြားရေငုပ်လုပ်သားတစ်ဦးဖြစ်သော ကိုထွန်းနိုင်တို့အား ပြန်၍ ရေငုပ်စေပါသည်။ ထိုသို့ ပြန်ငုပ်စေရာတွင် ကိုအောင်ကျော်နှင့် ကိုထွန်းနိုင်တို့အား ကိုထွန်းထွန်းဦးက "ခင်ဗျားတို့ ရေအောက်မှာ မြောင်းရှိ/မရှိ အမိက

ထားပြီးရှာပါ။ မြောင်းတွေရင် ကုန်းတွေမတွေ့ ဆက်ရှာပါ။ ကုန်းကမူ တွေ့ရင် ခင်ဗျားတို့ နှစ်ဦးက အဲဒီကုန်းကို တိုင်းထွာပါ" ဟု မှာကြားပါ၏။

လှေပေါ်မှအဖွဲ့အသက်မရှု။

ကိုအောင်ကျော်နှင့် ကိုထွန်းနိုင်တို့သည် ရေအောက်သို့ ဆင်းသွားကြပြန်ပါ၏။ လှေပေါ်မှ အဖွဲ့က လည်း အသက်ပင်မရှုနိုင်ဘဲ ရေအောက်မှ ချိုင့်ကိုတွေ့ကြောင်းအချက်ပြ၏။ ထို့နောက် ကမူကိုတွေ့ကြောင်း အချက်ပြကာ ရေထဲတွင် ၁၀မိနစ်အကြာနေပြီး နှစ်ယောက်စလုံး ရေပေါ်သို့ ပြန်တက်လာပါသည်။

သူတို့ရေထဲတွင် တိုင်းထွာမှတ်သားထားသော ကြိုးများကို ပြန်လည်တိုင်းထွာကြည့်တော့ ကုန်းကမူ၏ အမြင့်သည် ၁၂ပေ ရှိသည်ကို တွေ့ရှိရ၏။ ထို့နောက်တော့မြောင်းကြီးက ပေ ၄၀ အနက်လောက်ရှိကာ၊ မြောင်းဆိုတာထက် ထိုအရာသည် ဒယ်အိုးပုံချိုင့်ကြီးဖြစ်သည်ဟု ကိုအောင်ကျော်ကဆို၏။ ဒယ်အိုးပုံ ချိုင့်ကြီး၏ နှုတ်ခမ်းဝတွင် ၁၂ပေ အမြင့်ရှိကုန်းကမူကြီးရှိနေတာဖြစ်ကြောင်း ကိုအောင်ကျော်က ဆက်ဆိုပါ၏။

ပြောဆိုဆွေးနွေးပြီး ငါးမိနစ်ခန့်နားကာ ကိုအောင်ကျော်ကို ထိုကုန်းကမူကြီးကို ပြန်၍တိုင်းခိုင်းပါသည်။ ကြိုးစပေ ၄၀ကိုလည်း ထည့်ပေးလိုက်ပါ၏။ ၁၀မိနစ်ခန့် ရေငုပ်သွားပြီး ကိုအောင်ကျော်ပြန်တက်လာတော့ ကုန်းကမူကြီး၏ အောက်ခြေသည် ပေ ၃၀မျှရှိ၍ အမြင့်သည် ၁၂ပေ ဖြစ်ကြောင်း ထပ်မံအတည်ပြုပြောကြားကြ၏။

ထို့နောက် ယင်းနေ့က နံနက်ပိုင်း အလုပ်သိမ်းခဲ့ရပြီး ညနေပိုင်း အလုပ်ပြန်စချိန်တွင် ကုန်းကမူကြီး ရှိတာမှန်မမှန် အခြားရေငုပ်သမား နှစ်ဦးအားငှား၍ ထပ်မံငုပ်စေပါ၏။ ထိုရေငုပ်သမားနှစ်ဦးမှာ လူသစ်များ ဖြစ်၏။ ကိုအောင်ကျော်နှင့် ကိုထွန်းနိုင်တို့နှင့်လည်း တစ်ခါမှသိရှိသူ မဟုတ်သူများကိုငှား၍ ရေငုပ်စေတာဖြစ်ပါ၏။ အသစ်ရေငုပ်သမား

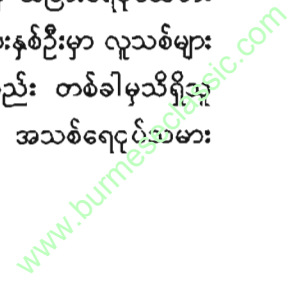

နှစ်ဦးက ထိုနေရာတွင် ကုန်းကမူကြီးရှိကြောင်း အတည်ပြုပြောကြသည်။ ယခင်ကအတိုင်း ကမူကြီးရှိကြောင်း အတည်ပြုပြောကြသည်။ ယခင်က အတိုင်း ကမူကြီးအားပြန်တိုင်းခိုင်းရာ အောက်ခြေ ပေ ၃၀ x အမြင့် ၁၂ ပေရှိသည်ဟု သိရ၏။

စက်လှေပိုင်ရှင် ဦးစိုးနိုင်က ယခင်က ဤမြစ်ပြင်တစ်လျှောက် တွင် ဤမျှလောက် ရှည်လျားသော ကုန်းကမူကို မတွေ့ဖူးကြောင်း ယခုတွေ့ရှိမှုသည် ထူးခြားမှုရှိသည်ဟုဆိုပါ၏။ ထို့နောက်တော့ ထိုကမူကြီး နေရာတွင် အုတ်ခုံ(၂)ခုကို ချထား၍ ရေအောက် အမှတ်အသားပြုကာ ရေပေါ်မှ အဖြူ အနီ သင်္ဘောဆေး သုတ်ထားသော ဝါးပိုးလုံးကြီးဖြင့် ချည်ကာအမှတ်အသားပြုထားခဲ့ပါ၏။

ကိုအောင်ကျော်ကမူ

ဒေါ်ခင်အေးသိန်းက သူတို့တွေ့ရှိခဲ့သော ဒေါ်ပုံရေပြင်မှ ကုန်းကမူ ကို စတင်တွေ့ရှိသူမှာ ကိုအောင်ကျော်ဖြစ်၍ ကိုအောင်ကျော်ကမူဟုအမည် ပေးခဲ့ပါ၏။ ထိုကုန်းကမူကြီးသည် ဓမ္မစေတီခေါင်းလောင်းကြီးဟု ဒေါ်ခင်အေးသိန်းတို့အဖွဲ့က လက်ခံအတည်ပြုကာ ထိုအကြောင်းကိုလည်း စည်ပင်သာယာအတွင်းရေးမှူး၊ ဗိုလ်မှူးကြီးမြင့်အောင် ခေါင်းဆောင်သည့် ဓမ္မစေတီခေါင်းလောင်းကြီး ရှာဖွေရေးအဖွဲ့သို့လည်း အသိပေးခဲ့သည် ဟုဆိုပါသည်။

ဒေါ်ခင်အေးသိန်းတို့အဖွဲ့သည် ၂၂-၄-၁၉၉၈ ရက်နေ့တွင် ပြန်ရှာကြပြန်သည်။ ကံအားလျော်စွာ ယခင်နေ့မှတ်သားထားသော အမှတ် အသားများကို ပြန်တွေ့ရသည်။ မှတ်သားထားသော အမှတ်အသားများ မတွေ့ဖြစ်တာက များသည်။ ယခုတွေ့ရတော့ ကံကောင်းတာဖြစ်သည်။

ထိုနေ့တွင် အသင့်ယူဆောင်လာသော အရှည်ပေ ၂၀ရှိသော ကျပ်လုံးသံချောင်းကို ကိုအောင်ကျော်နှင့် ရေငုပ်သမား ကိုလူဝင်းတို့က

ရေထဲသို့ နှစ်၍စိုက် ကြမ်းပြင်မြေသားတွင်စိုက်သည်။ မြေကြီးထဲသို့ စပေ ဝင်သွားသောအခါ သံချောင်းနှင့် အမာခံပစ္စည်းကြီးတို့ ထိမိကြ၏။ ထိုပစ္စည်းကြီးသည် ဓမ္မစေတီခေါင်းလောင်းကြီးဟု ယူဆကြ၏။ ခေါင်းလောင်းကြီးသည် မြေထဲတွင် (၈)ပေနစ်နေပြီး မြေအပေါ်တွင် ကုန်းကမူကြီးအဖြစ် ၁၂ပေ ရှိနေသည်ဟု ယူဆကြ၏။ ထိုကုန်းကမူကြီးကို ပထမဆုံးစတင်တွေ့ရှိသူ ကိုအောင်ကျော်ကို ဂုဏ်ပြုသောအားဖြင့် အောင်ကျော်ကမူဟု အမည်ပေးခဲ့ကြ၏။

မိုးသက်မုန်တိုင်း

ထိုစဉ်က ထိုကမူနေရာကို မှတ်သားထားသော အမှတ်အသားမှာ ဗိုလ်ဘဲထောင်ဆိပ်ကမ်း ကရိန်းတိုင်ကြီးများနှင့် သံလျှင်မိုက်ကရီဝေဖ်တိုင်က မျဉ်းတကြောင်း၊ ရှုခင်းသာရဟတ်ကြီးနှင့် ဒလမြို့နယ် ကစွမိုင်းရှိ သစ်ပင်မြင့်ကြီးများက မျဉ်းတစ်ကြောင်း၊ ယင်းမျဉ်းနှစ်ကြောင်းဆုံရာ နေရာတွင် ယင်းကုန်းကမူကြီးရှိသည်။

ထိုသို့အမှတ်အသားပြုပြီး အဖွဲ့သားအားလုံး သမင်းစားကြပြီး ညနေတွင် ပြန်လည်တိုင်းထွာရန် အနားယူကြသည်။ သို့သော်လည်း ညနေလုပ်ငန်းမစနိုင်ဘဲ အနောက်ဘက်မှ မိုးသက်မုန်တိုင်းကျသဖြင့် လုပ်ငန်းရပ်ခဲ့ရ၏။ မုန်တိုင်းက တစ်နာရီကို မိုင် ၄၀နှုန်း တိုက်ခတ်ရာ အဖွဲ့သားများ ဘယ်လိုမှ အလုပ်မလုပ် နိုင်ဘဲရှိသောကြောင့် (၂)ရက် နားကြ၏။ ထိုအချိန်တွင် ဦးစိုးနိုင် စက်လှေက အဆင်ပြေသော်လည်း နောက် စက်လှေတစ်စင်းက အဆင်မပြေသောကြောင့် ဒေါ်ခင်အေးသိန်း သည် ဒေးဒရဲမြို့အထိသွားခဲ့ရ၏။ လှေငှားစရိတ်ကို မော်လမြိုင် ဆက်သွယ်ရေးတပ်မှာနေစဉ်ထဲက ရင်းနှီးမှုရှိသော ရန်ကုန်မြို့တော်စည်ပင် အင်ဂျင်နီယာဌာနမှ ဗိုလ်မှူးခင်ငြိမ်းက ငွေ ၅၀၀၀၀/-ငါးသောင်းပါစင် လျှူဒါန်းသည်။ ထို့နောက်တော့ ဒေါ်ခင်အေးသိန်းသည် ရွှေတိဂုံစေတီတော်

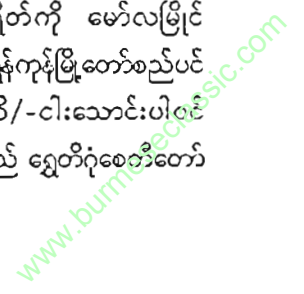

နှင့် ပတ်သက်သော အမှုတစ်ခုကိုလည်း ရင်ဆိုင်ခဲ့ပြီး ခေါင်းလောင်း တော်ကြီးအား ဆက်မရှာဖြစ်တော့ဘဲရှိသည်။

ဒေါ်ခင်အေးသိန်းနှင့် အဖွဲ့ကတော့ သူတို့သည် ဓမ္မစေတီ ခေါင်းလောင်းတော်ကြီး နှစ်မြှုပ်နေသော ကုန်းကမူကြီးကို တွေ့ရှိခဲ့သည်ဟု ဆိုကြပါသည်။

၂၁-၄-၁၉၉၈

ရေငုပ်သူ၏ ဝန်ခံချက်

- အမည် - ကိုအောင်ကျော်
- အဖအမည် - ဦးထွန်းလှိုင်
- မှတ်ပုံတင်အမှတ် - ကေအမ်တီ - ၀၁၈၅၃၃
- နေရပ်လိပ်စာ - စက်ကလေးကျေးရွာ၊ တွံတေးမြို့နယ်။

ကျွန်တော်သည် ဒေါ်ခင်အေးသိန်း ဦးဆောင်သော ဓမ္မစေတီမင်း ခေါင်းလောင်းရှာဖွေရေးအဖွဲ့တွင် (၁၉-၄-၂၀၀၆)ရက်နေ့မှ စတင်၍ တစ်ရက်လုပ်အားခ ငွေကျပ် (၁၀၀၀/-) နှုန်းဖြင့် ရေငုပ်လုပ်သားအဖြစ် တာဝန်ယူခဲ့ပါသည်။

(၂၁-၄-၉၈)ရက်နေ့ နံနက် (၈)နာရီအချိန် စက်လှေပေါ်ရှိ အဖွဲ့၏ညွှန်ကြားချက်ဖြင့် ရေငုပ်ပေးခဲ့ရ၏။ ပုဇွန်တောင်ချောင်းနှင့် ပင်လယ်ဘက်သို့ တည်နေသော အလျားပေ(၄၀)ခန့်ရှိ၊ မြောင်းကြီးထဲ ဆင်းငုပ်မိပြီး “ဒယ်အိုးပုံချိုင့်ကြီး” တစ်ခုထဲရောက်သွားပြီးပါသည်။ ယင်းနောက်လေစုတ်ယူသလိုခံစားရပြီး၊ ကုန်းကမူကြီး၏ နံရံကိုသွားကပ်နေ ပါသည်။ ကုန်းကမူကြီး၏ လက်တစ်ကမ်းအကွာတွင် မြေအက်ကြောင်း ကြီး တွေ့ရ၏။

စက်လှေပေါ်ရှိ တာဝန်ရှိသူများအား ညွှန်ကြားသဖြင့် ကျွန်တော် ကုန်းကမူကြီးကို တိုင်းပေးခဲ့ရာ အမြင့် (၁၂)ပေခန့်ရှိ၏။ အလျားမှာ ပေ (၃၀)ခန့်ရှိ၏။ အက်ကြောင်းကြီးနေရာတွင် အဖွဲ့ခေါင်းဆောင်၏

ညွှန်ကြားချက်အရ ကျွန်တော်အုတ်ခုံ (၂)လုံးကို ရေအောက်အမှတ်အသား ပြုလုပ်ကာ၊ ရေပေါ်တွင် နီ/ဖြူ ဆေးသုတ်ထားသော ဝါးဖိုးလုံးကို ထိုးကြိုးဖြင့်တွဲချည်နှောင်ကာ ဗွိုင်အမှတ်အသားပြုလုပ်ပေးခဲ့ရ၏။

အထက်ဖော်ပြချက်များသည် ကျွန်တော်တွေ့မြင်ဆောင်ရွက်ပေးခဲ့ ရသည်မှာ မှန်ကန်ကြောင်း အောက်တွင်လက်မှတ်ရေးထိုးဝန်ခံပါသည်။ (အောင်ကျော်)



www.burmeseclassic.com



အပိုင်း (၅)

ဓမ္မစေတီခေါင်းလောင်းနှင့်လှူငှာချက်များ  
တွေ့ဆုံမေးမြန်းခြင်း

<u>အခန်း</u>	<u>အကြောင်းအရာ</u>	<u>စာမျက်နှာ</u>
အခန်း ၁၈	ခေါင်းလောင်းကြီးအား ဆယ်ယူရန်လျှောက်ထား ခဲ့သော ဦးကြိုင်နှင့် အဖွဲ့အား သက်ဆိုင်ရာမှ တွေ့ဆုံမေးမြန်းခြင်း	
အခန်း ၁၉	မြန်မာ့သမိုင်းအဖွဲ့ဝင်ဆရာကြီးဦးမောင်မောင်တင် (မဟာဝိဇ္ဇာ)နှင့် စာရေးသူတွေ့ဆုံမေးမြန်းခြင်း	
အခန်း ၂၀	သုတေသနမှူးဦးကိုကိုနှင့်တွေ့ဆုံမေးမြန်းခြင်း	
အခန်း ၂၁	တမ္ပဝတီဦးဝင်းမောင်နှင့် စာရေးသူတွေ့ဆုံမေးမြန်းခြင်း	
အခန်း ၂၂	သမိုင်းပညာရှင်ဦးကျော်နှင့် စာရေးသူတွေ့ဆုံမေးမြန်းခြင်း	
အခန်း ၂၃	အင်ဂျင်နီယာဦးဇော်ဝင်းအောင်နှင့် တွေ့ဆုံမေးမြန်းခြင်း	

ပန်းမျိုးတစ်ရာစာပေ

အခန်း ၁၈

ခေါင်းလောင်းကြီးအားဆယ်ယူရန် လျှောက်ထားခဲ့သူ  
ဦးကြိုင်နှင့်အဖွဲ့အား သက်ဆိုင်ရာမှ တွေ့ဆုံမေးမြန်းခြင်း

ဓမ္မစေတီမင်းခေါင်းလောင်းကြီး ရှာဖွေဆယ်ယူမှုလုပ်ငန်းကို  
ဆောင်ရွက်နိုင်ခွင့်ရရှိရန် -

- ၁။ ဦးတင်ရွှေ
- ၂။ ဦးကြိုင်
- ၃။ ကိုဖုန်းမြင့်ကျော်
- ၄။ ကိုစိုးလွင်
- ၅။ ကိုထွန်းရင်

တို့ပါဝင်သော အဖွဲ့သည် ယဉ်ကျေးမှုဝန်ကြီးဌာန ဝန်ကြီးထံသို့ လိပ်မူ၍  
၁၉၈၅ ခုနှစ်၊ ဇူလိုင်လအတွင်းက လျှောက်လွှာတင်သွင်းခဲ့၏။ ယင်းတို့၏  
လျှောက်ထားချက်မှာ အောက်ပါအတိုင်း ဖြစ်ပါသည်။

သို့

ဝန်ကြီး

ယဉ်ကျေးမှုဝန်ကြီးဌာန

ပန်းဆိုးတန်းလမ်း၊ ရန်ကုန်မြို့။

နေ့စွဲ - ၁၉၈၅ ခု၊ ဇူလိုင်လ ရက်

အကြောင်းအရာ ။ နစ်မြုပ်နေသည့် ရှေးဟောင်းခေါင်းလောင်းကြီးအားရှာဖွေဆယ်ယူခွင့်လျှောက်ထားခြင်း။

လေးစားစွာ လျှောက်ထားအပ်ပါသည်။

၁။ အထက်အကြောင်းအရာပါကိစ္စနှင့်ပတ်သက်၍ ဓမ္မစေတီမင်းလက်ထက်တွင် သွန်းလောင်းသည့် အချင်း ရှစ်တောင်၊ စောက် တစ်ဆယ့်ခုနစ်တောင်၊ ကြေးစင်ပိဿာချိန် တစ်သိန်းနှင့်ရှစ်သောင်းခန့်ရှိသော ကြေးခေါင်းလောင်းကြီးအား ငဇင်ကာ (ဖိလစ်ဒီ ဘရစ်တို)မှ ခရစ်သက္ကရာဇ် ၁၆၁၂ ခုနှစ်၌ သန်လျင်မြို့သို့ သယ်ဆောင်သွားစဉ် ဒေါပုံမြစ်ဝအနီး လှေကွဲပြီး အဆိုပါ ခေါင်းလောင်းကြီးနစ်မြုပ်ခဲ့သည်ဟု သမိုင်းစာပေအထောက်အထားများအရ သိရှိခဲ့ရပါသည်။

၂။ ယင်းခေါင်းလောင်းကြီးကို ရှေးခေတ်အဆက်ဆက်မှ နည်းမျိုးစုံဖြင့် ဆယ်ယူရန် ကြိုးစားခဲ့သော်လည်း အောင်မြင်ခြင်းမရှိခဲ့ပါ။ သို့ဖြစ်ပါ၍ ခေါင်းလောင်းကြီးအား နိုင်ငံတော်မှ ခွင့်ပြုပါက မိမိစရိတ်ဖြင့် ရှာဖွေပြီး ပျက်စီးမှုတစ်စုံတစ်ရာမရှိစေရဘဲ ဖော်ယူဆယ်တင်၍ နိုင်ငံတော်သို့ ပြန်လည် အပ်နှံမည့်အကြောင်း အထူးလေးစားစွာဖြင့် ယန်ကြားလျှောက်ထားအပ်ပါသည်ခင်ဗျား။

လျှောက်ထားသူများ -

- ၁။ ဦးတင်ရွှေ                    အမှတ်    ၂ ဘုမ္မာ(၁၈)လမ်း၊ ညရပ်ကွက်၊ မ/ဥက္ကလာ။

၂။ ဦးကြိုင်

၃။ ဖုန်းမြင့်ကျော်

၄။ စိုးလွင်

၅။ ထွန်းရင်

မိတ္တူကို

- ၁။ ဥက္ကဋ္ဌ၊ သမိုင်းကော်မရှင်၊ မြန်မာနိုင်ငံ။
- ၂။ ညွှန်ကြားရေးမှူးချုပ်၊ နိုင်ငံသမိုင်းသုတေသနဦးစီးဌာန။
- ၃။ ညွှန်ကြားရေးမှူးချုပ်၊ ရှေးဟောင်းသုတေသနဦးစီးဌာန။
- ၄။ လက်ခံစာတွဲ။

ထိုကဲ့သို့ ဓမ္မစေတီမင်းခေါင်းလောင်းကြီးကို ရှာဖွေဆယ်ယူခွင့်ပြုရန် ယဉ်ကျေးမှုဝန်ကြီးဌာနသို့ လျှောက်လွှာတင်သွင်းထားပြီး အကျိုးအကြောင်းပြန်ကြားစာ မရသေးမီအတွင်းမှာပင် အထက်ဖော်ပြပါ လျှောက်ထားသည့်အဖွဲ့မှ ဦးကြိုင်သည် မိမိတစ်ဦးတည်းအနေနှင့်လည်း ၁၉၈၅-ခုနှစ်၊ အောက်တိုဘာလ ဒုတိယပတ်တွင် ပြည်ထဲရေးနှင့် သာသနာရေးဝန်ကြီးဌာန ဝန်ကြီးထံသို့ လိပ်မူ၍ ဓမ္မစေတီမင်းခေါင်းလောင်းကြီးကို ရှာဖွေဆယ်ယူခွင့်ပြုပါရန် ထပ်မံလျှောက်ထားရာ ယင်းလျှောက်လွှာမှာ အောက်ပါအတိုင်းဖြစ်သည်။

www.burmeseclassic.com

သို့

ဝန်ကြီး

ပြည်ထဲရေးနှင့် သာသနာရေးဝန်ကြီးဌာန

ဝန်ကြီးများရုံး

ရန်ကုန်မြို့။

နေ့စွဲ ။ ၁၉၈၅ ခုနှစ်၊ အောက်တိုဘာလ ၁၀ ရက်

အကြောင်းအရာ ။ ဓမ္မစေတီမင်းကြီး၏ ကြေးခေါင်းလောင်းကြီးကို ရှာဖွေဆယ်ယူခွင့်ပြုပါရန် လျှောက်ထားခြင်း။

ဟံသာဝတီပြည်တွင် ၁၄၇၁ ခုနှစ်၌ ရာဇာဓိပတိခေါ် ဓမ္မစေတီ မင်း နန်းတက်တော်မူ၏။ မင်းနှင့်တကွ အများပြည်သူကောင်းမှုတော် အဖြစ် ၁၄၇၆-ခုနှစ်တွင် ကြေးစင်ပိဿာချိန် တစ်သိန်းရှစ်သောင်း (၁၈၀၀၀)အလေးချိန်ရှိသော ခေါင်းလောင်းကြီးတစ်လုံးသွန်းလုပ်၍ ရွှေတိဂုံစေတီတော်မြတ်တွင် လှူထားတော်မူဖူး၏။ ထိုကြေးခေါင်းလောင်း ကြီးကို သန်လျင်စား ဖိလစ်ဒီဘရစ်တီ(ခေါ်)ဇင်ကာသည် အမြောက် လက်နက်သွန်းလုပ်ရန်အတွက် ၁၆၁၂-ခုနှစ်တွင် သန်လျင်သို့ သယ်ယူရာ၌ ဒေါပုံချောင်းဝအရောက်တွင် ဖောင်ပျက်၍ ရေထဲကျပြီး နစ်မြုပ်ခဲ့သည်ဟု သမိုင်းစာပေ အထောက်အထားများအရ သိခဲ့ရပါသည်။

လွန်ခဲ့သော နှစ်ပေါင်း ငါးရာကျော် (၅၀၀)က ရှေးဟောင်း ပစ္စည်းတစ်ခုဖြစ်သော ဓမ္မစေတီမင်း၏ ကြေးခေါင်းလောင်းကြီးသည် နှစ်ပေါင်းသုံးရာခုနှစ်ဆယ် (၃၇၀)မျှ ရေထဲတွင် နစ်မြုပ်နေခဲ့ပါသည်။ ရေပေါ်ရေအောက်၊ မြေပေါ်မြေအောက် မည်သည့်ရှေးဟောင်းပစ္စည်းမဆို နိုင်ငံတော်မှသာ ပိုင်ဆိုင်သည်ဖြစ်ပါသဖြင့် အကယ်၍ နိုင်ငံတော်မှ ခွင့်ပြု မည်ဆိုပါက မိမိစရိတ်ဖြင့် ရှာဖွေပြီးကုန်းပေါ်သို့ ဆယ်တင်၍ နိုင်ငံတော်သို့ ပြန်လည်အပ်နှံလိုပါသည်။ နိုင်ငံတော်မှ ပိုင်ဆိုင်သော ရှေးဟောင်းပစ္စည်းကို

ရှာဖွေဆယ်ယူအပ်နှံခြင်းဖြင့် နိုင်ငံတော်မှ ချီးမြှင့်မည့် ဆုကြေးကိုသာ ရယူခံစားမည်ဖြစ်ပါသည်။

ဓမ္မစေတီမင်း၏ ကြေးခေါင်းလောင်းကြီးကို ရှာဖွေဆယ်ယူနေဆဲ ကာလတွင် အခြားသော မည်သည့်ရှေးဟောင်းပစ္စည်းကိုမဆို တွေ့ရှိပါက လည်း နိုင်ငံတော်သို့ပင် အပ်နှံမည်ဖြစ်ပါသည်။ ကျွန်တော်၏ ဆန္ဒမှာ ခေါင်းလောင်းကြီးကို ရှာဖွေဆယ်ယူပြီးပါက ယခုတည်ဆောက်ပြီးစီး လုနီးဖြစ်သော မဟာဝိဇယစေတီပေါ်သို့ တင်ထားခြင်းဖြင့် နေနှင့်လ၊ ရွှေနှင့်မြပမာ တင့်တယ်လှပမည်ဟု ထင်မိပါသည်။ သို့ပါ၍ နိုင်ငံတော်မှ ကျွန်တော့်အား ဓမ္မစေတီမင်း၏ ကြေးခေါင်းလောင်းကြီးကို ရှာဖွေဆယ်ယူ ခွင့်ပြုပါရန် လေးစားစွာ လျှောက်ထားအပ်ပါသည်။

လေးစားစွာဖြင့်

ပုံ/xxxx  
(မောင်ကြိုင်)  
လျှောက်ထားသူ  
အမှတ်...၊  
ကမ်းနားလမ်း၊  
ဒေါပုံမြို့နယ်  
ရန်ကုန်မြို့။

ယင်းသို့လျှောက်ထားသည့်ကိစ္စကို ပြည်ထဲရေးနှင့်သာသနာရေး ဝန်ကြီးဌာနသည် အလေးအနက်ထား၍ စဉ်းစားခဲ့ပါသည်။ ထို့နောက် ပြည်ထဲရေးနှင့် သာသနာရေးဝန်ကြီးဌာနသည် လျှောက်ထားသူများကို ရှေးဟောင်းသုတေသနဦးစီးဌာနသို့(၂)ကြိမ် ဖိတ်ခေါ်ကာ ရှာဖွေဆယ်ယူရေး နှင့်ပတ်သက်၍ တွေ့ဆုံမေးမြန်းခဲ့သည်။

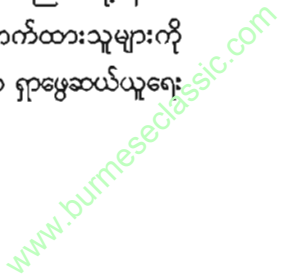

ထိုသို့တွေ့ဆုံမေးမြန်းဆောင်ရွက်ခဲ့မှုများကို ဝါရင့်သုတေသနမှူး ဦးသန်းဆွေနှင့် တာဝန်ခံသုတေသနမှူး ဦးကိုကိုတို့က တာဝန်ယူ ဆောင်ရွက်ခဲ့ကြသည်။

မေးမြန်းသည့်နေ့ရက် ။ ၁၉၈၆ ခုနှစ်၊ စက်တင်ဘာလ ၂ ရက် (အင်္ဂါနေ့)

မေးမြန်းသည့်နေရာ ။ ရှေးဟောင်းသုတေသနဦးစီးဌာန၊ ညွှန်ကြားရေးမှူးချုပ်ရုံးခန်း။

မေးမြန်းသည့်အချိန် ။ နံနက် ၁၁ နာရီ

လာရောက်တွေ့ဆုံသူများ ။ သုတေသနမှူး ဦးသန်းဆွေ၊ သုတေသနမှူး ဦးကိုကို

လက်ခံတွေ့ဆုံသူများ ။ (၁) ဦးတင်ရွှေ၊ မှတ်ပုံတင်အမှတ်- အီးဂျီ-၀၄၀၉၃၈။

(၂) ဦးကြိုင်၊ မှတ်ပုံတင်အမှတ်-စီအမ်-၀၀၁၈၇၅။

(၃) ဦးစိုးလွင်၊ မှတ်ပုံတင်အမှတ်-ဒီအန်ယူ-၀၇၂၃၂၀။

မေး ။ ဦးတင်ရွှေ၊ ဦးကြိုင်၊ ဦးစိုးလွင်တို့အနေနဲ့ ဓမ္မစေတီမင်းကြီး ခေါင်းလောင်းကြီးနဲ့ပတ်သက်လို့ ဘယ်လိုကစပြီး စိတ်ဝင်စားခဲ့တယ်ဆိုတာ ပြောပြစေချင်ပါတယ်။

ဖြေ ။ ၁၉၈၁-ခုနှစ်လောက်တုန်းက မရမ်းကုန်းမြို့နယ်၊ ဒူးဘန်းလမ်းမှာနေတဲ့ နိုင်ငံသမိုင်းဦးစီးဌာနက ဒေါက်တာ ဒေါ်ရီရီရဲ့အိမ်မှာ လက်သမားအဖွဲ့အနေနဲ့ ဆောက်ရာက ဓမ္မစေတီမင်းခေါင်းလောင်းကြီးကို စတင်စိတ်ဝင်စားလာတာဖြစ်ပါတယ်။ အလုပ်နားချိန်မှာ စာအုပ်(တစ်အုပ်)ကို ဖတ်မိရာက ဒီခေါင်းလောင်းကြီး အကြောင်း ရေးသားထားတာကို ဖတ်မိလိုက်ပါတယ်။ နောက်တော့ဒီခေါင်းလောင်းကြီး



စာရေးသူ ၊ ထွန်းဖောင်ဒေးရှင်းမှ ဦးသန်းထွန်း၏ ကိုယ်စားလှယ် အင်ဂျင်နီယာ ဦးစော်ဝင်းအောင်နှင့် သုတေသနမှူး ဦးကိုကိုတို့သည် ခေါင်းလောင်းကြီးအကြောင်းကို နေ့ညမပြတ် တွေ့ဆုံဆွေးနွေးခဲ့ကြသည်။

အကြောင်းကို ဒေါက်တာဒေါ်ရီရီနဲ့ စကားစပ်မိကြတယ်။ အဲဒီအချိန်အထိ ခေါင်းလောင်းကြီးဟာ ရေထဲမှာ ရှိနေဦးမယ်လို့ မထင်မိကြောင်း၊ ဒေါ်ရီရီကို ပြန်ပြောမိပါတယ်။ ဒေါ်ရီရီက ဒီခေါင်းလောင်းကြီးဟာ ရေထဲမှာ သေချာရှိနေကြောင်း ပြောပါတယ်။ ဒီလိုသမိုင်းအထောက်အထားတွေနဲ့ အခိုင်အမာရှင်းပြတာတွေ ကြားသိရပြီးတော့ ဓမ္မစေတီမင်း ခေါင်းလောင်းကြီးကို ပိုမိုစိတ်ဝင်စားလာပါတယ်။

မေး ။ ဓမ္မစေတီမင်းခေါင်းလောင်းကြီးကို စိတ်ဝင်စားလာတာနဲ့ ဒီခေါင်းလောင်းကြီးကို ရှာဖွေဆယ်ယူခွင့်ပြုဖို့ လျှောက်ထားလာတဲ့အထိ ရောက်လာတာဘယ်လိုဆက်စပ်နေပါသလဲ။

www.burmeseclassic.com

ဖြေ ။ ကျွန်တော်တို့ ဓမ္မစေတီမင်းခေါင်းလောင်းကြီးကို ရှာဖွေ ဆယ်ယူခွင့်ပြုဖို့ လျှောက်ထားကြတဲ့အဖွဲ့မှာ အဖွဲ့ဝင်(၅)ဦး ပါဝင်ပါတယ်။

အခုအချိန်မှာသာ လက်သမားဆရာတွေအဖြစ်နဲ့ အိမ်ဆောက် နေကြပေမယ့် အရင်တုန်းက ဒီထဲက တော်တော်များများဟာ ရေနက်ထဲမှာ မြုပ်နေတဲ့ ပုဂ္ဂလိက သင်္ဘောဆယ်ယူတဲ့ လုပ်ငန်းကိုလုပ်ကိုင်ပြီး အသက် မွေးဝမ်းကျောင်းခဲ့ကြပါတယ်။ ခုအထိပဲ ကျွန်တော်တို့ထဲက (၂)ယောက် ဟာ ပုလဲကျွန်းရေငုပ်ဆောင်မှာ ရေငုပ်လုပ်ငန်းကို လုပ်နေကြ တုန်းပါပဲ။ ကျွန်တော်တို့အဖွဲ့ထဲမှာ ရေငုပ်လုပ်သက်(၁၇)နှစ်ရှိတဲ့သူ၊ (၁၀)နှစ်ကျော် ရှိတဲ့သူတွေပါ ပါတယ်။ ဓမ္မစေတီမင်း ခေါင်းလောင်းကြီးကို ငဇင်ကာ ဟာ ရွှေတိဂုံကုန်းတော်ပေါ်ကချပြီး သန်လျင်ကို သယ်ယူဖို့ ကြိုးစားတာမှာ ဒေါပုံမြစ်ဝမှာ လှေကွဲပြီး နစ်မြုပ်သွားခဲ့တယ်လို့ လေ့လာသိရှိထားပါ တယ်။ ဒေါ်ရီရီပြောတဲ့အထဲမှာ ယခုခရဝတီရေတပ်လွန်းကျင်း လုပ်ထား တဲ့အောက်ဘက် ကိုက်(၃၀၀)လောက်မှာ လှေကွဲနစ်မြုပ်သွားဟန်တူ ကြောင်းထည့်ပြောသွားပါတယ်။ ကျွန်တော်တို့က ဒေါပုံအာရကန် ရပ်ကွက်မှာ နေကြသူများဖြစ်ပြီး ရေငုပ်လုပ်ငန်းကို အသက်မွေးဝမ်းကျောင်း လုပ်ငန်းအနေနဲ့ လုပ်ကိုင်ခဲ့ဖူးကြတော့ ဆရာမကြီးပြောတာမှာ ဒီခေါင်း လောင်းကြီးသာ ဒေါပုံမြစ်ထဲမှာ ရှိရှိမှန်ရင်၊ သက်ဆိုင်ရာ အဖွဲ့အစည်းတွေ ကလည်းဆယ်ယူခွင့်ပြုမယ်ဆိုရင် ကျွန်တော်တို့အနေနဲ့ မရမနေ ဆယ်တင် ပေးလိုပါတယ်လို့ ပြေထားပါတယ်။ ဒေါက်တာဒေါ်ရီရီကလည်း ဆယ်ယူ လိုပါတယ်။ ဒေါ်ရီရီက လိုအပ်တဲ့ သမိုင်းအထောက်အထားတွေရှာပေး မယ်။ သက်ဆိုင်ရာ အထက်အဖွဲ့အစည်းတွေကိုလည်း တင်ပြပြီး ဆယ်ယူ နိုင်ဖို့ ခွင့်ပြုချက်ရအောင် တင်ပြပေးမယ်။

ကျွန်တော်တို့အဖွဲ့ကလည်း ခွင့်ပြုချက်ရရင် ဒီခေါင်းလောင်းကြီး ကို ရေအောက်ကနေ ရှာဖွေဆယ်ယူပေးဖို့ တာဝန်ယူမယ်။ ဒီလိုညှိနှိုင်း

တိုင်ပင်ထားကြပါတယ်။ ဆယ်ယူခွင့်ရတာနဲ့ ဆယ်ယူကြမယ်လို့လည်း ဆုံးဖြတ်ခဲ့ကြပါတယ်။ ဆက်ဆိုင်ရာကို ဆယ်ယူခွင့်ပြုဖို့ လျှောက်လွှာ ရေးမယ်ဆိုပြီး လျှောက်လွှာတောင် ရေးထားပြီးဖြစ်ပါတယ်။ ဒါပေမဲ့ အဲဒီအချိန်က လျှောက်လွှာမတင်ဖြစ်ခဲ့ကြပါဘူး။

မေး ။ ဘာဖြစ်လို့ အဲဒီတုန်းက လျှောက်လွှာမတင်ဖြစ်ဘဲ နောက်ပိုင်း ရောက်မှ တင်ဖြစ်ပါသလဲ။

ဖြေ ။ ဒေါက်တာဒေါ်ရီရီကွယ်လွန်သွားသည့်အတွက် လျှောက်လွှာ မတင်ဖြစ်တော့ပါဘူး။ ကျွန်တော်တို့အဖွဲ့အနေနဲ့လည်း

ဒီခေါင်းလောင်းကြီးကို ရှာဖွေဆယ်ယူရေး လမ်းစဉ်သွားကြသလို ဖြစ်သွားပါတယ်။ ကျွန်တော်တို့အဖွဲ့ဟာ ဒေါပုံမြစ်ဝဘေးမှာ ရှိတဲ့ သင်္ဘော လွန်းကျင်က အဆောက်အအုံအချို့ကို ဆောက်လုပ်ရာမှာ လက်သမား ဆရာများအဖြစ်နဲ့ လုပ်ကိုင်ကြရင်း နေ့တိုင်းပဲ ဒေါပုံမြစ်နဲ့ မြစ်ဝကို တွေ့မြင် နေရပါတယ်။ ပင်ကိုက ရေငုပ် လုပ်ငန်းကိုလည်း ကျွမ်းကျင်စွာလုပ်ကိုင် အသက်မွေးဝမ်းကျောင်း ပြုခဲ့ကြသူတွေဖြစ်တဲ့အပြင် ဒေါပုံမြစ်ဝမှာ ကမ္ဘာပေါ်မှာအကြီးဆုံး ခေါင်းလောင်းကြီးတွေထဲမှာပါတဲ့ ဓမ္မစေတီ မင်းခေါင်းလောင်းကြီးဟာ ရေအောက်မှာနစ်မြုပ်နေသေးတယ်ဆိုတဲ့ အသိနဲ့ ဒီခေါင်းလောင်းကြီးကို ရအောင်ရှာဖွေဆယ်ယူပြီး နိုင်ငံတော်ကို အပ်ချင် တဲ့ဆန္ဒတို့ကြောင့် လူကအမြင့်ပေါ်မှာ လက်သမားလုပ်နေကြ ပေမယ့် စိတ်ကမလှမ်းမကမ်းမှာ တွေ့မြင်နေရတဲ့ ဒေါပုံမြစ်ဝရဲ့ ရေပြင်အောက်မှာ ဓမ္မစေတီမင်းခေါင်းလောင်းကြီးကို သံသေမဲမဲ ရှာဖွေနေမိပါတယ်။ ဒါ ကျွန်တော်တို့ တစ်ဖွဲ့သားလုံးရဲ့ စိတ်ဆန္ဒနဲ့ ဖြစ်ရပ်တွေပါ။ တစ်ခါတလေ များဆိုရင် ကျွန်တော်တို့အဖွဲ့ဟာ သက်ဆိုင်ရာက ရှာဖွေဆယ်ယူခွင့်ပြုရင် ဘယ်လိုရှာမယ်။ ဘယ်လိုဆယ်မယ်ဆိုတာတွေပါ တိုင်ပင်ပြီး စီမံကိန်းတွေ ချနေ ကြပါတယ်။ ဒေါ်ရီရီကွယ်လွန်သွားပြီးတဲ့နောက်မှာ ဒီလို အတွေး တွေ စိတ်ကူးတွေနဲ့ပဲ အချိန်ကုန်ခဲ့ကြပါတယ်။ နောက်တော့ မဖြစ်ချေဘူး

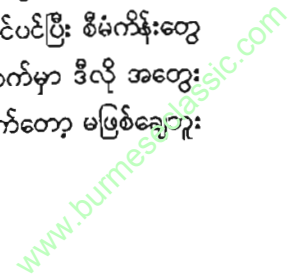

ဆိုပြီး သမိုင်းပညာရှင်များ အကူအညီရှာပြီး ဆက် ကြိုးစားဖို့ ဆုံးဖြတ်ကြပါတယ်။ ၁၉၈၃-ခုနှစ်လောက်မှာ ရန်ကုန်တက္ကသိုလ်၊ သမိုင်းဌာနက နည်းပြဆရာဦးကျော်နဲ့ တွေ့ဆုံ မိကြပါတယ်။ ဦးကျော်ရဲ့ အကူအညီပေးတာကြောင့် ဓမ္မစေတီမင်းကြီးရဲ့ ခေါင်းလောင်းကြီးနဲ့ပတ်သက်တဲ့ သမိုင်းအချက်အလက်တွေ ထပ်ရပါတယ်။ အချိန်ယူလေ့လာကြပါတယ်။ တိုင်ပင်ကြပါတယ်။ ဒီခေါင်းလောင်းကြီး အသေအချာရှိနိုင်တယ်။ ခွင့်ပြုချက်ရရင် မရမနေ ရှာဖွေဆယ်ယူကြမယ်လို့ ဆုံးဖြတ်ကြပြီး ၁၉၈၅ခုနှစ်၊ အောက်တိုဘာလ (၁၀)ရက်နေ့မှာ ပြည်ထဲရေးနှင့် သာသနာရေးဝန်ကြီးဌာနကို လျှောက်လွှာတင်လိုက်ပါတယ်။

မေး ။ ဒီခေါင်းလောင်းကြီးကို ရှာဖွေဆယ်ယူခွင့်ရဖို့ ပြည်ထဲရေးနဲ့ သာသနာရေးဝန်ကြီးဌာနကို လျှောက်လွှာတင်ပြီးတဲ့နောက်ပိုင်း အခြေအနေကိုလည်း ပြောပြပါဦး။

ဖြေ ။ လျှောက်လွှာတင်ပြီးတဲ့နောက် ၁၉၈၅ ခုနှစ်၊ နိုဝင်ဘာလ (၁)ရက် နေ့မှာ ဦးကြိုင်ကို ပြည်သူ့ရဲအထူးတပ်ဖွဲ့က စခန်းမှူး ဦးရဲဆွေက ဝန်ကြီးများရုံးကို ခေါ်မေးပါတယ်။ မနက် ၉ နာရီ မိနစ် ၃၀ လောက်ကနေ နေ့လယ် ၂-နာရီလောက်အထိ သေသေချာချာ မေးပါတယ်။ နောက်ပိုင်းမှာ ဦးတင်ရွှေကိုလည်း မေးပါတယ်။ ဓမ္မစေတီမင်းခေါင်းလောင်းကြီးကို စိတ်ဝင်စားလာပုံ၊ ဒီအဖွဲ့လေး ဖွဲ့လာပုံ၊ ဆက်လက်ဆောင်ရွက်ပုံစသည်ဖြင့် သိလိုတာတွေ အကုန်မေးပါတယ်။ ကျွန်တော်တို့ နေတဲ့ ရပ်ကွက်တွေမှာလည်း စုံစမ်းမေးမြန်းပါတယ်။ ကျွန်တော်တို့ကလည်း လိပ်စာအပြည့်အစုံတွေနဲ့ အတိအကျလျှောက်ထားတော့ စစ်ဆေးမေးမြန်းတဲ့အခါမှာ ဘာမှအခက်အခဲမကြုံတွေ့ရပါဘူး။

မေး ။ ဓမ္မစေတီမင်းခေါင်းလောင်းကြီးကို ရှာဖွေဆယ်ယူခွင့်ပြုဖို့ လျှောက်ထားတာမှာ အကယ်၍ နိုင်ငံတော်က ခွင့်ပြုမယ်ဆိုပါက မိမိစရိတ်ဖြင့် ရှာဖွေပြီး ကုန်းပေါ်သို့ဆယ်တင်ကာ နိုင်ငံတော်သို့

ပြန်လည်အပ်နှံလိုပါသည်လို့ တင်ပြထားတာကို တွေ့ရပါတယ်။ ဒီသဘောထားကိုလည်း ရှင်းပြပါဦး။

ဖြေ ။ ကျွန်တော်တို့ ပြည်ထဲရေးနှင့် သာသနာရေးဝန်ကြီးဌာနကို ဓမ္မစေတီမင်းခေါင်းလောင်းကြီး ရှာဖွေဆယ်ယူခွင့်ပြုဖို့လျှောက်ထားတဲ့အထဲမှာ လွန်ခဲ့တဲ့ နှစ်ပေါင်း(၅၀၀)ကျော်က ရှေးဟောင်း ပစ္စည်းတစ်ခုဖြစ်တဲ့ ဓမ္မစေတီမင်း ကြေးခေါင်းလောင်းကြီးဟာ နှစ်ပေါင်း (၃၇၀)မျှ ရေထဲမှာ နစ်မြုပ်နေကြောင်း၊ မြေပေါ် မြေအောက်၊ ရေပေါ်ရေအောက် မည်သည့်ရှေးဟောင်းပစ္စည်းမဆို နိုင်ငံတော်ကသာ ပိုင်ဆိုင်သည်ဖြစ်ပါကြောင်း၊ ရေအောက်မှာ နစ်မြုပ်နေတဲ့ နိုင်ငံတော်ပိုင် ရှေးဟောင်းခေါင်းလောင်းကြီးကို ရှာဖွေဆယ်ယူခွင့်ပြုရင် ရှာဖွေဆယ်ယူပြီး နိုင်ငံတော်ကို ပြန်လည် ပေးအပ်လိုပါကြောင်း၊ ဓမ္မစေတီမင်းကြေးခေါင်းလောင်း



ဓမ္မစေတီခေါင်းလောင်းကြီးကို ပထမနှင့် ဒုတိယအကြိမ် စိတ်ဓာတ်အပြည့်ဖြင့် ရှာဖွေခဲ့သူများ၊ သုတေသနမှူး ဦးကိုကို၊ ဦးသောင်းဝေ၊ ရေပေါ်အဖွဲ့ခေါင်းဆောင် ဦးကြိုင်၊ အင်ဂျင်နီယာ ဦးစော်ဝင်းအောင်နှင့် စာရေးသူတို့ ၂၃၃/၁၄ ရန်ကင်း နေအိမ်တွင် ဆွေးနွေးကြစဉ်

www.burmeseclassic.com

ကြီးကို ရှာဖွေဆယ်ယူဆဲကာလမှာ အခြားသော မည်သည့်ရှေးဟောင်း ပစ္စည်းမဆိုတွေ့ရှိပါကလည်း နိုင်ငံတော်သို့ပင် အပ်နှံမည်ဖြစ်ပါကြောင်း၊ ဒီလိုရှာဖွေဆယ်ယူရာမှာ နိုင်ငံတော်မှ ကုန်ကျစရိတ် တောင်းခံမှာမဟုတ်ဘဲ၊ ကျွန်တော်တို့အဖွဲ့ကပဲ မိမိစရိတ်နဲ့ စိုက်ထုတ် သုံးစွဲကုန်ကျမှာဖြစ်ကြောင်း၊ နိုင်ငံတော်ပိုင် ရှေးဟောင်းပစ္စည်းကို ရှာဖွေတွေ့ရှိပြီး ဆယ်ယူပြီးလို့ နိုင်ငံတော်ကို အပ်နှံ နိုင်တဲ့အခါမှသာ နိုင်ငံတော်က ချီးမြှင့်မယ့် ဆုကြေးကို ရယူ ခံစားလိုကြောင်း စသည်ဖြင့် အတိအလင်းရေးသားဖော်ပြပြီး လျှောက်ထားခဲ့ပါတယ်။ ဒါကလည်း သမိုင်းမှတ်တမ်းတွေနဲ့ သမိုင်းပညာရှင်တွေရဲ့ ပြောကြားချက်တွေအရ ဒီခေါင်းလောင်းကြီး သွန်းလုပ် လှူဒါန်းခဲ့တာမှန်တယ်။ ဒေါ်ပုံမြစ်ထဲမှာကျပြီး နစ်မြုပ်နေတာမှန်တယ်။ ခုအချိန်ထိ ဆယ်ယူခြင်း မရှိသေးဘူးဆိုတာကို ကျွန်တော်တို့စိတ်ချယုံကြည်နေပါတယ်။ တစ်ကြောင်းကလည်း ကျွန်တော်တို့ဟာ ရေငုပ်လုပ်ငန်းကို အသက်မွေးဝမ်းကျောင်းပြုလုပ်ကိုင်လာကြတဲ့ ဝါရင့်ရေငုပ်သမားတွေဆိုတော့ ခွင့်ပြုချက်ရရင် မတွေ့တွေ့အောင် ရှာဖွေဆယ်ယူချင်ပါတယ်။ ကျွန်တော်တို့ ရေငုပ်သက်တမ်းမှာ ဒီလိုကျဉ်းကျဉ်းလေးနဲ့ တိမ်တိမ်လေးဖြစ်တဲ့ ဒေါ်ပုံမြစ်ဝလိုနေရာမျိုးမပြောနဲ့ ဟိုင်းကြီးကျွန်းတစ်ဝိုက်က ပင်လယ်ဝ ရေပြင်ကျယ်လှိုနေရာမျိုးမှာကို ဒီနေရာလောက်မှာ ကျွန်တော်တို့ သဘောနစ်သွားတာ ရှာပေးပါလို့ဆိုတာမျိုးလောက်နဲ့ပဲ ရအောင်ရှာပြီး ဆယ်ပေးခဲ့တာတွေ ရှိပါတယ်။ အခြားရေငုပ်အတွေ့အကြုံတွေလည်း အများကြီးပါ။ ကိုယ့်အဖွဲ့ရဲ့ စွမ်းရည်ကို ယုံကြည်တာရယ်၊ ရှာဖွေခွင့်ရရင် ကျွန်တော်တို့ကြောင့် နိုင်ငံတော်က ကုန်ကျစရိတ်မရှိဘဲ အဖိုးတန် ရှေးဟောင်း အမွေအနှစ်ပြန်ရစေချင်တာရယ်ကြောင့် ဒီလိုတင်ပြ လျှောက်ထားရခြင်း ဖြစ်ပါတယ်။

မေး ။ ရေငုပ်အတွေ့အကြုံအချို့ကို ပြောပြနိုင်ရင်လည်း ပြောပြ စေချင်ပါတယ်။

ဖြေ ။ ကျွန်တော်တို့အဖွဲ့အနေနဲ့ ရေငုပ်လုပ်ငန်းကို အသက်မွေးဝမ်းကျောင်းအနေနဲ့ လုပ်ကိုင်ခဲ့ကြတော့ ရေငုပ်လုပ်ငန်းအတွေ့အကြုံတွေအများကြီးရှိပါတယ်။ အကြမ်းဖျင်းပြောရရင် သန်လျင်နားမှာ ရေနံချိုးတင်တဲ့ စီဘီကြီးမြုပ်စဉ်က ပစ္စည်းရော စီဘီပါ မပျက်စီးရအောင် ဆယ်ပေးခဲ့ရပါတယ်။ တိုးအေးမြုပ်တုန်းကလည်း ဆယ်ပေးခဲ့ရပါတယ်။ မြောင်းမြမြို့နယ် တူးမြောင်းကျေးရွာနားမှာ လိပ်သံကျောက်အပြည့်တင်မောင်းလာပြီး မြုပ်သွားတဲ့ အလျားပေ (၉၀)၊ အနံ (၂၄)ပေရှိတဲ့ တုန်ကင်းကြီးကိုလည်း အတွင်းက လိပ်သံကျောက်တွေကို အရင်ဖယ်ထုတ်ပြီးမှ ဒီတုန်ကင်းကြီးကို ဆယ်ပေးခဲ့ရပါတယ်။ ဓမ္မစေတီမင်းခေါင်းလောင်းကြီးရှိလို့ တွေ့ရင်လည်း ခေါင်းလောင်းကြီးထဲက ရွံ့နွမ်းစာတွေကို အရင်ထုတ်ပြီးမှ ဆယ်ယူရပါမယ်။

မေး ။ ဓမ္မစေတီမင်းခေါင်းလောင်းကြီး ရှာဖွေဆယ်ယူတာမှာ မိမိစရိတ်နဲ့ ရှာဖွေဆယ်ယူပြီး နိုင်ငံတော်ကို ပြန်လည်အပ်နှံပါမယ်လို့ ဖော်ပြလျှောက်ထားတာကို တွေ့ရတော့ ဦးကြိုင်၊ ဦးတင်ရွှေ၊ ဦးစိုးလွင်တို့အဖွဲ့အနေနဲ့ ဒီခေါင်းလောင်းကြီးကို အသေအချာတွေ့ထားပြီးလို့ ဒီလိုရဲရဲလျှောက်ထားတာလားလို့ တွေးဆဖွယ်ရှိနေပါတယ်။ ဒါနဲ့ ပတ်သက်လို့လည်း ရှင်းပြစေချင်ပါတယ်။

ဖြေ ။ ကျွန်တော်တို့အဖွဲ့ကို ဒီလိုမေးခွန်းမျိုး အမေးခံရတာ များပါပြီ။ ဒါကိုလည်း သဘောပေါက်အောင် ရှင်းပြပါမယ်။ ဒေါ်ပုံမြစ်ဝ တစ်ဝိုက်ဟာ ရေတပ်နယ်နိမိတ်ဖြစ်တဲ့အတွက် ကျွန်တော်တို့ဟာ ခွင့်ပြုချက်မရဘဲ မငုပ်ရပါဘူး။ ခေါင်းလောင်းကြီးကိုတော့ လက်ဆုပ်လက်ကိုင် မတွေ့ရသေးပါဘူး။ တခြားလွတ်ကင်းတဲ့ နေရာမျိုးမှာဆိုရင် ဒီလို သဲလွန်စတွေရထားပြီးရင် အရင်ငုပ်ရှာပြီး သေချာတွေ့ထားမှ ဒီနေရာမှာ ဒီခေါင်းလောင်းကြီးရှိနေပါတယ်။ ဆယ်ယူခွင့်ပြုပါလို့ မြုပ်နေတဲ့နေရာကို ဖော်ပြပြီး လျှောက်ထားမှာဖြစ်ပါတယ်။ ဒီခေါင်းလောင်းကြီးကို လက်ဆုပ်

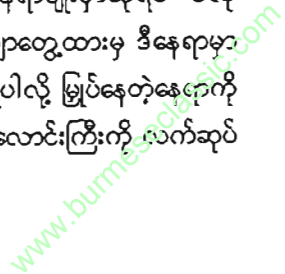



လက်ကိုင် မပြနိုင်သေးပေမယ့် သမိုင်းအထောက်အထား အခိုင်အမာတွေနဲ့ သမိုင်း ပညာရှင်တွေရဲ့ ပြောပြချက်အရ ဒေါပုံမြစ်ဝမှာ အသေအချာ ရှိနေသေးတယ်ဆိုတာကို ယုံကြည်လို့ ဒီလိုရဲရဲလျှောက်လွှာ တင်ကြတာ ဖြစ်ပါတယ်။ တစ်ကြောင်းကလည်း ကျွန်တော်တို့ဟာ ပေ(၁၈၀)အနက် လောက်အထိ ရအောင်ဆယ်ခဲ့ဖူးတဲ့ အောင်မြင်မှုတွေရှိခဲ့တော့ ပေ(၅၀) ပတ်ဝန်းကျင်လောက်သာ ရေအနက်ရှိတဲ့ ဒီဒေါပုံမြစ်ဝလောက်မှာ ကျွန်တော်တို့ရှာရင် တွေ့ကိုတွေ့ရမယ်လို့ အားလုံးက ယုံကြည်ထားကြပါတယ်။

မေး ။ သမိုင်းအထောက်အထားတွေ တွေ့လာ၊ သမိုင်းပညာရှင်တွေကို တွေ့ဆုံမေးမြန်း၊ ဒါ့အပြင် ကိုယ်တိုင်ကလည်း ရေငုပ်လုပ်ငန်း လုပ်ကိုင်ခဲ့ကြတော့ တကယ်လို့များ ဒီခေါင်းလောင်းကြီးကို ရှာဖွေ ဆယ်ယူခွင့်ရရင် ဘယ်လိုနေရာမျိုးမှာ ရှာဖွေဆယ်ယူနိုင်မယ် လို့တွေးမိ ကြပါသလဲ။

ဖြေ ။ ကျွန်တော်တို့ လေ့လာထားသမျှ၊ တွေ့ဆုံမေးမြန်းထားသမျှ တွေ့နဲ့ ရေငုပ်အတွေ့အကြုံအရဆိုရင် ချပြတဲ့မြေပုံက အစက် ပြထားတဲ့ နေရာအတွင်းလောက်မှာသာ ရှိနိုင်မယ်လို့ တွက်ထားကြပါတယ်။ (ပူးတွဲမြေပုံတွင် အစက်ဖြင့် ရှာဖွေဆယ်ယူရန် လျာထားနေရာ ဖော်ပြထားပါသည်။) ဒီလျာထားနေရာကို ကြည့်ရင် ဒေါပုံမြစ် ဘေးမှာရှိတဲ့ ရေတပ်လွန်းကျင်းအောက် ဧရာဝတီ အရာရှိရိပ်သာ ဘေးက နေ ရန်ကုန် ဘက်အခြမ်း မြစ်တစ်ဝက်ခန့်လောက်နဲ့ အောက်ဖက်မြစ်(၃)မြစ်ဆိုင် အလယ်ခန့်အထိ ပါဝင်ပါလိမ့်မယ်။ ရေကြောင်းသွားလာရေး သင်္ဘော များ လွတ်ကင်းတဲ့နေရာမျိုးဖြစ်အောင် ညှိနှိုင်းတင်ပြပြီးမှ နေရာ သတ်မှတ် လျာထားဖို့ ဆုံးဖြတ်ထားကြပါတယ်။

မေး ။ ဓမ္မစေတီခေါင်းလောင်းကြီးကို ရှာဖွေခွင့်ရလို့ ရှာမယ်ဆိုရင် ဘယ်လိုနည်းတွေနဲ့ ရှာမယ်ဆိုတာ အကြမ်းဖျင်းပြောပြစေချင် ပါတယ်။

ဖြေ ။ ကျွန်တော်တို့လျှောက်ထားတင်ပြထားတဲ့ ဓမ္မစေတီမင်းကြီးရဲ့ ကြေးခေါင်းလောင်းတော်ကြီးကို ရှာဖွေဆယ်ယူခွင့် ခွင့်ပြုချက် ရလာရင် ကျွန်တော်တို့အဖွဲ့အနေနဲ့ အကြမ်းအားဖြင့် နည်း(၂)နည်းနဲ့ ရှာပါမယ်။ ပထမနည်းက လျာထားတဲ့နေရာကို သေချာပြီဆိုရင် သင်္ဘော ကျောက်ချပြီး၊ သင်္ဘောကျောက်ဆူးကြီးမှာ နိုင်လွန်ကြီးချည်ပြီး စက်ဝိုင်းပုံ လှည့်ပတ်ရှာပါမယ်။ ဒီနည်းနဲ့ ရေအောက်မြေပြင်ပေါ်မှာ နေရာကွက်လပ် မကျန်အောင် တစ်ကွက်ပြီးတစ်ကွက် ပိုက်စိပ်တိုက်ရှာပါမယ်။ ဒုတိယနည်း ကတော့ ပထမနည်းနဲ့မှ မတွေ့သေးဘူးဆိုရင် ကျွန်တော်တို့ ရေငုပ်အဖွဲ့ တွေမှာ သုံးတဲ့စက်အားကိုးနဲ့ရှာမှာ ဖြစ်ပါတယ်။

မေး ။ ရှာလို့တွေ့ထားပြီဆိုရင် ဓမ္မစေတီမင်း ခေါင်းလောင်းတော်ကြီး ဟာ စာရေးထိုးတဲ့ ခေါင်းလောင်းကြီးလို့ မှတ်တမ်းအချို့မှာ ဖော်ပြထားလို့ စာတွေမပျက်မစီးရအောင်နဲ့ ခေါင်းလောင်းကြီးရဲ့ အစိတ် အပိုင်းတွေ မပျက်မစီးရအောင် ဘယ်လိုဆယ်ယူနိုင်မယ်ဆိုတာ လုပ်ငန်း သဘောအရ ပြောပြစေချင်ပါတယ်။

ဖြေ ။ ကျွန်တော်တို့ ရေငုပ်သက်တမ်းတစ်လျှောက်မှာ ရေအောက် နစ်မြုပ်နေတဲ့ သင်္ဘောကြီးက ဝက်အူတစ်ချောင်း၊ အင်ဂျင်စက် တစ်လုံးကအစ သင်္ဘောကြီးတစ်စင်းလုံးအထိ ပိုင်ရှင်လိုအပ်သလို ပြန်ရ အောင် ဆယ်ယူပေးခဲ့တာတွေရှိပါတယ်။ ဒီအတွေ့ အကြုံအရ ဓမ္မစေတီမင်း ခေါင်းလောင်းကြီးသာ မျှော်မှန်းသလို ရှာဖွေဆယ်ယူခွင့်ရမယ်၊ ပြန်တွေ့ မယ်ဆိုရင် မထိခိုက် မပျက်စီးရအောင် လူအား၊ စက်အားတွေအပြင် ကျွမ်းကျင်မှုအတွေ့အကြုံတွေနဲ့ ပေါင်းစပ်ဆယ်တင်မှာဖြစ်ပါတယ်။ ရေငုပ် လုပ်ငန်းက ပြောပြရတာထက် လက်တွေ့ငုပ်ပြရတာက ပိုသဘောပေါက် ပါတယ်။ ကျွန်တော်တို့အဖွဲ့အနေနဲ့ ဒီခေါင်းလောင်းကြီးကို လက်တွေ့ ရှာဖွေဆယ်ယူပြလိုက်ချင်ကြပါတယ်။

မှတ်တမ်းတင်သူ  
ပုံ/(ကိုကို) သုသေတနာမှူး

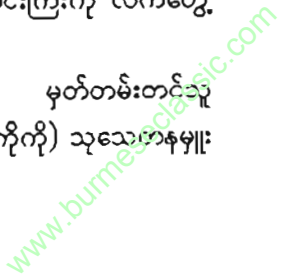

ထိုကဲ့သို့ မေးမြန်းပြီးသည့်နောက် ဓမ္မစေတီမင်းခေါင်းလောင်းကြီး ရှာဖွေဆယ်ယူရေးနှင့်ပတ်သက်၍ ဝန်ကြီးဌာနသည် လျှောက်ထားသူများနှင့် ဒုတိယအကြိမ်တွေ့ဆုံဆွေးနွေးခဲ့ပြန်ပါသည်။

- ဆွေးနွေးသည့်နေ့ရက်။ ၁၉၈၆ ခုနှစ်၊ ဒီဇင်ဘာလ (၁၀)ရက်  
(ကြာသပတေးနေ့)
- ဆွေးနွေးသည့်နေရာ။ ရှေးဟောင်းသုတေသနဦးစီးဌာန၊ ညွှန်ကြားရေးမှူးရုံးခန်း။
- ဆွေးနွေးသည့်အချိန်။ နံနက် ၁၀:၃၀ နာရီမှ ၁၁:၄၅ နာရီထိ
- လက်ခံတွေ့ဆုံသူများ။ သုတေသနမှူး ဦးသန်းဆွေနှင့် ဦးကိုကိုလှာရောက်သူ။
  - (၁) ဦးတင်ရွှေ၊ အီးဂျီ-၀၄၀၉၃၈
  - (၂) ဦးကြိုင်၊ စီအမ်-၀၀၈၇၅၅
  - (၃) ဦးစိုးလွင်၊ ဒီအန်ယူ-၀၇၂၂၂၀

ယခုအကြိမ် ဆွေးနွေးရာတွင် ယခင်အပတ်ကကဲ့သို့ တွေ့ဆုံမေးမြန်းခြင်းမဟုတ်ဘဲ ဆယ်ယူရေးလုပ်ငန်းအစီအစဉ်များကို ဆွေးနွေးခြင်းဖြစ်၏။ ရှာဖွေမည့်အဖွဲ့ကလည်း မိမိတို့ရှာဖွေမည့်အစီအစဉ်များကို အောက်ပါ အတိုင်းတင်ပြဆွေးနွေးခဲ့ကြပါသည်-

- ၁။ ရှာဖွေမည့်နေရာဧရိယာနှင့်ရှာဖွေပုံ
  - (က) ၁၉၈၆-ခုနှစ်၊ စက်တင်ဘာလ(၂)ရက်နေ့က ရှေးဟောင်းသုတေသနဦးစီးဌာနတွင် တွေ့ဆုံဖြေကြားစဉ်က တင်ပြခဲ့သည့် သတ်မှတ်နေရာနှင့်ဧရိယာအတွင်း ရှာဖွေကြပါမည်။
  - (ခ) ရေတိမ်သည့်အပိုင်းမှ ရေနက်သည့်အပိုင်းသို့ တဖြည်းဖြည်းတိုး၍ ပိုက်စိတ်တိုက်ရေငုပ်ရှာဖွေမည်။
  - (ဂ) ရေအောက်ရှိ မြစ်ကြမ်းပြင်ပေါ်တွင် ရှာဖွေမတွေ့ပါက လေမှုတ်ပိုက်ဖြင့် ရွံ့ရွံ့များ တဖြည်းဖြည်း မှုတ်ထုတ်ရှာဖွေကြပါမည်။

၂။ ရှာဖွေမည့်အဖွဲ့ဝင်များ  
လျှောက်လွှာပါ အဖွဲ့ခေါင်းဆောင်နှင့် အဖွဲ့ဝင်(၄)ဦးပါဝင်သော အဖွဲ့ဖြင့် ရှာဖွေမည်ဖြစ်ပါသည်။

၃။ လိုအပ်သည့်ပစ္စည်းကိရိယာများ  
ရေငုပ်ရှာဖွေနိုင်ရန်အတွက် အောက်ဖော်ပြပါပစ္စည်းများကို လိုအပ်ပါသည်။

- (၁) မြင်းကောင်ရေ(၅)(၆) ကူဘိုတာရေစုပ်စက် ၁-လုံး။
- (၂) လေမှုတ်စက်ပစ္စည်း ၂"x၂" လုံးထိုး ၁-ခု။
- (၃) လေပေါင်(၅၀၀)ဆံ လေအိုး ၁-လုံး။
- (၄) ၁" ရေငုပ်ပိုက်ပေ(၁၅၀)အရှည် ၁-ချောင်း။
- (၅) ရေငုပ်ခေါင်း(မျောက်ခေါင်း) ၁-လုံး။
- (၆) စက်ရေယာဉ် (တန်ကေးအရွယ်ခန့်) ၁-စင်း။
- (၇) ၁"အလုံးစတီးဝါယာကြိုးပေ(၁၀၀)အရှည် ၂-ချောင်း။
- (၈) တစ်နေ့(၃)ဂါလန်နှုန်းဖြင့် ဒီဇယ်ဆီ(၁)လခန့်အတွက် ဂါလန်(၉၀)ခန့်။

အထက်ဖော်ပြပါအပိုဒ်(၃)လုပ်ငန်းသုံးပစ္စည်းများကို  
(၁) ရေကြောင်းပို့ဆောင်ရေးကော်ပိုရေးရှင်း၊  
(၂) ဆိပ်ကမ်းကော်ပိုရေးရှင်းနှင့်  
(၃) မြန်မာ့ရေတပ်မတော် (ဧရာဝတီရေတပ်စခန်းဌာနချုပ်)  
စသည်တို့တွင် ငှားရမ်းအသုံးပြုရန်ဖြစ်ပါ၏။

ဓမ္မစေတီမင်းကြီးခေါင်းလောင်းကြီးကို ရှာဖွေဆယ်ယူပြီး နိုင်ငံတော်သို့ အပ်နှံနိုင်ရေးအတွက် ခွင့်ပြုရန် လျှောက်ထားစဉ်က လျှောက်ထားသူများသည် မိမိတို့စရိတ်ငွေဖြင့် ကျခံရှာဖွေဆယ်ယူအပ်နှံကြပါမည်ဟု ဖော်ပြခဲ့ပါသည်။ တွေ့ဆုံမေးမြန်းချက်များအရ လျှောက်ထား

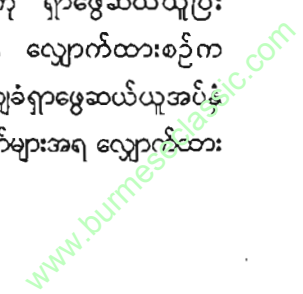

သူများသည်ရှာဖွေခွင့်ရပါက လျှောက်ထားခဲ့သည့်အတိုင်း ရှာဖွေ ဆယ်ယူ မည်ဖြစ်ကြောင်း သိရပါသည်။ ထိုစဉ်က အဖွဲ့ဝင်ပုဂ္ဂိုလ်များအနက် (၃)ဦး သည် ရေငုပ်ကျွမ်းကျင်သူများ ဖြစ်ကြသော်လည်း ယခုအခါ လက်သမား ဆရာများအဖြစ် အသက်မွေးဝမ်းကျောင်းပြုနေကြရာခြင်း(၂)ဦးမှာ ဗြိတိသျှလူ့ကျွန်း ရေငုပ်လုပ်သားများအဖြစ်နှင့် တာဝန်ထမ်း ဆောင်နေကြခြင်း တို့ကြောင့် အထက်ဖော်ပြပါ လုပ်ငန်းသုံးကိရိယာပစ္စည်းများကို ငှားရမ်း အသုံးပြုခွင့် ရရှိနိုင်ရေးအတွက် ကူညီပံ့ပိုး ဆောင်ရွက်ပေးနိုင်ပါက ပိုမို အဆင်ပြေချောမောမည်ဟု တင်ပြခဲ့ကြပါသည်။

၄။ လုပ်ငန်းဆောင်ရွက်ရန်ကာလ

(က) ရှာဖွေဆယ်ယူရေးလုပ်ငန်းကို ဆောင်ရွက်အကောင်အထည် ဖော်ရန်အတွက် ရေငုပ်လုပ်ငန်းသဘာဝအရ ဒီဇင်ဘာလ၊ ဇန်နဝါရီလ၊ ဖေဖော်ဝါရီလများအတွင်း အကောင်းဆုံးဖြစ်ပါသည်။ မတ်လအတွင်း တွင် တွေ့ကြုံရမည့်တပေါင်းလပြည့်ရေသည် ရေစီးကြမ်းသဖြင့်လည်း ကောင်း၊ မတ်လနောက်ပိုင်းတွင် လေဒဏ်မိုးဒဏ်များ ကြုံတွေ့ရတတ် သဖြင့် လည်းကောင်း ရေငုပ်လုပ်ငန်း ဆောင်ရွက်ရန်မသင့်ပါ။

(ခ) ရေငုပ်လုပ်ငန်းသဘာဝအရ ခေါင်းလောင်းကြီးဆယ်ယူရာတွင် နံနက်မှ ညနေအချိန်အတွင်း အလင်းရောင်ရှိချိန်၌သာ လုပ်ဆောင်ရမည် ကို သဘောတူညီကြပါသည်။

(ဂ) လုပ်ငန်းသုံးပစ္စည်းကိရိယာများကို အလုပ်သိမ်းပြီးချိန်မှ ပြန်လည် စတင်ချိန်အထိ လုံခြုံရေးတာဝန်ယူဆောင်ရွက်ရန် စီစဉ်ပေးရန် လိုအပ် ပါသည်။

၅။ ယဉ်ကျေးမှုဝန်ကြီးရုံးမှ ဆောင်ရွက်ပေးရန်

(က) အခြားသက်ဆိုင်ရာ ဝန်ကြီးဌာနများ၏ ခွင့်ပြုချက်များကို တောင်းခံရယူပေးပါရန်။

၆။ ကတိဝန်ခံချက်

ခေါင်းလောင်းကြီး ရှာဖွေဆယ်ယူသည့် လုပ်ငန်းများတွင် အောက်ဖော်ပြပါ သတ်မှတ်ချက်များကို လိုက်နာဆောင်ရွက်ကြမည်ဟု ကတိပြုကြပါသည်။

(က) ခေါင်းလောင်းကြီးကို ဆယ်ယူရာ၌ နံနက်၊ ညနေ၊ အလင်းရောင် ရှိချိန်၌သာ လုပ်ဆောင်ပါမည်။

(ခ) ခေါင်းလောင်းကြီးဆယ်ယူရေးလုပ်ငန်းသည် ခေါင်းလောင်းကြီး အတွက်သာဖြစ်ကြောင်းသိရှိနားလည်ပါသည်။

(ဂ) အခြားရေအောက်ရှိပစ္စည်းများ တွေ့ရှိပါက ဆယ်ယူသူများ အနေဖြင့် သက်ဆိုင်ရာသို့ သတင်းပေးပို့၍ ညွှန်ကြားချက်အတိုင်း လိုက်နာ ဆောင်ရွက်မည်ဖြစ်ကြောင်း သဘောတူညီကြပါသည်။

၇။ လုပ်ငန်းကြီးကြပ်ဆောင်ရွက်ရန်

ဓမ္မစေတီမင်း၏ ကြေးခေါင်းလောင်းကြီးရှာဖွေဆယ်ယူရေး လုပ်ငန်းကို အနီးကပ်ကြီးကြပ်ဆောင်ရွက်ရန် ယဉ်ကျေးမှုဝန်ကြီးဌာနနှင့် ရှေးဟောင်းသုတေသနဦးစီးဌာနတို့က တာဝန်ယူ ဆောင်ရွက်ကြရန် ဖြစ်ပါသည်။

မှတ်တမ်းတင်သူ  
ပုံ/-----  
(ကိုကို)

သုတေသနမှူး

ဓမ္မစေတီမင်းခေါင်းလောင်းကြီး ရှာဖွေဆယ်ယူရေးနှင့်ပတ်သက် ပြီး လျှောက်ထားသူများကို ရှေးဟောင်းသုတေသနဦးစီးဌာနက တွေ့ဆုံ မေးမြန်းဆွေးနွေးပြီးနောက်ပိုင်းတွင်ထိုကိစ္စကို အဆင့်ဆင့်တင်ပြကာ ဆက်လက်ဆောင်ရွက်ခဲ့သည်။ ထို့နောက် ဝန်ကြီးဌာနသည် လျှောက်ထား

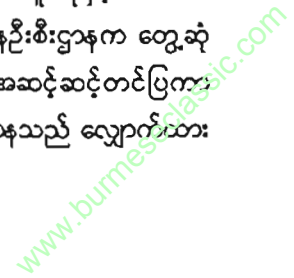

သူများကို ရှာဖွေမည့်ခရီးယာ အတည်ပြုသတ်မှတ်ခြင်း၊ ရှာဖွေမည့်အဖွဲ့ဝင်များ သတ်မှတ်ခွင့်ပြုခြင်း၊ ရှာဖွေရေးလုပ်ငန်း ဆောင်ရွက်ခွင့်ပြုမည့် အချိန်နှင့်ကာလတို့ကို ယေဘုယျကန့်သတ်ပိုင်းခြားပေးခြင်းများနှင့် အခြားလိုအပ်သော ကတိဝန်ခံချက်တို့ကိုပါ ချမှတ်ပေးပြီး ရှာဖွေခွင့်ပြုရန် ဆုံးဖြတ်ခဲ့ပါ၏။

ထို့နောက် ၁၉၈၇-ခုနှစ်၊ ဇန်နဝါရီလ (၂၆)ရက်နေ့ တနင်္လာနေ့တွင် ပြန်ကြားရေးနှင့်ယဉ်ကျေးမှုဝန်ကြီးသည် မိမိ၏ရုံးခန်း၌ ခေါင်းလောင်းကြီး ရှာဖွေခွင့်လျှောက်ထားသူများ ပုဂ္ဂိုလ်များနှင့် တွေ့ဆုံခဲ့သည်။

ထိုတွေ့ဆုံပွဲတွင် ပြန်ကြားရေးနှင့် ယဉ်ကျေးမှုဝန်ကြီးဌာနဝန်ကြီး ဦးအောင်ကျော်မြင့်၊ ယဉ်ကျေးမှုဝန်ကြီးဌာန ဒုတိယဝန်ကြီး ဦးသန်းမောင်၊ ယဉ်ကျေးမှုဝန်ကြီးရုံး ရုံးအဖွဲ့မှူး ဦးထွန်းဇော်၊ ရှေးဟောင်းသုတေသန ဦးစီးဌာနမှ သုတေသနမှူး ဦးသန်းဆွေ၊ သုတေသနမှူး ဦးကိုကို၊ ရှာဖွေခွင့်လျှောက်ထားသူများနှင့် မြန်မာ့ဆိုရှယ်လစ်လမ်းစဉ်ပါတီဌာနချုပ်မှ ဒေါက်တာမျိုးမြင့်၊ ရန်ကုန်တက္ကသိုလ်(ပင်မ)သမိုင်းသုတေသနဌာနမှ လက်ထောက်ကထိက ဦးကျော်၊ ရှာဖွေခွင့် လျှောက်ထားသူများအနက်မှ ဦးကြိုင်၊ ဦးတင်ရွှေ၊ ဦးစိုးလွင်တို့ တက်ရောက်ခဲ့ကြပါသည်။

ယင်းတွေ့ဆုံပွဲ၌ ဝန်ကြီးဦးအောင်ကျော်မြင့်က ရှေးဟောင်းသုတေသနဦးစီးဌာနက ဓမ္မစေတီမင်းခေါင်းလောင်းကြီး ရှာဖွေဆယ်ယူရေးကိစ္စနှင့်ပတ်သက်၍ တင်ပြအစီရင်ခံခဲ့သည်များကို ဖတ်ရှုသိရှိခဲ့ပြီး ဖြစ်နေသည်။ ညှိနှိုင်းသဘောတူထားသည်များကိုလည်း လေ့လာထားပြီး မိမိအနေနှင့် အမျိုးသားရေး၊ သာသနာရေး၊ ဘာသာရေး ယဉ်ကျေးမှုတို့အတွက် အထူးအရေးကြီးသော ဓမ္မစေတီမင်းခေါင်းလောင်းကြီး ရှာဖွေဆယ်ယူရေးကို ခွင့်ပြုရန် သဘောတူလိုက်သည်။ နိုင်ငံ၊ လူမျိုးနှင့် ဘာသာ သာသနာတို့အတွက် ကြိုးစားရှာဖွေကြရန်နှင့် ရှာဖွေမှုများကို ဌာနသို့ အစဉ်သတင်းပို့ရန် မှာကြားခဲ့ပါ၏။

ထိုခွင့်ပြုသဘောတူညီချက်ကို မျှော်လင့်တကြီးစောင့်စားနေခဲ့ကြသည့် ခေါင်းလောင်းကြီး ရှာဖွေဆယ်ယူခွင့် လျှောက်ထားခဲ့သူများနှင့် တကွ ရှေးဟောင်းသုတေသနနှင့် သမိုင်းပညာရှင်များသည် ဝမ်းသာပီတိဖြစ်ခဲ့ကြပြီး ၁၉၈၇ ခုနှစ်၊ ဇန်နဝါရီလ (၂၆)ရက်နေ့က ဓမ္မစေတီမင်းခေါင်းလောင်းကြီးကို ရှာဖွေဆယ်ယူခွင့်ပြုရန် ယဉ်ကျေးမှုဝန်ကြီးဌာနဝန်ကြီးက သဘောတူလိုက်ရာ ခေါင်းလောင်းကြီးရှာဖွေရေးအဖွဲ့ဝင်များသည် ရှာဖွေရေးလုပ်ငန်းသုံး အဓိကပစ္စည်းများကို နေချင်းအပြီး စုဆောင်း၍ ၁၉၈၇ ခု၊ ဇန်နဝါရီလ (၂၈)ရက်နေ့တွင် ရှာဖွေရေးလုပ်ငန်းကို စတင်ဆောင်ရွက်ကြတော့မည်ဖြစ်ကြောင်း ဝန်ကြီးဌာနသို့ သတင်းပို့ခဲ့သည်။

ယဉ်ကျေးမှုဝန်ကြီးဌာန၊ ဝန်ကြီးရုံးက ဓမ္မစေတီမင်းကြီး၏ ကြေးခေါင်းလောင်းကြီးကို ရှာဖွေဆယ်ယူရေးကိစ္စအတွက် ရှာဖွေခွင့်ပြုမိန့်ကို ၁၉၈၇ ခုနှစ်၊ ဇန်နဝါရီလ (၁၆)ရက်နေ့စွဲပါ စာအမှတ်ဖြင့် ထုတ်ပြန်ပေးခဲ့သည်။



www.burmeseclassic.com

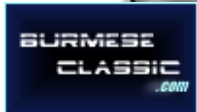

အခန်း ၁၇

မြန်မာသမိုင်းအဖွဲ့ဝင်ဆရာကြီး ဦးမောင်မောင်တင်  
(မဟာဝိဇ္ဇာ) နှင့် စာရေးသူတွေ့ဆုံမေးမြန်းခြင်း

အန္တရာယ်ကင်းဂါထာ

အဋ္ဌနမေတံ ဘိက္ခဝေ အနဝကာသော  
ယံ ပရူပက္ကမေန တထာဂတံ ဇီဝိတာ  
ဝေါရောပေယျ။ အနုပက္ကမေန ဘိက္ခဝေ  
တထာဂတာ ပရိနိဗ္ဗာယန္တိ။

ရဟန်းတို့၊ သူတစ်ပါးတို့၏ လုံ့လပယောဂကြောင့် ငါဘုရား  
ပရိနိဗ္ဗာန်စံရန်အကြောင်းအခွင့်မရှိ။ ရဟန်းတို့၊ ငါဘုရားတို့သည် သူတစ်ပါး  
တို့၏ လုံ့လ ပယောဂမရှိဘဲသာ ပရိနိဗ္ဗာန်စံကြမြဲဖြစ်ကုန်၏။

စူဠဝဂ္ဂပါဠိတော်

ဆရာကြီး ဦးမောင်မောင်တင်သည် ကျွန်တော်၏ ဆရာရင်း  
ဖြစ်ပါသည်။ ရှေးဟောင်းသုတေသနအနုပညာ ယဉ်ကျေးမှုလုပ်ငန်းများနှင့်  
ပတ်သက်၍ ကျွန်တော်သည် ဆရာကြီး၏ အဆုံးအမကို ခံယူသူလည်း

ပန်းဖိုးတစ်ရာစာပေ

ဖြစ်ပါ၏။ ထို့ကြောင့် ယခု ဓမ္မစေတီမင်းကြီး၏ ခေါင်းလောင်းကိစ္စတွင် လည်း ဆရာကြီး၏ အဆုံးအမဩဝါဒကိုခံယူရန် ကျွန်တော်သည် သွားရောက်ခဲ့ပါသည်။ ဆရာကြီးထံသို့ ကျွန်တော်ရောက်ရှိသွားသောအခါ ဆရာကြီးက ခရီးရောက်မဆိုက်ပင် ကျွန်တော့်အား အထက်ပါ အန္တရာယ်ကင်းဂါထာ ရိုက်နှိပ်ထားသော ကတ်ပြားကို ထုတ်ပေးပါ၏။ ထို့နောက်တော့ ကိုချစ်စံလဲ တလောက အင်းဝမြို့နဲ့ မြင်စိုင်းကို ထီလာကြီးနဲ့ သွားတယ်လို့ သတင်းဖတ်ရတယ်။ ဘာတွေ ထူးခဲ့လဲ၊ ဘာတွေရခဲ့လဲဟု ဆရာကြီးက ဆိုပါ၏။ ကျွန်တော်ကလဲ ပင်းယ၊ မြင်စိုင်းနှင့် အင်းဝခရီးစဉ်မှ အလွန်စိတ်ဝင်စားစရာများ တွေ့ခဲ့ရကြောင်းနှင့် မုန်တိုင်းရွာမှ တွေ့ရှိခဲ့ရသော ပင်းယခေတ် လက်ရာများကို ဆရာကြီးအား တင်ပြပြီး ကျွန်တော်က မြင်စိုင်းအကြောင်းကို ပြောပြပြီး ဓမ္မစေတီခေါင်းလောင်းကြီးအကြောင်းကို မေးမိပါ၏။

မေး ။ ဆရာကြီးခင်ဗျား၊ ဒုတိယ မြန်မာ နိုင်ငံကြီး ပေါ်ပေါက်လာဖို့ မြန်မာတွေ အားယူခဲ့တဲ့ မြင်စိုင်းအကြောင်း ကျွန်တော် စာအုပ်တစ်အုပ်ရေးဖို့ မှန်းထားပါတယ်။ မြန်မာတို့ရဲ့ ဇာတိသွေးဇာတိမာန်ကို မြင်စိုင်းမှာ တွေ့နိုင်တယ်လို့ ကျွန်တော်ယူဆပါတယ်။ ဒါပေမဲ့ အခုလာတဲ့ အကြောင်းကတော့ ဓမ္မစေတီမင်းတရားကြီးရဲ့ ကုသိုလ်တော်ခေါင်းလောင်းကြီးနဲ့ ပတ်သက်ပြီး ကျွန်တော် ဆရာကြီးရဲ့ သဘောထားကို၊ ဆရာကြီးကိုယ်တိုင်ပြောတာကို ကြားချင်လို့ပါဆရာ။

ဆရာကြီး ဦးမောင်မောင်တင် ။ ဘာသိချင်တာလဲ ကိုချစ်စံ။

မေး ။ ခေါင်းလောင်းကြီးနဲ့ ပတ်သက်လို့ကတော့ သုတေသနမှူး၊ ဦးကိုကိုထံက အချက်အလက်စာတမ်း အတော်ကြီး ပြည့်ပြည့်စုံစုံ ရထားပါတယ်ဆရာ။ အခု ကျွန်တော် ဆရာထံက သိချင်တာကတော့ ဓမ္မစေတီမင်းကြီးရဲ့ ခေါင်းလောင်းဟာ ဒေါပုံဖြစ်ဆုံမှာရှိနိုင်တယ် မရှိနိုင်ဘူးဆိုတဲ့ အဖြေနဲ့ ဆရာအယူအဆကို သိချင်တာပါပဲဆရာ။

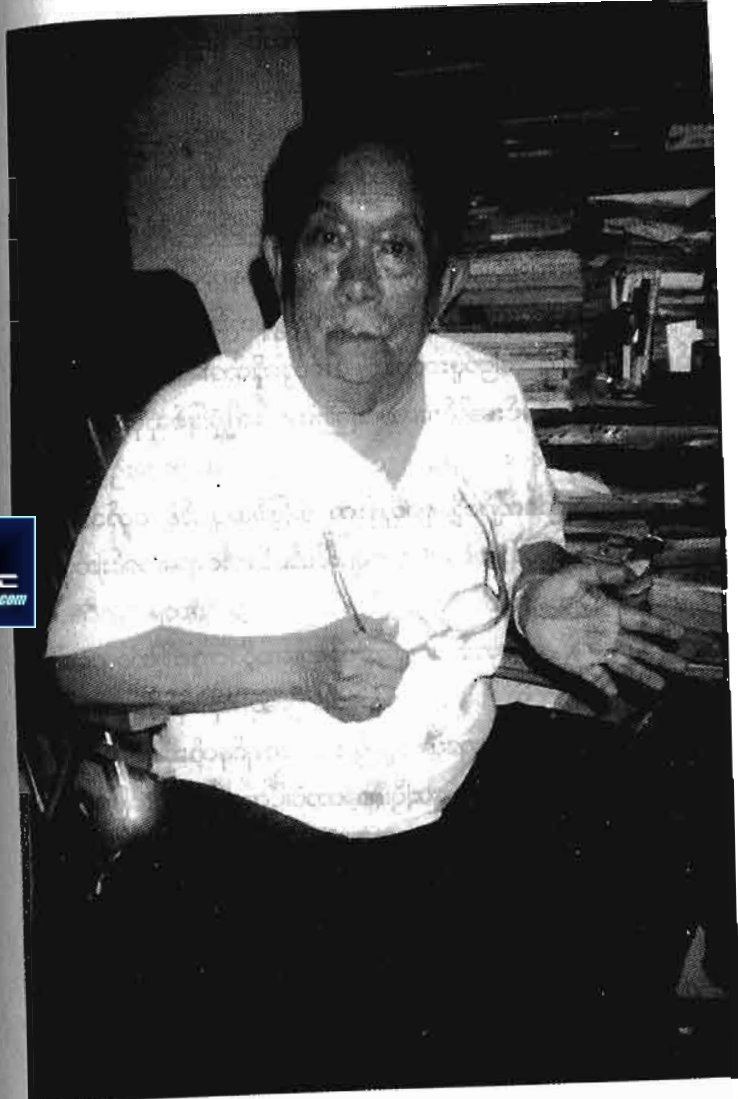

BURMESE CLASSIC

ဆရာကြီး ဦးမောင်မောင်တင် (မဟာဝိဇ္ဇာ)ကလည်း ခေါင်းလောင်းကြီး ရှာဖွေမှုကို စိတ်ဝင်စားမှုရှိသည်။

www.burmeseclassic.com

ဆရာကြီးဦးမောင်မောင်တင် ။ ခေါင်းလောင်းကြီးနဲ့ပတ်သက်လို့  
 ကတော့ နိုင်ငံခြားသားတွေလဲ ပြောကြ  
 ရေးကြတာတွေရှိတယ်။ မြန်မာနိုင်ငံက သမိုင်းစာအုပ်၊ မှတ်တမ်း၊  
 စာတမ်းတွေထဲမှာလည်း ဒီခေါင်းလောင်းကြီးအကြောင်း ပြောထားတာတွေ၊  
 ဖော်ပြထားတွေရှိတယ်။ ဒါတွေလည်း ကိုချစ်စံ ပြည့်ပြည့်စုံစုံဖြစ်နေမှာပါ။  
 နောက် ရန်ကုန်တက္ကသိုလ် သမိုင်းသုတေသနဌာနက ဦးကျော်တို့လည်း  
 ကိုယ်တိုင်သွားရှာကြဖူးတယ်။ သူတို့ဟာ ပုစွန်တုပ်ကွေးကြီးပေါ် ရုပ်မိ  
 တယ်လို့ ဆရာကို ပြောဖူးတယ်။ ဒါတွေကိုထား ဆရာအတွေးကို  
 ပြောရရင် ဓမ္မစေတီမင်းခေါင်းလောင်းကြီးဟာ ဒေါပုံမြစ်ဆုံမှာရှိတယ်လို့  
 ဆရာယူဆတယ်။

မေး ။ ဆရာဦးကျော်တို့ ရှာတုန်းက အဖြစ်အပျက်နဲ့ ပတ်သက်ပြီး  
 ဦးကျော်က ဆရာကို ဘာများစိတ်ဝင်စားစရာကောင်းတာတွေ  
 ပြောခဲ့ပါ သလဲဆရာ။

ဆရာကြီးဦးမောင်မောင်တင် ။ အဓိကကတော့ သူတို့ဟာ ခေါင်း  
 လောင်းကြီးပေါ်ကို ရုပ်မိတယ်လို့  
 ဦးကျော်တို့လဲ ယုံကြည်ခဲ့တာပဲ။ သူတို့ ဟာ ကရင်နတ်ဆရာကြီးများကို  
 ပင့်ပြီး အထက်ပွဲအောက်ပွဲ အစုံပေးပြီးရှာခဲ့တာပဲ။ ရှာဖွေရာမှာ အဖြစ်အပျက်  
 အထူးအဆန်းတွေရှိတယ်လို့လည်း ပြောပါတယ်။ တစ်နေ့ သူတို့အားလုံး  
 လှေပေါ်မှာ အိပ်ပျော်သွားကြတယ်လို့ဆိုတာမျိုးတွေပါပဲ ကိုချစ်စံ။

မေး ။ ဆရာကြီးခင်ဗျား၊ ခေါင်းလောင်းတွေနဲ့ပတ်သက်ပြီး အခြား  
 စိတ်ဝင်စားစရာတွေ ဆရာကြီးမှာ ရှိရင် သိပါရစေ။

ဆရာကြီးဦးမောင်မောင်တင် ။ ကျွန်တော်တို့နိုင်ငံမှာ ခေါင်း လောင်းဟာ  
 ပျူခေတ်ကတည်းကရှိတာ။ ခေါင်း  
 လောင်းတွေကလဲ အများကြီးပဲ။ မြန်မာမှာ ခေါင်းလောင်းဟာ ခေါင်း  
 လောင်းယဉ်ကျေးမှုလို့ ခေါ်ရလောက်အောင် ခေါင်းလောင်းတွေက များ

လည်း များတယ်။ စိတ်ဝင်စားစရာလဲ ကောင်းတယ်။ ကမ္ဘာ့အသေးဆုံး  
 ခေါင်းလောင်းကနေ အကြီးဆုံး ခေါင်းလောင်းအထိ မြန်မာနိုင်ငံမှာရှိတယ်။  
 မန္တလေးပြတိုက်မှာ၊ ဒေါ်တင်လှ ရဲ့ မောင်တော်သူ ကိုဝင်းမောင်ရှိတယ်။  
 သူက တကောင်းကိုသွားပြီး တောလိုက်ရာမှာ တကောင်းက မိုင်းတိုင်ဆိုတဲ့  
 နယ်တောထဲမှာ မင်းကွန်း ခေါင်းလောင်းထက်ကြီးတဲ့ ခေါင်းလောင်း  
 ကြီးတစ်လုံး မြေကြီးထဲမှာ မြုပ်နေတယ်လို့ ပြောဖူးတယ်။

မေး ။ ဆရာကို ပြောဖူးတာလား။  
 ဆရာကြီးဦးမောင်မောင်တင် ။ ဟုတ်တယ်။

မေး ။ ဆက်ပြောပါဦးဆရာ။  
 ဆရာကြီးဦးမောင်မောင်တင် ။ သူ့အပြောကတော့ ခေါင်းလောင်း

ကြီးဟာ ပက်လက်ကြီး၊ အဝဟာ  
 ရေတွင်းကြီးလို့ တွေ့ရတယ်။ တကောင်းကနေ မိုင်းတိုင်ကို မိုင်နှစ်ဆယ်  
 လောက်သွားရတယ်လို့ ဆိုတယ်။ တကောင်းက တောလိုက်မုဆိုးတိုင်း  
 ခေါင်းလောင်းကြီးအဝကို တွေ့ဖူးတာပဲလို့ဆိုတာပဲ။ ကိုချစ်စံ စိတ်ဝင်စားရင်  
 အဲဒီခေါင်းလောင်းကြီး အကြောင်းကိုလည်း ဖော်ထုတ် စေချင်ပါတယ်။  
 အနယ်နယ်အရပ်ရပ်မှာ ရေထဲ မြေထဲကျနေတဲ့ ခေါင်းလောင်းတွေလဲ  
 ရှိကြပါတယ်။ ဒီထဲမှာ အခု ကိုချစ်စံလိုက်နေတဲ့ ဓမ္မစေတီမင်းကြီးရဲ့  
 ကုသိုလ်တော် ခေါင်းလောင်းကြီးကတော့ အကြီးကျယ်ဆုံး၊ အထင်ရှားဆုံးနဲ့  
 မတွေ့တွေ့အောင် ရှာဖွေဖို့ အကောင်းဆုံး ခေါင်းလောင်းပါပဲ။

“ဆရာကြီးထဲက အခြားခေါင်းလောင်းသတင်းအသစ်တွေလည်း  
 ရပါတယ်။ ဆရာကြီးရဲ့ သဘောထားကိုလဲ သိရလို့ အထူးပဲကျေးဇူးတင်  
 ပါတယ်။ ဆရာကြီးခင်ဗျား”ဟုဆိုသောအခါ ဆရာကြီးက ဓမ္မစေတီ  
 မင်းကြီးခေါင်းလောင်းနှင့် ပတ်သက်၍ အချက်အလက်အသစ်များကို  
 စုဆောင်းရှာဖွေထားမည်ဖြစ်ကြောင်းနှင့် ဆရာက ဓမ္မစေတီခေါင်းလောင်း  
 ကြီးအကြောင်းကို အမြန်ရေးသားဖို့ တိုက်တွန်းခဲ့ပါ၏။







တင်ထံတွင် အတူတွေ့ရှိခဲ့သဖြင့် ဓမ္မစေတီခေါင်းလောင်းကြီးနှင့်ပတ်သက်သော သဘောထားကို ဦးဝင်းမောင်ကို မေးမြန်းခဲ့ပါသည်။

မေး ။ ဦးဝင်းမောင်ခင်ဗျား၊ ကျွန်တော်အခု ဓမ္မစေတီမင်းခေါင်းလောင်းကြီးနဲ့ ပတ်သက်ပြီး စာအုပ်တစ်အုပ်ရေးဖို့ ပြုစုနေပါတယ်။ ဒီခေါင်းလောင်းကြီးနဲ့ပတ်သက်ပြီး ဦးဝင်းမောင်ရဲ့ သဘောထားကို သိပါရစေ။

တမ္ပဝတီဦးဝင်းမောင် ။ ဒီခေါင်းလောင်းကြီးနဲ့ပတ်သက်လို့ ဆရာလည်း ရေးဆုံးမြေဆုံးလိုက်ပြီးဖြစ်လို့ ပြောစရာလိုမယ်ထင်ပါဘူး။ ကျွန်တော်ရဲ့ သီးခြားဆန္ဒကို မေးရင်တော့ ဆရာကြီး ဦးမောင်မောင်တင် ပြောတဲ့အတိုင်း အခြေအနေအရပ်ရပ် အထောက်အထားများအရ ဒေါပုံမြစ်ဆုံမှာ ဒီခေါင်းလောင်းကြီးရှိနေသေးတယ်။ ဘယ်သူမှ ဆယ်ယူမရသေးဘူး။ ဆယ်ယူဖို့လည်း အချိန်တန်ပြီ။ သမားရိုးကျနည်းနဲ့တော့ ဆယ်လို့ မရနိုင်ဘူး။ ခေတ်မီသိပ္ပံနည်းများသုံးပြီး ရှာဖွေမှရမယ်လို့ ကျွန်တော်ယူဆပါတယ်ဆရာ။

မေး ။ ဦးဝင်းမောင်ရဲ့ သဘောထားကို သိရလို့ အထူးကျေးဇူးတင်ပါတယ် ခင်ဗျား။ ကျွန်တော်ထပ်ပြီး မေးချင်တာက ခေါင်းလောင်းများနဲ့ ပတ်သက်ပြီး ဦးဝင်းမောင်ရဲ့ အတွေ့အကြုံများကို သိပါရစေ။

တမ္ပဝတီဦးဝင်းမောင် ။ ဒီလိုပါဆရာခင်ဗျား။ ကျွန်တော် ကိုယ်တိုင်လည်း ခေါင်းလောင်းကြီးတစ်လုံးကို ဆယ်ယူဖို့ ကြိုးစားဖူးပါတယ်။ ဒီခေါင်းလောင်းကြီး ကတော့ ဒုဋ္ဌဝတီမြစ်ကူးတံတား မြစ်ငယ်တံတားထိပ်မှာ စေတီတစ်ဆူရှိပါတယ်။ အဲဒီစေတီတော်မှာ ရှေးအခါက ခေါင်းလောင်းကြီးတစ်လုံးရှိပါတယ်။ အဲဒီခေါင်းလောင်းကြီးရဲ့ ပမာဏဟာ အမရပူရပုထိုးတော် ကြီးခေါင်းလောင်းအရွယ် ရှိတယ်လို့ ဆိုကြပါတယ်။ အဲဒီခေါင်းလောင်းကြီးရဲ့ ပမာဏဟာ အမရပူရပုထိုးတော်ကြီး ခေါင်းလောင်းအရွယ်ရှိတယ်လို့ ဆိုကြပါတယ်။



တမ္ပဝတီ ဦးဝင်းမောင်က ဓမ္မစေတီခေါင်းလောင်းကြီး ဒေါပုံမြစ်ပြင်မှာ ရှိသေးတယ်၊ မဆယ်ရသေးဘူးဟု ဆိုပါသည်။

အဲဒီခေါင်းလောင်းကြီးမှာက ဘယ်သူ ဘယ်ဝါတွေကို ဘုရားမှာ ဘုရားကျွန်အဖြစ် လှူတယ်လို့ စာတမ်းထိုးထားတော့ အဲဒီပုဂ္ဂိုလ် တွေရဲ့ အစဉ်အဆက်တွေက မျိုးရိုးပေါ်မှာ စိုးလို့ဆိုပြီး ခေါင်းလောင်းကြီးကို ဒုဋ္ဌဝတီမြစ်ထဲ တွန်းချထားတာ ခုထက်ထိ ဒီခေါင်းလောင်းကြီး ဒုဋ္ဌဝတီမြစ်ထဲမှာ ရှိနေတယ်လို့ သိရပါတယ်။ မြစ်ငယ်တံတားဦးစေတီ ခေါင်းလောင်းတော်ကြီးလို့လည်း ခေါ်တယ်လို့လည်း သိရပါတယ်။ ဒီခေါင်းလောင်း

www.burmeseclassic.com

ကြီးရဲ့ ဘောင်ဝိုင်းကြီးကိုလည်း ရေကျချိန်မှာ တွေ့နေရ တယ်ဆိုတာနဲ့ ကျွန်တော်လည်း လွန်ခဲ့တဲ့ခုနှစ်လောက်က ဆယ်ဖို့ ကြိုးစား ခဲ့ပါတယ်။ ဒါပေမဲ့ အရေးအခင်းဖြစ်တာနဲ့ မဆယ်ဖြစ်ခဲ့ပါဘူး။ အခုလည်း အလုပ်တွေ က များနေတာနဲ့ ခေါင်းလောင်းဆယ်တဲ့ဆီ မရောက်ဘဲ ဖြစ်နေပါတယ်။ ဆရာစာအုပ်ရေးပြီး လှုံ့ဆော်မယ်ဆိုရင် မြန်မာနိုင်ငံမှာ ဓမ္မစေတီမင်းခေါင်း လောင်းကြီးသာမက ခေါင်းလောင်းတွေ အများကြီးပေါ်ပေါက် လာနိုင် ပါတယ်။ အခုလို မြေထဲရေထဲမြုပ်နေတဲ့ ခေါင်းလောင်းတွေ မြန်မာနိုင်ငံ အနှံ့အရပ်ဒေသအနှံ့မှာ ရှိနေကြပါတယ်။ အဲဒီသတင်းတွေလဲ စုဆောင်း ထားဖို့ လိုပါတယ်ဆရာ။

မေး ။ ဦးဝင်းမောင်က ခေါင်းလောင်းဆယ်ဖို့ အကြံအစည်ရှိခဲ့ဖူးတဲ့လူ၊ ဆယ်ဖို့တောင် စီမံခဲ့တဲ့ လူဆိုတော့ ကျွန်တော်တို့ ဓမ္မစေတီ ခေါင်းလောင်းကြီးကို တတိယအကြိမ် ဆယ်ဖို့ကြိုးစားမယ်ဆိုရင် ဝိုင်းဝန်း လုပ်ဆောင်ဖို့ စိတ်ဝင်စားပါသလား။

တမ္ပဝတီဦးဝင်းမောင် ။ စိတ်ဝင်စားပါတယ်။ ဝိုင်းလည်း တတ်အား သမျှကူညီပါမယ်။ ဓမ္မစေတီခေါင်းလောင်း ကြီးနဲ့အတူ ကျွန်တော်တို့တစ်တွေ မြစ်ငယ်တံတားဦးစေတီတော် ခေါင်းလောင်း၊ တကောင်းခိုင်း တိုင်ခေါင်းလောင်းများကိုလည်း ရှာဖွေ ဆယ်ယူကြဖို့ ဆက်လက်ကြိုးစားကြတာပေါ့ဆရာ။

မေး ။ ဦးဝင်းမောင်ပြောတဲ့အထဲမှာ မြန်မာနိုင်ငံအရပ်ရပ်မှာ ရေထဲမြေထဲ မြုပ်နေတဲ့ ခေါင်းလောင်းတွေ နေရာအနှံ့မှာ ရှိတယ်လို့ ပြောပါတယ်။ အခု ကျွန်တော်တို့သိနေတဲ့ ခေါင်းလောင်းများ အပြင် အခြားရေထဲမြေထဲ ရောက်နေတဲ့ ခေါင်းလောင်းသဲလွန်စများ ရှိပါသေးသလားခင်ဗျား။

တမ္ပဝတီဦးဝင်းမောင် ။ ရှိပါတယ်ဆရာ၊ ဘုတလင်မြို့နယ် လွှဲတဲ့ ကျောင်းရဲ့ တနင်္ဂနွေထောင့်မှာ ညောင်ရမ်း

ခေတ်ခေါင်းလောင်းကြီးတစ်လုံး မြေထဲမှာ မြုပ်နေတယ်လို့ သိရပါတယ်။ ဒါက ဒေသခံပြည်သူတွေ အစဉ်အဆက် ပြောလာခဲ့ကြတာပါပဲ။ အဲဒီ ကျောင်းရဲ့ တနင်္ဂနွေထောင့်မှာ အရင်က ရေကန်ကြီးရှိတယ်။ ရေကန်ထဲကို ခေါင်းလောင်းကြီးကျပြီး တဖြည်းဖြည်း မြှုပ်သွားတာ၊ ဒီရေကန်ကို ပြန်ဖော်ရင် ခေါင်းလောင်းကြီးကို ပြန်တွေ့မှာပါပဲ။ ဒီဟာက လွယ်ကူတဲ့ ကိစ္စပါပဲ။ ဒါပေမဲ့ အရပ်မှာက ဦးဆောင်ပြီး လုပ်မယ့်လူမရှိတာနဲ့ ဒီလိုပဲ အစဉ်အဆက်ကြားခဲ့တာနဲ့တူပါတယ် ဆရာရယ်။

မေး ။ အခြားခေါင်းလောင်းများရော ခင်ဗျား။  
တမ္ပဝတီဦးဝင်းမောင် ။ ကျွန်တော်တို့ အခုပြန်လည်တည်ဆောက်နေ

တဲ့ ဘုရင့်နောင်မင်းတရားကြီးရဲ့ ကမ္ဘောဇ သာဒီ နန်းတော်ရဲ့ ဗဟိုစည်နေရာ မှာ ခေါင်းလောင်းကြီးတစ်လုံးရှိတယ်လို့ ပြောပါတယ်။ ကျွန်တော်တို့ ဗဟိုစည်နေရာကို တိတိကျကျ ရှာဖွေပြီး တူးကြည့်မယ်ဆိုရင် အဲဒီမှာလည်း ခေါင်းလောင်းကြီးတစ်လုံးကို တွေ့နိုင်မယ်ဆိုတဲ့ သဲလွန်စတစ်ခုလည်း ရှိပါတယ်။ ဒီသဲလွန်စတွေကို ကျွန်တော်တို့ လိုက်သင့်ပါတယ်။ ခေါင်း လောင်းတွေဟာ ပျူခေတ် ကတည်းက ရှိနေတာဆိုတော့ ပုဂံ၊ တောင်ငူ၊ ပင်းယ၊ အင်းစ၊ ဒီခေတ်တွေ မှာလဲ ခေါင်းလောင်းတွေရှိနေတာပဲ။ ခေါင်းလောင်းတွေမှာက ခေါင်းလောင်းစာတွေပါလေ့ရှိတယ်။ ဒီခေါင်းလောင်းစာတွေဟာ သမိုင်း အထောက်အထား၊ အလွန်တိကျတဲ့ အထောက်အထားတွေ ရနိုင်လို့ ခေါင်းလောင်းစာများဟာလည်း အလွန်မှ စိတ်ဝင်စားစရာ ကောင်းပါ တယ်။ ဆရာအခုလိုက်နေတဲ့ ဓမ္မစေတီမင်းရဲ့ ခေါင်းလောင်းကြီးမှာလဲ ခေါင်းလောင်းစာအပြည့်ရှိတယ်။ နိုင်ငံခြားသားတွေ ရေးထားတဲ့ စာအုပ် တွေထဲမှာတော့ ဓမ္မစေတီမင်းခေါင်းလောင်းစာဟာ ရွှေတိဂုံစေတီတော် ကြီးအတွက်ရော၊ ဘုရင်မကြီးရှင်စောပုနဲ့ ဟံသာဝတီခေတ် အခြေအနေ အတွက်ပါ အဖိုးတန်တဲ့ အထောက်အထားတွေ မပါရှိဘူး လို့ မပြောနိုင်ပါ ဘူး။ ဒါကြောင့်လည်း မြန်မာ့ရေထဲ မြေထဲမှာ မြုပ်နေတဲ့ ခေါင်းလောင်း

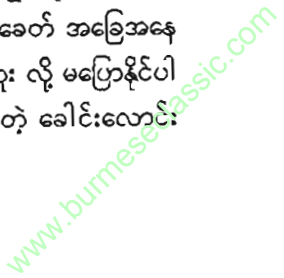

များကို ကျွန်တော်တို့တစ်တွေဟာ လုပ်ငန်းတစ်ရပ်အနေနဲ့ သဘောထားပြီး  
ရှာသင့်ပါတယ်ဆရာ။

မေး ။ ဦးဝင်းမောင်ဆီက အချက်အလက်အသစ်တွေရော အတွေးအခေါ်  
အသစ်တွေပါ ရပါတယ်။ ဦးဝင်းမောင်ကို ကျေးဇူးတင်ပါတယ်။



အခန်း ၂၁

သုတေသနမှူး ဦးကိုကိုနှင့် စာရေးသူ  
တွေ့ဆုံမေးမြန်းခြင်း

ဓမ္မစေတီခေါင်းလောင်းကြီးရှာဖွေရေးနှင့်ပတ်သက်၍ ရေဒီယိုမှ  
အသံလွှင့်သူသည် ရှေးဟောင်းသုတေသနဦးစီးဌာနမှ သုတေသနမှူး  
ဦးကိုကိုဖြစ်၏။ ဦးကိုကိုသည် ဓမ္မစေတီခေါင်းလောင်းကြီးရှာဖွေရေးနှင့်  
ပတ်သက်၍ စာတမ်းတစ်စောင်ကိုလည်း ရေးသားထားပြီး ရှာဖွေမှု နှစ်ကြိမ်  
ပြုလုပ်ရာတွင် နှစ်ကြိမ်စလုံးရှေးဟောင်းသုတေသန ဦးစီးဌာန၏  
ကိုယ်စားပါဝင်ခဲ့သူ၊ မှတ်တမ်းတင်ခဲ့သူလည်း ဖြစ်ပါ၏။ သုတေသနမှူး  
ဦးကိုကိုနှင့်လည်း တွေ့ဆုံမေးမြန်းခဲ့ပါ၏။

မေး ။ ဦးကိုကိုခင်ဗျား၊ ဓမ္မစေတီခေါင်းလောင်းကြီးကို ရှာဖွေရာမှာ  
နှစ်ကြိမ်စလုံး ဦးကိုကို ပါဝင်ခဲ့ပါသလား။

ဆရာဦးကိုကို ။ နှစ်ကြိမ်စလုံး ပါဝင်ခဲ့ပါတယ်။

မေး ။ ဘယ်လိုအနေနဲ့ ပါဝင်ခဲ့တာပါလဲ။

www.burmeseclassic.com

ဆရာဦးကိုကို ။ ရှာဖွေမှုကို အချိန်ပြည့်မှတ်တမ်းတင်ဖို့၊ ရှာဖွေရေးရဲ့ အဖြေကို လေ့လာဖို့နဲ့ ရှာဖွေသူများကို လိုအပ်သည်များ ကူညီဖို့ဖြစ်ပါတယ်။ ကျွန်တော်က ခေါင်းလောင်းကြီး ရှာဖွေရေးနဲ့ ပတ်သက်ပြီးရေဒီယိုကနေ တင်ပြထားတဲ့သူဖြစ်တော့ ဌာနကလဲ ကျွန်တော်ကို ဒီကိစ္စမှာ ဆက်လက်ဆောင်ရွက်စေတာဖြစ်ပါတယ်။

မေး။ ရှာဖွေရာမှာ ခေါင်းလောင်းကြီးကို ဆရာဦးကိုကိုတို့ တွေ့ရှိခဲ့တယ်လို့ ယုံကြည်ပါသလား။

ဆရာဦးကိုကို ။ ယုံကြည်ပါတယ်။ ပထမအကြိမ်ရှာဖွေစဉ်က ခေါင်းလောင်းကြီးအပေါ် ခြေချမိတယ်။ ဒုတိယအကြိမ် ရှာဖွေတော့ ဂျင်းပုံကြီးကို သံတူးရွင်းနဲ့ထိုးကြည့်တော့ အောက်မှာ ပြောင်ချောနေတဲ့ သတ္တုကိုတွေ့ရတယ်။ သံဆိုရင် ရေထဲမှာ သံချေးတက်မှာပဲ။ ရေထဲမှာရှိလျက်နဲ့ သံချေးမတက်ဘဲ ပြောင်နေတာက ကြေးဖြစ်နိုင်တယ်။ နောက်ဒီနေရာဟာခေါင်းလောင်းကြီးအနားမှာ သင်္ဘောပျက်တစ်စီးရှိတယ်ဆိုတဲ့ သမိုင်းဖြစ်ရပ်များနဲ့လဲ ကိုက်နေတော့ ကျွန်တော်တို့ တွေ့ခဲ့တဲ့အရာကို ခေါင်းလောင်းကြီးလို့ပဲ ယူဆပါတယ်။

မေး။ ဦးကိုကိုအနေနဲ့ ထပ်မံရှာဖွေဖို့က ဆန္ဒရှိပါသေးသလား။

ဆရာဦးကိုကို ။ ဆန္ဒရှိရုံတင်မကဘူး၊ ကျွန်တော့် စိတ်ကူးအိမ်မက်ထဲမှာ နေ့တိုင်းရှာနေတာပဲ။ ဒါ့အပြင် အမျိုးသားရေးကိစ္စ တစ်ရပ်အနေနဲ့လဲတွေ့တဲ့အထိ ရှာဖွေရမယ့်ကိစ္စဖြစ်ပါတယ်။ ကျွန်တော်ထင်ပါတယ်။ ကျွန်တော်တို့လို ဆရာတို့လို ဒီခေါင်းလောင်းကြီးအပေါ် စိတ်ဝင်စားပြီး ရှာဖွေလိုတဲ့သူတွေအများအပြားရှိမှာပါ။ ဒီလိုစိတ်ဝင်စားပြီး ရှာဖွေလိုတဲ့ သူတွေရဲ့အား၊ နိုင်ငံတော်ရဲ့အား၊ ပြည်သူလူထုအားနဲ့ရှာရင် မုချဆယ် ယူနိုင်မှာပဲလို့ ယုံကြည်ပါတယ်။

မေး ။ ပထမအကြိမ်နဲ့ ဒုတိယအကြိမ် ရှာဖွေရာမှာ ရှာလို့ မဖြစ်ခဲ့တဲ့ အဓိက အကြောင်းရင်းကို သိပါရစေ။



အင်ဂျင်နီယာ ဦးဇော်ဝင်းအောင်နှင့် သုတေသနမှူး ဦးကိုကို (ဦးဇော်ဝင်းအောင် သည် မန္တလေး၌ မော်တော်ကား မတော်တဆဖြစ်၍ ကွယ်လွန်ခဲ့ရာသည်။)

ဆရာဦးကိုကို ။ ဒါကတော့ ပထမအကြိမ်က ငွေကြေးအခက်အခဲနဲ့ ရာသီဥတုပါပဲ။ ဒုတိယအကြိမ်မှာ ဦးသိန်းထွန်းတို့လို စေတနာရှင်များ ပါလာတော့ ငွေကြေးအခက်အခဲမရှိပါဘူး။ ငွေကြေးကို လိုသလောက် ရယူသုံးစွဲနိုင်ပေမယ့် ရှာဖွေရာမှာ ခေတ်မီကိရိယာ ပစ္စည်းမပါပါဘူး။ ဒီခေါင်းလောင်းကြီးကို ခေတ်မီကိရိယာ ပစ္စည်းမပါဝင်ဘဲနဲ့ ဘယ်လို ဆယ်ယူလို့မှရမှာ မဟုတ်ပါဘူး။ အခုဟာက တွေ့နေပြီပဲ စက်ကိရိယာပစ္စည်းပံ့ပိုးမှုရှိရင် ဖြစ်လာနိုင်တဲ့ကိစ္စပါ။ ကျွန်တော်တို့ ဆယ်ဖို့ စက်ကိရိယာခေတ်မီပစ္စည်းများကို လိုက်ရှာရင်းနဲ့ ဒုတိယအကြိမ် ရပ်သွားခဲ့ရတာပါ။ ခေတ်မီကိရိယာပစ္စည်းတွေကို သုံးရင် ဆယ်နိုင်မယ်လို့ ကိုကျွန်တော် ယုံကြည်ပါတယ်။ ဒီအကြောင်း ကျွန်တော် စာတမ်း

www.burmeseclassic.com

တစ်စောင်လဲ ရေးထားပါတယ်။ သန်လျင်မြစ်ကူးတံတားတို့၊ ဧရာဝတီမြစ်  
ကူးတံတားကြီးတွေ ဆောက်နိုင်ဖို့က တိုင်တွေစိုက် ဘောင်ကြီးတွေထိုးနဲ့  
ဒါလောက် တတ်နိုင်တဲ့ခေတ်မှာ တကယ်နိုင်နိုင်နင်းနင်းရှာရင် ဆယ်လို့ရ  
မယ်လို့ ကျွန်တော်ထင်ပါတယ်။

မေး ။ စက်ကိရိယာပစ္စည်းနဲ့ပဲ လိုတာလား အခြားဘာရော  
လိုပါသေးသလဲ။

ဆရာဦးကိုကို ။ လိုအပ်တာကို တိတိကျကျပြောရရင် ငွေကြေးရယ်၊  
ခေတ်မီ စက်ကိရိယာပစ္စည်းရယ်၊ ဌာနဆိုင်ရာများရဲ့  
အကူအညီတွေ ရယ်ပေါ့ဆရာ။ ငွေကြေးအနေနဲ့ဆယ်သိန်းလောက်တော့  
လိုမယ်လို့ ကျွန်တော်ထင်တယ်။ ခေတ်မီစက်ကိရိယာပစ္စည်းတွေကို  
ဝယ်သုံးလို့က မတတ်နိုင်ဘူး၊ ဒီတော့ ငှားသုံးရမှာပဲ။ ဥပမာ ခေါင်းလောင်း  
ကြီးကိုတွေ့ပြီဆိုရင် သဲထဲမှာ မြုပ်နေတဲ့အပိုင်းကို လေမှုတ်စက်နဲ့ နန်းမြေ  
တွေကို မှုတ်ထုတ်ပစ်ရမယ်။ ပြီးမှဆွဲတင်လို့ရမယ်။ ဌာနဆိုင်ရာ  
တွေအနေနဲ့က အဲဒီလို စက်ကိရိယာပုံပိုမူ ပေးဖို့လိုသလို အဲဒီနေရာဟာ  
တပ်မတော် ရေတပ်နဲ့လဲနီး၊ ဆိပ်ကမ်းအာဏာပိုင်အဖွဲ့၊ ရေကြောင်း  
သွားလာ ပို့ဆောင်ရေးအဖွဲ့စသည်တို့ရဲ့ ခွင့်ပြုချက် စောင့်ရှောက်ကူညီမှု  
စသည်တို့လည်း လိုအပ်ပါတယ်။ ဒါအပြင် ဒီခေါင်းလောင်းကြီး ဘယ်လို  
မြေထဲမှာ နစ်နေတယ် ဆိုတာကို ပုံစံထုတ်ရမယ်။ ဘယ်လို မတင်နိုင်မယ်  
ဆိုတာကို ပုံစံထုတ်ရမယ်။ ဘယ်လိုမတင်နိုင်မယ်ဆိုတာကို စဉ်းစားရမယ်။  
ဒီအလုပ်တွေက အင်ဂျင်နီယာအလုပ်တွေပဲ။ ကျွန်တော်တို့လို ရှေးဟောင်း  
သုတေသနသမားတွေကတော့ ရှေးဟောင်းဆိုင်ရာ အထောက်အထားတွေ  
ကိုပဲ ပုံပိုးပေးနိုင်မှာပါခင်ဗျား။

မေး ။ အခု ကျွန်တော်တို့ တတိယအကြိမ် ထပ်မံရှာဖွေဦးမယ်  
ဆိုရင်ကော နိုင်ငံတော်က ခွင့်ပြုမှာလား။

ဆရာဦးကိုကို ။ ကျွန်တော်အယူအဆကတော့ ပထမနဲ့ ဒုတိယအကြိမ်  
တောင်ခွင့်ပြုပြီးပြီပဲ။ အခုအကြိမ် ထပ်မံ ကြိုးစားတာ  
ကို ခွင့်မပြုစရာ အကြောင်းမရှိပါဘူး။ အခုရှာကြတဲ့ ပုဂ္ဂိုလ်ပိုင်းကလူတွေ  
ကလဲ ဘာအကျိုးခံစားခွင့်မှ မမျှော်ကိုးဘဲ ခေါင်းလောင်းကြီးကို ဇာတိသွေး  
ဇာတိမာန် မျိုးချစ်စိတ် နိုင်ငံချစ်စိတ်နဲ့ ရှာကြတာပဲ။ တွေ့ရင်နိုင်ငံတော်ကို  
အပ်မယ်။ နိုင်ငံတော်က ချီးမြှောက်တာကို ခံစားမယ်။ ကုန်ကျစရိတ်ကို  
မိမိဘာသာ ခံမယ်။ တွေ့ရှိတဲ့အခါမှာ မပျက်မစီးအောင် ဆယ်ယူမယ်လို့  
စည်းကမ်းသတ်မှတ်ချက်တွေနဲ့ ရှာကြရတာပါ။ ရှာဖွေတဲ့အခါမှာလဲ  
လက်လွတ်စပယ် ရှာဖွေခွင့်ပေးတာမဟုတ်ဘဲ။ ကျွန်တော်တို့ ရှေးဟောင်း  
သုတေသနဦးစီးဌာနကလည်း အကြံပေးဖို့၊ စိစစ်ဖို့ အခြေအနေကိုစောင့်  
ကြည့်ဖို့ ပါဝင်ပြီးတဲ့အတွက် ထပ်မံရှာဖွေမယ် ဆိုရင်ခွင့်ပြုမှာပါ။ တတိယ  
အကြိမ်ရှာဖွေမယ်ဆိုရင် ပထမနဲ့ ဒုတိယအကြိမ်ကပါဝင်ရှာဖွေခဲ့တဲ့ ပုဂ္ဂိုလ်  
တွေကလဲ အားရဝမ်းသာ ပါဝင်ပူးပေါင်းကြမှာဖြစ်ပါတယ်။

မေး ။ ဦးကိုကိုခင်ဗျား၊ မွေစေတီခေါင်းလောင်းကြီးကို ငဇင်ကာ သယ်ယူ  
သွားစဉ်က ရွှေတိဂုံစေတီတော်ကြီးပေါ်က ရွှေငွေ ကျောက်သံ  
ပတ္တမြားတွေကိုပါ စုပေါင်းပြီး သေတ္တာတစ်လုံးနဲ့ ထည့်ပြီးယူသွားရာမှာ  
အဲဒီရတနာသေတ္တာလည်း ခေါင်းလောင်းကြီးနဲ့အတူ မြှုပ်သွားတယ်  
လို့ဆိုတာ ဟုတ်ပါသလား။ အထောက်အထား ခိုင်ခိုင်လုံလုံရှိပါသလား  
ခင်ဗျား။

ဆရာဦးကိုကို ။ ကျွန်တော်ခေါင်းလောင်းကြီးအကြောင်း စာတမ်း  
ရေးသားသူတစ်ဦးအနေနဲ့ ဘာအထောက်အထားမှ  
ရှာမတွေ့ပါဘူး။

မေး ။ ဒါပေမယ့် ရတနာသေတ္တာခေါင်းလောင်းကြီးနဲ့ ပါသွားတယ်  
ဆိုတာ ဟုတ်ပါသလား။

ဆရာဦးကိုကို ။ ဟုတ်ပါတယ်ခင်ဗျား။  
 မေး ။ ဒါဆို ဘယ်သူပါလဲခင်ဗျား။  
 ဆရာဦးကိုကို ။ ရှေးဟောင်းသုတေသနပညာရှင်တစ်ဦးဖြစ်တဲ့ ဦးသန်းဆွေပါ ဦးသန်းဆွေက ကွယ်လွန်သွားပါပြီ။  
 မေး ။ ဦးသန်းဆွေက အလွတ်ပြောတာလား။ တရားဝင် ပြောတာလား။  
 ဆရာဦးကိုကို ။ တရားဝင်အစည်းအဝေးမှာ ပြောတာပါ။  
 မေး ။ ဒါဆိုရင် ဒီကိစ္စကို အတည်မှတ်ယူရ မှာလား။  
 ဆရာဦးကိုကို ။ ဦးသန်းဆွေလို ရှေးဟောင်းသုတေသန ပညာရှင် တစ်ဦးက အကြောင်းမဲ့ ပြောတာတော့ မဖြစ်နိုင် ပါဘူး။ အကြောင်းတစ်စုံတစ်ခုကို အခြေခံပြီး ပြောတာပဲ ဖြစ်နိုင်ပါတယ်။  
 မေး ။ အဲဒီအစည်းအဝေးမှာ အထောက်အထားပြဖို့ရော ဆွေးနွေးကြပါသလား။  
 ဆရာဦးကိုကို ။ ဆွေးနွေးပါတယ်။ ဒါပေမယ့် ဆရာက အထောက် အထားတော့ပြမသွားပါဘူး။ ရတနာသေတ္တာ ရှိတယ်ဆိုတာတော့ ရပ်တည်ပြောကြား သွားပါတယ်ခင်ဗျား။

သုတေသနအရာရှိ ဦးကိုကိုဟန် ကိုယ်ရေးအကျဉ်း

ဦးကိုကိုသည် အဖ ဦးစံရင်၊ အမိ ဒေါ်ငွေရီတို့၏ မွေးချင်း(၃) ယောက်အနက် အကြီးဆုံးသားဖြစ်သည်။ ၁၉၅၀ ပြည့်နှစ် ဒီဇင်ဘာလ (၁)ရက်နေ့တွင် တပ်ကုန်းမြို့နယ်၊ ကင်မွန်းတန်းအရှေ့ရွာ၌ မွေးဖွားခဲ့သည်။ မူလတန်းပညာကို ဖခင်ကျောင်းအုပ်တာဝန်ယူသော ကင်မွန်းတန်းကျောင်း ၌ သင်ကြားခဲ့သည်။ အလယ်တန်းပညာကို မန္တလေးမြို့နှင့် အေလာတို့ တွင် သင်ကြားခဲ့သည်။ အထက်တန်းပညာကို တပ်ကုန်းမြို့တွင် သင်ကြား ခဲ့သည်။

တက္ကသိုလ်ပညာကို တောင်ကြီးကောလိပ်နှင့် ရန်ကုန်ဝိဇ္ဇာနှင့် သိပ္ပံတက္ကသိုလ်တို့တွင် သင်ကြားခဲ့ပြီး ၁၉၇၃-ခုနှစ်တွင် ဝိဇ္ဇာဘွဲ့ရရှိခဲ့ သည်။ ၁၉၇၈-ခုနှစ်တွင် ရန်ကုန်တက္ကသိုလ်မှ မြန်မာစာအဓိကဖြင့် မဟာဝိဇ္ဇာဘွဲ့ကို အထူးအောင်မြင်ခဲ့သည်။ ၁၃၇၃-ခုနှစ်မှစ၍ မြန်မာစာဌာန လုပ်သားများကောလိပ်၊ ရန်ကုန်မြို့ မြန်မာစာဌာန၊ ဝိဇ္ဇာနှင့် သိပ္ပံတက္ကသိုလ်၊ ရန်ကုန်မြို့ စာပေးစာယူသင်တန်း၊ ရန်ကုန်မြို့တို့တွင် မြန်မာစာ သင်ကြား ရေးတာဝန်များကို ထမ်းဆောင်ခဲ့သည်။ မြန်မာစာအဖွဲ့ ဦးစီးဌာနတွင် စာပြုအဖြစ် အမှုထမ်းခဲ့သည်။ ၁၉၈၃-ခုနှစ်တွင် ရှေးဟောင်းသုတေသန ဦးစီးဌာန၌ သုတေသနမှူးအဖြစ် စတင်အမှုထမ်းခဲ့သည်။ ၁၉၈၅- ခုနှစ်တွင် အီတလီနိုင်ငံသို့သွားခဲ့ပြီး ရှေးဟောင်းအဆောက်အအုံ ထိန်းသိမ်း ရေးသင်တန်းတက်ရောက်အောင်မြင်ခဲ့သည်။ ၁၉၈၉-ခုနှစ်၊ နှစ်ကုန်ပိုင်းတွင် မန္တလေးရှေးဟောင်း သုတေသနဌာနခွဲသို့ ပြောင်းရွှေ့ အမှုထမ်းခဲ့သည်။

၁၉၉၀-ပြည့်နှစ် နှစ်ဦးပိုင်းမှစ၍ လက်ထောက်ညွှန်ကြားရေး မှူး၊ ဌာနခွဲတာဝန်ခံအဖြစ်နှင့် အထက်မြန်မာပြည်ဌာနခွဲ၊ ရှေးဟောင်းသု တေသနဌာနခွဲ၊ မန္တလေးမြို့တွင် တာဝန်ထမ်းဆောင်လျက် ရတနာပုံ မန္တလေးမြို့ရိုးပြသဒါများကို ကိုယ်တိုင်တည်ဆောက် ထိန်းသိမ်းပြုပြင်ပြီး တာဝန်ယူ ဆောင်ရွက်ခဲ့သည်။ ၁၉၉၁-ခုနှစ်တွင် တရုတ်ပြည်သူ့သမ္မတ နိုင်ငံသို့ မော်ကွန်းတိုက်များ လေ့လာရေးကိုယ်စားလှယ်အဖွဲ့တွင် အဖွဲ့ဝင် အဖြစ် သွားရောက်ခဲ့သည်။

မန္တလေးနန်းတော်ကြီးနှင့် နန်းတော်ဆောင်များ ပြန်လည်တည် ဆောက်ရာတွင်လည်းကောင်း၊ အင်းဝမြို့ဟောင်း ပြန်လည်ဖော်ထုတ်ထိန်း သိမ်းရာတွင်လည်းကောင်း ပါဝင်ခဲ့သည်။ မန္တလေးနန်းမြို့တွင်းရှိ ရှေးဟောင်းအဆောက်အအုံများကိုလည်း ကိုယ်တိုင်တာဝန်ယူထိန်းသိမ်း ပြုပြင်ပေးခဲ့သည်။

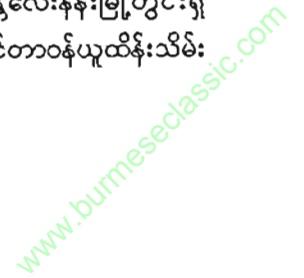

ယခုအခါ ရှေးဟောင်းသုတေသနဦးစီးဌာန၊ ရန်ကုန်မြို့ ကမ္ဘာ့  
ကျောက်စာဌာနခွဲတွင် ဌာနခွဲ တာဝန်ခံသုတေသနအရာရှိအဖြစ် တာဝန်  
ထမ်းဆောင်နေသူဖြစ်ပါသည်။



အခန်း ၂၂  
သမိုင်းပညာရှင် ဆရာဦးကျော်နှင့်  
စာရေးသူ တွေ့ဆုံမေးမြန်းခြင်း

ဓမ္မစေတီခေါင်းလောင်းကြီးကို ၁၉၈၇-ခုနှစ်က ဦးဆောင်ရှာဖွေ  
ခဲ့ကြသောသူများထဲတွင် စီးပွားရေးပညာရှင် ဒေါက်တာမျိုးမြင့်နှင့် ရန်ကုန်  
တက္ကသိုလ် သမိုင်းသုတေသနဌာနမှ လက်ထောက်ကထိက ဦးကျော်တို့  
လည်း ပါဝင်ခဲ့၏။ ဒေါက်တာမျိုးမြင့်သည် မကြာသေးမီက ကွယ်လွန်  
အနိစ္စရောက်ခဲ့၍ ကျွန်တော်သည် ယခုအခါ ရန်ကုန်မြို့ လုပ်သားများ  
ကောလိပ် သမိုင်းဌာနတွင် ဌာနမှူးအဖြစ် တာဝန်ယူနေသော ဆရာဦးကျော်  
နှင့် ၈-၉-၈၅ နေ့က ကမာရွတ်၊ ထန်းတပင်လမ်းရှိ ဆရာဦးကျော်၏  
နေအိမ်တွင် သွားရောက်တွေ့ဆုံ၍ ခေါင်းလောင်းကြီးရှာဖွေစဉ်က ဖြစ်ရပ်  
များနှင့် ပတ်သက်သော အချက်အလက်များကို တွေ့ဆုံမေးမြန်းခဲ့သည်။

မေး ။ ဆရာတို့ ဓမ္မစေတီခေါင်းလောင်းကြီးကို  
ရှာဖွေဖို့ စိတ်ကူးပေါ်ပေါက်လာပုံကို သိပါရ  
စေဆရာ။

www.burmeseclassic.com

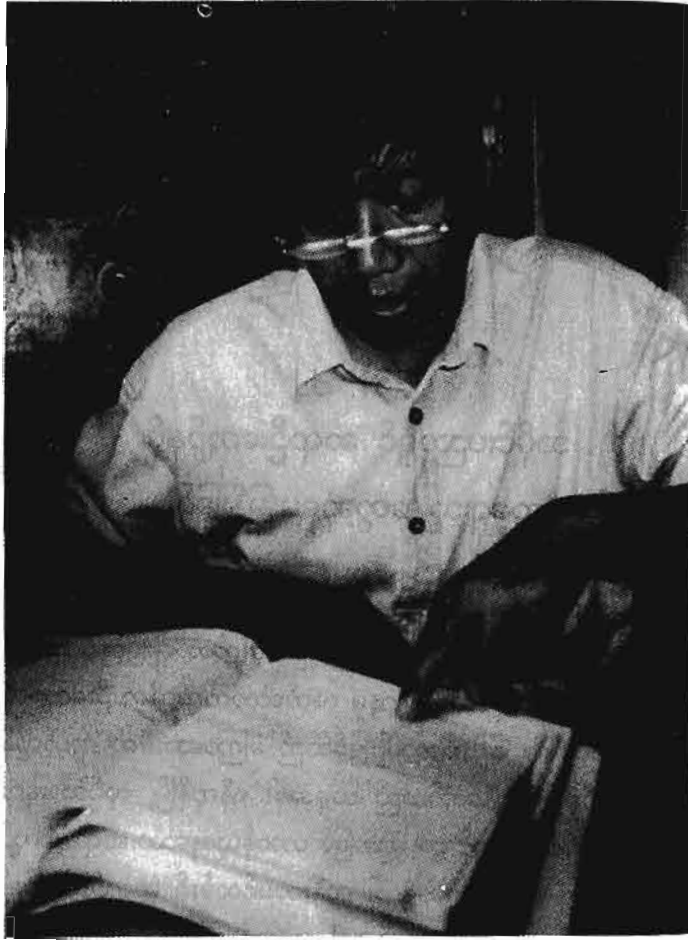

ခေါင်းလောင်းကြီးအား ကိုယ်တိုင် ရေငုပ်ရှာဖွေခဲ့သူ ရန်ကုန်တက္ကသိုလ်သမိုင်းပါမောက္ခနှင့် မြန်မာ့သမိုင်းအဖွဲ့ဝင် ဦးကျော်

ဆရာဦးကျော်(သမိုင်း) ။ ဒီလိုပါခင်ဗျာ။ ဆရာမကြီးဒေါက်တာ ရီရီရဲ့ အိမ်မှာ လက်သမားဆရာကြီး ဦးကြိုင်ဆိုတာ

လာရောက်အိမ်ပြင်ပါတယ်။ အိမ်ပြင်ရင်း ဦးကြိုင်နဲ့ ဒေါက်တာ ဒေါ်ရီရီတို့ ဓမ္မစေတီမင်းခေါင်းလောင်းကြီးနဲ့ပတ်သက်ပြီး စကားပြောဖြစ်ကြပါတယ်။ ဦးကြိုင်ကိုယ်တိုင်လည်း ရေငုပ်တဲ့လုပ်ငန်းနဲ့ အသက်မွေးဝမ်း ကျောင်းပြုခဲ့ သူဖြစ်တော့ ဆရာမကြီး ဒေါ်ရီရီဟာ ဦးကြိုင်နဲ့ ခေါင်းလောင်းကြီးရှာဖွေရေး ကို လုပ်ဆောင်ဖို့စိတ်ကူးရခဲ့ပါတယ်။ ဦးကြိုင်ကလည်း အခွင့်သာပါက မိမိတို့ ဓမ္မစေတီ ခေါင်း လောင်းကြီးကို ရှာဖွေလိုကြောင်း ဆရာမကြီးကို ပြောတဲ့အခါမှာ ဆရာမ ကြီးက ဦးကြိုင်ကို ကျွန်တော်နဲ့ တွေ့ပေးပါတယ်။ ကျွန်တော်က ဦးကြိုင်ပြောတာကို နားထောင်ခဲ့ပါတယ်။ ကျွန်တော်တို့ သိထားတာက ငဇင်ကာ ဟာ ခေါင်းလောင်းကြီးကို ဖောင်နှစ်စင်းတွဲပြီး သယ်ဆောင်ရာမှ နစ်မြုပ်သွားခဲ့တယ်။ စဉ်းကူးမင်းခေါင်းလောင်းကို စိတ်ကူးခဲ့ကြတယ်။ ဆယ်ဖို့ရာမှာ ဝေးတာနဲ့ မဆယ်ဖြစ်ခဲ့ကြဖူး။ ခေါင်းလောင်းကြီးရဲ့ ပုဇွန်တုပ်ကွေးကြီးပေါ်နေတယ်ဆိုတာလဲ တဆင့် စကားတဆင့်နားနဲ့ ကြားနေရတာနဲ့ ဦးကြိုင်ရဲ့ စိတ်အားထက်သန်မှု ဒေါ်ပုအာရကန်ရပ်ကွက်မှာ ကျွန်တော်တို့ သွားရောက်ကွင်းဆင်း လေ့လာမှု များကို ပြုလုပ်ပြီး ကျွန်တော်လည်း ဒီကိစ္စကို စိတ်ဝင်စားတယ်။ ဒါပြင် ဒီကိစ္စဟာ နိုင်ငံသမိုင်းအတွက် ဆောင်ရွက်ရမယ့်ကိစ္စလည်း ဖြစ်နေတဲ့ အတွက် ဖြစ်နိုင်တယ်လို့လည်း သုံးသပ်ပြီး စတင်လုပ်ဆောင်ဖို့ ပြင်ဆင် တာပါပဲ။

မေး ။ ဘယ်လိုပြင်ဆင်ပါသလဲ။  
ဆရာဦးကျော် ။ ဒီကိစ္စကို ကျွန်တော်ဟာ အဲဒီတန်းကလမ်းစဉ် ပါတီ သုတေသနဌာနမှာ ဌာနမှူးလုပ်ဆောင် နေတဲ့ ဒေါက်တာမျိုးမြင့်နဲ့ တွေ့ဆုံဆွေးနွေးပါတယ်။ ဒေါက်တာမျိုးမြင့် ကလည်း ဖြစ်နိုင်တယ်။ ဆယ်ဖို့ စိတ်ဝင်စားခဲ့ပါတယ်။ နောက် ဦးကြိုင်က လည်း သူ့ဆရာ လက်သမား ဆရာကြီး ဦးတင်ရွှေကိုခေါ်လာခဲ့ပါတယ်။ ကျွန်တော်တို့ ယုံကြည်စိတ်ချရတဲ့လူကို စုထားပါတယ်။ နောက်ပြီး

www.burmeseclassic.com



အခြားရေငုပ်သမားများဖြစ်တဲ့ ကိုစိုးလွင်၊ ကိုဖုန်းမြင့်ကျော်နဲ့၊ ဦးထွန်းရင် တို့ကို စုဆောင်းခဲ့ပါတယ်။ ကိုမြင့်ကိုလည်း ဓာတ်ပုံမှတ်တမ်းတင်ဖို့ ကျွန်တော်ခေါ်ခဲ့ပါတယ်။

**မေး** ။ ဒေါက်တာမျိုးမြင့်က အဲဒီတုန်းက ပါတီက၊ ဆရာက ရန်ကုန်တက္ကသိုလ်ကဆိုတော့ ဒီကိစ္စကို ပါတီအနေ နဲ့၊ ဒါမှမဟုတ် ဌာနအနေနဲ့ ဆောင်ရွက်တာလား။

**ဆရာဦးကျော်** ။ မဟုတ်ပါဘူး။ ကျွန်တော်တို့ ပုဂ္ဂလိက ငွေစိုက်ထုတ် လုပ်ဆောင်ခဲ့ကြတာပါ။

**မေး** ။ ငွေရေးကြေးရေးကို ဘယ်လိုစိုက် ထုတ်ခဲ့ပါသလဲ ဆရာ။

**ဆရာဦးကျော်** ။ ငွေကြေးကတော့ ဒေါက်တာမျိုးမြင့်က ငွေ ၂၀၀၀၀၊ ကျွန်တော်က ၁၅၀၀၀နဲ့ ဦးတင်ရွှေက တစ်သောင်း ထည့်ဝင်ပြီးရှာကြတာပါပဲ။ သမ္ဗန်ကို တစ်နေ့တစ်ထောင်နဲ့ ကျွန်တော်တို့က ဆီထည့်ရပါတယ်။ အဖွဲ့ဝင်တွေ စားစရိတ်နဲ့ အခြားစရိတ်များကို စုပေါင်း ရန်ပုံငွေထဲကပဲ ခံကြပါတယ်။ ရေငုပ်တဲ့ သူတွေကတော့ အခမဲ့ ငုပ်ကြတာ ပါပဲ။

**မေး** ။ အဲသလိုငုပ်ရာမှ ဆရာတို့ဟာ ဓမ္မစေတီခေါင်းလောင်း ကြီးရဲ့ အကျွေးကြီးပေါ်ကို နင်းခဲ့မိတယ်လို့ ဆိုတာကို ဆရာယုံကြည်ပါသလား။

**ဆရာဦးကျော်** ။ ကျွန်တော် ယုံကြည်ပါတယ်။ ပထမဦးကြိုင် ငုပ် ပါတယ်။ တွေ့တယ်။ နောက် ဦးထွန်းရင် ငုပ်ပါ တယ်။ ပြီးတော့ ကိုဖုန်းမြင့်ကျော်ငုပ်ပါတယ်။ တွေ့ရှိချက်များကို လေ့လာတော့ ကျွန်တော်တို့ဟာ ခေါင်လောင်းကြီးရဲ့ အပေါ်ပိုင်းကို ရပ်မိခဲ့ တယ်လို့ ကျွန်တော်ယုံကြည်ပါတယ်။ ခေါင်းလောင်းကြီးဟာ ခပ်စောင်း စောင်း မှောက်လျက်သားကျနေတယ်လို့ ခန့်မှန်းရပါတယ်။ ပန်းကန်လုံး

အစောင်းမြုပ်သမလို တစ်ဖက်ကမြေကြီးထဲမှာ ခပ်စောင်းစောင်း မှောက်ရက်သား နစ်မြုပ်နေတယ်လို့ ခန့်မှန်းရပါတယ်။

**မေး** ။ အခု ဆရာတို့ တွေ့ခဲ့တယ်ဆိုတဲ့နေရာကို မှတ်မိနိုင်ပါ သေး သလား။

**ဆရာဦးကျော်** ။ မမှတ်မိနိုင်ပါဘူး။ ဒါပေမဲ့ ရှာရင်ရနိုင်ပါတယ်။ မမှတ်မိနိုင်တာကရေပြင်ကြီး ဖြစ်နေတာရယ်။

ရေကြောင်းက အမြဲပြောင်းတာရယ်။ ခေါင်းလောင်းကြီးဟာ မြစ်သုံးခု ဆုံနေရာလို့ဆိုပေမယ့် အခု ရန်ကုန်ဘက်နားပိုပြီး တည်ရှိနေပြီလို့ ကျွန်တော် ယူဆပါတယ်။

**မေး** ။ ဆရာတို့တွေတော့ ဒီနေရာကို တိတိကျကျမှတ်သားဖို့ မကြိုးစားခဲ့ဘူးလားခင်ဗျား။

**ဆရာဦးကျော်** ။ ကျွန်တော်က တိတိကျကျမှတ်ဖို့က ကြိုးစားပါတယ်။ ဒါပေမယ့် ရေငုပ်အဖွဲ့က ဒီနေရာကို အလွယ်နဲ့ ရှာနိုင် တယ်။ မှတ်သားခဲ့ရင် ညကျရင် မှတ်သားပစ္စည်းလာခိုးသွားမှာပဲလို့ဆိုတာ နဲ့ မမှတ်ခဲ့ပါဘူး။ ကျွန်တော်တို့ မနက် ၆-နာရီကနေ ည ၆ နာရီ အတွင်းသာရှာဖွေခွင့် ရပါတယ်။ ညရှာခွင့်မရပါဘူး။ ရေငုပ်သမား တွေက နောက်တစ်နေ့ ဒီနေရာကို အလွယ်နဲ့ ပြန်ရှာလို့ရတယ်ဆိုပေမယ့် တကယ် တမ်းကျတော့ နောက်တစ်နေ့မှာလည်း အဲဒီနေရာကို အလွယ်နဲ့ ပြန်ရှာလို့ မရတော့ပါဘူး။

**မေး** ။ ဆရာတို့ရှာဖွေရာမှာ ဘာအခက်အခဲတွေရှိပါသလဲ။

**ဆရာဦးကျော်** ။ အခက်အခဲကအများကြီးပါပဲ။ မုန်တိုင်းကျနေတာရယ်။ ရေတက်ချိန်ရှာရင် ရေမျက်နှာပြင်ကမြင့်နေတယ်။ ရေကျချိန်မှာ မြစ်ဆုံမှာက ရေစီအလွန်သန်တယ်။ ကျွန်တော်တို့ အဖွဲ့ခေါင်း ဆောင်များဖြစ်တဲ့ ဒေါက်တာမျိုးမြင့်၊ ကျွန်တော်ရော၊ ဦးတင်ရွှေတို့ဟာ ရေကြောင်းလုံးဝ မကျွမ်းကျင်ပါဘူး။ ရေကြောင်းရေလာမသိဘူး။

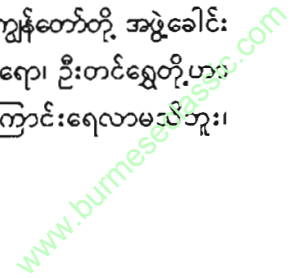

ရှာချင်တာ၊ ခေါင်းလောင်းကြီးကိုတွေ့ချင်တာပဲရှိတယ်။ ရေကြောင်းအတွေ့အကြုံလည်းမရှိဘူး။ မနက် ၆-နာရီည ၆-နာရီဆိုပေမယ့် ကျွန်တော်တို့ဟာ လှေထွက်တာနဲ့ လူစုတာနဲ့ တကယ်တော့ ရှာဖွေတဲ့နေရာကို နံနက် ရှစ်နာရီမှ ရောက်ပါတယ်။ ရေစီးကြမ်းနေရင် စောင့်နေတာနဲ့ ခန့်သပ်ပြီး ထမင်းစားချိန် ရောက်ထမင်းစား၊ ညနေပြန်ဝင်တော့ ရေစောင့်ရ၊ လေစောင့်ရတာနဲ့ မိုးချုပ်သွားတော့ တစ်ဆက်တည်းမရှာနိုင်ဘဲ နေ့စဉ် အစကနေ ပြန်ရှာနေရတာကလည်း အခက်အခဲပါပဲ။ နောက် ခေတ်မီပစ္စည်း မပါတာ ရယ်၊ ငွေကြေးမလုံလောက်တာရယ်၊ ရေငုပ်ပစ္စည်းမပြည့်စုံတာရယ် စတဲ့ အခက်အခဲတွေဖြစ်ပါတယ်။

မေး ။ ဆရာတို့ရှာဖွေရာမှာ ဘာအထူးအဆန်း များတွေ့ရပါ သေးသလဲ။

ဆရာဦးကျော် ။ အထူးအဆန်းကတော့ ခေါင်းလောင်းကြီးနေရာကို ပထမရှာဖွေလို့ မတွေ့ပါဘူး။ ပထမတည်းက ကျွန်တော်တို့ ပွဲထိုးပြီး ရှာတာပါ။ နောက် လောကီပညာအရ ပွဲပြည်ပြည့်စုံစုံ ပွဲထိုးရမယ်ဆိုပြီး ပြုလုပ်တဲ့ နောက်မှာ ပွဲထိုးပြီးတာနဲ့ ခေါင်းလောင်းကြီးလို့ ကျွန်တော်တို့ ယူဆတဲ့ ဂျင်းပုံကြီးကို တွေ့တာပါပဲဆရာ။

မေး ။ ပွဲစုံထိုးလို့တွေ့တယ်လို့ ဆရာယူဆပါသလား။

ဆရာဦးကျော် ။ လောကီပညာပဲဆရာ၊ ပြောရခက်ပါတယ်။

မေး ။ ဆရာတို့ရှာဖွေရေးမှတ်တမ်းတစ်ခုထဲမှာ သာသနာ တော်ပွဲ၊ ရှင်ဥပဂုတ္တပွဲ၊ ဘိုးတော်သိကြားမင်းပွဲ၊

မဏိမေခလာပွဲ၊ နတ်ကြီးလေးပါး၊ ဓမ္မစေတီဘိုးမင်းခေါင်ပွဲ၊ သိုက်ပေါင်း ချုပ်ပွဲများပေးပြီးရှာမှာ တစ်နာရီ မကြာခင် ဆရာတို့ ခေါင်းလောင်းကြီး ပုစွန်တုပ်အကွေးကြီးပေါ် ရပ်မိတယ်လို့ မှတ်တမ်းပြုထား တာအမှန်ပဲလား ဆရာ။

ဆရာဦးကျော် ။ အဲဒီလို မှတ်တမ်းတင်မယ်ဆိုလည်းရပါတယ်။ ဘာပြုလို့လဲဆိုတော့ အဲဒီလို ပွဲအစုံတင်ပြီးမှ ပုစွန် တုပ်ကွေးကြီးပေါ်ကို ကျွန်တော်တို့ ရပ်မိတာကိုး။

မေး ။ အခြားထူးခြားတာတွေရောရှိပါသေးလားဆရာ ။

ဆရာဦးကျော် ။ ကျွန်တော်တို့ရှာဖွေနေတဲ့အချိန်မှာ ပုဂ္ဂိုလ်အချို့ လှေပေါ်ရောက်လာ ကြပါတယ်။ သူတို့ကတော့ မူချွေတွေမယ်။ ဆက်ရှာပါ၊ မရပ်ပါနဲ့။ ဒါပေမဲ့ လုပ်ဆောင်ရာမှာသတိထား ပါလို့ ပြောပါတယ်။

ကျွန်တော်တို့အဖွဲ့ထဲက ကိုဖုန်းမြင့်ကျော် ၎င်းတို့အချိန်မှာ အောက်ဆီဂျင်ပြတ်သွားပြီ ရေပေါ်ကို အလှအယက်တက်လာရပါတယ်။ သေနိုင်တဲ့ အခြေအနေမျိုးလည်း ဖြစ်ပါတယ်။

မေး ။ နောက်ဘာဖြစ်သေးလဲဆရာ။

ဆရာဦးကျော် ။ အထူးဆန်းဆုံးကတော့ ရှာဖွေရေး နောက်ပိုင်း တစ်ရက်မှာ နေ့လည်စာစားပြီးတာနဲ့ လှေပေါ်မှာ ရှိတဲ့လူတွေအားလုံး တစ်ပြိုင်နက် အိပ်ပျော်သွားလိုက်တာ ညနေသုံးနာရီ လောက်မှ ကျွန်တော်တို့လှေဟာ အခြားသမ္ဗန်တစ်စင်းနဲ့ တိုက်တော့မလို့ ဖြစ်ခါနီးမှ နီးလာကြပါတယ်။ အားလုံးအိပ်ပျော်သွားတာပါ။ ထမင်းလာပို့ တဲ့သူတွေပါ အိပ်ပျော်သွားတာပါခင်ဗျား။

မေး ။ ဒါကဘာပြုလို့လဲခင်ဗျား။

ဆရာဦးကျော် ။ ကျွန်တော်လည်းမသိဘူးခင်ဗျား။ ပြောလည်း မပြောတတ်ပါဘူး။

မေး ။ လှေပေါ်မှာပါတဲ့ တစ်ယောက်က အိပ်ဆေးခတ် တာလား။



ဆရာဦးကျော် ။ အိပ်ဆေးခတ်တယ်ဆိုတဲ့လူကတော့ နှိုးနေရမှာပေါ့။ အခုဟာက အားလုံးအိပ်ပျော်သွားတာ။ ထမင်းထဲ အိပ်ဆေးခတ်တယ်ဆိုရင်လည်း ထမင်းလာပို့တဲ့လူတွေက လှေပေါ်မှာ ထမင်းစားတာမှမဟုတ်တာ။ သူတို့ကလည်း အိပ်ပျော်သွားကြတာပဲ။ ထူးဆန်းတာတော့ ထူးဆန်းတာပဲ။

မေး ။ ဆရာတို့ ရှာဖွေရေးလုပ်ငန်းကို ဘာပြုလို့ရပ်ပစ်တာလဲ။

ဆရာဦးကျော် ။ ရာသီဥတုရော၊ ငွေကြေးမပြည့်စုံတာရောကြောင့်၊ ကျွန်တော်တို့ရဲ့ ရှာဖွေရေးလုပ်ငန်းကို ရပ်လိုက်တာပါ။

မေး ။ ဆရာအနေနဲ့ရော ခေါင်းလောင်းကြီးနဲ့အတူ ရတနာသေတ္တာပါတယ်ဆိုတဲ့အချက်ကို လေ့လာဖူးပါသလား။

ဆရာကျော် ။ ကျွန်တော်တော့ မလေ့လာမိခဲ့ပါဘူး။ ရှေးဟောင်းသုတေသနပညာရှင်တစ်ဦးကတော့ ရတနာသေတ္တာပါသွားတယ်လို့ တရားဝင် ပြောသွားတာရှိခဲ့ဖူးပါတယ်။ သူကလည်း လေးစားထိုက်တဲ့ ပုဂ္ဂိုလ်ဖြစ်နေတော့ သူတင်ပြချက်ကို ငြင်းဆိုဖို့ ခက်ပါတယ်။

မေး ။ ဆရာတို့ရှာဖွေရေးအဖွဲ့ရဲ့ အဓိကအားနည်းချက်များကိုပြောပြပါလားဆရာ။

ဆရာဦးကျော် ။ ဒါကတော့အဖွဲ့ခေါင်းဆောင်ဖြစ်တဲ့ ကျွန်တော်တို့ သုံးဦး၊ ကျွန်တော်ရယ်၊ ဒေါက်တာမျိုးမြင့်ရယ်၊ ဦးတင်ရွှေရယ်က လုံးဝ ရေမကျွမ်းကျင်ပါဘူး။ နောက် ငွေကြေးအားနည်းပြီး ငွေမလှိုက်နာတာလည်း ပါပါတယ်။ ကံဆိုးတာက ရာသီဥတုဆိုးရွားချိန်နဲ့ သွားတိုက်ဆိုင်နေပါတယ်။ နောက်တစ်ခုကတော့ ကျွန်တော်

တို့အဖွဲ့ဟာ ခေတ်မီသိပ္ပံပစ္စည်း ဘာတစ်ခုမှ မည်မည်ရရ မသုံးနိုင်ပါဘူး။ ဒီတော့ ကျွန်တော့်အတွေ့အကြုံအရတော့ ဒီခေါင်းလောင်းကြီးကို သာမန်ဝါသနာပါရုံ၊ ရှာဖွေချင်တဲ့စိတ်ရှိရုံနဲ့ ရှာဖွေလို့ မရနိုင်ပါဘူး။ စနစ်တကျနဲ့ ငွေကြေးပြည့်ပြည့်စုံစုံ၊ စက်ကိရိယာ ပံ့ပိုးမှုများနှင့်ရှာလျှင် တွေ့နိုင်ပါတယ်။

မေး ။ ဆရာခင်ဗျား။ ခေါင်းလောင်းကြီးကို ကျွန်တော်တို့ နောက်တစ်ကြိမ်ဆယ်ဖို့ ကြိုးစားချင်တယ်ဆိုရင် ဆရာပါဝင်လိုစိတ် ရှိပါသေးလား။

ဆရာဦးကျော် ။ ပါချင်ပါသေးတယ်။ နောက်တစ်ကြိမ်လောက်တော့ ပစ္စည်းပြည့်ပြည့်စုံစုံနဲ့ ကြိုးပမ်းလိုပါသေးတယ်ဆရာ။ ဆရာတို့ကြိုးပမ်းမယ်ဆိုရင်လည်း ကျွန်တော်ရှေ့တန်းကပါပါမယ်။

မေး ။ နောက်ဆုံးမေးခွန်းလေးပါဆရာ။ ဇင်ကာဟာ ဓမ္မစေတီခေါင်းလောင်းကြီးကို ဘယ်မှန်ကနေချသွားတယ်လို့ ယူဆပါသလဲ။

ဆရာဦးကျော် ။ ဗဟန်းဘက်မှန် အရှေ့ဘက်မှန်ကချပြီး ဗိုလ်တထောင်ဘက်ကို ယူသွားတယ် ယူဆပါတယ်။

မေး ။ ဆရာတို့ရဲ့ ကြိုးပမ်းမှုဟာ လေးစားစရာလည်းကောင်းပါတယ်။ စိတ်ဝင်စားစရာလဲကောင်းပါတယ်။

ရုပ်ရှင်တွေထဲက ရတနာသိုက်နဲ့ ရှာတာနဲ့လဲ တူနေပါတယ်ဆရာ။ အခုလို စိတ်ရှည်လက်ရှည် ပြောပြတဲ့အတွက် ကျွန်တော်အထူးပဲ ကျေးဇူးတင်ပါတယ်ဆရာခင်ဗျား။



အခန်း ၂၃

အင်ဂျင်နီယာ ဦးဇော်ဝင်းအောင်နှင့်  
တွေ့ဆုံမေးမြန်းခြင်း

ဦးဇော်ဝင်းအောင်သည် ရွှေဘိုမြို့အနောက်ဈေးရပ်ဇာတိဖြစ်သည်။  
အဖ ဦးကန်၊ အမိဒေါ်မမကြီးတို့မှာ ၁၉၄၉-ခု၊ မေလ ၂၅-ရက်နေ့တွင်  
မွေးဖွားသော သားဦးရတနာဖြစ်သည်။ ဦးဇော်ဝင်းအောင်သည် ငယ်စဉ်က  
ရွှေဘိုမြို့ ဒိုအိုစီ ကျောင်းတွင်းနေထိုင်ခဲ့ပြီးဆည်းဖြောင်းဌာနနှင့် မြန်မာ  
ရေနံကော်ပိုရေးရှင်းတို့တွင် (၇)နှစ်ကြာ လုပ်ကိုင်ခဲ့ပါ၏။

အဲဒီနောက်တော့ ပက်ပစီကိုလာ ကုမ္ပဏီမှာ ဝင်ရောက်လုပ်ကိုင်  
ခဲ့ပါသည်။ ပက်ပစီကိုလာတွင် ဦးသိန်းထွန်းနှင့် တွေ့ခဲ့ခြင်းဖြစ်သည်။  
ဦးသိန်းထွန်းသည် ကုမ္ပဏီအကြီးအကဲလူကြီးဖြစ်၏။ ဦးသိန်းထွန်းသည်  
ဦးဇော်ဝင်းအောင်အား မိမိ၏ကုမ္ပဏီတွင် အင်ဂျင်နီယာအဖြစ် ခန့်ထားခဲ့ခြင်း  
ဖြစ်သည်။ ဦးဇော်ဝင်းအောင်သည် ယခုအခါ ဇနီးဒေါက်တာ ဒေါ်ရီရီမြင့်  
နှင့် အမှတ်(၁၁)၊ မင်္ဂလာလမ်း၊ မန္တလေးမြို့တွင်နေ၍ တစ်ဦးတည်းသော  
သားမှာ ဖိုးလပြည့်ဖြစ်၏။

ပန်းမျိုးတစ်ရာစာပေ

ဦးဇော်ဝင်းအောင်သည် ဆရာကြီး ဦးမောင်မောင်တင်(မဟာဝိဇ္ဇာ) ၏ တပည့်ရင်းလည်းဖြစ်ပြီး ဆရာကြီးနှင့်အတူ ရှေးဟောင်းခရီးများစွာ အနုပညာနှင့် ရှေးဟောင်းကိစ္စအရပ်ရပ်တွင်လည်း ဆရာကြီးနှင့် ပူးတွဲ လုပ်ဆောင်ခဲ့ဖူးသူဖြစ်ပါ၏။

အင်ဂျင်နီယာ ဦးဇော်ဝင်းအောင်သည် ယဉ်ကျေးမှုဆိုင်ရာ ဆောင်းပါးများကို ရေးသားခဲ့သည့် အတွေ့အကြုံလည်းရှိပြီး ဓမ္မစေတီမင်း ခေါင်းလောင်းကြီးကို ဒုတိယအကြိမ်ဆယ်ယူရေး လုပ်ငန်းကို စတင်ရာတွင် ပက်စီ ဦးသိန်းထွန်းသည် ယင်းလုပ်ငန်းကို ဦးစီးဦးဆောင်ပြုရန် ဦးဇော်ဝင်းအောင်အား တာဝန်ပေးအပ်ခဲ့ပါ၏။ ဓမ္မစေတီခေါင်းလောင်းကြီး ကို ဒုတိယအကြိမ်ဆယ်ယူသည့် အတွေ့အကြုံနှင့်ပတ်သက်၍ ကျွန်တော် သည် ၁၈-၉-၉၅ နေ့ကဗိုလ်ချုပ်အောင်ဆန်းလမ်း၊ ဗဟိုစည်ရိပ်သာ၊ ပက်စီကုမ္ပဏီရုံးခန်းတွင် သုတေသနမှူး ဦးကိုကိုနှင့်အတူ သွားရောက် တွေ့ဆုံ မေးမြန်းခဲ့သည်။

မေး ။ ဓမ္မစေတီမင်းခေါင်းလောင်းကြီးကို ဒုတိယအကြိမ် ရှာဖွေရာမှာ ဦးဇော်ဝင်းအောင်ပါဝင်ခဲ့တယ်ဆိုတာ ဟုတ်ပါသလား။

ဦးဇော်ဝင်းအောင် ။ အစ်ကိုကြီးဦးသိန်းထွန်းရဲ့ တာဝန်ပေးချက်အရ ပါဝင်ခဲ့တာ ဖြစ်ပါတယ်။

မေး ။ ဒီကိစ္စထပ်ရှင်းပြပါဦးခင်ဗျား။

ဦးဇော်ဝင်းအောင် ။ ဒီလိုပါ။ ကျွန်တော်က ၁၉၈၃ ခုနှစ်ထဲက အစ်ကိုကြီး ဦးသိန်းထွန်းဆီမှာ အင်ဂျင်နီယာ လုပ်ခဲ့ပါတယ်။အဲဒီတုန်းက ပက်စီမပေါ်သေးပါဘူး။ ကျွန်တော်က အင်ဂျင်နီယာဆိုပေမယ့် ငွေတာရီနဲ့ ရတနာမွန်မဂ္ဂဇင်းတွေမှာ ယဉ်ကျေးမှု ဆောင်းပါးတွေရေးပါတယ်။ အစ်ကိုကြီး ဦးသိန်းထွန်းက ရှေးဟောင်း စာအုပ်၊ ရှားပါးစာအုပ်၊ သမိုင်းစာအုပ်များကိုဆောင်းတာလည်း ဝါသနာပါ

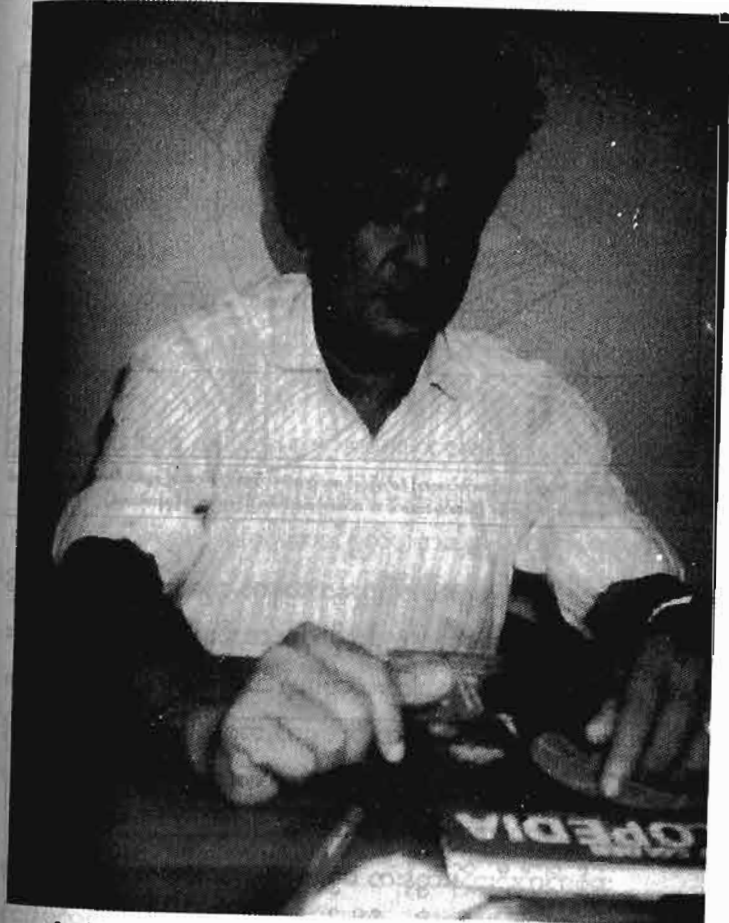

အင်ဂျင်နီယာ ဦးဇော်ဝင်းအောင်က မတွေ့တွေ့အောင် ရှာလိုသူဖြစ်သည်။

ပါတယ်။ စာပေကိုလည်းစိတ်ဝင်စားပါတယ်။ ပန်းဆိုးတန်းက စာအုပ် အဟောင်းရောင်းတဲ့ ဦးသောင်းဝေက ရှားပါးစာအုပ်များရတဲ့အခါမှာ အစ်ကိုကြီး ဦးသိန်းထွန်းဆီကို လာပြလေ့ရှိပါတယ်။ အစ်ကိုကြီးကလည်း စာအုပ်အဟောင်းများ ရှာဖွေဆောင်းရာမှာ ဦးသောင်းဝေကို အားကိုးပါ

www.burmeseclassic.com

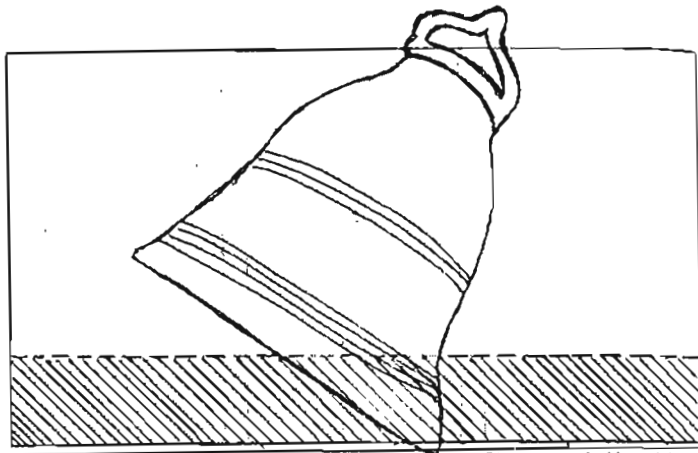

ပင်လယ်ကုန်သည်များ အင်္ဂလိပ်နိုင်ငံသို့ ရောက်ရှိလာပြီးနောက် ရှေးရိုးတော်တော်သော ခေါင်းလောင်းကြီးများ ဓမ္မစေတီခေါင်းလောင်းကြီး၏ အရေအတွက် ခံကြမ်း (ဦးစော်ဝင်းအောင်က ခပ်စောင်းစောင်းတည်ရှိမည်ဟု ခန့်မှန်းပါသည်)

တယ်။ ဦးသောင်းဝေနဲ့ ရှေးဟောင်းသုတေသနက သုတေသနများ ဦးကိုကို တို့က ငယ်သူငယ်ချင်းတွေပါ။ ဦးကိုကိုကလည်း စာအုပ် အဟောင်း ရှာရင်း ဓမ္မစေတီခေါင်းလောင်းကြီးရှာဖွေမယ့် အကြောင်းကို ဦးသောင်းဝေ ကိုပြောပါတယ်။ ဦးသောင်းဝေက ဒီကိစ္စကို အစ်ကိုကြီး ဦးသိန်းထွန်းနဲ့ တွေ့တဲ့အခါမှာ ပြောပြတော့ အစ်ကိုကြီး ဦးသိန်းထွန်းက ဒီကိစ္စအပေါ်မှာ ချက်ချင်းပဲ စိတ်ဝင်စားသွားပါတယ်။

အစ်ကိုကြီးဦးသိန်းထွန်းက ဓမ္မစေတီမင်းခေါင်းလောင်းကြီး ရှာဖွေ ရေးအတွက် ငွေကြေးလိုအပ်ချက်ရှိပါက ဘောင်အကန့်အသတ်မရှိဘဲ ကူညီလိုကြောင်း ဓမ္မစေတီမင်းခေါင်းလောင်းကြီးသည် နိုင်ငံတော်အတွက်၊ မြန်မာလူမျိုးတို့အတွက် အလွန်အရေးကြီးသောကြောင့် ကူညီလိုကြောင်း ပြောတဲ့အခါမှာ ဦးသောင်းဝေက ဒီသတင်းကို ဦးကိုကိုထံပို့ပြီး ဦးသိန်းထွန်း၊ ဦးကိုကိုနဲ့ ဦးသောင်းဝေတို့ ဆွေးနွေးကြပါတယ်။ ဦးကိုကိုက အစ်ကိုကြီး ဦးသိန်းထွန်းရဲ့ငွေကြေး ပံ့ပိုးမှုကို ဝမ်းသာအားရ လက်ခံလို

ပါတယ်။ သို့သော်လည်း ခေါင်းလောင်းကြီး ရှာဖွေရေးမှာ ငွေရေးကြေးရေး ပါဝင်လာတဲ့အတွက် ငွေကြေးကိုပါ ကိုင်တွယ်သုံးစွဲဖို့ ပုဂ္ဂိုလ်တစ်ဦးတော့ ထည့်ပေးပါဆိုတော့ အစ်ကိုကြီး ဦးသိန်းထွန်းက အင်ဂျင်နီယာလည်းဖြစ် ယဉ်ကျေးမှု ဝါသနာပါတဲ့ ကျွန်တော့်ကို ဒုတိယအကြိမ် ဓမ္မစေတီမင်း ခေါင်းလောင်းကြီးရှာဖွေရာမှာ တာဝန်ပေးခဲ့တာပါပဲ။ ကျွန်တော်လည်း အင်မတန် မွန်မြတ် အဖိုးတန်တဲ့ တာဝန်ကြီး ရယူရတာမို့က အားရဝမ်းသာ လက်ခံပြီး အားကြိုးမာန်တက် လုပ်ဆောင်ခဲ့တာပါပဲ။

မေး ။ ဦးစော်ဝင်းအောင် တာဝန်ယူရတဲ့အပိုင်းက ဘာပါ လဲ။

ဦးစော်ဝင်းအောင် ။ ကျွန်တော်အဓိက တာဝန်ယူရတာက ငွေကြေး အပိုင်းပါပဲ။ ရှာဖွေနေစဉ် သွားလည်းနေစဉ် ရှာဖွေ ရေးအစီအစဉ်တွေမှာ ပါဝင်ဆောင်ရွက်ပါတယ်။ စီမံခန့်ခွဲရေးတွေလည်း လုပ်ရပါတယ်။ ရေငုပ်တာက ဦးကြိုင်တို့အဖွဲ့ပါ။ ခေါင်းလောင်းကို ရှာဖွေခွင့်ရအောင် လျှောက်ထားတာလည်း ဦးကြိုင်တို့ပါပဲ။

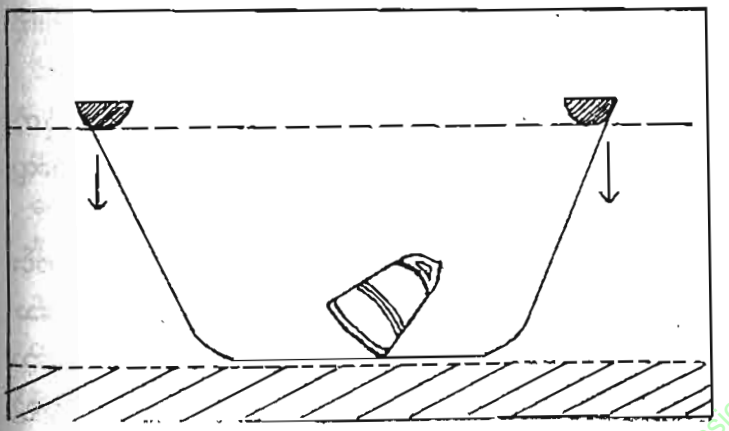

မေး ။ ဦးဇော်ဝင်းအောင်တို့ အဲဒီတုန်းက ငွေကြေးမည်မျှ ကုန်ကျခဲ့ပါသလဲ။

ဦးဇော်ဝင်းအောင် ။ တစ်သိန်းလောက်ကုန်ကျခဲ့ပါတယ်။

မေး ။ ရှာဖွေမှု စတင်ဆောင်ရွက်ခဲ့ပုံ သိပါရစေခင်ဗျား။

ဦးဇော်ဝင်းအောင် ။ ကျွန်တော်တို့ ရှာဖွေရာမှာ ပြည်တွင်းရေကြောင်း ဦးစီးဌာနက စက်လှေတစ်စင်းငှားရမ်း လိုရပါတယ်။ တခြားပုဂ္ဂလိက သမ္မန်တစ်စင်းနဲ့ ၂စင်းပေါင်း ရှာတာပါပဲ။ စားရေးသောက်ရေးကအစ လိုအပ်တဲ့ ပစ္စည်းတွေကို ဝယ်ယူစုဆောင်းရပါတယ်။ ရှာဖွေမယ့်နေ့မှာ ဗိုလ်တထောင်ဘုရားမှာ ပန်းဆီမီးကပ်၊ သစ္စာ အဓိဋ္ဌာန်ပြုပြီး ရှာဖွေကြတာပါ။ ရှာဖွေရေးကာလမှာ အားလုံးငါးပါး သီလကို ခါးဝတ်ပုဆိုးကဲ့သို့ မြဲစွာစောင့်ထိန်းပါမယ်ဆိုတာ ဗိုလ်တထောင် စေတီတော်မှာ ကျွန်တော်တို့ သစ္စာပြုကြပါတယ်။ ရှာဖွေစဉ်မှာလည်း ဘုရားပွဲ၊ ရှင်ဥပဂုတ္တပွဲအစရှိတဲ့ ရိုးရာကန်တော့ပွဲများပေးပါတယ်။ ကျွန်တော်တို့ဟာ ဓမ္မစေတီခေါင်းလောင်းတော်ကြီး ဒေါပုံပင်လယ်ကွေ့မှာ ရှိကိုရှိ တယ်။ တွေ့ကိုတွေ့ရမယ်ဆိုတဲ့စိတ်နဲ့ ယုံယုံကြည်ကြည်ရှာခဲ့တာပါပဲ။ အစ်ကိုကြီး ဦးသိန်းထွန်းကလည်း ရှာဖွေတွေ့ရှိဖို့က အဓိကဘဲ။ ငွေကြေးကို ဘောင် မသတ်ပဲ သုံးစွဲခွင့်ပြုခဲ့ပါတယ်။

မေး ။ ခေါင်းလောင်းကြီးနဲ့ပတ်သတ်လို့ ခိုင်လုံတဲ့ အထောက်အထား သတင်းစကားတွေ ဘာတွေ ရပါသေးသလား။

ဦးဇော်ဝင်းအောင် ။ အင်မတန်စိတ်ဝင်စားစရာကောင်းတဲ့ သတင်း တစ်ခုကို ကျွန်တော်တို့ရခဲ့ပါတယ်။ သက်သေ စကားနဲ့ပြောရရင် မျက်မြင်သက်သေကိုရခဲ့ပါတယ်။ မျက်မြင်သက်သေ ရဲ့သတင်းဆိုတော့ အားကိုးလောက်တဲ့သတင်းပါ ကျွန်တော်တို့ ရှာဖွေစဉ် ကာလမှာ ဒေါပုံမှာနေတဲ့ကရင်လေးဆိုတဲ့ လူငယ်တစ်ယောက်နဲ့ တွေ့ခဲ့ပါ

တယ်။ သူကရေငုပ်သမားပါ။ တစ်နေ့တော့ ဒေါပုံမြစ်ဝမှာ အောက်ဆီဂျင် ခိုးပြုတ်ကျသွားလို့ လိုက်ငုပ်ပေးပါလို့ ကရင်လေးကိုလာငှားပါတယ်။ ဒါနဲ့ကရင်လေးလဲ လိုက်လာပြီး ကျသွားတဲ့နေရာမှာ ငုပ်တော့ ကရင်လေး ဟာရေအောက် ကြမ်းပြင်မှာ အင်မတန်ကြီးမားတဲ့ သံထည်ပစ္စည်းကြီး တစ်ခုရဲ့ အရင်းပိုင်းကို သူ့လက်နဲ့ကိုယ်တိုင် စမ်းမိတယ်လို့ပြောပါတယ်။ ဒါနဲ့သူလဲ ဘယ်လိုဟာ ကြီးလဲဆိုပြီး တဖြည်းဖြည်း စမ်းကြည့်သွားရာ အပေါ်ဘက်ကို ရှူးသွားတယ်လို့ ဆိုပါတယ်။ ဒါနဲ့ကရင်လေးလည်း အပေါ်ဘက်ကို တဖြည်းဖြည်း စမ်းလိုက်သွားတော့ ဒီပစ္စည်းကြီးရဲ့ အပေါ်ပိုင်းမှာ သံကွင်းအမာကြီးတစ်ခုကို တွေ့ပါတယ်လို့ ပြောပါတယ်။ ကရင်လေးလည်း ဒီပစ္စည်းကြီးက ဘာမှန်းမသိတော့ အလွန်စိတ်ဝင်စား သွားတာနဲ့ ရေအောက်မှာ အတော်ကြာသွားပြီး ရေဖိအားကြောင့် နားထဲကတောင် သွေးထွက်လာပြီးနှစ်ပတ်လောက် ဆေးကုယူရတယ်လို့ ဆိုပါတယ်။ ကရင်လေးက ဒါခေါင်းလောင်းကြီး ဖြစ်နိုင်တယ် ဆိုတာလဲ မသိဘူး။ ဒါပေမဲ့ သူက ဒီအကြောင်းကို ကျောင်းဆရာတစ်ယောက်ကို ပြောပြတော့ အဲဒီနေရာမှာ ခေါင်းလောင်းကြီး တစ်လုံးမြှုပ်ကျဖူးကြောင်းနဲ့ စမ်းမိတဲ့အရာဟာ ခေါင်းလောင်းပဲလို့ ပြောကြားတာကိုကရင်လေးက မှတ်သားဖူးတယ်လို့ ပြန်ပြောတယ်။

ဒါနဲ့ကျွန်တော်လည်း ရေအောက်မှာရှိတဲ့ ခေါင်းလောင်းကြီးရဲ့ အနေအထားကို သူ့ကိုမေးပြီး ပုံဖော်ကြည့်ပါတယ်။ ပုံဖော်တဲ့အခါမှာ ခေါင်းလောင်းကြီးဟာ ခပ်စောင်းစောင်းနစ်နေတဲ့သဘောကိုတွေ့ပါတယ်။ ဒီအကြမ်းဆွဲလို့ရတဲ့ပုံကိုကြည့်ပြီး ခေါင်းလောင်းကြီးကို မတင်တဲ့အခါမှာ သံချိတ်ကို ဘယ်မှာချိတ်မယ်ဆိုတာကိုတောင် ကျွန်တော်တို့ ပုံစံတွေ ထုတ်ခဲ့ပါတယ်။

မေး ။ ခေါင်းလောင်းကြီးကို ရှာဖွေရာမှာ အဓိက အခက်အခဲကဘာပါလဲ ခင်ဗျား။

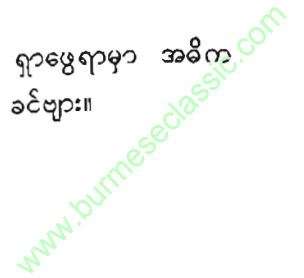

ဦးဇော်ဝင်းအောင် ။ ကျွန်တော်တို့ရှာဖွေစဉ်ကာလက အဲဒီအခက်အခဲဟာ ခေတ်မီပစ္စည်းတွေကို မသုံးနိုင်တာပါပဲ။ ရေငုပ်တာလည်း မျောက်ခေါင်းနဲ့ ငုပ်ရတာပဲ။ ရေကနောက်တော့ ဘာမှလဲ မမြင်ရဘူး။ ခေတ်မီပစ္စည်းကို ကျွန်တော်တို့ သုံးနိုင်ရင် မုချတွေ့မှာ သေချာပါတယ်။ အခုကျွန်တော်တို့ သုံးခဲ့တဲ့နည်းက အလွန်ရိုးစင်း တဲ့နည်းပါခင်ဗျား။ ပြည်တွင်ရေကြောင်းက ငှားတဲ့ သင်္ဘောနဲ့ ပုဂ္ဂလိကက ငှားတဲ့စက်လှေနှစ်စင်းကို ရေလယ်မှာ ကိုက် ၁၀၀၀လောက်ခွာပြီး ယှဉ်ရပ်ထားပါတယ်။ တစ်စင်းနဲ့တစ်စင်းကို ကြိုးနဲ့ဆက်ထားပြီး ဒီကြိုးကို ရေထဲက ကြမ်းပြင်မှာ ဒဂ္ဂတ်တိုက် သွားနေအောင် ခဲဆွဲပြီး စက်လှေနှစ်စင်းကို အပြိုင်မောင်းတာပါပဲ။

နောက်တစ်နည်းက တစ်စင်းကိုရပ်ထားပြီး ကြိုးစကို ရပ်ထားတဲ့ စက်လှေရဲ့ ကျောက်ချထားတဲ့ နေရာမှာချည်ပြီး ကျန်စက်လှေက စက်ဝိုင်းလို ပတ်ရှာတဲ့နည်းပါပဲ။ အဲဒီလိုရှာနေစဉ် အငြိတစ်ခုနဲ့တွေ့ပြီး ငြိတဲ့နေရာကို လေနဲ့သွားပြီး ရေထဲကို တိုက်ရိုက်ဆင်းငုပ် စူးစမ်းတာပါပဲ။

မေး ။ ဦးဇော်ဝင်းအောင်တို့ ရှာဖွေရာမှာ ငွေကြေးလည်း တောင့်တည်း ပြည့်စုံပါလျက်နှင့် ဘာဖြစ်လို့ ရပ်ပစ်လိုက်တာလဲ။

ဦးဇော်ဝင်းအောင် ။ အဖြေကတော့ ခေါင်းလောင်းကြီးကိုရှာဖွေရာမှာ ရေထဲ မြုပ်နေတာလဲ နှစ်ပေါင်း ၃၀၀-ကျော်နေပြီ။ ဒီခေါင်းလောင်းကြီးကို ဆယ်ယူရာမှာ သမားရိုးကျ ကျွန်တော်တို့ ရှာဖွေနည်းနဲ့ ရှာဖို့ကလည်း အလွန်မှ ခက်တယ်။ တွေ့ရှိဖို့လည်း ခက်တယ်။ ဆယ်လို့ကလည်း မလွယ်ဘူး။ ခေတ်မီသိပ္ပံနည်းမသုံးဘဲနဲ့ ဘယ်လိုမှမရနိုင်ဘူးဆိုတာသိတာနဲ့ ဒီထက်ပြည့်စုံတဲ့ အစီအစဉ်၊ ဒီထက် ပြည့်စုံတဲ့ နိုင်ငံတော်ရဲ့ အထောက်အပံ့တွေနဲ့ ပြန်ရှာဦးမယ်ဆိုပြီး ခေတ္တရပ်ထားတာပါပဲဆရာ။ ဆရာတို့ အခုလို စိတ်ဝင်စားပြီးလာမေးတော့

ကျွန်တော်တို့ အလွန်ပဲဝမ်းသာပါတယ်။ စိတ်ထဲမှာ အခုပဲပြေးပြီး ရေငုပ်ရှာချင်စိတ်တွေ ပေါက်လာပါတယ်။ ဆရာဦးစီးပြီး ဒီလုပ်ငန်းကို ပြည်သူတွေပါလို့ဆော်၊ သက်ဆိုင်ရာလူကြီးတွေကိုပါ တင်ပြပြီး “ပူးပေါင်းဆောင်ရွက်မယ်ဆိုရင် ကျွန်တော်တက်တက်ကြွကြွပါဝင်ဖို့ ကတိပြုပါတယ်ဆရာ။”

မေး ။ ဦးဇော်ဝင်းအောင်အနေနဲ့ ဓမ္မစေတီခေါင်းလောင်းကြီးနဲ့ ပတ်သက်ပြီး ဘာပြောချင် သေးလဲခင်ဗျား။

ဦးဇော်ဝင်းအောင် ။ ကျွန်တော်ပြောချင်တာကတော့ ဓမ္မစေတီခေါင်းလောင်းကြီးဟာ မြန်မာတစ်မျိုးသားလုံး

အတွက် ယဉ်ကျေးမှုအရရော၊ သမိုင်းဆိုင်ရာအရ ရော၊ သာသနာရေးဘာသာရေးအရပါ အလွန်အရေးကြီးတဲ့ အနုပညာအမွေအနှစ် ရှေးဟောင်းပစ္စည်းတစ်ခု ဖြစ်ရုံသာမကဘူး။ ကမ္ဘာ့အံ့ဖွယ် ပစ္စည်းကြီးတစ်ခု ဖြစ်ပါတယ်။ ဓမ္မစေတီခေါင်းလောင်းကြီးကို ဆယ်လိုက်ရင် ဒီနေ့က ကမ္ဘာပေါ်မှာရှိတဲ့ မော်စကိုက ကမ္ဘာအကြီးဆုံး ခေါင်းလောင်းကြီးဟာ အတော်ကြီးသေးသွားမှာပါ။ ဒါကို ကျွန်တော်တော့ ဆယ်ချင်တယ်။ ဆယ်လည်း ဆယ်ခဲ့ပါတယ်။ ကမ္ဘာပေါ်မှာ တက်တင်းနစ်သင်္ဘောကြီး မြုပ်နေတာ ဆယ်ယူတာကို ကမ္ဘာ့ပြည်သူ ၉၀-ရာခိုင်နှုန်းက စိတ်ဝင်စားကြတယ်။ ကမ္ဘာစာနယ်ဇင်းတွေကလည်း ရေးကြတယ်။ အခု ဓမ္မစေတီခေါင်းလောင်းကြီးအကြောင်းကို ပြည်သူလူထု ၁၀-ရာခိုင်နှုန်းလောက်ကတောင် မသိကြဘူး။ ခေါင်းလောင်းကြီးကို လက်နဲ့စမ်းမိတဲ့ ကရင်လေးတောင် ဘာကြီးမှန်းမသိတာ အလွန်ဝမ်းနည်းစရာကောင်းပါတယ်။ အခုဆရာတို့က စာရေးသားလို့ဆော်ပြီး ကျွန်တော်တို့တစ်တွေကလည်း ရှာကြမယ်။ အားလုံးဝိုင်းကူညီပံ့ပိုးကြလို့ တွေ့လိုက်တယ်ဆိုရင် တစ်ပြည်လုံး ပျော်ရွှင်ကြည်နူးစွာနဲ့ ဓမ္မစေတီမင်းတရားကြီးရဲ့ ကုသိုလ်တော်ခေါင်းလောင်း

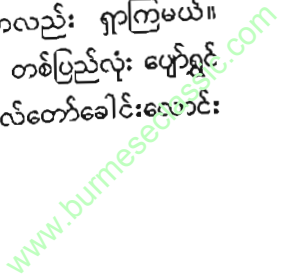



ကြီး ရွှေတိဂုံစေတီတော်မြတ်ကြီးတည်ရှိရာ သိင်္ဂုတ္တရကုန်းမြေပေါ်သို့ ပြန်လည်တင်ပို့ ခွင့်ရမယ်ဆိုရင် ဘယ်လောက် ကြည်နူးစရာ ကောင်းမယ် ဆိုတာ ဆရာပဲ စဉ်းစားကြည့်စေလိုပါတယ်ခင်ဗျား။

မေး ။ ဦးဇော်ဝင်းအောင်ဟာ ခေါင်းလောင်းကြီးနဲ့ ပတ်သက်ပြီး ဘယ်လို ခံစားနေရတယ် ထပ်မံ ရှာဖွေဖို့အတွက် ဘယ်လိုစိတ်အားထက်သန်နေတယ် ဆိုတာကို ကျွန်တော် ခန့်မှန်းလို့ရပါတယ်။ ဦးဇော်ဝင်းအောင်ရဲ့ စိတ်ဓာတ်ကိုလည်း လေးစားပါ တယ်။

ဦးဇော်ဝင်းအောင် ။ ဆရာအနေနဲ့ ခေါင်းလောင်းကြီးကို ဆယ်ယူလို့ ရပြီဆိုပြီး စိတ်ကူးနဲ့ပဲ စဉ်းစားကြည့်စမ်းပါ ၊ ဘယ်လောက် ဝမ်းသာစရာ ကောင်းမလဲ ။ ခေါင်းလောင်းကြီးကို ရွှေတိဂုံ စေတီတော်ကြီးအပေါ် ပြန်လည်တင်ပို့တဲ့ အခမ်းအနားကြီးကရာ ဘယ်လောက် ကြီးကျယ်လိုက်မလဲ။ ပြည်သူတွေဟာ ဘယ်လောက် ကြီးကျယ်လိုက်မလဲ။ ပြည်သူတွေဟာ ဘယ်လောက်များများ ဇာတိသွေး ဇာတိမာန် တက်ကြွပြီး ဝမ်းသာကြမလဲ၊ နယ်ချဲ့တွေဟာဒီသတင်းကြားရင် ဘယ်လောက်များ ကြောက်ရွံ့တုန်ကြမလဲဆိုတာ ဆရာပဲ စဉ်းစားကြည့် စမ်းပါဦးခင်ဗျား။



အပိုင်း (၆)

နိုင်ငံတကာနယ်ပယ်သို့ ရောက်ရှိလာသော ဓမ္မစေတီခေါင်းလောင်းကြီး

- အခန်း ၂၄ ဓမ္မစေတီခေါင်းလောင်းကြီးကိုဆယ်ဖို့ သယ်ဖို့စည်းစည်းခြင်း
- အခန်း ၂၅ ဂျင်(မ)ဘလန်ဆိုသူ ခေါင်းလောင်းရှာဖွေသူ လူတစ်ယောက်အကြောင်း
- အခန်း ၂၆ ဂျင်(မ)ဘလန်က ခေါင်းလောင်းကြီးအရွယ်အစားကို တွက်ချက်ပြခြင်း
- အခန်း ၂၇ သိဒ္ဓိဝင်ပန်းကန်ပြားပမာ ကမ္ဘာကစိတ်ဝင်စားမှုရှိလာသော ဓမ္မစေတီခေါင်းလောင်းကြီး
- အခန်း ၂၈ ဆယ်၍ကားမရဘဲ အင်တာနက်ထဲရောက်သွားသော ဓမ္မစေတီခေါင်းလောင်း

www.burmeseclassic.com

အခန်း ၂၄

ဓမ္မစေတီခေါင်းလောင်းကြီးကို  
ဆယ်ဖို့ သယ်ဖို့စည်းဝေးခြင်း

ခေါင်းလောင်းကြီးကို ဦးကြိုင်တို့အဖွဲ့ ရှာဖွေမှုသတင်းများကြောင့်  
ပြည်တွင်း၌ ဓမ္မစေတီခေါင်းလောင်း ကြီးအပေါ် လူစိတ်ဝင်စားမှုသည်  
နိုးကြားလာသည်။ ဦးမြတ်ခိုင်သည် ပုဂ္ဂိုလ်ရေးအရ ဤခေါင်းလောင်း  
ကြီးကို စိတ်ဝင်စားပြီး သူထုတ်ဝေသော ဂျာနယ်၊ မဂ္ဂဇင်းအသီးသီးမှနေ၍  
မျက်ခြေမပြတ်စောင့်ကြည့်ပြီး တောက်လျှောက် ရေးသားမှုပြုခဲ့၏။ ၁၉၉၆  
ခုနှစ်၊ အောက်တိုဘာလတွင်

“ဓမ္မစေတီမင်းကုသိုလ်တော်ခေါင်းလောင်းကြီးကို ရှာဖွေခြင်း”  
အမည်ဖြင့် စာအုပ်တစ်အုပ်ရေးသားခဲ့ပါ၏။

ဒေါ်ခင်အေးသိန်း ရှာဖွေတာက ၁၉၉၈ ခုနှစ်တွင် ရှာဖွေတာ  
ဖြစ်သည်။ ဤအတောအတွင်း အမေရိကန် နိုင်ငံသားရေငုပ်သမားတစ်ဦး  
ဖြစ်သူ ဂျင်ဘလန်အား ခေါင်းလောင်းကြီးအားရှာဖွေခွင့်ပေးခဲ့၍ ရန်ကုန်  
မြို့တော်စည်ပင်မှလည်း ခွဲကောင်းကောင်းနှင့်ရှာဖွေခဲ့၏။ မည်သည့်အဖွဲ့

ရှာဖွေမှုကို အားကိုးအားထားပြု၍ ကျင်းပသည် မသိ။ ၈-၁၀-၉၇ ခုနေ့က အင်းစိန်-မီးရထား စက်ခေါင်းရုံတွင် ပုဇွန်တောင် ရတနာပုံ ရေတပ်စခန်းမှနေ၍ ရွှေတိဂုံစေတီတော်ကြီးအပေါ်သို့ သယ်ယူရေးအပိုင်းနှင့် ပတ်သက်၍ ဆွေးနွေးမှုတစ်ရပ် ပြုလုပ်ခဲ့သည်။ ခေါင်းလောင်းကြီးအား မြစ်ဆုံမှ ရွှေတိဂုံစေတီတော်ကြီးပေါ်အထိ သယ်ယူရေးကိစ္စကို တရားဝင် ဆွေးနွေးကြသည်ဖြစ်၍ ပြည်သူလူထုကဓမ္မစေတီခေါင်းလောင်းတော်ကြီး ကို တထစ်ချ တွေ့ရှိခဲ့ပြီဟု ယူဆခဲ့ကြ၏။

နှစ်ပေါင်း ၃၈၅ နှစ်တိုင် ရေတွင်စံပျော်ခဲ့သော ဓမ္မစေတီမင်း ခေါင်းလောင်းတော်ကြီးကို မြန်မာပြည်သူတို့သည် မိမိတို့ကိုယ်တိုင် ဆယ်ယူသယ်ယူရတော့မည်ဖြစ်သည်။ ဓမ္မစေတီမင်း ကုသိုလ်တော် ခေါင်းလောင်းကြီးအား မိမိတို့အသက်ရှင်နေစဉ် မိမိတို့ မျက်စိအောက်၌ မိမိတို့ကိုယ်တိုင် ပါဝင်၍ ဆယ်ယူ သယ်ယူခွင့် ကြံကြိုက်ခြင်းသည် မြန်မာဗုဒ္ဓဘာသာဝင် တစ်ဦးအနေဖြင့် ရတောင့်ရခဲ့သော ကြံကြိုက်မှုကြီး ဖြစ်၏။ ပြည်သူတို့သည် ဓမ္မစေတီမင်း ခေါင်းလောင်းတော်ကြီး ဆယ်ယူရေး၊ သယ်ယူရေး ပွဲလမ်းသဘင်ကြီးတွင် မည်မျှပျော်ရွှင်ရမည်၊ မည်မျှကြည်နူးကြမည်၊ မည်မျှစိတ်ဝမ်းချမ်းသာဖြစ်ကြမည်ဆိုသောကိစ္စမှာ စဉ်းစားကြည့်ရုံမျှဖြင့် အလွန်အမင်း ဝမ်းမြောက်စရာဖြစ်ရပါ၏။

ဓမ္မစေတီမင်း ခေါင်းလောင်းတော်ကြီးအား ဆယ်ယူသယ်ယူရေး ပွဲလမ်းသဘင်ကြီးကို ရန်ကုန်မြို့တွင် ခမ်းနားသိုက်မြိုက်စွာ ကျင်းပမည် ဖြစ်ရာ ထိုပွဲသည် ပြည်သူတစ်ရပ်လုံး တစ်ခဲနက် ပါဝင်ဆင်နွှဲမည့် မကြုံစဖူး ထူးကဲ့သည့် ပွဲတော်ကြီးအဖြစ် မြန်မာ့သမိုင်းတွင် ကျန်ရစ်မည့် ပွဲတော်ကြီးဖြစ်ပါ၏။

အင်္ဂလိပ်တို့သည် ရွှေတိဂုံစေတီတော်ကြီးတည်ရှိရာ သီရိတ္တရ ကုန်းတော်ကြီးအား စစ်မြေအဖြစ် သတ်မှတ် ထားရာမှာ အနောက်မှခံ ဖွင့်ပွဲကို ကျင်းပစဉ်ကတစ်ကြိမ်၊ စဉ့်ကူးမင်းခေါင်းလောင်းကို ပြန်လည်

ဆယ်ယူခဲ့စဉ်က တစ်ကြိမ်မြန်မာ ပြည်သူတို့သည် ကုသိုလ်တရားနှင့် ယှဉ်သော ကျေနပ်ဝမ်းသာမှုကို ရခဲ့ဖူးပါ၏။

ထိုကဲ့သို့သော ရှားပါးလှသော ပြည်သူတစ်ရပ်လုံး ကုသိုလ် တရားနှင့် ယှဉ်အပ်သော ကြည်နူးဝမ်းသာမှုကို ဓမ္မစေတီမင်း ခေါင်း လောင်းကြီး ဆယ်ယူသယ်ယူချိန်တွင် ပြည်သူများ မုချရရှိမည်ဖြစ်ပါ၏။

မည်မျှ ဝမ်းမြောက်စရာဖြစ်ပါသနည်း။  
မည်မျှကြည်နူးဖွယ်ရာ ဖြစ်ပါသနည်း။

မကြာသေးမီက ကျွန်တော်တို့ရွာမှ ရပ်ဆွေရပ်မျိုးများ ရန်ကုန်သို့ တရားဖူးလာကြသည်။ ရွှေတိဂုံစေတီတော်ကြီးသို့ သွားရောက်ဖူးမြော်ကြ ပြီးနောက် တရားဖူးအဖွဲ့အား “အကြီးတို့ ဘာဆုတွေ တောင်းခဲ့ပါ သလဲ”ဟု မေးရာ ကျွန်တော်၏ အဘွားတော်သူက “ဟဲ့ ဓမ္မစေတီ ခေါင်းလောင်းကြီးကို ဆယ်ယူတဲ့ ပွဲတော်ကြီးနဲ့ ကြံကြိုက်ရပါလို့၏။ ခေါင်းလောင်းကြီး ဆယ်ယူလို့ရတဲ့အထိ အသက်ရှင်ရပါလို့၏။ ဒီခေါင်း လောင်းတော်ကြီးကို တွေ့ပြီးမြင်ပြီး ဖူးပြီးသော ကုသိုလ်စိတ်ဖြင့် ဘဝကူးရ ပါလို့၏လို့ ဆုတောင်းခဲ့တယ်”ဟု ဆိုပါသည်။ ပြည်သူများသည် ခေါင်းလောင်းကြီးကို ဤမျှအထိ စိတ်ဝင်စားနေကြ၏။

အဘွားက ဒီလိုဆိုတော့ ကျွန်တော်ဝမ်းနည်းလာသည်။ ခေါင်းလောင်းကြီးကို ရှာဖွေရင်း ကွယ်လွန်ခဲ့ရှာသော ကျွန်တော့်သား မောင်နေဦးကို သတိရလာသည်။

“သားရေ မင်းရှာဖွေခဲ့တဲ့ ခေါင်းလောင်းကြီးကို နိုင်ငံတော်က ဦးစီးကြီးကြပ်ပြီး ရှာဖွေလို့တွေ့ရှိနေပြီလို့သိရတယ်။ မကြာခင် ဆယ်ယူ တော့မယ်။ မကြာခင် သယ်ယူတော့မယ်တဲ့။ ငါ့သား ဒီခေါင်းလောင်းကြီး ဆယ်ယူရာမှာ အဖေနှင့်တကွ မြန်မာပြည်သူတစ်ရပ်လုံး တစ်ခဲနက် ပါဝင်ကြမယ်။ သယ်ယူရာမှာ မင်းကိုယ်တိုင် ပါဝင်ခွင့်မရပေမယ့် အဲဒီ ကုသိုလ်တော်ကြီးကို သယ်ယူနိုင်တော့မှာမို့ ငါ့သား ရောက်ရာဘဝက

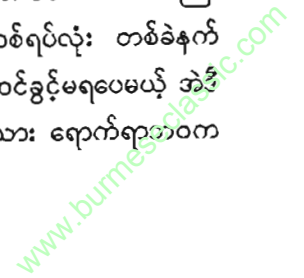

သာခေပေတော့” ဟု ကျွန်တော်က ဆိုပါသည်။ ဓမ္မစေတီခေါင်းလောင်းတော်ကြီးသည် ၁၉၉၅ခုနှစ်၊ ၁၉၉၆ခုနှစ်၊ ၁၉၉၇ခုနှစ်များတွင် အများပြည်သူ တစ်ရပ်လုံး စိတ်ဝင်စားသည့် လုပ်ငန်းအဖြစ် ရပ်တည်နေခဲ့၏။

ခေါင်းလောင်းကြီးနှင့် ပတ်သက်၍ ကျွန်တော်သည် သတင်းအချက်အလက်များကိုအဆက်မပြတ် စုဆောင်းနေစဉ် အောက်တိုဘာလအတွင်း၌ ပုဇွန်တောင် မီးရထားစက်ခေါင်းစက်ရုံမှ ဒုတိယ အထွေထွေမန်နေဂျာ ဦးခင်မောင်သွင်ဦးက ခေါင်းလောင်းကြီး သယ်ယူရေးကိစ္စနှင့် ပတ်သက်၍ တွေ့ဆုံလိုပါသည်။ မိမိသည် ခေါင်းလောင်းကြီး သယ်ယူရေးကိစ္စအတွက်နည်းလမ်းများ ရှာဖွေနေပါသည်ဟုဆိုသောအခါ ခေါင်းလောင်းကြီးနှင့် ပတ်သက်သော တိုးတက်မှုအခြေအနေအရပ်ရပ်ကို သိရှိရန် ဦးခင်မောင်သွင်ဦးနှင့် ကျွန်တော်သည် သွားရောက်တွေ့ဆုံခဲ့ပါ၏။

ယခုအခါ ခေါင်းလောင်းကြီးတည်ရှိရာနေရာကို သက်ဆိုင်ရာမှ သိရှိထားပြီးဖြစ်သည်ဟုဆို၏။ ထိုသို့ဆိုပါက ဆယ်ယူရေးကို ရာသီဥတုအချိန်ကာလနှင့် ကိရိယာပစ္စည်းများ စုဆောင်းနေချိန်တွင်သယ်ယူရေးအတွက်လည်း ကြိုတင်ပြင်ဆင်မှုများပြုလုပ်ခြင်းသည် လုပ်သင့် လုပ်ထိုက်သော ကိစ္စတစ်ရပ်ဖြစ်ပါသည်။

ဓမ္မစေတီမင်း ခေါင်းလောင်းတော်ကြီးသည် အလေးချိန်ပိဿာ (၁၈၀၀၀၀)တစ်သိန်းရှစ်သောင်း ရှိသည်ဟုဆိုပါ၏။ ထိုသို့ဆိုပါက အလေးချိန်တန် (၂၉၀)မှ (၃၀၀)ခန့်အထိရှိမည်ဟု ခန့်မှန်းရသည်။

ကမ္ဘာပေါ်တွင် အကြီးဆုံးခေါင်းလောင်းကြီးသည် မော်စကိုမြို့ရှိ ဇာကိုလိုကောအမည်ရှိ ခေါင်းလောင်း ကြီးဖြစ်၍ တန်ချိန် ၂၀၀ ကျော်ရှိသည်။ ၁၈၃၃ခုနှစ်က သွန်းလုပ်ခြင်းဖြစ်၏။ ဒုတိယအကြီးဆုံးခေါင်းလောင်း ကြီးအား မော်စကိုမြို့တွင်ပင်ရှိ၍ အလေးချိန် တန် ၁၂၈ တန်ရှိ၏။ ကမ္ဘာ့တတိယအကြီးဆုံး ခေါင်းလောင်းကြီးသည် မင်းကွန်း

ခေါင်းလောင်းကြီးဖြစ်သည်။ အလေးချိန်တန် ၈၀ ရှိသည်။ တရုတ်နိုင်ငံ ပီကင်းမြို့တွင် ၅၃ တန်အလေးချိန်ရှိသော ခေါင်းလောင်းကြီး တစ်လုံးရှိ၍ နန်ကင်းမြို့တွင်ကား ၂၂တန်ရှိသော ခေါင်းလောင်းကြီး တစ်လုံးရှိရာ ဓမ္မစေတီမင်းခေါင်းလောင်းကြီးသည် ပိဿာ တစ်သိန်းရှစ်သောင်းဟု ဆိုပါက တန် ၃၀၀ မျှရှိရာ ခေါင်းလောင်းကြီးကို ဆယ်ယူပြီးပါက တကယ်တမ်း တန် ၃၀၀ အမှန်တကယ်ရှိပါက ဤခေါင်းလောင်းကြီးသည် ကမ္ဘာပေါ်တွင် အကြီးဆုံးခေါင်းလောင်းကြီး၏နေရာကို ရယူမည်ဖြစ်သည်။ ထို့အပြင် ယနေ့ကမ္ဘာပေါ်တွင် အကြီးဆုံးနေရာကို ရယူထားသော မော်စကိုခေါင်းလောင်းသည် ၁၈၃၃ ခုနှစ်တွင်မှ သွန်းလုပ်ခဲ့ရာ ဓမ္မစေတီခေါင်းလောင်းသည် ၁၄၇၆ခုနှစ်တွင် သွန်းလုပ်ခဲ့ခြင်းကြောင့် ယနေ့ ကမ္ဘာ့အကြီးဆုံးခေါင်းလောင်းထက် နှစ်ပေါင်း ၃၅၇နှစ်တိတိစော၍ သွန်းလောင်းခဲ့သဖြင့် မွန်-မြန်မာတို့အတွက် ဂုဏ်ယူဖွယ်ရာ ခေါင်းလောင်းကြီး ဖြစ်ကြောင်းကို ကျွန်တော်သည် ကြီးပွားရေးလမ်းညွှန်ဂျာနယ်တွင် သီးခြားဆောင်းပါးတစ်ပုဒ်ရေးသားခဲ့သည်ကို ဖော်ပြအပ်ပါသည်။

ကျောက်တော်ကြီးဘုရား သယ်ယူမှုများ

ဓမ္မစေတီမင်းခေါင်းလောင်းကြီးကို သယ်ယူမည်ဟုဆိုပါက ယင်းသည် မြန်မာ့သမိုင်းတွင် အကြီးဆုံးသော သယ်ယူမှုဖြစ်ပါ၏။

ကျွန်တော်တို့သည် မြန်မာ့သမိုင်း၌ လေးလံသော သယ်ဆောင်မှုများကို အများအပြားပြုလုပ်ခဲ့ရာရခိုင်မှ အမရပူရသို့ မဟာမုနိရုပ်ပွားတော်ကြီးအား ပင့်ဆောင်မှုသည် သမိုင်းဝင် သယ်ယူမှုတစ်ရပ်ဖြစ်ပါ၏။

၁၇၈၄ခုနှစ် အောက်တိုဘာလတွင် ပဒုံမင်း(ဘိုးတော်ဘုရား) သည် အိမ်ရှေ့မင်းသားကို ရခိုင်သို့ စေလွှတ်ခဲ့၏။ အိမ်ရှေ့မင်းသားသည် ဓညဝတီကို အောင်နိုင်ကာ မဟာမုနိရုပ်ပွားတော်ကြီးကို ရခိုင်မှ အမရပူရသို့ ပင့်ဆောင်ခဲ့၏။

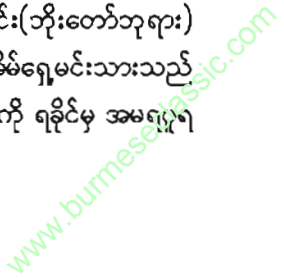

အိမ်ရှေ့မင်းသည် ၁၇၈၅ခု၊ ဇန်နဝါရီလမှစ၍ ရခိုင်ကမ်းမြောင် ဒေသနှင့် ရခိုင်ရိုးမကိုဖြတ်ကာ လူအင်အားကို အသုံးပြု၍ ချောင်းမြောင်း များစွာကိုဖြတ်၍ တောင်ပေါင်း ၁၃၈လုံးကို ကျော်ကာ စခန်း ၅၄ခန်းချ၍ သယ်ယူခဲ့၏။ အိမ်ရှေ့မင်းသည်စဉ်က တောင်ကုတ်တောင်ကြားကို အသုံးပြုပြီး ပန်းတောင်းမြို့မှ တစ်ဆင့် အမရပူရသို့ သယ်ယူရာတွင်ကား ဧရာဝတီကိုအသုံးပြုခဲ့သည်။ မဟာမုနိဆင်းတုတော်ကြီး၏ အမြင့်သည် ၁၂ပေ ၇လက်မရှိ၏။ ဧရာဝတီမြစ်ကြောင်းတွင် ဖောင်တော်ကိုအသုံးပြု၍ ကြီးကျယ်ခန့်ညားသော သယ်ဆောင်မှုကြီးဖြင့် ပင့်ဆောင်တော်မူလာခြင်း ဖြစ်၏။ ထိုစဉ်က အိမ်ရှေ့မင်းသား မဟာမုနိရုပ်ပွားတော်ကြီး ကို သယ်ဆောင်မှုနှင့် ပတ်သက်၍ တမ္ပဝတီဦးဝင်းမောင်က “မဟာသီဟ သူရ အိမ်ရှေ့မင်းကိုယ်တော်တိုင် မဟာမုနိ ရုပ်ပွားတော်ကို သယ်ယူစဉ်က စွပ်ဖားကို အသုံးပြုပြီး သယ်ခဲ့တာဖြစ်ပါတယ်။ စွပ်ဖားဆိုတာကတော့ ဦးနုပဲ့မှာ အကော့များပါတဲ့ ဘောင်တန်းနှစ်ခုကို ထုတ်များနဲ့ဆက်ပြီး အဲဒီပေါ်မှာ သစ်သားခင်ပြီး ဆင်းတုတော်ကြီးကို တင်အောက်က ကျွန်းတလိမ့်တုံးများကို ခင်းပြီး ဆင်နဲ့ လှနဲ့ ဆွဲယူခဲ့တာပါပဲ။ ဒါပေမယ့် လမ်းခရီးကရှည်တယ်။ မြစ်ချောင်းအင်းအိုင်များတယ်။ တောင်အတက်၊ တောင်အဆင်းခရီးဖြစ်တယ်။ အတက်မှာ အင်အားသုံးရသလို အဆင်းမှာ လည်း သတိထားရပါတယ်။ အတက်ကို ဆွဲတင်တဲ့အခါမှာ သုံးမြောင့် ကျမ်းတုံးများကို အသုံးပြုရပါတယ်။ ပန်းတောင်းရောက်တော့ အိမ်ရှေ့မင်း ဟာ မဟာမုနိရုပ်ပွားတော်ကြီးကို ပြည်ကြီးမွန်ဖောင်နဲ့ ပင့်ဆောင်တော်မူတာ ဖြစ်ပါတယ်။

ဒါ့အပြင် ကျွန်တော်တို့ဟာ ကျောက်တော်ကြီး ရုပ်ပွားလေးဆူ ကိုလည်း သယ်ယူတဲ့ အတွေ့အကြုံရှိပါတယ်။ ကျောက်တော်ကြီးလေးဆူ ကတော့ -

- ၁။ မင်းတုန်းမင်းကြီးရဲ့ ယခုမန္တလေးတောင်ခြေမှာရှိတဲ့ မဟာသကျ မာရဇိန် ကျောက်တော်ကြီးဘုရား (၁၂၁၄-၁၂၄၀)
  - ၂။ ဘကြီးတော်နဲ့ ပုဂံမင်းတို့ရဲ့ ကောင်းမှုတော်မဟာသကျရံသီ တောင်သမံကျောက်တော်ကြီးဘုရား
  - ၃။ အင်းဝ ဆင်ကျုံးခံတပ်အနီးမှာရှိတဲ့ တနင်္ဂနွေမင်း (၁၀၇၆-၁၀၉၅)နဲ့ သားတော် မဟာဓမ္မရာဇာ ဟံသာဝတီရောက်မင်း (၁၀၉၅-၁၁၁၃) တို့ရဲ့ ကုသိုလ်တော် လောကသရဖူ ကျောက် တော်ကြီး ဘုရားနှင့်
  - ၄။ စစ်ကိုင်း သရက်ပင်ဆိပ် သောတာပန်မှာရှိတဲ့ လေးကျွန်းမာန် အောင် ကျောက်တော်ကြီးဘုရားတို့ ဖြစ်ပါ၏။ ဒီကျောက်တော် ကြီးဘုရားကိုတော့ အင်းဝဆင်ဖြူရှင်ဘွဲ့ခံ တနင်္ဂနွေမင်း (၁၀၇၆-၁၀၉၅) ထုဆစ်ကိုးကွယ်တာဖြစ်ပါတယ်။
- မန္တလေး မဟာသကျမာရဇိန်ကျောက်တော်ကြီးဘုရားကို စကျင်တောင်ကရရှိတဲ့ ကျောက်တုံးကြီးကို အကြမ်းခတ် ထုလောင်းစေပြီးမှ ဖောင်ဖွဲ့ထားတဲ့ သမ္ဗန်တော်ကြီး နှစ်စင်းပေါ်တင်ပြီး ဧရာဝတီမြစ်ကြောင်း အတိုင်း မြန်မာစင်္ကြာ မီးသင်္ဘောဖြင့်ဆွဲ၍ မန္တလေးအနောက်ပြင် အီကင်းရွာဆိပ်အထိဝင်၍ ထိုမှ ရွှေတစ်ချောင်းမြောင်းသို့သွင်းကာ ယင်းမှ တစ်ဆင့် မန္တလေးတောင်သို့ ရိုးရာနည်းဖြစ်သော တလိမ့်တုံးနှင့် စွပ်ဖားကို အသုံးပြုကာလွန်ကြီးဖြင့် ဆွဲခဲ့တာဖြစ်ပါတယ်။ အဲဒီတုန်းက လူအင်အား တစ်သောင်းနှစ်ထောင်ကို အသုံးပြု ခဲ့ပါတယ်’ ဟုဆိုပါ၏။

မင်းကွန်းခေါင်းလောင်းကြီး သယ်ယူမှု

ရှေးယခင်ကကြီးမားသော သယ်ယူမှုများနှင့်ပတ်သက်၍ ဆရာကြီး ဦးမောင်မောင်တင် (မဟာဝိဇ္ဇာ)က မင်းကွန်းခေါင်းလောင်း ကြီးသွန်းလုပ်ရာမှာ နန်းတော်ကျွန်းမှာ သွန်းပြီး ဧရာဝတီမြစ်ကို ဖောင်နဲ့

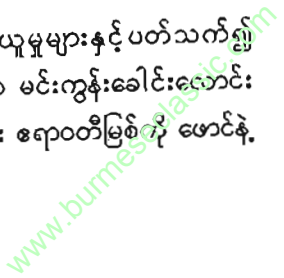

ဖြတ်ကူးသယ်ယူ ခဲ့တာဖြစ်ပါတယ်။ ရေကြောင်းကို အသုံးပြုပြီး လေးလံ တဲ့ ပစ္စည်းတွေကို သယ်ရာမှာ မြန်မာတွေဟာ ရေကြီးတဲ့အချိန် ရေကျတဲ့အချိန်တွေကို အသုံးပြုပါတယ်။ ဓမ္မစေတီမင်း ခေါင်းလောင်း ကြီးကို သယ်ယူရာမှာ ရှေးကလေးလံတဲ့ ပစ္စည်းများကို ရွှေပြောင်းကြရာမှာ သယ်ယူတဲ့နည်းနဲ့ ခေတ်သစ်သယ်ယူတဲ့ နည်းမျိုးစုံကို လေ့လာပြီး အန္တရာယ်ကင်းတဲ့နည်း၊ ဖြစ်နိုင်တဲ့နည်းတွေကို စဉ်းစားရပါမယ်ဟု ဆို၏။

**ဓမ္မစေတီခေါင်းလောင်းတော်ကြီး  
သယ်ယူမည့်လမ်းကြောင်း**

ဓမ္မစေတီ ခေါင်းလောင်းတော်ကြီးကို တွေ့ရှိဆယ်ယူပြီးပါက ကျယ်ဝန်း၍ အများပြည်သူလာရောက် ကြည့်ရှုနိုင်သော ဗိုလ်တထောင် မြို့နယ် သို့မဟုတ် ပုဇွန်တောင်မြို့နယ် ရတနာပုံရေတပ်စခန်းတစ်နေရာရာ တွင် ထားရှိမည်ဖြစ်ပါ၏။

ထိုနေရာကို သတ်မှတ်ရွေးချယ်ခြင်း မရှိသေးပါ။ ထိုနေရာတွင် ခေါင်းလောင်းတော်ကြီးအား ဆေးကြောခြင်း၊ သန့်ရှင်းခြင်း၊ ခေါင်းလောင်း တော်ကြီးပါ ခေါင်းလောင်းစာများကို ပညာရှင်တို့ လေ့လာခြင်း၊ မွန်မြန်မာ ပန်းတည်းပညာကို လေ့လာခြင်း အစရှိသော သုတေသနလုပ်ငန်းများကို လုပ်ဆောင်၍ အများပြည်သူနှင့်တကွ နိုင်ငံတကာမှ လေ့လာသူများ၊ သတင်းဌာနများ၊ ကမ္ဘာလည့်ခရီးသည်များအား ပြသမှုများကို အချိန်ယူ၍ ပြုလုပ်ထားရှိစရာများ ရှိပါ၏။

ထို့နောက် ခေါင်းလောင်းတော်ကြီးအား ဗိုလ်တထောင်နှင့် ပုဇွန်တောင်မြို့နယ်တို့မှ ရွှေတိဂုံကုန်းတော်ပေါ် သို့ ပင့်ဆောင်ရာတွင် ပထမကမ်းနားလမ်းကိုအသုံးပြု၍ လမ်းမတော်ထိပ်အထိ တဖြောင့် တည်းသောရထားလမ်းဖြင့် သယ်ယူမည်။ သိမ်ကြီးဈေးရှိ ခုံးကျော်တံတား များကို ရှောင်လှိ၍ ကမ်းနားလမ်းမှ ရွှေတိဂုံဘုရားလမ်းသို့ မကွေ့ဘဲ

လမ်းမတော်ရောက်မှ ကွေ့ခြင်းဖြစ်ပါ၏။ လမ်းမတော်အတိုင်း မြောက် ဘက်သို့ သယ်ယူခဲ့ပြီး ဗိုလ်ချုပ်အောင်ဆန်းလမ်းအရောက်တွင် ထိုလမ်း အတိုင်း ဆေးရုံကြီးရှေ့မှ ရွှေတိဂုံဘုရားလမ်းအထိ သယ်ယူ လာခဲ့ပြီး ထိုမှရွှေတိဂုံဘုရားတောင်ဘက်မုခ်သို့ သယ်ဆောင်မည်။ ရွှေတိဂုံဘုရား တောင်ဘက်မုခ်မှ အလယ်ပစ္စယာလမ်းအတိုင်း အရှေ့ဘက်မုခ်သို့ သယ်ယူရန်ဖြစ်၏။

ရွှေတိဂုံအရှေ့ ဘက်စောင်းတန်း၏မြောက်ဘက် အလယ်ပစ္စယာ မှနေ၍ ရထားလမ်းခင်းကာ ရွှေတိဂုံစေတီတော်ကြီးပေါ်သို့ တင်ဆောင်ရန် ဖြစ်ပါ၏။

ဓမ္မစေတီခေါင်းလောင်းတော်ကြီးကို ရတနာပုံရေတပ်စခန်း သန့်စင်ဆေးကြောရာနေရာမှ ရွှေတိဂုံစေတီတော်ကြီးအပေါ်သို့ တင်ယူရေး အတွက် အကြံပြုဆွေးနွေးပွဲတစ်ရပ်ကို ၁၉၉၇ခုနှစ်၊ အောက်တိုဘာလ ၈ ရက်နေ့က အင်းစိန်မီးရထားခေါင်းစက်ရုံအစည်းအဝေး ခန်းမ၌ကျင်းပ ခဲ့၏။ ထိုဆွေးနွေးပွဲတွင် ဦးခင်မောင်သွင်ဦးက သူ၏ခေါင်းလောင်းကြီး သယ်ယူရေးစာတမ်းကို ဖတ်ကြားတင်သွင်းသည်။

**ဦးခင်မောင်သွင်ဦး၏ ပထမအစီအစဉ်**

ဦးခင်မောင်သွင်ဦးက ခေါင်းလောင်းကြီး၏ အလေးချိန်ကို တန် ၂၉၀ ရှိမည်ဟု ခန့်မှန်းပါ၏။ ခေါင်းလောင်း၏ နှုတ်ခမ်းအဝသည် ၁၂ပေ၊ ဇောက် ၁၈ ပေရှိသည်။

ဦးခင်မောင်သွင်ဦးက ခေါင်းလောင်းကြီးကို သတ်မှတ်ထားသော ခရီးလမ်းတစ်လျှောက် မီးရထား သံလမ်းများခင်း၍ အထူးစီမံထားသော ရထားတွဲပေါ်သို့ ခေါင်းလောင်းကြီးအားတင်ကာ စက်အား၊ လူအား ဆင်မြင်းခြံရံလျက် မင်းခမ်းမင်းနားဖြင့် ဆွဲယူရန်ဖြစ်ပါ၏။

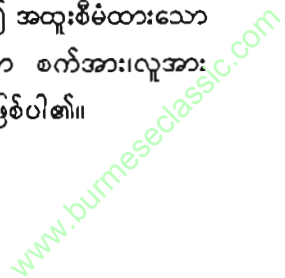

ထိုသို့ ဆွဲယူရာတွင် ဦးခင်မောင်သွင်ဦးက 'ကျွန်တော်က ၇၅ ပေါင် မီးရထားသံလမ်းတွေကို အဆက် (၆) ဆက်နဲ့ ဂဟေမဆော်ဘဲ ဖမ်းပြီး သံခွေကြီး သုံးခွေပြုလုပ်ပါမယ်။ ထိုသံခွေကြီးများနဲ့ ၁၉ပေ အမြင့်ရှိတဲ့ သံခြင်းကြားကြီးတစ်ခု ပြုလုပ်ပါမယ်။

ခေါင်းလောင်းကြီးကို တန် ၅၀မနိုင်တဲ့ ကရိန်းကြီး ခြောက်စီးနဲ့ တစ်ပြိုင်နက် မ၊ယူပြီး သံခြင်းကြားကြီးအတွင်းကို ထောင်လိုက် ထည့်ပါမယ်။ သံခြင်းကြားကြီးအတွင်း၌ ခေါင်းလောင်းကြီး မလှုပ်ရှား နိုင်အောင် သံတန်းများအပေါ် သစ်သားခံ၍ စိုများရိုက်ကာ ထိန်းပြီး ရထားတွဲနဲ့ သယ်ပို့ပါမယ်။ သယ်ယူရာမှာ လမ်းတစ်လျှောက်လုံးမြေညီမှာ သယ်ရပေမယ့် အလယ်ပစ္စယာကနေ ကုန်းတော်ပေါ် သယ်ရာမှာတော့ သီးခြားအစီအစဉ် ထပ်လုပ်ရပါမယ်။ ခေါင်းလောင်းကြီး သယ်ယူရေး သီးခြားစာတမ်း ရေးထားပါတယ်' ဟု ဆိုပါ၏။

ဦးခင်မောင်သွင်ဦး၏ ဓမ္မစေတီခေါင်းလောင်းတော်ကြီး သယ်ယူ ပြီးပါက မူလနေရာသို့ သယ်ယူတင်ပို့ရန် တာဝန်ပေးချက်နှင့် ပတ်သက်၍ တင်ပြချက် ဖာတမ်းကို သီးခြားဖော်ပြထားပါ၏။

မီးရထားဌာနမှ အထွေထွေမန်နေဂျာ ဦးလှရီ၊ အင်းစိန်စက်ခေါင်း စက်ရုံမှ လက်ထောက် အထွေထွေမန်နေဂျာ ဦးစိုးမြင့်၊ လက်ထောက် အထွေထွေမန်နေဂျာ ပုဇွန်တောင်စက်ခေါင်းစက်ရုံမှ ဦးဝင်းဦးတို့က ဆွေးနွေးကြရာတွင် 'ဦးခင်မောင်သွင်ဦး တင်သွင်းသော ရထားလမ်းဖြင့် သယ်ယူသည့်နည်းသည် အမှန်တကယ်ဖြစ်နိုင်သောနည်းဖြစ်သည်။ အလေးချိန်တန် ၃၀၀ ခန့်လေးသော ပစ္စည်းကို ရထားလမ်းပြုလုပ်၍ပင် သယ်ဆောင်မှရမည်။ သို့သော် ရထားတွဲကို အသုံးမပြုဘဲ ရထားလမ်းမ ပေါ်တွင် ရှေးမြန်မာစွတ်ဖားဆွဲနည်းကို အသုံးပြုပါက ပိုမို၍ လွယ်ကူမည်။ ရထားတွဲလို အမြင့်လည်းများစွာ မရှိသောကြောင့် အဆင်ပြေမည်ဟု တင်ပြ ပြောဆိုကြပါ၏။

သံစွတ်ဖားကိုအသုံးပြုမည်

ဦးစိုးမြင့်က ဆရာဦးခင်မောင်သွင်ဦးရဲ့ ခေါင်းလောင်းတော်ကြီးကို မီးရထားသံလမ်းခင်းပြီးသယ်မယ်ဆိုတဲ့အတွေးကို ကျွန်တော်တို့ ဘယ်လိုမှ မပယ်ရှားနိုင်ပါဘူး။ အကောင်းဆုံးနဲ့ အမှန်ဆုံး၊ အသင့်တော်ဆုံး နည်းလမ်း ဖြစ်ပါတယ်။ ကျွန်တော်တို့ ထပ်စဉ်းစားတာက သံလမ်းပေါ်မှာ ရထားတွဲ တင်မယ်ဆိုရင် ရထားတွဲမှာ အမြင့်ရှိနေမယ်။ ဒီတော့သံလမ်းပေါ်မှာ အချင်းသုံးလက်မ အလျား ၁၆ပေရှိတဲ့ သံချောင်းများကို ကန့်လန့်ဖြတ် ခင်းပေးထားမယ်။ အဲဒီပေါ်မှာ နှစ်လက်မအထူရှိတဲ့ သံပြားကြီးခင်းမယ်။ အဲဒီသံပြားကြီးကို ကြိုးနဲ့တပ်ပြီး လူတစ်သောင်းနဲ့ပဲဆွဲဆွဲ၊ ဆင်၊ မြင်း စသည်တို့ဖြင့်ပဲဆွဲဆွဲ၊ စက်အားနဲ့ပဲဆွဲဆွဲနိုင်ပါတယ်။ အဓိက အလေးထား ရမည့် နေရာက အလယ်ပစ္စယာကနေ ကုန်းတော်ပေါ်ကိုတင်တဲ့ လမ်းကြောင်းပါပဲ။ ဒီနေရာရဲ့ ဇောက်ဟာ အမြင့်ဆုံး ၁၈ ဒီဂရီလောက် ရှိလို့သိပ်စောက်တယ်လို့တော့ မဆိုသာပါဘူး။ ဒါပေမယ့် အဲဒီနေရာက ရထားလမ်းကို စနစ်တကျလုပ်ရပါမယ်။ ဘယ်လိုလုပ်မယ်ဆိုတာ ဆရာ ဦးခင်မောင်သွင်ဦးရဲ့ စာတမ်းမှာလည်း ပါပြီးပါပြီ။ အဓိကကတော့ သံမဏိကြိုးနဲ့ ဆွဲတင်ရမှာပါ။ အဲဒီအဆင့်မှာတော့ ခုနသံလုံးကို အောက်ခံပြီး သံပြားနဲ့ စွတ်ဖားလိုအသုံးပြုမှုမဟုတ်ဘဲ ခေါင်းလောင်း ထည့်ထားတဲ့ ခြင်းကြားကြီးကို သံမဏိကြိုးဆွဲစက်နဲ့ တင်ရမှာပါ' ဟု ပြောပြပါ၏။

ယခုတင်ပြသော နည်းကို ပိုမိုပြည့်စုံအောင် အတတ်ပညာရှင်များ၊ အတွေ့အကြုံရှိသူများအား ထပ်မံတင်ပြ၍ အသေးစိတ် ဆွေးနွေးမှုများကို ထပ်မံ ပြုလုပ်ဦးမည်ဖြစ်ပါ၏။

www.burmeseclassic.com

သေချာအောင် သုံးကြိမ်အထိစမ်းသပ်သင့်

ယခုတင်ပြသောနည်းလမ်းနှင့်ပတ်သက်၍ စာရေးဆရာကြီး သိပ္ပံမှူးတင်က 'အခုထိတော့ မီးရထားပို့ ဆောင်ရေးဝန်ကြီးဌာနက တင်ပြတဲ့ နည်းလမ်းဟာ ငြင်းပယ်စရာမရှိပါဘူး။ ဒါပေမယ့် ကျွန်တော်တို့ ကတော့ ဘယ်နည်းနဲ့ပဲသယ်မယ်လို့ ဆုံးဖြတ်ဆုံးဖြတ်၊ ဆုံးဖြတ်တဲ့နည်းနဲ့ အလေးချိန်တန် (၃၀၀)ရှိတဲ့ ပစ္စည်းကို အနည်းဆုံး သုံးကြိမ်လောက် ရီဟာဇယ်လုပ်စေချင်ပါတယ်။ မြန်မာမှာ ပွဲမဝင်ခင် အပြင်ကကျင်းပဆိုတဲ့ အတိုင်း အကြိမ်ကြိမ်သေချာအောင် စမ်းသပ်စေချင်ပါတယ်။ ဘာပြုလို့လဲ ဆိုတော့ ဒီကိစ္စက နိုင်ငံအတွက် အရေးကြီးတယ်။ နည်းနည်းလေးမှလည်း အမှားမခံနိုင်လို့ပါ' ဟုဆိုပါ၏။

ဓမ္မစေတီခေါင်းလောင်းကြီး ဆယ်ယူရေးတွင် ပထမဦးဆုံး ဆော်ဩသူတစ်ဦးဖြစ်သည့် ရှေးဟောင်း သုတေသန ပညာရှင် ဦးကိုကိုက 'ခေါင်းလောင်းကြီးကို သယ်ယူဖို့ ရွှေတိဂုံစေတီကြီးပေါ်တင်ဖို့ ဆွေးနွေးချက် အားလုံးဟာ စိတ်ဝင်စားစရာကောင်းပါတယ်။ တကယ်လို့ အရှေ့ဘက် စောင်းတန်းကနေ စေတီတော်ကြီးအပေါ် ဆွဲတင်ရာ ရထား လမ်းဖောက်ပြီး ဆွဲတင်မယ်ဆိုရင် ခေါင်းလောင်းကြီးကို ဆွဲတင်တဲ့လမ်းကို သမိုင်းဝင်အဖြစ် ဖျောက်မပစ်ဘဲ ထားစေချင်ပါတယ်။ မြန်မာတွေဟာ ဒီနည်းနဲ့ ဆွဲတင်ခဲ့တယ်ဆိုတာ နောင်လာ နောင်သားတွေ တွေ့မြင်နိုင်အောင်၊ ကမ္ဘာလှည့်ခရီးသည်တွေ လာရောက် ကြည့်ရှုရာ နေရာတစ်ခုဖြစ်အောင်ပါ။ ဒါ့အပြင် ဆယ်ယူရေး သယ်ဆောင်ရေးလုပ်ငန်းများကို အစစအရာရာ မှတ်တမ်းများနဲ့ ထားရှိဆောင်ရွက်ရေးကိုလည်း ပြုလုပ်စေချင်ပါတယ်' ဟု ဆိုပါ၏။

စာရေးဆရာသူရဇော်နှင့် ဓမ္မစေတီခေါင်းလောင်းကြီးကို ဒုတိယ အကြိမ် ဆယ်ယူစဉ်က ပါဝင်ခဲ့သော ဦးသောင်းဌ၊ အင်ဂျင်နီယာ ဦးဇော်ဝင်းအောင်တို့ကလည်း ခေါင်းလောင်းကြီး အန္တရာယ်ကင်းစွာ

ရွှေတိဂုံစေတီကြီးပေါ်သို့ တင်ဆောင်ရေးအတွက် ဆွေးနွေးခဲ့ကြ၏။ လေးလံသော ပစ္စည်းများကို သယ်ယူရာတွင် ရှေးအခါက အီဂျစ်တို့သည် ပိရမစ်ကြီးများကို ဆောက်လုပ်ရာတွင် မြန်မာတို့အသုံးပြု ခဲ့သော စွတ်ဖားကိုပင် အသုံးပြုခဲ့ကြသည်ကို ဘင်ဟာအစရှိသော ရုပ်ရှင်ကားကြီးများတွင် ကျွန်တော်တို့ ကြည့်ခဲ့ဖူးပါသည်။

၁၉၈၈ခုနှစ်၊ မေလ (၂)ရက်နေ့ကလည်း စင်ကာပူနိုင်ငံ မြန်မာ ဘုန်းကြီးကျောင်းတွင် ကမ္ဘာ့သာသနာပြု ဆရာတော်ကြီး ဦးပညာဝံသ ကြီးမှူး၍ အလေးချိန်တန်(၁၀)ရှိ ကျောက်ဆင်းတုတော်ကြီးကို စင်ကာပူနိုင်ငံ ကင်းတားလမ်းမှ တိုင်ဂျင်းလမ်းသို့ မြန်မာဆရာတော်ကြီး များနှင့် စင်ကာပူရောက် မြန်မာဗုဒ္ဓဘာသာဝင်များရွှေ့ ပြောင်းခဲ့ရာ ယမ်းရွှေပြောင်းမှုကို စင်ကာပူနိုင်ငံရှိ သတင်းစာများက တခမ်းတနား ရေးသားဖော်ပြခဲ့၏။

မန္တလေးမှ စင်ကာပူသို့

စင်ကာပူရှိ ဆင်းတုတော်ကြီးကို ဦးကျော်ခေါင်အမည်ရှိ မြန်မာဆေးဆရာကြီးတစ်ဦးသည် မိမိဆေးဝါးကုသ၍ ရရှိသောငွေကြေးနှင့် ရန်ကုန်၊ မြိတ်၊ ထားဝယ်၊ စင်ကာပူ၊ မန္တလေး အစရှိသော ဒေသများမှ ဝိုင်းဝန်းလှူဒါန်းသော ငွေကြေးတို့ကို စုပေါင်း၍ ၁၉၂၀ပြည့်နှစ်တွင် မန္တလေးစကျင်တောင်မှ အလေးချိန် ဆယ်တန်ရှိသော ကျောက်တုံးကြီးကို ရူပီး ၁၂၀၀ဖြင့် ဝယ်ယူ၍ ဉာဏ်တော် ၁၁ ပေအမြင့်ရှိ တင်ယူခွဲ ဆင်းတုတော်ကြီးထုလုပ်ပြီး မန္တလေးမှ ရန်ကုန်သို့ သယ်ယူခဲ့၏။ ရန်ကုန်မှ တစ်ဆင့် စင်ကာပူသို့ ရွှေ့ပြောင်းပို့ဆောင်ရာတွင် ထိုခေတ်ထိုအခါက ဝန်ချီစက်များမရှိသေးဘဲ ကုန်းတစ်တန်း၊ ရေတစ်တန်ဖြင့် ဆင်းတုတော်ကြီး မကျိုးမပဲ့ မပျက်စီးအောင်ပို့ဆောင်တော်မူခဲ့၏။

ထို့ပြင် ဆရာတော်ကြီး ဦးပညာဝံသသည် အမြင် ၂၇ပေရှိသော မတ်တတ်ရပ် ဆင်းတုတော်ကြီး တစ်ဆူကို ထိုင်းနိုင်ငံမြောက်ပိုင်းတွင်

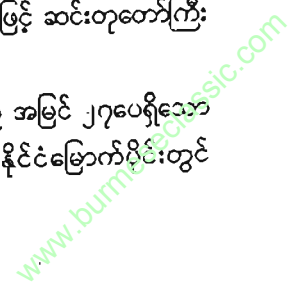



သွန်းလုပ်၍ စင်ကာပူနိုင်ငံသို့ သယ်ယူကာ စင်ကာပူ မြန်မာဘုန်းကြီး  
ကျောင်းတွင် ထားရှိခဲ့မှုသည်လည်း မြန်မာနိုင်ငံထေရဝါဒသာသနာသမိုင်း  
တွင် မှတ်တမ်းတင်ရမည့် ရွှေပြောင်းကိုးကွယ်မှုတစ်ရပ်ဖြစ်ပါ၏။

အလားတူပင် ဆရာတော်ကြီး ဦးပညာဝံသသည် မလေးရှားနိုင်ငံ  
ပိနန်မြို့ ဓမ္မိကာရာမ မြန်မာဘုန်းတော်ကြီးကျောင်းတွင် ၂၇ ပေအမြင့်ရှိသော  
ဆင်းတုတော်ကြီး၏ ဦးခေါင်းတော်ကို မန္တလေးမြို့၊ ကျောက်ဆစ်တန်းတွင်  
ကျောက်ဆစ်ပညာရှင် ဦးတော်တော်ကထုလုပ်၍ မလေးရှားနိုင်ငံသို့ တင်ပို့  
ကိုးကွယ်ခဲ့မှုသည်လည်း မှတ်တမ်းတင်ရမည့် ရွှေပြောင်းမှုကြီး တစ်ရပ်  
ဖြစ်ပါ၏။

မြန်မာတို့သည် ဓမ္မစေတီ မင်းတရားကြီး၏ ကုသိုလ်တော်  
ခေါင်းလောင်းကြီးကို ဒေါပုံဖြစ်မှ ရွှေတိဂုံ စေတီတော်ကြီးပေါ်သို့  
တင်ပို့ရေးသည် တစ်မျိုးသားလုံး၏ အရေးအဖြစ် ခံယူလျက် ရှိပါ၏။  
တိုင်းတစ်ပါးသားတို့ သယ်ယူသွားသော ကုသိုလ်တော် ဓမ္မစေတီ  
ခေါင်းလောင်းတော်ကြီးကို မြန်မာတို့ကိုယ်တိုင် သယ်ယူနိုင်ရေးသည်  
မြန်မာတစ်မျိုးသားလုံး မျှော်လင့်တောင့်တသော အရေးတစ်ရပ်လည်း  
ဖြစ်ပါ၏။

ယခုအခါ ဓမ္မစေတီမင်း ကုသိုလ်တော်ခေါင်းလောင်းကြီးကို  
မြန်မာတို့ကိုယ်တိုင် ဆယ်ယူသူတို့က ဆယ်ယူနေကြ၍ မြန်မာတို့ကိုယ်တိုင်  
သယ်ယူရန် တိုင်ပင်သူတို့ကလည်း တက်တက်ကြွကြွ တိုင်ပင်လျက်ရှိရာ  
ဤအရေးကြီးသည် တစ်မျိုးသားလုံး စိတ်ဝင်စားလျက်ရှိသော အရေး  
ဖြစ်ပါ၏။



အခန်း ၂၅

ဂျင်(မ)ဘလန်ဆိုသူ ခေါင်းလောင်းရှာဖွေသူ  
လူတစ်ယောက်အကြောင်း

ဓမ္မစေတီခေါင်းလောင်းကို သူလက်နှင့် ထိစမ်းခဲ့ဖူးပါသည်ဟု  
ဒုတိယမြောက်အတိအလင်း ပြောကြားသူသည် ဂျင်(မ)ဘလန် Jim Blunt  
ဆိုသူဖြစ်ပါသည်။ သူသည် သက်ဆိုင်ရာမှ ခွင့်ပြုချက်ဖြင့် ၁၉၉၅  
ခုနှစ်ကုန်ပိုင်းတွင် ပဲခူးမြစ်၊ ငမိုးရိပ်ချောင်းနှင့် ရန်ကုန်မြစ်တို့ဆုံဆည်းရာ  
ဒေါပုံရေပြင်တွင် ဓမ္မစေတီ ခေါင်းလောင်းကြီးအား သုံးလခန့် ရှာဖွေခဲ့သူ  
ဖြစ်ပါသည်။

ဂျင်(မ)ဘလန်သည် ဓမ္မစေတီခေါင်းလောင်းကြီးအား သူလက်နှင့်  
ထိခဲ့သည်ဟု အခိုင်အမာပြောဆိုခဲ့သူဖြစ်၏။ ဂျင်(မ)ဘလန်သည်  
ခေါင်းလောင်းကြီးကို တွေ့ရှိခဲ့ကြောင်း နိုင်ငံတော်သို့လည်း အသိပေးခဲ့ပြီး  
ဓမ္မစေတီခေါင်းလောင်းကြီးအား ကမ္ဘာက သိအောင်လှုံ့ဆော်ခဲ့သူလည်း  
ဖြစ်သည်။ သူ၏ရေးသားမှု၊ မီဒီယာအား ကောင်းကောင်းဖြင့် လှုံ့ဆော်မှု  
တို့ကြောင့် ဓမ္မစေတီခေါင်းလောင်းကြီးအား ကမ္ဘာနိုင်ငံအသီးသီးမှ လူ

www.burmeseclassic.com



He presented the bell to the Shwedagon Pagoda in Rangoon (then known as Dagon). According to texts of the time, the bell metal included silver and gold as well as copper and tin. The bell is also said to have been encrusted with emeralds and sapphires. In view of the opulence of the pagoda itself, the story is likely true. The bell itself was said to be twelve cubits high and eight cubits wide. Another, smaller bell of 500 cwt (about 5/6 of a ton) was cast at the same time and also offered to the Buddha.



A century later, in 1583, Venetian gem merchant named Cusparò Babin visited ancient Dagon and described the Shwedagon Pagoda at length. He wrote, "I found in a fair hall a very large bell which we measured, and found to be seven paces and three hand breadths and it is full of letters from the top to the bottom, so near together that one touches the other, but there was no Nation that could understand them."



By 1530 the Mon kings were in decline and in 1535 Lower Burma had become subject to Upper Burma. At the same time, European traders and adventurers had begun to make contacts in Lower Burma. So in the 1590s, with the authority of the rulers in Upper Burma, a Portuguese adventurer, Filipe de Brito y Nicote, set up a new trading post at Syriam and by 1600 had extended his power across the river to Dagon and the surrounding countryside.

Thus in 1608 De Brito removed the Dhammazedi bell from the Shwedagon Pagoda, rolled it down the hill to a raft in the Pazundaung Creek and had it hauled by elephants to the river. The bell and raft were lashed to his flagship for the journey across the river to Thanlyin (Syrian) to be melted down and made into ships cannons.

However, at the confluence of the Bago and Yangon Rivers off what is now known as Monkey Point, the raft broke up and the bell went to the bottom, taking Filipe de Brito's ship with it-- justly, we think. The Portuguese suffered for their bungled looting, too-- their entire garrison was killed in an attack by angry Burmese, and records suggest the Portuguese leader died a slow death on bamboo stakes.

All accounts of the history of Rangoon insist that Dhammazedi's bell was never recovered and until the late 1800's the top of it could still be seen above water at low tide.

Some witnesses today tell of being rowed out to the bell site by their elders to watch the water eddy over the top of the submerged bell. The river isn't especially deep, (40 feet), but at the bottom there is 40 feet more of mud. The bell is somewhere in the mud.

A smaller bell, known as the Bodawpaya, was also taken from the Shwedagon Pagoda by British Prize Agents in 1826 and lost in the river. However, it was abandoned by the British and recovered by the local inhabitants and returned to the pagoda.

There are other great bells on view on the Shwedagon, but they are much later than Balbi's time.

King Singu, had a 24.6 metric (50 US)-ton bronze bell, 2.1 m high and 2.0 m wide at the mouth, cast and offered to the Shwedagon on 17 January 1779. Known as the Mahaganadha Bell, it can be found today on the northwest side of the main pagoda platform. The British pillaged the pagoda during their 1824 to 1826 wartime occupation and tried to carry the bell to Calcutta, but fell victim to the same fate as de Brito-- this bell, too, sank into the river.

The British failed in several attempts to raise it. The Myanmars said they would raise the bell on the condition it would be returned to its original resting place in the pagoda, and the British, thinking nothing would come out of the attempt, agreed. But the Myanmars had an ingenious plan. Divers tied countless bamboo poles underneath the bell and floated it to the surface. The undertaking helped to instill the Myanmars with nationalism during the years of British occupation.

The other bell, 42.5 metric (85 US) tons in weight, 4.3 m high and 2.2 m wide at the mouth, was cast and donated by King Tharrawaddy on 19 February 1843. It is known as the Mahatisada and is located at the northeast corner of the pagoda enclosure.

End

အများအပြားစိတ်ဝင်စားလာခဲ့သည်မှာလည်း အမှန်ဖြစ်ပါသည်။ ဓမ္မစေတီခေါင်းလောင်းကြီးအား ခရစ်တော်၏ နောက်ဆုံးညစာစားပွဲက ပျောက်ဆုံးသွားသော သိဒ္ဓိဝင်ပန်းကန်ပြား Holy Grail ကဲ့သို့ ထပ်တူထပ်မျှ ကမ္ဘာသူကမ္ဘာသားတို့ စိတ်ဝင်စားအောင်ဆောင်ရွက်ခဲ့သူသည်လည်း ဂျင်(မ်)ဘလန်ပင် ဖြစ်ပါသည်။

ဂျင်(မ)ဘလန်က သူကိုယ်တိုင်ရေးသားခဲ့သောသူ အတ္ထုပ္ပတ္တိတွင် သူသည် စင်းဖိုဒိုတက္ကသိုလ်တွင် ကမ္ဘာမြေကြီးဆွဲအားကြောင့် ဖြစ်ပေါ်လာသော ရေလှိုင်းများနှင့် ဒီရေလှိုင်းများအကြောင်း လေ့လာသူ သုတေသနပြုခဲ့သူ သုတေသနသမားတစ်ဦးဖြစ်သည်။

www.burmeseclassic.com

ထို့ပြင် ဂျင်(မ)ဘလန်သည် ကြိုဟ်တု ထောက်လှမ်းရေး ပညာကို ၃၅ နှစ်တိုင် လက်တွေ့လုပ်ကိုင်ဆည်းပူးခဲ့သူဟုဆိုပါ၏။ သူသည် ဟောလီးဝုဒ်မှ သုတေသနဌာနနှင့် တိုးတက်သော အင်ဂျင်နီယာ အသင်းတွင် အဖွဲ့ဝင်တစ်ဦးလည်းဖြစ်ပြီး နည်းပညာဆိုင်ရာ ထူးချွန်ဆုရရှိခဲ့သူ တစ်ဦးဟုဆိုပါ၏။

ဂျင်(မ)ဘလန်က သူ့ကိုယ်သူ သူသည်ရေအောက်နှင့်မြေအောက် တို့တွင် သတ္တုပစ္စည်းများတည်နေရာကို ရှာဖွေနိုင်သည့် စက်ပစ္စည်းကို တီထွင်ခဲ့သူဟုဆိုပါ၏။

ဂျင်(မ)ဘလန်က သူသည်ကမ္ဘာမြေပြင်ကို အာကာသမှ လည်းကောင်း၊ ရေထုအောက်ခြေကို ကောင်းကင်ယံမှလည်းကောင်း စူးစမ်း ထောက်လှမ်းလေ့လာနိုင်သည့် ကြိုဟ်တုအပါအဝင် ကိရိယာပစ္စည်း များစွာကို တည်ဆောက်ခဲ့သူဟုဆိုပါ၏။ သူသည် ကမ္ဘာပေါ်ရှိ အလေးချိန် အကြီးမားဆုံးသော ခေါင်းလောင်းကြီး (ဓမ္မစေတီမင်းခေါင်းလောင်းကြီးကို ရည်ရွယ်ပါသည်။) ၏နေရာကို ရှာဖွေပေးခဲ့သူလည်းဖြစ်သည်။ ရွှေငွေ ကြေးတန်ချိန် ၉၀၀ ကျော်နှင့်တကွ တိမ်မြုပ်နေသော စိန်၊ ပတ္တမြားနှင့် မြရတနာများတို့၏ နေရာများကို ရှာဖွေပေးခဲ့သူဖြစ်သည်။ သူ့ဆယ်ယူရှာဖွေ ခဲ့သော ပစ္စည်းများထဲတွင် ရွှေတုံး၊ ငွေတုံး၊ ရွှေဒင်္ဂါး၊ ငွေဒင်္ဂါးပြားများ ရှေးဟောင်းရှားပါးသော အနုပညာလက်ရာများ ရတနာပစ္စည်း၊ ဓား၊ ပစ္စတို၊ သေနတ်မျိုးစုံတို့ပါဝင်သည်။ ပျက်ကျသော လေယာဉ်အစိတ်အပိုင်း များကိုလည်း ရှာဖွေခဲ့သည်။

ထို့ကြောင့်သူသည် သမိုင်းဝင်ရှေးဟောင်း ပညာရှင်များ၊ ရတနာ ရှာဖွေသူများ တက္ကသိုလ်များ၊ ဘာသာရေးအုပ်စုအသင်းအဖွဲ့များ၊ ပြတိုက် များ၊ ပုဂ္ဂိုလ်တစ်ဦးချင်းရှာဖွေသူများ ရှားပါးပစ္စည်းရှာဖွေ စုဆောင်းသူများ၊ သမိုင်းအထောက်အထားရှာဖွေသူများအတွက် ပစ္စည်းရှာဖွေပေးခြင်း အလုပ်ကို ဂုဏ်သရေဝင့်ကြွားစွာ လုပ်ကိုင်ဆောင်ရွက်ပေးသူဟုဆိုပါသည်။

ရှာဖွေခနှုန်းထားမှာ ပထမအဆင့် သုတေသနပြုမှုနှင့် ဖော်ထုတ် ပေးရန်အတွက် အမေရိကန်ဒေါ်လာ ၃၅၀၀ ယူသည်။ ယင်းငွေပမာဏ ထဲတွင် သူ၏လျှို့ဝှက်အစီရင်ခံစာ၊ ကြိုဟ်တုထောက်လှမ်းရေးဓာတ်ပုံတို့ ပါဝင်သည်။ ထိုကိစ္စများအတွက် သူ့အသုံးပြုသော ကိရိယာများသည် ရေအောက်တွင်ဖြစ်စေ၊ မြေပေါ်တွင် ဖြစ်စေအပ်တစ်ဖျားမျှ မလွဲစေဘဲ တိကျစွာနေရာကို ညွှန်ပြနိုင်သော ကိရိယာများဖြစ်သည်။ သူ၏ကိရိယာ များသည် ရေအောက်ရွံ့နှံ့အောက်တွင် နှစ်မြှုပ်ပျောက်ကွယ်နေသောအရာ ဝတ္ထုများကို ရှာဖွေရာတွင် သဲ နှုန်း မြေ အနက်ပေ ၅၀၀၀ အထိ စူးစမ်းနိုင်သော ကိရိယာများဖြစ်ကြ သည်ဟု ဆိုပါသည်။ ထိုသို့ ရှာဖွေရာ တွင် သူ၏လုပ်ခနှုန်းထားက တစ်ရက်အတွက် အမေရိကန်ဒေါ်လာ ၂၅၀၀ ပေးရမည်ဖြစ်သည်။ ထိုနှုန်းထားသည် အကယ်၍ နှုန်းမြေများဖယ်ရန် သောင်တူးစက်စသည်တို့ အသုံးပြုရန်လိုအပ်ပါက ထိုကုန်ကျစရိတ်ကို ငှားရမ်းသူကျခံရမှာဖြစ်သည်။

သူ၏အတွေ့အကြုံအရ ရွှေတွင်းတစ်ခုကို တူးရာတွင် လူပေါက်ဝ ကို သူသည်အတိအကျဖွင့်ပေးခဲ့သည်ဟုဆိုသည်။ ဂျင်(မ)ဘလန်၏ E-mail လိပ်စာမှာ Jimseahunt@yahoo.com ဖြစ်သည်။

ခေါင်းလောင်းကြီးနှင့်ပတ်သက်၍ ဂျင်(မ)ဘလန်၏ ပြောကြား ချက်မှာ ခေါင်းလောင်းကြီးသည် အဖိုးတန်ကျောက်မျက်ရတနာများ၊ ပတ္တမြားအစရှိသော အဖိုးတန်ရတနာများ စီခြယ်ထားခြင်း မရှိဟုဆိုပါ၏။ ခေါင်းလောင်းကြီးကို ရေငုတ်ရာတွင် အသုံးပြုသော သတ္တုခေါင်းဆောင်း အတွင်းမှကြည့်ရသော ညကြည့် ရေငုပ်မျက်မှန်တပ်၍လည်း ကြည့်၍မရ။ အဘယ်ကြောင့်ဆိုသော် ညဘက်ကြည့်မြင်နိုင်သော ရေငုပ်မျက်မှန်ကို အသုံးပြုပါက အလင်းရောင်းအနည်းငယ်လိုအပ်ပါသည်။ သို့သော် ခေါင်းလောင်းကြီးတည်ရှိသည့်နေရာသည် အလင်းရောင်လုံးဝမရှိဘဲ ပိန်းပိတ်အောင်မှောင်နေသောကြောင့် ရေငုပ်မျက်မှန်ဖြင့် မမြင်ရတာဟု ဂျင်(မ)ဘလန်ကဆိုပါသည်။

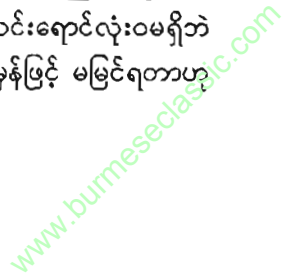

ဂျင်(မ)ဘလန်က အင်တာနက်ဝက်ဘ်ဆိုက်များထဲတွင် ခေါင်းလောင်းကြီးနှင့် ပတ်သက်သော မမှန်သတင်းများကလည်း ပြန်နေပြီး လန်ဒန်တိုင်းမိသတင်းစာကြီးကပင် ထိုသတင်းများကို စိတ်ဝင်တစား ဖော်ပြခဲ့သည်ဟုဆိုပါ၏။

ဂျင်(မ)ဘလန်သည် မြန်မာနိုင်ငံဆိုင်ရာ အမေရိကန်သံရုံးနှင့် လည်း ဆက်သွယ်၍ ဓမ္မစေတီ ခေါင်းလောင်းကြီးအကြောင်းမေးမြန်းခဲ့ရာ သံရုံးကတော့ ရန်ကုန်မြစ်ရေသည် ရွှံ့အလွန်ထူထပ်စွာရှိသည်။ နှုန်းများ လည်း ထူထဲစွာပိုချလေ့ရှိသည်။ မြစ်လည်ခေါင်ရှိ ဆိပ်ခံဘောတံတားများ ပေါ်မှကြည့်လျှင် မြစ်သည် အလွန်မှရေစီးသန်သည်။ ရန်ကုန်မြစ်ရေထဲတွင် ထူးထူးခြားခြားညစ်ညမ်းမှုကို ဖြစ်စေနိုင်သည့် စွန့်ပစ် ပစ္စည်းများပါဝင်နေပုံ မရ။ မြစ်ရိုးတလျှောက်တွင် စက်ရုံအလုပ်ရုံများပြားစွာရှိနေသည့်အတွက် စက်ရုံ စွန့်ပစ်ပစ္စည်း အန္တရာယ်လည်းကြီးမားစွာရှိနေပါ။ ရန်ကုန်မြစ်ရေ သည် အန္တရာယ်မရှိနိုင်ဟု ကျွန်တော်ယုံကြည် သော်လည်း မြို့တွင်းမှ ရေဆိုးစွန့်ထုတ်ပစ်မှုကို ကျွန်တော်တို့နားလည်ထားသည်မှာ ရန်ကုန်မြို့တွင်း ရပ်ကွက်များမှ ပြုပြင်မထားသော ရေဆိုးအညစ်အကြေးများကို သံလျက်စွန်းနေရာတွင် ပိုက်ကြီးများဖြင့် မြစ်အတွင်းသို့ စွန့်ပစ်နေခြင်း ရှိသည်ဟုတော့ သိရပါသည်။

မြန်မာနိုင်ငံအကြောင်း ရေးသားထားသောစာအုပ်များကို ဖတ်လို ပါက လမ်းညွှန်စာအုပ်ကောင်းများစွာရှိသည်။ ဗုဒ္ဓဘာသာအကြောင်း ရေးသားထားသော စာအုပ်များနှင့်ပတ်သက်၍မူ အကျွမ်းတဝင်မရှိပါ။

မြန်မာလူမျိုးအများစုမှာ ဘာသာတရားအလွန်ကိုင်းရှိုင်းကြသူများ ဖြစ်ကြသည်။

လုပ်ငန်းဆိုင်ရာအကြီးစား ကိရိယာတန်ဆာပလာများ ရန်ကုန်မြို့ တွင် ရရှိနိုင်ပါသည်။ လိုအပ်ချက်များကို အတိအကျအပြည့်အစုံ မသိရှိရ သော်လည်း အကြမ်းဖျဉ်းအားဖြင့် ရှာဖွေရန် မခက်ခဲလှပါ။

ရန်ကုန်မြစ်အကြောင်း သတင်းအချက်အလက်အပြည့်အစုံ ဖြည့်ဆည်းပေးနိုင်ခြင်းမရှိသည့်အတွက် ဝမ်းနည်းပါသည် စသည်ဖြင့် မြန်မာနိုင်ငံဆိုင်ရာ အမေရိကန်သံရုံးမှ ဂျင်(မ)ဘလန် ပြန်ကြားစာကို အင်တာနက်ထဲမှ ဖတ်ရှုသိရှိသည်။

အခြားသောစာရွက်စာတမ်းများအရ ဂျင်(မ)ဘလန်သည် ၁၉၉၅ ခုနှစ်၊ ဒီဇင်ဘာလမှစ၍ ဓမ္မစေတီ ခေါင်းလောင်းကြီးကို ရန်ကုန်မြစ် အတွင်း၌ ရှာဖွေရန် ကြိုးပမ်းခဲ့သည်။

ဂျင်(မ)ဘလန်သည် ခေါင်းလောင်းတော်ကြီးအတွက် စူးစမ်း ရှာဖွေမှုလုပ်ငန်းလေးကြိမ်ပြုလုပ်ခဲ့သည်။ သူသည် ရေငုပ်စူးစမ်းမှု ၁၁၅ ကြိမ် ပြုလုပ်ခဲ့သည်ဟုဆိုပါ၏။ ဂျင်(မ)ဘလန်သည် ပြည်တွင်းမှ ရေငုပ်သမားကိုလည်း လုပ်ငန်းသုံးခေတ်မီပစ္စည်းကိရိယာများနှင့် ထိတွေ့စေ ခဲ့သည်။ ဂျင်(မ)ဘလန်သည်သူရန်ကုန်မြို့တွင်ရှိနေစဉ်အတွင်း ကျိုက်ထီးရိုး ဘုရားသို့ နှစ်ကြိမ် ဘုရားဖူးသွားခဲ့သည်။

ဂျင်(မ)ဘလန်က သူသည်မြန်မာနိုင်ငံတွင်ရှိနေစဉ် သက်ကြီး ဝါကြီး ဆရာတော်ကြီးများနှင့် နာရီပေါင်းများစွာ တွေ့ဆုံဖူးမြော်ခဲ့သည်။ ဗုဒ္ဓကိုယ်တော်တိုင် ဟောကြားသောတရားတော်များကိုလည်း ဆရာတော် ကြီးများတဆင့် နာကြားခဲ့ရသည်။ ရေငုပ်ရာတွင် လိုအပ်သော လက်ဖွဲ့ အဆောင်အယောင်များကိုလည်း ရယူ၍ ရန်ကုန်မြစ်အတွင်း၌ ရေငုပ်ရာတွင် ယင်းလက်ဖွဲ့များကို ယူဆောင်သွားခဲ့သည်။

၁၉၉၇ ခုနှစ်၊ မတ်လ (၃)ရက်နေ့က ဓမ္မစေတီမင်းခေါင်းလောင်း တော်ကြီး ဆယ်ယူရေးကော်မတီတစ်ရပ်ကို ဖွဲ့စည်းခဲ့ရာ ကော်မတီဝင် များနှင့်လည်း ဂျင်(မ)ဘလန်က တွေ့ဆုံခဲ့ဖူးသည်။ ဂျင်(မ)ဘလန်က ဓမ္မစေတီခေါင်းလောင်းတော်ကြီးသည် မြန်မာပြည်သူတို့အတွင်း ရိုးရာပုံပြင် သဖွယ်အဖြစ်လည်းကောင်း၊ မမေ့ပျောက်နိုင်သော အခွဲအလန်းတစ်ရပ် အနေနှင့်လည်းကောင်းရှိခဲ့ပြီး၊ မြန်မာ့သမိုင်းတလျှောက် မဂ္ဂဇင်း၊ ဂျာနယ်များ

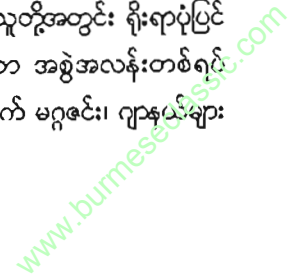

တွင် ဆောင်းပါးဝတ္ထု၊ ပြဇာတ်များအဖြစ် နှစ်ပေါင်း ၃၈၅ နှစ်တိုင် လွှမ်းမိုးမှုကို ဂျင်(မ)ဘလန်က မိမိ၏ခွဲပဲကြီးမှု၊ အားထုတ်မှုတို့ကြောင့် ဒဏ္ဍာရီထဲမှ နှစ်မြုပ်နေသော ခေါင်းလောင်းကြီးတကယ်ရှိသည်ကို သက်သေပြနိုင်ခဲ့သည်ဟုဆိုပါ၏။

သူ၏ပါဝင်ပူးပေါင်းဆောင်ရွက်မှုက မြန်မာတစ်မျိုးသားလုံး၏ စိတ်ကူးမွှော်မှန်းချက်များကို နိုးကြားလာစေရန် လှုပ်နှိုးလိုက်သည့်အလား လည်း ရှိခဲ့သည်ဟုဆိုပါ၏။



### အခန်း ၂၆

## ဂျင်(မ)ဘလန်က ခေါင်းလောင်းကြီးအရွယ်အစားကို တွက်ချက်ပြခြင်း

ဓမ္မစေတီမင်းခေါင်းလောင်းကြီး၏ အရွယ်အစားနှင့်ပတ်သက်၍ အနုမာနအယူအဆများ များစွာရှိခဲ့ရာ ဂျင်(မ)ဘလန်ကမူ ခေါင်းလောင်းကြီး ၏ အရွယ်အစားကို ဤကဲ့သို့ တွက်ချက်ခဲ့သည်။

ဓမ္မစေတီမင်းခေါင်းလောင်းတော်၏ အရွယ်အစား၊ အလေးချိန်တို့ နှင့်ပတ်သက်သော ယူဆချက်နှင့် မှန်းဆချက်များ အများအပြားရှိသည်။ မည်သို့ပင်ရှိစေကာမူ သမိုင်းမှတ်တမ်းများစွာထဲတွင် ခေါင်းလောင်း၏ အလေးချိန်သည် ပိဿာချိန် ၁၈၀၀၀၊ အချင်း ၈ တောင်၊ အမြင့် ၁၂ တောင်ဟု ဖော်ပြထားသည်။ မြန်မာတို့၏ အတိုင်းအတာတစ်တောင်သည် ၁၈ လက်မနှင့် ညီမျှသည်ဖြစ်ရာ ခေါင်းလောင်း၏အချင်းသည် ၁၂ ဖေရှိမည်ဖြစ်ပြီး အမြင့်က ၁၈ ပေရှိသည်။

ဤအချက်ကို ၁၅၈၃ ခုနှစ်က ဒဂုံမြို့သို့ အလည်အပတ် ရောက်ရှိခဲ့သော ဥရောပတိုက်သား ဂတ်စပါရီ ဘာလ်ဘီ၏ မှတ်တမ်းများ ထဲ၌လည်း တွေ့ရ၏။

www.burmeseclassic.com

ဂတ်စပါဂိုဘာလ်ဘီက -

သူသည်အလွန်ကြီးမားလှသော ခေါင်းလောင်းကြီးကို ကြည့်ရှု ခဲ့ရသည်။ ထိုခေါင်းလောင်းကြီးကို သူကိုယ်တိုင် တိုင်းထွာကြည့် ရာတွင် ခြေလှမ်းခုနစ်လှမ်းနှင့် လက်ဖဝါးသုံးပြန်ပေါင်းစပ် ထားသည့် အချင်းရှိကြောင်းနှင့် ခေါင်းလောင်းထိပ်မှ အောက်ခြေ အထိ ကမ္ဘည်းများ ရေးထိုးထားကြောင်း မှတ်တမ်းတင်ထား ခဲ့သည်။

ဟု မှတ်တမ်းအရသိရ၏။

ခေါင်းလောင်းအလေးချိန် ၁၈၀၀၀၀ ပိဿာကို လက်ခံပြီးနောက် ထိုအလေးချိန်ကို အခြေခံ၍ တွက်ချက်ယူကြည့်သည့်အခါ ခေါင်းလောင်း ၏ ဩဝဏ္ဍ (အရွယ်အစား)သည် သမိုင်းမှတ်တမ်းများတွင် တွေ့ရသည့် အတိုင်းအတာများနှင့် ထပ်တူနီးပါးကျနေသည်ကိုတွေ့ရသည်။

ခေါင်းလောင်း၏ပုံပန်းသဏ္ဍာန်သည် ရွှေတိဂုံစေတီတော်ပေါ် မှနေ၍ ပေါ်တူဂီလူမျိုး ဖိလစ်ဒီဘာရစ်တို သယ်ယူခဲ့စဉ်က ဖော်ပြချက် များမှာ အလွန်ဖြစ်နိုင်ဖွယ်ရာရှိသည်။ ထိုသို့ ဆလင်ဒါထုလုံး ပုံသဏ္ဍာန် ရှိခြင်းကြောင့် ရွှေပြောင်းသယ်ယူရာတွင် ခေါင်းလောင်းကို မြေပြင်တွင် လှိမ့်၍ရွှေနိုင်ပြီး အခုပိုင်းပုံသဏ္ဍာန် ဆိုလျှင် ရွှေသယ်ရန်များစွာခက်ခဲ နိုင်သည်။ ထိုသို့ယူဆချက်မှာ ရှေးကျသော ခေါင်းလောင်းများသည် ဆလင်ဒါထုလုံးပုံဘက်သို့ ပို၍နွယ်ကြောင်း လက်ခံယူဆထားချက်များနှင့် လည်း ကိုက်ညီသည်။

ပုံမှန်အားဖြင့် ခေါင်းလောင်းတစ်လုံး၏ အလေးချိန်ကိုသတ်မှတ် ရာတွင် ခေါင်းလောင်းမသွန်းလုပ်မီ အသုံးပြုမည့်ကြေးများ၏ အလေးချိန် ကို ဦးစွာချိန်တွယ်ရသည်။ သို့မှသာ ကြီးမားသော ခေါင်းလောင်းများ၏ အလေးချိန်ကို အမှန်အတိုင်းဆုံးဖြတ်နိုင်မည်ဖြစ်ပါသည်။ သို့တိုင်အောင် ခေါင်းလောင်းသွန်းလုပ်ရာ လုပ်ငန်းအဆင့်ဆင့်တွင် ကြေးသတ္တုအလေး

အလွင့်များရှိသည်ဖြစ်ရာ အချောထည်ခေါင်းလောင်းတစ်လုံး၏ အလေးချိန် သည် အသုံးပြုခဲ့သော ကြေးသတ္တုအလေးချိန်ထက် အနည်းငယ်လျော့နည်း နေသည်မှာ သဘာဝဖြစ်သည်။

ကြေးသတ္တုအလေးချိန်ပိဿာ ၁၈၀၀၀၀ ပေါ်မူတည်၍ ခေါင်းလောင်းအရွယ်အစားကိုတွက်ချက်ခြင်း

၁။ မသွန်းလောင်းမီ ကြေးသတ္တုအလေးချိန် = ၁၈၀၀၀၀ ပိဿာ  
ကြေးသတ္တုတစ်တန်ရှိ ခန့်မှန်းခြေပိဿာ = ၆၀၀ ပိဿာ  
ကြေးသတ္တု၏ တန်ချိန် (၁၈၀၀၀၀/၆၀၀) = ၃၀၀ တန်

၂။ သွန်းလောင်းရာတွင် လေလွင့်ပျောက်ဆုံးမှု = ၁၅%  
အမှန်တကယ်ခေါင်းလောင်းတွင် ကျန်ရှိမည့် အလေးချိန် (အစိတ်အပိုင်းငယ်များအပါအဝင်)  
၃၀၀ × ၈၅% = ၂၅၅ တန်

၃။ ခေါင်းလောင်းအစိတ်အပိုင်းများ  
(က) ခေါင်းလောင်းဝှေ့ချိတ်

(ခ) သပ် (သို့မဟုတ်) ချိတ်တန်း

(ဂ) ခေါင်းလောင်း

၄။ ခွချိတ်နှင့် တန်းအတွက် ခန့်မှန်းအလေးချိန်မှာ ခေါင်းလောင်း အလေးချိန်၏ ၁၀% ဖြစ်၏။

ထို့ကြောင့် ကျန်ရှိမည့် ခေါင်းလောင်းအလေးချိန်စုစုပေါင်း = ၂၅၅ × ၉၀% = ၂၂၉.၅ တန်

၅။ ကြေးသတ္တု၏ သိပ်သည်းဆ ၁ ကုဗပေ = ၅၅၆ ပေါင် ခေါင်းလောင်းအလေးချိန် ၂၂၉.၅ တန်၏ ခြိပ်ထု (၂၂၉.၅ × ၂၂၄၀)/၅၅၆ = ၉၂၄.၆ ကုဗပေ

၆။ ခေါင်းလောင်းဆလင်ဒါ ထုထည် ၁၂ ပေ (အချင်း) × ၁.၅ ပေ  
 =  $\frac{၃.၁၄ \times ၁၂ \times ၁၂}{၄} \times ၁.၅ = ၁၆၉.၅၆$  ကုဗပေ

၇။ မျက်ကွင်း၏ ခန့်မှန်းထုထည် = ၇၀ ကုဗပေ

၈။ ဆလင်ဒါ၏ ဟောင်းလောင်းပေါက်အတွင်းသား ထုထည်  
 ၉၂၄.၆ - ၁၆၉.၅၆ - ၇၀ = ၆၈၅.၀၄ ကုဗပေ

၉။ ဆလင်ဒါကြေးသတ္တု၏ အပြည့်ထုထည် ၁၂ ပေ (အချင်း) × ၁၃.၅ ပေ  
 =  $\frac{၃.၁၄ \times ၁၂ \times ၁၂}{၄} \times ၁၃.၅ = ၁၅၂၆.၀၄$  ကုဗပေ

၁၀။ အဓိကထုထည် = ၁၅၂၆.၀၄ - ၆၈၅.၀၄ = ၈၄၁ ကုဗပေ

အဓိကအချင်း =  $\sqrt{\frac{၈၄၁ \times ၄}{၁၃.၅ \times ၃.၁၄}} = ၈.၉$  ပေ

၁၁။ ခေါင်းလောင်းနံရံ၏ အထူ =  $\frac{၁၂ - ၈.၉}{၂} = ၁.၅၅$  ပေ  
 အကြမ်းဖျဉ်းအားဖြင့် ၁၈.၆ လက်မထူသည်။

၁၂။ သွန်းလောင်းပြီးအချောထည်ခေါင်းလောင်း၏ စုစုပေါင်းအလေးချိန်  
 = ၂၂၉.၅ တန်

ဟူ၍ တွက်ချက်ထားရှိပါသည်။

ခန့်မှန်းတွက်ချက်ထားသော ခေါင်းလောင်းပုံစံများ

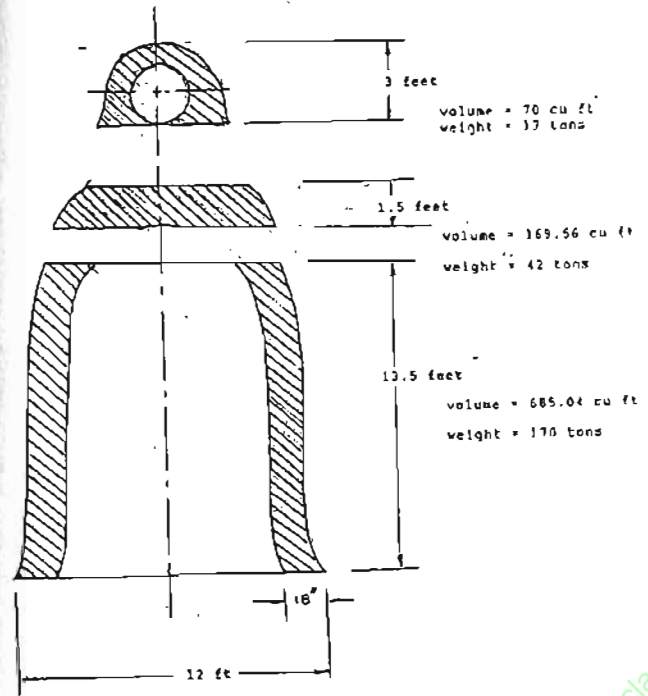

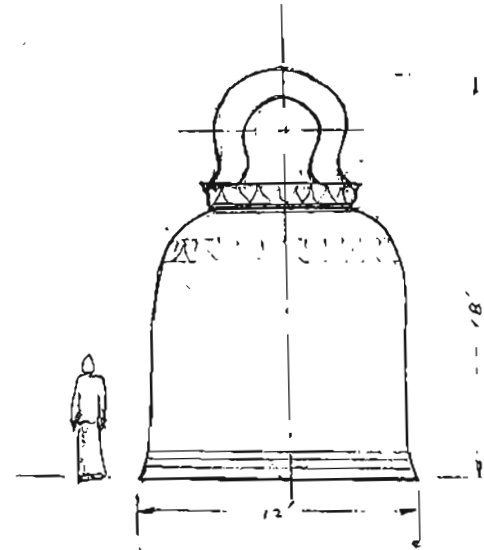
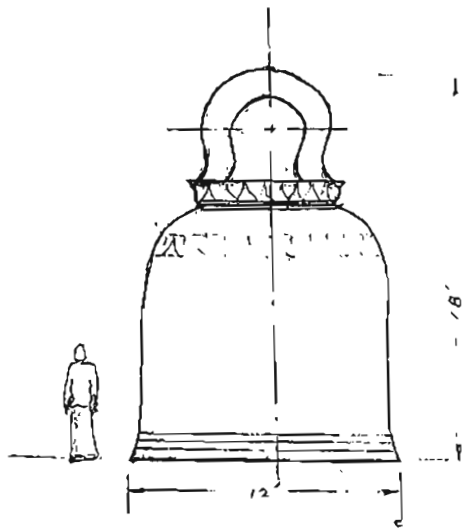

LOCATION OF HIG BELL AREA

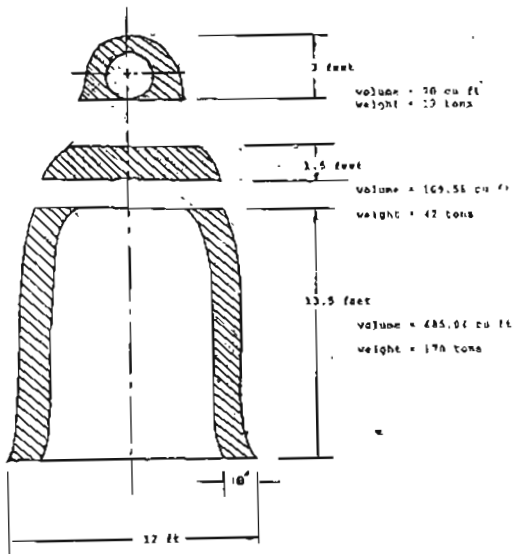

ပန်းမျိုးတစ်ရာစာလေ

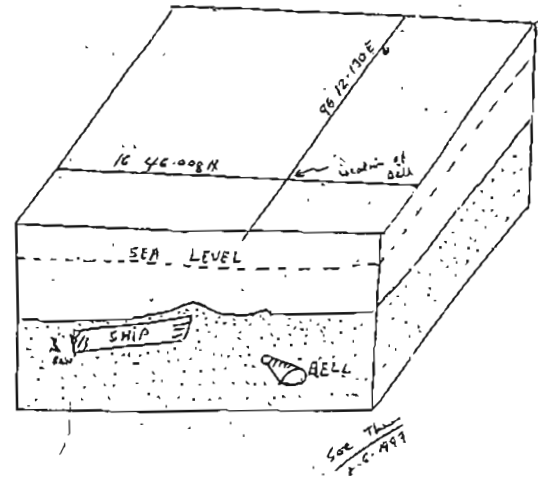

ပန်းမျိုးတစ်ရာစာလေ



DISPERSION OF COPPER (BLUE AND SILVER (RED) ELEMENTS  
AROUND THE BURIED BIG BELL AREA

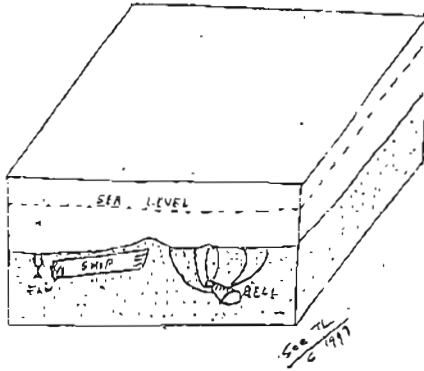

SIEVEY VALUE OF PAZUNDAUNG RIVER

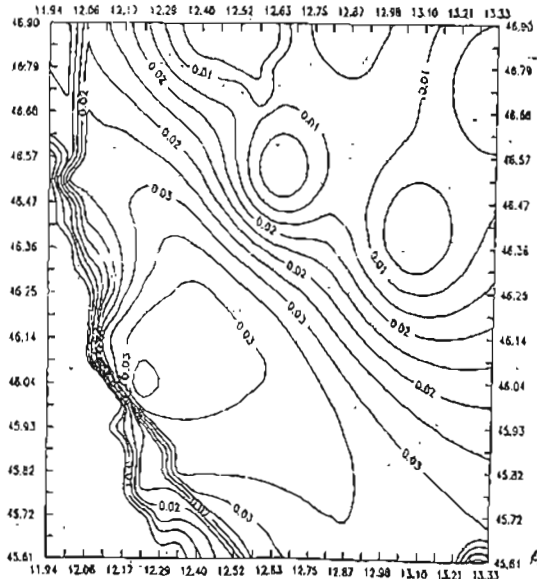

ပန်းမျိုးတပ်ရာစာပေ

BLOCK DIAGRAM OF COPPER CONTOURS INDICATING TO HIGH  
COPPER MATERIALS (FAN AND BELL)

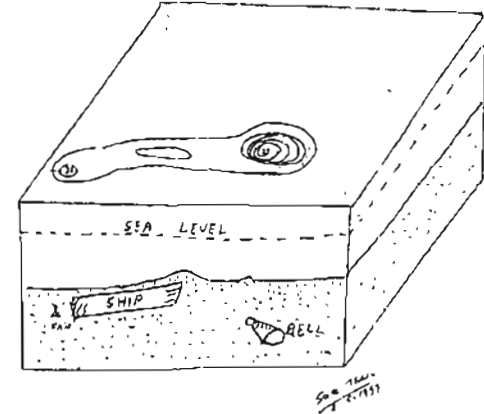

RESIDUAL MAGNETIC OF PAZUNDAUNG CHAUNG

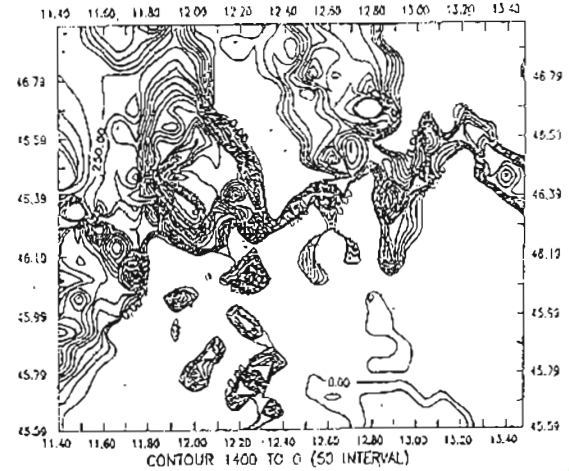

ပန်းမျိုးတပ်ရာစာပေ

MAGNETIC SURVEY ALONG THE PAZUNDANUC RIVER

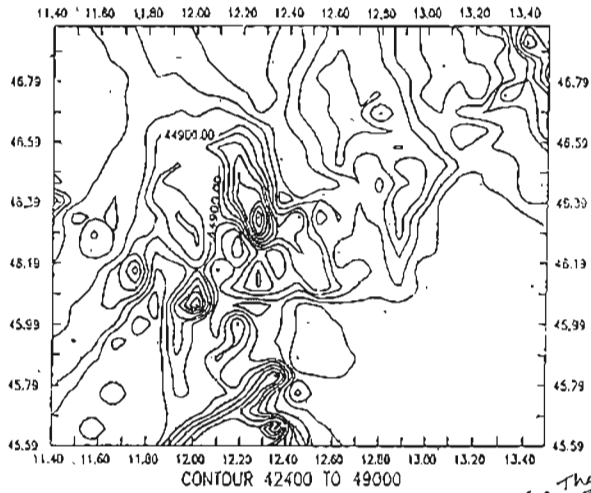

See The  
1997

PAZUNDAUNG AND PEGU RIVER

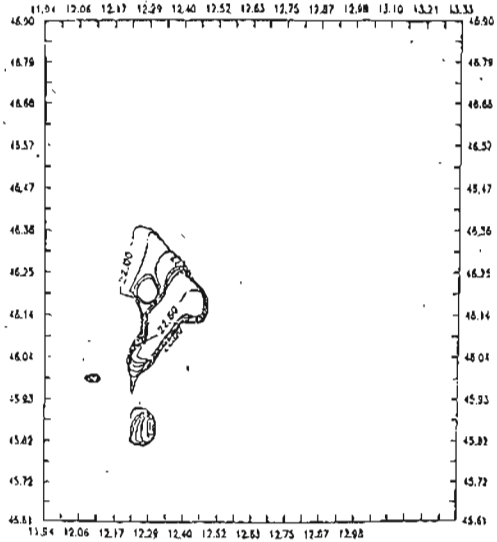

See The  
1997

ပန်းမြို့တစ်ရာစာပေ

BLOCK DIAGRAM OF MAGNETIC CONTOURS INDICATING TO HIGH MAGNETIC MATERIAL (WRECK SHIP) AND NON-FERROUS MATERIAL (BELL)

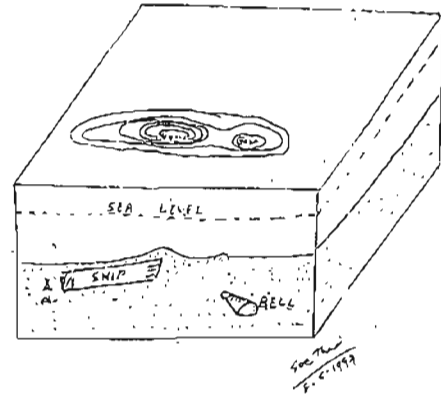

3D VIEW OF COPPER VALUES (PAZUNDAUNG)

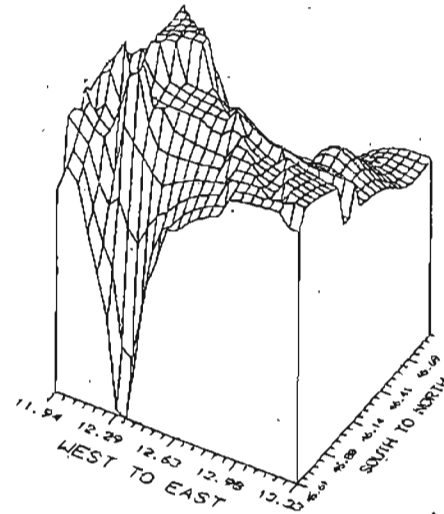

See The  
1997

ပန်းမြို့တစ်ရာစာပေ

၂၉၀

ချစ်စံဝင်း

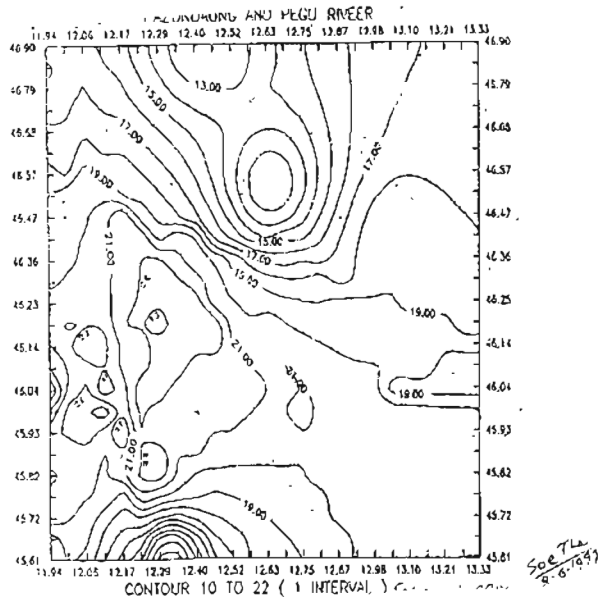
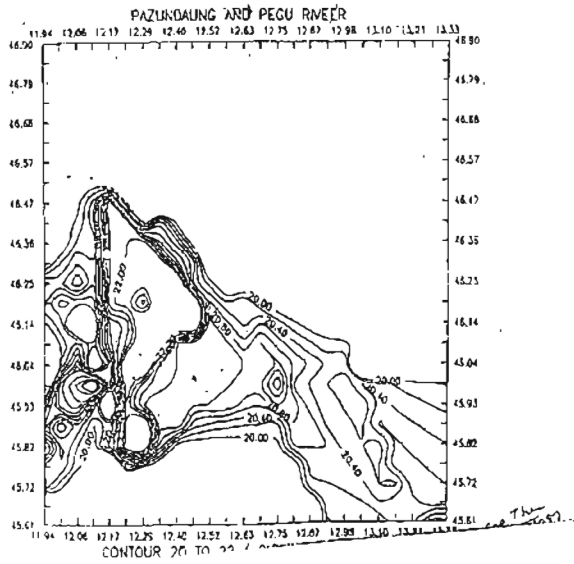

ပန်းမျိုးတစ်ရာစာပေ

BLOCK DIAGRAM OF CONTOUR INDICATING TO SILVER CONTAINED MATERIALS (BELL)

SEE CONTINUED

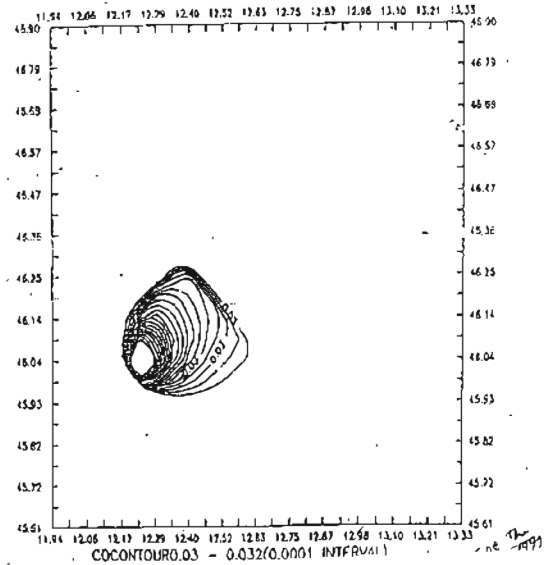
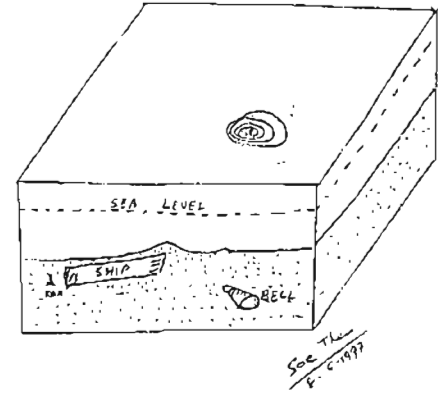

ပန်းမျိုးတစ်ရာစာပေ

3D VIEW OF SILVER VALUES (PAZUNDAUNG)

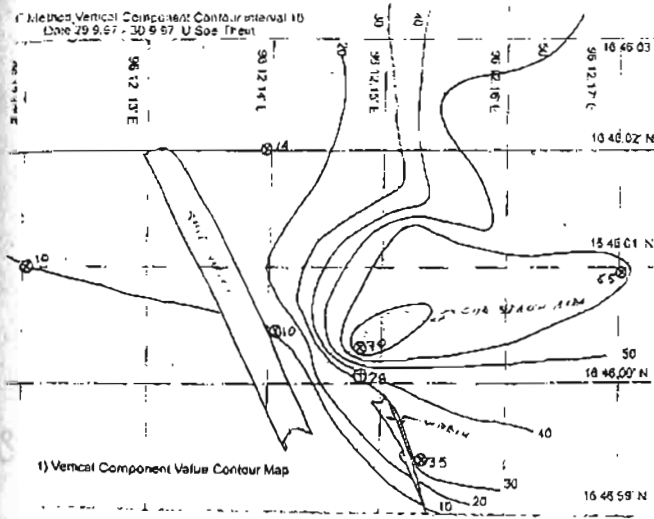
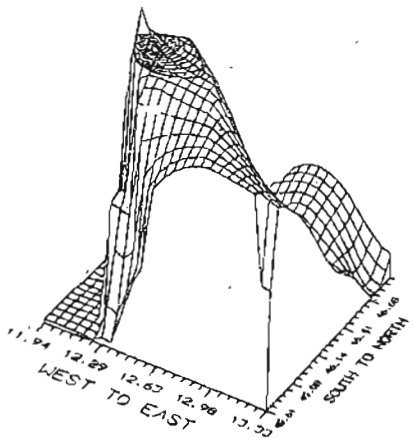

1) Vertical Component Value Contour Map

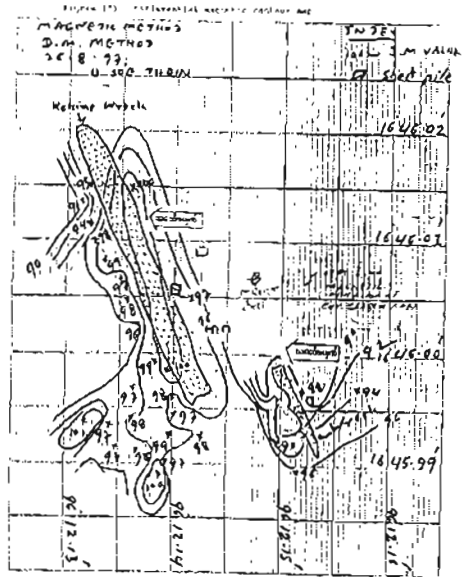

ပန်းမိုးတစ်ရာစာပေ

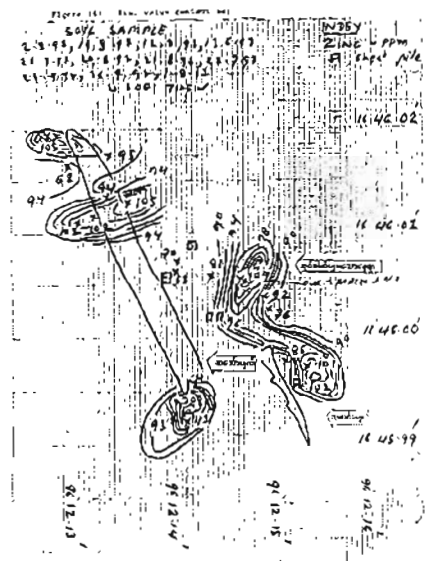

ပန်းမိုးတစ်ရာစာပေ

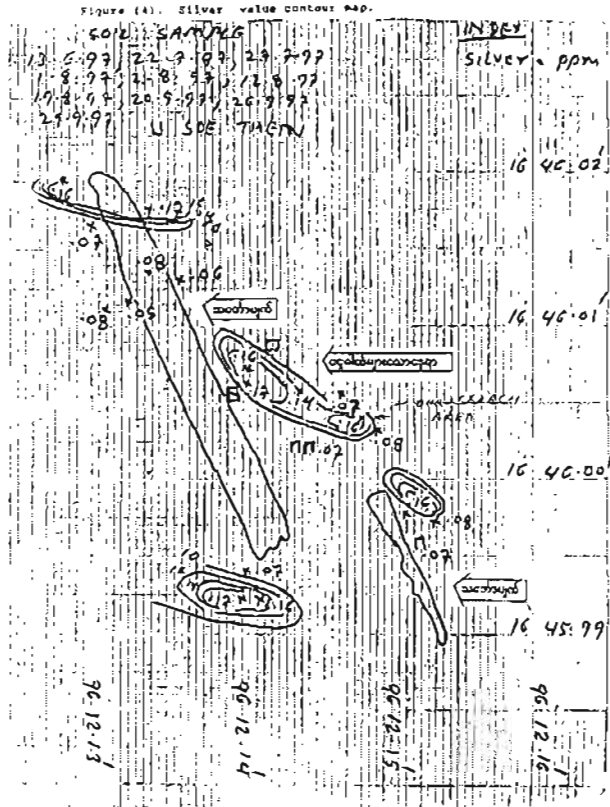

ပန်းဖျိုးတစ်ရာစာပေ

### အခန်း ၂၇

## သိဒ္ဓိဝင်ပန်းကန်ပြားပမာကမ္ဘာကစိတ်ဝင်စားမှုရှိလာသော ဓမ္မစေတီခေါင်းလောင်းကြီး

ခရစ်တော်ရဲ့ ညစာစားပွဲကနေ ပျောက်ဆုံးသွားသည့် သိဒ္ဓိဝင်ပန်းကန်ပြား Holy Grail ချပ်သည် ယနေ့ထက်တိုင် လက်စ လက်နမပေါ်ခဲ့သေးသော ပစ္စည်းတစ်ခုဖြစ်၏။ ဒီသိဒ္ဓိဝင်ပန်းကန်ပြားအပေါ်နှစ်ပေါင်းထောင်ချီ၍ ကြာသည့်တိုင် ကမ္ဘာလူသားတို့၏ စိတ်ဝင်စားမှုသည် တစ်စက်ကလေးမှ စိတ်ဝင်စားမှု လျှော့ကျခဲ့ဖူးသည်ကို မတွေ့ရသော လူ့သမိုင်းဝင် သိဒ္ဓိဝင်ပန်းကန်ပြားပါပဲ။

သိဒ္ဓိဝင်ပန်းကန်ပြားအပေါ် စိတ်ဝင်စားမှုတွေ ဖြန့်ကျက်ပြီး နောက်အနှစ် ၂၀၀၀လောက်ကြာမှ ဖြစ်ပေါ်လာသော ကမ္ဘာ့ဖြစ်ရပ်ဆန်း လူများ စိတ်ဝင်စားလာသည်ကား နောက်ဆုံးဓမ္မစေတီခေါင်းလောင်းကြီး ဖြစ်ပါသည်။ ယခုဆိုလျှင် ဓမ္မစေတီခေါင်းလောင်းကြီးအပေါ်ကမ္ဘာသူ၊ ကမ္ဘာသားများ၏ စိတ်ဝင်စားမှုသည် သိဒ္ဓိဝင်ပန်းကန်ပြားအပေါ် စိတ်ဝင်စားမှုထက် မလျှော့တာ အမှန်ပါပဲဟု ဆိုခဲ့ကြသည်။

ပန်းဖျိုးတစ်ရာစာပေ

ကမ္ဘာသတင်းဌာနတွေမှာ နေ့စဉ်ထုတ်သတင်းတွေ မီဒီယာ အသီးသီး၊ အင်တာနက်နှင့် အီးမေးလ်တွေပေါ်မှာပါ ရောက်နေတဲ့ ဓမ္မစေတီ ခေါင်းလောင်းကြီး အကြောင်းရေးသားချက်တွေကို လူသန်းပေါင်းများစွာ စောင့်နားထောင်နေရသည့် သတင်းတစ်ရပ်ဖြစ်နေပါသည်။ ဤအခြေအနေ သို့ရောက်ရှိလာအောင် ဒီသတင်းများကို လှုံ့ဆော်နေတဲ့သူကတော့ မြန်မာ အစိုးရထံမှာနေ၍ ခေါင်းလောင်းကြီးရှာဖွေဖို့နှင့် ပတ်သက်ပြီး ပထမဆုံးခွင့် ရရှိခဲ့သော နိုင်ငံခြားသားတစ်ဦးဖြစ်သည့် မစ္စတာဂျင်ဘလန် ဖြစ်ပါသည်။

ဂျင်ဘလန်က သူရှာဖွေခွင့်ရတုန်းကသူကြိုတင်စီမံ ရိုက်ကူး သွားခဲ့သော မှတ်တမ်းများကိုကောင်းကောင်း အသုံးချခဲ့သူဖြစ်သည်။ ဂျင်ဘလန်သည် ဓမ္မစေတီခေါင်းလောင်းကြီး ရှာဖွေစဉ်က ရိုက်ကူးထား သော ရေပြင်ပေါ်ကပုံတွေ၊ ဟန်နဲ့ ပန်နဲ့ ရေထဲဆင်းသည့်ပုံ၊ ပဲခူးမြစ် ကြမ်းပြင်မှာ ခေါင်းလောင်းကြီးရှာဖွေနေတဲ့မှတ်တမ်း၊ ရုပ်ရှင်များကို သူက VHS (အောက်စက် အဟောင်းကြီးခွေ Tape စနစ်နဲ့တစ်မျိုး) DVD (Disc အချပ်လေးတွေနဲ့ ကွန်ပျူတာစနစ်) နဲ့ပါရောပြီး အမေရိကန်ပြည်ထောင်စု မှာရှိသည့် စာအုပ်ဆိုင်ကြီးများ၌ ဖြန့်ခဲ့ရာ ဘလန်ရဲ့ ဖြန့်ချိမှုသည် အရောင်းရအသွက်ဆုံး စာရင်းဝင်ခဲ့သည်ဟုသိရသည်။

ထိုမျှမကသေးဘဲ ဂျင်ဘလန်က အမေဇုန် ကွန်မာစတာဒိုင်ပါ ဂျင်(မ)ဘလန်ကနေ ပင်လယ်ပြင် အောက်ကခေါင်းလောင်းအကြောင်း စာအုပ်ကြီးတစ်အုပ်နဲ့ ဗီဒီယိုများ ရိုက်ကူးပြသမည့်အကြောင်းကိုလည်း သတင်းတစ်ရပ် ထုတ်ပြန်ထားတာရှိပါသည်။

အင်တာနက်တွင် ဂျင်ဘလန်သည် ခေါင်းလောင်းကြီးနှင့် ပတ် သက်သော Website ကွန်ယက် အသစ်တစ်ခု လွှင့်တင်ရန်လည်း စီစဉ် လျက်ရှိကြောင်းသိရ၏။ ထိုဝက်ဆိုက်မှနေ၍ ဂျင်(မ)ဘလန် နောက်ဆုံး ရှာဖွေခဲ့သော ပရိဂျက်သုံးခုကို ကြည့်၍ရမည်ဟုဆို၏။ ထိုအထဲတွင် ဓမ္မစေတီခေါင်းလောင်းကြီး အကြောင်းလည်းပါမှာဖြစ်၏။ ယင်းပရိဂျက်

များက ပြန်လည်ရရှိနိုင်မည့် တန်ဖိုးမှာ အမေရိကန်ဒေါ်လာ ၄.၂၃သန်း ဖြစ်သည်။ ထို့ပြင် ထိုအစီအစဉ်နှင့်အတူ ပင်လယ်ရေအောက် ကြမ်းပြင်ကို ထောက်လှမ်း စူးစမ်းနိုင်သည့် ကိရိယာများအသုံးပြုပုံကိုပါပူးတွဲ ပြသထား သည်ဟု သိရသည်။

Ref : hHP/ WWW. myanmars .net / travel / het. htm /  
Sunday september 11-2005

ဤနေရာတွင် ကြည့်၍ တင်ပြရသော ကျွန်တော်တို့နိုင်ငံက အကြောင်းအရာ ကျွန်တော်တို့သမိုင်း အဖိုးတန်အချက်အလက်များ ကိုရယူပြီး နိုင်ငံတကာတွင် ရောင်းချ အသုံးပြုရာတွင် ကျွန်တော်တို့ အတွက် ခံစားခွင့် Copy right တစ်ပြားမှ မရဘဲ အသုံးပြုခွင့်ရတာ ဖြစ်နေသည်။

နောင်တွင် အလားတူခွင့်ပြုချက်မျိုးများကို နိုင်ငံခြားသို့ ပေးပါက Copy right ကိစ္စများပါ ထည့်သွင်း စာချုပ်ချုပ်ဆိုရန် လိုအပ်ကြောင်း တင်ပြရပါ၏။

ဓမ္မစေတီခေါင်းလောင်းကြီးနှင့် ပတ်သက်၍ ကမ္ဘာတွင် လူမည်မျှစိတ်ဝင်စားနေသည်ကိုသိရှိရန် အင်တာနက်၊ အီးမေးလ်တို့မှ ရရှိသော သတင်းအချို့ကို မြန်မာလူထုတိုက်ရိုက်ဖတ်ရှုနိုင်ရန် တင်ပြအပ်ပါ သည်။

လင်းရေ -

အခြေအနေတွေကို ငါနားလည်နိုင်ပါတယ်။ ခေါင်းလောင်းကို နေရာအတိအကျ ရှာဖွေဖို့ ရှံညွှန်တွေ အောက်မှာရှိတဲ့ သတ္တုပစ္စည်းတွေကို အသေးကနေ လှမ်းဓာတ်ပုံရိုက်ယူနိုင်တဲ့ Sub-bottom Profiler ဆိုတဲ့ တုန်ခါ ရိုက်ခတ်မှု နှုန်းနိမ့်တဲ့ ဆိုနာ Sonar ပစ္စည်း ပြင်သစ်ရေငုတ်သမားတွေမှာ မရှိဘူး။ ဒီတော့ မြစ်ကြမ်းခင်းပြင်အောက် ၃၅ ပေ အထူအနက်ရှိတဲ့

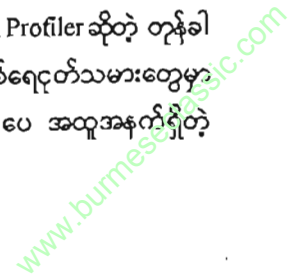

ရွှံ့ညွန့်တွေ အောက်ကခေါင်းလောင်းကြီးကို သူတို့ ဘယ်ရှာနိုင်ပါတော့မလဲကွာ။

မြန်မာရာဇဝင်ကျမ်းတွေထဲက ဓမ္မစေတီခေါင်းလောင်းကြီးနဲ့ ပတ်သက်တဲ့ အထောက်အထားတွေက စသွန်းလုပ်တဲ့ဆီကနေ ဖိနီရှင်းခရီးသွား ဂတ်စဖာဘူယ်ဘီ ခြေလှမ်းနဲ့ လက်နှစ်ဖက်နဲ့ တိုင်းတာပြီး မှတ်တမ်းတွေတင်ခဲ့တာ တကယ့်အသေးစိတ် ရှိနေပြီးသားပဲ။ ဒေါပုံရေပြင်မှာ ဖောင်ပေါ်ကနေ ရေထဲထိုးကျသွားပုံကို မျက်မြင်ကိုယ်တွေ့ မှတ်တမ်းတင်နိုင်ခဲ့တဲ့ မြန်မာအမျိုးသားပညာရှင်တို့ရဲ့ အသေးစိတ်မှတ်တမ်းမှတ်ရာကလည်း အေ-ဒီ ၁၆၀၈ ခုနှစ်ကတည်းက ပေါ်ထွက်ခဲ့ပြီးသားပါ။ မှတ်ချက် - ဂျင်ဘလန့်သည် သမိုင်းအပြည့်အစုံ မသိကြောင်း သေချာပါသည်။ စာရေးသူသည် ယူတဲ့ ဖောင်ပေါ်က ၁၉ဆ လေးလံတဲ့ ခေါင်းလောင်းကြီးဟာ ကြားခံနယ် ရေပြင်အောက်ကိုတစ်နှစ်ကို တစ်လက်မရဲ့ ၃/၈နက် နက်သွားပြီး နိမ့်ဆင်းသွားပါတယ်။ (ဂျင်ဘလန့်၏ခန့်မှန်းချက်မျှသာ)

Sub-bottom Profiler ဆိုတဲ့ ပစ္စည်းဟာ မြေထုအောက်က ရွှံ့ညွန့်တွေအောက်က ခေါင်းလောင်းကြီး တည်နေရာ ဝန်းကျင်ပတ်ပတ်လည်ကို ဓာတ်ပုံတွေ ရိုက်ကူးနိုင်ပါတယ်။ ဒါကြောင့် ခေါင်းလောင်းကြီး ဆယ်ယူမယ့်သူတွေနဲ့ အဖွဲ့အစည်းတိုင်းမှာ ဒီပစ္စည်းရှိသင့်ပါတယ်။ တစ်ခု သေချာတာကတော့ ဒီဆယ်ယူမယ့် ပရောဂျက်ဟာ ကြီးမားကျယ်ပြန့်တာနဲ့ အမျှ လူအင်အား၊ ငွေအင်အားများစွာ ကုန်ကျခံနိုင်မှသာ အောင်မြင်စွာ ဆောင်ရွက်နိုင်မှာဖြစ်ပါတယ်။

ကျွန်တော်မိတ်ဆွေ ဩစတြေးလီးယမ်း ရေလုပ်ငန်းကုမ္ပဏီတစ်ခုက ဓမ္မစေတီခေါင်းလောင်းကြီး ဆယ်ယူရေး ပရောဂျက်ကို စိတ်ဝင်စားလို့ မြန်မာနိုင်ငံရဲ့ မြို့တော်ရန်ကုန်ကို မကြာခင် သွားရောက်ကြပါ လိမ့်မယ်။ ဒါကြောင့် လင်းက သူတို့ ဘယ်သူဘယ်ဝါ ဘယ်ဌာနက လူတွေနဲ့

တွေ့ဆုံသင့်တယ်ဆိုတာ ကျွန်တော့်ဆီကို e-mail နဲ့ အကြံပေးစေချင်ပါတယ်။ သူတို့ အလုပ်ဖြစ်ဖို့ မျှော်လင့်ပါတယ်။

ကျွန်တော်လည်း မန္တလေးအထိ မြစ်ကြောင်းကနေ သင်္ဘောတစ်စီးနဲ့ ဆန်တက်ဖို့ ရည်ရွယ်ထားလို့ ရေကြောင်း ဗဟုသုတပြည့်စုံတဲ့ ဘာသာပြန်ကောင်းတစ်ယောက်၊ ကျွန်တော်နဲ့အတူ လိုက်ပါနိုင်မယ့်သူ ပေါ့။ တစ်ယောက်ရှာပေးထားပါ။ ကျွန်တော် နေကောင်းပါတယ်။

ကျွန်တော်ပြောနိုင်တာကတော့

“ဓမ္မစေတီခေါင်းလောင်းကြီးဟာ မြန်မာ့ရေပြင်မြစ်ကြမ်းခင်းအောက်မှာ တကယ်ရှိနေပါတယ်။ နယ်ချဲ့ ဘာသာခြားတို့ရဲ့ ရန်ကောင်းဝေးစေဖို့ ဗုဒ္ဓဘုရားရှင်ရဲ့ လက်တော်နဲ့ ရေထဲကို ပုတ်ချကာကွယ်ပေးတော်မူခဲ့ပြီး ဗုဒ္ဓဘုရားရဲ့လက်တော်နဲ့ပဲ ပြန်လည်ဆယ်ယူမတင်ပြီး မူလတည်ရှိခဲ့ရာ ရွှေတိဂုံဘုရား ကုန်းတော်ပေါ်ကို ပေးပို့တော်မူမှာလို့ ယုံကြည်ပါတယ်။

ခေါင်းလောင်းကြီးသတင်းနဲ့ ပတ်သက်လို့ အဆက်မပြတ်ပါစေနဲ့။ ကျွန်တော်ကတော့ ကြိုးစား လုပ်ဆောင်မှာပါ။ ဒါပေမယ့် ကံတရားက ကျွန်တော်တို့ကို မျက်နှာသာပေးဖို့တော့လိုပါတယ်။ နောက် ဗုဒ္ဓဘုရားရှင်ရဲ့ စောင့်ရှောက် ကယ်တင်ကူမမှုကလည်း အရေးကြီးပါတယ်။

ကျွန်တော်ဆီကို အမြန်ဆုံး အကြောင်းပြန်ကြားပေးပါ။

အကောင်းဆုံးတောင်းဆိုတွေနဲ့  
Jim Gwin (မ)ဘလန့် မှ  
မြန်မာနိုင်ငံမှ  
ညီလင်းဆက်ထံပေးစာ  
(Dhammazedi Bell FWM  
Myanmars.net)

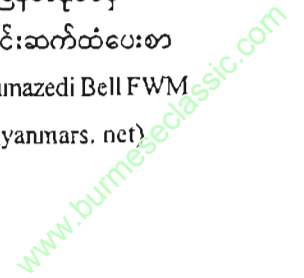

သင်တို့ရဲ့ ပျောက်ဆုံးနေတဲ့ အဖိုးထိုက်ရတနာက သင်တို့ရဲ့ ရှာဖွေမှုကို စောင့်ဆိုင်း ငဲ့လင့်နေပါတယ်။

ဂျင်(မ) - ဘလန်

e-mail : Jim seahunt @ yahoo. com

The Worlds Three Largest Bells

ကမ္ဘာ့အကြီးဆုံးခေါင်းလောင်းကြီး

ဒီကနေ့ ကမ္ဘာ့အကြီးဆုံး ခေါင်းလောင်းကြီးလို့ သတ်မှတ်ခံရတဲ့ ရုရှားနိုင်ငံက ဇာ-ကိုလိုကော် Jsar - Kolokol ခေါင်းလောင်းကြီးဟာ တကယ်တော့ အကောင်းပကတိ မရှိတော့ပါဘူး။ အက်ကြောင်းရာ တွေ့နေ့ ကွဲအက်နေတဲ့ အဲဒီခေါင်းလောင်းကလွဲရင် (၃၆,၀၀၀ ပေါင်သုံးသောင်း ခြောက်ထောင် မက်ထရစ်တန် ချိန် ၁၈ တန်) ဒီထက်လည်း ပိုနိုင်ကြီးနိုင် တာဟာ ဓမ္မစေတီခေါင်းလောင်းပါပဲ။ သင်တို့ အံ့ဩနိုင်လောက်စရာ ဖြစ်ရပ်ကတော့ တကယ့် တကယ်ကမ္ဘာ့အကြီးဆုံးခေါင်းလောင်းတွေဟာ ရုရှားနိုင်ငံမှာ ရှိတာမဟုတ်ပါဘူး။ ဒါပေမယ့် မြန်မာနိုင်ငံ၊ ကိုရီးယားနိုင်ငံနဲ့ ဂျပန်နိုင်ငံတွေမှာသာရှိတယ်ဆိုတဲ့ အချက်ပါပဲ။ တစ်ခုကတော့ ရေအောက်မှာ (မြန်မာနိုင်ငံမှ ဓမ္မစေတီခေါင်းလောင်းတော်ကြီးကို ဆိုလိုပါ သည်။) နောက်ဆုံးသတင်းတွေအရတော့ ရေအောက်က ဆယ်ယူရေး ကိစ္စကို နိုင်ငံတကာကပါ စိတ်ဝင်စားနေပြီဆိုတော့ မကြာခင် မြေပြင်ပေါ် ဆယ်ယူရရှိတော့ မှာပါ။

နောက်တစ်လုံးက ဒုတိယကမ္ဘာစစ်အတွင်းက ပျောက်ဆုံးသွား ခဲ့တာ၊ ဒါကြောင့်မို့ စာရင်းချရေးပြရရင် Trinity - Segrius Lavras ရဲ့ ဇာစကီ -ကိုလိုကော် (ထရီနီတီ- ဆာဂျီယပ်(ခ)လာဗရာ) ခေါင်းလောင်း ဟာ အကြီးဆုံးအဆင့်ခြောက် သို့မဟုတ် ခုနစ်လောက်မှာသာ ရှိပါလိမ့်မယ် လို့ ပြောရပါမယ်ခင်ဗျာ။

ပန်းမျိုးတစ်ရာစာပေ

တစ်နေ့နေမှာတော့ အာရှရဲ့ ဆွဲဆောင်မှုရှိလာတဲ့ ခေါင်းလောင်းတွေ အကြောင်း ပိုမိုပြောပြနိုင်မယ်လို့ ယူဆပါရဲ့။ ဒါမှလည်း လေ့လာမှတ်သား ရရှိသမျှ ရုရှားရဲ့ခေါင်းလောင်းကြီးနဲ့ နှိုင်းယှဉ်လို့ ကြည့်နိုင်တော့မှာပေါ့။

Date 8 Oct. 2005  
Jim Blunt  
644 Barrett Way  
Big Bear City, California  
USA 92314

Nyi Lynn Seck  
Blk 424 #06-1202  
Angmokia Ave 3  
Singapore 560424  
Phone 91475927

Dear U Lynn,

Here is accurate data about the Dhanmazedi Bell. This was a Peace Mission endorsed and with the blessings of the US Government and the Military Government of Myanmar. The Rangoon University was a big help with the Myanmar Navy Hydrographic Office in Yangon.

The Great Bell is not studded with Gems, Diamonds or Emeralds. It is false information that anybody will "find" the Great bell with Night Vision Goggles inside a Deep Sea Diving Hard Hat. The reason is that Night Vision Goggles work on the principle of available light and in the Bells waters is so much silt (Mud) that there is no light whatsoever, its totally black, no light at all. Then a night vision goggle inside a Hard Hat prevents the diver from touching the Chin Button. This prevents the release of air from the suit so the suit will explode and kill the diver. Many web sites have this bogus information, even reported in the London Times..

I have many offers to raise the Great Bell but have been stopped by opportunity seekers, get rich quick scammers and for political reasons. I have touched the King Dhammazedi Bell myself, yes, it was at the bottom of a very deep hole in very block water., this is the truth. My prayers go with you to Myanmar. Ask La La Tee, Shwedagon Pagoda Police Girl to take you to U Kin Maung Myints Office to say hello for me. Remember to pray at the exact spot where King Dhammazedi become a Saint, you will do well.

Sincerely, U Jim



ပန်းမျိုးတစ်ရာစာပေ

www.burmeseclassic.com



12 32 54-1 20103 (WESTERN UNION) 2411

UNCLASSIFIED



American Embassy Rangoon  
Facsimile Cover Sheet

To JIM BLUNT  
 Organization: CATALINA DEEP SEA DIVERS  
 Phone: \_\_\_\_\_  
 Fax: 213-661-2467  
 From: MARTIN TATUCH  
 AMERICAN EMBASSY RANGOON, BURMA  
 (YANGON, MYANMAR)  
 Phone: [0095]-(01)-82065  
 Fax: [0095]-(01)-80409  
 Telex: 083-21230 Answer Back: AMB YGN BM  
 Date: 6/6/95  
 Total Pages Including cover sheet: 3

Comments:

that would hire you, would provide all the necessary permissions and permits you would require.

There is heavy equipment available in Rangoon, although without knowing more specifics it would be difficult to say if what you would require would be available, and whether that equipment would be suitable for use along the river.

I am sorry that we cannot be more helpful in providing you more information about the Rangoon River. I hope that what we have been able to uncover will be useful. Please do not hesitate to contact us if we can be of any further assistance, and let us know if you will be coming to Rangoon in the future.

Sincerely yours,

*Martin B. Tatuch*

Martin B. Tatuch  
Consular Officer



U.S. EMBASSY RANGOON

U.S. Embassy -- Rangoon  
AMEMB Box B  
APO AP 96546

June 6th 1995

Jim Blunt  
Catalina Deep Sea Divers  
1234 N. Edgemont Street, No. 308  
Los Angeles, California 90029

by fax: (213) 661-2467

Dear Mr. Blunt:

Thank you for your faxed letters of May 25th and June 6th. Please rest assured that our office is working on your request. We have been in contact with a number of Burmese government offices here in Rangoon, none of which have been able to provide the information about the water quality of the Rangoon River. It is our long-standing experience that Burmese government agencies are very timid in fielding questions, especially from foreigners, and it is usually very difficult to get any kind of answer from them. As of now, the various agencies that we have actually been able to contact have told us that they did not know of any water quality studies of the Rangoon River. It may be possible that such studies may not exist. We will continue, however, to search for an answer.

The Rangoon River is quite muddy, and carries a good amount of silt. It is also quite swift as it passes by the wharves along the riverbank in the downtown area. From my observations, it does not seem that the river carries an extraordinary amount of pollutants. There is not much industry on the river that would dump a great deal of pollutants in to the Rangoon River as far as I can see, so industrial waste probably is not a great concern. However, sewage is another matter, although I do not believe the river's water is dangerous. We understand that there are several large drainage pipes that discharge untreated sewage from the downtown area into the Rangoon River near Monkey Point.

If you are interested in reading about Burma, there are several good guidebooks available, although most editions currently available do not have up-to-date information on things like accommodations and restaurants. Both Lonely Planet and Insight are useful, especially as cultural guides. I am less familiar with books on Burmese Buddhism. I am sure that the people who would be hiring you would be able to provide you with a great deal of information on Burmese culture and religion. Most Burmese are quite devout Buddhists. I imagine that the trustees of the Shwedagon Pagoda, or whatever group

Myanmar Navy, Yangon,  
No. 235286



Central Land Hydrographic Dept.  
2304 Strand Road  
Yangon Myanmar.  
Letter No. 14 / 1 / G 1  
Date 24th September 1996 .

Jin Blunt  
1234 N Edgemount 308  
Los Angeles, Calif 90029  
U S

Dear Mr Jin Blunt,

I am very glad to receive your letter after return back from Upper Myanmar. Now I am busy with lecture for the Hydrographic officer training. Hoping you will come back to my country with the modern metal detector devices within few months.

Our people are very interesting in Dhammazedi salvage bell project. Secretary - I, State law and order restoration council announced to the people about Dhammazedi bell salvage project after receipt for your report. Some authors write about Dhammazedi bell in News paper & Magazine .

As for the future, I believe that the salvage bell project is continuing. I think the bell project is still C.O. but depend on you and your supporters' interest.

Best wishes,

*Min Aung*  
- 24.9.96  
Min Aung



ရွှေတိဂုံစေတီကောင်စီ၏အမည်ရရှိသည့်

စာချုပ်အရ ရန်ကင်းမြို့

ရက်စွဲ: ၁၉၉၆  
ခုနှစ်၊ ဇူလိုင်လ

Mr. JIN BLUNT  
1234 N Edgemount 308  
Los Angeles, Calif 90029  
U S

To whom it may concern .

This letter is a commendation for Mr. James Blunt from the Shwedagon pagoda in Yangon, Union of Myanmar. The Shwedagon pagoda is the largest and most sacred Buddhist pagoda in the world.

Since December of 1995, James has been a guest of the Shwedagon pagoda and the Buddhist religion for the purpose of diving in the Rangoon river to locate the legendary sunken bell of King Dhammazedi. The Great Bell is one of the most sacred icons of the Buddhist religion.

James has made over 115 professional dives during 4 separate expeditions. Mr. Blunt established a functional dive base and blazed a trail for others to follow. James Blunt introduced the demand type regulator to local native divers.

Mr. James Blunt has participated in Buddhist religious rituals and prayers. He has met with the superior monk of the ordination monastery in Pegu and made 2 pilgrimages to the mount KYAIK-TIYO pagoda. James has been presented with 2 sacred religious medals. 108 higher order monks have prayed over golden armbands for 216 hours continuously reciting the 5,000 pages of the Buddhist Bible in pali, the spoken word of Buddha, on three separate occasions. James, so honoured by the monks, wore these armbands under his wetsuit during his dives.

On 3 March 1997, an official committee was formed to salvage the Great Bell of King

HYPOTHETICAL CALCULATION OF THE DIMENSIONS OF THE GREAT BELL OF DHAMMAZEDI

There have been many assumptions regarding the size and weight of the bell. However, most of the historical records state the weight of the bell as 180,000 viss the diameter as 12 taung and the height as 12 taung. As one taung is equivalent to eighteen inches the diameter of the bell will be about 216 feet and the height 18 feet. This is also confirmed by the European traveler Gasparo Balbi who visited Dagon in 1587 and related his accounts that he found a very large bell which he measured to be found to be seven paces and three hand breadths in diameter full of letters from top to bottom.

Assuming the weight of the bell to be 180,000 viss we calculated the volume of the bell as follows and it was found that the volume came very near to that as stated by the historical records.

There is every possibility that the Dhammazedi Bell is slightly cylindrical since the Portuguese Felipe de Britto succeeded in removing the Great Bell from the Shwedagon. Being slightly cylindrical, he could have rolled it whereas had it been conical shaped he would have experienced great difficulty to remove it. That fact that some the ancient bells were slightly cylindrical bears out the credence of that assumption. The usual practice in determining the weight of the bell is to take the weight of the bronze before casting as it is not possible to weigh such a large bell. However, it is inevitable that some of the bronze will be lost in casting and therefore the actual weight of the completed bell will be less than the original weight of the bronze before casting.

Calculation of the volume of the bell assuming the weight of the bronze before casting as 180,000 viss.

1. Weight of the bronze before casting	180,000 viss
Weight of one ton of bronze (approximate)	600 viss
Weight of bronze in tons = 180,000 / 600	300 tons
2. Weight lost in casting (assumed)	15%
Actual weight of Bell (including component)	
= 300 x 85%	255 tons

Bell Components

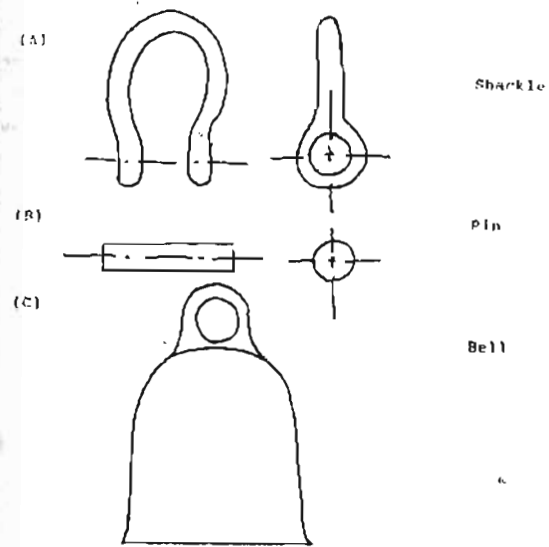

- It is assumed that 10% of the total weight is for the shackle and pin.  
Weight of the main Bell will be 255 x 90% = 229.5 tons
- Density of bronze 1 cubic foot = 556 pounds.  
Total volume of 229.5 tons of bronze  
( 229.5 x 2240 ) / 556 = 924.8 cubic feet

6. Volume of a solid cylinder of bronze 12 feet (dia) x 1.5 feet  
 $= \frac{3.14 \times 12 \times 12}{4} \times 1.5 = 169.56 \text{ cubic feet}$

7. Approximate volume of eye = 70 cubic feet

8. Volume of lower hollow cylinder  
 $= 924.6 - 169.56 - 70 = 685.04 \text{ cubic feet}$

9. Volume of a solid bronze cylinder 12 feet (dia) x 13.5 feet  
 $= \frac{3.14 \times 12 \times 12}{4} \times 13.5 = 1526.04 \text{ cubic feet}$

10. Volume of core =  $1526.04 - 684.54 = 841 \text{ cubic feet}$   
 Diameter of core =  $\sqrt{\frac{841 \times 4}{13.5 \times 3.14}} = 8.9 \text{ Feet}$

11 / 12. Thickness of Bell wall =  $\frac{12 - 8.9}{2} = 1.55 \text{ Feet}$   
 Roughly 18.6 inches of wall thickness

12 / 13. Total weight of completed (cast) Bell = 229.5 tons.



အခန်း ၂၈

ဆယ်၍မရဘဲ အင်တာနက်ထဲရောက်သွားသော  
ဓမ္မစေတီခေါင်းလောင်း

ကမ္ဘာကျော်ဓမ္မစေတီခေါင်းလောင်းကြီးနှင့်ပတ်သက်၍ သတင်း  
 ဌာနများက သတင်းအဖြစ်ဖော်ပြရာတွင် မိုက်ဟက်ချာဆိုသော ရှေးဟောင်း  
 ပစ္စည်းရှာဖွေရေးပညာရှင်တစ်ဦး၏အမည်ကို ဖော်စပ်သိမ်းက  
 ကြားခဲ့ရသည်။ သို့သော်လည်း ထိုပုဂ္ဂိုလ်သည် မြန်မာနိုင်ငံသို့ ရောက်ရှိ  
 လာခြင်းမရှိ။ ဟက်ချာသည် ရေအောက်ရှာဖွေရေး လုပ်ငန်းများစွာကို  
 အောင်မြင်စွာ လုပ်ဆောင်ခဲ့သူဖြစ်သည်။ ဟက်ချာအမည်ကို ဓမ္မစေတီ  
 ခေါင်းလောင်းကြီးနှင့်တွဲပြီး ကြားသိခဲ့ရသော အချိန်မှာ ၂၀၀၁ ခုနှစ်မှဖြစ်၍  
 ဘီဘီစီမှ အသံလွှင့်သွားတာဖြစ်ပါသည်။

မြန်မာနိုင်ငံမှ ဓမ္မစေတီခေါင်းလောင်းကိစ္စ မပေါ်ပေါက်မီ မကြာမီ  
 ကာလကပင် ဟက်ချာသည် အင်ဒိုနီးရှားရေပြင်မှ ရှေးဟောင်းပစ္စည်း  
 အမြောက်အမြားကို ရှာဖွေခဲ့သူဖြစ်သည်။ ဟက်ချာနှင့်လွဲသွားခြင်းသည်  
 ဓမ္မစေတီခေါင်းလောင်းရှာပုံတော်ကိစ္စအတွက် လွဲချော်မှုတစ်ရပ်ပေပဲလားဟု  
 ကျွန်တော်တို့ မကြာခဏ တွေးနေမိပါ၏။

www.burmeseclassic.com

ဆက်လက်၍ ဓမ္မစေတီခေါင်းလောင်းကြီးနှင့် ပတ်သက်၍ တွေ့ရှိသမျှသောသတင်းအချက်အလက်များကို ဤအခန်းတွင် ဆက်လက် ဖော်ပြအပ်ပါသည်။

“Dhammazedì”

ဓမ္မစေတီခေါင်းလောင်းတော်ကြီး

သက်ဆိုင်ရာသို့ (ဂျင်ဘလန်ထံမှ ပေးစာ)

၁၉၉၅မှ ၁၉၉၇ခုနှစ်အတွင်း ဓမ္မစေတီခေါင်းလောင်းကြီးကို ရေငုပ်ရှာဖွေခဲ့ပါသည်။

မြန်မာပညာရှင်များနှင့် သမိုင်းဖတ်စာပြဋ္ဌာန်းစာအုပ်များမှ သတင်းစုဆောင်းချက်များအရ ခေါင်းလောင်း ကြီးမှာ ၂၇၉ တန်ချိန်ရှိသော ကြေး၊ငွေနှင့် ရွှေများဖြင့် သွန်းလုပ်ထားကြောင်း ကျွန်ုပ်တို့ လက်ခံခဲ့သည်။

ခေါင်းလောင်းသွန်းလုပ်သော ကြေးပိဿာချိန်ပေါင်း ၁၈၀၀၀၀မှာ တန်ပေါင်း ၃၀၀နီးပါးနှင့်တူမျှသည်။ သွန်းလုပ်စဉ်ကြေးအလေးချိန် စုစုပေါင်း၏ ၁၇%မှာ အလေးအလွင့် အဖိတ်အစင်ရှိနိုင်ခဲ့သည်။ ပူဇော်ထားရှိမည့် ရွှေတိဂုံဘုရားကုန်းတော်ပေါ်၌ပင် သွန်းလုပ်ခဲ့ပုံရသည်။

ခေါင်းလောင်းပေါ်၌ ကျောက်မျက်ရတနာများ မြှုပ်နှံစီခြယ်ထားခြင်း ရှိပုံမရပါ။ ရွှေတိဂုံကုန်းတော် ပေါ်ရှိ အခြားသောခေါင်းလောင်းများ၌ လည်းမည်သည့် ကျောက်မျက်ရတနာ တစ်စတလေမျှ စီချယ်ထားခြင်းမရှိ ခေါင်းလောင်းကြီးတည်ရှိနိုင်မည့် မြစ်ကြမ်းခင်းပြင်တစ်လျှောက် Sittermial Tragnetometry (သံသတ္တု ပစ္စည်းများကို အမျိုးအစား ကွဲပြားခြားနားစွာ သိရှိတိုင်းတာနိုင်သော သံလိုက်ပါဝင်သည့်ကိရိယာ)ကို အသုံးပြု၍ လည်းကောင်း၊ မြေသားနမူနာများကို စစ်ဆေး၍ ငွေလား၊ ကြေးလား ဆိုသည့် သော့ချက်ကို ရှာဖွေ၍လည်းကောင်း၊ ခေါင်းလောင်းကြီးအမှန် တကယ်တည်ရှိရာ မြစ်ကြမ်းပြင်နေရာကို အတည်ပြုခဲ့သည်။ ၁၉၉၇ခုနှစ်၊

ဇွန်လ (၃)ရက်နေ့က တူးဖော်ရှာဖွေရေးတွင်းနံပါတ် (၃)ကို သောင်စုတ် စက် (သောင်ဖျက်သင်္ဘော) ဖြင့် စတင်မွေနှောက်စကောချလျက် မြစ်ကြမ်း ပြင်အောက် ၂၅ ပေအထိ အရောက်သံမဏိရေပိုက်လိုက်များ အသုံးပြုရှာဖွေခဲ့ရာ မြစ်ကြမ်းပြင်အောက် ၃၅ ပေအနက်တွင် တည်ရှိ နေသော ခေါင်းလောင်းကြီးနှင့် ထိတွေ့ခဲ့ရသည်။ I rests at an angle?

Atomic Photo Spectrometer (Perkin Elmer 303) အဏုမြူရောင်ခြည်သုံး ဆန်းစစ်သည့် ကိရိယာဖြင့် စစ်ဆေးသည့်အခါ ခေါင်းလောင်းကြီးအပေါ် ဖုံးလွှမ်းနေသော ရွှေအစအန နမူနာများဖြစ်ကြောင်း အတည်ပြုချက် ပေးပါသည်။ ဒါက ကျွန်တော်တို့ရဲ့ ကိရိယာ သံမဏိရေပိုက်လိုင်းများဖြင့် ထိုးဖောက်မွေနှောက်ရှာဖွေရာမှ ခေါင်းလောင်းကြီးကိုလည်း ၃၅ ပေအနက် မှာ ရေပိုက်လိုင်းကထိတွေ့ခဲ့သည်။ ခေါင်းလောင်းကြီးပေါ်ဖုံးအုပ်တည်ရှိနေ သော ရွှေအစအန နမူနာများကလည်း ပိုက်လိုင်းထဲ ဝင်ရောက်လာခဲ့သည်။ ခေါင်းလောင်းကြီးတည်ရှိရာနေရာကို လေဆာရောင်ခြည်သုံးအမှတ်အသား ဖော်စက် Laser marking device ဖြင့်ရှာဖွေချက်အရ၊ ရေတပ်စခန်းဌာနချုပ် တည်ရှိရာ မန်းကီးပျိုနှင့် ပဲခူးမြစ်အခြမ်းဘက်မှာ ပိုမိုနီးကပ် နေသည်ဟု ဖော်ပြသည်။ ခေါင်းလောင်းကြီးတည်ရှိရာနေရာမှာ သတ်မှတ်သည့်နေရာမှ ကြည့်လျှင် ဂေါက်ကွင်းအသေးစားတစ်ခုနှင့် ကူးတို့ဆိပ်တစ်ခုတို့ကို လှမ်းမြင်နေရသည်။ ကျွန်တော်တို့တိုင်းတာတူးဖော်ရေးလုပ်နေစဉ်က ဂေါက်ကွင်းက ဆောက်လုပ်ဆဲဖြစ်သည်။ ခေါင်းလောင်းကြီးဟာ သံမဏိ ပိုက်လိုင်းနှစ်ခု ဆက်သွယ်ထိတွေ့လျက် ယခုတိုင် မြစ်ကြမ်းခင် ပြင် အောက်ပေ ၂၀အနက်တွင် နစ်မြုပ်လျက်ရှိကြောင်းတင်ပြရပါသည်။

ခင်မင်စိတ်ရင်းမှန်စွာဖြင့်  
ဂျင်(မ)ဘလန်၊  
မာစတာ-ရေငုပ်ကျွမ်းကျင်သူ

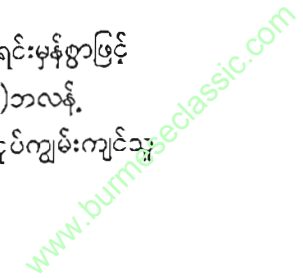

မှတ်ချက်

ဂျင်(မ)-ဘလန်မှ မြန်မာ့ယဉ်ကျေးမှုဌာနသို့  
၂၀၀၅ခုနှစ်အောက်တိုဘာလ (၉)ရက်နေ့ (၅)နာရီ ၄၅မိနစ်  
(၃၇)စက္ကန့်. (ညနေ) တွင် ပေးပို့ခဲ့သောစာဖြစ်သည်။

ဓမ္မစေတီမင်းခေါင်းလောင်း  
ကမ္ဘာ့အကြီးဆုံးခေါင်းလောင်းကြီး

ရည်ညွှန်းချက် ။ မစ္စတာ - ဂျင်(မ)ဘလန်ထံမှ စုဆောင်းပေးပို့ပါသည်။

ဓမ္မစေတီခေါင်းလောင်းတော်ကြီး၏ အချက်အလက်များ

- ၁။ အလေးချိန် - တန် ၃၀၀
- ၂။ သွန်းလုပ်စဉ် ဆုံးရှုံးသောအလေးချိန် - ၁၅%
- ၃။ တကယ့်ခေါင်းလောင်းအလေးချိန် - ၂၅၅တန်
- ၄။ ပုစွန်တုပ်ကွေး သံကောက်အလေးချိန် - ၁၀%
- ၅။ ခေါင်းလောင်းကိုယ်ထည်အလေးသက်သက် - ၂၂၉.၅တန်
- ၆။ ခေါင်းလောင်းကိုယ်ထည်နံရံအထူ - ၁.၅၅ပေ
- ၇။ ခေါင်းလောင်းကြီးအဝ၏အချင်း - ၁၂ပေ
- ၈။ ခေါင်းလောင်းကိုယ်ထည်အမြင့် - ၁၈ပေ
- ၉။ ခေါင်းလောင်းတည်နေရာ - ၁၆'

၄၆.၀၀၀၈ မြောက်  
- ၉၆' ၁၂.၁၃၀ အရှေ့

၁၀။ မြစ်ရေတက်ချိန်အနက် - မြစ်ကြမ်းခင်းပြင်မှ  
၅၄ပေအထိနက်သည်။ ယင်းကြမ်းခင်းပြင်မှ ၃၅ပေ အောက်  
အနက်တွင် ခေါင်းလောင်းတည်ရှိပေသည်။ ရွှံ့ မြေစေးတို့ဖြင့်  
လုံးဝပုံးလွှမ်းလျက် တည်ရှိနေသည်။

၁၁။ ဆယ်ယူရန်ကုန်ကျမည့်ငွေ - အမေရိကန်ဒေါ်လာ (၅)သန်းမှ  
(၁၀)သန်းအထိ။(ခန့်မှန်းချက်)

ဘီဘီစီသတင်းဌာနမှ လွှင့်ထုတ်ချက် ၂၀၀၁ခုနှစ် - ဇန်နဝါရီလ  
၂၂ ရက်နေ့ တနင်္လာနေ့ GMT ၁၀:၂၅တွင်

BBC News

Monday 22 January, 2001, 10:25 GMT

အင်္ဂလိပ်လူမျိုး အဏ္ဏဝါ(ရေအောက်) - ရှေးဟောင်းပစ္စည်းရှာဖွေ  
ရေး ကျွမ်းကျင်သူတစ်ဦးက လွန်ခဲ့သောနှစ်ပေါင်း ၄၀၀ နီးပါး ကတည်းက  
ဧရာဝတီမြစ်ကြမ်းခင်းပြင်တွင် လဲလျောင်းနစ်မြုပ်လျက်ရှိသော မြန်မာနိုင်ငံ  
၏ ဘာသာရေးဆိုင်ရာ အထွတ်အမြတ်ထားရာ အမွေအနှစ်တစ်ခုကို  
ပြန်လည်ရှာဖွေဖော်ထုတ်ပေးရန် သဘောတူညီ လိုက်ပြီဟု သတင်းပေးလာ  
ပါတယ်။ ယင်းအမွေအနှစ်ပစ္စည်းမှာ တန်ချိန် ၃၀၀ ခန့်အလေးချိန်ရှိပြီး  
ကမ္ဘာပေါ်တွင် အကြီးဆုံးသွန်းလုပ်ထားရှိခဲ့သော ခေါင်းလောင်းကြီးအဖြစ်  
ယူဆရသော ဓမ္မစေတီခေါင်းလောင်းကြီးပင်ဖြစ်ပါတယ်။ ခေါင်းလောင်း  
ကြီးကို ရွှေ၊ ငွေ၊ ကြေးသတ္တုတို့ဖြင့် သွန်းလုပ်ထားပြီး အဖိုးတန်  
ကျောက်မျက်ရတနာများဖြစ်သော နီလာ၊ ပတ္တမြား၊ မြတို့ဖြင့် စီချယ်  
ထားပြီး မြန်မာလူမျိုးများ အထွတ်အမြတ်ကိုးကွယ်ရာ ရန်ကုန်မြို့၊  
ရွှေတိဂုံဘုရားကုန်းတော်ပေါ်မှာ သွန်းလုပ်ထားရှိခဲ့တာ ဖြစ်ပါတယ်။  
လွန်ခဲ့တဲ့ နှစ်ပေါင်း ၄၀၀ နီးပါးကပေါ်တူဂီမျိုးများက ဘုရားကုန်းတော်  
ပေါ်မှ တိုက်ခိုက်လုယူသွားခဲ့ပြီး မြစ်ကြောင်းမှ သယ်ယူရန် ကြိုးပမ်းစဉ်  
မြစ်လယ်တွင် နစ်မြုပ်ခဲ့ခြင်းဖြစ်ပါတယ်။

ရှေးဟောင်းပညာရှင် မိုက်-ဟက်ချာ Mike Hatcher က မတ်လအနီး  
တွင်ယင်းရှာဖွေရေးစီမံချက်ကို စတင်မည်ဖြစ်ပြီး ရှာဖွေရေးလုပ်ငန်းအတွင်း

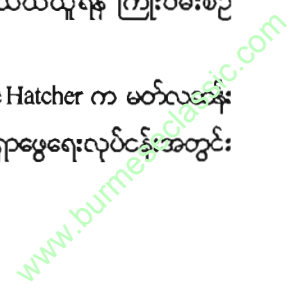

ငွေဒေါ်လာသန်းပေါင်း ခြောက်သန်းခန့် သုံးစွဲရန် ခန့်မှန်းပြီး ရန်ပုံငွေကို သီးခြားပုဂ္ဂလိကများထံမှ ကျခံသုံးစွဲမယ်လို့ ပြောဆိုခဲ့ပြီး ခေါင်းလောင်းကြီး ပြန်လည်ရှာဖွေ တွေ့ရှိခြင်းဟာ မြန်မာနိုင်ငံရေး အပြောင်းအလဲအတွက် အလားအလာကောင်းတစ်ခု ဖြစ်လိမ့်မယ်လို့ မျှော် လင့်ယူဆပါကြောင်း ထပ်လောင်းပြောဆိုခဲ့ပါသည်။ မစ္စတာ-ဟက်ချာဟာ ရေအောက် ရှာဖွေ ဆယ်ယူရေး လုပ်ငန်းပေါင်းများစွာကို အောင်မြင်စွာ ဆောင်ရွက်နိုင်ခဲ့သူ တစ်ဦးလည်းဖြစ်ပါသည်။

Ref : <http://news.bbc.co.uk/1/hi/world/asia-pacific/1/30/30.stm>.

Espressotv.Com

ဓမ္မစေတီမင်း၊ ခေါင်းလောင်းတော်ကြီး ပရောဂျက်တိုးတက်မှု

ခရစ်နှစ် ၁၄၀၀နှစ်များအတွင်းက ပဲခူးဟံသာဝတီကို ဓမ္မစေတီ မင်းအုပ်ချုပ်မင်းလုပ်လျက်ရှိသည်။ သူသည်ဘုရားတရား အလွန်ရိုသေ ကိုင်ရှိုင်းသူ ဘုန်းကြီးလူထွက်တစ်ဦးဖြစ်ရာ ၁၄၈၀ပြည့်နှစ်တွင် သူ့ဝန်ထမ်း လက်အောက်ငယ်များအခွန်အတုတ်ကို မှားယွင်းစွာ(ကြီးလေးစွာ) (မင်းကြီး ကို မျက်နှာလိုအားရ) ကောက်ခံသည် များကို စိတ်မချမ်းမြေ့စွာ ခံစား ရသဖြင့် လိုအပ်သည်ထက် ပိုကောက်ခံသော အခွန်တော်ငွေများဖြင့် ခေါင်းလောင်းကြီးတစ်လုံးသွန်းလုပ်လျက် ရွှေတိဂုံစေတီတော်ရင်ပြင်တော်၌ ထားရှိ ပူဇော်ခဲ့လေသည်။

၁၆၀၈ ခုနှစ်တွင် ပေါ်တူဂီလူမျိုး ရေကြောင်းသွားလာ ကုန်သွယ် သူ ဖီးလစ်ဒီဘရစ်တို Felipe de Parito သည် ရွှေတိဂုံစေတီတော်ရင်ပြင် ပေါ်မှ အဖိုးတန်ကျောက်မျက်ရတနာများနှင့်တကွ ကြေးခေါင်းလောင်းကြီး ကို မတရားတိုက်ခိုက်သိမ်းယူကာ ကုန်းတော်ပေါ်မှ လှိုမ့်ချ၍ မြစ်ကမ်းစပ် သို့ ဆင်များဖြင့် ဆွဲယူလာခဲ့သည်။ ထိုမှဖောင်တစ်ခုပေါ်သို့တင်ကာ ရန်ကုန်တစ်ဖက်ကမ်းရှိ သူ့အခြေချစခန်းစိုက်ရာ သန်လျင်မြို့သို့ သယ်ယူပြီး

အရည်ကျိုကာ အမြောက်လက်နက်ကျည်ဆန်များဖြုလုပ်ဖို့ ကြံရွယ်ခဲ့သူ ဒီဘရစ်တိုသည်သူ့အကြံအထမမြောက်ဘဲရှိခဲ့သည်။ ဖောင်ပေါ်က တန်ချိန် ၃၀၀ခန့် အလေးချိန်ရှိတဲ့ခေါင်းလောင်းကြီးလည်း မြစ်ထဲ တစ်မဟုတ်ချင်း နစ်မြုပ်ပြီး ဒေါသဖြစ်နေကြတဲ့ မြန်မာပြည်သူများဟာ သူ့ကို ဖမ်းဆီး ချုပ်နှောင်ပြီး ဖိုကျင်ထိုးလို့ တံကျင်လျှိုပြီး ရက်စက်စွာ သတ်ပစ်ခြင်း ခံခဲ့ရပါတယ်။ အဲဒီအချိန်ကစလို့ ခေါင်းလောင်းကြီးကိုလည်း ပြန်မတွေ့ရှိ မရှာဖွေနိုင်ခဲ့တော့ပါဘူး။ ၁၈၀၈ခုနှစ်မတိုင်မီအထိကတော့ ဒီရေကျချိန် တွေမှာ ခေါင်းလောင်းကြီးရဲ့ ထိပ်ပိုင်းပုဇွန်တုပ်ကွေး သံကောက်ကြီး ရေပေါ်ပေါ်လာတတ်တာတွေ့ရတယ်လို့ အဆိုရှိခဲ့ဖူးပါတယ်။ တကယ် တော့ မြစ်ရေအတိမ်အနက်က ပေ ၄၀ လောက်ပဲရှိတာပါ။ ဒါပေမယ့် မြစ်သုံးဆိုင်ဆုံတဲ့နေရာ ပင်လယ်ဝစီးဝင်ဖို့ မြစ်သုံးဆိုင်ဝဲကတော့ ထိုးတဲ့ နေရာမို့ သယ်ဆောင်လာသမျှ နန်းမြေတွေစုပုံကျနေတဲ့နေရာမို့ မြစ်ရေပြင် ပေ၄၀အောက် မြစ်ကြမ်းခင်းပြင်ဟာလည်း နောက်ထပ်ပေ၄၀ အနက်ရှိတဲ့ ရွှံ့နန်းမြေပြင် ဖုံးလွှမ်းနေလေတော့ ဓမ္မစေတီခေါင်းလောင်းကြီး ဟာလည်း အဲဒီနန်းတွေ ရွံ့တွေအောက်မှာ လဲလျောင်းနေရတာပေါ့။

ဒီပရောဂျက်ထဲမှာ ဂျပန်၊ ဩစတေးလျန်၊ အမေရိကန် ကုမ္ပဏီများ ပါဝင်ပြီး ထင်ရှားတဲ့ ဟောလီးဝုဒ်မင်းသား ရစ်ချက်ဂီယာ Richard Gere ဟာ (ဗုဒ္ဓဘာသာဝင်၊ ဒလိုင်လားမား၏ အမာခံတပည့်ဖြစ်ပြီး ဗုဒ္ဓဘာသာ တိုင်းပြည်များနှင့် ဗုဒ္ဓဘာသာဝင်များအတွက် ရက်ရောစွာ လျှူဒါန်းပေးကမ်း လေ့ရှိသည့်သူ)ဖြစ်ပါတယ်။ သူကတောင် ရန်ပုံငွေ ထူထောင်ရေးကိစ္စများတွင် ပါဝင်ဆောင်ရွက်နေပြီမို့ ဓမ္မစေတီခေါင်းလောင်း ဆယ်ယူရေးပရောဂျက်ကြီးဟာ နိုင်ငံတကာကပါစိတ်ဝင်စားစွာနဲ့ စောင့်ကြည့်နေရတဲ့ ပရောဂျက်တစ်ခုဖြစ်တာ ယုံမှားဖွယ်မရှိကြောင်းတင်ပြရ ပါတယ်။

Ref : <http://www.espressotv.com/kingbell.htm>



Baloolapalooza Forum

ကမ္ဘာပေါ်တွင် အကြီးဆုံးနှင့် တန်ခိုးအလေးဆုံးဟု ယူဆထားကြသော ဓမ္မစေတီခေါင်းလောင်းတော်ကြီး ယင်းခေါင်းလောင်းတော်ကြီးသည် ယခုထက်တိုင် ရေအောက်တွင် ရှိနေဆဲဖြစ်သည်။ ၁၄၈၄ ခုနှစ်က မြန်မာနိုင်ငံ ရန်ကုန်မြို့တွင် ဓမ္မစေတီမင်းကြီး သွန်းလုပ်လှူဒါန်းခဲ့သော ခေါင်းလောင်းကြီးကို ပေါ်တူဂီနယ်ချဲ့တစ်ဦး၏ သယ်ယူရွှေ့ပြောင်းမှု ခရီးစဉ်အတွင်းခေါင်းလောင်း သယ်ဆောင်တင်ယူလာသော လှေမှာ နစ်မြုပ်သွားခဲ့ရသည်။

ကံကြမ္မာပေလော? Karma?

ပဲခူးမြစ်နှင့် ရန်ကုန်မြစ်ဆုံရာအရပ်တွင် ပေ ၄၀ ထူထပ်သော မြစ်ကြမ်းခင်းပြင်အောက်ရွံ့နန်းများ အောက်တွင် ယနေ့ထက်တိုင် မတူးဖော်နိုင်သေးဘဲ ရှိနေဆဲဖြစ်သည်။

Ref: <http://www.baloolapalooza.com/forums/index.php?s>

Mar 4, 2005, 03:21. PM

Posted by Flippy

Sp Myanmar

ဓမ္မစေတီခေါင်းလောင်းကြီးသည် ဤကမ္ဘာဂြိုဟ်ပေါ်တွင် အကြီးဆုံးခေါင်းလောင်းကြီးဖြစ်သည်ဟု ကြားသိရခြင်းသည် အလွန်စိတ်ဝင်စားဖွယ်ကောင်းသော သတင်းတစ်ပုဒ်ဖြစ်ပါသည်။ နောက်လူတွေက ပြောပြန်တာက အဲဒီခေါင်းလောင်းကြီးက ထိုးလိုက်ရင် အသံမမြည်ဘူး အသံမသာယာဘူးတဲ့။ စတင်သွန်းလုပ်စဉ်က မြန်မာ့ဗေဒနက္ခတ်ဆိုင်ရာ ယုံကြည်မှုအရ မိချောင်းနက္ခတ်နဲ့ကြုံကြိုက်နေတာလို့ အသံမသာယာတာ/အသံမမြည်ခြင်း ဖြစ်ရတာလို့ ယုံကြည်နေကြပါတယ်။

(စုဆောင်းရရှိထားတဲ့ ကြေးသတ္တုပစ္စည်းများ သိပ်မကောင်း၍၊ အရည်အသွေး မမီလို့လည်းဖြစ်နိုင်တာပေါ့)

ပန်းမျိုးတစ်ရာစာပေ

Ref: <http://www.symyanmar.com./forums/>

[view topic.php?t=538fsd](view%20topic.php?t=538fsd)

=4856a975821281b804rf47eOc8x13a94a13a49

ရေအောက်ထဲကကမ္ဘာအကြီးဆုံးခေါင်းလောင်းကြီး

Form 7 Courier.Com

ဓမ္မစေတီခေါင်းလောင်းတော်ကြီးဟာ ကမ္ဘာတစ်ဝန်းလုံးရှိ ခေါင်းလောင်းများအနက် တန်ခိုး၊ အလေးဆုံးနဲ့အကြီးမားဆုံးခေါင်းလောင်းကြီးတစ်ခုလို့ ယူဆထားကြပေမယ့် ယနေ့ထက်ထိ ရေအောက်က ဆယ်ယူ နိုင်ခြင်းမရှိသေးပါဘူး။ မြန်မာနိုင်ငံရန်ကုန်မြို့မှာ ဓမ္မစေတီမင်းတရားကြီးသွန်းလုပ်ပြီး ရွှေတိဂုံစေတီတော်ကြီးရင်ပြင်ပေါ်မှာ တင်လှူပူဇော်ခဲ့တယ်လို့ သိရပါတယ်။

ခေါင်းလောင်းကြီးကို ပေါ်တူဂီနယ်ချဲ့သမားတစ်ဦးနှင့် အပေါင်းပါတို့က ဘုရားရင်ပြင်မှချ၍ သန်လျင် ဘက်ကမ်းသို့ ဖောင်ပေါ်တင်၍ သယ်ဆောင်ရန်အသွား ဒေါ်ပုံချောင်းဝတွင် နစ်မြုပ်သွားခဲ့ရာမှ ယနေ့အထိ ဆယ်ယူရရှိခဲ့ခြင်း မရှိသေးပေ။

Ref: <http://www.7courier.com/greatestwonderofmyanmar.htm>

ယုံတမ်းစကားလိုလို၊ ဒဏ္ဍာရီဆန်ဆန် ပြောဆိုနေကြတာက ခရစ်နှစ် ၁၄၈၄ ခုနှစ်မှာ ဓမ္မစေတီမင်းတရားကြီး သွန်းလုပ်ခဲ့တဲ့ ခေါင်းလောင်းကြီး (သူ့ခေတ် သူ့အခါနဲ့တော့ အကြီးမားဆုံး ခေါင်းလောင်း)ဟာ ရွှေတိဂုံစေတီတော်ရင်ပြင်ပေါ်မှာ ပူဇော်ထားရှိရာက ၁၆၀၈ ခုနှစ်က ပေါ်တူဂီလူမျိုး လူစွန့်စား ဖိလစ်ဒီဘရစ်တိုဝိုင်နီကုတ်က ရင်ပြင်တော်ပေါ်မှ တစ်ဖက်ကမ်းသံလျင်သို့ သယ်ယူရန် ကြိုးပမ်းစဉ် ဒေါ်ပုံရေပြင်အောက်သို့ နစ်မြုပ်သွားခဲ့ခြင်းဖြစ်ပါတယ်။ အဲဒီခေါင်းလောင်းဟာ ဒီကနေ့ ကမ္ဘာပေါ်မှာအကြီးဆုံးမျက်မြင်ခေါင်းလောင်းအဖြစ် ရုရှားနိုင်ငံ စိန်ပီတာ(ခ)ဘု(ဂ)

ပန်းမျိုးတစ်ရာစာပေ

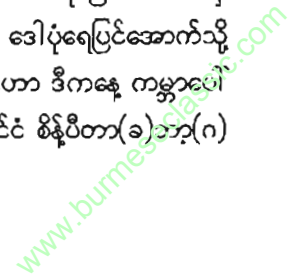



မြို့တော်ရှိ စာဘုရင်၏ ခိုလိုတော်(လ) Tsar Kolokol (ကမ္ဘာလှည့်ခရီးသည် အများစုအား သွားရောက်ကြည့်ရှုရန် စွဲဆောင်နိုင်သောခေါင်းလောင်း) ခေါင်းလောင်းထက်ကြီးမားမှာတော့ ထင်ရှား သေချာလှပါတယ်။

Ref : <http://home.Schule.at/teacher/website/vbs-my-Europe-spring-bells.htm>

Thursday, December 15, 2005

**The great Lunken Bell of Dhammazedì**  
**ရေမြုပ်နေတဲ့ အကြီးဆုံး ဓမ္မစေတီခေါင်းလောင်း**

မင်္ဂလာအပေါင်းနှင့် ပြည့်စုံသော ၁၄၈၄ ခုနှစ် ဖေဖော်ဝါရီလ ၅ ရက်နေ့မှာ ဓမ္မစေတီမင်းတရားကြီးဟာ ကြေးတန်ချိန်ပေါင်း ၆၀၀ အလေးချိန်ရှိတဲ့ ခေါင်းလောင်းကြီးတစ်လုံးကို သွန်းလုပ်ခဲ့ပါတယ်။ သွန်းလုပ်ပြီး ရွှေတိဂုံစေတီတော်မြတ်ကြီး ရင်ပြင်ပေါ် လှူဒါန်းခြင်း အကြောင်းရင်းကတော့ သူ့မျိုးမတ် မင်းမှုထမ်းများက ပြည်သူတွေအပေါ် အခွန်အတုတ်ကောက်ခံရာမှာ လိုအပ်တာထက် ပိုမိုပြီး မတရားကောက်ခံ ခဲ့တယ်လို့ သိရတဲ့အခါ လွန်စွာ မချမ်းမြေ့ဖြစ်ရပြီး ပိုလျှံတဲ့ ငွေကြေး ပမာဏအတိုင်း ကြေးပစ္စည်းများ ဝယ်ယူစုဆောင်းပြီး ခေါင်းလောင်းကြီး တစ်လုံးကို အများပြည်သူတွေရဲ့ ကောင်းမှုအဖြစ် သွန်းလုပ်လှူဒါန်း ထားရှိခြင်းပဲ ဖြစ်ပါတယ်။

အထက်ပါ အချက်အလက်တွေဟာ တစ်ဆင့်စကားနဲ့ တစ်ဆင့် ပါးစပ်ပြောပဲလား။ ပေထက်အကွရာ တင်ခဲ့တဲ့ အထောက်အထားများအရ ပဲလားဆိုတာ ရှင်းရှင်းလင်းလင်း မသိရပေမယ့် ကွန်ပျူတာ Online တွေပေါ်က ဖော်ပြထားတဲ့ ဟင်ရင်း မူလမြစ်ဖျားခံရာကို ဖော်ပြထားတဲ့ဆီက ရခဲ့တဲ့အချက်အလက်တွေပါ။

၁၅၈၃ ခုနှစ်မှာ အီတလီနိုင်ငံ၊ ပင်းနစ်မြို့သား ရတနာကုန်သည် ဂတ်(စ)ပါရီဘာလ်ဘီ Gasparo Balbi က သူမြင်တွေ့ခဲ့ရတဲ့ ဘုရားရင်ပြင် တော်ပေါ်က ခေါင်းလောင်းကြီးကို ဖော်ပြပြောဆိုရာမှာ “ကျွန်ုပ် ရောက်ရှိ နေသော တင့်တယ်သားနားသည့် ခန်းမဆောင်ကြီး (ဘုရားရင်ပြင်တော် ပေါ်က တန်ဆောင်းစေ့တစ်ဆောင်ဆောင်ကို ရည်ညွှန်းပြောဆိုခြင်းဖြစ်ပါ လိမ့်မည်)အတွင်းမှာ အလွန်ကြီးမားတဲ့ ခေါင်းလောင်း ကြီးတစ်လုံးကို တွေ့ရလို့ ခြေလှမ်းနဲ့တိုင်းတာကြည့်တဲ့အခါ ခုနစ်လှမ်းစာ အဝအကျယ်ကို တွေ့ရပြီး ခေါင်းလောင်း ကြီးကိုယ်ထည်ကတော့ ကျွန်ုပ်လက်နဲ့ သုံးဖက်စာ ပတ်လည်ကျယ်ဝန်းပါတယ်။ ခေါင်းလောင်းထိပ်ဖျားကနေ အောက်ခြေ အဝကျယ်အထိ စာလုံးတွေအပြည့်ထွင်းပြီး ရေးသားထားပါတယ်။ စာလုံးတစ်လုံးနဲ့ တစ်လုံးက အလွန်နီးကပ်စွာ ခပ်ထပ်ထပ်ရှိပေမယ့် ဘယ်ဘာသာနဲ့ ရေးသားထားမှန်း ကျွန်ုပ်မခန့်မှန်းနိုင်ခဲ့ပါ။ Online မှာ ဘာလ်ဘီရဲ့ရေးသားချက်၊ ခေါင်းလောင်းပုံသဏ္ဍာန်ဖော်ပြချက်ကို ရှာဖွေ တွေ့ရှိနိုင်ပါတယ်။ (စာမျက်နှာ ၂၉ မှာပါ။)

၁၆၀၈ ခုနှစ်မှာ ဖိလစ်ဒီဘာရစ်တို (မြန်မာတို့က ဇင်ကာလို့ ခေါ်ခဲ့သူ) ဟာ ဘုရားရင်ပြင်တော်ပေါ်က အဲ့ဒီခေါင်းလောင်းကြီးကို အတင်းအဓမ္မဖြုတ်ယူပြီး သူ့ခံတပ်ထားရှိရာ သန်လျင်ဘက်ကမ်းကို ဖောင်ပေါ် တင်ပြီး သယ်ယူစဉ် ရန်ကုန်မြစ်ဝနဲ့ ပဲခူးမြစ်ဝတို့ဆုံရာနေရာ အနီးမှာ နစ်မြုပ်ခဲ့ရပါတယ်။ ခေါင်းလောင်းကြီးကို အရည်ကျိုပြီး လက်နက်ခဲယမ်း ထုတ်လုပ်ဖို့ ကြံရွယ်ခဲ့တဲ့ ဇင်ကာအကြံလည်း ၊ ဝေ မမြောက်ခဲ့ပါဘူး။

၁၈၀၀ ပြည့်နှစ် နှောင်းပိုင်းလောက်အထိ ဒီရေကျချိန်များမှာ ခေါင်းလောင်းကြီးရဲ့ ထိပ်ဖူးပိုင်း ပုစွန်ထုပ်ကွေး သံကောက်ကြီးကို မြင်တွေ့ရတယ်လို့ ပြောသူတွေလည်း ရှိခဲ့ဖူးပါတယ်။ မြစ်တွေက ရေတက် ရေကျပိုချတဲ့ နှုံးမြေ၊ ရွံမြေတွေအောက်မှာ မြစ်ကြမ်းခင်းပြင်အောက်

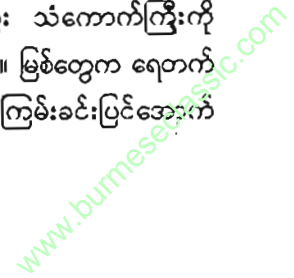

တစ်နေရာမှာ ခေါင်းလောင်းကြီးဟာ အလိုလို မြုပ်နှံပြီးသားဖြစ်နေပါတော့တယ်။ ခေါင်းလောင်းကြီးတည်ရှိနိုင်မယ့်နေရာကတော့ ရှုခင်းသာပန်းခြံကနေ ပဲခူးမြစ်ဝဆီ မျှော်ကြည့်လို့ရတဲ့ နေရာမှာပါပဲ။

ဒီသတင်းအချက်အလက်တွေကို မြန်မာဘက်က Sits နဲ့ ရုရှားဘက် Sits နှစ်ခုလုံးက weblogတွေက ရရှိပါတယ်။  
November 3, 2004 Dow Jones International News သမိုင်းဝင် ရတနာတစ်ပါးကို မြစ်ကြမ်းခင်းပြင်အောက်မှမြန်မာတို့ ဖော်ထုတ် ရှာဖွေမည်။



*Dhammazedi's Bell To Be Recovered?*



Mike Hatcher

The Burmese government has asked an English marine biologist / archaeologist / adventurer (you know the type) named Mike Hatcher and his team to raise the bell, they want to see it restored to the Pagoda. Hatcher has agreed to undertake the project, which has involvement from Japanese, Australian and American companies. Richard Gere, a committed and active supporter of Buddhist ideals, is involved in raising funds. The project would undoubtedly inspire curiosity at an international level. The German film company which will be shooting the expedition says,

"Should the salvage operation succeed, the reaction in the Buddhist world would be comparable to finding the Holy Grail in the Christian West."

One of Burma's most sacred religious relics, it is believed that its restoration in the pagoda will bring good fortune back to Myanmar. Certainly, recovery of King Dhammazedi's Bell— the offering of a devout king and his people to one of Myanmar's most sacred shrines— would restore a lost heritage to the Myanmar people. In more ways than one, in fact. For the bell's inscription would provide valuable material for historical and linguistic scholarship.

The project is not without its opponents: Some pro-democracy campaigners say the salvage operation might be misconstrued as an endorsement by the international community of Myanmar's military dictatorship, and should wait until talks with the regime have progressed or until such time as a democratic government is in place.

One of seven salvage projects forecast for Mike Hatcher and his team in 2001, Mike's team was slated to begin the search for the precise location of the Dhammazedi Bell in March that year. After a flurry of excitement stirred up by BBC's announcement of the project, however, it apparently did not get off the ground, perhaps (we speculate) due to complications involved in his discovery in June 2000 of a huge sunken wreck in Indonesian waters, with the largest collection of porcelain ever found.

If the project ever does go forward, divers will use personal mounted sonar with night vision goggles and copper sulphate detectors to locate the bell, since the mud around all that bronze would have a high concentration of copper sulphate. About nine months after the survey they expect to lift the Bell from the river. To do this, they will have to build a small version of a North Sea Oil platform in the muddy rapids of the confluence of two rivers, and assemble a large crane to lift the bell out of the water. Once it is lifted, they will construct a railway to transport it uphill about half a mile to the Shwedagon Pagoda. This final operation will take about four months.

End

The Great Bell of Dhammazedi

In 1480 a.d., Dhammazedi, King of the Mon Peoples of Burma had a vast bell cast in bronze and given to the Shwedagon Pagoda in Rangoon (then known as Dagon). According to texts of the time, the bell was cast of 180,000 vies of metal which included silver and gold as well as copper and tin. (One ton equals approximately 600 vies so the bell was cast from about 300 tons of metal). According to the History of Kings, the height was twelve cubits and the width was eight cubits. At the same time, King Dhammazedi had a small bell of 500 vise weight cast and offered to Buddha.

In 1583 Venetian traveller Gasparo Balbi visited ancient Dagon and described the Shwedagon Pagoda at length. Of the bell, he says; "I found in a faire hall a very large bell which we measured, and found to be seven paces and three hand breadths and it is full of letters from the top to the bottom but there was no Nation that could understand them.

By 1530 the Mon kings were in decline and in 1535 Lower Burma became subject to Upper Burma. At the same time, European traders and adventurers began to make contacts in Lower Burma. In the 1590s, with the authority of the rulers in Upper Burma a Portuguese adventurer, Filipe de Brito y Nicote, set up a new trading part at Syriam and by 1600 he extended his power across the river to Dagon and the surrounding countryside.

In 1608 De Brito removed the Dhammazedi bell from the Shwedagon Paoda, rolled it down the hill to a raft in the Pazundaung Creek and had it hauled by elephants to the river. The the bell and raft were lashed to his flagship for the journey across the river to Thanlyin (Syriam) to be melted down and made into ships cannons.

At the confluence of the Bago and Yangon Rivers off what is now known as Monkey Point, the raft broke up and the bell went to th bottom, taking Filipe de Brito's ship with it.

All accounts of the history of Rangoon insist that Dhammazedi's bell was never recovered and until the late 1800s the top of it could still be seen above water at low tide. Some witnesses today tell of being rowed out to the bell site by their elders to watch the water eddy over the top of the submerged bell. The tidal bore at Rangoon measures up to 20 feet.

A smaller bell, known as the Bodawpaya, was also taken from the Shwedagon Pagoda by British Prize Agents in 1826 and lost in the river. However, it was abandoned by the British and recovered by the local inhabitants and returned to the pagoda.

A documentary film about the search for the Dhammazedi Bell has been released on VHS and DVD in the US and is currently a top seller at books stores and Amazon.com. Master Diver Jim Blunt will be releasing a Book and several companion Videos to "Bell Beneath the Sea" soon.

A new website is planned which will display the results of three intensive salvage projects that Jim is currently completing. The total value of recoveries is valued at 4.23 million USD. New state of the art remote sensing equipment will also be featured.

-----End-----

HISTORIC BELLS OF THE SHWEDAGON.

The story of its great bells is an integral part of the history of this widely famed pagoda. A 32 ton bronze and brass bell donated to the Shwedagon Pagoda by the Mon King Dhammazedi was stolen by the Portuguese adventurer Phillip De Brito y Nicote in 1608. This mercenary, a former ship's cabin boy had declared himself King of Lower Burma and established his capital at Thanlyin (Siriam) just across the Yangon River when the boat transporting it and other plundered loot capsized.

After a terrible earthquake demolished the top of the Shwedagon in 1768, King Hsinbyushin of the Konbaung dynasty (1752-1885) renovated it, raising the height of the stupa to its present 326 feet during the process. His son, King Singu, had the 23 ton Maha Ganda bronze bell cast between 1775 and placed on the north-west side of the main pagoda platform.

During the first Anglo-Burma war (1824-1826) the British attempted to pilfer the bell and convey it Calcutta but history repeated itself and the bell fell into the river. The British made many attempts to recover the very heavy weight from its watery abode but failed.

The Burmese proposed to raise the bell stipulating that be returned to its location in the pagoda. The British readily agreed since they had a poor opinion of the Burmese astuteness. Putting into operation a ingenious and effective plan. Native divers descended to the bottom of the river, fastened innumerable bamboo poles underneath the heavy bell until it slowly floated to the surface.

-----End-----

www.burmeseclassic.com

အပိုင်း (၇)

ဓမ္မစေတီခေါင်းလောင်းကြီးနှင့်ပတ်သက်၍  
ပြည်တွင်းသတင်းဌာနများ၏ ရေးသားချက်များ

အခန်း ၂၉ FLOWERS NEWS နှင့် လျှပ်တစ်ပြက်တို့မှ  
ရေးသားချက်များ

အခန်း ၃၀ ဒေါ်ပုံရေပြင်မှ လွမ်းမောစရာများ

အခန်း ၃၁ ဓမ္မစေတီခေါင်းလောင်းကြီးကို စောင့်ရှောက်လျက်  
ရှိသူတို့နှင့် အဆက်အသွယ်ရရှိခြင်း

အခန်း ၃၂ ဟောင်ကောင်မှ သူဌေးကြီးနှင့် ဓမ္မစေတီခေါင်းလောင်း  
မြန်မာရေပိုင်နက်ထဲပျက်ကျသွားသော ကိုရီးယားလေယာဉ်

အခန်း ၃၃ ကိုမြတ်ခိုင်ရေး ဓမ္မစေတီမင်းကြီးနှင့် ကိုနေဦး

အခန်း ၂၉

FLOWERS NEWS နှင့် လှုပ်တစ်ပြက်တို့မှ

ရေးသားချက်များ

ပြည်ပ သတင်းဌာနများအတွက်သာမက ပြည်တွင်း သတင်းဌာနများအတွက်လည်း ဓမ္မစေတီခေါင်းလောင်းကြီးသည် သတင်းထူး သတင်းကောင်းဖြစ်ပါ၏။ အချို့သော စာစောင်များဆိုလျှင် သူတို့ ဂျာနယ် စထုတ်လျှင် ဓမ္မစေတီခေါင်းလောင်းသတင်းနှင့် စထုတ်ချင်ကြ၏။ ထို့ကြောင့် သတင်းစာဂျာနယ် ထုတ်တော့မည်ဆိုပါက ကျွန်တော့်ထံလာ၍ ဓမ္မစေတီခေါင်းလောင်းကြီးနှင့် ပတ်သက်၍ ဘာထူးသေးလဲ၊ ဘာထူးသေးလဲဆိုပြီး မေးတတ်ကြ၏။

ကျွန်တော်သည် ဓမ္မစေတီခေါင်းလောင်းကြီးနှင့် ပတ်သက်ပါက ခေါင်းလောင်းကြီးကိုရှာတယ်၊ ဘယ်သူရှာတယ်ဆိုလောက်ပဲ အသိပေး သတင်းရေးလို၏။ လူထုကရော မီဒီယာလောကကပါ ဓမ္မစေတီဆိုပါက ခေါင်းလောင်းကြီးကခိုက်တယ်၊ ခေါင်းလောင်းကြီးမှ အစောင့် အရှောက်တွေရှိတယ်၊ ခေါင်းလောင်းကြီးကို အစ်မတော်မြနန်းဦးက

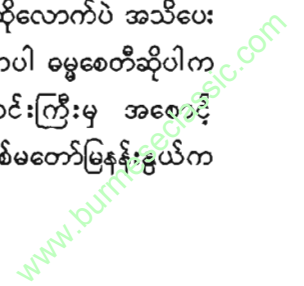

စောင့်ရှောက်လျက်ရှိတယ်စသော ဂန္တီရဆန်ဆန်၊ ဒဏ္ဍာရီဆန်ဆန် သတင်းမျိုးကို မရေးလိုပါ။ သို့သော် ပရိသတ်က ဂန္တီရဆန်လေကြိုက်လေ ဖြစ်သည်။

ခေါင်းလောင်းကြီးက ခိုက်တယ်ဆိုသော စကားကတော့ ခေါင်းလောင်းကြီးနှင့်အတူ ယှဉ်တွဲရှိ နေသော စကားတစ်ရပ်ဖြစ်၏။ ထို့ကြောင့် အချို့ကလည်း ခေါင်းလောင်းကြီးကို ကြောက်ကြသည်။ ဓမ္မစေတီမင်းကြီးသည်လည်း ယခုအခါ ဘိုးတော်ဖြစ်နေသည်။ ဓမ္မစေတီ ဘိုးဘိုးကြီးက ပေးစရာရှိပါကလည်း ရက်ရက်ရောရောပေးသည်။ ခိုက်စရာရှိပါကလည်း ပြင်းပြင်းထန်ထန် ခိုက်တတ်သည်ဟုဆို၏။ ဓမ္မစေတီ ဘိုးဘိုးကြီးအား အုန်းငှက်ပျောဆက်ပါ။ အုန်းသီးဆို အနာအဆာမပါသော ထိပ်တန်းအုန်းသီးမှ ငှက်ပျောသီးဆိုရွှေငှက်ပျောကို ရွှေချပြီးမှ ဆက်ကပ်တတ်ကြပါ၏။

ကျွန်တော်သည် ဓမ္မစေတီနှင့် ပတ်သက်ပါက ဒဏ္ဍာရီဆိုင်ရာ ကိစ္စများကို မပြောဟုဆိုသော်လည်း

- ၁။ အစ်မတော် မြနန်းနွယ်လာရောက် ဆက်သွယ်သည့် ကိစ္စ
- ၂။ ပထမအကြိမ် ခေါင်းလောင်းကြီးကို ရှာဖွေစဉ်က တစ်ညနေတွင် လှေပေါ်မှာရှိသော လူတွေအားလုံး အိပ်ပျော်သည့် ကိစ္စ
- ၃။ ကော့သောင်းမှ ကျွန်တော့် မိတ်ဆွေကြီး အပါအဝင် ခေါင်းလောင်းကြီးမှ လူဝင်စားခုနစ်ယောက် ကိစ္စ
- ၄။ ကျွန်တော့်တပည့်ဒေါ်ခင်အေးသိန်းထံတွင် ပေါ်တူဂီလူမျိုးများက ဝင်ရောက် ပူးကပ်ပြောဆိုသောကိစ္စ
- ၅။ ခေါင်းလောင်းကြီးရှိ အစောင့်အရှောက်များနှင့် အဆက်အသွယ်ရမှု

အစရှိသောကိစ္စများနှင့်ပတ်သက်၍ကား ဆရာမြတ်ခိုင်၏ စာစောင် ဂျာနယ် တို့တွင်ဆောင်းပါးသုံးလေးပုဒ်ရေးသားခဲ့ပါသည်။ ယင်းဆောင်းပါးများကိုလည်း ဤစာအုပ်တွင် အပြည့်အစုံ ဖော်ပြအပ်ပါသည်။

ဤဆောင်းပါးများကို မဖော်ပြမီ သတင်းစာဂျာနယ်တို့တွင် ဖော်ပြခဲ့သော ဓမ္မစေတီခေါင်းလောင်း ကြီးနှင့် ပတ်သက်၍ သတင်းများ၊ ဆောင်းပါးများကို မှတ်တမ်းအဖြစ် ဖော်ပြအပ်ပါသည်။

ဓမ္မစေတီမင်းခေါင်းလောင်းကိုယ်ထည် အမေရိကန်  
ရေငုပ်သမားတစ်ဦး ထိတွေ့ခဲ့ရဟုဆို  
FLOWERS NEWS MAY 1, 2007

ဓမ္မစေတီမင်းခေါင်းလောင်းသည် ရန်ကုန်မြစ်အတွင်းတွင် အမှန်တကယ်ပင်ရှိနေပြီး ခေါင်းလောင်း ကိုယ်ထည်ပိုင်းကို ထိတွေ့ခဲ့ကြောင်း ခေါင်းလောင်းကို ရေငုပ်ရှာဖွေရာတွင်ပါဝင်ခဲ့သည့် အမေရိကန် ရေငုပ်သမားခေါင်းဆောင် Jim Blunt က အခိုင်အမာ ပြောကြားခဲ့သည်။

အမေရိကန်နိုင်ငံ ကယ်လီဖိုးနီးယားပြည်နယ် Big Bear မြို့တွင် နေထိုင်သော အမေရိကန်ရေငုပ်သမား Jim Blunt ဦးဆောင်သည့် ရေငုပ်သမားများသည် ၁၉၉၆ ခုနှစ်အတွင်းက ရန်ကုန်မြစ်အတွင်းတွင် ခေါင်းလောင်းရှာဖွေရေး စူးစမ်းလေ့လာမှုများကို ပြုလုပ်သွားခဲ့ခြင်း ဖြစ်သည်။

ယင်းနောက်ပိုင်းတွင် အကြောင်းအမျိုးမျိုးကြောင့် မြန်မာပြည်သို့ ပြန်လာခြင်း မရှိခဲ့ကြောင်းသိရသည်။

၂၀၀၅ ခုနှစ်အရောက်တွင် Mr. Jim Blunt သည် မြန်မာပြည်သို့ ညီလင်းဆက်တင်ထားသော myanmarclutre.blogspot.com တွင် ရေးသားထားသည့် ဓမ္မစေတီမင်းခေါင်းလောင်းအကြောင်းကို တွေ့ရှိသွားပြီးညီလင်းဆက်ထံသို့ အီးမေးလ်ဖြင့် ဆက်သွယ်ခဲ့သည်ဟုသိရသည်။

ယင်းကဲ့သို့ ဆက်သွယ်ပြောကြားရာတွင် မိမိသည် ဓမ္မစေတီမင်းခေါင်းလောင်းကို ရန်ကုန်မြစ်အတွင်း၌ လက်နှင့် ထိတွေ့ခဲ့ရပါကြောင်း Jim Blunt က အခိုင်အမာ ပြောကြားခဲ့သည်ဟု ဆိုသည်။ ယင်းနောက်

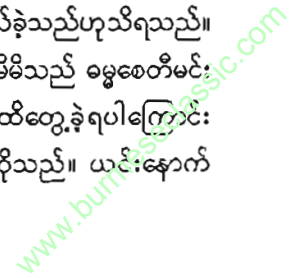

ပိုင်းတွင် Jim Blunt သည် ဓမ္မစေတီမင်းခေါင်းလောင်းအကြောင်းကို blogspot တွင် ရေးသားခဲ့သူ ညီလင်းဆက်ထံသို့ ခေါင်းလောင်းနှင့် ပတ်သက်၍ ရှာဖွေတွေ့ရှိချက် အထောက်အထားများ၊ စီဒီမှတ်တမ်းခွေများ နှင့် ရွှေတိဂုံဘုရားဂေါပကအဖွဲ့နှင့် ဆက်သွယ်ခဲ့သည့် မှတ်တမ်းအထောက်အထားများပါဝင်သည့် စာအိတ်ကို ပေးပို့ခဲ့သည်။

Mr.Jim ၏ ပြောကြားချက်အရ သူသည်ခေါင်းလောင်းကို ရှာပြီးနောက် အမေရိကန်သို့ ပြန်သွားကြောင်း၊ အကြောင်း အမျိုးမျိုးကြောင့် မြန်မာပြည်သို့ ပြန်မလာဖြစ်တော့ကြောင်း၊ သို့ရာတွင် ခေါင်းလောင်းကြီးနှင့် ခေါင်းလောင်းစောင့်ဟု ယူဆရသူနှင့် အိပ်မက်ထဲတွင် မကြာခဏ တွေ့နေရကြောင်း၊ မူရင်းနေထိုင်ရာ လော့စ်အိန်ဂျလိစ်မှ ကယ်လီဖိုးနီးယားပြည်နယ် Big Bear မြို့သို့ ပြောင်းရွှေ့နေထိုင်ရာ ဝယ်ယူထားသည့် အိမ်အသစ် မြေအောက်ခန်းကို အိပ်မက်ထဲက ခေါင်းလောင်းစောင့်က တူးခိုင်းကြောင်း၊ တူးကြည့်သည့်အခါတွင် ရှေးဟောင်းမြေအောက်ခန်းတစ်ခုကို တွေ့ရှိခဲ့ကြောင်းသိရသည်။

Mr.Jim အနေဖြင့် ယင်းခေါင်းလောင်းသည် အမှန်တကယ်ရှိနေကြောင်းနှင့် ပြန်လည်ရှာဖွေရန် ဆန္ဒရှိပါကြောင်း ညီလင်းဆက်ထံသို့ ဆက်သွယ်ပြောကြားလေ့ရှိသည်။

ခေါင်းလောင်းကြီး၏ ရာဇဝင်အကျဉ်း

မြန်မာနိုင်ငံသမိုင်း၏ တစ်ဦးတည်းသော ဘုရင်မကြီး ရှင်စောပုသည် ရွှေတိဂုံဘုရားကို ကြည်ညိုလွန်းအားကြီးသောကြောင့် ရွှေတိဂုံဘုရား ဧရိယာပရဝဏ်ကို အမြောက်အမြားလှူဒါန်းခဲ့သည်ဟုသိရသည်။ ဘုရင်မကြီး၏ လှူဒါန်းမှုအရ မှော်ဘီ၊ တွံတေးနယ်များအထိ ရွှေတိဂုံစေတီဘုရား မြေဖြစ်ခဲ့သည်ဟုသိရသည်။

ရှင်စောပု၏ သမက်ဖြစ်သူ ဓမ္မစေတီမင်း နန်းတက်သည့်အချိန်တွင် ဘုရားမြေအကျယ်ကြီးဖြစ်နေပါက ဝင်းအတွင်းနေထိုင်သူများအနေဖြင့် အပြစ်ကျရောက်မည်စိုးရိမ်သောကြောင့် ဘုရားမြေကို ချဲ့ခဲ့သည်ဟု သိရသည်။

ယင်းကဲ့သို့ချဲ့ပြီးနောက်တွင် ဘုရားမြေသည် ကျိုက္ကလို့၊ ကျိုက္ကလဲ့ အထိသာ ရှိတော့သည်ဟု သိရသည်။ သို့ရာတွင် ယင်းပရဝဏ်အတွင်း နေထိုင်သူများ အပြစ်ကျရောက်မှုရှိသည့်အတွက် ယင်းနယ်မြေအတွင်း နေထိုင်သူများ၏ ကောင်းမှုဖြင့် ကြေးခေါင်းလောင်းတစ်ခုကို သွန်းလုပ်ပူဇော်ရန် စီစဉ်ခဲ့သည်။

ဘုရင်က အိမ်တိုင်းတွင် ကြေးမထည့်မနေရ၊ ထည့်စေရာတွင် စတိသဘောမျိုး ထည့်ခိုင်းခြင်းဖြစ် သော်လည်း ကြေးစုဆောင်းသည့် မင်းမှုထမ်းများနှင့် နားလည်မှုလွဲမှားကာ တစ်အိမ်လျှင် ကြေးကို ပိဿာနှင့်ချီ၍ တောင်းခံခဲ့သည်။ ယင်းအတွက်ကြောင့် စုဆောင်းလိုက်သည့် အချိန်တွင် ကြေးပုံအကြီးကြီးဖြစ်နေခဲ့သည်။

ဓမ္မစေတီမင်းက ကြေးပုံကြီးကိုကြည့်၍ မထူးတော့သည့်အတွက် ခေါင်းလောင်းအကြီးကြီးသွန်းလုပ် ရန် စီစဉ်လိုက်တော့သည်ဟု ဆိုသည်။

ယင်းခေါင်းလောင်းကြီးကို ၁၄၈၆ ခုနှစ်တွင် သွန်းလုပ်ပြီးစီးလျှင်ဒါန်းခဲ့ပြီး ကြေးပိဿာချိန် ၁၈၀၀၀၀ရှိသည်ဟု သိရသည်။ သွန်းလုပ်စဉ်က မိကျောင်းနက္ခတ်နှင့်မိသောကြောင့် ခေါင်းလောင်းကြီးသည် အသံမမြည်ဟု ဆိုကြသည်။

ယင်းခေါင်းလောင်းကြီးကို သွန်းလုပ်လှူဒါန်းပြီး နှစ်ပေါင်းနှစ်ရာခန့်အကြာ ၁၆၁၂ ခုနှစ်တွင် ပေါ်တူဂီမြို့စား ငဇင်ကာက ဖြတ်ယူ၍ သန်လျင်သို့ သယ်ယူရန် ကြိုးစားစဉ် ရန်ကုန်မြစ်အတွင်း လှေကွဲကာ နှစ်မြုပ်သွားခဲ့သည်။

ယင်းအချိန်က ငဇင်ကာသည် အောက်မြန်မာပြည်တွင် ဆိုးသွမ်း



လျက်ရှိပြီး တောင်ငူ၊ ရခိုင်၊ ဧရာဝတီဒေသများကို သိမ်းပိုက်ခဲ့ပြီးဖြစ်သည်။ အင်းဝသို့ ဆက်လက်တိုက်ခိုက်ရန်အတွက် လက်နက်များ လိုအပ်သည့်အခါ ကြေးဆင်းတုတော်များနှင့် ကြေးခေါင်းလောင်းများကိုဖြုတ်၍ အရည်ကျိုကာလက်နက်များ ပြုလုပ်လေ့ရှိသည်။ ဓမ္မစေတီမင်းခေါင်းလောင်းကြီးကိုလည်း အမြောက်ပြုလုပ်ရန် ယူငင်သွားခြင်းဖြစ်သည်။

လက်ရှိ ကမ္ဘာပေါ်တွင် အကြီးဆုံးဖြစ်နေသော ရုရှားနိုင်ငံ မော်စကိုမြို့မှ စာကိုလိုကောခေါင်းလောင်းသည် ၁၈၃၃ခုနှစ်တွင် သွန်းလုပ်သွန်းလုပ်ခဲ့ပြီး တန်ချိန် ၂၀၀ ရှိသည်။

ဒုတိယအကြီးဆုံး ခေါင်းလောင်းသည်လည်း မော်စကိုမြို့တွင်ပင် ရှိပြီး ၁၂၈ တန် အလေးချိန်ရှိသည်။ တတိယအကြီးဆုံး ခေါင်းလောင်းသည် မြန်မာနိုင်ငံ မင်းကွန်းတွင်ရှိပြီး အလေးချိန်တန် ၈၀ ရှိသည်။ ဓမ္မစေတီခေါင်းလောင်းကြီးသည် အလေးချိန်တန် ၂၉၀ ကျော်ရှိသည့် အတွက် အကယ်၍ ပြန်လည်ဆယ်ယူတွေ့ရှိခဲ့ပါက ကမ္ဘာ့အကြီးဆုံးနှင့် ရှေးအကျဆုံး ခေါင်းလောင်းကြီးဖြစ်လာမည်ဖြစ်ကြောင်း သိရသည်။

ယင်းခေါင်းလောင်းကြီးကို ၁၉၈၇ ခုနှစ်တွင် စီးပွားရေးပညာရှင် ဒေါက်တာမျိုးမြင့်နှင့် သမိုင်းပညာရှင် ဦးကျော်တို့ကလည်းကောင်း၊ ၁၉၈၉ ခုနှစ်တွင် အင်ဂျင်နီယာ ဦးဇော်ဝင်းအောင်နှင့် ဦးကြိုင်တို့အဖွဲ့ကလည်းကောင်း၊ ၁၉၉၈ ခုနှစ်တွင် ရန်ကုန်မြို့တော် စည်ပင်သာယာရေးကော်မတီမှ ခေါင်းလောင်းရှာဖွေရေး ကော်မတီဖွဲ့၍လည်းကောင်း ဆယ်ယူရန် ကြိုးစားခဲ့ကြောင်း သိရသည်။

“Jim Blunt တို့ ဒီမှာ လာရှာသွားတာတော့ ဟုတ်ပါတယ်။ ဒါပေမဲ့ သူတို့ လာရှာစဉ်က ကျွန်တော်တို့ကို ဘယ်လို အထောက်အထားတွေ တွေ့ရတယ်ဆိုတာကို ပြောကြားသွားခြင်း မရှိခဲ့ဘူး။ နောက်ပိုင်းမှ National Geographic တို့မှာပါလာမှသိရတယ်” ဟု ခေါင်းလောင်းဆယ်ယူရာတွင် ပါဝင်ခဲ့ဖူးသည့် ဦးချစ်စံဝင်းက ပြောသည်။

ယင်းကဲ့သို့ National Geographic နှင့် နိုင်ငံတကာစာစောင်များတွင် ခေါင်းလောင်းကြီး သတင်း ပါဝင်လာမှုကြောင့် ကမ္ဘာ့အရပ်ရပ်မှ ငွေကြေးချမ်းသာသူများသည် ဆယ်ယူမည့် ကုန်ကျစရိတ်ကို စိုက်လျှူရန် ဆန္ဒရှိခဲ့ကြပြီး ဟောင်ကောင်သူဌေးတစ်ဦးသည် ဦးချစ်စံဝင်းထံသို့ ရောက်လာကာ ကုန်ကျစရိတ်များကို ကျခံမည်ဖြစ်ကြောင်းကိုလည်း ပြောခဲ့ဖူးသည်ဟု သိရသည်။ Jim Blunt ၏ အမြင်အရ ခေါင်းလောင်းကို ခက်ခဲစွာ ဆယ်ယူရမည်ဖြစ်သည်ဟုပြောသော်လည်း ဦးချစ်စံဝင်းက ခေါင်းလောင်းရှိနေတဲ့နေရာကို သိအောင်လုပ်ဖို့ပဲခဲယဉ်းကြောင်း၊ ခေါင်းလောင်းကိုတွေ့ရှိပါက ဆယ်ယူရသည်မှာ မခဲယဉ်းကြောင်း ပြောခဲ့သည်။

မြန်မာရာဇဝင်တွင် ရွှေတိဂုံစေတီတော်ပေါ်မှ အင်္ဂလန်သို့ ဖြုတ်ယူသွားပြီး ရန်ကုန်မြစ်အလယ်တွင် ကျနေသော အလေးချိန် ၁၅၅၅၅ ရှိသည့် စဉ့်ကူးမင်းခေါင်းလောင်းကို ခေတ်မီစက်ကိရိယာမပါဘဲ အောင်မြင်စွာ ဆယ်ယူနိုင်ခဲ့သည်။

Jim Blunt ၏ အဆိုအရ ခေါင်းလောင်းသည် မြေအောက်တွင် တစ်ခြမ်းနစ်မြုပ်နေပြီး သူသည် ခေါင်းလောင်းကို လက်နှင့်ထိခဲ့ရသည်ဟု ယုံကြည်သည်။ ၁၉၈၇ ခုနှစ်တွင် ရှာဖွေခဲ့ကြသော ဒေါက်တာမျိုးမြင့်နှင့် ဦးကျော်တို့အဖွဲ့က ရေငုပ်သမားများသည်လည်း ခေါင်းလောင်းပေါ်သို့ ခြေချမိသည်ဟု ယုံကြည်ကြသည်။

ဦးချစ်စံဝင်းကမူ ခေါင်းလောင်းသည် ရေအောက်တွင် နှစ်ပေါင်းများစွာ ကြာမြင့်ပြီဖြစ်၍ သဲများ ဖုံးလွှမ်းနစ်မြုပ်နေကြောင်း၊ သို့ဖြစ်သောကြောင့် ခေါင်းလောင်းကို တွေ့ရှိသည်မှာ ဖြစ်နိုင်ခြေနည်းပါးကြောင်း ပြောကြားခဲ့သည်။

FLOWERS NEWS  
May 1, 2007.



ကမ္ဘာ့အကြီးဆုံး သက်တမ်းအရှည်ဆုံး ဓမ္မစေတီခေါင်းလောင်း  
သမိုင်းကြောင်း

(လျှပ်တစ်ပြက်သတင်းဂျာနယ်မှ ရေးသားချက်)

လျှပ်တစ်ပြက်ထဲမှာ ဓမ္မစေတီခေါင်းလောင်းဆောင်းပါးကို ဖတ်ရတော့ ကျွန်တော်ရန်ကုန်၊ ဒေါပုံရပ်ကွက်မှာနေတုန်းက (အရေးအခင်း မတိုင်ခင်) ပုဇွန်တောင်ချောင်းမှာ ရေတပ်က အလံတွေစိုက်ပြီး ဓမ္မစေတီ ခေါင်းလောင်းရှာတာ အမှတ်ရမိပါတယ်။ (၃)လလောက်ကြာတော့ ဆက်ရှာတာ မတွေ့ရတော့ပါဘူး။ (၂၀၀၅)ခုနှစ် မော်လမြိုင်ကို ပြန်ရောက် တော့ နိုင်ခင်မောင်လေးရေးတဲ့ (တိမ်မြုပ်ပျောက်ကွယ်နေသည့် မွန်တို့၏ မြို့ပြနိုင်ငံများ) စာအုပ်ကို ဖတ်ရပါတယ်။ အဲဒီစာအုပ်ထဲမှာ ဆောင်းပါး (၁၂)ပုဒ်ပါတယ်။ နောက်ဆုံးဆောင်းပါးကတော့ 'အဝိန္ဒဆောက် သို့မဟုတ် ကမ္ဘာ့အကြီးဆုံးခေါင်းလောင်း' ဖြစ်တယ်။ အဲဒီဆောင်းပါးက ဓမ္မစေတီခေါင်းလောင်း သမိုင်းကိုသိခွင့်ရပါတယ်။ ကျွန်တော့်လိုပဲ လျှပ်တစ်ပြက် စာဖတ်သူများ သိစေချင်တာနဲ့ ဆောင်းပါးရဲ့ ဆိုလိုရင်းကို ကောက်နှုတ်တင်ပြလိုက်ပါတယ်။

ယခုအခါ ကမ္ဘာ့အကြီးဆုံးခေါင်းလောင်းအဖြစ် သတ်မှတ်ထား သော ခေါင်းလောင်းကို စိမ်ခေါ်သည့် ခေါင်းလောင်းတစ်ခု ရှိနေသည်ကို စိတ်ဝင်စားဖွယ်ရာ တွေ့ရှိရသည်။ ယင်းကားမွန်ဘာသာအားဖြင့် 'အဝိန္ဒသော်' သို့မဟုတ် 'ဓမ္မစေတီ'ခေါင်းလောင်းပင်ဖြစ်သည်။

ခေါင်းလောင်းဘွဲ့အမည်မှာ မြန်မာဘာသာအားဖြင့် 'အဝိန္ဒ ဆောက်'ဟုခေါ်ပါသည်။ အခါတစ်ပါး ဓမ္မစေတီမင်းကြီးသည် ဥပိုက်၊ သမန္တရာဇ်၊ ဘုရင်ရာဇာ၊ စန္ဒရာဇာအမတ်လေးဦးကို အိမ်ဦးရေ စာရင်း ကောက်ယူရန် တာဝန်ပေးခဲ့သည်။ အမတ်များက အိမ်စာရင်းသာမက အိမ်တိုင်း၊ အိမ်တိုင်းမှ ကြေးကိုလည်းကောက်ခံခဲ့ရာ ကြေးစင်တစ်သန်းနှင့် ရှစ်သိန်းရရှိခဲ့သည်။ ယင်းကြေးကို မင်းကြီးအားဆက်သသောအခါ

အိမ်ခြေကို သိလို၍ စာရင်းကောက်ယူစေပြီး ကြေးပါကောက်ယူခဲ့သော အမတ်လေးဦးအား အပြစ်ဒဏ်ပေး၏။ ကြေးများကိုလည်း ကာယကံရှင် များအား ပြန်ပေးစေသည်။ သို့သော် ပိုင်ရှင်များက ကြေးကို ပြန်မယူဘဲ မင်းကြီးသင့်တော်သလိုသာ အသုံးပြုပါဟူ၍ လျှောက်၏။ ထို့ကြောင့် ဓမ္မစေတီမင်းကြီးသည် ၎င်းကြေးများဖြင့် ခေါင်းလောင်းသွန်းလုပ်ရန် အမတ်ကြီး ဗညားအိမ်ကို အကြီးအမှူးခန့်တော်မူသည်။

အမတ်ကြီးသည်လည်း ဇေယဗဟု၊ ပဲခူးသဥတ္တရာ၊ နန္ဒစည်သူ ကျော်၊ သံဃရာဇာစသည့် ဆရာတို့အခါပေးသည့်အတိုင်း တပေါင်းလဆန်း (၈)ရက်၊ ကြာသပတေးနေ့ သိဟ်လင်တွင် ပွဲကြီးသဘင်ကြီးစွာပြု၍ ခေါင်းလောင်းကြီးကို ပြုလုပ်တော်မူသည်။ သို့သော် ခေါင်းလောင်းကြီးမှာ ထူးထူးခြားခြား အသံမမြည်ဘဲရှိခဲ့သည်။

ခေါင်းလောင်းသွန်းလုပ်စဉ် လောကဉာဏအမည်ရှိ ဗေဒင်ဆရာ တစ်ဦးက ခေါင်းလောင်းသွန်းလုပ်ပြီးလျှင် အပြစ်အနာအဆာမရှိ ချောမော လိမ့်မည်။ သို့သော် အသံကားမြည်မည်မဟုတ်ဟု မင်းကြီးအားလျှောက်၏။ သွန်းလုပ်ပြီးသောအခါ လောကဉာဏလျှောက်တင်သည့်အတိုင်း အသံ မမြည်ချေ။ မင်းကြီးက အကြောင်းစုံကို မေးမြန်းရာ ခေါင်းလောင်းပြုလုပ်ရန် ဆရာတို့ ပေးသောအခါသည် နက္ခတ်ခြောက်လုံးဖြစ် သည်။ ခြောက်လုံးမှာ မိကျောင်းနက္ခတ်ဖြစ်သဖြင့် မိကျောင်းမှာ လျှာမရှိ၍ အသံမမြည်နိုင်ဟု လျှောက်၏။ မင်းကြီးလည်း အားရတော်မူသဖြင့် လောကဉာဏအား ရာဇပုရောဟိတ်ခန့်သည်။ ခေါင်းလောင်းကိုလည်း မွန်ဘာသာအားဖြင့် 'အဝိန္ဒသော်'ဟု ဘွဲ့အမည်ပေးပြီး ရွှေတိဂုံရင်ပြင်တွင် ချိတ်ဆွဲထားစေ သည်။ ဓမ္မစေတီခေါင်းလောင်းသည် ရွှေတိဂုံစေတီသို့ လှူဒါန်းသည့် ခေါင်းလောင်းများအနက် ပထမဦးဆုံး ခေါင်းလောင်းဖြစ် သည်။ စောက် ၁၂ တောင်ရှိ၍ ကြေးပိဿာ - ၁၈၀၀၀၀(တစ်သိန်းရှစ်သောင်း)ရှိသည်။ ၎င်းကိုတန်ပွဲပါက တန်(၂၉၀)ရသည်။ ထို့ကြောင့် ဓမ္မစေတီခေါင်း

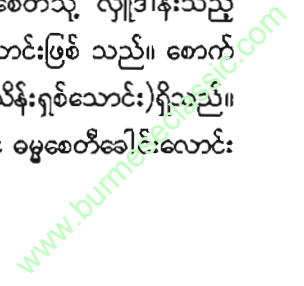

သည် ဇာကိုလိုကော ခေါင်းလောင်းထက် မင်းကွန်းခေါင်းလောင်း တစ်ခု  
 စာပို၍ ကြီးမားနေသည်ကို အံ့ဩဖွယ်ရာတွေ့ရှိရသည်။ သည်အတိုင်း  
 ဆိုလျှင် ဓမ္မစေတီခေါင်းလောင်းကို ကမ္ဘာ့အကြီးဆုံး ခေါင်းလောင်းအဖြစ်  
 သတ်မှတ်ရမည်ဖြစ်ပေသည်။ ထို့အပြင် ဇာကိုလိုကော ခေါင်းလောင်း  
 သည် (၁၈)ရာစုတွင် သွန်းလုပ်သော ခေါင်းလောင်းဖြစ်ပြီး ဓမ္မစေတီခေါင်း  
 လောင်းမှာ အေဒီ ၁၅ ရာစုက သွန်းလုပ်ခဲ့သော ခေါင်းလောင်းဖြစ်သဖြင့်  
 နှစ်(၃၀၀)ပို၍ စောနေသည်ကို တွေ့ရှိရသည်။ ထို့ကြောင့် ဓမ္မစေတီ  
 ခေါင်းလောင်းသည် ကမ္ဘာ့အကြီးဆုံး ခေါင်းလောင်းလည်း ဖြစ်သည်။  
 ဤမျှရှေးကျ၍ ဤမျှကြီးကျယ်သော ခေါင်းလောင်းကြီးကို သွန်းလုပ်  
 ခဲ့သည့် မွန်တို့၏ ကြေးသွန်းအတတ်ပညာမှာ ဂုဏ်ယူဖွယ်ရာဖြစ်သည်။

သို့သော် ဓမ္မစေတီခေါင်းလောင်းကား အကြောင်းမလှခဲ့ပေ။ ခရစ်  
 သက္ကရာဇ် (၁၆၀၈)ခုနှစ်တွင် ပေါ်တူဂီလူမျိုး ဖိလစ်ဒ်ဘာရစ်တိုက ဓမ္မစေတီ  
 ခေါင်းလောင်းကို အမြောက်သွန်းလုပ်ရန် ဖောင်ဖြင့် သန်လျင်သို့  
 သယ်ဆောင်ခဲ့သည်။ ဒေါပုံမြစ်အကူးတွင် ဖောင်နှစ်ပြီး ခေါင်းလောင်းကြီး  
 ရေထဲနှစ်သွားသည်မှာ ယနေ့ထက်တိုင်ဖြစ်ပါသည်။ ယခုဆိုလျှင်  
 ဓမ္မစေတီခေါင်းလောင်း ရေအောက်ရောက်နေသည်မှာ နှစ်ပေါင်း (၄၀၀)  
 နီးပါးရှိချေပြီ။

ဇာကိုလိုကောခေါင်းလောင်းသည်လည်းသွန်းလုပ်စဉ်က ပဲ့သွား  
 သဖြင့် တစ်ခါမျှမတီးခတ်ခဲ့ရ။ အသံမြည်၊ မမြည်လည်းမသိခဲ့ရ။  
 ခေါင်းလောင်းတိုင်တွင်လည်း ချိတ်ဆွဲထားခြင်း မရှိခဲ့။ သွန်းလုပ်ပြီးသည်  
 မှာ နှစ်ပေါင်း (၁၃၀)နှစ်ကြာမျှ မြေကြီးပေါ်တွင် ရှိနေခဲ့သည်။ သို့သော်  
 မြေကြီးပေါ်တွင် ရှိနေခဲ့သော ဇာကိုလိုကောခေါင်းလောင်းကို (၁၈၃၆)ခုနှစ်  
 ဇကရာဇ်နီကိုလတ်က မြေကြီးမှ ဆွဲတင်ပြီး ရင်ပြင်နီအလယ်တွင် စင်ဖြင့်  
 တင့်တောင့်တင့်တယ် တင်ထားခဲ့သည်။ ဓမ္မစေတီ ခေါင်းလောင်းကား  
 ရေအောက်မှ ဆယ်တင်မည့်သူမရှိသေး။

မကြာမီက တိုင်းတာတွေ့ရှိချက်အရ ရေမျက်နှာပြင်အောက်ရှိ  
 ခေါင်းလောင်း၏ ပုစွန်တုပ်ကွေး ပုံသဏ္ဍာန်ကို ရှာဖွေတွေ့ရှိရသည်ဟု  
 ဆိုပါသည်။ ခေါင်းလောင်းနှစ်မြုပ်သည့်နေရာကို တွေ့ရှိနေပြီဖြစ်ရာ  
 ဓေတီမီကီရိယာများဖြင့် ဆယ်ယူပါက အခက်အခဲရှိမည်မဟုတ်။  
 ထို့ကြောင့် မွန်တိုင်းရင်းသားတို့၏ လက်ရာဖြစ်သော ကမ္ဘာ့အကြီးဆုံး  
 ဓမ္မစေတီခေါင်းလောင်းကို ကမ္ဘာ့အလယ် ထည်ထည်ဝါဝါ ပြသနိုင်ရန်  
 ခေါင်းလောင်းဆယ်ယူရေးကိစ္စကို ထည့်သွင်း စဉ်းစားသင့်လှပေသည်။

ရည်ညွှန်း - ၁၉၉၉ ခုနှစ်၊ ဇွန်လ၊ ပထမအကြိမ်ထုတ်၊  
 နိုင်ငံမောင်လေးရေးသည့် တိမ်မြုပ်ပျောက်ကွယ်နေသည့် မွန်တို့၏ မြို့ပြ  
 နိုင်ငံများ။

ပုဇွန်တောင်ချောင်းတွင် နှစ်မြုပ်လျက်ရှိသည့်  
 ဓမ္မစေတီခေါင်းလောင်းတော်ကြီးဆယ်ယူရေး  
 မြန်မာပညာရှင်တစ်ဦးက တာဝန်ယူဆောင်ရွက်သွားမည်ဟုဆို

ရန်ကုန်တိုင်း၊ ဒေါပုံမြို့နယ်၊ ပုဇွန်တောင် ချောင်းတွင် လွန်ခဲ့သော  
 နှစ်ပေါင်းများစွာက နှစ်မြုပ် လျက်ရှိသည့် ဓမ္မစေတီခေါင်းလောင်းကြီးကို  
 စေတနာရှင်ဦးစံလင်းက ၎င်း၏ အစီအစဉ်ဖြင့် မြန်မာ့နည်း၊ မြန်မာ့  
 ဟန်အတိုင်း ပြန်လည်ဆယ်ယူနိုင်ရေးအတွက် သက်ဆိုင်ရာသို့ ခွင့်ပြုချက်  
 တောင်းခံရန် ဆောင်ရွက်လျက်ရှိကြောင်း သတင်းရရှိသည်။

ဦးစံလင်းသည် ၎င်း၏ ကိုယ်ပိုင်စိုက်ထုတ်ငွေဖြင့် (၁၉၉၇)  
 ခုနှစ်က တစ်ကြိမ်၊ (၁၉၉၈)ခုနှစ်က နှစ်ကြိမ်၊ (၁၉၉၉)ခုနှစ်က တစ်ကြိမ်  
 စုစုပေါင်း လေးကြိမ်တိတိ ဓမ္မစေတီခေါင်းလောင်းကြီး ဆယ်ယူရေး  
 အတွက် ဆောင်ရွက်ခဲ့ဖူးသည်။

“ဓမ္မစေတီခေါင်းလောင်းတော်ကြီး ရှိတဲ့နေရာအတိအကျကို  
 လည်း ကျွန်တော်သိထားပြီးပါပြီ။ အခုဟာက ဖော်ရုံပါပဲ။ ဒီလိုဖော်ဖို့

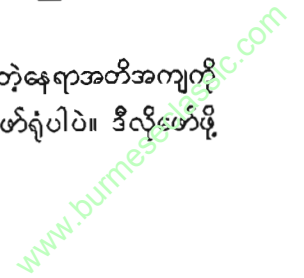

အတွက် နိုင်ငံတော်က စက်ယန္တရားပုံရိုးမူလိုအပ်နေပါတယ်။ လိုအပ်တဲ့ စက်ယန္တရားကတော့ ရေအရင်းအမြစ်နှင့် မြစ်ချောင်းဦးစီးဌာနက သောင်တူးစက်အမှတ် (၁၅၀၁)(သို့မဟုတ်) (၁၅၀၂)ရေယာဉ်တစ်စီးက အဓိကဖြစ်ပါတယ်။ ဒီနှစ်ထဲမှာ ခေါင်းလောင်းတော်ကြီး ဖော်ယူအရေးအပြု ဆောင်ရွက်နေပါတယ်”ဟု ဦးစံလင်းက လျှပ်တစ်ပြက်သတင်းဂျာနယ်သို့ ပြောသည်။

ဦးစံလင်း၏အဆိုအရ ဓမ္မစေတီခေါင်းလောင်းကြီးသည် ပုဇွန်တောင်ချောင်းဝရှိ ရေအောက်မြေ အောက် (၅၂)ပေတွင် နစ်မြုပ်လျက် ရှိနေပြီး ပေါ်တူဂီသင်္ဘောပျက်(၂)စီး၊ အခြားခေါင်းလောင်း(၁)လုံး၊ ဉာဏ်တော်(၇)တောင်စီရှိ ရွှေသားအစစ် ရပ်တော်မူဗုဒ္ဓရုပ်ပွားတော်နှစ်ဆူနှင့် ကျောက်သံပတ္တမြားများပါသည့် သေတ္တာ(၁၁)လုံးတို့လည်း ခေါင်းလောင်း တော်ကြီးနှင့်အတူ ယနေ့ထက်တိုင်ရှိနေဆဲဖြစ်ကြောင်းသိရသည်။

ဓမ္မစေတီခေါင်းလောင်းတော်ကြီး ဆယ်ယူနိုင်ရေးအတွက် ဦးစံလင်း၏ သဘောထားမှာ မြန်မာ့နည်း၊ မြန်မာ့ဟန်၊ မြန်မာ့အဆင့်မြင့် နည်းပညာဖြင့် တိုင်းရင်းသား ပညာရှင်တစ်ယောက်အနေဖြင့် အမျိုးဂုဏ်၊ ဇာတိဂုဏ်ကို မြှင့်တင်သောအားဖြင့် ခေါင်းလောင်းတော်ကြီးကို မူလနေရာ ဖြစ်သော ရွှေတိဂုံကုန်းတော်မြတ် ပေါ်သို့ အမြန်ဆုံးပြန်လည်တင်လျှင်ရန် တိုင်းပြည်နှင့် လူမျိုး၊ အမျိုးဘာသာ သာသနာအတွက် စေတနာ အရင်းခံ၍ မိမိအသက်ကို မငဲ့ကွက်ဘဲ ဆောင်ရွက်ခြင်းဖြစ်ကြောင်း သူကပြောပြ သည်။

ဦးစံလင်းသည် ရေငုပ်ကျွမ်းကျင်သူတစ်ဦးဖြစ်ပြီး ဓမ္မစေတီ ခေါင်းလောင်းတော်ကြီးရှိမည့်နေရာကို ကိုယ်တိုင်ရေငုပ်ဆင်း၍ ရှာဖွေခဲ့ဖူးသူ တပ်မတော်(ရေ) အငြိမ်းစားဝန်ထမ်းတစ်ဦးလည်း ဖြစ်သည်။

“ခေါင်းလောင်းတော်ကြီးရှိတဲ့နေရာကို ကျွန်တော်ကိုယ်တိုင် ရေငုပ်ဆင်းခဲ့တာပါ။ အခုနှစ်မိုးတွင်းမှာ လုပ်ငန်းဆောင်ရွက်ဖို့ ရည်ရွယ်

ထားပါတယ်။ မိုးတွင်းဆိုရင် ချောင်းထဲကို ရေငုပ်ဆင်းရတာ ရေအောက် ခြေမှာ သမံတလင်းကို ပြောင်ရှင်းနေလို့ အလုပ်လုပ်ရတာ လွယ်ကူပါ တယ်။ နွေဘက်ကျတော့ ရေအောက်ကြမ်းပြင်မှာ နန်း၊ အနည်အနှစ်တွေနဲ့ အဆင်မပြေဘူးလေ”ဟု ဦးစံလင်းက ဆယ်ယူရေးလုပ်ငန်း ဆောင်ရွက် ရန် သင့်လျော်မည့် ရာသီဥတုအနေအထားကိုရှင်းပြသည်။

ဓမ္မစေတီခေါင်းလောင်းတော်ကြီးသည် ကောဇာသက္ကရာဇ် (၈၅၂)ခုနှစ်က ရွှေတိဂုံရင်ပြင်တော်ပေါ်သို့ ဓမ္မစေတီမင်းက တင်လှူ ပူဇော်ခဲ့ပြီး သက္ကရာဇ် (၉၄၇)ခုနှစ် တန်ဆောင်မုန်းလပြည့်နေ့၊ မွန်းတည့် (၁၂)နာရီ ပေါ်တူဂီနယ်ချဲ့ ဒီဘရစ်တို(ခေါ်)ငဇင်ကာက မတရားဖြုတ်ယူပြီး သင်္ဘောနှစ်စီးဖြင့် တင်ဆောင်ခဲ့ရာ ရန်ကုန်နှင့် သံလျင်မြို့ကြား ပဲခူးမြစ်၊ ရန်ကုန်မြစ်နှင့် ပုဇွန်တောင်ချောင်းဝဟူသော မြစ်သုံးဆိုင်အရောက် တွင် ၎င်းသင်္ဘော နှစ်စီးတိမ်းမှောက်ကာ ခေါင်းလောင်းကြီးလည်း နစ်မြုပ် ခဲ့သဖြင့် ဓမ္မစေတီခေါင်းလောင်းတော်ကြီး ရေအောက်စံပျော်သက်မှာ နှစ်ပေါင်း (၃၉၇)ခုနှစ် တိတိရှိနေပြီဖြစ်ကြောင်း သိရသည်။

ရန်ကုန်မြစ်အတွင်း နစ်မြုပ်ခဲ့သော ဓမ္မစေတီခေါင်းလောင်းကြီးကို ဩစတြေးလျပညာရှင်များနှင့် ပြန်လည်ပူးပေါင်းရှာဖွေနေ

ရန်ကုန်မြစ်အတွင်း နစ်မြုပ်ခဲ့ပြီး ခေတ်အဆက်ဆက်က ဖော်ယူ ရရှိရန် ခက်ခဲနေသော ဓမ္မစေတီခေါင်းလောင်းကြီးအား ဩစတြေးလျနိုင်ငံမှ မှတ်တမ်းသတင်းကား ရိုက်ကူးသူနှင့် စူးစမ်းရှာဖွေရေးသမား မစ္စတာ ဒါမီယန်လေး (Mr. Damien Lay) နှင့်အဖွဲ့က ဧပြီ ၂ ရက်မှစတင်ကာ ရန်ကုန်မြစ်ကြောင်းတစ်လျှောက် ခေတ်မီကိရိယာများဖြင့် ပြန်လည်ရှာဖွေ နေကြောင်း သိရှိရသည်။

“Sonar လို့ခေါ်တဲ့ အသံလှိုင်းပြန်ကိရိယာနဲ့ မြစ်ကြောင်း တစ်လျှောက် Scan လုပ်ကြည့်ပါတယ်။ အဲဒီအခါမှာ ခေါင်းလောင်းကြီး

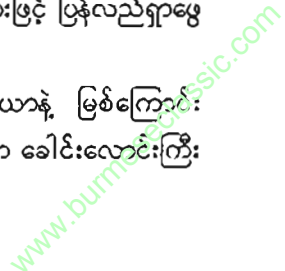

ပုံမျိုးနဲ့ အတော်ကလေးကို ဆင်တူတဲ့ပုံရိပ်တစ်ခုကိုတော့ ဖမ်းမိခဲ့တယ်လို့ သိရတယ်။ ဓမ္မစေတီခေါင်းလောင်းဟုတ်မဟုတ်တော့ အတိအကျ မသိနိုင် သေးပါဘူး။ ဆက်လက်ရှာဖွေဦးမယ်လို့ပြောပါတယ်” ဟု အဆိုပါအဖွဲ့နှင့် နီးစပ်သူတစ်ဦးက ရန်ကုန်တိုင်းမီးသို့ ပြောကြားသည်။

Animax Film ကုမ္ပဏီတည်ထောင်ထားသူ မစ္စတာဒါမီယန်လေး နှင့်အဖွဲ့သည် ရေအောက်တွင် နှစ်မြှုပ်နေသော အရာဝတ္ထုများကို ပြန်လည် ရှာဖွေရာတွင် ခေတ်မီပြီး ထိရောက်မှုရှိသည့် Sonar စနစ်ခေါ် အသံလှိုင်းဖြင့် စူးစမ်းရှာဖွေနည်းပညာကို အသုံးပြုရှာဖွေလျက်ရှိရာ ဓမ္မစေတီခေါင်းလောင်း ကြီးကိုလည်း အဆိုပါနည်းပညာဖြင့် ရှာဖွေနေကြောင်းသိရသည်။

မစ္စတာ ဒါမီယန်လေးသည် ရေးမြို့အနီး မုတ္တမပင်လယ်ကွေ့တွင် ၁၉၃၅ ခုနှစ်က ပျောက်ဆုံးခဲ့သော Lady Southern Cross လေယာဉ်ပျက် အား တတိယအကြိမ်မြောက် လာရောက်စူးစမ်းရှာဖွေရေး ခရီးစဉ်အတွင်း ဓမ္မစေတီခေါင်းလောင်းကြီးအား ကူညီရှာဖွေပေးခြင်းဖြစ်သည်။

ဓမ္မစေတီခေါင်းလောင်းကြီးအား ပြန်လည်ရှာဖွေမှုပြုလုပ်ရာတွင် မစ္စတာဒါမီယန်လေးနှင့်အတူ သတင်းမှတ်တမ်းရိုက်ကူးရေးအဖွဲ့ဝင်များ၊ MRTV-4၊ ပြည်တွင်းပြည်ပရေငုပ်သမားများ၊ ကျွမ်းကျင်သူများ ပါဝင် ရှာဖွေလျက်ရှိကြောင်း သိရသည်။

“ဒီခေါင်းလောင်းကြီးကိုဖော်ဖို့ လေးငါးကြိမ်ရှိပြီ ကြိုးစား ခဲ့ကြတာ။ ၁၉၈၇ ခုနှစ်ကစပြီး ဖော်ဖို့ကြိုးစားခဲ့တာ။ အဲဒီတုန်းက ဒေါက်တာဒေါ်ရီရီ၊ ဦးကျော်၊ ဦးမျိုးမြင့်တို့က ရှာတဲ့နေရာမှာ ခေါင်းလောင်း ကိုနင်းမိတယ်လို့ပြောတယ်။ ရှေ့က သင်္ဘောပျက်ကို အရင်ဖော်မှရမယ်လို့ ပြောပြီးလုပ်ငန်းရပ်သွားတယ်။ နောက် ၁၉၈၉ မှာ ဦးကြိုင်က လျှောက်လွှာ တင်ပြီး ဒုတိယအကြိမ်ရှာခဲ့တယ်။ သူလည်းမရခဲ့ဘူး။ နောက် ၂၀၀၃၊ ၂၀၀၄ မှာ အမေရိကန်နိုင်ငံက ရေငုပ်ပညာရှင် ဂျင်ဗလန်က လာရှာဖို့ ခွင့်တောင်းလို့ ခွင့်ပြုလိုက်တဲ့အခါရှာတယ်။ သူလည်းတွေ့တယ်လို့

ပြောတယ်။ နောက်ဖော်ဖို့အတွက်က ကိရိယာစုံမှရမယ်လို့ပြောပြီး ပြန်သွား တယ်။ နောက်နိုင်ငံတော်အစိုးရက မြို့တော်စည်ပင်နဲ့ပေါင်းပြီးရှာဖို့ လုပ်တယ်။ အဲဒီတုန်းက ဘယ်သူရှာရှာတွေ့ရင်ပြီးရောဆိုပြီး အစိုးရ ခွင့်ပြုခဲ့တာ။ နောက်ဒေါ်ခင်အေးသိန်းက ရှာခွင့်ရလို့ရှာခဲ့တယ်။ သူလည်း တွေ့တယ်လို့ပြောတယ်။ ဒါပေမယ့် အခုထို ဟုတ်တိပတ်တိတော့ မတွေ့ တော့ဘူး။ နေရာတွေက တလွဲတချော်တွေဖြစ်နေတယ်။ ဒီခေါင်းလောင်း ကြီးက နှစ် ၆၀၀ လောက်က ဓမ္မစေတီခေတ်ကလုပ်ခဲ့တာ။ မြစ်ကြောင်း သုံးခုဖြစ်တဲ့ လှိုင်မြစ်၊ ပဲခူးမြစ်ရယ်၊ ငမိုးရိပ်ချောင်းဆိုတဲ့ နေရာမှာ ရှိတာလို့ ပြောတယ်။ ရန်ကုန်မြစ်က ဒီရေအတွက်အကျပြင်းတော့ မြစ်သုံးခွ ဆိုင်နေရာမှာ မြစ်ရေစီးကြောင်းတွေ အလိုက် သေချာတိုင်းထွာပြီးလုပ်ရင် ပိုကောင်းမယ်လို့မြင်တယ်။ ဟိုတုန်းက မြစ်သုံးခွဆိုင်မှာကျတယ်ဆိုပေမယ့် အဲဒီတုန်းက မြစ်သုံးခွဆိုင်နဲ့ အခု သုံးခွဆိုင်နေရာက လွဲချော်နိုင်တယ်။ အခုအချိန်မှာ ဒီခေါင်းလောင်းကြီးက ပုဇွန်တောင်၊ သာဓကတနဲ့ ကန်တော် လေး၊ အဲဒီအောက်တွေမှာလည်းရှိနိုင်တယ်။ ဒီခေါင်းလောင်းကြီးပြန် တွေ့ရင် သမိုင်းကြောင်းအရ အများကြီးတန်ဖိုးရှိလာမယ်” ဟု ဓမ္မစေတီ ခေါင်းလောင်းကြီးနှင့်ပတ်သက်၍ အစဉ်တစိုက်လေ့လာခဲ့သူ စာရေးဆရာ ဦးချစ်စံဝင်းက ပြောသည်။

ဓမ္မစေတီခေါင်းလောင်းတော်ကြီးသည် လွန်ခဲ့သောနှစ် ၆၀၀ ခန့်က ဓမ္မစေတီမင်းက သွန်းလုပ်ခဲ့ပြီး ရွှေတိဂုံဘုရား အရှေ့မြောက်ထောင့် တွင်ထားရှိခဲ့ခြင်းဖြစ်သည်။

နတ်ရှင်နောင်သည် ငဇင်ကာနှင့်ပူးပေါင်း၍ အင်းဝကို သိမ်းပြီး ပါက သူ၏တိုင်းပြည်ဖြစ်ပြီဟုယူဆကာ လက်နက်လုပ်ရန်အတွက် အဆိုပါ ခေါင်းလောင်းတော်ကြီးကို သန်လျင်သို့ သယ်ဆောင်ရာမှ မြစ်သုံးခွဆိုင် နေရာ၌ ရေထဲသို့ပြုတ်ကျခဲ့ခြင်းဖြစ်သည်။

“မြန်မာ့သမိုင်းမှာတော့ ဒီခေါင်းလောင်းကြီးနဲ့ ပတ်သက်လို့

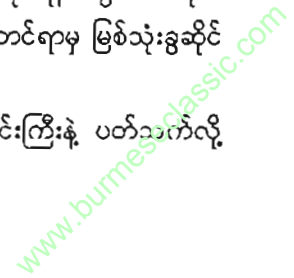

မပါပါဘူး။ ဒါပေမယ့် မွန်ပညာရှိ ဦးတင်ရေးတဲ့ ပုရပိုဒ်မှာပါတယ်လို့ ပြောတယ်။ ဒါပေမယ့် မမြင်ဖူးပါဘူး။ မြန်မာ့ဒဏ္ဍာရီမှာတော့ ခဏခဏ ပါနေတယ်။ အီတလီလူမျိုးတစ်ဦးရဲ့ ခရီးသွားမှတ်တမ်းမှာ ရွှေတိဂုံဘုရားရဲ့ အရှေ့ဘက်မုခ်ကနေ ဆင်းမယ် လုပ်တော့ မြောက်ဘက်ကိုမျှော်ကြည့်တော့ ခေါင်းလောင်းကြီးကိုတွေ့တယ်။ အဲဒီခေါင်းလောင်းကြီးရဲ့ အဝက ယောက်ျားတစ်ဦးရဲ့ ခြေလှမ်း ၁၇ လှမ်းရှိတယ်လို့ဆိုပြီးတော့ မှတ်တမ်း ရှိပါတယ်။ ဒါကို History of Yangon စာအုပ်မှာ အီတလီစာရေးဆရာ ရေးတဲ့ခေါင်းလောင်းကြီးက မဗ္ဗစေတီမင်းခေါင်းလောင်းကြီးလို့ပြောခဲ့တယ်။ ခေါင်းလောင်းကြီးရဲ့သမိုင်းမှ ခိုင်လုံတာဆိုလို့ ဒါပဲရှိတယ်” ဟု စာရေး ဆရာချစ်စံဝင်းက ဆက်လက်ပြောသည်။

ဩစတေးလျ၏ နာမည်ကျော်လေသူရဲဆာချားလ်ကင်းစံဖို့စမစ်နှင့်အတူ  
 ၁၉၃၅ ခုနှစ်က မုတ္တမပင်လယ်ကွေ့တွင် ပျက်ကျခဲ့သော  
 လေယာဉ်ပျက်ကို ထပ်မံရှာဖွေဦးမည်

ဩစတေးလျနိုင်ငံမှ သတင်းမှတ်တမ်းရုပ်ရှင်ထုတ်လုပ်သူ ဒါရိုက်တာနှင့်စူးစမ်းရှာဖွေသူ ဒါမီယန်လေး (Damien Lay)သည် ဘင်္ဂလား ပင်လယ်အော်တွင် ၁၉၃၅ ခုနှစ်က ပျောက်ဆုံးခဲ့သော ဩစတေးလျလေသူရဲ ဆာချားလ်ကင်းစံဖို့စမစ်၏ လေယာဉ်ပျက်ကို ထပ်မံရှာဖွေရန် ရန်ကုန်မြို့သို့ ရောက်ရှိနေကြောင်း ခရီးသွားလုပ်ငန်းသတင်းရပ်ကွက်မှ သိရှိသည်။

“အရင်တုန်းကတည်းက ရှာပြီးပါပြီ။ မနှစ်ကလည်းလာ ပါတယ်။ ဒီနှစ်ထပ်ပြီးအတည်ပြုနိုင်အောင် လာတဲ့ခရီးလို့ နားလည် ထားပါတယ်”

ဟု အဆိုပါအဖွဲ့နှင့်နီးစပ်သူတစ်ဦးက ရန်ကုန်တိုင်းမဲသို့ ပြောကြားသည်။

ဩစတေးလျနိုင်ငံသားများအလေးအမြတ်ထားသည့် နိုင်ငံကျော် လေသူရဲ ဆာချားလ်ကင်းစံဖို့စမစ် (Sir Charles Kingsford Smith)

သည် တွဲဖက်လေယာဉ်မှူးတော်မီပင် သီဘရစ်ချ်နှင့်အတူ Altair လေယာဉ်ငယ်ဖြင့် ၁၉၃၅ ခုနှစ်က အင်္ဂလန်မှ ဩစတေးလျသို့ အရှိန်စံချိန် တင်ရန် ပျံသန်းစဉ် နိုဝင်ဘာ ၇ ရက်တွင် မုတ္တမ ပင်လယ်ကွေ့အနီး၌ ပျောက်ဆုံးခဲ့ခြင်းဖြစ်သည်။

၁၉၃၇ ခုနှစ်၊ မေလ ၁ ရက်တွင် လေယာဉ်ဘီးအစိတ်အပိုင်း အချို့ကို အေးကျွန်း (Aye Island) သောင်စပ်တွင် တင်လျက်တွေ့ရှိခဲ့သည်။ ထို့ကြောင့် ၁၉၇၉ ခု၊ မေလ ၄ ရက်တွင် Ted Wixted ဦးဆောင်သော ပဏာမရှာဖွေရေးအဖွဲ့သွားရောက်ကာ စူးစမ်းရှာဖွေမှုများပြုလုပ်ခဲ့သည်။ ထို့နောက် ၁၉၈၃ ခု၊ မတ်လ ၂၁ ရက်တွင် ထပ်မံသွားရောက်ကာ Sonar နည်းပညာသုံးကာ ပင်လယ်ပြင်တွင် ဆယ်ရက်ကြာ သည်အထိ လေယာဉ်ပျက်အားရှာဖွေခဲ့သည်။ သို့သော် မည်သည့်အစအနမျှ ရှာမတွေ့ခဲ့ဟု သိရသည်။ ၂၀၀၁ ခုနှစ်၊ မေလ ၁၇ ရက်တွင် Ted Wixted ကွယ်လွန်သွားရာ ကျန်ရစ်သူဆွေမျိုးများနှင့် မိတ်ဆွေများက လေယာဉ်ပျက်ရှာဖွေရေးဆက်လက်လုပ်ဆောင်ရန် ဆုံးဖြတ်ခဲ့သည်။

သို့နှင့် ၂၀၀၉ ခုနှစ်၊ ဖေဖော်ဝါရီလ ၁၈ ရက်တွင် ဒါမီယန်လေး သည် မြန်မာနိုင်ငံသို့ထပ်မံ ရောက်ရှိလာခဲ့ပြီး လေယာဉ်ပျက်ကို ဆက်လက်ရှာဖွေခဲ့သည်။ သူသည် လေယာဉ်ပျက်ကို ဆိုနာပုံရိပ်ဖြင့် မှတ်တမ်းတင်နိုင်ခဲ့ကြောင်း ဆစ်ဒနီသို့ပြန်အရောက်တွင် ပြောကြားခဲ့သည်။

“လေယာဉ်ပျက်က ပင်လယ်ရေအောက် ကမ်းခြေရွံ့တွေအထဲ နစ်ဝင်နေပါတယ်။ ဟုတ်ပါတယ်။ ကျွန်တော်မှတ်တမ်းတင်ခဲ့တဲ့ ပုံဒိုပလာ ဆာချားလ်ရဲ့ လေယာဉ်ပျံမှ လေယာဉ်ပျံအစစ်ပါ” ဟု သူ့က သတင်းစာဆရာများကို ထိုစဉ်ကပြောကြားခဲ့သည်။

သူသည် ၂၀၁၀ ပြည့်နှစ်၊ မတ်လ ကုန်ပိုင်းက ရန်ကုန်မြို့သို့ ထပ်မံရောက်ရှိလာပြီး ယခင်ရှာဖွေ ခဲ့သော ရေးမြို့အနီး ပင်လယ်ပြင်သို့ မကြာမီထပ်မံသွားရောက်ဦးမည်ဟုသိရသည်။

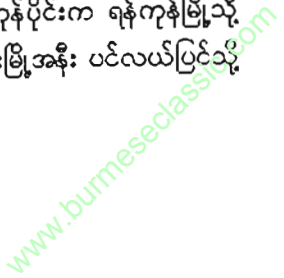

“သူက သတင်းမှတ်တမ်းပါတင်မှာပါ။ မနှစ်ကတွေ့ခဲ့ပေမယ့် ဒီနှစ်သေချာအောင် ထပ်လာတာ။ သေချာပြီဆိုရင် လေယာဉ်ပျက်ကို ဖော်လိမ့်မယ်”

ဟု ခရီးစဉ်တွင်ပါဝင်သူတစ်ဦးကပြောသည်။

ဒါမီယန်လေးသည် လေယာဉ်ပျက်ပြန်ဖော်နိုင်ပါက မှတ်တမ်း သတင်းကားရိုက်ကူးကာ ကမ္ဘာကိုဖြန့်ချိမည်ဟုသိရသည်။

ဆာချားလ်ကင်းစ်ဖိုဒ်စမစ်သည် စစ်အတွင်းက အထင်ကရ လေသူရဲတစ်ဦးအဖြစ်သာမက လေကြောင်းသမိုင်းတွင် စွန့်ဦးတီထွင်သူ အဖြစ် ထင်ရှားသူဖြစ်သည်။ သူ၏ ပျောက်ဆုံးမှုကိုလည်း ကမ္ဘာသမိုင်းတွင် ဆန်းကြယ်စွာ ပျောက်ဆုံးမှုအဖြစ် မှတ်တမ်းတင်ထားသည်။

ဒါမီယန်လေးသည် ဆစ်ဒနီဆိပ်ကမ်းအနီးတွင် နစ်မြုပ်ခဲ့သော ဂျပန်ရေငုပ်သင်္ဘောရှာဖွေမှု သမိုင်းမှတ်တမ်းရုပ်ရှင် (He's Coming South) ဖြင့် ၂၀၀၆ ခုနှစ်က ဆုရရှိခဲ့သူဖြစ်သည်။



အခန်း ၃၀

ဒေါပုံရေပြင်မှ လွမ်းမောစရာများ

မြန်မာလူထု၏ အသည်းနှလုံးတွင် ထာဝစဉ်စွဲထင်ကိန်းအောင်း နေသော ကိစ္စတစ်ရပ်ရှိသည်။ ထိုကိစ္စသည် မြန်မာတို့ စဉ်ဆက်မပြတ် အမြင့်မားဆုံးစိတ် စဉ်းစားခဲ့သောကိစ္စလည်းဖြစ်၏။ ထိုကိစ္စသည် အခြား ကိစ္စမဟုတ် ဓမ္မစေတီမင်းတရားကြီး၏ ခေါင်းလောင်းတော်ကြီး ဒေါပုံ ရေပြင်မှ ဆယ်ယူရေးကိစ္စ ဖြစ်ပါ၏။

ထိုကိစ္စသည် မြန်မာတို့ စွဲနစ်စွာ အမှတ်ရနေသော ကိစ္စလည်း ဖြစ်၏။

ဤကိစ္စကိုသတိရလေတိုင်း မြန်မာတို့ကနယ်ချဲ့သမား ကျူးကျော် ရေးသမား တိုင်းတစ်ပါးသားတို့ကို နာကြည်းမှု အဖန်ဖန်ဖြစ်ရင်း မြန်မာ တို့သည် ရန်ကုန်မြစ်၊ ပဲခူးမြစ်နှင့် ငမိုးရိပ်ချောင်းတို့ ဆုံရာ မြစ်သုံးခွအဆုံ သို့ ရောက်လေတိုင်း ဓမ္မစေတီမင်း၏ကုသိုလ်ခေါင်းလောင်းကြီးကို သတိတရ၊ အမှတ်တရဖြစ်ခါ လွမ်းမောကြရ၏။ ဤသည်ကား မြန်မာ တို့၏ နှလုံးသား ခံစားချက်ဖြစ်ပါ၏။

www.burmeseclassic.com

ဓမ္မစေတီမင်း ခေါင်းလောင်းတော်ကြီးသည် လေးဆူဓာတ်ပုံ ရွှေတိဂုံစေတီတော်ကြီး၏ ကုသိုလ်တော် ပစ္စည်းဖြစ်၏။ မြန်မာတို့၏ အထွတ်အမြတ် ပစ္စည်းလည်းဖြစ်၏။ ထိုပစ္စည်းကိုမှ ကိုလိုနီကျူးကျော် ရေးသမား မိစ္ဆာဇင်ကာတို့သည် လက်နက် ခဲယမ်းပြုလုပ်ရန်အလို့ငှာ ယူဆောင်သွားသောကြောင့် ခေါင်းလောင်းတော်ကြီးသည် ရွှေတိဂုံ စေတီတော်ကြီးပေါ်မှ ပျောက်ခဲ့ရသည်။

ဓမ္မစေတီမင်း ခေါင်းလောင်းတော်ကြီးသည် အလေးချိန်(၂၇၀) တန်ဝိသာချိန် တစ်သိန်းရှစ်သောင်းရှိသဖြင့် ကမ္ဘာပေါ်တွင် အကြီးဆုံးသော ခေါင်းလောင်းကြီးဟုလည်း မြန်မာတို့ယုံကြည်ကြသည်။ ဤ ခေါင်း လောင်းတော်ကြီးကို (AD- ၁၄၇၆)တွင် ရွှေတိဂုံစေတီတော်ခြေရင်းတွင်ပင် သွန်းလုပ်ခဲ့ရာ ယခုဆိုပါက ခေါင်းလောင်းကြီး၏ သက်တမ်းသည် နှစ်ပေါင်း (၅၂၃)နှစ်မျှရှိခဲ့ပြီ ဖြစ်ပါ၏။ ထိုခေါင်းလောင်းတော်ကြီးကို (AD - ၁၆၁၂) ခုနှစ်တွင် သန်လျင်မြို့စား ဓားပြသူခိုးဇင်ကာသည် လက်နက်ပြုလုပ်ရန် ဒဂုံမှ သန်လျင်သို့ သယ်ဆောင်ရာတွင် ဒေါပုံရေပြင်သို့ ကျ၍ နစ်မြုပ်ပျောက်ဆုံးခဲ့ရ၏။

ဇင်ကာသည် ထိုခေါင်းလောင်းကြီးကို သယ်ယူရန် မကြိုးစား တော့ဘဲထားရစ်ခဲ့ရာ ယခုတိုင် ဒေါပုံရေပြင်တွင် ခေါင်းလောင်းကြီးသည် နစ်မြုပ်ဆဲ နစ်မြုပ်လျက်ပင် ရှိနေပါသည်။

ခေါင်းလောင်းကြီးသည် ရေတွင်အနေကြာခဲ့ပြီဖြစ်၏။ အနေကြာ သည်နှင့်အမျှ ခေါင်းလောင်းကြီးနှင့် ပတ်သက်သော အပြောအဆိုတို့က လည်း များပြားခဲ့သည်။

ကျွန်တော်သည် လွမ်းမောဖွယ်ကောင်းသော ဒေါပုံရေပြင်တွင် ကျွန်တော်၏ သားကြီးဖြစ်သူ မောင်နေဦးနှင့်အတူ ဓမ္မစေတီခေါင်းလောင်း တော်ကြီး ရှာဖွေရေးဆယ်ယူရေးကိစ္စတွင် အားသွန်ခွန်စိုက် ကြိုးပမ်း ခဲ့ဖူးပါ၏။ ထိုစဉ်က သားမောင်နေဦးက အသက်(၂၃)နှစ်သာရှိသေး၏။

သူက ရန်ကုန်စက်မှု တက္ကသိုလ်တွင် ဒုတိယနှစ်ကျောင်းသားဖြစ်၏။ ခေါင်းလောင်းကြီးနှင့် ပတ်သက်၍ ကျွန်တော် သတင်းယူရာ သယ်ယူရန် ကြိုးပမ်းရာသို့ မောင်နေဦးက ကားမောင်း၍ ပို့ဖူးသည်။

တစ်နေ့ ဒေါပုံကမ်းခြေတွင် မြေဇာပင်လာခူးသော ဒေါပုံသူ ကလေးမလေး သုံးယောက်နှင့် တွေ့ရ၏။ မိုးတွေက မှောင်လာသည်။ အဲဒီနားက စက်ပျက်ရေယာဉ်ပေါ်တွင် မတ်တပ်ရပ်ရင်း ဒေါပုံရေပြင်ကြီး အား ကြည့်ကာ မောင်နေဦးက 'အဖေလှိုင်းတွေကလည်းထ၊ လှိုင်းယောက် ရက်ခတ်နေသော မိုးမှောင်ကြီးကလည်း ကျမလို မြင်ရတော့ ကျွန်တော့်မှာ လွမ်းသလို ဆွေးသလိုတစ်မျိုးကြီးပဲအဖေရာ'ဟု ဆို၏။

ကျွန်တော်က ခေါင်းလောင်းကြီးသတင်းကို လိုက်လိုဇောနဲ့ သား၏ ခံစားချက်များကို သတိမထားမိခဲ့။ တစ်နေ့တွင်တော့ 'အဖေ၊ အဖေကိုလာစောင့်ရင်း ဒေါပုံထိပ်က လက်ဖက်ရည်ဆိုင်မှာ ထိုင်နေတုန်းက အင်္ကျီအသစ် လုံချည်အသစ်နဲ့ လူတစ်ယောက်က ညီလေးတို့ မင်းတို့ ခေါင်းလောင်းကြီးကို ဆက်မရှာနဲ့လို့ ပြောသွားတယ်'ဟု တစ်ခါထပ် ပြောပြန်၏။

နောက်တော့ စာရေးကာစ သတင်းစာဆရာဖြစ်လို့တဲ့ သား ကိုယ်တိုင်စိတ်ဝင်စားပြီး ခေါင်းလောင်းကြီး၏ သံလွန်စကို ရွှေတိဂုံဘုရား ပေါ်မှာ သန်လျင်ကျိုက်ခေါက်ဘုရားမှာ ပဲခူးရွှေမောဓောမှာ ဖလေး ဘုရားကြီးမှာ ရှာကြရာမှာ သားမောင်နေဦးကလည်း တကောက်ကောက် ပါခဲ့ပါသည်။ ဒီခေါင်းလောင်းကြီးနောက် တကောက်ကောက်လိုက်ရင်းပဲ ကျွန်တော်၏ သားကြီး မောင်နေဦးသည် ခွေးရူးကိုက်ခံရကာ ကွယ်လွန်ခဲ့ ရှာသည်။ ခွေးကိုက်ခံရပြီး သုံးလတိတိအကြာတွင်မှ တစ်ကိုယ်လုံး ယားယံ သည်။ ဟိုးအရိုးထဲ အသားထဲကယားသည်။ ပင်နီစလင်နဲ့မတည့်လို့ ယားတာ၊ တိရစ္ဆာန်တစ်ကောင်ကောင် အကိုက်ခံရလို့ ယားတာ စသည်ဖြင့် အတွေးတွေ လွဲချော်ပြီး ဆရာဝန်နှစ်ဦးနှင့်လည်း ပြနေသည့်ကြားမှ ရှောင်ပြီး ဆုံးပါးခဲ့ရ၏။

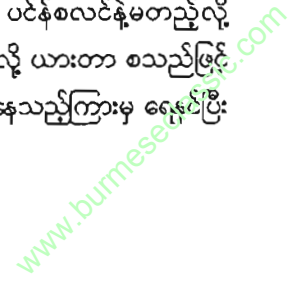

သားကြီး မောင်နေဦးဆုံးပါးမှုတွင် ကျွန်တော်တို့၏ ဆုံးဖြတ်ချက် မှားယွင်းမှု ပရောဂပါသည်ဟု ကျွန်တော်မှာ ယုံကြည်မိနေပါ၍ ဤကိစ္စနှင့် ပတ်သက်လာပါက ကျွန်တော်သည် စိတ်ငြိုးငယ်အားငယ်မှုဖြစ်ရပါ၏။ ကျွန်တော်မိသားစု ဆွေမျိုးများက သားကြီးကွယ်လွန်မှုသည် ခေါင်းလောင်းကြီးရှာဖွေမှုနှင့် ပတ်သက်နေသည်ဟု ယုံကြည်ကြသူများလည်း ရှိပါ၏။ သားကြီး မောင်နေဦး မကွယ်လွန်မီက ကျွန်တော်ထံသို့ လာနေသော အန္တရာယ်ဆိုးကြီးတစ်ရပ် ဟိုးမိုးကုတ်စက်ဝိုင်းနားသို့ ရောက်ရှိနေသည်ဟု မှတ်ထင်ခံစားနေရပါ၏။

သားကြီး ကွယ်လွန်ခဲ့သည်မှာ (၁၁)နှစ်မျှရှိခဲ့ပြီဖြစ်၏။ ထို(၁၁)နှစ်မျှသော ကာလအတွင်း ကျွန်တော်သည် ခေါင်းလောင်းကြီးနှင့် ပတ်သက်၍ ရှာဖွေခြင်း၊ စနည်းနာခြင်းစသောကိစ္စများကို မလုပ်ဆောင်ဘဲ နေခဲ့သော်လည်း ခေါင်းလောင်းကြီးနှင့် ပတ်သက်သောဖြစ်ရပ်များ ကျွန်တော်နှင့်လာ၍ ပတ်သက်မှုများရှိပါ၏။

ခေါင်းလောင်းကြီးနှင့် ကင်းအောင်နေပါသော်လည်း . . .

ဓမ္မစေတီခေါင်းလောင်းကြီးကို ရှာဖွေစတင်လှုံ့ဆော်သူမှာ သမိုင်းပညာရှင် ဒေါက်တာဒေါ်ရီရီ ဖြစ်ပါသည်။ (၁၉၈၁)ခုနှစ် နှစ်ဆန်းပိုင်းက ရေငုပ်ကျွမ်းကျင်သူ ဦးကြိုင်နှင့်အဖွဲ့သည် မိမိဌာနမှ ဒေါက်တာ ဒေါ်ရီရီအိမ်တွင် လက်သမားဝင်ရောက် လုပ်ကိုင်ရာမှ စကားစပ်မိပြီး ဒေါက်တာဒေါ်ရီရီက ဓမ္မစေတီ မင်းခေါင်းလောင်းကြီး ဒေါပုံရေပြင်အောက်တွင်ရှိကြောင်း ပြောပြရာ ဦးကြိုင်တို့က သူတို့သည် ရေအောက်ရှာဖွေရေးလုပ်ငန်းကို ကျွမ်းကျင်မှုရှိကြောင်းပြော၍ ရေငုပ်ကျွမ်းကျင်သူ ဦးဖုန်းမြင့်ကျော်ကို ပုလဲကျွန်းမှခေါ်ယူ၍ ရှာဖွေရေးလုပ်ငန်းကို ဆောင်ရွက်ချိန်တွင် မမျှော်လင့်ဘဲ ဒေါက်တာဒေါ်ရီရီ ကွယ်လွန်ခဲ့သောကြောင့် လုပ်ငန်းရပ်ဆိုင်းသွားခဲ့သည်။

ဦးကြိုင်တို့အဖွဲ့သည် ဆရာမကြီး ကွယ်လွန်ခဲ့သော်လည်း ယင်းလုပ်ငန်းနှင့်ပတ်သက်၍ စိတ်ဝင်စားလျက်ရှိရာ သူတို့အား ဦးဆောင်နိုင်မည့်သူကို ဆက်လက်ရှာဖွေရာ ရန်ကုန်တက္ကသိုလ်သမိုင်းသုတေသနဌာနမှ သမိုင်းပညာရှင် ဦးကျော်နှင့်ဆက်မိခဲ့ကြ၏။ ဆရာဦးကျော်ကို ဒေါက်တာဒေါ်ရီရီ မကွယ်လွန်မီက ဤခေါင်းလောင်းကြီးအကြောင်းကို ဆရာမကြီးနှင့် ဆွေးနွေးခဲ့သူဖြစ်၏။ ယင်းကိစ္စကို ဦးကျော်သည် စီးပွားရေးပညာရှင်တစ်ဦးဖြစ်သူ ဒေါက်တာမျိုးမြင့်နှင့် တွေ့ဆုံဆွေးနွေးရာ ဒေါက်တာမျိုးမြင့်က စိတ်ဝင်စားသဖြင့် ဒေါက်တာမျိုးမြင့်၊ ဦးကျော်နှင့် ဆရာကြိုင်တို့ လူစုသည် ခေါင်းလောင်းကြီးအား ဆယ်ယူရန် (၁၉၈၅)ခု ဇူလိုင်လတွင် ပန်းဆိုးတန်းရှိ ယဉ်ကျေးမှုဝန်ကြီးဌာနသို့ လိပ်မူ၍ -

- (က) ခေါင်းလောင်းကြီးအား မိမိတို့စရိတ်နှင့် မိမိတို့ ရှာဖွေပါမည်။
- (ခ) တွေ့ရှိပါက မထိမခိုက် ဆည်ယူပါမည်။
- (ဂ) တွေ့ရှိသမျှကို နိုင်ငံတော်သို့ အပ်နှံပါမည်။
- (ဃ) နိုင်ငံတော်က ချီးမြှင့်သမျှကို လက်ခံပါမည်ဟူသော ဝန်ခံချက်ဖြင့်

လျှောက်လွှာတင်ခဲ့ရာ (၁၉၈၇)ခုနှစ် ဇန်နဝါရီလ (၂၆)ရက်တွင် ယဉ်ကျေးမှုဝန်ကြီးဌာနမှ ဆယ်ယူခွင့်ပြုခဲ့သည်။ လျှောက်ထားသူတို့မှာ ဦးတင်ရွှေ၊ ဦးကြိုင်၊ ဦးဖုန်းမြင့်ကျော်၊ ဦးစိုးလွင်နှင့် ဦးထွန်းရင်တို့ ဖြစ်ကြသည်။ ဤပုဂ္ဂိုလ်များသည် တနင်္သာရီ ကမ်းရိုးတန်းတွင် ရေငုပ်နေကြသူများဖြစ်၍ ရေငုပ်သည့် လုပ်သက် (၁၀)နှစ်မှ (၁၅)နှစ်အထိ ရှိသူများဖြစ်ကြသည်။

ခေါင်းလောင်းကြီးရှာဖွေဆယ်ယူရေးနှင့် ပတ်သက်၍ ယဉ်ကျေးမှုဝန်ကြီးဌာနမှ ပါဝင်ဆောင်ရွက်ခဲ့ သူတို့မှာ ဝါရင့်သုတေသနမှူးများဖြစ်ကြသော ဦးသန်းဆွေနှင့် ဦးကိုကိုတို့ဖြစ်ပါသည်။ ထို့ပြင် ဒေါက်တာမျိုးမြင့်နှင့် သမိုင်းပညာရှင်ဦးကျော်တို့သည် ငွေရေးကြေးရေး သမိုင်းဆိုင်ရာ အချက်အလက်များနှင့် ပတ်သက်၍ ကူညီရန်ပါဝင်ခဲ့သည်။ ဒေါက်တာမျိုးမြင့်က ယင်းကာလ ကျပ်နှစ်သောင်း၊ ဦးကျော်က ကျပ်တစ်သောင်း

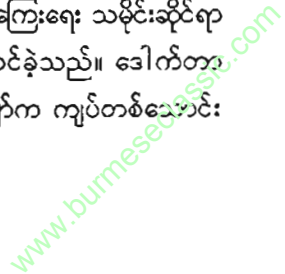



ငါးထောင် စိတ်ဝင်စားသူ ဦးကြိုင်၏ဆရာ လက်သမားဆရာကြီး ဦးတင်ရွှေက ကျပ်တစ်သောင်း ပါဝင်လှူဒါန်းရှာဖွေခဲ့ကြခြင်းဖြစ်၏။

ပထမအကြိမ် ဆယ်ယူခြင်း

ပထမအကြိမ်ဆယ်ယူခြင်းကို (၁၉၈၇)ခုနှစ် ဇန်နဝါရီလ (၂၈)ရက်နေ့တွင် စတင်ပြုလုပ်သည်။ပထမအကြိမ်ရှာဖွေရာတွင် ရှာဖွေသူတို့က သူတို့သည် ခေါင်းလောင်းကြီး၏ ပုဒ္ဓန်တုပ်ကွေးကြီးပေါ်သို့ ရပ်မိသည်ဟု ယုံကြည်ကြသည်။ ရှာဖွေသူတို့က ပထမပိုင်းမှာ ခေါင်းလောင်းကြီးလို့ ယူဆရတဲ့ ဂျင်းပုံကြီးကိုပဲ တွေ့ရပါတယ်။ နောက်တော့ လောကီပညာရပ်တွေလည်း မကျန်အောင်ဆိုပြီး သာသနာပွဲ၊ ရှင်ဥပဂုတ္တ၊ ဘိုးတော်သိကြားမင်း၊ မဏိမေခလာ၊ နတ်ကြီးလေးပါး၊ ဓမ္မစေတီ ဘိုးတော်နှင့် သိုက်ပေါင်းချုပ်ပွဲတွေပေးပြီး ရှာတဲ့အခါမှာ တစ်နာရီ အတွင်းလောက်မှာ ပုဒ္ဓန်တုပ်ကွေးကြီးပေါ်ကို ရပ်မိသည်ဟု ယူဆကြသည်။ သို့သော်လည်း ရှာဖွေကြရာတွင် မိုးရာသီရောက်ရှိလာခြင်းနှင့် ငွေကြေး မပြည့်စုံခြင်းတို့ကြောင့် ဆယ်ယူရေး လုပ်ငန်းကို ရပ်လိုက်ရသည်။

ထူးခြားချက်

ပထမအကြိမ်ရှာဖွေစဉ်က တွေ့ကြုံသော ထူးခြားချက်မှာ ဆယ်ယူသည့် လှေပေါ်သို့ လူစိမ်းများ ရောက်ရှိလာခြင်းနှင့် တစ်နေ့တွင် လှေပေါ်ရှိ လူများအားလုံး အိပ်ပျော်သွားကြခြင်းဖြစ်၏။ အိပ်ပျော်ရာတွင် နေ့လယ်(၁)နာရီ ထမင်းစားပြီးထဲက အိပ်ပျော်သွားကြသည်မှာ ညနေ (၅)နာရီတွင်မှ အခြားလှေတစ်စင်းနှင့် တိုက်တော့မည် နီးနီးဖြစ်ခါမှ နိုးလာကြသည်။

ဒုတိယအကြိမ်ရှာဖွေခြင်း

ယင်းအဖွဲ့သည် (၁၉၈၉)ခုနှစ် ဇူလိုင်လ (၈)ရက်နေ့တွင် ဒေါ်ပုံမြစ်ဝသုံးဆိုင်နေရာ ရေပြင်သို့ဆင်းကာ ဒုတိယအကြိမ်ရှာဖွေခဲ့သည်။ ဒုတိယအကြိမ်ရှာဖွေရာတွင် စာပေဝါသနာရှင်တစ်ဦးဖြစ်သူ ဦးသောင်းဝေမှ တစ်ဆင့် အချို့ရည်လုပ်ငန်းပိုင်ရှင် ဦးသိန်းထွန်းနှင့် ဆက်မိရာက ကုန်ကျ စရိတ်ကို ဦးသိန်းထွန်းက အကုန်ခံပြီး အင်ဂျင်နီယာ ဦးဇော်ဝင်းအောင်ကိုပါ ရှာဖွေရေးအဖွဲ့တွင် ပူးပေါင်းဆောင်ရွက်စေခဲ့သည်။ ဒုတိယအကြိမ် ရှာဖွေစဉ် အဖွဲ့က ခေါင်းလောင်းကြီးကို တွေ့ရှိခဲ့သည်ဟု ယူဆကြောင်း၊ ခေါင်းလောင်းကြီးဟု ယူဆရသော ဂျင်းပုံကြီးကို တူရွင်းနှင့် တူးကြည့်ရာ ဂျင်းကောင်များကွာကျပြီး အောက်မှသတ္တုအမာကို တွေ့ရှိသည်ဟု ရေငုပ် သူတို့က ဆိုသည်။ သူ့ရှေ့တွင် သင်္ဘောပျက်တစ်ခုလည်းတွေ့၍ ဤ အချိန်တွင် ရတနာသေတ္တာဆိုင်ရာ သဘောကွဲလွဲမှုတစ်ရပ် ပေါ်ပေါက်ခဲ့၏။

ရတနာသေတ္တာကိစ္စ

ငင်ကာသည် ဓမ္မစေတီခေါင်းလောင်းကြီးကို ရွှေတိဂုံစေတီတော် ကြီးပေါ်မှ သယ်ယူသွားစဉ်က စေတီတော်ကြီးအား လှူဒါန်းထားသော ကျောက်မျက်ရတနာများကိုပါ ယူသွားရာ ခေါင်းလောင်းကြီး ဒေါ်ပုံရေပြင်၌ မြုပ်သွားရာတွင် ကျောက်မျက်ရတနာများကို ထည့်ထားသည့် သေတ္တာ သည်လည်းပါသွားသည်ဟု သုတေသနပညာရှင် ဦးသန်းဆွေက အခိုင် အမာယုံကြည်၍ နိုင်ငံတော်အားလည်း သူယုံကြည်သည့်အတိုင်း ဂင်ပြ ထားခဲ့သည်။

သင်္ဘောပျက်ကိစ္စ

ဓမ္မစေတီခေါင်းလောင်းကြီး၏ ရှေ့တွင် သင်္ဘောအပျက်တစ်ခု ရှိလေရာ ခေါင်းလောင်းကြီးကိုရေအောက်ဆင်း၍ ရှာဖွေသူတို့က ခေါင်းလောင်းကြီး၏ ရှေ့တွင်ရှိသော သင်္ဘောပျက်ကြီးကို ပထမဆယ်ယူ

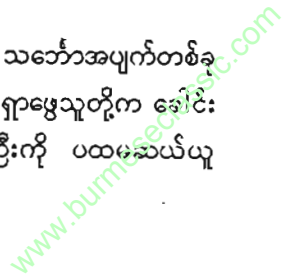

လိုကြသည်။ ထိုသို့ဆယ်ယူပြီး ရရှိသောသံများကို ရောင်းချပြီးကာမှ ရရှိသောငွေနှင့် ပြည့်ပြည့်စုံစုံ ရှာဖွေလိုသော ဆန္ဒရှိသူများလည်း ရှိလာ ခဲ့သည်။



ရွှေတိဂုံစေတီတော်ပေါ်မှခေါင်းလောင်း

ပန်းမျိုးတစ်ရာစာပေ

အခက်အခဲ

ဒုတိယအကြိမ် ရှာဖွေရာတွင် တွေ့ရှိရသော အခက်အခဲမှာ မိုးတွင်းကာလဖြစ်၍ ရာသီဥတုပြင်းထန်ခြင်း၊ ရှာဖွေရာတွင် ခေတ်မီ ကိရိယာပစ္စည်း မပါဝင်ခြင်းတို့ဖြစ်သည်။ ရှာဖွေကြရာတွင် ပညာရှင်များ ရေအောက်သို့ ဆင်းငုပ်ခြင်းမပြုကြဘဲ ရေငုပ်သည့် အဖွဲ့ကသာ ရေအောက် သို့ ဆင်းငုပ်ကြသောကြောင့် ပညာရှင်တို့က ရေငုပ်သူတို့၏ စကားကိုသာ နားထောင်၍ အဆုံးအဖြတ်ပေးခြင်းဖြစ်သည်။

ရေငုပ်ရာတွင် ခေတ်မီပစ္စည်း မလုံလောက်သောကြောင့် တစ်ကြိမ် ရေဆင်းငုပ်ရာတွင် ရေငုပ်သမားတစ်ဦးမှာ အောက်ဆီဂျင်ပြတ်သွားသော ကြောင့် သေလုမြောပါးဖြစ်ပြီးမှ ရေပေါ်သို့ ပြန်တက်လာရာက ပိုမို ပြည့်စုံသော ပစ္စည်းများနှင့် ရှာဖွေမှုဖြစ်မည်ဟု ဆုံးဖြတ်ကာ ဒုတိယ အကြိမ်ရှာဖွေမှုကို ရပ်တန့်ခဲ့သည်။

ကရင်လေး

ဒေါပုံမြို့တွင် နေထိုင်သူ ရေငုပ်သမား ကရင်လေးက သူသည် တစ်နေ့ ဒေါပုံမြစ်ဝတွင် ရေငုပ်သမား အောက်ဆီဂျင်အိုး ရေထဲကျသွား၍ ဆင်းငုပ်ရာ မြစ်ပြင်ကျယ်တွင် အလွန်ကြီးမားသော သံထည် ပစ္စည်း တစ်ခုကိုတွေ့ရပြီး အံ့ဩသဖြင့် လက်နှင့်စမ်းကြည့်မိဖူးသည်။ ထိုအရာ သည် ခေါင်းလောင်းကြီး ဖြစ်နိုင်သည်။ အလွန်စိတ်ဝင်စား၍ စမ်းကြည့် နေရာမှ ရေအောက်တွင်နေတာကြာလွန်း၍ မခံနိုင်တော့မှ ရေပေါ်သို့ တက်လာရာ နားထဲမှ သွေးများပင် ထွက်ခဲ့ကြောင်းသိရ၏။



ပန်းမျိုးတစ်ရာစာပေ

အခန်း ၃၁

ဓမ္မစေတီမင်းခေါင်းလောင်းကြီးကို  
စောင့်ရှောက်လျက်ရှိသူတို့နှင့် အဆက်အသွယ်ရရှိခြင်း

ဓမ္မစေတီခေါင်းလောင်းကြီးကို ပထမအကြိမ်နှင့် ဒုတိယအကြိမ်  
ရှာဖွေခဲ့ပြီးသည့်နောက် -

- (က) ။ ။ ဒေါက်တာဒေါ်ရီရီ (ရှာဖွေရန် စတင်လှုံ့ဆော်သူ)
- (ခ) ။ ။ ဒေါက်တာဦးမျိုးမြင့် (ဦးဆောင်ရှာဖွေသူ)
- (ဂ) ။ ။ သမ္မတကမ်းခြေမှ စက်လှေသမား (စက်လှေ၏  
ပဲ့နင်းကြီး)တို့ ကွယ်လွန်ခဲ့ကြသည်။

ထိုကွယ်လွန်မှုများက ခေါင်းလောင်းကြီးနှင့် ပတ်သက်ချင်လည်း  
ပတ်သက်မည်။ သူဟာသူ ကွယ်လွန်သွားကြတာများလည်း ဖြစ်နိုင်သည်။  
သို့သော်လည်း သူတို့သည်ခေါင်းလောင်းကြီးနှင့် ပတ်သက်မိသူများ  
ဖြစ်ကြ၏။ ခေါင်းလောင်းကြီးအကြောင်းကို သုတေသနမှူး ဦးကိုကို  
ကလည်း ရေဒီယိုမှပြော၊ ကျွန်တော်ကလည်း စာအုပ်တစ်အုပ်ရေး၊  
ဦးမြတ်ခိုင်တို့ ကြီးပွားရေးလမ်းညွှန်ဂျာနယ်မှလည်း ဆောင်းပါးနှင့် သတင်း

ပန်းမျိုးတစ်ရာစာပေ

သုံးလေးကြိမ်ထည့်ပေးမှုကြောင့် ဓမ္မစေတီခေါင်းလောင်းကြီးအကြောင်းသည် လူစိတ်ဝင်စားစရာဖြစ်လာ၏။ တစ်တိုင်းပြည်လုံးက စွဲစွဲလမ်းလမ်း စိတ်ဝင်စားသော အကြောင်းအရာများထဲတွင် ဓမ္မစေတီမင်း ခေါင်းလောင်း တော်ကြီးပါရှိ၏။

၁၉၉၅ ခု ရောက်ရှိလာသောအခါ ဓမ္မစေတီခေါင်းလောင်းကြီး အကြောင်းကို နိုင်ငံတော်ကပါ စိတ်ဝင်စားမှုရှိလာ၏။ ထိုခုနှစ်ခန့်တွင် နိုင်ငံတကာအဖွဲ့အစည်းတစ်ခုက ခေါင်းလောင်းကြီးအား ရှာဖွေတင်ပြ လိုကြောင်းကမ်းလှမ်းခဲ့ရာ ထိုကိစ္စကို နိုင်ငံတော်ကခွင့်ပြုခဲ့၏။ နိုင်ငံခြား သားများ ပါဝင်သည်။ ထိုအဖွဲ့သည် ရန်ကုန်မြစ်ဝတွင် ခေါင်းလောင်းကြီး အား ရေငုပ်ရှာဖွေမှုပြုလုပ်သည်။ ထိုအဖွဲ့က ခေါင်းလောင်းကြီး ရေထဲ ရွံ့ထဲတွင် မည်သည့်အနေအထားတွင်ရှိသည်ကို ခိုင်ခိုင်မာမာတင်ပြခဲ့သည်။ ခေါင်းလောင်းကြီး၏ ရှေ့တွင် သင်္ဘောပျက်တစ်ခုရှိသည်။ ထိုသင်္ဘော ပျက်ကို ပထမဖယ်ရှားပြီးမှ ခေါင်းလောင်းကြီးကို အပေါ်သို့ တင်ယူနိုင် မည်။

ရေထဲတွင် နှစ်ရှည်ညောင်းစွာ တည်ရှိခဲ့သော ခေါင်းလောင်း ကြီးကို ဆယ်ယူရာတွင် ခေတ်မီကိရိယာပစ္စည်းများလိုအပ်သည်။ ထို့ကြောင့် လိုအပ်သော ပစ္စည်းကိရိယာများနှင့် တစ်ခေါက်လာပါမည်ဟုဆိုကာ ထိုအဖွဲ့သည် မြန်မာနိုင်ငံမှပြန်လည်ထွက်ခွာသွားကြ၏။

(၁၁-၄-၉၆ ကြေးမုံ)

ထိုအဖွဲ့သည် အကြောင်းကြောင်းကြောင့် ပြန်မလာဖြစ်ခဲ့ပါ။

ထို့ကြောင့် ယင်းအဖွဲ့အား စောင့်မနေတော့ဘဲ နိုင်ငံတော်သည် ဓမ္မစေတီခေါင်းလောင်းကြီးအား ကိုယ်တိုင်ရှာဖွေရန် ဆုံးဖြတ်ပြီး ရန်ကုန် မြို့တော် စည်ပင်သို့တာဝန်ပေးခဲ့၏။ မြို့တော်စည်ပင်မှ အတွင်းရေးမှူး ဦးကျော်ဝင်းနှင့်အဖွဲ့က ထိုလုပ်ငန်းကို ဦးဆောင်ကြီးကြပ်လုပ်ဆောင်၏။ ဦးကျော်ဝင်းက ကျွန်တော့်ထံသို့ ခေါင်းလောင်းကြီးနှင့် ပတ်သက်၍

အချက်အလက်များ တောင်းခံရာ ကျွန်တော်သည် ပြည့်ပြည့်စုံစုံ ပေးပို့ ခဲ့ပါ၏။

မြစ်သုံးခွ၌ ပန်းကြဲသူအမျိုးသမီး

မြို့တော်စည်ပင်မှ ခေါင်းလောင်းကြီးကို ရှာဖွေနေသည်ဟု ဆိုသောအခါ မြစ်ကြီးနားမှ အမျိုးသမီးတစ်ဦး ကျွန်တော့်ထံ ရောက်ရှိ လာပါ၏။ သူနှင့် ကျွန်တော်က ယခင်ကကုန်သွယ်ရေးတွင် အတူ လုပ်ခဲ့ဖူးရာ သူငယ်ချင်းလား ဒါမှမဟုတ် ကြည့်မြင်တိုင်လူငယ်ရေးရာ ညကျောင်းမှ တပည့်လားဟူ၍ မမှတ်မိတော့-

သူက မြစ်ကြီးနားကုန်သွယ်ရေးတွင် တာဝန်ထမ်းဆောင်ရင်း ဂန္တီရလိုင်းကို လိုက်စားခဲ့ရာ ခရီးအတော်ပေါက်နေသည်ဟုဆိုပါ၏။ ထို့ကြောင့် ဓမ္မစေတီခေါင်းလောင်းကြီး ရှာဖွေရေးကိစ္စတွင် သူကူညီနိုင် သည်ဟု ဆိုပါသည်။ ကူညီရအောင် ဘာလိုသလဲဆိုတော့ လပြည့်နေ့ တစ်နေ့တွင် ရန်ကုန်တိုင်းအတွင်းရှိ ဈေးများမှ ရောင်းချသော ပန်းအကုန်လုံး ရရှိလိုပါသည်ဟု ဆို၏။ ခေါင်းလောင်းရှာဖွေတာက မြို့တော်စည်ပင်က လုပ်တာဆိုတော့ ဒီကိစ္စက ဖြစ်နိုင်ပါတယ်။

“ဒီပြင် ဘာလိုသေးလဲ”

“ပန်းအကုန်လုံးပဲ လိုချင်တယ်”

ဟု ဆို၏။

သို့နှင့် ကျွန်တော်သည် ထိုအမျိုးသမီးကို မြို့တော်စည်ပင်မှ ဦးကျော်ဝင်းထံသို့ ပို့လိုက်၏။ ထို အမျိုးသမီးက လပြည့်နေ့တစ်နေ့တွင် ရန်ကုန်မြို့ပေါ်ရှိ ဈေးများအားလုံးမှ ပန်းများကို ဝယ်ယူလိုက်ပါ၏။ ထို့နောက် ယင်းပန်းပွင့်များကို ခြွေယူကာ သင်္ဘောတစ်စီးပေါ်သို့တင်ပြီး ရန်ကုန်မြစ်၊ ပဲခူးမြစ်၊ ပုဇွန်တောင် ချောင်းနှင့် ယင်းမြစ်သုံးခွဆုံနေရာများတွင် အဓိဋ္ဌာန်ပြု၍ ပန်းများကို ကြဲချခဲ့သည်။ ပန်းများကို တံတားမခင်းဘဲ ပန်းများကို ကြဲခဲ့သူဖြစ်၏။

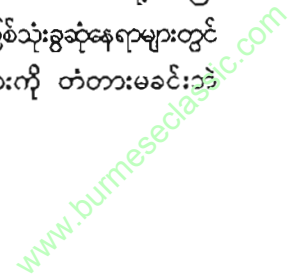

ထို့နောက် ယင်းနေ့ မွန်းတည့်ချိန်အထိ စောင့်နေရာ ပန်းများသည် ထူးထူးခြားခြား မြစ်ပြင်တစ်နေရာတွင် သွားစုနေကြ၏။ ထိုစုဝေးသောနေရာမှ အရှေ့ဘက် ဆယ်တောင်လောက်နေရာတွင် ဓမ္မစေတီခေါင်း လောင်းကြီးရှိသည်ဟုဆိုပါ၏။ ဤကိစ္စကလည်း စိတ်ဝင်စား ဖွယ်ကောင်းပါသည်။

စူးထိုး၍ ရှာမည်

ထိုအတောအတွင်း တရားရုံးချုပ်ရှေ့နေကြီးတစ်ဦးကလည်း ကျွန်တော်နှင့် လာရောက်ဆက်သွယ်၏။ ဓမ္မစေတီခေါင်းလောင်းကြီးနှင့် ပတ်သက်၍ ရှာဖွေနိုင်သော နည်းလမ်းရှိသည်။ သို့သော် သူတွေ့ရှိ ထားသော နည်းလမ်းကိုတော့ ကျွန်တော့်အား မပြောပါ။

နောက်ပိုင်းမှသိရသည်မှာ စူးထိုးရှာဖွေသော နည်းဖြစ်၏။

ခေါင်းလောင်းတော်ကြီးကို ရွှေတိဂုံစေတီတော်ကြီးကို အနီးဆုံး ကန်လန်ဖြတ်မျဉ်းဆွဲလျှင် ထိုမျဉ်းအတိုင်းမှ သယ်ချသွားတန်ရာ၏။ ထို့ပြင် ငဇင်ကာသည် ခေါင်းလောင်းကြီးအား ပေါ်တူဂီတို့၏ အလေးအပင် မသောနည်းကိုမသုံးဘဲ မြန်မာတို့ အလေးအပင်မသောနည်းကိုပင် သုံးနိုင် သည်။ သို့သော် ရွှေတိဂုံမှ ပုဇွန်တောင်အထိကားကြီးတပ်၍ ဆွဲသော နည်းကိုသာ အလွယ်သုံးမည်။ ရေထဲရှိ ဖောင်ပေါ်တင်သောအခါတွင်မှ မြန်မာတို့၏ အလေးအပင်မ၊ နည်းသုံးမည်။

ထို့ကြောင့် ခေါင်းလောင်းကြီး သယ်ချသွားသော စိတ်မှန်းမြေပုံ တစ်ချပ်ကို ဆွဲရမည်။ ခေါင်းလောင်းကြီးသည် ပဲခူးမြစ်မှသော်လည်း ကောင်း၊ ရန်ကုန်မြစ်မှသော်လည်းကောင်း မသယ်နိုင်။ ပုဇွန်တောင်ချောင်းမှ သာ သယ်ရမည်ဖြစ်ရာ ခေါင်းလောင်းကြီး သယ်မ သွားနိုင်ခြေရှိသော နေရာများကို စူးထိုးရှာဖွေရန်ဖြစ်သည်။

စူးထိုးရှာတွင်အောက်တွင် ကြီးမားသော အမာခံတွေ့ပါက စူးထိုး၍ပင် ထိုအမာခံပစ္စည်း၏ ပုံပန်းသဏ္ဍာန်ကို ဖော်စေပြီး

ခေါင်းလောင်းကြီး၏ ပုံပေါ်ပါက ထိုနေရာကို စနစ်တကျရှာဖွေရန် ဖြစ်ပါသည်။ သို့သော်လည်း ထိုနည်းကို လက်တွေ့ရေအောက်သင်္ဘောနှင့် အပျက်အစီးရှာဖွေသူတို့က ထိုနည်းသည် ခက်ခဲမည်။ အကုန်အကျ များမည်။ ဤနည်းဖြင့် တွေ့ရှိရန်မလွယ်ဟု ဆိုကြ၏။

အင်းစိန်မီးရထားစက်ပြင် စက်ရုံတွင်

သည်လို့နှင့် ၁၉၉၇ ခုနှစ်လောက် အရောက်တွင် ကျွန်တော့် ထံသို့ ဖိတ်စာတစ်စောင်ရောက်လာပါ ၏။ ထိုဖိတ်စာကို ယူလာသူမှာ မီးရထားမှ အင်ဂျင်နီယာဦးခင်မောင်သွင်ဦးဖြစ်ပါ၏။ သူက အင်ဂျင်နီယာ ဖြစ်သလို တီထွင်သူတစ်ဦးဖြစ်သည်။ ကျွန်တော့်မိတ်ဆွေကြီး ရွှေနဂါး ဦးတင်ဝင်းတို့နှင့် တိုင်ပင်ဖော် တိုင်ပင်ဖက်များဖြစ်ကြ၏။

ဦးခင်မောင်သွင်ဦး၊ ရွှေနဂါးဦးတင်ဝင်း၊ ဦးကြည်ဝင်းသိန်း (ပါတိတ်)တို့သည် ၁၉၉၀ ပြည့်အလွန်ကာလ မြန်မာ့တီထွင်မှုပညာရှင် မျိုးချစ်လူငယ်များ ဖြစ်ကြပါ၏။

ဦးခင်မောင်သွင်ဦးက ရန်ကင်းတွင်နေ၏။ သူ၏ အလုပ်ရုံက ပုဇွန်တောင်ညောင်တန်းနားတွင်၊ ပုဇွန်တောင်ချောင်းကို မေးတင်ထားပါ၏။ ငဇင်ကာသည် ခေါင်းလောင်းကြီးကို ဦးခင်မောင်သွင်ဦး နေစဉ် မြင်နေသော ပုဇွန်တောင်ချောင်းထဲမှ သယ်သွားဟန်ဖြစ်နိုင်၏။ ထို့ကြောင့်လည်း သူသည် ခေါင်းလောင်းကြီး ဆယ်ယူရေးကို စိတ်ဝင်စားဟန်တူပါ၏။

ဖိတ်စာက ဘာလဲဆိုတော့ ဓမ္မစေတီမင်း၏ ကုသိုလ်တော် ခေါင်းလောင်းကြီးအား သယ်ယူရေးအတွက် စည်းဝေးလိုပါသောကြောင့် အင်းစိန်မီးရထားစက်ခေါင်းရုံသို့ ကြွရောက်ပါဟု ဆိုပါ၏။ ဖိတ်စာမှာ ဆယ်ယူရေးမဟုတ်၊ သယ်ယူရေးကိုပါ စီစဉ်နေပြီဆိုတော့ နိုင်ငံတော်က ခေါင်းလောင်းကြီးကို တွေ့ထားလို့သာ ယခုအစည်းအဝေးကို ခေါ်တာဟု ကျွန်တော်တွေးထင်လိုက်မိ၏။

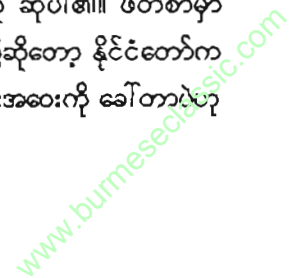

ကျွန်တော်လည်း ထိုအစည်းအဝေးသို့ တက်ရောက်သွားပါ၏။ မီးရထားဌာနမှ အင်ဂျင်နီယာကြီးများကို စိတ်ဝင်စားကြသူများ လူတော်တော်စုံပါသည်။ ကျွန်တော်ကခေါင်းလောင်းကြီးကို တွေ့ထားပြီဖြစ်လို့ ဒီအစည်းအဝေးလုပ်ထားလားဆိုတော့ ဘယ်သူကမှမမြေကြေ။ ဒါကလည်း လျှို့ဝှက်ကိစ္စဖြစ်နိုင်သောကြောင့် ကျွန်တော်လည်း ဆက်မမေးဘဲ သယ်ယူရေးကိစ္စကိုပါ ဆွေးနွေးကြပါ၏။ သယ်ယူရေးအတွက် ခရီးလမ်းကြောင်း မြေပုံဆွဲပြီးဖြစ်ပါ၏။ သယ်ယူရေးနှင့် ပတ်သက်၍လည်း ကြိုတင်ညှိနှိုင်းဆွေးနွေးပွဲများ လုပ်ထားကြ ဟန်တူပါ၏။ ခေါင်းလောင်းကြီးအား ဗိုလ်တထောင်ရေတပ်စခန်းမှနေ၍ ကမ်းနားလမ်းအတိုင်း မီးရထားလမ်းဖောက်၍ သယ်မည်။ အင်အားကောင်းသော ဝန်ချီစက်၊ (၄)လုံးကို အသုံးပြု၍ အတင်အချပြုလုပ်မည်။

ဗိုလ်တစ်ထောင် ဘုရားပရိဝဏ်တွင် ရပ်နားအပူဇော်ခံမည်။ အစ်မတော်မြနန်းနွယ်ကိုလည်း ခေါင်းလောင်းတော်ကြီးအား ဖူးစေမြင်စေ တွေ့စေ ပူဇော်စေမည်။

ယင်းမှ ကမ်းနားအတိုင်း ပန်းရထား၊ မြင်းရထား၊ ဆင်ရထား တို့ဖြင့် ထိပ်တန်းအခမ်းအနားတစ်ရပ်ပြုလုပ်ကာ လမ်းမတော်အထိ သယ်ဆောင်မည်။ ထိုမှ ရွှေတိဂုံခြေတော်ရင်းသို့ သယ်မည်။ အာဇာနည် ကုန်းဘက်မှပတ်၍ ရွှေတိဂုံဘုရားအရှေ့ဘက်မှခရီးအလယ်ပစ္စယံသို့ သယ်မည်။ ထိုကမှ စေတီတော်ကြီးပေါ်သို့ ဝန်ချီစက်ဖြင့် ဆွဲယူမည်။ အရှေ့ဘက်စောင်းတန်း မြောက်ဘက်တွင် ထန်းပင်နှစ်ပင်ရှိရာ တစ်ပင်ကို လှဲပစ်ရမည်ဟု ဆွေးနွေးကြ၏။ ထိုလမ်းကြောင်းတစ်လျှောက်တွင် မီးရထားသံလမ်းခင်း၍ ခေါင်းလောင်းကြီးအား သယ်ယူကြမည်ဖြစ်ရာ ပုံကြမ်းများကိုလည်း ထုတ်သည်။

မုမ္မေတီခေါင်းလောင်းတော်ကြီး အဆင့်ဆင့်သယ်ယူမည့် အနေအထားများကို ပန်းချီဆရာကြီး ဦးမောင်မောင်သိုက်နှင့် ပုံများ ဆွဲခဲ့သည်။

သို့သော်လည်း ဘာကြောင့်ရယ်မသိ ခေါင်းလောင်းတော်ကြီး သယ်ယူရေးအစည်းအဝေးသည် ထိုတစ်ကြိမ်နှင့် ရပ်သွားပါ၏။ ကျွန်တော်လည်း သားမောင်နေဦး ဆုံးပါးပြီးသည့်နောက်ပိုင်းတွင် ထိုလုပ်ငန်းအပေါ် ခပ်လှမ်းလှမ်းမှသာနေခဲ့ရာ တတိယအကြိမ် နိုင်ငံတော်မှ ရှာဖွေကြရာတွင် မည်မျှအထိ ခရီးရောက်ခဲ့သည်ကိုမသိပါ။ သို့သော် စည်ပင်အတွင်းရေးမှူး ဦးကျော်ဝင်းနှင့် ဦးခင်မောင်သွင်ဦးတို့ မမျှော်လင့်ဘဲ ဆုံးပါးခဲ့ကြ၏။ အခြားဤကိစ္စကို ဦးဆောင်ဦးရွက်ပြုခဲ့သူတစ်ဦးလည်း ဒုက္ခရောက်ခဲ့သည်။

ခေါင်းလောင်းကြီးနှင့် ပတ်သက်သော ကျွန်တော်၏ သားဖြစ်သူ မောင်နေဦးရေးသားသော ဒိုင်ယာရီ မှတ်တမ်းကို ဦးမြတ်နိုင်က ကြီးပွားရေး လမ်းညွှန်ဂျာနယ်၊ အတွဲ(၅)အမှတ်(၇)တွင် ဖော်ပြသည်။ ဦးမြတ်နိုင် ၈ မောင်နေဦးသည် ကြီးပွားရေးဝိုင်းတော်သားတစ်ဦးဖြစ်ကြောင်း သူ့ကိုယ်တိုင်က ဆောင်းပါးတစ်ပုဒ်ရေးသားခဲ့သည်။ ဒီအကြောင်း အရာတွေကို ရေးပြရတိုင်း သားကြီးမောင်နေဦးအား သတိရတမ်းတလျှက်။



www.burmeseclassic.com

အခန်း ၃၂

ဟောင်ကောင်သူဌေးနှင့် ဓမ္မစေတီခေါင်းလောင်း  
မြန်မာရေးပိုင်နက်တွင် ပျက်ကျသွားသော  
ကိုရီးယားလေယာဉ်

ဓမ္မစေတီခေါင်းလောင်းနှင့် ကင်းအောင်နေမည်ဟုဆိုလေ၊  
ကျွန်တော်နှင့် ဓမ္မစေတီခေါင်းလောင်းက ရေစက်မကုန်လေဖြစ်သည်။  
ဆရာဦးမြတ်ခိုင်ကလည်း သူ့(လျှပ်တစ်ပြက်)မထုတ်ဝေခင်ထဲက ခေါင်း  
လောင်းကြီးအကြောင်း ဆောင်းပါးကို တဖွဖွတောင်း၏။

ကျွန်တော်ကလည်း အမှတ်(၁၁)ရောက်မှ ရေးဖြစ်၏။ မရေး  
ဖြစ်သော အကြောင်းအရင်းတစ်ခုက ဦးမြတ်ခိုင်ဆိုတာက ဂျာနယ်လုပ်စား  
တာလည်းအိုနေပြီ။ ဆောင်းပါးရေးပြီး ပေးလိုက်ပါက ဓာတ်ပုံ ဆိုလျှင်  
လည်း ပြန်လမ်းမရှိ။ ဆောင်းပါးရေးပေး၍ သူကမသုံးသည့်အခါများတွင်  
လည်း ဆောင်းပါးလက်ရေးမူကိုပြန်ပေးလေ့မရှိ။ ဒီလိုနှင့် ကျွန်တော်  
တစ်သက်လုံးစုထားသော အရေးကြီးဓာတ်ပုံ၊ မိသားစုဓာတ်ပုံ၊ ပုံတစ်

ထောင်မှ နှစ်ထောင်လောက် ပြန်ခြင်းမခတ်ဘဲရှိ၏။ ဓာတ်ပုံတွေက ဂျာနယ်တွင်သုံးပြီး ဘယ်ရောက်ကုန်သည်မသိတော့။

ယခုဓမ္မစေတီခေါင်းလောင်းကြီးအကြောင်း ဆောင်းပါးရေးရာ တွင်လည်း ကျွန်တော်စုဆောင်းထားသော ဓာတ်ပုံများပေးလိုက်ရာ ဆောင်ပါးနှစ်ပုဒ်ဆက်တိုက်ပါပြီးအသုံးပြုပြီး ဓာတ်ပုံများ၊ အခုအထိ ပြန်မပေးသေးပါ။ တောင်း၍လည်းမရသေး။ သို့သော်လည်း ရေးလက်စကို ဆက်ရေးရပါတော့မည်။ ကျွန်တော် ရေးသားသော ဒုတိယဆောင်းပါးတွင် နိုင်ငံတကာအဖွဲ့အစည်းတစ်ခုက ဓမ္မစေတီခေါင်းလောင်းကြီးအားလာ၍ ရှာဖွေသည်။ ဘယ်နေရာတွင်ရှိသည်ဆိုသောအချက်ကို ခိုင်ခိုင်မာမာ တင်ပြခဲ့သည်။ စေတီခေါင်းလောင်းကြီးရှေ့တွင် သင်္ဘောပျက်တစ်ခု ရှိနေသည်။ ထိုသင်္ဘောပျက်ကို ဖယ်ပြီးမှ ခေါင်းလောင်းကြီးအား အပေါ်သို့ တင်နိုင်မည်။ ယင်းကိစ္စများလုပ်ဆောင်ရန်ခေတ်မီကိရိယာပစ္စည်းများ လိုအပ်သည်။ ထို့ကြောင့်လိုအပ်သော ပစ္စည်းကိရိယာများနှင့် တစ်ခေါက် လာပါမည်ဟုဆိုကာ ပြန်သွားကြ၏။ ထိုအဖွဲ့သည် ဂျင်ဘလ်တို့အဖွဲ့ ဖြစ်သည်။

ဟောင်ကောင်မှသူဌေး၏ စိတ်ဝင်စားမှု

ထိုအဖွဲ့သည် ယခုတိုင် ဒုတိယအကြိမ်ပြန်လည်ဆက်သွယ်မှုပြု သည် မပြုသည်ကို ကျွန်တော်တို့မသိခဲ့။ သို့သော် ထိုအဖွဲ့အစည်းသည် ဓမ္မစေတီခေါင်းလောင်းကြီးနှင့် ပတ်သက်သော အကြောင်းအရာများကို သတင်းထုတ်ပြန်ခြင်း၊ မဂ္ဂဇင်းဂျာနယ်များတွင် ရေးသားခြင်း၊ အင်တာနက်တွင် ထည့်သွင်းဖော်ပြခြင်းတို့ ပြုရာ ဓမ္မစေတီခေါင်းလောင်း ကြီး နှင့်ပတ်သက်သော ယင်းသတင်းများကို ဟောင်ကောင်မှ သူဌေးကြီး တစ်ဦးက ဖတ်မိပြီး စိတ်ဝင်စားမှုဖြစ်ခဲ့၏။

ထိုသူဌေးက စိတ်ဝင်စားရုံသာမက ကိုယ်ထိလက်ရောက် ဆက် သွယ်မှုများကိုလည်းပြု၏။ မြန်မာနိုင်ငံတွင် ရေအောက်ပစ္စည်းများ

သင်္ဘောပျက်များကို ဆယ်ယူမှုလုပ်ဆောင်သော ကုမ္ပဏီတစ်ခုရှိ၏။ ထိုကုမ္ပဏီကို ခေါင်းဆောင်သူတို့မှာ လူငယ်ပညာတတ်များဖြစ်၍ တက်တက်ကြွကြွရှိပြီးစိတ်အားထက်သန်သူ လူငယ်များဖြစ်ကြောင်း၊ သူတို့သည် သူတို့၏အလုပ်ကိုလည်း ကျွမ်းကျင်ကြသည်။

တရုတ်သူဌေးကြီးသည် ဓမ္မစေတီခေါင်းလောင်းကြီး ဆယ်ယူရေး အတွက် ဟိုဆက်သွယ်၊ ဒီဆက်သွယ်လုပ်ရာတွင် ထိုကုမ္ပဏီနှင့် ဆက်သွယ် မိ၏။ သူဌေးကြီးက 'ဓမ္မစေတီမင်းခေါင်းလောင်းသတင်းကို ဖတ်ရှု ရသည်။ စိတ်ဝင်စားမှုရှိသည်။ ထိုခေါင်းလောင်းကြီးကို ဆယ်ယူ၍ မြန်မာနိုင်ငံအစိုးရထံ အပ်လိုပါသည်။ ကုန်ကျစရိတ်အားလုံးကို သူက ကျခံပါမည်။ ဘယ်လောက်ကုန်မည်ဆိုတာခန့်မှန်းပေးပါ။ မိမိသည် ခေါင်းလောင်းကြီးဆယ်ယူရာတွင် ကိုယ်တိုင်ပါဝင်မည်မဟုတ်၊ ကုန်ကျ စရိတ်ကိုသာကျခံ၍ နိုင်ငံတော်အား လှူဖွဲ့ဖြစ်ကြောင်း' ယင်း ကုမ္ပဏီသို့ တယ်လီဖုန်းဖြင့်လည်းကောင်း၊ E-mail ဖြင့်လည်းကောင်း ဆက်သွယ် ပြောဆိုခဲ့ပါ၏။

ထိုအခါလူငယ်များက သူတို့ကုမ္ပဏီတွင် ကျွန်တော့်အား ဖိတ်ကြားကာ ခေါင်းလောင်းကြီးအကြောင်း ကိုပြောပြပေးပါရန် မေတ္တာ ရပ်ခံ၍ ကျွန်တော်သည် အကျယ်တဝင့်ပြောပြခဲ့ပါ၏။ ထို့နောက် ကျွန်တော်တို့သည် ဗိုလ်တထောင်တာဝါ Level Ten တွင် နေ့လည်စာ စား၍ ထပ်ဆွေးနွေးကြပါသေး၏။

ထိုလူငယ်အဖွဲ့၏ ဒုက္ခက တကယ်တော့ သူတို့သည် ဓမ္မစေတီ ခေါင်းလောင်းကြီးနှင့်ပတ်သက်၍ ထိုးထိုးထွင်းထွင်းမသိရှာကြ။ ယင်း ဟောင်ကောင်သူဌေးက ဆက်သောအခါတွင်မှ သူတို့လည်း ခေါင်း လောင်းကြီးကို စိတ်ဝင်စားခြင်းဖြစ်သည်။ ဟောင်ကောင်သူဌေးကလည်း ခေါင်းလောင်းကြီးဆယ်ယူရေးကိစ္စကို အဆက်မပြတ်မေး၏။ တစ်နေ့တွင် သူတို့ကုမ္ပဏီမှ လူသုံးယောက်စည်းဝေးနေကြစဉ် သူဌေးထံမှ တယ်လီ

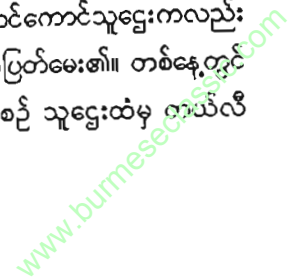



ဖုန်းဝင်လာရာခေါင်းလောင်းကြီးဆယ်ဖို့အတွက် ဘယ်လောက်ကုန်မှာ လဲဆိုတာကို ထပ်တလဲလဲ မေးနေသောကြောင့် တစ်ဦးက (နောက်)ပြီး အခုအစည်းအဝေးလုပ်နေတာလည်း သုံးယောက်၊ တစ်ယောက်ကို ဒေါ်လာတစ်သိန်းစီရရင်မဆိုးဘူးဟုဆိုကာ စိတ်ပျက်စရာရှိလည်း ပျက်သွား အောင်ဟုဆိုကာ ခေါင်းလောင်းကြီးကို ဆယ်ယူပါက အမေရိကန်ဒေါ်လာ သုံးသိန်းလောက်ကုန်မည်ဟု ဆိုလေရာသူဌေးကြီးက ထိုငွေပမာဏကို သူအကုန်ခံပါမည်။ ဆက်လုပ်ပါ။ သူလည်း မြန်မာပြည်သို့လာမည်ဟု ဆိုတော့မှ ထိုလူငယ်များ ဒုက္ခရောက်ကာ ဘာဆက်လုပ်ရမည်မသိ၍ ကျွန်တော်နှင့် ဆက်သွယ်ခြင်းဖြစ်ပါ၏။

ကျွန်တော်ကလည်း ငွေကြေးအလုံအလောက် ရမည်ဟုဆိုပါက နိုင်ငံတော်က ခွင့်ပြုဖို့လိုသည်။ ခွင့်ပြုရန် ပထမဆောင်ရွက်သင့်သည်ဟု ကျွန်တော်က အကြံပေးပါ၏။

ထိုလူငယ်များသည် ရေအောက်ပစ္စည်းများ ဆယ်ယူရေးအတွက် အတွေ့အကြုံရှိသည်။ ခေတ်မီ ကိရိယာပစ္စည်းများရှိသည်။ ယခုငွေကြေး ထောက်ပံ့မှုကလည်း ပြည့်စုံမည်ဆိုတော့ နိုင်ငံတော်က ခွင့်ပြုလျှင် အတော် စိတ်ဝင်စားစရာကောင်းမည့် အနေအထားဖြစ်ပါသည်။

ဇုတ်သုတ်ဆရာတော်

ထိုအချိန်တွင် အိမ်မက်အရ ဇုတ်သုတ်ဆရာတော်က အခေါ် ခိုင်း၍ လာရပါသည်ဟုဆိုကာ ရန်ကင်းမှလူငယ်တစ်ယောက် ကျွန်တော် ထံသို့ ရောက်လာပါ၏။ ထိုလူငယ်က ဇုတ်သုတ်ဆရာတော်နှင့် ဓမ္မစေတီ ခေါင်းလောင်းကြီးနှင့် ပတ်သက်၍ အိမ်မက်အရ ကျွန်တော်နှင့် တွေ့ဆုံ လိုသည်။ ထို့ကြောင့် ကားနှင့်သွားခေါ်ပါဟုဆိုသောကြောင့် သူလာရ ကြောင်း ထိုလူငယ်က ဆိုပါ၏။ ကျွန်တော်ချက်ချင်း ကောက်ခါငင်ခါ ထလိုက်သွားရလောက်အောင် အဆင်သင့်မဖြစ်။ သို့သော် ကျွန်တော်

ဇနီးက အဲဒီဘက်တွင် ဘုရားဖူးလည်းသွားလိုသည်။ ဆရာတော်ကိုလည်း ဖူးတာပေါ့ဟုဆိုတော့ ကျွန်တော်လည်း ရှေးအခါက သုဝဏ္ဏဘူမိနိုင်ငံတော် ဟူ၍ ထင်မှတ်ထားခဲ့ရာ ထိုဒေသသို့ သွားရောက်ရန် ဆန္ဒလည်း ဖြစ်ပေါ်ခဲ့၍ နောက်တစ်နေ့မနက်တွင် သွားရောက်ရန် စီစဉ်ခဲ့ပါ၏။

ကျွန်တော်တို့ နံနက် (၅)နာရီလောက်ထ၍ သွားကြရာ ဘီးလင်းသို့ နေ့လည်ပိုင်းရောက်ပါသည်။ ဆရာတော်က ညမှတွေ့ကြမည် ဆိုသောကြောင့် စောင့်နေခဲ့ရပါ၏။ ထိုနေ့ည (၁၂)နာရီခွဲလောက်မှ ဆရာတော်နှင့် တွေ့ရာဆရာတော်က ဓမ္မစေတီမင်းခေါင်းလောင်းနှင့် ပတ်သက်၍ သိသမျှပြောပြပါဟုဆိုသောကြောင့် ကျွန်တော်လည်းသိသမျှ လျှောက်ရပါ၏။

ဆရာတော်က ဒကာကြီးပြောတာ တိတ်ခွေနဲ့ဖမ်းလို့ရမလားဟု ဆိုတော့ ဖမ်းနိုင်ပါတယ်ဘုရား ဟုဆိုကာ ကျွန်တော်က ဓမ္မစေတီ ခေါင်းလောင်းအကြောင်းကို (၂)နာရီခွဲမျှပြောရာ အခြားစကားစမြည်များ ပြောရင်း ထိုစကားဝိုင်းက နံနက် (၃)နာရီလောက်မှ ပြီးပါ၏။

ဆရာတော်က ခေါင်းလောင်းကြီးတွင် အစောင့်အရှောက်များ ရှိသည်ဆိုပါက မေတ္တာပြုကြရမည်။ အဓိက သက်ဆိုင်ရာ အာဏာပိုင်တို့က ခွင့်ပြုရန် လိုသည်ဟု ဆိုပါ၏။ ရန်ကုန်မှ ရေအောက်ပစ္စည်းရှာဖွေသည့် လူငယ်များကလည်း ခေါင်းလောင်းကြီးရှာဖွေရာတွင် ဇုတ်သုတ် ဆရာတော်ကလည်း စိတ်ဝင်စားသောကြောင့် ဆရာတော်အားဦးစီး ဦးဆောင်ပြုကာရှာဖွေရန် ဆန္ဒရှိကြဟန်တူပါ၏။

ထိုလူငယ်များအဖွဲ့နှင့် ဇုတ်သုတ်ဆရာတော်တို့သည်လည်း အဆက်အသွယ်ရှိကြပါ၏။ ကျွန်တော်ကတော့ နောက်တစ်နေ့တွင် ဘုရား များလည်ဖူးကာ ပြန်ခဲ့ပါ၏။ ကျွန်တော်မှတ်မိသလောက် ထိုခရီးသည် နွေရာသီဖြစ်၍ ရာသီဥတုက တော်တော်ပူပါ၏။

ရေအောက်ပစ္စည်းရှာဖွေရေးကုမ္ပဏီမှ လူငယ်များကလည်း

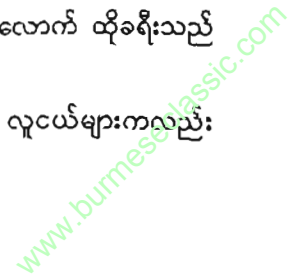

ကိုယ့်အတတ်နှင့်ကိုယ်စူးဆိုသလို ဟောင်ကောင်မှသူဌေးက သူကိုယ်တိုင် လိုက်လာမည်ဟုဆို၍ ခေါင်းလောင်းရှာဖွေရေးကိစ္စတွင် မလွဲမရှောင်သာ ပါဝင်လာရသည်။

တစ်နေ့တွင် ဟောင်ကောင်မှ သူဌေးကိုယ်တိုင် မြန်မာနိုင်ငံသို့ လိုက်လာခဲ့၏။ ရန်ကုန်တွင် တစ်ညတည်းခို၍ ဇုတ်သုတ်သို့ သွားကြ သည်။ ဟောင်ကောင်သူဌေး မွန်ပြည်နယ်မှ ပြန်လာသောအခါ ရန်ကုန်တွင် ညစာစားရန် ကျွန်တော်အားဖိတ်ကြားရာ ကျွန်တော်ကလည်း တကောင်း တူးဖော်ရေးကိစ္စတစ်ခု အရေးကြီး၍ မန္တလေးသို့ ထွက်သွားရသောကြောင့် ထိုညစာစားပွဲကို မတက်နိုင်ဘဲရှိပါ၏။ တကယ်တော့ ကျွန်တော်သည် ထိုကိစ္စတွင် ကိုယ်ထိလက်ရောက်မပါလို၍ ရှောင်မိတာလည်းပါမည် ဖြစ်ပါ၏။

ကျွန်တော်သိရသမျှတော့ ဆရာတော်နှင့် ဟောင်ကောင်သူဌေးတို့ တွေ့ကြသည် ပိုမိုတိကျသော အစီအစဉ်ရေးဆွဲကာ နိုင်ငံတော်သို့ တင်ပြပြီး နိုင်ငံတော်က ခွင့်ပြုပါက ဆက်လက်လုပ်ဆောင်ကြရန် သဘောညီမျှခဲ့ကြ သည်ဟု ထင်ပါသည်။

ဟောင်ကောင်သူဌေးမှာ ယနေ့အထိ သူ့ဘက်က တာဝန်ယူရ မည့် ငွေကြေးအတွက် အဆင်သင့်ပင်ရှိသည်ဟု ယူဆရပါ၏။

ကိုရီးယားလေယာဉ်ပျက်ကိစ္စ

(၁၉၆၆)ခုနှစ်လောက်က ဘာရိန်းနိုင်ငံမှ ဘန်ကောက်သို့ ဦးတည်ပျံသန်းလာသော စင်းလုံးငှားလေယာဉ် တစ်စီးသည် မြန်မာပိုင်နက် အတွင်း၌ ပေါက်ကွဲပျက်ကျသွားခဲ့၏။ ပျက်ကျသည့်နေရာမှာ အိန္ဒိယ သမုဒ္ဒရာအတွင်းမှအလာ မုတ္တမပင်လယ်ကွေ့ ထားဝယ်ဒေသတွင် ပျက်ကျ ခြင်းဖြစ်ပါ၏။ ထားဝယ်ရေပြင်နှင့် ဟိန္ဒူ၊ တောင်သုံးလုံး၊ မေတ္တာ၊ ဆင်ဖြူဒိုင်မှ ဟိုဘက်ထိုင်းနိုင်ငံ ကန်ချနာပူရီလမ်းကြောင်းအတိုင်း

ပျံသန်းလာစဉ် ပျက်ကျလေရာ ထိုလေယာဉ်ကို ယိုစဉ်က ယင်းဒေသတွင် တာဝန်ရှိသူများဖြစ်ကြသော ဒုတိယဗိုလ်ချုပ်ကြီး ချစ်ဆွေနှင့် ဗိုလ်မှူးကြီး သာဝင်း(ငြိမ်း)တို့သည် လိုက်လံရှာဖွေခဲ့ကြဖူးသည်။

သို့သော် လေယာဉ်ဘယ်နေရာတွင် ပျက်ကျသွားသည်ကို ရှာဖွေ၍ မရရှိဘဲရှိ၏။ ထိုလေယာဉ်သည် ဘိုးရင်း-၇၃၇ လေယာဉ်ဖြစ်၍ ဘာရိန်းနိုင်ငံသို့ အလုပ်သွားလုပ်သော ကိုရီးယားအလုပ်သမားများကို တင်ဆောင်လာသောလေယာဉ်ဖြစ်ပါ၏။ ထိုအကြောင်းကို သေတနေ့ မွေးတစ်နေ့ စာအုပ် အခန်း(၄၉) စာမျက်နှာ (၇၆၆) တွင် အကျယ်တဝင့် ဖော်ပြထားပါ၏။

ကိုရီးယားလေယာဉ် မြန်မာပိုင်နက်အတွင်း၌ ပျက်ကျခဲ့သော ကိစ္စသည် အနှစ်(၂၀)ကြာခဲ့ပြီဖြစ်သော်လည်း ကိုရီးယားတို့သည် ထိုကိစ္စ ကို မမေ့မပျောက်နိုင်သေးဘဲရှိ၏။ (၂၀၀၆)ခုအတွင်း၌ ကိုရီးယားသံရုံး သည် မြန်မာနိုင်ငံပိုင်ရေနက်အတွင်း ပျက်ကျသွားသော သူတို့၏ လေယာဉ်ပျက်ကို ဆက်လက်ရှာဖွေရေးအတွက် ကြိုးပမ်းမှု ပြုလုပ်ခဲ့ပါ၏။

အကယ်၍ကိုရီးယားတို့က ပျက်ကျပျောက်ဆုံးနေသော သူတို့ လေယာဉ်ကို ရှာဖွေခွင့်ရရှိပါက ကျွန်တော်တို့၏ ပျောက်ဆုံးနေသော ဓမ္မစေတီခေါင်းလောင်းကြီးကိုပါ ရှာဖွေပေးနိုင်ကြောင်း ကမ်းလှမ်းပြောဆို မှုများလည်းရှိခဲ့ပါ၏။

ဓမ္မစေတီမင်းခေါင်းလောင်းကြီးသည် မြန်မာကသာမက ကမ္ဘာကပါ စိတ်ဝင်စားသောခေါင်းလောင်းကြီး ဖြစ်၏။ ဤခေါင်းလောင်း ကြီး၏တည်နေရာကို ပထမအကြိမ်ခေါင်းလောင်းကြီး ရှာဖွေရေးအဖွဲ့နှင့် နိုင်ငံတကာမှ ရှာဖွေရေးအဖွဲ့တို့က နေရာတိတိကျကျသိရှိသည့် သဘောကို ထုတ်ဖော်ပြောဆို ကြေညာခဲ့ပြီးဖြစ်ပါ၏။ တစ်ဖန်ခေါင်းလောင်းကြီးတွင် ရှိသော အစောင့်အရှောက်တို့နှင့် ပတ်သက်၍ကလည်း ထိုအစောင့် အရှောက်များ ကိုယ်တိုင်က ခေါင်းလောင်းကြီး နေရာမှန်ပြန်ရောက်ရေး

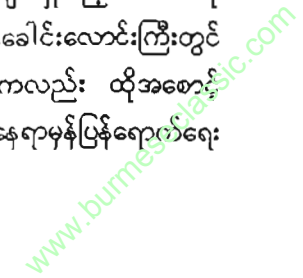

အတွက် ကူညီရန်အသင့်ရှိကြသည်ဟု ဆိုလေသော်လည်း ခေါင်းလောင်း၊  
ကြီးရှာဖွေရေးသည် မည်မျှဆက်လက်ကြာလေဦးမည်၊ မမြင်တွေ့မခန့်မှန်း  
နိုင်သော အကြောင်းတရားများ မည်သို့မည်ပုံရှိလေဦးမည်ကို မခန့်မှန်းနိုင်  
သေးဘဲရှိပါကြောင်း တင်ပြလိုက်ရပါသည်။



အခန်း ၃၃  
ကိုမြတ်ခိုင်ရေးသားသော  
ဓမ္မစေတီခေါင်းလောင်းကြီးနှင့် ကိုနေဦး

ကိုနေဦးသည် တကယ်တော့ ကြီးပွားရေးဝိုင်းတော်သားတစ်ဦး  
ဖြစ်သည်။ ကိုနေဦးကို အဖေဖြစ်သူ ဦးချစ်စံဝင်းက အင်ဂျင်နီယာ  
တစ်ဦးထက် စာရေးဆရာတစ်ဦးဖြစ်စေလိုသောဆန္ဒရှိ၏။ ထို့ကြောင့်လည်း  
စာပေနယ်ပယ်ထဲသို့ အခွင့်သာသည်နှင့်အဖေဖြစ်သူက မသိမသာ  
တွန်းတွန်းထိုးထိုးပို့လေ့ရှိ၏။

ကိုနေဦးကိုယ်တိုင်ကလည်း စာပေတွင် 'ဇ' ရှိပါသည်။ သူသည်  
နေဦး၊ နေစိုးဦးဟူသောအမည်များနှင့် ဆောင်းပါးများ မကြား၊က  
ရေးသည်။ အဖေဖြစ်သူက စာအုပ်ထုတ်ဝေရေးနှင့် ခရီးသွားလုပ်ငန်းကို  
လေ့လာရန် ဘန်ကောက်သို့ လွှတ်စဉ်က ဘန်ကောက်နှင့်ပတ်သက်၍  
ဆောင်းပါးများစွာရေးပို့ဖူးပါ၏။ ကိုနေဦး၏ ဘန်ကောက်အမြင်ကလည်း  
ထူးခြားပါ၏။ 'မြင့်မားသော ဘန်ကောက်အား ငုံ့ကြည့်သောအခါ'  
ဆောင်းပါးတွင် ဖွံ့ဖြိုးတိုးတက်လှပါသည်ဟူသော ဘန်ကောက်၏

www.burmeseclassic.com

ညစ်ပေနေသော မြောင်းများ၊ ဈေးအနီးမှ အမှိုက်ပုံများနှင့် တောင်းစားသူများကို ဓာတ်ပုံဆောင်းပါးဖြင့် တင်ပြဖူးပါသည်။ သူသည် အမြင့်ကို ကြည့်တတ်သလို အနိမ့်ကိုလည်းမြင်တတ်သည်။

ကိုနေဦးသည် ကျွန်တော့်တူလို၊ သားလိုလည်းဖြစ်သည်။ အနေရိုး၍ ရှက်တတ်သည်။ အရပ်အမောင်းကောင်း၍ အသားဖြူ၊ မျက်ခုံးကောင်းပြီး အဖေသွေးရော၊ အမေသွေးပါ ကိုနေဦးတွင်ပါ၏။

ကိုနေဦးသည် ပန်းမျိုးတစ်ရာစာပေကို အမွေဆက်ခံမည့် သားကြီးဩရသလည်းဖြစ်၏။ ကိုနေဦး ရုတ်တရက်ကွယ်လွန်ခြင်းသည် ပန်းမျိုးတစ်ရာစာပေအဖို့ လက်ရုံးပြုတ်ခြင်းလည်းဖြစ်ပါ၏။ ဦးချစ်စံက 'ကိုမြတ်နိုင် မောင်နေဦးဆုံးလို့ သင်္ဂြိုဟ်ဖို့ကအစ အားလုံးလုပ်ပေးပါ။ ကျုပ်မှာ ဘာလုပ်ဖို့မှ မတတ်နိုင်တော့ဘူး' ဟူသော စကားကိုကြားရသော အခါ မိဘလိုမခံစားရသော်လည်း ကျွန်တော်ကိုယ်တိုင်မူ မေ့ယိုင်လဲမတတ် ဖြစ်ခဲ့ရ၏။

ကျွန်တော်က 'သေရင်ပြီးပြီ' ဟု ဆိုင်းဘုတ်ချိတ်ဆွဲကာ သေမင်းအလာကို စောင့်ကြိုရင်း အလုပ် လုပ်နေသူဖြစ်၏။ သို့သော်လည်း ကိုနေဦးထံ သေမင်းလာတော့ ကျန်ရစ်သူများအတွက် အခွင့်မသာယာကြကြောင်းသိရသည်။ သေရင်ပြီးပြီဆိုတာက သေသွားသူအတွက် ပြီးပါသော်လည်း ကျန်ရစ်သူ မိဘညီအစ်ကိုများအတွက်ကား တသိမ့်သိမ့်ပူဆွေးရမှုတို့က သမုဒယကို မဖြတ်နိုင်သမျှ ဒုက္ခကြီးပါလား။

ဤခရီးနီးသလားနှင့် သမုဒယဟူသမျှ ဒုက္ခဟု ကြေညာစာတမ်းထိုးကာ ယသော်ဓရာအလွမ်းကို ရေးသားခဲ့သူ ဦးချစ်စံဝင်းသည် သူကိုယ်တိုင်သေခြင်းတရားကို ရင်ဆိုင်ရသောအခါ ကြီးဝိုင်းအတွင်း၌ ချက်ကောင်းကို အထိုးခံရသူပမာ တစ်ချက်တည်းနှင့် ဘုန်းဘုန်းလဲခဲ့ရ၏။ မိခင်ဖြစ်သူအတွက်ကား ဆိုဖွယ်ရာ မရှိပါ။

ကိုနေဦးတွင် လက္ခဏာသုံးရပ်ရှိ၏။ သူ့ထံတွင် စာပေ၊ အချစ်နှင့်



ခေါင်းလောင်းကြီးအား ဒေါပုံဆိပ်ကမ်းတွင် စာရေးသူက သားဖြစ်သူ မောင်နေဦးကို ကိုယ်တိုင်ပါဝင် ရှာဖွေပြီး မောင်နေဦး က အဖေရယ် အရမ်းလွမ်းစရာကြီးဟု ပြောကြားပြီး မကြာခင် ကွယ်လွန်ခဲ့ရသည်။

အင်ဂျင်နီယာဟူသော အသွင်သုံးရပ်ရှိသည်။ သူ့စာပေအစွမ်းကို ကျွန်တော်တို့မြင်ရ၏။ သူ့မေတ္တာအသွင်သဏ္ဍာန်ကို ကြီးပွားရေးမဂ္ဂဇင်းတိုက်သို့ လာရင်း အဖေမသိအောင်ရင်ဖွင့်တတ်၏။ သည်တွင်တော့ ၁၉၉၀ ပြည့်လွန် လူငယ်တို့၏ နှလုံးသားနှင့် အသုံးစကားခံစားချက်များကို ကျွန်တော်သိခွင့်ရခဲ့၏။ အင်ဂျင်နီယာတစ်ယောက်အနေနဲ့ သူကလေယာဉ်



ဒေါပုံကမ်းမှ ရွံများ၊ ဗွန်များ၊ နွံအကြားတွင်  
ခေါင်းလောင်းကြီး တွေ့မှတွေ့ပါစေတော့ဆိုကာ သဲသဲမဲမဲ ရှာဖွေကြစဉ်

မောင်းမည်ဟုဆိုပါသည်။ ကိုနေဦး ဆုံးပါးပေမယ့် ကျွန်တော့်ညီထံတွင်  
ဤအရာသုံးခု ကျန်လေမည်ဟု ကျွန်တော် ယုံကြည်၏။ ဆုံးပြီးကာစ  
ကတော့ မိဘများအပူကဲမည်စိုး၍ အစမဖော်လိုသောကြောင့် ရန်ကင်းသို့  
တမင်မသွားဘဲနေခဲ့၏။ အခုတော့ ၆ လပင်ရှိခဲ့ပြီ။ ထို့ကြောင့်လည်း  
ကျွန်တော် ရန်ကင်းသို့ထွက်လာခဲ့သည်။ ကျွန်တော် မောင်နေဦး ဘာတွေ  
ကျန်ရစ်လဲ ဘာတွေရေးထားခဲ့လဲ၊ သူ့မှာ အဲဒီအသွင်သုံးရပ်တော့ ရှိမည်  
ဟု ဆိုတော့ ဖခင်ဖြစ်သူက ကွယ်လွန်ချိန်မှစ၍ ကျစ်ကျစ်ပါအောင်  
ထုတ်ထားသော ပလတ်စတစ်အိတ် အထုပ်တစ်ထုပ်ကို လက်ညှိုးနှင့်  
ထိုးပြ၍ 'ကျွန်တော်လဲ အဲဒီအထုပ်ကို ဖြေဖို့ခွန်အားကို မရှိသေးတာနဲ့

ပန်းမျိုးတစ်ရာစာပေ



စာရေးသူတို့ ရှာဖွေရေးအဖွဲ့

မဖြေရသေး ဘူးဗျာ၊ ခင်ဗျားညီ အထုပ်ခင်ဗျားပဲ ဖြေပါတော့'ဟုဆိုကာ  
ကျွန်တော့်ကိုပြပါ၏။

ပန်းမျိုးတစ်ရာစာပေ

www.burmeseclassic.com



ခေါင်းလောင်းကြီးအား ရှာဖွေနေစဉ်အတွင်း ဒေါ်ပုံမြို့နယ်မှ မြေစာမြက်ခူး၍ ရောင်းချ စားသောက်သော ကလေးမကလေးများလည်း မိတ်ဆွေဖြစ်ကြပါသည်။

ကျွန်တော်အထုပ်ကိုဖြေတော့ အဖေဖြစ်သူက မျက်နှာလွဲနေ၏။ အမေဖြစ်သူက မျက်ရည်စနှင့် ဘုရား စာရွတ်နေ၏။ မောင်နေဦးတို့ မိသားစုသည် စာပေမိသားစုဖြစ်သည်။ စာပေလုပ်ငန်း သက်သက်ဖြင့် အသက်မွေး ဝမ်းကျောင်းပြုနေ၍ မောင်နေဦး၏ မိခင်ကြီးသည် ပန်းမျိုး တစ်ရာစာပေကို ခင်ပွန်းသည်နှင့် လက်တွဲကာ အောင်မြင်စွာ ပျိုးထောင် ခဲ့သူဖြစ်သည်။ ပန်းမျိုးတစ်ရာစာပေသည် နိုင်ငံအကျိုးပြုသူတနှင့် အားမာန်ကိုဖြစ်စေသော စာအုပ်၊ သာသနာပြုစာအုပ်ပေါင်းတစ်ရာကျော်ကို ထုတ်ဝေခဲ့သော စာအုပ်တိုက်ကြီးဖြစ်ပါ၏။

ကျွန်တော်သည် ကိုနေဦး၏ စာပေထုပ်ကို ၃-၃-၉၆ နေ့က ဖြေ၍ တစ်နေ့ကုန် ဖြည်းဖြည်းချင်း ဖတ်ခဲ့ပါ၏။ ကျွန်တော်ထင်သည့် အတိုင်း အိတ်ထဲတွင် စာပေ၊ အချစ်နှင့် အင်ဂျင်နီယာဆိုင်ရာ မှတ်တမ်း

ပန်းမျိုးတစ်ရာစာပေ

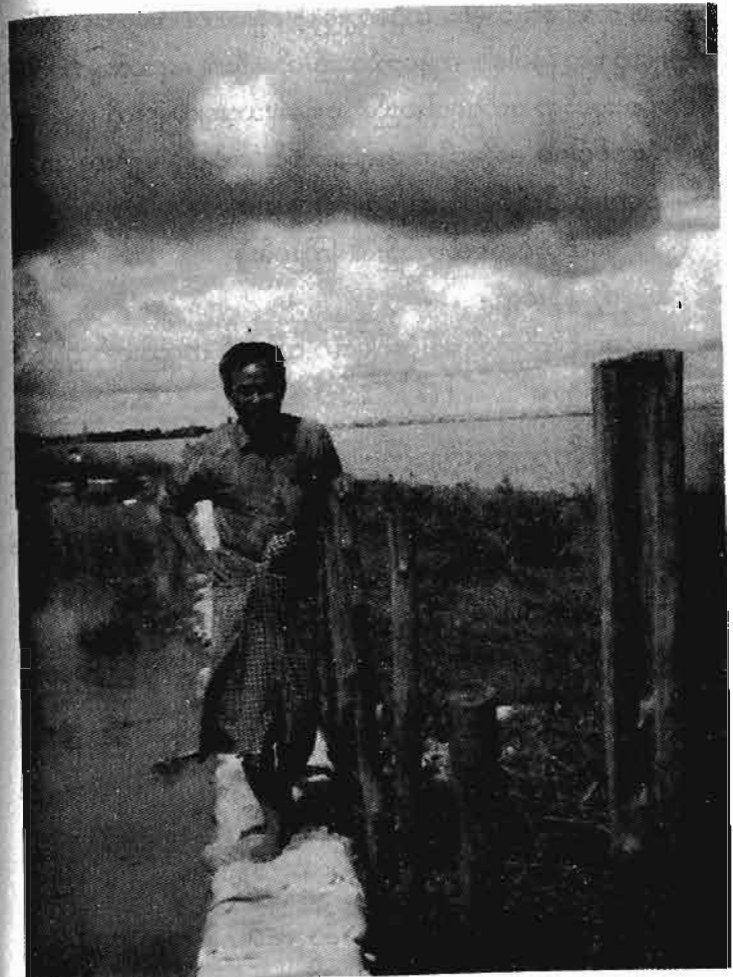

ဒေါ်ပုံရေပြင်ကြီး နောက်ခံဖြင့် စာရေးသူ

များကို တွေ့ရှိခဲ့ရ၏။ ထိုအထဲတွင် ဗလားစာအုပ်ဖြင့် လတ်လတ်ဆတ်ဆတ် ရေးသားထားသော ကိုနေဦး၏ ဖခင်ကြီးနှင့် အတူ ကြိုးပမ်းထားသော

ပန်းမျိုးတစ်ရာစာပေ

www.burmeseclassic.com

ဘာသာ၊ သာသနာ၊ သမိုင်း၊ ယဉ်ကျေးမှုနှင့် ရှေးဟောင်းအမွေအနှစ်ဆိုင်ရာ ကိစ္စရပ်ကို တွေ့ရှိခဲ့ပါ၏။ ကျွန်တော်သည် ကိုနေဦး၏ ရေးသားချက်များကို စိတ်ဝင်စားဖွယ်ရာ ဖတ်ရှုရပါသည်။ သူ၏ရေးသားချက်များကို ကျွန်တော် တစ်လုံးတစ်ပါးမှ မတို့မထိဘဲ အရင်းအတိုင်း ဖော်ပြ၍ မရှင်းလင်းသည့် အချက်များကို ဦးချစ်စံဝင်းထံ မေးမြန်း၍ ဖော်ပြအပ်ပါ၏။

ခေတ်သစ်လူငယ်တစ်ဦး၏ ကြိုးပမ်းမှု

ကိုနေဦးရေး . . .

မင်းရဲစိတ်ဓာတ် ဒေါ်ပုံရေပြင်မှာ ထာဝစဉ် ကမ္ဘာလုံးမော်ကွန်းတွင် ကျန်ရစ်ပါစေကွာ။

မင်းရဲအစ်ကိုကြီး

မြတ်ခိုင်

၁-၄-၉၆



### အပိုင်း (၇)

ဓမ္မစေတီခေါင်းလောင်းကြီးနှင့်ပတ်သက်သော အခြားရေးသားချက်များနှင့် စိတ်ကူးစိတ်သန်းများ

<u>အခန်း</u>	<u>အကြောင်းအရာ</u>	<u>စာမျက်နှာ</u>
အခန်း ၃၄	ဦးကျော်ဝင်း၏ မျှော်တော်ရောင် ခေါင်းလောင်းတည်ထားရေးစီမံချက်	
အခန်း ၃၅	မောင်နွယ်အောင် (ဒဂုံဆောင်) သန်လျင်က ပေါ်တူဂီမျိုးဆက်များနှင့် စကားပြောခြင်း	
အခန်း ၃၆	ဓမ္မစေတီဘုရင့်ရတနာသိုက်ကြီး	

အခန်း ၃၄

ဦးကျော်ဝင်း၏ မျှော်တော်ရောင်ခေါင်းလောင်း  
တည်ထားရေးစီမံချက်

ဦးကျော်ဝင်းသည် ဓမ္မစေတီခေါင်းလောင်းနှင့် ပတ်သက်၍ မိတ်ဆွေဖြစ်ခဲ့ရသော ခေါင်းလောင်းကြီးအပေါ် စိတ်ဝင်စားသူတစ်ဦးဖြစ်၏။ သူက သင်္ဘောသားလျှပ်စစ်အင်ဂျင်နီယာတစ်ဦးဖြစ်၍ ဦးကျော်ဝင်း၏ လိပ်စာက တိုက် -၁၀၁(အေ)၊ အခန်း ၂၀၄၊ လမ်းသစ်လမ်း၊ ဖုန်း - ၂၂၈၆၈၁ ဖြစ်သည်။

ဦးကျော်ဝင်းသည် အချိန်အားလျှင် အားသလို သူကွန်ပျူတာမှ နေ၍ ဒေါပုံရေပြင်ကို နေရာ ညပါ ကြည့်ရှုကာ ဒေါပုံရေပြင် အကြောင်း အလဲကို ကြည့်ရှုမှတ်တမ်းတင်နေသူဖြစ်သည်။

ဆက်တလိုက်၊ ဂြိုဟ်တုတို့မှ ရရှိသော ဓာတ်ပုံများကို ကြည့်ရှုကာ ဓမ္မစေတီခေါင်းလောင်းကြီးရှိနိုင်သည့် နေရာများက အဆက်မပြတ် ခန့်မှန်းနေသူလည်း ဖြစ်၏။ ဦးကျော်ဝင်းသည် ဓမ္မစေတီခေါင်းလောင်းကြီးနှင့် ပတ်သက်မှုသာမက အခြားသော ရှေးဟောင်းဆိုင်ရာ ကိုးကွယ်

ပန်းဖိုတစ်ရာစာပေ



မူဆိုင်ရာ အကြောင်းများနှင့် ပတ်သက်လာပါကလည်း ကျွန်တော်အား သတင်းပေးတတ်သူတစ်ဦးဖြစ်ပါသည်။

တစ်ခါတွင် ဦးကျော်ဝင်းက မုတ္တမမြို့၊ မုတ္တမဘူတာရှိ မြသိန်း တန်ဆေးတီတွင် ရှေးခေါင်းလောင်းတစ်လုံးရှိသည်။ မြသိန်းတန်ဆေးတီတွင် သည် မုတ္တမဘုရင် အဆက်ဆက် ကိုးကွယ်ခဲ့သော ဘုရားဖြစ်သည်။

မြသိန်းတန်ဆေးတီမှ ခေါင်းလောင်းနေရာသည် သံလွင်မြစ်နှင့် ကပ်လျက်ရှိပြီး ကပ်မြေပေါ်မှာရှိနေ၍ ရေတိုက်စားပြီး ပြိုကျသွားမည်ကို စိုးရိမ်နေရသည်။ ထိုခေါင်းလောင်းထိန်းသိမ်းရေးအတွက် ဆရာလည်း ဆောင်ရွက်ပေးပါဦးဟု ဆို၏။ ခေါင်းလောင်းတွင် အက်ရာလည်းရှိနေ၍ အက်နေတာနှင့် ရေတိုက်စားပြီး ပြိုကျမှာက ဤခေါင်းလောင်း၏ စိုးရိမ် စရာအချက် နှစ်ချက်ဖြစ်သည်ဟု ဆိုပါ၏။ ဤအကြောင်းကို မုတ္တမရဲစခန်း သို့လည်း ဝင်၍ ပြောထားခဲ့သည်ဟုဆိုပါ၏။

ခေါင်းလောင်းသည် မွန်စာဖြင့် ကဗျည်းထိုးထားသည်ဟုလည်း ဦးကျော်ဝင်းက ဆိုပါသည်။ ကျွန်တော်လည်း မော်လမြိုင်ဘက်သို့ ရောက် ပါက မြသိန်းတန်ဘုရား ဝင်ဖူးရင်း ယင်းမုတ္တမခေါင်းလောင်းအား ဝင်လေ့ လာရန် စိတ်ကူးထားရှိပါသည်။

ဦးကျော်ဝင်းသည် ကျွန်တော်နှင့် လာရောက် တွေ့ဆုံပြီး သင်္ဘော တက်သွားပါသည်။ ထို့နောက် တစ်နှစ်လောက်ကြာတော့ ဦးကျော်ဝင်း ကျွန်တော်ထံ ပြန်၍ ရောက်ရှိလာပါသည်။ ယခုအကြိမ် ရောက်ရှိလာရာ တွင်တော့ ဦးကျော်ဝင်းက “သူ ပြည်ပတွင် အလုပ်လုပ်၍ စုဆောင်းထားမှု ငွေထဲမှ ခေါင်းလောင်းကြီး ဆယ်ယူရေးအတွက် အသုံးပြုရန် ငွေဆယ်သိန်း ယူထားပါ။ ဆရာထံတွင် အပ်နှံထားပရစေ” ဆိုပြီး ငွေဆယ်သိန်းလာပေး ပါသည်။

ကျွန်တော် ခေါင်းလောင်းကြီး ဆယ်ယူရန် အစီအစဉ်လည်း မရှိသေး။ ရန်ပုံငွေလည်း မလိုအပ်သဖြင့် ဒီငွေကို ဦးကျော်ဝင်းဘဲ သိမ်း

ပန်းမျိုးတစ်ရာစာပေ

ဆည်းထားပါဆိုပြီး သူ့ကို ပြန်ပေးလိုက်ပါ၏။ အလားတူပင် ဦးကျော်ဝင်း သည် အခြားငွေ ဆယ်သိန်းကိုလည်း ဇာသပြင်သို့ ရောက်ရှိနေသော ဝင်းစိန် ဆရာတော်ကြီးထံ သွားရောက်အပ်နှံရာ ဆရာတော်ကြီးကလည်း လက်မခံဘဲ ဦးကျော်ဝင်းထံ၌သာ သိမ်းဆည်းထားစေသည်ဟု သိရသည်။

ဦးကျော်ဝင်း ဇာတိက မုဒုံမြို့ သင်္ဘောဦးရပ်ဖြစ်၍ ဇနီးဖြစ်သူက ဒေါ်မြင့်သန်းဖြစ်ကြောင်း သိရသည်။ ဦးကျော်ဝင်းက သူ၏ ကွန်ပျူတာထဲ မှ ဒေါပုံရေပြင်မှ ခေါင်းလောင်းကြီးဟု သူထင်မှတ်သော နေရာများကို စိတ်ဝင်တစားပြပါ၏။ ဦးကျော်ဝင်းသည်လည်း ခေါင်းလောင်းကြီးကို ကွန်ပျူတာနှင့် ရှာဖွေနေသူတစ်ဦးဖြစ်ပါ၏။

တစ်ကြိမ်တွင်တော့ ဦးကျော်ဝင်းက ခေါင်းလောင်းကြီးနှင့် ပတ်သက်၍ စိတ်ဝင်စားဖွယ်ကောင်းသော အစီအစဉ်တစ်ရပ်ကို တင်ပြပါ သည်။



ဓမ္မစေတီခေါင်းလောင်းကြီးအား စိတ်ဝင်စားလှသူ စေတနာရှင် ဦးကျော်ဝင်း စိတ်ကူးတင်ပြထားသော ဓမ္မစေတီမျှော်တော်ဇယားခေါင်းလောင်းကြီးကို စိတ်ကူးဖြင့် ပုံဖော်ထားစဉ်

ပန်းမျိုးတစ်ရာစာပေ

ထိုအစီအစဉ်မှာ

“မျှော်တော်ရောင် ခေါင်းလောင်းတည်ဆောက်ရေးစီမံချက်”  
ဖြစ်ပါသည်။

ဦးကျော်ဝင်းက ဒေါပုံရေပြင်ကို မျက်နှာပြု၍ သာကေတ  
တစ်ဖက်ကမ်းတွင်ဖြစ်စေ၊ ပုဇွန်တောင်နှင့် ဗိုလ်တထောင်ဘက်ကမ်း  
တွင်ဖြစ်စေ ဒေါပုံရေပြင်ကို ကောင်းကောင်းမြင်တွေ့နိုင်သော နေရာ  
တစ်နေရာရာတွင် ဓမ္မစေတီခေါင်းလောင်းကို မျှော်မှန်း၍ မျှော်တော်ရောင်  
ကွန်ကရစ် ခေါင်းလောင်းကြီးတစ်လုံးကို တည်ထားလိုသည်။ ထိုနေရာမှ  
နေ၍ ဤနေရာ တစ်ဝိုက်တွင် နှစ်မြုပ်နေသော ခေါင်းလောင်းကြီးကို  
မျှော်နိုင်သည်။ ဤနေရာသည် ပြည်တွင်းမှ ခရီးသွားများရော၊ ကမ္ဘာလှည့်  
ခရီးသည်များပါ လာရောက်လေ့လာစရာ နေရာတစ်ခုဖြစ်အောင်  
ဖန်တီးထားရှိမည်ဟု ဆိုပါ၏။ တစ်နည်းအားဖြင့် ကွန်ကရစ်ခေါင်းလောင်း  
ကြီးတစ်လုံးကို ပြုလုပ်၍ ဓမ္မစေတီခေါင်းလောင်းကြီးကို များခေါ်မှာ  
ဖြစ်ကြောင်း ပြောသည်။ မျှော်တော်ရောင် ဓမ္မစေတီခေါင်းလောင်း  
တည်ထားခြင်းဖြင့်

၁။ ဓမ္မစေတီခေါင်းလောင်းကြီးကို မေ့လိုက် ပျောက်လိုက်မဟုတ်ဘဲ  
အမြဲသတိရနေမည်။

၂။ ဓမ္မစေတီခေါင်းလောင်းတော်ကြီး အစစ်ကို မရရှိသေးခင်  
ဓမ္မစေတီခေါင်းလောင်းကြီးအစား အလွမ်းပြေ ခေါင်းလောင်းတစ်လုံး  
ရရှိနေမည်ဖြစ်သည်။

၃။ ထိုနေရာတွင် ဓမ္မစေတီခေါင်းလောင်းကြီးနှင့် ပတ်သက်သော  
စာရွက်စာတမ်းများ၊ စာအုပ်များ ပုံနှိပ် ရောင်းချနိုင်သည်။ ထို့ပြင်  
မြန်မာပန်းတဦးလုပ်ငန်း မြန်မာ ကြေးသွန်း အတတ်ပညာကိုလည်း  
ပြသနိုင်၍ မြန်မာနိုင်ငံသမိုင်းကို ပန်းချီကားချပ် ကြီးများနှင့်  
ပြသနိုင်ပါမည်။

၄။ ပြည်တွင်းခရီးသည်များအတွက်ရော ပြည်ပခရီးသည်များအတွက်  
ပါ လေ့လာရန် နေရာတစ်ခု ရရှိမည်ဖြစ်ပါသည်။

၅။ လူစည်ကားရာ လည်ပတ်ရာ နေရာတစ်ခု ရန်ကုန်မြို့တွင် ရရှိလာ  
မည်ဖြစ်သည်။

၆။ ဓမ္မစေတီခေါင်းလောင်းကြီးကို ရှာဖွေတွေ့ရှိပြီးသည့်တိုင်လည်း  
မျှော်တော်ရောင် ခေါင်းလောင်းကြီးက တစ်ချိန်က ဓမ္မစေတီခေါင်းလောင်း  
နှစ်မြုပ်ခဲ့သော အမှတ်အသားအဖြစ် ဆက်လက်ထားရှိနိုင်သည်။  
ဦးကျော်ဝင်းသည် လျှပ်စစ်အင်ဂျင်နီယာတစ်ဦးဖြစ်သော်လည်း မျှော်တော်  
ရောင် ခေါင်းလောင်းကြီး တည်ထားပုံ ဒီဇိုင်းကို ဤစာအုပ်တွင် ဖော်ပြ  
ထားသည့် ပုံအတိုင်း ရေးဆွဲ ပုံထုတ်ထားပါသည်။ ပုံထုတ်သူမှာ ဗိသုကာ  
နှင့် ဂရပ်ဖစ်ဒီဇိုင်းပညာရှင် ဦးကျော်မြင့်ဖြစ်ပါသည်။

ထိုအခါ ကျွန်တော်က ဦးကျော်ဝင်းအား မေးခွန်းတချို့ မေးပါ  
သည်။

ကျွန်တော် ။ ။ မျှော်တော်ရောင် ခေါင်းလောင်း တည်ဆောက်ရေး  
အကြံဉာဏ်ကို ဘယ်လိုရရှိပါသလဲ ?

ဦးကျော်ဝင်း ။ ။ ဓမ္မစေတီခေါင်းလောင်းကြီးကို ရှာဖွေလို့မှ မရသေးခင်  
ဒီခေါင်းလောင်းကြီး ကိုယ်စား မျှော်တော်ရောင်  
ခေါင်းလောင်းဟာ ပြည်သူတွေအတွက် ခေါင်းလောင်း  
တစ်လုံး ကြိုတင် အစားရထားတာဟာ အလွန်  
သင့်မြတ်တဲ့ ကိစ္စလို့ ကျွန်တော်ထင်ပါတယ်။

ကျွန်တော် ။ ။ ကျွန်တော်လည်း စိတ်မကူးပါဘူး။ ဒါပေမဲ့  
ဦးကျော်ဝင်း စိတ်ကူးကို ကျွန်တော် သဘောကျ  
တယ်။ အကောင်အထည်ဖော် ကြည့်ကြရအောင်ပါ။  
ဒါဆိုရင် မျှော်တော်ရောင်ခေါင်းလောင်းကြီးရဲ့  
အတိုင်းအတာကို ဘယ်လောက်ထားမလဲ။

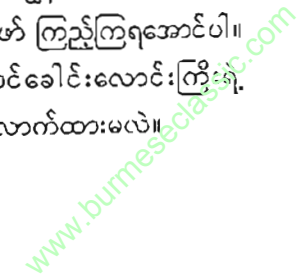

ဦးကျော်ဝင်း ။ ။ ဒါကတော့ သမိုင်းစာအုပ်တွေထဲမှာ မစ္စတာ ဂတ်စ်ပရို ဘယ်လ်ဘီ တိုင်းထွာခဲ့တဲ့အတိုင်း ခေါင်းလောင်းအဝ ခုနစ်လှမ်းနှင့် သုံးဖဝါးထားပြီး အစောက်ကတော့ ၁၂ တောင်၊ အထူလေးလက်မထားရှိမယ်လို့ စိတ်ကူး ထားပါတယ်။

ကျွန်တော် ။ ။ သင့်လျော်ပါတယ်၊ ခေါင်းလောင်းကြီးရဲ့ပုံကို ဘယ်လို ပုံယူမလဲ၊ မင်းကွန်းခေါင်းလောင်းကြီးပုံလား စဉ်ကူးမင်း ခေါင်းလောင်းလိုလား။

ဦးကျော်ဝင်း ။ ။ ဓမ္မစေတီခေါင်းလောင်းတော်ကြီးဟာ မွန်တို့ရဲ့ ပန်းတဦးလက်ရာ ဖြစ်ပါတယ်။ ဒါကြောင့် အရင်က ကျွန်တော်ဆရာကို ပြောခဲ့ဖူးတဲ့ မုတ္တမမင်း အဆက် ဆက် ကိုးကွယ်ခဲ့တာ မြသိန်းတန်စေတီပုံဟာ ဓမ္မ စေတီခေါင်းလောင်းပုံပဲလို့ ကျွန်တော် ယုံကြည်ပါ တယ်။

ကျွန်တော် ။ ။ ဒါလည်း သင့်တော်ပါတယ်၊ စိတ်တူ သဘောတူ ပုဂ္ဂိုလ်များ ပိုင်းပြီး စဉ်းစားလုပ်ဆောင်ရင်း မျှော်တော် ရောင် ဓမ္မစေတီခေါင်းလောင်း စီမံချက် အောင်မြင်နိုင် ပါတယ်။

ကျွန်တော်သည် ဦးကျော်ဝင်း၏ မျှော်တော်ရောင် ဓမ္မစေတီ ခေါင်းလောင်းတော်ကြီး စီမံချက်ကို အလွန်သဘောကျပါသည်။ ဖြစ်လည်း ဖြစ်နိုင်ပါသည်။ ဦးကျော်ဝင်းအနေနှင့် မျှော်တော်ရောင် စီမံချက်ကို စိတ်ကူးစိတ်သန်းပေါ်ပေါက်ခြင်းသည် နိုင်ငံတကာတွင် ထိုကဲ့သို့သော အလားတူနေရာများ အလားတူ အထိမ်းအမှတ်များ ရှိကြပါသည်။

မလေးရှားနိုင်ငံရှိ လန်ကာဝီကျွန်းလေးသည် သာယာလှပသော ကျွန်းလေးဖြစ်သည်။ လန်ကာဝီသို့ ရောက်ပါက မဖြစ်မနေသွားရောက် လည်ပတ်ရသောနေရာမှ

“လန်ကာဝီ၏ သစ္စာရှင် မင်းသမီး”

မာကမ်မာဆူရီ

Makam Mahsuri ဗိမာန်

ဖြစ်ပါသည်။

သစ္စာရှင် မင်း သမီးလေး မာကမ်မာ ဆူရီသည်မှာ တကယ်ရှိ ခဲ့တာလား ဒဏ္ဍာရီလား မသိသော်လည်း မင်း သမီးလေး၏ ဂူဗိမာန် ကိုတော့ ကျောက်ဖြူ သားတို့ဖြင့်တည်ဆောက် ထားသည်။ အလွန်မှ လည်း လှပသည်။ ဗိမာန်အတွင်းသို့ ဖိနပ် ချွတ်၍ ဝင်ရသည်။

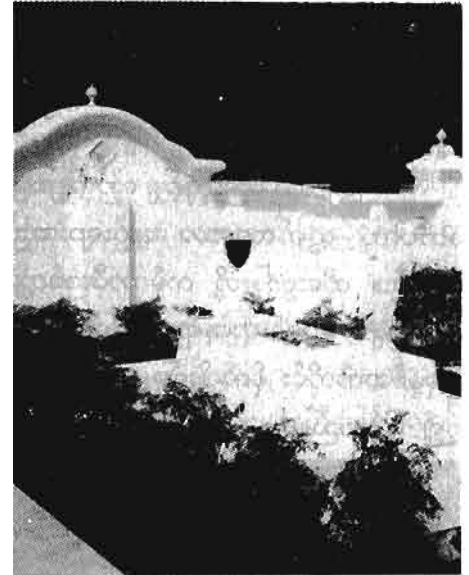

မလေးရှားနိုင်ငံ လန်ကာဝီကျွန်းရှိ သစ္စာရှင် မင်းသမီးလေး မာကမ်မာဆူရီ၏ ကျောက်ဖြူသား ဗိမာန်

မာကမ်မာဆူရီသစ္စာရှင်မလေး၏ ဂူဗိမာန်နေရာသို့ ကမ္ဘာလှည့် ခရီးသည်များ အများအပြားလာကြ၍ တက္ကဆီယာဥ်မောင်းသမားတို့လည်း ပိုက်ဆံ ကောင်းကောင်းရကြ၏။ မာကမ်မာဆူရီ အထိမ်းအမှတ်ပစ္စည်း အများအပြားလည်း ရောင်းရသည်။

မာကမ်မာဆူရီသစ္စာရှင်မလေး၏ အဖြစ်အပျက်နှင့် ဓမ္မစေတီ ခေါင်းလောင်းကြီး ဒေါပုံပင်လယ်ကွေ့တွင် နှစ်မြုပ်သော အချိန်သည် အတူတူလောက် ဖြစ်ပါ၏။

ဖြစ်ပုံက မာကမ်မာဆူရီ မိဖုရားသည် အလွန်သိမ်မွေ့သော မိဖုရားလေးတစ်ပါးဖြစ်သည်။ တစ်ကြိမ် ခင်ပွန်းသည် ခရီးဝေးမှ ပြန်လာစဉ် ခင်ပွန်းသည် မင်းသား၏ ဆွေမျိုးများက မိဖုရားသည် မင်းသားမရှိခိုက် တစ်ပါးယောကျာ်းနှင့် ဖောက်ပြန်သည်ဆိုသော ဂုံးချောစကားကို ယုံ၍ မိဖုရားကို သတ်ရန် စီရင်လေ၏။ မိဖုရားက မဟုတ်ရပါကြောင်း ပြောသော်လည်း မရသဖြင့် မာကမ်မာဆူရီမိဖုရားက သစ္စာဆိုလေ၏။ သစ္စာစကားမှာ -

“မိမိသည် မည်သူနှင့်မျှ ဖောက်ပြားခြင်းမရှိ။ ထို့ကြောင့် မိမိအား သတ်ပါက ထွက်လာသော သွေးများသည် အဖြူရောင်ဖြစ်ပါစေ သတည်း။ ထိုသွေးဖြူတို့ လမ်ကာဝီတစ်ကျွန်းလုံးသို့ ဖုံးလွှမ်းစေကာ သွေးဖြူများ စီးဆင်းရာနေရာတိုင်းတွင် ဤမင်းသား၏ ဆွေခုနစ်ဆက် မျိုးခုနစ်ဆက်တိုင်း စိုက်ပျိုး၍မ ရသော မြေ ဖြစ်ပါစေသတည်း” ဟူ၍ ဖြစ်သည်။



ပန်းပျိုးတင်ရာစာပေ

မိဖုရားအား ဘုရင်က သတ်လေလျှင် တကယ်ပင် သွေးဖြူများ ထွက်ရှိလာ၍ လန်ကာဝီကျွန်းမှာလည်း တစ်ကျွန်းလုံးနီးပါးမျှ စိုက်ပျိုး၍ မရဘဲရှိရာ ယခုမှပင် မလေးရှားဇာစိုးရ ကမ္ဘာလှည့်ခရီးလုပ်ငန်း ဖွံ့ဖြိုးအောင် စီမံနေသော နေရာဖြစ်သည်။ မင်းသား၏ ဆွေခုနစ်ဆက် မျိုးခုနစ်ဆက်ပြီးဆုံးခဲ့ပြီဖြစ်၍ မင်းသား၏ အမျိုးအဆွေဆို၍လည်း ထိုနိုင်ငံတွင် နှစ်ဦး သုံးဦးသာ ကျန်တော့သည်ဟု ဆို၏။

မာကမ်မာဆူရီမိဖုရား၏ ကျိန်စာကာလသည် ကုန်ဆုံးခဲ့ပြီဖြစ်သော် သူမ၏ ကျောက်သားဂူသည် ဝမ်းနည်းဖွယ်ရာ အမှတ်အသား တစ်ရပ်အနေနှင့် ကမ္ဘာလှည့်ခရီးသည်များ လာရောက် ကြည့်ရှုရန် နေရာအဖြစ် စည်ကားလျက်ရှိပါသည်။

ကျွန်တော်တို့အနေနှင့် ခေါင်းလောင်းကြီးကို မတွေ့သေးသော်လည်း တစ်ခါက နယ်ချဲ့သမားတို့ မနှစ်မြို့ဖွယ်ရာ လက်ချက်အဖြစ် လွှမ်းမောဖွယ် ဒေါပုံရေပြင်တွင် ဆုံးရှုံးသွားသော ဓမ္မစေတီခေါင်းလောင်းကြီး အမှတ်တရ မျှော်တော်ရောင် ခေါင်းလောင်းထားရှိသင့်ကြောင်း တင်ပြရပါသည်။



ပန်းပျိုးတင်ရာစာပေ

အခန်း ၃၅

မောင်နွယ်အောင်(ဒဂုံဆောင်)

သန်လျင်က ပေါ်တူဂီမျိုးဆက်များနှင့်စကားပြောခြင်း

လွန်ခဲ့သော နှစ်ပေါင်း ၃၉၆ခုနှစ်က အကြောင်းအရာကို ဘယ်သူက ဆင့်ကဲပြောပြနိုင်မလဲ။ ရှေ့မီ၊ နောက်မီ ပုဂ္ဂိုလ်တွေဆီကရော ဘာတွေများ ကြားနိုင်မလဲ။ ရှေ့မီ၊ နောက်မီ ပုဂ္ဂိုလ်တွေဆီကရော ဘာတွေများ ကြားနိုင်မလဲ။ ခရစ်သက္ကရာဇ် (၁၆၀၀)ပြည့်နဲ့ နောက်ပိုင်းအကြောင်း တွေကို စာအုပ်တွေပေါ်မှာတောင် ငြင်းခုံနေကြတာမျိုးဆိုတော့ ဘယ်စကားကို ဘယ်နားနဲ့ယုံရမှာလဲတဲ့။

ပထမဆုံးကျူးကျော်ခံရတဲ့ သန်လျင်မြို့ကို ကျူးကျော်သူ ပေါ်တူဂီတို့ရဲ့ မျိုးဆက်ပါလို့ ပြောရုံကြမှာလား။ ပြောရုံကြရင်လည်း သူတို့အရင်မျိုးဆက်အတွက်သူတို့မှာ တာဝန်မရှိပါဘူး။

သက္ကရာဇ် (၁၆၀၀)ပြည့်မှာ ရခိုင်မင်းရာဇာကြီးဟာ ဖိလစ်ပိုင်ရစ်တို့ကို သင်္ဘောသုံးစင်း၊ လွန်းကြင် (၁၀၀)ကျော်၊ အင်အား(၂၀၀၀) နဲ့သန်လျင်ကို စေလွှတ်သိမ်းယူစေခဲ့ပါတယ်။ ဒါဟာမြန်မာပြည်ကို ပထမဆုံးကျူးကျော်ခံရခြင်းပါ။

ပန်းမျိုးတစ်ရာစာပေ

ဒီဗရစ်တိုလက်ထက်မှာ ဗုဒ္ဓဘာသာရော၊ အစ္စလာမ်ဘာသာပါ အထိနာခဲ့တယ်လို့ ဆိုပါတယ်။

တောင်ငူဘုရင် နတ်သျှင်နောင်ဟာလည်း အိမ်ရှေ့မင်းသားဖြစ်စဉ် ကတည်းက ချစ်စွာသောရာဇဓာတုကလျာဆုံးပါးသွားတဲ့အတွက် ပူဆွေးသောက၊ အင်းဝရွှေနန်းကို ပြန်သိမ်းလိုတဲ့ဆန္ဒ၊ ဟံသာဝတီမင်းရဲ့ လက်အောက်ခံဖြစ်နေရတဲ့ ဒုက္ခတွေကြောင့် ငဇင်ကာနဲ့ ပူးပေါင်းခဲ့ပါတယ်။ မြန်မာသက္ကရာဇ်(၉၇၄)၊ တန်ခူးလပြည့်ကျော် သုံးရက်နေ့မှာတော့ ငဇင်ကာနဲ့ နတ်သျှင်နောင်ကို အနောက်ဘက်လွန်မင်းက ကွပ်မျက်ခဲ့တယ် လို့ မှတ်တမ်းများက တညီတည်းလို့ဆိုကြပါတယ်။

ငဇင်ကာနဲ့နတ်သျှင်နောင်ကို စစ်မေးရာမှာ နတ်သျှင်နောင်က - 'ဤပေါ်တူဂီအမျိုးသားတို့နှင့် ပေါင်းယှက်၍ တစ်သွေးတစ်သား တည်းဖြစ်ပြီးရကား သေဘေးကိုကြောက်သာတော့မည်မဟုတ်'

ဟုဆိုခဲ့တယ်လို့ မှတ်သားရပါတယ်။ နတ်သျှင်နောင်ကို ရင်ကိုခွဲ ကျပ်တင်သတ်ပြီး ညီမင်းရဲကျော်ထင်က သဂြိုဟ်၍ အရိုးအိုးကို မင်းကြီးရဲ့ ခွင့်ပြုချက်အရ ဆံတော်ရှင်ကျိုက်ခေါက်စေတီရဲ့ မြောက်ဘက်စောင်းတန်း အနီးမှာဂူသွင်းမြှုပ်နှံခဲ့တယ်လို့ရေးသားခဲ့ကြပါတယ်။ ၁၉၉၃ စက်တင်ဘာ မှာတော့ ဒေါက်တာသန်းထွန်းက ကလျာမဂ္ဂဇင်းကနေတစ်ဆင့် 'ငဇင်ကာ တို့ ဇာတ်သိမ်း'ဆောင်းပါးမှာ -

'ဂူသွင်းခွင့်တော့ရမယ်မထင်ပါ'လို့ အထင်ကို ရေးခဲ့ပါတယ်။ သမိုင်းပညာရှင်ဟာ 'ထင်ပါတယ်' လို့ရေးခွင့် ရှိကောင်းရှိပါလိမ့်မယ်။ ရေးသင့်သလားဆိုတာတော့ စဉ်းစားစရာတစ်ခုပါပဲ။ ဒီရေးသားမှုဟာ ကထိကဦးသက်တင်၊ ဦးစိန်လွင်လေးတို့ရဲ့ ရေးသားချက်နဲ့ ကွဲလွဲနေတယ် ဆိုတာကို ၉၃ အောက်တိုဘာ ရုပ်ရှင်အမြူတေမှာ ကျွန်တော် ရေးပြခဲ့ဖူး ပါတယ်။

ဆရာကြီးရွှေစကြာရဲ့ နာခံတော် ဝတ္ထုအဆိုအရတော့ နတ်သျှင်နောင်ဟာ သုံးရက်အကြာမှာ ဘဝတစ်ပါးပြောင်းသွားတယ်လို့ ဆိုပါတယ်။

ဘာပဲဖြစ်ဖြစ် 'နတ်သျှင်နောင်'ဂူရယ်လို့ရှိခဲ့ရာက မကြာသေးတဲ့ ကာလမှာ 'နတ်သျှင်နောင်အထိမ်း အမှတ်ဂူ'ရယ်လို့ ဆိုင်းဘုတ်သစ် ပြောင်းတပ်ထားပါပြီ။

ဒါဟာပေါ်တူဂီတွေနဲ့ပေါင်းသင်းခဲ့လို့ ဖြစ်ခဲ့တဲ့ သက်မဲ့အထိမ်း အမှတ်မျိုးဆက်ပါ။ နတ်သျှင်နောင်ဟာ ကျွန်တော်တို့ကို စကားတွေ အများကြီးပြောနေတုန်း၊ ပြောဦးမှာပဲလို့ မျှော်လင့်ပါတယ်။

ဒီဖြစ်စဉ်တွေကို နှုတ်ရာဇဝင်တွေအဖြစ်ပြောပြနိုင်ဖို့ မျိုးဆက်လေး ဆက်လောက် စကားဆင့်ကမ်းရမှာမဟုတ်လား၊ ဘယ်မှာလဲအမှန်။ ဒီအဆက်အနွယ်တွေကလည်း တကယ်တော့ ပျောက်ဆုံးခဲ့ပါပြီ။ ပေါ်တူဂီ သွေးပါတဲ့ လူမျိုးနွယ်စုတွေလည်း တစ်ဦးတလေမှ မရှိတာ (သန်လျင်မှာ) သေချာပါတယ်။

နောက်ငဇင်ကာ ပြုမှု မှုတွေမှာ ဘာသာတရားတွေကို နှိပ်ကွပ်မှု တွေပါ။ စေတီတွေက ခေါင်းလောင်းတွေကို အမြောက်သွန်းလုပ်ခဲ့တယ်လို့ ဆိုပါတယ်။ မွတ်စလင်တွေနဲ့ ပတ်သက်လို့ကတော့ ဆော်ဒီအာရေဗျနိုင်ငံ တွာအစ်ဖ်မြို့သား ကုန်သည်ငါးဦးဟာ တရားအားထုတ်ရင်း (၁၆၀၀)ပြည့် မေ(၁၅)ရက်မှာ ပေါ်တူဂီ အသတ်ခံရပြီး ယခုတိုင် အထိမ်းအမှတ်သင်္ချိုင်း (ဒါရ်ဂါ) ရှိနေတယ်ဆိုတာ တွေ့မြင်နိုင်ပါတယ်။ သန်လျင် ကျိုက်ခေါက် ဆံတော်ရှင်စေတီမှတ်တမ်းအရတော့ ဒီကာလမှာ အပျက်အစီး မတွေ့ရ ပါဘူး။ ငဇင်ကာဟာ (၁၆၀၀)ပြည့်မှာ သန်လျင်ကို ကျူးကျော်ခဲ့ပြီး (၁၆၁၃)မှာ အနောက်ဘက်လွန်မင်းပြန်သိမ်းခဲ့တာမို့ (၁၃)နှစ်သာကြာခဲ့ ပါတယ်။ (၁၃)နှစ်ဆိုတာ သန်လျင်ရာဇဝင်နဲ့ တိုင်းတာရင် ဘယ်လောက်မျှ မပြောပလောက်တဲ့ အချိန်တိုလေးပဲဖြစ်ပါတယ်။ တစ်နာရီလောက်သာ

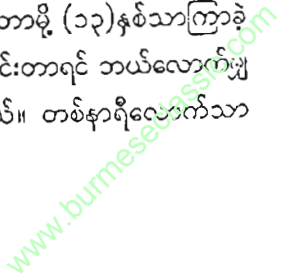

ကြာသွားတဲ့ကိစ္စလို့ သမိုင်းနာရီနဲ့တိုင်းတာ ပြောရင်တောင် များနေပြီ ထင်ပါတယ်။ ဒါပေမဲ့ သူ့လုပ်ရပ်တွေက မှတ်မှတ်သားသား ကျန်ခဲ့ တယ်လေ။

နောက်ထပ် ခြေရာကောက်ဖော်ထုတ်ရမယ့် အမွေဆိုးကတော့ ငဇင်ကာ အခိုင်အမာ တည်ဆောက်ခဲ့ ပါတယ်ဆိုတဲ့ မြို့ရိုးရွာပါ။ ဒီမြို့ရိုး ကို တည်ဆောက်ဖို့ ပေါ်တူဂီလူမျိုး ဇွင်စီရီယံကို တာဝန်ပေးခဲ့တယ်လို့ မှတ်တမ်းတွေက တညီတည်းဆိုပါတယ်။ အခုတော့ ရှာမရတော့ပါဘူး။ အနောက်ဘက်လွန်မင်းရဲ့ သန်လျင်တိုက်ပွဲမှတ်တမ်းတွေမှာများရှိမလား။ ဟိုးအရင်သမိုင်းကော်မရှင်က ဗိုလ်မှူးဘရှင် လေ့လာခဲ့ဖူးတယ်လို့တော့ သိရပါတယ်။

ဒီနေရာမှာ ကြားဖြတ်ပြောချင်တဲ့ အဓိကစကားက ကိုယ်တာဝန် ရယ်လို့ ကိုယ်ခံယူနေကြမယ်ဆိုရင် သမိုင်းဆရာက သမိုင်းဆရာအလုပ်လုပ် ပါလိမ့်မယ်။ စာနယ်ဇင်းသမားက စာနယ်ဇင်းအလုပ်လုပ်ရမှာပဲ မဟုတ်လား။

နောက်ထပ်ပေါ်တူဂီလူမျိုးရဲ့ မျိုးဆက်တစ်ခုက သက်မဲ့ဘုရားရှိခိုး ကျောင်း(ချပ်စ်)ကြီးပဲဖြစ်ပါတယ်။ သန်လျင်တံတားအကူး မြို့အဝင်က လမ်းမြင်နေရတဲ့ အုတ်တိုက်အဆောက်အဦပျက်ကြီးပါ။ ဒါကို ပေါ်တူဂီ လူမျိုး ဘုန်းတော်ကြီး ဘာနဘိုက်က (၁၇၅၀)မှာတည်ဆောက်ခဲ့တယ်လို့ သိရပါတယ်။

ဒီချပ်စ်နဲ့ပတ်သက်လို့ သမိုင်းဆိုင်ရာ ကွဲလွဲမှုတစ်ခုကတော့ နတ်သျှင်နောင်ဟာ ဒီမှာရေဖျန်းမင်္ဂလာလုပ်ပြီး ဘုရင်ကျိဘာသာ ခံယူခဲ့တယ် ဆိုတဲ့အချက်ပါပဲ။ တကယ်တော့ ဒီချပ်စ်ပြီးချိန်ဟာ နတ်သျှင်နောင် ကွပ်မျက်ခံရပြီး (၁၃၇)နှစ်တိုင်ခဲ့ပါပြီ။ မျက်စေ့လည်စရာအချက်ပါ။

ဒါဟာပေါ်တူဂီလက်ကျန်ဖြစ်ပြီး အများအမှတ်မှားကြတဲ့ အချက်က ဒီချပ်စ်ထဲမှာ ငဇင်ကာဂူရှိတယ် ဆိုတာမျိုးကို ပြောနေကြရုံမက

ခရီးသွားလုပ်ငန်းတစ်ခုက ငဇင်ကာဂူပို့မယ်ဆိုတဲ့ ကြော်ငြာအမှားမျိုးပါ ဖတ်ဖူးပါသေးတယ်။

နောက် ရှင်မွေ့နွန်းဂူကိုလည်း ပြောရုံမက ရေးကြပါသေးတယ်။ မွေ့နွန်းဟာ ပုဂံခေတ်အစ (AD ၈၅၀)ထက်စောပြီး ဖွားခဲ့သူပါ။ (AD ၇၁၈)မှာ သန်လျင်မင်းဆက်ပြတ်ခဲ့ပါတယ်။ နှစ်ပေါင်းထောင်ကျော် ကြာနေတဲ့ကိစ္စပဲ။ ဘယ်နှယ်ချပ်စ်ကဂူကိုအလယ်မှာထားပြီး ဆောက်မှာ တဲ့လဲ။

တကယ်တော့ ဒီဂူပါစာအရ ဆရာ ယာန်တီရဲ့ မိခင်အသက် (၄၈)နှစ်မှာ ကွယ်လွန်တဲ့ အမျိုးသမီး ဖြစ်ပါတယ်။ မြန်မာဂူစာကဗျည်းအရ သက္ကရာဇ်မထင်ရှားတော့ပါဘူး။ ပေါ်တူဂီရဲ့လက်ကျန်မျိုးဆက် ဟုတ် မဟုတ်ဆိုတာရယ်။ ခုနှစ်အတိအကျကိုတော့ အခြားတိုင်းခြားဘာသာတွေနဲ့ ရေးထိုးထားတဲ့ ဂူစာတွေကများ ဖော်ပြနိုင်မလား။

တစ်ဖက်တောင်ကုန်းက မွေ့နွန်း မျှော်တော်ကုန်းကတော့စိတ်နှိုးနဲ့ မွေ့နွန်းဒီကမျှော် ရှာမှာပဲလို့ လွမ်းစေတီလေး တည်ပုံရခဲ့ပါတယ်။

အချုပ်ပြောရရင် သန်လျင်ပေါ်တူဂီမျိုးဆက်တွေနဲ့ စကားပြောဖို့ ကြိုးစားတဲ့ကျွန်တော်ဟာ စားပွဲနားမှာ စာအုပ်တွေဖြန့်ခင်းပြီး သမိုင်းဆရာ တွေပြောတာကို တစ်ဆင့်ပြန်နေရတဲ့အဖြစ်ရောက်သွားပါတယ်။

ဒါတွေကရော ဘယ်လောက်သေချာမှာလဲ။

ကျွန်တော်တော့တတ်နိုင်သမျှ အတိမ်းအစောင်းမရှိအောင် ကြိုးစားပါတယ်။

ဒေါက်တာသန်းထွန်းလို ပုဂ္ဂိုလ်မျိုးကတောင် နတ်သျှင်နောင်ဂူ မဟုတ်ဘူးလို့ ငြင်းချင်နေတာပဲ မဟုတ်လား။ (ဂူသွင်းခွင့်တော့ရမယ် မထင်ပါဆိုတာ ဒီသဘောဆောင်ပါတယ်။)

မညှာတမ်းပြောရရင် နိုင်ငံရေးသမားတွေ၊ သမိုင်းဆရာတွေ၊ စာရေးဆရာတွေဟာ အသုံးပြုပြီးသမိုင်းအချက်အလက်တွေကို အသုံးပြု

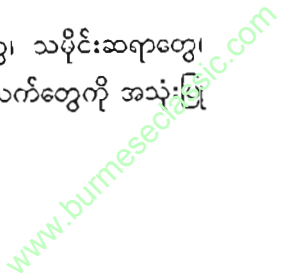

ခြင်းဖြင့် အချိန်ကုန်နေတတ်ကြပါတယ်။

သမိုင်းတွေ့ရှိချက်အသစ်အချို့နဲ့ အဲဒီအချက်အလက်တွေရဲ့ ခိုင်မာမှုဟာလည်း ဘယ်လောက်အထိ မှတ်ကျောက်တင်ခံနိုင်တယ်။ သေချာမှုရှိတယ်ဆိုတာဟာလည်း သံသယနှင့် အဆုံးသတ်ရတာမျိုး မဖြစ်ချင်ပါဘူး။

သမိုင်းပညာရှင်ရဲ့ အလုပ်ဟာဘာလဲ။

စာနယ်ဇင်းသမားရဲ့ အလုပ်ဟာဘာလဲ။

စာနယ်ဇင်းသမားဟာ အန္တရာယ်ကြီးလှတဲ့ သမိုင်းအချက်အလက် သစ်တွေကို တွေ့ဆုံခန်းမျိုးနဲ့ ရှာဖွေဖို့ လက်တွန်းကြမှာပါ။ တစ်စုံတစ်ရာ တွေ့ခဲ့ရင် ဒါမှမဟုတ်တွေ့ရှိပြီး အချက်အလက်နဲ့ထွက်ကို ထပ်မံ ရှာဖွေဖို့ အတည်ပြုဖို့၊ ထိန်းသိမ်းဖို့အတွက်တော့ စိတ်ဝင်တစား တိုက်တွန်းတတ်ကြ ပါတယ်။

ဒါ ဒီခေါင်းစဉ်ပါ အချက်အလက်ကို ရေးသားဖို့ အရေးကြီးတဲ့ စကားဖြစ်ပါလိမ့်မယ်။

ဒီဆောင်ပါးအတွက် လတ်တလောဖတ်နေတဲ့ စာအုပ်တစ်အုပ်ထဲ က စာပုဒ်တစ်ပုဒ်ကို ကောက်ချက်ရေးချင်ပါသေးတယ်။

သန်လျင်က ပေါ်တူဂီမျိုးဆက်တွေကို တူးဖော်ကြည့်ကြဖို့က သမိုင်းရဲ့ တန်ဖိုးရှိတဲ့ အကြောင်းအရာတစ်ခုနဲ့ ရှေ့နောက်ဆက်စပ်ကောင်း ဆက်စပ်နေပါလိမ့်မယ်။

‘သမိုင်းစာအုပ်တစ်အုပ် (သို့မဟုတ် သမိုင်းနဲ့ပတ်သက်တဲ့ စာတမ်းတစ်စောင်) ကိုဖတ်ရာမှာ ကျွန်တော်တို့ဟာ အဲဒီသမိုင်းစာအုပ်ကနေ ကိုင်တွယ်နေတဲ့ သမိုင်းခေတ်ကိုလည်း နားလည်ဖို့ လိုလိမ့်မယ်။ ဒီသမိုင်း စာအုပ်ကို ဘယ်ခေတ်ကရေးသလဲဆိုတဲ့ သမိုင်းခေတ်ကိုလည်း နားလည်ဖို့ လိုလိမ့်မယ်။ ပြီးတော့ ကျွန်တော်တို့ဖတ်နေတဲ့ခေတ်ကိုလည်း နားလည်ဖို့ လိုလိမ့်မယ်’

(မြသန်းတင့်၊ သမိုင်းဆရာများနှင့် နောက်ထပ်ငြင်းခုံခြင်း)

ဒီစာပုဒ်ကိုစဉ်းစားပြီး ကျွန်တော်တူးဖော်ထားတဲ့ ပေါ်တူဂီရဲ့ မျိုးဆက်များနဲ့ စကားပြောကြည့်ပါဦး။

ဒီဆောင်ပါးရေးရာမှာ နာမဝိသေသန သုံးနှုန်းမှုကစပြီး အချက် အလက်အထိ ခိုင်မာပြီးအများလက်ခံတဲ့ အချက်အလက်တွေကို ကိုးကား ပါတယ်။

သမိုင်းရဲ့ကောင်းမွန်ကို ထိန်းသိမ်းခြင်းဖြင့် ဂုဏ်ယူပြီး၊ ဆိုးမွေကို ထိန်းသိမ်းလို့ သူ့ကျွန်သဘောကအောက်အဖြစ်မခံရေး၊ သင်ခန်းစာ ယူကြပါစို့လားဗျာ။

မေတ္တာဖြင့်

မောင်နွယ်အောင်(ဒဂုံဆောင်)

၂၉ ဧပြီ၊ ၁၉၉၆



www.burmeseclassic.com



အခန်း ၃၆

ဓမ္မစေတီဘုရင့်ရတနာသိုက်ကြီး

(မန္တလေးယဉ်ကျေးမှုဂျာနယ် အတွဲ -၃၊ အမှတ်-၆၊ ၁၉၉၃- ဧပြီလ)

မိတ်ဆွေ ။ ခင်ဗျားရေးတဲ့ မောရိယရတနာသိုက်အကြောင်း လူတွေ  
တော်တော် စိတ်ဝင်စားကြတယ်ဗျ။ အဲဒါ တကယ်ရှိ  
သလား။

ကျွန်တော် ။ ရှင်ဘုရင် ပါတော်မူတော့ ဆင်ဖြူတော်ကြီးရဲ့ အဖိုးတန်  
ရတနာတွေ စလေဒင်တို့နောက် ပါမသွားအောင် ဆင်ဝန်  
က သူ့ဟာသူ မြှုပ်လိုက်တာပဲဗျ။ ခုထိတူးဖော်တွေ့ရှိတယ်ဆိုတဲ့ သိုးသိုး  
သုံသုံ သဲလွန်စသတင်း တစ်ခုမှ မရသေးတော့ မန္တလေးနန်းတော်(ဝဲမှာ  
ရှိနေသေးတယ်လို့ပဲ ယုံကြည်ပါတယ်ဗျ။ ဆင့်လည်ဆွဲချည်းက ခုခေတ်  
ဈေးနဲ့ သိန်းတစ်ရာလေးဆယ်တန်တယ်ဗျ။ ဆင်မင်းပိုင် ပတ္တမြားကြီးတွေ၊  
ပတ္တမြားလက်ကောက်ခြေကျင်းတွေ မပါသေးဘူးဗျနော်။ ဘာလဲ ...  
ခင်ဗျားက သိုက်တူးချင် လို့လား။

မိတ်ဆွေ ။ မဟုတ်ပေါင်ဗျ။ ကျွန်တော်က ခင်ဗျားရေးတဲ့ မောရိယ  
ရတနာသိုက်အကြောင်းဖတ်ပြီး တခြားရတနာသိုက်တွေ

ပန်းဖျိုးတစ်ရာစာပေ

ကို ဦးစံရှား စုံထောက်တာလို လိုက်ထောက်လှမ်းလိုက်  
တော့ ...

- ကျွန်တော် ။ ရတနာသိုက်အသစ်တစ်ခု တွေ့ထားလို့လား။
- မိတ်ဆွေ ။ ဟုတ်တယ်ဗျ။ ဓမ္မစေတီရဲ့ ရတနာသိုက်ဗျ။
- ကျွန်တော် ။ ဟာ ... ဒါဆို ခင်ဗျားက ဒီရတနာသိုက်ကို ဒုတိယ  
ရှာဖွေတဲ့ လူဗျို့။ စာရေးဆရာ ငြိမ်းကျော်က ခင်ဗျား  
ထက် အရင်ကျတယ်ဗျ။ သုတေသနသမားပီပီ ကျကျနန လေ့လာစာတမ်း  
ရေးပြီး သက်ဆိုင်ရာပုဂ္ဂိုလ် တွေထံ (၁၉၈၉)ခုထဲမှာ တင်ပြဖူးသတဲ့ဗျ။  
ကဲပါဗျ ... ခင်ဗျားထံက ကြားချင်ပါတယ်။
- မိတ်ဆွေ ။ ဒီလိုဗျ။ ဓမ္မစေတီဘုရင်ရဲ့ ရတနာသိုက်ဆိုပေမယ့်  
မြတ်စွာဘုရားရဲ့ ရတနာသိုက်ဗျ။ အဲဒီထဲမှာ ဓမ္မစေတီ  
ဘုရင်လှူတဲ့ ခေါင်းလောင်းကြီးတစ်လုံးပါတယ်။ ကျွန်တော်က ရတနာ  
သိုက်ဆိုရင် စိတ်ဝင်စားလို့ သမိုင်းအစောင်စောင် ရှာဖွေဖတ်ရှု လေ့လာ  
ကြည့်ပါတယ်။ တွေ့တာတွေကို ကျွန်တော်ပြောပြမယ်။ ဓမ္မစေတီလို့  
ခေါ်တဲ့ ရာဇာဓိပတိ ရှင်ဘုရင်ဟာ နာမည်ကျော် မွန်ဘုရင်မကြီး  
ရှင်စောပုရဲ့ သမက်ဗျ။ ဘုရားအလွန်ကြည် ညိုတဲ့ သာသနာဒါယကာ  
မွန်ဘုရင်တစ်ပါးဗျ။ အင်းဝရွှေမြို့တော်မှာ ရှင်စောပု နေရတုန်းက  
အကိုးကွယ်ခံ မွန်ရဟန်းနှစ်ပါးထဲက တစ်ပါးဗျ။ ရှင်စောပုနဲ့အတူ ဧရာဝတီ  
မြစ်ကြောင်းအတိုင်း စွန့်စားထွက်ပြေးခဲ့ကြတယ်။ ဟံသာဝတီမှာ ရှင်စောပု  
ဘုရင်မကြီးဖြစ်လာတော့ သူ့သမီးနဲ့ ပေးစားပြီး ဘုရင်ဖြစ်လာတာဗျ။  
သူက ခေါင်းလောင်းကြီးတစ်လုံး သွန်းလုပ်ပြီးလှူတယ်။
- ကျွန်တော် ။ စာရေးဆရာ ငြိမ်းကျော်က ပြောဖူးတာ မှတ်မိတယ်။  
ဓမ္မစေတီက သူ့ရဲ့ခေါင်းလောင်းကြီး ဆွဲလှူတဲ့နေရာဟာ  
ရွှေတိဂုံဘုရားရဲ့ စောင်းတန်းနှစ်သွယ်ကြားမှာရှိတယ်။ စောင်းတန်း  
နှစ်သွယ်နေရာနဲ့ ခေါင်းလောင်းကြီးဆွဲလှူခဲ့တဲ့နေရာက ခုထိရှိသေးသတဲ့ဗျ။

- မိတ်ဆွေ ။ ကလျာဏီကျောက်စာတော့ အဟံ (ငါ ဓမ္မစေတီမင်း)  
သည်။ သာမဃော၊ ကိုယ်တိုင်သာလျှင်။ တိဂုဗ္ဗနဂရံ၊  
တိကုမိမြို့သို့၊ ဂန္ဓသွား၍၊ တေသဟဿတုလာပရိ မာဏံ၊ အချိန်  
သုံးထောင် အတိုင်းအတာရှိသော၊ ကံသုပ သဒ္ဓိတံ၊ ကြေးစင်ဖြင့်သွန်းသော၊  
မဟာသဏံ၊ ခေါင်းလောင်းကြီးကို သက္ကရာဇ် (၈၃၈)ခု၊ သီတင်းကျွတ်  
လပြည့်နေ့မှာ တင်လှူစေခဲ့တယ်တဲ့။
- ကျွန်တော် ။ ပိဿာသုံးထောင်ဆိုတော့ ဘာကြီးလိမ့်မလဲဗျ။
- မိတ်ဆွေ ။ ဟာ ... ပိုလဲသုံးထောင်ဗျ။ ပိဿာဖွဲ့ရင် တစ်သိန်းနှစ်  
သောင်းရှိသတဲ့ဗျ။
- ကျွန်တော် ။ ဧရာမ ခေါင်းလောင်းကြီးပေါ့ဗျ။ နေပါဦး ... ခင်ဗျား  
ပြောတော့ ရတနာသိုက်ဆို ဘယ်နှယ့် ခေါင်းလောင်း  
ကြီး အကြောင်းပြောနေတာလဲဗျ။
- မိတ်ဆွေ ။ ရတနာသိုက်အကြောင်းရောက်မှာလေဗျ။ ဒီခေါင်း  
လောင်းကြီးတွေ့ရင် ရတနာသိုက်တွေ့ပြီဗျ။
- ကျွန်တော် ။ ဒါဖြင့် အဲဒီ ဓမ္မစေတီဘုရင်ရဲ့ ခေါင်းလောင်းကြီး  
ဘယ်မှာလဲဗျ။
- မိတ်ဆွေ ။ မလောနဲ့လေဗျ။ ပြောပါမယ်။ ဓမ္မစေတီဘုရင်က  
ခေါင်းလောင်းကြီးဆွဲလှူပြီးလို့ အနှစ် ၁၄၀ လောက်  
ကြာတော့ သန်လျင်မြို့မှာ ဗိုလ်ကျပြီး မင်းလုပ်နေတဲ့ ပေါ်တူဂီလူမျိုး  
ဇင်ကာက ခေါင်းလောင်းကြီးကို ဖြုတ်ယူပြီး သင်္ဘောကြီးပေါ် တင်ယူ  
သွားတယ်ဗျ။
- ကျွန်တော် ။ ဒီနေ့ထိ ပေါ်တူဂီနိုင်ငံမှာ ဓမ္မစေတီရဲ့ ခေါင်းလောင်း  
ကြီး ရှိတယ်လို့ မကြားမိပါလား။
- မိတ်ဆွေ ။ ဒီလိုဗျ။ ဇင်ကာဟာ ဘုရားစေတီတွေ ဖောက်ပြီး  
အဖိုးတန် ရတနာတွေ၊ ရွှေငွေတွေယူတယ်ဗျ။ ပြီးတော့

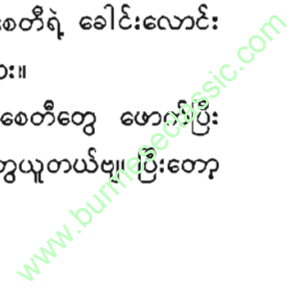

ပင်လယ်စားပြင်တွေ သုံးတတ်တဲ့ သံသေတ္တာကြီးတွေ မြောက်မြားစွာနဲ့ အပြည့်သိပ်ပြီး မေမ္မစေတီခေါင်းလောင်းကြီးနှင့်အတူ ပေါ်တူဂီပြည်ကို ပို့ဖို့ရန် ရန်ကုန်ဆိပ်ကမ်းထွက်အသွားမှာ သင်္ဘောဝမ်းဗိုက် ပေါက်ပြီး သင်္ဘောနှစ် ကရောတဲ့ဗျ။

ကျွန်တော် ။ ဟာ ... ဒါဖြင့် ပင်လယ်ထဲရောက်မှတော့ အားလုံး ဆုံးကရောပေါ့ဗျာ။

မိတ်ဆွေ ။ မဟုတ်ဘူးတဲ့ဗျ။ ပင်လယ်ဝ မရောက်ခင်ဗျ။

ကျွန်တော် ။ ဟုတ်ရဲ့လားဗျာ၊ ပြောရင်လဲ မြန်မြန်ပြောဗျာ၊ ခင်ဗျားက ဖုံးဖုံးပြောရင်တော့ နားထောင်ရတာ ဆန့်ငင် ဆန့်ငင်နဲ့

အရသာ မရှိဘူးဗျ။ ရတနာသိုက်ဆိုရင် ကျွန်တော်လဲ စိတ်ဝင်စားတယ်။ လူတိုင်းလဲ စိတ်ဝင်စားတယ်။

မိတ်ဆွေ ။ ဘုရားပစ္စည်း မတန်မရာဘူးတဲ့ ငဇင်ကာဗျ။ သင်္ဘောလဲ နှစ်သေး၊ လူလဲသေခြင်းဆိုးနဲ့ မချိမဆဲ့ သေရသေးတယ်။

'တံကျင်တင်'ခံရတယ်လေဗျာ။

ကျွန်တော် ။ ဦးကုလားရဲ့ ရာဇဝင်မှာ ပါတယ်ဗျ။ (စာ -၁၃၈၊ တတိယတွဲ) တံကျင်တယ်ဆိုတာ 'နိယတမိစ္ဆာ -

ဘုရား ပစ္စည်းခိုးသူ'မို့၊ စအိုကနေ သံချွန်ရှည်ကြီးနဲ့ ထိုးတာ ပါးစပ်ကထွက်လာသတဲ့ဗျ။ သူ့အိမ်ရှေ့မှာ ပြထားစေလို့ ရှင်ဘုရင်က အမိန့်ပေးသတဲ့၊ ဒါတောင် ငဇင်ကာက မသေသေးဘဲ သုံးရက်နေသွား သေးတယ်။ ဘုရားပစ္စည်းခိုးသူများ ကြက်သီးထစရာဗျ။ ခုတင်ကပြောတဲ့ ငဇင်ကာရဲ့ သင်္ဘောဝမ်းဗိုက်ပေါက်ပြီး ခေါင်းလောင်းကြီးနဲ့အတူ မြုပ်သွား တဲ့နေရာ ဘယ်နေရာလဲဗျ။

မိတ်ဆွေ ။ ဒေါပုံချောင်းဝမှာ ထင်တာပဲ၊ ဟောဒီမှာ သက္ကရာဇ် ၁၂၃၇ လောက်မှာ စတိုင်မွတ် ဦးကူးရေးထားတဲ့ လူဝံ မောင်နှမပြဇာတ်ယူလာတယ်၊ မင်းတုန်းမင်း နတ်ရွာမစံ ခင် ၃နှစ်အလို

လောက်မှာရေးတာဗျ၊ မုဆိုးက တောထဲဝင်သွားဖို့ ဆိုင်းဆင့်တဲ့စကားကို ကျွန်တော်ဖတ်ပြမယ်။

ထောင့်နှစ်ရာက၊ သာသုံးဆယ်လှ၊ ခွန်နှစ်ခုတုန်းက၊ ဥတုမိုးယံ၊ ဝသန်ခါမီ၊ ကြင်္ခရာသီတွင်၊ ဌာနီစံလှ၊ ဟသံ ဘုံဝယ်၊ မကြုံစကောင်း ဒေါပုံမြိုင်၊ ဝေလှိုင်လှိုင်တွင် ရွှေစိုင်းမောင်းပါတဲ့၊ ခေါင်းလောင်းတော်ကြီး၊ ရေပွက်သဲသဲ၊ တဟဲဟဲနှင့် ဝဲကိုစီး၍ မညီးရှုမျှော်၊ သုံးလေးတောင်လှုပ်၊ သရပူတက်ကရော၊ ဘဝင်လျှံမှု၊ ဧကန်မုချ တချို့ကလဲ၊ နာဂရသာစည်၊ ကြူးသဲဖြိုးဖြိုး၊ ထူးဒကဲ မိုးတဲ့၊ ပဲခူးပြည်တွင်၊ နှစ်ရှည်သုံးရာ၊ လွန်သောအခါ၌ ရာဇာမင်းဖျား မေမ္မစေတီ၊ ပဝေဏီက၊ ငွေညီပန်း၍ သွန်း ကာထားသည်ကို၊ ကုလားထင်စွာ -ငဇင်ကာသည်၊ နာဝါသင်္ဘော၊ တင်ဆောဆောတွင်၊ ရေကြောသို့ကျ သည် ဒေါပုံမှာ၊ မျောဆုန်ရတယ်လို့၊ ပြောကြသည်မှာ၊ ကျသည်ရှေးရင်း၊ ထိုမင်းနောက်ပေ၊ မဟုတ်လေလို့၊ တချို့က စစ်ကြသည်၊ စစ်သည်အတွင်း၊ တချို့သောလူ အပေါင်းတို့က ခေါင်းလောင်းမင်း၏ မှန်မမှန်ကို၊ တယ်ဧကန် ငြင်းပါ ဦးတော့၊ မင်းမေမ္မစေတီ မဟုတ်ကြောင်း၊ ဓမ္မပါလခေါင်းလောင်းသို့ သောင်းသောင်းဖြဖြ သန်လျက် ငှုပါး၊ ရေဆင်ထားတဲ့၊ တံတားမတွင်၊ ဆင်းကြတက်ကြ၊ ရေပွက်မြူးသော်၊ ဖူးလိုက်ကြနှင့် ကုလားက တစ်ဖန်၊ သမ္မန်ခကို၊ ရအောင်ကြံ၍ ဧကန်ထင်ရှား၊ မြန်မာများ၏ ဘုရားပေါ်လာ၊ သွားကြပါတော့လား၊ ခရီးတာအသိ၊ နီးနီးမှာရှိတယ်လို့၊ ပြောဘိလှည့်ဖြား၊ ထိုကုလား၏ စကားကိုယုံ၊ သမ္မန်ခကို သူတို့လဲ ပုံအနန္တ၊ တချို့ကတော့ တစ်ထွေ၊ သင်္ဘောဆန်အိတ်တွေနှင့်၊ ထိုရေကြောတွင်၊ တလောဆီက မီးပင်လောင်ခြစ်၊ ဗိုက်ပေါက်၍ နှစ်ကရော၊ နှစ်ရာမှ၊ တစ်စစ မျောကျ တင်၍ ရေအစီးတွင် ပွက်ကြီးမွေ့ကာ၊ နန်းမွေ့သဲသဲ၊ တရှိရှိနှင့်၊ မည်းမည်းညစ်ညစ်၊ ပေါ်သည်ဖြစ်ကို၊ စိစစ်ပြောသူ၊ ထိုသည့်သူကို ငြုဖူ စောင်းမြောင်း၊ ဘာကိုဟုတ်ရမည်၊ ပုစွန်တုပ် -ရွှေမောင်းနှင့်၊ ငွေ

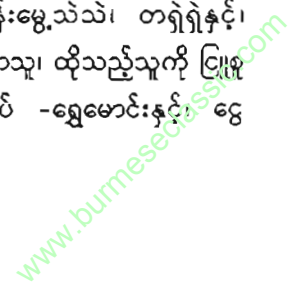



အခန်း ၃၇

ခေါင်းလောင်းကြီးကို ဆယ်စရာရှိလျှင် မြန်မာတို့ပဲ  
ဆယ်မည် သယ်စရာရှိလျှင် မြန်မာတို့ပဲ သယ်မည်

ကျွန်တော်သည် ဓမ္မစေတီခေါင်းလောင်းတော်ကြီးအား ဆရာမ  
ကြီး ဒေါက်တာဒေါ်ရီရီ၏ စိတ်ကူးစိတ်သန်းများ ပါဝင် ဒေါက်တာ  
ဦးမျိုးမြင့် ၊ ဦးကျော်၊ ဦးကြိုင်တို့ဆယ်ယူရန် ကြိုးပမ်းကြစဉ်က ကျွန်တော်  
မပါဝင်ခဲ့ပါ။

ခေါင်းလောင်းကြီးနှင့်ပတ်သက်၍ သုတေသနမှူးဦးကိုကိုသည်။  
မြန်မာအသံယဉ်ကျေးမှုနှင့် အနုပညာအစီအစဉ်မှနေ၍ အသံလွှင့်ခဲ့သည်။  
ယဉ်ကျေးမှုဝန်ကြီးဌာန ဒုတိယဝန်ကြီး ဦးစိုးညွန့် (ကဗျာဆရာကြီး  
ဒေါက်တာထီလာစစ်သူ)၊ သုတေသနမှူးဦးကိုကိုနှင့် ကျွန်တော်တို့သည်  
၁၉၉၅ခု ဩဂုတ်လအတွင်းက မန္တလေးတိုင်းအတွင်းသို့ သွားရောက်က  
အင်းဝ၊ တံတားဦး၊ မိတ္ထီလာ၊ ညောင်ရမ်း၊ ကျောက်ဆည်၊ မြင်စိုင်း၊  
မန္တလေးအစရှိသော ဒေသများမှ ရှေးဟောင်းဘုရားစေတီပုထိုးများ၊  
ရှေးဟောင်းပစ္စည်းများကို သွားရောက် လေ့လာခဲ့ကြသည်။

ထိုသို့ လေ့လာစဉ် ကျွန်တော်တို့သည် တစ်နေ့ကုန် လေ့လာခဲ့သော ရှေးဟောင်းအနုပညာပစ္စည်းများနှင့်ပတ်သက်၍ သဘောထားအမြင် ဖလှယ်ကြသလို၊ အခြားခေါင်းစဉ်များ အခြားအကြောင်းအရာများသို့လည်း ရောက်သွားတတ်ပါသည်။

တစ်ညတွင်တော့ ဦးကိုကိုက သူသည် ကမ္ဘာ့အကြီးဆုံး ဓမ္မစေတီ မင်းခေါင်းလောင်းကြီးနှင့် ပတ်သက်၍ အသံလွှင့်ဖူးကြောင်းနှင့် ခေါင်းလောင်းကြီးကို ဒေါက်တာမျိုးမြင့်၊ ဦးကြိုင်နှင့် ဦးကျော်တို့ ရှာခဲ့ဖူးကြောင်း ဦးကျော်ဆိုလျှင် ရေထဲသို့ ကိုယ်တိုင် ဆင်းငုပ်ခဲ့ဖူးကြောင်းများကို ပြောပြပါသည်။ ကျွန်တော်သည် ငယ်စဉ် သတ္တမတန်းကျောင်းသားဘဝကပင် ဓမ္မစေတီခေါင်းလောင်းကြီးကို စိတ်ဝင်စားမှုရှိခဲ့ရာ ဦးကိုကိုနှင့်တွေ့တော့မှ ပိုမိုစိတ်ဝင်စားလာပြီး ခေါင်းလောင်းကြီးအား ကျွန်တော်ကိုယ်တိုင် ရှာဖွေရန် ကြိုးပမ်းခဲ့သည်။

ကျွန်တော်သည် ကိုယ်တိုင်ရှာဖွေရန် မကြိုးစားမီ

၁။ သမိုင်းအချက်အလက်များနှင့် ဘုရားသမိုင်းအရပ်ရပ်ထဲမှ ဓမ္မစေတီမင်းခေါင်းလောင်း၊ ဓမ္မစေတီခေါင်းလောင်းအကြောင်း၊ ရှင်စောပု ဘုရင်မကြီးအကြောင်းတို့ကို ပိုက်စိပ်တိုက်ရှာဖွေ ဖတ်ရှုခဲ့သည်။

၂။ ထို့နောက် ဆရာကြီးဦးမောင်မောင်တင်(မဟာဝိဇ္ဇာ)၊ တမ္ပဝတီ ဦးဝင်းမောင်အစရှိသော သိသင့် သိထိုက် မေးသင့်မေးထိုက်သော ပုဂ္ဂိုလ်များကို မေးခဲ့သည်။

၃။ ဒေါ်ပုံရေပြင်သို့ အကြိမ်ကြိမ်သွားခဲ့သည်။

၄။ ပထမအကြိမ်၊ ဒုတိယအကြိမ် ဆယ်ယူသူတို့နှင့် အကြိမ်ကြိမ် တွေ့ဆုံ ဆွေးနွေးခဲ့သည်။

၅။ တပေါင်းလပြည့်နေ့တွင် ဒေါ်ပုံရေပြင်သို့ သွားရောက်ကြည့်ရှုခဲ့သည်။

၆။ ကျွန်တော်သည် ခေါင်းလောင်းကြီးရှာဖွေရေးလည်း လုပ်ဆောင်သည်။

၇။ ထိုအတောအတွင်း ကျွန်တော်၏သား မောင်နေဦးသည် ခေါင်းလောင်းကြီး ရှာဖွေရင်း ဆုံးပါးသွားခဲ့ရာ ကျွန်တော်သည် ကိုယ်တိုင် ပါဝင် ဆယ်ယူရေးကိစ္စကို ရပ်တန့်၍ ခေါင်းလောင်းကြီးနှင့် ပတ်သက်၍ ဖြစ်ပေါ်လာသမျှသော ကိစ္စအရပ်ရပ်ကိုကား မှတ်တမ်းတင်ထားရှိခဲ့ပါသည်။ ကျွန်တော်သည် ၁၉၉၅ ခုနှစ်မှစ၍ ခေါင်းလောင်းကြီးနှင့် ပတ်သက်၍ လေ့လာမှု၊ မှတ်တမ်းတင်မှု၊ သုတေသနပြုမှု၊ ဓလှမ်းမကမ်းမှ ပါဝင်မှုတို့ကိုပြုခဲ့ရာ ယခုအခါ ကျွန်တော်၏ ခေါင်းလောင်းကြီးနှင့် ပတ်သက် သော ပါဝင်ဆောင်ရွက်မှုသည် ၁၅ နှစ်ရှိခဲ့ပြီဖြစ်ပါ၏။

စာနယ်ဇင်းနှင့် မီဒီယာများအပါအဝင် ခေါင်းလောင်းကြီးနှင့် ပတ်သက်၍ သိစရာ မေးစရာများကို ကျွန်တော့်အားသာ မလှိုင်ပြု၍ သတင်းရေးသားတတ်ကြပါ၏။ ၁၅ နှစ်ကာလအတွင်း ဓမ္မစေတီခေါင်းလောင်းကြီးနှင့် ပတ်သက်သော စိတ်ဝင်စားမှုသည် အထွတ်အထိပ်သို့ ရောက်ခဲ့ပါ၏။ ကမ္ဘာက စိတ်ဝင်စားမှုကလည်း အထွတ်အထိပ်မှာပင် ရှိနေပါသည်။

ဤအချိန်တွင် ဓမ္မစေတီမင်း ကုသိုလ်တော်ခေါင်းလောင်းကြီးနှင့် ပတ်သက်သော ထားရှိအပ်သည့် သဘောထားကို ကျွန်တော် တင်ပြလိုပါ၏။

ထိုသို့ တင်ပြရန်အတွက် ဓမ္မစေတီခေါင်းလောင်းတော်ကြီး၏ အနေအထားကို ရှေးဦးစွာ သုံးသပ်ပြလိုပါသည်။

၁။ ဓမ္မစေတီမင်း၏ ကုသိုလ်တော်ခေါင်းလောင်းကြီးဆိုသည် သာမြင် ညောင်ည မဟုတ် တိုင်းပြည်၏ ဘာသာရေးဆိုင်ရာ အထွတ်အမြတ် ရတနာတစ်ရပ်ဖြစ်သည်။

၂။ ဓမ္မစေတီမင်းခေါင်းလောင်းတော်ကြီးသည် ရာဇဝင်သမိုင်း သင်ခန်း စာနှင့်ဆိုင်သော ကိစ္စဖြစ်သည်။



၃။ ဓမ္မစေတီမင်း ကုသိုလ်တော်ခေါင်းလောင်းကြီးသည် တိုင်းရင်းသား ပြည်သူတို့၏ မျိုးချစ်စိတ်နိုင်ငံချစ်စိတ်၊ သာသနာကို မြတ်နိုးသော စိတ်နှင့် စပ်လျဉ်းသော ခေါင်းလောင်းကြီးဖြစ်သည်။

၄။ ဓမ္မစေတီမင်းခေါင်းလောင်းတော်ကြီးသည် တိုင်းတစ်ပါးသားတို့၏ ကျူးကျော်မှု၊ ဖော်ကားမှု၊ အဓမ္မပြုကျင့်မှုတို့နှင့် ပတ်သက်၍ ထင်ထင်ရှားရှား ရုပ်လုံးပေါ်နေသော ခေါင်းလောင်းကြီးဖြစ်သည်။

၅။ ဓမ္မစေတီမင်းခေါင်းလောင်းတော်ကြီးသည် ကမ္ဘာ့အကြီးဆုံး ပန်းတဦးလက်ရာ တစ်ခုဖြစ်၍ တန်ဖိုးကြီးမားသည်။

၆။ ဓမ္မစေတီမင်းခေါင်းလောင်းတော်ကြီးတွင်ရှိနေသော ခေါင်းလောင်းစာသည် မွန်မြန်မာတို့၏ စာပေယဉ်ကျေးမှုဆိုင်ရာ သေချာကျနသော အမှတ်အသားများဖြစ်၍ အရေးကြီးပါသည်။

ထို့ကြောင့် ဓမ္မစေတီမင်းကုသိုလ်တော်ခေါင်းလောင်းကြီးနှင့် ပတ်သက်သော စာရေးသူ၏ သဘောထားမှာ ဓမ္မစေတီခေါင်းလောင်းတော်ကြီးကို မည်သည့်နိုင်ငံခြားသားကိုမှ သယ်ယူခွင့် မပြုထိုက်။ မြန်မာတို့ ဆယ်ယူခြင်းသည်သာ အသင့်မြတ်ဆုံးဖြစ်၍ ကျွန်တော်တို့ လက်ထက် ကာလတွင် မဆယ်ဖြစ်ပါက ကျွန်တော်တို့၏ သားမြေးများက ဆက်လက် ဆယ်ယူကြမည်ဖြစ်သည်။

ငဇင်ကာသည် ခေါင်းလောင်းတော်ကြီးအား ရွှေတိဂုံပေါ်မှ ဖြုတ်ယူသွားသည့်နည်းတူ အင်္ဂလိပ်တို့သည်လည်း စဉ့်ကူးမင်းခေါင်းလောင်းတော်ကြီးကို ရွှေတိဂုံတော်ကြီးပေါ်မှ သယ်ယူပြီး ပုဇွန်တောင်ချောင်းအတွင်းမှာပင် ကျခဲ့သည်ကို အင်္ဂလိပ်တို့ ဆယ်ယူ၍ မရသောကြောင့် မြန်မာတို့ကိုယ်တိုင် သယ်ယူ၍ ရွှေတိဂုံစေတီတော်ကြီးပေါ်သို့ ပို့ဆောင်ခဲ့ပုံကို အင်္ဂလိပ်လူမျိုးတစ်ယောက်က မယုံချင်စရာ ပုံပြင်တစ်ခုအလား ပြောကြား စပ်ဆိုသွားသည့်မှတ်တမ်းကို ဆရာဟိန်းလတ်က ရေးမှတ်ဖွဲ့ဆိုထားသည် ကို ဤစာအုပ်၏ အခန်း (၃၂)အဖြစ် တင်ပြထားပါ၏။

နိုင်ငံခြားသားတို့ မတရားအနိုင်ကျင့် လုယက်ယူငင်သွားသော မြန်မာတို့၏ နှလုံးသားကို နိုင်ငံခြားသား သယ်ယူပေးမှ မြန်မာတို့ရကြတော့မှာလား။ ခေါင်းလောင်းကြီးကို နိုင်ငံခြားသားက ဆယ်ယူသည်ဟု သတင်းစကားကြားတိုင်း မြန်မာတို့အတွက် ရင်နာစရာဖြစ်ပါ၏။ ကျွန်တော်တို့၏ ယုံကြည်ချက်မှာ နိုင်ငံခြားသားများ မည်မျှ ပြည့်စုံသော ပစ္စည်းနှင့်ပင် ရှာပါစေ ဓမ္မစေတီမင်းကုသိုလ်တော် ခေါင်းလောင်းကြီး၏ အနံ့ကို ပင် ခံနိုင်လိမ့်မည်မဟုတ်ဟု ကျွန်တော်တော့ ယုံကြည်ပါ၏။

ရွှေတိဂုံစေတီတော်ပေါ်မှ ဖြုတ်ယူသွားသော ခေါင်းလောင်းတော်ကြီး ဖြုတ်ယူသွားသူ နိုင်ငံခြားသားတို့က ဆယ်ယူပေးမှ ရကြတော့မှာလား? ထိုသို့ဆိုလိုလျှင် မြန်မာတို့၏ သွေးသည် ညစ်ထေးစေတော့မည် ဖြစ်ပါ၏။ ၂၀၁၀ ခု ဧပြီလအတွင်းက ဩစတြေးလျနိုင်ငံမှ မှတ်တမ်း သတင်းရိုက်ကူးသူနှင့် စူးစမ်းရှာဖွေရေးသမား မစ္စတာဒါမိယန်လေးဆိုသူက မြစ်ကြောင်းတစ်လျှောက် ခေတ်မီကိရိယာများနှင့် ရှာမည်ဟုဆိုပါသည်။ ထိုကိစ္စသည် ဖြစ်သင့် ဖြစ်ထိုက်သော ကိစ္စဟုတ် မဟုတ် ကျွန်တော်တို့ စဉ်းစားရန် လိုပါသည်။

မစ္စတာဒါမိယန်လေး မတိုင်ခင်က မစ္စတာဂျင်ဘလန်ဆိုသူ ရေငုပ်သမားတစ်ဦးက ဒေါပုံရေပြင်တွင် သုံးလကြာ ရှာဖွေသွားခဲ့ပါ၏။ သူက ခေါင်းလောင်းကြီးကို တွေ့ပြီးပြီး၊ ဘယ်နေရာမှာရှိသည်။

- ၁။ ခေါင်းလောင်းအလေးချိန်က = ၂၂၉.၅ တန်
- ၂။ ခေါင်းလောင်းနံရံအထူ = ၁.၅၅ ပေ
- ၃။ ခေါင်းလောင်းဆလင်ဒါထူ = ၁၆၉.၅၆ ကုဗပေ
- ၄။ ဆလင်ဒါ၏ ဟောင်လောင်းပေါက်အတွင်းသားထု = ၆၅၅.၀၄ ပေ

ရှိသည်ဟု ရေအောက်အနေအထားကိုပါ ပုံဆွဲ၍ ကမ္ဘာသို့ ကြေငြာခဲ့ပါသည်။ ဂျင်ဘလန်သည် သူ ဒေါပုံရေပြင်အောက်သို့ ဟန်နှင့် ပန်နှင့်

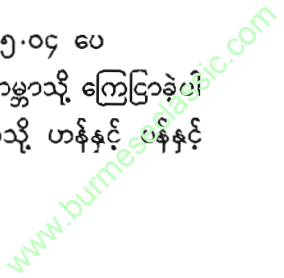

ဆင်းပုံ၊ အဝေးမှ တွေ့ရသော သန်လျင် ကျိုက်ခေါက်ဘုရား၊ မြင်ကွင်းများပုံများကို ပြကာ DVD, VCD အချပ်လေးများ ပြုလုပ်၍ ရောင်းစားရာ ယင်းလုပ်ငန်းများမှ အမေရိကန်ဒေါ်လာ ၄.၂၃ သန်းရရှိမည်ဟု ခန့်မှန်းထားကြောင်း သိရ၏။

ထိုငွေကြေးသည် ဓမ္မစေတီခေါင်းလောင်းကြီးကို အကြောင်းပြု၍ ရှာဖွေကြသော ငွေကြေးဖြစ်၏။ ဓမ္မစေတီခေါင်းလောင်းကြီးအကြောင်းကို နိုင်ငံခြားသားများ တစ်ယောက်တစ်ပေါက် ရေးကြသည်မှာ အချို့အပေါက်အလမ်းမတုံကြ၊ အချို့အမှားများဖြစ်၏။ ထိုအမှားများနှင့် သူတို့သည် ရုပ်ရှင်ဇာတ်ကားများ ရိုက်၊ စာအုပ်များ ထုတ်ကာ ငွေရှာကြမည်ဖြစ်၏။ ငွေလည်း ရကြမည်ဖြစ်သည်။

ခေါင်းလောင်းကြီး ရှာဖွေတွေ့ရှိရေးထက် သူတို့က သတင်းအချက်အလက်များကို ရောင်းစားချင်ကြတာဖြစ်ပါ၏။ ယခု ရှာဖွေသူ ဒါမီယန်လေးက ဂျင်ဘလန်ထက် ဆိုးသည်။ ဂျင်ဘလန်က ရေငုပ်သမားဖြစ်သေး၏။ ဒါမီယန်လေးဆိုသူက မှတ်တမ်းသတင်းရိုက်ကူးသူဖြစ်၍ ခေါင်းလောင်းကြီးအကြောင်းကို ဟုတ်တာရော မဟုတ်တာပါ ထည့်ရိုက်ကြပြီး လွှင့်ထုတ်မှုများပါပြုနိုင်၏။ ထိုကဲ့သို့သောကိစ္စများ မဖြစ်စေရန် ကြိုတင်ကာကွယ်မှုများရှိရမည်ဖြစ်ပါသည်။

ကျွန်တော်တို့သည် နိုင်ငံ၏ အဖိုးတန်နေရာ၊ ရှေးဟောင်းဒေသများကို ဓာတ်ပုံပင် ရိုက်ခွင့် ပြုသည်မဟုတ်။ ပုဂံအပါအဝင် ရှေးဟောင်းဒေသများ ဓာတ်ပုံရိုက်ခွင့် ပိတ်ပင်ထားသော နေရာများရှိ၏။ ယခုတော့ ဓမ္မစေတီခေါင်းလောင်းကြီးကဲ့သို့သော ကိစ္စတွင်ကား ရေအောက်အထိ ဓာတ်ပုံရိုက်မှတ်တမ်း တင်ခွင့်ပြုလျက်ရှိပါ၏။

ဓမ္မစေတီခေါင်းလောင်းကြီးသည် ရှေးဟောင်းပစ္စည်းလည်းဖြစ်နေသောကြောင့် ရှေးဟောင်းပစ္စည်းထိန်းသိမ်းစောင့်ရှောက် ကာကွယ်ရေးဥပဒေသည် အသင့်ရှိပြီးဖြစ်ပါသည်။

နိုင်ငံခြားသား အဖွဲ့အစည်းတစ်ရပ်ရပ်၊ ရှာဖွေမည်ဆိုပါက မြန်မာနိုင်ငံမှ တိတိကျကျ စည်းကမ်းဥပဒေဖြင့် သတ်မှတ်ဖွဲ့စည်းထားသော အဖွဲ့အစည်း၏ အောက်တွင်သာ ရှာဖွေခွင့်ပေးသင့်ပါ၏။ ခေါင်းလောင်းကြီးကို ဘယ်နိုင်ငံခြားအဖွဲ့အစည်းက မည်သည့်ခေတ်မီကိရိယာပစ္စည်းနှင့် ရှာရှာ မတွေ့နိုင်ပါ။ ဓမ္မစေတီခေါင်းလောင်းတော်ကြီးသည် နိုင်ငံခြားသားတို့ ရှာမှ အတွေ့ခံမည့် ပစ္စည်းမဟုတ်။ ဓမ္မစေတီမင်းခေါင်းလောင်းတော်ကြီးသည် မြန်မာတို့ ရင်တွင်းမှ ပစ္စည်းဖြစ်ပါ၏။

ကျွန်တော်သည် ၁၅ နှစ်တာ ကာလပတ်လုံး လေ့လာသုံးသပ်မှုများအရ ပထမဆုံး ပြုလုပ်သင့်သော ကိစ္စတစ်ရပ်မှာ -  
၁။ ဓမ္မစေတီမင်းခေါင်းလောင်းကြီးနှင့် ပတ်သက်၍ လေ့လာရေးအဖွဲ့တစ်ဖွဲ့ကို ဖွဲ့စည်းလေ့လာမှု ပြုရန်ဖြစ်သည်။

ယင်းအဖွဲ့တွင် ပါဝင်သင့်သောပုဂ္ဂိုလ်တို့မှာ ဆရာကြီး ဒေါက်တာခင်မောင်ညွန့်၊ ဆရာကြီးဦးတိုးလှ၊ ဆရာမကြီး ဒေါ်ကြန့်၊ အခြားလူငယ်များလည်း ပါသင့်ပါ၏။

ထိုအဖွဲ့က ခေါင်းလောင်းကြီးနှင့်ပတ်သက်သော သမိုင်းဆိုင်ရာ အချက်အလက်များကို မွေနှောက်ရှာဖွေ၍ ခေါင်းလောင်းကြီးနှင့် ပတ်သက်သော ဖြစ်နိုင်ခြေကိစ္စအရပ်ရပ်ကို စုံစမ်းရန် ဖြစ်ပါသည်။

ဒုတိယလုပ်သင့်သော ကိစ္စမှာ

၂။ ဒေါပုံရေပြင်တွင် တကယ်ရှာဖွေခဲ့သော ပုဂ္ဂိုလ်များထဲမှ အသင်ရှင် ထင်ရှားရှိနေသေးသည့် ဦးကြိုင်၊ ကိုအောင်ကျော်၊ ဒေါ်ခင်အေးသိန်း၊ ဦးကျော်၊ မစ္စတာဂျင်ဘလန် စသော သူတို့၏ ရေအောက်အတွေ့အကြုံများ၊ ရန်ကုန်မြို့တော်စည်ပင်မှ ရှာဖွေစဉ်က မှတ်တမ်းနှင့် အတွေ့အကြုံများ၊ သဘောထားများကို ရယူ မှတ်တမ်းပြုသင့်ပါ၏။

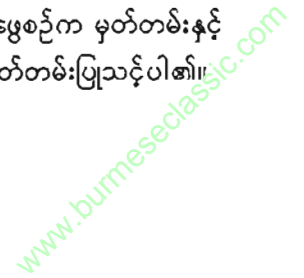



တတိယလုပ်ဆောင်သင့်သော ကိစ္စမှာ

၃။ ပြီးခဲ့သမျှသော လုပ်ဆောင်ချက်များကို သုံးသပ်၍ ခေါင်းလောင်းကြီးဆိုင်ရာ နယ်နိမိတ်ကို သတ်မှတ်၍ ပြည်ပမှ ရှာဖွေလိုသည်ဟုဆိုပါက စည်းကမ်းချက် စာရွက်စာတမ်းများနှင့် ရှာဖွေမည်ဆိုပါက အခွန်အခမည်မျှပေးရမည်။ မှတ်တမ်းဦးစီးဌာန ရိုက်မည်ဆိုပါက မည်မျှ ပေးရမည်။ မှတ်တမ်းဦးစီးဌာနရိုက်၍ မိမိတို့ ကြည့်ရှုပြီး ဆင်ဆာပြုပြီးသော ရုပ်သံကို မှ နိုင်ငံတွင်းမှ ယူဆောင်ရမည်စသော အချက်များ ပါဝင်ရမည်ဖြစ်ပါသည်။

စတုတ္ထလုပ်ဆောင်သင့်သောကိစ္စ

၄။ ယင်းကိစ္စမှာ ရှာဖွေရေးကိစ္စဖြစ်ပါသည်။ ရှာဖွေမှုကို ယခုကဲ့သို့ ဆိုနာနှင့်ပုံရှာရာ ခေါင်းလောင်းကြီးရှိနိုင်သည်ဟု ရှေးဟောင်းမှ သတ်မှတ်ပေးသော နေရာတွင် အကွက်များချ၍ ဖားကန့်မှော်ထဲတွင် လုပ်ကွက်ခွဲပေးသလို၊ ရေနံရှာဖွေရေးလုပ်ကွက် ပြုသလို လုပ်ကွက်များ ပိုင်းခြားရှာဖွေရန် လိုပါသည်။ လုပ်ကွက်တစ်ခုခြင်းစီကို ရှာဖွေရေး အဖွဲ့တစ်ခုစီပေး၍ လည်းကောင်း၊ ကုမ္ပဏီတစ်ခုက လုပ်ကွက်တစ်ခုပြီး တစ်ခုရှာဖွေ၍ လည်းကောင်း၊ ရှာဖွေနိုင်ပါသည်။ ရှာဖွေရာတွင်လည်း မည်သည့်နည်းစနစ်နှင့် ရှာယူမည်ကို အသိပေးရန် လိုအပ်သည်။ ပထမရေပြင်တွင် ရှာဖွေပြီး ရေပြင်အောက်၌ မတွေ့ပါက သာဓကတကဲ့သို့သော မြို့နယ်တစ်ခုလုံး၏ မြေအောက်တွင် ဆက်လက် ရှာဖွေကြရမည် ဖြစ်ပါသည်။

ရှာဖွေရာတွင် ရှာဖွေရေးကော်မတီတစ်ရပ်ကို ဖွဲ့စည်းပြီး ထိုကော်မတီက ပြည်တွင်းပြည်ပ အလှူငွေကောက်ခံ၍ ရှာဖွေနိုင်ပါသည်။ ထိုကဲ့သို့ စနစ်တကျမဟုတ်ဘဲ ရေငုပ်သမားများတစ်ယောက် ပေါ်လာလိုက်သော်လည်းကောင်း၊ ကြည့်လိုက် ထိုသူများက ပေ ၂၀ မှ ၄၀ သာရှိသော ရေအနက်၌ ငုပ်သည်ကို လူစွန့်စားကြီးများ အမည်ခံ၍ သတင်းအချက်

အလက်များကို ရောင်းတာမျိုးများလာပါက ဓမ္မစေတီခေါင်းလောင်းရှာဖွေရေးကိစ္စအပေါ် လူအများအယုံအကြည် နည်းလာသည့် အဖြစ်မျိုးနှင့် ကြုံရနိုင်ကြောင်း တင်ပြရပါသည်။

စဉ့်ကူးမင်းခေါင်းလောင်းကြီးကို အင်္ဂလိပ်တို့က စစ်နိုင်သော အထိမ်းအမှတ်အဖြစ် အင်္ဂလိပ်တို့က အင်္ဂလန်သို့ သယ်ရာတွင် ရေတွင် ကျသည်ကို မြန်မာနည်း မြန်မာဟန်နှင့် ပြန်ဆယ်ယူပုံနှင့် ပတ်သက်၍ စာရေးဆရာ ဟာရီးလ်ဗွီလူးကပ်စ်၏ ရေးသားချက်အား ဆရာဟိန်းလတ် ပြန်ဆိုချက်ကို ဖော်ပြလိုက်ရပါ၏။ ဓမ္မစေတီမင်း၏ ကုသိုလ်တော်ခေါင်းလောင်းကြီးအား မြန်မာတို့ ဆယ်ယူ၍ ရလျှင် ထိုအောင်ပွဲကို မြန်မာကဗျာဆရာကြီးများကို မြန်မာအက္ခရာများနှင့် တန်ဆာဆင်၍ ကဗျာစပ်ဆိုကြမည် ဖြစ်ပါသည်။

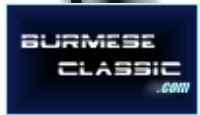

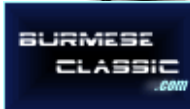

အခန်း ၃၈

စဉ့်ကူးမင်းခေါင်းလောင်းတော်ကြီး ကဗျာ

‘မြန်မာပြည်၏ စဉ့်ကူးမင်းခေါင်းလောင်း’ကဗျာရှည်ကြီးကို စာရေးဆရာ ‘ဟာရီးလ်၊ ဗွီ၊ လူးကပ်စ်’က အင်္ဂလိပ်ဘာသာဖြင့် စပ်ဆိုခဲ့သည်။ သူသည် ရန်ကုန်မြို့ ‘ခရစ်ယာန် ကလျာဏယုဝအသင်း’ကြီး၏ တွဲဖက်အထွေထွေအတွင်းရေးမှူးအဖြစ် ၁၉၅၅ မှ ၁၉၅၉ အထိ ဆောင်ရွက်ခဲ့သည်။ ဤကဗျာသည် သမိုင်းဆိုင်ရာ အချက်အလက်များကို အခြေခံရေးစပ်ထားခြင်း ဖြစ်သည်။ မြန်မာပြည်သူပြည်သားများရော၊ ကမ္ဘာလှည့်ခရီးသည်များပါ ကမ္ဘာကျော် ရွှေတိဂုံဘုရားကြီး၏ ကြွယ်ဝနက်ရှိုင်းသော သမိုင်းနောက်ခံများကို သေသေချာချာ နားလည်ခံစားချီးကျူးနိုင်ကြရန် ရည်သန်၍ ရေးသားခဲ့ခြင်းဖြစ်သည်။ ဤကဗျာစာအုပ်ငယ်သည် ကမ္ဘာတစ်ဝှမ်းမှ ရွှေတိဂုံစေတီတော်မြတ်ကြီးကို ဖူးမြော်ရန် လာကြသူအားလုံး၊ ရွှေတိဂုံရင်ပြင်တော်ပေါ်ရှိ စဉ့်ကူးမင်း ခေါင်းလောင်းတော်ကြီးအကြောင်း ဂဃဏနသိရှိကြစေရန် ရည်ရွယ်ထုတ်ဝေခြင်းဖြစ်သည်။ ရန်ကုန်ခရစ်ယာန်ကလျာဏယုဝအသင်းက ၁၉၆၃ ဇန်နဝါရီလက

ပန်းမျိုးတစ်ရာစာပေ

www.burmeseclassic.com

ထုတ်ဝေခဲ့ပြီး သရုပ်ဖော်ပုံများကို ပန်းချီဆရာ ဟယ်ရီအောင်က ရေးဆွဲထားသည်။ တန်ဖိုးမှာ ၂ကျပ် ၅၀ ပြား။

၁၈၉၈ ခုနှစ်ထုတ် စာရေးဆရာ 'ဖီးလ်ဒင်းဟောလ်' ၏ 'The Soul of a People' စာအုပ်စာမျက်နှာ '၁၆၉' မှ ကောက်နုတ်ချက်ကို တင်ပြလိုပါသေးသည်။

'ကျွန်ုပ်တို့ ဤခေါင်းလောင်းတော်ကြီးကို ရယူရန်ကြိုးစားခဲ့ကြသည်မှာ ကြာပါပြီ။ ကျွန်တော်တို့သည် ဤခေါင်းလောင်းတော်ကြီးကို အိမ်အပြန် ဆုမလားကြီးတစ်ခုအဖြစ် ပို့ပေးရန် ကြိုးစားခဲ့ကြသည်။ ဤခေါင်းလောင်းကြီးကို သူတို့၏ အထွတ်အမြတ်နေရာမှ ကျွန်ုပ်တို့ ခိုးယူခဲ့ကြသည်။ သို့သော် မအောင်မြင်ပါ။ ခေါင်းလောင်းကြီးကို သင်္ဘောပေါ်အတင်တွင် ချော်ကျပြီး ရေထဲ၊ ရွံထဲသို့ ကျသွားသည်။ ထိုနေရာမှာ ကြောက်မက်ဖွယ် ဒီရေများ အမြဲတမ်း တက်လိုက်၊ ကျလိုက်ဖြစ်သော နေရာဖြစ်၏။ ကျွန်ုပ်တို့ အင်ဂျင်နီယာများက ၎င်းကို ဆယ်ယူရန် အမျိုးစုံကြိုးပမ်းခဲ့သော်လည်း မရခဲ့။ ထိုအခါ မြန်မာတို့က မေးသည်။ 'ခေါင်းလောင်းတော်ကြီး၊ ကျွန်တော်တို့ ခေါင်းလောင်းတော်ကြီးဟာ ရေထဲမှာ ရှိနေပါတယ်။ ခင်ဗျားတို့လည်း ဆယ်ယူလို့ မရကြဘူး။ ခင်ဗျားတို့ ကြိုးစားခဲ့ကြတယ်။ ဒါပေမဲ့ မရခဲ့ဘူး။ တကယ်လို့ ကျွန်တော်တို့ဟာ ဆယ်ယူလို့ရရင် ကျွန်တော်တို့ရဲ့ ဘုရားကြီးမှာ ပြန်ပြီးထားလို့ရမလား' ထိုအခါ ဗြိတိသျှတို့က ရယ်သွမ်းသွေးရင်း၊ ဆယ်လို့ရရင် ယူပေါ့ဟု ခွင့်ပြုလိုက်ကြသည်။ သို့ဖြင့် မြန်မာတို့က ဆယ်ယူကြ၏။ ကျွန်တော်တို့ကို မျက်နှာသာ မပေးသောမြစ်ရေက သူတို့ကိုတော့ မျက်နှာသာ ပေးလိုက်၏။ သို့ဖြင့် သူတို့သည် ခေါင်းလောင်းကြီးကို ပြန်ရသွားကာ မူရင်းနေရာတွင် ပြန်ထားလိုက်ကြသည်။ ယခုတော့ ထိုခေါင်းလောင်းတော်ကြီး သူ့နေရာတွင် သူပြန်ရောက်နေပြီ။ သင်သွားလျှင် ကြားရပါမည်။ ဘုရားကြီး၏ နှလုံးရင်ခန့်သံဖြစ်သော နက်ရှိုင်းလေးနက်မည့် ခေါင်းလောင်းထိုးသံ။

ပန်းမျိုးတစ်ရာစာပေ

ဤကဗျာကို ကျွန်တော် တတ်နိုင်သမျှ ခံစားကာ တစ်ခေါက်တည်း ဖတ်ပြီး တစ်ကြိမ်တည်း လွတ်လပ်စွာ မြန်မာပြန်ပါသည်။ မူရင်းကဗျာပုံစံထက် အချက်အလက်ပိုင်းကိုသာ ဝိညာဉ် ဦးစားပေး ပြန်ဆိုထားခြင်း ဖြစ်သည့်အတွက် ရသပိုင်းဆိုင်ရာ အားနည်းမှုကို ခွင့်လွှတ်ကြစေလိုပါသည်။

ဟိန်းလတ်

အားလုံးလာလှည့်ကြ၊ နားဆင်လှည့်ကြ  
ပုံပြင်တစ်ခု ပြောပြရဦးမယ်။  
သမိုင်းမှာ တကယ်ဖြစ်ပျက်ခဲ့တဲ့  
မြန်မာပြည်ရဲ့ ကျော်ကြားတဲ့ ခေါင်းလောင်းတော်ကြီး  
တစ်ခုအကြောင်းပေါ့။  
အရှေ့တောင်အာရှတစ်ခွင်မှာ  
သိပ်ထင်ရှားတဲ့ ဒီခေါင်းလောင်းတော်ကြီးဟာ  
ရန်ကုန်မြို့ရဲ့ ဘုရားကုန်းတော်တစ်ခုမှာ တည်ရှိလေရဲ့။

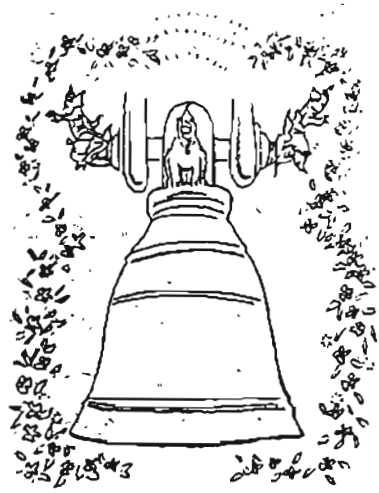

ပန်းမျိုးတစ်ရာစာပေ

ရွှေရောင်ဝင်းနေတဲ့ ရွှေတိဂုံလို့ အမည်နာမဘွဲ့တော်ရှိတဲ့  
 ဘုရားကြီးနံဘေးမှာ ကပ်လို့ရှိနေလေရဲ့။  
 ရွှေပိန်းချထားတဲ့ ကျွန်းတန်ဆောင်းကြီးတစ်ခုထဲက  
 ကျွန်းသစ်ဘောင်ပေါ်မှာ ခေါင်းလောင်းကြီးက တွဲလွဲခိုနေ  
 ရိုးရှင်းလှတဲ့ သိက္ခာကြီးနဲ့ သမာဓိရှိစွာပေါ့။  
 ညောင်ပင်ကြီးတစ်ပင်ရဲ့ အောက်မှာ  
 ခန့်ညားထယ်ဝါ ကျက်သရေရှိနေလိုက်တာ။  
 ကြေးအလေးချိန် ၂၇ တန်ရှိတဲ့  
 ခေါင်းလောင်းကြီးရဲ့ အသံဟာ  
 ခပ်အုပ်အုပ်တွတ်ထိုးသံနဲ့ ညည်းညူသံနှစ်ခုကြား  
 ရောနှောနေတဲ့ အသံမျိုး  
 ရင့်ကျက်ငြိမ်ညောင်းသံမျိုး။  
 ကဲ ထိုးလိုက်ပါဦး နောက်တစ်ကြိမ်  
 အမြောက်သံ ပဲ့တင်ထပ်ဟိန်းနေတာလား  
 စစ်သင်္ဘောရဲ့ ဝမ်းဧရာကို ရိုက်ခတ်နေတဲ့  
 သမုဒ္ဒရာလှိုင်း ခပ်သံလေလား။  
 တတိယ၌ ထပ်ထိုးလိုက်ပါလေဦး။  
 ခပ်ပြင်းပြင်းလေး ထိုးလိုက်ပါလေဦး။  
 ပျော်ရွှင်ကြည်နူးမြူးတူးတဲ့အသံ  
 လက်မှုပညာရှင်တွေ ကောင်းကောင်းသိတဲ့ ပဲ့တင်သံ  
 သူတို့ဘုရင်ကို ရွှေနားတော်သွင်းသံ  
 အချုပ်အခြာ သက်ဦးဆံပိုင်တဲ့  
 စဉ့်ကူးမင်းက ဒီခေါင်းလောင်းကြီးကို  
 ပုံလောင်းသွန်းထုခဲ့တာ ကြာချေပြီလေ။  
 ဧကရာဇ်မင်းမြတ်က သူမင်းချင်းတွေကို ဒီလိုပြောခဲ့။

ပန်းမျိုးတစ်ရာစာပေ

'ဟောဒီ မဟာစေတီတော်ကြီးမှာ  
 သူ့ကျက်သရေဘုန်းရှိန်နဲ့ လိုက်ဖက်စေနိုင်တဲ့  
 ခေါင်းလောင်းတော်ကြီး လိုအပ်နေပြီ။  
 ပြည်သူကို ကြေညာမောင်းခတ်လိုက်ကြ  
 ရွှေတွေ၊ ငွေတွေ တန်နဲ့ချီပြီး ငါတို့ လိုနေတယ်  
 ကမ္ဘာပေါ်မှာ ပြိုင်စံတုနှိုင်းမရှိနိုင်တဲ့  
 ခေါင်းလောင်းတော်ကြီး သွန်းလုပ်ဖို့လေ။  
 ဒီလိုနဲ့ အင်းဝရွှေနန်းတော်ကြီးကတစ်ဆင့်  
 ဘုန်းတော်ကြီးကျောင်းအားလုံး ပျံ့နှံ့သွား



ပန်းမျိုးတစ်ရာစာပေ

ရဟန်းသံဃာတွေအားလုံး၊ ဗုဒ္ဓဘာသာဝင်တွေ အားလုံး  
 တောင်သူလယ်သမားတွေ၊ သူတို့ရဲ့ ဇနီးမယားတွေ  
 ကိုတံငါရေလုပ်သားတွေ အားလုံး အားလုံး  
 နားဆွဲ၊ နားကပ်၊ လက်ကောက်၊ ရွှေတုံးရွှေစတွေ ယူလာကြ  
 သူတို့နှလုံးသားထဲက လှိုက်လှိုက်လှဲလှဲ  
 ဝမ်းမြောက်အားရ လာလှူကြ။  
 နိဗ္ဗာန်တံခါးဝ လမ်းညွှန်ပြမယ့် ကုသိုလ်တွေရ။  
 အတော်တကာအတော်ဆုံးပညာရှင်တွေ  
 ရပ်နီးရပ်ဝေးကခေါ်ယူ  
 ခေါင်းလောင်းကြီးပုံလောင်းဖို့၊ သွန်းထုဖို့  
 သတ္တရာဇံ ၁၇၇၈ မှာလေ။



ပန်းဖိုးတစ်ရာစာပေ

ခေါင်းလောင်းအဝအကျယ်က ခြောက်ပေရှစ်လက်မ  
 အလေးချိန်က ပိဿာ ၁၅၀၀၀ ကျော်  
 ဘုရားရှိခိုး ဆုတောင်းစာတွေနဲ့ သမိုင်းကြောင်းတွေကို  
 အမြင့်ခုနစ်ပေရှိတဲ့ ခေါင်းလောင်းကြီးရဲ့  
 နံဘေးတစ်ဖက်တစ်ချက်မှာ  
 ပါဠိဘာသာ စာလုံးတွေနဲ့ ထွင်းထု  
 ဘုရင်မင်းမြတ်ကိုယ်တိုင်က  
 ဒီမဟာ ခေါင်းလောင်းကြီး သွန်းထုတဲ့ ကုသိုလ်ကြောင့်  
 နိဗ္ဗာန်ဆုကို ရပါစေလို့ ပါဠိစာတွေနဲ့ ကမည်းတင်ခဲ့။  
 အောက်ခြေက ထူထပ်တဲ့ သံနံရံတွေထဲမှာ  
 မေတ္တာလက်ဆောင်ကြီးကြီးငယ်ငယ်တွေ  
 လူထောင်ပေါင်းများစွာက အပူပြင်းပေးထားတဲ့  
 ကျောက်ရည်ပူတွေ လောင်းထည့်ကြ။  
 သည်ခေါင်းလောင်းဟာ ငါတို့အားလုံးပိုင်ဆိုင်တာပ။  
 ကြီးထယ်ခုံညားတဲ့ ပွဲလမ်းသဘင်တွေ  
 ခေါင်းလောင်းကြီးကို ကောင်းချီးပေးကြ  
 ဘုရင်မင်းမြတ်ကိုယ်တော်တိုင်ရဲ့  
 လက်တော်နဲ့ စတင်လို့ တီးခတ်။  
 အဲဒီချိန်ကစလို့ တစ်နေ့တာလုံး  
 တစ်ညနေလုံး၊ တစ်နှစ်ပြီးတစ်နှစ်  
 ချိုမြကြည်သာ ခေါင်းလောင်းသံတွေ ဝေစည်လို့။  
 ကလေးငယ်လေးတွေက  
 သူတို့နားလေးတွေကို ခေါင်းလောင်းကြီးမှာကပ်လို့  
 ပဲ့တင်သံ နာခံကြ။

ပန်းဖိုးတစ်ရာစာပေ

www.burmeseclassic.com

ခေါင်းလောင်းကြီးရဲ့ အပေါ်တစ်ဖက်တစ်ချက်မှာ  
 နတ်သမီးနှစ်ပါးနဲ့ နတ်သားရုပ်တုတွေက  
 ရွှေရောင်တဝင်းဝင်းနဲ့ ထာဝရ စောင့်ရှောက်နေကြ။  
 ရွှေစေတီတော်ကြီးကို လာရောက်ဖူးမြော်ကြသူတွေ  
 ခေါင်းလောင်းကြီး တီးခတ်လို့ ကုသိုလ်တွေအမျှပေ။  
 ဒီလိုနဲ့ တစ်နေ့တော့ စစ်ဖြစ်  
 လူတစ်စုက ဒီပျော်စရာမြေကို သိမ်းယူကြ။  
 အနောက်နိုင်ငံကလူ၊ အနောက်တိုင်း ယဉ်ကျေးမှုနဲ့ သူတို့  
 ဒီမြေက လူတို့ကို နားမလည်နိုင်ကြ။  
 အင်္ဂလိပ်စစ်သားတွေ၊  
 လက်နက်တပ်ဆင်လေ့ကျင့်ထားသူတွေ  
 ဗြိတိန်ရဲ့ အားမာန်စွမ်းအားနောက်ခံထားလို့  
 မြန်မာ့မျိုးချစ်တွေကို ဖြိုခွဲကြ။  
 ရွှေရောင်လွှမ်းတဲ့ ဘုရားကြီးရှိရာ ရန်ကုန်မြို့ဟာ  
 ညဉ့်သန်းခေါင်လို မည်းမှောင်နေရှာ။  
 စစ်သားတွေ၊ လက်သရမ်းဖျက်ဆီးသူတွေ၊ ဥစ္စာရူးတွေ  
 ဘုရားကျောင်းကန်တွေကို စီးနင်းလုယက်နေ။  
 ဝမ်းနည်းကြေကွဲနေတဲ့ တိုင်းရင်းသားတွေ  
 တစ်ချိန်က ရွှေရောင်လွှမ်း၊ ကျွန်းသစ်၊  
 ကျောက်တုံးအုတ်တွေနဲ့  
 ခမ်းနားတည်ဆောက်ထားတဲ့ အဆောက်အဦတွေဟာ  
 ရွှေရှာသူတွေကြောင့် ကျိုးကြေပျက်စီး။  
 'စစ်ကြောင့် ပျက်ဆီးကြတာ၊ မြင်တယ် မဟုတ်လား'  
 လောဘဇောတက်နေတဲ့ အောင်နိုင်သူတွေက  
 ရယ်ပွဲဖွဲ့ ပြောဆို။

ရမ္မက်လွှမ်းမိုးနေတဲ့ ရှာဖွေမှုဟာ  
 စစ်အောင်ပွဲ ဆုလာဘ်အဖြစ်  
 ခေါင်းလောင်းကြီးကို မျက်စိကျ။  
 ထုကြီးထည်ကြီးနဲ့ ခေါင်းလောင်းကြီးကို  
 ဒလိမ့်တုံးတွေနဲ့ လျှောချ  
 မြစ်ကမ်းကို ဒရွတ်တိုက်ဆွဲယူ  
 ကြေကွဲနေတဲ့ လူအုပ်ကြီးတွေက မျက်ရည်မဆည်နိုင်။  
 ဘုရားကြီးခြေတော်ရင်းနားမှာ  
 ခေါင်းလောင်းကြီးက ကျောက်တုံးတွေနဲ့ ရိုက်မိ  
 ကြေကွဲဝမ်းနည်းစရာ  
 ပဲ့တင်သံကြီး အရပ်ဒေသတစ်ခုလုံး လွှမ်းခြုံသွား။  
 ခေါင်းလောင်းရဲ့ နှုတ်ခမ်းကြီး ဆိုးရွားစွာ ပဲ့ထွက်  
 ကျောင်းကန်ပတ်လည်က ခွေးကလေးတိုင်း  
 နာနာကျင်ကျင်နဲ့ အူလိုက်ကြတာ။  
 ပဲ့တင်သံတွေ ဆိတ်ငြိမ်ကုန်တော့  
 မြန်မာတွေက အော်ပြောလိုက်ကြတယ်။  
 'မင်းတို့ စစ်တပ်တွေက  
 စစ်ပွဲမှာ ငါတို့ကို နိုင်ခဲ့ကြပြီ။  
 ငါတို့ ဘုရားကျောင်းကန်တွေ မင်းတို့ ဖျက်ဆီးခဲ့ကြပြီ။  
 ခုတော့ ငါတို့ အနူးအညွတ်တောင်းပန်ပါရစေ။  
 ငါတို့ ခေါင်းလောင်းကြီးတော့ ချမ်းသာပေးပါကွယ်။  
 သူ့ရဲ့ ကြေးဝါနဲ့ ငွေစင်နှလုံးသားဟာ  
 တို့ရင်ထဲမှာ နက်ရှိုင်းစွာ တည်နေခဲ့ပေ၊  
 ခေါင်းလောင်းကြီးနဲ့ ငါတို့ဟာ တစ်သားထဲပါ။  
 အရာရှိက ပြန်ဖြေတယ်

\*ဒီကြေးသွန်းခေါင်းလောင်းကြီးကို  
 အိန္ဒိယကို သယ်သွားမယ်  
 ဒီကတစ်ဆင့် ဗြိတိသျှဂုဏ်ဆောင်တေးသီဖို့  
 လန်ဒန်မြို့ကို ယူသွားရမယ်။  
 ကိုယ့်ဖာသာကိုယ်  
 နောက်ခေါင်းလောင်းတစ်ခု ထပ်သွန်းကြ  
 ဗြိတိန်က စစ်အောင်ဆုယူရမယ်  
 ဒါအောင်နိုင်သူရဲ့ အခွင့်အရေးပဲ။  
 ဒီလိုနဲ့  
 တောင်စွယ်နေကွယ်ခဲ့။  
 ခပ်ဖြည်းဖြည်းတော့ ခပ်ဖြည်းဖြည်းပါ။  
 လူတွေက လမ်းခရီးမှ ခူးတုတ်ပြီး ရှိခိုးကြ  
 အန္တရာယ်ကို မမှုပြီ  
 ဒါပေမဲ့ စစ်သားတွေက  
 အတင်းထိုးဖောက်ဝင် ခေါင်းလောင်းကြီးကို ဆွဲဝင်  
 'ခေါင်းလောင်းကြီးကို ကယ်မပါ  
 နတ်ဒေဝတာတို့ စိတ်ဆိုး၊ မာန်ဆိုး၊ ဒေါသတန်ခိုးနဲ့  
 ကူညီဝိုင်းလို့ မှိုင်းမကြပါ။  
 ရုက္ခစိုးနဲ့ သူ့နွယ်ဝင်တွေ  
 အနီးအနားသစ်ပင်တွေက ဆင်းလာ  
 ခေါင်းလောင်းကြီး ကယ်တင်ဖို့ ကြည့်ကြ ရှကြ  
 မြင်းမောင်းသူကို တားလိုတား  
 မြင်းမြီးကို ဆွဲထားသူကဆွဲ  
 တတ်အားသမျှ ကူညီကြပေမယ့် မရ။  
 ဧရာဝတီမြစ်ထဲမှာ နေလုံးကဝင်



ခေါင်းလောင်းကြီးကိုတော့ ဆိပ်ခဲဘောပေါ်ဆွဲတင်  
 ညဘက်မှာ အစောင့်အကြပ် တစ်ယောက်ချထား  
 နက်ဖြန်နံနက် ဒီရေနဲ့ဆို  
 ခေါင်းလောင်းကြီးကို သင်္ဘောပေါ်တင်မယ်ပေါ့။  
 အင်္ဂလိပ်စစ်သားတွေ အအိပ်မှာ  
 မြန်မာလူကြီး၊ လူငယ်တွေကတော့  
 အချုပ်ခံနေရတဲ့ ခေါင်းလောင်းကြီးကို  
 မမှိတ်မသံ့ စောင့်ကြည့်နေကြ။  
 ခပ်ရဲရဲဝံ့ဝံ့

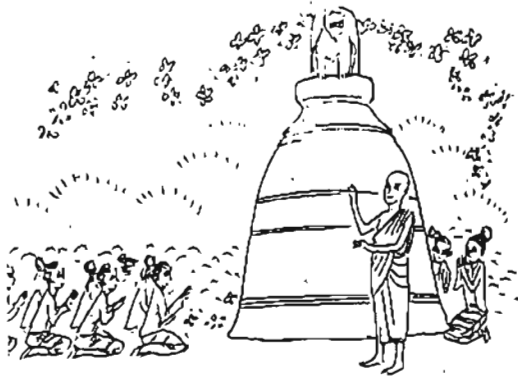

လုံမပျိုတစ်ဦးက  
 ဆယ်ပေရှည်တဲ့ ပန်းကုံးကြီးကို  
 အစောင့်စစ်သားကိုပေးရင်း  
 ကျွန်မဘာမှ မနှောင့်ယှက်ပါဘူးဆရာ  
 ခေါင်းလောင်းကို ချည်နှောင်ထားတဲ့  
 ရုပ်ဆိုးဆိုး သံကြိုးကြီးတွေကို ဖုံးနိုင်ဖို့  
 ဒီပန်းအနီတစ်ကုံး ဆက်ပါရစေလို့ပြော  
 ဒါဟာ ကျွန်မတို့မေတ္တာကို  
 နောက်ဆုံးပြသနိုင်တဲ့ အခွင့်အရေးပါ။

ပန်းမျိုးတစ်ရာစာပေ

စစ်သားက ပန်းကုံးကို ကြည့်ပြီး  
 ခွင့်ပြုစေလို့ပြော  
 လူအုပ်ကြီးဆီက ကျေနပ်ဝမ်းသာသံတွေထွက်လာ  
 ဟိုမှာ ဒီမှာ အပြုံးတွေဝေလို့  
 မျက်ရည်စလေးတွေလည်းပေးလို့ပေါ့လေ။  
 မကြာခင်  
 လူအုပ်ကြီး ပြိုကွဲသွား  
 မကြာခင်  
 လူတွေပြန်လာကြ  
 လက်ထဲမတော့ ပန်းတွေပန်းတွေ။

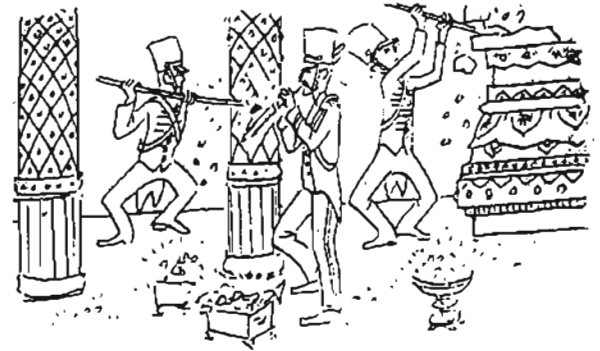

ပန်းမျိုးတစ်ရာစာပေ



ခေါင်းလောင်းနှုတ်ခမ်းက ထိပ်ဖျားအထိ  
 ပန်းတွေပန်းတွေ  
 နေထွက်လာတော့ ခေါင်းလောင်းကြီးက ပန်းတွေနဲ့ဝေ။  
 အရာရှိနဲ့ သူလူတွေ  
 ပန်းတွေ လွမ်းနေတဲ့ ခေါင်းလောင်းကြီးကို  
 သင်္ဘောကုန်းဘတ်ပေါ်တင်ဖို့ ကြိုးစားကြ  
 ကူလီအထမ်းသမားတွေခေါ်  
 ချက်ချင်းအကောင်အထည်ဖော်ကြ။  
 သင်္ဘောက ရွက်လွင့်ဖို့ အဆင်သင့်ပြင်  
 ဒီရေကမ္ဘာနားတည့်မှာ ပြောင်းလိမ့်မယ်။  
 ပူရှိန်ပြင်းတဲ့ နေမင်းရဲ့အောက်မှာ  
 တုတ်ချောင်းတွေ ကြမ်းတုံးတွေ ထိုးသွင်း တွန်းတိုက်လို့  
 ချွေးဖြိုင်ဖြိုင်ကျ တန်နှစ်ဆယ်လေးတဲ့  
 ခေါင်းလောင်းကြီး ရွေ့ကြ။  
 ရန်ကုန်ချောင်းရဲ့ ကမ်းတစ်လျှောက်မှာတော့  
 လူအုပ်ကြီးက ငြိမ်သက်လို့နေ  
 မျက်လုံးအစုံစုံတို့က  
 ဖောင်ပေါ်တင်ထားတဲ့ ခေါင်းလောင်းကြီးဆီမှာ  
 သင်္ဘောပေါ်တင်နေကြတာကို  
 ရင်တထိတ်ထိတ်နဲ့ ကြည့်ကြ။  
 မြန်မာလူမျိုးတိုင်းကတော့ ဆုတောင်း  
 ခေါင်းလောင်းကြီး ရေထဲချော်ကျပါစေ။  
 မြစ်စောင့်နတ်တွေ ဘယ်မှာလဲ။  
 ဦးရှင်ကြီးနတ်မင်း ဘယ်ရောက်နေသလဲ  
 သေရေးရှင်ရေးတွေမှာ အကူအညီပေးတတ်တဲ့

ပန်းပျိုးတစ်ရာတပေ

ဆူးလေနတ်မင်းကြီးကော ဘယ်ကို ကြွနေပါသလဲ။  
 တချို့ကတော့ ပြောကြတယ်  
 နတ်မင်းတွေဟာ  
 သူတို့ရဲ့ ဦးထိပ်ထက်မှာ  
 ကျောက်တုံးကြီးတွေ ရွက်ပြီး

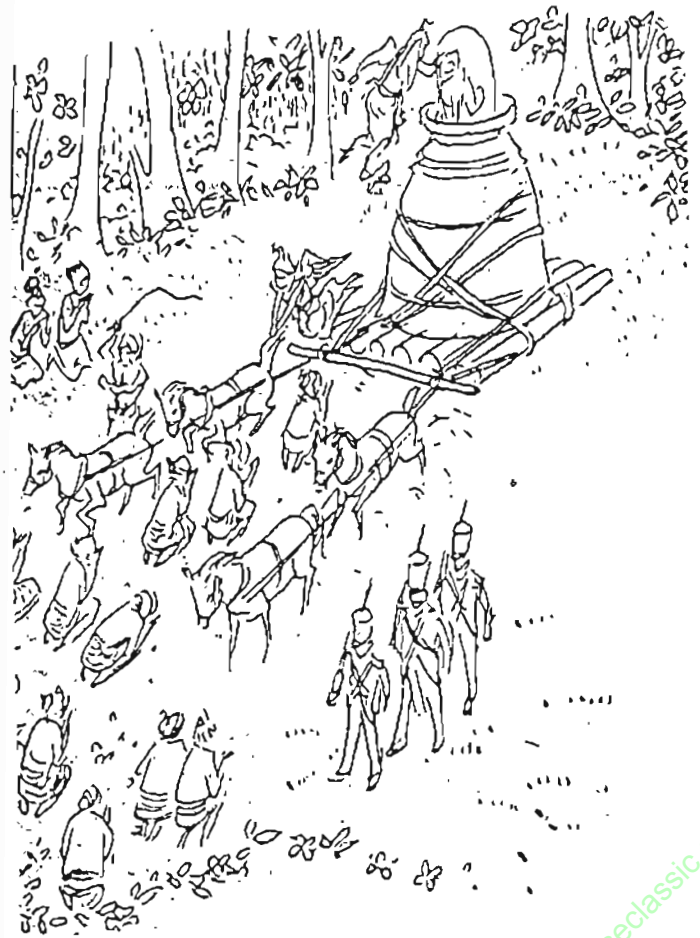

ပန်းပျိုးတစ်ရာတပေ

ခေါင်းလောင်းကြီးရဲ့ ထိပ်ဖျားမှာ  
 ကြွချီနေကြလို့  
 ခေါင်းလောင်းကြီး ဝိုဠ်လေးနေတာတဲ့။  
 တချို့ကတော့လည်း ပြောကြရဲ့။  
 နတ်တစ်ပါးက  
 ကြိုးတွေကို ဖြုတ်ချနေတာ သူတို့မြင်တယ်တဲ့။  
 မျှော်လင့်ချက် အသေးအဖွဲ့လေးတွေ  
 ဘာပဲဖြစ်ဖြစ်  
 သစ္စာစောင့်သိတဲ့ မြန်မာတိုင်းကတော့ ယုံကြည်နေကြ။

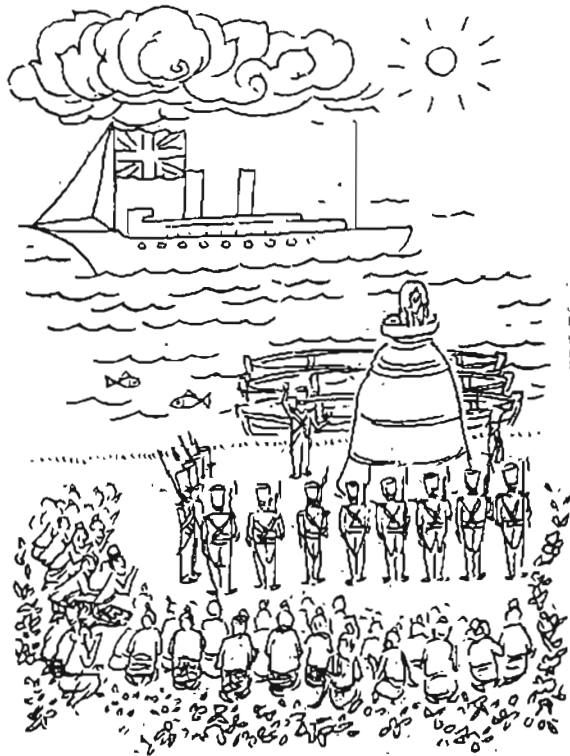

ပန်းဖိုးတစ်ရာစာပေ

ခုတော့  
 ကူလီအထမ်းသမားတွေ  
 တစ်လက်မပြီး တစ်လက်မ  
 ဖောင်ပေါ်က ခေါင်းလောင်းကြီးကို  
 တွန်းရွှေ့နေ။  
 မြန်မာလူမျိုးအားလုံးရဲ့ မျက်လုံးများ  
 ခေါင်းလောင်းကြီးနဲ့ မြစ်ထဲက ရေယာဉ်ကို  
 စူးစိုက်ကြည့်နေကြ။  
 ပူခြစ်တောက်လောင်နေတဲ့ နေမင်းဟာ  
 နံနက်ခင်းလမ်းကို တစ်ဝက်ကျော်လှမ်းပြီးပြီ။  
 လူတစ်စုရဲ့ ကြိုးပမ်းမှုတွေလည်း  
 အရှိန်ရလှနေပြီ။  
 အရာရှိက အမိန့်ပေးတယ်။  
 ‘ခေါင်းလောင်းကြီးကို တွန်းတင်ကြ’  
 အားလုံး အဆင်သင့်ဖြစ်တဲ့အခါ  
 ကူလီတွေက ရွက်တိုင်နဲ့ တက်တွေနဲ့  
 ခေါင်းလောင်းကြီးကို ထိုးတင်  
 စစ်သားတွေက ကူညီအားစိုက်  
 အရာရှိက ခေါင်းလောင်းဘေးမှာရပ်ပြီး  
 ခုနစ်သံချီအော်ဟစ် အမိန့်ပေးနေ။  
 ခေါင်းလောင်းကြီး တင်ထားတဲ့  
 ဖောင်က ဖြည်းဖြည်းခြင်း သင်္ဘောဆီကို ရွေ့လာ  
 ခေါင်းလောင်းကြီးက နည်းနည်းစောင်းသွား  
 ‘ဟေ့သတိထား၊ မရွေ့စေနဲ့’  
 အမိန့်ပေးသံက ပေါ်လာလို့

ပန်းဖိုးတစ်ရာစာပေ

လှေပေါ်ကလူတွေ အားလုံး  
 ပြေးပြီးတော့ဖမ်းကြ၊ ဆွဲကြ  
 ခေါင်းလောင်းကြီးရဲ့အလေးချိန်ကို သူတို့မနိုင်ကြ  
 ရေကြောင်းပြောင်းသွားတဲ့မြစ်ရဲ့အရှိန်နဲ့  
 ပထမတော့ဖြည်းဖြည်း၊ နောက်တော့မြန်မြန်  
 ခေါင်းလောင်းကြီး လျှောကျနေပြီပေါ့။  
 နောက်တော့ ဝုန်းခနဲအသံကြီးနဲ့  
 နောက်ဆုံး နှုတ်ဆက်သံ စီညံညံပေးလို့  
 ခေါင်းလောင်းကြီးရေထဲကိုကျသွား။  
 ဖောင်ပေါ်ကလူတွေ  
 ရုန်းရင်းဆန်ခတ်ဖြစ်  
 ရေထဲကျသူကျ၊  
 ရေကူးပြေးသူပြေး  
 ပျော်နေတဲ့ မြန်မာတွေက  
 သူတို့ကို ကမ်းစပ်ကနေဆွဲတင်။  
 'ခေါင်းလောင်းကြီး လွတ်ပြီကွ  
 လွတ်ပြီကျွတ်ပြီဟေ့  
 အချုပ်အနှောင်က ကင်းပ၊လို့ သွားပြီ  
 အဓမ္မလုယက်သွားသူတွေကို ဆုံးမလိုက်တဲ့  
 မြစ်စောင့်နတ်တွေကို ချီးကျူးကျေးဇူးတင်ကြ'  
 တစ်ယောက်ကပြောတယ်။  
 'နတ်ဒေဝတာတွေ  
 ဖောင်ပေါ်ကနေ ခေါင်းလောင်းကြီးကို တွန်းချတာ  
 ငါမြင်လိုက်တယ်ကွ'  
 တခြားတစ်ယောက်ကတော့

ပန်းမျိုးတစ်ရာစာပေ

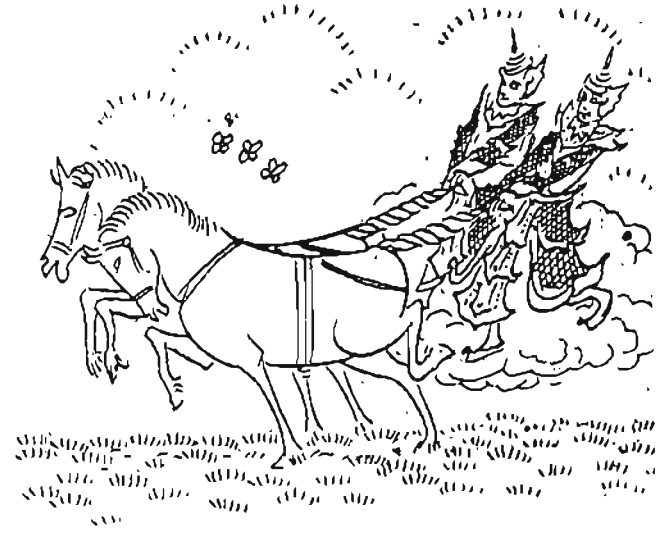

ပန်းမျိုးတစ်ရာစာပေ



‘ငါတော့ နတ်မြောက်ပါးက  
 ဖောင်ရဲ့ပဲ့ပိုင်းကနေတွန်းချတာမြင်တယ်  
 ခေါင်းလောင်းကြီးကို ကယ်တင်နေကြတာ’  
 မြစ်ရိုးတစ်လျှောက်နဲ့  
 ရွံ့ခွံကမ်းခြေတွေမှာတော့  
 ပန်းမာန်ပွင့်ဖတ်တွေဝေစီလို့။  
 ကကြ၊ ခုန်ကြ၊ တေးဆိုကြသူတွေရဲ့ ပျော်သံတွေပျံ့နှံ့လို့။  
 ဒါပေမဲ့  
 ဗြိတိသျှတို့ကလည်း စိတ်ဓာတ်ကအမာသာ  
 နောက်နေ့မှာ သူတို့  
 ခေါင်းလောင်းကို ပြန်ဆယ်ဖို့ ကြိုးစားကြ။  
 ‘ဟေ့ လန်ဒန်မှာ ဒါကို ခင်းကျင်းပြနိုင်ဖို့  
 ငါတို့ ကြိုးစားရမယ်’  
 ခုနစ်ရက်တိုင်တိုင်

ပန်းပျိုးတစ်ရာစာပေ



သူတို့ အင်ဂျင်နီယာတွေ  
 ခေါင်းလောင်းကြီးဆယ်တင်ဖို့ အစီအစဉ်တွေရေးဆွဲကြ၏  
 (မြစ်စောင့်နတ်တွေက  
 ခေါင်းလောင်းကြီးကို ရေထဲဆွဲချသွားတာတော့  
 သူတို့မသိကြ)  
 နောက်ဆုံးမှာတော့  
 သူတို့အားလုံး လက်လျှော့လိုက်ကြ။

ပန်းပျိုးတစ်ရာစာပေ



ခုမှ

မြန်မာတွေအားလုံးပြုံးနိုင်၊ ရယ်နိုင်  
 ခေါင်းလောင်းကြီးလွတ်ပြီ ကျွတ်ပြီ။  
 ဒီအချိန်မှာ  
 စစ်ပွဲတွေပြင်းထန်  
 ပြည်တစ်ဝိုက်က စစ်တလင်းမှာ  
 တောထဲ၊ တောင်ထဲမှာ  
 သူတို့စစ်သားတွေ အတုံးအရုံးကျဆုံး  
 အင်္ဂလန်ကို ပျော်ပျော်ပြန်မယ်ဆိုတဲ့  
 အိပ်မက်တွေပျက်ပြုန်းကုန်ပြီ။

ပန်းမျိုးတစ်ရာစာပေ

မြန်မာရဲမက်တွေ  
 ဝင့်ကြားရဲဝံ့စွန့်စား  
 တိုက်ကြ၊ ခိုက်ကြ  
 ကိုယ့်မြေ၊ ကိုယ့်ဌာနေအတွက် ခုခံကြရင်း  
 ထောင်သောင်းချီကျဆုံးကြ။  
 သူတို့ရဲ့  
 ရဲစွမ်းသတ္တိအပြည့်ရှိတဲ့ခေါင်းဆောင်  
 ဗိုလ်ချုပ်ကြီးမဟာဗန္ဓုလ  
 အမြောက်၊ ဗုံးဆန်၊ ကျည်ဆန်တွေ  
 သူ့ကို မထိုးဖောက်နိုင်ဟု ယုံကြည်

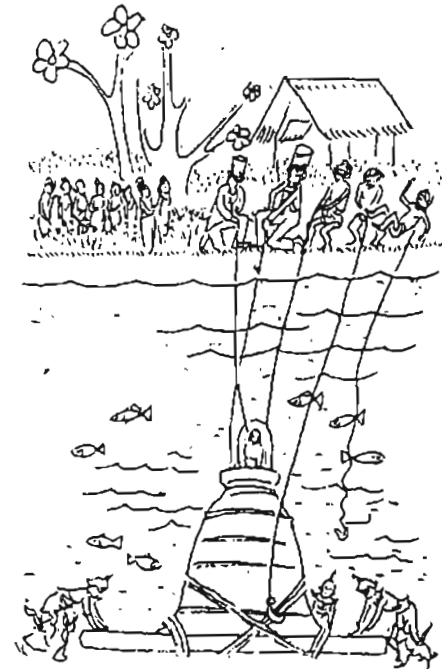

ပန်းမျိုးတစ်ရာစာပေ

သူရဲ ချုပ်ဝတ်တန်ဆာ  
 သံချပ်ကာအင်္ကျီကို သူအားကိုး  
 သူ့နှလုံးသားက ပြည့်ဝ  
 ယုံကြည်ချက်က ပြိုင်စံရှား  
 နတ်တွေပေးတဲ့အား။  
 ကြောက်ရွံ့ကင်းစွာ သူ့တပ်တွေကို ဦးဆောင်  
 ဗြိတိသျှတပ်တွေကို မုန်တိုင်းလိုထိုးဖောက်  
 အောင်ပွဲတော့မရသေး။  
 နောက်ဆုံးမှာ  
 ဧပြီလ ၂ရက်၊ ၁၈၂၅ ခုနှစ်  
 မြန်မာ့အကောင်းဆုံး သူရဲကောင်း  
 မဟာဗန္ဓုလကျဆုံးခဲ့။ စစ်ပွဲတွေ ချုပ်ငြိမ်း။  
 ဒါတွေထားတော့  
 ခေါင်းလောင်းကြီးအကြောင်း ပြန်ဆက်ရအောင်  
 မြန်မာလူမျိုး သစ္စာရှင်တွေက  
 မိုးရွာရွာ၊ နေပူပူ  
 ခေါင်းလောင်းကြီးတည်နေတဲ့နေရာမှာ  
 လာလာပြီး ပန်းတွေကြဲချ။  
 ဒီလိုနဲ့ လတွေကုန်လွန်  
 စစ်ကလည်း သူတို့နိုင်လှပြီ  
 ဗြိတိသျှတို့ နှလုံးသွေးတွေတက်ကြွ။  
 တစ်နေ့မှာ  
 ဆရာတော်ကြီးက  
 ရန်ကုန်က စစ်ခေါင်းဆောင်ကို ခေါ်ယူတွေ့ဆုံ။  
 'စစ်ပွဲကိုတော့

ပန်းမျိုးတစ်ရာစာပေ

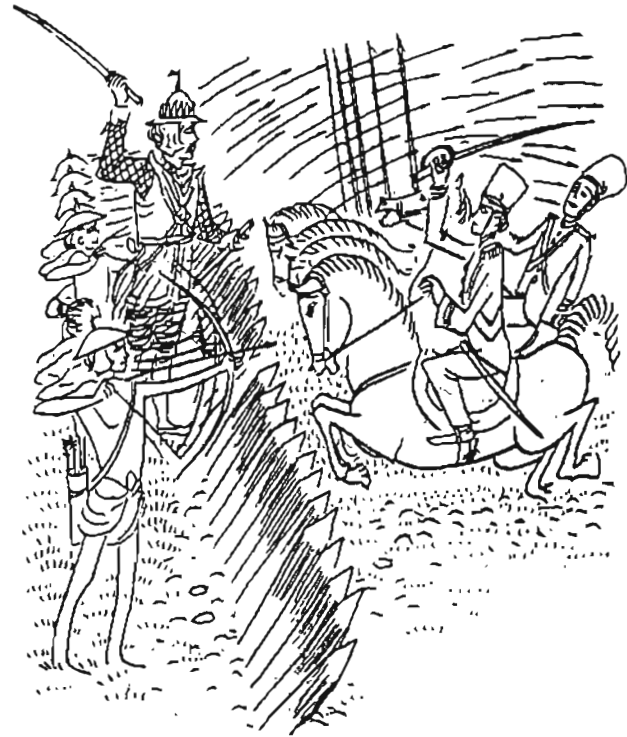

ပန်းမျိုးတစ်ရာစာပေ

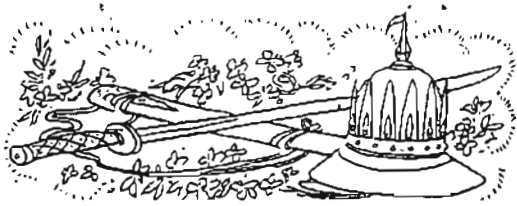

ပန်းပျိုးတစ်ရာစာပေ

ဒကာတို့ဘက်ကနိုင်ပြီ  
 ရက်စက်ရူးသွပ်သတ်ဖြတ်မှုတွေ ချုပ်ငြိမ်းတော့မယ်  
 ဒီအချိန်မှာ တစ်ခုတောင်းဆိုချင်  
 တကယ်လို့ မြန်မာတွေက  
 ဒီခေါင်းလောင်းကြီးကို ဆယ်မယူလို့ရရင်  
 စေတီတော်ကြီးမှာ ပြန်လည်တပ်ဆင်ခွင့်ပြုစေချင်  
 ဒီလိုဆိုရင် နှစ်ဦးနှစ်ဖက်ချစ်ကြည်မှုရမှာပင်’  
 ဗြိတိသျှဗိုလ်ချုပ်က ပြုံးပြီးပြန်ပြော  
 ဆရာတော်ကြီးထိုင်ပါ  
 လက်ခုပ်တစ်ချက်တီးပြီး  
 လက်ဖက်ရည်မှာယူ ကပ်လှူ  
 နောက်ပြီးဆက်မေး  
 ‘ကျွန်တော်တို့ ကြိုးစားဆယ်လို့မရတဲ့  
 ဒီခေါင်းလောင်းကြီးကို ဆယ်လို့ရမယ်ထင်သလား’  
 ဆရာတော်ကြီးက ချက်ချင်းတုံ့ပြန်  
 ကျုပ်တို့ပြည်သူတွေက ကြိုးစားချင်  
 သူတို့က ခေါင်းလောင်းကြီးကို ချစ်ကြ  
 ပြန်ယူချင်ကြသပ။  
 ဘုရားတွေထောင်နဲ့ချီပြီး ကျိုးပဲ့ပျက်စီး၊  
 လှယက်ခံကြရ  
 ဆင်းတုတော်တွေ ဉာဏ်တော်အကြီးအသေး  
 ခေါင်းလောင်းတွေ အများကြီးလည်းဆုံးရှုံးခဲ့ကြရ  
 ခုဒီမှာရှိနေတဲ့ ခေါင်းလောင်းဟာ  
 သူတို့အတွက်တော့ အကြီးမားဆုံးအရာ  
 ကျုပ်တို့မြန်မာတွေမှာ အတတ်ပညာရှင်တွေရှိတာ

ပန်းပျိုးတစ်ရာစာပေ

ရိုးသားပေမယ့် အစွမ်းထက်ကြသူတွေပါ  
 သူတို့ကို ကြိုးစားခွင့်ပြုပါ။  
 သူတို့ရဲ့ ကျေးဇူးတုံ့ပြန်မှုကို  
 ခင်ဗျားတို့ ပြန်ရမှာသေချာ  
 ဆရာတော်ကြီးက စကားကိုခေတ္တရပ်  
 ဗြိတိသျှစစ်ဗိုလ်များနာကို အကဲခတ်ကြည့်  
 ဗိုလ်ချုပ်က ခပ်ပြုံးပြုံး  
 'ဆရာတော်ရဲ့ ဘုရားကျောင်းကန်တွေ  
 ကျုပ်တို့ စစ်သားတွေ လုယက်ဖျက်ဆီးတာဟာ  
 ရှက်ဖွယ်ရာအလုပ်ပါ။  
 စစ်သာမဖြစ်ခဲ့ရင်  
 ဒီလိုအထွတ်အမြတ်ပစ္စည်းတွေကို  
 မတို့မထိဝံ့ပါ။  
 ကောင်းပြီ ခေါင်းလောင်းကြီးကိုဆယ်ယူပါ  
 ယူလို့ရရင်  
 ဆရာတော်တို့ ထာဝရယူထားပါ  
 ကျုပ်အာမခံပေးနိုင်တာ  
 ဒီစကားဟာချက်ချင်းယုံနဲ့သွား  
 ခေါင်းလောင်းကြီးဟာ ငါတို့ပစ္စည်းကွ  
 ခေါင်းလောင်းကြီးကို ဆယ်ယူလို့ရရင်  
 ငါတို့ပိုင်ပြီအစဉ်  
 ဗြိတိသျှတွေရဲ့ ကတိကို ယုံကြည်သက်ဝင်။  
 ပျော်ရွှင်နေတဲ့ လူအုပ်ကြီး  
 မြို့ထဲမှာ ဟိုတစ်စု၊ ဒီတစ်စုတိုင်ပင်  
 အကြံဉာဏ်ဝေမျှယူကြ

ပန်းဖျိုးတစ်ရာစာပေ

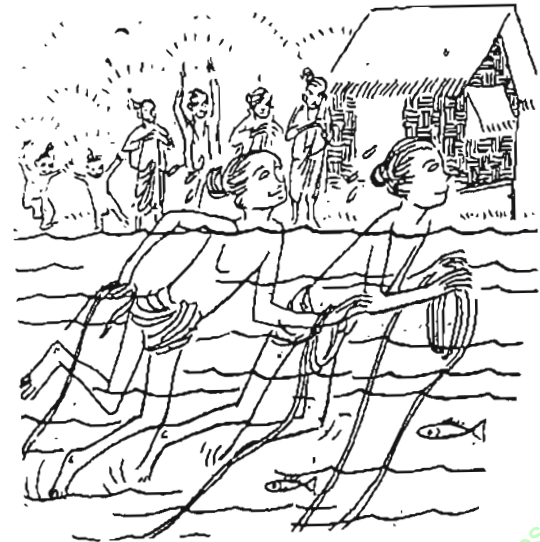

ပန်းဖျိုးတစ်ရာစာပေ



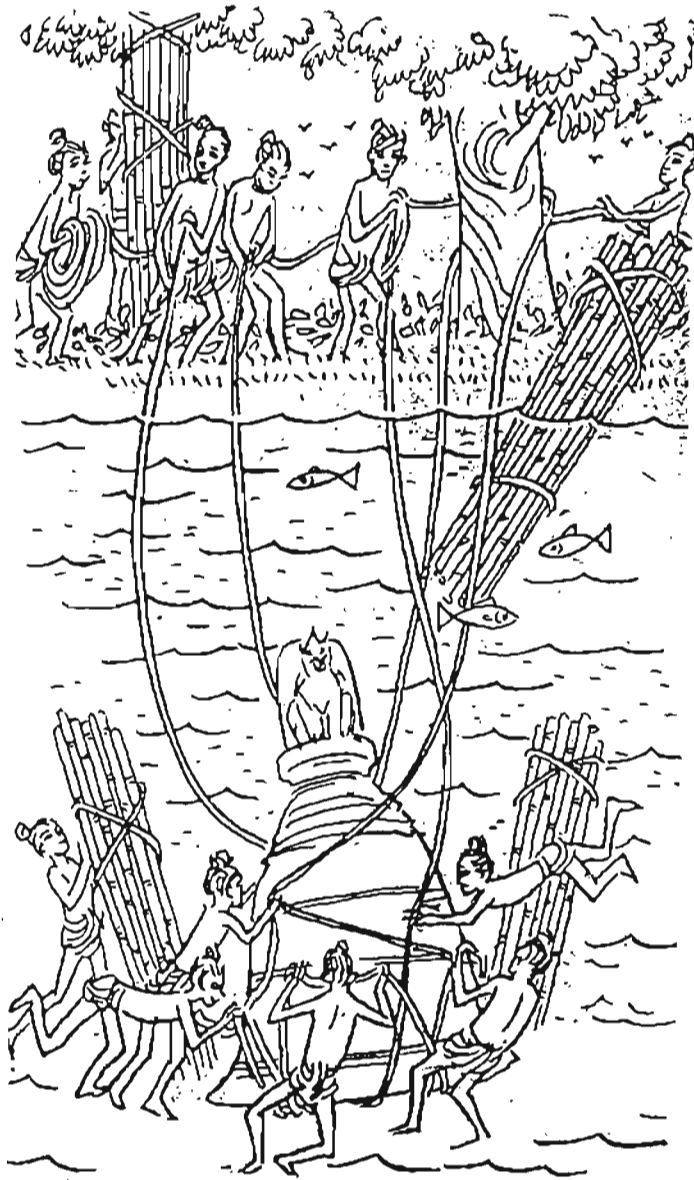

ပန်းမျိုးတစ်ရာစာပေ

ခေါင်းလောင်းကြီး ဆယ်တင်ဖို့အမိအရ။  
 ဆရာတော်ကြီးနဲ့ ပညာရှိအဘိုးအိုတစ်စု  
 စီးနေတဲ့ချောင်းရေရွံ့ရွံ့တွေထဲက  
 ခေါင်းလောင်းကို ဆွဲယူဖို့ အကြံဉာဏ်တွေရရှိ။  
 နေရောင်နဲ့မြစ် တွေဆုံတဲ့အချိန်  
 ဒီရေကျချိန်မှာ လုပ်ငန်းစကြ။  
 မြစ်ရိုးနဲ့ ကမ်းခြေတစ်လျှောက်  
 မြန်မာတွေနဲ့ ပြည့်နှက်  
 လူနှစ်ဆယ်လောက် ဘာတွေလုပ်နေကြတယ်စောင့်ကြည့်။  
 ခိုင်ခံ့တဲ့ ဝါးဖောင်တွေလုပ်ကြ  
 ကြိုးခွေတွေ သံကြိုးကြီးတွေယူပြီး  
 ရေထဲငုပ်သူငုပ်ကြ။  
 ခေါင်းလောင်းကြီးဆီ  
 ရေငုပ်ကြည့်လိုက်  
 အသက်ရှုဖို့ရေပြင်ပေါ် ပြန်တက်လာလိုက်  
 တစ်ကြိမ်ပြီးတစ်ကြိမ် အကြိမ်ကြိမ်။  
 ခေါင်းလောင်းကြီးကို ကြိုးတွေနဲ့ချည်နှောင်၊  
 ဖောင်တွေနဲ့ တွဲဆက်  
 ထိုးဝါးတွေ အများကြီးသုံးပြီး  
 ခေါင်းလောင်းကြီးကို ထောက်ကန်  
 ဒီရေအကျဆုံးအချိန်ကို စောင့်ကြ။  
 ရေငုပ်သူတွေက မီးကုန်ရေကုန်ကြိုးစား  
 ကမ်းပေါ်ခဏအနားယူကာ  
 ထမင်းနဲ့ ဟင်းနဲ့၊ ငါးပိနဲ့ကို မြိန်မြိန်စားကြတာ။  
 ဆရာတော်ကြီးက လူအုပ်ကြီးကို မိန့်မြွက်

ပန်းမျိုးတစ်ရာစာပေ

‘ငါတို့လူတွေ သိပ်ကြိုးစားလုပ်ကိုင်နေ  
 တို့ရဲ့ တန်ဖိုးရှိတဲ့ ခေါင်းလောင်းကြီးပြန်ရမှာမလွဲမသွေ  
 ခုချိန်ကစပြီး၊ ဦးရှင်ကြီးမ၊ လိမ့်မယ်’  
 ဒီရေတက်ချိန်မှာ  
 ဖောင်တွေက ခေါင်းလောင်းကို ပင့်တင်လာစေဖို့  
 တို့ဆုတောင်းကြ။  
 ဒါမှ ပြန်လည်ရယူနိုင်မှာ တို့မြန်မာ မာန။  
 အချိန်တွေကုန်လွန်  
 ဒီရေလဲတက်အလာ  
 မြန်မာတစ်ယောက်ရေငုပ်လိုက်  
 ရေပေါ်ပြန်တက်လာတဲ့အခါ  
 အားပါးတရပြုံးလို့ပါ။  
 ‘ကြိုးတွေကတင်းလို့။  
 ခေါင်းလောင်းကြီးက လှုပ်လီလှုပ်လဲဖြစ်လို့’  
 သူက အော်ဟစ်မြူးတူး  
 အပေါ်က ကြိုးတွေကို ထပ်ဆွဲ  
 ခေါင်းလောင်းကြီး လှုပ်လို့ပါလာသလိုပဲ။  
 ဗြိတိသျှစစ်သားတစ်ယောက်က ကြည့်ရင်းနဲ့ပြော  
 သူတို့ရဲ့ ဉာဏ်ကကောင်းတယ်  
 ငါတို့လည်း အစကဒီလိုပဲလုပ်သင့်  
 ဒုတော့ သိပ်နောက်ကျသွားပြီထင်။  
 ရှည်လျားတဲ့ကြိုးတွေက  
 သဲသောင်ပြင်ပေါ်မှာပုံလို့။  
 ကြိုးစတွေနဲ့ခေါင်းလောင်းကိုချည်။  
 နောက်တစ်နာရီ၊ နောက်တစ်နာရီ

ပန်းဖျိုးတစ်ရာစာပေ

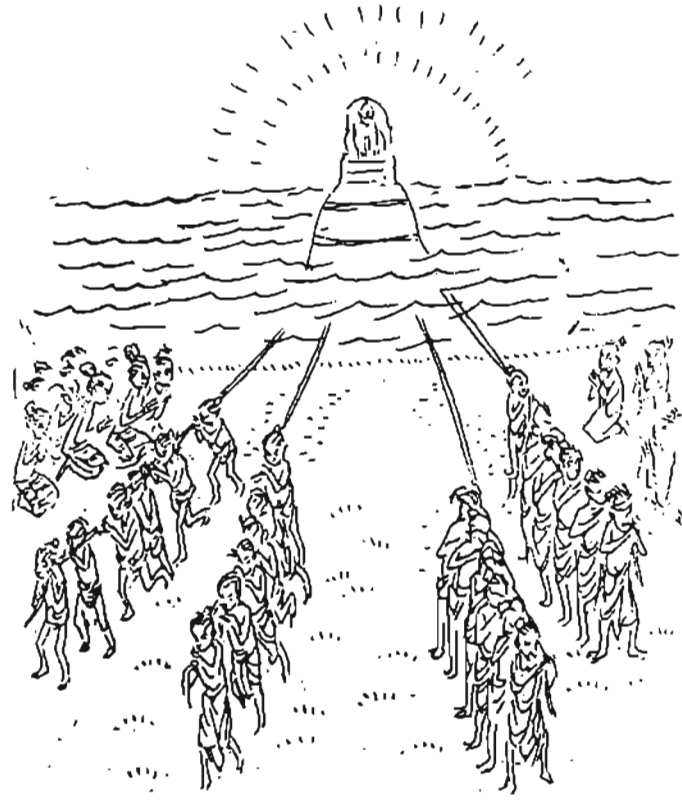

ပျော်စရာအသံတွေညစ်စီ။  
 မြန်မာထောင်ပေါင်းများစွာရဲ့ လည်ချောင်းက  
 ပေါက်ကွဲပျော်ရွှင်သံမြည်ဟည်း  
 ဝါးဖောင်ကြီးလည်း မြင့်တက်လာပြီ။  
 ကြိုးတွေကတင်းလာ  
 ခေါင်းလောင်းကြီးရေပေါ်တက်စပြု

ပန်းဖျိုးတစ်ရာစာပေ

မြူးတူးအော်ဟစ်သံဆူဆူညံ။  
 'ကြီးကိုဆွဲကြ၊ ကူငင်ကြ  
 ကမ်းနားရောက်အောင်ဝိုင်းဆွဲကြ။  
 လက်ပေါင်းထောင်နှင့်ချီ၍ ကူညီ  
 ထိုထက်ပိုသော လူတွေပါဝင်ဆင်နွှဲပြီ  
 “ပူပြင်းလှတဲ့ နေမင်း  
 အညှာတာကင်းစွာဖိစီး  
 ညီညွတ်တဲ့လူတွေကတော့  
 ဇွဲနပ်မလျှော့ ကြီးကိုဝိုင်းပြီးဆွဲကြ  
 ရန်ကုန်မြို့မှာ  
 ဒီလောက်လူတွေ ကြိုးစားအလုပ်လုပ်တာ  
 တစ်ခါဖူးမှ မမြင်ဖူးပါ။



ပန်းမျိုးတစ်ရာစာပေ



ဒီလိုမြင်ကွင်းမျိုးကို  
 စစ်အောင်နိုင်သူတစ်စု  
 ဘယ်တော့မှ မေ့နိုင်မှာမဟုတ်။  
 နောက်ဆုံးမတော့  
 သဲသောင်ကမ်းခြေပေါ်  
 ခေါင်းလောင်းကြီးဘေးကင်းစွာရောက်ရှိ  
 လက်ပေါင်းများစွာက  
 ချစ်မြတ်နိုးယုယစွာပွတ်သပ်သန့်စင်ပေး  
 ရွံနဲ့ဖုန်တွေဆေးကြော။  
 အနီးအနားတောထဲက  
 ခူးလိုက်ကြသစ်ခွ



ပန်းမျိုးတစ်ရာစာပေ

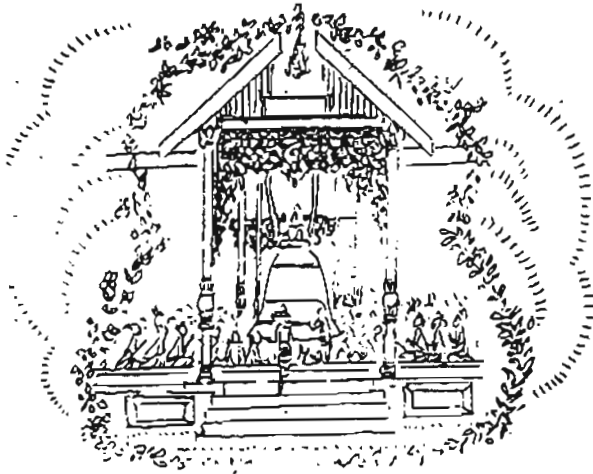

ခေါင်းလောင်းကြီးပေါ်ဖြန့်ကြဲပန်ဆင်။  
 ဗုံတွေ၊ နှဲတွေ၊ မောင်းတွေတီးခတ်  
 ဝမ်းမြောက်အားရကခုန်  
 နေ့ရောညပါ မနားစတမ်း  
 တီးကြ၊ ဆိုကြ၊ ကလိုက်ကြ။  
 နှစ်ရက်လုံးပွဲတွေခင်း  
 ပြီးတော့ခေါင်းလောင်းကြီးသယ်ဖို့ပြင်ဆင်  
 ယောက်ျား၊ မိန်းမ စွမ်းအားရှိသူအားလုံး  
 အားစိုက်ခွန်စိုက်ဆွဲငင်၊ တောင်ပေါ်ကို ဝိုင်းတင်  
 နေရာဟောင်းကိုပြန်ရောက်တဲ့ ခေါင်းလောင်းကြီး  
 ဘုန်းတော်ကြီးက နံဘေးမှရပ်  
 တရားဟောမြွက်ကြား။  
 ဘုန်းတော်ကြီးထောင်ပေါင်းများစွာ

ပန်းဖျိုတစ်ရာစာပေ



ကြွချီစုရုံး  
 ရွှေဝါသက်နန်းရောင်ပြည့်လျှမ်း  
 လူအုပ်ကြီးက မြူးတူးရွှင်လန်း  
 လုံချည်အနီ၊ အပြာ၊ ပန်းရောင်၊ အစိမ်း  
 အဖြူနဲ့ရွှေရောင်  
 အင်္ကျီခေါင်းပေါင်းရောင်စုံ  
 မြင်ကွင်းကရွှင်ပြ  
 တန်ဆောင်းတစ်ခုလုံးတောက်ပ  
 ငှက်ပျော၊ သရက်၊ သင်္ဘောသီး  
 ထမင်း၊ ပေါင်မုန့် စုံလင်စားဖွယ်  
 နတ်တင်ပသ ကျေးဇူးဆပ်ကြ။  
 အိုမင်းခန့်ထည် ဘုန်းတော်ကြီး  
 လက်တစ်ဖက်ကို မြှောက်ပြ

ပန်းဖျိုတစ်ရာစာပေ

လူတွေအားလုံး ငြိမ်ချက်သားကျ။  
 ပျော်လည်းပျော်ကြ ဆုလည်းတောင်းကြပါ  
 ခေါင်းလောင်းကြီး ပြန်လည်အပ်နှင်းခံရတာ  
 ငါတို့အတွက် ကောင်းချီးမင်္ဂလာ။  
 ဒါဟာ ငါတို့အတွက် အတိတ်နိမိတ်ကောင်း  
 မျှော်လင့်ကြစေကြောင်း။  
 ရွှေရောင်ဝင်းတဲ့ စေတီကြီးဘေး  
 ခေါင်းလောင်းတော်ကြီးပြန်ရောက်နေ  
 မြန်မာတိုင်းရဲ့ ဝိညာဉ်ထဲ  
 လွတ်လပ်ရေးတေးသီမယ့်ခေါင်းလောင်း  
 လွတ်မြောက်ရေးအစစ်ကို မှတ်ယူစွဲကိုင့်  
 ဒီသစ္စာစကားသာ တို့ရဲ့ပန်းတိုင်။  
 ဘုန်းတော်ကြီးက  
 ကျွန်းသားတုတ်ကြီးနဲ့  
 ခေါင်းလောင်းကြီးကိုထိုး  
 လေးနက်ကြည်မြအသံသာ၊ ပေါ်ထွက်လို့လာ။  
 လူငါးထောင်တို့ရဲ့ ပဲ့တင်သံ  
 တစ်ချိန်တည်း ရိုက်ခတ်စီစီညံ။  
 ရွှေနိုင်ငံတစ်ခုလုံးက  
 နက်ရှိုင်းရွှင်လန်း သြဘာသံကြားရ  
 ဘုန်းတော်ကြီးရဲ့ ကျော်ကြားမှာစကား  
 နှစ်များစွာကြာသော်ညား  
 မည်သူမျှမမေ့နိုင်။  
 ခေါင်းလောင်းကြီးရဲ့ ဇာတ်လမ်းကား  
 ဤတွင်ပင်ပြီးဆုံးသွား

ပန်းမျိုးတစ်ရာစာပေ

ပြောခဲ့တာတွေအားလုံး အမှန်တရား  
 သွား ‘ကိုယ်တိုင်ခေါင်းလောင်းကြီးကို ထိုးပြီးကြည့်’  
 ဘာအတွေးစိတ်ဓာတ်တွေရလာမလဲ ဆင်ခြင်လိုက်ပါဘိ။  
 ဟိန်းလတ်



ပန်းမျိုးတစ်ရာစာပေ

www.burmeseclassic.com

BURMESE  
CLASSIC  
.com

ဓမ္မစေတီခေါင်းလောင်းကြီး၏  
လျှို့ဝှက်ချက်များ  
ချစ်စံဝင်း