

ယဉ်ကျေးမှုဝန်ကြီးဌာန

ရှေးဟောင်းသုတေသန၊ အမျိုးသားပြတိုက်နှင့် စာကြည့်တိုက်ဦးစီးဌာန



ပြည်ဒေသရှိ

သမိုင်းဝင်စေတီပုထိုးများ

မှတ်တမ်း

ယဉ်ကျေးမှုဝန်ကြီးဌာန

ရေးဟောင်းသုတေသန၊ အမျိုးသားပြတိုက်နှင့် စာကြည့်တိုက်ဦးစီးဌာန

ပြည်ဒေသရှိ

သမိုင်းဝင်စေတီပုထိုးများ

မှတ်တမ်း

BURMESE
CLASSIC
.COM

မာတိကာ

ဒို့တာဝန်အရေးသုံးပါး

ပြည်ထောင်စုမပြိုကွဲရေး

တိုင်းရင်းသားစည်းလုံးညီညွတ်မှုမပြိုကွဲရေး

အချုပ်အခြာအာဏာတည်တံ့ခိုင်မြဲရေး

ဒို့အရေး

ဒို့အရေး

ဒို့အရေး

ပုံနှိပ်မှတ်တမ်း

ပထမအကြိမ်

၂၀၁၁ ခုနှစ်၊ မတ်လ

အုပ်ရေ ၁၀၀၀

ထုတ်ဝေသူ

ရှေးဟောင်းသုတေသန၊ အမျိုးသားပြတိုက်နှင့် စာကြည့်တိုက်ဦးစီးဌာန

ယဉ်ကျေးမှုဝန်ကြီးဌာန

ပုံနှိပ်သူ

အမရမီဒီယာ

မျက်နှာဖုံးဒီဇိုင်း

ကျော်မင်းအောင်

စာမျက်နှာဖွဲ့စည်းမှု

အမရမီဒီယာ



စဉ်	ဘုရားအမည်	စာမျက်နှာ
၁	ဘောဘောကြီးစေတီတော်	၃
၂	ဘုရားကြီးစေတီတော်	၅
၃	ဘုရားမာစေတီတော်	၆
၄	ဘဲဘဲဂူဘုရား	၇
၅	အရှေ့ဈေးဂူဘုရား	၈
၆	ရဟန္တာဂူဘုရား	၉
၇	လေးမျက်နှာဂူဘုရား	၁၀
၈	ဘုရားထောင်ဘုရား	၁၁
၉	ရွှေဆံတော်စေတီ	၁၂
၁၀	စက်တိုင်စေတီ	၁၄
၁၁	ဆယ်ထပ်ကြီးဘုရား	၁၅
၁၂	ရွှေနန်းဦး	၁၆
၁၃	ဂဠုန်ကျစေတီ	၁၇
၁၄	ဇာတ်ငါးရာ	၁၈
၁၅	ရွှေနန်းဦး	၂၀
၁၆	ပုထိုးတော်ကြီး	၂၁
၁၇	ဖောင်တော်ဦးစေတီ	၂၂
၁၈	ရွှေတန်ဆာ	၂၃
၁၉	တောရမင်းကျောင်း	၂၄
၂၀	ရွှေမောင်းတုန်းစေတီ	၂၅
၂၁	စုက္ခရဘုရား	၂၆
၂၂	ရန်အောင်မင်္ဂလာကင်းဘုရားကြီး	၂၇
၂၃	ဝန်ချတောင်	၂၉
၂၄	ကြက်ခေါင်းစားဘုရား	၃၀
၂၅	ကန်လည်ရွှေဟင်္သာဘုရား	၃၁
၂၆	သောကြာမာဘုရား	၃၂
၂၇	မင်းပေါင်းစုတည်စေတီ	၃၃

စဉ်	ဘုရားအမည်	စာမျက်နှာ
၂၈	ဥယျာဉ်မှူးစေတီတော်မြတ်ကြီး	၃၄
၂၉	ငှက်သိုက်စေတီ	၃၆
၃၀	ရွှေသမင်မျှော်	၃၇
၃၁	ပါဒကြီး	၃၈
၃၂	ပါဒလေး	၃၉
၃၃	ပုညစေတီ	၄၀
၃၄	ကြက်တင်းတောင်ဘုရား	၄၁
၃၅	ဆံတော်ကြီးဘုရား	၄၂
၃၆	အတွင်းရွှေစည်းခုံ	၄၃
၃၇	စကားတောင်ဘုရား	၄၄
၃၈	ရွှေပလ္လင်မှော်ဘုရား	၄၅
၃၉	ကျောင်းဆေးရေးဘုရား (ခေါ်) ဆွေးမွှေးဘုရား	၄၇
၄၀	ရွှေပိန္နဲဘုရား	၄၈
၄၁	လေးထပ်ပြင်စေတီ	၄၉
၄၂	အလောင်းတော်ကဿပဂူ	၅၀
၄၃	ရတနာထီးဖြူ	၅၁
၄၄	အနောက်ဈေးဂူဘုရား	၅၂
၄၅	ရွှေကျောင်းကြီး	၅၃
၄၆	ရွှေဘုန်းပွင့်ဘုရား	၅၄
၄၇	ပျူပန်းတင်စေတီ	၅၆
၄၈	ဆုတောင်းပြည့်စေတီတော်ပုံ	၅၇
၄၉	နောင်တော်ကြီးစေတီ	၅၈
၅၀	ခြေရာတစ်တောင်မောင်မဲခေါင်စေတီ	၅၉
၅၁	ပုံတော်ဦးစေတီ	၆၀
၅၂	ဝလေးလုံးစေတီ	၆၁
၅၃	ရတနာပုံထီးဘုရား	၆၂
၅၄	ဇေယျပထဝီသိမ်	၆၃
၅၅	စက်ဦးစေတီ	၆၄
၅၆	ကျန်စစ်သားမင်းကျောက်စာ	၆၅
၅၇	စံနန်းဦးဘုရား	၆၆



စဉ်	ဘုရားအမည်	စာမျက်နှာ
၅၈	ရွှေအုတ်မှောက်စေတီ	၆၇
၅၉	မဟာစေတီ	၆၈
၆၀	အထက်ရွှေဟင်္သာစေတီ	၆၉
၆၁	ရွှေဟင်္သာစေတီ	၇၀
၆၂	ကျောက်တံခါးသိမ်	၇၁
၆၃	ကျောက်ပလ္လင်ရုံ	၇၂
၆၄	ဝိကြမသနီဦး	၇၃
၆၅	ဘုရားကြီးသိမ်	၇၄
၆၆	ရွှေလက်ရာစေတီ	၇၅
၆၇	ရွှေမှဋ္ဌာဘုရား	၇၆
၆၈	မိုးကောင်းစေတီ	၇၇
၆၉	ထူပါရုံစေတီ	၇၈
၇၀	ထူပါရုံစေတီအနီးရှိ ကျောက်ချပ်ရုံ	၇၉
၇၁	ကျောက်ကာသိမ်ပြတိုက် (၁)	၈၀
၇၂	ကျောက်ကာသိမ်ပြတိုက် (၂)	၈၁
၇၃	စက်တိုင်သိမ် (ရဟန္တာသိမ်ဟုရေးထားသည်)	၈၂
၇၄	ဗိဿနိုးမိဖုရားသနီဦး	၈၃
၇၅	ဖိုးခေါင်ကန်ကျောက်ချပ်ရုံ	၈၄
၇၆	ရွှေငါးကြင်းသိမ်	၈၅
၇၇	ရန်ကင်းစေတီ	၈၆
၇၈	ရန်ရှင်းစေတီ	၈၇
၇၉	ရန်နိုင်စေတီ (ရှစ်မျက်နှာဘုရား)	၈၈
၈၀	ရန်အောင်မြေစေတီ	၈၉
၈၁	ငှက်သိုက်စေတီ (သုသာန်၏အနောက်ဘက်)	၉၀
၈၂	ရွှေစာရုံစေတီ	၉၁
၈၃	ဂဠုန်သေစေတီ	၉၂
၈၄	မဟာအတုလကာရုံစေတီတော်	၉၃
၈၅	ညေးညေးစေတီတော်	၉၄
၈၆	လေးထောင့်ဘုရား (ခ) ကပေါင်းဘုရား	၉၆

စဉ်	ဘုရားအမည်	စာမျက်နှာ
၈၇	ဇေယျမင်္ဂလာစေတီ	၉၇
၈၈	စေတီပျက်	၉၈
၈၉	အောင်မြင်ဗဟုစေတီတော်	၉၉
၉၀	တာဝတိံသာ စူဠာမဏိစေတီတော်	၁၀၀
၉၁	ဓာတ်ပေါင်းစုံအောင်ဆုပန်စေတီ	၁၀၁
၉၂	မြို့ဦးစေတီ	၁၀၂
၉၃	သစ္စာမဂ္ဂိုဠာစေတီတော်	၁၀၃
၉၄	ရွှေကျောက္ကာစေတီတော်	၁၀၄
၉၅	ပြည်လုံးချမ်းသာစေတီတော်	၁၀၅
၉၆	ရွှေလင်ပန်းစေတီ	၁၀၆
၉၇	အောင်မင်္ဂလာကျက်သရေကုန်းစေတီ	၁၀၇
၉၈	နောင်တော်ကြီးစေတီတော်	၁၀၈
၉၉	မဟာအတုလလောကရန်အောင်ဘုရား	၁၀၉
၁၀၀	ကိုးသိန်းစေတီတော်	၁၁၀
၁၀၁	နဝင်းပေါင်းကိုးသောင်းစေတီ	၁၁၁
၁၀၂	ရှင်တက်စေတီ	၁၁၂
၁၀၃	ရွှေဘဏ္ဍာဘုရား	၁၁၃
၁၀၄	ရွှေအုတ်ပျောက်စေတီ (ရွှေစာရံ)	၁၁၄
၁၀၅	ဘုရားသုံးဆူ (က)	၁၁၅
၁၀၆	ဘုရားသုံးဆူ (ခ)	၁၁၆
၁၀၇	ဘုရားသုံးဆူ (ဂ)	၁၁၇
၁၀၈	ထူပါရုံစေတီတော်	၁၁၈
၁၀၉	မြသိန်းတန်စေတီ	၁၁၉
၁၁၀	ဆင်တဲကုန်းစေတီ	၁၂၀
၁၁၁	ဂူကြီးဘုရား	၁၂၁
၁၁၂	ပေါ်တော်မူစေတီ	၁၂၂



ညွှန်ကြားရေးမှူးချုပ်၏အမှာစာ

မြန်မာနိုင်ငံသည် စေတီပုထိုးများပေါကြွယ်ဝသည့် နိုင်ငံတစ်နိုင်ငံ ဖြစ်ပါသည်။ တစ်နိုင်ငံလုံးနေရာဒေသအနှံ့တွင် စေတီပုထိုးပေါင်းရာထောင်ချီ၍ တည်ထားကိုးကွယ်ကြကြောင်း မျက်မြင်တွေ့နိုင်ပါသည်။ အချို့ဒေသများတွင် မိမိဒေသရှိ စေတီပုထိုးများအား ရေတွက်၍လွယ်ကူစေရန် စာချိုးဖြင့်မှတ်သားထားကြသည်။ မိမိတို့ဌာနအနေဖြင့် ရှေးဟောင်းအဆောက်အအုံ၊ စေတီပုထိုးများ မှတ်တမ်း (Inventory) ကောက်ယူခြင်းကို ဒေသအချို့တွင် ဆောင်ရွက်ပြီးဖြစ်သော်လည်း တစ်နိုင်ငံလုံးအတိုင်းအတာဖြင့် စာရင်းကောက်ယူနိုင်ခြင်း မရှိသေးပါ။ ရှေးဟောင်းအဆောက်အအုံ၊ စေတီပုထိုးမှတ်တမ်း ကောက်ယူပြီးစီးသမျှကို ပြည်သူလူထု သိရှိနိုင်ရန် ပုံနှိပ်ထုတ်ဝေမှုကိုလည်း ဆောင်ရွက်လျက်ရှိပါသည်။

မြန်မာ့ယဉ်ကျေးမှု အမွေအနှစ်များ အရှည်တည်တံ့စေရန် ထိန်းသိမ်းစောင့်ရှောက်ခြင်းသည် တစ်ဦးတစ်ယောက်တည်းက လုပ်ဆောင်၍ရသော လုပ်ငန်းမဟုတ်ဘဲ တစ်မျိုးသားလုံးက ဝိုင်းဝန်းဆောင်ရွက်ရမည့် လုပ်ငန်းဖြစ်ပါသည်။ မိမိတို့ဌာနသည် ယဉ်ကျေးမှုအမွေအနှစ်များ ဖော်ထုတ်ထိန်းသိမ်းရေးလုပ်ငန်းများကို အမျိုးသားရေးတာဝန်အဖြစ် ဆောင်ရွက်လျက်ရှိပါသည်။

ယဉ်ကျေးမှုအမွေအနှစ်များ ထိန်းသိမ်းရေးတွင် အခြေခံကျသော လုပ်ငန်းစဉ်မှာ သက်ဆိုင်ရာကဏ္ဍအလိုက်မှတ်တမ်းပြုစုရေးပင်ဖြစ်ပါသည်။ မှတ်တမ်းပြုစုရာတွင် ရှေးဟောင်းအထိမ်းအမှတ်လက်ရာများ၊ ရှေးဟောင်းအဆောက်အအုံများ၊ ရှေးဟောင်းနေရာဒေသများနှင့် ရှေးဟောင်းပစ္စည်းများစသည်ဖြင့် အကြောင်းအရာတစ်ခုစီ၏ အချက်အလက်များကိုအခြေတည်၍ စာရင်းကောက်ယူပြုစုထားရပါသည်။

ယဉ်ကျေးမှုအမွေအနှစ် အဆောက်အအုံများအနက် သက်တမ်းရှည်ကြာသော အဆောက်အအုံများမှာ သဘာဝဘေးအန္တရာယ်နှင့် လူသားတို့၏ ပျက်ဆီးမှုအန္တရာယ်တို့ကြောင့် အနည်းနှင့်အများ ပျက်စီးယိုယွင်းလျက်ရှိကြပါသည်။ ယင်းတို့ကို မှတ်

တမ်းတင်ပြုစုထားခြင်းမရှိပါက ကာလကြာမြင့်သည်နှင့်အမျှ ပျက်စီးယိုယွင်းမှု ပိုမိုများပြားလာပြီး ရှေးမူလကရာဇ်ပျက် ပြန်လည်ပြုပြင်ထိန်းသိမ်းရန် ခက်ခဲမည်ဖြစ်ပါသည်။

ပြည်မြို့နယ်ရှိ သရေခေတ္တရာမြို့ဟောင်းသည် မြန်မာ့သမိုင်းတင်ခေတ်ဦးကာလက ပေါ်ထွန်းခဲ့သည့် မြို့ဟောင်းကြီးဖြစ်ပြီး ထေရဝါဒဗုဒ္ဓဘာသာနှင့်အတူ သာသနိကဆိုင်ရာ ရှေးဟောင်းအဆောက်အအုံများ အံ့မခန်းတည်ထားခဲ့သည့် နေရာဒေသလည်းဖြစ်ပါသည်။ ဘောဘောကြီး၊ ဘုရားကြီးကဲ့သို့ ကြီးမားခန့်ထည်လှသည့် စေတီများ၊ လေးမျက်နှာဘုရားကဲ့သို့ မုခ်ပေါင်းကူးအားပြု အခြေခံဘုရားများသည် ပုဂံခေတ်နှင့် နှောင်းခေတ်အဆက်ဆက်အတွက် အခြေခံကောင်းများ၊ နမူနာကောင်းများဖြစ်ပြီး နှောင်းခေတ်ဗိသုကာပညာရပ်အတွက် ယနေ့တိုင် စံထားနေရသည့် သာသနိက အဆောက်အအုံများဖြစ်ပါသည်။

ဤစာအုပ်တွင် ပဲခူးတိုင်းဒေသကြီး၊ ပြည်ခရိုင်၊ သရေခေတ္တရာမြို့ဟောင်းနှင့် ပြည်ဒေသဝန်းကျင်ရှိ ထင်ရှားကျော်ကြားသော ရှေးဟောင်းအဆောက်အအုံ (၁၀၉) ဆူကို မှတ်တမ်းတင်ဖော်ပြထားပါသည်။ ဤစာအုပ်သည် ရှေးဟောင်း အဆောက်အအုံများ ပြုပြင်ထိန်းသိမ်းရာတွင်လည်းကောင်း၊ ဗိသုကာပညာရပ်ကိုလေ့လာသူများ၊ သမိုင်းသုတေသီများအတွက်လည်းကောင်း၊ ဒေသခံပြည်သူများအနေဖြင့်လည်း မိမိတို့ဒေသ၏ ရှေးဟောင်းအဆောက်အအုံများအကြောင်း သိရှိနားလည်ရုဏ်ယူနိုင်စေရန်အတွက်လည်းကောင်း အကျိုးပြုနိုင်ရန် ရည်ရွယ်၍ ပုံနှိပ်ထုတ်ဝေခြင်းဖြစ်ပါသည်။

ကျော်ဦးလွင်
ညွှန်ကြားရေးမှူးချုပ်
ရှေးဟောင်းသုတေသန၊ အမျိုးသားပြတိုက်နှင့်
စာကြည့်တိုက်ဦးစီးဌာန

ဘောဘောကြီးစေတီတော်

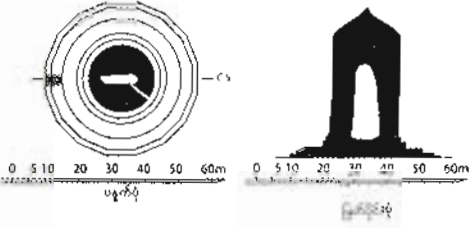

တည်နေရာ - သရေခေတ္တရာမြို့ဟောင်း၏ အနောက်တောင်ဘက်။

ကုသိုလ်ရှင် - ဒုတ္တပေါင်မင်း။

သမိုင်းအကျဉ်း - သရေခေတ္တရာ အစောပိုင်းကာလတွင်တည်ထားခဲ့သော စေတီတစ်ဆူဖြစ်ပါသည်။ မြန်မာနိုင်ငံအတွင်း စေတီဘုရားတည်ထားကိုးကွယ်မှုသမိုင်းတွင် အစောဆုံးနှင့် ရှေးအကျဆုံး တည်ထားခဲ့သော စေတီဖြစ်သည်။ အစဉ်အဆက်မှတ်သား ပြောဆိုမှုများနှင့် မြန်မာရာဇဝင်ကျမ်းအချို့တွင် ဘောဘောကြီးစေတီသည် ဒုတ္တပေါင်မင်းကြီး တည်ထားခဲ့သော ကောင်းမှုတော်စေတီကိုးဆူအနက် 'ဘောဘော'ဟု အမည်ရသော ဘုရားတစ်ဆူဖြစ်ကြောင်း၊ ဘုရားရှင်၏ ဓာတ်တော်မွေတော်များ ဌာပနာထားကြောင်းစသည်ဖြင့် ဖော်ပြကြသည်။ စေတီတော်၏ ဗိသုကာပညာနှင့် တည်ဆောက်မှု နည်းစနစ်တို့အရလည်းကောင်း၊ အနီးဝန်းကျင်မှ တွေ့ရှိရသော ကျောက်စာဆိုင်ရာအချို့နှင့် မြေမီးဖုတ်အုတ်ခွက် ရုပ်ပွားဆင်းတုများတွေ့ရှိမှု အထောက်အထား

အရလည်းကောင်း၊ အေဒီ ၅ ရာစုထက်မစော ၆/၇ ရာစုအောက် နောက်ကျော် တည်ထားခဲ့ခြင်း ဖြစ်ကြောင်း သိရပါသည်။ သမိုင်းဆိုင်ရာ ကျောက်စာအထောက်အထားများ မတွေ့ရသေးပေ။

ဗိသုကာလက်ရာ - စေတီအတွင်း နေရာလွတ်အနည်းငယ်မှအပ အုတ်အပြည့်စီထားသော ထုလုံးရှည် (ဆလင်ဒါ) ပုံသဏ္ဍာန် အုတ်စေတီဖြစ်သည်။ စေတီသည် အမြင့် ၁၅၃ ပေခန့်ရှိပါ သည်။ အောက်ခြေတွင် ပစ္စယာငါးဆင့်ခံ၍ တည်ဆောက်ထားသည်။ (မြန်မာနိုင်ငံ၏ ရှေးကျ သော စေတီတော်များ၏ ရှေ့ပြေးပုံစံဖြစ်ပြီး အိန္ဒိယနိုင်ငံ၊ ဆာရ်နတ်အရပ်ရှိ ဓမ္မိတ်စေတီနှင့် လည်းကောင်း၊ မြန်မာနိုင်ငံ ပုဂံမြို့ရှိ ငက္ခနားဌာင်းစေတီနှင့်လည်းကောင်း သွင်ပြင်ပုံစံဆင်တူ သည်။) ယဉ်ကျေးမှုဝန်ကြီးဌာန၊ ရှေးဟောင်းသုတေသန၊ အမျိုးသားပြတိုက်နှင့် စာကြည့်တိုက် ဦးစီးဌာနက ထိန်းသိမ်းစောင့်ရှောက်လျက်ရှိသည်။ ရှေးဟောင်းသမိုင်းဝင် စေတီတစ်ဆူ ဖြစ်ပါ သည်။ လုံးပတ် ပေ ၂၁၀ ရှိသည်။

ခေတ်ကာလ - သရေခေတ္တရာ ပျူခေတ်။
◆ ◆ ◆

ဘုရားကြီးစေတီတော်

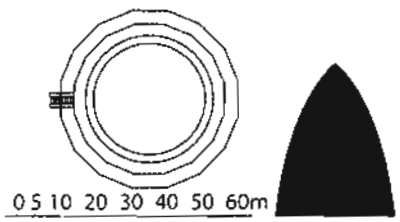

တည်နေရာ - ပြည်-အောင်လံ ကားလမ်းဘေး၊ ပြည်မြို့မှ နှစ်မိုင်ခွဲခန့်အကွာတွင် တည်ရှိ သည်။

ကုသိုလ်ရှင် - ဒွတ္တပေါင်မင်း။

သမိုင်းအကျဉ်း - အစဉ်အလာပြောဆိုမှုများနှင့် မြန်မာရာဇဝင်ကျမ်းအချို့တွင် ဒွတ္တပေါင်မင်း ကြီး တည်ထားခဲ့သော ကောင်းမှုတော်စေတီကိုးဆူအနက် တစ်ဆူအပါအဝင်ဖြစ်သည်ဟု ဆိုပါသည်။ ဘုရားရှင်၏ ဓာတ်တော်စစ်တစ်ဆူ၊ လက်ယာခြေမတော်မှဖြစ်သော ခြေသည်းတော်ကို ထည့်သွင်း၍ ပနာကာ မဟာစေတီဟုသမုတ်၍ တည်ထားခဲ့ကြောင်း၊ စေတီတည်ထားစဉ်က ဖြည်းဖြည်းဆေးဆေး တည်တော်မူသဖြင့် ဆေးဆေးစေတီဟုလည်းကောင်း၊ အလွန်ကြီးမားသောကြောင့် မဟာစေတီဘုရားဟု လည်းကောင်း ခေါ်ဝေါ်ခဲ့ပါသည်။ ဘုရားကြီးဘုရားအမြင့်မှာ ၁၃၉ ပေရှိသည်။ လုံးပတ် ၃၀၇ ပေရှိ သည်။ ခေတ်အဆက်ဆက်က မင်းနှင့် ပြည်သူတို့က ထိန်းသိမ်းစောင့်ရှောက်ခဲ့ကြပြီး ယခုအခါ ဒေသ ဆိုင်ရာ အာဏာပိုင်အဖွဲ့အစည်းများနှင့် ဂေါပကအဖွဲ့ကလည်း အနီးကပ် ထိန်းသိမ်းစောင့်ရှောက်လျက် ရှိသည်။

ဗိသုကာလက်ရာ - ဘုရားကြီးစေတီသည် ပျူခေတ်တွင်တည်ထားခဲ့သော စေတီတစ်ဆူဖြစ်ပါ သည်။ ဘောဘောကြီးစေတီနှင့် တစ်ခေတ်တည်းတွင် တည်ထားခဲ့သော စေတီဖြစ်သော်လည်း ဘော ဘောကြီးဘုရားထက် တည်ထားမှုနောက်ကျပါသည်။ မြန်မာနိုင်ငံအတွင်း စေတီတည်ထားကိုးကွယ်မှု ဗိသုကာသမိုင်းတွင် အစောဆုံးထဲ၌ တစ်ဆူအပါအဝင်ဖြစ်ပါသည်။ ဘောဘောကြီးစေတီနှင့် သွင်ပြင် လက္ခဏာ ကွဲပြားလာသည်။ မျက်မှောက်ခေတ်စေတီတော်များ၏ ရှေ့ပြေးပုံစံလည်းဖြစ်သည်။ ယဉ် ကျေးမှုဝန်ကြီးဌာန၊ ရှေးဟောင်းသုတေသန၊ အမျိုးသားပြတိုက်နှင့် စာကြည့်တိုက်ဦးစီးဌာနက ထိန်း သိမ်းစောင့်ရှောက်လျက်ရှိသော မြန်မာ့ယဉ်ကျေးမှုအမွေအနှစ်စေတီကြီး ဖြစ်ပါသည်။

ခေတ်ကာလ - သရေခေတ္တရာ ပျူခေတ်။
◆ ◆ ◆

ဘုရားမာစေတီတော်

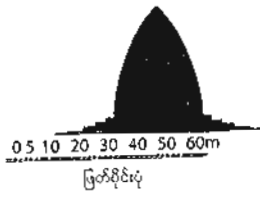
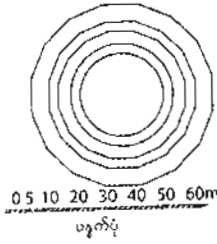

တည်နေရာ - သရေခေတ္တရာမြို့ဟောင်း၏ အရှေ့မြောက်ဘက်၊ ပေါက်ခေါင်းပြည်ကားလမ်း၊ ကုန်းရိုး ရွာအနီး။

ကုသိုလ်ရှင် - ဒုတ္တပေါင်မင်း။

သမိုင်းအကျဉ်း - အစဉ်အလာ မှတ်သားပြောဆိုမှုများနှင့် မြန်မာရာဇဝင်ကျမ်းအချို့တွင် ဒုတ္တပေါင်မင်းကြီး တည်ထားခဲ့သော ကောင်းမှုတော်စေတီ ကိုးဆူအနက် တစ်ဆူအပါအဝင်ဖြစ်ကြောင်း၊ ဘုရားရှင်၏လက်သည်း၊ ခြေသည်းတော်များနှင့် ညှပ်ရိုးတော်တို့အား ဌာပနာထားကြောင်း၊ 'သရိုင်မာ' ဟု ဘွဲ့မည်ထင်ရှားခဲ့ကြောင်း၊ နောင်အခါတွင် 'ဘုရားမာ'ဘုရားဟု ပြောင်းလဲခေါ်ဝေါ်ခဲ့ကြကြောင်း ဖော်ပြပါသည်။ စေတီသည် အမြင့်ပေ ၁၃၈ ပေခန့်ရှိသည်။ ယဉ်ကျေးမှုဝန်ကြီးဌာန၊ ရှေးဟောင်းသုတေသန၊ အမျိုးသားပြတိုက်နှင့် စာကြည့်တိုက်ဦးစီးဌာနက ထိန်းသိမ်းစောင့်ရှောက်လျက်ရှိသည့် ရှေးဟောင်းသမိုင်းဝင် စေတီတစ်ဆူဖြစ်ပါသည်။ လုံးပတ် ၃၂ ပေရှိသည်။

ဗိသုကာလက်ရာ - သရေခေတ္တရာပျူခေတ် အစောပိုင်းတွင်တည်ထားခဲ့သော စေတီတစ်ဆူဖြစ်သည်။ ဘုရားကြီးစေတီနှင့် တစ်ခေတ်တည်းတွင်တည်ထားခဲ့သော စေတီဖြစ်သည့်အပြင် ပုံသဏ္ဍာန်လည်း ဆင်တူသည်။ မြန်မာနိုင်ငံအတွင်း စေတီဘုရားတည်ထားကိုးကွယ်မှု သမိုင်းတွင် အစောဆုံးထဲ၌ အပါအဝင်ဖြစ်သည်။ ဘောဘောကြီးဘုရားနှင့် သွင်ပြင်လက္ခဏာ ကွဲပြားလာသည်။ မျက်မှောက်ခေတ် စေတီတော်များ၏ ရှေ့ပြေးပုံစံအသွင်မျိုးဖြစ်သည်။

ခေတ်ကာလ - သရေခေတ္တရာပျူခေတ်။



ဘဲဘဲဂူဘုရား

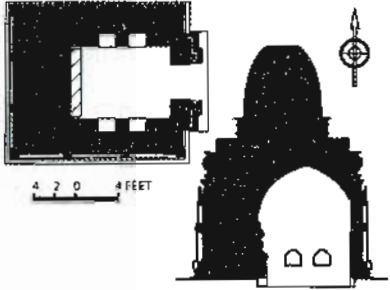

တည်နေရာ - သရေခေတ္တရာမြို့ဟောင်း၏ တောင်ဘက်၊ ဘောဘောကြီးဘုရားအနီး၊ ပြည်မြို့။

ကုသိုလ်ရှင် - တိကျစွာမသိရပါ။

သမိုင်းအကျဉ်း - တိကျစွာမသိရပါ။

ဗိသုကာလက်ရာ - သရေခေတ္တရာ ပျူခေတ်တွင် တည်ထားခဲ့သော လိုဏ်ဂူဘုရားတစ်ဆူဖြစ်သည်။ အရှေ့ဘက်မျက်နှာလှည့် လေးထောင့်အုတ်ဂူဘုရားငယ် တစ်ဆူဖြစ်သည်။ အဆောက်အအုံအပေါ်ပိုင်း၌ ပစ္စယာငယ်သုံးဆင့်ပါဝင်ပြီး ထိုအထက်တွင် အဆင်တန်ဆာများမပါရှိသော 'သီခရ'ခေါ် ကွမ်းတောင်ပေါက်ထားသည်။ နံရံများတွင် မုခ်ခုံများနှင့် အင်္ဂတေ လက်ရာများ ပါဝင်သည်။ အလျား ၁၇ ပေ၊ အနံ ၁၆ ပေရှိသော လေးထောင့်အဆောက်အအုံ ဖြစ်ပါသည်။ ဘဲဘဲလေးဘုရားမှ ကွမ်းတောင်သည်ပုံကုသုရားများ၏ ကွမ်းတောင်များကဲ့သို့ အတင့်အတယ် မွမ်းမဲထားခြင်းမရှိပေ။ လိုဏ်ဂူအတွင်းတွင် ထိုင်တော်မူဖူးသည့်ပွားဆင်းတုတစ်ဆူ၊ ရှိခိုးနေသောသာဝက နှစ်ပါးတို့ကို ကျောက်တုံးဖြင့် ထုလုပ်ထားရှိသည်။ ကျောက်တုံးအောက်ခြေတွင် ပျူစာဖြစ်ဖွယ်ရှိသော စာအရေးအသားများရှိသည်။ စာအရေးအသားနှင့် အဆောက်အအုံ၏ ဗိသုကာလက်ရာတို့အရ အေဒီ ၉/၁၀ ရာစုနှစ်အတွင်း တည်ထားခဲ့သော အဆောက်အအုံဖြစ်သည်ဟု ယူဆရပါသည်။ ဘုရားကိုတည်ထားခဲ့သော ခုနှစ်နှင့် အလှူရှင်တို့ကို အတိအကျမသိရပေ။ ယဉ်ကျေးမှုဝန်ကြီးဌာန၊ ရှေးဟောင်း သုတေသန၊ အမျိုးသားပြတိုက်နှင့် စာကြည့်တိုက်ဦးစီးဌာနက ထိန်းသိမ်းစောင့်ရှောက်လျက်ရှိသည်။ ရှေးဟောင်းသမိုင်းဝင်စေတီတစ်ဆူဖြစ်ပါသည်။

ခေတ်ကာလ - သရေခေတ္တရာပျူခေတ်၊ ခန့်မှန်း အေဒီ ၉-၁၀ ရာစုနှစ်။



အရှေ့ဓမ္မေဂ္ဂတူရား

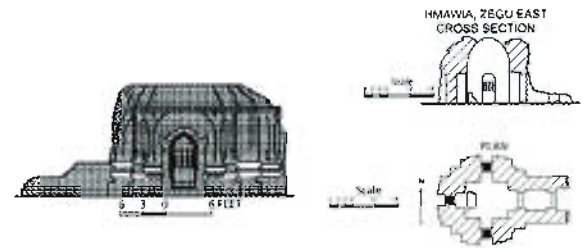

- တည်နေရာ** - သရေခေတ္တရာမြို့ဟောင်းအတွင်း၊ တောင်လုံးညိုရွာအနီး။
- ကုသိုလ်ရှင်** - တိကျစွာ မသိရပါ။
- သမိုင်းအကျဉ်း** - တိကျစွာ မသိရပါ။
- ဗိသုကာလက်ရာ** - သရေခေတ္တရာပျူခေတ်တွင် တည်ဆောက်ခဲ့သော ဘုရားတစ်ဆူဖြစ်သည်။ အရှေ့ဘက်သို့ မျက်နှာလှည့် တည်ဆောက်ထားသည်။ နံရံများတွင် ပျူခေတ်အင်္ဂတေလက်ရာများ၊ မုခ်ခုံးများဖြင့် တန်ဆာဆင်ထားသည်။ ပျူလူမျိုးတို့ တီထွင်အသုံးပြုခဲ့သော သပ်စီပေါင်းကူး ဗိသုကာလက်ရာများလည်း တွေ့ရှိရသည်။ သရေခေတ္တရာခေတ် အခြားဓေတီများထက် အနုပညာလက်ရာ မြောက်သော အမွမ်းအမံအခြယ်အလှယ် လက်ရာများပါဝင်လာသည်။ ဘဲဘဲဂူဘုရားထက် အနည်းငယ် ကြီးသည်။ အလျား ၂၇ ပေ၊ အနံ ၂၄ ပေရှိသည်။ ခေတ်ဦးဗိသုကာလက်ရာ၏ ရှေ့ပြေးပုံစံဖြစ်သည်။ အရှေ့ဘက်အရပ်သို့ ဆင်ဝင်ဆောင်ထုတ်ထားသည်။ ဤအဆောက်အအုံ၏ ထိပ်ပိုင်းသည် ပျက်စီးယိုယွင်းနေပြီဖြစ်သဖြင့် ယင်း၏ မူလပုံစံကို မသိနိုင်တော့ပေ။ ဤအဆောက်အအုံအတွင်း၌ ဗုဒ္ဓရုပ်ပွားတော်ပါ ကျောက်ချပ်တစ်ချပ်တွေ့ရပြီး ယခုအခါ သီရိခေတ္တရာပြတိုက်၌ ပြသထားပါသည်။
- ခေတ်ကာလ** - သရေခေတ္တရာပျူခေတ်။



ရဟန္တာဂူဘုရား

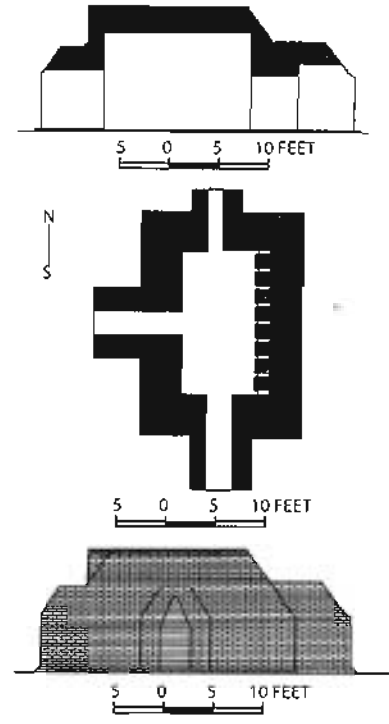

- တည်နေရာ** - သရေခေတ္တရာမြို့ဟောင်း၏ အနောက်တောင်ဘက်။
- ကုသိုလ်ရှင်** - တိကျစွာ မသိရပါ။
- သမိုင်းအကျဉ်း** - တိကျစွာ မသိရပါ။
- ဗိသုကာလက်ရာ** - သရေခေတ္တရာပျူခေတ်တွင် တည်ဆောက်ထားခဲ့သော မုခ်ပေါက်သုံးပေါက်ပါ ဂူဘုရားတစ်ဆူဖြစ်သည်။ မုခ်ပေါက်သုံးပေါက်သည် အရှေ့၊ အနောက်နှင့် မြောက်ဘက်တို့တွင် တည်ရှိပြီး မြောက်ဘက်မျက်နှာဝင်ပေါက်သည် ကျန်ဝင်ပေါက်များထက် ကျဉ်းမြောင်းသေးငယ်ပါသည်။ ဤအဆောက်အအုံသည် အမြင့် ၁၁ ပေ၊ ၃ လက်မ၊ အလျား ၂၉ ပေ၊ အနံ ၁၂ ပေအသီးသီးပါသည်။ လိုဏ်ဂူအတွင်းတွင် သရေခေတ္တရာမြို့ဟောင်းဘက်သို့ မျက်နှာမူ၍ နံရံတွင် ကျောက်လျက်တင်ပျဉ်ခွေထိုင်တော်မူ ဗုဒ္ဓရုပ်ပွားတော်ရှစ်ဆူ စံပယ်နေတော်မူဟန် ရုပ်လုံးရုပ်ကြွထုလုပ်ထားသည်။ ရုပ်ပွားတော်များသည် လက်တော် ဘယ်တင်ညာချ ဘူမိဗဿမုဒြာဟန် ရုပ်ကြွတော်များ ဖြစ်ကြသည်။ လက်ရှိအခြေအနေ၌ အလယ်မှတစ်ဆူ လစ်လပ်လျက်ရှိသည်။ ဘုရားတည်ထားခဲ့သော ခုနစ်နှင့် အလှူရှင်တို့ကို အတိအကျမသိရသေးပေ။ ယဉ်ကျေးမှုဝန်ကြီးဌာန၊ ရှေးဟောင်းသုတေသန၊ အမျိုးသားပြတိုက်နှင့် စာကြည့်တိုက်ဦးစီးဌာနက ထိန်းသိမ်းစောင့်ရှောက်လျက်ရှိသည့် ရှေးဟောင်းသမိုင်းဝင်ဂူဘုရားတစ်ဆူ ဖြစ်ပါသည်။



လေးမျက်နှာဂူဘုရား

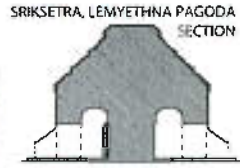

- တည်နေရာ** - သရေခေတ္တရာမြို့ဟောင်း၏ တောင်ဘက်။
- ကုသိုလ်ရှင်** - တိကျစွာ မသိရပါ။
- သမိုင်းအကျဉ်း** - တိကျစွာ မသိရပါ။

မိသုကာလက်ရာ - သရေခေတ္တရာမြို့ဟောင်းတွင်တွေ့ရသော ဂူဘုရားများအနက် တစ်ခုတည်းသော မုခ်လေးမုခ်နှင့် ဝင်ပေါက်လေးပေါက်ပါ လိုဏ်ဂူဘုရားငယ်ဖြစ်ပါသည်။ နံရံလေးမျက်နှာရှိပြီး တစ်မျက်နှာစီသည် ၂၂ ပေ၊ ၅ လက်မစီ ရှိပါသည်။ အပေါ်တွင် ပစ္စယာအနိမ့်သုံးဆင့်ပါပြီး အတွင်းသို့ စုဝင်ထားသည့် အမိုးပါ အုတ်အဆောက်အအုံ အနိမ့်ဖြစ်သည်။ အတွင်းတိုက်ခန်း၏ အလယ်ဗဟိုတွင် မဏ္ဍိုင်တည်ဆောက်ထားသည်။ ထိုမဏ္ဍိုင်၏ လေးမျက်နှာတွင် ဗုဒ္ဓရုပ်ပွားတော်များ၊ ရုပ်ကြွထုလုပ်ထားသည့် ကျောက်ချပ်များ ကပ်ထားသည်။ ယခုအခါ တောင်ဘက်၊ မြောက်ဘက်နှင့် အနောက်ဘက်မျက်နှာတို့ရှိ ကျောက်ချပ်များကိုသာတွေ့နိုင်သည်။ ယဉ်ကျေးမှုဝန်ကြီးဌာန၊ ရှေးဟောင်းသုတေသန၊ အမျိုးသားပြတိုက်နှင့် စာကြည့်တိုက်ဦးစီးဌာနက ထိန်းသိမ်းစောင့်ရှောက်လျက်ရှိသည့် ရှေးဟောင်းအဆောက်အအုံ စေတီတစ်ဆူဖြစ်ပါသည်။

ခေတ်ကာလ - သရေခေတ္တရာ ပျူခေတ်။



ဘုရားထောင်ဘုရား

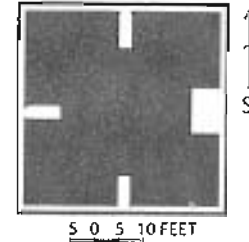
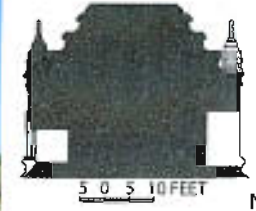

- တည်နေရာ** - သရေခေတ္တရာမြို့ဟောင်းအတွင်း၊ ဆင်ဖြူကန်ရွာအနီး။
- ကုသိုလ်ရှင်** - ဒွတ္တပေါင်မင်း။
- သမိုင်းအကျဉ်း** - ရာဇဝင်သမိုင်းစာအုပ်အချို့တွင် ဘုရားထောင်ဘုရားကို ဒွတ္တပေါင်မင်းကြီးက တည်ထားတော်မူကြောင်းနှင့် ဗိုလ်တစ်ထောင်ဘုရား၊ ယောယောဘုရားဟုလည်း ဘွဲ့မည်များတွင်ကြောင်း ဖော်ပြကြပါသည်။

မိသုကာလက်ရာ - သရေခေတ္တရာ ပျူခေတ်တွင် တည်ထားခဲ့သော ဘုရားတစ်ဆူဖြစ်ပါသည်။ ပုဂံဘုရားအချို့တွင် တည်ထားသကဲ့သို့ ကုလားကျောင်းခံ တည်ဆောက်ထားသော စေတီဖြစ်သည်။ အနားတစ်ဖက်လျှင် ၃၈ ပေစီ ရှည်လျားသည်။ အမြင့်မှာ ၁၈ ပေခန့်ရှိသည်။ အောက်ခံကုလားကျောင်း၏ မျက်နှာလေးဖက်စလုံးတွင် သင်္ဘောရုပ်များရှိသော်လည်း အတွင်းသို့သွားသော လိုဏ်ဂူများကိုမတွေ့ရတော့ပေ။ အပေါက်များကို အုတ်များဖြင့် စိမိတ်ထားပါသည်။ ၁၉၅၈ ခုနှစ်မှစ၍ ယဉ်ကျေးမှုဝန်ကြီးဌာန၊ ရှေးဟောင်းသုတေသနဦးစီးဌာနက ဇယားဝင်အဆောက်အအုံအဖြစ်သတ်မှတ်၍ ထိန်းသိမ်းစောင့်ရှောက်ထားသည်။ ခေတ်အဆက်ဆက်ပြုပြင်ခဲ့သည်။ လွန်ခဲ့သော နှစ်ပေါင်း ၁၃၀ ကျော်က ၎င်းအဆောက်အအုံကို ပြုပြင်ခဲ့ကြောင်း မှတ်သားရပါသည်။

ခေတ်ကာလ - သရေခေတ္တရာ ပျူခေတ်။



ရွှေဆံတော်စေတီတော်

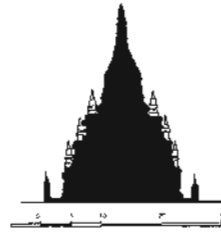
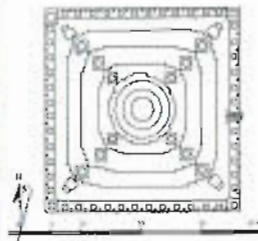

တည်နေရာ - ဗိုလ်ချုပ်လမ်း၊ ပြည်မြို့။

ကုသိုလ်ရှင် - အဇ္ဈိကနှင့် ဘလ္လိကညီနောင်။

သမိုင်းအကျဉ်း - ရွှေဆံတော်စေတီတော်မြတ်ကြီးသည် ဂေါတမမြတ်စွာဘုရား၏ ဆံတော်မြတ် လေးဆူ၊ အခြားမွေတော် ဓာတ်တော်ရှစ်ဆူ၊ နိသိဒ္ဓိင်ဓမ္မဇဏ် အခင်းတော်တို့နှင့် နောင်တော်ဘုရားသုံးဆူ ဖြစ်တော်မူကြသော ကကုသန်၊ ကောဏဂုံ၊ ကဿပ ဘုရားရှင်တော်တို့၏ စီဝရသင်္ကန်းတော်၊ ခါးပန်းတော်တို့အား ဌာပနာထားခဲ့သည်။ ဤသုဒဿနတောင်တော်မြတ်ကြီး၌ပင် ဗျာဒိတ်တော်မြတ်အရဌာပနာ၍ မဟာသက္ကရာဇ် ၁၀၃ ခုနှစ်၊ တပေါင်းလဆန်း ၁၃ ရက်၌ အဇ္ဈိက-ဘလ္လိက ကုန်သည်ညီနောင်တို့နှင့် ဧရာပထနဂါးမင်း၊ သမ္ဘုလဘီလူးမင်း၊ သိကြားနတ်များ စတင်တည်ထားကြရာ ယင်းနှစ် တပေါင်းလပြည့်နေ့တွင် အောင်မြင်စွာတည်ထားခဲ့ပြီး မူလကဏ္ဍတော်ခုနစ်တောင်၊

အလျား x အနံ ၁၄ တောင်ဖြင့် စပါးစုပုံသဏ္ဍာန်အတိုင်း ပြုပြင်တည်ဆောက်ပြီးစီးခဲ့ပါသည်။ မြန်မာမင်းများအဆက်ဆက် ကိုးကွယ်တော်မူကြပြီး ပြင်ဆင်ရန်များနှင့် ဗွမ်းမံတိုးချဲ့သင့်သည်များ တောင်ရွက်ခဲ့ကြပါသည်။ ပုဂံခေတ် ကျန်စစ်သားမင်းကြီးက သက္ကရာဇ် ၄၄၅ ခုနှစ်၊ (၁၀၈၃ အေဒီ) တွင် ဤစေတီတော်မြတ်ကြီးအားဖူးမြော်ပြီး မွန်ဘာသာဖြင့် မိမိ၏ဖြစ်စဉ်နှင့် စေတီတော်ကြီး သမိုင်းအကျဉ်းချုပ်တို့ကို ကျောက်ထက်အက္ခရာ တင်ထားခဲ့ကြပါသည်။ စေတီတော်မြတ်ကြီး၏ တနင်္ဂနွေထောင့်အောက်ခြေတွင် ပြည်ထောင်စုမြန်မာနိုင်ငံတော်အစိုးရ၊ ယဉ်ကျေးမှုဝန်ကြီးဌာနက ကျောက်စာတိုက်ဆောက်လုပ်ထိန်းသိမ်းထားပါသည်။

နောက်အဓိကအချက်တစ်ခုမှာ - ဤစေတီတော်မြတ်ကြီးတွင် ထီးတော်နှစ်စင်း ထပ်ဆင့်ပူဇော်ထားခြင်းကို တွေ့နိုင်ပါသည်။ သမိုင်းကြောင်းအရ သက္ကရာဇ် ၁၁၁၆ ခုနှစ်တွင် ပြည်မြို့ကို မွန်လူမျိုးများလက်အောက်မှ ကုန်းဘောင်ခေတ် အလောင်းမင်းတရားကြီး ပြန်လည်သိမ်းပိုက်မိပြီး စေတီတော်မြတ်ကြီးအား ရွှေသင်္ကန်းစေတီတော်လုံးပြည့်ကပ်လှူ၍ တင်ထားပြီးသော မွန်ထီးတော်ကို အောက်သို့မချတော့ဘဲ မြန်မာထီးတစ်စင်း ထပ်မံပူးတွဲတင်လှူလိုက်ခြင်းဖြင့် တိုင်းရင်းသားချင်း စည်းလုံးညီညွတ်မှု ချစ်ကြည်ရင်းနှီးမှုတို့ကို သက်သေထူထားကြောင်း သတိမူကြရန် ဖြစ်ပါသည်။ သက္ကရာဇ် ၁၂၂၀ ပြည့်နှစ်၊ ဝါခေါင်လပြည့်နေ့၊ ညနေ ၃ နာရီ ပြည်မြို့တွင် ပြင်းထန်သော မြေငလျင်လှုပ်မှုကြောင့် စေတီတော်ကြီးခေါင်းလောင်းပုံအထိ ပြိုကျပျက်စီးသွားသဖြင့် ပြည်မြို့ ကုန်သည်ကြီး ဦးသာရွှေက ကမကထပြု၍ ရတနာပုံနေပြည်တော် မင်းတုန်းမင်းတရားကြီးထံသို့ အကျိုးအကြောင်း လျှောက်ထားသဖြင့် မင်းတရားကြီး၏ အလှူတော်ငွေ ၂၀၀၀၀ နှင့် ပြည်သူ့အများကောင်းမှုငွေတို့ဖြင့် ထီးတော်နှစ်စင်းကိုလည်း ပြန်လည်အသစ်ပြုပြင်၍ စေတီတော်ကြီးအား ပြန်လည်တည်ထားခဲ့ပါသည်။

မိသုကာလက်ရာ - ပစ္စယာသုံးဆင့်ပေါ်တွင် စေတီလုံးပေါက်ထားသည်။ စေတီရံ ၁၂ ဆူ ရှိပါသည်။ ရင်ပြင်တော်ခေါင်းလောင်း ၆၂ လုံး ရှိပါသည်။ ရင်ပြင်တော်ပေါ်တွင် စက်ဦးစေတီ၊ ဆုတောင်းပြည့်စေတီ၊ ရွှေစည်းခုံပုံစေတီ၊ နောင်တော်ကြီးစေတီ၊ ပုံတော်ဦးစေတီ၊ ဝလေးလုံးစေတီ၊ ဓာတ်ပေါင်းစုစေတီ၊ တဝဂူစေတီ စသည့်စေတီငယ်များ ရှိပါသည်။ ရွှေဆံတော်ဘုရား၏ တနင်္ဂနွေထောင့် အောက်ခြေတွင် ကျန်စစ်သားမင်းရေးတိုးခဲ့သော ကျန်စစ်သားကျောက်စာရံ ရှိပါသည်။

စေတီကာလ - လက်ရှိစေတီတော်မှာ ကုန်းဘောင်ခေတ်လက်ရာသာ ဖြစ်ပါသည်။



စေတီတိုင်စေတီ

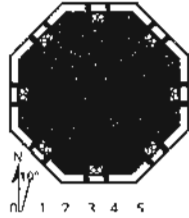

တည်နေရာ - သရေခေတ္တရာမြို့ဟောင်းအတွင်း။

ကုသိုလ်ရှင် - ဒုတ္တပေါင်မင်း။

သမိုင်းအကျဉ်း - သာသနာသက္ကရာဇ် ၁၀၁ ခုနှစ်တွင် ဂဝံပတေအရှင်သူမြတ် အမှူးပြု၍ ရသေ့၊ သိကြား၊ စန္ဒီ၊ ပရမေသွာ၊ နဂါး၊ ဂဠုန်ဟူသော သူမြတ်ခုနစ်ယောက်တို့သည် မြို့တည်ထောင်ရန် စုရုံးတိုင်ပင်ကြသည်။ ထို့နောက် သာယာသောနေ့တစ်နေ့တွင် မြေပြင်၌စုရုံးကာ သိကြားမင်းအား အလယ်ဗဟိုစက်တိုင်၌ ရပ်စေပြီး နဂါးမင်းက စက်ကြိုးကိုဆွဲပါသည်။ ထိုလမ်းအတိုင်း မြို့ကွက်ဖော် ထားခြင်းဖြစ်ပါသည်။ အလယ်ဗဟိုစက်တိုင်နေရာတွင် စေတီတည်ထားသောကြောင့် စက်တိုင်စေတီဟု အမည်တွင်ကြောင်း မှတ်သားရပါသည်။

ဗိသုကာလက်ရာ - ပစ္စယာရှစ်မြောင့်ပေါ်တွင် စေတီလုံးပေါက်ထားသည်။ ဗုဒ္ဓရုပ်ပွားတော်များ ပါရှိသော မုခ်ပေါက်ငယ်ရှစ်ခုနှင့် စေတီရံရှစ်ဆူ ရှိပါသည်။

ဇေတီကာလ - လက်ရှိစေတီမှာ ခေတ်သစ်လက်ရာသာ ဖြစ်ပါသည်။



ဆယ်ထပ်ကြီးဘုရား

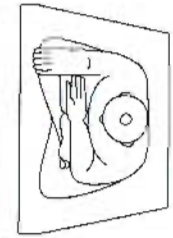

တည်နေရာ - ရွှေဆံတော်အရှေ့စောင်းတန်း၊ ပြည်မြို့။

ကုသိုလ်ရှင် - ဆရာတော်ဦးတေဇဝန္တနှင့် အများပြည်သူ။

သမိုင်းအကျဉ်း - ပြည်မြို့ ရွှေဆံတော်ဘုရားကြီး၏ အနီးရှိဒုတ္တပေါင်မင်းကြီးတည်ထားခဲ့သော ဆင်ချီတိုင် မြင်းချီတိုင် ခေါ် စေတီပျက်နစ်ဆူ၏နေရာ၌ ၁၂၈၁ ခုနှစ်တွင် ဆရာတော် ဦးတေဇဝန္တ ကြီးမှူး၍ ဉာဏ်တော် ၇၃ တောင်၊ ၇ လက်မရှိသော ဆယ်ထပ်ကြီးရုပ်ပွားတော်ကို တည်ထားခဲ့ပါသည်။ ၎င်းရုပ်ပွားတော်မြတ်ကြီးအား 'တိုင်းပြည်လုံးချမ်းသာ ဆယ်ထပ်ကြီးဘုရား'ဟူ၍ ဘွဲ့အမည်တွင်ခဲ့ပါသည်။



ရွှေနန်းဦး

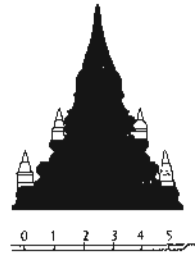
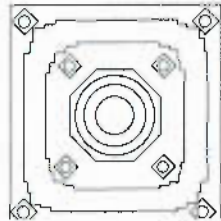

တည်နေရာ - သရေခေတ္တရာမြို့ဟောင်းအတွင်း၊ ပြည်မြို့။

ကုသိုလ်ရှင် - တိကျစွာမသိရပါ။

သမိုင်းအကျဉ်း - တိကျစွာမသိရပါ။

ဗိသုကာလက်ရာ - လေးထောင့်ပစ္စယာပေါ်တွင် စေတီလုံးပေါက်ထားသည်။ စေတီရံရှစ်ဆူရှိပါသည်။

ခေတ်ကာလ - လက်ရှိစေတီမှာ ခေတ်သစ်လက်ရာသာ ဖြစ်ပါသည်။



ဂဠုန်ကျစေတီ

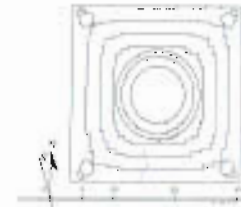

တည်နေရာ - သရေခေတ္တရာမြို့ဟောင်းအတွင်း၊ ပြည်မြို့။

ကုသိုလ်ရှင် - တိကျစွာမသိရပါ။

သမိုင်းအကျဉ်း - တိကျစွာမသိရပါ။

ဗိသုကာလက်ရာ - လေးထောင့်ပစ္စယာသုံးဆင့်ပေါ်တွင် စေတီလုံးပေါက်ထားပါသည်။ ဘောင်လေးထောင့်တွင် ခြင်္သေ့ရုပ်လေးရုပ် ရှိပါသည်။

ခေတ်ကာလ - လက်ရှိစေတီမှာ ခေတ်သစ်လက်ရာသာ ဖြစ်ပါသည်။



ဇာတ်ငါးရာ

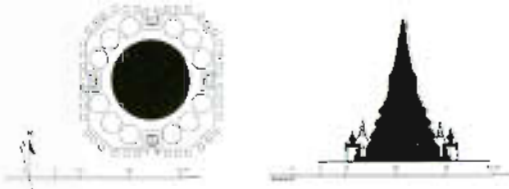

တည်နေရာ - ပြည်မြို့၏ အရှေ့မြောက်ဘက်၊ ပေါင်းတလည်မြို့။

ကုသိုလ်ရှင် - သုပညာနာဂရဆိန္ဒမင်း။

သမိုင်းအကြောင်း - မြတ်စွာဘုရားသခင် ပရိနိဗ္ဗာန်ပြုပြီးသောအခါ အရှင်မဟာကဿပသည် ပဉ္စသတခီဏာသဝငါးရာနှင့် သင်္ဂါယနာတင်တော်မူပြီး ကမ်းယံပြည်သို့ ဒေသစာရိကြွရောက်တော်မူပါသည်။ ထိုအခါ ကမ်းယံမင်းက ဘုရားရှင်၏ ဓာတ်တော်မွေတော်တို့ကို ပူဇော်ကိုးကွယ်လိုကြောင်း လျှောက်ထားရာ ငါးရာငါးဆယ်သော မွေတော်မြတ်ကို သရက္ခ နံ့သာကြွတ်နှင့်တကွ ကမ်းယံမင်းအား အပ်နှံခဲ့ပါသည်။ ထိုအခါ ကမ်းယံမင်းလည်း ရတနာအမျိုးမျိုးဖြင့် ပြုလုပ်ထားသော အဖိုးတန်ကြွတ်ဖြင့် ထည့်၍ နန်းတွင်း၌တည်ထားကိုးကွယ်ခဲ့ပါသည်။ ထိုမွေတော်မြတ်တို့သည် ဦးခေါင်းဓာတ်ဖြစ်၍ ကြီးမားမြင့်မြတ်သော ကျက်သရေကို ပေးတတ်ပြီး ပဒုမပုဏ္ဏရိုက် တံဆိပ်ကြာစုံ၊ ထုံအကျော်နက် ကရမက် စန္ဒနံ၊ သရက္ခမာလာ၊ အာသာန္ဓယ်အစစ် ထုံသစ်သင်းကြိုင် နတ်ပန်းခိုင်တို့နှင့် ပြိုင်ဘက်မရ ဖြစ်တော်မူသော အကြောင်းတို့ကြောင့် ၎င်းမွေတော်ဓာတ်တော်ကို (ရှင်ပင်မြတ်မွေး) ဟူ၍ လူအပေါင်းတို့က

ခေါ်ဝေါ်ခဲ့ကြပါသည်။ သုမုနုရီမင်း (သာသနာသက္ကရာဇ် ၆၁၇-၆၂၄) လက်ထက်တွင် ရှင်ပင်မြတ်မွေး မည်သော မွေတော်ဓာတ်တော်တို့သည် ကမ်းယံမှ သရေခေတ္တရာမြို့၏ အရှေ့မြောက်အရပ် လောင်းလျာဘုတ်မင်းဖြစ်စဉ် နေထိုင်ခဲ့ဖူးသောနေရာ၌ ကိန်းဝပ်နေသည်ဟု သိရသော်လည်း မွေတော်ပြုသည့် နေရာအား အတိအကျမသိရသဖြင့် စေတီတည်ထားကိုးကွယ်မှု မပြုလုပ်နိုင်ခဲ့ပါ။

သုပညာ နဂရဆိန္ဒမင်း (သာသနာသက္ကရာဇ် ၆၂၇-၆၃၈) လက်ထက်တွင် မွေတော်ဓာတ်တော်တို့ ကိန်းဝပ်ရာနေရာ၌ ရွှေဖြင့်ပြုလုပ်ထားသော ဇာတ်တော်ငါးရာနှင့် ရွှေရုပ်တု နှစ်ကျိပ်ရှစ်ဆူတို့ကိုဌာပနာ၍ ဌာပနာတိုက်ကြီး ပြုလုပ်ခဲ့ပါသည်။ သာသနာသက္ကရာဇ် ၇၀၀ ပြည့်နှစ်တွင် ပြည်မင်းဆက် ဒုတိယမြောက်ဖြစ်သော သင်းတွဲစောရန်နောင် သို့မဟုတ် မင်းကြီးစောရန်နောင်က ဌာပနာတိုက်ကို ပြန်လည်ပြုပြင်ခဲ့ပါသည်။ သာသနာသက္ကရာဇ် ၈၀၇ ခုနှစ်တွင် တစ်ဆယ့်သုံးယောက်မြောက် ပြည်မင်းဆက် မင်းကြီးစွာ ဆင်များရှင်က ပျက်စီးနေသော ဌာပနာတိုက်ကို ပြန်လည်ပြုပြင်၍ ဉာဏ်တော် ၁၅ တောင်၊ ဖိနပ်တော် ၁၀ တောင်ရှိသော စေတီတော်ကို တည်ထားကိုးကွယ်တော်မူခဲ့ပြီး ရွှေထီးတော်တင်လှူခြင်းနှင့် ထီးတော်မှဖိနပ်တော်ထိ ရွှေသင်္ကန်းကပ်လှူခြင်းတို့ကို ပြုလုပ်ခဲ့ပါသည်။

သာသနာသက္ကရာဇ် ၁၆၃၆-၁၇၁၁ တွင် မဏိစည်သူမင်း သို့မဟုတ် အလောင်းစည်သူမင်းက ဉာဏ်တော် ၁၀ တောင်၊ ဖိနပ်တော် ခုနစ်တောင်ရှိသော စေတီတော်ကို ပြန်လည်တည်ထားကိုးကွယ်ခဲ့ပြီး ဖိနပ်တော်အထိ ရွှေချခြင်း၊ ရွှေထီးတော်တင်လှူခြင်းတို့ကို ပြုလုပ်ခဲ့ပါသည်။ မဏိစည်သူမင်းကြီးလက်ထက် စေတီတည်သောအခါတွင် စစ်နှင့်ကြုံတွေ့၍ စစ်များဘုရားဟု အမည်တွင်ခဲ့ပါသည်။ ကောဇာသက္ကရာဇ် ၁၁၄၉ တွင် အရှင်သီရိမုဗ္ဗညုမြတ် လက်ထက်မှစ၍ ပြန်လည်ပြုပြင်ခြင်းလုပ်ငန်းများကို ဆောင်ရွက်ခဲ့ရာ ဤဇာတ်ငါးရာစေတီတော်မြတ်ကြီးကို ယခုအခါ ဉာဏ်တော်အမြင့် ၄၉ တောင်၊ ၂ မိုက်၊ ထီးတော် ၁၅ တောင်၊ နှစ်ခုပေါင်းသော် ၆၄ တောင်၊ ၂ မိုက်၊ လုံးပတ်တော် အတောင် ၈၀၊ ဖိနပ်တော် ၄၄ တောင်တို့ဖြင့် ကြည်ညိုဖွယ် ဖူးတွေ့လေ့လာနိုင်ပါသည်။

မိသုကာလက်ရာ - ရှစ်မြောင့်ပစ္စယာပေါ်တွင် စေတီလုံးပေါက်ထားပါသည်။ ဗုဒ္ဓရုပ်ပွားတော်များပါရှိသော မုခ်ပေါက်ငယ်လေးခု ရှိပါသည်။ စေတီရံ ၁၂ ဆူပါရှိပါသည်။

ခေတ်ကာလ - လက်ရှိစေတီမှာ ခေတ်သစ်လက်ရာသာ ဖြစ်ပါသည်။



ရွှေနန်းဦး

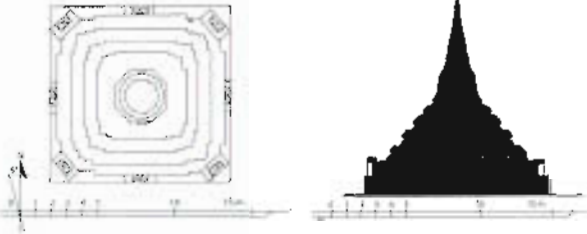

တည်နေရာ - ဗိုလ်ချုပ်လမ်း၊ ပြည်မြို့။

ကုသိုလ်ရှင် - ဒုတ္တပေါင်မင်း။

သမိုင်းအကျဉ်း - သာသနာသက္ကရာဇ် ၁၂၆ ခုနှစ်တွင် ဒုတ္တပေါင်မင်းကြီးသည် ရွှေဆံတော်စေတီတော်မြတ်အား ပြန်လည်တည်ထောင်ခဲ့သည်။ ရွှေဆံတော်စေတီမြတ်ကြီးသည် သရေခေတ္တရာနှင့် အလှမ်းဝေးသည့်အတွက် ရွှေဆံတော်စေတီအနီးတွင် ယာယီနန်းတည်ခဲ့ပါသည်။ နန်းတော်၏ဦးတွင် စေတီတည်သောကြောင့် နန်းဦးစေတီဟုခေါ်ရာမှ ယခုအခါ ရွှေနန်းဦးစေတီဟု အမည်တွင်ခဲ့ပါသည်။

မိသုကာလက်ရာ - လေးထောင့်ပစ္စယာငါးဆင့်ပေါ်တွင် စေတီလုံးပေါက်ထားသည်။ ဗုဒ္ဓရုပ်ပွားတော်များပါရှိသော မုခ်ပေါက်ငယ်ရှစ်ခု ရှိပါသည်။ အတွင်းရွှေနန်းဦးစေတီမှာ လှိုဏ်ခံစေတီငယ်ဖြစ်ပြီး အတွင်း၌ ဗုဒ္ဓရုပ်ပွားတော်တစ်ဆူ တွေ့ရပါသည်။

ခေတ်ကာလ - လက်ရှိလက်ရာမှာ ခေတ်သစ်လက်ရာသာ ဖြစ်ပါသည်။



ပုထိုးတော်ကြီး



တည်နေရာ - မင်းကြီးတောင်၊ ပြည်မြို့။

ကုသိုလ်ရှင် - ဒုတ္တပေါင်မင်း။

သမိုင်းအကျဉ်း - ဒုတ္တပေါင်မင်းကြီးသည် ရွှေဆံတော်၏ တောင်ရံကိုးလုံးတွင် စေတီကိုးဆူ တည်ပါသည်။ မြတ်စွာဘုရား၏ ညှပ်ရိုးတော်ကို ဌာပနာထားပါသည်။ အနော်ရထာမင်းလက်ထက်တွင် ဌာပနာထားသော ညှပ်ရိုးတော်ကိုယူပြီး ပုဂံရွှေစည်းခုံ၌ ဌာပနာသည်ဟု လေ့လာသိရှိရပါသည်။

မိသုကာလက်ရာ - လေးထောင့်ပစ္စယာသုံးဆင့်ပေါ်တွင် စေတီလုံးပေါက်ထားပါသည်။ ဇာဘက်ဆုံးပစ္စယာတွင် ခြင်္သေ့ရုပ်လေးရုပ် ရှိပါသည်။ စေတီရံ ၁၂ ဆူ ရှိပါသည်။

ခေတ်ကာလ - လက်ရှိစေတီမှာ ခေတ်သစ်လက်ရာသာ ဖြစ်ပါသည်။



ဖောင်တော်ဦးစေတီ

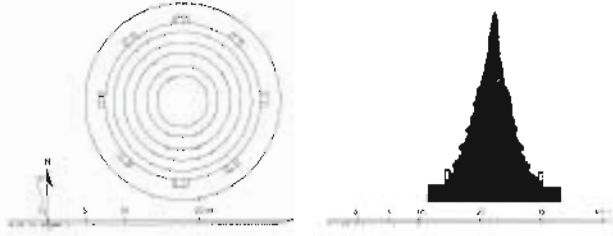

တည်နေရာ - ကမ်းနားလမ်း၊ နဝင်းရပ်၊ ပြည်မြို့။

ကုသိုလ်ရှင် - ငါ့တပါးမင်း။

သမိုင်းအကျဉ်း - သာသနာသက္ကရာဇ် ၄၃၃ ခုနှစ်၊ ဘီစီ ၅၀၀ ပြည့်နှစ်အတွင်း နန်းတက်သော ငါ့တပါးမင်းလက်ထက်တွင် တည်ထားကိုးကွယ်ခဲ့ပြီး ကောဇာသက္ကရာဇ် ၁၁၁၆ ခုနှစ်တွင် အလောင်းမင်းတရားကြီးက ထပ်မံတည်ထားကိုးကွယ်ခဲ့သည်ဟု မှတ်သားရပါသည်။ ဖောင်တော်ဦးစေတီတော် မြတ်ကြီးသည် ဖိနပ် ၁၅ တောင်၊ အမြင့် ၁၇ တောင်ရှိပြီး သတ္တဋ္ဌာန၊ အဋ္ဌပိသ၊ ရွှေ-ငွေရုပ်တော်၊ ဓာတ်တော်မွေတော်များကို ဌာပနာခဲ့ကြောင်း၊ ချမ်းသီးမှ မြေတိုင်အောင် ရွှေထည့်တော်မူပြီး ထီးတော် တင်လှူခဲ့ကြောင်း သိရပါသည်။ ဖောင်တော်ဦးစေတီတော်မြတ်ကြီးကို ယခုအခါတွင် အလျား ပေ ၄၇၀ ကျော်၊ အနံ ပေ ၁၂၀ ကျော်၊ ပရိဝုဏ်အမြင့် နှစ်တောင်၊ ဗြဟ္မာ နှစ်တောင်ခွဲ၊ အုတ်တံတိုင်းတော်တို့ဖြင့် ကာရံတော်မူခဲ့ပြီးသည့်နောက် ဧရာဝတီမြစ်၏မျက်နှာစာတွင် အမြင့် ၁၈ တောင်ရှိသော ခြင်္သေ့ကြီး နှစ်ကောင်ကိုလည်း တင့်တယ်စွာတည်ထားသည်ကို ဖူးမြော်နိုင်ပါသည်။

ဗိသုကာလက်ရာ - အပိုင်းပစ္စယာပေါ်တွင် စေတီလုံးပေါက်ထားပါသည်။ စေတီပတ်လည်တွင် ရုပ်ပွားတော်လေးဆူ ရှိပါသည်။

ခေတ်ကာလ - လက်ရှိစေတီမှာ ခေတ်သစ်လက်ရာသာ ဖြစ်ပါသည်။



ရွှေတန်ဆာ

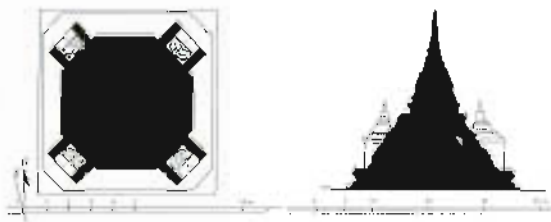

တည်နေရာ - တရုတ်စု၊ ပြည်မြို့။

ကုသိုလ်ရှင် - တိကျစွာမသိရပါ။

သမိုင်းအကျဉ်း - တိကျစွာမသိရပါ။

ဗိသုကာလက်ရာ - ရှစ်မြောင့်ပစ္စယာပေါ်တွင် စေတီလုံးပေါက်ထားသည်။ မုဒ္ဒရုပ်ပွားတော်များ ပါရှိသော မုခ်ပေါက်ငယ်လေးခု ပါရှိပါသည်။ စေတီရံလေးဆူ ပါရှိပါသည်။

ခေတ်ကာလ - လက်ရှိစေတီမှာ ခေတ်သစ်လက်ရာသာ ဖြစ်ပါသည်။



တောရမင်းကျောင်း

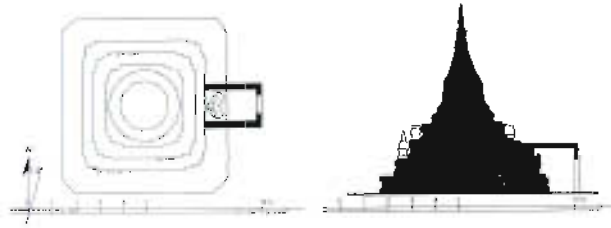

- တည်နေရာ** - ဗိုလ်ချုပ်လမ်း၊ ပြည်မြို့။
- ကုသိုလ်ရှင်** - တိကျစွာမသိရပါ။
- သမိုင်းအကျဉ်း** - တိကျစွာမသိရပါ။
- စေတီနှင့် သက်ဆိုင်သော အဓိကအလင်္ကာများ** - တောရမင်းကျောင်း ဘုရားအတွင်း၌ မြောက်ဘက်သို့ လှည့်နေသော တဝဂ္ဂ ဘုရားရုပ်ပွားတော်တစ်ဆူ ရှိပါသည်။ ၎င်းဘုရားအား ၁၃၁၆ ခုနှစ်တွင် ပြုပြင်မှုများ ပြုလုပ်ခဲ့သည်။ ဘုရားအတွင်း၌ ပုဂံခေတ်ကျောက်စာတစ်ချပ် အား ထိန်းသိမ်းထားသည့် ကျောက်စာရံရှိပါသည်။
- မိသုကာလက်ရာ** - လေးထောင့်ပစ္စယာသုံးဆင့်ပေါ်တွင် စေတီလုံးပေါက်ထားပါသည်။ စေတီရံ လေးဖျားနှင့် ကလသာအိုး လေးလုံးရှိပါသည်။ ခေါင်းလောင်းပုံတွင် ဘီလူးရုပ်များ ပါရှိပါသည်။
- စေတီကာလ** - လက်ရှိစေတီမှာ ခေတ်သစ်လက်ရာသာ ဖြစ်ပါသည်။



ရွှေမောင်းတုန်းစေတီ

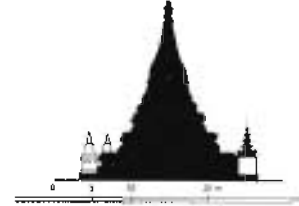
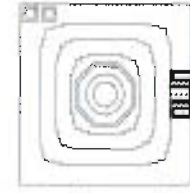

- တည်နေရာ** - ရတနာမာန်အောင်ရပ်ကွက်၊ ရွှေမောင်းတုန်း ဘုန်းတော်ကြီးကျောင်းဝင်း အတွင်း၊ ပြည်မြို့။
- ကုသိုလ်ရှင်** - ပြည်ဘုရင် ဆင်ဖြူရှင်သတိုးမင်းစော။
- သမိုင်းအကျဉ်း** - အင်းဝခေတ်စာဆိုအကျော် ရှင်မဟာရဋ္ဌသာရသည် သက္ကရာဇ် ၈၈၇ ခုနှစ် အထိ ပြည်မြို့တွင် သီတင်းသုံးခဲ့ပါသည်။ ဆရာတော်ရှင်မဟာရဋ္ဌသာရ (၈၃၀-၈၉၂) သည် အင်းဝ ခေတ် ရဟန်းစာဆိုတော်တစ်ပါး ဖြစ်ပါသည်။ ထိုအချိန်က မြန်မာနိုင်ငံ၏ နိုင်ငံရေးအခြေအနေမှာ ပဒေသရာဇ်မင်းအချင်းချင်း စစ်ခင်းနေချိန်ဖြစ်ရာ သက္ကရာဇ် ၈၈၆ ခုနှစ်တွင် မိုးညှင်းစော်ဘွားစလုံသည် ပြည်ဘုရင်သတိုးမင်းစောနှင့်တိုင်ပင်၍ အင်းဝကိုတိုက်ရာ အင်းဝဘုရင်စစ်ရှုံး၍ ပြည်ဘုရင် ဆင်ဖြူရှင် သတိုးမင်းစောသည် ရှင်မဟာရဋ္ဌသာရအမှူးပြုသော ရဟန်းပညာရှိ၊ လူပညာရှိတို့ကို ပြည်မြို့သို့ ပင့်ဆောင်ခဲ့ရာ ရှင်မဟာရဋ္ဌသာရ သက္ကရာဇ် ၈၈၇ ခုနှစ်တွင် ပြည်မြို့သို့ ရောက်ရှိတော်မူခဲ့ပါသည်။
ပြည်ဘုရင် ဆင်ဖြူရှင်သတိုးမင်းစောသည် ဆရာတော်အား ပုထိုးကျောင်း၊ တောင်ခွင်ကျောင်း၊ မင်းတုန်းမင်း၊ ထီးဖြူရုံကျောင်း၊ တပြက်သာကျောင်းဟူ၍ အမည်ခေါ်တွင်သော ကျောင်းငါးကျောင်းကို ဆောက်လုပ်လှူဒါန်းခဲ့ပါသည်။ ယခုရွှေမောင်းတုန်းစေတီမှာလည်း ရွှေမောင်းတုန်းကျောင်း၊ ရှေးအခေါ် မင်းတုန်းကျောင်းအနီးတွင်ရှိသော စေတီတော်ဖြစ်ပါသည်။ ရွှေမောင်းတုန်းစေတီ၏ ဘွဲ့တော်မှာ ဆရာတော်ရှင်မဟာရဋ္ဌသာရသီတင်းသုံးခဲ့ပြီး ဆရာတော်ရေးသားခဲ့သည့် 'သံဝရပျို့' လာ မင်းတုန်းကျောင်းကိုအစွဲပြု၍ 'ရွှေမင်းတုန်းစေတီ' ဟုခေါ်တွင်ရာမှာ ကာလကြာသော် ရွှေမောင်းတုန်းစေတီဟုလည်းကောင်း၊ ကျောင်းအမည်မှာလည်း မင်းတုန်းကျောင်းမှ ရွှေမောင်းတုန်းကျောင်းဟု ပြောင်းလဲခေါ်ဝေါ်လာခြင်း ဖြစ်ပါသည်။
- မိသုကာလက်ရာ** - လေးထောင့်ပစ္စယာသုံးဆင့်ပေါ်တွင် စေတီလုံးပေါက်ထားပါသည်။ စေတီရံ နှစ်ဆူရှိပါသည်။



စုက္ခရာဘုရား

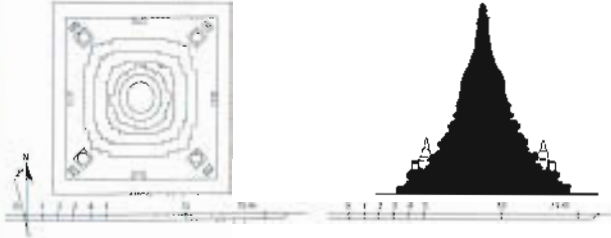

တည်နေရာ - ရွှေတံခါး (မူလ)၊ ပြည်မြို့။

ကုသိုလ်ရှင် - ပန်ထွာမိဖုရားကြီး။

သမိုင်းအကျဉ်း - မြတ်စွာဘုရား၏ ဓာတ်တော်မွေတော်တို့ကို ရွှေကြွတ်နှစ်ခုနှင့် ဌာပနာခဲ့၍ ကြွတ်နှစ်ခုဘုရားဟုခေါ်ခဲ့ပြီး ကာလရွေ့လျားလာသောအခါ ဘွတ်ခရဘုရားဟု ခေါ်ခဲ့ပါသည်။ ထိုမှ ယခုအခါ စုက္ခရာဘုရားဟု အမည်တွင်လာပါသည်။ ပန်ထွာမိဖုရားကြီးတည်ခဲ့သော ဘုရား ၁၂ ဆူ အနက် ဒုတိယမြောက်တည်ခဲ့သော ဘုရားဖြစ်ပါသည်။ စုက္ခရာဘုရားတည်ရာတွင် ဒွတ္တပေါင်မင်းကြီး နှင့် ရဟန္တာ အရှင်စန္ဒာသီရိနှင့် အရှင်စန္ဒာဂရာဇ်တို့ တည်ထားတော်မူသည့် ရွှေဆံတော်မြတ်ကြီးကို ရင်ပေါင်တန်းဖူးမြော်နိုင်ရန် တောင်ကုန်းဖြစ်လိုပါသည်။ သို့ပါ၍ နန်းတွင်းသူ၊ နန်းတွင်းသားများနှင့် မြို့သူ၊ မြို့သားစုပေါင်း၍ ဒွတ္တပေါင်မင်းနှင့် ပန်ထွာမိဖုရားတို့၏ စိတ်ကြိုက်လက်လုပ်တောင်အဖြစ် ဖန်တီးထားသော မင်္ဂတောင်ဖြစ်ပါသည်။ မြင်းစီးနတ်ဘီလူး စောင့်ရှောက်သည်ဟုသိရပါသည်။ ခေတ်အဆက်ဆက်ပြုပြင်မှုများ ပြုလုပ်ခဲ့ရာ ယခုအခါ ကြည်ညိုဖွယ်ကောင်းသောဘုရားအဖြစ် ဖူးတွေ့နိုင်ပါသည်။

စိသုကာလက်ရာ - လေးထောင့်ပစ္စယာသုံးဆင့်ပေါ်တွင် စေတီလုံးပေါက်ထားသည်။ ဗုဒ္ဓရုပ်ပွားတော်များပါရှိသော မှန်ပေါက်ငယ်ရှစ်ခုနှင့် စေတီရံလေးဆူ ရှိပါသည်။

ခေတ်ကာလ - လက်ရှိစေတီမှာ ခေတ်သစ်လက်ရာသာ ဖြစ်ပါသည်။



ရန်အောင်မင်္ဂလာကင်းဘုရားကြီး

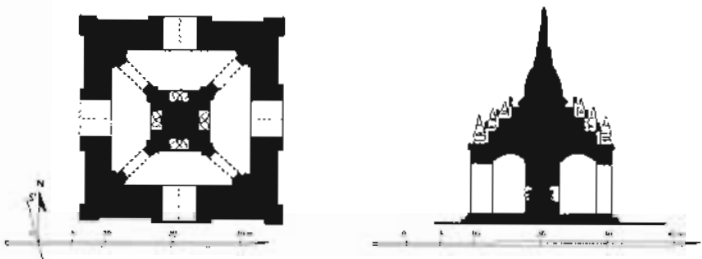

တည်နေရာ - လမ်းမတော်လမ်း၊ ပြည်မြို့။

ကုသိုလ်ရှင် - မြောက်နန်းမတော် ဥမ္မာရဒေဝီ။

သမိုင်းအကျဉ်း - သာသနာတော်နှစ် ၁၂၆၊ ဘီစီ ၄၁၈ ခုနှစ်တွင် ဒွတ္တပေါင်မင်းကြီးသည် ရွှေဆံတော် စေတီတော်မြတ်ကြီးအား ဒုတိယမြောက် ဘုရားဒါယကာအဖြစ် တည်ထားကိုးကွယ်ပြီးနောက် ဒွတ္တပေါင်မင်းကြီး၏ မြောက်နန်းမတော် ဥမ္မာရဒေဝီသည် ရန်အောင်မင်္ဂလာ ကင်းဘုရားကြီးကို ပထမဆုံး ဘုရားဒါယကာမကြီးအဖြစ် တည်ထားကိုးကွယ်ခဲ့သည်။ သာသနာတော်နှစ် ၁၇၉၂၊ သက္ကရာဇ် ၆၀၄၊ ခရစ်နှစ် ၁၂၄၂ ခုနှစ်တွင် ပြည်မြို့ထီးနန်းကို စိုးစံတော်မူသော ပြည်မင်းသီဟသူသည် ရန်အောင်မင်္ဂလာ ကင်းဘုရားကြီးကို ဒုတိယမြောက်ဘုရားဒါယကာအဖြစ် ပြုပြင်တည်ဆောက် ကိုး

ကွယ်ခဲ့သည်။ ကင်းဘုရားကြီးအား မင်းအချင်းချင်းတို့ရန်မှ ကင်းစေခြင်း၊ သစ္စာမတည်သော မှူးမတ်၊ သေနာပတိ၊ စစ်သည်သူရဲကောင်း၊ ဉာတိအဆွေခင်ပွန်း၊ ကျေးကျွန်တို့၏အန္တရာယ်မှ ကင်းစေခြင်း၊ ဇာတိ၊ ဇရာ၊ ဗျာဓိ၊ မရဏ အစရှိသော များစွာသော ဘေးခပ်သိမ်း၊ ရန်ခပ်သိမ်းတို့မှ ကင်းလွတ်စေခြင်း ဟူသော ကင်းလွတ်စေမှု ကင်းသုံးခုကို အဓိဋ္ဌာန်အခြေပြု၍ 'သီဟသူမင်း မြို့သစ်မင်း ရန်ကင်းအောင် ဟိတ် ကင်းအတိတ်'ဟူသော အောင်နိုင်မိတ်ကိုဆောင်လျက် ကင်းဘုရားဟူသော ဘွဲ့တော်သစ်ဖြင့် ကိုးကွယ်တော်မူလေသည်။ သာသနာတော်နှစ် ၁၉၂၇၊ သက္ကရာဇ် ၇၃၉၊ ခရစ်နှစ် ၁၃၇၅ ခုနှစ်တွင် မင်းကြီးမျက်နှာရှည်သည် တတိယမြောက် ဘုရားဒါယကာအဖြစ် ပြုပြင်ကိုးကွယ်ခဲ့သည်။ သာသနာတော်နှစ် ၂၀၃၂၊ သက္ကရာဇ် ၈၄၄၊ ခရစ်နှစ် ၁၄၇၉ ခုနှစ်တွင် ပြည်မြို့ထီးနန်းကို စိုးစံတော်မူသော ဆင်ဖြူရှင်သတိုးမင်းစောသည် စတုတ္ထမြောက်ဘုရားဒါယကာအဖြစ် ပြုပြင်ကိုးကွယ်ခဲ့ပါသည်။ ဒုတိယကမ္ဘာစစ်အတွင်း ခရစ်နှစ် ၁၉၄၄ ခုနှစ်၊ ဩဂုတ်လ ၁ ရက်တွင် အင်္ဂလိပ်စစ်လေယာဉ်များ ပြည်မြို့သို့ ဖုံးကြိတ်ခိုက်ရာ စေတီတော်မြတ်ကြီးသည် ပြိုကျပျက်စီးခဲ့ပါသည်။ ဒုတိယကမ္ဘာစစ်အပြီး မြန်မာသက္ကရာဇ် ၁၃၁၄ ခုနှစ်၊ ကဆုန်လဆုတ် ၂ ရက်တွင် စေတီတော်ကြီးအားရှင်းလင်း၍ အသစ်ပြန်လည်တည်ထားကိုးကွယ်ရန် ပြည်သူများကပန္နက်ချ၍ မြန်မာသက္ကရာဇ် ၁၃၁၈ ခုနှစ်၊ ကဆုန်လဆုတ် ၁၁ ရက်တွင် စေတီတော်အသစ်အား တည်ထားခဲ့ပါသည်။ မြန်မာသက္ကရာဇ် ၁၃၂၂ ခုနှစ်၊ တန်ခူးလတွင် စေတီလုံးကိုငုံ၍ လုံးတော်ဆင့် ဉာဏ်တော်မြင့်တည်ဆောက်ခဲ့ရာ ယနေ့ဖူးမြော်ရသော နန္ဒမူလိုဏ်ဂူပုံတော်ဘုရားကြီးအား ကြည်ညိုဖွယ်ဖူးတွေ့နိုင်ပါသည်။

မိဇိသုကာလင်္ကာရာ - ကုလားကျောင်းခံ အဆောက်အအုံပေါ်တွင် စေတီလုံးပေါက်ထားသည်။ စေတီအတွင်းတွင် လိုဏ်ပတ်လမ်းရှိပါသည်။ စေတီရံ ၁၆ ဆူ ရှိပါသည်။ ပုဂံခေတ်အာနန္ဒာဘုရားပုံသဏ္ဍာန်ကို အတုယူတည်ဆောက်ထားသော စေတီတစ်ဆူဖြစ်ပါသည်။

ခေတ်ကာလ - လက်ရှိစေတီတော်မှာ ခေတ်သစ်လက်ရာသာ ဖြစ်ပါသည်။



ဝန်ဗြဲစေတီ

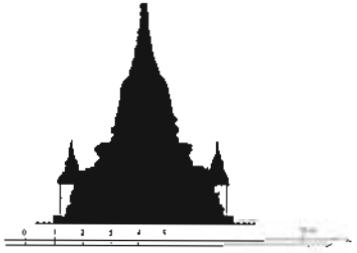
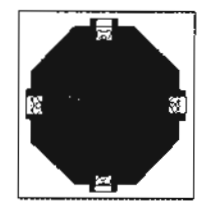

- တည်နေရာ** - မင်းကြီးတောင်၊ ပြည်မြို့။
- ကုသိုလ်ရှိရန်** - တိကျစွာ မသိရပါ။
- သစ်ဖိုင်းအရံဌာန** - တိကျစွာမသိရပါ။
- မိဇိသုကာလင်္ကာရာ** - ရှစ်မြောင့်ပစ္စယာပေါ်တွင် စေတီလုံးပေါက်ထားပါသည်။ စေတီရံရှစ်ဆူရှိပါသည်။ ခေါင်းလောင်းပုံတွင် ဂြိုဟ်တိုင်အလိုက် ရုပ်ပုံများရှိပါသည်။
- ခေတ်ကာလ** - လက်ရှိစေတီမှာ ခေတ်သစ်လက်ရာသာ ဖြစ်ပါသည်။



ကြက်ခေါင်းစားဘူရား

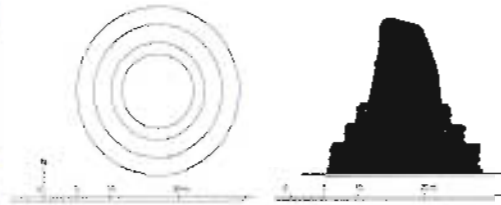

တည်နေရာ - ရွာဘဲနယ်မြေ၊ မူယာပင်ရပ်ကွက်၊ ပြည်မြို့။

ကုသိုလ်ရှင် - ငါ့တပါးမင်း။

သမိုင်းအကျဉ်း - သရေခေတ္တရာ ငါ့တပါးမင်းသည် မင်းမဖြစ်မီက ကြက်ဦးခေါင်းစားခွဲ ရသောနေရာတွင် အထိမ်းအမှတ်စေတီ တစ်ဆူတည်ခဲ့သောကြောင့် ကြက်ခေါင်းစားဘူရားဟု ဘွဲ့မည်တွင်ခဲ့ပါသည်။ ရတနာပုထိုးကြီးစေတီဟူ၍လည်း သီးခြားဘွဲ့မည် တွင်ခဲ့ပါသည်။ ကြက်ခေါင်းစားဘူရားနှင့်ပတ်သက်၍ ရတနာပုထိုးကြီးစေတီဟူ၍လည်း သီးခြားဘွဲ့မည် တွင်ခဲ့ပါသည်။ ကြက်ခေါင်းစားဘူရားနှင့်ပတ်သက်၍ ရတနာပုထိုးကြီးစေတီဟူ၍လည်း သီးခြားဘွဲ့မည် တွင်ခဲ့ပါသည်။ ကြက်ခေါင်းစားဘူရားနှင့်ပတ်သက်၍ ရတနာပုထိုးကြီးစေတီဟူ၍လည်း သီးခြားဘွဲ့မည် တွင်ခဲ့ပါသည်။ ကြက်ခေါင်းစားဘူရားနှင့်ပတ်သက်၍ ရတနာပုထိုးကြီးစေတီဟူ၍လည်း သီးခြားဘွဲ့မည် တွင်ခဲ့ပါသည်။ ကြက်ခေါင်းစားဘူရားနှင့်ပတ်သက်၍ ရတနာပုထိုးကြီးစေတီဟူ၍လည်း သီးခြားဘွဲ့မည် တွင်ခဲ့ပါသည်။ ကြက်ခေါင်းစားဘူရားနှင့်ပတ်သက်၍ ရတနာပုထိုးကြီးစေတီဟူ၍လည်း သီးခြားဘွဲ့မည် တွင်ခဲ့ပါသည်။ ကြက်ခေါင်းစားဘူရားနှင့်ပတ်သက်၍ ရတနာပုထိုးကြီးစေတီဟူ၍လည်း သီးခြားဘွဲ့မည် တွင်ခဲ့ပါသည်။

ဗိသုကာလက်ရာ - စေတီတော်မှာ အပေါ်ပိုင်းပျက်စီးနေပြီး နှစ်ထပ်စေတီအသွင် တွေ့ရှိရပါသည်။ အတွင်းဘက်ပိုင်းမှာ ပျူခေတ်လက်ရာဖြစ်ပြီး အပြင်ဘက်ပိုင်းမှာ ပုဂံခေတ်လက်ရာများဟု ယူဆရပါသည်။

ခေတ်ကာလ - လက်ရှိစေတီမှာ ခေတ်သစ်လက်ရာသာ ဖြစ်ပါသည်။



ကန်လည်ရွှေဟင်္သာဘူရား

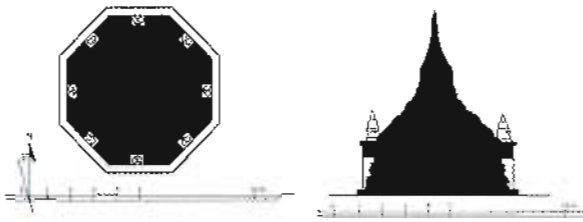

တည်နေရာ - စာတိုက်တန်းလမ်း၊ ပြည်မြို့။

ကုသိုလ်ရှင် - မင်းကြီးမျက်နှာရှည်။

သမိုင်းအကျဉ်း - အကျော်ကိုးဆူ၊ သိမ်ကိုးဆူနှင့် ကန်မူကိုးသွယ်၊ တောင်ဝယ်ကိုးလုံး၊ ကုန်းကိုးကုန်းနှင့် ကိုးလုံးဥမင်တို့ဖြင့်ဝန်းကျင်ရံကာ သပွာယံစွာသော မဟာသုဒဿနတောင်တော် လေးဆူ ဓာတ်ပျော် ရွှေဆံတော်စေတီတော်မြတ်ကြီး၏ အနောက်ယွန်းယွန်းဒေသဝယ် ဗုဒ္ဓမြတ်စွာလောင်းလျာသည် နစဉ်အခါ ရွှေဟင်္သာမင်းဘဝဝယ် ပျော်စံရာဒေသဖြစ်ခဲ့ဖူး၍ သာသနာပြု ဗုဒ္ဓပေါင်မင်းတရားကြီးနှင့် သားတော် အဘိညာဉ်ရ ရဟန္တာအရှင်မြတ်တို့က မဟာသုဒဿနတောင်တော်၏ အရံကုန်းတော်များအဖြစ် သတ်မှတ်ထားခဲ့သော ကုန်းတော်ကိုးကုန်းတွင် တစ်ကုန်းအပါအဝင် ရွှေဟင်္သာကုန်းဖြစ်ပါသည်။ ရှေးယခင် ရွှေဟင်္သာကုန်းဟုအမည်တွင်ပြီး ယခုအခါ ကန်လည်ရွှေဟင်္သာစေတီတော်မြတ်ဟု အမည်တွင်ခဲ့ပါသည်။ သာသနာသက္ကရာဇ် ၁၉၂၁ ခုနှစ်၊ ကောဇာသက္ကရာဇ် ၇၃၉ ခုနှစ်တွင် ပြည်မြို့ခြံနန်းတက်ခဲ့သော ပင်းယခေတ် မင်းကြီးမျက်နှာရှည်သည် ထိုဌာနတွင် စေတီတော်မြတ်ကြီးကို တည်ထားကိုးကွယ်တော်မူခဲ့ပါသည်။

ဗိသုကာလက်ရာ - ရှစ်မြောင့်ပစ္စယာပေါ်တွင် စေတီလုံးပေါက်ထားသည်။ ဗုဒ္ဓရုပ်ပွားတော်များပါရှိသော မုခ်ပေါက်ငယ်ရှစ်ခု ရှိပါသည်။ စေတီရံရှစ်ဆူ ရှိပါသည်။

ခေတ်ကာလ - လက်ရှိစေတီမှာ ခေတ်သစ်လက်ရာသာ ဖြစ်ပါသည်။



သောကြာမာစေတီ

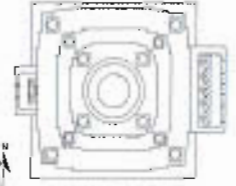

တည်နေရာ - နဝင်းချောင်းမြောက်ဘက်၊ တမကောက်အုပ်စု၊ ပြည်မြို့။

ကုသိုလ်ရှင် - ဒုတ္တပေါင်မင်းကြီး။

သမိုင်းအကျဉ်း - သောကြာမာစေတီမြတ်ကြီးသည် သာသနာသက္ကရာဇ် ၁၀၀ ခုနှစ်တွင် သီရိခေတ္တရာ၊ ရာမတိုင်း၊ ဣသိနဂရ ရသေ့ပြည်၌ မင်းပြုပြီး အနှစ် ၇၀ တိုင် နန်းစံတော်မူခဲ့သည့် ဒုတ္တပေါင်မင်းကြီး ကမ်းယံပြည်မှရရှိသော မြတ်စွာဘုရား၏ ဓာတ်တော်ကိုးဆုပ်ကို တစ်ဆုပ်စီဌာပနာ၍ တည်ထားကိုးကွယ်တော်မူခဲ့သော ဗောဓိ၊ ညေးညေး၊ ဆေးဆေး၊ ယောယော၊ သောကြာမာ၊ သရိုင်မာ၊ မြင်ပါဟု၊ မြသိတင်၊ မြသိန်းတန်ဟူသော နဝင်းကျေစည်းခုံအကျော် ကိုးဆူတွင်ပါဝင်သည့် ပဉ္စမမြောက် သမိုင်းဝင်စေတီမြတ်ကြီးဖြစ်ပါသည်။ ရှေးနှစ်ပေါင်း နှစ်ထောင်ကျော်က ဒုတ္တပေါင်မင်းကြီးတည်ထားကိုးကွယ်တော်မူခဲ့သော နဝင်းကျေစည်းခုံအကျော် ကိုးဆူတွင် သမိုင်းဝင်သောကြာမာစေတီမြတ်ကြီးတွင် မြတ်စွာဘုရား၏ ဓာတ်တော်တစ်ဆုပ်အပြင် မြတ်စွာဘုရား၏ ခြေမတော်၌ ဖြစ်သော ခြေသည်းတော်၊ ဒုတ္တပေါင်မင်းကြီးတောင်းဆို၍-သမိဒ္ဓမည်သောဘုမ္မစိုးနတ် ဆောင်ယူခဲ့သည့် ဣန္ဒပတ္တနဂိုရ်မှ မြတ်စွာဘုရားအသုံးအဆောင်ဖြစ်သော ပဲခွပ်တော်တို့ကို ဌာပနာထားပါသည်။ သောကြာမာဘုရားသည် အရှင်သောကြာမန္တ ဗဟုသုတမထေရ် စောင့်ကြပ်၍တည်သည်ကို အကြောင်းပြုကာ သောကြာမန္တ ဗဟုသုတမထေရ် တွင်ခဲ့ပါသည်။

ဗိသုကာလက်ရာ - ပစ္စယာသုံးဆင့်ပေါ်တွင် စေတီလုံးပေါက်ထားသည်။ ဒုတိယပစ္စယာတွင် ကလာသာအိုး၊ လေးအိုးရှိပါသည်။ ကျန်ပစ္စယာများတွင် စေတီရံရှစ်ဆူ ရှိပါသည်။



မင်းပေါင်းစုတည်စေတီ



တည်နေရာ - အောင်ဆန်းရပ်ကွက်၊ ပြည်မြို့။

ကုသိုလ်ရှင် - ဗိဿနိုးမိဖုရား။

သမိုင်းအကျဉ်း - ဗိဿနိုးမိဖုရားသည် ဒုတ္တပေါင်မင်းကြီးထံ မိမိကိုယ်တိုင်စေတီဘုရား တည်ထားကိုးကွယ်ခွင့်ပြုရန် တောင်းပန်လျှောက်ထားပါသည်။ မိဖုရားကြီး၏ တောင်းဆိုချက်ကို အရှင်ဓမ္မရက္ခိတ မထေရ်မြတ်ကြီးကပါ ထပ်ဆင့်မေတ္တာရပ်ခံပေးမှုကြောင့် ဒုတ္တပေါင်မင်းကြီးလည်း စိတ်လက်ကြည်သာစွာဖြင့် အခွင့်ပေးတော်မူ၏။ ထိုအခါ မိဖုရားစုံညီစွာဖြင့် ဘုရားစေတီတည်ထားကိုးကွယ်ရန် မြေနေရာရွေးယယ်ကြရာ အရှင်ဓမ္မရက္ခိတမထေရ်မြတ်ကြီးသီတင်းသုံးရာ မြေနေရာ ကျောင်းပရိဝဏ်အတွင်းတွင် စိတ်သဘောတူညီစွာဖြင့် အရှင်ဓမ္မရက္ခိတမထေရ်မြတ်ကြီးကပင် ဦးဆောင်ဦးရွက်ပြုကာ သက္ကရာဇ် ၁၂၆ ခုနှစ်၊ တပေါင်းလဆုတ် ၆ ရက်တွင် စတင်တည်ထားကြပါသည်။ ဘုရားပြီး၍ဌာပနာတိုက်တွင် သွတ်သွင်းဌာပနာရန်အတွက် မိဖုရားကြီးမှာ တစ်စုံတစ်ရာဌာပနာပစ္စည်းမရှိရကား အရှင်ဓမ္မရက္ခိတမထေရ်ကြီးက တပည့်ရဟန္တာ ၇၀၀ တို့နှင့် တိုင်ပင်စည်းဝေးပြီးလျှင် မိမိတို့ ဈာန်အဘိညာဉ် တန်ခိုးနှင့် နဂါးမင်း၊ ဂဠုန်မင်း၊ သိကြားမင်း၊ ဗြဟ္မာမင်းတို့ထံမှ မြတ်စွာဘုရားသခင်ကိုယ်တော်မြတ်ကြီး၏ ကြွင်းကျန်ရစ်သော အသွေးတော်စု၊ အသားတော်စု၊ အရိုးတော်စုဖြစ်သော သရီယာဓာတ်တော် မွေတော်တို့အပြင် မွေးညင်းတော်၊ ဆံတော်ဓာတ်တော်များနှင့်တကွ လက်ယာဘက် ခြေသည်းတော် ဓာတ်တော်မြတ်တို့ကို ပင့်ဆောင်ယူငင်၍ ဌာပနာတိုက်အတွင်း ထည့်သွင်းတော်မူကြ၏။ ဤသို့ မင်းပေါင်းစုံညီ ဌာပနာသွင်းကိုးကွယ်ခဲ့ကြသည်ကို အကြောင်းပြု၍တစ်ကြောင်း၊ ဒုတ္တပေါင်မင်းကြီးနှင့် ဗိဿနိုးမိဖုရားတို့ စိတ်တော်ညီညွတ်စွာ စုပေါင်းတည်ထား ကိုးကွယ်ကြသည်ကို အကြောင်းပြု၍ တစ်ကြောင်း၊ ထိုဘုရားကြီး၏ ဘွဲ့မည်တော်ကို 'မင်းပေါင်းစုတည် စေတီတော်မြတ်ကြီး'ဟု လည်းကောင်း၊ 'ပေါင်းတည်ဘုရား'ဟုလည်းကောင်း အမည်တွင်ခဲ့ပါသည်။

ဗိသုကာလက်ရာ - အဝိုင်းပစ္စယာသုံးဆင့်ပေါ်တွင် စေတီလုံးပေါက်ထားပါသည်။

စေတီကာလ - ပုဂံခေတ်လက်ရာ စေတီတော်ဖြစ်ပြီး ဓာတ်တော်တိုက်၏ အလက်ပိုင်းမှာ ပြန်လည် ပြုပြင်ထားခြင်းဖြစ်သည်။



ဥယျာဉ်မှူးစေတီတော်မြတ်ကြီး

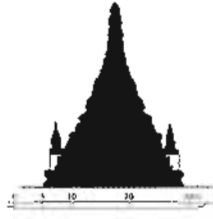
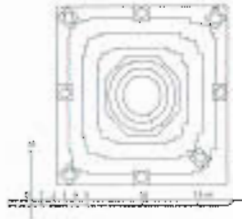

တည်နေရာ - မူရာပင်ရပ်ကွက်၊ ရွာဘဲနယ်မြေ၊ ပြည်မြို့။

ကုသိုလ်ရှင် - အလယ်နန်းမိဖုရား ကုမ္ဘဝတီ (ခေါ်) ဗိဿနိုးဒေဝီ။

သမိုင်းအကျဉ်း - ဥယျာဉ်မှူးစေတီတော်မြတ်ကြီးကို အလယ်နန်းမိဖုရား ကုမ္ဘဝတီ (ခေါ်) ဗိဿတိုးဒေဝီက တည်ထားခဲ့ပါသည်။ သာသနာ့ဒါယကာ ဒွတ္တပေါင်မင်းကြီး၏ မြောက်နန်းစံမိဖုရား ဥမ္မာရဒေဝီက သားရတနာ ဒွတ္တစံကိုလည်းကောင်း၊ အလယ်နန်းမိဖုရား ဗိဿနိုးဒေဝီက ဒွတ္တရာဇ်ကိုလည်းကောင်း မီးရှူးသန့်စင်ဖွားမြင်တော်မူခဲ့ပါသည်။ ထိုသားတော်နှစ်ပါးတို့သည် ရဟန္တာမထေရ် မြတ်တို့၏ တရားဒေသနာတော်များကိုနာကြားပြီး ရဟန္တာအရှင်သူမြတ်အဖြစ် ရတော်မူပါသည်။ ဒွတ္တပေါင်မင်းကြီးသည် သားတော်နှစ်ပါး အရှင်စန္ဒာသီရိ (ဒွတ္တစံ) နှင့် အရှင်စန္ဒာဂရာဇ် (ဒွတ္တရာဇ်) တို့က ပင့်ဆောင်ပေးသည့် ဓာတ်တော်များကို ဌာပနာသွင်းရန် ကိုးဆူသောစေတီများ တည်ထားခဲ့သည့်အပြင် ဗိဿနိုးမိဖုရားကလည်း ၁၂ ဆူသော စေတီတော်တို့ကို တည်ထားကိုးကွယ်ခဲ့ပြီး ထိုစေတီများအနက် ဥယျာဉ်စေတီတော်သည်လည်း တစ်ဆူအပါအဝင်ဖြစ်ပါသည်။

တစ်ရံရောအခါ ဘုရင့်ဥယျာဉ်တော်မှ ဥယျာဉ်မှူးကြီးသည် အထူးသဖြင့် မွှေးကြိုင်လှသည့် ဤအရပ်သည် မြတ်နိုးဖွယ်ဝတ္ထုတစ်ခုခု ရှိတန်ရာ၏။ သိသာအောင်စုံစမ်းမည်ဟု စွဲလမ်းစွာ စိတ်ဖြစ်စေခြင်းကြောင့် သီတင်းသီလစောင့်၍နေလေ၏။ ထိုအခါ မွှေတော်အပေါင်းကောင်း

ကင်သို့ကြွတော်မူ၍ ဆဗဏ္ဏအရောင် ညိုမောင်းမည်းနက် ပြုံးပြက်ခိုးဝေ ဖြိုးဖြိုးဝေလျက် ဖြူရွှေနှိုမောင်း ရှုမညောင်းအောင် ကောင်းကင်ကိုတန်ဆာဆင်ပြီး ဘုရားရှင် စကြိုကြွတော်မူသကဲ့သို့ နိဗ္ဗိတဖန်ဆင်းတော်မူလေသည်။ ထိုအခါ ဥယျာဉ်မှူးကြီးသည် ပိတ်အထူးဖြစ်ပြီးလျှင် အသီးသီးသော မြို့သူ၊ မြို့သားများအားခေါ်လာပြီး ကြီးစွာသောပူဇော်မှု ပြုလိုပါသော်လည်း နေရာအတိအကျအား မမှတ်မိ၍ ဗိဿနိုးမိဖုရားကြီးအားလျှောက်တင်ရာ မိဖုရားကြီးက အဓိဋ္ဌာန်ပြုသည့်အခါ နေရာအတိအကျသိရှိပြီး သားတော်အရှင်မြတ်များပေးသော ဓာတ်တော်များကို ဌာပနာ၍ စေတီတော်မြတ်ကို တည်ထားကိုးကွယ်တော်မူခဲ့ပါသည်။ ဥယျာဉ်မှူးကြီးနှင့်တကွ ဥယျာဉ်မှူးများက ကြပ်မတ်တည်ဆောက်ခဲ့သော ထိုစေတီတော်အား 'ဥယျာဉ်မှူးစေတီဟု ဘွဲ့တော်တွင်ခဲ့ပါသည်။

ဒုတိယကမ္ဘာစစ်အတွင်း စေတီပုထိုးများပျက်စီးသွားခဲ့ရာ 'ဥယျာဉ်မှူးစေတီလည်းပါဝင်ခဲ့ကြောင်း သိရှိခဲ့ရပါသည်။ သရေခေတ္တရာခေတ်မှသည် ပုဂံ၊ ပင်းယ၊ အင်းဝခေတ်အလယ်၊ တောင်ငူ၊ ကုန်းဘောင်၊ ရတနာပုံခေတ်အဆုံးထိ ရှေးမင်းအဆက်ဆက်တို့က ပြုပြင်လာခဲ့ပြီး ၁၉၃၈ ခုနှစ်တွင် ကျောင်းကုန်းရွာသူ၊ ရွာသားများက ပစ္စယာသုံးဆင့် ခေါင်းလောင်းပုံအထက်ကို ပြန်လည်ပြုပြင်ခဲ့ကြပါသည်။ ၁၉၉၇ ခုနှစ်တွင် အသစ်ပြန်လည်ဖွဲ့စည်းသော ဂေါပကအဖွဲ့က မြန်မာ့ယဉ်ကျေးမှုအစဉ်အလာများနှင့်အညီ ဘက်စုံမွမ်းမံတည်ဆောက်လျက်ရှိရာ ယခုအခါတွင် ခုံညားတင့်တယ် ကြည်ညိုဖွယ်အဖြစ် ဖူးမြော်တွေ့ရှိနိုင်ပါသည်။

ဗိသုကာလက်ရာ - လေးထောင့်ပစ္စယာသုံးဆင့်ပေါ်တွင် စေတီလုံးပေါက်ထားသည်။ ဗုဒ္ဓရုပ်ပွားတော်များပါရှိသော မုခ်ပေါက်ငယ်ရှစ်ခု ရှိပါသည်။ ၎င်းမုခ်ပေါက်ပေါ်တွင် စေတီရံရှစ်ဆူ ရှိပါသည်။

စေတီကာလ - လက်ရှိစေတီမှာ ခေတ်သစ်လက်ရာသာ ဖြစ်ပါသည်။



ငှက်သိုက်စေတီ

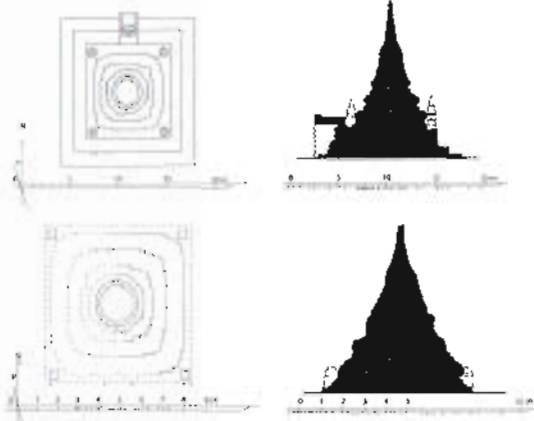

- တည်နေရာ** - ကင်းချောင်းမြောက်ဘက်ကမ်း၊ ဖိုးခေါင်ရွာ၊ ပြည်မြို့။
- ကုသိုလ်ရှင်** - တိကျစွာမသိရပါ။
- သမိုင်းအကျဉ်း** - ကျောင်းတိုက်တည်ရန် နေရာခုတ်ထွင်ရှင်းလင်းကြရာတွင် ငှက်သိုက်ကြီး တစ်ခု ရရှိခဲ့ဖူးသည်ကိုအစွဲပြု၍ ငှက်သိုက်တောရကျောင်းဟု ခေါ်ဝေါ်ကြောင်းနှင့် အနီးရှိစေတီတော်များအား ငှက်သိုက်စေတီဟု ခေါ်ဝေါ်လာခဲ့ကြကြောင်း လေ့လာသိရှိရပါသည်။
- ဗိသုကာလက်ရာ** - လေးထောင့်ပစ္စယာသုံးဆင့်ပေါ်တွင် စေတီလုံးပေါက်ထားပါသည်။ ထောင့် လေးထောင့်တွင် စေတီရံလေးဆူရှိပါသည်။
- ဇေတီကာလ** - လက်ရှိစေတီမှာ ခေတ်သစ်လက်ရာ ဖြစ်ပါသည်။



ရွှေသမင်မျှော်



- တည်နေရာ** - ရွှေသမင်မျှော်လမ်း၊ ဆင်စုရပ်ကွက်၊ ပြည်မြို့။
- ကုသိုလ်ရှင်** - တိကျစွာမသိရှိရပါ။
- သမိုင်းအကျဉ်း** - တိကျစွာမသိရှိရပါ။
- ဗိသုကာလက်ရာ** - ကုလားကျောင်းခံ အဆောက်အအုံပေါ်တွင် စေတီလုံးပေါက်ထားပါသည်။ စေတီရံလေးဆူ ရှိပါသည်။ စေတီအတွင်းတွင် ဗုဒ္ဓရုပ်ပွားတော်လေးဆူ ရှိပါသည်။
- ဇေတီကာလ** - လက်ရှိစေတီမှာ ခေတ်သစ်လက်ရာသာ ဖြစ်ပါသည်။



ပါခကြီး

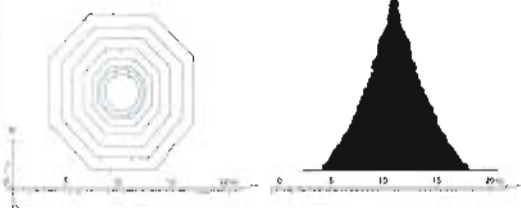

- တည်နေရာ** - ခေတ္တရာမြို့သစ်၏ အရှေ့တောင်။
- ကုသိုလ်ရှင်** - တိကျစွာမသိရပါ။
- သမိုင်းအကျဉ်း** - တိကျစွာမသိရပါ။
- မိသုကာလက်ရာ** - ရှစ်မြှောင့်ပစ္စယာပေါ်တွင် စေတီလုံးပေါက်ထားပါသည်။
- ခေတ်ကာလ** - လက်ရှိစေတီမှာ ခေတ်သစ်လက်ရာသာ ဖြစ်ပါသည်။



ပါခလေး

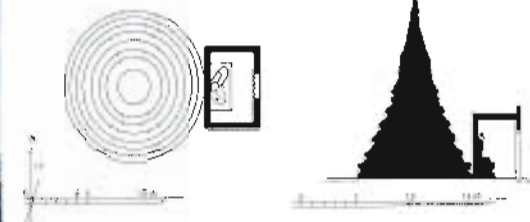

- တည်နေရာ** - ခေတ္တရာမြို့သစ်၏ အရှေ့တောင်။
- ကုသိုလ်ရှင်** - တိကျစွာမသိရပါ။
- သမိုင်းအကျဉ်း** - တိကျစွာမသိရပါ။
- မိသုကာလက်ရာ** - ပစ္စယာအရိုင်းပေါ်တွင် စေတီလုံးပေါက်ထားပါသည်။
- ခေတ်ကာလ** - လက်ရှိစေတီမှာ ခေတ်သစ်လက်ရာသာ ဖြစ်ပါသည်။



ပုညစေတီ

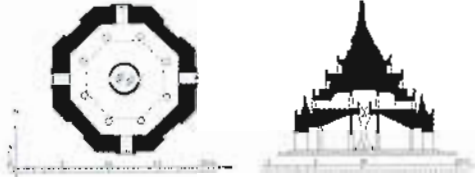

တည်နေရာ - သန္ဓေပင်ရပ်ကွက်၊ ပွင့်လှသိမ်ကုန်းကျောင်းအနီး၊ ပြည်မြို့။

ကုသိုလ်ရှင် - ဒွတ္တပေါင်မင်းကြီး။

သမိုင်းအကျဉ်း - သရေခေတ္တရာပြည့်ရှင်ဒွတ္တပေါင်မင်းကြီးတည်ထားပြီး ကိုးလီသောကုသိုလ်တော်များ ရေစက်သွန်းချရာဖြစ်၍ ပုညစေတီဟု အမည်တွင်သည်။ မင်းအဆက်ဆက်ပြုပြင်ခဲ့သည်။ ကောဇာသက္ကရာဇ် ၁၃၁၄ ခုနှစ် စေတီပြုပျက်ရာမှ အံတော်မြတ်ကိုရရှိခဲ့သည်။ သားတော် အရှင်ဣသိန္ဒရသည် အိန္ဒိယပြည်၊ ပါဝါမြို့၊ တူပါရစေတီတော်မှ မြတ်စွာဘုရား၏ လက်ယာအထက်အံတော်ကို ပင့်ဆောင်ပြီး ဌာပနာခဲ့သည်ဟု ဆိုပါသည်။ ၁၃၁၆ ခုနှစ်တွင် နိုင်ငံတော်သမ္မတ ဦးဘဦး၊ ဝန်ကြီးချုပ် ဦးနု၊ သာသနာရေးဝန်ကြီး ဦးဝင်းတို့ ပဏ္ဍိတချီး အံတော်ကို ရန်ကုန်မြို့ ကမ္ဘာအေးစေတီတော်တွင် ဦးစွာအပူဇော်ခံကာ တရားရေးဝန်ကြီး ဦးအေးမောင်ဦးစီး၍ သံထည်ဖြင့် တည်ဆောက်ခဲ့သည်။ မြန်မာသက္ကရာဇ် ၁၃၃၀ ပြည့်နှစ်၊ ဝါဆိုလတွင် အဂ္ဂမဟာပဏ္ဍိတ၊ ဆဋ္ဌသံဂါယနာ သံဃနာယက မြန်မာနိုင်ငံ ဝေဠုဝန်ဂိုဏ်း ဂဏာဓိပတိသာသနာပိုင် ပွင့်လှသိမ်ကုန်းဆရာတော်ဘုရားကြီး ဦးဆောင်တည်ဆောက်ခဲ့ပါသည်။

ဗိသုကာလက်ရာ - ရှစ်မြောင့်ပစ္စယာပေါ်တွင် စေတီလုံးပေါက်ထားသည်။ မုခ်ပေါက်လေးပေါက်ပါရှိသည်။ စေတီအတွင်းတွင် လိုဏ်ပတ်လမ်း ပါရှိသည်။

ခေတ်ကာလ - လက်ရှိစေတီမှာ ခေတ်သစ်လက်ရာသာ ဖြစ်ပါသည်။



ကြက်တင်းတောင်ဘုရား

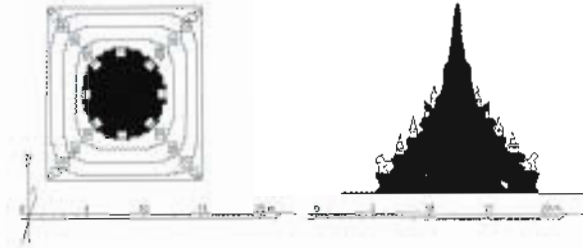

တည်နေရာ - ရွှေခဲတော်၏ အရှေ့တောင်ထောင့်။

ကုသိုလ်ရှင် - ဒွတ္တပေါင်မင်း။

သမိုင်းအကျဉ်း - ဘုရားလောင်း ဖွတ်မင်းဖြစ်စဉ်အခါ ဒေဝဒတ်မှဆိုးက ဖွတ်ငယ်များကို တုတ်နှင့်ထိုးသတ်ပြီး ကျပ်တင်၍စားသောနေရာကို ပူဇော်လိုသောကြောင့် ကြပ်ကင်တောင်စေတီ ဟု ခေါ်ဝေါ်သမုတ်ခဲ့ပါသည်။ ကာလရွေ့လျားလာသောအခါ ကြပ်ကင်တောင်မှ ကြက်တင်းတောင် ဖြစ်လာပါသည်။

ဗိသုကာလက်ရာ - လေးထောင့်ပစ္စယာသုံးဆင့်ပေါ်တွင် စေတီလုံးပေါက်ထားပါသည်။ ဗုဒ္ဓရုပ်ပွားတော်များပါရှိသော မုခ်ပေါက်ငယ်ရှစ်ခု ရှိပါသည်။ စေတီရံ ၁၂ ဆူ ရှိပါသည်။

ခေတ်ကာလ - လက်ရှိစေတီမှာ ခေတ်သစ်လက်ရာသာ ဖြစ်ပါသည်။



ဆံတော်ကြီးတူရား

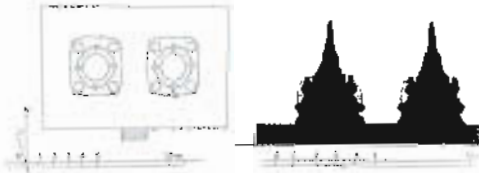

တည်နေရာ - အနောက်စောင်းတန်းလမ်း၊ ဆံတော်ရပ်ကွက်၊ ပြည်မြို့။

ကုသိုလ်ရှင် - အဇ္ဈိကနှင့် ဘလ္လိကညီနောင်။

သမိုင်းအကျဉ်း - မြတ်စွာဘုရား၏ဆံတော်ကိုကြိုဆိုသည့် စတုတ္ထမြောက် ကြိုဆိုရေးစခန်း ဖြစ်သည်။ ထိုဘုရား၌ စေတီနှစ်ဆူရှိပါသည်။ စေတီနှစ်ဆူကို အရှေ့-အနောက်တန်းပြီး တည်ထားခဲ့ရာ အဇ္ဈိကနောင်တော်ရွက်လာသည့် ဆံတော်နှစ်ဆူက အရှေ့ကဖြစ်ပြီး ဘလ္လိကညီနောင် ရွက်လာသည့် ဆံတော်နှစ်ဆူမှာ အနောက်ကစေတီဟူ၍ စတုတ္ထမြောက် ဆံတော်ကြိုဆိုရာအထိမ်းအမှတ်အဖြစ် တည်ခဲ့သောဘုရား ဖြစ်ပါသည်။

ဗိသုကာလက်ရာ - စေတီနှစ်ဆူစလုံးမှာ ဗိသုကာလက်ရာ တူညီပါသည်။ လေးထောင့်ပစ္စယာ ပေါ်တွင် စေတီလုံးပေါက်ထားသည်။ စေတီလေးဆူနှင့် ကလသာအိုးလေးလုံး ရှိပါသည်။ စေတီများ ၏ ခေါင်းလောင်းတော်တွင် ဘီလူး၊ နတ်နဂါးရုပ်များ ရှိပါသည်။

ခေတ်ကာလ - လက်ရှိစေတီမှာ ခေတ်သစ်လက်ရာသာ ဖြစ်ပါသည်။



အတွင်းရွှေစည်းခုံ

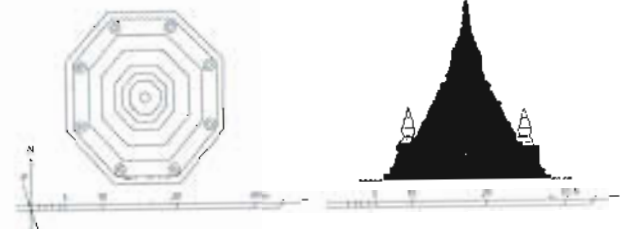

တည်နေရာ - ကန်ဖျားကျောင်းစာသင်တိုက်၊ ရွာဘဲရပ်၊ ပြည်မြို့။

ကုသိုလ်ရှင် - ငါ့တပါးမင်း။

သမိုင်းအကျဉ်း - သက္ကရာဇ် ၄၃၃ ခုနှစ်တွင်နန်းတက်သော ငါ့တပါးမင်းကြီးသည် ကန်ဖျား ကျောင်းစာသင်တိုက်အတွင်း၌ သုံးဆူမြောက်ဖြစ်သော မူလအတွင်းရွှေစည်းခုံ ဆုတောင်းပြည့်စေတီ တော်မြတ်ကြီးကို ၄၃၄-၄၃၅ ခုနှစ်တွင် တည်ထားကိုးကွယ်တော်မူသော စေတီတော်မြတ်ကြီး တစ်ဆူ ဖြစ်ပါသည်။ ၎င်းရွှေစည်းခုံ ဆုတောင်းပြည့်စေတီတော်မြတ်ကြီးကို ၁၃၅၄ ခုနှစ်၊ နေဝင်းတန်ခူး လပြည့်ကျော် ၁ ရက်တွင် ရွှေချပြီး ကြေးထီးတော်သစ်ကြီးနှင့် ငါးထပ်စိန်ဖူးတော်သစ်ကြီးကို တင်လှူ ခဲ့ပါသည်။

ဗိသုကာလက်ရာ - ရှစ်မြောင့်ပစ္စယာသုံးဆင့်ပေါ်တွင် စေတီလုံးပေါက်ထားသည်။ စေတီရံ ရှစ် ဆူရှိပါသည်။

ခေတ်ကာလ - လက်ရှိစေတီမှာ ခေတ်သစ်လက်ရာသာ ဖြစ်ပါသည်။



စကားတောင်ဘုရား

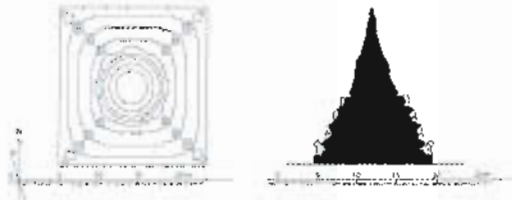

တည်နေရာ - စကားတောင်ကျောင်း၊ ပြည်မြို့။

ကုသိုလ်ရှင် - ဒွတ္တပေါင်မင်း။

သမိုင်းအကျဉ်း - ဒွတ္တပေါင်သည် တောင်ကိုးတောင်တွင် ဘုရားကိုးဆူတည်ထားခဲ့ပါသည်။ ပထမဦးဆုံးတည်သည့်စေတီဖြစ်သည့်အတွက်ဘုရားတောင်ဟုခေါ်ရာမှကလရွှေလျားလာသောအခါ စကားတောင်ဟု အမည်တွင်ခဲ့ပါသည်။ သားတော် ရဟန္တာနန္ဒပေးဖြစ်သော အရှင်စန္ဒာသီရိနှင့် အရှင်စန္ဒာကရာဇ်တို့ သီဟိုဠ်မှအပြန် ဒွတ္တပေါင်မင်းသည် ပစ္စေကဗုဒ္ဓ ဘုရားဆုကိုပန်ခဲ့သော နေရာဖြစ်၍ လည်း ယခင်က ဘုရားတောင်ဟု ခေါ်တွင်စေခဲ့ပါသည်။ ဒွတ္တပေါင်မင်းသည် အရိမေတ္တယျဘုရား လက်ထက်တွင် ရာမအမည်ရှိကြောမင်းဖြစ်ကာ အရိမေတ္တယျမြတ်စွာဘုရား၏ ကျောင်းဒကာဖြစ် မည်ဟု ဗျာဒိတ်ခံယူခဲ့ရာနေရာလည်း ဖြစ်ပါသည်။ ထို့ကြောင့် ဒွတ္တပေါင်မင်းသည် လက်ျာဗိုလ်မှူး မင်းစန္ဒာကို အရိမေတ္တယျမြတ်စွာဘုရားအတွက် ကျောင်းဆောက်လုပ်လှူဒါန်းရန် ပစ္စည်းများကို စောင့်ရှောက်သည့်နေရာလည်းဖြစ်ပါသည်။ ယခုစကားတောင်ဘုရားကိုနရသီဟပတေ့မင်းလက်ထက်တွင် လှေသူကြီးမင်း ဦးရန်အောင် ထပ်မံတည်ဆောက်မွမ်းမံပြီး သီပေါမင်းပါတော်မမူမီ ၁၂၄၆ ခုနှစ်၊ တပေါင်းလပြည့်နေ့တွင် ထီးတော်တင်လှူခဲ့ပါသည်။

မိသုကာလက်ရာ - လေးထောင့်ပစ္စယာသုံးဆင့်ပေါ်တွင် စေတီလုံးပေါက်ထားသည်။ ပထမပစ္စယာနှင့် ဒုတိယပစ္စယာတွင် စေတီရံရှစ်ဆူရှိပါသည်။ တတိယပစ္စယာတွင် ကလသာအိုးလေးလုံး ရှိပါသည်။

ခေတ်ကာလ - လက်ရှိစေတီမှာ ခေတ်သစ်လက်ရာသာ ဖြစ်ပါသည်။



ရွှေပလ္လင်မှော်ဘုရား

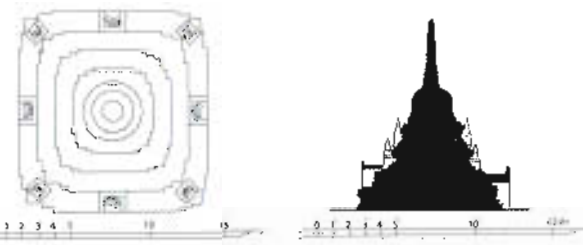

တည်နေရာ - ကမ်းနားလမ်း၊ ပြည်မြို့။

ကုသိုလ်ရှင် - ဒွတ္တပေါင်မင်းကြီး၏ အလယ်နန်းစံ ပန်ထွာမိဖုရား။

သမိုင်းအကျဉ်း - ရွှေပလ္လင်မှော်ဘုရားကြီး တည်ထားရာကုန်းမြေသည် မဟာသက္ကရာဇ် ၁၀၃ ခုနှစ်၊ တပေါင်းလဆန်း ၁၂ ရက်၊ တနင်္ဂနွေနေ့၌ ဗုဒ္ဓမြတ်စွာဘုရား၏ ဆံတော်လေးဆူနှင့် မွေတော် ရှစ်ဆူတို့ ပင့်ဆောင်လာရာတွင် ဓေတ္တရုပ်နားအပူဇော်ခံသည့် ဆံတော်ကြိုဆိုရေး ဒုတိယမြောက်စခန်း နေရာပင်ဖြစ်သည်။ ဗုဒ္ဓမြတ်စွာဘုရား၏ ဆံတော်မွေတော်များကို ဒုတိယကြိုဆိုရေးစခန်းတွင် ကြိုဆို ရာ၌ နောင်တော်အဋ္ဌိက ဦးခေါင်းထိပ်တွင် ရွှေပန်းတောင်းဖြင့်ရွက်၍ ပင့်ဆောင်လာသည့် ဆံတော်နက် ဆူနှင့် ညီတော်ဘလ္လိက ဦးခေါင်းထိပ်တွင် ရွှေပန်းတောင်းဖြင့်ရွက်၍ ပင့်ဆောင်လာသည့် ဆံတော်နက် ဆူတို့ကို အသင့်စီမံပြုလုပ်ထားသည် ကျောက်ပလ္လင်နစ်ခုပေါ်တွင် ကိန်းဝပ်အပူဇော်ခံခဲ့ကြသည်။ သရေခေတ္တရာခေတ်ဦးပိုင်းတွင် သရေခေတ္တရာပြည့်ရှင် ဒွတ္တပေါင်မင်းကြီး၏မိဖုရား ပန်ထွာမိဖုရား

သို့မဟုတ် ဗိဿနိုးမိဖုရားကြီး၏သားတော် ရဟန္တာအရှင်သူမြတ်များဖြစ်ကြသည့် အရှင်စန္ဒာသီရိနှင့် အရှင်စန္ဒာဂရာဇ်တို့သည် တစ်ချိန်ကမိမိတို့ဘဝဟောင်းက အဇ္ဈိတ၊ ဘလ္လိက ကုန်သည်ညီနောင်ဖြစ်ခဲ့စဉ်လေးဆူခတ်ပျော်ရွှေဆံတော်ဘုရားကိုတည်ထားစဉ်က ဤနေရာတွင် ဗုဒ္ဓဆံတော်မွေတော်များကို ကျောက်ပလ္လင်ပေါ်တွင် ခေတ္တကိန်းဝပ် အပူဇော်ခဲခဲ့သည်များကို ပုဗ္ဗေနိဝါသဉာဏ်တော်ဖြင့် ဆင်ခြင်တော်မူရာ-အရှင်နှစ်ပါးတို့၏ ဉာဏ်စက္ခုတွင် ထင်ရှားစွာပေါ်လာသည်များကို မယ်တော်ဗိဿနိုးမိဖုရားကြီးအား ပြောကြားရာတွင် မိဖုရားကြီးက ဤနေရာတွင် ဆံတော်မြတ် ကိန်းဝပ်ခဲ့ရာ ကျောက်ပလ္လင်နှစ်ခုနှင့် သားတော်ရဟန္တာအရှင်သူမြတ်များ ပင့်ဆောင်ပေးသည့် ဗုဒ္ဓမြတ်စွာဘုရား၏ ဓာတ်တော်များကိုကိန်းဝပ်စေပြီး ဌာပနာ၍ စေတီတည်ထားကိုးကွယ်ခဲ့ပေသည်။ ထိုစဉ်က ရွှေပလ္လင်မြော်ဟူ၍ ဘွဲ့တော်သမုတ်ခဲ့သည်။ ဤစေတီတော်မြတ်ကြီး၏ ပထမဒါယိကာမှာ ဒုတ္တပေါင်မင်းကြီး၏ အလယ်နန်းစံပန်ထွာမိဖုရားဖြစ်ပြီး ဒုတိယဒါယကာမှာ ပြည်ဘုရင်သီဟသူဖြစ်ပါသည်။ ထို့နောက် မျက်နှာရှည်မင်း၊ ဆင်ဖြူရှင် သတိုးမင်းစော၊ သတိုးဓမ္မရာဇာ၊ သာလွန်မင်းနှင့် ဘိုးတော်ဘုရားတို့သည် ခေတ်အဆက်ဆက် ပြုပြင်တည်ဆောက်ခဲ့ပါသည်။ ခရစ်နှစ် ၁၈၆၂ ခုနှစ်မှစ၍ ရဟန်းရှင်လူ ပြည်သူအပေါင်းက ပြုပြင်တည်ဆောက်ခဲ့ရာ ယခုအခါတွင် အလွန်ပင်ကြည်ညို ဖွယ်ကောင်းသော ဘုရားကြီးအဖြစ် ဖူးတွေ့နိုင်ပါသည်။

ဗိသုကာလက်ရာ - လေးထောင့်ပစ္စယာလေးဆင့်ပေါ်တွင် စေတီလုံးပေါက်ထားသည်။ အောက်ခြေ ပစ္စယာပေါ်တွင် ဗုဒ္ဓရုပ်ပွားတော်များပါရှိသော မုခ်ပေါက်ငယ်ရှစ်ခု ရှိပါသည်။ စေတီရံရှစ်ဆူ ရှိပါသည်။

ခေတ်ကာလ - လက်ရှိစေတီမှာ ခေတ်သစ်လက်ရာသာ ဖြစ်ပါသည်။



ကျောင်းဆေးရေးဘုရား (ခေါ်) ဆွေးမွေးဘုရား

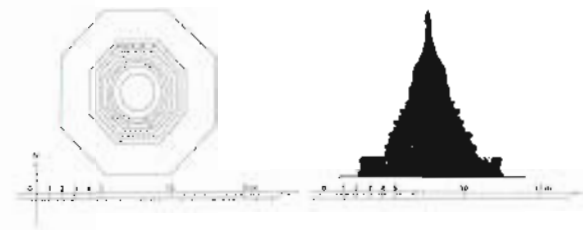

တည်နေရာ -- လမ်းမတော်လမ်း၊ ပြည်မြို့။

ကုသိုလ်ရှင် - ပြည်ဘုရင် နန္ဒသူရိယ (ဒုတ္တပေါင်မင်းကြီး၏ မြောက်နန်းမတော် ဥမ္မာရဒေဝီ၏ မောင်တော်)။

သမိုင်းအကျဉ်း - သရေခေတ္တရာပြည်ရှင် ဒုတ္တပေါင်မင်းကြီး၏ မြောက်နန်းမတော် ဥမ္မာရဒေဝီ၏မောင်တော် ပြည်ဘုရင် နန္ဒသူရိယမင်းသားသည် သာသနာတော်နှစ် ၁၂၇ ခုနှစ်တွင် ကျောင်းဆေးရေး လိုဏ်ဂူခံဘုရားကို စတင်တည်ထားကိုးကွယ်ခဲ့သည်။ ပြည်ဘုရင် သီဟသူ (သတိုးသီဟဓမ္မရာဇာ) သည် စေတီတော်မြတ်ကြီးကို ဒုတိယဒါယကာအဖြစ် ပြုပြင်တည်ထားကိုးကွယ်သည်။ အင်းဝခေတ်သူကြွယ်လင်မယားက ဘုရင့်နောင်ကျော်ထင်နော်ရထာ၏ညီတော် ပြည်ဘုရင် သတိုးဓမ္မရာဇာ၏ ခွင့်ပြုချက်ဖြင့် ၉၁၆ ခုနှစ်တွင် တတိယဘုရားဒါယကာအဖြစ် အသစ်ပြန်လည်တည်ထားကိုးကွယ်ခဲ့သည်။ ခရစ်နှစ် ၁၈၆၂ ခုနှစ် ပြည်စစ်ကဲကြီး မွန်ဖိုကေလက်ထက်တွင် ယနေ့ လက်ရှိစေတီပုံအတိုင်း တည်ထားပြီး ဆွေးမွေးဘုရားဟူ၍ အမည်စတင်တည်ခဲ့ပါသည်။ ဒုတိယကမ္ဘာစစ်အပြီး ၁၉၄၇ ခုနှစ်မှစ၍ ပြည်မြို့သူ၊ မြို့သားများက ပြုပြင်မွမ်းမံတည်ဆောက်မှုများကို စဉ်ဆက်မပြတ် တည်ဆောက်နိုင်ခဲ့ရာ ယခုအခါတွင် အလွန်ကြည်ညိုဖွယ်ကောင်းသောဘုရားအဖြစ် ဖူးတွေ့နိုင်ပါသည်။



ရွှေပိန္နဲဘုရား



တည်နေရာ - ဖက်တန်းရပ်၊ ပြည်မြို့။

ကုသိုလ်ရှင် - မဟာသမ္ဘဝမင်း။

သမိုင်းအကျဉ်း - မြန်မာရာဇဝင်ကျမ်းများနှင့် အစဉ်အဆက် မှတ်သားပြောဆိုမှုများအရ သာသနာသက္ကရာဇ် ၆၀ ပြည့်နှစ်တွင် မဟာသမ္ဘဝနှင့် ဗေဒါရိမိဖုရားတို့ လက်ဆက်ကြသည်။ အိမ်ထောင်သက် ငါးနှစ်အထိ သားသမီးမရသဖြင့် ဘုရားတည်ပြီး သားဆုပန်ကြောင်း မှတ်သားရပါသည်။ ဘုရား၏ပုံစံမှာစပါးစုပုံသဏ္ဍာန်ဖြစ်သည်။ သာသနာသက္ကရာဇ် ၄၃၃ ခုနှစ် ငါ့တပါးမင်းလက်ထက်တွင် ထပ်မံပြုပြင်ခဲ့ပါသည်။ ဘုရား၏ပုံစံကိုလည်း ရှစ်မြောင့်ပုံသဏ္ဍာန်ပြောင်းလဲခဲ့သည်။ သာသနာသက္ကရာဇ် ၂၅၂၇ ခုနှစ်တွင် ပြုပြန်နေသောစေတီပျက်ကြီးအား အများပြည်သူက ပြုပြင်ခဲ့ပါသည်။

ဇိသုကာလက်ရာ - ရှစ်မြောင့်ပစ္စယာပေါ်တွင် စေတီလုံးပေါက်ထားသည်။ ဗုဒ္ဓရုပ်ပွားတော်များ ပါရှိသော မုခ်ပေါက်ငယ်ရှစ်ခု ရှိပါသည်။ စေတီရံရှစ်ဆူ ရှိပါသည်။

ဇေတီကာလ - လက်ရှိစေတီမှာ ခေတ်သစ်လက်ရာ ဖြစ်ပါသည်။



လေးထပ်ပြင်စေတီ

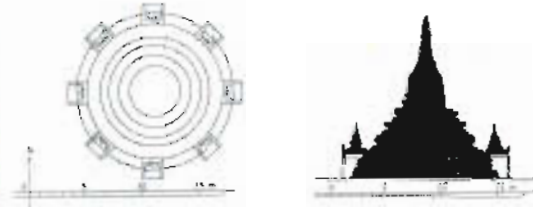

တည်နေရာ - ရတနာမာန်အောင်ရပ်ကွက်၊ ဂေါက်ကွင်းဟောင်းအတွင်း၊ ပြည်မြို့။

ကုသိုလ်ရှင် - ဒုတ္တပေါင်မင်း၊ ပြည်ဘုရင်သတိုးမင်းစော။

သမိုင်းအကျဉ်း - သရေခေတ္တရာမြို့တည် ဒုတ္တပေါင်မင်းတရားကြီးသည် သရေခေတ္တရာမြို့တော်မှ မြသီတင် ခေါ် ရွှေဆံတော်စေတီမြတ်ကြီးသို့ မကြာခဏဖူးမြော်လေ့ရှိရာ သရေခေတ္တရာမှ ရွှေဆံတော်စေတီတော်သို့ သွားရာလမ်းတစ်လျှောက်တွင် စေတီတော်များတည်ထားလေ့ရှိသည်ဟု ဆိုပါသည်။ ထိုသို့ရွှေဆံတော်စေတီတော်သို့ သွားရာလမ်းတစ်လျှောက် စေတီတော်တည်ရာ၌ ယခု လေးထပ်ပြင်စေတီတော် (ခေါ်) တပြက်သာစေတီတော်နေရာ၌လည်း စေတီတော်တစ်ဆူ တည်ထားခဲ့ကြောင်း အစဉ်အလာပြောဆိုမှုများအရ သိရပါသည်။ သက္ကရာဇ် ၈၈၇ ခုနှစ်တွင် အင်းဝခေတ်စာဆိုကျော်ရှင်မဟာရဋ္ဌသာရသည် အင်းဝနေပြည်တော်မှ ပြည်မြို့သို့ ကြွရောက်သီတင်းသုံးတော်မူခဲ့ပါသည်။

ထိုအခါ ပြည်ဘုရင် သတိုးမင်းစောက ဆရာတော်ရှင်မဟာရဋ္ဌသာရအား ပုထိုးကျောင်း၊ တောင်ခွင်ကျောင်း၊ မင်းတုန်းကျောင်း၊ ထီးဖြူရုံကျောင်း၊ တပြက်သာကျောင်းဟု အမည်ခေါ်သော ကျောင်းငါးကျောင်းကို ဆောက်လုပ်လှူဒါန်းခဲ့ပါသည်။ ကျောင်းများနှင့်တွဲလျက် စေတီတော် တစ်ဆူကိုလည်း တည်ထားလှူဒါန်းခဲ့ပါသည်။ ဤစေတီသည် ပြည်ဘုရင်သတိုးမင်းစောက ရှင်မဟာရဋ္ဌသာရအားလှူဒါန်းသော တပြက်သာကျောင်းအနီးတွင် တည်ထားလှူဒါန်း၍ တပြက်သာစေတီ သို့မဟုတ် လေးထပ်ပြင်စေတီဟု ဘွဲ့အမည်တော် ခေါ်တွင်ခဲ့ခြင်းဖြစ်ပါသည်။ ဤစေတီတော်မှာ ဒုတ္တပေါင်မင်းကြီး မူလတည်ထားခဲ့သော စေတီတော်၏နေရာ၌ပင် ပြည်ဘုရင် သတိုးမင်းစောက တည်ထားခဲ့ဟန်တူပါသည်။

ဇိသုကာလက်ရာ - ပစ္စယာငါးဆင့်ပေါ်တွင် စေတီလုံးပေါက်ထားပါသည်။ အောက်ဆုံးပစ္စယာတွင် ဗုဒ္ဓရုပ်ပွားတော်များပါရှိသော မုခ်ပေါက်ငယ်ရှစ်ခု ပါရှိပါသည်။

ဇေတီကာလ - လက်ရှိစေတီမှာ ခေတ်သစ်လက်ရာသာ ဖြစ်ပါသည်။



အလောင်းတော်ကဿပဂူ

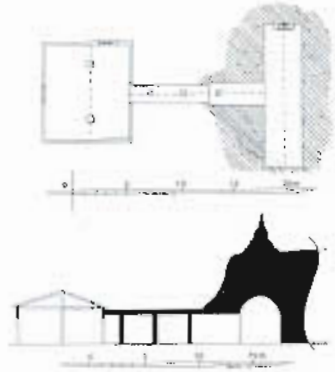

- တည်နေရာ** - မင်းကြီးတောင်၊ ပြည်မြို့။
- ကုသိုလ်ရှင်** - ဒုတ္တပေါင်မင်း။
- သမိုင်းအကျဉ်း** - ဒုတ္တပေါင်မင်းကြီးသည် မဟာကဿပထေရ်ကြီး၏ အလောင်းတော်ကို ဥဒ္ဓိစ္စစေတီအဖြစ်တည်ထားရန်အတွက် ဝေသာလတောင်မှပင့်ဆောင်လိုသောကြောင့် သားတော်ရဟန္တာ နှစ်ပါးက အလောင်းတော်ရှိသော ဝေသာလတောင် ဝိပုလိလိုဏ်ဂူအတွင်း သက်ဆင်းကာ ရုပ်ပွားတော် တစ်ဆူဖန်ဆင်း၍ သုဒဿနတောင်တော် ဆံတော်ရှင်စေတီ၏ ကျောက်တံခါးဥမင်လိုဏ်ဂူအတွင်း အလောင်းတော်ကို ကြာကလပ်ကျောင်းတော်တွင်တင်၍ သိကြား၊ ဂဠုန်၊ ဂုမ္ဘန်၊ ယက္ခ၊ ဂန္ဓဗ္ဗနှင့် ဓတ ရဋ္ဌ၊ ဝိရဠနု၊ ဝိရပက္ခ၊ ကုဝေရ နတ်ကြီးလေးပါးနှင့်အတူ ဝိဇ္ဇာ၊ ဇော်ဂျီတို့ကိုပါ ပင့်ဆောင်ပြီး နတ်နဂါး မင်းကြီးကလည်း အလောင်းတော်ကိုပတ်ကာ ပူဇော်နေပုံကို ခမည်းတော်တည်ထားကိုးကွယ်ရန် ပေးခဲ့ သည်။ ဒုတ္တပေါင်မင်းသည် သာသနာသက္ကရာဇ် ၁၀၁ ခုနှစ် (ဘီစီ ၄၄၃ ခုနှစ်) တွင် သရေခေတ္တရာကို တည်ထားပြီး သာသနာသက္ကရာဇ် ၁၀၉ ခုနှစ်တွင် စည်းစံတော်ကိုးဆူနှင့် သာသနာအဆောက်အအုံ တို့ကိုတည်ထားခဲ့သည်။ ဒုတ္တပေါင်မင်းကြီးသည် မျက်ရှင်တော်အားနည်းသွားသောကြောင့် သားတော် ရဟန္တာနှစ်ပါးပေးသော ဝေသာလတောင် ဝိပုလိလိုဏ်ဂူရှိ မပြုပျက်သေးသော (အသိမ္ဘိန္ဒ) ဓာတ်ရှိသည့် ရှင်မဟာကဿပအလောင်းတော်ကို ဝိပုလိလိုဏ်ဂူနှင့်တူသော ကျောက်တံခါးလိုဏ်ဂူတွင် မိခင်ဗေဒါရီ ကို ကျေးဇူးဆပ်လိုသောကြောင့်တစ်ကြောင်း၊ အများပြည်သူဖူးမြော်ရန်အတွက်တစ်ကြောင်း ကျောက် တံခါးဂူသို့ ပင့်ဆောင်ခဲ့သည်။ သက္ကရာဇ် ၁၂၅၅ ခုနှစ်တွင် ဂိုဏ်းချုပ်ဆရာတော် ပဉ္စလဆရာတော်နှင့် ကျောင်းထိုင်ဆရာတော် ဦးတေဇဝန္တတို့က တည်ဆောက်ခဲ့ပြီး သက္ကရာဇ် ၁၃၂၅ ခုနှစ်တွင် ဘဒ္ဒန္တသုမန မဟာထေရ်က ပြန်လည်ပြုပြင်တည်ထားကိုးကွယ်ခဲ့သည်။
- ဗိသုကာလက်ရာ** - လိုဏ်ဂူပေါ်တွင်စေတီလုံးပေါက်ထားသည်။ လိုဏ်ဂူအတွင်းတွင်အလောင်း တော် ကဿပရုပ်ပွားတော်နှင့် ဗုဒ္ဓရုပ်ပွားတော် တစ်ဆူရှိပါသည်။
- ဇေတီကာလ** - လက်ရှိစေတီမှာ ဇေတီသစ်လက်ရာသာ ဖြစ်ပါသည်။



ရတနာထီးပြူ



- တည်နေရာ** - ကန်တွင်းကျောင်းအနီး၊ ပြည်မြို့။
- ကုသိုလ်ရှင်** - တိကျစွာမသိရပါ။
- သမိုင်းအကျဉ်း** - တိကျစွာမသိရပါ။
- ဗိသုကာလက်ရာ** - ရှစ်မြှောင်ပစ္စယာသုံးဆင့်ပေါ်တွင် စေတီလုံးပေါက်ထားပါသည်။ စေတီရံ ရှစ်ဆူရှိပါသည်။
- ဇေတီကာလ** - လက်ရှိစေတီမှာ ဇေတီသစ်လက်ရာသာ ဖြစ်ပါသည်။



အခမောက်ဈေးဂူဘုရား

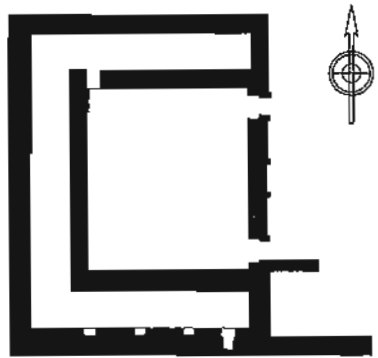

- တည်နေရာ** - သရေခေတ္တရာမြို့ဟောင်းအတွင်း၊ တောင်လုံးညိုရွာအနီး။
- ကုသိုလ်ရှင်** - တိကျစွာမသိရပါ။
- သမိုင်းအကျဉ်း** - တိကျစွာမသိရပါ။
- ဗိသုကာလက်ရာ** - သရေခေတ္တရာ ပျူခေတ်တွင် တည်ဆောက်ထားသော ဘုရားတစ်ဆူဖြစ်သည်။ ကျန်ရှိနေသော အောက်ခံအုတ်ရိုးတို့အရ ဝင်ပေါက်နှစ်ပေါက်ပါ လေးထောင့်လှိုဏ်ဂူ ဘုရားတစ်ဆူ ဖြစ်ဟန်ရှိသည်။ စင်္ကြံပတ်လမ်းသုံးခုပါရှိသည်။ အစွန်ရှိတောင်ဘက်နှင့် မြောက်ဘက် စင်္ကြံနံရံများအတွင်း မုခ်ပေါက်ငယ်များ ပါရှိကြသည်။ အဆောက်အအုံ၏ပန္နက်ပုံအရ ပုဂံဘုရားများ၏ ရှေ့ပြေးပုံစံဖြစ်သည်။ ဘုရားကိုတည်ထားခဲ့သော ခုနှစ်နှင့် အလှူရှင်တို့ကို အတိအကျမသိရသေးပေ။ ယဉ်ကျေးမှုဝန်ကြီးဌာန၊ ရှေးဟောင်းသုတေသန၊ အမျိုးသားပြတိုက်နှင့် စာကြည့်တိုက်ဦးစီးဌာနက ထိန်းသိမ်း စောင့်ရှောက်လျက်ရှိသည့် ရှေးဟောင်းသမိုင်းဝင် အဆောက်အအုံတစ်ခုဖြစ်ပါသည်။
- ခေတ်ကာလ** - သရေခေတ္တရာ ပျူခေတ်



ရွှေကျောင်းကြီး

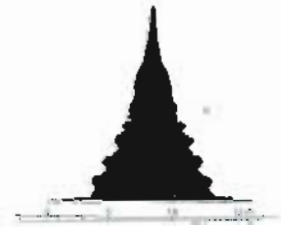
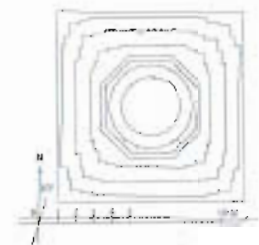

- တည်နေရာ** - တိုင်းရင်းဆေးရုံဝင်း၊ ကမ်းနားလမ်း၊ ပြည်မြို့။
- ကုသိုလ်ရှင်** - တိကျစွာမသိရပါ။
- သမိုင်းအကျဉ်း** - တိကျစွာမသိရပါ။
- ဗိသုကာလက်ရာ** - လေးထောင့်ပစ္စယာသုံးဆင့်ပေါ်တွင် စေတီလုံးပတ်ထားပါသည်။
- ခေတ်ကာလ** - လက်ရှိစေတီမှာ ခေတ်သစ်လက်ရာသာ ဖြစ်ပါသည်။



ရွှေဘုန်းပွင့်ဘုရား

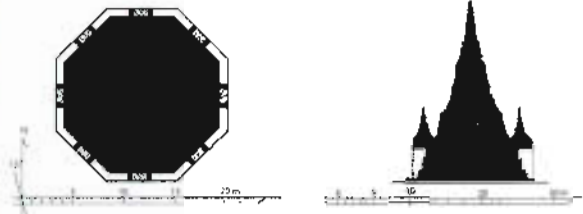

- တည်နေရာ** - လမ်းမတော်လမ်း၊ ပြည်မြို့။
- ထုသိုလ်ရှင်** - ဒုတ္တပေါင်မင်းကြီး၏ မြောက်နန်းမတော်မိဖုရားကြီး ဥမ္မာရဒေဝီ။

သမိုင်းအကျဉ်း - သာသနာတော်နှစ် ၁၂၆ ခုနှစ် (ဘီစီ ၄၀၈ ခုနှစ်) တွင် ဒုတ္တပေါင်မင်းကြီးသည် ရွှေဆံတော်စေတီတော်မြတ်ကြီးကို ဒုတိယမြောက် ဘုရားဒါယကာအဖြစ် တည်ထားကိုးကွယ်ပြီးနောက် ဒုတ္တပေါင်မင်းကြီး၏ မြောက်နန်းမတော်မိဖုရားကြီး ဥမ္မာရဒေဝီသည် ရွှေဘုန်းပွင့်ဘုရားကြီးကို ပထမဆုံး ဘုရားဒါယကာမကြီးအဖြစ် တည်ထားကိုးကွယ်ခဲ့သည်။ ထိုအချိန်က စေတီတော်မြတ်ကြီး၏ ဘွဲ့တော်မှာ အတွင်းရွှေဂူဖြစ်သည်။ ဒုတ္တပေါင်မင်းကြီး၏ ယောက်ဖတော်၊ ဥမ္မာရဒေဝီ၏မောင်တော် နန္ဒသူရိယမင်းသား၏ နန်းဦးတွင်တည်ထားသဖြင့် နန်းဦးစေတီ အတွင်းရွှေဂူဟု ဘွဲ့တော်တွင်ခဲ့သည်။ ပြည်မင်းသီဟသူ (သတိုးသီဟဓမ္မရာဇာ) သည် သာသနာတော်နှစ် ၇၀၇ ခုနှစ် (သက္ကရာဇ် ၁၅၈ ခုနှစ်) တွင် ဒုတိယမြောက်ဘုရားဒါယကာအဖြစ် ပြုပြင်တည်ဆောက်မွမ်းမံသည်။ မြန်မာသက္ကရာဇ် ၁၁၈၁ ခုနှစ် တတိယမြောက်ဘုရားဒါယကာအဖြစ် ပြုပြင်တည်ဆောက်ခဲ့သည်။ စေတီတော်မြတ်ကြီး

၏ ဘွဲ့တော်ကိုလည်း ရွှေဘုန်းမြင့်၊ ရွှေဘုန်းပွင့်ဟူ၍ ဘွဲ့တော်သစ်တင်လှူခဲ့သည်။ အင်္ဂလိပ်-မြန်မာ စစ်ပွဲ (ခရစ်နှစ် ၁၈၅၂ ခုနှစ်) တွင် စစ်ပွဲကြောင့် မရူမလှအတုံးအရုံး ပြိုကွဲပျက်စီးခဲ့သည်။ အင်္ဂလိပ်လက်အောက် ရဟန်း၊ ရှင်၊ လူ ပြည်သူများက ရွှေဘုန်းမြင့်၊ ရွှေဘုန်းပွင့်စေတီတော်မြတ်ကြီးကို မြန်မာသက္ကရာဇ် ၁၂၆၀ ပြည့်နှစ် (ခရစ်သက္ကရာဇ် ၁၈၉၉ ခုနှစ်) တွင် ရွှေဘုန်းပွင့်ဘွဲ့တော်ဖြင့် ယနေ့ဖူးမြော်ရသော ရှစ်မြောင့်ဆူးလေစေတီပုံတော်အတိုင်း ပြည်မြို့မှ ပြည်သူများက ဒါယကာပြုကာ ပြည်သူဘုရားအဖြစ် အသစ်တစ်ဖန် ပြန်လည်တည်ထားကိုးကွယ်ခဲ့သည်။ မြန်မာသက္ကရာဇ် ၁၃၀၇ ခုနှစ် (ခရစ်နှစ် ၁၉၄၆ ခုနှစ်) တွင် ဒုတိယကမ္ဘာစစ်ဘေးဒဏ်ကြောင့် မီးလောင်ပျက်စီးမှုတို့ကို မူရင်းအတိုင်း ပြန်လည်ပြုပြင် တည်ဆောက်ခဲ့ပါသည်။ ထို့နောက် အစဉ်အဆက်ပြုပြင်ခဲ့ရာ ယခုအခါ ကြည်ညိုဖွယ်ကောင်းသော ဘုရားကြီးအဖြစ် ဖူးတွေ့နိုင်ပါသည်။

- ဒီသုကာလက်ရာ** - ရှစ်မြောင့်ပစ္စယာပေါ်တွင် စေတီလုံးပေါက်ထားသည်။ ဗုဒ္ဓရုပ်ပွားတော်များပါရှိသော မုခ်ပေါက်ငယ်ရှစ်ခုနှင့် စေတီရံရှစ်ဆူ ရှိပါသည်။
- စေတီကာလ** - လက်ရှိစေတီမှာ ခေတ်သစ်လက်ရာသာ ဖြစ်ပါသည်။



ပျူပန်းတင်စေတီ



ပန္နက်ပုံ



ဖြတ်ပိုင်းပုံ

- တည်နေရာ** - ရွှေဆံတော်စေတီတော်မြတ်ကြီး ဒုတိယပစ္စယာတွင် တည်ရှိသည်။
- ကုသိုလ်ရှင်** - ပြည်ဘုရင်သီဟသူ
- သမိုင်းအကျဉ်း** - ဒုတ္တပေါင်မင်းကြီးသည် ရွှေဆံတော်စေတီတော်မြတ်ကြီးကို တည်ထားပြီး နောက် ရွှေဆံတော်စေတီတော်မြတ်ကြီးသို့ အစဉ်အမြဲဘုရားဖူးကြွရောက်လေ့ရှိသည်။ ဒုတ္တပေါင်မင်းကြီးသည် စေတီတော်မြတ်ကြီး၌ ပူဇော်မှုအထူးရှိသည့် ဥပုသ်နေ့များ၌သာ ရွှေဆံတော်စေတီတော်မြတ်ကြီး၏ ရင်ပြင်တော်ပေါ်သို့ အရှေ့ဘက်စောင်းတန်းတက်ရောက်ပြီး အရှေ့ဘက်အာရုံခံတန်ဆောင်းအတွင်းမှ လှူဒါန်းပူဇော်လေ့ရှိသည်။ ဒုတ္တပေါင်မင်းကြီးသည် ပူဇော်မှုအထူးမရှိသည့် နေ့ရက်များတွင် အဖူးအမြော်ကြွရောက်လာပါက ရွှေဆံတော်စေတီတော်မြတ်ကြီး၏ ရင်ပြင်တော်ပေါ်သို့ တက်ရောက်ဖူးမြော်ခြင်းမပြုတော့ဘဲ စေတီတော်မြတ်ကြီး၏ ဒုတိယပစ္စယာမှသာ ဖူးမြော်လေ့ရှိသည်။ စေတီတော်မြတ်ကြီးအား ပန်း၊ ဆီမီး၊ အမွှေးနံ့သာ စသည့်လှူဒါန်းဖွယ်ရာများကို ပန်းတင်ခုံ (အုတ်ပလ္လင်) ပေါ်တင်၍ လှူဒါန်းပူဇော်လေ့ရှိသည်။ ဒုတ္တပေါင်မင်းကြီးလှူဒါန်းဖွယ်ရာများ တင်လှူသည့် ပန်းတင်ခုံ (အုတ်ပလ္လင်) ပေါ်တွင် ပြည်ဘုရင် သီဟသူမင်းက စေတီငယ်တစ်ဆူတည်ထားပြီး 'ပျူပန်းတင်စေတီ' ဟု ဘွဲ့တော်တင်ခဲ့ပါသည်။
- ဗိသုကာလက်ရာ** - လေးထောင့်ပစ္စယာပေါ်တွင် စေတီလုံးပေါက်ထားပြီး ဖောင်းရစ်ကိုးရစ်ပါရှိ သည်။ မုခ်ပေါက်ငယ်လေးခုပါရှိပြီး ထောင့်လေးထောင့်တွင် ပန်းအိုးလေးအိုးပါရှိသည်။
- ခေတ်ကာလ** - လက်ရှိစေတီမှာ ခေတ်သစ်လက်ရာသာ ဖြစ်ပါသည်။



ဆုတောင်းပြည့်စေတီတော်ပုံ



ဖြတ်ပိုင်းပုံ



ပန္နက်ပုံ

- တည်နေရာ** - ရွှေဆံတော်စေတီတော်မြတ်ကြီး၏ ရင်ပြင်တော် အရှေ့ဘက် (တနင်္လာထောင့်) တွင် တည်ရှိသည်။
- ကုသိုလ်ရှင်** - ဒုတ္တပေါင်မင်းကြီး
- သမိုင်းအကျဉ်း** - ဆုတောင်းပြည့်လိုဏ်ဂူအတွင်း၌ နောင်တော်၊ ညီတော် ရုပ်ပွားတော်နှစ်ဆူမှာ ကျောချင်းကပ် ကိန်းဝပ်စံပယ်တော်မူလျက်ရှိသည်။ မြသီတင် (ခေါ်) ရွှေဆံတော်စေတီတော်ဘက်သို့ မျက်နှာမူထားသည့် အနောက်ဘက်မှခံအတွင်း ကိန်းဝပ်စံပယ်တော်မူနေသည့် ရုပ်ပွားတော်မှာ 'နောင်တော်ဆုတောင်းပြည့်' ရုပ်ပွားတော်ဖြစ်ပါသည်။ ဆယ်ထပ်ကြီးဘုရားဘက်နှင့် အောင်မြေဘက်သို့ မျက်နှာမူထားသည့် အရှေ့ဘက်မှခံအတွင်း ကိန်းဝပ်စံပယ်တော်မူနေသည့် ရုပ်ပွားတော်သည် 'ညီတော် ဆုတောင်းပြည့်' ရုပ်ပွားတော်ဖြစ်ပါသည်။
- ဗိသုကာလက်ရာ** - ဆုတောင်းပြည့်စေတီသည် လိုဏ်ခံစေတီတစ်ဆူဖြစ်သည်။ လိုဏ်ဂူအပေါ်တွင် အနုပညာလက်ရာများဖြင့် စေတီရံလေးဆူပါရှိသည်။ ဖောင်းရစ်ခုနစ်ခုပါရှိပြီး အာရုံခံတန်ဆောင်းမှာ အနောက်ဘက်သို့ လှည့်နေပါသည်။



နောင်တော်ကြီးစေတီ



- တည်နေရာ** - ရွှေဆံတော်စေတီတော်မြတ်ကြီး၏ အရှေ့ဘက်ရင်ပြင်တော်။
- ကုသိုလ်ရှင်** - ဒွတ္တပေါင်မင်းကြီး
- သမိုင်းအကျဉ်း** - စေတီတော်အတွင်း၌ 'နောင်တော်ကြီး' ရုပ်ပွားတော် ကိန်းဝပ်စံပယ်တော်မူသဖြင့် 'နောင်တော်ကြီးစေတီ' ဟူ၍ ဘွဲ့တော်ခေါ်ဆိုခဲ့ပါသည်။ ရွှေဆံတော်စေတီတော်မြတ်ကြီး ရင်ပြင်တော်ပေါ်ဝယ် အောင်မြေကိုးဌာနရှိရာ ဤနောင်တော်ကြီးစေတီလိုဏ်ဂူဌာနသည် (ပဉ္စမမြောက်အောင်မြေ) ဌာနဖြစ်ပေသည်။
- မိသုကာလက်ရာ** - လေးထောင့်ပစ္စယာသုံးဆင့်ပေါ်၌ ရှစ်မြောင့်ပစ္စယာခံ၍ စေတီပေါက်ထားသည်။ လိုဏ်ဂူခံ၍ အရှေ့ဘက်မှစီပေါက်လုံးဝမပါရှိဘဲ ကျောက်နုသုံးခု၌သာ သရေခေတ္တရာလက်ရာ အုတ်သင်္စိန်နံရံပေါက်ပါရှိသည်။ ဖောင်းရစ်ခုနစ်ရစ်ပါရှိသည်။ လိုဏ်ဂူအတွင်း၌ ဘူမိဗေဒသမုဒြာဟန် ရုပ်ပွားတော်တစ်ဆူသည် အနောက်ဘက်သို့မျက်နှာမူ၍ ကိန်းဝပ်စံပယ်တော်မူလျက်ရှိပါသည်။
- စေတီကာလ** - လက်ရှိစေတီမှာ ခေတ်သစ်လက်ရာသာ ဖြစ်ပါသည်။



ခြေရာတစ်တောင်မောင်မဲခေါင်စေတီ



- တည်နေရာ** - ရွှေဆံတော်စေတီတော်မြတ်ကြီး၏ ရင်ပြင်တော်အရှေ့ဘက် (တနင်္လာထောင့်) တွင် တည်ရှိသည်။
- ကုသိုလ်ရှင်** - ရွှေ-ဦးလှကလေး+သိန်းကျင်မိသားစု
- သမိုင်းအကျဉ်း** - သာသနာတော်နှစ် ၁၈၃၄၊ ပုဂံသက္ကရာဇ် ၆၅၈ (ခရစ်နှစ် ၁၂၉၆ ခုနှစ်)၊ တန်ဆောင်မုန်းလဆန်း ၁၀ ရက် ရွှေဆံတော်ဘုရားပွဲတော်ကျင်းပနေစဉ် ပြည်ဘုရင်ကျစွာမင်း၏ ဖိတ်ကြားချက်အရ သာယာဝတီဘုရင် သတိုးနော်ရထာ (သုံးမြို့ရှင်) သည် ဆင်တော်လော်ရိုင်းစီးပြီး လူစွမ်းကောင်းကိုယ်ရံတော် ဗိုလ်မှူး ဟတ္ထိဇေယျဗလဘွဲ့ခံ မောင်မဲခေါင်နှင့်အတူ ပြည်ရွှေဆံတော်ဘုရားဖူးကြွလာကြသည်။ ရှေးမင်းများတက်ရောက်ရာ အရှေ့ဘက်စောင်းတန်းမှတက်၍ ရင်ပြင်တော်ပေါ်ရှိ အရှေ့ဘက်အာရုံခံတန်ဆောင်းမှ ရွှေဆံတော်စေတီမြတ်ကြီးကို ဖူးမြော်ကြည့်ညှိကြသည်။ ဗိုလ်မှူးမောင်မဲခေါင်သည် ဘုရားကြည့်ညှိပြီးလျှင် မိမိသည်သာသနာပြု ပုဂ္ဂိုလ်ကျော်မှန်ပါက၊ မိမိရည်မှန်းချက်အောင်မြင်ပါက၊ မိမိ၏ခြေရာ ဤနေရာ၌ပင် ထင်စေသားဟု အဓိဋ္ဌာန်ပြု၏။ တစ်တောင်ခန့်ရှိသော ခြေရာနှစ်ခုသည် ကျောက်သားပေါ်တွင် တင်ကျန်ရစ်သည်။ ယခုအခါ ထိုကျောက်သားပေါ်တွင် ထင်ကျန်ရစ်သည့် ခြေရာနှစ်ခုနေရာကို ဖုံးအုပ်၍ ယင်းအပေါ်မှကျောက်အင်္ဂတေတို့ဖြင့် ခြေရာတူနှစ်ခုပြုလုပ်ထားပြီး ယင်းခြေရာပေါ်မှလိုဏ်ဂူတည်ဆောက်ကာ ၎င်းလိုဏ်ဂူပေါ်တွင် ပုဂံရွှေစည်းခုံပုံစေတီတစ်ဆူကို တည်ထားခဲ့သည်။
- မိသုကာလက်ရာ** - ခြေရာတစ်တောင်မောင်မဲခေါင်အဓိဋ္ဌာန်ဂူသည် အနောက်ဘက်သို့ မှစ်ဦးလှည့်ထားသည့် တဝဂ္ဂဖြစ်သည်။ လိုဏ်ဂူအတွင်း၌ ဗုဒ္ဓရုပ်ပွားတော်သုံးဆူ အပူဇော်ခံထားသည်။ ဗုဒ္ဓရုပ်ပွားတော်များ၏ရှေ့၌ ဧရာမခြေရာပုံကျောက် အင်္ဂတေတို့ဖြင့် ဘယ်ညာထုလုပ်ထားသည်ကိုတွေ့ရမည်ဖြစ်ပါသည်။ ရွှေဆံတော်စေတီမြတ်ကြီးရင်ပြင်တော်ဝယ် အောင်မြေကိုးဌာနရှိရာ ၎င်းခြေရာတစ်တောင်မောင်မဲခေါင်အဓိဋ္ဌာန်ဂူဌာနသည် (စတုတ္ထမြောက်အောင်မြေ) ဌာနဖြစ်သည်။
- စေတီကာလ** - လက်ရှိစေတီမှာ ခေတ်သစ်လက်ရာသာ ဖြစ်သည်။



www.burmeseclassic.com

ပုံတော်ဦးစေတီ



တည်နေရာ

- ရွှေဆံတော်စေတီတော်မြတ်ကြီး၏ ရင်ပြင်တော် အရှေ့တောင်ထောင့်တွင် တည်ရှိသည်။

ကျသိုသိုရှင်

- ဒွတ္တပေါင်မင်းကြီး။

သမိုင်းအကျဉ်း

- ဒွတ္တပေါင်မင်းကြီးသည် ရွှေဆံတော်စေတီတော်ကို ကြီးမားတင့်တယ်တော်မူသည့် စေတီတော်ကြီးအဖြစ်တည်ထားရာ၌ 'ပုံတော်အချိုးအစားကျနသပွယ်စေရန် ရှေးဦးစွာ စေတီငယ်တစ်ခုကို ပုံစံပြုတည်ထားခဲ့သည်။ ယင်းစေတီငယ်ပုံစံ အချိုးအစားအတိုင်း ယနေ့ဖူးတွေ့ရသော ရွှေဆံတော်စေတီတော်မြတ်ကြီးကို တည်ထားခဲ့ပါသည်။ ရွှေဆံတော်စေတီတော် မြတ်ကြီးတည်ထားရာ၌ ပုံတော်အချိုးအစားကျနသပွယ်စေရန် အစိုးရအဖွဲ့တည်ထားသောစေတီ ဖြစ်သောကြောင့် ယင်းစေတီငယ်ကဲ့တော်မှာ 'ပုံတော်ဦးစေတီ'ဟူ၍ သရေခေတ္တရာခေတ် ဒွတ္တပေါင်မင်းကြီးလက်ထက်မှ ယနေ့တိုင် တွဲတော်တွင်လျက်ရှိပါသည်။

ဗိသုကာလက်ရာ

- ပစ္စယာသုံးဆင့်ပေါ်တွင် တည်ထားပါသည်။ ပထမပစ္စယာလေးထောင့်၌ ခြင်္သေ့လေးကောင်၊ ဒုတိယပစ္စယာလေးထောင့်၌ အင်္ဂတေပန်းအိုးလေးအိုးနှင့် ရွှေပန်းခိုင်း တတိယပစ္စယာလေးထောင့်၌ စေတီရံလေးဆူတည်ထားပါသည်။ ဖောင်းရစ်ငါးရစ်နှင့် ဖောင်ပြား ငါးပြားပါသည်။

အော်ကာလ

- လက်ရှိစေတီမှာ ခေတ်သစ်လက်ရာသာဖြစ်သည်။



ဝဲလေးလုံးစေတီ

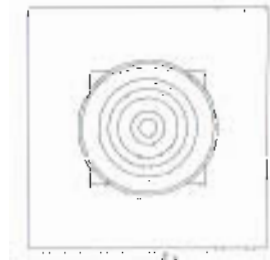

တည်နေရာ

- ရွှေဆံတော်ရင်ပြင်တော် အင်္ဂါထောင့်တွင် တည်ရှိပါသည်။

ကျသိုသိုရှင်

- ကောင်းမှုရှင်တစ်ဦး

သမိုင်းအကျဉ်း

- ခရစ်နှစ် ၁၉၅၃ ခုနှစ်တွင် ကောင်းမှုရှင်တစ်ဦးက ကိုးနဝင်းကျေ 'ဝဲလေးလုံးစေတီ'ကို တည်ထားခဲ့ပါသည်။ ရွှေဆံတော်ရင်ပြင်တော်ဝယ် အောင်မြေကိုးဌာနရှိရာ ယင်း 'ဝဲလေးလုံးစေတီ'မှာ ဆဋ္ဌမမြောက်အောင်မြေဌာနတစ်ခုပင် ဖြစ်ပါသည်။

ဗိသုကာလက်ရာ

- စေတီငယ်တည်ဆောက်ပုံမှာ ပစ္စယာငယ်တစ်ဆင့်ခံပြီး ယင်းပစ္စယာပေါ်၌ 'ဝဲ'အက္ခရာလေးလုံးကြီးစဉ်ငယ်လိုက်တစ်ကွင်းစီပတ်ခွေထားသည့်အပေါ်မှစေတီလုံးတည်ထားသည်။ 'ဝဲ'ကွင်းလေးကွင်းပေါ်တွင် စေတီတည်ထားခြင်းကြောင့် 'ဝဲလေးလုံးစေတီ'ဟူ၍ လူသိများထင်ရှားလှပေသည်။ ဖောင်းရစ်ငါးရစ် ပါရှိသည်။

အော်ကာလ

- လက်ရှိစေတီမှာ ခေတ်သစ်လက်ရာသာ ဖြစ်ပါသည်။



ရတနာပုံထီးဘုရား

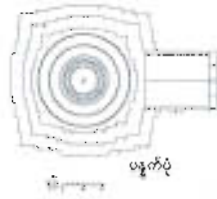

မြတ်စွာဘုရား

တည်နေရာ - ရွှေဆံတော်စေတီတော်မြတ်ကြီး၏ တောင်ဘက်စောင်းတန်း အဆင်းစောင်း တန်းဦးလက်ယာဘက်တွင် တည်ရှိသည်။

ကုသိုလ်ရှင် - ပြည်ဘုရင် မင်းရဲကျော်ခေါင်။

သမိုင်းအကျဉ်း - သာသနာနှစ် ၂၃၀၅ ခုနှစ်၊ မြန်မာသက္ကရာဇ် ၁၁၂၃ ခုနှစ်၊ ခရစ်နှစ် ၁၇၆၂ ခုနှစ်၊ အင်းဝ၌နန်းတက်သော ပြည်မင်းရဲကျော်ခေါင်သည် ပြည်မြို့၊ ရွှေဆံတော်စေတီတော်မြတ်ကြီး၏ တော်ဘက်ရှိ 'ရတနာပုံထီးဘုရားစေတီ'ကို တည်ထားခဲ့သည်။ ယင်းစေတီမှာ နှစ်ပေါင်းများစွာကြာ၍ ပြုပြင်ထိန်းသိမ်းမှုမရှိခဲ့သည့်အပြင် ဒုတိယကမ္ဘာစစ်ဘေးဒဏ်ကြောင့် ပိုမိုပျက်စီးယိုယွင်းမှုရှိနေသဖြင့် ဂေါပကအဖွဲ့သည် ဆရာတော်ကြီးများထံ ဩဝါဒဒံယူပြီး စေတီဟောင်းနှစ်ဆူကို ဖျက်သိမ်းကာ ဌာပနာတိုက်များအတွင်းမှရရှိသည့် ဌာပနာတော်များကို စစ်ဆေးသိမ်းဆည်းခဲ့သည်။ ယင်းစေတီ ပြန်လည်တည်ဆောက်ရေးအတွက် မြို့နယ်စုငြိမ်ဝပ်ပိပြားမှုတည်ဆောက်ရေးအဖွဲ့က ကြီးကြပ်ရေးအဖွဲ့ ဖွဲ့စည်းခဲ့သည်။ မြေနေရာအခက်အခဲကြောင့် စေတီနှစ်ဆူအစား တစ်ဆူတည်းပေါင်းတည်ရန် ဆုံးဖြတ်ခဲ့ကြသည်။ မြန်မာသက္ကရာဇ် ၁၃၅၂ ခုနှစ်၊ ပြာသိုလဆန်း ၁၁ ရက်၊ ခရစ် ၁၉၉၀ ပြည့်နှစ်၊ ဒီဇင်ဘာလ ၂၆ ရက်၊ နံနက်တွင် ဩဝါဒစရိယဆရာတော်ကြီးများ ဦးဆောင်အုတ်မြစ်ချပွဲ ကျင်းပခဲ့သည်။ ထိုသို့ အုတ်မြစ်ချခဲ့ရာ အောက်ဖိနပ်တော်အရောက်တွင် ဌာပတိုက်နှစ်တိုက်အတွင်းသို့ မူလစေတီနှစ်ဆူမှ ဌာပနာပစ္စည်းများ ရွှေဆံတော်စေတီတော်မြတ်ကြီးသို့ အများပြည်သူများ လှူဒါန်းသည့် ရုပ်ပွားဆင်းတုတော်များကို ဌာပနာသွင်း၍ ပိတ်ခဲ့သည်။

စီသုကာလက်ရာ - ပစ္စယာသုံးဆင့်ပေါ်တွင် စေတီလုံးပေါက်ထားသည်။ ဖောင်းရစ် ၁၉ ခု ပါရှိသည်။ အာရုံခံတန်ဆောင်းမှာ အရှေ့ဘက်သို့လှည့်နေပြီး တန်ဆောင်းအတွင်း၌ ဘူမိဗဿမုဒြာဟန် ရုပ်ပွားကော်တစ်ဆူပါရှိသည်။

ခေတ်ကာလ - လက်ရှိစေတီမှာ ခေတ်သစ်လက်ရာသာ ဖြစ်ပါသည်။



ဒေယျပထဝီသိမ်

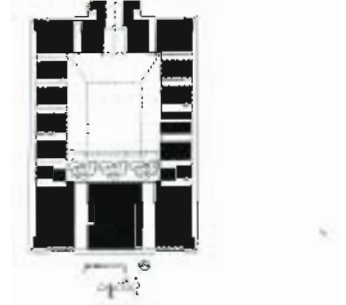

မြတ်စွာဘုရား



မြတ်စွာဘုရား

တည်နေရာ - ရွှေဆံတော်စေတီတော်မြတ်ကြီး၏ အင်္ဂါထောင့် ဆယ်ထပ်ကြီးဘုရားနှင့် အရှေ့စောင်းတန်းကြား။

ကုသိုလ်ရှင် - ဒုတ္တပေါင်မင်းကြီး။

သမိုင်းအကျဉ်း - ဒုတ္တပေါင်မင်းကြီးတည်ထောင်ခဲ့သော သိမ်ကိုးသိမ်အနက်တစ်ခုအပါအဝင် ဖြစ်သည်။

စီသုကာလက်ရာ - အဆောက်အအုံမှာ အင်းဝခေတ်လက်ရာ သိမ်အဆောက်အအုံဖြစ်သည်။ အတောက်အအုံအတွင်း၌ ဘူမိဗဿမုဒြာဟန်ရုပ်ပွားတော် သုံးဆူရှိသည်။ သိမ်၏အမိုးအပေါ်တွင် စေတီငယ်တစ်ဆူ ပေါက်ထားသည်။



စက်ဦးစေတီ

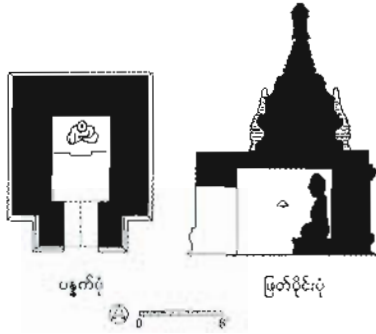

- တည်နေရာ** - ရွှေဆံတော်စေတီတော်မင်းမြတ်ကြီး၏ တနင်္ဂနွေထောင့်။
- ကုသိုလ်ရှင်** - ဒုတ္တပေါင်မင်းကြီး။
- သမိုင်းအကျဉ်း** - သရေခေတ္တရာခေတ်လက်ရာ သပ်စီအုတ်ခုံး မုခ်ပေါက်တစ်ပေါက်သာ ရှိသည့် လိုဏ်ဂူစက်ဦးစေတီတော်ကို ဒုတ္တပေါင်မင်းကြီး တည်ထားခဲ့ပါသည်။ ရွှေဆံတော်စေတီတော်မြတ်ကြီးကို ဒုတိယမြောက်ဘုရားဒါယကာအဖြစ်တည်ထားစဉ်က ဂေါတမမြတ်စွာဘုရားရှင်ဆံတော်လေးဆူကို ဌာပနာထားတော်မူပြီး အခြားဓာတ်တော်မွေတော်များလည်း ဌာပနာထားခဲ့ပါသည်။ ဌာပနာပုံမှာ ရွှေဆံတော်စေတီတော်မြတ်ကြီး၌ ဌာပနာတိုက်ခုနစ်တိုက်ရှိ၏။ ၎င်းခုနစ်တိုက်အနက် ဆံတော်လေးဆူမှာ တတိယဌာပနာတိုက်တွင် ကိန်းဝပ်တော်မူ၏။ ကိန်းဝပ်တော်မူပုံမှာ တတိယဌာပနာတိုက်တွင် ရတနာညောင်စောင်းနှစ်ခုခင်း၏။ ထိုညောင်းစောင်းပေါ်တွင် ရတနာပလ္လင်တစ်ခုစီခင်း၏။ ထိုပလ္လင်၏အထက်၌ နှစ်ဆူသောဆံတော်များ ကိန်းဝပ်တော်မူကုန်၏။ ထိုဌာပနာတိုက်များကို မသမာသူတို့ ဝင်ရောက်ဖျက်ဆီးသောဘေးအန္တရာယ်မှ ကာကွယ်ရန် အစီအမံများကို ရှေးခေတ်စက်ယန္တရားအတတ်ပညာရှင်များက ဓားစက်၊ လှံစက်၊ မီးစက်၊ လေစက်စသည့်ယန္တရားအတားအဆီးများ ဌာပနာတိုက်သို့ဝင်ရာ ဥမင်လိုဏ်ဂူလမ်းတစ်လျှောက်တွင် တပ်ဆင်ကာကွယ်ထားကြောင်း၊ ထိုသို့ ဆံတော်မြတ်နှင့် ဓာတ်တော်မွေတော်များ ဌာပနာထားသောတိုက်သို့သွားသည့် ဥမင်လမ်းဝင်ပေါက်သည် 'စက်ဦးစေတီ' အောက်တွင်ထားရှိသည်ကိုအကြောင်းပြု၍ စေတီကို စက်ဦးစေတီဟူ၍ သမုတ်ကြောင်း သိရပါသည်။
- ဗိသုကာလက်ရာ** - ကုလားကျောင်းခံပေါ်တွင် စေတီလုံးပေါက်ထားသည်။ အာရုံခံတန်ဆောင်းမှာ တောင်ဘက်သို့လှည့်ပါသည်။ ဖောင်းရစ်ခုနစ်ရစ်နှင့် စေတီရံလေးဆူပါရှိသည်။ အတွင်း၌ ဘုမိဖဿမုဒြာဟန် ရုပ်ပွားတော်တစ်ဆူပါရှိသည်။
- ခေတ်ကာလ** - လက်ရှိစေတီမှာ ခေတ်သစ်လက်ရာသာ ဖြစ်ပါသည်။



ကျန်စစ်သားမင်းကျောက်စာ

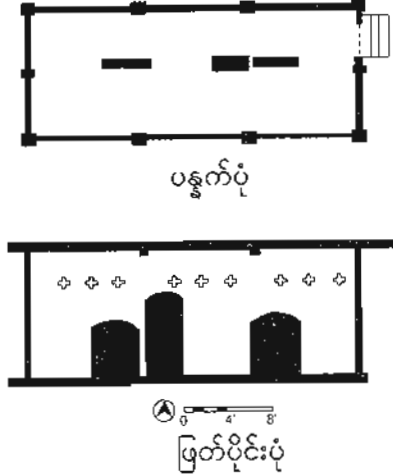

- တည်နေရာ** - ရွှေဆံတော်စေတီတော်မြတ်ကြီး၏ တနင်္ဂနွေထောင့်။
- ကုသိုလ်ရှင်** - ကျန်စစ်သားမင်း။
- သမိုင်းအကျဉ်း** - ပုဂံပြည့်ရှင်ကျန်စစ်သားမင်းကြီးသည် သက္ကရာဇ် ၄၄၅ ခုနှစ်၊ အေဒီ ၁၀၈၃ ခုနှစ်တွင် ပြည်ရွှေဆံတော်စေတီတော်မြတ်ကြီးဖြစ်စဉ်တော်ကို မွန်ဘာသာဖြင့် ကျောက်စာရေးထိုး၍ တနင်္ဂနွေထောင့်၊ တောင်ဘက်ဒုတိယပစ္စယာ၌ ကျောက်စာသုံးချပ်ကို စိုက်ထူထားခဲ့သည်။
- ဗိသုကာလက်ရာ** - စတုဂံအုတ်အဆောက်အအုံဖြစ်ပြီး ဝင်ပေါက်မှာ အရှေ့ဘက်သို့ မျက်နှာလှည့်ထားသည်။ အတွင်း၌ ကျောက်စာချပ်သုံးချပ် ရှိပါသည်။



စံနန်းဦးဘုရား

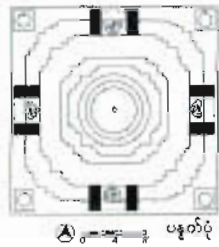

တည်နေရာ - ပြည်မြို့၊ ရွာဘဲနယ်မြေ၊ စံနန်းဦးလမ်းတွင် တည်ရှိသည်။

ကုသိုလ်ရှင် - ဒုတ္တပေါင်မင်း။

သမိုင်းအကျဉ်း - ဒုတ္တပေါင်မင်းကြီးအားသားတော်ရဟန္တာနှစ်ပါးကရွှေဆံတော်စေတီတော်ကို ရှာဖွေရင်း သီလစန္ဒြေကုန်းမြေပေါ်တွင် ယာယီစံမြန်းခဲ့သည်ဟု သိရပါသည်။ ထိုနေရာတွင် ဒုတ္တပေါင်မင်းကြီး၏မိဖုရားက ဘုရားတည်ထားရန်လျှောက်ထားသဖြင့် ဘုရားတည်ခဲ့ပါသည်။ ဒုတ္တပေါင်မင်းကြီးနှင့် မိဖုရားတို့စံမြန်းသော နန်းဦးတွင်တည်သောကြောင့် 'စံနန်းဦး'ဟု ဘွဲ့တော်တွင်ခဲ့သည်။ ဤဘုရားတွင် ဓာတ်တော်၊ မွေတော်များ ဌာပနာထားသည်။

ဗိသုကာလက်ရာ - လေးထောင့်ဖိနပ်ခုံပေါ်တွင် စေတီလုံးပေါက်ထားသည်။ ခိုနန်းချိုးနှစ်ဆင့်ပါ လေးထောင့် မုခ်ပေါက်ထားသည်။ ခိုနန်းချိုးနှစ်ဆင့်ပါ လေးထောင့်ပစ္စယာလေးဆင့်ပါရှိသည်။ ပထမပစ္စယာတွင် မုခ်ပေါက်လေးပေါက်ပါရှိပြီး အတွင်း၌ ဗုဒ္ဓဆင်းတုတော်လေးဆူပါရှိသည်။ စေတီ၌ ဖောင်းရစ်ကိုးရစ် ပါရှိသည်။

ခေတ်ကာလ - လက်ရှိစေတီမှာ ခေတ်သစ်လက်ရာသာ ဖြစ်ပါသည်။



ရွှေအုတ်မှောက်စေတီ

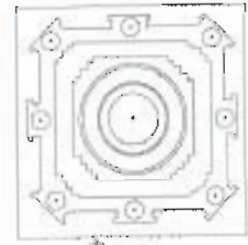

တည်နေရာ - ပြည်မြို့၊ ရွာဘဲနယ်မြေ၊ အုန်းတောလမ်း။

ကုသိုလ်ရှင် - ငါ့တပါးမင်း။

သမိုင်းအကျဉ်း - ငါ့တပါးမင်းမှ ကြက်ခေါင်းစာရဘုရား၊ ရတနာထီးဖြူဘုရား၊ အတွင်းစည်းခုံဘုရား၊ ဟိဿဘုရား၊ ရွှေပိန္နဲဘုရား၊ ရွှေအုတ်မှောက်ဘုရား၊ ရွှေဘလ္လာဘုရား၊ ရှင်တက်ဘုရား၊ ငါးမျက်နှာဘုရား၊ လေးမျက်နှာဘုရား၊ ရွှေတန်ဆာဘုရားနှင့် ဖောင်တော်ဦးဘုရားတို့ကိုတည်ထားခဲ့ပါသည်။ ငါ့တပါးမင်းတည်ထားခဲ့သော ဘုရား ၁၂ ဆူအနက် 'ရွှေအုတ်မှောက်'ဘုရားမှာ တစ်ဆူအပါအဝင်ဖြစ်ပါသည်။

ဗိသုကာလက်ရာ - လေးထောင့်ဖိနပ်ခုံပေါ်တွင် မုခ်ပေါက်ရှစ်ပေါက်ပါရှိပြီး အတွင်း၌ ဗုဒ္ဓဆင်းတုတော် ရှစ်ဆူပါရှိသည်။ ၎င်းအထက်တွင် ခိုနန်းချိုးနှစ်ဆင့်ပါ လေးထောင့်ပစ္စယာနှစ်ဆင့် ပါရှိသည်။

ခေတ်ကာလ - လက်ရှိစေတီမှာ ခေတ်သစ်လက်ရာသာ ဖြစ်ပါသည်။



မဟာစေတီ



မြတ်စွာဘုရား
မြတ်စွာဘုရား



ပန္နက်ပုံ

တည်နေရာ - ပြည်မြို့၊ ရွှေဟင်္သာအိမ်ရာဝင်းအတွင်း။

ကုသိုလ်ရှင် - ဒုတ္တပေါင်မင်းကြီး။

သမိုင်းအကျဉ်း - ဒုတ္တပေါင်မင်းကြီး၏ သားတော်နှစ်ပါးသည် သိမ်ကိုးသိမ်အားတည်ဆောက်၍ သိမ်သမုတ်တော်မူခဲ့ပါသည်။ သိမ်ကိုးသိမ်အနက် တစ်ခုအပါအဝင်ဖြစ်သော ရွှေငါးကြင်းသိမ်အနီးတွင် 'မဟာစေတီ'အမည်ရှိ စေတီတော်တစ်ဆူကို ရဟန်းရှင်လူပြည်သူအများ ကြည်ညိုအားရ ပီတိသောမနဿဖြစ်စေရန်ရည်သန်လျက် သာသနာ့ဒါယကာ မင်းတရားကြီးသည် သားတော် ရဟန္တာနှစ်ပါးအား အမှူးထား၍ တည်ထားစံပယ်ကိုးကွယ်တော်မူခဲ့ပါသည်။

စေတီကာလ - လက်ရှိစေတီမှာ ခေတ်သစ်လက်ရာသာ ဖြစ်ပါသည်။

ဇိသုကာလက်ရာ - အပိုင်းပစ္စယာငါးဆင့်ပေါ်တွင် စေတီလုံးပေါက်ထားသည်။ ဒုတိယပစ္စယာပေါ်တွင် စေတီရံရှစ်ဆူပါရှိသည်။ ဖိနပ်ခုံပေါ်တွင် ဘူမိဗဿုဖြာဟန်ရုပ်ပွားတော် ရှစ်ဆူပါရှိသည်။ ဖောင်းရစ်ခုနစ်ရစ် ပါရှိပါသည်။



အထက်ရွှေဟင်္သာစေတီ

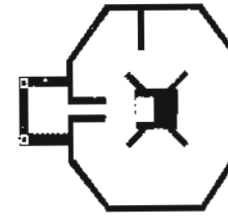

ပန္နက်ပုံ

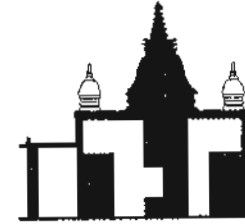

မြတ်စွာဘုရား
မြတ်စွာဘုရား

တည်နေရာ - ပြည်မြို့၊ ရတနာမာန်အောင်ကွက်သစ်။

ကုသိုလ်ရှင် - တိကျစွာ မသိရပါ။

အပိုင်းအကျဉ်း - တိကျစွာ မသိရပါ။

ဇိသုကာလက်ရာ - ရှစ်မြောင့်ကုလားကျောင်းခံ အဆောက်အအုံပေါ်တွင် စေတီလုံးပေါက်ထားသည်။ စေတီမှာ ဖောင်းရစ်ငါးရစ်ပါသည်။ အရှေ့ဘက်မျက်နှာလှည့် တည်ဆောက်ထားသည်။ စေတီရံရှစ်ဆူပါရှိသည်။ အတွင်း၌ ဗုဒ္ဓရုပ်ပွားတော်ထားရှိရန် ကြက်ခြေခတ်သဏ္ဍာန် ဂန္ဓကုဋ်တိုက်ရှိသည်။

စေတီကာလ - လက်ရှိစေတီမှာ ခေတ်သစ်လက်ရာသာ ဖြစ်ပါသည်။



ရွှေဟင်္သာစေတီ



ရွှေဟင်္သာ
မြတ်ပိုင်ပုံ

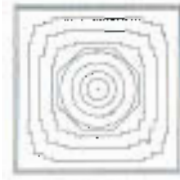

ပဏ္ဍိတ
ပဏ္ဍိတပုံ

- တည်နေရာ** - ပြည်မြို့၊ ရတနာမာန်အောင်ကွက်သစ်။
- ကုသိုလ်ရှင်** - တိကျစွာမသိရပါ။
- သမိုင်းအကျဉ်း** - တိကျစွာမသိရပါ။
- ဇိသုကာလက်ရာ** - လေးထောင့်ဖိနပ်ခုံပေါ်တွင် ခိုနန်းချိုးနှစ်ဆင့်ပါ လေးထောင့်ပစ္စယာ သုံးဆင့် ပါရှိသည်။ ၎င်း၏အထက်တွင် ရှစ်မြောင့်ပစ္စယာခံပြီး ဇေတီလုံးပေါက်ထားသည်။ မောင်းရစ် ၁၂ ရစ် ပါရှိသည်။
- ဇေတီကာလ** - လက်ရှိဇေတီမှာ ခေတ်သစ်လက်ရာသာ ဖြစ်ပါသည်။



ကျောက်တံစားသိမ်



မြတ်ပိုင်ပုံ



ပဏ္ဍိတပုံ

- တည်နေရာ** - ပြည်မြို့၊ ဆင်စုရပ်ကွက်။
- ကုသိုလ်ရှင်** - ဒုတ္တပေါင်မင်းကြီး။
- သမိုင်းအကျဉ်း** - ဒုတ္တပေါင်မင်းကြီးတည်ထားခဲ့သော သိမ်ကိုးသိမ်အနက် တစ်ခုအပါအဝင် ဖြစ်သည်။
- ဇိသုကာလက်ရာ** - အဆောက်အအုံသည် ပြာသာဒ်အဆောက်အအုံဖြစ်ပြီး အမိုးသည် သုံးထပ် ပြာသာဒ်ဖြစ်သည်။ အတွင်း၌ ဘူမိဗေဒဗုဒ္ဓဘိဝံသ ရုပ်ပွားတော်သုံးဆူ ရှိပါသည်။



ကျောက်ပလ္လင်ရုံ



ဖြတ်ပိုင်းပုံ

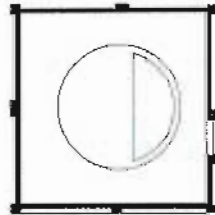

ပန္နက်ပုံ

တည်နေရာ - ရတနာမာန်အောင်ကွက်သစ်၊ ဂေါက်ကွင်းဟောင်းအတွင်း လေးထပ်ပြင် စေတီတော်အနီး တည်ရှိသည်။

မိသုတာလက်ရာ - အောက်ခြေအခံမှာ အပိုင်းပုံသဏ္ဍာန် ကျောက်ပြားဖြစ်သည်။ ၎င်းအပေါ်တွင် တစ်ခြမ်းပဲ့နေသော ကျောက်ပလ္လင်ရှိသည်။ ကျောက်ပလ္လင်၌ မှန်ကူကွက်များအနည်းငယ် ကျန်ရှိသည်။ ကျောက်ပလ္လင်၏ကျောက်ဆစ်လက်ရာများမှာ သရေခေတ္တရာ၊ ပျူခေတ် (အေဒီ ၄ ရာစုမှ ၉ ရာစု) အတွင်း လက်ရာဖြစ်ပါသည်။ အဆိုပါကျောက်ပလ္လင်အား ရှေးဟောင်းသုတေသန၊ အမျိုးသားပြတိုက် နှင့် စာကြည့်တိုက်ဦးစီးဌာနက အဆောက်အအုံဆောက်လုပ်၍ ထိန်းသိမ်းထားပါသည်။



ဝိကြမမင်္ဂါ

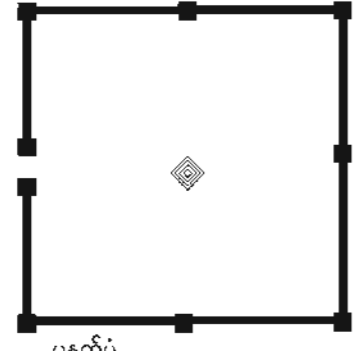

ပန္နက်ပုံ



တည်နေရာ - ဘုရားကြီးဘုရား၏ တောင်ဘက်၊ ပြည်မြို့။

လက်ရှိအခြေအနေ - ဝိကြမမင်္ဂါနှင့် ဆွေတော်မျိုးတော်များ၏ အရိုးအိုးများတွေ့ရှိရာ နေရာဖြစ်သည်။ လေးထောင့်တံတိုင်းကာရံထားပြီး မြောက်ဘက်ဝင်ပေါက် တစ်ပေါက်ပါရှိသည်။ အလယ်ဗဟို ခန့်တွင် အထိမ်းအမှတ် အုတ်တိုင်တစ်တိုင်ရှိသည်။

အခြား - ခရစ်နှစ် ၁၉၁၂ ခုနှစ်အတွင်း ကျောက်စာဝန်မစ္စတာတော်စိန်ခို တူးဖော်ခဲ့ရာ သီဟဝိကြမမင်္ဂါနှင့် ဟရိဝိကြမမင်္ဂါတို့၏ အရိုးအိုးနှစ်လုံးကိုတွေ့ရှိခဲ့ပါသည်။ ထို့နောက် ဆက်လက်၍ ကျောက်စာဝန် မစ္စတာချားဒူရှင်ဆဲက တူးဖော်ခဲ့ရာ ၁၉၁၂ ခုနှစ်၊ အောက်တိုဘာလအတွင်း သူရိယ ဝိကြမမင်္ဂါ အရိုးအိုးကိုလည်းကောင်း၊ ၁၉၁၃ ခုနှစ်၊ ဖေဖော်ဝါရီလအတွင်းတွင် သူရိယဝိကြမမင်္ဂါနှင့် သက်ဆိုင်သော အရိုးအိုးနှင့် မြွေအိုးကို ထပ်မံတွေ့ရှိခဲ့ပါသည်။ ထိုအရိုးအိုးများ တွေ့ရှိသောနေရာမှာ ဘုရားကြီးဘုရား၏တောင်ဘက် ပေ ၂၁၀ (ကိုက် ၇၀) ကွာသောနေရာမှ ဖြစ်ပါသည်။



ဘုရားကြီးသိမ်



တည်နေရာ - ပြည်မြို့၊ ဘုရားကြီးဘုရားအနီး။

ကုသိုလ်ရှင် - ဒွတ္တပေါင်မင်းကြီး။

သမိုင်းအကျဉ်း - ဒွတ္တပေါင်မင်းကြီးသည် သာသနာ့အကျိုး (ထေရဝါဒ ဗုဒ္ဓသာသနာတော်) ကို ဆောင်ရွက်တော်မူရာတွင် ကိုးနဝင်းကျေပြုလုပ် ပူဇော်ခဲ့ပါသည်။ ဤသို့ပြုလုပ်ပူဇော်ရာတွင် ဘုရားကိုးဆူ၊ သိမ်ကိုးသိမ်၊ ကန်ကိုးကန်၊ ဥမင်ကိုးခု၊ တောင်ရုံကိုးလုံးရှိ ဘုရားကိုးဆူ၊ ကုန်းကိုးကုန်း၌ ဘုရားကိုးဆူ၊ ရေတွင်းကိုးတွင်း၊ တံတားကိုးစင်း၊ တန်ဆောင်းနှင့်တကွ ရုပ်တုကိုးဆူ၊ ဘွဲ့ဖြူမာလ် ဘုရားကိုးဆူတို့ကို ကိုးနဝင်းကျေ ပြုလုပ်ပူဇော်ခဲ့ပါသည်။ သိမ်ကိုးလုံးမှာ -

- (၁) မြင်ဗာဟုသိမ်
- (၂) ရွှေငါးကြင်းသိမ်
- (၃) ပွင့်လှသိမ်
- (၄) ကျောက်ကာသိမ်
- (၅) ပါဒသိမ်
- (၆) ကျောက်တံခါးသိမ်
- (၇) ဘုရားကြီးသိမ်
- (၈) စက်တိုင်သိမ်နှင့်
- (၉) ဇေယျာပထဝီသိမ်တို့ဖြစ်ရာ ဤ 'ဘုရားကြီးသိမ်'သည် ဒွတ္တပေါင်မင်းကြီး တည်ထားခဲ့သော သိမ်ကိုးသိမ်အနက် တစ်ခုအပါအဝင်ဖြစ်ပါသည်။

ဗိသုကာလက်ရာ - အဆောက်အုံသည် လေးထောင့်အင်္ဂါတေ အဆောက်အုံဖြစ်ပြီး အမိုးမှာ နှစ်ထပ်ပြာသာဒ် ဖြစ်ပါသည်။



ရွှေလက်ရာစေတီ



တည်နေရာ - ပြည်မြို့၊ အောင်ချမ်းသာရပ်ကွက်။

ကုသိုလ်ရှင် - သုပညာနာဂရဆိန္ဒမင်းကြီး။

သမိုင်းအကျဉ်း - မြတ်စွာဘုရား ပရိနိဗ္ဗာန်စံတော်မူပြီး သာသနာ့သက္ကရာဇ် ၆၇၂ ခုနှစ်တွင် သရေခေတ္တရာပြည်ကြီးကို ထီးနန်းအုပ်ချုပ်စိုးစံတော်မူသော 'သုပညာနာဂရဆိန္ဒ' မင်းကြီးသည် ကမ်းယံပြည်မှ ပင့်ဆောင်လာသော ဉာဏ်တော်အမြင့် ၈၈ တောင်ရှိသည့် ဗျာဒိတ်ပေး ရွှေဆင်းတုတော်မင်းကြီး၏ လက်ျာရွှေလက်တော်ကြီးကို သိကြားမင်းအိပ်မက်ပေးသော ယခုစေတီတည်ထားရာ ကုန်းမြေမြတ်တွင် သမီးတော်စန္ဒာဒေဝီနှင့် သာသနာရေးဝန်ကြီး ဗညားဗလအမတ်ကြီးတို့ကို ဦးဆောင်စေလျက် ကျောက်သေတ္တာနှင့် မြေအောက်ဌာပနာပြု၍ 'ရွှေလက်ရ'စေတီဘွဲ့အမည်ဖြင့် တည်ထားတော်မူခဲ့ပါသည်။ ဒုတိယအကြိမ်စေတီတော်အား 'ပုဂံစေတီ' ပုပ္ဖားစောရဟန်းမင်းကလည်းကောင်း၊ တတိယအကြိမ် စေတီတော်အား သမုဒ္ဒရာဇ်မင်းကလည်းကောင်း၊ စတုတ္ထအကြိမ် စေတီတော်အား အင်းဝစေတီ ပြည်ဘုရင်သတိုးမင်းစောကလည်းကောင်း၊ ပဉ္စမအကြိမ်စေတီတော်အား ပြည်မြို့စား ဦးမုံကလည်းကောင်း အဆက်ဆက်မွမ်းမံပူဇော်ခဲ့ပါသည်။

ဗိသုကာလက်ရာ - ခိုနန်းချိုးနှစ်ဆင့်ပါ ရှစ်မြောင့်ပစ္စယာတစ်ဆင့်ပေါ်တွင် ခိုနန်းချိုးနှစ်ဆင့်ပါ ရှစ်မြောင့်ပစ္စယာနှစ်ဆင့်မှာ ကန်လန့်ခံပြီး ခေါင်းလောင်း၏အောက်ခြေတွင် ခိုနန်းချိုးနှစ်ဆင့်ပါ ရှစ်မြောင့်ပစ္စယာအားထပ်၍ ကန်လန့်ခံထားပါသည်။ ပထမပစ္စယာပေါ်တွင် ဗျာဒိတ်ပေးတော်မူဟန်ရုပ်ပွားတော်ရှစ်ဆူပါရှိသည်။ စေတီတော်၌ ဖောင်းရစ်ခုနှစ်ရစ်ပါရှိသည်။

ခေတ်ကာလ - လက်ရှိစေတီမှာ ခေတ်သစ်လက်ရာသာ ဖြစ်ပါသည်။



ရွှေမုဒ္ဒာတူရား



ပန့်ကံပုံ



မြတ်ပိုင်းပုံ

- တည်နေရာ** - ပြည်မြို့၊ မုဒ္ဒာရွာ၏ အနောက်ဘက်။
- ကုသိုလ်ရှင်** - တိကျစွာမသိရပါ။
- သမိုင်းအကျဉ်း** - တိကျစွာမသိရပါ။
- ဗိသုကာလက်ရာ** - ဖိနပ်တော်မှာ လေးထောင့်ပုံသဏ္ဍာန်ဖြစ်ပြီး ပထမပစ္စယာမှာ ခိုနန်းချိုး နှစ်ဆင့်ပါ လေးထောင့်ပစ္စယာဖြစ်သည်။ အပေါ်ပိုင်းမှာ ပျက်စီးနေပြီး ပြုပြင်နေဆဲဖြစ်ပါသည်။



မိုးကောင်းစေတီ

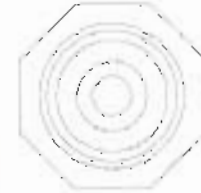

ပန့်ကံပုံ



မြတ်ပိုင်းပုံ

- တည်နေရာ** - ပြည်မြို့၊ မှော်စာရွာမ။
- ကုသိုလ်ရှင်** - တိကျစွာ မသိရပါ။
- သမိုင်းအကျဉ်း** - တိကျစွာ မသိရပါ။
- ဗိသုကာလက်ရာ** - ပထမပစ္စယာမှာ ရှစ်မြောင့်ပစ္စယာဖြစ်ပြီး ဒုတိယထောင့် တတိယပစ္စယာမှာ အပိုင်းပုံသဏ္ဍာန်ဖြစ်သည်။ ဖောင်းရစ်ကိုးရစ် ပါရှိသည်။ စေတီဘေး၌ စေတီငယ်တစ်ဆူရှိသည်။ ၎င်းစေတီမှာ ရှစ်မြောင့်ပစ္စယာသုံးဆင့်ပေါ်တွင် စေတီလုံးပေါက်ထားပြီး ဖောင်းရစ်ကိုးရစ်ပါရှိသည်။ အုတ်တံတိုင်းခတ်ထားပြီး အတွင်းတံခွန်တိုင် ပါရှိသည်။
- စေတီကာလ** - လက်ရှိစေတီမှာ ခေတ်သစ်လက်ရာဖြစ်သည်။



ထူပါရုံစေတီ

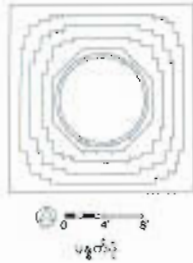

- တည်နေရာ** - ပြည်မြို့၊ တောင်လုံးညိုရွာ။
- ကုသိုလ်ရှင်** - တိကျစွာမသိရပါ။
- သမိုင်းအကျဉ်း** - တိကျစွာမသိရပါ။
- စိသုကာလက်ရာ** - ခိုနန်းချိုးနှစ်ဆင့်ပါ လေးမြောင့်ပစ္စယာသုံးဆင့်ပေါ်တွင် စေတီလုံးပေါက်ထားသည်။ ဖောင်းရစ်ခုနစ်ရစ် ပါရှိသည်။
- ခေတ်ကာလ** - လက်ရှိစေတီမှာ ခေတ်သစ်လက်ရာသာဖြစ်သည်။



ထူပါရုံစေတီအနီးရှိ ကျောက်ချပ်ရုံ



- တည်နေရာ** - ပြည်မြို့၊ တောင်လုံးညိုရွာ။
- စိသုကာလက်ရာ** - ကျောက်ချပ်ရုံအတွင်း၌ ကျောက်ချပ်သုံးချပ်ရှိရာ တစ်ချပ်မှာ အောက်ခြေအနည်းငယ်သာရှိပါသည်။ ကျန်ရှိသော ကျောက်ချပ်နှစ်ချပ်မှာ အလွန်ကြီးမားသော ကျောက်တုံးကြီးများအား ထွင်းထုထားခြင်းဖြစ်သည်။ ရုပ်ပွားတော်များမှာ ညာတင်ဘယ်ချ (ဘူမိဖဿမုဒြာ)ဟန်များဖြစ်ပြီး မျက်နှာတော်များမှာ ပျက်စီးနေပါသည်။ သရေခေတ္တရာ ပျူခေတ်လက်ရာ ရုပ်ပွားတော်များဖြစ်ပါသည်။



ကျောက်ကာသိမ်ပြတိုက် (၁)

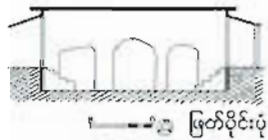

မြတ်ရိုင်းပုံ



ပန္နက်ပုံ

တည်နေရာ - ပြည်မြို့၊ မှော်စာရွာ။

ဇီဝကာလကံရာ - ကျောက်ကာသိမ်ပြတိုက်အတွင်း၌ ကျောက်ချပ်သုံးချပ်ရှိပါသည်။ ကျောက်ချပ်များမှာ မြောက်ဘက်သို့ မျက်နှာမူနေပါသည်။ ကျောက်ချပ်ကြီးများတွင် အလယ်၌ မြတ်စွာဘုရားသခင်သည် တင်ပျဉ်ခွေကာ လက်တော် ဘယ်တင်ညာချလျက် ဘူမိဖဿမုဒြာဟန်ဖြင့် စံပယ်တော်မူနေသည်ကို တွေ့ရပါသည်။ မြတ်စွာဘုရားရှင်၏ ဘေးဖက်တစ်ချက်တွင် တင်ပျဉ်ခွေကာ မြတ်စွာဘုရားအား လက်အုပ်ချီနေသော သာဝကတစ်ပါးစီရှိကြသည်။ ရုပ်ပွားတော်များ၏ အနုစိတ်လက်ရာများကိုမူ မတွေ့ရှိနိုင်တော့ပါ။ ပြတိုက်အတွင်း၌ ရွှေတံခါးမြို့ဝင်ပေါက်အနီးမှရရှိသော ကျောက်စာတိုင်တစ်တိုင်ရှိပါသည်။



ကျောက်ကာသိမ်ပြတိုက် (၂)



ပန္နက်ပုံ

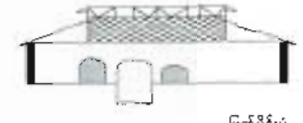

မြတ်ရိုင်းပုံ

တည်နေရာ - ပြည်မြို့၊ မှော်စာရွာ။

သမိုင်းအကျဉ်း - ၁၉၀၆-၁၉၀၇ ခုနှစ်က ကျောက်စာဝန် မစ္စတာတော်စိန်ခိုသည် ရှေးဟောင်းသုတေသီ ပြင်သစ်ဗိုလ်ချုပ်ကြီး လီယွန်ဒီဗဲလီယေနှင့်အတူ သရေခေတ္တရာမြို့ဟောင်းသို့ ကွင်းဆင်းလေ့လာခဲ့ရာ မှော်စာကျေးရွာ၊ ကျောက်ကာသိမ်ကျောင်းအတွင်း ဗုဒ္ဓရုပ်ပွားတော်ကျောက်ဆစ်ရုပ်ကြွကြီးများကို တွေ့ရှိတူးဖော်နိုင်ခဲ့ကြပါသည်။ အလယ်ကျကျ ကျောက်ဆစ်ရုပ်ကြွကြီးတစ်ခုတွင် ရုပ်ပွားတော်အပြင် အခြံအရံပုဂ္ဂိုလ်နှစ်ဦး၏ ပုံနှင့်ရှေးဟောင်းကျောက်စာများတွင်းထုထားသည်ကိုတွေ့ရသည်။ ယင်းတို့ကို အဆောက်အအုံလုပ်ထိန်းသိမ်းရန် ၁၉၀၇ ခုနှစ်ကပင် ဆုံးဖြတ်ပေးခဲ့သည်။ ဤသို့ဆောက်လုပ်ခဲ့သော အဆောက်အအုံသည် သရေခေတ္တရာပြတိုက်၏ ရှေ့ပြေးအဆောက်အအုံပင်ဖြစ်သည်။ အကျယ်အဝန်းမှာ အလျားပေ ၅၀ နှင့် အနံပေ ၂၀ ဖြစ်သည်။ ၁၉၁၅ ခုနှစ်၊ မတ်လအကုန်တွင် ဆောက်လုပ်ပြီးစီးကြောင်း သိရှိခဲ့ရပါသည်။

ဇီဝကာလကံရာ - ပြတိုက်အတွင်း၌ ကျောက်ချပ်သုံးချပ် ရှိပါသည်။ ကျောက်ချပ်များမှာ တောင်ဘက်သို့ မျက်နှာမူနေပါသည်။ ကျောက်ချပ်ကြီးများအလယ်၌ မြတ်စွာဘုရားသခင်သည် တင်ပျဉ်ခွေကာ လက်တော် ဘယ်တင်ညာချလျက် ဘူမိဖဿမုဒြာဟန်ဖြင့် စံပယ်တော်မူနေသည်ကို တွေ့ရပါသည်။ မြတ်စွာဘုရားသခင်၏ ဘေးဖက်တစ်ချက်တွင် မြတ်စွာဘုရားအားတင်ပျဉ်ခွေကာလက်အုပ်ချီနေသော သာဝကတစ်ပါးစီရှိကြသည်။ ရုပ်ပွားတော်များ၏ အနုစိတ်လက်ရာများကိုမူ မတွေ့ရှိနိုင်တော့ပါ။ ပြတိုက်အတွင်း၌ ဆင်မကိုးဂန်တင်ကုန်းမှရရှိသော ကျောက်ပလ္လင်တစ်ခုနှင့် ကျောက်ချပ်တစ်ချပ်ရှိပါသည်။



စက်တိုင်သိမ် (ရဟန္တာသိမ်ဟုရေးထားသည်)

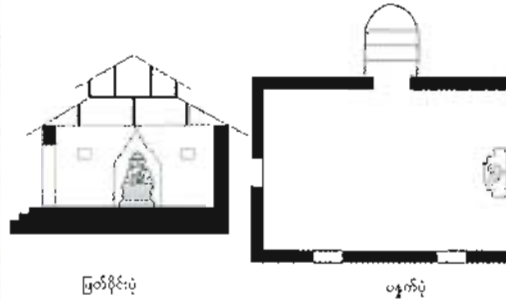

ဖြတ်ပိုင်းပုံ

ပန္နက်ပုံ

တည်နေရာ - ပြည်မြို့၊ မှော်ဇာရွာ။

ကုသိုလ်ရှင် - ဒုတ္တပေါင်မင်းကြီး။

သမိုင်းအကျဉ်း - ဒုတ္တပေါင်မင်းကြီးတည်ထားခဲ့သော သိမ်ကိုးသိမ်အနက် တစ်ခုအပါအဝင် ဖြစ်သည်။ ယခင်သိမ်ဟောင်းနေရာတွင် အဆောက်အအုံသစ် ဆောက်လုပ်ထားခြင်းဖြစ်သည်။

ဗိသုကာလက်ရာ - အဆောက်အအုံသည် ပြာသာဒ်အဆောက်အအုံဖြစ်ပြီး အမိုးသည် နှစ်ထပ် ပြာသာဒ်ဖြစ်သည်။ အဆောက်အအုံသည် မြောက်ဘက်သို့ မျက်နှာမူနေပြီးအတွင်း၌ ရုပ်ပွားတော် တစ်ဆူရှိသည်။



ဗိဿနိုးမိဖုရားသင်္ချိုင်း

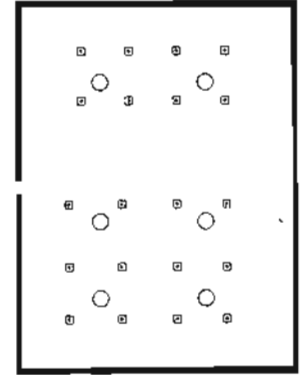

ပန္နက်ပုံ



ဖြတ်ပိုင်းပုံ

တည်နေရာ - သရေခေတ္တရာမြို့ဟောင်း၏ အနောက်တောင်ဘက်။

အခြား - သရေခေတ္တရာပျူတို့သည် ဟန်လင်းပျူ၊ ဗိဿနိုးပျူများကဲ့သို့ပင် သေဆုံးသူ၏ ရုပ်ကလာပ်ကို မီးရှို့ပြာချပြီးနောက် အိုးအတွင်း၌ထည့်၍ မြုပ်နှံသောအလေ့အထရှိသည်။ ဗိဿနိုးနှင့် ဟန်လင်းမြို့များ၌ မြေဖြင့်ပြုလုပ်ထားသော အရိုးအိုးများကို သုံးစွဲကြသော်လည်း သရေခေတ္တရာ၌မူ ကျောက်ဖြင့်ပြုလုပ်ထားသော အရိုးအိုးများကိုသုံးစွဲကြောင်း တွေ့ရသည်။ ဗိဿနိုးမိဖုရားသင်္ချိုင်း၌ ကျောက်အရိုးအိုး ခြောက်လုံးရှိပါသည်။ ဗိဿနိုးမိဖုရားသင်္ချိုင်းရှိ ကျောက်အရိုးအိုးများမှာ ကျောက်ခွေးသုံးခုအားဆက်စပ်ပြီး ကျောက်အိုးတစ်လုံးအဖြစ် ပြုလုပ်ထားပါသည်။



မိုးခေါင်ကန်ကျောက်ချပ်ရုံ

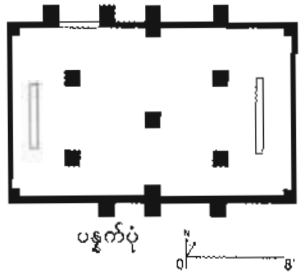

တည်နေရာ - ပြည်မြို့၊ သရေခေတ္တရာမြို့ဟောင်း၏ တောင်ဘက်။

ဗိသုကာလက်ရာ - ကျောက်ချပ်ပေါ်တွင် မြတ်စွာဘုရားရှင်သည် တင်ပျဉ်ရွှေကာ စံပယ်တော်မူနေသည်။မြတ်စွာဘုရား၏ ညာဘက်တွင် မြတ်စွာဘုရားရှင်အား လက်အုပ်ချီနေသော မကိုဋ်ဆောင်းနတ်သားနှစ်ပါးရှိသည်။ ဘယ်ဘက်တွင်မတ်တတ်ရပ်နေသော ပုဂ္ဂိုလ်သုံးဦးကို တွေ့နိုင်ပါသည်။ ဘယ်ဘက်အစွန်ဆုံး ပုဂ္ဂိုလ်နှစ်ဦးကို ပြင်သစ်ပညာရှင် လီယွန်ဒီဗီလီယေက ဣန္ဒာနှင့် ဝင်္ဂီရပါဏီ ဟုခေါ်ဆိုထားပါသည်။လက်ယာဘက်ထိပ်တွင် ဒေဝစွာရာနတ်ဟုထင်ရသော ရုပ်ကြွရိပါသည်။ ကျောက်ချပ်၏ဘယ်ဘက်ထိပ်မှာ ကျိုးပဲ့ပျက်စီးနေပါသည်။ အဆိုပါကျောက်ချပ်များကို ရှေးဟောင်းသုတေသန၊ အမျိုးသားပြတိုက်နှင့် စာကြည့်တိုက်ဦးစီးဌာနက အဆောက်အုံလုပ်၍ ထိန်းသိမ်းထားသည်။



ရွှေငါးကြင်းသိမ်

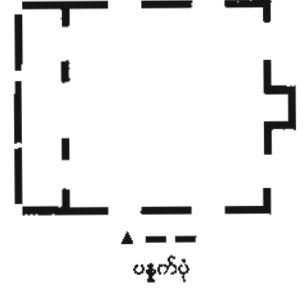
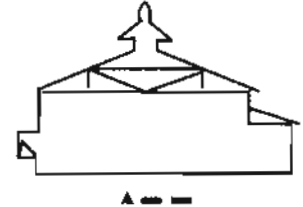

တည်နေရာ - ပြည်မြို့၊ ရွှေဟင်္သာအိမ်ရာအနီး။

ကုသိုလ်ရှင် - ဒုတ္တပေါင်မင်းကြီး။

သမိုင်းအကျဉ်း - ဒုတ္တပေါင်မင်းကြီးတည်ထားခဲ့သော သိမ်ကိုးသိမ်အနက် တစ်ခုအပါအဝင်ဖြစ်သည်။ ဒုတ္တပေါင်မင်းကြီး၏ မြောက်နန်းစံမိဖုရား ဥမ္မာရဒေဝီမှ သားတော် ဒုတ္တစံနှင့် ဒုတ္တရာဇ်တို့အား ဖွားမြင်သန့်စင်ခဲ့ပါသည်။ သားတော်နှစ်ပါးတို့သည် သာသနာတော်၏ အခွန်ရှည်ရေးကို မျှော်ရှုတွေးဆလျက် သာသနာမိခင်သဖွယ်ဖြစ်သော သိမ်တော်ကြီးကိုးလုံးကို မြန်မာနိုင်ငံ၌ အစဦးဆုံးအဖြစ် တည်ဆောက်၍ သိမ်သမုတ်တော်မူခဲ့ကြပါသည်။ ယခင်သိမ်ဟောင်းနေရာတွင် အဆောက်အအုံသစ် ဆောက်လုပ်ထားခြင်းဖြစ်သည်။

ဗိသုကာလက်ရာ - အဆောက်အအုံသည် ပြာသာဒ်အဆောက်အအုံဖြစ်ပြီး အမိုးသည် နှစ်ထပ် ပြာသာဒ်ဖြစ်သည်။ အဆောက်အအုံအမိုးအတွင်း၌ တင်ပျဉ်ရွှေ ဗုဒ္ဓရုပ်ပွားတော်တစ်ဆူရှိပါသည်။



ရန်ကင်းစေတီ

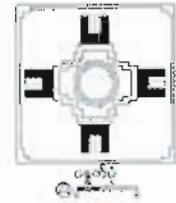

- တည်နေရာ** - ပြည်မြို့၊ ဖိုးခေါင်ရွာ၊ ကင်းချောင်း မြောက်ဘက်ကမ်း။
- ကုသိုလ်ရှင်** - တိကျစွာမသိရပါ။
- သမိုင်းအကျဉ်း** - တိကျစွာမသိရပါ။
- ဗိသုကာလက်ရာ** - ခိုနန်းချိုးနှစ်ဆင့်ပါ လေးထောင့်ပစ္စယာနှစ်ဆင့်ပေါ်တွင် စေတီလုံးပေါက်ထားသည်။ မုခ်ပေါက်လေးပေါက်ပါရှိပြီးအတွင်း၌ ရုပ်ပွားတော်လေးဆူရှိပါသည်။ စေတီ၌ ဖောင်းရစ် ၁၃ ရစ် ပါရှိသည်။
- ခေတ်ကာလ** - လက်ရှိစေတီမှာ ခေတ်သစ်လက်ရာသာဖြစ်သည်။



ရန်ရှင်းစေတီ



- တည်နေရာ** - ပြည်မြို့၊ ဖိုးခေါင်ရွာ၊ ကင်းချောင်းမြောက်ဘက်ကမ်း။
- ကုသိုလ်ရှင်** - တိကျစွာမသိရပါ။
- သမိုင်းအကျဉ်း** - တိကျစွာမသိရပါ။
- ဗိသုကာလက်ရာ** - ရှစ်မြောင့်ပစ္စယာသုံးဆင့်ပေါ်တွင် စေတီလုံးပေါက်ထားသည်။ မုခ်ပေါက်လေးပေါက်ပါရှိပြီး အတွင်း၌ ရုပ်ပွားတော်များပါရှိသည်။ ဖောင်းရစ် ၁၁ ရစ်ပါရှိသည်။ စေတီတော်အား ပြန်လည်ပြုပြင်ရာတွင် ဌာပနာတိုက်အတွင်းမှ ရုပ်ပွားဆင်းတုတော်များ နှစ်ထပ်ပါသော ဌာပနာကြွတ်ကြီး၊ ဆွမ်းအုပ်သဏ္ဍာန်တစ်ခု၊ သုံးထပ်ပါသော ဌာပနာကြွတ်သေး၊ လမုသီး ပုံသဏ္ဍာန်တစ်ခု တို့အား တွေ့ရပါသည်။
- ခေတ်ကာလ** - လက်ရှိစေတီမှာ ခေတ်သစ်လက်ရာသာ ဖြစ်ပါသည်။ စေတီတော်အား ရန်ကုန်မြို့မှ ဝကဲ့ပြည့်လွယ်ကုဋေကြွယ်ဆရာတော်က ဦးဆောင်၍ ၂၀၀၂ ခုနှစ်တွင်ပြန်လည်ပြင်ဆင်ခဲ့ခြင်းဖြစ်သည်။



ရန်နိုင်စေတီ (ရှစ်မျက်နှာဘူရား)

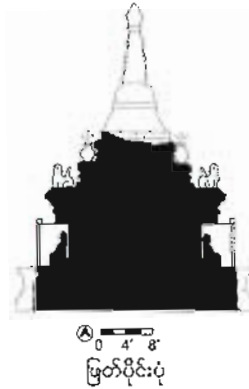

တည်နေရာ - ပြည်မြို့၊ ဖိုးခေါင်ရွာ၊ ကင်းချောင်းမြောက်ဘက်ကမ်း။

ကုသိုလ်ရှင် - တိကျစွာမသိရပါ။

သမိုင်းအကျဉ်း - တိကျစွာမသိရပါ။

ဗိသုကာလက်ရာ - ရှစ်မြောင့်ပစ္စယာသုံးဆင့်ပေါ်တွင် စေတီလုံးပေါက်ထားသည်။ ပထမ ပစ္စယာတွင် မုခ်ပေါက်ရှစ်ပေါက်ပါရှိပြီးအတွင်း၌ ရုပ်ပွားတော်ရှစ်ဆူ၊ ဒုတိယပစ္စယာတွင် မနုဿိဟရှစ်ရုပ်နှင့် တတိယပစ္စယာတွင် ကလသာအိုး ရှစ်လုံးပါရှိသည်။ မုခ်ပေါက်များတွင် ရတနာပုံခေတ်ဦး ပန်းခက်များ ပါရှိသည်။ ဖောင်းရစ် ၁၁ ရစ်ပါရှိပြီး ခေါင်းလောင်းပုံအောက်ခြေအထိသာရှိပြီး အပေါ်ပိုင်းပျက်စီးနေပါသည်။ မဟာရတံတိုင်းပါရှိပြီး ဝင်ပေါက်လေးပေါက်ပါရှိသည်။

စေတီကာလ - ရတနာပုံခေတ်လက်ရာ စေတီဖြစ်ပါသည်။



ရန်ဘောင်ခြေစေတီ



တည်နေရာ - ပြည်မြို့၊ ဖိုးခေါင်ရွာ၊ ကင်းချောင်းမြောက်ဘက်ကမ်း။

ကုသိုလ်ရှင် - တိကျစွာမသိရပါ။

သမိုင်းအကျဉ်း - တိကျစွာမသိရပါ။

ဗိသုကာလက်ရာ - ခိုနန်းချိုးနှစ်ဆင့်ရှိသော လေးထောင့်ပစ္စယာသုံးဆင့်ခံပြီး အထက်၌ခိုနန်းချိုးတစ်ဆင့်ပါ ရှစ်မြောင့်ခံစေတီဖြစ်သည်။ ပထမပစ္စယာတွင် ဖောင်းရစ်ငါးရစ်ပါ ထောင့်စေတီလေးဆူ၊ ဒုတိယပစ္စယာနှင့် တတိယပစ္စယာတွင် ကလသာအိုးလေးလုံးစီ ပါရှိသည်။ ဖိနပ်တော်ခုံတွင် စိန်တန်းများဖြင့် စေတီအားဝန်းရံထားသည်။ စေတီတော်တွင် ဖောင်းရစ် ၁၅ ရစ် ပါရှိသည်။ မဟာရတံတိုင်းပါရှိပြီး ဝင်ပေါက်လေးပါရှိသည်။

စေတီကာလ - ကုန်းဘောင်ခေတ်လက်ရာ စေတီတစ်ဆူဖြစ်ပါသည်။



ငှက်သိုက်စေတီ (သုသာန်၏အနောက်ဘက်)

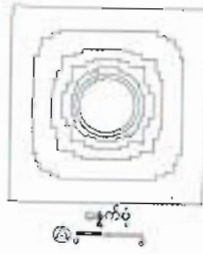

- တည်နေရာ** - ပြည်မြို့၊ ဖိုးခေါင်ရွာ၊ ကင်းချောင်းမြောက်ဘက်ကမ်း။
- ကုသိုလ်ရှင်** - တိကျစွာမသိရပါ။
- သမိုင်းအကျဉ်း** - တိကျစွာမသိရပါ။
- စိသုကာလက်ရာ** - ခိုနန်းချိုးနှစ်ဆင့်ပါ အောက်ခံလေးထောင့်ပစ္စယာသုံးဆင့်ပေါ်တွင် ခိုနန်းချိုးတစ်ဆင့်ပါ ရှစ်မြောင့်ပစ္စယာခံပြီး စေတီလုံးပေါက်ထားသည်။ စေတီဖောင်းရစ် ၁၁ ရစ် ပါရှိသည်။
- စေတီကာလ** - ကုန်းဘောင်စေတီလက်ရာ စေတီတစ်ဆူ ဖြစ်ပါသည်။



ရွှေစာရံစေတီ

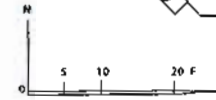
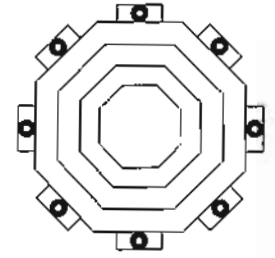

ပနွက်ပုံ

- အမည်** - ရွှေစာရံစေတီ
- အမှတ်** - Pyay - I
- အမျိုးအစား** - စေတီ
- တည်နေရာ** - ပြည်မြို့နယ်၊ မှော်စာကျေးရွာအုပ်စု၊ ကျောင်းကုန်း-ဝှက်ကျေးရွာ၊ ရွှေစာရံကျောင်းတိုက်ဝင်းအတွင်း မြောက်လတ္တီတွဒ် ၁၈° ၄၉.၅၈၀' အရှေ့လောင်ဂျီတွဒ် ၀၉၅° ၁၇.၅၇၈' တွင် တည်ရှိသည်။
- သမိုင်းအကျဉ်း** - ရွှေစာရံကျောင်းတိုက်ဆရာတော် ဦးပဏ္ဍိတက သရေခေတ္တရာ ဗျူမင်းဆက် ၂၇ ဆက်အနက် နောက်ဆုံးမင်းဆက်ဖြစ်သော သုပညာနာဂရဆိန္ဒမင်း တည်သည်ဟုဆိုသည်။ လွန်ခဲ့သောနှစ်ပေါင်း ၆၀ ကျော်က ကုန်းရိုးရွာနေ ဒေါ်လှဘုံဆိုသူက ပြန်လည်ပြုပြင်မွမ်းမံခဲ့သည်။
- အတိုင်းအတာ** - စေတီတော်၏ ဉာဏ်တော်အမြင့်မှာ ၃၄ ပေရှိပြီး ရှစ်မြောင့်အနားတစ်ဖက်လျှင် ၂၂ ပေရှိသည်။
- အသုံးပြုပစ္စည်း** - အုတ်၊ အင်္ဂတေ။
- စိသုကာလက်ရာနှင့်** - ရှစ်မြောင့်ပုံပစ္စယာသုံးဆင့်ပေါ်တွင် ခေါင်းလောင်းမှောက်၊ ဖောင်းရစ်ကိုးရစ်၊ ကြာမှောက်၊ ကြာလန်၊ ငှက်ပျောဖူး၊ ထီးတော်တို့ဖြင့် တည်ထားသည်။
- တန်ဆာဆင်မှု** - စေတီ၏အောက်ခြေပတ်လည်တွင် စေတီရံရှစ်ဆူရှိသည်။
- လက်ရှိအခြေအနေ** - စေတီတော်တစ်ဆူလုံးကို ရွှေဆေးသင်္ကန်းကပ်လှူထားရာ ယခုအခါ ရွှေဆေးများ မှေးမှိန်ပျက်ပြယ်နေပြီဖြစ်သည်။ စေတီ၏အောက်ခြေနှင့် ရင်ပြင်မှအုတ်များ ဆွေးမြည့်ပျက်စီးနေသည်။
- နေ့မှန်းစေတီကာလ** - လက်ရှိအနေအထားမှာ ခေတ်သစ်လက်ရာသာဖြစ်သည်။



ဂဠုန်သေစေတီ

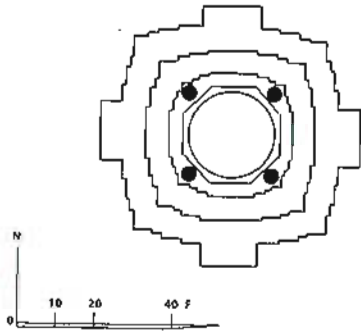

- အမည်** - ဂဠုန်သေစေတီ
- အမှတ်** - Pyay - 2
- အမျိုးအစား** - စေတီ
- တည်နေရာ** - ပြည်မြို့နယ်၊ မှော်စာကျေးရွာအုပ်စု၊ လင်းရွာဘုန်းတော်ကြီးကျောင်းဝင်းအတွင်း မြောက်လတ္တီတွဒ် ၁၈° ၄၉.၁၅၈' အရှေ့လောင်ဂျီတွဒ် ၉၅° ၁၇.၅၆၇' တွင် တည်ရှိသည်။
- သမိုင်းအကျဉ်း** - မှော်စာကျေးရွာအုပ်စု၊ ဝှက်ကျေးရွာနေ ဦးစိန်ဆိုသူက ပြုပြင်နေသော စေတီပျက်ကို လွန်ခဲ့သော နှစ်ပေါင်း ၁၀၀ ကျော်က ပြန်လည်ပြုပြင်ခဲ့သည်။
- အတိုင်းအတာ** - စေတီတော်၏ ဉာဏ်တော်မှာ ၃၇ ပေရှိပြီး ခိုနန်းချိုးပါ လေးထောင့်ပစ္စယာ၏ အနားတစ်ဖက်လျှင် ၂၄ ပေရှိသည်။
- အသုံးပြုပစ္စည်း** - အုတ်၊ အင်္ဂတေ။
- ဗိသုကာလက်ရာနှင့် တန်ဆာဆင်မှု** - ခိုနန်းချိုးပါ လေးထောင့်ပစ္စယာသုံးဆင့်ပေါ်တွင် ရှစ်မြောင့်ပစ္စယာတစ်ဆင့်၊ ခေါင်းလောင်းမှောက်၊ ဖောင်းရစ်ကိုးရစ်၊ ကြာမှောက်၊ ကြာလန်၊ ငှက်ပျောပျား၊ ထီးတော်တို့ဖြင့် တည်ထားသည်။ ပထမပစ္စယာတွင် ကလသာအိုးလေးလုံး၊ ဒုတိယပစ္စယာ၏ ထောင့်လေးထောင့်တွင် ကြာပူးပုံပန်းအိုးလေးလုံးနှင့် တတိယပစ္စယာ၏ ထောင့်လေးထောင့်တွင် စေတီရံလေးဆူရှိသည်။ စေတီ၏ ပထမပစ္စယာမျက်နှာလေးဖက်တွင် မုခ်ကပ်လေးခုပါရှိပြီး ယင်းမုခ်များသို့ တက်ရန် လှေကားများပါရှိသည်။ ပထမပစ္စယာ၏ အခြေထောင့်လေးထောင့်တွင် ခြင်္သေ့လေးကောင်ရှိသည်။
- လက်ရှိအခြေအနေ** - ခေါင်းလောင်းပုံမှ ငှက်ပျောပျားထိ ရွှေဆေးသင်္ကန်း ကပ်လျှထားပြီး ဖိနပ်တော်နှင့် ပစ္စယာဆင့်အားလုံးကို ထုံးသင်္ကန်း ကပ်လျှထားသည်။
- စန့်မှန်းခေတ်ကာလ** - ကုန်းဘောင်ခေတ်လက်ရာ စေတီတော်တစ်ဆူဖြစ်ပြီး လွန်ခဲ့သော နှစ်ပေါင်း ၁၀၀ ကျော်မှစ၍ ခေတ်အဆက်ဆက်မွမ်းမံခဲ့ခြင်းကြောင့် လက်ရှိမှာ ခေတ်သစ်လက်ရာဖြစ်သည်။

ပနွက်ပုံ

မဟာအတုလကာရီစေတီတော်

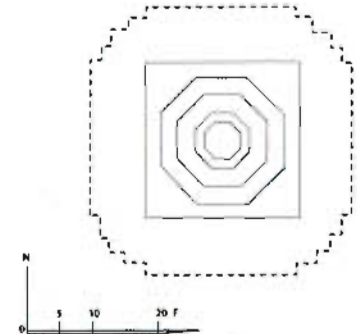

- အမည်** - မဟာအတုလကာရီစေတီတော်
- အမှတ်** - Pyay - 3
- အမျိုးအစား** - စေတီ
- တည်နေရာ** - ပြည်မြို့နယ်၊ တောင်ရွေးရဲအုပ်စု၊ မင်းတပ်ရွာအတွင်း မြောက်လတ္တီတွဒ် ၁၈° ၄၆.၃၁၄' အရှေ့လောင်ဂျီတွဒ် ၉၅° ၂၀.၁၅၀' တွင် တည်ရှိသည်။
- သမိုင်းအကျဉ်း** - ဒေသခံများ၏ အဆိုအရ စေတီတော်၏ ယခင်ဘုံတော်အမည်မှာ မြင်ဗာဟုရိပ်တော်စွန်း (ဘုရားအရိပ်) ဟု ခေါ်ဆိုခဲ့ကြောင်းနှင့် နောင်တွင် မဟာအတုလကာရီစေတီတော်ဟု ပြောင်းလဲခေါ်ဆိုခဲ့သည်ဟုဆိုသည်။ ယင်းစေတီတော်ကို ၁၃၄၄ ခုနှစ်တွင် ပြန်လည်ပြုပြင်ခဲ့သည်။
- အတိုင်းအတာ** - စေတီတော်၏ ဉာဏ်တော်အမြင့်မှာ ၃၆ ပေရှိပြီး လေးထောင့်ဖိနပ်တော်၏ အနားတစ်ဖက်မှာ ၁၂ ပေရှိသည်။
- အသုံးပြုပစ္စည်း** - အုတ်၊ ရှေးသရွတ်၊ မူလအသုံးပြုခဲ့သော ရှေးအုတ်တို့၏ အရွယ်အစားမှာ အလျား ၁၁ လက်မ၊ အနံ ၅ လက်မခွဲ၊ ထူ ၂ လက်မ ဖြစ်သည်။
- ဗိသုကာလက်ရာနှင့် တန်ဆာဆင်မှု** - လေးထောင့်ဖိနပ်တော်ပေါ်တွင် ရှစ်မြောင့်ပစ္စယာသုံးဆင့်၊ ခေါင်းလောင်းပုံ၊ ဖောင်းရစ်ငါးရစ်၊ ကြာမှောက်၊ ကြာလန်၊ ငှက်ပျောပျား၊ ထီးတော်တို့ဖြင့် စေတီပေါက်တည်ထားသည်။ ဖိနပ်တော်၏ ထောင့်လေးထောင့်တွင် ခြင်္သေ့လေးကောင်ရှိသည်။ လက်ရှိစေတီ၏ ပနွက်တော်မှ ရှစ်ပေအကွာတွင် ရှေးဟောင်းအုတ်ခုံ ပနွက်ရာကို တွေ့ရှိရသည်။
- လက်ရှိအခြေအနေ** - ယင်းစေတီ၏ တောင်ဘက်တွင် လွန်ခဲ့သောနှစ်ပေါင်း ၇၀ ခန့်က တည်ထားသော စေတီတစ်ဆူရှိသည်။ စေတီတစ်ဆူလုံးကို ထုံးသင်္ကန်းကပ် လျှထားသည်။
- စန့်မှန်းခေတ်ကာလ** - ရှေးဟောင်းအုတ်ပနွက်တွင် တွေ့ရှိရသည့် အုတ်အရွယ်အစားအရ ကုန်းဘောင်ခေတ်တွင် တည်ထားခဲ့သော စေတီတော်ဖြစ်ပြီး ပြန်လည်မွမ်းမံခဲ့ခြင်းကြောင့် ယခုလက်ရှိမှာ ခေတ်သစ်လက်ရာသာဖြစ်သည်။

ပနွက်ပုံ



ညေးညေးစေတီတော်

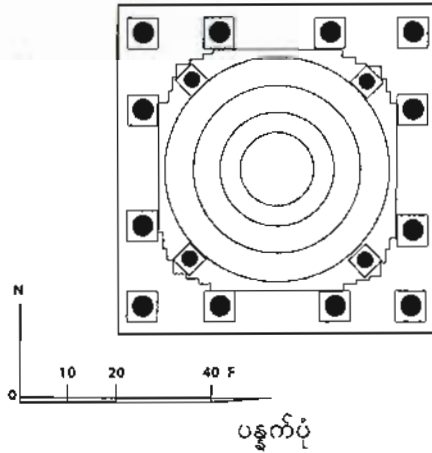

- အမည်** - ညေးညေးစေတီတော်
- အမှတ်** - Pyay - 6
- အမျိုးအစား** - စေတီ

တည်နေရာ - ပြည်ခရိုင်၊ သဲကုန်းမြို့နယ်၊ ရွာသာယာကြီးအုပ်စု၊ အိုင်ကျောင်းကုန်းကျောင်းဝင်းအတွင်းမြောက်လတ္တီတွဒ် ၁၈° ၄၄.၈၁၃၂အရှေ့လောင်ဂျီတွဒ် ၀၉၅° ၂၁.၀၅၄' တွင် တည်ရှိသည်။

သမိုင်းအကျဉ်း - ပြည်ရွှေဆံတော်သမိုင်းတွင် ဖော်ပြထားသည်မှာ 'သရေခေတ္တရာပြည်မင်းဖြစ်သော ဒွတ္တပေါင်မင်းကြီးသည် သာသနာသက္ကရာဇ် ၁၀၁ ခုနှစ်တွင် မင်းပြု၍ အိမ်နိမ့် ၃၅ နန်းစံရာ သက်တော် ၁၀၅ နှစ်၊ လူ့ပြည်တွင်နေ၍ အနှစ် ၇၀ တိုင်တိုင် နန်းစံ၍ ကမ်းယံပြည်က ကိုးဆုပ်သောဓာတ်တော်ကို ဌာပနာ၍ စည်းခုံကိုးဆူ တည်တော်မူ၏။ ယင်းစေတီတော်များမှာ ဗောဗော၊ ညေညေ၊ ဆေးဆေး၊ ယောယော၊ သောကြာမာ၊ သရိုင်မာ၊ မြင်ဗာဟု၊ မြသိတင်၊ မြသိန်းတန်တို့ဖြစ်သည်။ ညေညေစေတီမှာ အရှင်ညေယျဓမ္မစောင့်ကြပ်၍တည်သည်ကို အကြောင်းပြု၍ ညေညေဘုရားဟု တွင်ခဲ့သည်။ ထိုမှ 'ညည်းညည်း၊ သည်းသည်း၊ ရွှေအိုင်ကြီး အိုင်ဘုရားဟူ၍ ဘွဲ့အမည်တွင်ခဲ့သော စေတီတော်ဖြစ်သည်။

အတိုင်းအတာ - စေတီတော်၏ ဉာဏ်တော်အမြင့်မှာ ၇၈ ပေရှိပြီး လေးထောင့်ဖိနပ်တော်၏ အနားတစ်ဖက်မှာ ပေ ၆၀ ရှိသည်။

အသုံးပြုပစ္စည်း - အုတ်၊ အင်္ဂတေ။

ဝိသုကာလက်ရာနှင့် တန်ဆာဆင်မှု - လေးထောင့်ဖိနပ်တော်ပေါ်တွင် လေးထောင့်ပစ္စယာတစ်ဆင့်၊ အပိုင်းပစ္စယာ သုံးဆင့်၊ ခေါင်းလောင်းပုံ၊ ဖောင်းရစ် ၁၁ ရစ်၊ ကြာမောက်၊ ကြာလန်၊ ငှက်ပျောဖူး၊ ထီးတော်တို့ဖြင့် တည်ထားသည်။ လေးထောင့်ဖိနပ်တော်ပေါ်တွင် စေတီရံ ၁၂ ဆူရှိသည်။ လေးထောင့်ပစ္စယာဆင့်၏ ထောင့်လေးထောင့်တွင် စေတီရံလေးဆူရှိသည်။

လက်ရှိအခြေအနေ - ဖိနပ်တော်မှ ဒုတိယပစ္စယာထိ ထုံး၊ သင်္ဘောဆေးသင်္ကန်း ကပ်လျှထားသည်။ တတိယပစ္စယာမှ ငှက်ပျောဖူးထိ ရွှေဆေးသင်္ကန်း ကပ်လျှထားသည်။ လက်ရှိအနေအထားမှာ စေတီတော်ကြီးသည် အနောက်မြောက်ဘက်သို့ ငါးဒီဂရီခန့် တိမ်းစောင်းနေသည်။

စန့်မှန်းခေတ်ကာလ - ပျူခေတ်တွင် တည်ဆောက်လှူဒါန်းခဲ့သော စေတီတော်ကြီးကို ခရစ်နှစ် ၁၉၃၅ ခုနှစ်တွင် ပြန်လည်ပြုပြင်ခဲ့ခြင်းကြောင့် ယခုလက်ရှိတွင် ခေတ်သစ်လက်ရာသာဖြစ်သည်။



လေးထောင့်ဘုရား (ခ) ကပေါင်းဘုရား

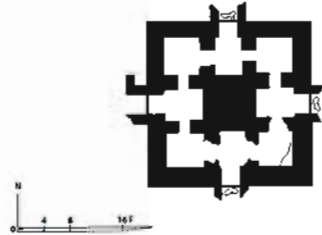

ပန္နက်ပုံ

- အမည်** - လေးထောင့်ဘုရား (ခ) ကပေါင်းဘုရား
- အမှတ်** - Pyay - 7
- အမျိုးအစား** - အုတ်တိုက်ခဲစေတီ
- တည်နေရာ** - ပြည်မြို့နယ်၊ မုဒ္ဒောကျေးရွာအုပ်စု၊ ကံပေါင်းကျေးရွာအတွင်း မြောက်လတ္တီတွဒ် ၁၈° ၄၆.၇၅၈' အရှေ့လောင်ဂျီတွဒ် ၀၉၅° ၁၉.၂၈၇' အတွင်းတွင် တည်ရှိသည်။
- သမိုင်းအကျဉ်း** - သမိုင်းအထောက်အထား မသိရှိရပါ။
- အတိုင်းအတာ** - လေးထောင့်အုတ်တိုက်ခဲမှ အပေါ်စေတီအထိ ဉာဏ်တော် ၂၈ ပေ ကျန်ရှိပြီး လေးထောင့်အုတ်တိုက်၏ အနားတစ်ဖက်လျှင် ၂၇ ပေ ရှိသည်။
- အသုံးပြုပစ္စည်း** - အုတ်၊ ရှေးသရွတ်။
- ဗိသုကာလက်ရာနှင့် တန်ဆာဆင်မှု** - လေးထောင့်အုတ်တိုက်ခဲပေါ်တွင် စေတီပေါက်ထားသည်။ အပေါ်စေတီမှာ ခေါင်းလောင်းအထိသာကျန်ပြီး ကျန်အထက်ပိုင်းများ ပျက်စီးနေသည်။ မြောက်ဘက်တွင် အဝင်မုခ်ပေါက်ရှိပြီး အုတ်တိုက်၏ အရှေ့၊ အနောက်နှင့် တောင်ဘက်တွင် မုခ်ကပ်များရှိသည်။ မုခ်ကပ်များအတွင်း အုတ်၊ ထုံးသရွတ်ဖြင့် ပြုလုပ်ထားသော ညောင်ရမ်းခေတ်လက်ရာ ဆင်းတုတော်များ စံပယ်နေသည်။ အရှေ့ဘက်ရှိ ဆင်းတုမှာ ပျက်စီးမှုနည်းပြီး ကျန်မျက်နှာမုခ်ကပ်များရှိ ဆင်းတုတော်များမှာ ပုံသဏ္ဍာန်ပီပြင်စွာမတွေ့ရဘဲ များစွာပျက်စီးနေသည်။ အုတ်တိုက်ခဲရံရှိ စိန်ထောင်များတွင် ကြာပန်းပုံသဏ္ဍာန် အင်္ဂတေပန်းများတွေ့ရှိရသည်။ အုတ်တိုက်၏အပေါ် ထောင့်လေးထောင့်တွင် လေးထောင့်အရံစေတီငယ်များရှိသည်။ အုတ်တိုက်အတွင်း အလယ်မဏ္ဍိုင်ရှိပြီး သပ်စီပေါင်းကူးနည်းဖြင့် တည်ဆောက်ထားသည်။ အုတ်တိုက်အတွင်း မြောက်ဘက်မှလွဲ၍ ကျန်အပိုင်းများတွင် အုတ်ဖြင့်ပိတ်ထားသော နံရံများရှိသည်။ ယင်းနံရံပေါ်တွင် မုခ်ကပ်ငယ်များရှိသည်။
- လက်ရှိအခြေအနေ** - လေးထောင့်အုတ်တိုက်၏ အနောက်တောင်ဘက်ထောင့်မှာ လွန်ခဲ့သောနှစ်က ပြိုကျပျက်စီးသွားပြီဖြစ်သည်။ အပေါ်စေတီမှ ခေါင်းလောင်း မှောက်တစ်ခြမ်းမှာ ပြိုပျက်နေသည်။ အနောက်ဘက်ရှိ မုခ်ပေါက်တွင် အပေါ်နှင့် ဘေးထောင့်မှ ပြိုကျလာသော အုတ်ခဲကျိုးများ ပိတ်ဆို့နေသည်။ ဂူဘုရား၏ ၅၀ ရာခိုင်နှုန်းခန့်မှာ ပျက်စီးနေသည်။
- စန့်မှန်းခေတ်ကာလ** - ညောင်ရမ်းခေတ်လက်ရာ အုတ်တိုက်ခဲ စေတီတစ်ဆူဖြစ်သည်။



ဇေယျမင်္ဂလာစေတီ

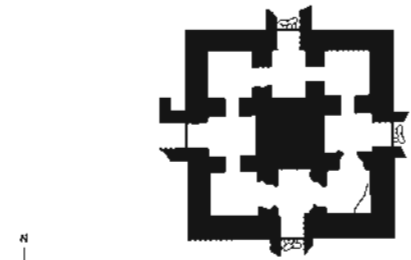

ပန္နက်ပုံ

- အမည်** - ဇေယျမင်္ဂလာစေတီ
- အမှတ်** - Pyay - 11
- အမျိုးအစား** - စေတီ
- တည်နေရာ** - ပြည်မြို့နယ်၊ မုဒ္ဒောကျေးရွာအုပ်စု၊ လက်သဲရေကန် (တောင်) ကျောင်းဝင်းအတွင်းမြောက်လတ္တီတွဒ် ၁၈° ၄၇.၁၉၂'အရှေ့လောင်ဂျီတွဒ် ၀၉၅° ၁၉.၀၁၂' တွင် တည်ရှိသည်။
- သမိုင်းအကျဉ်း** - သမိုင်းကြောင်း အထောက်အထား မသိရှိရပါ။ ဇေတဝန်တောရကျောင်းဆရာတော် ဘဒ္ဒန္တပညာစက္ကနှင့် လက်သည်းရေကန် (တောင်) ကျောင်း ဆရာတော်ဦးစိန္တတို့က ဦးဆောင်၍ ပြည်မြို့နေ ဦးလှဝင်းဌေး၊ ဒေါ်ခင်ရူပါ၊ ဦးကျော်စွာဝင်း၊ ဒေါ်ရီရီဝင်းတို့က မြန်မာသက္ကရာဇ် ၁၃၆၉ ခုနှစ်တွင် အသစ်ပြန်လည်မွမ်းမံခဲ့သည်။
- အတိုင်းအတာ** - စေတီတော်၏ ဉာဏ်တော်မှာ ၄၆ ပေရှိပြီး လေးထောင့်ဖိနပ်တော်၏ အနားတစ်ဖက်လျှင် ၃၅ ပေ ရှိသည်။
- အသုံးပြုပစ္စည်း** - အုတ်၊ အင်္ဂတေ။
- ဗိသုကာလက်ရာနှင့် တန်ဆာဆင်မှု** - လေးထောင့်ဖိနပ်တော်ပေါ်တွင် အပိုင်းပစ္စယာသုံးဆင့်၊ ခေါင်းလောင်းပုံ၊ ဖောင်းရစ်ကိုးရစ်၊ ကြာမှောက်၊ ကြာလန်၊ ငှက်ပျောဖူး၊ ထီးတော်တို့ဖြင့်တည်ထားသည်။ ဖိနပ်တော်၏ ထောင့်လေးထောင့်တွင် စေတီရလေးဆူရှိသည်။
- လက်ရှိအခြေအနေ** - ကျည်းဝန်းမှ ငှက်ပျောဖူးထိ ရွှေဆေးသင်္ကန်း ကပ်လျှထားသည်။ ဖိနပ်တော်နှင့် ပစ္စယာဆင့်များကို ထုံးသင်္ကန်းနှင့် သင်္ဘောဆေးသင်္ကန်းများ ကပ်လျှထားသည်။
- စန့်မှန်းခေတ်ကာလ** - ကုန်းဘောင်ခေတ်စေတီကို ယခုခေတ်၌ ပြန်လည်ပြုပြင်ထားခြင်းဖြစ်သည်။



စေတီပျက်

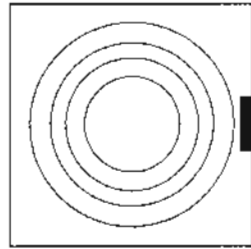

ပန္နက်ပုံ

- အမည်** - စေတီပျက်
- အမှတ်** - Pyay - 14
- အမျိုးအစား** - စေတီ
- တည်နေရာ** - ပြည်မြို့နယ်၊ မုဒ္ဒောကျေးရွာအုပ်စု၊ လက်သဲရေကန် (တောင်) ကျောင်းဝင်း အတွင်းမြောက်လတ္တီတွဒ် ၁၈° ၄၉.၂၂၈' အရှေ့လောင်ဂျီတွဒ် ၀၉၅° ၁၉.၀၂၂' တွင် တည်ရှိသည်။
- သမိုင်းအကျဉ်း** - သမိုင်းကြောင်းအထောက်အထား မသိရှိရပါ။
- အတိုင်းအတာ** - စေတီ၏အောက်ခြေဖိနပ်တော်မှ ဖောင်းရစ်အထိ ဉာဏ်တော်အမြင့် ၁၅ ပေ ကျန်ရှိပြီး လေးထောင့်ဖိနပ်တော်၏ အနားတစ်ဖက်လျှင် ၁၄ ပေ ရှိသည်။
- အသုံးပြုပစ္စည်း** - အုတ်၊ ရှေးသရွတ်။
- ဗိသုကာလက်ရာနှင့် တန်ဆာဆင်မှု** - လေးထောင့်ဖိနပ်တော်ပေါ်တွင် အဝိုင်းပစ္စယာသုံးဆင့်၊ ခေါင်းလောင်းပုံနှင့် ဖောင်းရစ်အနည်းငယ်သာတွေ့ရှိရပြီး စေတီ၏အနောက်ဘက်ခြမ်းမှာ ပျက်စီးနေသည်။ လေးထောင့်ဖိနပ်တော်၏ အပေါ်ထောင့်လေးထောင့်တွင် ခြင်္သေ့လေးကောင်ရှိပြီး အရှေ့မျက်နှာဘက်တွင် မုခ်ကပ်ငယ်တစ်ခု ပါရှိသည်။
- လက်ရှိအခြေအနေ** - စေတီပေါ်တွင် သဘာဝမြက်ရိုင်းပင်း၊ ဂူးပင်း၊ ညောင်ပင်များ ပေါက်ရောက်နေခြင်းကြောင့် ထပ်မံပြုပြင်မွမ်းမံနိုင်ခြင်းမရှိပါက မကြာမီပြိုကျပျက်စီးနိုင်သည့်အခြေအနေဖြစ်သည်။
- ဇန်နဝါရီလ** - ကုန်းသောင်ခေတ်လက်ရာ စေတီတစ်ဆူဖြစ်သည်။



အောင်မြင်ဗာဟုစေတီတော်

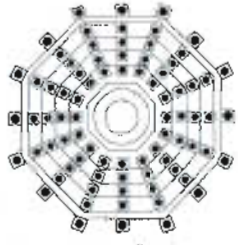

- အမည်** - အောင်မြင်ဗာဟုစေတီတော်
- အမှတ်** - Pyay - 18
- အမျိုးအစား** - စေတီ
- တည်နေရာ** - ပြည်မြို့နယ်၊ သရေရွှေကျေးရွာမြို့ဟောင်းတောင်ဘက်၊ မြင်ဗာဟုတောင်တန်းပေါ် မြောက်လတ္တီတွဒ် ၁၈° ၄၅.၈၀၈' အရှေ့လောင်ဂျီတွဒ် ၀၉၅° ၁၆.၆၀၇' တွင် တည်ရှိသည်။
- သမိုင်းအကျဉ်း** - သရေရွှေကျေးရွာပြည့်ရှင် ဒုတ္တပေါင်မင်းကြီး တည်ထားကိုးကွယ်တော်မူခဲ့သော နဝင်းအကျေ ကိုးဆူအနက် သတ္တမမြောက် သမိုင်းဝင်စေတီဖြစ်သည်။ မြင်ဗာဟု၊ ပုညစေတီဟုလည်း ခေါ်ဝေါ်ကြသည်။ ဗုဒ္ဓဘုရားရှင်၏ လက်ရုံးတွင်ကိန်းအောင်သော မွေရှင်တော်၊ လက်ရုံးမှဖြစ်သော ဓာတ်တော်တို့ကို ဌာပနထားသည့် စေတီဖြစ်၍ ယခုအခါ 'အောင်မြင်ဗာဟု စေတီတော်'ဟု ဘုံ့အမည် တွင်ခံသည်။ ဤစေတီတော်ကို မြန်မာသက္ကရာဇ် ၁၂၅၇ ခုနှစ်တွင် တောင်တွင်းကြီးဆရာတော် ဦးလာဘစ၏ မြန်မာသက္ကရာဇ် ၁၂၉၄ ခုနှစ်တွင် ဦးအာလောဘ၊ မြန်မာသက္ကရာဇ် ၁၃၃၉ ခုနှစ်တွင် အချွင်မဟာကရဝိဇယတို့က ဦးဆောင်၍ ပြန်လည်ပြုပြင်မွမ်းမံခဲ့သည်။
- အတိုင်းအတာ** - စေတီတော်၏ ဉာဏ်တော်အမြင့်မှာ ၁၀၃ ပေရှိပြီး ရှစ်မြောင့်အဋ္ဌဂံ အနား တစ်ဖက်မှာ ၁၈ ပေရှိသည်။ အဋ္ဌဂံ၏အဝန်းမှာ ၁၄၄ ပေရှိသည်။
- အသုံးပြုပစ္စည်း** - အုတ်၊ အင်္ဂတေ။
- ဗိသုကာလက်ရာနှင့် တန်ဆာဆင်မှု** - ရှစ်မြောင့်ပစ္စယာငါးဆင့်ပေါ်တွင် ခေါင်းလောင်းပုံ၊ ဖောင်းရစ် ၁၁ ရစ်၊ ကြာ မောက်၊ ကြာလန်၊ ငှက်ပျောဖူး၊ ထီးတော်တို့ဖြင့် တည်ထားသည်။ ရှစ်မြောင့် ပစ္စယာငါးဆင့်၏ ထောင့်တိုင်းတွင် အရံစေတီများရှိပြီး အရံစေတီစုစုပေါင်း အဆူ ၈၀ ရှိသည်။ တတိယပစ္စယာ ရှစ်မြောင့်ထောင့်ချိုးများ၌ လျောင်းတော်မူ ဆင်းတု ၁၆ ဆူ၊ ဒုတိယပစ္စယာတွင် ထိုင်တော် မူဆင်းတု ၁၆ ဆူ၊ ပထမပစ္စယာတွင် ထိုင်တော်မူ ခြေချ ၁၆ ဆူရှိသည်။ ယင်းဆင်းတုများမှာ ခေတ် သစ်လက်ရာများသာဖြစ်သည်။ စေတီတော်မှာ ကုန်းမြင့်ထက်တွင်ရှိပြီး ကုန်း၏အခြေကပ်လျက်တွင် သိမ်ရှိသည်။ အဆိုပါသိမ်ကိုလည်း အသစ်ပြန်လည် မွမ်းမံထားသည်။
- လက်ရှိအခြေအနေ** - ခေါင်းလောင်းမှောက်မှ ငှက်ပျောဖူးအထိ ရွှေဆေးသင်္ကန်း ကပ်လျှူလား သည်။ ပထမပစ္စယာမှ ခေါင်းလောင်းမှောက်အထိ သင်္ဘောဆေးသင်္ကန်း ကပ်လျှူထားသည်။
- ဇန်နဝါရီလ** - ပျူခေတ်မှစတင်တည်ထားခဲ့သောစေတီတော်ဖြစ်ပြီး နောက်ပိုင်းတွင် ခေတ် အဆက်ဆက် ပြန်လည်ပြုပြင်မွမ်းမံခဲ့ခြင်းကြောင့် လက်ရှိမှာ ခေတ်သစ်လက်ရာသာဖြစ်သည်။



တာဝတိံသာ ခူဠာမဏိစေတီတော်

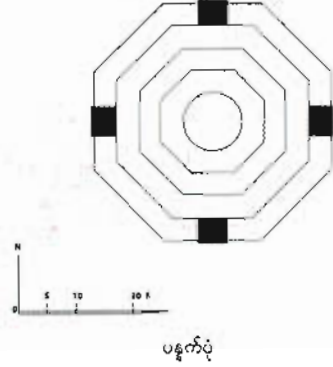

ပန့်ကံပုံ

- အမည်** - တာဝတိံသာ ခူဠာမဏိစေတီတော်
- အမှတ်** - Pyay - 19
- အမျိုးအစား** - စေတီ
- တည်နေရာ** - သရေခေတ္တရာမြို့ဟောင်းတောင်ဘက် မြင်ဗာဟုတောင်တန်းပေါ် မြောက်လတ္တီတွဒ် ၁၈° ၄၇.၆၁၁' အရှေ့လောင်ဂျီတွဒ် ၀၉၅° ၁၅.၉၈၈' အတွင်း တည်ရှိသည်။
- သမိုင်းအကျဉ်း** - သမိုင်းကြောင်းအထောက်အထား မသိရှိရပါ။ လက်ရှိစေတီတော်ကို ၂၀၀၃ ခုနှစ်တွင်ပြည်မြို့နယ်၊ရွှေတံခါးရပ်ကွက်အပိုင်း(၃)မှဒေါ်စုနှင့်မိသားစုကပြန်လည်ပြုပြင်မွမ်းမံခဲ့သည်။
- အတိုင်းအတာ** - စေတီတော်၏ ဉာဏ်တော်အမြင့်မှာ ၃၁ ပေရှိပြီး ရှစ်မြောင့်ပစ္စယာ၏ အနားတစ်ဖက်လျှင် ပေ ၂၀ နှင့် အဝန်းမှာ ပေ ၁၆၀ ရှိသည်။
- အသုံးပြုပစ္စည်း** - အုတ်၊ အင်္ဂတေ။ စေတီတော်အနီးတစ်ဝိုက်တွင် ပျူခေတ်လက်ရာ လက်ရေး စင်းပါ အုတ်ချပ်များတွေ့ရသည်။ အုတ်အရွယ်အစားမှာ အလျား ၁၈ လက်မ x အနံ ၉ လက်မ၊ ထူ ၃ လက်မ ဖြစ်သည်။
- မိသုကာလက်ရာနှင့် တန်ဆာဆင်မှု** - ရှစ်မြောင့်ပစ္စယာလေးဆင့်ပေါ်တွင် ခေါင်းလောင်းပုံ၊ ဖောင်းရစ်ခုနစ်ရစ်၊ ကြာမှောက်၊ ကြာလန်၊ ခေါင်းလောင်း၊ ထီးတော်တို့ဖြင့် တည်ထားသည်။ မိနပ်တော်၏ မျက်နှာလေးဖက်တွင် မုခ်ကပ်လေးခုရှိသည်။
- လက်ရှိအခြေအနေ** - ခေါင်းလောင်းတော်မှ ငှက်ပျောဖူးထိ ရွှေဆေးသင်္ကန်း ကပ်လျှထားသည်။
- စန့်မှန်းစေတီကာလ** - ဤစေတီတော်ကို ပျူခေတ်တွင် တည်ထားကိုးကွယ်ခဲ့သော်လည်း လွန်ခဲ့သော ခြောက်နှစ်က ပြန်လည်ပြုပြင်ခဲ့ခြင်းကြောင့် လက်ရှိမှာ ခေတ်သစ်လက်ရာသာဖြစ်သည်။



ဓာတ်ပေါင်းစုံအောင်ဆုပန်စေတီ

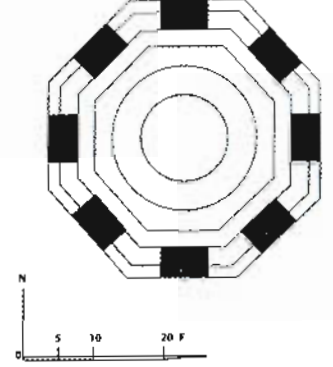

ပန့်ကံပုံ

- အမည်** - ဓာတ်ပေါင်းစုံအောင်ဆုပန်စေတီ
- အမှတ်** - Pyay - 20
- အမျိုးအစား** - စေတီ
- တည်နေရာ** - ပြည်မြို့နယ်၊ မှုတ်ရှည်ကျေးရွာအုပ်စု၊ ရွှေတံခါးရပ်ကွက်၊ အပိုင်း (၃) အတွင်းမြောက်လတ္တီတွဒ် ၁၈° ၄၉.၀၂၇' အရှေ့လောင်ဂျီတွဒ် ၀၉၅° ၁၅.၉၈၉' တွင် တည်ရှိသည်။
- သမိုင်းအကျဉ်း** - နှုတ်ရာဇဝင်များအရ သာသနာသတ္တရာဇ် ၆၀ ပြည့်နှစ်တွင် သရေခေတ္တရာမင်းဆက်ထက် ရှေးကျသော မဟာသမ္ဘဝမင်းသည် ပျူမိဖုရားနန်းခမ်းနှင့် ရွှေလက်တွဲ၍ ရာဇော်သိက်ခံ နန်းတက်ခဲ့သည်။ ပျူမိဖုရားနန်းခမ်းသည် မှုတ်ရှည်အင်း (မှုတ်ရှည်ချောင်း) ဟု ခေါ်တွင်သော ယခုစေတီတည်ရာအရပ်၌ ဦးခေါင်းဆေးမင်္ဂလာပြုတော်မူ၍ ယင်းနေရာအရပ်တွင် ဆုတောင်းပြည့် ဓာတ်ပေါင်းစုံစေတီတော်မြတ်ကို တည်ထားကိုးကွယ်ခဲ့သည်ဟု ဆိုသည်။
- အတိုင်းအတာ** - စေတီတော်၏ ဉာဏ်တော်အမြင့်မှာ ၃၂ ပေရှိပြီး ရှစ်မြောင့်ပစ္စယာ၏ အနားတစ်ဖက်လျှင် ၁၁ ပေရှိပြီး အဝန်းမှာ ၂၈ ပေရှိသည်။
- အသုံးပြုပစ္စည်း** - အုတ်၊ အင်္ဂတေ။
- မိသုကာလက်ရာနှင့် တန်ဆာဆင်မှု** - ရှစ်မြောင့်ပန်းတင်ခုံအမြင့်ပေါ်တွင် ရှစ်မြောင့်ပစ္စယာသုံးဆင့်၊ ခေါင်းလောင်းပုံ၊ ဖောင်းရစ်ခုနစ်ရစ်၊ ကြာမှောက်၊ ကြာလန်၊ ငှက်ပျောဖူး၊ ထီးတော်တို့ဖြင့် ဓာတ်တည်ထားသည်။ ပန်းတင်ခုံ၏ မျက်နှာရှစ်ဖက်တွင် မုခ်ကပ်များပါရှိသည်။
- လက်ရှိအခြေအနေ** - ခေါင်းလောင်းမှောက်မှ ငှက်ပျောဖူးထိ ရွှေဆေးသင်္ကန်း ကပ်လျှထားသည်။ ပန်းတင်ခုံနှင့် ပစ္စယာဆင့်များကို ထုံး၊ သင်္ဘောဆေးသင်္ကန်းများ ကပ်လျှထားသည်။
- စန့်မှန်းစေတီကာလ** - ၁၉၉၈ ခုနှစ်တွင် မြကွန်းတောင်ဆရာတော် ဦးသန္တရာက ပြန်လည်ပြုပြင်ခဲ့ခြင်းကြောင့် လက်ရှိမှာ ခေတ်သစ်လက်ရာသာဖြစ်သည်။



မြို့ဦးစေတီ

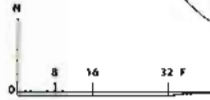
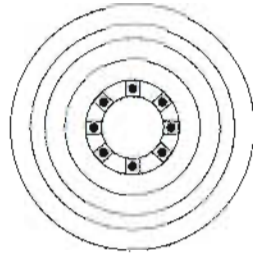

ပန္နက်ပုံ

- အမည်** - မြို့ဦးစေတီ
- အမှတ်** - Pyay - 21
- အမျိုးအစား** - စေတီ
- တည်နေရာ** - ပြည်မြို့နယ်၊ ခေတ္တရာမြို့သစ်၊ အနောက်မြို့ပတ် (၂) လမ်းအတွင်း မြောက်လတ္တီတွဒ် ၁၈° ၄၉.၁၃၅' အရှေ့လောင်ဂျီတွဒ် ၀၉၅° ၁၅.၀၅၇' တွင် တည်ရှိသည်။
- သမိုင်းအကျဉ်း** - သမိုင်းကြောင်း အထောက်အထား တိကျစွာမသိရှိရပါ။
- အတိုင်းအတာ** - စေတီတော်၏ ဉာဏ်တော်အမြင့်မှာ ၄၅ ပေရှိပြီး အဝိုင်းပစ္စယာ၏အချင်းမှာ ၃၆ ပေရှိ၍ အဝန်းမှာ ၁၀၈ ပေရှိသည်။
- အသုံးပြုပစ္စည်း** - အုတ်၊ အင်္ဂတေ။
- မိသကလာလက်ရာနှင့် တန်ဆာဆင်မှု** - အဝိုင်းပစ္စယာငါးဆင့်ပေါ်တွင် သပိတ်မှောက်၊ ဖောင်းရစ် ၁၁ ရစ်၊ ကြာမှောက်၊ ကြာလန်၊ ငှက်ပျောဖူး၊ ထီးတော်တို့ဖြင့် တည်ထားသော စေတီဖြစ်သည်။ ပထမပစ္စယာ၏ ထောင့်ရှစ်ထောင့်တွင် မုခ်ကပ်များရှိသည်။ မုခ်ကပ်များပေါ်တွင် စေတီရံများရှိသည်။
- လက်ရှိအခြေအနေ** - ပစ္စယာဆင့်အားလုံးကို ထုံးသင်္ကန်းကပ်လှူထားပြီး ခေါင်းလောင်းပုံမှ ငှက်ပျောဖူးအထိ ရွှေဆေးသင်္ကန်း ကပ်လှူထားသည်။
- ခန့်မှန်းခေတ်ကာလ** - လွန်ခဲ့သော နှစ်ပေါင်း ၄၀ ခန့်က ပြန်လည်ပြုပြင်ခဲ့ခြင်းကြောင့် လက်ရှိမှာ ခေတ်သစ်လက်ရာသာဖြစ်သည်။



သစ္စာမဏ္ဍိုင်စေတီတော်

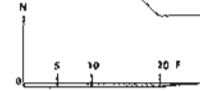
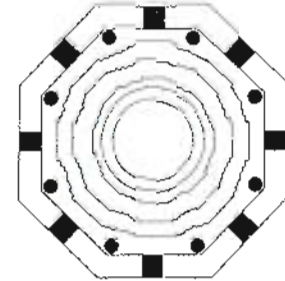

ပန္နက်ပုံ

- အမည်** - သစ္စာမဏ္ဍိုင်စေတီတော်
- အမှတ်** - Pyay - 22
- အမျိုးအစား** - စေတီ
- တည်နေရာ** - ပြည်မြို့နယ်၊ ခေတ္တရာမြို့သစ်၊ အနောက်မြို့ပတ် (၂) လမ်း/ (၁) လမ်းအတွင်း မြောက်လတ္တီတွဒ် ၁၈° ၄၉.၁၄၀' အရှေ့လောင်ဂျီတွဒ် ၀၉၅° ၁၅.၁၇၇' တွင် တည်ရှိသည်။
- သမိုင်းအကျဉ်း** - စေတီတော်ဂေါပကအဖွဲ့က ပြောကြားချက်အရ ဤစေတီကို ပြန်လည်ပြုပြင်ရန် ရှင်းလင်းရာမှ အရိုးအိုးများစွာ တွေ့ရှိရကြောင်းနှင့် သံသရာအဆက်ဆက်မှ တော်စပ်ခဲ့သော ဆွေမျိုးများ၏ မေတ္တာဓာတ်များစုပေါင်းတည်ခဲ့ခြင်းကြောင့် သစ္စာမဏ္ဍိုင်စေတီဟု ဘွဲ့အမည်ပေးခဲ့ကြောင်း သိရသည်။
- အတိုင်းအတာ** - စေတီတော်၏ ဉာဏ်တော်အမြင့်မှာ ၄၈ ပေရှိသည်။ ရှစ်မြောင့်ပစ္စယာ၏ အနားတစ်ဖက်လျှင် ၂၁ ပေရှိပြီး အဝန်းမှာ ၁၆၈ ပေရှိသည်။
- အသုံးပြုပစ္စည်း** - အုတ်၊ အင်္ဂတေ။
- မိသကလာလက်ရာနှင့် တန်ဆာဆင်မှု** - ရှစ်မြောင့်ပစ္စယာငါးဆင့် (အပေါ်သုံးဆင့် ခိုနန်းချိုးပါ) ပေါ်တွင် အဝိုင်းပစ္စယာငါးရစ်၊ ခေါင်းလောင်းပုံ၊ ဖောင်းရစ်ခုနစ်ရစ်၊ ကြာမှောက်၊ ကြာလန်၊ ငှက်ပျောဖူး၊ ထီးတော်တို့နှင့် တည်ထားသည်။ ဖိနပ်တော်၏ ထောင့်လေးထောင့်တွင် ခြင်္သေ့လေးကောင်ရှိသည်။ လေးထောင့်ဖိနပ်တော်ပေါ်တွင် စေတီရံရှစ်ဆူရှိသည်။
- လက်ရှိအခြေအနေ** - လေးထောင့်ပစ္စယာနှင့် ရှစ်မြောင့်ပစ္စယာများကို သင်္ဘောဆေးသင်္ကန်း ကပ်လှူထားပြီး အဝိုင်းပစ္စယာမှ ငှက်ပျောဖူးအထိ ရွှေဆေးသင်္ကန်း ကပ်လှူထားသည်။
- ခန့်မှန်းခေတ်ကာလ** - ၁၉၈၆ ခုနှစ်တွင် စေတီတော်ဂေါပကအဖွဲ့က ပြန်လည်ပြုပြင်ခဲ့ခြင်းကြောင့် လက်ရှိမှာ ခေတ်သစ်လက်ရာသာဖြစ်သည်။



ရွှေကျောက္ကာစေတီတော်

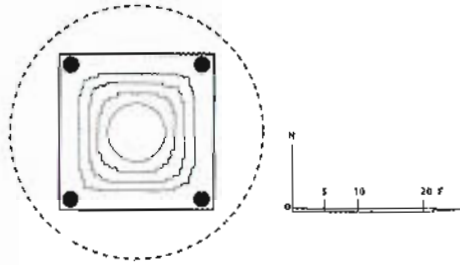

ပနွက်ပုံ

- အမည်** - ရွှေကျောက္ကာစေတီတော်
- အမှတ်** - Pyay - 23
- အမျိုးအစား** - စေတီ
- တည်နေရာ** - ပြည်မြို့နယ်၊ ခေတ္တရာမြို့သစ်၊ အနောက်မြို့ပတ် (၂) လမ်း၊ မြောက်လတ္တီတွဒ် ၁၈° ၄၉.၁၀၅' အရှေ့လောင်ဂျီတွဒ် ၀၉၅° ၁၅.၆၁၈' အတွင်း တည်ရှိသည်။
- သမိုင်းအကျဉ်း** - သမိုင်းကြောင်း အထောက်အထား သေချာစွာမသိရှိရပါ။
- အတိုင်းအတာ** - စေတီတော်၏ ဉာဏ်တော်အမြင့်မှာ ၃၄ ပေရှိပြီး လေးထောင့်ဖိနပ်တော်၏ အနားတစ်ဖက်လျှင် ၂၄ ပေ ရှိသည်။
- အသုံးပြုပစ္စည်း** - အုတ်၊ အင်္ဂတေ။
- ဝိသုကာလက်ရာနှင့် တန်ဆာဆင်မှု** - လေးထောင့်ဖိနပ်တော်ပေါ်တွင် ခိုနန်းချိုးပါ လေးထောင့်ပစ္စယာသုံးဆင့်၊ အဝိုင်းပစ္စယာနှစ်ဆင့်၊ ခေါင်းလောင်းပုံ၊ ဖောင်းရစ်ခုနှစ်ရစ်၊ ကြာမှောက်၊ ကြာလန်၊ ငှက်ပျောပူး၊ ထီးတော်တို့ဖြင့် စေတီတည်ထားသည်။ ပထမပစ္စယာ၏ မျက်နှာလေးဖက်တွင် မှစ်ကပ်လေးခုရှိသည်။ ဖိနပ်တော်၏ ထောင့်လေးထောင့်တွင် အရံစေတီလေးဆူရှိသည်။ ဤစေတီတော်ကို ရှေးဟောင်းစေတီပျက်ကုန်းပေါ်တွင် တည်ထားခြင်းဖြစ်သည်။
- လက်ရှိအခြေအနေ** - ပစ္စယာဆင့်အားလုံးကို ထုံး/သင်္ဘောဆေးသင်္ကန်း ကပ်လျှထားပြီး ခေါင်းလောင်းပုံမှ ငှက်ပျောပူးအထိ ရွှေသင်္ကန်းကပ်လျှထားသည်။
- ခန့်မှန်းခေတ်ကာလ** - ရှေးဟောင်းစေတီကို ပြန်ပုံတည်ထားခြင်းကြောင့် လက်ရှိမှာ ခေတ်သစ်လက်ရာသာဖြစ်သည်။



ပြည်လုံးချမ်းသာရစေတီတော်

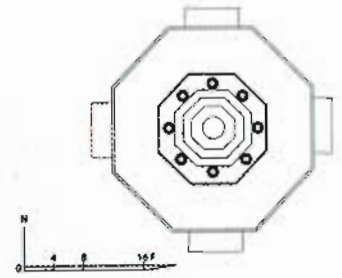

ပနွက်ပုံ

- အမည်** - ပြည်လုံးချမ်းသာရစေတီတော်
- အမှတ်** - Pyay - 24
- အမျိုးအစား** - စေတီ
- တည်နေရာ** - ပြည်မြို့နယ်၊ ခေတ္တရာမြို့သစ်၊ အနောက်မြို့ပတ် ၂/၅ လမ်း၊ မြောက်လတ္တီတွဒ် ၁၈° ၄၉.၀၂၃' အရှေ့လောင်ဂျီတွဒ် ၀၉၅° ၁၅.၁၆၇' အတွင်း တည်ရှိသည်။
- သမိုင်းအကျဉ်း** - ပြည်လုံးချမ်းသာရစေတီတော်ကို ဒုတ္တပေါင်မင်း၏မယ်တော်ဖြစ်သူ ဗေဒါရီမင်းသမီးက တည်ထားကိုးကွယ်ခဲ့ပြီး ဂူဘုရားအမျိုးအစားဖြစ်ကြောင်း ဂေါပကအဖွဲ့ကဆိုသည်။ ယခုလက်ရှိစေတီတော်မတည်မီက အဆိုပါနေရာသည် တောင်ကုန်းမြင့်ပုံစံဖြစ်ပြီး ယင်းကုန်းကို မြန်မာသက္ကရာဇ် ၁၃၂၃ ခုနှစ်တွင် ရပ်ကွက်သူ၊ ရပ်ကွက်သားများက ဘုရားတည်ရန်ရှင်းလင်းရာမှ တောင်ကုန်းထိပ်တွင် ဉာဏ်တော်မြောက်ပေရီ ကြေးဆင်းတုတော်တစ်ဆူကို တွေ့ရှိရကြောင်း၊ ဆက်လက်၍ တောင်ကုန်းထိပ်ကို တူးဆွကြည့်ရာတွင် လိုဏ်ခေါင်းကြီးတွေ့ရခြင်းကြောင့် ဆင်းကြည့်ရာ ထိုလိုဏ်ခေါင်းအတွင်း ရှေးဟောင်းအုတ်ခွက် ၂၇ ဆူ၊ ရှေးကျောက်ခွက်ကြီးတို့အား တွေ့ရှိရကြောင်း သိရှိရသည်။ တစ်ပြည်လုံးချမ်းသာရမည်ဟူသော အတိတ်တဘောင် နိမိတ်ဆောင်ကာ စေတီတော်ကြီးကို ပြည်လုံးချမ်းသာရ စေတီတော်ကြီးဟု ဘွဲ့မည်သတ်မှတ် ခေါ်ဝေါ်ခဲ့သည်။
- အတိုင်းအတာ** - စေတီတော်၏ ဉာဏ်တော်အမြင့်မှာ ၃၃ ပေရှိပြီး အုတ်တိုက်ခံ၏ ရှစ်မြောင့်အနားတစ်ဖက်လျှင် ၁၁ ပေ၊ ၆ လက်မ ရှိသည်။
- အသုံးပြုပစ္စည်း** - အုတ်၊ အင်္ဂတေ။
- ဝိသုကာလက်ရာနှင့် တန်ဆာဆင်မှု** - ဘုရားကုန်းပျက်ပေါ်တွင် ရှစ်မြောင့်အုတ်တိုက်ခံ ဆောက်လုပ်ပြီး ရှစ်မြောင့်ပစ္စယာသုံးဆင့်၊ ခေါင်းလောင်း၊ ဖောင်းရစ်၊ ငှက်ပျောပူး၊ ထီးတော်တို့ဖြင့် စေတီပေါက်တည်ထားသည်။ အုတ်တိုက်ခံ၏ထောင့်ရှစ်ထောင့်တွင် မှစ်ကပ်ရှစ်ခုနှင့် စေတီရံရှစ်ဆူရှိသည်။
- လက်ရှိအခြေအနေ** - ရှစ်မြောင့်အုတ်တိုက်ခံကို ထုံး၊ သင်္ဘောဆေးသင်္ကန်း ကပ်လျှထားပြီး ပစ္စယာဆင့်များမှ ငှက်ပျောပူးအထိ ရွှေဆေးသင်္ကန်း ကပ်လျှထားသည်။
- ခန့်မှန်းခေတ်ကာလ** - ၁၉၆၂ ခုနှစ်တွင် စေတီအဟောင်းပေါ်၌ အသစ်ပြန်လည်တည်ထားခဲ့ခြင်းကြောင့် လက်ရှိမှာ ခေတ်သစ်လက်ရာသာဖြစ်သည်။



ရွှေလင်ပန်းစေတီ

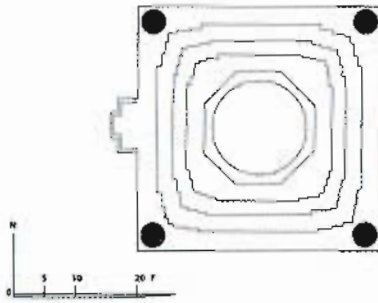

ပနွက်ပုံ

ပနွက်ပုံ

- အမည်** - ရွှေလင်ပန်းစေတီ
- အမှတ်** - Pyay - 25
- အမျိုးအစား** - စေတီ
- တည်နေရာ** - ပြည်မြို့နယ်၊ ခေတ္တရာမြို့သစ်အတွင်း မြောက်လတ္တီတွဒ် ၁၈° ၄၈.၆၅၇' အရှေ့လောင်ဂျီတွဒ် ၉၉၅° ၁၅.၀၈၁' တွင် တည်ရှိသည်။ ရာဇဝင်မှတ်တမ်းများ၌ ဒုတ္တပေါင်မင်းကြီးတည်ခဲ့သည့် စေတီများအနက် တစ်ခုအပါအဝင်ဖြစ်သည်ဟု ဖော်ပြထားသည်။
- သမိုင်းအကျဉ်း** - စေတီတော်၏ ဉာဏ်တော်အမြင့်မှာ ၄၅ ပေရှိပြီး လေးထောင့်ဖိနပ်တော်၏ အနားတစ်ဖက်လျှင် ၃၂ ပေ ရှိသည်။
- အတိုင်းအတာ** - အုတ်၊ အင်္ဂတေ။
- အသုံးပြုပစ္စည်း** - လေးထောင့်ဖိနပ်တော်ပေါ်တွင် ခိုနန်းချိုးပါ လေးထောင့်ပစ္စယာသုံးဆင့်၊ ရှစ်မြောင့်ပစ္စယာတစ်ဆင့်၊ ကျည်းဝန်း၊ ခေါင်းလောင်းပုံ၊ ဖောင်းရစ်ခုနစ်ရစ်၊ ကြာမှောက်၊ ကြာလန်၊ ငှက်ပျောဖူး၊ ထီးတော်တို့နှင့်တည်ထားသည်။ ဖိနပ်တော်၏ ထောင့်လေးထောင့်တွင် အရံစေတီလေးခု ရှိသည်။ စေတီ၏အနောက်ဘက်မျက်နှာတွင် မုခ်ကပ်တစ်ခုရှိပြီး အရှေ့ဘက်ကပ်လျက်တွင် သိမ်ရှိ သည်။ သိမ်တိုင်များမှာ အင်ကြင်းကျောက်တိုင်များဖြစ်သည်။
- လက်ရှိအခြေအနေ** - ဖိနပ်တော်နှင့် ပစ္စယာဆင့်များကို ထုံး၊ သင်္ဘောဆေးသင်္ကန်း ကပ်လျှထားပြီး ခေါင်းလောင်းပုံမှ ငှက်ပျောဖူးအထိ ရွှေဆေးသင်္ကန်း ကပ်လျှထားသည်။
- နေ့မှန်းစေတီကာလ** - ရွှေလင်ပန်းသိမ်ကျောက်စာတွင် ဖော်ပြချက်အရ သက္ကရာဇ် ၁၂၄၅ ခုနှစ် တွင် ပြုပြင်မွမ်းမံခဲ့ခြင်းကြောင့် လက်ရှိမှာ ကုန်းဘောင်ခေတ်နှောင်းပိုင်းလက်ရာ စေတီတစ်ဆူဖြစ် သည်။



အောင်မင်္ဂလာကျက်သရေကုန်းစေတီ

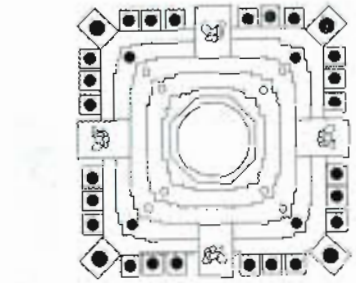

ပနွက်ပုံ

ပနွက်ပုံ

- အမည်** - အောင်မင်္ဂလာကျက်သရေကုန်းစေတီ
- အမှတ်** - Pyay - 26
- အမျိုးအစား** - စေတီ
- တည်နေရာ** - ပြည်မြို့နယ်၊ ရတနာမာန်အောင်ရပ်ကွက်၊ ကျက်သရေကုန်း ကျောင်းဝင်း မြောက်လတ္တီတွဒ် ၁၈° ၄၈.၉၀၂' အရှေ့လောင်ဂျီတွဒ် ၉၉၅° ၁၄.၆၉၄' တွင် တည်ရှိသည်။
- သမိုင်းအကျဉ်း** - သမိုင်းအထောက်အထား တိကျစွာမသိရပါ။
- အတိုင်းအတာ** - စေတီတော်၏ ဉာဏ်တော်အမြင့်မှာ ၅၅ ပေရှိပြီး လေးထောင့်ဖိနပ်တော်၏ အနားတစ်ဖက်လျှင် ပေ ၃၀ ရှိသည်။
- အသုံးပြုပစ္စည်း** - အုတ်၊ အင်္ဂတေ။
- ဗိသုကာလက်ရာနှင့် တန်ဆာဆင်မှု** - လေးထောင့်ဖိနပ်တော်ပေါ်တွင် ခိုနန်းချိုးပါ လေးထောင့်ပစ္စယာ လေးဆင့်၊ ရှစ်မြောင့်ပစ္စယာတစ်ဆင့်၊ ခေါင်းလောင်းပုံ၊ ဖောင်းရစ် ၁၂ ရစ်၊ ကြာမှောက်၊ ကြာလန်၊ ငှက်ပျောဖူး၊ ထီးတော်တို့ဖြင့် တည်ထားသည်။ ဖိနပ်တော်၏ မျက်နှာလေးဖက်ပေါ်တွင် မုခ်ပေါက်လေးပေါက်ရှိသည်။ ဖိနပ်တော်ပေါ်တွင် အရံစေတီစုစုပေါင်း ၂၈ ဆူရှိသည်။ ပထမပစ္စယာ ၏ ထောင့်လေးထောင့်တွင် ခြင်္သေ့ရုပ်လေးရုပ်၊ ဒုတိယပစ္စယာ၏ ထောင့်လေးထောင့်တွင် စေတီရံလေး ဆူ၊ ဒုတိယပစ္စယာနှင့် တတိယပစ္စယာတို့၏ ထောင့်လေးထောင့်တွင် ပန်းအိုးလေးလုံးစီ၊ စတုတ္ထပစ္စ ယာ၏ ထောင့်လေးထောင့်တွင် မနုဿိဟရုပ်လေးရုပ်စီရှိသည်။
- လက်ရှိအခြေအနေ** - ဖိနပ်တော်နှင့် ပစ္စယာဆင့်အားလုံးကို ထုံး၊ သင်္ဘောဆေးသင်္ကန်း ကပ်လျှ ထားပြီး ကျည်းဝန်းမှ ငှက်ပျောဖူးအထိ ရွှေသင်္ကန်း ကပ်လျှထားသည်။
- နေ့မှန်းစေတီကာလ** - လွန်ခဲ့သောနှစ်ပေါင်း ၁၀၀ ခန့်က တည်ထားခဲ့သော စေတီတော်ဖြစ်သည်။



နောင်တော်ကြီးစေတီတော်

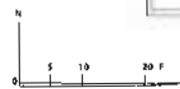
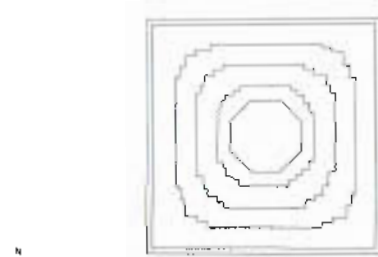

ပနက်ပုံ

- အမည်** - နောင်တော်ကြီးစေတီတော်
- အမှတ်** - Pyay - 27
- အမျိုးအစား** - စေတီ
- တည်နေရာ** - ပြည်မြို့နယ်၊ ရတနာမာန်အောင်ရပ်ကွက်၊ ကျက်သရေကုန်း ကျောင်းဝင်းအတွင်း မြောက်လတ္တီတွဒ် ၁၈° ၄၈.၈၆၃' အရှေ့လောင်ဂျီတွဒ် ၀၉၅° ၁၄.၇၁၃' တွင် တည်ရှိသည်။
- သမိုင်းအကျဉ်း** - သမိုင်းအထောက်အထား တိကျစွာမသိရှိရပါ။
- အတိုင်းအတာ** - စေတီတော်၏ ညာဏ်တော်အမြင့်မှာ ပေ ၄၀ ရှိပြီး လေးထောင့်ဖိနပ်တော်၏ အနားတစ်ဖက်လျှင် ၂၄ ပေ ရှိသည်။
- အသုံးပြုပစ္စည်း** - အုတ်၊ အင်္ဂတေ။
- ဗိသုကာလက်ရာနှင့် တန်ဆာဆင်မှု** - လေးထောင့်ဖိနပ်တော်ပေါ်တွင် ခိနန်းချိုးပါ ပစ္စယာသုံးဆင့်၊ ရှစ်မြောင့်ပစ္စယာတစ်ဆင့်၊ ခေါင်းလောင်းပုံ၊ ဖောင်းရစ်ကိုးရစ်၊ ကြာမောက်၊ ကြာလန်၊ ငှက်ပျောဖူး၊ ထီးတော်တို့ဖြင့် တည်ထားသည်။
- လက်ရှိအခြေအနေ** - စေတီတစ်ဆူလုံးကို ထုံးသင်္ကန်း ကပ်လှူထားသည်။
- ခန့်မှန်းခေတ်ကာလ** - ကုန်းဘောင်ခေတ်လက်ရာ စေတီတစ်ဆူဖြစ်သည်။



မဟာအတုလလောကရန်အောင်ဘုရား

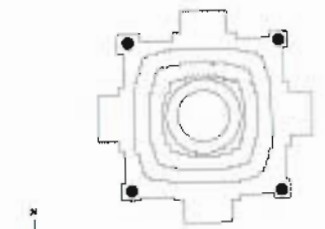

ပနက်ပုံ

- အမည်** - မဟာအတုလလောကရန်အောင်ဘုရား
- အမှတ်** - Pyay - 28
- အမျိုးအစား** - အုတ်တိုက်ခံဘုရား
- တည်နေရာ** - ပြည်မြို့၊ အောင်ဆန်းပြည်သာယာရပ်ကွက်၊ ပြည်သူ့ဆေးရုံကြီးဝင်းမြောက်လတ္တီတွဒ် ၁၈° ၄၉.၄၅၀' အရှေ့လောင်ဂျီတွဒ် ၀၉၅° ၁၄.၇၆၂' တွင် တည်ရှိသည်။
- သမိုင်းအကျဉ်း** - သမိုင်းကြောင်းအထောက်အထား တိကျစွာမသိရှိရပါ။ ၂၀၀၇ ခုနှစ်တွင် လက်ရှိစေတီတော်ကို စေတီအဟောင်းပေါ်မှန်၍ ပြန်တည်ထားခြင်းဖြစ်သည်။ မပြုပြင်မီ ပြုပြင်နေသောအုတ်ပုံအတွင်းမှ အင်းဝခေတ်လက်ရာ ကြေးဆင်းတုတစ်ဆူနှင့် ပျူခေတ်အုတ်ခွက်ဆင်းတုတော်များ တွေ့ရှိရသည်။
- အတိုင်းအတာ** - အုတ်တိုက်ခံဘုရား၏ ညာဏ်တော်အမြင့်မှာ ၃၈ ပေရှိပြီး အုတ်တိုက်ခံ၏ အနားတစ်ဖက်လျှင် ၄၂ ပေ ရှိသည်။
- အသုံးပြုပစ္စည်း** - အုတ်၊ အင်္ဂတေ။
- ဗိသုကာလက်ရာနှင့် တန်ဆာဆင်မှု** - လေးထောင့်အုတ်တိုက်ခံပေါ်တွင် ခိနန်းချိုးပါ ပစ္စယာသုံးဆင့်၊ ခေါင်းလောင်းပုံ၊ ဖောင်းရစ်ခုနှစ်ရစ်၊ ကြာမောက်၊ ကြာလန်၊ ငှက်ပျောဖူး၊ ထီးတော်တို့ဖြင့် စေတီပေါက်တည်ထားသည်။ အုတ်တိုက်ခံ၏မျက်နှာလေးဖက်တွင် မုခ်လေးမုခ်ရှိပြီး အပေါ်ထောင့်လေးထောင့်တွင် စေတီရံလေးဆူရှိသည်။
- လက်ရှိအခြေအနေ** - အုတ်တိုက်ခံနှင့် ပစ္စယာဆင့်များကို ထုံး၊ သင်္ဘောဆေးသင်္ကန်း ကပ်လှူထားပြီး ခေါင်းလောင်းကော်မှ ငှက်ပျောဖူးအထိ ရွှေဆေးသင်္ကန်း ကပ်လှူထားသည်။
- ခန့်မှန်းခေတ်ကာလ** - ပျူခေတ်တွင် တည်ထားကိုးကွယ်ခဲ့ပြီး ခေတ်အဆက်ဆက်ပြန်လည်ပြုပြင်မွမ်းမံကာ ယခုလက်ရှိတွင် ပြုပြင်အုတ်ပုံကို ပြန်တည်ထားသည့် ခေတ်သစ်လက်ရာ ဘုရားတစ်ဆူဖြစ်သည်။



ကိုးသိန်းစေတီတော်

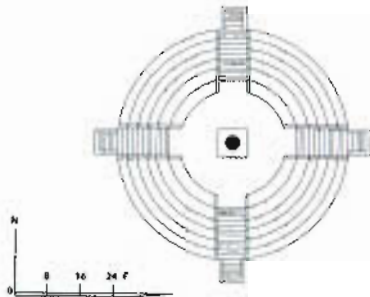

ပန္နက်ပုံ

- အမည်** - ကိုးသိန်းစေတီတော်
- အမှတ်** - Pyay - 29
- အမျိုးအစား** - လိုဏ်ခံစေတီ
- တည်နေရာ** - ပြည်မြို့၊ နဝင်းရပ်ကွက်၊ အောင်မြေလောကကျောင်းတိုက်ဝင်း မြောက်လတ္တီတွဒ် ၁၈° ၄၉.၄၇၅' အရှေ့လောင်ဂျီတွဒ် ၀၉၅° ၁၃.၉၈၃' တွင် တည်ရှိသည်။
- သမိုင်းအကျဉ်း** - သရေခေတ္တရာပြည့်ရှင် ဒုတ္တပေါင်မင်းကြီး၏ ဆရာရသေ့ဖြစ်သူ ဒိဗ္ဗစက္ခု အရှင်မြတ်သည် သရေခေတ္တရာ၏ သာသနာအတွက်ကို ကိုးသိန်းကိုးသောင်း ဓာတ်ပန္နက်ဖွင့်၍ ဗုဒ္ဓသာ သနာတော်ကို ပွင့်လင်းစည်ပင်စေခဲ့သည်။ ဤစေတီတော်သည် ဆရာရှင်ရသေ့၏ ကိုးသိန်းဓာတ်ပန္နက် စိုက်ထူသောနေရာဖြစ်ပြီး ဒုတ္တပေါင်လက်ထက်မှစ၍ မင်းအဆက်ဆက် တည်ထားကိုးကွယ်ခဲ့သော စေတီဖြစ်သည်ဟု ကိုးသိန်းကျောင်းတိုက်ဆရာတော် ဦးကုဏ္ဍဗုဒ္ဓိကဆိုသည်။ ကိုးသိန်းကျောင်းတိုက် ဆရာတော် ဦးကုဏ္ဍဗုဒ္ဓိက စေတီဟောင်းကို၎်၍ ယခုလက်ရှိစေတီတော်ကို ထပ်မံတည်ထားခဲ့သည်။
- အတိုင်းအတာ** - စေတီတော်၏ ဉာဏ်တော်အမြင့်မှာ ၇၂ ပေရှိပြီး အောက်ခြေပန္နက်ခုံအဝိုင်း ပစ္စယာ၏ အဝန်းမှာ ၁၄၄ ပေ ရှိသည်။
- အသုံးပြုပစ္စည်း** - အုတ်၊ အင်္ဂတေ။
- ဗိသုကာလက်ရာနှင့် တန်ဆာဆင်မှု** - အဝိုင်းပုံပစ္စယာအဆင့်ငါးဆင့်ပေါ်တွင် လိုဏ်ခံဒုလုံးရှည်ပုံစံ ဆောက်လုပ် ထားပြီး အတွင်းတွင် ဂန္ဓကုဋ်တိုက်ကဲ့သို့ပြုလုပ်ကာ ဆင်းတုတော်များထား ရှိပူဇော်ထားသည်။ ယင်းဒုလုံးရှည်၏ပေါ်တွင် ဓာတ်တော်တိုက်၊ ဖောင်းရစ်၊ ကြာမှောက်၊ ကြာလန်၊ ဖောင်းရစ်၊ အထွတ်၊ ထီးတော်တို့ဖြင့်တည်ထားသည်။ ဂန္ဓကုဋ်တိုက်အတွင်းသို့ဝင်ရောက်နိုင်ရန် အုတ် ခုံပန္နက်၏ မျက်နှာလေးဖက်တွင် သရက်ကင်းလှေကား လေးစင်းတပ်ဆင်ထားသည်။
- လက်ရှိအခြေအနေ** - စေတီတစ်ဆူလုံးကို ထုံး၊ သင်္ဘောဆေး၊ ရွှေဆေးသင်္ကန်းများဖြင့် ကပ်လှူ ထားသည်။
- ခန့်မှန်းစေတီကာလ** - ယခုလက်ရှိစေတီတော်ကို လွန်ခဲ့သောငါးနှစ်ခန့်က ကိုးသိန်းကျောင်းတိုက် ဆရာတော် ဦးကုဏ္ဍဗုဒ္ဓိက ထပ်မံတည်ထားခဲ့ခြင်းကြောင့် လက်ရှိမှာ ခေတ်သစ်လက်ရာသာဖြစ်သည်။



နဝင်းပေါင်းကိုးသောင်းစေတီ

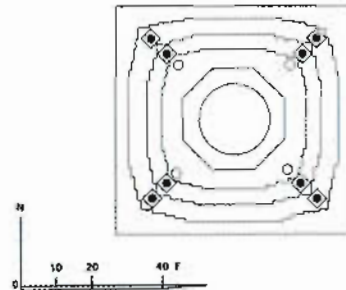

ပန္နက်ပုံ

- အမည်** - နဝင်းပေါင်းကိုးသောင်းစေတီ
- အမှတ်** - Pyay - 30
- အမျိုးအစား** - စေတီ
- တည်နေရာ** - ပြည်မြို့၊ အောင်ဆန်းပြည်သာယာရပ်ကွက်အတွင်း မြောက်လတ္တီတွဒ် ၁၈° ၄၉.၄၈၅' အရှေ့လောင်ဂျီတွဒ် ၀၉၅° ၁၄.၁၆၉' တွင် တည်ရှိသည်။
- သမိုင်းအကျဉ်း** - ကိုးသောင်းစေတီတော်ဂေါပကအဖွဲ့က ဖော်ပြအပ်သောသမိုင်းအကျဉ်းမှာ "သာသနာသက္ကရာဇ် ၇၀၇ ခုနှစ်၊ ကောဇာသက္ကရာဇ် ၈၁၁ ခုနှစ်၊ တပို့တွဲလပြည့်ကျော် ၈ ရက်တွင် နန်းစံခဲ့သော သတိုးသီဟစမ္မရာဇာဘွဲ့ခံ သီဟသူမင်းသည် အရှင်ဗုဒ္ဓအဒေါ၊ အရှင်စန္ဒသောကီတ၊ အရှင်ပုညရာမ၊ အရှင်သာလဒေဝ၊ အရှင်သောနကတ္တိ။ ထိုရဟန်းကြီးငါးပါးက မြတ်စွာဘုရား၏ လက်ယာအံတော်၊ ခြေသည်းတော်၊ ရွှေအဆင်းရှိသော ဓာတ်တော်နှစ်ဆူ၊ ပုလဲအဆင်းရှိသော ဓာတ် တော်သုံးဆူ၊ ချရားစေ့အဆင်းရှိသော ဓာတ်တော်ငါးဆူတို့အား အသီးသီးပင့်ဆောင်တော်မူပြီး ကိုး သောင်းစေတီတော်ကြီးတွင် ထည့်သွင်းဌာပနာ၍ တည်ထားကိုးကွယ်တော်မူခဲ့သည်"ဟု ဖော်ပြထား သည်။
- အတိုင်းအတာ** - စေတီတော်၏ ဉာဏ်တော်အမြင့်မှာ ၈၁ ပေရှိပြီး လေးထောင့်ဖိနပ်တော်၏ အနားတစ်ဖက်လျှင် ၇၂ ပေ ရှိသည်။
- အသုံးပြုပစ္စည်း** - အုတ်၊ အင်္ဂတေ။
- ဗိသုကာလက်ရာနှင့် တန်ဆာဆင်မှု** - လေးထောင့်ဖိနပ်တော်ပေါ်တွင် ခိုနန်းချိုးပါ ပစ္စယာသုံးဆင့်၊ ရှစ်မြောင့်၊ ကျည်းဝန်း၊ ခေါင်းလောင်းပုံ၊ ဖောင်းရစ် --- ရစ်၊ ကြာမှောက်၊ ကြာလန်၊ ၎င်းပျောဖူး၊ ထီးတော်တို့ဖြင့် တည်ထားသည်။ တတိယပစ္စယာ၏ ထောင့်လေးထောင့်တွင် ပန်းအိုး များရှိပြီး ပထမနှင့် ဒုတိယပစ္စယာတို့၏ ထောင့်လေးထောင့်တွင် စေတီရံတစ်ဆူစီရှိသည်။
- လက်ရှိအခြေအနေ** - ဖိနပ်တော်နှင့် ပစ္စယာဆင့်များအားလုံးကို ထုံး၊ သင်္ဘောဆေးသင်္ကန်း ကပ် လှူထားပြီး ခေါင်းလောင်းပုံမှ ၎င်းပျောဖူးအထိ ရွှေဆေးသင်္ကန်း ကပ်လှူထားသည်။
- ခန့်မှန်းစေတီကာလ** - အင်းဝခေတ်တွင် တည်ထားကိုးကွယ်ခဲ့သောစေတီတော်ဖြစ်ပြီး လွန်ခဲ့သော ၁၀ နှစ်ခန့်က ပြန်လည်ပြုပြင်ခဲ့ခြင်းကြောင့် လက်ရှိအနေအထားမှာ ခေတ်သစ်လက်ရာသာဖြစ်သည်။



www.burmeseclassic.com

ရှဉ့်တက်စေတီ

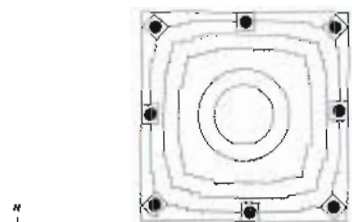

ပနက်ပုံ

- အမည်** - ရှဉ့်တက်စေတီ
- အမှတ်** - Pyay - 31
- အမျိုးအစား** - စေတီ
- တည်နေရာ** - ပြည်မြို့၊ ဝါရုံရပ်ကွက်၊ မြို့မရဲဌာနလမ်း၊ မြောက်လတ္တီတွဒ် ၁၈° ၄၉.၈၈၈' အရှေ့လောင်ဂျီတွဒ် ၀၉၅° ၁၃.၃၈၂' အတွင်း တည်ရှိသည်။
- သမိုင်းအကျဉ်း** - သရေခေတ္တရာပြည်ကို အုပ်ချုပ်စိုးစံခဲ့သော မင်းဆက် ၂၇ ဆက်အနက် မင်းဆက် ၁၀ ဆက်မြောက်ဖြစ်သော ငါတပါးမင်းလက်ထက် တည်ထားခဲ့သော စေတီတော် ၁၂ ဆူအနက် ရှဉ့်တက်စေတီသည် ရှစ်ဆူမြောက်စေတီတော်တစ်ဆူဖြစ်သည်။ မူလစေတီတော်ကြီးမှာ စစ်ဘေးဒဏ်ကြောင့် ထီးတော်အပါအဝင် တောင်ဘက်တစ်ခြမ်းပြိုကျခဲ့ပြီး ၁၉၉၇ ခုနှစ်တွင် မြကွမ်းတောင်ဆရာတော် ဦးသုန္ဒရနှင့် ရပ်ကွက်သူ၊ ရပ်ကွက်သား အများပြည်သူတို့ ပူးပေါင်း၍ ပြန်လည်ပြုပြင်မွမ်းမံခဲ့သည်။
- အတိုင်းအတာ** - စေတီတော်၏ ဉာဏ်တော်အမြင့်မှာ ၃၃ ပေရှိပြီး လေးထောင့်ဖိနပ်တော်၏ အနားတစ်ဖက်လျှင် ၂၅ ပေ ရှိသည်။
- အသုံးပြုပစ္စည်း** - အုတ်၊ အင်္ဂတေ။
- ဝိသုကာလက်ရာနှင့် တန်ဆာဆင်မှု** - လေးထောင့်ဖိနပ်တော်ပေါ်တွင် ခိုနန်းချိုးပါ ပစ္စယာသုံးဆင့်၊ ကျည်းဝန်း၊ ခေါင်းလောင်းပုံ၊ ဖောင်းရစ်ကိုးရစ်၊ ကြာမောက်၊ ကြာလန်၊ ငှက်ပျောဖူး၊ ထီးတော်တို့ဖြင့် တည်ထားသည်။ ဖိနပ်တော်၏မျက်နှာလေးဖက်နှင့် ထောင့်လေးထောင့်တွင် မုခ်ကပ်များပါရှိသည်။ မုခ်ကပ်များပေါ်တွင် အရံစေတီများရှိသည်။
- လက်ရှိအခြေအနေ** - ဖိနပ်တော်တွင် ထုံး၊ သင်္ဘောဆေးသင်္ကန်းနှင့် ဖိနပ်တော်၏အထက်တွင် ရွှေဆေးသင်္ကန်း ကပ်လျှထားသည်။
- စန့်မှန်းခေတ်ကာလ** - ပျူခေတ်တွင် စတင်တည်ထားကိုးကွယ်ခဲ့ပြီး ၁၉၉၇ ခုနှစ်အတွင်း ပြန်လည်မွမ်းမံခြင်းကြောင့် လက်ရှိမှာ ခေတ်သစ်လက်ရာသာဖြစ်သည်။



ရွှေတဏှာဘုရား

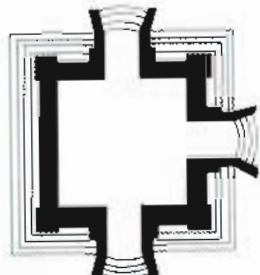

ပနက်ပုံ

- အမည်** - ရွှေတဏှာဘုရား
- အမှတ်** - Pyay - 32
- အမျိုးအစား** - အုတ်တိုက်ခဲစေတီ
- တည်နေရာ** - ပြည်မြို့၊ ဝါရုံရပ်ကွက်၊ မြို့မရဲဌာနလမ်းအတွင်း၊ မြောက်လတ္တီတွဒ် ၁၈° ၄၉.၉၁၇' အရှေ့လောင်ဂျီတွဒ် ၀၉၅° ၁၃.၃၈၈' တွင် တည်ရှိသည်။
- သမိုင်းအကျဉ်း** - သရေခေတ္တရာပြည်ကို အုပ်ချုပ်စိုးစံခဲ့သော မင်းဆက် ၂၇ ဆက်အနက် မင်းဆက် ၁၀ မြောက်ဖြစ်သော ငါတပါးမင်းလက်ထက် တည်ထားခဲ့သော စေတီတော် ၁၂ ဆူအနက် တစ်ဆူဖြစ်သည်။ ၂၀၀၇ ခုနှစ်တွင် စေတီတော်ဂေါပကအဖွဲ့က ပြိုကျပျက်စီးနေသော ဂူဘုရားကို ပြန်၎်၍ တည်ခဲ့သည်။
- အတိုင်းအတာ** - အုတ်တိုက်ခဲစေတီ၏ ဉာဏ်တော်အမြင့်မှာ ၄၅ ပေရှိပြီး လေးထောင့်အုတ်တိုက်၏ အနားတစ်ဖက်လျှင် ၂၄ ပေ ရှိသည်။
- အသုံးပြုပစ္စည်း** - အုတ်၊ အင်္ဂတေ။
- ဝိသုကာလက်ရာနှင့် တန်ဆာဆင်မှု** - လေးထောင့်ပနက် အုတ်ခုံမြင့်ပေါ်တွင် အုတ်တိုက်ခဲဂန္ဓကုဋီဖြင့် တည်ထားပြီး အပေါ်တွင် ခိုနန်းချိုးပါ ပစ္စယာသုံးဆင့်၊ ကျည်းဝန်း၊ ခေါင်းလောင်းပုံ၊ ဖောင်းရစ်ငါးရစ်၊ ကြာမောက်၊ ကြာလန်၊ အထွတ်၊ ထီးတော်တို့ဖြင့် တည်ထားသည်။ အရှေ့ဘက်၊ တောင်ဘက်နှင့် မြောက်ဘက်တွင် မုခ်ပေါက်များရှိပြီး မုခ်ပေါက်များသို့တက်ရန် အုတ်လှေကားများ ထည့်၍ တည်ဆောက်ထားသည်။
- လက်ရှိအခြေအနေ** - အုတ်တိုက်ခဲမှ ပစ္စယာအဆင့်များအထိ ထုံး၊ သင်္ဘောဆေးသင်္ကန်း ကပ်လျှထားသည်။ ကျည်းဝန်းမှ ငှက်ပျောဖူးအထိ ရွှေဆေးသင်္ကန်း ကပ်လျှထားသည်။
- စန့်မှန်းခေတ်ကာလ** - ပျူခေတ်တွင် တည်ထားကိုးကွယ်ခဲ့သော ဂူဘုရားတစ်ဆူဖြစ်ပြီး ၂၀၀၇ ခုနှစ်တွင် ဂူဘုရားကို၎်၍ အသစ်ပြန်တည်ခဲ့ခြင်းကြောင့် လက်ရှိမှာ ခေတ်သစ်လက်ရာသာဖြစ်သည်။



ရွှေအုတ်ပျောက်စေတီ (ရွှေစာရံ)

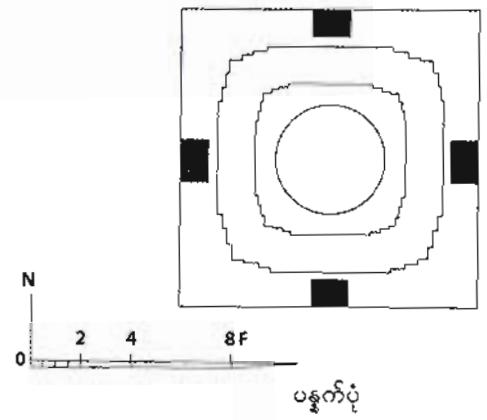

- အမည်** - ရွှေအုတ်ပျောက်စေတီ (ရွှေစာရံ)
- အမှတ်** - Pyay - 33
- အမျိုးအစား** - အုတ်တိုက်ခဲစေတီ
- တည်နေရာ** - ပြည်မြို့၊ ဆံတော်ရပ်ကွက်၊ ပန်းတည်းတန်းလမ်းအတွင်း မြောက်လတ္တီတွဒ် ၁၈° ၄၉.၃၀၀' အရှေ့လောင်ဂျီတွဒ် ၀၉၅° ၁၃.၃၆၇' တွင် တည်ရှိသည်။
- သမိုင်းအကျဉ်း** - သမိုင်းအထောက်အထား တိကျစွာမသိရှိရပါ။
- အတိုင်းအတာ** - အုတ်တိုက်ခဲစေတီတော်၏ ဉာဏ်တော်အမြင့်မှာ အောက်ခြေပန္နက်မှ ကြာမှောက်အထိ ၂၄ ပေရှိပြီး လေးထောင့်အုတ်တိုက်၏ အနားတစ်ဖက်လျှင် ၁၂ ပေ ရှိသည်။
- အသုံးပြုပစ္စည်း** - အုတ်၊ အင်္ဂတေ။
- ဗိသုကာလက်ရာနှင့် တန်ဆာဆင်မှု** - လေးထောင့်အုတ်တိုက်ခဲပေါ်တွင် ခိုနန်းချိုးပါ လေးထောင့်ပစ္စယာတစ်ဆင့်၊ ရှစ်မြောင့်၊ ကျည်းဝန်း၊ ခေါင်းလောင်းပုံ၊ ဖောင်းရစ်ကိုးရစ်၊ ကြာမှောက်အထိကျန်ရှိပြီး အပေါ်ပိုင်းမှာ ပျက်စီးနေသည်။ အုတ်တိုက်၏ မျက်နှာလေးဖက်တွင် မှန်ကပ်လေးခု ရှိသည်။ အုတ်တိုက်၏ အပြင်ဘက်ထောင့်များတွင် ထုံး၊ သရွတ်ဖြင့် ပြုလုပ်ထားသော အပေါ်-အောက်ဆိုင်နေသည့် ဒေါင်းရင်အုပ် အင်္ဂတေပန်းလက်ရာများ တွေ့ရသည်။
- လက်ရှိအခြေအနေ** - အုတ်တိုက်၏ အောက်ခြေပန္နက်များပျက်စီးပြီး အုတ်များအပြင်သို့ ထွက်နေသည်။ ပန်းတည်းတန်းလမ်းနေ ပြည်သူများက တစ်ဆူလုံးကို ထုံးသင်္ကန်းကပ်လှူထားသည်။
- စန့်မှန်းခေတ်ကာလ** - ကုန်းဘောင်ခေတ်လက်ရာ စေတီတစ်ဆူဖြစ်သည်။



ဘုရားသုံးဆူ (က)

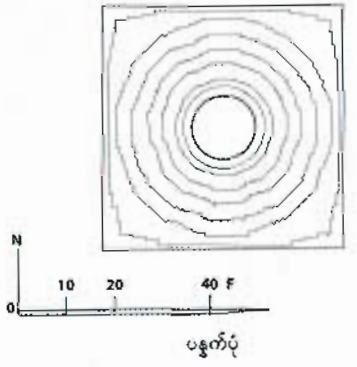

- အမည်** - ဘုရားသုံးဆူ (က)
- အမှတ်** - Pyay - 34 (A)
- အမျိုးအစား** - စေတီ
- တည်နေရာ** - ပြည်မြို့၊ ရွာဘဲရပ်ကွက်၊ ပန်းတည်းတန်းလမ်း၊ ဘုရားသုံးဆူကျောင်းတိုက်ဝင်းအတွင်း မြောက်လတ္တီတွဒ် ၁၈° ၄၉.၃၆၉' အရှေ့လောင်ဂျီတွဒ် ၀၉၅° ၁၃.၄၀' တွင် တည်ရှိသည်။
- သမိုင်းအကျဉ်း** - သမိုင်းအထောက်အထား တိကျစွာမသိရှိရပါ။
- အတိုင်းအတာ** - စေတီတော်၏ ဉာဏ်တော်အမြင့်မှာ ၄၇ ပေရှိပြီး လေးထောင့်ဖိနပ်တော်၏ အနားတစ်ဖက်လျှင် ၂၇ ပေ ရှိသည်။
- အသုံးပြုပစ္စည်း** - အုတ်၊ အင်္ဂတေ။
- ဗိသုကာလက်ရာနှင့် တန်ဆာဆင်မှု** - လေးထောင့်ဖိနပ်တော်ပေါ်တွင် ခိုနန်းချိုးပါ ရှစ်မြောင့်ပစ္စယာငါးဆင့်၊ ကျည်းဝန်း၊ ခေါင်းလောင်းပုံ၊ ဖောင်းရစ် ၁၃ ရစ်၊ ကြာမှောက်၊ ကြာလန်၊ ငှက်ပျောဖူး၊ ထီးတော်တို့ဖြင့် စေတီတည်ထားသည်။
- လက်ရှိအခြေအနေ** - စေတီတစ်ဆူလုံးကို ထုံး၊ သင်္ဘောဆေးသင်္ကန်း ကပ်လှူထားသည်။
- စန့်မှန်းခေတ်ကာလ** - ကုန်းဘောင်ခေတ်စေတီတော်ကို အနည်းငယ် ပြန်လည်မွမ်းမံထားသည်။



ဘုရားသုံးဆူ (ခ)

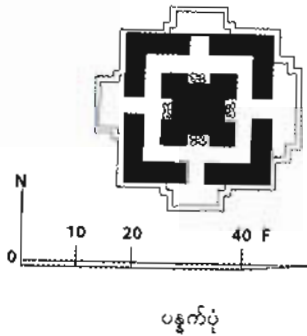

ပန္နက်ပုံ

- အမည်** -- ဘုရားသုံးဆူ (ခ)
- အမှတ်** -- Pyay - 34 (B)
- အမျိုးအစား** -- အုတ်တိုက်ခဲစေတီ
- တည်နေရာ** -- ပြည်မြို့၊ ရွာဘဲရပ်ကွက်၊ ပန်းတဦးတန်းလမ်း၊ ဘုရားသုံးဆူကျောင်းတိုက်ဝင်းအတွင်း မြောက်လတ္တီတွဒ် ၁၈° ၄၉.၃၆၉' အရှေ့လောင်ဂျီတွဒ် ၉၅° ၁၃.၄၀' တွင် တည်ရှိသည်။
ဒေသခံအချို့က မုန့်ပျားသလက်သည် ညီအစ်မသုံးယောက်က တည်ခဲ့သည်ဟုဆိုသည်။
- သမိုင်းအကျဉ်း** -- အုတ်တိုက်ခဲစေတီတော်၏ ဉာဏ်တော်အမြင့်မှာ ၃၄ ပေရှိပြီး လေးထောင့်အုတ်တိုက်၏ အနားတစ်ဖက်လျှင် ၂၉ ပေ ရှိသည်။
- အတိုင်းအတာ** -- အုတ်၊ အင်္ဂတေ။
- အသုံးပြုပစ္စည်း၊ ဝိသုကာလက်ရာနှင့် တန်ဆာဆင်မှု** -- လေးထောင့်အုတ်တိုက်ခဲပေါ်တွင် လေးထောင့်ပစ္စယာနှစ်ဆင့်၊ ရှစ်မြောင့်၊ ခေါင်းလောင်းပုံ၊ ဖောင်းရစ်ကိုးရစ်၊ ကြာမှောက်၊ ကြာလန်၊ ငှက်ပျောဖူး၊ ထီးတော်တို့ဖြင့် စေတီပေါက်တည်ထားသည်။ အုတ်တိုက်၏ အပေါ်ထောင့်လေးထောင့်တွင် အရံစေတီလေးဆူရှိသည်။ အုတ်တိုက်ခဲအတွင်းတွင် အလယ်မဏ္ဍိုင်ပါရှိပြီး ယင်းမဏ္ဍိုင်၏ မျက်နှာလေးဖက်တွင် ယခုခေတ်လက်ရာ ဆင်းတုလေးဆူရှိသည်။ အုတ်တိုက်ခဲ၏ မျက်နှာလေးဖက်တွင် မုခ်ပေါက်လေးပေါက်ရှိသည်။
- လက်ရှိအခြေအနေ** -- အုတ်တိုက်ခဲနှင့် ပစ္စယာဆင့်များကို ထုံး၊ သင်္ဘောဆေးသင်္ကန်း ကပ်လျှထားပြီး ခေါင်းလောင်းပုံမှ ငှက်ပျောဖူးအထိ ရွှေဆေးသင်္ကန်း ကပ်လျှထားသည်။
- နေ့မှန်းခေတ်ကာလ** -- ကုန်းဘောင်ခေတ်နှောင်းပိုင်း၏ နောက်ပိုင်းတွင် တည်ထားခဲ့ဖြစ်ပြီး ၁၉၈၂ ခုနှစ်တွင် ပြည်မြို့ ကျားပျဉ်းအုန်းမောင်၊ ဒေါ်သန်းစိန်မိသားစုက ပြန်လည်ပြုပြင်ခဲ့သည်။



ဘုရားသုံးဆူ (ဂ)

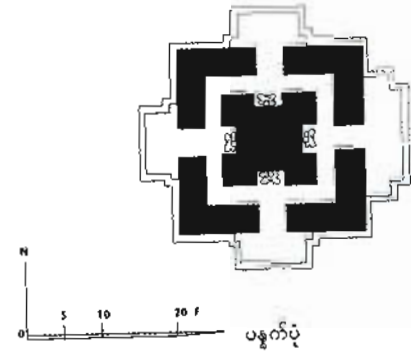

ပန္နက်ပုံ

- အမည်** -- ဘုရားသုံးဆူ (ဂ)
- အမှတ်** -- Pyay - 34 (C)
- အမျိုးအစား** -- အုတ်တိုက်ခဲစေတီ
- တည်နေရာ** -- ပြည်မြို့၊ ရွာဘဲရပ်ကွက်၊ ပန်းတဦးတန်းလမ်း၊ ဘုရားသုံးဆူကျောင်းတိုက်ဝင်းအတွင်း မြောက်လတ္တီတွဒ် ၁၈° ၄၉.၃၆၉' အရှေ့လောင်ဂျီတွဒ် ၉၅° ၁၃.၄၀' တွင် တည်ရှိသည်။
- သမိုင်းအကျဉ်း** -- ဒေသခံအချို့က မုန့်ပျားသလက်သည် ညီအစ်မသုံးယောက်က တည်ခဲ့သည်ဟု ဆိုသည်။
- အတိုင်းအတာ** -- အုတ်တိုက်ခဲစေတီတော်၏ ဉာဏ်တော်အမြင့်မှာ ၃၄ ပေရှိပြီး လေးထောင့်တိုက်၏ အနားတစ်ဖက်မှာ ၂၅ ပေ ရှိသည်။
- အသုံးပြုပစ္စည်း၊ ဝိသုကာလက်ရာနှင့် တန်ဆာဆင်မှု** -- အုတ်၊ အင်္ဂတေ။
လေးထောင့်အုတ်တိုက်ခဲပေါ်တွင် လေးထောင့်ပစ္စယာနှစ်ဆင့်၊ ရှစ်မြောင့်၊ ခေါင်းလောင်းပုံ၊ ဖောင်းရစ်ကိုးရစ်၊ ကြာမှောက်၊ ကြာလန်၊ ငှက်ပျောဖူး၊ ထီးတော်တို့ဖြင့် စေတီပေါက်တည်ထားသည်။ အုတ်တိုက်ခဲအတွင်းတွင် အလယ်မဏ္ဍိုင်ပါရှိပြီး ယင်းမဏ္ဍိုင်၏ မျက်နှာလေးဖက်တွင် နောက်ပိုင်းခေတ်လက်ရာ ဆင်းတုလေးဆူရှိသည်။ အုတ်တိုက်ခဲ၏ မျက်နှာလေးဖက်တွင် မုခ်ပေါက်လေးခုရှိသည်။
- လက်ရှိအခြေအနေ** -- အုတ်တိုက်ခဲနှင့် ပစ္စယာဆင့်များကို ထုံး၊ သင်္ဘောဆေးသင်္ကန်း ကပ် လျှထားသော်လည်း ယခုအခါ ဆေးရောင်များ မှေးမှိန်ပျက်ပြယ်နေပြီဖြစ်သည်။ ခေါင်းလောင်းပုံမှ ငှက်ပျောဖူးအထိ ရွှေဆေးသင်္ကန်း ကပ်လျှထားသည်။
- နေ့မှန်းခေတ်ကာလ** -- ကုန်းဘောင်ခေတ်နှောင်းပိုင်း၏ နောက်ပိုင်းတွင် တည်ထားခဲ့ခြင်းဖြစ်ပြီး ၁၉၈၂ ခုနှစ်တွင် ပြည်မြို့ ကျားပျဉ်းအုန်းမောင်၊ ဒေါ်သန်းစိန်မိသားစုက ပြန်လည်ပြုပြင်ခဲ့သည်။



ထူပါရုံစေတီတော်

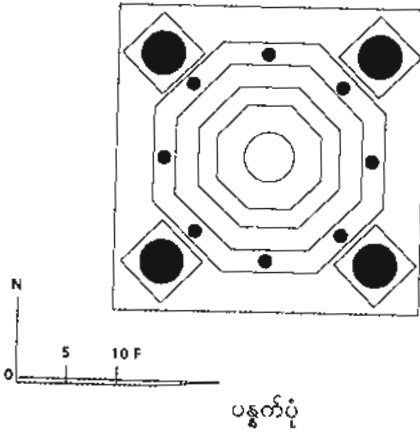

- အမည်** - ထူပါရုံစေတီတော်
- အမှတ်** - Pyay - 35
- အမျိုးအစား** - စေတီ
- တည်နေရာ** - ပြည်မြို့၊ သူကောင်းတွင်းရပ်ကွက်၊ ရွှေကျောင်းဦးဘုန်းကြီးကျောင်းဝင်းမြောက်လတ္တီတွဒ် ၁၈° ၄၉.၂၁၈' အရှေ့လောင်ဂျီတွဒ် ၀၉၅° ၁၃.၈၅၅' တွင် တည်ရှိသည်။
- သမိုင်းအကျဉ်း** - မင်းမျက်နှာရှည်တည်ခဲ့သည့် ဘုရား ၁၀ ဆူအနက် တစ်ဆူဖြစ်သည်။
- အတိုင်းအတာ** - စေတီတော်၏ ဉာဏ်တော်အမြင့်မှာ ၄၂ ပေရှိပြီး လေးထောင့်ဖိနပ်တော်၏ အနားတစ်ဖက်လျှင် ၃၈ ပေ ရှိသည်။
- အသုံးပြုပစ္စည်း** - အုတ်၊ အင်္ဂတေ။
- ဗိသုကာလက်ရာနှင့် တန်ဆာဆင်မှု** - လေးထောင့်ဖိနပ်တော်ပေါ်တွင် ရှစ်မြောင့်ပစ္စယာသုံးဆင့်၊ ကျည်းဝန်း၊ ခေါင်းလောင်းပုံ၊ ဖောင်းရစ်ကိုးရစ်၊ ကြာမှောက်၊ ကြာလန်၊ ငှက်ပျောဖူး၊ ထီးတော်တို့နှင့် စေတီတည်ထားသည်။ ပထမပစ္စယာ၏ မျက်နှာရှစ်ဖက်တွင် ပန်းအိုးရှစ်လုံးနှင့် ဖိနပ်တော်၏ အပေါ်ထောင့်လေးထောင့်တွင် စေတီရုံလေးဆူရှိသည်။
- လက်ရှိအခြေအနေ** - ပစ္စယာဆင့်များအားလုံးကို ထုံး၊ သင်္ဘောဆေးသင်္ကန်းများ ကပ်လျှထားပြီး ကျည်းဝန်းမှ ငှက်ပျောဖူးအထိ ရွှေဆေးသင်္ကန်း ကပ်လျှထားသည်။
- ခန့်မှန်းစေတီကာလ** - အင်းဝခေတ်တွင် တည်ထားခဲ့ပြီး ခေတ်အဆက်ဆက်ပြုပြင်ခဲ့ခြင်းကြောင့် လက်ရှိမှာ ခေတ်သစ်လက်ရာသာဖြစ်သည်။



မြသိန်းတန်စေတီ

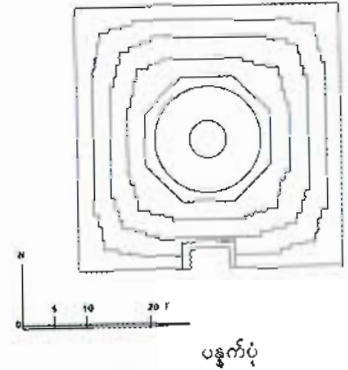

- အမည်** - မြသိန်းတန်စေတီ
- အမှတ်** - Pyay - 36
- အမျိုးအစား** - စေတီ
- တည်နေရာ** - ပြည်မြို့၊ မြသိန်းတန်ရပ်ကွက်၊ ဖွတ်လည်တောင်ပေါ်မြောက်လတ္တီတွဒ် ၁၈° ၄၈.၄၆၈' အရှေ့လောင်ဂျီတွဒ် ၀၉၅° ၁၃.၆၄၇' တွင် တည်ရှိသည်။
- သမိုင်းအကျဉ်း** - သမိုင်းကြောင်းအထောက်အထား မသိရှိရပါ။
- အတိုင်းအတာ** - စေတီတော်၏ ဉာဏ်တော်အမြင့်မှာ ၅၆ ပေရှိပြီး လေးထောင့်ဖိနပ်တော်၏ အနားတစ်ဖက်လျှင် ပေ ၄၀ ရှိသည်။
- အသုံးပြုပစ္စည်း** - အုတ်၊ အင်္ဂတေ။
- ဗိသုကာလက်ရာနှင့် တန်ဆာဆင်မှု** - လေးထောင့်ဖိနပ်တော်ပေါ်တွင် ခိုနန်းချိုးပါ လေးထောင့်ပစ္စယာသုံးဆင့်၊ ရှစ်မြောင့်၊ ခေါင်းလောင်းပုံ၊ ဖောင်းရစ်ကိုးရစ်၊ ကြာမှောက်၊ ကြာလန်၊ ငှက်ပျောဖူး၊ ထီးတော်တို့ဖြင့် စေတီပေါက်တည်ထားသည်။ ဖိနပ်တော်၏ ထောင့်လေးထောင့်တွင် နတ်မင်းကြီးလေးပါးပုံရှိပြီး ငှက်ပျောဖူးကို မှန်စီရွှေရုပ်လုပ်ထားသည်။
- လက်ရှိအခြေအနေ** - ဖိနပ်တော်မှ ပစ္စယာဆင့်များအထိ ထုံးသင်္ကန်းကပ်လျှထားပြီး ရှစ်မြောင့်မှ ငှက်ပျောဖူးအထိ ရွှေဆေးသင်္ကန်း ကပ်လျှထားသည်။
- ခန့်မှန်းစေတီကာလ** - ရှေးဟောင်းစေတီတော်ကို ခေတ်အဆက်ဆက်ပြုပြင်ခဲ့ခြင်းကြောင့် လက်ရှိမှာ ခေတ်သစ်လက်ရာသာဖြစ်သည်။



ဆင်တဲကုန်းစေတီ

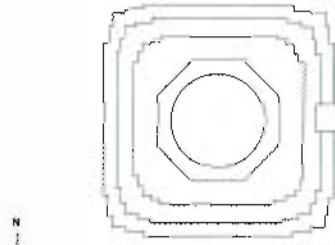

ပနက်ပုံ
0 5 10 20 F

- အမည်** - ဆင်တဲကုန်းစေတီ
- အမှတ်** - Pyay - 37
- အမျိုးအစား** - စေတီ
- တည်နေရာ** - ပြည်မြို့နယ်၊ သရေခေတ္တရာမြို့ဟောင်း မြောက်ဘက်မြို့ရိုး၏အပြင်ဘက်ကိုက် ၁၀၀၀ ခန့်အကွာ မြောက်လတ္တီတွဒ် ၁၈° ၅၀.၂၆၃' အရှေ့လောင်ဂျီတွဒ် ၀၉၅° ၁၇.၇၅၇' အတွင်း တည်ရှိသည်။
- သမိုင်းအကျဉ်း** - သမိုင်းကြောင်းအထောက်အထား မသိရှိရပါ။ ပြည်မြို့နယ်၊ ကြာအင်းအုပ်စု၊ ပေါက်တောကျေးရွာအနီး ရွာသူ၊ ရွာသားများက ၂၀၀၉ ခုနှစ် နှစ်ဆန်းပိုင်းမှစ၍ ပြန်လည်ပြုပြင်လျက်ရှိသည်။
- အတိုင်းအတာ** - စေတီတော်၏ ဉာဏ်တော်အမြင့်မှာ ၃၃ ပေရှိပြီး လေးထောင့်ပစ္စယာ၏ အနားတစ်ဖက်လျှင် ၁၇ ပေ ရှိသည်။
- အသုံးပြုပစ္စည်း** - အုတ်၊ အင်္ဂတေ။
- ဗိသုကာလက်ရာနှင့် တန်ဆာဆင်မှု** - ရှေးဟောင်း အုတ်ခုံဖိနပ်တော်ပေါ်တွင် ခိုနန်းချိုးပါ လေးထောင့်ပစ္စယာ သုံးဆင့်၊ ကျည်းဝန်း၊ ခေါင်းလောင်းပုံ၊ ဖောင်းရစ်၊ ကြာမောက်၊ ကြာလန်၊ ငှက်ပျောဖူးတို့ဖြင့် ပြန်လည်ပြုပြင်လျက်ရှိသည်။ ပထမပစ္စယာ၏အရှေ့ဘက်တွင် မှန်ကပ်တစ်ခု ရှိသည်။ မပြုပြင်မီက စေတီတော်၏ အခြေအနေမှာ အောက်ခြေဖိနပ်တော်ခုံသာ ကျန်ရှိပြီး အပေါ်ပိုင်းမှာ ပုံသဏ္ဍာန်ပြင်စွာ မတွေ့ရှိရဘဲ အုတ်ပုံကဲ့သို့ ဖြစ်နေသည်။
- လက်ရှိအခြေအနေ** - တစ်ဆူလုံးကို အင်္ဂတေဖြင့် အချောကိုင်ထားသည်။
- စံနမူနာစေတီကာလ** - ကုန်းဘောင်ခေတ်လက်ရာစေတီဖြစ်ပြီး ၂၀၀၉ ခုနှစ်တွင် ပြန်လည်ပြုပြင်မွမ်းမံခဲ့ခြင်းကြောင့် ဖိနပ်တော်ခုံမှအပ ကျန်အပိုင်းများမှာ ခေတ်သစ်လက်ရာသာဖြစ်သည်။

ဂူကြီးဘုရား

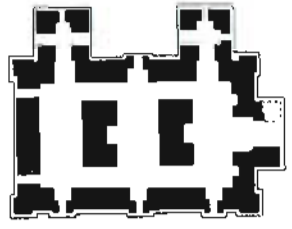

ပနက်ပုံ
0 5 10 20 F

- အမည်** - ဂူကြီးဘုရား
- အမှတ်** - Pyay - 38
- အမျိုးအစား** - ဂူဘုရား
- တည်နေရာ** - ပြည်မြို့နယ်၊ သဲကုန်းကျေးရွာအုပ်စု၊ သဲကုန်းကျေးရွာ တောင်ဘက်ရှက်မြောက်လတ္တီတွဒ် ၁၈° ၅၁.၀၇၃' အရှေ့လောင်ဂျီတွဒ် ၀၉၅° ၁၈.၇၈၂' တွင် တည်ရှိသည်။
- သမိုင်းအကျဉ်း** - သမိုင်းကြောင်းအထောက်အထား မသိရှိရပါ။
- အတိုင်းအတာ** - ဂူဘုရား၏ ဉာဏ်တော်အမြင့်မှာ ၁၇ ပေရှိပြီး လေးထောင့်အုတ်ကျောင်း၏ အတိုင်းအတာမှာ အရှေ့-အနောက် အလျား ၂၄ ပေနှင့် တောင်-မြောက် အနံပေ ၂၀၊ ၆ လက်မ ရှိသည်။
- အသုံးပြုပစ္စည်း** - အုတ်၊ အင်္ဂတေ။ မူလအသုံးပြုခဲ့သော အုတ်အရွယ်အစားမှာ အလျား ၁၈ လက်မ x အနံ ၆ လက်မ x ထူ ၂ လက်မ ဖြစ်သည်။
- ဗိသုကာလက်ရာနှင့် တန်ဆာဆင်မှု** - လေးထောင့်အုတ်တိုက်ခံ ဂူဘုရားဖြစ်သည်။ အုတ်တိုက်အတွင်းလေးထောင့် မဏ္ဍိုင်နှစ်ခုပါရှိပြီး သင်္ဘောပေါင်းကူးနည်းဖြင့် တည်ဆောက်ထားသည်။ အတွင်းလိုက်ပတ်လမ်းရှိသည်။ အုတ်တိုက်၏အတွင်း အရှေ့ဘက်တွင် မှန်ကပ်နှစ်ခု၊ အနောက်ဘက်တွင် မှန်ကပ်နှစ်ခု၊ တောင်ဘက်တွင် မှန်ကပ်သုံးခု၊ အလယ်မဏ္ဍိုင်နှစ်ခုတွင် မှန်ကပ်တစ်ခုစီ၊ စုစုပေါင်း မှန်ကပ်ကိုးခုရှိသည်။ အရှေ့ဘက်မှန်ကပ်မှလွဲ၍ မှန်ကပ်များ၏အနောက်ဘက်တွင် အလင်းပေါက်များ ဖောက်ထားသည်။ မှန်ကပ်များအတွင်း ယခင်က ဆင်းတုများရှိခဲ့ကြောင်း နံရံတွင်တွေ့ရသည့် ဆေးခြယ်ထားသော ဆင်းတုပုံစံပုံရိပ်များအရ သိရှိရသည်။ မှန်ကပ်အချို့တွင် အင်္ဂတေပြား အနည်းငယ်ကျန်ရှိပြီး ယင်းအင်္ဂတေပြားများတွင် အနီ၊ အနက်ဆေးရောင်များ တွေ့ရှိရသည်။ အုတ်တိုက်အတွင်းဝင်ရောက်ရန် အရှေ့ဘက်တွင် သင်္ဘောပေါက်တစ်ခု၊ မြောက်ဘက်တွင် သင်္ဘောပေါက် နှစ်ခုရှိသည်။ မှန်ပေါက်များ၏အပြင်ဘက်ကို မှန်ခုံးများဖြင့် တည်ဆောက်ထားသည်။ မှန်ခုံးများမှာ လက်ရှိ ၇၅ ရာခိုင်နှုန်းခန့် ပျက်စီးနေသည်။ အလယ်မဏ္ဍိုင်နှစ်ခု၏ အပေါ်တွင်လည်း သင်္ဘောပေါက်တစ်ခုစီရှိသည်။ အပေါ်အမိုးမှာ အရှေ့ဘက်တွင် တီးလျှိုပေါက် ပေါက်နေပြီး အနောက်ဘက်တွင် အပေါက်မရှိသော်လည်း အုတ်ချပ်များတဖြည်းဖြည်း ပြိုကျနေသည်။ အုတ်တိုက်၏ ထုမှာ သုံးပေ၊ ကြောက်လက်မရှိသည်။
- လက်ရှိအခြေအနေ** - ရုပ်ရွာက ထိန်းသိမ်းစောင့်ရှောက်ခြင်းမရှိ၊ ပြန်လည်ပြုပြင်ခြင်းမရှိ၍ တစ်နှစ်ပတ်လုံး ပျက်စီးမှုများ ဖုံးလွှမ်းနေသည်။ အုတ်တိုက်တစ်ခုလုံး၏ ၅၀ ရာခိုင်နှုန်းခန့်မှာ ပျက်စီးနေသည်။
- စံနမူနာစေတီကာလ** - သောင်ရမ်းခေတ်လက်ရာ ဂူဘုရားတစ်ဆူဖြစ်သည်။



ပေါ်တော်မူစေတီ

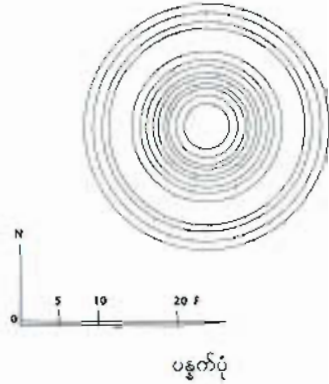

- အမည်** - ပေါ်တော်မူစေတီ
- အမှတ်** - Pyay - 40
- အမျိုးအစား** - စေတီ
- တည်နေရာ** - ပြည်မြို့နယ်၊ သရေခေတ္တရာမြို့ဟောင်းအတွင်း၊ တောင်လုံးညိုကျေးရွာ တောင်ဘက် မြောက်လတ္တီတွဒ် ၁၈° ၄၇.၇၃၇' အရှေ့လောင်ဂျီတွဒ် ၀၉၅° ၁၇.၇၆-၇' အတွင်း တည်ရှိသည်။
- သမိုင်းအကျဉ်း** - သမိုင်းကြောင်းအထောက်အထား တိကျစွာမသိရပါ။
- အတိုင်းအတာ** - စေတီပျက်၏ လက်ရှိညောင်တော်အမြင့်မှာ ၁၁ ပေ၊ ၆ လက်မရှိပြီး အဝိုင်းပစ္စယာ၏ အချင်းမှာ နုနစ်ပေ၊ မြောက်လက်မ ရှိသည်။
- အသုံးပြုပစ္စည်း** - အုတ်၊ သရွတ်၊ အင်္ဂတေ။
- စီသုကာလက်ရာနှင့် တန်ဆာဆင်မှု** - အဝိုင်းပစ္စယာနှစ်ဆင့်ပေါ်တွင် ခေါင်းလောင်းပုံ၊ ဖောင်းရစ်ရှစ်ရစ်၊ အထွတ်တို့ဖြင့် တည်ထားသည်။
- လက်ရှိအခြေအနေ** - ရှေးဟောင်းသုတေသနဌာနက ထိန်းသိမ်းရေးလုပ်ငန်း ဆောင်ရွက်ထားခြင်းကြောင့် ခိုင်ခံ့သောအခြေအနေရှိသည်။
- ခန့်မှန်းစေတီကာလ** - ပျူခေတ်စေတီတစ်ဆူဖြစ်သည်။

