

မဟိန္ဒိတပေ

ဖြစ်မှု



မဂ္ဂဇင်း

- လူကုန်ကူးမှု ပြဿနာ - စာ(၄၇)
- လူကုန်ကူးမှု၊ နစ်နာမှုနှင့် လျော်ကြေး - စာ(၅၀)
- လူကုန်ကူးမှု မဖြစ်ပွားရအောင် - စာ(၅၁)
- ဆင်းရဲသားနှင့် လောင်းကစား - စာ(၁၃၇)
- သေစာရင်းအတု - စာ(၁၇၆)



လူကုန်ကူးမှု ရပ်

Stop



၁၉၆၁ ခုနှစ်မှ စတင်၍ စာရေးဆရာ ပုလိပ်အရာရှိတစ်ဦး တည်ထောင်ခဲ့သည်။

မောင်မောင်မြင့်အေး စီစဉ်မွမ်းမံတည်းဖြတ်သည်။

28 NOV 2014



အယ်ဒီတာအဖွဲ့



ဦးသန့်(လာဘ်မိုးစွေ)၊ နန္ဒာမိုးကြွယ်၊ ကေလတ်၊ စိုးစိုး။

ဒေါ်ပြုံး(မြ-ဝ ၂၉၆၀)၊ အမှတ်-၁၀၃(ပ)၊ တိုက်- ၂/၄၊ (၄)ရပ်ကွက်၊ ကမာရွတ်မြို့နယ်၊ ရန်ကုန်မြို့မှ ထုတ်ဝေ၍ ဒေါ်မြတ်ဇင်ဇင်မိုး စန္ဒာညွန့် ပုံနှိပ်တိုက်(ယာယီ-၁၀၇၆၀)၊ အမှတ်-၁၇၁၊ မြေညီထပ်၊ လမ်း(၄၀)၊ အထက်ဘလောက်၊ ကျောက်တံတားမြို့နယ်၊ ရန်ကုန်မြို့မှ ပုံနှိပ်သည်။

(အုပ်ရေ - ၁၀၀၀ ၊ တန်ဖိုး - ၁၅၀၀ ကျပ်ဖြင့် ဖြန့်ချိသည်)

အယ်ဒီတာအဖွဲ့ နှင့် ကြော်ငြာဖြန့်ချိရေး

လာဘ်မိုးစွေစာပေ

အမှတ် - ၂၁၂၊ (ပထမထပ်)၊ ၃၆ လမ်း(အထက်)၊

ကျောက်တံတားမြို့နယ်၊ ရန်ကုန်။

ဖုန်း - ၀၉-၄၃၀၇၇၃၁၊ ၀၉-၄၂၀၀၅၉၂၅

သုတေသန အဖွဲ့က ရေးသား ဖန်တီးခဲ့ပြီး သုံးသပ်ခဲ့ပါသည်။



မဂ္ဂဇင်း



မာတိကာ

၂၀၁၅ခုနှစ်၊ ဇန်နဝါရီလ၊ အမှတ် (၂၃၂)

ကဗျာ ပြစ်မှု

ထိပ်တင်ထွေး(ယာဉ်/စက်)၊ ဆုမွန်ဦး(ဟင်္သာတ)၊
ဝင်းမြင့်ကျော်(တောချောင်းဦး)၊ မင်းနီခိုင်(မောင်တော)၊
ကိုတိုး(မြစ်ခြေ)၊ မောင်လွမ်းရည်(ရွှေတောင်)၊
စောအောင်ခ(ဘားအံ)၊ အောင်သျှင်သူ(မဟာမြေ)။

ကာတွန်း ပြစ်မှု

မြေဇာ၊ မိမန်းလေး(တောင်ငူ)၊ ရန်ကြီးအောင်၊ မြေရိုင်း၊
ပေါက်ကျိုင်း၊ စိတ်သစ်၊ မြင့်သန်း(မင်္ဂလာဒုံ)၊ သူရိန်။

စာပေသုခုမ သတင်းလွှာ

၁။ သုမသတင်းလွှာ

အမ်ဂေ ၂၅

ပြစ်မှုစာအုပ်စင်

ကသစ်နီ ၂၇

ရယ်စရာ ပြစ်မှု

ပြစ်မှုဆိုင်ရာ ရယ်စရာ

ကိုဗွေတေးသား:

မျက်နှာဖုံးဆောင်းပါး ပြစ်မှု

ဝိုင်းဝန်းတားဆီး နှိမ်နင်းကြရမည့် လူကုန်ကူးမှုပြဿနာ

ပင်းသူကျော်

လူကုန်ကူးခံရသူအဖို့ နှစ်နာမှုလျော်ကြေး

ကေတီအောင်သိန်း:

လူကုန်ကူးမှု မဖြစ်ပွားရလေအောင်

ခုံတော်မောင်ကောင်း:

ရသ ပြစ်မှု

အခွဲတိုက်ခြင်း၏ နောက်ကွယ်မှာ	
မင်းလေး(သုံးဆယ်) -----	၅၄
ပြောင်းပြန် ပြောင်းဆန်က စီးရသတဲ့ကွာ	
အချို့မြေ-တင်တင်ဝင်း -----	၆၀
ဆွေးစွန်းသောလက်	
အသက်ဆွေ -----	၆၆
အက်ခြေပွင့်ကြွေ	
အိုင် -----	၇၄
အရမောက်မင်းတင်	
အိမ်အောင် -----	၇၇
ကြောင်နှင့်ကျားကို နမူနာယူ၍ . . .	
အိမ်နီး -----	၁၅၈
အားပလင်နှင့်မောင်နှင့် မိတ်ဆွေဟောင်းများ	
အိမ်နီး -----	၁၆၂
အသားစား ကျားသစ်ကောင်ကြီး	
အမောင် -----	၁၉၄
အညိုဆိုးကြမ္မာ	
အောင်ဝင့်(မြောင်းမြ) -----	၂၁၄
အဲဒါကိုဖျာ ဆိုသည်မှာ	
အောင်ခင်းယဉ် -----	၂၄၄
အပဒေလွတ် လူသတ်ကောင်	
အင်ထူး(ဇေယျဝတီ) -----	၂၅၀
အိမ်နီးမလေးနဲ့ စည်းကျော်သူ	
အင်သောင်(ရမည်းသင်း) -----	၂၅၆

မေဒင် ပြစ်မှု

သိသာစေကြောင်း မင်္ဂလာနိမိတ်ကောင်း	
အိမ်တာ စောယုနွယ် -----	၂၅၆

တစ်မျက်နှာ ပြစ်မှု

တစ္ဆေကိုက်ခံရခြင်း	
နိုင်မိုးလေး -----	၃၃
တောက်ခေါက်သံ၏ ဘာသာပြန်	
ဝင်းမြအောင်(မြိတ်) -----	၃၄
ဆုံးဖြတ်ချက်	
ထွန်းအောင်ရင် -----	၃၅
အရောင်စုံလှိုင်း	
ပိုက်မင်းဝေ -----	၃၆

ဆောင်းပါး ပြစ်မှု

စိတ်	
မကျော်ဥ -----	၃၇
ဆင်ခြေဖုံး သီအိုရီ	
ဟန်သာသူ -----	၃၉

ဥပဒေ ပြစ်မှု

စွဲချက်တင်ရန် မလုံလောက်သဖြင့် တရားရုံးမှ	
တရားရှင်လွတ် -----	၄၁
ပြည်ဖုံးကားရှေ့ မတင်ဆက်လိုက်ရသော်လည်း . . .	
သုသိဏ် -----	၁၃၃
ဆင်းရဲသား လျော့နည်းပပျောက်ရေး	
လောင်းကစားကို နှိမ်နင်းပေး	
ဝင်းလေး(သုံးဆယ်) -----	၁၃၇
သေစာရင်းအတုကိစ္စ	
ဦးဝင်းလှိုင်(တရားရုံးချုပ်ရှေ့နေ) -----	၁၇၆
အမူတွေ ပြေအေးစေမယ့် ဥပဒေအမေးအဖြေ	
ဦးစောလှိုင် -----	၁၇၉
မှားမှန်ရောထွေး အမှန်ရွေးနိုင်ပါစေ	
လောင်းဦးအောင်သိန်း -----	၁၈၂

နိုင်ငံရပ်ခြားသတင်း ပြစ်မှု

ကိုယ့်ကိုယ်ကိုယ် သက်သေမှုနှင့် ပတ်သက်ပြီး ကမ္ဘာ့ကျန်းမာရေးအဖွဲ့၏ . . .

ကေတီအောင်သိန်း - ၉၃

ဗြိတိန်တစ်နိုင်ငံလုံး တုန်လှုပ်သွားသော ၁၆ နှစ်ကြာ မုဒိမ်းမှုများ ပြသိန်း - ၉၅

သူတို့နိုင်ငံမှ အထိရောက်ဆုံးဖြစ်သော အလုပ်ပေး အဖြစ်အထိ

ကေတီအောင်သိန်း - ၉၉

စေတမန်ဆရာဝန်

မောင်မောင်ခန်းထွေး - ၁၀၈

အတိတ်မှ ဖြစ်ရပ်မှန်မှုခင်းများ

ဇာနည်(ပညာရေး) - ၁၂၂

မီးရထားမတော်တဆဖြစ်မှု နောက်ကွယ်မှဖြစ်ရပ်များ

လျှမ်းထက် - ၁၂၇

ပြည်ပတွင်နေထိုင်သူအား သီချင်းဆိုသော . . .

လေးဝတီကျော် - ၁၄၇

သန့်ရှင်းအုတ်ဂူဖောက်ဖျက် လူသေ . . .

ကေတီအောင်သိန်း - ၂၃၃

ကားစီးပြီး အငှားယာဉ်မောင်းအား အကြောင်းမဲ့

လေးဝတီကျော် - ၂၃၃

အခန်းဆက် ရသပြစ်မှု

ယမ်းဘီလူးအောင်ဒင်နှင့် မရဏလိုထိဂူ(၁)

ရွှေမြတ်သောင်းစာင် - ၁၀၀

အဖော်ကောင်းရင် ငရဲအထိလိုက်မယ်(၁၃)

မောင်ရွှေစွန် - ၁၀၀

ကြက်ခြေခတ်လမ်းကို စွန့်ပြီးသော် . . . (၈)

ကျော်ဆွေဝင်း(ရွှေအင်း) - ၁၀၀

ထောင်မှူးများ အလိုရှိသည်(၉၃)

ဖဟိုစော - ၁၀၀

မွေတတ်သော အမွေ(၆)

ကျော်မြသန်း - ၁၀၀

အတိတ်အကြောင်း ဟောင်းသည်မရှိ(၁၉)

မင်းဟိန်းထိပ် - ၁၀၀

နယ်မြို့လေးထဲက သားရဲ(၈)

သစ်ထူးအိမ် - ၂၀၀



နိုင်ငံရပ်ခြားရသ ပြစ်မှု

စေတနာကို မိတ်ကပ်လိုခြယ်သတဲ့ မာယာသည်

မြသင်းဟန် - ၂၀၀

ဖျက်နာဖုံးကရပ်ဖစ် - အောင်မျိုးသန့်

အတွင်းဖလင် - မျိုးဝင်းကျော်

ကွန်ပျူတာစာစီ - တင်မိုးနိုင်

စာအုပ်ချုပ် - ရှုကီး(၁၁၄) လမ်း

အတွင်းပန်းချီ - ကေလတ်၊ ကျော်ဦး KN၊ ဖိုးအောင်၊ အောင်နိုင်လတ်၊ စံလွင်မောင်၊ ပညတ်၊ ဆွေမြင့်၊ သန့်ဇော်သစ်။

အယ်ဒီတာအဖွဲ့နှင့် ကြော်ငြာဖြန့်ချိရေး

လားဘီမိုးစွေ စာပေ

အမှတ် - ၂၁၂၊ (ပထမထပ်)၊
 ၃၆-လမ်း(အထက်)၊
 ကျောက်တံတားမြို့နယ်၊ ရန်ကုန်။

ဖုန်း - ၀၉-၄၃၀၇၅၃၁၊ ၀၉-၄၂၁၀၀၅၂၅

အုပ်ရေ - ၁၀၀၀၊ တန်ဖိုး - ၁၅၀၀ ကျပ်

“သူ့ လူမှုရေးဇောကပြန်လို့

ခုပဒေတ

အပြစ်ပေးလိုက်တာပဲ

သူ့ တရားသူ စီရင်တယ်လို့ပဲ...”

ဝင်းဇော်(သုံးဆယ်)-----၅၄



“ဘုရား...ဘုရား

တစ်ချက်တည်းနှော

တစ်ချက်တည်းဆိုရင်တော့

ပုဒ်မ(၃၀၄)ပဲဗျ”

ဗိုလ်ချိုမြေ-တင်တင်ဝင်း-----၆၀

“ပစ်ပါ ခိုးဇော်ဘောင်

သူ့ကို ပစ်သတ်လိုက်ပါ

သူဟာ

လူသတ်သမား”

တသက်ဆွေ-----၆၆

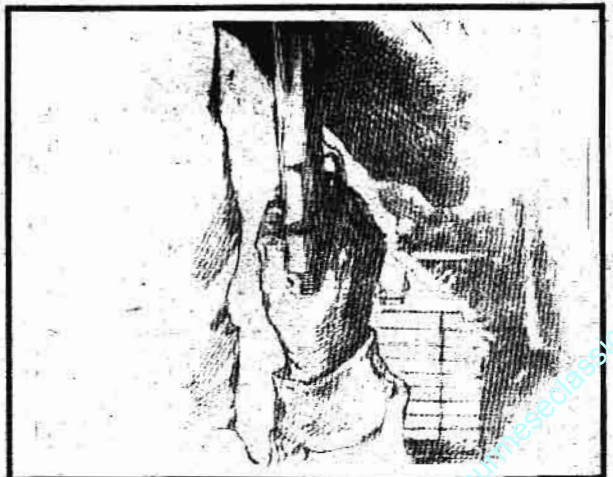



“သူ့အိမ်ကို
ခဏ ခဏလိုက်သွား၊
လုပ်ငန်းတွေကို နားလည်အောင်သင်၊
တစ်နေ့ သမီးရမယ့် အဖေတွေ...”

မြေဝိုင်း-----၇၇

“အန္တရာယ်ကို တားဆီးပါ၊

ကျုပ်တို့ကိုယ်တိုင်

မတားဆီးသန့်မှာ

ကျုပ်တို့၏ သစ္စာကြောင့်ဖြစ်တယ်”

ရွှေမြတ်သောင်းတင်-----၈၀



“ဘယ်နိုင်ငံကိုမှ

မသွားပါဘူးကွာ၊

မမာပြန်ထက

ရန်ကုန်မြို့ထဲမှာပဲ ရှိနေမှာပါ”

မောင်ရွှေစွန်-----၀၀၀



“ ဒီကောင်တွေ နိုင်
လျော်နေတယ်၊
သုံးလေးကြိမ် ဆက်လျော်ရင်
တွေ့မိတော့မှာ”

ကျော်ဆွေဝင်း(ရွှေအင်း).....၁၁၀



ကျော်မြသန်း



“ နာဒီနာချက် လေးချက်က
ပြစ်ဒဏ်ချမှတ်ရာမှာ
ခင်များနာတွက်
နာများကြီး နာထောက်နာကျ...”

ကျော်မြသန်း.....၁၄၀

“ ပျင်းရိခြင်းနှစ်မျိုး ရှိတယ်များ၊
နာဒီနှစ်မျိုးမှာ
နာလုပ်မလုပ်ချင်လို့
ပျင်းတဲ့နာပျင်းကိုတော့ နာဂီလိပ်...”

မင်းသိင်္ခိ.....၁၆၂

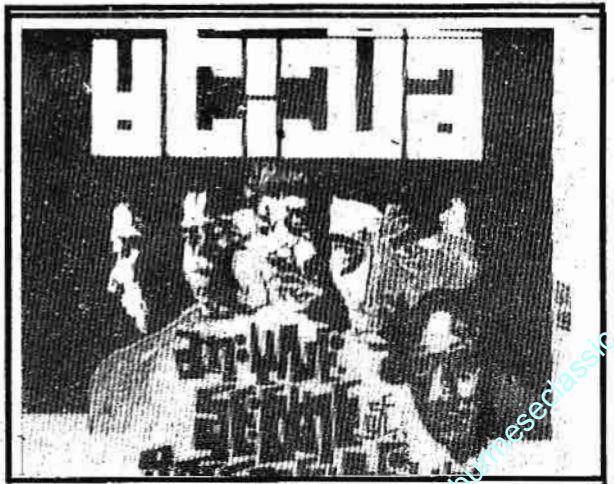



“ ဒို့ညာတွေ့လို့
အပြတ်ရှင်းနိုင်ရင်
စွာသားတွေနာထွက်
ပိုစိတ်ချရတာပေါ့ အဘရယ်”
လေးမောင်-----၁၉၄

“ ဒို့ကောင် နှစ်ကောင်က
တရုတ်ဘက်က ရှေ့နေလိုက်လို့ကွာ၊
ငါ့ဘုရားက
ငါ့မယားဘက် ခပ်ပါပါဆိုတာမျိုး...”
သစ်ထူးအိမ်-----၂၀၂



“ ဒို့စိုက်သမား
စခန်းရောက်ပြီဆိုရင်
အာမခံရဖို့ ပထမကြိုးစားတယ်၊
အာမခံ မရရင်...”
ဝင်းသောင်း(ရမည်းသင်း)-----၂၄

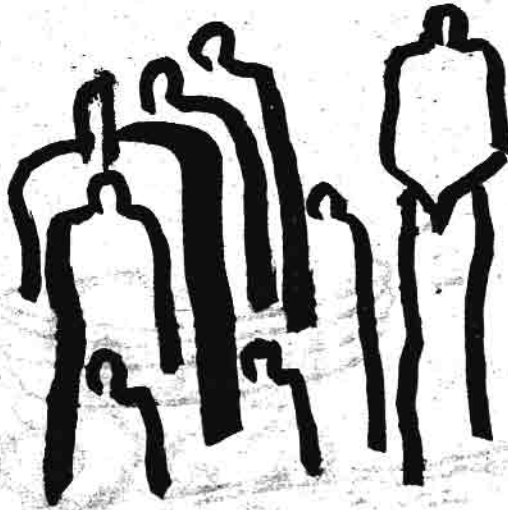

၇၂

ဝဇာနည်

ထိပ်တင်ထွေး(ဟာဉ်/စက်)

- အကျိုးမဲ့ဖွယ်၊ ပြုမူလွယ်ဘိ
ကျိုးရှိဖို့ရာ၊ ပြုခက်ပါ၏
သတိတရား၊ မလွဲမှားနှင့်။
- ကောင်းရာလုပ်လျှင်၊ အဖျက်ဝင်၏
အစဉ်တွေ့ရ၊ နိယာမ။
- မကောင်းရာလျှင်၊ ကူညီချင်ကြ
တူယှဉ်ပိုင်ဝန်။ ဘီးတပ်တွန်းချ
နိယာမလို ဆိုရမလို။
- အများပင့်မြောက်၊ သွေးမမြောက်နှင့်
အများလှန်ခြောက်၊ တွေးမကြောက်နှင့်
မဖောက်မပြား၊ စိတ်ထားနိုင်ကျည်
ရဲ့စိတ်ပီလျက်
တည်ကြည်ဖြောင့်မတ်ကြပါစေ။ ။

ပြတင်များ

ဆုပ္ပန္နီး(တသံစာ)

- ❑ လိုင်းတွေ တဝန်းဝန်းရိုက်ပုတ်နေတာ သာယာနာပျော်ဖွယ် ဂီတသံမဟုတ်ဘူး။
- ❑ လေတွေ တဟူးဟူးတိုက်ခတ်နေတာ ကာရန်ပြေပြစ်တဲ့ ကဗျာတစ်ပုဒ် မဟုတ်ဘူး။
- ❑ တိုင်းတွေတရွေ့ရွေ့ လွှင့်ပျော်နေတာ ဆွတ်ပျံ့ဖွယ် အိပ်မက်တစ်မက် မဟုတ်ဘူး။
- ❑ သူသဘော သူဆောင်နေတာဆိုပေမယ့်လည်း သူဆောင်နေတဲ့ သူသဘောမှာ ကိုယ်က မဖြစ်မနေ ဝင်ဝင်ပြီးရောနေရတော့ သွေးနောနေတဲ့ ဖြစ်ပျက်ခြင်း ပတ်သက်နေတဲ့ ဆွတ်ပျံ့ခြင်းတွေက အလိုလို တံတွေးခြောက် အတွေးထဲကို ရောက်ရောက်လာတယ်...





မိသားစုညာနေ ဝင်းဖြင့်ကျော်(ထောချောင်းခို)

- နေကိုထွန်းယက်လို့
အခုရိုက် အခုရိုက်ရင်း
ရာသီနဲ့ တရွတ်တိုက်ပါသွား
အားသွန်ခွန်နိုက်ရွာချနေရတဲ့
ကောင်းကင်တစ်စင်းရဲ့ ရင်ဟာ
ဘယ်လောက်ပဲ အမောတွေဖောက်ဖောက်
အိမ်အဝင်ဆည်းလည်းသံတွေအောက်မှာ
သောကတွေအားလုံး
အရည်ပျော်ပြီးပျောက်သွားတယ်။

အရင်းခံ

စင်းနီဒိုင်(စတင်စကား)

- သည်သစ်တစ်ပင်
ရှင်သန်စေလို
ပေါင်းမြက်ကိုလည်း ရှင်းခဲ့ပြီ။
- သည်သစ်တစ်ပင်
ရှင်သန်စေလို
ရေကြည်ကိုလည်း လောင်းခဲ့ပြီ။
- သည်သစ်တစ်ပင်
ရှင်သန်စေလို
မြေဆီကိုလည်း ကျွေးခဲ့ပြီ။
- သည်သစ်တစ်ပင်
မရှင်သန်ဘဲ
မြေတွင်ငုံတိ
ကြွလှိုတိလျက်
နှမ်းရိခြောက်သွေ့
ကြောင်းရင်းတွေ့ပြီ
မျိုးစေ့ညှာရိုး
လောက်ပီးထို၍
ပုပ်သိုးနေခြင်းပါတကား။





အရက်သမား

တိုထိုး(ဖြစ်ခြင်း)

- သောက်လိုက်ရင်ချို
မျိုလိုက်ရင်ခါး။
“တစ်ပက်”သောက်မလား
တစ်ခွက်သောက်မလား
အရက်ပျောက်ကာ အကြောက်ကင်း
ညဉ့်ဆဲမည့်အမှာ။
- သောက်စမှာရှင်
တော်ကြာလျှင် စကားများ။
မိတ်မဖြစ်လောက်
မိတ်ညစ်စရာရန်တွေပြု
မိသားစုကြာ။
- သောက်စတော့ မာန်ဝန်
မြင်မြင်ရာရမ်းကာ။
များလည်းများရော့
အားလည်းအားပျော့
အများတကာခြေနှင်းပတ်
လဲ့အိပ်တတ်သများ။

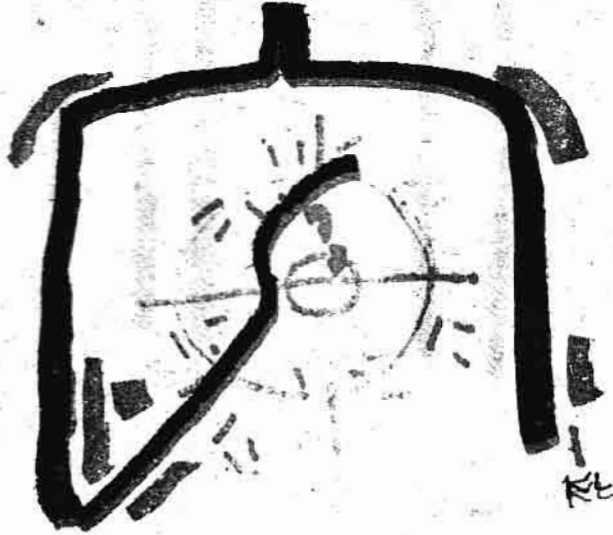

ခနိုကပါ

ဖောင်လွမ်းရည်(ငရုတောင်)

- ကြက်ခြေခတ်တည့်တည့်ကို
ထိမှန်ဖို့
လက်ညှိုးကွေးရုံလေး
အသက်အောင်ထားရတာ
လေးသင်္ချေနဲ့ ကမ္ဘာတစ်သိန်းပေး
- ပွဲသိမ်းတော့
မိုရင်ဘတ်တစ်ခုလုံး
ဟင်းလင်းပွင့်လို့



မြစ်သံလွင်ရဲ့ သံစဉ်

စောအောင်ခ(အားဆဲ)

□ ဂန္ထဝင်လှိုင်းကလေးတွေကြားမှာ
 လွန်လှူးနေရာတဲ့ သစ်ရွက်လှေကလေးတစ်စင်း
 ငြိမ်းချမ်းရေးသံစဉ်ရှာနေတာကြာပြီ...။
 ယမ်းနိုးယမ်းငွေတွေကြားက
 ပန်းတစ်ဖွင့်ရဲ့အလှပ
 ရွာပျောက်ပြိုပျောက် မြစ်ခဲရတာလည်းကြာပြီ။
 သံလွင်ကမ်းပေါ်ကို ဆေးတစ်စက်ခြွေပါ
 အနီရောင်လား...
 အပြာရောင်လား...
 ငြိမ်းချမ်းရေးလွယ်အိတ်ကို ဒိုက်ဆွဲမယ့်နလုံးသား
 အဖြူရောင်သက်သက်ဖြစ်စေမယ်
 နေခြည်နုနုအောက်
 ဂန္ထဝင်စောင်းကြိုးခတ်မယ့်နလုံးသား
 သံလွင်မြစ်ရေကိုသောက်
 မဟောက်မပြာဘဲ သစ္စာဆိုခဲ့ပြီ...။

မှားခဲ့ပါသည်

အောင်ချင်သူ(ပထမပြ)

- ▣ ငါသေသွားလျှင်၊ မပိုချင်က
နေချင်နေနိုင်ပါတယ်လေ...။
- ▣ BM ကားစီး၊ ပိုခရီးမှာ
ဝန်းမယား၊ သမီးသားနှင့်
ကြီးပွားစေရာ၊ ဆွေးနွေးပါက
မသတိတစ်ခေါက်၊ ကျောင်းဆယ်ခေါက်ဟု
ဆိုလောက်မည်လား၊ သင်စဉ်းစား...။
- ▣ ပိုမည်အစား၊ နှလုံးသား၌
တရားသံဝေ၊ ရယူစေသား
ငါသေပြီးက၊ သင်သေရမည်
ဘဝမခိုင်၊ သင်မပိုင်ဘူး၊
စိုးပိုင်သေမင်း၊ သူ့လက်တွင်းက
လွတ်ကင်းသူမှာ၊ မရှိပါတည်
သင့်ခန္ဓာရုပ်၊ အကောင်ပုပ်ဟာ
ဟန်လုပ်ခြင်းသာ၊ မာန်တင်းစွာတည်။
- ▣ မာန်တလူလူ၊ အခပ်ထူသည်
လူ လူဘဝ၊ ဝိညာဏ်မှာ
မောမောအမှောင်၊ လောဘကောင်တည်
လုပ်ဆောင်အမှာ၊ ဟုတ်ယောင်များစွာ
တရားမရှိ၊ မှန်မသိမူ
ပြန်မည်သွားလမ်း၊ ခရီးကြမ်းမှာ
မောပန်းဟိုက်စွာ၊ ကြုံရမှာကို
တွေးကာသတိ၊ အမြဲရှိလော့
လူ၏ဘဝ၊ ရခဲလှကို
တွေးဆမြော်မြင်၊ ဉာဏ်မြင့်ယှဉ်၍
ဆင်ခြင်သတိ၊ တရားရှိပါ
သင်၏ကောင်းရာ၊ သင့်တွက်ပါဖို့
ငါမှာခဲ့တယ်၊ အိုအသွင်...။



သူ့ကို- ဒဏ်ခံ
အနာတၢၣ် ဖြစ်အောင်
ပျော်တု သူ့ကို အစွဲယူဖို့-
အထက်ကို တင်ပြ
ပေးပါ့မယ်..



၁၅၀၃
၂၀၁၆

ဝင်ချင်လွန်းလို့မဟုတ်ဘူး
ရထားနဲ့ခရီးထွက်ရင်... မြတ်ပူတင်မရှိလည်း
ဒီလိုကတ်"နဲ့လက်မှတ်ဝယ်လို့ရတယ်
ပြောလို့မဟ...



အေးအေးအေးအေး
< ၆၀၀၆၄၆ >

တောသား ဆိုပြီး အထင်
 သား ချစ်ကြတယ် .. မြေစာခါးကွက်
 ရောင်း လှိုက်တန်းနဲ့ တစ်ပြိုင်လဲ
 ကားဆုံးစီး ဝယ်စီး နိုင်တယ် ဒါပဲဟာ!



ကားဆုံးစီး ဝယ်စီး နိုင်တယ် ဒါပဲဟာ ..

ဒါဗျား အာဇာနည်အင်္ဂါနား
 အာဇာနည်အင်္ဂါနား
 အာဇာနည်အင်္ဂါနား.....

အာဇာနည်အင်္ဂါနား...

အာဇာနည်အင်္ဂါနား
 အာဇာနည်အင်္ဂါနား
 အာဇာနည်အင်္ဂါနား
 အာဇာနည်အင်္ဂါနား.....



အာဇာနည်အင်္ဂါနား →

ဝတ္ထုပေမာကကုလျာနုစိခွန်
ဟာလဲလဲ ဟာလဲလဲ ခံကုတင်
မကတော့ကု : အမုပွဲတံး
ပါပေးထားလေးတယ်



ကျွန်းကျွန်းလေး...
အေးအေးအေးအေး...

အေးအေးအေးအေး...
အေးအေးအေးအေး...

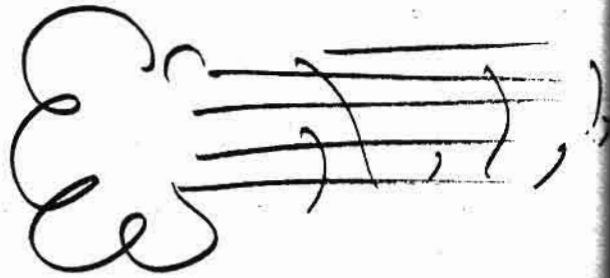

အေးအေးအေးအေး...
အေးအေးအေးအေး...

အေးအေးအေးအေး...
အေးအေးအေးအေး...



ယုံမှတ်လို့၊ ပုံအပ်မိပါတယ်

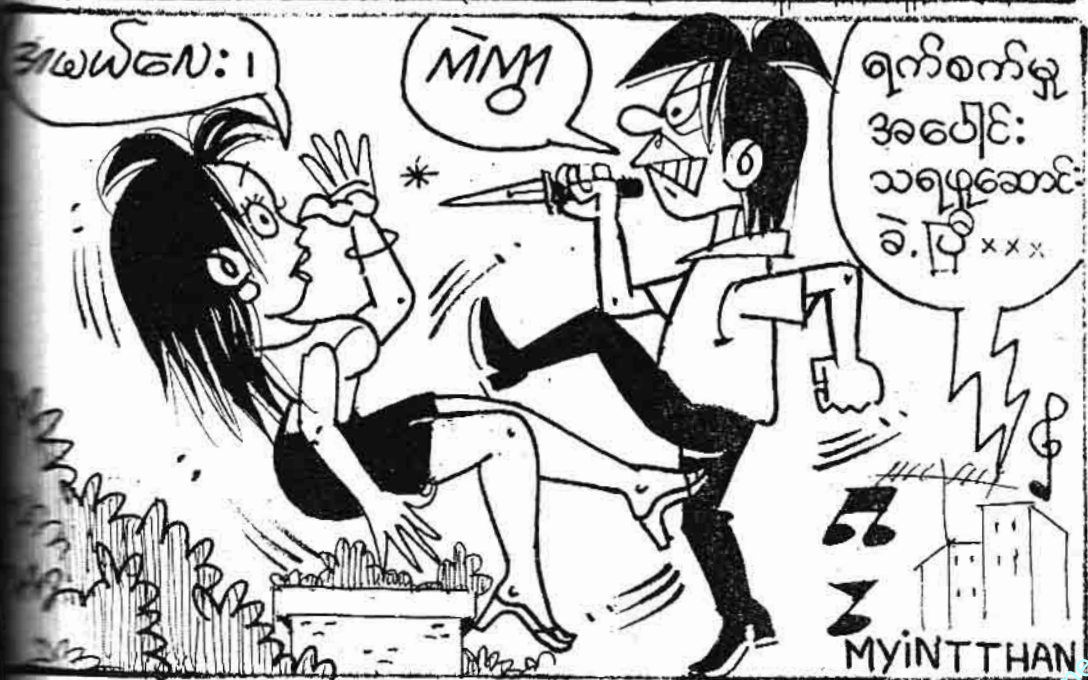
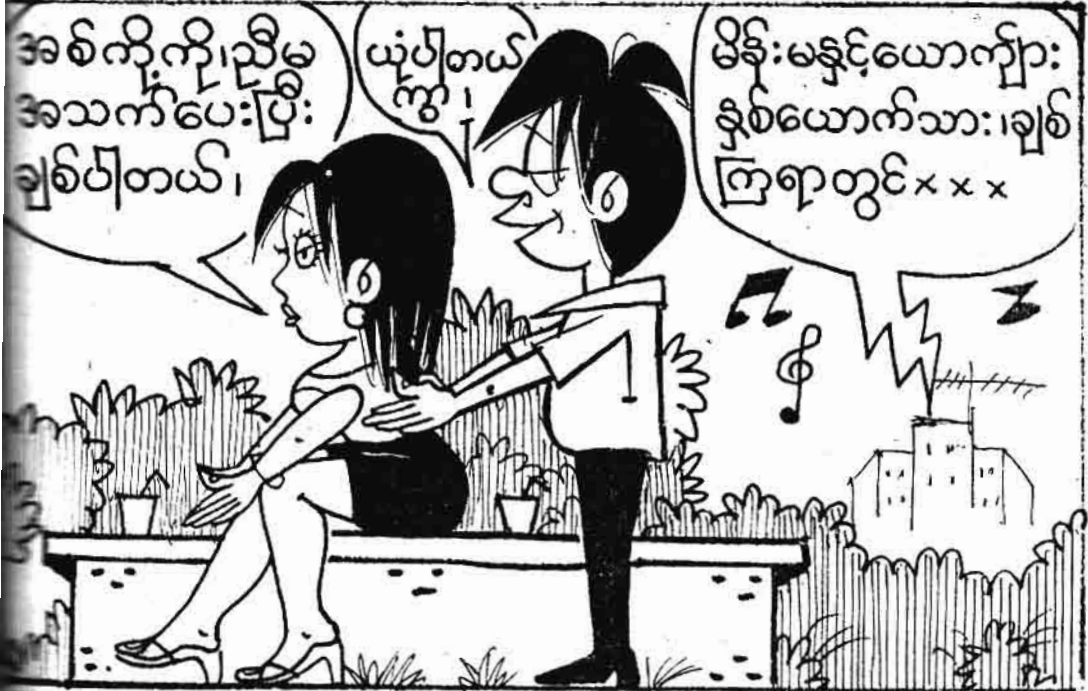



မြန်မာနိုင်ငံ၏ ပထမဆုံး Miss Myanmar World 2014 ရွေးချယ်ပွဲ

မြန်မာနိုင်ငံရဲ့ ပထမဦးဆုံး Miss Myanmar World 2014 ရွေးချယ်ပွဲကို ၂၇-၉-၂၀၁၄ ရက်နေ့ ညပိုင်းက ရန်ကုန်မြို့၊ ဆိပ်ကမ်းသာလမ်းရှိ Strand Hotel မှာ ကျင်းပပြုလုပ်ခဲ့ပါတယ်။

အဆိုပါရွေးချယ်ပွဲမှာ ဆန်ခါတင် အလှမယ် ၁၉ ဦး ဝင်ရောက်ယှဉ်ပြိုင်ခဲ့ပြီး Winner ဆုကို ပြိုင်ပွဲ ဝင် နံပါတ်-၅ “ဝိုင်းလေး”ကလည်းကောင်း၊ 1st Runner up ဆုကို ပြိုင်ပွဲဝင် နံပါတ်-၁၄ “ခင်ရတနာဟိန်း” ကလည်းကောင်း၊ 2nd Runner Up ဆုကို ပြိုင်ပွဲဝင် နံပါတ်-၁ “ထက်ထက်ထွန်း” ကလည်းကောင်း အသီးသီး ဆွတ်ခူးရရှိခဲ့ပါတယ်။ အလှမယ်အဖြစ် ရွေးချယ်ခံကြရသူတွေဟာ အင်္ဂလန်နိုင်ငံ၊ လန်ဒန်မြို့မှာ ကျင်းပပြု လုပ်မယ့် Miss World 2014 ရွေးချယ်ပွဲကြီးကို သွားရောက်ယှဉ်ပြိုင်ရမှာဖြစ်ပြီး အဲသည်ပွဲကို ဒီဇင်ဘာလ ၁၄ ရက်နေ့မှာ ကျင်းပမယ့်အကြောင်း သိရှိရပါတယ်။

ပေါ်ဦးသက်၊ ခင်မောင်ရင်၊ ဝင်းဖေ ပန်းချီဆရာသုံးဦး၏ လက်ရာများ ပြသ

မြန်မာ့ပန်းချီရေစီးကြောင်းမှာ အတူတကွ လက်တွဲခဲ့ကြတဲ့ ပန်းချီပေါ်ဦးသက်၊ ပန်းချီခင်မောင်ရင်နဲ့ ပန်းချီဝင်းဖေတို့ရဲ့ သုံးဦးတွဲ ပန်းချီပြပွဲကို ဗိဿနိပန်းချီပြခန်းမှာ စက်တင်ဘာလ ၂၇ ရက်မှ အောက်တို ဘာလ ၄ ရက်နေ့ထိ ကျင်းပပြုလုပ်ခဲ့ပါတယ်။

ပန်းချီ ပေါ်ဦးသက်နဲ့ ပန်းချီဝင်းဖေတို့ဟာ ငယ်စဉ်ကတည်းက မန္တလေးမြို့ရှိ ပန်းချီဦးဘကြည်၊ ပန်းချီခင်မောင်(ဘဏ်)တို့ထံမှာ အတူတကွ ပညာသင်ကြားခဲ့ကြသလို၊ ပန်းချီပေါ်ဦးသက်နဲ့ ပန်းချီခင်မောင်ရင် တို့ဟာလည်း မြန်မာ့မော်ဒန် ပန်းချီခေတ်ဦးမှာ ပါဝင်ခဲ့ကြပါတယ်။ သူတို့သုံးဦးစလုံးဟာ ရင်းနှီးခင်မင်ကြသူတွေ ဖြစ်တာနဲ့အမျှ အတွဲလိုက် ပန်းချီတွေရေးခဲ့ကြ၊ တိုင်ပင်ဆွေးနွေးခဲ့ကြရင်း ကြီးပြင်းခဲ့ကြတဲ့သူတွေပါပဲ။ သည် ပန်းချီပြပွဲမှာ ပန်းချီပေါ်ဦးသက် ၁၄ ကား၊ ပန်းချီခင်မောင်ရင် ၁၄ ကားနဲ့ ပန်းချီဝင်းဖေ ၁၇ ကားတို့ ပြသ ခဲ့ပါတယ်။ အဲသည် ပန်းချီကားစုစုပေါင်း ၄၅ ကားကို ပြပွဲအပြီးမှာ စာအုပ်အဖြစ် ရိုက်နှိပ်ထုတ်ဝေသွားမယ့် အကြောင်း ကြားသိရပါတယ်။

Asean-Rock Fly Project ရုပ်ရှင်ဆွေးနွေးပွဲ ကျင်းပမည်

Asean-Rock Fly Project ရုပ်ရှင်ဆွေးနွေးပွဲကို နိုဝင်ဘာလ ၁၀ ရက်မှ ၂၄ ရက်နေ့အထိ ရန်ကုန် မြို့၊ အင်းလျားလိတ်ဟိုတယ်မှာ ပြုလုပ်မှာဖြစ်ပြီး မြန်မာနိုင်ငံမှာ ပထမဦးဆုံးအကြိမ် ပြုလုပ်နိုင်ခြင်းဖြစ် ကြောင်း သိရပါတယ်။

အဆိုပါ ရုပ်ရှင်ဆွေးနွေးပွဲမှာ အာဆီယံ ၁၀ နိုင်ငံမှ တစ်နိုင်ငံလျှင် ကိုယ်စားပြုဒါရိုက်တာ နှစ်ဦးနဲ့ စုစုပေါင်း ၂၀ ဦး၊ ကိုရီးယားနိုင်ငံမှ ကိုယ်စားပြုဒါရိုက်တာ နှစ်ဦး စုစုပေါင်း လူငယ်ဒါရိုက်တာ ၂၂ ဦး တက်ရောက်ကြမှာဖြစ်ပြီး နိုင်ငံတကာ အနုပညာရှင်များက ရုပ်ရှင်ဖန်တီးမှုနဲ့ ပတ်သက်တဲ့ ဆွေးနွေးမှုတွေကို ပြုလုပ်မှာ ဖြစ်ပါတယ်။ မြန်မာအနုပညာရှင်တွေ ဖြစ်ကြတဲ့ ဒါရိုက်တာ အကယ်ဒမီကြည်စိုးထွန်း၊ ဒါရိုက်တာ အကယ်ဒမီ အောင်ကိုလတ်နဲ့ အကယ်ဒမီဆွေဇင်ထိုက်တို့လည်း ဖါဝင်ဆွေးနွေးကြမယ်လို့ သတင်းရရှိပါတယ်။

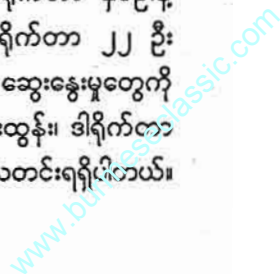

‘ရှင်မတောင်နဲ့ ထုလိုက်မယ်’ ဆိုတဲ့ သက်မှူးခင် တေးစီးရီးမိတ်ဆက်

အဆိုတော် သက်မှူးခင်ရဲ့ တတိယမြောက် မြန်မာသံတစ်ကိုယ်တော်တေးစီးရီးဖြစ်တဲ့ “ရှင်မတောင်နဲ့ ထုလိုက်မယ်” စီးရီး စာနယ်ဇင်းမိတ်ဆက်ပွဲ အခမ်းအနားကို စက်တင်ဘာလ ၂၇ ရက်နေ့က ရန်ကုန်မြို့ရှိ စီးတီးဟောမှာ ကျင်းပပြုလုပ်ခဲ့ပါတယ်။

အဲသည် တေးစီးရီးမှာ ပါဝင်တဲ့ တေးသီချင်းများမှာ သျှန်ထွန်း(မြန်မာစာ)နဲ့ နန္ဒအောင်တို့ ရေးစပ်ပေးထားတဲ့ တေးသီချင်း ၁၀ ပုဒ် ပါဝင်တယ်လို့ ဆိုပါတယ်။ တေးစီးရီးကို အောက်တိုဘာလ ၂ ရက်နေ့က ရတနာမြိုင်တေးထုတ်လုပ်ရေးက တစ်ပြည်လုံးကို စတင်ဖြန့်ချိခဲ့တဲ့အကြောင်း သတင်းရရှိပါတယ်။

မိုးရာသီ ဂီတဆုပေးပွဲ ကျင်းပရန်စီစဉ်

မိုးရာသီ ဂီတဆုပေးပွဲမှာ ပရိသတ်အကြိုက်ဆုံး သီချင်းနဲ့ အဆိုတော်ဆုအတွက် အွန်လိုင်းကနေ မဲပေးနိုင်ဖို့ ဝက်ဘ်ဆိုက်သစ် ဖွင့်လှစ်လိုက်တဲ့အကြောင်း သတင်းရရှိပါတယ်။

မြန်မာနိုင်ငံကနေ ပထမဆုံးအကြိမ်အဖြစ် ဂီတပညာရှင်များ၊ ဂီတလောကသားများရဲ့ အမှတ်ပေးရွေးချယ်မှု၊ ပရိသတ်များရဲ့ မဲပေးမှုနဲ့ ဆုပေးပွဲပြုလုပ်မှာဖြစ်တဲ့ ဂီတဆုပေးပွဲကို ၁၈-၁၀-၂၀၁၄ နေ့ကျရင် အမျိုးသားကဇာတ်ရုံမှာ ကျင်းပပြုလုပ်သွားမှာ ဖြစ်ပါတယ်။ အဲသည်လို ပြုလုပ်တဲ့နေရာမှာ ဆုတစ်ဆုအဖြစ် ပါဝင်တဲ့ ပရိသတ်အကြိုက်ဆုံး သီချင်းဆုနဲ့ ပရိသတ်အကြိုက်ဆုံး အဆိုတော်ဆုတို့အတွက် [www.myanmar music-award.com](http://www.myanmar-music-award.com) မှာ မဲပေးနိုင်မှာ ဖြစ်တယ်လို့ သိရှိရပါတယ်။

မြန်မာ-ဂျာမဏီ အနုပညာရှင်များ၏ ဂီတနှင့် ကာတွန်းပဒေသာပွဲ

မြန်မာနိုင်ငံနဲ့ ဂျာမဏီနိုင်ငံတို့ကြား သံတမန်ဆက်ဆံရေး နှစ် ၆၀ ပြည့်မြောက်ခြင်း အထိမ်းအမှတ်အဖြစ် “ရှုထောင့်ပြောင်းမယ့် မြင်ကွင်းများ” လို့ အမည်ပေးထားတဲ့ ဂီတနဲ့ ကာတွန်းပဒေသာပွဲကို ရန်ကုန်မြို့ အမျိုးသားကဇာတ်ရုံမှာ ကျင်းပသွားမယ်လို့ သိရပြီး လာရောက်ကြည့်ရှုလိုကြသူတွေအနေနဲ့ လက်မှတ်တွေကို သတ်မှတ်နေရာတွေမှာ အခမဲ့ထုတ်ယူနိုင်ပြီဆိုတဲ့အကြောင်း အွန်လိုင်းကတစ်ဆင့်လည်း တောင်းယူနိုင်တဲ့ အကြောင်း သိရှိရပါတယ်။

အဆိုပါ ဖျော်ဖြေပွဲမှာ ဂျာမဏီနိုင်ငံမှ ကာတွန်းဆရာ Malte Jehmilch နဲ့ မြန်မာကာတွန်းဆရာ စိုးသော်တာတို့နှစ်ဦးက ဂရပ်ဖစ်သရုပ်ဖော်ပုံများအဖြစ် ကင်းဗတ်ပေါ်မှာ အပြိုင်အဆိုင် အချီအချ ကာတွန်းရေးဆွဲပြမယ့်အကြောင်း၊ အဲသည်လို ကာတွန်းရေးဆွဲနေမှုကို ပရိဂျက်တာဖြင့် တိုက်ရိုက်တင်ဆက်သွားမယ့် အကြောင်း သိရှိရပါတယ်။

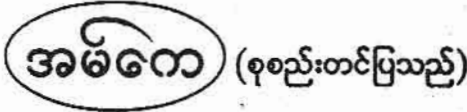

Vertical text on the right edge of the page, possibly a page number or identifier.

မြန်မာ့စာပေကို ဖြန့်ဖြူးပေးရန် ရည်ရွယ်ချက်ဖြင့် မြန်မာ့စာပေကို ဖြန့်ဖြူးပေးရန် ရည်ရွယ်ချက်ဖြင့် မြန်မာ့စာပေကို ဖြန့်ဖြူးပေးရန်

ထွင်ခေါင်၏ မာန်အောင်သားနှင့် ပေါရာဏကထာ စကားပိုင်း

ရခိုင်တိုင်းရင်းသား စာရေးဆရာ ထွင်ခေါင်၏ ရခိုင်တိုင်းရင်းသားတို့နှင့် ပတ်သက်၍ ဘာသာစကား ဆိုင်ရာ ပေါရာဏစကားများကို လေ့လာသုတေသန ပြုထားသော ဆောင်းပါးများအား စုစည်းထားခြင်းဖြစ် သည်။ ဆရာထွင်ခေါင်သည် အောင်တံခွန် ဝံသရက္ခိတ မဂ္ဂဇင်း၌ အခန်းဆက်ဆောင်းပါးများအဖြစ် ရေးလားခဲ့ ခြင်းလည်း ဖြစ်သည်။

ဤစာအုပ်ပေါ်ထွက်လာခြင်းနှင့် ပတ်သက်၍ ဆရာကြီးဆင်ဖြူကျွန်းအောင်သိန်းက “အရာအဖွေ အနိုက်အချွတ် ဆောင်းပါးပေါင်းချုပ်” ဟူ၍လည်းကောင်း၊ ဆရာမောင်ခင်မင်(ခနဖြူ)က “မြန်မာဘာသာစကား၏ နယ်ပယ်တစ်ခုကို တစ်ထောင့်တစ်နေရာက ခြေခြေမြစ် မြစ် လေ့လာဖော်ထုတ်ထားသော စာအုပ်တစ်အုပ်” ဟူ၍လည်းကောင်း၊ ဆရာမောင်ပေါ်ထွန်းက “မြန်မာစာ အဘိဓာန်စာအုပ်ကြီးအတွက် အတိုင်းအတာတစ်ခုအထိ အထောက်အကူပြုပါလိမ့်မည်” ဟူ၍လည်းကောင်း ဝမ်းမြောက်ဝမ်းသာ အမှာစကားဆိုထားသည်။ ဤ စာအုပ်အား Renaissance Publishing House မှ တန်ဖိုး ၂၀၀၀/- ကျပ်ဖြင့် ထုတ်ဝေဖြန့်ချိလိုက်ရာ မြန်မာ စာပေသုတေသနပြုသူများ၊ ဘာသာဗေဒသဒ္ဒဗေဒသမား များ မဖြစ်မနေ လက်စွဲပြုထားသင့်သည့် စာအုပ် ကောင်းတစ်အုပ် ဖြစ်ပေသည်။

ရန်မိုးအောင်(အင်းစိန်)၏ စကြဝဠာအင်းစမ အဆောင်ယတြာများ

လူငယ်စာရေးဆရာ၊ ဗေဒင်ဆရာ ရန်မိုးအောင် (အင်းစိန်) လက်တွေ့အသုံးချစာအုပ်ကောင်းတစ်အုပ် ဖြစ်သည်။ ဤစာအုပ်တွင် စကြဝဠာအင်းစမ အဆောင် ယတြာများ၊ ငွေခေါ်ယတြာများ၊ ကျွန်းမာရေးကောင်းစေ

ရန် ယတြာများ၊ စကြဝဠာဟောကိန်း၊ ထိပေါက်စေသော နည်း (သို့) ထိပေါက်သကဲ့သို့ ငွေဝင်စေသောယတြာ၊ တိရစ္ဆာန်အဆောင်များနှင့် အသုံးပြုပုံယတြာများ၊ အာမခံ ရစေသောယတြာ၊ မင်္ဂလာနေ့မြတ်၊ ဆင်စီးမြင်းရုံ၊ ဆက်စပ်နေတဲ့ ကံကြမ္မာကဏန်း၊ ဖြစ်ချင်တာတွေ ဖြစ် ရအောင်၊ ဆုပေးဒဏ်ပေး၊ ရတနာဒီပံ ဖီးထွန်းအင်းတော် ကြီး၊ ပီယယတြာ၊ ဇနက္ကကိန်းလင်္ကာ၊ ရန်သူမျိုးငါးပါး လွတ်စေသောအင်း၊ ပထဝီယမန္တန် (၁၄)ဂါထာပါဠိ၊ အသက်အပိုင်းအခြားယတြာများ စသည်တို့ ဖော်ပြ ထားသည်။

ဤစာအုပ်ကို လေ့လာဖတ်ရှုလျက် လက်တွေ့ လုပ်ဆောင်ခြင်းဖြင့် အတိုက်အခိုက်ကင်းဝေးခြင်း၊ ထိပေါက်စေခြင်း၊ အမှုနိုင်စေခြင်း၊ ငွေကြေးအဆင်ပြေ ခြင်း စသော အကျိုးထူးများ ရရှိစေနိုင်မည်ဖြစ်ရာ လူတိုင်း အိမ်တိုင်း ဆောင်ထားသင့်သော စာအုပ် ကောင်းတစ်အုပ် ဖြစ်သည်။ မိတ်ဆွေစာပေမှ တန်ဖိုး ၈၀၀/- ကျပ်ဖြင့် ရေးနှုန်းချိုသာစွာ ဖြန့်ချိလိုက်ပေပြီ။

ဒေဝေါ၏ တစ္ဆေများနှင့် တွေ့ဆုံခြင်း

သရဲတစ္ဆေ ပရလောကဆိုင်ရာ စာအုပ်ဈေးကွက် သို့ ဝင်ရောက်လာသော စာအုပ်တစ်အုပ် ဖြစ်သည်။

ဤစာအုပ်တွင် တစ္ဆေလန်ဘားနှင့် ကျွန်တော်၊ တစ္ဆေသူပုန်၊ ရေငံရိုးက တစ္ဆေထိပ်နီ၊ တစ္ဆေရိုက်လို့ သေတဲ့သူ၊ တစ္ဆေမွေးသည် ဧရိန်နီအိမ်၊ တစ္ဆေပြော သော တရားခံ၊ တစ္ဆေတောကြီး မဟာမြိုင်၊ သွေးစုပ် ဖုတ်ကောင် မောင်ညို၊ သင်္ချိုင်းစောင့် မဲဝါနှင့် တွေ့ ဆုံခြင်း အပိုဖုတ်ဝင်ခြင်း သားကုန်ရင်ပြုလိုသည့် တစ္ဆေ တမလွန်ရွာသူ၊ ကျတ်ကုန်းသို့ အလည်ရောက်ခဲ့သူ၊ ဘုန်းကြီးတစ္ဆေ ကြောက်အောင်ခြောက်တော့ ကြောက် တာပေါ့၊ ကျီစယ်တတ်တဲ့ တစ္ဆေ တစ္ဆေရုပ်ဆိုးနှင့် ပျံကျ တစ္ဆေ စသည်တို့ ပါဝင်သည်။

ကြောက်ရွံ့ထိတ်လန့်ဖွယ်ရာ ရသကို ခံစားလိုသူ များအတွက် ဤစာအုပ်ကို ယမုံစိုး၏ဒီဇိုင်း၊ ပန်းချီ

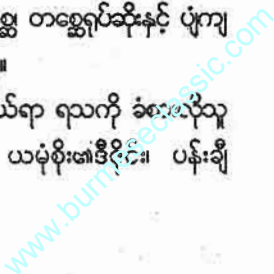

ကျော်ဦး၏ အတွင်းသရုပ်ဖော်များဖြင့် အလှဆင်ထားပြီး ဘုန်းတော်၏ စိစဉ်မှုဖြင့် အရှေ့ဘက်ကောင်းကင်စာပေတိုက်မှ တန်ဖိုး ၁၃၀၀/-ကျပ်ဖြင့် ဖြန့်ချိလိုက်ပြီဖြစ်သည်။

နွေလယ်နေ့၏ အရိုးစု

၁၉၇၀ ဝန်းကျင်မတိုင်မီ ကာလများဆီက မြဝတီ၊ ရှုမဝ၊ မိုးဝေ၊ မဟေသီ၊ ပေဖူးလွှာ၊ စံပယ်ဖြူ၊ နွေဦး... စသည့် မဂ္ဂဇင်းစာမျက်နှာများထက်၌ အတွေးထက်ရှု အရေးလက်ပသော ကဗျာများစွာ ဖန်တီးခဲ့သော ကဗျာဆရာ နွေလယ်နေ့၏ ကဗျာစုစည်းမှု ဖြစ်ပြီး အရိုးခံကဗျာများကို စုစည်းထုတ်ဝေခြင်း ဖြစ်သည့် အတွက် စာအုပ်အမည်အား "အရိုးစု"ဟူ၍ ရိုးရှင်းစွာ အမည်ပေးခဲ့သည်။

ဤစာအုပ်တွင် ကဗျာစုစုပေါင်း ၁၃၃ ပုဒ် ပါဝင်ပြီး တစ်ပုဒ်ချင်းစီမှာပင် ကဗျာဆရာ၏ လေးနက်ထိရှသော ဒဿနများကို တွေ့ရှိရမှာ ဖြစ်သည်။ နားလည်ခံစားရလွယ်ကူသော ပဉ္စလက်မဆန်သည့် ခေတ်ပေါ်ကဗျာနှစ်သက်သူတို့ အကြိုက်တွေ့မည့် အရိုးစုကဗျာစာအုပ်အား တန်ဖိုး ၂၀၀၀/-ကျပ် သတ်မှတ်လျက် နှင်းဆီနီစာပေမှ ဖြန့်ချိလိုက်ပြီဖြစ်သည်။

မောင်ခေတ်ထွန်း၏ နှလုံးလှသည့်ငါးနှင့် နိုင်ငံစုံပုံပြင်များ

ကလေးစာပေများ အင်အားနည်းနေသည့်ကာလကလေးချစ်တတ်သော ဆရာမောင်ခေတ်ထွန်းက နိုင်ငံစုံမှ ပုံပြင်များကို ဘာသာပြန်ဆိုလျက် စုစည်းထုတ်ဝေလိုက်ခြင်း ဖြစ်သည်။

အဆိုပါ ပုံပြင်များမှာ ကိုရီးယား၊ ကက်ချီးယား၊ ချီလီ၊ ဂရိ၊ တရုတ်၊ တိဘက်၊ တူရကီ၊ ဒိန်းမတ်၊ နော်ဝေ၊ ပါရှား၊ ပြင်သစ်၊ ဗီယက်နမ်၊ မြန်မာ၊ မြောက်အမေရိက၊ ရုရှား၊ သီရိလင်္ကာ၊ ဘဂ္ဂလားဒေ့ရှ်၊ အမေရိကန်၊ အာမေရိန်းယန်၊ အာရပ်၊ အီဂျစ်၊ အီတလီ၊ အီသီယိုးပီးယား

အီရန်၊ အင်္ဂလိပ်၊ အင်ဒိုနီးရှား၊ အိန္ဒိယ စသည့် နိုင်ငံစုံမှ ပုံပြင်များ ဖြစ်ကြသည်။ နိုင်ငံစုံပုံပြင်များ ဖြစ်သည့် နှင်းဆီ ပုံပြင်နှစ်သက်သည့် ကလေးတို့ စွဲမက်ကြမှာ ကောက်ခြစ်ပြီး ပုံပြင်စုစုပေါင်း ၂၇ ပုဒ်တိတိ ဖော်ပြထားရာ တဝကြီးဖတ်ရှုရမှာ ဖြစ်သည်။ ဤစာအုပ်အား တန်ဖိုး ၂၅၀၀/-ကျပ် သတ်မှတ်လျက် စိတ်ကူးချိုချို စာပေမှ ဖြန့်ချိလိုက်ခြင်း ဖြစ်သည်။

မောင်ခြိမ့်၏ ဓူဝံကြယ်လား လက်ဖဝါးထဲမှာနှင့် အခြားဝတ္ထုတိုများ

နိုင်ငံတော်အဆင့် စာပေဆုများစွာ ဆွတ်ခူးရရှိထားသော စာရေးဆရာမောင်ခြိမ့်၏ ဝတ္ထုတိုပေါင်းချုပ်ဖြစ်ပြီး ဤစာအုပ်မှာ ၂၀၁၂ ခုနှစ်၊ ပခုက္ကူစာပေဆု (ဝတ္ထုတိုပေါင်းချုပ်) ပထမဆုရ စာအုပ်ဖြစ်သည်။

ဤစာအုပ်တွင် နေဝင်ချိန်တိမ်တောက်တဲ့အခါခါးကလေးလှုပ်၍ လမ်းလျှောက်ခြင်း၊ မြစ်တို့၏ အကြောင်း၊ ရွှေမိုးညို မြောက်ကိုတိမ်းပါပေါ့၊ သစ္စာတိုင်း၊ ဂင်္ဂါသည်လည်းကောင်း ယမုန်နာသည်လည်းကောင်း၊ ရွှေဖိစီးမှာ ခူးလှည့်ပါ၊ ဒီရေတောမှာ ရွာဘုံမိုး၊ စိန်ခေါ်ရဲကြသူများ၊ လွင့်မျောမိုးတိမ်း၊ ဟောမာန်ဦးမှာ ဖူးသည့်ပန်း၊ သုညနှစ်လုံးပူး ထဆင်ထူး၊ ဓူဝံကြယ်လား လက်ဖဝါးထဲမှာ၊ အိပ်မက်အသစ် ထုဆစ်ကြမယ် စသည့် ဝတ္ထုတိုပေါင်း ၁၄ ပုဒ်တိတိ ပါဝင်သည်။ ပန်းချီသန့်တော်သစ်၏ မျက်နှာဖူးသရုပ်ဖော်ဖြင့် ပညာမော်ကွန်းစာပေမှ တန်ဖိုး ၁၅၀၀/-ကျပ် သတ်မှတ်လျက် ဖြန့်ချိလိုက်ပြီ ဖြစ်သည်။



www.burmeseclassic.com



အပြစ်က...ဒီလို

ယမင်း ဘီယာဆိုင်တွင် ဖြစ်၏။ ဆက်ရက်မင်း
ညှင်းစိပ် ယစ်မှူးနေသော လူနှစ်ယောက် စကားစမြည်
ပြောဆိုနေကြ၏။

“ဟေ့...ဟိုနေ့က ဖဲသမားညွန့်တင်တစ်ယောက်
အကောင်ကြီးရဲ့ အသုဘမှာ ဖဲချတာ တစ်ဝိုင်းလုံးကငွေ
သုံးယူသွားတယ်ဆို”

“ဟုတ်တယ်ကွ။ ဒါပေမဲ့ကွာ . . .ဖဲသမားနဲ့ငွေ
အတူမနေဆိုသလို အဲသည်ငွေတွေနဲ့ ချဲတစ်ကွက်တည်းကို
အစိုင်းအညိုပြီး အောထည့်လိုက်တာ ပြာဆင်းသွားပါရောလား”

“ဟေ့...ဟုတ်လား။ ဒီလူကြီး ဖဲမှာ ကံလိုက်
အောင် ချဲမှာကျတော့ ကံမလိုက်ဘူးနဲ့တူတယ်”

“ကံမလိုက်တာ မဟုတ်ဘူး ငါ့ကောင်ရေ။ ဖဲက
အစိုင်းအညို ချဲက ခိုးလိုမရဘူးကွ။ မသေမချင်းမှတ်ထား”

“ဟုတ်ပါကွာ”

ခိုင်လုံလှစွာ

ရဲစခန်းတစ်ခု၌ ဖြစ်၏။ စခန်းမှူးဖြစ်သူက ၎င်း၏
ရေတွင် သတိဆွဲကာ ရပ်နေသော နယ်ထိန်းအား ပြော
ဆိုနေ၏။

“ဟေ့ကောင် . . .အောင်ကြီး။ မင်းနယ်ကွာ . . .
ရဲတပ်ဖွဲ့ဝင်တစ်ယောက် ဖြစ်ပြီးတော့ ကိုယ့်ရေကနေ
ဆွဲကြီးဖြတ်၊ ဆိုင်ကယ်နဲ့ မောင်းပြေးသွားတဲ့ ခါးပိုက်နှိုက်၊
အလစ်သုတ်၊ လူယက်သမားကို မိအောင်မဖမ်းနိုင်တာ
ရက်စရာကောင်းလိုက်လေကွာ။ ပြောစမ်း...မင်းမရှက်
ဘူးလား”

“ရှက်ပါတယ် ဗိုလ်ကြီး”

“ဟ...ရှက်တယ်ဆိုရင် အစကတည်းက မိအောင်
ဖမ်းလိုက်ပါတော့လား။ လက်ထဲမှာလည်း သေနတ်ရှိနေတဲ့
ဥစ္စာ”

“အဲ . . .အဲဒီသေနတ်ကြောင့်ပေါ့ ဆရာရယ်။

သေနတ်ကို ကိုင်ထားရတော့ လက်က မအားဘူးဖြစ်နေ တယ်။ ဒါကြောင့် မဖမ်းမိတာပါ ဗိုလ်ကြီးရယ်”

တစ်ခုကလေးပါပဲ

ကုမ္ပဏီတစ်ခုက လစ်လပ်လျက်ရှိသော လုံခြုံရေး အစောင့်ရာထူးများအတွက် အလုပ်ခေါ်ရာ စိတ်ပါဝင်စားသူ များ လာရောက်လျှောက်ထားကြလေ၏။ ဤသို့ လျှောက် ထားကြသူများအနက်မှ လူရွယ်တစ်ဦးကို လွန်စွာသဘော ကျသွား၍ အလုပ်ခန့်ထားရေးအဖွဲ့မှ အဖွဲ့ဝင်လူကြီးတစ်ဦးက “အလုပ်လာပြီးလျှောက်ကြသူတွေထဲမှာတော့ ဦးတို့ အားလုံး မောင်ရင့်ကို သဘောကျကြတယ်။

သည်တော့ကွယ်...မောင်ရင့်ကို အလုပ်မှာ သုံးလ တိတိ အစမ်းခန့်ထားမယ်။ အဲသည်အတွက် လစာအနေနဲ့ တစ်လကို ငါးသောင်းရမယ်။ အဲ...သုံးလပြည့်ပြီး လေးလ မြောက်ကစလို့ အမြဲအစမ်းခန့်တဲ့အခါကျတော့ လစာငွေက တစ်လကို ရှစ်သောင်းဖြစ်သွားပြီ။ ကိုင်း...မောင်ရင့်အနေနဲ့ ဘယ်လိုသဘောရသတုံး”

“ကောင်းပါတယ်...ဆရာ။ သဘောကျပါတယ်။ ကျွန်တော် တစ်ခုလေးပဲ တောင်းဆိုပါရစေ”

“ဘာများတုံး မောင်ရင့်”

“ဘာများလဲဆိုတော့ လေးလမြောက်တဲ့ အမြဲတမ်း ခန့်ကာလရောက်မှပဲ အလုပ်ဝင်ပါရစေခင်ဗျာ”

“ဟေ...”

ကျေးဇူးတင်လှစွာ

အထူးကုဆေးခန်းတစ်ခန်း၌ထိုင်နေသော ဆရာဝန် ကြီးထံသို့ လူနာရှင်းချိန်ဝယ် လူရွယ်တစ်ယောက်သည် အဖိုးတန်ပစ္စည်းအချို့ကိုဆွဲလျက် ဝင်လာ၏။

“ဘာကိစ္စများပါလိမ့် မောင်ရင့်”

“ဆရာကြီးကို လာပြီးကန်တော့တာပါခင်ဗျာ”

“အို...မဟုတ်တာကွယ်။ ဒါထက် မောင်ရင့်က

ဆရာကြီးကုပေးခဲ့တဲ့ လူနာလား”

“မဟုတ်ရပါဘူးခင်ဗျာ”

“အို...ဒါဆိုရင် ဆရာကြီးနဲ့ မပတ်သက်ဘူးပဲ။

ကဲ...မောင်ရင့်အထုပ်တွေ ပြန်ယူသွားပါကွယ်”
“မဟုတ်ဘာဘဲ ဆရာကြီးရယ်။ ကျွန်တော်က ဆရာကြီးရဲ့ လူနာမဟုတ်ပေမဲ့ ဆရာကြီးဟာ ကျွန်တော် ကျေးဇူးရှင်ဖြစ်နေလို့ လာကန်တော့တာပါ”

“ဘယ်လို...ဘယ်လို၊ ဆရာကြီး မရှင်းဘူးကွယ်”

“သည်လိုပါ ဆရာကြီး ပြီးတဲ့လက ဆရာကြီးကု လိုက်တဲ့လူနာ ဆုံးသွားပါတယ်။ အဲသည် လူနာက ကျွန်တော့်ယောက္ခမပါ။ သူဆုံးသွားတဲ့အတွက် ကျွန်တော် အမွေတွေရလိုက်လို့ ဆရာကြီးကို ကျေးဇူးတင်ဝမ်းပြော စွာနဲ့ လာကန်တော့တာပါခင်ဗျာ”

“ဟေ...”

ဆရာမှာ မှာတဲ့အတိုင်း

သူငယ်ချင်းနှစ်ဦး လမ်းတွင်ဆုံမိကြသည်။

“ဟေ့ကောင် ဝင်းမောင်။ ဘယ်ကပြန်လာတာ မျက်နှာလည်း မကောင်းပါလား”

“အလုပ်က ပြန်လာတာပါကွာ။ သည်ကနေ ဘာ တယ် မပြောတတ်ဘူး။ ဘာလုပ်လုပ် ဘာကိုင်ကိုင် တတ် တချော်ချော်နဲ့ ဒါကြောင့် ငိုဆရာက ဟောက်တော့တာ”

“ဪ...ဒါကြောင့်ကိုး။ မင်းဆရာက ဘယ်လို ဟောက်လွှတ်လိုက်လို့လဲ၊ ပြောစမ်းပါဦး”

“ဘယ်လိုဟောက်လွှတ်သလဲဆို ‘အလကားကျ မင်းလူ့ပြည်မှာနေဖို့ မကောင်းဘူး။ ငရဲပြည်တန်းသွား ဟောက်လွှတ်တာကြောင့် ဆရာပြောတဲ့အတိုင်း ငရဲပြည် တန်းသွားမလို့ပါ”

“ဟာ...မဟုတ်သေးပါဘူး။ ဘယ်မှာလဲ ငရဲပြည်”

“ငါမိန်းမ မြင့်မြင့်ရီရီနေတဲ့ ငါ့ဒီအိမ်ကိုပဲလေလေ”
“အယ်...”

ဘာများ မှားနေလို့လဲ

နလုံးသွေးကြောကျဉ်းဝေဒနာဖြင့် တင်ဝင်လာ ယောက် ဆေးရုံမှ ဆင်းလာပြီး ရပ်ကွက်ဆေးခန်း၌ ပြန်။ ဆရာဝန်က -

“ခင်ဗျား အရက်သောက်တင်လား”

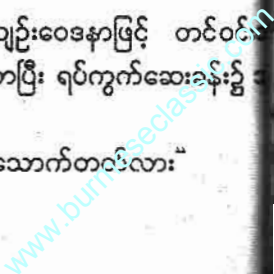

“သောက်တတ်တာပေါ့ ဆရာရယ်။ ဒါပေမဲ့ ဆေးရုံ ဆင်းကတည်းက အရက်မသောက်ဘဲ ဖြတ်ထားတယ်”

“ဟာ...အဲသလို မလုပ်ရဘူးလေ။ အရက်ဆိုတာ တတ်တတ်ရင်ဆေးပဲဥစ္စာ။ သွေးကြောလေကြောတွေ ချော့ချော့လေအောင် တစ်နေ့ကို ထမင်းစားခါနီး အနည်းနည်းနပ်ပက်တော့ သောက်ပေးသင့်တယ်”

သို့ဖြင့် ဝိုးငနဲ တင်ဝင်းလည်း အားရဝမ်းသာဖြစ် ဆွဲပြန်သော ဝိုးငနဲအပေါင်းအသင်းများထံသွားလျက် ဝန်းရံခံ ခွင့်ပြုချက်အရဆိုကာ တစ်နေ့ နပ်ပက်ကျ နွယ်လေတော့၏။

တစ်ပတ်ခန့်ကြာလေသော် တင်ဝင်း၏သောက်နှုန်း နပ်ပက်မဟုတ်တော့။ ခြောက်ပက် ဖြစ်လာ၏။

“ဟာ...ဟေ့ကောင် တင်ဝင်း၊ မင်းကို ဆရာဝန် ကြားထားတာက နပ်ပက်ပဲသောက်ဖို့ မဟုတ်လား” “ဟုတ်တယ်လေ”

“ဒါဖြင့် အခု ဘာလို့ ခြောက်ပက်တောင် သောက် တာတဲ့လဲ”

“ငါသွားပြတဲ့ ဆရာဝန်က တစ်ယောက်တည်း ဆရာတူ။ သုံးယောက်တောင်မှကွ။ သူတို့က နပ်ပက်စီ မှောက်လို့ဆိုတော့ ဆရာဝန်တစ်ယောက် နပ်ပက်နှုန်းဖို့ ယောက်ဆိုတော့ ခြောက်ပက်ဖြစ်သွားရတာလေကွာ။

“...ငါဘာမှားလို့လဲ” “သေလိုက်ပါတော့ကွာ”

လွဲသွားပြီ

ဖဲသမားညွန့်တင်တစ်ယောက် ဖဲရုံးရသည့်အထဲ ဖြစ်သူ ခင်နှင်းကပါ မြည်တွန်တောက်တီးသဖြင့် နားပူ နှစ်ပတ်ခန့်ကြောင့် အိမ်မှ ထွက်လာခဲ့၏။ မြို့ထဲ ဆောက်လေသော် စိတ်ပြေလက်ပျောက်အနေနှင့် ရုပ်ရှင်ရုံ ရှိသည့်အထက် ရုပ်ရှင်ကြည့်လေ၏။

ရုပ်ရှင်က ဇာတ်လမ်းနှင့် စကားပြော အသားပေးဖြစ် အသံကို နားစိုက်ထောင်၏။ သို့ရာတွင် အရေးကောင်း ခေါင်းဖျက်ဆိုသကဲ့သို့ ၎င်း၏အရှေ့မှ မိန်းမဖြစ်သူက

အလိုက်ကမ်းဆီးမသိဘဲ ဖုန်းကို စိန်ပြန်ပြော အော်ကြီးဟစ် ကျယ်ပြောဆိုနေ၏။ ဤတွင် ဖဲသမားညွန့်တင်လည်း စိတ် မရည်တော့သဖြင့် -

“ဒီမယ် . . . အမျိုးသမီး၊ တစ်ဆိတ်လောက်ဗျာ။ ကျွန်တော်အသံကို ကောင်းကောင်းမကြားရဘူး ဖြစ်နေတယ်။ အဲဒါ . . .”

စကားမဆုံးသေး။ တစ်ဖက်မိန်းမမှ အော်ကြီးဟစ် ကျယ်ဖြင့်ပင် တုံ့ပြန်လိုက်လေ၏။

“ဘာရှင် . . . ကျွန်မက ရှင်ကောင်းကောင်းကြားရ အောင် ပြောစရာလား။ အခု ကျွန်မ ဖုန်းပြောနေတာ ဘယ် သူမှတ်လို့လဲ။ ကျွန်မယောက်ျားရှင် . . . ကျွန်မယောက်ျား” “အယ် . . .”

အမှတ်ရလိုပါ

လက်ထပ်ပြီးခါစ စုံတွဲတစ်တွဲ ဆွေပြုမျိုးပြုသွားပြီး သည်နောက် အိမ်သို့ပြန်ရောက်လာကြ၏။ အဝတ်အစားများ လဲပြီးနောက် ညှော်ခန်းတွင် ထိုင်ကာ စကားစမြည် ပြောဆို ကြလေ၏။

“ကိုကိုစိန် . . . ပိုးတီလေ၊ ခေတ်မီတစ်ထပ်တိုက် ကလေးနဲ့ နေချင်တယ်”

“နေရမှာပေါ့၊ ပိုးတီရယ် . . . နေရမှာပေါ့”

“နောက်ပြီး နောက်ဆုံးပေါ် ဈေးအကြီးဆုံးကားလည်း စီးချင်တယ်”

“စီးရမှာပေါ့၊ ပိုးတီရယ်၊ စီးရမှာပေါ့”

“ပြီးတော့လေ . . . ကိုကိုစိန်တို့၊ ပိုးတီတို့က ရလာ မယ့် သားသား၊ မီးမီးတွေကျရင် စင်္ကာပူမှာ ကျောင်းသွား ထားချင်တယ်”

“ထားရမှာပေါ့၊ ပိုးတီရယ်၊ ထားရမှာပေါ့”

ထိုသို့ဆိုပြီးနောက် လင်ယောက်ျားလည်း တွေတွေ ငေးငေးကလေး ဖြစ်သွား၏။ ဘာစကားမျှ မပြော။ ဤတွင် ဝန်းညည်လည်း အားမလိုအားမရ ဖြစ်ကာ -

“ကိုကိုစိန် . . . ဘာဖြစ်နေတာလဲ။ ဘာတွေစဉ်းစားနေ တာလဲ”

“ဪ . . . ဘာရယ်မဟုတ်ပါဘူး။ ကိုယ့်ဖေဖေ မသေ

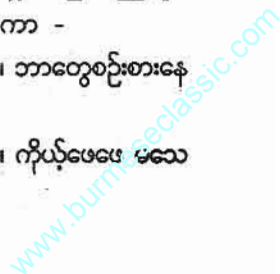

ခင် ပြောသွားတဲ့စကားကလေးကို အမှတ်ရလိုပါ”

“နေပါဦး၊ ကိုကိုစိန့်ဖေဖေက ဘာတွေပြောလိုလဲ”

“ငါ့သားတဲ့... အိမ်ထောင်မပြုဘဲနေရင် ကောင်းမယ်

တဲ့။ အာဖြစ်လို့လဲဆိုတော့ အိမ်ထောင်ပြုလိုက်ပြီဆိုတာနဲ့ နောင်တတွေ တစ်လှေကြီးရမယ်လို့ ပြောခဲ့သကွ”

“ဘာ... ရှင်နော်... ရှင်... ရှင်”



ဘယ်သူ့ရူးပါလိမ့်

စိန်မြင့်မားတစ်ယောက် လမ်းဘေးအုတ်ခုံတွင် ထိုင်ရင်း ပုဆိုးအောက်နားစဖြင့် ပါးပြင်ထက် စီးကျလာသော မျက်ရည်စတွေကို သုတ်နေ၏။ တစ်ရံတစ်ခါ ပါးစပ်မှလည်း “အရိုး...ဟီး...ဟီး...ဟု မြင်းအီးပေါက်သကဲ့သို့ မြည်တမ်းဟစ်ကြွေးလျက်ရှိ၏။ ဤတွင် ဖြတ်သွားဖြတ်လာထဲမှ မုဆိုးဖို တစ်ဦးဖြစ်သော ဦးကြည်ဝင်းဆိုသူက သွားရောက်စပ်စုလိုက် ချေ၏။

“ငါ့ညီ... မြင့်မား၊ ဘာဖြစ်လို့များ ရှိုက်ကြီးတင် ငိုကြွေးနေရတာလဲကွာ”

“အရိုး...ဟီး...ဟီး... ဘာဖြစ်ရမလဲ အစ်ကိုကြီးရယ်။ ကျွန်တော့်ကို တစ်လမ်းလုံးက အရူးလို့ပြောနေကြလို့၊ တကယ်တော့ ကျွန်တော်က ရူးမမှူးဘဲဟာ”

“အေးလေ... မရူးရင် ပြီးတာပဲ။ ဘာဖြစ်လို့များ အရာမဟုတ်တာကို အရာလုပ်ပြီး ခေါင်းထဲထည့်ရတာလဲကွာ။ တိတ်... တိတ်။ ဘာမှတွေ့ပြီး နာမနေနဲ့”

“နာရတာပေါ့ အစ်ကိုကြီးရယ်၊ နာရတာပေါ့။ တကယ်တမ်း ရူးနေတဲ့သူကျတော့ လူကောင်းလို့ ထင်နေကြတယ်”

“ဟေ... ဟုတ်လား၊ ဘယ်သူ့ရူးပါလိမ့်ကွာ”

“ဘယ်သူဖြစ်ရမှာလဲ၊ အစ်ကိုကြီးလေ... အစ်ကိုကြီးပေါ့။ မိန်းမသေပြီးကတည်းက မယားတရား ရူးနေတာ ခုထိပဲ မဟုတ်”

“ဟာ... ခွေးမသားလေး၊ မင်းမိုက်ရိုင်းလှချည်လား၊ တောက်...”

သည်သို့ ရိုက်မောင်းပုတ်မောင်း လုပ်မည်ပြုစဉ် စိန်မြင့်မားတစ်ယောက် နေရာမှ သုတ်ခနဲထ၍ တစ်နေရာ၌ ကွေးနေအောင် ကနေလေသတတ်။

ထို့ကြောင့် မိန်းမဟု ခေါ်သည်

ဆေးရုံမှ လက်လျှော့လိုက်ပြီဖြစ်သည်အတွက် လူမမာအား အိမ်သို့ ပြန်လည်ခေါ်ဆောင်လာခဲ့ရ၏။ အခြေအနေမကောင်းတော့သည့် ခင်ပွန်းသည်ကား ဇနီးချောငယ်ငယ်ကလေးက အတိုးချပြုစုကာ စိတ်ဓာတ်မကျစေရန် အားပေးလျက်ရှိ၏။

“ကိုယ့်ဝေဒနာကို ကိုယ်သိပါတယ် အချစ်ကလေးရယ်။ ကိုယ် ကြာကြာမနေရတော့ပါဘူး။ သည့်အတွက် ဝမ်းမနည်းပါနဲ့တော့။ ကိုယ်သေသွားတဲ့အခါ အချစ်ကလေးရင် နီးစားသောက်ဖို့ ကိုယ် ဘဏ်မှာ သိန်း ၂၀ စုထားခဲ့ပါတယ်။ အဲဒါ ထုတ်ယူလိုက်ကွယ်နော်”

“ဪ... အစ်ကိုကြီးရယ်။ ငွေက အကြောင်းမဟုတ်ပါဘူး။ လူမသေ ငွေမရှား...တဲ့။ အစ်ကိုကြီးပြန်ပြီးတော့ ကျန်းမာလာဖို့သာ အရေးကြီးပါတယ်”

သည်စကားကြားရတော့ ခင်ပွန်းသည် အဘိုးကြီးခမျာ မယားအလိမ္မာကလေးကို ရရှိလိုက်ခြင်းအတွက် ကြည်နူးဂုဏ်ယူရင်း “ငါလိုလူ ဤဗွေမျှမှာ ရှိပါသေးလား” ဟူ၍ အတွေးဝင်ကာ ပီတိဖြစ်နေမိလေ၏။

သို့သော် မကြာလိုက်။ အလိမ္မာ မယားချောကလေး၏ နောက်ဆက်တွဲ စကားကြောင့် မျက်လုံးပြူး၍ သွားလေတော့၏။

“ဒါနဲ့ နေပါဦး အစ်ကိုကြီးရဲ့၊ အသက်အာမခံကြေးကရော ဘယ်လောက်တောင် ထုတ်လို့ရမှာလဲဟင်”

မြို့မေတ္တာခံယူမယ့်

ကိုရွှေတေးသား

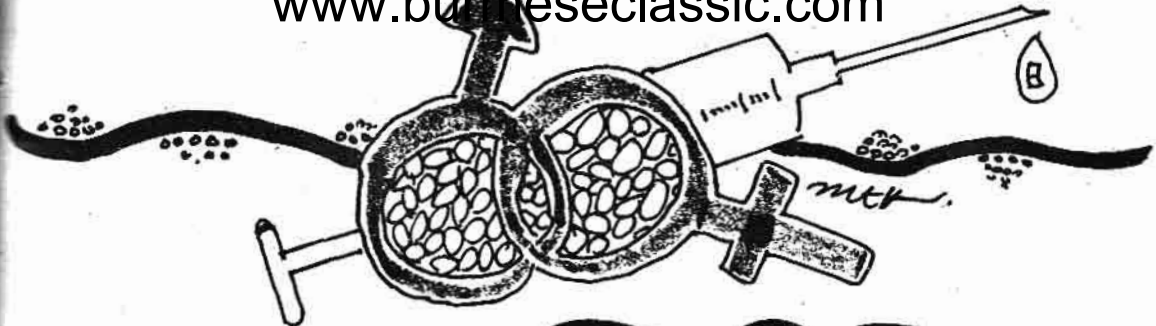

စာရွက်စာတမ်း

■ ခိုင်မိုးဇော်

ဘတ်(စ)ကားပေါ် ရောက်ရောက်
လူအတိုးခံရသက်သာပြီး လေ
လေထွက်ကောင်းတဲ့ နေရာတစ်ခု
ကိုယ်ရပ်နေလိုက်တယ်။ ကိုယ့်
အိမ်ထဲမှာ “ခါးပိုက်နှိုက်သတ်ပြု”
စာတန်းကို မော့ဖတ်မိတယ်။
နောက်တော့ ကိုယ်ရပ်နေတဲ့
ရာတည်တည်မှာ ကောင်မလေး
တစ်ယောက်ရှိနေတယ်ဆိုတာ (သူမ
နာမငြိမ်တဲ့လှုပ်ရှားမှုတွေကြောင့်)
သိပြုမိသွားတယ်။
သူမက ကိုယ်ရိုတဲ့နောက်ကို
ကြာခဏလှည့်လှည့်ကြည့်ပြီး ပခုံး
က လွယ်ထားတဲ့ ပိုက်ဆံအိတ်ကို
အရှေ့ဘက် ပြန်ပြန်ဆွဲယူနေတယ်။
သူမပုံစံက ကိုယ့်ကို မယုံသင်္ကာ
ဖြစ်နေတဲ့ အမူအရာပါ။
ကိုယ်စိတ်ထဲ ဖျဉ်းခနဲဖြစ်သွား
တယ်။ ဒါပေမယ့် ကိုယ် သူမနဲ့ ခပ်ဝေး
ဝေးကိုရွှေ့သွားလိုက်ပါတယ်။ တစ်ခု
ခုဖြစ်ရင် စက်ကွင်းမလွတ်နိုင်ဘူးဆို
တာ တွက်မိလိုပါ။

(၂)

အဲဒီလွတ်သွားတဲ့ နေရာကို ခပ်
ချောချောကောင်လေးတစ်ယောက်
အစားဝင်လာတယ်။
လှည့်မကြည့်ပေမယ့် မျက်ဝန်း
ထောင့်စွန်းကတစ်ဆင့် မြင်နေရလို့
သိတာပါ။ ကောင်လေးက နားကြပ်
ကက်ဆက်ကလေးနဲ့ ဘာကိုမှ ဂရု
မစိုက်တဲ့ ခပ်လန်းလန်း၊ ခပ်မိုက်မိုက်
ခေတ်လူငယ်တစ်ယောက်ဖြစ်ပြီး သား
သားနားနားပဲ ဖြစ်ပါတယ်။ ပီကေ
လည်း တပြက်ပြက်ဝါးလို့။
ကိုယ် သူမရဲ့ သက်ပြင်းချသံ
ငွေ့ငွေ့ကို ကြားလိုက်မိသလိုပဲ။
အဲဒီအချိန်မှာ . . .
ကားက ရုတ်တရက် လွန်သွား
လို့ ကောင်လေးပခုံးက သူမရဲ့နောက်
ကျောကို တိုက်မိသွားပါတယ်။
“ဆောရီးနော်”
တောင်းပန်သံနဲ့အတူ ကောင်
လေးရဲ့လျှပ်ပြက်သလို လက်လှုပ်ရှားမှု
ကို ကိုယ်တွေ့လိုက်တယ်။
“ရပါတယ်”

ဆိုတဲ့ သူမအသံကလည်း ကတုန်
ကယင်။
အင်း . . . သူမရဲ့ တစ်လလုံး
လုပ်ထားရတဲ့ လှုပ်အားခလေးတော့
ကုန်ပြီလို့ ကိုယ်တွေ့လိုက်မိပါတယ်။
ကိုယ် သူမကို သနားချင်ပေမယ့်
ပြုမူခဲ့တဲ့ သူမရဲ့မယုံသင်္ကာမျက်ဝန်း
တွေ၊ ဟန်ပန်တွေကြောင့် (မညာတမ်း
ဝန်ခံရလျှင်) သနားလို့မရဘူး ဖြစ်
သွားတယ်။
“ဝေဘူလပါလား ဝေဘူလ”
“ပါတယ် . . . ပါတယ်”
အမြင်ကတ်ပုဒ်မနဲ့ အရာအား
လုံးကို ဥပေက္ခာပြုပြီး ကိုယ်ကားပေါ်
ကဆင်းလာခဲ့ပါတယ်။
ကိုယ့်ရဲ့တုန်ပြန်မှုကို မှားတယ်
လို့ ယူဆရင်လည်း ကိုယ်ခေါင်းငုံ့ခံမို့
အသင့်ပါပဲ။
တစ်ခါတလေ . . .
နားလည်မှုလွဲတဲ့ အဖြစ်အပျက်
ဆိုတာ အခံရခက်တတ်ပါတယ်။

x x x

ခိုင်မိုးဇော်

■ ဝင်းမြအောင်(မြိတ်)

တောက်ခေါက်သံ၏ ဘာသာပြန်

ကျော်နိုင်ဦးသည် ရပ်ကွက်ထဲရှိ ပညာပန်းခင်း စာကြည့်တိုက်တွင် စာဖတ်စာရင်းဝင်တစ်ယောက် ဖြစ်သည်။

“ဟေ့ .. ကျော်စွာ၊ မင်းဖတ်ချင်တယ်ဆိုတဲ့ ‘ကြပ်ပြေးနန်းတွင်း’ အရှစ်တော်ပုံ ၁-၂-၃-၄-’နဲ့ ကျော်သူ့ရဲ့ ‘ကွန်တော်သာ သမ္မတကြီးဖြစ်ခဲ့ရင် စာအုပ် ဝင်းတင်ထွန်း၏ ‘အမှောင်ကြားက မြန်မာပြည်’ စာအုပ်တွေ တော်တော်စုံတယ်ကွ။ စာကြည့်တိုက်မှာ ရောက်နေတယ်”

“ဟုတ်လား ... ဒီလိုဆိုရင် စာကြည့်တိုက်ကို သွားရအောင်ဗျာ”

ကျော်စွာက ပြန်ပြောရင်း ပညာပန်းခင်း စာကြည့်တိုက်ရှိရာသို့ ကျော်နိုင်ဦးနှင့် ကျော်စွာ နှစ်ယောက်အတူ သွားကြသည်။ ထိုအခိုက် ...

“ဟေ့ .. ဘယ်ခွေးမှ လူမထင်ဘူးကွနော်။ လာခဲ့ ... ထွက်ခဲ့”

ပန်းမွှေးဆိုသူ၏ အသံဖြစ်သည်။ မူးလာဟန်ရှိ၏။ ထိုစဉ် အံဘွားဆိုသူနှင့် တွေ့ကြသည်။ ထိုအခါ ... အံဘွားက -

“ဟေ့ကောင် ပန်းမွှေး၊ မင်းတော်တော်မူးနေပြီလား။ လာ .. ပြန်လိုက်ခဲ့ ငါဒကာခံမယ်”

“အိုကေ”

စောစောတုန်းကတော့ တော်တော်မူးနေပုံဖြစ်သည်။ အခုတော့

လည်း သူမဟုတ်လေဟန် ဒကာခံမည်သူ ပေါ်တာနှင့် အရက်ဆိုင်ရှိရာ ဘက်သို့ ခပ်သွက်သွက် ထွက်ခွာသွားကြသည်။

* * * * *

၂၀၀၂ ခုနှစ်က ဖြစ်၏။ မြိတ်-ပုဂံ ဘုန်းကြီးကျောင်း တစ်ကျောင်းတွင် ကျောင်းထိုင်ဆရာတော်ကို လျှောက်ထားပြီး “ဓမ္မဥယျာဉ် စာကြည့်ဆောင်” တစ်ဆောင် ဆောက်လုပ်ကာ ပိဋကတ် မြန်မာပြန် စာအုပ်များ၊ မဟာဗုဒ္ဓဝင်စာအုပ်များ လှူဒါန်းဖို့ ဦးနေအောင်က စီစဉ်သည်။ ထိုအခါ ကျောင်းဂေါပကလူကြီး ဦးရွှေလင်းက ၎င်းတို့ ဂေါပကအဖွဲ့ကို အသိမပေးရကောင်းလားဆိုပြီး ရယကလူကြီး ထံ သွားတိုင်သည်။ အဲဒါကို ဘုန်းကြီးက သိသောအခါ ...

“ပုဂံကျောင်းတွင် ဂေါပကလူကြီး ဦးရွှေလင်း မသိဘဲ မည်သည့် အလှူမှ လာမလှူရန် အများသိစေအပ်ပါသည်” (ကျောင်းဘုန်းကြီး) ဟု ဘလက်ဘုတ်တွင်ရေး၍ ထောင်ထားပါသည်။ ဤကိစ္စနှင့်ပတ်သက်၍ ဦးအောင်သိန်းနှင့် ဦးလှဌေဆိုသူတို့က လည်း ဦးရွှေလင်းဘက်က ထောက်ခံ၍ ဦးနေအောင်က မှားသည်ဟု အရက်ပိုင်းတွင် ဝေဖန်ပြောဆိုနေကြသည်။

* * * * *

ပညာပန်းခင်း စာကြည့်တိုက်တွင် ၂၀၁၄ ခုနှစ်၊ မေလ ၂၁ ရက်နေ့ ထုတ် မြန်မာ့အလင်းသတင်းစာက မောင်ကျော်နိုင်ဦးက သဲသဲမဲမဲ ဖတ်နေသည်။ ဆီးရီးယားကို နိုင်ငံတကာ ရာဇဝတ်မှုခုံရုံး (ICC) အိုင်စီစီသို့ တရားရန်ပြင်သစ်နိုင်ငံ၏ အဆိုပြုချက်အပေါ် ဆွစ်ဇာလန် ဦးဆောင်သော နိုင်ငံပေါင်း ၆၀ နီးပါးက ထောက်ခံလိုက်သည့် ကိစ္စကို တရားရုံးနှင့် ရုရှားတို့က ဝီတိုအာဏာဖြင့် ပယ်ချလိုက်ကြောင်း သတင်းကို ဖတ်ပြီးသည်နှင့် ...

“တောက် ...”

မောင်ကျော်နိုင်ဦးထံမှ ထွက်ပေါ်လာသော အသံ။

“ဘာလဲဗျာ .. ကိုကျော်နိုင်ဦးက သတင်းစာဖတ်ပြီး တောက်ခေါက်လောက်အောင် ဘာမကျေနပ်တော့ရလို့လဲ”

“လူညစ် လူညစ်ချင်း၊ ကောင်း လူကောင်းချင်း ပေါင်းသင်တဲ့သဘော (Novice monks isolate with other novices, cattle with cattle.) သမဏေန သမဏေဂေါမဏေန ဂေါဏော” ကို သတ်လို့ပါကွ” ... တဲ့။

ဝင်းမြအောင်(မြိတ်)

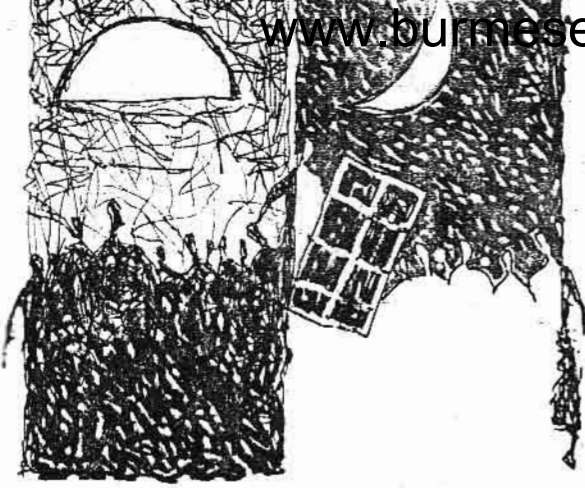

ဆုံးဖြတ်ချက်

■ ထွန်းအောင်ရင်

ကျွန်တော် လက်ရှိဝန်ထမ်း
ဆက်ထွက်ပြီး စာရေးဆရာပဲ လုပ်
တော့မည်ဟု ဆုံးဖြတ်ချက်ချလိုက်
သည်။ ကျွန်တော်မိသားစု၏ ဘဝ
ရွေးချယ်မှုကို ဘယ်လို တင့်တင့်တယ်
တယ် ထားနိုင်မည်။ အားကျလောက်
အောင် မနေညှိက ကျွန်တော့်ဇနီးကို
ပြောပြတော့ . . .

“ဒီမယ် . . . ကိုအာဂွာ၊ ကျွန်မ
အရှင်ရှင်ပဲပြောမယ်။ ပုံမှန်ရနေတဲ့
ရှင်လစာလေးကိုတောင် တစ်လနဲ့
တစ်လ အလျဉ်မမိတဲ့ကြားက ပုံမှန်
ဝင်ငွေ မရသေးတဲ့ စာရေးဆရာ
အလုပ်ကိုပဲ လုပ်တော့မယ်ဆိုရင်
တော့ အလုပ်နှစ်ခုထဲက တစ်ခုကို
သာရွေးတော့”

မြို့ထဲကို ကားစီးလာသော
ကျွန်တော်နားထဲမှာ ကျွန်တော့်ဇနီး
ရဲ့ ရာသံက ကားစက်သံထက် ပို၍
ဝင် ကျယ်လောင်နေသည်။ ကျွန်
တော် တစ်ခုခုကို ရွေးချယ်ဆုံးဖြတ်ရ
ဆတော့မည်။ (လက်ရှိ ကျွန်တော့်
အလုပ်နှင့် စာရေးဆရာအလုပ်)
(ကျွန်တော့်ဇနီးနှင့် စာရေးဆရာ
အလုပ်) ကျွန်တော် အပြေးအလွှား
နှင့် အတွေးများနေရပါပြီ။

“ဟဲ့ . . . ရတီ၊ နင် အခု ရည်း

စားနှစ်ယောက်တောင် ထားထား
တယ်ဆို။ နင့်ဟာက မဟုတ်သေးပါ
ဘူး ရတီရယ်”

“ဟုတ်လို့ လုပ်တာပေါ့ သင်
ရဲ့။ နင်သိအောင် ငါရှင်းပြမယ်ဟာ။
ငါတို့စိတ်ကူးယဉ်တဲ့ ကောင်လေး
ချောချောလေးကို ငါနှလုံးသားရဲ့
တောင်းဆိုမှုကြောင့် ထားထား
တယ်။ တစ်ဘဝလုံး အားကိုးပြုနိုင်
မယ့် လူတစ်ယောက်ကိုတော့ ငါ
ဦးနှောက်ရဲ့ ရွေးချယ်မှုနဲ့ ထားတယ်။
တစ်ဦးတည်းနဲ့ နှစ်မျိုးလုံး ပြည့်စုံ
ဖို့ဆိုတာက မလွယ်ဘူးလေဟာ။ ရှိ
တော့ရှိတယ် ရှားတယ်ပေါ့”

* * *

မဂ္ဂဇင်းတိုက်မှအပြန်။ ကျွန်
တော့်စာမူခ ၃၀၀၀ ကျပ် ရလာ
သည်။ ဒီငွေလောက်နှင့် ကျွန်တော့်
မဟေသီကို ပြန်ချော့၍ရမည်မဟုတ်
မှန်း ကျွန်တော်သိပါသည်။

ထိုစဉ် ကျွန်တော့်ရှေ့ခံမှ အမျိုး
သမီးကြီးနှစ်ယောက်၏ စကားသံ
ပေါ်လာသည်။

“ပြော . . . မမတင့်ကို တွေ့
ချင်ရတဲ့ အကြောင်းက”

“တခြားကိစ္စ မဟုတ်ပါဘူး။

မမတင့်မြေးလေးကို ကျရှင်နှစ်ခု
တောင် ထားထားတယ်ဆို”

“ထားရတာပေါ့ ညီမရယ်။ သူ့
အတန်းပိုင် ဆရာမဆီမှာထားတဲ့
ကျရှင်က မထားရင်မရလို့။ ထား
တဲ့ကလေးမှ စာမေးပွဲအောင်မယ်ဆို
လို့ ထားတယ်။ နောက် အပြင်ဆရာ
ကြီးတစ်ယောက်ဆီမှာကျတော့
ပညာရေးအခြေခံကောင်းဖို့ ထား
ရတယ်။ ဒီလိုမှမဟုတ်ရင် ကလေး
က ခုနစ်တန်းရောက်နေပြီ။ ပညာ
အခြေခံကမရှိတော့ လေးတန်းသင်ချင်
တောင် မတွက်တတ်တဲ့ကလေးတွေ
အများကြီးရှိရဲ့”

မှန်လိုက်လေခြင်း။ ကျွန်တော်
လိုချင်သော အဖြေတစ်ခုကို ဒီနေ့
ကားပေါ်မှာ ကျွန်တော်ရလိုက်ပါပြီ။
အားလုံးအဆင်ပြေစေဖို့၊ မိသားစု
အတွက် ရုပ်ခံစားမှုကို ဖြည့်ဆည်း
ဖို့အတွက် ပုံမှန်ဝင်ငွေအလုပ်ကို
ဆက်လုပ်ပြီး ကျွန်တော်၏ စိတ်ခံ
စားမှုကိုဖြည့်ဆည်းဖို့ ကျွန်တော်
ဝါသနာပါတဲ့ စာရေးခြင်းကို တွဲ၍
လုပ်ရပေတော့မည်။

ထွန်းအောင်ရင်

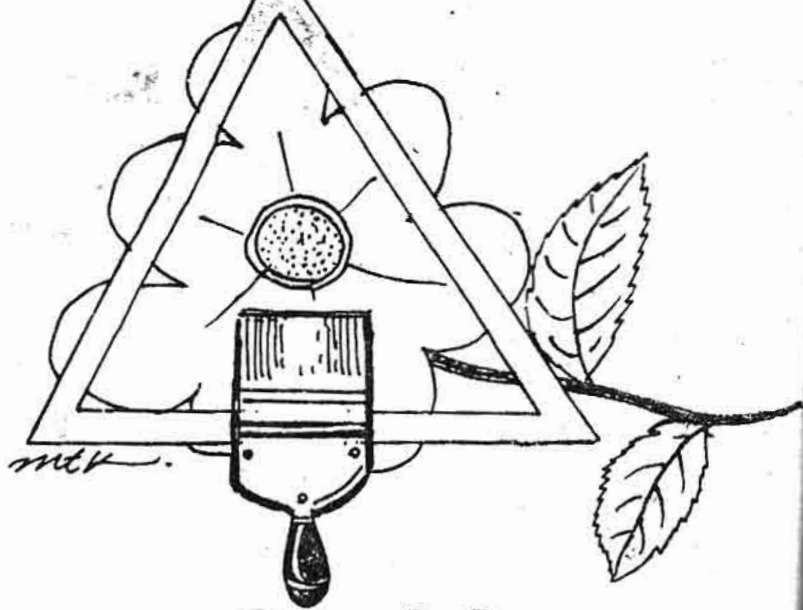

အရောင်စုံလှိုင်း

■ ပိုက်မင်းဝေ

တစ်နေ့ မတွေ့ဆုံခဲ့တာ ကြာပြီ ဖြစ်သော ကျွန်တော်မိတ်ဆွေ ကဗျာ ဆရာတစ်ဦးနှင့် ရန်ကုန်မြို့လယ် လက်ဖက်ရည်ဆိုင် တစ်ဆိုင်တွင် မထင်မှတ်ဘဲ ပြန်တွေ့ဆုံဖြစ်ကြသည်။ ကျွန်တော်ကပင်စတင်၍ . . .

“ဟာ . . . ဆရာဇွေ၊ မတွေ့တာ ကြာပြီနော်။ ခု ဘာလုပ်နေတုံး”

“အေးပါကွာ ထိုင်ပါဦး။ အေးဆေးပေါ့”

သူက ကျွန်တော့ထက် အသက် အရွယ်ကြီးသည်။ သို့ပေမယ့် နှစ်ယောက်စလုံးက စာပေဝါသနာတူ တွေ့မှို အလွန်ပင် ခင်မင်ရင်းနှီးကြသည်။ ကျွန်တော့်ကိုလည်း မိတ်ဆွေလို၊ ညီတစ်ယောက်လို ခင်မင်သည်။ ကျွန်တော်က . . .

“ဆရာဇွေ . . . ခင်ဗျားကဗျာ တွေ မတွေ့တာကြာပြီဗျာ။ ကိုယ့် ကလောင် မပျောက်စေနဲ့”

“ကလောင်ကို မကိုင်နိုင်သေးပါဘူးကွာ”

“ဘာဖြစ်လို့”

“စားဝတ်နေရေးအတွက် ‘စတီယာရင်’ ကိုပဲ နိုင်အောင်ကိုင်နေရတယ်”

“ဘယ်လို . . . ဘယ်လို”

“သည်လို မောင်ရင်ရဲ့။ ငါ အခု တက္ကစီမောင်းနေတယ်ကွာ”

“ဪ . . . သည်လိုကိုး”

“ငါလည်း ခု ကဗျာမရေးတော့ဘဲ မင်းလို ဝတ္ထုတိုလေးတွေရေးတော့မယ်။ တက္ကစီမောင်းတာ ကဗျာမဆန်ဘူးကွာ။ ဝတ္ထုတိုလှိုင်းဘက် ပြောင်းရေး

ရတော့မယ်။ တက္ကစီမောင်းရင်း ကြမ်းလေးတွေရထားတယ်”

“ဘယ်လိုတွေတုံး”

“သည်လိုလေကွာ . . . ငါကဗျာလှိုင်းကနေ ဝတ္ထုလှိုင်းကို ရေးမယ်။ အဲ . . . နောက်တော့ တလည်းမမောင်းတော့ဘူး။ ကုန်ကြီးလည်းရ၊ ဝမ်းလည်းဝတဲ့ ဘကားလှိုင်းဘက် ပြောင်းမောင်းမယ်ကွာ။ စတီယာရင် အရေးအောင်ကိုင်ပြီးမှပဲ ကလောင်ကို တော့မယ်” . . . တဲ့။

“အင်း . . . ကောင်းပါကွာ”

ပိုက်မင်းဝေ

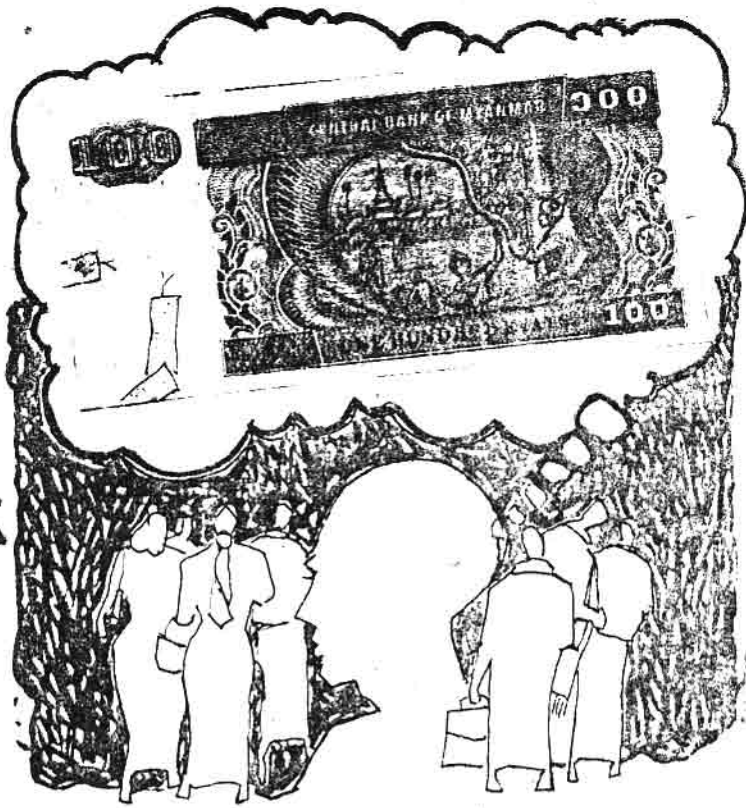

မိတ်

■ မကျေးဥ

ခုတလော သတင်းစာမှာ ကြည့်ကြည့်၊ ဂျာနယ်မှာကြည့်ကြည့် ဒုစရိုက်မှုတွေက နေရာတကာမှာ အပြည့်။

လူတွေရဲ့ စိတ်တွေဆိုတာ ရိုင်းချင်တိုင်း ရိုင်းနေလိုက်ကြတာ။ လမ်းမတော်က ဆယ့်ငါးနှစ်ရွယ် ဆယ်

တန်းကျောင်းသူလေးကို သတ်ပြီး မီးရှို့မှု၊ လှည်းတန်းက ချစ်သူကို ဓာတ်ဆီလောင်း မီးရှို့သတ်မှု၊ အဲယားကွန်းလာဆင်ရင်း စကေဘာနဲ့ ထိုးသတ်မှု။

အသတ်ခံရမှုတွေကို ကြည့်လိုက်ရင် အသတ်ခံရသူတွေဆိုတာ

နုနယ်တဲ့ မိန်းမလား။ သတ်သူက ယောက်ျားသားတွေ။ မညာမတာ ရက်စက်စွာ သတ်ကြ၊ ဖြတ်ကြ၊ ခေတ်ကြီးတိုက် ခရမ်းလွန်ရောင်ခြည်တွေ ပြင်းထန်ဆိုးဝါးလာသလို အပူရောင်တည်းညှိနဲ့ ဂေါ်သမီး၊ လောဘမီးတွေ တဟုန်းဟုန်း

www.burmeseclassic.com

တောက်နေလိုက်ကြတာ။ စိတ်မကောင်းစရာပါ။ မှုခင်းဂျာနယ်ကြည့်ဦးမလား။ အရွယ်မရောက်သေးတဲ့ ကလေးငယ်လေးတွေကို ခြိမ်းခြောက် ယုတ်မာလိုက်ကြတာ။ ဖြားယောင်းလို့မရရင် ခြိမ်းခြောက်စော်ကားကြတာတွေ နေ့စဉ်နဲ့အမျှ။ သမီးမွေးထားရင် ဘယ်သူနဲ့မှ စိတ်မချရ။ နောက်ဆုံး အရက်မူးလာတဲ့ အဖေက သမီးကို ဓားထောက်ခြိမ်းခြောက် စော်ကားလိုက်တဲ့ သတင်းကတော့ အဆိုးဝါးဆုံးပါပဲ။ ဘုရားရှင် လက်ထက်ကတည်းက ကလေး၊ အရူး၊ အမျိုးသမီးနဲ့ တိရစ္ဆာန် ထိုလေးဦးကို စိတ်မဆိုးရ။ သည်းခံရမည်ဟူသော နိတိကလည်း ပျောက်ချက်သားကောင်းသွားပြီ ထင်ပါရဲ့။

ကျွန်မ မူလတန်းပြ ဆရာမအဖြစ် တာဝန်ကျခဲ့တဲ့ ရွာလေးမှာ အပေါ်လုပ်သူက တူမဖြစ်သူရဲ့ နားဆွဲကို လိုချင်လို့ ကလေးခေါင်းကို သစ်ပင်နဲ့ကိုင်ဆောင်ပြီး သတိလစ်နေတဲ့တူမရဲ့ နားဆွဲကိုဖြုတ်၊ ကလေးကို ရေတွင်းထဲပစ်ချခဲ့တဲ့ဖြစ်ရပ်။ နားဆွဲဖြုတ်နေတဲ့အချိန် လူသံတွေကြားတော့ ကမန်းကတန်း ဖြုတ်ရတာ တစ်ဖက်က လွယ်လင့်တကူ ဖြုတ်လို့ရပြီး ကျန်တဲ့တစ်ဖက်က မရတော့ ဆွဲဖြုတ်လိုက်တာ နားရွက်အဖျားလေးပါ ပြုတ်ထွက်သွားရတယ်။ ပစ်ချလိုက်တဲ့ ရေတွင်းက တိမ်ပြီး ကံကောင်းလို့ ကလေးအသတ်မသေခဲ့ပေမယ့် နားရွက်တစ်ဖက်

ကတော့ ပြုတ်ထွက်သွားရတဲ့ ဖြစ်ရပ်မျိုးတွေ။ မနက်ဖက် ပဲပြုတ်ထပြုတ်တဲ့ ပဲပြုတ်သည် အပေါ်ကြီးကို ဖဲဝိုင်းက ဖဲရှုံးပြီးပြန်လာတဲ့ လူက ဆေးလိပ်မီးဝင်ညှိရင်း ပဲပြုတ်သည်ရဲ့ နားကပ်ကိုမြင်တော့ နားကပ်လိုချင်တာနဲ့ ပဲပြုတ်အိုးကို မီးထိုးထားတဲ့ ထင်းစနဲ့ ရိုက်သတ်ခဲ့တဲ့ အဖြစ်တွေ။ တန်ဆာဆိုတာ လောဘကို စိန်ခေါ်တတ်တာမို့မရှိတာကကောင်းပါတယ်။ ဘေးကင်းတာပေါ့။ ကိုယ်က တစ်ယောက်တည်းနေရတာ။ သားကြီးက တစ်နေကုန် အလုပ်သွားရတာ။ အပြင်က သံတံခါးသော့ပိတ်၊ အထဲက သစ်သားတံခါး လော့ချ။ မမြင်ဖူးရင်၊ မသိရင် တံခါးမဖွင့်နဲ့လို့ သားက တဖွဖွ ပြာထားတာ။ သားရှိတဲ့အချိန် နှုံးပိတ်ရက်ကျမှ ရေသန့်ဝယ်ရတာ။

ဒီနေ့တော့ နှုံးပိတ်ရက် မဟုတ်ပေမယ့် ရေကနည်းနေပြီ။ အပိုဆောင်ထားတဲ့ နှစ်ပုံးလည်း ကုန်သလောက်ရှိနေပြီ။ ညနေ ရေသန့်လာရင် ယူထားလိုက်မှ။ နွေရာသီရေပြတ်ရင် ဒုက္ခ။ ညနေ ၆ နာရီလောက်မှာ အရှေ့ဘက်အခန်းကို ရေသန့်လာပို့သံကြားလို့ ကျွန်မလည်း ထွက်မှာမိတယ်။ ပို့နေကျ ရေကားပါပဲ။ လာပို့တဲ့ ကလေးကတော့ ပို့နေကျ လူငယ်လေး မဟုတ်ဘူး။ လူသစ်ကလေး။ ဆယ့်လေးငါးနှစ်သားလောက်တော့ ရှိမယ်ထင်ရဲ့။ မသိပေမယ့် မှာပြီးနေပြီ။ မီးဖိုခန်း

သွား။ ဓားနဲ့ ချွန်ထက်တဲ့ပစ္စည်းတွေ သိမ်း။ သူ့လည်း အကဲခတ်နေတယ်။ ကိုယ်တစ်ယောက်တည်းလားဆိုတဲ့ အားငယ်စိတ်ကလည်း သံသယကို အားဖြည့်နေရဲ့။

ဘုရား . . . ဘုရား . . . တတရားပေါလေ။ ရေပုံးအလဲအလှယ်လုပ်နေတာကို ခပ်လှမ်းလှမ်းကစောကြည့်။ သူကလည်း ဟိုကြည့် သည်ကြည့်။ ရိုက်စရာ၊ နှက်စရာ၊ ထိုစရာ၊ ခုတ်စရာ လွယ်လင့်တကူ မပေမယ့် ယောက်ျားအားနဲ့ မိန်းမအား မယှဉ်သာဘူးလေ။ ရေပုံးလွတ်နဲ့ရိုက်တောင် မခုခံနိုင်ပါဘူး။ ရေလှယ်ပြီး ရေပုံးအလွတ်ကိုင် ဝုတ်လာမှ ပိုက်ဆံပေး။ သူကလည်း ပိုက်ဆံယူပြီး ကမူးရှူးထိုးနဲ့ ဘုရားခန်းဘက် ထွက်သွားတယ်။

ဘုရား . . . ဘုရား . . . ထွက်ပေါက်တံခါးဘက် မသွားဘဲ ဘုရားခန်း ဘက်ကိုသွားတော့ ဘာသွားလုပ်မလို့လဲ။ မနေသာတော့ပါဘူး။ အရဲစွန့် မေးရတော့တယ်။

“မင်း . . . မင်း ဘာရှာတာလဲ။ ဘာလုပ်မလို့လဲ” လို့။ ကျွန်မအမေးစကားကို ကြားတော့မှ သူပြန်ဖြေတဲ့ အဖြေစကားကြောင့် ကျွန်မစိတ်သက်သာရာရသွားလို့ အသက်ရှူချောင်ပြီး ရယ်ချင်သွားတယ်။ ကျွန်မအမေးကို သူပြန်ပြောတဲ့ စကားက “အပေါက်” . . . တဲ့။

မကျေးဉ

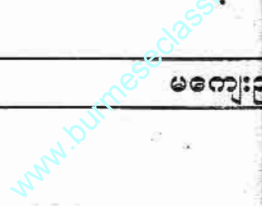



ဆင်ခြေဖုံးသီအိုဂီ

■ ဟန်သာသု

ဆင်ခြေဖုံးရပ်ကွက်ဟု ပြော
လိုလောက်အောင် အိမ်တွေက
အိမ်နှင့်တစ်အိမ် ခြံစည်းရိုးတစ်
သောသောသာ ကွာသည်။ တစ်
ကစားကျယ်ကျယ်ပြောသံ၊
အိမ်က ကက်ဆက်ဖွင့်သံ၊ တီဗွီ
ပီစီဒီသံများကို ဘေးအိမ်က
ထိုင်းသား ကြားနေရသည်များ

လည်း ရှိ၏။ ဒါက နေ့ခင်းနေ့လယ်
ဘက်မို့ ဘာမျှပြဿနာမရှိ။ သည်
ရပ်ကွက်ထဲမှာ နေထိုင်ကြသူအား
လုံး နားယဉ်၊ သတိယဉ်နေကြသူများ
လည်း ဖြစ်တယ်။
ဒါပေမယ့် မကြာခင်ရက်များ
အတွင်းက ဦးမြအေးအိမ်ဘေး (ခြေ
ရင်းဘက်)ကို ပြောင်းရွှေ့လာကြသည်

မုန့်ဟင်းခါးသည်မိသားစု၏ နံနက်
ခင်း အချက်အပြုတ်လုပ်ရန် နှိုးဆော်
ဩဘာပေးသည့် နာရီနှိုးစက်သံက
တော့ ဦးမြအေး အိမ်စက်အနားယူမှု
ကို နံနက်တိုင်း ဒုက္ခဖြစ်နေစေလေ၏။
သည်ရပ်ကွက်ထဲမှာ ဦးမြအေး
နေသည်မှာ နှစ်ပေါင်း လက်နှစ်ဆယ်
ချိုးကျော်ပြီဖြစ်သည်။ အရင်အရင်

www.burmeseclassic.com

က အိမ်တွေ သည်လိုကပ်ညှပ်မနေ တာလည်း အမှန်ပဲဖြစ်သည်။ နောက် ပိုင်း မိသားစုတွေများလာ၊ အဆင် မပြေမှုတွေ ရှိလာသည်အခါမှာတော့ ရှိရင်းစွဲ ခြံကျယ်ကြီးများကို ပိုင်း၍ နေရာချထားပေးခြင်း၊ ရောင်းချခြင်း များကြောင့် ခုလို တစ်အိမ်နှင့်တစ် အိမ် ဘေးချင်းကပ်ဖြစ်လာသည်ဟု ဦးမြအေးသိသည်။ သူတောင် အလုပ် မှ အမြင့်ကပြုတ်ကျပြီး လက်ကျိုးခဲ့ တာကြောင့် ဆေးဖိဝါးခဆိုပြီး ပေနှစ် ဆယ်အိမ်ကလေးကို ဆယ်ပေပိုင်း ရောင်းဖူးသည် မဟုတ်ပါလား။

ဦးမြအေးအလုပ်က လက် သမားအလုပ် ဖြစ်သည်။ ဒီတော့ တစ်နေ့ကုန် အလုပ်ထဲမှာပင်ပန်းပြီး မနက်မိုးစင်စင်လင်းမှ အိပ်ရာကထ ချင်သူလည်း ဖြစ်သည်။ ခြေရင်းအိမ် က နံနက် ၄ နာရီနီးစက်သံက သူ့ကို ဒုက္ခပေးနေလေ၏။ စီးပွားရေးကိစ္စ မို့ ဦးမြအေး ထွေထွေထူးထူး မပြော နိုင်ပေမယ့် ကြာလာတော့လည်း အဲဒီ နီးစက်သံကို ကြားရသည့်အခါ အလို လိုအိပ်ရာမှနိုးပြီး ဒေါသထွက်လာ တတ်သည်။ တစ်ရက်လည်းမဟုတ်၊ နှစ်ရက်လည်းမဟုတ်ဆိုတော့ ဦးမြ အေး ပိုခံစားရသည်။

ဦးမြအေးအိမ်ကလေးက နှစ် ထပ်အိမ်ကလေး။ သူနှင့် သူ့ဇနီးသည် အပါအဝင် သားသမီးသုံးယောက် ရှိသည်။ ဦးမြအေးဇနီးမောင်နှံက အိမ်အောက်ထပ်မှာအိပ်ပြီး သားသမီး သုံးယောက်က အိမ်အပေါ်ထပ်မှာ

အိပ်ကြသည်။ သားသမီးအားလုံးက လူဖျိုလူလွတ်တွေဆိုတော့ (သားနှစ် ယောက်က) ညဘက် သူတို့အိပ်ချင် သည့်အခါ ဝင်အိပ်ပြီး အပြင်ထွက်ချင် သည့်အခါ ထွက်တတ်ကြသည်။ လူ ငယ်သဘာဝမို့ ဦးမြအေး ခွင့်လွတ် ထား၏။ အလွန်အကျွံ အချိန်နောက် မကျရင်ပြီးရော ဆိုတာမျိုးပါသည်။

ထိုသို့ဖြင့် ခုတလော ဦးမြအေး ခံစားနေရသည့် တစ်ဖက်အိမ်မှ နီး စက်သံကို မိသားစုအတွင်း ရင်ဖွင့်ဖြစ် တော့ ဇနီးသည်က “ရှင် သတိထား နေလို့ပါ။ ကျွန်မဖြင့် သိတောင်မသိ ဘူး”ဟု ပြောသလို သားနှစ်ယောက် ကတော့ “အပေါ်ထပ်မှာ သားတို့အိပ် နေလို့လား မသိဘူး။ သတိမထားမိ ဘူး”ဟု ပြောပြီး သမီးငါးယောက်က တော့ “ဘယ်အချိန်ကလဲ”ဟု ဘာမှ မသိသလို ဦးမြအေးကို မေးလေ၏။

သည်တော့ . . . ဦးမြအေးတစ် ယောက် သူ့ဒေါသကို မရုပ်သိမ်းချင် ဘဲ ရုပ်သိမ်းလိုက်ရတော့သည်။ သည် လိုနှင့် ညတစ်ညမှာတော့ အလုပ်က ပင်ပန်းလာတာကတစ်ကြောင်း၊ ထို နာရီနီးစက်သံကို မကြားစေရအောင် တစ်ကြောင်းကြောင့် ဦးမြအေး ဆေး သောက်အိပ်ဖြစ်သည်။

ဒါပေမယ့် ထိုညမှာတော့ မြည် နေကျနီးစက်သံက အရင်ကထက်ပို ကျယ်သလို ဦးမြအေးနားထဲမှာကြား ရတာကြောင့် အိပ်ရာက ဆတ်ခနဲထ ပြီး ပုဆိုးကိုတိုတိုဝတ်ကာ အိမ်ရှေ့ ပြေးထွက်သွားသည်။ ဇနီးသည်က

လည်း ဦးမြအေး အိပ်ရာက ဒီလိုမထ ဖူးတာသိထားတာကြောင့် စိုးရိမ်စိတ် ဖြင့် လိုက်ထပြီး ဦးမြအေးအရိပ် အခြည်ကိုကြည့်သည်။ ဦးမြအေးက တစ်ဖက်အိမ်ကိုသွားဖို့ တံခါးဖွင့်နေ စဉ်မှာတော့ ဇနီးသည်က -

“ရှင် ဘာလုပ်ဖို့လဲ။ နီးစက်သံ က ဟိုဘက်အိမ်ကမြည်တာ မဟုတ် ဘူးနော်။ ရှင်သားတွေ လမ်းထိပ်က ဝီဒီယိုရုံမှာ စလောင်းကပြတဲ့ ဘောလုံး ပွဲကြည့်ဖို့ မနီးမှာစိုးလို့ ပေးထားတဲ့ နာရီနီးစက်သံ သိရဲ့လား။ ဒီည ၂၃၀ နာရီ ဘောလုံးပွဲက သိပ်ကောင်းတာ လို့ ပြောနေတဲ့အသံ ကျွန်မ မအိပ်ခင် က ကြားရတယ်”

ဟုပြောမှ ဦးမြအေး သူ့နဖူးကို သူထုပြီး အခန်းထဲ ပြန်ဝင်သွားတော့ သည်။

တစ်ဖက်အိမ်က လူတွေလည်း နာရီနီးစက်သံကြောင့် အချိန်မတန်နီးနှင့်နေပြီ ဖြစ်သွား၏။

ဟန်သာ



စွဲချက်တင်ရန် မလုံလောက်သဖြင့် တရားရုံးမှ တရားရှင်လွှတ်

လူကို ထိုးကြိတ်ပြီး ဆိုင်ကယ်ကို လုယက်သွားခဲ့သည်ဆိုကာ ပြစ်မှုဆိုင်ရာ ဥပဒေပုဒ်မ ၃၉၄ အရ ဖမ်းဆီးတရားစွဲဆိုထားခြင်းခံရသော ဦးသန်းထွန်းနှင့် မျိုးသူတို့အပေါ် စွဲချက်တင်ရန် လုံလောက်သော အထောက်အထားများ ပေါ်ပေါက်မှု မတွေ့ရှိရသဖြင့် မူလရုံးက ဆက်လက်စစ်ဆေးရန် အမိန့်ချမှတ်ခဲ့ခြင်းကို ပယ်ဖျက်ပြီး ၎င်းတို့နှစ်ဦးအား ပြစ်မှုဆိုင်ရာကျင့်ထုံး ဥပဒေပုဒ်မ-၂၅၃(၂)အရ အမှုမှ စွဲချက်မတင်မီ လွှတ်လိုက်သည်ဟု ရန်ကုန် အောင်ပိုင်ခရိုင်၊ ခရိုင်တရားသူကြီးက ဇူလိုင် ၃၀ ရက်နေ့ အမိန့်ချမှတ်လိုက်သည်။

အမှုဖြစ်စဉ်မှာ (၁၈-၆-၂၀၁၃)ရက်နေ့ ည ၁၀ နာရီခန့်တွင် သန်လျင်မြို့၊ မြို့ဟောင်းအရှေ့ရပ်ကွက်၊ ဦးဦးသိန်းလမ်းနေ ဦးသိန်းဗိုလ်ဦး၏ ဆိုင်ကယ်ကို အုပ်ချုပ်ရေးမှူးရုံးရှေ့တွင် လူနှစ်ဦးက ငှားရမ်းသဖြင့် ဝေကျေးရွာသက်သို့ လိုက်ပို့ရန် CNG ဆိုင်အနီးအရောက်တွင် ဆိုင်ကယ်နောင်ပါလာသူ၏ ဖိနှပ်ထွတ်ကျန်သည်ဟုပြော၍ ဆိုင်ကယ်အား ရပ်ပေးသည်။ ထိုစဉ် လူနှစ်ဦးမှ ဦးသိန်းဗိုလ်ဦးအား

လည်ပင်းညှစ်ပြီး ပုဆိုးနှင့်အုပ်၍ ထိုးကြိတ်သဖြင့် မေ့မြောဟန်ဆောင်သည့်အခါ လမ်းဘေးသို့ ဆွဲချပြီး ဆိုင်ကယ်ကို လုယူသွား၍ လူမြင်လျှင် မှတ်မိသူ နှစ်ဦးအား အရေးယူပေးရန် တိုင်တန်းသဖြင့် ပုဒ်မ-၃၉၄ အရ သက်ဆိုင်ရာက တရားစွဲဆို တင်ပို့မှုဖြစ်သည်။ ထိုအမှုကို သန်လျင်မြို့နယ် တရားရုံးက ပြစ်မှုကြီး အမှတ် ၁၅၉၀/၁၃ ဖြင့် လက်ခံစစ်ဆေးခဲ့ပါသည်။

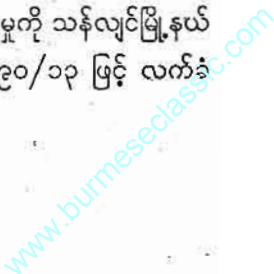

ယင်းအမှုတွင် တရားလိုနှင့် တရားလိုပြသက်သေ ၂၄ ဦးအနက် ၉ ဦး စစ်ဆေးပြီးနောက်တွင် တရားခံများ၏ ရှေ့နေက တရားခံများအား စွဲချက်မတင်မီ လွှတ်ပေးရန် လျှောက်ထားခဲ့သော်လည်း မအောင်မြင်သဖြင့် ရန်ကုန် တောင်ပိုင်းခရိုင် တရားရုံးသို့ ပြင်ဆင်မှုများ မူလရုံးသို့ လျှောက်ထားတင်သွင်းခဲ့ခြင်းဖြစ်သည်။

ခရိုင်တရားရုံး၏ အမိန့်တွင် “ယခုအမှု၌ တစ်ဦး တည်းသော မျက်မြင်သက်သေဖြစ်သူ တရားလို၏ ထွက်ဆိုချက်အရ စွပ်စွဲခံရသူ နှစ်ဦးသည် ပြစ်မှုကျူးလွန်သူများဖြစ်ကြောင်း ထင်ရှားပေါ်ပေါက်ခြင်း မရှိသည့်အခြေအနေတွင် ပတ်ဝန်းကျင်အထောက်အထား ခိုင်လုံခြင်း ရှိ/မရှိ ပြင်ဆင်မှုရုံးက ဆန်းစစ်သုံးသပ်ရန်ဖြစ်သည်။ ပတ်ဝန်းကျင် သက်သေအထောက်အထားသည် တရားခံအဖြစ်ရှိကြောင်း တစ်ထစ်ချ ကောက်ယူရမည့် ကွင်းဆက်မပြတ်သော အထောက်အထားဖြစ်ရန်လိုသည်။ အမှုတွင် စစ်ဆေးပြီး တရားလိုပြ သက်သေထွက်ဆိုချက်များအရ အချင်းဖြစ်ညက တရားလို၏ ဆိုင်ကယ်ကို လုယူပြီး တရားလိုအား ရန်ပြုခဲ့သူနှစ်ဦး ဖြစ်သည်ဟု ညွှန်ပြသည့် ပတ်ဝန်းကျင် သက်သေအထောက်အထားများ ထင်ရှားပေါ်ပေါက်ခြင်း မရှိကြောင်းတွေ့ရသည်။

စွဲချက်တင်ခြင်းသည် အပြစ်ပေးခြင်းမဟုတ်ဟု ဆိုစေကာမူ စွဲချက်တင်နိုင်သော အချက်အလက်များ ပြည့်စုံမှသာလျှင် စွဲချက်တင်သင့်သည်။ ဦးငြိမ်းလှိုင်နှင့် နိုင်ငံတော်အမှု(၂)လည်း စွဲချက်တင် စစ်ဆေးခြင်းမှာ တရားခံအပေါ်တွင် အပြစ်ပေးခြင်း မဟုတ်ဟု ဆိုသော်လည်း စွဲချက်တင်ရန် အချက်အလက်များ ပြည့်စုံမှသာလျှင် စွဲချက်တင်ရန် လိုအပ်ပေလိမ့်မည်။ အလေးပေး၍ စဉ်းစားသင့်သည်မှာ တရားခံအပေါ် စွဲချက်တင်ခဲ့လျှင် ယင်းစွဲချက်နှင့် ပတ်သက်၍ တရားခံသည် ဖြေရှင်းခြင်း မပြုနိုင်ပါက သံသယ ကင်းရှင်းစွာ အပြစ်ပေးနိုင်ရန် အကြောင်းမရှိပင်ဖြစ်သည်” ဟု ထုံးဖွဲ့ထားသည်။

ဦးသန်းအောင်၊ ဦးစိုးအောင်နှင့် ပြည်ထောင်စု ပြန်မာနိုင်ငံ (မောင်သောင်းစိန်)အမှု (၃)တွင် ရာဇဝတ်ကျင့် ထုံးပုဒ်မ- ၂၇၃(၂)အရ ရာဇဝတ်တရားသူကြီးသည် တရားလိုပြသက်သေအားလုံးကို စစ်ဆေးခြင်းမပြုရသေးစေကာမူ တရားခံအပေါ် ပြုလုပ်ထားသည့် စွပ်စွဲချက်မှာ အပြစ်အမြစ် မရှိဟု ယူဆလျှင် အကျိုးအကြောင်း ဖော်ပြပြီး တရားခံအား တရားရှင် လွှတ်နိုင်ပေသည်။

သို့ဖြစ်ရာ အမှုတွင် စစ်ဆေးပြီး အဓိက တရားလိုပြ သက်သေထွက်ဆိုချက်များအရ စွပ်စွဲခံရသူနှစ်ဦးအပေါ် ပြစ်မှုဆိုင်ရာ ဥပဒေပုဒ်မ-၃၉၄ ဖြင့် စွဲချက်တင်ရလုံလောက်သော အထောက်အထားများ ပေါ်ပေါက်မတွေ့ရှိရသဖြင့် မူလရုံးက ကျန်တရားလိုပြသက်သေများကို ဆက်လက်စစ်ဆေးသွားမည်ဟု အမိန့်ချမှတ်ခဲ့ခြင်းသည် ဥပဒေအရ မှန်ကန်မျှတမှု ရှိသည်ဟု ဆိုနိုင်မည်မဟုတ်ပေ။

ထို့ကြောင့် ဤပြင်ဆင်မှုကို ခွင့်ပြုသည်။ မူလရုံး၏ အမိန့်ကို ပယ်ဖျက်ပြီး လျှောက်ထားသူ ဖြိုးသန့်ထက်မှ မျိုးသူတို့ နှစ်ဦးအား ပြစ်မှုဆိုင်ရာ ကျင့်ထုံးဥပဒေပုဒ်မ- ၂၇၃(၂)အရ အမှုမှ စွဲချက်မတင်မီ ပြန်လွှတ်လိုက်သည် ဖော်ပြထားသည်။

ဖြစ်မှု မဂ္ဂဇင်း

အမှတ် - ၂၁၂၊ (ပထမထပ်)၊
 ၃၆ လမ်း(အထက်)၊
 ကျောက်တံတား၊ ပြင်ဦးလွင်၊ ရန်ကင်း

ကိုယ့်ကိုယ်ကိုသတ်သေမှုနှင့်ပတ်သက်ပြီး ကမ္ဘာ့ကျန်းမာရေးအဖွဲ့၏ မူဝါဒသတင်းထုတ်ပြန်ချက်

ကေတီအောင်သိန်း(ရန်ကုန်တက္ကသိုလ်)

ကုလသမဂ္ဂ ကမ္ဘာ့ကျန်းမာရေးအဖွဲ့ (WHO)က ကိုနိုဗာမြို့ စက်တင်ဘာလ ၇ ရက်နေ့တွင် ထုတ်ပြန်သော အစီရင်ခံစာအရ သတင်းထုတ်ပြန်ချက်အောက်တွင်ဖော်ပြထားသည့်အတိုင်း ရေသားဖော်ပြထားသည်ကို တွေ့ရှိရပါသည်။ ယင်းကမ္ဘာ့အစီရင်ခံစာတွင် - "ကမ္ဘာပေါ်တွင် စတုဂံ ၄၀ လျှင်

လူသားတစ်ဦးက မိမိကိုယ်ကိုမိမိ သတ်သေလျက်ရှိသဖြင့် စစ်ဘေးစစ်ဒဏ်ကြောင့်နှင့် သဘာဝကပ်ဘေးဒဏ်ကြောင့် သေဆုံးခြင်းထက် ပိုမိုများပြားနေသည်ဖြစ်ရာ ယင်းသို့ ကိုယ့်ကိုယ်ကို သတ်သေမှု စူးဆိုက်လုပ်မှု (Suicidal Case) သည် သက်ကြီးရွယ်အိုများတွင် အများဆုံးဖြစ်ပွားကြောင်း"ဟူ၍ (WHO)

(ဆွစ်ဇာလန်နိုင်ငံ၊ ကိုနိုဗာမြို့)၌ ကမ္ဘာ့ကျန်းမာရေးအဖွဲ့ကြီး၏ စိတ်ကျန်းမာရေးဌာနမှ ညွှန်ကြားရေးမှူး မစ္စတာဂိုခါဆာဇီးနာက အစီရင်ခံစာကို ရေးသားတင်ပြထားပေသည်။
တစ်ဖန် တောင်ကိုရီးယားနိုင်ငံတွင်လည်း အချစ်ကိစ္စ၊ အိမ်ထောင်ရေးကိစ္စနှင့်ပတ်သက်ပြီး အဆင်မပြေမှုဖြစ်

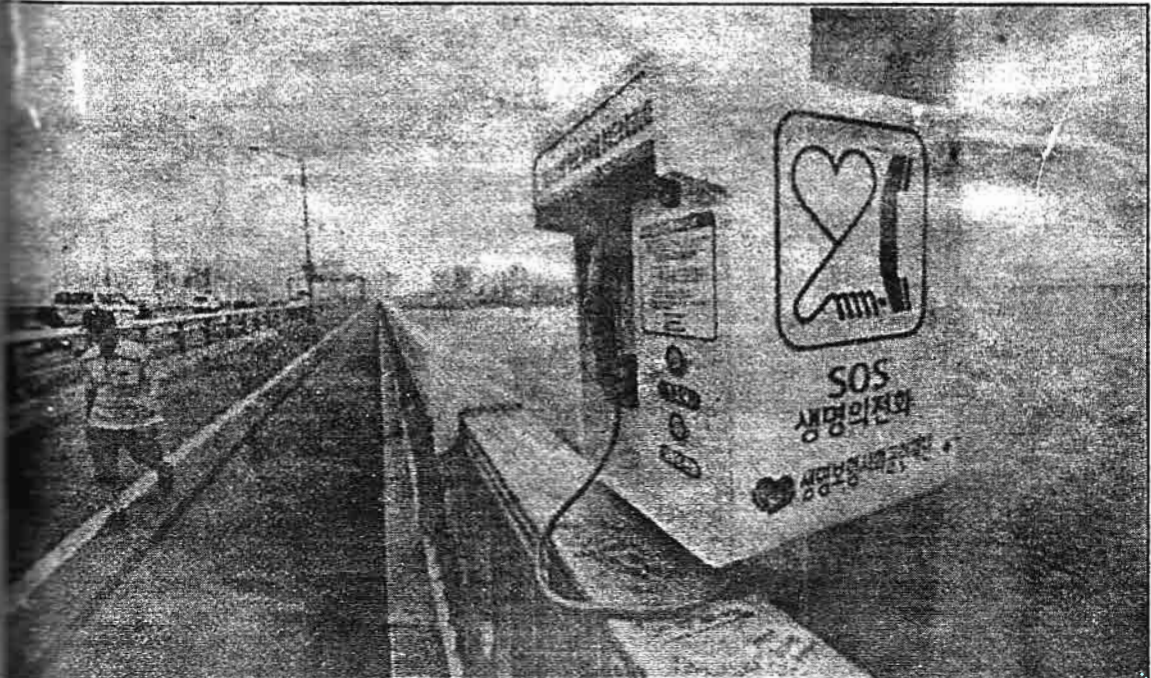

တောင်ကိုရီးယားနိုင်ငံ ဟန်မြစ်ပေါ်မှ မာပိုတံတားတွင် ကိုယ့်ကိုယ်ကိုသေကြောင်းကြံခြင်းအား တားဆီးရန် အရေးပေါ် ဖုန်းလိုင်းတပ်ဆင်ထားသည်ကို တွေ့ရစဉ်



ကာ မကြာခဏ ကိုယ့်ကိုယ်ကိုသတ်
 သေမှု ဖြစ်ပွားလေ့ရှိကြောင်း သတင်း
 ရရှိ သိရှိရပါသည်။ အနီတို့သည် အများ
 အားဖြင့် မြစ်ကမ်းထဲသို့ ခုန်ချသတ်သေ
 ခဲ့ကြလေသည်။ ယင်းကြောင့် ယခု ပူး
 တွဲဖော်ပြပေးရသည့် ရုပ်ပုံအတိုင်း တောင်
 ကိုရီးယားနိုင်ငံ၊ ဟန်မြစ်ပေါ်မှ မာပို
 တံတားတွင် ကိုယ့်ကိုယ်ကိုသေကြောင်း
 ကြံစည်ခြင်းများအား ကာကွယ်တားဆီး
 ရန်အလို့ငှာ သက်ဆိုင်ရာအာဏာပိုင်
 အဖွဲ့မှ အရေးပေါ်ဖုန်းလိုင်းတပ်ဆင်ထား
 လေသည်။ အချိန်အခါမရွေး အကြောင်း
 ကြားတိုင်ကြားနိုင်ပြီး အချိန်မီ ကယ်တင်
 နိုင်ပေသည်။ အလွန်ကောင်းမွန် သင့်
 မြတ်သော စီစဉ်မှုတစ်ရပ်ပင်ဖြစ်လေ
 သည်။

ယခု ယင်းကိုယ်ကိုယ်ကိုသေ
 ကြောင်းကြံစည်မှုနှင့် ပတ်သက်ပြီး လက်

တွေ့သာကေဖြစ်ရပ်ပုန်တစ်ခုကို အလျဉ်း
 သင့်၍ မြန်မာဘာသာပြန်ဆိုပြီး ပူးတွဲ
 ဖော်ပြရေးသားတင်ပြလိုပါသည်။ မကြာ
 သေးမီက ဩဂုတ်လအတွင်း၌ ဆားဘီး
 ယား(Serbia)နိုင်ငံ၊ Belgrade မြို့တွင်
 ကြံကြံဖန်ဖန် အမည်မသိ ပန်းချီပန်းပု
 အနုပညာရှင်တစ်ဦးက ဇာတ်ဆောင်
 မင်းသား ရောဗင်ဝီလီယံ(Mr Robin
 Williams) ၏ ရုပ်ပုံကို မိမိကိုယ်ကိုမိမိ
 သတ်သေရာကျလောက်အောင် စိတ်ကျ
 သွိုးငယ်သည့် ပုံသဏ္ဍာန်အဖြစ်ဖြင့် လူ
 အများမြင်နိုင်သော အုတ်နံရံပေါ်တွင်
 ဆီဆေးပန်းချီရေးဆွဲခဲ့ရာ ယင်းသို့ ရေးဆွဲ
 ခဲ့ပြီးသည့်နောက် နောက်တစ်နေ့၌
 အဆိုပါ ဇာတ်သရုပ်ဆောင်မင်းသား
 မစ္စာရောဗင်ဝီလီယံသည် ၎င်းနေထိုင်ရာ
 ကယ်လီဖိုးနီးယားနေအိမ်တွင်ပင် ကြီးဆွဲ
 ချသတ်သေအဆုံးစီရင်ခဲ့သည်ဆိုသည်။

စိတ်ရောဂါကုသမှုဆရာဝန်(က ထိုရုပ်ပုံ
 သရုပ်ဆောင်မင်းသားမှာ စိတ်ရော
 ခံစားနေရသည်မှာ အချိန်အတော်ကြာ
 ခဲ့ပြီဖြစ်သည်ဟု သတင်းစာရှင်းလင်း
 တွင် ထုတ်ဖော်ပြောကြားခဲ့၏။ "De
 ing with Suicidal depression"
 သတင်းစာတွင် ဖော်ပြထားသည်။
 ဖတ်ရှုလေ့လာသိရှိရပါသည်။

မှတ်ချက် ။ ယခုပူးတွဲပါ ရုပ်ပုံ
 လေ့လာကြည့်နိုင်ပါသည်။

ကေတီအောင်သိန်း (ရန်ကုန်တက္ကသို

Ref:-

- (i) The Straits Times
 (Singapore) Aug 18, 20
- (ii) ကြေးမုံနေ့စဉ်သတင်းစာ
 စက်တင်ဘာလ ၈ ရက်၊ ၂၀

ပြတိုက်တစ်ခုနှင့်လုံး တူလှုပ်သွားသော

၁၆ နှစ်ကြာ မုဒိမ်းမှုများ

မြသိန်း

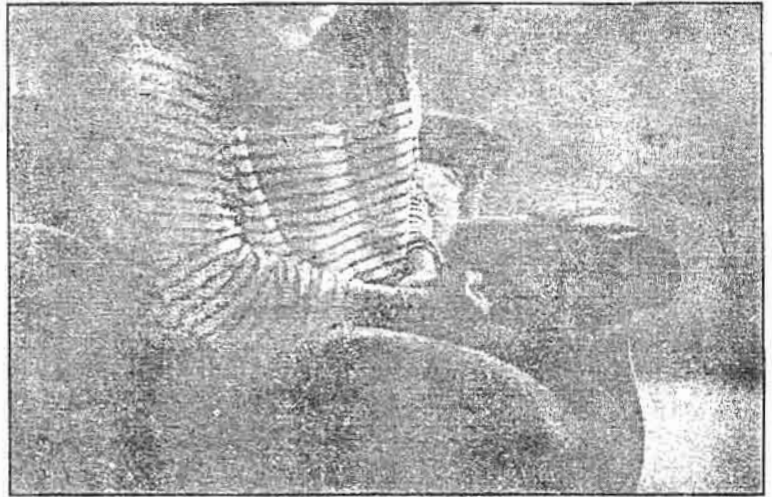

လူစီ

ကျောင်းသူ လူစီ။ သူငယ်ချင်း
ဆက်များဖော်များနှင့် ဆော့ကစားရင်း
သူငယ်ချင်းများကျွေးသည့် မုန့်များကို
လေ့ရှိသည်။

ရက်အတန်ကြာလာသောအခါ
ဘုမိထက် အသက်ပိုကြီးသူများ ရောက်
လာပြီး လူစီတို့နှင့် မိတ်ဖွဲ့သည်။ ထိုသူ
များသည် လူစီနှင့် သူမ၏ သူငယ်ချင်း
များ ခွဲခွာသွားသောအခါ လူစီကို သီး
ဆန်ခေါ်သွားပြီး အစားအစာများ ကျွေး
သည်။ အရည်များ တိုက်သည်။ ၎င်း
အရည်များတွင် အရက်များလည်းပါ၏။

လူစီသည် သာယာသွားသည်။ သူမ
ဆက် အသက်နှစ်ဆကြီးသူတစ်ယောက်
ထံ သူမ သံယောဇဉ်တွယ်သွားသည်။

ထိုသူသည် လူစီကို အယုံသွင်း
ပြီး လူစီ၏အပျိုရည်ကို ဖျက်ဆီးလိုက်
သည်။ လူစီကလည်း သာယာ၏။ ပထမ
တွင် တစ်ပတ်တစ်ခါ ထို့နောက် နေ့စဉ်
ရက်စက်။ လူမနေသော အိမ်ခန်းလွတ်၊
ကာရီဒေါင် စသည်တို့မှာ သူတို့ ချိန်း
တွေ့နေရာ။

သူမ သံယောဇဉ်တွယ်သူ၏

နောက်တွင် သူ၏အပေါင်းအသင်းများ
ရှိရာ လူစီသည် ထိုသူတို့၏လက်တွင်း
သို့ သက်ဆင်းသွားရလေတော့၏။

“နင်ဘယ်မှာနေတယ်ဆိုတာ ငါ
တို့သိတယ်။ နင်အမေကိုလည်း ငါတို့
သိတယ်။ ရဲကိုတိုင်ရင် နင်တို့ကို ငါတို့
သတ်ပိမယ်။ အိမ်ကို မီးရှို့ပစ်မယ်” ဟု
ခြိမ်းခြောက်ရာ လူစီသည် ကြောက်ရွံ့
ပြီး ကြိတ်မိုတ်နေရလေတော့၏။

လူစီသည် နှစ်နှစ်ကြာကြာ ထိုသို့

နှုတ်ပိတ်နေပြီးမှ နောက်ဆုံးတွင် မိခင်
ကို ဖွင့်ပြောလိုက်၏။

မိခင်သည် ရဲကိုတိုင်၏။ ရဲများ
ရောက်လာပြီး လူစီကို မေးမြန်းကြ
သည်။ လူစီသည် သူမကို အုပ်စုဖွဲ့၍
မုဒိမ်းကျင့်နေသူများကို မမှတ်မိပါဟု
သာ ထွက်ဆိုသောကြောင့် ရဲတို့သည်
အမှုကို ပိတ်လိုက်ရသည်။

သို့သော်လည်း လူစီနည်းတူပင်
လူဦးရေ နှစ်သိန်းခွဲကျော်လောက်ရှိသော



လူစီ၏ မိခင်

မိခင်အဖေအဖွဲ့

“မသိနားမလည်တဲ့ ကလေးမလေးတွေ၊ ကြောက်တတ်တဲ့ ကလေးမလေးတွေဟာ ဒင်းတို့ရဲ့သားကောင်ဘဝကို ရောက်ရတာဟာ” ဟု လူစီ၏မိခင်က ပြော၏။

မိခင်အဖေအဖွဲ့

မိခင်အဖေအဖွဲ့

မိခင်အဖေအဖွဲ့

မိခင်အဖေအဖွဲ့

မိခင်အဖေအဖွဲ့

မိခင်အဖေအဖွဲ့

မိခင်အဖေအဖွဲ့

မိခင်အဖေအဖွဲ့

မိခင်အဖေအဖွဲ့

မိခင်အဖေအဖွဲ့

မိခင်အဖေအဖွဲ့

မိခင်အဖေအဖွဲ့

မိခင်အဖေအဖွဲ့

မိခင်အဖေအဖွဲ့

မိခင်အဖေအဖွဲ့

မိခင်အဖေအဖွဲ့

မိခင်အဖေအဖွဲ့

မြသိန်း

(အင်တာနေရှင်နယ် နယူးယောက်တိုင်းမိစ်၊ ၃-၉-၂၀၁၄)

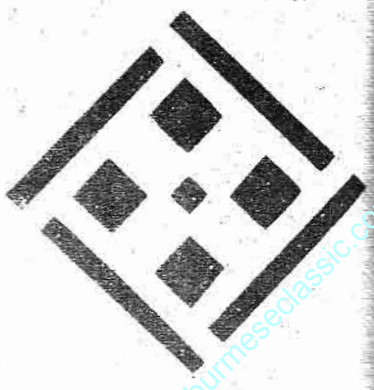

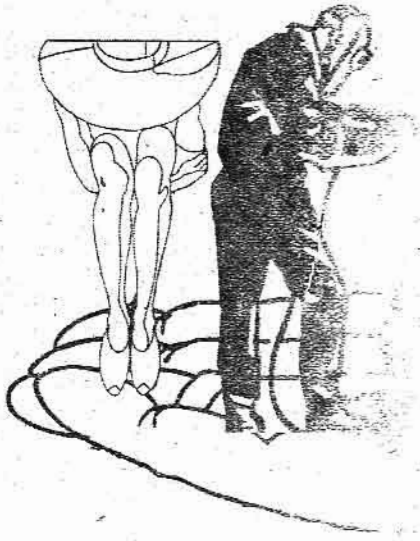

ဝိုင်းဝန်းတားသိ

လူကုန်ကူး

မြန်မာနိုင်ငံ၏ လူကုန်ကူးမှုတိုက်ဖျက်ရေးအဖွဲ့အစည်းများကို ၂၀၁၄ ခုနှစ်၊ စက်တင်ဘာလ ၁၃ ရက်နေ့ပြည်တော်၊ ဒက္ခိဏသီရိမြို့နယ်ရှိ သင်္ဘောတပ်ကျင်းပပြုလုပ်ခဲ့သည်။ ၂၀၁၄ ခုနှစ် လူကုန်ကူးမှုတိုက်ဖျက်ရေးအခမ်းအနား၏ ဆောင်ပုဒ်မှာ “လူသားအချင်းချင်းအားလုံး လူကုန်ကူးမှုတိုက်ဖျက်ဖို့” ဟူ၍ဖြစ်ကာ ဖော်ပြခြင်းဖြစ်ကာ ကျင်းပခဲ့ခြင်း ဖြစ်ပေသည်။

ဖွယ်ကောင်းလှပါသည်။

မိမိတို့မြန်မာနိုင်ငံ၌ လူကုန်ကူးမှုတိုက်ဖျက်ရေးကို ထိထိရောက်ရောက် အကောင်အထည်ဖော်ဆောင်ရွက်နိုင်ရေးအတွက် လူကုန်ကူးမှုတိုက်ဖျက်ရေးဆိုင်ရာ ပထမ ငါးနှစ်စီမံကိန်းကို ၂၀၀၇ ခုနှစ်မှ ၂၀၁၁ ခုနှစ်အထိလည်းကောင်း၊ ဒုတိယ ငါးနှစ်စီမံကိန်းကို ၂၀၁၂ ခုနှစ်မှ ၂၀၁၆ ခုနှစ်အထိလည်းကောင်း ဆက်စပ်ဝန်ကြီးဌာနများ၊ ကုလသမဂ္ဂအဖွဲ့အစည်းများ၊ ပြည်တွင်းပြည်ပအစိုးရမဟုတ်သော အဖွဲ့အစည်းများနှင့် ပူးပေါင်းအကောင်အထည်ဖော် ဆောင်ရွက်ရေး၊ ကြိုတင်တားဆီးကာကွယ်ရေး၊ တရားစွဲဆိုရေး၊ လူကုန်ကူးခံရသူများ ကာကွယ်စောင့်ရှောက်ရေးနှင့် စွမ်းရည်မြှင့်တင်ရေးဟူသည့် ကဏ္ဍငါးရပ်အောက်တွင် လုပ်ငန်းများ အကောင်အထည်ဖော် ဆောင်ရွက်လျက်ရှိပေသည်။

ဤတွင် နိုင်ငံတကာအဖွဲ့အစည်းများနှင့် ပူးပေါင်းဆောင်ရွက်မှု အရှိန်အဟုန်မြှင့်တင်ဆောင်ရွက်နေသကဲ့သို့ ပြည်တွင်းမီဒီယာအပါအဝင် ရုပ်ရှင်၊ ဂီတ၊ သဘင် အနုပညာရှင်များနှင့် ပူးပေါင်း၍ လူကုန်ကူးမှု တားဆီးကာကွယ်ရေးဆိုင်ရာ အသိပညာပေးလုပ်ငန်းများကို ပြည်သူ့လူထုအတွင်း ကျယ်ကျယ်ပြန့်ပြန့် ဆောင်ရွက်နိုင်ရေးအတွက် အနုပညာရှင်များအနေဖြင့် လူကုန်ကူးမှုတိုက်ဖျက်ရေးဆိုင်ရာ သံတမန်များအဖြစ် ဆောင်ရွက်လျက်ရှိသည်ကို လူထုဆက်သွယ်ရေး မီဒီယာများမှတစ်ဆင့် မြင်သိနေရပေသည်။

၂၀၁၄ ခုနှစ်ကတည်းက အစပြုခဲ့သည့် မဲခေါင်မြစ်ဝှမ်းဒေသရှိ နိုင်ငံများ၏ ဝန်ကြီးအဆင့် လူကုန်ကူးမှုပူးပေါင်းတိုက်ဖျက်ရေး စီမံကိန်း (The Coordinated Mekong Ministerial Initiative against Trafficking COMMIT) အရ မဲခေါင်ဒေသအတွင်း ခြောက်နိုင်ငံနှင့် ပူးပေါင်းဆောင်ရွက်မှုများ မြှင့်တင်နိုင်ခဲ့သည်။ သို့ဖြစ်၍ ဒေသခွဲအတွင်း လုပ်ငန်းစီမံချက် (Sub Regional Plan of Action - SPA) SPA-4 ၂၀၁၄-၂၀၁၆ ကို ရေးဆွဲအကောင်အထည်ဖော်ဆောင်ရွက်သွားမည်ဖြစ်၏။ ထို့ကြောင့် အာဆီယံနိုင်ငံများနှင့်လည်းကောင်း၊ အိမ်နီးချင်းနိုင်ငံများဖြစ်ကြသည့် တရုတ်နိုင်ငံ၊ ထိုင်းနိုင်ငံတို့နှင့်လည်းကောင်း လူကုန်ကူးမှုတိုက်ဖျက်ရေးကို ပူးပေါင်းဆောင်ရွက်လျက်ရှိကြ၏။ အာရှ-ပစိဖိတ်အတွင်း

လူကုန်ကူးမှုတိုက်ဖျက်ရေးလုပ်ငန်းစဉ်ဖြစ်သည့် ကလီလုပ်ငန်းစဉ်တွင်လည်းကောင်း၊ ဂျပန်၊ ဩစတြေးလျ၊ အမေရိကန်နိုင်ငံတို့နှင့်လည်းကောင်း ပူးပေါင်းဆောင်ရွက်လျက်ရှိကြသည်။

၂၀၁၄ ခုနှစ် လူကုန်ကူးမှု အမှုအခင်းများအရ အမှုပေါင်း ၇၂ မှ ဖြစ်ပွားခဲ့ပြီး တရားခံစုစုပေါင်း ၂၀၁ ဦးကို အရေးယူဆောင်ရွက်ခဲ့ပြီး လူကုန်ကူးခံရသူများအနက် ကျား ၂၀ ဦးနှင့် မ ၇၇ ဦးတို့ကို ကယ်တင်နိုင်ခဲ့သည်ဟု သိရှိရသည်။ ယခုနှစ် အမေရိကန်နိုင်ငံ နိုင်ငံခြားရေးဝန်ကြီးဌာန၏ ၁၄ ကြိမ်မြောက် လူကုန်ကူးမှုတိုက်ဖျက်ရေး အစီရင်ခံစာတွင် မြန်မာနိုင်ငံကို TIER-2 Watch List အဖြစ် ထားရှိသည်။ မြန်မာနိုင်ငံကို ၂၀၀၁ ခုနှစ်မှ ၂၀၁၀ ပြည့်နှစ်အထိ TIER-3 အဆင့်တွင် သတ်မှတ်ခဲ့ပြီး စီးပွားရေးအရ အရေးယူပိတ်ဆို့မှုများ ပြုလုပ်ခဲ့သည်။ သို့ရာတွင် ၂၀၁၁ ခုနှစ်ကစ၍ TIER-2 Watch List အဆင့်သို့ တိုးမြှင့်၍ ပိတ်ဆို့မှုအချို့အား ဖြေလျှော့ပေးခဲ့ပါသည်။



လူကုန်ကူးခံရသူ အများစုကို
လေ့လာကြည့်လျှင်
လူကုန်ကူးခံရမည်မှန်း
မသိဘဲ၊ နားမလည်ဘဲ
လိုက်သွားကြခြင်းမှာ အများစုဖြစ်၏။
အမျိုးသမီးများ၊ အမျိုးသားများနှင့်
ကလေးငယ်များအား
လူကုန်ကူးမှုသည် လွန်စွာမှ
အန္တရာယ် များလှပေသည်။

မြန်မာနိုင်ငံတွင် အရေးယူခဲ့သည့် လူကုန်ကူးမှုဖြစ်စဉ် ၈၀% သည် တရုတ်ပြည်သို့ ဦးတည်ဖြစ်ပွားနေပေသည်။ ထိုအချက်ကို ပြည်ထဲရေးဝန်ကြီးဌာန၊ ပြည်ထောင်စုဝန်ကြီး ဒုတိယဗိုလ်ချုပ်ကြီးကိုကိုက အခမ်းအနား၌ ထုတ်ဖော်ပြောကြားခဲ့သည်။ ၂၀၁၄ ခုနှစ်တွင် မြန်မာ-ထိုင်း နယ်စပ်ဒေသ လူကုန်ကူးမှု ပူးပေါင်းတိုက်ဖျက်ရေးဆိုင်ရာ ဆက်ဆံရေးရုံးမှ လွှဲပြောင်းပေးမှု ခုနစ်ကြိမ်တွင် ကျား ၁၉ ဦး၊ မ ၉ ဦး၊ စုစုပေါင်း ၂၈ ဦးရှိခဲ့ပြီး၊ မြန်မာ-တရုတ် နယ်စပ်ဆက်ဆံရေး အရာရှိရုံးမှ လွှဲပြောင်းပေးခဲ့မှု ၄၂ ကြိမ်တွင် လူကုန်ကူးခံရသူ ကျား တစ်ဦး၊ မ ၆၀ စုစုပေါင်း ၆၁ ဦး လွှဲပြောင်းပေးခဲ့ကြောင်း သိရပေသည်။

ဤ၌ ပြည်ထဲရေးဝန်ကြီးဌာန၊ ပြည်ထောင်စုဝန်ကြီးက "မြန်မာနိုင်ငံမှာ အရေးယူခဲ့တဲ့ လူကုန်ကူးမှုရဲ့ ရာခိုင်နှုန်း ၈၀ ဟာ တရုတ်ပြည်ကို ဦးတည်ဖြစ်ပွားနေတာကို တွေ့ရပါတယ်။ ယခင်က ဖြစ်ပွားမှုတွေဟာ အမျိုးသမီးတွေ အပေါ် ကျူးလွန်သည့် အဓမ္မလက်ထပ်ထိမ်းမြားခြင်းကိုသာ ကွေ့ခဲ့ရပြီး ယနေ့အချိန်မှာတော့ တရုတ်နိုင်ငံတော်ပိုင်းရှိ စက်ရုံ၊ အလုပ်ရုံများတွင် မြန်မာအမျိုးသားပါ အဓမ္မလုပ်အားခိုင်းစေခြင်း ခံနေရတာကို တွေ့ရပါတယ်။ ဒါကြောင့်မို့လို့ တရုတ်နိုင်ငံကို သွားလာနေတဲ့ တရားမဝင်ရွှေ့ပြောင်းအလုပ်သမားများရဲ့ အရေးကိုလည်း အလေးထားဆောင်ရွက်ကြရမှာ ဖြစ်သလို၊ တစ်ဖက်ကလည်း မြန်မာ-တရုတ် လူကုန်ကူးမှု ပူးပေါင်းတိုက်ဖျက်ရေး လုပ်ငန်းစဉ်များကို အရှိန်အဟုန်ဖြင့် ဆောင်ရွက်သွားရမှာ ဖြစ်ပါတယ်။

...ဒေသတွင်းနိုင်ငံများရဲ့ ပြစ်မှုဆိုင်ရာ တရားစီရင်ရေး လုပ်ငန်းများကို ပူးပေါင်းဆောင်ရွက်နေချိန်တွင် ၂၀၀၅ ခုနှစ် အတွေ့အကြုံပေါ် အခြေခံ၍ လက်ရှိအခြေအနေနှင့် ကိုက်ညီမှုများမရှိသော ဥပဒေရေးရာများကို တွေ့ရှိလာရကြောင်း၊ ၂၀၀၅ ခုနှစ်က ပြဋ္ဌာန်းခဲ့သည့် လူကုန်ကူးမှုတားဆီးကာကွယ်ရေးဥပဒေကို ပြန်လည်သုံးသပ်ဖို့ လိုအပ်ကြောင်း၊ ဥပဒေကို ပြန်လည်သုံးသပ်ရေးဆွဲရာတွင် လူကုန်ကူးမှုတားဆီးကာကွယ်ရေး ဗဟိုအဖွဲ့၏ လုပ်ငန်းအဖွဲ့ သုံးခုအနက် ဒုတိယ ရှေ့နေချုပ်ဦးဆောင်သည့် ဥပဒေရေးရာနှင့် တရားစွဲဆိုရေးဆိုင်ရာ လုပ်ငန်းအဖွဲ့၏ ပြည်တွင်းပြည်ပ ကျွမ်းကျင်ပညာရှင်

များနှင့် ဆက်လက်ဆောင်ရွက်သွားရမည်ဖြစ်ကြောင်း... ပြောကြားခဲ့ပေသည်။

၂၀၁၄ ခုနှစ်တွင် အင်ဒိုနီးရှားနိုင်ငံ၊ ဗာဘသာကျွန်းရှိ ငါးဖမ်းလှေပေါ် ရောက်ရှိနေသည့် ရခိုင်ပြည်နယ်၊ မြေပုံမြို့မှ လူကုန်ကူးခံရသူ အမျိုးသား ၁၄ ဦးကို အင်ဒိုနီးရှားနိုင်ငံဆိုင်ရာ မြန်မာသံရုံး IOM နှင့် လူကုန်ကူးမှုတားဆီးနိုင်ရေးအဖွဲ့တို့ ပူးပေါင်း၍ ကယ်တင်နိုင်ခဲ့ပြီး အလားတူ ထိုင်းနိုင်ငံ Vita စက်ရုံတွင် အဓမ္မလုပ်အားခိုင်းစေခြင်းခံရသော မြန်မာလူငယ် ၂၃ ဦးနှင့် ထိုင်းနိုင်ငံတောင်ပိုင်း ကန်တန်ငါးဖမ်းလှေဆိပ်တွင် မြန်မာလူမျိုး ၇၀၀ ခန့်အား ငါးဖမ်းစက်လှေများသို့ ရောင်းစားခြင်း၊ လူသတ်မှု၊ မုဒိမ်းမှုများ ကျူးလွန်ခြင်းစသည့် ခေါင်းပုံဖြတ်မှု နည်းမျိုးစုံ ကျူးလွန်ခဲ့သည့် တရားခံ ခေါင်းဆောင်သော လူကုန်ကူးမှုဂိုဏ်းကို နှစ်နိုင်ငံ ပူးပေါင်းဖော်ထုတ်ဖမ်းဆီးနိုင်ခဲ့သည်ဟု သိရှိရပါသည်။

လူကုန်ကူးခံရသူ အများစုကို လေ့လာကြည့်လျှင် လူကုန်ကူးခံရမည်မှန်း မသိဘဲ၊ နားမလည်ဘဲ လိုက်သွားကြခြင်းမှာ အများစုဖြစ်၏။ အမျိုးသမီးများ၊ အမျိုးသားများနှင့် ကလေးငယ်များအား လူကုန်ကူးမှုသည် လွန်စွာမှ အန္တရာယ်များလှပေသည်။ နှိပ်စက်ညှဉ်းဆဲခံရခြင်း၊ လုပ်အားခ ခေါင်းပုံဖြတ်ခံရခြင်း၊ လုပ်အားခ လုံ့မရရှိခြင်း၊ အသက်သေသည်အထိ သတ်ဖြတ်ခံရခြင်း၊ အဓမ္မကျူးလွန်ခံရခြင်း၊ လိင်အစော်ကားခံရခြင်း၊ ပြည့်တန်ဆာအဖြစ် ခိုင်းစေခံရခြင်း... အစရှိသည့် လူ့ဘဝ၊ လူ့အဖြစ် မျိုးတုံးအောင် ခံစားရတတ်ပေသည်။

သို့ဖြစ်၍ မြန်မာနိုင်ငံအနေဖြင့် တိုင်းဒေသကြီး၏ ပြည်နယ်များ၌ အဖွဲ့များဖွဲ့ပြီး အသိပညာပေးရေးလုပ်ငန်းများ ဆောင်ရွက်လျက်ရှိပေသည်။ သို့ဖြစ်၍ လူကုန်ကူးမှုမခံရလေအောင် ခေတ်ကို မျက်ခြည်ပြတ်မခံသင့်ပေ။ စာနယ်ဇင်းများကို လေ့လာဖတ်ရှုဖို့လိုသည်။ သတင်းများကို နားထောင်ဖို့လိုသည်။ ထိုမျှမက အဖွဲ့အစည်းအသီးသီးက ဆောင်ရွက်လျက်ရှိသော လူကုန်ကူးမှုတားဆီးနိုင်ရေးလုပ်ငန်းများ၌ တစ်တပ်တအား ပါဝင်ကူညီဆောင်ရွက်ဖို့ လိုအပ်ကြောင်း တင်ပြရေးသားလိုက်ရပါသည်။

★ မင်းသူကျော်

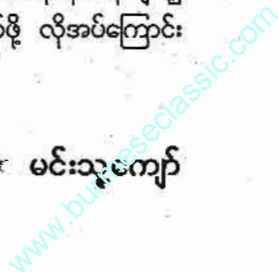

လူကုန်ကူးခံရသူအဖို့ နစ်နာမှုလျော်ကြေး

ကေတီအောင်သိန်း(ရန်ကုန်တက္ကသိုလ်)

ယခုခေတ်တွင် မြန်မာနိုင်ငံအပါအဝင် ကမ္ဘာ့အရပ်ရပ်၌ လူကုန်ကူးမှု ခေတ်စားကျူးလွန်လျက် ရှိပြီး မှုခင်းပွားများလက်ရှိပေသည်။ သို့ဖြစ်လေရာ မြန်မာနိုင်ငံအနေဖြင့်လည်း ၂၀၀၅ ခုနှစ်တွင် လူကုန်ကူးမှုတားဆီးကာကွယ်ရေးဥပဒေကို ပြဋ္ဌာန်းအတည်ပြုခဲ့ပါသည်။ ယနေ့အထိ အာဏာတည်ဆဲ ဖြစ်ပါသည်။ ဤဥပဒေ အခန်း(၆)၊ အခန်း(၇) နှင့် အခန်း(၉)တို့အရ လူကုန်ကူးခြင်း ခံရသူများအတွက် နစ်နာမှုတို့ကို နိုင်ငံတော်က ကာကွယ်ကြည့်ရှု စောင့်ရှောက်ပေးလျက်ရှိပါသည်။

အခန်း(၆)

လူကုန်ကူးခံရသူ အမျိုးသမီးများ၊ ကလေးသူငယ်နှင့် လူငယ်များအား အထူးကာကွယ်စောင့်ရှောက်ပေးခြင်း

ဤဥပဒေအရ အသက် ၁၆ နှစ် မပြည့်သေးသူကို (ကလေးသူငယ်)ဟု ခေါ်ပါသည်။ တစ်ဖန် အသက် ၁၆ နှစ် ပြည့်ပြီး အသက် ၁၈ နှစ်မပြည့်သေးသောသူကို (လူငယ်)ဟု ခေါ်ပါသည်။

ပုဒ်မ(၁၆)

(က) အမျိုးသမီးများနှင့် ကလေးသူငယ်၊ လူငယ်တို့၏ ဂုဏ်သိက္ခာ၊ လုံခြုံမှုအား ကာကွယ်စောင့်ရှောက်ပေးခြင်း။

(ခ) ၎င်းတို့အား စစ်ဆေးပြီး အခြေအနေကောင်းမွန်ကြောင်း စစ်ဆေး

တွေ့ရှိလျှင် သက်ဆိုင်ရာ မိဘ/အုပ်ထိန်းသူထံ အရောက်ပြန်လည်ပို့ပေးခြင်း။

(ဂ) ယင်းသို့ မပို့ပေးနိုင်သေးလျှင် လုံခြုံစိတ်ချရသည့်နေရာတွင် ထားရှိပြီး ကြည့်ရှုစောင့်ရှောက်ပေးခြင်း။

(ဃ) သို့မဟုတ် ၎င်းတို့၏ဆန္ဒ (သဘော)အတိုင်း လွတ်လပ်စွာ ရွေးချယ်ဆုံးဖြတ်ခွင့် ပေးခြင်း။

(င) ၎င်းတို့၏ ပညာရေး၊ လူမှုရေးနှင့် ကိုယ်နှင့်စိတ် ကျန်းမာရေး၊ ဆေးဝါးကုသရေး၊ အလုပ်အကိုင်ရရှိရေး၊ အသက်မွေးဝမ်းကျောင်းပညာ သင်ကြားပေးရေး ဆောင်ရွက်ပေးခြင်းနှင့်

(စ) ၎င်းတို့၏ သတင်းအချက်အလက်များတို့ကို လျှို့ဝှက်ထားပေးခြင်း စသည်တို့ ဖြစ်ပါသည်။

တစ်ဖန် အခန်း(၇)တွင် လူကုန်ကူးခံရသူများတို့ကို ပြန်လည်လက်ခံပြီး ပြန်လည်ပေါင်းစည်းခြင်းကို စွန့်နှင့် ထူထောင်ခြင်းကို စွန့်အောင်ရွက်ပေးပုံ။

(က) လူကုန်ကူးခံရသူကို ပြန်လည်လက်ခံပြီးသည့်နောက် ယာယီ (ခေတ္တ)နေထိုင်ရန်အတွက် လုံခြုံသော နေအိမ် ရရှိရေးအတွက် စီစဉ်ပေးခြင်း။

(ခ) လူကုန်ကူးခံရသူ လူမှုရေး ပြန်လည်ပို့ဆောင်ပေးပြီး ၎င်း၏နစ်နာမှုအတွက် တရားစွဲရန် ရှေ့နေငှားရမ်းပေးခြင်း၊ ရှေ့နေချုပ်ရုံးနှင့် ဆက်သွယ် အကူအညီတောင်းခံခြင်း၊ စကားပြန်ရရှိ

ရေးအတွက် စီစဉ်ပေးခြင်း။

(ဂ) အခြားလိုအပ်သော အကူအညီပေးခြင်း (ဆေးဝါးကုသပေးခြင်း အပါအဝင်)။

ပုဒ်မ-၂၀ ။ ယင်းသို့ အကူအညီပေးရာတွင် မြန်မာနိုင်ငံအတွင်းတွင် နေထိုင်သော မြန်မာနိုင်ငံသား၊ နိုင်ငံခြားသား မခွဲခြားဘဲ တန်းတူညီတူ ကာကွယ်စောင့်ရှောက်ပေးရမည်။

ပုဒ်မ-၂၁ ။ ယင်းကာကွယ်ကြည့်ရှု စောင့်ရှောက်မှုစရိတ်ကို နိုင်ငံတော်အစိုးရကပင် အကုန်အကျခံရန် ဖြစ်ပါသည်။

အခန်း(၉)၊ ပုဒ်မ(၃၃)အရ နစ်နာမှုအတွက် လျော်ကြေးပေးခြင်း

လူကုန်ကူးခြင်းခံရသူများအဖို့ နစ်နာမှုအတွက် နိုင်ငံတော်အစိုးရက ၎င်းကိုယ်စား(တရားရုံးက) ပြည်သူ့ဘဏ္ဍာတော်အဖြစ် သိမ်းဆည်းထားသော ငွေကြေးထဲမှ သို့မဟုတ် ပစ္စည်းများ ရောင်းရငွေမှဖြစ်စေ၊ ငွေဒဏ်မှဖြစ်စေ၊ လူကုန်ကူးခြင်းခံရသောသူအား နစ်နာကြေးပေးသည့်အမိန့် ချမှတ်နိုင်သည်ဟု ဖော်ပြ ပြဋ္ဌာန်းထားရှိပေသည်။

ကေတီအောင်သိန်း(ရန်ကုန်တက္ကသိုလ်)

Ref:-

လူကုန်ကူးမှု တားဆီးကာကွယ်ရေးဥပဒေ (န-အ-ဖ)၊ ဥပဒေအမှတ် (၅)/ ၂၀၀၅၊ ၁၃-၉- ၂၀၀၅။



လူကုန်ကူးမှု မပြစ်ပွားရအောင်

ခုံတော်မောင်ကောင်း

လူကုန်ကူးမှုပြဿနာသည် မြန်မာနိုင်ငံအပါအဝင် ကမ္ဘာ့အဆင်းရဲဆုံးစာရင်းဝင် နိုင်ငံများ ကြုံတွေ့နေကြရသော ပြဿနာတစ်ရပ် ဖြစ်သည်။ ထိုပြဿနာသည် တစ်စထက် တစ်စ ကြီးထွားလာနေသဖြင့် ကမ္ဘာ့နိုင်ငံအသီးသီးမှ အာရုံစိုက်လာကြကာ ပူးပေါင်းဖြေရှင်းရန် ကြိုးပမ်းနေကြပေပြီ။ စင်စစ် လူကုန်ကူးခြင်းသည် ဆိုးရွားရက်စက်သော လုပ်ရပ်ဆိုးပင် ဖြစ်၏။

လူကုန်ကူးမှုဖြစ်ပွားရသည့် အဓိကအကြောင်းရင်းမှာ များစွာရှိပေသည်။ ဖြတ်လမ်းနည်းဖြင့် ကြီးပွားလိုခြင်းကြောင့်လည်း ဖြစ်နိုင်သလို အလုပ်အကိုင်ရှားပါးမှု၊ ဝင်ငွေနည်းပါးမှု၊ တစ်ဖက်သားအပေါ် အယုံလွယ်မှု၊ မိသားစုပြဿနာ စသည်တို့ကြောင့် လူကုန်ကူးခံရခြင်း လမ်းကြောင်းပေါ်သို့ ရောက်ရှိသွားရပေသည်။ အဓိကပြဿနာမှာ မိသားစုစီးပွားရေးအဆင်မပြေ၍ အလုပ်အကိုင်ရှာဖွေရာမှတစ်ဆင့် လူကုန်ကူးခံခြင်း

ဖြစ်၏။ ဤ၌ တာဝန်အရှိဆုံးမှာ မိဘများပင် ဖြစ်၏။

လူကုန်ကူးခံရသူများသည် စင်စစ်အားဖြင့် လူ့အခွင့်အရေး ချိုးဖောက်ခံရသူပင် ဖြစ်၏။ ၎င်းတို့တွင် ပြန်လည်ကုစားရန် အခွင့်အရေးရှိကြသည်။ လူကုန်ကူးခံရသူများ၏ ထိရောက်သော ပြန်လည်ကုစားခွင့်ရရေးသည် နိုင်ငံတကာ လူ့အခွင့်အရေးဥပဒေတွင် ဖော်ပြထားသည့် အခြေခံကျသော အာမခံချက်တစ်ခုပင် ဖြစ်၏။ လူကုန်ကူးမှုတိုက်ဖျက်သူများသည် လူကုန်ကူးခံရသူများနှင့် ပူးပေါင်းဆောင်ရွက်ရန်မှာ အဓိကသော့ချက်တစ်ခု ဖြစ်၏။ ထို့ကြောင့် လူကုန်ကူးမှုတိုက်ဖျက်သည့် မဟာဗျူဟာ ချမှတ်ချက်နည်းလမ်းများကို ပြောင်းလဲကျင့်သုံးရမည် ဖြစ်၏။ လူကုန်ကူးခံရသူများ ပူးပေါင်းပါဝင်လာအောင် တံခါးဖွင့်ထားကြရမည် ဖြစ်၏။ သို့ဖြစ်၍ လည်း မြန်မာနိုင်ငံ၏ လူကုန်ကူးမှု တိုက်ဖျက်ရေးလုပ်ငန်းစဉ်တွင် လူကုန်ကူးခံရသူများ တွေ့ဆုံပွဲများပြုလုပ်ရန် ထည့်သွင်းကာ နှစ်စဉ်အကောင်အထည်ဖော် ဆောင်ရွက်လျက် ရှိပေသည်။

၂၀၁၄ ခုနှစ် ဇွန်လ ၂၀ ရက်တွင် အမေရိကန်နိုင်ငံ နိုင်ငံခြားရေးဝန်ကြီးဌာနမှ ထုတ်ပြန်သော လူကုန်ကူးမှုတိုက်ဖျက်ရေးအစီရင်ခံစာတွင် နိုင်ငံခြားရေးဝန်ကြီးဖြစ်သူ Mr. John F. Kerry က လူကုန်ကူးဘေးအန္တရာယ်မှ လွတ်မြောက်လာသူသည် အခြားသူများထက် ကျွန်ုပ်ပြန်လည်နေထိုင်မှုများကို မည်သို့ စိစစ်ရမည်၊ လူကုန်ကူးမှုနှင့် ပတ်သက်သူများကို တရားရုံးသို့ရင်ဆိုင်ရာ မည်သို့ တရားစွဲဆိုရမည်ကို ပိုမိုသိရှိထားကြောင်း၊ လိမ်ညာခံရပြီး အိမ်နှင့်ဝေးကွာစွာ သွေးဆောင်ဖြားယောင်းခံနေရသူ အဓမ္မခိုင်းစေခံရမည့်သူ ကမ္ဘောဒီးယားနိုင်ငံ သားတစ်ဦးသည် ကျရောက်လာနိုင်သည့် အန္တရာယ်များ လျော့ပါးသက်သာစေမည့် နည်းလမ်းများကို အခြားသူများထက် ကောင်းစွာသိရှိပြီးသူဖြစ်ကြောင်း၊ လိင်လုပ်ငန်းတွင် အတင်းအကျပ် ခိုင်းစေခံရသူ နီပေါနိုင်ငံသူတစ်ဦးသည် လူကုန်ကူးမှုတိုက်ဖျက်သူများကို မည်သို့ အကူအညီပေးရမည်၊ လူကုန်ကူးခံရဖွယ်ရှိနိုင်သူများကို မည်သို့ကူညီရမည် စသည့်နည်းလမ်းများကို အခြားသူများထက် သူမက ပိုမိုသိနေမည်ဖြစ်ကြောင်း၊ သူမနှင့် ပူးပေါင်းကာ လူကုန်ကူးမှုကို ဖြစ်မှုထင်ရှား တရားစီရင်မှုအတွက် ထိရောက်စွာ အကောင်အထည်ဖော် ဆောင်ရွက်နိုင်မည်ဖြစ်ကြောင်း၊ လူကုန်ကူးမှုတိုက်ဖျက်ရေးအတွက်

ထိရောက်သည့် အကူအညီများ ရရှိနိုင်မည်ဖြစ်ကြောင်းဖြင့် ဖော်ပြထားပေသည်။

လူကုန်ကူးမှုနှင့်ပတ်သက်သည့် လူကုန်ကူးရဲတပ်ဖွဲ့အနေဖြင့် ရပ်ကွက်၊ ကျေးရွာများ၌ အသိပညာပေး ဟောပြောခြင်းများ၊ လူစည်ကားသည့် နေရာဒေသများ၌ သတိပေးဆိုင်ဘုတ်၊ ပိုစတာကြီးများ၊ ခိုက်ထူထားခြင်း၊ ယာဉ်လိုင်းများပေါ်၌ အသိပညာပေး သီချင်းများ၊ ဇာတ်လမ်းတိုများကို ပြသပေးခြင်းများ၊ လူထုဆက်သွယ်ရေးမီဒီယာများနှင့် ဆက်သွယ်၍ လူကုန်ကူးမှုဖြစ်စဉ်များအား ပြည်သူတို့ သိရှိသဘောပေါက်ကြစေရန် ချုပ်ခြင်းများကို လုပ်ဆောင်လျက်ရှိပေသည်။ လူကုန်ကူးမှုတားဆီးနိုင်နင်းရေး ရဲတပ်ဖွဲ့ (နေပြည်တော်)မှ ဒုရဲမှူးဦးမင်းနိုင်မှ -

... “ဖြည့်စွက်ပြောချင်တာကတော့ လူကုန်ကူးမှုကို တိုက်ဖျက်တဲ့နေရာမှာ ကျွန်တော်တို့ လူကုန်ကူးမှုတားဆီးနိုင်နင်းရေးရဲတပ်ဖွဲ့တစ်ဖွဲ့တည်းနဲ့တော့ တိုက်ဖျက်လို့ မရနိုင်ပါဘူး။ ပြည်သူတွေ၊ မီဒီယာတွေ၊ အစိုးရမဟုတ်တဲ့ နိုင်ငံတကာအဖွဲ့အစည်းတွေ အားလုံး ပါဝင်တိုက်ဖျက်မှသာ အောင်မြင်မှုရမှာ ဖြစ်ပါတယ်...”

ဟူ၍ ပွင့်လင်းစွာ ပြောကြားခဲ့ပေသည်။

ယခုအခါတွင် မြန်မာနိုင်ငံသည် တံခါးဖွင့်စီးပွားရေး မူဝါဒကို ကျင့်သုံးလျက်ရှိရာ ပြည်တွင်းရှိ မြန်မာများအနေဖြင့် ပြည်ပသို့ သွားရောက်အလုပ်လုပ်ကိုင်ခြင်းများလည်း ရှိလာပေသည်။ ထိုသို့ ပြည်ပသို့ သွားရောက်အလုပ်လုပ်ကိုင်ရာတွင် သတိထားသင့်သည်။ ကာကွယ်ထားသင့်သည့် အချက်များလည်း ရှိပေသည်။ ထိုအချက်များကို တင်ပြရလျှင် -

- (၁) မိမိသွားရောက်အလုပ်လုပ်ကိုင်မည့် တိုင်းပြည်၏ လူနေမှုစေလှေ့ ဆောင်ရန်ရှောင်ရန်တို့ကို ကြိုတင်လေ့လာသင်ယူထားဖို့ လိုပေသည်။
- (၂) ပြည်တွင်း၌ ကျန်ရှိမည့် မိမိ၏မိသားစုကိုလည်း မိမိနှင့် ဆက်သွယ်ရနိုင်သည့် အလုပ်လိပ်စာ၊ ဖုန်းနံပါတ် အလုပ်နှင့်ပတ်သက်သည့် စာရွက်စာတမ်း အစုံအလင်တို့အား ထားရှိခဲ့ဖို့ လိုပေသည်။
- (၃) ခရီးသွားရာ၌ မပါမဖြစ် လိုအပ်သည့် ဓာရွက်စာတမ်းများကို မိမိနှင့်မကွာ ဆောင်ထားသင့်ပေသည်။
- (၄) ဖုန်းနံပါတ်များကို နိုင်ငံအလိုက်၊ ဒေသအလိုက်

မည်သည့်နံပါတ်များနိပ်ရမည်ကို သိထားသင့်ပေသည်။

(၅) မိမိနားမလည်သည့် ဘာသာစကားကို ပြောဆိုမည့် ဒေသ၊ နိုင်ငံတို့ကို သွားရမည်ဆိုပါက အရေးအကြောင်းပေါ်၍ အကူအညီတောင်းခံရန် လိုအပ်လာသည့်အခါ အကူအညီတောင်းခံရမည်။ စကားလုံးများကို ကြိုတင်သိထားသင့်ပေသည်။

အမျိုးသမီးကာကွယ်စောင့်ရှောက်ရေးနှင့် ပြုစုပျိုးထောင်ရေးလုပ်ငန်းအနေဖြင့် လူကုန်ကူးခံရသည့် အမျိုးသမီးများ ခေါင်းပုံဖြတ်ခံရမှု၊ အကြမ်းဖက်ခံရမှုများမှ လွတ်မြောက်စေရေး၊ လူကုန်ကူးခံရသော အမျိုးသမီးများ လူပတ်ဝန်းကျင်တွင် ဂုဏ်သိက္ခာရှိစွာဖြင့် ပြန်လည်သက်ရှင်ရပ်တည်နိုင်ရေးဆိုသည့် ဆောင်ပုဒ်များနှင့် အဆိုပါ အမျိုးသမီးများကို ကာကွယ်စောင့်ရှောက်ပေးရေး အစီအစဉ်များကို လုပ်ဆောင်လာခဲ့ကြသည်။

ထို့ပြင် လူကုန်ကူးခံရသည့် အမျိုးသမီးများဘဝ ပြန်လည်ထူထောင်လာနိုင်ရေးအတွက် ကာကွယ်စောင့်ရှောက်ရေးလုပ်ငန်းအနေဖြင့် နှစ်သိမ့်ဆွေးနွေးခြင်းများ၊ လက်မှုပညာသင်ပေးခြင်းများ၊ အသက်မွေးဝမ်းကျောင်းပညာရပ်များ သင်ကြားပေးခြင်းများ၊ အခြေခံစာပေတတ်မြောက်မှုရှိစေရန် သင်ကြားပေးခြင်းများ၊ လက်တွေ့ကွင်းဆင်းသင်ယူစေခြင်း၊ သက်ဆိုင်သော အဖွဲ့များနှင့် ချိတ်ဆက်ပေးခြင်း၊ နေရပ်သို့ ပြန်လည်ပို့ဆောင်ပေးခြင်း၊ ကျေးရွာများသို့ အသိပညာပေးသင်တန်းများ ပို့ချခြင်း စသည်တို့ကို ဆောင်ရွက်ပေးလျက် ရှိပေသည်။ ထိုမျှမက လေ့ကျင့်ခန်းများ ဆောင်ရွက်ပေးခြင်း၊ လေ့လာရေးခရီးစဉ်များ စီစဉ်ပေး၍ စိတ်ပိုင်းဆိုင်ရာ မြှင့်တင်မှုများကိုလည်း လုပ်ဆောင်ပေးလာကြပြီ ဖြစ်သည်။

လူကုန်ကူးခံရမှုသည် မြန်မာနိုင်ငံတစ်လွှား၌ ဖြစ်ပွားလျက်ရှိရာ လူကုန်ကူးမှု တားဆီးနိုင်ရေးအတွက် နယ်မြေများရှိ လူကုန်ကူးမှုတားဆီးနိုင်ရေး အထူးအဖွဲ့များနှင့် ဆက်သွယ်ရန် ဖုန်းနံပါတ်များကို သိထားရန်လိုပေသည်။ သို့ဖြစ်၍ ဆက်သွယ်နိုင်သော ဖုန်းများကို အောက်တွင် ဖော်ပြလိုက်ပါသည်။

- နေပြည်တော် - ၀၆၇-၄၁၁၃၁၅
- မကွေး - ၀၆၃-၂၈၀၅၄
- ပဲခူး - ၀၅၂-၃၀၈၉၈

- လွိုင်ကော် - ၀၈၃-၂၃၀၇၁
- စစ်တွေ - ၀၄၃-၂၂၂၀၈
- မောင်တော - ၀၉-၄၂၁၇၃၀၆၇၄
- ရန်ကုန် - ၀၁-၂၁၇၅၁၆
- ပုသိမ် - ၀၄၂-၂၄၉၆၄
- ဘားအံ - ၀၅၈-၂၁၀၃၀
- မြဝတီ - ၀၅၈-၅၀၂၆၈
- မော်လမြိုင် - ၀၅၇-၂၅၉၆၇
- ထားဝယ် - ၀၅၉-၂၃၃၈၅
- မြိတ် - ၀၅၉-၄၁၀၄၀
- ကော့သောင်း - ၀၅၉-၅၁၉၈၁
- မန္တလေး - ၀၂-၆၇၁၅၄
- မိတ္ထီလာ - ၀၆၄-၂၆၄၅၂
- မြစ်ကြီးနား - ၀၇၄-၂၀၈၉၈
- ဗန်းမော် - ၀၇၄-၅၁၁၈၅
- လွယ်ဂျယ် - ၀၉-၆၄၅၁၈၅၅
- ဟားခါး - ၀၇၀-၂၁၄၅၂
- ပုံရွာ - ၀၇၁-၂၁၀၃၉
- ကလေး - ၀၉-၂၅၀၇၈၆၄၂၀
- တောင်ကြီး - ၀၈၁-၂၀၀၇၆၄
- လားရှိုး - ၀၈၂-၃၀၇၀၀
- မူဆယ် - ၀၅၈-၅၂၈၉၀
- လောက်ကိုင် - ၀၉-၄၉၂၂၄၈၅၀
- ချင်းရွှေဟော် - ၀၈၂-၇၄၂၈၀
- ကျိုင်းတုံ - ၀၈၄-၂၃၄၆၁
- တာချီလိတ် - ၀၈၄-၅၃၀၂၂

ခုံတော်မောင်ကောင်း

အရွှေ့တိုက်ခြင်း
၏ နောက်ကွယ်မှာ

ဝင်းဇော်

(သုံးဆယ်)



ပန်းချီဆွဲရေး

အရွဲတိုက်ခြင်း၏ နောက်ကွယ်မှာ

ဝင်းဇော် [သုံးဆယ်]

“အစ်မ . . . ခြေရင်းအိမ်က မစန်းရင်၊ မသွယ်အေး၊ မသိန်းမြတို့နဲ့ ရွာထဲက ဗီဒီယိုရုံမှာ ကျွန်မ ဗီဒီယိုသွားကြည့်ချင်လို့”

ခင်မာက နောက်ဖေးရေစင်တွင် ပန်းပန်များဆေးကြောနေသော အစ်မဖြစ်သူ မအေးမာ၏ ဘေးနား၌ လာ၍ ထိုင်ရင်း ပြောသည်။

“သွားကြည့်လေ။ ပိုက်ဆံယူဦးမလား”

“မယူတော့ပါဘူး။ ညီမမှာ ပိုက်ဆံရှိတယ်”

ခင်မာက ပြုံးရွှင်စွာဖြင့် အိမ်ရှေ့သို့ပြေးထွက်သွားသည်။ ခင်မာက အသက်နှစ်ဆယ်သာ ရှိသေးသည်။ တစ်နေ့ကုန် အိမ်မှုကိစ္စများကို အပင်ပန်းခံ လုပ်ကိုင်တတ်သည်။ ရွာထဲမှ ဗီဒီယိုရုံတွင် ဗီဒီယိုဇာတ်ကားကောင်းပြသည်ဟု အသံကြားလို့ကတော့ ရွာထဲမှ ရွယ်တူမိန်းကလေးများနှင့် ဗီဒီယိုသွားကြည့်တတ်သည်။

ဗီဒီယိုဇာတ်ကား ကြည့်ပြီး၍ ပြန်ရောက်လျှင် ဗီဒီယိုဇာတ်ကားထဲမှ ရယ်မောစရာ သရုပ်ဆောင်ချက်များကို အစ်မဖြစ်သူ မအေးမာအား ပြောပြပြီး တဟားဟားနှင့် သဘောကျစွာ ရယ်မောနေတတ်သည်။ အရွယ်ရောက်နေပေမယ့် ခင်မာက ကလေးတစ်

ယောက်ပမာ စိတ်လွတ်ကိုယ်လွတ် နေတတ်သည်။ ခင်မာက အရာရာကို အလိုက်သိတတ်သဖြင့် အစ်မဖြစ်သူ မအေးမာက အချစ်ပိုသည်။ ခင်မာသည် အခန်းထဲသို့ဝင်ကာ ပိုက်ဆံဝင်ယူနေ၏။ ထို့နောက် အိမ်ရှေ့ဘက်သို့ ထွက်လာသည်။

“ဟဲ့ . . . ခင်မာ၊ ညကြီးမိုးချုပ် ကျတော့မှ နင်ဘယ်သွားမလို့လဲ”

အိမ်ရှေ့တွင်ထိုင်နေသော မအေးမာ၏ယောက်ျား(ခဲအိုတော်သူ) ကျော်စိုးက မေးသည်။

“ရွာထဲက သူငယ်ချင်းတွေနဲ့ ဗီဒီယိုဇာတ်ကား သွားကြည့်မလို့”

ခင်မာက အိမ်ရှေ့ အဆင်းအတက်လှေကားထိပ်တွင် ဖိနပ်စီးနေရင်းမှပြောသည်။

“ရော . . . မုန့်ဖိုး”

ကျော်စိုးက အင်္ကျီအိတ်ကပ်အတွင်းမှ တစ်ထောင်တန်တစ်ရွက် ထုတ်ပေးသည်။ ခင်မာက လှမ်းယူပြီး ကလေးတစ်ဦးပမာ ပျော်ရွှင်စွာထွက်သွားသည်။ မအေးမာက နောက်ဖေးခန်းထဲမှ ထွက်လာသည်။ ကျော်စိုးက ခင်မာအား မုန့်ဖိုးပေးနေသည်ကိုမြင်တော့ မအေးမာ၏မျက်နှာအမူအရာ ပျက်သွားသည်။

“ကိုကျော်စိုး”

“ဘာလဲဟဲ့”

မအေးမာက ကျော်စိုး၏ဘေးနားတွင် ခြေပစ်လက်ပစ် ထိုင်ချလိုက်သည်။ ကျော်စိုးက မအေးမာကို ငဲ့စောင်း၍ ကြည့်သည်။

“ရှင် ညီမလေးအပေါ် အရောတဝင်နေတာဟာ လိုတာထက်ပိုသလိုပဲနော်။ ခဲအိုနဲ့ခယ်မဆိုတာ ပတ်ဝန်းကျင်က အထင်အမြင်မလွဲမှားအောင် နေတတ်စဉ်တတ်ဖို့လိုတယ်။ ကျွန်မ ရှင်တို့နှစ်ယောက်ကို အကဲခတ်နေတာ အတော်ကြာပြီ။ ဘာလဲ။ ရှင်နဲ့ ညီမလေးတို့က ကျွန်မကွယ်ရာမှာ ကိုက်ပုန်းခုတ်နေကြတယ်မဟုတ်လား”

“ဘာကွ . . . မင်းငါ့ကို ဘယ်လိုပြောလိုက်တာလဲ။ ငါ့ကို သိက္ခာချတာလား။ ငါက မင်းညီမခင်မာကို ငါ့ညီမလေးတစ်ယောက်လို သဘောထားတာ”

မအေးမာက မျက်နှာကို တစ်ဖက်သို့လှည့်ပြီး မဲ့နေသည်။

“မင်းပြောလိုက်ပုံက ပတ်ဝန်းကျင်ကလုံတွေကြားသွားရင် ရှက်စရာပဲ။ ငါ့မျက်နှာကို ဘယ်လိုပြရမလဲ”

ကျော်စိုးက ဒေါသဖြင့် ပြောသည်။

“ရှင် ညီမလေးကို မျက်နှာချိုသွေးရတာနဲ့ မုန့်ဖိုးပေးရတာနဲ့။ ရှင်

ညီမလေးကိုကြည့်တဲ့ မျက်လုံးတွေက မရိုးသားဘူးဆိုတာ ကျွန်မသိတယ်။ နွားကျောင်းသွားရင်လည်း မိုးချုပ်မှ ပြန်လာတယ်”

“နွေရာသီဆိုတော့ ကွင်းထဲမှာ အစာရှားတယ်။ နွားတွေ အစာဝ အောင် စားပါစေဆိုပြီး မိုးချုပ်ခါနီးမှ ပြန်သိမ်းလာတာကွ။ တောက် . . .”

ကျော်စိုး၏မျက်နှာက တင်းမာနေသည်။

“အခုလို ရှင်အပြောမခံချင်ရင် ညီမလေးနဲ့ ပြောဆိုနေထိုင်တာက အစ ဆင်ဆင်ခြင်ခြင်နေပါ။ အထင် လွဲစရာတွေ မြင်တွေ့လာရင်တော့ ပြောရမှာပဲ”

“သက်သက်မဲ့ အထင်လွဲစကား တွေ လာပြောနေတယ်။ တော်ပြီကွာ၊ မပြောနဲ့တော့ မကြားချင်ဘူး”

“အနာပေါ်ကို တုတ်ကျသွား တော့ နာတာပေါ့”

“တောက် . . .”

ကျော်စိုးက ခြေသံပြင်းပြင်းနင်း ပြီး အိမ်ပေါ်မှဆင်းသွားသည်။ မအေးမာ၏မျက်နှာက မချိပြုံးပြုံးနေသည်။

* * *

“အစ်မရေ အခုတလော ကိုကျော်စိုး အရက်တွေသောက်ပြီး အိမ်ပြန်လာတာ အစ်မသတိထားမိလား”

နံနက်ပိုင်း မီးဖိုချောင်ထဲ၌ ညီအစ်မနှစ်ယောက် အတူတူချက်ပြုတ်နေရာမှ မခင်မာက မအေးမာကိုပြောသည်။

“ငါသိသားပဲ။ သူ့ဘာသာ အရက်သောက်ရုံမကလို့ ပိုးသတ်ဆေးပဲ

သောက်သောက်။ သေသွားလည်း အေးတာပဲ”

မအေးမာက ချဉ်ပေါင်ရွက်သင်နေရင်းမှ ပြောသည်။

“ဟာ . . . အစ်မကလည်း ကိုယ့်ယောက်ျားကို ဘာလို့ ဒီလိုပြောရတာလဲ။ ကိုကျော်စိုးက အလုပ်ပင်ပန်းလို့ သောက်တာနေမှာပါ”

“အင်း . . . ညည်းပြောသလိုဆို အလုပ်ပင်ပန်းတဲ့သူတိုင်း အရက်သမားဖြစ်ရတော့မှာလား။ အလုပ်ပင်ပန်းတာကို အကြောင်းပြပြီး အရက်သောက်တာမျိုးကိုတော့ ရွံမုန်းတယ်။ ညည်းလည်း တစ်နေကုန်ပင်ပန်းတာပဲ။ ဘာလို့ အရက်မသောက်ရတာလဲ”

မအေးမာက ခင်မာကို စကားကတ်ပြောလိုက်သည်။

“ဟင် . . . အစ်မက မဟုတ်တာ ပြောရော့မယ်”

“ညည်းက အလုပ်ပင်ပန်းလို့ အရက်သောက်တယ်ပြောလို့ ပြောရတာပါ။ အင်း . . . သတိရတုန်း ညည်းကို ပြောရဦးမယ်”

“ဘာများလဲ အစ်မရဲ့”

“ဪ . . . ညည်းက အပျိုအရွယ်ကလေးနော်။ ရွာထဲကမိန်းကလေးတွေနဲ့ ဗီဒီယိုဇာတ်ကား မကြာခဏကြည့်တာ အစ်မ မကြိုက်ဘူး။ ရွာထဲက ဘယ်ကောင်လေးတွေနဲ့မှ လည်း အရောတဝင်နေစရာ မလိုဘူး။ ရည်းစားရှိပြီဆိုရင်တော့ အစ်မကို ပွင့်ပွင့်လင်းလင်းပြောပြနော်။ အစ်မက လေ့လာပြီး သင့်တော်မယ်ထင်ရင် ပေးစားမယ်”

မအေးမာက ညီမဖြစ်သူ၏ မျက်နှာရိပ်မျက်နှာကဲကိုဖမ်းရင်းပြောသည်။

“ဟာ . . . အစ်မကလည်း၊ ညီမမှာ ရည်းစားမရှိပါဘူး”

ခင်မာ၏မျက်နှာ ရှက်သွေးဖြန်းသွားသည်။

“မိန်းမပျိုလေးဆိုတော့ သတိပေးထားရတယ်တော့။ အပွင့်လင်းဆုံးပြောလိုက်မယ်။ ငါ့ယောက်ျား ကိုကျော်စိုးကိုတောင် အရောတဝင်မနေနဲ့။ ခဲအိုနဲ့ခယ်မဆိုတာ အနေအထိုင် စည်းကမ်းရှိမှ တော်ကာကျတယ်။ သိပ်ရောရောနှောနှောနေရင် ပတ်ဝန်းကျင်ကလူတွေက စိတ်ထင်ရာတွေ ပြောကြမှာနော်”

“စိတ်ချပါအစ်မရယ်။ ညီမလေးက စဉ်းစားတတ်တဲ့အရွယ် ရောက်နေပါပြီ”

မအေးမာက သူ့ယောက်ျား ကျော်စိုးနှင့် ညီမဖြစ်သူခင်မာကို သူ၏ စိတ်ထဲတွင်သံသယဖြစ်နေမိ၍ ခင်မာကို သတိပေးစကား အရိပ်အမြွက်ပြောလိုက်ခြင်းဖြစ်သည်။ ခင်မာ၏ မျက်နှာက အမူအရာမပျက်။ ပကတိ တည်ငြိမ်နေသည်။

* * *

ညနေ ၃ နာရီခွဲ အချိန်ခန့်တွင် ခင်မာက ရွာ၏အနောက်ဘက်အောက်ကျင်းလယ်ထဲတွင် လွှတ်ကျောင်းထားသောနွားများကို ပြန်မောင်းလာသည်။

“ဟဲ့ . . . ညီမလေး၊ နင် နွားတွေကို စားကျက်ထဲက ပြန်သိမ်းလာတာ မစောလွန်းဘူးလား။ နွားတွေ အစာဝပါ့မလား”

အိမ်ရှေ့စဉ်အိုးဘေးတွင် အဝတ်
လျှော်နေသော မအေးမာက မေးသည်။
ခင်မာက ဘာမှပြန်မပြောဘဲ နွားများ
ကို တင်းကုပ်ထဲသို့ မောင်းသွင်းပြီး
ချည်တိုင်တွင် ချည်ထားလိုက်သည်။

“နွားတွေက နွားဘက်ပြေးတာ
နဲ့ မောင်းလာတာ”

“နင့်အစ်ကိုကျော်မိုးကော ဘယ်
မှာကျန်နေခဲ့လဲ”

“နောက်တလိုက်လာတာပဲ”

ခင်မာက အိမ်ရှေ့ကြမ်းပြင်တွင်
ထိုင်ကာ အမောဖြေရင်း ပြောသည်။
ခင်မာ၏မျက်နှာသည် နေလောင်
ထားသဖြင့် နီမြန်းနေသည်။ ပြီးတော့
မောဟိုက်လာပုံမျိုးလည်းတွေ့ရသည်။

“ခင်မာ နင့်အမောပြေရင် ထင်း
ခွဲပေးဦး”

“နေပါဦးအစ်မရယ်၊ လုပ်ပေးပါ
မယ်”

* * *

ယခုတစ်လော ခင်မာ၏မျက်
နှာ မရွှင်လန်းသည်ကို မအေးမာ
သတိထားမိသည်။ ခင်မာသည် ရွာ
ထဲမှမိန်းကလေးများနှင့် ဝီဒီယိုဇာတ်
ကားကို ရက်ခြားကြည့်တတ်ပေမယ့်
ယခုရက်ပိုင်းမှာတော့ ဝီဒီယိုရုံမသွား။
ခင်မာသည် တစ်စုံတစ်ရာကို တွေးပြီး
ငေးငိုင်နေတတ်သည်။

“ဟဲ့ . . . ညီမလေး”

ရုတ်တရက် မအေးမာ၏ခေါ်
လိုက်သံကြောင့် ခင်မာ ပခုံးတွန့်သွား
သည်။ ထိတ်လန့်သွားပုံရသည်။

“အခုတစ်လော နင့်ကိုကြည့်ရ
တာ တမိုင့်မိုင့်တတွေတွေနဲ့။ နင် ဘာ

ဖြစ်နေတာလဲ ခင်မာ”

မအေးမာက ခင်မာ၏ဘေး
တွင်ထိုင်ရင်း မေးလိုက်သည်။

“ဘာ . . . ဘာမှမဖြစ်ပါဘူး
အစ်မရယ်”

“မဟုတ်သေးပါဘူး။ အခုရက်
ပိုင်းအတွင်း ညီမလေးကို အစ်မသတိ
ထားကြည့်နေတာ။ ညီမလေးမှာ ဘယ်
လိုစိတ်ညစ်စရာတွေ ကြုံနေရလို့လဲ”
ခင်မာက မအေးမာ၏မျက်နှာ
ကို မဝံ့မရံကြည့်သည်။

“အမှန်အတိုင်း ပြောပြစမ်းပါ
ကွယ်”

ထိုအချိန်တွင် အိမ်နီးချင်း မအေး
ကြွယ်က မအေးမာ၏အိမ်ပေါ်သို့
တက်လာသည်။

“ဟာ . . . အရိုးကြွယ် လာ”

“ညည်းတို့ညီအစ်မ စကားပြော
နေသံကြားလို့ ငါလာတာ။ ညည်းညီမ
စိတ်ညစ်နေတာ . . . တခြားကြောင့်
မဟုတ်ဘူး”

“အရိုးကြွေရယ်၊ မပြောပါနဲ့”

ခင်မာက လက်ကာ၍တား
သည်။ သို့သော် အရိုးကြွယ်က ပြော
ချင်သည့်ကိစ္စကို ပြောနေချင်ပုံရ၏။

“အို . . . မပြောလို့ ဘယ်ဖြစ်
မလဲ။ အေးမာ . . . နင့်ညီမလေး
ဟိုတစ်လောက ညနေ ၃ နာရီ
လောက်မှာ နွားတွေသိမ်းပြီး အိမ်ပြန်
လာတာကို ညည်းမှတ်မိသေးလား”

မအေးမာက စဉ်းစားလိုက်
သည်။ ချက်ချင်းပင်သတိရသွားသည်။

“ဟုတ်ကဲ့ မှတ်မိပြီ။ လွန်ခဲ့တဲ့
ဆယ်ရက်လောက်ကလေ။ အဲဒါ ဘာ

ဖြစ်လို့လဲ အရိုးကြွယ်”

ခင်မာက သူ့အစ်မကိုဖက်ပြီး
ငိုတော့သည်။

“ဟယ် . . . ညီမလေးရယ်၊
ဘာဖြစ်လို့ ငိုတာလဲ”

မအေးမာက စိတ်ပူထိတ်လန့်
သွား၍ ခင်မာကို မေးနေသည်။

“အဲဒီနေ့က နင့်ညီမနဲ့ နင့်
ယောက်ျား နွားကျောင်းရင်း . . .”

“ဘာဖြစ်လို့လဲဟင် . . . ဘာ
ဖြစ်လို့လဲ”

“နင့်ယောက်ျားက ခင်မာ့ကို
အတင်းအဓမ္မ မယားအဖြစ် ယုတ်မာ
ခဲ့လို့ နင့်ညီမက ဝမ်းနည်းပြီးငိုနေ
တာအော့”

ဒေါ်အေးကြွယ်၏ စကားကြောင့်
မအေးမာ အံ့ဩသွားသည်။

“ဟုတ်သလား ညီမလေး”

မအေးမာက မယုံကြည်စွာဖြင့်
ခင်မာ၏ပခုံးကို ကိုင်လှုပ်ရင်း မေးလိုက်
သည်။

“ဟုတ်တယ်အစ်မ။ အဲဒီနေ့က
အကြောင်းကို ဒေါ်အေးကြွယ်၊ ကိုဌေး
နဲ့ ကိုအယ်ပိုတို့ကို ညီမလေး ပြောပြ
ထားတယ်”

“ဟယ် . . . ငါ့ညီမအပျိုစင်
လေးကို ပန်းကောင်းအညွန့်ကျိုးဖြစ်
အောင် မိုက်ရိုင်းစော်ကားတာ။ အဲဒီ
ကောင်ကို ငါသတ်ပစ်မယ်။ ဘယ်
မလဲ ကျော်စိုး”

မအေးမာက ထိုင်ရာမှ ဝုန်းခနဲ
ထရပ်သည်။

“ဟဲ့ . . . အေးမာ ညည်းစိတ်
ကို ထိန်းစမ်းပါ။ ညည်းညီမလေး

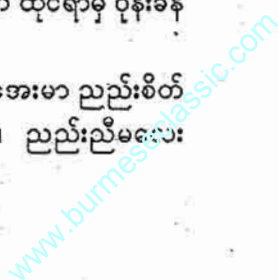

အတွက် ညည်းမကျေနပ်ရင် သက်ဆိုင် ရာကိုတိုင်ကြားပြီး ဒီလောက်ယုတ်မာ တဲ့သူကို ရဲစခန်းသွားတိုင်”

မအေးမာက အံ့ကိုတင်းတင်း ကြိတ်ထားသည်။ ညီမလေးအတွက် ခံပြင်းမျက်ရည်များဖြင့် တစ်ကိုယ်လုံး တဆတ်ဆတ်တုန်နေသည်။

* * *

ခင်မာက ယောက်မဖြစ်သူ မသန် အေး(အစ်ကိုခန်း)ကို ခေါ်၍ သာယာ ဝတီရဲစခန်းသို့ လာခဲ့သည်။ ထိုနေ့ ငါတဝန်မှူး ဒုရဲအုပ်နိုင်သိန်းအား သူ့ မဘဝရေတိမ်နစ်ခဲ့ရပုံကို ခင်မာက ပြောပြသည်။ ဒုရဲအုပ်နိုင်သိန်းက ခင် မာ၏ဖြစ်ရပ်ကို စခန်းမှူးရဲအုပ်စိုးမြင့် ထံသို့ သွားရောက်တင်ပြသည်။

စခန်းမှူး၏ဦးစွာပြုချက်ဖြင့် ရဲတပ် ကြပ်ကြီး (စာရေး)တင်အောင်နှင့် အတူ စာရေးဒုတပ်ကြပ်မှူးမြင့်အောင် တို့က ခင်မာကိုမေးမြန်းပြီး အမှုဖွင့်ပေး သည်။ အမှုစစ်ဒုရဲအုပ်နိုင်သိန်းသည် အခင်းဖြစ်စဉ်က ခင်မာဝတ်ဆင်ခဲ့ သော လုံချည်ကို သက်သေလူကြီး များ၏ရှေ့တွင် ရဲလုပ်ထုံးလုပ်နည်းနှင့် အညီ သိမ်းဆည်းခဲ့သည်။ ပြစ်မှုကျူး လွန်သူ ကျော်စိုးကိုလည်း သွားရောက် ဖမ်းဆီးခဲ့သည်။ ကျော်စိုးကို စစ်ဆေး သောအခါ . . .

ကျော်စိုးနှင့် ခင်မာသည် ရွာ အနောက်ဘက် တစ်မိုင်ခွဲခန့်အကွာ အောက်ကျင်းလယ်ထဲတွင် လွှတ် ကျောင်းထားသော နွားများရှိရာသို့ လာခဲ့ကြသည်။ နွေနေက တအားပူ ပြင်းလှသည်။ ကျော်စိုးနှင့် ခင်မာသည်

မန်ကျည်းပင်အောက်တွင် ထိုင်ကာ နားနေကြသည်။

ခင်မာက မျက်နှာကချွေးများကို လက်ဖဝါးဖြင့် သုတ်ပစ်သည်။ ကျော် စိုးက မျက်နှာမှချွေးများကို လုံချည်စ ဖြင့် သုတ်နေသည်။ ခင်မာက သစ်ပင် ငါးအောက်ဘက်တွင် ထိုင်နေလိုက် သည်။ ကျော်စိုးက စားကျက်ထဲမှနွား များကို လှမ်းကြည့်နေသည်။ လက်ထဲ က ကိုင်းခုတ်မားကို သစ်ပင်၏ပင်စည် တွင် ထောင်ထားလိုက်သည်။

“ဟဲ့ . . . ခင်မာ”

ကျော်စိုးက မတ်တတ်ရပ်နေ ရင်းမှ ခေါ်သည်။

“ဘာလဲ . . . ကိုကြီးကျော်စိုး”

“နင့်အစ်မ အေးမာက နင်နဲ့ငါ ကို သမုတ်နေတယ်။ ဒီတော့ မထူး တော့ပါဘူး။ သူ့ထင်သလို ငါတို့နေ လိုက်ကြရအောင်”

“ဟာ . . . ကိုကြီးကျော်စိုးကလဲ ဘာမှန်းလဲ မသိဘူး”

ခင်မာက ကျော်စိုး၏ စကား ကြောင့် ရှက်သွားသည်။ ထိုသို့ အပျို မလေးရှက်နေစဉ် ကျော်စိုးက ဇက်ရဲ လက်ရဲ ခင်မာကို မြေကြီးပေါ်သို့ အတင်းတွန်းလှဲသည်။ ခင်မာသည် ပက်လက်လဲကျသွား၏။ ခင်မာက အတင်းရုန်းကန်သည်။ ကျော်စိုးက ကိုင်းခုတ်မားဖြင့် ခင်မာ၏ရင်ဝကို ထောက်၍ အလိုမတူဘဲ သားမယား အဖြစ် ပြုကျင့်ရန် ကြိုးစားနေသည်။

“ကိုကြီးကျော်စိုး မလှုတ်မာနဲ့ နော်။ ကျွန်မ မကြိုက်ဘူး”

“အဲဒီကိစ္စကို ဘယ်သူ့မှလျှောက်

မပြောနဲ့။ ပြောရင် သတ်ပစ်မယ်”

ကျော်စိုးက ခင်မာ၏ဘဝကို အနိုင်ယူလိုက်သည်။ ခင်မာသည် စား ကျက်ထဲမှနွားများကို မောင်း၍ အိမ်သို့ ပြန်သွားသည်။ ကျော်စိုးသည် အားရ ကျေနပ်သောအပြုံးဖြင့် မန်ကျည်းပင် အောက်မှာထိုင်၍ ကျန်ခဲ့သည်။

“ဟင် . . . ဒါဆိုရင် မင်းက ခင်မာကို သားမယားအဖြစ် ပြုကျင့်ခဲ့ တာကို ဝန်ခံတယ်ပေါ့”

“ဟုတ်ပါတယ်ဆရာ။ ကျွန်တော့် မယားကို အရွဲတိုက်ချင်တဲ့စိတ်နဲ့ ခင် မာကို သားမယားဖြစ်အောင် ကြိုးစား ခဲ့တာ ကျွန်တော် သိပ်မှားသွားတယ်”

* * *

“ဟိုလူ့ယုတ်မာတော့ ဝေင် ငါးနှစ် ကျသွားပြီ”

မအေးမာက ခင်မာကိုပြော သည်။

“အစ်မအတွက် ညီမ စိတ် မကောင်းဘူး”

“ဘာမှ စိတ်မကောင်းမဖြစ်ပါနဲ့။ သူ့ကြောင့် ငါ့ညီမလေး လူပုံအလယ် မှာ အရှက်ရခဲ့တာပဲ။ သူ့လူမှုရေး ဖောက်ပြန်လို့ ဥပဒေက အပြစ်ပေး လိုက်တာပဲ။ သူ့တရား သူ့စီရင်တယ် လို့ပဲ သဘောထားရမှာပေါ့”

မအေးမာက ခင်မာကိုဖက်ထား လိုက်သည်။ ခံပြင်းစိတ်ကြောင့်လား၊ ဝမ်းနည်းစိတ်ကြောင့်လား မသိနိုင် သည့် မျက်ရည်များသည် မအေးမာ ၏ မျက်ဝန်းထဲမှ ပါးပြင်ပေါ်သို့ နီးကျ လာသည်။

ဝင်းဇော်(သုံးဆယ်)

လိပ်ခေါင်းရောဂါရှင်များ ဝမ်းမြောက်ဖွယ်

လိပ်ခေါင်းရောဂါမှန်လျှင် ဒိဋ္ဌပျောက်ကင်းရမည်။

- ဆရာ၏ဆေးခန်းတွင် လိပ်ခေါင်းရောဂါရှင်များအား မပူ၊ မစပ်၊ မနာ၊ မကျင်၊ မလှီးမဖြတ်၊ မြန်မာ့နည်း၊ မြန်မာ့ဟန်သက်သက်ဖြင့် အမြစ်ပါမကျန် လုံးဝပျောက်ကင်းအောင် ကုသပေးလျက်ရှိပါသည်။
- ကုသ၍ပျောက်ကင်းသွားသော ရောဂါရှင်ပေါင်းများ၏ ဓာတ်ပုံနှင့်လောက်ခံစာပေါင်းများစွာတို့ကို လက်တွေ့လာရောက်လေ့လာနိုင်ပါသည်။ (နိုင်ငံခြားမှ ခွဲစိတ်ကုသဖူးသူများ အပါအဝင်)
- ရောဂါအတွက် ပျောက်ကင်းအောင် တာဝန်ယူသည်။
- လိပ်ခေါင်းရောဂါသည် အနားယူမှသာ အမြစ်ပြတ် ပျောက်ကင်းနိုင်ပါသည်။

မှတ်ချက်။ ။ လိပ်ခေါင်းရောဂါသည် ဓားဆေးသက်သက်ဖြင့် လုံးဝမပျောက်ကင်းပါ။

နိုင်ငံကျော် ပုဗ္ဗလေးမြို့ အဘိဝပ္ပာထောင်သာဆရာကြီးဦးလှဖောင် ဆရာမကြီးဒေါ်သန်းဟန် (လိပ်ခေါင်းအထူးကုဝိဇ္ဇာ)

ရန်ကုန်ဆေးခန်းဌာနခွဲ

အမှတ်(၅၀)၊ (၅)လွှာ၊ (၁၂)လမ်း၊ မင်္ဂလာတောင်ညွန့်မြို့နယ်၊ ရန်ကုန်မြို့၊ ဖုန်း-၀၉-၇၃၀၀၉၃၉၁၊ ၀၉-၄၃၀၅၂၁၀၂၊ ၁၃-၁၄လမ်းကြား၊ ၈၀-၈၁ လမ်းကြား၊ အကွက်-၅၄၊ ပြည်လုံးချမ်းသာ၊ မန္တလေး၊ ဖုန်း-၀၂-၇၅၂၈၀၊ ၀၉-၉၀၄၄၅၅

ထောက်ခံချက် - ၀၁/ ၀၉၃၄၀/ထလ



ပိုက်တယ် သောက်ရေသန့်
Purified drinking
water

20 Litre

Product of Myanmar.

အမှတ် (၁၉)၊ အင်းဝ (၇)လမ်း၊ (၆)ရပ်ကွက်၊ ဒဂုံအရှေ့ပိုင်းမြို့နယ်၊ ရန်ကုန်တိုင်း။ ဖုန်း-၀၉-၇၃၀၅၂၅၅

အလှူအတန်း
အလှူအတန်း

အလှူအတန်း



ပြောင်းပြန် ပြောင်းဆန်က စီးရသတဲ့ကွာ

ပိုလ်ချိုမြေ-တင်တင်ဝင်း

မပြစ်မှားထိုက်သော ပုဂ္ဂိုလ်တို့ အား ပြစ်မှားအံ့။ လေတင်သို့ ပစ်လွှတ်လိုက်သော မြူမှုန်တို့သည် ပစ်လွှတ်သူထံသို့ ပြန်လည်သက်ရောက်သကဲ့သို့ မကောင်းမှုကံသည် ထိုပြစ်မှားသောသူထံ သူမိုက်ထံသာ ပြန်လည်သက်ရောက်လေ၏။

(ဓမ္မပဒ)



သွေးတွေစွန်းနေသော မားကြီးကိုတိုင်ပြီး ကျွန်တော့်ရှေ့တွင် တုန်တုန်ယင်ယင်နှင့် မယုံနိုင်စရာ ရောက်လာသည် သူငယ်ချင်းဖြစ်သူ လူရိုးကြီး 'ချစ်မုန်း'အား မမျှော်လင့်ဘဲ တွေ့လိုက်ရသဖြင့် သွေးပျက်မတတ် ထိတ်လန့်သွားခဲ့သည်။

သူနှင့် ကျွန်တော်က ဘုန်းတော်ကြီး ဦးသုန္ဒရကျောင်းမှာ ငယ်ငယ်လေးကတည်းက ကျောင်းအိပ်ကျောင်းစား အတူနေခဲ့ကြသူများ ဖြစ်သည်။ ကျွန်တော်က ဆင်းရဲပေမယ့် မိဘများစုံလင်စွာရှိနေ၍ တော်သေး၏။ ချစ်မုန်းကြီးမှာက မိဘမရှိ။ ခွေးချင်းပေါက်စွာ မရှိသည့် တစ်

ကောင်ကြွက်။

မိုးကလေးများ ညိုလာလျှင် သူ့မိဘတွေကို လွမ်းနေပုံရသည်။ အားငယ်တတ်သူလည်းဖြစ်၍ ကျွန်တော့်မိဘများနှင့် ကျောင်းထိုင်ဆရာတော်ကြီးက မကြာခဏ အားပေးစကား ပြောပေးနေကြရသည်။

“အတိတ်ကံတို့တော့ ပြင်လို့ မရတော့ဘူး။ အတိတ်ကံမကောင်းခဲ့လို့ ဒီဘဝမှာ မိဘမဲ့နေရပေမယ့် လက်ရှိဘဝမှာ ငါးပါးသီလ လုံခြုံအောင်နေ။ ယခုလို မိမဲ့ဖဲ့ဘဝမျိုး မနေရအောင် ငါ့တပည့်က အဓိက သူတစ်ပါးအသက်ကို ခြင်ကလေး၊ ပုရွက်ဆိတ်ကလေးတွေကိုတောင်မှ မသတ်မိစေနဲ့”

“တင်ပါ့ဘုရား တပည့်တော် မသတ်ပါဘူး”

ဆရာတော်ကြီးက ချစ်မုန်းအပေါ်မှာ ကရုဏာပို့သည်။ “ချစ်မုန်းကြီး မင်းအိမ်ထောင်မပြုဘဲ တို့ကျောင်းမှာပဲ ဘုန်းကြီးဝတ်ပြီး တစ်သက်လုံးနေပါလား။ အိမ်ထောင်ကျတယ်ဆိုတာက ထောင်ကျတာထက် ဆိုးတယ်ကွ။ ထောင်ကျတာကမှ

လွတ်လမ်းရှိသေးတယ်။ အိမ်ထောင်ကျတာက ဒုက္ခတွင်းထဲ ဆင်းမိသလိုပဲ။ ပြန်ထွက်ဖို့ကျတော့ ခက်တယ်ကွ။ အိမ်ထောင်မပြုနဲ့ ကြားလား”
“တင်ပါ့ဘုရား”

ချစ်မုန်းတစ်ယောက် ဘုန်းကြီးကို ကြောက်လို့သာ “တင်ပါ့ဘုရား” လုပ် လိုက်ရပေမယ့် သူ့မှာက ချစ်သူရည်းစားရှိနေပြီတို့ ကျွန်တော်က သိထားသည်။ ကျွန်တော်တို့နေသော ကျောင်းကနေပြီး နှစ်မိုင်လောက်ဝေးသော ခင်ကန်းမြောင်ရွာမှ ကျောင်းသို့လှည်းဖြင့် ဥပုသ်နေ့တိုင်း ဥပုသ်စောင့်ရန်လာကြသည်။ ဘကြီးပေါ်+ပေါ်မယ်မတို့၏ သမီးအလှလေး ‘မချိုမြ’နှင့် ချစ်ကြီး သွယ်မိခဲ့ကြပြီတို့ သိနေသဖြင့် ကျွန်တော်က “ဟေ့ကောင် ဘုန်းကြီးတား နေတာကို ရှေ့မတိုးနဲ့တော့” ဟု တားခဲ့သေး၏။

“မင်းဟာမလေးကကွာ ဘကြီးပေါ်+ကြီးပေါ်ခဲတို့ ရိုးသလောက် ချိုမြဆိုတဲ့နာမည်နဲ့လိုက်ပါကွာ။ ချိုကြွနေတာပဲ။ ဣန္ဒြေကိုမရှိဘူး။ ငါတော့ ကြည့်လို့မရဘူး။ မင်းကလည်း မိုးရိုး

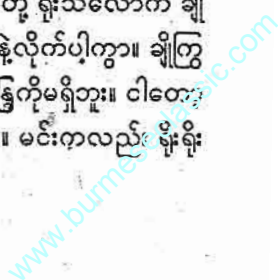

နဲ့တော့ တွေးတောင်မတွေးရဲဘူး”
“မင်းကလည်းကွာ သွက်လက်
တာပါ။ ကုန်ကြွေးမရှိတာ မဟုတ်ပါ
ဘူး။ အဲသလိုကြီးတော့ မပြောပါနဲ့”

ဆိုလာသဖြင့် အသာလေး
ကြည့်နေလိုက်ရ၏။

ပလီပလာ တီတီတာတာနဲ့
အချောအလှ မချိုမြလေးကို မရရင်
မနေနိုင်အောင်ဖြစ်ပြီး ဘုန်းကြီးကို
ပူဆာနေသဖြင့် ဘုန်းကြီးက ကျွန်
တော်နှင့် အမေ့ကိုပါခေါ်ပြီး လိုက်
ပြောပေးပြီး မင်္ဂလာဆောင်ပေးလိုက်
ရတော့၏။

မချိုမြမိဘများက တစ်ကောင်
ကြွက်တစ်မျက်နှာ ဘုန်းကြီးကျောင်း
ကပ်နေရသူဖြစ်၍ သဘောမတူ
ပေ။ သို့သော် ဆရာတော်၏ တပည့်
ဖြစ်နေသဖြင့် မငြင်းဘဲ ပေးစား
လိုက်ကာ ထန်းတောတစ်တော၊ တဲ
တစ်လုံးနှင့် နွားတစ်ရှဉ်းပါ ပေးလိုက်
ပြီး ၎င်းထန်းတောထဲတွင်ပင် အိမ်
ခွဲကာ နေစေခဲ့၏။

မချိုမြဆိုတဲ့ နာမည်လေးနှင့်
လိုက်ပါပေ။ စကားလေးကချိုပြီး
လင်သားကို ခိုင်းခါနီးတိုင်း ကိုချစ်
မုန်းလိုတောင် ပြီးအောင်မခေါ်ဘဲ
ကိုချစ် ကိုချစ်နဲ့ တစ်ချစ်တည်းချစ်
ပြီး တစ်ခုပြီးတစ်ခု ခိုင်းနေတော့၏။

တစ်ကောင်ကြွက်ဘဝနဲ့ ဘုန်း
ကြီးကျောင်းမှာနေခဲ့တဲ့ ငါ့ဘဝ ချစ်
ရတဲ့မြကလေးနဲ့တွေ့မပဲ စိတ်ချမ်း
သာရာရတော့တယ်။ တွေးပြီး ပီတိ
တွေဖြစ်ကာ ထန်းအပင် ၆၀ ကို

မနက်တစ်ခါ၊ ညတစ်ခါ အတက်
အဆင်းလုပ်ပြီး ထန်းလှီးကာ လင်
သားဝတ္ထုများကို ဆင်းရဲလို့ ဆင်းရဲ
မှန်းမသိ တပင်တပန်း လုပ်ကိုင်ရင်း
တာဝန်ကျေပွန်ခဲ့၏။

လူပျိုကြီးအဖြစ်နဲ့နေတဲ့ ကျွန်
တော်က အလွန်မဝေးလှတဲ့ သူငယ်
ချင်းတို့လင်မယားနေတဲ့ ထန်းတော
ထဲ မကြာခဏ ရောက်သွားလေ့
ရှိ၏။ ရောက်သွားလေတိုင်း ပင်ပင်
ပန်းပန်း အလုပ်လုပ်နေတဲ့ သူငယ်
ချင်းကို အလုပ်တွေကူပြီး လုပ်ပေး
ကာ လေးငါးရက်လောက်ကြာအောင်
နေလေ့ရှိ၏။

“မမြလေးကိုတဲ့ ချစ်တဲ့အာရုံ
ရွှေ့ပြင်းမို့ရဲတစ်တောင်လုံးကို တုံး
မှတ်ပါလို့ ဒီမောင်ခုန်မယ်”ဆိုတဲ့
သီးချင်းလေးဆိုပြီး မောရပန်းရမုန်း
မသိဘူး။ ထန်းအပင် ၆၀ ကို တက်
လိုက်၊ ဆင်းလိုက်နဲ့ ပင်ပန်းရတဲ့ကြား
ထဲ “ကိုချစ်ရေ ထမင်းအိုးလေး
တည်လိုက်ပါဦး။ ထန်းလျက်အိုး မီး
ထိုးပေးပါဦး။ ထန်းလျက်ကလေး ကူ
ပြီး လုံးပေးပါဦး”နဲ့။ သူငယ်ချင်းကို
အဆက်မပြတ် ခိုင်းနေတာမြင်တော့

ကျွန်တော်က စဉ်းစားမိသည်။
ငါမိန်းမမယူမိတာ မှန်တယ်။ မိန်းမ
ယူမိတဲ့ ချစ်မုန်းတော့ နွားလုံးလုံး
ဖြစ်ပြီ။ မိန်းမတွေဟာ ပကတိပင်ကို
အင်အား မရှိကြပေမယ့် သဘာဝ
အင်အားကတော့ ကြီးပါလားနော်။
အခုပဲကြည့်ပါဦး။ သဘာဝအင်အား
နဲ့ ငါ့သူငယ်ချင်းကို ချိုမြဆိုတဲ့

အပြောလေးနဲ့ အနိုင်ယူနေတာပဲ။
လား။ အနိုင်ယူနိုင်တာပေါ့လေ။ ရုပ်
အဆင်းကလည်းလှ၊ မိဘကလည်း
စည်းစိမ်ပစ္စည်းရှိတယ်။ ဆွေးမျိုးအား
ကလည်း တောင့်တင်းတယ်။ သည်
အပြင် သားလေးတစ်ယောက် မွေး
ဖွားပေးထားခြင်းကလည်း ချစ်မုန်း
ကြီးကို ကြီးတစ်ချောင်းတပ်ပြီး ချည်
ထားသလိုပါပဲလား။

မချိုမြဆိုတဲ့
နာမည်လေးနှင့်
လိုက်ပါပေ။
စကားလေးကချိုပြီး
လင်သားကို
ခိုင်းခါနီးတိုင်း
ကိုချစ်မုန်း
လိုတောင်
ပြီးအောင်မခေါ်ဘဲ
ကိုချစ် ..ကိုချစ်နဲ့
တစ်ချစ်တည်းချစ်
ပြီး တစ်ခုပြီးတစ်ခု
ခိုင်းနေတော့၏။

ငါကသာ နာနေရတာ။ ငါ သူငယ်ချင်းက သူ့မိန်းမကို အပြစ် ဆိုလို့ မြဲမှန်ကလေးလောက်မှ မရှိ ဘူး။ နွားပြာကြီး အောက်သွားမရှိဆို တာလို ဖြစ်နေပြီ။

မြေးလေးကို ထန်းတောထဲမှာ မထားချင်ဘူးဆိုပြီး မချိုမြမိဘတွေ က ရွာကိုခေါ်ပြီး ကျောင်းထားပေး ထား၏။

တစ်ညနေတွင် . . .

“ကိုချစ်ရေ၊ ထမင်းအိုးလည်း တည်ထားလိုက်ဦး။ နေ့ခင်းက ချိုမြ မအားလို့ အဝတ်တွေ မလျှော်ရ သေးဘူး။ ကိုချစ် ရေချိုးရင်း လျှော် ထားလိုက်ဦးနော်။ ရွာထဲကို ထန်း လျက် ရောင်းသွားလိုက်မယ်”

ဟု သနပ်ခါး ချေဆုံးခေါင်းဆုံး လိမ်းနေရင်းက မှာနေသံကြားလိုက် ရ၏။

“အေးပါကွာ . . . အေးပါကွာ။ စိတ်ချသွားမှာသာ သွားစမ်းပါ”

ချိုမြတစ်ယောက် ထန်းလျက် တောင်း ခေါင်းပေါ်ရွက်ကာ သနပ် ခါးအဖွေးသားနှင့် ထွက်အသွား လှမ်းကြည့်နေတဲ့ ချစ်မုန်းကြီးကို “ဟေ့ကောင်”လို့ လက်တိုပြီး . .

“မင်းမိန်းမကို အလိုလိုက်တာ လွန်လွန်းနေပြီ။ ငါမပြောချင်လို့ ကြည့်နေတာ။ ယောက်ျားကို နွား မှတ်နေသလားကွာ”

“ဘာဖြစ်လို့တုံး သူငယ်ချင်း”

“တစ်ခုပြီးတစ်ခု ခိုင်းနေတော့ တာပါပဲ။ ထန်းလျက်ကျီချက်ရင်းနဲ့

“ကိုချစ်ရေ၊
ထမင်းအိုးလည်း
တည်ထားလိုက်ဦး။
နေ့ခင်းက
ချိုမြမအားလို့
အဝတ်တွေ
မလျှော်ရသေးဘူး။
ကိုချစ် ရေချိုးရင်း
လျှော်ထားလိုက်ဦးနော်။
ရွာထဲကို ထန်းလျက်
ရောင်းသွားလိုက်မယ်”

ထမင်းအိုးပါ တည်ထားရမှာပေါ့။ သူ့အဝတ်ကိုပါ မင်းက လျှော်ပေးရ မှာလား”

“ဒီလိုပါပဲကွာ . . . ။ လင်ရယ်၊ မယားရယ်လို့ ဖြစ်လာတော့လည်း သူ့အလုပ်၊ ကိုယ့်အလုပ်ခွဲနေလို့ မရ တော့ဘူးလေ”

ဤသို့ပြောလာသဖြင့် ကျွန် တော်မှာ ငါကြားဝင်လို့ မဖြစ်ပါဘူး လေဟူသောအသိဖြင့် ဆင်ခြင်၍ သာ နေရသည်။ ညီအစ်ကိုနှင့်မခြား နေလာခဲ့တဲ့ သူငယ်ချင်း။ ကျွန်တော် အဖေနဲ့အမေကပါ သားနှစ်ယောက် ပမာ စိတ်ဝမ်းမကွဲအောင် ထားခဲ့ပြီး ညီအစ်ကိုသံယောဇဉ်ဖြင့် စိတ်ထဲမှာ တစ်ခါတစ်ရံ မကျေမနပ်ဖြစ်မိခဲ့၏။

တစ်ခါကလည်း ကျွန်တော်။ သူတို့တဲကို ရောက်နေခိုက် ချိုမြ တစ်ယောက် ဖြိုးလိမ်းပြီး ရွာထဲကို ထန်းလျက်ရောင်းဖို့ သွားလိုက်တာ မီးခွက်ထွန်းချိန်ရောက်လို့ ပြန် မရောက်သဖြင့် ဓာတ်မီးတစ်လက်နဲ့ သွားကြိုကြရာ ပေစိဆိုတဲ့ကောင်ရဲ့ ဆိုင်ကယ်နောက်မှာ စီးလာကြတာ ပက်ပင်းကြီးတိုးမိပါလေရော။

“ကိုချစ်မုန်းရာ . . ဒီလောက် မိုးချုပ်နေတာကို ခင်ဗျားလည်းနဲ့ လာကြိုပါတော့လား။ မြွေပါးကင်း ပါးတွေက ပေါ့ပါးဘိသနဲ့။ ကျုပ်က စိတ်မချလို့ လမ်းလည်းကြုံလို့ပါ။ ချိုမြရယ် မှောင်နေပါပြီ၊ ငါဆိုင်ကယ် နဲ့သာလိုက်ခဲ့ပါဆိုပြီး ခေါ်တင်လာ ခဲ့ရတယ်”

“ကျေးဇူးပါပဲ ပေစိရာ။ ငါ မိန်းမက သိပ်ကြောက်တတ်တာ။ မင်းသာခေါ်ပြီး မတင်လာခဲ့ရင် တော့ သူ့ခမာ ကြောက်ဋူးတုန်နေ မှာပဲ”

ပေစိနဲ့ချိုမြ ဆိုင်ကယ်အတူစီး လာတာမြင်လိုက်တာနဲ့ ကျွန်တော် အမြင်က ဘဝင်မကျပေမယ့် ကာမ ပိုင်လင်သားဖြစ်တဲ့ ကျွန်တော် သူငယ်ချင်း လူရိုးကြီး ချစ်မုန်းက တော့ “ကျေးဇူးပါပဲ ပေစိရာ” ဆို ပါလား။

သည့်နောက်ပိုင်းတွင် ကျွန် တော်လည်း သူတို့တဲကို မသွားဖြစ် အောင် တမင်တကာ ရှောင်နေမိခဲ့ သည်။ သူတို့လင်မယား အပြစ်မမြင်

ချစ်ခင်နေတာကို ငါက မဆီမဆိုင်
မကျေမနပ်ဖြစ်ပြီး ကြားဝင်မိလျှင်
မကောင်းဘူး။ ငါဆင်ခြင်နေတော့မှ
ပဲဟုတွေးကာ မသွားဖြစ်ဘဲ နေခဲ့၏။

သို့သော် သူတို့သတင်းကို အမြဲ
နားစွင့်နေမိသည်။

“ဗျိုအစ်ကိုကြီး . . . ကိုချစ်
မုန်းကြီးတို့တံကို မလာတော့ဘူး
လား။ ခင်ဗျားသူငယ်ချင်းကြီးကို
တော့ လာကြည့်ဦးမှပေါ့။ သနား
စရာဖြစ်နေပြီဗျာ။ ဘယ်သူပြောလို့မှ
လည်း မယ့်ဘူး။ သူ့မိန်းမကို တော်
တော်လေးကို ချစ်တာဗျ။ ဒီမိန်းမ
ပေစိဆိုတဲ့ကောင်နဲ့ နောက်မီးလင်း
နေတာဗျ” . . . တဲ့။

“ကိုချစ်မုန်းကြီးက ရိုးရိုးကြီးကို
ဗျ။ ဟိုကောင်ပေစိက တောသားနဲ့
တောင် မတူဘူး။ ဘောင်းဘီရှည်နဲ့၊
စပို့ရှပ်နဲ့၊ ဆိုင်ကယ်တစ်စီးနဲ့ ချိုမြကို
အပျိုကတည်းက ပိုးနေတာလေ။
ချိုမြကလည်း ကြိုက်ပြီးသားဗျ။
ပေစိက သူ့အပြင်နောက်တစ်ယောက်
ရည်းစားထားလို့ ကိုချစ်မုန်းကြီးကို
အရွဲ့တိုက်ပြီး ချိုမြက ချက်ချင်း
ကောက်ယူပြလိုက်တာလေ။ အခု
တော့ သူတို့ကပြန်ပြီး မြောင်းသွယ်
နေကြပြန်ပြီ” ဆိုတာက တစ်မျိုး။

တချို့ကလည်း . . .

“ဘုန်းကြီးကျောင်းကို အကြောင်း
ပြပြီး ခဏပြန်သွားပြီး ပြန်ချောင်းရ
မှာဗျ။ ဒီတော့မှ မိမှာသေချာတယ်”

ဆိုတာကတစ်မျိုး၊ နားမဆံ့
အောင် ကြားနေရ၏။

“ဟိုမှာကလည်း မယားကြီးနဲ့
ဗျ။ မကြံအပ် မကြံရာတွေ ကြံစည်
နေကြတာ”

ဆိုလာသဖြင့် ကျွန်တော်အနေ
ဖြင့် သူငယ်ချင်းတို့ကို သွားဖြစ်
အောင်သွားဦးမှပဲ။ ဒီကိစ္စ ဘယ်လို
များ ထိန်းရပါမလဲ။

ကျွန်တော်က စိတ်ကူးနေဆဲ
မှာပင် သွေးစွန်းနေသောစားကြီးနှင့်
ရောက်လာပြီး ရဲစခန်းကို အဖမ်းခံ
ဖို့ လိုက်ပို့ပေးပါဟု ဆိုလာ၏။ အိမ်
နောက် ဖေးမီးဖိုထဲမှ ကျွန်တော်မိခင်
ကြားသွားပြီး ပြေးထွက်လာကာ . .

“အမယ်လေး . . . ကယ်ကြ
ပါဦးတော့။ ကျုပ်တူ သူတော်ကောင်း
ကြီးက ဘာဖြစ်လာတာတုံး။ ဓားကြီး
မှာလည်း သွေးတွေနဲ့”

ဆိုပြီး အော်ပြီးငိုတော့၏။

“ကြီးတော်ရာ . . . ကျုပ်မိန်းမ
ချိုမြ လင်ငယ်နဲ့ အိပ်ရာထဲမှာမိလို့
စိတ်မထိန်းနိုင်လို့ ချိုမြရော သူ့လင်
ငယ် ပေစိဆိုတဲ့အကောင်ရော နှစ်
လောင်းပြိုင် ခေါင်းဖြတ်သတ်ခဲ့ပြီး
ပြီ။ လုပ်ရဲရင် ခံရဲရမှာပေါ့။ ရဲစခန်း
ကိုသာ ပို့ပေးပါ။ အဖမ်းခံပါမယ်”

မိဘမဲ့ဖြစ်ပြီး ကျွန်တော်နဲ့
အတူ ကျောင်းအိပ်ကျောင်းစား နေ
လာခဲ့သူဖြစ်၍ သားလိုတစ်မျိုး၊ တူ
လေးလိုတစ်သွယ် သနားပိုခဲ့သော
ကျွန်တော်မိခင်ကြီးက ရင်ဘတ်စည်
တီး ငိုကြွေးချက်မနဲ့ ကျွန်မတူလေးကို
ရဲလက်ထဲမအပ်ကြပါနဲ့လို့ အော်ပြီးငို
နေတော့၏။

“ရာဇဝတ်ဘေး ပြေးမလွတ်
ဘူးအမေ။ အပြစ်ကတော့ လူသတ်
မှုပေမယ့် တစ်ရွာလုံးက ချစ်မုန်းကြီး
အမှုပေါ့လျော့အောင် အမှန်အတိုင်း
ထွက်ဆိုပေးကြမှာပါ။ သူတို့ဖောက်
ပြန်နေတာကို ပတ်ဝန်းကျင်တစ်ခု
လုံးက သိနေကြတာမို့ စိတ်ပူစရာ
တော့ ရှိမှာမဟုတ်ပါဘူး။ ဒီသေဒဏ်
တော့ ခံရမှာမဟုတ်ပါဘူး။ ထောင်
ကျရုံပဲရှိမှာပါ။ ယောက်ျားပဲ ထောင်
ကျတာလောက်တော့ မမူပါဘူး။
ကျွန်တော်ပဲ ရဲစခန်းကို လိုက်ပို့မယ်။
အမေလည်း လိုက်ခဲ့ပါ”

ကျွန်တော်၏ ငယ်သူငယ် ချင်း
ကို ရဲစခန်းကို မပို့ချင်၊ မပို့ရက်စိတ်

“ခင်ဗျားကလည်း
ကြာကူလီကောင်ကို
ရှင်းလိုက်တာဆို
တော်သေးရဲ့။
ခင်ဗျားမိန်းမကိုပါ
သတ်လိုက်တော့
ပိုပြီး
ဆိုးသွားတာပေါ့”



လည်း စိတ်ထဲတင်းကာ “ဥပဒေရဲ့ အဆုံးအမကိုသာခံပေတော့ သူငယ် ချင်းရာ။ တရားကို နတ်စောင့်မှာပါ ကွာ” ဟု အားပေးရင်း ရဲစခန်းသို့ ပို့ ပေးခဲ့ရပါသည်။

ကျွန်တော်က သူငယ်ချင်း၏ ရိုးသားဖြူစင်ပုံနှင့် သူ့ဇနီးအနေ အထိုင်မတတ်ပုံတို့ကို သိနေပြီးဖြစ် သဖြင့် ဆိုင်ကယ်တစ်စီးတည်း စီး လာခဲ့ရုံကို မျက်မြင်သက်သေအဖြစ် ထွတ်ဆိုပေးရန် စိတ်ကူးရလာ၏။

ရဲစခန်းသို့ဝင်သွားပြီး စခန်းမှူး ရှေ့ရောက်သည်နှင့် . . .

“ကျုပ် မိန်းမနဲ့ ကြာကူလီ ကောင် အိပ်ရာထဲမှာ မမြင်ဝံ့အောင် မျက်နှာကိုယ်တွေ့ ပက်ပင်းတွေ့လို့ စိတ်မထိန်းနိုင်တာနဲ့ နှစ်ယောက် စံလုံးကို ခေါင်းဖြတ်သတ်ခဲ့လို့ အဖမ်းခံဖို့လာတာပါ”

ပြောပြီး ချစ်မုန်းက လက်နှစ် ဖက်လုံးကို လက်ထိပ်ခတ်ဖို့ စခန်းမှူး ထံ လက်နှစ်ချောင်းပူးပြီး ထိုးပေး လိုက်သည်။

စခန်းမှူးက . . .

“ခင်ဗျားကလည်း ကြာကူလီ ကောင်ကို ရှင်းလိုက်တာဆို တော် သေးရဲ့။ ခင်ဗျားမိန်းမကိုပါ သတ် လိုက်တော့ ပိုပြီးဆိုးသွားတာပေါ့”

“ကျုပ်က ဘယ်သူ့ကိုမှမသတ် ချင်ပါဘူး။ ကျုပ်က ဘုန်းကြီး ကျောင်းမှာနေပြီး ကြီးလာခဲ့တဲ့ ကောင်ဆိုတော့ ပုဂ္ဂိုလ်ဆိတ်တစ် ကောင်တောင် မသတ်ခဲ့ဘူး။ သူတို့

နှစ်ယောက် အိမ်ထဲမှာ ကိုယ်တွေ့ ကြုံတာတောင်မှ စိတ်ထိန်းပြီး ‘ချိုမြ ရယ် . . . နှင် ဒီလောက်တောင် ဖြစ် နေမှတော့ တို့သားအဖကိုထားခဲ့ပြီး နှင့်အထောင်နဲ့လိုက်သွားပါ’လို့ပြော ပြီး ဟိုကောင်ကိုလည်း ‘ပေစိ မင်း ဟာမကိုခေါ်သွားပေတော့’လို့ ထည့် နေတဲ့ကြားက မထင်မှတ်ဘဲ ကျုပ် တဲက ကျုပ်ရဲ့ထန်းလှီးခားကြီးကို လှမ်းဆွဲပြီး ပေစိက ကျုပ်ကိုခုတ်ဖို့ ပြေးလာတာပါ”

စခန်းမှူးရော ကျွန်တော်ပါ မျက်လုံးပြူးသွားပြီး . . .

“ကျွန်တော်တို့ထင်သလို မဟုတ် ပါလား။ အိပ်ရာထဲမှာ ပက်ပင်းကြီး တွေ့လို့ ထရုံမှာချိတ်ထားတဲ့ ထန်း လှီးခားကိုဆွဲဖြုတ်ပြီး လှီးသတ်လိုက် တာလို့ ထင်နေတာ”

“အဲဒီလို မဟုတ်ရပါဘူး။ သူ့ မှာလည်း မိန်းမနဲ့ ကလေးနဲ့ဆိုတော့ အခက်ကြုံလို့ပဲလား။ ဒါမှမဟုတ် ကျုပ်က သူ့ကိုသတ်မှာ ကြောက်လို့ ပဲ လက်ဦးအောင် ထန်းလှီးခားကြီး ကိုဆွဲပြီး ကျုပ်ကိုခုတ်သတ်ဖို့ ပြေး လာတာ။ ကျုပ်ကံကောင်းချင်တော့ ခလုတ်တိုက်ပြီး ခားကြီးက ကျုပ်ခြေ ထောက်နားကျလာတာနဲ့ တစ်ပြိုင် နက် ကောက်ယူပြီး ‘ဟေ့ကောင် ပေစိ၊ ငြောင်းပြန် ပြောင်းဆန်က စီးသတဲ့လားကွာ’လို့မေးပြီး တစ်ချက် တည်း စိတ်ရှိလက်ရှိကို ဖြတ်ချလိုက် တာ ခေါင်းနဲ့ကိုယ် တခြားစီပါပဲ”

“ဘုရား . . . ဘုရား တစ်ချက်

တည်းနော်။ တစ်ချက်တည်းဆိုရင် တော့ ပုဒ်မ(၃၀၇)ပဲဗျ”

“သူ့ဟာမကလည်း . . . သူ့ အကောင်ကို သတ်မှာကြောက်လို့ ဆွဲဖို့ပြေးလာတာထင်ပါရဲ့။ မထူး တော့ပါဘူးဆိုပြီး လက်ခနဲတစ်ချက် တည်းပဲ။ ခေါင်းနဲ့ကိုယ် တစ်ခြားစီပါ ပဲ။ ခေါင်းနှစ်လုံးက ကျုပ်ခြေထောက် နားမှာပဲရှိပေမယ့် ခေါင်းမပါတဲ့ ကိုယ်ကြီးနှစ်ခုစလုံးက သွေးရှူးသွေး တန်းနဲ့ ပြေးသွားကြသေးတယ်။ ကျုပ်တဲက ခြံစည်ရိုးကာထားတဲ့ အကာနဲ့တိုက်မိတော့မှပဲ ဗိုင်းခနဲ လဲ ကျသွားတော့တာပဲ။ သေတဲ့အထိ မခွဲဘဲ နှစ်လောင်းပြိုင် ယှဉ်လျက် ပါပဲ။ သွားကြည့်ကြပါ။ အခုထိ ရှိနေ ဦးမှာပါ”

အလုပ်ကြမ်းနှင့်ထောင်ဒဏ် ကျခံခဲ့ရပါသည်။ မိဘသဖွယ်ဖြစ် သော ဆရာတော်နှင့် ကျွန်တော်တို့ သားအမိနှစ်ယောက် အပါအဝင် တစ်ရွာလုံးက ဝိုင်းဝန်းစောင့်ရှောက် ပေးကြပါသည်။ လူမစွမ်း နတ်မ သည် ဆိုရမည်။ နိုင်ငံတော်မှ လွတ် ငြိမ်းချမ်းသာခွင့်ဖြင့် လွတ်လာပြီး ဆရာတော်ဘုရားကျောင်းတွင် ဘုန်း ကြီးဝတ်ကာ နေသွားတော့၏။

ညောင်ဦးခရိုင်တွင် ဖြစ်ခဲ့ သော ဖြစ်ရပ်မှန်ကို ဇာတ်အိမ်ဖွဲ့ ပါသည်။

မိုလ်ချိုမြေ - တင်တင်လင်း



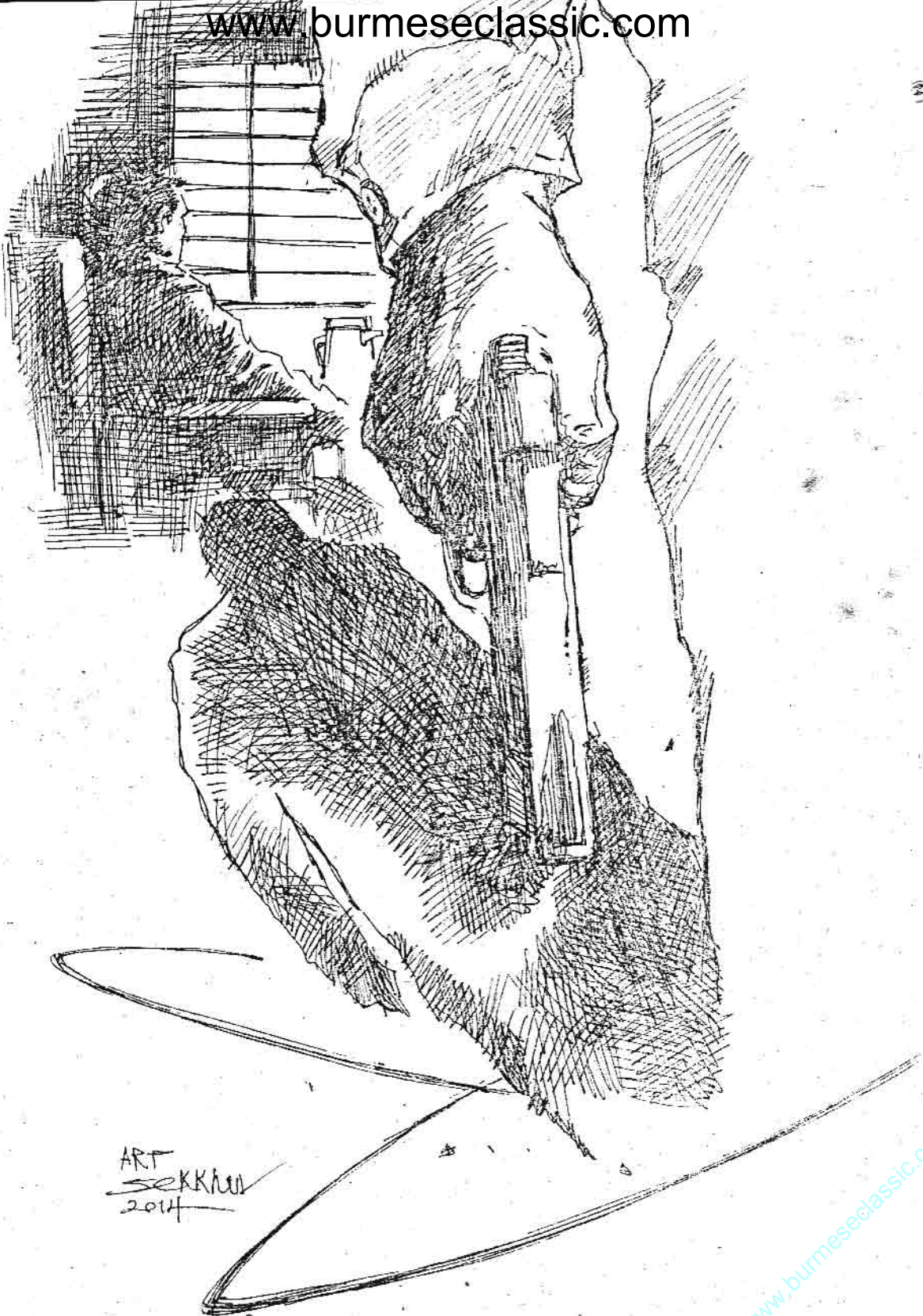

ART
SEKKAW
2014

■ ဘသက်ဆွေ

သွေးစွန်းသောလက်

ကျွန်တော့်ရုံးခန်းကို ဦးစိန်သော် ရောက်လာချိန်တွင် ကျွန်တော်သည် လက်သည်းညှပ်နေသောကြောင့် သူ့ကို ချက်ချင်းလက်ခံမတွေ့ဘဲ အခန်းအပြင်ဘက်တွင် စောင့်ခိုင်းထားလိုက်ရသည်။ ကိစ္စပြီးမှ အခန်းတွင်းသို့ ဝင်ခွင့်ပြုလိုက်၏။

“ထိုင်ပါ ခင်ဗျာ”

ကျွန်တော်က စိတ်မပါသလို ပြောလိုက်၏။

“ခင်ဗျားနာမည်ကို အရင်က ဟည်းဂါ ကြားဖူးပါတယ် ဦးစိန်သော်။ အကျိုးဆောင်အတော်များများက ကျွန်တော့်ကို ပြောဖူးကြတယ်ခင်ဗျာ”

“ဖြစ်နိုင်ပါတယ်”

သူက မအံ့သြလိုပြန်ပြောသည်။

“အခုလာတာ ခင်ဗျားဇနီးကိစ္စပဲ မဟုတ်လား”

“ဟုတ်ပါတယ် အမှုက ၁၉၇၉ ခုနှစ်က ဖြစ်ခဲ့တာပါ။ အဲဒီတုန်းက ကျွန်တော် အင်းစိန်မှာနေတယ်။ လူတစ်ယောက်က ကျွန်တော့်ဇနီးကို သတ်သွားတယ် . . . အရပ်မြင့်မြင့်၊ အသား ညိုညို၊ ဗလကောင်းကောင်း လူတစ်ယောက်ပဲ။ သူ့ခေါင်းကဆံပင်ဟာ ရှုပ်ပွနေတယ်။ ကျွန်တော် အိမ်ပြန်ရောက်သွားတော့ အဲဒီလူဟာ

အိမ်နောက်ဖေးပေါက်က ပြေးထွက်သွားတယ်။ ရဲအဖွဲ့ဟာ လူသတ်သမားကို မိအောင်မဖမ်းနိုင်ခဲ့ဘူးဗျ”

“ကျွန်တော်နားလည်ပြီ။ ခင်ဗျား အခုအချိန်အထိ အဲဒီလူကို ဖမ်းချင်တဲ့ စိတ် ရှိတုန်းပဲမို့လား”

ဦးစိန်သော်က အသံထွက်အောင်ရယ်လိုက်၏။ ထို့နောက် မျက်နှာပြန်တည်သွား၏။ သူက အလေးအနက်ထားသော လေသံဖြင့်ပြော၏။

“အမှုဖြစ်တဲ့အချိန်ကစပြီး အဲဒီလူနောက်ကို ကျွန်တော်လိုက်နေတာပါ ဆရာ”

“ကောင်းပြီ”

ကျွန်တော်က စာရေးကပ်နှင့်ခဲတံကို အသင့်ပြင်လိုက်၏။

“ကျွန်တော့်ကို အဖြစ်အပျက်ပြောပြပါလား”

“ရဲအဖွဲ့က အဲဒီအမှုကို ပိတ်လိုက်ပါပြီ။ ဒါပေမယ့် ကျွန်တော့်အတွက်တော့ ဒီအမှုဟာ အမြဲရှင်သန်နေပါတယ် ဦးဇော်အောင်။ ကျွန်တော် ဘယ်တော့မှ လက်မလျှော့ဘူး။ ကျွန်တော့်နည်းကျွန်တော့်ဟန်နဲ့ အကျိုးဆောင် ၄၀ ဆီမှာ ကြိုးစားစုံစမ်း ထောက်လှမ်းခဲ့ပြီးပြီ။ ဘယ်သူမှ တရားခံကို မိအောင်မဖမ်းနိုင်ခဲ့ဘူး။

တချို့ဆိုရင် . . .”

ဦးစိန်သော် မျက်နှာပျက်သွား၏။ ပြောရမှာ အားနာဟန်ဖြင့် တုံ့ဆိုင်းနေ၏။

“ကျွန်တော့်ငွေကို ညာယူခဲ့ကြတယ် ဆရာ”

သူ့စကားအဆုံးတွင် ဦးစိန်သော်ကို ပြတ်ပြတ်သားသားပြောရန် ကျွန်တော်ဆုံးဖြတ်လိုက်၏။

“ဒီမှာဦးစိန်သော် ကျွန်တော် တို့ဟာ ငွေရဖို့ အလုပ်လုပ်နေကြတာပါ။ ခင်ဗျားကို အကူအညီမပေးနိုင်ဘူးထင်ရင် ကျွန်တော့်ကို အမှုမအပ်ပါနဲ့”

ဦးစိန်သော် မျက်နှာငယ်သွားရှာသည်။ ဤတွင် ကျွန်တော် စကားလွန်သွားမှန်း သိလိုက်၏။ အမှန်ဆိုရလျှင် ဦးစိန်သော်သည် ကျွန်တော့်ထံ အမှုလာအပ်သူဖြစ်သည်။ သူ့ကို ဤကဲ့သို့ မဆက်ဆံသင့်ပါ။ သူက လေသံပျော့ပျော့ဖြင့် ပြောလာသည်။

“ဆရာပဲ ကျွန်တော့်ကို ကူညီနိုင်မှာပါခင်ဗျား”

သူက ဆက်ပြောသည်။

“ဆရာတတ်နိုင်မှာပါ။ ဘာကြောင့်လဲဆိုတော့ အဲဒီလူကို ကျွန်တော်ရှာတွေ့နေလို့ပါ”



ကျွန်တော်ခဲတ်ကို လွတ်ချလိုက်
ခါ၏။

“ဒါဆို ကျွန်တော် ဘာမှလုပ်
စရာ မလိုတော့ဘူးပေါ့။ ရဲအဖွဲ့ကို
အကြောင်းကြားပြီး ဖမ်းလိုက်ပါလား
ဗျာ”

“ရဲအဖွဲ့က ဒီအမှုကို စိတ်မဝင်
စားတော့ဘူး။ အမှုဖြစ်တာ နှစ်တွေ
အများကြီး ကြာသွားပြီဆရာရဲ့။”

“အင်း . . . ကဲပါလေ ဆက်ပြော
ပါဦး”

“တစ်ခုတော့ရှိတယ်ဆရာ။ အဲဒီ
လူဟာ လူသတ်သမားလို့ ကျွန်တော်
ကိုယ်တိုင် တိတိကျကျ အတပ်မပြော
နိုင်တော့ဘူး။ သူဟာ ရုပ်ပြောင်းသွား
ပြီ။ ဆံပင်ပုံစံလည်း ပြောင်းသွားပြီ။
ဝမိုင့်ပြီး အသက်ကြီးနေပြီ။ ဒါပေမယ့်
သူဟာ လူသတ်သမားဖြစ်ဖို့ကတော့
သေချာပါတယ် ဆရာ”

“ဘာကြောင့် သူ့ကို လူသတ်
သမားလို့ ခင်ဗျား ပြောနိုင်ရတာလဲ
ဦးစိန်သော်”

“ဘာကြောင့်လဲဆိုရင်”
ဦးစိန်သော်၏ မျက်လုံးများ
သည် စိတ်အားထက်သန်မှုကြောင့်
အရောင်တောက်လာ၏။

“အဲဒီလူရဲ့မျက်နှာမှာ ကန့်လန့်
ဖြတ် အမာရွတ်ရှိတယ်။ ဒီနေရာမှာ”

ဦးစိန်သော်က သူ့နဖူးကို လက်
ဖြင့်ထောက်ပြ၏။

“ကျွန်တော်ဟာ စားသောက်
ဆိုင်တစ်ဆိုင်မှာ သူနဲ့မမျှော်လင့်ဘဲ
ဆုံခဲ့တယ် ခင်ဗျ”

“ခင်ဗျားပြောတဲ့အချက်ဟာ ဥပ
ဒေအရဆိုရင် မခိုင်မာဘူး ဦးစိန်သော်
ရဲ့။ ခင်ဗျားတစ်ယောက်တည်း သူ့ကို
သိတာကိုး”

“ဟုတ်ပါတယ် ကျွန်တော့်ကို
အကူအညီတစ်ခုပေးပါလား ဆရာ
ဦးဇော်အောင်”

“ပြောပါဦး ကျွန်တော်က ဘယ်
လိုကူညီရမှာလဲလို့”

“ကျွန်တော် အဲဒီလူနဲ့တွေ့ချင်
တယ်။ သူနဲ့ကျွန်တော် တွေ့နိုင်အောင်
ခင်ဗျားစီစဉ်ပေးပါလား ဆရာ”

“ဘာကိစ္စနဲ့တွေ့ချင်တာလဲ ဦး
စိန်သော်”

ကျွန်တော် မတ်တတ်ရပ်လိုက်
ရင်း အပြတ်ပြောချလိုက်မိသည်။

“ဒီမှာ ဦးစိန်သော်၊ ကျွန်တော်
ဒီအမှုကို စိတ်မဝင်စားဘူးဗျာ”

ဦးစိန်သော်မျက်နှာ ညှိုးငယ်
သွား၏။

“ကျေးဇူးပြုပြီး ကူညီပါ ဦးဇော်
အောင်။ ကျွန်တော် ဒီလူနဲ့တွေ့ချင်ပါ
တယ်။ ဒါမှ လူသတ်သမားဟုတ်
မဟုတ် သေချာအောင် ဆုံးဖြတ်နိုင်မှာ
မို့ပါ”

“ဒီကိစ္စဟာ အန္တရာယ်ရှိတယ်
ဦးစိန်သော်။ သူဟာ ခင်ဗျားဇနီးကို
သတ်တဲ့ လူသတ်သမားဖြစ်ခဲ့ရင် သူ
ကလည်း ခင်ဗျားဟာ . . .”

“ဒီကိစ္စဟာ ဆရာကူညီနိုင်တဲ့
အလုပ်ပါခင်ဗျား။ သူနဲ့တွေ့ခွင့်ရ
အောင်သာ ဆောင်ရွက်ပေးရုံပါ။ သူ့
ကို ကျွန်တော့်နာမည်ကိုလည်း မပြော

လိုက်ပါနဲ့ ခင်ဗျား”

ကျွန်တော်သည် ကုလားထိုင်
တွင် ပြန်ထိုင်ပြီး သက်ပြင်းချလိုက်
၏။ ဤအမှုမှာ ရက်သတ္တနှစ်ပတ်
အတွင်း ပထမဆုံးရောက်လာသော
အမှုဖြစ်၏။ ကျွန်တော့်မှာ ရွေးချယ်
ခွင့်မရှိပါ။ ကျွန်တော့်နဲ့ခန်းလခ မပေး
နိုင်သည်မှာ ကြာလှပြီ။

“ကောင်းပါပြီ အဖြစ်အပျက်ကို
ပြောပြပါတော့”

ဦးစိန်သော်သည်
အရက်ဖန်ခွက်ကို
စားပွဲပေါ် သို့ပြန်ချပြီး
စားပွဲဆီသို့
လျှောက်သွား၏။
အံ့ဆွဲကိုဖွင့်၍
အတွင်းမှ
အရော့ဝတ္ထုတစ်ခုကို
ထုတ်ယူလိုက်သည်။
ဒီသမည်းဆယ့်နှစ်
အော်တိုမက်တစ်
ပြောင်းတို့
သေနတ်တစ်လက်
ဖြစ်နေသည်။

အနော်ရထာလမ်းပေါ်ရှိ စား
သောက်ဆိုင်တွင် ကျွန်တော်ရောက်
နေ၏။ ဦးစိန်သော်ရောက်လာချိန်
တွင် ကျွန်တော်စားသောက်ပြီးချေပြီ။
သူသည် ကျွန်တော်နှင့် မျက်စောင်း
ထိုးစားပွဲတွင် ဝင်ထိုင်ပြီး စားပွဲထိုး
အား အစားအသောက်များ မှာနေ၏။

ကျွန်တော်သည် ဘရန်ဒီကို
အရသာခံ၍ သောက်ရင်း ဆိုင်တံခါးဝ
သို့ စောင့်ကြည့်နေခဲ့၏။ မကြာခင်
အရပ်မြင့်မြင့်နှင့် ထွားကြိုင်းသောလူ
တစ်ယောက် ဝင်လာ၏။ သူ့မျက်နှာ
မှာ ခပ်တင်းတင်း။ ငယ်ထိပ်တွင်
ဆံပင်ပါးလျားနေ၏။ မျက်လုံးအိမ်
ကျဉ်းသော်လည်း သေးငယ်သော
မျက်လုံးများမှာ စူးရှတောက်ပြောင်လှ
၏။ ပြောင်တင်းသောနဖူးပေါ်တွင်
ကနဲလန့်ြတ်အမာရွတ်တစ်ခုကို ထင်
ရှားစွာတွေ့ရ၏။ ဦးစိန်သော်က ကျွန်
တော်ကို တစ်ချက်လှမ်းကြည့်ပြီး နေ
လယ်စာကို ငဲ့စားနေ၏။ ကျွန်တော်
တို့ စောင့်နေသည်မှာ ထိုသူပင်ဖြစ်
တော့၏။

ထိုလူသည် စားပွဲလွတ်တစ်လုံး
တွင် ဝင်ထိုင်ပြီးနောက် စားပွဲထိုးအား
အစားအသောက်များ မှာနေ၏။ ထို့
နောက် သတင်းစာကို ထုတ်ဖတ်နေ
၏။ အစားအသောက်များ ရောက်
လာသော်လည်း ထိုသူသည် သတင်း
စာကို ဆက်ဖတ်နေဆဲပင်။ ထိုလူစား
မျိုးကို တိုက်ရိုက်သွား၍ ဆက်ဆံပါ
တ သင်္ကာမကင်းဖြစ်မှာ သေချာ၏။

ကျွန်တော်သည် ထိုလူ စား

သောက်ပြီးအောင် စောင့်နေခဲ့၏။ သူ
ဆိုင်မှ ပြန်ထွက်သွားချိန်တွင်မှ နောက်
မှကပ်လိုက်သွား၏။

ထိုလူသည် မောင်ထော်လေး
လမ်း(-)အတွင်းရှိ ဓာတ်ပြားကုမ္ပဏီ
တစ်ခုအတွင်းသို့ ဝင်သွား၏။ ဤတွင်
ကျွန်တော်အသုံးချရမည့် နည်းလမ်း
ကို အကြံရလာခဲ့၏။ ဝိတနှင့်ပတ်
သက်၍ ကျွန်တော်၌ အသင့်အတင့်
ပဟုသုတ ရှိပါသည်။

ထိုလူက အရောင်းစားရေး
အား ဇာတ်မင်းသား ဂရိတ်ဦးဖိုးစိန်
ကြီး၏ ဓာတ်ပြားများရှိမရှိ မေးနေသံ
ကြားရ၏။ ထိုအချိန်တွင် ကျွန်တော်
သည် ဓာတ်ပြားများကို လျှောက်ကြည့်
နေခဲ့၏။ ထို့နောက် သူ့ထံလျှောက်
သွားပြီး . . .

“ဦးအောင်မောင်းကြီးရဲ့ ပန်းပဲ
မောင်တင့်တယ်ဓာတ်ပြားရှိပါသလား”
ဟု မေးလိုက်၏။

“ခင်ဗျား လူမှားနေပြီဗျ”
ထိုသူက လေသံအေးအေးဖြင့်
ပြန်ပြော၏။

“ကျွန်တော်လည်း ဓာတ်ပြား
လာဝယ်သူတစ်ယောက်ပါ”

ကျွန်တော် အားနာဟန်ဖြင့် -
“ဆောရီး”

ဟုတောင်းပန်ပြီး လှည့်ထွက်
မည်ပြုလုပ်လိုက်၏။ ထို့နောက် သူ့
လက်ထဲမှဓာတ်ပြားများကို စိုက်ကြည့်
လိုက်၏။

“ဟာ ဦးစိန်အောင်မောင်းရဲ့
ချင်းဖဝေးပါလား။ အဲဒီဓာတ်ပြားဟာ

မင်းသမီးကြီး ဒေါ်ဗလပြန်နဲ့တွဲပြီး
ဓာတ်ပြားသွင်းထားတာ မဟုတ်လား”

“မပြောတတ်ဘူး။ ကျွန်တော်
လည်း သေသေချာချာမသိဘူး”

ထိုလူက ကျွန်တော်ကို ထူး
ဆန်းသလိုကြည့်ပြီးပြော၏။

“ဒေါ်ဗလပြန်ကို သဘောကျ
လို့ဝယ်လာတာ။ ဓာတ်စက်ဖွင့်ကြည့်
မှပဲ သိမယ်”

“ဦးစိန်အောင်မင်းရဲ့ နောက်ပိုင်း
ဇာတ်ထုပ် ဓာတ်ပြားတွေ ကျွန်တော်
ဆီမှာ အများကြီးရှိပါတယ်”

ကျွန်တော်က ပြောပြ၏။

“ခင်ဗျား ဇာတ်သဘင်ဝါသနာ
ပါသလား”

ထိုလူက မေး၏။

“ပွဲကြည့်တာ ဝါသနာမပါဘူး။

နောက်ပိုင်းဇာတ်ထုပ်ဓာတ်ပြားတွေ
ဖွင့်ပြီး နားထောင်ရတာကိုတော့
သဘောကျတယ်။ ကျွန်တော်မှာ

ဇာတ်ထုပ်ဓာတ်ပြားတွေ အများကြီးရှိ
တယ်။ ဦးအောင်မောင်းကြီးရဲ့ ပန်းပဲ
မောင်တင့်တယ်။ ဆင်ကဲဘို့မယ်။ အာ

ဇာနည်လှကြည်ရဲ့ မေဓာဝီ။ ဦးစိန်
အောင်မင်းရဲ့ မောင်မစ္စပ၊ စိန်ဗေဒါ
ကြီးရဲ့ ဆိုင်းတီးလုံးတွေသွင်းထားတဲ့

ဓာတ်ပြား။ ဂရိတ်ဦးဖိုးစိန်ရဲ့ ဓာတ်ပြား
တွေလည်း ရှိတယ်ဗျ”

ထိုလူမှာ အလွန်အံ့ဩနေ၏။

“ဟုတ်လား . . . အဲဒီဓာတ်ပြား
တွေ ဘယ်မှာဝယ်လို့ရနိုင်သလဲဗျာ”

ငါးသည် ငါးစာတွင် လာဟာပီ
လေပြီ။ သူ့မျက်နှာပေါ်တွင် စိတ်အား

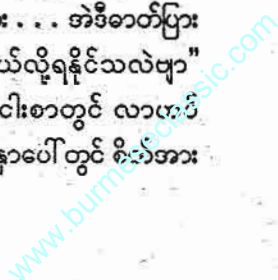

ထက်သန်မှု အထင်းသားပေါ်နေ၏။
ကျွန်တော် ခေါင်းယမ်းလိုက်၏။

“အခု အဲဒီလိုဓာတ်ပြားတွေ
ဝယ်မရတော့ဘူး။ ကျွန်တော်လည်း
ဓာတ်စက်သမားတစ်ယောက်ဆီက
ပြန်ဝယ်ထားရတာ”

ကျွန်တော်က ပြောလိုက်၏။
ထို့နောက် စိတ်ညစ်သွားဟန်ဖြင့် မျက်
မှောင်ကြုတ်လိုက်၏။

“ဒုက္ခပါပဲဗျာ။ ကျွန်တော့်မှာ
စုဆောင်းထားတဲ့ ဇာတ်ထုပ်ဓာတ်
ပြားတွေ အများကြီးရှိပါတယ်။ ဒါပေ
မယ့် ငွေရေးကြေးရေး အခက်အခဲရှိ
နေလို့ ဒီဓာတ်ပြားတွေ ပြန်ရောင်းရ
မလို ဖြစ်နေပြီ။ လိုချင်တဲ့လူရှိရင် စပ်
ပေးစမ်းပါ။ သင်တင့်ဈေးနဲ့ရောင်း
မှာပါ”

သူ မျက်လုံးပြူးသွား၏။
“ဓာတ်ပြားသမားတွေနဲ့ ဓာတ်
ပြားဆိုင်တွေကိုရောင်းရင် ဈေးနှိမ်
ဝယ်ကြမှာပေါ့။ ဒီလိုဓာတ်ပြားတွေ
ကို နားထောင်ဖို့ ဝါသနာပါတဲ့လူကို
ရောင်းသင့်တာပေါ့”

ဦးစိန်သော်အကြောင်းကို စဉ်းစားနေမိသည်။
သူ့ဇနီးအတွက် လက်စားချေလိုစိတ်
ပြင်းပြနေသောသူ့ကို အပြစ်မတင်ရက်ပါ။
တစ်ဖက်မှလည်း မကြာခင်
သေနတ်ပစ်ခံရပြီး သေဆုံးရမည့်
ဦးကျော်စွာကို သနားမိ၏။

“ခင်ဗျားပြောတာ ဟုတ်ပါ
တယ်။ ဒါပေမယ့် ဘယ်သူက ဝယ်မှာ
တဲ့လဲ။ အဲဒီလိုလူမျိုးလည်း တွေ့ဦး
မှကိုး”

သူ့မျက်နှာ ပြုံးရွှင်သွား၏။ ထို့
နောက် ကျွန်တော်တို့နှစ်ယောက်
သည် စားသောက်ဆိုင်တစ်ခုသို့ သွား
၍ ဘီယာစားသောက်ရင်း ခေတ်
ဟောင်းဓာတ်ပြားများအကြောင်း ပြော
ဆိုဖြစ်ကြသည်။ သူ့နာမည်မှာ ဦးကျော်
စွာဖြစ်ကြောင်းသိရပြီး လူချင်းခွဲခါနီး
တွင် ထိုည ၈ နာရီ၌ မြို့တွင်းရှိ တိုက်
ခန်းတစ်ခန်းသို့ သူ့လာခဲ့ရန် ချိန်း
လိုက်၏။

ကျွန်တော် နှုတ်ခန်းသို့ပြန်ရောက်
သည်နှင့် ဦးစိန်သော်ထံသို့ တယ်လီ
ဖုန်းဆက်၍ အစီအစဉ်ကို ပြောပြ
လိုက်သည်။ သူက ကျွန်တော့်စကား
ကို စိတ်မဝင်စားဘဲ သူ့အခန်းသို့လာ
ရန်သာ ပြောနေ၏။ ကျွန်တော့်စိတ်
ထဲတွင် အောင့်သက်သက်ဖြစ်သွား
၏။ သို့သော် သူသည် ကျွန်တော်
အမှုသည် မဟုတ်ပါလား။

ကျွန်တော် သူ့အခန်းသို့ရောက်
သွားသောအခါ အရက်သောက်နေ
သည်ကို တွေ့ရ၏။

“အားလုံးစီစဉ်ပြီးပြီလား”
ဦးစိန်သော်က အရက်ဖန်ခွက်
ကို ကောက်ကိုင်ရင်း မေး၏။
“သူ့လာမှာတော့ သေချာတယ်
နော်”

“သူ့လာမှာပါ ဇာတ်ထုပ်ဓာတ်
ပြားတွေ လာကြည့်လိမ့်မယ်”
ကျွန်တော်က ဦးစိန်သော်အား
အစီအစဉ်ပြောပြလိုက်၏။ ဦးစိန်
သော် စိတ်မဝင်စားပါ။ အရက်ဖန်
ခွက်ကိုသာ စိုက်ကြည့်နေ၏။ သူ့
မျက်နှာမှာ သွေးမရှိသလို ဖြူသော်
နေ၏။

“ဒီအဖြစ်အပျက်က ကြာခဲ့ပြီ”
ဦးစိန်သော်က ဆွေးမြေ့စွာ
ပြော၏။
“နှစ်တွေအများကြီး ခြားသွား
ပြီ”

“ငွေလည်း အများကြီးကုန်ခဲ့ပြီ
မဟုတ်လား”

ကျွန်တော်က ဝင်ပြောလိုက်
သည်။

“ဒီအမှုအတွက် ခင်ဗျားငွေ
တွေ အများကြီးကုန်ခဲ့ရပြီမဟုတ်လား
ဦးစိန်သော်”

“ဟုတ်တယ်”
သူက ဆက်ပြောသည်။
“ငွေသောင်းနဲ့ချီပြီး ကုန်ခဲ့ပြီး
လူတွေငှားပြီး စုံစမ်းခိုင်းပေမယ့်
အလကားပဲ”

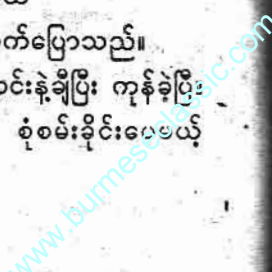

ကျွန်တော် သူ့ကို စိုက်ကြည့်
လိုက်၏။

“ကျွန်တော့်ကိုခေါ်တာ ဘာ
ပြောချင်လို့လဲ ဦးစိန်သော်”

“ကျွန်တော့်ကို အကူအညီပေး
ဖို့ပါ”

“ဘာကိုလဲဗျ”

ဦးစိန်သော်သည် အရက်ဖန်
ခွက်ကို စားပွဲပေါ်သို့ပြန်ချပြီး စားပွဲ
ဆီသို့ လျှောက်သွား၏။ အံ့ဆွဲကိုဖွင့်
၍ အတွင်းမှအရာဝတ္ထုတစ်ခုကို
ထုတ်ယူလိုက်သည်။ ဒဿမသုံးဆယ့်
နှပ် အော်တိုမက်တစ် ပြောင်းတို
သေနတ်တစ်လက် ဖြစ်နေသည်။

“ကောင်းတယ်”

ကျွန်တော်က ပြောလိုက်ရ၏။

“ခင်ဗျားအတွက် အကာ
အကွယ်လိုပါတယ် ဦးစိန်သော်”

“ဒီသေနတ်ကို ခင်ဗျားယူထား
ပါ ဦးဇော်အောင်”

“ဘယ်လိုဗျ”

“ဒီသေနတ်ကို ယူထားပါ။ ကျွန်
တော် သေနတ်အကြောင်းကို နား
မလည်ဘူး။ သေနတ်ကိုကြောက်
တယ်”

“ဒါဆို သေနတ်ကို ဘာလုပ်
ဖို့လဲဗျာ”

ဦးစိန်သော် ခေါင်းငုံ့သွား၏။
ထို့နောက် လေသံတိုးတိုးဖြင့် ပြော၏။

“ကျွန်တော့်ကိုယ်စား ပစ်ခတ်
ပေးဖို့ပေါ့။ ကျွန်တော် သေနတ်မပစ်
တတ်ပါဘူးဗျာ”

ဦးစိန်သော်က ကျွန်တော့်ကို

သေနတ်လှမ်းပေး၏။ ကျွန်တော် မယူ
ခဲ့ပါ။

“ဒီမှာ ဦးစိန်သော် သူ့ကိုဖမ်းဖို့
ရဲအဖွဲ့ကို အကြောင်းကြားသင့်တယ်။
သူဟာ ခင်ဗျားဇနီးသတ်တဲ့ လူသတ်
သမားဆိုတာ သေချာဖို့တော့ လိုတာ
ပေါ့ဗျာ”

“ကျွန်တော့်ကို တရားမဟော
ပါနဲ့။ ခင်ဗျားကို ကျွန်တော် အလုပ်
အပ် ထားတာပါ။ ဒီလူဟာ ကမ္ဘာပေါ်
မှာ ကျွန်တော်အမြတ်နိုးဆုံးလူကို
သတ်ပစ်ခဲ့တယ်။ ကျွန်တော့်ကိုယ်စား
သူ့ကို လက်စားချေပေးပါ။ ခင်ဗျားကို
ငွေတစ်သိန်းပေးမယ်”

ကျွန်တော် ခြေဖျားလက်ဖျား
အေးသွား၏။

“ငွေတစ်သိန်း”

“ဟုတ်တယ်။ ဘာမှအခက်အခဲ
မရှိဘူး။ ကာကွယ်ခွဲခံမှုပဲဗျာ။ ကျွန်
တော့်ကိုကာကွယ်ဖို့ ခင်ဗျားကို ငှား
ထားတယ်။ သူက ကျွန်တော့်အသက်
ကို ရန်ရှာတယ်။ ဒါပါပဲ ခင်ဗျား
သဘောပေါက်ပြီလား ဦးဇော်အောင်”

“ဟုတ်တဲ့ ကျွန်တော် ကောင်း
ကောင်းသဘောပေါက်ပါပြီ။ ဒါပေ
မယ့် ကျွန်တော် လက်မခံနိုင်ဘူး။
ဒါဟာ ကျွန်တော်အလုပ် မဟုတ်ဘူး”

ဦးစိန်သော်က သေနတ်ကို ပြန်
ရှုပ်လိုက်၏။ သူ့အသွင်မှာ ဒေါသ
အလွန်ထွက်နေပုံပင် ဖြစ်သည်။

“ကောင်းပြီလေ . . . ခင်ဗျား
သဘောပါပဲ”

“ခင်ဗျားသေသေချာချာ စဉ်း

စားပါ ဦးစိန်သော်။ ဘာကြောင့်ပဲ
သတ်သတ် လူသတ်မှုဟာ လူသတ်
မှုပဲဗျ”

ဦးစိန်သော်သည် စားပွဲအံ့ဆွဲကို
ဖွင့်၍ ငွေစက္ကူတစ်ထပ်ကို ထုတ်ယူ
လိုက်၏။ ထို့နောက် ကျွန်တော့်ငှား
ယမ်းခကို အတိအကျ ရေတွက်ပေး
တော့သည်။

“ကျေးဇူးတင်ပါတယ် ဦးစိန်
သော်”

ကျွန်တော် တံခါးဖွင့်လိုက်၏။
ထို့နောက် သူ့ကို လှည့်မေးလိုက်၏။

“ခင်ဗျား သူ့ကို တကယ်သတ်
မှာလား”

“ဟုတ်တယ်။ သေသေချာချာ
ပေါ့ဗျာ”

တံခါးပြန်ပိတ်ပြီး ကျွန်တော်
ထွက်လာခဲ့၏။

* * *

ကျွန်တော့်နဲ့ခန်းသို့ ပြန်ရောက်
ရောက်ချင်း ထိုအမှုအတွက် အစီရင်ခံ
စာကို လက်နှိပ်စက်ရိုက်လိုက်၏။ ထို့
နောက် ဂုလားထိုင်ပေါ်တွင်ထိုင်၍
ဦးစိန်သော်အကြောင်းကို စဉ်းစားနေ
မိသည်။ သူ့ဇနီးအတွက် လက်စားချေ
လို စိတ်ပြင်းပြနေသောသူ့ကို အပြစ်
မတင်ရက်ပါ . . . ။ တစ်ဖက်မှလည်း
မကြာခင် သေနတ်ပစ်ခံရပြီး သေဆုံး
ရမည့် ဦးကျော်စွာကို သနားမိ၏။
ကျွန်တော်သည် ငွေကြေးအတွက် လူ
တစ်ယောက်အား သေလမ်းသို့ပို့လိုက်
ရသလိုဖြစ်နေကြောင်း ခံစားနေမိ၏။

www.burmeseclassic.com

ည ၇ နာရီတွင် ကျွန်တော် စားသောက်ဆိုင်သို့ ထွက်လာခဲ့၏။ ညစာစားလိုစိတ်မရှိသဖြင့် လက်ဖက်ရည်နှင့်မုန့်တစ်ခုကို မှာစားခဲ့၏။ ဆိုင်တွင် တစ်နာရီခန့်ကြာအောင် ထိုင်နေခဲ့၏။

ထို့နောက် မြို့ထဲသို့ထွက်လာခဲ့၏။ ရည်ရွယ်ချက်မရှိသော်လည်း ခြေလှမ်းများသည် ဦးစိန်သော်၏ တိုက်ခန်းဆီသို့ ဦးတည်မိခဲ့၏။

ကျွန်တော်သည် လမ်းဘေးအမှောင်ရိပ်တွင် ရပ်နေခဲ့၏။

လက်မှန်နာရီကို တကြည့်ကြည့်လုပ်နေမိ၏။ ၈ နာရီ ၂၅ မိနစ်။ ထိုအခိုက် လမ်းထဲသို့ လူတစ်ယောက် ဝင်လာသည်ကို တွေ့ရသည်။ ကျွန်တော်သည် အမှောင်ရိပ်ပိုကျနေသောနေရာသို့ တိုးရွှေ့လာခဲ့၏။ ဇာတ်ထုတ်ဓာတ်ပြားများကို နှစ်သက်သော လူထွားကြီးသည် သူ့သေမင်းရိုးရာသို့ လာနေလေပြီ။

ဦးကျော်စွာသည် တိုက်နံပါတ်ကို မော့ကြည့်ပြီးနောက် လှေကားအတိုင်း တက်သွား၏။

ကျွန်တော်သည် စီးကရက်ကို တစ်ဝက်ခန့်ကျအောင် သောက်ရင်း ဘာလုပ်သင့်သည်ကို အမြန်ဆုံးစဉ်းစားနေခဲ့၏။ ထို့နောက် ဆုံးဖြတ်ချက်ချလိုက်၏။ စီးကရက်ကို လမ်းပေါ်သို့ ပစ်ချပြီး တိုက်ခန်းဆီသို့လျှောက်လာခဲ့၏။ လှေကားထစ်များကို ခပ်သွက်သွက်နင်း၍ တတိယထပ်သို့ တက်လာခဲ့၏။ ပိတ်ထားသော တံခါးရှေ့

ဦးစိန်သော်သည် ကျွန်တော့်နောက်တွင် ရပ်နေ၏။ သူ့ကို အကာအကွယ်ပေးဖို့ တတွတ်တွတ် တောင်းပန်နေ၏။ သေနတ်ကို ကျွန်တော့်လက်ထဲသို့ ထည့်ပေး၏။ ဦးကျော်စွာက လဲနေရာမှ သေနတ်ဖြင့် လှမ်းပစ်၏။

တွင်ရပ်၍ အတွင်းမှအသံကို နားထောင်လိုက်၏။ တံခါး၏တစ်ဖက်တွင် စိတ်ချောက်ချားဖွယ်ကောင်းအောင် တိတ်ဆိတ်နေ၏။ အခန်းတွင်းမှလူများသည် ဇာတ်ထုတ်ဓာတ်ပြားများအကြောင်းကို ပြောနေကြမည် မထင်ပါ။ နှစ်မိနစ်ခန့်ကြာသွား၏။ ယခုတိုင် ဘာသံမှမကြားကြရပေ။

ထို့နောက် “ခိုင်း” ခနဲသေနတ်သံ ထွက်လာ၏။ ကျွန်တော်သည် နောက်သို့ဆုတ်၍ ပခုံးဖြင့်တံခါးကို ပြေးတိုက်လိုက်၏။ ပထမအကြိမ် မအောင်မြင်ပါ။ ဒုတိယအကြိမ် ထပ်တိုက်ရ၏။ မအောင်မြင်ပါ။ တတိယအကြိမ်တွင် တံခါးနှင့်ပို၍ဝေးအောင် ဆုတ်ပြီး အရှိန်နှင့်ပြေးတိုက်လိုက်၏။ ထိုအခါကျမှ တံခါးကျိုးပြီး ပွင့်သွား၏။ အခန်းမျက်နှာကြက်မှ ဖိသီးတစ်လုံး လင်းနေ၏။ ကြောက်ရွံ့နေသော ဦးစိန်သော်၏မျက်နှာကို ဦးစွာမြင်ရ၏။ သူသည် အခန်းနံရံကို မှီရပ်နေ၏။ လက်ထဲတွင် ဒဿမ ၃၂ သေနက်ကိုတိုင်ထား၏။ ကျွန်တော့်ခြေရင်းတွင် လူတစ်ယောက် လဲကျနေ၏။ ဦးကျော်စွာပင် ဖြစ်ပါသည်။ သို့သော် မသေသေးပါ။ သူသည် ငါးတစ်ကောင်ကဲ့သို့ လူးလွန့်နေ၏။ ပါးစပ်မှ ကြိမ်းဝါးနေ၏။ သူ့လက်ကို ကုတ်အင်္ကျီအတွင်းသို့ နှိုက်ဖို့ကြိုးစားနေ၏။ သူ့ဘာလုပ်နေသည် ကျွန်တော် သိသည်။

ဦးစိန်သော်သည် သေနတ်ကို လက်နှစ်ဖက်ဖြင့်ဆုပ်၍ ရှေ့သို့ဆန့်တန်းလိုက်၏။

“မပစ်နဲ့” ကျွန်တော် အော်လိုက်၏။ သူနားမထောင်ပါ။ ကျွန်တော်သည် ဦးစိန်သော်ကိုကျော်၍ လွှားခုန်အုပ်ပြီး သူ့သေနတ်ကို ပုတ်ထုတ်လိုက်၏။ သေနတ်မဲ့သွားသဖြင့် ဦးစိန်သော် စိတ်ဓာတ်ကျသွား၏။ နံရံခြေရင်းတွင်

ထိုင်ချပြီး မျက်နှာကို လက်နှစ်ဖက်ဖြင့် အုပ်ထား၏။

“ခင်ဗျားဖယ်ပါ”

ဦးကျော်စွာက အော်ပြော၏။ သူ့လက်ထဲတွင် သေနတ်တစ်လက် ရောက်နေ၏။

“ဒီလူ့ကို ကျွန်တော်သတ်မယ်”

“ခင်ဗျားဒဏ်ရာ မပြင်းပါဘူး မိတ်ဆွေ”

ကျွန်တော်က ဦးကျော်စွာကို ဖျောင်းဖျလိုက်၏။

“ခြေထောက်ကို ထိသွားတာပါ။ အခြေအနေပိုဆိုးအောင် မလုပ်ပါနဲ့ တော့ဗျာ”

“ခင်ဗျား ဖယ်ပေးပါ”

ဦးစိန်သော်သည် ကျွန်တော့် နောက်တွင် ရပ်နေ၏။ သူ့ကို အကာ အကွယ်ပေးဖို့ တတွတ်တွတ်တောင်း ပန်နေ၏။ သေနတ်ကို ကျွန်တော့် လက်ထဲသို့ထည့်ပေး၏။ ဦးကျော်စွာ က လဲနေရာမှ သေနတ်ဖြင့် လှမ်း ပစ်၏။ ကျည်ဆန်သည် ကျွန်တော်တို့ နောက်မှ နံရံကို ထိသွား၏။

“ပစ်ပါ ဦးဇော်အောင်၊ သူ့ကို ပစ်သတ်လိုက်ပါ။ သူဟာ လူသတ် သမား”

ဦးကျော်စွာအား ပစ်ခတ်ခြင်း ဖြင့် ကျွန်တော် ဒုက္ခမရောက်နိုင် ကြောင်း သိပါသည်။ သို့သော် ဒဏ် ရာဖြင့်လဲကျနေသူကို သေနတ်ဖြင့် မပစ်ရက်တော့ပါ။

ထိုအခိုက် ဦးစိန်သော်သည် ကျွန်တော့်လက်ထဲမှ သေနတ်ကိုပြန်

ယူဖို့ ကြိုးစားတော့၏။ သူ့လက်တွင်း သို့ သေနတ်အပါမခံနိုင်သော ကျွန် တော်က သူ့ကို တွန်းဖယ်လိုက်၏။ ဦးစိန်သော် ဘေးသို့ရောက်သွားစဉ် ဦးကျော်စွာပစ် လိုက်သောကျည်ဆန် က သူ့ကိုယ်ကို ဖောက်ထွင်းသွား၏။ ဦးစိန်သော်အား ထိုသို့ဖြစ်စေရန် ကျွန် တော် မရည်ရွယ်ပါ။ သူသည် ကြမ်း ပေါ်သို့ တဖြည်းဖြည်း လဲကျသွား တော့၏။

ကျွန်တော် မတတ်နိုင်တော့ပါ။ သေနတ်မောင်းကိုဆွဲလိုက်ရ၏။ ထို့ ကြောင့် ဦးကျော်စွာ၏လက်မှသေနတ် လွင့်စင်သွား၏။ သူ နာကျင်စွာအော် လိုက်၏။ လက်မောင်းမှသွေးများ ပန်း ထွက်လာ၏။ နာကျင်လွန်းသဖြင့် မျက်နှာခွံမဲ့နေ၏။

ကျွန်တော် ဦးကျော်စွာကို ငဲ့ ကြည့်လိုက်၏။

“ခင်ဗျား စကားပြောနိုင်လား” သူခေါင်းညိတ်ပြ၏။

“ခင်ဗျား သူ့ကိုသိသလား” ကျွန်တော်က မေး၏။

“သူ့ကို မှတ်မိသလား” “သိတယ်။ ၁၉၄၈ ခုနှစ်ကစပြီး သိတယ်”

“သူ့ဇနီးကို ခင်ဗျားသတ်တယ် မဟုတ်လား”

ဦးကျော်စွာက ကျွန်တော့်ကို စူး စမ်းသလို ကြည့်နေ၏။

“ခင်ဗျား ဘယ်သူလဲ၊ ရဲဘက်က လား”

ဟု မေးလာသည်။

“မဟုတ်ဘူး ကျွန်တော်က သူ့ အကျိုးဆောင် ဇော်အောင်ပါ”

ဦးကျော်စွာသည် ဝေဒနာခံစား နေရသည့်ကြားမှ အသံထွက်ပြီး ရယ် နေ၏။

“ဘာများ သဘောကျလို့လဲဗျာ” ကျွန်တော်က မေး၏။

“ဒီလူက သူ့လက်ကို သွေးစွန်း မှာ သိပ်စိုးတယ်။ သူ့လက်ကို အမြဲ တမ်း သန့်ရှင်းအောင်ထားခဲ့တယ်။ သူ့ကိုယ်စား အခြားလူတစ်ယောက် ကို ခိုင်းလေ့ရှိတယ်”

“ခင်ဗျား ဘာတွေပြောနေတာ လဲ ဦးကျော်စွာ”

“သူ ကျွန်တော့်ကို ငှားခဲ့တာ ပါ။ သူ့အပေါ် သစ္စာမဲ့တဲ့သူ့ဇနီးကို သတ်ပေးဖို့ ကျွန်တော့်ကိုငှားခဲ့တယ်။ ပြီးတော့ ရန်ကုန်တစ်မြို့လုံးက လူတွေ ငှားပြီး ကျွန်တော့်နောက်ကို အလိုက် ခိုင်းခဲ့တယ်”

ကျွန်တော်သည် ဦးစိန်သော်ဆီ သို့သွားပြီး ငဲ့ကြည့်လိုက်၏။ အသက် ၄၅၊ ၄၆ ရှိသေး၏။ ဒဏ်ရာကို လက် နှစ်ဖက်ဖြင့်အုပ်ထား၏။ လက်ချောင်း များအကြားမှ သွေးများစိမ့်ထွက်နေ ၏။ ပြဿနာကို ရှင်းနိုင်သည်အထိ တော့ အသက်ရှင်နိုင်ပါသေးသည်။ ပြောစရာရှိသည်မှာ အခုတော့ သွေး စွန်းမည် ကြောက်သော သူ့လက်များ မသန့်ရှင်းတော့ခြင်းပင်ဖြစ်ပါသည်။

ဘသက်လေ့



1998-14

မာန်ချွန်လွှာ

မြမြလှိုင်

မှန်ထဲတွင် တွေ့ရသော မိမိ၏ ရုပ်သွင်ကို ပိုပြီး ထင်သာမြင်သာရှိအောင် အနားကပ်ပြီး ကြည့်သည်။ သေသေချာချာကြည့်သည်။ အရေးထဲ အမေဝယ်ပေးထားသည့် မှန်ချပ်က သူ့အတွက် သေးနေသည်။ မျက်နှာကို ကြည့်လျှင် ခန္ဓာကိုယ်ကို မမြင်ရ။ မှန်ကိုင်ပြီး နေရာကို ဟိုဟိုသည်သည် ရွှေနေရသည်။ တစ်အိမ်လုံး နေရာအနှံ့က ဖြူလဲ့မွန်၏ မှန်ကြည့်သည့်နေရာတွေ ဖြစ်သည်။ ပေနှစ်ဆယ် x ပေခြောက်ဆယ် ရှိသော အခန်းတွဲတွင် ဖြူလဲ့မွန်တို့က ဘေးဘက်ကျ အခန်းဖြစ်၍ ပြတင်းပေါက်ကိုဖွင့်လျှင် အလင်းရောင်တော့ ရသေးသည်။ မြို့သစ်တွင် ပေလေးဆယ် x ခြောက်ဆယ် ရထားသော မြေပိုင်ရှင်က သူ၏မြေကွက်တွင် အခန်းတွဲလေးများဖွဲ့ပြီး ဆောက်လုပ်ထားကာ အိမ်ခန်းစားစာသည်။ မီးပွင့်ကို တစ်ခန်းလျှင် တစ်ပွင့်နှင့် ပလပ်ပေါက်နှစ်ပေါက် တပ်ထားပေးသည်။ ရေကို အစိစိတွင်းမှ ရေမောင်းတင်ပေးသည်။ ရေစည်တစ်စည်လျှင် နှစ်ရာယူသည်။

မှန်ကိုကြည့်ရသည်မှာ အားမရ။ အမေ့ကို ဈေးရောက်လျှင် မှန်ကြီးကြီး တစ်ချပ်လောက်တော့ ဝယ်ခိုင်းမည်။ မှန်အလှကို စိတ်တိုင်းကျ ပြင်

သည်။ ဖြူလဲ့မွန်၏ အသားရောင်က ညိုလှလှဖြစ်သည်။ မျက်နှာတွင် သနပ်ခါးကို ယောင်လိုမျှ မလှ။ ပြောင်ပြီး စေးပျစ်ပျစ်ဖြစ်သော အဖြူရောင်အရည်ကို လူးသည်။ မျက်ခုံးမွေးကို ပုံဖော်ပြီး ပါးလှပလှပရိတ်ထားသည်။ အညိုရင့်ရင့် မျက်ခုံးမွေးခဲတံနှင့် အရင်းတုတ်တုတ်၊ အဖျားသွယ်သော မျက်ခုံးမွေးပုံသဏ္ဍာန်ယူကာ ဆွဲသည်။ မျက်ရစ်နှင့် မျက်ခွံတို့အပေါ်တွင် ဘော်ငွေရောင်လင်းလက်လက်ကို ခြယ်ထားသည်။ မျက်ခမ်းပေါ်တွင် မျက်တောင်တုက ထူထဲကော့ပုံနေသည်။ ညိုရောင်သန်းနေသည့် နှုတ်ခမ်းသားတွင် အပေါ်နှုတ်ခမ်းနှင့် အောက်နှုတ်ခမ်း ထူထူခပ်တွဲတွဲကို ထင်းသည်ထက်ထင်း ပိုပြီးပေါ်လွင်အောင် နီညိုရောင်ရဲရဲကို အဆီထပ်ပြီး ခပ်ရှုရှုလေး ဆိုးထားသည်။ နားနှစ်ဖက်တွင် အနက်ရောင် နားကွင်းကြီးနှစ်ကွင်း၊ နားအထက်ဘက်တွင် တစ်ဖက်ကို သုံးဘက်စီဖောက်ထားသော ကျောက်နားကပ်လေးတွေတပ်ထားသည်။

မျက်နှာအလှကို စိတ်တိုင်းကျ ခြယ်သပြီးလျှင် ခေါင်းအထက်က ဆံပင်အလှကို ပြင်ရဦးမည်။ ဖြူလဲ့မွန်၏ ခေါင်းက ဆံပင်မှာ အမြဲတမ်း မမြဲသော အနီစွတ်ရားကို ပြင်နေသည်။ ဆံပင်၏

အရောင်၊ ဆံပင်၏ပုံသဏ္ဍာန်တို့မှာ မကြာခဏ ဖောက်လွှဲဖောက်ပြန်ဖြစ်နေသည်။ ဆံပင်ကို အကြေကောက်နှင့်တွေ့ရမည်။ နောက်တစ်ပတ်လောက်ဆိုလျှင် အတိုအရှည်မညီသော ဆံပင်ဖြစ်သွားသည်။ ကြွက်ကိုက်ထားသလို မုံ့မုံ့မျိုးဖြစ်သည်။ လပိုင်းပင် မခြား၊ ဖြူလဲ့၏ခေါင်းက ဆံပင်သည် ပုံစံတစ်မျိုး ပြောင်းသွားပြန်သည်။ ယခုလက်ရှိ ဆံပင်၏အသွင်သဏ္ဍာန်နှင့် အရောင်အဆင်းမှာ တစ်မျိုးထွင်ထားသည်။ နဖူးထက်တွင် ဆံပင်တိုတိုတိတိ ချထားသည်။ နားရွက်နားအထိအတို၊ လည်ကုပ်နားအထိ အနည်းငယ်ရှည်ပြီး ကျောဘက်တွင် အဖျားရှူးရှူးသွယ်သွယ် အရှည်ချထားသည်။ ဆံပင်၏ အရောင်အဆင်းမှာ နီ၊ ဝါ၊ ပြာနှင့် ရောင်မျိုးစုံ ထွင်ထားသည်။

ဖြူလဲ့၏အမေကလည်း သမီးအလှပြင်သမျှကို မဟန့်တား။ တစ်ဦးတည်းသောသမီးလေးသာ လှမည်ဆိုလျှင် ဝတ်ဆင်သမျှကို ငွေကုန်ခံပြီးဝယ်ပေးသည်။ ပင်ပန်းချင်လည်း ပင်ပန်းပါစေ၊ သမီးအတွက် ငွေကုန်ရ၍ မစားရလျှင် နေပါစေ သမီးအလှက အဓိကကျသည်။

“သမီး ဝတ်တာ၊ ပြင်တာဆင်

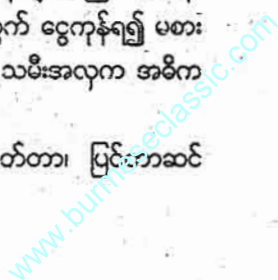

တာကို သူငယ်ချင်းတွေက သိပ် သဘောကျတာပဲ”

သမီးဖြစ်သူက ထိုသို့ပြောလာ လျှင် မိခင်ဒေါ်ရင်မြက သဘောကျပြီး မျက်နှာတွင် အပြုံးဖြင့် ပီတိဖုံးသွား သည်။ တစ်လတစ်လ လစဉ် သမီး လေးအတွက် အနည်းဆုံး သုံးလေးစုံ ဂေကက်တော့ ဝယ်ဖြစ်အောင် ဝယ်ပေး တတ်သည်။

“မရင်မြရေ...ဘောထုပ်အသစ် တွေ ရောက်လာပြီ။ ခေါင်ထည်တွေပါ တယ်။ လှလည်းလှ၊ ပုံလည်းဆန်း တယ်။ ညည်းသမီးအတွက် ဖယ်ထား လိုက်ရမလား။”

နိုင်ငံအစုံကလာသော ဆိုင်ခံ၊ အဆင်ပုံ၊ ပုံစံအမျိုးမျိုး အင်္ကျီထဲမှ ဆန်း ပေ၊ လှပေ၊ ပြောင်ပြောင်လက်လက်ရှိ ပေဆိုသည်ကို ရွေးပြီး သမီးဖြူလဲ့ကို ဝယ်ဆင်ပေးသည်။

“လူမှာအဝတ်၊ တောင်းမှာအကွပ် တဲ့။ ငါ့သမီးက အဲဒီလို ခေတ်ဆန်ဆန် ဝတ်မှ လူတွေက အထင်ကြီးမှာ”

မြန်မာစာကို နာမည်ချရေးရုံသာ သင်ခဲ့ရသော ကုန်စိမ်းသည်၊ ပျံကျဈေး သည်မကြီး၏ အသိဉာဏ်ပီသလောက် ကို ဖွင့်ဟပြီး တတ်သလောက် ပြော သည်။ ဖခင်ဖြစ်သူက လူအေး၊ အနေ အေးသည်။ စကားနည်းသည်။ သူ့တာ ဝန်က ကုန်စိမ်းခိုင်သို့ မိုးမလင်းခင် သွားရသော ဇနီးသည်အား စုပေါင်းငှား ထားသည့် ကုန်စိမ်းကြိုကားရှိရာသို့ အိမ်မှ ဆိုက်ကားနှင့်ပြီး ပို့ရသည်။ မိုး လင်း၍ ကုန်စိမ်းလာကြိုသောကားမှ ဇနီးသည် ပါလာမည့် ဟင်းရွက်ဟင်း

သီးများ အဆင်သင့်ရောင်းရန်အတွက် ဆိုင်ခင်းပေးထားသည်။ ဆိုင်ခင်းထား သည်ဆိုသည်မှာ ကြီးကျယ်ခမ်းနား သော ဆိုင်ကြီးမဟုတ်ပေ။ ထင်းရှူး သေတ္တာအခွံလွတ် ခြောက်လုံးကို နှစ် လုံးတွဲပြီး စီချကာ အပေါ်မှ ပလတ် စတစ် အစကြီးကြီးကို ဖုံးပြီး ဟင်းသီး ဟင်းရွက်များကို ရောင်းခြင်းဖြစ်သည်။ ဆိုင်ခင်းပြီးလျှင် ဇနီးသည်ပြန်လာလျှင် လက်ဖက်ရည်ဖိုး ငါးရာတန်တစ်ရွက်ကို ယူကာ ဆိုက်ကားနှင့်ပြန်ထွက်သွားသည်။

“အမေ...အမေ”

ဖြူလဲ့ခေါင်သံကြောင့် အတွေးနယ် ထဲ လှည့်လည်နေသော စိတ်ကို ပြန် ခေါ်ယူလိုက်ရသည်။

“ဪ...ဘာလဲသမီး”

“ကျူရှင်သွား...ဘုမယ်။ မုန့်ဖိုး ယူသွားမယ်နော်”

ပြောရင်းက ဒေါ်ရင်မြ ပိုက်ဆံ အိတ်ထဲမှ တစ်ထောင်တန်သုံးရွက်ကို နှိုက်ယူပြီး ကိုယ်တွင်ဝတ်ထားသည့် ဘောင်းဘီတို၏ နောက်ဖက်တင်ပါးတွင် ရှိသော အိတ်ကပ်ထဲသို့ ခေါက်ပြီး ထည့်လိုက်သည်။

ဖြူလဲ့၏ ဝတ်စားဆင်ယင်မှုသည် ခေတ်မီသည်ထက် ခေတ်ဆန်မှုက လွန် ကဲလာသည်။ ရှင်မြီးအင်္ကျီပမာ အင်္ကျီ က ပါးပါး။ ပံနုံးကြိုးက တစ်ဖက်စီသာ ရှိသော အင်္ကျီ၊ ကျောနောက်ဘက်တွင် ပိတ်သားကို အပြည့်ချုပ်ပေးထား။ ကြိုးစ လေးများနှင့်သာ ယှက်နွယ်ဆက်သွယ် လိုထားသည်။ အင်္ကျီပိတ်စက အသား ရောင်၊ အောက်ကဝတ်ထားသော ဘရာ ဝီယာက အနက်ရောင်၊ အဝေးက

ကြည့်၊ ထင်းနေသည်။ အရှေ့ဘက်က ကြည့်လျှင် ညှိစိမ့်စိမ့်အသားမှ အိ ထွက်ကျလှမတတ်ရှိသော အသားခိုင် တို့ကို တွေ့ရသည်။

“ရင်မြရယ်၊ ညည်းသမီး အဝတ် အစားဝတ်တာကို ကြည့်ပြောဦးလေ။ ဒီအတိုင်း လွှတ်မထားနဲ့”

“ကျွန်မသမီးလေး အခုလို လူ တန်းစေ့ဝတ်နိုင်တာကို မနာလိုကြလို့ ပါ။ နောက် ပိုပြီးလှတာကို ဝယ်ပေးရ ဦးမှာ”

အမြင်မတော်၍
ပြောလာသူကို
အဆင်ပြေအောင်
ပြန်မပြော။
ခွကျကျစကားသာ
ပြောလွှတ်သည်။
ဖြူလဲ့ကလည်း
ပထမ စကတ်၊
ဒူးအထိရှိသည်။
နောက် ဒူးအထက်၊
ယခုတော့
ပေါင်ရင်းအထိ
ဘောင်းဘီကိုကို
ဝတ်လာသည်။

အမြင်မတော်၍ ပြောလာသူကို အဆင်ပြေအောင် ပြန်မူပြော။ ဒွက္ခကျ စကားသာ ပြောလွှတ်သည်။ ဖြူလဲ့ကလည်း ပထမ စကား၊ ဒူးအထိရှိသည်။ နောက် ဒူးအထက်၊ ယခုတော့ ပေါင်ရင်းအထိ ဘောင်းဘီတိုကို ဝတ်လာသည်။ လက်နှစ်ဖက်တွင်လည်း ချည်ကွင်းရောင်စုံ၊ ဖိနပ်မြင့်မြင့်၊ ဒွာသေးသေးက ဖြူလဲ့၏ ညိုညိုတုတ်တုတ်ခြေသလုံးအောက်ရှိ ခြေဖဝါးတွင် နေရာယူထားသည်။ အင်္ကျီနှင့် ဘောင်းဘီအကြားတွင် ဗိုက်သားညိုညိုကို လက်လေးလုံးလောက် တွေ့ရသည်။ ဗိုက်သားပေါ်မှ ချက်တွင် ကရောင်းလူရှင်တော်ရှုပ် ကပ်ခွာကို ကပ်ထားသည်။ လမ်းလျှောက်လျှင် ဗိုက်သားလှုပ်တိုင်း အရပ်က လှုပ်ရှားသည်။ ဝတ်စားဆင်ခြင်မှုကို အကျိုးအကြောင်း ဆင်ခြင်တုံတရားနှင့် ပြောပြဆုံးမရကောင်းမှန်း ခေါ်ရင်မြဲ နားမလည်။ အများတကာထက် ထင်ပေါ်ခေတ်ဆန်လျှင် လူရာဝင်၊ လူတောတိုးနိုင်မည်ဟု အတွေးမှားလေသည်။ ဖြူလဲ့သည် ကိုးတန်းနှစ်ခါကျ ဖြစ်သည်။

ဗဟုသုတကင်းရာသော ခေါ်ရင်မြဲအား ဖြူလဲ့သည် ခေါင်းစဉ်အမျိုးမျိုး တပ်ပြီး ငွေကုန်ပေါက်အတွက် ဖန်တီးသည်။ လွတ်လပ်ပေါ့ပါးပြီး အလေးအနက်မရှိ။ ပေါ့ပေါ့ဆဆ နေသည်။ လေလွင့်ရွက်ဝါသဖွယ် ဖြူလဲ့က လွတ်လပ်သည်။ ခေါ်ရင်မြဲက ယခုလို အခြေအနေ နေထိုင်မှုကိုပင် လူရာဝင်ပြီး ခေတ်မီအထက်တန်းကျသည်ဟု ထင်သည်။
“မေမေ . . . မေမေ”

“ဟင် . . . ကဲ . . . ဘာလဲပြောပါဦး”
“ဟင်း . . . သမီးကိုလေ လူတစ်ယောက် လိုက်နေတယ်”

“သမီးလေးက ခေတ်ဆန်ဆန် ဝတ်တော့ အထင်ကြီးသွားမှာပေါ့။ ဆင်းရဲတဲ့လူတော့ မစဉ်းစားနဲ့နော်”

တစ်ထွာတစ်မိုက် အသိဉာဏ်နှင့် သမီးကို ဆုံးမသည်။ တစ်ဦးတည်းသော သမီးလေးကို ရွှေပင်နားတော့ ရွှေကျေးဖြစ်စေချင်သည်။

“ချမ်းသာတယ်နဲ့တူတယ် မေမေရဲ့။ ကားကို သူ့ကိုယ်တိုင်မောင်းတာ။ သူ့အကြောင်းကို သမီးရဲ့သူငယ်ချင်းတွေ ကလည်း စုံစမ်းပေးမယ်တဲ့။ ရယ်ရတယ် မေမေရယ်။ သမီးက သူ့ကို ကြည့်ပြီး မကျေနပ်တဲ့ပုံ၊ မကြိုက်တဲ့ပုံနဲ့ နှုတ်ခမ်းစုလိုက်ရင် သူ့က စိတ်မကောင်းတဲ့မျက်နှာ ဖြစ်သွားရော”

သမီးလေး၏ စကားသံကို နားထောင်ပြီး ခေါ်ရင်မြဲ ရင်ထဲမှ ကျိတ်ပြီး ပီတိဖြစ်နေရသည်။ သမီးလေးအပေါ် နှစ်နှစ်ကာကာ ချစ်ပြီး လက်ထပ်ယူလျှင် သမီးလေးက သူ့ဌေးကတော်၊ သူ့က သူ့ဌေးယောက္ခမ၊ ပင်ပင်ပန်းပန်း ဈေးရောင်းစရာမလို။ ကုန်စိမ်းသွားယူဖို့အတွက် အိပ်ပျက်ခံစရာလည်း မလိုတော့ပေ။

“မေမေ . . . မေမေ”
“ဘာလဲ သမီး၊ ဘာပြောစရာ ရှိလို့လဲ”
“ဟိုလေ . . . သမီးတို့ သူ့အိမ်လိုက်သွားတယ်”
“ဘယ်သူ့အိမ်လဲ သမီး”
“ဟာ . . . မေမေကလည်း။ သမီး

နောက်ကို တကောက်ကောက်လိုက်နေတဲ့သူလေ”

“ဟောတော့ . . . ကဲ . . . ပြောပါဦး”
“သူ့နာမည်က သိဖို့ကိုကိုတဲ့။ နာမည်က အပျံစားနော်။ သူ့က သမီးကို သူ့ဦးလေးနဲ့ တွေ့ပေးချင်လို့တဲ့။ သမီးက တစ်ယောက်တည်းတော့ မလိုက်ချင်ဘူးဆိုပြီး အေးသီသီကိုပါ ခေါ်သွားတယ်။ သူ့အိမ်ကြီးက ကြီးလိုက်တာ။ သမီးကို သူ့ဦးလေးနဲ့ မိတ်ဆက်ပေးတယ်။ သူ့မှာ မိဘတွေမရှိကြတော့ဘူး။ အမွေအားလုံးကို သူ့ဦးလေးက ထိန်းထားရတယ်။ တစ်ဦးတည်းသော သားတဲ့။ အိမ်ထောင်ပြုရင်တော့ အမွေတွေအားလုံး လွှဲပေးရမှာပဲလို့ ပြောတယ်”

ခေါ်ရင်မြဲ ဝမ်းသာသွားသည်။ ရင်ထဲမှလည်း ပီတိတွေ တလှိုင်လှိုင် ထနေသည်။

“သမီး သူ့အိမ်ကို ခဏခဏ လိုက်သွား။ လုပ်ငန်းတွေကို နားလည်အောင်သင်။ တစ်နေ့ သမီးရမယ့် အမွေတွေ”

သမီးလေးပြောသမျှကို သဘောကျနေသည်က ခေါ်ရင်မြဲ၊ အတွေးနှင့် စိတ်ကူးယဉ်ရသည်က မကြာခဏ။

“ခေါ်ရင်မြဲ . . . ခေါ်ရင်မြဲ”
သမီးနှင့်ပတ်သက်ပြီး ကြည့်နူးစွာ တွေးရင်း အိပ်ပျော်သွားသလိုပင်။ အိမ်ခန်းကျဉ်းကျဉ်းလေးတွင် သူ့တစ်ယောက်တည်း ဈေးကအပြန် မောမောနှင့် လှဲနေရင်း တွေးချင်ရာတွေးကာ အိပ်ပျော်သွားသလိုပင်။
“ခေါ်ရင်မြဲ ရှိသလား”



“ရှိ...ရှိပါတယ်။ ခြောက်...
လမ်းလူကြီး ဦးလှရွှေလည်း ပါလာ
တာကို။ ဘာကိစ္စများပါလိမ့်”

တံခါးလည်း ဖွင့်ပေးရင်း အိမ်ထဲ
သို့ ဝင်လာစေကာ ဒေါ်ရင်မြက မေး
လိုက်သည်။

“ညည်းရဲသမီး ဖြူလဲ့မွန်ကိစ္စပဲ”

“ဟင်...သမီးက ဘာ...ဘာ
ဖြစ်လို့လဲဟင်”

“ညည်းရဲသမီး ငြိမ်းနယ်ရဲစခန်းမှာ
ရောက်နေတယ်။ သူတစ်ယောက်တည်း
တော့ မဟုတ်ဘူး။ သူ့အပေါင်းအသင်း
တွေပါ ပါတယ်”

“ဘုရား...ဘုရား”

သူ၏နှုတ်မှ ဘုရားတကာ မည်
သူ့ကို အားကိုးပြီး အကူအညီတောင်း

ရမှန်း မသိ။ အားလုံးနှင့်အတူ မြို့နယ်
ရဲစခန်းသို့ လိုက်လာခဲ့သည်။

“မေမေ...မေမေ”

“ဟင်...သမီးလေး။ ဘာဖြစ်လို့
လဲဟင်”

အဝတ်အစား ဖိုလီဖတ်သီ ဆံပင်
ဖိုဖိုရဲနှင့် အခြေအနေ အမြင်မလှသည့်
သမီးလေး ဖြူလဲ့။ သူနှင့်အတူ မိန်း
ကလေး သုံးလေးယောက်။ ယောက်ျား
ခပ်ရွယ်ရွယ်ကြီးကြီးတွေလည်း တွေ့ရ
သည်။ ဖြူလဲ့သည် ရှိုက်ငိုထား၍ မျက်
နှာလေးမှာ နီရောင်သန်းလျက်။

“ဒေါ်ရင်မြရဲ့ သမီးလား”

“ဟုတ်...ဟုတ်ပါတယ်ရှင်”

“မေမေရယ်...သမီးနဲ့သူ ချစ်သူ
တွေ ဖြစ်သွားတယ်။ အဲဒါ သူ့သူငယ်

ချင်းရဲအိမ်မှာ အဝတ်အစားတွေရောင်း
လို့ ဝယ်ပေးချင်တယ်ဆိုပြီး လိုက်လာ
ခဲ့တာပါ”

ဖြူလဲ့က စကားဆက်မဆို။ ပခုံး
ထက်မှ ပြတ်ထွက်သွားသော ကြိုးလေး
ကို ထုံးပြီးချည်ထားသည်။

“အဲဒီအိမ်က နာမည်ဆိုရုံနဲ့ ကျော်
ကြားနေတာ။ တာဝန်ရှိတဲ့ ပုဂ္ဂိုလ်တွေ
ကလည်း စောင့်ကြည့်နေတာ။ ရိုးရိုး
အာအာ မိန်းကလေးတွေကို သွေးဆောင်
ပြီး ဖျက်ဆီး။ အခုလို လျှပ်ပေါ်လော်လီ
တဲ့ အဝတ်အစားဝတ်ဆင်တဲ့သူကို ပိုပြီး
အထင်အမြင်သေးတော့ ပိုမိုဆွဲဆောင်
စည်းရုံးသိမ်းသွင်းလို့ ရတာပေါ့...။
အလွယ်လမ်းလိုက်ကြတဲ့ မိန်းကလေး
တွေလည်း ရှိကြတယ်လေ။ သတင်း
အရ ရှောင်တခင် ဝင်စစ်ဆေးတော့
အခန်းတိုင်း၊ အခန်းတိုင်းမှာ သူ့အတွဲနဲ့
သူ မဖွယ်မရာ မြင်ကွင်းတွေနဲ့ တွေ့
ရတယ်”

“ဟိုလေ...သမီးက သမီးချစ်သူ
နဲ့ လက်ထပ်မှာပါ ဦးလေးတို့ရယ်”

“ဒီမှာ မိန်းကလေး။ မင်းယုံစား
တဲ့သူက နာမည်သုံးမျိုးနဲ့ အရပ်တကာ
လည်း မိန်းကလေးတွေအထင်ကြီး
အောင် အိမ်တို့၊ ကားတို့ကို လပိုင်းနဲ့
ငှားပြီး မင်းတို့လို ဆင်ခြင်တုံတရားနည်း
ပါးတဲ့ မိန်းကလေးမျိုးတွေကို ဖြား
ယောင်းသွေးဆောင်ပြီး သူပွဲစားလုပ်နေ
တာ။ မဆင်ခြင်တဲ့ မင်းတို့လို မိန်း
ကလေးတွေအတွက် သင်ခန်းစာပဲပေါ့”

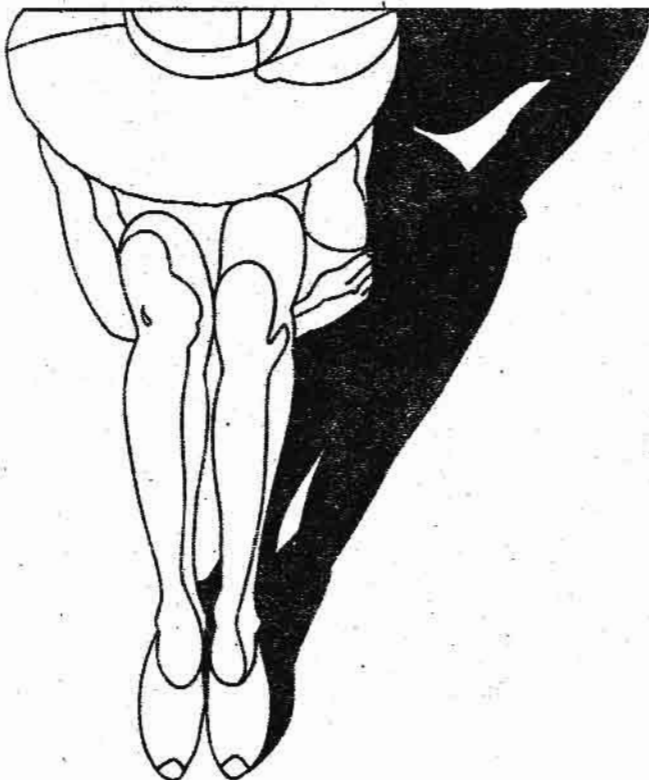

မြတ်လှိုင်

(ဝေဖန်တစ်ကဏ္ဍအတွက်တိုင်းဖြန့်ကူးမိမိဝံ့ပါ)



ဦးသန်းစေတု

အယ်(လ်)ရန်နိုင်ဘရားသားဆေးတိုက်၊

အမှတ်(၇)၊ ဇီဝေါလမ်း၊ ကြံခင်းစုရပ်ကွက်၊ မင်္ဂလာဒုံမြို့နယ်၊ ရန်ကုန်မြို့။ ☎ -၀၉-၇၃၂၀၇၈၉၁

ရဲဘော်ကြီး
အောင်အောင်
အောင်အောင်



ယမ်းဘီလူးအောင်ဒင်

နှင့်

မဂ္ဂဏာပိုက်ဂူ

■ ရွှေမြတ်သောင်းတင်

(၁)

ထူးဆန်းသောအိပ်မက်

ညက မိုးသည်းထန်စွာ ရွာခဲ့သည်။

မိုးသဲသဲမဲမဲရွာနေခိုက် ယမ်းဘီလူးအောင်ဒင်မှာလည်း ထူးဆန်းသော အိပ်မက်တွေ မက်နေခဲ့သည်။ ထိုအိပ်မက်က လွန်စွာမှ ထူးဆန်းသော အိပ်မက်။

မိမိသွားနေရသော ခရီးမှာ တောနက်မည်းမည်းကြီး၊ တုန်လှုပ်ချောက်ချားဖွယ်ကောင်းသော တောနက်ကြီး၊ မိမိအသိနှင့် သတိကတော့ ထာဝရယှဉ်တွဲလျက်ပင်။ မိမိ၏အားကိုးရသော သက်တော်စောင့် လျှူဂါသေနတ်ကို ဆုပ်ကိုင်ထားသည်။ မိမိမျက်လုံးအစုံကလည်း စူးရှစွာဖြင့် ရန်သူကို ရှာဖွေလျက်ရှိသည်။

မိမိစီးနင်းသွားနေသည့် အရာမှာ 'ဆင်'သတ္တဝါကြီးဖြစ်နေသည်ကိုလည်း မိမိကသိနေသည်။ မိမိစီးနေသော ဆင်ကြီးကလည်း တာဝန်တစ်ခုကို ကျေပွန်စွာ ထမ်းဆောင်နေသူ

အဖြစ်နှင့် ရှိနေသည်ဟု ယမ်းဘီလူးအောင်ဒင် ကောက်ချက်ချမိသည်။ အမှန်တော့လည်း ဆင်ကြီးသည် ယမ်းဘီလူးအောင်ဒင် သဲသဲမဲမဲရွာဖွေနေသည့်အကြောင်းကိစ္စကို ဆင်ကြီးက သိသလိုမျိုး ဖြစ်နေခြင်းကြောင့်ပင် ယမ်းဘီလူးအောင်ဒင် အံ့ဩနေရသည်။

တစ်တောလုံး မိုးခြိမ်းသံများ ညနေသည်ဟုထင်ရပေသည်။ ကြောက်လန့်စရာကောင်းလှသော ချောက်ကမ်းပါးကြီးများကိုလည်း တွေ့ရသည်။ ယမ်းဘီလူးအောင်ဒင်စီးနေသော ဆင်ကြီးက ဤတောတောင်ကို ကျင်လည်စွာဖြင့် ကွေ့ပတ်သွားနေသည်။

ကျောချမ်းဖွယ်ရာ ဗုံသံလိုလို၊ မောင်းသံလိုလို ခပ်ဝေးဝေးဆီမှ ယမ်းဘီလူးအောင်ဒင် ကြားနေရသည်။ မောင်းသံမှာ မရဏတေးသံပေလောဟု ယမ်းဘီလူးအောင်ဒင် အတွေးဝင် ကျောချမ်းသွားပြီး သူ၏သက်တော်စောင့် လျှူဂါသေနတ်ကို သတိကြီးစွာ ဆုပ်ကိုင်ထားမိသည်။

မိမိ သည်နေရာသို့ အဘယ်ကြောင့် တစ်ယောက်တည်းထွက်လာရပါသနည်း။ သည်လိုမျိုး အန္တရာယ် ဖြိုခွင်းမယ့် ခရီးကြမ်းဆိုလျှင် ရဲအုပ်ကြီး ဦးတင်အောင်ဖေနှင့်အဖွဲ့ ပါစမြဲမဟုတ်ပါလား။

ယခု မိမိက အဘယ်ခရီးကို သွားနေပါသနည်း။ ဆင်ကြီးကို ဘယ်သူက ပေးပါသနည်း။ ခရီးကတော့ တကယ်ကြမ်းလှသည်။ တောနက်မည်းမည်းကြီး၊ မိုးကြီးပစ်သံ၊ မိုးခြိမ်းသံတို့ကို မိမိထိတ်လန့်စွာဖြင့် ကြားနေရသည်။ မိမိစီးသောဆင်ကြီးက ရွှေ၌ တစ်စုံတစ်ခုရှိသည်ကို သိဘိသကဲ့သို့ တောတွေ၊ လျှို့တွေကို မြတ်သွားနေသည်။

ထိုအခိုက် ပြုံးပြုံးပြက်ပြက်နှင့် အလင်းရောင်တစ်ခု တွေ့လိုက်ရသည်။ တစ်ချိန်တည်းမှာပင် မိုးကြီးပစ်၊ လျှပ်စီးလက်ကာ တစ်တောလုံးလင်းထိန်သွားသည်။ ထိုအခါ ယမ်းဘီလူးအောင်ဒင် မြင်ကွင်း၌ ပိုရှင်းသွားသည်။

တောင်တန်းကြီးက ရွှေခွံကာ

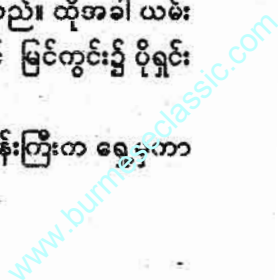

ဆီးထားပြီး လိုက်ဂူတစ်ခုကို အလင်း ရောင်မှာ ထင်ရှားစွာတွေ့မြင်ရသည်။ ဆင်ကြီးမှာ လိုက်ဂူဆီမရောက်ခင် ခူးတုပ်၍ ရုပ်လိုက်ရာ ယမ်းဘီလူး အောင်ဒင်ကလည်း ကယျာကသီ ဆင်းလိုက်မိသည်။

“သူတော်စင်တို့လမ်းကို သူ ယုတ်မာတွေ ဟန်တားဖျက်ဆီးဖို့ ကြီး စားနေတယ်”

အသံဩကြီးက ဘယ်ကလာ သည်မသိပါ။ ယမ်းဘီလူးအောင်ဒင် နားအတွင်းသို့ ပြတ်ပြတ်သားသား ဝင်လာသည်။

“အန္တရာယ်ကိုတားဆီးပါ။ ကျုပ် တို့ကိုယ်တိုင် မတားဆီးသည်မှာ ကျုပ် တို့၏သစ္စာကြောင့်ဖြစ်တယ်”

ယမ်းဘီလူးအောင်ဒင် ကြောင် စိစိဖြစ်နေရင်းက ပတ်ဝန်းကျင်ကို အကဲခတ်လိုက်သည်။ အသံဩဇာ ပြည့်ဝသော လူတစ်ယောက် ပြောဆို အမိန့်ပေးသည့်အသံမျိုးဟု ယမ်း ဘီလူးအောင်ဒင် ကောက်ချက်ချမိ သည်။ မိမိသက်တမ်းတစ်လျှောက် သည်အဖြစ်မျိုး မကြုံဖူးပါ။

ယမ်းဘီလူးအောင် ဒင်၏ခေါင်းပေါ်မှ အရာဝတ္ထုတစ်ခု ပြုတ်ကျလာသလို ခံစားရ၍ ယမ်းဘီ လူးအောင်ဒင် နံဘေးသို့ခုန်ရှောင် လိုက်၏။ သို့သော် ဘာတစ်ခုမှ ကျ မလာပါ။

ယမ်းဘီလူးအောင်ဒင် သူ့လျှာဂါ သေနတ်ကို အသင့်အနေအထားဖြင့် ထားရှိလိုက်၏။ မှောင်ကလည်းမည်း

မည်း။ ယမ်းဘီလူးအောင်ဒင်၏ မျက် လုံးအစုံကတော့ သည်ပတ်ဝန်းကျင် ကို ဘာမှ အလွတ်မပေးနိုင်။

ယင်းအခိုက် . . . အဖြူရောင် သဏ္ဍာန်တစ်ခုကို ဂုဋ် တွေ့ရသည်။ လူတစ်ယောက်ရုပ်နေသလိုပင်။

“သာသနာ့အကျိုး၊ နိုင်ငံအကျိုး သယ်ပိုးပါ”

ထိုနေရာမှ ထိုစကားပေါ်လာ ပြန်သည်။ ပြီးနောက် ပတ်ဝန်းကျင် တစ်ခုလုံး တိတ်ဆိတ်သွားသည်။ မိုး သံ၊ လေသံလည်း မကြားရတော့။ သည်တော့ ယမ်းဘီလူးအောင်ဒင်က ပတ်ဝန်းကျင်ကို အကဲခတ်ပြီး သူ့စီး လာသောဆင်ကို ကြည့်လိုက်သည်။ ဆင်က ခူးတုပ်နေရာမှ ရပ်ရန်ပြင်နေ သည်။ ထိုအခါ ယမ်းဘီလူးအောင် ဒင်က ဆင်ပေါ်သို့ ခုန်လွှားတက် လိုက်သည်။

ဆင်က လာရာလမ်းပြန်ရန် နောက်ပြန်လှည့်နေစဉ် သစ်ပင်များ ကြားမှ လေတိုးသံကြားရပြီး ရုတ်တ ရက်ပင် ယမ်းဘီလူးအောင်ဒင်၏ ရှေ့ ၌ လူကြီးလည်းမဟုတ်၊ လူငယ်လည်း မဟုတ်သော သူတစ်ယောက် လာ ရပ်ပြီး ယမ်းဘီလူးအောင်ဒင်အား တွန်းချလိုက်၏။ ရုတ်တရက်မို့ ယမ်း ဘီလူးအောင်ဒင် ဘာမှမကာကွယ်နိုင် ဘဲ ဆင်ပေါ်မှကျရာ လက်လှမ်းမီရာ ဖမ်းဆွဲလိုက်၏။ လွန်စွာမှ ကံကောင်း ထောက်မစွာဖြင့် ယမ်းဘီလူးအောင် ဒင်က နွယ်ကြိုးတစ်ပင်ကို တွယ်မိ ခြင်းပင်။ မိမိအောက်၌ကား ချောက်

ကမ်းပါးကြီးပင် ဖြစ်ပါ၏။

ယမ်းဘီလူးအောင်ဒင် တုန်လှုပ် သွားပါ၏။ ပြုတ်ကျသွားလျှင် အရိုး တခြား၊ အသားတခြားစီပင် ဖြစ်သွား မည် မဟုတ်ပါလား။

ထိုအခိုက် ယမ်းဘီလူးအောင် ဒင်က ဖြည်းညင်းစွာဖြင့် ကမ်းပါးကို တွယ်မိရန် အားထုတ်၏။ ထိုအခါ ဆင်ကလည်း နှာမောင်းဖြင့် မိမိအား တွန်းထိုးသကဲ့သို့ ပြု၏။

“မလုပ်ပါနဲ့ဆင်ကြီးရယ် . . . မလုပ်ပါနဲ့”

ယမ်းဘီလူးအောင်ဒင် တုန်လှုပ် စွာလှမ်းအော်၏။ ယင်းအခိုက် ဝုန်း ဒိုင်းဟူသော အသံကြီးပေါ်လာသည် နှင့် မိမိမျက်စိကိုဖွင့်လိုက်ရာ မိမိသည် အိပ်ရာခုတင်ပေါ်မှ ကျလုဆဲဖြစ်နေ သည်ကို ယမ်းဘီလူးအောင်ဒင် သိ လိုက်ရ၏။

ယင်းသို့ အိပ်မက်မျိုးကို ယမ်း ဘီလူးအောင်ဒင် မက်ခဲ့၏။ ယမ်း ဘီလူးအောင်ဒင် အိပ်ရာမှလူးလဲထ ကာ ရေအိုးစင်ဆီပြေး၍ ရေတဝ ကြီးခပ် သောက်လိုက်မိပါတော့၏။

ယမ်းဘီလူးအောင်ဒင်သည် မိမိ မက်ခဲ့သော အိပ်မက်နှင့်ပတ်သက်၍ ပြောပြရန်ရှိသူမှာ ရဲအုပ်ကြီးဦးတင် အောင်ဖေနှင့် ဒုရဲအုပ် မြင့်မြင့်အေးတို့ သာလျှင် ဖြစ်သည်။ ရဲအုပ်ကြီးဦးတင် အောင်ဖေက ယမ်းဘီလူးအောင်ဒင်၏ ဦးလေးလို၊ အစ်ကိုကြီးလို အနေ

အထားတွင် ထာဝရရှိနေသူမဟုတ်ပါလား။

ဒုရဲအုပ်မြင့်မြင့်အေးက ယမ်းဘီလူးအောင်ဒင်၏ မိတ်ဆွေကောင်း၊ အဖော်မွန်ဖြစ်လျှင်လည်း ဘဝအဖော်မွန်ကောင်းဟု ဆိုရပါမည်။ ဒုရဲအုပ်မြင့်မြင့်အေးက ယမ်းဘီလူးအောင်ဒင်အား လွန်စွာမှ လေးစားအားထားသူဖြစ်ပါ၏။

အမှန်တော့ ယမ်းဘီလူးအောင်ဒင်သည် ဥပမိရုပ်ကောင်း၍ တည်တံ့ခံ့ညားသော ရုပ်အဆင်းနှင့် ပြည့်စုံပါ၏။ ယောက်ျားကောင်းတစ်ယောက်တို့၏ ရှိသင့်သော အကျင့်စာရိတ္တ၊ အတတ်ပညာ၊ မောင့်တင်းခိုင်မာသော ကိုယ်အင်္ဂါ စသည်တို့ဖြင့် ပြီးပြည့်စုံသူဖြစ်ပါ၏။

ထို့ကြောင့် ယမ်းဘီလူးအောင်ဒင်ကို ဣတ္ထိယတို့ စိတ်ဝင်စားကြသည်မှာ မဆန်းပါ။ ယမ်းဘီလူးအောင်ဒင်ကလည်း သူ၏ဟန်အမူအကျင့်ကို ဘယ်တော့မှမပျက်။ အမြဲတစေ စမတ်ကျကျနေထိုင်ခြင်း၊ အကူအညီပေးတတ်ခြင်း၊ မဟုတ်မခံစိတ်ရှိ၍ မိမိရှေ့ဝယ် မတရားပြုနေသည်ကိုမြင်တွေ့လျှင် လက်ပိုက်ကြည့်နေတတ်သူ မဟုတ်။

လွန်ခဲ့သည့် ခြောက်လခန့်က ယမ်းဘီလူးအောင်ဒင်၏ မဟုတ်မခံစိတ်ကြောင့် ပြဿနာတစ်ခု ရင်ဆိုင်ခဲ့ရသည်။

ထိုနေ့က ယမ်းဘီလူးအောင်ဒင် အိပ်ရာမှ စောစောထပြီး လမ်း

လျှောက်ရန် မိမိအခန်းမှဆင်းခဲ့သည်။ နှင်းထုများဝေဝဲနေသည်။ လေအေးကလည်း တစ်မိမိတိုက်ခတ်နေသည်။ ယမ်းဘီလူးအောင်ဒင်၏ ခြေလှမ်းက ရုတ်တရက်မြင်ကွင်းတစ်ခုကြောင့် ခြေလှမ်းတုံ့သွားသည်။

မြင်ကွင်းပေါ်တွင် ထင်ထင်ရှားရှားလည်း မဟုတ်၊ မထင်မရှားလည်း မဟုတ်။ ရုပ်လုံးပေါ်လွင်မှုက အားနည်းသည်။ သို့သော် မြင်ကွင်းက မကောင်းလှ။ ဈေးဗန်းခေါင်းပေါ်ရွက်ထားသော မိန်းမတစ်ဦးကို အားကောင်းမောင်း သန်ယောက်ျားတစ်ဦးက ဈေးသည်မိန်းမလက်ကိုဆွဲထား၍ စကားပြောနေသည်။ ဈေးသည်မိန်းမက သူ့လက်ကို ရုန်းဖယ်နေသည်။

သည်လိုမြင်ကွင်းမျိုးကို ယမ်းဘီလူးအောင်ဒင် မကြိုက်ပါ။ လမ်းမကြီးပေါ် လူသွားလူလာလည်းပြတ်၊ တားလေးတစ်စီးတလေ အရှိန်ပြင်းစွာ ဖြတ်မောင်းသွားတတ်သည်။

ယမ်းဘီလူးအောင်ဒင်က ခြေလှမ်းသွက်သွက်ဖြင့် ထိုနေရာသို့ ရောက်ခဲ့သည်။

ယမ်းဘီလူးအောင်ဒင်ကို မြင်တော့ ဈေးသည်မိန်းမက အကူအညီတောင်းသည်။

“ကျေးဇူးပြုပြီး ကျွန်မကိုကူညီပါရှင်။ ဒီလူက ကျွန်မကို . . .”

ဈေးသည်မိန်းမ စကားမဆုံးမီ ထိုလူက ဆွဲထားသောလက်ကိုရုပ်ကာ အနွေးထည် ဂုတ်အင်္ကျီအတွင်း

သို့ လက်တစ်ဖက်ကဝင်သွားပြီး လင်းလက်သော ဓားမြှောင်တစ်ချောင်းကို ထုတ်လိုက်သည်။

“ဟေ့ကောင် . . . မင်း ဘာလာရှုပ်တာလဲကွ။ မင်း ဘာကောင်လဲကွ။ သူများကြားဝင်ရှုပ်တဲ့ကောင်။ ကဲ . . . အမှတ်အသားလေး ယူသွားလိုက်”

ပြောပြောဆိုဆိုနှင့် ထိုလူက ဓားမြှောင်ဝှေ့ယမ်းကာ ယမ်းဘီလူးအောင်ဒင်ရှေ့သို့ ခုန်ဝင်လိုက်၏။ ထိုလူရမ်းကားက အပိုင်တွက်၍ ယမ်းဘီလူးအောင်ဒင်ကို တိုက်ခိုက်၏။

“အို . . . အမေ့ သေပါပြီ”

မြင်ကွင်းကိုမြင်ရ၍ ဈေးသည်မိန်းမလန့်၍ အော်လိုက်သည်။ လူရမ်းကား၏တိုက်ခိုက်မှုက ယမ်းဘီလူးအောင်ဒင်အတွက် ဘာမှဖြစ်၍မလာ။ လူရမ်းကားသည် ယမ်းဘီလူးအောင်ဒင်၏ ခြေရင်း၌ ပုံလဲကျသွား၏။ ကိုယ့်ကိုယ်ကိုအထင်ကြီးခြင်း၊ လက်နက်အားကိုးခြင်း၊ မိုက်ရှူးရဲဆန်ခြင်း၊ ရမ္မက်ဖူးလွမ်းနေခြင်းစသော အားကိုးခြင်း များစွာဖြင့် မာန်ထောင်သော လူရမ်းကားသည် ယမ်းဘီလူးအောင်ဒင်၏ ခြေရင်းတွင် ပြိမ်သက်နေပေပြီ။

ဈေးသည်မိန်းမသည် ရုတ်တရက် လျှက်တပြက်အခြေအနေကို ကြည့်၍ အံ့ဩခြင်းများစွာဖြင့် ဝေးမောနေမိတော့၏။

အမှန်တော့ ဈေးသည်မိန်းမက မိမိအား ကယ်တင်ရန်အားထားရသော ပုဂ္ဂိုလ်သည် လူရမ်းကား၏ ဓားချက်ဖြင့် ဒုက္ခတွေ့ပြီဟု ထင်မှတ်

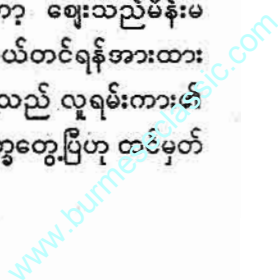

ထား၏။

အမှန်တော့လည်း လူရမ်းကား၏ တိုက်ကွက်က ကြောက်စရာ။ လူရမ်းကားသည် မိမိအား အနှောင့်အယှက်ပြုလာသော ပုဂ္ဂိုလ်ကို ဝိုက်မှီအူအစုံထွက်လာရန် မိမိစားဖြင့် မွှေယမ်းလိုက်မယ်ဟူသော ရည်ရွယ်ချက်၊ စားအသုံးပြုမှု ကျွမ်းကျင်မှုဟူသော အတတ်ပညာအားကိုးဖြင့် ယမ်းဘီလူးအောင်ဒင်အား တိုက်ခိုက်ခြင်းပင်။

သို့သော် လူရမ်းကား၏ အလုံးစုံသော အတတ်ပညာသည် ရမ္မက်လွှမ်းနေသောစိတ်၊ လက်နက်အားကိုးရှိမှုနှင့် မိမိကိုယ်ကိုယ်ကို ယုံကြည်မှုပြင်းထန်၍ မုန်ယိုဆင်ကဲ့သို့ဖြစ်နေသော လူရမ်းကားသည် မုန်ယိုဆင်ကိုပင် ဖမ်းနိုင်သော မုဆိုးကဲ့သို့ မုန်ယိုအဆိပ်ပြင်းသော လူရမ်းကားကို ယမ်းဘီလူးအောင်ဒင်က ကျင်လည်သော တိုက်ကွက် နှစ်ကွက်မျှသုံး၍ အနိုင်ယူလိုက်၏။

လူရမ်းကား၏ မဆင်မခြင်ဝင်လာသော စားကွက်ကို ယမ်းဘီလူးအောင်ဒင်က အသာရှောင်၍ လက်ကိုဖမ်းခြင်း၊ အရှိန်ဖြင့် ပလက်ဖောင်းပေါ်မှ ပြေးဆင်းလာခြင်းကို အကြောင်းပြု၍ မိမိခြေဖြင့် ထိုးပေးလိုက်ရာ လူရမ်းကားသည် ဘာမှလှုပ်ရှား၍ မရတော့။ ယမ်းဘီလူးအောင်ဒင် တိုက်ကွက်ကြောင့် လက်မှ စားလည်းလွင့်စဉ်ကာ ယမ်းဘီလူးအောင်ဒင်၏ ဆတ်ခနဲထိုးခံလိုက်သော တိုက်ကွက်ကြောင့် တဏှာယစ်မှု လက်နက်အား

ကိုးမပြုသော လူ့စိတ်လူရမ်းကား ယခုအချိန်မှာတော့ ကတ္တရာလမ်းမြေကို နမ်းလျက် မလှုပ်ရှားနိုင်တော့။

ဈေးသည်မိန်းမသည် ငိုငံနေရာမှ . . . ။

“အ . . . အ . . . တော်လိုက်တာ၊ ကျေးဇူးတင်လိုက်တာ၊ ကျေးဇူးရှင်ကြီးရယ်”

သည်သို့ရေရွတ်လိုက်၏။ ယမ်းဘီလူးအောင်ဒင်က ဈေးသည်မိန်းမကို ကြည့်ကာ

“ဈေးတောင်းထဲက ဘာတွေဝုံး”

“မုန့်ဟင်းခါးဆိုင်ပို့မယ့် အကြော်တွေပါ။ ကျေးဇူးတင်ပါတယ်ရှင် . . ။ ကျွန်မသွားလို့ရပါပြီလား”

“သွားလို့တော့ရပါတယ်။ ဒါပေမယ့် ခင်ဗျားအတွက် နောင်ရေးမကောင်းဘူး။ အခုဖြစ်ပျက်တာတွေက ခင်ဗျားမရှိရင် ဒီအမှုဟာ တရားလိုမရှိ သက်သေမရှိနဲ့ ပျက်ပြယ်သွားနိုင်တယ်။ ခင်ဗျားရဲ့ဖြစ်ပျက်မှုကို ရဲ့ကို တင်ပြရမယ်။ ကျုပ်က သက်သေပေါ့။ ဒီတော့ နောင်ဆိုရင် ခင်ဗျားတို့အတွက် အန္တရာယ်သိပ်မများနိုင်ဘူးပေါ့ဗျား။ ဒီလိုလုပ်ရင် ဒီလိုဖြစ်တတ်ပါလားဆိုတဲ့ အဲဒီအကြမ်းဖက် လူရမ်းကားရန်ကို ထိန်းနိုင်တာပေါ့ဗျာ”

“ကျွန် . . . ကျွန်မမှာ ဒီရောင်းစရာ . . . ”

ဈေးသည်မက တုန်ယင်စွာဖြေသည်။ ယမ်းဘီလူးအောင်ဒင်က ဈေးသည်မိန်းမအား နှစ်သိမ့်ဖျောင်းဖျ၍

တရားခံလူရမ်းကားနှင့် ဈေးသည်မိန်းမအား ရဲစခန်းသို့ ပို့ပေးလိုက်၏။

“ကျေးဇူးပါပဲ ဆရာအောင်ဒင်ရေ။ ပြီးခဲ့တဲ့အပတ်ကလည်း ဈေးသည်တစ်ဦး ဒီလိုကြုံတွေ့ခဲ့ရတယ်။ ဈေးသည်မက သူ့ဈေးခြင်းတောင်းပစ်ချ ထွက်ပြေးလို့ ဘဝမဆုံးရတာ။ အခု ဆရာက လက်ရဖမ်းခဲ့တော့ ကြီးမားတဲ့အန္တရာယ်ကြီးတစ်ခုကို တားဆီးပေးလိုက်သလိုပါပဲ။ အင်း . . . ဆရာအောင်ဒင်ရဲ့ မတရားတာကို လက်မှိုက်ကြည့်မနေတတ်တဲ့ အနိုင်ကျင့်မှုကို မလိုလားတတ်တဲ့ စိတ်ဓာတ်ကတော့”

“တော်ပါတော့ ဦးသိန်းတန် ကျွန်တော့်ကို သိပ်ချီးကျူးမနေပါနဲ့။ ဒီကောင်ရဲ့ဇာတ်မြစ်ကိုရှာပြီး သူ့ရဲ့အဖွဲ့ကို ရှင်းလင်းပစ်ဖို့ အရေးကြီးတယ်။ ဒီကောင်တွေက အဖွဲ့နဲ့ရှိမှာ။ ပြီးတော့ ဈေးသည်လေးကိုလည်း အဆင်ပြေအောင် ဆောင်ရွက်ပေးလိုက်ဦး။ လိုအပ်ရင် ကျွန်တော့်ကိုခေါ်ပါ။ အခုတော့ ကျွန်တော့်မှာကိစ္စတွေ ရှိနေလို့ ခွင့်ပြုပါဦး”

“ကောင်းပါပြီဗျာ။ စိတ်ချလက်ချ သွားပါ”

ယင်းသို့ဖြစ်ပျက်သွားပြီးနောက် နှစ်ရက်အကြာတွင် ယမ်းဘီလူးအောင်ဒင်အဖို့ အသက်အန္တရာယ်နှင့် နီးကပ်သော ပြဿနာနှင့် ရင်ဆိုင်လိုက်ရ၏။ အကြောင်းကား ယမ်းဘီလူးအောင်ဒင်ကို လမ်းမကြီးပေါ်တွင် ကားနှင့် ဆိုင်ကယ်က ညှိင်တူဝင်

၍ တိုက်ခိုက်ကြသည်။

ရုတ်တရက်မိုယမ်းဘီလူးအောင်
ဒင်အဖို့ အကျပ်တွေ့သွား၏။ အမှန်
တော့ ဘယ်လိုမှမထင်ခဲ့။ သည်သို့
တုံ့ပြန်မည်ဟု မထင်ထား။

ယမ်းဘီလူးအောင်ဒင် ရိပ်စား
လိုက်မိသည်။ လူရမ်းကားအဖွဲ့ဝင်များ
မိမိအား ချက်ချင်းတုံ့ပြန်ပြီတည်း။

ကားလမ်းပေါ်တွင် ကားများ
ရှုပ်နေသောကြောင့် ယမ်းဘီလူး
အောင်ဒင်အတွက် သက်သာရာရ
သည်ဟု ဆိုရပါမည်။

“ဟော . . . ဟော . . . ဟယ်
ကားတိုက်တော့မယ်။ ရှောင်လေ . .
ပြေးလေ”

ပလက်ဖောင်းပေါ်မှ ခရီးသွား
အုပ်စုက ဤသို့အော်၍ သတိပေး၏။
ယမ်းဘီလူးအောင်ဒင်က မိမိဆီ ဦး
တည်လာသောကားကို ခုန်ရှောင်၏။
သို့သော် ဘေးကကပ်လိုက်လာသော
မော်တော်ဆိုင်ကယ်က အရှိန်ပြင်း
စွာရောက်လာရာ ယမ်းဘီလူးအောင်
ဒင်မှာ ခွန်အားအကုန် အားထုတ်
ခုန်ပျံ၍ ဆိုင်ကယ်ပေါ်မှရုန်သူအား
တွန်းထိုးလိုက်ရာ ဆိုင်ကယ်နှင့်လူမှာ
လူနှင့်ဆိုင်ကယ် တကွတပြားစီဖြစ်
သွားပြီး ယမ်းဘီလူးအောင်ဒင်မှာ
လည်း ကိုယ်ကိုယ်နီးမရတော့ဘဲ ပလက်
ဖောင်းပေါ် အရှိန်ပြင်းစွာကျပြီး ပတ်
ဝန်းကျင်ကို သတိမရနိုင်တော့ချေ။

ယမ်းဘီလူးအောင်ဒင် သတိရ
၍ မျက်လုံးဖွင့်လိုက်တော့ ရဲမှူးကြီး
တင်အောင်ဖေ၊ ဒုရဲအုပ်ကြီးနှင့်အေး၊
မိမိနှင့်ရင်းနှီးသော ရဲအရာရှိများနှင့်
သနပ်ခါးပါးကွက်ကျားနှင့် မိန်းမချော
လေး တစ်ယောက်။

“နေရထိုင်ရ သက်သာရဲ့လား
ရဲဘော်အောင်ဒင်”

ယမ်းဘီလူးအောင်ဒင်က ဦးတင်
အောင်ဖေ၏မေးခွန်းကို ခေါင်းညိတ်
၍ အဖြေပေး၏။

“တရားခံတွေ မိတယ်မဟုတ်
လား”

“တစ်ကောင်ပဲမိတယ်ကွ။ ဆိုင်
ကယ်လည်း ရလိုက်တယ်။ ဒါပေမယ့်
သူတို့ဝန်ခံကြဘူးကွ။ ဒီကောင်တွေ
ဝန်ခံရမှာပါ။ ဆိုင်ကယ်နဲ့ပတ်သက်
ပြီး အယောင်ဆောင်မှုပုဒ်မက သူတို့
အတွက် တစ်ခုခုဝန်ခံချက်ဖြစ်လာ
မှာပါ”

ဦးတင်အောင်ဖေ ယင်းသို့ပြော
လိုက်စဉ် ပါးကွက်ကျားနှင့် မိန်းမချော
လေးက ဝင်ပြောသည်။

“ကျွန်မ သဲလွန်စရအောင် ရှာ
ပေးပါမယ်”

ယမ်းဘီလူးအောင်ဒင်က မိန်းမ
ပျိုလေးကို ငဲ့စောင်းကြည့်လိုက်ပြီး
နောက် ဦးတင်အောင်ဖေကို လှမ်း
ကြည့်လိုက်၏။

“ကိုအောင်ဒင် သူ့ကိုမှတ်မိမှာ
မဟုတ်ဘူး။ ဘာကြောင့်လဲဆိုတော့
ကိုအောင်ဒင်နဲ့တွေ့တုန်းက ဈေးသည်
မ ရိုးရိုးလေးပါ”

“ဟာ”

ယမ်းဘီလူးအောင်ဒင် တွေဝေ
သွားသည်။

“စတွေ့တုန်းက ဈေးသည်မ
လေး မဟုတ်ဘူးဆိုတော့ ဒီမိန်းမ
ချောလေးက အသွင်ပြောင်းထားတဲ့
သဘောလား”

“ဟုတ်ပါတယ်ရှင်။ ကျွန်မတို့
ဘဝက အလုပ်ချိန်မှာ ပေါ်ပေါ်ထင်
ထင် နေလို့မရဘူးလေ။ ရုပ်ပြောင်း
ထားတာတောင် အနှောင့်အယှက်က
မလွတ်ဘူး မဟုတ်လား ဆရာရယ်”

ဈေးသည်မလေး ရှင်းပြတော့
ယမ်းဘီလူးအောင်ဒင် သဘောပေါက်
စွာ ပြုံးလိုက်သည်။ ပြီးနောက် . .

“နေပါဦး မင်းက သဲလွန်စရ
မှာ မဟုတ်လား။ မင်းနာမည်က”

“ကျွန်မနာမည် မနှင်းဆီပါရှင်”
ယမ်းဘီလူးအောင်ဒင်က ခပ်ယဲ့
ယဲ့ပြုံးသည်။ ယမ်းဘီလူးအောင်ဒင်
၏အပြုံးမှာ “မင်းလို ပျော့ညိုတဲ့ မိန်း
ကလေးက အန္တရာယ်ထူပြောတဲ့ ကျား
တောထဲမှာ . . .”

ယမ်းဘီလူးအောင်ဒင် ၏
အတွေးမဆုံးခင် ဦးတင်အောင်ဖေက
ယမ်းဘီလူးအောင်ဒင်၏ အတွေးကို
ဖြတ်တောက်လိုက်၏။

“ဒီမှာ . . ရဲဘော်အောင်ဒင်၊
မနှင်းဆီကို အထင်သေးလို့ မရဘူး
နော်။ မောင်ရင် ပလက်ဖောင်းပေါ်
ကျပြီး သတိမေ့နေချိန်မှာ မင်းကို
မနှင်းဆီကတူညီခဲ့တာများ သိရဲ့လား”

“ဘယ်လို ဘယ်လို၊ ကျွန်တော့်

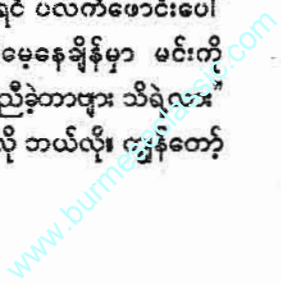

ကို အဲဒီအချိန်က ကူညီခဲ့တာ ဟုတ်လား။”

“အဲဒီအချိန်က ကျွန်မလည်း ကိစ္စတစ်ခုနဲ့ လမ်းပေါ်ရောက်နေတယ်ဆိုပါတော့ရှင်။ တိုက်တိုက်ဆိုင်ဆိုင်ပါပဲ။ လမ်းပေါ်မှာ ဆိုင်ကယ်နဲ့ လူတစ်ယောက် လဲနေတယ်။ ပလက်ဖောင်းပေါ်မှာ ဆရာအောင်ဒင်လဲနေတယ်။ လူတွေအုံနေတာပဲ။ ကျွန်မတွေ့တော့ ချက်ချင်းပဲ စခန်းကိုဖုန်းဆက်အကြောင်းကြားပြီး ဆရာကိုပွေ့ထူပြီး သွေးတွေစီးကျနေတဲ့ ဆရာနဖူးကို ကျွန်မက လက်ကိုင်ပဝါနဲ့ ဖိထားပေးရတာ။ မကြာပါဘူး ရဲအဖွဲ့ရောက်လာပြီး . . .”

“တော်ပါတော့ မနှင်းဆီရယ်။ သဘောပေါက်ပြီ”

ယမ်းဘီလူးအောင်ဒင်က တားလိုက်ရာ မနှင်းဆီဆက်မပြောတော့ပါ။ ဦးတင်အောင်ဖေက ယမ်းဘီလူးအောင်ဒင်၏အကြောင်းကို သိထား၍ မနှင်းဆီအား ဆက်မပြောရန် တားလိုက်သည်ကို သဘောပေါက်လိုက်ပါ၏။

အကြောင်းကား ယမ်းဘီလူးအောင်ဒင်က စိတ်ဓာတ်ပြင်းထန်သူဖြစ်၏။ မိမိကသာ သူတစ်ပါးကို ကူညီပေးလို၏။ မိမိအား အားနဲ့သူတစ်ယောက်က ဝင်ကူညီသည်ကို ယမ်းဘီလူးအောင်ဒင်က လက်ခံလိုစိတ်မရှိ။ သို့သော် ပြီးခဲ့ပြီမဟုတ်လား။

“ကျေးဇူးတင်ပါတယ် မနှင်းဆီ။ ဒီအချိန်က မနှင်းဆီသာ အဲဒီနေရာမှာ

မရှိရင် . . .”

(J)

ရှုပ်ထွေးသော ပြဿနာ

ဒုရဲအုပ်မြင့်မြင့်အေးဆီမှ သတင်းပေးပို့မှုကြောင့် ယမ်းဘီလူးအောင်ဒင် ပျာပျာသလဲ ဖြစ်သွား၏။

“ကိုအောင်ဒင် . . . ရှင်အမြန်ဆုံး မနှင်းဆီရှိတဲ့နေရာကို သွားလိုက်ပါ။ လေးထောင့်ကန်ဘူတာနားမှာတဲ့”

ယမ်းဘီလူးအောင်ဒင်၏ ခေါင်းထောင်သွားသည်။ နားရွက်များပင် ပူရှိန်းသွားသလို ခံစားလိုက်ရသည်။ မနှင်းဆီ၊ သည်ကလေးမ မလွယ်ပါလား။

ယမ်းဘီလူးအောင်ဒင်မှာ မနေသာတော့။ တက္ကစီကားဖြင့် လေးထောင့်ကန်ဘူတာသို့ သုတ်ခြေတင်ရသည်။ တစ်လမ်းလုံး မနှင်းဆီနှင့်ယှက်နွယ်၍ တွေးမိသည်။ ပထမဆုံး အကြော်ပို့တဲ့ ဈေးသည်မ အနေအထား၊ ပြီးနောက် မိမိ ဆေးခန်းသို့ရောက်ချိန်၌ ရောက်လာသော အနေအထား။

“ဆရာဦးအောင်ဒင် တစ်ခုခု ခံစားနေရသလို ထင်ရတယ်။ ဘာများ ခံစားနေရလဲဟင်။ အိမ်ထောင်ရေး အဆင်မပြေလို့လား။”

“ဪ . . . မနှင်းဆီကလည်း ဗျာ။ ကျုပ်ဘာမှ မဖြစ်ပါဘူး။ မနှင်းဆီ ပြောသလို ကျုပ်အိမ်ထောင်ရေး

အဆင်မပြေရအောင် ကျုပ်မှာ မိန်းမ ၃ မှမရှိတာ။ ကျုပ်ကိုချစ်တဲ့သူ မရှိပါဘူးဗျာ”

“အင်း . . ဒါတော့ ညာတာပဲ။ ဆရာဦးအောင်ဒင်လို”

“တော်ပါတော့ မနှင်းဆီ”
“ဒါဖြင့် ဘာလို့ ဝိုင်နေတာလဲဟင်”

သည်တော့ ယမ်းဘီလူးအောင်ဒင်က မိမိမက်ခဲ့သော စိတ်ဝင်စားစရာ အိပ်မက်ကို ပြောပြခဲ့သည်။ သည်တော့ မနှင်းဆီ ခေါင်းတညိတ်ညိတ်နှင့် လှုပ်ရှားနေပုံကို ယမ်းဘီလူးအောင်ဒင် အကဲခတ်မိသည်။

“ဘူတာကို သွားမှာလားဆရာ”
“ဪ . . အင်းအင်း ဟိုအချိုးနားမှာ ရပ်ပါ”

ကားဒရိုင်ဘာက မေးလိုက်မှ ယမ်းဘီလူးအောင်ဒင် မနှင်းဆီနှင့် ပတ်သက်သောအတွေ့ပြက်သွားသည်။

ယမ်းဘီလူးအောင်ဒင် တက္ကစီကားပေါ်မှဆင်း၍ ဒုရဲအုပ်မြင့်မြင့်အေး အကြောင်းကြားထားသော ဘူတာရုံအနောက်ဘက်ရှိ အဆောက်အအုံပျက်များ ဘစ်နေရာသို့ လျှောက်ခဲ့သည်။

“ဘာကိစ္စရှိလို့လဲ”

မာကျောသော လေသံတစ်သံက မိမိအား ဖိတ်ခေါ်လိုက်ပါ၏။ ထိုအခါ ယမ်းဘီလူးအောင်ဒင်ကလည်း သွက်လက်စွာပင် အဖြေတုံ့ပြန်လိုက်ပါသည်။

“ဆင်စွယ်အဖြူ ခရောင်းဖို့ရှိ

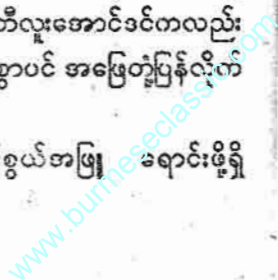

တယ်”

“အေး . . . ဒီကိစ္စဆိုရင် ခဏ စောင့်”

ထိုလူက မာမာကျောကျော ခပ်ပြတ်ပြတ်ပြောကာ အနောက်ဘက်သို့ ဝင်သွားသည်။ ယမ်းဘီလူးအောင်ဒင်က အကဲခတ်သည်။ မိမိကို ထောင်ချောက်ဆင်တာလား၊ ပစ်ကွင်းအဖြစ်သတ်မှတ်လိုက်တာလား၊ မနင်းဆီ သဘင်းပေးသည်ဟုဆိုသဖြင့် မိမိအထင်များ မှားရော့လား။

ယမ်းဘီလူးအောင်ဒင်၏ စိတ်တို့ လှုပ်ရှားနေသည်။ ဤနေရာသို့ ဦးတင်အောင်ဖေနှင့် ဒုရဲအုပ်မြင့်မြင့်အေးတို့လည်း ရောက်လာနိုင်ပါသလား။ မနင်းဆီက ဖုန်းဆက်အကြောင်းကြားသည်ဆိုတော့ ပြဿနာမရှိ၍ မဟုတ်နိုင်။ ဤသို့ ယမ်းဘီလူးအောင်ဒင်အတွေး၌ ရှုပ်ထွေးနေခဲ့က်။

“ဆင်စွယ်ရောင်းမှာက မင်းလားကွ”

အောင်မြင်သော မေးခွန်းကြောင့် ရုတ်တရက်မို့ ယမ်းဘီလူးအောင်ဒင် စိတ်လှုပ်ရှားမှု ခံစားလိုက်ရ၏။

“နေပါဦးကွ။ မင်းက ဒီမှာ ဒီပစ္စည်းတွေ အရောင်းအဝယ်ရှိတယ်ဆိုတာ ဘယ်လိုသိလဲ။ ဒါကိုတော့ မင်းဖြေရလိမ့်မယ်။ တိကျတဲ့အဖြေမတုတ်ရင် မင်း ဒီကနေ အသက်ရှင်လျက်နဲ့ ထွက်မသွားနိုင်ဘူးနော်”

သည်တော့ ယမ်းဘီလူးအောင်ဒင်က လွန်စွာမှ ချီသာသောအပြုံးကို ပြင်း၍ သူ့ထုတ်တိုမြောက်ခါပြီး သူ့

လက်သူကြွယ်မှ အဖြူရောင်ဆင်စွယ်လက်စွပ်လေးကိုချွတ်၍ ထိုပုဂ္ဂိုလ်အား ပေးလိုက်ပြီး . . .

“ဒီမှာ . . . ဦးကျောက်ဘီလူး၊ ခင်ဗျား ဒီပစ္စည်းကိုကြည့်ပြီး ကျွပ်ဘာလဲဆိုတာ ခန့်မှန်းနိုင်ပါပြီနော်”

“မင်း . . . မင်း ငါ့ကိုသိတယ်ပေါ့”

ယမ်းဘီလူးအောင်ဒင်က မသိမသာဆွလိုက်ခြင်းပင်။ ထိုအခိုက် လွန်စွာမှ လှပဋိက္ခသော အမျိုးသမီးနှစ်ဦး ထွက်လာသည်။ ပြီးနောက် အမျိုးသမီးတစ်ဦးက ဤသို့ပြောလိုက်သည်။

“အစ်ကိုကြီး ဘာပြဿနာရှိလို့လဲ။ ဖြေရှင်းဖို့အသင့်ပဲလေ”

“အေးပါကွာ မင်းတို့ကိုယ့်ပါတယ်။ ဒါပေမယ့် အခုလောလောဆယ် ဒါလေးကို ဆုံးဖြတ်ပါဦး”

ဦးကျောက်ဘီလူးက သူ့လက်မှ ယမ်းဘီလူးအောင်ဒင်ပေးသော ဆင်စွယ်လက်စွပ်ကို လှမ်းပြလိုက်၏။ ထိုအခါ မိန်းမချောလေးက သူ့အဖော် မိန်းမချောကိုပြ၍ . . .

“စံပယ် . . . ဒါ ခိုင်းမွန်းကင်းက ထွက်တဲ့လက်ရာပဲ”

“ဟုတ်တယ် မမလှိုင်။ ဒါ . . . ခိုင်းမွန်းကင်းလက်ရာပါ”

“အိုကေ . . . ဒါဆို မင်းကိုယ့်လိုက်မယ်။ မင်းနာမည်”

“အောင်ဒင်”

“ကြိုက်ပြီဟေ့ . . . နာမည်ကလည်းမိုက်၊ အောင်ဒင်တဲ့။ ဒါနဲ့ မင်း ငါ့နာမည် ဘယ်လိုသိလဲကွာ”

“အစ်ကိုကြီးကလည်း ခိုင်းမွန်းကင်းနဲ့ ပတ်သက်နေတာပဲ မဟုတ်လား”

“အေး . . . ဟုတ်ပြီ ဟုတ်ပြီ။ မင်းတို့လေးတွေက သိပ်တော်တာပဲ။ အောင်ဒင်ရေ . . . အလုပ်ဖြစ်ပြီလို့ သဘောထားလိုက်ပါကွာ”

ဦးတင်အောင်ဖေက သူ့ဆေးတံကြီးထဲ ဆေးဖြည့်ကာ ယမ်းဘီလူးအောင်ဒင်ကို တစ်ချက်ငဲ့ကြည့်လိုက်၏။ ပြီးနောက် မီးခြစ်ခြစ်၍ ဆေးတံကြီးတို့ မီးစွဲအောင်ညှိလိုက်ပြီး - “ငါကတော့ အားလုံးကို ဖမ်းလိုက်ချင်တာပဲကွာ”

သည်တော့ ယမ်းဘီလူးအောင်ဒင်က ခေါင်းယမ်းပြီး . . .

“မဖြစ်ဘူး ဦးတင်အောင်ဖေ။ သူတို့ကို ဒီမှာဖမ်းရင် ဒီမှာပဲ တစ်စခန်းရပ်သွားမှာ။ သူတို့လုပ်ထားတဲ့ အင်အားက ကြီးမားတဲ့အသွင်ဆောင်နေတယ်။ ကျွန်တော်တို့ ရေအဆုံးမြေအဆုံးလိုက်ပြီး အမြစ်ဖြတ်ရမှာမဟုတ်လား ဦးတင်အောင်ဖေ”

“ဟုတ်တာပေါ့။ ဆရာအောင်ဒင်ပြောသလိုလုပ်မှ ဖြစ်မှာ။ အဲဒီအဖွဲ့က အန္တရာယ်ကြီးမားတဲ့အဖွဲ့။ တကယ့်ကို ကြောက်စရာကောင်းတဲ့ အန္တရာယ်ကြီးတဲ့ လူဆိုးတွေပါ ဆရာ”

“ဟာ . . . မနင်းဆီ၊ ဘယ်တုန်းကရောက်ပြီး တို့များပြောတာကို နားထောင်နေတာလဲကွ”

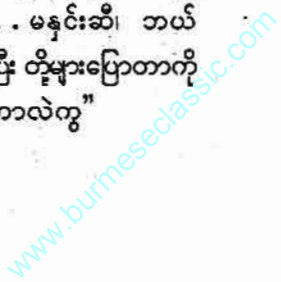

“ဦးတင်အောင်ဖေကလည်းဗျာ
မစံပယ်ကို လျှော့တွက်လို့မရဘူး”

“ဘာ . . . ဘာ . . . ဘယ်က
မစံပယ်လဲ။ သူက မနှင်းဆီပါ”

ဦးတင်အောင်ဖေက ခေါင်းရှုပ်
သောဟန်ဖြင့် ဆေးတံသောက်ဖို့
အတွက် ဆေးဖြည့်ထားသော မီးရဲရဲ
နှင့် ဆေးတံကို ယောင်ယမ်းခါလိုက်
ရာ မီးစွဲနေသော ဆေးမှုန်များ လွင့်
ဖျာကျသွားသဖြင့် ယမ်းဘီလူးအောင်
ဒင်က သဘောကုစွာရယ်လိုက်ရင်း
ဦးတင်အောင်ဖေက ကျွဲမြီးတိုသလို
ဟန်ဖြင့် . . .

“မင်းတို့က ရှင်းရှင်းလုပ်ပါကွာ”

“ကျွန်မရှင်းပြပါမယ် ဆရာကြီး။
ဆရာဦးအောင်ဒင်ပြောတာ မှန်ပါ
တယ်။ သူခေါ်တဲ့နာမည်လည်း မှန်ပါ
တယ် ဆရာကြီးရယ်။ ကျွန်မဖြင့်
ဆရာဦးအောင်ဒင်ကို လေးစားပြီးရင်း
လေးစားမိပါပြီ။ ဒါကြောင့်လည်း ယမ်း
ဘီလူးအောင်ဒင်လို့ နာမည်ကြီးတာ
ပဲနော်”

မနှင်းဆီက လေးထောင့်ကန်
၌ ယမ်းဘီလူးအောင်ဒင်၏ ရဲဝံ့စွာ
ဆောင်ရွက်ခဲ့ပုံကို ရှင်းပြ၏။ မိမိကိုယ်
မိမိလည်း ကိုယ်ယောင်ဖျောက် အသွင်
ဖျောက်ခဲ့ပေမယ့် ယမ်းဘီလူးအောင်
ဒင်က သိရှိခဲ့သည်မှာ လွန်စွာမှ အံ့ဩ
မိကြောင်းဖြင့် မနှင်းဆီက ဝန်ခံခဲ့၏။

“သမီး မနှင်းဆီ . . . သမီးမှာ
အန္တရာယ်ကြီးလှတယ်နော်။ သမီးက
မိန်းကလေး။ မိန်းကလေးမှ တော်ရုံ
တန်ရုံ မဟုတ်တဲ့ ယောက်ျားတွေ

မက်မောလောက်တဲ့အလှူရှိတဲ့ မိန်း
ကလေးလေ”

ဦးတင်အောင်ဖေက ယင်းသို့
သတိပေးစကားပြော၏။

“ကျေးဇူးတင်ပါတယ် ဆရာ
ကြီး။ ကျွန်မကလည်း အဲဒီကိစ္စ ပြဿ
နာရှိလာမှာကို သိပါတယ်။ ဒါပေမယ့်
ဆရာကြီး ကျွန်မရင်မှာ နာကြည်းစွာ
ခံစားခဲ့ရတဲ့ဝေဒနာတစ်ခု ရှိခဲ့ပါ
တယ်။ အဲဒီဝေဒနာက ကျွန်မရဲ့
အလွန်အားကိုးခင်မင်ရတဲ့ သူငယ်
ချင်းတစ်ယောက် ဘဝပျက်ပြီး ဖျောက်
ဆုံးခဲ့ပါတယ်။ သူ့နာမည်က ဝေဝေ
ပါရှင်”

မနှင်းဆီက ဦးစွာ တက်တက်
ကြွကြွရှိနေသော်လည်း နောက်ဆုံး
စကားပြောပြီးသည့်အချိန်တွင် ကြေ
ကွဲသံ ရောယှက်နေပါသည်။

“ဒါလည်း မိသားစုအရေးပါ
တာပေါ့ . . မိသားစုအရေး”

မနှင်းဆီက မိမိသူငယ်ချင်း
ဝေဝေနှင့်ပတ်သက်၍ ရှင်းပြသည်။
ဝေဝေက လူလည်းလှ၊ သဘောက
လည်း ပြု။ မိသားစုက ဆင်းရဲသည်။
ဖခင်က ကျန်းမာရေးချို့တဲ့၍ အိပ်ရာ
ထဲ လဲနေခဲ့ပုံ၊ မိခင်က ဈေးရောင်း
ကျွေးခဲ့၊ မိသားစုငါးယောက်၊ မိခင်၊
ဖခင်နှင့် ဝေဝေတို့ မောင်နှမသုံး
ယောက်။ သည်အထဲတွင် ဝေဝေက
အကြီးဆုံး။ ပညာမတတ်၍ အလုပ်
လုပ်ရန်မလွယ်။ သည်မှာပင် ဝေဝေ
က ဦးကျောက်ဘီလူးလက်ထဲ ရောက်
သွားပြီး မိမိနေအိမ် စားဝတ်နေရေး

အတွက် ပြေလည်ပေမယ့် ဝေဝေဘဝ
က ဘဝပျက်၊ အလှူပျက်နဲ့ နောက်
ဆုံး ဝေဝေပျောက်ဆုံးခဲ့သည်။ ဘယ်
သို့ ရောက်သွားမှန်း မသိခဲ့။

သူငယ်ချင်းဝေဝေအတွက် မကူ
ညီနိုင်ခဲ့သော မနှင်းဆီ။ ဝေဝေပျောက်
ဆုံးမှုနှင့်ပတ်သက်၍ နာကြည်းစွာ
လှုပ်ရှားခဲ့ရပုံကို ပြောပြရာ ရဲမှူးကြီး
ဦးတင်အောင်ဖေနှင့် ယမ်းဘီလူး
အောင်ဒင်ပါ အံ့ဩရပါတော့၏။

မနှင်းဆီက သူမတစ်ကိုယ်တည်း
လှုပ်ရှားခဲ့ရပုံ၊ နောက်ဆုံးယမ်း ဘီလူး
အောင်ဒင်နှင့် စတင်အခင်းဖြစ်ပွား
သည့် အချိန်အထိ ရင်ဖွင့်ခဲ့၏။ သည်
သို့ဆိုလျှင် ဦးတင်အောင်ဖေက ယမ်း
ဘီလူးအောင်ဒင်နှင့် မနှင်းဆီတို့၏
ဆန္ဒအတိုင်း သည်အမှုအခင်းကို သည်
မှာဆုံးဖြတ်၍ မဖြစ်။ ရေအဆုံးမိုး
အဆုံး လိုက်ရမည်မဟုတ်ပါလား။

(၇)

ရွှေလျားနေသော ပစ်ကွင်း

ဒေါနတောင်ခြေရင်းရဲ့ သတင်း
အရတော့ လွန်ခဲ့တဲ့ သုံးလခန့်က
ယောက်ျားလေးယောက်နှင့် မိန်းက
လေးတစ်ယောက် ဖြတ်သွားကြောင်း၊
ယခု . . . ရက်သတ္တနှစ်ပတ်အတွင်း
မိန်းကလေးနှစ်ယောက်နှင့် ယခင်
ယောက်ျားလေးယောက်ပင် ဖြတ်သွား
ကြောင်း၊ အကြောင်းပြချက်က သည်
ပတ်ဝန်းကျင်၌ အလုပ်ကိစ္စရှိ၍ သွား

ကြကြောင်း၊ ပြန်လာတော့ မိန်းကလေးတွေ ပါမလာတော့ကြောင်း သတင်းကို ဒုရဲအုပ်မြင့်မြင့်အေးက ရဲမှူးကြီး ဦးတင်အောင်ဖေအား ပေးပို့သော သတင်းကို အစီရင်ခံနေသည်။

“အင်း . . . လူကုန်ကူးတာလည်း ဖြစ်နိုင်တာပဲ”

“ကျွန်မကတော့ လုံးဝဟုတ်နေပြီလို့ တွက်မိတယ်။ ဒီဖြစ်ပျက်နေတဲ့ မနှင်းဆီတို့ရဲ့ ပတ်ဝန်းကျင်ကို စုံစမ်းလေ့လာရသမျှ ပျောက်ဆုံးနေတဲ့ မိန်းကလေးခိုတဲ့ အရိပ်လက္ခဏာတွေ ပြနေတယ်။ ရှက်ကြောက်လို့ ဖုံးဖိထားတာများလား”

ဒုရဲအုပ်မြင့်မြင့်အေး ကောက်ချက်ချသည်။ ရဲအုပ်ကြီးဦးတင်အောင်ဖေကလည်း ခေါင်းတယမ်းယမ်း။ တတွတ်တွတ်နှင့်ပြောနေသည်။

“ခက်တာက အပေါ်ကလည်း ဖိအားတွေ ပေးနေတယ်။ အမှုကို အမြန်ဆုံးပေါ်အောင်လုပ်ဖို့”

“ဒါပေမယ့် . . . မဖြစ်နိုင်ဘူးလို့ ထင်ပါတယ်ဆရာ။ ကျွန်မတို့က အခုချိန်မှာ အဆုံးသတ်အောင်လုပ်ရမှာ။ ဒီမှာတင်ဖြတ်ရင် လိုရင်းကိုရောက်တော့မှာ မဟုတ်တော့ဘူး”

“အင်း . . . ဒါကလည်း ငါတို့ဘက်က အတွေးကိုး။ တို့ဘက်က အောင်မြင်မှုဖြစ်မယ် မဖြစ်ဘူးဆိုတာ ကံသေကံမမပြောနိုင်ဘူးမဟုတ်လား”

ဦးတင်အောင်ဖေ၏ စကားကြောင့် ဒုရဲအုပ်မြင့်မြင့်အေး တွေဝေနေစဉ်မှာပင် ထောက်လှမ်းရေးအဖွဲ့

ဝင် ရဲကြပ်ကြီးထွန်းထွန်း ရောက်လာကာ ယင်းသို့ သတင်းပို့ပါသည်။

“ဒေါနတောင်ခြေ၌ လှုပ်ရှားမှု ရှိနေပြီ။ သတင်းမှန်”

ရဲကြပ်ကြီးထွန်းထွန်း သတင်းကြောင့် ဦးတင်အောင်ဖေ ခဲထားသော ဆေးတံကြီးပြုတ်ကျလှမတတ်ဖြစ်သွား၏။ ဦးတင်အောင်ဖေ၏ ဖြစ်ရပ်ကို မြင်၍ ဒုရဲအုပ်မြင့်မြင့်အေး တစ်ဖက်သို့လှည့်၍ ပြုံးလိုက်၏။

“ရဲဘော်အောင်ခင်ကို အမြန်ဆုံး ဆက်သွယ်ဟေ့”

“ဟုတ်ကဲ့”

ဦးတင်အောင်ဖေ၏ အမိန့်ညွှန်ကြားချက်ကြောင့် ဒုရဲအုပ်မြင့်မြင့်အေးက ချက်ချင်းပင် ယမ်းဘီလူးအောင်ခင်ထံ အဆက်အသွယ်ပြု၏။

“ဘယ်လိုလဲဟေ့ ရပြီလား”

“မရသေးဘူး ဆရာ”

“ဟာ . . . တော်တော်ခက်ပါလား”

ဦးတင်အောင်ဖေက ဝနာမငြိမ်ဖြစ်နေသည်။

“ဟဲလို . . . ဟဲလို ကိုအောင်ခင် . . . ကိုအောင်ခင်”

အတန်ကြာငြိမ်သက်နေပြီးမှ ဒုရဲအုပ်မြင့်မြင့်အေးက တယ်လီဖုန်းချလိုက်ပြီး . . .

“ဆရာ . . . ကိုအောင်ခင် ဒေါနစခန်းကို ရောက်နေပြီတဲ့၊ ကျွန်မတို့ အမြန်လိုက်မှဖြစ်မှာ”

“ဟေ . . . ကောင်းကွာ”

အရပ်ရှည်ရှည်နှင့် အားကောင်းမောင်းသန်လူတစ်ယောက်က စီးကရက်တစ်လိပ်ကို ဇိမ်ခံဖွာနေသော လူရွယ်တစ်ဦးအနီးသို့ ချဉ်းကပ်သွားပြီး “ဆရာ ကျွန်တော့်တို့ ကူညီပါလားခင်ဗျာ”

စီးကရက်ကို စမက်ကျစွာဖွာရှိုက်နေသော လူရွယ်က ထိုပိန်ရှည်ရှည်လူကို မျက်လုံးမှော့၍ကြည့်၏။ မိမိကို ဆရာဟုခေါ်လိုက်ခြင်းကြောင့် လူရွယ်က စိတ်အနည်းငယ်လှုပ်ရှားသွားသည်။ သို့သော် မိမိကို အကူအညီတောင်းသည့်သူက စိတ်ဝင်စားစရာ မရှိ။ တာဝန်ပေးလျှင်လည်း ဆောင်ရွက်နိုင်မည့်ပုံမဟုတ်။ အဝတ်အစားတွေက စုတ်ပြတ်နေသဖြင့် လူရွယ်က တစ်ဖက်သို့လှည့်ပြီး -

“ကျုပ် ခင်ဗျားကို ဘာမှကူညီနိုင်မှာ မဟုတ်ဘူး”

“ဆရာကူညီနိုင်ပါတယ် ဆရာရယ်။ အလုပ်ကလည်း ခက်ခက်ခဲခဲ မဟုတ်လို့ပါ။ ပစ္စည်းသယ်၊ ပစ္စည်းထမ်း အလုပ်ဆိုတော့ ဆရာ့တပည့်လုပ်နိုင်ပါတယ်ဆရာ”

ဆရာ့တပည့်ဟူသော အသုံးအနှုန်းကြောင့် လူရွယ် အနည်းငယ်လှုပ်ရှားသွားသည်။ ပြီးနောက် အလုပ်လာတောင်းသူကို စောင်းငဲ့ကြည့်လိုက်သည်။

“မင်းနာမည်”

“ဘချောပါဆရာ”

လူရွယ်က ထိုလူကိုကြည့်ပြီး နှာခေါင်းရှုံ့သည်။

“နာမည်က ဘချောတဲ့လား။ အေးကွာ . . ချောတာ၊ မချောတာ အပထား။ မင်းကို ကုန်ထမ်းဖို့အလုပ် ပေးမယ်။ ငါ့နာမည်မှတ်ထား . . ကျော်ခေါင်တဲ့”

“ဟုတ်ကဲ့ ဆရာကျော်ခေါင်၊ လေးစားပါတယ်”

“မင်း ငါ့နောက်လိုက်ခဲ့၊ မင်း ဆောင်ရွက်ရမယ့်နေရာ ပြမယ်”

“ဟုတ်ကဲ့ပါဆရာ၊ ကျေးဇူးတင် ပါတယ်”

“ဟေ့ . . ဘချောကောကွ။ ခရီး ထွက်ခါနီး ဒီကောင် ဘယ်သွားလဲ”

မြန်ဆန်လှ၏။ သွက်လက်လှ ၏။ မနေ့ သည်အချိန်တွင် ပစ္စည်းများ စုဆောင်းဆဲ၊ ယနေ့ သည်နေ့ နေ့ လယ်ခင်းတွင် သူတို့၏လုပ်ငန်းစဉ် အောင်မြင်ရန် ခြောက်ဆယ်ရာခိုင်နှုန်း ပြီးနေပြီ။ တာဝန်ယူ စီစဉ်သူက ကျော်ခေါင်၊ သူက နာမည်ကြီးလှ သည်။

အထူးသဖြင့် ဦးကျောက်ဘီလူး ၏ တပည့်ပီသသည် ဆိုရမလား။ ဦးကျောက်ဘီလူးသည် ရန်ကုန်မြို့ သယ်နန်းကျွန်းဘောက်ထော် အထူး စခန်းမှနေ၍ ယျှိုဝှက်စွာ လိုအပ် သည်များကို ပီပီရီရီနှင့် နိုင်နင်းစွာ ဆောင်ရွက်နေသူဖြစ်၏။ လုပ်ငန်း ကျွမ်းကျင်သည်။ စီမံမှုကောင်းသည်။ ထိုအခါ သည်စခန်းအတွက် အသင့် တော်ဆုံးဟု ဦးကျောက်ဘီလူး ဆုံး

ဖြတ်သည်မှာ ကျော်ခေါင်ပင်။ ကျော်ခေါင်ကို သည်စခန်း တာဝန်ခံ အိုက်မောင်ကလည်း သဘော တွေ့သည်။ အိုက်မောင် ဆိုသူက လည်း လွန်စွာမှသတ္တိကောင်းသည်။ ဉာဏ်နိဉာဏ်နက်ထုတ်နိုင်သော ဦးဆောင်သူ တစ်ယောက်ဟုဆိုလျှင် မမှား။

သူသည် တာဝန်ကျေသည်။ အခက်အခဲပေါင်းများစွာကို ဖြတ်သန်း ခဲ့သူဖြစ်သည်။ ကျော်ခေါင်က ရုပ်ရည် အားဖြင့် နုချောချောသည်။ အိုက် မောင်ကမူ ဗိုလ်အောင်ဒင်ရုပ်ရှင်ထဲ က မင်းသား ခင်မောင်ရင်လိုပင်။ အိုက်မောင်က ဗိုလ်အောင်ဒင်အတု ယူသည်။ ပြောဆိုဟန်ပန်ကအစ မာန် ပါလှသည်။

တစ်လောက စခန်းအနီးရှိ မင်း ငှက်တွင်ဖြစ်သည်။ မင်းလှသူမှာ လူသိ နည်းသည်။ သောင်းကျန်းသူအဖွဲ့တစ် ဖွဲ့ ရောက်လာပြီး အိုက်မောင်တို့စု ဆောင်းထားသော ရတနာပစ္စည်းနှင့် မိန်းမချောလေးတစ်ဦးကို သောင်း ကျန်းသူဗိုလ်စောမင်းက သိမ်းပိုက် လိုက်သည်။

မင်းလှသူလေးမှာ နာမည်ကြီးလှ သည်။ သူပုန်သူကန် အသီးသီးတို့ ကြီးမိုးရာ ဒေသငယ်တစ်ခုဖြစ်သည်။ သွားရေးလာရေးခက်ခဲသည်။ သို့ သော် လုံခြုံသည်။ ဗိုလ်စောမင်းက မင်းလှသူကို

သိမ်းပိုက်သည်။ မင်းလှသူအတွင်းရှိ အဖိုးတန်ရတနာများအားလုံး ဗိုလ် စောမင်း ပိုင်ဆိုင်သွားသည်။ ဗိုလ်စော မင်းပိုင်ဆိုင်သည့် ပစ္စည်းများ ကြည့် ပါဦး။

ထင်းရှူးသေတ္တာပုံးဖြင့် သေ သေသပ်သပ်တည့်ထားသော ရွှေ သင်္ကန်းကပ် ဗုဒ္ဓရုပ်ပွားတော်များ၊ သေတ္တာကြီး ကိုးလုံးဖြင့် ဆင်စွယ်များ၊ လွန်စွာမှ ချောမောလှပသော မိန်းမပျို တစ်ယောက်နှင့်အတူ မိန်းကလေး ငါးယောက်၊ ပြီးနောက် သေတ္တာလေး တစ်လုံး၊ သေတ္တာလေးဆိုပေမယ့် အထင်သေး၍ မရ။ ရွှေချောင်းတွေ ချည်း။

လွန်စွာမှလှပသော မိန်းကလေး တစ်ယောက်က ဆင်စွယ်သေတ္တာ ပေါ်မှာ ထိုင်နေပြီး မိန်းမပျိုငါးယောက် ဝန်းရံထားသောမြင်ကွင်း၌ ဗိုလ်စော မင်း တွေဝေနေသည်။ သို့သော် သည်မြင်ကွင်း၌ မိန်းမချောများအစား ဘတ်တွေနဲ့ ဒေါ်လာတွေကို ဗိုလ်စော မင်း မြင်တွေ့စံစားနေရသည်။ သို့ပေ မယ့် ဗိုလ်စောမင်းအဖို့ မိမိကျင် လည်ခဲ့ရသော အတွေ့အကြုံအရ သည်လိုအတွေ့အကြုံ သည်လိုမြင် ကွင်းတွေက မကြုံစဖူး ထူးဆန်းနေ သည်။ အိပ်မက်များလားပင် ထင် ယောင်ပိုးတဝါးနှင့်။

“စောခင်မောင်”

“ဟုတ်ကဲ့ ဗိုလ်ကြီး”

“ဒီည ဒီမှာပဲစခန်းချမယ်။ ဝတ် ဝန်းကျင် လုံခြုံမှုရှိလား။ ဂျှပ်တို့

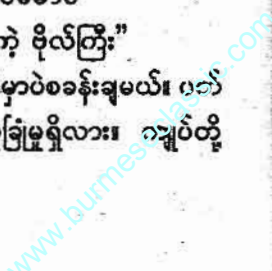

အတွက် စားသောက်ဖို့ နေရာထိုင်ခင်း”

“ဟုတ်ကဲ့ဗိုလ်ကြီး စိတ်ချပါ”

“ဟား . . . ဟား . . . ဟား”

သည်အချိန်တွင် လွန်စွာမှ အံ့ဩဖွယ်ကောင်းသော ဟားတိုက်ရယ်မောသံက မင်းလှဝူတစ်ခုလုံး လွှမ်းမိုးသွားသလားဟု ထင်ရပါ၏။ ထိုအခါ ဝူတစ်ခုလုံး အပ်ကျသည်ပင် ကြားရလောက်အောင် ဆိတ်ငြိမ်သွားတော့သည်။ ဗိုလ်စောမင်းက ကြောင်စိစိဖြစ်နေရာမှ အသိချက်ချင်းဝင်လာတော့ သူ့ခါးမှ သေနတ်ကို လျှင်မြန်စွာဆွဲထုတ်လိုက်၏။ ဗိုလ်စောမင်း၏ လှုပ်ရှားမှုကလည်း မြန်လွန်း၏။ နိုင်ငံခြားရုပ်ရှင်မင်းသား ကလင့် အိဂျစ်ထက်ပင် သာနေသလား ထင်ရသည်။

“ဟား . . . ဟား၊ ဗိုလ်စောမင်းရေ . . . ဖားတု ခရုခရု အိုက်ပျက် ရှိရှိမှာပေါ့ဗျာ။ ခင်ဗျားသေနတ် မြန်မြန်သိမ်းပါ။ ကျုပ်တို့အားလုံး ဝိုင်းထားပြီ။ နည်းနည်းလှုပ်တာနဲ့ တစ်တပ်လုံးပြုတ်သွားမယ်”

တကယ်ကို ဗိုလ်အောင်ဒင် ရုပ်ရှင်ကားထဲက ဗိုလ်အောင်ဒင် စတိုင်နှင့် လှုပ်ရှားနေသော အိုက်မောင်ကိုကြည့်၍ သောင်းကျန်းသူ ဗိုလ်စောမင်း သူ့လှုပ်ရှားမှုကို ရပ်လိုက်သည်။ “နည်းနည်းလှုပ်လိုက်တာနဲ့ တစ်တပ်လုံးပြုတ်သွားမယ်” သူ့သော ကြိမ်းဝါးချက်က ဗိုလ်စောမင်းကို လှုပ်ရှားစေပါသည်။

အကြောင်းကား ဗိုလ်စောမင်းက သူ့တပ်ကို အပြုတ်မခံနိုင်ပါ။ သို့ကြောင့် ဗိုလ်စောမင်း ငိုငွေတွေးသွား၏။

“ဒီမှာ ဗိုလ်စောမင်း၊ လျှပ်ကကျပ်တို့အချင်းချင်း ရန်မဖြစ်ချင်ဘူး။ ဒီတော့ ခင်ဗျားကို အခွင့်အရေးပေးမယ်။ ခင်ဗျားအတွက် လိုအပ်တာ ကျုပ်ကူညီမယ်။ ဘာလိုချင်လဲပြောပါ”

သည်တော့ ဗိုလ်စောမင်းက မြင်မြင်ချင်း သဘောမခနာတွေ့နေသော ဆင်စွယ်သေတ္တာပေါ်က မိန်းမချောလေးကို စူးစူးဝါးဝါး ကြည့်လိုက်သည်။ ထိုအချိန်တွင် အိုက်မောင်က စကားဆက်သည်။

“ဒီမှာ ဗိုလ်စောမင်း၊ ခင်ဗျားကို ကျုပ်ပေးမှာက သက်မဲ့ပစ္စည်းနော်။ ဒီတော့ ကျုပ်ကပဲ ဆုံးဖြတ်လိုက်မယ်။ ကျုပ် ခင်ဗျားကို ရွှေချောင်းတွေ ပေးလိုက်မယ်။ ခင်ဗျားတပ် ပြန်ဆုတ်ပါ . . . ဒါပဲ”

တစ်ဖက်မှ လိုက်လျောမှုသည် ဗိုလ်စောမင်းအတွက် လက်ခံရန် အကြောင်းသာရှိသည် မဟုတ်ပါလား။ အိုက်မောင်၏ ဆုံးဖြတ်ချက်အတိုင်း ဗိုလ်စောမင်းက ရွှေချောင်းယူ၍ ပြန်သွား၏။ ဗိုလ်စောမင်း၏ အာရုံ၌ ဆင်စွယ်သေတ္တာပေါ်မှ မိန်းမချော။

အမှန်တော့ ဗိုလ်စောမင်းသည် အရာအားလုံးကို ရထိုက်သည်။ မိမိတပ်တွင် လက်နက်အင်အား အပြည့်အစုံနှင့် တပ်သားငါးဆယ်ခန့်ပါသည်။ သို့သော် ဗိုလ်စောမင်းက အိုက်မောင်

၏ အိုက်တင်လှုပ်ရှားမှုကို အလေးထားလိုက်ခြင်းပင်။

အမှန်တော့ အိုက်မောင်က သူ့လူအင်အား ငါးယောက်ဖြင့်သာ ဗိုလ်စောမင်းကို ခြိမ်းခြောက်အနိုင်ယူလိုက်ခြင်းပင် ဖြစ်ပါ၏။

ဤသို့ဖြင့် အိုက်မောင်ကလည်း သူ့နေရာနှင့်သူ အထင်ကြီးစရာပင် မဟုတ်ပါလား။

* * * * *

“ကျော်ခေါင် ဘယ်မှာလဲ၊ မင်းတပည့်ကရော”

“ရှိပါတယ်ဆရာ၊ သူ့ကို ပတ်ဝန်းကျင် လေ့လာရှင်းခိုင်းထားတယ် ဆရာ”

ကျော်ခေါင်က အဆင်ပြေအောင် ဖြေလိုက်သည်။ အမှန်တော့ ခရီးစရန် ပြင်ဆင်နေချိန်မှစပြီး ဘဇျော့ကို မတွေ့ရပါ။ ပြဿနာတွေရင်ဆိုင်ရမှာ ဖိုးရွံ့ပြီး ရှောင်သွားပြီလား။ ကျော်ခေါင် အတွေး၌ သံသယဝင်လာသည်။ ဘဇျော့သည် လုပ်ရည်ကိုင်ရည်ရှိသည်ကို ယခု သူနှင့်လက်တွဲလာသော ရက်ပိုင်းအတွင်း ကျော်ခေါင်က သဘောပေါက် သိရှိနေခဲ့သည်။ ထို့ကြောင့် ကျော်ခေါင်က ဘဇျော့ကို စိတ်ချခဲ့သည်။ ယုံကြည်ခဲ့သည်။

“ဟေ့ . . . ရုတ်လား”
“ဟုတ်ကဲ့ပါရှင်”
“နင့်ဟုတ်ကဲ့ထား၊ ဒီကိုလာနဲ့”
“ဟုတ်ကဲ့ပါရှင်”

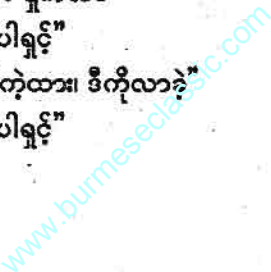

“နင် ဘချော့ကိုတွေ့လိုက်လား”
“မတွေ့လိုက်ပါဘူးရှင်”
ကုလားမလေး ရှုကီလာက
ကနွဲ့ကလျနှင့် ပြန်ဖြေပြီးနောက် သူ
တို့အနီးမှ ခွာသွားသည်။

“ကျော်ခေါင်”
“ဟုတ်ကဲ့ဆရာ”
“ငါတို့ထွက်မယ့်အချိန် နှစ်နာရီ
ပဲလိုတော့တယ်။ ဒီတော့ မင်း စိတ်ချ
ရမယ့် တစ်ယောက်ယောက်ကို ဆရာ
ဦးကျောက်ဘီလူးဆီ အားလုံးအဆင်
သင့်ဖြစ်လို့ သက်မှတ်ထားတဲ့အချိန်
ကိုက်ရောက်မယ်လို့”

“ဟုတ်ကဲ့ ဆောင်ရွက်လိုက်ပါ
မယ်”
“ဒါနဲ့ ဟို ဝိုင်းစောမင်းကိစ္စ”
“အနှောင့်အယှက် မဖြစ်တော့
ပါဘူးဆရာ။ သူတို့ကျေနပ်အောင်
လုပ်ပေးခဲ့ပါတယ်”

အိုက်မောင်က ခေါင်းတညိတ်
ညိတ်ဖြင့် ပီတိတွေဖြစ်နေသည်။ သူ့
ရည်မှန်းချက်တွေ သည်တစ်ကြိမ်
ပြည့်ဝတော့မည်။ သူ့ရရှိသည့်ဝေစု
နှင့် သူ့စွဲလမ်းမိသော မိန်းမချော
လေး ခင်ဝေဝေနှင့် အေးချမ်းစွာ ချစ်
ပွဲဝင်ရပေတော့မည်။

“ကျော်ခေါင်ရှေ့ . . . ဒီပွဲတော့
အပြတ်နဲ့ရမှာကွ။ ပွဲဦးမှာသိမ်း လက်
ကျန်မရှိလေ ကောင်းလေပဲ”

“စိတ်ချပါဆရာ။ ဆရာတပည့်
ကျော်ခေါင်တာဝန် ထားလိုက်ပါ”
ယင်းအခိုက် အိုက်မောင်က
လျှပ်တစ်ပြက် သွက်လက်စွာဖြင့် သေ

နတ်ကို ခါးမှဆွဲထုတ်ပစ်လိုက်၏။
“ဒိုင်း”

“အားယို့ယို့ မပစ်ပါနဲ့ဆရာ။
ရှုကီလာ တရားခံဖမ်းဖို့ လုပ်တာပါ”
အိုက်မောင်က ချုံပုတ်ဘေးမှ
ထွက်လာသော ကုလားမလေး ရှုကီ
လာကို သေနတ်ဖြင့် ချိန်ရွယ်ထား
သည်။

“ဟိုလူတွေကို မသင်္ကာလို့ချောင်း
နေတာပါ ဆရာ”

“ဘယ်သူတွေလဲ”
ရှုကီလာက ကုန်ပစ္စည်းများရှိ
ရာသို့ ညွှန်ပြလိုက်သဖြင့် ကျော်ခေါင်
သည် တုံ့ဆိုင်းမနေဘဲ ကုန်ပစ္စည်း
များဆီသို့ ပြေးလွှားသွား၏။ ကုန်
ပစ္စည်းများအသင့်ထားသော လက်
တွန်းလှည်းများသည် ဘီးပေါက်၍
ကမောက်ကမဖြစ်နေသည်ကို ကျော်
ခေါင်တွေ့လိုက်ရာ . . .

“ဟာ . . . ဒီဘီးတွေက ဘာလို့
ပေါက်နေရတာလဲ။ ဘချော့ ဘယ်
မလဲ . . . ဘချော့”

“ဘချော့ ဘီးဖာဖို့ ပစ္စည်းတွေ
ရှာနေတယ်ဆရာ။ နေပူလွန်းတော့
တင်ထားတဲ့ပစ္စည်းအလေးချိန် မခံနိုင်
လို့ ဘီးပေါက်တာပါဆရာ”

ကျော်ခေါင် ငိုငံသွား၏။ တွေ
ဝေသွား၏။ ဟုတ်ပါသည်။ နေပူရှိန်
က ပြင်းလွန်း၏။ တွန်းလှည်းပေါ်၌
ပစ္စည်းတွေက အပြည့်အကျပ်။

သူတို့ပစ္စည်းတွေက ကားနှင့်
သယ်၍ မရပါ။ တောလမ်းမှတစ်ဆင့်
ရေလမ်း၊ ရေလမ်းမှတစ်ဆင့် သူတို့၏

လိုရင်းပွိုင့်သို့ ရောက်ပေမည်။
“ဘာဖြစ်တာလဲဟေ့ . . . ကျော်
ခေါင်”

အိုက်မောင်ကလည်း အပြေး
အလွှားရောက်လာ၏။

“မြင်တဲ့အတိုင်းပဲ ဆရာအိုက်”
ကျော်ခေါင်က အခြေအနေကို
တင်ပြ၏။ အိုက်မောင်က ချက်ချင်း
ပင် အံကြိတ်လိုက်သည်။

“ကျော်ခေါင်”
အိုက်မောင်၏ခေါ်သံက ဟိန်း
ထွက်သွားသည်။ ခြင်္သေ့ဟောက်သံ၊
ကျားဟိန်းသည့်အသံနယ်။

“ဟုတ်ကဲ့ ဆရာအိုက်”
“မင်း . . . ဒီပစ္စည်းတွေ လမ်း
ကြောင်းအတိုင်း သယ်ခဲ့။ ငါရှေ့က
လမ်းရှင်းမယ်”

အိုက်မောင်၏ ရုတ်တရက်ပြုမှု
မှုကို ကျော်ခေါင်သဘောမပေါက်ဘဲ
ရှိသည်။ ငါ သွားပြီ။ ကျော်ခေါင်ငိုငံ၍
ကျန်ရစ်သည်။

(ရှေ့ဆက်ရန်)

ရွှေမြတ်သောင်းတင်



သူတို့နိုင်ငံမှ အထိရောက်ဆုံးဖြစ်သော အလုပ်ပေးအဖြစ်အပျက်



စင်ကာပူနိုင်ငံ၊ စင်ကာပူမြို့တွင် အသက် ၂၁ နှစ်ရှိ (Ng Kai Boon) စင်ကာပူနိုင်ငံသား၊ တရုတ်နွယ်ဖွားသည် အသက် ၁၄ နှစ်ရှိ အရွယ်မရောက်ရှိသေးသော မိန်းကလေး တစ်ဦးအား လွန်ခဲ့သော ၂၀၁၄ ခုနှစ်၊ မတ်လအတွင်းက မိတ်ဖွဲ့လို၍ ဖုန်းဖြင့်တစ်မျိုး၊ စာနှင့်တစ်ဖုံ ၎င်းအား သူငယ်ချင်း တစ်ယောက်အဖြစ်ဖြင့် လက်ခံလိုပါလျှင် ရင်သား(ကိုယ်ခန္ဓာ အပေါ်ပိုင်း) ဖော်ပြ(လှစ်ပြ)ထားသော ဓာတ်ပုံများ စာတိုက်မှ တစ်ဆင့် ၎င်းထံအရောက်ပို့ပေးပါရန် ဆိုပြီး ဖော်ကားဖိုက်ရိုင်း စွာ ရေးသား၍ ၎င်း၏နေရပ်လိပ်စာ အပြည့်အစုံကို ဖော်ပြရေး ထည့်ပေးလိုက်ပါသည်။ တစ်ကြိမ်မက အကြိမ်ကြိမ်ပေးပို့ခဲ့ရာ ထိုအသက် ၁၄ နှစ်ရှိ မိန်းကလေးက စာလုံးဝမပြန်သည့် အတွက် နောက်ဆုံးပေးပို့သော စာလွှာ၌ ခြိမ်းခြောက်ရေး

ကေတီအောင်သိန်း(ရန်ကုန်တက္ကသိုလ်)

သားခဲ၏။ ထို့ကြောင့် ထိုမိန်းကလေးသည် ပေးပို့စာလွှာ (ခြိမ်းခြောက်သည့်နောက်ဆုံးစာလွှာ)ကို သက်သေခံအထောက်အထားအဖြစ်ဖြင့် လူကြီးတစ်ယောက်၏ အကူအညီရယူကာ အနီးဆုံးရဲဌာနသို့ တိုင်ကြားခဲ့၏။ ထို့ကြောင့် အသက် ၂၁ နှစ်ရှိ (Ng)သည် မကြာမီ အဖမ်းခံခဲ့ရပြီး အမှုကို တရားရုံးတော်သို့ တင်ပို့ကြားနာ စစ်ဆေးခဲ့ရာ ပြစ်မှုထင်ရှားသဖြင့် အလုပ်ကြမ်းနှင့် ထောင်ဒဏ် ၁၅ လအပြင် ရပ်ကွက်တွင်း သန့်ရှင်းရေး၊ လမ်းပြင်၊ လမ်းဖို့ရေး အလုပ်သမားအဖြစ် နာရီပေါင်း ၈၀ နှစ်ရက်နီးပါးခန့် လုပ်ကိုင်ရန် အမိန့်ချမှတ်ခဲ့သည်။ ယင်းအမိန့်နှင့်အတူ စင်ကာပူဒေါ်လာ ၅,၀၀၀ (\$ 5,000)တန် ခံခံချုပ်ဖြင့် လွှတ်ထားရန် (အချုပ်လွတ် အာမခံဖြင့် နေထိုင်ခွင့်)ပေးရန် စီရင်ချက်တွင် ဖော်ပြထားသည်ကို တွေ့ရပြန်သည်။ ထိုအချိန်မှစပြီး (Ng)သည် လိမ္မာယဉ်ကျေးသော လူကောင်းတစ်ယောက် ဖြစ်လာသည် ဆိုပါသည်။ သို့ဖြစ်လေရာ ယင်းအလုပ်ပေးအဖြစ်အပျက်မှာ အတော်ထိရောက်မှုရှိသည်ဟု ဆိုရပေမည်။ (ရုပ်ပုံ) သက်ငယ်ဆိုသွမ်းသူ (Ng)သည် လူကောင်းတစ်ယောက် ဖြစ်သွားခဲ့ပုံ ဖြစ်ပါသည်။

ကေတီအောင်သိန်း(ရန်ကုန်တက္ကသိုလ်)

Ref:-
The Straits Times (Singapore), July 12, 2014, Pages: (B-20)

လှိုင်းသံ

ရေမျှ
တမ်းတင်
ပန်းဆိုင်ကိုင်ဆိုင်သတ်



လူရိုက်အောင် ရေပျောက်ပီးတင်

ဘော်ဒါဘော်ကျွတ်တို့ကို မေး
ပါရစေ။

ရေပျောက်ပီးတင်ဆိုတဲ့ ဘဝ
ကြီးနဲ့ ဝက်ပင်းတိုးခဲ့ဖူးပါသလားလို့။
ရေပျောက်ပီးတင်ဆိုတာ . . .
ဒါမျိုးကို ပြောတာလား မသိ။

x x x

ကျွန်ုပ်ဆရာကြီး လူရိုက်အောင်
၏ ဘဝသည် ပုလိပ်ပိုင်း၍ ဟိုအိမ်မှ
ထွက်ပြေးလာသော ဘာညာ၊ သာရ
ကာလေးနယ် တိုင်ပတ်နေပြီတကား။
ကံဆိုးမသွားရာ ပထွေးလိုက်လို့လာ
ဆိုသည့်ဖာတ်ကို ကနေရချေပြီတခဲ။
မလွယ်ကူမှန်း သိသော ကတိ
တစ်လုံးကို ကျွန်ုပ်၏ ပါးစပ်ပေါက်
ကြီးက အော်တိုပေးခဲ့မိသောကြောင့်
ပေတည်း။

ထိုကတိကား အခြားမဟုတ်။
လူသတ်မှု၏ တရားခံကို တစ်
ပတ်အတွင်း နားရွက်ဆွဲခေါ်လာခဲ့
မည်ဟု အာချောင်မိခဲ့ခြင်းပင်။

မူးလို့ပြောတာကို အတည်မှတ်
ထားသော စုံထောက်မင်းကြီး မစ္စတာ
စတီဗင်ကား(လ်)ကို စိတ်နာသလို လူ
သတ်တာကို ကြိုမပြောသော လူ
သတ်သမားကိုလည်း သောကိခြင်

ကတ်မိပါသည်။

တစ်ပတ်ပြည့်တော့မည်။ လူ
သတ်သမား၏ သတင်းကား အစအန
ပင်မရသေး။ မရှိတဲ့အရွက် ဟက်တက်
ကွဲတော့မည်။ ကျွန်ုပ်ကို အလိုလို
အမြင်ကတ်နေသော စီအိုင်ဒီရို စုံ
ထောက်ကျော်တို့၏ တံတွေးခွက်တွင်
ယက်ကန်ယက်ကန် ဖြစ်တော့မည်။

ကျွန်ုပ်သည် ကိုယ့်ဘဝကိုယ်
တွေးကာ ရင်နာလာမိ၏။

“အယ် . . . အယ် . . .
အာစရိ ဘာတွေတွေးပြီး ပီတိတွေ
ဖြာနေတာလဲဟင်”

“ဘာကွ”
ဝုန်းခဲနဲ့ ပွင့်ထွက်သွားသော
ကျွန်ုပ်ဒေါသသံကြီးကြောင့် ကြာဝင်း
ပြောင်သည် လန့်ဖျပ်သွားရှာ၏။

“ပီတိတွေ ဖြာနေတာ ဟုတ်
လား”

ကြာဝင်းပြောင်က မျက်နှာသေ
ကြီးဖြင့် . . .

“အာစရိငယ်ငယ်တုန်းက ကိုယ့်
ရုပ်ကိုယ်မှ အားမနာ ကျိတ်ကြွေခဲ့တဲ့
မင်းကတော် ဒေါ်တင်ရင်ထွားရဲ့ လင်
ကြီးဆုံးသွားပြီတဲ့။ သတင်းစာမှာ ဖတ်
လိုက်ရတယ်။ အဲဒါ အာစရိက ကြွက်
ဖျင်းစိတ်နဲ့ ကြိတ်ကြိ . . . အဲ . . .

ပီတိတွေဖြာနေတာလားလို့ အဟီး”

ပေါင်ပေါ်မီးပွားကျ အောင်
နက်ပေါင်ခါချ ဆိုသလိုမျိုး ကျွန်ုပ်
သည် ပစ်မှတ်ကို ရလိုက်ချေပြီ။

ကျွန်ုပ်မျက်နှာကြီးကို ကြာဝင်း
ပြောင်၏ မျက်နှာခွက်ကြီးဆီသို့ နီး
တစ်ပြားစာမျှ တိုးကပ်ကာ . . .

“ဒီမျက်နှာကြီးက ပီတိတွေဖြာ
နေတာ ဟုတ်လား”

ကြာဝင်းပြောင်သည် ကျွန်ုပ်၏
ကျွမ်းတိုဒေါသကို ပေါက်လတ်သွား
လေ၏။ လေသံသေးသေးဖြင့် . . .

“ပီတိတွေ ဖြာနေတာလားလို့
အဟီး”

“တင်းတယ် . . . တင်းတယ် . . .
တင်းနေတာကွ”

“ဘယ်သူ့ကို တင်းတာလဲဟင်။
မပြောနဲ့ အာစရိ သိလိုက်ပြီ။ ကလေး
ငါးယောက် အားရပါးရမွေးပေးပြီးမှ
ခေါက်ခဲနဲ့သေပြသွားတဲ့ မင်းကတော်
ဒေါ်တင်ရင်ထွားရဲ့ လင်ကြီးကို တင်း
နေတာလား။ ဒေါ်တင်ရင်ထွားက
မုဆိုးမ၊ ကလေးငါးယောက်အမေ
ဆိုပေမယ့် အလတ်ကြီးရှိပါသေး
တယ်ဗျ။ အာစရိရဲ့ဥပမိနဲ့ဆို တွက်
တီး အောင်မလေးဗျ . . .”

ကျွန်ုပ်သည် နေတက်ရေတက်

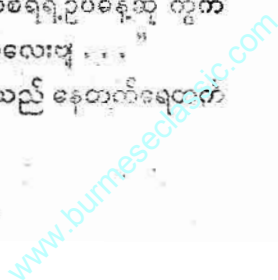

ဖွား၊ ဗုဒ္ဓဟူးသား၊ စိတ်ကသိပ်ကြီး
တာ၊ နားရင်းအုပ်ထည့်လိုက်တာ။
ကြာဝင်းပြောင် ခွေးကျကျပါလေရော။

x x x

လက်ဖွဲ့ငွေမပါသူသည် မင်္ဂလာ
ဆောင်သွားရာ၌ မျက်နှာပူရလေ၏။
အကူငွေမပေးဘဲ ရက်လည်တွင် မုန့်
ဟင်းခါးစားရပါက သေပြီးသားမသာ
ကြီးကို အားကြီးမျက်နှာပူရလေ၏။

ဆိုသလို ကျွန်ုပ်၏ ဘဝသည်
လည်း အတူတူဖြစ်နေလေပြီ။ တရား
ခံကို မဖမ်းပေးနိုင်သေး၍ စီအိုင်ဒီ
သို့ ခြေဦးမလှည့်လို။ စုံထောက်မင်း
ကြီး မစ္စတာစတီဖင်ကား(လ်)ကို အား
ကြီးမျက်နှာပူရမည် စိုးသောကြောင့်
ပင်တည်း။

နည်းမျိုးစုံဖြင့် စုံစမ်းသော်လည်း
တရားခံသည် “တူတူရေ . . . ဝါး”
လုပ်ကောင်းဆဲ။ ဘဝကား ပြာသ
လောက် ဖွဲ့မထွက်ဆိုသလို တိုင်ပတ်
နေခဲ့လေပြီ တမဲ့။

x x x

ဆရာတပည့် နှစ်ယောက်သည်
မိုးမလင်းခင်ကပင် ရောက်ရာပေါက်
ရာ ထွက်လာခဲ့ကြလေ၏။

ငါးထပ်ကြီး၊ ခြောက်ထပ်ကြီး၊
ကမ္ဘာအေးလေးစေတီ၊ ရွှေတိဂုံဘုရား၊
ဘုရားပေါင်းစုံ ဖူးကြ၏။ တိရစ္ဆာန်ရုံ
ထဲဝင်ကာ မျောက်များကို တုတ်နှင့်
ထိုးကြ၏။ ကန်တော်ကြီး ပတ်လမ်း
အတိုင်း လျှောက်လာခဲ့ကြကာ ကြား

ငါးထပ်ကြီး၊
ခြောက်ထပ်ကြီး၊
ကမ္ဘာအေးလေးစေတီ၊
ရွှေတိဂုံဘုရား၊
ဘုရားပေါင်းစုံ
ဖူးကြ၏။
တိရစ္ဆာန်ရုံထဲ
ဝင်ကာ
မျောက်များကို
တုတ်နှင့်ထိုးကြ၏။

တောရလမ်းဘက်သို့ ချိုးကွေ့လိုက်
ကြ၏။

“အာစရိ”
ကြေးသွန်းဘုရားကြီး ဝင်း
အတွင်းရှိ လိပ်ကန်ကို ဖြတ်ဖောက်
ထားသော တံတားပေါ်တွင် ရောက်
နေကြခြင်းပင်။

“ပြောကွယ် တပည့်ကြီး”
ကြာဝင်းပြောင်သည် လိပ်များ
ကို အစာကျွေးနေသော ဝဝကစ်ကစ်
ကောင်မလေး၏ လက်ထဲမှ ပေါင်မုန့်
ကိုကြည့်ကာ ငတ်ကြီးကျသကြီးဖြင့်

“အာစရိက ငတ်တာပြတ်တာ
တွေ နေသားကျနေပြီလေ”
“ဆိုတော့ကွယ်”

“အာစရိက အရူးကွတ် သိပ်
နင်းတာပဲ သိလား။ ငိုက်ဆာနေပြီဗျ”

ကျွန်ုပ်၏ ညာလက်ကို အိတ်ထဲ
သို့ ထိုးထည့်လိုက်၏။ ကျွန်ုပ်၏ရင်ထဲ
တွင် အေးခဲခဲ့။ လက်က ကျွဲဝင်သွား
တာကိုး။ အိတ်မှာ ဓားရာကြီးဖြင့်။

အရှက်ကား ကွဲပြားရင်းကွဲ။ မျိုး
မကောင်းသာ အတိုအစတို့သည်
ကျွန်ုပ်တို့ပင် အလွတ်မပေး။ အထာ
မထား။ ဓားစွမ်းပြသွားလေပြီ။ လုပ်
ရက်ပေကွာ။

ကြာဝင်းပြောင်သည် ငိုရယ်
အခွက်ကြီးဖြင့် ကျွန်ုပ်၏ အိတ်
ဟောင်းလောင်းကြီးကို ကြောင်
တောင်တောင် ကြည့်လို။

စိတ်ပျက်မှုအပေါင်း သရဖူ
ဆောင်းထားသော ကျွန်ုပ်တို့ ဆရာ
တပည့်နှစ်ယောက်သည် ဗဟန်းဈေး
အပေါက်မှထွက်ကာ ရေတာရှည်
လမ်းဟောင်းအတိုင်း ကော့ပတ်ကော့
ပတ်နှင့် လျှောက်လာကြ၏။

စားသောက်ဆိုင်တန်းရှေ့မှ
ဖြတ်အလျှောက်။

“ဟင် . . . ဟာ . . . ဟေ့
ကောင်”

ကြာဝင်းပြောင်သည် စား
သောက်ဆိုင်ထဲသို့ သုတ်ခနဲ ဝင်သွား
လေ၏။ တားချိန်မရလိုက်တော့။
ကိုင်ဟု ပေါက်လတ်မိလေ၏။ မထူး
တော့သည့်ဘဝမှာ ကျွန်ုပ်သည်လည်း
မထူးဇာတ်ခင်းကာ ဆိုင်ထဲလိုက်ပင်
ခဲ့လေ၏။

ရုပ်ကြီးများကို တည်သံထက်

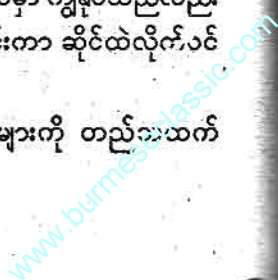

တည်ကာ စားပွဲအလွတ်တွင် မိန့်မိန့်
ကြီး ဝင်ထိုင်လိုက်ကြ၏။

အသားဖြူဖွေးဖွေး၊ မျက်ပေါက်
ကျဉ်းကျဉ်းနှင့် ဝိတ်တာအလန်းလေး
လေးက မျက်နှာကို ဖြိုးစကီးလုပ်ကာ
“ဘာစားမလဲကို၊ ဘာသောက်
မလဲကို”

ကြာဝင်းပြောင်သည် ကမ္ဘာ
ကျော်သူဌေးကြီး အိုနာစစ်၏ မယား
ပါသားစတိုင်ဖြင့် . . .

“ခေါက်ဆွဲကြော်၊ ထမင်းပေါင်း၊
ကြက်ကင်၊ ဘဲကင်၊ ဝက်သားပေါင်း၊
အမဲနပ်၊ ၁၂ မျိုးဟင်းချို၊ ကုန်း
ဘောင်ကြီးကြော် . . . မြန်မြန်လုပ်”

တစ်သက်နှင့်တစ်ကိုယ် မစား
ဖူး၊ မသောက်ဖူးတာတွေကို စွတ်
ရွတ်မှာလေတော့၏။ ဘာသာသိ
လိုက်ရသည် ဆိုသလိုမျိုး၊ ကျွန်ုပ်ရင်
ထဲ မကောင်း၊ ဖိုးသိုးဖတ်သတ်ကြီး
ဖြစ်လို့

ဝိတ်တာ ပြီးစကီးလေးသည်
ခါးကိုနဲ့ ကာ ကျွန်ုပ်အား . . .

“ဘာစားမလဲကို”
ကြည့်၊ မမြီးလောက်ရှိတဲ့ လက်
တောက်လောက်ကလေးက လုပ်နေ
တာ။ (ကိုကို)တဲ့။

ကျွန်ုပ်သည် သက်ပြင်းကို
အလောတော်ချကာ . . .

“သူနဲ့တူတူပါပဲကွယ်”
ကြာဝင်းပြောင်က . . .

“စားချင်တာမှာလေဗျာ . . .
အာစရီ”

ကြာဝင်းပြောင်သည် ကျွန်ုပ်

အား အပါခေါ်၏။ အမှုတွဲခေါ်နေ
တာ။

“ဟင့်အင်း . . . မှာဘူး”

ကျွန်ုပ် အနေအစား ဖျက်နေ
ပေမယ့် ကြာဝင်းပြောင်သည် အေးရာ
အေးကြောင်း။ သွားကြားထိုးတံကို
ထိုးကာ အင်္ဂလိပ်လို ခပ်နိပ်ထားသော
(THE SUN) (သည်ဆန်း) သတင်း
စာကြီးကို ရုပ်တည်ကြီးနှင့် ဖတ်ရှုနေ
လေ၏တကား။ ခန့်ပါဘိတောင်း။

“ဟဲ့ . . . ဟဲ့ . . . မင်းဟာ ပြောင်း
ပြန်ကြီးကွယ်”

“အတည့် လူတိုင်းဖတ်တတ်
တယ် . . . ဟွန့်”

အာချောင်မိသော ကိုယ့်ပါးစပ်
ကိုသာ အပြစ်ဖို့မိချေ၏။ ဒင်း သတင်း
စာကို ပြောင်းပြန်ကြီး ဖတ်နေပုံက မင်
ကျမင်န ကောင်းပါဘိတောင်း။

“ဆွဲလို့ရပြီကို . . .”

ဖြိုးစကီးလေး၏ လောကွတ်
စကား။ စားသောက်ဖွယ်ရာတို့သည်
အငွေထောင်းထောင်းထလို့၊ ကြာ
ဝင်းပြောင်၏ လက်နှစ်ဖက်သည် မော်
တာတပ်ထားသည့်နှယ်။ သွက်သွက်
ကိုခါလို့၊ ပလုတ်ပလောင်း စားမာန်
ခုတ်သံကြီးဖြင့် . . .

“စားလေ . . . အာစရီ”

“စားဘူး”

“မစားနေပေါ့။ ပိုက်ဆံမရှင်းနိုင်
လို့ကတော့ နှစ်ယောက်စလုံးကို ဆိုင်
ထဲက ခေါင်းနဲ့ထွက်ခွင့်ပေးမယ် ထင်
လို့လား”

အပေါက်ဝတွင် ဗလအယ်စတုံ

ကြီးနှစ်ယောက်။ ကျွန်ုပ်တို့နှစ်ယောက်
ကို ပစားပေး အရိပ်တကြည့်ကြည့်
လုပ်နေကြတာ။ မသင်္ကာအကြည့်။

“ဟေ . . . အဲသလိုလား”

စားပြီးမှတော့ ကြိုက်သလိုလုပ်
ပေါ့နေ့? အနားတွင် ကပ်နေသော
ဖြိုးစကီးမလေးက . . .

“အားရစရာ ကောင်းလိုက်တာ
ဟယ်။ အိမ်က အယ်ဇေးရှင်းရှင်း
ကြီးတွေတောင် အဲ့လောက်စားအား
မကောင်းဘူး။ စားနေ့ကို”

စားလို့သောက်လို့တော့ ပြီး
သွားချေပြီ။ ကြာဝင်းပြောင်သည် သွား
ကြားထိုးတံကို ပါးစပ်တွင်ထိုးကာ ဝေ
ခနဲ လေချည်တက်၏။

“ရော . . . ကို”

ဖြိုးစကီးမလေးသည် စာရွက်
တစ်ရွက်ကို ပေး၏။ ကျွန်ုပ်သည်
ကြောင်တောင်တောင်ဖြင့် လှမ်းယူ
ကာ . . .

“ဘာလဲဟင်”

“ကိုတို့ မျိုဆို့ . . . အဲ . . . စား
သောက်ထားတဲ့ ဘီ(လ်)စာရင်းလေ”
ဘောက်ချာကို ကြည့်လိုက်
တော့ . . .

“ဟယ် . . .”

ကျွန်ုပ်၏ခေါင်းထဲတွင် မိုက်ခနဲ။
သွေးတိုးတာထင်ပ။ ကြာဝင်းပြောင်
က ဘောက်ချာကို မတူမတန်သလို
ကြည့်ကာ . . .

“ဟင် . . . ပါးပါးလေး”

ဖြိုးစကီးမလေးတော့ မသိ။
တပည့်အရင်းခေါက်ခေါက်ကို အလို့

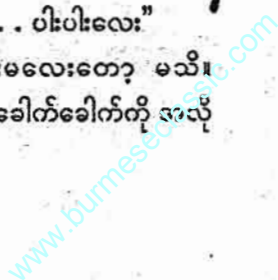

“ဒီလူ
နှစ်ယောက်ပေါ့
Boss လိုလို၊
Dog လိုလိုနဲ့
အမုန်းဆွဲကြတယ်။
ပြီးတော့
ရုပ်ရှင်ရိုက်ကြတယ်
မာမိကြီးရဲ့”

လို ကျွတ်စဉ်ဖြစ်မိချေ၏။ ပါးပါးလေး
ဆိုပဲ။

“တိတ်ချမ်းသာတာပဲ နော်။
ကောင်တာမှာရှင်းလိုက်”

ကျွန်ုပ်မှာ ရင်တထိတ်ထိတ်နဲ့၊
အဲ့မှာပဲ . . .

“ခိုး . . . ခိုး . . . ခိုး”

“ဟာ”

“ဝုန်း”

“ခွမ်း”

ကြာဝင်ပြောင် လဲကျသွားတယ်။
ခြေလက်တွေ တွန့်လိမ်ကောက်ကွေး
ကာ မျက်လုံးတွေပြူးအစ်လို့။

ကြာဝင်ပြောင်၏ ဖြစ်စဉ်ကို
ကြည့်ကာ ဖြိုးစကီးမလေးသည် မျက်
ရည်ထွက်မတတ် ရယ်၏။ လက်ခုပ်
တီးကာ ထခုန်နေ၏။ ပျော်နေတာ။

“ခစ် . . . ခစ် ရယ်ရတယ်တော့”
ဗလကောင်းကောင်းကြီး နှစ်
ယောက်အား လက်ယပ်ခေါ်၏။

“တွတ်ပီနဲ့ တွတ်နီတို့ရေ”
“လာပြီ . . . မမလေးရေ”

“ရုပ်ရှင်ရိုက်နေပြီတဲ့။ အကယ်
ဒီမိပေးလိုက်ကြပါဦးကွယ်”

ဗလတောင်တောင် နှစ်ယောက်
သည် အတိတ်မေ့နေသော ကြာဝင်
ပြောင်အား ဆွဲထူကာ . . .

“မစားဖူး၊ မသောက်ဖူးတာ
တွေကို အမုန်းဆွဲမယ်။ ပိုက်ဆံမရှင်း
နိုင်တော့ အရွေးကွတ်နင်းပြီး ပြဇာတ်
ကမယ်။ ရုပ်ရှင်ရိုက်မယ်။ ကဲ . . .
တွတ်ပီရေ”

တွတ်ပီဆိုသော လူထွားကြီးက
လက်သီးကို ဆဆကာ . . .

“လယ်ဒီပဲ တွတ်နီရေ”

တွတ်ပီက ကြာဝင်ပြောင်၏
မျက်နှာကြီးကို တည့်မတ်ပေး၏။
တွတ်နီ၏ လက်သီးကြီးသည် ထန်း
သီးကြီးလို အသံသွားလို့။ လေမှာ
တယမ်းယမ်းနဲ့၊ ကြာဝင်ပြောင်ရဲ့
မျက်နှာကို သဲအိတ်လုပ်တော့မှာ။

ကြာဝင်ပြောင်သည် ချက်ချင်း
ဆိုသလို သတိရလာ၏။

“အာစရိ ကြည့်လို့ကောင်းနေ
တယ်ပေါ့။ ကျွန်တော်တို့ ဘာကောင်
တွေလဲဆိုတာ သိသွားအောင် ကတ်ပြ
လိုက်လေ”

ကတ်။ ဟုတ်ပဲ။ ကတ်ကို မေ့
နေတာ။ ကတ်ပြလိုက်တာနဲ့ ကျွန်ုပ်
တို့ ဘာကောင်တွေလဲဆိုတာ ပေါက်

သွားပြီး အော်တိုရှိန်သွားမှာ။
“ဟေ့ . . . ဒီမှာ”

ခါးကိုတို့လိုက်သဖြင့် ကြာဝင်
ပြောင်ကို ယောင်ပြီးလွတ်ချ၏။

“အဘိုးကြီး . . . အသက်ကြီးမှ
အသားနာချင်တယ်ပေါ့။ တွတ်ပီရေ”
“လယ်ဒီပါဆို”

တွတ်နှစ်တွတ်သည် ကျွန်ုပ်တို့
ဆရာတပည့်အား ဇွတ်ဖမ်းချုပ်ထား
၏။ ကျွန်ုပ်တို့မှာ ယက်ကန်ယက်
ကန်နဲ့။

“ကျွန်ုပ်တို့ကို ဘာမှတ်လဲ။ စိ
. . . စိ . . . အိုင်”

ဖြိုးစကီးမလေးက လက်ညှိုး
ငေါက်ငေါက်ထိုးကာ . . .

“ထင်တယ်။ ဝင်လာတတည်း
က ထင်တာ။ ဆီခိုးတဲ့ရုပ်၊ ငတိုရုပ်
တွေ။ နင်တို့ အလှူကြည့်နေတော့မှာ
လား။ ဆုပေးလိုက်၊ ပြီးရင် ဂါတ်ယဲပို့”

ဆရာတပည့်နှစ်ယောက် ဘုရား
တကာ မျက်လုံးကို စုံမှိတ်ထားလိုက်
ကြလေ၏။ အဲ့မှာပဲ . . .

“ဟိုး . . . ဟိုး ရောက်တဲ့နေရာ
မှာ ဟိုးထားလိုက်”

ရာဝင်အိုးကြီးအလား မိန်းမကြီး
တစ်ယောက်၊ မျက်နှာရွှင်ကြီးနဲ့။

“ဟင် . . . မာမိကြီး”

ရာဝင်အိုးကြီးသည် ဖြိုးစကီးမ
လေးကို အဖက်မလုပ်။ လှည့်မကြည့်
ဘဲ . . .

“ဘာဖြစ်နေတာလဲဟင်”

“ဒီလူနှစ်ယောက်ပေါ့ Boss
လိုလို၊ Dog လိုလိုနဲ့ အမုန်းဆွဲကြ

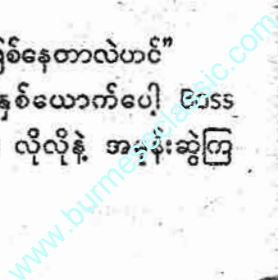

တယ်။ ပြီးတော့ ရုပ်ရှင်ရိုက်ကြတယ်
မာမိကြီးရဲ့”

ပြီးစကီးမလေးက ဖြစ်စဉ်ကို
ရှင်းပြ၏။ မာမိရာဝင်အိုးကြီး၏ မျက်
နှာခွက်သည် ချက်ချင်းကို တောက်ပ
သွားကာ . . .

“ဟယ် . . . ကွက်တိ”

“ဘာကွက်တိလဲ မာမိကြီးရဲ့”

မာမိရာဝင်အိုးကြီးက ကျွန်ုပ်
တို့ ဆရာတပည့်နှစ်ယောက်၏ မျက်
နှာခွက်များကို မက်မက်စက်စက်
ကြည့်ပြီး ဝမ်းသာလုံးဆို့သံကြီးဖြင့်

“အားလုံး အဆင်ပြေသွားပြီ
မှတ်လိုက်”

ဟုဆိုကာ အင်မတိ အင်မတန်
ကျက်သရေရှိလွန်းလှစွာသော မျက်
နှာခွက်များကို ယုယကြင်နာစွာ ပွတ်
သပ်ကိုင်တွယ်နေ၏။ နှုတ်ခမ်းထူထူ
ကြီးကို ဟကာ . . .

“ယကြာ . . . ယကြာ”

ဟု ကျွဲဘွတ်ဘွတ်ပါသလို
တတွတ်တွတ် ပြောနေပြန်၏။

“ဘာယကြာလဲဟင်”

ကျွန်ုပ်သည် မသိမသာ စပ်စု
လိုက်၏။

“ဒီအခွက်”

ကျွန်ုပ်တို့ ဆရာတပည့်၏ မျက်
နှာခွက်များကို လက်ညှိုးတုတ်တုတ်
ကြီးများဖြင့် ထိုးပြလေ၏။ ပြီးမှ လေ
သံသေးသေးဖြင့် . . .

“တို့ရဲ့ သူငယ်လေး အဝေးကို

နီးသွားတယ်လေ”

“သူငယ်လေးဆိုတာ”

ကြာဝင်းပြောင်က ဖြတ်မေး
တာ။ မာမိရာဝင်အိုးကြီးက လှည့်
မကြည့်ဘဲ . . .

“အချစ်ကလေးလေ”

ကျွန်ုပ်တို့ဆရာတပည့် သဘော
ပေါက်လိုက်ကြတယ်။

“ဗေဒင်ဆရာကို သွားမေးတော့

ယကြာကောင်းရင် တို့ရဲ့သူငယ်လေး
ပြန်လာမယ်တဲ့။ ဘာယကြာလဲဆို
တော့”

စားသောက်ဆိုင် အတွင်းရှိ
စားသုံးသူတို့သည် ရာဝင်အိုးမကြီး၏
အက်ရှုရှု မောင်းကွဲသံကြီးအောက်
တွင် ပြားပြားဝပ်နေကြ၏။

“အခြေမဲ့ အနေမဲ့ လမ်းဘေး
မှာ တောင်းစားနေတဲ့ လူတွေထက်
ဥပမိက ချွတ်ခြံကျနေရမယ်တဲ့”

ရာဝင်အိုးမကြီး ကျွန်ုပ်တို့ဆီ
လျှောက်လာတယ်။ အပ်ကျသံပင်
မကြားရ။ ပရိတ်သတ်တွေ မြင်အောင်
ပေါ့။ ကျွန်ုပ်တို့ ဆရာတပည့်၏ မျက်
နှာခွက်တွေကို ပွတ်သပ်ကာ မပြ
တယ်။

မသိမသာ ဖင်ကြွပေးရတယ်။
ဝင်္ဂိုကြီးပါဘိတောင်း။ လည်ပင်းက
ချွတ်ယူလို့ရရင် တစ်ယောက်ချင်း
လိုက်ပြီမှာ။ ငိုချင်လာတယ်။ အစား
တစ်လုတ်အတွက် ဇယားနောက်ခွဲရ
သော ကိုယ့်ဘဝကိုတွေးကာ သိမ်
ငယ်စိတ်တွေ ဆောင့်ဆောင့်တက်
လာ၏။

“အခြေမဲ့ အနေမဲ့ ရေမျောကမ်း
တင် လမ်းဘေးမှာ တောင်းရမ်းစား

သောက်နေရတဲ့သူတွေထက် ဥပမိ
ချွတ်ခြံကျတဲ့သူတို့ သူတို့နှစ်ယောက်
ကို ဖန်ဆင်းပေးတဲ့ God ကို ကျေးဇူး
တင်ပါတယ်”

လက်ညှိုးကြီးတွေက မျက်လုံး
ထိုးမိမတတ်။

“အဲဒီရေမျောကမ်းတင်”

“လိုရင်းပြောပါလားကွယ် . .

အဟင့်”

ကျွန်ုပ် အရမ်းကို ငိုချင်တာ။
ဘဝက အဖတ်ကိုဆယ်လို့ မရတော့။

“ဟုတ် . . . ဥပမိ ချွတ်ခြံကျ

ကြီးက လိုရင်းတဲ့”

ရယ်သံတို့သည် ဝါးခနဲ။ ဆရာ
တပည့်မှာ မျက်ရည်တွေဖြင့် လူးလို့။

“ဗေဒင်ဆရာရဲ့ ယကြာက ဒီလို
ပါရှင်။ ရေမျောကမ်းတင် လူသားနှစ်
ယောက်ရဲ့ အခက်အခဲကို ဖြေရှင်းပေး
လိုက်ရင်တဲ့ အားလုံးအိုကေဆိုပဲ ကဲ”

ဖြစ်ချင်ရာဖြစ် သည်းမခံနိုင်
တော့။

ကျွန်ုပ်တို့ ဆရာတပည့်သည်
ဆိုင်ထဲမှ ပြေးထွက်လာခဲ့ကြသည်။

x x x

အဲ့လိုပါဆိုနေ။

လူသတ်တရားခံက ဘယ်မှန်း
မသိ။ ဖမ်းမမိသေးဘူး။

ဘဝက ဇာတာမလက်ခဲ့ဘူး။

“ရေမျောကမ်းတင်” . . . ဆိုပဲ။

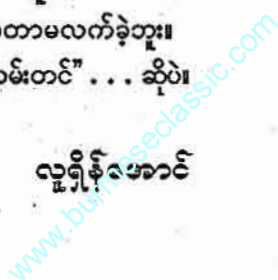



Handwritten Burmese text, likely a signature or title, written diagonally across the bottom right of the image.

အဖော်ကောင်းရင် လှအထိလိုက်မယ်

❀ မောင်ရွှေစွန်

ယခင်လမှအဆက်

“မင်းတို့နှစ်ယောက်နဲ့ ငါနေလာတာ ကြာပြီနော်”

ဟင်္သာက ခေါင်းကိုဆတ်ကနဲ့ညိတ်ပြရင်း ရေခဲခဲအိုးကို မကြည့်လိုက်၏။ ရေခဲခဲအိုးထဲတွင် ရေခဲခဲမရှိသဖြင့် စားပွဲထိုးဝင်လုပ်နေသော လက်ဖက်ရည်ဆိုင်ရှင်၏သား ကျောကျော်ကို လှမ်း၍ပြောရင်း ရေခဲခဲအိုးတောင်းလိုက်၏။

“ကျော်ကျော်ရေ...ရေခဲခဲအိုးထည့်ပေးကွာ။ ဒို့က လက်ဖက်ရည်သောက်တာမှတ်ဖူး။ ရေခဲခဲမှ တကယ်သောက်တာကွ။ လက်ဖက်ရည်က ထုတ်ကုင်းတဲ့ သဘောလောက်ပဲ”

ဟင်္သာ စကားကို ကျော်ကျော်သည် သဘောကျသွား၏။ ရေခဲခဲအိုးထဲမှ ရေခဲခဲကို ခရားအလွတ်တစ်ခုတွင်ဖြည့်ရင်း လာပေး၏။ စားပွဲပေါ်မှ ရေခဲခဲခရားအိုးကို ကယျာကယာကောက်ပြီး သိမ်းသွားသည်။

“ကဲ...ဆက်ပြောလေကွာ”
ဟင်္သာသည် ကောင်း စကားဆက်ရစေရန် နိုးဆော်လိုက်သည်။

“အေး...မင်းတို့ နှစ်ယောက်ကို ငါ သူငယ်ချင်းတွေလို ချစ်တာထက် ညီအစ်ကို အရင်းတွေလိုဘဲ ပိုပြီးချစ်ပါတယ်။ ငါ့မှာ ညီအစ်ကိုမောင်နှမ ဆွေမျိုးသားချင်းက မရှိတော့ မင်းတို့နှစ်ယောက်နဲ့ အဖေ့ကိုဘဲ ငါ့ဆွေမျိုး

အရင်းအချာတွေလို သဘောထားတယ်”

“ဟာကွာ...ဒီကောင်ပြောမဲ့စကားကို ပြောတာမှတ်ဖူး။ ဟိုဝေ့သည်ဝေ့နဲ့ ပြောစရာရှိ ရှင်းရှင်း ပြောစမ်းကွာ”

ညီကြီးသည် ရေခဲခဲကြမ်းပန်းကန်လုံးကို လက်တဖက်မှကိုင်ထားရင်း လှမ်း၍ပြောလိုက်သည်။ ကောင်း သည်လောတတ်သော ဝါသနာကလေးပါသည့် ညီကြီးအား ခပ်ပြုံးပြုံးလှမ်းကြည့်လိုက်သည်။

“အေး...မင်းတို့နှစ်ယောက်စလုံးကို ငါ တာဝန်တစ်ခုလွှဲပေးချင်တယ်”

“ဘာ တာဝန်လဲကွ...ပြောစမ်းပါအုံး”

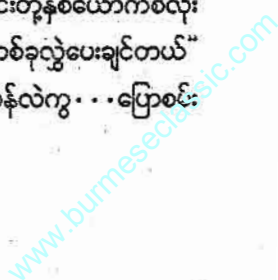

ဟင်္သာက ဝင်ထောက်လာပြန်သည်။

“မင်းတို့နှစ်ယောက် အဖေကို တာဝန်ယူကြရလိမ့်မယ်”

“မင်းကရော ဘယ်သွားမလို့လဲ”
ညိုကြီးသည် ခပ်ပြတ်ပြတ် ဝင်မေးလာပြန်သည်။

“ငါပြောနေတဲ့ စကားတွေဟာ အကြောင်းရှိလို့ ပြောနေတာပေါ့... ကွာ”

ကောင်းသည် ညိုကြီး၏စကားကို ထိုမျှလောက်ဖြင့်သာ ပြန်ဖြေပြီး စီးကရက်တစ်လိပ်ကို ထုတ်ယူကာ သောက်လိုက်ပြန်သည်။ အတော်ကလေး စီးကရက်သောက်ပြီးသွားမှ သူ့စကားကို ပြန်ဆက်သည်။

“ငါ... မင်းတို့နဲ့ ဆက်နေနိုင်မှာ မဟုတ်တော့ဘူး”

“ဘာဖြစ်လို့လဲ... မင်းက ဘယ်နိုင်ငံကိုများ သွားနေမှာမှတ်လို့လဲ”

“ဘယ်နိုင်ငံကိုမှ မသွားပါဘူးကွာ မမာပြည်ထဲက ရန်ကုန်မြို့ထဲမှာဘဲ ရှိနေမှာပါ”

“ဒါနဲ့များ ကွာ... မင်းဟာက စကားမရှိ စကားရှာပြောလို့”

“ဟေ့ကောင် ညိုကြီး... ငါပြောတဲ့ စကားတွေဟာ အကြောင်းရှိလို့ ပြောနေတာလို့ ငါ ပြောပြီးပြီဘဲ ကွာ... အေးအေး နားထောင်စမ်းပါ”

“ဟုတ်သားပဲကွာ... မင်းကလဲ စကားတောင်းစားကျနေတာဘဲ။ တစ်

ခွန်းချင်း လိုက်မေးတော့ကိုး ကွာ။ ကဲကောင်း မင်းပြောစရာရှိတာသာ ဆက်ပြောကွာ။ ဒီကောင်ကို ခွန်းတုံ့ပြန် မနေနဲ့”

ဟင်္သာသည် ကောင်းကို ထောက်ခံလိုက်၏။ ဟင်္သာစကားကြားတော့ ညိုကြီးသည် ဟင်္သာကို လှမ်းကြည့်လိုက်၏။

“ငါ... အခု လက်ရှိဘဝကို စွန့်လွှတ်လိုက်ပြီကွာ”

“ဘာပြောတယ် ကောင်း”
သည်တခါတော့ ညိုကြီးသည် ငြိမ်သက်စွာ နားထောင်နေ၏။ ဟင်္သာသည် လျှပ်လျှပ်ရှားရှား ဖြစ်လာပြီး မေးလိုက်သည်။

“ငါ... ဘဝဟောင်းကို စွန့်လွှတ်ပြီး ဘဝသစ်၊ လူသစ်၊ စိတ်သစ်နဲ့ ရပ်တည်တော့မယ်”

“ဘယ်လိုများ ဖြစ်လာတာလဲ ကောင်းရာ”

“မင်းတို့လဲ မင်းတို့ရဲ့ လက်ရှိဘဝမှာဘဲ ကျေနပ်မနေစေချင်ဘူးကွာ”

“အင်း... မင်းမပြောနဲ့ဆိုလဲ ပြောရအုံးမှာဘဲ ကောင်း။ ဒီဘဝကို ဒီတတွေ ပျော်လို့နေနေကြတယ်ထင်လို့လား။ ဒါမှမဟုတ် အစားရချောင်လို့ သိပ်မပင်ပန်းဘဲ ငွေရှာလို့ ကောင်းလို့ လုပ်နေတယ် မင်း ထင်သလား”

ညိုကြီးသည် ကောင်းကိုပြန်၍ မေးခွန်းထုတ်လာလေသည်။ ကောင်းသည် ညိုကြီး၏ မေးခွန်းများကို ခေါင်းကလေးခါရမ်းပြုရင်း ပြောလိုက်သည်။

“ဘယ်သူမှ ဒို့လိုဘဝမျိုးကို ကျေနပ်ကြမှာမှတ်ဖူးဆိုတာ ငါ လက်ခံပါတယ် ညိုကြီးရာ။ ဒို့တွေ ဘာလို့ ဒီဘဝ ရောက်ရသလဲ... တကယ်တမ်း ကျကျနန ပြောရမယ်ဆိုရင် အရည်ကြီးပါကွာ မပြောလဲ မပြောချင်ပါဘူး။ ပြောလို့လဲ မကောင်းပါဘူး။ အဲ... တစ်ခုတော့ ပြောမယ်။ ဒို့တွေ လောလောဆယ်ထမင်း လွယ်လွယ်လေး စားရလို့ နောက်တစ်ခုက ဒို့မှာ ဘာပညာမှ မရှိဘူး။ အလုပ်လုပ်မယ်ဆိုရင်လဲ အလုပ်တစ်ခုခုရဘို့က မလွယ်ဘူး။ ဒီတော့ ရတဲ့အလုပ်ကို မလုပ်ချင်ဘဲ လုပ်နေကြတာဆိုတာ ငါ ယုံကြည်ပါတယ်”

“အေး... မင်း ယုံကြည်သလို ငါလဲ ယုံကြည်ပါတယ် ကွာ”

ဟင်္သာသည် ကောင်း စကားကို ဝင်၍ထောက်ခံလာသည်။ ကောင်းသည် မိမိ၏ သူငယ်ချင်း နှစ်ယောက်အား ထပ်၍ လှမ်းကြည့်လိုက်ပြန်သည်။

“အေး... ငါတော့ ငါ ဝါသနာပါတဲ့ အလုပ်တစ်ခုကို ပြောင်းလုပ်ဘို့ စီစဉ်ပြီးပြီ။ ကတိလဲ ပေးခဲ့ပြီပြီ။ အဲဒါကြောင့် ငါလုပ်မဲ့အလုပ် အဆင်ပြေရင် ငါ မင်းတို့နဲ့ ကိန်းသေ ခွဲရမှာပါ။ မင်းတို့နဲ့ ငါ မခွဲချင်လို့လဲ မရဘူးလေ ငါလုပ်တဲ့ အလုပ်နဲ့ မင်းတို့လုပ်နေတဲ့ အလုပ်က ကွာခြားလာပြီကိုး”

“အေးပါကွာ... မင်းဒီလေးဘက် ပြောနေရင် ငါတို့ သဘောပေါက်ပါပြီ။ ကဲ... ဒို့က ဘာလုပ်ပေးမှာလဲ ပြော”

“တခြားမဟုတ်ပါဘူး ကွာ...မင်း တို့ အဖေကို ဂရုတစိုက် ပြုစုကြတဲ့ပုံတဲ။ ငါလဲ တဖက်တလမ်းက လူအားငွေအား ကူညီပါ့မယ်။ မင်းတို့ဘဝ လွတ်မြောက် ရေးအတွက် ကြိုးစားမယ်ဆိုလဲ ငါ အကူအညီပေးပါ့မယ်။ လောလော ဆယ် မင်းတို့ ရည်ရွယ်ချက်တွေကို အကောင်အထည် မဖော်သေးဘူးဆိုရင် တော့ အဖေနဲ့တူတူ နေပါ။ အဖေကို မင်းတို့နှစ်ယောက်က စောင့်ရှောက်ပြုစု ဘို့ ငါပြောချင်ပါတယ်”

“ဆရာကြီး အတွက်ကတော့ ခွဲ နှစ်ယောက်လုံးရဲ့ တာဝန်ထားပါ”

“ဒါနဲ့ မင်းက ခွဲနဲ့ ဘယ်တော့ ခွဲမှာမှတ်လို့လဲ”

“ဒါတော့ ပြောလို့မရသေးဘူးကွ ငါအစစ အဆင်ပြေတဲ့နေ့ ခွဲကြရမှာဘဲ”

ကောင်းသည် သူ၏ ဘဝပိုင်ဆိုင် ရာပြဿနာကို ပြောပြီး သွားပြန်သော အခါ ဟင်္သာနှင့် ညိုကြီးတို့အား ကြည့် နေမိပြန်သည်။ ကောင်းသည် ရေနှေး ကြမ်းပန်းကန်တစ်လုံး အတွင်းသို့ ရေ နှေးကြမ်း ဝှဲလိုက်သည်။ အေးအေးဆေး ဆေး မှုတ်၍မှုတ်၍ သောက်နေမိသည်။

“မင်း . . . မေမြို့လိုက်သွားတာ အဆင်ပြေခဲ့တယ်နဲ့ တူတယ်”

“မေမြို့က . . . အဆင်ပြေခဲ့တယ် မှုတ်လား ဆိုတာကိုတော့ ငြင်းလို့လဲ မရဘူး။ အဆင်ပြေခဲ့တယ်လို့လဲ ပြော တဲ့မရဘူးကွ။ ခု . . . ငါကြုံနေရတာက တချို့ဘဲ”

“အေးလေ...မင်းဘယ်လိုဘဲ ရခဲ့ ရခဲ့၊ မင်းဘဝ အပြောင်းအလဲလုပ်ဘို့ အဆင်ပြေခဲ့တယ်ဆိုရင် ခွဲက ဝမ်းသာ ပါတယ်သူငယ်ချင်း။ လူဆိုတာ ကိုယ့် ဘဝတိုးတက်ရေးအတွက်တော့ ကြိုးစား နေကြတာဘဲ။ အခြေအနေနဲ့ အခွင့် အရေး မပေးကြသေးလို့သာ ကိုယ့်ဘဝ တိုးတက်ရေး၊ ပြောင်းလဲရေးအတွက် အခက်အခဲ တွေနေကြတာပါ”

ညိုကြီးသည် သူပြောချင်သော စကားများကို အဘယ်မျှ စိကာစဉ်ကာ သိမ်းဆည်းထားရသည် မသိချေ။ တလုံး ချင်းပြောလိုက်၏။ ညိုကြီး၏ အဘိဓမ္မာ တရားသည် ကောင်းအတွက် အား တက်စေခဲ့ပါသည်။

ကျသင့်သော ငွေများပေးခဲ့ပြီး နောက် ကောင်းတဆက်တည်း ရန်ကုန် မြို့ထဲသို့ ထွက်လာခဲ့သည်။

စကော့ချေးသို့ သွားမည်။ ကောင်း စိတ်ကူးတို့သည် အကောင်အထည်ပေါ် ချေပြီး စကော့ချေးတွင် အေးကြည်လေး ရော မြင့်သိန်းကိုပါ တွေ့ရသည်။

ကားကလေးများကို လမ်းဘေးတွင် ထိုးရပ်ထားသလို ၎င်းတို့နှစ်ဦးမှာလည်း လမ်းဘေးတွင် ထိုင်လျက် ချေးအတွင်း သို့ဝင်လာသမျှသော ပျိုရွယ်ရွယ် မိန်း ကလေးများအား ခေါ်တော တစ်ထောင် အားများဖြင့် ကြည့်လိုက်၊ ပါးစပ်က ပြောချင်တာလေးများ ပြောလိုက်နှင့် ပါးစပ်များမှာလဲ အံမြဲသားနှင့်ပင်။

“ဟာ . . . မကောင်း တကောင်း” အေးကြည်လေးက ကောင်းကို တွေ့သောအခါ နှုတ်ဆက်သည်။

“ကောင်း . . . ဘယ်တုန်းက ပြန် လာသလဲ”

မြင့်သိန်းက အေးကြည်လေးလို မမြေ့နှင့်။ အေးအေးဆေးဆေးပင် နှုတ် ဆက်သည်။

“မနေ့က ပြန်ရောက်တယ်။ မောင် ရင်တို့ နှစ်ယောက်စလုံးအားလား”

“ကိုယ်ကမအားဘူးကွ...တော်ကြီး နဲ့ ကရင်ကြီးတို့ အော်ဒါရီတယ်”

အေးကြည်လေးက နှုတ်ခမ်းမွှေး ကလေးကို လက်ကလေးဖြင့်သပ်ရင်း ပြန်ဖြေလိုက်သည်။

“မောင်ရင်ကော”

“ကိုယ်တော့ အားတယ်...ဒါပေမဲ့ ညနေဘက် စိန်မောင်စတူဒီယိုကို သွား ရမယ်”

“ဘယ်နှစ်နာရီက သွားရမှာလဲ”

“ညနေ . . . လေးနာရီခွဲကနေ ငါး နာရီခွဲ အတွင်းပေါ့”

“အဲဒီကို...သက်သက် သွားရမှာ လား။ ကိစ္စနဲ့လား”

“စိုးပိုင်ကို သွားကြိုမလို့လေ”

“ဘယ် စိုးပိုင်လဲ...မောင်ငြိမ်းချမ်း စိုးပိုင်လား”

“ဟုတ်တယ်”

“ဒါဖြင့် အတော်ဘဲ ကိုယ့်ကို ခုဘဲ မောင်ရင် လိုက်ဖို့”

“ခု . . . ဘာသွားလုပ်မလို့လဲ”

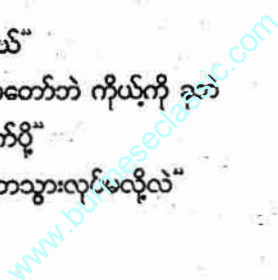

“စိုးပိုင်နဲ့ ကိုယ့်ကိုမိတ်ဆက်ပေး၊ စိုးပိုင်နဲ့သိချင်တယ်။ မောင်ရင်ကားကို ခုအချိန်ကစပြီး စိုးပိုင်သုံးတဲ့အချိန်အထိ ပတ်ပြတ်တစ်ရာငါးဆယ်နဲ့ ငှားမယ်ကွာ ကျေနပ်လား။ သွားလာနေတဲ့ အတော အတွင်း စားတာ သောက်တာက အစ ကိုယ့်တာဝန်ထား...”

“အလယ်...ဘယ်ကများ ထော လာသလဲ ကောင်း”

မြင့်သိန်းမှာ သူ၏မျက်လုံး မှေးမှေး လေး ပျောက်သွားအောင်ပင် ပြုံးလိုက် ရယ်လိုက်သည်။

“ခု...ကိုးနာရီကျော်ကျော် ဆို တော့ မောင်ရင်တို့ နှစ်ယောက်ကို လက်ဖက်ရည်တိုက်မယ်။ ကဲ...အေး ကြည်လေး လူကြမ်းရဲ့ညီ၊ လာ... သွားမယ်”

ကောင်းသည် အေးကြည်လေးကို နောက်နောက်ပြောင်ပြောင်နှင့် လှမ်း ခေါ်လိုက်သည်။ အေးကြည်လေးမှာ လက်ဖက်ရည်ဆိုသော အသံကြားလိုက် ရသည်နှင့်ပင် မျက်နှာသည် တခဏ လေးအတွင်း ဝင်းထိန်သွားလေသည်။

သုံးယောက်သား စကော့ဈေး အတွင်းမှ လက်ဖက်ရည်ဆိုင်ကို သွား ကြသည်။ ကောင်းသည် ပေါင်မုန့်ထော ပတ်သုတ်၊ ယိုသုတ် နှစ်ချပ်ကို စားပစ် လိုက်သည်။ အေးကြည်လေးမှာ အသား သွပ်မုန့်တစ်ခု၊ လက်ဖက်ရည်တစ်ခွက် စားသောက်ပြီး ခူးယားတစ်လိပ်ကို မီးညှို့ ဖွာကာ ဘိန်းမိုန့်သလို မိုန့်နေသည်။

“ကဲ...သွားကြရအောင်...”

မြင့်သိန်းက ဆိုင်မှ အရင်ဆုံးဦးစွာ ထလိုက်သည်။ အေးကြည်လေးမှာ ခေါက်ဆွဲဆိုင် တစ်ဆိုင်တွင် စားနေ သော မိန်းကလေးတစ်ဦးအား ခပ်ပြုံးပြုံး နှင့်လှမ်းကြည့်နေ၏။ အေးကြည်လေးကို ကြည့်လျက် မြင့်သိန်းရော ကောင်းပါ အတင်းပင် ဆွဲခေါ်ခဲ့ရလေသည်။

“ခု...ဘယ်သွားမှာလဲ...”

မြင့်သိန်း၏ ကားကလေးအတွင်း သို့ ကောင်း ထိုင်မိသောအခါ မြင့်သိန်း သည် သွားမည့်ခရီးစဉ်ကို မေးလိုက် သည်။ ကောင်းသည် သူ၏အိတ်ထဲမှ ချက်လက်မှတ်တစ်စောင်ကို ထုတ်ကြည့် လိုက်၏။ ပြီးမှ...

“မြန်မာ့စီးပွားရေးဘဏ်-တစ်တဲ့၊ အဲဒီသွားကြရအောင်...”

ကောင်းက ဒါဘဲပြောလိုက်သည်။ မြင့်သိန်းသည် သူ၏ကားကလေးကို စက်နှိုးပြီး စကော့ဈေးထဲမှ မောင်းနှင့် ထွက်လာခဲ့သည်။ ဗိုလ်ချုပ်လမ်းကြီး အတိုင်း မောင်းနှင်လာခဲ့သည်။ ပန်းဆိုး တန်သို့ ရောက်တော့မှ အောက်ဖက်သို့ ချိန်ကွေ့ပြီး တောက်လျှောက် မောင်းနှင် သွားသည်။

ကောင်းနှင့်အတူ မြင့်သိန်းပါ ဘဏ်တိုက်အတွင်းသို့ ဝင်ခဲ့သည်။ ငွေ ထုတ်ယူရမည့် ကောင်တာတွင် လက် မှတ်ရေးထိုးရသည်။ မှတ်ပုံတင် ပြရ သည်။ လက်ထောက်မန်နေဂျာထံသို့ တစ်ခေါက်သွားရသည်။ ၎င်း၏ရေတွင်

လက်မှတ်ရေးထိုးပြရပြန်သည်။ ပြီးတော့ မှတ်ပုံတင်ကို ပြရ၏။ ထိုမန်နေဂျာက လက်မှတ်ရေးထိုးပေးလိုက်၏။ ပြီးမှ ကောင်တာတွင် ပြန်ပေးရသည်။ ငွေနှင့် လဲလှယ်ယူနိုင်သည့် တုံကင်ပြားလေး ကောင်းလက်ထဲသို့ ရောက်လာသည်။ စီးကရက်နှစ်လိပ်လောက် ကုန် အောင်သောက်ရင်း စောင့်နေကြရသည်။

“ဆယ်ကိုး...”

ကောင်တာက လှမ်းအော်သည်။ ကောင်းသည် မဂဏန်းဟုရေးထား သော ငွေထုတ်ရမည့် ကောင်တာရှေ့ တွင် သွားရပ်လိုက်သည်။ ပြီးတော့ သူ လက်ထဲက တုံကင်ပြားလေးကို လှမ်း ပေးလိုက်သည်။

“ငွေ ဘယ်လောက်လဲ...”

“နှစ်သောင်း...”

ကောင်းအား ငွေစက္ကူအသစ်တွေ ရော အဟောင်းတွေရော တထပ်ကြီး ပေးလိုက်သည်။

ကောင်းသည် ငွေစက္ကူအုပ်လိုက် များကိုထပ်ပြီးယူလာသည်။

“ထောလှချည်လားကောင်း...”

ကောင်းသည် မြင့်သိန်းစကားကို ဘာမှမပြော။ အသာပင်ပြုံးပြလိုက် သည်။ ပန်းဆိုးတန်းမှ ပြန်အလှည့်တွင် ကုန်သည်လမ်းနှင့် ပန်းဆိုးတန်းဒေါင့် တွင် ရောင်းချနေသော ရွက်ဖျင်လွယ် အိတ်တစ်လုံးကို ဝယ်ကာ ကောင်းသည် ငွေများကိုထည့်လိုက်၏။

ဟိုသွား သည်သွားနှင့် အချိန်ပင် ဆယ်တစ်နာရီထိုးတော့မည်။

“ကဲ...စိုးပိုင်ဆီ သွားရအောင်”

မြင့်သိန်း ဘာမှ မေးမနေတော့၊ စိန်မောင် စတုရီယိုဆီသို့သာ မောင်းနှင် လာခဲ့တော့သည်။

ကောင်းသည် မိမိဘဝအတွက် အစီအစဉ်များကို စိတ်ကူးအာရုံထဲတွင် ကျနစွာ ချကြည့်နေမိသည်။ မိမိတစ်နေ့ တွင် စိုးပိုင်တို့လို လူသိနိုင်သည်။ တေး အဆိုတော်တစ်ယောက် ဖြစ်ရမည်ဟု မုချ ယုံကြည်ထားလိုက်သည်။

လူသည် မိမိမျှော်မှန်းထားချက်ကို ယုံကြည်မိလျှင် မိမိဖြစ်ရန်ကြိုးစားသည့် အလုပ်သည် အတော်အသင့် အဆင် ပြေပြီ၊ တဝက်နီးနီး အဆင်ပြေပြီဟု ယူဆနိုင်သလိုပင် ကောင်းလည်း သူ၏ ရည်မှန်းချက်များကို အကောင်အထည် ပေါ်လာတော့မည်ဟု မြူးကြွစွာ တွေးနေ သည်။

အတော်ကလေး ကြာအောင် မောင်းနှင်လာခဲ့ကြပြီးနောက် ကောင်း သည် မြင့်သိန်းပို့ဆောင်ပေးရာစိန်မောင် စတုရီယိုအတွင်းသို့ ရောက်ကြသည်။

“စိုးပိုင်ဆိုတာ သူပေါ့...”

မြင့်သိန်းသည် အဝင်အထွက်နား တွင် ဂျင်းပင်အပြာရင်နှင့် စပိုရှပ်စွပ် ကျယ် လက်တိုက်ကလေးဝတ်ထားလျက် ကော့ပျံနေသော လိပ်တွန့်နေသည့် ဆံပင်အုံကြီးကြီးနှင့် လူရွယ်တစ် ယောက်ကို တွေ့ရသည်။ စိုးပိုင်သည်

မြင့်သိန်း၏ကားကို တွေ့သဖြင့် လှမ်း ကြည့်နေသည်။

“စောစောစီးစီး ဘယ်က ပဲ့ညှလာ တာလဲ။ လမ်းကြုံလို့လား”

စိုးပိုင်သည် ချစ်စဖွယ်ပြုံးလျက် မြင့်သိန်းကို နှုတ်ဆက်ရင်း လှမ်းမေး လာသည်။

“မဟုတ်ဖူးဖူး၊ ဒီကိုဘဲ တမင်လှည့် လာတာ။ အော်ဒါနဲ့ကျွန်တော်မိတ်ဆက် ပေးမလို့၊ ဒါက ကိုစိုးပိုင်တဲ့။ သူကတော့ ကျွန်တော်တို့ အပေါင်းအသင်း အဆို တော်ဖြစ်ချင်နေတဲ့ ကောင်း...ဆိုတာ ပေါ့”

စိုးပိုင်သည် ဘာမှ မဟုတ်သော ကောင်းလို လူတစ်ယောက်အား လိုက် လှဲခင်မင်စွာ ပြုံးပြသည်။

စိုးပိုင်ကို ကောင်း လေ့လာကြည့် သည်။ စိုးပိုင်တွင် ချစ်စရာကောင်းသော အလှကလေးများစွာကို တွေ့ရသည်။

စိုးပိုင်ပြုံးပြသော အပြုံးသည် ကျော်ကြား အောင်မြင်နေသော အဆို တော်တစ်ယောက်၏ ဂုဏ်ယူဝင်ကြား စွာပြုံးပြသော အပြုံးမျိုးမဟုတ်။ အင် မတန်ရင်းနီးသော မိတ်ဆွေသူငယ်ချင်း ရဲဘော်ရဲဘက် ဘဝတူတစ်ယောက်ကို တွေ့ရသောအခါ ဝမ်းသာအဲလဲ ပြုံးပြ တတ်သည့် အပြုံးမျိုး၊ ဒီလို အပြုံးမျိုးကို ပြုံးပြသူကိုယ်တိုင် မိမိ ဘယ်လောက် ပြုံးလိုက်မိသည်ကို ခွဲခြမ်းစိတ်ဖြာ၍ မကြည့်မိ၊ မသိနိုင်သော်လည်း ထိုအပြုံး

ကို မြင်ရသူသည် ထိုအပြုံး၏ ဝိသေသ အစုံကို ခံစားမူဖြင့် အဖြေထုတ်နိုင်၏။

“ကျွန်တော်တို့လဲ ဒီလိုအသင့် အတင့်အောင်မြင်လာအောင်၊ လူသိလာ အောင် ကြိုးစားခဲ့ရတာ တကယ်တော့ ဝိသနာပါရာကနေစတာပဲတဲ့ကိုကောင်း”

“ဟုတ်ကဲ့...ကျွန်တော်ကို ကောင်း လို့ဘဲ တစ်လုံးထဲခေါ်ပါ ကိုစိုးပိုင်။ တ လောကလုံးထဲမှာ ကျွန်တော်ဟာ တွယ် ရာမဲ့တဲ့ တစ်ကောင်ကြွက်ပါ။ ဒါကြောင့် လဲ နာမည်ကို တခြားသူတွေခေါ်ရင်လဲ တစ်လုံးထဲဘဲ ခေါ်စေချင်ပါတယ်”

စိုးပိုင်သည် ကောင်းစကားကို ကြားသောအခါ ပြုံးနေပြန်သည်။ မြင့် သိန်းသည် စတုရီယိုအတွင်းသို့ လှမ်း ကြည့်နေသည်။ ကောင်းသည် စိုးပိုင် လက်ထဲမှ စာရွက်ကလေးကို လှမ်း ကြည့်နေသည်။

“ရုပ်ရှင်ကား တစ်ကားမှာ ကျွန် တော်သီချင်းကို ပြန်သုံးထားချင်တယ် ဆိုလို့ ဆိုပေးရတယ်လေ”

“အော်...”

ကောင်းသည် စိုးပိုင်လက်ထဲမှ မောင်ငြိမ်းချမ်း တေးသွားကို တွေ့လိုက် ရသည်။

“ရုပ်ရှင်အဖြစ်သုံးတော့ ပြန်သွင်း ရတာဘဲလား”

“အာ...ပြန်သွင်းရတာပေါ့။ တချို့ ကတော့ အရင်တုန်းက သွင်းထားတဲ့ အခွေကနေ တဆင့်ကူးယူချင်ကြတယ်။ ဒါပေမဲ့ ကျွန်တော့်အနေနဲ့က ပြန်ဆို

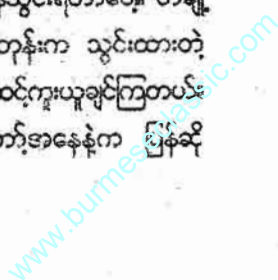

ပေးချင်တယ်။ သီချင်းတစ်ပုဒ်ကို ဆိုပြီး သွားမှ ကိုယ့်ဖာသာကိုယ် ပြန်နား ထောင်ကြည့်တဲ့အခါ လိုအပ်တာလေး တွေကို တွေ့လာရတယ်။ ပရိသတ်က တော့ သိပ်မသိဘူးပေါ့ဗျာ။ ကိုယ်ကိုယ် တိုင်ကတော့ သိပါတယ်”

“ဟုတ်ကဲ့...”

“ခု ဒီသီချင်းကတော့ လွန်တယ် ဗျာ။ သုံးကြိမ်ရှိပြီ ပြန်သွင်းရတာ”

“ဘယ်လိုဖြစ်လို့လဲ ကိုစိုးပိုင်”

“ဒီသီချင်းဟာ ကျွန်တော် ဆိုစ၊ တုန်းက ခေတ်ပေါ်တူရိယာပစ္စည်းတွေနဲ့ သံစုံသွင်းထားတာဗျ။ အဲဒီအတိုင်း ပြန် သွင်းပြီး ဆင်ဆာတင်ပြတော့ အရပ်ကို တော့လက်ခံတယ်။ တူရိယာအသံတွေ က အနောက်တိုင်းတေးဂီတသံတွေမို့ ပြန်ပြင်ပေးပါတဲ့”

“ဘယ်လို သဘောလဲ ကိုစိုးပိုင်”

“ရုပ်ရှင်ဆင်ဆာအဖွဲ့က ဂျီးများ တာပေါ့ဗျာ။ သူတို့ချထားတဲ့မူနဲ့ မကိုက် လို့တဲ့။ အဲဒါ နိုင်ငံခြား “အင်စတူးမင့်” တွေကို လျော့ပြီး သွင်းတယ်။ ပြန်ပြ တော့လဲ မကြိုက်သေးဘူးတဲ့။ ခုတော့ နိုင်ငံခြား တူရိယာတွေ မပါဘူးဗျ။ မြန်မာ့ ဆိုင်းဝိုင်းနဲ့ ကျွန်တော် ပြန်ဆို ရမယ်”

ကောင်း အံ့ဩမိသည်။ ယနေ့လူ တွေ အတော်များများသည် ခေတ်ပေါ် စတီရီယို တေးများကိုလည်းကောင်း၊ တေးဆိုသူများကိုလည်းကောင်း နိုင်ငံ ခြားပုံတူ ကူးသူများဟု စွပ်စွဲကြသည်။

ပြောဆိုအပြစ်တင်တတ်ကြသည်။ သံ သေးသံကြောင် အော်ဟစ်ခြင်းသာရှိ သည်။ တကယ်တမ်း ရသ မပါပါဟု ဆိုကြ၏။

ယခု လက်တွေ့တွင် နိုင်ငံခြား သံစဉ်များနှင့် တီးဝိုင်းများဖြင့်သာ သီဆို ခဲ့ပြီး နာမည်ကြီးလာသော စိုးပိုင်သည် မြန်မာ့တူရိယာ ဆိုင်းဝိုင်းဖြင့် ပြန်ဆို သည်ကို တွေ့ရသောကြောင့် စတီရီယို တေးသမားများ၌ အဘယ်မျှ ဂီတနှင့် ပတ်သက်ပြီး အခြေခံကို နားလည်ထား သည်၊ ဂီတနှင့် ပတ်သက်လာလျှင် နိုင်ငံခြားအသံနှင့် ဂီတသာမက မြန်မာ သံများကိုပါ ပိုင်နိုင်ကျွမ်းကျင်ထားတတ် ကြောင်းကို ကောင်းသည် စိတ်ထဲက ချီးကျူးနေမိသည်။

“သွင်းမယ်...”

တစ်စုံတယောက်က လှမ်းအော် လိုက်သံကို ကြားလိုက်ရ၏။

“ကိုင်း...လာဗျာ...ကြည့်ပါဇော်။ ခင်ဗျားအရင် နားထောင်ဘူးတဲ့ သီချင်း နဲ့ ခုသွင်းမဲ့ သီချင်းအရသာကို”

စိုးပိုင်သည် ကောင်းကို လှမ်းခေါ် ရင်း စတူဒီယို အတွင်းသို့ဝင်သွားသည်။ ကောင်းလည်း စိုးပိုင်၏နောက်မှ ကပ် လျက် လိုက်ပါလာခဲ့သည်။ ခေါက် ကုလားထိုင်ကလေးများ အစီအရီချ ထားသော နေရာလွတ်တစ်ခုတွင် ကောင်း ဝင်ထိုင်ရင်း စိုးပိုင်ဆိုမည့် သီချင်းကို အာရုံစိုက်ကြည့်နေမိသည်။

စိုးပိုင်...နာမည်ကြီးသော သီချင်း တစ်ပုဒ်ပင် ဖြစ်သည်။

ယခုတော့...စိုးပိုင်အရင်တုန်းက ဆိုခဲ့သလို အနောက်တိုင်း ဂီတပစ္စည်း တွေမဟုတ်။ အနောက်တိုင်းဂီတသံစဉ် တွေမဟုတ်။

သို့သော်...စိုးပိုင်သည် မောပန်း ခြင်းမရှိ။ စိတ်ပျက် ပြီးငွေ့ခြင်း အမှု အရာမပြု။

ခပ်ပြုံးပြုံးနှင့် သီဆိုနေသည်။

(အရင်ဘုရား...မြတ်စွာဘုရား။ ဘုရားတပည့်တော်သည်)၂...သည် ခရီး...ရှေးကြမ္မာ ဝင့်ဆိုးကြောင့်ထင်၊ သည်လူသား ဘဝမှာ မငြိမ်းချမ်းမှုများ ခင်းသောည...များ လ၊မိုက်မှာ မွေး လို ဖွားသလား...အို...အသံတွင်နှွမ်းလျှ ...ကြင်သူနဲ့ဝေး...x

ဝင့်ရှိခဲ့လို့...အသံကွဲတာ...မဆန်း ပါပေ...xဝင့်ရှိခဲ့လို့ အသံကွဲတာ မဆန်းပါပေ...ဘရမ်ဒီ...တခွက်... ဘီယာမော့ပြီး ဖြေမယ်လေ...ကံဆိုး ပိုးမှောင်ခရီး.....

စိုးပိုင်၏ ဆိုဟန် ဆိုပေါက်တွေပါ တမျိုးထူးခြားနေသည်။

ကောင်းသည် ဘာသံနဲ့ဖြစ်ဖြစ်၊ ဘာတူရိယာ ပစ္စည်းနဲ့ဖြစ်ဖြစ် ဖြစ် မြောက်အောင်မြင်အောင် သီဆိုသွားနိုင် ခဲ့သော အနုပညာ သူရဲကောင်းကလေး စိုးပိုင်ကိုကြည့်လျက် အားတက်လာ သည်။ လေးစားလာသည်။ လူကြီးတွေ အများစုသည် များသောအားဖြင့် ယနေ့

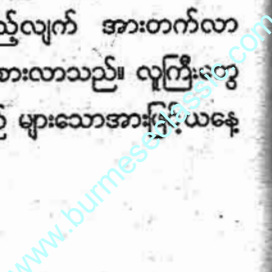

လူငယ်တွေ သီဆိုနေကြသော ခေတ်ပေါ်ခေတ်ပြိုင် ခေတ်ပြယုဂ်တေးများကို ကျနစွာအရသာမခံစားတတ်။ အဓိပ္ပါယ်ကိုပေါ်လွင်အောင် မတွေးတောတတ်။

တူရိယာ ဂီတပစ္စည်းနှင့် ဂီတသံစဉ်တို့ အနောက်တိုင်းတေးသံ ရောယှက်နေသော အကြောင်းအချက်က လေးတစ်ခုကိုသာ မျက်စိစိုက်ပြီးလက်ညှိုးကြီးတရမ်းရမ်းနှင့် ငွတ်ပင်သရုပ်ပျက်ဂီတဟုသတ်မှတ်ကြသည်။ အလွယ်တကူ ခေါ်ဝေါ်သမုတ်တတ်ကြသည်။

တကယ်ဆိုတော့ ဂီတသည် လူသား၏ စိတ်နှလုံးကို အသိမ်းသွင်း အမြှန်ဆုံးသော အနုပညာ ပစ္စည်းတစ်ခုဖြစ်သည်။ ထိုဂီတသည် ခေတ်ရေစီးကြောင်းအလိုက် ပြောင်းလဲလာသည်ကို အမှတ်မထား၊ ဂရုမပြုဘဲနှင့် လမ်းရိုးကြောင်းမှ ပြောင်းလဲဆန်းသစ်လာခြင်းကို သရုပ်ပျက်တွေဟု ပညတ်ကြခြင်းမှာ အင်မတန်မှ မျက်စိကန်း တစ္ဆေမကြောက် ဆန်လွန်းနေသည်။

ခေတ်ကို တွေ့ထိရမည်။ ခေတ်ရေစီးကြောင်း အဟုန်ကို နားလည်ရမည်။

ခေတ်လူငယ်တွေ၏ ဆိုလိုချက်ကို သဘောပေါက် နားလည်အောင် လေ့လာထိတွေ့ရမည်။ လူငယ်တွေ၏စရိုက်၊ လေ့၊ ယဉ်ကျေးမှုမှ အစပြု၍ လူငယ်တွေ၏ ရင်ထဲ၌ ရှိတတ်သောခေတ်မှီသည်စိတ်ကို အရှင်းဆုံး ဝန်ခံရလျှင် ထိုကြီးတွေ လက်လှမ်းမမီ။

အထူးသဖြင့် ဂီတတွင် ဝိုင်းဆိုး

မြန်မာ့အသံ သံတံခါးကြီးအတွင်းသို့ ဝင်ခွင့်ရရေးအတွက် မြန်မာဆန်သော၊ မြန်မာ့ဟန်ပါသော၊ မြန်မာသံများဝီဝိသသဆိုနိုင်သော သူတို့ကိုသာ လျှင် ပင်စေ ထွက်စေ ခွင့်ပေးထားခဲ့သလောက် ခေတ်အမြင် ခေတ်အတွေး၊ ခေတ်အရေးကို ဆွေးနွေးဖွဲ့ဆိုတတ်သော လူငယ်ထု၏ တေးများကိုတော့ မြန်မာ့အသံ ပရိုဂရမ်အတွင်း အဝင်မခံ။

သည်တော့...ဘာဖြစ်သလဲ။ လူငယ်ဆိုသည်မှာ မိမိတို့ခံယူထားသော အယူအဆသစ်ကို စာနဲ့ဘဲ ရေးပြပြ တေးသွားနှင့်ဘဲ သီသီ၊ အမူအရာဖြင့်ဘဲ ပြပြ...ရသည့်နေရာတွင် ပြသည်။ ဆိုသည်။ အမူအရာ လုပ်သည်။

လမ်းဘေးတေးသံခေါ်ခေါ် သရုပ်ပျက်သည်ဟု သမုတ်ချင် သမုတ်။

မြန်မာ့အသံသည် မြန်မာသံများသာ ပါသည်ဆိုသော တေးသီချင်းဘယ်နှစ်ပုဒ်ကို နေ့စဉ် လွှင့်နိုင်သနည်း။ သူတို့လဲ အာတ်ရော...ခဲရော...အသံတွေပါ၏။

ယခု...စိုးပိုင်တို့ကဲ့သို့ လူငယ်တွေ၌ ဂီတပါရမီ အခြေခံရှိသည်။ အသံရှိသည်။

ရေးကြသော...လူငယ်တေးရေးသမားတွေ၌ အတွေးရှိသည်။ ဟန်ရှိသည်။

ယခု...ဖြစ်သည့်နည်းဖြင့် ပြုပြင်ကြသည်။ ဆိုလိုမရဟု ယူဆထားကြသော်လည်း စိုးပိုင်သည် ရအောင်ဆိုခဲ့သည်။ သီခဲ့သည်။

တူရိယာ သံစဉ်တို့သာ ပြောင်းမည်။ တေးစာသားက မပြောင်း။

တေးစာသားကိုသာ ပြောင်း၍ရမည်။ လူငယ်တွေ၏ ရင်ထဲက အတွေးကလေးများစွာ၏ "တေးသွားကလေးများ" ကိုမူ ဘယ်သူမှ ပြောင်း၍ရမည်မဟုတ်ဟု ကောင်းသည် အချိန်ကြာမြင့်စွာ တွေးပြီး ပြုံးနေသည်။

စိုးပိုင်သည် သူ၏ တာဝန်တွေ့ရားကို ကျေပွန်စွာဖြင့် ပြုံးပြုံးကလေး သီဆိုနေသည်။

ကောင်းသည် မြန်မာသံဖြင့် သီဆိုနေသော စိုးပိုင်၏ တဖြစ်လဲဘဝကို တွေ့ရသောအခါတွင် စိုးပိုင်ကို မချီးကျူးဘဲမနေနိုင်တော့ပေ။

သီချင်းသွင်း၍ ပြီးသွားပြီဖြစ်သည်။ ကောင်းဆီသို့ စိုးပိုင်ရောက်လာသည်။ သူ၏ သီချင်းနှင့်ပတ်သက်၍ ကောင်းအား ထင်မြင်ချက် တောင်းနေသည်။

"အရင်တုန်းက ကျွန်တော်တို့ နားထောင်ခဲ့တဲ့ အသံတွေက ခုအသံတွေကို အနိုင်ရနေသေးတယ်လို့ ကျွန်တော် ထင်တယ်။ မြန်မာသံတွေထည့်ထားပေမဲ့ အရင်တုန်းက အသံတွေကိုဘဲ အာရုံထဲမှာ ပြန်ကြားကြားနေရတယ်"

"ဟုတ်တယ်...ကျွန်တော် နှစ်ခါ ပြန်သွင်းရတာသာ ကြည့်လေ၊ မူလတုန်းက သံစဉ်အတိုင်း ဆိုဆိုမိနေတယ်မှတ်လား"

စိုးပိုင်သည် သူ၏သီချင်းနှင့် ပတ်သက်၍ သူ့ကိုယ်သူ မဝံ့ကြွား ချွန်း

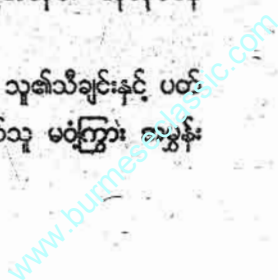

မတင်။ သူ့မှာသွားသည်ကိုပင် ပြောပြ
လာသည်။

“ကဲ...ကိုမြင့်သိန်းရေ... သီ
ချင်းတော့ သွင်းပြီးသွားပြီဗျာ။ တနေရာ
ကို သွားကြရအောင်”

စိုးပိုင်က ပြောလိုက်သဖြင့်ကောင်း
ရော... မြင့်သိန်းပါ နာရီကို လှမ်းကြည့်
လိုက်သည်။

“ဟာ... နှစ်နာရီတောင် ကျော်
ပြီကော”

အင်း... ဂီတရဲ့ဖမ်းစားမှုကို ခံရတဲ့
သူတစ်ယောက်ဟာ ထမင်းမေ့ ဟင်းမေ့
ဖြစ်တတ်တယ်ဆိုတာကို ကောင်း ကိုယ်
တွေ့ခံစားရသည်။

“မနက်စာတခုခု သွားစားကြရ
အောင် ကိုမြင့်သိန်း”

“ဘယ်သွားမှာလဲ”

“ခင်ဗျား အဆင်ပြေတဲ့ နေရာတ
ခုခုကို သွားရအောင်ဗျာ။ ကိုစိုးပိုင်လဲ
တခြား သွားစရာမရှိဘူး မဟုတ်လား။
တခုခု သွားစားကြရအောင်”

“အာ... ကောင်းတာပေါ့ဗျာ။ စား
ပြီးရင်တော့ ဂြိုဟ်ကို သွားစရာရှိသေး
တယ်။ ကျွန်တော့် သူငယ်ချင်း တစ်
ယောက်တို စောင့်ခိုင်းထားလို့”

“ဘယ်ကိုသွားမှာလဲ ကိုစိုးပိုင်”

“ဥခုလမ်းပါ။ အဲဒီမှာ ကျွန်တော့်
ကို သိချင်းတွေရေပေးနေတဲ့ စာရေး
ဆရာ မောင်သစ်မင်း ရှိတယ်လေ။
ဟာ... အတော်ဘဲ ကောင်းနဲ့လဲ မိတ်
ဆက်ပေးမယ်”

ကောင်းသည် စိုးပိုင်စကားကို
အပြုံးဖြင့် တုံ့ပြန် အသိအမှတ်ပြုလိုက်
သည်။

ကားပေါ်တွင် သုံးယောက်သား
ထိုင်မိကြသောအခါတွင် မြင့်သိန်းသည်
တက္ကသိုလ်ရိပ်သာလမ်းဖက်ရှိ ပျော်ပွဲ
စားရုံတစ်ရုံသို့ ကားကို ကွေ့ဝင်လိုက်
သည်။

ကောင်းသည် အတိတ်ဟောင်းက
ဒဏ်ရာများ အကင်းမသေသေးသော်
လည်း ဘာမှငြင်းဆိုမနေတော့ဘဲ မြင့်
သိန်းတို့နှင့်အတူပင် ကားပေါ်မှ ရော
ဆင်းလိုက်သည်။ လူဆိုတာ ရင်ထဲမှာ
ရှိနေတဲ့ဝေဒနာ ဒဏ်ရာတွေကို ကျိတ်
မှိတ်ခံနိုင်ဘို့ အရေးကြီးသည်။ မိမိ
လျှောက်ရမည့် လမ်းတွင် ဝေဒနာကို
ခံစားနေလျှင် ဝေဒနာကို ပြန်ပြီးတူး
ဖော်နေလျှင် ဒဏ်ရာကို အမှတ်ရရ
လုပ်နေလျှင် လမ်းခရီး ဖင်လေးပြီး ခရီး
မတွင်ဘဲရှိမည်။

ကောင်းသည် မြင့်သိန်းနှင့်အတူ
အပြင်ဖက် စားပွဲတွင် ထိုင်လိုက်၏။

“ကိုစိုးပိုင်... နဲ့နဲ့ လုပ်တတ်
သလား”

“သောက်တော့ သောက်ပါတယ်။
ဒါပေမဲ့ ကျွန်တော် မသောက်တာ ကြာ
ပါပြီ”

ကောင်း အမေးကို စိုးပိုင်သည်
ရိုးသားစွာ ပြန်ဖြေသည်။

“ဒါဖြင့်လဲ... ကြိုက်ရာသာ မှာမှာ
စားဗျာ... ဘာမှ အားမနာနဲ့”

ကောင်းသည် မိမိအတွက် ကောင်း
တာတွင် သွားရပ်ပြီး ရမ်နှစ်ပက်ကို
ဆော်ဒါဖြင့် ရောစပ်ပြီး ခပ်မြန်မြန်ပင်
သောက်ပြီး ပြန်လှည့်လာခဲ့၏။ သူ၏
လက်ထဲတွင် ဇူးယားစီးကရက်တပူး ပါ
လာသည်။

စားသောက်ဖွယ်ရာများ မှာလိုက်
ပြီး စားကြသောက်ကြနှင့် အတော်ကို
အချိန်တွေကို ဖြုန်းပစ်လိုက်သည်။

ဂီတနှင့်ပတ်သက်၍ အတွေ့အကြုံ
စတီရီယိုတေးလောကနှင့် ပတ်သက်ပြီး
ခံစားချက်များကို စိုပိုင်သည် ကောင်း
အား ဖြေးလေးစွာ ပြောပြခဲ့၏။ ကောင်း
သည် မိမိ၏ ဘဝသစ်စာမျက်နှာများ
အတွက် စိုးပိုင်နှင့်သိရကျွမ်းရခြင်းကိုပင်
ကျေးဇူးတင်မိတော့သည်။

တနည်းအားဖြင့် ဆိုရလျှင် မိမိ၏
ဘဝသစ် စာမျက်နှာများသည် လှပ
သော စာမျက်နှာများဖြင့် ဖွင့်လှစ်လိုက်
ရသည်ဟု ယူဆလိုက်သည်။

ကောင်းတို့ သုံးယောက်ပြန်လာခဲ့
ကြသည်။

* * *

ကောင်းသည် စိုးပိုင်မှတဆင့်
အဆိုတော် စိန်သစ်၊ အဆိုတော်မင်းမင်း
လတ်၊ ဇော်မင်းလေး၊ နောင်နောင်တို့
သာမက နွဲ့ယဉ်ဝင်း၊ တင်မိုးခိုင်၊ လေး
လေးနွယ်နှင့် တေးရေးသူများ ဖြစ်ကြ
သော မောင်သစ်မင်း၊ နေဇော်အောင်၊
ကိုနေဝင်း၊ ဂီတစာဆို ကိုဇော်ဗျာမှူး၊
မောင်ဆွေနွယ်တို့ကို သိသောရသည်။

စိန်သစ်သည် ကောင်းကို အားပေးသည်။

လောလောဆယ် စိုးပိုင်၊ စိန်သစ်တို့က ကောင်းကို အသံစစ်ကြည့်သည်။ ကောင်းသည် မိမိဖြစ်ချင်သော ဆန္ဒအတွက် ကြီးကြီးစားစား သီဆိုပြသည်။ အားလုံးက လက်ခုပ်တီးပြီး ကြိုဆိုကြသည်။

စိုးပိုင်၊ စိန်သစ်တို့နှင့်အတူ ကောင်း သီချင်းသုံးပုဒ် သီဆိုခွင့်ရသည်။ သီချင်းကို နေဇော်အောင်ကတစ်ပုဒ်၊ မောင်သစ်မင်းက နှစ်ပုဒ်ရေးပေးသည်။

စိုးပိုင်က လေးပုဒ်၊ စိန်သစ်က သုံးပုဒ်နှင့် ဆယ်ပုဒ်တစ်ခွေစာ သွင်းကြသည်။

သည်နေ့သွင်းမည့် စတီရီယိုမှာ အဝမ်းအဖွဲ့ဖြစ်သည်။ မဟာမြင်တွင် သွင်းကြမည်။ အသံဖမ်းမည့်သူမှာ ယနေ့ ရုပ်ရှင်ဇာတ်ကားများတွင် သူ၏ အမည် ကင်းသည်ဟု မရှိအောင်ကျွမ်းကျင်သည့် အဝမ်းဦးစံက ဖမ်းယူမည်။

ကောင်းသည် စိုးပိုင်၊ စိန်သစ်တို့ ခေါ်ဆောင်သွားမှုကြောင့် စတီရီယိုသွင်းနေကြသော ဂီတလောက တံခါးသစ်ကြီးကို တပ်ဆင်ရန် ကြိုးစားနေကြသည့် လမ်းဘေးအဆိုတော်များဟု သမုတ်ခံရသည့် စတီရီယိုသမားများ၏ လျှပ်ရှားမှုများကို တွေ့လာခဲ့ပြီးသော်လည်း ယနေ့တွင် မိမိကိုယ်တိုင် စတီရီယိုတေးသီဆိုသူ တစ်ယောက်အဖြစ် ပါဝင်လျှပ်ရှားရသောအခါတွင် မိမိတို့

ဝန်းကျင်ကလေးကို လေ့လာကြည့်မိသည်။

ပစ္စည်းကိရိယာများကို ဒေါ့ဂျစ်ကားကြီးဖြင့် သယ်ယူလာပြီး စတီရီယိုအခန်းကျဉ်းကလေးထဲတွင် နေရာကျအောင် စီစဉ်ထားရသည်။ ပြီးတော့ နေ့လယ်စာအတွက် ထမင်းချိန်တန်ထမင်း လက်ဖက်ရည် ဆေးလိပ်မှအစ လိုလေသေးမရှိအောင် စီစဉ်ရသည်။

တေးသီချင်းရေးသူက တေးသီချင်းနှင့်လိုက်မည့် သံစဉ်များကို ရွေးချယ်ခွဲစိတ်ပြီးနောက်၊ တီးမှုတ်မည့်သူများကို အသီးသီးခွဲဝေပေးရသည်။

ပြီးတော့ တီးလုံး တိုက်ကြည့်သည်။ တီးလုံးတိုက်ကြည့်၍ တီးခိုင်း အဖွဲ့အနေနှင့် အဆင်ပြေပြီ ဆိုသောအခါ သီဆိုမည့် အဆိုတော်နှင့်အတူ တခေါက်အစမ်းတိုက်ကြည့်သည်။ “ရီဟာယေ” ဟုခေါ်သော အသံဖမ်းကန်ဖြင့် တကြိမ်ဖမ်းယူနားထောင်ကြည့်သည်။ ပြီးမှ စိတ်တိုင်းကျပြီး တီးခိုင်းဖက်ကလည်း လုံးဝအဆင်ပြေပြီဆိုသည်နှင့် အသံသွင်းယူကြတော့သည်။

အသံသွင်းနေစဉ် အတွင်း၌ ကြားရသူ၏ နားထင်ကြောများ စိမ်းတက်လာအောင်ပင် ကောင်း ခံစားရသည်။ သဘာရှိသော၊ အဆိုပိုင်သော စိုးပိုင်သည် လေးပုဒ်သွင်းရန်အတွက် သူအရင်ဆုံး သီဆိုသည်။ စိုးပိုင်သည် မြူးမြူးကြွကြွလေး သီဆိုသွားခဲ့၏။

အဝမ်း ဦးစံသည် လက်မလေးအပေါ်သို့ ထောင်ထောင်ပြုရင်း စိုးပိုင် သီချင်းများကို အပြီးသွင်းယူနေ၏။ ပြီးတော့ တစ်ပုဒ်သွင်းပြီးတိုင်း တစ်ပုဒ်ပြန်ပြန် ဖွင့်ပြသည်။ မြူးကြွသော E.machine တီးခိုင်း၏ တေးဂီတနှင့် စိုးပိုင်၏ ဆွဲဆောင်အားပြည့်သော အသံတို့ ရောယှက်ဖလှယ် ပေါင်းစပ်လိုက်သောအခါတွင် သီချင်းကောင်းလေး တစ်ပုဒ် ဖြစ်လာ၏။

စိုးပိုင်သီဆိုသွားသော သီချင်းကို နားထောင်နေရသည့် ကောင်းသည် မိမိအင်မတန် နှစ်သက်ခုံမင်သော အစားအစာကောင်းတစ်ခုအား မြိန်ရေယုက်ရေ စားသောက်လိုက်ရသကဲ့သို့ ခံစားလိုက်ရသည်။

“တောမုဆိုး...ပစ်တဲ့များ... အသံမုန်သွားသလို*ရင်ခွင်မှာ*... နာကျင်လာ... ဝိုပါရတယ်... မောင့်ရင်ထဲ... *မင်းဝင်ကြည့်... * နားလည်လိမ့်မယ်*... ချစ်သူတစ်ယောက်*မုန်းသူတစ်ယောက်* *အသဲဘုံနန်းအလယ်*... မြေခွေးတစ်ကောင်... က... ခြင်္သေ့... ရင်ခွဲ... အသဲကိုစားတယ်... ကေသရာဇာ... မုန်ရင်*မြက်ကို*မစားပေ... ချစ်သူယမင်း... အလှ မင်းနဲ့ကြပြန်ရင်လေ...”

ရှေ့လဆက်ရန်

မောင်ရွှေစိန်



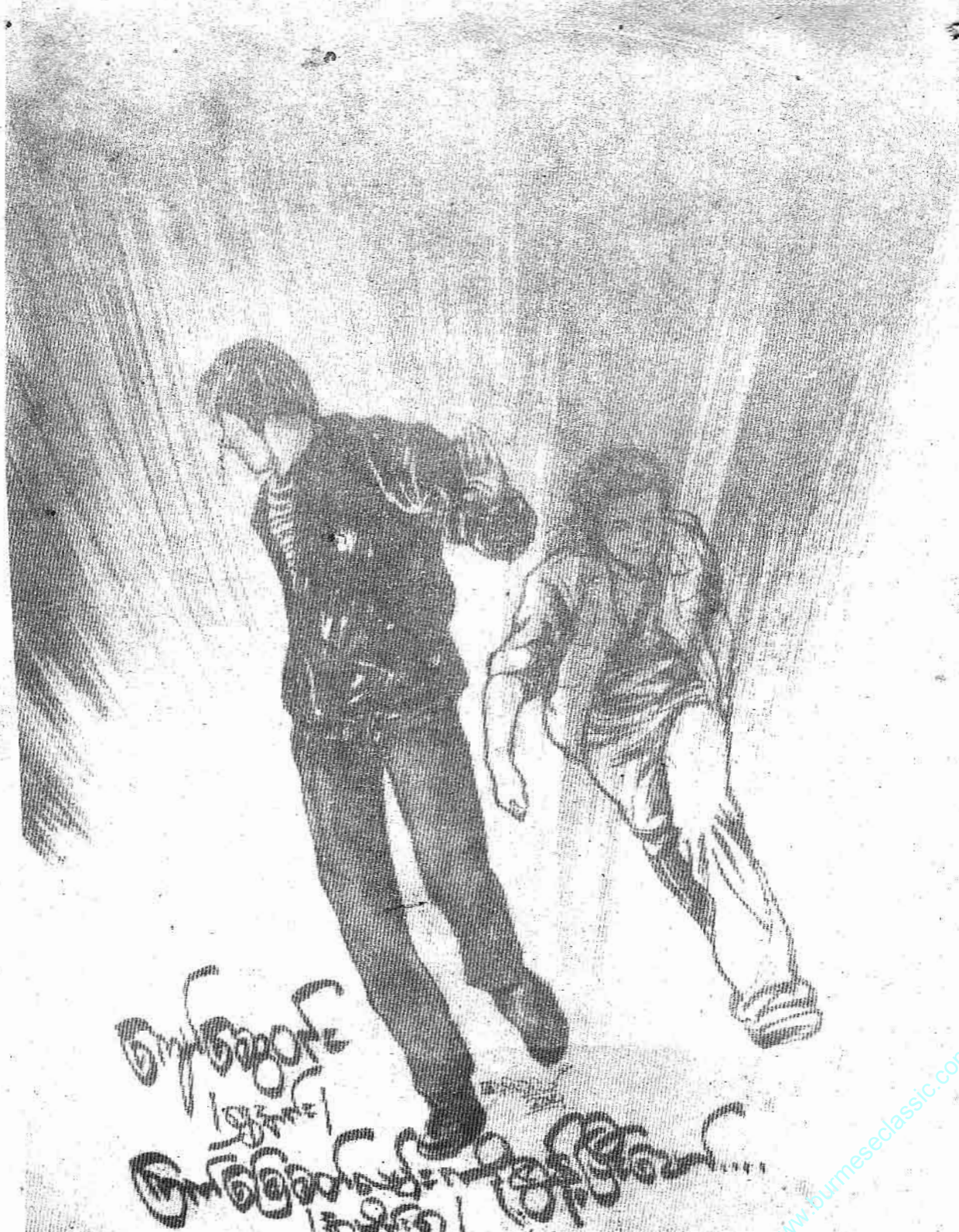

တစ်ခုတည်း
1937
အိမ်ထောင်ရေးနှင့်
အိမ်ထောင်ရေးနှင့်

ကြက်ခြေခတ်လမ်းကို စွန့်ပြီးသော် ...

| အခန်း : ဆက်ဝတ္ထုရည် |

(ယခင်လမှအဆက်)

အခန်း(၁၁)

ကြွဖိုးထိန်နှင့် နေလွမ်းတို့ ဆရာ
တပည့်နှစ်ဦးမှာ တောင်ငူသို့ မပြန်ဖြစ်
သေးဘဲ ပွဲခင်းကစားပိုင်းတန်းတွင်
အချိန်ကုန်နေခဲ့သည်မှာ သုံးရက်ခန့် ရှိ
ပြီဖြစ်သည်။

ဇာတ်ပွဲကမည့် ရက်မှာလည်း
တဖြည်းဖြည်း ပိုနီးလာပြီဖြစ်သော
ကြောင့် ပွဲရှေးတန်းရေး၊ ကစားပိုင်းတန်း
ပါ ပို၍ ပို၍ စည်လာသည်။

သည်ရက်များအတွင်း သူတို့
ဆရာတပည့်နှစ်ဦးမှာ အလုပ်မည်မည်
ရရမရှိဘဲ ကိုမြင့်တို့အဖွဲ့နှင့်ပင် အတူနေ
၍ နေလွမ်းက ကိုမြင့်တို့ ဝိုင်းခင်းလျှင်
လိုအပ်သည်များ ဝင်လုပ်ပေးခြင်း၊ တစ်
ခါတစ်ရံ အုပ်မင်းသားလုပ်၍ ဝိုင်းဖွဲ့ပေး
ရခြင်း၊ တစ်ခါတစ်ရံ ဦးဖိုးထိန်၏ မိတ်
ဆွေ ရွှေဘိုဂေါက်ကင်ကိုင်တွင် အလျော်
အစား လုပ်ပေးခြင်း စသည်ဖြင့် ဝိုင်း
လုပ်လိုက်၊ ပျင်းလျှင် ပွဲဈေးတန်း
လျှောက် လက်ဖက်ရည်သောက်လိုက်
ခြင်းသာ အချိန်ကုန်သည်။

ဦးဖိုးထိန်မှာ ကိုမြင့်တို့ခိုင်တွင်
လိုက်ထိုင်ပေး၍ ယောက်ကို ဝိုင်းထိန်းပေး
ခြင်း၊ တစ်ခါတစ်ရံ ရွှေဘိုဂေါက်ကင်
တန်းမှ သူ့မိတ်ဆွေနှင့် စကားသွားပြော
နေခြင်းသာ လုပ်၍ အချိန်တော်တော်
များများကမူ သူ့မိတ်ဝင်စားနေသော
ညောင်လေးပင်ခိုင်၏ အခြေအနေကို
သွား၍စောင့်ကြည့်နေသော်လည်း သူ
သွားသည်အချိန်တိုင်းတွင် သူ့မိတ်ဝင်
စားသော ကျွဲချိုသီးကြွေအနက်ကိုထုတ်
သုံးခြင်းမရှိဘဲ ကြွေထည့်သူ၏ ရှေးနား
ရှိ ကြေးဖလားရေခွက်ထဲတွင် ရေစိမ်
ထားသည်ကိုသာ တွေ့နေရလေသည်။

နေလွမ်းမှာ အချိန်အားလပ်သည်
အခါတော်တော်များများတွင် ထမင်း၊
ဟင်းနှင့် လက်ဖက်ရည်ပါ တွဲရောင်း
သော မစန်းရီ ထမင်းဆိုင်သို့သာ သွား
ထိုင်နေတတ်သဖြင့် မစန်းရီနှင့်လည်း
ရင်းနှီးနေပြီ ဖြစ်သည်။

တစ်ခုတော့ရှိသည်။ သူတို့ ဆရာ
တပည့်နှစ်ဦး ထိုးသားလည်းမဟုတ်၊
ခိုင်လည်းမဟုတ်ဘဲ ဤကစားပိုင်းတန်း

တွင် ထီးထမ်းလမ်းလျှောက် လုပ်နေ
သော်လည်း စားဖို့သောက်ဖို့ စရိတ်နှင့်
လက်ဖက်ရည်ဖိုးလောက်ကတော့ ပူ
စရာမလိုဘဲ နေ့စဉ်ရနေလေသည်။
အကြောင်းမှာ နေလွမ်းက ဦးဖိုးထိန်၏
မိတ်ဆွေ တောင်ငူခိုင်များထဲတွင် ကြံ့
လျှင်ကြံ့သလို ဝိုင်းခင်းပေးခြင်း၊ ဝိုင်း
ဆင်ပေးခြင်း၊ အလျော်အစားလုပ်ပေး
ခြင်း၊ ရွှေဘိုခိုင်များတွင် အန်စာသီး ဝိုင်း
တင်ပေးခြင်း စသည်ဖြင့် လုပ်ကိုင်ပေး
နေသည်ကြောင့် ထိုခိုင်အားလုံးမှ စား
လျှင်စားရသလို သူတို့ဆရာတပည့်နှစ်
ဦးအတွက် ပိုက်ဆံထည့်ပေးနေခြင်း
ကြောင့် ဖြစ်သည်။

နောက်တစ်နေ့ဆိုလျှင် ဇာတ်ပွဲစ
တော့မည် ဖြစ်သည်။ နေလွမ်းမှာ မနက်
၇ နာရီလောက်ကတည်းကပင် ရေမိုး
ချိုး၊ အဝတ်အစားလဲပြီး ဆရာဖြစ်သူ
ဦးဖိုးထိန်နှင့်အတူ ကိုမြင့်တို့အဖွဲ့နှင့်
ပွဲခင်းထဲ ရောက်လာခဲ့သည်။ နံနက်
စောစောစာအဖြစ် ထမင်းကြော်နှင့်
လက်ဖက်ရည်ကို သူတို့တစ်ဖွဲ့လုံး

ကျော်စွေဝင်း(ရွှေအင်း)

မဝန်းရီဆိုင်တွင်ပင် သွား၍စားသောက်ကြသည်။

ထမင်းစားသောက်ပြီး၍ ဝိုင်းတန်းဆီရောက်သွားကြသည်နှင့်ပင် နေ့တိုင်းထိုးနေကျ ဖောက်သည်ကစားသမားတို့ စောစီးစွာ ရောက်နှင့်နေသည်ကြောင့် ကိုမြင့်တို့အဖွဲ့က တန်း၍ ခိုင်ခင်။ ဝိုင်းဖွင့်ပေးရလေသည်။

ထို့ကြောင့် နေလွမ်းမှာလည်း ကိုမြင့်တို့နောက်တွင် ထိုင်၍ လိုအပ်သည်များကို ကူညီလုပ်ကိုင်ပေးနေလေသည်။ ဦးဖိုးထိန်ကမူ တောင်ဘက်ဆုံးရှိ ညောင်လေးပင်ခိုင်ဘေးတွင် ရပ်၍ အခြေအနေကို စောင့်ကြည့်နေသည်။

အချိန်တစ်နာရီနီးပါး ဝိုင်းဖွင့်ပြီးသောအခါ ကိုမြင့်တို့ခိုင်မှာ ငွေတော်တော်လေး စားထားလိုက်ပြီ ဖြစ်သည့်အပြင် ထိုးသားများထံမှ ငွေကျပါးလာခြင်းကြောင့် ဝိုင်းကို ခေတ္တရပ်နားထားလိုက်လေသည်။ ထိုအချိန်တွင် နေလွမ်းကလည်း အားလပ်သွားပြီမို့ ဆရာဖြစ်သူ ဦးဖိုးထိန်ထံ ရောက်သွားလေသည်။

“မောင်နေ...မင်းဘယ်မှမသွားနဲ့ဦးကွ။ ဒီကောင်တွေခိုင် လျော်နေတယ်။ သုံးလေးကြိမ် ဆက်လျော်ရင် ကြွေလဲတော့မှာ”

ဦးဖိုးထိန်က တိုးတိုးပြောလိုက်သော်လည်း သူကကြားလိုက်သည်မို့ ဦးဖိုးထိန်နားတွင် ကပ်လျက်ရပ်နေရင်း ကြွေသီးထည့်ပေးနေသော ခိုင်ဆီသို့သာ စိုက်ကြည့်နေလေသည်။ ထိုအချိန်တွင် ဦးဖိုးထိန်က -

“မင်း ဒီမှာ စောင့်ကြည့်နေ။ ငါ အပေါ့သွားဦးမယ်”

ဟု ဆိုကာ ကစားဝိုင်းတန်းထဲမှ ထွက်သွားသည်။ သူထွက်သွားနေသည့် အချိန်လေးအတွင်းမှာပင် ကြွေမှာ “အိမ်မ” နှစ်ချက် ဆက်တိုက်ပြောပြီး “အထ” တွင် ပေါ်လိုက်ရာ ကြီးလုံးယေးဖြစ်သည်ကြောင့် ခိုင်မှာ တော်တော်လေး အိမ်ဆင်းသွားအောင် လျော်လိုက်ရသည်။ ထို့ကြောင့် ကြွေထည့်သည့်သူက ကစားနေဆဲ အုပ်ရောကြွေပါ ဝမ်းဆက်လဲလေသည်။ နေလွမ်းက စိတ်ထဲမှ ဆုတောင်းရင်း စိုက်ကြည့်နေရာ သူဆုတောင်းသည့်အတိုင်းပင် ကြွေသီးထည့်သူက တခြားအုပ်တစ်လုံးထဲ၌ ကျွဲချိုသီးကြောအနက်ကို ထည့်လှုပ်ပြီး ကျအောင်ပိတ်၍ အုပ်မင်းသားထံ တွန်းပေးလိုက်လေသည်။ သူ၏ပါးစပ်မှလည်း “ကြွေရော၊ အုပ်ရော လဲတယ်ဗျို့”ဟု အုပ်မင်းသားထံ လှမ်းပြောလိုက်သည်။

ဤတွင် အုပ်မင်းသားက -
“ခင်ဗျားတို့ဟာက အခုမှ ကြွေထရုံပဲ ရှိသေးတယ်။ မလဲသင့်ဘူးလေဗျာ”

ဟု ပြောရင်း ထိုသူတို့နှစ်ယောက်လိုက်သော အုပ်ကိုလည်း ကောက်မကိုင်ဘဲ ကြည့်နေလေသည်။

“ဟုတ်တယ်ဗျာ။ ခင်ဗျားတို့က စည်းကမ်းမှမဟုတ်ဘဲဗျ။ တကယ်ယေးကြီးကစားတဲ့သူတွေဆိုရင် ဒီစည်းကမ်းကို သိပါတယ်။ ကြွေသက်ကုန်အောင်တော့စောင့်ပေးသင့်တာပေါ့”

အုပ်မင်းသားအနီးတွင် ထိုင်၍ ငွေများများကိုင်ထိုးနေသော ထိုးသားတစ်ဦးကလည်း မကျေမနပ်ဖြင့် ဝင်ပြောလေသည်။

“ဒါကတော့ဗျာ၊ ကျွန်တော်တို့လည်း တွန်းလျော်နေရလို့ လဲတာပါ”
ဦးဒီလုပ်သူ ခိုင်တစ်ယောက်က အေးအေးဆေးဆေး ပြန်ပြောပြသည်။

“အခုမှ ကြွေကောင်းစေမိပြီး နှစ်တိမ်းတစ်ထပ် ရှိသေးတယ်ဗျာ။ ရပ်တောင် မရပ်ရသေးဘူး။ ကျွန်တော်တို့ အားလုံးကလည်း ခင်ဗျားတို့ခိုင်တွေ စိတ်ချမ်းသာအောင် ကြီးလုံးကစားပေးနေတာပဲ။ ဒီလောက်တော့ ခင်ဗျားတို့ဘက်က စောင့်ပေးသင့်တာပေါ့”

အုပ်မင်းသားက စည်းကမ်းကျစွာ တောင်ထဲက ပြောနေသည်။ ထိုအချိန်မှာပင် အပြောအဆို မချေငံသော ကြွေသီးထည့်သူက -

“ကျွန်တော်တို့ကတော့ လျော်ရင် လဲမှာပဲလေဗျာ။ ခင်ဗျားတို့လည်း ကြိုက်မှထိုးပေါ့”

ဟု ပြောလိုက်ရာ အုပ်မင်းသားက စိတ်တိုသွားပြီး -

“ဒီဆိုလည်း သွားမယ်ဗျာ။ မထိုးတော့ဘူး”

ဟု ပြောကာ ထသွားလေသည်။ ထိုအခါ သူ့ဘေးနားတွင် ပိုက်ဆံများများ ကိုင်ပြီး အသေအချာထိုင်ထိုးနေကြသော ထိုးသားနှစ်ဦးမှာလည်း အုပ်မင်းသားကဲ့သို့ပင် -

“ဟုတ်တယ်ကွာ။ အဓိပ္ပာယ်မရှိဘူး။ တို့လည်းသွားမယ်”

ဟု ဆိုကာ ထသွားကြလေသည်။ ကျန်လူများကမူ လက်ထဲတွင် အလျော်ရထားသော ပိုက်ဆံလေးများကို ကိုင်လျက် ကြွေသီးထည့်သူနှင့် ခိုင်များ၏မျက်နှာကို ကြည့်လိုက်၊ ထပြန်

သွားသော အုပ်မင်းသားနှင့်အဖွဲ့ကို လှည့်ကြည့်လိုက်နှင့် ထိုင်နေလျက်ပင်။ သူတို့၏ပုံစံများမှာ အလျော်ငွေလေးချ နေတုန်း၊ ကြွေတိုက်နေတုန်း ယခုကဲ့ သို့ ဝိုင်းပျက်မှာလို ဖြစ်သွားရခြင်း ကြောင့် စိတ်ကသိကအောက် ဖြစ်နေ ပုံလည်း ရလေသည်။

ထိုသို့ မပြေမလည်ဖြစ်နေကြချိန် မှာပင် ဦးဖိုးထိန်က ပြန်ရောက်လာ သည်။ သူပြန်ရောက်လာသည်နှင့် နေလွှမ်းက ကျွဲချိုသီးအနက်နှင့် အုပ် အသစ်တစ်လုံး လဲထားကြောင်း ထိုသို့ လဲလိုက်သောကြောင့် ပြဿနာဖြစ်နေ ကြကြောင်း အကြောင်းစုံကို ပြောပြ လေသည်။ ထိုအခါ ဦးဖိုးထိန်က သူ ကို ဘာမှမပြောတော့ဘဲ အနီထောင် ဝိုင်းထဲသို့ အုပ်မင်းသားနေရာမှထိုင် ထိုင် လိုက်သည်။

“ကဲ . . . အုပ်သစ်၊ ကြွေသစ်၊ အုပ်မင်းသားအသစ်ပေါ့ဗျာ။ ကျုပ် အုပ် ဖတ်မယ်။ နိုင်ကိုလည်း တစ်ခုပြော ထားမယ်။ ကျုပ်ကတော့ ကြိုးလုံး ယေးမပေးနိုင်ဘူး။ ကျန်တဲ့လူတွေ လည်း ကြိုက်ရာထိုး၊ ကျုပ်လည်း ကျုပ်ကြိုက်ရာ ကျုပ်ထိုးမှာပဲ”

ဦးဖိုးထိန်က ထိုသို့ပြောလိုက် သောအခါ နိုင်လုပ်သူများက “ရတယ်၊ ထိုး”ဟု ပြောလေသည်။ သို့ရာတွင် ဦးဖိုးထိန်က တစ်ခုထပ်တောင်းဆို ပြန်သည်။

“တစ်ခုတော့ ကြံပြောထားရဦး မယ်။ ကျုပ်က အုပ်မင်းသားဆိုတော့ ကျုပ်ကြိုက်တဲ့ အလှည့်ကျရင်တော့ ကျုပ်တို့ တိုင်ခွင့်ပေးရမယ်။ အဲဒီအချိန်

ကျရင်တော့ ကြီးက သူ့အလိုလိုလုံးသွား မှာပဲ။ အဲဒါ ခင်ဗျားတို့ လက်ခံရဲ့လား။”

“ရတယ်ဗျာ။ လုပ်။ သိပ်မထူးပါ ဘူး။ ကြွေကောင်းလာရင် ခင်ဗျားမလုံး ဘဲလည်း ထိုးသားတွေက သူ့အလိုလို လိုက်လုံးကြမှာပဲ”

နိုင်တစ်ယောက်က ဦးဖိုးထိန်၏ စကားကို သိပ်မကြိုက်လှသော်လည်း ခွင့်ပြုသဘောတူလိုက်လေသည်။

ဦးဖိုးထိန်က စောစောကတည်း က ယေးအလယ်တွင် တည်လျက်ရှိ နေသော အုပ်ကို လှမ်းယူလိုက်ပြီး စလှည့်သည်။ သူ့စိတ်ကြိုက်လှည့်ပြီး သောအခါ အုပ်ကိုတည်ထားပြီး -

“ကဲ . . . အပွင့်ဖော်မလို့ စမ်းချင် စမ်းကြ”

ဟု ပြောလိုက်သည်။ သူကိုယ် တိုင်ကတော့ ပိုက်ဆံချမထိုးသေးပေ။ သို့သော်လည်း တချို့က စိတ်ကူးတည် မတည် စမ်းသည့်သဘောဖြင့် ချထိုး ကြသည်။ အားလုံးငြိမ်သွားသည်နှင့် သူ က အုပ်ကို ညင်သာစွာ ဆွဲဖွင့်လိုက် သည်။ ကြွေက “ဆယ်”တွင် နီသည်။

နောက်တစ်လှည့် လှည့်ပြီးသော အခါတွင်လည်း ကြွေက ဆယ်မှာပင် ဆက်ရပ်ပြီး နီနေပြန်သည်။ အနီထောင် စကားနှင့် ပြောလျှင် အပွင့်မပေါ်သေး။ တစ်နည်းအားဖြင့်ဆိုရသော် “အိမ်မ”၊ “အထ” မပေါ်သေးပေ။ တတိယ အလှည့်တွင်မူ ကြွေက “ခုနစ်”ဂဏန်း တွင် နီသွားသည်ကြောင့် အပွင့်ပေါ် သွားသည်။ တစ်နည်းအားဖြင့် အိမ်မ၊ အထ သိသွားပြီဖြစ်လေသည်။

“ဆယ်က အိမ်မ၊ ကိုးက အထ

ဟေ့၊ ကြိုက်ရင်ထိုး၊ မကြိုက်ရင်လည်း ကိုယ်ကြိုက်ရာ ကိုယ်ထိုးနိုင်တယ်”

ဦးဖိုးထိန်က ကြွေကောင်းထိုးချင် သူများအတွက် အော်ပြောလိုက်သည်။ သည်တစ်ကြိမ်တွင်မူ သူလည်း အိမ်မ ဖြစ်သော ဆယ်ကို အများထိုး၍ အထ ဖြစ်သော ကိုးဂဏန်းကို အရံမိုထား လိုက်သည်။ သို့ရာတွင် စထိုးချိန်မို့ စမ်းသည့်သဘောဖြင့် အစိတ်တန်နှစ် ရွက်တည်းကိုသာ ချထိုးထားခြင်းဖြစ် သည်။ ကျန်လူများကလည်း သူတို့ထင် ရာ သူတို့ချလှိုကြသည်။ အားလုံးထိုးပြီး သွားချိန်တွင် သူက “လက်ရှောင်”ဟု ဆိုကာ အုပ်ကို သူ့ရှေးနားဆွဲပြီး အသာ အယာဖွင့်လိုက်သည်။ ကြွေက “အိမ်မ”၊ “အထ”လည်းမဝင်။ “ခုနစ်”တွင်လည်း မရပ်ဘဲ “အကော်”ဖြစ်သော “ရှစ်”ကို ထွက်နီသည်။ ဦးဖိုးထိန်နှင့် ကျန်လူ များ အစားခံရပြီး ရှစ်တွင်ထိုးထားသည့် လူငယ်တစ်ဦးသာ အလျော်ရသည်။

“သည်တစ်ခါ ကြွေကောင်းထိုး ချင်သူတွေက “ခုနစ်”၊ “အိမ်မ”၊ “ဆယ်”၊ “အထ”ဟေ့ . . .”

ဦးဖိုးထိန်က အုပ်ကိုလှည့်ပြီး တည်ထားချိန်တွင် အားလုံးကြားအောင် ပြောသည်။ ထို့နောက်မှာ သူက အိမ်မ ဖြစ်သော “ခုနစ်”မှ “အထ”ဖြစ်သော “ဆယ်”ကို မိုကာ ခုနစ်ဆယ်ငါးကျပ် တန်တစ်ရွက် ချထိုးသည်။ ကျန်လူများ အားလုံး ထိုးပြီး၍ အုပ်ဖွင့်လိုက်သော အခါ ကြွေက နံပါတ်ရှစ်တွင်ရပ်ပြီး နီ နေသောကြောင့် ဦးဖိုးထိန်နှင့် ကြွေ ကောင်းထိုးသူများ အစားခံရပြန်သည်။

“အင်း . . . ကြွေလဲပစ်လိုက်တာနဲ့

တန်းဖောက်ပြီး ကြွေဆိုးသွားတော့တာ ပါပဲလား။”

အနီထောင်သမားစစ်စစ် ဖြစ်ဟန် တူသော စောစောကတည်းက ကျန်ခဲ့ သည့် ထိုးသားတစ်ဦးက ညည်းညည်း ညှဉ်းညှဉ်း ပြောလိုက်သည်။

“ကြွေပြန်ကောင်းလာအောင် စိတ်ရှည်ရှည်နဲ့ သည်းခံပြီးတော့ စောင့် ရမှာပေါ့ဗျာ”

ဦးဖိုးထိန်က ထိုသို့ပြောပြီး ကြွေ ထည့်သူ လွှတ်ပေးလိုက်သော အုပ်ကို ကောက်ကိုင်ကာ အဖုံးကို လုံးဝကျွတ် သွားသည်အထိ မဟုတ်ဘဲ အထဲက ကြွေလှုပ်သားလောက်အောင် အနည်း ငယ် ဆွဲချွတ်၍ သူ့ဘာသာသူ လှုပ် သည်။ ထို့နောက် အဖုံးအနည်းငယ် ခွဲဖတ်ထားသော ထိုအနေအထားအတိုင်း နှစ်ချက်ရပ်ထားသော ရှစ်ဂဏန်းဆီသို့ ဖြောင်းခနဲနေအောင် ခပ်ပြင်းပြင်းရိုက် လိုက်သည်။

ပြီးမှ အုပ်အဖုံးကို ကျအောင်ပြန် ချကာ ရိုက်သည့်မျက်နှာနှင့် ဆန့်ကျင် ဘက်အုပ်မျက်နှာကို ငယားပေါ်တွင် ဖြူးထားသော ပေါင်ဒါမုန့်များနှင့် ဖြူး ၍ မှုတ်လိုက်သည်။ လက်တွင် ထွက် နေသော ချွေးနှင့်မို့ ပေါင်ဒါမုန့်များ က သူ့မှတ်သည့် မျက်နှာတွင် ကပ် လေသည်။

ထို့နောက်တွင် သူ့က အုပ်ကို တည့်ပြီး လှည့်နေကာ ပေါင်ဒါမုတ် ထားသော မျက်နှာနှင့် သူ့ထိုးမည့် ခုနစ် ဂဏန်းကွက်တည့်ချိန်ရောက်မှ ရပ် လိုက်သည်။

“ကဲ...ထိုးကြ။ ခုနစ်က နှစ်

ချက်လျှောဆင်းပဲ။ ရှစ်ကတော့ သုံး ချက်ရပ်။ ကြိုက်တာထိုး”

ဦးဖိုးထိန်က ထိုသို့အော်ပြီး သူ က ခုနစ်ဆယ်ငါးကျပ်တန် နှစ်ရွက်ကို ခုနစ်မှ ရှစ်သို့ ရံထိုးသည်။ စောစောက သူ့ဘေးမှ ညည်းညှဉ်းသူကလည်း သူ့ကဲ့ သို့ပင် လိုက်ထိုးသည်။ ကျန်လူများက ဦးတည့်ရာ ထိုးကြသည်။

သည်တစ်ကြိမ် အုပ်ဖွင့်သော အခါ ဦးဖိုးထိန်ရော ကြွေကောင်းထိုး သမားပါ နှစ်ယောက်စလုံး တိုက်ပြီး အလျော်ရသည်။

နေလွှမ်းမှာ ယခုအချိန်တွင် သူ့ ဆရာဖြစ်သူ၏ နောက်နားသို့ရောက် လာပြီး ကပ်ထိုင်ကာ သူ့ဆရာဦးဖိုးထိန် လုပ်သမျှကို ထိုင်ကြည့်နေလေသည်။

နောက်တစ်လှည့်တွင်လည်း ဦးဖိုး ထိန်က ရှေ့နည်းအတိုင်း အုပ်ကို အနည်းငယ်ချွတ်၍ ကြိုးရိုက်ကာ ရိုက် သည့်မျက်နှာနှင့် ပြောင်းပြန်ဘက်တွင် ပေါင်ဒါမုန့်များပွတ်မှတ်ပြီး အုပ်ကို လှည့်သည်။ ထိုမျက်နှာတွင် နံပါတ် “ကိုး” အကွက်တည့်သောအခါ အုပ်ကို ရပ်ပြီး တည်ထားလိုက်သည်။

ဦးဖိုးထိန်နှင့် ကြွေကောင်းလိုက် သူများက နံပါတ်ကိုးမှ ရှစ်ကို မှီထိုး သည်။ ကျန်လူများကမူ “ခုနစ်”နှင့် “ဆယ်”တို့တွင် အထိုးများသည်။

ဦးဖိုးထိန်ကမူ စောစောက ရ ထားသော အလျော်ငွေရော၊ အရင်းငွေ ပါ နံပါတ်ကိုးတွင် ထိုးထားသည့်အပြင် ခိုင်လှုပ်သူအား -

“ကျုပ် ဒါတွေအကုန်လုံး ကိုးထဲ ကို ပြောင်းအော့တယ်”

ဟု ပြောကာ နံပါတ် “ခုနစ်”နှင့် “ဆယ်”တို့တွင် ထိုးထားသော ငွေများ ကို ပြုလိုက်သည်။ ခိုင်လှုပ်သူက ထို ငွေများကို လှမ်းကြည့်ပြီး ခေါင်းညိတ် သည်။ သည်တစ်ကြိမ် အုပ်ဖွင့်သော အခါ အားလုံး စိတ်ဝင်စားစွာ ဝိုင်း ကြည့်နေကြသည်။

ဦးဖိုးထိန်က အုပ်နှုတ်ခမ်းကို ပြည့်ပေါ်တွင် မှေးတင်ပြီး ဖြည်းဖြည်း ချင်း ပွတ်ဆွဲ၍ ချောင်းကြည့်နေသည်။ ပြီးမှ အုပ်ကို ဆက်မဖွင့်သေးဘဲ ပါးစပ် မှ “ဘိုးတော်သား”ဟု ဆိုလိုက်ရာ ဘေးမှလူများက “ဟာ...ကိုးပေါ့ပြီး စားပြီပေါ့”ဟု ဆိုကြလေသည်။ အမှန် တကယ် အုပ်ဆွဲဖွင့်လိုက်သောအခါ ကြွေက ကိုးတွင် နီနေလေသည်။

ယခုတစ်ကြိမ်တွင် ဦးဖိုးထိန်မှာ သူ့ထိုးထားသော ငွေများမှ အလျော် များရသည့်အပြင် နံပါတ် “ခုနစ်”နှင့် “ဆယ်”တို့မှ သူများထိုးထားသည့် ငွေ များကို ပြောင်းကိုင်လိုက်သည့် ငွေ အရင်းနှင့် အောတိုက်ငွေသုံးဆယ့်ကိုးပါ ရရှိလိုက်ရာ သူ့ရှေ့တွင် ငွေများအထပ် လိုက်ဖြစ်သွားလေတော့သည်။

ခိုင်လှုပ်သူမှာ ယခုတစ်ကြိမ်တွင် တော်တော် နှစ်နှစ်နာနာလေး လျော် လိုက်ရသည်ကြောင့် မျက်နှာအနည်း ငယ် တင်းသွားသည်ကိုလည်း တွေ့ လိုက်ရလေသည်။

ဦးဖိုးထိန်လုပ်သည့် ငွေကိုင်သော ကိစ္စမှာ ကိုင်သူ အုပ်မင်းသားအကြိုက် တိုက်လိုက်လျှင် အုပ်မင်းသားက ကိုးထဲ ထိုးသည်ကိုယ်ငွေအပြင် အခြားအကွက် မှ ပြောင်းလိုက်သော သူများပိုက်ဆံ

များကိုလည်း အရေအတွက်အတိုင်း အရင်းရော၊ အမြတ်ပါ ထပ်ရသဖြင့် များစွာ ဒေကျိုးရှိသလို ခိုင်အနေဖြင့်မူ သူစားရမည့်အကွက်မှ ငွေများကို မစားရသည့်အပြင် ထိုငွေများအတွက် ထိုးထားသော အဆအတိုင်း ထပ်ပိုးလျော်ရသောကြောင့် များစွာနှစ်နာလေသည်။

အကယ်၍ ပြောင်းကိုင်သည့် အုပ်မင်းသားအကွက်မပေါ်ဘဲ မူလ ထိုးထားသူများ၏ အကွက်ပေါ်လျှင်မူ ခိုင်လုပ်သူက ထိုငွေများအတွက် အလျော်မပေးရသည့်အပြင် အရင်းများကိုပါ စားပစ်ပြီး ပြောင်းကိုင်သည့် အုပ်မင်းသားက ခိုင်အစား အရင်းရော၊ အမြတ်ပါ သူ့အဆအတိုင်း ပေးလျော်ရလေသည်။ ထိုအခါမျိုးတွင် အုပ်မင်းသားမှာ အလွန်နှစ်နာသလည်း။

ယခုအကြိမ်တွင်မူ ဦးဖိုးထိန်က ကြွေထည့်သူ လှမ်းပေးသည့်အုပ်ကို လှမ်းယူပြီး ဘာမှမလုပ်သေးဘဲ အုပ်၏ ဘေးပတ်လည် မျက်နှာစာများကို သူ့လက်ဖြင့် ပြောင်စင်အောင် ပွတ်လိုက်သည်။ ထိုနောက် ခိုင်များထံ -

“ပေါင်ဒါမုန့်လေး ပေးပါဦးဗျ။ အုပ်လှည့်ရတာ စေးကပ်စေးကပ်နဲ့ မသွက်ဘူး။”

ဟု ပြောလိုက်ရာ ခိုင်များက ပေါင်ဒါမုန့်ဘူး လှမ်းပေးသည်။ သူက သူ့အုပ်လှည့်မည့်နေရာ တာလပတ်ပေါ်တွင် ပေါင်ဒါမုန့်များ ခပ်ထူထူဖြူးချလိုက်သည်။ ပြီးမှ ပေါင်ဒါဘူးကို ခိုင်ဆီသို့ ပြန်ပေးပြီး အုပ်ကို ယခင်နည်းအတိုင်း အဖုံးအနည်းငယ်ချွတ်၍ ကြွေထည့် လုပ်ပြီးကာမှ ကြိုးပေါ်တွင်

ပြောင်းခနဲ လှမ်းရိုက်သည်။ ပြီးသည်နှင့် အဖုံးကို အံကျအောင် ပြန်အုပ်ချကာ ရိုက်သည့်မျက်နှာနှင့် ပြောင်းပြန်ဆန့်ကျင်ဘက် မျက်နှာပြင်ပေါ်ပေါ် ပေါင်ဒါမုန့်များ ကပ်သွားအောင် တိုက်လိုက်သည်။ ထိုနောက်တွင် အုပ်ကို တည်၍ အပတ်ပေါင်းများစွာ လှည့်နေပြီး ပေါင်ဒါရိုက်ထားသော မျက်နှာနှင့် “ခုနစ်” ဂဏန်းတည့်ခိုန်တွင်ရပ်ထားလိုက်သည်။

“ကဲ... ကျွပ်ကတော့ စလွယ်တင်ထားတဲ့ကြွေကို စလွယ်ပြန်အဖြစ် ခုနစ်မှာပဲ ထိုးမှာ။ ခင်ဗျားကရော”

ဦးဖိုးထိန်က သူ့ဘေးမှ ကြွေကောင်းလိုက်သူအား ပြောလိုက်ခြင်း ဖြစ်သည်။ ထိုသူက စဉ်းစားပြီး -

“စလွယ်တင်ဆိုတာလည်း အထဲပဲ။ ကျွပ်ကတော့ အရပ်ထိုးတော့မယ်။”

ဟု ဆိုကာ သူ့ပိုက်ဆံများကို “ကိုး” မှ “ရှစ်” သို့ ရံထိုးလေသည်။ ဦးဖိုးထိန်ကမူ သူ့ရှေ့တွင်ရှိသော ပိုက်ဆံအကုန်လုံးကို နံပါတ် “ခုနစ်” အကွက်အလယ်တည့်တည့်သို့ ပုံလိုက်ပြီး “အော” ဟု ပြောလိုက်သည်။

ကျန်သည်လူများက သူ့အား တအံ့တဩခိုင်းကြည့်နေစဉ်မှာပင် သူက ခိုင်ကိုလှမ်းကြည့်ပြီး -

“ဟောဒီမှာ ခုနစ်ဂဏန်းရှိတဲ့ အကွက်ထဲကလွဲပြီး ကျန်တဲ့ ရှစ်၊ ကိုး၊ ဆယ် မှာရှိတဲ့ ငွေတွေအားလုံး ခုနစ်ထဲကို ပြောင်းအော့တယ်။”

ဟု ပြောလိုက်ရာ သူ့နောက်တွင် ထိုင်နေသည့် နေလွမ်းပင်လျှင် အံ့ဩသွားသည်။ ခိုင်လုပ်သူကလည်း သူပြောင်းကိုင်သည့်ငွေများကို စိတ်ဖြင့်

ရေတွက်ကြည့်ရင်း သူ့ကို စိတ်မချသလို ကြည့်ကာ -

“ကိုယ့်ဆရာ . . . ထိလိုက်ရင် အများကြီးနော်။ နိုင်မှလုပ်”

ဟု ပြောလေသည်။ သူကမူ တစ်ချက်ကလေးမျှ တွေဝေခြင်းမရှိဘဲ

“ကျွပ်စိတ် ကျွပ်နိုင်လို့လုပ်တာ။ ကျွပ်ပြောတဲ့စကား အတည်ပဲ”

- ဟု ပြောပြီး အုပ်ကိုဖွင့်ရန် သူရှေ့နား အနည်းငယ်ဆွဲယူသည်။ ထိုနောက် သူက အုပ်အဖုံးကို ဖြည်းဖြည်းချင်း ဆွဲချွတ်ပြီး အုပ်နှုတ်ခမ်းက ပြည့်နှုတ်ခမ်းပေါ် တင်သွားသည်နှင့် ဖြည်းဖြည်းချင်း ပွတ်ဆွဲနေသည်။ နေလွမ်းမှာလည်း မနေနိုင်တော့ဘဲ သူ့ဆရာ၏ နောက်မှ ဝပ်၍ အုပ်ချောင်းလေသည်။

နေလွမ်းတို့ ဆရာတပည့်နှစ်ဦး ချောင်းနေသည်မှာ “ကိုး” နှင့် “ဆယ်” ဖြစ်၍ အနီရောင်ကိုမကြည့်ဘဲ အဖြူရောင်မျက်တောင်ဖျားကလေးများကိုသာ ကြည့်ရမည်ဖြစ်သည်။ သို့မှသာ အနီက ခုနစ်တွင်ပေါ်မည်။ အကယ်၍ ထိုထောင့်တွင် မျက်လုံးမြင်လျှင် အနီက “ရှစ်” တွင် ပေါ်မည်ဖြစ်သည်။

သို့ဖြစ်၍ နေလွမ်းရော သူ့ဆရာပါ မျှင်မျှင်ကလေး ထွက်လာမည့် မျက်တောင်မွေးလေးတစ်ခုတည်းကိုသာ အပိုင်ကြည့်ရတော့မည်ဖြစ်သည်။

ဦးဖိုးထိန်က စိတ်ကို ငြိမ်ငြိမ်ထားပြီး အုပ်ကို အတတ်နိုင်ဆုံး ညင်သာစွာ ပွတ်ရွှေ့နေရာ ကွဲချိုသား ကြွေသီးနှုတ်ခမ်းအနက်ရောင်ကို မြင်နေစဉ် ဖြစ်သည်။ နေလွမ်းမှာ အသက်ပင် မရှုမိဘဲ စိုက်ကြည့်နေရာ အပ်ပျာသာသ။

လောက်ရှိ အဖြူမျှင်လေးကို စမြင်လိုက်ရရာ “တိုက်ပြီကွ” ဟု ဝမ်းသာအားရ ကုန်းအော်လိုက်မိလေသည်။

ဦးဖိုးထိန်ကမူ အုပ်ကို ဆက်မဆွဲသေးဘဲ သူတပည့်ကို တစ်ချက်ကြည့်ပြီး ပြုံးပြလိုက်သည်။ ပြုံးမှ အုပ်ကို သိသိသာသာ ဖွင့်ပြလိုက်ရာ ကြွေမှာ ခုနစ်တွင် နီနေသောကြောင့် အားလုံး ငြိမ်သွားပြီး ခိုင်လည်း အနည်းငယ် မျက်နှာညှိုးသွားလေသည်။

ဦးဖိုးထိန်မှာ သည်တစ်လှည့်တည်းနှင့်ပင် ငွေတစ်သောင်းခွဲခန့် အလျော်ရလိုက်သည်ဖြစ်ရာ သူများဆီမှ ပြောင်းကိုင်ထားသော အရင်းများပါ ပေါင်းလိုက်လျှင် စုစုပေါင်း ငွေနှစ်သောင်းခန့် လက်ထဲရောက်လာပြီဖြစ်သောကြောင့် ခိုင်အား နှုတ်ဆက်ပြီး ရပ်နားလိုက်လေတော့သည်။

နေလွှမ်းမှာ ဦးဖိုးထိန်ပေးသော ငွေထုပ်ကြီးကို စစ်လွယ်အိတ်ထဲသို့ ထိုးထည့်ပြီး ဦးဖိုးထိန်နှင့်အတူ ကိုမြင့်တို့ထံသို့ လာခဲ့လေသည်။ ထိုနောက် ကိုမြင့်တို့တစ်ဖွဲ့လုံးအား ခေါ်သွားပြီး ထမင်းဆိုင်တွင် နေ့လယ်စာကို စိတ်ကြိုက်ကျွေးလိုက်သည်။ ကိုမြင့်နှင့် ကိုလှသန်းက ထမင်းမစားမီ ဘီယာပါ မှာသောက်ကြသေးသည်။

ကိုမြင့်တို့အဖွဲ့က ထမင်းစားပြီး သည်နှင့် ဝိုင်းသစ်ခင်းချန် ကစားဝိုင်းတန်းသို့ ပြန်သွားရာ နေလွှမ်းတို့ ဆရာတပည့်နှစ်ဦးတည်သာ ထမင်းဆိုင်တွင် ကျန်ခဲ့တော့သည်။

ဤအချိန်တွင် လူရှင်းသွားပြီမို့ နေလွှမ်းက သူသိချင်နေသော အချက်

ကို စမေးသည်။

“ဦးလေး စောစောက သူများ ဝိုက်ဆံတွေပါ ပြောင်းကိုင်ပြီး အောအောနေတာက သိလို့လုပ်တာလား။ ရမ်းလုပ်နေတာလား။”

“သိလို့လုပ်တာပေါ့ကွ”

“ဟား... ဦးလေးလုပ်လိုက်တဲ့ နောက်ဆုံးအချိန်တော့ ကျွန်တော်တော်တော်လေးကို တုန်လှုပ်သွားတယ်ဗျာ”

နေလွှမ်းက အမှန်အတိုင်းပြောလိုက်ခြင်း ဖြစ်သည်။

“အေး... မင်းမှ မဟုတ်ဘူးကွ။ ငါလည်း နည်းနည်းလန့်တာပဲ။ သိလို့လုပ်လိုက်တာဆိုပေမယ့် မတော်တဆများ လွဲချော်သွားရင် ပြဿနာပဲ။ အဲဒီငွေတွေသာ လျော်ရရင် မင်းနဲ့ ငါနဲ့ နှစ်ယောက်ပေါင်းမှာရှိတဲ့ ဝိုက်ဆံတွေ အကုန်ချပြီး လျော်လည်း မလောက်ဘူးကွ။ ဒါကြောင့် ငါလည်း စိတ်လှုပ်ရှားနေတာပေါ့”

“တော်သေးတာပေါ့ ဦးလေးရာ။ ထင်တဲ့အတိုင်း မဖြစ်ရင် ကျွန်တော်တို့ တူဝရီးနှစ်ယောက် ဘယ်လိုဆက်ရှင်းရမုန်း သိမှာမဟုတ်ဘူး။ ဒါနဲ့ ဦးလေး သိတယ်ဆိုတာကရော ဘယ်လိုသိတာလဲ”

“မင်းကို ဟိုတစ်နေ့က ငါပြောသလိုပဲလေ။ ဒီကြွေဟာ ငါ့ဆီက ထွက်သွားတဲ့ ကြွေဖြစ်မယ်လို့ ထင်နေတာနဲ့ စမ်းကြည့်လိုက်တာ။ ဟုတ်နေတော့ ငါလည်း အပိုင်ထိုးယူလိုက်တော့တာပေါ့ကွာ”

“ဦးလေးကြွေက ဘယ်လိုအထာ

ရှိလို့လဲ”

“အနိမ့်သီးလေကွာ”

“အနိမ့်သီးဆိုတာက ဘာကိုပြောတာလဲ”

“မင်းနားလည်အောင် ပြောရရင်တော့ အန်စာရဲ့ မျက်နှာပြင်တွေဟာ အားလုံး ညီမနေဘဲ တစ်ဖက်မှာ တောင်းလုံးပြီး နိမ့်နေတယ်ကွာ။ ဒါက တမင်တကာ လုပ်ထားတာ။ အဲဒီတော့ အဲဒီကြွေကို အနိမ့်သီးလို့ပဲ ခေါ်တာပေါ့။ သူ့ရဲ့အထာကတော့ အုပ်အဖုံးကို နည်းနည်းချွတ်ပြီး ဖြောက်လိုက်ရင် ပြည်ထဲမှာ တုန်းက အတိအကျဖြစ်နေလို့ မလည်တဲ့ ကြွေသီးဟာ အဖုံးထဲမှာ ချောင်ချောင်လေး လည်နိုင်တယ်လေ။

အဲဒီလို ချွတ်ပြီး ကြိုးကိုလှမ်းရိုက်လိုက်တာနဲ့ အောက်ကကျတဲ့ မျက်နှာဘက်မှာ အစိမ်းလိုင်းရှိနေပြီး အပေါ်ကကျတဲ့ မျက်နှာဘက်မှာ အနီလိုင်းဖြစ်နေတယ်။ အဲဒီအုပ်ကို ပြန်ထောင်ပြီး ဖိချလိုက်တော့ ကြွေဟာ ပြည်ထဲပြန်ဝင်သွားပေမယ့် ရိုက်ချတဲ့ မျက်နှာဘက်က အစိမ်း သူ့ရဲ့ခွေကျင်ဘက်က အနီပဲ”

“ညော်... ကျွန်တော်သဘောပေါက်သွားပြီ ဦးလေး။ ဒါကြောင့် ဦးလေးက ရိုက်ချတဲ့မျက်နှာရဲ့ ဆန်ကျင်ဘက်အုပ်မျက်နှာကို ပေါင်ဒါမုန့်နဲ့ မှတ်မှတ်ပြီး လှည့်တာ မဟုတ်လား”

“မင်း တော်တော်တိုးတက်လာပြီပဲကွ”

“ဒါနဲ့ သူတို့က ဒီကြွေသီးရဲ့ အထာကို မသိလို့လား”

“တကယ်တော့ ဒီအသီးမျိုးဟာ

လည်း ခိုင်တွေ ဝက်ဖဲအဖြစ်သုံးဖို့ လုပ်ထားတဲ့ အသီးမျိုးကွ။ အခုဟာကတော့ ငါက အဲဒီ ဝက်ဖဲအကြောင်းသိထားပြီး သားဆိုတော့ သူတို့ ခံလိုက်ရတာပေါ့ကွာ”

“ဒါနဲ့ ဦးလေး၊ ကျွန်တော်တို့ ဘာဆက်လုပ်ကြမလဲ။ ဒီခိုင်တွေမှာ နောက်ထပ် ဒီလိုသွားလုပ်လို့ ရပါဦးမလား”

“တကယ်တော့ ဒါမျိုးကလည်း အခွင့်သာတုန်းပဲ လုပ်လို့ရတာကွ။ အမြဲတမ်းကြီး သွားလုပ်နေလို့ ရတာ မဟုတ်ဘူး။ စောစောက ငါတို့က ဝိုင်းမှာ မဖြတ်ဘဲ ဆက်ထိုးဦးမယ်ဆိုရင်လည်း ဒီကောင်တွေက အဲဒီကြော့နဲ့ အုပ်ကို လဲပစ်တော့မှာ”

“ဟုတ်တယ်နော်၊ အခုလို အခွင့်အရေးမျိုး နောက်ထပ်ရချင်မှရတော့မှာ”

“အခု ငါစဉ်းစားပြီးပြီကွ။ မနက်ဖြန်ဆိုရင် ဇာတ်ပွဲကလည်း စတော့မှာဆိုတော့ လူရုံပြီး ပွဲဇယားကျမှာပဲ။ တစ်ညစောင့်ကြည့်ပြီး အခွင့်အခါကောင်းတော့လည်း လုပ်တာပေါ့ကွာ။ မကောင်းတော့လည်း အခုတိုလက်ထဲမှာ အားလုံး ငွေနှစ်သောင်းကျော် လောက်ရထားပြီဆိုတော့ ပြန်လို့ရပါပြီ”

သူတို့နှစ်ဦး စကားစပြတ်သွားချိန်တွင် ဆိုင်ရှင်အား ကျသင့်ငွေများ ရှင်းပြီး ပွဲခင်းထဲတွင် ဆက်မနေတော့ဘဲ ရွာထဲရှိ တည်းခိုအိမ်သို့ ပြန်လာခဲ့ကြတော့သည်။

အခန်း(၁၂)

နောက်တစ်နေ့နံနက်တွင်လည်း နေလွှမ်းတို့ ဆရာတပည့်နှစ်ဦးမှာ ထုံးစံအတိုင်း နံနက်စောစောကပင် ရေချိုး၊ အဝတ်အစားလဲပြီး ကိုမြင့်တို့နှင့်အတူ ပွဲခင်းထဲသို့ ထွက်ခဲ့ကြသည်။

ယနေ့ ပွဲစင်မည့်ရက်မို့ တချို့ပျံ့ကျ ပွဲဈေးသည်များကလည်း စောစောစီးစီးပင် ပွဲခင်းထဲရောက်လာပြီး နေရာယူ ပြင်ဆင်နေကြသည်ကို တွေ့ရသည်။ ဘုန်းကြီးပျံ့ပွဲဖြစ်သောကြောင့် ပေါ့ပက အဖွဲ့များနှင့် ရွာသူ၊ ရွာသား တပည့်ဒကာများ ပွဲဖြစ်မြောက်ရေး တာဝန်ခံပုဂ္ဂိုလ်များနှင့် အကျိုးဆောင်သံယာတော်အချို့ပါ ဟိုမှ သည်မှ သွားလာလှုပ်ရှားကြရင်း လိုအပ်သည့်ကိစ္စများ ကြိုတင်ပြင်ဆင်ရန်အတွက် အလုပ်ရှုပ်နေကြလေသည်။

ယနေ့မှာ ပွဲစင်သည့် ရက်ဖြစ်သည့်နည်းတူ ပျံ့လွန်တော်မူသော ဆရာတော်၏ အရိုးများသာ ရှိတော့သည့် ရုပ်ကြွင်းတော် ထည့်ထားရာ မှန်ခေါင်းကို နိဗ္ဗာန်ကျောင်းချထားသည့် ကျောင်းတွင်းမှ ပွဲကွင်းအတွင်းရှိ မဏ္ဍပ်အတွင်းသို့ ထုတ်မည့်(အလောင်းထုတ်) အင်္ဂါအစဉ်နှင့် ယေင်ကျူးအင်္ဂါအစဉ်လည်း ရှိနေရာ နေ့လယ်ခင်းတက်ကတည်းက လူစည်ကားမည့် နေ့လည်းဖြစ်လေသည်။

ထို့ကြောင့် ဈေးဆိုင်များက ပွဲခင်းလာ ပရိသတ်များ ကျလာပါက အဆင်သင့်ရောင်းချနိုင်အောင် စောစောစီးစီး ကြိုတင်ပြင်ဆင်နေကြသလို၊ ကစား

ဝိုင်းခိုင်းများကလည်း ကစားမည့် ထိုးသားများ ကျလာသည်နှင့် အဆင်သင့်ဝိုင်းခင်းပြီး၊ ငွေရှာနိုင်ရန်အတွက် စောစောစီးစီး ပြင်ဆင်ပျော်လင့်နေကြတော့သည်။

နေလွှမ်းတို့ ဆရာတပည့်နှင့် ကိုမြင့်တို့ အဖွဲ့မှာ ယခင်ရက်များက အတိုင်း နံနက်စောစောစောအဖြစ် ထမင်းကြော်နှင့် လက်ဖက်ရည်တို့ကို မစနိုးရီဆိုင်တွင် စားသောက်ကြပြီး ကစားဝိုင်းတန်းသို့ ထွက်ခဲ့ကြလေသည်။

ကစားဝိုင်းတန်းသို့ ရောက်သည်နှင့် သူတို့ယူထားသော ဆိုင်ခန်းနေရာတွင် စောစောစီးစီးပင် ဇယားခင်းပြီး ထိုးသားများ ရောက်လာမည့်အချိန်ကို စောင့်နေကြသည်။

သို့ရာတွင် အချိန်က စောနေသေးသဖြင့် ကစားမည့်သူများက ပေါ်မလာသေးသည်ကြောင့် ဝိုင်းဖွဲ့စကားပြောရင်း အချိန်ဖြုန်းနေကြရလေသည်။ သူတို့နှင့် တစ်ပြိုင်တည်းလိုလို ရောက်လာကြပြီး ဇယားများခင်းထားသော အခြားခိုင်အဖွဲ့များမှာလည်း သူတို့နည်းတူပင် ကစားမည့်သူမျှော်ရင်း ကိုယ်အုပ်စုနှင့်ကိုယ် စကားဝိုင်းဖွဲ့နေကြလေသည်။

(ဆက်ရန်)

ကျော်ဆွေဝင်း(ရွှေအင်း)



ဝေတမန်ဆရာဝန်

■ မောင်မောင်စန်းထွေး



Dr Liza Glinka attracts both opposition to and grateful support for her work with Moscow's homeless and ill

ဒေါက်တာလီဇာ(Liza)သည် မှန်မှန်ကန်ကန်နှင့် လုပ်ဆောင်ခဲ့ရာမှ တဖြည်းဖြည်းချင်း အပယ်ခံလူတန်းစားများဘက်မှ ရပ်ဘည်ခဲ့သူ ဖြစ်သည်။

ဗုဒ္ဓဟူးနေ့သည် မော်စကိုမြို့တွင် အထင်ကရဖြစ်သည့် ဘူတာရုံများအနက် တစ်ခုအပါအဝင်ဖြစ်သော ပါဗေးလက်စကီး(Paveletsky)ဘူတာရုံသည် ခရီးသည်များအတွက်မဟုတ်ဘဲ

၎င်းဘူတာရုံအနီးတစ်ဝိုက်တွင် နေထိုင်သူများအတွက် အရေးပါသော နေရာဖြစ်သည်။ ၎င်းနေ့ (ဗုဒ္ဓဟူး)သည် သီတင်းတစ်ပတ်အတွင်း အရေးကြီးသောနေ့ ဖြစ်သည်။

နွေရာသီကာလ ညနေ ၅ နာရီထိုးသည်နှင့် မိနိတ်တစ်အပြာရောင်တစ်စီး လမ်းဘေးလွတ်သည့် တစ်နေရာတွင် ရပ်ထားလိုက်ပြီး ကားထဲမှ

ကိုယ်လုံးကိုယ်ထည် သေးသွယ်ပါးလျှသော ရွှေခါရောင်ဆံပင်ပိုင်ရှင်၊ အသက် ၄၀ ကျော် အမျိုးသမီးတစ်ယောက် အရေးပေါ် ဆရာဝန်ဝတ်စုံ အပြာရောင်ဝတ်လျက် ထွက်လာသည်။ သူမတော့ ဒေါက်တာလီဇာဆိုသူ ဆရာဝန်မတစ်ဦးပင် ဖြစ်သည်။ သူမကို အိုးမဲ့အိမ်မဲ့သူ ၃၀ ကျော်က ပတ်လည်ဝိုင်းသားကြသည်။ ထို့နောက် “ဒေါက်တာလီဇာ၊

ဒေါက်တာလီတာ ဟု အော်ခေါ်ကြသည်။ ထို့နောက် ၎င်းတို့လက်မောင်း၊ ခြေထောက်နှင့်၊ မျက်နှာပြင်ပေါ်မှ ဒဏ်ရာဒဏ်ချက်များကို ပြကြသည်။ ဆရာဝန်၏ ဂရုစိုက်မှုကို တုံ့ပြန်ရရှိအောင် ပြုလုပ်ကြခြင်းဖြစ်သည်။ အသံဆူညံဆူညံနှင့် အနံ့အသက်ဆိုးများနှင့် တစ်ယောက်နှင့်တစ်ယောက် တိုးဝှေ့ကြသည် သို့သော်ငြားလည်း ဆရာဝန်၏ မျက်စိထဲမှာ ကြောက်စိတ်မတွေ့ရသလို မနှစ်မြို့ ရွံ့ရှာမှုမျိုးလည်း မတွေ့ရပေ။ ဘယ်သူတွေ ဘာအလိုရှိနေသည်ဆိုတာကိုပဲ အသိအမှတ်ပြုသည်။ သွေးထွက်နေသူကို သွေးထွက်ရပ်သွားအောင် လုပ်ပေးသည်။ နှာခေါင်းကွဲနေသူကို ပြန်ချုပ်ပေးသည်။ ဆေးထိုးသင့်သူကို ဆေးထိုးပေးသည်။ လူနာများ၏ အနာဒဏ်ရာတွေကို သန့်ရှင်းရေးလုပ်ပြီး ပတ်တီးစည်းပေးချိန်တွင်မူ အိမ်မဲ့အိုးမဲ့ လူ ၂၀၀ ဖြစ်လာသည်။ ထိုအခါ ဒေါက်တာလီတာသည် ပလတ်စတစ်ခွက်တွေနဲ့ ထည့်ထားသော လက်ဖက်ရည်၊ မုန့်တွေ၊ ဆပ်ပြာတွေနှင့် သန်းပျောက်ခေါင်းလျှော်ရည်အထုပ်များကို ဝေပေးလိုက်သည်။ သူမ၏ယာဉ်မောင်းနှင့် စေတနာ့ဝန်ထမ်း အမျိုးသား ရှစ်ယောက်ကလည်း သူမပြောသည့်အတိုင်း အကူအညီပေးကြသည်။ တစ်ခါတစ်ရံတွင်မူ ရိုက်ပွဲတွေဖြစ်လိုက်သေးသည်။ သို့ရာတွင် ထိခိုက်ဒဏ်ရာရသူများတော့ မရှိခဲ့။

သူမ အလုပ်ပြီးစီးချိန်ကျမှ လူတွေကို ချေချင်းညှာကလူ ဘယ်သူ့အထံသွားပြီလဲ၊ အသစ်ရောက်လာသူ

က ဘယ်ကလဲ၊ အကျဉ်းထောင်က လွတ်လာတဲ့ အကျဉ်းသား ညဘယ်မှာ အိပ်မှာလဲ စသည်များကို မေးမြန်းသည်။ တိုင်းတစ်ပါးက လာရောက် အလုပ်လုပ်ကြသည့် ရွှေ့ပြောင်းလုပ်သားများ အလုပ်ခံရလို့ ပိုက်ဆံမရှိသည့်သူတွေကို ရထားလက်မှတ်ဝယ်ရန် စီစဉ်ပေးသည်။ ထို့နောက် ဝါရင့်အလုပ်သမားတွေကို နိုင်ငံကူးလက်မှတ်ပျောက်ဆုံးသူများအတွက် နိုင်ငံကူးလက်မှတ်အသစ်လုပ်ရန် ဓာတ်ပုံရိုက်ခိုင်းသည်။

သို့ဖြစ်လျှင် ထိုကရုဏား မေတ္တာရှင် စေတမန်က ဘယ်သူလဲ။ သူမက တော့ အဲလီဒက်ဘက်တာ ပါရောနာဂလင့်စ်(Elizaveta Perovna Glinks) မော်စကိုမြို့မှာမွေးဖွားသူ ဆရာဝန်တစ်ဦး၊ ဆင်းရဲနွမ်းပါးသူများကို အကူအညီပေးသည့် ကုသိုလ်ဖြစ်အဖွဲ့ကို တည်ထောင်သူဖြစ်သလို ရှေးဆောင်ဆေးခန်း(Hospice) တွေရဲ့ ရန်ပုံငွေရှာဖွေရေးဥက္ကဋ္ဌ၊ အမေရိကန်ပြည်ထောင်စုမှာ အောင်မြင်ကျော်ကြားသူ ရှေးနေတစ်ဦး၏ဇနီးနှင့် သားသုံးယောက်မိခင် ဖြစ်သည်။ သူမအား ဒီအလုပ်ကို ဘာကြောင့်ရွေးချယ်လုပ်ကိုင်ပါသလဲဟု မေးလျှင် သူမက "လူတိုင်းမှာ ရွေးချယ်ပိုင်ခွင့် တစ်ခုစီရှိပါတယ်"ဟု ပြောသည်။ ထို့ပြင် သူမက "ကျွန်မ သီလရှင်တစ်ပါးရဲ့စကားတွေကို မှတ်မိနေပါတယ်။ ပေးကမ်းစွန့်ကြဲတာဟာ လွတ်လပ်ခွင့်ပဲတဲ့။ ဒါကြောင့် ကျွန်မလည်း ကျွန်မရဲ့ လွတ်လပ်ခွင့်ကို ဂုဏ်ယူပါတယ်။ ဒါပေမယ့်လည်း တစ်ခါတစ်ရံမှာတော့

အခက်အခဲတွေ ရှိကြစမြဲပါပဲ"ဟု ပြောသည်။

ဒေါက်တာလီတာသည် စစ်ဘက်အရာရှိနှင့် ဆရာဝန်တို့၏ သမီးဖြစ်သလို မိခင်လို ဆရာဝန်တစ်ယောက် ဖြစ်ချင်သူ ဖြစ်သည်။ ၁၉၈၆ ခုနှစ်တွင် မော်စကိုမြို့၊ ပီရိုဂေါ့စ် ဆေးတက္ကသိုလ်မှ အရေးပေါ်ဆေးကုသရေးဘာသာရပ်နဲ့ ဘွဲ့ရခဲ့သည်။ ထိုနှစ်မှာပင် မော်စကိုမြို့တွင် တွေ့ကြသည့် အမေရိကန်တစ်ယောက်နှင့် လက်ထပ်လိုက်ပြီး အမေရိကန်ပြည်ထောင်စု၊ ကာဘာတ်ဗားမန် (Cabot Vermont) သို့ ပြောင်းရွှေ့နေထိုင်ခဲ့သည်။ သူမအနေနှင့် သတိ

ဆရာဝန်၏
မျက်စိထဲမှာ
ကြောက်စိတ်
မတွေ့ရသလို
မနှစ်မြို့
ရွံ့ရှာမှုမျိုးလည်း
မတွေ့ရပေ။
ဘယ်သူတွေ
ဘာအလိုရှိနေသည်
ဆိုတာကိုပဲ
အသိအမှတ်ပြုသည်။

မေ့မောနေတဲ့ လူနာကို သတိလည်လာအောင်၊ အသက်ပြန်ရှူအောင်လုပ်ပေးသည့် ဆေးရုံ(Hospice) တစ်ခုတည်ထောင်ရန် စီစဉ်ခဲ့သည်။ ဆေးရုံတွင် သူမတွေ့ခဲ့သော လူနာများသည် ရုန်းကန်မှုတစ်ခုတစ်ရာ မလုပ်ရဘဲ သေအံ့ဆဲဆဲ ဖြစ်နေသော လူနာများကို တွေ့ခဲ့သည်။ သူမကိုယ်ကိုသူမ ၎င်းဆေးရုံမျိုး ရုရှားတွင် ဘယ်လိုအကြောင်းကြောင့် မရှိသနည်းဟု မေးမိသည်။

သူမတွင် လုပ်ချင်ကိုင်ချင်စိတ်များနေသည့်အတွက် အမေရိကန်ဆေးခန်းနှင့် နာကျင်မှုသက်သာစေသော ဆေးကုသမှုဆိုင်ရာ အကယ်ဒမီ (American Academy of Hospice and Palliative Medicine) တွင် ဝင်ရောက်ခဲ့ပြီး ဆေးရုံများ တည်ထောင်ဖွဲ့စည်းပုံနှင့် အသက်သေဆုံးတော့မည့်သူများကို ဘယ်လိုအကူအညီပေးရမည်ဆိုသည်များကို သင်ယူခဲ့သည်။ အစပထမတွင် ဆေးရုံတစ်ခု၌ စေတနာ့ဝန်ထမ်း အလုပ်သမားအဖြစ် လုပ်ကိုင်ခဲ့ပြီးမှ ဆရာဝန်အဖြစ်လုပ်ကိုင်ခဲ့သည်။ သို့ရာတွင် သူမက ရုရှားတွင် ဆေးရုံတစ်ခု ဖွင့်လိုသည့်အတွေး အမြင်ဝင်နေသည်။

၁၉၉၉ ခုနှစ်ရောက်တော့ သူမအခွင့်ကောင်းတစ်ခု ရလိုက်သည်။ သူမ၏ခင်ပွန်း အလုပ်နှင့်အတူ မိသားစုတစ်ခုလုံး ယူကရိန်းနိုင်ငံ၊ Kiyv ဗြိတိ သွားရောက်နေထိုင်ခဲ့ခြင်းပင် ဖြစ်သည်။ သို့သော်ငြားလည်း ယခင် ဆိုဗီယက်ပြည်ထောင်စု၏ ပြည်နယ်ဟောင်းတစ်ခုဖြစ်သည့် ယူကရိန်းသည် ဆိုဗီယက်အင်ပါ

သူမ
သေခါနီးလူနာများကို
သွားရောက်ကြည့်ရှု
လေ့ရှိသည်။
တစ်ခါတစ်ရံ
လူနာတွေကျေနပ်အောင်
လမ်းအတူလျှောက်ပြီး
သူတို့ပြောဆိုသည်များကို
နားထောင်သည်။

ယာမှ ခွဲထွက်လိုက်ခြင်းကြောင့် ငွေကြေးချို့တဲ့မှုနှင့် ကြုံခဲ့ရသည်။ ယူကရိန်းမှ အုပ်ချုပ်သူ ဗျူရိုကရက်များက ဆေးရုံဆောက်ရန် ငွေတောင်းသည်ကို ပယ်ချလိုက်သည်။ ၎င်းတို့၏အကြောင်းပြချက်မှာ သေခါနီးလူတွေအတွက် ဘာကြောင့် ငွေကြေး အချိန် အကုန်အကျခံရမှာလဲ။ ငွေဖြုန်းတီးရာပဲ ရောက်သည်။ ထို့ပြင် သေခါနီးလူနာတွေက ဆေးရုံ၊ ဆေးခန်းအကြောင်း မသိကြဟု ဆိုသည်။ အကယ်၍များ ၎င်းတို့ဟာ ကံကောင်းကြသည်ဆိုပါလျှင် ဆေးရုံများတွင် သေမည့်အခွင့်အရေးရကြမည်။ ၎င်းဆေးရုံများတွင် အကိုက်အခဲပျောက်ဆေးပေးပြီး အိမ်တွင် မချိမဆံ့ဝေဒနာခံစားရပြီး မသေဘူးဆိုလျှင် ဆေးရုံတွင် သေရမည်ဟု ဆိုသည်။

ဒေါက်တာလီဇာက နယ်လှည့်ဆေးကုသရေးအဖွဲ့ကို သူမ၏ငွေစိုက်

ထုတ်၍ တည်ထောင်လိုက်သည်။ ကားတစ်စီးငှားရမ်းလျက် သူမ၏ လက်ခံတက်အဖြစ် ကင်ဆာကုဆရာဝန်တစ်ဦးကို ငှားရမ်းထားသည်။ သူမသေခါနီးလူနာများကို သွားရောက်ကြည့်ရှုလေ့ရှိသည်။ တစ်ခါတစ်ရံ လူနာတွေကျေနပ်အောင် လမ်းအတူလျှောက်ပြီး သူတို့ပြောဆိုသည်များကို နားထောင်သည်။ ထို့နောက် အရသာရှိသော စားသောက်ဖွယ်ရာတွေကို ပေးသည်။ လူနာ၏ ဆွေမျိုးသားချင်းများနှင့် တွေ့ပြီး လူနာများအား ပြုစုနည်းကို သင်ပြပေးခဲ့သည်။ သို့သော်ငြားလည်း လူနာတိုင်းဆီကိုတော့ မရောက်နိုင်ခဲ့ဘူး။ ဒေါက်တာလီဇာသည် ကိမ်ဆေးရုံမှာ ကင်ဆာဌာနမှူးကို အချိန်ကြာကြာ ညှိနှိုင်းဆွေးနွေးခဲ့ပြီးနောက် ကင်ဆာဆေးရုံတွင် နေရာတစ်ခုရရှိအောင် ပြောဆိုနိုင်ခဲ့သည်။ လူနာခုတင် ၂၅ ခုဆံ့ဆေးရုံ(Hospice) ပြင်ဆင်ချိန် သုံးလကြာခဲ့သည်။ ကုန်ကျစရိတ်ကို သူမ၏ ခင်ပွန်းကတစ်ဝက်၊ အစိုးရကတစ်ဝက် အကုန်အကျခံသည်။ မီဒီယာများမှတစ်ဆင့် သူမ၏ ဆေးရုံအား လူနာဆောင် ၁၀ ခုအထိ တိုးချဲ့နိုင်ရန် ပါဝင်လှူဒါန်းကြဖို့ ပြည်သူများကို မေတ္တာရပ်ခံပန်ကြားသည်။ တစ်ချိန်တည်းမှာပင် သူမကလည်း ခြုံတော်အာဏာပိုင်များကို နှစ်ထပ်ဆေးရုံဆောက်လုပ်နိုင်အောင် ဆွဲဆောင်နိုင်ခဲ့သည်။ ၎င်းနှစ်ထပ်ဆေးရုံကို ၂၀၀၁ ခုနှစ်တွင် ဖွင့်လှစ်နိုင်ခဲ့သော်လည်း နောက်ထပ် သုံးနှစ်ကြာသည်အထိ ဆောက်လုပ်ခဲ့ရသေးသည်။ ဆေးရုံတွင် ဆရာဝန် ၃၅ ယောက်မှ

၄၅ ယောက်အထိ တိုးလာသည်။ သူမ၏ နေအိမ်တွင် ဆေးရုံကွန်ရက်တစ်ခု တည်ထောင်လျက် အလုပ်သမားများနှင့် မိသားစုများအတွက် တိုင်ပင်ပေးသည်။ အစိုးရက ဝန်ထမ်းများ လစာငွေပေးပြီး ရရှိလာသည့် အလှူငွေနှင့် ဆေးဝါးပစ္စည်းကိရိယာများနှင့် ပစ္စည်းများကို ဝယ်ယူသည်။ အစိုးရ ဆေးရုံများလို လူနာများ၏ ဆွေမျိုးသားချင်းများအား တစ်နေ့ ၂ နာရီ သို့မဟုတ် ၃ နာရီ တွေ့ခွင့်ပေးသည်။ ဆေးရုံမှာ ဘတ်ဂျက်အလိုအလောက်မရှိသည့် အတွက် မြို့ပြင်က လူနာမိသားစုများကို အကူအညီမပေးနိုင်။ ထို့အတွက် ဒေါက်တာလီဇာသည် ကိမ်ရီ ကျန်းမာရေးဌာနမှ တာဝန်ရှိသူတွေနှင့် ညှိနှိုင်း ဆွေးနွေးမှုအရ ယနေ့အချိန်တွင် မည်သူမဆို လူနာနှင့်အတူ တစ်ရက်တာ ၂၄ နာရီ နေခွင့်ရသည့်အပင် ၎င်းတို့အတွက် ကုန်ကျစရိတ်ကို ပုဂ္ဂလိက အလှူငွေထဲမှ သုံးစွဲခွင့်ရသည်။ ၎င်းအလှူငွေများသည်လည်း ယခင် ဆိုဗီယက်ယူနီယံ (USSR) တစ်ပြည်လုံးမှ လှူငွေဖြစ်သည်။

၂၀၀၇ ခုနှစ်မှာတော့ ဒေါက်တာလီဇာသည် သူမရဲ့မိသားစုနှင့်အတူ မော်စကိုမြို့သို့ ပြန်ရောက်လာသည်။ ထိုအချိန် မော်စကိုတွင်လည်း ဆေးရုံ (Hospice) အတော်များများ ရှိနေပြီဖြစ်၏။ သို့ပေမယ့် ၎င်းဆေးရုံများက ကင်ဆာလူနာတစ်မျိုးတည်းကိုသာ လက်ခံသည်။ အားအင်ကုန်ခန်းနေသည့် ဦးနှောက်နှင့် အာရုံကြောရောဂါသည်များအပါအဝင် အခြားလူနာများ

သည် ၎င်းတို့နေအိမ်များမှာသာ ဆေးဆုံးကြဲရသည်။ လူနာများကလည်း တော်တော်များနေသည့်အတွက် ကြည့်ရှုပေးမည့်သူမရှိဘဲ ဆေးဆုံးကြဲခြင်းဖြစ်သည်။ ဒေါက်တာလီဇာသည် သူမ၏ ရည်မှန်းချက် ပန်းတိုင်ဖြစ်သော ဦးနှောက်နှင့် အာရုံကြော လူနာများအတွက် ဆေးရုံ (Hospice) တစ်ခု တည်ဆောက်လိုက်သည်။ အစိုးရထံမှ ငွေရရှိဖို့ မသေချာသဖြင့် သူမကိုယ်တိုင် ဦးစီးလျက် ကုသိုလ်ဖြစ်အလှူငွေကို "Fair Help" ကို တည်ထောင်သည်။ သေခါနီးဖြစ်နေသူများနှင့် အိုးမဲ့အိမ်မဲ့များကို အကူအညီပေးရန် ဖြစ်သည်။ ၎င်းလူနာများသည် မခံစားရသူများ ဖြစ်သည်။ ရရှိလာသည့် အလှူငွေနှင့် ဆေးဝါး၊ အဝတ်အထည်များကို မော်စကိုမြို့လယ်ကောင်ရီ ရုံးခန်းမြေအောက်ခန်းတွင် ဆေးခန်းနှစ်ခု ဖွင့်လှစ်လိုက်သည်။

ထို့နောက် ငါးနှစ်ကြာပြီးချိန်တွင် ဆေးရုံမိမိကိန်းသည် ဆက်လက်ရှိနေဆဲ ဖြစ်သည်။ သို့ရာတွင် 'Fair Help' ရုံးရှိ တယ်လီဖုန်းကတော့ မရပ်မနားဘဲ လာနေဆဲပင်။ 'Fair Help' အတွက် အတွင်းရေးမှူး သုံးယောက်၊ ယာဉ်မောင်းတစ်ယောက်နှင့် လုံခြုံရေးဝန်ထမ်းတစ်ယောက်တို့ကို အမြဲတာဝန်ချထားပေးသည်။ ထိုနည်းတူ တယ်လီဖုန်းစောင့်နေသူများ၊ ဒေါက်တာလီဇာ လူနာများကို သွားကြည့်သည့်အခါ အကူအညီပေးသူများလည်း ရှိသည်။ အဖွဲ့အစည်း၏ လှုပ်ရှားမှုများကို မြှင့်တင်ပေးရန်အတွက် ဘလောက်(blog)

တစ်ခုကို "ဒေါက်တာလီဇာ (doctor Liza) ဟု ဖွင့်လိုက်သည်။ ဘလောက်မှ နေ၍ ဝမ်းနည်းကြေကွဲဖွယ်ရာ အဖြစ်အပျက်များကို ပြောသည်။ လူတိုင်းတော့ သူမရဲ့ အိုးမဲ့အိမ်မဲ့ပရိသတ် မဟုတ်ဘူး။

ဒေါက်တာလီဇာ ပါဗေလက်စကီး ဘူတာရုံမှ ပရိသတ်များနှင့် တွေ့ဆုံနေစဉ် သူမကို ရဲတွေနဲ့ လမ်းဖြတ်သွားနေတဲ့လူတွေက လိုက်လိုက်လှဲလှဲ ဆက်ဆံကြပါတယ်။ သူမကို ခြိမ်းခြောက်သည့် အီးမေးလ် (e-mails) တော်လည်း ရ၏။ သို့ရာတွင် သူမ၏ လုပ်ငန်းကို ရပ်တန့်သွားသည်အထိတော့ မဟုတ်။ သူမကတော့ သူမလုပ်သည့် အလုပ် မှန်သည်ဟုထင်သည်။ မော်စကိုမြို့က အိုးမဲ့အိမ်မဲ့တွေအတွက် စင်တာနှစ်ခု ထူထောင်ရန် ဖြစ်သည်။ သူမ လူနာတွေကို လှည့်လည်သွားကြည့်နေခိုက် ဖြစ်စဉ်များကို ဆင်ပွန်းက Message ပို့သည်။ အမေရိကန် တက္ကသိုလ်မှာ ပညာသင်နေသူ သားထံ သို့လည်း မှန်မှန်သွားရောက် တွေ့ဆုံသည်။ ဒုတိယသားမှာမူ မော်စကို တက္ကသိုလ်တွင် ပညာသင်နေ၏။ ထို့ပြင် သူမ၏ လူနာတစ်ဦးရဲ့သားကို မွေးစားထားသည့် သားလည်း ရှိသေး၏။ သူမဖြစ်စေချင်သည့် အကြောင်းအရာမှန်သမျှကို သူမ၏ဘလောက်တွင် ရေးသားလျက်ရှိနေပေသည်။

မောင်မောင်စန်းထွေး

Ref: Reader's Digest



ဒါတီတီမှ ဖြစ်ရပ်မှန်မှုခင်းများ

လှမိုး(ပညာရေး)

မလေးရှားလေကြောင်းလိုင်းမှ ဘိုးရင်း ဂူဂူ လေယာဉ်ကြီးတစ်စင်းသည် ခရီးသည် ၂၈၃ ဦးနှင့် လေယာဉ်ဝန်ထမ်း ၁၅ ဦး လိုက်ပါလျက် နယ်သာလန်နိုင်ငံ၊ အမ်စတာဒမ် လေဆိပ်မှ မလေးရှားနိုင်ငံ၊ ကွာလာလမ်ပူသို့ ပျံသန်းလာစဉ် ၂၀၁၄ ခုနှစ်၊ ဇူလိုင်လ ၁၇ ရက်နေ့တွင် တိုက်ပွဲများ ဖြစ်ပွားနေသော ယူကရိန်းနိုင်ငံအရှေ့ပိုင်းတွင် မြေပြင်မှ ပစ်ခတ်သော ခုံးကျည်ထိမှန်သဖြင့် ပျက်ကျခဲ့သည်။

သက်ဆိုင်ရာမှ ထုတ်ပြန်ကြေညာရာတွင် ယင်းခရီးစဉ် အမှတ် MH-17 လေယာဉ်ပေါ်တွင် လိုက်ပါလာသော ခရီးသည်များတွင် နယ်သာလန်နိုင်ငံသား ၁၅၄ ဦး၊ မလေးရှားနိုင်ငံသား ၄၃ ဦး၊ ဩစတြေးလျနိုင်ငံသား ၂၈ ဦးနှင့် အင်ဒိုနီးရှားနိုင်ငံသား ၁၂ ဦးတို့ ပါဝင်သည်ဟု ဆိုသည်။

ထိုလေယာဉ်ကြီးမှာ ခုံးကျည်ဖြင့် ပစ်ခတ်ခြင်းခံရသဖြင့် ပေါက်ကွဲပျက်စီး၊ မီးလောင်၍ ယူကရိန်းနိုင်ငံ အရှေ့ပိုင်းနယ်မြေအတွင်းရှိ ပြောင်းဖူးခင်းများအတွင်း ပျက်ကျခြင်းဖြစ်၏။ ဘိုးရင်း ဂူဂူ လေယာဉ် အပိုင်းပိုင်းပြတ်၍ မီးလောင်ပျက်ကျခြင်းဖြစ်ရာ ပြောင်းခင်းအတွင်း လေယာဉ်နှင့် လိုက်ပါခဲ့ကြသော ခရီးသည်များနှင့် ဝန်ထမ်းများ၏ အလောင်းများ မှာလည်း လေယာဉ်ပျံအပျက်အစီးအပိုင်းအစများနှင့်အတူ ပြန်ကျနေခဲ့သည်ဟု နိုင်ငံတကာမှထုတ်ပြန်သော ရုပ်ပြင်သံကြားအစီအစဉ်များနှင့် သတင်းစာများ၊ သတင်းမဂ္ဂဇင်းများ၊ ဂျာနယ်များက ကျယ်ကျယ်ပြန့်ပြန့် ရေးသားဖော်ပြခဲ့ကြ၏။

ထိုသတင်းမီဒီယာများ၏ ထုတ်ဖော်ရေးသား ပြောဆိုချက်များအရ လေယာဉ်နှင့် လိုက်ပါသွားခဲ့ကြသော ခရီးသည်များ၊ လေယာဉ်ဝန်ထမ်းများ၏ အချို့အလောင်းများမှာ မီးလောင်ထားပြီး အချို့အလောင်းများမှာ အပိုင်းပိုင်းပြတ်လျက်ရှိသဖြင့် မည်သည့်နိုင်ငံသားဖြစ်သည်ဟု တိတိပပပြောဆိုရန် ခက်ခဲလေသည်ဟု နိုင်ငံတကာမှ လူထုများက ယူဆထားကြ၏။

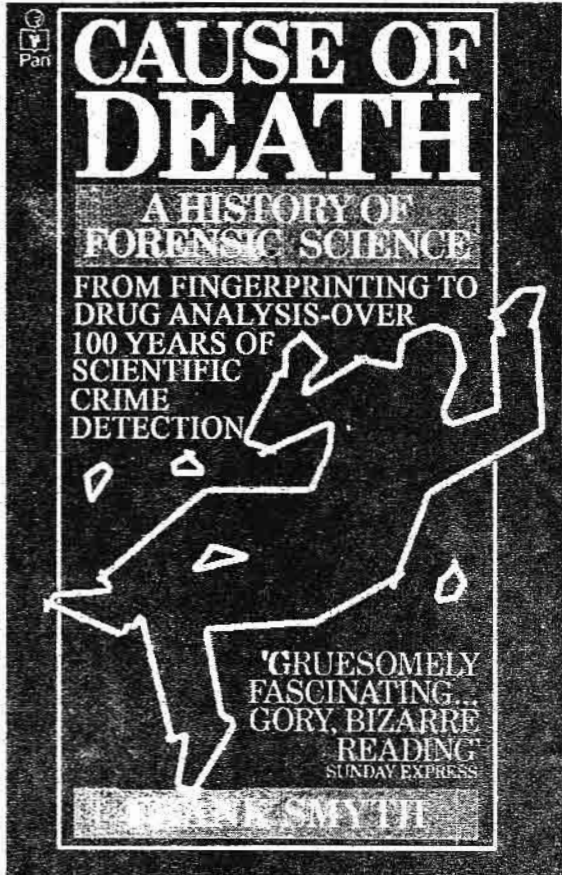

ဤပြဿနာကို ဖြေရှင်းနိုင်ရန်အတွက် နယ်သာလန်နိုင်ငံ အစိုးရကမူ မှုခင်းဆေးပညာရှင်များပါဝင်သော ဆေးအဖွဲ့တစ်ဖွဲ့ကို ထိုလေယာဉ်ကြီး ပျက်ကျသောနေရာသို့ စေလွှတ်၍ သေဆုံးသူများ၏ရုပ်အလောင်းများကို စနစ်တကျ စစ်ဆေးခဲ့ကြပြီး မည်သည့်နိုင်ငံသား၊ မည်သူမည်ဝါ စသည်များကို ဒေသခံ ယူကရိန်းနိုင်ငံဆေးအဖွဲ့နှင့် စစ်ဆေးခဲ့သည်ဟု သတင်းများက ဖော်ပြခဲ့ပါသည်။

အဆောက်အအုံများ မီးလောင်ခြင်း၊ မီးရထားမတော်တဆဖြစ်ခြင်း၊ မော်တော်ကား မတော်တဆဖြစ်ခြင်း၊ သင်္ဘောနှစ်လှော်ခြင်း စသော ကြံ့မာလှမှုများနှင့် သဘာဝဘေးအန္တရာယ်ကြောင့် လူများ အစုလိုက်အပြုံလိုက် သေဆုံးရမှုများတွင် သေဆုံးသူ မည်သူမည်ဝါဖြစ်သည် သေဖြင့် ခွဲခြားနိုင်ရေးတွင် မှုခင်းဆေးပညာရှင်များက တာဝန်ယူခဲ့ကြရသည်။ သာဓကအားဖြင့် မီးလောင်ထားသော အလောင်းသည် အမျိုးသားဖြစ်သည်။ အမျိုးသမီးဖြစ်သည် စသဖြင့် တိတိကျကျ ခွဲခြားနိုင်ရေးတွင် မှုခင်းဆေးပညာသည် အဓိကအခန်းမှ ပါဝင်သည်ဟု ဆိုရမည်ဖြစ်၏။

မှန်ပါသည်။ မှုခင်းဆေးပညာ "Forensic Medicine" နှင့် ဆေးဘက်ဆိုင်ရာ တရားဥပဒေတို့၏ သဘောတရားမှာ ကွာခြားခြင်းမရှိလှဘဲ တစ်သဘောတည်း ဖြစ်သည်ဟု ဆိုနိုင်ပါသည်။ တရားမှန်စီရင်နိုင်ရေးမှာ မှုခင်းဆေးပညာသည် အထူးအကျိုးပြုနိုင်သည်ဟု ဆိုရမည်ဖြစ်သည်။ သာဓကအားဖြင့် လူတစ်ဦးတစ်ယောက် သေဆုံးသည်ဟုဆိုလျှင် ထိုသူသည် အနာရောဂါတစ်ခုခုကြောင့် သေဆုံးခြင်းလော၊ သို့မဟုတ် မိမိကိုယ်မိမိ ကိုယ်တိုင် သတ်သေခြင်းကြောင့် သေဆုံးခြင်းမဟုတ်လျှင် အဘယ်ကြောင့်သေဆုံးရကြောင်း "Cause of Death" ကို ခုံစမ်းရမည်ဖြစ်သည်။ ထိုအခါ သေသူ၏အလောင်းကို ခွဲစိတ်စစ်ဆေးကြည့်ရှုကြရသည်။ သေဆုံးသူ၏ ကိုယ်ခန္ဓာပေါ်တွင် တွေ့ရှိရသော အတွင်းအပြင်ဒဏ်ရာဒဏ်ချက်များ၏ အတိမ်အနက်

အခြားရောဂါဝေဒနာများ ခံစားရခြင်း ရှိမရှိ၊ ဒဏ်ရာရရှိထားပါက ထိုဒဏ်ရာဒဏ်ချက်သည် ထိုသူ၏အသက်ကို သေစေနိုင်လောက်သော ဒဏ်ရာဒဏ်ချက် ဟုတ်မဟုတ်၊ ထိုဒဏ်ရာဒဏ်ချက်

ရရှိအောင် မည်သည့်လက်နက်ဖြင့် အသုံးပြု၍ ရရှိသော ဒဏ်ရာဒဏ်ချက် ဖြစ်ခြင်း၊ ထိုဒဏ်ရာဒဏ်ချက်များကို မည်ရွေမည်မျှ အင်အားအသုံးပြု၍ ရစေခြင်း၊ လက်နက်နှင့် အဝတ်အစားများပေါ်တွင် တွေ့ရှိရသော အစွန်းအထင်းများ၊ သွေးကွက်များရှိမရှိ စစ်ဆေးရမည်ဖြစ်၏။

သေဆုံးသူ၏ ခန္ဓာကိုယ်တွင် မည်သည့်အစိတ်အပိုင်းများ ထိခိုက်ပျက်စီးလျက်ရှိကြောင်း၊ သို့မဟုတ် သေနတ်ဒဏ်ရာတွေ့ရှိပါက မည်သည့်အကွာအဝေးမှ မည်သည့်သေနတ်အမျိုးအစားနှင့်ပစ်၍ ရရှိသောဒဏ်ရာဖြစ်သည်၊ သို့မဟုတ် ကိုယ်ခန္ဓာအတွင်း ဖြတ်သန်းသွားသော ကျည်ဆန်၏ သွားရာလမ်းကြောင်း၊ ခန္ဓာကိုယ်အတွင်း ကျည်ဆန်တွေ့ပေတွေ့ စသည်အချက်အလက်များကို မှုခင်းဆေးပညာရှင်များက တိတိကျကျ သိရှိနိုင်ကြသည်။

ထို့အတူ မှုခင်းဆေးပညာရှင်များသည် စိတ်မနှံ့မှု၊ ရူးသွပ်မှု၊ အဆိပ်ကျွေး၍သတ်မှု၊ သေကြောင်းကြံ့စည်မှု၊ ကိုယ်ဝန်ဖျက်ချမှု၊ မိန်းကလေးများအား မတော်မတရား ပြုကျင့်မှု၊ ရေနစ်သေ

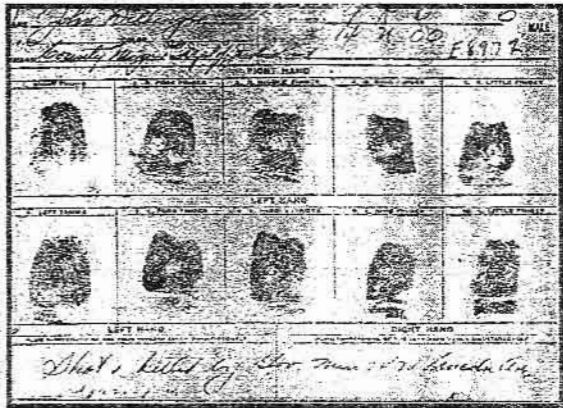

ဆုံးမှု စသည်တို့ကိုလည်း မှုခင်းဆေးပညာရှင်များက တိတိပပ ထုတ်ဖော်နိုင်ကြရာ တရားစီရင်ရေးတွင် တရားမှန်စီရင်နိုင်မှုမှာ မှုခင်းဆေးပညာသည် အဓိကဖြစ်သည်ဟု ဆိုရမည်ဖြစ်၏။ မှုခင်းဆေးပညာအရ လူသေအလောင်းများကို စစ်ဆေး၍ လူမျိုး၊ အသက်အရွယ်၊ အရပ်အမောင်း စသည်တို့ကို အတည်ပြုပေးနိုင်ပေသည်။ သို့ဖြစ်၍ ဤဆောင်းပါးအတွင်း ဖော်ပြခဲ့သည့် အတိုင်း နယ်သာလန်နိုင်ငံသည် မလေးရှားလေယာဉ်ကြီး ပျက်ကျသော နေရာသို့ မှုခင်းဆေးပညာရှင်များ ပါဝင်သော အဖွဲ့တစ်ဖွဲ့ကို စေလွှတ်ခြင်းဖြစ်၏။

ယခုရေးသားဖော်ပြမည့် မှုခင်းကြီးမှာ ၁၉၅၃ ခုနှစ်၊ ဧပြီလအတွင်း ဆိုဗီယက်ပြည်ထောင်စုသမ္မတနိုင်ငံ (ယခုရုရှား) ယဉ်ကျေးမှုဝန်ကြီးဌာန ယဉ်ကျေးမှုဝန်ကြီး၏ မေတ္တာရပ်ခံချက်အရ ဆိုဗီယက်ပြည်ထောင်စု(ရုရှား)ပြည်ထဲရေးဌာနမှ မှုခင်းဆေးပညာပါရဂူများက လွန်ခဲ့သော နှစ်ပေါင်း ၄၀၀ ကျော်ခန့်က ရုရှားနိုင်ငံသမိုင်းတွင် လှမ်းလှမ်းတောက် ဟိုးဟိုးကျော်ခဲ့ရသော ခဉ်ပင်ဘုရင်ကြီး (Ivan The Terrible) ၏

အလောင်းအား ပြန်လည်တူးဖော်၍ ခွဲစိတ်စစ်ဆေးခြင်း (Autopsy) ပြုလုပ်သည့် မှုခင်းကြီးဖြစ်၏။

သေသူ၏ အလောင်းကို ခွဲစိတ်စစ်ဆေးသည်ဟူရာ၌ အောက်ပါရည်ရွယ်ချက်များဖြင့် ပြုလုပ်ခြင်းဖြစ်သည်ဟု မှုခင်းဆေးပညာပါရဂူများက ဆိုကြ၏။

- (၁) သေသူ မည်သူမည်ဝါဖြစ်ကြောင်း သိရှိနိုင်ရန်၊
- (၂) မည်သည့်အချိန်က သေဆုံးကြောင်း သိရှိနိုင်ရန်၊
- (၃) သေဆုံးခြင်းအကြောင်းရင်းတို့ကို ငိုရှိရန် ဖြစ်ပါသည်။

ဤကဲ့သို့ အလောင်းအား ခွဲစိတ်စစ်ဆေးရာ၌ အပြင်ပန်းစစ်ဆေးခြင်း (External Examination) နှင့် ကိုယ်ခန္ဓာအတွင်းပိုင်း ခွဲစိတ်စစ်ဆေးခြင်း (Internal Examination) ဟူ၍ နှစ်မျိုးရှိသည်ဟုလည်း သိရ၏။ အပြင်ပန်းစစ်ဆေးခြင်းဆိုသည်မှာ အလောင်း၏ အခြေအနေ၊ ကြံ့ခိုင်မှုအနေအထား၊ သေဆုံးသူ မည်သူမည်ဝါဟု အတည်ပြုနိုင်သော အချက်အလက်များ၊ ဒဏ်ရာများ၏ အခြေအနေ ဖြစ်၏။ အတွင်းအင်္ဂါအစိတ်အပိုင်းများကို ခွဲစိတ်စစ်ဆေးရာတွင် ဦးခေါင်းနှင့် လည်ပင်းပိုင်း၊ ရင်နှင့် ကျောပိုင်း၊ ဝမ်းဗိုက်တို့ ဖြစ်ကြသည်။

ထိုစဉ်ကာလက ဆိုဗီယက်ပြည်ထောင်စု သမ္မတနိုင်ငံ (ယနေ့ရုရှား)မှ အာဏာပိုင်များသည် ခရစ်နှစ် ၁၅၃၃ ခုနှစ်က ကွယ်လွန်ခဲ့သော စတုတ္ထမြောက် အိုင်ဗင်ဘုရင်ကြီး၏ အလောင်းအား မြှုပ်နှံထားသော ဂူဗိမာန်မှ တူးဖော်၍ မှုခင်းဆေးပညာပါရဂူများအား စစ်ဆေးစေသော ဖြစ်ရပ်ဖြစ်ပါသည်။ အလျဉ်းသင့်သဖြင့် ထိုစဉ်ကာလက

ပြည်ထောင်စုဆိုဗီယက်သမ္မတနိုင်ငံ အခြေအနေကို ဖော်ပြရမည် ဖြစ်ပါသည်။ ဆိုဗီယက်ပြည်ထောင်စုသည် ကွန်မြူနစ်စနစ်တည်ဆောက်ရန် စီမံဆောင်ရွက်နေသည့်အချိန်ဖြစ်ရာ ထိုစဉ်က ဆိုဗီယက်ပြည်ထောင်စု(ရုရှား)နိုင်ငံ အတွင်းမှ သတင်းအချက်အလက်များကို ကမ္ဘာ့နိုင်ငံအသီးသီးက သိရှိခြင်း မရှိရန် သတင်းမှောင်ချထားသကဲ့သို့ ပြည်ပနိုင်ငံများမှ သတင်းများကိုလည်း ပြည်သူများ သိခွင့်မရသဖြင့် ဆိုဗီယက်ပြည်ထောင်စုနိုင်ငံ(ယနေ့ရုရှား)အား သံကန့်လန့်ကာနိုင်ငံဟု ကမ္ဘာ့နိုင်ငံအသီးသီးက ကင်ပွန်းတပ်ခဲ့ကြ၏။

၁၉၅၃ ခု၊ ဧပြီလ ၂၄ ရက်နေ့တွင် ဆိုဗီယက်ပြည်ထောင်စု၊ မော်စကိုမြို့မှ ထုတ်ဝေသော ဆိုဗီယက်အစိုးရ၏ အာဘော်ဖြစ်သော ပရာဗဒါသတင်းစာနှင့် အက်(ခ)ဗက်ရာ သတင်းစာကြီးများ၏ မျက်နှာဖုံးတွင် စာလုံးမည်းကြီးများဖြင့် အောက်ဖော်ပြပါ သတင်းတစ်ပုဒ်ကို ဖော်ပြခဲ့သည်ကို သတင်းစာဖတ်ပရိသတ်များအားလုံး တအံ့တဩ ဖြစ်ခဲ့ကြရသည်။

“စတုတ္ထမြောက် အိုင်ဗင်ဘုရင်ကြီး၏ ရုပ်အလောင်းအား

ခွဲစိတ်စစ်ဆေးခြင်း ပြုမည်ဆိုခြင်း”

မော်စကို၊ ဧပြီလ ၂၃ ရက်

ယမန်နေ့ နံနက် ဒေသစံတော်ချိန် ၁၀ နာရီက ဆိုဗီယက်ပြည်ထောင်စု ယဉ်ကျေးမှုဝန်ကြီးဌာန၏ လမ်းညွှန်ချက်အရ မှုခင်းဆေးပညာပါရဂူ အေအင်(န)ဆဲမီနော့ ခေါင်းဆောင်သော မှုခင်းဆေးပညာပါရဂူများသည် မော်စကိုကရင်မလင်နန်းတော် ပရဝဏ်ရီ အာ

ချင်ဂျယ် ခရစ်ယာန်ဘုရားရှိခိုးကျောင်းအတွင်း မြှုပ်နှံထားသော စတုတ္ထမြောက် အိုင်ဗင်ဘုရင်ကြီး၏ ရုပ်အလောင်းအား ခွဲစိတ်စစ်ဆေးရန် တာဝန်ပေးအပ်လိုက်သည်ဟု သိရှိရကြောင်း၊ ပါမောက္ခ အေအင်(န)ဆဲမီနော့ ခေါင်းဆောင်သော ဆိုဗီယက်မှုခင်းဆေးပညာပါရဂူများအဖွဲ့မှ ပြောရေးဆိုခွင့်ရှိသူ ပါမောက္ခကရာဆီမော့(ဗ)က ဆိုဗီယက်သတင်းကိုယ်စားလှယ် တတ်(စ်)မှ တာဝန်ရှိသူများအား ပြောကြားခဲ့သည်။ စတုတ္ထမြောက် အိုင်ဗင်ဘုရင်ကြီးမှာ ဆိုဗီယက်ပြည်ထောင်စုသမိုင်း(ယနေ့ရုရှား)တွင် နာမည်ဆိုးဖြင့် နာမည်ကျော်ကြား လူသိများခဲ့ရသူ ဖြစ်ရာ သူ့အား သမိုင်းသုတေသီများက "Ivan The Terrible" ထိတ်လန့်ချောက်ချားဖွယ်ကောင်းသော အိုင်ဗင်ဘုရင်ကြီးဟု ကင်ပွန်းတပ်ခဲ့ကြသည်။

သူ့လျှမ်းလျှမ်းတောက် ဟိုးဟိုးကျော်စဉ်က ရုရှားနိုင်ငံအတွင်းမျှ အပြစ်မဲ့ ပြည်သူများနှင့် ရုရှားအင်ပါယာအတွင်းရှိ နိုင်ငံအသီးသီးမှ လူမျိုးနွယ်အများကို လူမဆန်စွာ ညှဉ်းပန်းနှိပ်စက်၍ သတ်ဖြတ်ခဲ့သူဟု ဆိုသည်။ အိုင်ဗင်ဘုရင်ကြီးသည် အချို့ လူမျိုးနွယ်စုများကို မျိုးတုံးအောင် အစုလိုက်အပြုံလိုက် သတ်ဖြတ်မှုများကိုလည်း ပြုလုပ်ခဲ့သူဖြစ်သည်ဟုလည်း သိရ၏။ ဖမ်းဆီးခံရသူ အပြစ်မဲ့ပြည်သူအများအား လူသားမဆန်စွာ ညှဉ်းပန်းနှိပ်စက်၍ နည်းလမ်းအမျိုးမျိုးဖြင့် သတ်ဖြတ်ခဲ့သည်ဟု သိရ၏။ ထိုကာလက သူ့အား ရုရှားအင်ပါယာကြီးအတွင်းမှ ပြည်သူများက ဖိမ့်ဖိမ့်တုန်ကြောက်ရွံ့ခဲ့ကြရသည်ဟု သမိုင်းမှတ်တမ်းများက ဖော်ပြခဲ့

သည်။ စတုတ္ထမြောက် အိုင်ဗင်ဘုရင်ကြီးမှာ ထူးထူးခြားခြား အားကောင်းမောင်းသန် ထွားကျင်းသောသူဖြစ်သည် ဟုလည်း ဆိုသည်။ သို့သော် နန်းတွင်းသမားတော်ကြီးများ ကြပ်မတ်ကုသနေသည့်ကြားမှ အိုင်ဗင်ဘုရင်ကြီးမှာ အစာအိမ်ရောဂါဟု ယူဆရသော ရောဂါဝေဒနာဖြင့် ကွယ်လွန်ခဲ့ရသည်ဟုဆိုရာ သမိုင်းအဆက်ဆက် စတုတ္ထမြောက်အိုင်ဗင် သေဆုံးရမှုမှာ အငြင်းပွားဖွယ်ပြဿနာ ဖြစ်ခဲ့ရ၏။

ယင်းပြဿနာကို ဖြေရှင်းနိုင်စေရန် ဆိုဗီယက်ပြည်ထောင်စုယဉ်ကျေးမှုဝန်ကြီးဌာနမှ မူခင်းဆေးပညာပါရဂူများ ပါဝင်သော အဖွဲ့တစ်ဖွဲ့ ဖွဲ့စည်းပေးခဲ့ပြီးဖြစ်ရာ အချိန်မကြာမီအတွင်း သမိုင်းအဆက်ဆက် အငြင်းပွားခဲ့သော ပြဿနာအား ဖြေရှင်းနိုင်ကြလိမ့်မည်ဟု သိရှိရကြောင်း။

အထက်ဖော်ပြပါ သတင်းကိုပင် မော်စကိုအသံလွှင့်ဌာနကလည်း ထုတ်လွှင့်သွားခဲ့ရကား ဆိုဗီယက်ပြည်ထောင်စုသားများနှင့် မော်စကိုမြို့တော်ရှိ နိုင်ငံခြားသံတမန်များရပ်ကွက်မှ တာဝန်ရှိသူများ နိုင်ငံတကာမှ ဆိုဗီယက်ပြည်ထောင်စုသမ္မတနိုင်ငံအား စောင့်ကြည့်လေ့လာသူများအဖို့ တအံ့တဩ ဖြစ်ကြသည်။ ဆိုဗီယက် တတ်(စ်)သတင်းကိုယ်စားလှယ်ကလည်း ယင်းသတင်းအား တရားဝင် နိုင်ငံတကာသို့ ထုတ်ပြန်ပေးခဲ့သည်။ ကမ္ဘာ့နိုင်ငံအသီးသီးသို့ ဂယက်ရိုက်ခတ်ခဲ့သည့် သတင်းဖြစ်ခဲ့ရသည်။ ထာဝစဉ်သတင်းအမှောင်ချခဲ့ပြီး သံကန့်လန့်ကာဟု ကင်ဖွန်းတပ်ခဲ့သော နိုင်ငံကြီးတစ်နိုင်ငံကာ ဤကဲ့သို့

ထူးထူးခြားခြား သတင်းအသေးစိတ် ထုတ်ပြန်ကြေညာခဲ့ခြင်းမှာ အံ့ဖွယ်သူရဲဖြစ်ခဲ့ကြရတော့၏။

နောက်ဆက်တွဲ ထုတ်ပြန်သော သတင်းများအရ အထက်ဖော်ပြပါ မူခင်းဆေးပညာပါရဂူအဖွဲ့သည် ဆိုဗီယက်ယဉ်ကျေးမှုဝန်ကြီးဌာနမှ တာဝန်ရှိသူများနှင့်အတူ မော်စကိုမြို့တော် ကရင်မလင်ရဲတိုက်ကြီး ပရဝဏ်ရို အာချင်ဂျယ်ခရစ်ယာန်ဘုရားရှိခိုးကျောင်း မြေအောက် မြေတိုက်အတွင်းရှိ စတုတ္ထမြောက် အိုင်ဗင်ဘုရင်ကြီး၏ ခေါင်းတလားအား ဖွင့်ခဲ့ကြသည်။ ရုရှားနိုင်ငံဘုရင်မင်းအဆက်ဆက်တို့ ထုံးတမ်းစဉ်လာအရ မြှုပ်နှံထားလေ့ရှိသည့်အတိုင်း ကြေးဝါခေါင်းတလားကြီးကို တွေ့ရှိရပြီး ဖွင့်ခဲ့ကြရ၏။ ထိုကြေးဝါခေါင်းတလားကြီးအတွင်းမှ သစ်သားခေါင်းတလားတစ်လုံး တွေ့ကြသည်။ ထိုခေါင်းတလားအတွင်းမှ လွန်ခဲ့သော နှစ်ပေါင်း ၄၀၀ ကျော်ခန့်က ကွယ်လွန်ခဲ့ရသော စတုတ္ထမြောက် အိုင်ဗင်ဘုရင်အလောင်းတော်အား တွေ့ရှိရတော့၏။ ဘုရင်ကြီးအလောင်းတော်မှာ လက်ဝါးကပ်တိုင်အား လက်နှစ်ဖက်ဖြင့် ရင်တွင်းဆုပ်ကိုင်ထားပြီး ပိုးထည်ဝတ်ရုံကြီး ခြုံလွှမ်းထားသည်ဟု ဆိုသည်။ ထိုပိုးထည်ဝတ်ရုံ ခြုံထည်မှာလည်း ဆွေးမြည့်လျှက်ရှိနေ၏။ သူ့ခေါင်းတလားအတွင်း သူသက်ရှိထင်ရှားရှိစဉ်က အသုံးပြုခဲ့သော ကျောက်စီထားသည့် ရေခွက်နှင့် အရိုးစုများကို တွေ့ကြရသည်။ ဦးခေါင်းခွံနှင့်အတူ ဆံပင်များ၊ မျက်ခုံးမွှေးများကိုလည်း တွေ့ကြရသည်။

မူခင်းဆေးပညာရှင်ပါရဂူများ၏

ထုတ်ဖော်ပြောဆိုချက်အရ စတုတ္ထမြောက် အိုင်ဗင်ဘုရင်ကြီး အရပ်သည် ခြောက်ပေခန့် မြင့်ပြီး သက်ရှိထင်ရှားစဉ်ကပင် ကိုယ်အလေးချိန်ပေါင် ၂၀၀ ခန့် ရှိနိုင်သည်ဟု သိရ၏။ မူခင်းဆေးပညာရှင်များသည် ဆံပင်များ၊ အရိုးများအား စနစ်တကျ သုတေသနပြုခဲ့ကြရာ အိုင်ဗင်ဘုရင်ကြီးတွင် စိန်ဖြူအဆိပ် (Arsenic) ဓာတ် အများအပြားတွေ့ရသဖြင့် ဘုရင်ကြီးသည် စိန်ဖြူအဆိပ်ပါသော ဆေး၊ သို့မဟုတ် စိန်ဖြူအဆိပ်ပါသော အစားအစာများကို နေ့စဉ်စားသောက်မိရာမှ သေဆုံးရခြင်းဖြစ်နိုင်သည်ဟု မူခင်းဆေးပါရဂူများက ကောက်ချက်ချကြသည်။

မုန်ပါသည်။ သမိုင်းခေတ်ဦးမှစ၍ လူသားတို့သည် ဓာတ်သတ္တုများ (Minerals) နှင့် ဟင်းသီးဟင်းရွက် (Vegetable) တို့မှ အဆိပ်အမျိုးမျိုးကို ရှာဖွေတွေ့ရှိခဲ့ကြ၏။ ထိုအဆိပ်များကို အသုံးပြုခြင်း စားသုံးခြင်းမှ ရှောင်ကြဉ်ကြသည်။ သို့သော် ရန်သူများနှင့် သားရဲတိရစ္ဆာန်များကို သတ်ဖြတ်ရာ၌ အသုံးပြုခဲ့ကြ၏။ သမိုင်းမှတ်တမ်းများအရ အီဂျစ် ဘောဘီလိုနီးယား၊ ဟီသရူးနှင့် ဂရိလူမျိုးများက စတင်တွေ့ရှိ အသုံးပြုခဲ့ကြသည်ဟု သိရှိရ၏။

အဆိပ်ဟူသည် ဘေးဖြစ်စေသော အရာဝတ္ထုတစ်ရပ် ဖြစ်ရာ မသင့်လျော်သောနည်းဖြင့် မသင့်တင့်သော အတိုင်းအတာ အချိုးအစားအရပေးလျှင် နေထိုင်မကောင်းခြင်း၊ ကျန်းမာရေးချို့ယွင်းခြင်း၊ ရောဂါဝေဒနာခံစားရခြင်းမှ သေဆုံးသည်အထိ အန္တရာယ်ဖြစ်စေနိုင်ပေသည်။ သမိုင်းမှတ်တမ်းများအရ အိန္ဒိယ

နိုင်ငံတွင်မူ အေဒီ ၅ ရာစုလောက်ကာပင် စတင်၍ အဆိပ်ကို အသုံးပြုခဲ့သည်ဟု သိရ၏။ ဘုရင်နိုင်ငံတွင်လည်း မန်ချူး မင်းများလက်ထက်တွင် ဖြစ်ပွားခဲ့သော နန်းတွင်းလုပ်ကြံမှုများတွင် အထက် ဖော်ပြပါ စိန်ဖြူအဆိပ်ခတ်၍ လုပ်ကြံ လေ့ရှိရာ မန်ချူးကောင်ရာဇ်များ၊ မိဖုရား များ၊ စားသောက်သည့် ထမင်းဟင်းလျာ များကို နန်းတွင်းသားအချို့က စမ်းသပ် စားသောက်ပြီးမှ ကေရာဇ်များ၊ မိဖုရား များက စားသောက်ကြရသည်ဟု သိရ ၏။ မန်ချူးနန်းတွင်း စားဖိုဆောင်များ တွင် ဇကရာဇ်များ၊ မိဖုရားများ စား သောက်မည့် အစားအစာကို စမ်းသပ် ပြီးစားစေမည်။ အမှုထမ်းများ၊ ခန့်ထား လေ့ရှိသည်ဟု ဆိုသည်။ မန်ချူးရိုးယား ကိုရိုးယား သမိုင်းများတွင်လည်း စိန်ဖြူ အဆိပ်ဖြင့် လုပ်ကြံသတ်ဖြတ်သော အမှု အခင်းများ ရှိခဲ့သည်ဟု သိရ၏။ ကျွန် တော်တို့ မြန်မာနိုင်ငံသမိုင်းတွင်မူ ၁၂၀၆ ခုနှစ်တွင် သားတော်ပြည့်စား သီဟသူ သည် ခမည်းတော် နရသီဟပတေ့မင်း အား အဆိပ်ကျွေး၍ သတ်ခဲ့သည်ဟု သိရ၏။ သို့ဖြစ်၍ သမိုင်းတွင် ရက်စက် ရာတွင် သရဖူရသော စတုတ္ထမြောက် အိုင်ဗင်ဘုရင်ကြီးအား အဆိပ်ဖြင့် လုပ် ကြံသည်မှာ ဘာဆန်းသလဲဟု ဆိုရမည် ဖြစ်သည်။

အမှန်အားဖြင့် အဆိပ်သင့်ခြင်း မှာ မတော်တဆမှားယွင်းမှုကြောင့်လည်း ကောင်း၊ တမင်သက်သက် မိမိကိုယ်မိမိ သတ်သေခြင်းကြောင့်လည်းကောင်း၊ သူ တစ်ပါးက အဆိပ်သင့်စေ၍လည်း ကောင်း၊ အမျိုးမျိုးဖြစ်နိုင်၏။ အဆိပ် သည် နည်းလမ်းအမျိုးမျိုးဖြင့် ခန္ဓာကိုယ်

တွင်းသို့ အဆိပ်သင့်နိုင်သည်။ သာဓက အားဖြင့် အဆိပ်ငွေ့များကို အဆုတ်ထဲ သို့ ရှူရှိုက်မိခြင်း၊ အဆိပ်များကို အမှုမဲ့ အမှတ်မဲ့ ပါးစပ်ဖြင့် ဝါးဖျိုမိခြင်း၊ အဆိပ် များကို အသားအရေတွင်သို့ ထိုးသွင်း ခြင်းနှင့် အဆိပ်များ အရေပြားပေါ်တွင် မတော်တဆ သုတ်လိမ်းခြင်း၊ ထိတွေ့ ခြင်းတို့ကြောင့် ဖြစ်နိုင်သည်ဟု ဆို ကြသည်။

ဆိုဗီယက်ပြည်ထောင်စု(ယခု ရုရှား)နိုင်ငံမှ ကွယ်လွန်ခဲ့ရသော စတုတ္ထ မြောက် အိုင်ဗင်ဘုရင်ကြီးသေဆုံးရမှု မှာ စိန်ဖြူအဆိပ်ကြောင့် ဖြစ်သည်ဟု ဆိုဗီယက်မူခင်းပါရဂူကြီးများက တည် တညွတ်တည်း ကောက်ချက်ချခဲ့ကြ၏။ စိန်ဖြူအဆိပ်ဆေးကို ယခုခေတ်အဆိပ် ဖြင့် လုပ်ကြံမှုများတွင်လည်း အများဆုံး အသုံးပြုကြသည်။ အဘယ်ကြောင့်ဆို သော် ထိုစိန်ဖြူဆေးမှုန့်သည် (Ar senic) သည် ရရှိရန် လွယ်ကူသော ကြောင့် ဖြစ်၏။ ထိုအဆိပ်ကို ကြက် သတ်ဆေး၊ ယင်ကောင်သတ်ဆေးနှင့် အခြားအင်းဆက်ပိုးသတ်ဆေးများတွင် လည်း အသုံးပြုသည်သာမက ဆေးဆိုး လုပ်ငန်း၊ သိုးမွေးလုပ်ငန်းများတွင်လည်း အသုံးပြုကြ၏။

ထိုအဆိပ်မှုန့်သည် အနွဲ့၊ အရ သာ၊ အရောင်အဆင်းလည်းမရှိ။ အဆိပ် လည်း ပြင်းထန်လှသဖြင့် မိမိကိုယ်မိမိ သေကြောင်းကြံစည်ရာတွင်လည်းကောင်း၊ သူတစ်ပါးအသက်ကို မကောင်းကြံစည် ရာတွင်လည်းကောင်း တိုက်ကျွေးလေ့ ရှိကြသည်။

ထိုစိန်ဖြူအဆိပ်သင့်ခြင်း လက္ခ ထာမှာ ကာလဝမ်းရောဂါနှင့် ဆင်တူ

လှသော်လည်း ဆေးပညာရှင်များအဖို့ အလွယ်တကူ ခွဲခြားသိနိုင်သည်ဟု သိ ရ၏။ ထိုစိန်ဖြူကြောင့် အဆိပ်သင့်ခြင်း တွင် လည်ချောင်းနာခြင်း၊ မျက်မြှေးနီ ခြင်း၊ အန်ပြီးနောက် ဝမ်းလျှော့ခြင်း၊ အန်ရာတွင် သွေးစသွေးနုပါခြင်း စသော လက္ခဏာများ တွေ့ရသည်ဟု သိရ၏။

ထိုစိန်ဖြူအဆိပ်ခတ်ရာတွင် တစ် ကြိမ်တစ်ခါတည်းဖြင့် သေဆုံးအောင် ပြုလေ့မရှိကြ။ နေ့စဉ် စိန်ဖြူအဆိပ် အနည်းငယ်ကို အစားအသောက် အနည်းငယ်တွင် ထည့်သွင်းခပ်ထား သောနည်းဖြင့် တဖြည်းဖြည်း အသက် တိုစေသော နည်းကို အသုံးပြုတတ်ကြ ၏။ ရုရှားကေရာဇ် စတုတ္ထမြောက် အိုင်ဗင်ဘုရင်ကြီးအား လုပ်ကြံသတ် ဖြတ်ရာတွင် ဤနည်းကို အသုံးပြုခဲ့ သည်ဟု ဆိုဗီယက်ပြည်ထောင်စု မူခင်း ဆေးပညာပါရဂူအဖွဲ့က ဆုံးဖြတ်အတည် ပြုခဲ့ကြ၏။

မှန်ပါသည်။ စိန်ဖြူအဆိပ်သည် လူတစ်ဦးတစ်ယောက်ကို လုပ်ကြံရာ တွင် အလွယ်တကူ လုပ်ကြံနိုင်သကဲ့ သို့ လူသေအလောင်းတွင် စိန်ဖြူ ရှိမရှိ ကို မူခင်းဆေးပညာရှင်များ ဓာတုဗေဒ ပညာရှင်များက လူသေအလောင်းမှ ကြွင်းကျန်သော အရိုးများ၊ ဆံပင်များ စမ်းသပ်စစ်ဆေးခြင်းဖြင့်ပင် စိန်ဖြူ အဆိပ်သင့်ကြောင်း ဖော်ထုတ်နိုင်သည် ဟု သိရှိရပါကြောင်း။

လူဖျိုး(ပညာရေး)

ကျမ်းကိုး Cause of Death by Frank Smyth

မီးရထားမတော်တဆဖြစ်မှု နောက်ကွယ်မှဖြစ်ရပ်များ

■ လှမ်းထက်

ကျွန်တော်တို့ မြန်မာနိုင်ငံမှ ၂၀၁၄ ခုနှစ်၊ မေလ ၂၀ ရက်နေ့ ထုတ်ဝေသော ကြေးမုံသတင်းစာကြီးတွင် အောက်ဖော်ပြပါ သည်းထိတ်ရင်ဖိဖွယ်ရာ ခေါင်းစဉ်ဖြင့် ဖော်ပြထားသော သတင်းတစ်ပုဒ်ကို ကျွန်တော်များ ဖတ်ရှု ခဲ့ရ၏။

“အိန္ဒိယမြောက်ပိုင်း၌ ရထားတိုက်မှုဖြစ်ပွား၊ လူ ၄၀ ထက်မနည်းသေဆုံး”

လုပ်ခနောင်။ မေလ ၂၇



အိန္ဒိယနိုင်ငံမြောက်ပိုင်းတွင် အမြန်ရထားတစ်စင်း က ရပ်တန့်ထားသော ကုန်တင်တရားတစ်စင်းကို ဝင်တိုက် မိသဖြင့် လူ ၄၀ ထက်မနည်း သေဆုံးခဲ့ကြောင်း၊ ရထား တွဲများမှာ တွန့်လိမ်ကောက်ကွေးသည်အထိ ပျက်စီးခဲ့ရ ကြောင်း တာဝန်ရှိသူများက မေလ ၂၇ ရက်နေ့တွင် ပြောကြားသည်။

ဥတပရာဒေ(ရှ်)ပြည်နယ်ရှိ ဘူတာရုံတစ်ရုံတွင် ရပ်တန့်ထားသော ကုန်ရထားကို အမြန်ရထားက ဝင်တိုက် မိကြောင်း၊ အမြန်ရထားက ဘရိတ်အုပ်သော်လည်း အရှိန် ဖြင့် ဝင်တိုက်မိကြောင်း ရုံတပ်ဖွဲ့က ပြောကြားသည်။

အမြန်ရထားတွဲများအနက် တွဲခြောက်တွဲ လမ်း ချော်ခဲ့သည်။ ပြည်နယ်မြို့တော် လုပ်ခနောင် အရှေ့တောင် ဘက် မိုင် ၄၀ ခန့်အကွာ ဆန်ကာဘီနာဂါမြို့၌ ရထား တိုက်မှုဖြစ်ပွားပြီးနောက် ဘူတာရုံပိုင်မှာ ပျောက်ဆုံးလျက် နှိမ့်သည်။ ၎င်းကိုရှာဖွေနိုင်ရန် အာဏာပိုင်များက ကြိုးပမ်း ထုတ်ဖော်ခဲ့သည်။

လူပိုင်းဆိုင်ရာ အားနည်းချက်၊ သို့မဟုတ် ကော်ပိုင်း

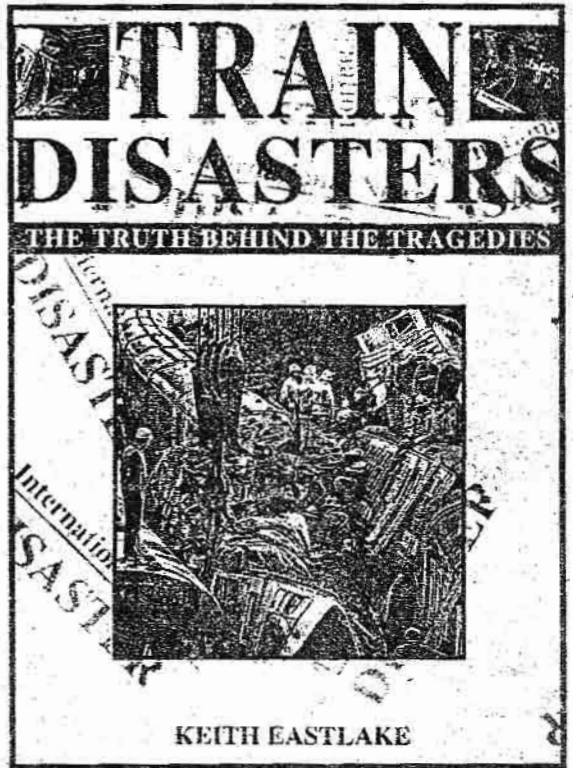

ဆိုင်ရာ ချွတ်ယွင်းချက်ကြောင့် မတော်တဆမှု ဖြစ်ရခြင်း ရှိမရှိ စုံစမ်းစစ်ဆေးလျက်ရှိသည်။

ရထားတိုက်မှု ဖြစ်ပွားပြီးနောက် ကယ်ဆယ်ရေး လုပ်ဆောင်နိုင်ရန် အနီးရှိ ကျေးရွာများမှ ရွာသူရွာသား များ ရောက်ရှိလာခဲ့သည်။ မတော်တဆမှုဖြစ်ပွားသည့် နေရာမှာ အနီးဆုံးလမ်းနှင့် ခြောက်မိုင်ခန့်အကွာတွင် ဖြစ်သည်။

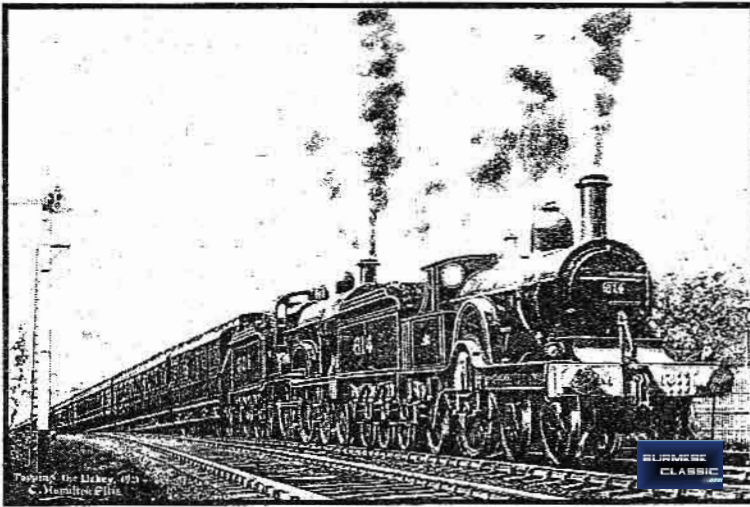

အိန္ဒိယဝန်ကြီးချုပ်အသစ်အဖြစ် မေ ၂၆ ရက်နေ့က ကျမ်းသစ္စာကျိန်ဆိုသူ နရိန္ဒြာမိုဒီသည် ရထားမတော်တဆမှုကြောင့် သေဆုံးခဲ့ရသူ မိသားစုများထံသို့ ဝမ်းနည်းကြောင်း ဖော်ပြသည့် သတင်းစကားကို အင်တာနက်လူမှုရေးကွန်ရက် တွစ်တာမှတစ်ဆင့် ပေးပို့ခဲ့သည်။

ပီတီအိုင်

၎င်းသတင်းကိုပင် အေပီရိုက်တာနှင့် ဆင်ဟွာ သတင်းကိုယ်စားလှယ်များကလည်း ကျယ်ကျယ်ပြန့်ပြန့် သတင်းပေးပို့ခဲ့သဖြင့် ထိုသတင်းအား နိုင်ငံတကာမှ ရုပ်သံလွှင့်အစီအစဉ်များကလည်း ထုတ်လွှင့်ပြသခဲ့သဖြင့် နိုင်ငံတကာမှ စိတ်ဝင်စားဖွယ်သတင်းတစ်ပုဒ် ဖြစ်ခဲ့ရသည်။ ဤမီးရထားမတော်တဆမှု ဖြစ်ပွားပြီး တစ်လခန့်အကြာ ဇွန်လ ၂၅ ရက်နေ့ နံနက်စောစောပိုင်းတွင် အိန္ဒိယနိုင်ငံ အရှေ့ပိုင်း ဘီဟာပြည်နယ်၊ ဒီဘူဂတ်မြို့သို့ ခုတ်မောင်းလာသော ရက်ဌာနီအမြန်ရထားသည် ဒေသစံတော်ချိန် နံနက် ၃ နာရီခန့်၌ ဘီဟာပြည်နယ်၊ ပတ္တနားမှ ၇၅ ကီလိုမီတာ အကွာရှိ ချဟာပရာမြို့အနီးတွင် လမ်းချော်ခဲ့ရာ ထိုမီးရထားမတော်တဆမှုကြောင့် လူလေးဦးသေဆုံးခဲ့ရသည်ဟု အိန္ဒိယအစိုးရ မီးရထားအာဏာပိုင်များမှ အတည်ပြုပြောကြားခဲ့သည်ဟု အင်တာနက်သတင်းများနှင့် နိုင်ငံတကာမှ ထုတ်လွှင့်သော ရုပ်သံလွှင့်အစီအစဉ်များတွင် ထုတ်လွှင့်ခဲ့၏။

ထိုသတင်းကိုပင် ကျွန်တော်တို့ မြန်မာနိုင်ငံမှထုတ်ဝေသော သတင်းစာများ၊ ဂျာနယ်များတွင် ကျယ်ကျယ်ပြန့်ပြန့် ရေးသားဖော်ပြခဲ့ကြသည်။ မီးရထားသမိုင်းမှတ်တမ်းများအရ ပထမဆုံး မီးရထားလမ်းဟုဆိုရမည့် အင်္ဂလန်နိုင်ငံ၊ ကရိုက်ဒန်မီးရထားလမ်းကို ပါလီမန်၏ခွင့်ပြုချက်အရ ၁၈၂၅ ခုနှစ်တွင် ဖွင့်လှစ်ခဲ့သည်။ ထိုကာလမှစ၍ ယနေ့ထိ ကမ္ဘာ့နိုင်ငံအသီးသီးတွင် အနည်းနှင့်အများဆိုသလို မတော်တဆဖြစ်မှုများ ကြုံတွေ့ကြရသည်။ ဖွံ့ဖြိုးတိုးတက်မှုနည်းပါးသော တိုင်းပြည်များသာမက ယနေ့သိပ္ပံပညာ အလွန်တိုးတက်ပါသည်ဟု နိုင်ငံတကာက မော့ကြည့်ကြရသော အမေရိကန်ပြည်ထောင်စု၌ပင် မီးရထားမတော်တဆမှုများနှင့် ကြုံတွေ့ကြရသည်။ ဤသို့ မီးရထားမတော်တဆဖြစ်မှုများကို စောင့်ကြည့်လေ့လာ အကဲဖြတ်သူများကမူ ဤသို့ဖြစ်ရခြင်းသည် အချက်ငါးချက်ပေါ်မှာ မူတည်သည်ဟု ဆိုသည်။

- (၁) သဘာဝကြောင့် မတော်တဆမှုဖြစ်ရခြင်း
Natural Disasters
 - (၂) လူတို့၏အမှားအယွင်းကြောင့် ဖြစ်ရခြင်း
Human Error
 - (၃) နည်းစနစ်ကြောင့်ဖြစ်ရခြင်း
Structural Failure
 - (၄) ပစ္စည်းကြောင့် မတော်တဆဖြစ်ရခြင်း
 - (၅) အကြမ်းဖက်သမားများကြောင့် မတော်တဆဖြစ်ရခြင်းများ ဖြစ်သည်ဟု ဆိုသည်။
- မိုးရာသီအတွင်း ရေကြီးခြင်း၊ မိုးသက်မုန်တိုင်းတိုက်ခြင်း၊ မီးရထားလမ်းများ ရေလွှမ်းမိုးခြင်း၊ လေပြင်းတိုက်သဖြင့် တံတားများ၊ အဆောက်အအုံများ ပြိုကျပျက်စီးခြင်း၊ ရေတိုက်စားသဖြင့် သံလမ်းများပျက်စီးခြင်း၊ အပူအအေးလွန်ကဲမှုကြောင့် သံလမ်းများ ကွေးကောက်ခြင်း၊ တောင်ပြိုကျသဖြင့် လမ်းများပိတ်ဆို့ခြင်း၊ ဆီးနင်း

များ၊ ရေခဲများ ပိတ်ဆို့သဖြင့် မီးရထားလမ်းများ ပျက်စီးခြင်းတို့ကြောင့်လည်း မီးရထားမတော်တဆဖြစ်မှုများနှင့် ကြုံရလေ့ရှိ၏။ သာဓကအားဖြင့် ၁၉၃၅ ခုနှစ်၊ စက်တင်ဘာလ ၅ ရက်နေ့တွင် အမေရိကန်ပြည်ထောင်စု၊ ဖလော်ရီဒါပြည်နယ်အတွင်း တစ်နာရီ မိုင် ၁၂၀ နှုန်းဖြင့် တိုက်ခတ်သော မိုးသက်မုန်တိုင်းကြီးကြောင့် ဖလော်ရီဒါအရှေ့ဘက် ကမ်းရိုးတန်းသွား မီးရထားလမ်းကြီး၏ တစ်စိတ်တစ်ဒေသမှာ အကြီးအကျယ်ထိခိုက်ပျက်စီးခဲ့ရသည်။ ထိုမီးရထားလမ်းပိုင်းသည် မီယာမီမြို့မှ ကီးဝက်(စ်)မြို့သို့သွားသော မီးရထားလမ်းပိုင်းဖြစ်၏။ ထိုလမ်းသည် ကျွန်းစုကလေးပေါင်း ၂၉ ကျွန်းကို ဖြတ်သန်းဖောက်လုပ်ထားသော လမ်းဖြစ်၏။ တစ်ကျွန်းနှင့်တစ်ကျွန်း တံတားများ တန်းစီဆောက်ထား၏။ သို့ဖြစ်၍ အထက်ဖော်ပြပါ မိုးသက်မုန်တိုင်း တိုက်ခတ်လာသဖြင့် တံတားများ ပြို၍ သံလမ်းများ ပျက်စီးခဲ့ရ၏။ ပင်လယ်မှ ဒီရေလှိုင်းများ တက်လာခဲ့သည်။ ဤသို့အတွင်း မီယာမီမြို့မှ ခရီးသည်အပြည့်တင်ဆောင်၍ ထွက်လာသော အမြန်ရထားသည် ရေအောက်

ရောက်သွားခဲ့ရာ ခရီးသည် ၆၀၀ ကျော်နီးပါး သေဆုံးခဲ့ရာ ကမ္ဘာ့မီးရထားသမိုင်းတွင် တုန်လှုပ်ခဲ့ရသော မီးရထားမတော်တဆမှုကြီး ဖြစ်ခဲ့ရ၏။

၁၉၅၇ ခုနှစ်၊ ဒီဇင်ဘာလ ၅ ရက်နေ့တွင် အင်္ဂလန်နိုင်ငံ၊ လူးဗစ်ရှမ်းတွင် မတော်တဆ မီးရထားမှောက်မှုဖြစ်ပွားခဲ့ရာ ခရီးသည် ၉၀ ကျော်သေဆုံး၍ တစ်ရာကျော် ထိခိုက်ဒဏ်ရာ ရခဲ့၏။ ထိုစဉ်က ပြင်းထန်သော ဆီးနှင်းပုန်တိုင်းများ တိုက်ခတ်လျက်ရှိသဖြင့် မီးရထားလမ်းများ လမ်းချော်တိမ်းမှောက်ခဲ့ခြင်း ဖြစ်၏။ ဗုတီယကမ္ဘာစစ်အပြီး အင်္ဂလန်နိုင်ငံ မီးရထားသွားလာရေးသမိုင်းတွင် လူအများဆုံးသေဆုံးခဲ့ရသော မီးရထားမတော်တဆမှုကြီး ဖြစ်ပေသည်။

၁၉၇၉ ခုနှစ်၊ ဧပြီလ ၁၅ ရက်နေ့ ညနေ ၄ နာရီခန့်တွင် ကျွန်တော်တို့ မြန်မာနိုင်ငံ၊ ရောဝတီတိုင်းဒေသကြီးအတွင်း မိုးသီးကြွေခြင်း၊ မိုးသက်လေပြင်းတိုက်ခတ်ခြင်းကြောင့် ပုသိမ်သို့သွားသောမီးရထား လမ်းချော်တိမ်းမှောက်ရာ လူစီးတွဲရစ်တွဲနှင့် ကုန်များတင်ဆောင်

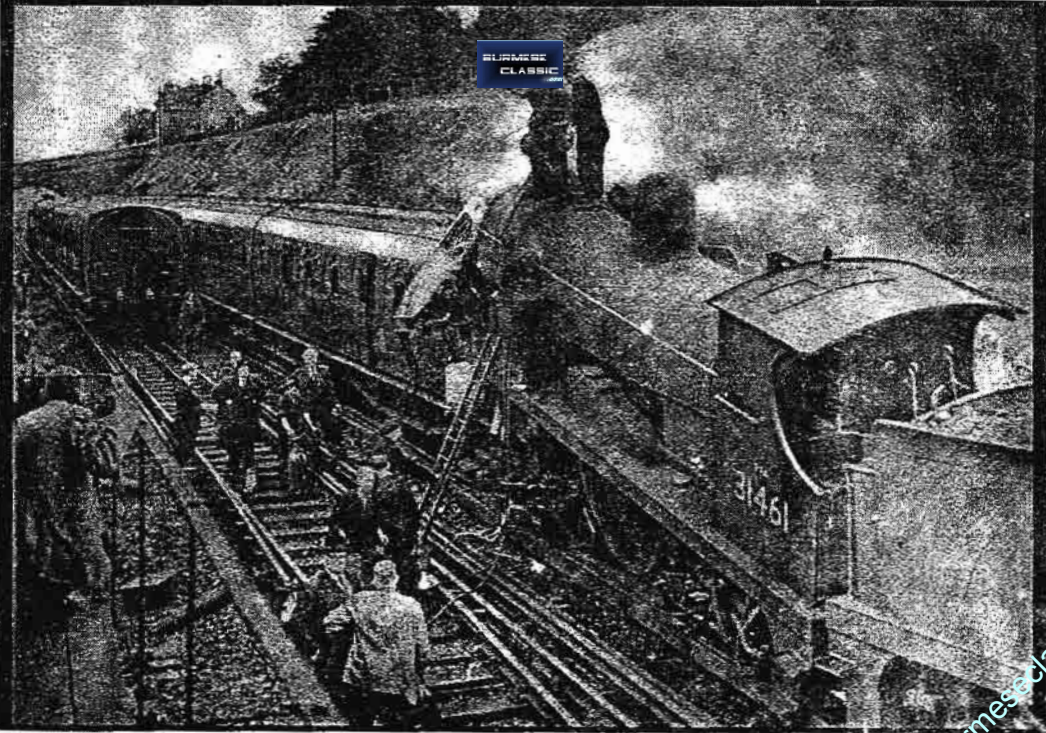

သော တွဲငါးတွဲ ပျက်စီးခဲ့ရသည်။ ထိုမတော်တဆ ဖြစ်မှုကြီးတွင် လူပေါင်း ၁၀၀ ကျော် ထိခိုက်ဒဏ်ရာရခဲ့၍ အချို့သေဆုံးခဲ့ရ၏။ ဤကဲ့သို့သော သဘာဝဘေးအန္တရာယ်ကြောင့် ကမ္ဘာ့နိုင်ငံအသီးသီးတွင် မီးရထားမတော်တဆမှုများ မကြာခဏ ဖြစ်ခဲ့ရသည်။

ကမ္ဘာ့မီးရထားသမိုင်းမှတ်တမ်းများတွင် မီးရထားဌာနမှ အမှုထမ်းများ၊ ခရီးသည်အချို့၏ တာဝန်ပေါ်ဆမှုကြောင့် မီးရထားတိုက်မှုများ၊ မီးရထားလမ်းချော်မှုများ၊ မီးရထားတွဲမီးလောင်မှုများ ဖြစ်ခဲ့ခြင်းလည်း ရှိခဲ့သည်။ သာဓကအားဖြင့် ၁၉၅၁ ခုနှစ်၊ ဖေဖော်ဝါရီလ ၆ ရက်နေ့တွင် အမေရိကန်ပြည်ထောင်စု၊ နယူးဂျာစီပြည်နယ်၊ ၇(ဗီ) ဘရစ်(ချ်)တွင် မီးရထားလမ်းချော်၍ တိမ်းမောက်မှုကြီး ဖြစ်ပွားခဲ့ရာ ခရီးသည် ၈၄ ဦးသေဆုံး၍၊ လူ ၂၀၀ ကျော် ထိခိုက်ဒဏ်ရာရခဲ့သည်။ ထိုတိမ်းမောက်သောနေရာတွင် မီးရထားမောင်းသူများအား စက်ရိုက်လျှော့၍ မောင်းနှင်ရန် သတိပေးထားခဲ့၏။ သို့သော် မီးရထားမောင်းသူက သတ်မှတ်ထားသော မိုင်နှုန်းထက် စက်ရိုက်ကို မြှင့်တင်မောင်းနှင်ရာမှ မီးရထားလမ်းချော်မှု ဖြစ်ခဲ့ရသည်ဟု ဆိုသည်။

၁၉၆၉ ခုနှစ်၊ ဒီဇင်ဘာ ၉ ရက်နေ့ကလည်း ကျွန်တော်တို့ မြန်မာနိုင်ငံ ကျေးတောဘူတာတွင် ရပ်ထားသော ကုန်တင်မီးရထားအား ခရီးသည်တင်မီးရထားက ဝင်ရောက်တိုက်မှုဖြစ်ပွားခဲ့ရာ ခရီးသည်အများ ထိခိုက်ဒဏ်ရာရမှုများ ဖြစ်ပွားခဲ့၏။ ထိုမီးရထားမတော်တဆဖြစ်မှုကြီး မဖြစ်ခင် သုံးနှစ်ခန့်ကလည်း ယင်းဘူတာတွင် ရပ်ထားသော ကုန်တင်မီးရထားအား ရန်ကုန်-မန္တလေး လူစီးအမြန်ရထားက ဝင်ရောက်တိုက်မှု ဖြစ်ခဲ့သည်ဟု ထင်ပါသည်။ ကောင်းစွာ မမှတ်မိတော့။ ထိုစဉ်ကလည်း ခရီးသည်အများအပြား ထိခိုက်ဒဏ်ရာရမှုများ ရှိခဲ့သည်။ ဤဖြစ်ရပ်များတွင်မူ မီးရထားဌာန ဝန်ထမ်းများ၏ ပေါ့ဆမှုများကြောင့် ထိုမတော်တဆမှုများ ဖြစ်ရသည်ဟု ဆိုသည်။ အခြားမတော်တဆဖြစ်ရမှုများမှာ မီးရထားလမ်း အချက်ပြမှုစနစ် ချွတ်ယွင်းခြင်း၊ မီးရထားစက်ခေါင်းများ ဟောင်းနွမ်းချွတ်ယွင်းနေသော်လည်း ဆက်လက်အသုံးပြုခြင်းနှင့် အကြမ်းဖက်သမားများက မီးရထားလမ်းများ၊ တံတားများ

အား ဖျက်ဆီးခြင်း၊ ဗုံးခွဲတိုက်ခိုက်ခြင်း စသော လုပ်ရပ်များကြောင့်လည်း ဖြစ်ကြရသည်။ အိန္ဒိယနိုင်ငံနှင့် မြန်မာနိုင်ငံတို့တွင်မူ မီးရထားစီးခရီးသည်အချို့သည် လောင်စာဆီများ၊ ရေနံဆီများ၊ ဓာတ်ဆီများကို သယ်ယူခဲ့ကြသဖြင့် မတော်တဆမီးလောင်မှုများ ဖြစ်ပွားခဲ့ခြင်းလည်းရှိပေသည်။

အချို့ မသိနားမလည်သော ကလေးငယ်များ၊ လူအများသည် မီးရထားသံလမ်းပေါ် ကျောက်တုံးများတင်ထားခြင်း၊ သံလမ်းဆက်မှုလီများ ဖြုတ်ထားခြင်း စသော ဖြစ်ရပ်များကြောင့်လည်း မီးရထားမတော်တဆဖြစ်မှုများ ဖြစ်ခဲ့ကြရသည်။



ဤဆောင်းပါးအစတွင် ဖော်ပြထားသော အိန္ဒိယနိုင်ငံသည် ကမ္ဘာပေါ်တွင် မီးရထားခရီးသည် အများဆုံးသွားလာသော နိုင်ငံဖြစ်သည်ဟု ဆိုသည်။ အိန္ဒိယနိုင်ငံသည် လူဦးရေထူထပ်၍ အောက်ခြေလူတန်းစား အများဆုံးသော နိုင်ငံတစ်နိုင်ငံဖြစ်ရာ လူအများ ခရီးသွားလာရာတွင် သွားလာရလွယ်ကူ၍ စရိတ်နည်းသော မီးရထားကိုသာ လူအများက အသုံးပြုခဲ့ကြသည်။ နေ့စဉ် မီးရထားဖြင့် ခရီးသွားသူ သိန်းချီရှိခဲ့ရာ အိန္ဒိယမီးရထားဌာနအဖို့ အခက်အခဲအများဆုံး ရင်ဆိုင်ကြရသည်။ မီးရထားခရီးသွားလာသူအများသည် မီးရထားတွဲများ အမိုးပေါ်မှ စီးနင်းလိုက်ပါလေ့ရှိရာ မကြာခဏ ထိခိုက်ဒဏ်ရာရမှုများ ရှိခဲ့သည်။ တစ်ခါတစ်ရံ မီးရထားတွဲခေါင်မိုးပေါ်မှ စီးနင်းလိုက်ပါသူ ခရီးသည်များနှင့် မီးရထားတံတားဘောင်များ တိုက်မိသဖြင့် ထိခိုက်သေဆုံးရမှုများလည်း ရှိသည်။

အမှန်အားဖြင့် အရှေ့တောင်အာရှနိုင်ငံများတွင် အိန္ဒိယနိုင်ငံသည် မီးရထားခေတ်သို့ အစောဆုံးရောက်ခဲ့သော နိုင်ငံဖြစ်သည်ဟု ဆိုကြ၏။ ကျွန်တော်တို့မြန်မာနိုင်ငံ မီးရထားခေတ်ရောက်ခဲ့ရသည်မှာလည်း အိန္ဒိယနိုင်ငံ မီးရထားသမိုင်းနှင့် ဆက်နွှယ်နေသည်ဟု ဆိုရမည်ဖြစ်သည်။ ဗြိတိသျှနယ်ချဲ့သမားသည် မြန်မာနိုင်ငံအား ကျူးကျော်ရေးစစ်ပွဲသုံးပွဲ ဆင်နွှဲခဲ့ပြီး သိမ်းယူခဲ့၏။ ထိုနောက် အိန္ဒိယနိုင်ငံ၏ ပြည်နယ်ကြီးတစ်နယ်ဟု သတ်မှတ်ခဲ့သည်။ မြန်မာနိုင်ငံ၏ ဘုရင်ခံသည် အိန္ဒိယနိုင်ငံ၊ ဒေသိဒြေပွင်ရုံးစိုက်ထားသော အိန္ဒိယဘုရင်ခံချုပ်၏ လက်အောက်ခံ

မျှသာ ဖြစ်၏။ သို့ဖြစ်၍ မြန်မာနိုင်ငံ၏ စီးပွားရေး၊ အုပ်ချုပ်ရေး၊ လူမှုရေးတို့သည် မြန်မာနိုင်ငံ အိန္ဒိယမှခွဲထွက်ခဲ့သည့် ၁၉၃၇ ခုနှစ်ထိ နှွယ်နေခဲ့သည်။ သို့ဖြစ်၍ မြန်မာနိုင်ငံ၏ မီးရထားသမိုင်းသည်လည်း အိန္ဒိယနိုင်ငံ၏မီးရထားသမိုင်းနှင့် ဆက်စပ်ခဲ့ရလေသည်။

ဤဆောင်းပါးတစ်နေရာတွင် အင်္ဂလန်နိုင်ငံတွင် မီးရထားလမ်း စတင်ဖောက်လုပ်ခဲ့သည့်အကြောင်းကို ရေးသားဖော်ပြခဲ့ပြီးဖြစ်၏။ ဤသို့ဖြင့် အင်္ဂလန်နိုင်ငံတွင် မီးရထားများ သွားလာမှု အရှိန်အဟုန်မြင့်မားလာခဲ့၏။ ခရစ်နှစ် ၁၇၈၃ ခုနှစ်တွင် အင်္ဂလန်နိုင်ငံမှ မြို့ပြဆိုင်ရာ အင်ဂျင်နီယာတစ်ဦးသည် အိန္ဒိယတိုက်ငယ်တွင် မီးရထားလမ်းများ ဖောက်မည်ဆိုပါက ကုန်စည်ကူးသန်းရောင်းဝယ်ရေးတွင်လည်းကောင်း၊ လူမှုရေး၊ စီးပွားရေး အဖက်ဖက်က တိုးမြှင့်လာနိုင်စရာရှိသည်ဟူသော အချက်အလက်များပါဝင်သည့် အကြံပေးစာတစ်စောင်ကို ထိုစဉ်က အိန္ဒိယဘုရင်ခံချုပ်ဖြစ်သူ လော့(ခ်)အယ်လင်ဘရာထံ ပေးပို့ခဲ့၏။ အလက်ဖော်ပြပါ အကြံပေးစာနှင့် ပတ်သက်၍ ထိုစဉ်က လန်ဒန်ရှိ အိန္ဒိယရုံးတော်နှင့် အရှေ့အိန္ဒိယကုမ္ပဏီမှ တာဝန်ရှိသူများက စိတ်ဝင်စားမှု မရှိခဲ့။ သို့သော် အထက်ဖော်ပြပါ အကြံပေးစာလွှာပါ အချက်အလက်များကို အိန္ဒိယဘုရင်ခံချုပ် လော့(ခ်)ဟာဒင်က စိတ်ဝင်စားခဲ့သည်။

လော့(ခ်)ဟာဒင်၏ အကြံပြုချက်ဖြင့် ကာလကတ္တားမှ ဒေလီမြို့တော်သို့ မီးရထားလမ်းဖောက်ရာတွင် ကုန်ကျမည့် စတာလင်ပေါင် ငါးသန်းအား လေးရာခိုင်နှုန်း အတိုးနှုန်းဖြင့် အိန္ဒိယရုံးတော်မှ ကုန်သွယ်ရေးအဖွဲ့ချုပ်က ချေးငွားခဲ့၏။ သို့ဖြစ်၍ ခရစ်နှစ် ၁၈၄၅ ခုနှစ်တွင် အရှေ့အိန္ဒိယ မီးရထားကုမ္ပဏီနှင့် အိန္ဒိယကျွန်းဆွယ် မီးရထားကုမ္ပဏီတို့ကို အင်္ဂလန်၊ လန်ဒန်မြို့တွင် တည်ထောင်ခဲ့ရာ ထိုကုမ္ပဏီအား မြီတီသျှအစိုးရက ငွေများချေးခဲ့၏။

အိန္ဒိယဘုရင်ခံချုပ် လော့(ခ်)ဒါလဟိုဝီ လက်ထက် ခရစ်နှစ် ၁၈၄၉ ခုနှစ်၊ ဩဂုတ်လတွင် အထက်ဖော်ပြပါ ကုမ္ပဏီများ၏ တာဝန်ခံများက မီးရထားလမ်းတိုနှစ်ခုအား အလျင်အမြန်တည်ဆောက်ပေးရန် သဘောတူခဲ့၏။ ထိုလမ်းတိုမှာ ဘုံဘောမြို့နှင့် ၎င်းမြို့၏မြောက်ဘက် ၂၁ မိုင်ကွာဝေးသော ဌာနမြို့သို့ ဖြစ်သည်။ မီးရထားလမ်းအကျယ်ကိုလည်း ငါးပေ၊ ခြောက်လက်မ အကျယ် ဖောက်ရန် စီမံခဲ့ကြသည်။ ထိုလမ်းကို ဖောက်လုပ်ပြီးသည်နှင့် လမ်းဖွင့်ပွဲအား အိန္ဒိယဘုရင်ခံချုပ် လော့(ခ်)ဒါလဟိုဝီကိုယ်တိုင် တက်ရောက်ခဲ့သည်။ ဤလမ်းဖောက်လုပ်ပြီးသည်နှင့် ကာလကတ္တား ဟူဂလီဘူတာသို့သွားသော လမ်းတိုအားလည်းကောင်း၊ ထို့နောက် ကာလကတ္တားမှ ရာနီသို့သွားသော လမ်းတိုအားလည်းကောင်း ဖောက်လုပ်ခဲ့ရာ အိန္ဒိယနိုင်ငံ လူထုအဖို့ သွားလာရေးနှင့် ကုန်စည်ပို့ဆောင်ရေးမှာ အတော်အသင့် အဆင်ပြေလာခဲ့၏။ မီးရထားလမ်းများ ဆက်လက်ဖောက်လုပ်ရန် စီစဉ်ဆောင်ရွက်နေစဉ်တွင် အိန္ဒိယနိုင်ငံ၌ တပ်တွင်းပုန်ကန်မှုကြီးဖြစ်ပွားလာခဲ့သဖြင့် မီးရထားလမ်းဖောက်လုပ်ရေး လုပ်ငန်းများ ရပ်ဆိုင်းသွားခဲ့သည်။ တပ်တွင်းသူပုန်ထမှုကြီး ပြီးဆုံးပြီး ခရစ်နှစ် ၁၈၆၇ ခုနှစ်တွင်မူ ကာလကတ္တား-ဘုံဘော မီးရထားလမ်းကို ဖောက်လုပ်ခဲ့၏။ ထိုစဉ်က အိန္ဒိယပြည်၏ ပြည်နယ်တစ်ခုဖြစ်သော-မြန်မာနိုင်ငံတွင်လည်း ရန်ကုန်မြို့နှင့် ပြည်မြို့အား မီးရထားလမ်း ဖောက်ခဲ့သည်။

ဤသို့ဖြင့် အိန္ဒိယတိုက်ငယ်အတွင်း မီးရထားလမ်းများ ကွန်ရက်သဖွယ် ဖောက်လုပ်နိုင်ခဲ့သည်။ မုတ်ဟမ်းများအရ မြန်မာနိုင်ငံ၌ မီးရထားလမ်းဖောက်ခြင်းသည်

အိန္ဒိယနိုင်ငံသည် လူဦးရေထူထပ်၍
အောက်ခြေလူတန်းစား
အများဆုံးသော နိုင်ငံတစ်နိုင်ငံဖြစ်ရာ
လူအများ ခရီးသွားလာရာတွင်
သွားလာရလွယ်ကူ၍
စရိတ်နည်းသော မီးရထားကိုသာ
လူအများက အသုံးပြုခဲ့ကြသည်။

အိန္ဒိယနိုင်ငံတွင် မီးရထားလမ်းများ စတင်ဖောက်သည် အချိန်ထက် ၂၄ နှစ် နောက်ကျခဲ့သည်ဟု ဆိုသည်။ အိန္ဒိယနိုင်ငံတွင် မီးရထားလမ်းများ စတင်ဖောက်လုပ် ခြင်းမပြုမီ နှစ်ပေါင်း ၃၀ ခန့်က တီတိကျကျ ဖော်ပြရမည် ဆိုလျှင် ခရစ်နှစ် ၁၈၁၄ ခုနှစ်ခန့်ကပင် အိန္ဒိယနိုင်ငံ ဘင်္ဂလားပြည်နယ်တွင် ကျောက်မီးသွေး စတင်တူးဖော်ခဲ့ သည်။ ထိုကျောက်မီးသွေးကျင်းမှထွက်သော ကျောက်မီး သွေးများမှာ အဆင့်အတန်းမီသည်အတွက် ခရစ်နှစ် ၁၈၅၅ ခုနှစ်တွင် တိုးချဲ့ထုတ်လုပ်နိုင်ခဲ့ရာ မီးရထားလမ်း များ ဖွင့်လှစ်နိုင်ခဲ့သည့်အခါတွင် မီးရထားစက်ခေါင်းများ တွင် အသုံးပြုရန်အတွက် အသင့်ရှိလာရကား အိန္ဒိယနိုင်ငံ တစ်နိုင်ငံလုံး မီးရထားလမ်းများ တိုးချဲ့ဖောက်လုပ်ရန် ဗြိတိသျှအမျိုးသားပိုင် ကုမ္ပဏီများက စီမံလာခဲ့၏။ ခရစ်နှစ် ၁၈၇၄ ခုနှစ်တွင်မူ ကျောက်မီးသွေးတွင်းများအနီးတွင် သံရည်ကျိုစက်ရုံကို တည်ထောင်နိုင်ခဲ့ရာမှ ၁၉၁၁ ခုနှစ် နှင့် ၁၉၁၃ ခုနှစ်များတွင် သံရိုင်းထုတ်လုပ်ခြင်း၊ သံမဏိ ထုတ်လုပ်နိုင်ခြင်းများ ရှိလာရာ မီးရထားလမ်းများအတွက် လိုအပ်သော သံလမ်းများ၊ မြစ်ကူးတံတားကြီးများ တည် ဆောက်ရန်အတွက် လိုအပ်သော သံမဏိသံဘောင်များကို အိန္ဒိယပြည်တွင်းမှာပင် ထုတ်လုပ်နိုင်သည့်အတွက် မီးရထားလမ်း တိုးချဲ့ဖောက်လုပ်ရန် မီးရထားကုမ္ပဏီများ အဖို့ အထူးအဆင်ချောမွေ့လာခဲ့၏။

အိန္ဒိယနိုင်ငံသည် လူဦးရေထူထပ်သော နိုင်ငံတစ် နိုင်ငံဖြစ်ရာ မီးရထားလမ်းသစ်များ ဖောက်လုပ်ရေးတွင် ပြည်တွင်းမှ အလုပ်သမားများကို ဈေးသက်သက်သာသာ ဖြင့် အသုံးပြုခဲ့ရာ မီးရထားကုမ္ပဏီများအဖို့ စိန့်ပိုပို အမြတ် အစွန်း ရခဲ့သည်။ ၁၉၄၇ ခုနှစ်တွင် အိန္ဒိယနိုင်ငံ လွတ် လပ်ရေးရပြီးနောက် ခေတ်မီမီးရထားခေါင်းတွဲများကို နိုင်ငံ အတွင်းမှာပင် ထုတ်လုပ်နိုင်ခဲ့ရာ အိန္ဒိယနိုင်ငံ မီးရထား ကုမ္ပဏီများအဖို့ မီးရထားစက်ခေါင်းများ နိုင်ငံခြားမှ မှာယူ တင်သွင်းခြင်း မပြုခဲ့ရတော့။

လွတ်လပ်ရေးရရှိခဲ့ပြီးနောက် အိန္ဒိယနိုင်ငံတွင် အာဏာရလာသော ကွန်ဂရက်အစိုးရသည် ၁၉၅၁ ခုနှစ် နှောင်းပိုင်းက စတင်၍ ပြည်တွင်းပြေးဆွဲနေသော မီးရထား

ကုမ္ပဏီများအားလုံးအား နိုင်ငံပိုင်သိမ်းယူခဲ့ပြီး ဗဟိုမီး ရထားဌာနကို တည်ထောင်နိုင်ခဲ့သည်။ မီးရထားအလုပ် သမားများ၏ နှစ်နာချက်များ၊ ခံစားချက်များကို ပြုပြင်ပေး ခဲ့သဖြင့် အိန္ဒိယနိုင်ငံ မီးရထားသွားလာရေးလုပ်ငန်း လုံခြုံ ချောမွေ့လာခဲ့၏။ ၁၉၅၃ ခုနှစ်၊ ဧပြီလတွင်မူ အိန္ဒိယနိုင်ငံ ၏ မီးရထားနှစ် ၁၀၀ ပြည့်ပွဲတော်ကို အိန္ဒိယနိုင်ငံတစ်နိုင်ငံ လုံး အုတ်အော်သောင်းတင်း ကျင်းပနိုင်ခဲ့သည်။



အိန္ဒိယဗဟိုမီးရထားဌာနသည် လွတ်လပ်ရေးရပြီး သည်မှ မီးရထားခေါင်းတွဲအမျိုးမျိုးကို ပြည်တွင်းမှာပင် ထုတ်လုပ်နိုင်ခဲ့သည်သာမက လူစီးတွဲများကိုပင် ထုတ်လုပ် နိုင်ခဲ့သည်။ ၁၉၇၈ ခုနှစ်တွင် အိန္ဒိယဗဟိုမီးရထားဌာန သည် အိန္ဒိယနိုင်ငံမီးရထား နှစ် ၁၂၅ နှစ်မြောက် အခမ်း အနားကို ခြိမ်ခြိမ့်သံ နိုင်ငံတစ်နိုင်ငံလုံး ကျင်းပနိုင်ခဲ့သည်။ ယခုအခါတွင်မူ အိန္ဒိယမီးရထားသက်တမ်းသည် နှစ်ပေါင်း ၁၇၀ ကျော်ခဲ့ပြီဖြစ်၏။ မီးရထားစက်ခေါင်း၊ မီးရထားတွဲ နှင့် မီးရထားအရန်ပစ္စည်းအမျိုးမျိုး ထုတ်လုပ်ရာတွင် အိန္ဒိယနိုင်ငံရှိ စက်ရုံများသည် အထူးနာမည်ကျော်ခဲ့သည်။ အင်တာနက်မှတ်တမ်းများအရ အိန္ဒိယနိုင်ငံသည် ကုန်တွဲ များ၊ လူစီးမီးရထားတွဲများ၊ မီးရထားနှင့် ဆက်စပ်သော ပစ္စည်းများ ထုတ်လုပ်တင်ပို့ရာတွင် ဥရောပတိုက်နိုင်ငံများ နှင့်အတူ ယှဉ်ပြိုင်နိုင်ခဲ့သည်ဟု သိရ၏။ ယခုအခါ အိန္ဒိယ ဗဟိုမီးရထားဌာနသည် နေ့စဉ် မီးရထားစင်းရေ နှစ်သောင်း နီးပါးနှင့် ခရီးသည် သန်း ၂၀ ကျော် ပြေးဆွဲပေးခဲ့သည်ဟု သိရ၏။

ဤသို့ တိုးတက်များပြားလာသော ခရီးသည်များ အတွက် အိန္ဒိယမီးရထားဌာနမှာ ဝန်ထုပ်ဝန်ပိုးကြီးတစ်ခု ဖြစ်နေပေသည်။ သို့ဖြစ်၍လည်း မီးရထားမတော်တဆဖြစ်မှု များ မကြာခဏဖြစ်ပွားရသည်ဟု ဆိုကြပါကြောင်း။

■ လှမိုး(ပညာရေး)

ကျမ်းကိုး

- (၁) Train Disasters By K.Easllake
- (၂) အင်တာနက်



ပြည်ပိုးကားရှေ့ မတင်ဆက်လိုက်ရသော်လည်း

အ မှ န် တ က ယ် က ပြ ခဲ့ သ ည့်

လာတိလမ်းတစ်ပွဲ

သုဘိဏ်

(တစ်)

ဝတ္ထုဇာတ်ကြောင်း မြစ်ဖျားခံရာ

လွန်ခဲ့သော အနှစ် ၂၀ ကျော် ခန့်က စာရေးသူသည် လသာမြို့နယ် ရဲတပ်ဖွဲ့၌ တာဝန်ထမ်းဆောင်ခဲ့၏။ စာရေးသူသည် ဒုတိယမြို့နယ်ရဲတပ်ဖွဲ့ မှူး တာဝန်ထမ်းဆောင်စဉ် အမျိုးသမီး ရဲအရာရှိနှစ်ဦးနှင့်အတူ တာဝန်ထမ်း ဆောင်ခဲ့ရသည်။ ထိုရဲအရာရှိနှစ်ဦးမှာ ဒေါ်ညွန့်ညွန့်ဌေးနှင့် ဒေါ်ရီရီမြင့်တို့ ဖြစ်

ကြ၏။ ဒေါ်ရီရီမြင့်သည် စာရေးသူ လသာရဲစခန်းမှူးတာဝန်ထမ်းဆောင် နေစဉ် တပ်ဖွဲ့မှ နုတ်ထွက်ခဲ့၏။ ဒေါ်ညွန့် ညွန့်ဌေးက တာဝန်ဆက်လက်ထမ်း ဆောင်ခဲ့ရာ ဤဝတ္ထုရေးချိန်တွင် ဒုရဲမှူး ကြီး ဖြစ်နေပြီး ပဲခူးတိုင်းရဲတပ်ဖွဲ့၌ တာ ဝန်ထမ်းဆောင်လျက်ရှိ၏။

ဒေါ်ညွန့်ညွန့်ဌေး၏ ခင်ပွန်းသည် ရဲအုပ်ရဲထွန်း ဖြစ်၏။ ရဲအုပ် ရဲထွန်းသည် ထိုစဉ်က ရန်ကုန်တိုင်း ရဲတပ်ဖွဲ့မှူး၏

ကိုယ်ရေးအရာရှိ ဖြစ်၏။ စာရေးသူတို့ မိသားစုနှင့် ဒေါ်ညွန့်ညွန့်ဌေးတို့မိသားစု သည် လသာမြို့နယ် ရဲအရာရှိရိပ်သာ တွင် အပေါ်ထပ်၊ အောက်ထပ် နေလာ ခဲ့ကြသဖြင့် အင်မတန် ချစ်ခင်ရင်းနှီးခဲ့ ကြ၏။

ထိုစဉ်က စာရေးသူသည် ရန်ကုန် တိုင်းရဲတပ်ဖွဲ့မှ ထုတ်ဝေသည့် တကယ် ဖြစ်ရပ်မှခင်းမဂ္ဂဇင်းတွင် အမှုဆောင် စာတည်းတာဝန် ထမ်းဆောင်နေချိန်

ဖြစ်၏။ ထိုအတူ မူခင်းဝတ္ထုများကိုလည်း အားသွန်ခွန်စိုက် ရေးနေချိန်ဖြစ်၏။ ထိုအချိန် တစ်နေ့ ဒေါ်ညွန့်ညွန့်ဌေး၏ ခင်ပွန်း ရဲအုပ်ရဲထွန်းသည် စာရေးသူ၏ အိမ်ပေါ်သို့ တက်လာခဲ့သည်။ သူနှင့်အတူ လျှောက်လွှာစာအုပ်တစ်အုပ်လည်း ပါလာသည်။ ဆရာ ဦးရဲထွန်းက ထိုလျှောက်လွှာစာအုပ်ကို စာရေးသူ၏ လက်ထဲအပ်ကာ ထိုစာအုပ်ထဲပါ မူခင်းဇာတ်လမ်းများသည် ရဲမှူးဦးမောင်မောင်သန့်(အငြိမ်းစား)ကိုယ်တိုင် စုံစမ်းထောက်လှမ်းခဲ့သော အမှုများကို မှတ်တမ်းတင်ရေးသားထားသော စာအုပ်ဖြစ်ကြောင်း၊ ရဲမှူးမောင်မောင်သန့်(အငြိမ်းစား)ကိုယ်တိုင်က ပေးလိုက်ခြင်းဖြစ်ကြောင်း၊ ထိုအမှုများကို ဝတ္ထုရေးပြီး မဂ္ဂဇင်းများတွင် ဖော်ပြပေးရန် ဆန္ဒရှိကြောင်း ရှင်းပြပါသည်။

ရဲအုပ်ရဲထွန်းသည် ဒုရဲအုပ်လောင်းသင်တန်း အမှတ်စဉ်(၁၃)ဆင်းဖြစ်၍ စာရေးသူတို့ နောက်မှ ရဲတပ်ဖွဲ့သို့ ရောက်လာခြင်းဖြစ်သည်။ ကတ္တူစာအုပ် လှန်ကြည့်မိတော့ ရဲမှူးမောင်မောင်သန့်(အငြိမ်းစား)က ၁၉၅၀ ပြည့်နှစ်ကတည်းက အလုပ်သင်ရဲအုပ်ဖြစ်နေသူဖြစ်သည်ကို တွေ့ရ၏။ သူတို့နှစ်ဦး ရဲတပ်ဖွဲ့၌ ပတ်သက်ခဲ့ရာအကြောင်း မရှိနိုင်။ ရဲအုပ်ရဲထွန်း၏ ဖခင်သည် အိုင်စီအက်(စ်) ဦးချမ်းသာ ဖြစ်၍ သူ့ဖခင်နှင့် ရဲမှူးမောင်မောင်သန့်(အငြိမ်းစား)တို့ ပတ်သက်နိုင်စရာ ရှိသည်။ ထိုအတူ ဆွေမျိုး မိတ်ဆွေသင်္ဂဟလည်း ဖြစ်နိုင်သည်။ စာရေးသူသည် စာရေးတာကို ဝိသနာပါသော်လည်း စပ်စုတာ

ကို ဝိသနာမပါသဖြင့် ဖတ်ကြည့်ပြီး ရေးပါမည်။ ယခုလို ကုန်ကြမ်းပေးသည်အတွက် ကျေးဇူးတင်ပါသည်ဟု ဆရာဦးရဲထွန်းကို ပြောရသည်။

(နှစ်)

အခူးခက်သည် ဆူးဖက်နှင်းဆီ

ရဲမှူးမောင်မောင်သန့်(ငြိမ်း) ရေးသားမှတ်တမ်းတင်ထားသည့် မူခင်းများက စေ့စပ်သေချာစွာ ရေးသားထားသည့်အတွက် မူခင်းဝတ္ထုအနေဖြင့် တန်းဖို့လျှင် မဂ္ဂဇင်းများက ရွေးချယ်ဖော်ပြနိုင်လောက်သည့် အနေအထားရှိပါသည်။ အမှုစစ်က စွပ်စွဲသူ၊ စွပ်စွဲခံရသူနှင့် သက်သေများအား တွေ့ဆုံစစ်မေး ဖြေကြားပုံများပါ အမေးအဖြေရေးထားသည်။ အစီအစဉ်တကျသာ ဝတ္ထုပုံစံရေးထားလျှင် ပြန်ရေးစရာမလိုသည့် မူခင်းဝတ္ထုများလည်း ဖြစ်ပါသည်။

ရဲမှူးမောင်မောင်သန့် ရေးသားထားသည့် မူခင်းဖြစ်ရပ်က ခြောက်ပုဒ်ဖြစ်ပါသည်။ (၁) လူနှင့် ကံတရား၊ (၂) ချစ်တရားခဲ၊ (၃) အင်းလျားလမ်း လူသတ်မှု၊ (၄) ဝန်ကြီးအိမ်နိမ့်၊ (၅) ဖဲထီးစက်ရုံမီးလောင်မှုနှင့် (၆) အာတီးယားလမ်း လူသတ်မှုတို့ ဖြစ်ပါသည်။ အာတီးယားလမ်း လူသတ်မှုမှာ ရေးလက်စဖြစ်ပါသည်။ ရဲမှူးမောင်မောင်သန့်(ငြိမ်း) အခင်းဖြစ်အရပ် သွားရောက်စစ်ဆေးသည့်အထိပဲ ပါရှိပါသည်။

သူ့မူခင်းဖြစ်ရပ်များကို ဖတ်ကြည့်မိတော့ ရဲမှူးမောင်မောင်သန့်(ငြိမ်း)သည် သူ့ခေတ်၊ သူ့အခါက ငှားချွန်ထက်မြက်သည့် ရဲအရာရှိတစ်ဦးဖြစ်

ကြောင်း ပေါ်လွင်လှပါသည်။ ခုံထောက်ဝတ္ထုတွေထဲမှ ရဲမျိုးမဟုတ်ဘဲ သဘာဝကျကျ လက်တွေ့ ကြုံတွေ့ရသည့် အခက်အခဲ ပြဿနာများကို သင်ယူလေ့လာခဲ့မှုများ ကြားဖူးနားဝများ လက်တွေ့ တွေ့ကြုံခဲ့သည်များကို အခြေခံကာ ပဋိသန္ဓိခါဉာဏ်နှင့် ပဋိဘာန်ဉာဏ်တို့ကို လျင်မြန်စွာ အသုံးချပြီး စွန့်လွှတ်စွန့်စား ကြိုးစားပန်းစား အမှုဖော်ထုတ်သွားသည်များမှာ အသည်းတယားယား ဖြစ်ရပါသည်။

စာရေးသူသည် ထိုအချိန်က မအားလပ်သည့်ကြားက အမှုစစ် နိုင်သီဟ ဖော်ထုတ်သည့် မူခင်းဇာတ်လမ်းများကို ရေးသားနေချိန် ဖြစ်ပါသည်။ ရဲမှူးမောင်မောင်သန့်(ငြိမ်း)ဖော်ထုတ်ခဲ့သည့် မူခင်းဇာတ်လမ်းများကို ရေးသားချင်စိတ် ပြင်းထန်လွန်းသဖြင့် နိုင်သီဟဇာတ်လမ်းတွဲကို ရပ်ကာ လူနှင့်ကံတရား မူခင်းဇာတ်လမ်းကို စရေးခဲ့ပါသည်။ စာရေးသူက “လူနှင့်ကံတရား”ကို “ခေါင်းစရပ်ရွာ လူသတ်မှု”ခေါင်းစဉ်ဖြင့် တကယ့်ဖြစ်ရပ် မူခင်းမဂ္ဂဇင်းတွင် အခန်းဆက်ဝတ္ထု ရေးသားခဲ့ပါသည်။ သုံးလလား၊ လေးလလား ဆက်ရေးခဲ့ရပါသည်။

တကယ့်ဖြစ်ရပ်မူခင်းမဂ္ဂဇင်း တာဝန်ခံစာတည်း ဒုရဲအုပ်(စခန်းမှူး) အောင်လွင်(စာရေးဆရာ အောင်ကျော်ဇော)က ခေါင်းစရပ်ရွာလူသတ်မှု ဝတ္ထုမျိုး အခန်းဆက်ဝတ္ထု ဆက်ရေးပေးပါရန် ဆိုလာသဖြင့် စာရေးသူက ရဲမှူးမောင်မောင်သန့်(ငြိမ်း) စုံစမ်းဖော်ထုတ်ခဲ့သည့် အင်းလျားလမ်း လူသတ်မှုကို

ဆက်ရေးဖြစ်ခဲ့ပါသည်။

ရဲမှူးမောင်မောင်သန်း(ငြိမ်း) စုံစမ်းစစ်ဆေးခဲ့သော အမှုများမှ စွပ်စွဲသူများ၊ စွပ်စွဲခံရသူများ၊ သက်သေများသည် လူကံထံများ၊ တန်ခိုးအာဏာရှိသူများ၊ ပညာတတ်များ၊ သူဌေးသူကြွယ် ချမ်းသာသူများ ဖြစ်နေကြရာ ထိုအမှုများကို စုံစမ်းဖော်ထုတ်ခဲ့သူ၊ ထိုစဉ်က နယ်စီး လုံခြုံရေးမှူးအဆင့်ရှိသေးသည့် ရဲမှူး ဦးမောင်မောင်သန်း(ငြိမ်း)အဖို့ ပဓမ္မာပင် ဆူးတွေကြားမှ နွယ်ပင်လေးလို ဘဝကို ရင်း၍ မလှသာမလွန်သာ ကြီးစားစွမ်းစား အမှုများကို ဖော်ထုတ်ခဲ့ခြင်းဖြစ်ပါသည်။

ထိုအချိန်က ဝန်ကြီးဌာနတစ်ခု အောက်တွင် နီးစပ်ရာဌာနများစွာ ပါရှိပါသည်။ ရဲမှူးမောင်မောင်သန်းစစ်ဆေးခဲ့သော အမှုတစ်မှုမှ ဝန်ကြီးတစ်ဦး၏ အတွင်းဝန်တစ်ဦးသည် နောင်ခါ မြန်မာနိုင်ငံ၏ ထိပ်ဆုံးကလေး ဖြစ်သွားပါသည်။

ရဲမှူးမောင်မောင်သန်း(ငြိမ်း)က သူ့စုံစမ်းဖော်ထုတ်သော အမှုခြောက်မှုစလုံးတွင် ကာယကံရှင်များမှာ သက်ရှိထင်ရှားရှိနေကြသဖြင့် ၎င်းတို့၏ သဘောတူညီချက်ရမည့် ဤမူခင်းကိစ္စကို ရိုက်နှိပ်နိုင်ပေမည်ဟုလည်းကောင်း၊ ကာယကံရှင်များ၏ နေရပ်လိပ်စာ၊ အမည်ရင်း၊ အဖြစ်မှန်များကိုသာ ရေးသားဖော်ပြထားပါ၍ ကာယကံရှင်များ၏ သဘောတူညီမှုရမည့် ရိုက်နှိပ်နိုင်ပေမည်ဟူ၍လည်းကောင်း ဖော်ပြထားပါသည်။

ရဲမှူးမောင်မောင်သန်း စုံစမ်းဖော်ထုတ်ခဲ့သော အမှုများသည် အတောဆုံး ၁၉၅၅ ခုနှစ်၊ နောက်အကျဆုံး ၁၉၆၄ ခုနှစ်တို့ ဖြစ်ကြရာ နှစ် ၅၀ ခန့် ကြာခဲ့

ပြီးဖြစ်ပါသည်။ စာရေးသူအနေဖြင့် ကာယကံရှင်များ၏ သဘောတူညီမှု ရယူနိုင်ဖို့ဆိုသည်မှာ အလွန်တရာ ခက်ခဲလှပါသည်။ စာရေးသူအဖို့ မွှေးရနံ့ကြိုင်လှိုင် လှပလွန်းသည့် တော်ဝင်နင်းဆီကို ဆွတ်ယူပန်ဆင်လိုချင်နေပေမဲ့ အခူးခက်သည့် ဆူးနင်းဆီကို လွန်ခဲ့သော နှစ် ၂၀ ခန့်က ကြုံခဲ့ရသဖြင့် ဒေါင်းစရပ်ရွာ လူသတ်မှုနှင့် အင်းလျားလမ်း လူသတ်မှုတို့ကိုသာ ရေးသားခဲ့ရပြီး ကျန်သည့် အမှုလေးများကို မရေးဖြစ်ခဲ့ခြင်း ဖြစ်ပါသည်။

စာရေးသူ လသာရဲစခန်းမှူး တာဝန်ထမ်းဆောင်စဉ် ၁၉၉၁ ခုနှစ်၊ သီတင်းကျွတ်ချိန်တွင် စာရေးသူ ရဲမှူးမောင်မောင်သန်း(ငြိမ်း)အား သွားကန်တော့လိုကြောင်း ရဲအုပ်ရဲထွန်းအား ပြောပြခဲ့ပါသည်။ ရဲအုပ်ရဲထွန်း လိုက်ပို့၍ အလုပ်သမားဆေးရုံကြီးအနီးနေ ရဲမှူးမောင်မောင်သန်း(ငြိမ်း)၏ နေအိမ်သို့ ရောက်ရှိပြီး ရဲမှူးအား ကန်တော့ခဲ့ပါသည်။ ရဲမှူးမောင်မောင်သန်း(ငြိမ်း)က ကျန်သည့် မူခင်းဖြစ်ရပ်များကို ဆက်ရေးပေးရန် ပြောကြားခဲ့ပါသည်။ ဆက်ရေးပေးပါမည်ဟု ကတိပေးခဲ့မိသော်လည်း အထက်ပါအကြောင်းများကြောင့် မရေးဖြစ်ခဲ့ပါ။

ရဲမှူးမောင်မောင်သန်း စုံစမ်းဖော်ထုတ်ခဲ့သော မူခင်းများသည် ယခုအခါ နှစ် ၅၀ ခန့်ကြာပြီဖြစ်၍ ရှဉ့်လျှောက်သာ၊ ပျားစွဲသာဖြစ်အောင် ရေးတော့မည်ဟု စာရေးသူဆုံးဖြတ်လိုက်ပါသည်။

ယခု စာရေးသူ အခန်းဆက်ဝတ္ထုရှည်အဖြစ် ရေးသားမည့် "ပြည်ဖုံးကား

ရှေ့ မတင်ဆက်လိုက်ရသော်လည်း အမှန်တကယ်ကပြခဲ့သည့် ဇာတ်လမ်း တစ်ပုဒ်" ဝတ္ထုပါ ဝန်ကြီးဌာနအမည်၊ ဝန်ကြီးအမည်၊ ဝန်ကြီး၏ဇနီးအမည်၊ လက်အောက်ဌာနအမည်၊ အတွင်းဝန်၏အမည်၊ အတွင်းဝန်၏ဇနီးအမည်နှင့် တခြားဇာတ်ရဲများ၏ အမည်များကိုပါ အမှန်ဖော်ပြမည် မဟုတ်ပါ။ အမည်အားလုံး လွှဲပြောင်းဖော်ပြမည် ဖြစ်ကြောင်း အသိပေးအပ်ပါသည်။

(သုံး)

အပိုဆောင်း ငါးရာငါးဆယ်တစ်

ရာဇဝတ်ကျင့်ထုံး ကိုဥပဒေပုဒ်မ ၅၅၁ က ရဲစခန်းဌာနအုပ်ထက် ရာထူးကြီးသူ ရဲအရာရှိတို့မှာ ရဲဌာနအုပ်က သက်ဆိုင်ရာ နယ်နိမိတ်အတွင်း ဆောင်ရွက်နိုင်သည့် အခွင့်အာဏာမျိုးကို ၎င်းတို့ခန့်ထားရာဒေသအတွင်း ဆောင်ရွက်နိုင်သည်ဟု ဖော်ပြထားပါသည်။

ထို့အတူ မြန်မာနိုင်ငံတော် ရဲလက်ဖွဲ့ ဒုတိယတွဲ ရဲအရာထမ်း၊ အမှုထမ်း ရာထူးအဆင့်အတန်း အသီးသီးတို့၏ အလုပ်ဝတ္တရားများ၌ပါ နယ်စီးရဲဝန်ထောက်နှင့် တိုက်ပိုင်ရဲမှူးတို့၏ အလုပ်ဝတ္တရားကလည်း များပြားလှပါသည်။ ကျွန်ုပ်တို့အဖို့ ထိုများလှသည့် မူလတာဝန်များအပြင် ရာဇဝတ်ကျင့်ထုံးကိုဥပဒေပုဒ်မ ၅၅ ပါ အခွင့်အာဏာများအတိုင်းသာ အတိအကျ လိုက်လုပ်ရလျှင် အခက်၊ အပိုဆောင်း ပေးထားသော ထိုပုဒ်မ ၅၅၁ သည် လုပ်ခွင့်လျှင် လုပ်နိုင်သည်ဟု ဆိုထား၍ ဖော်

တော့သည်။

ကျွန်ုပ်သည် ၁၉၅၀ ပြည့်နှစ်တွင် မန္တလေး ဗဟိုရဲအတတ်သင်သိပ္ပံမှ ရဲ အုပ်အဖြစ် ကျောင်းဆင်းခဲ့သူ ဖြစ်ပါ၏။ မော်လမြိုင်ခရိုင်တွင် အလုပ်သင်ရဲအုပ် အဖြစ် တာဝန်ထမ်းဆောင်ခဲ့ပြီးနောက် အရပ်ဝကလာလှည့်၍ တာဝန်ထမ်း ဆောင်ခဲ့ပါသည်။

၁၉၆၃ ခုနှစ်၊ ဆောင်းဦးကာလ ဖြစ်ပါ၏။ ထိုအချိန်တွင် ကျွန်ုပ်သည် ကမာရွတ်ရဲဌာနနှင့် လှိုင်ရဲဌာနတို့ တွင် နယ်စီးလုံခြုံရေးမှူးတာဝန်များကို ထမ်းဆောင်လျက်ရှိပါသည်။

ထိုနေ့ နံနက်ပိုင်းက ကျွန်ုပ်သည် ကြိုတင်အသိမပေးဘဲ လှိုင်ရဲဌာနနှင့် ကင်းဂတ်များကို ရှောင်တခင် ဝင်ရောက် စစ်ဆေးခဲ့ပါသည်။ ကျွန်ုပ်၏တာဝန်မှာ ကျွန်ုပ်လက်အောက်ရှိ ကမာရွတ်ရဲဌာန နှင့် လှိုင်ရဲဌာနတို့နှင့် ကင်းဂတ်တစ် နှစ်လျှင် အနည်းဆုံးတစ်ကြိမ်ကျ အပြည့် အစုံစစ်ဆေးရမည်ဖြစ်ပါသည်။ ထို့ပြင် ရံဖန်ရံခါ တတ်နိုင်သလောက် ထိုရဲဌာ နာများနှင့် ကင်းဂတ်များကို အစီအစဉ် မပြုဘဲ ရှောင်တခင် စစ်ဆေးရပါသည်။

ယနေ့ ကျွန်ုပ် လှိုင်ရဲဌာနနှင့် ကင်းဂတ်များကို ရှောင်တခင် စစ်ဆေး ခြင်း ဖြစ်ပေမဲ့ စနစ်တကျ စီစဉ်ဆောင် ရွက်ထားသဖြင့် စစ်ဆေးသူ ကျွန်ုပ်အနေ ဖြင့် စိတ်ချမ်းသာရပါသည်။ မဖြစ်စ လောက် အပြစ်အနာအဆာလေး တစ် ခု နှစ်ခုသာ တွေ့ရှိခဲ့သဖြင့် အုပ်ချုပ်သူ ဌာနအုပ်ကို စိတ်ထဲက ချီးကျူးမိပါ သည်။ ယခု လှိုင်ရဲဌာနကို အုပ်ချုပ်နေ သော ရဲဌာနအုပ်သည် ကိုယ်တိုင်

စည်းကမ်းကောင်းမွန်၍ လက်အောက် တပ်ဖွဲ့ဝင်များကို စနစ်တကျ အုပ်ချုပ် တတ်သူ ဖြစ်ပါသည်။

ကျွန်ုပ် ဌာနအုပ်ဖြစ်ခဲ့စဉ်က လည်း လက်အောက်တပ်ဖွဲ့ဝင်များကို အခြားနေရာများ၌ လိုက်လိုက်လျော လျော လုပ်ပေးခဲ့သော်လည်း စည်းကမ်း နှင့်ပတ်သက်၍ တစ်ပြားသားမျှ အလျှော့ မပေးခဲ့ပါ။ စည်းကမ်းကောင်းအောင် လုပ်နိုင်လျှင် အုပ်ချုပ်ရေး၌ တစ်ဝက် အောင်မြင်ပါသည်။ လက်အောက်တပ် ဖွဲ့ဝင်တွေ စည်းကမ်းမလိုက်နာချင်လာ အောင် မလိုအပ်သော အချိန်ဖြန့်တီးမှု မျိုး မလုပ်မိဖို့လည်း လိုပါသည်။ နံနက် ၄ နာရီဆောင်ရွက်ရမည့်ကိစ္စကို ညအိပ် လာနေဖို့ ခေါ်ဖို့မလိုပါ။ နံနက် ၃ နာရီခွဲ အရောက်လာဖို့ ခေါ်ဖို့လိုပါသည်။ နံနက် ၄ နာရီ တန်းစီခရာမှတ်ချိန် ရောက် မလာသူကို ဘာဆင်ခြေမှ လက်မခံဘဲ ကျောင်းမှန်းကန်မှန်သိသွားအောင် ထိ ထိရောက်ရောက် အရေးယူဖို့ လိုပါ သည်။ ထိုလို အရေးယူလိုက်ပါက ပျက် ကွက်သူ တပ်ဖွဲ့ဝင်လည်း ထပ်နောက် မကျရဲတော့သလို၊ ကျန်တပ်ဖွဲ့ဝင်အား လုံးကလည်း “ဒီလူကြီးက တကယ် ဆော်သဟ” ဆိုပြီး စည်းကမ်းအတိုင်း လိုက်နာကြပါလိမ့်မည်။ အုပ်ချုပ်သူက စည်းကမ်းနှင့် ပတ်သက်တာရော၊ သက် သာချောင်ချိမှုနှင့် ပတ်သက်တာရော ကျောသား၊ ရင်သား၊ မခွဲခြားဖို့တော့ လိုပါလိမ့်မည်။

ထိုနေ့ မွန်းလွဲ ၁၂ နာရီကျော် တွင် ကျွန်ုပ်သည် ကမာရွတ်ရဲဌာနသို့ ကျွန်ုပ်၏ ရဲကားဖြင့် ပြန်လာခဲ့ပါသည်။

(လေး)

မိုးကြိုးပစ်သံ နား၌သံ

ကျွန်ုပ်သည် ကမာရွတ်ရဲဌာနကို ကျွန်ုပ်၏ရုံးခန်းသို့ မွန်းလွဲ ၁ နာရီခန့် တွင် ပြန်ရောက်ပါသည်။ ကျွန်ုပ်၏ စားပွဲပေါ်ရှိ ဝင်စာ၊ ထွက်စာ၊ တင်ပြစာ များကို စိစစ်ဆောင်ရွက်နေပါသည်။

မွန်းလွဲ ၁ နာရီခွဲခန့်တွင် ကျွန်ုပ်၏ စားပွဲပေါ်ရှိ စကားပြောမှန်း ခေါင်းလောင်း သံ ဖြည့်လာပါသည်။ ကျွန်ုပ်က စကား ပြောခွက်ကို ကောက်ကိုင်လိုက်ပါသည်။ “ဟဲ့လို... အမိန့်ရှိပါခင်ဗျ။ ကျွန် တော် နယ်စီးလုံခြုံရေးမှူး မောင်မောင် သန့် စကားပြောနေပါတယ်”

“ငါ ရဲမင်းကြီးပါ။ မင်းသိပြီးပြီ လား။ မင်အပိုင်မှာ — ဌာန တာဝန်ခံ အိမ်မှာ ခိုးမှုဖြစ်တာ။ အဲဒါအမြန်သွား — ဌာန တာဝန်ခံကတော်နဲ့ တွေ့ပြီး စုံစမ်းပြီး ငါ့ကိုတင်ပြ ဟုတ်ပြီလား။”

“ဟုတ်ကဲ့ပါခင်ဗျ။ ကျွန်တော် အခုပဲသွားလိုက်ပါမယ် မင်းကြီး”

ရဲမင်းကြီးဦးဆက် အသံကြား လိုက်ရကတည်းက တစ်ခုခုဖြစ်ပြီကို ကျွန်ုပ်သိလိုက်၏။ — ဌာန တာဝန်ခံ အိမ် အခိုးခံရလို့ဟု သိလျှင်သိလိုက်ချင်း ကျွန်ုပ်၏ဦးခေါင်းအား မိုးကြိုးပစ်လိုက် သည်ဟု ထင်မှတ်လိုက်မိ၏။ “ဘုရား၊ ဘုရား။ — ဌာန တာဝန်ခံအိမ်မှ သူခိုး ခိုးခံရတယ်လို့၊ ဒုက္ခပါပဲ” ဟူ၍လည်း ကျွန်ုပ် အသံထွက်သွားသည်အထိ ညည်းလိုက်မိပါသည်။

(ဆက်လက်ဖော်ပြပါမည်)

ဥပုသ်

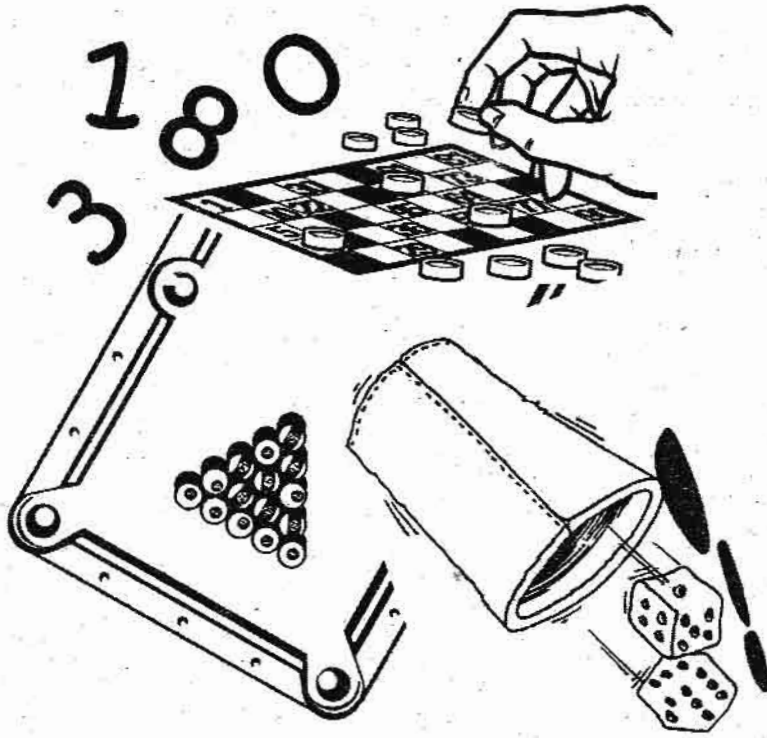

ဆင်းရဲသား ဂျော့နည်းပပျောက်ရေး လောင်းကစားကို နှိမ်နင်းပေး ဝင်းဇော်(သုံးဆယ်)

“ဘာဂဏန်း ထွက်သွားသလဲ”
“တစ်လုံးတည်း ကပ်လွဲသွား
တယ်”
“ဝမ်းချိန်း”
“မ R လိုက်တာ နာသကွာ”
“အိပ်မက်ဂဏန်းက ပေါက်
တတ်တယ်နော်”

ဆိုသည့်အသံများက ဈေးထဲ၊
အရပ်ထဲတွင် တနင်္လာနေ့မှ သောကြာ
နေ့ အထိလည်းကောင်း၊ လစဉ်
ခရစ်နှစ်လ၏ ၁ ရက် ၁၆ ရက်များ
တွင်လည်းကောင်း တီးတိုးတစ်မျိုး၊
ကျယ်ကျယ်တစ်မျိုးဖြင့် မကြားချင်
အဆုံး ကြားနေရသည်မှာ နှစ်ပေါင်း

များစွာ မနည်းတော့ချေ။
အလားတူ စနေ၊ တနင်္ဂနွေည
များနှင့် ချန်ပီယံလိ(ဂ်)ပွဲညများတွင်
လည်း လက်မတ်ရည်ဆိုင်များ၌
ဘောလုံးပွဲကြည့်ပရိသတ်များနှင့်
အိမ်တွင်း၊ အဝေးတွင်း၊ ဦးကျော၊
ငါးမူး၊ သရေအခန်း၊ မောင်းထိုးထား

သည် စသည်ဖြင့် အဲသံများက လည်း အော်ဟစ်အားပေးသံများနှင့် အတူ ကြားနေရသည်။

ကျွန်တော်တို့လူနို့သည် လောင်းကစားအရာ၌ ဝါသနာထုံသည်ဟု ဆိုချင်သည်။ စကားပြောရာ၌ အငြင်းအခုံဖြစ်လာလျှင် “ဟေ့ ကောင် လောင်းမလား”ဟု ပြောတတ်ကြသည်။ အသုဘဆိုလျှင်လည်း ဖဲဝိုင်းရိုမှ ညဘက် လူစောင့် ရှိသည်။ ဖဲဝိုင်းမရှိလျှင် မသောစောင့် ပင် မရှိချင်။ ဆိုက်ကားဂိတ်တွင် ကျားတွက်ရှိသည်။ လမ်းထိပ်တွင် ဘီလီယက်ခုံရှိသည်။

လောင်းကစား အမျိုးအစားထဲ တွင် နှစ်လုံးနှင့် သုံးလုံး(ချဲထီ)က လွယ်ကူအတွက်ကျယ်ဆုံးဖြစ်သည်။ ကျွမ်းကျင်စရာ မလိုပါ။ ကြားဂဏန်း၊ ထင်ဂဏန်း၊ အိပ်မက်ဂဏန်းတို့ကို ထိုး၍ရသည်။ ဖဲကစားနည်း၊ ဘီလီယက်ကစားနည်းမှာ ကျွမ်းကျင်ဖို့လိုသည်။ လူလိုသည်။ နေရာလိုသည်။ ထို့ကြောင့် လူတိုင်း မကစားနိုင်ပါ။ ဘောလုံးပွဲဆိုလျှင်လည်း ဘောလုံးပွဲရိုမှ လောင်းကစား၍ရသည်။ နေ့တိုင်း ဆောင်ရွက်၍ မရ။ ထို့ကြောင့် နှစ်လုံး၊ သုံးလုံးလောင်းကစားနည်းက လူတန်းစားအဆင့်အဟုန်းမရွေး ကျွမ်းကျင်မှု၊ နေရာ မလိုအပ်ဘဲ လှည်းနေ၊ လှေစောင်း၊ မြင်းဇောင်းမကျန် လယ်ကွင်းအဆုံး တစ်ပြည်လုံးအနှံ့ ကစားနိုင်ကြသည်။

နှစ်လုံး-သုံးလုံး ထိုးသူအများစုသည် ဆင်းရဲသား လက်လုပ်လက်စား မိသားစုဝင်က များသည်။ ခိုင်ကိုင်သူက ငွေကြေးမတည်ပြီး လူရည်လည်သူကို လက်ခွဲ၊ ကော်မရှင်စားထားသည်။ သူတို့က နောက်ကနေသည်။ လူသိ၊ လူမြင် မခံကြ။ ဆင်းရဲသားလက်လုပ်လက်စားတို့က ဘဝမွန်းကျပ်မှုကို ထွက်ပေါက်ရှာရင်း အချို့က အရက်ဆိုင်၊ အချို့က လောင်းကစားခိုင်သို့ ရောက်ကြရပါသည်။ မိမိတို့ဈေးစက်ဖြင့် မောပန်းနွမ်းနယ်စွာရှာထားသမျှ အဖတ်မတင်၊ စားဝတ်နေရေး၊ ကျန်းမာရေးဘက်သို့ အလုံးစုံ မရောက်။ လောင်းကစားဖြင့် အဟောသိက်ဖြစ်ကြရသည်။

ကျွန်တော်တို့ဒေသတွင် လေးကောင်ဂျင်ကစားနည်း ရှိသည်။ ဆင်စွယ်အန်စာတုံး၏ မျက်နှာလေးဘက်တွင် အရုပ်လေးရုပ်ကို ရေးထားသည်။ အနီရောင်အရုပ်နှစ်ခုက ကြက်နှင့် ငါးရှဉ့်၊ အနက်ရောင်အရုပ်နှစ်ခုက ဖားနှင့်ဝက်အရုပ်နှစ်ခုတို့ ဖြစ်သည်။ အနီနှစ်မျိုး၊ အနက်နှစ်မျိုးဖြစ်သည်။ ၎င်းအန်စာတုံးကို အရိုးတပ်ပြီး ပန်းကန်ပြားပေါ်တွင် ဂျင်ကဲ့သို့ မွတ်နေအောင် လှည့်သည်။ ၎င်းနောက် ဂျင်ကို အဖုံးဖြင့်အုပ်ထားလိုက်သည်။ လည်သည့်အချိန်ကုန်သွားသောအခါ ဂျင်က အဖုံးထဲတွင်လဲသွားပြီး ငြိမ်သွားသည်။ အဖုံးထဲမှ ဂျင်လည်သံ၊ လဲ

ကျသွားသံကို နားထောင်ပြီး ကြက်သံ၊ ဝက်သံတူမှန်း၍ အုပ်ခွက်ရှေ့ရှိ ရုပ်ပုံကားချပ်ပေါ်သို့ လောင်းကြေးတင်၍ ထိုးရသည်။

ထိုးသားစုံသွားလျှင် ခိုင်ကအုပ်ခွက်ကို ဖွင့်ပြသည်။ အရုပ်လေးကောင်တွင် တစ်ကောင်သာ ပေါက်ကောင်ဖြစ်သည်။ ခိုင်က သုံးကောင်လူထားသည်။ ထိုးသားအတွက် တစ်ကောင်သာရသဖြင့် ဖြစ်နိုင်ခြေက လေးပုံတစ်ပုံသာ ဖြစ်သည်။ တစ်ကောင်တည်းထိုး၍ မိမိထိုးသည်အကောင် ပေါ်ပါက လျော်ကြေးသုံးဆရသည်။ ငွေ ၁၀၀၀ ကျပ် ထိုးထားလျှင် ၃၀၀၀ ကျပ် ရသည်သဘောဖြစ်သည်။ အကောက်လည်း ပေးရသေးသည်။ ကြိုး(ခွ)ထိုးလျှင်လည်း ရသည်။ အတွက်ဇယားတွင် အပြည့်အစုံပါသည်။ ကြိုးဆိုလျှင် ထိုးသားနှစ်ကောင်၊ ခိုင်ကနှစ်ကောင်ဖြစ်၍ ဆတူအခွင့်အရေးဖြစ်သည်။

သို့ရာတွင် လေးပုံတစ်ပုံ အခွင့်အရေး ထက်ဝက်စီ အခွင့်အရေးကို ပင် အမိဖမ်းရန်မလွယ်။ ကိုယ်ကဝက်ထိုးဖမ်း၍ ကြက်၊ ဖား၊ ငါးရှဉ့်ထဲမှ တစ်ကောင်ပေါ်လျှင် အစားခံရသည်။ ကိုယ်က အနက်နှစ်ကောင် ထိုးထား၍ အနီတစ်ကောင် ပေါ်လျှင်လည်း အစားခံရသည်။ ၎င်းသားတိုင်းနိုင်ရမည်ဆိုလျှင် ခိုင်ကပုဂံစားသူ ရှိတော့မည်မဟုတ်။

ယနေ့ ကျွန်တော်တို့မြို့ မာ

တွေ တပ်မက်စွဲလန်းနေသည့် နှစ်လုံးထိခေါ်လောင်းကစားက ဝဏန်းနှစ်လုံး 'ဝဝ'မှ '၉၉'အထိ အကွက် ၁၀၀ ရှိသည်။ ဒိုင်က ၉၉ ကွက်ယူထားပြီး ထိုးသားက တစ်ကွက်သာရသည်။ ဤကဲ့သို့ များစွာအသာစီးယူထားသည်ကို အဆပေးသည့် လျော်ကြေးဖြင့် မက်လုံးပေးထားသည်။ ထိုးသားတို့က ဒိုင်ယူထားသည့် ၉၉ ကွက်ကို မခဉ်းစား။ အစာကိုမက်ပြီး ဘိုးတော်ဝဏန်း၊ အိပ်မက်ဝဏန်း၊ အတိတ်စိမ်းဝဏန်းများဖြင့် သူဌေးဖြစ်ရန် ကြံစည်နေကြသည်။ အကွက်တစ်ရာမှာ တစ်ကွက်သာ ပေါက်သော်လည်း ပေါက်သူတစ်ယောက်က နာမည်ကြီးသွားသည်။ မပေါက်သူ ၉၉ ယောက်က ခဏတာနောင်တရပြီး နောက်နေ့မှာ ထင်ရာဝဏန်းတွေကို ဆက်ထိုးရင်း နှစ်လုံးသံသရာ လည်နေကြသည်။

ထိုအတူ တစ်လနှစ်ကြိမ်ထွက်သော သုံးလုံးထီ(ချဲထီ)ကလည်း 'ဝဝဝ'မှ '၉၉၉'အထိ အကွက်တစ်ထောင်ရှိသည်။ ဒိုင်က ၉၉၉ ကွက်ယူထားပြီး ထိုးသားက တစ်ကွက်သာရသည်။ အကွက်တစ်ထောင်ရှိလျှင် တစ်ကွက်သာပေါက်ဝဏန်းဖြစ်သော်လည်း အဆများစွာပေးသော လျော်ကြေးဖြင့် မက်လုံးပေးထားသည်။ ထိုးသားတို့မှာ လိုက်လေဝေးလေ ဘဝဖြင့် လောင်းကစားနွဲ့ထဲတွင် နစ်နေကြသည်။

လေးကောင်ဂျင် ကစားနည်း

တွင် ထိုးသားက လေးကောင်အနက် တစ်ကောင်မိဖို့မလွယ်။ ဒိုင်က အမြဲသာနေသည်။ ဤသို့ဆိုလျှင် တစ်ရာကိုတစ်ကွက်၊ ဝဏန်းပေါက်ကို တစ်ကွက် အမိအရ လိုက်ဖမ်းနေသူတို့လောက် မိုက်မဲသူ အဘယ်မှာရှိမည်နည်း။ ပေါက်သူတစ်ယောက် နောက်ကို ၉၉ ဦး ၉၉၉ ဦးတို့က လိုက်နေကြသည်။ အားကျနေကြသည်။ နိုင်လျှင် လူသိ ထင်ပေါ်သည်။ ရွှံ့လျှင် လူမသိ။ လောင်းကစားသမားဆိုလျှင် မည်သူမှ မယုံကြည်ကြ။ လောင်းကစားသမား၏ မိဘ၊ သားသမီး၊ ဇနီးမယားတို့မှာ မျက်နှာငယ်ကြရသည်။

နှစ်လုံးသုံးလုံးတို့က သူတို့အလုပ်ကို သူတို့လုပ်နေကြခြင်းဖြစ်သည်။ လောင်းကစားဝဏန်းများ မဟုတ်ကြပါ။ ဤသည်ကို ရွှေခြန်မာတို့က အလုပ်ရွပ်နေကြခြင်း ဖြစ်သည်။ အလုပ်ရွပ်နေရုံမက မိမိတို့မိသားစု စားဝတ်နေရေးအတွက် မသွေမသွေလုပ်ရမည့် အလုပ်ကိုပင် သိပ်စိတ်မဝင်စားကြ။ မသေချာမရေရာသောဝဏန်းများကို လောင်းကြေးပေးကာထိုးရင်း ဘဝပျက်နေကြသည်။ ဘဝ၏အဖိုးတန်အချိန်များ၊ လုပ်အားများ၊ ငွေကြေးများ ဆုံးရှုံးနေကြရသည်။ လောဘကြောင့် သောကရောက်နေကြရသည်။

မသိနားမလည်သူတွေအပေါ် လူလည်လုပ်စားနေကြသည်။ မိမိပေါက်၍ မလျော်လျှင်လည်း အဘယ်

သို့တိုင်မည်နည်း။ ဥပဒေက ခွင့်မပြုသဖြင့် မိမိသာ အရင်ကရေးယူခံရမည်။ ဖြစ်နိုင်ခြေနည်း၍ မသေချာသော လောင်းကစားဖြင့် ဘဝကို အနစ်မွန်းခံနေကြသည်။

ဒိုင်ရှိသောကြောင့် ထိုးသားရှိသည်။ ထိုးသားရှိသဖြင့် ဒိုင်ရှိနေသည်။ ထိုးသားနှင့်ဒိုင်တို့သည် ရပ်ကွက်ထဲတွင် နေထိုင်ကြသူများပင် ဖြစ်သည်။ ရပ်ကွက်တိုင်းတွင် လမ်းမှူး၊ ဆယ်အိမ်မှူး၊ ရာအိမ်မှူး၊ ဖုတ်ချုပ်ရေးမှူးတို့ ရှိကြသည်။ ဆယ်အိမ်မှူးရှိသဖြင့် မိမိအပိုင်ရှိအိမ်များတွင် လည်း မည်သည့်အိမ်က လောင်းကစားဒိုင်ဖြစ်သည်ကို သိနိုင်သည်။ သိရမည်။ သိရှိရန်လည်း သူ့မှာ တာဝန်ရှိသည်။ သို့သော် မသိချင်ယောင် လျှစ်လျှူနေကြသည်။

ဆင်းရဲသား လျော့နည်းပပျောက်ရေးတွင် လောင်းကစားအဖြစ်တွယ်နေမှုကိုလည်း အပြစ်ပြုတ်အောင် တိုက်ထုတ်ပစ်ရန်လိုသည်။ တင်းကျပ်စွာဖမ်းဆီးပြီး ထိရောက်စွာ အရေးယူသင့်သည်။ မသေချာ၊ မရေရာသော၊ ဖြစ်နိုင်ခြေနည်းသော လောင်းကစားနည်းများဖြင့် ဘဝကို အနစ်မွန်းမခံကြဘဲ အသိတရားဖြင့် သတိထားဆင်ခြင်ပြီး ရပ်တန့်ကရပ်သင့်ကြပါကြောင်း စေတနာကောင်းဖြင့် သတိပေးရေးသားလိုက်ရပါသတည်း။

ဝင်းဇော်(သုံးဆယ်)

ဝမ်းပျက်စရာအထူးအား
မဟာမိတ်



ထောင်မှူးများ အလိုရှိသည်

အပိုင်း(၉၃)

ထိတ်လန့်သော သံဝေဂများဖြင့်(၆)

□ ဗဟိုစော

တူးတူးတို့ရေ...
ဘုရားမတယ်လို့ပဲ ပြောရတော့
မယ် ထင်ပါရဲ့။ ဒေါက်တာဦးခင်မောင်
ငွေ Neck line ဖြုတ်ပေးပြီး နောက်
တစ်နေ့ (၂၂-၁၁-၁၃)ရက်နေ့ အကြိမ်
၂၀ မြောက် Dialysis ကို လက်ဖျံ
ကြောတွေကတစ်ဆင့် လုပ်တဲ့အခါ
သွေးစီးဆင်းတာ အလွန်ကောင်း
ကြောင်းသိရလို့ပါပဲ။ အဲဒါကြောင့်
ကျောက်ကပ်သွေးသန့်စင်တဲ့ မှတ်တမ်း
စာအုပ်မှာ အဲဒီနေ့ တာဝန်ကျဆရာဝန်
ဒေါက်တာ ဒေါ်ခင်သန်းဝင်းက Good
Flow လို့ မှတ်ချက်ရေးထားတာ တွေ
ရပါတယ်။

အမှန်တော့ ဒီ AVF ကိစ္စကို ၅-
၁၁-၁၃ ရက်နေ့ ၁၅ ကြိမ်မြောက်
Dialysis လုပ်တဲ့နေ့ကတည်းက ဒေါက်
တာ ဒေါ်ဥမ္မာလှိုင်ကိုယ်တိုင် (အကြော
ဆရာ ဒေါက်တာဦးခင်မောင်လွင်ရဲ့ ခွင့်
ပြုချက်အရ) လက်ဖျံနဲ့ Neck line
နှစ်ဖက်ခွပြီး စတင်စမ်းသပ်လုပ်ပေးခဲ့
တာပါ။ အဲဒီနောက်ပိုင်း ဆက်လုပ်လာ
တဲ့ Dialysis တွေမှာ သွေးစီးဆင်းမှု
Good Flow ဖြစ်ခဲ့သလို ခုတစ်ကြိမ်

Neck line မရှိတော့ဘဲ AVF အစစ်
လုပ်တဲ့အခါမှာလည်း သွေးစီးဆင်းမှုဟာ
Good Flow ပါပဲ။

တကယ်တော့ ဒါဟာ အလွန်
ဝမ်းသာလုံးဆို့စရာပါ။ နို့ဖို့ဆို ဆရာ
ဦးခင်မောင်ငွေပြောသလို Neck Line
အသစ်တစ်ခါ ထပ်လုပ်ရရင်တော့ လူ
ရော စိတ်ပါ ပင်ပန်းရတော့မယ့်အပြင်
ကုန်ကျစရိတ်ကလည်း အရမ်းခက်ခဲ
လာတော့မှာ မဟုတ်လားဗျာ။

ခုတော့ ကံကြမ္မာဟာ အေးသက်
က ရပ်တည်ပေးလိုက်လို့ ထင်ပါရဲ့။
Neck Line ဖြုတ်ပေးတဲ့နောက်ပိုင်း
လုပ်သမျှ Dialysis တွေဟာ အခက်
အခဲမရှိ အားလုံးအဆင်ပြေခဲ့တာပါပဲ။
ဒါပေမယ့် အခန့်မသင့်ရင် သွေးလမ်း
ကြောင်းမတည့်တာမျိုး ကြုံရတာတိုင်း
လက်ဖျံမှာ အပ်သွင်းပေါက်အသစ်တွေ
နေရာပြောင်းဖောက်ပေးရတာမျိုး ရှိ
တတ်တာပေါ့လေ။ အဲဒီအခါမျိုးမှာ နာ
ကျင်တဲ့ဝေဒနာကြောင့် အေးဖျက်နာ
ရုံညဲနောက်ကို ရင်တနင့်နင့်နဲ့ တွေ့မြင်နေရ
ပါတယ်ဗျာ။ ပြောရရင် ကိုယ်ကိုယ်တိုင်
နာကျင်ခဲနေရသလိုပါပဲ။

အဲဒီလို AVF လုပ်ရပြီဆိုတော့
Dialysis လုပ်တိုင်း ဝယ်နေရတဲ့ ဆေး
တွေအပြင် ဆေးဘူးနှစ်ဘူး ထပ်ဝယ်ဖို့
လိုအပ်လာပြန်ပါတယ်။ အဲဒါတွေက
တော့ Ethylchloride Spray လို့ခေါ်
တဲ့ လက်သွင်းရင်မနာတဲ့ လက်ဖျံထု
ဆေးဘူးရယ်။ Dialysis လုပ်ပြီးလို့
လက်ဖျံကြောတွေထဲ ထိုးသွင်းထားတဲ့
အပ်နှစ်ချောင်းကို ပြန်နုတ်တဲ့အခါ
သွေးထွက်ရင် ချက်ချင်းသွေးတိတ်စေ
တဲ့ Cicatrin (10 g) လို့ခေါ်တဲ့ သွေး
တိတ်ဆေးမှုန့်ဘူးငယ်ရယ် ဖြစ်ပါတယ်။
အဲဒီ ဆေးနှစ်မျိုးကို အမြဲအရန်သင့်
ဆောင်ထားရပါတယ်။

တစ်နည်းပြောရရင် အေးဟာ
အခုမှ အဆင့်မြင့် Dialysis လုပ်နေရ
တဲ့ နာတာရှည်ကျောက်ကပ်ဝေဒနာရှင်
(Chronic Kidney Disease) ဖြစ်လို့
နေရပါပြီ။ ဒါဆို ဒီလိုမျိုး ဘယ်လောက်
အထိကြာအောင် ကျောက်ကပ်ဆက်
ဆေးနေရဦးမှာပါလိမ့်။ ဒီရောဂါဟာ
ပြန်ရော ကောင်းလာနိုင်ပါဦးမလား။
အခု H.D.မှ ပုံမှန် Dialysis လုပ်နေတဲ့
လူနာတွေထဲမှာ ရောဂါပျောက်ကင်း

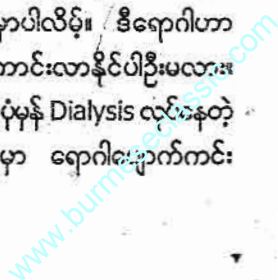

သွားတဲ့ လူနာဘယ်နေယောက်များ ရှိခဲ့ဖူးပါလိမ့်မလဲ။

ကျောက်ကပ်ရောဂါနဲ့ ပတ်သက်ပြီး ကိုယ်လေ့လာထားမိသမျှမှာတော့ ဝေဒနာရှင်ဟာ အားကစားလုပ်နိုင်တယ်။ ခရီးသွားနိုင်တယ်။ အိမ်ထောင်တောင် ပြုနိုင်သေးတယ်။ ဒါပေမယ့် သတ်မှတ်ရက် ရောက်လာရင်တော့ မလျက်မကွက် Dialysis လုပ်ရပါမယ်။ ဒါမှလည်း ခန္ဓာကိုယ်ထဲက ကျောက်ကပ်မစွန့်ထုတ်နိုင်တဲ့ အညစ်အကြေးတွေ၊ အဆိပ်အတောက်တော်ကို စက်အကူအညီနဲ့ စွန့်ထုတ်ပစ်နိုင်မှာ ဖြစ်ပါတယ်။ အဲဒီအခါ လူကောင်းတစ်ယောက်လို သက်ဝင်လှုပ်ရှား နေနိုင်ပါလိမ့်မယ်။

ကျောက်ကပ်ဝေဒနာရှင်အနေနဲ့ ကတော့ သက်ဆိုင်ရာသမားတော်ညွှန်ကြားထားတဲ့ ရက်အတိုင်း ပုံမှန် Dialysis လုပ်နေလို့ကတော့ ကျန်းမာရေးကောင်းနေပြီး ပကတိသာမန်လူကောင်းတစ်ယောက်နဲ့မခြား စားနိုင်၊ သောက်နိုင်မှာပါ။ ဒါ့အပြင် လူပတ်ဝန်းကျင်မှာလည်း လူရာဝင်အောင် ပြောနိုင်ဆိုနိုင်၊ တွေးခေါ်ဆုံးဖြတ်နိုင်မှာလည်း ဖြစ်ပါတယ်။

ဒါပေမယ့် တစ်ခုရှိတာက ကိုယ်လေ့လာထားမိသလောက် H.D. မှာ ကျောက်ကပ်လာဆေးနေတဲ့ ဝေဒနာရှင်တွေထဲမှာ ၁၀ဖြိုးဖြိုးတစ်ယောက်မှ မတွေ့မြင်ရသလောက်ပါပဲ။ ဝေဒနာရှင်မှန်သမျှ အားလုံးလိုလို ပိန်ကပ်ကြည့်လို့နေကြတာချည်းပါပဲ။

အထူးသဖြင့် လေးငါးခြောက်နှစ်

ကြာမြင့်အောင် နှစ်ချိပြီး Dialysis လုပ်နေတဲ့ ဝေဒနာရှင်တွေဟာ စောစောကပြောသလို ကျန်းကျန်းမာမာ ရှိကြပေမယ့် သူ့ခန္ဓာကိုယ်ကတော့ အရိုးပေါ်အရေတင် ပိန်ကပ်နေရှာပါပြီ။

ဒါဟာ သဘာဝအတိုင်းမဟုတ်ဘဲ ခေတ်မီစက်ကိရိယာရဲ့ စွမ်းအားနဲ့ ကျောက်ကပ်ဆေးရဖန်များလို့ နောက်ဆက်တွဲဖြစ်ပေါ်လာတဲ့ ဘေးထွက်ဆိုးကျိုး(Side effect) ကြောင့် ဖြစ်မယ်ထင်ရဲ့ဗျာ။ အဲဒါကြောင့်မို့လား မသိဘူး။ အေးရဲ့ အဖေဝမ်းကွဲ အန်တီပိုင်(ယခင် အထက်တန်း သူနာပြု)က "မဆေးနဲ့ ဆေးရင် တစ်ခါတည်း ပိန်ကျသွားလိမ့်မယ်" လို့ အကြံပြုခဲ့ပါသေးတယ်။ ရပ်ကွက်ထဲက ဝိဝဏဆေးခန်းက ဒေါက်တာရဲ့ထွဋ်ကလည်း "မဆေးနဲ့ ရေရှည်ကုန်ကျစရိတ် ခံနိုင်မှာမဟုတ်ဘူး" လို့ ပြောခဲ့ပါသေးတယ်။

သို့ပေမယ့် ၂၀၉-၂၀၁၃ ရက်နေ့ အာရှတော်ဝင်ဆေးရုံဆီ အရေးပေါ်ရောက်သွားတဲ့အခါမှာတော့ တာဝန်ကျဆရာဝန်မက "မဆေးရင် သေမယ်" လို့ အဓိပ္ပာယ်သက်ရောက်တဲ့ စကားမျိုး ပြောခဲ့ပါတယ်။ အဲဒါကြောင့်လည်း သေမှာစိုးရိမ်တာနဲ့ အဲဒီညမှာပဲ ဆေးရုံတက်ခဲ့ရပြီး ဆရာဦးခင်မောင်ဌေးနဲ့ Neck Line ဖောက်ပြီး ညတွင်းချင်ပဲ ကျောက်ကပ်စဆေးခဲ့ရတာ မဟုတ်လားဗျာ။

အဲဒီညကစပြီး ကိုယ့်ရင်ထဲမှာ မေးခွန်းတစ်ခု မကြာခဏ ပေါ်လာတတ်တယ်ဗျာ။ အဲဒါကတော့ "ဒါဆို ဆေးရင် မသေနိုင်တော့ဘူးလား" ဆိုတာပါပဲ။ ပြီးတော့ တာဝန်ကျဆရာဝန်မရဲ့

"မသေမချင်းဆေးသွားရမှာလေ" ဆိုတဲ့ မှတ်ချက်အပေါ်မှာလည်း မေးခွန်းထုတ် နေမိသေးတယ်ဗျာ။

သူပြောတဲ့ မသေမချင်းဆိုတာ အချိန်ဘယ်လောက်ကို ဆိုလိုတာပဲ။ သက်တမ်းပြည့်အထိ နေသွားရမယ်ဆိုတဲ့ အဓိပ္ပာယ်မျိုးလား။ ဒါမှမဟုတ် လူနာရဲ့ ရောဂါအခြေအနေပေါ် မူတည်ပြီး သက်တမ်းအတိုးအလျော့ကို ပြောချင်တာလား။ ဒါပေမယ့် အဲဒီအချိန်အထိတော့ ဒီမေးခွန်းတွေရဲ့အဖြေတွေကို ဘယ်သူမှ အတိအကျ မဖြေနိုင်ခဲ့ကြသေးပါဘူး။

ကျောက်ကပ်ဝေဒနာရှင်တွေနဲ့ ပတ်သက်ပြီး အေး Neck Line ဖောက်ပြီး ပထမအကြိမ် Dialysis လုပ်ရတုန်းက ဘာမှလေ့လာခွင့် မရခဲ့သေးပါဘူး။ အဲဒီည ၁၂ နာရီကျော်မှာ အေးလို ကျောက်ကပ်လာဆေးတဲ့ လူနာဆိုလို့ H.D. တစ်ခန်းလုံးမှာမှ အမျိုးသမီးတစ်ယောက်ပဲ တွေ့ရတယ်ဗျာ။ ပြီးတော့ ဆေးရုံစတင်တော့ (၁၀)က လူနာ (၁၂)ယောက်နေရတဲ့အခန်း ၃၀၀၈ က ခုတင်(၅၉)မှာလေ။ အဲဒီမှာတော့ အမျိုးသား၊ အမျိုးသမီး ရောနှောနေပြီး ရောဂါကလည်း အမျိုးစုံပါပဲ။ အခန်းခဲကလည်း တစ်နေ့ကို ၉၀၀၀/- ပဲ ယေရတာလေ။

နောက်တစ်နေ့ ၂၂-၉-၁၃ နေ့လယ် ၂ နာရီကျော်ကျမှ (၉)ထပ်က တစ်ယောက်ခန်း (၂၀၉၅) အခန်းရလို့ ပြောင်းခဲ့ရတယ်ဗျာ။ အဲဒီည ၇:၃၅ နာရီကနေ ၁၀:၃၅ နာရီအထိ (အချိန်နဲ့ပဲ နာရီကြာ) ဓုတိယအကြိမ် ကျောက်

ကပ်ဆေးရတယ်။ အဲဒီညကတော့ ဆရာဦးခင်မောင်ဌေးကိုယ်တိုင် Dialysis လုပ်တာ လာကြည့်တယ်။ သူ ဖောက်ထားတဲ့ Neck Line အခြေ အနေ ကောင်းမကောင်း လာစစ်ဆေး တာပါ။

အဲဒီညမှာတော့ H.D. မှာရှိတဲ့ ခုတင် ၂၀ လုံး ကျောက်ကပ်ဆေးနေ တဲ့ ဝေဒနာရှင် အပြည့်ပါပဲ။ ဆေးရုံ တက်နေတဲ့ လူနာတွေရော၊ အပြင်က နေ လာဆေးကြတဲ့ ဝေဒနာရှင်တွေ ရောပေါ့လေ။ ဒီအာရှတော်ဝင်ဆေးရုံ ကျောက်ကပ်သွေးသန့်စင်ဌာန(H.D.) မှာ တစ်ချိန်ကို လေးနာရီနှုန်းနဲ့ တစ် နေ့ကို လေးကြိမ် Dialysis လုပ်ပေး တယ်။ ဒါကြောင့် တစ်ချိန်ကို လူနာ ၂၀ ဆိုရင် တစ်နေ့ကို လူနာ ၈၀ ကျောက်ကပ်လာဆေးနေကြပါတယ်။

ကျောက်ကပ်ရောဂါနဲ့ ပတ်သက်ပြီး ကိုယ်လေ့လာထားမိသူများတော့ ဝေဒနာရှင်ဟာ အားကစားလုပ်နိုင်တယ်။ ခရီးသွားနိုင်တယ်။ အိမ်ထောင်တောင် ပြုနိုင်သေးတယ်။ ဒါပေမယ့် သတ်မှတ်ရက် ရောက်လာရင်တော့ မပျက်မကွက်၊ Dialysis လုပ်ရပါမယ်။

ဒီအာရှတော်ဝင် တစ်ခုတည်းကို ပြောတာပါ။ ရန်ကုန်ပြည်သူ့ဆေးရုံကြီး နဲ့ ပုဂ္ဂလိကဆေးရုံအတော်များများမှာ လည်း အဲလို ကျောက်ကပ်ဆေးနေရ တဲ့ လူနာတွေ ရှိနေတယ်။ ဒါဆို တစ် နေ့ လူနာဘယ်လောက် ဆေးနေကြ ရလဲ။

ဒါက ရန်ကုန်တစ်မြို့တည်းကို ပြောတာလေ။ ကျောက်ကပ်ဆေးခက် တွေရှိတဲ့ နယ်မြို့ကြီးတွေမှာလည်း ဆေးနေကြရတာပါပဲ။ ဒါဆို တစ်ပြည် လုံးမှာ ကျောက်ကပ်ဆေးနေရတဲ့ လူနာ ဘယ်လောက်တောင် ရှိနေနိုင်မလဲ။

အေး အရေးပေါ်ဆေးရုံတင်ရ တယ်ကြားလို့ ၂၂-၉-၁၃ ရက်နေ့ နေ့ လယ်ခင်း ၁:၃၀ နာရီမှာ အေးညီမ ရှိမြင့်အေး အခေါ်ဝမ်းကွဲ အန်တီပိုင်နဲ့ မြေနီကြီးယွန်းယန်းတို့ ရောက်လာကြည့် ကြပါတယ်။ အဲဒီအချိန်မှာ တစ်ယောက် ခန်း ၂၃၀၅ ဆီ မပြောင်းရသေးပါဘူး။ (၁၀)ထပ်က အခန်း ၃၀၀၈၊ ခုတင် နံပါတ်-၅ မှာပဲပေါ့။

အဲဒီနောက်ပိုင်းတော့ အေးရဲ့ မောင် ကိုတင်အောင်လင်း၊ မောင်ဝမ်း ကွဲ အောင်ခင်ထွန်း၊ မခင်စန်းဦး(အစ်မ ဝမ်းကွဲ)၊ ချိုချိုဇော်(ယောက်မငယ်)တို့ သာကြည့်ကြပါတယ်။ အများဆုံးရောက် လာတာကတော့ သမီးကြီး ထက်ထက် နိုင်ရဲ့ သူငယ်ချင်းတွေပါပဲ။

ကျောက်ကပ်သွေးသန့်စင်ခန်း H.D. ထဲကိုတော့ မစန္ဒာအောင်၊ ကိုတင် အောင်လင်း၊ ရှိမြင့်အေးနဲ့ ချိုချိုဇော် လာပြီး ပြုစုစောင့်ရှောက်ခဲ့ကြပါတယ်။ ဆေးရုံတက်နေတုန်း ကိုယ်နဲ့ သားသမီး

သုံးယောက် အလှည့်ကျ ညအိပ်စောင့် ကြပါတယ်။ ဒါပေမယ့် Dialysis လုပ် တဲ့နေ့တွေမှာတော့ ကိုယ်အမြဲ အေး သားမှာ ရှိနေခဲ့ပါတယ်။

အေး ဆေးရုံကဆင်းပြီးနောက် တစ်ပတ်နှစ်ကြိမ် ပုံမှန်လာဆေးတဲ့အခါ သားသမီးတွေ အလုပ်ကိစ္စရှိလို့ အလှည့် ကျပဲ လိုက်လာနိုင်ကြပေမယ့် ကိုယ် ကတော့ တစ်ရက်မှ မပျက်ကွက်ခဲ့ပါ ဘူး။ ဒါဟာ အေးနောက်ဆုံးအကြိမ် Dialysis လုပ်ခဲ့ရတဲ့ အကြိမ် (၃၆) ကြိမ်မြောက်တဲ့နေ့အထိပါပဲ။ ဒါကို ခုနေ့ ပြန်စဉ်းစားကြည့်တော့ ကျောက်ကပ် ဆေးရတဲ့ အချိန်လေးနာရီအတွင်းမှာ အေးဟာ ချမ်းတုန်တာ၊ အန်တာ၊ သွေး ပေါင်ကျတာ တစ်ခုမဟုတ်တစ်ခု ဖြစ် တတ်လေတော့ ကျောက်ကပ်ဆေးနေ တုန်း အေးတစ်ခုခုဖြစ်မှာစိုးလို့ မျက် ကွယ်မပြုနိုင်လို့ပဲ ဖြစ်ပါလိမ့်မယ်။

အေးဆေးရုံတက်နေတုန်း ကိုယ် ဘာထင်-ခု မှာ ပင်စင်သွားထုတ်တဲ့အခါ အေးပင်စင်ကိုတော့ ကိုယ်စားလှယ်လွှဲ စာနဲ့ ထုတ်ယူခဲ့ရပါတယ်။ အကြိမ် ၂၀ မြောက် Dialysis နေ့က Neck Line အစား AVF စနစ် ပြောင်းလဲဆေး ကြတာ အောင်မြင်ခဲ့လို့လား မသိ ဘူး။ ၂၆-၁၁-၁၃ မနက် ၉ နာရီမှာ တော့ အေးကိုယ်တိုင် ကိုယ်နဲ့အတူ လိုက်ပါလာပြီး ဘာထင်-ခု မှာ နိုင်ဘာ လအတွက် ပင်စင်ကို သူ့ကိုယ်တိုင် ထုတ်ယူခဲ့ပါတယ်။ ကိုယ်ရောစိတ်ဝါ ကျန်းမာရေးတိုးတက်လာတဲ့ ပြုယုဂ် တစ်ခုပဲ ဖြစ်မယ်ထင်ပါရဲ့။

ဒီကြားထဲမှာ ကိုယ်တို့ကျောက်ကပ်ဆေးရတာ ငွေကုန်ကြေးကျများနေမှန်းသိသော ကျောင်းနေဖက်သူငယ်ချင်း ဦးစိုးဝင်း(တက္ကသိုလ်စိုးယဉ်)က မြန်မာဆေးနှင့် ပြောင်းကုရန် မကြာခဏတိုက်တွန်းနေခဲ့တယ်။ ဒါကြောင့် ၂၀၁၂-၁၃ ရက်နေ့မှာ သူ့လမ်းညွှန်တဲ့ ကင်းဘဲလ်လမ်းက တိုင်းရင်းဆေးရုံကြီးဆီ အေးကို ခေါ်သွားပြီး ပြသခဲ့တယ်။ ဆေးရုံပထမထပ်မှာရှိတဲ့ အထွေထွေဆေးသိပ္ပံဌာနက ဆရာကြီးဆိုသူနှင့် ပြခဲ့ရပါတယ်။ ကိုယ်က ကျောက်ကပ်ဆေးလာတာ အကြိမ် ၂၀ ကျော်လာပြီဖြစ်လို့ ကြာလေ ငွေကြေးအခက်အခဲရှိလာကြောင်း ဒါကြောင့် ကျောက်ကပ်ဆေးတာကိုရပ်ပြီး တိုင်းရင်းမြန်မာဆေးနဲ့ ဆက်ကုလိုကြောင်းပြောပြတယ်။ ဆရာကြီးက ကျောက်ကပ်ဆေးနေတာကို ရပ်လိုက်လို့မဖြစ်ကြောင်း သက်ဆိုင်ရာသမားတော်ရဲ့ ညွှန်ကြားချက်အတိုင်း မပျက်မကွက် ဆက်လက်ဆေးကြောနေဖို့ အရေးကြီးကြောင်း၊ လက်ရှိအခြေအနေမှာ ကျောက်ကပ်ဆေးတာကို ရပ်တန့်ပြီး တိုင်းရင်းမြန်မာဆေးဝါးနဲ့ ဆက်လက်ကုသရန် မဖြစ်နိုင်သေးကြောင်း စိတ်ရှည်လက်ရှည် ရှင်းလင်းပြောပြပါတယ်။

ဆရာကြီးမှာ တိုင်းရင်းမြန်မာဆေးပညာရှင်ဖြစ်ပေမယ့် ကျောက်ကပ်ဆေးတာကို အနောက်တိုင်းသမားတော်တစ်ယောက်လို ထဲထဲဝင်ဝင် ရှင်းပြနိုင်တာတွေ့ခဲ့ရပါတယ်။ အဲဒီအကြောင်း ကိုစိုးဝင်းကို ပြန်ပြောပြတော့ သူက “ဟုတ်လား” ဟုသာ စိတ်မပါသလို ခေါင်းညိတ်

အမှန်မှာတော့
တိုင်းရင်းမြန်မာဆေးနဲ့
အနောက်တိုင်းဆေးဝါးတွေကို
နှိုင်းယှဉ်ပြီး
မဝေဖန်အပ်ပါဘူး။
သူတို့ဟာ အခြေခံနည်းစနစ်
မတူကွဲပြားတဲ့
လိုင်းတစ်လိုင်းစီအပေါ်မှာ
သီးခြားစီ
ရပ်တည်နေကြတာပါ။

ပြပြီး နောက်ထပ် ဘာတစ်လုံးမှ ဆက်မပြောတော့ပါဘူး။

နောက်မှ သိရတာက ကိုစိုးဝင်းရဲ့အမျိုးသမီး ပန်ကရီယကင်ဆာနဲ့ ဆေးရုံတက်ကုသရင်း ဆုံးပါးခဲ့တာနဲ့ ပတ်သက်ပြီး သူ့ကိုယ်ကို စောဒကမေးခွန်းတွေ မကျေမနပ်နဲ့ ဒီလိုမေးခဲ့ဖူးတယ်လေ။

“သူတို့က နိုင်ငံခြားက ဆေးပညာပါရဂူဘွဲ့ကြီးတွေတောင် ရထားတာပဲ။ ရောဂါကို ပျောက်အောင်ကုနိုင်ရမှာပေါ့။ ဒီလိုပျောက်အောင်မကုနိုင်ရင် ဒီဘွဲ့ကြီးတွေက ဘာအဓိပ္ပာယ်ရှိတော့မှာလဲ။ ဒါကြောင့် ကျွန်တော့်သမီးကို မှာထားတယ်။ ကျွန်တော်တစ်ခုခုဖြစ်ရင် တိုင်းရင်းမြန်မာဆေးဆရာဆီကိုပဲ ပို့လို့”

တကယ်တော့ ကိုစိုးဝင်းဟာ သူ့အမျိုးသမီးရောဂါကို ပျောက်အောင်ကုသပေးနိုင်ခဲ့တဲ့ အနောက်တိုင်းဆေးပညာရှင် သမားတော်တွေအပေါ်မှာ မကျေမနပ်မချမ်းစိတ်နဲ့ တစ်ဖက်သတ်နားလည်နေပုံရပါတယ်။

ဒီကိစ္စနဲ့ပတ်သက်ပြီး ကိုယ်ကလည်း သူ့ကို မေးခွန်းတစ်ခု မေးလိုက်ချင်ပါသေးတယ်။

၂၀-၉-၁၃ ရက်နေ့မနက် အေးသတိမေ့သလိုဖြစ်လာလို့ အာရှတော်ဝင် ဆေးရုံကို အရေးပေါ်တင်ရတဲ့အချိန်က ဆေးရုံရောက်ရောက်ချင်း ဆရာဝန်နဲ့ သူ့နာပြုဆရာမတွေ ဝိုင်းပြီး ဆေးထိုးဆေးသွင်း ကုသလိုက်လို့ ၁၅ မိနစ်အတွင်း အေးဟာ ပကတိလူကောင်းတစ်ယောက်လို သတိရပြီး ပြောနိုင်ဆိုနိုင်လာပါတယ်။

ကိုယ် သူ့ကိုမေးလိုက်ချင်တာက အဲလိုမျိုး ချက်ချင်းသတိပြန်ရပြီး လူကောင်းတစ်ယောက်လိုဖြစ်လာအောင် ဘယ်တိုင်းရင်းမြန်မာဆေးရုံ၊ ဆေးခန်းက ကုသပေးနိုင်မှာလဲလို့။

အမှန်မှာတော့ တိုင်းရင်းမြန်မာဆေးနဲ့ အနောက်တိုင်းဆေးဝါးတွေကို နှိုင်းယှဉ်ပြီး မဝေဖန်အပ်ပါဘူး။ သူတို့ဟာ အခြေခံနည်းစနစ် မတူကွဲပြားတဲ့ လိုင်းတစ်လိုင်းစီအပေါ်မှာ သီးခြားစီရပ်တည်နေကြတာပါ။

အနောက်တိုင်းဆေးဝါးနဲ့ ကုလို့မရလို့ တိုင်းရင်းမြန်မာဆေးဝါးနဲ့ ပြောင်းကုမှ လုံးဝပျောက်ကင်းချမ်းသာရမှာ သွားတဲ့ ရောဂါမျိုးတွေ ရှိပါတယ်။ အဲဒီလိုပဲ တချို့ရောဂါတွေကို တိုင်းရင်း

မြန်မာဆေးဝါးနဲ့ ကုသနိုင်စွမ်းမရှိလို့ အနောက်တိုင်းဆေးဝါးနဲ့ ကုသမှု ပျောက်ကင်းသွားတာမျိုးလည်း ရှိနေ ပါတယ်။

အဲဒါကြောင့်မို့လို့ အနောက်တိုင်း ဆေးဝါးကမကောင်းဘဲ တိုင်းရင်းမြန်မာ ဆေးဝါးကမှ ကောင်းတယ်လို့ တစ်ဖက် သတ် သိမ်းကျုံးပြီး အတင်းကြီးကောက် ချက်ဆွဲလို့ မဖြစ်ပါဘူး။ လူနာခံစားနေ ရတဲ့ ဝေဒနာရဲ့ ဖာမ်မြစ်ကို ကြည့်ပြီး ဒီရောဂါကဖြင့် တိုင်းရင်းမြန်မာဆေးဝါး နဲ့ ကုသင့်တယ်။ ဒီရောဂါဟာဖြင့် အနောက်တိုင်းသမားတော်နဲ့ ပြသသင့် တယ်လို့ ဆုံးဖြတ်ပြီး ကုသနိုင်ရင်တော့ အကောင်းဆုံးပါပဲ။ ဒါမှလည်း အနာနဲ့ ဆေး တည့်ပြီး ပျောက်ရေးမခက်မှာ ပေါ့ဗျာ။

ကိုယ် အေးရောဂါကို ရန်ကုန် ပြည်သူ့ဆေးရုံကြီးမှာ နှစ်ကြိမ်၊ အာရှ တော်ဝင်ဆေးရုံမှာ တစ်ကြိမ် ဆေးရုံ တက် ကုသမှုခံယူခဲ့ရတုန်းက ဆရာဝန် ဆရာမ အတော်များများနဲ့ တွေ့ထိ ဆက်ဆံခဲ့ရဖူးပါတယ်။ အဲဒီအထဲမှာမှ ဆရာဝန်ဖြစ်ဖို့ မွေးဖွားလာတယ်လို့ တောင် ပြောလို့ရနိုင်တဲ့ အလွန်ထူးခြား ရှားပါးတဲ့ ဆရာဝန်တစ်ယောက်နဲ့ ဆုံ စည်းခဲ့ရသဗျ။

သူကတော့ ရန်ကုန်ပြည်သူ့ဆေး ရုံကြီး ကျောက်ကပ်ရောဂါဌာနက လက် ထောက်ဆရာဝန် ဒေါက်တာကိုကိုနိုင် ပါပဲ။

ဆေးရုံကြီး ကျောက်ကပ်ဆောင် (ဒေါ်ပဲဆေးရုံ)မှာ မနက်မိုးလင်းရင် တာ ဝန်ကျဆရာဝန်တစ်ယောက်က ဆေးရုံ

တက်လူနာတွေကို အလှည့်ကျစစ်ဆေး ပြီး လိုအပ်တဲ့ ဆေးဝါးတွေကို လမ်းညွှန် မှုပြုရတယ်လေ။

အဲဒီမှာ တာဝန်ကျဆရာဝန်တော် တော်များများက လူနာရဲ့ ဆေးမှတ် တမ်း(Chart) ကို ကြည့်ပြီး လိုအပ်တဲ့ ဆေးဝါးတွေကို ပြောပြလေ့ရှိပါတယ်။ လူနာတွေကိုတော့ ထုံးစံအတိုင်း သွေး ပေါင်ချိန်တာတို့၊ ရင်ဘတ်ပေါ် နားကြပ် ထောက် စစ်ဆေးတာကို လုပ်ကြသေး တာပေါ့လေ။ ဒါလောက်ပါပဲ။ ပြီးရင် တခြားလူနာခုတင်ဆီ ကူးသွားကြတာ ပါပဲ။

ဒေါက်တာကိုကိုနိုင် တာဝန်ကျ တဲ့နေ့မှာတော့ ဆရာဝန်ဟာ အေး ခုတင်ဆီ တော်တော်နဲ့ ရောက်မလာနိုင် ပါဘူး။ လူနာကို သွေးပေါင်ချိန်တာတို့၊ နားကြပ်ထောက် စစ်ဆေးတာတို့အပြင် လူနာကို ထိုင်ခိုင်းပြီး ခေါင်းကအစ ခြေ ဖျားအထိ Chart နဲ့ တိုက်ဆိုင်စစ်ဆေး ပြီး လူနာကိုလည်း လိုအပ်တာတွေ မေးမြန်းပါတယ်။ ပြီးမှ လူနာပြန်ပေး သမျှ အာရုံစိုက်နားထောင်ပြီး စိတ်ရှည် လက်ရှည်နဲ့ ပြန်ရှင်းပြနေတတ်ပါသေး တယ်။ လူနာကိုယ်တိုင် စိတ်ကျေနပ် ပုံပေါ်မှ နောက်လူနာတစ်ဦးဆီ ကူး သွားတတ်ပါတယ်။

ဒီပုံစံဟာ လူနာတစ်ဦးတစ် ယောက်ကို ကွက်ပြီး သီးသန့်စစ်ဆေး ပေးတာမျိုး မဟုတ်ပါဘူး။ အယောက် ၂၀ ကျော်ကျော်ရှိတဲ့ အမျိုးသမီး ကျောက်ကပ်ဆောင်ထဲက လူနာတိုင်း အပေါ် စစ်ဆေးကြည့်ရှုလေ့ရှိတဲ့ "ပုံသေ ပုံစံ" ပါပဲ။ ဘယ်လူနာကဖြင့် အရေးကြီး

လူနာတိုင်းအတွက် အချိန်နဲ့တစ်ပြေးညီ အရေးကြီးနေတာ ချည်းပါပဲ။ ဘာဖြစ်လို့လဲဆိုတော့ ကျောက်ကပ်ဝေဒနာဟာ ရောဂါနသည်၊ ရင့်သည် မခွဲခြားဘဲ လူနာရဲ့ ဇီဝိန်ကို အချိန်မရွေး ခြွေပစ်နိုင်တဲ့ သေမင်းတမန် ရောဂါဖြစ်နေလို့ပါပဲ။

လို့ စိမ်ပြေနပြေ စစ်ဆေးပြီး ဘယ်လူနာ ကတော့ အရေးမကြီးလို့ဆိုပြီး ခပ်ပေါ့ ပေါ့ စစ်ဆေးတာမျိုး မတွေ့ရပါဘူး။

လူနာအားလုံးအပေါ် အယုတ် အလတ် အမြတ်မရွေး ရင်ဝယ်သားလို လူနာရဲ့ရောဂါကိုသာမက ရင်ထဲမှာ ခံစားနေရတဲ့ စိတ်သောကတွေကိုပါ သက်သာအောင် နှစ်သိမ့်ပေးနိုင်စွမ်းရှိ တဲ့ ပါရမီရှင်တစ်ယောက်ပါ။

အမှန်တော့လည်း ကျောက်ကပ် ဝေဒနာခံစားရပြီဆိုမှဖြင့် အရေးမကြီး တာ မရှိတော့ပါဘူး။ လူနာတိုင်းအတွက် အချိန်နဲ့တစ်ပြေးညီ အရေးကြီးနေတာ ချည်းပါပဲ။ ဘာဖြစ်လို့လဲဆိုတော့ ကျောက် ကပ်ဝေဒနာဟာ ရောဂါနသည်၊ ရင့်

သည် မခွဲခြားဘဲ လူနာရဲ့ ဝီရိန်ကို အချိန်မရွေး ခြွေပစ်နိုင်တဲ့ သေမင်း တမန်ရောဂါ ဖြစ်နေလို့ပါ။

အေး ကျောက်ကပ်ဆေးရတဲ့ အာရှတောင်ဝင်ဆေးရုံ ကျောက်ကပ် သွေးသန့်စင်ဌာန(H.D.)မှာတော့ ဆရာဝန်မ လေးယောက်ရှိပါတယ်။ ဒေါက်တာဒေါ်စိန်ရယ်၊ ဒေါ်ခင်သန်းဝင်းရယ်၊ ဒေါက်တာဒေါ်ဗညာလှိုင်ရယ်နဲ့ ဒေါက်တာ (ဒေါ်)ဝင်းလတ်ဖြိုးတို့ ဖြစ်ပါတယ်။

အဲဒီထဲမှာ ဒေါက်တာဒေါ်စိန်က လုပ်သက်အရင့်ဆုံး စီနီယာဖြစ်ပုံရပြီး ဒေါက်တာဒေါ်ခင်သန်းဝင်းနဲ့ ဒေါက်တာ ဒေါ်ဗညာလှိုင်တို့မှာလည်း လုပ်သက် မနည်းတော့တဲ့ အတွေ့အကြုံရင့်ကျက်တဲ့ ဆရာဝန်တွေပါ။ သူတို့သုံးယောက်လုံး အသက်ငါးဆယ်ကျော် ပတ်ဝန်းကျင်လောက်စီ ရှိနေကြပြီ ထင်ပါရဲ့။

စတုတ္ထမြောက်ဖြစ်တဲ့ ဒေါက်တာ ဝင်းလတ်ဖြိုးကတော့ ဒေါက်တာဒေါ်စိန်တို့သုံးယောက်ထက် အသက်ထက် ဝက်နှီးပါးလောက် ငယ်ပြီး ဆရာဝန် ဖြစ်တာ တစ်နှစ်သာသာလောက်ပဲရှိတဲ့ Very Junior ကျသေးတဲ့ ဆရာဝန်မ ချောချောလေး ဖြစ်ပါတယ်။

အေး ကျောက်ကပ်ဆေးရတဲ့ ၂၀၁၃ ခုနှစ်၊ စက်တင်ဘာလမှာ ကျွန်တို့ဆရာဝန်တွေကို ကောင်းကောင်းပီ နေခဲ့ပေမယ့် ဒေါက်တာဝင်းလတ်ဖြိုးကို တော့ သေချာသတိမပြုမိခဲ့သေးပါဘူး။ ဘာလို့လဲဆိုတော့ သူက လုပ်သက်နုနယ်သေးတော့ ဒေါ်စိန်တို့လို တာဝန်ခံ ဆရာဝန်လုပ်ပိုင်ခွင့် မရှိသေးဘဲ စီနီယာကြီးတွေနဲ့ တွဲဖက်ပြီး လက်ထောက်

ဆရာဝန်အဖြစ် ဆောင်ရွက်နေရလို့ပါပဲ။ သူ့အများဆုံးတွဲဖက်ဆောင်ရွက်ရတာက ဒေါက်တာဒေါ်စိန်နဲ့ ပိုများတယ် ထင်ပါရဲ့။

ဒါပေမယ့် အေး Dialysis လုပ်တဲ့အခါ မကြာခဏ လာဆောင်ရွက်ပေးရာက မျက်မှန်းတန်းမိစ ပြုလာမိပါတယ်။ အဲဒီအခါ အေးက ညည အိပ်မပျော်တဲ့အကြောင်း ပြောပြရာက အိပ်ဆေးဝယ်ခွင့် ရေးပေးတာတို့၊ ဆရာဦးခင်မောင်ဌေးက သွေးစစ်လာခိုင်းတဲ့ အခါ သွေးစစ်ခွင့်ပုံစံ ရေးပေးတာတို့ မကြာခဏကူညီပေးရင်း တဖြည်းဖြည်း ရင်းနှီးစ ပြုလာပါတယ်။

အထူးသဖြင့် ဓာတ်ခွဲခန်းက သွေးအဖြေစာရွက်ရလာလို့ ကိုယ် သူ့ဆီပြပြီး မသိတာတွေ မေးကြည့်တဲ့အခါ သူက ကိုယ်နားမလည်တဲ့ဝေါဟာရ အသစ်တွေပါနေတာကြောင့် နှုတ်ကမပြောဘဲ ကိုယ်မေးသမျှကို မြန်မာဘာသာပြန်ပြီး စာနဲ့ရေးပြပြီး ဖြေပြပါတယ်။ အဲဒီအခါ ကိုယ်ကောင်းကောင်းနားလည်သွားလို့ သူ့ကို ကျေးဇူးတင်တဲ့ အကြောင်း ပြောရာက တစ်ယောက်နဲ့ တစ်ယောက် ခင်မင်ရင်းနှီးလာပါတော့တယ်။

အဲဒီနောက်ပိုင်း အေး Dialysis လုပ်ရင်း အန်တာတို့ သွေးပေါင်ကျတာတို့ဖြစ်ရင် သူ့ချက်ချင်းရောက်လာပြီး ပြုစုကုသပေးတတ်ပါတယ်။ လိုအပ်တဲ့ဆေးဝါးတွေ တိုက်ကျွေးတန်ကျွေး၊ ဆေးထိုးဆေးသွင်းတန်သွင်း ဆောင်ရွက်ပေးပါတယ်။ ကိုယ်နဲ့အေးကလည်း သူ့ဂျာတီကျတဲ့နေ့နဲ့ Dially-

sis လုပ်တဲ့နေ့ တိုက်ဆိုင်တဲ့အခါ တစ်ခုခုဖြစ်ရင် သူ့ကိုပဲ အားကိုးတကြီး အကူအညီတောင်းလာတတ်ကြပါတယ်။

အဲဒါထက် ထူးထူးခြားခြား ကြုံလာတာက စီနီယာဆရာဝန်တွေ ခွင့်ယူတဲ့အခါ သူတာဝန်ခံဆရာဝန်အဖြစ်နဲ့ တာဝန်ထမ်းဆောင်လာရတဲ့ နေ့တွေနဲ့ အေး Dailysis လုပ်ရတဲ့နေ့တွေ မကြာခဏ တိုက်ဆိုင်လာတာပဲ ဖြစ်ပါတယ်။

အဲဒီအခါ သူဟာ H.D. မှာ တာဝန်ကျနေတဲ့ ဒေါက်တာဝင်းလတ်ဖြိုးနဲ့ မတူတော့ဘဲ အေးရဲ့ Family Doctor တစ်ယောက်ပမာ ဂရုတစိုက် ပြုစုကုသပေးလာပါတယ်။ ကိုယ်နဲ့အေးကိုလည်း ရင်းရင်းနှီးနှီး အန်ကယ်၊ အန်တီခေါ်လာပါတယ်။ အဲဒီကမှတစ်ဆင့် တက်ပြီး ဒယ်ဒီ၊ မာမီ ဖြစ်လာပါတော့တယ်။ ကိုယ်တို့ကလည်း သူ့ကို ကိုယ် သွေးသားရင်းလို သဘောထားပြီး “သမီး” လို့ပဲ ချစ်စနိုးခေါ်လာမိပါတော့တယ်လေ။

ဒါပေမယ့် ကံမကောင်းချင်တော့ အေးရဲ့ ၃၆ ကြိမ်မြောက် နောက်ဆုံး Dailysis လုပ်ရင်း အသည်းအသန်ဖြစ်တဲ့ ၁-၃-၁၄ ရက်နေ့ စနေနေ့မှာတော့ သမီး ဒေါက်တာဝင်းလတ်ဖြိုးရဲ့ နားရက်နဲ့ တိုက်ဆိုင်နေလို့ သူ့မသိလိုက်၊ မပြုစုလိုက်ရရှာတော့ဘူးလေ။

(ဆက်လက်ဖော်ပြပါမည်။)

■ ဗဟိုစော



ပြည်ပတွင်နေထိုင်သူအား သိချင်းဆိုသော အမျိုးသမီးကို ထိုးနှက်သည်ဟု စွပ်စွဲ

လေးစတီကျော်



ပြည်ပတွင် နေထိုင်သော ဩစတြေးလျလူမျိုးတစ်ဦးအား နေထိုင်သောဒေသရှိ အမေရိကန်လူမည်းတို့ တီထွင်သည့် “ဂျတ်” ဂီတ အမျိုးသမီးအဆိုတော်တစ်ဦးအား မျက်နှာကို လက်သီးဖြင့်ထိုးကြောင်း ယမန်နေ့က တရားရုံးတွင် စွပ်စွဲတင်ပြလိုက်သည်။ စင်ကာပူတွင် အပြန်အလှန် အသက် ၃၈ နှစ်အရွယ် “ပီတာ အာရွန် ဂျီနီမစ်ဂျက်(၉)” အား မတ်လ ၁၇ ရက် ညနေ ၉ နာရီ မိနစ် ၂၀ ခန့်က ကမ်းခြေစင်တိုတာ

စခန်းမှာ အသက် ၃၄ နှစ်အရွယ် မစ္စန္ဒန်ဟိုကို နာကျင်စေမှုဖြင့် တရားစွဲဆိုခဲ့ခြင်း ဖြစ်သည်။ ၎င်းက စွပ်စွဲချက်ကို ငြင်းဆိုထားသည်။

ယခင် သတင်းဖော်ပြချက်၌ ဇိမ်ခံမှန်လုံကားကြီး အတားယာဉ်မောင်းတစ်ဦးအား ပြည်ပတွင်နေထိုင်သူက ဆူပူကြိမ်းမောင်းခဲ့ကြောင်း မစ္စဟိုက စွပ်စွဲပြောကြားခဲ့ပြီးနောက် ထိုးနှက်တိုက်ခိုက်သော စွပ်စွဲချက်ဖြစ်ပွားခဲ့သည်ဟု ယုံကြည်ရကြောင်း ဖော်ပြလိုက်သည်။ အခင်းဖြစ်ကိစ္စကို မစ္စဟိုက လူမှုရေးမီဒီယာပေါ်တွင် ရေးသားဖော်ပြခဲ့သဖြင့် အွန်လိုင်း တွင် ကျယ်ပြန့်သွားခဲ့ခြင်း ဖြစ်သည်။

“ဂျီနီမစ်ဂျက်(၉)” သည် နောက်ပိုင်း “အာရှစက္ကွဲယား” ရှိ ဩစတြေးလျအကြောင်းအရာ ပျော်ပွဲစားနှင့် စားသောက်ဆိုင်တစ်ဆိုင်၊ အပြန်အလှန်လည်ပတ်ခြင်း၊ ဈေးကွက်ဌာနမှ အလုပ်ကို နုတ်ထွက်လိုက်သည်။ သူသည် အစားအသောက်နှင့် အဖျော်ယမကာလုပ်ငန်းတွင် နောက်ထပ်အလုပ်တစ်ခု ရရှိသွားခဲ့သည်။ သူ၏ရှေ့နေ မစ္စတာ ရှာဂျီနက်သန်က အမှုကို စောစောစစ်ဆေးပေးရန် တရားရုံးသို့ တင်ပြလိုက်ရာ ခရိုင် တရားသူကြီး “ရီနယ်စီ” က လာမည့်အင်္ဂါနေ့တွင် ပဏာမ စစ်ဆေးသွားရန် ချိန်းဆိုလိုက်သည်။ နာကျင်စေမှုအတွက် အများဆုံးပြစ်ဒဏ်မှာ ထောင်ဒဏ်(၂)နှစ်နှင့် ဒဏ်ငွေ ဒေါ်လာ ၅,၀၀၀ ဖြစ်သည်။

လေးစတီကျော်

Ref:- Expat accused of hitting woman singer, The Straits Times, Friday, 5 September, 2014.

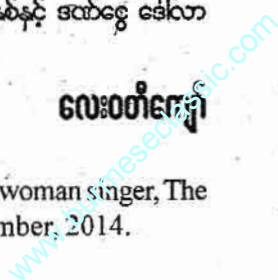

မေတတ်သော
ယအမေ
ကျော်ဖြသန်း



မန်းချိုမောင်

မွေတတ်သော အမွေ

(ယခင်လမ္မအဆက်)

◆ ကျော်မြသန်း

(ကိုး)

ရုံးချိန်းသုံးခါထွက်ပြီးမှ အထူး တန်း ခံစားခွင့်ရရှိခဲ့သည်။ အချုပ်တွင်း တစ်လနှင့် အရက်နှစ်ဆယ် နေထိုင်ခဲ့ ရသည်။

ထောင်မှူးလေး ကိုတင်မောင်စိုး ဇာ အကူအညီရရှိစေကာမူ အနေ အထား ဆင်းရဲသည်အထိကိုတော့ ရှောင်လွှဲလို့မရ။ အထူးသဖြင့် ယူကျုံး မရ ခံစားနေသည့် စိတ်ဝေဒနာ၏ ဖိစီးထောင်းထသည်ကိုလည်း ထဲထဲ ဝင်ဝင်ကြီး ခံစားနေရသည်။

ဘာပဲဖြစ်ဖြစ် အစ်ကိုဖြစ်သူ မကောင်းသည်မှာ မှန်စေကာမူ သူ၏ ကိုယ်ထိလက်ရောက်မှု လွန်ကဲသော ကြောင့် အသက်ဆုံးရှုံးသည်အထိ ဖြစ် သွားရသည်ကိုတော့ စိတ်အစဉ်ကနေ ထုတ်ပစ်လို့မရ။

ထိုအကြောင်းကို စိတ်အစဉ်တွင် မထင်ဟပ်အောင် မေ့ဖျောက်ရန် ကြိုး စားသော်လည်း မရ။ ထိုနေ့က ဖြစ် ပျက်ခဲ့သည့် ဖြစ်စဉ်ဖြစ်ရပ်ကြောင်း မြင်ကွင်းမှာ ညဉ့်အိပ်မက်ဆိုးများ အဖြစ် တိုးဝင်လာစပြုခဲ့သည်။

ထိုအိပ်မက်ဆိုး တိုးဝင်လာပြီဆို လျှင် အိပ်ရာမှ ဖျတ်ခနဲ လန့်နိုးရစပြု။ သွေးလေချောက်ချားမှု ဖြစ်ရပြန်ရာ တော်တော်နှင့် ပြန်၍အိပ်စက်မရ

အောင် ဖြစ်ရသည်။ စိတ်ရောကိုယ်ပါ ပင်ပန်းမှု ဒဏ်ချက်ကိုလည်း ထဲထဲဝင် ဝင်ကြီး ခံစားရစပြုနေသည်။

တတိယပတ် ရုံးထွက်နေ့ကစ၍ အမှုစစ်ဆေးခြင်း စတင်ခဲ့သည်။ အမှု စစ်အရာရှိ၏ အစစ်ခံချက်မှာ အမှန် အကန်များသာဖြစ်သော်လည်း တရား လိုအဖြစ် အစစ်ခံသူ နယ်လီ၏ ထွက် ဆိုချက်များမှာမူ တကယ့်ဖြစ်စဉ်ဖြစ်ရပ် နှင့် ဖြောင့်ဖြောင့်ကြီး ဆန့်ကျင်သော အစစ်ခံချက်များ ထွက်ဆိုသွားခဲ့သည်။

ထိုနေ့က နယ်လီ၏ထွက်ဆိုချက် တစ်ဝက်တစ်ပျက်ကိုသာ ရုံးတော်က ကြားနာပြီး နောက်တစ်ပတ် ရက်ချိန်း ပေးရသည်။

စက်ရှင်ရုံးတွင် စစ်ဆေးနေ သည့်အမှုမှာ သူတို့အမှုတစ်ခုတည်း မဟုတ်။ အခြားသော အမှုများလည်း ရှိသည်။ ထိုအမှုများထဲတွင် စစ်ဆေး ပြုစုတော့မည့် အမှုများလည်းရှိသည်။

စီရင်ချက်ချမှတ်ရန် ရက်ချိန်း ကန့်သတ်ပြီးသည့် အမှုများလည်း ရှိ သည်။ လျှောက်လဲချက် ချမှတ်ရန် ရက်ချိန်းကန့်သတ်ပြီးသည့် အမှုများ လည်း ရှိသည်။

နိုင်ငံတော် သစ္စာဖောက် ဥပဒေ နှင့် အကျုံးဝင် စွဲဆိုထားသော အမှု များလည်း ရှိသည်။

ထိုအမှုမျိုးမှာ ဦးစားပေးအမှုဖြစ် သလို စစ်ဆေးမှု ပိုမိုတိကျစေရန် အချိန်ယူရသည်။ အမှုကြီးများ ဖြစ် သည့်အတိုင်း နှစ်ဖက်တင်ပြသော လိုပြသက်သေ၊ ခံပြသက်သေလည်း များသည်။

ဒါ့အပြင် စက်ရှင်တရားသူကြီးမှ အခြားသောဌာနဆိုင်ရာ အစည်း အဝေးများသို့ တက်ရသည်လည်းရှိ သည်။ စက်ရှင်တရားသူကြီးမှာ အသက် အရွယ် မငယ်။ ကျန်းမာရေးကိစ္စ လည်း ရှိပြန်သေးသည်။

မနက်ပိုင်း တစ်နာရီခွဲ၊ ညနေ ပိုင်း တစ်နာရီခွဲလောက်ထက် ပိုမထိုင် နိုင်။ ထွက်ချက်များကို နားထောင်ရာ တွင် အာရုံစိုက်နားထောင်ရသည်။

နားထောင်ရုံနှင့် မပြီးသေး။ ဘေးမှာရှိသည့် လက်နှိပ်စက်ရိုက်ရန် ထွက်ဆိုချက်ထဲမှ လိုရင်းကို စကား ကြောင်းပေးရသေးသည်။

နယ်လီ၏ထွက်ဆိုချက်မှာ မုသာ၊ မပါ လက်မချောဆိုသလို အမှန်နှင့် မုသာ၊ အဆင်ပြေအောင် စွက်ရသည် မျိုးမဟုတ်ဘဲ လုံးလုံးလျားလျား မုသာ၊ အကွက်ထွင်ကာထွက်ဆိုသွားခဲ့သည်။

လေးဆယ့်ငါးမိနစ်ခန့် ထွက်ဆို အစစ်ခံသွားသည့်တိုင် သူ့မ၏ထွက်ဆို ချက်မှာ မပြီးသေး။ ဆက်ရန်ရှိသေး

သည်။ တတ်လည်းတတ်နိုင်ပါပေ။
 ထိုနေ့က နယ်လီ၏ဖခင်ကြီး ကိုယ်တိုင် လာနားထောင်သည်။ သူ ကိုယ်တိုင် အမှုတွင် လိုက်ပါမဆောင်ရွက်သော်လည်း တရားလိုရှေ့နေကြီး အဖြစ် လိုက်ပါဆောင်ရွက်နေသူ ဗဟို တရားရုံးရှေ့နေကြီး ဦးသန်းမောင် အား လိုအပ်သော အကြံဉာဏ်များ ဖြင့် အားပြည့်ရန်အတွက် လာရောက် နားထောင်နေခြင်း ဖြစ်လိမ့်မည်။
 တရားရုံးမှာ တရားလိုဖြစ်စေ၊ တရားခံဖြစ်စေ အစစ်ခံထွက်ဆိုနေစဉ် မမှန်မကန် ထွက်ဆိုခြင်းကိုဖြစ်စေ၊ အမှန်အကန် ထွက်ဆိုခြင်းကိုဖြစ်စေ ပြောဆိုပိုင်ခွင့်ကို အနှောင့်အယှက် မပြုရ။
 ရှေ့နေကြီးများ၏ မေးခွန်း အလှည့်ရောက်ရင်တော့ မမှန်မကန် ထွက်ဆိုသွားသည်ကို ပေါ်လွင်အောင် မေးခွန်းများ မေးမြန်းခွင့်ရှိသည်။
 သို့တစေ ... တရားစစ်ဆေးမှု အတွေ့အကြုံရင့်ကျက်သူ တရားသူကြီးများကမူ မမှန်မကန်လား၊ အမှန်အကန်လားဆိုသည်ကို အကဲဖြတ်နိုင်ကြသည်သာ ဖြစ်လေသည်။
 အကဲဖြတ် ရရှိချက်အပေါ် မူတည်၍ စီရင်ချက်အပိုင်းတွင် အမှုမှန်ဖြစ်ရေးအတွက် အထောက်အကူ အဖြစ် အသုံးပြုနိုင်မည် ဖြစ်၏။
 ထိုနေ့က ရုံးထွက်အပြန်တွင် ရင်ထဲမှာ တင်းကျပ်ပြီး စိတ်လှုပ်ရှားမှုများ ဖြစ်ပေါ်လာသည်။
 နယ်လီ၏ ထွက်ဆိုအစစ်ခံချက်များမှာ ခံပြင်းစိတ်ကို နှိုးဆွပေးဘိသကဲ့သို့ ရှိသောကြောင့် အထူးတန်းအထူးတန်း မေ့သွားသည်။

အထူးတန်းသမားများအား ထားသည့် အဆောင်အမှတ်ရှစ်ကို ပြောင်းရွှေ့ခဲ့ရသည်။ ရိုးရိုးတန်း အချုပ်ဆောင်ထက် အများကြီးသာသည်။ အအိပ်အနေသာမဟုတ်၊ အစားအသောက်ပါ ကွာခြားသည်။
 ဆန်ဖြူထမင်း၊ မနက်ရောညပါ အသားဟင်း၊ ငါးစာစလှည့်၊ ကြက်တစ်လှည့်၊ ဆိတ်တစ်လှည့်၊ ဝက်တစ်လှည့် စားရသည်။ အသားဟင်း ဆိုပေမယ့် အသားချည်းသက်သက်တော့မဟုတ်။ ငါးနေ့ပုလွေ ကျန်အသား နေ့များတွင် အာလူးအရောပါသည်။ အိမ်ထမင်းဟင်း အဆင့်မမီစေကာမူ စားပျော်သောက်ပျော်ရှိသည်။
 သူက ထောင်ကျမဟုတ်သေးသောကြောင့် အိမ်ကအဝတ်အစားပင် ဝတ်ဖို့ရသည်။ သူ၏ လက်ဝဲလက်ယာ ခုတင်ချင်းကပ်လျက်နေရမည့် လူနှစ်ဦးကရော၊ အခန်းတွင်းနေထိုင်လျက် ရှိကြသူ လေးငါးဦးကပါ သူတို့ဘယ်သူဘယ်ဝါဖြစ်ကြောင်း ကိုယ်တိုင်မိတ်ဆက်၍ အကူအညီလိုရင် ပြောဖို့နှင့် အားပေးစကား ပြောကြသည်။
 မမြင်ဖူး၊ မသိဖူးသူများဖြစ်ကြစေကာမူ အကျဉ်းခံအချင်းချင်း စာနာစိတ်ထား၍ အားပေးစကားပြောကြသည့်အတွက် မြန်မာလူမျိုးတို့၏ ဓလေ့စရိုက်အတိုင်း ကျေးဇူးတင်စကားဖြင့် တုံ့ပြန်ရသည်။
 သူ၏ညာဘက်ခုတင်မှ ကိုစောသန်းဆိုသူက ရေခန်းကြမ်းဓာတ်ဘူးနှင့် အုန်းထန်းလျက် ထည့်ထားသည့် ဖန်ပုလင်းပါချပေးပြီး ဧည့်ဝတ်ပြုသည်။
 မညီသို့ပင်ရှိစေ၊ စရိုက်မတူသူ၊ မနီးစပ်သူများနှင့် နေရသည်မှာ စိတ်

မချမ်းသာစရာ မဟုတ်စေကာမူ စိတ်အနှောင့်အယှက်တော့ ဖြစ်ရသည်။
 လူနေမှုအဆင့်တူသူ၊ စရိုက်တူသူများနှင့် နေရသည်ကြောင့် စိတ်သက်သောင့်သက်သာ နေရသည်။ ပြောဆိုဆက်ဆံရသည်ကအစ အဆင်ပြေသည်။
 သူ၏ဝဲဘက်ခုတင်မှ ကိုရွှေတင်မှာ ဝိတနှင့်နွယ်စပ်သူ။ သူ၏ခုတင်ခေါင်းရင်းမှာ တယောပြားလေး ချိတ်ထားသည်။
 အိပ်ဆောင်တံခါးများ ပိတ်ပြီး နောက် မကြာခင်မှာပင် သူ့လက်သံကို ကြားရသည်။ သူ၏တယောသံမှာ ငြိမ်ညောင်းညင်သာသည်။ ထိုးလက်သွက်သည်။ လက်ကွက်စိပ်သည်။
 သို့စေကာမူ သူက အသံကို ဖွင့်မထိုးဘဲ ပတ်ဝန်းကျင်ကို အနှောင့်အယှက်မဖြစ်အောင် အသံကိုထိန်းပြီး ထိုးသည်။
 တချို့ကလည်း လေးငါးယောက် သုံးလေးယောက်စု၍ ခုတင်နှစ်လုံးပေါ်မှာထိုင်၍ စကားပြောနေကြသည်။ သူတို့နှင့် အတန်ငယ်လှမ်းသည့် ထောင့်ပိုင်းဆီက ရယ်သံများ မကြာခဏ ထွက်လာသည်။ ကျယ်ကျယ်လောင်လောင်ကြီးတော့ မဟုတ်။ ခပ်အုပ်အုပ် ရယ်သံများ။
 သူ့ဘေးက ကိုစောသန်းလည်း အဲဒီပိုင်းထဲ ရောက်နေသည်။ သူတို့က မေ့ကွက်ကိုရှာနေကြသည် ဖြစ်လိမ့်မည်။ တချို့က ခေါင်းရင်းဘက်တွင် အလင်းရောင်အားနည်းသောကြောင့် အလယ်ကောင်မီးလုံး အလင်းရောင်ရှိရာဘက်သို့ ပြောင်းပြန်လှည့်၍ စာဖတ်နေကြသည်။

သူတို့အခန်းမှာ ခုတင်နှစ်ဆယ့်
လေးလုံးရှိ၍ ခုတင် ဆယ့်နှစ်လုံးစီ ခြေ
ရင်းဆိုင်၍ ချထားသည်။ တစ်ဖက်
ဆယ့်နှစ်ယောက်။ ခုတင်နှစ်တန်း
အလယ်မှာ သုံးပေသာသာ လူသွား
လမ်းကြော ရှိသည်။

သူက ခုတင်ပေါ်မှာပဲလှဲပြီး နေ့
ခင်းကအကြောင်းကို ပြန်၍ အတွေး
စဉ် ဝင်နေသည်။

နယ်လီက အမွေကိစ္စနှင့် ပတ်
သက်၍ သူတို့အစ်မကြီးဖြစ်သူအား
အတွင်းပစ္စည်း စိန်ရွှေနှင့် အခြား
ရတနာပစ္စည်းများကို သူတို့သုံးဦး
အတွက် ညီအစ်ကိုမောင်နှမ စုံညီ
လေးယောက်ရှေ့မှောက်တွင် ပိုင်ဆိုင်
မှု ခွဲဝေပေးခဲ့ပြီးဖြစ်ပါသည်။ ထိုပစ္စည်း
များအနက် စိန်ထည်ပစ္စည်းတန်ဖိုးမှာ
တိုက်နှင့်မြေတန်ဖိုးထက်ပင် ပိုမိုများ
ပြားခဲ့ပါသည်။

တန်ဖိုးအနေဖြင့် တွက်သင့်လျှင်
ဆယ့်ငါးသိန်းကျော်ဖိုးခန့် ရှိလိမ့်မည်
ဟု ခင်ပွန်းဖြစ်သူ ပြောပြချက်အရ
သိရှိရကြောင်း ပါသည်။

မြေနှင့်တိုက်၏ တန်ဖိုးမှာ လေး
သိန်းပင် မကျော်ကြောင်း၊ ထိုစဉ်
ကာလပေါက်ဈေးကို ပြောသွားခြင်း
ဖြစ်၏။

ခင်ပွန်းဖြစ်သူက မိဘအမွေ
အနှစ်ကို ဆက်လက်ထိန်းသိမ်းရန်
ဆန္ဒရှိသည့်အလျောက် မြေနှင့်တိုက်
ကို ပိုင်ဆိုင်ခွင့်ရယူခဲ့ခြင်း ဖြစ်ပါသည်။
ထိုသို့ခွဲဝေခဲ့သည်မှာ ခင်ပွန်း
သည် ဦးမင်းမောင်နှင့် သူတို့၏စေ့စပ်
ကြောင်းလမ်းပွဲပြုလုပ်ပြီးသည့်အချိန်
တွင် ခွဲဝေပေးခဲ့ခြင်းဖြစ်ကြောင်းကို
ခင်ပွန်းသည်ပြောပြချက်အရ သိရှိရ

ကြောင်း ပါသည်။

သူတို့ မင်္ဂလာဆောင်ကိစ္စတွင်
ခင်ပွန်းသည်၏ မိခင်ဖြစ်သူ ဒေါ်ခင်
စောတင့်က မင်္ဂလာခန်းဝင်ပစ္စည်းများ
ဝယ်ယူခြင်းနှင့် မင်္ဂလာစရိတ် တချို့
တစ်ဝက်ကိုကျခံခဲ့ကြောင်း၊ ကျန်မင်္ဂလာ
စရိတ် အချို့အဝက်ကို သူမ၏မိဘများ
က ကျခံခဲ့ကြောင်း၊ သူမ၏ လက်ဝတ်
ရတနာများကိုလည်း သူမ၏မိဘများ
က လက်ခွဲအဖြစ်ပေးခဲ့ကြောင်းပါသည်။

ထိုစဉ်ကလည်း ဒေါ်ခင်စောတင့်
ကိုယ်တိုင် သူ၏မိဘများနှင့် ဆွေမျိုး
များရှေ့တွင် တိုက်နှင့်ခြံကို သားဖြစ်
သူအား ပိုင်ဆိုင်ခွင့်ပေးထားပြီး ဖြစ်
သည်ဟု ပြောဆိုခဲ့ပါသည်။

ထိုသို့ ပြောဆိုချက်အရ သူမ၏
မိဘများကလည်း ယောက်ျားလေး
ဘက်က တိုက်နှင့်ခြံမြေကို လက်ဖွဲ့
အဖြစ် ပေးအပ်ခြင်းဖြစ်သည်ဟု နား
လည်သဘောပေါက်သည့်အလျောက်
သူမအတွက် စိန်တစ်ဆင်စာကို လက်
ဖွဲ့သဘောဖြင့် ပေးခဲ့ခြင်း ဖြစ်ပါသည်။

ထိုစဉ်ကလည်း လက်ဝတ်ရတနာ
များကို မင်္ဂလာရက် သတ်မှတ်ပြီး သုံး
ပတ်အလိုတွင် စိန်ပွဲစား ဒေါ်ခင်ထား
မြင့်ထံမှ ဝယ်ယူခဲ့ခြင်းဖြစ်၍ ဒေါ်ခင်
ထားမြင့်မှ ခုထက်တိုင် သက်ရှိထင်ရှား
ရှိနေပါသည်။ စသည်ဖြင့် ထွက်ဆို
သွားခဲ့ကြောင်း။

ထိုသို့ ထွက်ဆိုနေစဉ် မင်းစေ
လေးက ရှေ့ဖတ်စာရေးကြီးကို စာ
တစ်စောင် လာပေးသည်။ ရှေ့ဖတ်
စာရေးကြီးက စာဖတ်ပြီး တရားသူ
ကြီးရှေ့သို့ မတ်တတ်ထလျက် ချ
ပေးသည်။ တရားသူကြီးက စာကို
ဖတ်ပြီးနောက် တရားစစ်ဆေးခြင်းကို

ရပ်နား၍ ရက်ချိန်းပေးလိုက်သည်။

နယ်လီ ထိုသို့ထွက်ဆိုနေစဉ်
ညီမဖြစ်သူမှာ အံတကြိတ်ကြိတ်၊
ဖင်တကြွကြွ ဖြစ်နေသည်ကို မြင်
လိုက်သောကြောင့် စိုးရိမ်စိတ် ဖြစ်
သွားရသည်။

နယ်လီက သူမ၏ထွက်ဆိုချက်
ကို အထစ်အပေါ့မရှိ တည်ငြိမ်သော
လေသံဖြင့် ထွက်ဆိုသွားခဲ့သည်။
မုသားမပါ လက်ာမချောမဟုတ်။
မုသားသက်သက် ထွက်ဆိုသွားခဲ့ရာ
နောက်ထပ်လည်း မုသားပြည့် ထွက်
ဆိုချက်ဆက်ဦးမည်မှာ သေချာသည်။
သူပြောကိုယ်ပြော မျက်နှာချင်း
ဆိုင်များ ပြောလိုက်ရရင်တော့လား။
တရားရုံးမှာက ထိုသို့ပြောခွင့် မရှိ။
မတတ်နိုင်ပါ။ ကြမ္မာဝဋ်ကြွေး
တင်ရှိလာလေပြီဆိုတော့လည်း...။



သုံးလေးရက်အတွင်း အခန်း
တွင်းရှိ အကျဉ်းခံဘက်များနှင့် မျက်
မှန်းတန်းမဲသွားသည်။ မရင်းနှီးသေး
သည့်တိုင် မေးထူးခေါ်ပြောရှိလာသည်။
မနက်ပိုင်းရသည့် ပေါင်မုန့်ယို
သုတ်တစ်ချပ်နှင့် ကော်ဖီမှာ အိပ်ရာ
ထ ဝမ်းဖိုးကိုတော့ အတန်အသင့် ငြိမ်
သက်သွားစေပါသည်။ တော်ဖီက
တော့ ခပ်ကျကျ။ ပေါင်မုန့်ကတော့
လက်နှစ်လုံးလောက် ထူသည်။

တချို့တက်နိုင်သူကများက အိမ်
ကပို့သော နို့ဆီ၊ သကြား၊ ကော်ဖီမှုန့်
များဖြင့် ကိုယ်ဟာကိုယ် စိတ်ကြိုက်
ဖျော်သေ...။ မုန့်ကိုလည်း
ကိုယ်မုန့်နှင့်ပင် မားကြသည်။
သူကမူ ရုံးထွက်နေက အိမ်မှ

www.burmeseclassic.com

ပေးလိုက်သော စားသောက်စရာများကို အထူးတန်းသို့ ပြောင်းရွှေ့နေထိုင်ရမည်ဖြစ်သောကြောင့် တန်းစီးဖြစ်သူအား ပေးပစ်ခဲ့သည်။

ထောင်မှူးလေး မျက်နှာကြောင့် ပဲဆိုဆို၊ သူ့အချုပ်သို့စရောက်စဉ်ကပင် တန်းစီးက သူ့မှားရှိသော မှန်ပုံသရေစာများကို မျှဝေကျွေးခဲ့သည်။ ထမင်းဟင်းကလေးများ ပါသည့် သူတို့ထမင်းပိုင်းနှင့်အတူ စားစေခဲ့သည်။ အစစအရာရာ အဆင်ပြေအောင် ကူညီခဲ့သည်။ ဒါကြောင့် သူ့ကလည်း တတ်နိုင်သမျှဖြင့် ပြန်လည်တုံ့ပြန်ခဲ့ခြင်း ဖြစ်ပေသည်။

အထူးတန်းမှာလည်း နီးစပ်ရာခင်မင်ရာ လူချင်းတွဲ၍ သုံးလေးယောက် စုဖွဲ့စားကြသည်။ အိမ်ကပို့ထားသည့် ငါးပိကြော်၊ ဗာလချောင်ကြော်၊ သရက်သီးသနပ် စသည်များကို အဖြည့်စားအဖြစ် အပိုဆောင်းထားကြသည်။

တတ်နိုင်သူများကတော့ ဝက်အူချောင်း၊ ဝက်ပေါင်ခြောက်၊ ကြက်သားကြော်၊ အမဲကြော် စသည်များတို့ဖြင့် ဝိုင်းဖွဲ့ကြသည်။

ကိုစောသန်းနှင့် ကိုရွှေတင်တို့က သူတို့သုံးယောက်ပိုင်းတွင် တစ်ပိုင်းတည်းဖွဲ့ရန် အတင်းခေါ်သည်။ သူက အားနာသောကြောင့် အတန်တန်ငြင်းသော်လည်း မရ။ သူတို့နှင့် တစ်ပိုင်းတည်းဝင်ပြီး ဝိုင်းဖွဲ့လိုက်ရသည်။

လေးယောက်ပိုင်း ဖြစ်သွားသည်။ သူ့မှာက အဖြည့်အစား အသောက်မပါ။ သူတို့က သူတို့မှာရှိသည့် ငါးပိကြော်၊ သရက်သီးသနပ် စသည်များကို အတင်းထည့်ပေးသည်။

“ကျွန်တော်တို့ ဒီထဲရောက်နေကြတဲ့ လူတွေက အမှုအသေးအကြီးပဲ ကွာကြတာ။ အားလုံးက ဘဝတူအကျဉ်းခံတွေချည်းပဲ။ တစ်ယောက်နဲ့ တစ်ယောက် ဒီလိုပဲ မေးမကူညီပြီး နေကြရတာ ဘာမှအားမနာနဲ့”

“ခုလို ရိုင်းပင်းကြတဲ့အတွက် ကျေးဇူးတင်ပါတယ် ခင်ဗျာ”

“ဒီအထဲရောက်နေတုန်း စိတ်ညစ်စရာတွေ၊ သောကဖြစ်စရာတွေ မတွေ့ခဲ့။ အပူကပ်လာရင် ခွာပစ်။ ပေါ့ပေါ့ပါးပါး ကျန်းမာအောင်သာနေ။ သူ့အကြောင်းနဲ့သူ ဖြစ်လာတာကိုး။ ဖြစ်လာတဲ့အဘိုင်း ရင်ဆိုင်လိုက်။ ကျွန်တော်တို့လည်း ရောက်စတုန်းက စိတ်ညစ်စရာတွေ၊ ပူပင်သောကတွေ တစ်ပွေ့တစ်ပိုက်နဲ့ပေါ့။ ခုတော့ ဒါတွေကို ခွာပစ်လိုက်ပြီ”

သူတို့ပြောတာလည်း ဟုတ်တုတ်တုတ်။ ဒါပေမယ့် သူက အမူကြီးသမား။ သူတို့က တစ်ယောက်နဲ့ တစ်ယောက် ဘာမှညာမှ စသည်များကို စပ်စုခြင်း မလုပ်ကြ။ ဘာသာလဝါပင် နေကြသည်။

အထူးတန်းအဆောင်သို့ သူ့ရောက်နေသည်မှာ တစ်ပတ်ခန့်ရှိပြီ။

အိမ်ကလည်း ညီမဖြစ်သူနှင့် တူတော်သူ မောင်သန့်ဇင်တို့ အိမ်မှပို့လာကြသည့် စားစရာသောက်စရာများ ပါလာသောကြောင့် ထမင်းပိုင်းဖွဲ့ရာတွင် မျက်နှာပန်းလှသွားသည်။

ကိုစောသန်းက ဖိုးဝမ်းစိဖိုးတူး အဂတိလိုက်စားမှု အမှု။ သူတို့နှင့် တစ်ပိုင်းတည်းအတူ ထမင်းစားသည့် ကိုခင်မောင်သန်းက ခရီးသွား ချက်လက်မှတ်အတုလုပ်မှု။

သူတို့သုံးယောက်စလုံးမှာ အမူကြီးသမားများ မဟုတ်။ ပြစ်ဒဏ်ချမှတ်ခံရလျှင်သော်မှ အရေးကုန် ငါးနှစ်ထက် မပို။ သူတစ်ယောက်သာ အမူကြီးသမား။

ဦးရွှေတင်က ဘီအေအောင်ပြီး သား။ ဘီအယ်လ်တန်း တက်နေစဉ် အခွင့်အရေး ပေါ်လာသောကြောင့် နိုင်ငံခြားရေးဌာနသို့ ဝင်ရောက်လုပ်ကိုင်ခဲ့သူ ဖြစ်သည်။ ဥပဒေဘွဲ့ မရသေးစေကာမူ ဥပဒေရေးရာနှင့် ပတ်သက်၍ အတော်ပင် လေ့လာတီးခေါက်မိပြီး ရှိသည်။

သူ၏ အမူအကြောင်း ဖြစ်စဉ် ဖြစ်ရပ် ပြောပြသည့်အခါ ဆယ်နှစ်ထက်မပိုသော ပြစ်ဒဏ်ကိုသာ အများ

/////////
ရှိုးရှိုးတန်း အချုပ်ထွက်ပုံစံနှင့်တော့ လားလားမှမတူ။
မတ်တတ်ရပ် ပြီး ခြေဖျားထောက်ကြည့်မှ
အပြင်မြင်ကွင်းကို မြင်ရသည့် အချုပ်ကားပြာ
ကြီးကိုလည်း မစီးရတော့။ ပတ်ဝန်းကျင်မြင်ကွင်းကို
မျက်လုံးဝှေ့ချင်သလို ဝှေ့လိုရနေသည့်
လင့်ရှိဘာကားပြာနှင့် အကျအနထိုင်စီးရသည်။

ဆုံး ခံရမည်။ ဗဟိုတရားရုံး အယူခံတွင် ပြစ်ဒဏ်လျော့ပေါ့စေမည့် အခွင့်အရေး အများကြီးရှိသည်။

ရှေ့နေကြီး ဦးငွေလွင် လိုက်ပါဆောင်ရွက်နေသည့်မှာလည်း ကိုယ့်ဘက်က အားသာကြောင်း၊ ပြစ်မှုကြီးများ လိုက်ပါဆောင်ရွက်သည့် အတွေ့အကြုံရင့်ကျက်၍ ဥပဒေရေးရာ ကျွမ်းကျင်သူအဖြစ် နာမည်ကြီးသူ တစ်ယောက်ဖြစ်ကြောင်း၊ ကိုယ့်အတွက် တစ်ပန်းသာကြောင်း ပြောပြသည်။

ကြိုတင်ကြံစည်မှု မပါခြင်း၊ တစ်စုံတစ်ရာသော သေစေနိုင်လောက်သည့် လက်နက်ယူဆောင်မသွားခြင်း၊ ရိုးသားစွာ ဖြောင့်ချက်ပေးခြင်း။

“အဲဒီအချက် လေးချက်က ပြစ်ဒဏ်ချမှတ်ရာမှာ ခင်ဗျားအတွက် အများကြီး အထောက်အကူပေးလိမ့်မယ်။ အရေးကြီးတာက သက်သေပဲ။ သက်သေရဲ့ထွက်ဆိုချက် တိကျနိုင်လုံပြီး ကွင်းဆက်မိဖို့ပဲ။ ပုဒ်မကြီးပေမယ့် ပြစ်ဒဏ်မကြီးနိုင်ပါဘူး။ ဘာမှပူမနေနဲ့။ ခေါင်းအေးအေးသာထား။”

ကိုရွှေတင်က အားပေးစကား ပြောသည်။ သို့တစေ ရင်ထဲမှာတော့ မအေး။ စိတ်သက်သာရာမရ။ ရင်မအေး စိတ်သက်သာ မရသည်မှာ သူခံရမည့် ပြစ်ဒဏ်အတွက် မဟုတ်။ သူ့အပေါ် သံယောဇဉ်နှောင်ကြီး တွယ်ဝိုးလွန်းသည် အစံမဖြစ်သူ အတွက်။

ကိုရွှေတင်ပြောသလို ပြစ်ဒဏ်ဆယ်နှစ်ဆိုရင်တောင် စိတ်ထောင်းကိုယ်ကြေ ဖြစ်နေရှာသည့် အစံမကြီးဖြစ်သူ သက်ဆိုးရှည်ပါ့မလား။ သူ့အကျဉ်းခံဘဝမှလွတ်ရင် အစံမဖြစ်သူ

ကို အသက်ရှင်လျက် တွေ့ရပါဦးမလား။

အဲဒီလို မရေမရာ ချာချာလည်စရာ အတွေးစဉ်များကလည်း တစ်ထောင့်တစ်မှောင့်ဟု ဆိုရမည်သို့ ရှိနေပါချေ၏။ တကယ်တော့ ကိုစောသန်းတို့၊ ကိုရွှေတင်တို့လိုမျိုး နေတတ်အောင်တော့ တဖြည်းဖြည်း ကျင့်သားရအောင် လုပ်ရမည်။ နွဲ့မဟုတ်ရင် ကိုယ့်အတွက်ပါ မလွယ်ကြော ဖြစ်လိမ့်မည်။

သူတို့လည်း အထိုက်အလျောက် ခံစားမှုတော့ ရှိမည်ပါ။ သို့တစေ... သူတို့ကတော့ နေသားထိုင်သား အကျင့်ရနေပြီမို့ အပြင်ပန်းအမြင်တွင် ဘာမှမဖြစ်ဘိဘိသကဲ့သို့ပင် ပေါ့ပေါ့အေးအေးပင် နေကြသည်။

ကိုစောသန်းဆိုလျှင် မနက်ပိုင်းဘောလီဘော ပုတ်သည်။ နေ့လယ်ပိုင်း စစ်တုရင်ထိုးသည်။ ညနေပိုင်းခြင်းလုံးခတ်သည်။ ညဦးပိုင်း တဝါးဝါး တဟားဟား စကားပိုင်းမှာပါသည်။

ညဘက်များတွင် စကားပိုင်း နှစ်ပိုင်းရှိသည်။ တစ်ပိုင်းကတော့ အေးအေးဆေးဆေး ပြောကြသည့်ပိုင်း။

ကိုစောသန်းတို့ ပိုင်းကတော့ ‘ဟော့ပိုင်း’။ ပေါက်တတ်ကရ ကလေးကလား ဟိုသင်းဟိုဟာအကြောင်း တွေ ဦးတည်ချက်ထားပြီး ပြောသည့်ပိုင်း။ ဒါကြောင့်လည်း ရယ်သံ တသောသောနှင့်။ ပတ်ဝန်းကျင်ကို အနှောင့်အယှက် ဖြစ်လောက်အောင် တော့ ညည်စိစိ မရှိ။

ကိုရွှေတင်ကတော့ သူတို့ပိုင်းမှာ မပါ။ တယောတစ်လက်နှင့် အကျဉ်းနေ့များကို ကုန်လွန်စေသူဖြစ်၏။

တယောမထိုးသည့်အခါ ခုတင်ပေါ်လဲလျောင်းကာ သူးနှင့် နှစ်ယောက် သား တွေရာလေးပါး အကြောင်းများ ပြောကြသည်။

လက်ရှိအခြေအနေတွင် အစားအသောက်၊ အနေအထိုင် သင့်တင့်မျှတ၍ သက်သောင့်သက်သာ နေရသောကြောင့် စိတ်ရောလူပါ မပင်ပန်းဘဲ အကျဉ်း၏နေ့များကို ဖြတ်သန်းနေရသည်။

ဒီလိုနှင့် ရုံးထွက်နေသို့ ရောက်ခဲ့ပြန်သည်။ သွယ်ချိုင့်သွားသော ပါးပြင်မှာ အနည်းငယ် ပြန်လည်ပြည့်တင်းလာသည်။

ရုံးထွက် အဝတ်အစားသည် သစ်သစ်လွင်လွင်၊ ဆံကေသာကိုလည်း ခေါင်းလိမ်းဆီနှင့် အကျအန ဖြီးသင်ထားနိုင်သမို့ ကြည့်ပျော်ပျော် အနေအထားရှိသွားသည်။

ရိုးရိုးတန်း အချုပ်ထွက်ပုံစံနှင့်တော့ လားလားမှမတူ။ မတ်တတ်ရပ်ပြီး ခြေဖျားထောက်ကြည့်မှု အပြင်မြင်ကွင်းကို မြင်ရသည့် အချုပ်ကားပြာကြီးကိုလည်း မစီးရတော့။ ပတ်ဝန်းကျင်မြင်ကွင်းကို မျက်လုံးဝှေ့ချင်သလို ဝှေ့လို့ရနေသည့် လင့်ရိုတာကားပြာနှင့် အကျအနထိုင်စီးရသည်။

လက်ထိတ်ကွင်း အစွပ်ခံရခြင်းလည်း လွတ်သွားပြီ။ ခုလို သပ်သပ်ရပ်ရပ်ပုံသွင်ကို မြင်ရမည့် အိမ်ကလူများလည်း စိတ်သက်သာရာ ရစေပါလိမ့်မည်။

မည်သို့ပင် ရှိစေ၊ အဆိုးထဲက အကောင်းဟု သဘောမူနိုင်သည့်အနေအထားဟု ဆိုရမည်ပါ။

□□□

(တစ်ဆယ့်)

တရားခွင့်ကို ရောက်တော့လည်း လက်ထိတ်မပါ လွတ်လွတ်လပ်လပ်။

သူ့ကိုမြင်လိုက်ရသည့် အစ်မ ဖြစ်သူမျက်နှာလေးပင် ခါတိုင်းထက် ပို၍ ကြည်ကြည်လင်လင်ရှိနေဘဲသို့ မြင်လိုက်ရသည်။

သူက အထူးတန်းတွင် နေထိုင် စားသောက်ရပုံများကို ပြောပြလိုက်ရာ အစ်မဖြစ်သူ၏ မျက်နှာပေါ်မှာ အပြုံး ရိပ်ကလေး ယှက်သန်းသွားသယောင် တွေ့လိုက်ရသည်။

သူကလည်း အစ်မတို့ နေရေး ထိုင်ရေးကိုမေးရသည်။ အားလုံးအဆင် ပြေသည်ဟုပြောသဖြင့် သူလည်း စိတ်ကြည်လင်သလို ရှိသွားသည်။

အဲဒီနေ့က တရားသူကြီး ၁၀ နာရီခွဲကျော်မှ တရားခွင်ပေါ် တက် လာသောကြောင့် အိမ်ကလူများနှင့် အေး အေးဆေးဆေး စကားပြောရ သည်။ တရားခွင် စပြီး။

ပွဲနေပွဲထိုင် သွားသည်ပုံစံဖြင့် ကြော့နေအောင် ဝတ်ဆင်ထုံမွမ်း ခြယ် သလာသည် နယ်လီက မပြီးဆုံးသေး သည့် ယခင်အပတ်က ထွက်ဆိုချက် ကို ဆက်လက်ထွက်ဆိုသွားသည်။

နယ်လီ၏ ထွက်ဆိုချက်မှာ ...

သူတို့၏မိခင်က အတွင်းပစ္စည်း လက်ဝတ်ရတနာများကို သူတို့အတွက် ခွဲဝေပေးပြီး ခြံနှင့်တိုက်ကို မင်္ဂလာ လက်ဖွဲ့ပစ္စည်းအဖြစ်ရော၊ သားကြီး အတွက် အမွေပုံစံပစ္စည်းအဖြစ်ရော ပေါင်းဖွဲ့၍ ပေးခဲ့ခြင်းဖြစ်ကြောင်း ပါ သည်။

ကျွန်မ၏ ယောက္ခမဖြစ်သူ ဒေါ်ခင်စောတင်က သူမသေမီ သူ့ကို

ပြုစုစောင့်ရှောက်ရန်အတွက် သမီး များနှင့် အတူတကွ နေရမည်ဖြစ် သောကြောင့် သူတို့မောင်နှမသုံး ယောက်ကို ထိုတိုက်တွင်ပင် ဆက် လက်နေထိုင်စေရန် စီစဉ်သည်ကို ကျွန်မခင်ပွန်းဖြစ်သူကလည်း မိခင် ဖြစ်သူ ဆန္ဒအတိုင်း နေထိုင်စေသည် ကို မည်သို့မျှ မပြောဆိုခဲ့ပါကြောင်း။

ဒေါ်ခင်စောတင် သေဆုံးပြီး နောက် သူတို့သဘောနှင့်သူတို့ ပြောင်း ရွှေ့သွားခြင်း ဖြစ်ပါသည်။ သူတို့ အတွက် ရသင့်ရထိုက်သော အမွေ ပစ္စည်းခွဲဝေရန် မလိုအပ်တော့သည့် သဘောဖြင့် သူတို့ကြိုက်နှစ်သက်ရာ နေရာကို ပြောင်းရွှေ့နေထိုင်ကြခြင်းပင် ဖြစ်ပါသည်။

ထိုသို့ ပြောင်းရွှေ့နေထိုင်ပြီးကာ မှ သူတို့ဦးလေးဖြစ်သူက တစ်ဆင့် အမွေပုံပစ္စည်းခွဲဝေပေးရန် ပြောဆိုလာ ခြင်း ဖြစ်ပါကြောင်း။ ကျွန်မ၏ ခင်ပွန်း ဖြစ်သူက သူတို့ရပိုင်ခွင့်များကို ခွဲဝေ ပေးခဲ့ပြီဖြစ်၍ သူတို့အနေနှင့် ရပိုင်ခွင့် မရှိတော့ကြောင်း၊ တောင်းဆိုပိုင်ခွင့် မရှိတော့ကြောင်း ဦးလေးဖြစ်သူအား ရှင်းပြခဲ့ပါသည်။

ဦးလေးဖြစ်သူ နောက်တစ်ကြိမ် ရောက်လာသည့်အခါ အတွင်းပစ္စည်း ပေးခဲ့သည်မှာ မှန်သော်လည်း အမွေ အဖြစ် ပေးခဲ့ခြင်းမဟုတ်ကြောင်း၊ သမီးမိန်းကလေးများ ဝတ်ဆင်ရန် လက်ဝတ်ရတနာများအဖြစ် ပေးခဲ့ခြင်း သာဖြစ်ကြောင်း၊ ညီဖြစ်သူ ရုံးတော် ရောက် တရားခံအတွက် မည်သည့် ပစ္စည်းမျှ မပေးခဲ့ကြောင်း ခြံနှင့်တိုက် ပိုင်ဆိုင်မှုမှာ ညီအစ်ကို မောင်နှမ လေးယောက်စလုံးနှင့် သက်ဆိုင်သည်

ဟု ပြောဆိုလာပြန်သည်။ ထိုသို့ပြောဆိုလာသည်ကို ကျွန်မ ၏ခင်ပွန်းဖြစ်သူက လုံးဝလက်မခံဘဲ အကယ်၍ သူတို့အနေဖြင့် မကျေနပ် ပါက အမွေပုံပစ္စည်းများ စီမံခန့်ခွဲပေး ရန် တရားရုံးသို့ လျှောက်ရန်သာလို ကြောင်း တရားဥပဒေကြောင်းအရ ဖြေရှင်းရန်ရှိတော့ကြောင်း ပြောဆို ခဲ့ပါသည်။

ဦးလေးဖြစ်သူက တရား တဘောင်ဖြစ်လျှင် ကွယ်လွန်သူ မိဘ များ၏ ဂုဏ်သိက္ခာနှင့် သက်ရှိထင်ရှား

ကျွန်မ၏ခင်ပွန်းခေါင်းမှ

သွေးများ

ဖြာဆင်းလာသည်ကို မြင်ရသောကြောင့်

ကျွန်မလည်း

ကြောက်လန့်ပြီး

အခန်းထဲ

ဝင်ပြေးခဲ့ပါသည်။

နောက်ထပ်

ဘယ်နှချက်

ဆက်ရှိက်သည်ကို

တော့

မမြင်ရတော့ပါ။

ရှိနေဆဲ ညီအစ်ကိုမောင်နှမများ၏ ဂုဏ်သိက္ခာကိုပါ ထိခိုက်မည်ဖြစ်သော ကြောင့် မိသားစုအတွင်း ဖြေရှင်းဖို့ နည်းလမ်းရှာသင့်သည်ဟု ပြောဆိုခဲ့ပါ သည်။

ကျွန်မ၏ခင်ပွန်းက ပြဿနာကို ရှာဖွေသူမှာ သူမဟုတ်ကြောင်း သူတို့ သာဖြစ်ကြောင်း၊ ငွေထက် မိဘဂုဏ် သိက္ခာကို မကြည့်သူမှာ သူတို့သာဖြစ် သောကြောင့် ဒီကိစ္စကို ရပ်တန့်ကရပ် လိုက်ရင် အားလုံးအတွက် ပြေလည် သွားလိမ့်မည်ဖြစ်ကြောင်း၊ ခု သူတို့ တိုက်ခန်းကြီး ငှားရမ်းပြီး နေနိုင်သည့် ငွေကြေး ဘယ်ကရသည်မှာ ရှင်းနေပါ သည်ဟု ဦးလေးဖြစ်သူအား ပြန်ပြော လိုက်ပါသည်။

တတိယတစ်ခေါက်တွင် ဦးလေး ဖြစ်သူနှင့်အတူ တရားခံ ကိုသက် အောင်ပါ ပါလာကြောင်း၊ ညီအစ်ကို နှစ်ယောက် အချေအတင် ပြောကြရာ ကျွန်မ၏ ခင်ပွန်းဖြစ်သူက ဒီကိစ္စပြီး ပြတ်သွားဖို့ နည်းလမ်းတစ်လမ်းသာ ရှိကြောင်း၊ သူတို့ရယူထားသည့် စိန် ရွှေရတနာ ပစ္စည်းတွေကို လူကြီးစုံရာ ရှေ့မှာ စုပုံပြီး ခြံမြေတိုက် အပါအဝင် အားလုံးကို တန်ဖိုးဖြတ်ပြီး လေးစုခွဲ အဲဒီလိုလက်ခံမလားဟု မေးခဲ့ပါသည်။

ထိုသို့ ပြောသည်ကို ကိုသက် အောင်က မဆိုင်သည်ကိစ္စကို ဒီပြဿ နာထဲဆွဲသွင်းပြီး အကျပ်ကိုင်ခြင်း ဖြစ် သည်ဟု ပြောဆိုခဲ့ပါသည်။ ထိုနေ့က သူတို့ညီအစ်ကိုနှစ်ယောက် အပြော အဆို မပြေလည်ဖြစ်ပြီး ပြန်သွားခဲ့ကြ ပါသည်။

သူတို့မောင်နှမ အမွေကိစ္စ အတွက်ပြောကြသည့်အခါတိုင်း ကျွန်မ

လည်း အတူရှိနေသောကြောင့် ယခု ကဲ့သို့ အပြည့်အစုံ ထွက်ဆိုနိုင်ခြင်း ဖြစ်ပါသည်။

ထိုသို့ ထွက်ဆိုအပြီးတွင် တရား သူကြီး လက်ဖက်ရည်သောက်ရန်နှင့် ခေတ္တအနားယူရန် တရားခွင်ကို ရပ် နားလိုက်သည်။

နယ်လီက သူ၏ရှေ့နေကြီးနှင့် အတူ တရားခွင်မှ ထွက်သွားစဉ် သူ့ ဘက်သို့စောင်းငဲ့၍ မထီမဲ့မြင်ပြုံး ပြုံး သွားသည်။ မထီမဲ့မြင် အပြုံးနှင့် ခံပြင်း သည့်အကြည့်တို့ လျှပ်တစ်ပြက် တိုက် မိသွားသည်။

တစ်နာရီခန့် နားပြီးနောက် ဆက်လက်စစ်ဆေးသည်။ မှုခင်းဖြစ် သည့်နေ့မှာ တနင်္ဂနွေနေ့။

ထိုနေ့က တနင်္ဂနွေနေ့ဖြစ်သော ကြောင့် ကျွန်မတို့ဇနီးမောင်နှံနှင့်အတူ ကျွန်မ၏သူငယ်ချင်း မခင်သန်းနွဲ့ပါ အိမ်တွင် အတူရှိနေပါသည်။ အိမ်ဖော် ထွေးညလည်း ရှိနေပါသည်။

ကျွန်မတို့ လက်ဖက်ရည်သောက် ပြီးစ ာ နာရီမထိုးမီ သူတို့၏ဦးလေး ဖြစ်သူ ဦးဝင်းတင်နှင့် ကိုသက်အောင် တို့ ချိန်းဆိုထားခြင်းမရှိဘဲ ရောက်လာ ခြင်းဖြစ်ပါသည်။ ကျွန်မလည်း သူငယ် ချင်းဖြစ်သူကို လက်ဖက်ရည်ခန်းတွင် ခဏစောင့်ခိုင်းပြီး အပြင်သို့ထွက်၍ သူတို့ခိုင်းတွင် ဝင်ထိုင်ခဲ့ပါသည်။

ကျွန်မခင်ပွန်းသည်က ဦးလေး ဖြစ်သူ ဦးဝင်းတင်အား လာရင်း အကြောင်းကိုမေးပါသည်။ ဦးဝင်း တင်က ညီမနှစ်ယောက်အတွက် အမွေ ကိစ္စ ပြီးပြတ်ပြီဆိုသည်ကို ဆက်ပြော စရာမရှိပေမယ့် မင်းညီအတွက်ကို တော့ အမွေစုပုံထဲက ခွဲဝေပေးရလိမ့်

မည်ဖြစ်ကြောင်း၊ ဒါမှ တရားမျှတမှု ရှိကြောင်း စသည်များကို အတော် ရှည်ရှည်လျားလျား ပြောပြခဲ့ပါသည်။

ကျွန်မခင်ပွန်းသည်က အကယ် ၍ ဒီခြံနှင့်ဒီတိုက်ကို ရောင်းပစ်သည့် အခါ ဦးလေးပြောသည်ကို စဉ်းစား မည်ဖြစ်ကြောင်း၊ မိဘအမွေအနှစ်ကို ရောင်းချဖို့ လောလောဆယ် အစီ အစဉ်မရှိကြောင်း၊ ဒါဟာ သူ့ရဲ့ နောက်ဆုံးယတိပြတ် သဘောထား ဖြစ်၍ နောက်ထပ် ဒီကိစ္စအတွက် ပြောတာတွေကို နားထောင်တော့မည် မဟုတ်ကြောင်း၊ သူတို့မကျေနပ်လျှင် တရားဥပဒေအရသာ ဆက်လုပ်ပါ။ ဦးလေးအပေါ် ဘယ်လိုမှ သဘော မထားကြောင်း နောက်ထပ်လုံးဝ လာ ဖို့ မလိုတော့ကြောင်း ပြောခဲ့ပါသည်။

ထိုအခါ ကိုသက်အောင်က ရိုင်း ရိုင်းပျူပျူ အပြောအဆိုများဖြင့် သည်း မခံနိုင်လောက်စရာ ဇော်ကားမော် ကား ပြောဆိုလာသောကြောင့် သူတို့ ညီအစ်ကိုနှစ်ယောက် စကားများကြပါ သည်။ အပြောအဆိုများ လွန်ကျွံလာ ကြရာမှ မင်းတစ်လုံး၊ ငါတစ်လုံး အပြောအဆိုများပါလာရုံမက ကိုသက် အောင်က လက်သီးလက်မောင်း တန်းသည်အထိ ဖြစ်လာပါသည်။

ထိုသို့ဖြစ်နေကြသည်ကို ကြား ဝင်ဟန့်တားမည့် ဦးလေးဖြစ်သူက ကံ တော်ကြတော့၊ တော်ကြတော့ စကား နှစ်ခွန်းသာပြောပြီး မည်သို့မှဟန့်တား ခြင်း မလုပ်ခဲ့ပါ။

ကျွန်မခင်ပွန်းသည်က မင်းတို့ ပြောချင်ရာပြော၊ လုပ်ချင်တာလုပ် ငါ့ ကို ဒီလောက်ဇော်ကားလားဘာကို ငါ ဆက်ပြီး သည်းမခံနိုင်ဘူး၊ ခုချက်ချင်း

အိမ်ပေါ်ကဆင်းသွားကြဟု ပြောလိုက်ပါသည်။

အေး... ဆင်းမယ်။ ဟောဒီလို လုပ်ပြီးမှ ဆင်းမယ်ဟု ပြောပြောဆိုဆို အလှအပပစ္စည်းများထားသည် ဝီရိယိုမှ တစ်တောင်ကျော်ကျော်ခန့်ရှိမည့် ထုထည်ကြီးသည့် ကိန္နရာအရုပ်ကြီးနှင့် ကျွန်မ၏ခင်ပွန်းသည်ကို ရိုက်လိုက်ပါသည်။

ကျွန်မ၏ခင်ပွန်းခေါင်းမှ သွေးများ ဖြာဆင်းလာသည်ကို မြင်ရသောကြောင့် ကျွန်မလည်း ကြောက်လန့်ပြီး အခန်းထဲ ဝင်ပြေးခဲ့ပါသည်။ နောက်ထပ် ဘယ်နှချက်ဆက် ရိုက်သည်ကိုတော့ မမြင်ရတော့ပါ။ ကိုသက်အောင် အိမ်ပေါ်ကဆင်းသွားပြီးနောက်မှ မခင်သန်းနွဲ့နှင့်အတူ အပြင်သို့ ထွက်ကြည့်ခဲ့ပါသည်။

ကျွန်မ၏ခင်ပွန်းဖြစ်သူမှာ မြင်မကောင်း ရှုမကောင်းသော အနေအထားဖြင့် သွေးအိုင်ထဲတွင် လဲကျနေပါသည်။ ခင်ပွန်းသည်၏ဦးလေးဖြစ်သူ ဦးဝင်းတင်လည်း အနားတွင် ရှိနေပါသည်။

ဦးဝင်းတင်က မဖြစ်သင့်တာတွေတော့ ဖြစ်ကုန်ကြပြီပေါ့ကွာဟု ညည်းညည်းညူညူပြောဆိုပြီး ရဲစခန်းကို ဖုန်းဆက်ရန်ပြောသဖြင့် ရဲစခန်းကို ဖုန်းဆက်ခဲ့ပါသည်။

ကျွန်မက ဦးဝင်းတင်ကို ခင်ပွန်းဖြစ်သူအား ဆေးရုံပို့ရန်အတွက် စီစဉ်ရန်ပြောသည့်အခါ ဦးဝင်းတင်က ခေါင်းခါပြသောကြောင့် ခင်ပွန်းဖြစ်သူထိုနေရာတွင်ပင်ရေတိမ်နှစ်ခွဲကြောင်း သိရပါသည်။

ရဲများရောက်လာ၍ စစ်ဆေး

ခြင်း၊ ဆေးရုံပို့ရခြင်း၊ တိုင်ချက်ဖွင့်ခြင်း စသည့်အကြောင်းများကို ထွက်ဆို အစစ်ခံသွားသည်။



ရှေ့နေကြီး ဦးငွေလှိုင်က မေးခွန်းများ မေးမြန်းခဲ့ရာတွင် ...

မေး။ ။ သူတို့ဒီသားစုအတွင်း အမွေခွဲသည်ကိုစွဲကို ဒေါ်နယ်လီက ဖတ်ရှု၍ပြောတာလား၊ တစ်စုံတစ်ဦးက ပြောသည်ကို ကြားသိချက်အရ ပြောတာလား။

ဖြေ။ ။ ခင်ပွန်းသည်ပြောပြ၍ သိရှိရခြင်း ဖြစ်ပါတယ်။

မေး။ ။ ဒီလိုအရေးကြီးသည့် ကိစ္စမျိုးမှာ စာရွက်စာတမ်းမပါဘဲ ပါးစပ်ပြောနှင့်လုပ်ရင် တရားဝင်သည်ဟု ဆိုနိုင်သလား။

ဖြေ။ ။ ကျွန်မ နားမလည်ပါဘူး။

မေး။ ။ ဒေါ်နယ်လီဟာ တက္ကသိုလ်က ဘွဲ့ရခဲ့တဲ့ ပညာတတ်တစ်ယောက်အနေနဲ့ တရားဝင်တယ် မဝင်ဘူးဆိုတဲ့ ထင်မြင်ချက် ပြောဆိုနိုင်သူတစ်ယောက်အနေနဲ့ ဘယ်လိုများ ပြောချင်ပါသလဲ။

ဖြေ။ ။ တရားဝင်လိမ့်မယ်လို့ ဟင်ပါတယ်။

မေး။ ။ တန်ဖိုးဘယ်လောက်ရှိတယ်။ ဘယ်လို လက်ဝတ်ရတနာတွေ ပေးခဲ့တယ်ဆိုတာတော့ အတိအကျ ပြောနိုင်ပါသလား။

ဖြေ။ ။ ကျွန်မ အတိအကျ မပြောနိုင်ပါဘူး။

မေး။ ။ ဒေါ်နယ်လီရဲ့ ထွက်ဆိုချက်ထဲမှာ တန်ဖိုးခန့်မှန်းခြေကို

ပြောဆိုထားတော့ စိတ်အထင် ပြောဆိုသွားတာပါဆိုရင် ငြင်းမလား။

ဖြေ။ ။ ခင်ပွန်းဖြစ်သူ ပြောပြချက်အရ ပြောရခြင်း ဖြစ်ပါတယ်။

မေး။ ။ ဒါဖြင့် ကိုမင်းမောင် ပြောပြတာဟာလည်း ရေရာတိကျမှုမရှိတဲ့ စိတ်အထင်လို့ ပြောရမှာပေါ့။

ဖြေ။ ။ သူကတော့ အတိအကျ သိပါလိမ့်မယ်။

မေး။ ။ စိတ်အထင် မဟုတ်ဘူးပေါ့။

ဖြေ။ ။ စိတ်အထင် မဟုတ်ဘူးလို့ပဲ ပြောလိုပါတယ်။

မေး။ ။ ရတနာပစ္စည်း အရေအတွက်ကော ပြောပြမှာပေါ့။

ဖြေ။ ။ အဲဒီလိုတော့ အတိအကျ မပြောပါဘူး။

မေး။ ။ စိန်ရတီ ဘယ်ရွှေဘယ်မျှ၊ ရွှေထည်အလေးချိန် ဘယ်ရွှေဘယ်မျှ၊ တခြား အဖိုးတန်ပစ္စည်း၊ နီလာ စတာတွေ ဘယ်ရွှေဘယ်မျှဆိုတာကို မသိဘဲ၊ အထောက်အထား မပြနိုင်ဘဲ တန်ဖိုးတွက်ချက်လို့ ရပါမလား။

ဖြေ။ ။ ကိုမင်းမောင်ကတော့ သိပါလိမ့်မယ်။

မေး။ ။ သူတို့ဒီသားစု အမွေအတွင်းရေးကိစ္စတွေကို ပြောပြပါလျက် ဒီအကြောင်းကို ထည့်မပြောဘူးလို့ ဆိုလာတာလား။

ဖြေ။ ။ ဟုတ်ပါတယ်။

မေး။ ။ ကိုမင်းမောင်တို့မိခင် ဒေါ်ခင်စောတင့်က ခြံနဲ့တိုက်ကို ကိုမင်းမောင်ကို လွှဲပေးခဲ့တယ်ဆိုတဲ့ စာရွက်စာတမ်းပြဖူးသလား၊ ဖတ်ဖူးသလား။

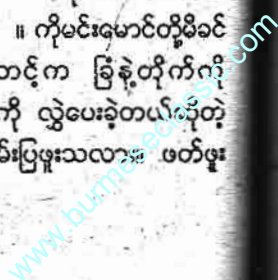

ဖြေ ။ ။ မဖတ်ဖူးပါဘူး။
မေး ။ ။ ဒီလောက်အရေးကြီး
တဲ့ကိစ္စမျိုးမှာ ဆွေမျိုးတွေကို အသိ
သက်သေထားပြီး အရပ်သုံး စာချုပ်
စာတမ်းလောက်တော့ ရှိသင့်တယ်။
ရှိရမယ်ဆိုရင် ဒေါ်နယ်လီ ဘယ်လို
ပြောမလဲ။

ဖြေ ။ ။ ကျွန်မ မပြောတတ်ပါ
ဘူး။ သူတို့အတွင်းရေးကိစ္စပါ။

မေး ။ ။ ထားပါ။ မိခင်ဖြစ်သူက
သမီးတွေအရွယ်ရောက်လာရင် ဝတ်
ဆင်ဖို့ မြန်မာလူမျိုးတို့ရဲ့ ဓလေ့စရိုက်
အရ လက်ဝတ်ရတနာများ ပြုလုပ်ပြီး
ဆင်မြန်းပေးတဲ့ အစဉ်အလာရှိတာကို
ဒေါ်နယ်လီ သိပါတယ်နော်။

ဖြေ ။ ။ ဟုတ်ကဲ့၊ သိပါတယ်။

မေး ။ ။ ဒေါ်ခင်စောတင့်က
အရွယ်ရောက်လာပြီဖြစ်တဲ့ သမီးနှစ်
ယောက်အတွက် လက်ဝတ်ရတနာ
လုပ်ပေးထားတာဟာ အမွေအဖြစ်
ပေးတာမဟုတ်ဘူးလို့ ပြောရင် ဒေါ်
နယ်လီ ငြင်းမလား။

ဖြေ ။ ။ သူတို့အတွင်းရေးကိစ္စ
ကို မသိလို့ မပြောနိုင်ပါဘူး။

ထပ်ဆင့်မေး ။ ။ ကျွန်တော်
မေးတာက ငြင်းမလား၊ မငြင်းဘူး
လား ဆိုတာပါ။

ကန့်ကွက်ပါတယ်။ ကျွန်တော့်
အမှုသည်ဖြေဆိုတာ လုံးဝလုံလောက်
နေပါပြီ။ လိုရာဆွဲ မေးခွန်းသဘော
သက်ရောက်နေတဲ့တွက် ကန့်ကွက်
ရခြင်း ဖြစ်ပါတယ်။

လိုအပ်သည့် မေးခွန်းဖြစ်တဲ့
အတွက် မေးမြန်းခြင်း ဖြစ်ပါတယ်။
အကျပ်အတည်းဖြစ်စေမယ့် မေးခွန်း
မဟုတ်တဲ့အတွက် အဆုံးအဖြတ်ပေး

ရန် တင်ပြပါတယ်။
“ထပ်မေးပါ”

ဖြေ ။ ။ ကျွန်မ ငြင်းပါတယ်။
မေး ။ ။ ဒါဖြင့် ဒေါ်နယ်လီနဲ့
ဦးမင်းမောင်တို့ရဲ့ ထိမ်းမြားမင်္ဂလာပွဲ
မှာ ဒေါ်နယ်လီမိဘများက စိန်ထည်
တွေ ပြုလုပ်ဆင်မြန်းပေးတာဟာ
အမွေအဖြစ်ပေးခဲ့တာဆိုရင် ဒေါ်နယ်
လီ ငြင်းမလား။

ဖြေ ။ ။ ငြင်းပါတယ်။

မေး ။ ။ ဟုတ်ကဲ့ အမွေ
အဖြစ်ပေးခဲ့တာ မဟုတ်ဘူးပေါ့နော်။

ဖြေ ။ ။ ဟုတ်ပါတယ်။

မေး ။ ။ ဒေါ်နယ်လီမှာ မွေး
ချင်းမောင်နှမသားချင်း ဘယ်နှ
ယောက် ရှိပါသလဲ။

ဖြေ ။ ။ သုံးယောက်ရှိပါတယ်။

မေး ။ ။ တကယ်လို့များ ..
ဒေါ်နယ်လီတို့မှာ အမွေခွဲဖို့ ပြဿ
နာရှိလာရင် ကျန်တဲ့သားချင်းတွေက
မင်္ဂလာကိစ္စမှာ ပေးလိုက်တဲ့ စိန်ထည်
တွေဟာ အမွေခွဲ သက်ဆိုင်ပါတယ်လို့
အဆိုရှိလာခဲ့သော် ဒေါ်နယ်လီ ဒါကို
လက်ခံမလား။

သူတို့ရှေ့နေကြီးက ထိုမေးခွန်း
ကို ကန့်ကွက်ရန် ထဟန်ပြင်လိုက်
သော်လည်း ဒေါ်နယ်လီအဖြေ စော
သွားသောကြောင့် ရှေ့နေကြီးမှာ ဟန်
ပျက်သွားရုံသာ ရှိသွားသည်။

ဖြေ ။ ။ လက်မခံပါဘူး။

မေး။ ။ ကိုသက်အောင်တို့
မောင်နှမသုံးယောက် သူတို့မိသားစု
ပိုင် တိုက်မှာမနေဘဲ တခြားနေရာသို့
ပြောင်းရွှေ့နေထိုင်တာဟာ မတည့်
အတူနေရာကနေ မဖြစ်သင့်မဖြစ်ထိုက်
သောပြဿနာကို ရှောင်လွှဲဖို့ ပြောင်း

ရွှေ့နေထိုင်ရတာဆိုရင် ဒေါ်နယ်လီ
ဘာပြောမလဲ။

ဖြေ ။ ။ မဟုတ်ပါဘူး။

မေး ။ ။ အချင်း မူခင်းဖြစ်တဲ့
နေ့က ကိုသက်အောင်က အစ်ကိုဖြစ်
သူ၏ဒူးကို လက်နှစ်ဖက်နှင့်ကိုင်ပြီး သူ
တို့မောင်နှမကိစ္စကို အစ်ကိုကြီး အဖ
ရာသဘောနဲ့ ဖြေရှင်းပေးဖို့ တိုးလျှိုး
တောင်းပန်ခဲ့ပါတယ်ဆိုရင် ဒေါ်နယ်လီ
ငြင်းမလား။

ဖြေ ။ ။ ငြင်းပါတယ်။ လုံးဝ
မဟုတ်ပါဘူး။

မေး ။ ။ ဒေါ်နယ်လီခင်ပွန်း
ဦးမင်းမောင်က ကိုသက်အောင်ရင်
ဘတ်ကိုဆွဲ၍ တွန်းတွန်းထိုးထိုးလုပ်ပြီး
ဆဲဆိုကြိမ်းမောင်းရုံမက အိမ်ပေါ်က
အတင်းမောင်းထုတ်ခဲ့တယ်ဆို ခင်
ဒေါ်နယ်လီငြင်းမလား။

ဖြေ ။ ။ တွန်းတွန်းထိုးထိုး
လုပ်တယ်ဆိုတာကို ငြင်းတယ်။
နောက်ထပ်မလာဖို့နဲ့ အိမ်ပေါ်က ဆင်း
သွားဖို့ပြောတာကိုတော့ ဝန်ခံပါတယ်။

“ဟုတ်ကဲ့ ကျေးဇူးတင်ပါတယ်
ဒီလောက်ပါပဲ”

တရားသူကြီးမင်းအား အရို
အသေပြု၍ သူ၏စားပွဲတွင် ပြန်ထိုင်
လိုက်သည်။

(ဆက်လက်ဖော်ပြပါမည်။)

ကျော်မြသန်း



၁၉၅၃
ဦးစိုးမင်း
အောင်အောင်



ကြောင့်နှင့် ကျားကို နမူနာယူ၍ ...

မြသိန်း

၁၉၇၈ ခုနှစ်။

ထိုနှစ်၌ ကျွန်ုပ်သည် ရခိုင်ပြည်နယ်၊ ကျောက်တော်မြို့နယ်တွင် လုံခြုံရေးတာဝန် ထမ်းဆောင်ရန် ရောက်နေပါသည်။

ထိုစဉ်က ကျောက်တော်မြို့နယ်တွင် လူဆိုးထွန်းစိန်ခေါင်းဆောင်သော လူဆိုးတစ်သိုက်သည် အလွန်သောင်းကျန်းနေ၏။ သူတို့အင်အားမှာ တစ်ဆယ့်ငါးယောက်ထက် မပိုပေ။

ကျွန်ုပ်၏အထက် အကြီးအကဲက "မင်း အဲဒီလူဆိုးထိုက်ကို ချော့နံ့ဖို့ ငါအချိန်တစ်လပေးမယ်။ မင်းစိတ်ကြိုက် လူတစ်ကျိပ်နဲ့ နှိမ်နင်းပါ။ အဲအရပ်သားတွေကို မသုံးနဲ့။ သတင်းပေါက်ကြားမယ်။ ကျောက်တော်မှာရှိတဲ့ မြို့နယ်အာဏာပိုင်တွေကိုလည်း ငါ လျှို့ဝှက်အသိပေးထားပြီးပြီ။ မင်းတာဝန်ထမ်းဆောင်ရာမှာ လူချင်းမှားစရာ အကြောင်းမရှိအောင် ငါစိစဉ်ထားပြီးပြီ။"

ဟု ညွှန်ကြားပြီး ကျွန်ုပ်ကို ထွန်းစိန်အဖွဲ့အား နှိမ်နင်းခိုင်းပါတော့သည်။ ထွန်းစိန်တို့အဖွဲ့သည် ကျောက်

တော်မြို့၏ အနောက်ဘက် ငါးမိုင်ကျော် ကျော်ရှိ ပေနစ်ထောင်ခန့်မြင့်သည့် မင်းကြီးတောင်ကြောကို အခြေပြုထားသည်ကို ကျွန်ုပ်စုံစမ်း၍ရသည်။

ကျွန်ုပ်သည် ကျွန်ုပ်အာရေကောင်းသော တပ်ကြပ်ကြီးဆရာတစ်ယောက်နှင့် ငယ်သားရှစ်ယောက်၊ ကျွန်ုပ်အပါအဝင် လူပေါင်းတစ်ကျိပ်ဖြင့် ညသန်းခေါင်ကျော်၌ အဆိုပါ တောင်ကြောပေါ်သို့ စတင်ဝင်ရောက်ပါသည်။ ဆရာကြီးမှာ နယ်မြေကျွမ်းသူ ဖြစ်၏။

ရိက္ခာမှာ မီးလွတ်ရိက္ခာ၊ ရိက္ခာကို ဆယ်ရက်စာ ယူခဲ့သည်။

ထွန်းစိန်တို့သည် ညဘက်တွင် ရွာများထဲသို့ဝင်၍ ရွှေငွေများကို လုယက်ယူငင်ပြီး နေ့ဘက်တွင် တောင်ကြောတစ်ဝိုက်မှာ ထင်းခုတ်ဝါးခုတ် လာသူများထံမှ ရတနာပစ္စည်းများကို လုယူပြီး လုံခြုံရေးသတင်းများ စုံစမ်းသည်ကို ကျွန်ုပ်သိထားပြီးဖြစ်၏။

ထွန်းစိန်တို့ သောင်းကျန်းနေသည်မှာ တစ်နှစ်ကျော်နေပြီ။ ထွန်းစိန်သည် ကျောက်တော်မြို့၏ မြောက်

ဘက်လေးမိုင်ခန့်အကွာရှိ ခမ်းရွာတစ်ရွာ ဇာတိဖြစ်ပြီး သူ့တပည့်များမှာလည်း ကျောက်တော်မြို့နယ်သားများဖြစ်ကြသည်။ သူတို့သည် နယ်မြေကျွမ်းသူများ ဖြစ်ကြသောကြောင့် သူတို့ကို နှိမ်နင်းရာ၌ မလွယ်ပါ။

ကျွန်ုပ်သည် ကွန်မန်ဒိုကျောင်းဆင်းတစ်ယောက် ဖြစ်၏။ အသက်မှာလည်း လေးဆယ်နှစ်ပင် မပြည့်သေး။ ကျွန်ုပ်ဆရာကြီးနှင့် ငယ်သားများမှာလည်း အသက်သုံးဆယ်နှစ်ကျော်ကျော်များသာ ဖြစ်ကြသည်။

ကျွန်ုပ်သည် နေ့ဘက်၌ ခြေရာဖျောက်၊ ညဘက်တွင်မှ လှုပ်ရှားပါသည်။

ကျွန်ုပ်တို့သည် ဖိနပ်များကို လုံးဝမစီးကြ။ ဖိနပ်များက ရန်သူကို သတင်းပေးသလို ဖြစ်သွားနိုင်သောကြောင့် ဖြစ်သည်။

လက်နှိပ်ဓာတ်မီးကိုလည်း လုံးဝမသုံး။ ညကြည့်နာရီနှင့် သံလိုက်အိမ်မြှောင်ကိုသာ ညဘက်၌ သုံးပါသည်။ ကျွန်ုပ်တွင် မှန်ပြောင်းပါသည်။

အတွက် နေ့ဘက်တွင် ပတ်ဝန်းကျင်ကို မှန်ပြောင်းဖြင့် ထောက်လှမ်းရ၏။

သို့နှင့် ကျွန်ုပ်တို့သည် မင်းကြီး တောင်တစ်ဝိုက် ညဘက်လှုပ်ရှားခဲ့ကြ ရာ ခုနစ်ရက်ကုန်သွားသည်အထိ ရန်သူ လှုပ်ရှားမှုကို လုံးဝမတွေ့ရ။

“ငါတို့သတင်းရသွားလို့ ဒင်းတို့ ငြိမ်နေကြလေသလား”

ကျွန်ုပ်သည် စိတ်ထဲမှပြောမိသည်။

“စိတ်ရှည်ရှည်ထား။ လောမကြီး နဲ့ ကျားတွေဟာ ရန်သူတွေ၊ သား ကောင်တွေကို ချောင်းမြောင်းရာမှာ စိတ်ရှည်တယ်။ ကြောင်တွေလည်း ဒီ လိုပဲ”

ကျွန်ုပ်၏ဆရာသည် ကျွန်ုပ်ကို အမြဲပြောလေ့ရှိ၏။

ကျွန်ုပ်တို့ တောင်တောင်ထဲဝင်ပြီး ရှစ်ရက်မြောက်နေ၌ မင်းကြီးတောင် ထိပ်၏ တောင်ဘက် ပေငါးရာခန့် အကွာရှိ ရေတံခွန်အနီးတွင် ကျောက် တုံးများအကြား၌ ထူထပ်စွာပေါက် ရောက်နေသော ချုံပင်များကြားထဲ၌ ပုန်းအောင်းနေကြပါသည်။

အင်အားတစ်ဝက်ကို အိပ်စက် အနားယူခိုင်းထားပြီး ကျန်တစ်ဝက်က ရန်သူကို အသင့်အနေအထားဖြင့် စောင့်ကြည့်စေသည်။

ကျွန်ုပ်နှင့် ဆရာကြီးချစ်တိုးသည် တစ်လှည့်စီအနားယူကြသည်။ ထိုနေ့ က မွန်းတည့် ၁၂ နာရီမှ ညနေ ၆ နာရီအထိ ကျွန်ုပ်သည် စောင့်ကြည့် တာဝန်ထမ်းဆောင်ရင်း မှန်ပြောင်းဖြင့် ပတ်ဝန်းကျင်ကို ထောက်လှမ်းလျက်ရှိ ရာ ညနေ ၅ နာရီခန့်၌ ကျွန်ုပ်တို့ပုန်း

ကျွန်ုပ်သည်
ဆရာကြီးအား
သူတို့ကို
အတွဲလိုက်
ပစ်ရင်းပြီး
ဝိုင်းဖမ်း
မည်ဟုပြောပြီး
ကျွန်ုပ်တို့
နှစ်ယောက်က
သေနတ်များ
ဖြင့်ကျည်ဆန်
များကို
အတွဲလိုက်
စတင်ပစ်ခတ်
ပါတော့သည်။

အောင်းနေရာ၏ ပြောက်ဘက် ပေ ၃၀၀ အကွာမှ ကျောက်တုံးများကိုနှင့် ၍ လူနှစ်ယောက်သည် ရေတံခွန်ရှိရာ သို့ တောင်းတစ်လုံးစီကို ပခုံးပေါ်တင် ၍သွားနေသည်ကို ကျွန်ုပ်တွေ့ရသည်။

သူတို့သည် အနောက်ဘက်မှ လာကြပြီး ရေတံခွန်ရှိရာသို့သွားကာ တပေါပေါကျနေသော ရေတံခွန်ရေများ ကို ဖြတ်၍ အထဲသို့ဝင်သွားသည်။

ကျွန်ုပ်သည် မှန်ပြောင်းဖြင့် ထို နေရာကို အကြာကြီးကြည့်နေသော် လည်း ရေတံခွန်ထဲဝင်သွားသူများ ပြန် ထွက်လာသည်ကို မတွေ့ရ။

“ဟုတ်ပြီ။ ဒီရေတံခွန်ရေတွေ နောက်မှာ ဝှေ့ရှိရမယ်။ ဒီဝှေ့ထဲမှာ ခို အောင်းသူတွေရှိရမယ်”

ကျွန်ုပ်သည် ဆရာကြီးချစ်တိုးကို နှိုးပြီး ဖြစ်ရပ်ကို ပြောပြသည်။

ထို့နောက် ကျွန်ုပ်တို့တစ်ဖွဲ့လုံး ကို အသင့်အနေအထားဖြင့် ရှိစေ လိုက်သည်။

“သိပ်မမှောင်ခင် အဲဒီအထဲဝင် ရှင်းကြရအောင်”

ကျွန်ုပ်က ဆရာကြီး ချစ်တိုးကို ပြောရာ -

“ကောင်းတယ်။ ကျွန်တော် ရေ ကဝင်မယ်။ ကျွန်တော်က ဒီလူတွေ ပြောနေတဲ့ စကားတွေကို ကျွမ်းတယ်”

ထို့နောက် ကျွန်ုပ်တို့သည် ခြေထဲ လှဲလှဲဖြင့် ရေတံခွန်ရှိရာသို့ ကပ်သွား ကြသည်။

ရေတံခွန်နောက်ဘက် ဝှေ့တွင် ကျွန်ုပ်သည် အစောင့်နှစ်ယောက်ကို ထားခဲ့ပြီး ကျွန်အင်အားဖြင့် သေနတ်

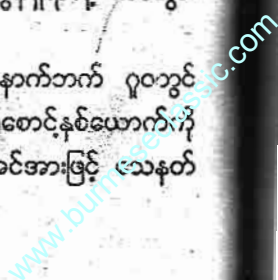

များကို ပစ်ခတ်ရန် အသင့်အနေအထား ဖြင့် တစ်လှမ်းချင်း ဝင်သွားကြသည်။

ဂူထဲဝင်ခါစ၌ မျက်စိများ ကျင့် သားမရသေး၍ ဘာကိုမှ သဲသဲကွဲကွဲ မမြင်ရ။ ခဏအကြာတွင် ကျင့်သားရပြီး ဂူထဲရှိ ကျောက်တုံးများကို နင်း၍ သွား ရသော လူတစ်ကိုယ်စာလမ်းကို မှန် မွားမွား မြင်ရသည်။

ဂူဝမှ ပေလေးဆယ်ခန့်အရောက် ၌ စကားသံများကို ကြားရသည်။

ဆရာကြီးချစ်တို့သည် ရပ်၍ နား စွင့်လိုက်ပြီးနောက် -

“သူတို့ ကနေည ငါးယောက် ကိုင်ရွာကို ဝင်တိုက်မယ်လို့ ပြောနေ ကြတယ်”

ဟု လေသံတိုးတိုးဖြင့်ပြောသည်။ သူတို့သည် ဂူ၏အလယ်တွင် မီး တုတ်ကိုထွန်း၍ အရက်များကို ဝိုင်းဖွဲ့ သောက်နေကြသည်။ မီးခိုးများမှာ ဂူ အလယ်၌ အပေါ်ဘက်ရှိ အပေါက်မှ ထွက်သွားသည်။

ဂူအကျယ်အဝန်းမှာ ပေနှစ် ဆယ်ပတ်လည် ဖြစ်သည်။ ဂူ၏နံရံတွင် သေနတ်များကို ထောင်ထားသည်။

သူတို့မှာ ကျွန်ုပ်တို့ရှာဖွေနေသော လူဆိုးစားပြများဖြစ်သည်။

ကျွန်ုပ်သည် ဆရာကြီးအား သူ တို့ကို အတွဲလိုက် ပစ်ရှင်းပြီး ဝိုင်းဖမ်း မည်ဟုပြောပြီး ကျွန်ုပ်တို့နှစ်ယောက်က သေနတ်များဖြင့် ကျည်ဆန်များကို အတွဲလိုက် စတင်ပစ်ခတ်ပါတော့သည်။

သူတို့ အလစ်အပိုက် ခံလိုက်ရ သည်။ ကျွန်ုပ်တို့နှစ်ယောက်သည် ပစ် ရင်းခတ်ရင်း ရှေ့သို့တိုးသွားသည်။

ကျွန်ုပ်တပည့်များက ကပ်ပါလာ ပြီး ဂူထဲနေရာယူ၍ ရန်သူများကို ဝိုင်း ထားလိုက်သည်။

“တစ်ယောက်မှ မလှုပ်နဲ့။ အား လုံး မှောက်နေ”

ဆရာကြီးချစ်တိုးက သူတို့စကား သံဖြင့် ပြောလိုက်ရာ သူတို့အားလုံးမှာ မှောက်သူကမှောက်၊ ပက်လက်လန် ဖြစ်နေသူက ဖြစ်နေ၏။

ကျွန်ုပ်သည် တပည့်တစ်ယောက် အား မီးတုတ်တစ်တုတ်ကို မီးညှိခိုင်း လိုက်သည်။ မီးအလင်းရောင်က အား ကောင်းလာသည်။

ဂူထဲတွင် လူသုံးယောက်သာ အသက်ရှင်နေပြီး သေနေသူ ခုနစ် ယောက်ကို တွေ့ရသည်။

သေသူများထဲ၌ ထွန်းစိန်ပါသွား သည်ဟု အသက်ရှင်သူ သုံးယောက်က ပြောသည်။

ကျွန်ုပ်သည် အသက်ရှင်သူသုံး ယောက်၏ ခြေလက်များကို ကြိုးများ ဖြင့် ချည်ထားလိုက်သည်။ ဂူထဲမှ သူ တို့၏လက်နက်ခဲယမ်းများကို တပည့် များအား ခွဲဝေသယ်ယူစေကာ ခေါင်း ဆောင်ထွန်းစိန်အလောင်းကို ဂူပြင်သို့ ခက်ခက်ခဲခဲ သယ်ထုတ်လိုက်သည်။

အသက်ရှင်သူ လူဆိုးသုံးယောက် ကိုပင် သူတို့ကိုချည်ထားသော ကြိုး များကိုဖြေ၍ သူတို့အသုံးပြုသော စောင် များကိုအသုံးပြု၍ သယ်ထုတ်ခိုင်းသည်။

ကျွန်ုပ်အလောင်းများကို နောက် တစ်နေ့မှ လာယူရန်ဆုံးဖြတ်လိုက်သည်။

“မင်းတို့အင်အားက ၁၅ ယောက် မဟုတ်လား”

အသက်မသေသော လူဆိုးများ ကို မေးရာ -

“ငါးယောက်က သူတို့ရွာတွေကို ခဏပြန်သွားကြတယ်”

ဟု ဖြေကြသည်။

ဂူအပြင်တွင် မှောင်နေလေပြီ။ ကျွန်ုပ်သည် မီးတုတ်များကို အသုံးပြု ၍ ထွန်းစိန်အလောင်းကို သူတပည့် များကိုပင် သယ်ခိုင်းပြီး ကျောက်တော် သို့ ပြန်လာပါသည်။

ညဉ့်သန်းခေါင်အချိန်တွင် ကျောက် တော်သို့ ရောက်လာပြီး ထွန်းစိန် အလောင်းကို ကျောက်တော်ဆေးရုံ ရင်ခွဲရုံ၌ ဆေးရုံအုပ်ကြီးကိုပြောပြီး ထည့် ထားလိုက်သည်။ လူဆိုးသုံးယောက်ကို ကျောက်တော်ရဲစခန်း အချုပ်ခန်းထဲ၌ ထည့်ထားလိုက်သည်။

ကျွန်ုပ်သည် ညတွင်း၌ပင် စစ်တွေရှိ ကျွန်ုပ်၏အကြီးအကဲထံသို့ ဝါယာလက်ဖက်မှတစ်ဆင့် ကျွန်ုပ်တို့၏ အောင်ပွဲသတင်းကို ပေးပို့လိုက်သည်။

နောက်တစ်နေ့နံနက်၌ ကျွန်ုပ်တို့ အဖွဲ့သည် ရေတံခွန်ဂူရှိရာသို့ ထပ်သွား ပြီး တောင်ခြေရှိ ရွာများမှ ရွာသားများ အကူအညီဖြင့် ဂူထဲမှအလောင်းများ ကို သယ်ထုတ်ကာ တောင်ခြေနှင့် အနီး ဆုံးရွာ သုသာန်တွင် မြေမြှုပ်လိုက်ပါ သည်။ နောက်တစ်နေ့တွင် ကျွန်ုပ်၏ အကြီးအကဲ စစ်တွေမှရောက်လာကာ ကျွန်ုပ်တို့ကို ချီးကျူးစကားများပြောပြီး လက်ဆောင်များပေးပါသည်။

မြတ်နိုး

ပုဂံ



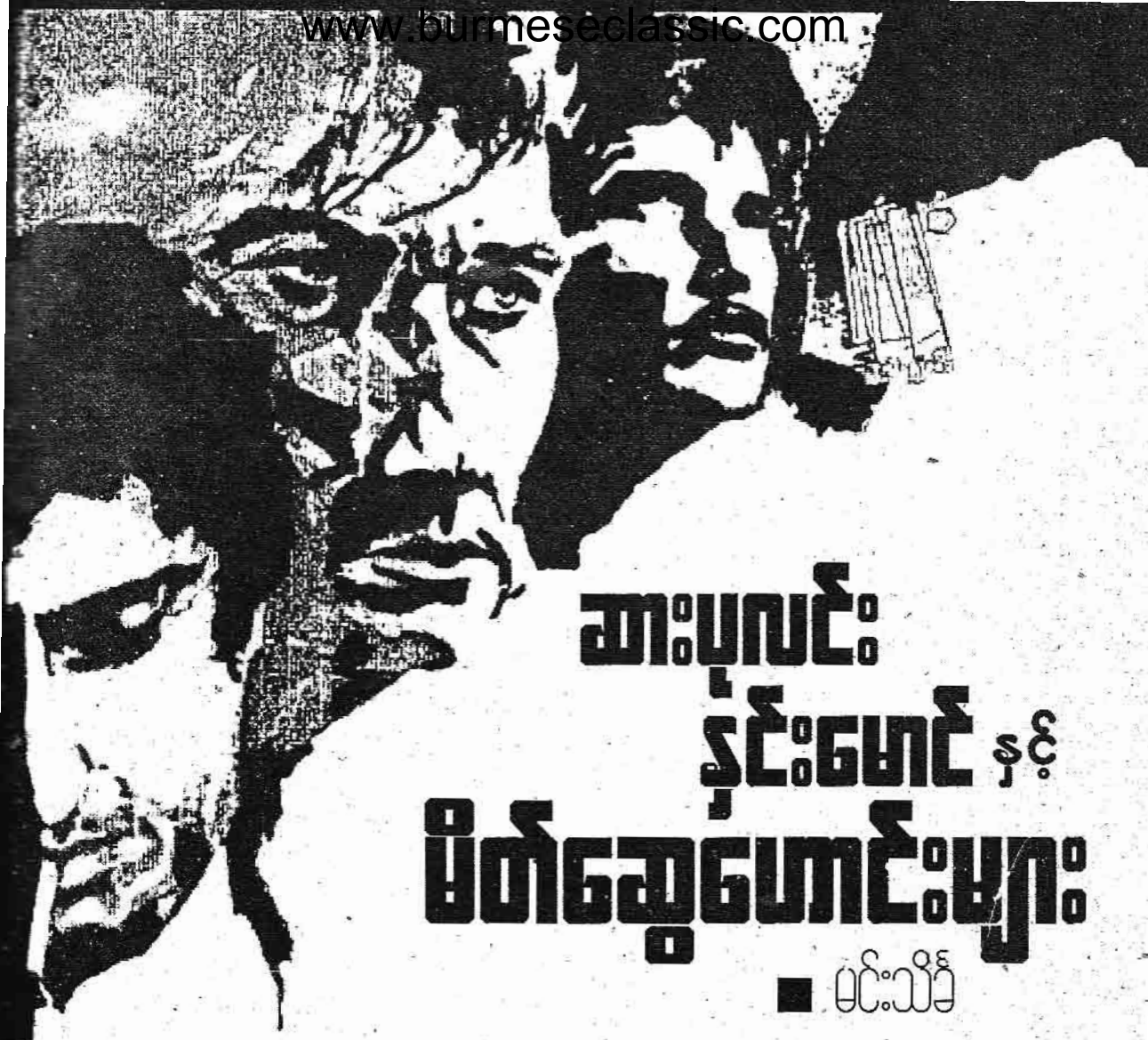

ဆားပုလင်း နှင့်မောင် နှင့် ပိတ်ဆွေမောင်များ

■ မင်းသိင်္ခ

တစ်နေ့သ၌ ကျွန်ုပ်သည် အင်းစိန် စီအိုင်ဒီဂျီ ကျွန်ုပ်၏ ရုံးခန်းအတွင်း၌ ထိုင်၍ ခိုင်ယာရီရေးမှတ်နေလေသည်။ မိုးတွင်းကာလဖြစ်သောကြောင့် ရုံးခန်းအပြင်ဘက်တွင် မိုးဖွဲလေးများ ကျနေ၏။ ထိုအချိန်၌ ကျွန်ုပ်၏မိတ်ဆွေ စုံထောက်ကြီး ဆားပုလင်းနှင့်မောင်သည် ကျွန်ုပ်၏ရုံးခန်းအတွင်းသို့ စင်လာပြီးလျှင်...

“အိုင်ပီရေ...မိုးကလေးကလည်း တစ်စုံစီမိမ့်ရွာနေတယ်။ အမှုကလည်း လိုက်စရာမရှိတော့ ပျင်းလှသဗျာ။ အခု

နေများ စိတ်ဝင်စားစရာကောင်းတဲ့ ရှုပ်ရှုပ်ထွေးထွေး အမှုကလေးတစ်ခု လောက် ရောက်လာရင် သိပ်ပြီးကောင်းမှာပဲဗျာ”

ဟု ဆိုကာ ကုလားထိုင်၌ ဝင်၍ ထိုင်ရင်း စီးကရက်တစ်လိပ်ကို ထုတ်၍ မီးညှို့ရိုက်ဖွာကာ ပြတင်းပေါက်မှနေ၍ လမ်းမဘက်ဆီသို့ ကြည့်ရှုနေလေ၏။

ကျွန်ုပ်လည်း ရေးလက်စ ခိုင်ယာရီကို ပိတ်လိုက်ပြီးနောက်... “ကိုနင်းမောင်ကတော့ဗျာ... ”

အတော့ကို ခေါင်းရှုပ်ခံချင်တဲ့လူပဲ။ အခု တလောမှ အမှုကလေးပြတ်သွားလို့ စိတ်လွတ်လက်လွတ်ကလေးနေမယ် ကြံကာရှိသေးတယ်။ အိုင်ဆေးက အမှုတစ်ခု တောင့်တနေပြန်ပြီ။ ဒုက္ခပါပဲဗျာ”

ဟု ကျွန်ုပ်က ပြန်၍ပြောလိုက်လျှင် ကျွန်ုပ်၏မိတ်ဆွေကြီး ဆားပုလင်းနှင့်မောင်က -

“ပျင်းရိခြင်းနစ်မျိုး ရှိဘယ်ဗျာ။ အဲဒီနစ်မျိုးမှာ အလုပ်မလုပ်ချင်လို့ ပျင်းတဲ့အပျင်းကိုတော့ အင်္ဂလိပ်စကားမှာ

လေဦးလို့ ခေါ်တယ်မဟုတ်လား။ အလုပ် လုပ်ချင်လျက်သားနဲ့ အလုပ်မရှိလို့ ပျင်းရိပြီးငွေတာကတော့ အိုင်ဒယ်လ်လို့ ခေါ်တယ်မဟုတ်လား။ အဲဒီ ပျင်းရိခြင်း နှစ်မျိုးရှိတဲ့အနက်မှာ ကျုပ်ကတော့ ဒုတိယအမျိုးကို မခံနိုင်ဘူးဗျာ။ အလုပ် မရှိလို့ ပျင်းရိပြီးငွေရတဲ့ ဒုက္ခကို ကျုပ် ကတော့ ထောင်ကျခံရသလောက်ကို စိတ်ညစ်လှတယ်ဗျာ။

ဟု ပြောလေ၏။

ထိုအချိန်၌ ကျွန်ုပ်တို့နှင့် လွန်စွာ ခင်မင်သော ပုလိပ်အရာရှိ ဦးကိုကိုကြီး ဆိုသူ ရောက်ရှိလာပြီးလျှင်...

“ခင်ဗျားတို့ ဘာတွေတိုင်ပင်နေ ကြတာလဲ” ဟု မေးလေ၏။ ထိုအခါ ကျွန်ုပ်က...

“ဟောဒီမှာဗျာ ကိုနှင်းမောင်က အလုပ်မရှိလို့ ပျင်းနေတာတဲ့” ဟု ပြော လိုက်ရာ ဦးကိုကိုကြီးက သူ၏ ကြီးမား သော လက်ဝါးကြီးဖြင့် ပျာပျာသလဲ ကာ၍...

“မလုပ်ပါနဲ့ မောင်မင်းကြီးသား ရယ်။ အမှုမရှိတာ ကောင်းပါတယ်ဗျာ။ အမှုရှိရင် ခေါင်းကိုက်လွန်းလို့ပါဗျာ” ဟု ပြောရာလေ၏။

ဆားပုလင်းနှင်းမောင်သည် စီး ကရက်ပြာကို လက်ညှိုးကလေးဖြင့် တောက်၍ ခါလိုက်ပြီးနောက်...

“ဂါတ်ကလူတွေကတော့ အယူ တစ်ခုရှိတယ်ဗျာ။ အချုပ်ခန်းထဲမှာ အချုပ်သားတစ်ယောက်မှမရှိရင် အချုပ် ခန်းသော့ကို တဂေါက်ဂေါက်နဲ့ လှုပ် လိုက်တာပဲ။ အဲဒီအခါမှာ အချုပ်သား ရောက်လာတော့တာပဲ။ တစ်ခါတလေ တော့လည်း လက်ထိတ်တွေကို တချွင် ချွင်နဲ့ ခါယမ်းတော့တာပဲ။ အဲဒီအခါမှာ

လက်ထိတ်ခတ်ခံရမယ့်တရားခံ ရောက် လာတော့တာပဲ။ ကျုပ်တို့ စီအိုင်ဒီမှာ လည်းပဲ အမှုမရှိလို့ တစ်ယောက် ယောက်က ညည်းလိုက်ရင်တော့ သိပ် မကြာပါဘူးဗျာ။ အမှုက ရောက်လာ တော့တာပါပဲ” ဟု ပြောဆိုကာ ပြတင်း ပေါက်မှနေ၍ လမ်းမဘက်ဆီသို့ ကြည့် မြကြည့်ရှုနေလေတော့၏။

ထိုအချိန်၌ လူငယ်တစ်ယောက် သည် ကျွန်ုပ်တို့ စီအိုင်ဒီရုံးဘက်သို့ လျှောက်လာသည်ကို တွေ့ရလေ၏။ ထို လူငယ်သည် ထီးမပါဘဲလျက် ဖိုးရေထဲ တွင် လျှောက်၍လာသောကြောင့် တစ် ကိုယ်လုံး ရွဲရွဲစိုလျက် ရှိလေ၏။ ကျွန်ုပ် ၏ ရုံးခန်းအဝသို့ ရောက်သောအခါ၌ ထိုလူငယ်က...

“ဆားပုလင်းနှင်းမောင် ဆိုတဲ့လူ နဲ့ တွေ့ချင်လို့ပါဗျာ” ဟု ပြောလေ၏။

ထိုသို့ပြောပြီးနောက် မျက်နှာပေါ် မှ ဖိုးရေစက်များကို လက်ဖြင့်သပ်ချရင် ကျွန်ုပ်တို့ သုံးဦးအား သေချာစွာ အကဲ ခတ်ကြည့်ရှုလေ၏။ ထိုသို့ ကြည့်ရှုပြီး နောက်...

“ကျွန်တော့်ကို ဆားပုလင်းနှင်း မောင်နဲ့ တွေ့ခွင့်ပေးပါခင်ဗျာ၊ အရေး ကြီးလို့ပါခင်ဗျာ” ဟု ထပ်၍ပြောပြန် လေ၏။

ထိုအခါ၌ ဦးကိုကိုကြီးက သူ၏ လက်ဝါးကြီးနှစ်ဖက်ကို ပွတ်လျက်...

“အထဲကို ဝင်ခဲ့ပါ ကိုယ့်လူရယ်။ ခင်ဗျားကို ကြည့်ရတာလည်း တစ်ည လုံး စဉ်းအိုးထဲကျနေတဲ့ ကြွက်စုတ်လို ပါပဲလား။ ကဲ...ကဲ...လာ...လာ၊ အထဲဝင်။ အဲဒီကုလားထိုင်မှာထိုင်။ ခင်ဗျားတွေချင်တဲ့ စုံထောက်ကြီး ဆား ပုလင်းနှင်းမောင်ဆိုတာ ဟောဟိုက လူ

ခပ်ချောချောပဲ။ အင်္ဂလိပ်မင်းသား ဘလင်တီနီနဲ့ မားလောက်တဲ့ လူမျိုးပေါ့ ဗျာ။ စီအိုင်ဒီမှာ စုံထောက်မလုပ်ဘဲ ဘိုင်စကုတ်ဘက်များ ကူးသွားမယ်ဆို ရင် မင်းသားကြီး ကိုတတင့်ကို မကျော် နိုင်တဲ့တိုင်အောင် တန်းတူလောက် တော့ လိုက်နိုင်တဲ့ လူမျိုးပေါ့ဗျာ” ဟု ပြောလိုက်လေ၏။

ထိုလူငယ်ကလည်း ရေများစိုရွဲ လျက်ရှိသော ၎င်း၏ အဝတ်အစားများ ဖြင့် ကျွန်ုပ်၏ ရုံးခန်းအတွင်းသို့ ဝင်ရ မည်ကို အားတုံအားနာ ဖြစ်လျက်ရှိ လေ၏။

သို့ရာတွင် ဦးကိုကိုကြီးက ဖွတ် အတင်းခေါ်ယူ၍ ကုလားထိုင်၌ ထိုင်ခိုင်း သောကြောင့် ဝင်၍ထိုင်ရလေ၏။ ထိုသို့ ထိုင်ပြီးလျှင် ဆားပုလင်းနှင်းမောင်၏ မျက်နှာကို ငေးမောကြည့်ရှုကာ နေ လေ၏။ ထို့ကြောင့် ဦးကိုကိုကြီးက -

“ကဲ...ကိုယ့်လူ၊ ဆားပုလင်း နှင်းမောင်နဲ့ တွေ့ချင်တယ်ဆို။ တွေ့ပြီ လေဗျာ...ခင်ဗျားပြောချင်တာ ပြော တော့လေဗျာ။ ခင်ဗျားဟာကလည်း တွေ့ရပြန်တော့လည်း ဆားပုလင်းနှင်း မောင်မျက်နှာကို မှန်ကြည့်သလို ကြည့် နေတာကိုး” ဟု ပြောလိုက်သောအခါ၌ ထိုလူငယ်က -

“ဒီလိုပါ ဆားပုလင်းကိုနှင်းမောင် ရယ်” ဟု ဆိုကာ အောက်ဖော်ပြပါ အဖြစ်အပျက်ကို ပြောပြလေ၏။ ထိုလူ ငယ်ပြောပြသော အဖြစ်အပျက်မှာ စိတ်ဝင်စားဖွယ်ရာ ကောင်းလွန်းသော ကြောင့် ကျွန်ုပ်တို့သုံးဦးသည် အစမှ အဆုံးတိုင် တစ်စုံတစ်ရာ ဝင်ရောက် မေးမြန်းပြောဆိုခြင်းမပြုနိုင်ဘဲ ပုံကြိုက် သော ကလေးငယ်များ ပုံပြောကောင်း

သူနှင့် တွေ့တတ်စအခါ၌ ငြိမ်၍နေ သည့်အလား ကျွန်ုပ်တို့လည်း ငြိမ်၍ နေကြရလေတော့၏။

လူငယ်ပြောပြသော အကြောင်း အရာများကို ဖတ်၍ကောင်းစေရန် အတွက် ဝတ္ထုသဖွယ် ရေးသားထားပါ သည်။ စာရေးသူ

တစ်ညသ၌ မြင်းတိုက်ဟူသော ဘူတာသို့ သာစည်ဘက်မှ မောင်းလာ သော ရထားတစ်စီးသည် ဆိုက်ရောက် လာခဲ့လေ၏။ ရှမ်းအမျိုးသား ခရီးသည် အချို့ ရထားပေါ်မှ ဆင်းခဲ့ကြလေ၏။ ထိုအထဲတွင် ရှမ်းအမျိုးသားများကဲ့သို့ ဝတ်ဆင်ထားသော အသက်အစိတ်ခန့် မြန်မာလူငယ်တစ်ဦးပါ၍လာလေသည်။ ထိုလူငယ်သည် ဘူတာအနီးရှိ တို့ဟူး ကြော်ဆိုင်သို့ဝင်ကာ တို့ဟူးကြော်နှင့် ဂျူးမြစ်ကို အဆာပြေစားသောက်ရင်း လွန်စွာ အနံ့မွှေးသော အခါးရည် (ရေ နွေးကြမ်း)ကို သောက်လေ၏။

ထို့နောက် ကျသင့်သော တို့ဟူး ကြော်ဖိုးကိုပေး၍ ထိုဆိုင်မှ ထွက်ခဲ့လေ ၏။ ထိုလူငယ်သည် မြေနီလမ်းလေး အတိုင်း ဆက်၍လျှောက်သွားနေလေ၏။ အတော်အတန် လျှောက်သွားပြီးသည့် အခါ၌ တဲအိမ်ကလေးအတွင်းမှ လမ်း ပေါ်သို့တိုင်အောင် ထိန်လင်း၍နေသော မီးရောင်ကို တွေ့ရလေ၏။ ဆီးနှင့်များ တဖွဲဖွဲကျနေပြီဖြစ်၍ ထိုလူငယ်သည် ချမ်းအေးမုဒဖက်ကို ကြိတ်မိတ်၍ ခံစား နေရရှာလေ၏။

ထို့ကြောင့် ထိန်လင်းသော မီး ရောင်ကို တွေ့လိုက်သည်နှင့် တစ်ပြိုင် နက် လူငယ်သည် လွန်စွာ အားတက်

၍ သွားလေ၏။
“အင်း...ရှေ့ကဟာ ထမင်းဆိုင် နဲ့ တူတယ်။ အဲဒီမှာပဲ ဒီတစ်ညတော့ တည်းခိုမဖြစ်မယ်”

ဟု တွေးလိုက်မိလေ၏။
ထို့ကြောင့် အလင်းရောင်ရှိရာသို့ ခပ်သုတ်သုတ် လျှောက်လေ၏။ တစ် အောင်မျှ လျှောက်မိလျှင် ထိုတဲအိမ် ရှေ့သို့ ရောက်သွားလေ၏။ တဲအိမ် ရှေ့၌ နှစ်လံမျှရှိသော မြောင်းကလေး တစ်ခုကို တွေ့ရလေ၏။ ထိုမြောင်း ကလေးအား ကူးရန်အတွက် သစ်တုံး နှစ်ခုကို တံဖားအဖြစ် ခင်းထားသည် ကိုလည်း တွေ့ရလေ၏။ လူငယ်သည် ထိုတံဖားကို မကူးဘဲ တဲအိမ်အတွင်း ဆီသို့ လှမ်းမျှော်၍ ကြည့်လိုက်လေ၏။ ထိုသို့ကြည့်လိုက်ပြီးနောက် ၎င်းထင် သကဲ့သို့ ထမင်းဆိုင်မဟုတ်ကြောင်း သိ လျှင် စိတ်ပျက်၍သွားလေ၏။

သို့ရာတွင် ရှေ့သို့ဆက်သွားရန် မှာလည်း မည်သည့်အိမ်ကိုမျှ မတွေ့ရ ဘဲ ကွင်းပြင်ထီးတည်းကြီးကိုသာ တွေ့ ရလေ၏။ ထိုတဲအိမ်ဆီသို့ဝင်ကာ အကူ အညီတောင်းရပေတော့မည်။ လူငယ် သည် သစ်တုံးတံဖားလေးပေါ်မှ ဖြတ် ၍ တဲအိမ်အဝဆီသို့ လျှောက်လာလေ ၏။ တဲအိမ်ဝသို့ရောက်လျှင် အတွင်းသို့ ကြည့်လိုက်ရာ သံထည်ဟောင်းတစ်ခု အတွင်း၌ ထင်းတုံးကြီးများထည့်၍ မီးဖို ထားသော မီးဖိုရဲကြီးတစ်လုံးကို တွေ့ ရလေ၏။

လူငယ်သည် ခိုက်ခိုက်တုန်အောင် ချမ်းနေသည်ဖြစ်သဖြင့် ထိုမီးခဲရဲကြီး များ၌ မီးလုံရန်အတွက် သွားရည်ကျမိ လေတော့၏။ ထို့ကြောင့် တဲရှင်အား ခွင့်တောင်း၍ မီးလုံမည်ဟု တွေးရင်း

တဲရှင်ကို ကြည့်လိုက်မိလေသည်။ ထို မီးဖိုဘေး၌ မွေရာကြီးတစ်ခုခင်းကာ မီးလုံရင်း အနိပ်ခံလျက်ရှိသော ဗိုက်ခွဲ ရွဲလူဝကြီးတစ်ဦးကို တွေ့ရလေ၏။ ထို လူဝကြီးအား ပိန်ပိန်ရှည်ရှည် ကုလား ကလေးတစ်ဦးက နိပ်နယ်ပေးနေသည် ကို တွေ့မြင်ရလေ၏။

ထိုလူဝကြီး၏ မျက်နှာချင်းဆိုင် ဘက်တွင် မိန်းမတစ်ဦးသည် လက် လှည့် အပ်ချုပ်စက်ကလေးတစ်လုံးဖြင့် တစ်စုံတစ်ခုကို ချုပ်လုပ်နေလေ၏။ ထိုမိန်းမနှင့် လူဝကြီးအကြားတွင် ဗိုလ် ခွေးဟု အများခေါ်လေ့ရှိသော အမွေး စုတ်ဖွားနှင့် ခွေးကလေးတစ်ကောင် လည်း မီးလုံလျက်ရှိပေသည်။ လူငယ် သည် သေသေချာချာရပ်၍ ကြည့်ရှုပြီး နောက်...

“ကျွန်တော့်ကို ဝင်ခွင့်ပြုပါခင်ဗျား”

ဟု အသံပြုလိုက်လေ၏။ လူဝ ကြီးရော၊ အင်္ကျီချုပ်နေသော မိန်းမနှင့် ကုလားကလေးရော အမွေးစုတ်ဖွားနှင့် ခွေးကလေးကပါ အားလုံးသည် လူငယ် အား တစ်ပြိုင်နက်တည်း လှမ်း၍ကြည့် လိုက်လေ၏။ လူဝကြီးက “ဝင်ခဲ့ပါ”ဟု ပြန်၍ပြောလိုက်လေ၏။ လူငယ်ကလေး ကလည်း အားရဝမ်းသာနှင့် ဝင်သွား လေ၏။ ခွေးကလေးသည် အိပ်နေရာမှ ထ၍ လူငယ်ထံသို့လာပြီး လူငယ်အား နမ်းရှုပ်လေ၏။ ထို့နောက် မူလနေရာ သို့ ပြန်၍သွားကာ မီးလုံမြဲ လုံလျက် နေ၏။

လူငယ်သည် မီးဖိုအနီးသို့ ကပ် ကာ လက်ဝါးနှစ်ဖက်ကို မီးနှင့်ပြအံ။
“ကျွန်တော်က ခရီးသည်ပါ”
ဟု စကားစလိုက်၏။
“ကျုပ်အိမ်က မီးရောင်ကို တွေ့

တော့ ထမင်းဆိုင်အောက်မေ့လို့ လာခဲ့တယ်ဆိုပါတော့”

ဟု လူဝကြီးကပြောလိုက်လေ၏။

“မှန်ပါတယ် ခင်ဗျာ”

ဟု လူငယ်က ဝန်ခံလေ၏။

“ပြီးတော့ ကျွန်တော်သွားရမယ့် နေရာကိုလည်း မသွားတတ်လို့ ဒီတစ်ညတော့ ဒီမှာပဲ တည်းပါရစေလို့ ကျွန်ုပ်အိမ်မှာ ခွင့်တောင်းဦးမလို့ပေါ့”

ဟု လူဝကြီးကပြောလိုက်လေ၏။

လူငယ်ကလည်း “ဟုတ်ပါတယ်”

ဟု ဝန်ခံပြန်၏။

“ဘုတာမှာလည်း ထမင်းဆိုင်မတွေ့လို့ တို့ဟူးကြော်လေးတစ်မတ်ဖိုးလောက် စားခဲ့ပါတယ်။ ဒါပေမယ့် ညစာတော့ မစားရသေးဘူး မှတ်ပါရဲ့” ဟု လူဝကြီးက ပြောလိုက်ပြန်၏။

လူငယ်ကလည်း “ဟုတ်ပါတယ်။

ဟုတ်ပါတယ်ခင်ဗျာ” ဟုဝန်ခံပြန်လေ၏။

“ဒီလိုဆိုတော့လည်း ကျွန်ုပ်တို့က ထမင်းကျွေးရဦးမှာပေါ့ဗျာ” ဟု လူဝကြီးက ပြောလျှင် လူငယ်က လွန်စွာ အားနာသော မျက်နှာထားနှင့် “နေပါစေ၊ ရပါတယ်ခင်ဗျာ” ဟု ပြောလေ၏။

ထိုအခါ၌ အင်္ကျီချုပ်နေသော မိန်းမက “အားမနာပါနဲ့။ ထမင်းတွေ၊ ဟင်းတွေ အဆင်သင့်ရှိပါတယ်” ဟု ဆိုကာ မီးဖိုခန်း၌ပင် ထမင်းပွဲပြင်၍ ပေးလေ၏။ လူငယ်က အားနာသဖြင့် အတန်တန် ငြင်းဆန်၏။ သို့ရာတွင် လူဝကြီးက . . .

“အားမနာပါနဲ့။ စားသာစားပါ” ဟု ဆိုသဖြင့် လူငယ်ကလည်း ထမင်းစားရလေတော့၏။ လူငယ် ထမင်းစားနေသည့်အချိန်၌ လူဝကြီးကို နှိပ်နယ်ပေးနေသော ကုလားကလေးက . . .

“ဦးလေး ပုံပြောပါ” ဟု ဆိုလေ၏။

ထိုအခါ၌ လူဝကြီးက လွန်စွာ စိတ်ဝင်စားဖွယ်ကောင်းသော ပုံဝတ္ထုတစ်ခုကို ပြောပြလေ၏။ ကုလားကလေးကလည်း စိတ်ဝင်စားစွာဖြင့် နားထောင်နေလေ၏။ အမွှေးစုတ်ဖွား ခွေးကလေးမှာလည်း လူဝကြီးပြောပြသော ပုံပြင်ကို နားထောင်သည့်အလား နားထောင်လျက်ရှိပေ၏။ မိန်းမလုပ်သူမှာလည်း အင်္ကျီချုပ်၍ပြီးသွားပြီဖြစ်သဖြင့် “အငယ်လာ” ဟုဆိုကာ အမွှေးစုတ်ဖွားခွေးကလေးကို ပွေ့၍ထားလေ၏။ ခွေးကလေးမှာ ကလေးငယ်ကဲ့သို့ ရင်ခွင်ထဲတွင် ခွေခွေကလေး အိပ်၍နေ၏။

လူဝကြီးမှာ ပုံပြောရင်း မကြာခဏ ၎င်း၏ပေါင်ခြံကို ကုတ်သဖြင့် မိန်းမလုပ်သူက “ဒီညတော့ ဆေးထည့်ရမယ်” ဟု ပြောလေ၏။

လူဝကြီးက . . .

“မထည့်ချင်ဘူးကွာ။ မင်းဆေးက အေးစက်စက်ကြီးနဲ့ ငါမနေတတ်ပါဘူး” ဟု ငြင်းဆိုလေ၏။

“ရှင် ဆေးကျတော့ မထည့်ချင်ဘူး။ လူရှေ့ကျရင် ကုတ်ပြီ” ဟု ပြောလေ၏။

“မင်းနားမလည်ပါဘူး။ ကုတ်တာဟာ ဘယ်လောက်အရသာရှိသလဲ။ လောကမှာ အယားပြေခြင်းဆိုတဲ့ အရသာလောက် ကောင်းတဲ့အရသာ ငါမတွေ့ဖူးသေးဘူး။ အဲဒီစားမှုကို ပစ္စည်းအဖြစ် ထုတ်လုပ်လို့ရရင် ရောင်းလို့ မလောက်အောင် တွင်ကျယ်နိုင်တယ်နော်” ဟု လူဝကြီးက ပြောလေ၏။

ကုလားကလေးက “အန်တီ မနောင့်ယုက်ပါနဲ့။ ပုံနားထောင်လို့ ကောင်းနေတယ်” ဟုပြောရာ ထိုမိန်းမက

“ပါးကျိမယ်” ဟု မျက်နှာထိ မျက်နှာထားဖြင့် ကုလားကလေးအား ကြိမ်းလိုက်လေ၏။

ထို့နောက် လူဝကြီးအား နှိပ်ပေးနေသော ကုလားကလေးက . . .

“ဦးလေး . . . ပုံပြောမယ်ဆိုတာ ဆက်ပြီးပြောပါ” ဟု ပူသာသဖြင့် လူဝကြီးက . . .

“အေး . . . ပုံနားထောင်ချင်ရင် ကောင်းကောင်းနှိပ်” ဟု ပြောသဖြင့် ကုလားကလေးက . . .

“အချားမာမူ ကောင်းကောင်းနှိပ်ပါ့မယ်။ အချားဆေး ဘိုလိုး ကောင်းကောင်းပြောပါ” ဟု ဆိုလေ၏။

ထိုအခါ၌ လူဝကြီးသည် အနှိပ်ခံရင်း လွန်စွာ စိတ်ဝင်စားဖွယ်ကောင်းသော ခရီးသည်ကြီး မောင်စိန်သီး ဆိုသည့် ပုံပြင်ကို ပြောပြလေတော့၏။

ညွှန်သည်လူငယ်လည်း ထမင်းစားရင်းနှင့် လူဝကြီးပြောပြသော ခရီးသည်ကြီး မောင်စိန်သီး ပုံပြင်ကို နားထောင်နေမိလေ၏။

လူငယ်သည် ထမင်းစားနေရင်းဖြင့် ပုံပြင်ကို နားထောင်နေလေ၏။ ထို့နောက် ထမင်းစားပြီးခါနီးလောက်တွင် တဲအိမ်အနောက်ဘက်ခန်းအိမ်မှ ချွတ်ခနဲ အသံကြား၍ လူငယ်က ဆတ်ခနဲ လှမ်းကြည့်လိုက်ရာ ဆံပင်စုတ်ဖွား၊ ပါးစပ်ရဲရဲ၊ ပါးစပ်လွန်စွာနီမြန်း၍ အသားအရောင်မှာလည်း လူတစ်ဦး၏ အသားမည်းပုံမျိုးမဟုတ်ဘဲ ထူးခြားစွာ မည်းမှောင်လှသော မျက်နှာကြီးတစ်ခုကို ရိပ်ခနဲ တွေ့မြင်လိုက်ရလေ၏။ လူငယ်၏ တစ်သက်တာတွင် ဤမျှမည်းမှောင်၍ ဤမျှ ပါးစပ်တစ်ခုလုံး နီရဲသော လူဟူ၍ တစ်ကြိမ်တစ်ခါမျှ တွေ့ဖူးခဲ့ခြင်း

မရှိပေ။ လူငယ်၏စိတ်၌ ရိပ်ခနဲတွေ့၍ တဲနောက်တွင် ပျောက်ကွယ်သွားသည့် မျက်နှာမည်းကြီးသည် မည်သည့်နည်း နှင့်မျှ လူမဖြစ်နိုင်။ မကောင်းဆိုးရွားသာ လျှင် ဖြစ်ရပေမည်ဟု တွေးထင်လိုက် ရပေသည်။

များမကြာမီ၌ပင် တဲနောက်ဆီမှ ခြေသံများလိုလို အသံများကိုလည်း ကောင်း၊ လူအများစု၏ တီးတိုးစကား ပြောနေသံကဲ့သို့လည်းကောင်း ကြားရ လေ၏။ လူငယ်သည် စိတ်၌မသုံးမသန့် ဖြစ်၍လာပြီးလျှင် ဤသို့တွေးမိပြန်၏။ ငါ ယခုရောက်ရှိနေသော တည်းခိုနေ သော တဲအိမ်မှ လူများသည် လူ့အစစ် ငွေမှ ဟုတ်ပါလေစ။ ငယ်စဉ်က ကြား ဖူးခဲ့သော မကောင်းဆိုးရွားများသည် လူ့နေအိမ်သဏ္ဍာန် ဖန်ဆင်း၍လည်း ကောင်း ခရီးသည်တို့ကို လှည့်စား၍ ဖမ်းစားတတ်ပေသည်။ လူငယ်သည် တွေး၍ တွေး၍ ကြောက်လန့်လာသည် နှင့်အမျှ ကြက်သီးများ တဖြန့်ဖြန့်ထ ချ၍လာလေတော့၏။

ထို့နောက် လူငယ်သည် ထမင်း စား၍ ပြီးသွားသဖြင့် လက်ကို ရေနှေး ဖြင့် ဆေးလေ၏။ လက်ဆေးပြီးသည့် အခါ၌ အပေါ်အပါးသွားမည်ဟု ၎င်း တက်လာခဲ့သော အိမ်ရှေ့ပေါက်မှပင် အောက်သို့ ဆင်းလေ၏။ ထိုအခါ၌ လူဝကြီးက...

“ဟေ့လူ ဘယ်လဲ” ဟု လှမ်း၍ မေးလေ၏။ လူငယ်ကလည်း “အပေါ် သွားမလိုပါဗျာ” ဟု ပြန်၍ဖြေလေ၏။

“အပေါ်သွားမှာဆိုရင်တော့ အဲဒီ တဲရှေ့က ပြောင်းထဲမှာပဲ သွားပါဗျာ။ တဲ နောက်ကို မသွားပါနဲ့။ တဲနောက်မှာက ကိုက်တတ်တဲ့ ခွေးတစ်ကောင် မွေးထား

လို့ပါ” ဟု ပြောသဖြင့် လူငယ်လည်း တဲရှေ့တွင်ရှိသောမြောင်း၌ပင် အပေါ် သွားလေ၏။ ထိုသို့ အပေါ်သွားရင်း တဲ နောက်ဘက်ဆီသို့ တစုတစောင်း လှမ်း ၍ကြည့်လိုက်ပြီးလျှင် လူငယ်သည် လန့်ဖျပ်၍...

“အောင်မယ်လေး” ဟု အော်ဟစ် မိလေတော့၏။ ထိုသို့ အော်ဟစ်ပြီး နောက် ကယောင်ကတမ်းနှင့် တဲအိမ် ဆီသို့ ပြန်၍ တက်ပြေးလေ၏။ ထို ကြောင့် လူဝကြီး၏ မိန်းမရင်ခွင်ထဲ၌ အမွေးစုတ်ဖွားနှင့် ခွေးကလေးလည်း လန့်၍ နိုးလာပြီးလျှင် လူငယ်အား “တဝုတ်ဝုတ်” ဟောင်လေ၏။ ထိုမိန်းမ သည် သူ၏ ခွေးကလေးအား စုတ်သပ် ၍ ချောထားလေ၏။ လူဝကြီးသည် လူငယ်အား...

“ဘာဖြစ်လာတဲ မိတ်ဆွေ” ဟု မေးလေ၏။ လူငယ်က “မကောင်းဆိုး ရွားများ” ဟု တုန်တုန်ယင်ယင်ဖြင့် ပြန် ၍ပြောလေ၏။

“ဟုတ်ရဲ့လားဗျာ” ဟု လူဝကြီးက ပြန်၍မေးလျှင် လူငယ်က...

“ဟုတ်ပါတယ်။ အဲဒီထဲက တစ် ကောင်က စောစောတုန်းက တဲထဲကို ဝင်မလို လုပ်ပြီးမှ ပြန်ထွက်သွားတာကို ကျွန်တော် သေသေချာချာတွေ့လိုက် ရပါတယ်။ အခု အပေါ်သွားရင်းနဲ့ အနောက်ဘက်ဆီကို ကြည့်လိုက်တော့ ခုနစ်ကောင်လောက် ရှိတယ်။ လရောင် အောက်မှာ ငုတ်တုတ်ထိုင်နေကြတယ်” ဟု လူငယ်က ကတုန်ကယင်လေသံ ဖြင့် ပြောပြလေ၏။ ထိုအခါ၌ အနိပ် သည် ကုလားကလေးက လူငယ်အား “ခင်ဗျားတွေ့တဲ့ဟာက အသား မည်းသလား” ဟု မေးလေ၏။ လူငယ်

ကလည်း... “အင်း... ဟုတ်တယ်။ မင်းထက် ဆယ်ဆလောက် မည်းသေးတယ်” ဟု လူငယ်က ပြန်၍ပြောလျှင် လူဝကြီးက “မူတူးရယ်... တဲနောက်ကို သွား ပြီးကြည့်စမ်းပါဦးကွာ” ဟု ပြောလိုက် လေ၏။

မူတူးဆိုသည် ကုလားကလေးက လည်း တဲ၏နောက်ဘက်ဆီသို့ ထွက်၍ သွားလေ၏။ တစ်အောင်မျှကြာလျှင် ကုလားကလေး ပြန်၍လာပြီးလျှင် လူဝ ကြီးအား...

“မာမူ... ဘာမူမရှိပါဘူး။ ဒီလူ အလကားပြောတာပါ” ဟု ဆိုလေ၏။ ထိုအခါ၌ လူဝကြီးက ထလျက် -

“ကဲ . . . ကဲ . . . ကိုယ့်လူ မကြောက်ပါနဲ့။ သွားကြည့်ရအောင်ပါ” ဟု ဆိုကာ လူငယ်အား တဲနောက်ဆီသို့ ခေါ်၍သွားလျှင် စောစောက လူငယ် တွေ့ခဲ့ရသော မကောင်းဆိုးရွားများကို မတွေ့ရတော့ပေ။ ထိုအခါ၌ လူငယ်က

“ကျွန်တော်လိမ့်ပြောတာ မဟုတ် ပါဘူးဗျာ။ ဟောဒီ သစ်တုံးပေါ်မှာ ထိုင် နေတဲ့ကောင်က ထိုင်တယ်။ အောက်မှာ ထိုင်တဲ့ကောင်က ထိုင်တယ်” ဟု ပြော လျှင် မူတူးဆိုသည် ကုလားလေးက -

“ကဲပါဗျာ။ ချမ်းပါတယ်။ ခင်ဗျား မြင်တာတွေလည်း မရှိတော့ပါဘူး။ ဝင်မိ တော့” ဟု ဆိုကာ တဲ၏တံခါးကို ပိတ် လိုက်လေတော့၏။ ပိတ်လိုက်ပြီးလျှင် တံခါးအား သွပ်နန်းကြိုးကလေးနှင့် ချည် လိုက်လေ၏။ လူငယ်မှာမူ အကြောက် မပြေသေးဘဲ ရှိလေ၏။ ထိုအခါ၌ လူဝ ကြီးက -

“ကဲ... ကဲ... လာပါဗျာ။ လာပါ ကိုယ့်လူရယ်” ဟု ဆိုကာ မူလနေရာသို့

ပြန်၍ခေါ်သွားပြီးလျှင် အရက်ပုလင်း တစ်လုံးကိုယူ၍ ဖန်ခွက်အတွင်းသို့ အရက်အနည်းငယ် ငွဲ့လိုက်ကာ လူငယ်အား -

“ကိုယ့်လူ သိပ်ကြောက်နေတယ်။ ရော့...ရော့ အကြောက်ပြောသွားအောင် ဒါလေးမော့လိုက်” ဆိုသဖြင့် လူငယ်လည်း မော့ချလိုက်ရာ အကြောက်လည်း ပြောသွား၏။

နားထင်နားရင်းများလည်း ပူထူ၍ တစ်ကိုယ်လုံးလည်း နွေးထွေးသွားလေတော့၏။ လူငယ်သည် အတော်အတန် နေသာထိုင်သာရှိ၍ သွားလေတော့၏။ ထိုအခါ၌ မူတူးဆိုသည့် ကုလားလေးက စောင်တစ်ထည်နှင့် ခေါင်းအုံးတစ်လုံးကို ပစ်၍ပေးပြီးလျှင်...

“ကဲ...မိတ်ဆွေကြီး အိပ်ပေတော့” ဟု ပြောလိုက်လေ၏။ လူငယ်လည်း မီးဖိုအနီး၌ပင် ခေါင်းအုံးကိုချ၍ စောင်ကိုခြံကာ အိပ်ချလိုက်ရာ မကြာမီ၌ပင် အိပ်ပျော်ခြင်းသို့ ရောက်လေတော့၏။ အိပ်ရာမှန်းသည်အခါ၌ နံနက် ၈ နာရီပင် ထိုးနေပြီဖြစ်၏။ သို့ရာတွင် မိုးနှင့်ပျား အံ့ဆိုင်း၍ကျနေသောကြောင့် အလင်းရောင် ကောင်းစွာမရဘဲ ရှိလေ၏။ လူငယ်၏ ကိုယ်၌ ညကခြံခဲ့သော စောင်သည်လည်း မရှိတော့။ အုံး၍အိပ်ခဲ့သော ခေါင်းအုံးလည်း မရှိတော့ကြောင်းကို လူငယ်သည် သတိပြုမိလေတော့၏။

ထိုနောက် လူငယ်သည် တဲအိမ်အတွင်းသို့ ကြည့်လိုက်ရာ လူဝကြီးကိုလည်းကောင်း၊ မိန်းမကိုလည်းကောင်း၊ မူတူးဆိုသော ကုလားကိုလည်းကောင်း၊ အမွှေးစုတ်ဖွားနှင့် ခွေးကလေးကိုလည်းကောင်း မတွေ့ရတော့ဘဲ ရှိလေ၏။ ထို

ထက်ဆန်းသည်မှာ ညက မီးလုံးခဲ့သော မီးဖိုကြီးမှအပ ပန်းကန်ခွက်ယောက်များကိုလည်းကောင်း၊ အောက်လင်းမီးအိမ်ကြီးကိုလည်းကောင်း မတွေ့ရဘဲ ရှိလေတော့၏။ လူငယ်၏စိတ်၌ -

“ညက ငါ့ကို ထမင်းကျွေးခဲ့တဲ့ မိန်းမရော၊ သူ့ယောက်ျားလူဝကြီးရော၊ အမွှေးစုတ်ဖွားနဲ့ ခွေးကလေးရောဟာ တကယ်အစစ်တွေမဟုတ်ဘူး။ မကောင်းဆိုးရွားတွေ အယောင်ဆောင်ထားတာ ဖြစ်မယ်။ တော်တော်ကြောက်ဖို့ကောင်းတဲ့ဟာတွေပဲ” ဟု ရေရွတ်လိုက်မိလေတော့သတည်း။



ထိုလူငယ်သည် ၎င်း၏အဖြစ်အပျက်ကို အသေးစိတ်ပြောပြလေ၏။

ကျွန်ုပ်တို့က ၎င်းလူငယ်ပြောပြသော အကြောင်းအရာကို အိပ်မက်ဆန်သောညဟု အမည်ပေးလိုက်ကြလေ၏။ ထိုလူငယ်ပြောပြသော အကြောင်းအရာများ ပြီးဆုံးသွားသည့် အခါကျမှပင် ကျွန်ုပ်တို့သည် ဆေးလိပ်ပြာခြွေသူက ခြွေ၏။ ဆေးတံကို မီးညှိသူကညှိ၏။ ရေခွေးကြမ်းကို ငဲ့သူက ငဲ့၏။ ငြိမ်သက်စွာ နားထောင်နေကြရာမှ ပြန်လည်၍ လှုပ်လှုပ်ရှားရှား ဖြစ်လာကြကုန်၏။

ဆားပုလင်းနှင့်မောင်သည် စီးကရက်ကို ထုတ်၍ မီးခြစ်ကို ထောက်ခနဲ ခြစ်ကာ မီးညှိလိုက်ပြီးလျှင် လူငယ်အား

“နာမည် ဘယ်လိုခေါ်သလဲ” ဟု မေးလေ၏။ လူငယ်က -

“ကျွန်တော့်နာမည် မောင်ကြောင်ပန်းလို့ ခေါ်ပါတယ်” ဟု ပြန်၍ပြောလေ၏။

“ဘာအလုပ်လုပ်သလဲ” ဟု ဆားပုလင်းနှင့်မောင်က ပြန်၍မေးပြန်၏။

“သနပ်ဖက်ကုန်သည်ပါ” ဟု လူငယ်က ပြန်၍ပြောလေ၏။ ဆားပုလင်းနှင့်မောင်သည် စီးကရက်ကို အနည်းငယ် ဖွာရှိုက်လိုက်ပြီးနောက် မီးခိုးများကို မှုတ်ထုတ်ရင်း...

“နောက်တစ်နေ့ မနက် ၈ နာရီလောက်မှာ ခင်ဗျားတစ်ယောက်တည်း အဲဒီတဲအိမ်မှာ ကျန်ခဲ့တာပေါ့”

“မှန်ပါတယ်ခင်ဗျာ” ဟု လူငယ်က ပြန်၍ပြောလေ၏။

“အဲဒီတော့ ခင်ဗျားဘာဆက်လုပ်သလဲ” ဟု ဆားပုလင်းနှင့်မောင်က မေးလေ၏။

“ကျွန်တော်က တဲအထဲရော၊ အပြင်ရော လျှောက်ပတ်ကြည့်တာပေါ့ဗျာ။ သူတို့ လုံးဝမရှိတော့ဘူး။ တဲနောက်ဘက်ကိုလည်း သွားကြည့်မိသေးတယ်။ သူတို့ရဲ့ခြေရာကိုတော့ အများကြီးပဲ တွေ့ရတယ်” ဟု လူငယ်က ပြောလိုက်လျှင် ဆားပုလင်းနှင့်မောင်က “ဖြောက်” ခနဲ လက်ဖျစ်တီးလိုက်ကာ...

“ဟုတ်ပြီ မောင်ကြောင်ပန်း သရဲအခြောက်ခံရတာ ဘာဖြစ်လို့ ကျုပ်တို့ စီအိုင်ဒီကို လာပြီးတိုင်ရတာတုံး” ဟု ဆားပုလင်းနှင့်မောင်ကမေးလိုက်လေ၏။

“ဒီလိုပါ ခင်ဗျာ။ ကျွန်တော်က သနပ်ဖက်ကုန်သည်ဆိုတော့ အမြို့မြို့ အနယ်နယ် သွားရပါတယ်။ အဲဒီလိုဖြစ်ပြီး ခြောက်လလောက်ကြာတဲ့အခါမှာ ကျွန်တော်ဟာ ပြည်ကိုသွားပါတယ်။ ကျွန်တော့်ကိစ္စတွေပြီးလို့ ပြည်ကနေ ရထားစီးပြီး ရန်ကုန်ကို ပြန်ခဲ့ပါတယ်။ ရထားလည်း ဘူတာကထွက် ရော ကျွန်တော့်ကိုခြောက်လိုက်တဲ့ အကောင်တွေကို ရထားပလက်ဖောင်းပေါ်မှာ မြင်လိုက်ရပါတယ်။ ရထားက အရှိန်ရနေပြီ

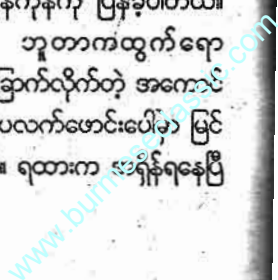

ဆိုတော့ ကျွန်တော်ဆင်းလို့မရပါဘူး။ ဆင်းလို့များရရင်တော့ သူတို့နောက်ကို နောက်ယောင်ခံပြီး လိုက်ကြည့်ချင် တယ်။ ဒီကောင်တွေက နယ်လှည့်ပြီး ခြောက်လှန်နေတာကို။ ဪ...ဒါနဲ့ ခင်ဗျားတို့ ပုလိပ်ဘက်မှာ မကောင်းဆိုး ရွားကို အရေးယူဖို့ ဥပဒေများ လုံလုံ လောက်လောက် ရှိပါရဲ့လား” ဟု လူငယ် က မေးလေ၏။

ထိုအခါ၌ တစ်လျှောက်လုံး ငြိမ် ၍နားထောင်နေသော ဦးကိုကိုကြီးက “တောက်တီးတောက်တဲ့ ကိုယ့်လူရယ်” ဟု ပြောလိုက်သဖြင့် ကျွန်ုပ်တို့လည်း ရယ်မောကြရလေ၏။ ဆားပုလင်းနှင်း မောင်သည် စီးကရက်ကို အနည်းငယ် ဖွာရှိုက်ပြီးနောက်...

“နောက်ထပ် အဲဒီဟာတွေကို ငွေသေးသလား မောင်ကြောင်ပန်း” ဟု မေးလေ၏။

“ကျွန်တော် အခုလာတာ အဲဒီ ကိစ္စပေါ့ စုံထောက်ကြီးရယ်။ ကျွန်တော် မနေ့က ညရထားနဲ့ မန္တလေးက ရန်ကုန် ကို ပြန်ခဲ့တယ်။ ရန်ကုန်အဝင် သယ်နိုး ကျွန်းဘူတာရောက်တော့ လက်မှတ်ရုံ နားမှာ မိန်းမကို တွေ့ခဲ့တယ်။ အဲဒါ ကြောင့် ကျွန်တော့်ကို ခြောက်လှန်လိုက် တဲ့ကောင်တွေဟာ သယ်နိုးကျွန်းဘူတာ အနီးတစ်ဝိုက်ကို ပြန်ပြီလို့ဆိုချင်တာပါ ပဲ။ အဲဒါ ဆားပုလင်းနှင်းမောင်တို့ စုံထောက်အဖွဲ့က ဘာကြောင့် အဲဒီ အိမ်ထောင်စုအဖွဲ့က နယ်လှည့်ပြီး ခြောက်လှန်နေရတယ်ဆိုတာကို တစ် ဆိတ်လောက် စုံစမ်းပြီး ကျွန်တော့်ကို အကျိုးအကြောင်း ရှင်းပြပေးဖို့ပါပဲ” ဟု ပြောဆိုကာ လူငယ်သည် ယခုမှပင် စိတ်လက်ပေါ့ပါး၍ သွားဘိသကဲ့သို့

သက်ပြင်းကြီးတစ်ချက် ချလိုက်လေ တော့၏။

“မြင်းတိုက်ဘူတာနားမှာ အဲဒီ မကောင်းဆိုးရွားတွေကို ခင်ဗျားတွေခဲ့ တာ ဘယ်တုန်းကလဲ” ဟု ဆားပုလင်း နှင်းမောင်က မေးလိုက်လေ၏။

“မနှစ်က တန်ဆောင်မုန်းလပါ” ဟု လူငယ်က ပြန်၍ဖြေလေ၏။

“ပြည်မှာ နောက်တစ်ကြိမ် ဒီ ကောင်တွေကို ထပ်ပြီးတွေ့တာ ဘယ် တုန်းကလဲ” ဟု ဆားပုလင်းနှင်းမောင်က မေးပြန်လေ၏။

“ပြီးခဲ့တဲ့ ကဆုန်လပါ ဆားပုလင်း နှင်းမောင်” ဟု လူငယ်က ပြန်၍ဖြေ လိုက်လေ၏။

ထိုအခါ၌ ဆားပုလင်းနှင်းမောင် သည်...

“ကောင်းပြီလေ။ ခင်ဗျားနဲ့ ဆက် သွယ်နိုင်မယ့်နေရာကိုသာ ကျုပ်တို့ကို ရေးပေးခဲ့ပါ” ဟု ပြောလိုက်ရာ ထိုသူ သည် ကျွန်ုပ်ထံမှ စာရွက်ပိုင်းလေးတစ် ခုကို တောင်းယူ၍ -

“မောင်ကြောင်ပန်း
ခေတ္တ/ကီလီ
ဒေါ်ဖွားစိန်၊ သနပ်ဖက်ပွဲရုံ”

ဟု ရေးသား၍ ထိုစာရွက်ပိုင်း လေးကို ဆားပုလင်းနှင်းမောင် လက်သို့ ပေးလေ၏။ ထို့နောက် ဆားပုလင်းနှင်း မောင်က ထိုသူအား -

“စိတ်ချပါ မောင်ကြောင်ပန်း။ မကြာခင် အဖြေသိရပါလိမ့်မယ်” ဟု ပြောလိုက်လျှင် ထိုလူငယ်လည်း ဆား ပုလင်းနှင်းမောင်နှင့်တကွ ကျွန်ုပ်တို့အား နှုတ်ဆက်ကာ ရုံးခန်းအတွင်းမှ ထွက် သွားလေတော့၏။

ထိုလူငယ်ထွက်သွားသည့်အခါ၌

စုံထောက်ဦးကိုကိုကြီးက -
“အိုင်ဆေး ကိုနှင်းမောင်။ ဘာလဲ ဗျ။ မရှင်းမရှင်းနဲ့။ သူ့ဟာကလည်း ဥစ္စာ စောင့်ပုံပြင်လိုလို၊ ခေါတောကုလား ပုံပြင်လိုလိုနဲ့ဗျ” ဟု ပြောလေသည်။

“အခုလောလောဆယ်တော့ ဘာ မှ မပြောနိုင်သေးဘူး ဦးကိုကိုကြီး။ ဒါပေမယ့် သူ့ဟာက ပဟေဠိဖြစ်နေ တယ်ဗျ။ ပဟေဠိဆိုရင်တော့ စံအတိုင်း အဖြေရှိရမှာပေါ့ဗျ။ ဟဲ...ဟဲ...ဟဲ”

ဟု ဆားပုလင်းနှင်းမောင်က ပြော ဆို၍ စီးကရက်တို့ကို အောက်သို့ချ၍ နှင်းခြေလိုက်လေတော့၏။



ထို့နောက် ကျွန်ုပ်တို့သည် မိုး အနည်းငယ် စဲသွားပြီဖြစ်သဖြင့် ရုံးအနီး ရှိ ကာကာလက်ဖက်ရည်ဆိုင်သို့ သွား ရောက်ကာ လက်ဖက်ရည်သောက်ကြ လေတော့၏။ ထိုနေ့ညနေပိုင်းသို့ရောက် လျှင် ဆားပုလင်းနှင်းမောင်က ကျွန်ုပ် အား ငှက်ပျောဖက်တွင် ပုံ၍စားရသော ဗာရာမင်ထမင်းဆိုင်၌ သက်သတ်လွတ် ထမင်းကျွေးမည်ဟုဆိုကာ ခေါ်၍သွား လေတော့၏။

“စောပါသေးတယ် အိုင်ပီရယ်။ နောက်မှ အေးအေးဆေးဆေး စားကြ တာပေါ့” ဟု ဆိုကာ ရန်ကုန်ဘူတာကြီး ဘက်သို့ လျှောက်ခဲ့ပြန်သဖြင့် ကျွန်ုပ် လည်း မလိုက်ချင် လိုက်ချင်ဖြင့် လိုက် ပါခဲ့ရလေ၏။ ရန်ကုန်ဘူတာကြီးသို့ ရောက်လျှင် ဘူတာကြီးနှင့် လွန်စွာ မဝေးလှသော နေရာတွင် နေထိုင်သည့် စက်ခေါင်းအင်ဂျင်နီယာချုပ်ကြီး၏ ဒေါ်သို့ သွားရောက်ကာ အင်ဂျင်နီယာ မျက်နှာဖြူကြီးနှင့် နာရီဝက်ခန့် စကား

ပြောလေ၏။

ထိုသို့ပြောပြီးနောက် စီးရထား ရုံးချုပ်ကြီးဘက်သို့ လျှောက်လာပြန်၏။ ထိုသို့ လျှောက်လာပြီးလျှင် တစ်စုံတစ် ခုကို သတိရသည့်အလား လမ်း၏တစ် ဖက်သို့ ခပ်သုတ်သုတ်ဖြတ်ကူးကာ ရပ် ထားသော ရထားလုံးပေါ်သို့တက်၍ ရထားလုံးမောင်းသော ကုလားအား ပုဂ္ဂန်တောင်ဘက်သို့ မောင်းခိုင်းပြန် လေ၏။ ရထားပေါ်သို့ ရောက်သည့်အခါ ဦးလည်း ဆားပုလင်းနှင့်မောင်သည် ကျွန်ုပ်အား တစ်စုံတစ်ရာပြောဆိုခြင်း မရှိဘဲ စီးကရက်ကို ဖွာရှိုက်ရင်း လေး လေးနက်နက် စဉ်းစားနေလေ၏။

ပုဂ္ဂန်တောင်သို့ ရောက်သည့်အခါ ဦးလည်း ဖို့မြေဘက်ရှိ ၎င်းနှင့် လွန်စွာ ရင်းနှီးသော ဆေးဆရာကြီးတစ်ဦး၏ အိမ်သို့သွားရောက်ကာ ထိုဆေးဆရာ ကြီးအား နှုတ်ဆက်စကား ပြောဆိုပြီး နောက်...

“ကဲ...ဆရာကိုစိန်ကုလားရေ ကျွန်တော့်သေတ္တာကလေး ဖွင့်လိုက်ဦး မယ်ဗျာ”ဟု ပြောလျှင် ၎င်း၏မိတ်ဆွေ ဆေးဆရာကြီး ဦးစိန်ကုလားက -

“ဖွင့်ပါဗျာ၊ ဖွင့်ပါ”ဟု ပြောဆို လေ၏။ ထိုအခါ၌ ဆားပုလင်းနှင့်မောင် သည် ဆေးဆရာကြီးအိမ်တွင် အပ်နှံ ထားသော ၎င်း၏ကျွန်းသေတ္တာကိုဖွင့်၍ အတွင်းမှ အဝတ်အစားဟောင်းများကို ထုတ်ယူကာ ၎င်းကိုယ်တိုင်လည်း ထို အဝတ်အစားများကို ဝတ်ဆင်၏။ ကျွန်ုပ် ကိုလည်း လွန်စွာစုတ်ပြတ်နေသော အဝတ်အစားတစ်စုံကို ထုတ်ပေးပြီးလျှင်

“အိုင်ပီ . . .ခင်ဗျားဟာတွေ ချွတ်ပြီး ဒီဟာတွေလဲဦးဗျာ”ဟု ပြော သဖြင့် ကျွန်ုပ်လည်း ဘုမသိဘမသိဖြင့်

ထိုအဝတ်စုတ်များကို ဝတ်ဆင်ရပြန် လေတော့၏။ ထို့နောက် ဆားပုလင်း နှင်းမောင်သည် ၎င်း၏မိတ်ဆွေ ဆေး ဆရာနှင့်ထိုင်ကာ မြန်မာဆေးဝါးများ အကြောင်းကို ပြောဆိုဆွေးနွေးနေလေ ၏။ ဆားပုလင်းနှင့်မောင်ပြောသော စကားများသည် ကက္ခန္ဓာ၊ ဝိတ္တန္တိတနာ၊ ယုဂ္ဂရဏ စသော စကားများ၊ ဥတု၊ ရတု ဆိုသော စကားလုံးများ၊ တေလော၊ အာဗန္ဓန ဟူသော စကားလုံးများ၊ ကိစ္စ၊ ရသ၊ ပစ္စုပ္ပန်၊ ပဒတ္တန် စသော စကား လုံးများ ပါဝင်သည်ဆိုသည်လောက်ကို သာ ကျွန်ုပ်နားလည်ပေသည်။ မည်မျှလေး နက်သည်၊ မည်မျှခက်ခဲသည်ကို ကား ကျွန်ုပ်အနေနှင့် ခန့်မှန်းနိုင်မှု မရှိ ပါ။ သို့ရာတွင် ထိုဆေးဆရာကြီးက ကျွန်ုပ်အား တစ်ချက်မျှလှမ်း၍ကြည့်ကာ

“ဘယ်လိုလဲ မိတ်ဆွေကြီး၊ ပျင်း နေပြီလား။ တစ်ဆိတ်သည်းခံပါဗျာ။ ကျွန်ုပ်ကလည်း ကိုနှင့်မောင်နဲ့တွေ့မှပဲ မရင်းတာလေးတွေ မေးရတယ်ဗျာ။ ကျွန်ုပ်တို့ကတော့ လက်တွေ့ကုသနေပေ မယ့် ဆေးကျမ်းတွေနဲ့ ပတ်သက်လို့က တော့ ကိုနှင့်မောင်လာမှပဲ မေးရစမ်းရ တာဗျ”ဟု ပြောသည်ကို ထောက်လျှင် ကျွန်ုပ်၏မိတ်ဆွေကြီး ဆားပုလင်းနှင့် မောင်သည် မြန်မာဆေးပညာဘက်၌ အတော်တီးခေါက်မိကြောင်း ရိပ်စားမိ လေသည်။ ထို့ကြောင့် ကျွန်ုပ်ကပင် ထို ဆေးဆရာကြီးအား -

“ကိုနှင့်မောင်က ဆေးကျမ်းတော် တော်ကလေး နဲ့အောင် ကြည့်ထား တယ်နဲ့တူတယ်”ဟု တီးခေါက်ကြည့် လိုက်ရာ ထိုဆေးဆရာကြီးက -

“နဲ့စပ်ရုံ ဘယ်ကမလဲ မိတ်ဆွေ ကြီးရယ်။ အညာဘက်မှာရှိတဲ့ မြန်မာ

သမားတော်ကြီးတွေက ကိုနှင့်မောင်ကို မဟာဘိသက္ကပဏ္ဍိတလို့တောင် ဘွဲ့မည် တပ်ပြီး ကင်ပွန်းတပ်ထားကြတာဗျ။ စုံထောက်ဘက်မှာမလုပ်ဘဲ ဆေးဘက် ကိုများ တစ်ခါတည်း ခြေခံချလိုက်မယ် ဆိုရင်တော့ ကျုပ်တို့ဆရာကြီးက တကယ့်ကို ကျော်ကြားမယ့် သမား တော်ကြီးတစ်ဆူ ဖြစ်လာမှာ အမှန်ပါပဲ ဗျာ”ဟု ဆေးဆရာကြီးက ပြောလိုက်မှ ပင် ကျွန်ုပ်၏ မိတ်ဆွေကြီး ဆားပုလင်း နှင်းမောင်ဆိုသူသည် မြန်မာဆေးကျမ်း တို့မှာဘက်ကလည်း နှိုက်နှိုက်ချွတ်ချွတ် လိုက်စားထားကြောင်း ကျွန်ုပ်အနေနှင့် သဘောပေါက်မိလေတော့၏။ ဤသို့နှင့် ပင် ည ၉ နာရီထိုးသည်တိုင်အောင် ဆားပုလင်းနှင့်မောင်သည် ဆေးဆရာ ကြီးနှင့်အတူ ထိုင်၍ စကားပြောနေ လေ၏။ ကျွန်ုပ်မှာမူ လွန်စွာပျင်းရိပြီးငွေ လှ၏။ ထို့ပြင် ထမင်းလည်း အလွန် ဆာလှပြီဖြစ်လေ၏။

၉ နာရီထိုးသောအခါမှပင် ကိုနှင့် မောင်သည် ဆေးဆရာကြီးကို နှုတ် ဆက်၍ ပုဂ္ဂန်တောင်ဘူတာဘက်ဆီသို့ လျှောက်သွားလေ၏။ ကျွန်ုပ်မှာလည်း ဘုမသိ ဘမသိနှင့်ပင် ၎င်းသွားရာဆီသို့ လိုက်ပါခဲ့ရပြန်လေ၏။ ပုဂ္ဂန်တောင် ဘူတာသို့ ရောက်လျှင် မိုးမှာ အနည်း ငယ် ရွာနေပြီဖြစ်၏။ ထိုအချိန်၌ပင် သယံဇာတကျွန်းဘက်သို့သွားမည့် လော် ကယ်ရထားတစ်စီး ရောက်ရှိလာသဖြင့် ကိုနှင့်မောင်သည် လက်မှတ်နှစ်စောင် ဝယ်ယူပြီးလျှင် -

“အိုင်ပီရေ...တက်ဗျို့။ အဖျင်း ပြေ ရထားလေးစီးရအောင်”ဟု ဆိုကာ ရထားတွဲပေါ်သို့ တက်လေ၏။ ကျွန်ုပ် လည်း နောက်မှလိုက်၍ တက်ရလေ၏။

ရထားထွက်သောအခါ၌ ကိုနှင်းမောင်က ကျွန်ုပ်အား -

“ဘယ်လိုလဲ အိုင်ပီ၊ ထမင်းတော်တော် ဆာနေပြီလား” ဟု မေးလေ၏။ ကျွန်ုပ်က -

“သိပ်တော့ မဆာပါဘူးဗျာ။ အူထဲမှာတော့ အစာဆိုလို့ တစ်စက်မှ မရှိတော့ဘူး” ဟု ပြောလျှင် ကိုနှင်းမောင်က

“တစ်ခါတလေ ဒီလို အဆာခံပြီးမှ စားတာ သိပ်ကောင်းတယ်ဗျ” ဟု ပြန်၍ ပြောလေ၏။

ကျွန်ုပ်ကမူ တစ်စုံတစ်ရာ ပြန်လည်ပြောဆိုခြင်းမပြုဘဲ ငြိမ်၍နေလိုက်ရလေ၏။ မိုးမှာလည်း သည်သည်ထက် သည်း၍လာလေတော့၏။ ရထားကြီးမှာလည်း တရားရူးတရားရူးဖြင့် ပျင်းရိပြီးငွေ့ဖွယ်ရာ ခုတ်မောင်းလေ၏။

သယံနန်းကျွန်းဘူတာသို့ ရောက်သောအခါ၌မူ မိုးသာမက လေပြင်းပါတိုက်ခိုက်လာလေတော့၏။ ခရီးသည်များလည်း ဆင်းကြလေ၏။ ကိုနှင်းမောင်မှာမူ တော်တော်နှင့် မဆင်းသေးဘဲ ထိုင်မြဲ ထိုင်နေ၏။ တစ်အောင်မှူ ကြာသောအခါ၌ ရထားပေါ်မှဆင်း၍ မိုးထဲလေထဲ၌ပင် လျှောက်သွားသဖြင့် ကျွန်ုပ်လည်း ၎င်း၏နောက်မှနေ၍ ဘုမသိဘမသိနှင့် မိုးရေထဲ၌ လိုက်ရပြန်လေ၏။

အတော်အတန် လျှောက်သွားမိသည့်အခါ၌ အောက်လင်းမီးလုံးကြီးတစ်လုံး ထွန်ညှိထားသော တဲအိမ်ကြီးတစ်လုံးကို လှမ်း၍ မြင်ရလေ၏။ ကိုနှင်းမောင်သည် ထိုတဲအိမ်ဆီသို့ ရှေ့မှ ပြေးသွားလေ၏။ ကျွန်ုပ်လည်း ၎င်း၏နောက်မှ ထက်ကြပ်မကွာ ပြေး၍လိုက်လေ၏။ တဲအိမ်ကြီးဆီသို့ ရောက်လျှင် ဆားပုလင်းနှင်းမောင်သည် တဲ၏ တံစက်

ပြိတ်၌ မိုးဝင်၍ ခိုလေ၏။ ကျွန်ုပ်လည်း ၎င်းနှင့်အတူ မိုးခိုလေ၏။

မိုးခိုရင်းနှင့် ကျွန်ုပ်သည် တဲကြီးအတွင်းသို့ ကြည့်လိုက်ရာ အသက် ၃၀ အရွယ် မိန်းမတစ်ယောက်သည် လက်လှည့် အပ်ချုပ်စက်ကလေးကို အသုံးပြု၍ အဝတ်အထည် ချုပ်လုပ်နေသည်ကို တွေ့ရလေ၏။ ၎င်းနှင့် မလှမ်းမကမ်းလောက်တွင် မွေ့ရာတစ်ချပ်ခင်းထားလေ၏။ မွေ့ရာပေါ်၌ကား အတော်အတန် ဝဝဖိုင့်ဖိုင့်ရှိလှသော လူတစ်ယောက်သည် ခေါင်းအုံးသုံးလေးလုံး ဆင့်၍မှီကာ ခြေဆင်း၍ ထိုင်နေလေ၏။

၎င်းဝဝဖိုင့်ဖိုင့်လူ၏ ခြေထောက်တစ်ဖက်ကိုမူ ကုလားလေးတစ်ယောက်က နှိပ်ပေးနေလေ၏။ ၎င်းတို့အနီး၌လည်း အမွှေးစုတ်ဖွားနှင့် ခွေးလေးတစ်ကောင် ရှိလေ၏။

“ဆားပုလင်းနှင်းမောင်သည် မွေ့ရာပေါ်တွင် အခန့်သား အနှိပ်ခံလျက်ရှိသော ထိုလူအား -

“ဒီမှာ အိမ်ရှင်မိတ်ဆွေကြီးခင်ဗျား၊ ကျွန်တော်တို့နှစ်ယောက်ဟာ မိုးမိလို့ အတော်ပဲ ချမ်းနေပါတယ်” ဟု ပြောလိုက်လေရာ မွေ့ရာပေါ်မှ လူဝကြီးက တဟဲဟဲရယ်၍ -

“ဟောဟို မီးဖိုမှာ မီးကလေးလှုံပါရစေလို့ ပြောမလို့လား” ဟု ပြန်၍မေးလိုက်လေ၏။

“ဟုတ်ပါတယ်ခင်ဗျ” ဟု ဆားပုလင်းနှင်းမောင်က သွက်လက်စွာဖြေလျှင် ထိုလူဝကြီးက -

“ရပါတယ်၊ ရပါတယ်။ လှုံပါဗျာလှုံပါ” ဟု ပြောရုံမက ၎င်း၏ခြေထောက်ကို နှိပ်ပေးနေသော ကုလားကလေးဘက်သို့ လှည့်ကာ -

“ဟေ့... မူတူး ခြင်းထဲမှာ အဝတ်အစားတွေ ရှိတယ်။ ယူပေးလိုက်ပါကွာ၊ လဲကြပါစေ” ဟု ပြောလျှင် ဆားပုလင်းနှင်းမောင်က “နေပါစေခင်ဗျာ၊ အားနာစရာကြီး” ဟု ပြန်၍ပြောလေ၏။ ထိုအခါ လူဝကြီးက -

“အားနာတဲ့အလုပ်က ကိုယ့်အတွက် မကျန်ဘူးဗျ။ ကဲပါဗျာ... အဝတ်အစားတွေ လဲလိုက်ပါ။ ခင်ဗျားတို့အဝတ်တွေက အတော်ကို စိုနေပြီ” ဟု ပြောလိုက်သောကြောင့် ကျွန်ုပ်တို့လည်း အားနာပါးနာနှင့်ပင် အဝတ်အစားများကို လဲလိုက်လေ၏။ ထိုသို့အဝတ်အစားများ လဲပြီးသောအခါ ကျွန်ုပ်တို့သည် မီးဖို၌ မီးလှုံကြလေ၏။ ထိုအခါ၌ လူဝကြီးက -

“မိတ်ဆွေကြီးတို့ ထမင်းကော စားပြီးခဲ့ကြရဲ့လား” ဟု မေးလျှင် ဆားပုလင်းနှင်းမောင်က -

“ထမင်းတော့ မစားပါရစေနဲ့ ခင်ဗျာ။ ကျွန်တော်တို့က ခရီးသည်တွေပါ။ ကျွန်တော်တို့သွားရမယ့်အိမ်ကိုလည်း သေသေချာချာ ဂယဏထ မသိလေတော့...” ဟု စကားဖြတ်လိုက်သည်နှင့် တစ်ပြိုင်နက် လူဝကြီးက -

“ဒီမှာ တစ်ညလောက် အိပ်ခွင့်ပေးပါလို့ ပြောမလို့ မဟုတ်လား။ ရပါတယ်၊ ရပါတယ်။ အိပ်ပါ။ အိပ်ပါ။ ထမင်းမစားရသေးရင်တော့ ထမင်းလည်း ကျွေးလိုက်ပါရစေ” ဟု ပြောဆိုကာ ၎င်း၏မိန်းမအား ကျွန်ုပ်တို့ကို ထမင်းကျွေးရန် စေခိုင်းလေ၏။ ၎င်း၏မိန်းမသည် ပျာပျာသလဲပင် ထမင်းစားပွဲမှာ ကျွန်ုပ်တို့အတွက် ထမင်းများ ခွဲခပ်ပေးလေ၏။ ကျွန်ုပ်မှာ သူတစ်ပါး၏ အိမ်၌ ထမင်းစားတတ်ခြင်းရှိသော်

လည်း ယခုအခါ၌မူ ဤအိမ်၌ပင် အိပ်ရမည်ဖြစ်သောကြောင့် မစား၍မဖြစ်တော့ပေ။ ထို့ကြောင့် ရက်လည်းရက်၊ အားလည်းနာနှင့်ပင် ထိုမိန်းမ ခူးခပ်ပေးသော ထမင်းဟင်းများကို စားသောက်လေတော့၏။

ထိုအချိန်၌ပင် လူဝကြီးအား နိပ်၍ပေးနေသော ကုလားကလေးက -

“ဦးလေး ပုံပြောပါ” ဟု ပူဆာလေ၏။ ထိုအခါ လူဝကြီးက “အေး... ပြောမယ်၊ ကောင်းကောင်းနိပ်” ဟု ဆိုလျှင် ကုလားကလေးက -

“အချားမာမူ” ဟု ပြောလေ၏။ ထိုအခါ လူဝကြီးသည် အနိပ်ခံရင်းနှင့်ပင် ကုလားကလေးအား ပုံပြင်ကို စတင်ပြောလေတော့၏။



ကျွန်ုပ်သည် နံနက်ပိုင်းက ရုံးခန်းသို့ရောက်လာသော မောင်ကြောင်ပန်းပြောပြသွားသော အကြောင်းအရာများကို တရေးရေမြင်ယောင်လာလေတော့၏။

မောင်ကြောင်ပန်း ပြောပြသွားသော အကြောင်းအရာများတွင် ဘူတာရုံတစ်ခုနှင့် မလှမ်းမကမ်းတွင်ရှိသော အောက်လင်မီးထွန်းထားသည့် တဲအိမ်ကြီးတစ်လုံးလည်း ပါ၏။

လူဝကြီးအားနိပ်ပေးသော ကုလားလေးတစ်ယောက်လည်း ပါ၏။

လက်လှည့်အပ်ချုပ်စက်ကလေးဖြင့် အဝတ်ချုပ်လျက်ရှိသော အသက် ၃၀ အရွယ် မိန်းမတစ်ဦးလည်း ပါ၏။

အမွှေးစုတ်ဖွားဖြင့် ခွေးကလေးတစ်ကောင်လည်း ပါ၏။

ကျွန်ုပ်သည် ထိုအချက်အလက်များကို စဉ်းစားမိသည့်အခါ၌ ယခု

ကျွန်ုပ်တို့ရောက်ရှိနေသော ဘူတာရုံအနီးရှိ အောက်လင်မီး ထွန်းညှိထားသည့် တဲအိမ်အတွင်းမှ လူဝကြီးကို လည်းကောင်း၊ အနိပ်သည်ကုလားလေးကိုလည်းကောင်း၊ အဝတ်ချုပ်နေသော မိန်းမကိုလည်းကောင်း၊ အမွှေးစုတ်ဖွားဖြင့် ခွေးကလေးကိုလည်းကောင်း ပြည့်ပြည့်စုံစုံတွေ့ရသောကြောင့် ကျွန်ုပ်၏ မိတ်ဆွေကြီး ဆားပုလင်းနှင့်မောင်သည်သည် ဤနေရာသို့ မတော်တဆရောက်ရှိနေခြင်းမျိုးမဟုတ်ဘဲ တမင်သက်သက် မရောက်ရောက်အောင် လာခဲ့ခြင်းဖြစ်ကြောင်း ကျွန်ုပ်အနေနှင့် ကောင်းစွာရိပ်မိလေတော့၏။

ဆားပုလင်းနှင့်မောင်သည် အခါတိုင်းကဲ့သို့ စီးကရက်ကို သောက်ခြင်းမပြုဘဲ မညှိအိဆေးပေါ့လိပ်ကြီးကိုဖွာလျက် မီးလှိုင်း တစ်စုံတစ်ခုကို စဉ်းစားနေလေ၏။ လူဝကြီးမှာမူ အနိပ်ခံရင်း အနိပ်သည် ကုလားကလေးအား စိတ်ဝင်စားဖွယ်ကောင်းသော ပုံဝတ္ထုရှည်ကြီးတစ်ခုကို ပြောပြလေ၏။

ကျွန်ုပ်သည် လူဝကြီးပြောသော ပုံပြင်ကို စိတ်ဝင်စားစွာ နားထောင်ရင်းနှင့်ပင် ကျွန်ုပ်၏စိတ်၌ မောင်ကြောင်ပန်းပြောသွားသည့် အကြောင်းအရာများကို သတိရလာသည်ဖြစ်ရာ မောင်ကြောင်ပန်းပြောသည့်အတိုင်းဆိုလျှင် ပုံပြောလျက်ရှိသော လူဝကြီးသည်လည်းကောင်း၊ ပုံနားထောင်လျက်ရှိသော အနိပ်သည်ကုလားကလေးသည်လည်းကောင်း၊ လက်လှည့်စက်ကလေးဖြင့် အဝတ်ချုပ်နေသော မိန်းမသည်လည်းကောင်း၊ အမွှေးစုတ်ဖွားဖြင့် ခွေးကလေးသည်လည်းကောင်း မကောင်းဆိုးရွားများ ဖြစ်ရပေတော့မည်ဟု တွေးကာ

ကြောက်စိတ်များဝင်၍ လာလေတော့၏။

ဤသို့နှင့်ပင် ဗိုသည် တစ်စထက်တစ်စ သည်း၍လာလေတော့၏။ ထိုအခါ ဆားပုလင်းနှင့်မောင်က ကျွန်ုပ်အား တစ်ချက်မျှ လှမ်း၍ကြည့်လိုက်၏။ ကျွန်ုပ်ကလည်း ၎င်းအား ပြန်၍ကြည့်လိုက်၏။ ၎င်းကတစ်ဖန် ကျွန်ုပ်အား သတိထားရန် မျက်ရိပ်ပြလိုက်လေ၏။ ကျွန်ုပ်မှာမူ မည်သည်ကို သတိထားရမှန်း မသိဘဲလျက် သတိကြီးစွာနှင့် နေရလေ၏။ ထိုအချိန်၌ပင် ခပ်လှမ်းလှမ်းမှ ခွေးဟောင်သံတစ်ချက်ကို ကြားရလေ၏။

အနိပ်သည်ကုလားလေးသည် လူဝကြီးအား “အပေါ့သွားဦးမယ်” ဟုဆိုကာ ခွင့်တိုင်လျက် လက်နိပ်ဓာတ်မီးနှင့် တဲအိမ်နောက်ဘက်ဆီသို့ ထွက်သွားလေ၏။

တစ်အောင်မျှကြာလျှင် အနိပ်သည် ကုလားလေး တဲနောက်ဆီမှ ပြန်ရောက်လာသောအခါ၌ ဆားပုလင်းနှင့်မောင်က ကုလားကလေးအား -

“ဟေ့... ချွတ်ကရား၊ ငါ့ကို လက်နိပ်ဓာတ်မီး ခဏပေးစမ်းပါကွာ။ ငါလည်း အပေါ့သွားချင်လို့” ဟု ဆိုကာ လက်နိပ်ဓာတ်မီးကိုယူ၍ တဲအပြင်ဘက်ဆီသို့ ထွက်သွားလေ၏။ ကျွန်ုပ်လည်း

“အေးဗျာ၊ မိုးအေးလို့လား မဆိုနိုင်ဘူး” ဟု ဆိုကာ ကျွန်ုပ်တော်လည်းကိုနှင့်မောင်၏ နောက်မှ လိုက်ပါသွားလေ၏။ ကိုနှင့်မောင်သည် တဲအပြင်သို့ ရောက်သောအခါ၌ လက်နိပ်ဓာတ်မီးကို မှိတ်ချည်လင်းချည် ငါးခါလှုပ်လိုက်၏။

ထိုအခါ မည်းမည်းသဏ္ဍာန်တူသည့် မီးရထားတို့ပျက်အတွင်းမှ ကျွန်ုပ်တို့ဆီသို့ ချဉ်းကပ်လာလေ၏။ ကိုနှင့်

မောင်က လက်နှိပ်ဓာတ်မီးဖြင့် ထိုသူ အား ထိုး၍ကြည့်လိုက်ရာ ကျွန်ုပ်သည် ထိုသူကိုမြင်ရလျှင် ရင်ထဲ၌ ဒိတ်ခနဲ ဖြစ်၍သွားလေ၏။ ကြက်သီးမွေးညင်း များလည်း ထ၍သွားလေ၏။ မောင် ကြောင်ပန်း တွေ့ခဲ့သည်ဆိုသော တစ္ဆေ သရဲဆိုသည်မှာ ဤဟာပင်ဖြစ်ပေမည် ဟုလည်း တွေးမိပေ၏။ ထိုသူ၏ မျက်နှာ တစ်ခုလုံးသည် ကျောက်မီးသွေးအရောင် ကဲ့သို့ နက်မှောင်၍နေလေ၏။ ထိုသူ သည် အနီးသို့ရောက်လျှင် -

“ခေါင်းတွဲကြီးရေ...နောက်တွဲ တွေတော့ မစုံသေးဘူး။ စောတော့ စော ပါသေးတယ်” ဟု ပြောလိုက်လေ၏။ ထို အခါ၌ ကျွန်ုပ်၏မိတ်ဆွေကြီး ဆားပုလင်း နှင်းမောင်သည် ထိုတစ္ဆေသရဲ၏ ဝမ်း ဗိုက်ဆီသို့ ခြေထောက်ဖြင့် “ဖုန်း” ခနဲ ပစ်၍ ကန်လိုက်လေ၏။ ထိုသူလည်း “အင့်” ခနဲမြည်ကာ ဟပ်ထိုးလဲလေ၏။ ထိုအခါ၌ ဆားပုလင်းနှင်းမောင်သည် သေနတ်ကိုထုတ်၍ ထိုသူ၏ နားထင်ကို တွေ့ပြီးလျှင် -

“မအော်နဲ့...သေသွားမယ်။ မင်း ဘယ်သူလဲ” ဟု မေးလေ၏။ ထိုအခါ ထိုသူက -

“ရက်ရက်စက်စက်တော့ မလုပ် ပါနဲ့ ဘိုဝမ်းရာ” ဟု ပြောလေ၏။

“ဘယ်ကလဲကွ” ဟု ဆားပုလင်း နှင်းမောင်က မေးပြန်လေ၏။

“သနပ်ပင်ကပါ” ဟု ပြန်၍ဖြေ လေ၏။

“အေး...ကောင်းပြီ၊ မင်းတို့ ခေါင်းတွဲကိုတော့ ဖမ်းထားပြီးပြီကွ။ ဒီ ကောင်က ကောင်းကောင်းမေးတာ မပြောဘူး။ အဲဒီတော့ မင်းက ပြောပြပါ။ မင်းကို အစိုးရသက်သေဖြစ်အောင် လုပ်

ပေးမယ်။ ငါ့နာမည် ဆားပုလင်းနှင်း မောင်” ဟု ပြောလိုက်လျှင် ထိုသူသည် လည်း ကြောက်လန့်သောလေသံဖြင့် -

“သိ သိ သိပါပြီ ဆားပုလင်းနှင်း မောင်ရယ်။ ခေါင်းတွဲကြီးရဲ့ နာမည်က သက်တင်လို့ခေါ်ပါတယ်။ အရင်ကတော့ ဝေါမှာနေတယ်” ဟု ပြောလျှင် ဆား ပုလင်းနှင်းမောင်က -

“ပြည်မှာတိုက်တုန်းက မင်းပါ သလား” ဟု မေးလေ၏။

“ပြည်မှာတုန်းက ကျွန်ုပ်မပါဘူး။ ရှမ်းမှာတုန်းကရော။ မြင်းတိုက် ဘူတာရုံနားမှာ လူစုတုန်းကလေကွာ” ဟု ဆားပုလင်းနှင်းမောင်က မေးလိုက် ရာ လူဆိုးဘိုဝမ်းက -

“အဲဒီတုန်းက ပါပါတယ်။ ခင်ဗျား လည်း အစအဆုံသိလျက်သားနဲ့ ခေါင်း တွဲကြီးရဲ့နာမည်ကို ဘာဖြစ်လို့မေးနေရ တာလဲ” ဟု ပြန်၍ပြောလေ၏။

“သက်တင်ကို ငါသိပါတယ်ကွ။ ဒီကောင်က သက်တင်မှ မဟုတ်ဘဲ။ ဒီအလုပ်မျိုးကို သက်တင်လုပ်တတ် တယ်ဆိုတာလည်း ငါသိပါတယ်” ဟု ဆားပုလင်းနှင်းမောင်က ပြောလိုက်လျှင် လူဆိုးဘိုဝမ်းက -

“ခင်ဗျားက ဒါလည်းသိနေလျက် သားနဲ့ ဘာဖြစ်လို့ ကျုပ်ကိုလာပြီး မေး နေရတာတုံး။ အလုပ်ပိုတွေ” ဟု ပြော လိုက်လေ၏။ ထိုအခါ၌ ဆားပုလင်းနှင်း မောင်သည် ဘိုဝမ်း၏ခေါင်းကို သေနတ် ဒင်ဖြင့် ဖြောင်းခနဲထုချလိုက်လေ၏။ ဘိုဝမ်းဆိုသူလည်း ခေါင်းငိုက်စိုက်ကျ လျက် မိုးရေထဲတွင် သတိလစ်သွား လေတော့၏။ ထိုနောက် ဆားပုလင်းနှင်း မောင်သည် ကျွန်ုပ်အား -

“လာ...အိုင်ပီရေ” ဟု ဆိုကာ

တဲဆီသို့ ပြန်သွားလေ၏။ တဲအတွင်းသို့ ရောက်လျှင် အနိပ်သည်ကုလားကလေး က -

“ဘယ်လိုလဲ ဆရာတို့။ မိုးရွာထဲ မှာ သေးသွားပေါက်တာ ဒါလောက် အကြာကြီးပေါက်ရသလား။ အားလုံးစို ကုန်ပြီ။ ခင်ဗျားတို့ကိုပေးဖို့ နောက်ထပ် အဝတ်အစား မရှိတော့ဘူး” ဟု ဆီး၍ ကြိမ်းမောင်းလေတော့၏။

“နေပါစေကွာ။ အဝတ်အစားမလဲ တော့ပါဘူး။ ဂါတ်ရောက်မှ ဂါတ်ကလူ တွေဆီမှာ တောင်းပြီး အဝတ်အစားလဲ တော့မယ်” ဟု ဆားပုလင်းနှင်းမောင်က ပြောလိုက်လျှင် လူဝကြီးနှင့် ၎င်း၏မိန်းမ သည် ဆားပုလင်းနှင်းမောင်အား ဖျတ် ခနဲ ပြိုင်တူကြည့်ရှုလိုက်ကြလေ၏။ ထို နောက် လူဝကြီးက -

“မိတ်ဆွေတို့က ပုလိပ်ဘက်က လား” ဟု မေးလေ၏။

“ဟုတ်ပါတယ်။ ကျုပ်တို့ဟာ စီအိုင်ဒီကပါ။ ကျုပ်နာမည် ဆားပုလင်း နှင်းမောင်လို့ ခေါ်ပါတယ်” ဟု ဆား ပုလင်းနှင်းမောင်က ပြောလိုက်လေ၏။ လူဝကြီးသည် ဆားပုလင်းနှင်းမောင်အား

“ဪ...ဪ...တော်တော် နာမည်ကြီးတဲ့ စုံထောက်ပဲ။ နာမည်သာ ကြားဖူးနေတာ။ လူကို မမြင်ဖူးသေးဘူး။ အခုမှ မြင်ဖူးရတော့တယ်” ဟု ပြော လိုက်လေလျှင် ဆားပုလင်းနှင်းမောင်က စီးကရက်တစ်လိပ်ကို ထုတ်၍ မီးညှိ လိုက်ပြီးလျှင် -

“ကျုပ်ကလည်း ဒီလိုပါပဲဗျာ။ ဓားပြခေါင်းတွဲ သက်တင်သေသွားပြီး သက်တင်မိန်းမ နောက်ယောက်ျားလူ တယ်လို့ ကြားရတယ်။ အဲဒီ နောက် ယောက်ျားဟာ ယိုးဒယား-မြို့နယ်ကပြာ။

နယ်ခြားတစ်ဝိုက်မှာ နာမည်ကြီးနေတဲ့
စားပြခေါင်းဆောင် ဖြိုးမောင်ဆိုတာလို့
လည်း သဲသဲကြားလိုက်ပါရဲ့။ ဒါပေမယ့်
ဖြိုးမောင်ကို ကျပ်က တစ်ခါမှမမြင်ဖူး
ဘူး။ ကဲ...ကဲ...ကိုဖြိုးမောင်ရေ၊
ဂါတ်ကို ကြွပေတော့”ဟု ပြောလိုက်လျှင်
လူဝကြီးသည် ၎င်းပို၍အုံးထားသော
ခေါင်းအုံးအောက်ဆီသို့ လက်ကို ဆတ်
ခနဲသွင်းလိုက်လေ၏။ ဆားပုလင်းနှင်း
မောင်က သေနတ်ကို ဆတ်ခနဲဆွဲထုတ်
၍ လူဝကြီးအား ချိန်လိုက်ပြီးလျှင် -

“မလှုပ်နဲ့ ကိုဖြိုးမောင်ရေ ခင်ဗျား
တို့လို လူတွေနဲ့တွေ့ရင် လက်ဦးအောင်
လို့ ကျပ်က ကျင့်ထားတာဗျ”ဟု ဆို
ကာ လူဝကြီး၏မျက်နှာသို့ လက်ဝဲလက်
သီးဖြင့် ထိုးချလိုက်လေတော့၏။ မူတူး
ဆိုသည့် ကုလားလေးသည် ကြောက်
အားလန့်အားဖြင့် နောက်သို့ဆုတ်လိုက်
လေ၏။ ဆားပုလင်းနှင်းမောင်က -

“မူတူး၊ မင်းကို ငါကောင်းကောင်း
သိတယ်။ မင်းနာမည် ကလမင် မဟုတ်
လား။ နောက်ဆုံး မင်းထောင်ကျသွား
တဲ့အမှုဟာ စကော့ဇွေးမှာ ဖောက်သွား
တဲ့အမှု မဟုတ်လား” ဆိုကာ မူတူးအား
သေနတ်ကိုင်ထားသော လက်ဖြင့်ပင်
ရိုက်ချလိုက်ရာ မူတူးလဲကျသွားလေ
တော့၏။ လူဝကြီး၏မိန်းမသည် နေရာမှ
ထမည်ပြုလိုက်လေ၏။

“ငြိမ်ငြိမ်နေပါ အစ်မကြီး”ဟု
ပြောလိုက်သဖြင့် ထိုမိန်းမလည်း ငြိမ်၍
သွားလေတော့၏။

ထိုနောက်တွင်ကား ကျွန်ုပ်တို့
သည် သယ်နံ့ကျွန်းဂါတ်သို့ သွားရောက်
၍ အကူအညီတောင်းကာ လူဝကြီးတို့
လူစုအား ဖမ်းဆီးကာ ဂါတ်သို့ခေါ်
ဆောင်သွားရလေတော့၏။ ဂါတ်သို့

ရောက်လျှင် ဌာနအုပ်အား ဆားပုလင်း
နှင်းမောင်က လက်နှိပ်ဓာတ်မီးတစ်လက်
ကို ပေးလိုက်၍ -

“ခင်ဗျား အဲဒီတဲနောက်ကို သွား
ပြီး လက်နှိပ်ဓာတ်မီးကို ဖွင့်ချည် ပိတ်
ချည် ငါးခါလုပ်ပေတော့။ လူဝကြီးချိန်း
ထားတဲ့ စားပြတွေ ရောက်လာကြရင်
ခင်ဗျားဆီကို လာလိမ့်မယ်။ အဲဒီကျ
တော့မှ လက်ထိတ်ခတ်ပေတော့”ဟု
ဆိုကာ လွှတ်လိုက်လေတော့၏။ ဌာန
အုပ်လည်း ပုလိပ်လေးယောက်ကို ခေါ်
ယူကာ လူဝကြီး၏ တဲဆီသို့ ကိုနှင်း
မောင်ညွှန်ပြသည့်လမ်းအတိုင်း ထွက်
သွားလေတော့၏။

ကျွန်ုပ်နှင့် ကိုနှင်းမောင်မှာမူ ဂါတ်
မှ အဝတ်အစားများ တောင်းယူကာ
ရေစိုးအဝတ်များကို လဲရင်း ဂါတ်၌ပင်
ကျန်ရစ်ခဲ့ကြလေ၏။ များမကြာမီ၌ပင်
ဌာနအုပ်နှင့် ပါသွားသော ပုလိပ်များ
သည် မျက်နှာတွင် အိုးမည်းသုတ်ထား
သော စားပြများကို တစ်ယောက်ပြီးတစ်
ယောက် ပို့နေကြတော့၏။ ည ၁၂ နာရီ
ထိုးသည့်အချိန်၌မူ စုစုပေါင်း စားပြရှစ်
ဦး သယ်နံ့ကျွန်းဂါတ်သို့ ရောက်ရှိနေ
ကြပြီ ဖြစ်၏။ ထိုအထဲတွင် ကိုနှင်း
မောင် သေနတ်ဒင်ဖြင့် ရိုက်ချလိုက်
သော စားပြတိုဝမ်းလည်း ပါ၏။ ဆား
ပုလင်းနှင်းမောင်သည် စားပြများအား
ဆပ်ပြာတစ်တုံးစီပေး၍ မျက်နှာသစ်ခိုင်း
လေ၏။ မျက်နှာသစ်ပြီးသောအခါ၌
ဆားပုလင်းနှင်းမောင်က -

“ဟ...ဘယ်သူများလဲ မှတ်
တယ်။ တာမွေက ခင်မောင်ရိုကိုးကွ၊
အောင်မာ...ကန်တော်လေးသား မြင့်
အေးလည်း ပါနေတာကိုး။ ဟေ့...
ပြည်က ထွန်းရီပါလား။ တွံတေးက

လှမောင်ကိုး။ အလို...အလို၊ ဟိုကောင်
မတွေ့ရတာကြာပါပေကောလား။ မန္တလေး
က သန်းအေး...မင်းပျောက်နေတာ
တော်တော်ကြာပါပေကောလား။ အောင်
မာ...ဟိုအရပ်ရည်ရည်ကောင် ဘယ်
သူများလဲ မှတ်တယ် စိန်လှမြင့်ကိုး။ ဟ
...ဟိုကောင်ကြီး နောက်ကို ဘာလို့
ဆုတ်တုတ်ဆုတ်တုတ် လုပ်နေရတာ
တုံး။ ရေကို လာပြစမ်းပါဦး။ ပင်းလည်း
ငြိမ်နေတာ တော်တော်ကြာပြီ။ ဟေ့
ကောင်...မောင်ကံ၊ မင်းကို ငါမမေ့
ဘူးကွ။ ဒါးပိန်မှာ အနကြမ်းစီးသွားတာ
မင်းလက်ချက်မဟုတ်လား။ ဟေ့...
ဘိုဝမ်းဆိုတဲ့ကောင်၊ လာစမ်းပါဦး။ မင်း
က ငါ့ကို နာမည်လွှဲပြောတယ် မဟုတ်
လား။ မင်းကို ငါ မသိဘဲနေပါမဘေး
ကွာ။ ချစ်တီးတိုက်ဖောက်တဲ့အမှုနဲ့ မင်း
ကို ငါထောင်ထဲပို့ဖူးတာပဲ ဘာဟိန်းသန်း
ရယ်”ဟု ပြောဆိုကာ မိတ်ဟောင်းဆွေ
ဟောင်းများကိုတွေ့ရသည့်အလား လိုက်
လံ၍ နှုတ်ဆက်လေတော့၏။ ထိုနောက်
ဆားပုလင်းနှင်းမောင်က စိန်လှမြင့်ဆို
သူ စားပြအား -

“ဟေ့ကောင်...အရှည်ကြီး ဒီ
အမှုနဲ့ မင်းတို့ကို ရုံးတင်ရင် ပုဒ်မ ဘယ်
လောက်နဲ့ တင်မလဲကွ ဖြေစမ်း”ဟု
မေးလိုက်လျှင် စိန်လှမြင့်က -

“သရီးနိုင်ဝမ်းပေါ့ ဆရာ ကိုနှင်း
မောင်ရယ်”ဟု သွက်လက်စွာဖြေလိုက်
လေ၏။ “မင်းတို့က စားပြမှ မတိုက်ရ
သေးဘဲကွ။ လူစုရ စုကြသေးတာဆို
တော့ ဖိုးအိုတူးပဲ ဖြစ်မှာပေါ့ကွ”ဟု
ပြောဆိုကာ ထိုသူအား အချုပ်ခန့်
အတွင်းသို့ သွင်းရန် ဂါတ်စာရေးအား
မျက်ရိပ်ပြလိုက်လေတော့၏။



ထိုနောက် ကျွန်ုပ်တို့အား သယ်နှံး ကျွန်းဂါတ်မှ ပုလိပ်များက လက်ဖက် ရည်၊ မုန့်များဖြင့် ညှဉ်ခဲလေ၏။ ကျွန်ုပ် လည်း လက်ဖက်ရည်သောက်ရင်းနှင့်ပင် ဆားပုလင်းနှင့်မောင်အား -

“အိုင်ဆေး... ကိုနှင့်မောင်၊ ဘယ် လိုလဲ။ နည်းနည်းပါးပါး ရှင်းပြပါဦး” ဟု မေးလေ၏။

“ဘယ်လိုရပဲလဲ အိုင်ပီရယ်။ မောင်ကြောင်ပန်း လာပြီးပြောကတည်း က ဓားပြတွေဆိုတာ ကျုပ်သိပါတယ်။ တန်ဆောင်မုန်းလမှာ တောင်ပိုင်း မြင်း တိုက်ဘူတာနားမှာ လှုပ်ကြီးနဲ့ စပြီးတွေ့ ခဲ့တယ်လို့ ပြောတယ်။ တစ်ခါ ပြည်မှာ လည်း လှုပ်ကြီးတို့အုပ်စုကို ကဆုန်လ လောက်မှာ မြင်ခဲ့ပြန်တယ်လို့ပြောတယ်။ မနှစ်က တန်ဆောင်မုန်းလမှာ မြင်းတိုက် ရွာနဲ့ သိပ်ပြီးမဝေးတဲ့ ကလောမြို့မှာ ဓားပြမှုတစ်ခု သဲလွန်စ မပေါ်ခဲ့ဘူးဗျ။ ဒီနှစ် ကဆုန်လလောက်မှာလည်း သဲ လွန်စမပေါ်တဲ့ ဓားပြမှုနှစ်ခု ပြည်မြို့ရဲ့ ပတ်ဝန်းကျင်မှာ ဖြစ်သွားတယ်ဗျ။ တစ် မှုက ရွှေတောင်မှာ၊ တစ်မှုက ဆင်ခြီး ဆွဲမှာဗျ” ဟု ဆားပုလင်းနှင့်မောင်က ပြန်၍ ဖြေလေ၏။

“ထားပါတော့ဗျာ” ဟု ကျွန်ုပ်က ပြောလိုက်လျှင် ဆားပုလင်းနှင့်မောင်က

“မထားနဲ့ဦး အိုင်ပီရဲ့ ရှေ့ဆက်ပြီး ပြောရဦးမယ်။ သက်တင်ဆိုတဲ့ကောင် ဟာ လွန်ခဲ့တဲ့ ငါးနှစ်လောက်က ပြေး ရင်းနဲ့ သေသလိုလို သတင်းကြားပြီး ကတည်းက ပျောက်သွားတယ်ဗျ။ ဒီ ကောင်က ဓားပြခေါင်းတွဲခေါ်တယ်။ အနယ်နယ်အရပ်ရပ်က ဓားပြတွေကို သူက သိတယ်။ အဲဒီတော့ သူက အလုပ်လုပ်ခါနီးမှ သူ့လူတွေကိုမှာလိုက်

တာ။ သူ့လူတွေက အမြဲမြို့အနယ်နယ် က လာကြရတာဗျ။ သူက အဖွဲ့မဟုတ် ဘူး။ တစ်ယောက်စီ ခေါ်ယူတာ။ အချင်း ချင်းလည်း မသိကြဘူး။ သူ့ဆီမှာ လူစု တဲ့အခါကျတော့လည်း မျက်နှာမှာ အိုး မည်းတွေသုတ်ပြီးမှ လာကြရတယ်ဆို တော့ တစ်ယောက်ကိုတစ်ယောက် မမှတ်မိကြဘူး။ အဲဒီလို လူစုပြီးတော့မှ ဘယ်အိမ်ကို တိုက်ရမယ်၊ ဘယ်လိုလုပ် ရမယ်ဆိုတာ ညွှန်ကြားပြီး လွှတ်လိုက် တာဗျ။ ပြီးတော့ တိုက်ရာပါပစ္စည်းတွေ ကို ညတွင်းချင်းဝေပေးပြီး လူစုပါ တစ် ခါတည်း ခွဲပင်လိုက်တာ။ သူကတော့ အလုပ်လုပ်မယ့်မြို့ကို အရင်ရောက်နှင့် နေတာပေါ့ဗျာ။ အသေးစိတ် လေ့လာ ထားတာပေါ့။ ကုန်စိမ်းပွားလိုလို သူက ဟန်ဆောင်တယ်။ သူ့မိန်းမက အကျီ ကလေးတွေ ဈေးမှာရောင်းတယ်။ ဒါက လည်း ဘယ်အိမ်က ဘယ်လောက်ချမ်း သာတယ်ဆိုတာ လေ့လာဖို့ သဘော ပေါ့ဗျာ။ အဲဒီ သက်တင်သေသွားပြီးတဲ့ နောက် သက်တင်ရဲမိန်းမဟာ နယ်စပ် မှာ နောက်ယောက်ျားထပ်ယူတယ်လို့ သတင်းကြားရတယ်။ အဲဒီလို သတင်း ကြားရပြီး သိပ်မကြာပါဘူး။ သက်တင် လုပ်တဲ့ လုပ်နည်းကိုင်နည်းမျိုးနဲ့ ဓားပြ မှုတွေ ပေါ်လာတော့တာပဲ။ ကျုပ်အထင် ပြောရရင်တော့ သက်တင်မိန်းမဟာ သက်တင်ရှိတုန်းက အလုပ်လုပ်ခဲ့တဲ့ လူဟောင်းတွေရဲ့ နေရပ်လိပ်စာတွေကို သူက သိနေမယ်ဗျ။ အဲဒီတော့ မှုတူးရဲ့ အကူအညီနဲ့ လူဟောင်းတွေကို ပြန်ပြီး ဆက်မယ်။ သူ့ရဲနောက်ယောက်ျား လူဝ ကြီးက သက်တင်လုပ်သလိုပဲ ဓားပြ ခေါင်းတွဲအလုပ်ကို အသားကလေး လုပ် လိုက်ရုံပေါ့ဗျာ။ ကျုပ်ဟာ သက်တင်

သေသွားပြီးနောက် ဒီအမူမျိုးတွေ ပျောက်သွားပြီးနောက် ဒီအမူမျိုးတွေ ပျောက်သွားပြီဆိုပြီး စိတ်အေးလက်အေး လုပ်နေတုန်း ပြီးခဲ့တဲ့ တန်ဆောင်မုန်းလ က ဒီလိုအမူတွေ ပြန်ပြီးပေါ်လာတာကို ကြားလိုက်ရကတည်းက ဘယ်တော့ များ ဖမ်းရပါ့မလဲလို့ လက်ယားနေတာ။ အဆင်သင့်ချင်တော့ မောင်ကြောင်ပန်း ဆိုတဲ့သူက ဆိုက်ဆိုက်မြိုက်မြိုက် လာ ပြီးသတင်းပေးတော့တာကိုး။ နေရာကျ လိုက်တာ အိုင်ပီရယ်” ဟု ဆိုကာ စီးက ရက်တစ်လိပ်ကို ထုတ်ယူကာ မီးညှိ ရိုက်ဖွာနေလေ၏။

“မောင်ကြောင်ပန်း လာပြီသတင်း ပေးတာက ဓားပြတွေမုန့်သိလို့ သတင်း ပေးတာမဟုတ်ဘူးဗျ။ သူ့ကို မကောင်း ဆိုးရွားတွေ ခြောက်လှန့်လိုက်တယ်ထင် ပြီး လာပြောတာဗျ။ ခင်ဗျားနဲ့ တည့် တည့်တိုးသွားလို့သာ ဒီအုပူကြီးပေါ်တာ ဗျို့။ ကျုပ်တို့ချည်းပဲသာဆိုရင်တော့ မောင်ကြောင်ပန်းပြောတာကို နားထောင် ပြီး သရဲခြောက်ခံရတာလို့ ထင်ချင်ထင် နေကြဦးမှာဗျ” ဟု ကျွန်ုပ်က ပြောလိုက် ရာ ဆားပုလင်းနှင့်မောင်က -

“အိုင်ပီ . . . မကောင်းဆိုးရွားဆို တာ ယုံလိုလား” ဟု မေးလိုက်လေ၏။ ကျွန်ုပ်လည်း မည်သို့မည်ပုံ ဖြေဆိုရ မည် မသိသဖြင့် -

“မပြောတတ်ပါဘူးဗျာ” ဟု ပြန်၍ ဖြေလိုက်ရာ ဆားပုလင်းနှင့်မောင်က -

“ကိုယ့်စိတ်မှာ ယုံတယ်၊ မယုံဘူး ဆိုတာတောင် မဝေခွဲနိုင်လောက် အောင် ညံ့လှချည်လား အိုင်ပီရယ်” ဟု အပြစ်တင်လိုက်လေသတည်း။

သဗ္ဗေသတ္တာ ကမ္မဿကာ

မင်းသိင်္ခီ

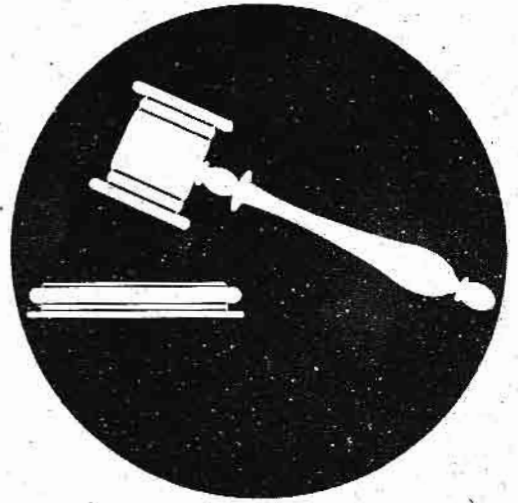

သေစာရင်း အတုကိစ္စ

ဦးဝင်းလှိုင်(တရားရုံးချုပ်ရှေ့နေ)

ခုရက်ပိုင်းများအတွင်း ဒီမိုကရေစီတူဒေးသတင်းစာ၌ နာရေးကြော်ငြာများကို အခမဲ့ထည့်သွင်းပေးမည့်အကြောင်း ဖိတ်ခေါ်သည့် သတင်းကြော်ငြာကို ဖတ်ရသည်။ ထိုသတင်းကြော်ငြာ ဖတ်မိရာမှ လွန်ခဲ့သောနှစ်များစွာက နိုင်ငံပိုင် သတင်းစာတွင် အသက်ရှင်လျက်ရှိသူအား နာရေးသတင်း ထည့်သွင်းခဲ့ကြောင်းကို ပြန်လည်သတိရပေ၏။ ထို့နောက် ပိုင်း၌ နာရေးသတင်းကြော်ငြာပါက သေစာရင်းမိတ္တူသော်လည်းကောင်း၊ ရပ်ကွက်ကောင်စီ၏ ထောက်ခံစာသော်လည်းကောင်း ပူးတွဲပေးရလေသည်။ ယခုလည်း ဒီမိုကရေစီတူဒေး သတင်းစာက အခမဲ့နာရေးကြော်ငြာကို ထည့်သွင်းလိုသူတို့ ဘက်မှ သေစာရင်းမိတ္တူ၊ သက်ဆိုင်ရာ ရပ်ကွက်အုပ်ချုပ်ရေး များ၏ ထောက်ခံစာဖြစ်စေ ပူးတွဲပေးရန် လိုအပ်ကြောင်း ဖော်ပြကြော်ငြာထားပေသည်။ ကျွန်တော်အတွေးထဲရောက် လာသည်ကား လူမသေဘဲ သေစာရင်းအတု ဖန်တီးခဲ့မှု ဖြစ်ပေသည်။

ကိုလိုနီအင်္ဂလိပ်က ပြဋ္ဌာန်းခဲ့သော ရာသေတင်ကြီးထဲ တွင် ကျွန်တော်တို့ လူ့လောက၌ဖြစ်ပွားကြသော မှုခင်းမျိုးစုံ အတွက် ပြဋ္ဌာန်းချက်မျိုးစုံ ပါရှိသည်ဟုဆိုလျှင် မည်သူမျှ ငြင်းနိုင်မည်မဟုတ်ပေ။ စုံလည်း စုံလှပေသည်။ ဒဏ်ငွေ သတ်မှတ်ချက်အပိုင်းတို့၌သာ ခေတ်ကာလငွေကြေးတန်ဖိုး ကြောင့် အနည်းအများ ကွာခြားခြင်းရှိနိုင်၏။ စတင် ပြဋ္ဌာန်း ချိန်က ငွေကြေးတန်ဖိုးအရဆိုလျှင် ဆီလျော်အပ်စပ်သည် ဟုသာ ဆိုရပေမည်။

ကျေးလက်နေပြည်သူတို့ အနေဖြင့်ကား သေစာရင်း ကို မည်သည့်ဌာနမှ ထုတ်ပေးကြောင်း သိချင်မှ သိပေမည်။ မြို့ပြနေသူအများစုကား ကျန်းမာရေးဝန်ကြီးဌာနအောက်နှင့် ဒေသန္တရကျန်းမာရေးဌာနက ထုတ်ပေးကြောင်း သိရှိသူမျှ ပေးသည်။

သေစာရင်းသည် အစိုးရရုံးဌာနမှ ထုတ်ပေးသည့် စာရွက်စာတမ်းဖြစ်ခြင်းကြောင့် အများပြည်သူနှင့် သက်ဆိုင် သည့် စာရွက်စာတမ်းမျိုး ဖြစ်ပေသည်။ ရန်ကုန်မြို့တွင် လူ တစ်ဦးတစ်ယောက် ကွယ်လွန်ပြီးစအချိန်တွင် သက်ဆိုင်ရာ ကျန်းမာရေးဦးစီးဌာန၊ ဒေသန္တရဆေးခန်းမှ ထုတ်ပေး၏။ ထိုသို့ထုတ်ပေးခဲ့သည့် သေစာရင်းပျောက်ဆုံးပါက ရန်ကုန် တိုင်းဒေသကြီး၊ ကျန်းမာရေးဦးစီးမှူးရုံးတွင် မိတ္တူလျှောက် ထားရယူနိုင်ပေသည်။ လူသေသွားသော်လည်း သေစာရင်း စာရွက်တစ်ရွက်သည်လည်း သူ့နေရာနှင့်သူ အရေးကြီးပေ သည်။ ကျွန်တော်အနေဖြင့် သေစာရင်းစာရွက်စာတမ်းတစ်ခု ကို ဦးတည်ပြောနေသော်လည်း မည်သည့်စာရွက်စာတမ်း ဖြစ်စေ သူ့နေရာနှင့်သူ အရေးပါ၏ဟု ဆိုရပေမည်။ အတုပြု လုပ်လျှင်ကား ပြစ်မှုဆိုင်ရာဥပဒေပြဋ္ဌာန်းချက်နှင့် ငြိစွန်းသည့် အလျောက် ပြစ်ဒဏ်ကျခံရပေလိမ့်မည်။ သာကေဆောင်ရ သော် နိုင်ငံတော်အမြင့်ဆုံးတရားရုံးမှ ထုံးဖွဲ့ခဲ့သည့် စီရင်ရေး တစ်ရပ်ဖြင့် တင်ပြရပေအံ့။

အမှုကား ရန်ကုန်တိုင်း အထူးစုံစမ်းပစ်ဆေးရေး ဦးစီးဌာနမှ တိုင်တန်းမှုဖြစ်ပေသည်။

တစ်ချိန်သောအခါက ကျွန်တော်တို့နိုင်ငံအတွင်း ပြည်သူပိုင်သိမ်းသည့် ကိစ္စရပ်များ ဖြစ်ပေါ်ခဲ့ဖူးသည်။ တော်လှန်ရေးကောင်စီ တက်ခေတ်ကဖြစ်၍ ယနေ့ထက်တိုင် မသိနိုင်ကြပေ။ ထိုသို့ ပြည်သူပိုင်သိမ်းသည့် တိုက်ခန်းများတွင် ပုဂ္ဂန်တောင်မြို့နယ်၊ ၅၄ လမ်းရှိ မြေတိုင်းရပ်ကွက် အမှတ်(၆၀၂-၂)၊ ဒုတိယတန်းအစား မြေအမျိုးအစား၊ နှစ်(၉၀)ဂရန်မြေကွက်အမှတ်-၃၃၊ ၃၄၊ ၃၅ တို့ပေါ်ရှိ တိုက်ခန်းအမှတ်-၂၁၊ ၂၃၊ ၂၅၊ ၂၇၊ ၂၉၊ ၃၁ တို့လည်း ပါရှိသည်။

ပြည်သူပိုင်သိမ်းထားသည့် တိုက်ခန်း အဆောက်အဦ တို့ကို နောင်ခေတ်ပိုင်းတွင် အချို့ကို ပိုင်ရှင်တို့အား အစိုးရက ပြန်လည်ပေးအပ်သည်။ ပိုင်ရှင်တို့ကလည်း ပြန်လည်ရရှိရေး အစိုးရအဖွဲ့ သက်ဆိုင်ရာဌာနသို့ လျှောက်ထားကြသည်။

ထိုကဲ့သို့ တိုက်ခန်းများ ပြန်လည်ရရှိရန် ဦးဂိုရီနှင့် ဦးဘစိန်တို့ တိုင်ပင်ကြသည်။ ဦးဂိုရီက ဦးဘစိန်သို့ အထွေထွေ ကိုယ်စားလှယ်လွှဲစာ ပေးသည်။ တိုက်ခန်းများကို မူလက ပြည်သူပိုင်သိမ်းခဲ့ရာမှ ဒေါ်မိဟန်နားသို့ ပြန်ပေးခဲ့ခြင်း ဖြစ်သည်။ ဒေါ်မိဟန်နားသည် ဦးဂိုရီ၏ ဇနီးဖြစ်သည်။ အထွေထွေကိုယ်စားလှယ်လွှဲစာသည် ဦးဂိုရီမှ ဦးဘစိန်သို့ ပေးခဲ့ခြင်းဖြစ်သည်။

ဦးဘစိန်က ကျန်းမာရေးဦးစီးဌာနမှ ဝန်ထမ်းများနှင့် ပူးပေါင်းပြီး ဒေါ်မိဟန်နား သေစာရင်းအတု ထုတ်ယူသည်။ ထိုသေစာရင်းအတုဖြင့် ပုဂ္ဂန်တောင်မြို့နယ်၊ ၅၄ လမ်းရှိ တိုက်ခန်း(၆)ခန်းကို မြို့ရွာနှင့် အိုးအိမ်ဖွံ့ဖြိုးရေးဦးစီးဌာနမှ ပြန်လည်ရရှိရေး လျှောက်ထားသည်။

ရန်ကုန်တိုင်း အထူးစုံစမ်းစစ်ဆေးရေးဦးစီးဌာနက ဦးဘစိန်သည် ဒေါ်မိဟန်နား သေစာရင်းအတုဖြင့် တရားရုံး စာချုပ်စာတမ်းမှတ်ပုံများနှင့် အိုးအိမ်ဦးစီးဌာနများသို့ လိမ်လည် တင်ပြပြီး တိုက်ခန်းအားလုံးကို လိမ်လည်ရယူသွားကြောင်း ဖြင့် ဦးဘစိန်အပေါ် ၁၉၆၃ ခုနှစ် အများနှင့်သက်ဆိုင်သော ပစ္စည်း ကာကွယ်စောင့်ရှောက်ရေးဥပဒေပုဒ်မ-၃ နှင့် ပြစ်မှု ဆိုင်ရာဥပဒေပုဒ်မ-၁၀၉ တို့အရ တရားစွဲတင်သည်။ ရန်ကုန် အရှေ့ပိုင်းခရိုင် တရားရုံးကလည်း ထိုပုဒ်မများဖြင့် ၂-၁၀-၉၅ နေ့တွင် စွဲချက်တင်သည်။

ဦးဘစိန်က ရန်ကုန်အရှေ့ပိုင်းခရိုင်တရားရုံး၏ စွဲချက် တင်သည့်အပိန်ကို မကျေနပ်။ တရားရုံးချုပ်သို့ ၁၉၉၅ ခုနှစ် ပြစ်မှုဆိုင်ရာပြင်ဆင်မှုအမှတ် ၆၅၇(ခ)ဖြင့် တင်သွင်းသည်။ တရားရုံးချုပ်က ထိုဥပဒေပြဿနာကို နှစ်ဖက်ကျယ်ကျယ် ပြန်ပြန် ကြားနာ၏။

တရားရုံးချုပ်သည် မူလရုံးအမှုတွဲ ပေါ်ပေါက်ချက် များကို စိစစ်သည်။ ၅၄ လမ်းရှိ တိုက်ခန်းခြောက်ခန်းသည် ဦးဂိုရီ၏ဇနီး ဒေါ်မိဟန်နားအမည်ပေါက်ဖြစ်သည်မှာ အငြင်းမပွား။ ထိုတိုက်ခန်းများကို မြို့ရွာနှင့် အိုးအိမ်ဖွံ့ဖြိုးရေးဦးစီးဌာနမှ ပြန်လည်ရရှိရေးအတွက် ဒေါ်မိဟန်နားသေဆုံးကြောင်း အထောက်အထားအဖြစ် သေစာရင်းအတုကို ကျန်းမာရေးဦးစီးဌာနဝန်ထမ်းများ အကူအညီရယူကာ ပြုလုပ်ခဲ့ကြောင်းလည်း ပေါ်ပေါက်သည်။ ပြည်သူပိုင်သိမ်းခဲ့ရာမှ ဒေါ်မိဟန်နားသို့ ပြန်ပေးခဲ့ကြောင်း အထောက်အထားလည်း တွေ့ရသည်။ ဦးဘစိန်သည် ဦးဂိုရီကိုယ်စား ဆောင်ရွက်လုပ်ကိုင်ပေးသည်ကိုသာ တွေ့ရသည်။ ဦးဂိုရီသည် အချင်းဖြစ် တိုက်ခန်းများကို ဦးဘစိန်ကို လွှဲပေးကြောင်းလည်း မတွေ့ရပေ။ သို့သော် ဦးဘစိန်သည် ဒေါ်မိဟန်နားသေဆုံးကြောင်း အထောက်အထားကို ဝန်ထမ်းထံ ချဉ်းကပ်၍ မတရားရယူခဲ့ကြောင်း ပေါ်ပေါက်နေ၏။

ပြစ်မှုဆိုင်ရာဥပဒေပုဒ်မ-၄၄ တွင် “နှစ်နာခြင်းဆိုသည်မှာ ကိုယ်ကိုဖြစ်စေ၊ စိတ်ကိုဖြစ်စေ၊ ဂုဏ်သရေကိုဖြစ်စေ၊ ပစ္စည်းကိုဖြစ်စေ ဥပဒေနှင့်မညီသော ထိခိုက်စေခြင်းကို ဆိုလိုသည်” ဟု ပြဋ္ဌာန်းထားပေသည်။

ဒေါ်မိဟန်နား သေဆုံးခြင်းမရှိပါဘဲ သေဆုံးသည် အထောက်အထားအဖြစ် သေစာရင်းအတုကို ရယူခဲ့သည် တွင် ဦးဘစိန် ပါဝင်ဆောင်ရွက်ခဲ့ရာ ပြစ်မှုဆိုင်ရာဥပဒေကို ချိုးဖောက်မှုဖြစ်ပေသည်။

ပြစ်မှုဆိုင်ရာဥပဒေပုဒ်မ-၄၆၆ တွင် “မည်သူမဆို တရားရုံး၏မှတ်တမ်း (သို့မဟုတ်) အမှုတွဲကိုသော်လည်းကောင်း၊ ဖွားစာရင်း၊ ခရစ်ယာန်ဘာသာသွင်းစာရင်း၊ ထိမ်းမြားမင်္ဂလာစာရင်း၊ မြေမြှုပ်သင်္ဂြိုဟ်စာရင်းတစ်ခုကို (သို့မဟုတ်) ထိုကဲ့သို့သော စာရင်းအနေနှင့် ပြည်သူ့ဝန်ထမ်းက ထိန်းသော စာရင်းကိုသော်လည်းကောင်း၊ ပြည်သူ့ဝန်ထမ်းတစ်ဦး

က မိမိ၏ရာထူးအလျောက် ပြုလုပ်သော သက်သေခံလက်မှတ်ကို (သို့မဟုတ်) စာတမ်းအမှတ်အသားကိုသော်လည်းကောင်း၊ ကိုယ်စားတရားမမူစွဲဆိုနိုင်ခွင့်ကို (သို့မဟုတ်) ချေပနိုင်ခွင့်ကိုသော်လည်းကောင်း၊ ထိုတရားမမူစွဲ မှုခင်းဆောင်ရွက်နိုင်ခွင့်ကိုသော်လည်းကောင်း၊ စွဲချက်အတိုင်း ပြောဆိုနိုင်ခွင့်ကိုသော်လည်းကောင်း၊ ကိုယ်စားလှယ်လွှဲစာကိုသော်လည်းကောင်း၊ လိမ်လည်အတုပြုလျှင် ထိုသူကို ခုနစ်နှစ်အထိ ထောင်ဒဏ်အမျိုးမျိုး ချမှတ်ရမည့်အပြင် ငွေဒဏ်လည်း ချမှတ်နိုင်သည်”ဟု ပြဋ္ဌာန်းထားပေးသည်။

ဒေါ်မိဟန်နား သေဆုံးခြင်းမရှိဘဲ ဦးဘစိန် ပါဝင်ပြုလုပ်သော သေစာရင်းအတုသည် ဒေါ်မိဟန်နား၏ကိုယ်ကို နှစ်နားစေခြင်းဖြစ်သည်မှာ ကေနမချဖြစ်သည်ဟု တရားရုံးချုပ်က သုံးသပ်ရရှိ၏။ ပြစ်မှုဆိုင်ရာဥပဒေပုဒ်မ-၄၆၆ ပြဋ္ဌာန်းချက်နှင့်လည်း ငြိစွန်းလျက်ရှိသည်ဟု သုံးသပ်သည်။ ဒေါ်မိဟန်နား ယင်းသို့ နှစ်နားစေခြင်းသည်ပင် ဦးဘစိန်သည် လိမ်လည်အတုပြုလုပ်မှုကို အားပေးကူညီရာ ရောက်သည်။ သို့ရာတွင် လိမ်လည်အတုပြုမှုကို အားပေးကူညီသူသည် လိမ်လည်အတုပြုမှုကို ကိုယ်တိုင်ကျူးလွန်ဘိသကဲ့သို့ အရေးယူရန်ပင် ဖြစ်သည်ဟု တရားရုံးချုပ်က တရားသူကြီးက ရှုမြင်ပေးသည်။

ရန်ကုန်တိုင်းအထူးစုံစမ်းစစ်ဆေးရေးဦးစီးဌာနက ၁၉၆၃ ခုနှစ်၊ အများနှင့်သက်ဆိုင်သောပစ္စည်း ကာကွယ်စောင့်ရှောက်ရေးဥပဒေပုဒ်မ-၃ နှင့် ပြစ်မှုဆိုင်ရာဥပဒေပုဒ်မ-၁၀၉ တို့အရ တရားစွဲတင်ခြင်းဖြစ်သည်။ ထိုဥပဒေအရဆိုလျှင် ပြစ်မှုထင်ရှားစီရင်ပါက အနည်းဆုံး ထောင်ဒဏ် ၁၀ နှစ် ကျခံရပေမည်။ တရားရုံးချုပ်သည် ဥပဒေပြဿနာကို သေချာစွာ စိစစ်ခဲ့၏။ အများပိုင်ပစ္စည်းကိစ္စလား၊ ပုဂ္ဂိုလ်တစ်ဦးပိုင်ပစ္စည်းကိစ္စလား၊ အချင်းဖြစ်တိုက်ခန်းများကို မူလက ပြည်သူပိုင်သိမ်းခဲ့ရာမှ ဒေါ်မိဟန်နားသို့ ပြန်ပေးခဲ့သည့် အထောက်အထားများ မူလရုံးအမှုတွဲတွင် ရှိနေခြင်းက ပြည်သူပိုင်ပစ္စည်းများ မဟုတ်တော့ကြောင်း တွေ့မြင်ခဲ့ပေသည်။ သို့သော် ဒေါ်မိဟန်နား သေဆုံးခြင်းမရှိပါဘဲ သေစာရင်းအတုအတွက် ဦးဘစိန် ဖြေရှင်းရပေလိမ့်မည်။

တရားရုံးချုပ်သည် ရန်ကုန်တိုင်းတရားရုံး(အရှေ့ပိုင်း

ခရိုင်)က ဦးဘစိန်အပေါ် ၁၉၆၃ ခုနှစ် အများနှင့်သက်ဆိုင်သောပစ္စည်း ကာကွယ်စောင့်ရှောက်ရေးဥပဒေပုဒ်မ-၃ နှင့် ပြစ်မှုဆိုင်ရာဥပဒေပုဒ်မ-၁၀၉ အရ စွဲချက်တင်သည့် အမိန့်ကို ပယ်ဖျက်၏။ ပြစ်မှုဆိုင်ရာဥပဒေပုဒ်မ-၄၆၆ အရ စွဲချက်တင်၍ ဆက်လက်စစ်ဆေးဆောင်ရွက်ရန် ရန်ကုန်တိုင်းတရားရုံး(အရှေ့ပိုင်းခရိုင်)သို့ ညွှန်ကြားမှုပြုခဲ့ပေသည်။

ကျွန်တော်တို့ ဥပဒေနယ်ပယ်၊ တရားခွင့်အသုံးအနှုန်းအရဆိုလျှင် ဦးဘစိန်အပေါ် ရန်ကုန်တိုင်းတရားရုံး (အရှေ့ပိုင်းခရိုင်)က ကြားဖြတ်မိန့် ချမှတ်ခြင်းကို တရားရုံးချုပ်သို့ ပြစ်မှုဆိုင်ရာပြင်ဆင်မှု တင်သွင်းခြင်းပြုရာမှ ဤစီရင်ထုံး ဖြစ်ပေါ်လာခြင်း ဖြစ်ပေသည်။ အမှုစစ်တရားရုံး၏ စွဲချက်တင်သည့် အမိန့်၌ အမှုတွဲပေါ်ပေါက်ချက်အရ ဆီလျော်ရာ ဥပဒေနှင့် ပြောင်းလဲ၍ စွဲချက်တင်စေခဲ့ခြင်းသာ ဖြစ်ပေသည်။

စွဲချက်တင်ခြင်းသည် စွပ်စွဲခံရသူအား အပြစ်ပေးခြင်းမဟုတ်ပေ။ စွဲချက်တင်သည့် ပုဒ်မအရ ဖြေရှင်းရန်တာဝန်ပေးခြင်း ဖြစ်ပေသည်။ ထို့ကြောင့် ဦးဘစိန်၏ အမှုကား ဆုံးခန်းတိုင်မရောက်သေး။ ပြစ်မှုဆိုင်ရာဥပဒေပုဒ်မ-၄၆၆ နှင့် စွဲချက်အမိန့်ကို အမှုစစ်သည့် ရန်ကုန်အရှေ့ပိုင်းခရိုင်တရားရုံးက ပြင်ဆင်ချမှတ်ခြင်း ပြုပေလိမ့်မည်။ ထိုအမိန့်အပေါ် ဦးဘစိန် ထုချေရှင်းလင်းရပေလိမ့်ဦးမည်။

ပြစ်မှုဆိုင်ရာဥပဒေပုဒ်မ-၄၄ ပြဋ္ဌာန်းချက်အရ ဥပဒေနှင့်မညီသော ထိခိုက်စေခြင်းအတွက် ဦးဘစိန် မည်သို့မည်ပုံ ခုခံဖြေရှင်းမည်ကိုကား စိတ်ဝင်စားဖွယ် ဖြစ်ပေသည်။ ထိုပြင်တဝ ဦးဂိုရီက မိမိဇနီး သက်ရှိထင်ရှားရှိလျက် ကိုယ်စားလှယ်စာ ဘာကြောင့်ပေးလေသနည်း။

ဦးဝင်းလှိုင်(တရားရုံးချုပ်ရှေ့နေ)

ကိုးကား

- ပြစ်မှုဆိုင်ရာ ဥပဒေပုဒ်မ-၄၄
- ပြစ်မှုဆိုင်ရာဥပဒေပုဒ်မ-၄၆၆
- ဦးဘစိန်နှင့် ပြည်ထောင်စုပြန်မာနိုင်ငံတော် (၁၉၉၆-မတစ-၁၆၄)



အမှုတွေပြေအေးစေမယ့် ဥပဒေအမေးအဖြေ

ဦးစောလှိုင် [B.A (HIST:) H.G.P., R.L]

ဟန်ဆောင်လက်ထပ်ထားရင် ထိမ်းမြားမှုမပြောက်တော့ဘူးလား

ဆရာရှင်...

ကျွန်မမှာ လူကြီးချင်းသဘောတူထားတဲ့ ခင်ပွန်းလောင်းတစ်ယောက် ရှိပါတယ်။ လူငယ်ချင်းကလည်း တစ်ဦးအပေါ်တစ်ဦး အပြန်အလှန် လေ့လာအကဲခတ်ရင်း တဖြည်းဖြည်း သဘောကျလာတယ် ဆိုကြပါစို့။

အဲဒီအခါ လူကြီးတွေကလည်း နေ့ကောင်းရက်သာရွေးပြီး နှစ်ဖက်ဆွေမျိုးတွေရှေ့မှာ စေ့စပ်ကြောင်းလမ်းကြောင်းပါတော့တယ်။ လာမယ့်သီတင်းကျွတ်မှာ လက်ထပ်ထိမ်းမြားပေးမယ်ပေါ့လေ။

ကျွန်မတို့ လူငယ်ချင်းလည်း သဘောတူကြပေမယ့် လက်ထပ်ခင်မှာ အရေးကြီးတဲ့ကိစ္စတစ်ခုကို အပြန်အလှန် မေးမြန်းမိကြပါတယ်။ အဲဒါကတော့ ကျွန်မတို့မှာ ချစ်သူ ရည်းစားရှိမရှိဆိုတဲ့ ပြဿနာပါ။

ကျွန်မဘက်ကတော့ ရှင်းတယ်။ ခုချိန်ထိ ချစ်သူ ရည်းစားတစ်ခါမှ မထားဖူးသေးဘူးလေ။ သူ့မှာလည်း ချစ်သူ မရှိဘူးလို့ သိရပါတယ်။ ဒါဆို ပြီးပြီပေါ့။ ကျွန်မတို့ လူကြီးတွေ စီစဉ်တဲ့အတိုင်း လက်ထပ်ပြီး တစ်အိုးတစ်အိမ် ထူထောင်လိုက်ကြရပဲပေါ့။

ဒါပေမယ့် တစ်နေ့မှာ သူ့ဆီက ကျွန်မ လုံးဝမမှော်လင့်မထားတဲ့ စကားဆန်းတစ်ခု ကြားရပါတယ်။ ဒီစကားက လက်ထပ်အံ့ဆဲဆဲ ကျွန်မအသည်းနှလုံးကို ဆွဲကိုင်လှုပ်ယမ်းခံလိုက်ရသလို အမည်ဖော်ပြဖို့ ခက်ခဲလှတဲ့ ဝေဒနာတစ်ခုကို ကြိတ်မှိတ်ခံစားနေရပါတယ်။ ဒီဝေဒနာကြောင့် အိပ်မပျော်တဲ့ညပေါင်းလည်း မနည်းတော့ပါဘူး။

အဖြစ်က တကယ့်ကို မယုံနိုင်စရာပါရှင်။

သူပြောပြတာက လွန်ခဲ့တဲ့ တစ်နှစ်ကျော်လောက်က ဖြစ်ခဲ့တာတဲ့ ဆရာ။ သူနဲ့ ကျောင်းနေဖက်သူငယ်ချင်း အပျိုကြီးတစ်ယောက် ရှိသတဲ့။ တစ်ဦးတည်းသောသမီးဖြစ်ပြီး အဖေမရှိတော့ဘဲ အမေအိုကြီးကို လုပ်ကိုင်ကျွေးမွေး

နေတာတဲ့။ ပစ္စည်းတော့ အသင့်အတင့်ချမ်းသာပြီး နေတာက မန္တလေးမှာတဲ့။

အမေအိုကြီးက မကြာခဏ အိမ်ထောင်ပြုဖို့ နားချ ပေမယ့် တစ်ကိုယ်တည်း အပျိုကြီးဘဝနဲ့ပဲ လွတ်လွတ်လပ်လပ်နေချင်တာနဲ့ အမေစကားကို အမြဲငြင်းခဲ့သတဲ့။ အမေ အိုကြီးဟာ သူ့မှာစွဲကပ်နေတဲ့ ရောဂါဝေဒနာအရ မကြာခင် လူလောကကြီးက ထွက်ခွာရတော့မယ်ဆိုတာ ကြိုသိနေ သတဲ့။ အဲဒီအခါ လောကအလယ်မှာ သမီးတစ်ယောက် တည်း ကျန်ခဲ့မှာကို စိုးရိမ်သောကဖြစ်ပြီး ဆွေမျိုးထဲက သူ သဘောကျတဲ့ လူရွယ်တစ်ယောက်နဲ့ ပေးစားဖို့ စီစဉ်တော့ သတဲ့ရှင်။

အဲဒီအခါ အိမ်ထောင်မပြုချင်တဲ့ အပျိုကြီးခမျာ ကြံရာမရဖြစ်ပြီး သူ့မှာချစ်သူရှိတယ်လို့ပြောလိုက်သတဲ့။ ဒီတော့ အမေအိုကြီးက သူ့မျက်လုံးမမှိတ်ခင် လက်ထပ် ပေးခဲ့ဖို့ စီစဉ်ပြီး အပျိုကြီးရဲ့ ချစ်သူကို ခေါ်လာခိုင်းသတဲ့ ဆရာ။

အပျိုကြီးက အဲဒီကိစ္စကို သူ့သူငယ်ချင်း(ကျွန်မ ခင်ပွန်းလောင်း)ကို အကူအညီတောင်းခဲ့တယ်တဲ့။ အပျိုကြီးရဲ့ အကြံအစည်က သူ့သူငယ်ချင်းကို ချစ်သူလိုပြောပြပြီး အမေ ကြီးစိတ်ကျေနပ်အောင် လက်ထပ်ပြကြဖို့ပဲတဲ့။ ဒါပေမယ့် တကယ်လက်ထပ်တာမျိုးမဟုတ်ဘဲ အမေအိုကြီးအသေ ဖြောင့်အောင် ဟန်ဆောင်လက်ထပ်ကြဖို့ပဲတဲ့ဆရာ။

တိုတိုပြောရရင် အမေအိုကြီးက နှစ်ဖက်ဆွေမျိုးတွေ ရှေ့မှောက်မှာ သူ့ကိုယ်တိုင် လက်ထပ်ပေးခဲ့တယ်တဲ့။ ဒါပေမယ့် သူနဲ့ အပျိုကြီးကတော့ တကယ်လက်ထပ်တာ မဟုတ်ဘဲ အမေအိုကြီးကို လှည့်စားတဲ့သဘောနဲ့ ဟန်ဆောင် လက်ထပ်ခဲ့တာတဲ့ဆရာ။ အမေအိုလည်း မကြာခင်မှာ ဆုံး သွားခဲ့တယ်တဲ့။

ဆရာရှင်... ကျွန်မသိချင်တာက တရားဥပဒေမှာ ဒီလိုဟန်ဆောင်လက်ထပ်တာမျိုး ရှိသလား။ ပြီးတော့ ဒီ လက်ထပ်မှုဟာ ကျွန်မတို့အနာဂတ် အိမ်ထောင်ရေးမှာ အနှောင့်အယှက်၊ အဟန့်အတား ဖြစ်လာနိုင်သလားဆိုတာ ပါပဲရှင်။

ဒီကိစ္စကို ကျွန်မ ရင်ပူစိတ်ဆင်းရဲလွန်းလို့ အမြန်ဆုံး ဖြေကြားပေးဖို့ မေတ္တာရပ်ခံလိုက်ရပါတယ်ဆရာ။

အစဉ်လေးစားစွာဖြင့်
မသိတာအေး
လမ်းသစ်လမ်း၊ အင်းစိန်။

မသိတာအေးခင်ဗျား...

ဆရာတို့ မြန်မာ့ခေလေ့ထုံးတမ်းဥပဒေမှာ ဂြိုဟ်ပြေ နံပြေ ကွာရှင်းကြတယ်ဆိုတာ ရှိပါတယ်။ သဘောကတော့ အိမ်ထောင်တစ်ခုမှာ ကျန်းမာရေး၊ စီးပွားရေး ညံ့လို့ အဆင် မပြေတဲ့အခါ ဗေဒင်ကိန်းခန်းအရ ယတြာချေတဲ့အနေနဲ့ လင်နဲ့မယား ဂြိုဟ်ပြေနံပြေ ကွာရှင်းတယ်ဆိုတာ ရှိပါတယ်။ အမှန်တကယ် ကွာရှင်းတာမျိုးမဟုတ်ဘဲ ယာယီခွဲနေကြတဲ့ သဘောပါ။ ဒါကို ဥပဒေက ခွင့်ပြုထားသလို၊ တရားလည် ဝင်ပါတယ်။

အဲ... ဂြိုဟ်ပြေနံပြေသဘောနဲ့ ဟန်ဆောင်လက်ထပ် တာမျိုးတော့ ဥပဒေမှာ မရှိပါဘူး။

ဒါကြောင့် ခုကိစ္စမှာ မသိတာအေးရဲ့ ခင်ပွန်းလောင်း နဲ့ အပျိုကြီးတို့ အမေကြီးကျေနပ်အောင် နှစ်ဖက်ဆွေမျိုး ရှေ့မှာ ဟန်ဆောင်လက်ထပ်ခဲ့ကြတာဟာ ဘယ်လိုပဲပြော ပြော ဥပဒေအရ တရားဝင်နေပါတယ်။ ဒါဟာ သူ့အလို အလျောက် မပျက်ပြယ်သွားနိုင်ပါဘူး။

ဆရာဆိုလိုချင်တာက မသိတာအေးရဲ့ ခင်ပွန်းလောင်း နဲ့ အပျိုကြီးတို့ဟာ ခုချိန်ထိ တရားဝင်အကြင်လင်မယား အရာမြောက်နေသေးတယ် ဆိုတာပါပဲ။ ဒါကြောင့် ဒီကိစ္စ ဟာ မသိတာအေးရဲ့ အနာဂတ်အိမ်ထောင်ရေးမှာ ပြဿနာ ဖြစ်မလာနိုင်ဘူးလို့ မပြောနိုင်ပါဘူး။

ဒါကြောင့်မို့ အကောင်းဆုံးအကြံပြုချင်တာကတော့ ခင်ပွန်းလောင်းကို မန္တလေးခေါ်သွားပြီး နှစ်ဖက်ဆွေမျိုးတွေ ရှေ့မှာ တရားဝင်ဖြစ်အောင် ဟိုအပျိုကြီးနဲ့ ပြန်ကွာရှင်းလိုက် ကြဖို့ပါပဲ။ ဒါမှ မသိတာအေးရဲ့ ခင်ပွန်းလောင်းလျှာဟာ တကယ်လူပျိုစစ်စစ် ပြန်ဖြစ်လာနိုင်ပါလိမ့်မယ်လို့။



မူးယစ်ဆဲဆို၊ မီးပေါ်ဆတ် အိမ်ငှားတွေကို နှင်ထုတ်လို့ရမလား

ဆရာရှင်...

ကျွန်မဟာ မုဆိုးမတစ်ယောက်ပါ။ ခင်ပွန်းလက်ထပ်က ကျန်ခဲ့တဲ့ နှစ်ထပ်အိမ်ကြီးအပေါ်ထပ်မှာ ကျွန်မတို့သားအမိ နေကြပြီး အောက်ထပ်နှစ်ခန်းကိုတော့ တစ်နှစ်စာချုပ်ချုပ်ပြီး အိမ်ငှားချထားခဲ့ပါတယ် ဆရာ။

အဲဒါ အခုဆိုရင် ကိုးလကျော်၊ ဆယ်လထဲတောင် ရောက်နေပါပြီ။ စာချုပ်သက်တမ်းကုန်ရင်တော့ သူတို့နှစ်ဦးကို ဆက်မငှားချင်တော့ဘဲ အိမ်ငှားအသစ်တွေတင်ဖို့ စိတ်ကူးထားပါတယ်။ ဒါပေမယ့် လက်ရှိအိမ်ငှားနှစ်ဦးက အငှားစာချုပ်ပြည့်ရင်လည်း အိမ်ပေါ်ကမဆင်းဘဲ ဆက်နေမယ် ပြောနေကြပါတယ်ဆရာ။

ကျွန်မ သူတို့ကို ဘာလို့ဆက်မထားချင်လဲဆိုတော့ အောက်ထပ်ခြေရင်းခန်းက အိမ်ငှားက အရက်သမားဖြစ်နေတယ်။ မူးလာပြီဆိုရင် ညဘက်တော်တော်နဲ့မအိပ်ဘဲ တစ်ရပ်ကွက်လုံးကို ငါနဲ့ကိုင်တုတ်နေတော့တာပဲ။ ညဦးပျက်လည်း မအိပ်သေးဘဲ ဖယောင်းတိုင်ထွန်းပြီး အိပ်ပျော်သွားလို့ ဖယောင်းတိုင်မီး လဲကျပြီး မီးထလောင်သေးတယ်။ အိမ်နီးချင်းတွေ လက်ဦးသွားပေလို့သာပေါ့ ဆရာ။ နို့မို့ဆို ကျွန်မတို့သားအမိ လမ်းဘေး တဲထိုးနေရမလားတောင် မသိဘူးရှင်။

နောက် အောက်ထပ်ခေါင်းရင်းခန်းက အိမ်ငှားက ပိုဆိုးသေးတယ်။ သူက တီဗွီ၊ အောက်စက်နဲ့ အသံချဲ့စက်ပြင်တာလေ။ ရပ်ကွက်မီးအားကလည်း ညဉ့်နက်မှ အားကောင်းလာတော့ တစ်ညလုံး ဝှိုဝှိုဝှင်ဝှင်နဲ့ အိပ်လို့မရဘူး။ ဒီလူရောက်လာတာတည်းက တစ်ညမှ စိတ်အေးလက်အေး အိပ်ရတယ်မရှိဘူးရှင်။

ဒီအိမ်ငှားတွေကြောင့် ကျွန်မမှာ မီးရေ၊ ထင်းရေကြောက်နေရတာကတစ်မျိုး၊ တစ်ညလုံး နားမချမ်းသာအောင် ခံစားနေရတာကတစ်မျိုးနဲ့ ကျွန်မကတော့ သက်တမ်းစေ့အောင် နေရပါတော့မလားမသိဘူး ဆရာ။ ပတ်ဝန်းကျင်ကလည်း ပြောလှပြီလေ။

ဒါကြောင့်မို့ ဒီလူတွေကို ဥပဒေနဲ့အညီ ဘယ်လိုနှင်

ထုတ်ရမယ်ဆိုတာ အကြံဉာဏ်ပေးဖို့ မေတ္တာရပ်ခံချက်နဲ့ ဒီစာကို ရေးလိုက်ရတာပါဆရာ။

အမြန်ဆုံး ဖြေကြားပေးဖို့ ပန်ကြားအပ်ပါတယ်ရှင်။
အထူးကျေးဇူးတင်လျက်
ဒေါ်လှမေ
(၃)ရပ်ကွက်၊ သာကေတမြို့

ဒေါ်လှမေခင်ဗျား...

ဒေါ်လှမေရဲ့ကိစ္စက အိမ်ငှားတွေဟာ အိမ်ရှင်အပေါ်မှာတင်မကဘူး။ အိမ်ပတ်ဝန်းကျင်ကိုပါ စိတ်အနှောင့်အယှက်ဖြစ်အောင် လုပ်နေတဲ့သဘောမျိုး ဖြစ်နေပါတယ်။

ဒါနဲ့ပတ်သက်တဲ့ တရားစီရင်ထုံး နှစ်ခုရှိပါတယ်။ ပထမတစ်ခုက ဦးဘသိန်းအမှု၊ ၁၉၇၉ ခုနှစ်၊ တရားမ၊ တတိယအယူခံမှု ပုဒ်မ(၂၀)မှာ...

“အိမ်ငှားက မိမိငှားရမ်းထားသော အခန်းကို လုပ်ငန်းအတွက် အသုံးပြုရာမှာ မီးပေါ်ဆဲမှု မကြာခဏဖြစ်တဲ့ အတွက် အိမ်ရှင်က နှင်လိုမှုနဲ့ စွဲပါတယ်။ တရားရုံးက မီးကို ကောင်းစွာမရှိသေခြင်းကြောင့်လည်းကောင်း၊ အနီးအနားနေထိုင်သူများကို စိတ်ငြိငြင် အနှောင့်အယှက်ဖြစ်သည့် ပြုလုပ်မှုကို ကျူးလွန်သည်”ဟု ဆုံးဖြတ်ပြီး နှင်ခွင့်ရရှိခဲ့ပါတယ်။

အလားတူပဲ ပါရဂူ (ခ) မောင်ခင်ရွှေ အမှု၊ ၁၉၇၆ ခုနှစ်၊ တရားမ ဒုတိယအယူခံမှုအမှတ်-၁၄၃ မှာ...

“အိမ်ငှားက ရေဒီယိုပြင်ဆိုင် ဖွင့်ထားရာက အသံချဲ့စက်ကို လိုအပ်သည်ထက် ကျယ်လောင်စွာ ဖွင့်ခြင်းအတွက်လည်းကောင်း၊ အိမ်ရှင်နှင့် ပတ်ဝန်းကျင်ကို စိတ်ငြိငြင်အနှောင့်အယှက်ဖြစ်စေ၍လည်းကောင်း” လို့ ဆုံးဖြတ်ပြီး အိမ်ရှင်ကို အနိုင်ဒီဂရီပေးခဲ့ပါတယ်။

အဲဒါကြောင့် ဆရာအကြံပြုချင်တာက ဒေါ်လှမေအနေနဲ့ တရားမမှုမှာ ကျွမ်းကျင်တဲ့ အကျိုးဆောင်ရှေ့နေတစ်ဦးနဲ့ ညှိနှိုင်းတိုင်ပင်ပြီး ရုံးတော်ကို တင်ပြလျှောက်ထားလိုက်မယ်ဆိုရင် အားလုံး အဆင်ပြေသွားပါလိမ့်မယ်ခင်ဗျား။

အောင်မြင်ပါစေ...

ဦးစောလှိုင် [B.A(Hist.) H.G.P.,R.L]



www.burmeseclassic.com



မှားမှန်ရောထွေး အမှန်ရွေးနိုင်ပါစေ

စလင်း-ဦးအောင်သိန်း

“အိမ်သားတွေမရှိတုန်း အိမ်ပေါ်လည်း တက်တယ်
ဗျာ၊ ခြံစည်းရိုးဟောင်းဖျက်ပြီး ကျောက်တိုင်လည်း စိုက်
တယ်ဗျာ၊ ဘေးအိမ်ကလာပြောလို့ သိရတော့ တားတယ်
ဗျာ။ မရဘူး။ စကားများကြတယ်ဗျာ။ သူတို့ကအများ
ကျုပ်ကတစ်ယောက်တည်းရယ်”

“နောက် ဘာဆက်ဖြစ်သေးလဲ”

“ဆက်ဖြစ် သေဖို့ပဲရှိတော့တယ်။ အိမ်နီးနားချင်း
တွေ ရောက်လာတော့ ပြီးသွားတာပေါ့ဗျာ”

မြေကွက်ချင်းထိစပ်နေသည်။ သူ့အပိုင် ကိုယ့်
အပိုင် အငြင်းပွားကြတော့ ရုပ်ကွက်အုပ်ချုပ်ရေးမှူးမှာ
ဖြေရှင်းကြတယ်။ ရုပ်ကွက်မြေပုံအရ မြေကွက်အမှတ်
အထက်အောက်ဖြစ်သော်လည်း ဘေးတိုက် တစ်ဆက်
တည်းမဟုတ်။ လမ်းလေးခွဆုံ၏ ထောင့်တစ်ခုတည်းတွင်
ကျရောက်နေပြီး ကျောက်တိုင်စိုက်သူများက မျက်နှာစာ
လေးဆယ်ပေ၊ နောက်အရှည် ခြောက်ဆယ်ပေတွင် အိမ်
ပေါ်တက် ကျူးကျော်ခံရသူက ပေခြောက်ဆယ် အဆုံး

လမ်းကြားနေရာမှ မျက်နှာစာ လေးဆယ်ပေ စခြင်းဖြစ်သည်။ နှစ်ဦးလုံး မျက်နှာစာက လမ်းဘက်ဦးတည်ထားရာ ကျင်တွယ်ပုံဖြစ်သည်။

“အဲဒါ အိမ်ကျော်နင်းမှုပဲ မဟုတ်ဘူးလား ဆရာ”

ရာဇဝတ်ကြီး ပုဒ်မ ၄၄၂ ကို ပြသလိုက်သည်။

မည်သူမဆို လူနေအိမ်အဖြစ် အသုံးပြုသည့် အဆောက်အအုံထဲသို့ ဝင်ရောက်ခြင်းဖြင့်၊ သို့တည်းမဟုတ် ဆက်လက်နေခြင်းဖြင့် ရာဇဝတ်မကင်းသော ကျော်နင်းမှုကို ကျူးလွန်လျှင် ထိုသူသည် အိမ်ကျော်နင်းမှုကို ကျူးလွန်သည်မည်၏။

Whoever commits eniminal trespass by entering in on remaining in anybuilding.

“အိမ်ကိုပိုင်ကိပြီး ကျောက်တိုင် စိုက်တယ်ဆိုတော့ ဒီအိမ်ကျော်နင်းမှုလို့ ဆိုရမှာပေါ့”

“ကျွန်တော်တို့လို လူပြိုနန်းတွေ၊ တွေးရင်တောင် ဒါကျော်နင်းမှု ကျူးကျော်မှုဆိုတာ ထင်သာမြင်သာရှိနေတာပဲ ဆရာ”

“အင်း . . . ခင်ဗျားပြောတာလည်း လက်ခံပါတယ်”

“အဲဒါ အမိန့်ချတဲ့ တရားသူကြီးက ဘာမှမစစ်ဘဲ ပိုင်ရေးပိုင်ခွင့် အငြင်းပွားတာ တရားမကြောင်းစွဲဆိုပြီး ပယ်လိုက်တယ်ဆရာ”

“ခင်ဗျားစကားနဲ့ပြောရရင် လူပြိုနန်းတွေမှန်ပေမယ့် တရားသူကြီးက လူပြိုနန်းမှမဟုတ်ဘဲ ခင်ဗျားတို့နဲ့အမြင်ချင်း ဘယ်တူနိုင်ပါ့မလဲ”

သည်အဖြေကိုတော့ လက်ခံနိုင်လိမ့်မည်မဟုတ်ပါ။ ဆိုလိုချင်သည့် အဖြေမဟုတ်မှန်း သိသာပါသည်။

“ဆရာစကားနဲ့ ပြန်ပြောရရင် အများနဲ့မတူဘူးဆိုတော့ ထူးရင်ထူး၊ မထူးရင် အရူးပေါ့”

“ကိုယ်လူကလည်း အလာကြီးပဲ”

ဂဏန်းသင်္ချာ နည်းအရဆိုလျှင် ရိုးရိုးအပေါင်းအနုတ်ကို မူလတန်းအဆင့်ကလေးများ မှားကောင်းမှားနိုင်ပါသည်။ အလယ်တန်းအဆင့် ကျောင်းသားလေးများ မမှားတော့ပါ။ အခြေခံအထက်တန်းအဆင့် ကျောင်းသား

က မှားနေတယ်ဆိုရင်တော့ စဉ်းစားရပါပြီ။ အလားတူပင် အများစု အမြင်ချင်းတူနေပြီး ထိုအမြင်ကို လက်မခံနိုင်ဘူးဆိုလျှင်တော့ အကြောင်းထူးရင်ထူး၊ ရှားရင်ရှား ဒါပဲဖြစ်မည်။

တရားရုံးကို အမှုအခင်းမျိုးစုံ အဖြစ်အပျက်ဇာတ်လမ်းမျိုးစုံ တင်သွင်းလာကြသည်။ အချို့က ဖြစ်ရပ်မှန်မဟုတ်ဘဲ Make up ပြင်ဆင်ပြီး တင်ပြကြတာလည်းရှိသည်။ ငွေချေးသည်ကို အရောင်းအဝယ်အဖြစ် စာချုပ်ချုပ်ကြသည်။ အတိုးနှင့်ချေးသည်ကို ယုံကြည်ပြီး ပေးအပ်လိုက်ပါသည်ဆိုပြီး ယုံကြည်အပ်နှံမှုစာချုပ် ချုပ်သည်။ ဤကဲ့သို့ မမှန်မကန်ချုပ်ဆိုထားသည့် စာချုပ်စာတန်းများကို အထောက်အထား အဆိုးအကားပြုကာ တရားရုံးသို့ အရေးဆိုလာသည်။ သက်သေခံဥပဒေမှာက စာချုပ်ပါ အကြောင်းအရာများ မမှန်ကြောင်း နှုတ်သက်သေခံ တင်ပြခွင့်မရှိ။

တရားရုံးက စာချုပ်စာတန်းပေါ်မူတည်ပြီး ဆုံးဖြတ်ပေးလိမ့်မည်။ ထိုအခါ အမှန်တကယ်နစ်နာသူက တရားရုံးက အမှန်တရား ဆုံးဖြတ်မပေးဘူးဟု ထင်လာမြင်လာတော့သည်။ တရားရုံးအပေါ် အယုံအကြည်နည်းလာမည်။

မှားသည်မှန်သည် ခွဲခြားရခက်သော ကိစ္စရပ်များလည်း တွေ့ရတတ်သည်။ လက်ဝတ်ရတနာ လုပ်ရန်အတွက် ပတ္တမြားဆိုပြီး ပန်းထိမ်ဆရာကို အပ်သည်။ ပြန်ရွေးပြီး ပတ္တမြားက ယခင်အပ်စဉ်က ပတ္တမြားမဟုတ်။ အတု ဖြစ်သည်ဟုဆိုကာ အမှုဖွင့်သည်။ အရွယ်အစား၊ အရောင်၊ အရေအတွက် တူသည်။ သက်သေခံဥပဒေ သက်သေပြရန် တာဝန်တွင် စွပ်စွဲသူက စွပ်စွဲသည့်အတိုင်း ဟုတ်မှန်ကြောင်း သက်သေပြမည်။ အပ်စဉ်က တွေ့မြင်သူကလည်း အပ်တာပဲမြင်တွေ့မည်။ ပတ္တမြားအစစ်လားအတုလား ခွဲခြားသိနိုင်မည်မဟုတ်။ ပြန်ယူစဉ်တွေ့မြင်သူကလည်း တွေ့တာမြင်တာပဲရှိမည်။ အတုအစစ်မသိနိုင်။ စွပ်စွဲသူက သက်သေမပြနိုင်တော့။ တရားခံကို လွှတ်မည်။ မည်သူ မှားသည်၊ မှန်သည်ဆိုတာတော့ ကာယကံရှင်များသာ သိနိုင်မည့် ကိစ္စဖြစ်သည်။ တရားလိုကလည်း ပတ္တမြား အစစ်ဖြစ်ကြောင်း၊ ယခင်က အရောင်းအဝယ်

လုပ်ရာ ဈေးမတည့်၍ အရောင်းအဝယ်ပျက်ခဲ့ရဖူးကြောင်း၊ ထိုမဝယ်ဖြစ်သူကို သက်သေပြမည်။ မည်သို့ပိုင်ဆိုင်ရယူထားကြောင်း သက်သေပြမည်။

သို့သော် ထိုသက်သေများ ထွက်ဆိုသည့် ပတ္တမြားကို ပန်းထိမ်ဆရာအားအပ်ကြောင်း အထောက်အထားမရှိ။ ပစ္စည်းအပ်စဉ် ပန်းထိမ်ဆရာက “တကယ့်အဖိုးတန်ကျောက်တွေပဲ” ဟု ပြောဆိုခြင်း၊ ပြောဆိုသည်ကို ကြားသူရှိခြင်းတို့ ပေါ်ပေါက်သည်။ ပန်းထိမ်ဆရာက အရည်အသွေးညံ့ ကျောက်ဖြစ်၍ တမင်ပြောဆိုကြောင်း၊ ပန်းထိမ်လုပ်သက်တစ်လျှောက် နာမည်ပျက်မရှိကြောင်း ထုချေတင်ပြသည်။ စဉ်းစားရန်ရှိသည်မှာ အညံ့စားကျောက်ကို ငွေကုန်ခံပြီး ရွှေနဲ့လုပ်ပါမလားဆိုသော အချက်ဖြစ်သည်။

မည်သို့ပင်ဆိုစေကာမူ ပတ္တမြားအစစ်ကို အပ်ကြောင်း သက်သေအထောက်အထားခိုင်လုံအောင် မပြနိုင်လျှင် တရားခံကိုလွှတ်ရတော့မည်။ လူ့လောဘမှာ အတိုင်းအတာတစ်ခုအထိ ရိုးသားနိုင်သော်လည်း ထိုအတိုင်းအတာ ကျော်လွန်လာလျှင် ရိုးသားနိုင်ပါမည်လော။ အကယ်၍ ပတ္တမြားအစစ်အပိုပြီး ကျောက်ညံ့နှင့် အစားထိုးပေးခဲ့တာ မှန်စေဦး တရားခံအားလွှတ်ရမည်သာ ဖြစ်ရကား နစ်နာသူက တရားရုံးအပေါ် အယုံအကြည်နည်းသွားနိုင်ပေသည်။

တရားလို၊ တရားခံများသည်
မြို့ပြနှင့်အလှမ်းဝေးသော
ကျေးလက်နေသူများဖြစ်၍
ရိုးသားကြပါသည်။
ကိုယ်သိတာထက်ပိုပြီး
တစ်ဖက်သားနစ်နာအောင်
အပိုမပြောကြပါ။

အမှုဖြစ်အကြောင်းအရာများကို ဥပဒေပေတံနှင့် တိုင်းတာပြီး ဆင်ခြင်သုံးသပ် ဆုံးဖြတ်ရပေရာ အမှန်တရားကို တင်ပြကြရန်လည်း လိုပေသည်။ မမှန်ကို မမှန်မှန်း သိလျက် မိမိအမှုအနိုင်ရရေး ဦးစားပေးလုပ်ဆောင်နေကြမည်ဆိုပါက တရားရုံး၏ ဆုံးဖြတ်ချက်များသည်လည်း အမှန်အကန်ဖြစ် လာနိုင်မည် မဟုတ်ပေ။ အမှန်တရားကို မြတ်နိုးပြီး အားလုံးက အမှန်တင်ပြကြမှသာ တရားရုံး၏ ဆုံးဖြတ်ချက်များသည် အများအားဖြင့် မှန်ကန်လာပေလိမ့်မည်။

ယခင်ဆောင်းပါး နိဂုံး၌ ဒိုက်ဦးမြို့နယ်တွင် တွေ့ကြုံခဲ့ဖူးသည့် မယားခိုးမှုကို ဆွေးနွေးတင်ပြမည့်အကြောင်း ဖော်ပြခဲ့ပါသည်။ မယားခိုးမှုပုဒ်မ ၄၉၇ ကို ဖော်ပြပါမည်။

မည်သူမဆို လင်ရှိမယားလည်းဖြစ်၍ လင်ရှိမယားဖြစ်ကြောင်း မိမိသိသည်လည်းဖြစ်သော သို့တည်းမဟုတ် ထိုသို့ဖြစ်ကြောင်း မိမိယုံကြည်ရန်အကြောင်းရှိသည် ဟု သိရှိသော မိန်းမကို ထိုလင်ဖြစ်သူ သဘောမတူဘဲ သော်လည်းကောင်း၊ အလိုတူရာရောက်ခြင်း မရှိဘဲသော်လည်းကောင်း ကာမစပ်ယှက်ခြင်းပြုရာ၌ မုဒိမ်းမှုမမြောက်လျှင် မယားခိုးမှုကို ကျူးလွန်ခြင်းဖြစ်၍ ထိုသူတို့ ငါးနှစ်ထိ ထောင်ဒဏ်တစ်မျိုးမျိုးဖြစ်စေ၊ ငွေဒဏ်ဖြစ်စေ၊ ဒဏ်နှစ်ရပ်လုံးဖြစ်စေ ချမှတ်ရမည်။ ထိုအမှုမျိုးတွင် မယားဖြစ်သူကို အားပေးကူညီသူအဖြစ်ဖြင့် ပြစ်ဒဏ်မထိုက်စေရ။

ဒိုက်ဦးမြို့ ဒရယ်မီးတာဆုံကနေ ပဲခူးရိုးမတောင်ခြေ ရောက်ခါနီးကျေးရွာမှ တက်လာသော အမှုဖြစ်သည် မြို့နယ်တရားသူကြီးအဖွဲ့ ဥက္ကဋ္ဌရုံးထိုင်သော တရားစီရင်ရေးအဖွဲ့မှ လက်ခံစစ်ဆေးသည်။ တရားလိုဘက်က မြို့နယ်ဥပဒေအရာရှိ လိုက်ပါဆောင်ရွက်သည်။ တရားခံမှာ အကျိုးဆောင်မရှိ။ ဤနေရာတွင် ဗဟုသုတအလိုငှာ တင်ပြပါဦးမည်။

ရာဇဝတ်မှုများတွင် ရဲအရေးပိုင်သော အမှု၊ ရဲအရေးမပိုင်သောအမှုဟု ခွဲခြားထားရှိပါသည်။ အရပ်စကားနှင့် ဆိုရလျှင် ရဲစခန်းမှ အမှုဖွင့်လှစ်၍ ရသောအမှု၊ အမှုဖွင့်၍ မရသောအမှုဟု ဆိုနိုင်ပါသည်။ ရဲစခန်းတွင် အမှုဖွင့်၍

ရသော အမှုများကိုသာ တရားလိုဘက်မှ ဥပဒေအရာရှိ လိုက်ပါဆောင်ရွက်ပါသည်။ မယားခိုးမှုသည် ရဲအရေး မပိုင်၊ ရဲစခန်းတွင် အမှုဖွင့်၍ ရသော အမှုအမျိုးအစား မဟုတ်ပါ။ တရားသူကြီး ဥက္ကဋ္ဌအပြည့်အစုံသိရှိလို၍ ဥပဒေအရာရှိ လိုက်ပါဆောင်ရွက်စေခြင်း ဖြစ်ပါသည်။

တရားလို၊ တရားခံများသည် မြို့ပြနှင့်အလှမ်းဝေးသော ကျေးလက်နေသူများဖြစ်၍ ရိုးသားကြပါသည်။ ကိုယ်သိတာထက်ပိုပြီး တစ်ဖက်သားနစ်နာအောင် အပို မပြောကြပါ။

တရားလိုက လူအေး။ စကားအတော်နည်းသည်။ ကျေးလက်မှာနေသော်လည်း အသောက်အစားမရှိ။ ဇီးပွားတော့ သိပ်အဆင်မပြေ။ ဇနီးဖြစ်သူကလည်း အေးပါသည်။ သားသမီးတွေပင် အတော်ကြီးကုန်ကြပြီ။ အကြီးတွေဆို အပျို၊ လူပျိုအရွယ်တွေရောက်ပြီ။

“ကျွန်တော့်ဇနီးက တရားခံအိမ် သွားနေပါတယ်။ သူ့မှလည်း အိမ်ထောင်ရှိပါတယ်”

“ဟုတ်ပါတယ်။ သူ့အိမ်မှာ မနေချင်လို့ လာနေတာလို့ ပြောပါတယ်”

ဇာတ်လမ်းက ဤမျှသာ။ အပိုမပါ။ တရားလို၏ ဇနီးက အိမ်မှာမနေချင်လို့ တရားခံအိမ်မှာ လာနေသည်။ ငါစိတ်ရွာတည်းသားချင်းတွေ နေချင်သပဆို နေပေါ့။

“မင်းက မင်းဇနီးနဲ့ သူ့နဲ့ ဖောက်ပြန်တယ်လို့ ဆိုချင်တာလား”

တရားသူကြီး၏ မေးခွန်းက အန္တရာယ်ရှိသည်။

“အဲဒီလိုတော့ မဟုတ်ပါဘူး”

“အဲလိုမဟုတ်ဘဲနဲ့ ဘာဖြစ်လို့ မယားခိုးမှုခံရတာလဲ”

“မယားခိုးမှုလို့ မခွဲပါဘူး။ လျှောက်လွှာစာရေး နေပေးတာပါ”

“မင်းပြောလို့ ရေးတာနေမှာပေါ့”

“မဟုတ်ပါဘူး ကျွန်တော်ပြောတာ ဟိုကောင်အိမ် နှုတ်နေတယ်ပဲ ပြောတာပါ”

တရားလိုက နောက်တွင်ထိုင်နေသော တရားခံကို နှုတ်ပြီးထွက်ဆိုခြင်း ဖြစ်ပါသည်။

ဦးတိုက်လျှောက်လွှာတွင် တရားလိုကိုယ်တိုင် လတ်မှတ်ရေးထိုးထားသည်။ ကျင့်ထုံးပုဒ်မ ၂၀၀ အရ စစ်ဆေးစဉ်က “ဒီထဲအတိုင်းပဲ မဟုတ်လား”ဟု အလွယ်မေးကာ ရေးယူခဲ့သဖြင့် လျှောက်လွှာစာရေးရေးသည့် အကြောင်း အရာများ အပိုပါနေပေသည်။ ယခု တရားခံရှေ့တွင် စစ်ဆေးသည့် အခါတွင်မှ အမှုက ရုပ်လုံးပေါ်လာသည်။

ကျေးရွာလေးများတွင် ခင်ရာမင်ရာအိမ် သွားနေတတ်သည့် အလေ့ရှိသည်။ ဤကဲ့သို့ သွားနေသည်ကို ဥပဒေပုဒ်မတပ်၍ အရေးယူမည်ဆိုပါက ကောင်းသော နှစ်လိုဖွယ်သော အလေ့များ ပျောက်သွားနိုင်ပေသည်။ ရွာခဲက လက်မခံ၍ စိတ်ထင်ရာ တစ်နယ်တစ်ကျေး သွားနေမည်ဆိုပါက လူမှုဒုက္ခများ ပိုလာနိုင်ပေသည်။

တရားလိုကလည်း တမင်နစ်နာစေလိုသော ဆန္ဒဖြင့် လီဆယ်စွဲဆိုခြင်း မဟုတ်။ တရားခံကလည်း တစ်ရွာတည်းနေသူမို့ သူ့သဘောနဲ့သူ လာနေသည့် တရားလို၏ ဇနီးကို သဘောရိုးဖြင့် လက်ခံထားခြင်းဖြစ်ပေသည်။ တရားလို တရားခံတွေအချင်းချင်းလည်း ရန်သူသဖွယ် ဆက်ဆံခြင်းမျိုး မရှိ။ ပုံမနံပင်။

“ကျွန်သက်သေတွေ မစစ်တော့ဘူး။ မင်းဇနီးကို ရွာရောက်ရင် သွားခေါ် ဟုတ်လား။ ရန်လည်းမဖြစ်ကြနဲ့”

“ဟုတ်ကဲ့”

အမှုက ဘာမှ မှတ်လောက်သားလောက်မရှိပါဘူး။ ဦးစလင်းမှတ်မိနေတာ တရားခံပြောသွားတဲ့ စကားတစ်ခွန်းကြောင့်ပါ။

“သူ့မိန်းမလည်း အစာကျွေးထားရသေးတယ်။ ငါ့လည်း ဒုက္ခပေးသေးတယ် တော်တော်ကောင်းတယ်” တဲ့ . . .

သူပြောတာလည်း ဟုတ်တာပဲလေ။

စလင်း-ဦးအောင်သိန်း

မြန်မာ့စာပေ
အမျိုးသမီးတိုက်
ကောသလီမဂ္ဂဇင်း



အတိတ်အကြောင်း ဟောင်းသည့်မဂ္ဂ

(၁၉)

အ ခ န် : ဆ က် ဝ ဣ ရှ ည်

(ယခင်လမှအဆက်)

■ မင်းဟိန်းထိန်

ခပ်သုတ်သုတ် လျှောက်နေကြရင်း ချောင်းမကြီး၏ တစ်ကွေ့အလွန်တွင် ချောင်းသဲခုံ၌ မီးခိုးတလူလူဖြင့် မီးဖိုနားတွင် ဝိုင်းထိုင်နေကြသော လူတစ်စုကို တွေ့လိုက်ရ၏။ ထိုလူစုထဲတွင် မောင်အေးချမ်းနှင့် သိဖူးသော လူအချို့တို့လည်းပါ၏။ လမ်းစိမ့်ကိန်းတွင် လမ်းလုပ်ငန်းများကို လာလုပ်ကြရင်း အငိုက်အလျောက် သိခဲဖူးခြင်းဖြစ်၏။

ထိုလူများသည် မောင်အေးချမ်းနှင့် ယုမေတို့အား ပြူးကြည့်နေကြ၏။ တောကြီးမျက်မည်း ချောင်းမကြီး၌ စောစောစီးစီး ကောင်လေးတစ်ယောက်နှင့် ကောင်မလေးတစ်ယောက်တို့ ဘာလာလုပ်ကြပါလိမ့်ဟု ထင်နေကြပုံရသည်။ မည်သို့ပင် ဆိုစေကာမူ ထမင်းတောင်းစား၍ ရတော့မည်ဟူသောအတွေးကြောင့် မောင်အေးချမ်း ပျော်သွားမိသည်။

“ဟေး... မင်းတို့နှစ်ယောက်အဲဒီမှာထိုင်”

သူတို့ထဲမှ ခေါင်းဆောင်ဖြစ်ဟန်တူသည့် မောင်အေးချမ်းနှင့် မသိဖူးသော လူကြီးတစ်ယောက်က တိုပြတ်ပြတ်ပြောလိုက်၍ မောင်အေးချမ်း

အံ့ဩရမလို့ဖြစ်သွားရ၏။ ထိုလူကြီးက ဆက်ပြောသည်။

“မင်းတို့နှစ်ယောက်ကို သစ်ကတိုးရွာသွားတွေ လိုက်ရှာနေကြတာ သိသလား”

မောင်အေးချမ်းသည် ထိုလူကြီး၏မျက်နှာကို စိုက်ကြည့်ရင်းက ခေါင်းခါလိုက်၏။

“မင်းက သူတို့ရွာသား တစ်ယောက်ကို သတ်ပုတ်ဖမ်းဆီးပြီး အချုပ်ထဲထည့်လိုက်တာ၊ နောက်တစ်ယောက်ကို စခန်းမှာ သတ်ပုတ်ကြိုးတုပ်ထားခဲ့တာတွေနဲ့ ပတ်သက်ပြီး အကြီးအကျယ် ဒေါသထွက်နေကြတယ်။ လက်စားချေမလို့ ဆိုပြီးလည်း အပူတပြင်း လိုက်ရှာနေကြတယ်”

ဟု ပြော၍ မောင်အေးချမ်းက မေးလိုက်သည်။

“ဦးကြီးက အဲဒါကို ဘယ်လိုလုပ်ပြီး သိသလဲ”

“ဟ... ခုတင်ကမှ အဲဒီလူတွေ ဒီအနားက ထွက်သွားကြတာကွ။ မင်းတို့ကို လိုက်ရှာရင်း ချောင်းဝဘက်ကို စုန်ဆင်းသွားကြတယ်။ မင်းတို့နှစ်ယောက် စခန်းက ထွက်ပြေးသွားကတည်းကပင် သူတို့ လူနှစ်ဖွဲ့

ခွဲပြီး တစ်ဖွဲ့က ဒီသရွက်ချောင်းဘက်၊ နောက်တစ်ဖွဲ့က သရူးချောင်းဘက်ဆိုပြီး ခွဲရှာကြရင်းက ဒီသရွက်ချောင်းဘက် ဆင်းသွားကြတာတွေ့လို့ လိုက်လာကြရင်း ည ၁၀ နာရီလောက်မှာ ဒီကွေ့အထက် ချောင်းလက်တက်ကမ်းပါးယံတစ်နေရာမှာ မီးဖိုရာကို တွေ့ရပြီးနောက် ခြေရာ မျက်ခြည်ပြတ်သွားလို့ အခု ချောင်းဝဘက်ကို ဆင်းပြီး လိုက်ရှာနေကြတာတဲ့”

“အခုလို နွေရာသီမှာ ကျွန်တော်တို့ ဒီဘက်သွားတယ်ဆိုတာ သိနိုင်ပါ့မလားဗျ။ ခြေရာထင်တာလည်း မဟုတ်ဘဲနဲ့”

“ဟ... အဲဒီအကောင်တွေကို မင်းက လျှော့တွက်နေသလား။ ပြောက်ကျား၊ ဓားပြ အစုံလုပ်ကြတဲ့ လူတွေကွ။ ခြေရာကောက်၊ ခြေရာဖျောက်လည်း အရမ်းကျွမ်းတယ်။ ဒါကြောင့်သာ ခြေရာမထင်တဲ့ နွေရာသီမှာ ညဘက်ကြီး မင်းတို့ခြေရာကို ဓာတ်မီးနဲ့ကြည့်ရင်း လိုက်လာနိုင်တာပေါ့။ ဒီတော့ မင်းတို့ ချောင်းမကြီးအထက်၊ ချောင်းလက်တက် ကမ်းပါးယံမှာ မီးဖိုခုံကြတယ်ဆိုတာ ဟုတ်သလား”

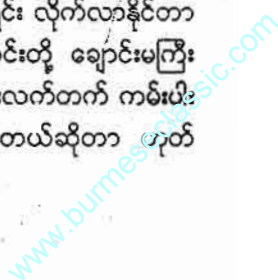

“ဟုတ်ပါတယ်”

“အဲဒါကိုသာ ကြည့်။ မင်းက နွေရာသီမှာ ခြေရာမထင်လို့ဆိုပြီး လျှော့မတွက်နဲ့ကွ။ ဓာတ်မီးနဲ့ထိုးပြီး မင်းတို့ရဲ့ နွေခြေရာကို ရအောင်ရှာနိုင် တာကြည့်။ အဲဒီအနားမှာ မင်းတို့ခြေ ရာတွေ ရှုပ်ယှက်ခတ်ပြီး ပျောက်သွား တယ်လို့ ပြောတယ်။ ဒီတော့ မင်းတို့ အဲဒီနေရာက ဘယ်ကို ဆက်သွားကြ သလဲ”

“အဲဒီ မီးဖိုရာတွေတဲ့ အထက် က နွယ်ချုံတွေပတ်နေတဲ့ သစ်ပင်ကြီး ပေါ်မှာ လင့်အိမ်ထိုးလုပ်ပြီး အိပ်နေ ကြတာ”

“ကံကောင်းပေလို့ပေါ့ကွာ...။ မတော်လို့ သစ်ပင်ပေါ်ကိုသာ ဓာတ် မီးနဲ့ထိုးကြည့်မိရင် မင်းတို့နှစ်ယောက် လုံး သက်သာကြမှာမဟုတ်ဘူး။ သူတို့ မှာက လူတိုင်းပဲ သေနတ်ပါကြတယ်။ အတိုအရှည်ပဲ ကွာတယ်။ သေနတ် အမျိုးအစားတွေကို ငါမပြောတတ် ပေမယ့် အဆင့်မြင့်တဲ့ သေနတ်တွေပဲ ဖြစ်မယ်ထင်တယ်။ နှစ်လုံးပြုးတို့၊ ကုပ်ချိုးတို့နဲ့ လုံးဝမတူဘူး”

မောင်အေးချမ်း သက်မတစ် ချက်ကို ချလိုက်၏။ ယုမေက ပြောပြ နေကြသော လူစုဘက်ကို ကြည့် လိုက်။ မောင်အေးချမ်း၏ မျက်နှာကို ကြည့်လိုက်နှင့် ...။

“မင်းတို့နှစ်ယောက် ဒီအတိုင်း မနေကြနဲ့ကွ။ ဟိုကောင်တွေ နောက် ကြောင်း ပြန်လှည့်လာရင် ခက်မယ်။ မင်းတို့ကို အပူထပြင်း လိုက်ရှာနေ ကြတာ။ ဒီတော့ မင်းတို့နှစ်ယောက် ဒီအနားက မြန်မြန် ထွက်ခွာသွားကြ တော့။ တို့လည်း ဆယ်ရက်လောက်

လျှော်ခတ်၊ ကြိမ်ခတ်မယ်ဆိုပြီး လာ ကြတာ။ ငါးရက်ပဲ ခုတ်ရသေးတယ်။ ဆက်မခုတ်ရဲတော့ဘူး။ ပြန်ကြတော့ မယ်။ ဆက်နေလို့ တော်ကြာ မင်းတို့ ပြဿနာက တို့ဘက်ကူးလာလို့ .. အချောင်သေနေလိမ့်မယ်။ ဟိုကောင် တွေက လူ့ရက်စက်တွေကွ။ မထင် ရင် မထင်သလို လုပ်တတ်တယ်။ ဒါ ကြောင့် တို့လည်း ပြန်တော့မယ်။ မင်း တို့လည်း ဒီနေရာက ထွက်သွားကြ တော့”

“ကောင်းပြီလေ။ ဒီလိုဆိုလည်း ဦးကြီးတို့ဆန်တွေကို ကျွန်တော်တို့ ပေးခဲ့ပါ။ ကျွန်တော်တို့က ဟိုလူတွေနဲ့ မတွေ့အောင် တောထဲမှာ လှည့်ပတ် ပြီး နေကြရဦးမယ်ဆိုတော့ ဆန်မရှိလို့ မဖြစ်ဘူး။ ဦးကြီးတို့ရဲ့ ဆန်ဖိုးကိုလည်း ကျွန်တော် ငွေပေးလိုက်ပါမယ်”

“ငွေမလိုပါဘူး။ ငါတို့ မင်းဘူး အမ်းလမ်း စီမံကိန်းမှာ အလုပ်လာ လုပ်ကြတုန်းက မင်းကူညီဖူးတဲ့ ကျေး ဇူးတွေလည်း ရှိပါတယ်။ ဒါကြောင့် ဆန်သာမက တို့မှာရှိနေတဲ့ ငါးပိ၊ ငရုတ်၊ ဆီဆား၊ အိုးခွက် လိုသလောက် ယူသွားပါ။ ဒီရက်ပိုင်းတွေ အတွင်းမှာ မင်းတို့ အမ်းမြို့ကိုဆင်းဖို့ စိတ်မကူး ကြနဲ့။ ရေလမ်းကြောင်းက အဆင့် ဆင့် အတန်တန်ဆီးပြီး စောင့်ကြည့် နေကြတဲ့ ဟိုကောင်တွေရဲ့ လက်က လွတ်နိုင်မယ် မထင်ဘူး။ ဒါကြောင့် စားနပ်ရိက္ခာတွေနဲ့ တောနက်ထဲမှာပဲ ဖြစ်သလို လှည့်ပတ်နေရင်း အခြေ အနေကောင်းမှ လာခဲ့ကြပေါ့”

“သူတို့မှာ လူဘယ်နှယောက် လဲ ဦးကြီး”

“ခြောက်ယောက်။ လူတိုင်းမှာ

သေနတ်တွေနဲ့ချည်းပဲ။ ဒီအထဲမှာ ခြောက်လုံးပြုးနဲ့ တစ်ယောက်သာပါ ပြီး ကျန်လူတွေက သေနတ်အရှည် တွေနဲ့ကွ”

မောင်အေးချမ်း တစ်ချက်နှစ် ချက် ခေါင်းညှိတ်လိုက်၏။ ထို့နောက် သူတို့က ငွေမယူဟု ဆိုသော်လည်း အတင်း ငွေငါးဆယ် ထုတ်ပေးလိုက် ၏။ ထို့နောက် စောင်နှစ်ထည်၊ ခေါင်း အုံးနှစ်လုံး ဒန်အိုးသုံးလုံး၊ ဆန်ဆယ် ပြည်ခန့်နှင့် ငါးပိ၊ ဆား၊ ငရုတ်များကို ယူကာ သရွက်ဖျား၏ တောနက်ထဲသို့ ဆန်တက်လာကြလေသည်။



သည်အကြိမ်တွင် ယခင်ကလို ရိုးရိုးစင်းစင်းကြီး ပုန်းရှောင်ပြေးလွှား နည်းဖြင့် အဆင်မပြေတော့ပေ။ ဉာဏ်အ ကို လွှာသုံးမှ ဖြစ်တော့မည်။ ခြေရာ ဖျောက်နည်း၊ ခြေရာရောနည်း၊ အိပ် ရာပြောင်းနည်း စသည်များကို ကျင့်သုံး ရန် မောင်အေးချမ်း ဆုံးဖြတ်လိုက်သည်။

ထိုလူများသည် မောင်အေးချမ်း နှင့် ယုမေတို့၏ ခြေရာများသည် သည်အနီးဝန်းကျင်တွင် ပျောက်သွား ၍ သည်အနီးဝန်းကျင်ကိုသာ မဲပြီး ခြေရာချင်းထပ်အောင် လိုက်ရှာလာ နိုင်သည်။ သူတို့မှာ လူခြောက် ယောက်ပါသည်ဟုဆို၍ နှစ်ယောက် တစ်နေရာစီခွဲပြီး ရေလမ်းကလည်း ဖြတ်ဆီးနိုင်သည်။

ထိုအခါ လျှော်ခတ်၊ ကြိမ်ခတ် သမားများသည် ရရာလျှော်နှင့် ကြိမ် များကို ဖောင်ဖွံ့ပြီး ရေလမ်းမှလွှဲ စုန် ဆင်းကြ မည်ဖြစ်၍ ထိုလူနှင့် တွေ့ သောအခါ မေးလျှင် ကြောက်ကြောက်

လန်လန်ဖြင့် မောင်အေးချမ်းနှင့် ယုမေ တို့အကြောင်းကို ပြောချင်လည်း ပြော မိကြမည်။ မပြောဘဲထားချင်လည်း ထားကြမည်။ မည်သို့ပင် ဆိုစေကာမူ ကြိုတင်သတိရှိထားသည်က အကောင်း ဆုံးဖြစ်၏။

မောင်အေးချမ်းနှင့် ယုမေတို့ သည် ကြိမ်ခုတ်သမားများ သွားထား ကြသောချောင်းလမ်းအတိုင်း အထက် ဘက်ကို ဆန်တက်ရင်း နေရာကောင်း တစ်ခုကို လိုက်ရှာကြ၏။ ထိုအခါ ချောင်းမကြီးနှင့် မလှမ်းမကမ်းတွင် တောငှက်ပျောတော တစ်တောကို မြင်ကြ၏။ ခြေရာဖျောက်ပြီး ထိုငှက် ပျောတောမှာပင် သွားနေကြရန်ကို ဆုံးဖြတ်လိုက်ကြသည်။

“ဒေါက် ...”

“အယ် ...အယ်...အယ်”

အသံများ ဆူညံသွား၍
မောင်အေးချမ်းနှင့်
ယုမေတို့လည်း
တုန်လှုပ်သွားကြ၏။
တုတ်၊ ဓားများကို
ကောက်ကိုင်ပြီး
အသံလာရာဘက်ကိုလည်း
သတိဖြင့်ငေးကြည့်နေကြ၏။

ဦးစွာ သည်ဘက်ကမ်းမှ ဝါးလုံး နှစ်လုံးကို ခုတ်ယူပြီး အထုပ်များကို ခေါင်းပေါ်တင်ကာ တောငှက်ပျောပင် များ ရှိသည့်ဘက်ကမ်းကို ကူးခတ် ကြ၏။ ဤနေရာသည် ယင်းတန်းကြီး ဖြစ်ပြီး ရေစီးဟူ၍ မကြီးသောကြောင့် ချော၍ မသွားပေ။ ရေပြင်က အလံငါး ဆယ်ခန့် ကျယ်သည်။ ငှက်ပျောပင် များရှိသည့် နေရာကို ရောက်အောင် တန်းတန်းကူးခတ်ကြသည်။

ကမ်းဘက်သို့ရောက်လျှင် ခြေ ရာမတင်စေရန်အတွက် ဝါးလုံးများကို ခင်းပြီး နင်းဘက်ကြ၏။ ထို့နောက် ငှက်ပျောရွက်ခြောက်များကို ဖိနပ်ကဲ့ သို့ ခြေဖဝါးတွင် ကပ်ချည်ပြီး ဆက် လျှောက်ကြသည်။ ရေဖော့ကူးလာကြ သော ဝါးလုံးကြီးနှစ်လုံးကိုလည်း ယူ လာကြသည်။ ငှက်ပျောတောထဲသို့ မိုင်ဝက်ခန့် ဝင်ရောက်ပြီးနောက် အဆင်ပြေမည့် နေရာတစ်ခုကို ရွေး လိုက်ကြသည်။

အထုပ်များကို စုပြုံချထားပြီး တောရဲ၊ တောကောင်များ အမှတ် မထင် ဝင်မလာနိုင်စေရန်အတွက် ဝါးများကို ခွဲစိပ်ပြီး ကုပ်ရိုက်၍ စည်း တားကြသည်။ အ ခြား သားရဲ၊ သား ကောင်များ ဝင်ရောက်လာနိုင်သည်ဟု ထင်သော နေရာများတွင်လည်း မောင်းပြန်ဆူးများ၊ ရင်သတ်ဆူးများ တပ်ဆင်ထားကြသည်။

ဤကဲ့သို့ စည်းတားထားသော နေရာကို ကျား၊ ကျားသစ်တို့ ဝင်လာ လေ့ မရှိပေ။ အိမ်ခြံ၊ ဥယျာဉ်ခြံများကို ဖြစ်စွဲဝင်လေ့ရှိသော်လည်း စည်းချထား သောနေရာကိုမူ ဝင်ရောက်လေ့ မရှိ ပေ။ သို့သော်လည်း ဆင်နှင့် မြွေကြီး၊

ကင်းကြီးတို့ကိုမူ တားမြစ်ရန် ခက်၏။ ကျား ခြင်္သေ့တို့ကဲ့သို့ သားရဲစည်းကမ်း မရှိသောကြောင့် ဖြစ်၏။

“ယုမေ ဗိုက်ဆာသလား”

ဟု မောင်အေးချမ်း တစ်ချက် ပြုံးလိုက်ပြီး မေး၏။

“ဆာတာပေါ့ ကိုကိုရဲ့။ ဆန်နဲ့ အိုး လက်ထဲရောက်ကတည်းကပင် ဆာနေတာ။ ညဦးကလည်း ထမင်းကို မစားရ။ ဒီမနက်လည်း တောမြောက် ဥပဲဆိုတော့၊ တောမြောက်ဥဆိုတာက အဆာပြေ သရေစာပဲ ဥစ္စာ။ ဘယ် လောက်ပဲ ဗိုက်ပြည့်ပြည့် ထမင်းနဲ့ တော့ တခြားစီပဲ”

“ဆာရင်လည်း အောင့်နေလိုက် ပြီး။ ငါ အိပ်စင်လင့်အိမ်တစ်ခု ဆောက် လုပ်လိုက်ဦးမယ်။ ပြီးတော့မှ ချောင်း ထဲဆင်း၊ ငါးဖမ်းပြီး ချက်စားကြတာ ပေါ့”

“ဟင့်အင်းကွာ၊ မရဘူး။ ကိုကို အခု ငှက်ပျောရွက်ဖိနပ်ကို စီးသွားပြီး ချောင်းထဲဆင်း၊ ငါးဖမ်းတော့။ ယုမေ မီးဖိုပြီး ထမင်းအိုးတည်လိုက်တော့ မယ်”

ကြိမ်ခုတ်သမားများထံမှ ဆန်၊ ဆီ ငါးပိ၊ ဆား စသည်များ ရလာကြ သော်လည်း ဟင်းချက်စရာ တစ်ခုမျှ ရမလာကြပေ။ မိမိတို့ဘာသာ တော ထဲမှာ ဟင်းလျာများကို ရှာဖွေပြီး ချက် ပြုတ်စားသောက်မည်ဟူသော အစီ အစဉ်ဖြင့် သူတို့မှာပါလာကြသော ငါးခြောက်များကိုလည်း ပြန်ပေးလိုက် ကြသည်။ ထို့ကြောင့် ဟင်းအတွက် ကိုမူ နေ့စဉ် ဖန်တီးနိုင်မှ အဆင်ပြေ လိမ့်မည်။

“ဖြုန်း ...”

“ဒေါက် ...”

“အယ် ... အယ် ... အယ်”

အသံများ ဆူညံသွား၍ မောင် အေးချမ်းနှင့် ယုမေတို့လည်း တုန်လှုပ် သွားကြ၏။ ထုတ်၊ ဓားများကို ကောက်ကိုင်ပြီး အသံလာရာဘက်ကို လည်း သတိဖြင့် ငေးကြည့်နေကြ၏။ ယုမေက -

“ကိုကို ဘာသံကြီးလဲ”

ဟု မေး၏။

“ကျား .. ချေလား၊ ဆတ်လား တစ်ကောင်ကောင်ကို ကိုက်တယ် ထင်တယ်။ သိပ်ပြီးတော့ နားမလည် ဘူး။ အော်သံကတော့ ချေ၊ ဆတ် တစ်ကောင်ကောင်ပဲ”

အသံကို ကြားလိုက်ရသည်မှာ သိပ်ပြီး မဝေးပေ။ အလံငါးဆယ်၊ ခြောက်ဆယ်ဝန်းကျင်ဆီက ဖြစ်၏။

“ဒါဆိုရင် ကိုကို၊ ယုမေတို့ သတိထားမှ ဖြစ်မယ်ထင်တယ်”

“ရပါတယ်။ တို့မှာ သေနတ်မပါ ပေမယ့် တောရှင်းစားနဲ့ ပေါက်ဓား တွေ ပါတာပဲ။ သိပ်ပြီး စိုးရိမ်စရာမရှိ ပါဘူး။ လာ .. သွားကြည့်ရအောင်”

မောင်အေးချမ်းက ဝါးချွန်တစ်ခု ကို ကပျာကယာလုပ်ပြီး ယုမေအား ပေးလိုက်၏။ ထို့နောက် ဆိုဗီယက် တောရှင်းစားကြီးကို နောက်ကျောမှာ လွယ်ပြီး ပေါက်ဓား တစ်ဖက်တစ် ချောင်းကိုင်ကာ အသံကြားလိုက်သည့် ဘက်ကို သတိစိရိယဖြင့် လျှောက် သွားကြ၏။ အသံကိုလည်း နောက် ထပ် မကြားရတော့ပေ။

အခင်းဖြစ်ပွားသော နေရာနှင့် ခပ်လှမ်းလှမ်းရောက်၍ အဖြစ်အပျက် ကို မြင်လိုက်ရတော့မှ မောင်အေးချမ်း

အကောင်းဆုံး
အသားဟင်းလျာများတွင်
ခွေးသား၊ ချေသား၊
ကြက်သား၊ ဖားသားဟု
ဆိုကြ၏။ တချို့က
အကောင်းဆုံးအသား
နေရာတွင် မြွေပွေးသား
ဟုလည်း ဆိုကြ၏။



ပြုံးမိလေ၏။ ထို့ကြောင့် ယုမေက မေး သည်။

“ဘာလဲ ကိုကို”

“အခြားဟုတ်ရိုးလား ယုမေ ရယ်။ ဒီနေရာဟာ တို့မောင်းပြန်ဆူး၊ ရင်သတ်ဆူးတွေ ထောင်ထားခဲ့ကြတဲ့ နေရာပဲ။ ဟိုမှာ တစ်ကောင်မိနေပြီ”

“အေး ဟုတ်သားပဲ။ ဗိုက်သား ဖွေးဖွေးနဲ့ သမင်ကြီးဖြစ်မယ်ထင်တယ်”

“သမင်ကြီး မဖြစ်နိုင်ဘူး ယုမေ ရဲ့။ ရခိုင်ရိုးမကြီးက ချေကြီးလို့ထင် တယ်။ သမင်မရှိဘူး။ ချေနဲ့ဆတ် နှစ် မျိုးမှာ တစ်မျိုးဖြစ်မယ်”

အနားကို ကပ်သွားပြီး ကြည့် ကြရာ ရင်သတ်ဆူး လည်ပင်းကို ကန့် လန့်လျှိုပြီး သေနေသော ချေဝါကြီး တစ်ကောင် ဖြစ်၏။ အမျိုးအစားကို

အကြီးဆုံးမှစ၍ ရေတွက်လျှင် ချေဝါ၊ ချေနီ၊ ချေနက်၊ ဖက်ချေဟု လေးမျိုးရ ၏။ ချေဝါသည် အကြီးဆုံးဖြစ်၍ ဖက် ချေသည် အငယ်မျိုး ဖြစ်၏။ တော်ရုံ ဖက်ရွက်အောက်မှာပင် နေနိုင်သော ကြောင့် ဖက်ချေဟု ခေါ်ကြ၏။

ချေဝါသည်ကား ဒရယ်နီးပါးခန့် ရှိ၏။ ဒေါက်လည်း မြင့်၏။ ထို့ကြောင့် လည်း ရင်သတ်ဆူး လည်ပင်းကို ဖောက်ဝင်ခြင်းဖြစ်၏။ အခြားချေများ သာ ဖြစ်လျှင် အရပ်နိမ့်၍ ရင်သတ် ဆူးအပေါ်မှ ကျော်သွားနိုင်၏။ ရင် သတ်ဆူးဟူသည်မှာ လူတို့၏ အဓိက ဖြစ်သော အသည်းနှလုံး၊ အဆုတ်များ တည်နေရာ ရင်ဘတ်ကိုသာ ခန့်မှန်း ချိန်ရွယ်ပြီး ထောင်သောကြောင့် ရင် သတ်ဟု ခေါ်ကြခြင်း ဖြစ်၏။

“ဒီမှာကြည့်ပါလား ယုမေ။ သမင် မဟုတ်ဘူး။ ချေဝါကြီးပဲ။ ဟန်ကျပြီ ကွာ။ ဟင်းရှာနေစရာ မလိုတော့ဘူး။ ဒီချေဝါကြီးကို အသားဖျက်ပြီး ကြော် တာကြော်၊ ချက်တာချက်၊ မီးကင်တာ ကင်၊ ချေသားက အမျိုးမျိုး ကြိုက် သလိုလုပ်စားလို့ ကောင်းတယ် ယုမေ ရဲ့။ ယုမေရော ချေသားကို စားတယ် မဟုတ်လား”

“စားပါတယ်။ ယုမေက အမဲ သား၊ ကျွဲသား၊ မြင်းသားစတဲ့ အသား ကြီးတွေကိုသာ မစားတာပါ”

ချေဟူသည်မှာ ရိုးနက်တော၊ နက်ထဲတွင် အင်မတန်ရှားသည်။ လူ တို့နှင့်နီးသော လယ်တော၊ ကိုင်း တော၊ ဖုန်းဆိုးတောများမှာ ချေပေါ သော်လည်း ရိုးနက်တောနက်ထဲမှာမှ သုံးနှစ်ကြာ၍ တစ်ကောင် ငွေဖူးရန် ပင် ခဲယဉ်းသည်။ အလွန်အမင်း ပါး

နပ်ပြီး အနေသိမ်မွေ့သော သား
ကောင်မျိုးလည်း ဖြစ်သည်။

ချေဝါကြီးကို ဖြုတ်ယူပြီး ရင်
သတ်ဆူးအား ပြန်ထောင်ထားခဲ့ကြ
သည်။ ချေသေကို ရရာထင်းခြောက်
များဖြင့် မီးရှို့ကြပြီး အသားဖျင်ကြ၏။
ဝမ်းတွင်းကလီစာများကို ဆီပြန်၊
နံကပ်များကို ချဉ်ဟင်းချက်ပြီး ပေါင်
သားကို လွှာယူကာ ဆား၊ ဆီ ငရုတ်
တို့ဖြင့်နယ်၍ မီးကင်ကြ၏။ ချေသား
တစ်မျိုးတည်းကိုပင် ဟင်းသုံးမျိုး ဖန်
တီးပြီး စားသောက်ကြသည်။

အကောင်းဆုံး အသားဟင်း
လျာများတွင် ခွေးသား၊ ချေသား၊ ကြက်
သား၊ ဖားသားဟု ဆိုကြ၏။ တချို့က
အကောင်းဆုံး အသားနေရာတွင် မြွေ
ပွေးသားဟုလည်းဆိုကြ၏။ မောင်အေး
ချမ်းကား ခွေးသားနှင့် မြွေပွေးသားကို
မစား၍ မပြောတတ်ပေ။ ချေသား
ဟင်းသည်ကား အသားဟင်းလျာများ
တွင် အကောင်းဆုံးဟု ဆိုသည်ကို
ထောက်ခံ၏။

မောင်အေးချမ်းနှင့် ယုမေတို့မှာ
ထမင်းကို နှစ်နပ် လွတ်သွားကြရသူ
များဖြစ်လေရာ ယခုတွင် အကောင်း
ဆုံးဖြစ်သော ချေသားဟင်းလျာဖြင့်
စားသောက်ကြ၍ နတ်သုခတမျှပင်
စားကောင်းကြလေသည်။ ထမင်းစား
သောက်ပြီးနောက် အိပ်ရာကောင်း
ကောင်းတွင် လှဲအိပ်ချင်စိတ်ပင်
ရောက်သွားကြ၏။

သို့သော်လည်း အိပ်နေ၍ မဖြစ်
သေးပေ။ ထမင်းစားပြီးစအချိန်တွင်
မနက် ၁၀ နာရီမျှသာ ရှိသေး၍ တစ်ပုံ
ကြီးရှိနေသေးသော ချေသားများကို
မပုပ်မသိုးအောင် ဖန်တီးရဦးမည် ဖြစ်

သလို၊ နေရာသစ်ဖြစ်သည့်အလျောက်
အိပ်ရာနေရာ လင့်အိမ်တစ်ခုကိုလည်း
ဆောက်လုပ်ကြရပေဦးမည်။ သစ်ဝါး
အခက်တွေ့နိုင်သည်။ ထို့ကြောင့် လင့်
အိမ်ကိုစွဲကိုသာ ဦးစားပေးပြီး စတင်
ကာ သစ်ဝါးများကို ရှာဖွေခုတ်ယူကြ
၏။ လက်ရာခြေရာ မထင်အောင်
လည်း အတတ်နိုင်ဆုံး လုပ်ကိုင်ကြ၏။

သစ်ဝါး ရှာဖွေရာတွင် အခက်
အခဲရှိခြင်း၊ လျှို့ဝှက်ဝှက် ခုတ်ဖြတ်
သယ်ယူရခြင်းတို့ကြောင့် အလွန်
အမင်း ထစ်ငေါ့နှေးကွေး၏။ အိပ်စရာ
လင့်အိမ်လေးတစ်ဆောင်ကိုပင် မနက်
၁၀ နာရီခွဲမှ ညနေ ၄ နာရီ နီးသည်
အထိ ဆောက်လုပ်မှ ပြီးလေသည်။

“ကိုကို ... ယုမေ ညနေစာ
ချက်လိုက်တော့မယ်။ ဒီချေသားတွေ
ကို မပုပ်မသိုးအောင် ကိုကို ဘယ်လို
လုပ်မလဲ။ လုပ်တော့လေ။ တော်ကြာ
မိုးချုပ်တော့မယ်”

ဟု ယုမေကပြော၏။ မောင်အေး
ချမ်း သက်ပြင်းရှည်တစ်ချက်ကို ရှူ
ရှိုက်ပြီး စဉ်းစားသည်။

“ဒီချေသားတွေကို ဒီအတိုင်းပဲ
ထားလိုက်တော့မယ်ကွာ။ အအေးကြီး
တဲ့ ရိုးမဒေသပဲ။ တစ်ညထားရုံနဲ့တော့
မပုပ်နိုင်ပါဘူး။ နောက်နေ့ မိုးလင်း
တော့မှပဲ အဆင်ပြေသလို ကြည့်လုပ်
ကြတာပေါ့”

“ကိုကို ဘာအလုပ် ရှိသေးလို့
လဲ။ ယုမေ ထမင်းချက်နေတုန်း ကိုကို
ချေသားတွေကို ကျပ်တိုက်နေလို့
တောင် ရတာပဲ မဟုတ်လား”

“ကျပ်တိုက်နေလို့တော့ ရတာ
ပေါ့ ယုမေရဲ့။ ဒါပေမယ့် ညတို၊ နေ
နည်း ညစာတို့ဆိုတဲ့ အချိန်တွေမှာ

အခုလို လူသူမနီးတဲ့ တောကြီးမျက်
မည်းထဲ အညော်နဲ့ပြုလုပ်တဲ့ ကိစ္စ
တွေကို ရောင်ကြည့်ရတယ်။ အညော်နဲ့
ကိုရရင် တောကောင်ကြီးတွေ လိုက်
လာတတ်တယ်။ ဒါကြောင့် ဒီအတိုင်း
ထားလိုက်ပြီး မနက်စောစောမှ
အဆင်ပြေသလိုပြုလုပ်ရင် မကောင်း
ဘူးလား”

“ဒါဆိုလည်း ပြီးရော”

သူ့စကားကို မောင်အေးချမ်းက
ငြင်းလိုက်၍ ယုမေ အနည်းငယ် နှာ
ကစ်သွား၏။ သို့သော်လည်း တော
နက်ထဲ၏ အန္တရာယ်ကျရောက်နိုင်
သော အကြောင်းအရာတစ်ခုကို ပြော
လိုက်သောကြောင့် စောဒကတက်
ခြင်းတော့ မရှိပေ။ မောင်အေးချမ်း
လည်း စမ်းချောင်းထဲသို့ဆင်းပြီး အတို့
အမြှုပ် လုပ်စားရန်အတွက် ဒန့်ဒ
ကောက် ခူးလေသည်။

ညနေစာ စားသောက်ရန်အတွက်
ကို နောက်မကျစေရန် အထူးဂရုစိုက်
ကြရ၏။ တောထဲ၌ နေနည်း ညစာ
ထမင်းစားရန် မသင့်ပေ။ တောစောင့်
သားရဲတီလူးများ ဝင်စားတတ်သည်။
လူများကိုလည်း အန္တရာယ်ပေးတတ်
သည်။ ထို့ကြောင့် ညနေစာ စား
သောက်ခြင်း ကိစ္စကို မိုးမချုပ်မီ အပြီး
သတ်ကြ၏။

ထို့နောက် ချေသားတွေများကို
အမြင့်တစ်နေရာတွင် တန်းထိုးပြီး
ချိတ်ဆွဲထားခဲ့ကာ အိပ်ရာလင့်အိမ်ပေါ်
သို့ တက်လိုက်ကြသည်။ ငှက်ပျော
တောထဲတွင်ဖြစ်၍ သည်နေ့ လင့်အိမ်
သည် မနေ့ညက သစ်ပင်ပေါ်တွင်
ထိုးလုပ်သော လင့်အိမ်လေးက မမြင့်
ပေ။ မြေပြင်အထက် ကိုးတောင်ခန့်

တချို့
 ယောက်ျားလေးဖြစ်စေ၊
 မိန်းကလေးဖြစ်စေ
 နီးစပ်မှုဒဏ်ကို
 မခံနိုင်ကြဘူး။ တချို့
 သာလို့ဆိုးတာက
 ဆုံးဖြတ်ချက်ကို
 ရှိထားကြတယ်။
 ဘယ်လောက်နီးစပ်မှုရှိရင်
 ဘယ်အဆင့်ကို
 ရယူမယ်ဆိုတာမျိုးပေါ့။

နွေရာသီကို ရောက်သော်လည်း
 နေ၏အပူဒဏ်ကိုမခံစားရဘဲ ဆောင်း
 အောက် အနည်းငယ်မျှလျော့သော
 အအေးဒဏ်ကိုပင် ခံရမြဲဖြစ်၍ နွေ
 သည်ပင် ဆောင်းနှင့် သိပ်ပြီးမခြားပေ။
 ထို့ကြောင့် ရခိုင်ရိုးမကြီးသည် မိုးနှင့်
 ဆောင်းဥတု နှစ်မျိုးသာ ရှိသည်ဟု
 ဆိုရမလို ဖြစ်၏။ မိုးရာသီတွင်လည်း
 ကဆုန်လမှ သီတင်းကျွတ်ထိ အဆက်
 မပြတ် မိုးရွာလေ့ရှိ၍ ဆောင်းခြောက်
 လ၊ မိုးခြောက်လဟု ဆိုကလည်း ဆို
 နိုင်၏။

“ကိုကို အခုလိုနေရတာ မပျော်
 ဘူးလား”

ဟု ယုမေကမေး၏။ မောင်အေး
 ချမ်းက ပြုံး၍သာနေသည်။

“ပြောလေ ကိုကို”

“ဝရမ်းပြေး နေရတာကိုလား”

“အာ ... မဟုတ်ပါဘူး။ အခု
 လို ယုမေနဲ့ နှစ်ယောက်တည်း နေရ
 တာကို မပျော်ဘူးလားလို့ မေးတာ”

ယုမေသည်ကား အရွယ်လေး
 က ငယ်သေးသောကြောင့် ဘဝကို
 ရော လောကကိုပါ စဉ်းစားတတ်ခြင်း
 မရှိသေးပေ။ မြင်ကာ မထွာ၊ ကြားကာ
 မထွာ ဆိုဘိသို့သာ ရှိ၏။ သစ်ရွက်လှုပ်
 သည်ကိုပင် ရယ်ရွှင်တတ်သာ အရွယ်
 လည်း ဖြစ်၏။ ထို့ကြောင့် အသက်ကို
 လူပြီး ပြေးနေရသည့် အချိန်မှာပင်
 ရည်းစားနှင့် လက်တွဲနေရသော
 ကြောင့် ပျော်ရွှင်နေဟန်ရှိသည်။ သူ
 ပျော်ရွှင်နေသည်ကို အနှောင့်အယှက်
 မဖြစ်စေလို၍ အလိုက်သင့် ပြန်ပြော
 လိုက်သည်။

“ပျော်တာပေါ့ ယုမေရဲ့။ ဒါပေ
 မယ့် သတိနဲ့သာ ပျော်ရမယ့် အနေ

အထားမှာ ရှိနေတာကိုတော့ မမေ့နဲ့”
 ယုမေ သက်ပြင်းတစ်ချက်ကို ချ
 လိုက်ပြီး -

“ဟုတ်လည်း ဟုတ်ပါရဲ့ ကိုကို
 ရယ်။ ယုမေနဲ့ ကိုကိုတို့ရဲ့ အချစ်ခရီး
 လမ်းတစ်လျှောက်မှာ အဖုအထစ် ဆူး
 ငြောင့်ခလုတ်တွေ သိပ်များတာပဲနော်။
 တကယ်လည်း ဘဝဆန်တာပဲ။ အေး
 ချမ်းပျော်ရွှင်မှုကို မဆိုထားနဲ့ အနှောင့်
 အယှက် ကင်းတယ်ဆိုတာမျိုးတောင်
 မှ မရှိကြပါဘူး။ ဒါဟာ ဟိုဘဝတွေက
 သူတစ်ပါးတို့ရဲ့ အချစ်ရေးတွေကို
 နှောင့်ယှက်ခဲ့ဖူးလို့ပဲနေမယ်ထင်တယ်”

မိုးချုပ်သည်နှင့် နင်းတဖြောက်
 ဖြောက် ကျလာ၏။ ညလေခတ်သော
 ကြောင့် အမိုးအကာ လုပ်ထားသော်
 လည်း အပေါက်ကလေးများမှ နင်းမှုန်
 များ စိမ့်ဝင်၍ အေးစပြုလာသည်။

“ကိုကိုကို ယုမေ တစ်ခုမေး
 မယ်။ အမှန်ကို ဖြေပါ။ ကိုကိုနဲ့ ယုမေ
 တို့မှာ လျှို့ဝှက်ချက်ဆိုတာလည်း မရှိ
 တော့ပါဘူး။ ဒါကြောင့် ယုမေ မေး
 တာကို ကိုကို အမှန်အတိုင်းဖြေနော်”
 “ဘာကိုလဲ ယုမေ”

“ကိုကို သီလစောင့်ထိန်းခဲ့တာ
 ဘယ်အသက်အရွယ်လောက်ကလဲ
 ဆိုတာကိုပေါ့”

ယုမေ ဘာကို ဆိုလိုတာပါလိမ့်။
 မောင်အေးချမ်း နားမလည်သလို ဖြစ်
 နေမိသည်။

“သီလဆိုတာရှိပြီးသားပါ ယုမေ။
 စောင့်မစောင့် ဆိုတာကတော့ ကာယ
 ကံရှင် ပုဂ္ဂိုလ်နဲ့ပဲ သက်ဆိုင်တာပါ။
 ကိုယ်လည်း ငါးပါးသီလလုံခြုံတဲ့ လူ
 တစ်ယောက်တော့ မဟုတ်ပါဘူး။ လုံ
 တဲ့အခါလုံပြီး မလုံတဲ့ အခါတွေလည်း

သာရှိသည်။ ထိုထက် မြင့်သွားလျှင်
 ယည်း ငှက်ပျောပင်များ၏ အထက်သို့
 ရောက်သွားနိုင်သည်။ လျှို့ဝှက်စွာဖြင့်
 ဆောက်လုပ်ထားရသောကြောင့် ငှက်
 ပျောပင်ထက် မြင့်သွား၍ မဖြစ်ပေ။
 မိုးမချုပ်မီပင် လင့်အိမ်ပေါ်သို့
 ဘက်လိုက်ကြ၏။ သည်ညတွင် စောင်
 ငွ် ခေါင်းအုံးနှင့် ဖြစ်သွား၍ အတော်
 လေးပင် အဆင်ပြေ၏။ သင်္ကြန်လွန်
 က်များသည် မြေပြန့်ဒေသ၌ ပူအိုက်
 ဘက်လည်း အအေးကြီးသော ရခိုင်
 မကြီးမှာမူ အေးသည်သာ ဖြစ်၏။
 နှစ်ရိုးမကြီးသည် ဥတုသုံးမျိုးတွင် နှစ်
 တည်းသာ ရှိသည်နှင့် တူ၏။

ရှိတတ်ပါတယ်။ ဒါကြောင့် မနေ့ကနဲ့ ဒီမနက်ကဆိုရင် ငါးလေးကောင်စီကို တစ်ပြိုင်တည်းသတ်ပြီး စားလိုက်ကြတာပဲ မဟုတ်လား။ ဒါက ငါးဆိုတဲ့ တိရစ္ဆာန်မျိုးပဲ ရှိသေးတယ်။ အခု လူဆိုတွေရဲ့ လက်တွင်းသို့ မကျရောက်အောင် ထွက်ပြေးပုန်းရှောင် နေချိန်မှာသာ လူဆိုးတွေနဲ့ ရင်ဆိုင်ရမယ်ဆိုရင်လည်း ရတဲ့နည်းနဲ့ ကာကွယ်သတ်၊ တွန်းလှန်သတ် သတ်သင့်ရင်လည်း သတ်ရဦးမှာပဲ။ ဒါကြောင့် ကိုလည်း သီလလိုခြုံတဲ့ လူတစ်ယောက် ရယ်လို့တော့ မဆိုနိုင်ပါဘူး။”

ယုမေသည် ငြိမ်သက်စွာဖြင့် နားထောင်နေရင်းက အနည်းငယ်မျှ လှုပ်ရှားလာပြီး ...

“ကိုကိုကို ယုမေ အကြိမ်ကြိမ်တော့ ချီးမွမ်းခဲ့ဖူးပါပြီ။ ဒါလည်း ချီးမွမ်းသင့်လို့ပဲ ချီးမွမ်းတာပါ။ ကိုကိုရဲ့ စွန့်လွှတ်မှု၊ အနစ်နာခံမှုတွေကိုပေါ့။ ဒီအထဲမှာ ကိုကိုကို ယုမေ အချီးမွမ်းဆုံးကတော့ မ,ကိစ္စပါပဲ”

ငယ်စိတ်မပျောက်သေးသော ယုမေ၏ ပွင့်လင်းသည့် အပြော။

“ဘာကိုလဲ ယုမေ”

“ကိုကိုကို မိန်းမကပ်တယ်လို့ ယုမေကြားဖူးတယ်။ ဒါနဲ့ ပတ်သက်ပြီး ယုမေ ကြားသင့်သလောက် ကြားဖူးပြီး၊ မြင်သင့်သလောက်လည်း မြင်ဖူးပါတယ်။ ဒါပေမယ့် ကိုကိုဟာ တစ်ကြိမ်တစ်ခါမှ မ,ရှုပ်တယ်လို့ မကြားဖူးဘူး။ ဒီအထဲမှာ အန်တီတင့်ဆိုရင် ကိုကိုကို အသေချစ်တာ။ နေတာကလည်း အပျိုကြီး။ တစ်ကိုယ်တည်း။ အိမ်ကြီးတစ်အိမ်မှာ။ ဒါကြောင့် ကိုကိုကသာ မှားချင်ရင် ပဂိုးဆားတောင်

ဖြစ်သွားနိုင်တယ်”

မောင်အေးချမ်း အသံထွက်အောင် ရယ်လိုက်မိ၏။

“တကယ် အဟုတ်။ မရယ်နဲ့။ အန်တီတင့် စိတ်တွေ နောက်ကျူ ရှုပ်ထွေးပြီး ဒေါသထွက်နေရင်တောင် ကိုကို လာသံကိုကြားရင်၊ မြင်ရင် အားလုံး ပြေပျောက်ပြီး မျက်နှာလေး ချိုသွားတာပဲ။ အဲလောက်ထိ ရိုးအေးတဲ့ မိန်းမကြီးတစ်ယောက်ကတောင် မှ အဲလောက်ထိ ဖြစ်နေတယ် ဆိုမှတော့ ကိုကိုကို နားလည်ရပြီပေါ့။ ပြီးတော့ ဟိုသင်္ကြန်ရက်အတွင်းက ကိုကိုအနားကပ်တဲ့ ကောင်မဆိုရင်ကော ခေါင်ရေကလည်း မူးလိုက်သေး ကိုကိုသာမရိုးဘူး ဆိုရင်ပေါ့”

“ပဂိုးဆား ဖြစ်သွားနိုင်တယ် ဆိုပါတော့”

“အမှန်ပဲ။ ယုမေလည်း ကိုကိုကို အကဲခတ်ပါတယ်။ တကယ် ဖိုးသူတော် ရေခဲတုံးကြီး အတိုင်းပါပဲ။ ဒါကြောင့် ယုမေတော့ ကိုကိုကို ရည်းစားလုပ်ရတာ အရမ်းကျေနပ်ပြီး ဂုဏ်လည်း ယူမိပါတယ်”

“အဲတာက ဒီလိုရှိတယ် ယုမေ။ တချို့ ယောက်ျားလေးဖြစ်စေ၊ မိန်းကလေးဖြစ်စေ နီးစပ်မှုဒဏ်ကို မခံနိုင်ကြဘူး။ တချို့ သာလို့ဆိုတာက ဆုံးဖြတ်ချက်ကို ရှိထားကြတယ်။ ဘယ်လောက် နီးစပ်မှုရှိရင် ဘယ်အဆင့်ကို ရယူမယ်ဆိုတာမျိုးပေါ့။ အဲဒီလို လူမျိုးတွေသာ သီလပျက်ပြီး ငယ်ဘဝ ဆုံးရှုံးတာမျိုး ဖြစ်ကြတာပါ။ ကိုယ်တို့ ဆုံးဖြတ်တာက သူငယ်ချင်းဟာ သူငယ်ချင်းအဆင့်မှာနေ၊ ရည်းစားကို ရည်းစားအဆင့်မှာထား၊ လင်မယားအဖြစ်

ကိုရောက်တော့မှ လင်မယားလို နေသွားမယ်ပေါ့။ အဲဒီလို ဆုံးဖြတ်ချက်မျိုး ရှိထားတာကြောင့် ကိုယ်တို့ တုန်လှုပ်မှုကင်းခဲ့တာပါ။ အဲဒီလို နေလာခဲ့တဲ့အတွက်လည်း ... သူနဲ့ကိုယ်အကြောင်း မပါလို့ လမ်းခွဲသွားကြမယ်ဆိုရင်လည်း ဘာအဖုအထစ်မှ မရှိတာပေါ့။ ကိုယ့်အနေနဲ့က လူ့ဘဝကို တန်ဖိုးထားတယ်။ လူဖြစ်လာရခြင်းဟာ အကြွေးထပ်ဖို့မဟုတ်ဘူး။ အကြွေးဆပ်ဖို့ပဲ ဆိုတာမျိုးပေါ့”

ယုမေက သူ့ကိုယ်လေး တုန်အောင် ရယ်နေ၏။

“ဘာကို ရယ်တာလဲ”

“ဆုံးဖြတ်ချက် ကောင်းပါတယ်။ ဒါပေမယ့် အိမ်ထောင်ကျပြီးမှ နွားသိုးကြီးပြတ်သလိုဖြစ်လာရင်ဒုက္ခပဲ”

“ဘာ ...”

မောင်အေးချမ်းအသံ အနည်းငယ်မျှ ကျယ်လောင်သွား၏။ ယုမေက စောင်ကို ခေါင်းပြီးခြုံပြီး တိုးတိုးရယ်၍သာ နေသည်။

“ခုတင်ကစကားကို ပြန်ပြောဦး”

ယုမေ တစ်ဖက်သို့ လှည့်သွားပြီး ရယ်ရင်း -

“မပြောဘူး။ မပြောဘူး။ ဘုရားရှိခိုးတော့။ ညနက်ပြီ၊ အိပ်ရအောင်”

ဟု ပြော၏။ မောင်အေးချမ်း ဘုရားရှိခိုးလျှင် ယုမေလည်း ထထိုင်ပြီး ဘုရားရှိခိုး၏။ ဘုရားရှိခိုး မေတ္တာပို့ပြီးနောက် စကားမပြောတော့ဘဲ အိပ်ကြလေ၏။

(ဆက်လက်ဖော်ပြပါမည်။)

ကျွန်းကျွန်း
ကျွန်းကျွန်း

၁၆၆၆



လူသားစား ကျားသစ်ကောင်ကြီး

လေးမောင်

ရုံးဆင်းပြီး အိမ်ရောက်လို့ ရေချိုးပြီး ထမင်းခိုင်းထိုင်မည် အလုပ်သမီးဖြစ်သူက ...

“အဖေကြီး၊ အိမ်ရှေ့မှာ တောက ဦးယဉ်ကြိုင် ရောက်နေတယ်”

ထမင်းမစားသေးဘဲ အိမ်ရှေ့ထွက်ပြီး မောင်ယဉ်ကြိုင်နဲ့တွေ့လိုက်တော့ ဘာမပြောညာမပြောဘဲ ကျွန်တော့်ကိုတွေ့သည်နှင့် ချုံးပွဲချင်ကြွေးတော့သည်။ သို့အတွက် ခြေမကိုင်မိလက်မကိုင်မိဖြစ်သွားသူက ကျွန်တော်ရယ်သာ၊ သို့အတွက် နှုတ်ကလည်း

“ဘာဖြစ်တာလဲ မောင်ယဉ်ကြိုင်။ ရွာမှာ ဘာပြဿနာဖြစ်လာလဲ ပြောပါဦး”

ကျွန်တော် မေးလိုက်သည်ကို ဘာမှပြန်မဖြေ။ ချုံးပွဲချင်ကြွေးနေသည်ကို သမီးနှင့်သားက ဘေးမှထိုင်ရင်း တအံ့တဩ ဖြစ်နေကြသည်။ ကျွန်တော်ကလည်း ဘာလုပ်လို့ ဘာကိုင်ရမှန်းမသိ ဖြစ်နေသလို မေးမြန်းလိုက်လည်း မရသဖြင့် စစ်ကူတောင်းရန် အတွေးဝင်လာပြီး ဘာဘကောင်းနှင့် အစ်ကိုကြီးဦးသိန်းလွင်ထံ အကျိုးအကြောင်းကို ဖုန်းဆက်ပြီး အမြန်လာကြရန် လှမ်းခေါ်လိုက်သည်။

နာရီဝက်ခန့်နီးပါး ကြာသောအခါ အိမ်ရှေ့ ကားဆိုက်သံကြားလိုက်

ရသဖြင့် လှမ်းကြည့်လိုက်တော့ အဘကောင်းနှင့် ကိုကြီးဦးသိန်းလွင်တို့ နှစ်ဦးပင်။ သုံးဦးသားမေးလိုက်တော့ သူပြောပြလိုက်သည်က ...

“ကျွန်တော့်မိန်းမ မခင်အုံးမြင့် သေပြီဗျ”

“ဟေ .. ဟုတ်လား ယဉ်ကြိုင်။ ဘာရောဂါနဲ့လဲ။ မိန်းမရောဂါနဲ့ နေထိုင်မကောင်းလို့လား၊ ဘာဖြစ်တာလဲ”

“သေပြီအဘရဲ့ ကျွန်တော့်မိန်းမသေပြီ ... ဟီး ...”

“အေး ... ဘာပြုလို့တုံး၊ ဘယ်လိုကြောင့် သေရတာတုံး”

“ကျားသစ်ကိုက်လို့ဗျ။ ကျွန်တော့်မျက်စိရှေ့မှာ ကျားသစ်ကိုက်နေတာကို တွေ့နေရဲ့နဲ့ ဘယ်လိုမှ ဝင်မကူနိုင်ဘဲ စင်းစင်းကြီးအသေခံလိုက်ရတာကို စိတ်မကောင်းလွန်းလို့ပါ”

ထိုသို့ ယဉ်ကြိုင်ပြန်ပြောနေစဉ် အစ်ကိုကြီး ဦးသိန်းလွင်က ...

“မင်းစိတ်ကလေးကိုထိန်းပြီး ဖြစ်ကြောင်းကုန်စင်ကလေးကို ပြောပြပါကွာ။ စိတ်လည်းမကောင်းပါဘူး။ ဒါမှ ငါတို့ ဘယ်လိုစီစဉ်ရမယ်ဆိုတာ စဉ်းစားပြီး လုပ်လို့ရမှာပေါ့”

အစ်ကိုကြီး ဦးသိန်းလွင် စကားကြောင့် ဝိုရိုက်နေရင်း သူပြောပြလိုက်သည့်အကြောင်းကို ဆီလျော်အောင်

ကျွန်တော်ရေးသားဖော်ပြသွားပါမည်။

‘ကျွန်ချောင်းရွာ’

ထိုရွာကလေးတွင် မောင်ယဉ်ကြိုင်ကို မွေးဖွားခဲ့သည်။ မိခင်ဖြစ်သူ ‘ဒေါ်နှင်းနွယ်’ ငှက်ဖျားရောဂါဖြင့် ဆုံးတော့ သူ့အသက်က ရှိလှမှ ငါးနှစ်သား။ ဖခင်မှဆိုးကြီး ဦးတင်ထွန်းလက်ပေါ် ကြီးပြင်းလာခဲ့ရသူ၊ ရိုးမကြီးအတွင်း မွေးဖွားကြီးပြင်းလာခဲ့ရသူမို့ စာပေကိုတော့ သိပ်မတတ်။ သို့သော် ဖခင်ဖြစ်သူက ရိုးမမှဆိုးကြီးဖြစ်သည့်အတွက် ဖခင်နားလည်ငံတံကျမ်းသည့် မုဆိုးပညာရပ်ကိုတော့ ကျွမ်းကျင်စွာ တတ်မြောက်ထားသူ။

ဖခင်နှင့်တွဲဖက်ကာ မုဆိုးလုပ်ငန်းဖြင့် ဝမ်းစာရှာနေရင်း ဖခင်ဖြစ်သူမှာ တဖြည်းဖြည်း အိုမင်းရင့်ရော်လာပြီး ဆုံးပါးသွားသောအခါ မိမိဘဝကို တစ်ဦးတည်း ကြိုသလို ရင်ဆိုင်ဖြေရှင်းရင်း လက်တလောဝမ်းစာရေးအတွက် မုဆိုးလုပ်ငန်းကိုသာမက ကြုံရာကျပန်းဖြစ်သော မုဆိုးလမ်းပြအလုပ်၊ သစ်လဲ့၊ ဝါးတိုက်၊ ကြိမ်ခတ်သည့်အလုပ်၊ မီးသွေးဖုတ်၊ ထင်းခတ်၊ ကြိမ်၊ ဓန့်နှင့် တောင်ထန်းခတ်ခြင်း အလုပ်တို့ကိုလုပ်ရင်း အဖေအသား

များလာသည်နှင့်အတူ အတွေ့အကြုံ ကလည်း များလာသည်။

တစ်နေ့ ...

အပျိုကြီးမော်မော် အရက်ပုန်း ရောင်းသည့်ဆိုင်တွင် အရက်သောက် နေရင်း ဘဝတူ မုဆိုးသိန်းဝင်း၏ အဆွယ်ကောင်းမှုကြောင့် သုံးလင်ကွာ မုဆိုးမ 'ခင်အုန်းမြင့်' နှင့်တွေ့ကာ မူးမူး နဲ့ သူ့ဘဝကို ခင်အုန်းမြင့်ထံ ပုံအပ် လိုက်ရင်း ပေါင်းသင်းနေထိုင်ခဲ့ကြရာ မှ နှစ်ဦးသား ဘဝရေစီးကြောင်းတွင် မျှော်ကြမည်ဟူသော ဆုံးဖြတ်ချက် ကိုယ်စီနှင့် ပေါင်းသင်းခဲ့ကြရာမှ နှစ်ဦး သား မီးသွေးဖုတ်ရာ 'လဟာမငယ်' တောဘက်တွင် နှစ်ဦးသား ပျော်ရွှင် စွာနေထိုင်ရန် တဲအိမ်ကလေးတစ်လုံး ဆောက်ကာ လင်မယားနှစ်ယောက် ပျော်ရွှင်ချမ်းမြေ့စွာ ပြောင်းရွှေ့နေထိုင် လုပ်ကိုင်စားသောက်နေကြပေသည်။ သူတို့ဇနီးမောင်နှံ စခန်းချနေထိုင်သည့် နေရာသည် မီးသွေးဖုတ်ရန် ထင်းပေါ များရာ ရိုးမကြီးနှင့် တစ်ဆက်တစ်စပ် တည်းရှိနေပြီး အမဲသားကောင်တို့ ပေါ များရာဖြစ်သည့်အပြင် ထောင်ချောက် ဆင်ကာ သားကောင်တွေကို ဖမ်းလို့ရ သည့်နေရာလည်း ဖြစ်သည်။

ယဉ်ကြိုင်တစ်ယောက် ထိုနေ ရာတွင် အမဲပစ်လို့လည်းရသည်။ ငှားရမ်းသူရှိက မုဆိုးလမ်းပြ လုပ်လို့ လည်းရသည်။ မီးသွေးဖုတ်လို့လည်း ရသည်။ ထင်းလဲပေါသည်။ ထောင် ချောက်တို့ကိုလည်း ဆင်လို့ရသည့် နေရာမျိုးမို့ ထိုနေရာလေးကို သူတို့ ဇနီးမောင်နှံအတွက် ဘူမိနက်သန်ဖြစ် သော နေရာဟု ယူဆထားသည်။ ယဉ်ကြိုင်ကော သူ့မယား ခင်အုန်းမြင့်

ပါ ထိုနေရာသည် အေးချမ်းသာယာ သော နိဗ္ဗာန်တုံကလေးပင်။ အလုပ် အကိုင်ကလည်း အစစ အဆင်ပြေပြီး ဝင်ငွေလမ်းကလည်း ကောင်းမွန်ကာ သားထောက်သမီးခံကလည်း မရ သေးတော့ ပျော်ချင်တိုင်း ပျော်လို့ရ သည့်နေရာပင်။

ဆောင်းကာလတစ်နေ့ ...

အချိန်က ညနေစောင်း နေဝင် ဖျိုးဖျ ဝန်းကျင်တွင် မြူတွေပင်ဆိုင်းနေ သည်။ ယဉ်ကြိုင်က မီးသွေးဖိုအတွက် ထင်းတုံးကြီးများကို ဖြတ်တောက်နေ ချိန်။ ဇနီးဖြစ်သူ ခင်အုန်းမြင့်ကလည်း တဲရှေ့အပြင်ဘက် မြေပြောင်ပြောင် တွင် ညရေးညတာ မှက်၊ ခြင်၊ ဖြုတ် ကာကွယ်ရန် မီးဖိုကြီးတွင် မီးမွှေးနေ သည်။ ညပိုင်းဆိုလျှင် အလွန်ချမ်း အေးသည့် ပြာသိုလလယ်ပိုင်းဆိုတော့

ခင်အုန်းမြင့်က
သွေးသံရဲရဲနှင့်
နှာကျင်သည်ကြားက
ယဲ့ယဲ့လေးပြောလိုက်သည်။
သို့အတွက်
ယဉ်ကြိုင်ကလည်း
ဝါးနဲ့ရက်လုပ်ထားတဲ့
တဲရဲ ကဲလားတံခါးကို
ပိတ်လိုက်တယ်။
ကန့်လန့်ကိုလည်း
ထိုးလိုက်တယ်။

လွန်စွာချမ်းအေးသည့်ကာလ။ သို့ သော် သူတို့လင်မယားနှစ်ယောက် တစ်ဦးရင်ခွင်တွင်း တစ်ဦးတိုးကာ အိပ် စက်ရသော အရသာမှာ ဘယ်လို အရာမျိုးနှင့်မှ မလဲနိုင်ဘဲ အရာရာကို စိတ်ချမ်းသာနေကြသူများ မဟုတ် ပါလား။

အစစ သူတို့နှစ်ဦးအတွက် ပျော် ရွှင်ကြည်နူးစရာချည်း ဖြစ်သည်ကို တွေးရင်း တဲ၏ဝန်းကျင်တစ်ခွင်လုံး ဖြစ်သင့်တာထက်ပိုပြီး တိတ်ဆိတ်ငြိမ် သက်နေသည်ကိုတော့ ထင်းဖြတ်နေ သည့် ယဉ်ကြိုင်သတ်မထားမိသလို မီးမွှေးနေသည့် ခင်အုန်းမြင့်ကလည်း သတိမပြုမိခဲ့ကြ။

အမှန်တော့ အနက်အစက် အပြောက်တို့အတိရှိသော ကျားသစ် ကြီးတစ်ကောင်က ခင်အုန်းမြင့်နောက် ကျော ဆူးရင်းနှင့် နဘူး ရောထွေးနေ သည့် ချုံတောကြီးအတွင်းမှ သူ၏ မျက်လုံး ဝါဝါစူးစူးရဲရဲကြီးတွေနဲ့ ခါး ကုန်းမီးမွှေးနေတဲ့ ခင်အုန်းမြင့်ကို ချောင်းနေသည်ကို ဘယ်သူမှ သတိ မထားလိုက်မိကြ။

ကျားသစ်ကြီးဟာ ချုံနွယ်တော အတွင်းမှ ချောင်းနေရင်း မြေပြင်မှာ ဗိုက်ကပ်လျက် ပြားနေအောင် ဝပ်ချ လိုက်တယ်။ သူ့နားရွက်အစုံ တိုဝိုင်း ဝိုင်းကို ဦးခေါင်းဆီကပ်လိုက်ပြီး အဖြည်းဖြည်းဖော့နင်းကာ ရှေ့ဆီ တိုး ကပ်လာတယ်။ နောက်ပြီး အန္တရာယ် ကို လုံးဝ မသိရှာဘဲ ကုန်းနေတဲ့ ခင် အုန်းမြင့်ကို ခုန်အုပ်လိုက်တော့သည်။ ကျားသစ်ဟာ ခင်အုန်းမြင့်ရဲ့ ကုန်းနေတဲ့နောက်ကျောပြင်ကို သူ့ လက်သည်းချွန်ချွန်တွေနဲ့ ကုတ်လိုက်

နာနာကြည်းကြည်း
အော်မြည်လိုက်သည်
အသံနက်ကြီးနှင့်အတူ
အပြင်ဘက်မှ
ညဉ့်ဝှက်ဖြစ်သည်
ဇီးကွက်ကြီးတစ်ကောင်၏
အော်ညည်းသံကိုလည်း
ကြားလိုက်ရသည်။
သည်နောက်
တိတ်ဆိတ်သွားပြီး

သလို လည်တိုင်ကိုလည်း ပါးစပ်နဲ့ ကိုက်ခဲဖို့ ကြိုးစားတယ်။ ခင်အုန်းမြင့် ကလည်း ရုတ်တရက် နောက်ကျော ကပေါ်လာတဲ့ အန္တရာယ်ကို တွန်းလှန် ဖို့ ကြောက်လန့်တကြား ကြိုးစားရင်း လက်ထဲမှ မီးစရဲရဲနှင့် ထင်းစနဲ့ အန္တရာယ်ကောင်ကိုပင့်ထိုးရင်း အလန့် တကြား အော်ဟစ်လိုက်တဲ့ အသံ ကြောင့် ခင်ပွန်းသည်ယဉ်ကြိုင်က တဲ ရှေ့ဆီပြေးလာတယ်။ သူ့မြင်တွေ့ လိုက်ရသည့်ပြင်ကွင်းက ကြောက်လန့် ချောက်ချားစရာ။ သို့အတွက် တဲရှေ့ တွင် အသင့်ထားသည့် လံထင်းပုံ အတွင်းမှ တုတ်တစ်ချောင်းကို ဆွဲ လိုက်ပြီး ကျားသစ်ကောင်ကို ပြေးရိုက် ကာ အသံကုန် အော်ဟစ်ပစ်လိုက် တယ်။ သူ့ရိုက်ချက်က ကျားသစ်ကြီး ပြီးခေါင်းကို ပြေးပြီး အပေါ်စီးက

တအားလွှဲရိုက်ချတာပါပဲ။ သို့ပေမယ့် ကျားသစ်ကောင်က ကျွမ်းပစ်ရှောင် လိုက်လို့ ခေါင်းကိုမရိုက်မိဘဲ ကိုယ်လုံး ကို ရိုက်မိသွားတယ်။ ခြောက်သွေ့နေ တဲ့ သစ်သားချောင်းမို့ ထက်ပိုင်းကျိုး သွားတယ်။ ကျားသစ်ဟာ အရိုက်ခံ လိုက်ရလို့ လန့်ပြီး ခင်အုန်း မြင့်ကို လွှတ်ကာ အတော်လှမ်းရာဆီ နောက် ဆုတ်သွားတယ်။

ယဉ်ကြိုင်လဲ အခြောက်ခံထား တဲ့ ထင်းပုံထဲက အပေါ်မှာရှိနေတဲ့ ထင်းတစ်ချောင်းကို အလွယ်တကူ ပြေးယူအရိုက် ကိုယ်ဟန်ကို မထိန်းနိုင် တော့ဘဲ အရှိုန်လွန်ကာ မြေကြီးပေါ် ယိုင်လဲလှမတတ် ဖြစ်သွားတယ်။ ကိုယ်ကို ပြန်မတ်လိုက်ပြီး ဒဏ်ရာ ရထားတဲ့ ဇနီးသည်ကိုပွေ့ကာ တဲ အံတွင်းကိုတွဲကာ ခေါ်သွားဖို့ ကြိုးစား တယ်။ ထိုအချိန် ခပ်လှမ်းလှမ်းဆီ ရောက်နေတဲ့ ကျားသစ်ကောင်ဟာ အနီးကိုပြန်ရောက်လာပြီး သူတို့ကို တစ်လံသာသာအကွာမှ ပတ်ကာ လျှောက်နေတယ်။ ယဉ်ကြိုင်ကလည်း လက်ထဲရှိ လံထင်းချောင်းအပိုင်းနဲ့ လှမ်းပစ်ပေါက်လိုက်တော့ ကျားသစ် ကောင်ရဲ့ကိုယ်လုံးကို ထိမှန်ခံလိုက် ရပြီး တိုးထွက်လာတဲ့ ချုံတောကြီး အတွင်း ဝင်ပြေးသွားပြန်တယ်။

ယဉ်ကြိုင်လည်း ဇနီးသည်ခင် အုန်းမြင့်ကို တဲအတွင်း ဖေးမကာသွင်း လိုက်တယ်။ ပြီးတော့ တဲအတွင်းမှာ သောက်ပြီးသား ပုလင်းလွတ်နှစ်လုံးကို ဆွဲယူလိုက်ပြီး တဲအတွင်းဝင်လာနေ သည့် ကျားသစ်ကောင်ကို ပစ်ပေါက် လိုက်တယ်။ ပုလင်းတစ်လုံးက ခါးကို ထိမှန်ပြီး ကျန်တစ်လုံးက မျက်နှာ

တည့်တည့်ကိုထိပြီး ကွဲသွားတယ်။ နာကျင်သွား၍လားတော့ဖြင့် မသိ။ အပြင်ကို ထွက်ပြေးပြန်တယ်။

“ကိုယဉ်ကြိုင် ကျန်မသေရ တော့မယ်။ မြန်မြန်ပြေးအောင်လုပ်ပါ” ခင်အုန်းမြင့်က သွေးသံရဲရဲနှင့် နာကျင်သည့်ကြားက ယဲ့ယဲ့လေးပြော လိုက်သည်။ သို့အတွက် ယဉ်ကြိုင်က လည်း ဝါးနဲ့ရက်လုပ်ထားတဲ့ တဲရဲ့ ကဲလားတံခါးကို ပိတ်လိုက်တယ်။ ကန့်လန့်ကိုလည်း ထိုးလိုက်တယ်။ ပြီး တော့ တဲအတွင်း သူ့ကိုင်ဆောင်သည့် လက်နက်တွေကို ဝေဝဲကြည့်ရင်း ရှာ တယ်။ တွေ့ပေပြီ သုံးပေလောက်ရှိ သည့် (အောင်းလုံ)တစ်ချောင်း။

ထောင်ချောက်ဆင်ပြီး သား ကောင်တွေကိုဖမ်းသည့် မုဆိုးတစ် ယောက်အဖို့ ပစ်လှံနှင့် အောင်းလုံ ဆိုသည့် လုံနှစ်ချောင်းကို ကိုင်ဆောင် ရစမြဲ ထုံးစံပင်ဖြစ်သည်။ အဘယ့် ကြောင့်ဆိုသော် ... သားကောင်ကို ထောင်ချောက်တွင်မိသည့်အခါ သေ ဆုံးလျှင်တော့ ကိစ္စမရှိ။ မသေမရှင် ဖြစ်နေသည့်အကောင်ဆိုပါက ထောင် ချောက်ဆင်သည့်မုဆိုးကို ပြန်ပြီး အန္တရာယ်ပေးတတ်ကြသည့်အတွက် ကြောင့်ပင် ဖြစ်ပေသည်။ သို့အတွက် မသေမရှင်ဖြစ်နေသည့် သားကောင် ကို စခန်းသိမ်းပြီးမှ စိတ်ချရပေသည်။ သို့မဟုတ်ပါမူ လူမုဆိုးကို ပြန် အန္တရာယ်ပေးတတ်ကြသည့်အတွက် ကိုင်ဆောင်ထားကြရသည့် လုံနှစ် ချောင်းပင်။

ပစ်လှံဆိုသည်က ထောင်းချက် မိသားကောင် မသေသေးလျှင် တစ် နေရာမှ ပုန်းအောင်းကာ သားကောင်

အလစ်အငိုက် ပစ်လွှတ်ထိုးစိုက် စခန်း သိမ်းရသောလုံကို ခေါ်ခြင်းဖြစ်သည်။ လှံရှည်ဟုလည်း ခေါ်သည်။ မြက် လက်တစ်ဝါးခန့်၊ လှံသွားအရှည်က တစ်တောင်ခန့်၊ လှံရိုးအရှည်က ခုနစ်တောင်ခန့်၊ လက်တစ်ဆုပ် မမိတမိ၊ ဝါးကျစ်သွားနှင့် လှံရိုးကိုပြု လုပ်ထားသည်။ လှံသွားမှာ ဝါးပိုးဝါး ရွက်ပမာ နှစ်ဖက်အသွားချထားပြီး ပြတ်ရှုလွန်းသည်။

အောင်းလှံဆိုသည်က လှံတို ပင်။ လှံသွားအရှည်က တစ်တောင် လက်သုံးသစ်၊ ဝါးရွက်သဏ္ဍာန် နှစ် ဖက်အသွားချထားပြီး ပြတ်ရှုလွန်း သည်။ လှံရိုးက သုံးပေခန့် လှံတိုဖြစ် သည်။ သားကောင် မသေသေးသည့် အတွက် ပစ်လှံဖြင့် စခန်းသိမ်းသော် လည်း လူကို အနီးကပ်ပြန်ပြီး အန္တရာယ်ပေးသည့်အခါ ထိုအောင်းလှံ ဖြင့် သေကွင်းကို ထိုးစိုက်သည့်လှံ ဖြစ်သည်။

ယဉ်ကြိုင် အောင်းလှံကို ကိုင် လိုက်စဉ် ကျားသစ်ကောင်ဟာ ကန့် လန့်ထိုးကာ ပိတ်ထားသည့်ထရံကို လက်သည်းဖြင့် ကုတ်ခြစ်၍ အတွင်း ကိုတိုးဝင်ဖို့ ကြိုးစားနေသည်မို့ ထရံ ပေါက်က လှမ်းကြည့်လိုက်တော့ ခဲဒါသနှင့် ဆာလောင်မှုတို့ ရောပြွမ်း နေသည့် ကျားသစ်ကောင်ကြီးရဲ့ မျက် နှာဟာ တကယ့် ကြောက်စရာ မကောင်းဆိုးဝါးစီးနေသည့်အသွင်။

ခက်နေတာက ကိုင်ဆောင်ထား သည့်လုံက ပစ်လှံမဟုတ်။ အောင်းလှံ ဖြစ်နေသည့်အတွက်ပင်။ ကျားသစ် ကောင်ကလည်း ထရံကိုပြေးကုတ်ခြစ် လိုက် နောက်ကြောင်းဖြတ်ခွာလိုက်။

သည်နည်းဗျူဟာကို ထပ်တလဲလဲသုံး နေသည့်အတွက် အကျပ်ရိုက်နေစဉ် ခင်အုန်းမြင့်ကလည်း ...

“ကျွန်မ သေရတော့မယ်နဲ့ တူ ပါတယ်”

“မစိုးရိမ်နဲ့အချစ်၊ မင်းအနားမှာ ငါတစ်ယောက်လုံး ရှိနေတယ်”

အားပေးစကား ပြောလိုက်ရပေ မယ့် ထရံပေါက်ကလှမ်းကြည့်လိုက် တော့ တဲအပြင်ဘက်မှာ ကျားသစ် ကောင်က လူးလာတုံခေါက် လျှောက် နေတာ တွေ့လိုက်ရတယ်။ သူ့လက် သည်းတွေမှာ ပေကျဲနေတဲ့ သွေးတွေ ကို အနံ့ခံနေတယ်။ ယဉ်ကြိုင်က အောင်းလှံကို ကျစ်ကျစ်ပါအောင် ဆုပ် ကိုင်လိုက်ရင်း ...

“ဒီတစ်ခါ ထရံနားကပ်လာလို့ ကတော့ကွာ ...”

တွေးတောကာ ဒူးထောက်ပြီး မိန်းမဘေးထိုင်လိုက်တယ်။ ထိုအနေ အထားကို ထရံပေါက်အပြင်က ကျား သစ်ကောင် တွေ့မြင်သွားလေသလား တော့ မသိ။ ထရံပေါက်အနီးကပ်ကာ သူ၏လက်သည်းများဖြင့် ထရံပေါက် ကိုဆွဲဖြဲနေစဉ် ယဉ်ကြိုင်ဆုတောင်း ပြည့်သွားသည်ရယ်လားတော့ဖြင့် မသိ။ နေရာမှထကာ ထရံပေါက် အကြားမှ အပြင်ကကျားသစ်ကောင် ၏ လည်တိုင်အတွင်းသို့ ထိုးစိုက်ပစ် လိုက်ပေတော့သည်။

“အာဂူး ... ဝေါင်း”

နာနာကြည်းကြည်း အော်မြည် လိုက်သည့် အသံနက်ကြီးနှင့်အတူ အပြင်ဘက်မှ ညဉ့်ငှက်ဖြစ်သည့် ဇီး ကွက်ကြီးတစ်ကောင်၏ အော်ညည်း သံကိုလည်းကြားလိုက်ရသည်။ သည်

နောက် တိတ်ဆိတ်သွားပြီး အတန် ကြာတော့ ကျားသစ်ကြီး ဝမ်းခေါင်းသံ ဖြင့် ဟိန်းဟောက်သံကို ကြားလာရ ပြန်သည်။ အပြင်က မီးဖိုကြီးတွင် တရှိန်းရှိန်းတောက်လောင်နေသည့် အလင်းရောင်နှင့် လရောင်ကြောင့် ဝိုး တဝါးမြင်နေရသဖြင့် ထရံပေါက်က ကျားသစ်ကောင်အခြေအနေကို လှမ်း ကြည့်လိုက်တော့ လည်တိုင်ရင်းကို လှံ စိုက်ခံထားရသည့်အတွက် မြေပြင် တွင် ဖင်ဘူးတောင်းထောင်ကာ ပတ် ချာလည် ခေါင်းစိုက်နေသည်။

ယခုမှ သတိရလိုက်သည်က တဲအတွင်းလည်း မှောင်နေသည့် အတွက် ရေနံဆီမီးခွက်ကို ထွန်းညှိ လိုက်သည်။ မီးအလင်းရောင်ကွင် ခင်အုန်းမြင့်ကိုယ်မှ ထွက်ကျသည့် သွေးတို့က ခဲနေပြီ။

ပုလင်းထဲက အရက်ကို ခွက်ထဲ လောင်းထည့်ပြီး အဝတ်စနစ်ကာ ခင် အုန်းမြင့်ဒဏ်ရာမှထွက်တဲ့ သွေးတွေ ကို ဆေးကြောပေးလိုက်တယ်။ ဒဏ် ရာတွေကစပ်တဲ့အတွက် အော်ဟစ် ညည်းညူရှာတယ်။ ယဉ်ကြိုင်က ရင် ခွင်တွင်း ပွေ့ယူနှစ်သိမ့်လိုက်တော့မှ ညည်းသံပျော့သွားတယ်။ အတန်ကြာ ငြိမ်သက်သွားပြီး အလန့်တကြားအော် ဟစ်လိုက်ပြန်တယ်။ အလွန်အမင်း စိတ်ချောက်ချားနေသည့် အသွင်။

ဒီလိုနဲ့ အချိန်တွေကုန်မှန်းမသိ ကုန်သွားတယ်။ ညအမှောင်အတွင်း ဇနီးသည်ကိုတွဲကာ ဘယ်ကိုမှမထွက် ရဲ။ ကျားသစ်ကောင် အသံကတော့ ပျောက်သွားသည်။ ဒဏ်ရာနှင့် အပေး ဆီပြေးပြီလား။ သို့မဟုတ် တစ်နေရာ ရာမှာ သွားအိပ်နေပြီလား။ ဒါမှမဟုတ်

တစ်နေရာရာကစောင့်ပြီး ချောင်း
မြောင်းနေသည်လား မဆိုနိုင်။ ဝန်း
ကျွန်းကတော့ ညပိုပွားကလေးတွေ
အော်မည်သံက စီစီညနေသည်။

မီးဖိုဆောင်ကချက်ပြုတ်တဲ့ မီးဖို
ကို မီးပွေးလိုက်တယ်။ ရေနွေးအိုး
ထည်လိုက်ချိန် ခင်အုန်းမြင့်ညည်းတွား
သံက ပေါ်ထွက်လာတယ်။ သူ့ခမျာ
အနာဂိုန်တက်ပြီး အဖျားဝင်လာဟန်
ထင်း အဖျားဝင်လာလျှင်တော့ ချစ်
အိအတွက်အခြေအနေမကောင်းတော့။
သူတစ်ခုခုလုပ်မှ ဖြစ်ပေတော့မည်။

ဆေးဝါးကုသဖို့ ဆိုသည်က
လည်း ဘာဆေးမှမရှိ။ လတ်တလော
အခြေအနေသည် ချစ်ဇနီးအတွက်
ဆေးဝါးကုသဖို့က သိပ်လိုနေပေပြီ။
မလုပ်နိုင်လျှင်တော့ ရေတိမ်မှာ နှစ်ရ
ပေတော့မည်။ ဆေးဝါးအကူအညီရဖို့
ဆိုသည်က ပန်းတောကုန်းကျေးရွာ
ဆီထိ သွားရမည်။ အနည်းဆုံး ခရီးက
ဝါးမိုင်ခန့်။ အဖော်ကလည်းမရှိ။ သူမ
ကိုထမ်းသွားဖို့က သူတစ်ဦးတည်း။

တဖြည်းဖြည်း အရုဏ်တက်လု
ပြီ။ လင်းကြက်တွန်သံတွေက သူ့
အသံကိုပေးနေသည်။ ကျားသစ်
ကောင်ကား တက်ယံထွက်သွားပေပြီ
လား။ တစ်နေရာရာမှ ချောင်းမြောင်း
နေသလားဆိုသည်ကို သူမသိ။ သို့
အတွက် အခြေအနေလေ့လာရန်
အပြင်ထွက်ကြည့်မည်အလုပ် -

“ကျွန်မပါ ခေါ်သွားပါလားရှင်”

ခင်အုန်းမြင့်အသံက တိုးတိုး
ကလေးထွက်လာသည်။ ယဉ်ကြိုင်
သူမကို လှည့်မကြည့်။ အပြင်ကို
လက်နှိပ်မီးဖြင့် ထိုးကြည့်ရှာဖွေလိုက်
ရာ ကျားသစ်ကောင်ဆီမှကျသည်

သွေးစက်လမ်းက ဒယ်ဒယ်နှင့်
တောကြီးအတွင်း တိုးဝင်သွားသည်
ကြောင့် နှစ်ဖာလုံလောက် လိုက်ကြည့်
တော့ စိတ်ချရသည့်အသွင်မို့ နောက်
ကြောင်းပြန်လှည့်ကာ ဇနီးသည်ကို
ထမ်းရင်း အောင်းလိုက် တစ်ဖက်မှ
ကိုင်ကာ ‘ပန်းတောကုန်းရွာ’ ဆီသို့ ဦး
တည်လျှောက်လှမ်းလို့ ရောက်ပြန်
တော့ ဇနီးခင်အုန်းမြင့်မှာ သူ့ကျော
ပေါ်မှ ဘယ်အချိန် အသံကပျောက်
သွားသည်ကိုပင် မသိလိုက်သည်
အဖြစ်မျိုး။

ရွာထိပ်တွင် ချစ်ဇနီးအလောင်း
ကိုထား၍ အစ်ကိုဖြစ်သူ ခင်ဆိုင်ကို
အပ်ခဲ့ကာ ယဉ်ကြိုင်တစ်ယောက်
ကျွန်တော်တို့ရှိရာဆီကို အပြေးအလွှား
ယခုလို ရောက်ရှိလာခဲ့ခြင်းပင် ဖြစ်
ပေသည်။



မောင်ယဉ်ကြိုင်တို့ ဖြစ်ရပ်မှန်ကို
သိလိုက်တော့ ခေါင်းချင်းဆိုင်လိုက်ကြ
သည်။ ဆုံးဖြတ်ချက်ချလိုက်ကြပြီမို့
သည်ခရီးကို စတင်ထွက်ခဲ့ကြသည့်အ
ချိန်က ည ၈ နာရီပင်။ ခရီးကို
သယ်နီးကျွန်းလမ်းအတိုင်းသွားကာ
ဆားတလင်းလမ်းဆုံမှ ချိုးကျွေပြီး
လှည်းကူးလမ်းဆုံကိုရောက်တော့ ၉
နာရီ။ ထိုမှတစ်ဆင့် ဖောင်ကြီးပဟို
သင်တန်းကျောင်းရောက်တော့ ၁၀း
၃၀ နာရီ။ ထိုမှတစ်ဆင့် ဝန်ထမ်း
ကျောင်းနောက်ကျော ‘ပန်းတောကုန်း
ကျေးရွာ’ ဆီရောက်တော့ ည ၁၁ နာရီ
သာသာပင်။

ကျွန်တော်တို့ ရွာဆီရောက်ပြီး
မီးတဝင်းဝင်းနှင့် ဝင်သွားတော့ ကျေး

ကျွန်တော်တို့
ကြည့်လိုက်ရာ
ကွပ်ပျစ်သဖွယ်
လေးတိုင်စင်ထက်တွင်
ထောက်ဝါးလုံးများ
တင်ထားသည့်
ခင်အုန်းမြင့်အလောင်း
မှာ နေရာတွင်မရှိဘဲ
ပျောက်ခြင်းမလှ
ပျောက်ဆုံးနေသည်ကို
ကျွန်တော်တို့
အံ့ဩဖွယ်
တွေ့လိုက်ကြရသည်

ရွာသူ၊ ကျေးရွာသားတို့ တအံ့တဩ
ဖြစ်နေကြသည်။ အလောင်းကို မြေ
မချသေးဘဲ ခင်ပွန်းဖြစ်သူ မောင်ယဉ်
ကြိုင်အရောက်ကို စောင့်နေကြသည်
ဟု ဆိုသည်။ တော်နေသေးတာက
ခင်အုန်းမြင့်အလောင်းက ရွာပြင်
သုသာန်တွင် ထားသည်မို့ပင်။

ကျွန်တော်တို့အဖွဲ့ ပန်းတော
ကုန်းကျေးရွာ မောင်ယဉ်ကြိုင်အစ်ကို
‘ခင်ဆိုင်’ အိမ် ဝင်လိုက်ကြကာ အထုပ်
အပိုးနှင့် သေနတ်များကို အိမ်ပေါ်တင်
လိုက်ပြီး -

“ကဲ... အဘကောင်းနဲ့အစ်ကို
ကြီး... ဘယ်လိုလုပ်ကြမလဲ”

ကျွန်တော့်အမေးကြောင့် အဘကောင်း တွေးတွေးဆဆနှင့်ပြောသည်က -

“ခင်အုန်းမြင့် အလောင်းဆီသွားကြည့်ပြီး အကဲခတ်လိုက်ကြရအောင်”

ခင်ဆိုင်နှင့် ရွာသားနှစ်ယောက်ကိုခေါ်ပြီး သေနတ်များလွယ်ကာ တတ်မီးတဝင်းဝင်းနှင့် ရွာအနောက်ဘက် ခင်အုန်းမြင့်အလောင်းရှိရာဆီသွားလိုက်ကြသည်။ အနီးရောက်တော့ ‘ခင်ဆိုင်’က မီးနှင့်လှမ်းထိုးပြသည့်နေရာကို ကြည့်လိုက်ရင်း -

“ဟာ ... ခယ်မအလောင်း မရှိတော့ပါလား”

ဟုတ်ပေသည်။ သူပြောလိုက်သည့်စကားကြောင့် ကျွန်တော်တို့ကြည့်လိုက်ရာ ကွပ်ပျစ်သဖွယ် လေးတိုင်စင်ထက်တွင် ထောက်ဝါးလုံးများ ထက်တင်ထားသည့် ခင်အုန်းမြင့်အလောင်းမှာ နေရာတွင်မရှိဘဲ ပျောက်ခြင်းမလှ ပျောက်ဆုံးနေသည်ကို ကျွန်တော်တို့ အံ့သြဖွယ် တွေ့လိုက်ကြရသည်မို့ အနီးသို့ပြေးကြည့်လိုက်တော့ ... မြေပြင်ထက်တွင် အလောင်းကိုဆွဲချကာ လိုရာဆီသို့ ဆွဲသွားသည့် စွပ်ကြောင်းရာကြီးကို တွေ့လိုက်ရသဖြင့် အဘကောင်းက -

“ငါ ထင်တော့ထင်လိုက်သာပဲကွာ။ ဒီလိုဖြစ်မယ်ဆိုတာကို ...”

အဘကောင်း ပြောလိုက်သလို ကျွန်တော်တို့ အားလုံးကလည်း သဘောပေါက်လိုက်ကြပြီမို့ သေနတ်များကို အသင့်ကိုင်ဆောင်ရင်း စွပ်ကြောင်းနောက်ကို မီးထိုးကာ လိုက်သွားခဲ့ကြပေတော့သည်။

တစ်ဖာလုံခန့်အရောက် တောနက်ရာချုပ်ကြီးအောက် ခင်အုန်းမြင့်အလောင်းကိုတွေ့လိုက်ရသည်။ ကျားသစ်ကောင်လက်ချက်ပင် ဖြစ်ပေသည်။ ကျားဖင်၊ မရင် ဆိုသည့်စကားအတိုင်း မိန်းမဖြစ်သည်မို့ ဝမ်းတွင်းသားများနှင့်အတူ ရင်သားနှင့် ပေါင်သားများကို စားသွားခဲ့ပြီဖြစ်ပေသည်။

ကျွန်တော် ခင်အုန်းမြင့်၏ အလောင်းကို ကြည့်ရင်း ကျားနှင့်ကျားသစ်တို့အကြောင်းကို စဉ်းစားနေမိသည်။ ကျားနှင့် ကျားသစ်ဆိုသည့် အကောင်များက တောအတွင်း တိရစ္ဆာန်တို့ကိုသာ ဖမ်းယူစားသောက်တတ်ကြသည်။ လူကို ဒုက္ခပေးလေ့မရှိပါ။ လူနှင့် ပက်ပင်းတိုးပါကလည်း ရှောင်ထွက်သွားကြလေ့ရှိသည်။

တစ်ခါက ကျွန်တော် တောတွင်းတစ်နေရာ အမဲလှည့်ရင်း တစ်နေရာတွင် သားငယ်နှစ်ကောင်နှင့် ကျားမကြီးတစ်ကောင်နဲ့ ပက်ပင်းတိုးခဲ့ဖူးသည်။ ဝါးတစ်စုံကသာသာပင်ဝေးမည်။ ကျွန်တော်ကလည်း ကလေးငယ်များပါသဖြင့် မပစ်သလို ကျားမကြီးက မာန်ဖိဟိန်းကာ သားငယ်များနှင့် ရှောင်ထွက်သွားသည်က ကိုယ်တွေ့ပင်။

ကျားနှင့် ကျားသစ်ဆိုသည့် အကောင်မျိုးက အိုမင်း၍ဖြစ်စေ၊ ဒဏ်ရာရထား၍ဖြစ်စေ သားကောင်ကို လိုက်လံဖမ်းနိုင်သဖြင့် အစာငတ်မွတ်လာလျှင်မူ ဖမ်းရလွယ်ကူသော လူသားကို စားတတ်ကြသည်။ လူသားကို စားဖူးသွားသော အကောင်သည် ခံတွင်းတွေ့သွားပြီး လူသားကိုသာ ရှာ၍စားတတ်ကြသည်။ လူသားစားကျား

သောင်းကျန်းလာပြီဆိုလျှင် ထိုအရပ်ဒေသ တောသူတောင်သားများအတွက် စိတ်မအေးဖွယ်ရာတွေ့ဆက်တိုက် ဖြစ်လာတတ်ကြသည်မဟုတ်ပါလား။

သို့အတွက် ကျွန်တော်က အဘကောင်းနှင့် အစ်ကိုကြီးဦးသိန်းလွင်တို့ မျက်နှာကို မီးအလင်းရောင်နှင့်ကြည့်ရင်း သဘောထားတောင်းလိုက်တော့

“ဒီအကောင် ခပ်ဝေးဝေးကို ဒဏ်ရာခံခဲ့တော့ သွားမှာမဟုတ်ဘူးကွ။ ကပ်နေမယ်။ ကျားနဲ့ကျားသစ်ဆိုတဲ့ အကောင်မျိုးက စားလက်စသားကောင်ကို ကုန်စင်အောင် လာစားလေ့ရှိတယ်။ နောက်ပြီး အန္တရာယ်မရှိမချင်း သူလာတဲ့လမ်းအတိုင်းပဲ ပြန်လာတတ်ကြတယ်။ ဒါကြောင့် ဒီကောင်အစအနကိုရှာရင်း ငါ့သဘောကရှာချင်တယ်။ မင်းတို့ကရော”

ကျွန်တော်တို့ သဘောထားကို မေးလာသည်မို့ အစ်ကိုကြီးဦးသိန်းလွင်က -

“ဒီညတွေ့လို့ အပြတ်ရှင်းနိုင်ရင် ရွာသားတွေအတွက် ပိုစိတ်ချရတာပေါ့ အဘရယ်”

ကျွန်တော်တို့ ခြောက်ဦးသား ကျားသစ်ကောင်ရှိနိုင်မည့် နေရာများကို ကျစ်ကျစ်လျစ်လျစ် ရှာဖွေလိုက်ကြသည်။ တစ်နာရီလောက်ခန့်အကြာတွင် တောချုံပုတ်တစ်ခုအနီးတွင် မျက်လုံးရဲရဲတစ်စုံကို အမှတ်မထင်မြင်လိုက်ကြရသည်။ တောကောင်ကလည်း ကျွန်တော်တို့ကို ချက်ချင်းမြင်တွေ့သွားပုံရသည်။ ဆတ်ခနဲ ကိုယ်ကို ယုံလိုက်ပြီး ထူထပ်သည့် ချုံဖွယ်ပင်များအကြား တိုးဝင်သွားသည်။ ကျား

သစ်ကောင်၏ ကိုယ်ကိုယ့် နောက်ပြန် သွားသည်ကို အဘကောင်းကလည်း မြင်ပုံရသည်။ လျှပ်တစ်ပြက် သေနတ် ကို ပန်းပေါ်သို့တင်ကာ ချိန်ရွယ်လျက် မောင်းကိုဖြုတ်ချလိုက်သည်။

အဘကောင်း ပစ်လိုက်သည့် ဆဲလ်ဒီဗီဒေသမ ၃၀၃ ရိုင်ဖယ် (SAVRGE. ၃၀၃) ရိုင်ဖယ်ကြီး ပေါက် ကွဲသံနှင့်အတူ ကျားသစ်ကောင်က ကိုယ်ကိုယ့်လျက် နောက်ကြောင်းပြန် လှည့်လိုက်သည့် သားကောင်ကြီးမှာ နောက်ပိုင်းကျကျ သေကွင်းမဟုတ် သောနေရာ တင်ပါးဆုံအပိုင်းကို ပွတ် ရှင်ထိမှန်သွားသည်လားမဆိုနိုင်။ အပေါ် ကို မြောက်ခန့်ရန်တက်သွားပြီး ပြန် အကျ မြင်ကွင်းကပျောက်သွားသည်။

လက်နှိပ်ဓာတ်မီးတို့ကို ပိတ်ကာ လေးဦးသား မောပန်းနွမ်းနယ်မှုကို ခေတ္တအပန်းဖြေကာ နေလိုက်ကြရင်း ခင်ဆိုင်လွယ်ထားသော ကျောပိုးအိတ် အတွင်းမှ ထန်းလျက်အရက်ကို ချောင်းငါးကြော်နှင့် အပန်းဖြေကာ ကုန်ခန်းနေသည့်အားအင်ကို ဖြည့်နေ ကြစဉ် -

“ဝေါင်း... ဝူဂဲ... ဝူဂဲ... ပျော”

စားရင်းသောက်ရင်း အပန်းဖြေ နားနေကြသည့် ကျွန်တော်တို့လေးဦး သား ထိုအသံကြောင့် တအံ့တဩဖြစ် သွားသည်။ အဘယ့်ကြောင့်ဆိုသော် ကျားသစ်ကောင်ကို တွေ့ပါလျက် ပစ် ခတ်လိုက်ပြန်တော့လည်း ရှင်ထိပြီး မြေပြင်သို့ပြန်အကျ ပျောက်ကွယ်သွား သော ကျားသစ်ကောင်ကြီး၏ နာ ကြည်းရန်လို မာန်ဖီသံကြီးကို ကြား လိုက်ရသည့်အတွက်ပင်။

ထိုအသံကြီးကို ကြားလိုက်ကြရ သည့် ကျွန်တော်တို့လေးဦးသားမှာ လတ်တလော သောက်ထားစားထား ကြသည်တို့ ဘယ်ဆီကိုရောက်သွား လိုက်ကြမှန်းပင် မသိ။ မြေပြင်တွင်ချ ထားသည့် သေနတ်နှင့် ဓာတ်မီးများ ကို ကောက်ကိုင်လိုက်ကြပြီး အသံ ကြားရာဆီ လှမ်းထိုးကြည့်လိုက်ကြ သည်။ တွေ့မြင်ရသည်က တောချို ပင်များ ယိမ်းလှီးလှုပ်ရှားနေသည်မှ အပ ဘာကောင်ကိုမှ မမြင်ကြရ။ ခြောက်ဦးသား တစ်ယောက်မျက်နှာ တစ်ယောက်ကြည့်ရင်း အပြန်အလှန် မေးခွန်းထုတ်ကြသော်လည်း မှန်ကန် သည့်အဖြေကို မည်သူမှ မပေးနိုင်ကြ။ သို့အတွက် လက်နှိပ်ဓာတ်မီးတွေကို ပိတ်လိုက်ကြပြီး အမှောင်တွင်း အတန် ကြာအောင် ငြိမ်သက်စောင့်စားနေ လိုက်တော့ -

“ဝေါင်း... ဝေါင်း... ဂဲ”

နက်ကျောကျယ်လောင်ပြီး နာ နာကြည်းကြည်း အသံကြီးကို စော စောကနေရာမှ ကြားလိုက်ရသည့် အတွက် အဘကောင်းက -

“ဂဲ... ထကြတော့ ကိစ္စက ပြီးပြီပဲ။ ဘယ်လိုပြီးတယ်ဆိုတာ ကြည့် လိုက်ကြရအောင်။ ခင်ဆိုင်ကမီးထိုး သေနတ်တွေ အသင့်ပြင်ထားကြ၊ သွားကြည့်မယ်။ လက်ဦးပစေနော်”

ယခုအချိန်ထိတိုင် အဘ ကောင်း ဘာကိုရည်ရွယ်ပြောနေသည် ကို အထူးအပါးကို နားမလည်ကြ သေး။ သူတို့က ကျွန်တော်တို့ပင် သူ ခိုင်းသည့်အတိုင်း ခင်ဆိုင်က ရှေ့မှ မီးထိုးကာ ကျွန်တော်တို့က နောက်က လိုက်သွားရင်း အသံကြားရာဆီသို့

ရောက်သဖြင့် ကြည့်လိုက်ရာ တော ကင်းပွန်းချိုပင်တွင် ကျားသစ်ကောင် ၏အူများ အထွေးလိုက် ပြုတ်ကျရစ် ပတ်ပြီး သွေးစိမ်းရှင်ရှင်တို့ထွက်ကာ ဗိုက်ပွင့် အသက်ပျောက်နေသည့် ကျားသစ်ကြီးတစ်ကောင်၏အဖြစ်ကို တွေ့မြင်လိုက်ကြရပေတော့သည်။ လည်တိုင်တွင် လှံစူးရာနှင့်။

အမှန်တော့ အဘကောင်းပစ် လိုက်သည့် သေနတ်ကျည်ဆန်ထိပ်ဖူး သည် ကိုယ်ကိုယ့်ကာ နောက်ကြောင်း ပြန်လှည့်ဖို့လုပ်နေသည့် ကျားသစ် ကောင်ကြီး၏ ညာဘက်ဘေးခြမ်း အပေါ် အရေခွံကိုရှုပ်ကာ ဖြတ်သန်း သွားစဉ် ထရန်လိုက်သည့်အတွက် အတွင်း ကလီစာ(အူခွေ)များက အထုပ်လိုက် အောက်ကိုပြုတ်ကျကာ တောကင်းပွန်းပင်ပေါက်အတွင်းကျ ကာ မသေမရှင် ရုန်းကန်အော်ဟစ်နေ ရင်း အသက်ပျောက်သွားရသည့် အသွင်ပင်။

ကျွန်တော်တို့အဖွဲ့ ပန်းတော ကုန်းကျေးရွာဆီ ပြန်ရောက်တော့ နံနက် ၆ နာရီပင် မထိုးသေး။ အပြန် လမ်း နံနက်ခင်းလမ်းတွင် ပစ်ခတ်လာ ခဲ့ကြသည်က ခွေးတူဝက်တူ တစ် ကောင်၊ ဂျီ(ခေ)သုံးကောင်၊ ကြောင် မြင်းတစ်ကောင်၊ တောယုန်ငါးကောင် တို့ပင်။

ရွာခံတို့အား သွားရောက်အသယ် ခိုင်းပြီး ရောင်းချကာရရှိသည့်ငွေကို ‘ခင်အုန်းမြင့်’အတွက် အလှူဒါနပြု အမျှဝေရင်း တနင်္လာနေ့ ရုံးတက်နိုင် ရန် ပြန်ခဲ့ကြပေတော့သည်။

လေးမောင်



မြန်မာ့
လူ့
အဖွဲ့
အစည်း
အဖွဲ့
အစည်း
အဖွဲ့
အစည်း

နယ်မြို့လေးထဲက သားရဲ

(ဖြစ်ရပ်မှန်ရသေ့အဖြစ်)

ယခင်လမှအဆက်

■ သစ်ထူးအိမ်

စာစု(၃)
“ကံကြမ္မာနှင့်
စာရေးဆရာကျော်ဇော်ဟိန်း”

“အဖေ ဦးချစ်ပိုင်နှင့် အမေဒေါ်ကြည်ခင်ဗျား၊ သားဖြစ်သူ ကျွန်တော်ခင် မောင်မောင်ခင်ခင် စာရေးဆရာကျော်ဇော်ဟိန်းမှ အဖေတို့၊ အမေကိုကို လာရောက်ကန်တော့ရင်း ငှက်သိုလ်ကောင်းမှုများ ပြုလုပ်၍ အမှုအတန်း ပေးဝေအပ်ပါတယ်။ ရောက်ရာအရပ်၊ ရောက်ရာဘုံဘဝများမှ သာဓုအနုမောဒနာ ခေါ်တော်မူကြပါ။ သားကြီးရဲ့ မေတ္တာပို့ အမှုပေးဝေသံကို သာဓု . . . သာဓု . . . သာဓုလို့ သုံးကြိမ်သုံးခါခေါ်ပြီးသကာလ ဘဝဘဝ အားလုံးကိုစွန့်လွှတ်၍ ကျွတ်လွတ်နိုင်ကြပါစေ။ ဘုံသံသရာများမှ မကျွတ်လွတ်နိုင်သေးပါကလည်း နတ်၊ ဗြဟ္မာဆိုသော မြင့်မြတ်တင့်တယ်သည့် ဘုံဘဝများကို ရောက်ရှိရရှိ၍ ကိုယ်စိတ်နှစ်ဖြာ ချမ်းသာကြီးစွာ ရရှိကြပါစေ။ သားအနေနဲ့ ဆုတောင်းပေးလိုက်ပါတယ်။ ကျွန်တော်လည်း ခရီးဝေးလွန်းလှတဲ့အတွက် နောက်တစ်ခါ လာခွင့်မကြုံခဲ့လျှင် ခွင့်လွှတ်ကြပါ။

မကြာခင်ရက်မှာပဲ ဒီမြို့လေးက အဖေအမေနဲ့အတူ ကျွန်တော်တို့နေထိုင်ခဲ့တဲ့ ဒီအိမ်၊ ဒီမြို့၊ ဒီနေရာ၊ ဒီရပ်ကွက်၊ ဒီမြို့လေးကနေ ပြန်ရပါတော့မယ်ခင်ဗျား။ သားပြုခဲ့တဲ့ ကုသိုလ်ကောင်းမှုအစုစုတို့ကို သာဓုခေါ်တော်မူကြပါ။ အဖေ၊ အမေနှင့်တကွ ကြားကြားသမျှ အမှု . . . အမှု . . . အမှုယူတော်မူကြပါခင်ဗျား”

ဆရာကျော်ဇော်ဟိန်း၏ အမှုပေးဝေသံကို ရင်နှင့်စွာ ကြားကြရသော အိမ်နီးချင်းများမှာ မျက်ရည်များကြားက သာဓုသုံးကြိမ်ကို ရှိုက်သံများဖြင့် ခေါ်ဆိုကြရလေသည်။

ဆွမ်းစားပြီး၍ ဘုန်းကြီးငါးပါးကြွသွားချိန်တွင် ကြွလာသော လူပရိသတ်များအား ထမင်းဟင်းများဖြင့် ဧည့်ခံကျွေးမွေးလေသည်။ ဆရာကျော်ဇော်ဟိန်း၏ တပည့်များနှင့် ရပ်ကွက်သူရပ်ကွက်သားများက လာရောက်၍ အားပေးချီးမြှင့်ကြသည်။

ယနေ့သည် ဆရာကျော်ဇော်ဟိန်း၏ အဖေနှင့် အမေ ကွယ်လွန်သည့် နှစ်ပတ်လည် ရက်လည်ဆွမ်းကျွေးသောနေ့ ဖြစ်သည်။ ကိုခင်မောင် (စာအုပ်ဆိုင်)နှင့် အသိမိတ်ဆွေများ၊

မြို့လေးမှ စာရေးဆရာများလည်း လာရောက်ကြသည်။ ဆရာကျော်ဇော်ဟိန်းမှာ ကွယ်လွန်သူ အဖေနှင့် အမေအား ရည်စူး၍ လှူဒါန်းကြောင်း ယခုမှ သိရှိရလေသည်။

“ဆရာကျော်ဇော်ဟိန်းကို အလည်လာတာပဲ အောက်မေ့နေတာဗျာ။ မနေ့ကမှ ဦးကျော်ဝင်းမောင်ဖိတ်မှ သိရတာဗျာ။ စိတ်မကောင်းပါဘူး ဆရာရယ်”

“ဒီလိုပါပဲ ကိုခင်မောင်ရေ။ လူဖြစ်လာကြရတာဟာ မွေးမယ်၊ အိုမယ်၊ နာမယ်၊ သေမယ်ဆိုတဲ့ အချက်လေးချက် ဆောင်ရွက်ရင်း အချိန်တွေ ကုန်ကြရတယ်မဟုတ်လား။ မွေးခြင်းနှင့် သေခြင်းကြား နေခဲ့ရတဲ့ အချိန်တွေကို သတိရရင်း၊ ဆင်ခြင်ရင်း အဖေနဲ့ အမေအတွက် အလှူအတန်းပြု အမှုဝေတာမို့ . . . စိတ်မကောင်း မဖြစ်ပါနဲ့ဗျာ”

“ဟုတ်ပါတယ် ဆရာ။ သွားတဲ့သူက သွားနှင့်ပေမယ့် ကျန်ရစ်ခဲ့တဲ့လူက ကောင်းမှုကုသိုလ်လုပ်၊ အမှုအတန်းဝေတာဟာ ဆောင်ရွက်သင့်တဲ့ကိစ္စပါ ဆရာ။ ကောင်းပါတယ်”
“ကျေးဇူးပါပဲ ကိုခင်မောင်”

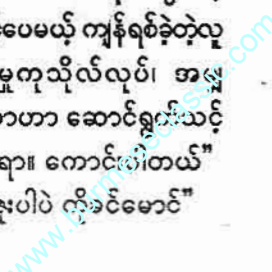

“ဒါနဲ့ ဆရာက ဘယ်ပြန်မှာလဲ။ ဆရာမိသားစုကော ရှိလား။”

“ရှိပါတယ်ဗျာ။ ရန်ကုန်တိုင်း ဒေသကြီး၊ ယုဒနဂါယျာဉ်မြို့တော်မှာ နေပါတယ်။ သားသမီးကတော့ သမီး တစ်ယောက်ပဲ ရှိပါတယ်။ တက္ကသိုလ် ဝင်တန်းမှာ ပညာသင်ကြားနေပါတယ်။ နာမည်က ‘ကျော်သီတာစမ်းမြ ခိုင်’ လို့ ခေါ်ပါတယ်။ ကျွန်တော့်မျိုး ဆက်သစ်၊ ကျွန်တော့်အားကိုးရာပါ။ ကျွန်တော်ဟာ ကျန်းမာရေးကောင်း တဲ့သူ မဟုတ်ပါဘူး။ ဇနီးက ဒေါ်မြင့် မြင့်ခိုင်လို့ ခေါ်ပါတယ်။ ဒီဇနီး၊ ဒီသမီး ကပဲ ကျွန်တော့်ကို ပြုစုစောင့်ရှောက် နေကြတာပါ။”

“ဆရာက ကျန်းမာရေးကောင်း မယ့်ပုံပါ”

“ထင်လို့ဗျ။ ကျွန်တော့်မှာ သွေးတိုး၊ နှလုံး၊ ကျောက်ကပ်၊ ဆီး ကျောက်တည်း။ အစာအိမ် ရောဂါမျိုးစုံ ရှိနေတယ်။ ကျွန်တော်က စာရေး တယ်။ စာရေးတာကလွဲလို့ ဘာမှ မလုပ်တတ်ဘူး။ မိန်းမက ဆိုင်ဖွင့်ပြီး ရှာကျွေးတယ်။ သမီးက လိမ္မာ၊ ဇနီး က ရိုးသားကြီးစားတော့ ကျွန်တော့် မှာ ဝါသနာနှင့် ရောဂါကို မျှတအောင် ပြုစုရင်း နေနေရတာပါပဲဗျာ။”

“ဆရာက ကံကောင်းတာပေါ့ ခင်ဗျာ”

“ဟာ . . . ကံမကောင်းဘူးဗျ။ ကျွန်တော့်အမျိုး၊ ဇနီးအမျိုးအားလုံး ဟာ ကျွန်တော့်ဆီက ယူရင်သာယူ မယ်။ ဘာမျှ အကူအညီမပေးကြဘူး။ ဒုက္ခရောက်ရင်လည်း မသိချင်ယောင်

ဆောင်နေတဲ့ သူတွေများပါတယ်။ သူစိမ်းဖြစ်ကြပေမယ့် ဆွေမတော် မျိုးမစပ် မိတ်ဆွေတွေကမှ ကူညီဖော် ရကြပါသေးတယ်။ ကျွန်တော် မီး ဘေးတွေ့ခဲ့စဉ်ကဆို စာပေသမား တွေဖြစ်တဲ့ ခွန်မဟာ(ပအို)၊ မောင်ရဲသူ (ရှုရော်ခ)၊ မောင်ယဉ်ညို (မနောမြေ)၊ ထိုလှမိုဟ်း၊ ရွှေလွန်းနောင် (ဆရာ သက်)၊ သားအောင်မြင့်(ရွယ်ဖယ် မလီ)၊ စိုင်းရွှေထူး(ရှုရော်ခ)၊ ခင်မောင် အေး(စပယ်ဖြူ)၊ ရွှေနေဇော်မိုး၊ မဝင်း ထွေး(သုတစာပေ)၊ ကိုတိုး(ရတနာပုံ)၊ ကိုဝင်းဗိုလ်(ကလေးဝ)တို့ဟာ ငွေနှင့် ပစ္စည်းတွေ များစွာကူညီကြပါတယ်။ ပုံဖိုကြပါတယ်။ ရှားရှားပါးပါး ပြောရ ဦးမယ်။ ရန်ကုန် လာဘ်မိုးစွေ စာပေ တိုက်က ဦးသန်း(ရောင်ပြန်)ဆိုရင် မဂ္ဂဇင်းစာအုပ်တွေ အသစ်အဟောင်း အိတ်ကြီးနဲ့ တစ်အိတ် ၁၂၅ အုပ် ပေးကမ်းတာကို လက်ခံယူဖူးပါတယ်။”

“ဒါ ကံကောင်းခြင်းတစ်မျိုးပေါ့ ဆရာ”

“အင်း . . . အင်း ဟုတ်မှာပါပဲဗျာ”

“ဒါနဲ့ မေးရဦးမယ် ဆရာ။ များသောအားဖြင့် လူတွေက ကံကို ကြမ္မာနဲ့တွဲဖက်ပြီး ကံကြမ္မာလို့ ပြော တတ်ကြတယ်ဆရာ။ အဲဒါ ဆရာသိ သလောက် ရှင်းပြပေးပါဦး။”

“အေးဗျ။ မြန်မာတွေရဲ့ အယူ အဆပေါ့ဗျာ။ ကံတရားကို ဖန်တီးလို့ ရတယ်။ ကံဆိုတာ ကောင်းဆိုးနှစ် တန်ရှိပေမယ့် ပြုပြင်လို့ရတယ်။ မိမိပြုတဲ့ကံကို တရားသဘောနဲ့ ထိန်း သိမ်းစောင့်ရှောက်လို့ရတယ်လို့ သတ်

မှတ်ကြတာ မဟုတ်လား”

“ဟုတ်ပါတယ် ဆရာ”

“ကြမ္မာကတော့ အဆိုးပဲ ဖန် တီးတယ်။ မကောင်းတာကိုပဲ ဖြစ်စေ တယ်။ ဒါကြောင့် ကြမ္မာဆိုးဝင်ရင် ဒုက္ခပျောက်တယ်။ ဝေဒနာခံရတယ်။ အနိဋ္ဌာရုံတွေ ဖြစ်စေတယ်လို့ ဆိုကြပါ တယ်။ ကြမ္မာကို ပြုပြင်ပြောင်းလဲလို့ မရဘူး။ ကြမ္မာဟာ သူ့အလိုလို ဖြစ် လာတတ်တာမို့ ကြမ္မာငင်တယ်။ ကြမ္မာဆိုးဝင်တယ်လို့ ဆိုကြတာပေါ့။”

“ဟုတ်တယ်ဆရာ ဟုတ်တယ်”

“ကံဆိုတာ လူကလုပ်တာ။ အလုပ်လို့ဆိုခြင်းကြောင့် ဒါမျိုး နှိုင်း ယှဉ်ကြည့်ပါ။ လူတစ်ယောက်ဟာ သစ်သီးတစ်မျိုးမျိုးကို တံချုမဒ်လို့ ထင်းချောင်းနဲ့ ဝါးရင်းတုတ်နဲ့ ပစ်ခတ် ခြွေချတယ်။ အဲဒီမှာ မထင်မှတ်ဘဲ ပစ်လိုက်တဲ့တုတ်က သစ်ကိုင်းခြောက် ကိုမှန်ပြီး သစ်ကိုင်းကျိကျတယ်။ သစ် ကိုင်းကျိအခြောက်က လူကို ဒဏ်ရာ ရစေတယ်။ အဲဒါ လူလုပ်တဲ့ကံပေါ့ဗျာ။”

နောက်တစ်ခုက ဒီလမ်းပေါ်မှာ လူတွေက အမြဲတမ်း သွားလာနေကြ တယ်။ ရှေ့ကလည်း သွားနေကြ လာ နေကြတယ်။ မိမိနောက်မှာလည်း သွားနေကြ ပြန်နေကြသူတွေရှိတယ်။ မိမိလည်း ပုံမှန်အတိုင်း အများနဲ့ရော ပြီး သွားလာနေတယ်။ ကြမ္မာဆိုးဝင် တာက . . . သစ်ပင်တစ်ပင်အောက် အရောက်မှာ အများတကာ အားယူ အနက် မိမိအပေါ်မှာမှ သစ်ကိုင်း ခြောက်က ကျိုးကျတယ်။ ဒဏ်ရာ အနာတရဖြစ်တယ်။ ဒါက သူ့အလို

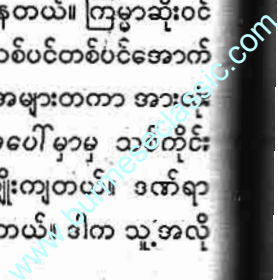

လို ဖန်တီးလာတာပဲ မဟုတ်လား”

“ဒါလည်း . . . ဟုတ်သလိုလို့ပဲ ဆရာရေ”

“ဒီလိုဗျ ကိုခင်မောင်ရဲ့။ ကမ္ဘာဆိုတာ ပါဠိစကားဗျ။ မြန်မာလိုတော့ ‘ကံ’ လို့ လွယ်လွယ်ပြောကြတာပေါ့ဗျာ။ ကံဆိုတာ ကိုယ်၊ နှုတ်၊ စိတ်တို့အနက် တစ်ခုခုနှင့် ပြုလုပ်သော အမှုလို့ အဓိပ္ပာယ်ရှိတယ်။ အလုပ်လို့ခေါ်တာပေါ့ဗျာ။ ဒီအထိတော့ ရှင်းရဲ့ မဟုတ်လားဗျ”

“ရှင်းပါတယ် ဆရာ”

“ကြမ္မာဆိုတာက . . . သက္ကတကာသာစကားက လာတာဗျ။ ကြမ္မာဆိုတာ ကမ္မကို ခေါ်တာပါ။ ကြမ္မာဆိုတာက ကမ္မပဲဗျ။ ဒါကြောင့် ကမ္မ၊ ကမံ၊ ကံလို့ ဆိုတယ်။ အဓိပ္ပာယ်ကလည်း အတူတူပါပဲ။ ကိုယ်၊ နှုတ်၊ စိတ်တို့မှ တစ်ခုခုဖြင့် ပြုလုပ်သော အမှုလို့ပဲ ဆိုပါတယ်။ ကံနှင့်ကြမ္မာဟာ အတူတူပါပဲဗျာ။ ကံကြမ္မာလို့ ပြောလိုက်ရင် ကံတရားလို့ သိထားရုံပါပဲ။ မိမိပြုလုပ်သော အမှုအကြောင်းအရာပေါ့ဗျာ”

“အတူတူပဲဆိုတာ ခုမှသိရတာ ဆရာရေ ကျေးဇူးပဲ”

“ဒီလိုပါပဲဗျာ။ စာဖတ်ရင် သိကြတာပါပဲ။ မှတ်ဖို့ဆိုတဲ့ မိမိဦးနှောက်မှာ အသိဉာဏ်တစ်နေရာ ပေးကြဖို့ မေ့နေကြလို့ပါ။ အများသူငါ အားလုံးလိုပဲ ကျွန်တော်လည်း ကံ၊ ကံဆိုတာမျိုး၊ ကံကြမ္မာဆိုတာမျိုး မကြာခဏ သုံးနေတာပါပဲ။ ဒီမှာတော့ ခင်ဗျားတစ်ယောက်သာ နှိုက်နှိုက်ချွတ်ချွတ် မေးတတ်တာဗျ။ တခြားသူတွေ မမေးကြ

ဘူး။ မသိချင်ကြဘူးဗျ။ ဒါပေမယ့် ခင်ဗျားအမေးကို ကျွန်တော် တတ်သလောက်တော့ ဖြေလိုက်ပါရဲ့နော်”

“ကျေးဇူးပါပဲ ဆရာရေ”

ကိုခင်မောင်မှာ စကားပြောရင်း တပ်နေကုန်ခဲ့ရာ မနက်ဖြန်ညနေတွင် ညစာကို အိမ်မှာစားဖို့ ဖိတ်ခေါ်၍ ဆရာကျော်ဇော်ဟိန်းထံမှ ပြန်ခဲ့လေတော့သည်။

x x x x x

“တိုးတိုးတိတ်တိတ်

ကြိတ်၍ကြံ့စည်နေသောလူတစ်စု”

“ကိုညွန့်လှိုင် . . . ကိုညွန့်လှိုင်”

“ဘာလဲ ကိုဖေသန်း။ ဘာပြောချင်လို့လဲ”

“ဟိုကောင်က အစာသိပ်မစားဘူးဗျ။ အဲဒါ ကြည့်လုပ်ဦး”

“မနက်ကတော့ ပျားရည်ရော၊ ကန်စွန်းရွက်ရော၊ ငါးပေါက်စလေးတွေပါ စားနေသေးတယ်မဟုတ်လား”

“ဒါလည်း စားတယ်ဆိုရုံပါ။ နည်း နည်းပဲစားတယ်။ ဝါးကိုင်းတွေ ခုတ်ပြီး ဝါးညွန့်တွေကျွေးတယ်။ သခွားသီးစိမ်း ပါးပါးကျွေးတယ်။ ထမင်းလည်းကျွေးတယ်။ မစားဘူးဗျ။ အဲဒါ ဘယ်နှယ်လုပ်မလဲ”

ထိုစဉ် ငမုဇော်ဝင်း ရောက်လာပြီး “အရက်နည်းနည်း တိုက်ကြည့်ပါ”

“ဟာကွာ ပေါက်ပေါက်ရွာရွာ မင်းကလည်း”

“ဒီမယ် ကိုညွန့်လှိုင်ရော ဇော်ဝင်းပါ ခဏထိုင်ကြပါဦးကွာ။ ပြော

စရာရှိတာ ပြောကြရအောင်။ နည်းနည်းအရေးကြီးလာပြီ”

သုံးယောက်လုံး ဝိုင်း၍ ထိုင်ကြသည်။ ကိုဖေသန်းက . . .

“ငါပြောတာ နားထောင်ပြီး စဉ်းစားကြပါဦး။ ဒီလိုကွ။ မင်းတို့ကောင်က အစာမစားဘူး။ နေမကောင်းဘူးဆိုရင် သေသွားနိုင်တယ်။ သေသွားလို့က အကောင်ကငယ်သေးတာမို့ သည်းခြေက သေး။ အရိုးကနု၊ အရေက နုနှင့်ဆိုတော့ ဘာမှရမှာ မဟုတ်ဘူး။ သေသွားလို့ သည်းခြေထုတ်ယူဦးတော့ တန်လှရင် ငါးရာ-တစ်ထောင်ပဲ တန်မယ်။ ဘယ်လောက်မှ မရနိုင်ဘူးကွ”

“အေးလေ၊ သတ်ပြီးရောင်းမလို့ စီစဉ်သေးတာပဲ။ ဈေးမရနိုင်တာရော၊ ဝယ်လက် တရုတ်တွေကလည်း မကြိုက်တာရောကြောင့် မလုပ်ဖြစ်တာပေါ့။ ကိုဖေသန်း . . . ခင်ဗျားက အကြံပဲဗျာ။ ဖြစ်နိုင်တာ စဉ်းစားပါဦး”

“ဝယ်လက်ဖြစ်တဲ့ ဟုတ်ကွမ်းနှင့် အပိကလည်း အရှင်ရရင်လိုချင်တယ် ပြောတယ်မဟုတ်လား။ အဲဒါ ရောင်းလိုက်ရင်ကောဗျာ”

“ဈေးမပေးဘူးဗျ။ သုံးထောင်လောက်ရရင် လက်လွှတ်လို့ ရသေးတယ်။ နှစ်ထောင်တောင် မပေးချင်ဘူးတဲ့ အင်တင်တင်ပဲ”

“အေးလေ . . . သူတို့ကလည်း၊ အရှင်လိုချင်ပေမယ့် သယ်ယူရခက်တယ်။ ရွှေလီထိသယ်ဖို့က ခရီးရှည်တော့ ကုန်ကျမှုများတယ်။ အန္တရာယ်ရှိနိုင်တယ်။ အဖမ်းအဆီးလည်း ခံရ

နိုင်တယ်။ ဒီလိုအခက်အခဲတွေရှိ
တော့ သူတို့က အရှင်လိုချင်ပေမဲ့ ဈေး
မပေးတာ နေမှာပေါ့”

ငမူးဇော်ဝင်းက . . .

“တရုတ်တွေက ဘာပြောမှတ်
သလဲ။ ခင်ဗျားတို့ စာရေးဝန်ထမ်းတွေ
တောင် တစ်လမှ လစာ ၁၈၀-၂၀၀
ပဲရတယ်ဗျ။ ခုပေးတဲ့ဈေးက လစာ
ထက် ဆယ်စမက များပါတယ်တဲ့။
ဆန်တစ်ပြည် နှစ်ကျပ်နဲ့ ဆန်ပြည်
တစ်ထောင်ဝယ်လို့ ရပါတယ်။ ဒါ
ကြောင့် လက်ခံပါတဲ့။ တကယ်
ကောင်တွေဗျ”

“ဒီလိုပြောသလား လူပါးဝလို့
ကွာ။ ဟိုပွဲစား ကမ္ဘာလှသန်းနဲ့ တရုတ်
မောင်ဝင်းတို့နှစ်ယောက်က ဘာပြော
သေးလဲ။ သူတို့ကကော မကြိုးစား
ဘူးလား တခြားဝယ်လက်တွေ မရှိ
ဘူးလား”

“သူတို့နှစ်ယောက်တော့ ရောင်း
လိုက်စေချင်တယ်တဲ့”

“အံ့မယ်၊ ဒီကောင်နှစ်ယောက်
က တရုတ်ဘက်က ရှေ့နေလိုက်လို့
ကွာ။ ငါ့ဘုရားက ငါ့မယားဘက်
ခပ်ပါပါ ဆိုတာမျိုး ဖြစ်နေပြီ”

“ဒီလိုတော့မဟုတ်ဘူးဗျ။ ကမ္ဘာ
လှသန်းနဲ့ တရုတ်မောင်ဝင်းတို့က
သဘောထားရိုးရိုး ထင်ပါတယ်။ သူ
တို့ပြောတာက မည်းမည်းကောင်ကြီး
ဟာ ဝက်ဝံတဲ့။ ဒါကြောင့် သူ့သား
ပေါက်ကို လိုက်ရှာနေတာတဲ့။ ငပု
ဦးဘကြည်ကို ရန်ပြုတာလည်း အဲဒီ
ကောင်ကြီးပဲ ဖြစ်မယ်ထင်သတဲ့။ ကျွန်
တော်တို့ရထားတဲ့ အကောင်ရဲ့အမေ

ဖြစ်နိုင်တယ်။ အနီးတစ်ဝိုက်မှာ ခြေ
ရာတွေထပ်ပြီးနေတာ ကြည့်ကြပါတဲ့။
သူ့သားကို မတွေ့မချင်း ရှာနေတာမို့
အန္တရာယ်ရှိနိုင်တယ်တဲ့။ ရတဲ့ဈေးနဲ့
ရောင်းလိုက်တာ အကောင်းဆုံးပါလို့
အကြံပေးပါတယ်”

ကိုညွန့်လှိုင်က ခေါင်းကိုခါယမ်း
လျက် . . .

“မဖြစ်ဘူး ဇော်ဝမ်း။ မဖြစ်ဘူး။
ဒီကောင်ကို မန္တလေးထိ သယ်နိုင်ရင်
နှစ်သောင်းရမယ်။ လားရှိုးမှာရောင်း
ရင် ငါးသောင်းလောက်ရမယ် . . . ။
မူဆယ်အရောက်ဆိုရင် သိန်းချီရနေပြီ
ကွ။ မင်းရဲ့ဝယ်လက်နဲ့ ပွဲစားတွေက
နှစ်ထောင်ဆိုတော့ ဈေးကမတရား
ကွာလွန်းတယ်။ ဒါ့ထက်ကောင်းတာ
တောင် ရှိသေးတယ်။ တမူးအရောက်
သယ်နိုင်ရင် တစ်သောင်းခွဲရမယ်။
မိုးရေးအထိ သယ်ပေးနိုင်ရင် နှစ်
သောင်းထိ ရနိုင်သလို ပွဲစားခသဘော
ဘောက်ဆူးထပ်ပေးမယ်လို့ ပြော
တယ်မဟုတ်လား”

ကိုဖေသန်းက “အသယ်ရခက်
တာလည်း ထည့်တွေးဦးနော်”

ငမူးဇော်ဝမ်းကလည်း . . .

“ဒီမယ် ပြောရဦးမယ်။ ကမ္ဘာလှ
သန်းနဲ့ တရုတ်မောင်ဝင်းတို့ကို ရဲက
မေးတော့ နှစ်ခါရှိပြီတဲ့။ နှစ်ခါလုံး
အမှုလိုက်ရဲ ဦးဖိုးထိန်နဲ့ တွေ့ရသတဲ့။
ဟို စာရေး ဆရာလိုလို စစ်ထွက်လိုလို
စာအုပ်ဆိုင်က ပုဂ္ဂိုလ်လည်း ပါသတဲ့”

“ဟုတ်လား၊ ဒါဆို သတိတော့
ထားရမယ်”

“ဒေါ်တင်လှသန်းရဲ့ကို ဝက်ဝံ

ကိုက်ခံရတဲ့ကိစ္စလည်း ရဲတွေအပြင်
မြို့လူထုကလည်း စိတ်မကောင်းကြ
ဘူး။ ဒါကြောင့် ဖိဖိစီးစီး လိုက်နေ
ကြတယ်”

“လေထိုးလျှော်ဖာက ကျောက်
ရူး ဦးဝင်းမော်နဲ့ ကမ္ဘာလှသန်းတို့က
သိပ်အဆင်ပြေတာ မဟုတ်ဘူး။ ဒီလူ
လက်ထောက်ချလို့ အရင်တစ်ခါက
ကျွန်တော်တို့အိမ်ကို အရှာခံရတာ
မှတ်မိလား။ အဲဒါ မှောင်ခိုပစ္စည်းရှာ
တာ မဟုတ်ဘူးဗျ။ ဒီကောင်သတင်း
ကြောင့်ပဲ”

“ဟေ . . . ဟုတ်လား”

“ဟေ လုပ်မနေနဲ့။ အဲဒါ ကယ်
လိုစီစဉ်မလဲ”

“ဒီလိုဆိုရင်တော့ တမူးဘက်
အမြန်သွားမှ ကောင်းမယ်။ ထင်းရှူး
သားနဲ့ သေတ္တာရိုက်။ ဒီကောင်ကို
ထည့်။ မသေနိုင်အောင် ဘေးက
အပေါက်တွေ ဖောက်ထားရမယ်။
တောလမ်းခရီး ဖြတ်လမ်း၊ ကွင်းလမ်း
တွေအတိုင်းသွားရင် မြို့ထွက်က ဝက်
နဲ့ သစ်တောရုံး၊ လဝကရုံးတွေကို
ကျော်နိုင်မယ်။ သစ်ချောက်မိုင်းကျော်
လို့ ကျောက္ကာရွာရောက်မှ ကားတင်
မယ်။ ဘယ်လိုလဲ။ ခြေကျင်ခရီးက
တော့ တစ်ရက်ပြင်းပြင်း နှင်ရမှာပဲ။
ကျောက္ကာက ကလေးမြို့နယ် အစွန်
ဆိုတော့ လွတ်ပြီပေါ့။ ဘယ်လိုသဘော
ရကြလဲ”

“အေးလေ . . . ဒီလိုပဲ လုပ်ကြ
ရုံ ရှိတာပေါ့”

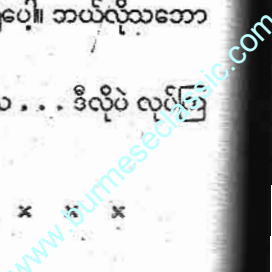

“ကံကြမ္မာနှင့် စာရေးဆရာရဲ့ အပြစ်ဆို”

စာရေးဆရာ ကျော်ဇော်ဟိန်းအား ညစာထမင်း ဖိတ်ကျွေးသဖြင့် ကိုခင်မောင်(စာအုပ်ဆိုင်)၏ နေအိမ်တွင် လူအချို့ဖြင့် စည်ကားနေသည်။ အိမ်ရှင်ကိုခင်မောင်အပြင်၊ ဂေါပကအတွင်းရေးမှူး ဦးကျော်ဝင်းမောင်၊ အရန်မီးသတ်တပ်စုမှူး ကိုရဲမြင့်ဦး (သမဦးစီး)၊ ကိုတင်လှ(စာရင်းရုံး/မီးကြပ်ကြီး)နှင့် ဆရာကျော်ဇော်ဟိန်းတို့ ငါးဦးဖြစ်ကြသည်။

စားသောက်ပြီးကြသဖြင့် ရေနွေးကြမ်းဝိုင်းထိုင်ရင်း စကားကောင်းနေကြသည်။ စာပေသမားများမို့ စာအကြောင်း၊ ပေအကြောင်းများသာ ပြောဆိုဖြစ်ကြသည်။

“ကျွန်တော်တို့ ငယ်ငယ်ဘဝကတော့ တက္ကသိုလ်ဘုန်းနိုင်မှ ဘုန်းနိုင်ပဲ ဆရာ။ အချစ်၊ ဘဝ၊ ကာလ အားလုံးကို သိမ်းကျုံးရေးပြနိုင်တယ်။ တစ်ပြည်သူ့ မရွေ့ထားမှာ မြတ်ဆွေသည် မြတ်သော ဆွေလည်းမရှိ၊ မျိုးလည်းမရှိဆိုတဲ့ စာကြောင်းလေးကနေ အချစ်၊ ဟာသ၊ ဘဝတွေကို လှုပ်ရှားခြယ်မှုန်းသွားတာ ကောင်းမှကောင်းပဲ။ တစ်ပြိုင်နက်တည်းမှာ မြန်မာပြည်ရဲ့ ကမ္ဘာစစ်ကာလခေတ် အခြေအနေအားလုံးကို ဖွဲ့ဆိုသွားတယ်။ ဇာတ်အိမ်က ခိုင်ခံ့၊ ကျယ်လည်းကျယ်နဲ့ ဖတ်ရတာ သိပ်အရသာရှိခဲ့တယ် ဆရာ”

“ဒါအပြင် သူငယ်ချင်းလိုပဲ ဆက်၍ခေါ်မည်ခိုင်၊ နွေကန္တာဦး။

စိမ်းနေဦးမယ်၊ ကျွန်တော်မြေ၊ သာ၍ဝေးရာဆီကိုပါ တကယ့်ဂန္ထဝင် ဝတ္ထုကြီးတွေလည်း ရှိပါသေးတယ်။ ခင်ဗျားတို့ ကျွန်တော်တို့ဖတ်ခဲ့ရတာတွေပေါ့”

“ဆရာတက္ကသိုလ်ဘုန်းနိုင်နှင့်ခေတ်ပြိုင်တွေကော ဖတ်ဖူးလား ဆရာ။ ကျွန်တော်တို့တော့ များများမဖတ်ဖူးဘူး ခင်ဗျ”

“တက္ကသိုလ်ဘုန်းနိုင် ခေတ်ပြိုင်ဆိုရာမှာ လိုင်းကွဲတွေများသလောက် စာရေးဆရာတွေလည်း များပါတယ်။ လိုင်းတူပဲပြောကြတာပေါ့။ မေတ္တာဘွဲ့ဝတ္ထုလိုင်းပေါ့ဗျာ။ ဒီမှာ သိသလောက်ပြောရရင် တက္ကသိုလ်ခင်မောင်အေး၊ တက္ကသိုလ်မိုးမြင့်သူ နောင် ရှိမယ်။ တက္ကသိုလ် ဟန်ဝင်းအောင်တို့၊ တက္ကသိုလ်တင့်လွင်ဦးတို့က နည်းနည်းနောက်ကျမယ်။ တက္ကသိုလ်မင်းညို ရှိမယ်။ တပ်မတော်မှာလည်း မြတ်ထန်၊ ထီလာစစ်သူ၊ တပ်မတော် မင်းရဲထွန်း၊ တပ်မတော် မြင့်သန္တာ၊ ရောင်နီတို့ရှိမယ်။ သူတို့ကျတော့ အချစ်၊ ဘဝ၊ ကာလအပြင် စစ်ဆိုတဲ့ ကဏ္ဍတစ်ခု သီးသန့်ပါဝင်လာတယ်”

“ကျွန်တော် အမှတ်မမှားရင် တက္ကသိုလ်ဘုန်းနိုင်ဝတ္ထုတွေမှာ ချစ်၊ ဘဝ၊ ကာလအပြင် စစ်သရုပ်ဖော် (ဝါးရုံပင်ခံတပ်အောက်မှာ)၊ ရာဇဝင်သမိုင်း သရုပ်ဖော်(သူ့ကျွန်မခံပြီ) ရှိသလို လျှို့ဝှက်သည်းဖို ဝတ္ထုရှည်လည်း ကျွန်တော်ဖတ်ဖူးတယ်ဆရာ။ ဒီခေတ်မှာဆိုရင် ဂမ္ဘီရဆန်းကြယ် ဝတ္ထုမျိုးပေါ့”

“ကျွန်တော်လည်း ဖတ်ဖူးပါတယ်။ အတတ်ကျူးတဲ့ ဆရာဝန်တစ်ဦးနဲ့ မျောက်ဝဲလား၊ လူဝဲလားဗျာ ပါပါတယ်။ ဝတ္ထုနာမည်ကတော့ မေ့နေပြီ”

“ဂမ္ဘီရပုံစံ ဝတ္ထုအမျိုးအစား၊ လျှို့ဝှက်သည်းဖို၊ လျှို့ဝှက်ဆန်းကြယ်၊ သည်းထိတ်ရင်ဖိုဝတ္ထုတွေဟာ မြန်မာစာပေလောကရဲ့ ဝတ္ထုကဏ္ဍမှာ ပထမဆုံးထွက်ပေါ်လာတဲ့ အမျိုးအစားပဲ ဖြစ်ပါတယ်။ ဒါပေမယ့် ဂမ္ဘီရလို့ ပီပီပြင်ပြင်ခေါ်လို့တော့ မရဘူးဗျ”

“ဆိုပါတော့ဗျာ။ မြန်မာ့ ပထမဆုံးဝတ္ထု ရှိမီးလှကျော်ရဲ့ မောင်ရင်မောင် မမယ်မ ဝတ္ထုဗျ။ လျှို့ဝှက်စွန့်စားမှု အသားပေးဝတ္ထုဗျ။ ကမ္ဘာ့ဝတ္ထုလောကမှာတော့ ဆာအာသာကိုနှင့် ရွှိုင်း၊ ဆာဟင်နရီရိုက်ဒါဟက်ပက်၊ အဂ္ဂါအယ်လင်ဖို စသဖြင့်ပေါ့ များစွာ ရှိနေပြီပေါ့။ ဆရာကြီးရွှေဥဒေါင်းနှင့် ဆရာကြီးဒဂုန်ရွှေမျှားတို့က ကမ္ဘာ့စာပေကို မြန်မာစာပေလောကထဲ ဆက်စပ်ဖိအောင် လမ်းဖောက်ပေးသူတွေပေါ့”

“နမူနာ ထုတ်ပြောပြမယ်။ ဆာဟင်နရီရိုက်ဒါဟက်ဂတ်ရေးတဲ့ ‘ရှိနှင့်အေးရူး’ကို ပြရမှာပဲ။ ကမ္ဘာ့ဂန္ထဝင် ဝတ္ထုကြီးပေါ့ဗျာ”

“ဆရာကြီး ရွှေဥဒေါင်းက မြန်မာ့ဂန္ထဝင် ဝတ္ထုဖြစ်အောင် ဖန်တီးခဲ့တယ်။ ဝတ္ထုနာမည်က ‘ရူပနန္ဒီ၊ ရူပကလျာဏီ’တဲ့။ တကယ့် မြန်မာမှု မြန်မာ့ဓလေ့စရိုက်ကို ‘ပေါ်လွင်တဲ့ ဝတ္ထုကြီးပါ။ ဘယ်သူမှ ဘာသာပြန်အမိုးလိမ့်မပြောနိုင်တဲ့ အရေးအသား

မိုးပါပဲ။ ဒီနေ့ ဝတ္ထုဝတ္ထုတွေရဲ့ ဘိုး
ဘေးကြီးအဆင့်ပါ”

“ဒီဝတ္ထုကိုပဲ ဆရာကြီး ဒဂုန်ရွှေ
များက ‘တန်ခိုးရှင် မရှိ၊ ရှိပြန်လာပြီ’
ဆိုတဲ့ အမည်နဲ့ ဆီလျော်အောင် ဘာ
သာပြန်တဲ့ ဝတ္ထုနှစ်ပုဒ် ရေးသားခဲ့ပြန်
တယ်။ ဂန္ထဝင်ဝတ္ထုပါပဲ။ တက္ကသိုလ်
ခင်မောင်ကြီး(မိုးဝေ)ကလည်း ‘အလန်
ကွာတာမိန်းနှင့်ရီ’ဆိုပြီး ဘာသာပြန်ခဲ့
တယ်။ ဆရာကြီး တက္ကသိုလ်နေဝင်း
(ပိုလ်ထွန်းလှ)ကလည်း ‘ရီ’ဆိုတဲ့
အမည်နဲ့ ဒါရိုက်ဘာသာပြန်ဝတ္ထုကြီး
အဖြစ် ဖန်တီးခဲ့ပါသေးတယ်”

“ဆရာကြီး ဗိုလ်တာရာ(ရဲဘော်
သုံးကျိပ်)ကလည်း မြန်မာ့ဝတ္ထုလော
ကမှာ ကျော်ကြားလှတဲ့ ‘တောင်တန်း
ကေရီ သခင်မ’ဝတ္ထုကြီးကို မြန်မာ
ဇာတ်လမ်းအဖြစ် ရေးသားနိုင်ခဲ့ပါ
တယ်”

“မှတ်မိသလောက် ပြောရရင်
စာရေးဆရာမကြီး မဝင်းမြင့် ရေးသား
တဲ့ ‘မြသေလာတောင် ဆွေးဖွယ်
နှောင်သည်’ဝတ္ထုကြီးကလည်း တစ်မျိုး
တစ်ဘာသာ ကောင်းလှတဲ့ ဂန္ထဝင်
စာအုပ်လို့ ဆိုရမှာပါ”

“မမှတ်မိတာက ဆရာကြီး တင့်
ဆန်းလား။ ဆရာကြီးမောင်သိန်းဆိုင်
လား စာရေးဆရာကြီး သားအဖနှစ်ဦး
ထဲက တစ်ဦးဦးရေးတဲ့ ဝတ္ထုကြီးတစ်
ပုဒ်ကလည်း ‘ရီနှင့် ရှုပနန္ဒီ’ ဆန်ဆန်
ကောင်းမွန်လှတာမို့ ဒီနေ့အထိ မေ့
မရနိုင်သေးပါဘူး။ လျှို့ဝှက်သည်းဖို
မဂ္ဂဇင်းမှာ ဖတ်ခဲ့ရတာပါ။ လုံးချင်း
ထွက်မထွက်တော့ မသိရပါဘူး။ ဝတ္ထု

အမည်လည်း မမှတ်မိသလိုဘဲ။
(ကြက်တက်မြို့တော်)ဆိုတာပဲ သိ
တော့တယ်။ ဇာတ်လမ်းက ချင်းတွင်း
မြစ်အနောက်ဘက်ကမ်း မင်းကင်းမြို့
နှင့် တောင်တွင်းချောင်ဒေသက စတာ
ပါ။ ကျွန်တော်တို့မြို့လေးနဲ့ နီးတာမို့
မှတ်မိနေခဲ့တာပါ”

“နောက်ပိုင်း ကာလတွေမှာ ရုပ်
ရှင်မင်းသား ဝင်းဦးရေးသားတဲ့ ‘မိန်းမ
လှအမုန်း’၊ နိုင်ဝင်းဆွေရဲ့ ‘မဟူရာ
မေတ္တာ’၊ မြန်မာပြည် စာပေလောက
မှာ ဝတ္ထုရလှိုင်းစာပေကို ပီပီပြင်ပြင်
ဖြစ်စေခဲ့တဲ့ အဘဆရာကြီး ဒေါက်
တာမင်းသိင်္ခရဲ့ ‘မနုစာရီ’ဝတ္ထုကြီးတွေ
ဟာ တကယ့် ဂန္ထဝင် မြန်မာ့စာပေ
အရေးအသားရဲ့ စံပြစာပေတွေပဲ ဖြစ်
ပါတယ်။ ခေတ်ကာလနှုန်း ရှေးရာဇဝင်
တွေကို ရောမွှေရေးသားထားတဲ့ ဝတ္ထု
ကြီးတွေ။ ဒီနေ့ခေတ်အခေါ် ဂန္ထီရ
ဝတ္ထုကြီးတွေပေါ့”

“ဒါအပြင် အမျိုးသားစာပေဆု၊
စာပေဗိမာန်စာမူဆု အကြိမ်ကြိမ်ရတဲ့
စာရေးဆရာကြီး ဖိုးကျော်ဆိုရင်
လည်း စာပေအရေးအသားမှာ စံတင်
ရမယ့် ဂန္ထဝင်ဝတ္ထုရှည်ရေး ဆရာကြီး
တစ်ဦးပဲ ဖြစ်ပါတယ်”

“ဆရာက တော်တော်သိတာပဲ
ဗျာ”

“သိနေတာက ကျွန်တော်က
စာပဲဖတ်နေတဲ့ သူမို့ပါ။ ငွေရွာချိန်နှင့်
ထမင်းစားချိန်ထက် စာဖတ်ချိန်က
ပိုများခဲ့လို့ပါ။ ပြီးတော့ ကျွန်တော်
ကြိုက်တဲ့လိုင်း ဖြစ်နေတာလည်း ပါ
ပါတယ်”

“ဆရာအနေနဲ့”
“ဒီလိုရှိတယ်ဗျာ။ မင်းသားတိုင်း
ဟာ ကျော်ဟိန်း၊ ကျော်သူ၊ ကျော်ရဲ
အောင် မဖြစ်ကြပါဘူး။ ကားများများ
ရိုက်ခဲ့ပေမယ့် နာမည်မကြီးတာ၊
နာမည်မကျန်တာ၊ မင်းသားဖြစ်ပေ
မယ့် တစ်ကား-နှစ်ကားနဲ့ ပျောက်
သွားတဲ့ မင်းသားတွေ အများကြီးရှိ
သလို စာရေးပေမယ့် စာရေးဆရာ
တိုင်း ပီမိုးနင်း၊ ဇော်ဂျီ၊ မင်းသုဝဏ်၊
ချစ်ဦးညို၊ ဘုန်းနိုင်၊ မင်းသိင်္ခ၊ မောင်
စိန်ဝင်းစတဲ့ ဆရာကြီးတွေလို ဖြစ်ဖို့
ဆိုတာ မလွယ်ပါဘူး။ ကြိုးစားမှုရှိပေ
မယ့် အခြေအနေ၊ အချိန်အခါလည်း
ပေးမှဖြစ်ကြတာပါ။ အခြေအနေ၊
အချိန်အခါ ပေးရင်လည်း ကြိုးစားမှု
မရှိရင် ဇွဲ လုံ့လ၊ ဝီရိယ၊ ဉာဏ်၊ ပညာ
ရှိမနေခဲ့ရင်၊ စာပေဝမ်းစာမရှိရင်၊
အခွင့်အရေးကို မယူတတ် အသုံးမချ
တတ်ရင် ဘာမှ ဖြစ်မလာပါဘူး။ ရှေး
ရှေးဘဝကကြောင့်ဖြစ်လာတဲ့ အနှောင့်
အယှက်၊ အတိုက်အခိုက်၊ မနာလိုမှု
တွေ ကြုံကြိုက်ရင်လည်း ဖြစ်လာမှာ
မဟုတ်ပါဘူး”

“ဒါပေမယ့် အဓိကက စာပေ
များများဖတ်ဖို့ စာရေးမပျင်းဖို့ကတော့
အထူးကိုပဲ အဓိကကျပါတယ်”

“ဟုတ်ပါတယ် ဆရာ”

“တကယ်တော့ ကျွန်တော်ဟာ
ခင်ဗျားတို့ မြို့ကလေးမှာ နေထိုင်ခဲ့ပေ
မယ့် ဒီမြို့ကလေးဇာတိ မဟုတ်ပါဘူး။
ကျွန်တော့်ဇာတိက စစ်ကိုင်းတိုင်း
ဒေသကြီး၊ မုံရွာခရိုင်၊ ဘုတလင်မြို့၊
နယ်၊ ငပယင်းကျေးရွာသားပါ။ ငါပေ



မယ့် ခုချိန်ထိ 'စစ်သူကြီးမဟာဗန္ဓုလ
၏ ဇာတိချက်ကြွေမွှေးရပ်မြေ' ဆိုပြီး
ငယ်ငယ်ရွာအကြောင်းရေးဖို့ စိတ်ကူး
ပေမယ့် မရေးနိုင်သေးဘူး။ ဒီလိုပဲ
ဒီမြို့လေးမှာ ကြီးပြင်းလာပေမယ့်
'ဂမ္ဘီရဆန်တဲ့ မြို့ကလေး' ခေါင်းစဉ်နဲ့
စာတစ်ပုဒ်ရေးချင်ပေမယ့် ရေးနိုင်ခြင်း
မရှိသေးဘူး ဖြစ်နေတယ်”

“ဖြစ်ခဲ့တာတော့ရှိတယ်။ ကချင်
ပြည်နယ်၊ ဖားကန့်မြို့နယ် ကျောက်
စိမ်းမော်မြေမှာနေခဲ့တဲ့ ကာလ
အတွင်းမှာတော့ ဖားကန့်စာပေတိုး
တက်ရေးနဲ့အတူ ဖားကန့်မဂ္ဂဇင်း၊
ဖားကန့် လက်ကမ်းစာလွှာ၊ ဖားကန့်
နံရံကပ် စာပေပြပွဲတွေ လုပ်ကိုင်ခဲ့
တယ်။ ဖားကန့်အကြောင်းကိုလည်း
သုတစွယ်စုံ၊ နွယ်နီ၊ ရတနာပန်းခင်း၊
ပြန် မာခန၊ နိုင်ငံ့ဂုဏ်ရည်၊ ပြည်သာ
ယာ၊ အနုပညာကြေးမုံ၊ ရောင်ပြန်၊
သူရလှ မြဝတီ၊ နီလေးမောင် ဖြစ်ရပ်
မှန်၊ မဟေသီ၊ ရုပ်ရှင်တေးကဗျာ၊
ရုပ်ရှင်အောင်လံ၊ မှုခင်းရွှေထောင့်
မဂ္ဂဇင်းတွေမှာရော၊ ဂျာနယ်တွေဖြစ်
တဲ့ ဝိကလီးအလဲဗင်း၊ ဖတ်စံအလဲ
ဗင်း၊ သတင်းလွှာ၊ သတင်းစုံ၊ ဈေး
ကွက်၊ ပြည်မြန်မာ၊ အကျိုးဆောင်၊
စောင့်ကြည့်ဂျာနယ် စတဲ့ဂျာနယ်တွေ
မှာ ဝတ္ထုတို ပုံပြင်ဆောင်းပါး၊ သတင်း
တွေ ရေးခဲ့တယ်။ ဖားကန့်အတွက်
တာဝန်ကျေခဲ့တယ် ဆိုရမှာပဲ”

“တခြားမဂ္ဂဇင်းနှင့် တခြားဂျာ
နယ်တွေမှာလည်း သီးခြားစာပေတွေ၊
စာမူတွေ အများကြီးရေးခဲ့၊ ရေးနေဆဲ၊
ရေးနေဦးမှာပါ။ ဒါပေမယ့် ဒီမြို့

ကလေးအကြောင်းနဲ့ ငယ်ငယ်ရွာ
သမိုင်းကို ရေးဖို့ တာဝန်ကျေဖို့တော့
ခုထိလိုအပ်နေတုန်းပါပဲဗျာ”

“အဆိုးဆုံးက လုံးချင်းမထုတ်
နိုင်ခြင်းပါပဲ”

စာရေးဆရာ ကျော်ဇော်ဟိန်း
၏ စာပေအတွေ့အကြုံ၊ စာပေဗဟု
သုတများကိုကြားသိရသဖြင့် ကိုကျော်
ဝင်းမောင်၊ ကိုခင်မောင်၊ ကိုရဲမြင့်ဦး၊
ကိုတင်လှတို့မှာ စာရေးဆရာတစ်ပိုင်း၊
စာပေဝါသနာရှင်တစ်ပိုင်းဖြစ်၍ လွန်
စွာ သဘောကျနေလေသည်။ စာပေ
ခံစားချက်ကိုလည်း ကိုယ်ချင်းစာမိကြ
လေသည်။

ညနေ ၆ နာရီခန့်မှ စကားဖွဲ့
လာကြသည်မှာ ညပိုင်း ၁၀ နာရီထိ
စကား အစမသတ်နိုင်သေးပေ။ ကိုရဲ
မြင့်ဦး(သမဦးစီး)က ရယ်ကျဲကျဲဖြင့်
“ဆရာက ကျန်းမာရေးမကောင်း
ဘူးလို့သာဆိုတယ် အားကစားသမား
အတိုင်းပါပဲ။ ရုပ်ရှင်မင်းသား ဇော်
လွင်ကြီး ကျနေတာပဲ”

“ကိုရဲမြင့်ဦးက နောက်နေ၊
မြောက်နေပြန်ပြီဗျာ။ အတွင်းကလီစာ
မကောင်းတာက ရောဂါဆိုး တစ်မျိုး
ဗျ။ တကယ်တော့ ကျွန်တော်က အား
ကစားလုပ်ခဲ့သူပါ။ ဂျူဒို၊ ကရာတေ၊
အာကီဒိုမှာ ခါးပတ်နက်ထိ ရခဲ့ပါ
တယ်။ အသက်လေးဆယ်ကျော်
တော့ အခြေအနေအရ ရောဂါကြောင့်
အနားယူခဲ့တာပါ။ နောက်ပိုင်း စလာ
တာပေါ့ဗျာ ဟဲ . . . ဟဲ . . . ဟဲ”

ဆရာကျော်ဇော်ဟိန်းက ရယ်
မောရင်း စကားကို အဆုံးသတ်လိုက်

ရာ ကိုကျော်ဝင်းမောင်က ဝင်ရောက်
သတိပေးရလေသည်။

“ဆရာကျော်ဇော်ဟိန်း ၁၀ နာရီ
ခွဲတော့မယ် ပြန်မှထင်တယ်”

“အေးဗျာ၊ တော်တော်မိုးချုပ်
နေပြီပဲ”

လူစုခွဲ၍ အိမ်ပေါ်ကဆင်း
သောအခါ ည ၁၀ နာရီခွဲပေပြီ။
ကိုတင်လှ(စာရင်းရှင်)ကတစ်လမ်း ပြန်
ရမည်ဖြစ်၍ လမ်းခွဲခွဲသည်။ ရဲမြင့်ဦး
က အိမ်နီးသော်လည်း အိပ်ချင်ပြီဆို
ကာ ပြန်နှင့်သည်။ ကိုခင်မောင်က
လည်း ပစ္စည်းများသိမ်းဆည်းရန် တုန်
ခဲ့လေသည်။ ဆရာကျော်ဇော်ဟိန်းမှာ
ကိုကျော်ဝင်းမောင်အိမ်တွင် တည်း
ခိုခြင်းဖြစ်၍ အတူပြန်ခဲ့လေသည်။

“တစ်ရက် နှစ်ရက်အတွင်း ပြန်
ဖြစ်မယ်။ တစ်ခါတည်းနှုတ်ဆက်ခဲ့တယ်”

လဆုတ်ရက်ဖြစ်၍ အမှောင်က
လွှမ်းခြုံထားသည်။ မြို့ကလေးမှာ မြွေ
ဖား၊ ကင်း အန္တရာယ်များရှား၍ လမ်း
လျှောက်ရသည်မှာ စိတ်ချမ်းသာစရာ
ကောင်းလှသည်။ လေတဟူးဟူး
ကြောင့် အူမြူးစရာကောင်းသော
အချိန်ပင်။

နန်းတော်ရာကျောင်းနှင့် ယူက
လစ်မြိုင်မှာ ဆက်လျက်ရှိသော်လည်း
အိမ်ခြေကျဲပါးသည်။ မြကြီးဝန်းကြီးထဲ
မှ သစ်ပင်အုပ်ကြီးများမှာ လှုပ်ရှား
ယိမ်းထိုးနေသည်။ မြစ်သာမြစ်မှ
တိုက်ခတ်လာသော လေကြောင့် ယူ
ကလစ်ပင်များမှာ တရွှီးရွှီးဖြင့် လေ
ချွန်သံပေး၍ လှုပ်ယမ်းနေသည်။ ငွယ်
တော်ပင်ပုပုလေးများလည်း သဖုတ်

ဖျတ်နဲ့ လှုပ်ခတ်လျက်ပင်ရှိသည်။ မြို့ကလေးဖြစ်သဖြင့် လူသွားလူလာလည်း မရှိတော့။ ကားအသွားအလာလည်း မရှိသဖြင့် တိတ်ဆိတ်နေသည်။ တစ်နေရာတွင် လမ်းခွဲတစ်ခုကို တွေ့ရသည်။

“ဒါ ဘီးစမ်းရွာကိုသွားတဲ့ လမ်းသစ်ပေါ့”

ကိုကျော်ဝင်းမောင်က ရှင်းပြလိုက်ချိန်တွင် ယူကလစ်ပင်အချို့ ခါယမ်းလှုပ်ရှားသွားသံကို ထူးထူးခြားခြား ကြားလိုက်ရသည်။ လှုပ်ရှားမှုကို ကား မမြင်ရ။ လှုပ်စစ်မီးမရှိ။ လရောင်ကြယ်ရောင်မရှိပကတိအမှောင်ထုပင်။

“ဘုတ် . . . ဘုတ်” ဟူသော လှုပ်ရှားရွေ့လျားသံကို အနီးကပ်ကြားလိုက်ရသဖြင့် ကိုကျော်ဝင်းမောင်က လက်ထဲမှ လက်နှိပ်မီးဖြင့် ထိုးကြည့်လိုက်သည်။

“ဟာ . . .”

တစ်သက်တွင် တစ်ကြိမ်တစ်ခါမျှ မမြင်ဖူးသော မြင်ကွင်းကြီးကို ထိတ်လန့်ဖွယ် တွေ့လိုက်ရသည်။ ထိုအတူ အနံ့အသက်ပြင်းပြင်းကိုလည်း ရှုရှိုက်မိချိန်တွင် ကိုကျော်ဝင်းမောင်ရော၊ ဆရာကျော်ဇော်ဟိန်းပါ ကြောင်၍ ကြည့်နေမိကြသည်။ ပါးစပ်ကလည်း တစ်ပြိုင်နက် ရေရွတ်မိလိုက်ကြသည်။

“ဝက်ဝံကြီး”

မှောင်မည်းမည်း လက်နှိပ်မီးရောင်ထဲတွင် လူကြီးလက်ခုပ်တစ်ဖောင်ခန့်မြင့်သော မည်းမည်းသတ္တဝါကြီးတစ်ကောင်သည် မိမိတို့နှင့် ဝါး

တစ်ပြန်ခန့်မှ ရပ်ကြည့်နေသည်။ ကြီးမားရှည်လျား၍ တုတ်ခိုင်လှသော လက်ကြီးနှစ်ဖက်ကို ဆန့်တန်းထားသည်။ သူ့ဘက်ကိုယ်ဘက် မှင်တက်မိနေကြစဉ် လျင်မြန်ပါးနပ်သော ဝက်ဝံကြီးက အသံကြီးကို ကြောက်မက်ဖွယ်ပြုကာခုန်ပေါက် ဝင်လာသည်။

“ဝါး . . .”

တစ်ကောင်တည်း တိတ်ဆိတ်စွာ လှုပ်ရှားနေစဉ် မီးရောင်ကြောင့် လူမိခံရသော သတ္တဝါကြီးမှာ တရှုရှုတရှဲရှဲဖြင့် ဒေါသထွက်လျက် ရှိသည်။ ရုတ်တရက်ပြေးဝင်လာသဖြင့် ဆရာကျော်ဇော်ဟိန်းက ရုတ်ခြည်းပင်ကိုကျော်ဝင်းမောင်အား အားဖြင့် ဆောင် တွန်း၍ လှဲလိုက်သည်။ ကိုကျော်ဝင်းမောင်မှာ ရှေ့သို့ ဟပ်ထိုး ဟပ်ထိုးဖြင့် တစ်ခံခန့်အကွာသို့ လွင့်စဉ်လဲကျသွားသည်။ ဆရာကျော်ဇော်ဟိန်းလည်း မြေပြင်ကို ရင်ဘတ်နှင့်ဆောင်မိကာ ဝမ်းလျားမှောက် လဲကျသွားသည်။

“ဝါး . . . ဝရား . . . ဗုန်း . . . ဗုန်း”

ဝက်ဝံကြီးလည်း မြေပြင်ပေါ်သို့ တားရားကြီးကျလာရင်း ဖမ်းမိမည်ဟုထင်ရသော လူရပ်နေရာအား တပုန်းဗုန်း နှင့်ရိုက်နှက်ရာ မြေပြင်ကိုသာ ရိုက်နှက်မိသဖြင့် ပို၍စိတ်တိုသွားလေပြီ။

တောကောင်သားရဲကား စိတ်ရိုင်းတို့ ပိုမိုဝင်ရောက်နေပေပြီ။ ခပ်ဝေးဝေးတွင် တိုကျော်ဝင်းမောင်က ပက်လက်အနေအထားဖြင့် လဲကျနေသလို ဓာတ်မီးလေးက မှိန်ဖျော့ဖျော့

အလင်းတန်းလေး ထွက်ရှိနေသည်။ ဆရာကျော်ဇော်ဟိန်းက မှောက်လျက် လဲကျနေရာမှ ကုန်းထလိုက်သည်။

“ဗုန်း . . .”

ဆရာကျော်ဇော်ဟိန်း အထလိုက် လဲကျခဲ့သောနေရာသို့ ဝက်ဝံကြီးက ပြုန်းခနဲ ခုန်အုပ်လိုက်ရာ အနည်းငယ်လွဲသွားပြန်သည်။ အနေအထားမှာ ဆရာကျော်ဇော်ဟိန်း ရပ်လိုက်ချိန်တွင် ဝက်ဝံကြီးကို ကျောခိုင်းထားသလိုဖြစ်သကဲ့သို့ ဝက်ဝံကြီးကလည်း ဆရာကျော်ဇော်ဟိန်း နောက်ကျောနှင့် ကပ်လျက်ရပ်လိုက်သလို ဖြစ်သွားသည်။

တစ်တောင်ခန့် အကွာမျှပင် မရှိ၍ ဝက်ဝံကြီးက ဆက်တိုက်ပင်လက်နှစ်ဖက်ဖြင့် ကုတ်ဖဲ့လိုက်သည်။ ဆရာကျော်ဇော်ဟိန်းမှာ ရုတ်တရက် ထိုင်ချလိုက်ရင်း ဝက်ဝံကြီး၏ ပေါင်ခွနေရာသို့ လက်နှစ်ဖက် နောက်ပြန်အနေအထားဖြင့် ပင့်၍ ရိုက်လိုက်သည်။ ဖွဲအိတ်ကို ထိုးလိုက်သကဲ့သို့ တည်း။ ဝက်ဝံကြီးမှာ တုန်လှုပ်မှု ဖြစ်မသွားပါ။ ဖြူပင် မဖြူချေ။

ဝက်ဝံကြီးမှာ ခါးကိုကုန်း၍ လက်နှစ်ဖက်ဖြင့် ကုတ်ဆွဲလိုက်သည်။ ဆရာကျော်ဇော်ဟိန်းက ပက်လက်အနေအထားပြောင်း၍ ဘေးသို့လိုမ့်ရှောင်လိုက်ရာ လွတ်သွားပြန်သည်။ ဝက်ဝံကြီးမှာ တောရိုင်းကောင်ကြီးမို့ ပို၍သန်မာလှသလို ပို၍မြန်ဆန်သည်။ ဆရာကျော်ဇော်ဟိန်း၏ ဘေးဘက်သို့ ချက်ချင်းခုန်တုတ်လိုက်ပြန်သည်။ ဆရာကျော်ဇော်ဟိန်းက

လည်း ချက်ချင်းပင် ဝက်ဝံကြီးအား ညာခြေဖြင့် ပတ်၍ ကန်လိုက်သည်။ ဝက်ဝံကြီးကို “ဗုန်းခနဲမြည်အောင် ထိသွားသော်လည်း ဝက်ဝံကြီးက မြို့ပင်မမြို့။ ခံနိုင်ရည်အားကကြီးလှသည်။

ဆရာကျော်ဇော်ဟိန်းက မထူးတော့ ရသလိုပြန်တိုက်မည်ဟူသော စိတ်ဖြင့် ဘယ်ခြေနှင့် အမြင့်ကန်လိုက်သည်။ ဤသည်မှာ မဟာအမှားပင်။ ဝက်ဝံကြီးက ဘယ်ခြေကို မမူဘဲ ရှေ့ကိုတိုး၍ လက်ဝါးကြီးနှစ်ဖက်ဖြင့် ရိုက်ပုတ်လိုက်ရာ ယာဘက်လက်ဝါးဒဏ်ကြောင့် ဆရာကျော်ဇော်ဟိန်း လွင့်စင်သွားသည်။ ပါးစပ်မှလည်း သွေးများ ရဲခနဲ အန်ကျလာသည်။

“ဆရာကျော်ဇော်ဟိန်း”

ကိုကျော်ဝင်းမောင်က စိုးရိမ်ကြီးစွာ အော်လိုက်ချိန်တွင် ဝက်ဝံကြီးမှာ ဆရာကျော်ဇော်ဟိန်းအား ဖမ်းမိသွားလေသည်။

“ကိုကျော်ဝင်းမောင် ပြေး ပြေး”

ဝက်ဝံကြီး၏ လက်သည်းများ ပခုံးနှစ်ဖက်စလုံးသို့ နှစ်ဝင်စူးရှသော ဒဏ်ကိုခံစားရင်း ဆရာကျော်ဇော်ဟိန်းက အော်၍ ပြောလိုက်ရင်း လက်နှစ်ဖက်ကို အားကုန်သွင်းလျက် ဝက်ဝံကြီးမျက်နှာအား ညှပ်၍ ရိုက်လိုက်သည်။ လူတစ်ဦးသာဆိုလျှင် နားထင်နားရင်းသို့ လက်နှစ်ဖက်ပိတ်၍ ရိုက်နှက်ခြင်းသည် ခွေ၍ ကျသွားနိုင်သည်။ ဝက်ဝံကြီးမှာ “ဝူး . . . ဝါး” အော်ရုံသာအော်၍ ဘာမျှဖြစ်မသွား။ သို့သော် လက်နှစ်ဖက်ကမူ ပြုတ်သွားသည်။

ကိုကျော်ဝင်းမောင်က ကြောက်လန့်တကြားဖြင့် ပါးစပ်ဟလိုက်သည်။

ဝက်ဝံကြီးက ပြန်လည်၍ ကုတ်ဆွဲကိုက်ဖွဲ့ရန်အတွက် လေးဘက်ထောက်ပုံစံဖြင့် ဆရာကျော်ဇော်ဟိန်းအား တိုက်ခိုက်လိုက်သည်။ ဆရာကျော်ဇော်ဟိန်းက နီရဲလှသော သွေးများ ကြားမှ ဝက်ဝံကြီးအား ခုန်ရှောင်လိုက်ရင်း ဘယ်ခြေ၊ ညာခြေဖြင့် မြေမကျမီပင် အပြင်းတန်သွင်းလိုက်နိုင်သည်။

“လာကြပါဦးဗျို့ ဝက်ဝံကြီး . . . ဝက်ဝံကြီး”

“ကယ်ကြပါဦးဗျို့ . . . ကယ်ကြပါဦး”

အော်မယ့်အော်တော့ ဆက်တိုက် ဆက်တိုက်ပင် သံကုန်အော်ဟစ်လိုက်သည်။ ကိုကျော်ဝင်းမောင်ကား အထူးပင် ကြောက်လန့်တုန်လှုပ်ကာ ထနိုင်၊ ပြေးနိုင်ခြင်း မလုပ်နိုင်တော့။ အော်မိအော်ရာ အော်ရင်း ကြောင်တောင်တောင်ဖြင့် ငေးကြည့်နေမိသည်။ လက်နှိပ်မီးကား လင်းလက်နေဆဲပင်။

ခြေကန်ချက်ကြောင့် ဝက်ဝံကြီးယိုင်သွားသော်လည်း ဘာမျှမဖြစ်သလို ပြန်ကျလာသော ဆရာကျော်ဇော်ဟိန်းအား ပြေး၍ဖမ်းလိုက်ကာ ကုပ်ကို လက်နှစ်ဖက်ဖြင့် စုံပိုက်၍ ချိုးလိုက်ရင်း အော်ဟစ်လိုက်သည်။

“ဝါး . . . ဝရား”

စာရေးဆရာ ကျော်ဇော်ဟိန်း၏ ပါးစပ်နှင့် နှာခေါင်းများမှ သွေးများ မြင်မကောင်းအောင် ပွက်ခနဲ ပွက်ခနဲ အန်ကျလာရင်း ခေါင်းဆိုင်

ကျသွားသည်။ လက်နှင့်ခြေထောက်များလည်း ပျော့ခွေသွားတော့သည်။

ထိုစဉ် မီးရောင်များ ဟိုမှသည်မှ ပေါ်ထွက်လာရင်း လူအများ အပြေးအလွှား ဆူညံစွာဖြင့် ရောက်ရှိလာကြသည်။ ကိုကျော်ဝင်းမောင်မှာ ကြောင်တောင်တောင်ကြည့်လျက် အသံကုန်အော်ဟစ်နေဆဲ။

“လာကြပါဗျို့ . . . လာကြပါ”

ဝက်ဝံကြီးမှာ ပျော့ခွေနေသော ဆရာကျော်ဇော်ဟိန်းအား တရွတ်ဆွဲ၍ ခါယမ်းလိုက်သည်။ ထိုမျှနှင့် အားမရ။ ဆရာကျော်ဇော်ဟိန်းအား ကုန်း၍ ကိုက်ခဲလိုက်ပြန်သည်။ ဆရာကျော်ဇော်ဟိန်းထံမှ ဘာသံမှ မထွက်တော့။

ဆရာကျော်ဇော်ဟိန်းက သေဆုံးသွားဟန်တူပေပြီ။

“ဘာလဲ . . . ဘာလဲ”

“ဘာဖြစ်တာလဲ . . . ဘာဖြစ်တာလဲ”

“ဟိုမှာ . . . ဟိုမှာ”

“ဟာ . . . ဝက်ဝံကြီး”

“ဝက်ဝံကြီး လူတစ်ယောက်ကို ကိုက်နေတယ်ဟေ့”

“ဝိုင်းကွာ . . . ချကွာ . . . ပစ်ကွာ”

“ရရာနဲ့ ဖမ်းဟေ့။ ဆော်ကွာ”

“ဝင်ပြီး ဓားနဲ့ဝိုင်းခုတ်ကြဟေ့”

“လှဲနဲ့ထိုးဟေ့။ သတိထား သတိထား”

လူများဝိုင်း၍ လာကြသဖြင့် ဝက်ဝံကြီးမှာ ဆရာကျော်ဇော်ဟိန်းအား ချထားကာ လူများကို ရင်ဆိုင်လိုက်သည်။ လူများကလည်း ဟုတ်များ၊ ခဲများသာမက ဝါးရှည်များ။

လှ်များ၊ မိန်းများဖြင့် ဝိုင်း၍ ဝစ်ခတ်ကြသည်။ မီးရောင်များ၊ လူသံများကြောင့် ကမ္ဘာ့ဖျက်တမျှ ဆူညံ၍ နေတော့သည်။

“ဝူး . . . ဝဲ”

“ဝုတ် . . . ဝုတ် . . . ဝေါင်း . . . ဝေါင်း”

ဝက်ဝံကြီးက တုတ်များ၊ လှ်များကို ဆွဲယမ်းပုတ်ခတ်ခါရင်း အသံကုန်မာန်ဖီတော့သည်။ ထိုအခါ အမြီးကုပ် ကြောက်ရွံ့နေသော ခွေးများကလည်း ဟောင်သံပေး၍ ဝင်ရောက်ကိုက်ခဲတော့သည်။

တိရစ္ဆာန်လည်း အသိဉာဏ်ရှိသည်သာ။ ဝက်ဝံကြီးက ခွေးများ၊ လူများ ဝိုင်းလာသဖြင့် နောက်ဆုတ်၊ နောက်ဆုတ်ဖြင့် ဆုတ်ကန်ကန် ဆုတ်ခဲခဲနေတော့သည်။ ပိုဆိုးသည်မှာ လေးခွနှင့်ပစ်သော လောက်စာလုံး၊ ခဲလုံး၊ မူလီလုံးများက ဝက်ဝံကြီး၏ ခန္ဓာကိုယ်အနှံ့အပြားသို့ ပြင်းထန်စွာ ထိမှန်လာခြင်းဖြစ်သည်။ ရုတ်တရက်

“ဝုတ် . . . အူ . . . အူ . . . အူ”

ဝက်ဝံကြီးက သံရှည်ဆွဲ၍ အူလိုက်သည်။ ထိုအခိုက် လူအများအာရုံဝေဝါးနေခိုက် အမှောင်ထုနက်ရှိုင်းနေရာ ယူကလစ်ပင်များကြားသို့ ပြေးလွှားဝင်ရောက် ပျောက်ကွယ်သွားလေ တော့သည်။

ဝက်ဝံကြီး ပျောက်သွားသည်နှင့် လူအများလည်း စုပြုံ၍ လိုက်ကြသည်။ လူသံ၊ ခွေးသံများကား ပို၍ ဆူညံသွား ပြန်သည်။

“ဝက်ဝံကြီးထွက်ပြေးပြီဟေ့။

လိုက်ကြ . . . လိုက်ကြ”

“ပစ်တာတွေက ထိတော့ထိတယ်။ ဒဏ်ရာပြင်းမှာ မဟုတ်ဘူး”

“ဘာပဲဖြစ်ဖြစ် ဝိုင်းလိုက်ကွာ”

“ရှု . . . ရှု ခွေးတွေခေါ်ဟေ့”

“လိုက်ကြ . . . လိုက်ကြ”

ဝက်ဝံကြီးနောက်သို့ တုတ်၊ ဓားလက်နက်များကိုင်၍ ပြေးလိုက်သွားကြပြန်သည်။ အချို့မှာ ကိုကျော်ဝင်းမောင်နှင့် ဆရာကျော်ဇော်ဟိန်းတို့ကို ပြုစုစောင့်ရွှောက်ရန် ကျန်ခဲ့လေသည်။ ကိုကျော်ဝင်းမောင်မှာ ကြောင်နေဆဲ။

“နန်းတော်ကျောင်း ဂေါပကအဖွဲ့ အတွင်းရေးမှူး ဦးကျော်ဝင်းမောင်ပဲကွ။ လုပ်ကြပါဦး။ ကိုကျော်ဝင်း မောင် သတိထား သတိထား”

“ရေတိုက်လိုက် ရေတိုက်လိုက်”

ကိုကျော်ဝင်းမောင် သတိပြန်ဝင်လာသည်။

“ဆရာကျော်ဇော်ဟိန်းကော၊ ဆရာကျော်ဇော်ဟိန်းကော”

အားလုံးက ဆရာကျော်ဇော်ဟိန်းရှိရာသို့ ကြည့်လိုက်ကြသည်။ ဆရာကျော်ဇော်ဟိန်းကို ပွေ့ချိထားကြသော လူတစ်စုအား ခေါင်းများကို ခါယမ်းလိုက်ကြသည်။ လူတစ်ဦးက စိတ်မကောင်းစွာ နဲ့ . . .

“ဒီလူတော့ အသက်မရှိတော့ဘူး။ ဆုံးပါးသွားပြီ”

“ဗျာ . . . ဟုတ်ကဲ့လား”

“ဟုတ်ပါတယ်။ တစ်ကိုယ်လုံး ကြေမွပျော့ခွေနေပါပြီ”

“ဆရာ . . . ဆရာကျော်ဇော်

ဟိန်း ကျွန်တော့်အသက်ကို ကယ်ခဲ့တယ်။ ကျွန်တော့်ကို ကယ်ခဲ့တယ်။ ကျွန်တော့်ကြောင့် ဖြစ်ရတာ။ ကျွန်တော့်ကြောင့် ဖြစ်ရတာ။ ကျွန်တော်စိတ်မကောင်းတော့ပါဘူးဗျာ”

“စိတ်သာထိန်းပါတော့ဗျာ”

အားလုံးလည်း အနိဋ္ဌာရုံမြင်ကွင်းကြောင့် စိတ်မကောင်းကြပါ။ တစ်ခါမှ မတွေ့မကြုံဖူးသော ဖြစ်ရပ်မို့ အံ့ဩထိတ်လန့်နေကြရသည်။ ကံ ကံ၏အကျိုးကို ပြောပြခဲ့သော ဆရာကျော်ဇော်ဟိန်းကား (ကြမ္မာ)၏ ဆိုးကျိုးကို ခံစားလိုက်ရချေပြီ။

မြို့ကလေး၏ ရဲစခန်းမှ လင့်ရိုဘာကားလေးနှင့်အတူ လူကြီးများကို တင်ဆောင်လာသော ‘ချိုတူး၊ မူတူး’ တို့၏ ‘မစ်ဆူတီရီ’ ဂျစ်ကားလေး ရောက်ချိန်တွင်တော့ ဆေးရုံသို့သာ တန်း၍သွားကြရန်သာ ရှိတော့သည်။

ဝက်ဝံကြီးကိုလည်း မတွေ့တော့။ လိုက်၍ မမိတော့။

တုတ်စားများ ကိုင်ဆောင်၍ ပြန်လာကြသော လူစုလည်း ဆေးရုံသို့ လိုက်ပါပို့ဆောင်ရန်စီစဉ်ကြရတော့သည်။ အချို့လည်း အိမ်သို့ ပြန်သွားကြလေသည်။ လူစုကွဲသွားလေပြီ။ အမှောင်ထုသာ ကျန်ရှိနေတော့သည်။

သို့သော် ကြီးမားသော ယူကလစ်ပင်ခွကြားမှ မည်းမည်းကြီးကြီး ကား မည်သူမှ သတိမပြုမိကြပါတကား။

(ဆက်လက်ဖော်ပြပါမည်။)

သင်္ချိုင်းအုတ်ဂူဖောက်ဖျက်၊ လူသေအလောင်းတူးဖော်နှောင့်ယှက်မှု

ကေတီအောင်သိန်း(ရန်ကုန်တက္ကသိုလ်)



လူတို့သည် အထူးသဖြင့် တရုတ်၊ ကုလားလူမျိုးတို့သည် ရှေးရိုးထုံးတမ်းစဉ်လာအရ လူသေလျှင် အလောင်းနှင့်အတူ ရွှေ၊ ငွေ၊ တန်ဖိုးရှိသော ပစ္စည်းများပါ တစ်ပါတည်း ထည့်သွင်းမြှုပ်နှံလေ့ရှိသည်။

ရန်ကုန်မြို့ ကြီးတွင်သော်လည်းကောင်း၊ ဖော်လမြိုင်မြို့တွင်သော်လည်းကောင်း မသမာသူလောဘသားတို့သည် ညအခါတွင်သာမကဘဲ နေ့ခင်းကြောင်တောင်အချိန်၌ မကြောက်မရွံ့ သင်္ချိုင်းအုတ်ဂူအားဖောက်ပြီး ရွှေ၊ ငွေ၊ တန်ဖိုးရှိပစ္စည်းများကို ထုတ်ယူအလွဲသုံးစားပြုခဲ့၊ ပြုလေ့ရှိပေသည်။ အချို့သော မသမာသူတို့ကတော့ သင်္ချိုင်းတွင် ကပ်ထားသော ရွှေငွေကို ခွာယူအလွဲသုံးစားပြုလေ့ရှိလေသည်။ ယင်းပြစ်မှုမျိုးကို အရေးယူအပြစ်ပေးခြင်းရှိသည်ကို စာရေးသူ မကြားဖူးပါ။ အရေးယူလေ့ယူထ မရှိပေ။ အဘယ်ကြောင့်ဆိုသော် သင်္ချိုင်းကုန်းနယ်မြေမှာ လူခြေပြတ်သောနေရာမို့ မျက်မြင်သက်သေရရှိဖို့ ရန် များစွာမလွယ်လှပေ။ အရေးယူရန် ခက်ခဲလှပေသည်။ ယင်းအမှုမျိုးတွင် သင်္ချိုင်းစောင့်၊ အတွင်းလူ ကြံရာပါနိုင်သောကြောင့် ဖြစ်ပေသည်။ ၎င်းပြစ်မှုအတွက် ထောင်ဒဏ် (၁) နှစ်သာ ရှိလေသည်။

ယင်းကြောင့် ၎င်းအပြစ်ဒဏ်ကို တိုးမြှင့်သတ်မှတ်သင့်သည်ဖြစ်ကြောင်း မြန်မာနိုင်ငံတော်အစိုးရနှင့် ပြည်

ထောင်စုလွှတ်တော်အား စာရေးသူအနေဖြင့် အကြံပေးတိုက်တွန်းလိုပါသည်။ (ပြစ်မှုဆိုင်ရာဥပဒေပုဒ်မ-၂၉၇ ကို ပြင်ဆင်ရန် လိုအပ်ပါသည်။)

အိန္ဒိယနိုင်ငံ၊ ကျေးရွာတစ်ရွာမှ လက်တွေ့ ဖြစ်ရပ်မှန်တစ်ခု

မကြာသေးမီက အချိန်ကတော့ ၂၀၁၁ ခုနှစ်တွင် ဖြစ်သည်။ အိန္ဒိယနိုင်ငံ Islamabad ပြည်နယ်၏ တောင်ဘက်ဒေသ ၃၀၀ ကီလိုမီတာ အကွာအဝေးရှိသော (Darya Khan) ကျေးရွာတစ်ရွာ၌ နေထိုင်သည့် Mohammad Arif (၃၅)နှစ်နှင့် Farman Ali (၃၀)နှစ်၊ ညီအစ်ကိုနှစ်ယောက်သည် စိတ်ဖောက်ပြန်ခဲ့ရာ ကလေးငယ်အလောင်း မြှုပ်နှံထားသော သင်္ချိုင်းအုတ်ဂူကိုဖောက်၍ ကလေးငယ်အလောင်းကို ခိုးယူချက်စားခဲ့သဖြင့် ရဲတပ်ဖွဲ့မှ တွေ့ရှိဖမ်းဆီးပြီး အမှုကို ရုံးတော်သို့တင်ပို့ကာ ကြားနာစစ်ဆေးခဲ့၏။ ပြစ်မှုထင်ရှားတွေ့ရှိ၍ ထောင်ဒဏ်(၂)နှစ်ချမှတ်ခဲ့သည်။ ထောင်ကျနေစဉ်ကာလ၌ ထောင်တွင်းတွင် စိတ်ပညာရှင် (Psychiatrists) များနှင့် ကုသမှုခံယူသည်ဆိုသည်။ လျော့ရက်ရသောကြောင့် အကျဉ်းထောင်မှ လွတ်မြောက်လာသောအခါတွင် ပြစ်မှုဟောင်းကို ထပ်မံကျူးလွန်ပြန်သည်ဆိုသည်။ ယခု ၂၀၁၄ ခုနှစ်၊ ဧပြီလအတွင်းတွင် ၎င်းညီအစ်ကိုနှစ်ယောက်သည် နှစ်ရက်သား ကလေးအလောင်းကို တူးဖော်ပြီး စားသောက်နေဆဲ တန်းလန်းဖြင့် ရပ်ကွက်မှတိုင်ကြားချက်အရ ရဲတပ်ဖွဲ့၏ အဖမ်းခံခဲ့ရပြီး တရားရုံးတော်သို့ ဘင်ပိုစစ်ဆေးကြားနာခဲ့ရာ ပြစ်မှုထင်ရှားတွေ့ရှိသဖြင့် ထောင်ဒဏ်(၁၁)နှစ် ချမှတ်ခဲ့သည်ဆိုသည်။

(ရုပ်ပုံ) (လူသားစား) ကလေးအလောင်းစားခဲ့သော တရားခံနှစ်ဦး အလယ်တန်းမှ ဒုတိယလူ Farman Ali (၃၀) နှစ်နှင့် ရှေ့တန်းတတိယလူ Mohammad Arif (၃၅)နှစ်တို့ကို ရုံးခန်းမှထုတ်ကာ အကျဉ်းထောင်သို့ပို့စဉ် တွေ့ရပုံဖြစ်သည်။

ကေတီအောင်သိန်း(ရန်ကုန်တက္ကသိုလ်)

Ref:- The Straits Times (Singapore), June 13, 2014.

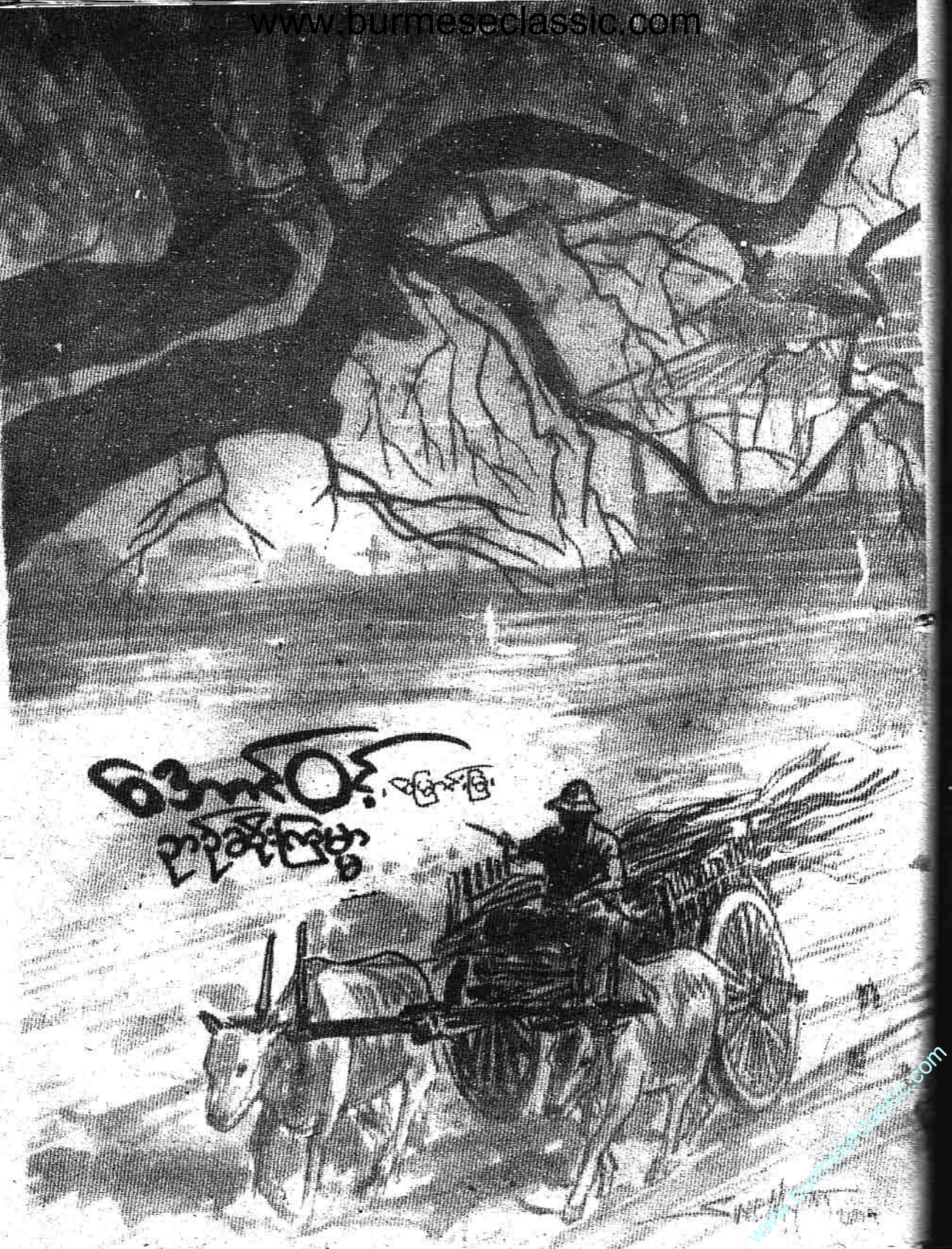

ဝိသုဒ္ဓိ
ပညာရေး

ညည်ဆိုးကြမ္မာ

အောင်ဝင့်(မြောင်းမြ)

'သစ်ဆိမ့်ကုန်းရွာ' ဆိုသော လည်း သစ်ဆိမ့်ပင် များပြားလှစွာ မရှိပါ။ သစ်ဆိမ့်ပင်ကြီးများမှာ အသက်ကြီးရင့်ပြီး သေကုန်ကြသည် ကများ၏။ အချို့အပင်များကိုလည်း ရွာသားများက ထက်အဖြစ်အသုံးပြု ရန် ခုတ်လှဲ၍ မီးစိုက်ပစ်ကြသည်ဟု အဆိုရှိကြသည်။ ဩော် . . . လူ တွေ လူတွေ၊ မိမိအတ္တကိုယ်ကျိုး အတွက် သဘာဝတရားကြီးကို ဖျက် ဆီးနေကြပါလား။ ရွာနှင့် ခပ်လှမ်း လှမ်းသုသာန်နှင့် ကပ်လျက်ရှိသော လျှိုကြီး၏ဘေးနားတွင် တစ်ပင် တည်းသာ ထီးတည်းကြီး အုပ်အုပ် ဆိုင်းဆိုင်းနှင့် ကျန်နေသည်။

ထိုသစ်ဆိမ့်ပင်ကြီး အနီးမှ ဖြတ်ပြီး 'ရေပြာစမ်းရွာ'နှင့် ဆက် သွယ်သွားနိုင်သော လှည်းလမ်းမ ကြီးရှိသည်။ လှည်းလမ်းဟု ဆိုသော် လည်း တောရွာများတွင် လူနှင့် လှည်း နှစ်မျိုးစလုံး သွားလာကြရ သည်။ သစ်ဆိမ့်ကုန်းရွာနှင့် ရေပြာ စမ်းရွာသည် လေးမိုင်ခန့် ကွာဝေး သည်။ နေ့ဘက်တွင် အသွားအလာ သိပ်မပြတ်လှသော်လည်း ညနေ ၆

နာရီကျော်လောက်မှစ၍ လူသွား လူလာ ပြတ်စပြုသည်။ အကြောင်း ကိစ္စကြီးငယ်ရှိမှသာလျှင် တစ်ရွာနှင့် တစ်ရွာ သွားကြလာကြသည်။ ည နေခင်း နေဝင်ရီတရော အချိန်မှ စပြီး နံနက် ၅ နာရီခွဲ ၆ နာရီ အချိန် လောက်အထိ အသွားအလာမရှိ သလောက်ပင်။ အကြောင်းမှာမူ သုသာန်ဘေးနားမှ အထိကရ သစ် ဆိမ့်ပင်ကြီးကြောင့်ပေတည်း။



ဦးတက်ရိုးတို့လင်မယား မိုးဦး ကျက ဥယျာဉ်ထဲမှ မှစ်ချိုးပြီးအပြန် နေဝင်စပြုချိန် သစ်ဆိမ့်ပင်ကြီးနား၌ အပုပ်နံ့ရ၍ ရွာသို့ လင်မယားနှစ် ယောက် ခပ်သွက်သွက် သုတ်ခြေ တင်ပြီး တစ်ချိုးတည်း ပြေးခဲ့ရသည်။ အိမ်ရောက်သည်အခါ ထမင်းပင် မစားနိုင်သည့်အဖြစ် ကြုံဖူးသည်။

ဘကြီးဖိုးရွှေလည်း ညနေခင်း နွားသိမ်းချိန် စားကျက်၌ နွားမတွေ ၍ လိုက်ပြီးရှာသည့်အခါ သုသာန် နားအရောက် နွားကိုတွေ့သည်။ တစ်ချိန်တည်း အမှောင်ထုကြီးစိုး

လာပြီဖြစ်သဖြင့် ဘကြီးဖိုးရွှေ နည်း နည်းကျောချမ်းလာသည်။ သစ်ဆိမ့် ပင်ကြီးအောက်မှ မည်းမည်းသတ္တဝါ ကြီးတစ်ကောင် လျှိုထဲဆင်းသွား သည်ကို မြင်လိုက်ရသဖြင့် ဖောရွေး များပြန်လာပြီး ရင်တုန်ပန်းတုန် ဖြစ် ခဲ့ရသည်။ သမ္ဗုဒ္ဓေဂါထာတော်ကို သယ်နှုခေါက်မှန်းမသိအောင် ရွတ် ဖတ်ရင်း နွားမောင်းပြီး အိမ်သို့ ပြန် လာရာ ရောက်မှန်းမသိ ရောက်ခဲ့ ရသည်။

ဤသို့နှင့် သစ်ဆိမ့်ပင်ကြီးဝန်း ကျင်တွင် သရဲခြောက်သည်ဆိုသော အရိပ်မည်းကြီးသည် သစ်ဆိမ့်ကုန်း ရွာသားများအပေါ် လွှမ်းမိုးလျက်ရှိ ပါတော့သည်။



တောရွာနေ တောသူတောင် သားများသည် သရဲသဘက်၊ တစ္ဆေ များ ခြောက်လှန့်ခြင်းကို ယုံကြည်သူ များလှသည်။ လူနည်းစုသည်သာ ခြောက်လှန့်ခြင်းကို မယုံကြည်ကြ ပါ။ မယုံကြည်သောသူများလဲတွင် 'လှဆင့်'သည် ရွှေဆုံးပုံ ပါဝင်ပါ

သည်။ သရဲ၊ တစ္ဆေသာမက ပရ
လောကသားများ ရှိခြင်း၊ မရှိခြင်းကို
ထည့်၍ပင် မစဉ်းစား။ စဉ်းစားဆင်
ခြင်မှုနှင့် အတွေးအခေါ် ကောင်း
လွန်းလှ၍မဟုတ်။ မိုက်ရွေးရဲ တစ်
ဖွတ်ထိုးစိတ်နှင့် ဘယ်သူတွေ့ဘာပဲ
ပြောပြော လှဆင့်မှာ သူလက်မခံနိုင်
လျှင် လက်မခံနိုင်ကြောင်း ရှင်းရှင်း
ဘွင်းဘွင်း ပြောတတ်သည်။ ကိုယ့်
အကျိုးရှိဖို့ (သို့မဟုတ်) သူတစ်ပါး
အကျိုးရှိဖို့ ကိစ္စများကို သူစိတ်ဝင်
စားမှု နည်းပါးသည်။

လှဆင့်၍ ဉာဉ်တစ်ခုရှိသည်။
သူတစ်ပါးကို ကြုံလျှင်ကြုံသလို
နောက်တတ်ပြောင်တတ်၊ ခြောက်
လှန်တတ်ခြင်းပင် ဖြစ်သည်။ လှဆင့်
ကြောင့် အရှက်ရသူများနှင့် ကြောက်
လန့်ပြီး သေးဖြန်းဖြန်းထွက်အောင်
အထိ ဖြစ်ဖူးသည့်သူများလည်း ရွာ
တွင်ရှိခဲ့သည်။

ရွာဦးဘုန်းတော်ကြီး ကျောင်း
ဝန်း၌ ရေကန်ကြီးတွင် ညနေချမ်း
ကာလ ရွာထဲမှ လုံမပျိုလေးများ ရေ

ခပ်သွားကြလာကြရသည်မှာ တော
သဘာဝဖြစ်သည်။ တစ်ရက်တွင်
ညနေပိုင်းနေဝင်ခါနီး မိန်းကလေး
များ ရေခပ်မှအပြန် လှဆင့်တစ်
ယောက် ကန်ပေါင်ဘေး မမြင်ကွယ်
ရာမှစောင့်နေပြီး ကန်ထဲကို ကျောက်
တုံးကြီးတစ်လုံးပစ်ချရာ 'ဝုန်း'ခနဲ
အသံကြောင့် ရေခပ်ပြန်လာသော
မိန်းကလေးများ ကြောက်လန့်ပြီး ရေ
အိုးများ ခေါင်းပေါ်မှကျကာ ကွဲကုန်
ကြပါတော့သည်။ မိန်းကလေးနှစ်
ယောက်လည်း လန့်ပြီး ခြေချော်ကာ
ရေကန်ထဲကျသွားသည့်အခါ ရွာ
သားများ အချိန်မီရောက်လာ၍ ဝိုင်း
ဝန်းဆယ်ယူမှုကြောင့် အသက်
အန္တရာယ်နှင့် ကင်းခဲ့ကြရသည်။

၎င်းဖြစ်ရပ်နှင့် ပတ်သက်ပြီး
ရွာ၏အကြီးအကဲဖြစ်သူ သူကြီးဦးဖိုး
မောင်နှင့် သက်ကြီးရွယ်အိုများက
သူတစ်ပါး ကိုယ့်ကြောင့် အထိတ်
တလန့်ဖြစ်အောင် နောက်နောင်မပြု
လုပ်ဖို့နှင့် လှဆင့်၏ မကောင်းသည့်
ဉာဉ်ကို ဖျောက်ပစ်ရန် ဝိုင်းဝန်းဆုံးမ

ဟူသည်။ လှဆင့်က ပြောတုန်းသာ
“ဟုတ်ကဲ့”ပေါင်းများစွာဖြင့် ခေါင်း
ညိတ်ခဲ့ပြီး သူ့ရဲ့ အကျင့်ဆိုးက
အလင်္ကာကျော်စွာ ရွှေမန်းတင်
မောင် သီချင်းထဲကလို “ကျွန်တော်
လေ ထိုနည်းလည်းကောင်း ထိုနည်း
လည်းကောင်း” ပါပဲဟုသာ ဆိုရမည်
ပင်။ လှဆင့်တည်းဟူသော အမည်
နာမအရ အလှတေ့ဆင့်နေရမည်
ဖြစ်သော်လည်း သူ့အကျင့်စရိုက်
ကား အလှတေ့မဆင့်နိုင်ဘဲ လွန်စွာ
ခြားနားလျက်ရှိပါသည်။



မောင်မေတ္တာသည် လူပုံချော
ချော၊ သဘောကလည်း အလွန်
ကောင်းလှသည်။ အမည်နှင့်လိုက်
ဖက်ညီညွတ်၏။ လူအချင်းချင်း
အပေါ်၊ သတ္တဝါများအပေါ်၊ မေတ္တာ
စိတ်ထားဖြင့် နေထိုင်သည်။ အရာ
ရာကို သည်းခံခွင့်လွှတ်မှု ရှိသည်။
အသက် ၂၀ ကျော်သော်လည်း အိမ်
ထောင်မပြုပါ။ ဖခင်ကြီးဆုံးပါးပြီး

~~.....~~
သုသာန်နားနီးလာလေ မောင်မေတ္တာ ကြောက်စိတ်တွေ
ပိုပြီး ကြီးမားလာလေ။ သစ်ဆိမ့်ကုန်းရွာဘက်မှလည်း
ခွေးအူသံများ သဲ့သဲ့ကြားလိုက်ရသည်။
နာခေါင်းထဲတွင်လည်း ညှိစိုစို အနံ့ရသလိုလို။

နောက် မိခင်အိုကြီးအား အလုပ် အကျွေးပြုနေသူဖြစ်သည်။ တစ်ရွာ လုံးက သူ့မိခင်ကြီး ဒေါ်ပုမ ခေါ် သကဲ့သို့ ငယ်စဉ်ကတည်းက မောင် မေတ္တာဟု ခေါ်ကြကာ နှုတ်ကျိုးနေ ကြသည်။ မောင်မေတ္တာသည် ငယ် စဉ်မှစပြီး အလွန်ကြောက်တတ်၏။ အပေါင်းအဖော် သူငယ်ချင်းများနှင့် ပွဲလမ်းသဘင်များ ကြည့်ရှုရန် သွား သည့်အခါသော်လည်းကောင်း၊ ရွာ ထဲ၌ သာရေးနာရေးရှိပါက လူငယ် လူရွယ်များပီပီ ကူညီဆောင်ရွက်ရန် ညအခါ သွားရောက်သည့်အခါ၌ မောင်မေတ္တာက သူငယ်ချင်းများ၏ အရှေ့ (သို့မဟုတ်) အနောက်မှ သွားလာခြင်းမရှိဘဲ လူအားလုံး၏ အလယ်မှ နေရာယူပြီး သွားလာတတ် သည်။ ငယ်ငယ်ကတည်းက ကြောက် တတ်သောအကုန်သည် လူပျိုကြီး ဖားဖားဖြစ်သည့်အရွယ်အထိ ကြောက် ရွံ့တတ်မြဲပင် ဖြစ်သည်။

မောင်မေတ္တာနှင့် လှဆင့်သည် အသွင်ခြားနားမှုရှိသော်လည်း သူငယ် ချင်းအရင်းအချာများ ဖြစ်ကြသည်။ ရွာဦးကျောင်းဆရာတော်ထံတွင် စာအံဘက်၊ ကျောင်းနေဖော် သူငယ် ချင်းများဖြစ်ကြရာ တစ်ယောက်နှင့် တစ်ယောက် ပြောမနာဆိုမနာ ညီ ရင်းအစ်ကိုတမျှ ချစ်ကြသည်။ မောင်မေတ္တာက လှဆင့်ရဲ့ အမှု အကျင့်များကို မနှစ်သက်၍ ကြိမ် ဖန်များစွာ ပြင်ဆင်ရန် ပြောပြခဲ့ သည်။ လှဆင့်က . . .

“ဟေ့ကောင် မေတ္တာ၊ မင်းက မိကျောင်းမင်း ရေကင်းပြု လုပ်မနေ စမ်းပါနဲ့။ ဒါတွေက အသေးအမွှား လေးတွေပါ။ တော်စမ်းပါကွာ မင်း သာ လူဝတ်ဘဝနဲ့ ဘုန်းကြီးလိုနေ ဟား . . ဟား . . ဟား . . ဟား”

ရယ်ကာမောကာနှင့် ပြန်ပြော တတ်သည်။

“အေးပေါ့ကွာ၊ မင်း ငါစကား နားမထောင်ရင် တစ်နေ့နေ့ မင်း ဉာဉ်က မင်းကို သင်ပေးလိမ့်မယ်”

ဟုသာ မောင်မေတ္တာ ပြော တတ်တော့သည်။

အသွင်မတူ အိမ်သူမဖြစ်၊ တူ ရာတူရာသာ ပေါင်းသင်းကြသည်ဟု ရှေးစကားရှိသော်လည်း မောင်မေတ္တာ တို့ သူငယ်ချင်းနှစ်ယောက်အတွက် အထက်ပါစကားသည် အကျွမ်း မဝင်သကဲ့သို့ ဖြစ်ချေ၏။ ခင်ရာဆွေ မျိုး၊ မြန်ရာဟင်းကောင်းဆိုသလို သွေးသားမတော်စပ်သော်လည်း သွေး သားအရင်းကဲ့သို့ ချစ်ခင်ကြသော သူငယ်ချင်းများ ဖြစ်ကြပါသည်။



‘ရေပြာစမ်းရွာ’မှ မောင်မေတ္တာ လှည်းမောင်းပြီး ထွက်လာချိန်သည် ညနေ နေဝင်ခါနီး ၆ နာရီခန့်ရှိပေ ပြီ။ မောင်မေတ္တာ၏ နွားလှည်းနှင့် ရေပြာစမ်းရွာမှ ထင်းချောင်းများ သယ်ယူရန် ဘကြီးမိုးရွေ့မှ ငှားရမ်း သည့်အတွက် လှည်းပေါ်တွင် ထင်း ချောင်းများကို တင်ဆောင်ပြီး တစ်

ယောက်တည်းလှည်းမောင်းကာ မိမိ နေထိုင်သော သစ်ဆိမ့်ကုန်းရွာသို့ ပြန်လာခဲ့ပါသည်။ မှောင်ရီသန်းလာ လေလေ မောင်မေတ္တာ၏ ရင်ထဲ တွင် တဒိတ်ဒိတ်ခုန်နေသော ရင်ခုန် သံက ဘေးလူပင်ကြားနိုင်လောက် သည်ဟု ထင်ရသည်။ အသက်နှစ် ဆယ် အစိတ်ဆိုသည်မှာ ငယ်သည် အရွယ် မဟုတ်ပေ။ သို့သော် ငယ် စဉ်ကတည်းက ကြောက်တတ်သည့် အစွဲက မောင်မေတ္တာကို စိုးမိုးလျက် ရှိသည်။ ရေပြာစမ်းရွာကအပြန် မိုး ချုပ်နိုင်မည်ဟု ခန့်မှန်းမိသဖြင့် အကြောင်းကြီးငယ် ရှိပါက မိမိ အတွက် အကာအကွယ်အဖြစ် အသုံးပြုရန် သူ့ရဲ့အဆောင် ငှက် ကြီးတောင်စားကို သူ့ဘေးနားမှာချ ပြီး ပေါင်နှင့်ဖိကာ ထိုင်ထားသည်။ သူသာန်နားနီးလာလေ မောင် မေတ္တာ ကြောက်စိတ်တွေ ပိုပြီး ကြီး မားလာလေ။ သစ်ဆိမ့်ကုန်းရွာဘက် မှလည်း ခွေးအူသံများ သဲ့သဲ့ကြား လိုက်ရသည်။ နှာခေါင်းထဲတွင် လည်း ညှိစို့စို့ အနံ့ရသလိုလို။

“ဘာပဲဖြစ်ဖြစ် . . ရွာရောက် အောင်တော့ ခပ်သွက်သွက် နွား တွေကို မောင်းနှင်ပြီးပြန်ရမှာပဲ”

ဟု မောင်မေတ္တာ နှုတ်မှ ခပ် ဖွဖွ ရေရွတ်လိုက်သည်။

ည ၇ နာရီခန့်အချိန်ဖြစ်သော် လည်း သစ်ပင်များ ထူထပ်စွာပေါက် ရောက်နေပြီး၊ ထိုသစ်ပင်ရိပ်ညွှား ကြောင့် လှည်းလမ်းသည် ဖောက်

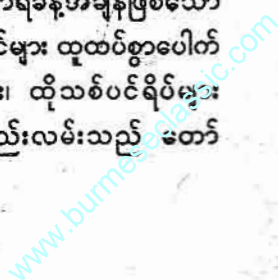

တော်ပင် မှန်ဝါးပြီး မည်းမှောင်နေ
လေပြီ။ လဆန်း ၂ ရက်ခန့် လ
ရောင်လေးက သစ်ပင်များကြားထဲ
ကို ထိုးမပေါက်နိုင်ပါချေ။ ရုတ်တ
ရက် တစ်တီတူးငှက်တစ်ကောင်
သုသာန်ဘေး သစ်ဆိမ့်ပင်ကြီးပေါ်မှ
ထယ့်ပြီး စူးစူးဝါးဝါး အော်မြည်သံ
ကြောင့် မောင်မေတ္တာ ခူးတုန်သည်
အထိ ထိတ်လန့်သွားသည်။

“အောင်မယ်လေးဗျ”

အသက်ပါသွားပြီဟု ထင်မှတ်
ရလောက်အောင် တုန်လှုပ်ချောက်
ချားသွားပြီး နှုတ်မှလည်း ကျယ်
လောင်စွာ အော်လိုက်မိပါသည်။
မောင်မေတ္တာ၏ကျောဘက်မှ မည်း
မည်းသတ္တဝါတစ်ကောင် နွားလှည်း
ပေါ်သို့ စွေ့ခနဲခုန်တက် ရောက်ရှိ
လာသည်။

“အမေရေ ကယ်ပါဦး”

မောင်မေတ္တာ အသံကုန်အော်
ဟစ်လိုက်သည်။ သုသာန်နားတစ်
ဝိုက်ဖြစ်နေပြီး မှောင်မည်းနေပြီဖြစ်
၍ ဖြတ်သန်းသွားလာသူ တစ်ဦး
တစ်ယောက်မျှ ရှိဟန်မတူသော်
လည်း ကြောက်လန့်ပြီး အကူအညီရ
လိုရငြား အော်လိုက်မိခြင်းဖြစ်သည်။

မည်းမည်းသတ္တဝါကြီးသည်
လူလောက်နီးပါးရှိ၍ နွားလှည်းပေါ်
ရောက်သည်နှင့် လေးဘက်ထောက်
ကာ အော်ပါတော့သည်။ မှောင်
မည်းမည်းတွင် ရေးရေးသာလျှင်မြင်
နေရသည့် “အီးဟီးဟီး အီးဟီးဟီး”
အော်သံက လူသံနှင့်မတူဘဲ ထိတ်

~~အသက်ပါသွားပြီဟု~~
ထင်မှတ်ရလောက်
အောင် တုန်လှုပ်
ချောက်ချားသွားပြီး
နှုတ်မှလည်း
ကျယ်လောင်စွာ
အော်လိုက်မိပါသည်။
မောင်မေတ္တာ၏
ကျောဘက်မှ
မည်းမည်းသတ္တဝါ
တစ်ကောင်
နွားလှည်းပေါ်သို့
စွေ့ခနဲ ခုန်တက်
ရောက်ရှိလာသည်။

လန့်ကြောက်ရွံ့ဖွယ် အသံဆိုးကြီး
ဖြစ်သည်။ သတ္တဝါကြီးသည် တဟီး
ဟီးအော်ညည်းကာ အသာဝပ်လိုက်
သည်။ မောင်မေတ္တာက သူ့ပေါင်
အောက်မှာဖိထားသော ငှက်ကြီး
တောင်စားကို သတိရလိုက်ပြီး ဓား
အား ကျစ်ကျစ်ပါအောင် ဆုပ်ကိုင်
လျက် သတ္တဝါကြီး၏ လည်မျို
လောက်ကို မှန်းဆပြီး ဓားရှိုသမျှ
အစွမ်းကုန် ပိုင်းချလိုက်ပါသည်။
“အ အ”ဟုသာ အော်နိုင်ပြီး မည်း
မည်းသတ္တဝါကြီး ငြိမ်သွားသည်။
မောင်မေတ္တာ ကြောက်ကြောက်နှင့်
သတ္တဝါကြီးအား စိတ်ရှိလက်ရှိ
တဒုတ်ဒုတ်နှင့် ဆက်ကာဆက်ကာ
ခုတ်ပိုင်းပြီး နွားလှည်းပေါ်မှ ခုန်
ဆင်း၍ သစ်ဆိမ့်ကုန်းရွာဆီသို့
အသားကုန်ပြေးလွှားကာ ပြန်ခဲ့ပါ
တော့သည်။

* * *

“ဟဲ့ . . . သား မောင်မေတ္တာ
လှည်းတွေနွားတွေရော ဘယ်မှာ
ကျန်ခဲ့သလဲ။ မောကြီးပန်းကြီးနဲ့ ငါ
သား ဘာဖြစ်လာတာလဲကွယ်”

“အမေ . . . အမေ . . . သား
. . . သားကို သရဲခြောက်လို့”

“ဘယ်မှာလဲသရဲက၊ ဘယ်မှာ
ခြောက်တာလဲ သားရဲ့”

မောင်မေတ္တာ၏အမေ ဒေါ်ပုမ
က သားဖြစ်သူ ကြောက်လန့်လာ
ခြင်းကိုမြင်ပြီး ခြေမကိုင်မိ လက်
မကိုင်မိဖြစ်ကာ ရေးကြီးသုတ်ဖျာဖြင့်

မေးလိုက်သည်။

“ဟို . . . ဟို သင်္ချိုင်းကုန်းနားမှာ မည်းမည်းကောင်ကြီးက သားရဲနွားလှည်းပေါ် ခုန်တက်လာပြီး တဟီးဟီးနဲ့ အော်တော့တာပဲ။ သားလည်း ကြောက်အားလန့်အားနဲ့ သားပါသွားတဲ့ ဓားနဲ့ . . . အားရှိသလောက် ခုတ်ခဲ့တယ် အမေ။ ကြောက်တယ် . . . သားကြောက်တယ် အမေ”

“ဪ . . . သားလေးရယ်။ သရဲကို သားက နိုင်ခဲ့ပြီးပြီပဲ။ ဘာကြောက်စရာလိုသေးလို့တုံး။ ကဲ . . . ကဲ . . . အဲဒါထားဦး။ နွားတွေ ညကြီးမင်းကြီး လန့်ဖျပ်ပြေးလွှားကုန်မှ ဖြင့် လှည်းတစ်စီးလုံး ရစရာမရှိ ဖြစ်ကုန်ရောမယ်”

“ဟာ . . . သားတော့ မလိုက်ရဲတော့ဘူး အမေ . . . သူကြီးကို အကြောင်းကြားပေးပါ။ သူကြီးက ရွာသားတွေနဲ့ တိုင်ပင်ပြီး သူ့ဟာသူ ဆက်ပြီးဆောင်ရွက်လိမ့်မယ်။ ကျွန်တော်ကတော့ ကြောက်လွန်းလို့ ဘယ်လိုမှ မလိုက်ရဲတော့ဘူးအမေ”

မောင်မေတ္တာ အကြံပေးသည့် အတိုင်း အမေဖြစ်သူဒေါ်ပုမ သူကြီးအိမ်ကို ညတွင်းချင်းသွားပြီး မောင်မေတ္တာ၏ဖြစ်စဉ်အားလုံးအား ပြောပြ လိုက်သည်။

“ဟ . . . ဒါဆို လူငယ်လူရွယ်လေးငါးယောက်နဲ့သွားပြီး ငါ့ကိုယ်တိုင် လှည်းနွားတွေ ပြန်သိမ်းခဲ့မယ်။ ဒေါ်ပုမ . . . ဘာမှမပူနဲ့။ ကဲ . . .

ပြန်ပေတော့”

သူကြီးသည် မောင်မေတ္တာအမေ ဒေါ်ပုမအား ပြန်လွှတ်လိုက်ပြီး လူငယ်လူရွယ်များစုကာ လက်နှိပ်ဓာတ်မီးများဖြင့် နှစ်လုံးပြုစုသေဆုတ်ကြီးလွယ်လျက် သုသာန်ရှိရာသို့ ထွက်ခွာသွားကြပါတော့သည်။ သူကြီးနှင့်အဖွဲ့ သုသာန်အနီးနွားလှည်းနားရောက်သွားပြီး လက်နှိပ်ဓာတ်မီးထိုးကာ ကြည့်ကြသောအခါ ထင်းများ တင်ဆောင်ထားသောလှည်းမှ နွားများက ပုံမှန်အတိုင်း အမြီးတဖျပ်ဖျပ် လှုပ်ခတ်လျက်သား တွေ့ကြရသည်။ လှည်းဘီး၏ဘေးနား မြေပြင်ပေါ်တွင် လက်နှိပ်ဓာတ်မီးရောင်နှင့် မည်းမည်းအရာဝတ္ထုကြီးအား တွေ့လိုက်ရသည်။ အသေအချာ ကြည့်ကြသောအခါ အနက်ရောင်ပုဆိုးအား ခြုံသိုင်းလျက် ခြေထောက်ပိုင်းပေါ်နေသော လူတစ်ယောက် ဖြစ်နေကြောင်းတွေ့လိုက်ရသည်။ သူကြီးက

“ဟေ့ . . . ဟေ့၊ လူကွ လူ။ သရဲမဟုတ်ဘူး။ ဘယ်သူဘယ်ဝါ သိရအောင် ဖျက်နှာကို လှန်ကြည့်စမ်း။ ဟေ့ကောင်တွေ . . . ငါပြောတာ ကြားကြရဲ့လား။ ဘာဝိုင်နေကြတာလဲ။ ဟေ့ကောင် ငပြု၊ ခေါင်းဘက်ကပုဆိုးကို လှန်လိုက်စမ်း”

ငပြုဟုခေါ်သော လူရွယ်မှ ခေါင်းပေါ်မှာဖုံးအုပ်နေသော ပုဆိုးကို တုတ်နှင့်ထိုးပြီးလှန်လိုက်ရာ “ဟာ . . . သူကြီး လှဆင့် .

လှဆင့် . . . လှဆင့်သေပြီသူကြီး”

ငပြုမှ အထစ်ထစ်အငေါငေါဖြင့် သူကြီးအား ပြောလိုက်သည်။

“အင်း . . . လှဆင့် . . . လှဆင့် သူတစ်ပါးကို လှောင်လိုက်၊ ပြောင်လိုက်၊ ခြောက်လိုက်၊ လှန်လိုက်နဲ့ ဘယ်သူပြောတာမှ နားမထောင်တဲ့ကောင်။ ခုတော့ သူခင်တဲ့ချစ်တဲ့ သူငယ်ချင်းက သူ့ကိုသတ်လိုက်ပြီပေါ့”

သူကြီးက မသက်မသာ ပြောလိုက်သည်။

လှဆင့်ရဲ့ တစ်ဘဝနိဂုံးအဆုံးမှာ မလှမပ ဇာတ်သိမ်းသွားပေပြီ။ အသက်ဇီဝိန်ကင်းမဲ့နေသော လှဆင့်ရုပ်အလောင်းကို ထင်းများတင်ဆောင်ထားသော နွားလှည်းနှင့်ပင်ရွာသို့ သယ်ဆောင်လာကြသည်။ မောင်မေတ္တာတို့ အိမ်ရှေ့အရောက် လှဆင့်တစ်ယောက် သေဆုံးသွားကြောင်း ရွာသားများ ကြားသိကြပြီး လာရောက်၍ ကြည့်ရှုကြသည်။ လူအုပ်ကြီး၏ကြားထဲတွင် သေဆုံးနေသူ လှဆင့်ကို မောင်မေတ္တာ မြင်တွေ့လိုက်ရသည့်အခါ . . .

မှတ်ချက် ။ ။ အဘိုးမသေခင် စာရေးသူအား ပြောပြခဲ့သော ဖြစ်ရပ်မှန်ဇာတ်လမ်းအား ပြန်လည်၍ တင်ပြခြင်းဖြစ်ပါသည်။

အောင်ဝင့်(မြောက်မြ)

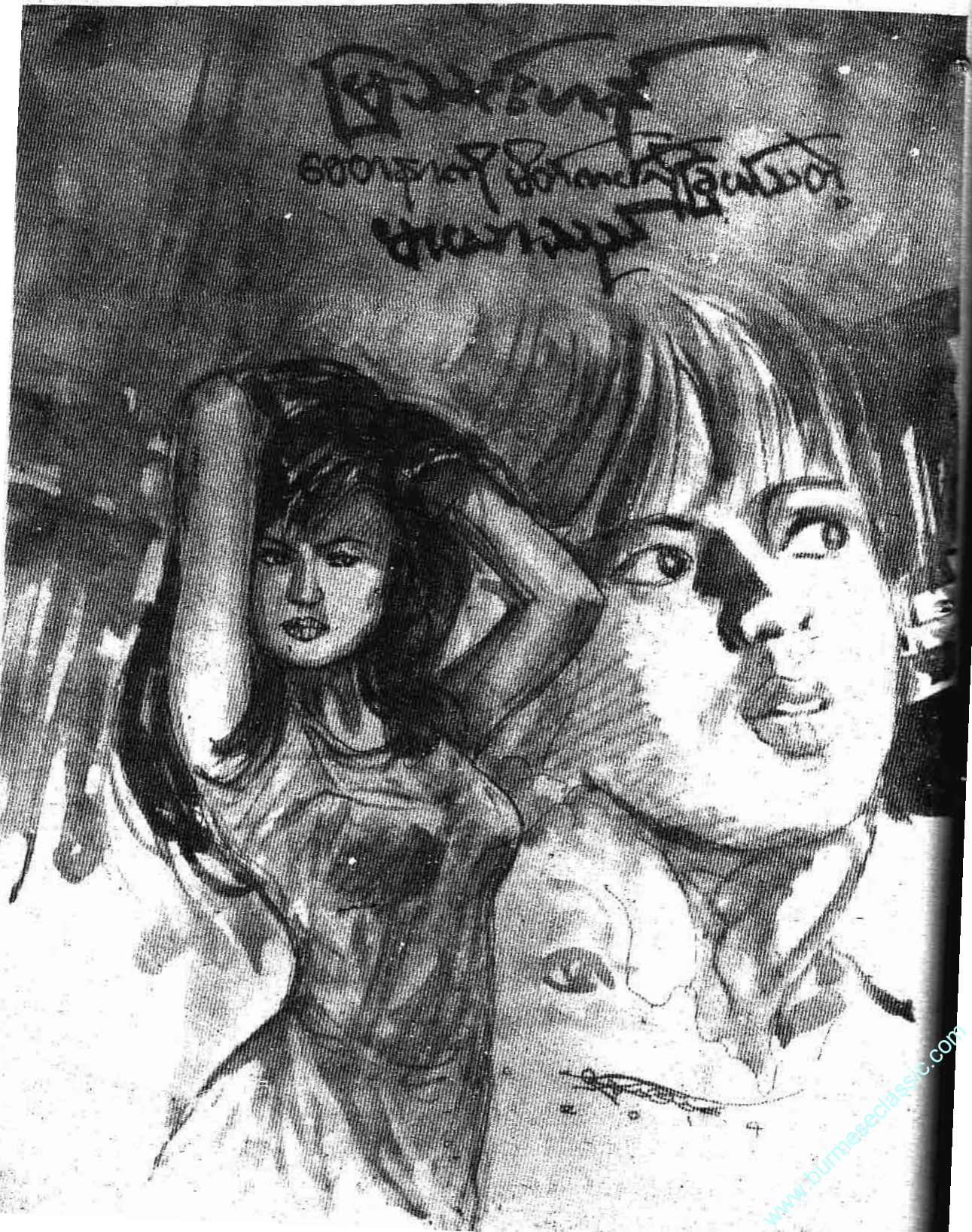

■ မြသင်းဟန်

စေတနာကို မိတ်ကပ်လှူငြိမ်းသတဲ့ မာယာသည်

An Act of Kindness by R. Chetwynd-Hayer

ခရစ်စတိုဖာက သူတစ်ပါးကို ကူညီတတ်တဲ့ စိတ်ရှိသူတစ်ဦး။ စစ်တပ်က အငြိမ်းစားယူထားတဲ့မေဂျာ။ ဆင်းရဲနွမ်းပါးသူတစ်ဦးကို တွေ့လိုက်ရင်တော့ ကူညီလိုက်ရမှ သူက စိတ်ချမ်းသာတယ်။ အခု သူ့ရှေ့မှာတွေ့နေရတဲ့လမ်းဘေးဈေးသည်ကို ကရုဏာစိတ်ထား သူကပွားနေပြန်တယ်။

ဒီဈေးသည်က လူကောင်ကညက်ညက်။ အရပ်က ပုပျပ်ပျပ်နဲ့။ သူ့ရဲ့ပါးနစ်ဖက်က သူ့ရဲ့ပါးစပ်ထဲကို ချိုင့်ဝင်နေတယ်။ သူ့မှာ သွားတွေ အပြည့်အစုံမရှိတော့ဘူးဆိုတဲ့ အမှတ်အသားပေါ်ဗျာ။ ပူအိုက်တဲ့ ရာသီမှာတောင် သူက ရှေ့ဟောင်းပုံစံ မိုးကာအင်္ကျီပွင့်ကြီးကို ဝတ်ထားသေးတယ်။ မာဖလာအဖြူစတစ်ထည်ကို လည်ပင်းမှာ ပတ်ထားပြီး ပိတ်စနဲ့ချုပ်ထားတဲ့ကတ် ဦးထုပ်ကိုလည်း ခပ်ငိုက်ငိုက် ရှေ့ကိုဆွဲချပြီး ဆောင်းထားလေရဲ့။ သူ့ရဲ့လည်ပင်းက ကြိုးနဲ့သိုင်းပြီးဆွဲချထားတဲ့ တိုလီမှတ်စ ဈေးဗန်းကလေးက သူ့ရဲ့ ရင်ဘတ်ရှေ့မှာ တွဲလဲခိုနေတယ်။

ဒီဈေးဗန်းလေးထဲမှာက စီးကရက်၊ မီးခြစ်၊ ချိတ်၊ ဖိနပ်ချည်ကြိုးစတဲ့ ပစ္စည်းလေးတွေက အစိစိအရီရီနဲ့ ရှိနေတယ်။

အဲဒီပစ္စည်းတွေကြားထဲမှာ လဲမကျအောင် ထောင်ထားတဲ့ ကတ်ပြားတစ်ချပ်လည်းရှိသေးတယ်။ အဲဒီကတ်ပြားပေါ်မှာကတော့ ...

“ဆစ်ပျံ့ရဲ့ဘော်ဟောင်း”

သတ်ပုံသတ်ညွှန်း အမှားမှားနဲ့ ရေးထားတာကို သူတွေ့လိုက်ရတော့ စာပေမတတ်ကျွမ်းတဲ့ ဆင်းရဲသားဈေးသည်ကြည့်ပြီး သူပိုပြီး ကရုဏာ သက်လာတယ်။ ဒီတော့...

“ရော့ ...ခြောက်ပဲနီယူ။ ကျွန်တော့်ကို ဖိနပ်ကြိုးတစ်စုံပေး”

ဈေးသည်က သူ့ကိုမော့ကြည့်လိုက်တယ်။

“ကျေးဇူးအများကြီး တင်ပါတယ် လူကြီးမင်း”

အကောင်းဆုံး ဖိနပ်ကြိုးနှစ်ချောင်းကို ဈေးသည်ကိုယ်တိုင်ရွေးပြီး ရိုရိုသေသေနဲ့ သူ့ကို လှမ်းပေးလိုက်တယ်။ တကယ်တော့ ဖိနပ်ကြိုးနှစ်

ချောင်းဟာ တစ်ပဲနီတောင် မတန်ပါဘူး။ သူ့ရဲ့မိတ်ဆွေတစ်ဦးက တစ်ခါကပြောဖူးတာကို သူ ပြန်ကြားယောင်လာခဲ့တယ်။

“ဈေးဗန်းကို လည်ပင်းမှာ ကြိုးသိုင်းပြီး ရောင်းတဲ့ဈေးသည်တွေရဲ့ ဈေးဗန်းထဲက ဘယ်ပစ္စည်းကိုဖြစ်ဖြစ် တစ်ပဲနီပေးရင် ကြိုက်တဲ့ပစ္စည်းကို ယူလို့ရတယ်”

အခု သူက ခြောက်ပဲနီတောင် ပေးလိုက်တာဆိုတော့ အဆမတန်ငွေပေးပြီး ပစ္စည်းဝယ်သလို ဖြစ်နေတာပေါ့ဗျာ။

သူ့ရဲ့မိတ်ဆွေ ရှင်းပြချက်ကတော့ ဈေးဗန်းကို လည်ပင်းမှာ ကြိုးနဲ့သိုင်းပြီး ဈေးရောင်းသူတွေဟာ မြူနီစီပယ်ရုံးမှာ အခွန်ဆောင်ရတယ်။ အခွန်ဆောင်ပြီးရင် ဘယ်သူကမှ သူတို့ကို မဖမ်းနိုင်တော့ဘူး။ ဒီလူတွေဟာ စီးပွားရေးမှာ အညံ့ဖျင်းဆုံးသူတွေ၊ အဆင်းရဲဆုံးသူတွေ၊ ဈေးအပေါဆုံးပစ္စည်းတွေကို အရောင်းပြုပြီး တောင်းစားနေတဲ့ သဘောသလို သူ့ရဲ့မိတ်ဆွေက ရှင်းပြခဲ့ဖူးတယ်။

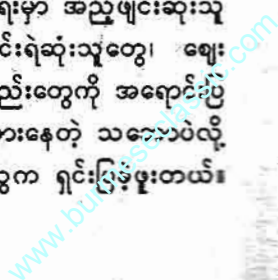

အဲဒီအတိုင်း ဈေးအရောင်းမပြတ် တောင်းစားရင်တော့ သူတို့ ထောင် နန်းခံရတော့တာပဲလို့ အဲဒီလူက ဆက်ပြောခဲ့သေးတယ်။

သူ့ရဲ့မိတ်ဆွေ စကားတွေက ခရစ်စတိုဖာနားထဲမှာ ပြန်ကြားလာ ပြီး ဒီလူ ပုပုညက်ညက်ဈေးသည်ကို ပိုပြီး သနားသွားခဲ့တယ်။ အိမ်ပြန် ရောက်လို့ သူ့ရဲ့ဇနီးသည် မေဘယ် ကို ဒီဈေးသည်အကြောင်း သူက ပြောပြလိုက်တော့ ...

“ဟား...ဟား...အဲဒီ လမ်းဘေး ဈေးသည်ကတော့ ငွေတန်ဖိုး ဘာမှ မသိတဲ့လူလို့ ရှင်ကို ထင်တော့မှာပဲ။ ကိုယ့်ရဲ့စေတနာနဲ့ ကိုယ့်ရဲ့တန်ဖိုးကို ရှင်က ပြန်နှိမ်ချခဲ့တာပဲ”

“ဘာပြောတယ် မေဘယ်”

“ဘာပြောရမှာလည်း ခရစ်စတို ဖာရယ်။ ပိုက်ဆံတွေ အချောင်ရလို့ ပိုက်ဆံတန်ဖိုး မသိတဲ့လူလို့ ရှင်ကို ဒီဈေးသည်က ထင်မှာပဲ။ ရှင်နဲ့တော် ခြောက်ပဲနီဆိုတာ အဲဒီဈေးသည်ရဲ့ ဈေးဗန်းထဲက ပစ္စည်းတစ်ဝက်ကို ဝယ်လို့ရတယ်”

သူ့ရဲ့ဇနီးအကြောင်း သိနေတဲ့ ခရစ်စတိုဖာက ဘာမှ ပြန်မပြော တော့ဘဲ နှုတ်ပိတ်ထားလိုက်တယ်။

အဲ ...သူ့ရဲ့သား စတီဗင်က တော့

“ဟုတ်တယ်အဖေ၊ ကျွန်တော့် ရဲ့သူငယ်ချင်းတစ်ယောက်က ပြော တယ်။ လမ်းဘေးဈေးသည် တစ် ယောက်ဟာ ဈေးသိမ်းလို့ အိမ်ပြန် ရင် သူ့ရဲ့ကိုယ်ပိုင် ရိုးရွှါကံကားစီးပြီး ပြန်တာကို နေ့တိုင်းသူတွေ့တယ်လို့

ပြောပြတယ်”

စတီဗင်က အသက်အရွယ် နည်းနည်းကြီးလာတော့ လူကြီးတွေ ထက် သူကပိုတတ်တယ်။ နားလည် တယ်လို့ ထင်နေတဲ့ သူငယ်လေး တစ်ဦးပဲ။

“မဖြစ်နိုင်တာတွေ ပြောမနေနဲ့ စတီဗင်။ စီးကရက်၊ မီးခြစ်နဲ့ ဖိနပ် ကြိုးရောင်းတဲ့ သူတစ်ယောက်ဟာ ဘယ်လောက်အမြတ်များလို့ ရိုးရွှါကံ ကားကို ဝယ်စီးနိုင်မှာလဲ။ ရိုးရွှါကံ ကားဝယ်ပြီးစီးနိုင်တဲ့ လူတစ်ယောက် ကလည်း အသိဉာဏ် ထုံထုံထိုင်း ထိုင်းထဲကတော့ မဖြစ်နိုင်ဘူး။ ပေမီ၊ ဒေါက်မီ၊ လူစင်မီတဲ့ အသိဉာဏ် တော့ ရှိမှာပဲ။ ဒီလောက် အောက်ကျ တဲ့အလုပ်၊ အနှိမ်ခံရတဲ့အလုပ်ကို အဲဒီလိုလူကလုပ်ပါ့မလား။ အဓိပ္ပာယ် မရှိတာတွေကို ပြောမနေနဲ့ စတီဗင်”

“ဘာပြောတယ်။ ရှင်ကို ကျွန်မ ပြောရဦးမယ်။ ကျွန်မသား ပြောတာ တွေဟာ အမှန်တွေ။ လူတွေ အကြောင်းမသိတဲ့ ရှင်လိုလူမှာသာ မဖြစ်နိုင်တာတွေ ရှိနေတာ”

ဒေါသတကြီးပြောနေတဲ့ မေ ဘယ်ကို ခရစ်စတိုဖာက ပြန်ပြီး မချေပတော့ဘူး။ သူ့ရဲ့စာကြည့်ခန်း ထဲကို တန်းပြီးဝင်သွားခဲ့တယ်။

နောက်တစ်နေ့ ဘုတာရုံမှာ ဒီ လမ်းဘေးဈေးသည်ကို သူတွေ့တာ အလုပ်များလို့ သတိမထားမိတဲ့ ပုံစံနဲ့ သူက ခပ်သွက်သွက် လမ်းလျှောက် လာခဲ့တယ်။ ဒါပေမယ့် လမ်းဘေး ဈေးသည်က သူ့ကိုတွေ့သွားပြီး ... “လူကြီးမင်းကို ဘုရားသခင် ကြည့်ရှု

စောင်မပါစေ”

သူကတော့ သူ့ရဲ့ဦးခေါင်းကို အသာအယာ ညိတ်ပြုပြီး ရထားတဲ့ ဆီကို ခြေလှမ်းသွက်သွက်နဲ့လာခဲ့တယ်။ အဲဒီနေ့ညနေ ညစာစားတော့ ခရစ်စတိုဖာက...

“မေဘယ် ...အသားမာင်းနည်း နည်းထပ်ထည့်ပါဦး”

ဒီစကားသံကြားတော့ မေဘယ် က ရုတ်တရက် သူ့ဘက်ကိုလှည့် လိုက်ပြီး ...

“ဘာတွေ ပြဿနာလုပ်ပြီး ကျုပ်ကို ရှင်ဒုက္ခပေးဦးမလို့လဲ။ ကျုပ် တို့ရဲ့ဝင်ငွေနဲ့ ဒီလောက်ပဲ အသား မာင်းကို စားနိုင်တယ်”

“ဒီလောက်လည်း တော့ကံ တောက်ခါးခါး မပြောပါနဲ့ မေဘယ်။ ကျုပ်က ကောင်းကောင်းမွန်မွန် ပြော နေတာပါ”

“မဟုတ်ဘူး။ ရှင်က ကျွန်မရဲ့ ဦးနှောက်ကို မရွပ်ရွပ်အောင် လုပ်နေ တာ”

မေဘယ်ရဲ့ မျက်နှာက ဒေါသ ရဲ့အရှိန်နဲ့ နီရဲလာတယ်။

“ဒီမှာမေဘယ်။ မင်းကသာ ငါ့ ကို ရန်ရှာနေတာ။ ဘာမဟုတ်တာ လေးကို ပုံကြီးချဲ့ပြီး ဒီကလေးလေး ရှေ့မှာ ငါ့ကို မင်းမစော်ကားသင့်ဘူး” တစ်ချိန်လုံး နားထောင်နေတဲ့ စတီဗင်က ...

“အမေ့ကို ဒီလိုဒေါသတကြီးနဲ့ အဖေမပြောသင့်ဘူး”

“ဟေ့ ...စတီဗင် တိဂ်းဘိတ် နေစမ်း”

ခရစ်စတိုဖာရဲ့ အသံက တစ်

အိမ်လုံးကို ဟိန်းသွားခဲ့တယ်။

“စတီဗင် သတိထားငါ့သား။ ကလေးငယ်တွေ၊ အမျိုးသမီးတွေကို ညွှာရမှန်းမသိတဲ့ မင်းအဖေက လူကြီးလူကောင်း ပီသသေးရဲ့လား။”

ခရစ်စတိုဖာက သူထိုင်နေတဲ့ ကုလားထိုင်က ဝုန်းခနဲထလိုက်ပြီး ထမင်းစားခန်းထဲက ထွက်သွားတယ်။ အခန်းလွတ်တစ်ခုမှာ အိပ်ရာပြင်ဆင်ပြီး သူအိပ်လိုက်တယ်။ မေးခနဲ သူအိပ်ပျော်ခါနီးမှာတော့ ...

“ဒီမှာ ရှင်ရူးရူးမိုက်မိုက် မလုပ်နဲ့။ ဒီအခန်းမှာ ရှင်အိပ်ရင် အအေးမိပြီး ဖျားတော့မှာပေါ့။ အိပ်ခန်းထဲမှာ လာပြန်အိပ်ပါ။”

သူအိပ်နေတဲ့ အခန်းကို လိုက်လာပြီး မေဘယ်က အဲဒီလို လာပြန်ခေါ်တယ်။ သူကတော့ လှုပ်တောင် မလှုပ်ဘူး။

“ခရစ်စတိုဖာ ... ကျွန်မ အကြောင်းကို ရှင်ကောင်းကောင်း သိပါတယ်။ ကျွန်မစိတ်ထဲမှာ ရှိတဲ့ အတိုင်းပြောလို့ စကားလုံးတွေ ကြမ်းတမ်းပေမယ့် ရှင်အပေါ်မှာ ကျွန်မ ဘယ်လိုစိတ်ထားရှိတယ်ဆိုတာ ရှင် သိပါတယ်။ ကျွန်မက ဟောင်တတ်တဲ့ဋ္ဌေးပါ။ ကိုက်တတ်တဲ့ဋ္ဌေး မဟုတ်ပါဘူး။ ရှင် မကျန်းမမာဖြစ်မှာကို ကျွန်မစိုးရိမ်လို့ ပြောနေတာပါ။ အခု စကားများတဲ့ကိစ္စကို ရှင်မေ့လိုက်ပါ။”

ခရစ်စတိုဖာကတော့ ဘယ်လိုမှ လှုပ်ရှားမှု မရှိခဲ့ဘူး။ မေဘယ်က နောက်ပြန်လှည့်ပြီး အခန်းပေါက်ဘက်ကို ထွက်သွားတယ်။ တံခါးဝရောက်မှ...

“ဘုရားသခင်ကို တိုင်တည်ပြီး ကျွန်မပြောပါတယ် ခရစ်စတိုဖာ။ ကျွန်မပြောခဲ့တာဟာ ရှင့်ကိုအကျိုးယုတ်စေလိုတဲ့ စိတ်ထားနဲ့ ပြောခဲ့တာ မဟုတ်ပါဘူး။ ကျွန်မရဲ့ ပြင်လိုမရတဲ့ စကားပြောကြမ်းတဲ့ အကျင့်ကြောင့် ပြောခဲ့တာပါ ခရစ်စတိုဖာ။”

မေဘယ်က သူတို့အိပ်ခန်းဘက်ကို လှည့်ထွက်သွားတယ်။ ခရစ်စတိုဖာက အိပ်ရာက ချက်ချင်းထပြီး မေဘယ်နောက်ကို လိုက်သွားတယ်။ သူတို့ရဲ့ အိပ်ခန်းတံခါးကို ပိတ်တဲ့သူကတော့ မေဘယ်ကိုယ်တိုင်ပဲ ဆိုပါတော့ဗျာ။

နောက်တစ်နေ့ အလုပ်ဆင်းတော့ သူ့ရဲ့မီးခြစ်ကုန်နေတာနဲ့ ဖိနပ်ကြိုး သူဝယ်ခဲ့တဲ့ လမ်းဘေးဈေးသည်ဆီမှာပဲ နှစ်ဆယ့်ငါးပဲနီပေးပြီး မီးခြစ်တစ်လုံး သူဝယ်လိုက်တယ်။

“လူကြီးမင်းရဲ့ ကြင်နာမှုအတွက် အများကြီး ကျေးဇူးတင်ပါတယ်။”

“စစ်သားဟောင်း တစ်ယောက်ကိုတွေ့ရင် တတ်နိုင်သမျှ ကျုပ်ကူညီနေကျပါ။”

သူ့ကို လမ်းဘေးဈေးသည်က လေးလေးစားစားကြည့်ပြီး ...

“လူကြီးမင်းကို စတွေ့ကတည်းက လူကြီးမင်းဟာ စစ်မှုထမ်းဟောင်းဆိုတာ ကျွန်တော် သိလိုက်ပါတယ်။ ကျွန်တော်လည်း စစ်တပ်ထဲမှာ နှစ်ဆယ့်ငါးနှစ် တာဝန်ထမ်းခဲ့ပါတယ်။ အခုလည်း စစ်မှုထမ်းပင်စင်ကို ကျွန်တော် ရနေပါတယ်။”

“နေရေးထိုင်ရေး အဆင်ပြေတယ်မဟုတ်လား။”

“ဟုတ်ကဲ့ ပြေလည်တယ်တော့ မဟုတ်ပါဘူးခင်ဗျာ။ ပင်စင်လစာနဲ့ က ဘယ်လိုမှ မလောက်ပါဘူး။ အခြားအလုပ်လုပ်ဖို့ကလည်း ကျွန်တော့်ခြေထောက်တွေ မသန်တော့လို့ လုပ်လို့မရဘူး။ ဒါနဲ့ ယခုလို လမ်းဘေးဈေးသည် ဖြစ်နေရတာပါ။”

“ဟုတ်ပြီ။ အဆင်မပြေတာကို ညည်းညူမနေနဲ့။ ညည်းညူတာဟာ လူပျင်းတွေအလုပ်ပဲ။ သတ္တိကြောင်တဲ့ လူတွေရဲ့ အလုပ်ပဲ။”

“ဟုတ်ပါတယ်။ ကျွန်တော်တို့က စစ်သားဟောင်းတွေ။ ဘယ်လာပြီး သတ္တိကြောင်မှာလဲ။ ဒါထက် လူကြီးမင်းကို ကျွန်တော့်ရဲ့အိမ်ကို လက်ဖက်ရည်သောက် ဖိတ်ပါတယ်။ လူကြီးမင်းရဲ့ ကြင်နာမှု၊ စာနာမှုကို ကျွန်တော်လေးစားလို့ ကျွန်တော့်အိမ်ကို လက်ဖက်ရည်သောက် ဖိတ်တာပါ။ ကျွန်တော့်ရဲ့ ဖိတ်ကြားချက်ကို မငြင်းပါနဲ့ လူကြီးမင်းခင်ဗျာ။”

“ခင်ဗျားရဲ့ စေတနာကို ကျွန်တော် လေးစားပါတယ်။ ဒါပေမယ့် ကျွန်တော့်ရဲ့ ...”

“ကျွန်တော့်ရဲ့ ဖိတ်ခေါ်ချက်ကို လူကြီးမင်း မငြင်းပါနဲ့ခင်ဗျာ။ ကျွန်တော့်ရဲ့အိမ်မှာ မုန့်တစ်ချပ်၊ ကော်ဖီတစ်ခွက် စားသောက်တဲ့အချိန်လောက်ပဲ နေမယ်ဆိုရင်တောင် ကျွန်တော်တို့သားအဖ ဝမ်းသာလို့ဆုံးမှာ မဟုတ်ဘူး။ ကျွန်တော့်မှာ အိမ်လီဆိုတဲ့ သမီးတစ်ယောက်ရှိတယ်။ သူကလည်း စေတနာအလွန်ကောင်းပါတယ်။ လူကြီးမင်း ကျွန်တော်တို့အိမ်ကို လာတဲ့အချိန်ဟာ ကျွန်တော်တို့

သားအဖ ဂုဏ်ယူလို့ အကောင်းဆုံး အချိန်ဖြစ်မှာပါ”

“ကောင်းပြီလေ။ ညနေခင်း တစ်ချိန်လောက်ဆိုရင်”

“ဟာ...သိပ်ကောင်းပါတယ် လူကြီးမင်း။ ဒါဆိုရင် မနက်ဖြန် ညနေမှာပဲ ကျွန်တော့်အိမ်ကို ကြွ ရောက်ပြီး လက်ဖက်ရည် သုံးဆောင် ပါ။ သမီး အိမ်လီကိုယ်တိုင် ဖုတ် ထားတဲ့မုန့်ကို စားမိရင် လူကြီးမင်း တစ်သက်လုံး မေ့နိုင်မှာမဟုတ်ဘူး”

“နေဦးဗျ။ ဘယ်သူတွေနဲ့ ချိန်း ထားတာရှိသေးလဲလို့ ကျွန်တော်စဉ်း စားလိုက်ဦးမယ်။ အ...ကောင်းပြီ။ ကြာသပတေးနေ့ညနေဆိုရင် ခင်ဗျား အတွက် အဆင်ပြေမလား”

“ဟုတ်ကဲ့ ကြာသပတေးနေ့ အဆင်ပြေပါတယ်။ အ...ကျွန်တော် တစ်ခု စဉ်းစားမိတာက ကျွန်တော့်လို လမ်းဘေးဈေးသည်နဲ့ လူကြီးမင်းလို ပုဂ္ဂိုလ်မျိုး အတူယှဉ်တွဲသွားရင် လူ ကြီးမင်းအပေါ် အထင်သေးစရာ ဖြစ် နေလိမ့်မယ်။ ဒီတော့ ကျွန်တော့်အိမ် သွားတဲ့ လမ်းအညွှန်းကို ဟောဒီ မီးခြစ်အိတ်အခွံပေါ်မှာ ကျွန်တော် ရေးပေးလိုက်မယ်။ ကျွန်တော့်အိမ်ရဲ့ လမ်းထိပ်က ကျွန်တော်က ကြိုနေပါ မယ်။ ကျွန်တော့်အိမ်ရဲ့ အောက်ထပ် မှာ ဆေးလိပ်မျိုးစုံရောင်းတဲ့ ဆိုင်တစ် ဆိုင်ရှိတယ်”

ပြောပြောဆိုဆိုနဲ့ သူ့ရဲ့အိမ် တည်ရှိရာလမ်းကို စာရွက်ပေါ်မှာ ရေးပေးလိုက်တယ်။

“ဒါလည်း ကောင်းသားပဲဗျ”

ဈေးသည်လှမ်းပေးတဲ့ မြေပုံစာ

ရွက်ကိုယူပြီး မီးရထားတွဲတွေဆီကို ခြေလှမ်းသွက်သွက်နဲ့ထွက်လာခဲ့တယ်။

“ငါ့ရဲ့ဆုံးဖြတ်ချက် မှားနေပြီ လား။ ဒီဈေးသည်ကို ငါသိတာ ရက်ပိုင်းပဲရှိသေးတယ်။ သူ့ရဲ့ဖိတ် ခေါ်ချက်ကို ငါလက်ခံလိုက်တာ”

ထိုင်ခုံပေါ် ထိုင်မိတာနဲ့ အဲဒီလို သူက စဉ်းစားမိတယ်။

“ထောင်ချောက်များ ဖြစ်နေ မလား”

အဲဒီ သူ့ရဲ့စိတ်ကူးက သူ့ရဲ့ ပါးစပ်က ထွက်သွားတယ်။ သူ့ရဲ့ ဘေးထိုင်ခုံက လူတွေက သူ့ကိုပိုင်း ကြည့်ကြတယ်။

“ဒီလူနဲ့ ငါ ...ထပ်မတွေ့ရင် ကောင်းမယ်”

ဒီလိုနဲ့ ထပ်မံ တွေ့ဖို့ အကြိမ် ကြိမ်စဉ်းစားရင်း မီးရထားသယ် ဆောင်ရာကို သူပါသွားခဲ့တယ်။

နောက်တစ်နေ့မှာတော့ အဲဒီလူ ကို သူ့မတွေ့ရဘူး။

“ဒီဈေးသည် နေမကောင်းဘူးနဲ့ တူတယ်။ ဒါမှမဟုတ်ရင် ဧည့်သည် ခေါ်တာကို မကြိုက်တဲ့ သူ့ရဲ့သမီး က ကန့်ကွက်လို့များလား”

မေးခွန်းတွေမေးရင်း အဖြေကို သူရှာခဲ့တယ်။ ဒီလိုနဲ့ ကြာသပတေး နေ့ ညနေခင်းကို ရောက်လာတယ်။ ဒီဈေးသည်ကို သူက တွေ့လိုစိတ် မရှိတော့ဘူး။ ဒီတော့ လူထူထူတွေ ကြားကနေဖြတ်ပြီး ဘူတာရုံအပြင် ဘက်ဆီကို သူလာခဲ့တယ်။ ဒါပေ မယ့် ...

“လူကြီးမင်း လမ်းမှားသွားမှာ စိုးရိမ်လို့ ကျွန်တော် လာစောင့်နေ

တာပါ”

ဒီတစ်ကြိမ်တော့ ဒီဈေးသည် က ဝတ်စုံသစ်လွင်လွင်နဲ့ မျက်နှာက လည်း ပြုံးလို့ ရှင်လို့။

“နေဦးဗျ။ ကျုပ်မှာ အရေး တကြီး”

“ကျွန်တော့်ရဲ့သမီး အိမ်လီက အကောင်းဆုံးမုန့်တွေဖုတ်ပြီး လူကြီး မင်းကိုဧည့်ခံဖို့ စောင့်နေပါတယ်။ လူကြီးမင်းရဲ့ အချိန်ထဲက ကော်ဖီ တစ်ခွက်သောက်ချိန်လောက်ပဲ အချိန် ပေးပါ။ လူကြီးမင်းရဲ့ အချိန်ကို ကျွန်တော်တို့ လေးစားပါတယ်”

“ကဲ ...ကောင်းပြီလေ”

ဒါနဲ့ ခရစ်စတိုဖာဟာ လမ်း ဘေးဈေးသည်အိမ်ကို ရောက်သွားခဲ့ တယ်။ သူတို့ရဲ့အခန်းက ကျဉ်းပေ မယ့် အတော်လေးကို သပ်သပ်ရပ် ရပ်နဲ့ သန့်ရှင်းလှတယ်။ ပြတင်း ပေါက်တွေမှာ တပ်ထားတဲ့ လိုက် ကာစတွေက အစ အတော်လေး ကြည့်လို့အဆင်ပြေတယ်။

“ထိုင်ပါ လူကြီးမင်း။ သမီး အိမ်လီရော လူကြီးမင်းနဲ့ မိတ်ဆက် ပေးရအောင် ထွက်လာပါဦး”

သူ့ရဲ့စကား ဆုံးတာနဲ့ မိန်း ကလေးငယ်တစ်ဦး အခန်းထဲထ ထွက်လာတယ်။ ထိုင်ဖို့ ဟန်ပြင်နေ တဲ့ ခရစ်စတိုဖာက ခါးကိုပြန်မတ်ပြီး မတ်တတ်ရပ်လိုက်တယ်။

မိန်းကလေးက မိန်းမချောလေး ပဲ။ အရပ်အမောင်းက ငါးပေကျော် မယ်လို့ သူထင်တယ်။ ကိုယ်တော့ ကိုယ်ထား အချိုးကျပြီး ဆွဲဆောင်မှု အားကောင်းတဲ့ မျက်လုံးတစ်စုံနဲ့

မျက်နှာပေါက်ကလည်း အတော် ကျက်သရေရှိတဲ့ မျက်နှာမျိုး။ အနီ ရောင်ဘက်သန်းတဲ့ ဆံပင်က ပန်း ပေါ်မှာ ဝဲနေတယ်။ ဒီမိန်းကလေးကို သူကြည့်ပြီး ရိုးရိုးသားသား မိန်း ကလေးတစ်ဦးပဲလို့ သူက သတ်မှတ် လိုက်တယ်။

“ကျွန်တော့်ရဲ့သမီး အိမ်လိပါ။ အဲ ...လူကြီးမင်းရဲ့ နာမည်ကိုလည်း ကျွန်တော်မသိ၊ ကျွန်တော့်နာမည်ကို လည်း လူကြီးမင်း သိမှာမဟုတ်ပါ ဘူး။ ကျွန်တော့်ရဲ့နာမည်က... အန်ဒါဝပါ”

“ကျွန်တော့်ရဲ့နာမည်က လူဝီ ပါ။ အငြိမ်းစား မေဂျာတစ်ဦးပါ” နာမည်ကို လွဲပြောင်းပြီး သူက ပြောလိုက်တယ်။

“ဟုတ်ကဲ့၊ ဒါဆိုရင် မေဂျာလို့ ပဲ ကျွန်တော်တို့ကို ခေါ်ခွင့်ပြုပါ။ မေဂျာ ထိုင်ပါ။ သမီးအိမ်လီ လက် ဖက်ရည်ထည့်ပါ။ မုန့်လည်းလှီးပါဦး”

အိမ်လီက လက်ဖက်ရည် ပန်းကန်နဲ့ မုန့်ပန်းကန်ကို မေဂျာ ရှေ့မှာ ချပေးတော့ ...

“မေဂျာ သုံးဆောင်ပါခင်ဗျာ” အန်ဒါဝက အဲ့ဒီလို ဖိတ်ခေါ် လိုက်တယ်။ မုန့်တစ်ချပ်ကိုယူပြီး မေ ဂျာက တစ်ချက်ကိုက်စားလိုက်တယ်။

“ဟာ ...တယ်အရသာ ရှိပါ လား။ ဒါကြောင့်လည်း အဖေလုပ်သူ က သမီးအပေါ် ဂုဏ်ယူနေတာကိုး”

“ဟုတ်ပါတယ်မေဂျာ။ သူက မုန့်ဖုတ်တာတင် တော်တာမဟုတ်ပါ ဘူး။ စာပေလည်း လိုက်စားတယ်။ သမီးဖတ်ထားတဲ့စာတွေထဲက မှတ်

သားလောက်စရာ တစ်ခု၊ နှစ်ခု လောက် ရှင်းပြလိုက်ပါ သမီး”

အိမ်လီက တွေဝေပြီး တစ် ချက် စဉ်းစားလိုက်တယ်။

“တရားရုံး ဆုံးဖြတ်ချက်ဆိုတာ အကြောင်းအရာတစ်ခုကို သတ်မှတ် ထားတဲ့ ဥပဒေနဲ့ ကိုက်ညီတယ်။ ဒါမှမဟုတ် ချိုးဖောက်တယ်ဆိုတာ ကို အသိဉာဏ်နဲ့ယှဉ်ပြီး ဝေဖန်ပိုင်း ခြားတဲ့ သတ်မှတ်ချက် တစ်ရပ်သာ ဖြစ်တယ်”

“ဟိုက်...အိမ်လီက ဒီလို သဘောတရားတွေကိုလည်းသိတယ်”

“ဟုတ်တယ်မေဂျာ။ ကျွန်တော့် သမီးက စာသိပ်ဖတ်တယ်။ နောက် တစ်ခုလောက် ပြောပြပါဦး အိမ်လီ”

“ရုပ်ဝတ္ထုမှန်သဗ္ဗဟာ ရုပ်နဲ့ သက်ဆိုင်တဲ့ သင်္ချာသဘောတရား ဘောင်ထဲမှာပဲ ရှိတယ်”

“တယ်ဟုတ်ပါလား အိမ်လီ။ အန်ဒါဝ ဒီသမီးကတော့ ခင်ဗျား တကယ်ဂုဏ်ယူထိုက်တဲ့ သမီးပဲဗျ”

“အိမ်လီ မေဂျာလို့ပုဂ္ဂိုလ် ချီး ကျူးတာကို သမီးက ဂုဏ်ယူရမယ်”



အန်ဒါဝပြောတဲ့အတိုင်း မေဂျာကို အိမ်လီက နဖူးကြောတွေကစပြီး သူ့ရဲ့လက်ချောင်းလေးတွေ နဲ့ နှိပ်ပေးလိုက်တယ်။ ခရစ်စတိုဖာ ဘာတစ်ခုကိုမှ သူက ငြင်းဆိုခြင်းမရှိတော့ဘူး။ အန်ဒါဝနဲ့ အိမ်လီတို့ သားအဖရဲ့ ပြောသမျှကို သူက ခေါင်းညိတ်နေရသလို ဖြစ်နေခဲ့တယ်။

ရုတ်တရက် ဒီစကားကို သူ ကြားတော့ အန်ဒါဝ သူ့ကိုလှောင် ပြောင်တယ်လို့ ခရစ်စတိုဖာက ထင် လိုက်တယ်။ ဒါပေမယ့် အန်ဒါဝရဲ့ မျက်နှာ၊ အိမ်လီရဲ့ မျက်နှာတွေကို သူ့လှမ်းကြည့်လိုက်တော့ ပြောင် လှောင်တဲ့ အရိပ်အယောင် မတွေ့ ရဘဲ ပကတိရိုးသားမှု ရှိနေတာကို သူတွေ့လိုက်ရတယ်။

ဒါဟာ သူ့ရဲ့ ပထမဆုံးလည် ပတ်မှု ခရီးစဉ်ပေါ့ဗျာ။ အဲဒီနောက် တော့ ဒုတိယ၊ တတိယ၊ အဲ... အကြိမ်တော်တော်များများကို အန်ဒါ ဝရဲ့အိမ်ကို သူက လည်ပတ်ခဲ့တာ ပေါ့။ တစ်နေ့တော့...သူ့ရဲ့ဇနီး မေဘယ်က -

“ဒီမှာ ခရစ်စတိုဖာ၊ ခုတလော အိမ်ကိုပြန်တာ ရှင်သိပ်နောက်ကျတာ ပဲ။ အချိန်ပို အလုပ်ဆင်းရလို့လား”

“အချိန်ပို ဆင်းတာလည်း ရှိ တယ်။ လမ်းခရီးမှာ အဆင်မပြေလို့ အိမ်ပြန်နောက်ကျတာလည်းရှိတယ်”

“ဟိုဘက်ခြံက မစ္စတာရီဘင် ဆင်ဟာ ရှင်လောက် အိမ်အပြန်

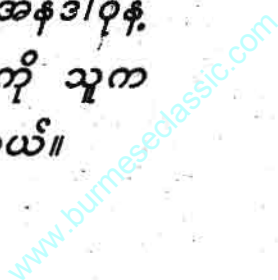

နောက်မကျဘူး။ သူ့ရဲ့ အချိန်ပိုလစာက ရှင်လစာရဲ့ နှစ်ဆလောက် ရှိနေတယ်။ ရှင်ဘာတွေ လုပ်နေသလဲ”

ခရစ်စတိုဖာက မကြားချင်ယောင်ဆောင်ပြီး ပြန်မဖြေခဲ့ဘူး။ ဒါပေမယ့် သူ့ရဲ့ မျက်စိထဲမှာတော့ -

“အဖေ ...ဟောဒီနာရီက ရွှေအစစ်နဲ့ လုပ်ထားတဲ့နာရီ အဖေရေ။ ဘယ်လောက်လှသလဲ။ ဒီနာရီကို အဖေကြည့်စမ်းပါဦး”

ဝင်းထိန်လက်သွားတဲ့ အိမ်လီရဲ့ မျက်နှာနဲ့ လိုက်လိုက်လှလှ ကြည့်နူးနေတဲ့ အိမ်လီရဲ့ အပြုံး။ အဲဒါတွေကို သူ့မျက်စိထဲမှာ မြင်နေခဲ့တယ်။ သူ့ရဲ့ အချိန်ပိုအတွေ့ဟာ အိမ်လီအတွက် လက်ဆောင်အဖြစ် ပြောင်းလဲသွားခဲ့ကြပြီလေ။

တစ်နေ့တော့ သူ့ကို အန်ဒါဂက ထူးဆန်းတဲ့စကားတချို့ကို ပြောခဲ့တယ်။

“မေ့က ... မေ့ကရဲ့ ဘဝကို ကျွန်တော်နဲ့ ကျွန်တော့်သမီးကသာ ပြုပြင်ပေးခွင့်ရခဲ့ရင် မေ့ကဘဝဟာ အတော်ပျော်ရွှင်ကြည်နူးလာမှာပဲ”

ခဏနားပြီး သူ့ရဲ့ စကားတွေကို ဆက်ပြောပြန်တယ်။

“မေ့ကရဲ့ စိတ်သဘောထားကို ပထမမေးကြည့်ပါဦး အဖေလို သမီးကတော့ အကြံဉာဏ်ပေးပါတယ် မေ့က” ခရစ်စတိုဖာက သူ့ကို လှမ်းငေးကြည့်လိုက်တယ်။

“အလုပ်ကြမ်းတွေကို ကျွန်တော်ကလုပ်မယ်။ မေ့ကနဲ့ပတ်သက်တဲ့ ပင်ပန်းတဲ့အလုပ်မှန်သမျှကို ကျွန်

တော်ကလုပ်မယ်။ မေ့ကရဲ့ စားရေးဝတ်ရေးနဲ့ ပျော်ရွှင်တဲ့ဘဝ ရရှိဖို့ အတွက်တော့ သမီးအိမ်လီက ဖန်တီးပေးပါလိမ့်မယ်”

“အေးဗျ၊ အဲဒါလည်း ခပ်ကောင်းကောင်းပဲ”

အဲဒီစကားကိုကြားတော့ အန်ဒါဂနဲ့ သူ့ရဲ့ သမီးတို့ဟာ တစ်ဦးနဲ့ တစ်ဦး လှမ်းပြီးကြည့်လိုက်ကြတယ်။

“ဟုတ်ပြီ၊ မေ့က သဘောတူတယ်ဆိုရင် ယခု မေ့ကဝတ်ထားတဲ့ အင်္ကျီကိုပဲ ပိတ်စတွေ ဖွာထွက်နေတဲ့ နေရာလေးတွေကို အိမ်လီက ပြုပြင်ချုပ်ပေးပါလိမ့်မယ်”

အိမ်လီက အပ်နဲ့အပ်ချည်ယူပြီး မေ့ကရှေ့ကို ရောက်လာခဲ့တယ်။

“မေ့ကက လူကြီးလူကောင်းတစ်ဦးလေ။ ဒီလို မသေမသပ်အင်္ကျီကို မဝတ်သင့်ဘူး။ မေ့ကရဲ့ ဇနီးသည်က ပြုပြင်ချုပ်ပေးသင့်တာပေါ့”

အန်ဒါဂရဲ့ စကား ကြားရတော့ မှပဲ သူ့ရဲ့ ဇနီး မေဘယ်က သူ့ဆီမှာ ပိုက်ဆံတောင်းတာရယ်၊ ရန်တွေတာရယ် ဒီနှစ်မျိုးပဲ မျက်လုံးထဲမှာ သူပြန်မြင်လာတယ်။

“အတော် တာဝန်မဲ့တဲ့ ဇနီးပဲ”

အန်ဒါဂက အဲဒီလို ပြောလိုက်တော့ အိမ်လီက -

“တချို့အိမ်ရှင်မတွေက အချုပ်အလုပ်ကို စိတ်မဝင်စားဘူး အဖေ” အဲဒီလို ဝင်ပြောလိုက်တယ်။

“ကဲ ...မေ့က။ အချမ်းပြေသွားအောင် ဝိုင်နည်းနည်း ထပ်သောက်လိုက်ပါဦး။ သမီး ... ဝိုင်အရက်ထပ်ဖြည့်ပေးပါ။ အအေးမိပြီး ခေါင်း

အုံနေရင်လည်း ပြောပါမေ့က။ ခေါင်ကြော၊ ဇက်ကြောလျှော့တဲ့ နေရာမှာတော့ အိမ်လီက တကယ်တော်တာ။ ချက်ချင်းဇက်ကြောလျှော့ပြီး ခေါင်းလည်း ပေါသွားတာပဲ”

မေ့ကရဲ့ အရက်ဖန်ခွက်ထဲကို အိမ်လီက ဝိုင်အရက် ငှဲ့ထည့်ပေးလိုက်တယ်။ မေ့ကရဲ့ အင်္ကျီကော်လာစတွေ ဖွာထွက်နေတဲ့ အစအနတွေကို သေသပ်သွားအောင် အပ်ချည်နဲ့လှမ်းပြီး ချုပ်ပေးလိုက်တယ်။

“သမီး၊ မေ့ကကို ကြည့်ရတာ ခေါင်းအုံနေပုံပဲ။ ခေါင်းကြောနဲ့ ဇက်ကြောလျှော့ပေးလိုက်ပါ သမီး”

အန်ဒါဂပြောတဲ့အတိုင်း မေ့ကကို အိမ်လီက နဖူးကြောတွေကစပြီး သူ့ရဲ့ လက်ချောင်းလေးတွေနဲ့ နှိပ်ပေးလိုက်တယ်။ ခရစ်စတိုဖာ ဘာတစ်ခုကိုမှ သူက ငြင်းဆိုခြင်း မရှိတော့ဘူး။ အန်ဒါဂနဲ့ အိမ်လီတို့ သားအဖရဲ့ ပြောသမျှကို သူက ခေါင်းညှိတ်နေရသလို ဖြစ်နေခဲ့တယ်။ အိမ်လီရဲ့ လက်ချောင်း ဖောင်းပွပွလေးတွေ လှုပ်ရှားသွားပုံကို လိုက်ကြည့်ရင်း ဆိုဖာပေါ်မှာပဲ သူ့အိပ်ပျော်သွားခဲ့တယ်။

အိပ်မပျော်ခင် နောက်ဆုံး သူသိလိုက်တာက -

“လှပသလောက် ယဉ်ကျေးသိမ်မွေ့တဲ့ ကလေးမလေးပဲ”

နောက်တစ်နေ့ညစာ စားပြီးချိန်မှာ မေဘယ်က -

“မနေ့က တော်တော်ကြောက်စရာ၊ လန့်စရာတစ်ခုနဲ့ ကျုပ်ကြည့်ခဲ့ရတယ် ခရစ်စတိုဖာ”

သူ့ရဲ့ ဓနိုးကို ခရစ်စတိုဖာက လှမ်းကြည့်လိုက်တယ်။

“တစ်ခါမှ ကျုပ်ဖြင့် မကြုံဖူးပေါင်တော်။ စူပါမားကတ်မှာ ဈေးဝယ်တော့ အဲဒီလူက အရပ်က ပုပျပ်ပျပ်၊ ကျုပ်လျှောက်သွားတဲ့ ဆိုင်ခန်းတွေ နောက်ကို တကောက်ကောက် လိုက်လာတော့တာပဲ။ ပထမထပ်က စပြီး ဒုတိယနဲ့ တတိယထပ်။ အဲဒီကနေ အောက်ကို ပြန်ဆင်းလာတဲ့ အထိ ကျုပ်နောက်က တကောက်ကောက် လိုက်နေတယ်။ စူပါမားကတ်မှာရှေ့မှာ ရဲ့တစ်ဦးကိုတွေ့တာနဲ့ ကျုပ်က အကြောင်းအကျိုးပြောပြီး တိုင်ကြားတော့ အဲဒီရဲက ပြုံးနေတယ်။ ကျုပ်ကို မယုံတာဘဲလား။ တာဝန်မကျေတာဘဲလား မပြောကတ်ဘူး။ အတော် တာဝန်မကျေတဲ့ ရဲ့ပဲ။ အဲဒီလူပုဟာ အိမ်ကိုပြန်ရောက်တဲ့အထိ ကျုပ်နောက်က ကပ်ပြီး လိုက်လာခဲ့တယ်”

ခရစ်စတိုဖာက မေဘယ်ကို စိုက်ကြည့်ပြီး သူ့ရဲ့ခေါင်းကို မသိမသာ ခါယမ်းလိုက်တယ်။ ဒီထက်ပိုပြီး မေဘယ်ကိစ္စအပေါ်မှာ သူ့စိတ်မဝင်စားခဲ့ဘူး။ သူ့စိတ်ဝင်စားနေတာက အိမ်လီ ဖြစ်နေပြီလေ။

ခရစ်စတိုဖာက ထင်မြင်ချက်တစ်လုံးမှ မပေးဘဲ မျက်မှောင်ကုတ်ပြီး အနည်းအကျဉ်းတော့ သူ့စဉ်းစားလိုက်တယ်။

“ဘယ်လိုလူက မေဘယ်ကို စိတ်ဝင်စားမှာလဲ။ လူပုံက ပုတိုတို၊ ပါးစပ်ပေါက်က ကြမ်းကြမ်း။ အင်းအမျိုးသမီးသဘာဝကို စိတ်ဝင်စားလို့

တော့ မဖြစ်နိုင်ဘူး။ မေဘယ်နဲ့ စကားများရန်ဖြစ်ဖူးသူ တစ်ဦးဦးကများ မေဘယ်ကို ရန်ရှာဖို့ ဒီလူပုကိုလွှတ်လိုက်တာ ဖြစ်နေမလား”

ဒီထက်တော့ပိုပြီး သူ့မစဉ်းစားခဲ့ဘူး။ ဒါပေမယ့် နောက်တစ်ပတ် အကြာမှာတော့ -

“ခရစ်စတိုဖာ တစ်ယောက်ယောက်က ကျုပ်ရဲ့ဆံပင်ကို နောက်ကျောဘက်ကနေဖြတ်ယူသွားတယ်”

ဒီတစ်ခါတော့ ခရစ်စတိုဖာ နည်းနည်းစိတ်ပူသွားတယ်။

“ဘယ်မှာ ဖြတ်ခဲ့တာလဲ မေဘယ်”

“ဘတ်စ်ကားပေါ်မှာ ဖြတ်တာ။ ဘတ်စ်ကားက လူကျပ်နေတော့ ဖြတ်မှန်းတောင် မသိပါဘူး။ ဘတ်စ်ကားပေါ်က အဆင်းကျမှ ဆံပင်ထွေး နည်းနည်း ပုခုံးပေါ်ကျလာမှ သိရတာ။ ကျုပ်ထက် ဆံပင်ကောင်းတဲ့သူတွေ ကားပေါ်မှာ အများကြီး။ ကျုပ်ထက် အသက်ငယ်တဲ့သူတွေ၊ အပျိုရွယ်စုံတွေ ကားပေါ်မှာအပြည့်။ ဘာကြောင့်များ ကျုပ်ရဲ့ဆံပင်ကို ရွေးဖြတ်ရတာလဲ မသိဘူး”

“မေဘယ် ဒီရက်ပိုင်းမှာ ဘယ်သူနဲ့များ စကားကတောက်ကဆတ်စကားများခဲ့သေးလဲ”

“ဒီတစ်လလုံး ဘယ်သူနဲ့မှ ကျုပ်စကားမများခဲ့သေးဘူး”

ခရစ်စတိုဖာက မျက်မှောင်ကုတ်ပြီး ခေါင်းကို ခါလိုက်တယ်။

မေဘယ်ဇာတ်လမ်းက ဒီတင်မရပ်ပြန်ဘူး။ ပိုပိုပြီး စဉ်းစားရကျပ်လာတယ်။ တစ်နေ့ အိမ်ကို သူပြန်

ရောက်လာတော့ မိုက်နာပြီး လူးလိုမိနေတဲ့ မေဘယ်ကို သနားဖွယ် သူတွေ့လိုက်ရတယ်။ သူ့ရဲ့သား စတီဗင်ကတော့ သူ့ရဲ့အမေဘေးမှာ ငိုလိုဆိုတော့ သူထိတ်ထိတ်ပျာပျာ ဖြစ်သွားပြီး -

“ဟင်...မေဘယ်...မေဘယ်။ ဘယ်လိုဖြစ်တာလဲ။ ငါ့မိန်းမ အစားပုတ်ပြီး မိုက်နာပြီနဲ့တူတယ်”

“ကျွန်မ အာမှထွေထွေထူးထူးမစားပါဘူး ခရစ်စတိုဖာ။ မိုက်နာတာက အစာအိမ်က နာလိုက်၊ အူတွေဘက်က နာတဲ့အခါနာလိုက်၊ ရင်ခေါင်းဝက နာတဲ့အခါ နားလိုက်နဲ့ မိုက်တစ်ခုလုံး အပြည့်နာနေတာ”

“ဒါဆိုလည်း ဆရာဝန်ခေါ်လိုက်ပါလား မေဘယ်။ ကဲ ... ကျုပ်ပဲ အခု ဆရာဝန်ခေါ်လိုက်မယ်”

ဆရာဝန်ဆီ တယ်လီဖုန်းဆက်ပြီးလို့ မကြာခင်မှာဘဲ မေဘယ်ရဲ့ မိုက်နာက အစရှာမရအောင် ပျောက်သွားတယ်။ လူကောင်းပကတိအတိုင်း ဖြစ်သွားပြီး အိပ်ခန်းထဲက ထွက်လာခဲ့တယ်။ စည့်ခန်းက ဆိုဖာပေါ်မှာ ထိုင်ပြီး ဆရာဝန်ကိုစောင့်နေခဲ့တယ်။

ဆရာဝန်ရောက်လာတော့ လူကောင်းပကတိဖြစ်နေတဲ့ မေဘယ်ကို နားကြပ်နဲ့ ဟိုထောက်ဒီထောက် ဟိုစမ်းဒီစမ်းနဲ့ စမ်းသပ်လိုက်သေးတယ်။ ဒီနောက်တော့ ခေါင်းခါပြီး ပြန်သွားတော့တာပဲ။

ခေါင်းမခါ၊ ခေါင်းမညိတ်ဘဲ သေသေချာချာ စဉ်းစားလာရသူက ခရစ်စတိုဖာ။

“မေဘယ် ဘယ်လိုဖြစ်နေပါ

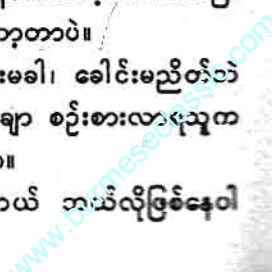

လိမ့်။ ဝန်ထုပ်တစ်ပတ်ကို တစ်မျိုး ပြောင်းပြီး ဒုက္ခဖြစ်နေပါလား။ ငါ့ရဲ့ မိန်းမ ဘာတွေများ အမှားအယွင်း လုပ်ခဲ့ပါလိမ့်”

ဘယ်လိုပဲ သူ့စဉ်းစားပေမယ့် အဖြေကိုတော့ သူမရခဲ့ပါဘူး။ မေဘယ် လည်း အိပ်ရာဝင်၊ သူလည်း အိပ်ရာ ဝင်ခဲ့တယ်။ သူတို့သား စတီဗင်က တော့ သူတို့ထက်စောပြီး အိပ်ရာဝင် ခဲ့တယ်။ အိပ်ရာထဲရောက်တော့ မေဘယ်ကတော့ ချက်ချင်းလိုပဲ အိပ် ပျော်သွားတယ်။ သူကတော့ အိပ် မပျော်နိုင်ဘူး။ မေဘယ်နဲ့ စကားများ ခဲ့ဖူးသူ၊ အငြိုးအတေး ရှိဖူးသူတွေကို တစ်ယောက်ချင်း သူ့စဉ်းစားပြီး အဖြေ ရှာခဲ့ပါတယ်။ ဒါပေမယ့် မကြာခင်မှာ ပဲ သူလည်း အိပ်ပျော်သွားတယ်။

“မာ...မာ...မြန်မြန်လာပါ။ မာမာ...မြန် ...”

မှေးခဲအိပ်ပျော်သွားတဲ့ ခရစ် စတီဗင်က သူ့ရဲ့သားငယ် စတီဗင်ရဲ့ အော်လိုက်တဲ့အသံကြောင့် အိပ်ရာက ငေါက်ခဲနေထဲပြီး သူ့ရဲ့သား အခန်း ကို တစ်ဟုန်ထိုး ပြေးတော့တာပေါ့။ သူ့ရဲ့ နောက်ကပ်ပြီးပါလာသူက မေဘယ်။

“မာ ...မာ ကျွန်တော့်ကို မိန်းမ တစ်ယောက်က လည်ပင်းကို လာ ညှစ်တယ်”

အခန်းထဲမှာ နေရာအနံ့ ခုတင် အောက်၊ တံခါးနောက်၊ ဗီရိုကြား၊ ရေချိုးခန်းပါမကျန် အဲ့ဒီမိန်းမကို သူတို့လင်မယားလိုက်ရှာတယ်။ ဘာ ကိုမှ သူတို့မတွေ့ဘူး။

“ကဲ ...ငါ့သား ဘယ်သူ့ကိုမှ

လည်းမတွေ့ဘူး။ သားအိပ်မက်နေ တာနဲ့တူတယ်။ ကိစ္စမရှိဘူးလေ။ ငါ သား အမေနဲ့လာအိပ်။ ရှင်က ဧည့် ခန်းက ဆိုဖာပေါ်မှာ အိပ်ပေတော့ ခရစ်စတီဗာ”

“ကျွန်တော် အိပ်မက်မက်နေ တာမဟုတ်ဘူးအမေ။ ဒီမိန်းမ မလာ ခင်ထဲက ကျွန်တော်က အိပ်ရာက နိုးနေတာ။ တံခါးမဖွင့်ဘဲ အခန်း ထဲကို ရုတ်ခြည်းဝင်လာလို့ ကျွန် တော် အတော်အံ့ဩနေတုန်း ကျွန် တော့်ခုတင်ဆီကို ချက်ချင်းရောက် လာပြီး ကျွန်တော့်လည်ပင်းကို ညှစ် တာ။ သားရဲ့လည်ပင်းကို ညှစ်ဖို့ သူပြင်လိုက်တာနဲ့ သားလည်းလန့်ပြီး အော်လိုက်တာ။ တကယ်လို့ သား သူ့ အိပ်ပျော်နေရင် ဒီလိုတောင် အော်နိုင်မှာ မဟုတ်ဘူး။ လည်ပင်း အညှစ်ခံရလို့ သေသွားပြီ”

စတီဗင်ရဲ့မျက်နှာက အကြောက် လွန်လို့ ဖြူရော်ရော်ဖြစ်နေတော့ ခရစ်စတီဗင်က အတော်စဉ်းစားရ ကျပ်သွားတယ်။

“ကဲ ...မင်းအမေနဲ့ လိုက်သွား ပေတော့”

အဲ့ဒီညမှာတော့ မေဘယ်ရဲ့ အစရာမရတဲ့ ဗိုက်နာတဲ့ကိစ္စ၊ စတီ ဗင်ရဲ့ အခန်းထဲကိုဝင်လာတဲ့ အမျိုး သမီးကိစ္စ ဟိုကိစ္စစဉ်းစားလိုက်၊ ဒီ ကိစ္စစဉ်းစားလိုက်နဲ့ ခရစ်စတီဗင်က တစ်ရေးတစ်မှေးလေးတောင် အိပ် မပျော်ခဲ့ဘူး။ အိပ်ရာထဲလှဲလိုက်၊ ထထိုင်လိုက်၊ အိပ်ခန်းထဲမှာ လမ်း လျှောက်စဉ်းစားလိုက်နဲ့ မိုးထိန်ထိန် လင်းခဲ့ရတယ်။

မကြာခင် တစ်ညနေမှာတော့ အန်ဒါဂုက -

“မေဂျာ ... အိမ်လီက မေဂျာရဲ့ ကျန်းမာရေးအတွက် တကယ်စိတ်ပူ နေတယ်။ အစားအသောက် ကောင်း ကောင်းမစားရလို့ မေဂျာရဲ့ ကျန်းမာ ရေးလုံခြုံမှုမှာကို တကယ်ပဲ သူက စိုးရိမ်နေတာ မေဂျာ။ ကဲလေ ... ဟောဒီမှာ မေဂျာအတွက် အိမ်လီက အထူးချက်ပြုတ်ထားတဲ့ ဟင်းရဲ့ အရသာကို မြည်းကြည့်ပါဦး”

မေဂျာက ဟင်းပန်းကန်ထဲက ဟင်းစားစွန်းကို ခပ်ယူပြီး မြည်း ကြည့်လိုက်တယ်။

“ဟာ...တယ်အရသာထူးပါ လား။ အန်ဒါဂုတို့သားအဖက ကျွန် တော့်အပေါ် တကယ်ကြင်နာတာပါပဲ ဗျာ”

“ဝအောင်စားပါ မေဂျာ။ ဒါ ထက် အပြင်ခဏ ကျွန်တော်သွားရ ဦးမယ်။ မိတ်ဆွေတစ်ဦးက ညစာ စားပွဲဖိတ်ထားလို့ သွားမှာပါ။ မေဂျာ ရဲ့ စားရေးသောက်ရေး၊ အနားယူရေး ကို အားလုံးအဆင်ပြေအောင် အိမ်လီ က ဆောင်ရွက်ပေးမှာပါ”

အန်ဒါဂုရဲ့ စကားကြားတော့မှ သပ်သပ်ရပ်ရပ် ဝတ်ဆင်ထားတဲ့ အန်ဒါဂုကို သူသတိပြုမိတော့တယ်။

“ကျွန်တော့်အတွက် စိတ်သော ကမရောက်ပါနဲ့ အန်ဒါဂု”

အဲ့ဒီအချိန်မှာပဲ စားစရာတွေ လင်ပန်းနဲ့ထည့်ပြီး ယူလာတဲ့ အိမ်လီ က အခန်းထဲဝင်လာတယ်။

“အိမ်လီ ...သန်းခေါင်ကျော်မှ အဖေအိမ်ပြန်ရောက်မယ်။ လိုလေ

သေးမရှိအောင် မေ့ကုန်သမီးပြုစုပါ”
“စိတ်ချပါ အဖေ”

အန်ဒါဂုက အိမ်ထဲက ထွက် သွားတယ်။ အိမ်လိကတော့ ထမင်း စားခန်းထဲမှာ သူ့ရဲ့အလုပ်တွေ ဆက်လုပ်ရင်း သီချင်းတစ်ပုဒ်ကို ညည်းနေခဲ့တယ်။

“မကြာမီ သိပ်ကို မကြာမီမှာ သူ့လွတ်လပ်ရေးရတော့မယ်။ သူ့ကို ပျော့ဒီမေတခင်က ကြည်ကြည်ရွှင် ရွှင်နဲ့ စောင့်ကြိုနေပါတယ်။ သေတဲ့ သူက ဘယ်အခါမှ ပြန်မရှင်နိုင်ပါ တယ်။ သူ့ရဲ့အသားကို ငါးရှဉ့်တွေ က စားကြလိမ့်မယ်။ အေးစက်စာကျော တဲ့ မြေကြီးထဲမှာ သူ့ရဲ့အသားတွေ ပျောက်ကွယ်သွားပါလိမ့်မယ်”

“အိမ်လိရဲ့သီချင်းက စာပြောင် စာလှောင်တွေနဲ့ ရယ်စရာကောင်း တဲ့သီချင်းပဲ”

“ကျွန်မ သီချင်းဆိုနေမိလား မေ့ကုန်။ တကယ်တော့ ကျွန်မရင်ထဲ က ဖြစ်ချင်တာတွေကို စာစီရင်းနဲ့ ပါးစပ်က အသံထွက်သွားတာပါ”

သူ့ရဲ့အရှေ့က စားသောက် စရာတွေကို မေ့ကုန် အားရပါးရ စားသောက်နေတယ်။

“မေ့ကုန်ဘဝဟာ ငြီးငွေ့စရာပဲ နော်။ တစ်ယောက်တည်းလို နေရ တာ မေ့ကုန် မငြီးငွေ့ဘူးလား”

“အိမ်လိအနားမှာ နေရရင် ကျုပ်မငြီးငွေ့ပါဘူး အိမ်လိ”

“မေ့ကုန် စိတ်ပျိုလို့ ရုပ်နုနေ တာပါ။ ပျော်ပျော်နေတတ်ပြီး စိတ် သောကကို ဖယ်ရှားတတ်လို့ အရွယ် တင်နေတာ မေ့ကုန်။ အဲဒီစိတ်ထားမျိုး

ကျွန်မလည်း သဘောကျတယ်”
“ဟုတ်တယ်။ ကျုပ်ရဲ့ကိုယ်

ခန္ဓာထက် ကျုပ်ရဲ့စိတ်က အများ ကြီး ပိုနုတယ်”

“မေ့ကုန်ရဲ့အိမ်က အမျိုးသမီးက သာ ဒီထက်ကောင်းကောင်းသာ ပြုစု ပေးခဲ့ရင် မေ့ကုန်ထက်ပိုပြီး နုပျိုမှာ နော် မေ့ကုန်”

“ဘယ်လိုပြောတယ် အိမ်လိ။ အရင်တုန်းက ဒီလိုတစ်ခါမှ အိမ်လိ မပြောခဲ့ဖူးပါဘူး။ တစ်ခုခုများ မကျေ မနပ်စရာ ရှိနေလား အိမ်လိ”

“ဟုတ်တယ် မေ့ကုန်။ ခင်ပွန်း သည် မေ့ကုန်ကို ကောင်းကောင်းမပြု စုတဲ့ ဇနီးသည်ကို မကျေနပ်တာပါ”

အဲဒီလို ပြန်ပြောရင်း အိမ်လိက သူ့ရဲ့ဦးခေါင်းကို ငဲ့လိုက်တယ်။ ပြီး တော့မှ အသံခပ်တိုးတိုးနဲ့ -

“မေ့ကုန်သာ ခွင့်ပြုရင် အဲဒီလို ပြုစုတဲ့ အခွင့်အရေးကို ကျွန်မ ရချင် ပါတယ်”

“ဟား ... ဟား ... အဲဒီလို ပြုစုမယ်ဆိုရင် သိပ်ကောင်းတာပေါ့ အိမ်လိ”

ဆိုစာပေါ်မှာ ထိုင်နေတဲ့ မေ့ကုန် ရဲ့ နားထင်ကြောတွေကို အိမ်လိက အသာအယာ နှိပ်ပေးလိုက်တယ်။ ပြီးတော့ မေ့ကုန်ရဲ့ နားရွက်နားကို ကပ်ပြီး စကားသုံးလေးလုံးကို တိုး တိုးလေး ပြောလိုက်တော့ မေ့ကုန်က သိပ်သဘောကျပုံ ပေါ်သွားလေရဲ့။

“မေ့ကုန် ကျွန်မကို ဘာအမိန့် ပေးမလဲ။ ကျွန်မလိုက်နာဖို့ အဆင် သင့်ပါပဲ မေ့ကုန်”

“တကယ်နော် အိမ်လိ။ ဟောဒီ

ပြတင်းပေါက်က ခုန်ချပါလို့ အမိန့် ပေးရင်ရော အိမ်လိဘယ်လိုလုပ်မလဲ”

“ဒါ မထူးဆန်းပါဘူး။ မေ့ကုန် အပေါ် တကယ်သံယောဇဉ် ရှိနေမှ တော့ မေ့ကုန် ကောင်းတယ်ထင် လို့ ပြောတာမှန်သမျှကို အမှန်ပဲလို့ ယူဆပြီး ကျွန်မက လိုက်နာဆောင် ရွက် လုပ်ကိုင်မှာပါ”

မေ့ကုန် ထိုင်ရာက မတ် တတ်ရပ်လိုက်တယ်။

“အိမ်လိ ကျုပ်ပြောတဲ့အတိုင်း လိုက်နာမယ်ဆိုရင် ...”

နောက်ဆုံး စကားလုံးတွေကို တော့ အိမ်လိနားနားကို ကပ်ပြီး တိုးတိုးလေး မေ့ကုန်ပြောလိုက်တယ်။ အိမ်လိကလည်း လှိုက်လှိုက်လှဲ လှဲ ပြန်ပြုံးပြပြီး အသာအယာ ခေါင်းညှိတ်ပြလိုက်တယ်။

ဒါကတော့ သူတို့နှစ်ဦးရဲ့ မေတ္တာ ဟာ နောက်ဆုံးအဆင့်ကို ကျော်သွား ပြီဆိုတဲ့ အမှတ်အသားပေါ့ဗျာ။

အိမ်လိ အိပ်ရာကနိုးတော့ သူ့ ရဲ့ဘေးက ခရစ်စတီဖာကတော့ နှစ် နှစ်ကာကာ အိပ်ပျော်နေတုန်း ရှိသေး တယ်။ အိမ်လိက အိပ်ခန်းထဲက ထွက်သွားပြီး မကြာခင်ဘဲ အိပ်ခန်း ထဲကို လင်ပန်းတစ်ခုကိုကိုင်ပြီး ပြန် ဝင်လာတယ်။ လင်ပန်းထဲမှာတော့ ပစ္စည်းတစ်ခုခုကို လက်ကိုင်ပဝါနဲ့ ဖုံးအုပ်ထားတာကို ခရစ်စတီဖာက လှမ်းတွေ့လိုက်တယ်။

“မေ့ကုန် အိပ်ရာက နိုးသွားလာ နဲ့ အတော်ပဲ။ နောက်ထပ် အမိန့် တစ်ခု ကျွန်မကို မေ့ကုန်အမိန့်ပေးပါ”
“ဘာများတဲ့ အိမ်လိ”

“ဟောဒီလင်ပန်းထဲမှာ ပစ္စည်း တစ်ခုကို လက်ကိုင်ပဝါတစ်ထည်နဲ့ ဖုံးအုပ်ထားပါတယ်။ အဲဒီလက်ကိုင် ပဝါကို ဖွင့်ရမလား မေဂျာက အမိန့် ပေးပါ။ မေဂျာအမိန့်အရ ကျွန်မက လိုက်နာဆောင်ရွက်မှာပါ”

ခရစ်စတိုဖာက အိပ်ရာက လူး လဲထလိုက်ပြီး သူ့ရဲ့အဝတ်တွေကို ဝတ်လိုက်တယ်။ သေသေချာချာ လင်ပန်းထဲကို သူကြည့်လိုက်တော့ ပစ္စည်းတစ်ခုကို လက်ကိုင်ပဝါနဲ့ ဖုံး အုပ်ထားတာကို သူတွေ့ရတယ်။ ဘာပစ္စည်းမှန်း သူမသိဘူး။ အဲ ... သူ့ရဲ့မျစ်သူ အသစ်ကလေးရဲ့ ပဟော ငြိပုစ္ဆာဆိုတော့ သူကလည်း စိတ်ဝင် စားသွားတယ်။

“အိမီလီ ဖွင့်ချင်ရင်ဖွင့်လေ”

“အဲဒီလို မဟုတ်ဘူး။ မေဂျာက ဖွင့်ဆိုမှ ဖွင့်မှာ။ မေဂျာကသာ အမိန့် ပေးပါ”

“ကဲ ... ကဲ ... အိမီလီ သဘော ကျတယ်ဆိုရင် လက်ကိုင်ပဝါကို ဖွင့် စေဗျာ”

အိမီလီက ပိတ်စကို ဆွဲဖွင့် လိုက်တော့ အမျိုးသမီးအရုပ်ကို သူ တွေ့ရတယ်။ ဖယောင်းနဲ့ပုံဖော်ထား တဲ့ အမျိုးသမီးအရုပ်။ ဖယောင်းနဲ့ လုပ်ထားပေမယ့် အသားအရောင်က တော့ လူတွေရဲ့ အသားအရောင် အတိုင်း ဖြစ်နေတယ်။ ဆံပင်က လည်း တကယ့်လူသား အမျိုးသမီး တစ်ဦး ဆံပင်။ ရွှေဝါရောင်ဖျော့ ဖျော့။ မျက်လုံးက ပြူးကျယ်ကျယ် နဲ့။ မျက်မှောင်ကုတ်ထားလို့ မျက် နှာကြောတွေတင်းပြီး ဒေါသထွက်နေ

တဲ့ပုံစံပေါ်နေတယ်။ ဒီဖယောင်းရုပ်ရဲ့ မျက်နှာပေါက်က ခပ်ဆိုးဆိုးပေါ့ဗျာ။ ခရစ်စတိုဖာက ဒီအမျိုးသမီးအရုပ်ကို ကြည့်ပြီး -

“အဲ ဒီမျက်နှာပေါက်မျိုးကို ငါ တွေ့ဖူးသလိုပဲ”



**ဒီမှာ မေဂျာ။
သူသေသွားလို့
မေဂျာအပေါ်မှာ
ဘယ်သူကမှ
သံသယမရှိစေရဘူး။
သူသေတာကလည်း
သဘာဝဒေတိုင်း
သေတယ်လို့ပဲ
လူတိုင်းကထင်စေရမယ်။
ဒီလုပ်ငန်း
တစ်ခုလုံးဟာ
မေဂျာအကျိုးအတွက်
သက်သက်ပါ။
ဒီလုပ်ငန်းထဲမှာ
မေဂျာက ဘာတစ်ခုမှ
ဝင်ရောက်
လုပ်ကိုင်စရာလည်း
မလိုဘူး။**

ဒါနဲ့ အမျိုးသမီးရုပ်ရဲ့ ကိုယ် လုံးကိုယ်ထည်ပိုင်းကို သူဆက်ကြည့် လိုက်တော့ ရင်အုံက မိုမိုမောက် မောက်။ ကိုယ်လုံးက ဂင်တိုတို ပုအိုက် အိုက်။ ခြေသလုံးတွေက တုတ်တုတ် ခိုင်ခိုင်ဆိုတော့ ...

“ဟိုက် ... ဒါ ... မေဘယ်နဲ့တူ တဲ့ ဖယောင်းရုပ်ပါလား။ မေဘယ်ရဲ့ ကိုယ်ပွားအရုပ် ဟုတ်တယ်မဟုတ် လား အိမီလီ”

အိမီလီက ဘာမှပြန်မဖြေဘဲ အရုပ်နဲ့လင်ပန်းကို စားပွဲပေါ်မှာ ချ ထားလိုက်တယ်။ နောက်စားပွဲ တစ် လုံးစီကိုသွားပြီး အံဆွဲထဲက သံချွန် တစ်ခုကို ယူထုတ်လိုက်တယ်။ အဲဒီ သံချွန်ကို ဖယောင်းတိုင်မီးနဲ့ ပူလာ အောင် ကင်လိုက်ပြီး -

“မေဂျာ ဟောဒီသံချွန်နဲ့ ဟော ဒီအရုပ်ရဲ့ နှလုံးသားနေရာကို ကျွန်မ ထိုးစိုက်လိုက်ရမလား”

“မလုပ်နဲ့။ ဘုရားသခင်က အဲဒီ လိုလုပ်တာကို မကြိုက်ဘူး အိမီလီ” အိမီလီက နောက်ကိုတွန့်သွား တယ်။

“ဒီလိုလုပ်ရတာ မေဂျာ စိတ် ချမ်းသာဖို့ အတွက်ပါ။ မေဂျာက သူ့ကို မချစ်တော့ဘူး။ သူကလည်း မေဂျာကိုအထင်သေးတယ်။ အကောင်း ဘက်က ဘယ်လိုမှ သူက မမြင်ခဲ့ ဘူး။ ဒီတော့ မေဂျာ စဉ်းစားကြည့် လေ။ ရှေ့ဆက်ပြီး အတူနေလို့လည်း ပျော်ရွှင်စရာ၊ စိတ်ချမ်းသာစရာ တစ် ကွက်မှ ရှိမှာမဟုတ်ဘူး။ ပိုပိုပြီး မေဂျာ စိတ်ညစ်နေရမှာ”

အိမီလီက အဲဒီလို အကြောင်း

အကျိုးရှင်းပြရင်းနဲ့ သူ့ရဲ့လက်ထဲက သံချွန်ကို မီးဆက်ကင်လိုက်တယ်။

“ဒီမှာ မေဂျာ။ သူ့သေသွားလို့ မေဂျာအပေါ်မှာ ဘယ်သူကမှ သံသယမရှိစေရဘူး။ သူ့သေတာကလည်း သဘာဝအတိုင်း သေတယ်လို့ပဲ လူတိုင်းက ထင်စေရမယ်။ ဒီလုပ်ငန်း တစ်ခုလုံးဟာ မေဂျာအကျိုးအတွက် သက်သက်ပါ။ ဒီလုပ်ငန်းထဲမှာ မေဂျာက ဘာတစ်ခုမှ ဝင်ရောက် လုပ်ကိုင်စရာလည်း မလိုဘူး။ အခု သံချွန်နဲ့ထိုးလိုက်လို့သာ အမိန့်ပေးရ ပေးရမှာပါ မေဂျာ”

“ဝိုး ...တယ်ခက်ပါလား။ မေ ဘယ်ကလည်း တစ်ခါမှ ကျုပ် အပေါ် အကောင်းမမြင်ခဲ့လေတော့ ကဲလေ ...အိမ်လီ သဘောကျရင် သံချွန်ကို ထိုးစိုက် လိုက်ပေတော့”

“ဒါဟာ မေဂျာရဲ့ အမိန့်ပဲ”

အချိန်အတော်ကြာအောင် မျက် တောင်မမတ်ဘဲ ဖယောင်းရုပ်ကို အိမ်လီက စူးစူးစိုက်စိုက် ကြည့်နေခဲ့ တယ်။ သူ့ရဲ့ပါးစပ်ကလည်း တစ်ခု တစ်ခုကို ရွတ်ဆိုနေတယ်။ ရွတ်ဆို ပြီးတာနဲ့ အရပ်ရဲ့ လည်ပင်းကို သူ့ရဲ့ လက်မနဲ့ လက်ညှိုးကိုသုံးပြီး ဖိညစ် လိုက်တယ်။ လက်သည်းနဲ့လည်း ခြစ်ရာပေးလိုက်တယ်။

ဒီနောက်တော့ မီးရှိုက်နဲ့ နီရဲနေ တဲ့ သံချွန်ကိုယူပြီး ဖယောင်းရုပ်ရဲ့ လက်ဝဲဘက် ရင်အုံတည့်တည့်ကို အဲဒီသံချွန်နဲ့ ထိုးစိုက်ချလိုက်တယ်။

“ဟိုက် ...ဘုရား ...ဘုရား”

ဘုရားတလိုက် သူကတော့ ခရစ်စတိုဖာပါ။ သူ့ရဲ့မျက်လုံး

အောက်မှာပဲ ဖယောင်းရုပ်ရဲ့ ခြေ ထောက်နှစ်ဖက်က သိသိသာသာ လှုပ်သွားတာကို သူ့တွေ့လိုက်ရ တယ်။ အဲ ...ပြီးတော့ ဖယောင်း ရုပ်ရဲ့မျက်လုံးနှစ်လုံးကလည်း ရှေ့ကို ပြူးထွက်လာသလို အထူးဆန်းဆုံး ကတော့ ဖယောင်းရုပ်ရဲ့ပါးစပ်က နီနီရဲရဲအရည်တွေ၊ ဆိုပါစို့ သွေး စက်လိုအရည်တွေ စီးကျလာတာကို သူ့တွေ့လိုက်ရတယ်။

“မေဂျာရဲ့အမိန့်အတိုင်း ကျွန်မ ဆောင်ရွက်ပြီးပါပြီ မေဂျာ”

“အတော်ရူးသွပ်တဲ့ ကိစ္စ။ အတော်ကြောက်စရာကောင်းတဲ့ လုပ် ရပ်ပဲ အိမ်လီ။ ဒါတွေလုပ်ရအောင် အချိန်ဘယ်လောက်ကြာအောင် စီစဉ် ခဲ့ရသလဲ”

“ရှင်းပြရရင်တော့ အရှည်ကြီး ပဲ။ ဒီဖယောင်းရုပ်လုပ်တာကတော့ မကြာပါဘူး။ ဒီပညာ သင်ရတာက တော့ နှစ်အကြာကြီး သင်ယူခဲ့ရတယ်”

“ဒါဟာ ...အရူးပဲ အိမ်လီ။ မေဘယ်က ကျုပ်ရဲ့အိမ်မှာ အသက် ရှင်နေတာပဲ။ ဖယောင်းရုပ်ကို သံစူး နဲ့ထိုးတာနဲ့ မေဘယ်မသေပါဘူး။ အတော်ရူးတဲ့ အလုပ်”

ပြောပြောဆိုဆိုနဲ့ ခရစ်စတိုဖာ ဟာ သူ့ရဲ့အိမ်ကို တန်းပြန်လာခဲ့ တယ်။ အဲ ...အိမ်လီကတော့ ပါးနှစ် ဖက်ပေါ်ကို မျက်ရည်တွေစီးကျလို့ ပေါ့။

ခရစ်စတိုဖာ အိမ်ပြန်ရောက် တော့ နေအတော်မြင့်နေပြီ။ အိမ် တိုင်းလို တံခါးဖွင့်ပြီး မိမိတို့ရဲ့ လုပ်ငန်းတွေလုပ်ဖို့ ပြင်ဆင်နေကြ

ချိန်။ အဲ ...သူ့ရဲ့အိမ်ကတော့ တံခါး တောင် မဖွင့်သေးဘူး။

“ဒီအချိန်ဟာ မေဘယ် အိမ် အလုပ်တွေနဲ့ အလုပ်ရှုပ်နေချိန်ပဲ။ အခုတော့ တံခါးတွေတောင် မဖွင့် သေးပါလား”

တံခါးမကြီးက ပိတ်ရက်ပဲ ခြုံ သေးတယ်။ ချက်ထိုးထားတော့ သူ ဖွင့်လို့ မရဘူး။ ပြတင်းပေါက်တွေထ လည်း ချက်ထိုးထားလို့ နောက်ဖေး ဘက်ကို လှည့်လာခဲ့တယ်။ ဒီတံခါး ကလည်း ချက်ထိုးလျက်ပဲ။

“ဟိုက် ...မေဘယ် တယ်အိပ် ပါလား။ ဘာအသံမှတောင်ကြားဘူး” ဒါနဲ့ နောက်ဖေးတံခါးကို ရိုက် ဖွင့်ပြီး ဝင်လိုက်တော့ -

“ဘုရား ...မေဘယ် ဘယ်လို ဖြစ်တာလဲ”

အပေါ်ထပ်ကိုတက်တဲ့ လှေခါး ခြေရင်းမှာ လဲကျနေတဲ့ မေဘယ်တစ် ကိုယ်လုံးကလည်း ရေတွေရွှံ့စိုနေပြီ ဆိုပါစို့ဗျာ။ ဘာအဝတ်အစားမှ သူ့ ရဲ့ကိုယ်ပေါ်မှာလည်း မရှိဘူး။ မေဘယ်ဘေးမှာ ခူးထောက်ပြီး မေဘယ်အသက်ရှူ၊ မရှူကို စမ်း သပ်လိုက်တော့ -

“ဟင် ...မေဘယ် သေနေပြီ” ရုတ်တရက် သူမတ်တတ် ပြန် ရပ်လိုက်ပြီး ဘေးဘက်ကို ကြည့်လိုက် တယ်။ လှေခါးတစ်ပေါ်မှာ ထိုင်နေ တဲ့ သူ့ရဲ့သား စတီဗင်ကို တွေ့တော့ “စတီဗင် ဘယ်လိုဖြစ်တာလဲ”

“မနက်အစောကြီး အဖေထု အိမ်ပေါ်ထပ်က ရေချိုးခန်းထဲမှာ ရေ ချိုးတယ်။ ရေချိုးလို့ သိမ်ကြာခင်

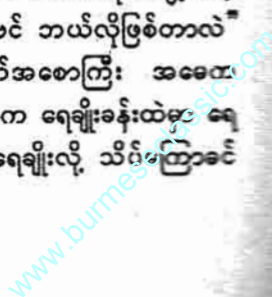

မှာဘဲ ရေချိုးခန်းထဲက အမေအော်ဟစ်ပြီး အပြေးထွက်လာတယ်။ သူ့ရဲ့နောက်ကို ဝတ်စုံနက်ဝတ်ထားတဲ့ အမျိုးသမီးတစ်ဦးကလည်း အပြေးလိုက်လာတယ်။ ဒီလှေခါးအတိုင်း အောက်ထပ်ကို အမေက အပြေးဆင်းလာတယ်။ လှေခါးတစ်ဝက် လောက်ရောက်တော့ အမေက ခြေချော်ပြီး အောက်ကိုလိမ့်ကျလာတယ်။ အဲဒီလို လဲကျပြီးကတည်းက အမေက အခုလိုပဲ ပြန်မထတော့ဘူး။ အမေ အအေးမိနေဦးမယ် ဒက်ဒီ။ အဝတ်အစားတွေဝတ်ပြီး စောင်ခြုံပေးလိုက်ပါလား။”

“ဝတ်စုံနက်နဲ့ အမျိုးသမီးရော ဘယ်ရောက်သွားလဲ”

“အမေအော်သံကြားလို့ ကျွန်တော့်ရဲ့အိပ်ခန်းက ပြေးထွက်လာတော့ အမေကရှေ့က၊ အဲဒီအမျိုးသမီးက နောက်က ပြေးလိုက်လာတာ ကျွန်တော်တွေ့လိုက်ရတယ်။ အမေလိမ့်ကျပြီး လဲကျသွားတော့ အမေဆီကို ကျွန်တော်အပြေးသွားပြီး ထူပေးသေးတယ်။ ဒါပေမယ့် အမေကို ကျွန်တော်ထူပေးလို့ မရတော့ဘူး။ အဲဒီအမျိုးသမီးလည်း ဘယ်ရောက်သွားလဲ ကျွန်တော်မသိဘူး ဒက်ဒီ”

ခရစ်စတိုဖာက တစ်အိမ်လုံးအနဲ့ ဒီအမျိုးသမီးကို လိုက်ရှာသေးတယ်။ ဘယ်သူ့ကိုမှမတွေ့ဘူး။ ပြီးတော့ တစ်အိမ်လုံးက တံခါးမတွေ၊ ပြတင်းပေါက်တွေကို ချက်ချပြီး ပိတ်ထားတယ်။ သူ့ကိုယ်တိုင် နောက်ဖေးတံခါးကို ဖျက်ပြီး ဝင်ခဲ့ရတာဆိုတော့

“ဒီအမျိုးသမီး ဘယ်လိုလုပ်ပြီး အိမ်ထဲဝင်လာပါလိမ့်”

“ဒက်ဒီ အမေ့ကို အဝတ်ဝတ်ပေးဦးလေ။ အမေ အအေးမိနေဦးမယ်”

ခရစ်စတိုဖာဟာ စတီဗင်ရဲ့ စကားသံကြောင့် စတီဗင်ကို ဆွဲပွေ့လိုက်ပြီး သူ့ရဲ့ဦးခေါင်းကို လက်နဲ့ ပွတ်သပ်ပေးလိုက်တယ်။

“ဒက်ဒီ အမေ့ကို စိတ်ဆိုးအောင် မပြောရဘူးနော်”

“မင်းရဲ့အမေ့ကို ဘယ်တော့မှ စိတ်ဆိုးအောင် ငါမလုပ်ပါဘူး စတီဗင်။ ဒက်ဒီကို နည်းနည်းလေးရိုသေရင် ဒက်ဒီကျေနပ်ပါတယ်ကွာ။ အခုတော့ ...”

“ဒက်ဒီ ...အေးက အတော်အပြေးမြန်တယ်။ အမေ့နောက်ကို ဟိုအမျိုးသမီး လိုက်လို့မမိဘူး။ အဲလှေကားထိပ်ရောက်တော့ အမေ့ဘယ်ဘက်ရင်ဘတ်က ဘာဖြစ်လဲ မသိဘူး။ အမေက လက်နှစ်ဖက်နဲ့ ဖိပြီး ခါးကိုင်ကျသွားတယ်။ ခါးကိုင်ရက်နဲ့ပြေးတော့ ခြေချော်ကျသွားတာပေါ့ ဒက်ဒီ”

“ဘာပြောတယ်...စတီဗင်။ ဘယ်ဘက်ရင်အုံကို ဖိထားလိုက်တယ် ဟုတ်လား”

“ဟုတ်တယ် ဒက်ဒီ”

“ဟင် ...ဒါဆိုရင် အိမ်လိ”

သူ့ရဲ့ပါးစပ်ထဲက အဲဒီလိုအသံထွက်သွားပြီး သူ့ရဲ့အတွေးထဲမှာ တော့ ဖယောင်းရုပ်ကို အိမ်လိကသံစူးချွန်နဲ့ထိုးချလိုက်တာကို တရားရေးမြင်လာတယ်။

“ရုပ်လှသလောက် ရက်စက်တဲ့ အမျိုးသမီးတစ်ဦးပဲ။ ပရိယာယ်လည်း ကြွယ်လိုက်တာ။ သူ့ကို ဇနီးအဖြစ် ငါပေါင်းသင်းလို့ ဖြစ်ပါ့မလား။ အဲ ...သူ့ကို ငါ့ရဲ့ဘေးက ခွာထုတ်ဖို့ရော ငါ့မှာ အစွမ်းသတ္တိရှိသေးရဲ့လား။ ရှိရမယ်။ ရှိအောင်ကို ငါကြိုးစား ...”

“မေဂျာ ကျွန်တော်တို့ သုံးယောက် အေးအေးချမ်းချမ်းနဲ့ နေနိုင်ပါပြီ”

ဝမ်းသာကြည်နူးသံနဲ့ ကျယ်ကျယ်လောင်လောင် အော်ဟစ်ပြောလိုက်တဲ့ အန်ဒါရဲ့ စူးစူးရှရှအသံက သူ့ရဲ့နားထဲကို ဝင်လာခဲ့တယ်။ ဒဲနဲ့ အသံလာရာ နောက်ဖေးတံခါးပေါက်ဆီကို သူ့လှမ်းကြည့်လိုက်တော့ ပြုံးရွှင်နေတဲ့ အန်ဒါရဲ့ အဲ ...သူ့ရဲ့ဘေးမှာကတော့ အိမ်လိ။ ကျေနပ်အားရတဲ့မျက်နှာနဲ့ အိမ်လိ။ သူတို့နှစ်ဦးက သူ့ဆီကို ဦးတည်လာနေကြပြီ။

ခရစ်စတိုဖာ သတ္တိတွေ၊ ခွန်အားတွေမွေးမယ့် ခရစ်စတိုဖာ။ တကယ်ပဲ အိမ်လိရဲ့အလှ၊ အိမ်လိရဲ့ အယုအယတွေကို စွန့်ပစ်ပြီး သူ့ရဲ့ဘေးက အိမ်လိကို ခွာထုတ်နိုင်ပါ့မလား။

သူတစ်ဦးတည်း အတွက်နဲ့တော့ အိမ်လိကို ခွာထုတ်နိုင်ဖို့ သူမသေချာပေမယ့် သူ့ရဲ့သားတော်မောင် စတီဗင်ရဲ့ ရှေ့ရေး၊ နောက်ရေးတွေကို သူ့စဉ်းစားမိမယ်ဆိုရင်တော့ ...။

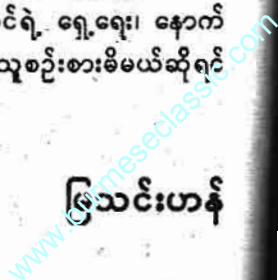

ကားစီးပြီး အငှားယာဉ်မောင်းအား အကြောင်းမဲ့တိုက်ခတ်၍ ထောင်ဒဏ်ကျခံရ

လေးဝတီကျော်

အငှားယာဉ်မောင်းအား အကြောင်းမဲ့သက်သက် တိုက်ခိုက်ရိုက်နှက်ခဲ့သူ အလုပ်လက်မဲ့တစ်ဦးအား ယမန်နေ့က ထောင်ဒဏ်(၃)ပတ် ချမှတ်လိုက်သည်။ ၂၀၁၂ ခုနှစ်၊ နိုဝင်ဘာလ ၁၀ ရက်နေ့က ဆီရင်ကုန် မြောက်ပိုင်းရိပ်သာလမ်း၊ အမှတ်(၃)တွင် အသက် ၆၀ အရွယ် မစ္စတာအင်ခွန်အား အသက် ၃၀ အရွယ် ဘာယန်မတ်(ခ)အဒမ်ပီရီရာက ဝမ်းဗိုက်ကို လက်သီးဖြင့် ထိုးခဲ့ကြောင်း ဝန်ခံထွက်ဆိုခဲ့သည်။

ဒုတိယအစိုးရရှေ့နေ ခရစ္စတီန်းလီယူက အခင်းဖြစ်နေ့ နံနက် ၅ နာရီ၊ မိနစ် ၂၀ ခန့်တွင် တိုက်ခိုက်ခံရသူက ပီရီယာအား ဆီရင်ကုန်ဥယျာဉ်လမ်းသို့ ကားဖြင့် တင်ဆောင်သွားခဲ့ကြောင်း၊ ပီရီယာသည် ရှေ့ခန်း၌ထိုင်လျက် ဆီရင်ကုန်မြောက်ပိုင်းရိပ်သာလမ်း အမှတ်(၃)၊ အကွက်(၅၄၆)သို့ ဘေးရန် ညွှန်ကြားခဲ့ကြောင်း၊ ၁၀ မိနစ်ခန့်အကြာ ထိုနေရာသို့ ရောက်သောအခါ ၎င်းက တိုက်ခိုက်ခံရသူအား ငွေသားပေးရန်မရှိဟု ပြောခဲ့ကြောင်း ပြောပြလိုက်သည်။

အငှားယာဉ်မောင်းက သုံးစွဲနိုင်သော ငွေသားကို ပေးနိုင်ကြောင်း၊ သို့မဟုတ်ပါက Master Card ကိုပေးနိုင်ကြောင်း ပြောကြားရာ ပီရီယာသည် နောက်ပိုင်း ကျသင့်ငွေဒေါ်လာ ၇.၅၀ ကို ပေးလိုက်သည်။ သို့သော် သူသည် ကားပေါ်မှ မဆင်းသေးဘဲ အငှားယာဉ်မောင်းအား အော်ဟစ်ကာ ဝမ်းဗိုက်ကို လက်သီးဖြင့်ထိုးလိုက်သည်။ မစ္စတာအင်က ကားထဲမှ အပြင်သို့ ထွက်လိုက်ရာ ၎င်းက နောက်မှဆက်လိုက်ပြီး အော်ဟစ်နေသည်။

ခဏအကြာတွင် ပီရီယာမိသားစုဝင်များ အခင်းဖြစ်နေရာသို့ ရောက်ရှိလာပြီး ငြိမ်သက်အောင် ထိန်းသိမ်းလိုက်ကြသည်။ သူတို့နေရာမှ ရုတ်ရုတ်သံသံအသံကို ကြားခဲ့ပြီး အသံကိုပါ မှတ်မိသွားခဲ့သည်။ ၎င်းအား သူတို့ခေါ်မသွားမီ မစ္စတာအင်အား ထပ်မံထိုးကြိတ်ရန် ကြိုးစားခဲ့သေးသည်။ အခင်းဖြစ်သည့်သူက သူ့အမူသည်သည် အရက်အနည်းငယ် သောက်ထားခဲ့ကြောင်း၊ ယခုအခါ သူ့အပြုအမူအတွက်



နောင်တရလျက်ရှိကြောင်း ပီရီယာ၏ရှေ့နေက တင်ပြလိုက်သည်။ သူသည် ၂၀၀၅ ခုနှစ်က မဆင်မခြင်သော အပြုအမူကြောင့် ပြစ်ဒဏ်နှစ်ကြိမ် ကျခံခဲ့ဖူးသည်။

ပီရီယာသည် နစ်နာသူယာဉ်မောင်းအား တိုက်ခိုက်စဉ် နှုတ်ဖြင့်ရော၊ လက်ဖြင့်ပါ ခံစားစေရန် စော်ကားခဲ့ရာ ယင်းမှာ လုံးဝအကြောင်းမဲ့သက်သက်ဖြစ်ကြောင်း ခရိုင်တရားသူကြီး တန်ဘွန်ဟင်က ပြောကြားလိုက်ပြီး အငှားယာဉ်မောင်းပြင်းပြင်းထန်ထန် ဒဏ်ရာမရရှိခဲ့ခြင်းမှာ ကံကောင်းထောက်မခြင်းဖြစ်ကြောင်း၊ သို့မဟုတ်ပါက စီရင်ချက်သည် ပိုမိုကြီးလေးနိုင်ကြောင်း ပြောကြားလိုက်သည်။ ပီရီယာအား စီရင်ချက်ချမှတ်ရန် လာမည့် ကြာသပတေးနေ့သို့ ရက်ချိန်းပေးလိုက်သည်။ သူသည် ထောင်ဒဏ် (၂)နှစ်ထိ၊ သို့မဟုတ် ငွေဒဏ် ဒေါ်လာ ၅,၀၀၀ ထိ ကျခံနိုင်သည်။

လေးဝတီကျော်

Ref:- Man jailed for unprovoked attack on cabby after ride, The Straits Times, Friday, September, 2014.

အကဲခတ်အောင်အောင် ပြန်အောင်အောင်

DESIGNED BY HAN



သဲကိုးဖျာ ဆိုသည့်မှာ

ရှင်ဒေါင်းယဉ်

မိန်းမပျိုသည် ကြက်သွေးရောင် ဘီကီနီ Two Pieces ကို ဝတ်ဆင် ထားသည်။ သူမ၏ နို့နှစ်ရောင် အသားနှင့် လိုက်ဖက်နေသည်။ စိမ်းမြ သောမြက်ခင်းနုပေါ်တွင် ပန်းနုရောင် မွှေးပွဝတ်ရုံကြီးကို ဖြန့်ခင်းထားသည်။

မိန်းမပျိုက ထိုဝတ်ရုံကြီးပေါ် တွင် ပက်လက်အနေအထားဖြင့် လဲ လျောင်းနေခြင်းဖြစ်သည်။ နေရောင် ခြည်နုနုနွေးနွေးသည် မိန်းမပျို၏ ခန္ဓာ ကိုယ် အမို၊ အမြင့်၊ အပြေအလျော့ တို့အပေါ်သို့ ကျရောက်နေသည်။

သူမနှင့် ခြေနှစ်လှမ်းစာအကွာ တွင် ရေကူးကန်တစ်ကန်ရှိသည်။ ထို ရေကူးကန်နှင့် ကိုက်တစ်ရာအဝေး တွင် အလွန်တရာ ကြီးကျယ်ခမ်းနား ထည်ဝါသော သုံးထပ်ခံအိမ်ကြီးရှိသည်။

ထိုခံအိမ်ကြီးနှင့် ရေကူးကန်၊ ပန်းဥယျာဉ်တို့တည်ရှိရာ ခြင်ကျယ် ကြီးသည် ရှစ်ကေမျှ ကျယ်ဝန်းပြီး၊ အဝေးပြေး ကားလမ်းမကြီးမှ ခွဲထွက် ခဲ့သော လမ်းမြွှာအတိုင်း တစ်မိုင်ခန့် ကွာလှမ်းသည်။

မိန်းမပျိုက စောစောက ကြိုး ကြိုးစားစား ရေကူးကန်တွင်း၌ ဖန် ဖလားတွင် ရွှေငါးပြူးသည့်အသွင် ရွှေ

ရင်လွမ်းတုံ့ မလွမ်းတုံ့ ကူးခပ်နေခဲ့ရ သောကြောင့် တောက်ပရွန်းလှဲသော မျက်လုံးအစုံကို မှေးစင်းကာ ရှည် သွယ်ကော့လျားသော မျက်တောင် သွယ်ကြီးများဖြင့် ကန့်လန့်ကာချ လျက် ဖုံးကွယ်ထားသည်။

ထိုမိန်းမပျိုနှင့် ငါးကိုက်မျှအကွာ တွင် ဆပ်သွားဖူးပန်းရုံကြီးတစ်ရုံ သိပ် သည်းစွာ တည်ရှိသည်။ ထိုဆပ်သွား ဖူး ပန်းရုံကြီးထဲတွင် လူသားနှစ် ယောက် ခိုအောင်းနေသည်ကို မည် သူမျှ သတိမထားမိကြပါချေ။

သူတို့နှစ်ယောက်၏ အမြင်အာ ရုံတို့သည် မိန်းမပျိုထံသို့ လုံးလုံးလျား လျား ရောက်နေကြသည်။ သူတို့ သည် လွန်ခဲ့သော နာရီဝက်ခန့်က တည်းက ဤခြံဝင်းအတွင်းသို့ ရောက် ရှိနေခဲ့ကြပြီး ဤပန်းရုံကြီးအတွင်းတွင် ဆယ်မိနစ်တိုင်တိုင် ပတ်ဝန်းကျင် အရိပ်အခြည်ကို စောင့်ဆိုင်းလေ့လာ နေခဲ့ကြသည်။

ခံအိမ်ကြီးအတွင်း၌ လှုပ်ရှား သွားလာနေကြသော အသွင်သဏ္ဍာန် များ၊ ရယ်မောသံနှင့် စကားသံများမှ တစ်ဖက်မှ မည်သူတစ်ဦးတစ်ယောက်က မှ ဤမိန်းမပျိုရှိရာ ရေကူးကန်ဝန်းကျင်

သို့ ခြေဦးလှည့်ခြင်း မပြုခဲ့ကြပါချေ။ “ဟိတ် ... ဗျတ္တ၊ လုပ်ငန်းစ မယ်”

တစ်ယောက်က လေသံသဲ့သဲ့ ဖြင့် အချက်ပေးသည်။

ထို့နောက် သူတို့နှစ်ယောက် သား ဆပ်သွားဖူးပန်းရုံကြီးထဲမှ တိုး ထွက်ခဲ့ကြသည်။ ကင်းပတ်စ်ရှူး ဗွဗွ နင်း၍ မြက်ခင်းရွှေပေါ်မှ ရွှေဆင့် နောက်ဆင့် လျှောက်သွားကြသည်။

မိန်းမပျိုအနီးသို့ တစ်ခုဟုတ် ချင်း ရောက်ရှိသွားသည်။

မိန်းမပျို ဆဋ္ဌအာရုံ၏ နှိုးဆော် ချက်ကြောင့် အမှတ်မထင် မျက်လုံး အစုံကို ဖွင့်ကြည့်လိုက်မိသည်။

နေရောင်ခြည်နှေးကို ကျောပေး ထားသော လူသားနှစ်ယောက်က သူမကို ငုံ့ကြည့်နေရာမှ သူမ၏ဘေး တွင် ချက်ချင်းပြိုင်တူ ဒူးထောက် လျက်သား ထိုင်ချလိုက်သည်ကို တွေ့ လိုက်ရသည်။

“ဒါ ... ဘာလုပ်မလုပ်လဲ၊ ရှင်တို့ ဘယ်သူတွေလဲ”

မိန်းမပျိုက ထိတ်လန့်ခြင်းတစ် ဝက်၊ အံ့အားသင့်မှုတစ်ပိုင်း၊ မိလိပ်စပ် လျက် မေးလိုက်သည်။ လာခံချိန်တည်း

မှာပင် လဲလျောင်းနေရာမှ လက်ထောက်၍ ထိုင်လျက်အနေအထားသို့ ပြောင်းလဲလိုက်သည်။ အော်ဟစ်အကူအညီတောင်းရန် ပါးစပ်ဟာသည်။

သို့ရာတွင် အနည်းငယ် နောက်ကျသွားသည်။

တစ်ယောက်သော လူသားက လက်တွင်း၌ အဆင်သင့်ဆုပ်ကိုင်ထားသော လက်ကိုင်ပဝါဖြင့် မိန်းမပျို၏ နှာခေါင်းပေါက်ဝန်းကျင်တစ်ခုလုံးကို ဖိအုပ်ထားလိုက်သည်။

မိန်းမပျိုက တစ်ချက်နှစ်ချက်မျှ လွန်လူးရုန်းဖယ်သည်။

နီးရာလူသားကို ဒူးကွေး၍ ဆန့်ထုတ်ဆောင့်ကန်သေးသည်။ သို့ရာတွင် သူမ၏ကန်ချက်သည် ထိရောက်မှု မရှိပါချေ။ တစ်မိနစ်မျှသော အချိန်အတွင်း၌ မိန်းမပျို၏တစ်ကိုယ်လုံး ပျော့ခွေငြိမ်သက်သွားသည်။

တစ်ယောက်က သူမလဲလျောင်းရာဖြစ်သော မွေးပွတ်ရုံကြီးဖြင့် သူမ၏ တစ်ကိုယ်လုံးကို ရစ်ပတ်လိုက်သည်။ ထို့နောက် သူမကို စွေ့ခနဲ ပွေ့ကာ သူမပေါ်သို့ ထမ်းတင်လိုက်သည်။

သူတို့နှစ်ယောက်သည် ဆပ်သွားဖူး ပန်းရုံကြီးနှင့် စံပယ်ပန်းရုံ၊ မြတ်လေး၊ စွယ်တော် အစရှိသည့် ပန်းရုံများအကြားမှ အရှိန်အဟုန်ဖြင့် ပြေးခဲ့ကြသည်။

မကြာမီ ခြံဝင်းအပြင်ဘက် မရန်းချိုပင်အုပ်အုပ်အောက်တွင် ရပ်ထားသော ဝီလီဂျစ်ကားတစ်စီး စက်နှိုးမောင်းထွက်သွားသံ ကြားလိုက်ရသည်။

ထိုကားပေါ်တွင် ကားမောင်းသူ

ဗျတ္တ၊ မွေးပွတ်ရုံကြီးဖြင့် ပတ်ထားသော သတ်လစ်နေသည့် မိန်းမပျိုနှင့် ဗျတ္တ၏အဖော် ယက္ခတို့ သုံးယောက်သာ ပါသွားသည်။

မကြာမီ ထိုဝီလီဂျစ်ကားသည် လမ်းမာမှတစ်ဆင့် ဟိုက်ဝေးအဝေး ပြေးလမ်းမကြီးပေါ်သို့ ချိုးကွေ့မောင်းတက်လိုက်ပြီးနောက် အရှိန်အဟုန်ဖြင့် ဆက်လက်သွားနေသည်။

ထိုအချိန်အတန်းတွင် ကားလမ်းပေါ်တွင် လူနှင့်ယာဉ် အသွားအလာ လုံးဝရှင်းနေသည်။



မိန်းမပျို ပြန်လည်သတိရလာသည်။

သူမ၏ ဦးခေါင်းထဲတွင် ရီဝေထိုင်းပိုင်းနေသည်။ သူမ၏ လက်နှစ်ဖက်ကို ကျော့နောက်တွင် ထား၍ လက်ပြန်ကြိုး တုပ်ထားသည်။ သူမ၏ ကိုယ်ခန္ဓာတစ်ခုလုံး မွေးပွတ်ရုံကြီးဖြင့် လုံလုံခြုံခြုံ ရစ်ပတ်ခြုံလွှမ်းစည်းနှောင်ထားသည်။

ထိုသို့ လုံခြုံစွာ ဝတ်ဆင်ပေးထားခြင်းကို ထောက်ချင့်၍ ထိုလူသားနှစ်ယောက်သည် တဏှာရှူးမဟုတ်ကြောင်း သိသာနိုင်သည်။

မိန်းမပျိုက သူမ၏ဝန်းကျင်ကို တစ်ချက်မျှ မျက်လုံးဝေ့ကြည့်လိုက်သည်။ ထိုအခါ သူမသည် မော်တော်ဘုတ်တစ်စီးအတွင်း၌ ရောက်ရှိနေကြောင်း သိလိုက်ရသည်။

မြစ်ရေလှိုင်း ရိုက်ခတ်မှုကြောင့် မော်တော်ဘုတ်သည် ကြွချည်၊ နိမ်ချည်ဖြင့် လူးလွန်လှုပ်ရှားနေသည်။ သို့ရာတွင် ရွေ့လျားခြင်းမရှိ၊ မြစ်ကမ်းစပ်

ငုတ်တိုင်တွင် ကြိုးချည်ထားသော ကြောင့် ဖြစ်သည်။

လူသားတစ်ယောက်က မော်တော်ဘုတ်အမိုးအောက်အတွင်းထဲသို့ ဦးခေါင်းငုံ့လျှိုးလျက် ဝင်လာသည်။ မိန်းမပျိုနှင့် မျက်နှာချင်းဆိုင် ရပ်လိုက်သည်။ တစ်ယောက်နှင့်တစ်ယောက် အကွာအဝေးမှာ လက်တစ်ကမ်းစာမျှ ရှိသည်။

“မင်းသတိရလာပြီကိုး”

ထိုသူက မှတ်ချက်ချလိုက်သည်။

“ကျွန်မ အခု ဘယ်ရောက်နေတာလဲ။ ရှင်တို့ ကျွန်မကို ဘာလုပ်ဖို့ ခေါ်လာကြတာလဲ”

သူမ၏ မေးခွန်းကို ထိုသူ မဖြေနိုင်မီ မော်တော်ဘုတ်တွင်းသို့ နောက်တစ်ယောက် ဆင်းလာသည်။ နောက်ထပ် ဆင်းလာသူ၏ မျက်နှာထားက မာကျောသည်။ ခက်ထန်ကြမ်းကြုတ်သည့်အသွင်သဏ္ဍာန်မျိုး ဖြစ်သည်။ သူမတူအောင် ရက်စက်နိုင်မည့် အမူအရာမျိုး။

ထိုသူက ပထမလူနှင့် မိန်းမပျိုကို တစ်လှည့်စီ စူးစူးရဲရဲကြည့်၍

“မင်းကို သူက ဘာတွေစပ်စုနေတာလဲ ဗျတ္တ”

ဟု မေးသည်။

“သူ့ကို ဘာလုပ်မလို့လဲတဲ့”

ဗျတ္တဆိုသူ ပထမလူက မပြောချင်ပြောချင်ဖြင့် ဖြေသည်။

“အဲဒီတော့ မင်းက ဘာပြန်ပြောလိုက်လဲ”

“ဘာမှမပြောခင် မင်းရေးဘဲ လာတယ်။

သူတို့နှစ်ယောက် မျက်နှာချင်းဆိုင် အတော်ကြာကြာ မျက်လုံးချင်း

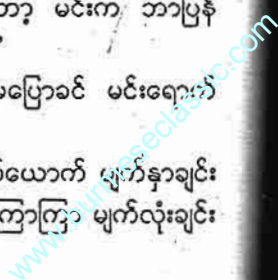

ဆိုနေကြသည်။

“ဒီမှာ ... ကျွန်မလက်ကို ကြီးဖြေပေးစမ်းပါ။ ချုပ်ထားတာ အရမ်းတင်းလို့ သွေးမလျှောက်ဘဲ ထုံကျင်နေပြီ”

မိန်းမပျိုက ရဲရဲတင်းတင်း ပြောသည်။

“ဖြေပေးလိုက်စမ်း ... ဗျတ္တ။ နောက်ပြီး နင်ထွက်ပြေးဖို့ မကြိုးစားနဲ့နော်။ နင် ဒီနေရာက လွတ်မြောက်စရာ အကြောင်းမရှိဘူး။ နင်ဘယ်လောက်အော်အော် ဘယ်သူမှ ကြားနိုင်မယ့် နေရာမျိုးမဟုတ်ဘူး။ နင်အေးအေးဆေးဆေး ငြိမ်ငြိမ်သက်သက်နေသမျှ လုံးဝ ပြဿနာမရှိဘူး။ ရှင်းလား ...”

“ရှင်တို့ပြောတာမှန်ပါတယ်။ ဒါပေမယ့် ကျွန်မတို့ အခုလို ပြန်ပေးဆွဲလာတာကိုက လုံးလုံးလျားလျားမှားနေတယ်။ ဦးချစ်ပန်းဆိုတဲ့ သူကြွယ်ကြီးက ကျွန်မလို အမျိုးသမီးတစ်ယောက် အတွက် ငွေသိန်းတစ်ထောင်မပြောနဲ့ တစ်သိန်းတောင် ပေးမှာ မဟုတ်ဘူး”

ဒုတိယလူက ခြိမ်းခြောက်သော အမူအရာဖြင့် ပြောသည်။

“ရှင်တို့ ဘာရည်ရွယ်ချက်နဲ့ ကျွန်မကို ဒီနေရာအထိ ခေါ်လာတာလဲ”

မိန်းမပျိုက ကြောက်လန့်မှုမပြု တည်ငြိမ်စွာ မေးသည်။ ဗျတ္တဆိုသူက သူမကိုကြီးဖြေပေးသည်။ အကယ်၍ သူမအနေဖြင့် ထိုလူသားနှစ်ယောက်ကို ကြောက်ရွံ့သော အမူအရာ ပြသမိခဲ့ပါက ပိုမိုခြောက်လှန့်ကြပေလိမ့်မည်ဟု တွေးမိသည်။

ထို့ကြောင့် ပကတိပုံမှန်အတိုင်း မေးလိုက်ခြင်းဖြစ်သည်။

“ငါတို့နှစ်ယောက်က ငွေကြေးများများစားစား ရဖို့အတွက် အလုပ်တစ်ခု လုပ်နေတာကွ”

ထိုသူက ပိုင်နိုင်စွာ ပြောသည်။

“ဘယ်လို အလုပ်မျိုးလဲ”

“မင်းအဖေ ဦးချစ်ပန်းဆိုမှာ ငွေသန်းတစ်ထောင် တောင်းထားတယ်။ မင်းကို မွဲတစ်ပေါက်မစွန်းဘဲ အသက်ရှင်လျက် ပြန်ရချင်ရင် သိန်းတစ်ထောင်ပေးရမယ်”

“ဘာပြောတယ်။ ဟား ... သိန်းတစ်ထောင်ဟုတ်လား။ ရှင်တို့ ဒါဆို ကျွန်မကို ပြန်ပေးဆွဲတာပေါ့နော် ... ဟုတ်လား”

မိန်းမပျိုက အကြီးအကျယ် အံ့ဩနေသည်။ ထိုအခါ ဗျတ္တက ...

“အေး ... အဲဒီလို ပြောရင်လည်း ရတယ်။ မင်းအဖေ ဦးချစ်ပန်းဟာ သန်းပေါင်းများစွာ ကြွယ်ဝချမ်းသာတဲ့ လုပ်ငန်းရှင်ကြီးတစ်ယောက်ပါ။ သူ့လုပ်ငန်းတွေဟာ စက္ကန့်နဲ့အမျှ တိုးပွားတယ်။ ရွှေငွေရတနာဆိုတာ

သူ့မှာ ထားစရာနေရာတောင် မရှိတော့လို့ ကမ္ဘာ့ဘဏ်တွေမှာ အပ်နှံထားတဲ့အတွက် လစဉ် နှစ်စဉ် အတိုးငွေတွေကလည်း တက်နေသေးတယ်။ ဒါကြောင့် ငါတို့နှစ်ယောက် တောင်းဆိုတဲ့ ငွေသိန်းတစ်ထောင်ဆိုတာ သူ့အတွက် ဘာမှ မပြောပလောက်ပါဘူး။ သူ နိုင်ငံခြားသွားပြီး ပြည်ပလုပ်ငန်းရှင်ကြီးတွေကို ဒင်နာပါတီ ကျွေးတဲ့အခါ၊ လက်ဆောင်ပစ္စည်းတွေပေးတဲ့အခါ ကုန်ကျစရိတ်ဟာ ငါတို့တောင်းတဲ့ငွေထက် အဆမတန်များပါသေးတယ်ကွာ”

ဟူ၍ ပြေပြေပြစ်ပြစ် ရှင်းပြသည်။ ဗျတ္တ၏စကားအဆုံးတွင် မိန်းမပျိုက ဦးခေါင်းညိတ်ပြုသည်။

“ရှင်တို့ပြောတာ မှန်ပါတယ်။ ဒါပေမယ့် ကျွန်မကို အခုလို ပြန်ပေးဆွဲလာတာကိုက လုံးလုံးလျားလျားမှားနေတယ်။ ဦးချစ်ပန်းဆိုတဲ့ သူကြွယ်ကြီးက ကျွန်မလို အမျိုးသမီးတစ်ယောက်အတွက် ငွေသိန်းတစ်ထောင် မပြောနဲ့ တစ်သိန်းတောင် ပေးမှာ မဟုတ်ဘူး”

“ဘာဖြစ်လို့လဲ”

ဗျတ္တနှင့် သူ့အဖော်က ပြိုင်တူ မေးကြသည်။

“ရှင်တို့က ကျွန်မကို ကျိကျိတက် ကြွယ်ဝချမ်းသာတဲ့ ကမ္ဘာ့ကျော်စီးပွားရေးလုပ်ငန်းရှင်ကြီး ဦးချစ်ပန်းရဲ့ သမီး ဖူးငုံချစ်ပန်းလို့ ထင်နေကြတာ မဟုတ်လား”

“အင်းလေ၊ အဲဒါ ဘာဖြစ်လဲ” တစ်ယောက်က ချက်ချင်းခွန်းတုံ့ပြန်သည်။

“ကျွန်မက ဖူးငုံချစ်ပန်း မဟုတ်

ဘူး။ ဖူးငုံချစ်ပန်းရဲ့ မော်ဒယ်လ်နည်း ပြ လှသူဇာတို့။ ဒါဆို ရှင်တို့ ဖူးငုံချစ် ပန်းကို မမြင်ဖူးတာ သေချာသွားပြီ”
အမျိုးသမီးက ဝိုင်နိုင်စွာ ပြော သည်။

“ဟာ ... ဒါဆို ပြဿနာပဲ။ တို့ ဘာဆက်လုပ်ကြရင် ကောင်းမလဲ ယကွ”

ဗျတ္တက သူ့အဖော် ယကွ ကို လှမ်းမေးသည်။

“ငါကတော့ ဒီဟာမ ပြောတာ ကို မယုံဘူး။ တို့ကို သက်သက်မဲ့ လှည့်စားနေတာဖြစ်မယ်။ ဘာပဲဖြစ် ဖြစ် ဦးချစ်ပန်းဆီကို ငွေတောင်းတဲ့ စာပို့ထားပြီးပြီ။ မနက်ဖြန် မွန်းတည့် ချိန်ကျရင် ငွေလာပို့ရမယ့်နေရာကို ညွှန်ပြထားတယ်။ ငွေမရရင်ဘဲဖြစ် စေ၊ ဒါမှမဟုတ် ရဲနဲ့ ဆက်သွယ်တယ် ပဲဖြစ်စေ တစ်ခုခုလုပ်ရင်တော့ စာထဲ ကအတိုင်း ဒီအမျိုးသမီးကို ကမ္ဘာမြေ ပေါ်က ဖယ်ရှားပစ်လိုက်ရမှာပဲ”

ယကွက ပြောသည်။

“ရှင်မယုံလည်း မတတ်နိုင်ဘူး။ ကျွန်မ အမှန်အတိုင်းပြောပြတာ။ ရှင် တို့အစီအစဉ် ရေစုန်မော့သွားမှာ သေချာတယ်။ ဦးချစ်ပန်းရဲ့ တစ်ဦး တည်းသောသမီး ဖူးငုံချစ်ပန်းက ကျွန်မထက် သုံးနှစ်တိတိငယ်တယ်။ ကျွန်မက ဖူးငုံထက် သုံးနှစ်ပိုပြီးတယ်။ နောက်ပြီး ဖူးငုံက ကျွန်မထက်ပိုပြီး အသားအရေ ရွှေဝါရောင်တောက်ပ တယ်။ တချို့က ဖူးငုံနဲ့ ကျွန်မ ရုပ် ချင်းဆင်တယ်လို့ ပြောကြတယ်။ ဒါပေမယ့် သူက ကျွန်မထက် ကိုယ် လုံးကျစ်ကျစ်လျစ်လျစ်ရှိတယ်။ တစ် ယောက်ချင်းကြည့်ရင် သိပ်ပြီးမကွဲပြား

ပေမယ့် နှစ်ယောက်အတူတူ ယှဉ်ပြီး ကြည့်လိုက်ရင် ဖူးငုံရဲ့ အသားလေးက ပကတိ ဝါဝင်းနုဖပ် ရွှန်းလဲ့နေတာပဲ။ ကျွန်မ အသားအရေက ရှင်တို့အချင်း ရတို့အတိုင်း ကြမ်းထော်နေတယ်”



“ကျွန်မ ခိုင်ခိုင်မာမာ
ကတိပြုပါတယ်ရှင်။
တကယ်လို့
ရဲတပ်ဖွဲ့ဝင်တွေက
ရှင်တို့ရဲ့အသွင်သဏ္ဍာန်ကို
မေးရင်
ကျွန်မမျက်စိတွေကို
တစ်ချိန်လုံး အဝတ်နက်နဲ့
စည်းထားလို့
လုံးဝ မတွေ့ခဲ့ရဘူးလို့
ပြောပါ့မယ်”



လှသူဇာက ပြည့်ပြည့်စုံစုံ ရှင်း ပြသည်။

“ငါတို့က ဖူးငုံချစ်ပန်းကို ဂျာ နယ်တွေထဲမှာ ဖော်ပြခဲ့တဲ့ မော်ဒယ် ရှုံးပွဲ သတင်းစာတံပုံတွေထဲမှာသာ သန်းကြွယ်သူဌေးကြီး ဦးချစ်ပန်းရဲ့ သမီးအဖြစ်နဲ့ တွေ့ဖူး။ မြင်ဖူးခဲ့တာ။

တစ်ခါတလေ မြို့မျက်နှာဖုံး ဂုဏ် သရေရှိတွေရဲ့ ပါတီပွဲတွေမှာ အဝေး ကမြင်ဖူးရုံပဲဆိုတော့ အခုလို သောက် တလွဲတွေ ဖြစ်ကုန်တာပေါ့ကွ။ ကဲ .. ငါတို့ ဘာဆက်လုပ်ကြရင် ကောင်း မလဲ ယကွ”

ဗျတ္တက အကြံဉာဏ်တောင်း သည်။

“တကယ်လို့သာ ဒီအမျိုးသမီး ပြောတဲ့အတိုင်း အမှန်ပဲဆိုရင်တော့ အခုအချိန်လောက်ဆိုရင် သူကြွယ် ကြီး ဦးချစ်ပန်းဟာ ငါတို့ရေးလိုက်တဲ့ စာကိုဖတ်ပြီး ခွက်ထိုးခွက်လန် ရယ် မောနေလောက်ပြီပေါ့ကွာ။ ဒါပေမယ့် ဒီအမျိုးသမီးကိုလည်း ပြန်လွှတ်လိုက် လို့ မဖြစ်ဘူးကွ”

“ဘာဖြစ်လို့လဲ”

ဗျတ္တက လျှပ်တစ်ပြက် မေးခွန်း ထုတ်သည်။

“သူက တို့နှစ်ယောက်စလုံးကို သေချာတွေ့သွားပြီကွ။ ရဲတပ်ဖွဲ့ဝင် တွေက မေးရင် တို့ရဲ့ အသွင်သဏ္ဍာန် ကို ဖော်ထုတ်နိုင်မှာ သေချာတယ်။ ဒါကြောင့် အပြတ်ရှင်းမှဖြစ်တော့မယ်”

ယကွက ရက်စက်ကြမ်းကြုတ် စွာ ပြောသည်။

“အဲဒီလို မလုပ်သင့်ဘူးလို့ ငါ ထင်တယ် ယကွ။ တကယ်ဆိုရင် ဒီ အမျိုးသမီးဟာ ငါတို့လိုပဲ ချို့ငဲ့နွမ်းပါး လို့ ဦးချစ်ပန်းဆီမှာ အခစားလုပ်နေ ရှာတာပါကွာ။ တို့အကြောင်း မပြော ပြဘူးဆိုတဲ့ ကတိပေးရင် ပြန်လွှတ် ပေးသင့်တယ်။ ဘယ်နှယ်လဲ အမျိုး သမီး”

ဗျတ္တက မိန်းမပျိုကို ဘစ်ဆက် တည်းမေးလိုက်သည်။

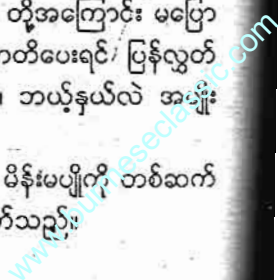

“ကျွန်မ ခိုင်ခိုင်မာမာ ကတိပြု ပါတယ်ရှင်။ တကယ်လို့ ရဲတပ်ဖွဲ့ဝင် တွေက ရှင်တို့ရဲ့ အသွင်သဏ္ဍာန်ကို မေးရင် ကျွန်မမျက်စိတွေကို တစ်ချိန် လုံး အဝတ်နက်နဲ့ စည်းထားလို့ လုံးဝ မတွေ့ခဲ့ရဘူးလို့ ပြောပါမယ်”

မိန်းမပျိုက အလေးအနက် ကတိပြုသည်။

ထိုအခိုက်အတန့်တွင် မြစ်ဆိပ် ကမ်းအနီးပတ်ဝန်းကျင်၌ လူရိပ်လူ ခြည် ရှိမရှိ လေ့လာရန် ယက္ခ မော် တော်ဘုတ်တွင်းမှ ခေတ္တထွက်ကြည့် သည်။

“နောက်ပြီး ရှင်က ဟိုလူဆိုးနဲ့ ရုပ်ရည်ရော၊ စိတ်နေသဘောထားပါ လုံးဝမတူဘူး။ ဟိုလူဆိုးက ယက္ခဆို တဲ့ နာမည်နဲ့လိုက်အောင် ဘီလူးသရဲ ကျနေတာပဲ။ ရှင်ကတော့ မွန်မွန်ရည် ရည်လူတစ်ယောက်ရဲ့ ဥပဓိရုပ်မျိုး။ ဒါကြောင့် ယက္ခနဲ့ ဆက်ပေါင်းနေရင် ရှင်တစ်နေ့နေ့ ဒုက္ခရောက်လိမ့်မယ်”

အမျိုးသမီးက နှစ်ကိုယ်ကြား ပြောလိုက်သည်။

သို့ရာတွင် မိန်းမပျို၏ နောက် ဆုံး စကားပိတ်ဖြစ်သော ယက္ခနဲ့ ဆက်ပေါင်းနေရင် ရှင် တစ်နေ့နေ့ ဒုက္ခရောက်လိမ့်မယ် ဟူသောစကား ကို မော်တော်ဘုတ်အတွင်းသို့ ပြန်ဝင် လာသော ယက္ခက သဲသဲကွဲကွဲကြား လိုက်သည်။

ထို့ကြောင့် မျက်နှာကြီးကို ရှုံ့မဲ့ လျက် ရုတ်တရက် ရှေ့သို့ တစ်လှမ်း လှမ်းကာ မိန်းမပျို၏ မျက်နှာကို လက် ပြန်တစ်ချက် ဖြတ်ရိုက်လိုက်သည်။

သို့ရာတွင် ယက္ခ ထိုသို့ရိုက်နှက် တော့မည်ကို ကြိုတင်သိထားသော

ပျတ္တက ယက္ခ၏ လက်ကောက်ဝတ် ကို လျှပ်တစ်ပြက် ဖမ်းဆုပ်ဆွဲထားပြီး နောက်ဘက်သို့ တွန်းလိုက်သည်။

ထိုက်သင့်သည်ထက် ပို၍ ခွန် အားသုံးလိုက်ခြင်းကြောင့်တစ်ကြောင်း၊ ယက္ခကလည်း ပျတ္တထံမှ ဆောင့်ရုန်း လိုက်ခြင်းကြောင့်တစ်ကြောင်း အား လွန်ကာ မော်တော်ဘုတ်ပေါ်မှ ယက္ခ မြစ်ရေထဲသို့ အရှိန်ပြင်းစွာ ပစ်ကျ သွားသည်။

“ကဲ ... အမျိုးသမီး၊ အချိန် အခါသင့်တုန်း အမြန်ဆုံး ပြေးပေ တော့။ မြစ်ကမ်းစပ်မှာ ကျုပ်တို့ ဂျစ် ကား သော့တန်းလန်းနဲ့ ရပ်ထား တယ်။ အဲဒီကားကိုမောင်းပြီး ယူသွား တော့။ အဆင်ပြေမယ့် တစ်နေရာရာ မှာ အဲဒီကားကို ဒီအတိုင်းထားပစ်ခဲ့။ ဂျူပ်တို့လည်း တစ်နေရာက အလစ် သုတ်လာတဲ့ကားပဲ။ ပြဿနာမရှိဘူး။ ကဲ ... အမြန်ဆုံးသွား။ ကျုပ် သူ့ကို ရေထဲမှာ အချိန်ဆွဲထားလိုက်မယ်”

ပျတ္တ၏ စကားအဆုံးတွင် အမျိုး သမီးသည် မွေးပွတ်ရုံကြီး ဖိုးရို့ဖား ရားဖြင့် မော်တော်ဘုတ်ပေါ်မှ ကမ်း ခြေသို့ ခုန်ဆင်း၍ ပြေးလွှားသွား သည်။ ရပ်ထားသော ဝီလီဂျစ်ပေါ်သို့ တက်ရောက်ပြီး သော့ဖွင့် စက်နှိုး၊ ဝီယာသွင်း စသည်တို့ကို ဖယ်ဆတ် သလို ဆက်တိုက်ပြုလုပ်ကာ တစ်ရှိန် ထိုး မောင်းထွက်သွားလေသည်။

* * *

စံအိမ်ကြီး၏ ခမ်းနားထည်ဝါ သော ဧည့်ခန်းဆောင်ကြီးအတွင်း၌ ကျိုကျိုတက်ချမ်းသာသော စီးပွားရေး လုပ်ငန်းရှင် သူကြွယ်ကြီး ဦးချစ်ပန်း

သည် ရဲရဲထောက်အရာခံတစ်ဦးအပါ အဝင် ရဲတပ်ဖွဲ့ဝင်နှစ်ဦးနှင့်အတူ အမှေ တကြီး ပြောဆိုတိုင်ပင်နေကြသည်။

ထိုအခိုက်အတန့်တွင် ဧည့်ခန်း ဆောင်တွင်းသို့ ခြေလှမ်းချန်ချန်ဖြင့် တည်ငြိမ်စွာ ဝင်လာသော မိန်းမပျိုကို တွေ့လိုက်ရသောအခါ သူတို့အားသုံး အံ့အားသင့်နေကြသည်။ ရဲအရာရှိ၏ မေးမြန်းချက်ကို ...

“လူဆိုးက နှစ်ယောက်ဖြစ်လိမ့် မယ်။ ရေကူးပြီးလို့ မြက်ခင်းပေါ်မှာ အပန်းဖြေ လဲလျောင်းနေတဲ့ ကျွန်မ ကို တစ်ယောက်က မေ့ဆေးဆွတ် ထားတဲ့ လက်ကိုင်ပဝါနဲ့ နှာခေါင်းကို အုပ်လိုက်လို့ သတိလစ်သွားတုန်း ကားနဲ့တင်ပြီး ခေါ်သွားကြတယ် ထင် တာပဲ။ ကျွန်မသတိပြန်ရတော့ ကျွန်မ မျက်နှာတစ်ခုလုံးကို အဝတ်မည်းထူ ထူထဲထဲကြီးနဲ့ စည်းနှောင်ထားလို့ သူ တို့ရုပ်တွေကို လုံးဝမမြင်ခဲ့ရပါဘူး။ နောက်တော့ ကျွန်မ ပရိယာယ်သုံးပြီး သူတို့အချင်းချင်း ရန်တိုက်ပေးလိုက် တယ်။ သူတို့နှစ်ယောက် သဲကြီးမဲကြီး ဖိုက်နေကြတုန်း ကားပေါ်က ပြေး ဆင်းလာခဲ့တယ်။ မျက်နှာက အဝတ် မည်းကိုလည်း လမ်းမှာပဲ ဖြေပြီး လွှင့် ပစ်ခဲ့တယ်။ လမ်းမှာတွေ့တဲ့ ကားကြီး တစ်စီးကို လက်ပြတားပြီး လိုက်လာခဲ့ တာပါ”

ဟူ၍ ဦးချစ်ပန်း၏ တစ်ဦးတည်း သော သမီးဖြစ်သူ ဖူးဒဲချစ်ပန်းက ရေရေလည်လည် ရှင်းပြလိုက်လေ တော့သည်။

ရှင်ခေါင်းယဉ်

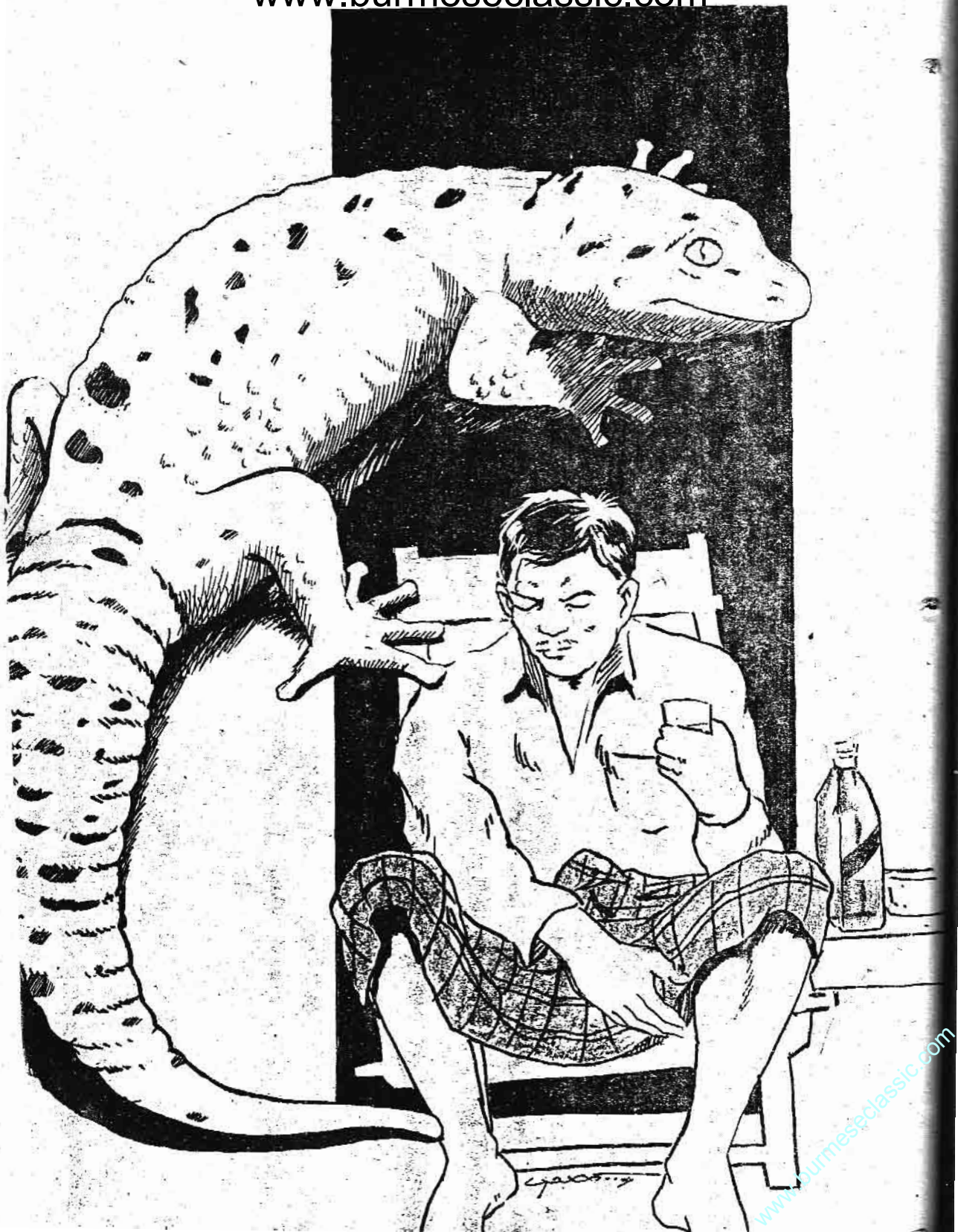

ဥပဒေလွတ် လူသတ်ကောင်

□ တင့်ထူး (ဇေယျဝတီ)

အောင်မိုးက သာဓကတနှင့် ရန်ကုန်သို့ ပြေးဆွဲနေသော (၃၅)မီနီ ဘတ်စ်ကားမောင်းသူ တစ်ယောက်ဖြစ် သည်။ ခေါက်ရေများများ ထွက်နိုင်လျှင် ပို၍တွက်ချက်နိုင်သဖြင့် နံနက်စောစော ထကာ (၃၅)ကားဂိတ်သို့ သူ့ကားကို မောင်းနှင်လာ၍ ဂိတ်ထိုးခဲ့သည်။ (၃၅) မီနီဘတ်စ်ကားများမှာ ဗန္ဓုလကားနှင့် ပုဂ္ဂန်တောင်ကား နှစ်မျိုးရှိ၏။ ဗန္ဓုလ ကားမှာ ဗန္ဓုလတံတားပေါ်မှ ဖြတ်သွား ရ၏။ ပုဂ္ဂန်တောင် ကားကတော့ သာဓကတတံတားဟောင်းမှ ပုဂ္ဂန်တောင် ဘက်သို့မောင်းသော ကားဖြစ်သည်။ ဘယ်ကားကိုပဲစီးစီး ရန်ကုန်မြို့ထဲဝင် လျှင် လမ်း ၅၀ သို့ နှစ်ကားစလုံးရောက်

ကြကာ မြို့ထဲသို့ ဆက်လက်မောင်းနှင် ကြလေသည်။
အောင်မိုးက သူ၏ဘတ်စ်ကား စတင်ထွက်လာခဲ့ရာ ရော့ဝဏ်လမ်း တစ်လျှောက် မောင်းနှင်လာခဲ့ပြီး ကျောင်းကျော်ရောက်လျှင် ဝိနမာန် အောင်ဘုရား(၇)ဈေးကျွန်းမာရေမှ ရပ်ရင်ရုံ၊ ရုံးရှေ့ စာတိုက်ရှေ့ စာတ်ဆီ ဆိုင်၊ (၃)ဈေး (၆၂)ဂိတ်ဟောင်း အတိုင်း မောင်းနှင်လာခဲ့ရသည်။ လမ်းတွင် ထိုလမ်းကြောမှ တက်လာ သောခရီးသည် များကိုလည်းကောင်း၊ ဆင်းမည့်ခရီးသည်များကိုလည်းကောင်း ရပ်၍ တင်ချလုပ်ရလေသည်။ (၆)ဂိတ် ဟောင်းသို့ရောက်လျှင် ရှခင်သာလမ်းမ

ကြီးအတိုင်း ရန်ပြေ မာန်ပြေ သင်္ဘော ကျင်းဘတ်စ်ကားမှတ်တိုင်ကဲ့တွင် ရပ်ရ ၏။ သင်္ဘောကျင်းမှ ထွက်ခဲ့လျှင်တော့ မဟာဗန္ဓုလတံတားပေါ်အတိုင်း မောင်း တက်လာခဲ့ရ၏။ တံတားမှဆင်းလျှင် အိုးရှင်း၊ ဂန္ဓိဆေးရုံရှေ့ ထိုမှတစ်ဆင့် လမ်း ၅၀၊ ၄၆၊ လမ်း ၄၀၊ ပန်းဆိုးတန်း၊ လမ်း ၃၀၊ မဟာဗန္ဓုလပန်းခြံလမ်း စသည်ဖြင့် ဆက်လက်မောင်းနှင်သွား ရခြင်းဖြစ်သည်။
“လမ်း ၃၀ ဆင်းမည့် ခရီးသည် များ အဆင်သင့်ပြင်ထားကြပါ”
“တက်မယ်ခရီးသည်များ ခဏ စောင့်ပေးပါ၊ ကားပေါ်ကခရီးသည် တချို့ ဆင်းနေပါတယ်”

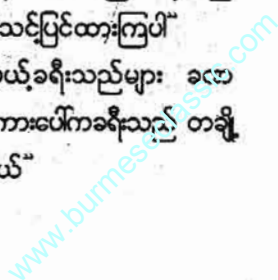

“မောင်း...ဆရာရေ”

ကားနောက်လိုက် စပယ်ယာက ဘတ်စ်ကားမှတ်တိုင်တစ်ခုသို့ ရောက် တိုင်း ဆင်းမည့်သူ၊ တက်မည့်သူတို့ကို သတိပေးနေကာ၊ ပြီးသည်နှင့် ဒီဂင်ဘာ ကိုဆက်မောင်းရန် သတိပေးရသည်။ အောင်မိုးကလည်း စပယ်ယာမှ မောင်း ရန်အချက်ပေးလာသည်နှင့် ယာဉ် ကြောကိုကြည့်၍ သတိနှင့်မောင်းနေရ လေသည်။

“မောင်းထားဆရာရေ၊ ၄၀၂၇ ကား (၆)ကွေ့က ကွေ့လာနေပြီ”

သူတို့ ဘတ်စ်ကားမောင်းရ သည်က နောက်ကားက ကျော်မတက် ရအောင် ရှေ့ကအရမောင်းကြရ၏။ အကယ်၍ ကျော်တက်ခဲ့လျှင် ထိုကားမှ လမ်းရှိခရီးသည်တို့ကို တင်ယူသွားမည် ဖြစ်၍ ခရီးသည်မရသည့်အပြင်ဂိတ်ထိုး လျှင်လည်းနောက်ကျမည်ပင်ဖြစ်သည်။

သာကေတမှ မြို့ထဲဂိတ်ဆုံးအထိ ကားခ ၁၅၀ ပေးရ၏။ တချို့ကအကြွ ရှိ၍ အတိပေးကြ၏။ တချို့က နှစ်ရာ တန်ထုတ်ပေးကြသည်။

“ပြန်အမ်းငွေ ၅၀ ခဏစောင့်နော်၊ ပေးမယ်”

ထိုသို့တောင်းပန်ထားပြီး နောက် တက်လာသည့် ခရီးသည်များမှ အကြွ ပေးလျှင် ပေးရန်ရှိသည့်ငွေကို ပြန်ပေး ကြ၏။ တချို့စပယ်ယာက အကြွမရှိ သည်ကိုအကြောင်းပြကာ ပြန်မပေးဘဲ ဆိုင်းထား၏။ ကြာတော့ နောက် တက်

ဆင်းလုပ်သည့် ခရီးသည်များနှင့် အလုပ်ရှုပ်နေကာ မွေပြီး ပြန်မပေးမိ သည်လည်းရှိ၏။ တချို့စပယ်ယာက ပြန်ပေးရန် သတိရသော်လည်း မသိ ချင်ယောင်ဆောင်ကာ မပေးပဲနေ၏။ ခရီးသည်တချို့က မိမိတို့လိုရာခရီး ရောက်၍ အရေးတကြီး ဆင်းသွားကြ ၏။ ထိုငွေ ၅၀ ကို တောင်းမနေတော့ ချေ။ တချို့ခရီးသည်တွေကလည်း မှတ် မှတ်ရရနှင့် ဆင်းခါနီး၌ ပြန်တောင်းကြ လေသည်။

“ဪ...လူအမျိုးမျိုး စိတ်အထွေ ထွေပါပဲလား။ ညစ်တတ်တဲ့ စပယ်ယာ နောက်လိုက်တွေရှိနေသလို၊ မှတ်မှတ် ရရနှင့် အတိအကျယူ၊ ပိုတာပြန်ပေး တတ်တဲ့စပယ်ယာတွေလည်း ရှိနေကြ ပါလား”

တချို့စပယ်ယာတွေက အပြော အဆိုကြမ်းတမ်းကြ၏။ တချို့က ချိုချို သာသာဆက်ဆံပြောဆိုတတ်ကြ၏။ သို့ သော်လည်း ယာဉ်စည်းကမ်းထိန်းသိမ်း ရေးမှ စပယ်ယာ နောက်လိုက်တို့၏ ရိုင်းစိုင်းစွာပြောဆိုဆက်ဆံမှုကို တိုင် ကြားခဲ့လျှင် ယင်းစပယ်ယာအား ယာဉ် နောက်လိုက်တစ်လ၊ တစ်ပတ်စသည် ဖြင့် အရေးယူအပြစ်ပေးခဲ့သဖြင့် စပယ် ယာများလည်း ခရီးသည်များအား ရိုင်း စိုင်းမောက်မာစွာ မဆက်ဆံခဲ့ကြတော့ ပေ။ ခရီးသည် တချို့အား စိတ်ထဲသိပ် တွေ့ပုံမရခဲ့ငြားလည်း ချိုသာစွာပင် ပြောဆိုဆက်ဆံခဲ့လေသည်။ သို့သော်

လည်း ဘတ်စ်ကားစီးနင်းလိုက်ပါကြ သည့် ခရီးသည်များဘက်ကလည်း အလိုသိကာ ကိုယ်ချင်းစာတရားရှိခို လို အပ်လေသည်။ တချို့ခရီးသည်တွေက တိုင်စကမရှိလျှင် အဆစီးလွယ်ကူရန် အပေါက်ဝနားတွင်ပင် ရပ်စီးကြ၏။ စပယ်ယာက နောက်တက်လာမည့် ခရီး သည်တို့တက်လာနိုင်အောင် ရှေ့သို့တိုး ခိုင်းလျှင် မတိုးဘဲ မသိချင်ယောင် ဆောင်ကာ ပေ၍ရပ်နေတတ်ကြသည်။ စပယ်ယာ၏ တောင်းပန်ပြောဆိုချက်ကို အလေးမထားလာသောအခါ လူထဲက လူတစ်ယောက်ဖြစ်သော စပယ်ယာမှာ လည်း စိတ်တိုခဲ့ရတော့သည်။

ကျွန်တော်တို့မှာ ဒီအပေါက် ကလေးနဲ့ လုပ်စားနေရတာပါဗျာ၊ အပေါက်ဝမှာ စုပြုံရပ်မနေကြပါနဲ့၊ ရှေ့တိုးပေးကြပါ”

ထိုသို့ပင် ထေ့တေ့တေ့ ငေါ့တော့ တော့ပြောဆိုခဲ့ကြလေတော့သည်။ ထို ကြောင့် ဘတ်စ်ကားသည် ကိုယ်ပိုင် ကားမဟုတ်သည်ကို သိရန်လိုပြီး နှစ်ဦး နှစ်ဖက် အဆင်ပြေကြရန် မျှမျှတတ စိတ်နှင့် စီးကြရန်လိုအပ်လေသည်။

ည ၇နာရီအချိန်ခန့် ရောက်လျှင် ဘတ်စ်ကားတချို့ သိမ်းကြ၏။ အောင် မိုးလည်း သူ့ကားကို ဂိတ်မှ အိမ်ပြန် မောင်းလာခဲ့လေသည်။ တစ်နေကုန် သာကေတနှင့် ရန်ကုန် အသွားပြန် ကူသယ်ကောက်သယ် ပြေးသွဲမောင်း နှင်ခဲ့ရ၍ စိတ်မောလှပေးဖြစ်ကာ ကား

နားသောအခါမှသာစိတ်လုံးဝလွတ်လပ်
သွားရတော့၏။ ခရီးသည်၏ အသက်
သည် သင့်လက်ထဲတွင်ရှိ၏။ သင်သည်
ကားသိမ်းပြီးသည့်အခါ သင့်မိသားစုမှ
သင့်အားစောင့်ကြည့်နေသည်ကို သတိရ
ပါစေသည်ဖြင့် ဆောင်ပုဒ်များက ကား
မောင်းသူအား ယာဉ်တိုက်မှ။ တိမ်း
မှောက်မှုများ ကင်းစင်စေရန် သတိပေး
နေလော ဆောင်ပုဒ်များသာ ဖြစ်သည်။

အောင်မိုးလည်း ကားရပ်နားပြီး သူ
အိမ်ပြန်ရောက်သည်နှင့် ပူအိုက်နေမှုကို
အပန်းဖြေရန် သူ့အိမ်ခြံထဲရှိ သစ်ပင်
အောက်တိုင်ခုံသို့သွားကာ အနားယူလေ
သည်။ တစ်နေ့တာပင်ပန်းမှုပြေပျောက်
ပေးရန်လည်း ကားသိမ်းလာစဉ်က
အဆင်သင့်ဝယ်ယူလာသော ရမ်ပုလင်း
ပြားလေးနှင့် ဖန်ခွက်ကိုယူလာပြီး ငဲ့
ထည့်ကာ သောက်ခဲ့ပြီး ဇရက်မင်း
စည်းစိမ်ခံ၍ မှိန်းကာ အနားယူနေလေ
သည်။

အောင်မိုးက သောက်စားတတ်
သော်လည်း နေ့ခင်းကားမောင်း အလုပ်
ဝင်နေစဉ်ကာလတွင် လုံးဝမသောက်ခဲ့
ပေ။ မူးလျှင်မမောင်းနဲ့၊ မောင်းလျှင်
ဖုန်းနဲ့ဟူသော ဆောင်ပုဒ်ကို သူ့အလေး
ထားခဲ့လေသည်။ သို့ကြောင့်ပင် ကား
မောင်းသက် ကြာလာခဲ့သော်လည်း
ပြဿနာကြီးကြီးကျယ်ကျယ် နစ်နစ်
နာနာမဖြစ်ခဲ့ဘူးချေ။ ညနေကားသိမ်းပြီး
ကာမှ ပင်ပန်းမှုဒဏ်ကို ခံနိုင်စေရန်
အနည်းအကျဉ်း သောက်ခဲ့ခြင်းသာပင်။

တစ်နေ့ကုန်ကား စက်ခေါင်းထဲတွင် ပူပူ
လောင်လောင်နှင့်ထိုင်၍ ကားမောင်း
နေခြင်းဖြစ်လေရာ အညောင်းမိ၏။
မောင်းနေစဉ်လည်း မျက်စိရှင်ရှင်၊
နားပါးပါးနှင့် အမြဲသတိထားနေရ၏။
ထိုသို့ အာရုံအမြဲစိုက်နေခြင်းကြောင့်
လူရာ စိတ်ပါ ပင်ပန်းခဲ့သဖြင့် အပန်း
ဖြေသည့်သဘောမျိုးနှင့်သာ သောက်
စားခဲ့ခြင်းဖြစ်သည်။ ဘယ်တော့မှ ရုပ်
ပျက်ဆင်းပျက်နှင့် တရားလွန်မှုမှူးရူးခြင်း
မရှိခဲ့ပါချေ။ တရားလွန်မှုမှူးရူးအောင်
သောက်စားတတ်လျှင် ကားမောင်း
အလုပ်ကိုလည်း လုပ်ဖို့ မသင့်ပါပေ။

ကားယာဉ်နောက်လိုက် စပယ်ယာ
မှာလည်း လမ်းတစ်လျှောက် အဆင်း
အတက်ခရီးသည်များအား စိတ်ရည်
ရှည်ထားကာ ပြောဆိုဆက်ဆံ၍ တင်ရ
သည်။ တက်လာသည့် ခရီးသည်များ
အဆင်ပြေပြေ စီးနင်းလိုက်ပါနိုင်ရန်
ဆောင်ရွက်ရသည်။ ခရီးသည်ထံမှ
ယာဉ်စီးခရီးလျှင်ပြီးရာ သဘောထား
၍မဖြစ်ပေ။ ထို့အပြင် ခရီးသည်များ
တစ်စုံတစ်ရာ ထိခိုက်မိမှမရှိရလေ
အောင် သတိပေးရသေးသည်။ တချို့
ခရီးသည်တွေက ဘေးတန်းတွင်စီးနင်း
လိုက်ပါကြပြီး လက်တို့ တစ်တောင်ဆစ်
တို့ကို အပြင်ထုတ်စီးကြသည်။ ယာဉ်
တစ်စင်းနှင့် တစ်စင်း ပွတ်ရှောင်ရသည့်
အခါမျိုးတွင် ထိခိုက်မှု ဖြစ်ပွားတတ်
သဖြင့် သတိပေးတန်ပေးရ၏။

“ဟာ...ကားပေါ်ကို ငတိုတက်
လာပါလား”

“ငါ သတိထား စောင့်ကြည့်မှပဲ၊
ငါတို့ကားပေါ်မှာ ခါးပိုက်နိုက်ခံရလျှင်
ပြဿနာဖြစ်ပါက ယာဉ်မောင်းမှ
နှောင့်နှေးတတ်တယ်”

ကားစပယ်ယာက သတိနှင့် စောင့်
ကြည့်နေခဲ့သော်လည်း သူ့ အလုပ်တာ
ဝန်က ထိုတစ်မျိုးတည်းမဟုတ်ပေ။
တက်မည့်ဆင်းမည့် ခရီးသည်တို့အဆင်
ပြေပြေဆင်းနိုင် တက်နိုင်ရန် သတိပေး
ပြောကြားပေးရ၏။

“ဟင် . . ကျွန်မပိုက်ဆံအိတ်မရှိ
တော့ဘူး”

“ဟာ... ဒါဆို ဟိုငတိုအဖွဲ့ လျှပ်ရှား
လိုက်တာပဲဖြစ်ရမယ်”

“ကားဆရာရေ ကားကို စခန်းကို
မရပ်ဘဲ တန်းမောင်းဆရာရေ”

ကားဒရိုင်ဘာသည် စပယ်ယာ
ထိုသို့မောင်းခိုင်းလာသည်နှင့် ကားပေါ်
တွင် ပြဿနာဖြစ်နေပြီဖြစ်သည်ကို နား
လည်လိုက်၏။ ထို့ကြောင့် လမ်းတွင်
ကားမရပ်ပေးဘဲ အနီးဆုံးရဲစခန်းသို့သာ
အရောက်မောင်းခဲ့ရတော့သည်။

“ကျွန်မအနားမှာ ဟောဒီလူ လာ
ရပ်ပြီးစီးနေရင်းက ကားအကွေ့မောင်းပြီး
နောက်မှာ ကျွန်မပိုက်ဆံအိတ်မရှိတော့
တာပဲ”

“ကဲ...မောင်ရင် ဘယ်လိုလဲ”

“ကျုပ် ဘာမှမလုပ်ပါဘူး၊ ဒါ
မသင်္ကာရင် ကျုပ်ကိုယ်ပေါ်မှာ နေကြည့်
ပါဗျာ”

“မင်းအဖွဲ့ကို လက်ပြောင်းပေးခဲ့ပြီ မဟုတ်လား။ ဒါကြောင့် ရဲရဲဝံ့ဝံ့ ရှာခိုင်း နေတာမဟုတ်လား။”

“မင်း မုန်မုန်ပြောစမ်း။ အဲဒီပိုက်ဆံ အိတ် ဘယ်မှာလဲဆိုတာ။”

“ဟော့ . . . တွေ့ပြီဆရာ၊ ကားထိုင်ခုံ အောက်မှာ တွေ့တယ်။”

ပိုက်ဆံအိတ် ပြန်တွေ့ရသော နေရာနှင့် ပျောက်ဆုံးသူအမျိုးသမီး ထိုင် နေသောနေရာမှာ ရှေ့နှင့်နောက်အလှမ်း ဝေးကွာနေသဖြင့် ရိုးရိုးထွက်ကျခဲ့ခြင်း မဟုတ်သည်ကို သိလိုက်ရသည်။

“ဒါ မင်းတို့ မလွတ်သာလို့ ထိုင်ခုံ အောက်ပစ်ချထားတာပဲ။ မင်းအပြင် ဘယ်သူပါသေးလဲ။ ပြောစမ်းကွာ၊ မပြောရင်တော့ မင်းကို ငတိုမှုနဲ့ ဖမ်းရ မယ်။”

ထိုငတိုက သူနှင့်အတူ ပါသူကို မဖော်ပေးသဖြင့် သူပင် အဖမ်းခံခဲ့ သည်။ ထိုကိစ္စများပြီးမှ ကားဆက်ထွက် လာနိုင်လေသည်။

ကားစပယ်ယာ လုပ်ရသည်က လည်း မလွယ်ကူချေ။ ကားပေါ်တွင် ဖြစ်ပွားတတ်သည့် အမှုကိစ္စများကိုပါ သတိရှိရလေသည်။

ညနေဘက် ကားသိမ်းပြီးသော အခါ အောင်မိုး အိမ်ပြန်ရောက်ခဲ့ပြီး ရေရိုးမချိုးသေးဘဲ သစ်ပင်အောက် ထိုင်ခုံတွင် ထိုင်အနားယူကာ ရမ်ပုလင်း ပြားထဲမှ ဖန်ခွက်ထဲသို့ ငဲ့ထည့်ကာ သောက်နေသည်။ ထိုပုလင်းပြားလေး

ကုန်ခါမှ ရေရိုးချိုးပြီး ထမင်းစားတော့ သည်။ ထမင်းစားပြီးသည်နှင့် အိပ်ရာသို့ စောစောဝင်ခဲ့တော့၏။

“ဝေါ့ . . . ဝေါ့ . . . ထို့”

“ဟာ . . . ရင်ထဲမှာ ဂလိုင်းဂလံနဲ့ ဘာများဖြစ်တာပါလိမ့်။”

“ငါ . . . ခေါင်းထဲလဲတအားမှူးနောက် နောက်ဖြစ်လာပါလား။”

“ဟင် . . . ရှင်ပါးစပ်က အပြုပုံတွေ ထွက်နေပါလား။”

“ဟုတ်တယ် ငါအနပ်အနပ်ချင်နေ တယ်ကွ၊ ဝေါ့ . . . ဝေါ့”

အောင်မိုး ထိုသို့တဝေါ့ဝေါ့နှင့်အန် ပြီး မူးမေ့သွားတော့သည်။

“ဟာ . . . မဖြစ်ဘူး ဆေးရုံအမြန် ပို့ပေးမှပဲ”

“မြန်မြန်လေးမောင်းပေးပါရှင်၊ လူ နာက သေမလား ရှင်မလား မသိရဘဲ သတိမေ့နေလို့ပါ။”

“ဪ . . . ဟုတ်ကဲ့ . . . ဟုတ်ကဲ့ ကားရှင်းရင် သွက်သွက်မောင်းပေး ပါမယ်။”

မကြာမီ ဆေးရုံကြီးသို့ ရောက်ရှိ လာကာ အရေးပေါ်ပြာနသို့ တင်ခဲ့ရ၏။

“လူနာရှင်က ဘယ်သူပါလဲ”

“ကျွန်မ . . . ကျွန်မပါရှင်”

“ဝမ်းနည်းပါတယ်ဗျာ . . . လူနာက အဆက်မရှိတော့ပါဘူး”

“ရှင် . . .”

ကိုအောင်မိုး သစ်ပင်အောက်တွင်
အရက်ဖန်ခွက်ချကာ ငဲ့ထည့်ထားခန့်တွင်
သစ်ပင်ပေါ်မှ တောက်တုံက
မခင်ခွန့်လိုက်ရာတွင် ဖန်ခွက်ထဲသို့
ကျခဲ့ခြင်းဖြစ်ကြောင်း
ထိုတောက်တုံ၏ မခင်နှင့် အရက်
ရောနှောသွားသည်ကို
ကိုအောင်မိုး မသိခဲ့ဘဲ သောက်ခဲ့မိသဖြင့်
အဆိပ်ဖြစ်ခဲ့ကြောင်း

“ဘာဖြစ်လို့ ဆုံးခဲ့တာလည်း ဆရာဝန်ကြီးရယ်”

“အဆိပ်မိတဲ့ သဘောပဲဗျ။ သေချာအောင် စစ်ဆေးနေကြပါတယ်”

အဆိပ်မိကာ သေဆုံးခဲ့ခြင်းဖြစ်ကြောင်း၊ အဖြေထွက်ခဲ့သဖြင့် ရာဇဝတ်မှုခင်းနှင့် ဆိုင်နေပြီး ထိုမှုခင်းအား ရဲဘက်သို့ အကြောင်းကြားပေးခဲ့ရသည်။

ရဲဘက်မှ စုံစမ်းစစ်ဆေးမှုများ ပြုလုပ်ကြလေသည်။

“ကိုအောင်မိုးမှာ သူ့ကားမောင်းရင်း မကျေနပ်သူတွေများ ရှိခဲ့သလား”

“ဒီလူက လူအေးပါဗျာ။ ဘာရန်ငြိုးရန်စမမှ မရှိခဲ့ပါဘူး”

“ဒီကမောင်ရင်က ကိုအောင်မိုးကားမှာ ယာဉ်နောက်လိုက်နေ”

“ဟုတ်ပါတယ်ဆရာ”

“မင်းနဲ့ကော သေဆုံးသူက အဆင်ပြေရဲ့လား”

“ကျွန်တော်ဆရာနဲ့ ကျွန်တော် ဘာပြဿနာမှ မရှိခဲ့ပါဘူး။ သင့်မြတ်ကြပါတယ်”

ရဲဘက်မှ ကိုအောင်မိုးနှင့်ပတ်သက်ဆက်နွယ်သူများအား လိုအပ်သလိုစစ်ဆေးခဲ့ကြသည်။

“ကိုအောင်မိုးက သူ့ မအန်မီမှာ အရက်သောက်ထားခဲ့ကြောင်း သိရတယ်။ အဲဒါ ဘယ်သူတွေနဲ့ သောက်ကြတယ်။ ဘယ်ဆိုင်မှာ သောက်ခဲ့တယ် ဆိုတာရော သိသလား”

“ဘယ်ဆိုင်မှာမှ သွားသောက်တာ မဟုတ်ပါဘူး။ သူ့က ကားသိမ်းပြီးသွား

ရင် ဟောဒီခြံထဲက ခေါင်းရင်းဘက် သစ်ပင်အောက်က ထိုင်ခဲ့မှာ ထိုင်ပြီး တစ်ယောက်တည်း အေးအေးဆေးဆေး သောက်ခဲ့တာပါရှင်”

“အရက်သောက်ပြီး ထမင်းကော စားခဲ့သေးလား”

“စားပါတယ်ရှင်၊ စားပြီးမှအိပ်ရာ ဝင်ခဲ့တာပါ”

“ဘာဟင်းတွေနဲ့ စားသလဲဗျ”

“ဟင်းကတော့ ငါးဟင်းပါရှင်”

“သူ့ အရက်ထိုင်သောက်ခဲ့တဲ့ နေရာကို သွားကြည့်ကြရအောင်”

အရက်ပုလင်းခွံနှင့် ဖန်ခွက်က စားပွဲပေါ်တွင်ပင် ရှိနေဆဲဖြစ်သည်။ အမှူစစ်က ထိုပုလင်းနှင့် ဖန်ခွက်ကို စစ်ဆေး၍ နမ်းကြည့်နေလေသည်။

“ဟင်...ဖန်ခွက်ကရတဲ့ အနံ့က စူးရှရှနဲ့ အနံ့တစ်မျိုးထွက်နေပါလား”

ထို့ကြောင့် မသင်္ကာသော ဖန်ခွက်အား သိမ်းဆည်း၍ ဓာတုဗေဒဌာနသို့ ပေးပို့စစ်ဆေးခံခဲ့လေသည်။

မကြာမီ ဓာတုဗေဒဌာနမှ ဖန်ခွက်ထဲရှိ အနံ့စူးရှမှုမှာ အဆိပ်ဖြစ်ကြောင်း သိရတော့သည်။

စခန်းမှူးလည်း ကိုအောင်မိုး သေဆုံးခြင်းမှာ အဆိပ်မိ၍သေခဲ့ရသည်ဟု သိရသော်လည်း အဆိပ်ကို ဘယ်သူက ခတ်သတ်ခဲ့သည်ကို လက်သည်ရှာမတွေ့နိုင်သေးချေ။ မကျေနပ်သဖြင့် အောင်မိုး အရက်ထိုင်သောက်ခဲ့သော သစ်ပင်အောက်သို့ နောက်တစ်

ကြိမ် ညနေဘက်၌ ရောက်လာကာ စစ်ဆေးပြန်သည်။ ထိုသို့ စစ်ဆေးနေခိုက် သစ်ပင်ပေါ်မှ တိရစ္ဆာန်တစ်ကောင် ၏အော်သံကို ကြားလာခဲ့လေသည်။

“တဲ့...တဲ့...တဲ့...တောက်တဲ့ တောက်တဲ့”

“ဟာ သစ်ပင်ပေါ်မှာ တောက်တဲ့ ရှိနေတာပဲ”

ထိုအခါမှပင် စခန်းမှူးလည်း အောင်မိုးအဆိပ်မိကာ သေဆုံးခဲ့ခြင်း၏ လက်သည် လူသတ်ကောင်ကို တွေ့လာခဲ့ရတော့သည်။

တကယ်တော့ ကိုအောင်မိုး သစ်ပင်အောက်တွင် အရက်ဖန်ခွက်ချကာ ငဲ့ထည်ထားစဉ်တွင် သစ်ပင်ပေါ်မှ တောက်တဲ့က မစင်စွန့်လိုက်ရာတွင် ဖန်ခွက်ထဲသို့ ကျခဲ့ခြင်းဖြစ်ကြောင်း ထိုတောက်တဲ့၏ မစင်နှင့် အရက်ရော နှောသွားသည်ကို အောင်မိုး မသိခဲ့ဘဲ သောက်ခဲ့မိသဖြင့် အဆိပ်ဖြစ်ခဲ့ကြောင်း ထိုအဆိပ်ကပင် အောင်မိုးအား သတ်ခဲ့သော လူသတ်ကောင်ဖြစ်ကြောင်းကို ဆက်စပ်၍ အမှူမှန်ကို ဖော်ထုတ်ပေးနိုင်ခဲ့လေသည်။

တောက်တဲ့၏ မစင်သည် လူတို့ စားသုံးမိလျှင် အသက်ဆုံးတတ်ကြောင်း ကိုအောင်မိုး၏ အဖြစ်က သက်သေခံနေပေတော့သည်။

တင့်ထူး (ဇေယျဝတီ)

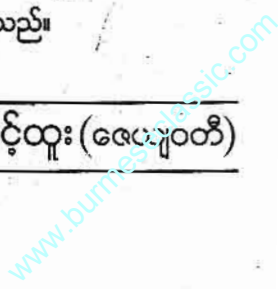

အိမ်ထောင်
အိမ်ထောင်
အိမ်ထောင်



ခြံချန်မလေး (နံ) စည်းကျော်သူ

ဝင်းသောင်(ရမည်းသင်း)

ကျွန်တော်တာဝန်ထမ်းဆောင်ရတာက ရန်ကုန်မြို့ရဲ့ ဗဟိုချက်မ ဈေးတွေပေါ်တဲ့ ဈေးမြို့နယ်။ အဲဒီဈေးမြို့နယ်မှာ တာဝန်ထမ်းဆောင်ရင်း တွေ့ခဲ့ကြတဲ့ခွဲရတဲ့ လူမှုနယ်ပယ်က ပြဿနာ အဖုံဖုံတွေဟာ တစ်ပုံတစ်ပင်မို့ ကျွန်တော့်အတွက် ရေစရာတွေ အစုံအလင်ပါ။

တချို့က ကျွန်တော်တာဝန်ထမ်းဆောင်ရတဲ့ မြို့နယ်ကို သိပ်ရှုပ်တဲ့မြို့နယ်၊ သတိထားတဲ့။ သူတို့ ဘာကိုရည်ညွှန်းပြောတာလဲဆိုတာ ကျွန်တော် သဘောပေါက်ပါတယ်။ သူတို့ပြောတာလည်း ပြောသင့်လို့ ပြောတာ။ ဒီနယ်မြေကို ရောက်ရှိတာဝန်ထမ်းဆောင်ကြတဲ့ မြို့နယ်မှူး၊ စခန်းမှူး တချို့ဟာ လေးငါးခြောက်လအတွင်း (ပါ ပါ ထ)နဲ့ ကြုံရတာပဲတဲ့။ ပထမ ဆိုတာ ဘာလဲလို့ မေးကြည့်တော့ ပထမ(ပ)ရဲ့ အဓိပ္ပာယ်က အမည်ဆိုးနဲ့ နာမည်ပျက်ပြီး ပြောင်းရွှေ့ခံရမယ်။ ဒုတိယ(ပ)ရဲ့ အဓိပ္ပာယ်က ပြတ်မယ်၊ တတိယ(ထ)ရဲ့ အဓိပ္ပာယ်က တော့ ထောင်ကျမယ်ဆိုတဲ့ အဓိပ္ပာယ်ပါ။ ဘာကြောင့် ဒီလိုပြောကြတာလဲဆိုတော့ ကျွန်တော်ပြောင်းရွှေ့တာဝန်ထမ်းဆောင်ခဲ့ရတဲ့ မြို့နယ်က စိန်တွေပေါ၊ ရွှေတွေပေါ၊ ငွေတွေပေါတဲ့ ရွှေမြို့နယ်။ တစ်နည်းပြောရရင် စိန်ကြော်ငြာထဲက

ရွှေမင်းသမီးလေးပြောသလို ရတနာ၊ စိန်ကျောက် ငယ်တောက်တမ်း ကစားနိုင်ရုံမက တွေခင်းလို့ပင် ကစားနိုင်တဲ့ မြို့နယ်လေး။

နောက်ဦး ရောင်းမလား၊ ဝယ်မလား၊ နှစ်ဦးနှစ်ဖက် ကျေညက်လို့ကတော့ ချက်ချင်းအဖြေထွက်တယ်။ မြန်မာနိုင်ငံ တစ်နံတစ်လျားက ရွှေဈေးကွက်ကို ဒီနယ်မြေက ချွပ်ကိုင်ထားတယ်။ ဒီနယ်မြေမှာ ရွှေငွေရတနာ၊ စိန်ကျောက်ဆိုတဲ့ အဖိုးတန်ပစ္စည်းတွေသာ အရောင်းအဝယ်ဖြစ်တာလား ဆိုတော့ မဟုတ်ဘူး။ အိုးတိုက်ဖွဲ့ပြာ၊ ဟင်းရွက်ကန်စွန်းမှသည် ပြည်တန် ပတ္တမြားအထိ အရောင်းအဝယ် ဖြစ်တယ်။ ဒီမြို့နယ်မှာ ရောင်းဝယ်ဖောက်ကားကြတဲ့ အရောင်းအဝယ်သမားတွေဟာ အများအားဖြင့် လည်လည်ဝယ်ဝယ် ရှိကြတယ်။ လည်တယ်ဆိုတာနဲ့ လိမ်တာ ရောမသွားနဲ့ဦး။ လည်တယ်ဆိုတာနဲ့ လိမ်တယ်ဆိုတာ တခြားစီး ပြောချင်တာက စိန်ကောင်း၊ ကျောက်ကောင်း ရောင်းဝယ်သူတွေမို့ လည်လည်ဝယ်ဝယ် လည်လည်ပတ်ပတ် ရှိတယ်။ လူရည်လည်ကြတယ်လို့ ပြောချင်တာ။

မလည်မဝယ်နဲ့ စိန်ရွှေရတနာ ရောင်းမယ်ဆို မမင်းထုပ် အရင်းပြတ်တဲ့ ကိန်းနဲ့ ကြုံရမယ့်အပြင် ရောင်းမှား၊

ဝယ်မှားဆိုတဲ့ ကိစ္စနဲ့ ရုံးရောက်၊ ဂါတ်ရောက် ရှင်းရမှာ သေချာပါတယ်။ တစ်ခုရှိတာက ကျွန်တော်တာဝန်ထမ်းဆောင်ခဲ့တဲ့ ရွှေမြို့နယ်ဟာ ရန်ကုန်မြို့ရဲ့ အထင်ကရ ရွှေမြို့နယ်ကြီးတစ်ခု ဖြစ်ပေမဲ့ တိုင်းပြည်ရဲ့ စီးပွားရေး ထိခိုက်လောက်အောင် စီးပွားရေးသောင်းကျန်းတဲ့ကိစ္စမျိုးတွေ မရှိခဲ့ပါဘူး။ မတစ်ထောင်သားတွေနဲ့ ရောင်းဝယ်ရတာမို့ ရောင်းမှား၊ ဝယ်မှားဆိုတဲ့ကိစ္စမျိုးသာ ရှိကြပါတယ်။ ဒါတောင် အလွန်နည်းပါတယ်။

အဲ...ဆွမ်းဆန်ထဲ ကြွက်ခွေးရောတယ်ဆိုတဲ့ စကားလိုပဲ ပင်ရင်းရတနာအရောင်းဆိုင်က မဟုတ်တဲ့ ပျံကျ ကျောက်အရောင်းအဝယ်သမားတွေ အထည်ပျက်ရွှေထည်နဲ့ ရွှေတိုရွှေစ ရောင်းကြသူတွေဟာ ရွှေမြို့နယ်ကြီးထဲမှာ လက်ကိုင်အိတ်ကြီးတွေ တကားကားနဲ့ သူတို့ရဲ့ ဈေးကွက်မှာ ရောင်းဝယ်ဖောက်ကားကြပါတယ်။ ပျံကျ အရောင်းအဝယ်သမားရယ်လို့ အထင်မသေးလိုက်ပါနဲ့။ ရံဖန်ရံခါ ရောမ ပင်ရင်း စိန်ရွှေရတနာဆိုင်ကြီးများက တစ်နေ့ဆုံး ဈေးဦးပင်မပေါက်သော်လည်း ပျံကျ စိန်ရွှေရတနာရောင်းဝယ်သူများက တစ်နေ့တွက် အမြတ်အစွန်း သောင်ကြီးပိုင်၊ သောင်းကြီးပိုင်၊ ဂိုက်ကာ အိမ်ပြန်နိုင်ကြပါတယ်။ (သောင်ကြီးပိုင်ဆို

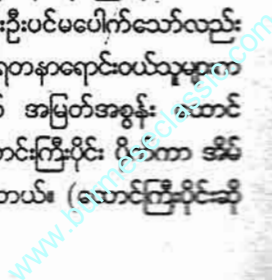

သည်မှာ ရှစ်ထောင်၊ ကိုးထောင်ကို ဆိုလိုတာဖြစ်ပြီး သောင်းကြီးပိုင်းဆိုသည်မှာ ရှစ်သောင်း၊ ကိုးသောင်းကို ဆိုလိုတာ ဖြစ်ကြောင်း သူတို့ပတ်ဝန်းကျင်က လူတွေ အားလုံးသိပါတယ်။)

ကျွန်တော်တာဝန်ထမ်းဆောင်ရတဲ့ ရွှေမြို့နယ်၊ တစ်နည်း ပန်းဘဲတန်း ဦးနုယထံမှာပဲ စောစောကပြောခဲ့တဲ့ ဆိုင်နဲ့ ကနားနဲ့ ရောမစိန်ရွှေရတနာဆိုင်ကြီးများ ရှိသလို၊ လက်ကိုင်အိတ်ချိုင်းညှပ် လမ်းလျှောက်၊ ဗုံတိုထိုင် ဝယ်လက်စောင့်၊ ဒါမမဟုတ် ရောင်းမယ့်သူစောင့်ကြတဲ့ စိန်သမား၊ ကျောက်သမား၊ ရွှေတို့ရွှေစ အထည်ပျက်အရောင်းအဝယ်သမားတွေဟာ ပြောကြဆိုကြ၊ ငြင်းခုံကြရင်း တစ်နေ့တာ သူတို့အချိန်တွေ ကုန်လွန်စေကြပါတယ်။ ကုန်သွားတဲ့အချိန်တွေ အတွက် အလဟဿတော့ ဘယ်တော့မှ မဖြစ်ကြပါဘူး။ စောစောက ပြောခဲ့သလို အချိန်တန် အိမ်ပြန်တဲ့အခါ ထောင်ကြီးပိုင်း၊ သောင်းကြီးပိုင်းတော့ ပါသွားတာ များပါတယ်။ အဲ...အဲ... အဲဒီနေ့ ကီးမကိုက်ကူးဆိုတော့ ထမင်းချိန်တန် ထမင်း လက်ဖက်ရည်၊ ဘီယာချိန်တန် ဘီယာ၊ ကြက်ကင်လောက်တော့ အချိန်မှန် စားဖြစ်၊ သောက်ဖြစ်ကြတယ်။ အဲဒီနေ့မှာ ကီးကိုက်တဲ့လူက ဝင်ငွေပေါ် မှုတည်ပြီး မတွက်မလိုက် ကျွေးပါတယ်။ ငတ်တယ်ဆိုတာတော့ မရှိပါဘူး။ အဲ...အဲ... တစ်ခုတော့ ရှိတယ်။ အပြန်အလှန်တော့ ရှိရမှာပေါ့နော်။

လက်ကိုင်အိတ် ချိုင်းညှပ် လမ်းလျှောက်ဆိုတာ သူက ရွှေဘုံသာလမ်းထဲက စိန်ရွှေရတနာဆိုင်ရှင်ကြီးများလို

ဆိုင်မရှိတော့ အရောင်းအဝယ်ဖြစ်မယ့်ခွင်မှာ ဝယ်လက်စောင့်ရင်း ဟိုဟိုဒီဒီလမ်းလျှောက်ရင်း ဝယ်လက်ပျော်နေရတဲ့သူကို ဆိုလိုတာပါ။ ဗုံတိုထိုင်ဆိုတာက တစ်ခေတ်တစ်ခါက ရန်ကုန်မှာ ဗုံတိုလက်ဖက်ရည်ဆိုင် ယဉ်ကျေးမှု လမ်းဆေးပျံ့ကျ လက်ဖက်ရည်ဆိုင်ခေတ်တစ်ခေတ် ထွန်းကားဖူးပါတယ်။ ဒီနေ့အထိတောင် အများအားဖြင့် လမ်းကြားပလက်ဖောင်းတွေမှာ တွေ့နိုင်ပါသေးတယ်။ အဲ...အဲဒီဆိုင်မှာ လက်ဖက်ရည် ရေနွေးကြမ်းသောက်ရင်း ဝယ်မယ့်ရောင်းမယ့်သူ မျှော်တဲ့ ပျံ့ကျကျောက်မျက်အရောင်းအဝယ်သမားကို ခေါ်တာပါ။ သူတို့ရဲ့ ဈေးကွက်နေရာတွေကတော့ သမိုင်းဝင် ဗိုလ်ချုပ်အောင်ဆန်းဈေးကြီးရဲ့ အနောက်ဘက်တန်းနဲ့ ပြောက်ဘက်တန်း ထောင့်ကွက်လပ် ဈေးကြီးရဲ့ လေးဘက်လေးတန်က ဝင်လို့ရသလို ဘုရားလမ်းဘူတာဘက် မလွယ်ပေါက်က ဝင်မယ်ဆိုလည်း ဆိုက်ဆိုက်မြိုက်မြိုက် ရောက်ပါတယ်။ နောက်ဈေးကွက်တစ်ခုကတော့ ရွှေဘုံသာအောက်လမ်းနဲ့ ကုန်သည်လမ်းထောင့် တစ်ကြော့ရှိ စိန်ရွှေရတနာဆိုင်ကြီးများရှေ့ သစ်ပင်ရိပ်၊ ပလက်ဖောင်းပေါ်မှာ ဖြစ်ပါတယ်။

ပျံ့ကျလမ်းလျှောက်၊ ဗုံတိုထိုင် အရောင်းအဝယ်သမားဆိုတိုင်း အထင်မသေသင့်ပါဘူး။ သူတို့အထဲမှာ ရောင်းတတ်၊ ဝယ်တတ် လူရည်လည်ပြီး မှန်မှန်ကန်ကန် ရောင်းဝယ်ဖောက်ကားကြသူတွေ အများကြီးရှိပါတယ်။ ဒါပေမယ့် ဆွမ်းဆန်ထဲ ကြွက်ချေးရောဆိုတာလို စိန်ကောင်း၊ ကျောက်ကောင်းရောင်းတဲ့ နေရာ ဆေးရိုးသည်က ကန်လန်တိုက်

သလို ဒုစရိုက်သမားတွေလည်း အသွင်အမျိုးမျိုးနဲ့ ရောနေတတ်ပါတယ်။ သူတို့ကြောင့် တစ်ခါတစ်ရံ ဂုဏ်သရေရှိ စိန်ရွှေရတနာဆိုင်ကြီးများ နာမည်ထိခိုက်တာမျိုး ဖြေရှင်းရတာမျိုးများလည်း ကြုံခဲ့ဖူးပါတယ်။

အညှီရှိ ယင်အုံတတ်တဲ့သဘောကြောင့် ဒီလိုနေရာမျိုးတွေကို အလွတ်မပေးဘဲ ရဲတပ်ဖွဲ့အနေနဲ့ အမြဲစောင့်ကြည့်ရတာ တာဝန်တစ်ခုပါ။ ဒါကြောင့် ဒီနေ့ ကျွန်တော့်တပည့် နယ်ထိန်းအရာရှိ ရဲအုပ်ချစ်မြိုင်နဲ့ ကျွန်တော့်ရဲ့ ရွှေမြို့နယ်အတွင်းက ရွှေဘုံသာလမ်းတွင် ကူသည်၊ ခေါက်သည် လမ်းသလားနေကြခြင်း ဖြစ်ပါတယ်။ ကျွန်တော်တို့ကို သမ်းထဲက ခေါ်ရှင်များက အများအားဖြင့် သိကြပါတယ်။ ရဲကို ဂုဏ်သရေရှိ စိန်ရွှေရတနာ ကုန်သည်ကြီးများ သိကြမှတ်မိကြတာ ကျွန်တော်တို့အတွက် ဘာပြဿနာမှ မဖြစ်ပါဘူး။ ခရီးသွားဟန်လွှဲ ခိုး၊ ဆိုး၊ လှယက်၊ ခါးပိုက်နှိုက်ဆိုတဲ့ ဒုစရိုက်သမားတွေ မသိရင် ပြီးတာပဲ မဟုတ်လား။ ကျွန်တော်တို့ စောင့်ကြည့်တာက အဲဒီလို ဒုစရိုက်သမားတွေကို စောင့်ကြည့်တာပါ။ ဒီနေ့ ဒုစရိုက်သမားထဲက တစ်ယောက် ကျောက်မျက်အချို့ လာရောင်းမယ်ဆိုတဲ့သတင်း ကျွန်တော်တို့ခွဲဘက်ဒါ ကျောက်အရောင်းအဝယ်သမားတစ်ဦးထံက သတင်းရထားပါတယ်။ ဒီကိစ္စ ရှင်းပြမှ သဘောပေါက်မယ်ထင်တဲ့အတွက် ရှင်းပြပါမယ်။ ကျောက်အရောင်းအဝယ်သမားအချင်းချင်း ရောင်းကြ ဝယ်ကြတယ်ဆိုတာက မတော်လို့ ရောင်းမှာ၊ ဝယ်မှာဖြစ်ရင်တောင် ရှင်းလို့ရတယ်။ ဒီခွင်မှာ နေစဉ်

ရောင်းဝယ်နေကြသူတွေ မဟုတ်လား။ အကယ်၍ ဘောက်ဝယ်ရောင်းသမားနဲ့ ပတ်သက်ဝယ်ရောင်းလုပ်မိလို့ ရောင်း မှား ဝယ်မှားဖြစ်ခဲ့ရင် လက်ညှိုးထိုးပြ စရာမရှိဘဲ ဘာမရှိနဲ့ ကိုယ့်ဆီမှာ လမ်းဆုံး နေတော့ ကိုယ်ခံရမှာလေ။ ဒါကြောင့် ကျွန်တော်တို့ ဘော်ဒါ(ရဲသတင်းပေး) ကျောက်သမားက ကြိုတင်သတင်းပေး ထားတဲ့အတွက် လာစောင့်နေတာပါ။

* * *

ကျောက်ချွေးကွက်က တော်တော် စည်ကားပြီး အရောင်းအဝယ် ဖြစ်နေကြ ပါပြီ။ ဒါပေမဲ့ ကျွန်တော်တို့ ဘော်ဒါက အချက်မပြသေးတော့ ဘာမှလုပ်ကွက် မရှိသေးဘဲ ဆက်စောင့်နေရတာ ငြီးငွေ့ စရာပါ။ အေးလေ...ဒါက ကျွန်တော်တို့ တာဝန်ပဲ။ သူ့လာလား၊ မလာလား ကျွန် တော်တို့က စောင့်ရမှာပေါ့နော်။

“ဟော...ဟော...ဗိုလ်ကြီး၊ ကျွန်တော်တို့ဘော်ဒါ အချက်ပြနေပြီ။ ပစ်မှတ်ချဉ်းကပ်လာပြီထင်တယ်”

“အေး...ကောင်းတာပေါ့။ အခြေ အနေ စောင့်ကြည့်ပေါ့”

“ဆီးရောင် စတိုင်ဘောင်းဘီရည်း ခရမ်းရောင် ပါတိတ်ဟာဝေယံယှပ် လက် ရှည်ကို ဝတ်ဆင်ထားသော လူတစ် ယောက် ပြုံးဖြဲဖြဲနှင့် ကျွန်တော်တို့ဘော် ဒါကို ချဉ်းကပ်စကားပြောနေတာ မြင် တွေ့လိုက်ရတယ်။

“ဟာ...သေချာပြီ ဗိုလ်ကြီး”
“ဘာသေချာတာလဲ၊ အရင်းမချို့ အဖျားမရှိ”

“ဒီလိုပါ ဗိုလ်ကြီး၊ ဒီကောင်ဟာ သူ့ခိုးလက်ခံပစ္စည်း ရောင်းဝယ်ထုခွဲပေး တဲ့ကောင်၊ လွန်ခဲ့တဲ့ သုံးနှစ်လောက်က

သူ့ခိုးပစ္စည်း လက်ခံထုခွဲပေးမှုနဲ့ ကျွန် တော် ဆွဲစေလိုက်တာ ထောင် ခြောက် လကျားတယ်။ ထောင်က လွတ်ပြီး တော့လည်း ခွေးခြီးကောက် ကျည် တောက်စွပ်ဆိုသလိုပဲ ခိုးဆိုးလုနွဲ့က်ဆို တဲ့ ဒုစရိုက်သမားတွေနဲ့ မကင်းဘဲ ပေါင်း မြဲပေါင်းသင်းပြီး ဒုစရိုက်မှုတွေမှာ ပါဝင် ပတ်သက်နေတယ်”

“နေစမ်းပါဦး ဆရာချစ်မြိုင်၊ ဒီ ကောင်ရဲ့ ပြစ်မှုမြောက်တဲ့ ဆောင်ရွက် ချက်လည်း ပြောပြပါဦး”

“ဒုစရိုက်သမား စခန်းရောက်ပြီ ဆိုရင် အာမခံရဖို့ ပထမကြိုးစားတယ်။ အာမခံမရရင် အချုပ်ထဲမှာ စားဖို့၊ သောက်ဖို့ ထမင်းဟင်း လက်ဖက်ရည် စီစဉ်ပေးတယ်။ တရားရုံးကိစ္စပြတ်လို့ ထောင်ကျသွားရင်တောင် အထဲမှာ အနေအစားချောင်ဖို့ လိုက်လံဆောင် ရွက်ပေးတယ်။ ဒုစရိုက်သမားဘက်က ကြည့်ရင် ကယ်တင်ရှင်ပေါ့။ ဒီကောင်က ဒုစရိုက်ကောင်ရှာဖွေခွဲသမ္ပူပစ္စည်း သင့် သလို ထုခွဲပေးတယ်။ သူ့အတွက်လည်း ကျွန်တယ်လေ”

“ဗိုလ်ကြီးရေ...ကျွန်တော်တို့ ဇာတ်တိုက်ထားတဲ့ အစီအစဉ် လုပ်စရာ မလိုတော့ဘူး။ ဒီကောင်အမည်က အံ့ ကြည်၊ အဖေ တရုတ်၊ အမေ ဗမာ၊ အမှတ်(-) (၂၇)လမ်းမှာနေတယ်။ သူ ကို စခန်းခေါ်ပြီး စစ်လိုက်တာနဲ့ အမှု ပေါ်မှာပါ”

“ကောင်းပြီ ဆရာချစ်မြိုင်၊ ငါ လည်း တိုင်းတပ်ဖွဲ့မှူးရုံး မှုခင်းအစည်း အဝေးတက်ဖို့ အချိန်နီးပြီ။ မင်းနဲ့ စခန်း မှူး ဆက်လုပ်ကြတော့”

“ဟုတ်ကဲ့ ဗိုလ်ကြီး”

* * *

“ဒီမှာ အံ့ကြည် ငါ မင်းကို စခန်း ခေါ်လာတာ ဘာကိစ္စလဲ မင်းသိလား”

“မသိဘူး ဆရာ”

“ငါဘယ်သူဘယ်ဝါဆိုတာတော့ သိမှာပေါ့ ဟုတ်လား”

“ဟုတ်ကဲ့ သိပါတယ်”

“ဓာတ်သိချင်းတွေပဲ၊ မင်းနဲ့ငါ မလိမ်တမ်း၊ မညာတမ်း စကားပြော ကြည့်ရအောင်၊ မင်းဘက်က မှန်မှန်ကန် ကန် ပြောမလားဆိုတာ ငါသိချင်တယ်”

“ကျွန်...ကျွန်တော်...ကျွန် တော် ဘာပြစ်မှုမှ မကျူးလွန်ထားဘူး။ ဒါပေမဲ့ ဆရာမေးတာ မှန်မှန်ကန်ကန် ပြောပါမယ်။ သိသမျှလည်း အမှန်အတိုင်း ပြောပြပါမယ်”

အံ့ကြည်သည် ဒုစရိုက်သမားတို့ ၏ မျက်ခုံးပေါ် စကြိုလျှောက်စားသူပီပီ အလွန်လည်သူ ဖြစ်သည်။ သို့သော် ရဲမျက်ခုံးမွှေးပေါ်သို့ စကြိုလျှောက်ဖို့ကို တော့ မဝံ့မရဲ ဖြစ်နေဟန်တူသည်။ အထူးသဖြင့် ရဲအုပ်ချစ်မြိုင်လို နယ်ထိန်း ရဲအရာရှိအပေါ် မကြောင့်တာ အမှန် ဖြစ်သည်။ တစ်ချိန်က ချစ်မြိုင်အရေးယူ တရားခွဲတင်မှုကြောင့် ထောင်ဒဏ် ခြောက်လ ကျခံဖူးသည် မဟုတ်ပါလား။

“အံ့ကြည်...မင့်ဘောင်းဘီအိတ် ထဲက ကျောက်ထုပ်လေး ဟောဒီစားပွဲ ပေါ်တင်လိုက်”

“ဟုတ်ကဲ့၊ ဒီကျောက်လေးတွေဟာ ကျွန်တော့်ဟာ မဟုတ်ဘူးဆရာ”

အံ့ကြည်သည် ကျောက်ထုပ်လေး ကို စားပွဲပေါ် ဖြန့်တင်ရင်း သူ့ဟူ၍ မဟုတ်ကြောင်း တစ်ခါတည်း နယ်ထိန်း အရာရှိ ချစ်မြိုင်ကို ပြောလိုက်သည်။

“ခုမင်းပြောတဲ့ စကားဟာ အမှန်ဆိုတာ ငါယုံပါတယ်။ ဒါကြောင့် ဒီကျောက်လေးတွေဟာ ဘယ်သူပစ္စည်း၊ ဘယ်သူ့ဟာလဲဆိုတာ ငါ့ကိုပြောပြစမ်းပါ”

“မဖြစ်ဘူးဆရာ။ ဒီကောင်က လက်ယဉ်တယ်”

“ဒါတော့ မင့်သဘောပဲ အံ့ကြည့်။ မပြောဘဲနေလို့ရတယ်။ တို့ဖော်ထုတ်လို့ ပေါ်လာရင်တော့ ဟိုတစ်မှုတုန်းကလို ခိုးရာပါပစ္စည်း လက်ခံထုခဲ့မှုလောက်နဲ့ ပြီးမှာမဟုတ်ဘူး။ မှုရင်ပြစ်မှုကူးလွန်သူနဲ့ တန်းတူပဲ။ နောက်ပြီး မင့်မှာ အလားတူပြစ်ချက်ဟောင်းလည်းရှိတော့ အထဲမှာ အနေကြာလိမ့်မယ် ငါ့လူ”

“အကယ်ပဲ ဆရာရယ်။ ဒီကောင်က လက်ရဲခက်ရဲ လုပ်ဝံ့တဲ့ကောင်။ ကျွန်တော့်ဘက်က စည်းပေါက်တာသိသွားရင် ကျွန်တော်အသတ်ခံရမှာ။ ဆရာတို့ရဲအနေနဲ့လည်း အချိန်ပြည့် ကျွန်တော့်ကို အကာအကွယ်ပေးနိုင်မှာမဟုတ်ပါဘူး။ ကျွန်တော်ကြောက်တယ်ဗျာ”

“ဒီမှာ အံ့ကြည့်၊ မြန်မာနိုင်ငံ ရဲ့ တပ်ဖွဲ့ဟာ ဥပဒေဘောင်အတွင်း နေထိုင်သူ မည်သူ့ကိုမဆို စိမ်းစိမ်း၊ ကျက်ကျက် လိုအပ်လာရင် အကာအကွယ်ပေးတဲ့ အဖွဲ့ကွဲ့။ မင်းကလည်း အကာအကွယ်ပေးနိုင်အောင် ဥပဒေဘောင်အတွင်း ကောင်းသော အသက်မွေးဝမ်းကျောင်းနဲ့ လုပ်ကိုင်ရာဖွဲ့ စားသောက်နေရင် ကာကွယ်တာခံရမှာပဲ။ ခုကိစ္စလို မင်းက ဒုစရိုက်ကောင်တွေနဲ့ ရောယှက်ပတ်သက်နေရင်တော့ မင့်ထိုက်နဲ့မင်းကပဲ။ ရဲဆိုတာ တစ်ဦးတစ်ယောက်အတွက် အကာအကွယ်ပေးဖို့ ဖွဲ့စည်းထားတဲ့ အဖွဲ့အစည်းမဟုတ်ဘူး။ အများအတွက် ဥပဒေဘောင်အတွင်းက အကာအကွယ်ပေးဖို့ ဖွဲ့စည်းထားတဲ့ အဖွဲ့အစည်း။

ဥပဒေဘောင်အပြင်ဘက်ကလူရဲ့ တောင်းခံချက်ကို လိုက်လျော့ဖို့ ငါ့မှာတာဝန်မရှိဘူး။ ကဲ...ကဲ...အံ့ကြည့်၊ ငါ့ရှေ့ဆက် ဆောင်ရွက်ရမယ့်ကိစ္စက မင့်အပေါ်မှာ မှုတည်တယ်။ မင်းစဉ်းစားပြီးရင် ဒီကျောက်လေးတွေနဲ့ ဆက်စပ်တဲ့ အမှုအကြောင်း ပါဝင်ပတ်သက်သူတွေ အကြောင်း မကွယ်မဝက်တမ်း ပြောပြပေတော့”

“အကယ်၍ မင်းသိထားတာ မထိမ်မချန်ပြောပြလို့ အမှုမှန်ပေါ်ခဲ့ရင် မင့်အတွက် နောက်ရန်အေးစေဖို့ ငါ ဆောင်ရွက်ပေးမယ်”

“ဟုတ်ကဲ့၊ ဆရာ့ကိုယုံပြီး ကျွန်တော်သိသမျှ ပြောပါတော့မယ်”

* * *

“ဒီကောင်နာမည်က သံခိုင်တဲ့၊ ဒီဘက်ခေတ်မှာ မပိုင်ရင် ခြင်တောင် မရှိက်ဘူးဆိုတဲ့စကား ဆရာလည်း ကြားမိမှာပေါ့။ ဒီစကား ဘယ်ကအခြေခံခဲ့တာလဲဆိုတာ ဒီကောင်ဆီက စခဲ့တာ။ သူ့လုပ်ငန်းတစ်ခုခု အဆင်ပြေတဲ့အခါ သံခိုင်တဲ့ကွဲ့၊ မပိုင်ရင် ခြင်တောင်မရှိက်ဘူးဟေ့လို့ ဂုဏ်ယူပြောလေ့ပြောထရှိတယ်။ အဲဒီကောင် မနေ့က ကျွန်တော့် အိမ်ရောက်လာပြီး ဒီကျောက်လေးတွေကို ရောင်းပေးဖို့ပြောတယ်။ ကျွန်တော်က အခြေအနေမေးကြည့်တော့က သူ့ခိုးလက်က သူ့ဂုဏ်လုလာတာတဲ့။ ချွေတွေကို အတည်ပျက်ဖျော့နဲ့ ရောင်းပြီးတာ သုံးလလောက်ရှိပြီ။ သုံးလို့ကုန်ပြီတဲ့။ ကြားကာလလေး အသုံးစရိတ်မရှိလို့ ရွှေထည်တွေကထုတ်ထားတဲ့ ဒီကျောက်တွေကို လာရောင်းတာတဲ့။ အဆင်ပြေရင် ရောင်းရငွေ တစ်ယောက်တစ်ဝက် ယူမယ်၊ ရောင်းပေးပါတဲ့။ မနက်ဖြန်မနက် ကျွန်တော့်အိမ် ဆက်ဆက်လာမယ်။

စောင့်နေပါလို့ ပြောသွားတယ်”

“ဒါနဲ့ အံ့ကြည့်၊ သူ့ခိုးလက်က ဘာကိုပြောတာလဲ”

“ဪ...ဟုတ်တယ်၊ ကျွန်တော် အရင်ပြောရမယ့်စကား မပြောမိဘဲ ငြိမ်သွားတယ်ဆရာ။ သူ့ခိုးလက်က သူ့ဂုဏ်လုလာတယ်ဆိုတာ ဒီလိုပါ ဆရာ။ သံခိုင်ဟာ လွန်ခဲ့တဲ့ သုံးလလောက်က ကိစ္စတစ်ခုနဲ့ မှော်ဘီဘက်ကိုအသွား မှော်ဘီအထွက် ပြောင်းတကာရွာ မနီးမဝေးမှာ ကားဖြူလေးတစ်စီး လမ်းဘေးကျပြီး လမ်းမပေါ် ပြန်အတက် စလစ်ဖြစ်ပြီး ဗွက်နစ်နေတာ တွေ့တယ်တဲ့။ ကားနားအနီးကပ်ကြည့်လိုက်တော့ ကားထဲမှာ အသက် ၂၅ နှစ်ခန့်အရွယ် အမျိုးသမီး တစ်ယောက်နဲ့ အသက် ၅၀ လောက်ရှိတဲ့ အမျိုးသားတစ်ယောက်ကို တွေ့တယ်တဲ့” (လွန်ခဲ့သော ၂၅ နှစ်လောက်က ဤနေရာတွင် ယခုကဲ့သို့ စည်ကားခြင်း မရှိသေးပါ။)

“သံခိုင်က အစ်ကိုကြီး ဒီတစ်ချို့ စက်ပြန်နိုးပြီး လမ်းပေါ်တက်ကြည့်။ ကျွန်တော် နောက်ကကွဲတန်းပေးမယ်လို့ ပြောပြီး နောက်ဘီးကို လေလျော့ပစ်လိုက်တယ်တဲ့။ ကားပေါ်က အမျိုးသမီးနဲ့ အမျိုးသားဟာ သံခိုင်အကြံကို မလိုက်ဘူးတဲ့”

“သံခိုင်ဟာ ကားထဲက အမျိုးသားနဲ့ အမျိုးသမီးကို တွေ့လိုက်ကတည်းက အလုပ်ဖြစ်ပြီဆိုတာ တွက်ပြီးသားတဲ့။ ဘာလို့လဲဆိုတော့ အမျိုးသမီးက ဖြူဖြူမွေးမွေး ရေဆေးငါးလို ဝတ်စားကပ်ချစ်စရာလေး။ နောက်ပြီး ဝတ်ဆင်ထားတဲ့ စိန်ရွှေရတနာ ပစ္စည်းတွေကလည်း ညွတ်နေတဲ့အပြင် အမျိုးသားမှာလည်း ဟင်း(န်)ချိန်နဲ့ ရွှေလက်စွမ်း၊ ငွေကြိုးကြိုး

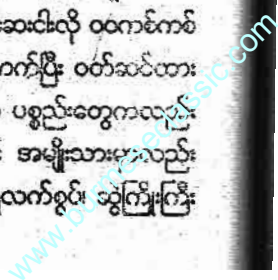

ဆွဲထားတဲ့အပြင် . . . လက်ကိုင်အိတ် အကောင်းစားကြီးကလည်း ဖောင်းဖောင်း ကြီးတဲ့။ ဒီအကွက်မျိုးက သူတို့လောက သားတွေထဲမှာ တွေ့ရခဲသတဲ့။ ဒါကြောင့် အလွတ်မပေးဘူးလို့ ဆုံးဖြတ်ပြီး သူ အမြဲဆောင်ထားတဲ့ နှစ်ဖက်သွား ခေါက် ဓားမြှောင်ကိုထုတ်ကာ အမျိုးသားရဲ့ လည်မျိုကိုထောက်ပြီး သူတို့ဝတ်ဆင် ထာသမျှ ပစ္စည်းအားလုံး ချွတ်ခိုင်းလိုက် တယ်။ ပြီးတော့ အမျိုးသားရဲ့ လက်ကိုင် အိတ်အကောင်းစားကြီးထဲ စုရုံးထည့်ပြီး ယူခဲ့တာတဲ့။ အချင်းဖြစ်ချိန်က မိုးသဲသဲ မဲမဲ ရွာနေတော့ အတော်ပဲတဲ့။

“အေး... ဒီလောက်သိရရင် တော် ပြီး ကျွန်တာကို နက်ဖြန် သံခိုင်ကိုမိ တော့မှ ဆက်မေးကြည့်လိုက်တော့မယ်”

“ဒါ... ဒါနဲ့ဆရာ၊ သံခိုင်ကို ကျွန် တော်အိမ်မှာ စောင့်ဖမ်းရင် ကျွန်တော် သေပြီဆရာ”

“မပူပါနဲ့ အံ့ကြည်ရာ။ တို့က ကိုယ့်သတင်းပေးကို သတ်ရိုးထုံးစံ မရှိ ပါဘူး။”

ချစ်မြိုင်ဆိုတဲ့ နယ်ထိန်းအရာရှိ ကလည်း သူပြောလျှင် ပြောသလို လုပ် တတ်သူ။ နောက်တစ်နေ့ နံနက် ၆ နာရီ ကတည်းက အံ့ကြည်အိမ် ပတ်ဝန်းကျင် မှာ နယ်ထိန်းတပ်ဖွဲ့ဝင်နှစ်ယောက်ကို ပလတ်စတစ်အိတ်၊ နို့ဆီခွက် ကောက် သမားသဏ္ဍာန် အသွင်ယူကာ စောင့် ကြည့်စေတယ်။ ပစ်မှတ်လှုပ်ရှားရင် လှုပ် ရှားရာနောက် တကောက်ကောက်လိုက် ပြီးမှ ပန်ဘတ်တန်းနယ်မြေနဲ့ လွတ်တဲ့ နေရာတွင် ဣန္ဒြေရရ ဆွဲစေကာ စခန်း ခေါ်ခဲရန် မှာထားပြီးဖြစ်သည်။ သို့မှသာ အံ့ကြည်အတွက် နောက်ကြောင်းအေး

မယ် မဟုတ်ပါလား။

* * *

“ကျွန်တော်တို့နှစ်ယောက် သမ္မတ ရုံဘေး နံဘေးအောက်ကနေ သံလမ်း အတိုင်း နယ်မြေသတင်း စုံစမ်းရာက ပြန်လာတော့ ဒီကောင် ဗိုလ်ချုပ်ဈေး အရှေ့ဘက်က ခြံစည်းရိုးကျော်ပြီး သံ လမ်းဘက် ထွက်လာတာ တွေ့တယ်။ ကျွန်တော်က ထွက်ပေါက်ကမထွက်ဘဲ ဘာကြောင့် ခြံကျော်ထွက်တာလဲလို့ မေး တော့ မင်းက ဘာကောင်လဲ၊ ထွက်ချင် လို့ ထွက်တယ် ဘာဖြစ်လဲဆိုပြီး ပောဒီ စားနဲ့ တိုက်ခိုက်တယ်ဆရာ။ ဒါကြောင့် ကိုယ့်ကိုယ်ကို ကာကွယ်ရင်း ပညာပေး လိုက်မှ ဖမ်းလို့ရတယ်။ ကျွန်တော်တို့ က နယ်ထိန်းရဲလို့ အိတ်ဆောင်ကတ် ထုတ်ပြတာတောင် ဆက်တိုက်ခိုက်လာ တော့ မလွှဲမရှောင်သာ ပြန်တိုက်ခိုက်ရ တော့တာပဲ ဆရာ။ ကျွန်တော်နဲ့သူ တိုက် ခိုက်နေတုန်း ပလတ်စတစ်၊ နို့ဆီခွက်၊ သံတိုသံစကောက်သူ အသွင်ယူထား တဲ့ ဆရာတင့်တို၊ တပ်သားဖိုးလတ်တို့ ရောက်လာပြီး ရှေ့နောက် ညှပ်ဖမ်းရ တယ်ဆရာ”

“ကိစ္စမရှိဘူး။ ဆရာသန်းကြွယ်၊ မင်းလက်ဖမိုးက ဒဏ်ရာ ရဲဆေးစာနဲ့ ဆေးရုံသွားပြီ။ ဒီကောင်လို့ ဗလအားကိုး လက်နက်အားကိုး တိုက်ခိုက်သတ်ပတ် တတ်တဲ့သူတွေကို လက်နက်မှု၊ တာဝန် ဝတ္တရားနှင့်ယှက်မှုနဲ့လည်း အမှုပွင့်ရ မယ်။ ဒါနဲ့... ဟေ့ကောင်၊ မင့်ကို ဝါတွေ ပူးသလိုပဲ။ မင့်နာမည်ပြောစမ်း”

“ကျွန်တော်နာမည် သံခိုင်”

“သိပ်ဟုတ်တာပေါ့။ ဘုရားလမ်း ဘာဘာ ကုန်းအတက်မှာ ဆိုက်ကားစီး

လာတဲ့ သားအိမ်ကို မျက်နှာဖြတ်ရိုက် ပြီး ဆွဲကြီးဖြတ်သွားတယ်။ တာဝန်သိသိ နဲ့ လိုက်ဖမ်းတဲ့ ဆိုက်ကားဆရာကို လည်း ဂျင်ကလီနဲ့လှမ်းပစ်ခဲ့တာ ကံသိ လို့ပေါ့။ ဒါနဲ့ အဲဒီတုန်းက မင်းနဲ့ မင့် အဖော်ကို တို့စခန်းက ဖမ်းပြီး တရားရုံး စွဲတင်ခဲ့တာ ပြစ်ဒဏ် ဘယ်လောက်ကျ ခဲ့လဲ”

“ခြောက်လကျပါတယ်”

“အေး... ဒါကြောင့် မင်းတို့ အတင့် ရဲနေကြတာကိုး။ တကယ်တော့ မင်းတို့ ကို နောင်ကြည့်သွားအောင် ဆော်ပစ်ရ မှာ။ ဒါနဲ့ တာဝန်ရှိတဲ့ နယ်ထိန်းအဖွဲ့က မေးတာ ဘာကြောင့် ကောင်းကောင်း မဖြေဘဲ ရန်လုပ်ပြီး စားနဲ့တိုက်ခိုက်တာ လဲ။ မင်းဆီမှာ မသင်္ကာဖွယ်ရာ ခေါက် စားနဲ့ ပောဒီ ကျောက်မျက်တွေလည်း တွေ့တယ်။ ဓားက နှစ်ဖက်သွား။ ခုနစ် လက်မကျော် ခေါက်ဓားဆိုတော့ လက် နက်ပုဒ်မ ငြိသွားပြီ။ ဒီကျောက်တွေက ဂေက မင်းဟာလား။ မင်းပစ္စည်းမှန်ရင် ပြဿနာမရှိဘူး။ အထောက်အထားမပြ နိုင်ရင်တော့ မသင်္ကာမှုဖွင့် စုံစမ်းရမှာပဲ။ ခုတလော ဖောက်ထွင်းမှု၊ ခိုးမှု၊ လုယက် မှုတွေ များနေတယ်။ အမှုတွေက တို့ အပိုင်နယ်မြေက မဟုတ်တဲ့အမှုတွေ လည်း ပါတယ်။ မနေ့တစ်နေ့ကပဲ မော်ဘီရဲစခန်းက လွန်ခဲ့တဲ့ သုံးလ လောက်က သူတို့အပိုင်နယ်မြေဖြစ်တဲ့ မော်ဘီနဲ့ မြောင်းတကာရွာကြား ကား လမ်းမှာ ဘီးစလစ်ဖြစ် ဗွက်နှစ်နေတဲ့က ကားကို ကူတွန်းပေးမယောင်ယောင်နဲ့ လူအလစ်အပိုင်မှာ ဓားထောက်ပြီး သူ တို့ရဲ့ လက်ဝတ်ရတာနာတွေနဲ့ ငွေ၊ မှတ် ပုံတင်ကတ်၊ ကားလိုင်စင်တွေ လုယက်

သွားတယ်တဲ့။ ကူညီစုစမ်းဖော်ထုတ်ပေးဖို့ အကြောင်းကြားလာတယ်။ ဒါကြောင့် တို့ဘက်က မင်းတို့လို ပြစ်ချက်ဟောင်းရှိတဲ့ ခိုးဆိုးလူနိုက်သမားတွေကို ရောင်တစ်ခင် ဖမ်းဆီးစစ်ဆေးနေရတာ”

“တောက်...”

“ဟေ့ကောင်၊ မင်းက ဘာတောက်ခေါက်တာလဲ”

“ဆရာတို့ကို တောက်ခေါက်တာ မဟုတ်ပါဘူး။ ကြာကူလီကောင်ကြီးနဲ့ ကြာကူလီမ ကတိမတည်တာ ဒေါပွလို့ တောက်ခတ်လိုက်မိတာပါ။ အမှန်ဆို အဲဒီကတည်းက သူတို့မျက်နှာတွေ ဓားနဲ့မွန်းခဲ့ရမှာ”

သံခိုင် ဘယ်လောက်တောင် စိတ်တိုနေသလဲမသိ။ မျက်နှာတစ်ပြင်လုံး နီရဲကာ ဆုပ်ထားသော လက်သီးနှစ်ဖက် ဆတ်ဆတ်တုန်နေသည်ကို နယ်ထိန်းအရာရှိ ချစ်မြိုင် သတိထားမိသည်။ တကယ်တော့ မနေ့က အံ့ကြည့်ထံက ရထားသည် သတင်းအစအနကို အသုံးချကာ သံခိုင်ဆိုသော တစ်ကိုယ်တော် လူယက်သမားကို မပင်မပန်း မေးမြန်းစစ်ဆေးခြင်းဖြင့် မှော်ဘီအပိုင်က လူယက်မှု ပေါ်ပေါက်တော့မည်ဆိုတာ အတိတ်သလိုက်သည်။ တစ်နည်းအားဖြင့် အံ့ကြည့်ပြောခဲ့သော စကားလုံးလည်း မပါဝင်တာမို့ အံ့ကြည့်အတွက် စိုးရိမ်ဖွယ် မရှိတော့ပေ။

“သံခိုင်ရေ . . . မှော်ဘီအပိုင်၊ မြောင်းတကာရွာနားက အဖြစ်အပျက်လေး ပြောပြပါဦး”

“ဒီလိုပါ ဆရာ။ ကျွန်တော် အဲဒီနေ့က တိုက်ကြီးကပြန်လာတော့ မြောင်းတကာရွာကို ကိစ္စရှိတာနဲ့ ခဏဝင်ဖို့

စီးလာတဲ့ ဘတ်စ်ကား(ကုန်စိမ်းတင်ဘတ်စ်ကား)ပေါ်က ဆင်းပြီး လမ်းလျှောက်လာတာပါ။ အဲဒီအချိန်မှာ ကားဖြူလေးတစ်စီး ကားလမ်းဘေး မြေသားလမ်းပေါ်မှာ ဗွက်နှစ်ပြီး စလစ်ဖြစ်နေတာတွေ့တယ်။ အနီးကပ်သွားကြည့်လိုက်တော့ အသက် ၂၅ နှစ်ခန့် အသားဖြူဖြူဖွေးဖွေး မိန်းမချောတစ်ယောက်နဲ့ အသက် ၅၀ လောက်ရှိမယ့် ယောက်ျားတစ်ယောက်ကို တွေ့တယ်။ သူတို့ကိုယ်ပေါ်မှာ ဝတ်ဆင်ထားတဲ့ ရတနာပစ္စည်းတွေက မက်လောက်စရာမို့ ကျွန်တော် သူတို့နား အကူအညီပေးမယောင်ယောင်နဲ့ ချဉ်းကပ်ပြီး လူယူခဲ့ပါတယ်။ သူတို့ကြောက်အောင်ဆိုပြီး ပထမ အမျိုးသားကို ဓားနဲ့တွက်လိုက်တာ သူ့လက်ဖမိုးဟက်ခနဲ ကွဲပြီး သွေးစီးကျသွားတယ်။ တကယ်တော့ စိုးရိမ်စရာမရှိဘူး။ အပေါ်ယံအရေပြား စုတ်ရုံလောက်ပါ။ ကျွန်တော်က ကျွန်တော့်လက်စ ကျွန်တော်သိပါတယ်။ အမျိုးသားပြီးတော့ အမျိုးသမီးဘက်လှည့်ပြီး ကျွန်တော့်လက်နဲ့ ဓားကိုကစားရင်း ဟန်ပြရွယ်လိုက်ပါတယ်။ တကယ်တော့ အဲဒီအချိန်မှာ ဓားကိုခေါက်ပြီး ပိတ်ပြီးပါပြီ။ ခြောက်ရုံသက်သက်ပါ။ ဒါကို အမျိုးသားကော၊ အမျိုးသမီးကပါ မလုပ်နဲ့၊ မလုပ်နဲ့လို့ တစ်ပြိုင်တည်းပြောပြီး ရှိခိုးတောင်းပန်ကြတယ်။ တစ်ဆက်တည်း သူတို့ရဲ့ ကြာဇာတ်လမ်းကို ပြောပြကြတယ်”

“နှစ်ယောက်လုံးက အိမ်ထောင်သည်တွေ။ အမျိုးသမီးယောက်ျားက သင်္ဘောအရာရှိတဲ့။ လတ်တလော သင်္ဘောလိုက်နေတယ်တဲ့။ အမျိုးသားကြီးကတော့ စက်ရုံပိုင်ရှင်တဲ့။ ဒီနေ့ကိစ္စ

သိသွားရင် နှစ်ဦးနှစ်ဖက် အိမ်ထောင်ရေးကမောက်ကမဖြစ်မယ်တဲ့။ ဒါကြောင့် ရှိတဲ့ပစ္စည်းအားလုံး ယူသွားပါ။ လူတွေကို အနာတရဖြစ်အောင် မလုပ်ပါနဲ့တဲ့။ ဒီကိစ္စအတွက်လည်း ဘယ်စခန်းမှ သူတို့မတိုင်ပါဘူးဆိုပြီး ရွန်းရွန်းဝေအောင် ပြောခဲ့ကြပြီး ခုတော့ ကြည့်စမ်း၊ ကြာကူလီဘတ်ခင်းနေတဲ့ သူခိုးကြီးနဲ့ သူခိုးမလူခိုးမရှိတိုင်း ပြောတဲ့ဟာတွေ။ သစ္စာမရှိ၊ ကတိမတည်တဲ့ဟာတွေ တောက်”

“ဟိတ်ကောင် သံခိုင်၊ သစ္စာတွေ့မေတ္တာတွေ မင်းနဲ့မတန်ဘူး။ တန်ရာတန်ရာပဲပြော။ ဟောဒီကျောက်တွေ ဘယ်ကရတာလဲ”

“ဟို . . . ဟို . . . ကြာကူလီစုံတဲ့ ဆီက ရခဲ့တဲ့ ဆွဲသီး၊ လက်စွပ်၊ လက်ကောက်တွေက ဖြုတ်ထားတဲ့ ကျောက်တွေပါဆရာ”

“ကျောက်ပါ အထည်ပစ္စည်းလိုက်ရောင်းရင် ငွေပိုရတာပဲ။ ဒီကျောက်တွေက စိန်နဲ့မြဲ ပတ္တမြားအစစ်တွေ၊ ကျောက်မျက်ကျောက်ကောင်းတွေကွ”

“စိန်တွေ၊ မြတွေ ဘာမှ ကျွန်တော်မသိဘူးဆရာ။ ကျွန်တော်တို့လောကမှာ ကျောက်ပါတဲ့ ရွှေထည် ဘယ်သူမှမဝယ်ဘူး။ အထည်ပျက်ရွှေပဲ အရောင်းအဝယ်ဖြစ်တယ်ဆရာ”

“အေးလေ . . . သူခိုးနွားကောင်းမသိဆိုတာ ဒါမျိုးထင်ပါရဲ့။ ကဲ . . . ကင်းမှူး ဆရာကြီးစိန်ရေ၊ ဒီကောင်ကို အချုပ်ထဲသွင်းလိုက်တော့။ ကျွန်တော် မှော်ဘီရဲစခန်းကို တရားခံလာလွှဲယူဖို့ ဖုန်းဆက်လိုက်ဦးမယ်”

ဝင်းသောင်(ရမည်းသင်း)



မလွမ်းသင့်သော အန္တရာယ်တွေအန္တရာယ်များ

သင်းသင်းလှိုင်(တပ်ကုန်း)

မစည်ကားအပ်သော နေရာသုံးခုတွင် တစ်ခုအပါအဝင်ဖြစ်သော နေရာကား ပြည်သူ့ဆေးရုံပင်ဖြစ်သည်။ ပတ်ဝန်းကျင် လောကဓာတ်တစ်ခွင်လုံးက တိတ်ဆိတ်ငြိမ်သက်နေသော်လည်း လှုပ်ရှားမှုများနှင့် ဆောင်ရွက်နေရသည့်ကား တပ်ကုန်းမြို့၊ ခုတင် ၁၀၀ ပြည်သူ့ ဆေးရုံအတွင်းပင် ဖြစ်သည်။

“ဒေါက်တာ ... ဆိုင်ကယ်အက်စီးဒင့် ရောက်လာတယ်”

တာဝန်ကျ ဆရာဝန်မလေးသည် ပြင်ပလူနာဌာနသို့ လိုက်လာခဲ့သည်။ ပြင်ပလူနာဌာနတွင် လူငယ်သုံးဦးအား သွေးသံရဲဖြင့် ခုတင်ပေါ်တွင် တွေ့ရလေသည်။ ဆိုင်ကယ်တစ်စီးတည်းကို သုံးယောက် စီးမောင်း

လာခြင်းဖြစ်သည်။ အမြန်မောင်းလာသဖြင့် အကွေ့တွင် ဘရိတ်မထိန်းနိုင်ဘဲ မှောက်ရခြင်းဖြစ်သည်။ မောင်းနှင်သည့်ကလေးတစ်ဦး ကတ္တရာလမ်းနှင့်ခေါင်းရိုက်မိဟန်တူသည်။ ဦးဆက်ကွဲသွားသည်။ ဦးနှောက်များပင် ထွက်နေသည်။ ဆိုင်ကယ်ဦးထုပ် ဆောင်းထားဟန်မတူပါ။ နောက်မှနှစ်ယောက်တွင် တစ်ယောက်က လက်ကျိုးပြီး ထိခိုက် ဒဏ်ရာတွေအပြည့်နှင့်။ နောက်တစ်ယောက်က ပေါင်ကျိုးသွားဟန်တူသည်။

“ကဲ ... ဆရာမ ခွဲခန်းကို အင်မောင်းလုပ်ပါ။ နောက်ပြီး အရိုးဆရာဝန်၊ ခွဲစိတ်ဆရာဝန်တို့ကို အကြောင်းကြားပါ။ အရေးပေါ်ဆောင်ရွက်ရမယ်။ သေတဲ့သူကိုတော့ ရင်ခွဲရုံပို့ပါ။ ပို့မော်

တယ် လုပ်ရလိမ့်မယ်”

တာဝန်ကျ ဆရာဝန်မလေးသည် ဆရာမလေးအား မှာကြာစရာများမှာကြားပြီး အမှုစစ်ရဲအရာရှိများ၏ မေးမြန်းသည်များကိုလည်း ဖြေကြားနေရသည်။

“အမလေး ... သားလေးရေ၊ အဖြစ်ဆိုးလှချေလား။ ငယ်ငယ်ရွယ်ရွယ်လေးကို သေမင်းကခေါ်ရသလား။ တက္ကသိုလ်လေးတောင် တက်ခွင့်မပြုတော့ဘူးလား”

“ဒူဝေဝေ”ဟူသော အသံ၏ နောက်တွင် ကပ်လိုက်လာသော ငိုသံကိုကြားလိုက်ရသည်။ ဆိုင်ကယ်မှောက်လို့ သေတဲ့ကလေးက ဆယ်တန်းအောင်ပြီးသားကို အင်း ... သေမင်းက ခေါ်ချင်လို့ ခေါ်တာလား

မသေသင့်ဘဲ သူတို့က သွားချင်လို့ သွားတာလား။ ယာဉ်စည်းကမ်း အတိုင်းလိုက်နာရင် ဒီလိုဖြစ်ပါ့မလား။ အခုတော့ မလွမ်းသင့်ဘဲ လွမ်းရမယ့် အလွမ်းဖာတ်ဖြစ်ရပြီ။

* * *

“ပျော်တယ်နော်... အလှူပွဲပြီး လို့ပျော်ရတယ်... သားလေးကိုရှင်ပြု တဲ့ပွဲနော်... သမီးလေးကို နားသမက် ပြုလို့နော်... စိတ်ချမ်းသာလို့ပျော် ထမင်းရည်ချောင်းစီး... မောင်းတီး ပြီး လှူမယ်နော်... သိန်းအောင်ဆိုင်း နဲ့ အလှူကြီးပေးလို့ပျော်...”

ဆေးရုံမြောက်ဘက်တွင် အလှူ မင်္ဂလာမဏ္ဍပ်ကြီး ဟီးနေအောင် ဆောက်ထားသည်။ ယနေ့ နတ်ပြ မဏ္ဍပ်ထိုးသည်ပွဲဖြစ်သည်။ အလှူ ရက်က လေးရက်လို့သေးသည်။

“အမလေး ဖြစ်မှဖြစ်ရလေ။ ဒီ နေ့ဒီရက်ကို မသွားပါနဲ့။ နတ်တိုက်ကြီး ပါဆိုတာကို နားမထောင်ဘူး။ အခု တော့ တရားတောင်မနာရတော့ဘူး။ မောင်ရင်လောင်းတွေကို ဘယ်လိုရှင် ပြုပေးရမလဲ သမီးရဲ့”

အလို... မနေ့ကတော့ ဆိုင်း သံကြားတယ်။ အခုတော့ ဘယ်လိုဖြစ် သလဲ။

မိတ္ထီလာကို မောင်ရင်လောင်း ဝတ်စုံငှားဖို့ အလှူရှင်လင်မယားနှစ် ယောက်လုံး သွားကြဟာ။ ဒိုင်နာစီး သွားကြသည်။ ကားမောင်းဆရာက ကားနှစ်စီးပြိုင်မောင်းရာ လမ်းတွင် ကားဘီးကျွတ်ပြီး လမ်းဘေးရှိ ဘောစ ကိုင်းပင်ကို ဝင်တိုက်ကာ တိမ်းမှောက် သွားခြင်း ဖြစ်သည်ဟု သိရသည်။

အလှူရှင်လင်မယားနှစ်ယောက်လုံး ပွဲ ချင်းပြီးသေဆုံးသွားခဲ့သည်။ နေ့ချင်း ပြီး သင်္ဂြိုဟ်လိုက်ရလေသည်။

ဘုန်းကြီးများပင့်ပြီးပြီ။ အလှူ ဖိတ်စာက ဝေထားပြီးပြီ။ အလှူပွဲကြီး နေ့တွင် အလှူဒါယကာများ မပါဘဲ ဆင်နွဲ့ရလေပြီ။

“အလှူရှင်လောင်း လှည့်ဖို့ရာ ဖေဖေသပိတ်လွယ်၊ မမလေးက ကွမ်း တောင်ကိုင် အိုးစည်ဝိုင်းက မြိုင်လှ တယ်... မြင်းကြီးပေါ်က မောင်ရင် လောင်း ဘယ်လိုပြုံးနိုင်ပါ့မလဲ။ ပျော် ရှင်မှုကို ဘယ်လိုရှာရမလဲ။ မိဘနှစ်ပါး မှ မရှိတော့တာ။ အဘွားပြောသလို နတ်တိုက်သွားတာ မဟုတ်ဘူး။ ကား မှောက်သွားတာပါဗျာ။

“ကဲ... ကဲ၊ ဆံချပြီးပြီ။ သက်နိုး စီးရအောင် အဘွားဖြစ်သူလာပါ” ရေစက်သွန်းချ အမျှဝေ သာဓု ခေါ်ဘို့ရာ မဏ္ဍပ်တော်တွင်းသို့ ကြွ တော်မူကြပါ။

တရားနာကြဖို့ ခေါ်ဆိုနေပြီ။ မြေးလေးတွေရေ အဘွားဘယ်လိုဖြေ ရမလဲ။

“သားနှင့်သမီးရေ အမျှ... အမျှ... အမျှယူတော်မူကြပါကွယ်။ ချောက်ရာအရပ်က သာဓု... သာဓု... သာဓုလို့ ခေါ်လိုက်ပါတော့ကွယ်”

တကယ်ပဲ သေနေ့စေ့လို့ သေ တာလား။ မသေသင့်ဘဲ သေရတာ။ မလွမ်းသင့်ဘဲ လွမ်းရတဲ့ အလွမ်း ဝေဒနာတစ်ခုပဲပေါ့။

* * *

ဆေးရုံကြီး မြောက်ဘက်ထောင့် ဥတ္တရသီရိမြို့သို့ အကွေ့လမ်းထောင့်

မှာ ကုန်ကားကြီးတစ်စင်း ရပ်ထား သည်။ အချိန်က မှောင်နေသည်။

“အမေ... သား ရန်ကုန်ကို ကုန်ပို့သွားရမှာ။ ရောက်တုန်းရောက် ခိုက် အမေ့ကို ဝင်ကန်တော့တာ။ ရော့... အမေ ဒီငွေက အမေသုံးချင် တာ သုံးရအောင်လို့။ ဒီတဘက် ကလေးက အမေဘုရားသွားကျောင်း တက် ခြံရအောင်လို့ အမေ”

“ငါ့သားလေး သိတတ်လိုက် တာ။ ကျန်းမာပါစေ၊ ချမ်းသာပါစေ၊ အန္တရာယ်ကင်းလို့ ဘေးရှင်းပါစေ ကွယ်”

ယာဉ်မောင်းသမားလေး အမေ့ ကိုကန်တော့ပြီး ကားဆီသို့အပြန်..

“ဝုန်း ဒိုင်း... အမလေး” ခုတင် ၁၀၀ ပြည်သူ့ဆေးရုံကြီး ပြင်ပလူနာဌာန လူတွေရှုပ်ထွေးသွားရ သည်။

“အမလေး စိန်ဝင်း၊ ငါ့မောင် ရယ် အဖြစ်ဆိုးလှချေလား။ ကားကြီး တစ်စီးလုံးရပ်ထားတာကို မမြင်ဘူး လားဟဲ့။ အရက်မူးအောင်သောက်ပြီး ဆိုင်ကယ်မောင်းလာတာ အရှိန်က ပြင်း၊ ကားကိုမမြင်ဘဲ ဝင်တိုက်တော့ ပွဲချင်းပြီးသေရတာပေါ့။ ကံဆိုးလိုက်တဲ့ ငါ့မောင်လေးရယ်”

အစ်မဖြစ်သူက မောင်အတွက် ပူပင်သောကြီးစွာဖြင့် အော်ဟစ်ပို့ နေသည်။ အဖြစ်က ဒီလိုပါ။ ရပ်ထား သော ကုန်တင်ကားသည် လမ်းဘေး သို့ ချရပ်ထားခြင်းမရှိ၊ အချက်ပြ နောက်မီးကို ထွန်းထားခြင်းမရှိ၊ အမေ့ ကို ခေတ္တဝင်ကန်တော့ပြီး အမြန်ပြန် လာမည်ဟု ယူဆပြီး ရပ်ထားသောကုန်တူ သည်။ ဘာကြောင့်ရပ်ရလဲ ဘယ်နေ

ရာရပ်ရပ်၊ လမ်းဘေးချရပ်ရမည်။ အချက်ပြနောက်မီး ထွန်းထားရမည် ဟူသော ယာဉ်စည်းကမ်းဖောက်ဖျက်မှု၊ မူးရပ်မမောင်းနဲ့ မောင်းရင်မမူးနဲ့ စကားကို မလိုက်နာဘဲ အရှိန်ပြင်းစွာ မောင်းလာသည့် စိန်ဝင်းက ဆိုင်ကယ်ဖြင့် ကားကို နောက်မှဝင်တိုက်သဖြင့် သေဆုံးရခြင်း ဖြစ်သည်။

ယာဉ်ကြီးနှင့်ယာဉ်ငယ် ဘယ်သူကမှားမှား တာဝန်ရှိသူသည် အစိုးရအဖြစ်ဒဏ်ကို ခံရပေမည်။

“အန္တရာယ်ကင်းလို့ ဘေးရှင်းပါစေကွယ်” လို့ ဆုတောင်းပေးလိုက်သော အမေ့ဆုတောင်းကြောင့် အသက်တော့ မထိခိုက်ပါ။ ယာဉ်စည်းကမ်းဖောက်ဖျက်ပြီး လမ်းပေါ်ရပ်ထားခြင်း၊ အချက်ပြမီး မပြထားခြင်းတို့ကြောင့် ဥပဒေအရ အရေးယူခြင်း ခံရမည်။ မိခင်သိလျှင် သောကရောက်ရမည်။ အားလုံးမလွမ်းသင့်သော အလွမ်းဝေဒနာများ ခံစားရပေမည်။

ဒီဝေဒနာများကို မျှဝေခံစားနေရသူကတော့ ခုတင် ၁၀၀ ဆေးရုံကြီး ပြင်ပလူနာဌာနဘေးမှာ ပေါက်နေတဲ့ ကုက္ကိုပင်ကြီးပဲ ဖြစ်သည်။ မိမိရဲ့အိမ်အောက်မှာ ဖြစ်ပေါ်နေသည့် ဖြစ်ရပ်များ ပြောဆိုဝေဖန်နေသည့် စကားသံများကို နေ့စဉ်ကြားနေရသည်။ ကုက္ကိုပင်ကြီး စဉ်းစားမိသည်။

ယနေ့ ကမ္ဘာကြီးတွင် မော်တော်ယာဉ်၊ ဆိုင်ကယ်အရေအတွက်သည် တစ်နေ့ထက်တစ်နေ့ များပြားလျက်ရှိသည်။ မတော်တဆမှုကြောင့် လူသားများ အသက်အိုးအိမ် ဆုံးရှုံးမှုများ ထိခိုက်ဒဏ်ရာပြင်းထန်မှုကြောင့် မသန်မစွမ်းဘဝသို့ ရောက်ရှိသွားသူများ၊

ပုဂ္ဂလိကပိုင်ပစ္စည်းနှင့် နိုင်ငံပိုင်ပစ္စည်းများ ဆုံးရှုံးမှုများကို နေ့စဉ်တွေ့ရှိကြားသိနေ ရပါသည်။ ကမ္ဘာကြီးတွင် ထိတ်လန့်အံ့သြဖွယ် ဖြစ်စဉ်ကြီးရပ်များ စွာ ရှိသည်အနက် အမှန်တကယ် ထိတ်လန့်ကြောက်ရွံ့ဖွယ်ဖြစ်သည်မှာ ယာဉ်မတော်တဆမှုကြောင့် လူအများ သေကျေပျက်စီးရသည့် ဖြစ်ရပ်များ ဖြစ်ပါသည်။

“စည်းကမ်းဖျက်ကွက် အမှားတစ်ချက် အသက်ပေါင်းများစွာ အန္တရာယ်ပါ” ဟူသော ဆောင်ပုဒ်အတိုင်း စည်းကမ်းမဲ့သူများ လုပ်ရပ်ကြောင့် လူအများ အသက်ဆုံးရှုံးရသည့် သာဓကများရှိပါသည်။ ထို့ကြောင့် နေပြည်တော် ယာဉ်စည်းကမ်းထိန်းသိမ်းရေး ကြီးကြပ်မှု ကော်မတီမှ -

- ပြည်သူများ စည်းကမ်းကို ပင်ကိုအသိနှင့် လိုက်နာ၍ စည်းကမ်းစနစ်တကျ လိုက်နာတတ်ရန်အတွက် ရည်ရွယ်ဆောင်ရွက်သွားရန်။

- ညည်းကမ်းဖောက်ဖျက်သူများ ယာဉ်အန္တရာယ် လျော့နည်းကျခင်းရန် အခြေခံချက်များ ချမှတ်၍ နောက်ကြည့်သွားအောင် ဆောင်ရွက်ရန်။

- လမ်းအသုံးပြုနေသူများ အားလုံး ယာဉ်စည်းကမ်း၊ လမ်းစည်းကမ်းကို နေစ်တကျလိုက်နာ၍ မြို့တော်အင်္ဂါရပ်နှင့်အညီ စည်ကမ်းရှိအောင် ရည်ရွယ်ဆောင်ရွက်ရန်။

- အနှေးယာဉ် မောင်းနှင်သူများ အမြန်ယာဉ်များအပါအဝင် သယ်ယူပို့ဆောင်ရေးယာဉ်များ မြို့တော်အင်္ဂါရပ်နှင့်အညီ ခိုင်ခံ့ကောင်းမွန်စေရေး၊ စနစ်တကျရှိရေးကို ရည်ရွယ်

ဆောင်ရွက်ရန်။
- လမ်းမကြီးများ၊ လမ်းညွှန်အမှတ်အသားများ၊ မီးဖိုင်းများ၊ လူကူးမျဉ်းကျားများ စနစ်တကျရှိရေး။
- ယာဉ်တိုက်မှု၊ ယာဉ်မတော်တဆဖြစ်မှု လုံးဝပျောက်အောင် ဆောင်ရွက်ရန်။

- မြို့နယ်အသီးသီးတွင် ယာဉ်စည်းကမ်း၊ လမ်းစည်းကမ်း စနစ်တကျလိုက်နာ၍ ရေရှည်တည်တံ့ရန်ဟူသော ရည်ရွယ်ချက်များအတိုင်း အင်တိုက်အားတိုက် ဆောင်ရွက်နေပါသည်။ ပွင့်တဲပန်းတိုင်း မွှေးစေရန်၊ လူသားအားလုံး အသက်အန္တရာယ်ကင်းစေရန် လမ်းစည်းကမ်းကို သိထားသောလူများက မသိသေးသောသူများကို အသိပညာလက်ဆင့်ကမ်းပေးရန် လိုအပ်ပါသည်ဟု

ကုက္ကိုပင်ကြီးက မိမိအိမ်တွင် လာရောက်ခိုသူများကို ပြောပြချင်သည်။ “ဟော... ဟော နားထောင်စမ်း၊ ဘာသံပါလိမ့်” ကုက္ကိုပင်ကြီး ကြားလိုက်ရသည့်အသံကား ရေဒီယိုမှ သီချင်းသံ ...

“ယာဉ်အန္တရာယ် ... စုပေါင်းကာကွယ်မည် ... မြို့တော်သာယာရေးအတွက် ... ဆောင်ရွက်နေပါသည် ... ကျွန်တော်တို့လည်း ပါဝင်ကြပါမည် ... ကျွန်မတို့လည်း ပါဝင်ကြပါမည် ... ယာဉ်စည်းကမ်းကို လိုက်နာဖို့လိုပါသည်”

ဒါဆိုရင် “မလွမ်းသင့်သော အလွမ်းဝေဒနာများ” ရှိမည်မထင်ပါ။

□ ယင်းသင်းချိုင် (သင်္ဘောစု)

သိသာစေကြောင်း

မင်္ဂလာနိမိတ်ကောင်း

ဒေါက်တာမင်းသိင်္ခ၏ နည်းစနစ်အတိုင်းဟောသည် ဒေါက်တာတေယုနွယ်

တကယ်ဆိုတော့

မိမိဘဝရဲ့ ကောင်းခြင်း၊ ဆိုးခြင်းဖြစ်ပျက်မှုတွေကို မိမိဘာသာ မိမိအသိဆုံးပါ။ ဒါပေမယ့် ပွဲမှစခင် ပြည်ဖုံးကားနှောက်ကွယ်မှာ ဘာတွေလုပ်နေတယ်ဆိုတာကို ကြိုတင်ပြီး သိချင်ကြတာဟာ လူ့ဘဝရဲ့ ဖွဲ့တာပါပဲ။ ပြည်ဖုံးကားနှောက်ကွယ်က ဇာတ်ရုပ်တွေဟာ တစ်ခါတစ်ခါကျတော့ ပျော်စရာကောင်းတာတွေ တွေ့ရသလို၊ တစ်ခါတစ်ခါကျတော့လည်း စိတ်ရှုပ်စရာတွေလည်း တွေ့ရတတ်ပါတယ်။



အချိန်အခါ နေရာဒေသကြောင့် သင့်ဘဝရဲ့ ပြည်ဖုံးကားကို လှစ်ခနဲသာ ဖွင့်လှစ်ပြသလိုက်ရတာကြောင့် ဒီစာမျက်နှာများမှ သင့်ဘဝရဲ့ အဖြစ်အပျက် အစိတ်အပိုင်း တစ်ခုတလေသာ မြင်ရမှာဖြစ်လို့ ဘဝဇာတ်ခုံပေါ်မှာ မီးရောင်စုံ အစုံအလင်နဲ့ သင့်ဘဝအပြည့်အစုံကို မြင်ချင်တယ်ဆိုရင်ဖြင့်

- အမှတ်(၂၀၅/က)
- ပိတောက်(၅)လမ်း၊
- မြို့သစ်(၈)
- ဘုရင့်နောင်ရိပ်သာ၊
- အင်းစိန်မြို့နယ်၊ ရန်ကုန်။
- ဖုန်း ၀၁-၆၄၃၀၃၀



၂၀၁၅ ခုနှစ်၊ ဇန်နဝါရီလအတွက် ဟောစာတမ်း

တနင်္ဂနွေ သားသမီး



သင်သည် ယခုကာလတွင် အနည်းငယ် အတိုက်အခံများတတ်တယ်။ မထင်မှတ်ဘဲ အလုပ်တစ်ခု ပူးတွဲလုပ်ရတတ်တယ်။ အိမ်အသစ်ရခြင်း၊ နေရာထိုင်ခင်းပြင်ဆင်မွမ်းမံရခြင်းမျိုး ကြုံမယ်။ လုပ်သမျှ သိပ်အဆင်မပြေတတ်ဘူး။ သင်သည် ယခုရောက်ရှိနေတဲ့ကာလတွင် ဝါခေါင်လ၊ ကဆုန်လများ ပါနေရင် မြေကိစ္စ၊ အမွေကိစ္စများ စကားပြောရတတ်တယ်။ မိန်းမနှင့် ပတ်သက်၍ အမှုအခင်းဖြစ်ခြင်းမျိုး ကြုံရတတ်တယ်။ မထင်မှတ်ဘဲ အပြောင်းအလဲတွေ ကြုံရတတ်တယ်။ လူအများ၏ အထင်ကြီးမှု၊ ချီးကျူးမှုတွေ ခံရတတ်တယ်။ ဝန်ထမ်းဖြစ်ပါက ရာထူးတိုးခြင်း၊ ရပိုင်ခွင့်တိုးခြင်းများ ဖြစ်တတ်တယ်။ မထင်မှတ်ဘဲ သင်တန်းတစ်ခု တက်ရတတ်တယ်။ ထိုခရီးများသည်လည်း သင့်အတွက် အတိုးထူးလိမ့်

မယ်။ ငွေထွက်ခြင်း၊ ငွေအတွက် ပြောဆိုဖြေရှင်းရခြင်းများ ကြုံရတတ်တယ်။ ဆွေမျိုးသားချင်းထဲက တနင်္ဂနွေ၊ သောကြာ အမည်ပါသောသူက မထင်မှတ်ဘဲ အကူအညီကောင်း ပေးလာလိမ့်မယ်။ ကျန်းမာရေးညံ့သော သက်ကြီးရွယ်အိုများ မိမိအိမ်သို့ လာရောက်တည်းခိုလျှင် ဆုံးပါးသွားတတ်တယ်။ ကျန်းမာရေးအနေဖြင့် ခြေထောက်တွင် အန္တရာယ်ဖြစ်ခြင်း၊ သွေးထွက်သံလိုက်ဖြစ်တတ်တယ်။ အဲဒါကြောင့်လည်း ကံကောင်းစေရန် မိမိမွေးနေ့ နံနက် (၉း၄၅)နာရီတွင် တန်ခိုးကြီးဘုရားတစ်ဆူ၏ မွေးနံ့ထောင်၌ ဝါးညွန့်(၄)ညွန့်၊ ပေါက်ပန်းဖြူ(၅)ညွန့်၊ ထီးနီ(၁၀)လက်တို့ကို လှူပေးပါ။ အညံ့များ ပြေပျောက်စေရန် ဆုတောင်းပါ။

ကံကောင်းသောရက်

တနင်္ဂနွေ၊ သောကြာ

ညံ့သောရက်

အင်္ဂါ၊ စနေ

ကံကောင်းသောနံပါတ်

၁၆၊ ၆၁၊ ၆၄

အထူးသတိပြုရန်

ယခုကာလတွင် လူမျိုးခြား ဒုက္ခပေးတတ်တယ်။ သတိထားပါ။

ကံကောင်းပြီး လာဘ်ရှင်စေရန်

မိမိနေအိမ်ကဘုရားတွင် အုန်းသီးစိတ်(၆)စိတ်တို့ ကြေးလင်ဗန်းထဲထည့်ပြီး လှူဒါန်းပေးပါ။

၂၀၁၅ ခုနှစ်၊ ဇန်နဝါရီလအတွက် ဟောစာတမ်း

တနင်္လာ သားသမီး



သင်သည် ယခုကာလတွင် လူပင်ပန်းပေမယ့် စိတ်ချမ်းသာရမယ့်ကာလ ဖြစ်ပါတယ်။ လုပ်ငန်းသစ်လုပ်ရန် အကြံအစည်များ၊ အဆက်အသွယ်ကောင်းများ ပေါ်လာလိမ့်မယ်။ စိန်ထည်ပစ္စည်းများ၊ စက်ပစ္စည်းများ ဝင်လိမ့်မယ်။ ယခုကာလတွင် ပစ္စည်းများကို ထုခွဲရောင်းချ၍ လုပ်ငန်းအသစ် ကြီးကြီးမားမား စရန် မကောင်းသေးပါ။ ဤကာလအတွင်း ထိမထိုးသင့်ပါ။ ထိပေါက်လျှင် မိသားစုအတွင်း ကျန်းမာရေး ဆိုးဆိုးဝါးဝါး ညံ့သွားတတ်တယ်။ စပ်တူရှယ်ယာ လုပ်ငန်းများ ပေါ်လာလိမ့်မယ်။ လုပ်လျှင် ရအောင်မြင်မယ်။ ဘိုးတော်တု၊ ဆရာတို့များ ချောက်လာတတ်တယ်။ ငွေကြေး ဆုံးရှုံးတတ်တယ်။ ငွေလိမ်ခံရတတ်တယ်။ မိမိ ကိုးကွယ်သော ဆရာတော်တစ်ပါး ပျံ့လွန်တော်မူသော နိမိတ်တွေ့ခဲ့သော် ကားပွတ်တိုက်မိတတ်ပါတယ်။ အထူးဂရုစိုက်ပါ။ မသွားချင်သော ခရီးများ၊ စိတ်ညစ်စရာခရီးများ သွားရတတ်တယ်။ အထက်လူကြီး၊ ဆွေမျိုးအကြီးအကဲတို့က မိမိအပေါ် အထင်လွှဲတတ်တယ်။ သားသမီးများ ကျန်းမာရေး ညံ့တတ်တယ်။ ရုတ်တရက် ဝမ်းဗိုက်အောင့်ခြင်းမျိုး ဖြစ်တတ်တယ်။ အထူးဂရုစိုက်ပါ။ ဒါကြောင့် လည်း ကံကောင်းစေရန် မိမိမွေးနေ့ နံနက်(၉:၄၅)နာရီတွင် တန်ခိုးကြီးဘုရားတစ်ဆူ၏ မွေးနံထောင့်၌ ဇုန်းညွှန်(၁)ညွှန်၊ ကံ့ကော်(၁၅)ညွှန်၊ ကုက္ကား(၁၉)ခုတို့ကို လှူပေးပါ။ အညံ့များ ပြေပျောက်စေရန် ဆုတောင်းပါ။

ကံကောင်းသောရက်

အင်္ဂါ၊ တနင်္ဂနွေ

ညံ့သောရက်

တနင်္လာ၊ ကြာသပတေး

ကံကောင်းသောနံပါတ်

၁၃၊ ၁၇၊ ၃၁၊ ၃၂

အထူးသတိပြုရန်

ယခုကာလအတွင်း မိမိအိမ်အနီးနားတွင် ဆိုင်သစ်ဖွင့်သောနိမိတ်၊ ဆိုင်းဘုတ်တင်သောနိမိတ် တွေ့လျှင် ကံကောင်းတတ်ပါသည်။ ကားပွတ်တိုက်မိတတ်သဖြင့် အထူးဂရုစိုက်ပါ။

ကံကောင်းပြီး လာဘ်ရှင်စေရန်

စာအိတ်တစ်အိတ်ထဲတွင် ငွေ ၃၁ ကျပ် ထည့်ပြီး ပုံသကူပစ်ပါ။ နေအိမ်အရှေ့တ သစ်ပင်တွင် စာအိတ်ကလေးတစ်လုံး ချိုက်ထားပါ။

၂၀၁၅ ခုနှစ်၊ ဇန်နဝါရီလအတွက် ဟောစာတမ်း

အင်္ဂါ သားသမီး



သင်သည် ယခုကာလတွင် ကောင်းတစ်ဝက်၊ ဆိုးတစ်ဝက် ဖြစ်နေတတ်တဲ့ ကာလ ဖြစ်ပါတယ်။ အများနှင့် ပူးပေါင်းလုပ်တဲ့ကိစ္စတွေ၊ စပ်တူလုပ်တဲ့ လုပ်ငန်းတွေ အောင်မြင်မယ့်ကာလ ဖြစ်ပါတယ်။ ယခုကာလတွင် အပျော်များရမယ့်ကာလ ဖြစ်ပါတယ်။ သင်သည် အဖက်ဖက်မှာ စိတ်ချမ်းသာ ဧရာတွေ ကြုံလာရလိမ့်မယ်။ အလှူအတန်းပြုခြင်း၊ မင်္ဂလာပွဲများ စီစဉ်ပေးခြင်းများ ပြုလုပ်ရတတ်တယ်။ လူချစ် လူခင်လည်း ပေါများမယ့် ကာလ ဖြစ်ပါတယ်။ ဘုရားဆင်းတုတော်၊ ပုံတော်များ ကြွလာမယ်။ အလွန် တောင်းသောနိမိတ် ဖြစ်ပါတယ်။ လုပ်ငန်းသစ်များ စတင်ရတတ်တယ်။ ထိုလုပ်ငန်းများသည်လည်း လွန်စွာအကျိုးပေး အောင်မြင်မယ်။ အလုပ် နေရာ၊ အိမ်နေရာ ပြောင်းရွှေ့ရတတ်တယ်။ ယခုကာလတွင် ငွေရှာရ လွယ်တူပေမယ့် စုဆောင်း၍ မရပါ။ ငွေဝင်လျှင် ဒီအတိုင်းမထားပါနှင့်။

ရွှေဝယ်ထားပါ။ သင်သည် စန်းပွင့်နေသောအချိန် ဖြစ်သောကြောင့် အိမ်ထောင်သည်တွေအဖို့ အိမ်ထောင်ရေး အနှုပ်အထွေး ဖြစ်တတ်တယ်။ အစွပ်အစွဲလည်း ပြောဆိုခံရတတ်တယ်။ သင်သည် ယခုကာလတွင် ကဆုန်လ၊ ဝါခေါင်လများ ပါနေရင်တော့ လုပ်ဖော်ကိုင်ဖက် မိတ်ဆွေများကြောင့် စိတ်ညစ်ရခြင်း၊ စိတ်ဝမ်းတွဲရခြင်းမျိုး ကြုံရတတ်တယ်။ အပျို၊ လူပျိုတွေအဖို့ ယခု ကာလတွင် အိမ်ထောင်ပြုလျှင် တည်မြဲသော အိမ်ထောင် မဖြစ်နိုင်ပါ။ အမှုအခင်း ဖြစ်နေသူကို ငွေမချေးပါနှင့်။ အာမခံ မလိုက်ပါနှင့်။ သတိပြု၍ ရှောင်ကြဉ်ပါ။ ပတ္တမြား၊ မြေ ထွက်တတ်တယ်။ ခရီးသွားလျှင် အနောက်မြောက်ထောင့်နှင့် အရှေ့တောင်အရပ်များသို့ မသွားသင့်ပါ။ နာရေးကိစ္စကို အကြောင်းပြု၍ ခရီးသွားရတတ်တယ်။ မြေကိစ္စ၊ အမွေကိစ္စများ ကြုံမယ်။ ကျန်းမာရေးအနေဖြင့် ဆေးများ၊ အစားများ ကြုံခြင်း၊ သွားဒုက္ခပေးခြင်းမျိုး ဖြစ်တတ်တယ်။ ဒါကြောင့်လည်း ကံကောင်းစေရန် မိမိမွေးနေ့ နံနက်(၉း၄၅)နာရီတွင် တန်ခိုးကြီးဘုရားတစ်ဆူ၏ မွေးနေ့ထောင့်၌ သီဟိုဠ်(၆)ညွန့်၊ ထန်း(၇)ညွန့်၊ ယပ်အဖြူ(၁၂)ချောင်းတို့ကို လှူပေးပါ။ အညှဲများ ပြေပျောက်စေရန် ဆုတောင်းပါ။

ကံကောင်းသောရက်

တနင်္လာ၊ ဗုဒ္ဓဟူး

ညံ့သောရက်

အင်္ဂါ၊ သောကြာ

ကံကောင်းသောနံပါတ်

၂၀၊ ၄၀၊ ၄၂

အထူးသတိပြုရန်

ယခုကာလတွင် အုပ်စုဖွဲ့၍ လောင်းကစားခြင်း မပြုလုပ်ပါနှင့်။ ကိုယ်နှုတ်စိတ်သုံးပါး မဖောက်မပြန် တည်တည်ကြည်ကြည် ထိန်းသိမ်းနိုင်လျှင် ကြီးပွားတိုးတက်နိုင်သောကြောင့် အထူးဂရုစိုက်ပါ။

ကံကောင်းပြီး လာဘ်ရှင်စေရန်

မိမိနေအိမ်ကဘုရားတွင် ဗုဒ္ဓဟူးနေ့တိုင်း ကြံရည်(၆)ခွက်၊ ကရေကရာ(၆)ခု လှူဒါန်းပေးပါ။

၂၀၁၅ ခုနှစ်၊ ဇန်နဝါရီလအတွက် ဟောစာတမ်း

ဗုဒ္ဓဟူး သားသမီး



သင်သည် ယခုကာလတွင် အလွန်ကံကောင်းနေပါတယ်။ မိသားစုအတွင်းမှာ လည်း မင်္ဂလာကိစ္စတွေ ပေါ်လာတတ်တယ်။ ငယ်ရွယ်သူများအဖို့ အိမ်ထောင် ကျတတ်တယ်။ မမျှော်လင့်ဘဲနဲ့ အတတ်ပညာတစ်ခု သင်ကြားရတတ်တယ်။ သင်တန်းတစ်ခုတက်ရခြင်း၊ ပညာရခြင်းများ ကြုံမယ်။ မိတ်ဆွေကောင်း၊ ဆရာကောင်းများ တွေ့မယ်။ လုပ်ငန်းများ သိသိသာသာ အောင်မြင်မှုရမယ်။ လုပ်ငန်းအသစ်များ စတင်ပြုလုပ်နိုင်သောကာလ၊ လုပ်ငန်းဟောင်းများ ပြန်ပေါ်တတ်တယ်။ မြေကိစ္စ၊ အမွေကိစ္စများ အဆင်ပြေမယ်။ အဖိုးတန် စက်ပစ္စည်းများ ဝင်လိမ့်မယ်။ ရပ်ဝေးမှ စာများ၊ အဆက်အသွယ်များ ရလာတတ်တယ်။ ဘုရားဖူးခရီးများ၊ စိတ်ချမ်းသာစရာခရီးများ ပြည်တွင်းပြည်ပ ခရီးများ သွားရတတ်တယ်။ စပ်တူရွယ်ယာ လုပ်ငန်းများ ပေါ်လိမ့်မယ်။ လုပ်လျှင် အောင်မြင်မယ်။ ဝန်ထမ်းဖြစ်လျှင် ရာထူးတက်ခြင်း၊ အခြေအနေ အဆင့်

အတန်း မြင့်တက်ခြင်းများ ကြုံမယ်။ အလုပ်တွင် အတိုက်အခံ အနည်းငယ် ကြုံရတတ်တယ်။ ရင်းနှီးသူ လုပ်ဖောက်ကိုင်ဖက်များနှင့် အဆင်မပြေ လမ်းခွဲရတတ်တယ်။ ငွေရွာရလွယ်ခြင်း၊ ငွေအဝင်အထွက် ကြမ်းခြင်းများ ကြုံလိမ့်မယ်။ ကျန်းမာရေး အနည်းငယ် ညံ့တတ်ပါတယ်။ လူငယ်တွေအဖို့ အနောက်တောင်အရပ်ကို မသွားပါနှင့်။ ရေဘေးအန္တရာယ် ကြုံရတတ်တယ်။ သက်ကြီးရွယ်အိုတွေအဖို့ လေဖြန်းခြင်း၊ ရုတ်တရက် သွေးတိုးခြင်းမျိုး ဖြစ်တတ်တယ်။ ဒါကြောင့်လည်း ကံကောင်းစေရန် မိမိမွေးနေ့ နံနက်(၉:၄၅)နာရီတွင် တန်ခိုးကြီးဘုရားတစ်ဆူ၏ မွေးနေ့ထောင့်၌ ဆီးညွန့်(၃)ညွန့်(ဆူးဖြုတ်)၊ ဝါးညွန့်(၄)ညွန့်၊ တံခွန်ဖြူ(၂)လုံးတို့ကို လှူပေးပါ။ အညံ့များ ပြေပျောက်စေရန် ဆုတောင်းပါ။

ကံကောင်းသောရက်

အင်္ဂါ၊ ကြာသပတေး

ညံ့သောရက်

ဗုဒ္ဓဟူး၊ စနေ

ကံကောင်းသောနံပါတ်

၃၀၊ ၃၅၊ ၅၃

အထူးသတိပြုရန်

ယခုကာလတွင် နာရေးမသွားပါနှင့်။ ထောင်ဝင်စာ မတွေ့ရ။

ကံကောင်းပြီး လာဘ်ရှင်စေရန်

မိမိနေအိမ်ကဘုရားတွင် ကြာသပတေးနေ့နှင့် အင်္ဂါနေ့တိုင်း ဆီထမင်း (၁)ပန်းကန်၊ စပယ်ပန်း(၈)တုံး လှူပေးပါ။

၂၀၁၅ ခုနှစ်၊ ဇန်နဝါရီလအတွက် ဟောစာတမ်း

ကြာသပတေး သားသမီး

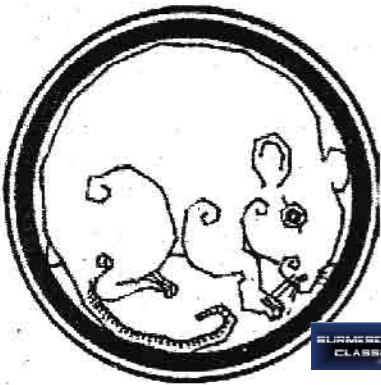

BURMESE CLASSIC

သင်သည် ယခုကာလတွင် ကောင်းသောအပြောင်းအလဲတွေ ကြုံရတတ်တယ်။ လုပ်ငန်းတွေလည်း တိုးချဲ့လုပ်ကိုင်ရတတ်တယ်။ ဖြတ်လမ်းမလိုက်ပါနှင့်။ တစ်ချို့တည်းနှင့် အပွဲကြံခြင်းမျိုး မပြုလုပ်ပါနှင့်။ ထိလည်း ပေါက်တတ်တယ်။ အလှူအတန်းကိစ္စ ကြုံရတတ်တယ်။ မိမိကိုယ်တိုင်လည်း အလှူအတန်း ပြုလုပ်ရတတ်တယ်။ ယခုကာလသည် စန်းပွင့်နေသော ကာလဖြစ်သောကြောင့် သတိထားပါ။ အဖိုးတန်ကျောက်မျက်ရတနာများ ဝင်မယ်။ လုပ်ဖော်ကိုင်ဖက်အချင်းချင်း စွပ်စွဲပြောဆို ခံရတတ်တယ်။ မသင့်မြတ်သူများနှင့် ပြန်လည်သင့်မြတ်သွားမယ်။ လူမျိုးခြား၊ နိုင်ငံခြားနှင့် ပတ်သက်သော ကိစ္စများ အတိုးပေးအောင်မြင်မယ်။ ခရီးများ မကြာခဏ ထွက်ရတတ်တယ်။

ထိုခရီးများသည်လည်း အတိုးပေး အောင်မြင်မယ်။ ဝန်ထမ်းဆိုလျှင် ရာထူးတိုးမယ်။ အိမ်ထောင်ရှင်များ အိမ်ထောင်ရေးအတွက် သောကရောက်ရတတ်တယ်။ အထူးသဖြင့် တနင်္ဂနွေ ဗုဒ္ဓဟူး အိမ်ထောင်ဖက်များ ဖြစ်နေလျှင် ဂရုစိုက်ပါ။ စာရွက်စာတမ်း စာချုပ်ကိစ္စများအတွက် စိတ်ညစ်ရတတ်တယ်။ ကျန်းမာရေးအနေဖြင့် အရိုးကျိုးခြင်း၊ အလုံးအကျိတ်အခဲနှင့် ပတ်သက်သောဝေဒနာ ခံစားရတတ်တယ်။ ဒါကြောင့်လည်း ကံကောင်းစေရန် မိမိမွေးနေ့ နံနက်(၉:၄၅)နာရီတွင် တန်ခိုးကြီးဘုရားတစ်ဆူ၏ မွေးနံထောင့်၌ ဝါးညွန့်(၄)ညွန့်၊ ပေါက်ပန်းဖြူ(၅)ညွန့်၊ ငွေထီး (၉)လက်တို့ကို လှူပေးပါ။ အညံ့များ ပြေပျောက်စေရန် ဆုတောင်းပါ။

ကံကောင်းသောရက်

တနင်္လာ၊ စနေ

ညံ့သောရက်

တနင်္ဂနွေ၊ ဗုဒ္ဓဟူး

ကံကောင်းသောနံပါတ်

၂၄၊ ၂၇၊ ၂၂

အထူးသတိပြုရန်

အိမ်အနီးအနားတွင် တနင်္လာနှင့် စနေနေ့တွင် ကလေးမွေးဖွားသော နိမိတ်တွေ့ပါက ထိထိုးဖြစ်အောင် ထိုးလိုက်ပါ။ ယခုကာလတွင် လက်ရှိအလုပ်ကို စိတ်မဝင်စားဘဲ အလိုပြောင်းလိုစိတ်များ ဖြစ်နေလိမ့်မယ်။ မပြောင်းပါနှင့်။

ကံကောင်းပြီး လာဘ်ရှင်စေရန်

မိမိနေအိမ်ကဘုရားတွင် နွားနို့ထမင်း တပ်လှူပေးပါ။

၂၀၁၅ ခုနှစ်၊ ဇန်နဝါရီလအတွက် ဟောစာတမ်း

သောကြာ သားသမီး



သင်သည် ယခုကာလတွင် သူတစ်ပါးအတွက် အာမခံတာမျိုး၊ ကိုယ်စားလိုက်ပြီး ပြောတာမျိုး မလုပ်ပါနှင့်။ ကိုယ်ပါကြားညှပ်ပြီး ဖြေရှင်းပေးရတတ်တယ်။ လုပ်ငန်းများ အောင်မြင်တော့မလိုလိုနှင့် အခက်အခဲကြီးစွာ ကြုံရတတ်တယ်။ ဝန်ထမ်းများအဖို့ အကြီးအကဲများ၏ အထင်လွဲမှားခြင်း ခံရတတ်တယ်။ မြေတစ်ကွက် ဝင်တတ်တယ်။ ကိုယ်ပိုင်လုပ်ငန်း လုပ်ငန်းသူများအဖို့ အပျက်အစီး၊ အဆုံးအရှုံး၊ အလေအလွင့် များနေလိမ့်မယ်။ လက်ရှိအလုပ်အကိုင် ပြေခင်းချင်စိတ် ပေါ်နေမယ်။ မပြောင်းပါနှင့်။ ပြောင်းလျှင် ပိုဆိုးသွားတတ်တယ်။ အလှူပွဲ၊ မင်္ဂလာပွဲ အစီအစဉ်များ အထစ်အငေါ့ကြုံခြင်း၊ ရက်ရွှေ့ရခြင်းများ ဖြစ်တတ်တယ်။ အိမ်ထောင်ရှိသူဆိုလျှင် အိမ်ထောင်ရေး အဆင်မပြေ ဖြစ်နေမယ်။ ကြီးကဲသူ အထက်လူကြီးများကြောင့် စိတ်ညစ်ရတတ်တယ်။ ငွေ

အတွက် ပြောဆိုဖြေရှင်းရတတ်တယ်။ ဘာပဲလုပ်လုပ် စိတ်တိုင်းမကျ ဖြစ်နေတတ်တယ်။ မထင်မှတ်သော ခရီးများ၊ မရည်ရွယ်သော ခရီးများ သွားရတတ်တယ်။ ကိုယ့်ကို မနာလိုသူလည်း ပေါ်လိမ့်မယ်။ မိမိထက် မြင့်သူ၊ နိမ့်သူ နှစ်ဦးလုံးက ဒုက္ခပေးတတ်တဲ့အချိန်ဖြစ်တယ်။ ကျန်းမာရေးအနေဖြင့် ခြေသည်း၊ လက်သည်း ပုပ်ခြင်း၊ ကျောနာခြင်း၊ ခါနာခြင်း ဖြစ်တတ်တယ်။ ဒါကြောင့်လည်း ကံကောင်းစေရန် မိမိမွေးနေ့ နံနက်(၉:၄၅)နာရီတွင် တန်ခိုးကြီးဘုရားတစ်ဆူ၏ မွေးနေ့ထောင်၌ ဝါးညွန့်(၄)ညွန့်၊ ပေါက်ပန်းဖြူ(၅)ညွန့်၊ ကြက်လျှာအစိမ်းရောင်(၈)ခုတို့ကို လှူပေးပါ။ အညံ့များပြေပျောက်စေရန် ဆုတောင်းပါ။

ကံကောင်းသောရက်

ကြာသပတေး၊ စနေ

ညံ့သောရက်

တနင်္လာ၊ သောကြာ

ကံကောင်းသောနံပါတ်

၅၇၊ ၅၂၊ ၇၅၊ ၇၆

အထူးသတိပြုရန်

ယခုကာလတွင် နာရေး လုံးဝမသွားရ။ သင်္ချိုင်းခြေ မနင်းရ။ နာရေးသွားမိပါက မိမိတင်သာမက မိသားစုပါ ကျန်းမာရေး ညံ့သွားတတ်သဖြင့် သတိထားပါ။

ကံကောင်းပြီး လာဘ်ရွှင်စေရန်

မိမိနေအိမ်ကဘုရားတွင် ကြာသပတေးနေ့နှင့် စနေနေ့တိုင်း မုန့်ဖတ်ထုပ် လှူဒါန်းပေးပါ။

www.burmeseclassic.com

၂၀၁၅ ခုနှစ်၊ ဇန်နဝါရီလအတွက် ဟောစာတမ်း

စနေ သားသမီး



သင်သည် ယခုကာလတွင် တံကောင်းနေပါတယ်။ မပြည့်စုံတာတွေ ပြည့်စုံလာတတ်တယ်။ ဖြစ်နိုင်တာတွေ မုချဖြစ်လာပါလိမ့်မယ်။ အလုပ်နေရာ၊ အိမ်နေရာ၊ ပြင်ဆင်မွမ်းမံခြင်း၊ ပြောင်းရွှေ့ခြင်းများ ပြုလုပ်ရတတ်သည်။ လုပ်ငန်းသစ်ပေါ်ခြင်း(သို့ဟုတ်)လက်ရှိအလုပ်နှင့် ပတ်သက်၍ အဆက်အသွယ်သစ်များ ပေါ်လာလိမ့်မယ်။ လုပ်ငန်းနှင့်ပတ်သက်၍ နာမည်ကောင်းရခြင်း၊ နေရာကောင်းရခြင်း၊ လုပ်ငန်းတိုးချဲ့ခြင်းများ လုပ်ရတတ်တယ်။ အိမ်ထောင်မရှိသူများ အိမ်ထောင်တူတတ်သောကာလဖြစ်တယ်။ ခရီးအကျိုးပေးသောကာလဖြစ်တယ်။ ဘုရားဖူးခရီးသွားရတတ်တယ်။ ပြည်ပခရီးဝေးသွားလိုလျှင် ယခုကာလတွင် ပြုလုပ်ပါစေ အဆင်ပြေလိမ့်မယ်။ ဘုရားဆင်းတုတော်၊ စွယ်တော်၊ ရဟန္တာများ

ကြွလာတတ်တယ်။ လက်ဝတ်ရတနာ ရွှေထည်ဝတ္ထုများလည်း ဝင်လာတတ်တယ်။ ကွဲကွာနေသော ဆွေမျိုးသားချင်းများနှင့် ပြန်ဆုံမယ်။ ရပ်ဝေးမှ ဆွေမျိုးသားချင်းများ ရောက်လာတတ်တယ်။ စက်ပစ္စည်းများ အသစ်လဲရခြင်း၊ ထွက်နေသော စက်ပစ္စည်းများ ပြန်ဝင်မယ်။ မြေတို အကြောင်းပြု၍ စိတ်ညစ်ရတတ်တယ်။ မြေအဝင်မခံရပါ။ မဖြစ်မနေ မြေဝယ်ရမည်ဆိုလျှင် ဖျာချောလေး(၁)ချပ် ရဟန်းတစ်ပါးကို လှူလိုက်ပါ။ လူမျိုးခြား ဘာသာခြား တွေလည်း မစတတ်ပါတယ်။ အတိုက်အခံ မှန်သမျှ အနိုင်ရမယ်။ အကြီးအတံတံ တိုယိုတို အတူအညီပေးတတ်တယ်။ ငယ်ရွယ်သူများအဖို့ အချစ်ရေးတွင် လမ်းခွဲရလောက်အောင် ပြဿနာဖြစ်တတ်တယ်။ ဖခင် ကျန်းမာရေး ညံ့တတ်တယ်။ ရပ်ဝေးက ဆရာတော်တစ်ပါးလည်း ကြွလာတတ်တယ်။ ထိပေါက်သကဲ့သို့ ငွေများဝင်တတ်တယ်။ ထိုငွေရခါနီးတွင် ငွေကြေးထစ်ငါးကြီးစွာဖြစ်ပြီးမှ ရတတ်တယ်။ ကျန်းမာရေး အနေဖြင့် မျက်နှာမှာ အဖုအပိန် အနာလေးတွေ ပေါက်တတ်တယ်။ အမြင့်မှ လိမ့်ကုတ်တတ်တယ်။ ဒါကြောင့်လည်း ကံကောင်းစေရန် မိမိမွေးနေ့ နံနက်(၉း၄၅)နာရီတွင် တန်ခိုးကြီးဘုရားတစ်ဆူ၏ မွေးနေ့ထောင်၌ ဝါးညွန့်(၁)ညွန့်၊ ပေါက်ပန်းဖြူ(၅)ညွန့်၊ ဂြိုဟ်ရုပ်စုံ (၆)ခုတို့ကို လှူပေးပါ။ အညွန့်များ ပြေပျောက်စေရန် ဆုတောင်းပါ။

ကံကောင်းသောရက်

ဗုဒ္ဓဟူး၊ သောကြာ

ညံ့သောရက်

တနင်္ဂနွေ၊ ကြာသပတေး

ကံကောင်းသောနံပါတ်

၄၂, ၄၆, ၆၂, ၆၄

အထူးသတိပြုရန်

အိုးပိုင်၊ အိမ်ပိုင် ရနိုင်သော ကာလဖြစ်သောကြောင့် သူများ၏ အိမ်ထောင်ပရိဘောဂပစ္စည်းများကို လက်ခံခြင်း၊ သူတစ်ပါး၏အိမ်တိုမိမိက တာဝန်လူ ဆောက်ပေးခြင်းမျိုး မပြုလုပ်သင့်ပါ။

ကံကောင်းပြီး လာဘ်ရွှင်စေရန်

မိမိနေအိမ်ကဘုရားတွင် ဗုဒ္ဓဟူးနေ့နှင့် သောကြာနေ့တိုင်း လက်သုပ် ဆွမ်းတော်တင်ပေးပါ။

၂၀၁၅ ခုနှစ်၊ ဇန်နဝါရီလအတွက် ဟောစာတမ်း

ရာဟု သားသမီး



သင်သည် ယခုကာလတွင် ဘာပဲလုပ်လုပ် စိတ်တိုင်းမကျခြင်း၊ လုပ်သမျှ အဆင်မပြေခြင်းမျိုးတွေ ကြုံရတတ်တယ်။ မထင်မှတ်သော ခရီးများ၊ မရည်ရွယ်သော ခရီးများ သွားရတတ်တယ်။ ကိုယ့်ပတ်ဝန်းကျင်မှာ ဟိုကံ ကြားလည်း စိတ်ညစ်စရာ၊ ဒီကံကြားလည်း စိတ်ညစ်စရာတွေ ဖြစ်နေတတ်တယ်။ ယခုကာလတွင် စိတ်အလိုလိုက်ပြီး စိတ်ထင်ရာ တဖောက်ကန်း မလုပ်သင့်ဘူး။ သင်သည် ယခုကာလတွင် ကဆုန်လ၊ ဝါခေါင်လ၊ ပြာသိုလများ ပါနေလျှင်တော့ အရှေ့တောင်အရပ်၊ အနောက်မြောက်အရပ်သို့ ခရီးမသွားသင့်ပါ။ လူမျိုးခြား ကူညီခြင်း၊

BURMESE CLASSIC

နိုင်ငံရပ်ခြားနှင့် ပတ်သက်သောကိစ္စများ အောင်မြင်မယ်။ ဝန်ထမ်းများအဖို့ အလုပ်ပြောင်းဖို့ မကြိုးစားပါနှင့်ဦး။ ကိုယ်ပိုင်လုပ်ငန်း လုပ်သူများအဖို့လည်း လုပ်ငန်းများ အောင်မြင်တော့ မလိုလိုနှင့် အခက်အခဲကြီးစွာ ကြုံရတတ်တယ်။ အလုပ်တွင် အပျက် အစီး၊ အဆုံးအရှုံး၊ အလေအလွင့်များနေလိမ့်မယ်။ အိမ်မှာ နေရတာကို မပျော်ဘဲ ဖြစ်နေတတ်တယ်။ သူများအတွက် အာမခံတာမျိုး မလုပ်ပါနှင့်။ ကိုယ်ပါရောပြီး အမှုထဲ ပါတတ်တယ်။ မထင်မှတ်ဘဲ မြေတစ်ကွက် ဝင်တတ်တယ်။ ငွေကြေးနှင့် ပတ်သက်၍၊ ကားနှင့် ပတ်သက်၍ လူလယ်ခေါင်မှာ စွပ်စွဲပြောဆိုခံရတတ်တယ်။ စပ်တူအရောင်းအဝယ် အကြီးအကျယ် မလုပ်ပါနှင့်။ အလှူပွဲ၊ မင်္ဂလာပွဲ အစီအစဉ်များ အထစ်အငေါ့ကြုံခြင်း၊ ရက်ရွှေ့ခြင်းများ ကြုံရတတ်တယ်။ အိမ်ထောင်ရှိသူဆိုလျှင် အိမ်ထောင်ရေး အဆင်မပြေ ဖြစ်တတ်တယ်။ ကျန်းမာရေး အနေဖြင့် စိတ်ဓာတ်ကျခြင်း၊ ခန္ဓာကိုယ်မှာ ထိခိုက်ခြင်း၊ ဆေးမှား၊ အစားမှားခြင်းမျိုး ဖြစ်တတ်တယ်။ ဒါကြောင့်လည်း ကံကောင်းစေရန် မိမိမွေးနေ့ နံနက်(၉း၄၅)နာရီတွင် တန်ခိုးကြီးဘုရားတစ်ဆူ၏ မွေးနေ့ထောင့်၌ သပြေ(၆)ညွန့်၊ နှင်းဆီ(၇)ပွင့်၊ ကြက်လျှာအစိမ်း(၈)ခုတို့ကို လှူပေးပါ။ အညံ့များ ပြေပျောက်စေရန် ဆုတောင်းပါ။

ကံကောင်းသောရက်

ကြာသပတေး၊ စနေ

ညံ့သောရက်

တနင်္လာ၊ သောကြာ

ကံကောင်းသောနံပါတ်

အထူးသတိပြုရန်

ယခုကာလတွင် နာရေး လုံးဝမသွားရပါ။

ကံကောင်းပြီး လက်ရွှင်စေရန်

မိမိနေအိမ်ကဘုရားတွင် ကြာသပတေးနေ့နှင့် စနေနေ့တိုင်း နွားနို့ထမင်း (၁၂)ပန်းကန် လှူဒါန်းပေးပါ။