

အတွဲ (၁၅) အမှတ် (၂)
၂၀၁၅ခုနှစ် ဖေဖော်ဝါရီလ

အဖြူ

မဂ္ဂဇင်း

BURMESE
CLASSIC



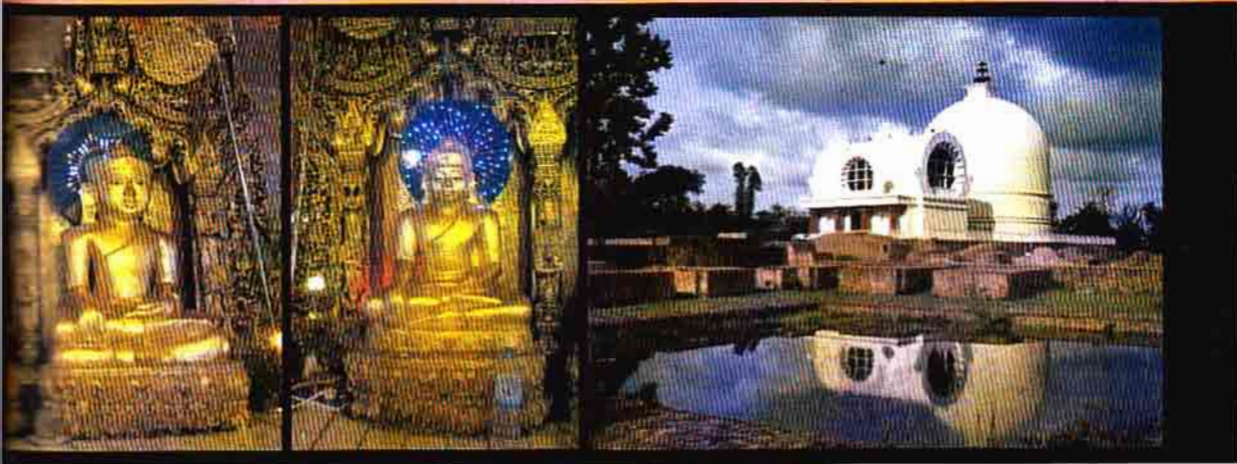

(၁) ဒိဝါ တပတိ အာဒိဇ္ဇော၊
ရတ္တိမာ ဘတိ ဝိနိမာ။
သန္ဓေဒေါ ခတ္တိယော တပတိ၊
ဈာယံ တပတိ ဖြာဟုဏော။

(၂) အထ သမ္ပ မဟော ရတ္တိ
ပုဇ္ဇေါ တပတိ တေလသာ။
တာဒိသံ တေလ သမ္ပန္နံ၊
ဗုဒ္ဓံ ဝန္ဒာမိ အာဒရံ။



(၃) နမက္ကာရာ နဘာဝေနေ၊
သဗ္ဗေ ပူရေန္တံ သကံဟူ။ ။

သုဂ္ဂင်္ဂ

မဂ္ဂင်္ဂ

အတွဲ (၁၅) အမှတ် (၂)
၂၀၁၅ ခုနှစ် ဖေဖော်ဝါရီလ



ဘာသာရေးဆောင်းပါးများ

- ၅ အဆင်မပြေ
မဟာမောဓိမြိုင်ဆရာတော်ဘုရားကြီး
- ၆ အသွားမတော်တစ်လှမ်း(၃)
မဟာမောဓိမြိုင်ဆရာတော်ဘုရားကြီး
- ၁၄ ကံပွင့်ကံမြင့်စေသည့်
လောကီအောင်မြင်ကြောင်း
ကျင့်စဉ်ဂါထာများ
အံ့ကြွယ်
- ၁၇ သမိုင်းဝင်အထင်အရှား တဂုဿိမ်ဘုရား
မောင်စိမ်းထွေး(ထားဝယ်)
- ၂၃ ချောင်းဝဆရာတော်ကြီးအမှတ်တရ
တင်အောင်(စက်မှုတက္ကသိုလ်)
- ၂၉ အဘဘိုးမင်းခေါင်အောင်ဓာတ်ကိန်းရာ
ပုပ္ဖားတောင်ကလပ်ထက်မှာ
အောင်သာကျော်
- ၄၁ အိုက်ခေါတော်ထံပါး ရွှေကျီးနားတော့
ရှင်ဘုရင့်သမီးတော်နဲ့ညား
အဋ္ဌနု(မန္တလေး)
- ၅၀ သဘာဝဓမ္မ
သတ္တဝါဆိုတာရှိသလား
ချောင်းဆုံအုန်းသွင်
- ၅၃ ဗုဒ္ဓဂယာသံဝေဇနိယလေးဌာန
ခရီးသွားမှတ်တမ်း
ဦးညွှာထာ(ကြွယ်အိမ်ပွဲ)
- ၆၁ သီးခြားဂုဏ်တော်ရွတ်ပူဇော်စို့
နေဝိဇ္ဇာ
- ၆၆ တရားအားထုတ်သူ
တစ်ယောက်အကြောင်း(၁၇)
ထုံးတောင်-အရှင်ဓမ္မပီယ(မြောင်)
- ၇၁ အံ့ဖွယ်ကိုးပါးစေတီဘုရားများ
ကိုရွှေမြဲသန်း(သမိုင်း)
- ၇၅ အရွယ်ကိုကြည့်သတိရှိစေ
မြဝင်း(ဒဿန)
- ၇၇ ရွှေကံကုသာသနာပြုမယ်တော်ကြီး၏
ဗိုလ်တထောင်ဘုရားဖူးကျင့်စဉ်တော်
ရွှေကံကုသာသနာပြုမယ်တော်ကြီး
- ၈၃ ဗုဒ္ဓကျမ်းဂန်ထဲက
ဂမ္ဘီရဖြစ်ထွေပုံရိပ်များ(၂)
မင်းရှိန်အောင်
- ၈၅ ရွှေကျွန်းသန္တာ ကျောက်ဖြူမြို့မှ
အံ့ဖွယ်သာမော
ကံ့ကော်တောဘုရားညီနောင်
ရွှေချိုအောင်(ငပလီ)

- ၉၇ ကမ္ဘာ့အံ့ချီးမကုန်
မြတ်ရွှေတိဂုံရင်ပြင်တော်မှ
ထင်ရှားကျော်ကြား စေတီဘုရားများ
အမှတ်(၁၂)
ကံဝင်း
- ၁၀၂ ဝိနိပါတကဗား
ဖျာပုံတင်နိုင်ဝင်း
- ၁၀၇ သမိုင်းဝင် သိုက်ဝင်ထူးခြား
ဝေါက ကြံ့တူဘုရား
ဤရတနာ-ဆရာဇေယျာလင်း
(ကတ္တီပါဓိနဝိစီ၊ ရွှေထီးဆောင်း)
- ၁၁၈ ညီတော်အာနန္ဒာ၏ပါရမီဇာတ်လမ်းများ
ဝဏ္ဏသီရိ
- ၁၂၁ ရွှေကံကူလေပျံသစ်တော်ရှင်ရှင်တော်
မြတ်အား မပြင်အပ်သောပုဂ္ဂိုလ်များ
လာရောက်ပူးမြော်ခြင်း၊ ကွယ်တမ်းဝင်
ကြခြင်းများနှင့်ထူးခြားမှုများ
ဘိုဘို(ရွှေကံကူ)
- ၁၃၁ ဂမ္ဘီရအကြောင်းတရားတို့နှင့်
ရွှေပြည်သာမြို့က ရှေးဟောင်းသမိုင်းဝင်
မင်းဗန္ဓုစေတီတော်
ကျော်ခိုင်ခန့်
- ၁၄၀ ဘုန်းကံကြီးမား မင်းဧကရာဇ်များနှင့်
အစီအရင်အဆောင်ဂါထာများ(၂)
သစ္စာဝါဒီ-ဦးမြင့်အောင်

သုတရသဆောင်းပါး

- ၃၆ ဗြိတိသျှတို့လက်အောက်အချိန်မှ
ရွှေတိဂုံစေတီတော်ကြီး၏
ပထမဦးဆုံးသော
မြန်မာဂေါပကလူကြီး
စစ်ကဲဦးထော်လေး
လှမြင့်(ရန်ကုန်တက္ကသိုလ်)
- ၃၇ ခရေလမ်းနှင့်မြတ်ပန်းရုံ
ဝေဇမောင်မောင်
- ၁၃၅ စိတ်ဝင်စားဖွယ်
ရှေးဟောင်းတံဆိပ်တုံးလက်စွပ်များ
ကိုအေးမြင့်(မဟာဝိဇ္ဇာ၊ ရှေး-သု)
- ၁၄၄ လူတိုင်း လူမှုစီးပွားဖွံ့ဖြိုးတိုးတက်စေဖို့
မောင်ပွင့်ညွှာထံ(မောရ)
- ၁၇၅ မြန်မာစာပေပညာရှိ
ဗိုလ်ကလေးဦးသက်ရှေ့နှင့်
သာသနာပြုမြန်မာ့ရုပ်ရှင်
ကိုတိုး(ရန်ကင်း)
- ၁၇၉ အသိပညာအလိမ္မာတိုးစေဖို့
မုဒိတာ(ကျိုက်လတ်)



စိတ်ဖိစီးမှုဝေဒနာမှကင်းဝေးအောင်

ပိုရိုဌေး
 မြန်မာ့ရိုးရာစကားထာ
ရန်နိုင်
 ကျေးပင်ကုန်း
ပန်းချီထူးလှ
(ရှေးဟောင်းသုတေသန)

အဘအောင်မင်းခေါင်နှင့်
 ဝိဇ္ဇာဂန္ဓာရီခရီးစဉ်(၇)
အတ္ထဝါလှိုင်း
 ရခိုင်ရာဇဝင်နှင့် ဗမာရာဇဝင်တို့ထဲက
 ညှိနှိုင်းပြင်ဆင်ပေးစရာလေးများ

ပိုန်းအောင်(ဂန္ထီရ)
 မောင်တက်တန်နှင့်
 မြန်မာ့လွတ်လပ်ရေး
လှပိုး(ပညာရေး)

နှစ်ခုနှစ်ဆယ်
လွမ်းထက်
 ကိုလိုနီခေတ်
 မြို့အုပ်ကြီးတစ်ဦးမှတ်တမ်း
အနောက်တံခါးပုဂ္ဂိုလ်မင်း

သုရက္ခတိုင်းရင်ဆေး

အတလည်းဆေး၊ ဆေးလည်းအစာ
 ဆရာဂါလည်းပျောက် လျှာလည်
 လောက်သည် ရသာစုံလင် ဆေးဖက်
 ဝင်ဟင်းလျာများ(၂)

ဓမ္မနဝင်း(ပုသိမ်)
 ဘဝိယဘိဝံသနှင့်
 ဓမ္မာလရာဇ်ဆေးကုထုံးများ
ဘိဝေဓ
 နှစ်ခြောက်နှင့် မွေးရာပါ အဖြူ အနီ၊
 အနက်၊ စာအမှတ်များပျောက်သည့်
 နှစ်ခြမ်းပုံ

နီမင်း(ပြောက်စည်း)
 အကြင်အိမ်၌ မုရိုးတစ်ပင်စိုက်ထားအံ့
ရာမည-သွေးမွန်
 နှစ်မြက်သစ်ပင်ဆေးဖက်ဝင်
အဘာနွယ်(မန်းတက္ကသိုလ်)
 အထက်ရှည်ရာ အနာမဲ့ရေး ဆင်နဲ့ဆေး
ရွှေပြည်တော်ကျော်ကျော်စိုး

“ဥသရမူလီအရွက် ကင်ဆာရောဂါ
 အတယ်ပျောက်သလား” ဆောင်းပါး
 နှစ်ပတ်သက်၍
 နိဂုံးဆေးပညာရှုထောင့်မှ သုံးသပ်ခြင်း
ဆရာဦးဆက်ထွန်းလင်း
(အာယုဗေဒ)
 အင်္ဂလိပ်ကို ကျန်းမာခြင်းအတွက်
 အသုံးနည်း
ဦးမင်းဆင်(ရွှေနဝင်း)

၃၀၀ ရှားစောင်းလက်ပပ်နှင့်
 ဆီးချိုသွေးချိုရောဂါ
စွမ်းထက်နောင်
 ၃၉၉ ကိုယ်တွေ့အဆိပ်ဖြေပင်
မောင်မောင်ချစ်ဦး(ပုံရွာ)

သုရက္ခဝတ္ထုတို

၁၁၅ သာမန်ထက်လွန်ကဲသူများ
အောင်မြင်ပိုမို
 ၁၅၀ နတ်ပန်းလိုဏ်ဂူ
ခင်မမလင်း(ကလေး)



၁၀၂ တူညီသောပေးဆပ်ရခြင်းများ
နေပြည်တော်ကျော်ကျော်စိုး
 ၁၉၄ ပြောမယုံကြံဖူးမှ
မဟာစက်ရှင်(လွိုင်လင်)

၂၀၆ မိန်းမလှကျွန်းပုံပြင်
နေအောင်လင်း(စလေ)
 ၂၂၆ ဟင်္သာတသားနဲ့ဟင်္သာသား
ပန်းဗြိုင်လယ်-စိန်ဝင်း

၂၄၆ နေမထွက်တဲ့နေ့
မောင်ရော(ရာမည)
 ၂၅၂ လှူခံလောဘကို
 မြွေ၏ဒေါသမှအာနိန္ဒယူသွားခြင်း
ပိုးမင်းဇော်

၂၆၆ ဂန္ထီရမြွေကြီး
တတ်ပုံ-မောင်မောင်အေး
 ၂၀၂ ဖောင်တော်ပြင်ကုသိုလ်ထူး
စိုးထွန်း(ဥပဒေ)

၂၀၆ ကျိန်စာ
သန့်ဇင်
 ၂၉၀ ညဉ့်နက်ချိန် လမ်းပေါ်က ခွေးနက်
 ကြီးသုံးကောင်အူသံ
ကိုဇော်ဝင်း(လှတော)

၃၀၂ လူကဲ့သို့သောကြောင်တစ်ကောင်
ရွှေပြည်စိုး(ပိုးကုတ်)
 ၃၀၀ သေသူလူတို့လလည်ဆွမ်း
ရှစ်ခွင်ကျော်-မောင်တော်သိ

၃၁၀ နတ်ပန်းချီမိနိုင်းဘု
နန္ဒဝင်းကျော်ခေါင်
 ၃၃၀ ပြကျောက်တို့၏မာယာ
ပင်းနန္ဒီရိန်

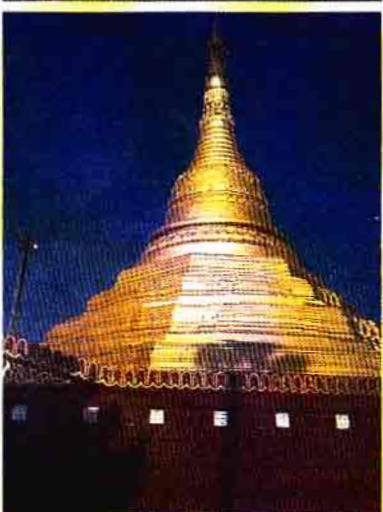

၃၅၀ ပုဏ္ဏကနှင့်ငမူးဘကျော်
ဝေယံလင်းခေါင်
 ၃၇၀ ဝါးတောင်ကအပြန်
မောင်မောင်ပိုးအောင်
 ၃၇၆ ဘဝသစ်တစ်ဖန်
သျှီ(အင်ကြင်း)
 ၃၀၂ မျိုးနွယ်စည်းကမ်းသွေးရင်လွမ်း
မဟာနွယ်(မန်းတက္ကသိုလ်)
 ၃၀၆ အကျဉ်းထောင်လောကမှ
 ဂန္ထီရဆန်သောဖြစ်ရပ်ဆန်းများ
ဝီတာပြဦး
 ၃၉၄ အောင်ဝါချင်းတော့မတူပါလေ
ထောင်ပုဂ္ဂိုလ်သိန်းဝင်း

သုရက္ခအခန်းဆက်ဝတ္ထုရှည်

၁၆၂ ပညာရှင်(၄)
ဆရာဦးမောင်မောင်-ပန်း
(ရင်ကိုအေးမြလေးသား)



သုရဒ္ဒ ပညာရပ်

- ၁၆၀ မနောမယဂန္ဓာရီ(၃) မောင်ကျောက်တိုင်
- ၁၈၉ အင်းကောင်းလျှင်တစ်ကွက် စိုးမင်း(မြောက်စည်း)
- ၁၉၉ အလွယ်လေ့လာ လက္ခဏာပညာ ဆရာမော်
- ၂၄၂ ဖုန်းရွှေပညာသိကောင်းစရာ ဦးအောင်လှိုင်(သုဝဏ္ဏ)
- ၂၅၅ တားရေးကားချပ်များအား ချဉ်းကပ်လေ့လာခြင်း ဆရာစိုး-ရွှေအာရုဏ်ဦး (တားရေး-သုတေသီ) မိုးကောင်း
- ၂၆၀ စာရေးဆရာမကြီးယုဝတီခင်စိန်လှိုင်၏ ဘဝနှင့်လက္ခဏာပညာအမြင် ဆရာချမ်းမင်း(LL.B)
- ၃၁၄ ရန်အသွင်ဆောင်သွားသော အဆောင်များ မင်မြည့်
- ၃၄၂ အိမ်ထောင်ရေးနှင့်ဝေဒဥပဒေများ ဦးကြည်ဝင်း(ရွှေစင်)ချောက်
- ၃၅၅ ဂန္ဓာရီဝိဇ္ဇာမယသိဒ္ဓိ မြန်မာ့အင်းအမျိုးအစားများအား လေ့လာခြင်း ဩရတနာ-ဆရာဝေယျာလင်း

သုရဒ္ဒလက်တွေ့အသုံးချ

- ၉၆ ၂၀၁၅ ခုနှစ်၊ ဇန်နဝါရီလ ဇနသိဒ္ဓိနက္ခတ်မင်္ဂလာအခါတော် ရှိန်းအောင်(ဂန္ဓီရ)
- ၁၀၄ အလုပ်အကိုင်စီးပွား တစ်နေ့တခြား တိုးပွားစေသော ဣန္ဒာသယလိပ်စာ ဘုန်းခေါင်
- ၁၅၈ လိုသူများသုံးစေဖို့ မုဒိတာ(ကျွန်လတ်)
- ၁၉၂ ဆန္ဒတော်ပြည့်စက်မြတ်စိန်ကြဲအောင် ပညာကျော်



- ၁၉၈ အင်္ဂဝိဇ္ဇာပညာရပ်များဖြင့် ပစ္စည်းပျောက်ကို ဆပွတ်ဓာတ်ဆင်၍ ရှာနည်း မုဒိတာ(ကျွန်လတ်)
- ၂၂၅ ၂၀၁၅ ခုနှစ်၊ ဇန်နဝါရီလ အထွက်၊ အဝင်၊ ခပိဒိနက္ခတ်ယေား ဦးအောင်စောလှိုင်(ပုသိမ်)
- ၂၄၀ မောရသုတ်ပရိတ်တော်နှင့် ရွှေဥဒေါင်းမင်းစမအဆောင် ဘုန်းခေါင်
- ၂၄၉ လာဘ်လာဘအရာတွင် အတိုင်းမသိ အကျိုးပေးစေသောကျင့်စဉ် အောင်(သိဒ္ဓိရာဇာ)နဝင်းမြို့တော်
- ၂၅၁ အိမ်ဆောက်လှူငှါထားသင့်သော အေးချမ်းအောင်(ရမည်းသင်း)
- ၂၉၁ လအလိုက်လျှင်လှုပ်ခြင်းနိမိတ်များ မုဒိတာ(ကျွန်လတ်)
- ၂၉၇ ဩရန်း-စတုရန်းနှင့်ကြမ်းပြု ခပ်သိမ်းကိစ္စအောင်မြင်ရ ဆရာဦးစိန်လှိုင်(ကျွန်လတ်)
- ၃၁၃ ပြည်မြန်မာ၏ ၂၀၁၅ ခုနှစ် ကံရာသီပြောင်း မန်ဒိန်းဇာတာဟောကိန်း မင်းရိုန်အောင်
- ၃၅၇ ထိ ဆရာဦးမောင်မောင်သန်း (ရင်ကိုအေးမြစေသား)
- ၄၀၀ ၂၀၁၅ ခုနှစ်၊ ဖေဖော်ဝါရီလ ကောင်းကျိုးဝေပြာ တစ်နေ့တာလမ်းညွှန် ဧဝါခင်စံသူ (B.Sc)
- ၄၀၂ ၂၀၁၅ ခုနှစ်၊ ဖေဖော်ဝါရီလ ကံမြင့်ကံပွင့်အစီအရင် ပြည်သိန်းကျော်
- ၄၀၆ နာမည်များနှင့်အတူ အောင်မြင်ခြင်းဆီသို့ သုရဒ္ဒလက်ဆောင် ဆရာဦးမောင်မောင်သန်း (ရင်ကိုအေးမြစေသား)
- ၄၁၁ ၂၀၁၅ ခုနှစ်၊ ဖေဖော်ဝါရီလအတွက် ခုနှစ်ရက်သားသမီးဟောစာတမ်း ဆရာဦးမောင်မောင်သန်း (ရင်ကိုအေးမြစေသား)



နာယက
ဆရာဦးမောင်မောင်သန်း
(ရင်ကိုအေးမြစေသား)
စာတည်းချုပ်
ဦးအောင်မြတ်
အုပ်ချုပ်မှုစာတည်း
ဧဝါခင်စံသူ(ခ)
ဧဝါခင်စံသူ(ခ)
ဧဝါခင်စံသူ(ခ)
စာတည်းအဖွဲ့
ကျော်မင်းထွဋ်
ဝေလုံးလုံးထွတ်

ဥပဒေကျမ်း
ဦးထွန်းရွှေ
B.A (Law);LL.B
လွတ်တော်ချုပ်ရုံးရေနေ
ထုတ်ဝေသူ
ဦးအောင်မြတ်
(မြ-၀၄၃၂၉)

ဖျက်နာဖုန်းနှင့်
အတွင်းပန်းချီ
မိုးအောင်
သုရဒ္ဒစာလုံးစီမိုင်း
ကိုကျော်မင်းမောင်
အတွင်းဖလင်
color king
ဖျက်နာဖုန်းနှင့်အတွင်းပန်းချီ
ဦးဝင်းအောင် (မြ-၀၅၁၃၁)
သန်းထိုက်ရတနာအောင်ဆက်
အမှတ်(၈၇၆) လမ်း(၅၀)
ပုဂံတောင်ပြင်လမ်း၊ ရန်ကင်းမြို့
ဖုန်း ၀၁-၂၅၆၇၄

မြန်မာ့စာပေ
အောင်မြင်သန်း

ကျွန်ပြုစာတစ်
စုရလျှင် ချမ်းမြေ့ကျော်၊ အိမ်ထွန်း
နှင့်သစ္စာကျော်၊ ဧဝါခင်စံသူ

ရုံအဖွဲ့
တင်မိုးစိုင်း၊ အေးအေးစန်း၊ ဝုပ္ပန်
ဓုရင်၊ နုနု၊ ဩရတနာ၊ ဝိန်းမြင့်ထွန်း၊
စာတည်းအဖွဲ့ချုပ်ချုပ်မြန်မာ့စာပေ
ပညာရွှေတောင်စာအုပ်တိုက်
အမှတ်(၉၀၉)၊ ပန်းဆိုးတန်းလမ်း၊
ကျောက်တံတားပြင်လမ်း၊ ရန်ကင်းမြို့
မြန်မာ့စာပေ-၀၁-၃၈၈၁၈
စာမူနှင့်ကြော်ငြာ-၀၁-၂၄၀၆၉၀
မယူထား
တစ်ဦးတည်း၊ ကိုယ်စားထုတ်
ထွန်းဦးစာပေ
နေပြည်တော်ပုဂံမုနား-
သော်တာစန်း၊ သရဖူ ရွှေလှိုင်ဝင်း၊
ဖော်ထုပြိုင်-ကျော်ကျော်စာပေ
ရမ်းတောင်ကယား-ဂါးမီ၊ ဝိလျံဟာ
ပဲခူး- သခင်စာပေ
ဟင်္သာတ-တာလေးမောင်၊ ရွှေမောင်
မကျော်-ရွှေမြင့်စိုး
တောင်ငူ-ဦးထွန်းဦးလှမောင်
မြန်မာအောင်-လှထုဗွတ္တာ
အုပ်ချုပ် ၁၀၀၀
လက်ကားဖြန့်ဖြူး (၂၇၀၀) ကျပ်

အဆင်မပြေ

- ဘုန်းမတူလျှင်
အဆင်မပြေတတ်။
ထုံးမတူလျှင် အိပ်ရာဝင်
အဆင်မပြေတတ်။
- ဉာဏ်မတူလျှင် ပေါင်းစပ်ယှဉ်
အဆင်မပြေတတ်။
- မြင်မတူလျှင် ကြည့်ချင်းယှဉ်
အဆင်မပြေတတ်။
- သွင်မတူလျှင် ကျောင်းကန်ဝင်
အဆင်မပြေတတ်။
- အားမတူလျှင် ပြိုင်ပွဲဝင်
အဆင်မပြေတတ်။
သွားမတူလျှင် ခရီးနှင့်
အဆင်မပြေတတ်။
ခွင့်မတူလျှင် အရေးငင်
အဆင်မပြေတတ်။
- ထိုသည့်ကိစ္စ အဝဝကို
မစခင်က တွေးဆမြော်မြင် ဝေးရှောင်ကြဉ်ကြ
ဆင်ကန်းတောတိုး တစ်ဇွတ်ထိုးဖြင့်
မိုးလည်းမမြင် လေမမြင်ဘဲ
သမ္မဇဉ်ကျိုး မှန်မြင်ညှိုးက
အမျိုးလည်းနာ ရိုးလည်းနာမည်
ဘွာခတ်မရ သင့်ဒုက္ခ။



ကျေးဇူးတော်ရှင်
မဟာဗောဓိမြိုင်ဆရာတော်ဘုရားကြီး



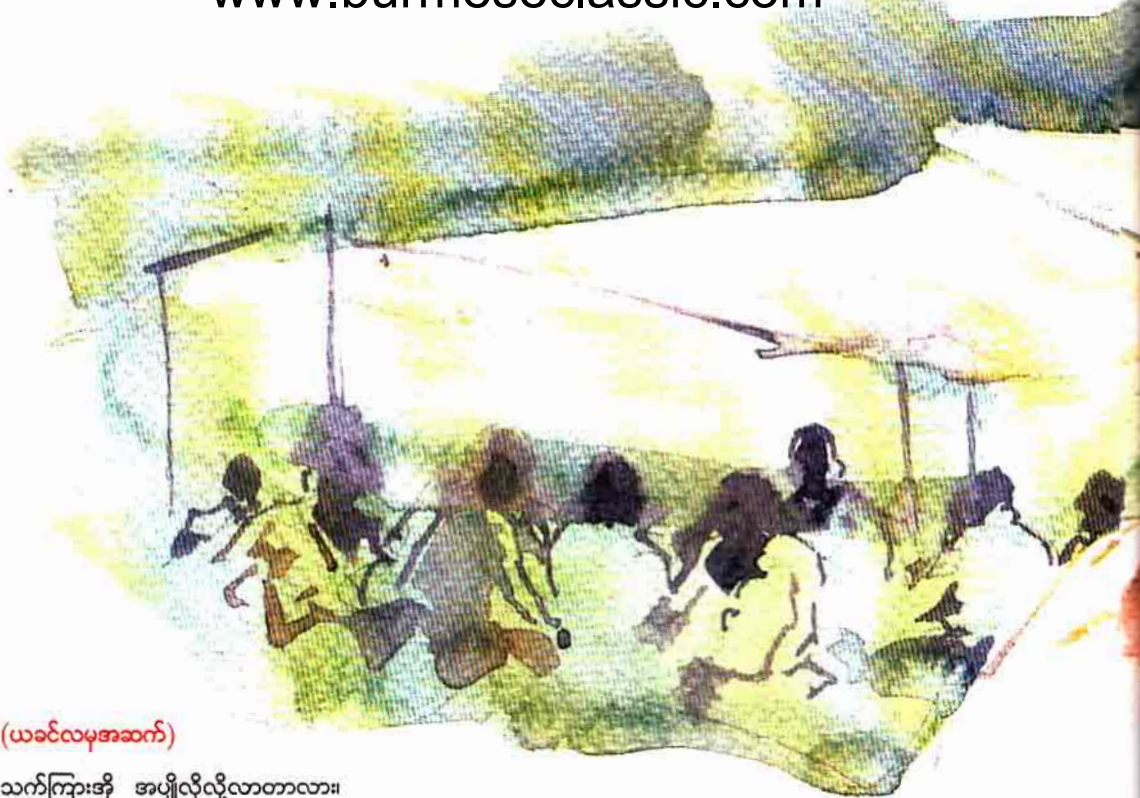

(ယခင်လမှအဆက်)

သက်ကြားအို အဖျိုလိုလိုလာတာလား။
ဟိုကိုလိုလိုလာတာလား

ဆိုခဲ့ပြီးစကား၌ ဆိုင်ရာမင်းမိန့်ဖြင့်
မိုးမိတ်တာဝန်ခံ (၃) ဦးတို့က ငါတို့ဂူသို့
တစ်လတစ်ကြိမ်တက်စစ်မည်ဆိုသော
စကားပါခဲ့၏။ ယင်းသည် ဘယ်ခြေ ညာ
ခြေအရွေ့များ မသင်္ကာစရာတစ်ပါးလည်း
ဖြစ်နိုင်သည်။ အဝေးကြည့်အစား အနီး
ကြည့်ဖြင့် တိတိကျကျသိရန်လည်းဖြစ်
နိုင်သည်။

မည်သို့ဆိုစေ လောကမှ အလွတ်
ကွင်းဖြစ်သော သာသနာနှင့် လူကွင်းမှ
အလွတ်ကွင်းထဲသို့ ပြောင်းကန်နေသော
တောထွက်ရဟန်းတစ်ပါးအပေါ် မယုံ
သင်္ကာစိတ်ဖြင့် မျက်လုံးဒေါက်ထောက်
ကြည့်ခြင်းများသည် သို့မဟုတ် ပါးစပ်မဲ့
ခြေထောက်မဲ့ ထောက်လှမ်းရေးနည်း
ပညာဖြင့် သေသပ်ပိရိစ္ဆာ ပိုင်နက်တွင်း
မဝင်ဘဲ ငြောင်အော်ဟစ်၍ဝင်ကြည့်ခြင်း
များသည်...

သာသနာဘက်ကကြည့်လျှင်လည်း
လူ့ဖဝါးအောက်ရောက်နေသလိုဖြစ်နေ
သည်။ ဆိုင်ရာလူ့ဘက်ကကြည့်လျှင်
လည်း သာသနာမရှိသေသလိုဖြစ်နေပြီ။
မည်သည့်ဘက်ကကြည့်ကြည့် မင်္ဂလာ
မရှိ။ သာသနာဒါယကာမဟပ်မိ။ မည်
သည့်ဘက်ကတွက်တွက် အဖြေကောင်း
လည်းမထွက်။ ထိုစဉ်ကပင် ငါတို့သံဝေဂ
ရခဲ့သည်။ ကြည့်စမ်းပါ။ သည်တောထွက်

ကြီး ပရိသတ်ကြောက်လွန်လွန်းလို့မှ
ရှောင်ပုန်းပြေးနေရသည်။ ဒါကိုပင်
ခြေပုန်းခတ်သလားအထင်ခံရ၏။ ငါတို့
ခြေပုန်းခတ်ချင် (နိုင်ရေးလုပ်ချင်) လျှင်
အသက်(၃၀)ဝန်းကျင် ရန်ကုန်နေတုန်း
က ရန်ကုန်မြို့ကြီးမှပင်လုပ်နိုင်၏။ လူစု
နိုင်၏။

ယခု(၇၁)နှစ်ပြည့်ခါနီး သက်ကြား
အိုပြုခါနီးကြီးကျလေမှ...။ သည်ကြား
ထံ ၁၃၅၇ ခုနှစ်၊ တပေါင်းလပြည့်နေ့
လားဟူ၊ လိရော့များ ဗုဒ္ဓဘာသာခံယူပွဲ
ကျင်းပပေးပြီးကတည်းက ခြေထောက်
များ သွေးကြောပိတ်ရောဂါ၊ အရောင်
အဖောရောဂါ၊ သွေးဆိပ်သင့်ရောဂါ
ထိုရောဂါ(၃)မျိုး ထိုးနှက်ဖျက်ဆီးခံထား
ရပြီးကြောင့် -

တောခို၍၊ လက်နက်ကိုင်၍ ပြေး
ရန်လွှားရန်လည်း မတတ်နိုင်တော့ပါ။

ပါးနပ်ခြင်း၊ ဖျတ်လတ်ခြင်းဖြင့်
အလွတ်ပုန်းရန်လည်း မလွယ်ကူတော့
ပါ။ တစ်ဖန် ငါတို့ကျင်လည်ခဲ့ရသော
လူ့ဘဝ(၁၃)နှစ်တာကာလတွင် ရာဇဝတ်
မှုမကင်းသော ရဲမှတ်ချက်အရေးမခံခဲ့ရ
ပါ။ သောက်မြင်ကပ်ပုဒ်မတပ် နိုင်ငံရေး
ဖြစ်ချက်လည်း အရေးမခံခဲ့ရပါ။ တစ်ဖန်
(၃၂) နှစ် (၁၃၄၂ ခုနှစ် မှ ၁၃၇၃ ခုနှစ်
အထိ) တစ်တောင်တစ်တောထွက်
ကာလတွင်း၌လည်း ဘာဝင်ရူပ်ခဲ့၊ ပွေ့

သည် ရာဇဝင်မရှိခဲ့ပါ။

သို့စဉ်လျက် ဤမိုးမိတ်ရောက်
လေမှ တစ်လတစ်ကြိမ် ဆိုင်ရာတာဝန်ခံ
ကြီးများ ဂူသို့တက်ရောက်စစ်ရန် အမိန့်
တော်အပြန်ခံရခြင်းသည် သည်နေရာ
ငါ့အတွက် အသွားမတော်တစ်လှမ်း၏
သရုပ်ဖော်ခန်းပင်။ ထိုစကားကြားပြီး
သည်မှစ၍ မိုးမိတ်မှထွက်ရန် ဆုံးဖြတ်
ချက်ချလိုက်သည်။

သည်နုနရာ ဗေဒင်ဆရာမကြီး
တစ်ဦး၏ဟောကွက် သတိရမိလာ၏။
အရှင်ဘုရားအတွက် ဝါမဆိုမိအထိ
ကံနိမ့်လွန်းနေပါသေးသည်။ သို့ကြောင့်
သည်အတောအတွင်း သတိကြီးကြီးနှင့်
ဆောင်ရွက်ရပါလိမ့်မည်ဟူ၏။ ထိုဟော
ကွက်က လက်ရှိအခြေအနေနှင့် တိုက်
ဆိုင်ကြည့်လျှင် မပြေးသော်ကန်ရာကြီး
က ရှိနေသည်ပမာ အခြေအနေတို့က
သက်သေခံနေပါသည်။ တစ်ဖန် ဗေဒင်
ဆရာမကြီးတစ်ဦး၏ ဟောကွက်က
(သည်ဟောကွက်က ရွှေမြင်တင်ရောက်
သည့်နေ့က၊ အထက်ဟောကွက်က မပဒ်
ဂူရောက်စက) အရှင်ဘုရားနောက်မှာ
အတိုက်အခိုက်ရှိနေသည် ဆိုထားပြန်
ရာ-

‘ငါ့ ဘယ်သူကများ တိုက်ခိုက်နေ
ကြသလဲ’ တွေးယူနေရ၏။

‘ငါက ဘယ်သူကိုများ သိုက်ခိုက်

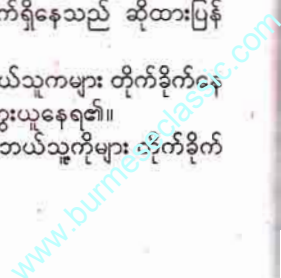



မဟာဗောဓိပြိုင်ဆရာတော်ဘုရားကြီး အလွှားမတော်တစ်လှမ်း ၃ (လေးကျွန်းကထာ)

ခဲဖူးလို့လဲ တွေးယူနေရ၏။
တိုက်လိုကတိုက်၊ ခိုက်လိုကခိုက်
ငါတို့ကား ခေါင်းငုံ့ခဲမည်သာ။ အနိုင်ယူ
လို့ယူ မင်းမူလိုမူ ငါတို့ကား အရှုံးပေး
မည်သာ။

ခန္တီသည် ဒါနတို့လို ငွေဖြင့်ဝယ်ယူ
၍မရ။

ခန္တီသည် သူတစ်ပါးတိုက်ပေးခိုက်
ပေးမှရသည့် ပါရမီထူးကြီး။ ဤစကား
ငါတို့ ကြွေးကြော်ပြီးသား၊ ဤစကား
ငါတို့လိုက်နာပြီးသား။ ထိုစကား ငါတို့
ဖြန့်ဝေပြီးသား၊ ထိုစကား ငါတို့ အရ
ဆောင်ထားပြီးသား။

အတိုက်မှန်သမျှ ခန္တီဖြင့်ခံ၊ ကိုယ်
တွက် ကျန်စေပြီးသားချည်း။

ယုံမှအစွမ်းပြခွင့်ရသော ထိုလေးပါး
ဘေ သဇ္ဇေ ဝိဟိတေ သုဒ္ဓါ ဗုဒ္ဓါဒိ
ရတနတ္ထယေ။
ပဿာဒမာစရေ နိစ္စံ သဇ္ဇနေ သဂု
ဏေပိစ။

* ဆေးသည် ယုံကြည်မှု အစွမ်း
ပြ၏။ မယုံသော် မူလက အညွန့်မထွက်။

* ဘုရားအစချီ ရတနာသုံးပါးက
လည်း ယုံမှအစွမ်းပြ၏။ မယုံသော် မူလ

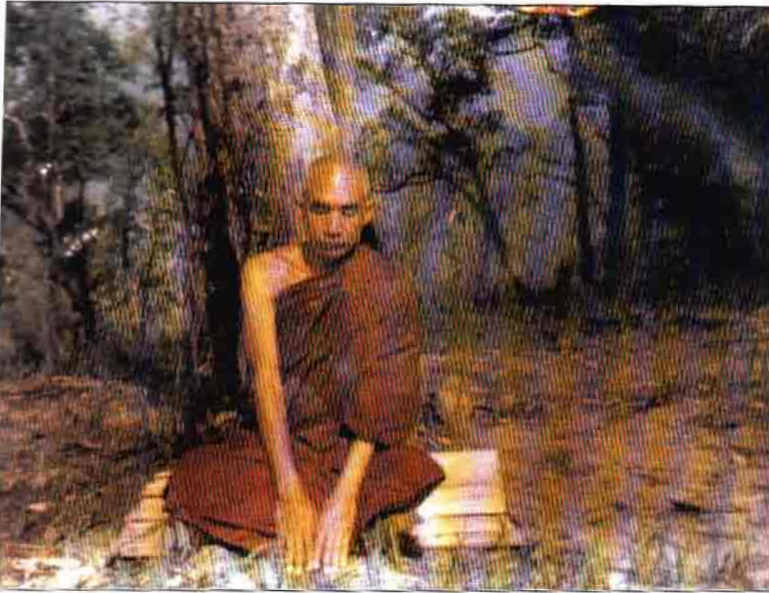

က အညွန့်မထွက်။

* သူ့တော်ကောင်းအစားစား ပရဟိတသမားလည်း ယုံမှအစွမ်းပြ၏။မယုံသော် မူလမှ အညွန့်မထွက်။

* မိမိ၏စိတ်တန်ခိုးသတ္တိကလည်း ယုံမှသာ အစွမ်းပြ၏။ မယုံသော် စိတ်သည် စိတ်မျှပဲ။

သို့ဆိုထားရာ ဗုဒ္ဓ၏ အဆုံးအမအပေါ် ယုံကြည်သက်ဝင်ခြင်းကင်းသူများ ဘုရားကိုယ်တော်နှင့်တွေ့လည်း ကိုယ်တော်သည် ကိုယ်တော်မျှနှင့်သာ ပြီးမည်။ ကိုယ်တော် (ကိုယ်) မှ အညွန့်ထွက် ဉာဏ်၏ စက်လက္ခဏာအကျိုးများကိုကား မခံစားရပါ။

သည့်အတူ အထက်မိဘအဆက်ဆက်တို့က သက်ဝင်ယုံကြည်၍သာ သွေးတို့၏ ဓမ္မတာသဘော ရောလိုက်ယောင်လိုက်မျော၍ မျောပါလာကြသူတို့သည်လည်း မိမိဖုလ္လာသဒ္ဓါငှားမျှသာ သွေး၌ပါလာကြသောကြောင့်(သို့)ခန္ဓာ၌မိ၍ ဉာဏ်ရည်ဖြင့် တည်ထားသော သံယာဂုဏ်ကို မမြင်ကြရသောကြောင့် ပုဂ္ဂိုလ်၌သာ စိတ်မေးတင် ပုဂ္ဂိုလ်၏ ဝသီကိုသာ မြင်ခွင့်ရကြရာတော့ရာ -

သူ့ညှဉ် ကိုယ့်ညှဉ် အသွင်ကိုက်စင်လိုက်ကြသည်ချည်းသာ -

သူ့ညှဉ်၌ ကိုယ့်ညှဉ်အသွင်ကွဲအထင်လွဲကြသည်ချည်းသာ -

ထိုသူများ ဆောင်း၏အအေး ဓာတ် အလွန်အကျွံ သောက်စားထားသော အရက်သမား မခံစားရတော့သည့် ပမာ ခန္ဓာဉာဏ်ရည်များ၌သာ အတွင်း

ကျိန်းကျိန်း၍ အတွင်းကိန်းကိန်းနေသည့် သံယာဇာ ဂုဏ်သတ္တိရှိသည်ဟုပင် မထင်မြင်နိုင်တော့ပါ။

ယနေ့ မြတ်ဗုဒ္ဓ၏ အဆုံးအမဖြစ်သော မြတ်ဓမ္မသို့လည်းကောင်း၊ ဗုဒ္ဓ၏ ကျင့်စဉ်အတိုင်းကျင့်၍ ပွင့်စည်းအတိုင်း အသီးသီး ပွင့်လျက်ရှိကြပါကုန်သော မြတ်သံယာသို့ လည်းကောင်း သက်ဝင်ယုံကြည်ကြပါသည်ဆိုသော ဗုဒ္ဓဘာသာဝင် လောကတစ်လွှား ကမ္ဘာသူကမ္ဘာသားများသည် မိဘများ၏ သွေးလေအစဉ် ရေအလျဉ်မှ အမွေကား ခံယူထားပြီးသားပင်။ သို့တစေလည်း သန္ဓေမီ ထိုအမွေ သည့်ထက်သည် တိုးတက်စေသော မိဘတို့၏ ပဲ့ပြင်မှုမှတစ်ဆင့် အပင်ပေါက်လာခြင်း၊ ဆရာသမားတို့၏ သွန်သင်မှုမှတစ်ဆင့် အရွက်ထွက်ခြင်း၊ မိမိကိုယ်တိုင် ကျင့်သုံးမှုမှတစ်ဆင့် ပွင့်ခြင်း၊ သီးခြင်း၊ ဤခြေသုံးလှမ်းအများစုက မလှမ်းနိုင်တော့သည်ကို တွေ့ကြရပါမည်။

မိဘကလည်း သာသနာ့ကျောင်းဆင်းများ မဟုတ်ကြတော့၍ ဆရာကလည်း သာသနာ့မျိုးဆက်ခံဆရာများ မဟုတ်ကြတော့၍ တစ်ဖန် သင်ရိုးညွှန်းတမ်းကပင် ဘာသာဖြင့် ငြိမ်းမဆင်ထားကြတော့၍ မိမိကိုယ်၌ကလည်း သာသနာ့ကျောင်းဆင်း အလျှင်းမဟုတ်တော့၍ . . .

ယင်းသည် ဘာသာခြား မျိုးခြား ရိုးခြားတို့ အုပ်စိုးခံကြရသော တိုင်းပြည်တိုင်း ကြုံတွေ့ကြရ၍ ခါးတောင်းကျိတ်

တခြား ဖင်တလွဲ သင်နည်း၊ ကျင့်နည်း၊ အတုယူနည်းများ၏ ရလဒ်များပင် ဖြစ်ကြရာ -

ယနေ့ ထိုသူလေးများ မင်းစိုးရာဇာ အာဏာရရှိလာသောအခါ . . .

ယနေ့ ထိုသူလေးများ ဥပဒေပညာရှင်ထုံး ပြည့်လက်ရုံးကြီးများ ဖြစ်လာသောအခါ . . .

ယနေ့ ထိုသူလေးများ ငွေကြေး ခြယ်မှုန်း ပြည်မျက်နှာဖုံးကြီးများ ဖြစ်လာသောအခါ ဗုဒ္ဓဘာသာတိုင်းပြည် ဆိုသည်မှာ ဆိုင်းဘုတ်မျှသာဖြစ်လာပါတော့သည်။ ဗုဒ္ဓဘာသာကျင့်ထုံးဆိုသည်မှာ ရွှေရောင်ပြ၊ ငွေရောင်ပြမျှသာရှိကြပါတော့မည်။

အယုံကို ဉာဏ်မမှုန်း ဘုရားထုံး သုတ်ခွင့် ပြီးဆုံးရချိန်မည်။

မျက်စိတစ်ဖက်လပ်နှင့်မိုးမိတ်

မိုးမိတ်သည် ရှမ်းငှာနေဖြစ်၏။ အစမြို့တည်က တရုတ် ဆို၏။ ကြားခွင့်ရခဲ့သည်မှာ သူ့နာမည်အရင်းက မိမိစတဲ့။

ထိုစဉ် -
မိကား မြို့ ဆိုသော စကားလုံး။
မစ်ကား ဓားမြှောင်ဆိုသောစကားလုံး။

နှစ်ခုပေါင်းသော် ဓားမြှောင်စိုက် မိရာအရပ် မြို့တည်ထားခြင်း။

သို့ကြောင့် မိုးမိတ်သည် တရုတ်ဘုရင်ကြီးတစ်ပါး၏ သားတော်စိုးစံရာမြို့ဟူ၏။ မိုးမိတ်နည်းတူ မိုးညှင်းမိုးကောင်းတို့သည် ယင်းတရုတ်ဘုရင်ကြီး၏ သားတော်များ မြို့တည်အုပ်ချုပ် မင်းလုပ်ခဲ့သောမြို့များချည်းဆို၏။

အခါတစ်ပါး ဘုရင်ကြီး၏ သားတော်ပို(၃)ပါးတို့သည် ရေကြည်ရာမြက်နုရာ သွားရောက်၍ နေလိုပါကြောင်း ဘုရင်ကြီးအား သံတော်ဦးတင်ကြရာ ဘုရင်ကြီးသည် သားတော်တစ်ပါးအား ဓားမြှောင်တစ်လက်ပေး၍ ဤဓားမြှောင်ကို မြေသို့ပစ်ပေါက်ကြည့် ဓားစိုက်သွားလျှင် ထိုဓားစိုက်ရာအရပ် မြို့တည်စေအမိန့်ဖြင့်ခွင့်ပြုလိုက်သည် ဆို၏။

သည့်အတူ နောက်သားတော်တစ်ပါးအား စည်ပေး၍ မြို့တည်ခွင့်ပြုလိုက်၏။ နောက်သားတော်တစ်ပါးအား ဆင်ပေး၍ မြို့တည်ခွင့်ပြုလိုက်၏။ သို့ဖြင့် မိုးမိတ်၊ မိုးညှင်း၊ မိုးကောင်းမြို့ကြီးများ ထွန်းကားလာသောဟူ၏။

ယနေ့သော်ကား ဤနေရာထို

ဒေသများသည် ရှမ်းတို့၏အခြေချနေထိုင်ရာမြို့၊ ကချင်တို့၏အခြေချနေထိုင်ရာမြို့များဖြစ်နေကြပြီ။ ထိုအထဲ ယခုငါတို့ရောက်ဆဲ မိုးမိတ်ကိုညွှန်း မော်ကွန်းထိုးပါအံ့။

ငါတို့သည် ၁၃၇၄ ခုနှစ်၊ တန်ခူးလပြည့်ကျော် ၈ ရက်၊ စနေနေ့မှ စတင်ကာ မပဒံဂူမှနေ ညောင်နီသို့ ဆွမ်းခံကြွပေးပါ၏။ မကြာမီ ကြိုတင်သတ်မှတ်ချက်ပေးထားသည်က အထက်နှင့် အလယ်ညောင်နီတို့ကို နယုန်လဆန်း ၆ ရက်နေ့အထိ ဆွမ်းခံမည်။ နယုန်လဆန်း ၇ ရက် တနင်္ဂနွေနေ့မှစတင်၍ ၇ ရက်အောက်ညောင်နီရွာ၌ ဆွမ်းခံမည်။ သည့်နောက်တွင်ကား အထက်အလယ်ညောင်နီ (၇) ရက်၊ အောက်ညောင်နီ (၇) ရက်၊ (၇) ရက်စီ အလှည့်ကျဆွမ်းခံပြီး ရွာတိုင်းရွာတိုင်း တစ်နေ့လျှင် (၇) အိမ်ကျမျှသာ ဆွမ်းခံတော့မည်။

အထက်၊ အလယ် ညောင်နီ အိမ်ခြေ (၇၀) တစ်နေ့ (၁၀) အိမ်ကျသတ်မှတ်။

အောက်ညောင်နီ အိမ်ခြေ (၅၀) တစ်နေ့ (၇) အိမ် သတ်မှတ်။

ထိုကြိုတင်သတ်မှတ်ချက်ချပေးလိုက်သည်နှင့် ဒကာများကလည်း စေတနာဆိုတာ တားရအခက်သားကလားဘုရားဖြင့် ဒကာမများကလည်း စေတနာ ဆိုတာ ပိတ်လိုမရဘူး ဘုရားဖြင့် . . . သို့ဖြင့် တန်ခူးလပြည့်ကျော် ၈ ရက် ဆွမ်းခံဆင်းခဲ့ရာ -

ထက်၊ အောက်၊ အလယ် ထိုညောင်နီဖြင့် ဆွမ်းချီးပြီးခဲ့သည်။ မိုးမိတ်ကား မော်တော်ဆိုင်ကယ်လေးများဖြင့် ပြောက်တောက်ကြီးကြား။ ဆွမ်းခံအပြီး သီလ၊ သိက္ခာ ကျင့်စရာတစ်ပါးတစ်ပါး တရားအဖြစ် ဟောကြားပေးခဲ့သည်။ ထိုမှနောက် တစ်နေ့တခြား မိုးမိတ်သဒ္ဓါ ရေစီးကြောင်းကြီး ကြီးထွားလာတော့ရာ . . .

ရွာကြီးကလည်းရွာတန်းရှည်ရှည်လမ်းရှည်ရှည် ပြည်တည်ဘယ်မဆုံး။ ဆွမ်းလောင်းတန်းကြီးကလည်း လူတန်းရှည်ရှည်၊ လျှာတန်းရှည် ရွှေရည်ဘယ်မဆုံး။

သက်ကြားအို ကိုယ်တော်ကြီး ချောလည်း ခြေလှမ်းမည် ဆွမ်းမမိပြည်လည် ဘယ်မဆုံး။

ထိုစဉ် ဆွမ်းလောင်းသူများဘက်က ဆွမ်းခံစတင်ဝင်ရောက်ရာ ညောင်နီအထက် လက်ရင်းသို့သာ အတင်လှက

တန်းစဉ်နေရာယူကြသောကြောင့် နေရာတိုင်း လူတန်းကြီးက အထပ်လိုက်အထပ်လိုက်ဖြစ်နေသည်။ ရှေ့ကမလှမီ နောက်မှ အတင်းတိုးဝေလောင်းနေကြ၍ ရှုပ်လှက်ခတ်နေသည်။ အလှူခံငါတို့ဘက်မှကား အပါးတော်မြဲ ဒေါက်တာအိုကေ တစ်ယောက်တည်း၏ အကူသာရ၏။ နောက်ပိုးပုံကွက်ကား နည်းပါးလှချည်။

‘နောက် . . . ရက်များရလာသောအခါ မိုးမိတ်မှ ဦးအောင်နိုင်ထွန်း (စာပေဖြန့်ချိရေး) အကောင်လာသည်က တအား၊ မိုးမိတ်မှ ဦးပေါက် (ဗွီဒီယိုအကူဝင်လာသည်ကလည်း တအား၊ ရွှေဇာလီမှ မောင်မောင်ဦး (ဆိုင်ရှင်အကူဝင်လာသည်ကလည်း တအား၊ ထိုအား သုံးအားတို့၏အကူဖြင့် အလှူလူအုပ်ကြီးကို ခုခံကြရ၏။ ယင်းသည်လည်း တစ်နေ့တခြား တိုးပွားလာနေသော အလှူလူအုပ်ကြီးဒဏ် မခံနိုင်ကြတော့ပါ။ လွတ်လိုလွတ်၊ ဖိတ်လိုဖိတ်၊ စဉ်လိုစဉ် အမြင်မလှဖြစ်ရသည်။

သည့်နောက် ကဆုန်လပြည့်ကျော် ၅ ရက်နေ့အရောက်တွင် မြို့နယ်အုပ်ချုပ်ရေးမှူးကြီး၏ ကျွမ်းကျင်မှု၊ နောက်ပါသက်ဆိုင်ရာအမှုထမ်းများ၏ လိုက်နာမှု၊ အလှူရှင်များ၏ရိုသေမှုများကြောင့် အလှူရှင်တစ်ယောက်စီ တန်းစီ စနစ်ဖြစ်ပေါ်လာခဲ့ရာ အလှူလူတန်းကြီးကား ပို၍ရှည်လျားလာ၏။ လျှာရာ၊ ခံရာ တို့၌ကား စိတ်ချမ်းသာလှပါ၏။ ငါတို့၏ နောက်ပါးနှင့် ဝန်းကျင်၌လည်း အုပ်ချုပ်ရေးမှူးကြီးကိုယ်တိုင်လည်း အဝေးထိန်းအဖြစ်ဖြင့် လိုက်ပါလာ၏။ သာသနာရေးဦးစီးမှူးကြီးလည်း အနီးကပ်ကြီးကြပ်ကာ လိုက်ပါလာ၏။ စည်ပင်ဦးစီးကြီးကလည်း အနီးကပ်ကြီးကြပ်ကာလိုက်ပါနေ၏။ သည့်အတူ ရဲဝန်ထမ်းများ၊ မီးသတ်ဝန်ထမ်းများ၊ ကြက်ခြေနီဝန်ထမ်းများကလည်း အလှူရှင်ဘက်က အကူညီလို အလှူရှင်ဘက်သို့ ဝိုင်းကူပေးကြ၏။ အလှူခံဘက်ကအကူညီလို အလှူခံဘက်သို့ ဝိုင်းကူပေးကြ၏။

မိုးမိတ်၏ ဆွမ်းလောင်းလှူပွဲကြီးကားကောင်းတော့ကောင်းသည်။ မျက်စိစပ်၏ပမာ တစ်မျှော်တစ်ခေါ် ရှုမဆုံးခြေညောင်းခြေတောင့်တို့ဖြင့် တန်းနိုးသည်ကြား စကားတစ်ခွန်းကြားလိုက်ရသေး၏။ ‘ရွှေမြင်တင်ဘုရားပွဲတောင်သည်လောက်မစည်ကားဘူးတဲ့။ မိုးမိတ်တို့၏ သဒ္ဓါကား အင်အားကြီးထွားလွန်းလှချေ၏။ သည့်နောက် မိုးကုတ်တို့၏

သဒ္ဓါက သူထက်သူအစွမ်းပြဉာဏ်လွန်းလှချေ၏။ ထိုအထဲ ကြားရာအရပ်တို့မှ လွှဲဝင်လာကြသောအခါ ပွဲမဟာဆိုခွင့်ရပြီ။ ဤပွဲ၌ သဒ္ဓါနောက် ပညာအကူအထောက်ပါခဲ့ကြလျှင် အလှူရှင်၌ တစ်ဘဝမက တစ်ခဏစာမက ဘုံသုံးပါးထိပ် မဂ်ဖိုလ်၊ ဖိုလ်ရိပ်သို့အထိ ခရီးလမ်းစရနိုင်ကြပါ၏။ ပုဂ္ဂိုလ်ကျော် သံဃာသို့ဖော်လှူတတ်ကြသော် -

သို့သော် သဒ္ဓါနောက် ပညာအကူထောက်လို့ ဆိုသည်မှာ အပြောလွယ်သလောက် တွဲဖက်ကျင့်သုံးရာ၌ အထမမြောက်တတ်ကြပါ။ သဒ္ဓါနှင့် ပညာ ဝဲနှင့်ယာ ဖို မအရာ၌ တည်ကြပါသည်။ ထိုဖိုနှင့် အပျိုမ သတိ အောင်သွယ်မပေးက မနီးစပ်ကြပါ။ အဖိုလင်နှင့် အမမယား ဉာဏ်ပညာ ကြားဝင်မပေးက မတည့်ကြပါ။ ထိုစဉ် သဒ္ဓါက သူယုံဖို့သာသိ၏။ တစ်ဖက်ကောင်း၊ မကောင်း ချောင်းမကြည့်တတ်။ ပညာက ကိုယ့်အကြောင်းကိုယ်မကြည့် တစ်ဖက်ကောင်း၊ မကောင်း ချောင်းကြည့်နေတတ်၏။ ငွေသုံးလက်ဖွာသူနှင့် ငွေသုံးစစ်စေသူ လင်မယားတို့ ဈေးထွက်ဝယ်သည်နှင့် တူလှ၏။ မယားက တွေ့ဝယ်မယ်၊ လင်က ဈေးမေး ဆစ်ကြည့်နှင့် လမ်းစဆုံးပမာ။ သို့ သဒ္ဓါနှင့် ပညာ သဘောချင်းမတူဘဲလျက်က တွဲဖက်တာဝန်ထမ်းကြရာ အားများရာဘက်က ဗိုလ်လုပ်အတင်း မဟားတရား အုပ်ချုပ်မည်ဖြစ်သဖြင့် သည့်မိုးမိတ်တို့၏ သဒ္ဓါ၊ ပညာ ဘယ်သို့ပါခွင့်ရမည်နည်း။

ကျပ်ပြင်၊ မိုးကုတ်မှ ဖဝါးလွန် မိုးမိတ်နယ်ကျွဲလာသူများလည်း နည်းတူပင်။

တောမီးလောင် တောကြောင် လက်ခမောင်းခတ်

“မိုးမိတ်မှာ ရဟန္တာတစ်ဆူ ပေါ်နေသတဲ့”

“မိုးမိတ်မှာ ရဟန္တာတစ်ပါးဈာန်ပုံကြွသွားနေသတဲ့”

သည်သတင်း ကားသမားတို့၏ ပါးစပ်တွင်းမှ ဆင်းသွားကြသည်။ ထိုသတင်း ဗွီဒီယိုရိုက်ကူးရေးသမားတို့၏ နှုတ်ဖျားမှ မြစ်ဖျားခံသည်။ ဤသတင်းက မန်း၊ မိုးကုတ် ဗဟိုပြု၍ တစ်ပြည်လုံးအထိ တောမီးကြီးပမာ ပျံ့နှံ့သွားတော့ရာ -

အချို့ကလည်း ဟုတ်သလား၊ သွားဖူးဦးမှဖြင့် . . . ဖြင့် . . .

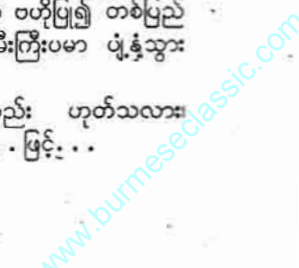

အချို့ကလည်း ထင်တော့မထင်၊ သို့သော် အဆင်ဝင်ကြည့်ဦးမှဖြင့် ဖြင့်...

ရန်ကုန် (အထူးအားဖြင့် ငါတို့နှင့် နီးနယ်ရာ ရန်ကုန်) သည် လူစုစုတွေ့ လျှင် သင်ရာချထား မျက်လှည့်ပြစား သော ကစားသမားပမာ တစ်ဦးက ကား တစ်စီးငှား၍ လိုက်မလား၊ တစ်ယောက် ဘယ်လောက်ဖြင့် အချို့က စရိတ်ငြိမ်း ကြို၊ ပိုလုပ်၍ ငွေရှာကြ၏။ အချို့က ကိုယ့်စရိတ်နှင့်ကိုယ် ကားခလောက်သာ တောင်း၍ ကြိုပိုလုပ်ငွေရှာကြ၏။

ဤနည်းကို ငါတို့ ပျဉ်းမနား လက်လုပ်တောင်နေစဉ်တုန်းက တစ်ဦး က စတင်ခဲ့၏။ ထိုစဉ်က ရန်ကုန်၊ သာစည်တို့ တစ်နှစ်လျှင် တစ်ကြိမ်ကျ သာ ဖူးခွင့်ရကာလဖြစ်ပြီး ရန်ကုန် သီတင်းကျွတ်၊ သာစည် ဝါဆိုအလှည့် ပေးထားချိန် ဖြစ်၏။ သာစည်သည် သာသနာမိ စီးပွားမရှာလိုသောကြောင့် ကိုယ့်ဘာသာ ကိုယ့်အစီအစဉ်ဖြင့် လာ ကြရ၏။ ရန်ကုန်သည်လည်း သာသနာ မှိ စီးပွားမရှာလိုသူများ၊ အရာမခံချင် သူများက ကိုယ့်အစီအစဉ်ဖြင့်ပင် လာ ရောက်ကြပြီး စီးပွားရှာလိုသူနှင့် အရာ ခံချင်သူတို့ကား ကားငှားပေးသူနှင့် ပေါင်း သူတောင်းသမျှခမ်း၍ ရန်ကုန်မှ ပျဉ်းမနား ခရီးအတူသွား၊ ခရီးအတူပြန် များဖြစ်ခဲ့ကြပြီ။

သည်နောက် ရှမ်းပြည်နယ် သုဝဏ္ဏသျှိဘာသာခံယူပွဲကြီးကျင်းပရာ ၌လည်း သာသနာမိ စီးပွားရှာစား ထို တစ်ဦးကပင်လျှင် ရန်ကုန်မှလိုက်လိုသူ များကိုလည်း လိုက်လံစည်းရုံး၏။ ကျွန် လတ်၊ ဖူးကြီး၊ ချောက်ကုန်းတို့မှလိုက်လို သူများကိုလည်း စည်းရုံး၏။ ရန်ကုန်နှင့် စာလျှင် သုဝဏ္ဏသျှိနှင့် ပို၍နီးသော သာစည်နှင့် ပျဉ်းမနားတို့ကိုပင် သူစီစဉ် ပေးသည့်ကားများဖြင့် လိုက်ပါရမည် အမိန့်ထုတ်သေးဆို၏။ သူ့လုပ်ရပ်ကား သူသည် စစ်ရုံးကြီးကထွက်ခဲ့သူဖြစ် သဖြင့် စစ်တပ်ကကိုင်ထားသည့် ဌာန များနှင့် ဝင်ဆုံနေချေရာ အာ-တီ-စီခေါ် ကုန်းလမ်းသယ်ယူပို့ဆောင်ရေးဌာနက အစိုးရပိုင်ကားများကို အစိုးရဈေးနှုန်း ဖြင့်ပင် ငှားရမ်းလိုက်၏။ လိုက်ပါလိုသူ များကိုကား ပြင်ပပေါက်ဈေးဖြင့်ကျခဲ့စေ ၏။ သို့ဖြင့် တစ်ချို့လျှင် သူ့အတွက် သိန်းချီလက်ကျန်ဖြစ်ခဲ့ပြီ။

ယင်းအတိုင်း ထိုတစ်ဦးသည် နတ်တလူပွဲများ၌လည်း စီးပွားဖြစ်ခဲ့ဖူး

ပြီ။ ၇၀ ခုနှစ် မဟာမြိုင်၌ပင် တစ်ပွဲဝင် တစ်ခွင်အမြတ်ထုတ်ခဲ့ဖူးသေးသည်။ ပြီး သည်နှင့် ထိုတစ်ဦးကား တန်းဝင်သွား ရပြီ။ ထိုသူမရှိသော် ဤသူများက ပခုံး ပြောင်းအဖြစ် ဝင်ထမ်းကြ၏။ ၇၂ ခုနှစ် တပေါင်းလမှာဆို အမျိုးသမီး (၂) ဦးစပ် က ကားတစ်စီးငှား၍ ခရီးသည်အငှားချ စားကြကုန်၏။ အမျိုးသားတစ်ဦးချင်း နှစ်ဦးတို့ကလည်း ကားတစ်စီးစီ အပြိုင် ငှား၍ ခရီးသည်အပြိုင်ဆွဲအမြတ်လှပွဲ ကြီးများ ကျင်းပကြသည် ဆို၏။

သို့ဖြင့် ၁၃၇၂ ခုနှစ်၊ တပေါင်းလ တွင် ရန်ကုန်က ကားသုံးစီး တစ်စီးချင်း တစ်ရက်စီဝင် သုံးပွဲခွဲ ပွဲဝင်သွားကြပေပြီ။ သာသနာကြည်ညို သံဃာမိခိုလိုသည့် ပရိသတ်နှင့် သံဃာအကြား ငွေကြေး အမြတ် ရှေးရွှထား၍ ဈေးကစားသော စီးပွားရေးသမားသည် မသာပါးစပ် တွင်းကငွေတစ်ပတ်နှိုက်ယူသုံးသည့်ပမာ လောဘမဲ့၊ ဒေါသမဲ့၊ သက်မဲ့စေတနာ တွင်းက ငွေများကို ရမ္မက်သွေးဆူဆူဖြင့် ယူငင်အသုံးပြုကြရာ စေတနာကြီးသ လောက်မီးထတောက်ကြမည်။ စေတနာ သန့်သလောက်လည်း မီးလန့်နေကြရဦး မည်သာ။

ထိပေါက်ပြီးနောက် လက်မှတ်ပျောက် သွားသောအခါ

ယခု မိုးမိတ်၏ ပွဲကြီးပွဲကောင်း ဆွမ်းကြီးလောင်းတွင်ကား ရန်ကုန်မှ အမျိုးသားနှစ်ဦးတို့ကသာ ကားတစ်စီး စီငှား ခရီးသည်များအပြိုင်ဆွဲကာ ထို သည့်ပွဲ ခွဲရန်လာကြရာ သူတို့ကား ကတိ ၌

ရင်းနှီးသောဆရာတော်ဖြစ်သဖြင့် အနီးကပ်ဖူးတွေ့ခွင့်ရမည်။

ရင်းနှီးသော ဒကာများဖြစ်နေ သဖြင့် စိတ်တိုင်းကျ လျှောက်ခွင့်ရစေ ရမည်။

ရန်ကုန်မှလာကြသဖြင့် စိတ်တိုင်း ကျ ဆွမ်းလောင်းခွင့်လည်းရစေရမည်။ ဤအချက်များ ပါဝင်ခဲ့ဟန်ရှိကြ၏။ လိုက်ပါလာသူများကလည်း မိုးမိတ်ခန်း စံမ်းထွက် ရဟန်းနာအသစ်စက်စက်ကြီး ဖူးကြရတော့အံ့။ ဇောဖြင့်ပင် အမော တကောလိုက်ပါလာကြဟန် လက္ခဏာ ရှိ၏။ မိုးမိတ်မှ ဘုန်းပေါက်ကွဲသံက လည်း ပြင်းထန်လွန်းလှချေ၏။ ဘုန်း ကွဲရာမှ စဉ်ထွက်သွားကြသော ကွဲစကွဲန နှင့်အသံများကလည်း မြန်မာပြည်အနှံ့ တောရောမြို့ပါ အနှံ့ဖြစ်ခဲ့၏။

ကြည့်ပါ။ ဘယ်ပွဲမှမလာဘူးသော ငါ့အစ်မ သည်ပွဲ လာကြည့်ပေးရ၏။ ကြည့်ပါ။ ဘယ်ပွဲမှ လာမကြည့် သော ငါ့ရွာ သည်ပွဲမှာဝင်ပါလာရ၏။ သည့်အတူ ငါတို့နေခဲ့ဖူးရာ ဒေသအသီး သီးတို့မှပင် သည်ပွဲပါကြရ၏။ အမေ သေသွားလို့တော်သေး။ မသေ သည်ပွဲ ပါနိုင်သေး၏။

သည်မှာ စည်ကားသောပွဲ။ ဘယ် နေရာနှင့်မမတူသော အစည်ကားဆုံးပွဲ။ ရန်ကုန်နေတိုဝင်ခွဲလိုကြသည်မှာအမှန်။ ဝင်ခွဲလိုသူရှိက စီးပွားရှာလိုသည့်သူများ ပေါ်မည်မှာလည်း အမှန်။ ထိုအမှန်တို့ ဖြင့် ဤအမှားကြား ဝင်လာမိလေသော အခါ -

ငါတို့ကား ကဆုန်လပြည့်ကျော် ၁၄ ရက်နေ့ကပင် အဖျားဝင်နေပြီ။

ထိုနေ့က အပူဒီဂရီ (၁၀၂) ဖြင့်ပင် ဆွမ်းခံဆင်းခဲ့၏။ အနီးနေ ကဝိယကြီး ဒေါက်တာအိုကေက ဆွမ်းခံရပ်နားရန် လျှောက်၏။ သို့တိုင် ငါတို့က ဝေဘု ဆရာတော်ဘုရားကြီး အဖျားဒီဂရီ (၁၀၄- ၁၀၆) ဖြင့်ပင် ဆွမ်းခံဝတ်မဖျက် ခဲ့ကြောင်း ရှင်းပြ၏။ သို့ကြောင့် ငါတို့ ဆန္ဒအားကို အတင်းမဖယ်ရှားဘဲ ၎င်းပါ ငါတို့နှင့်အတူ ဆွမ်းခံလိုက်ခဲ့ပါသည်။ ဆွမ်းခံတစ်လျှောက် အဖျား ဒီဂရီ (၁၀၂) ဖြင့်ပင် ဒကာ၊ ဒကာမများ ငဲ့၍ ဆွမ်းခံ နေကြောင်း ဒေါက်တာကြီးက အော်ဟစ် ကြွေးကြော်နေ၏။ ငါတို့ကလည်း မိမိ ချမ်းသာရေးထက် အများရှေးရှု၏။

ငါတို့ ပစ္စပွန်ချမ်းသာရေးထက် အများပစ္စပွန်၊ သံသရာ နှစ်ဖြာ ချမ်းသာ ရေး ရှေးရှု၏။ ယနေ့ ငါ့ကိုမို့၍ တစ်စုံ တစ်ယောက်က စေတနာအထူး ထွန်း တောက်နေ၏။ ဤစေတနာက ပစ္စပွန်၊ သံသရာမက နိဗ္ဗာန်အထိပါ အညွန့် ထွက်နေပြန်၏။ ယနေ့ ငါဆွမ်းခံမကြုံ ဖြစ်၍ ထိုစေတနာ အဟောသိကဖြစ် သွားခဲ့သော် ထိုအတွေးက ငါ့အား အမြဲ တမ်း နှိုးဆော်ပေးနေလေ့ရှိ၏။ သို့သော် အဖျားတိုင်းကိုရိယာဖြင့် နံနက် (၅) နာရီ နေ့ (၂) နာရီ နေ့တိုင်းပင် ဆရာဝန်ကြီး က ငါ့ကိုယ်အားတိုင်းကြည့်ပေးရာ မနေ့ ကလည်း (၁၀၂) ဒီဂရီ၊ ယနေ့လည်း (၁၀၂) ဒီဂရီ။ အဖျားကား တစ်လစ်ဖြစ် နေပြီ။ နံနက်တိုင်းလည်း (၁၀၂) ဒီဂရီ၊ နေ့လယ်တိုင်းလည်း (၁၀၂) ဒီဂရီ အဖျား ကား ညစ်နေပြီ။

သို့ကြောင့် နောက်နေ့နံနက် (ကဆုန်လကွယ်နေ့နံနက်) သို့ဝဆွမ်းခံ

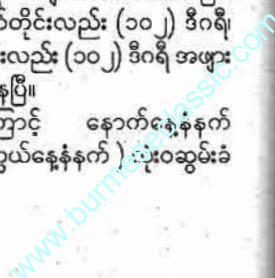

မထွက်တော့ရန် အတင်းရောအမေ့ပါ ဆရာဝန်ကြီးက တားပါတော့သည်။ ရောဂါနှင့်ပတ်သက်လာလျှင် သူကား ဆရာ၊ ငါကား လူနာ။ သို့ဖြစ်ရာ ဆရာ ဝန်ကြီး၏တားမြစ်ချက် ငါတို့ မပယ်မြစ် တော့ပါ။

ထိုအခါ ကတိကြီးတစ်ခွဲသားနှင့် ရန်ကုန်နေပွဲစားများ ဆားပေါ်တီတက် ဖြစ်ကြရပြီ။ ငါတို့သာသနာထွန်းရာသို့ ရောက်ကားရောက်၏။ သို့သော် မပေါက် ဖြစ်ရပြီ။

ရွာလည်းမပြု၊ ဂူသို့လည်းမဝင်ရ ဆိုသော အခါ

ရန်ကုန် ခရီးသယ်စား ကားပွဲစား နှစ်ဦးသားနှင့်အတူ ရွာတွင်လည်း ဖူးခွင့် မရ ဂူရှိရာသို့လည်း လာခွင့်မရထဲ တွဲပါ လာသည်များကား

ပေါ်ပြူလာ၊ ရတီ စသည်တို့၏ ဥက္ကဋ္ဌကြီးနှင့် လျှပ်တစ်ပြက်၊ မော်နီတာ တို့၏ အယ်ဒီတာချုပ်ကြီးများပင်။ ယင်းတို့သည် မိုးမိတ်နှင့် ကြီးချိတ်မိ၍ တစ်စိတ်တစ်အိတ်အသွင် အထင်ခံနေ ရသော ငါတို့၏သတင်းကို ကွင်းဆင်း တာ မျက်မြင်သတင်းအဖြစ် ရေးသားရန် တကူးတရွေ့ လာရောက် လေ့လာကြ ခြင်း ဖြစ်ကြသည်။ ဤ၌ တစ်မျှော်တစ် ခေါ် ဆွမ်းလောင်းမြင်ကွင်းကြီးကို ဓာတ် ပုံမီးမိုး ရိုက်ကူးရန် ဆင်ကြီးပင် ပါလိုက် သေးဆီ၏။ ဆွမ်းလောင်းပွဲကလည်း မော်ကွန်းတင်ချင်စရာ။

သို့သော် ငါတို့ကိုယ်၌ အရွယ်နှင့် မလိုက်စွာ သွား၊ ပြန်၊ လှည့်၊ ခရီးသွား များရာမှ ပန်းဖျား၊ ညာခြေရို အနာများ အပူလွန်မာန်မျက်ရှုထကြွလာရာမှ ငန်း ဖျား၊ ထိုနှစ်ဖျားတို့ ထမ်းပိုးထမ်းတန်းညီ ဝင်ရောက်နေကြသဖြင့် ဆန္ဒသာရောက် ဆွမ်းခံရာရွာသို့ ခရီးမပေါက်တော့။ အထူးသဖြင့် မိုးကုတ်မှ ဆွမ်းအလှူရှင် များ စိတ်အားငယ်ကြရတော့သည်။ မိုး မိတ်၊ မတ်နိုး စသည် အနီးနေ အလှူရှင် များကား ဆိုဖွယ်ရာမရှိ။ သို့ဖြင့် ငါတို့ နှိအောင်းလဲလျောင်းရာမပခံဂုသို့ မိုးမိတ် တနေ ပရိသတ်များလည်း အုပ်လိုက် ခဲလိက်လိုက်လာကြလေပြီ။ ရန်ကုန်နေ ခေါင်းဆောင် ကားပွဲစားနှစ်ဦးနှင့်အများ ထည်းလိုက်လာကြလေပြီ။ အခြားအခြား တို့မှ သတင်းကြားအားလုံးတို့လည်း ထိုက်လာကြလေပြီ။

ထိုစဉ် လူအုပ်က သုံးလေးရာ နေ့က ခပ်ကျဉ်းကျဉ်း ခပ်မှောင်မှောင်

လူအုပ်က တစ်ထွေးနှစ်ထွေး ဧည့်ခံ ကျောင်းလေးက ၈/၁၈ ဝေ ကျဉ်းကျဉ်း လေးသာ။ ယင်းအခြေအနေကို ဖူးတွေ့ လိုသူပရိသတ်က လုံးဝထည့်မတွက်။ ကိုယ်သိ ထည့်ရွက်ထားသည်ကား... လာပြီးမှ ငါတို့အား မဖူးရလျှင်မျှသာ။ သို့ဖြင့် ပထမနေ့ တစ်ချီလျှင် လူ (၂၅) ယောက်ကျဖြင့် တက်ရောက်ဖူးခွင့်ပေး ၏။

ပရိသတ် များပြားလွန်းလှ၍ အောက်ခြေမှ ဂူသို့တက် ဂူထိပ်ဝရောက် လျှင် ကျောင်းငယ်လေးထဲဝင်၊ ကန်တော့ ပြီးလျှင်ချက်ချင်းပြန်ထွက်၊ နောက်နောင် အသုတ်များ ဆက်တက်၊ ဤကျင့်ထုံး အသုံးပြုကြည့်ရာ အချို့အိုကြီးအိုမများ ခမ္မာ အတက်ကလည်း မတ်စောက် တက် တက်ခဲ့ရ၊ ကျောင်းကလည်း ကျဉ်း မြောင်းလှသဖြင့် အသက်ရှူမဝ။

သည်အထဲ -
"က - အားရအောင်ကန်တော့ပြီး ပါပြီ။ နောက်လူနှင့်၍ ပြန်ဆင်းဖေးကြပါ ခင်ဗျား"

ဆရာဝန်ကြီး၏ ဤငှက်စုန်းထိုး သံကြားလိုက်ရသောအခါ မျက်နှာများ အိုအို ကိုယ်ကပိုက်ရုံ ပြန်စု ချွေးဥလေး များ တိုတစ်စုသည်တစ်စုတို့ဖြင့် ကျောင်း အပြင် အတင်းလုထွက်သွားရရှာသည်။

ကန်တော့အပြီး ချက်ချင်းထပြန် သွားရသူများလည်း စိတ်မကောင်း။

ကန်တော့ခံ၊ အဖူးတွေ့ခံတို့များ လည်း စိတ်မကောင်း။ ငါတို့ စိတ် မကောင်း၍ကောင်းတုန်း ဖြန်းဆိုနောက် တစ်အုပ်က အတင်းလုတက်လာကြပြန် ရာ ရှေ့စိတ်မကောင်း နောက်စိတ်က ဝင်ထောင်းနေချေပြီ။

ထိုပထမနေ့ (လကွယ်နေ့) က (၂၅) ယောက်ပါ အသုတ်ပေါင်း (၁၅) ကြိမ်မျှ ဧည့်ခံပေးရ၏။ သည်အထဲ သံလွန်းကဲလွန်းလှသော ရွှေမိုးမိတ်တို့ က ဧည့်သည်ကျတော့ ဦးစားပေးတယ်။ ငါတို့ကျတော့ အခွင့်အရေးမရ ပြောကြ ၏။ ဟိုအဖွဲ့တုန်းက (၁၀) မိနစ်ကြာ တယ်။ ငါတို့ကျတော့ (၅) မိနစ်တည်း ပြောသေး၏။ ရွှေမိုးမိတ်တို့ပြောသော ဟိုအဖွဲ့ကား ရန်ကုန်မှ သတင်းသမား များ။

သူတို့အဖွဲ့သည် ပထမစည်း ပထမတံတားကျော်၍ ကပိယဆောင်၌ နေရာယူထားကြသူများဖြစ်ကြ၏။ ယင်း ကပိယဆောင်သည် အထူးဧည့်များ အတွက် သီးသန့်ဖြစ်၏။ သာမန်ဖူးတွေ့

ရရုံ လာရောက်ကြသူများကား ငါတို့ ကိုယ်တိုင် ရွာရိုးကိုးပေါက်ဆွမ်းခံရင်း လျှောက်၍ အဖူးအတွေ့ခံထားပြီးဖြစ် နေသည်ကတစ်ကြောင်း၊ ကိစ္စအထူး တလည်မပါသည်က တစ်ကြောင်းတို့ ကြောင့် ထိုပထမစည်း ပထမတံတား မရောက်မိရှိသော သက်ကယ်ကျဉ်း မဏ္ဍပ်ခေါ် သက်ငယ်တံကြီးအတွင်း၌ သာ နေရာယူခွင့်ရကြပါသည်။ ထိုမှပင် ငါတို့ဆွမ်းခံရာမှ ပြန်အလာဖူးတွေ့ခွင့် ပေးပါသည်။

ငါတို့ကလည်း တွေ့သုတိုင်းသို့ 'ဘယ်ကလာကြရသလဲ' ဖြင့် အမြဲ နှုတ် ဆက်လေ့ရှိ၏။ သည်နောက် ရွှင်စရာ နှုတ်ခွန်းဆက်စကားတစ်မျိုးမျိုးဖြင့် လက် သိပ်ထိုးပေးခဲ့လေ့ရှိ၏။ အများကြီးဖြစ်နေ သဖြင့် နည်းအဝ၊ များအငှ 'စနစ်သုံးရ ၏။

ထိုနေ့က ရန်ကုန်သတင်းသမား များ ရွာတွင်းလှည့်ဆွမ်းလောင်းပွဲကြီးကို သတင်းမှတ်တမ်းယူခွင့် မရကြသဖြင့် မပခံသို့တက်လာကြခြင်း ဖြစ်၏။ ထိုစဉ် သတင်းသမားပီပီ သတင်းသမားတို့၏ ထုံးစံအတိုင်း ဓာတ်ပုံများဖျတ်ဖျတ် မီးမမိတ်တမ်းရိုက်ယူကြ၏။ လျှောက် ထားစရာရှိသည်များကိုလည်း ပါးစပ်က အလွတ်မဖေးကြ။ တစ်ဖန် မပခံထဲဝင် ၍လည်း ဓာတ်ပုံဖြင့်လည်း မှတ်တမ်းယူ ကြ၏။ မျက်စိများဖြင့်လည်း မှတ်တမ်း ပြုစုကြသေး၏။ သည်လောက် တက် သုတ်ရိုက်သည်ပင် (၁၀) မိနစ်လောက် ကြာသွားကြ၏။ ရွှေမိုးမိတ်တို့မျက်စိစပါး မွှေးစူးကြ၏။

ကန်တော့ပါသေး ထိုအပေး

အထက်ကဆိုခဲ့ပြီး ဂူနယ်နိမိတ် အဝင်ဝ သက်ကယ်ကျဉ်းမဏ္ဍပ်ကြီး၌ နေရာရထားသူများက ပထမတံတား ထိပ်ရှိ ပထမစည်းဝမှပင် ဖူးခွင့်ရရှိရေး မျှော်တွေးတွေးနှင့် ငေးနေကြရရှာ၏။ ပထမတစ်ရက်သာ ဂူဝင်ခွင့်ရကြ၏။ ငါတို့ ဖူးတွေ့ခွင့်ရသွားကြ၏။ နောက် နေ့များလုံးဝမရကြတော့။

ဤလုံးဝမရကြတော့သည်အထဲ တွင် ထိုကားပွဲစား ရန်ကုန်စီးပွားရေး သမားများ ပါသွားကြတော့ရာ ကိုယ် တိုင် လျှူခွင့်ရစေရမည်။ ကိုယ်တိုင်ဖူး တွေ့ခွင့်ရစေရမည်။ ကိုယ်တိုင် အာလာ ပသလ္လာပစကား ပြောကြားခွင့်ရစေရ မည်။ ပြီးတော့ စရိတ်ငြိမ်း အစစအား လုံး တာဝန်ယူပါသည်။ ဤကတိများ



ခဲအဖြစ် ခေါင်းထိမှန်ခံရရှာပြီ။ ရက်ကြာသလောက် စားစရိတ်၊ ကားစရိတ် တို့က ပွဲစားများကို လှိုမဲ့တောင်းနေပြီ။ ဘူးထဲက ရေတောင်ပါတော့မလိုဖြစ်လာ နေပြီ။ သို့ကြောင့် ပွဲကြမ်းလာ၏။ ထိုကားပွဲစားများ ငါတို့ထံ မရရသောနည်းဖြင့်ဝင်ရန် ကြိုးစားကြ၏။ ပွဲထိန်းများနှင့် စကားများကြရ၏။ သူတို့ချည်းမရတော့သောအခါ ရွှေဇာလီကျောင်းဆရာတော်အား သွားရောက် အကူအညီတောင်းကြဆို၏။ ယင်းဆရာတော်ကိုယ်တိုင် ငါတို့ဆီလာ၍ လျှောက်၏။ ထိုအခါ ငါတို့က အဝကျဉ်းကျဉ်းအရင်းတုတ်တုတ်ပမာ... ကျောင်းငယ်လေးနှင့် လူအုပ်က ဖြစ်နေပါသည်။ အကယ်၍ တစ်ဦးဖြစ်စေ၊ တစ်အုပ်ဖြစ်စေ ဝင်ပါခွင့်ပေးလိုက်ပါက မြောင်းကလေးကျဉ်းကျဉ်းပင်လယ်ရေတက်နင်း သည်ပမာ... ဖျားနေ၊ ပင်ပန်းနေသော ဘုရားတပည့်တော်များ မြောင်းပျက် မြေကောများ တာရှည်ကြီးထဲ မော့သွားမှာပေါ့ ဘုရားဖြင့် လျှောက်ထားလိုက်ရသည်။

- သည့်နောက် နယုန်လဆန်း ၁ ရက်နေ့မှ စတင်၍ -
- ၁။ မြို့နယ်အုပ်ချုပ်ရေးမှူးကြီးလည်း အဖွဲ့လိုက် ယူနီဖောင်းဝတ်စုံပြည့်ဖြင့် မပဒံ၏ သက်ကယ်ကျင်းထိပ်က ပိတ်၍ စောင့်ကြပ်ကြရသည်။
 - ၂။ မြို့နယ်ရဲမှူးကြီးလည်း နည်းတူပင်။
 - ၃။ မြို့နယ် လ-ဝ-ကမှူးကြီးလည်း ထိုနည်းလည်းကောင်း (မြို့နယ်စည်ပင်ပါမလွတ်)
 - ၄။ မြို့နယ်မီးသတ်တပ်ဖွဲ့လည်း ထိုအတိုင်း...
 - ၅။ မြို့နယ်ကြက်ခြေနီတပ်ဖွဲ့လည်း ပါဝင်စောင့်ကြပ်ပေးရသည်။

ဤ အစာမကြေ လေသက်သူများကား ရန်ကုန်ကားပွဲစားနှစ်ဦး၊ အစာမကြေ လေသက်ခံလိုက်ရသူများကား ဒေါက်တာကြီးနှင့်ငါတို့။ ဒေါက်တာကြီး၏ အပြစ်ကား ဖျားလိုဖျား၊ နာလိုနာဒါယကာတွေ ငဲ့ကွက်သင့်ပါလျက်က မငဲ့ကွက်မှု။ စွဲစွဲတင် ဤဖြစ်မှုများသည် ရဟန်း ဟူသော ငါတို့အတွက် ခံယူသင့်သောအပြစ်များဖြစ်ကြရာ ငါတို့ကား ပြစ်ကျခံရန် ဝန်မလေးပါ။

အကယ်တိတိ ငါတို့အနီးအပါး ဆရာဝန်ကြီးများ မရှိခဲ့ပါသော် ဖျားချင်သလောက်ဖျား သည်ကြား မိုးကြိုးပင်ရွာသွန်းနေပါဦးတော့ (ဤသို့လည်း နတ်တလူစခန်းဖွင့်တုန်းက နေ့ (၂) နာရီ

တရားဟောချိန် မိုးကလည်းရွာကောင်းဆဲ၊ အဖျားကလည်းတက်ကောင်းနေဆဲဖြင့် စံကျောင်းမှ ဓမ္မာရုံသို့ ထီးမပါ ဖိနပ်ပလာတို့ဖြင့် ကြုံတွေ့ခဲ့ဖူးပါပြီ။ ဆွမ်းထွက်ခံမည် ဧကန်သာ။ ငါတို့အနီးအပါး ဆရာဝန်ကြီးများမရှိခဲ့ပါသော် ကပ်လိုရာ အစားအစာကပ် သုံးဆောင်ပေးသည်။ လျှိုလိုရာလျှို လက်ခံသည်။ တရားဟောပါဆို ဟောပေးလိုက်သေးသည်။ ဤကား ရဟန်းတစ်ပါးအလုပ်ပင်။

ဤ၌ ဝေဘူဆရာတော်ဘုရားကြီး ခန္ဓာဝန်ချခါနီးဆဲဆဲတုန်းက ရန်ကုန်၌ ဖြစ်ပျက်ခဲ့သော အကြောင်းလေး ကြားညှပ်လိုသေး၏။ ဆရာတော်ဘုရားကြီးသည် အရက်ဆွမ်းကို ဒကာ၊ ဒကာမများ လာရောက်ကပ်လျှာသမျှ အာဟာရတို့ကို လက်ခံဘုဉ်းပေးမြို့ ရန်ကုန်ဒကာ၊ ဒကာမများကလည်း (အခြားလည်း နည်းတူပင်) သူထက်ငါ သဒ္ဓါထောင်းကောင်းစောင်းထက်လာရောက်ကပ်လျှိုကြရာ ယာဂု စသည် ဆွမ်းခွက်ပေါင်းကား ရာနှင့်ချီ၏။ စားပွဲကြီး၌ အပြည့်အနှက်၊ ယင်းတို့ကို ဆရာတော်ဘုရားကြီးသည် (သပဒါနစာရိကနှင့် လျော်စွာ) အနီးနေမှသည် အစွန်အဖျားသို့တိုင် လက်လှမ်း၊ လက်ရပ် အကြိမ်ပေါင်းများစွာတို့ဖြင့် ယူငင်သုံးဆောင်တော်မူ၏။ အလျှူရှင်တို့ ဝမ်းမြောက်ကြ၏။ သို့သော် ကျန်းမာရေးစောင့်ရှောက်ပေးနေသည့် ဆေးပညာအဖွဲ့ကား ဝမ်းမမြောက်နိုင်ပါ။ သက်တော်ကလည်း ယုံ့ယုံ၊ ကျန်းမာရေးကလည်းချိန်နဲ့သို့စဉ်လျက် လက်တို့လက်ရပ်ကလည်း ဆွမ်းပွဲများ မစေ့ငှမချင်း။ လက်မြောက်လက်ချကလည်း ဆွမ်းပွဲများ မကုန်မချင်း။ ကိုယ်ထိုးကိုယ်ငင်ကလည်း ဆွမ်းစားချိန် မပြီးမချင်း။ ဆရာတော်ဘုရားကြီးပင်ပန်းလွန်းလှ၏။ အရွယ်နှင့် မမျှစွာ အလုပ်လုပ်ပေးနေရ၏။

သို့ကြောင့် နက်ဖြန်မှ စတင်ကာ လာသမျှ ယာဂုများကို ခွက်တိုင်းမှယူ၍ တစ်ခွက်တည်းအဖြစ် အနီးနေတို့က ဖန်တီးရန်။ သည့်အတူ လာသမျှမှန်ဆွမ်းများကိုလည်း ခွက်တိုင်းမှယူ၍ တစ်ခွက်တည်းအဖြစ်ဖြင့် လည်းကောင်း၊ လာသမျှကော်ဖီ စသည်များကိုလည်း ချိုင့်တိုင်းမှယူ၍တစ်ခွက်တည်းမှာဖြင့် လည်းကောင်း ဆက်ကပ်ပါက ဆရာတော်ဘုရားကြီး၏ ခန္ဓာတော် သက်သာမည်ဖြစ်သဖြင့် အနီးနေ ကပ္ပိယများက သည်သို့လုပ်ရန် ဆိုင်ရာဆရာဝန်ကြီးများက

လမ်းညွှန်ရတော့သည်။ ဤ၌ ဆရာတော်သည် ခန္ဓာကိုမငဲ့၊ တစ်ဖက် သဒ္ဓါကိုသာငဲ့၏။ ကိုကွယ်သူ အနီးနေများက အဖျားမသိ ဆရာတော်ကိုသာ သိ၏။ ဆရာနှင့် ဒကာ အကြည့်ချင်းကွာ၍ အသိချင်းပါ ခြားနားနေကြပြီ။ သည့်အတူ ယခု ငါတို့၏ မိုးမိတ်ဖြစ်စဉ်ကလည်း ငါတို့ကလည်း ကိုယ့်ကိုယ်ကိုယ် မမြင်မိ။ အဖျားတို့၏ သဒ္ဓါကိုသာ မြင်မိ၏။ ထိုအဖျားသည် ဤငဲ့ထံရှိ သီလကိုမှီလျက်က -

- က။ သဒ္ဓါသန့်ပါက အချို့ လူတစ်ဘဝ ရနိုင်၏။ အချို့ လူဖြစ်ရုံမက လူသူငွေ၊ လူသူကြွယ်၊ လူနယ်ဘုရင်အထိ ခရီးပေါက်နိုင်ကြ၏။
- ခ။ သဒ္ဓါထက်ပါက အချို့ နတ်ဘဝ ရနိုင်ကြ၏။ အချို့ နတ်ဖြစ်ရုံမက နတ်သူငွေ၊ နတ်ဘုရင်ထိ ပန်းဝင်နိုင်ကြ၏။
- ဂ။ အကယ်တိတိ သဒ္ဓါတွင်း သတိ၊ ပညာပါသွင်းမိသူများ ဖြစ်ကြပါက အချို့ လူ၊ နတ်စည်းစိမ်ခံစားရင်းက အရိယာနယ်အတွင်း ချင်းနင်းနိုင်ကြ၏။ အချို့ ကာမစည်းစိမ်ပယ်လှန် အာရုံဝင် ဈာန်၊ လက္ခဏာဝင်ဈာန်များ ခံစားရင်းက အရိယာနယ်အကုန် နိဗ္ဗာန်ဘုံအထိ ခိုလှုံခွင့်ရနိုင်ကြ၏။

သည်အခွင့်အရေး လူနှင့် သာသနာ ပက်ပင်းကြုံတုန်းလေးသာ ပေးနိုင်၊ ယူနိုင်ကြ၏။ သည်အရေး တွေးမိတိုင်း ငါတို့၏အသက်စွန့်လွှတ်ရန် ဝန်မလေးခဲ့။ သို့သော် အနီးနေ ဒကာတို့ကား ငါတို့ကိုသာကြည့်နေသဖြင့် အဖျားမသိကြပါ။ ထိုစဉ် အဖျားကား ပွဲချင်းထပ် နေ့စဉ်မပြတ် အမြတ်ရခဲ့ကြပြီပြီ။ ငါတို့ကား ခွဲရန်ပွဲ ရန်နေသေး။ ဆက်ရန်ခရီးကလည်း ရှိနေသေး။ သို့ဖြစ်ရာ အနီးနေကြီးများက ငါတို့အား သေခွင့်မပေးနိုင်ကြသေးပါ။ သို့ဖြင့် ငါတို့၏ အဖျားခရီးကား နယုန်လဆန်း ၃ ရက်ထဲဝင်လာနေ၏။

ထိုစဉ် မြို့နယ်ဆရာဝန်ကြီးလည်း ဝင်လာ၏။ ဇီးကုန်းမှ ဒေါက်တာလှထွန်း ဝင်းလည်း ပြေးဝင်လာ၏။ ဆရာဝန်ကြီး (၃) ဦး ခေါင်းချင်းဆိုင်ကြပြီ။ မြို့နယ်ဆရာဝန်ကြီး၏ဆန္ဒအရ ပုလင်းချိတ်ရ၏။ အရေးတကြီး ဖူးတွေ့လိုသူများ ဧည့်ခံနေရာမှ ထအချိတ်ခံရ၏။ ယာဂုဆွမ်းကို ပိုက်တန်းလန်းဖြင့်ပင် သုံး

ဆောင်ပေးရ၏။ မသက်သာလှ။ အဖျား
ထလည်း ပေပြ၏။ ဆရာဝန်ကြီးများ
လည်း အဖျားကိုထိုးချကြ၏။ အဖျား
နှင့်ဆရာဝန် လွန်ဆွဲကြရာအကြား ငါတို့
ကား မဟားတရား။

ငါတို့အနီးနေ ဒေါက်တာကြီး
အသည်းယားသည်ကား ထိုအဖျားက
နံနက်တိုင်းလည်း (၁၀၂) ဒီဂရီ နေ့လယ်
တိုင်းလည်း (၁၀၂) ဒီဂရီကို။ သို့ကြောင့်
ဆရာဝန်ကြီးက မင်းနေဦးပေါ့။ တစ်နေ့
ဖြင့် ကြိမ်းဝါး၏။ ငါ့ဆေးတွေ ဆေးပတ်
လည် မင်း သည်မှာ နေ့ခင်းမရပြန်လည်း
မိန့်ခေါ်၏။ ထိုစဉ် အဖျားက ပြော၏။
ကျွန်ုပ်ကြောင့်မဟုတ်ဘူး ငန်းတုံး။ သူ့
အလို ငန်းမန်းကျလျှင် သူ့ကျမေးမည်
ဟူ၏။

(၃) ရက်မြောက်နေ့တွင်ကား ထူး
ခြားလာ၏။ နံနက် တိုင်းထွာစဉ် အဖျား
ဒီဂရီ (၉၉) ဒီဂရီမျှသာ ကျန်တော့၏။
နေ့လယ်ကျ (၉၈) ဒီဂရီအထိ ကျသွား
၏။ တစ်ဖန် နောက်တစ်နေ့နံနက် ဆွမ်း
ခံထွက်မည် နယုန်လဆန်း ၄ ရက်နေ့
နံနက် (၅) နာရီတိုင်း ကြည့်လျှင်လည်း
(၉၉) ဒီဂရီမျှအထက် တက်မလာဝံ့
တော့။

သို့ကြောင့် စိတ်ချပြီ။ ဆွမ်းခံကြွ
နိုင်ပါပြီ ခွင့်ပြုလိုက်သည်။

စရိတ်ရှုံးသမား ဒသဂီရိ

ဆွမ်းခံမထွက်ရသည်မှာ ၄ ရက်
ကြာသွား၏။ (ကဆုန်လကွယ်နေ့ဆိုမှ
နယုန်လဆန်း ၃ ရက်နေ့အထိ) ယနေ့
နယုန်လဆန်း ၄ ရက်နေ့ ဆွမ်းခံဆင်း
ခဲ့ရာ ပရိသတ်ကား များမြဲများနေ၏။
ထိုအထဲ စရိတ်ရှုံး၍ လူနံး စိတ်တွေ
ကြိတ်ချေမရဖြစ်နေကြသော ငါတို့၏
ဒကာရင်း ရန်ကုန်နေ ကားပွဲစားနှစ်ဦး
လည်း ဖူးခွင့်ရစေမည် ကတိအကျေချေ
သောအားဖြင့် စောင့်နေကြ၏။ ကိုယ်
တိုင်လျှင်ခွင့်ရစေမည်ကတိဖြစ်သောအား
ဖြင့် စောင့်နေကြ၏။ ပါလာသမျှရန်ကုန်
ပရိသတ်တို့ကား အားပါးတရလည်း ဖူး
ကြ၏။ အားပါးတရလည်း လျှင်ကြ၏။
တူသိုလ်တွေ လှေတစ်စီးစာရသွားကြ
၏။ ကိုယ်စားလှယ်ကြီးနှစ်ဦးခမျာမှာမူ
ကား... ဒေါက်တာကြီးက လူကြား
လမ်းလယ်ကောင်မှရပ်၍ ငါတို့အား
မျက်လုံးပြူးပြူးမျက်ဆန်ပြူးပြူး ရန်
ကေးပြောသွား၏။ ဘာပြောသွားမှန်း
တော့မသိ။

ငါတို့ပြစ်မှုကား ဖျားလျက်နှင့်

ဆွမ်းခံမထွက်ခဲ့မှု။
တစ်ဖန် ငါတို့အနီးနေ ကပွဲယ
ဒေါက်တာကြီးကိုလည်း သည်ကိုယ်
တော်ကြီး အဖျားတန်းလန်းနှင့် ဆွမ်းခံ
လွတ်မပေးရကောင်းလားဆိုကာ အိလူး
ကြိမ်းကြိမ်း၏။ တစ်ဖန် မိုးမိတ်တို့ မကျေ
နပ်သော ဒေါက်တာကြီး၏ နေ့တိုင်းကျ
ပြစ်မှုကြီးတစ်ခုကလည်း ရှိသေး၏။
ယင်းမှာ မိုးမိတ်တို့ လူသောပစ္စည်းများ
ကို ဆရာတော်ကြီးလက်မရောက်မီ
လမ်းမှ ဖမ်းလု၍ နောက်ခံတောင်းထဲ
ပစ်ချမှု။

ခရီးရှည်ကြီး သွားနေရသူမှာ
အချိန်အတင်းလှနေရ၏။

အဖျားနှင့်အလုပ်လုပ်နေရသူမှာ
မြန်ဆန်မှုကို အသုံးပြုပေးရ၏။ ယခု
ဆွမ်းလောင်းပွဲကြီးက ဘယ်အနားဆုံးပြီ
မရှိသော တစ်မျှော်တစ်ခေါ်ကြီးဖြစ်ရာ
ဆွမ်းခံပြန် နေပုံမမိရန်၊ ဆွမ်းစားချိန်
နောက်မကျရန် ဤအချက်များကိုင်၍
ဒေါက်တာကြီးက လက်သွက်သွက်နှင့်
ပစ္စည်းများ ငါတို့နှင့်ထိမိသည်နှင့် အမြန်
ဆွဲဆွဲခြင်းသာ ဖြစ်၏။ သို့သော် အဝေး
ကကြည့်သော် မထိမိဆွဲ ဆွဲသယောင်
ထင်ရခြင်းပင်။ တစ်ဖန် ရွှေမိုးမိတ်တို့က
သည် လူတန်းရှည်ဆွမ်းခံလမ်းမကြီးပေါ်
၌ ဆွမ်းနှင့်လှူဖွယ်များ ဆက်ကပ်နေ
သည်ကို မိမိတို့အိမ်ထဲ ဘုရားကျောင်း
ဆောင်ရှေ့ ဆွမ်းကပ်လှူရသည်ပမာ
ဖြည်းဖြည်းဆေးဆေး အေးအေးလူလူ
လှူ၍ နှေးနှေးကွေးကွေး ထွေးထွေး
ချူချူ တောင်းဆုများယူနေပုံမျိုးအတိုင်း
လှူလိုဟန်ရှိ၏။ သည်မှာကား ထိုအခြေ
အနေမျိုးမဟုတ်။ ယင်းအခြေအနေ (၂)
ပါး ကိုပြားနေသည်ကို သတိမထားမိ
ကြသဖြင့် ဒေါက်တာကြီး၏ ထိုအပြုမူ
ကို မကျေနပ်ကြ။

ထိုစဉ် ရန်ကုန်ဒေါက်တာကြီးသည်
ရွှေဘိုဒေါက်တာကြီး၏ ဤအမှုကြီးကို
အရေးယူဟန်ပြုလုပ်၍ သူ့မတော်နပ်ချက်
အား အကောင်အထည်ဖော်ရန် ထိုနေ့
က တုတ်ကြီးအသင့်ကိုင်၍ ချောင်းသည်
ဆို၏။ သို့သော် ပြစ်မှုက မတွေ့ရ။
သို့ကြောင့် ရန်ကုန် ဒေါက်တာကြီးသည်
လမ်းမကြီးပေါ် တစ်ယောက်တည်း
တုတ်ကြီးကိုမြှောက်လိုက်။ ဟင်းတစ်
ချက် သက်ပြင်းနှင့်အတူ ပြန်ချလိုက်ဖြင့်
မြှောက်ချည်၊ ချချည် ဘီလူးကပြုလုပ်နေ
သည် ဆို၏။ ယင်းကို ဘေးအိမ်ကလူ
များက ထွမ်းကြည့်နေကြသည် ဆို၏။
သို့နှင့် ရန်ကုန်ဒေါက်တာကြီးလည်း

နောက်၌ကျန်နေခဲ့ပြီ။ ဆွမ်းလောင်းပွဲကြီး
လည်း ပြီးဆုံးသွားပြီ။ ငါတို့ရော၊ ရွှေဘို
ဒေါက်တာကြီးရော ကားပေါ်ရောက်နေ
ကြပြီ။ သည်မှာတွင် နောက်တစ်ယောက်
ပေါ်လာပြီ။

ဤနောက်တစ်ယောက် (ကားပွဲ
စား ရန်ကုန်သားတစ်ယောက်) ကို ကား
ပြီးခဲ့သော ရက်များက ဂူရှေ့လာရမ်း
သွားသည်ကို သိထားသောကြောင့် ငါ
တို့ကပင် နှင်စား၊ ပြတ်စာရေးပေးလိုက်
ရတော့၏။

ယင်းမှာ-
'နှင် နောက်ထပ် တို့ဆီ မလာခဲ့
နဲ့တော့'

နှင်နဲ့ ငါ ဒါနောက်ဆုံးတွေ့အဖြစ်
မှတ် ဖြင့် ပြောဆိုလွတ်ခြင်းပင်။

သူတို့က ဘူးထဲကရေ ပါသွား
သဖြင့် စိတ်နာနေကြ၏။ သူတို့မှာ ဟင်း
ကောင်းစားချင်လို့ ဆိုင်းထဲလိုက်ကာမှ
ငွေခွဲကြီးတက်နှင်းမိလို့ ငွေတစ်ရာလျော်
ရက်နီးဆိုင်သွားကြ၍ အမျက်ရှူ။ ငါတို့
ကလည်း ပွဲလွန်ရာဖျာထုတ် တောထုတ်
ရာ သဲပုံးတီး၊ ဘုန်းကြီး ဈေးပန်းပေါ်တင်
ရောင်းရသလားဆိုကာ လက်တဆဆ။
သို့ဖြင့် မိုးမိတ်ဝယ် သာသနာ့ဝန်တမ်း
နှင့် သာသနာ့ကြည်ညိုသူတို့အကြား
ဈေးဝင်တစားကြသူများ အများကြား
ဝင်ထား၍ ခွက်ခွက်လောနဲ့သွားကြလေ
ပြီ။ ဆွမ်းလောင်းတန်းရှည်ပွဲကြီးကား
ကျန်ပရိသတ်များဖြင့် စည်ကားမြဲ။

ထိုစဉ် ထိုဖွင့်ရန် (၁၀) ရက်သာလို့
တော့သည်။ ထိုအကြောင်း ရွှေမိုးမိတ်
တို့မရိပ်မိကြ။ ငါတို့နှင့် အနီးနေ အတွင်း
လူများသာ သိကြသေး၏။ ယင်းကား
၁၃၇၄ ခုနှစ်၊ နယုန်လဆန်း ၁၃ ရက်၊
စနေနေ့ ည (၁၁:၁၅) နာရီတိတိ အချိန်
(ယနေ့ နယုန်လဆန်း ၄ ရက်ဖြစ်နေ
သဖြင့် (၁၀) ရက်ကြာသော်) ဤ မပဒိဂူ
မှ ထိုည ယုခမ်သို့ (ယင်းမှာ မြစ်တစ်
ဖက်ကမ်း မလည်အနီးရှိ၏။) ထွက်ခွာ
မည်။

လာရောင့် ပင့်ဆောင်မည်က
ဒေါက်တာလှထွန်းဝင်း။ ဦးဝင်းဆွေ။

ငါတို့နှင့်အတူ ပါမည်က
ဒေါက်တာအိုကေ။ ဦးစိုင်းနောင်၊
ခင်မောင်ဝင်း။ အတူနေ အတွင်းလူ
အားလုံးကား ကြိုတင်သွားနှင့်ကြဆိုသော
စကားပင်။

(ဆက်လက်ဖတ်ရှုပါရန်)

မဟာဇောခိမြိုင်ဆရာတော်ဘုရားကြီး

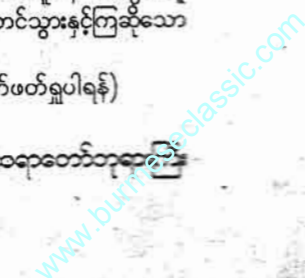



အံ့ကြွယ်

ကံပွင့်ကံမြင့်စေသည့်
လောကီအောင်မြင်ကြောင်း
ကျင့်စဉ်နှင့်ဂါထာများ

ရှမ်းတိုင်းရင်းသားများ၏ ရိုးရာ ဓလေ့ မီးကျည်လွတ်ပွဲတော်ကို လေ့လာ နိုင်ရန် ကယားပြည်နယ် ဖားဆောင်းမြို့ လေးသို့ ရောက်ရှိခဲ့သည်။ ဖားဆောင်း မြို့မှာ ကယားပြည်နယ်တွင် ပါဝင်သော် လည်း ရှမ်းတိုင်းရင်းသားအများဆုံးနေ ထိုင်ရာမြို့လေးဖြစ်သည်။ ထို့ကြောင့် လည်း ဗုဒ္ဓဘာသာ ထွန်းကား စည်ပင် သည့် မြို့အဖြစ်ရပ်တည်နိုင်ခဲ့ခြင်း ဖြစ် သည်။

ရှမ်းရိုးရာ မီးကျည်လွတ်ပွဲကို နှစ်စဉ် ကဆုန်လတွင်ကျင်းပပြုဖြစ်ရာ ယခုနှစ်တွင်လည်း မြန်မာနှစ် ၁၃၇၆ ခုနှစ်၊ ကဆုန်လပြည့်၊ အင်္ဂါနေ့ မနက် ပိုင်း၌ မြို့လုံးကျွတ် ညောင်ရေသွန်း ပွဲတော်နှင့် ဘုန်းကြီးကျောင်းတက်အလှူ ဝါနပြုရေစက်ချပွဲတို့ကို ကျင်းပခဲ့ကြပါ သည်။ ညောင်ရေသွန်းပွဲနှင့် မီးကျည်ပွဲ သို့ ဖားဆောင်းမြို့ပေါ်ရှိ ရပ်ကွက်များ သာမကဘဲ တောင်ပေါ်ရွာ၊ ကွက်သစ်၊ ဝမ်အောင်း(ကယားရွာ)နှင့် ဝမ်အောင်း (ရှမ်းရွာ) ကျောင်းပန်းညို၊ ပါပု၊ ခဲဖြူ၊

နန်းကစ် စသည့် အနီးပတ်ဝန်းကျင်းမှ ရှမ်း၊ ကယား၊ ကရင်တိုင်းရင်းသားရွာများ မှ စာပျော်တပါး တက်ရောက် ဆင်နွှဲကြ ရာ ရှမ်းအိုးစည်သံ၊ ကယားဗုံရှည်သံ၊ ကရင်ဖားစည်သံများဖြင့် တစ်မြို့လုံး ဖုံးလွှမ်းလျက်ရှိပါသည်။

ထိုသည့်နေ့မတိုင်မီ အဖိတ်နေ့ည ကပင် လာရောက်ကြမည့် တိုင်းရင်းသား ညီအစ်ကိုမောင်နှမများအတွက် နေ့လယ် စာများ ကျွေးမွေးစည်ခံနိုင်ရန် မြို့ပေါ် ရပ်ကွက်အိမ်စေ့ ထမင်းထုပ်များကို ဆင့်ဆိုတာဝန်ပေး၊ တာဝန်ယူကြဖြင့် ချက်ကြပြုတ်ကြ တရုန်းရုန်း မမောနိုင် မပန်းနိုင် တပြုံးပြုံးနှင့် လူတိုင်းကိုယ်စီ ပီတိဖုံးနေကြသည်မှာ မြင်ရသူတိုင်း၏ ဘဝင်နှလုံးကို ရွှင်ပြုံးစေပါတော့သည်။

မနက်ပိုင်း ရေစက်ချတရားနာပြီး နောက် ကြွရောက်လာကြသည့်ပတ်ဝန်း ကျင်ရွာများမှ မီးကျည်လွတ်မည့်အဖွဲ့ များနှင့်ဧည့်သည်များအား စေတနာဖြင့် ပေးလှူကြသည့် ထမင်းထုပ်များကို တောင်းကြီး၊ တောင်းငယ်များဖြင့် အလှူ

အပယ် ခွဲဝေပေးခဲ့ပါသည်။ နေ့လယ် (၁၂) နာရီတွင် ရပ်ကွက်၊ ကျေးရွာ အလိုက် အလှူပြီးကျည်များနှင့် ပြိုင်ပွဲ ဝင် မီးကျည်ကြီးများကိုထမ်းကာ မြို့တစ် ပတ်လှည့်လည်လျက် အိုးစည်ဗုံမောင်း တို့ဖြင့် ဝိုင်းဝန်းကခုန်နေကြသည်မှာ မြူးထူးပျော်ရွှင်မှုကို ပေးစွမ်းနိုင်လှပါ ပေသည်။

နေ့လယ်(၁)နာရီထိုးသည်နှင့် မီး ကျည်လွတ်မည့်အဖွဲ့များကို မွေတော် ဘုရားနှင့် ကျောင်းဂေါပကအဖွဲ့မှ ဦးဆောင်ကာ စုရုံးစေလျက် မီးကျည် ပြိုင်ပွဲ၏ စည်းကမ်းများ၊ သတ်မှတ်ချက် များကို ဒိုင်အဖွဲ့က ရှင်းလင်းပြပြီးနောက် ပစ်လွှတ်ရန်အလှည့်ကျတန်းစီဖွဲ့ထားကို မဲနှိုက်ကာ ပစ်လွှတ်ကြရမည်ဖြစ်သည်။

ဖားဆောင်းမြို့၏ မီးကျည်လွတ် ပြိုင်ပွဲမှာ အလောင်းအစားမပါဘဲ ရပ်ရွာ ဓလေ့ပျော်ပွဲနှင့်ပွဲအဖြစ်သာ ယှဉ်ပြိုင်ကြ ခြင်း ဖြစ်ပါသည်။ အလှူပြီးကျည်ဟု တစ်မျိုး၊ သတ်မှတ်စည်းဘောင်အတွင်း ဝင်သည့်အဝေးဆုံးရောက်သည့်မီးကျည် ဟု တစ်မျိုး၊ နှစ်မျိုးနှစ်စားခွဲကာ တစ်ဖွဲ့ လျှင် မီးကျည်(၂)လုံးစီ ပစ်လွှတ်ယှဉ်ပြိုင် ရပါသည်။ ပြိုင်ပွဲဝင်အသင်းများကို ဆု အဖြစ် ပထမ၊ ဒုတိယ၊ တတိယ၊ နှစ်သိမ့်ဆုဟု သတ်မှတ်ကာ ဆုတန်ဖိုး ငွေနည်းသည်များသည်ကို ပဏနမထား ဘဲ အောင်စံ များရရှိခြင်းကိုသာ ဂုဏ် ရည်ဝံ့ကြားစွာ ရယူလိုကြသည်ကို တွေ့ မြင်ရပါသည်။

ဖားဆောင်းမြို့၏ နှစ်စဉ်ကျင်းပ

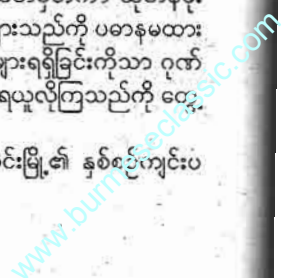

မြတ်သည့် မီးကျည်လွတ်ပွဲအကြောင်း အပြည့်အစုံကို အလျဉ်းသင့်သည့်အခါ နေသား ဖော်ပြသွားမည် ဖြစ်ပါသည်။ ထိုအတိုင်းပြလိုသည့် အကြောင်းအရာမှာ မီးကျည်ပြိုင်ပွဲ ကျင်းပပြုလုပ်ရာ မွေတော်ပရိယတ္တိစာသင်တိုက်ကြီး၏ ဝဇာနာယကဆရာတော် 'ဘဒ္ဒန္တဝိဇယ' ၏ ကျင့်ကြံအားထုတ် ပွားများပူဇော် ဆော်မှုသော 'ကံပွင့်၊ ကံမြင့်စေသည့် လောကီအောင်မြင်ကြောင်းကျင့်စဉ်နှင့် ဝါထာတော်များ ကို လေ့လာသိရှိနား လည် ကျင့်ကြံပွားများနိုင်စေရန် တင်ပြ သွားမည်ဖြစ်ပါသည်။

ညနေ (၅) နာရီခန့်တွင် မီးကျည် လွတ်ပြိုင်ပွဲနှင့် ဆုပေးပွဲကို ကြည့်ရှုပြီး နောက် ပြိုင်ပွဲများကျင်းပနိုင်ရေးကို ဦးစီး ထမ်းညွှန်ပေးနေသည့် မွေတော်ကျောင်း ဆရာတော်အား သွားရောက် ဖူးမြော်ခဲ့ ပါသည်။ ဆရာတော်မှာ သက်တော် (၅၅) နှစ်ခန့်ရှိပြီး ရှမ်းတိုင်းရင်းသားပီပီ အသားအရေမှာ စိုပြည်ဝင်းဝါလျက် တရားရှင်ဖြစ်သည်နှင့်အညီ သေးသွယ် သော ကိုယ်ခန္ဓာရှိကာ အရပ်အမောင်း ကောင်းလှသည်ကို ကြည့်ညိုဖွယ်ရာ နှုတ်တော် ရပါသည်။ ဆရာတော်၏ သာသနာပြုနှင့် စာသင်စာချုပ်ရည် တို့ကြောင့် နိုင်ငံတော်မှ မြန်မာနှစ် သုဇာ ခုနှစ်တွင် ဆရာတော် ဦးဝိဇယ အား ဂန္ထဝါစကပဏ္ဍိတဘွဲ့ တံဆိပ်တော် ဆက်ကပ်ခဲ့ပါသည်။ ဆရာတော်အား နှုတ်တော်ရစဉ် သာသနာရေး ဆောင်ရွက် အားထုတ်မှုအစုစုနှင့် ကျင့်ကြံအားထုတ် မှုဝင်ရည်တို့အား မေးမြန်းလျှောက် ထားခဲ့ပါသည်။

"ဆရာတော်ဘုရား၊ အလျဉ်းသင့် အနီးမှာ မူလသီတင်းသုံးစဉ်ကာလနဲ့ ထက်ရှိအခြေအနေများရဲ့ သာသနာရေး ဆိုင်ရာတိုးတက်ဖြစ်ပေါ်မှုတို့ကိုသိလိုပါ တယ်ဘုရား။ ဆရာတော်ရဲ့တန်ဖိုးကြီး ထုတ်အချိန်တွေကို အနှောင့်အယှက် မဖြစ်ဘူးဆိုရင် ရှင်းလင်းမိန့်ကြားပေး ဝန် လျှောက်ထားအပ်ပါတယ်ဘုရား"

"ပြောရရင်တော့ ဒကာရယ်၊ ဘုန်းကြီးက ဒီကျောင်းကြီးကို ၁၉၉၀ ခုနှစ်ကစပြီး ကျောင်းထိုင်ဘုန်းကြီး အဖြစ် ရောက်ရှိခဲ့ပါတယ်။ အခုဆိုရင် ဒီကျောင်းတိုက်မှာ သာသနာ့ဝန်ကိုထမ်း ဆောင်လာတာ (၂၄)နှစ်ကျော်ရှိခဲ့ပါပြီ။ ဆောက်စကတော့ နှစ်ပရိစ္ဆေဒကြာမြင့်ပြီ ဖြစ်တဲ့ သစ်သားကျောင်းကြီးနဲ့ (၉) ခန်း အထိတို့သာရှိခဲ့ပါသေးတယ်။ အဲဒီအချိန်

ကတော့ ဒီကျောင်းကြီးနဲ့ ဇရပ်ကြီးတွေ ဟာ တစ်မြို့နယ်လုံးရဲ့ ဖွံ့ဖြိုးရေးအားထားရာ သာသနာ့အဆောက်အအုံကြီးတွေပေါ့။ သို့သော်လည်း နှစ်ကာလကြာမြင့်လာ တာနဲ့အမျှ ပျက်စီးယိုယွင်းမှုတွေရှိလာ ခဲ့တယ်လေ။ ဒါကြောင့် မြို့ခံဒကာများနဲ့ အနယ်နယ်အရပ်ရပ်က အလှူရှင်များရဲ့ ပံ့ပိုးလှူဒါန်းမှုများကြောင့် ကျောင်း၊ ဇရပ်တွေကို အသစ်တည်ဆောက်နိုင်ခဲ့ တယ်။ အခုဒကာကြီးမြင်တဲ့အတိုင်းပဲ အလျား (၉၀) ပေ၊ အနံ (၆၄) ပေရှိတဲ့ ဘုံ (၃) ဆင့်ပါ နှစ်ထပ်ကျောင်းကြီးနဲ့ အလျား (၇၂) ပေ၊ အနံ (၅၀) ပေရှိတဲ့ ဆွမ်းစားဆောင်နှစ်ထပ်အုတ်ကျောင်း ကြီးရယ်၊ အလျား (၁၀၈) ပေ၊ အနံ (၃၆) ပေရှိတဲ့ ဝိဇယာစာရသံယာအိပ်ဆောင် နှစ်ထပ်အုတ်ကျောင်းကြီးရယ်နဲ့ ဖွံ့ဖြိုး စည်ပင်နေတာကို တွေ့ရမှာဖြစ်တယ်"

"မှန်ပါဘုရား၊ မွေတော်ကျောင်း တိုက်အတွင်း သာသနိက အဆောက် အအုံများနဲ့ ဖွံ့ဖြိုးတိုးတက်နေသလို ဆရာတော်အနေနဲ့ အခြားသာသနာ ပြုလုပ်ငန်းများကိုလည်း စဉ်ဆက်မပြတ် အားထုတ်ကြိုးပမ်း အကောင်အထည် ဖော် ဆောင်ရွက်ခဲ့တယ်လို့ သိရပါတယ် ဘုရား။ ဘယ်လိုသာသနာပြုလုပ်ငန်း များနဲ့ ဘယ်အရပ်ဒေသတွေမှာ ဆောင် ရွက်ခဲ့ခြင်းဖြစ်တယ်ဆိုတာ အကျဉ်းချုံး ပြီး လမ်းညွှန်မိန့်ကြားပေးပါရန် လျှောက် ထားပါတယ် ဘုရား"

"ဘုန်းကြီးအနေနဲ့ သာသနာပြု လုပ်ငန်းတွေကတော့ ပရိယတ္တိသာသ နာပြန့်ပွားရေးအတွက် သီတင်းသုံးပြီး တစ်နှစ်အကြာမှာ ပရိယတ္တိစာသင် တိုက်ဖွင့်လှစ်နိုင်ခဲ့လို့ အခုဆိုရင် (၂၃) သက်တမ်းရှိခဲ့ပါပြီ။ အခြားသာသနာပြု လုပ်ငန်းတွေကတော့ ဘုရားတည်ခြင်း၊ သိမ်ဆောက်ခြင်းနဲ့ ယိုယွင်းပျက်စီးနေတဲ့ ဘုရားစေတီများကို ပြုပြင်မွမ်းမံခြင်းတို့ ကို အခါအားလျော်စွာ ဆောင်ရွက် ကုသိုလ်ပြုနေပါတယ်။ ခုဆိုရင် ကယား ပြည်နယ်အတွင်းက ဖားဆောင်းနဲ့မယ်ဆုံ မြို့နယ်များတင်သာမက ကရင်ပြည် နယ် ဖာပွန်မြို့နယ်ထဲက ထီးထကျေးရွာ အပါအဝင် (၃)မြို့နယ်မှာ ဘုရားစေတီ (၁၃)ဆူကို တည်ထား ကိုးကွယ်နိုင်ခဲ့ သလို ပျက်စီးယိုယွင်းနေတဲ့စေတီ (၃)ဆူ ကိုလည်း ပြုပြင်မွမ်းမံ ထီးတော်များ တင်လှူနိုင်ခဲ့ပါတယ်။ ဒီမြို့နယ်တွေမှာ သိမ်(၁၂)လုံးကိုလည်း ဘုန်းကြီးကဦးစီး ပြီး ဒကာ၊ ဒကာမများရဲ့ စေတနာသမ္ပါ

တရားရဲ့ တည်ထားသိမ်သမုတ်ပေးနိုင် ခဲ့ပါတယ်။ အခုလည်း ဖားဆောင်းမြို့ လယ် မွေတော်အဆောက်အအုံကို မင်္ဂလာ တိုင်ထူ အုတ်မြစ်စီနိုင်ခဲ့ပြီး ဒီနှစ် သီတင်း ကျွတ်အမီ ရေစက်ချနိုင်ဖို့ စေတနာရှင် ဒကာများနဲ့ ညှိနှိုင်းတည်ဆောက်လျက် ရှိပါတယ်။ ဒါတွေကတော့ ဘုန်းကြီးရဲ့ သာသနာပြုလုပ်ငန်းတွေကို အကျဉ်းချုံး ပြီး ပြောပြတာပါ"

"တင်ပါဘုရား၊ အမိန့်ရှိတာကြား နာရလို့ အားရကျေနပ်ကုသိုလ်ယူရပါ တယ်ဘုရား။ နောက်ထပ်သိလိုတာက တော့ အစစဖွံ့ဖြိုးတိုးတက်မှုနောက်ကျ နေတဲ့ဒေသမှာ အခုလို ကြီးကျယ်မြင့် မြတ်လှတဲ့ သာသနာပြုလုပ်ငန်းတွေပြု လုပ်ဆောင်ရွက်နိုင်ဖို့အတွက် ကျင့်စဉ် များ၊ ရွတ်ဖတ်ပူဇော်တဲ့ ဂါထာတော်များ ရှိပါကလည်း အမိန့်ရှိ ချီးမြှင့်ပေးပါရန် ပန်ကြားလျှောက်ထားပါတယ် ဘုရား"

"ဘုန်းကြီးက သာသနာ့ဝန်ထမ်း မြတ်ဗုဒ္ဓဘုရားရဲ့ တပည့်သားမို့ လာဘ် ရှင်ဖို့၊ ငွေရဖို့ရည်ရွယ်ပြီး ကျင့်ကြံအား ထုတ်ပွားပွားတာမျိုးတော့ မလုပ်ပါဘူး။ ဒါပေမယ့် ဘုန်းကြီးရဲ့ဆရာ အစဉ်အ ဆက်ရွတ်ပွားပူဇော်ခဲ့တဲ့ ဂါထာများကို ရွတ်ဆိုပူဇော်တာနဲ့ပဲ ဘုန်းကြီးအဖို့ လိုတရသလိုဖြစ်နေတာမို့ သာသနာပြု လုပ်ငန်းများအတွက် အမိန့်ဌာနိထားပြီး ဆောင်ရွက်တာမျိုးတော့ ရှိပါတယ်။ ဘုန်းကြီးရဲ့ဆရာအစဉ်အဆက်ရွတ်ပွား ပူဇော်ခဲ့တဲ့ ဂါထာတော်များထဲကမူ အနှစ်သက်ဆုံးဂါထာများကို စုစည်းပြီး 'ကံပွင့်ကံမြင့်စေသည့်အောင်မြင်ကြောင်း ကျင့်စဉ်' အဖြစ် ရွတ်ပွားပူဇော်နေတာ တော့ရှိပါတယ်။ ဒကာက ရလို့၊ ကျင့်လို့၊ ပူဇော်လိုတယ်ဆိုရင်တော့ ချီးမြှင့်လိုက် ပါမယ်"

မွေတော်ကျောင်းဆရာတော်မှ ရွတ်ပွားပူဇော် ကျင့်ကြံအားထုတ်မြဲဖြစ် သော ကျင့်စဉ်နှင့် ဂါထာတော်များကို ရွတ်ဆိုပေးခဲ့ရာ ရိသေ့စွာနာ ခံကူးယူခဲ့ ပြီး အောက်ပါအတိုင်း ဖော်ပြအပ်ပါ သည်။

မွေတော်ကျောင်းဆရာတော်၏ ကံပွင့်ကံမြင့်စေသော လောကီအောင်မြင်ကြောင်းကျင့်စဉ်

- ၁။ နမောတဿဘဂဝတောအရဟတောသမ္မာသမ္ဗုဒ္ဓဿ။ (၃ခေါက် ရွတ်ဆိုရန်)
- ၂။ အဇ္ဇအာဒိကတွာ အဟံအတ္တာနံ

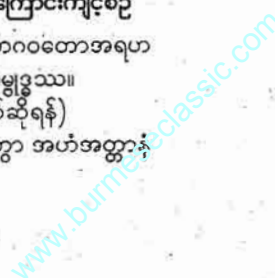

- ဗုဒ္ဓဿ နိယျာဒေမိ၊
အဇ္ဇအာဒိကတွာ အဟံအတ္တာနံ
ဓမ္မဿ နိယျာဒေမိ၊
အဇ္ဇအာဒိကတွာ အဟံအတ္တာနံ
သံယဿ နိယျာဒေမိ။
(၁၈ခေါက်ရွတ်ဆိုရန်)
- ၃။ ဥပေမိသရဏံဗုဒ္ဓံ၊ ဓမ္မဉ္စာပိ အနု
တ္တရံ၊
သံယဉ္စ နရဒေဝဿ၊ ဝဏ္ဏမိ
သရဏံ အရဟံ။
(၉ခေါက်ရွတ်ဆိုရန်)
- ၄။ နတ္ထိမေ သရဏံ အညံ၊ ဗုဒ္ဓေါ
မေ သရဏံ ဝရံ၊
ဧတံ သရဏံ ဥပေမိ၊ မယိကဒီ
နဝဇ္ဇတိ။
နတ္ထိမေ သရဏံ အညံ၊ ဓမ္မော
မေ သရဏံ ဝရံ၊
ဧတံ သရဏံ ဥပေမိ၊ မယိကဒီ
နဝဇ္ဇတိ။
နတ္ထိမေ သရဏံ အညံ၊ သံယော
မေ သရဏံ ဝရံ၊
ဧတံ သရဏံ ဥပေမိ၊ မယိကဒီ
နဝဇ္ဇတိ။
(၅ခေါက်ရွတ်ဆိုရန်)
- ၅။ ဗုဒ္ဓေါ ဘောစေယံ၊
ဓမ္မော ဒေသေယံ၊
ဗုဒ္ဓေါ မောစေယံ၊
တိန္ဒော တာရေယံ။
(၉ခေါက်ရွတ်ဆိုရန်)
- ၆။ ဗုဒ္ဓေါ လောကေ သမုပ္ပန္နော၊
ဟိတာယ သဗ္ဗပါဏိနံ၊
ဓမ္မော လောကေ သမုပ္ပန္နော၊
သုခါယ သစ္စပါဏိနံ၊
သံယော လောကေ သမုပ္ပန္နော၊
အနုတ္တရံ ပုညခေတ္တံ၊
ဧတေန သစ္စဝဇ္ဇေန၊ သောတ္ထိမေ
ဟောတု သဗ္ဗဒါ။
(၁၀ခေါက်ရွတ်ဆိုရန်)
- ၇။ အရဟံ ဗုဒ္ဓေါ အရဟံ၊
အရဟံ ဗုဒ္ဓေါ ဗုဒ္ဓဿ ဂုဏံ
တေဇသာ၊
သဗ္ဗသိဒ္ဓိ လာဘ်မေ ဘဝိဿတိ။
(၁၂ခေါက်ရွတ်ဆိုရန်)
- ၈။ အတ္ထဓမ္မ သဒ္ဓိဒါစ၊ နိရုတ္တိ ပဋိ
ဘာဏကာ၊
စတုသဒ္ဓိပတ္တာနံ၊ အဂ္ဂပတ္ထိဇိနံ
ဓမ္။
(၁၀ခေါက်ရွတ်ဆိုရန်)
- ၉။ ဝန္ဒာမိ ရတနကမေ၊ ဝန္ဒနဿ
မဟာသာမိ၊

- မေ ဘဝန္တ သဒါ သဒံ။
(၁၀ခေါက်ရွတ်ဆိုရန်)
- ၁၀။ ဗုဒ္ဓေါလောကေ သမုပ္ပန္နော တံ
ဗုဒ္ဓရတနံ အဟံဝန္ဒာမိ သဗ္ဗဒါ။
ဓမ္မောလောကေ သမုပ္ပန္နော တံ
ဓမ္မရတနံ အဟံဝန္ဒာမိ သဗ္ဗဒါ။
သံယောလောကေ သမုပ္ပန္နော
တံ သံယရတနံ အဟံဝန္ဒာမိ
သဗ္ဗဒါ။
(၁၂ ခေါက်ရွတ်ဆိုရန်)
- ၁၁။ စိန္တာမဏိ ရတနာနိ၊ ဗုဒ္ဓံ ဗုဒ္ဓ
ရတနာနိ၊ ကရံကရတိ သရဏံ၊
ဒိပ္ပမေဝ သမိဇ္ဈတု၊
စိန္တာမဏိ ရတနာနိ၊ ဓမ္မံ ဓမ္မ
ရတနာနိ၊ ကရံကရတိသရဏံ၊
ဒိပ္ပမေဝ သမိဇ္ဈတု၊
စိန္တာမဏိ ရတနာနိ၊ သံယံသံယ
ရတနာနိ၊ ကရံကရတိသရဏံ၊
ဒိပ္ပမေဝ သမိဇ္ဈတု။
(၉) ခေါက်ရွတ်ဆိုရန်။

ဂါထာတော်များကို ကူးယူပြီး
နောက် မည်ကဲ့သို့ကျင့်ကြံပွားများအား
ထုတ်ရပါသလဲဘုရားဟု လျှောက်ထား
ရာ -

“ဒီကျင့်စဉ်ဂါထာ (၁၁) ပုဒ်က
မီး(၁၁)မီးငြိမ်းစေဖို့ ရည်မှန်းစီမံထား
သလို ဒီဂါထာ(၁၁)ပုဒ်ရဲ့ ရွတ်ပွားရန်
အရေအတွက်စုစုပေါင်းကလည်း (၁၀၈)
ပိုဒ်ရှိတာမို့ နဝင်းကိုက်စီစဉ်ထားတာ
ကြောင့် တစ်ထိုင်တည်း ရွတ်ပွားကျင့်ကြံ
သင့်တယ်။ ဒီဂါထာတွေရွတ်ဆိုပြီးရင်
တော့ ‘အရဟံနမောဗုဒ္ဓါယသိဒ္ဓိဘဂဝါ’
ဂုဏ်တော်ကို အနည်းဆုံး ပုတီးတစ်ပတ်
စိပ်နိုင်ရင်တော့ အကောင်းဆုံးပေါ့။
ဂါထာ(၁၀၈)ပိုဒ်ရွတ်ဆိုပြီး ဂုဏ်တော်
ပုတီး(၁)ပတ်စိပ်ပြီး ပွားများအားထုတ်
မယ်ဆိုရင် မိနစ်(၂၀) လောက်သာကြာ
မှာဖြစ်လို့ မပင်မပန်း ကျင့်ကြံနိုင်ကြမှာ
ပါ။

ပြောလက်စနဲ့တစ်ဆက်တည်းပြော
လိုက်ပါဦးမယ်။ ဒီဂါထာအားလုံးဟာ
ရတနာသုံးပါးရဲ့အချိန်အဝါဟိတ်တွေနဲ့
ပြည့်စုံနေတာကြောင့် အကျိုးထူးပေး
တာကတော့ ပြောဖို့တောင်မလိုပါဘူး။
ဂါထာတစ်ပုဒ်ချင်းမှာလည်း အကျိုးပေး
မှုအမျိုးမျိုးရှိကြပါတယ်။ ဂါထာပုဒ်ရေ
(၁) ကနေ (၄) အထိဟာ ရာသက်ပန်
သရဏဂုံတည်စေတဲ့ ဂါထာတွေဖြစ်တာ
မို့ အပါယ်ဘုံက ကင်းဝေးစေပါတယ်။

ဂါထာအမှတ်စဉ် (၆)၊ (၉)၊ (၁၀)၊ (၁၁)
တွေက အလုံးစုံသော အကျိုးထူးကို
ရစေနိုင်သလို ဂါထာပုဒ်ရေ (၅) က
ဘေးရန်အန္တရာယ်အမျိုးမျိုးကို ကျော်
လွှားနိုင်ပြီး ကောင်းကျိုးလိုရာဆန္ဒပြည့်စုံ
စေတယ်လို့ ဆိုကြတယ်။ ဂါထာပုဒ်ရေ
(၇) ဆိုရင်လည်း လာဘ်လာဘများ
တိုးတက်ပြီး သိဒ္ဓိအဖုံဖုံပြည့်စုံစေပါ
တယ်။ ဂါထာအမှတ် (၈) ဆိုရင်လည်း
အိုးပိုင်အိမ်ပိုင်ဖြစ်စေနိုင်တဲ့ အကျိုးထူး
ကို ရစေနိုင်တယ်လေ။ ဒါကြောင့် မိမိတို့
ရဲ့ လိုအပ်ဆန္ဒအညီပဲ ဂါထာတစ်ပိုဒ်
ချင်းကို အဓိဋ္ဌာန်ထားပြီး ယုံယုံကြည်
ကြည် ပုတီးစိပ်ကြမယ်ဆိုရင်လည်း
အောင်မြင်ကြလိမ့်မယ်လို့မှာချင်တယ်။

ဥပမာအားဖြင့် နေထိုင်စရာ
အခက်အခဲရှိနေကြတဲ့သူတွေအတွက်
ပုဒ်ရေ(၈)ဂါထာဖြစ်တဲ့ ‘အတ္ထဓမ္မ သဒ္ဓိ
ဒါစ’ အစချီတဲ့ ဂါထာတော်ကို နေ့စဉ်
ပုတီး(၉)ပတ်၊ သက်စေ့ စသည်ဖြင့်သတ်
မှတ်ပြီး (၉)ရက်၊ (၄၅) ရက်၊ သက်စေ့
ဆိုသလို အဓိဋ္ဌာန်ရက်များနဲ့ ပုတီးစိပ်
မယ်ဆိုရင် အိုးပိုင်အိမ်ပိုင်များနဲ့ဖြစ်လာ
ကြလိမ့်မယ်။ ရတနာသုံးပါးနဲ့ ဂါထာ
တော်တွေအပေါ် ယုံကြည်အားကိုးဖို့
လိုသလို မိမိကိုယ်တိုင်က ကံ၊ ဉာဏ်၊
ဝီရိယ စိုက်ထုတ်ဖို့လည်း အဓိကလိုအပ်
တယ်ဆိုတာကိုတော့ သတိချပ်ဖို့တော့
လိုသလိုပါ။ ကံပွင့်ကံမြင့်ကံတင့်ဖို့ အခု
ပေးလိုက်တဲ့လောကီအောင်မြင်ကြောင်း
ကျင့်စဉ် များကို ကျင့်ကြံအားထုတ်ပြီး
အထူးအားဖြင့် မိမိဆန္ဒရှိရာ ဂါထာ
တစ်ပုဒ်ချင်းကို ရွတ်ဆိုပူဇော်ရင်လည်း
ရပါတယ်လို့ ဘုန်းကြီးမှာချင်တယ်”

ဟု မွေတော်ကျောင်းဆရာတော်
က လမ်းညွှန်ဩဝါဒစကားမိန့်ကြားခဲ့ပါ
သည်။

စာရှုသူများအနေဖြင့် ကံပွင့်ကံမြင့်
စေခြင်းငှာ ကျင့်ကြံပွားများအားထုတ်
နိုင်ကြစေရန် ဆရာတော်၏ မေတ္တာ
တေဇာကိုခံယူ၍ ရေးသားဖော်ပြလိုက်
ပါသည်။

(ကယားပြည်နယ် ဖားဆောင်း
မြို့၊ မွေတော်ပရိယတ္တိစာသင်တိုက်၏
ပဓာနနာယကဆရာတော် ဘဒ္ဒန္တဝိဇယ
(ဂန္ထဝိစကပဏ္ဍိတ) အား ဦးထိပ်ထား
လျက်)

အံ့ကြွယ်

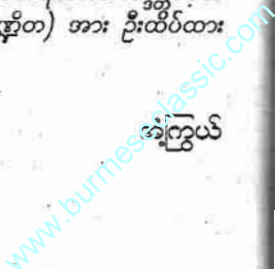

ထားဝယ်ဒေသ အနွဲ့အပြား၌ ရှေးဟောင်းမြို့များရှိ၏။ အရှေ့ဘက်တွင် မိုင်းကာရီ၊ မဟာသုခနာဂရ၊ တောင်ဘက်တွင် မုတ္တသုခ၊ ဝတီ၊ ထောင့်ကွယ်၊ မြောက်ဘက်တွင် အောင်သာဝတီ၊ သာဂရ၊ ညောင်ခရား၊ တရုမြို့ဟောင်းတို့ ဖြစ်သည်။ မြို့သက်မရှည်မထင်မရှားသော ကနိုင်းငယ်၊ ကမြော၊ တလိုင်းရှောင်၊ နန်းတောင် စသော မြို့ဟောင်းငယ်များလည်းရှိသည်။

တရုမင်းကြီး၊ တရုမြို့ဟောင်း၊ တရုကျောင်း၊ တရုသိမ်၊ တရုဘုရားတို့

မှာ လွန်ခဲ့သော နှစ်ပေါင်း (၁၂၅၀) ကျော်ကပင် ဖြစ်ပေါ်တည်ရှိခဲ့ကြောင်း ထားဝယ်သမိုင်းစာမျက်နှာတွင် အထင်အရှား ဖတ်ရှုလေ့လာ သိရှိရပါသည်။

*** ရာဇဝင်ထဲကတရု**

ထားဝယ်ရာဇဝင်၌ တရုမြို့တည်သက္ကရာဇ်ကို ဖော်ပြရာတွင် မိုင်းကာရီမြို့ (ကောဇာ ၉၀) နှင့် မရှေးမနှောင်းသာဂရမြို့ (ကောဇာ ၁၁၃) နှင့် ခေတ်ပြိုင်လောက်ဟုဆိုသဖြင့် ကောဇာ ၁၂၃

ဝန်းကျင်ဖြစ်သည်။ တရုမင်းကြီး တည်ထောင်စိုးစံခဲ့သော တရုမြို့ဟောင်းသည် ယခု ထားဝယ်မြို့မြောက်ဘက်ပိုင်း (၂) မိုင်အကွာ ဝဲကျွန်းရပ်နှင့် ဆင်ဆိပ်ရပ်များတွင် တည်ရှိခဲ့ပြီး ယခုတိုင် အချို့နေရာများတွင် တာရီးနှင့် ကျီးနေရာများ မထင်မရှား ကျန်ရှိနေပေသေးသည်။ တာရီးတန်းသည် အရှေ့ဘက်တရုတ်သမိုင်းမှ အနောက်ဘက်ထားဝယ်မြစ်အထိ ရှည်လျားစွာရှိပြီး တာရီးအတွင်း ကုန်းကမူအဆင့်ဆင့် မြေအနေအထားရှိသည်ဟုမူ ကျောင်း

**ဟောင်းစိုင်းထွေး(ထားဝယ်)
သမိုင်းဝင်အထင်အရှား
တရုသိမ်ဘုရား**



ဝဲကျောင်းပေါ်သီတင်းသုံးသော ကြေးဆင်းတုတော်



မိုးကောင်းစေတီတော် အာရုံခံဆင်းတုတော်



မိုးကောင်းစေတီတော် (ထုဂုသိမ်ဝင်း)



တဂူသိင်္ဃာတော်ကြီးတရား သပွယ်တင့်တယ်စွာ ဝူးဖြော်ရမည်

အုပ်ကြီး အငြိမ်းစား ဦးထွန်းကြည် (၈၅) နှစ်က ငယ်ဘဝအမှတ်တရ ပြန်ပြောပြ ပါသည်။

တဂူနန်းတော်ရာနေရာမှာ ဆင် ဆိပ်ဖြစ်၏။ တဂူမင်းကြီးကိုးကွယ်သော နန်းဦးကျောင်းမှာ ဝဲကျွန်းသင်္ချိုင်းအနီး ရှိ ဘုန်းတော်ကြီးကျောင်းနေရာဖြစ်၍ တဂူကျောင်းဟူ၍ပင် ယခုတိုင် ခေါ်ဆို ပါသည်။ လူနေအိမ်ခြေနှင့် ရဲစခန်း အိမ်ရာများ အခြေစိုက်နေထိုင်သဖြင့် ယခုအခါ တဂူမြို့ဟောင်းကို ပြောပ လောက်အောင် မတွေ့ရတော့ပါ။

တဂူမင်းကြီးဆိုသည်မှာ မှိုင်းကာရီ မြို့ကို အုပ်စိုးသော ယွန်းမင်းကြီး စောလွန်းရွှေ၏ သားတော် စောထွတ် မင်းသားနှင့် သမီးတော် စောမြဒေဝီ မောင်နှမတို့ နန်းလှည့်ကို တရားအဆုံး အဖြတ်ပေးသည့်မင်းကြီးဖြစ်၏။ ခမည်း တော်၏ အရိုက်အရာကို ငြင်းခုံလှယက် နေသော ယွန်းမောင်နှမအား -

‘အသင်တို့ မောင်နှမနှစ်ဦးသည် မိမိတို့ပိုင်သည့်နယ်အတွင်း သင့်လျော် သည့်မြေတွင် အမြင့်ညာဏ်တော်ညီမျှ သည့် ဘုရားစေတီတော်တစ်ဆူစီ တည် ကြလော့။ အလျင်ပြီးသူက ထီးနန်းအုပ် ချုပ်လော့’

ဟုဆုံးဖြတ်ပေးတော်မူလေသည်။ စာရေးဆရာကြီး ရွှေဝယ်ဇော် ‘ထားဝယ်ရာဇဝင်သမိုင်း’ စာအုပ်တွင် တဂူမင်းကြီး တိုင်းခန်းလှည့်လည်စဉ်



ရေသိမ်အတွင်း သီတင်းသုံးသော ရုပ်ပွားတော်မြတ် (၃) ဆူ



သိင်္ဃာတော်အတွင်းရုပ်ပွားတော်များ ကြည့်၍ ကြည်ညိုဖူးတွေ့ရပါ

အိုဥမယ်ကိုမြင်ရသည့်နေ့မှစ၍ မရမက သိမ်းပိုက်ရန် ကြံစည်အားထုတ်ခဲ့ပုံ အကြောင်းဖတ်ရသောအခါ တဂူမင်းကြီးအတွက်လော၊ ခိုးဥမယ်အတွက်လော ဝေခွဲမရနိုင်ဘဲ ကြေကွဲထိရှုစွာ ခံစားခဲ့ရဖူးပါသည်။

*** တဂူစေတီမှတဂူသိမ်သို့**

တဂူမင်းကြီး မူလအစတည်ထားခဲ့သော ဘုရားစေတီမှာ သိမ်တော်ကြီး ဘုရားဝင်းအနောက်တောင်ဘက် ညောင်ပင်နေရာ၌ရှိသည်။ ညောင်ပင်လဲပြို၍ စေတီပြိုပျက်သွားခဲ့ရာ ရှေးယခင်က အုတ်ပုံကြီးရှိသည်ဟု ဆိုပါသည်။ ကောလ ၂၅၆ ခုနှစ်တွင် သာဂရုနန်းမြို့နှင့် ကင်းတပ်မြို့ အောင်သာဝတီတို့ကို ဝှမ်း (ယိုးဒယား) အမတ်ကြီး ဩရဂဠုက တိုက်ဖျက်ပြီး မြစ်အရှေ့ဘက်ကမ်း ဆင်ဆိပ်တွင် ညောင်ခရားမြို့ကို တည်ထောင် အုပ်ချုပ်သည်။ ညောင်ခရားတည်နေရာကား တဂူမြို့ဟောင်းဖြစ်၏။ ဝှမ်းမင်းဆက် ဩရတေသ (ကောလ ၂၅၁-၃၀၃)လက်ထက်၌ တဂူမင်းကြီး၏ ကောင်းမှုကုသိုလ်စေတီဟောင်း ပြိုပျက်နေသည်ကို ထပ်မံပြုပြင်သည်ဟု အဆိုရှိသည်။

နောင်တွင် စေတီကို ပြုပြင်သူ ကင်းမဲ့သွားကာ စေတီအရှေ့ဘုရားသိမ်တို့သာ ပြုပြင်မှုရှိသောကြောင့် နှစ်ပရိစ္ဆေဒ ဩဂေါဟောအခါ စေတီတော်အစား သိမ်တွင်းရှိ ရုပ်ပွားတော်မြတ်ကို တဂူဘုရား



စေတီပျက်ချက်ပုံအားပုံ၌ အသစ်တည်ထားသော အောင်သိမ်စေတီ



ဂန္ဓကုရီအတွင်း၊ သီတင်းသုံးအသားကျောင်းကျောက်ဆင်းတုတော်



သပုတ်သိမ်အတွင်း၊ သီတင်းသုံးအသားဆင်းတုတော်



သောတိုက်စုမြိုင်ရသော တဂုသိမ်ဘုရားကြီး



သိမ်တော်ကြီးအတွင်း ဆင်းတုတော်များ



သိမ်တော်ကြီးအတွင်းဆင်းတုတော်များ



တဂုသိမ်တော်ကြီးအမှတ်



ရွှေသင်္ကန်းတော်နှင့် ဝရမုဒြာရုပ်တော်မူ



မုန်သင်္ကန်းတော်နှင့် ကရုဏာမုဒြာရုပ်တော်မူ

ဟူ၍ စွဲမှတ်ခေါ်ဝေါ်ကြသည်။ တဂု သိမ်တော်ကြီးဘုရားဟုလည်းတွင်၏။ ယခု ဖူးမြင်ရသည့် သိမ်တော်ကြီး အနောက်မြောက်ဘက်ရှိစေတီတော်မှာ အသစ်တည်ထားသောစေတီဖြစ်သည်။ ဝဲကျွန်းထိန်သစ်ရပ်နေ အလှူဒါယကာ ဦးတုတ်ကြီး၊ ဒါယကာမ ဒေါ်သီးရင်တို့က ကောဇာ ၁၂၆၅ တွင် တည်ထား ကိုးကွယ်ခဲ့ကြောင်း သိရ၏။ နှစ်ပေါင်း



ညောင်ပင်ပြုလဲ၍ မူလ တဂုဘုရားစေတီပြုပျက်သွားသောနေရာ

(၁၁၁) နှစ်ရှိပြီ ဖြစ်သည်။ စေတီအုတ်မြစ်ချစ်က မိုးကြိုးသည်းထန်စွာရွာသွန်းသောကြောင့် မိုးကောင်းစေတီဟုတွင်သည်။ စေတီတည်စက ထုံးသင်္ကန်းဖြစ်သော်လည်း ဦးတုတ်ကြီး ဒေါ်သီးရင်တို့၏ သားသမီးတို့က ဖန်သင်္ကန်းကပ်လှူပူဇော်၏။ ယခုအခါ တဂုသိမ်ဂေါပကအဖွဲ့က ရွှေသင်္ကန်း ကပ်လှူပူဇော်ထားသည်။ ညောင်ပင်ပြု၍ ပြုပျက်သွားသော မူလစေတီသည် ယခု စေတီထက်ကြီးကြောင်း သက်ကြီးစကားကို မှတ်သားရ၏။

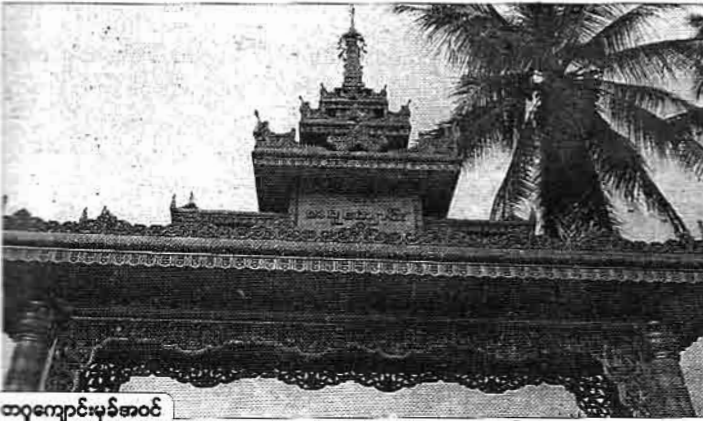

တဂုကျောင်းမုခ်အဝင်

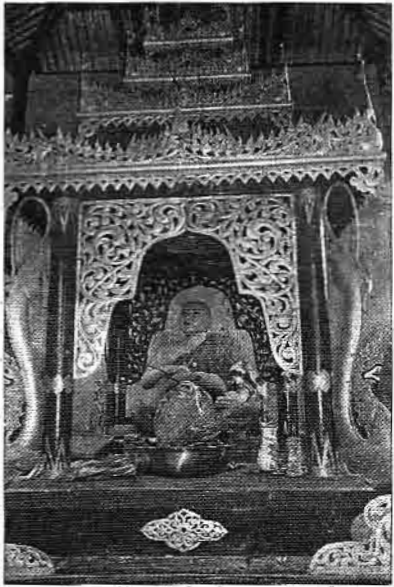

စံကျောင်းတော်နှင့် ရှင်ဥပဂုတ္တမထေရ် (တဂုသိမ်ဝင်း)



တဂုသိမ်တော်ကြီးဘုရားမုခ်အဝင်



တဂုသိမ်တော်ကြီးအတွင်းရှိ ရှေးဟောင်းခေါင်းတောင်ကြိုး



တဂုသိမ်တော်ကြီးဘေးတိုက်အမြင်

* တဂူသိမ်တော်ကြီးဘုရား

ယခုအခါ တဂူဘုရားဟုဆိုလျှင် သိမ်တော်ကြီးအတွင်း ဖူးတွေ့ရသော ရုပ်ပွားတော်မြတ်ကြီးသာ သိရှိတော့သည်။ ၎င်းရုပ်ပွားတော်မြတ်ကြီးသည် လည်း နောက်ပြုပြင်ထားသောရုပ်ပွားတော်ကြီးဖြစ်၍ မူလရုပ်ပွားတော်ကို ဌာပနာထားကြောင်းဆို၏။ မြန်မာနှစ် ၁၁၉၃ ခုနှစ်က သွန်းလုပ်သော အဝအချင်း (၁၈) လက်မ၊ အမြင့် (၂၇) လက်မ၊ ကြေးပိဿာချိန်(၁၀၀)ရှိ ကြေးခေါင်းလောင်းကြီးတစ်လုံးကို တဂူသိမ်တော်ကြီးအတွင်းတွေ့ရသည်။

သိမ်တော်အတွင်း ရှေးလက်ရာ မှန်ရုပ်ပွားတော်အကြီးအငယ်စုစုပေါင်း (၂၈) ဆူ ဖူးမြင်ရ၏။ ရုပ်ပွားတော်မြတ်ကြီးနှစ်ဆူကို အရှေ့လှည့် အနောက်လှည့် ကော့ချင်းကပ်ကြည့်ည့်ထားပြီး အရှေ့ဘက်တွင် (၁၀) ဆူ၊ အနောက်ဘက်တွင် (၁၈) ဆူ ရှိသည်။ ရုပ်ပွားတော်အားလုံး အင်တေထူမြစ်သည်။ ဦးအောင်စိန်(ဝတ္ထုန်း)လျှောက်ထားသော ကြေးဘုရားတစ်ဆူပါဝင်သည်။ ဉာဏ်တော် တစ်တောင်တစ်မိုက်တစ်သစ် ရှိ၏။

အရှေ့လှည့်အလယ်ထိုင်ခုံတော်မှ ရုပ်ပွားတော်အား မှန်စီပလ္လင်နှင့် ကိုယ်လုံးတော်ပြည့် ရွှေချထားပြီး နဂါးနှစ်ကောင်ရုံထားသည်။ လက်ဝဲဘက်ရပ်တော်မူမှာ ညာလက်တော်ရင်ဘတ်ဖိကပ်လျက် ကရုဏာမုဒြာဖြစ်ပါသည်။ အောက်တွင် ဘီလူးက ငရဲသားဦးခေါင်းကိုနင်း၍ လက်တစ်ဖက်ကိုဆွဲထားပုံရှိသည်။ လက်ယာဘက် ရပ်တော်မူမှာ ကိုယ်ခန္ဓာကိုတားခင်းသော သုမေဓာရှင်ရသေ့အား လက်ချောင်းအောက်စိုက်ပြီး လက်ဖဝါးအပြင်ဖြန့်ပြသည့်ဆုပေးနေဟန် ဝရဒမုဒြာ ဖြစ်ပါသည်။ အောက်တွင် နတ်သားက ငရဲသားဦးခေါင်းကိုနင်း၍ လက်တစ်ဖက်ကို ဆွဲထားသည်။

အနောက်လှည့်အလယ်ထိုင်တော်မူရုပ်ပွားတော်၏ ဘယ်၊ ညာတွင် ကရုဏာမုဒြာရပ်တော်မူနှစ်ဆူကို ဖူးမြင်ရသည်။ သိမ်နံရံကျောက်တန်းစီလျက်ရှိသော ထိုင်တော်မူ ရပ်တော်မူ ဆင်းတုများကိုလည်း တစ်ဖက်တစ်ချက်၌ ဖူးရ၏။ ထူးခြားချက်မှာ ဆင်းတုတော်တို့၏ မင်္ဂလာတော်ဦးသျှောင်သည် ရှမ်း (ယိုးဒယား) မှ ကူးလူးလာဟန်တူသော ကြာဖူး၊ ငှက်ပျောဖူးအချွန်းပုံသဏ္ဍာန်တို့ကို



တဂူကျောင်းဝင်းအတွင်း သက်တမ်းရှည်တောစိညောင်ပင်

တွေ့ရခြင်းဖြစ်သည်။ အင်းဝခေတ်လက်ရာများဖြစ်၏။

ဤတဂူသိမ်တော်ကြီးတွင် ခေတ်အဆက်ဆက် ရုပ်ပွားတော်များထုလုပ်ပူဇော်ခဲ့ရာ ထူးခြားသည့် ပုံတော်များအပြင် သမားရိုးကျပုံတော်အမျိုးမျိုးကို ဖူးမြင်ရပါသည်။ မှန်သက်နိုးကပ်လျှသည်မှအပ ရုပ်ပွားဆင်းတုများမှာ ရှေးလက်ရာ ရှေးမှမပျက်ဟု ဆို၏။ သိမ်အတွင်း ရှင်သီဝလီမထေရ်ကို လည်းကောင်း၊ ရှင်ဥပဂုတ္တမထေရ်ကို သီးခြားစံကျောင်းနှင့် လည်းကောင်း တွေ့ရသည်။ ဘုရားသိမ်နှင့်တစ်ဆက်တည်း အရှေ့ဘက်၌ တဂူသိမ်တော်ကြီးဓမ္မာရုံရှိသည်။ အဓိဋ္ဌာန်ဝင်သူများ၊ ဓာတ်စိမ်း၊ ဓာတ်စခန်းဝင်သူများအတွက် ထူးကဲသောနေရာ ဖြစ်သည်။ သမထဖြစ်စေ၊ ဝိပဿနာဖြစ်စေ အားထုတ်နိုင်သော နေရာဖြစ်သည်။

* တဂူကျောင်း

တဂူသိမ်တော်ကြီးနှင့် ဓားလွယ်ခုတ်တွင် တဂူဘုန်းတော်ကြီးကျောင်း (တဂူကျောင်း) ရှိသည်။ ကျယ်ဝန်းပြန့်ပြူးသော ကျောင်းဝင်းကြီးနှင့် သစ်ရိပ်ဝါးရိပ်တို့ အုပ်ဆိုင်းနေ၏။ အဆင်သင့်ပင် ကျောင်းထိုင်ဦးပွင်းဦးကောဝိဒအား ဦးချကန်တော့ရသည်။

တဂူကျောင်းသို့ ဦးပွင်းကြွရောက်စ ယခင်ကျောင်းထိုင်ဆရာတော် အရှင်ဇေနရုံစဉ်က ဟောင်းနွမ်းယိုင်နဲ့နေပြီဖြစ်သော သစ်သားကျောင်းဆောင်

ကိုဖျက်ပြီး အုတ်တိုက်ဆောက်သည်။ ကျောင်းဝင်းတစ်ခုလုံး ချဲ့နွယ်ပိတ်ပေါင်းဖုံးနေသဖြင့် လူသားလူလာခြောက်ကပ် တိတ်ဆိတ်လျက်ရှိရာ ဦးပွင်းကိုယ်တိုင် ဓားကိုင်တော့ရှင်းသည်။ သီးပင်စားပင် အရိပ်ရပင်မျိုးစုံကို စိုက်ပျိုးသည်။ ဇရပ်၊ တန်ဆောင်း၊ သိမ်၊ ဂန္ဓကုဋီ၊ ရေတွင်း၊ ရေကန် အသစ်ပြုပြင်သည်။ ယခုအခါ သီလရှင်များ၊ ယောဂီများ၊ တရားအားထုတ်သူများ၊ ဥပုသ်သည်များ၏အမှုဝေသာခူခေါ် သံ၊ ကြေးစည်သံ၊ ဓမ္မသံတို့ ထုံလွှမ်းနေပေပြီ။

တဂူကျောင်းဝင်းအတွင်း အောင်သိဒ္ဓိစေတီကို ဖူးတွေ့ရ၏။ အရှင်ဇေနသက်တော်ထင်ရှားရှိစဉ်အခါက ပြုဖျက်နေသော ထိုစေတီအုတ်ပုံ၌ (၅၄၇) ဟု ရေးထွင်းထားသည့် ကျောက်ပြားတစ်ချပ် တွေ့ရှိဖူးပြီး ၁၃၅၀ ပြည့်နှစ်တွင် အုတ်ပုံကိုင်၍ စေတီပြန်တည်သောအခါ ၎င်းကျောက်ပြားအား ဌာပနာခဲ့သည်ဟု မိန့်ခွဲဖူးကြောင်း၊ ကောဇာနှစ် ၅၄၇ ဆိုလို၍ စေတီတည်နှစ်ဖြစ်ကြောင်း ဦးကောဝိဒက မှတ်မှတ်သားသားမိန့်ဆိုပါသည်။ ထိုအချိန်က ပုဂံတွင် နရပတိစည်သူမင်းကြီး (ကောဇာ ၅၃၅-၅၇၂) နန်းစံကာလဖြစ်၏။ စေတီအနီး အိန္ဒိယမှ ပင့်ဆောင်လာသော သက်တမ်းရှင် ဗောဓိညောင်ပင်ကို တွေ့ရှိရပါသည်။ စံကျောင်းဘုရားခန်းတွင် ဉာဏ်တော် (၂၃၂) လက်မ ရှေးဟောင်းကြေးဆင်းတုတစ်ဆူ ပူဇော်ထားသည်ကို ကြည့်ည့်ဝပ်တွားဖူးမြင်ခဲ့ရပါသည်။

နှစ်ပေါင်းထောင်ချီမက ကြာမြင့်ခဲ့ပေပြီ။

တစ်ဂူတွင် တစ်ကောင်သာ အောင်းလေ့ရှိသည့် သားရဲခြင်သော်ထုံး နှလုံးမူ၍ တစ်ထီးတစ်နန်းနှင့် တစ်ပါးတည်းသော မင်းဦးရာဇာအဖြစ် ရာဇဝင်ကမည်းထိုးလိုဟန်ရှိသဖြင့် တဂူကို ဝိဂြိုဟ်ပြုခဲ့လေသလောဟု ကျွန်တော်တွေးနေမိပါသည်။

မည်သို့ဆိုစေ တဂူမင်းကြီးတည်ထောင်အုပ်စိုးသွားခဲ့သော တဂူမြို့ဟောင်းနေရာအစအနာတို့ ခြေရာကောက်ရန် မှန်ဝါးပါးဖြစ်ငြားသော်လည်း တဂူကျောင်း၊ တဂူသိမ်၊ တဂူဘုရားတို့မှာမူ ထားဝယ်သမိုင်းဝင်အဖြစ် အထင်အရှားကျန်ရှိနေသည် မဟုတ်ပါလား။

မောင်စိမ်းထွေး (ထားဝယ်)

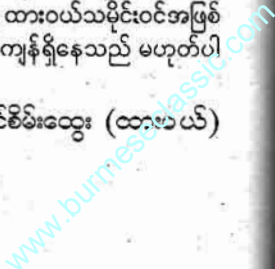

တင်အောင်(စက်မှုတက္ကသိုလ်)

ချောင်းဝဆရာတော်ကြီး

အမှတ်တရ

၉-၉-၁၉၈၀ ပြည့်နှစ်၊ တနင်္ဂနွေနေ့၊ ညနေ (၄) နာရီ။

ကျွန်တော်နှင့် သူငယ်ချင်းဖြစ်သူ ကိုတင်လှိုင်(နဂါးနီကြာဆစ်စက်)တို့သည် ရန်ကုန်တိုင်းဒေသကြီး လှိုင်မြို့နယ်ရှိ ချောင်းဝကျောင်းတော်တွင် သီတင်းသုံးတော်မူသော ချောင်းဝဆရာတော်ဘုရားကြီး ဦးဂုဏသာမိရှေ့တော်မှောက်တွင် ရောက်ရှိနေသည်။

ချောက်ရှိခြင်း၏အကြောင်းမှာ ၁၀-၉-၁၉၈၀ ပြည့်နှစ်တွင် ဖြေဆိုရမည့် ဓာတုအင်ဂျင်နီယာဘာသာရပ် (နောက်ဆုံးနှစ်) ကျမ်းပြုနှုတ်ဖြေစာမေးပွဲကို လွယ်ကူချောမောစွာ အောင်မြင်ရန်ဖြစ်သည်။

ဆရာတော်ကြီးသည် ကျွန်တော်တို့ကို အလင်းတိုင်နှင့် အမွှေးတိုင်များကို သိဒ္ဓိတင်ပေးလိုက်ပြီး စာမေးပွဲဖြေဆိုချိန်အတွင်း အိမ်ရှိဘုရားကို ထွန်းညှိပူဇော်ရန် ဖြစ်သည်။

ဆရာတော်ကြီးမိန့်လိုက်သည်မှာ-
“လူတွေက ဘယ်ဘုရားသွားဖူးမယ်ညာဘုရားသွားဖူးမယ်နဲ့ ပြောကြတယ်။ အိမ်ကဘုရားက ဘုရားမဟုတ်ဘူးလား။ အိမ်ကဘုရားကို အားနာဖို့ ကောင်းတယ်” တဲ့။

၁၉၈၂ ခုနှစ်၊ ဖေဖော်ဝါရီလက အဘအောင် ရေးသား ထုတ်ဝေသော “ကျေးဇူးရှင်ချောင်းဝဆရာတော်ဘုရားကြီး ဦးဂုဏသာမိထေရ်ပုဂ္ဂိုလ်နှင့် တရားတော်များ စာအုပ်ကို ရှာ၍ မတွေ့တော့ပါ။ ၁၉၈၂ ခုနှစ်မှ ၂၀၀၈ ခုနှစ် မေလ ၂ ရက် ဆရာတော်ကြီး ခန္ဓာဝန်ချသည့် နေ့အထိကာလအတွင်းတွင် အခြေအနေတွေ အများကြီးတိုးတက်ပြောင်းလဲလာခဲ့သည်။ ဆရာတော်ကြီး၏အကျင့်အကြံအဆုံးအမ၊ အဟောအပြောတို့မှာ မှတ်တမ်းမဝင်ဘဲ ပျောက်ပျက်သွားမည်ကို စာရေးသူ မလိုလားပါ။ ထို့ကြောင့် ဆရာတော်ကြီးအား သိမိလိုက်သူများ၏ အတွေ့အကြုံများကို လိုက်လံမေးမြန်းရပါသည်။

၁၂-၁၀-၂၀၁၄၊ တနင်္ဂနွေနေ့

နံနက် (၉) နာရီတွင် ချောင်းဝကျောင်းသို့ ကျွန်တော်ရောက်ပြီး လက်ရှိသီတင်းသုံးနေသောဆရာတော်ကို ဆရာတော်ကြီး၏ မှတ်တမ်းမှတ်ရာများရှိပါသလားဟု လျှောက်ထားရာ ဘာမှမသိကြောင်း၊ မင်းသား(ဦး)ကျော်ဟိန်းသာသိကြောင်း ဖြေကြားခဲ့ပါသည်။

ဖခင်စာရေးဆရာကြီးဦးရန်အောင် ကိုးကွယ်ခဲ့သော မဟိန္ဒရာသူတော်စင်ရုပ်ပွားတော်ကြီးကို ချောင်းဝကျောင်းရှိ ထူးဆန်းပြည့်စုံဓမ္မာရုံကြီးတွင် ဖူးတွေ့ခဲ့

ရပါသည်။
အဖေကွယ်လွန်ပြီးနောက် ၁၉၉၈ ခုနှစ်တွင် ချောင်းဝဆရာတော်ကြီးသည် မဟိန္ဒရာသူတော်စင်ရုပ်တုရှိရာ ရန်ကင်းသို့ ကြွလာခဲ့သည်။ ဆရာတော်ကြီးက သူတော်စင်ရုပ်တုကိုကြည့်ပြီး -

“ရုပ်တုက တော်တော်အသက်ဝင်တာပဲ။ ဒါကြောင့် ဘုန်းကြီးကို အိပ်မက်မကြာခဏပေးတာပဲ။ ရုပ်တုကိုပုံတူထုလုပ်ကိုးကွယ်ကြပေမယ့် မူလရုပ်တုကို မမိဘူး။ ရုပ်ပွားတော်သာဖြစ်မယ်။

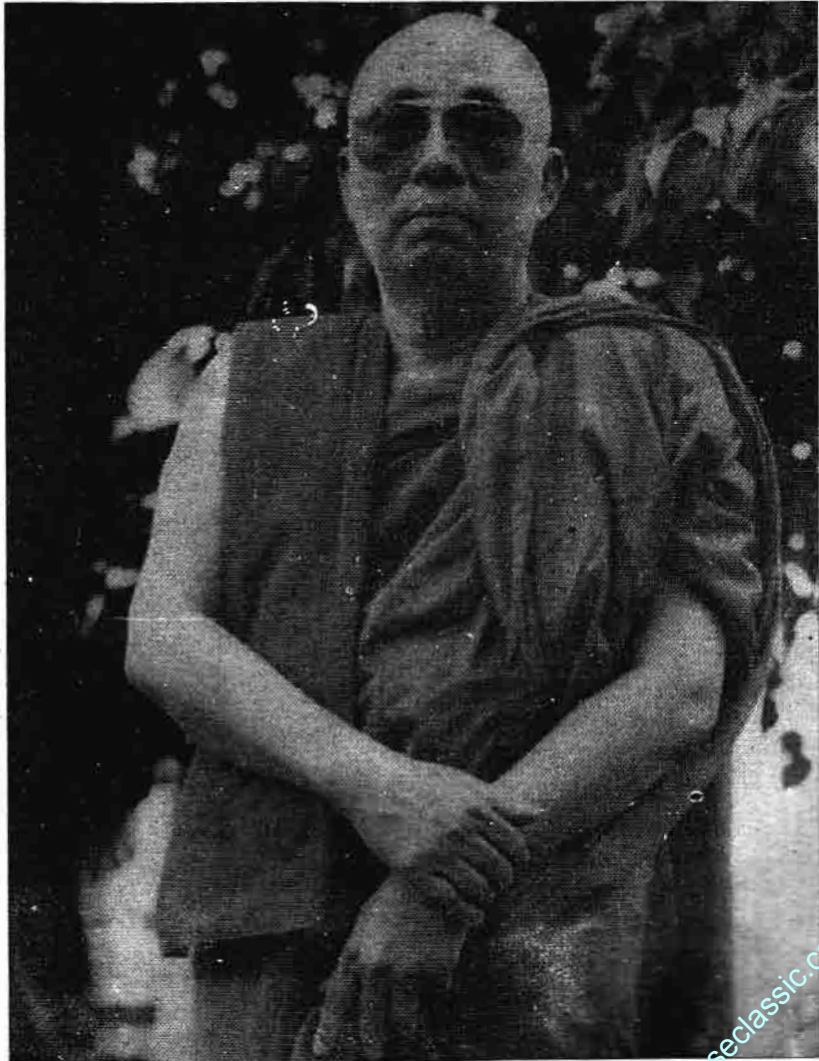

သူတော်စင်ကြီးသိတာတွေအများကြီးပဲ။ လူတွေက ကတိသစ္စာမတည်ကြလို့ နှုတ်ဆိုတနေတာပဲ။ ဒီရုပ်တုကိုရခဲ့တဲ့ ဒကာကြီး ဦးရန်အောင်ဟာ တော်တော် ကံထူးတာပဲ။ မြန်မာပြည်မှာတစ်ဆူတည်း သာရှိတဲ့ မဟိန္ဒရာသူတော်စင်ရုပ်တုကို ပိုင်ထားတာပဲ။

ဟူ၍ မိန့်ကြားသွားလေသည်။ ဆရာတော်ဘုရားကြီးအား တစ်ခါက-

“အမိဋ္ဌာန် ဘယ်နှရက်ဝင်ရမလဲ ဘုရား”

ဟု မေးလျှောက်ရာ -

“သုံးရက်ဝင်၊ ကြာသွားရင် ပေါ့တတ်တယ်”

ဟု မိန့်ပါသည်။

မေတ္တာပွားပုံနှင့်ပတ်သက်၍ -

“တစ်နေ့ကို ကျန်းမာချမ်းသာပါစေ၊ ပီစိတ်တစ်သိန်းလောက်ပွားရင် အတော်သိသာပါတယ်”

ဟု မိန့်ပါတယ်။

စွမ်းနိုင်သူ၊ ရွတ်ပွားနိုင်သူများအား မဟာဝေဒဗ္ဗန္တန်တော်ကို ချီးမြှင့်ပါသည်။ ရွှေမောင်းငွေမောင်းဂါထာများကို ရွှေမောင်း၊ ငွေမောင်းများတွင် ရေးထိုး ပူဇော်ထားပါသည်။ စကားချုပ် (၁၁ - ၁၁ - ၂၀၁၄ အာဆီယံအစည်းအဝေးဖွင့်ပွဲတွင် သမ္မတဦးသိန်းစိန်က ရွှေမောင်းသုံးချက်တီး၍ဖွင့်သည်ကို တီဗွီမှကြည့်၍ ချောင်းဝဆရာတော်ကြီးကို အထူးသတိရမိသည်။) ဆရာတော်ကြီးသည် ကျီးစာကျွေးရင်း ကျီးမင်းဂါထာကို ရွတ်ပွားတတ်ပါသည်။ အတိုဆုံး၊ အကောင်းဆုံးဘုရားရှိခိုးမှာ ‘နမောတဿ ဘဂဝတော အရဟတော သမ္မာသမ္ဗုဒ္ဓဿ’ ဖြစ်၍ ကိုယ်တိုင်လည်း ကြွလေရာသို့ ကိုးလုံးပုတီးတစ်ကုံးနှင့် အမြဲပွားများတတ်ပါသည်။ ၁၃၅၅ ခုနှစ်၊ ဝါဆိုလတွင် ဆရာတော်ထံ ကြက်ဖြူလေးများလာလှူပြီး ကြက်ကလေးများက ဆရာတော်၏ ပခုံးပေါ်နှင့် လက်ရန်းပေါ်သို့တက်သောအခါ ဆရာတော်က -

“ကြက်ပျံမကျ သာသနာပြုရဦးမယ်”

ဟု မိန့်ပြီး ကြက်ပျံမကျဂါထာတော်ကို ချီးမြှင့်ပါသည်။ ဂါထာများရွတ်ပွားရာ၌ အနုလုံရွတ်ပွားခြင်းကိုသာ လိုလားပြီး ပဋိလုံရွတ်ပွားခြင်းကို လုံးဝခွင့်မပြုပါ။

ကျီးမင်းဂါထာ

အဂ္ဂေါဗုဒ္ဓေါ၊ အဂ္ဂေါဓမ္မော၊ အဂ္ဂေါသံဃော၊ အနုတ္တရော၊ အဂ္ဂေါဝိပါကော။ မေ ဟောတု၊ ယံ ယံ ကုန္တံ သမိဇ္ဈတု။

အလှူဒါနနှင့်စပ်လျဉ်း၍ ဆရာတော်က -

“ငါလည်း စူးစမ်းကြည့်၊ ပြည်ပြည်ပြည်စုံစုံ မလေ့လာဘဲ ဘယ်သူမှ လာမလှူနဲ့”

ဟု မိန့်သည်။

အလှူဒါနပြုရာတွင် တိရစ္ဆာန်အစမြတ်စွာဘုရားအဆုံး အလှူခံအားလုံးတို့အား နည်းအမျိုးမျိုးဖြင့် လှူတွေ့ဒါနပြုကြသည်။ ပုဂ္ဂိုလ်တို့လေးကို ထန်းလျက်တစ်လုံးချကျွေးရာတွင် မကုန်ခင်ကပင် တွန့်တိုးနေကြကြောင်း၊ ဆွမ်းကပ်သည့်အခါ၌ ယင်နား၍ မောင်းနှင့်သောဒကာမကြီးတစ်ဦးက -

“ယင်တွေကလည်းဆိုးလိုက်တာ”

ဟု ပြောမိရာ ဆရာတော်က -

“ဘာဆိုးလို့လဲ၊ နင်တို့လည်းရှာစားနေရတာ သူတို့လည်း ရှာစားနေရတာပဲ။ သူတို့အားလုံးစားတာ တစ်ပန်းကန်မကုန်တောင်မကုန်ဘူး။ သက်သက်တောင် ဒါနပြုရဦးမယ်”

ဟု မိန့်တော်မူသည်။

၁၉၉၂ ခုနှစ်၊ အောက်တိုဘာလတွင် ထိုင်းနိုင်ငံ မြန်မာသံအမတ်ကြီး ဦးညွန့်ဆွေ၏ ပင့်ဖိတ်ချက်အရ ထိုင်းနိုင်ငံသို့ ကြွရောက်ပါသည်။ ဆရာတော်က စောစောပိုင်းကပင် ပြည်ပပင့်သည့် ကိစ္စများ၌ လက်မှတ်မထိုး၊ လျှောက်လွှာမတင်ရလျှင်ကြုံမည်။ သာသနာ့ဝန်ထမ်းဘုန်းကြီးရဟန်းဖြစ်၍ လူများလိုလက်မှတ်ထိုး၊ လျှောက်လွှာတင်ခြင်းကဲ့သို့ သောအလုပ်မျိုးကို မလုပ်နိုင်ဟုမိန့်တော်မူသည်။ မည်သည့်အခါမျှ လက်မှတ်ထိုးခြင်း၊ လျှောက်လွှာတင်ခြင်းလည်း မပြုပါ။ ထိုင်းနိုင်ငံတွင် ထိုင်းဘုရင်နှင့် ဝန်ကြီးချုပ်တို့ လာရောက် ဖူးမြော်ကြပါသည်။

“ဘာကိစ္စကြပါသလဲဘုရား” ဟူသော အမေးကို -

“ဘာကိစ္စမရှိဘူး။ သာသနာပြုကြတာလည်း မဟုတ်ဘူး။ ပင့်လို့ကြွလာတာ”

ဟုသာ မိန့်တော်မူသည်။ ထိုင်းနိုင်ငံတွင် ဘန်ကောက်ရှိ ဘုရားများနှင့် ဇင်းမယ်ရှိ စေတီတော်များကို ကြွရောက်

ဖူးမြော်ခဲ့ပါသည်။

ချောင်းဝဆရာတော်ကြီး၏ ဇာတိမှာ ညောင်ကုန်းမြို့အပိုင် သံကြီးရွာကြီးဖြစ်သည်။ ခမည်းတော် ဦးချစ်လေး၊ မယ်တော် ဒေါ်ပုတို့မှ သားနှစ်ယောက် ထွန်းကားရာ သားကြီး မောင်တင်ညွန့်၊ သားငယ် မောင်တင်သိန်း (ချောင်းဝဆရာတော်) တို့ ဖြစ်ကြပါသည်။ မောင်တင်သိန်းကို ၁၂၇၈ ခုနှစ်၊ နတ်တော်လပြည့်၊ တနင်္လာနေ့ (၁၉၁၆ ခုနှစ်၊ ဒီဇင်ဘာ ၂၇ ရက်) အရက်တက်ချိန်တွင် မီးရှူးသန့်စင်ဖွားမြင်သည်။

ပဋိသန္ဓေနေစဉ်က မယ်တော်ကြီး ဒေါ်ပု အိပ်မက်ဆန်းမက်သည်။ ရွှေအဆင်းရှိသော ငါးကြီးတစ်ကောင် ဖြစ်အတွင်းမှ အိမ်ပေါ်သို့ တက်လာသည်။

ရွှေအဆင်းရှိသော ငါးကြီးက - “မိဘနှစ်ပါးသတိထားပါ၊ နေဝိဇ္ဇာဖြစ်လတ္တံ့”

ဟု သတိပေးသည်။

ထို့နောက် လူသူတော်တစ်ယောက် ကြွရောက်လာပြီး ဝလုံး(၉)လုံးကို ရေးပြသည်။ ခမည်းတော်နှင့် မယ်တော်တို့သည် သမ္မာအာဇီဝအလုပ်ဖြင့် အသက်မွေးဝမ်းကျောင်းကာ ကုလုံကြွယ်ဝကြသည်။ ရတနာသုံးပါးကို ရှိသေကိုင်ရှင်ကြသည်။ နေဖြူမြို့တောင်ပေါ်တိုက်(သဒ္ဓမ္မဇေတိကရာမ) တွင် စာသင်စာချဆရာတော် (၁၅၀)ခန့် သီတင်းသုံးသည်။ သံကြီးရွာသို့လည်း ရွာသူရွာသားများ ကိုးကွယ် ဆည်းကပ်နိုင်ရန် ခွဲဝေပေးသည်။ နတ်တော်လပြည့် အရက်တက်ချိန်တွင် မယ်တော်ကြီး၏ ဝမ်းကြာတိုက်မှ မနာမကျင်သက်သောင့်သက်သာဖြင့် ဝမ်းဆွဲမကုရဘဲ ဆရာတော်ကို မွေးဖွားသည်။ ထိုနေ့က ခြံဝင်းအတွင်းရှိ ပန်းပင်များအားလုံး ဖူးပွင့်ဝေဆာနေကြသည်။ ဆရာတော်ဦးဉာဏဝံသ၊ အဂ္ဂမဟာပဏ္ဍိတဦးကောသလ၊ အဂ္ဂမဟာပဏ္ဍိတဦးဂုဏဝံသတို့ထံတွင် ရှင်သာမဏေဘဝသို့ သက်တော် (၁၀)နှစ်သားတွင် ပထမအကြိမ် ဝင်ရောက်သည်။ သက်တော် (၁၅) နှစ်သားတွင် ဒုတိယအကြိမ်၊ လက်ပံတန်းမြို့သစ်တက္ကသိုလ်၊ ညဝါအဘိဓမ္မာကျမ်းပေါင်းများစွာကို ရေးသား ပြုစုခဲ့သော အဂ္ဂမဟာပဏ္ဍိတ သဒ္ဓမ္မောဒယဆရာတော်ကြီးထံတွင် ရှင်သာမဏေဘဝသို့ရေးက်သည်။ ဘွဲ့တော်မှာ ဂုဏသာမိဖြစ်သည်။ ထိုအချိန်မှစ၍ ရှင်လိင်မပြိုင်တော့ပေ။

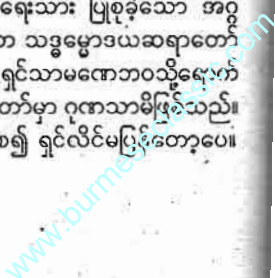

သက်တော်(၂၅)နှစ်တွင် ချောင်းဝ
ကျောင်းတိုက်သို့ စာကျက်၍ကောင်း
သောနေရာတစ်နေရာအဖြစ် ရောက်ရှိ
ဗုဒ္ဓလျော်ခဲ့သည်။ ရေကြမ်းမြေကြမ်းဟု
ထင်ရှားခဲ့သော ဤကျောင်းတိုက်၌
ကျောင်းထိုင်ဆရာတော်က ရုတ်တရက်
ချံလွန်တော်မူခဲ့သည်။ တစ်ပါးက လူ
ထွက်သွားခဲ့သည်။ မမျှော်လင့်ဘဲ ကျောင်း
ထိုင်ဘဝသို့ရောက်ရှိခဲ့သည်။ ရဟန်းပျို
ဘဝတွင် မြန်မာပြည်အနှံ့ ထင်ရှားသော
စာသင်တိုက်ကြီးများတွင် ပရိယတ္တိပညာ
ထိုးလေ့လာဆည်းပူးခဲ့သည်။ သက်တော်
(၃၅) နှစ်တွင် မဟာဗောဓိပင်ကို ဖူးမြော်
လို၍ အိန္ဒိယနိုင်ငံသို့ ကြွရောက်ခဲ့သည်။
ရာဇဂြိုဟ်၊ သာဝတ္ထိ၊ ပါဠိလိပုတ်၊ မိဂဒါ
ဝန်၊ လုမ္ဗိနီ၊ ကုသိနာရုံ၊ ဒါဂျီလင်၊ ဘုံဘေ
မြို့များသို့ ရောက်ခဲ့သည်။ သီဟိုဠ်စွယ်
တော်တိုက်သို့ ကြွရောက်ကာ စိတ်အေး
ချမ်းစွာ ပူဇော်ခဲ့သည်။

ကြမ်းလှသည်ဆိုသော ချောင်းဝ
ကျောင်းတိုက်တွင် သီလစင်ကြယ်အောင်
နေပြီး မေတ္တာဘာဝနာပွားများခဲ့သည်။
သမထအလုပ်နှင့် ဝိပဿနာအလုပ်
နှစ်ခုလုံးကိုတွဲ၍ အားထုတ်တော်မူခဲ့ရာ
သမထအလုပ်တွင် အဓိဋ္ဌာန်မြောက်
စိတ်အကြံပေါက်ခဲ့ကြောင်း သိရသည်။
လျှင်နိုင်ပါရစေ၊ ပေးနိုင်ပါရစေ၊ ကျွေးနိုင်
ပါရစေဟု ဆုတောင်းသည့်အတိုင်း ပြည့်
စုံခဲ့သည်။ အင်းစိန်၌ဝါဆိုစဉ် ထွက်ရပ်
ပေါက်ဆရာတော်ကြီးများ၏ ညွှန်ကြား
ချက်ဖြင့် တပည့်များက ပြဒါးဖိုဝင်ပေး
ရသည်။ ဆရာတော်ကြီးများ ညွှန်ကြား
သလို ဘာသာခြား၊ ဗုဒ္ဓဘာသာဝင်များ
ဖြင့် ဆောင်ရွက်၍ ပြဒါးပေးသည်။ ရရှိ
သော ပြဒါးဓာတ်သားကို မန္တလေးသို့
ပို့၍ 'ဒါနမုဒြာ' ဆင်းတုတော်တစ်ဆူ
သွန်းလောင်းသည်။ ပုံလောင်းသောညှပ်
မှာ ပြဒါးဓာတ်သားဆင်းတုတော်လောင်း
ပြီးလျှင်ပြီးချင်း ပျက်စီးကွဲကြွေသွားသည်။
ဆင်းတုတော်ကို သိဒ္ဓိရှင်ပြဒါးဓာတ်သား
ဆင်းတုတော် 'တွဲ' အမည်သည်။

တကယ့်သိဒ္ဓိရှင်အစစ်ဆိုသည်မှာ
မြတ်စွာဘုရားမလွဲ၍ အခြားမရှိ ဟု
ဆရာတော်က မိန့်တော်မူသည်။ ၁၉၉၂
ခုနှစ်တွင် လေးကျွန်းဖျေ့သိဒ္ဓိရှင် အောင်
တော်မူနဝရက်စေတီတော်တို့ကို တပည့်
အများအားဖြင့်တည်ထားပူဇော်စေသည်။

ဆရာတော်ဘုရား၏တစ်နေ့တာ

ဆရာတော်ဘုရား၏အခန်းမှ မီး
နာ ည (၁၂) နာရီခန့်တွင် ပိတ်သည်။



သို့သော် ဆရာတော်၏ ကျန်းမာရေး
အတွက် စောင့်အိပ်ကြသူ ကပ္ပိယ (၂)
ယောက်သာ အိပ်ပျော်ကြသည်။ သူတို့
အိပ်မပျော်၍ ကြည့်လိုက်လျှင် ဆရာ
တော် တရားမှတ်နေတာ၊ မေတ္တာပို့၊
အမျှအတန်းဝေနေတာ၊ မောင်းထု အမျှ
ဝေနေတာတို့ကို တွေ့ရတတ်သည်။ အိပ်
ချိန် မည်မည်ရရမရှိ။ နံနက်(၂)နာရီတွင်
မျက်နှာသစ်ပြီးနောက် (၄) နာရီအထိ
တရားမှတ်သည်။ (၄) နာရီမှ (၅) နာရီ
အထိ မိုးကုတ်ဆရာတော်ဘုရားကြီး၏
တရားခွေများကိုဖွင့်ကာ တရားနာရင်း
တရားမှတ်သည်။ (၅) နာရီအချိန်တွင်
စကြိုကြွကာ ကျီးများ၊ ငါးများ၊ ခိုများကို
အစာကျွေးတော်မူသည်။ နံနက်(၆)နာရီ
အချိန်တွင် ရောက်လာသော ပရိသတ်
များ၏ အဖူးအမြော်ကို ခံယူကာ ဆုံးမ
ညွှန်ပြသည်။ (၆:၃၀) နာရီတွင် အရက်
ဆွမ်းအကပ်ခံတော်မူသည်။ နေ့ဆွမ်းကို
(၁၁) နာရီကျော်မှ ချီးမြှင့်တတ်သည်။
ရှားပါးသောအချိန်ကာလတွင် ငွေကြေး
အကုန်အကျခံ၍ သဒ္ဓါတရားကြီးမားစွာ
ကြိုးစား ချက်ပြုတ်ပို့ဆောင်လာသော
ဆွမ်းဟင်းများကို ပရိသတ်ကျေနပ်အောင်
ချီးမြှင့်သည်။ ဆွမ်းစားရင်းပင် ဆွမ်း
စားရသောဒုက္ခ၊ ပြင်ဆင်ရသောဒုက္ခ၊
ချက်ပြုတ်ရသောဒုက္ခ၊ ရှာဖွေရသော
ဒုက္ခတို့ကို ပေါင်းစပ်၍ ဒုက္ခဘုံကြီးဟု
မိန့်ဆိုသည်။ ဆွမ်းစားပြီးအချိန်မှ နေ့လယ်
(၂) နာရီအထိ ခေတ္တအနားယူသည်။
ဝါတွင်းကာလများတွင် ည (၇) နာရီ၌
ဆရာတော်က တရားဟောတရားပြ
တတ်သည်။ စင်စစ် ရုပ်နာမ်ဓမ္မသင်္ခါရ
တို့၏ မမြဲပုံ၊ မဖောက်ပြန်ပုံနှင့် သစ္စာ
လေးပါးတို့ကို လက်တွေ့မျက်မြင် ဥပမာ
များဖြင့် ဟောပြောလေ့ရှိသည်။ တစ်ခါ
က တပည့် ကပ္ပိယ ကိုကညွှန်က ဆရာ

တော်အား ဓာတ်ပုံရိုက်ရန် ပြင်ပဓာတ်ပုံ
ဆိုင်တစ်ဆိုင်သို့ပင့်သွားကာ ဓာတ်ပုံရိုက်
ယူသည်။ ဓာတ်ပုံရိုက်နေစဉ်ဘော့ လုပ်
သမျှ သည်းခံတော်မူသည်။ ပြန်ရောက်
သည့်အခါမှ ကိုကညွှန်အား -

“နောင်ရုပ်သေဓာတ်ပုံမရိုက်ရန်၊
ရုပ်ဆိုတာ အသေမဟုတ်ဘူးဟု အရင်
ပဲ အမြဲဖြစ်ပျက်နေတာ။ သဘာဝအတိုင်း
ပဲ ဓာတ်ပုံရိုက်ဟု”

ဟု ဆုံးမတော်မူသည်။
ဒကာမကြီးတစ်ဦးက ခန္ဓာစေတီ
တည်တာ (၁၈) ဆူရှိပြီ ဖြစ်ကြောင်း
ဆရာတော်ကို လျှောက်ထားသည်။
ဒကာမကြီးခမျာ ကိုယ်ဝန်လည်းဆောင်
ထားရသည်။ ဆရာတော် မိန့်ဆိုလိုက်ပုံ
က -

“ခန္ဓာစေတီဆိုတာ ဘုရားပစ္စည်း
တွေထည့်ပြီးကြည့်ပါရတာ။ ဒကာကြီး
ပစ္စည်းတွေထည့်ထားရတာမဟုတ်ဘူး”
တဲ့။

တစ်ခါက ဆရာတော် မိန့်သည်။
မှာ -

သက်တော်(၈၀)ပြည့်လျှင် ပွင့်ပွင့်
လင်းလင်း တရားဟောဦးမည်။ မည်သူ
မျှ မလာရဲအောင်ကိုဟောမည်။ မည်သူ
မျှမလာရဲမှ မိမိဘာသာ တစ်ဦးတည်း
တရားနာလုံးသွင်းနေမည် ဟူသတည်း။

ချောင်းဝဆရာတော်ဘုရားကြီးနှင့်
စာသင်ဖက်ဆရာတော်များမှာ ခမ့်ဆရာ
တော်နှင့် ပုပ္ဖားဆရာတော်တို့မှာ အလုပ်
နှင့်ပတ်သက်၍ အပင်ပန်းခံနိုင်ကြသည်။
ချောင်းဝဆရာတော်မှာ အဟောအပြော
နှင့်ပတ်သက်၍ အပင်ပန်းခံနိုင်သည်။

ဆရာတော်ကြီး၏ဒါနပရိမာအံ့မခန်းပင်

ဆရာတော်ကြီး ဝါနစဉ်အခါက
သမထ၊ ဝိပဿနာအလုပ်များ မစသေး
မီ ချောင်းဝကျေးရွာမှ ကလေးများကို
အကျိုး လုံ့ချည်၊ ထီး၊ ဖိနပ်ကအစ ဝယ်
ပေးခြင်း၊ စာသင်ပေးခြင်းတို့ကို လုပ်ပေး
ခဲ့သည်။ ၁၉၈၈ ခုနှစ်တွင် ရွှေတိဂုံဘုရား
ရှင်အလှင်ဂေါဏတန်ဆောင်းတော်ကြီးကို
(၆၃) သိန်း အကုန်အကျခံပြုပြင်လျှင်၊ ဒါနန်း
ခဲ့သည်။ ရွှေတိဂုံဘုရားအထက်ပစ္စယ၊
အောက်ပစ္စယတို့၌ ရုပ်ပွားတော်မြတ်
များအား ရွှေသင်္ကန်း၊ ငွေသင်္ကန်း၊ စိန်
သင်္ကန်း စသည်ဖြင့် အဆန်းတကြယ်
ဆပ်ကပ်လျှင်၊ ဒါနန်းခဲ့သည်။ ဆရာတော်၏
ပါရမီဖြည့်ဖက်များမအပ မည်သူမျှမသိ
ကြချေ။ တစ်နှစ်တစ်နှစ်လျှင် သိန်းချီ၍
လျှာသည်။ မိမိအား လာလျှာသော ဓမ္မ
(၃၇) ကျပ်သားကို ရွှေတိဂုံဘုရားသို့ လျှာ

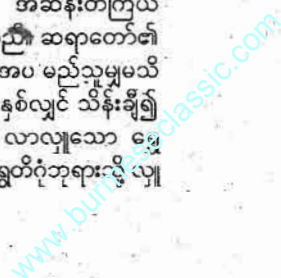

ဒါနီးသေသည်။ အကြောင်းသိများက မိမိ
တောင်းတွင် လုပ်စရာများစွာရှိပါလျက်
လုပ်ပါဘဲ အဘယ်ကြောင့်အပြင်ထွက်
လျှာနေရသနည်းဟု အမေးထုတ်ကြ
သည်။

ဆရာတော်ကြီး၏အဖြေမှာ မှတ်
လောက်သားလောက်ပင်။

“ကိုယ့်အိတ်ထဲကို ပြန်ထည့်တာ
အလှူမဟုတ်ပါ။ သူများလှူမှ အလှူ
ခေါ်တာ။

ကိုယ့်ဘာသာ ကိုယ်စားတာ
တကျာ၊ သူများကျေးတာ စေတနာ။

ကိုယ်ကြိုက်တာလည်း သူများ
လှူရတယ်။ သူများကြိုက်တာလည်း
သူများကို လှူရတယ်” တဲ့။

ဆရာတော်ကြီးသည် ဗုဒ္ဓါနုဿတိ
ကို ထူးခြားဆန်းကြယ်စွာ ပွားများပြီး
ထူးထူးခြားခြားလှူတတ်သည်မှာ ခမည်း
တော်၊ မယ်တော်တို့ထံမှရသော အမွေ
ဖြစ်တန်ရာသည်။

ဆရာတော်ကြီး ကိုးကွယ်သော
ပြဒါးဓာတ်သားဘုရား၊ အောင်တော်မူ
စေတီတော်အရပ်လေးမျက်နှာမှ မတ်ရပ်
ဆင်းတုတော်များ စသည်တို့တွင် လက်
နှစ်ဖက်စလုံး ရှေ့သို့ဖြန့်လျက် အလှူပေး
နေဟန် ဒါနမုဒြာများကို ဖူးတွေ့ရပါ
သည်။

ဆရာတော်ကြီး၏ မွေးနေ့ (နတ်
တော်လပြည့်) ရောက်တိုင်း သံဃာများ၊
ကိုရင်လေးများ၊ သီလရှင်များ၊ လူများမှ
အစ တိရစ္ဆာန်ကလေးများအထိ ကျွေး
မွေးလှူဒါန်းသည်။ စက်လက္ခဏာ(၁၀၈)
ကွက်နှင့်အညီ ကန်တော့ပွဲ (၁၀၈) ပွဲ
မြတ်စွာဘုရားနှင့် ဝိဇ္ဇာကြီးများထံ ကပ်
လှူသည်။ တရားတော်ဓမ္မက္ခန္ဓာပေါင်း
(၈,၄၀၀၀) မက (၁) သိန်းကျော် လှူခဲ့
သည်။ (၂၇) နှစ်တိုင်တိုင်အဆက်မပြတ်
လှူဒါန်းခဲ့သည်။

တော်ရုံတန်ရုံသဒ္ဓါတရား၊ တော်
ရုံတန်ရုံစေတနာ၊ တော်ရုံတန်ရုံ ဝိရိယ
မျိုးမဟုတ်ပါ။ ၁၉၈၈ ခုနှစ်က ထူးဆန်း
ပြည့်စုံဓမ္မာရုံကြီး ဆောက်လုပ်ရန် (၉)
သိန်း၊ လေးကျွန်းဇေယျသိဒ္ဓိရွှင် အောင်
တော်မူစေတီတော်အတွက် (၁၈) သိန်း
လှူဒါန်းသည်။ တိရစ္ဆာန်ရုံ၊ စိတ်ရောဂါ
ဆေးရုံ ဘိုးဘွားရိပ်သာ စသော အားကိုး
ရာမဲ့ပုဂ္ဂိုလ်များ နေထိုင်ရာဌာနမျိုးသို့
လည်း မကြာခဏ ကြွရောက် လှူဒါန်း
သည်။ နေ့စဉ် နံနက်အရုဏ်တိုင်း ကျီး
စာ၊ ခိုစာ၊ ငါးစာများကို ဝါယာမစိုက်၍
ကျွေးလှူသည်။ အရုဏ်ဆွမ်း၊ နေ့ဆွမ်း

တို့ကို ဦးပဉ္စင်းများအား အရင်ကပ်စေ
သည်။ ဦးပဉ္စင်းများဘုဦးပေးပြီးမှ ကျန်
သောဆွမ်း၊ ဆွမ်းဟင်းတို့ကို ဘုဦးပေးပါ-
မည်ဟု အမိဌာန်ထားသည်။

‘ကိလေသဝဋ်၊ ကမ္မဝဋ်၊ ဝိပါက
ဝဋ် ကျွတ်လွတ်အောင် သာသနာ့ကျွန်
သဖွယ် တာဝန်ထမ်းပါမည်’
ဟု မိန့်ဆိုတော်မူသည်။

ငရဲပြည်ရောက်ဆရာတော်

၁၉၉၀ ပြည့်နှစ်၊ ဇူလိုင်လတွင်
ဆီးရောဂါနှင့် အခြားရောဂါများကြောင့်
ဆရာတော် ဆေးရုံတက်ရသည်။ လူရှင်း
သော ဂျပန်ဆေးရုံသို့တက်လျှင် ဒကာ၊
ဒကာမများ အဝင်အထွက်ခက်မည်စိုး
၍ ရန်ကုန်ဆေးရုံကြီး (အဟောင်း) သို့
တက်ရောက် ကုသသည်။ အဆောင်
(၁၁-၁၂) တွင် ဒေါက်တာမောင်မောင်
ဝင့်နှင့် ဆရာဝန်ကြီးများ၏ ကုသမှုကို
ခံယူသည်။ ဆေးရုံတင်ချိန်တွင် ဆရာ
တော် သတိမရ။ ဆရာတော်၏တပည့်
ဦးကျော်ဟိန်းကိုယ်တိုင် ညမထွက်ရ
အမိန့်ကြားတွင် သက်ဆိုင်ရာကို
ခွင့်တောင်းကာ ဆေးရုံတင်ရသည်။
စက်တင်ဘာ ၁၅ ရက်ရောက်မှ ဆေးရုံ
ကဆင်းရသည်။

ဆရာတော် ဆေးရုံတက်နေစဉ်
စာရေးသူ ဆေးရုံရောက်ခဲ့သေးသည်။
ဆရာတော်ကို စာရေးသူ ဖူးမြော်နေစဉ်
စာရေးသူ၏စိတ်သည် အတွေ့နယ်ချဲ့မိ
သည်။ ‘ဆရာတော် အသည်းအသန်ဖြစ်
ချိန်သည် ညမထွက်ရအမိန့်ထုတ်ထား
ချိန်နှင့် တိုက်ဆိုင်နေသည်။ အကယ်၍
များ ဆရာတော် ခန္ဓာဝန်ချချိန်သည်
နိုင်ငံအတွက် အရေးကြီးအချိန်များနှင့်
တိုက်ဆိုင်နေလျှင် သွားရေးလာရေးခက်
လိမ့်မည်။ တိုက်တိုက်ဆိုင်ဆိုင်ပင် ဆရာ
တော်ခန္ဓာဝန်ချချိန်သည် ၂၀၀၈ ခုနှစ်၊
မေလ ၂ ရက်နေ့ဖြစ်ရာ ရန်ကုန်တစ်မြို့
လုံး နာဂစ်မုန်တိုင်းဒဏ်ခံနေချိန် ဖြစ်နေ
လေတော့သည်။

နေမကောင်းတာ ဆေးရုံတက်ရ
တာ တစ်ခုအမြတ်ထွက်သည်ဟု ဆရာ
တော်မိန့်သည်။

အဘယ်ကြောင့်ပါနည်း။ ဆရာ
တော် သတိလစ်မေ့မြောနေစဉ် ငရဲပြည်
ကို ရောက်ခဲ့သည်။ သတိပြန်ရလာ
ချိန်တွင် ရင်ဘတ်ကို ဦးကျော်ဟိန်းက
ဖိထားသည်။

“ငရဲမင်းဒကာကြီးက လိုက်ပြ
တယ်။ သူ့ပုံက ကပ္ပလီတွေလိုပဲ နှုတ်ခမ်း

ထူထူ၊ အသားမည်းမည်း၊ မျက်ထောင့်နီ
နီနီ။ ပစ္စုပ္ပန်ဂါတ်တံကတော်သေးတယ်။
ငရဲပြည်ဂတ်တံကစစ်တာ ဒီထက်ပိုဆိုး
တယ်။ စာရင်းအကုန်ရှိထားတယ်။ သူတို့
မှာလည်း ထောက်လှမ်းရေးရှိတယ်။
ဘယ်သူကဘာလုပ်လို့၊ အကျင့်ပျက်
ရပ်ကွက်လူကြီး၊ ဘုန်းကြီး၊ မယ်သီလ၊
ကမ္ဘာအဆက်ဆက်ကကျနေတဲ့ သံရည်
ပူမြောင်းကြီး မီးတွေရဲလို့၊ အုန်းသီး
တွေ၊ သာဂူစေတီလို့ မျောနေလိုက်တာ
ကြောက်စရာကောင်းလိုက်တာ။ လာဘ်
စားတဲ့သူတွေ ဒုက္ခကလည်း မသေးဘူး။
ဘုန်းကြီးကျောင်းက ပစ္စည်းဝတ်ကျေ
အောင်မလုပ်၊ တံမြက်စည်းတစ်ချက်
မလှည်းဘဲစားနေသူတွေခံနေရတာတွေ
သူတို့အကုသိုလ်ကံကြီးတွေ ပျော်လို့
တဲ့ ဆော့နေကြတာ၊ မီးပုံထဲ ဒိုင်ဗင်ထိုး
ချနေကြတာ ဒီလောက်ခံနေရပေမယ့်
လည်း အသက်ပြင်းတယ် မသေးဘူး။

လူပြည်မှာစားရတာ ခဏလေး။
ကံသုံးပါးကိုထိန်း။ မနောက်က သိပ်ဆိုး
တာ၊ သိပ်မြန်တာ၊ ပြစ်မှားတာတွေက
နဂိုကမသိဘူး။ ပြစ်မှားလိုက်တာနဲ့
အကုသိုလ်ဖြစ်တာကို တရားအားထုတ်
လိုက်မှ တွင်းခနဲကွက်ခနဲ ထင်ရှားသိ
သာလာတာ။ အရင်က အဝိဇ္ဇာက ဖုံး
ထားတာ။ အခုတော့ လိုချင်တာလည်း
မရှိတော့ဘူး။ အိပ်ချင်တာလည်းမရှိ
တော့ဘူး။ စားချင်တာလည်း မရှိတော့
ဘူး။ လာကပ်လို့သာခံလိုက်ရတယ်
အရသာမခံတော့ဘူး။ ဝေဒနာကြောင့်
တကျာဖြစ်တယ်။ ဝေဒနာသေတော့
တကျာပြုတ်သွားတော့ ဇာတိ- ဇရာ-
ဗျာဓိ- မရဏမလာတော့ဘူးဖြစ်လို့ အို၊
နာ၊ သေတာ၊ ဝေဒနာ၊ တကျာချုပ်
တော့ နိဗ္ဗာန်လမ်းပေါ်”
ဟု မိန့်လေသည်။

ဆရာတော်နှင့်ပုဂ္ဂိုလ်ထူးများ

ဆရာတော်အား အထူးစောင့်
ရှောက်ခြင်း ပညာမျိုးစုံသင်ပေးခြင်းပြု
သူမှာ ဆရာတော် အရှင်အဇ္ဇဂါဏပင်
ဖြစ်သည်။ ဆရာတော်အရှင်အဇ္ဇဂါဏ
အား ဆရာတော်က ရွှေတန်ဆောင်း
လှူဒါန်းခဲ့ရာ တစ်ကမ္ဘာလုံးမှာ
ရွှေတန်ဆောင်းလှူသူတစ်ဦးတည်းသာ
ရှိသဖြင့် ထူးထူးခြားခြားချီးမြှင့်မည်ဖြစ်
ကြောင်း မိန့်တော်မူသည်ဟု ဆရာ
တော်က ပြန်ပြောပြသည်။ ၁၃၅၇ ခုနှစ်
ဝါတွင်းတွင် လှူပုံတော်ပတ္တမြားဆေး
မိသားစုက စကြာမင်းက ဝိဇ္ဇာ၊ ဇော်ဂျီ

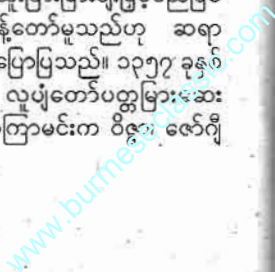

ဆိုအောင်နေဟန် ပိုစတာတစ်ခုနေဆွဲပြီး ဆရာတော်ထံလာလျှာသည်။

ထိုပိုစတာရောက်ပြီး ရက်များကြာမှ ကိုကျော်ဟိန်းက ကန်တော့ပွဲတစ်ပွဲလာကပ်သည်။ ၎င်းပျောသီးက (၄၅) ဖီး တစ်ပင်လုံးမှာ တစ်လုံးသာသီးသော အုန်းသီးတစ်လုံး။ ချောင်းဝဆရာတော် အခန်းတွင်း ပက်လက်ကုလား ဆိုင်တွင် သီတင်းသုံးနေခိုက် ဆရာတော် အရှင်အဇ္ဇဂေါဏက မိန့်သည်။

“နင့်ကို ပညာစုံသင်ပေးထားတာ သာလုပ်ပေးရမယ်ဆိုတာမသိဘူးလား။ တော်ဟိန်းကို စကြာမင်းလက်အပ် ထိုက်”

ဟု ဆိုသည်။ ထိုအခါကျမှ ယခင်ရက်များက ရောက်နေနှင့်သော ပိုစတာကို ကမန်းထတမ်းဆွဲထုတ်ကာပေးလိုက်ရသည်။ ထိုကျော်ဟိန်းကန်တော့ပွဲပေးသော ၎င်းပျောသီး (၄၅) ဖီးမှ နှစ်လုံးသာမည်သည်။ စာပေနှင့် စာနယ်ဇင်းအဖွဲ့ ရန်ပုံငွေဖော်ပြနေပွဲတွင် ကျော်ဟိန်းနှင့် တော်နီ (၂) ယောက်တည်းသာ သီဆိုအောင်မြေကြာသည်။ စတိတ်ရှိုးအမည်က ထည်း ဒွန် တဲ့။

၃၀-၇-၁၉၉၃ နေ့လယ် (၃) နာရီတွင် ဆရာတော် ပြင်ပသို့ကြွနေခိုက် မင်္ဂလာဒုံမော်တော်ယာဉ်တပ်မှ ဓမ္မာရုံ မြို့တူသဖြင့် ပုဂ္ဂိုလ် (၇) ပါး၏ ရုပ်တုတော်များကို ချောင်းဝကျောင်းသို့ လာပို့ကြသည်။ အရှင်အဇ္ဇဂေါဏဆရာတော်၊ ယက္ကစင်တောင်ဆရာတော်၊ ဘိုးပေါက်ဆိန်ဆရာတော်၊ ဘိုးဘိုးအောင်နှင့် ဘိုးတော်အောင်မင်းခေါင်ရုပ်တုနှစ်ခုတို့ ဖြစ်ကြသည်။ ဆရာတော်အပေါ်ပြစ်မှားကြသူများ၊ မမှန်ကန်သူလုပ်သူများကို ပြစ်ဒဏ်ခတ်ရန်၊ ချီးမြှင့်ထိုက်သူများကို ချီးမြှင့်ရန် ကြွလာခြင်းဖြစ်သည်ဟု ဆိုသည်။

၁၈-၁-၁၉၉၅ ဗုဒ္ဓဟူးနေ့၊ ညနေ (၄) နာရီ။

ကျွန်တော်သည် ချောင်းဝဆရာတော်ကြီးကိုဖူးရန် ချောင်းဝကျောင်းသို့ ရောက်နေသည်။ ဆရာတော်ကြီး ကြွလာပြီးနောက် ထိုင်ခုံပေါ်တွင် သီတင်းသုံးနေသည်။ ဆရာတော်ကြီးအနားတွင် မိန်းမ (၅၀) ခန့်ရှိသည်။ စာရေးသူမှာ ယောဂီဝတ်ဖြင့် နောက်ဆုံးတွင်ရှိနေသည်။ စာရေးသူ၏လက်ထဲတွင် သိဒ္ဓိထင်ရန် ဖယောင်းတိုင်၊ အမွှေးတိုင်နှင့် ယောဂီမတို့ရှိနေသည်။ ဆရာတော်ကြီး

က ကျွန်တော်ကို တွေ့သွားပုံရသည်။ ဆရာတော်ကြီးက - “နောက်ဆုံးကဒကာက ဘာကိစ္စလဲ”

“ဆရာတော်ကြီးကို လာဖူးတာပါဘုရား”

“ဒါဖြစ်ရင်ရှေ့ကိုလာခဲ့” စာရေးသူလည်း မိန်းမများကို ရှောင်ရှားပြီးသွားနေရလေရာ ဆရာတော်ကြီးက -

“ဒကာမတွေ ဟိုဒကာလေးလာဖို့ လမ်းရှင်းပေးလိုက်”

ကျွန်တော်က ဆရာတော်ကြီးအနားရောက်ရှိပြီး ဦးသုံးကြိမ်ချလိုက်သည်။ လက်ထဲရှိ ဖယောင်းတိုင် စသည်တို့ကို ဆရာတော်ကြီးက သိဒ္ဓိတင်ပေးသည်။ ဆရာတော်ကြီး၏အနားတွင် ဗိုလ်မှူးချုပ်အောင်ကြီး (ငြိမ်း) ၏ သားကို တွေ့ရသည်။ ဆရာတော်ကြီးက စာရေးသူကို ဘုရားခန်းထဲခေါ်သွားပြီး ဆင်ခဲမြင်းရဲဘုရား၏ ရှေ့တွင် ဆက်ကပ်ထားသောကလပ်ပေါ်တွင် ပေါက်ပေါက်ဆုပ်ကို ဖန်အုပ်ဆောင်းအပြည့်ကပ်ထားသည်ကို လက်ဖြင့်ညွှန်ပြကာ -

“ဒကာလေးရဲ့ လုပ်ငန်းတွေ အောင်မြင်ချင်ရင် ပေါက်ပေါက်ဆုပ်ရယ်၊ ဖန်အုပ်ဆောင်းရယ်၊ ကလပ်ရယ် ဘုန်းကြီးဆီကို နောက်တစ်ပတ်ယူခဲ့။ ဘုန်းကြီးလုပ်ပေးမယ်”

“တင်ပါဘုရား။ တပည့်တော်အရှင်ဘုရားကို ဦးတင်ပါတယ် ဘုရား”

ဟု ပြောပြီး ဦးသုံးကြိမ်ချကာ ပြန်ခဲ့လေသည်။ ကျွန်တော်သည် ရွှေတိဂုံဘုရားအရှေ့ဘက်စောင်းတန်းသို့ ဦးတည်လာခဲ့သည်။ အဆင်သင့်ပင် ဘုရားစောင်းတန်းမှ ဖန်အုပ်ဆောင်းကလပ်၊ ပေါက်ပေါက်တို့ကို ရလေသည်။ ရောင်းသည့်သူက ပိုက်ဆံမယူ၍ စာရေးသူမှာ အတင်းပေးခဲ့ရလေသည်။ ဆရာတော်ကိုဖူးတွေ့ရန် တစ်ပတ်စောင့်ရပေဦးမည်။ ထိုနေ့ညအိပ်ပြီး နံနက် (၄) နာရီခန့်တွင် ဆရာတော်ကြီးကို အိပ်မက်ထဲတွင် ဖူးတွေ့ရလေသည်။ အိပ်မက်ထဲ၌ ဆရာတော်ကြီး စကြိုလျှောက်နေရာ ဆရာတော်ရဲ့ နံဘေး၌ ဘိုးဘိုးအောင်၊ အဘဘိုးမင်းခေါင်၊ ရှင်အဇ္ဇဂေါဏဆရာတော်၊ ယက္ကစင်တောင်ဆရာတော်တို့ ပါနေသည်ကို ဖူးတွေ့ရလေသည်။ တစ်ပတ်ကြာသော အခါ ဆရာတော်ထံရောက်ခဲ့ပြန်သည်။ ဆရာတော်ကြီးက ကျွန်တော်ကို တွေ့

သောအခါ -

“ဒကာလေး၊ ဘုန်းကြီးမှာတာတွေ ပါပြီလား”

“ပါပါတယ်ဘုရား”

ကျွန်တော်သည် ပါလာသော ပစ္စည်းများကို ဆရာတော်ကြီးထံ ဆက်ကပ်လိုက်ရာ ဆရာတော်ကြီးက ကျွန်တော်ကို ဘုရားခန်းထဲခေါ်သွားပြီး ဆင်ခဲမြင်းရဲဘုရားကို ညွှန်ပြကာ -

“ဆင်းခဲမြင်းရဲဘုရားဆိုတာ ရေမှာထားရတယ်။ အဓိပ္ပာယ်က ဆင်ခဲမြင်းခဲရေမှာဆန်၊ ချမ်းသာပစ္စေ၊ သာပေစွတဲ့”

၉-၃-၂၀၀၀ ပြည့်နှစ် နံနက် (၉) နာရီတွင် နဂါးနီကြာခံစက်ရုံဖွင့်ပွဲကို လှိုင်သာယာစက်မှုရုံ (၄) တွင် ကျင်းပရာ ဆရာတော်ကြီး ကြွရောက်ချီးမြှင့်လေသည်။ ဆရာတော်ကြီးကို စာရေးသူမှ ဝတ္ထုငွေ ငါးသောင်းကျပ် ကပ်လျှူလေသည်။ ဆရာတော်ကြီးသည် နဂါးနီသီချင်းကို နှစ်ခြိုက်သည်။ ထို့ကြောင့် ဦးမောင်လှိုင်၊ ဒေါ်ကျော်တို့ ပိုင်သော ကြာခံစက်ကို ‘နဂါးနီကြာခံစက်’ ဟု ဆရာတော်ကြီးက ကင်ပွန်းတပ်ခဲ့သည်။

ဆရာတော်ကြီးအား ဒကာမကြီး တစ်ယောက်က တစ်ပီသာဘုရားအတွက် ရွှေဝယ်လျှူလိုပါကြောင်း လျှောက်ထားရာ ဆရာတော်က -

“ရွှေဝယ်ရင် အကုန်အကျများနေမယ်။ နားကနားကပ်ချွတ်လျှူပါလား” ဟု မိန့်သည်။

“ဒါက ဘုန်းဘုန်းဒကာကြီး မင်္ဂလာဦးတုန်းကဆင်ထားတာမို့ပါဘုရား” ဟု ပြန် လျှောက်သည်။

နောက်တစ်ပတ်ခန့်အကြာတွင် နားကပ်မလျှူလိုက်ရသော ဒကာမကြီး ပြန်ရောက်လာသည်။ မျက်နှာမှာက ဒဏ်ရာတွေအပြည့်၊ နားရွက်မှာလည်း ပတ်တီးနှင့်၊ နားကပ်ကမရှိတော့။ ကားထိခိုက်မှုဖြစ်ကြောင်း လျှောက်သည်။ ကြိုတင်မြင်သူက ကြိုတင်တားပါသော်လည်း သတ္တဝါတို့၏ အဝိဇ္ဇာ၊ တဏှာက အန္တရာယ်ကို မမြင်နိုင်ဘဲရှိလေသည်။

၆-၁၀-၁၉၉၃ နေ့က ဒကာမကြီး တစ်ယောက်က ထိလက်မှတ်အုပ်တွေ ကိုင်ပြီး -

“သာသနာပြုချင်လို့ ထိပေါက်အောင်လုပ်ပေးပါဘုရား” ဟု လျှောက်သည်။

“ဘာသာသနာပြုချင်လို့လဲ။ ကိုယ့်လင်ကိုယ်လုပ်ကျွေးမယ့်ကိစ္စ ဘာလို့

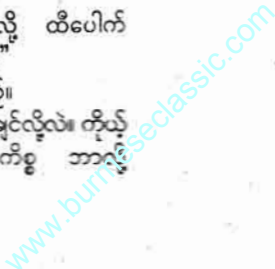

သာရတာလဲ။ ထီပေါက်အောင်လုပ်ပေးနိုင်ရင် ကိုယ့်ဘာသာကိုယ်လုပ်မှာပါ။ နှင်တိုလုပ်ပေးမလား၊ ငါလည်းလုပ်မပေးနိုင်ဘူး။ ဘယ်သူမှလုပ်မပေးနိုင်ဘူး။”

ဆရာတော်ကြီးနှုတ်ဖျားမှ စက်သေနတ်ပစ်သလို ထွက်ပေါ်လာသော အမိန့်တော်ကြောင့် ပရိသတ်အားလုံး ငြိမ်ဝပ်သွားကြသည်။ အလားတူပင်သည်ကားရောင်းပြီးလျှင် ဝတ္ထုငွေဘယ်လောက်လျှူပါမယ် ဆိုသော အပြောမျိုးကိုလည်း ဆရာတော်က လက်မခံချေ။ စိတ်ပြောင်းတတ်သော လူ့သဘာဝကြောင့် စကားအဖတ်တင်ရုံ၊ ကတိပျက်ရုံသာဖြစ်မည့် လောကွက်စကားမျိုးကို လိုလားတော်မမူချေ။ လူ့အတော်များများသည် ကတိပေးပြီးမတည်ကြသဖြင့် စီးပွားရေးကုမ္ပဏီကုန်ကြောင်း၊ လူမှာကတိ၊ မင်းမှာသစ္စာ ဟူသောစကားကို ဆရာတော်ကြီး မကြာခဏ ပြောလေ့ရှိသည်။

ဆရာတော်ကြီး သက်တော် (၈၀) နောက်ပိုင်း ပြင်ပသို့ ဆွမ်းစားကြွလေ့သိပ်မရှိတော့ဘဲ ကျောင်းပိုင်းထဲတွင် တနင်္ဂနွေ၊ တနင်္လာ စသည်ဖြင့် နေ့ခုနစ်နေ့ ဓမ္မာရုံခုနစ်ရုံလုပ်ထားသည်။ သူ့နေ့နှင့်သူ ဆရာတော်ကြီးကို ဆွမ်းကပ်ရသည်။ ဆရာတော်ကြီး အကြိုက်ဆုံးဟင်းမှာ ငါးခေါင်းဟင်းချိဖြစ်သည်။

ဆရာတော်ကြီးက သူ့ထံတွင် ဝတ္ထုငွေမည်မျှရှိကြောင်း တစ်ခါတစ်ရံ မိန့်ကြားတတ်သည်။ ကြားခြင်းမဟုတ်ဘဲ ဒကာ၊ ဒကာမများ မှဒီတာပွားရန်ဟု မိန့်လေသည်။

၉-၉-၁၉၉၆တွင် ကျွန်တော်သည် မြောက်ဥက္ကလာပ ဇမ္ဗူအေးကျောင်း တိုက်ဝင်းအတွင်းရှိ ဘုန်းကြီးကျောင်း (ဗိုလ်တပ်ဝိပဿနာရိပ်သာနှင့်ကပ်လျက်) တွင် ဒုလ္လာဘရဟန်းခံကာ (၂၇) ရက်ကြာခဲ့ပါသည်။ ထိုကျောင်းတိုက်ရှိ ဆရာတော်သည် ချောင်းဝဆရာတော်ကြီး၏ တပည့်ဟုဆိုကာ မျက်စိဝေဒနာရှင်များကို ဆေးကုသနေပါသည်။ တစ်ချိန်တွင် ကျွန်တော်သည် ချောင်းဝဆရာတော်ကြီးကို ဖူးတွေ့ရခိုက်တွင် ယင်းကိစ္စကို လျှောက်ရာ ဆရာတော်ကြီးက ဘာမှပြန်လည်မမိန့်ကြားချေ။ သစ္စာ၊ မေတ္တာ၊ အဓိဋ္ဌာန် ဟူသော ဆောင်ပုဒ်အတိုင်း အလုပ်လုပ်သည့် ဆရာတော်၏ မေတ္တာကို လာရောက် ခံယူကြသူများထံတွင် လူများသာမက တိရစ္ဆာန်များပါ ပါဝင်ကြ၏။



တစ်ရက်တွင် ဆရာတော်ထံသို့ ခွေး (၁) ကောင် လာလျှူသည်။ ဆရာတော်က သံယောဇဉ်ဖြစ်မည်စိုး၍ လက်မခံလို။ သို့သော် လျှူသူက ဇွတ်လျှူနေသဖြင့် ဆရာတော်လည်း လက်ခံလိုက်ရကာ ကျော်ဟိန်းဟု အမည်ပေးထားသည်။ ထိုခွေးကြီးသည် ဆရာတော်အပြင်ကြုံမည်ဆိုလျှင် အရိပ်အကဲသိပြီး ကားပေါ်အရင်တက်နှင့်သည်။ တစ်နေ့တွင် ဆရာတော်က ခွေးကို ကျော်ဟိန်း၊ ကျော်ဟိန်း ဟု ခေါ်သည်။ ခွေးကပြေးလာသည်။ ဆရာတော်၏ ကျောင်းဒါယကာ ကိုကျော်ဟိန်းလည်း ရောက်လာသည်။ ကိုကျော်ဟိန်းကလည်း သူ့ကို ခေါ်သည်ထင်သဖြင့် အပြေးလာသည်။

ဆရာတော်က -
“နင့်ကိုခေါ်တာ မဟုတ်ဘူး။ ခွေးကိုခေါ်တာ”
ဟု ပြောသည်။
ကိုကျော်ဟိန်းက -
“ဘုန်းဘုန်းကလည်း”
ဟုသာ လျှောက်နိုင်တော့သည်။
ဆရာတော်ကြီး သီတင်းသုံးရာထူးဆန်းပြည့်စုံ မောရုံကြီးအတွင်းသို့ မကြာခဏပင် ရေကန်မှ လိပ်များ၊ မြွေများ၊ ဖားများ တက်လာတတ်ကြသည်။ တံခါးပိတ်ထားသည့်ကြားမှပင် အခန်းတွင်းသို့ ရောက်အောင်ဝင်ကြသည်။ ဆရာတော်ခုတင်ပေါ်သို့ တက်အိပ်ကြသည်။

ဆရာတော် သက်တော် (၈၀) ပြည့်နေ့တွင် ဆရာတော်ထံ အိပ်မက်အရ မှန်အခေါင်းတစ်လုံး၊ သစ်သားခေါင်းတစ်လုံး လာလျှူကြသည်။ ဆရာ

တော်က အခေါင်းတွင်းကြွကာ အံသုဘကမ္မဋ္ဌာန်းစီးဖြန်းသည်။ ဒါယကာ၊ ဒါယကာမများက မျက်စိမျက်နှာပျက်ဖြစ်ကာ ငိုယိုကြသည်။ ပျံလွန်မှ တည်ဆောက်ကြသော စံကျောင်းတော်ကို ကြိုတင် တည်ဆောက်ကာ သီတင်းသုံးသည်။ စံကျောင်းဘေးတွင် ၂၄ ပစ္စည်းကမ္မည်းထိုး တရားထိုင်ရန် ဂူငယ် (၂၄) ခန်းရှိသည်။ စံကျောင်းတော်ကို ဝင်တံခါး (၁) ပေါက်သာထားပြီး တစ်ဝဂ္ဂအဖြစ် စီမံထားသည်။

ဆရာတော်ကြီးသည် သက်တော် (၈၀) ပြည့်နောက်ပိုင်းတွင် ရွှေတိဂုံဘုရားအရှေ့ဘက်မှခံသို့ နံနက်တိုင်း ကြွလာပြီး ဘုရားကို ဦးခိုက်သည်။ စာရေးသူသည် ဆရာတော်ကြီးကို ဖူးမြော်ရတိုင်း ဝတ္ထုငွေတစ်ထောင်ကျပ်ကပ်လျှူသည်။ ဆရာတော်ကြီးက ကျွန်တော်ကို ‘ဘိုးတော်လေး’ ဟု ခေါ်လေသည်။

၁-၁-၂၀၀၈ နေ့တွင် ဆရာတော်ကြီးက ဇာတ်လမ်းတစ်ပုဒ်ကို ကျောင်းတွင်မိန့်သည်။ ဇာတ်လမ်းအချုပ်မှာ ‘မှန်တိုင်းကြိုတစ်ခုတိုက်နေချိန်တွင် ဘုန်းကြီးတစ်ပါး ပျံလွန်တော်မူသည့်အကြောင်း’ ဖြစ်လေသည်။ ၁-၅-၂၀၀၈ နေ့တွင် စာရေးသူသည် ဆရာတော်ကြီးကို ခြေဆုပ်လက်နယ်ပြုပေးနေသည်။ ညအချိန်တွင် အိမ်ပြန်ရန် ဆရာတော်ကြီးကို ဦးခိုက်ရာ ဆရာတော်ကြီးက -

“နောင်အခါ မင်းလာရင် ငါရှိတော့မှာ မဟုတ်ဘူး”
ဟု မိန့်သည်။

အမှန်တကယ်ပင် ၂-၅-၂၀၀၈ နေ့ နာဂစ်မှန်တိုင်းကြီးတိုက်ခတ်ချိန်တွင် ဆရာတော်ကြီးခန္ဓာဝန်ချသွားလေသည်။ ကျွန်တော်ရင်မှာ အတော်ခံစားလိုက်ရလေသည်။

ကျေးဇူးတင်လွှာ-ဤဆောင်းပါးဖြစ်မြောက်ရန် အစစအရာရာ ကူညီပေးသော ဆရာခင်မောင်ညို (ဘောဂဗေဒ) ကို အထူးပင် ကျေးဇူးတင်ရှိပါသည်။ (ဤဆောင်းပါးဖြင့် ချောင်းဝဆရာတော်ကြီးနှင့် အဖေဦးရန်အောင်အား ဦးခိုက်လျက်)

တင်အောင် (ခက်မှုတက္ကသိုလ်) ကျွမ်းကိုး -

ဆရာမောင်ပန်းမွှေး (တက္ကသိုလ်မြန်မာစာဆရာ) ၏ ပြောကြားချက်များ၊ မခင်ဝင်း (နဂါးနိုးကြားဆံစက်မိသားစု) ၏ ပြောကြားချက်များ

အောင်သာကျော် အဘဘိုးမင်းခေါင်အောင်ဆတ်ကိန်းရာ ပုပ္ပားတောင်ကလပ်ထက်မှာ

လွန်ခဲ့သည့်လအတွင်းက စံကား ဝါမြေသို့ ရောက်သွားဖြစ်ခဲ့ရပါသည်။ ပုပ္ပားသည် ပုဂံခေတ် သေလည်ကြောင် မင်း ခရစ်နှစ် ၃၄၄-၃၈၇ လက်ထက်က တည်ထား ပေါ်ပေါက်ခဲ့သည်ဟု ဆိုကြသည်။ မဟာဂိရိနတ်မောင်နှမအတွက် နတ်နန်းတည်ရာမှ ပုပ္ပား ဟူ၍ အထင် အမှားပေါ်ပေါက်လာခဲ့သည်။ ပုပ္ပားမြို့သည် ညောင်ဦးမြို့မှ ဗျတ္တပန်းဆက်လမ်း အတိုင်းလာပါက (၂၉) မိုင်၊ ကျောက် မန်းတောင်းမြို့မှလာပါက (၁၁) မိုင်၊ မြင်းခြံမြို့နှင့်မူ (၄၈) မိုင်အကွာတွင် တည်ရှိလေသည်။ ပုပ္ပားတောင်မကြီး၏ အနောက်ဘက်တောင်ခြေ၌တည်ရှိလေရာ လူအတော်များများက စံကားဝါမြေ အဖြစ် သိမှတ်မှုပြုနေခဲ့ကြသည်။

ပုပ္ပားသို့ ဗျတ္တပန်းဆက်လမ်း အတိုင်းသွားဖြစ်ကြရာ ဗျတ္တပန်းဆက် လမ်းသည် တောင်ကုန်းငယ်လေးများ၊ ဆောင်ပူစာလေးများကို ဖြတ်သန်း ဆောက်လုပ်ထားသည့် ကတ္တရာခင်းလမ်း ထစ်လမ်းအဖြစ်ထိတွေ့သိရှိခွင့်ရခဲ့သည်။ ထစ်တစ်လျှောက်တွင် ထရိုင်းတောရွာ၊ စံဥရွာ၊ တောရွာ၊ ရွာလူ၊ ဆင်လူးအိုင်၊ ဂူလေး၊ ရွှေစည်ကိုင် စသည်ရွာများကို ဖြတ်သန်းရင်း ပတ်ဝန်းကျင်တစ်ဝှမ်းရှိ မိလေန်းစိုပြည်လျက်ရှိနေသော မြင် ကွင်းများကို အားပါးတရ ကြည့်ရှုခံစား မိရလေရာ လန်းဆန်းကြည်နူးမှုများက ခင်ထဝယ် ခိုင်ခံ့နေမိသားဖြစ်ခဲ့ရသည်။ ဦးတည်သွားနေမိဖြစ်သည်က ပုပ္ပား တောင်ကလပ်တည်ရာသို့ပင် ဖြစ်သည်။ ပုပ္ပားတောင်သည် တောင်ထိပ်ပေါင်းများ နှုတ် ပေါင်းစပ်ဖွဲ့စည်းထားသောတောင် တန်းကြီးပင် ဖြစ်သည်။ တောင်မကြီး၏ အနောက်တောင်ဆွယ်ရှိ ကလပ်ပုံစံ တည်ရှိနေသည့်တောင်မှာ ပုပ္ပားတောင် ကလပ်ဟု ထင်ရှားကျော်ကြားနေသည့် တောင်ဖြစ်သည်။

ပုပ္ပားတောင်ကလပ်သည် အမည် အမျိုးမျိုးဖြင့် ထင်ရှားကျော်ကြားခဲ့ သည့်တောင်ဖြစ်လေရာ ပုပ္ပားတောင် ကလပ်ကို -

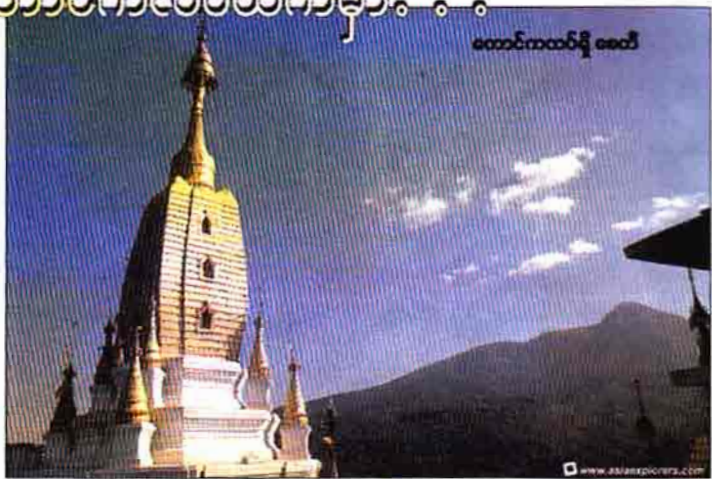

တောင်ကလပ်ရှိ စေတီ

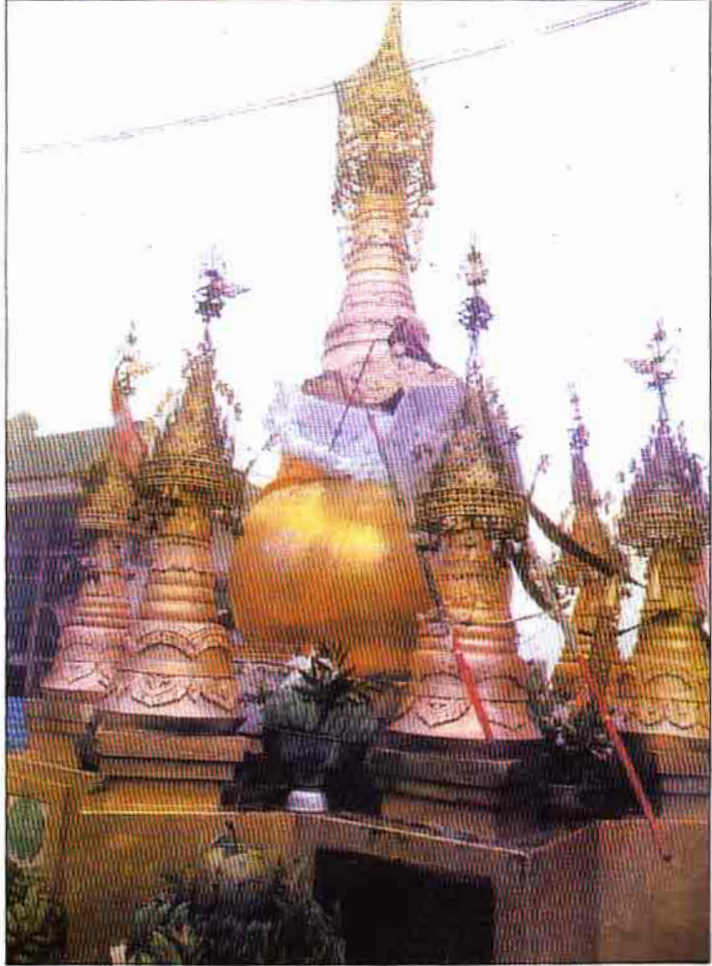

အဘဘိဘတ်ပေါင်းစုစေတီ

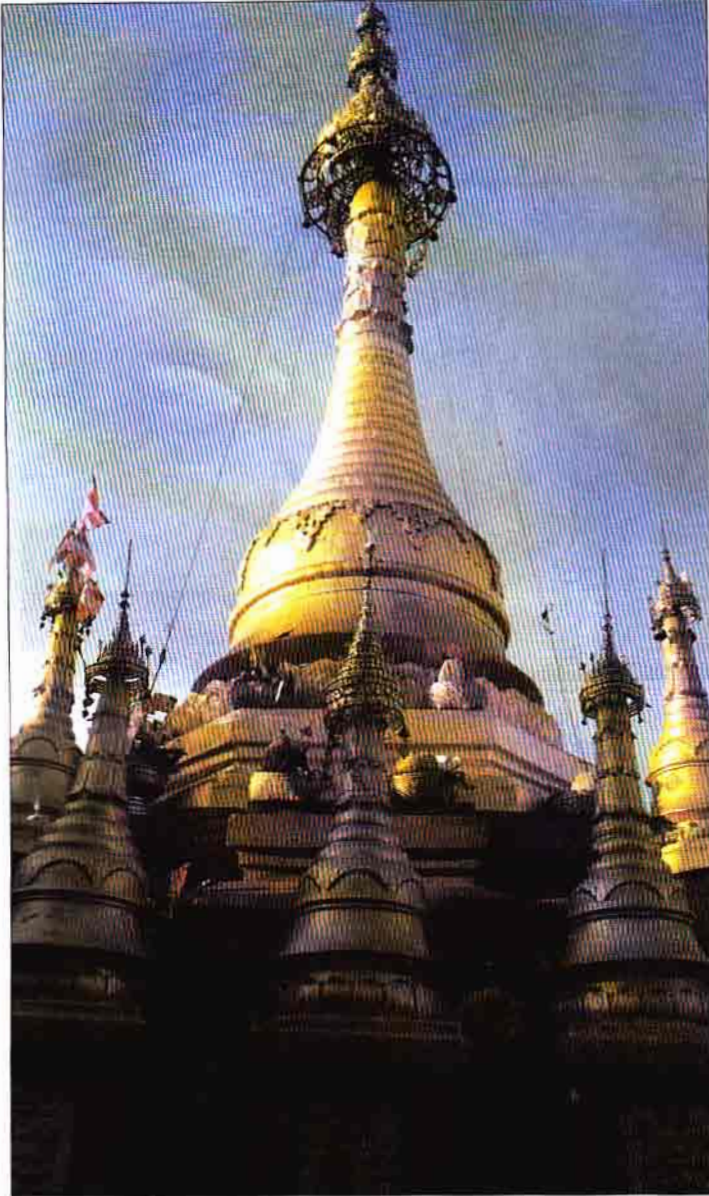

- ၁။ တောင်ကလပ်၊
- ၂။ နဂါးရစ်တောင်၊
- ၃။ ပန်းပေးတောင်၊
- ၄။ ဘဇဂါမ်တောင်၊

၅။ ဝဏ္ဏယက္ခတောင် ဟူ၍ အမျိုးမျိုးခေါ်ဝေါ်နေကြသည်ကိုတွေ့ရသည်။ တောင်ကလပ်ဟု ခေါ်ဆိုခြင်းမှာ ကလပ်ပုံသဏ္ဍာန်ရှိသောတောင်ဖြစ်သဖြင့် တောင်ကလပ်ဟု ခေါ်ခြင်းပင်ဖြစ်သည်။ ကလပ် ဟူသည် ကာလပမုဆင်းသက်လာခြင်းဖြစ်ပြီး အစုအဝေးဟု အနက်အဓိပ္ပာယ်ရပါသည်။ တောင်ကလပ်ပတ်လည်တွင်ရှိသည့် ဂုဆယ်လုံးတွင် ဝိဇ္ဇာခိုရ်များ စုဝေးနေထိုင်ခြင်းကြောင့် ထိုသို့ခေါ်ဝေါ်ခဲ့ကြသည်ဟု သိရသည်။ ပုပ္ဖားသို့လာဖြစ်ခဲ့ရသည်မှာလည်း ဝိဇ္ဇာလမ်းလျှောက်လမ်းရင်း အောင်လမ်းသို့မြန်းကြွသွားသည့် အဘဘိုးမင်းခေါင်သာသနာပြုလုပ်ငန်းအဖြစ် ဆောင်ရွက်ခဲ့သော အောင်ပန္နက်မှန်ရာဒေသအဖြစ်သိနေမိခဲ့သောကြောင့်ပင်ဖြစ်သည်။

ပုပ္ဖားတောင်တွင် ဝိဇ္ဇာဇော်ဂျီတို့နေထိုင်ကြလျက် ဝိဇ္ဇာလမ်းထွက်ရပ်ပေါက်ကျင့်စဉ်များကို ကျင့်ကြံပွားများအားထုတ်ခဲ့ကြသည်။ ရှင်သာရဒေရသေ့သည် ပုပ္ဖားတောင်ကလပ်၏ အနောက်တောင်ဘက် ထောက်ရှာရိုးအထက်နားတွင် နေထိုင်ခဲ့ဖူးပြီး ၎င်းရှင်ရသေ့သည် ဒေါက်ခြာဟူသောအသုံးအဆောင်အကွရာများကို စတင်အသုံးပြုသည့် ရှင်ရသေ့ဖြစ်ပြီး စူဠဂန္ဓာရီလမ်းကို ကြိုးပမ်း အားထုတ်ရင်း ဖိုထိုးခဲ့သည်။ ရှင်ရသေ့သည် ဖိုထိုး၍ ရရှိထားသော ပြဒါးပြာကို တောင်ကလပ်၏ အနောက်တောင်ဘက်တွင် မြှုပ်နှံထားရှိပြီး သုံးလတစ်ကြိမ် လာရောက် စားသုံးလေ့ရှိခဲ့သည်။

ဆရာတော် ဦးစန္ဒဇောတိ အစရှိသော ဆရာတော်ကြီးလေးပါးသည် တောင်ကလပ်အရှေ့မြောက်ဘက်ရှိ အိမ်ဖြူရေထွက်အနီး ကျောက်ဖျာထက်၌ တရားများကျင့်ကြံပွားများအားထုတ်ကြရင်း ထွက်ရပ်လမ်းသို့မြန်းကြွသွားတော်မူခဲ့ကြသည်။ ဆရာတော်ကြီးများသည် ရေထွက်၏ အရှေ့ဘက်တွင်ရှိသည့် အမြင့်ဆုံးသောကျောက်ဖျာကြီးအထက်၌ တရားများကျင့်ကြံပွားများအားထုတ်ခဲ့ကြခြင်းပင် ဖြစ်သည်။ အရှင်ဇေဇနိယရသေ့သည် ပုပ္ဖားတောင်ကလပ်သို့ အမြဲလာရောက် သတင်းသုံးကာ ဝိဇ္ဇာလမ်း



ဆရာတော်တို့အစုတော်



ဘိုးတော်ဘုရားသိမ်စာချုပ်လွှာအရ တည်ထားသော စေတီနှင့် သိမ်အတွင်းရှိ ဆင်းတုတော်



ရွှေကမ္ဘာလုံးပေါ်အာထိုင်ပုံ



ဘိုးတော်ဘုရားသိမ်တော်နှင့်စေတီ



တောင်ခြေရှိ အာမြင်းစီးရပ်တု

လျှောက်လှမ်းခဲ့သည်။ ရှင်ရသေ့သည် လျှော်တောရွာမြောက်ဘက်ရှိ ဥမင်အတွင်း၌ သီတင်းသုံးလေ့ရှိခဲ့သည်။ အဆိုပါ ရှင်ရသေ့သည် ဗဟန်းနက်၊ ကန်ကူဆဲနက်၊ ပယင်းနက်၊ စံကားနက်၊ ဂမုန်းနက်၊ သလင်နက်၊ နန္ဒင်းနက် စသည့် အပင်မျိုးများကို ဟိမဝန္တာတောအရပ်မှ ဆောင်ယူလာခဲ့သူပင် ဖြစ်သည်။

ဦးသီလသည်လည်း ပုပ္ဖားတောင်ကလပ်သို့အမြဲလိုပင်ကြွလာလေ့ရှိသည်။ ဦးသီလသည် လွန်စွာချမ်းအေးသော ဆောင်းအခါသမယများ၌ ကျားသစ်များ ကျားများနှင့်အတူ မီးလုံရင်း တရားအားထုတ်လေ့ရှိခဲ့သည်။ ဦးသီလ၏ ဦးစိန်သျှ အသက်(၁၀၅)နှစ်မှာလည်း တောင်

ကလပ်အရှေ့မြောက်ဘက်တွင် ကျင့်ကြံ
ဖွားများအားထုတ် ထွက်ရပ်ပေါက်လမ်း
ခေါ် အောင်လမ်းသို့ မြန်းကြွသွားနိုင်ခဲ့
သည်။

ထိုသို့ ဝိဇ္ဇာလမ်းလျှောက်လမ်းကြ
ရင်း စဉ်ဆက်မပြတ် အောင်လမ်းသို့မြန်း
နိုင်ခဲ့ကြသည့် အောင်မြေမှန်ရာ တောင်
ကလပ်မဟာသို့ ၁၉၇၉ ခုနှစ်၊ မတ်လ
ဝန်းကျင်တွင် အဘဘိုးမင်းခေါင် ရောက်
ရှိလာခဲ့သည်။ အဘဘိုးမင်းခေါင်၏
အမည်ရင်းမှာ ဦးဘိုးအောင်ဖြစ်ပြီး ပုပ္ဖား
တောင်မကြီး၏ အရှေ့မြောက်ဘက်
တွင်ရှိသည့် စင်မြင့်ကျေးရွာ၌ အဖ
ဦးအောင်ပု၊ အမိ ဒေါ်မင်းသစ်တို့မှ
၂ - ၅ - ၁၈၈၀ ပြည့်နှစ်တွင် ဖွားမြင်ခဲ့
သည်။ မွေးချင်း (၅) ဦးရှိသည့်အနက်
ဒုတိယမြောက် သားရတနာဖြစ်သည်။
ငယ်စဉ်က ရှင်သာမဏေဝတ်ခဲ့ပြီး
ရဟန်းဘောင်သို့ တက်သောအခါ
ရှင်အာစိဏ္ဏဘွဲ့ဖြင့် ထင်ရှားခဲ့သည်။

ရဟန်းဝါ (၁၀) ဝါအရတွင်
ဦးအာစိဏ္ဏတစ်ပါးတည်း မြန်မာနိုင်ငံ
အောက်ပိုင်းရှိ မြို့ရွာများသို့ လှည့်လည်
သွားရောက်ခဲ့ကာ သာသနာပြုလုပ်ငန်း
များ ဆောင်ရွက်ရန် ကြိုးပမ်းခဲ့သည်။
ထို့နောက် မွေးဇာတိဖြစ်သော စင်မြင့်
ရွာသို့ပြန်လာကာ သီတင်းသုံးနေတော်
မူခဲ့သည်။ရဟန်း(၁၃)ဝါအရတွင် ရဟန်း
ဝတ်ဖြင့် တစ်ပါးတည်း ခရီးထွက်သွားခဲ့
ပြန်ရာ နှစ်ပေါင်း (၃၀) ခန့်တိုင်အောင်
ပျောက်နေခဲ့ရာ ၁၉၇၉ ခုနှစ်၊ မတ်လ



ဆေးကျောက်ပျဉ်



အဘရုပ်တု



အဘရုပ်တု



အဘရုပ်တု



တောင်ကလပ်အောက်မှင်ဦး



တက်နန်းအတွင်း ခုတင်ပေါ်ရှိ အာရပ်တု



နတ်နန်းအတွင်းမြင်ကွင်း



ကျေးရွာသို့ ရောက်ရှိနေထိုင်လေရာ
 ဘိုးမင်းခေါင်သည် ပြည်သူ့အများအား
 အသက်ဘေးအန္တရာယ်မှကယ်တင်ခြင်း၊
 ဆင်းရဲဒုက္ခရောက်နေသူတို့ကို ကူညီ
 စောင့်ရှောက်မှုပေးခြင်းများ ပြုလုပ်ခဲ့
 သည်။ အဘဘိုးမင်းခေါင် ကချင်ပြည်
 နယ်အတွင်း လှည့်လည်စဉ် တွေ့ဖူးသူ
 မြင်ဖူးကြသူများက ထူးဆန်းသောပုဂ္ဂိုလ်
 အဖြစ် အသိအမှတ်ပြုကြသည်။ တစ်ခါ
 တစ်ရံ အလွန်အေးသောရာသီတွင်
 တစ်နေကုန် ရေစိမ်းနေတတ်ပြီး အလွန်
 ပူပြင်းသောရာသီတွင် တစ်နေကုန် အိမ်
 ခေါင်မိုးသွပ်မိုးပေါ်တက်၍ အိပ်နေလေ့
 ရှိတတ်လေရာ မြင်တွေ့ကြရသူများက
 အဘဘိုးမင်းခေါင်ကို လူထူးလူဆန်းကြီး
 ဟု ပြောစမှတ်ပြုလာခဲ့ကြသည်။ အဘ
 ဘိုးမင်းခေါင် မြစ်ကြီးနားဝန်းကျင်၌
 လှည့်လည်နေထိုင်စဉ် တပည့်တစ်ဦးဖြစ်
 သူ ရသေ့ကြီး ဦးခန္တီ (ဦးခန္တီ) မှာ အဘ
 ဘိုးမင်းခေါင်ထံသို့ မကြာခဏရောက်
 လာလေ့ရှိခဲ့သည်။ ၁၉၃၇ ခုနှစ်တွင်
 အဘဘိုးမင်းခေါင်သည် ကသာမြို့တွင်
 တည်ရှိသည့် စိန်စေတီတော်အနီး၌
 ကမ္ဘာ့မဏ္ဍိုင်စေတီတော်ကို တည်ထား
 ခဲ့ကာ ခြေကျင်ခရီးဖြင့် ပုပ္ပားဒေသသို့
 ပြန်ကြွလာခဲ့သည်။

အဘဘိုးမင်းခေါင်သည် ပုပ္ပား
 တောင်မကြီးနှင့် တောင်ကလပ်ဝန်းကျင်
 တွင် ဝိဇ္ဇာလမ်းဆိုင်ရာကျင့်စဉ်များကို
 ကျင့်ကြံပွားများအားထုတ်ရင်း ဘာသာ
 သာသနာထွန်းကားရေးအတွက် သာသ
 နာပြုလုပ်ငန်းများကို ကြိုးပမ်းဆောင်

ငန်းကျင့်တွင်မှ ပုပ္ပားတောင်ကလပ်သို့
 လူဝတ်ကြောင်ဖြင့် ပြန်လည်ရောက်ရှိ
 လာခဲ့တော့သည်။ ထိုသို့ပြန်လည်ရောက်
 ခဲ့လားသဖြင့် ဆွေမျိုးသားချင်းများက
 အပြေးအလွှားလာရောက်တွေ့ဆုံကြရာ
 အဘဘိုးမင်းခေါင်သည် တုဏှိဘာဝေ

ဆိတ်ဆိတ်နေခြင်းပြုနေခဲ့သည်။
 အဘဘိုးမင်းခေါင်သည် စံကားဝါ
 မြေမှ နှစ်ပေါင်း (၃၀) ကြာခန့် ခွဲခွာနေ
 ခဲ့စဉ်အတွင်း ကချင်ပြည်နယ်ဘက်သို့
 လည်း ရောက်ရှိခဲ့သည်။ ၁၉၁၈ ခုနှစ်
 တွင် မိုးညှင်းမြို့နယ် နမ္မားခရုချောင်း

www.burmeseclassic.com

ပုပ္ပားတောင်ကလပ်တည်
 ဘာသို့ နှစ်စဉ် တော်သလင်းလပြည့်ကျော်
 (၂) ရက်နေ့မတိုင်မီ (၂) ရက်အလိုခန့်
 ရောက်တိုင်း မြန်မာနိုင်ငံအရပ်ရပ်မှ
 ဆာပေါင်းများစွာသော သက်ဝင်ယုံကြည်
 မှုရှိကြသူများသည် တောင်ကလပ်ဝန်း
 ကျင်ရှိ ဘုန်းတော်ကြီးကျောင်းများ၊
 ရသေ့ယောဂီကျောင်းများတွင် တည်းခို
 ကြလျက် ယောဂီရောင်ဝတ်စုံများ၊ အဖြူ
 ရောင်ဝတ်စုံများဝတ်ဆင်ကာ အဓိဋ္ဌာန်
 ဝင်ရင်း၊ သီလဆောက်တည်ရင်းဖြင့်
 လပြည့်ကျော် ၂ ရက်နေ့တိုင်အောင်
 စောင့်ဆိုင်းနေလေ့ရှိကြသည်။ တော်သ
 လင်းလပြည့်ကျော် ၂ ရက်နေ့ရောက်
 သည်နှင့် ငှက်ပျော့ပွဲ၊ အုန်းပွဲတို့ဖြင့်
 အဘဘိုးမင်းခေါင် အမျိုးပြုသော ထွက်
 ရပ်ပေါက်ပုဂ္ဂိုလ်များအား ပူဇော်ပသ
 လေ့ရှိကြသည်။

ထိုအသိများကို သိထားမိခဲ့သဖြင့်
 ပုပ္ပားတောင်ကလပ်ရှိရာသို့ အရောက်
 လာမိဖြစ်ခဲ့ခြင်းပင် ဖြစ်သည်။ ပုပ္ပား
 တောင်ကလပ်အခြေတွင် မိရိုးဖလာ
 ဆိုင်ရာနတ်နန်းများရှိနေသည်ကိုတွေ့ရ
 သည်။ ပုပ္ပားမယ်တော်နတ်နန်းအပြင်
 အဘဘိုးမင်းခေါင်ရုပ်တု၊ ကျားရုပ်တုကြီး
 များလည်းရှိနေသည်။ တောင်ကလပ်
 အထက်ဆီသို့တက်ရာ လမ်း၏လမ်းဘေး
 ဝဲယာတစ်လျှောက်တွင်လည်း ဓာတ်နန်း
 များ၊ နတ်နန်းများက အစီအရိနေရာယူ
 လျက်ရှိနေသည်။ ပုပ္ပားတောင်ကလပ်
 သည် အမြင့်ပေ (၂၄၀၇) ပေရှိပြီး မတ်
 စောက်လွန်းလှသဖြင့် ရှေးရှေးအခါများ
 က လူများအလွယ်တကူတက်ရောက်
 နိုင်ခြင်းမရှိခဲ့ဟု သိရသည်။ အဖိုးတန်
 ဆေးပင်၊ ဂမုန်းပင်များမှာ တောင်ကလပ်
 ထိပ်ပေါ်၌သာပေါက်ရောက်လေ့ရှိသဖြင့်
 ရှေးအခါက ရှားပါး၍ အဖိုးထိုက်တန်လှ
 သော ဆေးပင်၊ ဂမုန်းပင်များကို ရယူလို
 သူတို့သည် တောင်ထိပ်အနောက်တောင်
 ထောင့်စွန်းတွင် ပေါက်ရောက်နေသည့်
 နွယ်ငန်းပင်ကြီးကို အမှီပြု၍ တောင်
 ထိပ်သို့ အတက်၊ အဆင်းပြုကြရသည်
 ဟု ဆိုသည်။ နွယ်ငန်းပင်ကြီးကလည်း
 ထူးခြားလှသည်။ သက်ရှိသတ္တဝါတစ်
 ကောင်အလား တစ်ပတ်တစ်ကြိမ် ရေ
 သောက်ဆင်းလေ့ရှိသည်ဟု ဆိုပါသည်။



အဘ၊ ဘိုးဘိုအောင်နှင့် အရိယညထရုပ်တု



ဓာတ်နန်းအတွင်းမြင်ကွင်း



အဓိဋ္ဌာန်ချီရာကျောက်

မတ်စောက်သော လှေကားထစ်
 များအတိုင်းတက်နေမိရာ တစ်လမ်းလုံး
 မျောက်အုပ်စုများ ပေါများနေသဖြင့်
 ခြောက်လှန့်မောင်းနေမိရသည်ကလည်း
 အလုပ်တစ်ခုလုံးဖြစ်နေရသည်။ ပတ်ဝန်း
 ကျင်မှ ဝှေ့ပိုက်တိုက်ခတ်လာသည့် လေ
 ပြည်လေညှင်းလေးများတွင် သင်းယုံလှ

သည့် စံကားဝါပန်း၏ရနံ့တို့ပါလာလေ
 ရာ မောရမှန်းပမ်းရမှန်းပင် မသိနိုင်
 လောက်အောင်ဖြစ်နေမိရသည်။ ထိုသို့
 တက်လာဖြစ်ခဲ့ရာ လှေကားထစ်ပေါင်း
 (၇၇၀) ကျော်အရောက် ပုပ္ပားတောင်
 ကလပ်ထိပ်ပေါ်သို့ ရောက်သွားခဲ့သည်။
 တောင်ထိပ်ပေါ်မှ ဘေးပတ်ဝန်းကျင်

www.burmeseclassic.com

တစ်ခွင်လှမ်းကြည့်မိရာ ခပ်ဝေးဝေးဆီမှ
အင်းပျဉ် ရှုခင်းများကို မြင်တွေ့ရသည်။
တောင်ထိပ်ပေါ်တွင်ကား အဘဘိုးမင်း
ခေါင် အောင်ပန္နက်ချထားခဲ့သည့်နေရာ
များက အစီအရံနေရာယူထားလျက်သား
နို့နေသည်ကို မြင်တွေ့ရသည်။

တောင်ကလပ်ပေါ်တွင်တည်ထား
သည့် စေတီတော်မြတ်အား ဦးချ
တန်တော့ပြီးသည်နှင့် တောင်ထိပ်တွင်ရှိ
နေသည့် အဘဘိုးမင်းခေါင်အောင်မြေ
စေတီတော်ထံပါးအရောက်သွားမိသည်။
စေတီရံငယ်များဖြင့် တင့်တယ်နေသည့်
စေတီတော်ကို ဖူးမြင်မိလိုက်ရသည်နှင့်
ဝိဇ္ဇာကြီးများမိန့်ထားခဲ့သည့်စကားများ
တစ်ရင်ထဲဝင်ရောက်လှုပ်ခတ်လာတော့
သည်။

အဘဘိုးမင်းခေါင်က မြန်မာနှစ်
၁၃၀၀ ပြည့်နှစ်တွင် လည်းကောင်း၊
ဒုတိယယက္ကန်းစင်တောင်ဆရာတော်
ဘုရားကြီးက မြန်မာနှစ် ၁၃၀၆ ခုနှစ်
တွင်လည်းကောင်း၊ လေးကျွန်းပိုင်ဆရာ
တော်ကြီးက မြန်မာနှစ် ၁၃၂၆ ခုနှစ်
တွင် လည်းကောင်း အသီးသီးဩဝါဒ
တထာ မိန့်ထားခဲ့ကြသည်မှာ -

အလှည့်ငါးပါးမသိငြားက ဆရာ
ဘုရား မခေါ်ထိုက် -
ဟုပင် ဖြစ်သည်။
လောကီဝိဇ္ဇာလောကနယ်ပယ်၏
အလှည့်ငါးပါးမှ -

- ၁။ ဝိဇ္ဇာအလှည့်၊
- ၂။ နတ်အလှည့်၊
- ၃။ သိုက်အလှည့်၊
- ၄။ ရာဇာအလှည့်၊
- ၅။ ဆရာအလှည့်

ဟူ၍ပင် ဖြစ်သည်။
ပုပ္ဖားတောင်ကလပ်ဝန်းကျင်တွင်
ထွင်ကြပွားများ အားထုတ်ကာ အဓိဋ္ဌာန်
ဆင်ရာက ထွက်ရပ်လမ်းသို့မြန်းကြသွား
ကြသည့် ပုဂ္ဂိုလ်ထူးပုဂ္ဂိုလ်မြတ်များစွာ
ပေါ်ထွက်ခဲ့သည်။ ထွက်ရပ်ပေါက်ရန်
အတွက် ဝိဇ္ဇာလမ်းကြီး(၄)ပါးရှိပါသည်။
ထွက်ရပ်ပေါက်လမ်းကြီးလေးလမ်းနှင့်
ဖတ်သက်သည့် ရှေးဟောင်းလင်္ကာများ
မှာ -

ကရဏီယအောက်ဝလေးထောင့်
ပေါ်ထွက်ရှင်ကြီး ထီးနှင့်ပျောက်၊
ဝလေးထောင့်ကိုတွေ့အောင်ရှာ
ဝဏန်းကိုးလုံးမှာ -
အင်းလည်းသည်မှာ၊ ဆေးလည်း
သည်မှာ၊ ပြဒါးလည်းသည်မှာ၊
သံလည်းသည်မှာ၊ ရွှေလည်းသည်
မှာ ငွေလည်းသည်မှာ အသက်

ရှည်လှ အာယုကာ ခေမာအမတ
နိဗ္ဗာန မေတ္တာရှင်လှ၊ ဖူးတွေ့ရ
မည်ပ၊ ခန္ဓာငါးပါးရုပ်၊ နာမ်တရား
ရှိက ကြံနိုင်ကြ၏ -

အထင်အရှား ပေါ်ထွန်းခဲ့သည်
ဟု သိထားမိခဲ့ပါသည်။

ထိုအသိများကြောင့်ပင် ဝိဇ္ဇာ
အပေါင်း လာရောက် ကျင့်ကြံပွားထုတ်
ခဲ့ရာနေရာ အဘဘိုးမင်းခေါင်ထွက်ရပ်
လမ်းမြန်းကြသွားနိုင်ခဲ့သည့် အောင်မြေ
မှန်ရာ ပုပ္ဖားတောင်ကလပ်အထက်ဆီ
သို့ မမောနိုင်မပမ်းနိုင်လောက်အောင်
သဘောထားကာ အရောက်သွားဖြစ်ခဲ့
ခြင်းပင် ဖြစ်သည်။ တောင်ကလပ်ပေါ်
တွင် တည်ထားသည့် အဘအောင်မင်း
ခေါင် (ခ) အဘဘိုးမင်းခေါင်၏ အောင်
မြေစေတီတော်ကို ဖူးမြင်ပြီးနောက် အဘ
ဘိုးမင်းခေါင်၏ အောင်ဓာတ်ကိန်းရာ
အောင်ဓာတ်နန်းအတွင်းသို့ ဝင်ရောက်
သွားဖြစ်သည်။ အဘဘိုးမင်းခေါင်၏
အောင်ဓာတ်နန်းအတွင်း အဘဘိုးမင်း
ခေါင်ဓာတ်ပုံများ၊ အဘဘိုးမင်းခေါင်
အသုံးပြုခဲ့သော အသုံးအဆောင်ပစ္စည်း
များရှိနေသည်ကို တွေ့ရသည်။ အဘ
ဘိုးမင်းခေါင်၏ မတ်တတ်ရပ်ရပ်တုနှင့်
ခုတင်ပေါ်တွင်ထိုင်လျက်သားရှိနေသည့်
ရုပ်တုတို့မှာ အဘ၏နာမ်ဓာတ်များကိန်း
အောင်းနေလေရာသလား ထင်မှတ်
မိရသည်။

တောင်ကလပ်ပေါ်တွင် ဘိုးတော်
ဘုရားသိမ်အမိန့်စာချွန်လွှာပေးခဲ့သော
တောင်ကလပ်စေတီနှင့် သိမ်တော်တို့
တည်ရှိနေသည်ကိုလည်း တွေ့ရသည်။
သိမ်တော်အတွင်းသီတင်းသုံးနေတော်
မူသော ဗုဒ္ဓရုပ်ပွားတော်မြတ်မှာ ရှေး
ဟောင်း အင်းဝခေတ်ပုံတော်ဟု ယူဆ
ရသည်။

ထို့နောက် တောင်ကလပ်အထက်
ကျောင်းတွင် မြင်တွေ့ရသည့် အဓိဋ္ဌာန်
အောင်ကြောင်း အဓိဋ္ဌာန်ပြုကာ ချီမရ
သည့် ကျောက်တုန်း (ကျောက်မောင်း
အသွင်ရှိနေသည့်နေရာသို့ အရောက်
သွားဖြစ်ကာ ဆုတောင်းအဓိဋ္ဌာန်ပြုရင်း
ကျောက်မောင်းကို မကြည့်ဖြစ်သည်။
တောင်ကလပ်ပေါ်တွင် ဘိုးဘိုးအောင်
အရိယဉာဏနှင့် ဘိုးမင်းခေါင် စသည့်
ထွက်ရပ်ပေါက် ပုဂ္ဂိုလ်ထူးပုဂ္ဂိုလ်မြတ်
တို့၏ ရုပ်တုများလည်းရှိနေသည်။
အောင်မြေမှန်ရာ အဘဘိုးမင်းခေါင်၏
ဓာတ်နန်းမှပြန်ခါနီးတွင် တောင်ကလပ်
ပေါ်မှ အောက်ဘက်မြေပြန့်ဆီသို့ ငေး
မျှော်ကြည့်မိဖြစ်သည်။ အချိန်ကလည်း

ညနေစောင်းနေပြီပင် ဖြစ်သည်။ မြင့်
မားမတ်တော်လှသည့် တောင်ကလပ်
၏တောင်ခွလတ်၌ တောင်ခိုးတောင်ငွေ့
မြူမှုန်များက တောင်ကလပ်ကို ဝိုင်းဝန်း
ရစ်ပတ်နေသည့်အသွင်ပေါ်လို့နေသည်။
ထိုမြင်ကွင်းကို မြင်တွေ့လိုက်ရသည်နှင့်
ရှေးရှေးအခါကာလများက တောင်
ကလပ်တောင်တော်မြတ်ကို နဂါးရစ်
တောင်ဟု ခေါ်ဆိုခဲ့ကြသည်ဆိုသည့်
ရှေးဟောင်းစာပေတို့က ရင်တွင်းဝယ်
ဝင်ရောက် လှုပ်ခတ်နေဖြစ်တော့သည်။

ပုဂံဘုရင် ပျူစောထီးမင်းပြုစဉ်
ပုပ္ဖားသို့အရောက်လာကာ ပုပ္ဖားတောင်
ရှိ နတ်အပေါင်းတို့အား ခုနစ်ရက်တိုင်
တိုင် ဗလိနတ်စာကျေးခဲ့သည်။ နတ်စာ
ကျေးခဲ့စဉ် တောစောင့်နတ်၊ တောင်
စောင့်နတ်တို့က ဝိုင်းဝန်းကာ ကောင်းအိုး
ဩဘာပေးခဲ့ကြသလို နဂါးတို့ကလည်း
မြူးထူးပျော်ရွှင်ကြကာ တောင်ကလပ်
ကြီးအား ရစ်ပတ်ကာ လှည့်လည်ခဲ့ကြ
သည်။ ထိုအတွက် နဂါးရစ်တောင်ဟု
တွင်ခဲ့သည်ဟု အဆိုရှိခဲ့သည်။ လှေကား
ထစ်များအတိုင်း ဆင်းလာမိရာ နဂါးရစ်
တောင်ဟု ဆိုခဲ့ကြသည့် တောင်ကလပ်
အဆင်းလမ်းဝယ် လွင့်မြောနေသည့်
စံကားဝါပန်းရန်များနှင့် ဂမုန်းပန်းရန်
ပေါင်းစုံတို့က ဝိုင်းဝန်းနှုတ်ဆက်နေကြ
သည့်အလားရှိနေသည်။ ပုပ္ဖားတောင်
ကလပ်၏ တောင်ခြေအရောက်တွင်
ပုပ္ဖားတောင်ကလပ်အား လှည့်ကြည့်မိ
ဖြစ်သည်။

နေရောင်ခြည်လက်တံတို့သည်
တောင်ကလပ်အား ဖက်တွယ်နေလျက်
နီရဲရဲနေလုံး၏တစ်ခြမ်းစာလောက်သာ
တောရိပ်တောင်ရိပ်အထက်တွင် အထင်
အရှားမြင်တွေ့နေရသည်။ နေဝင်တော့
မည်ပင်ဖြစ်သည်။နေထွက်နေဝင်အကြိမ်
ပေါင်း မည်မျှဆက်လက်ဖြစ်ပေါ်စေကာ
မူ ပုပ္ဖားတောင်ကလပ်တောင်တော်မြတ်
သည် ဝိဇ္ဇာလမ်းလျှောက်ကာ ထွက်ရပ်
လမ်းခေါ် အောင်လမ်းသို့ မြန်းကြသွား
ကြသည့် ဝိဇ္ဇာအပေါင်းသုတော်ကောင်း
သူမြတ်လောင်းတို့၏အောင်ဓာတ်အငွေ့
အသက်များက ကိန်းအောင်းတည်ရှိနေ
ဦးတော့မည်က အမှန်ပင် ဖြစ်ပါသည်။

အောင်သာကျော်

မှတ်ချက် -

ကိုယ်တိုင်ရောက်ရှိခံစားတင်ပြရင်း
ဆရာတင်နိုင်တိုး၏ 'အပုပိုင်းဒေသ၏
အိုအေစစ် ပုပ္ဖား' ကို ကိုးကားပါသည်။

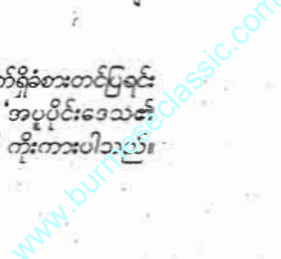

၁၈၅၂ ခုနှစ်တွင် အင်္ဂလိပ်-မြန်မာ ဒုတိယစစ်ပွဲပြီးဆုံးပြီးနောက် ရန်ကုန်မြို့သည် ဗြိတိသျှတို့၏ လက်အောက်သို့ ရောက်ခဲ့သည်။ ထိုအချိန်တွင် ဗြိတိသျှ စစ်တပ်များက ရွှေတိဂုံစေတီတော်ကြီး၏ ကုန်းတော်ပေါ်တွင် ဌာပနာတိုက်များ ဖောက်ယူခဲ့သောကြောင့် စစ်ကဲဦးထော်လေးသည် ရွှေတိဂုံစေတီတော်မြတ်ကြီးကို ပထမဆုံး ထိန်းသိမ်း ကာကွယ်စောင့်ရှောက်သောဂေါပကလူကြီးအဖြစ် စွမ်းစွမ်းတမ်းတမ်း ဆောင်ရွက်ခဲ့သည်။



(ရန်ကုန်တက္ကသိုလ်)

လှပြင့်

ဗြိတိသျှတို့လက်အောက်အချိန်မှ ရွှေတိဂုံစေတီတော်ကြီး၏ပထမဦးဆုံးသော မြန်မာဂေါပကလူကြီးစစ်ကဲဦးထော်လေး

ခရစ်နှစ် ၁၇၇၆ ခုနှစ် (မြန်မာနှစ် ၉၄၀ ပြည့်နှစ်) တွင် ဦးထော်လေးကို ပဲခူးမြို့၌ ဖွားမြင်ခဲ့သည်။ ကုန်းဘောင်ခေတ် ဘကြီးတော်မင်းလက်ထက်၌ မင်းကျော်သီဟသူဘွဲ့ထူးဖြင့် ဒလမြို့ထိန်းရာထူးနှင့် မုတ်ကျွန်းကို စားရသည်။ အင်္ဂလိပ်-မြန်မာပထမစစ်ပွဲအပြီး ခရစ်နှစ် ၁၈၂၇ ခုနှစ် သန်လျင်မြို့ဝန် သမိန် ဗရားနှင့် ဓမ္မရက္ခတို့ ဦးဆောင်၍ မြန်မာတို့ကို တော်လှန်ပုန်ကန်ခဲ့သောကြောင့် အင်းဝမှ စစ်သည်များက လာရောက်နှိမ်နင်းခဲ့သည်။ နယ်မြေအေးချမ်းမှုမရှိသောကြောင့် ဦးထော်လေးသည် နောက်လိုက်နောက်ပါ လှေ (၅၀၀) ကျော်၊ လူ (၂၀၀၀) ဖြင့် မော်လမြိုင်သို့ ပြောင်းရွှေ့ နေထိုင်ခဲ့သည်။ မော်လမြိုင်တော

ကြီးကို ခုတ်ထွင်ရှင်းလင်း၍ မော်လမြိုင်မြို့သစ်ထူထောင်နေထိုင်ခဲ့သည်။ ဗြိတိသျှအစိုးရသည် မော်လမြိုင်မြို့တွင် ရုံးစိုက်နေထိုင်အုပ်ချုပ်သော ခရစ်နှစ် ၁၈၃၅ ခုနှစ်၊ ဇူလိုင်လတွင် ဦးထော်လေးကို စစ်ကဲရာထူးခန့်ထားခဲ့သောကြောင့် စစ်ကဲဦးထော်လေးဟု ထင်ရှားခဲ့သည်။ ၁၈၅၂ ခုနှစ်တွင် အင်္ဂလိပ်-မြန်မာ ဒုတိယစစ်ပွဲအပြီး၌ ဗြိတိသျှတို့သည် ရန်ကုန်မြို့ကို သိမ်းယူသည်။ ဗြိတိသျှစစ်တပ်များက ရွှေတိဂုံစေတီတော်ကို ပေါ်၌ ဌာပနာတိုက်များကို ဖောက်ယူနေကြောင်း ကြားသိရသောအခါ စစ်ကဲဦးထော်လေးသည် မော်လမြိုင်မြို့မှ ရန်ကုန်မြို့သို့ ရောက်ရှိလာပြီး ထိုသို့

ဖောက်ထွင်းမတရားပြုမှုများကို ဘိလပ်သို့ရောက်အောင် စာချွန်တော်များ ပို့ဆောင်တိုင်ကြားခဲ့သည်။ ထို့ကြောင့် ဟံသာဝတီဝန်ရှင်တော်မင်းကြီး ဖယ်ရာ၏ လက်မှတ်ဖြင့် ရွှေတိဂုံစေတီတော်ကြီး၏ ပျက်စီးဆုံးရှုံးမှုများကို တံတိုင်းခုနစ်တန်အတွင်း ပြုပြင်ထိန်းသိမ်းကြပ်မတ်ဆောင်ရွက်ရန် ခွင့်ပြုချက်ရရှိခဲ့သည်။ စစ်ကဲဦးထော်လေးအား ဦးဆောင်ပြုပြင်ခွင့်ပေးခဲ့သည်။ စစ်ကဲဦးထော်လေးသည် ကျောင်းဒါယကာ ဦးလူးနှင့် တိုင်ပင်၍ ရွှေတိဂုံစေတီတော်ကြီး၏ ပျက်စီးဆုံးရှုံးမှုများကို ပြုပြင်ရန် ဦးစီးဆောင်ရွက်ခဲ့သည်။ ပြည်သူပြည်သားများထံမှလည်း ဒါနကုသိုလ်များပါဝင်ကြရန် နှိုးဆော်ကောက်ခံခဲ့သည်။ ခရစ်နှစ် ၁၈၅၅ ခုတွင် ရွှေတိဂုံစေတီတော်ကြီးကိုပြုပြင်ပြင်ဆင်ရန် ငြင်းဆင်သည်။ ရွှေတိဂုံစေတီတော်ကြီး၏ အထက်ပိုင်း၌ ပေါက်ရောက်နေသော

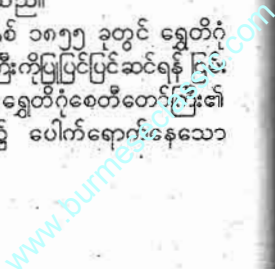

ဝေဒမောင်မောင် ခရေလမ်းနဂါးပြတ်ပန်းရင်

မောင်မောင်တို့ ငယ်စဉ်တုန်းက ဆွေတော်လရောက်ပြီဆိုရင် ဘယ်နားမှာ စာပေဟောပြောပွဲရှိလဲ အမြဲနားစွင့်ပြီး မလွတ်တမ်း အားပေးလေ့ရှိတယ်။ အဲဒီတုန်းက မန္တလေးမှာ ခေတ်ပြိုင်စာဆိုကြီးများအဖြစ် ဘိုးဘိုးကြီး လူထုဦးလှ၊ ဘွားဘွားကြီး လူထုဒေါ်အမာ၊ ဘာဘဲဆင်းတင် (ဟံသာဝတီ) နဲ့ ဆရာတင်မိုးတို့ကို မှတ်မှတ်ရရ နားထောင်လိုက်ရ

တယ်။ ဆရာမောင်သာနိုးနိုး ချင်းတွင်း ချစ်သွေးတို့လည်း ဟောကြပါတယ်။ သူတို့ဟောတဲ့ ခေါင်းစဉ်တွေက နေရာတိုင်းမှာ အတူတူပဲပဲ ပရိတ်သတ်က ကြိုသိနေတယ်။ ဒါပေမယ့် ပျင်းတယ်ရယ် လို့မရှိဘူး။ သူတို့က နားထောင်သူတွေရဲ့ ဟဒယကို ဟာသလေးတွေနဲ့ လှုပ်နှိုးလေ့ရှိတယ်လေ။
ဘွားဘွားကြီး လူထုဒေါ်အမာ

ဟောလေ့ရှိတာက 'ကမ္ဘာ့အကြီးဆုံး စာအုပ်ကြီး' ဆိုပါတော့။ အဲဒီစာအုပ်ကြီးက ဘယ်လောက်တောင်ကြီးလဲဆိုရင် 'ကမ္ဘာ့အဖွယ်များစာရင်း' တောင်ဝင်ပါသတဲ့။ စာရွက်တွေက ထူးလွန်းလို့ စာရွက်တစ်ရွက်ကို စေတီငယ်တစ်ဆူစီ တည်ပြီး ထည့်ထားရပါသတဲ့။ စာရွက်များကို အရှည်တည်ဖို့ စကျင်တောင်က ရတဲ့ စကျင်ကျောက်များကို အပြားခတ် ပြုလုပ်ထားပါတယ်။ မြတ်ဗုဒ္ဓသက်တော် ထင်ရှားရှိစဉ်က (၄၅) ဝါပတ်လုံး ဟောကြားခဲ့တဲ့ ဒေသနာတော်များကို ပုဒ်၊ ပါဠိ အက္ခရာမယွင်းရအောင် (၅) ကြိမ် မြောက် တည်းဖြတ်ပြီးမှ ကျောက်ထက် အက္ခရာတင်ထားတာပါ။ စာရွက်ပေါင်း

ညောင်ပင်များ၊ ပဲပျက်သွားသောနေရာများ စသည်တို့ကို အုတ်အင်္ဂါတေသရိုး၊ သစ်ဇေတီဖြင့် မူလလက်ရာအတိုင်း ခုံတော်ပြင်ဆင်သည်။ ထီးတော်ကြီးကို ဆည်း စစ်ဆေးသည်။ ဆည်းလည်းများ ညီ စာရင်းပြုသည်။ အသစ်ဖြစ်သော နွေဆည်းလည်း၊ ငွေဆည်းလည်း၊ သံသေမိုးကြိုးဆည်းလည်း၊ ကြေးဆည်းလည်းလုံးရေ (၉၃၂) လုံးကိုလည်း လျှူဒါန်းသည်။ ခရစ်နှစ် ၁၈၅၅ ခုနှစ်၊ ဇန်နဝါရီလတွင် မုန့်စိဆရာဦးရိုး တီထွင် ပြုလုပ်သော နတ်ပန်းရထားဖြင့် ဆည်းလည်းတော်များကို ကပ်လျှူသည်။ ရွှေတိဂုံဘုရားပွဲတော်ကြီးကို (၃) ရက် တိုင်တိုင် ခြိမ်းခြိမ်းသံသံကျင်းပခဲ့သည်။ ၁၈၅၅ ခုနှစ်အတွင်းမှာပင် စစ်ကဲဦးထော်လေးသည် မိမိ၏ သမက်ဖြစ်သော ရန်ကုန်မြို့ အခွန်ဝန် ဦးအုန်းရွှေအား ရွှေတိဂုံစေတီတော်ကြီး၏ ဉာဏ်တော်နှင့်အတူ အစိတ်အပိုင်းများကို ဆိုင်းတာစေသည်။ တိုင်းတာချက်များအရ ၁၈၅၅ ခုနှစ်တွင် ရွှေတိဂုံစေတီတော်ကြီးသည် ပလ္လင်အောက်ခုံမှ ထီးတော်များထိ (၂၄၇)တောင်၊ (၅)လက်မ ခြုံကြောင်း မှတ်တမ်းတင်ခဲ့သည်။ ရွှေတိဂုံစေတီတော်ကြီး၏ အရံစေတီတော်များ (၆၄) ဆူရှိခဲ့သည်။ ရွှေတိဂုံစေတီတော်မြတ်ကြီး၏ ခေါ်ပကစစ်ကဲဦးထော်လေးနှင့် ကျောင်းဒါယကာကြီးဦးလူးတို့ကမကထပြုလျက် ဖြည့်သပြည်သားအများ၏ ဓမ္မဒါနများ၊ နုပေါင်း မွမ်းမံ ပြင်ဆင်မှုများကြောင့် ရွှေတိဂုံစေတီတော်ကြီးသည် နဂိုပကတိအတိုင်း သပ္ပာယ်စွာ ပြန်လည်ဖူးတွေ့နိုင်

ခဲ့သည်။ ရွှေတိဂုံစေတီတော်ကြီး၌ ဆည်းလည်း (၉၃၂) လုံး ပြန်လည် ဆက်ကပ်လျှူဒါန်းပြီး မကြာမီအချိန်တွင် သာယာဝတီမင်း၏ကောင်းမွန်ဖြစ်သော သံသေဆည်းလည်း (၂) လုံးအနက် တစ်လုံးသည် မြေချခဲ့သည်။ ထိုသံသေဆည်းလည်းကို စစ်ကဲကြီး ဦးထော်လေးသည် မန္တလေး (ရတနာပုံ) နေပြည်တော်၌ ထိုအချိန်တွင် အုပ်စိုးနေသည့် မင်းတုန်းမင်းကြီးထံသို့ မြန်မာစကြာမီးသင်္ဘောဖြင့် ကပ္ပိတန်သင်္ဘောတော်များ ရွှေတိဂုံစိုးမင်းလှမင်းထင်ရာဇာနှင့် ရွှေတိဂုံစိုးမင်းလှနရသူတို့ဖြင့် ပို့ဆောင်ကာ ဘိုးတော်သာယာဝတီမင်း၏ အလှူဒါနကို မြှေးတော် မင်းတုန်းမင်းက ပြန်လည်မွမ်းမံ သွန်းလုပ်လျှူဒါန်းနိုင်ရန် စီမံခန့်ခွဲဆောင်ရွက်မှုပြုခဲ့သည်။ မင်းတုန်းမင်းကြီးသည် သံသေဆည်းလည်းတော်ကို ပန်းတည်းဆရာတို့ထံ အပ်နှံသည်။ သံသေကို ရွှေနီ၊ ရွှေဖြူ၊ ငွေဖြူများနှင့် ရွှေစင်တစ်ပိဿာနှင့် ခုနစ်ဆယ်ကျပ်ဖြည့်စွက်၍ ဆည်းလည်းနှစ်လုံး သွန်းလုပ်ပေးခဲ့သည်။ ခရစ်နှစ် ၁၈၆၂ ခုနှစ်၊ ဖေဖော်ဝါရီ ၁၃ ရက်နေ့တွင် မင်းတုန်းမင်းကြီးသည် သံသေဆည်းလည်း (၂) လုံးကို သင်္ဘောတော်စီး ရွှေတိဂုံစိုး မင်းလှနရသူထံ အပ်နှံ၍ ရန်ကုန်မြို့ရှိ ဗြိတိသျှအရေးပိုင် ဝန်ရှင်တော်မင်းကြီးထံသို့ ဖေးအပ်ရန်စာနှင့် အတူ စစ်ကဲဦးထော်လေး ဝတ်ဆင်ရန် အဖိုးတန်ပုဆိုးတစ်ထည်ကိုပါ ဆုအဖြစ်ပေးအပ်ခဲ့သည်။ စစ်ကဲဦးထော်လေးဦးဆောင်သော

ရွှေတိဂုံစေတီတော်ဂေါပကအဖွဲ့သည် ရွှေတိဂုံစေတီတော်ကြီး၌ မင်းတုန်းမင်းကြီးဆက်ကပ်သည့် သံသေဆည်းလည်း (၂) လုံးတို့ ကပ်လျှူခဲ့ရာတွင် ရွှေတိဂုံစေတီတော်ကြီးကို ငှက်ပျောဖူးမှစတင်၍ လုံးတော်ပြည့် ရွှေအဆိုင်းပေါင်း သုံးထောင်ကျော် ကပ်လျှူခဲ့သည်။ မင်းတုန်းမင်းတရားကြီးက ရွှေဆိုင်းပေါင်း နှစ်ထောင်ကျော် လျှူဒါန်းခဲ့သည်။ စစ်ကဲဦးထော်လေးသည် ရွှေတိဂုံစေတီတော်ရင်ပြင်တော်ရှိ နောင်တော်ကြီးစေတီတော်နှင့် ရန်ကုန်မြို့လယ်ရှိ ဆူးလေစေတီတော်ကိုလည်း ကမကထပြုကာ ဦးဆောင်ပြုပြင်ခဲ့သည်။ စစ်ကဲဦးထော်လေးသည် ရွှေတိဂုံစေတီတော်ကြီးအား အဘက်ဘက်မှ မွမ်းမံတည်ဆောက်ပြုပြင်မှုများကို တက်စွမ်းသမှု ဦးဆောင်ဦးရွက်ပြုလုပ်ခဲ့ပြီး ခရစ်နှစ် ၁၈၆၉ ခုနှစ်၊ အသက် (၉၃) အရွယ်တွင် တွဲတေး (၁၀) မြို့၌ ကွယ်လွန်အနိစ္စရောက်ခဲ့သည်။ ဗြိတိသျှလက်အောက်သို့ ရန်ကုန်မြို့ရောက်ခဲ့ပြီးနောက် ရွှေတိဂုံစေတီတော်ကြီး၏ပထမဦးဆုံးသော မြန်မာဂေါပကလူကြီး စစ်ကဲဦးထော်လေး ကွယ်လွန်အနိစ္စရောက်ခဲ့သော ခရစ်နှစ် ၁၈၆၉ ခုနှစ်တွင် ရတနာပုံ(မန္တလေး)နေပြည်တော်၌ ဖွဲ့စံနေသော မင်းတုန်းမင်းကြီး၏ ရွှေတိဂုံစေတီတော်ကြီးကို ထီးတော်သစ်ပြန်လည်တည်ခဲ့သောနှစ်နှင့် ထူးခြားစွာ တိုက်ဆိုင်နေခဲ့ပါသည်။
လှမြင့် (ရန်ကုန်တက္ကသိုလ်)
ကျမ်းဂါး -
မြတ်ဘုရားရွှေတိဂုံ (မောင်ဆုရွှင်)

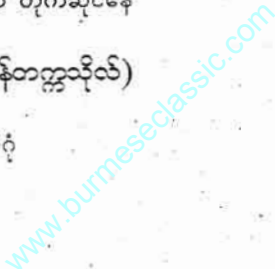

ဓမ္မစေတီ လိုင်း	ပိဋိတော်ပါဌအမည်	စေတီ အမှတ်စဉ်	ကျောက် ချပ်ရေ
၁	ဝိနည်း (၅) ကျမ်း ပိဋိတော်	၁-၁၁၁	
	၁။ ပါရာဇိကဇာ်	၁၄-၁	၁၄
	ပါရာဇိကဇာ်	၄၂-၃၈	၅
	ပါတိမောဇာ်	၁၅-၁၆	၂
	၂။ ပါနိတ်	၁၇-၃၇	၂၁
	ပါနိတ်	၄၃-၄၃	၁
၂	မဟာဝါ	၄၄-၆၉	၂၆
	၄။ စူဠဝါ	၇၀-၉၄	၂၅
	၅။ ပရိဝါ	၉၅-၁၁၀	၁၆
	ပရိဝါ	၁၁၁-၁၁၁	၁
	စုစုပေါင်း		၁၁၁
၃	အဘိဓမ္မာ (၇) ကျမ်း ပိဋိတော်	၁၁၂-၃၁၉	
	၁။ ဓမ္မသင်္ဂဏီ	၁၁၂-၁၂၄	၁၃
	၂။ ဝိဘင်း	၁၂၅-၁၄၅	၂၀
	၃။ ဓာတုကထာ	၁၄၆-၁၄၉	၄
	၄။ ပုဂ္ဂလပညတ်	၁၅၀-၁၅၃	၄
	၅။ ကထာဝတ္ထု	၁၅၄-၁၇၃	၂၀
	၆။ ယမိုက်	၁၇၄-၂၁၀	၃၇
၄	ယမိုက်	၂၁၁-၂၂၀	၁၀
	၇။ ပဋ္ဌာန်း	၂၂၁-၃၁၉	၉၉
	စုစုပေါင်း		၂၀၈
၅	သုတ် (၃) ကျမ်း ပိဋိတော်	၃၂၀-၃၅၅	
	၁။ သုတ်သီလက္ခန္ဓ	၃၂၀-၃၃၀	၁၁
	၂။ သုတ်မဟာဝါ	၃၃၁-၃၄၃	၁၃
	၃။ သတ်ပါဠေယျ	၃၄၄-၃၅၅	၁၂
	စုစုပေါင်း		၃၆
	ပဏ္ဍာသ (၃) ကျမ်း ပိဋိတော်	၃၅၆-၄၁၇	
	၁။ မူလပဏ္ဍာသ	၃၅၆-၃၇၅	၂၀
	၂။ မဇ္ဈိမပဏ္ဍာသ	၃၇၆-၃၉၉	၂၄
	၃။ ဥပရိပဏ္ဍာသ	၄၀၀-၄၁၇	၁၈
	စုစုပေါင်း		၃၆
	ပဏ္ဍာသ (၃) ကျမ်း ပိဋိတော်	၃၅၆-၄၁၇	
	၁။ မူလပဏ္ဍာသ	၃၅၆-၃၇၅	၂၀
	၂။ မဇ္ဈိမပဏ္ဍာသ	၃၇၆-၃၉၉	၂၄
	၃။ ဥပရိပဏ္ဍာသ	၄၀၀-၄၁၇	၁၈
	စုစုပေါင်း		၆၂
	သံယုဂ် (၅) ကျမ်း ပိဋိတော်	၄၁၈-၄၈၂	
	၁။ သတ္ထဝဂ်	၄၁၈-၄၂၆	၉
	၂။ နိဒါနဝဂ်	၄၂၇-၄၃၇	၁၁
	၃။ ခန္ဓဝဂ်	၄၃၈-၄၄၇	၁၀
	၄။ သဠာယတနဝဂ်	၄၆၃-၄၆၅	၁၅
	၅။ မဟာဝဂ်	၄၆၆-၄၈၂	၁၇
၆	မဟာဝဂ်		၁၇
	စုစုပေါင်း		၆၅

ဓမ္မစေတီ လိုင်း	ပိဋိတော်ပါဌအမည်	စေတီ အမှတ်စဉ်	ကျောက် ချပ်ရေ
	အင်္ဂုတ္တိုရ် (၁၁) ကျမ်း ပိဋိတော်	၄၈၃-၅၆၈	
	၁။ ဧကင်္ဂုတ္တရ	၄၈၃-၄၈၄	၂
	၂။ ဒွိကင်္ဂုတ္တရ	၁၈၅-၄၈၆	၂
	၃။ တိကင်္ဂုတ္တရ	၄၈၇-၄၉၆	၁၀
	၄။ စတုကင်္ဂုတ္တရ	၄၉၇-၅၀၉	၁၃
	၅။ ပဇ္ဇကင်္ဂုတ္တရ	၅၁၀-၅၂၁	၁၂
	၆။ ဆက္ကင်္ဂုတ္တရ	၅၂၂-၅၂၇	၆
	၇။ သတ္တင်္ဂုတ္တရ	၅၂၈-၅၃၃	၆
	၈။ အဋ္ဌင်္ဂုတ္တရ	၅၃၄-၅၄၁	၈
	၉။ နဝင်္ဂုတ္တရ	၅၄၂-၅၄၆	၅
	၁၀။ ဒဿင်္ဂုတ္တရ	၅၄၇-၅၅၈	၁၂
	၁၁။ ဧကာဒဿင်္ဂုတ္တရ	၅၅၉-၅၆၀	၂
	စုစုပေါင်း		၇၈
၆	ခုဒ္ဒကနိကာယ် (၁၉) ကျမ်း ပိဋိတော်	၅၆၁-၇၂၉	
	၁။ ခုဒ္ဒကပါဌ	၅၆၁-၅၆၁	၁
	၂။ ဓမ္မပဒ	၅၆၂-၅၆၃	၂
	၃။ ဥဒါန်း	၅၆၄-၅၆၈	၅
	၄။ ဣတိဝုတ္တက	၅၆၉-၅၇၁	၃
	၅။ သုတ္တနိပါတ	၅၇၂-၅၇၆	၅
	၆။ ဝိမာနဝတ္ထု	၅၇၇-၅၇၉	၃
	၇။ ပေတဝတ္ထု	၅၇၉-၅၇၉	၃
	၈။ ထေရဂါထာ	၅၈၀-၅၈၂	၄
	၉။ ထေရီဂါထာ	၅၈၃-၅၈၆	၅
	၁၀။ ပါဌဇာတ်	၅၈၇-၅၈၈	၁၅
၇	ပါဌဇာတ်	၅၈၉-၆၀၃	၆
	၁၁။ မဟာနိဒ္ဒေသ	၆၀၄-၆၀၉	၃၃
	၁၂။ ပဋိသန္တိဒါမင်	၆၁၀-၆၄၂	၂၂
	၁၃။ ထေရအပဒါနိ	၆၄၃-၆၆၄	၁၉
	၁၄။ ထေရီအပဒါနိ	၆၆၅-၆၈၃	၄
	၁၅။ ဗုဒ္ဓဝင်	၆၈၈-၆၉၀	၃
	၁၆။ ဓရိယပိဋက	၆၉၁-၆၉၂	၂
	၁၇။ နေတ္ထိ	၆၉၃-၇၀၀	၈
	၁၈။ ပေဋကောပဒေသ	၇၀၁-၇၀၉	၉
	၁၉။ မိလိန္ဒပဉ္စာ	၇၁၀-၇၂၉	၂၀
	စုစုပေါင်း		၁၆၉

(၇၂၉) ရွတ်အတွက် ကျောက်ချပ်ပေါင်း
 (၇၂၉) ချပ်နဲ့ ဓမ္မစေတီပေါင်း (၇၂၉)
 ဆူရိုပါတယ်။ ကုသိုလ်တော်မော်ကွန်း
 (၃) ချပ်နဲ့ သမိုင်းမော်ကွန်း (၁) ချပ်ကို
 တော့ သီးခြားစေတီငယ်တစ်ဆူစီနဲ့
 ထိန်းသိမ်းထားပါတယ်။
 အဆိုပါ စာအုပ်ကြီးရဲ့ မူပိုင်ရှင်
 ကတော့ ကုန်းဘောင်ဧကရာဇ် (၁၁) ပါး
 မှာ နံပါတ် (၁၀) ချိတ်သွားတဲ့ နန္ဒလေး

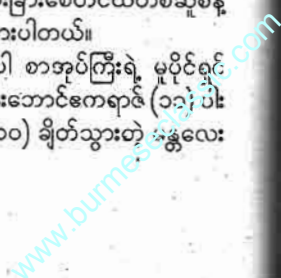

Table with Burmese text and numbers, likely a calendar or schedule. Includes a central circular logo with Burmese text.

Table with Burmese text and numbers, likely a calendar or schedule. Includes a central circular logo with Burmese text.

ပိဋကတ်တော်များအညွှန်းစဉ် အမှတ်စဉ်

Table with Burmese text and numbers, likely a calendar or schedule. Includes a central circular logo with Burmese text.

Table with Burmese text and numbers, likely a calendar or schedule. Includes a central circular logo with Burmese text.

ပိဋကတ်စာ (၄) မှီ

စဉ်	ကျမ်းအမည်	ဓမ္မစေတီအမှတ်စဉ်	အရေအတွက်
၁။	ဝိနည်း (၅) ကျမ်း	၁ မှ ၁၁၀	၁၁၀ ဆူ
၂။	အဘိဓမ္မာ (၇) ကျမ်း	၁၁၂ မှ ၁၁၉	၂၀၈ ဆူ
၃။	သုတ် (၃) ကျမ်း	၁၂၀ မှ ၁၅၅	၃၆ ဆူ
၄။	ပဏ္ဍာသ (၁၃) ကျမ်း	၁၅၆ မှ ၁၇၇	၆၂ ဆူ
၅။	သံယုဂ် (၅) ကျမ်း	၁၇၈ မှ ၁၈၂	၆၅ ဆူ
၆။	အင်္ဂုတ္တိုလ် (၁၁) ကျမ်း	၁၈၃ မှ ၅၆၀	၇၈ ဆူ
၇။	ခုဒ္ဒကနိကာယ် (၁၉) ကျမ်း	၅၆၁ မှ ၇၂၉	၁၆၉ ဆူ
စုစုပေါင်း			၇၂၉ ဆူ

ရတနာပုံ မြို့တည်နန်းတည် ပဉ္စမသင်္ဂါယနာတင် မင်းတုန်းမင်းတရားကြီးပါ။ ကျောက်စာတိုက်စေတီများကိုတော့ ထုံးသင်္ကန်းကပ်လှူပူဇော်နေပါပြီ။ ကျောက်ချပ်တွေပေါ်က မပိပိုးတဝါး စာလုံးအနည်းငယ်လေးတွေကို ရှေးမူမပျက်အောင် မင်လိုက်ပေးလိုရင်ကောင်းမှာပဲ။ ထုံးသင်္ကန်းဖုံးအုပ်သွားတဲ့ စေတီအမှတ်စဉ်များကိုလည်း ဆေးမင်လိုက်ပေးရမှာပါ။ သင်းသင်းလေးမွေးတဲ့ ခရေပင်တန်းတွေနဲ့ လွမ်းမောဖွယ်ရာကောင်းတဲ့စာပေပန်းရုံကြီးတစ်ခုပါပဲ။ ရောက်ဖူးသူတိုင်း မပြန်ချင်ဘူး။

ဒီပန်းရုံထဲကို မောင်မောင်အမှတ်မထင်ဘဲ ရောက်သွားတုန်းက မြတ်ဗုဒ္ဓဟောကြားခဲ့တဲ့ 'မေတ္တာအကျိုး' (၁၁) မျိုး ကို 'ဧကာဒသဂုံတ္တရ' ပါဠိတော်မှာရှာကြည့်မိတယ်။ အင်္ဂုတ္တိုလ်ပါဠိတော်များဟာ တူရာတူရာတရားအစုတွေကို (၁) ပါးအစုကနေ (၁၁) ပါးအစုအထိ ထုတ်နုတ်ထားလို့ အလွန်နှစ်သက်ဖွယ်ကောင်းပါတယ်။

အဲဒီအချိန်မှာပဲ နိုင်ငံခြားစုံတွဲ

တစ်တွဲက မောင်မောင်အနားရောက်လာတယ်။ မောင်မောင်ကလည်း မြန်မာပီပီ ဖော်ရွေအပြုံးလေးနဲ့ဆီးကြိုပါတယ်။

"အဲဒါ တိပိဋကလား" တဲ့။

အင်း - ဘယ်လိုပြောရမလဲ။ မောင်မောင်ကြည့်နေတာက နိကာယ်စာရွက်လေ။

"နီး နီး၊ ဒါကတော့ နိကာယ်ပါ။ တိပိဋကလည်းရှိပါတယ်"

သူမက ပြုံးစနဲ့ -

"ဘယ်လိုဖတ်ရလဲ" တဲ့။

ကျောက်ချပ်တွေထဲက ပါဠိတော်တွေရဲ့ အသံထွက်အမှန်ကိုကြားရဖို့ သူမက တကယ်ပဲစိတ်အားထက်သန်နေတယ်။ မောင်မောင်က ဒါတွေကို ထမင်းစားရေသောက်ဖတ်ပြန်င်ပါတယ်။ ခက်တာက မောင်မောင်မှာ မျက်မှန်ပါမလားဘူး။ သူမတို့စုံတွဲကို အားနာနာနဲ့ပဲ 'ဧကာဒသနိသံသာ' ဆိုတဲ့ စာကြောင်းတွေကို မျက်လုံးအားကုန်သုံးပြီး ဖတ်ပြလိုက်ရတယ်။

"အဲဒါတွေကို ဆုတောင်းလား၊ မနိစ္စကူးရောက်ဖူးလား"

ဓမ္မစေတီများတည်နေပုံ

စေတီလိုင်း	အမှတ်စဉ်	စေတီအရေအတွက်
၁။	၁ မှ ၄၂	၄၂ ဆူ
၂။	၄၃ မှ ၁၁၀	၆၈ ဆူ
၃။	၁၁၁ မှ ၂၀၀	၁၀၀ ဆူ
၄။	၂၀၁ မှ ၃၁၉	၁၀၈ ဆူ
၅။	၃၂၀ မှ ၄၆၅	၁၄၆ ဆူ
၆။	၄၆၆ မှ ၆၀၃	၁၃၈ ဆူ
၇။	၆၀၄ မှ ၇၂၉	၁၂၅ ဆူ
စုစုပေါင်း		၇၂၉ ဆူ

သူတို့သိချင်တာကလေးတွေကို ဖော်ရွေရင်းနှီးစွာဖြေပေးလို့ သူမတို့ပျော်ရွှင်ကျေနပ်သွားပါတယ်။

"ကျေးဇူးတင်ပါတယ်၊ ဝတ်ဒေး" "ဝတ်ဒေးပါ"

သူမတို့စုံတွဲ နှုတ်ဆက်ပြီး ပြန်သွားတော့ ဒီစာရွက်တွေအကြောင်းနည်းနည်းလောက်ရှင်းပြနိုင်ရင်ကောင်းမှာဆိုတဲ့ အတွေးလေး မောင်မောင်မှာ ဖြစ်ကျန်ခဲ့တယ်။ နည်းနည်းလေးဆက်ပြီး လေ့လာဖြစ်သွားတယ်။

မောင်မောင်တို့ မှတ်သားမိသလောက် မြတ်ဗုဒ္ဓဒေသနာတော်များကို ပိဋကတ်သုံးသွယ်နဲ့ နိကာယ်ငါးရပ်ဆိုပြီး ပိုင်းခြားကြတယ်။ အညေဆရာတို့က အားလုံးကို တိပိဋကလို့ ဆိုတာလည်းရှိတယ်။ မောင်မောင်က ကမ္ဘာ့အကြီးဆုံးစာအုပ်ကြီးမှာပါတဲ့အတိုင်း ပိဋကတ်ကျမ်းစာ (၇) မျိုးကို တင်ပြမှာပါ။ ယိုးဒယားကဝင်လာတဲ့ ဇင်းမယ်ပဏ္ဍာသအပါအဝင်ပေါ့။ မှတ်ရလွယ်အောင် ဇယားလေးနဲ့ ပြပေးထားပါတယ်။

ဓမ္မစေတီများကတော့ ပထမမဟာရံတံတိုင်းအတွင်းမှာ လိုင်းအမှတ် (၁) ရှိပြီး (၄၂) ဆူပါ။ ဒုတိယမဟာရံတံတိုင်းအတွင်းမှာ လိုင်းအမှတ် (၂) က (၆၈) ဆူနဲ့ လိုင်းအမှတ် (၃) က အဆူ (၁၀၀) ဖြစ်ပါတယ်။ တတိယမဟာရံတံတိုင်းအတွင်းမှာဆိုရင်လည်း လိုင်းအမှတ် (၄) မှာ (၁၀၈) ဆူ၊ လိုင်းအမှတ် (၅) မှာ (၁၄၆) ဆူ၊ လိုင်းအမှတ် (၆) မှာ (၁၃၈) ဆူနဲ့ လိုင်းအမှတ် (၇) မှာ (၁၂၅) ဆူ အသီးသီးထားရှိပါတယ်။

ပိဋကတော်များမှ အလိုရှိကျမ်းကို အလွယ်တကူရှာဖွေဖတ်ရှုနိုင်အောင်လည်း ဇယားလေးတွေနဲ့ အသေးစိတ်ညွှန်းပေးလိုက်ပါတယ်။ ပန်းခရေတောမှာ သင်းပျံ့တဲ့ ခရေရနံလေးတွေနဲ့အတူ စာပေရောင်စုံပန်းအလှများကို မိတ်ဆွေများ ရရှိခဲ့စားနိုင်ကြပါစေ။

* ပန်းရုံ စာစုံစု
ရှုပါမိတော့လေး
ရနံငယ်ကြိုင်
ဆွတ်ပျံ့လှိုင်
ကြုံကြုံလန်းတယ်
ပန်းမြတ်ပဝေး

ဝေဒမောင်မောင်



အရှုန(ပွလေ) အိုက်ခေါ်တော်ထံပါးရွှေကျီးနားတော့ ရှင်ဘုရင်္ဂသမီးထော်နဲ့ညား

ဗန်းမော်မြို့ဆိပ်ကမ်း ရှပ်ပြေး ဗော်တော်ဆိုက်တော့ ညနေ (၃) နာရီ ခန့်၊ ညိုညိုဆိုင်းနေတဲ့ မြို့လေး၏ သဘာဝအလှရှုခင်းကို မြင်လိုက်ရတော့ တောင်သမန်လယ်စား မောင်ဖေငယ်၏ ဘေးထပ်က ခေါင်းထဲ ဖျတ်ခနဲဝင်လာ သည်။

* ချစ်ရသူခင်ခင်ဥ၊
ဘဝင်မြင့်သက်ညွှာ၊
ဆင်မသင့်ခက်ပါသော်...
သက်သာရာမရ။
တကယ်လို့တိမ်းငဲ့ချော်လျှင်၊
ဝိမ်းနဲ့နော် ဘုန်းခင်လာပျံ။
ကလောင်ခရုပ်ကြွင်း
ကိုယ်ပြုတ်ယွင်းယိုကာယ၊
ဖုတ်သင်္ဂြိုဟ်ဈာပန၊
ပြာကျမှပြန်ပါ။
ဗန်းမော်မြို့မှာ တောင်သမန်
ထယ်စားမောင်ဖေငယ် အသတ်ခံခဲ့ရ
သည်မဟုတ်လား။
ဗန်းမော်မြို့လေးဟာ သာယာ

လှပသည်။ ကချင်ပြည်နယ်အတွင်းက တောတောင်ထူထပ်တဲ့နေရာနှင့်မတူဘဲ ဧရာဝတီမြစ်ဝကျွန်းပေါ်ဒေသလိုလိုမြိတ် ကျွန်းစုဒေသတွေလိုလို စိတ်ထဲခံစားမိ ရသည်။

မြစ်ခွဲ၊ ချောင်းလက်တက်များပေါ် များသလို မြေပြင်ကပြန့်ပြူး၏။ ပျံ့မြို့ပြ များနှင့်အပြိုင် မြို့ပြကြီးများထွန်းကားခဲ့ တာကို မှန်းဆလို့ရနိုင်ပါသည်။ ဗန်းမော်

ဆိပ်ကမ်းမှ ရွှေကျီးနားစေတီရှိရာစုံစမ်း ကြည့်တော့ ဆိုင်ကယ်ကယ်ရီနှင့်သွားမှ အဆင်ပြေနိုင်ပါသည်။ ပွဲတော်ရက်နီးပြီး ဖြစ်သောကြောင့် လူအသွားအလာများ ဖြင့် စည်ကားနေပါတော့သည်။ ရွှေကျီး နားစေတီတော်သည် နှစ်စဉ် တပေါင်း လပြည့်ကျော် ၁၂ ရက်နေ့တွင် ဆွမ်း ဆန်စိမ်းများလောင်းလှူလေ့ရှိပါသည်။ ရာဇဝင်ကို အေးအေးဆေးဆေးမေးမြန်း လေ့လာတော့မှ သမိုင်းဝင်နေရာတစ်ခု။ လွန်ခဲ့သော နှစ်ပေါင်း ၂၀၀၀ ကျော်က ဖြစ်ရပ်တွေဟာ စိတ်ထဲ ထင်ရှားစွာ ပေါ် လာတော့သည်။

မရွှိမတိုက်၌ တိုင်းကြီး (၁၆) တိုင်း ရှိခဲ့သည်။ စမ္မာမြစ်အနီး၌ အင်္ဂတိုင်းရှိ

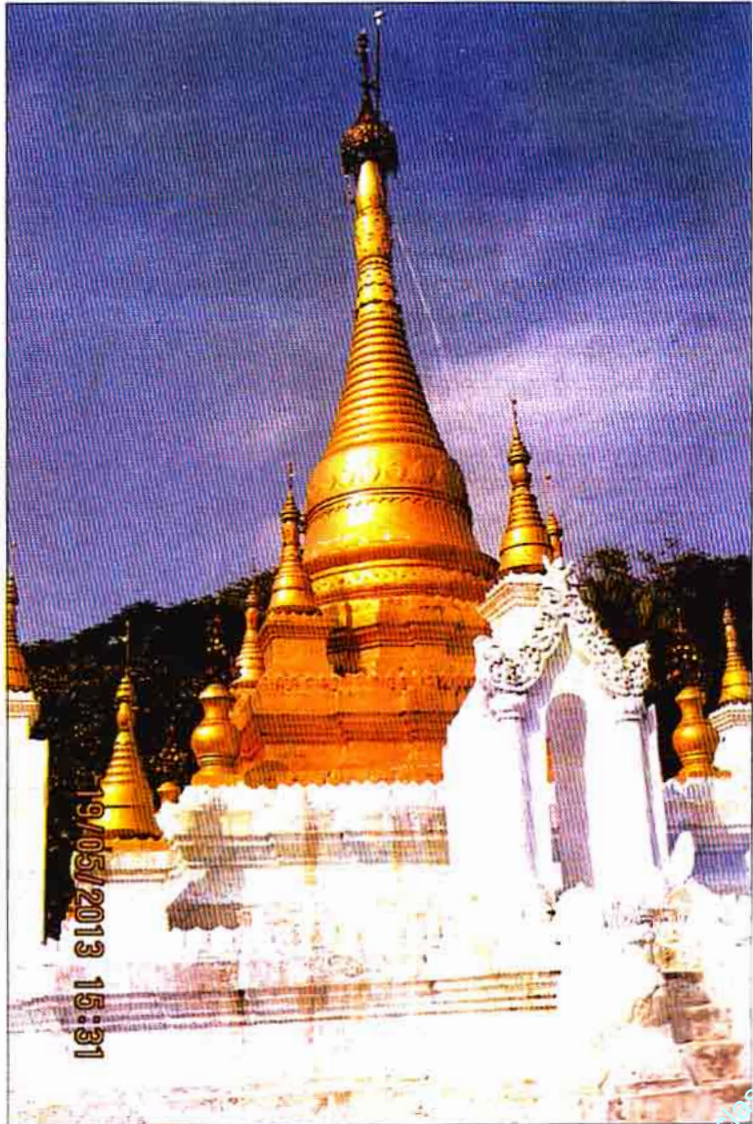

19/05/2013 15:31

တိမ်မာတောင်မှ တောင်ခြေရှိ ရတနာစေတီ

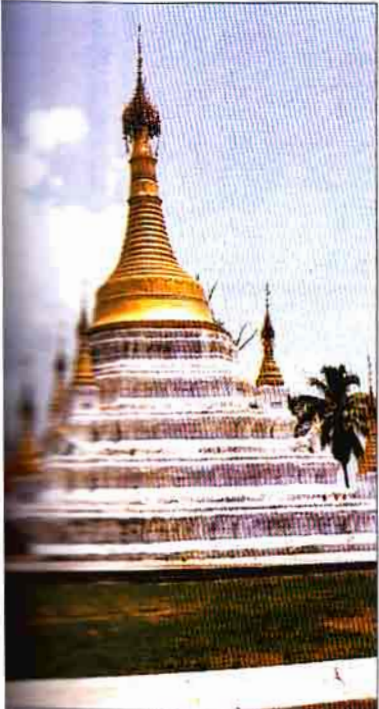

ရွှေတောင်စေတီ (ရွာဦးကျောင်းအတွင်းမှာရှိ)

၏။ မြို့တော်အနီးတွင် ဂဏ္ဍရာဟူသော
ရေကန်ရှိသည်။ ထိုရေကန်ကြီး၏အနီး
တွင် စမ္မာနဂိုရ်ဟူသော စံကားတောကြီး
ရှိသောကြောင့် စမ္မာနဂိုရ်ဟူသော
အမည်ဖြင့် ထင်ရှားခဲ့သည်။

မိုးခေါင်ရေရှားဖြစ်သောအခါ စမ္မာ
ပြည်ကို အစိုးရသော စမ္မေယျမင်းနှင့်
မာဂဓတိုင်းကိုအစိုးရသော မာဂဓရာဇ်
မင်းတို့ စစ်ဖြစ်ခဲ့ကြသည်။ စမ္မာမြစ်ရေကို
သူလိုချင်လိုချင် အဝေပတည်ဖြစ်ကာ
စစ်ခင်းကြတော့သည်။ စစ်ပွဲတွင် စမ္မေ
ယျမင်း နှိုးနှိမ့်သောအခါ ရသဗ္ဗစစ်သည်
စုစည်းကာ တောနက်ရာသို့ ဆုတ်ခွာခဲ့ရ
သည်။

တာပိန်မြစ်နှင့် ဧရာဝတီမြစ်ကမ်း
ဆုံရာနေရာအထိ ဆုတ်ခွာခဲ့ကြရာ
တာပိန်မြစ်နား ရောက်လာသောအခါ
တာပိန်မြစ်သည် စမ္မာယံရာမြစ်နှင့်တူ
သလို ဧရာဝတီမြစ်သည် ဂင်္ဂါမြစ်နှင့်
တူတာကို တွေ့ကြရသည်။ သဘာဝ
တောတောင်ရေမြေက စမ္မာနဂိုရ်မြို့နှင့်
အလွန်တူလှသောကြောင့် မြို့သစ်တည်
၍ စမ္မာနဂိုရ်ထီးနန်းကို စိုးစံခဲ့သည်။

စမ္မေယျမင်းကြီး နတ်ရွာစံသော
အခါ သားတော်အိမ်ရှေ့မင်းသား ဗြဟ္မာ
ရက္ခမာရ ဆက်လက် ထီးနန်းစိုးစံခဲ့
သည်။ မင်းကြီးသည် သားတော်မထွန်း
ကားဘဲ သမီးတော် မုဉ္ဇန္ဒာသာထွန်းကား
ခဲ့သည်။ ရုပ်ရည်ချောမောလှပ၍ မိန်းမ
မြတ်အင်္ဂါနှင့်ပြည့်စုံသော မုဉ္ဇန္ဒာမင်း
သမီးလေးသည် ဥယျာဉ်တော်ကစားရန်
ရံရွှေတော်များနှင့်အတူ ထွက်လာခဲ့ကြ
သည်။

ထင်းထမ်းလုလင်တစ်ဦးကလည်း
ထင်းစည်းချ၍ ဇရပ်တွင်နားရာ မင်းသမီး
ကလေးနှင့် ဆုံစည်းခဲ့ရသည်။ မင်းသမီး
လေး၏ရံရွှေတော်များက လုလင်ပျိုသည်
လည်ကုပ်တိုနေသောကြောင့် 'အိုက်ခေါ
တော်' ဟု အမည်ပေးလိုက်ကြသည်။

မုဆိုးမသား လုလင်ပျိုသည် မင်း
သမီးလေးကို မြင်လျှင်မြင်ချင် ချစ်ခင်
စွဲလမ်းသွားရာ မအိပ်နိုင်မစားနိုင်အထိ
ဖြစ်ခဲ့ရသည်။ မိခင်မုဆိုးမကြီးသည် သား
အဖြစ်ကို မကြည့်ရက်တော့၍ မင်းကြီး
ထံဝင်ရောက်၍ သမီးတော်လေးနှင့်
လက်ထပ်ရန် သံတော်ဦးတင်လျှောက်
လိုသည်။

မတူမတန်ကိစ္စဖြစ်၍ မင်းကြီး
သည် ရာဇမာန်ရှု၏။ မင်းကြီးသည်
ပညာရှိနည်းဖြင့် -

ငါ့သမီးတော်ကို လက်ဆက်လိုပါ



ဆိုက်ခေါတော်စေတီ



သိမ်ပဟာစေတီ (ပန်းပေ)



ရွှေကျီးများစေတီအာရုံခံတန်ဆောင်ထပ်မံဘုရားများ

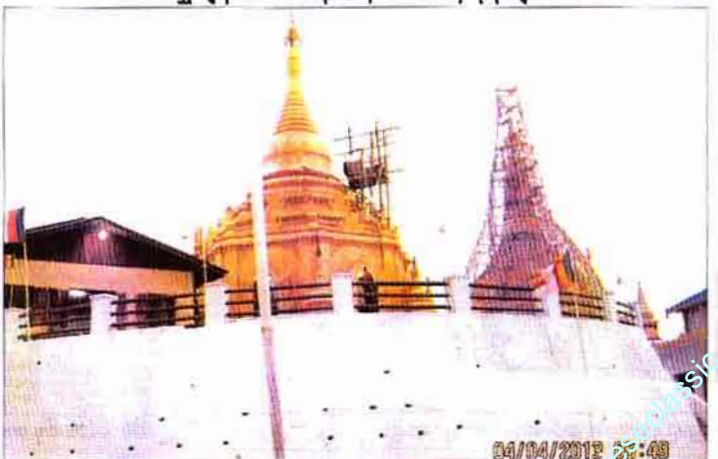

ဆိုက်ခေါတော်စေတီနှင့် ရွှေကျီးများစေတီ (စိန်ဖူးတော်တင်နေစဉ်လှ)



ကောင်းတုံရွာအတွင်းမှ ငွေတည်ခုံစေတီ



ကောင်းတုံရွာအနီးမှ ကင်းခွန်းဘုရား

က အသင့်အိမ်နှင့် ငါ့ကိုယ်တော်မြတ် စံတော်မူတဲ့နန်းတော်ထိ ရွှေတံတား၊ ငွေတံတား ညာတွင်းချင်းခင်းနိုင်ပါက သမီးတော်နှင့် ပေးစားမည်။ မခင်းနိုင်ပါက အိုက်ခေါ်တော်ကို လည်ပင်းအထိ မြေထိပ်ခတ်သတ်စေ”

ဟု မိန့်တော်မူလိုက်သည်။

အိုက်ခေါ်တော်တို့သားအမိသည် ရွှေတံတား၊ ငွေတံတား မခင်းနိုင်သောကြောင့် အိုက်ခေါ်တော်သည် လည်ပင်းအထိ မြေထိပ်ခတ်ခြင်းခံခဲ့ရတော့သည်။

အိုက်ခေါ်တော် မြေထိပ်ခတ်ခံရသည့်နေ့မှာပင် ဂန္ဓာလရာဇ်တိုင်း ဥတည်မင်းထံမှ ထူးဆန်းသော ရွှေကြွတ်ကြီးနှင့် ရွှေသဝဏ်လွှာတစ်စောင် သံတမန်စေလွှတ်ပို့ဆက်လာခဲ့သည်။

သဝဏ်လွှာတွင် ပါရှိသည်မှာ ဗြဟ္မာရကုမာရမင်းကြီးသည် ရွှေကြွတ်ကြီးအတွင်း ပါရှိသည့်ပစ္စည်းများကို ရွှေဉာဏ်တော်ဖြင့် ချင့်ချိန်ပြေဆိုရန်နှင့် ပြေဆိုနိုင်ပါက စမ္မာနဂိုရ်နှင့် နယ်မြေဆက်စပ်နေသော ကောသမ္ပီနယ်ကို ဉာဏ်ပူဇော်ခအဖြစ် ပေးအပ်မည်။ (၇) ရက်အတွင်း မပြေဆိုနိုင်ပါက စမ္မာနဂိုရ်ပြည်ကို ပေးအပ်ရမည်ဟု ဆိုထား၏။

မင်းကြီးနှင့် မျိုးမတ်များသည် ရွှေကြွတ်အတွင်းရှိသောပစ္စည်းကို မသိနိုင်အကြံအစိုက်နေ၏။ တိုင်းပြည်အတွင်း ကြေးနင်းမောင်းခတ်ကာ ဤပြဿနာကို ပြေဆိုနိုင်သူရှိပါက ယောက်ျားဖြစ်ပါက သမီးတော်နှင့်ထိမ်းမြား၍ အိမ်ရှေ့အရာပေးမည်။ မိန်းမဖြစ်ပါမူ ငွေအသပြာတစ်သိန်း ပေးသနားမည်ဟုကြေညာလိုက်သည်။

အိုက်ခေါ်တော်အနား ရောက်သောအခါ အိုက်ခေါ်တော်က ဤပြဿနာကို သူပြေဆိုနိုင်ကြောင်း အာဏာပါးကွက်သားတို့မှတစ်ဆင့် မင်းကြီးထံ လျှောက်တင်ခိုင်းလိုက်သည်။

ပစ္စာပြေဆိုမည့်နေ့တွင် အိုက်ခေါ်တော်လူလင်အား ရွှေချပ်၊ ရွှေမိန့်ဝတ်စေလျက် ရှေ့တော်သို့သွင်းလိုက်သည်။ အိုက်ခေါ်တော်သည် ပရိသတ်အလယ်၌ -

“ဤရွှေကြွတ်အတွင်း၌ လူရုပ်ပုံနှစ်ခုပါဝင်ပါသည်။ ရုပ်ပုံတစ်ခုဟာ စုလျားကိုရစ်သိုင်းပြီး လေးပစ်ခွင်းနေဟန်ဖြစ်ပါတယ်။ ဤရုပ်ပုံမှာ စုလျားနှင့် လေးဟာ လူရုပ်ပုံနဲ့ နှိုင်းယှဉ်ပါက အနည်းငယ်ကြီးနေသောကြောင့် ရွှေကြွတ်

အတွင်းမှာ ပိတ်အုပ်နဲ့ လက်နက်ပါရှိပါတယ်။

အခြားလူရပ်တစ်ခုက လဲကျနေဟန်ဖြစ်လို့ လက်တစ်ဖက်က မြားကိုကိုင်ထားဟန်ဟာ မြားဦးအတွင်းသို့ မစူးဝင်ဘဲ ကိုင်ထားတဲ့လက်ဖျားမှာပဲ ပေါ်နေတယ်။ ဒါကြောင့် ပိတ်အုပ်အတွင်းမှာ ချွန်ထက်တဲ့ သံချောင်း (သို့) အပ်ဖြစ်ရမည်”

ဟု ဖြေဆိုလိုက်သည်။

သံတမန်များသည် အိုက်ခေါ်တော်အဖြေများ မှန်ကန်နေသောကြောင့် ကတိအတိုင်း ကောသုမိနယ်ကို မင်းကြီးအားပေး၍ ဂန္ဓာရတိုင်းသို့ပြန်သွားကြသည်။ မင်းကြီးသည် အိုက်ခေါ်တော်အား သမီးတော်နှင့် လက်ဆက်၍ အိမ်ရှေ့အရာပေးတော်မူရသည်။

(အိုက်ခေါ်တော် အလွယ်တကူ ဖြေဆိုနိုင်ခြင်းမှာ မြေထိပ်ခတ်ခဲထားခဲ့ရသည့်နေရာအနီးတွင် ကျေးသားမောင်နဲ့ လာ၍ မဂတောသာဖြင့် ပြောဆိုဆွေးနွေးကြသောကြောင့်ဟု ဆိုပါသည်။)

အိုက်ခေါ်တော်သည် မင်းဖြစ်သောအခါ မိမိမြေထိပ်ခတ်ခဲရသည့်နေရာတွင် စေတီတစ်ဆူတည်တော်မူ၍ အိုက်ခေါ်တော်စေတီဟုတွင်ခဲ့ပါသည်။

အိုက်ခေါ်တော်မင်းကြီးမှ စိတ္တရာဇာနှင့် ဂုတ္တရာဇာဟူ၍ သားတော်နှစ်ပါး ထွန်းကားခဲ့သည်။အိုက်ခေါ်တော်မင်းကြီးလွန်တော်မူသောအခါ သားတော်ကြီးစိတ္တရာဇာ ထီးနန်းဆက်ခံခဲ့သည်။

သားတော်ငယ် ဂုတ္တရာဇာကို ကျောက်ဆီးမြို့ (ယခု မိုးမောက်မြို့)မြို့စားခန့်ထားခဲ့လေသည်။ ညီတော်သည် ကျောက်ဆီးမြို့မှ ချီတက်၍ နောင်တော်အား ထီးနန်းအပ်ရန် အရေးဆိုလာခဲ့သည်။ နောင်တော်သည် စစ်ဖြစ်ပါက တိုင်းသားပြည်သူတို့ အသက်အိုးအိမ်ကို မပျက်စီးစေလို၍ ဆင်တော်စီး၍ မြောက်တံခါးမှ တိမ်းရှောင်ခဲ့သည်။

ညီတော်သည် ရန်ကြွင်းမထားလိုသောကြောင့် နောင်တော်ကို လိုက်လံချော့နှိုးခဲ့သည်။ မိဖုရားကြီးပုပ္ဖဝတီသည် ပြေးလွှားရင်း ရွှေမိနပ်ကျွတ်ကျခဲ့သည်။ ထိုမိနပ်က မိနပ်ပင်ပေါက်ခဲ့သည်။ ယခုအခါ ပျဉ်းပင်အမျိုးအစားတစ်မျိုးသာ ဖြစ်သည်။

တာဝန်ဖြစ်ကို ဖြတ်ကူးရာ ရေစိုသွားသောအဝတ်များ နေလှန်းသောနေရာကို နောင်တာလိုက်ဟု ခေါ်သည်။ တောင်ကြားကျဉ်း၍ ဆင်တစ်သောနေ

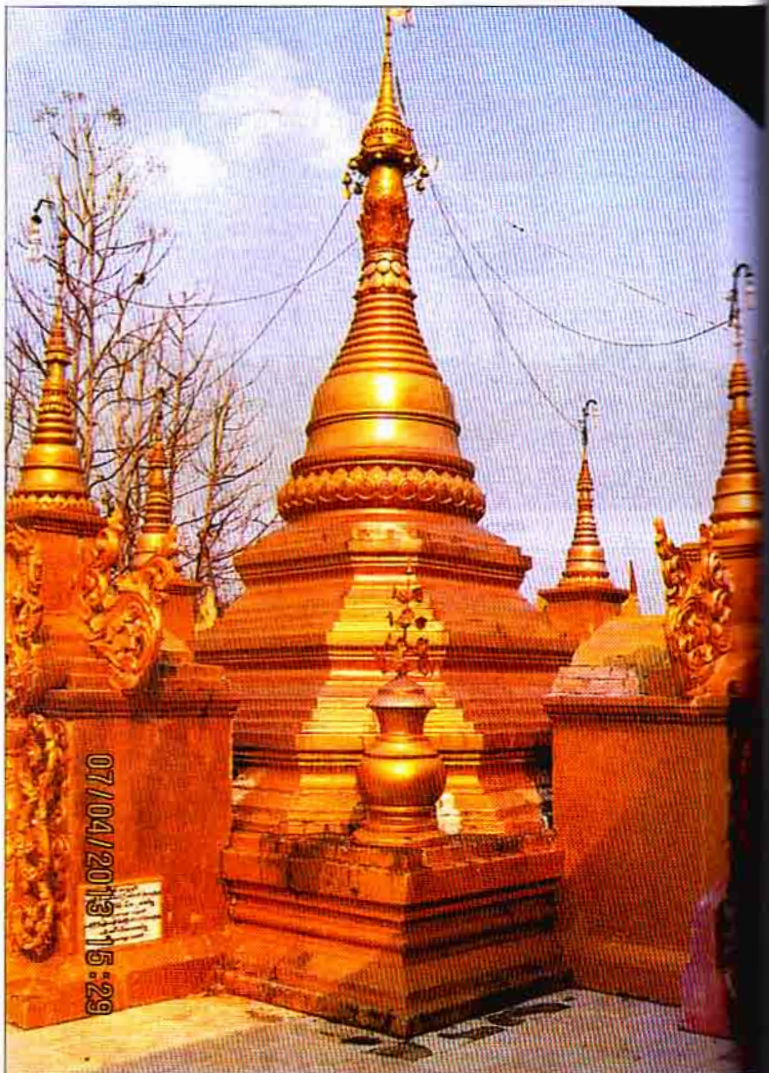

ဝိတာသတောင်မှ လွင်းစေတီ



မြစေတီဆုတောင်ပြည်ဘုရားကြီးနှင့် ကျောက်စာတိုက်



မင်းညိုင်းယုပူအဆက်ဆက်တို့ အောင်မြေနှင်းရာ ကောင်းတုံမဟာအောင်မြေတရား



ဗုဒ္ဓဘုရားစေတီတော်မှ ၁၃၇၄ ခု၊ တပေါင်းလအတွင်းက အဆက်အနုပြုပြင်စဉ် ပေါ်တော်မူလာသောဘုရားများ



ဗုဒ္ဓဘုရားစေတီမှ ကျိုက်ထီးရိုးစေတီပုံ



ဗုဒ္ဓဘုရားပွဲတော် ဆွမ်းကြီးလောင်းနေပုံ

ရာကို စဉ်ကပ်မှ ယခုအခါ စဉ်ကပ်ရွာ ဖြစ်လာခဲ့သည်။ ထိုမှ တိမ်ဖာတောင် သို့ရောက်ခဲ့ရသည်။

ထိုမှခရီးဆက်ရာ ဆင်တော်မှ ခလောက်ကျရာအရပ်ကို၊ ခလောက် ဆင်တော်လွတ်တော်မူသောနေရာကို ဆင်တော်ဟုတွင်ခဲ့သည်။ မိဖုရားကြီး သည် ကိုယ်ဝန်အရင့်အမာနှင့်ဖြစ်ရာ ဆက်လက်မပြေးနိုင်တော့သောကြောင့် ဂူတစ်ခုမှာခိုအောင်းနေခဲ့သည်။ မင်းကြီး သည် အဖမ်းခံခဲ့ရသည်။

မိဖုရားကြီးတိမ်တော်မူရာအရပ်မှ ဝိလာသတောင်သို့ ခရီးဆက်ခဲ့သည်။ ဝိလာသတောင် ကျောက်ဂူတစ်ခုမှာ သားတော် ဝိလာသမင်းသားကို ဖွားမြင် ခဲ့သည်။

ပုပ္ဖဝတီမိဖုရားကြီးသည် ဝိလာသ မင်းသားအရွယ်ရောက်သောအခါ မိမိ ဘဝဖြစ်ကြောင်းကုန်စင်ကိုပြောပြလိုက် သည်။ မင်းသားသည် ဖခင်ထံသို့လိုက် လာခဲ့သည်။ အကျဉ်းချစ်ထားရသော ဖခင်ရဲ့ စမ္မာနဂိုရ်ပြည်သို့ရောက်သော အခါ ဂုတ္တရာဇမင်းကြီးသည် သတင်း ရထား၍ နောင်တော်ကို ရှင်းပစ်ရန် အကျဉ်းထောင်မှ ထုတ်လာခဲ့သည်။ ဝိလာသမင်းသားနှင့် လမ်းမှာဆုံခဲ့ ရသည်။

မင်းကြီးအား ဝိလာသမင်းသား က ဖြစ်ကြောင်းကုန်စင် ပြောပြသော အခါ မိမိသားမှန်းသိရှိသွားခဲ့သည်။ သား တော်မှ လှလဲ၍ အသတ်ခံရန် ဦးရိုးတော် ဂုတ္တရာဇမင်းကြီးထံ လျှောက်ထားလိုက် သည်။

ဂုတ္တရာဇမင်းကြီးသဘောတူသော အခါ အာဏာသားတို့သည် ဝိလာသ မင်းသားကို ဓား၊ လှံတို့ဖြင့် ခုတ်သတ်ကြ ၏။ ရေမှာဖျောက်၏။ မီးရှို့မသေ၊ ဆင် လည်းမနင်း၊ ဓရာဝတီဒုတိယမြစ်ကျဉ်း နတ်တောင်ထိပ်မှ ပစ်ချသော်လည်း မသေပေ။

သူတစ်ပါးအပေါ်ရက်စက်ခဲ့သော အကုသိုလ်အကျိုးများသည် ဂုတ္တရာဇာ မင်းကြီးအား ပြန်လည် အကျိုးပေးရန် ဖန်လာတော့သည်။ နန်းတော်အား အကြိမ်ကြိမ်မိုးကြီးခ၏။ ငလျင်လှုပ်၏။ ကြာသောအခါ နှလုံးသွေးပျက်၍ ကျောက်ဆီးမြို့ကို နောက်လိုက်အနည်း ငယ်ဖြင့် ပြန်သွားခဲ့သည်။ ရင်ကွဲနာကျ၍ သေဆုံးခဲ့ရသည်။

စိတ္တရာဇမင်းကြီးသည် ထီးနန်း ဆက်ခံခဲ့သည်။ ဝိလာသမင်းသားသည်



ဝိလာသတောင်တော်မှစေတီ

အိမ်ရှေ့အရာတည်ခဲ့သည်။ ဝိလာသနှင့် စိတ္တရာဇာမင်းကြီးတို့သည် တပ်တော်နှင့် ပုန်းအောင်းနေသော ပုပ္ဖဝတီမိဖုရားကြီး ထံသွားရောက်ခဲ့သည်။ ဝိလာသတောင် ကျောက်ဂူသို့ရောက်သောအခါ မိဖုရား ကြီးသည် ကံကုန်နေပေပြီ။

စိတ္တရာဇာမင်းကြီးနှင့် သွားတော် ဝိလာသတို့သည် ပုပ္ဖဝတီမိဖုရားကြီးကို မီးသဂြိုဟ်၍ လွမ်းစေတီတစ်ဆူတည် ထားခဲ့သည်။ ဝိလာသမင်းသား ငယ်စဉ် က ပျော်ပန်းကစားခဲ့ရာနေရာကို အား ခမ်းစေတီဟူ၍ ကျောက်စေတီတစ်ဆူ တည်တော်မူခဲ့သည်။

အပြန်ခရီးတွင် ဝိလာသမင်းသား လွမ်းဆွတ်နာကျင်၍ မျက်ရည်ကျတော် မူသည့်နေရာတွင် လွမ်းကျင်စေတီတစ် ဆူကို တည်တော်မူခဲ့သည်။ တိမ်ဖာ တောင်တွင် စေတီတစ်ဆူတည်ခဲ့ပြန် သည်။

စမ္မာနဂိုရ်ပြည်မှ စိတ္တရာဇာနှင့် ဝိလာသမင်းသားတို့ ထီးနန်းစံချိန်နှင့် အိန္ဒိယနိုင်ငံ မဇ္ဈိမဒေသတွင် သီရိဓမ္မာ သောကမင်းတို့ ထီးနန်းစံချိန်သည် ခေတ် ပြိုင်ဖြစ်လေသည်။

သီရိဓမ္မာသောကမင်းကြီးသည် သာသနာတော်နှစ် ၂၀၈ တွင် တတိယ သင်္ဂါယနာအထိမ်းအမှတ်အဖြစ် စေတီ ပေါင်း ရှစ်သောင်းလေးထောင် တည် တော်မူသည်။

စမ္မာနဂိုရ်ပြည်ရှင် စိတ္တရာဇာမင်း ကြီးနှင့် သွားတော် ဝိလာသမင်းသားတို့ သည် သီရိဓမ္မာသောကမင်းကြီးထံမှ ဓာတ်တော် (၄) ဆူ ရတော်မူခဲ့သည်။ ထိုဓာတ်တော် (၄) ဆူဖြင့် တည်ထားခဲ့

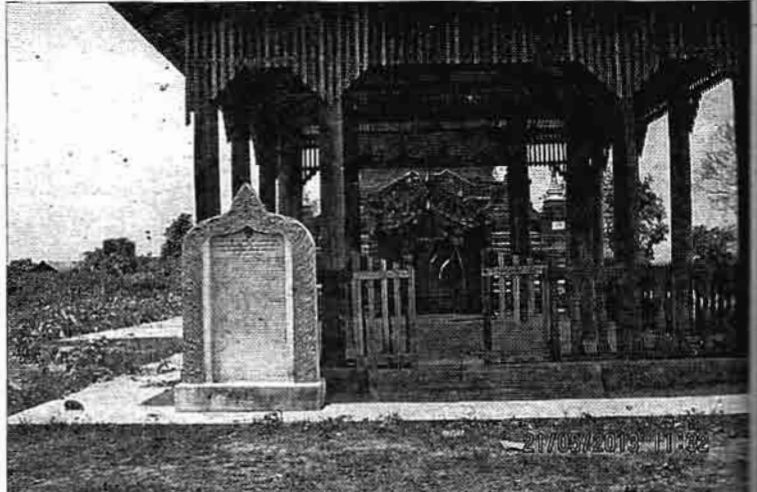

ကောင်းတုံရွာမှ (ကောင်းတုံကင်းတင်မြို့ဟောင်း) ကလျာဏီအောင်မြေသိမ်နှင့် သိမ်စေတီတော်မြတ် (သက္ကရာဇ် ၃၃၅ ခုနှစ်တွင်တည်)

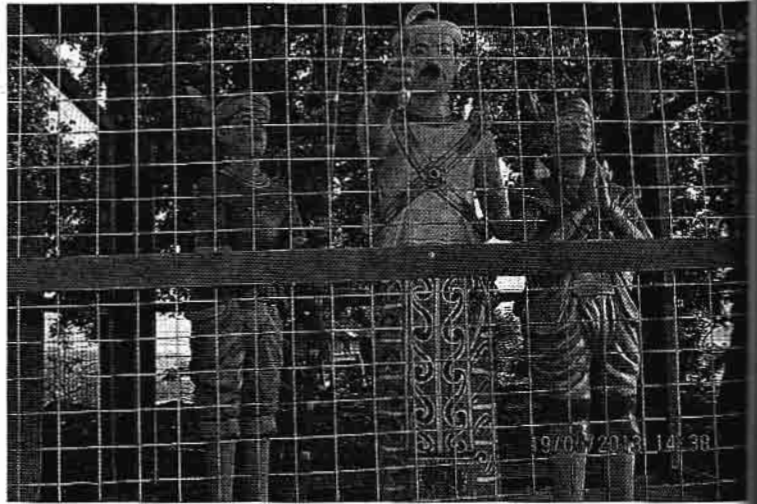

စိတ္တရာဇာမင်းကြီးနှင့် သွားတော်ဝိလာသမင်းသား တိမ်ဖာတောင်မှ ဝိလာသတောင်သို့ ပျော်ကြည်နေပုံ

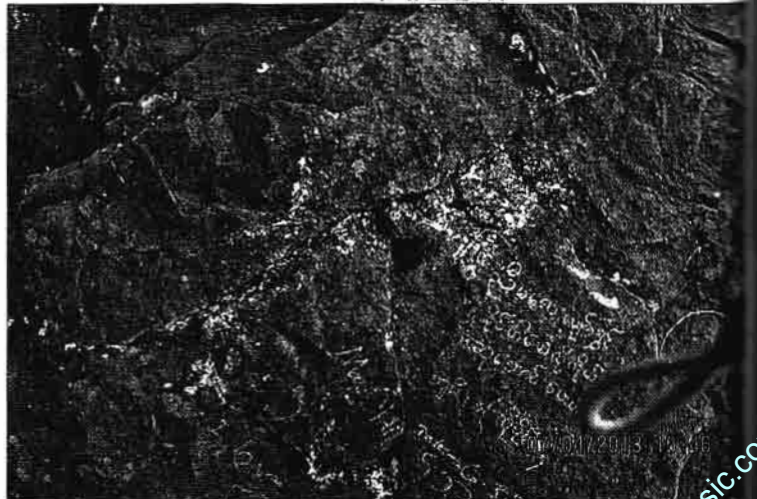

ဝိလာသမင်းသား ထီးရိုးဖြင့် တော့ကစားခဲ့သောနေရာ (ကျောက်သားတွင် အပေါက်ဖြစ်နေသောနေရာမှာ တိမ်ဖာတောင်တွင် များစွာတွေ့နိုင်ပါသည်)

www.burmeseclassic.com

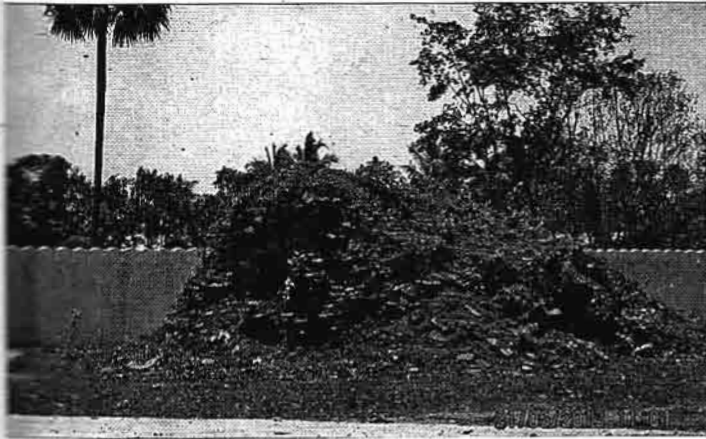

ရွာဦးကျောင်းအတွင်းမှ ရှေးဟောင်းဘုရားပျက်ပုံ



ကျောက်စာချပ်

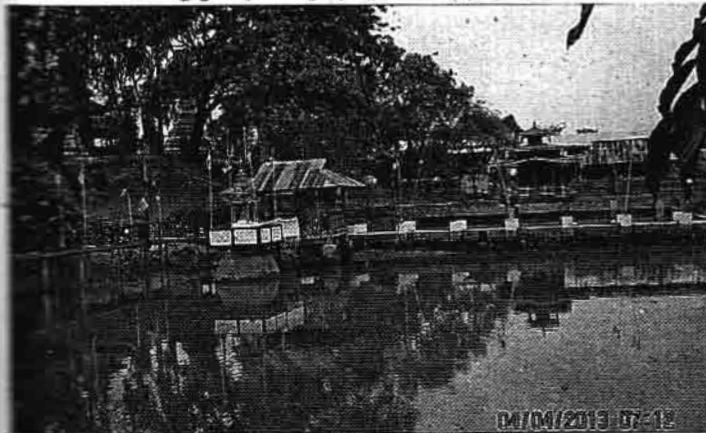

ရွှေကျီးများဘုရားမှ ရှင်ဥပဂုတ္တစ်ကျောင်းတော်



ဝိလာသတောင်တော်မှ ဝိလာသမင်းသား
ငယ်စဉ်က အားစမ်းရာ ခါးထစ်သစ်ပင်
(ယခုတိုင်ရှိ)

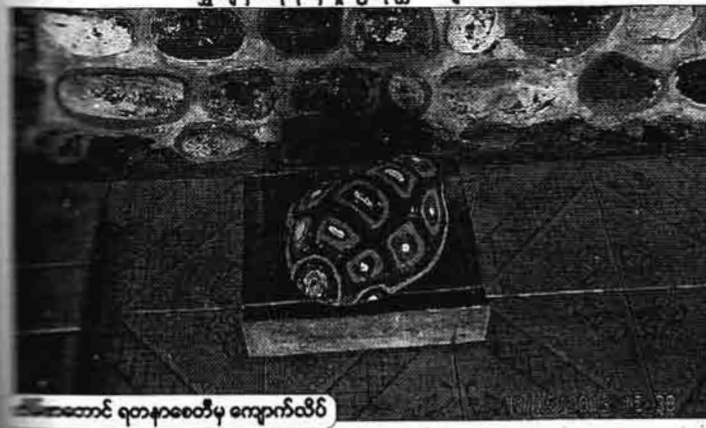

အောင် ရတနာစေတီမှ ကျောက်ထိပ်



ရွာဦးကျောင်း ဘုရားပျက်မှတွေ့ရှိသော ဌာပနာများနှင့် မာတိတော်များ

သောစေတီများမှာ -

၁။ ရွှေကျီးနားမဟာစေတီတော် (စမ္မာနဂိရိ ကောင်းခင့်နေပြည်တော် တာဝန်မြစ်ဦး)

၂။ ရွှေစေတီ (သိမ်မဟာစေတီတော်) ဗန်းမော်မြို့

၃။ ရွှေစည်းခုံစေတီတော်၊ ကောင်းတုံ

၄။ မြစေတီ ငဆောင်းချမ်း။

အဆိုပါ စေတီ (၄) ဆူ တည်ပြီးနောက် စိတ္တရာဇာမင်းကြီးသည် စမ္မာနဂိရိပြည်ထီးနန်းကို သားတော် ဝိလာသမင်းသားအားလွှဲအပ်၍ ရဟန်းဝတ်ကာ နေပြည်တော်မှ မိုင် (၂၀) ဝေးသော တာဝန်မြစ်ကွေ့ တောင်ယံတစ်ခုတွင် ကမ္မဋ္ဌာန်းတရား အားထုတ်နေခဲ့သည်။ ဝိလာသမင်းသားသည် ထိုနေရာအနီး

မှာပင် မြို့သစ်တည်၍ မြို့သစ်မြို့ဟု သမုတ်၍ ထီးနန်းစိုးစံခဲ့သည်။ ခမည်းတော် တရားအားထုတ်သည့်နေရာတွင် ဆုတောင်းပြည့်စေတီတစ်ဆူ တည်တော်မူခဲ့သည်။

ဝိလာသမင်းသားလည်း သံဝေဂရကာ ထီးနန်းစွန့်ကာ တရားအားထုတ်တော်မူသည်။ မင်းကြီးတောထွက်သောအခါ မျိုးမတ်အပေါင်းသာ ကျန်ရစ်ခဲ့သဖြင့် မင်းကျန်ဟုတွင်ရာ ကာလကြာသောအခါ မင်းကြမ်းအရပ်ဟု အမည်သစ်ရခဲ့သည်။

မြို့သစ်မြို့ကို မျိုးမတ်တို့စုပေါင်းအုပ်ချုပ်ရာမှ မြို့သစ်မြို့မှ စမ္မာနဂိုရ်မြို့တော်ဟောင်းရဲ့ ဆင်ခြေပုံး ဝန်းမော်မြို့သို့ ပြောင်းရွှေ့ခဲ့ရာမှ စမ္မာနဂိုရ်မင်းဆက်လည်းပြတ်ခဲ့ရတော့သည်။

မန်မော်မြို့မှ ကာလရွှေ့လျား၍ ဝန်းမော်မြို့တွင်လာခဲ့သည်။ ရှမ်းနိစကားအရ မန်သည် (ရွာ) မော်သည် (အိုး) ဟု အဓိပ္ပာယ်ရ၍ မန်မော်သည် အိုးလုပ်သောရွာဟု အနက်ထွက်လေသည်။

ဝန်းမော်အနီးဝန်းကျင် ယခုတိုင် ကျင်း၊ ချိုင့်များ တွေ့နိုင်ပါသည်။ တချို့သမိုင်းအရတော့ နဂါးများလာ၍ပျော်မြူးသောကြောင့် ကျင်း၊ ချိုင့်များဖြစ်သည်ဟု ဆိုပါသည်။

အနော်ရထာမင်းလက်ထက်တွင် နိုင်ငံတော်လုံခြုံရေးအတွက်တည်ခဲ့သော ကင်းမြို့ပေါင်း (၄၃) မြို့ တည်တော်မူရာ ဝန်းမော်မြို့လည်း ပါဝင်ပါသည်။

မြန်မာနှစ်၁၁၈၀(ခရစ်နှစ် ၁၈၁၈) ဘိုးတော်ဗဒုံမင်း (၁၇၈၂-၁၈၁၉) လက်ထက် တာဝန်ဖြစ်ရေတိုက်စားသဖြင့် ရွှေကျီးနားစေတီတော်ကြီးသည် ရေသို့လားမည်ဖြစ်ရာ ဝန်းမော်မြို့ဝန် ဦးအိုးနှင့် ဆရာတော် အရှင်သူမြတ်တို့က ဒါယကာ၊ ဒါယိကာမတို့အား တိုက်တွန်းနှိုးဆော်၍ တိုက်ခေါ်တော်စေတီအနီးသို့ ပြောင်းရွှေ့တည်ထားခဲ့သည်။

ပဉ္စမသင်္ဂါယနာတင် ဘဝရှင်မင်းတုန်းမင်းတရားကြီးသည် မြန်မာနှစ် ၁၂၂၇၊ ခရစ်နှစ် ၁၈၆၅ တွင် ရွှေကျီးနားစေတီတော်ကြီးကို ဖိနပ်တော်ပေ (၉၀) ဉာဏ်တော်အတောင် (၆၀)စေတီကို၎်၍ တည်တော်မူခဲ့သည်။

ထီးတော်မတင်ရသေးမီ ၁၂၂၈ ခုနှစ် ဝါဆိုလဆန်း ၇ ရက် သားတော်မြင်ကွန်းမင်းသား တော်လှန်ပုန်ကန်သည့်အရေးတော်ပုံပေါ်လာသဖြင့် ရွှေ



ကောင်းတုံရွာဦးကျောင်းမှ ဆရာတော် ဦးဥတ္တမ (M.A) (ဇာရာဇာသီ၊ ဧနိဒ္ဓိယ)



ကောင်းတုံရွာမှ ကျုံးမြို့ရိုးဟောင်း



တိမ်တောင်တော်ပေါ်မှ စီးမြင်ရသော ဝါးလဲချောင်း



မြစေတီရွာ (အောင်ချက်)မြို့ဟောင်း

www.burmeseclassic.com



ကောင်းတုံရွာရှိ ဂျပန်ခေတ်က ဗိုလ်တံ



ငဆောင်းချမ်းမြို့ဟောင်း (မြစ်စေတီဘုရားရှိ)

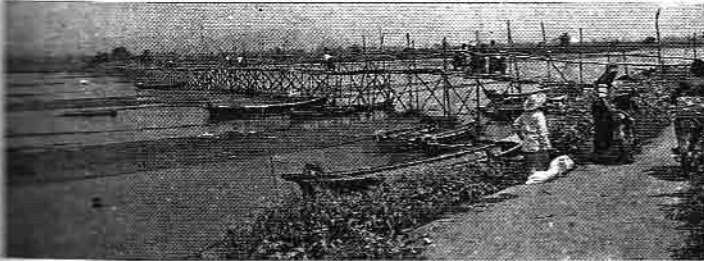

တာဝန်ဖြစ်ကျားတံတား

ကျေးရွာခေတ်ပြန်လည်တည်ထားခြင်းကို ဆောင်ရွက်ခဲ့ခြင်းဖြစ်သည်။

မင်းတုန်းမင်းကြီးသည် ၁၂၂၈ ခုနှစ် ဝါခေါင်လဆန်း ၁၀ ရက်နေ့တွင် သူပုန်မင်းသားတို့အား ဖမ်းဆီးရမိခဲ့သည့် ရွှေကြေးမြင့်မင်းသားသည် ရွှေကျေးခေတ်တော်ကြီးကို ရွှေထီးတော်ကြီး၏ ဘုရင်ဖြစ်လိမ့်မည် ဟု သတင်းစကား ထွက်ပေါ်လာသဖြင့် မင်းတုန်းမင်းကြီးသည် ရွှေလှိုဏ်မှူး၊ ကောလင်းမြို့စားကြီး မဟာမင်းခေါင်မင်းရထားအား တပ်သားငါးရာစည်း ကြပ်မိန့်အပ်ပြီးလျှင် ရွှေကျီးနားခေတ်တော်ကြီးကို ရွှေထီးတော်တင်လျှင် ဆက်ခံစေခဲ့သည်။

ရွှေကျီးနား (သိမ်မဟာစေတီ)

ဗုဒ္ဓခေတ်တော်များကို ရှေးအခါ

က ခိုင်ခံ့မှုကို ရှေးရှု၍ စပါးပုံသဏ္ဍာန် အောက်ခြေကားကားတည်ထားသော စေတီကို စညကာရဟု ခေါ်ပါသည်။ ရေပွက်သဏ္ဍာန်ရှိသော ပုဗ္ဗဠာကာရ စေတီ၊ ကြာဖူးပုံသဏ္ဍာန်ရှိသော ပဒုမ္မာကာရစေတီ၊ ပစ္စယာသုံးဆင့်ခံ၍ ခေါင်းလောင်းပုံသဏ္ဍာန်ရှိသော ဂဏ္ဍာကာရ စေတီ စသဖြင့် ရှိပါသည်။

သိမ်မဟာစေတီ၏ခေါင်းလောင်းပုံသဏ္ဍာန်မှာ မြန်မာမဟုတ်ဘဲ တရုတ်ခေါင်းလောင်းပုံသဏ္ဍာန် ဖြစ်သည်။ ဇော်ဘွားကြီးဦးကံသည် ပေကျင်း (ပီကင်း) သို့ ရောက်ခဲ့စဉ်က မြင်တွေ့ခဲ့ရသော ခေါင်းလောင်းပုံသဏ္ဍာန်ဖြစ်ပါသည်။ တရုတ်ခေါင်းလောင်းပုံမှာ မြန်မာခေါင်းလောင်းနှင့်မတူ။ ကလတက်နှင့် ခပ်ဆင်ဆင်တူလေသည်။

ရွှေစေတီမှာ မူလက ရွှေသင်္ကန်းကပ်လျှထားခြင်းကို အစွဲပြု၍ ရွှေစေတီဟု ခေါ်ပါသည်။ စေတီတော်အနီး သိမ်တော်ကြီးဖြစ်ပေါ်လာသည်ကို အစွဲပြု၍ သိမ်မဟာစေတီဟု ခေါ်ဝေါ်ပြန်သည်။ မူလစေတီတော်ကို ခြံရံ၍ ထပ်မံတည်သောဒကာမှာ ဘိုးတော်မင်းတရားလက်ထက် ဗန်းမော်မြို့ကို (၂) ကြိမ်တိုင်စားရသော နေမျိုးမင်းလှဘွဲ့ခံ ဦးကံဖြစ်ပါသည်။

စာရေးသူသည် တိမ်ဖာတောင်တရားစခန်း (၄၅) ရက်ဝင်ပြီးသောအခါ ထိုကျောင်းမှ စက်လှေဖြင့် လိုက်ပို့၍ ငဆောင်းချမ်းမြို့ဟောင်း (မြစ်စေတီ) ဘုရားကို ရောက်ခဲ့ရပါသည်။

၁၂၈၃ ခုနှစ်တွင် မွန်ဂိုတပ်တို့ စတင်ကျူးကျော်လာသည်။ ၁၂၈၃ ခုနှစ် ဒီဇင်ဘာလ ၃ ရက်နေ့တွင် ငဆောင်းချမ်းခံတပ်မြို့ကျဆုံးသည်။

အပြန် ဗန်းမော်မြို့မှ လိုင်းမော်တော်ဖြင့် ကောင်တုံမြို့ဟောင်းဆီကို ရောက်ခဲ့ရသည်။ ကောင်တုံရွာတွင် ကျောင်းထိုင်ဆရာတော် ဦးဥတ္တမ(M.A) ဗာရာဏသီ အိန္ဒိယနှင့် တွေ့ဆုံခဲ့ရ၍ သမိုင်းဆိုင်ရာ အချက်အလက်များ တစ်ထိုင်အတွင်းမှာပင်သိခွင့်ရခဲ့ပါသည်။ ကောင်တုံမြို့သည် ကင်းမြို့ (၄၃) မြို့အတွင်း ပါပါသည်။ ကျီးဟောင်းများ၊ စေတီပျက်များ၊ အောင်မြေဘုရား၊ ကင်းခွန်ဘုရား၊ ကလျာဏီသိမ်နှင့် ဘုရား၊ ငွေစည်းခုံဘုရားတို့ကိုပါ ဖူးတွေ့ခဲ့ရပါသည်။

စာရေးသူအား လိုက်ပို့ပေးသော ဦးပဉ္စင်းမှ လမ်းဖောက်သော ဘူဒိုဇာထိုးသောနေရာမှ လူသွားများ (၃) တင်းခန့် ရခဲ့သည်ဟု ပြောပြခဲ့ပါသည်။

ဗန်းမော်နယ်တစ်ဝိုက်တွင် လွန်ခဲ့သောနှစ်ပေါင်း ၂၀၀၀ ကျော် ပျူခေတ်လောက်မှစ၍ ပုဂံခေတ်၊ ဒီဘက်ခေတ်တွေထိ ခိုင်လုံသောသမိုင်းအထောက်အထားများ ယနေ့တိုင်တွေ့ရှိနိုင်သေးတာကို လေ့လာ တင်ပြအပ်ပါသည်။

အဇ္ဈန (မန္တလေး)

စာကိုး -

- ၁။ ရွှေကျီးနားမဟာစေတီတော်မြတ်ကြီးနှင့် အိုက်ခေါတော်စေတီတော်မြတ်သမိုင်း
- ၂။ ရွှေကျီးနားဘုရားသမိုင်းနှင့် သိမ်တော်ကြီးဘုရားသမိုင်း အရှင်ဒေဝိန္ဒ (ရွှေထီးဣန္ဒရာ) တည်တော့ကျောင်းတိုက်

“အုန်းစိန်၊ သတ္တဝါဆိုတာရဲ့ သလား”

ကျွန်တော်တို့ စကားဝိုင်းစသည် နှင့် ကိုအုန်းရွှေက ကိုအုန်းစိန်ကို အထက်ပါအတိုင်း ကောက်ကာငင်ကာ မေး လိုက်ပါသည်။

ရှေးဦးစွာ ကျွန်တော်တို့စကားဝိုင်း မှ ဓမ္မမိတ်ဆွေသုံးယောက်နှင့် စာဖတ် ပရိသတ်ကို မိတ်ဆက်ပေးလိုပါသည်။ ယခုဓမ္မမိတ်ဆွေ ငယ်စဉ်က ငယ်သူငယ် ချင်းသုံးယောက်မှာ ကျွန်တော်အုန်းသွင်၊ နောက် ကိုအုန်းစိန်နှင့် ကိုအုန်းရွှေတို့ ဖြစ်ပါသည်။ ကျွန်တော်တို့ သုံးယောက် ကို ကျွန်တော်ဇနီးက ‘အုန်းသီးသုံးလုံး’ ဟု ခေါ်ပါသည်။ ကျွန်တော်တို့သည် တစ် ရွာတည်းသား၊ တစ်နေ့တည်းမွေးသူများ ဖြစ်ကြပါသည်။ ငယ်စဉ်က ပုဆိုးကွင်း သိုင်းဖြင့် ကစားဖက်၊ ရန်ဖြစ်ဖက်များ ဖြစ်ကြသည်။ တစ်ယောက်ကိုတစ်ယောက် ကို မတပ်၊ မောင်မတပ်ဘဲ နာမည်ကိုသာ တုံးတိတိခေါ်ကြသည်မှာ ယခု အသက် (၅၄) နှစ် အရွယ်ရောက်သည်အထိ ဖြစ် ပါသည်။

ကျောင်းနေစအရွယ်တွင် မူးရစ်

ရွှေ ကျွန်တော်က နောက်ဆုံးမှ ၁၉၄၈ ခုနှစ် မေလလယ် (၁၈) နှစ်သားအရွယ် ရောက်မှ ထွက်ပြေးပါသည်။

ရန်ကုန်ရောက်ပြီးတော့ အလုပ် လုပ်ရင်း အလွတ်ပညာသင်ကျောင်း တက်ကြပါသည်။ တက္ကသိုလ်ဝင်တန်း အောင်ကြပါသည်။ တက္ကသိုလ်ရောက် ကြပါသည်။ သို့သော် သူတို့နှစ်ယောက် က ဘွဲ့ရပြီး ကျွန်တော်က အယ်ဒီတာ၊ စာရေးဆရာ၊ ကျောင်းဆရာ ယောင် ခြောက်ဆယ်ဘဝဖြင့် ဘွဲ့မရခဲ့ပါ။

ပြီးတော့ လုပ်ငန်းခွင်ဝင်ကြပါ သည်။ သူတို့က အစိုးရဌာနများသို့ဝင် ပြီး ကျွန်တော်က မြေယာကျေးလက်ကြီး ပွားတိုးတက်ရေး ကော်ပိုရေးရှင်းတွင် အငယ်တန်း အမှုဆောင်အရာရှိအဖြစ် ခေတ္တလုပ်ပြီး သတင်းစာတိုက်သို့ပြောင်း ကာ အယ်ဒီတာလုပ်ခဲ့ပါသည်။ ထိုအချိန် အထိ ကျွန်တော်တို့သုံးယောက် ရံဖန် ရံခါ တွေ့ဖြစ်ပါသေးသည်။ ပြည်ထောင် စုသတင်းစာတိုက်ပိတ်ပြီး ကျွန်တော် အလုပ်ပြုတ်ပြီးနောက် မတွေ့ဖြစ်ကြ တော့ပါ။

သူတို့သတင်းကို တစ်ခါတစ်ရံ ရွာ

ပြန်ရောက်မှ သူတို့မိဘဆွေမျိုးများဆီက ကြားရပါသည်။ နင့်နှယ်ဟယ် - ရန်ကုန် တစ်မြို့ထဲမှာအတူနေပြီး မတွေ့ကြဘူး လား ဟုမေးပါသည်။ ဆင်းရဲသားဘဝ၊ ဝန်ထမ်းဘဝတွင် တစ်မြို့ထဲနေပြီး မတွေ့ နိုင်ကြကြောင်းကို ကာယကံရှင်များသာ



ချောင်းဆုံအုန်းသွင်

သဘာဝဓမ္မ
သတ္တဝါလိုတာရီသလား

ကြီးရွာက ဆရာကြီးဦးကြာညို၏ ကိုယ် ပိုင် မူလတန်းကျောင်းတွင် အတူနေကြ ပါသည်။ တတိယတန်းအောင်ကြတော့ ရွာအနီး သက်ကယ်တောင်တောရ ကျောင်းကိုပြောင်းပြီး ဘုန်းတော်ကြီး ကျောင်းသားဖြစ်ခဲ့ကြပြန်ပါသည်။ (၁၅) နှစ်၊ (၁၆)နှစ်သားလောက်တွင် ရှင်ဝတ် ကထွက်ပြီး မိဘများနှင့်အတူ ဥယျာဉ်ခြံ ဝိုင်းလုပ်ကြပါသည်။ ထိုအချိန်တွင် ကျွန်တော်တို့ဒေသ၌ ကျွန်တော်တို့ အရွယ်လူငယ်များ ရန်ကုန်ကိုထွက်ပြေး သည့် ရောဂါဝင်လာပါသည်။ ရှေးဦးစွာ ကိုအုန်းစိန်ပြေးပါသည်။ နောက် ကိုအုန်း

သိကြပါသည်။ မြို့တွင်းကလူများကို အခန်းချင်းကပ်လျက်ပင် မသိကြပါ။

၁၉၆၅ ခုကုန်ခါနီးတွင် ကျွန်တော် မြန်မာ့ဆိုရှယ်လစ်လမ်းစဉ်ပါတီဌာနချုပ် တွင် စာပြု အလုပ်ရသည်။ စာပြုမှ စာပြုတာဝန်ခံ၊ နောက် အယ်ဒီတာ၊ နောက် အမှုဆောင်အယ်ဒီတာ၊ နောက် အယ်ဒီတာချုပ်ဖြစ်ပါသည်။ အယ်ဒီတာ ချုပ်ဖြစ်လာသောအခါ တစ်ခါတစ်ရံ ပြင်ပဌာနများကို အစည်းအဝေးတက် ရပါသည်။ ထိုအခါ အချို့အစည်းအဝေး များ၌ မထင်မှတ်ဘဲ သူတို့(နှစ်ယောက် စလုံး)နှင့်ဖြစ်စေ၊ တစ်ယောက်ချင်းဖြစ် စေ) နှင့် တွေ့ ရပါသည်။ ဝမ်းသာအားရ အမည်ကို တီးတိတ်ခေါ်ပြီး ဖက်လဲတ ထင်းဖြစ်ကြပါသည်။ သို့သော် ထိုခဏ မှာပင်။ ထိုအချိန်တွင် သူတို့နှစ်ယောက် စလုံး ညွှန်ကြားရေးမှူးဖြစ်နေကြပါပြီ။ တွန့်တော်လည်း သူတို့နှင့်အဆင့်တူပင် ဖြစ်သည်။

နိုင်ငံရေးသမားများကို နိုင်ငံရေး မင်္ဂလာပေးသောအခါ နိုင်ငံရေးနှင့်မညီ သို့မဟုတ်သက်သော ဝန်ထမ်းသက် သက်ဖြစ်သော ကျွန်တော်တို့၏အရေး ဝေးလူကြီးများစဉ်းစားမိပြီး ကျွန်တော် တို့တို့လည်း အစိုးရဝန်ထမ်းများနည်းတူ မင်္ဂလာပေးရန် လွှတ်တော်သို့ တင်ပြပါ သည်။ လွှတ်တော်က သဘောတူပြီး မင်္ဂလာပေးရန် ဆုံးဖြတ်ပါသည်။ အစိုးရ ဝန်ထမ်းများရသည့် ဝန်ထမ်းတံဆိပ်များ ကျွန်တော်တို့လည်းရခဲ့ကြပါသည်။

သို့သော် ကျွန်တော်အသက်(၅၈) နှစ်ပြည့်လုနီးတွင် ပါတီဖျက်ပါသည်။ ကျွန်တော်တို့ သောင်ပြင်အလွတ်ခံရပါ သည်။ အနည်းငယ်မျှ ပြန်ဆက်လျှင် အလုပ်ပြန်ရကြပါသည်။ ကျွန်တော် အသက်နှင့် မရနိုင်တော့၊ ဒုက္ခရောက်ရ သည်။

ကျွန်တော်တို့သည် နိုင်ငံရေးနှင့် မသက်သက်သော ဝန်ထမ်းသက်သက် ဖြစ်၍ အစိုးရဝန်ထမ်းများနည်းတူ ပင်စင် မရဘဲ လွှတ်တော်ကဆုံးဖြတ်ပြီးကြောင်း သိရကာ အစိုးရထံတင်ပြကြရာ လွှတ် တော်က ဆုံးဖြတ်သော်လည်း ပြန်တမ်း မရဘဲ ထားသဖြင့် တရားမဝင် ဟု ဖြေ ခြင်းကြားသိရပါသည်။ ကြမ္မာကို တစ်တစ်ခွဲအဖြစ်တင်ရမည်ဖြစ်ပါ သည်။

အသက်(၆၀)ပြည့်ကြ၍ ကိုအုန်း နှင့် ကိုအုန်းရွှေတို့ ပင်စင်လစာဖြင့် အလှူလှူနေနိုင်ချိန် ကျွန်တော်က

စာပေတိုက်များဆီသို့ ပုဂံနှင့် ညောင်ဦး တောင်ကူးမြောက်ပြေးဖြစ်နေပါသည်။ သူတို့တွေ ဘုရားသွားကျောင်းသွားလုပ် နေချိန်တွင် ကျွန်တော်က မိသားစုစား ဝတ်နေရေးနှင့် နှစ်ပန်းလုံးနေရသည်။ တစ်ခါတစ်ရံတော့ သူတို့အနက် တစ် ယောက်ယောက်နှင့် တွေ့တတ်သည်။ သူတို့ကတော့ အတော်များများတွေ့ဖြစ် ကြသည်ဟု ဆိုသည်။

ကိုအုန်းစိန်က ပင်စင်ယူပြီးသည် နှင့် ပုတီးကိုလွှတ်ပြီး ဝိပဿနာဘက် ပြောင်းသွားသည်။ ကိုအုန်းရွှေကတော့ ပုတီးစိပ်ဆဲဟုဆိုသည်။ ကျွန်တော်လည်း ရသရွေ့အချိန်ယူပြီး ပုတီးစိပ်ဖြစ်ပါ သည်။ ကျွန်တော် အလုပ်ပြုတ်တော့ ကျွန်တော့် ပုတီးသက်တမ်း (၁၀) နှစ် ကျော်ပါပြီ။ သည်မှတိုင်မီက ပုံမှန် မဟုတ်၊ အလုပ်ပြုတ်သွားတော့ ပုံမှန် မဟုတ်ပြန်ဖြစ်သွားပါသည်။

ကိုအုန်းစိန်က တရားစခန်းဝင် လိုက်၊ ဝိပဿနာစာအုပ်များဖတ်လိုက်၊ တရားနာလိုက်ဖြင့် အေးချမ်းနေပါ သည်။

“အုန်းရွှေကတော့ ပြောလို့ကိုမရ ဘူးကွာ။ ကြုံတောင့်ကြုံခဲဘဝမှာ ဝိပဿနာကလေး ပါရမီရအောင်လုပ် ပါဆိုတာ နားကိုမထောင်ဘူး။ မင်းကော ဝိပဿနာအလုပ်မလုပ်သေးဘူးလား။ လူဖြစ်ရုံနဲ့သွားမယ်နော်”

ဟု ကိုအုန်းစိန်က ကျွန်တော်နှင့် တွေ့သည့်အခါ ဤသို့ပြောပါသည်။ ကျွန်တော်က အင်း ဟုခပ်လေးလေးပင် အင်းလိုက်နိုင်သည်။ မလုပ်ဖြစ်ခဲ့ပါ။ သို့ဖြင့် ကျွန်တော်အသက် (၆၅) နှစ်ကျ တော့မှ ကျေးဇူးရှင် ဓမ္မမိတ်ဆွေကြီး ဦးဝင်းမောင်(ဓနုဖြူ-ယခုကွယ်လွန်) က အတင်းဆွဲပြီးခေါ် သွားသဖြင့် မင်းလှ မဟာစဉ်ရိပ်သာတွင် သင်္ကြန်(၁၀)ရက် တရားစခန်းစဝင်ဖြစ်ပါသည်။

နောက် ပါတီမှာလုပ်စဉ်က လုပ် ဖော်ကိုင်ဖက်ဖြစ်သည့် ကိုဌေးဝင်း (မြတ် မင်္ဂလာ-မောင်ရွှန်းသစ်) ၏ ဓမ္မဒါနဖြင့် မင်္ဂလာဗျူဟာအသင်းတွင် အနာဂါမ် ဆရာသက်ကြီး၏တပည့် ဆရာကြီး ဦးသန်းထံ (၇)ရက်တရားစခန်း (၇)ကြိမ် ဝင်ခဲ့ရပါသည်။ ကိုဌေးဝင်းက အလုပ် ပြုတ်ပြီးသည်မှ ယနေ့အထိ ငွေကြေး၊ ဆေးဝါး၊ စားဖွယ်သောက်ဖွယ်တို့ကို မပြတ်ထောက်ပံ့သော ကျေးဇူးရှင်ဖြစ်ပါ သည်။

စားဝတ်နေရေးအတွက် ရသမျှ

ရုန်းကန်နေစဉ် အသက် (၇၆) နှစ်သို့ အဝင်တွင် ဆီးကျိတ်ခွဲရာမှ လေဖြတ်ခံရ ပြီး ဒုက္ခိတဖြစ်သွားပါသည်။ မျက်စိရော နားပါထိသွားသဖြင့် စာလည်းမဖတ်နိုင်၊ တရားလည်းမနာနိုင်တော့ပါ။ ပထမလဲ နေရာမှကြိုးစားလေ့ကျင့်သဖြင့် နောက် အိမ်ပေါ်တွင် တောင်ဝှေးဖြင့်သွားရပါ သည်။ နောက်အပြင်နည်းနည်းပါးပါး သွားနိုင်ပါသည်။ စာရေးနိုင်မှုလည်း သုံးပုံနှစ်ပုံခန့် လျော့သွားပါသည်။

နောက်ပိုင်းတွင် သူ့ရုဂ္ဂတစ်တိုက် တည်းတွင်သာ ရေးနိုင်ပါတော့သည်။ ဆရာဦးအောင်မြတ်က ကျွန်တော့် အကြောင်းသိသဖြင့် အဘက်ဘက်က ကူညီပါသည်။ အမြတ်အစွန်းအတွက် လုံးဝမကြည့်ဘဲ ရေးနိုင်သလောက် ဆောင်းပါးများ လက်ခံပေးသည်။ စာအုပ်အသစ်များကို ထုတ်ပေးသည်။ အဟောင်းများကို ပြန်ထုတ်ပေးသည်။ ကိုမျိုးဆင့်(မြန်မာစာ)ကလည်း တစ်ဖက် တစ်လမ်းက ထိုက်သင့်သလို ကူညီပါ သည်။ အခြားမိတ်ဆွေညတကာများက လည်း အခါအားလျော်စွာ ကူညီထောက် ပံ့ကြပါသည်။ သူတို့အကူအညီဖြင့် ဆက်လက် ရုပ်တည်နေနိုင်ခြင်း ဖြစ်ပါ သည်။

ကျွန်တော့်မှာ သမီးကြီးနှင့် သား နှစ်ယောက်ထွန်းကားခဲ့ပါသည်။ သား အငယ်က ပျက်စီးသွားသဖြင့် သမီးကြီး နှင့် သားတစ်ယောက်သာကျန်ပါသည်။ သားက နယ်မှာဖြစ်၍ တစ်ခါတစ်ရံမှ တွေ့ရသည်။ သူလည်း ရုန်းကန်နေရသူ ဖြစ်သည်။ သမီးကြီးလည်း လစာနည်း ဝန်ထမ်းဘဝဖြင့် ရုန်းကန်နေရသူဖြစ် ပါသည်။ မူလက ကျွန်တော်၊ ဇနီးနှင့် မွေးစားသမီးတို့ သတ်သတ်နေကြပါ သည်။ ကျွန်တော့်ဇနီးမှာလည်း ဆီးချို၊ သွေးချို၊ သွေးတိုး၊ နှလုံး၊ အစာအိမ် ရောဂါစုံ ခံစားနေရသူ ဖြစ်ပါသည်။ ကျွန်တော်လေဖြတ်ခံရတော့ ခွဲမနေခိုင်း တော့ဘဲ သမီးကြီးနေရာ ရွှေဂုံတိုင်ရေ အရင်းအမြစ်ဝန်ထမ်းအိမ်ရာသို့ပြောင်း ပြီးနေရပါသည်။ ဤကား ကျွန်တော်၏ ယနေ့အခြေအနေတည်း။

ကျွန်တော် ဒဂုံတွင်နေစဉ်က ကိုအုန်းစိန်နှင့် ကိုအုန်းရွှေတို့ တစ်ခါ တစ်ရံ လာကြည့်ပါသည်။ သူတို့လည်း တတ်အားတရွေ့ ထောက်ပံ့သွားကြပါ သည်။ ယခု အောင်သိဒ္ဓိကုန်း ရေအရင်း မြစ်ဝန်ထမ်းအိမ်ရာရောက်တော့ ပုလဲ လမ်းတွင်နေသော ကိုအုန်းရွှေနှင့်

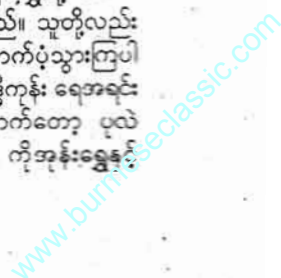

ဟာမစ်တစ်တွင်နေသော ကိုအုန်းစိန်တို့၏အလယ်တွင် ရောက်နေသဖြင့် သူတို့နှစ်ဦးသား နံနက်ပိုင်း လမ်းလျှောက်ရင်း ကျွန်တော့်ထံ ရောက်လာကြပါသည်။ သို့ဖြင့် 'အုန်းသီးသုံးလုံး' စကားဝိုင်းဖြစ်လာပါသည်။

ကိုအုန်းရွှေသည် အသက်(၈၀)ပြည့်သည်အထိ ပုတီးကိုပင် နှိပ်ဖြင့်စိပ်နေပါသည်။ ကိုအုန်းစိန် အတန်တန်ပြောကြသော်လည်း ဝိပဿနာဘက်မလှည့်ခဲ့။ သို့ဖြင့် -

“နံ့သာတောထဲရောက်ပြီး အဖိုးမတန်တဲ့ ထင်းချောင်းတွေပဲ ရှာခတ်ပြီး ထမ်းပြန်မယ့်အကောင်၊ လူဖြစ်ရုံးမယ့်လူည့်”

တစ်ညတွင် ကိုအုန်းရွှေအိပ်ပျော်နေစဉ် ဝတ်ဖြူစင်ကြယ်နှင့်ပုဂ္ဂိုလ်တစ်ယောက်က သူ့အား အထက်ပါအတိုင်းပြောကြောင်း အိပ်မက်မြင်မက်သဖြင့် ကိုအုန်းရွှေ အလေးအနက်ထား စဉ်းစားလာပါတော့သည်။

“ဟေ့ကောင် အုန်းရွှေ ဒါနသီလ သမထအလုပ်တွေဟာ ဘာသာတိုင်းမှာရှိတယ်။ သာသနာပရိနိမ္မာလည်း ရှိတယ်။ ဒီအလုပ်တွေက (၃၁) ဘုံမှာ ချမ်းသာဖို့လုပ်တာပဲ။ (၃၁) ဘုံဟာ ဆင်းရဲပဲလို့ မြတ်စွာဟောတယ်။ ချမ်းသာတာက နိဗ္ဗာန်၊ ဆင်းရဲတဲ့(၃၁)ဘုံက ချမ်းသာတဲ့နိဗ္ဗာန်ကို သွားချင်ရင် ဒါန၊ သီလ၊ သမထလောက်နဲ့မရဘူး။ ဝိပဿနာလုပ်ရတယ်။ ဝိပဿနာအလုပ်၊ ဝိပဿနာကျင့်စဉ်ဟာ ဘုရားပိုင်မှ ဘုရားသာသနာနဲ့ကြုံမှ လုပ်ခွင့်ကျင့်ခွင့်ရတာ။ ဘုရားနဲ့တွေ့ဖို့ ဘုရားသာသနာနဲ့ကြုံဖို့က ဘယ်လောက်ခဲယဉ်းတယ်ဆိုတာ ငါပြောဖို့ မလိုဘူး။ မင်းသိတယ်။ ဒီတော့ ဝိပဿနာကိုမဖြစ်မနေလုပ်၊ အနည်းဆုံး အထုံပါရမီရအောင်လုပ်။

ဒါန၊ သီလလည်း ပစ်လို့မရဘူး။ နိဗ္ဗာန်မရခင် သံသရာမှာကျင်လည်နေရသေးတဲ့အချိန်မှာ ဆင်းရဲခြင်းက သက်သာရဖို့လိုတယ်။ ဒီအရွယ် ဒါန၊ သီလ၊ သမထက မရှိမဖြစ်လိုတယ်။ မလုပ်မဖြစ်လုပ်ရမယ်။ ဒါပေမယ့် သူ့ချည်းပဲနဲ့ ရောင့်ရဲမနေနဲ့။ သံသရာဝဋ်ဆင်းရဲက လွတ်ဖို့ ဝိပဿနာလုပ်”

ဟု ကိုအုန်းစိန်က သူ့ကို မကြာခဏပြောဖူးပါသည်။ သူ့အလေးမထားခဲ့ပါ။ တကယ်တော့ ကိလေသာတရားမှာ ကြောက်စရာ အကောင်းဆုံးဖြစ်သည့် အတွယ်အတာ၊ သံယောဇဉ်၊ လောဘ

ကိလေသာက၊ နှစ်ပေါင်းများစွာစွဲခဲ့သည့် ပုတီးသံယောဇဉ်က သူ့ကို ချည်နှောင်ထားသောကြောင့်ဖြစ်ပါသည်။ ကိုအုန်းစိန်က ပုတီးလည်း စိပ်ပါ။ သူလည်း စိပ်ပါသည်။ ဒါပေမယ့် ဝိပဿနာလည်းလုပ်ပါဆိုသည်ကို -

“ဝိပဿနာဆိုတာ အပျက်ရှုတာ၊ သမထ(ပုတီး)က အဖြစ်ရှုတာ၊ ဆန္ဒကျင့်ဘက်ပဲ။ တွဲလုပ်လို့မရဘူး”

ဟု သူ့ပွားကြားပွားသိထားသော အကြားမှား၊ အသိမှား၊ အမှတ်မှားကြောင့်ဖြစ်ပါသည်။

“လူဖြစ်ရုံးမယ့်လူည့်”

ဤစကားက ကိုအုန်းရွှေနားထဲ မိုးကြိုးပစ်သလို ဝင်သွားသည်။ အလွန်လည်း ထိတ်လန့်သွားသည်။ ထို့ကြောင့် ကိုအုန်းစိန်ကိုပြောပြီး တရားစခန်းဝင်ဖြစ်တော့သည်။ ကိုအုန်းရွှေ ဝိပဿနာဘက်ကူးလာသည်မှာ ယခု(၂)နှစ်နီးပါးရှိသွားပြီ။ စာဖတ်သည်၊ တရားနာသည်၊ ဉာဏ်ရှိသမျှစဉ်းစားသည်။ အစကဖော်ပြခဲ့သော မေးခွန်း၏ အကြောင်းရင်းကို သိလိုသေးသဖြင့် 'ဘာကြောင့်မေးသလဲ' မေးရာ ကိုအုန်းရွှေက -

“ဝိပဿနာသမားတိုင်း သိကြပြောကြတယ်လေ။ ဒီခန္ဓာကြီးဟာ ပုဂ္ဂိုလ်၊ သတ္တဝါ၊ ငါ၊ သူတစ်ပါး၊ ယောက်ျား၊ မိန်းမ ဘာမှမဟုတ်ဘူး။



ဘာမှမရှိဘူး။ ရုပ်အစု၊ နာမ်အစုပဲလို့ မြတ်စွာဘုရားရဲ့ တရားတော်ထဲမှာ 'သတ္တဝါ' ဆိုတဲ့ အခေါ်အဝေါ်၊ အသုံးအနှုန်းတွေပါတယ်။ အဲဒါဘယ်လိုလဲ။ ငါက လေ့လာစဆိုတော့ အဲဒါမခွဲတတ်ဘူးကွ”

ဟု ပြန်ပြောပါသည်။

ကိုအုန်းစိန်က -

“အကျဉ်းချုပ်ပြီး သိချင်ရင်တော့ အဲဒါစကားအဖြစ်ပြောတာလို့ ပြောရလိမ့်မယ်။ အကျယ်သိချင်ရင်တော့ အများကြီး၊ အကြာကြီးပြောရလိမ့်မယ်”

ဟု ပြန်ဖြေသည်။

ကိုအုန်းရွှေက -

“အကျယ်သိချင်တယ်။ တစ်လဖြစ်စေ၊ တစ်နှစ်ဖြစ်စေပြော”

ဟု ဆိုသည်။

ကိုအုန်းစိန်က -

“ပြောလို့မပြီးခင် မင်းနဲ့ ငါ တစ်ယောက်ယောက်သေသွားရင် ဘယ်နည်းလုပ်မလဲ”

ဟု ပြန်မေးလိုက်သည်။

ထိုအခါ ကိုအုန်းရွှေက -

“ကမ္ဘာမှာ တစ်နေ့နေသေတဲ့လူတွေမနည်းဘူးလေ။ သေပြီးတာလည်း မနည်းဘူး။ သင်္ချာမရှိဘူး။ သေဦးမှာလည်း သင်္ချာမရှိဘူး။ အဲဒီမသာတွေကို မေးကြည့်။ ကိစ္စတွေအားလုံးပြီးပြတ်ပြီးမှ သေတာလားလို့။ အားလုံးက ကိစ္စတန်းလန်းနဲ့ သေကြတာချည်းပဲ။ စကားမဆုံးမှာ ဘာပုစရာရှိသလဲ”

ဟု ပြန်ဖြေလိုက်ရာ ကိုအုန်းစိန်က -

“အုန်းရွှေမင်းကိုငါလေးစားတယ်ကွာ။ ရှိခိုးတယ်”

ဟု ဆိုပြီး ထိုင်ရှိခိုးပါလေတော့သည်။

ထို့နောက် ကိုအုန်းစိန်က -

“ဒီအကြောင်းကို ငါလေ့လာထားတဲ့ ဗဟုသုတရှိသလောက်နဲ့ အကျယ်တဝင့် ပြောပါမယ်။ ငါက 'စာတတ်' မဟုတ်ဘူး။ 'စာရွက်'ပဲ။ အဲဒီတော့ မှတ်ထားတာတွေကိုပေါင်းပြီးဆင်ပြီးပြောပါတယ်။ ရှေးဦးစွာ ပြောထားနှင့်တာက 'မြတ်စွာဘုရားဟာ သဘာဝဓမ္မအားလုံးကို မကြွင်းမကျန် အမှန်အတိုင်းသိသူတစ်ဆူတည်းသော တုန့်င်းမဲ့ပုဂ္ဂိုလ် ဖြစ်တယ်' ဆိုတာပဲ”

ဟုပြောပြီး စကားဝိုင်းကို နောက်နေ့မှဆက်ရန် ရပ်နားလိုက်ကြပါသည်။

ချောင်းဆီအုန်းသွင်

ပြင်တော်မူရာ လုမ္ဗိနီဥယျာဉ်၏ သမိုင်း
ရှစ်ကြွင်းအတိတ်ပုံရိပ်

သာဝတ္ထိရွှေမြို့တော်တွင် တစ်ည
အိပ်ကြပြီး နောက်တစ်နေ့ ၁၉-၃-၂၀၁၄
နေ့တစ်စာစားအပြီးတွင် (၁၃၉) မိုင်ဝေး
ကွာသော နီပေါနိုင်ငံ လုမ္ဗိနီသို့ ခရီးဆက်
ကြသည်။ လမ်းခရီးတွင် နှစ်နိုင်ငံနယ်စပ်
မြို့ဖြစ်သော ဆိုနောလီမြန်မာကျောင်း
နေဆွမ်းစားကြသည်။ ၎င်းနောက်
မိမိနိုင်ငံနယ်စပ်ဂိတ်တွင် အချိန်ကြာနေ
ပြီဟု နီပေါသို့ ဝင်ခွင့်ရသည်။ နီပေါသို့
ဝင်ကတည်းက မြန်မာရုပ်ရည်နှင့်တူ
သူ အသားဖြူသူများကို တွေ့ရသည်။
ထူးဆုံးဆုတိုင်းမှာလည်း ဗုဒ္ဓရုပ်ပွားတော်
များကို ထားရှိကြသည်။ အိန္ဒိယနိုင်ငံ၌
ဤတို့သို့ မတွေ့ရ။ နီပေါနိုင်ငံသည်



မယ်တော်မာဟာကျောင်းတော်အတွင်းရှိ အလောင်းတော်ဖွားမြင်ရာဌာန (လုမ္ဗိနီ)
(၁) အင်ကြင်းပင်သစ်မြစ်ရပ်ကြွင်း၊ တူးဖော်တွေ့ရှိရသောနေရာ
(၂) အလောင်းတော် ပထမဦးဆုံး ခြေချရာနေရာ

ဦးဗြဟ္မ (ကြွယ်အိမ်ပွဲ)

ဗုဒ္ဓဂယာသံဝေဇနိယလေးဌာန

၅၆၃ ဘုရားပွတ်တစ်

ဤတစ်ခုတည်းသော ဟိန္ဒူနိုင်ငံဖြစ်
သော်လည်း ဗုဒ္ဓဘုရားရှင်ကို ၎င်းတို့၏
နိုင်ငံသားအဖြစ် ဂုဏ်ယူကြသည်ဟုထင်
နိုင်ပါ၏။

မိမိတို့ဘုရားဖူးအဖွဲ့သည် ရှေးဦး
၌ ကပ္ပိလဝတ်နန်းတော်ရာသို့ သွား
ရောက် လေ့လာကြသည်။ အနောက်
ဘက် ဂိတ်တံခါးဟောင်းနေရာအနီးရှိ
ဆင်းဘုတ်တွင် ခရစ်တော်မပေါ်မီ ဘီစီ
၈ နှစ်အထောက်အထားများကို တူးဖော်
တွေ့ရှိသည်ဟု ရေးထားသည်။ ၂၀၀၂
ခုနှစ် ဘုရားဖူးလာရောက်စဉ်က လုမ္ဗိနီ
ဆရာတော် ရှင်းလင်းပြခဲ့သည်ကို မှတ်
သားထားမိသည်။ ရှေးဟောင်းသုတေ
သနာတို့တူးဖော်တွေ့ရှိချက်များအရ ကပ္ပိ
လဝတ်မြို့၏ ကျုံးအကျယ် (၂၂) ပေ၊
မြို့မအမြင့် (၂၅) ပေရှိခဲ့ပြီး အရှေ့မှ
အနောက် (၂၃၀၀) ပေ၊ တောင်မှ
မြောက် (၁၇၀၀) ပေခန့်ရှိကြောင်း၊
အနောက်ဘက်မြို့တံခါးကို တူးဖော်ရာ
တွင် ဂိတ်စောင့်တံခါးမှူးများ၏ နေရာ၊
မြို့မပေါ်သို့တက်သော လှေကား၊ လေး
မြှားသောလက်နက်များထားသောနေ
ရာတို့ကို တွေ့ရှိရကြောင်း၊ ကျုံးတံတား
တံသည် ဖြတ်နိုင်တတ်နိုင်အောင် အရှင်
မြို့လုပ်ထားသည်ကို တူးဖော် တွေ့ရှိရ



(၂) အလောင်းတော် ပထမဦးဆုံး ခြေချရာနေရာရှိ ခြေတော်ရာ

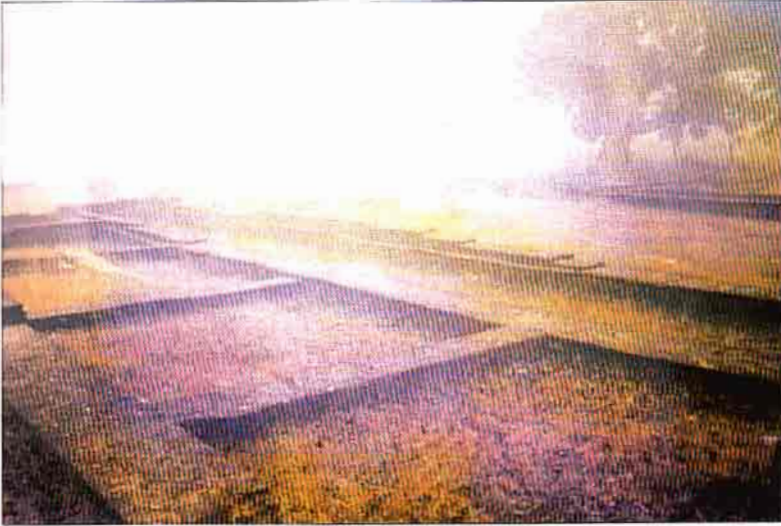

ကပိလဝတ်နန်းတော်ရာ



ကပိလဝတ်နန်းတော်ရာမှ အောင်မြေနေရာ

သောချွန်းများ၊ ချိတ်များအရ သိရှိရကြောင်း၊ အနောက်ဘက်ဝင်ပေါက်အနီးတွင် ဈေးဆိုင်များတည်ရှိခဲ့သော အထောက်အထားများတွေ့ရပြီး ပေါက်တူးများနှင့် အာဖဂန်နစ္စတန်လက်ရာပစ္စည်းများကိုပါ တွေ့ရှိရကြောင်း၊ မြို့တွင်းရှိ အချို့အိမ်များသည် မြို့ရိုးနှင့် ကပ်လျက်မြို့ရိုးကို အိမ်နံရံအဖြစ်ဆောက်လုပ်ခဲ့သော အထောက်အထားများတွေ့ရကြောင်း၊ နန်းဆောင်များကို တူးဖော်စဉ်က ငွေဒင်္ဂါးနှင့် ကြေးဒင်္ဂါးပြားများကို တွေ့ရကြောင်း၊ အချို့အဆောင်များတွင် အဖိုးသမီးများ၏လည်ဆွဲပုတီးများတွေ့ရှိရသဖြင့် အပျိုတော်ဆောင်ဖြစ်နိုင်သည်ဟု ယူဆကြကြောင်း၊ အချို့အဆောင်များ၌တွေ့ရှိရသော လူအရိုးစုများသည်

(၇) ပေခန့်ရှည်ကြောင်း၊ ဘုရင့်ရေကန် (ရာဇပေါက္ခရဏီ) နှင့် မိဖုရားများ၏ ရေကန်များ၊ ရေတွင်းများ၊ အုတ်ကန်များ တူးဖော်တွေ့ရှိရကြောင်း၊ သုဒ္ဓေါဒနမင်းကြီးနှင့် မယ်တော်မာယာတို့၏ အရိုးစေတီများကိုလည်း တူးဖော်တွေ့ရှိရကြောင်း မှတ်သားခဲ့ရသည်။

သိဒ္ဓိတ္ထမင်းသားတောထွက်တော်မူရာ မင်္ဂလာတံခါးသည် လယ်ကွင်းအစပ်နားတွင် တည်ရှိသည်။ ၂၀၀၂ ခုနှစ်တွင် ဘုရားဖူးလာရောက်ခဲ့စဉ်က မင်္ဂလာတံခါးမှ လယ်ကွင်းဘက်သို့ လှမ်းကြည့်လိုက်လျှင် စေတီငယ်တစ်ဆူကို ဖူးတွေ့ရသည်။ လူမွှိန်ဆရာတော်က ထိုစေတီမှာ ကဏ္ဍကစေတီဖြစ်ကြောင်း အမိန့်ရှိခဲ့ပါသည်။ ဇာတက အဋ္ဌကထာအရ အလောင်းတော်သည် ကဏ္ဍကမြင်းကိုစီး၍ မင်္ဂလာတံခါးမှ ထွက်တော်မူလာရာ ဤနေရာအရောက်တွင် ဘိုးလောင်းတော်၊ ဘေးလောင်းတော် သကျသာကီဝင် မင်းအဆက်ဆက်တို့ နန်းစံခဲ့ရာ ကပ္ပိလဝတ်မြို့တော်ကြီးကို ပြန်လည် ကြည့်လိုစိတ်ဖြစ်ပေါ်သဖြင့် ကဏ္ဍကမြင်းကို ပြန်အလှည့်တွင် တည်ထားသော စေတီဖြစ်သဖြင့် ကဏ္ဍက နိဝတ္တနစေတီအမည်တွင်ကြောင်း မိန့်ဆိုခဲ့ပါသည်။ မိမိ ဒုတိယအကြိမ်အဖြစ် ၂၀၁၂ ခုနှစ်တွင် လာရောက် ဖူးမြော်သောအခါ၌ ထိုစေတီမရှိတော့ပါ။ ၂၀၁၂ ခု ဘုရားဖူးအဖွဲ့၏ Guideဖြစ်သူ ကိုအာကာကလည်း ယခင်က ဤနေရာတွင် စေတီတစ်ဆူရှိပါလျက် ယခုမတွေ့ရတော့ပုံကို အားမလိုအားမရပြောပါသည်။ အဋ္ဌကထာဆရာမြတ်များကိုယ်တိုင်အသိအမှတ်ပြုခဲ့ကြရပြီး အလောင်းတော်၏ တောထွက်မှုနှင့် ဆက်စပ်နေသည့် သမိုင်းအထောက်အထားတစ်ခု မကြာမီကမှ ပျောက်ပျက်ဆုံးရှုံးခဲ့ရသည်ကို ရင်ထုမနာဖြစ်မိပါသည်။

မိမိတို့ဘုရားဖူးအဖွဲ့ ကပ္ပိလဝတ်အောင်မြေနေရာ အပါအဝင် နန်းတော်ရာများကို လှည့်လည် ကြည့်ရှုကြသည်။ ကပ္ပိလဝတ်မြို့တော်သည် အစဉ်အဆက် လက်ခံခဲ့ကြသော သမိုင်းကြောင်းအရ မြန်မာလူမျိုးသမိုင်းနှင့်ဆက်စပ်မှုရှိသော နေရာလည်းဖြစ်၊ အလောင်းတော်ငယ်



www.burmeseclassic.com



ပရိနိဗ္ဗာန်စံတော်မူရာ မဟာပရိနိဗ္ဗာန်စေတီ (ကုသိနာရုံ)

ဧည့်မူစ၍ ပျော်စံခဲ့ရာ၊ ကြီးပြင်းခဲ့ရာနေရာ ဌာနလည်းဖြစ်၊ ဘုရားဖြစ်တော်မူပြီး နောက် ကြွရောက်တော်မူခဲ့ရာနေရာ သည်း ဖြစ်သဖြင့် ဘုရားဖူးအဖွဲ့များ၏ စိတ်တွင် ကြည်ညိုသဒ္ဓါစိတ်မျှသာမက သိ ဆွေမျိုးများရှိရာအရပ်သို့ သွား ရောက်ရသလို ရွှင်လန်းတက်ကြွနေပုံရ သည်။ ကပ္ပိလဝတ်မြို့ နန်းတော်ရာ၌ ခေတ္တမျှသာ ဝင်ရောက် လေ့လာခဲ့ရ သော်လည်း မိမိစိတ်အစဉ်တွင် အတွေး များ တသိတတန်းကြီးပေါ် လာသည်။

ဗုဒ္ဓသာသနာတော်၏တန်ဖိုးကို သိပါ သော်လည်း သာသနာတော်နှင့် ဆုံစည်း ခွင့်မရသဖြင့် ငိုကြွေးရှာသော ဖျာန် အဘိညာဉ်ရ တန်ခိုးရှင် ဒေဝီလရသေ့ ကြီး၊ မိတဆိုးလေးဖြစ်ရရှာသော အလောင်းတော်ကို ဘာတစ်ခုမှလိုလေ သေးမရှိအောင် ဖခင်တစ်ဦး၏ မေတ္တာ ဖြင့် အပြည့်အဝစောင့်ရှောက်ခိုးမြှောက် ခဲ့သော သုဒ္ဓေါဒနမင်းကြီး၊ မိမိ၏သား အရင်းဖြစ်သော နန္ဒမင်းသားကိုပင် အထိန်းတော်များလက်သို့ လွှဲအပ်ကာ ကိုယ်တိုင်ကမူ မိတဆိုးဖြစ်ရရှာသော အလောင်းတော်အား နို့ချိုတိုက်ကျွေး

ကာ ပြုစုစောင့်ရှောက်ခဲ့သော မိထွေး တော် မဟာပဇာပတိ ဂေါတမိတို့၏ အကြောင်းအရာများကို စဉ်းစားမိသည်။ သုခုမာလသုတ်၊ မာဂဏ္ဍိယသုတ် တို့တွင် ဘုရားရှင်ကိုယ်တော်တိုင် ပြန် လည် ဟောပြောခဲ့သော အလောင်းတော် ဘဝက ထီးနန်းစိုးစံခဲ့ပုံများနှင့် နိမိတ် ကြီးလေးပါး မြင်တော်မူပြီး တောထွက် တော်မူပုံတို့ကို မြင်ယောင်မိသည်။ ဘုရားဖြစ်တော်မူပြီးနောက် ကပ္ပိလဝတ် နေပြည်တော်သို့ ပထမဦးဆုံး ပြန်လည် ကြွတော်မူသောအခါ ခမည်းတော် သုဒ္ဓေါဒနမင်းကြီးက အလောင်းတော် တောထွက်၍ တရားရှာနေစဉ် အချို့ သောနတ်များက အလောင်းတော်သေပြီ



သပိတ်တော်စေတီ (ဝေသာလီ)



တောထွက်တော်မူရာ မင်္ဂလာတံခါး



နောက်ဆုံးဆွမ်းတော်မူရာ စုန္ဒအိမ်ကုန်း အထိမ်းအမှတ်စေတီ

ဟု ပြောဆိုသည်ကို မယုံကြည်ခဲ့ကြောင်း ပြန်လည်လျှောက်ထားသဖြင့် မဟာဓမ္မပါလဇာတ်တော်ကို ဟောကြားတော်မူပုံ၊ တောထွက်သွားသော အလောင်းတော်အပေါ်၌ သစ္စာရှိသော ယသောဓရာဒေဝီကို အကြောင်းပြု၍ စန္ဒကိန္နရီဇာတ်တော်ကို ဟောကြားတော်မူခဲ့ပုံ စသည်တို့ကို အတွေးအာရုံရောက်နေမိသည်။
ကပ္ပိလဝတ်နန်းတော်ရာကို လေ့လာကြပြီးနောက် နိဂြောဓာရုံကျောင်းတော်ရာသို့ သွားရောက် ဖူးမြော်ကြသည်။ ကျောင်းတော်ရာကို ယခင်က ထက်ပို၍ ထိန်းသိမ်းစောင့်ရှောက်မှုပြုလုပ်ထားသည်ကို တွေ့ခဲ့ရသည်။ ပင်မကျောင်းဆောင်၏ အောက်ခြေကို အင်္ဂတေပန်းများဖြင့် အနုစိတ်ပုံဖော်ထား

သည်။ ပင်မကျောင်းဆောင်၏ အနီးနား တစ်ဝိုက်တွင် ကျောင်းဆောင်ငယ်များ၊ စေတီရာများနှင့် ရေကန်ရှိသည်။ သိဒ္ဓတ္ထမင်းသားသည် ထီးနန်းစည်းစိမ်အား လုံးကို စွန့်ခွာ၊ တောထွက် တရားကျင့်ကာ ဘုရားအဖြစ်သို့ ရောက်တော်မူပြီးနောက် ခမည်းတော် သုဒ္ဓေါဒနမင်းကြီး၏ ပင်လျှောက်ချက်အရ သံယာနှစ်သောင်းခြံရံလျက် ရာဇဂြိုဟ်မှ ကပ္ပိလဝတ်သို့ ကြွတော်မူခဲ့သည်။ သက်တော်ငယ်သော ဘုရားရှင်ကို အသက်ကြီးသော ဆွေတော်မျိုးတော်များက ဦးမချသဖြင့် ပေါက္ခရာဝဿမိုးရွာစေကာ ဦးနှိမ်ချစေခဲ့သည်။ ပေါက္ခရာဝဿမိုးရွာခြင်းကို အကြောင်းပြု၍ ဝေဿန္တရာဇာတ်တော်ကို ဟောကြား

တော်မူခဲ့သည်။
ကြီးကျယ်မြင့်မြတ်သော ဘုရားရှင်၏ တန်ခိုးတော်ကို ဖူးမြင်ရသော အရှင်သာရိပုတ္တရာက ဘုရားအဖြစ်သို့ ရောက်အောင် မည်ကဲ့သို့ ဖြည့်ကျင့်ဆည်းပူး အားထုတ်ခဲ့ရပါသနည်းဟု မေးမြန်းလျှောက်ထားခဲ့သည်။ ထိုအခါ ဒီပင်္ကရာမြတ်စွာဘုရားလက်ထက်တော်မူစ၍ ကမ္ဘာပေါင်း လေးအသင်္ချေနှင့် တစ်သိန်းတိုင်အောင် ဥစ္စာ၊ အသက်၊ မြေလက်အင်္ဂါ၊ မေတ္တာကြီးမားသမီးသားနှင့် သက်ထားဇနီး စွန့်ခြင်းကြီးဟု ကြက်သီးထဖွယ် (၅) သွယ်အစု အလွန်ခဲယဉ်းသော အမှုတို့ဖြင့် ပါရမီဖြည့်ကျင့်ခဲ့ကြောင်းကို ဗုဒ္ဓဝင်ပါဠိတော်အဖြစ် ဟောကြားတော်မူခဲ့ပုံ၊ မည်သည့်ဘဝ၌ မည်သည့်ပါရမီကို အဓိကထား၍ ပါရမီဆယ်ပါးအား စွမ်းစွမ်းတမ်း ဖြည့်ကျင့်ခဲ့ရသည်ဟု စရိယာပိဋကပါဠိတော်ကို ဟောကြားတော်မူပုံတို့ကို ဗုဒ္ဓါနုဿတိဘာဝနာပွား၍ ရှိခိုးပူဇော်ခဲ့သည်။

ဗုဒ္ဓမြတ်စွာလောင်းလျှာတုန်းက၊
နောက်ဆုံးအထိပါရမီ၊
လူနတ်များစွာချမ်းသာရေးမို့၊
အသက်ပေးလိုပြည့်ခဲ့သည်၊
ဗုဒ္ဓမြတ်စွာသာသနာတွက်မို့၊
ငါပါအသက်ဆုံးစေမည်၊
နောက်မဆုတ်ပေါင် ခုလိုတွေးလို့၊
ကုသိုလ်ရေးမို့ကြီးစားမည်။

ဟူသော မဟာဂန္ဓာရုံဆရာတော်ကြီး၏ဘဝအဓိဋ္ဌာန်ကဗျာလေးကို သတိရမိသေး၏။

ညီတော်နန္ဒမင်းသားကို သပိတ်ကိုင်စေကာ နိဂြောဓာရုံကျောင်းတော်သို့ ခေါ်ဆောင်သွားပြီး ရဟန်းပြုပေးတော်မူပုံနှင့် သားတော် ရာဟုလာကို ရှင်သာမဏေပြုပေးတော်မူပုံတို့ကိုလည်း မြင်ယောင်မိသည်။ ကပ္ပိလဝတ်ပြည် နိဂြောဓာရုံကျောင်း၌ ဘုရားရှင်သည် တစ်ဆယ့်ငါးကြိမ်မြောက် (ပန္နရသမဝါ) တစ်ဝါသာ ဝါကပ်သီတင်းသုံးတော်မူခဲ့သည်။

မိမိတို့အဖွဲ့သည် နိဂြောဓာရုံကျောင်းတော်ရာကို လေ့လာဖူးမြော်ကြပြီးနောက် လုမ္ဗိနီမြန်မာရွှေကျောင်းတော်ကြီး၌ တစ်ညအိပ်ကြသည်။ နိုင်ငံတော်အစိုးရ၏အစီအစဉ်ဖြင့် ဆောက်လုပ်ထားသောကျောင်းတော်ကြီးဖြစ်၍ စေတီ၊ သိမ်၊ မဇ္ဈာရုံ၊ နှစ်ထပ်တည်းခိုဆောင်ကြီး၊ ရေကန်တို့ဖြင့် ခမ်းနားထည်

ဝါနေပါသည်။ ကပ္ပိလဝတ်ပြည် မဟာ
ဇနိတောဋ္ဌဘုရားရှင်သည် ရဟန္တာငါးရာ
နှင့်အတူ သီတင်းသုံးစဉ် စကြာဝဠာတိုက်
ထစ်သောင်းမှ ဖူးမြော်ရန် စည်းဝေး
ရောက်လာကြသောနတ်ပြဟူအပေါင်း
အား မဟာသမေယသုတ်ဟောကြားတော်
မူသည်ကို အာရုံပြုကာ မဟာသမေ
ယသုတ်ကို ရွတ်ဆိုပူဇော်ခဲ့သည်။

သမိုင်သက်သေ၊ အတိတ်ခြေရာ၊ စိတ်ဖြေ
ရာ

နောက်တစ်နေ့ ၂၀-၃-၂၀၁၄
တွင် နံနက်စာစားပြီးနောက် လူမွန်ဆရာ
တော် ဦးဆောင်၍ ဘုရားအလောင်း
ဖူးမြင်တော်မူရာ လူမွန်ဥယျာဉ်သို့ သွား
ရောက်ခဲ့သည်။ ဆရာတော်က ငြိမ်းချမ်း
မေးမိုးရှုးတိုင်အကြောင်းကိုရှင်းပြသည်။
ငြိမ်းချမ်းရေးတူးမြောင်းကို အလယ်တပို
ပြု၍ အရှေ့ဘက်ခြမ်းတွင် ထေရဝါဒ
ဘုန်းတော်ကြီးကျောင်းများနှင့်အနောက်
ဘက်တွင် မဟာယာနဘုန်းတော်ကြီး
ကျောင်းများကို အစီအစဉ်တကျထားရှိ
ပုံနှင့် ကုလသမဂ္ဂအတွင်းရေးမှူးချုပ်
ဦးသန့်၏အစီအစဉ်ဖြင့် အလောင်းတော်
ဖူးမြင်တော်မူရာ၌ရှိနေသော ခြေတော်
ရာ အသောကမင်းကြီး တည်ထားခဲ့
သော ဓာတ်တော်တိုက်၊ ကျောင်းတော်
ရာနှင့် မကြာသေးမီက တူးဖော်မှု ပြုလုပ်
ထားသောနေရာတို့ကို လိုက်လံ ပြသ
သည်။ အတွင်း၌ ဓာတ်ပုံရိုက်ခွင့်မရပါ။
အသောကမင်းကြီး၏ကောင်းမှုဖြစ်သော
ကျောင်းတော်ရာအုတ်မြစ်များကို ပြု
မကျစေရန် သံပေါင်များဖြင့်ထိန်းထားပြီး
ဘုရားဖူးများ လှည့်လည် ဖူးမြော်နိုင်စေ
ရန် သစ်သားစကြိုပြုလုပ်ပေးထားသည်။

ဆရာတော်က ကပ္ပိလဝတ်နှင့်
ဒေဝဒဟတို့၏ သမိုင်းကြောင်း၊
အလောင်းတော် ဖွားမြင်တော်မူပုံ၊
ဖွားမြင်တော်မူရာ လူမွန်ဖွံ့ဖြိုးရေးအစီ
အစဉ်များ ဆောင်ရွက်ပုံနှင့် မကြာသေး
မီကမူ တူးဖော်တွေ့ရှိရသောအကြောင်း
အရာတို့ကို အသေးစိတ်ရှင်းပြတော်မူပါ
သည်။ မြို့နန်းအသစ်တည်ထောင်ရန်
မြေနေရာရှာဖွေလာကြသော မင်းသား၊
မင်းသမီးများကို ကပ္ပိလရသေ့ကြီးက
၎င်း၏ကျောင်းနေရာသည် အောင်မြေ
ဖြစ်သောကြောင့် ထိုနေရာ၌ နန်းသစ်
တည်စေခဲ့ပြီး ကပ္ပိလရသေ့ကြီး၏မြေ
နေရာ၌ တည်ထားသောမြို့ဖြစ်၍ ကပ္ပိ
လဝတ္တမြို့ဟု အမည်တွင်ခဲ့သည်။ နောင်
အခါ၌ ကပ္ပိလဝတ်မြို့မှ သက္ကာသကီဝင်

များက ၎င်းတို့ရေခဲခွဲသွားရာ မင်္ဂလာရေ
ကန်အနီး၌ မြို့နန်းအသစ်တည်ဆောက်
ခဲ့သည်။ မင်းညီမင်းသားများ ပျော်ရွှင်
ကြသောရေကန်၏အနီး၌ တည်ထား
သောကြောင့် ဒေဝဒဟမြို့ဟုအမည်တွင်
ခဲ့သည်။ လူမွန်ဥယျာဉ်သည် ဒေဝဒဟ
ကို အကြောင်းပြု၍ ဖြစ်ပေါ်ခဲ့သည်။
ပါဠိစာပေ၌ ဒေဝဒဟပြည်ရှင်အခွန်မင်း
၏မိဖုရားကြီး (သက္ကတစာပေ ဗုဒ္ဓစရိတ
ကျမ်းအရ ရူပဒေဝီဟုအမည်တွင်သော)
မဟာယသောဓရာဒေဝီ၏ ဆန္ဒအရ
ပြုလုပ်ဖန်တီးပေးထားသော ဥယျာဉ်ဖြစ်
သဖြင့် ရူပဒေဝီဥယျာဉ်ဟု အမည်တွင်ခဲ့
သည်။ ကာလရွေ့လျောလာသောအခါ
ရူပဒေဝီဥယျာဉ်ဟု အမည်တွင်ခဲ့ပြီး
ယနေ့တိုင် လူမွန်ဥယျာဉ်တည်ရှိရာခရိုင်
သည် ရှုမ္မိဒေဝီခရိုင်ဟု အမည်တွင်ဆဲ
ဖြစ်၏။ ရူပဒေဝီမှ ရူပဒေဝီ၊ ရူပဒေဝီမှ
ရုမ္မိ၊ ရုမ္မိမှ ရုမ္မိနီ၊ ရုမ္မိနီမှ လူမွန်ဟု
အဆင့်ဆင့်ပြောင်းလဲခေါ်ဆိုခဲ့ကြခြင်း
ဖြစ်သည်။

ကပ္ပိလဝတ်နှင့် ဒေဝဒဟမြို့တို့
သည် နေ့ခေတ်အိန္ဒိယနိုင်ငံ၏ မြောက်
ပိုင်းလမ်းမကြီးပေါ်တွင် တည်ရှိသည်။
၎င်းမြောက်ပိုင်းလမ်းမကြီး (ဥက္ကရာပထ)
သည် ရာဇဂြိုဟ်မှ ဝေသာလီ၊ ဒေဝဒဟ၊
လူမွန်နှင့် ကပ္ပိလဝတ်တို့မှတစ်ဆင့်
ပါကစ္စတန်အထိ ရောက်ရှိသည်။ ဆရာ
တော်သည် ကပ္ပိလဝတ်မြို့၊ ဒေဝဒဟမြို့
နှင့် လူမွန်ဥယျာဉ်တို့၏ အကြောင်းကို
အကျယ်တဝင့်ရှင်းပြပြီးနောက် အောက်
ပါအတိုင်း ဆက်လက် ရှင်းပြပါသည်။

အလောင်းတော်ကို ဖွားမြင်တော်
မူရာနေရာဌာနရှိ အင်ကြင်းပင်ကြီးသည်
ပါဠိစာပေ၌ မင်္ဂလာသာလ ဟု အမည်
တွင်ပြီး လူအများက အမြတ်တနိုးပူဇော်
ကြရာသစ်ပင်ကြီး ဖြစ်သည်။ မယ်တော်
သည် အင်ကြင်းဥယျာဉ်အတွင်းသို့ရောက်
သောအခါ ၎င်းအင်ကြင်းပင်ကြီး၏
အကိုင်းကို ကိုင်ကြည့်လိုစိတ်ဖြစ်ပေါ်
လာပြီး အင်ကြင်းကိုင်းက အလိုအ
လျောက် ကွေးညွတ်ကျလာသဖြင့် ကိုင်
ထားစဉ်မှာပင် အလောင်းတော်ကို ဖွား
မြင်ခဲ့သည်။ အလောင်းတော်သည်
တရားဟောပလ္လင်ပေါ်မှ ဆင်းသက်လာ
သော ဓမ္မကထိကကဲ့သို့ မယ်တော်၏
ဝမ်းမှ ချမ်းသာစွာ ဖွားမြင်ခဲ့သည်။
ကောင်းကင်မှ ရေပူ၊ ရေအေးနှစ်သွယ်
တို့ စီးဆင်းလာပြီး အလောင်းတော်နှင့်
မယ်တော်တို့ကို သွန်းလောင်းပေးခဲ့
သည်။ အလောင်းတော်ကို ဗြဟ္မာကြီး

များ၊ နတ်မင်းကြီးများနှင့် မင်းချင်း
ယောက်ျားတို့က အဆင့်ဆင့်လှဲပြောင်း
ခံယူကြသည်။ အလောင်းတော်သည်
မြောက်အရပ်သို့ ခုနစ်လှမ်းလှမ်းကာ -
'အဂ္ဂေါဟမသ္မိ လောကဿ၊
ဇေဋ္ဌောဟမသ္မိ လောကဿ၊ သေဋ္ဌော
ဟမသ္မိ လောကဿ (ငါသည် လောက
၌ အမြတ်ဆုံး၊ အကြီးဆုံး၊ အနီးမှမ်းအပ်
ဆုံးသောသူ ဖြစ်သည်) ဟူသော စကား
ကြီးသုံးခွန်းဖြင့် ကြွေးကြော်ခဲ့သည်။

ရေပူ ရေအေးနှစ်သွယ်စီးဆင်း၍
အလောင်းတော်အား သွန်းလောင်းရာမှ
ဖြစ်ပေါ်လာသည် ရေကန်ကိုလည်း
လူမွန်ဥယျာဉ်တွင် တွေ့မြင်နိုင်သည်။
အသောကမင်းကြီး နန်းစံသက် (၂၀)
တွင် လူမွန်သို့ဘုရားဖူးရောက်ခဲ့ကြောင်း
ကို ကျောက်စာတိုင်ရှေးထုံးထားခဲ့သည်။
မူလက ကျောက်စာတိုင်ထိပ်တွင် မြင်း
ရုပ်ရှိသော်လည်း ယခုအခါ မြင်းရုပ်ကို
ရှာမတွေ့တော့ဘဲ အောက်ခံခဲ့ဖြစ်သော
ကြာမှောက်ပုံကိုသာ တွေ့ရတော့သည်။
ဘုရားအလောင်းတော် မြေပြင်ပေါ်သို့
ပထမဆုံး ခြေချသောနေရာကို အုတ်
ဖြင့် ဝန်းရံကာ အသောကမင်းကြီးက
ဓာတ်တော်တိုက် ပြုလုပ်ခဲ့သည်။ ယခု
ခေတ်၌ ထိုနေရာတွင် ကျည်ကာမှန်ဖြင့်
အုပ်ထားပြီး Marker Stone ဟုခေါ်
သော အမှတ်အသားပြ ကျောက်တုံးရှိ
သည်။ (၇၀)မီတာရှည်သောထိုကျောက်
တုံးပေါ်၌ အလောင်းတော်၏ ခြေတော်
ရာရှိသည်။ ထိုခြေတော်ရာကို အသော
ကမင်းကြီးက ထည့်သွင်း၍ ဓာတ်တော်
တိုက်ပြုလုပ်ခဲ့ခြင်း ဖြစ်သည်။

လူမွန်၌ သာသနာပြုကြွရောက်
သီတင်းသုံးတော်မူကြသော သံဃာ
တော်များအတွက် အသောကမင်းကြီး
က ကျောင်းတော်နှင့် ရေတွင်းတို့ကို လှူ
ဒါန်းခဲ့ပြီး ယနေ့တိုင် ရေကန်၏ အရှေ့
ဘက်တွင် တည်ရှိနေသေးသည်။ အချို့
က ယခုမြင်တွေ့နေရသော ကျောက်စာ
တိုင်နေရာကို အလောင်းတော် ဖွားမြင်
သောနေရာဟု ထင်နေကြပြီး ခြေခုနစ်
လှမ်းလှမ်းပုံ စေတီငယ်များကိုလည်း
ထိုနေရာ၌ အလောင်းတော် ခြေခုနစ်
လှမ်းလှမ်းသည်နေရာဟု မှတ်ထင်နေ
ကြသည်။ အမှန်မှာမူ ဖွားတော်မူရာနှင့်
ခြေခုနစ်လှမ်း လှမ်းတော်မူရာနေရာ
သည် မယ်တော်မာယာကျောင်းဆောင်
၏ အတွင်းပိုင်း၌တည်ရှိပြီး ပြင်ပ၌
အထိမ်းအမှတ်အဖြစ် ပြုလုပ်ထားခြင်း
သာဖြစ်ကြောင်းကို စူးပြင်တော်မူပါ။

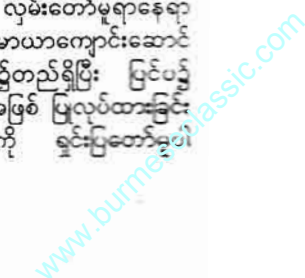

သည်။

သမိုင်းအထောက်အထားမြောက်မြားလှစွာ သင်္ချာရုပ်ပုံလွှာ

ဆရာတော်က ဆက်လက်၍ လူမွန်နီပြန်လည်တွေ့ရှိပုံကို အောက်ပါ အတိုင်း ရှင်းလင်းပြခဲ့သည်။ အသောက မင်းကြီး၏ ကျောင်းဆောင်များသည် နောက်ပိုင်းတွင် ထိန်းသိမ်းစောင့်ရှောက် သူမရှိ၍ ပြိုကျပျက်စီးခဲ့သည်။ ရှေးခေတ် တရုတ်ရဟန်းတော်များ၏ မှတ်တမ်းကို အခြေခံ၍ ၁၈၉၆ ခုတွင် လူမွန်နီရှာဖွေ ရေးအစီအစဉ် စတင်ခဲ့သည်။ မြေပေါ်၌ (၁၀) ပေပေါ်ထွက်နေသော ကျောက် စာတိုင်ကြီးကို စတင်တွေ့ရှိရာမှ လူမွန်နီဟု အသိအမှတ်ပြုနိုင်ခဲ့သည်။ လူမွန်နီတွေ့ ရှိမှုမှတစ်ဆင့် ကပ္ပလဝတ်နှင့် ဒေဝဒဟ တို့ကို ၁၈၉၆ ခုနှစ်နောက်ပိုင်းတွင် ပြန်လည်တွေ့ရှိခဲ့သည်။ လူမွန်နီ၌ ၁၈၉၉ တွင် ကျောင်းတော်နေရာရှိ တောင်ကုန်း ကို ဖြိုချတူးဖော်ရာမှ အလောင်းတော် သိဒ္ဓတ္ထမင်းသားပုံကို တူးဖော်တွေ့ရှိခဲ့ရ သည်။ ၁၉၂၂ မှ ၁၉၄၀ အတွင်း ထပ်မံ တူးဖော်ရင်း မာယာဒေဝီကျောင်းဆောင် ကို တည်ထားခဲ့သည်။

၁၉၆၇ ခုနှစ်တွင် ကုလသမဂ္ဂ အတွင်းရေးမှူးချုပ် ဦးသန့် ရောက်လာ ခဲ့သည်။ ယခု ငြိမ်းချမ်းရေး မီးရှူးတိုင် ပြုလုပ်ထားသောနေရာ၌ ရွာတည်၍ လူအများက လယ်လုပ်စားနေကြပြီး သစ်ပင်များကို ခုတ်လှုပ်ကြသဖြင့် အင်ကြင်းတော မရှိတော့ကြောင်းနှင့် မာယာဒေဝီကျောင်းဆောင်ရှိ မွေးဖွား ဟန်ရုပ်တုကိုလည်း ဒေသခံလူများက ကြက်သွေး၊ ငှက်သွေး စသည်တို့ဖြင့် ပူဇော်နေကြသည်ကို ဦးသန့်တွေ့မြင်ခဲ့ ရသည်။ ၎င်းအပြင် မယ်တော်ပုံကိုသာ အဓိကထားကိုးကွယ်နေကြသောကြောင့် ဘုရားအလောင်းမွေးဖွားမှု အခန်းကဏ္ဍ ကွယ်ပျောက်နေသည်ကို ဦးသန့်က သိမြင်ခဲ့ဖြင့် ဤနေရာကို နိုင်ငံတကာ ဘုရားဖူးသွားလာရေးဌာနတစ်ခုအဖြစ် ဖန်တီးပေးမည်ဟု ဘုရင်မဟိန္ဒရာထံ မေတ္တာရပ်ခံပေးခဲ့သည်။

ဘုရင်မဟိန္ဒရာ၏ သဘောတူညီ မှုအရ ၁၉၇၀ ပြည့်နှစ်တွင် လူမွန်နီဖွံ့ဖြိုး ရေးအဖွဲ့ကို နိုင်ငံပေါင်း (၁၃) နိုင်ငံဖြင့် ဖွဲ့စည်းခဲ့သည်။ ကုလသမဂ္ဂက ဒေါ်လာ (၁) သန်း ထောက်ပံ့ခဲ့ပြီး ရွာများရွှေ့ ပြောင်းခြင်း၊ မြေနေရာအစားထိုးပေး ခြင်း၊ ဝင်းထရံခတ်ခြင်း၊ သစ်ပင်များပြန်

စိုက်ခြင်း၊ ငြိမ်းချမ်းရေးတူးမြောင်း တူး ဖော်ခြင်း၊ စာကြည့်တိုက်များ၊ ပြတိုက် များ ဆောက်လုပ်ခြင်းတို့ကို ၁၉၈၀ ပြည့်နှစ်နောက်ပိုင်းမှစ၍ ယနေ့အထိ ဆောင်ရွက်နေကြသည်။ ၁၉၉၀ပြည့်နှစ် ၌ ဂျပန်အဖွဲ့က မာယာဒေဝီကျောင်း ဆောင်ဟောင်းကိုဖျက်၍ မြေအောက်ရှိ အသောကကျောင်းဆောင်ဟောင်းကိုရှာ ဖွေခဲ့သည်။ ဓာတ်တော်တိုက်နေရာကို ၁၉၉၆ ခုနှစ်တွင် ပြန်လည်တွေ့ရှိခဲ့ပြီး မပျောက်ပျက်အောင် ထိန်းသိမ်းရန် ယခုပုံစံအတိုင်း တည်ဆောက်ခဲ့ပြီး ၂၀၁၃ ခုနှစ်၊ မေလတွင် ဖွင့်လှစ်ခဲ့ခြင်း ဖြစ်သည်။

လွန်ခဲ့သော (၂) နှစ်ခန့်က ဓာတ် တော်တိုက်အနီးရှိတိုင်းကို တူးဖော်ကြည့် ရာ သစ်မြစ်ရပ်ကြွင်းများတွေ့ရှိရသဖြင့် ဓာတ်ခွဲစမ်းသပ်ကြည့်သောအခါတွင် အလောင်းတော်မဖွားမြင်မီ နှစ်ပေါင်း (၇၀၀) ခန့်ကတည်းက ပေါက်ရောက်ခဲ့ သောသစ်ပင်ဟုအဖြေထွက်သည်။ သစ် မြစ်၏ ဘေးပတ်ဝန်းကျင်ကို တူးဖော် ကြည့်ရာတွင် မြေသားများ ပြောင်ချော တင်းမာနေပြီး ၎င်းသစ်ပင်ကို လူအများ က လှည့်ပတ်ပိုင်းကာ ပူဇော်ခဲ့သော အထောက်အထားကို တွေ့ရသည်။ သို့ဖြစ်၍ ဗုဒ္ဓစာပေလာ လူအများပူဇော် ကြရာ မင်္ဂလာသာလ ဟူသောစကားနှင့် ကိုက်ညီနေပေသည်။ အဆောက်အအုံ ၏ထောင့်လေးထောင့်ကို တူးဖော်ကြည့် ရာ သစ်သားတိုင်စိုက်ထူထားခဲ့သော ရုပ်ကြွင်းများကို တွေ့ရသည်။ မူလက အလောင်းတော်ဖွားတော်မူရာ သစ်ပင် ကို အလယ်မှထား၍ စောင်းတန်းလေးခု ကို သစ်သားဖြင့် တည်ဆောက်ခဲ့ပြီး နောက်ပိုင်းတွင်မှ အသောကမင်းကြီးက အုတ်ဖြင့် အစားထိုးတည်ဆောက်ခဲ့ခြင်း ဖြစ်သည်။

၎င်းအပြင် ယခု တူးဖော်တွေ့ရှိ ချက်များအရ ကမ္ဘာပညာရှင်အများစု၏ ယခင်အယူအဆဖြစ်သော ဗုဒ္ဓဖွားတော် မူရာ မြန်မာနှစ် BC- ၅၆၃ မှ ရှေ့သို့ ရာစုနှစ်တစ်ခုတိုးနိုင်သည်ဟု ဆုံးဖြတ်ခဲ့ ကြသည်။ ဗုဒ္ဓဖွားတော်မူရာနှစ် BC- ၆၂၃ ကို အနောက်တိုင်းပညာရှင်များ က နှစ် (၆၀) ခန့် နောက်ကျ၍ ယခုခေတ် ကြသော်လည်း ယခုတူးဖော်တွေ့ရှိချက် များအရ အနောက်တိုင်းပညာရှင်များ၏ အယူအဆထက် အရှေ့တိုင်းပညာရှင် များ၏ အယူအဆက အဖြေမှန်နှင့် ပိုမို

နီးစပ်နေကြောင်းကို တွေ့ရှိရပေသည်။ ဆရာတော်၏အထက်ပါရှင်းလင်း ပြချက်များမှာ လွန်စွာစိတ်ဝင်စားဖွယ် ရာဖြစ်ပြီး သမိုင်းကြောင်းအမြင်ဖြင့် လည်း တန်ဖိုးရှိလှသဖြင့် အစမှအဆုံး တိုင်အောင် မှတ်တမ်းတင်ခဲ့ပါသည်။

ဆရာတော် ရှင်းလင်းပြပြီးနောက် မိမိတို့ ဘုရားဖူးအဖွဲ့ မယ်တော်မာယာ ကျောင်းဆောင်အတွင်း၌ လှည့်လည်ဖူး မြော်ကြပြီး အသောကကျောက်စာတိုင်၊ စေတီငယ်များ၊ ရေပူရေအေးစီးဆင်းရာ ကန်နှင့် အနီးနားတစ်ဝိုက်ရှိ နေရာဌာန များသို့ လှည့်လည်ဖူးမြော်ကြသည်။ မိမိ လည်း အစ္စဒရိယအတ္တတသုတ်၌ ဟော တော်မူသော အလောင်းတော် ဖွားမြင် တော်မူပုံ အကြောင်းအရာတို့ကို အာရုံ ပြုကာ သီလက္ခန္ဓာအဋ္ဌကထာ၌လာသော 'မဟုတ္တဇာတောဝ ဂဝမ္ပတိယထာ၊ သမေဟိ ပါဒေတိ ဖုသိ ဝသန္တရံ' အစရှိ သောဂါထာများနှင့် အဂ္ဂေါဟမသို့ လောကဿ အစရှိသော စကားတော် များကို ရွတ်ဆိုပူဇော်ခဲ့သည်။

ပရိနိဗ္ဗာန်စံတော်မူရာ ကုသိနာရုံ

မိမိတို့အဖွဲ့ နေ့လယ်စာစားပြီး နောက် ဖွားတော်မူရာ လူမွန်နီမှ ပရိနိဗ္ဗာန် စံတော်မူရာ ကုသိနာရုံသို့ ခရီးဆက်ခဲ့ ကြသည်။ ခရီးမိုင် (၈၇) မိုင်မျှသာဝေး၍ ညနေ(၄)နာရီခန့်တွင် ကုသိနာရုံမြန်မာ ကျောင်းသို့ ရောက်ရှိသည်။ မဟာ ပရိနိဗ္ဗာန်ရုပ်ပွားတော်တန်ဆောင်းလည်း မပိတ်သေးသဖြင့် သွားရောက်ဖူးမြော်ကြ သည်။ နောက်တစ်နေ့ ၂၁-၃-၂၀၁၄ တွင် နံနက်စာစားပြီးနောက် ဘုရားရှင် ၏ ရုပ်ကလာပ်တော် တေဇောဓာတ် လောင်ကျွမ်းရာ အင်္ဂါရစေတီတော်သို့ ရှေးဦးစွာ သွားရောက် ဖူးမြော်ကြသည်။ မိမိ၏စိတ်၌ မဟာပရိနိဗ္ဗာန်သုတ်လာ ဘုရားရှင်၏ ရုပ်ကလာပ်တော်ကို ပရိနိဗ္ဗာန်ပြုတော်မူရာ အင်ကြင်းတော မှ မလ္လာမင်းတို့၏ မကိုဋ်ထုံးဖွဲ့ရာဌာန ဖြစ်သော မကုဋပန္နနစေတီသို့ပင့်ဆောင် ကြပုံ၊ နတ်တို့က လမ်းတစ်လျှောက်လုံး ဒူးဆစ်မြှုပ်မျှ မနွာရဝနတ်ပန်းတို့ဖြင့် ဖြန့်ကျဲ၍ ပူဇော်ကြပုံ၊ အရှင်မဟာ ကဿပ မကြွလာမီ မီးသင်္ဂြိုဟ်၍မရပုံ၊ အရှင်မဟာကဿပ ကြွလာတော်မူပြီး မှ တေဇောဓာတ်လောင်ကျွမ်းပုံတို့ကို အတွေးအာရုံရောက်နေမိသည်။ နတ်တို့ ၏ တန်ခိုးဖြင့် စန္ဒကူးနံ့သာထင်းပုံမှ ဟုန်းခနဲ မီးထတောက်ချိန်တွင် အရှင်

အနန္တ၏ ရင်ထဲ၊ နှလုံးသားထဲတွင်
သံလို့များ ခံစားရပါလိမ့်မလဲ။ မီး
တောက်မီးလျှံများကိုကြည့်ရင်း အံ့ဩ
ခြင်းနှင့်အတူ လွမ်းဆွေးခြင်းတို့ဖြင့်
ရင်ထဲမှာ ပြည့်လျှံနေလေမည်လား။

ရွှေအဆင်းရှိသော ရုပ်ကလာပ်
ထောက် မီးတောက်မီးလျှံများက ဝါးမျို
ဘူးချိန်တွင် အာနန္ဒာ-မိမိချစ်ခင်မြတ်
နိုးသတို့နှင့် ရှင်ကွဲကွဲခြင်း၊ သေကွဲကွဲခြင်း
သဘောကို ရှေးယခင်ကပင် ငါဟောခဲ့
ပြီဟုတ်ပါလော။ မြတ်စွာဘုရား၏
အာဟာရကိုယ်ပင် ဖြစ်စေကာမူ ဖြစ်ခြင်း၊
ပျက်ခြင်းမကင်းသောသဘောကို မပျက်
စီးစေလင့်ဟု တောင့်တ၍ မရနိုင်ဟု
ဟောကြားခဲ့သော ဒေသနာတော်ကို
အသေတွင် ကြားယောင်မိနေမည်လား။

(၂၅) ဝါတိုင်တိုင် ဘုရားရှင်၏
နောက်တော်မှ အရိပ်ပမာမခွဲမခွာလိုက်
မိမိရသော အနီးကပ်ဆုံး တပည့်အနေ
ဖြင့် အတိတ်မှပုံရိပ်များကို တသသ
သတိရရင်း သံဝေဂယူနေလေမည်လား။
ထိုစဉ်းစားနေမိသည်။

အင်္ဂါရစေတီနေရာသည် ဘုရားရှင်
ရုပ်ကလာပ်တော်ကို မီးသဖြိုဟိရာဌာန
ဖြစ်၍ အနယ်နယ်အရပ်ရပ်မှ ရဟန္တာ
ကြီးများ နောက်ဆုံးအနေဖြင့် ကြွရောက်
နေပြောတော်မူခဲ့ကြမည်မှာ အမှန်ပင်။
ကြွရောက်လာသော သံယာတော်တို့၏
အဝဠာအဝေးကိုအကြောင်းပြု၍ ပထမ
သင်္ဂဟဓာတ်ပွဲကို ကျင်းပရန် စီစဉ်နိုင်
ခဲ့ခြင်းကြောင့် သာသနာ့သမိုင်းအတွက်
အရေးပါသော နေရာဌာနတစ်ခု ဖြစ်
သည်။

အင်္ဂါရစေတီတော်ကို ဖူးမြော်ပြီး
ပြန်အလာတွင် ဒေါဏှပုဏ္ဏားကြီးက
ဘုရားရှင်၏ဓာတ်တော်များကို ရှစ်ပြည်
ထောင်မင်းတို့အား အညီအမျှ ခွဲဝေပေး
ခဲ့သောနေရာကိုလည်း ကားပေါ်မှ ပြသ
သည်။ လမ်း၏လက်ဝဲဘက်တွင်တည်ရှိ
သည်။ ယခင်က အထိမ်းအမှတ်တစ်ခု
အဖြစ်ဖြင့် မထင်ရှားသော်လည်း ယခု
အခါ ထိုနေရာကို ပိုင်ဆိုင်သူသည်
ဇီဝင်ဗုဒ္ဓဘာသာတစ်ဦး ဖြစ်သဖြင့်
ဆင်းမီးတန်း ပူဇော်ထားသည်ကို
ဝမ်းမြောက်ဖွယ် တွေ့ခဲ့ရသည်။

၎င်းနောက် ဘုရားရှင်နောက်ဆုံး
နေကြည်တော်သောက်သုံးတော်မူခဲ့ရာ
ဌာနသို့ ဝင်ရောက် ဖူးမြော်ကြသည်။
အတိတ်တိုက်ငယ်တစ်ခုအတွင်း၌ ကျောက်
ဆင်းတုတော်တစ်ဆူရှိပြီး ဆင်းတုတော်
၏ရှေ့၌ ခါးစောင်းခန့်နက်သော အနိမ့်

ပိုင်း ပြုလုပ်ထားသည်။ အချို့က အနိမ့်
ပိုင်းထဲသို့ဆင်း၍ ရုပ်ပွားတော်ကိုဖူးမြော်
ကြသည်။ BC ၇ ရာစုနှစ်၏ လက်ရာ
ဖြစ်သည်ဟု သိရသည်။ ၎င်းနောက်
မဟာပရိနိဗ္ဗာန်စေတီတော်နှင့် ရုပ်ပွား
တော်ကို သွားရောက် ဖူးမြော်ကြသည်။
မဟာတိုးအဖွဲ့မှ စုပေါင်း အလှူတော်
အဖြစ် လှောင်းတော်မူ ရုပ်ပွားတော်ကြီး
၏အရွယ်အစားနှင့် တိုင်းတာ၍ ချုပ်
လုပ်ထားသော သင်္ကန်းတော်ကြီးကို
ကပ်လျှံကြသည်။

မိမိ၏စိတ်အစဉ်၌ ဘုရားရှင်သည်
ဝေသာလီမြို့၌ အာယုသင်္ခါရလွတ်
တော်မူပြီးနောက် ဘဏ္ဍာရွာ၊ ဟတ္ထိရွာ၊
အမ္မရွာ၊ ဇမ္ဗူရွာ၊ ဘောဂမြို့၊ ပါဝါမြို့များ
သို့ အစဉ်အတိုင်း ကြွတော်မူခဲ့ပြီး ပါဝါ
မြို့၌ ပန်းထိမ်သည်စုန္ဒ ကပ်လှူသော
ဆွမ်းကို နောက်ဆုံးဘုဦးပေးတော်မူခဲ့ပြီး
ပါဝါမြို့မှတစ်ဆင့် လမ်းခရီးတွင် (၂၅)
ကြိမ်တိုင်တိုင် ရပ်နား၍ ကုသိနာရုံမြို့
သို့အရောက် ဝေနေယျများအတွက်
ပင်ပန်းကြီးစွာ ကြီးစားကြတော်မူပုံကို
သတိရမိသည်။ ဖွား၊ ပွင့်၊ ဟော၊ စံ
သံဝေဇနိယလေးဌာနကို ဟောကြား
တော်မူပုံ၊ အရှင်အာနန္ဒာအား တရားပြ
၍ အားပေးစကားပြောကြားတော်မူပုံ၊
အတိတ်ဘဝက စကြဝတေးမင်းအဖြစ်
ဖြင့် ကုသိနာရုံ၌ ထိန်းစိုးစံခဲ့သော
အကြောင်းအရာတို့ကို မဟာသုဒဿန
သုတ်အဖြစ်ဖြင့် ဟောကြားခဲ့ပုံ၊ ဒနာက
ဆုံးသာကပဖြစ်သော သုဘဒ္ဒပရဗိုဇ်ကို
ချေချွတ်တော်မူခဲ့ပုံ၊ သာဝကအပေါင်း
တို့အား နောက်ဆုံးဩဝါဒပေးပြီး ဈာန်
သမာပတ်တို့ကို အပြန်ပြန်အလှန်လှန်
ဝင်စားပြီးသည်၏နောက်၌ ပရိနိဗ္ဗာန်ဝင်
စံတော်မူပုံတို့ကို အာရုံပြုမိသည်။ အများ
ဝေ ကျွတ်လွတ်စေဖို့ မနေမနား သက်
တော်အားဖြင့် ကြီးမားလေဘိ ရှစ်ဆယ်
ပြည့်၍ ပရိနိဗ္ဗာန်စံသည့်တိုင်အောင်
သယ်ယူဆောင် ဘုန်းခေါင် ငါတို့ဘုရား
တည်း။ နောက်ဆုံးအချိန်အထိ သတ္တဝါ
အပေါင်းတို့ ကောင်းကျိုးချမ်းသာရရှိရန်
အတွက် အလွန် စေ့စပ် သေချာစွာ
ဆောင်ရွက် အားထုတ်တော်မူခဲ့ပုံကို
ဆင်ခြင်၍ ဗုဒ္ဓနုဿတိဘာဝနာ ပွားများ
သည်။ ၎င်းနောက် မဟာရိနိဗ္ဗာန်သုတ်
ကို ရွတ်ဆိုပူဇော်သည်။ ကုသိနာရုံသည်
ဘုရားရှင် ပရိနိဗ္ဗာန်ဝင်စံတော်မူရာဌာန
ဖြစ်၍ ရောက်လာသူများ၏ရင်ထဲ၌
သံဝေဂစိတ်နှင့်အတူ လွမ်းဆွေးမှုများ

ပါ ရောယှက်နေကြပုံရသည်။ မြန်မာ
ကျောင်းနှင့် မဟာပရိနိဗ္ဗာန်စေတီတော်
သည် ခြံစည်းရိုးမူသာခြားသဖြင့်
တစ်နေ့တာအတွင်း အကြိမ်ကြိမ်သွား
ရောက် ဖူးမြော်ကြပြီး ပိတ်ချိန်ရောက်
မှသာပြန်ခဲ့ကြတော့သည်။

၂၂-၃-၂၀၁၄ နံနက်စာစားပြီး
နောက် ကုသိနာရုံမှ (၁၃၆) မိုင်ဝေး
ကွာသော ပတ္တနားမြို့ (ပါဏ္ဍလီပုတ်) သို့
ခရီးဆက်ကြသည်။ ကုသိနာရုံမြို့မှ
(၆) မိုင်ခန့်အကွာတွင် ပါဝါမြို့ရှိသည်။
စုန္ဒရွှေပန်းထိမ်သည် ကပ်လှူသောဆွမ်း
ကို နောက်ဆုံး ဘုဦးပေးတော်မူရာဌာန
သည် တောင်ကုန်းသဖွယ်တည်ရှိပြီး
အနီးတွင် လူနေရပ်ကွက်တည်ရှိသည်။
၂၀၁၂ ခုနှစ် ဘုရားဖူးလာစဉ်က စေတီ
ပျက်၏ အုတ်ခုံများကို တွေ့ရသည်။
ယခင်အခေါက်လာစဉ်က အဝေးပြေး
လမ်းမကြီးတွင် တံတားမဆောက်လုပ်ရ
သေးသဖြင့် ကားကိုရပ်နားပြီး သွား
ရောက်ဖူးမြော်၍ရသည်။ ယခုအခေါက်
၌ တံတားဆောက်လုပ်ပြီးသွားသဖြင့်
လမ်းပေါ်၌ ရပ်နားခွင့်မရ။ ရပ်ကွက်
အတွင်းသို့ ကားလေးများသာ ဝင်နိုင်
သည်။ မိမိတို့အဖွဲ့က ကားကြီးဖြင့်လာ
ကြသောကြောင့် တံတားပေါ်မှသာ
လွမ်းမျှော်၍ အာရုံပြုရတော့သည်။ ကား
လေးဖြင့်လာကြသော ဘုရားဖူးအဖွဲ့များ
ဖူးမြော်နေကြသည်ကိုလည်း လွမ်းမြင်
နေရသည်။ စေတီတော်အုတ်ခုံများကို
လည်း မြင့်တင်၍ အသစ်ပြုပြင်နေသည်
ကို တွေ့ရသည်။ ဘုရားရှင် နောက်ဆုံး
ဆွမ်းဘုဦးပေးသောနေရာဖြစ်သောကြောင့်
လွမ်းဆွတ်ဖွယ်ရာဖြစ်နေသည်။ ဘုရား
ဖြစ်မည့်နေ့၌ ဘုဦးပေးသောဆွမ်းနှင့်
ပရိနိဗ္ဗာန်ပြုမည့်နေ့၌ ဘုဦးပေးသော
ဆွမ်းတို့သည် အကျိုးအာနိသင်တူညီမှု
ရှိပြီး အခြားသောဆွမ်းများထက် အကျိုး
အာနိသင် ကြီးမားကြောင်း ဟောကြား
ထားသည်ကိုလည်း အမှတ်ရမိသည်။
စေတီကုန်းတော်ကိုလည်း ကားပေါ်မှ
ပင် ဓာတ်ပုံရိုက်ယူပြီးခရီးဆက်ကြသည်။
မိနစ်ပိုင်းမျှကြာသောအခါ ကကုဇာဖြစ်
သို့ရောက်သည်။ မြစ်ဟုဆိုသော်လည်း
ချောင်းကျဉ်းကလေးမျှသာ ဖြစ်သည်။
ဘုရားရှင် နောက်ဆုံး ရေသုံးသပ်တော်
မူသောမြစ်ဖြစ်သည်။ ချောင်းကမ်းနံဘေး
တွင် ကုသိနာရုံဆရာတော်ကြီးက ရုပ်ပွား
တော်တစ်ဆူ လာရောက် တည်ထား
သည်ကို ဖူးတွေ့ခဲ့ရသည်။

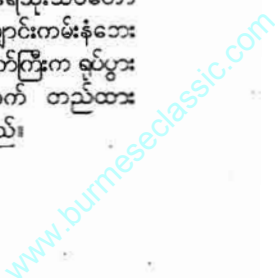

အမျိုးသမီးများ၏ကဏ္ဍကို မြှင့်ပေးသော ငှက်ခြံတံတား ဘိက္ခုနီသာသနာစတင်ခဲ့ရာ သောလီ

ကုသိနာရုံသည် ဥတ္တရာပရာဒေရုံ ပြည်နယ်၌ တည်ရှိပြီး ပတ္တနားမြို့သည် ဗီဟာပြည်နယ်၌ တည်ရှိသည်။ ဥတ္တရာ ပရာဒေရုံပြည်နယ်၏ နယ်နိမိတ်ကို ကျော်လွန်လာခဲ့ပြီးနောက် ဗီဟာပြည် နယ်ထဲသို့ စတင်ဝင်ရောက်ကတည်းက လမ်းများအလွန်ကြမ်းသည်။ ဝေသာလီ မြို့သို့မရောက်မီ ဗုဒ္ဓသပိတ်တော်ကို ဌာပနာထားသော စေတီတော်ကြီးကို ကားလမ်းနံဘေးတွင် ဖူးတွေ့ရသည်။ အလွန်ကြီးမားသော စေတီတော်ကြီး ဖြစ်သည်။ နေ့လယ်စာကို ကားပေါ် တွင် ပါလာသော မြန်မာထမင်း၊ ဟင်း များဖြင့် လမ်းဘေးရှိ စားသောက်ဆိုင် တွင် ဝင်ရောက် စားသောက်ကြသည်။ နေ့လယ် (၁) နာရီခန့်တွင် ဝေသာလီသို့ ရောက်သည်။

ရှေးဦးစွာ ဝေသာလီပြည် မဟာ ဝုန်တော့ရှိ ကုဋ္ဌဂါရကျောင်းတော်ကြီး တည်ရှိခဲ့သောနေရာသို့ သွားရောက်ဖူး မြော်ကြသည်။ ဘုရားရှင် ပဉ္စမမြောက် ဝါကပ် သီတင်းသုံးတော်မူရာဌာန၌ တည်ထားသော စေတီတော်ကြီးကို ဖူးတွေ့ရသည်။ အနီးတစ်ဝိုက်၌ ရဟန္တာ စေတီများဟုယူဆရသော အုတ်ခုံအပိုင်း များလည်း တွေ့ရသည်။ အသောကမင်း ကြီး စိတ်ထူခဲ့သော ကျောက်တိုင်များ အနက် အကောင်းပကတိ တည်ရှိနေ သည့် တစ်ခုတည်းသောကျောက်စာတိုင် လည်း တည်ရှိသည်။ ကျောက်စာတိုင် ထိပ်တွင် ခြင်္သေ့ရုပ်ရှိသည်။ ဝေသာလီ ပြည်တွင် ကပ်ဆီကစဉ်က လိစ္စဝီမင်း များက ပင့်လျှောက်ကြ၍ ဘုရားရှင် ကြွ ရောက်တော်မူပုံ၊ ပေါက္ခဝေသမိုးကို ရွာစေတော်မူပုံ၊ ရတနသုတ်ပရိတ် တရားတော် ဟောကြားတော်မူပုံတို့ကို အာရုံပြု၍ ဗုဒ္ဓါနုဿတိဘာဝနာပွားများ ပြီး ရတနသုတ်ကို ရွတ်ဆိုပူဇော်သည်။ ဝေသာလီရှိ ကုဋ္ဌဂါရကျောင်းတော် သည် ဘုရားရှင် ပဉ္စမမြောက်ဝါ၌ ဝါဆို သီတင်းသုံးတော်မူရာဌာန ဖြစ်သည်။ မိထွေးတော် ဂေါတမီ အမူးပြုသော သာကဝင်မင်းသမီး (၅၀၀) တို့ကို ဘိက္ခု နီအဖြစ် ခွင့်ပြုတော်မူရာဌာနလည်း ဖြစ် ၍ ဘိက္ခုနီသာသနာ စတင်ပေါ်ပေါက် ရာဌာနလည်း ဖြစ်၏။ အိန္ဒိယထုံးစံအရ ခေတ်အဆက်ဆက် အနှိမ်ခံခဲ့ရသော

အမျိုးသမီးများကို အမျိုးသားများနှင့် တန်းတူအခွင့်အရေးပေးကာ ဘိက္ခုနီ သံယာအဖွဲ့အစည်းကို တည်ထောင် တော်မူခဲ့ရာဌာနဖြစ်သောကြောင့် အမျိုး သမီးများ မမေ့သင့်သောနေရာ ဖြစ် သည်။

ကုဋ္ဌဂါရကျောင်းဝင်းရှိ စေတီ တော်ကြီးကို ဖူးမြော်ကန်တော့ပြီးနောက် ဘုရားရှင်က မိထွေးတော်ဂေါတမီထေရီ မကြီးအား ထိုကျောင်းတွင် ဟောကြား တော်မူခဲ့သော အင်္ဂုတ္တရနိကာယ် အဋ္ဌက နိပါတ်လာ သံဓိတ္တသုတ်ကို အမှတ်တရ ရွတ်ဆိုပူဇော်ခဲ့သည်။ စေတီတော်အနီး တစ်ဝိုက်၌ လှည့်လည်ဖူးမြော်ရင်း လိစ္စဝီ မင်းသား သုနက္ခတိအကြောင်းကို စဉ်းစားမိသေးသည်။ သုနက္ခတိကား ဘုရားရှင်၏ နောက်တော်မူလိုက်ပါ၍ လုပ်ကျွေးပြုစုခွင့်ရပါလျက် ဘုရားရှင် ထက်ပင် အဝတ်မဝတ်သော ဂျိန်း ဘုန်းကြီးကို ပို၍ကြည်ညိုသူဖြစ်သည်။ သုနက္ခတိသည် ရဟန်းပြု၍ တရားအား ထုတ်ရာ ဒိဗ္ဗစက္ခုအဘိညာဉ် (နတ် မျက်စိကဲ့သို့ မြင်နိုင်သောဉာဏ်) ကို ရရှိ ခဲ့သော်လည်း အတိတ်ဘဝတစ်ခုက ပြု မိခဲ့သည့် အကုသိုလ်ကံကြောင့် ဒိဗ္ဗ သောတအဘိညာဉ်ကို မရရှိနိုင်ခဲ့ပေ။ ထိုအဆင်မပြေမှုကို အကြောင်းပြု၍ ဘုရားရှင်အပေါ် အထင်လွဲတာ မကျေ မနပ်ဖြစ်ပြီး လူထွက်သွားခဲ့သည်။ လူ ထွက်သွားပြီးနောက် လူစည်ကားသော နေရာများ၌ လှည့်လည်၍ -

‘ရဟန်းဂေါတမမှာ လောကုတ္တရာ တရားထူးဘာတစ်ခုမှမရှိ။ သူဟောတဲ့ တရားတွေဟာ စိတ်ကူးထဲမှာပေါ်လာ တာတွေကို ဟောပြထားတာဖြစ်တယ်’ ဟု စွပ်စွဲခဲ့သူ ဖြစ်၏။

အရှင်သာရိပုတ္တရာက ဆွမ်းခံ ရင်း ကြားသိလာသဖြင့် ဘုရားရှင်ကို လျှောက်ထားသည်။ ဘုရားရှင်က ဂုဏ်တော်ကိုးပါး၊ ရဲရင့်ကြောင်းဖြစ် သော ဝေသာရရဉာဏ်တော်လေးပါး၊ လားရာဂတိငါးမျိုးကို ပိုင်းခြားသိမြင်နိုင် သော ဉာဏ်တော်ငါးပါး၊ ပဋိသန္ဓေလေး မျိုးကို ပိုင်းခြားသိမြင်နိုင်သော ဉာဏ် တော်လေးပါး၊ အဘိညာဉ်ခြောက်ပါး၊ ပရိသတ်ရှစ်ပါး၌ ရဲရင့်ကြောင်းဖြစ်သော ဉာဏ်တော်ရှစ်ပါး၊ ဉာဏ်တော်စွမ်းအား ဆယ်ပါး စသည်တို့ကို ထုတ်ဖော်ဟော ပြတော်မူပြီး သုနက္ခတိကြည်ညိုသော ဂျိန်းဘာသာဝင်တို့၏ အကျင့်များကို

အလောင်းတော်ကိုယ်တိုင် အတိတ်ဘဝ က အားထုတ်ခဲ့သော်လည်း လောကုတ္တ ရာတရားထူးကို မရခဲ့ပုံ၊ ထိုအကျင့်များ ဘာတစ်ခုမှအကျိုးမရှိပုံတို့ကို ဝေဖန်ပြ တော်မူကာ -

အသက်အရွယ် အိုမင်းလွန်း၍ ငါ့ကို ခုတင်ညောင်စောင်းဖြင့် ထမ်း၍ ခေါ်ဆောင်သွားရစေကာမူ ငါ၏သဗ္ဗ ညုတဉာဏ်တော်သည် ဆုတ်ယုတ်ပျက် ပြားမှု လုံးဝမရှိနိုင်။ လူ၊ နတ်၊ ဗြဟ္မာ သတ္တဝါအပေါင်းတို့၏ ကောင်းကျိုးကို သယ်ပိုးဆောင်ရွက်တတ်သော တွေဝေ မှုကင်းစင်သည့် ပုဂ္ဂိုလ်တစ်ဦး လောက၌ ပေါ်ပေါက်ခဲ့ဖူးပါသည်ဟု တစ်စုံတစ် ယောက်က ပြောဆိုခဲ့လျှင် ငါ့ကိုရည် ညွှန်း၍ပြောဆိုမှသာ မှန်ကန်သော ပြောဆိုမှုဖြစ်နိုင်ကြောင်း၊ ရဲရဲတောက် မိန်ဆိုလျက် မဟာသီဟနာဒဗုတ်ကို ဟောပြတော်မူခဲ့သည်။ သာသနာတော် နှင့် ဆုံစည်းခွင့်ရခဲ့ပါသော်လည်း သာသ နာတော်၏တန်ဖိုးကို မသိတတ်သဖြင့် သာသနာနှင့် တွေ့ရကျိုးမနပ်သူ သုနက္ခတိအပေါ် သံဝေဂယူမိပါ၏။

ဝေသာလီ မဟာဝုန်တော ကုဋ္ဌ ဂါရကျောင်းတော်ရာကို ဖူးမြော်ပြီး နောက် လိစ္စဝီမင်းများက ဘုရားရှင်၏ ဓာတ်တော်များကို စေတီတည်ထားခဲ့ သောနေရာသို့ သွားရောက် ဖူးမြော်ကြ သည်။ စေတီအုတ်မြစ်မျှသာ ကြွင်းကျန် တော့သည့်နေရာကို သွပ်မိုးအပိုင်းကြီး ပြုလုပ်၍ သံစကာကာရံထားသည်။ လိစ္စဝီမင်းများက ၎င်းတို့၏ ဝေစုရ ဓာတ်တော်များကို ဌာပနာ၍ စေတီ တည်ထားသောနေရာဖြစ်၍ သမိုင်းဝင် ဌာနတစ်ခုဖြစ်သော်လည်း ဖူးမြော်စရာ နေရာ သိပ်မရှိ။ အနီးနားတွင် လိစ္စဝီ ရေကန်နှင့် ဂျပန်စေတီတော်ရှိသည်။ ထို ရေကန်သည် ဗန္ဓုလစစ်သူကြီး၏ဇနီး မလ္လိကာချင်ခြင်းဖြစ်သဖြင့် အစောင့်အ ကြပ်များကြားမှ ရအောင်ဝင်ရောက်၍ သောက်သုံးစေခဲ့သော ရေကန်ဖြစ်သည် ဟု ယူဆထားကြသည်။ အနီးနားတွင် ဈေးဆိုင်တန်းများရှိပြီး ပစ္စည်းများမှာ လည်းစုံလင်သည်။ အသောကကျောက် စာတိုင်ပန်းပုရုပ်တုများကို ဝေသာလီ တွင် ဈေးအသက်သာဆုံးဖြင့်ရနိုင်သည်။

ဦးဥဏ (ကြယ်အိပ်ပဲ့)

နေဝိဇ္ဇာ

သီးခြားဝုဏ်တော်ရွတ်ပူဇော်ဖို့



ရောက်ရာဒေသသည် ကျောင်းအဖြစ် ပမာ ကာယ၊ စိတ္တ နှစ်ဝချမ်းသာ ခံစား မွေ့တတ်သူချင်းပင်။

နှစ်ပါးစလုံး သက်တော်က မငယ် တော့။ ဤအရှင်မှာလည်း လေးဆယ် စွန်းကျော်၊ ဝါတော်နှစ်ဆယ်အတွင်းပင် အသက်ကိုင့်၍ ဓမ္မိရလဒ္ဓ တရားသော နည်းဖြင့်ရရှိသော ရဟန်းများအသုံး အဆောင်အပေါ်၌သာလျှင် အမှီပြုပြီး အတတ်နိုင်ဆုံးတော့ နိဿိဂ္ဂိယဝတ္ထု (မအပ်စပ်သောအပြုအမူဖြင့် ရရှိသုံးစား ခြင်းပြုရာ ဝတ္ထုပစ္စည်းများကို လက်ခံ သာယာသဖြင့် သင့်ရောက်ရာ အပြစ်၊ အာပတ်၊ အလှူခံမိက ပစ္စည်းစွန့်၍ ဒေသနာပါထပ်ကြားရ) အပါအဝင် အာပတ်များမသင့်အောင် ဂရုစိုက်ရင်း အာနာပါနမြတ်ဓမ္မနှင့် တမလွန်အတွက် လန့်ထိတ်သောနှလုံးဖြင့် ရိပ်သာနှင့် တောအရပ်တို့တွင် ရပ်တည်ခဲ့ကြပါ၏။

ယခုလည်း ဤအရှင်၏ တပည့် ဖြစ်ဖူးသူ ဦးသောဘိတ၏ သူခိုကာရုံ ကျောင်းတွင် ရောက်နေကြသည်။ ကျောင်းက ကျိုက်ထိုမြို့၏ ထင်ရှားလှ သော ကျိုက်ပေါလောမဲ့ရှင်ရပ်ပွားတော် အနီးမှာပဲရှိသည်။ ရပ်ပွားတော်ကား ဖူးမြင်ကြည့်ညိုလို့ခံနိုင်အောင် သပ္ပာယ် လှပါပေသည်။ ပရဂုဏ်ကပါ ဝိဝေက သုခရှိသောကြောင့် ဓမ္မကို မွေ့လျော်သူ

၂၀၁၃ ခုနှစ်ကို ခရီးသွားမှုဖြင့် နှင့်လှစ်လိုက်ကြသည်။ နှစ်ပါးအတူ နတ်လမြိုင်ဖားအောက်တောရ၍ တစ်ဝါ ဆိုခဲ့ကြ၏။ တန်ဆောင်မုန်းလ ကထိန်ပြီး ထာနှင့် ရိပ်သာမှထွက်လျက် မွန်ပြည် နယ်တစ်ကြောတွင် ရွာတွေ့က ဆွမ်းခံ၊ သာသနာပြုကျောင်း၊ ရေချောင်းဆိုသုံးပြု၊ သောထုမှာမွေ့သိတင်းသုံးကြရင်း ဘုရား ဖွဲ့စေတီများ လှည့်လည်ကြည့်ညိုခဲ့ ကြ၏။

ဦးရာဇိန္ဒသည် ဤအရှင်ထက်ဝါ

တော်ကြီး၏။ (၂၀)ဝါရှိ၍ သက်တော်က (၆၀) ဖြစ်ကာ ကြီးမူရဟန်းဖြစ်ခဲ့သူပင်။ လူဘဝတွင် အိမ်ထောင်မကျ၊ မိန်းမမယှ ဘဲ အမေကိုလုပ်ကျွေးခဲ့သည်။ နောက် အမေကွယ်လွန်လျှင် ရဟန်းဘဝတက် ခဲ့သည်ဟု ဆို၏။ ဤအရှင်နှင့် ဝါသနာ တူ စရိုက်ညီပါသောကြောင့် အညမည ဆက်ဆံရလှယ်၊ ပေါင်းသင်းလှယ်သည်။ နောက်နှစ်ပါးစလုံး သံယောဇဉ်မရှုပ်ညို ချင်၍ ကျောင်းထိုင်ဘဝစွန့်ခဲ့သူများစွဲ

အဖို့တော့ အမှန်အောင်မြေ ဇေယျဘူမိ ပင်။ ရှေ့တစ်ဖက်၌လည်း ကျိုက်ထိုမြို့ ၏ မဟာမြတ်မုနိ ဂန္ဓကုဋ်ရှေးဟောင်း တစ်ဆူစံတော်မူနေသည်။ ကျိုက်ထိုတစ် ဝိုက်က တန်ခိုးကြီးထင်ရှားသော ဇေတီ ပုထိုး၊ နေရာတို့ လွန်စွာပေါသဖြင့် ဤ အရှင်နှစ်ပါးမှာ (၁၀) ရက်ခန့်အချိန်ကြာ

www.burmeseclassic.com

အောင်နေရသည်။ ကျိုက်ထီးရိုးလည်း ဖူးမြင်ခဲ့လေပြီ။

ကျောင်းမှ နံနက် (၄) တွင်ထ၍ ကေလာသဆံတော်ရှင်သို့ ခြေကျင့်ထွက် ခဲ့ကြသည်။ တောင်ပေါ်ရှိ ဦးရာဇိန္ဒ မိတ်သင်္ဂဟဖြစ်သူ ဦးပဉ္စင်းကြီးထွန်း စောစံက ဖုန်းနှင့်ကြွခဲ့ကြရန် ညကပင့် ထားသည် (ပဌာန်းပွဲရှိသည်ဟု)။ ဒါဆို လျှင် ပရိသတ်များတော့မည်။ ပရိသတ် များလွန်းသော် ဤအရှင်အတွက်တော့ ဝုက္ခတစ်မျိုးပင်ဖြစ်၏။ ငယ်စဉ်တည်းက ဆူညံသောနေရာသို့ စိတ်မပါခဲ့။ မကြာ ချင်သော်လည်းမဖြစ်။ တောင်ပေါ်တွင် ညမကျိန်းဘဲ နောက်နေ့မိုးလင်းလျှင် ရှေ့ဆက်ရမည့်ခရီးကရှိနေပြန်၏။ နေ ထွက်ခါစ၌ တောင်ခြေရောက်၏။ ကျိုက် ထီးဆောင်းမထေရ်၏ ကမကထပြုခဲ့ သောကြောင့် လမ်းသည် ကတ္တရာခင်း ထား၏။ ရွာတစ်ရွာကျော်လွန်ပြီး ၎င်းရွာ ရဲ့အရှေ့ဘက်ကနေ ကျောက်လမ်း အကြမ်းက မြင်စောက်လွန်းသည်။

“ဦးဝိ၊ ဘယ်လိုလဲ။ မောရင်နား ပြီး အရက်ဆွမ်းစားကြစို့လား။”

“ဒါသင့်မြတ်တဲ့အကြံပေါ့ဘုရား။ ရေလည်းဟိုမှာရှိနေသားပဲ”

မွန်တိုင်းရင်းသားတို့၏ ရိုးရာက ဤလိုတောင်ပေါ်လမ်းတစ်လျှောက် ရေ အိုးစင်လေးတွေထားလေ့ရှိပါပြီ။ နားရန် တဲလေးကပါလိုက်သေးသည်။ ရွာစဉ် ဆွမ်းခံခဲ့သည်မို့ နှစ်ပါးတွင် မုန့်၊ ဘောဇဉ် သပိတ်ထဲ၌ အစုံရှိနေသည်။ ပြီးလျှင်ဆက်ကြခဲ့၏။ တောင်ကတက် လေ မြင့်လာလေဟန်မျိုး။ ဆွမ်းဘုဉ်းပေး အပြီးမို့ထင်၏။ ခန္ဓာကလေးဆိုင်လှ ချည်။ ဦးရာဇိန္ဒကဖြင့် သာမန် ကျောင်း ဆင်းကျောင်းတက်လေကားပမာ သက် သောင့်သက်သာ ဤအရှင်ကို ဖေးမ အနားယူတက်နေရသဖြင့် စေတီရင်ပြင် ပေါ် နားခိုမိချိန်က (၉) နာရီကပင်ရှိနေ သည်။ ဟန်းဖုန်းနှင့် မှတ်စုစာအုပ်ကိုပင် ဦးရာဇိန္ဒလွယ်အိတ်ထဲထည့်ထားမိလို့ သပိတ်လွယ်တစ်ခုတည်းနှင့်တက်သော် လည်း ထိုသပိတ်ကိုပင် ထားလို့ရကထား ပစ်ချင်အောင် ပန်းလှဖွယ် တောင်တက် လမ်း။

စေတီ၏ဉာဏ်တော်မှာ သိပ်မမြင့် လှပါ။ အောက်ခံပလ္လင်ခုံပတ်လည်ကို ဝပ်ကျောက်ညိုများစီ၍ ငါးရာငါးဆယ် ဇာတ်နိပါတ်တော်လာနတ်၊နဂါး၊တိရစ္ဆာန် ပုံများဖြင့် ထွင်းထုထားသည်။ ညနေ (၃) နာရီကျော်မှဆင်းမည်ဖြစ်သဖြင့် သပိတ်

အတွင်း ဆွမ်းများအလှူခံထည့်ယူပြီး လမ်းတစ်ဖက်ရှိ စေတီနှင့် သိမ်ဘက်သို့ အနားယူနေခဲ့သည်။ ဤတောင်တွင် ပရိသတ်အလာနည်း၏။ တစ်ဖက်က ပဌာန်းသံနှင့်မို့ သမာဓိရရန် ခက်နေ၍ တရားထိုင်ခြင်းတော့ ရပ်ဆိုင်းကာ နိစ္စ ဝတ်ရွတ်လေ့ရှိသော ပထဝီဇယဂါထာ တော်များကိုပဲ သရဇ္ဈာယ်ရင်း ကသိုလ် ယူနေမိ၏။ ဆွမ်းဘုဉ်းပေးပြီးလျှင် ခဏ တာ လှဲလျောင်းနေလိုက်ရာမှ တောင် မတက်စဖူး တက်လာရသောကြောင့် အိပ်ပျော်သွား၏။ နီးလာတော့ (၂) နာရီ ထိုးနေပြီ။ ကျိုက်ထီးမြို့မှဦးလှဝင်းမိသား စုကားနှင့် အပြန်ကြွဖို့ ပင့်ထား၏။

(၄) နာရီကျော်တွင် ဆင်းခဲ့၏။ ကျောင်းပေါ်ရောက်ကာမှ ဦးရာဇိန္ဒ တစ်ပါး အပူဆင့်၍ ဤအရှင်ကို -

“ဦးဝိရေ၊ တပည့်တော်လွယ်အိတ် စေတီရင်ပြင်ပေါ်က ညောင်ပင်အောက် မေ့နေခဲ့ပြီ”

“ပုံသုက္ကစ္စနုပစ်ခဲ့တယ်လို့ မှတ်ယူ ရှိတာပေါ့ ဘုရား။ ပရိသတ်ကအများ ကြီးနဲ့ တစ်ဦးဦးရသွားပြီး တပည့်တော် ဟန်းဖုန်းနှင့် စာအုပ်လည်း ထပ်တူလှူရုံ ပေါ့ဘုရား။”

“ကိုယ်တော်မပူနဲ့၊ ဒီလွယ်အိတ်နဲ့ ပစ္စည်းအားလုံး မကြာမီပြန်ရောက်လာ စေမယ်”

“ကောင်းကင်မှ ပျံလာမှာတော့ မဟုတ်ပါဘူးနော်”

“ဟင်းဟင်း - ကိုယ်တော်မယုံရင် စောင့်ကြည့်နေ။ ဒီညနေမကျိန်းစက်ခင် ပြန်လာပို့ကြလိမ့်မယ်။ ရဟန်းဖြစ်ပြီး တစ်ဝါရကတည်းမှ ကြည့်ညှိသဒ္ဓါထက် သန်စွာ ရွတ်ဖတ်ပူဇော်ခဲ့တဲ့ တရားတစ် ပုဒ်က ရရှိ တွေ့ရှိသူ တပည့်တော်လွယ် အိတ်ကို ဒီသုခိတာရုံကျောင်းအထိမဖြစ် ဖြစ်အောင်ပို့စေရမယ်”

ဟု ယတိပြတ်မိန့်၏။

ဤအရှင်တော့ မယုံကြည်။ လွယ် အိတ်အတွင်းမှတ်စဉ် လိပ်စာပါရှိသော် လည်း အရောင်အသွေးစုံ ပရိသတ်တို့ သည် သူတော်စင်မဟုတ်ကြပါ။ပြီးတော့



ဦးရာဇိန္ဒ၏ တိပိဋကတ်အိတ်ဆောင် ကွန်ယူတာတစ်လုံးနှင့် ဤအရှင်၏ ဆမ်ဆောင်းဂလက်ဆီနတ်တူးတစ်လုံး တို့ကနှစ်ခြိုက်ဖွယ်အရာဝတ္ထုတွေ။ သည် ပစ္စည်းနှစ်ခုသည် သာမညတောင်သို့ကြွ ကြစဉ် မြဝတီဘက်၌နေသော ဦးရာဇိန္ဒ ၏အသိ သူဌေးမိသားစုမှ လှူဒါန်းထား ရာ ပစ္စည်း (၂)လခန့်ပဲ သုံးကြရသေး၏။ ဤအရှင်စိတ်၌ ၎င်းဖုန်းကိုပြန်ရရန် မမျှော်လင့်ခဲ့တော့။ ကိုယ်နှင့်မထိုက်၍ သာလျှင် ထိုက်တန်သူထံရောက်သွား တာပဲဟု ဆင်ခြင်နေမိပါ၏။ ဦးရာဇိန္ဒ သည် ဤအရှင်နှင့်စကားဆို၍ နောက် သိမ်အသစ်ထဲတွင်မလှုပ်မယူကံထိုင်ကာ တစ်စုံတစ်ခုရွတ်ဖတ်ဟန်ရှိနေသည်။

ဤအရှင် စောင့်ကြည့်နေမိသည်။ နာရီက တရွေ့ရွေ့နှင့် (၉) နာရီနားကပ် လာ၏။ (၅) နာရီခန့်မှာ ကျောင်းပြန် ရောက်တာမို့ (၄) နာရီလောက်ကြာခဲ့ပြီ။ ပြန်ပို့မည့်သူ ကားနှင့်လာလျှင် (၁) နာရီ ခရီးမျှသာဝေး၏။ နောက်နာရီဝက်ဆို လျှင် ကျိန်းစက်ရန်သာရှိတော့၏။ မလာ နိုင်တော့။ ဦးရာဇိန္ဒ၏ စကားသည် မှား ရော့တော့ရန်နီးလေပြီတည်း။ သွားတိုက် ရန် ကျောက်အောက်ဆင်းခိုက် ကား တစ်စင်းကျောင်းရှေ့လာရပ်၍ အသက် (၅၀) ခန့်ရှိ ဇနီးမောင်နှံနှစ်ဦး ကျောင်းထဲ ဝင်လာတာ -

“အရှင်ဘုရား၊ သည်ကျောင်းမှာ ဦးရာဇိန္ဒနှင့် ဦးဝိစာရဆိုတဲ့ ရဟန်း (၂) ပါးရှိပါသလား ဘုရား။”

“ဦးဝိစာရဆိုတာ ကျုပ်ပါပဲ ဒကာ တို့”

ဟု ဖြေလျက် သိမ်ထဲရှိ ဦးရာဇိန္ဒ ထံသို့ခေါ်ခဲ့ကာ မိတ်ဆက်ပေးလိုက်၏။ လွယ်အိတ်လာပို့ကြခြင်းပါ။

“တပည့်တော်တို့ ဇနီးမောင်နှံက သည်ကျိုက်ထိုမှာနေကြပါတယ်။ ဒီနေ့ နေ့လယ်မှာ ကေလာသတောင်ပဌာန်း ပူဇော်ပွဲအတွက် ဆွမ်းကပ်ရန် ရက်သွား တောင်းရာကနေ အရှင်ဘုရားတို့လွယ် အိတ်ကို တပည့်တော်တွေ တာနဲ့ယူပြီး ဆရာတော်ထံအပ်နဲ့ခဲ့ပါတယ်။ နောက်

...

အစရှိသော ဒကာ၏ လျှောက် ထားပြချက်က သံသယလွတ်နေလေ၏။ တစ်ပါးသူရပြီးသည်ကို ထပ်ဆင့်ပြု လည်ယူထား၍ ပိုင်ရှင်အစစ်ထံ ပေးပို့ အပ်သောအရာ မဟုတ်တော့။ ဒုဟန်း မည်သည်မှာ တစ်ပါးပေးရဟန်း၏ ပိုင်ဆိုင်ရာအား တစ်စုံတစ်ယောက်ထ

သို့သော်လည်းကောင်း၊ ကောက်ရ၍ဖြစ်စေ၊
သေဘဲ လူယူ၍ဖြစ်စေ ၎င်းယူ၊ ရသူက
သာလျှင် ပိုင်ဆိုင်သွား၏။ ထိုသူက
စိတ်သန့်သန့်နှင့် ရဟန်းပစ္စည်းမှန်းသိပြီး
ပြန်လာပိုလျှင် အပြစ်မရှိ ပြန်လည်
သတ်ခံထိုက်၏။ ဦးယုသူဖြစ်က ပြန်ပို၍
ထည်း ထိုရဟန်းမအပ်စပ်တော့။ ဒုတိယ
ပါရာဇိသိက္ခာပုဒ်ကြောင့် ရဟန်းမဟုတ်
တော့။ ယခု ဒကာပင်တွေပြီး စေတနာ
ပြုကာ လာပြန်ပိုသောကြောင့် ပါရာဇိ
သိက္ခာ။ ရှေးခေတ်ဝိနည်းလေးစားတော်
မူကြသော ဆရာတော်တို့သည် သူခိုးက
တောင်းပေါ်တက်၍ သူလိုချင်တာယူ
နေသည်ကိုပင် မြင်နေခဲ့သော်လည်း
မြင်ဟန်ဆောင်ပြီး သူခိုးစိတ်တိုင်းကျ
ခွင့်ပြုတော်မူကြလေ၏။

ဦးရာဇိန္ဒလည်း ဤသိက္ခာပုဒ်ကြောင့်
ဦးမေးမြန်းပြီးမှသာလျှင် လက်ခံခဲ့သည်
ဦးဤအရှင်ဆန္ဒနှင့်ကိုက်ညီလျက် သီလ
အဓိက အခြေတည်ရာ ဖားအောက်
သောရထွက်ချင်းဖြစ်သဖြင့် ဝိနည်းကို
အလေးထားမေးမြန်းရသည်က အဆန်း
မထုတ်တော့ပါ။ အကုသိုလ်ဖြစ်သော
ဤဦးပုဂ္ဂိုလ်ခြင်းသည်မကောင်း။ သို့သော်
အောင်ထိန်းရမည်။ ဝိနည်းအပေါ် ကုက္က
ဇ္ဇဝင်လျက် ရှောင်ကြဉ် ထိန်းစောင့်ခြင်း
ကောင်းပါ၏။

“အရှင်ဘုရား တယ်စွမ်းနေပါ
ပညာတွေ့သို့ဝက်ထားတာကိုး”
ဟု ဒကာတွေ ပြန်သွားသည်နှင့်
ဤအရှင်က ချီးမွမ်းလေသဖြင့် ဆိုလိုက်

ဦးရာဇိန္ဒကဖြင့် မထူးခြားသည်
အရာနယ် -
ကိုယ်တော်ထင်သလို ဘာလော
သိန္နီရမဟုတ်ပါဘူး။ ငယ်စဉ် ဆရာ
တော်တစ်ပါးသင်ပေးခဲ့ဖူးတဲ့ ဂုဏ်တော်
အပေးပေါ့။ အရှင်ဘုရားလည်း ရပြီးသား
ပြုပါလိမ့်မယ်။ အဝေဏီကဂုဏ်တော်

“ဓာရဏပရိတ်အစွမ်းလို့ ဆိုချင်
အသား”
ဦးရာဇိန္ဒသည် ရဟန်းမဖြစ်ခင်က
တန်းအောင်ခဲ့သူပင်။ ရဟန်းဝတ်
တော် ပရိယတ္တိအဆင့်အတန်းများ
အမြဲပေးခဲ့။ သို့ပေမယ့် လေ့လာသင်ယူ
သည်တို့ကစုံသည်။

“ဓာရဏ ဆောင်သင့်တဲ့ ဆောင်
ရမယ့်ပရိတ်ပေါ့။ မရိတ်အနေဖြစ်
အဆင့် ဘုရားမဟောခဲ့ပါဘူး။ နောက်
ဆရာတော်တွေက စီရင်ရေးသားခဲ့ကြ



တာပါ။ အဝေဏီကဂုဏ်တော်(၁၀)ပါး
နဲ့ ပါရာဇိကဏ်အဋ္ဌကထာပါဠိမှာပါတဲ့
မဟစ္ဆရိယ၏အနန္တရာယိကဌာနလေးပါး
ကိုပါ စုပေါင်းထည့်ယူထားတယ်။

**ကြီးပြတ်အံ့ဖွယ်အန္တရာယ်ကင်း
ကောင်းခြင်းလေးဖြာ**

အဲဒါတွေကတော့ -
၁။ ဗုဒ္ဓါနံ ဇီဝိတဿ န၊ သက္ကာ
ကေနစိ အန္တရာယော ကာတုံ။
(ဗုတ်ဒါနံ၊ ဇီဝိတတ်သာ၊ န၊ သက်
ကာ၊ ကေနစိ၊ အန်တရာ(RA)ယော၊
ကာတုံ)
မြန်မာပြန် ။ ။ ဘုရားရှင်တို့၏
အသက်တော်ကို တစ်စုံတစ်ယောက်
သောသူသည် အန္တရာယ်ပြုခြင်းငှာ
မတတ်နိုင်ပေ။

၂။ ဗုဒ္ဓါနံ သဗ္ဗညုတ ဉာဏဿ
န၊ သက္ကာ ကေနစိ အန္တရာယော ကာတုံ။
(ဗုတ်ဒါနံ၊ သတ်ဗင်ညုတ၊ ဉာ
ဏတ်သာ၊ န၊ သက်ကာ၊ ကေနစိ၊ အန်တ
ရာယော၊ ကာတုံ)
မြန်မာပြန် ။ ။ ဘုရားရှင်တို့၏
သတ်ဗင်ညုတညန့်တော်ကို တစ်စုံတစ်
ယောက်သောသူသည် အန္တရာယ်ပြုခြင်း
ငှာ မတတ်နိုင်။

၃။ ဗုဒ္ဓါနံ အဘိဟဋ္ဌာနံ စတုန္တံ
ပစ္စယာနံ န၊ သက္ကာ ကေနစိ အန္တရာ
ယော ကာတုံ။
(ဗုတ်ဒါနံ၊ အဘိဟတာနံ၊ စတုန်နံ၊
ပစ်ဗယာနံ၊ န၊ သက်ကာ၊ ကေနစိ၊ အန်
တရာယော၊ ကာတုံ)

မြန်မာပြန် ။ ။ ဘုရားရှင်တို့အား
(ဘုရားရှင်တို့အတွက်) ရွှေရွှေဆောင်၍
လျှာဒါနိရန်ယူလာသော ဆွမ်း၊ သက်န်း၊
ကျောင်း၊ ဆေး ဟူသော ပစ္စည်း(၄)ပါး

တို့ကို တစ်စုံတစ်ယောက်သောသူသည်
အန္တရာယ်ပြုခြင်းငှာ မတတ်နိုင်ပေ။

၄။ ဗုဒ္ဓါနံ အသိတိယာ အနုဗျဉ္ဇ
နာနံ ဗျာမပ္ပဘာယဝါ န၊ သက္ကာ ကေနစိ
အန္တရာယော ကာတုံ။

(ဗုတ်ဒါနံ၊ အသိတိယာ၊ အနုဗျင်
ဇနာနံ၊ ဗျာမတ်ပဘာယဝါ၊ န၊ သက်ကာ၊
ကေနစိ၊ အန်တရာယော၊ ကာတုံ)

မြန်မာပြန် ။ ။ ဘုရားရှင်တို့၏
(၈၀) သော လက္ခဏာတော်ငယ်နှင့်
(၁၂) တောင်ဝန်းကျင်ဆောင်သော ဗျာ
မပ္ပဘာရောင်ခြည်တော်ကို တစ်စုံတစ်
ယောက်သောသူသည် အန္တရာယ်ပြု
ခြင်းငှာ မတတ်နိုင်ပေ။

နောက်ဆုံး ရွတ်ဖတ်ပူဇော်သူ
အတွက် 'တထာမေဟောတု' ထို့အထွ
ငါ့အားဖြစ်ပါစေ' လို့ ဆုတောင်းတိုင်
တည်အပိုထည့်တာပဲ။

အကျိုး

သည်ဂုဏ်တော်တွေ ပူဇော်တဲ့
အဲတွက် ဘုရားရှင်၏ မဟစ္ဆရိယဂုဏ်
တော်နှင့်အညီ ရွတ်ဖတ်သူရဲ့ ပစ္စည်း၊
အသက်၊ စည်းစိမ်ဥစ္စာ၊ ကိုယ်ပိုင်အရည်
အချင်းစတာတွေကို မခိုးယူနိုင်ဘူး။ ရန်
ပြုမရဘူး။ ဖျက်ဆီးမရဘူး။ မီးမလောင်
ရေမနှစ်ဘူး မဟုတ်လား။ အဲ - ဒါပေ
မယ့် ကိုယ်၌က အတိတ်ဝဋ်ကြွေးသိပ်
ကြီးသူ၊ ဥပစ္ဆေဒကက်ပါလာသူမျိုးဆိုရင်
တော့ ဘယ်လွတ်နိုင်မလဲလေ။ သို့သော်
နိမိတ်ကောင်းတော့ ထင်နိုင်၊ မြင်နိုင်ပါ
တယ်”

“အခု တပည့်တော်တို့ရဲ့ လွယ်
အိတ်က အလစ်သုတ်ခဲရတာမဟုတ်ပါ
ဘူး။ မေ့ပြီးကျန်ခဲ့တာမဟုတ်လား။ ပိုပြီး
တောင်လွယ်ပါသေးတယ်။ န၊ သက္ကာ -
မတတ်စွမ်းနိုင်ဆိုတဲ့အပိုဒ်အရ ဦးယုလို့
ပင်မရတာဘဲလေ။ မေ့ပစ်တာလောက်
တော့ မချပြန်ရရမှာမလွဲပါဘူး။ တပည့်
တော်ရွတ်ဖတ်လာခဲ့တဲ့အထံနဲ့ စောစော
လေးတင် ဒီဂုဏ်တော်လေးပါးကို အထူး
အားပြုပူဇော်ပြီး ပစ္စည်းတွေသူကို မေတ္တာ
ပို့နေခဲ့တဲ့ရလဒ်ကို မြင်ပြမဟုတ်လား
ဦးဝိ”

“မြင်ပါပြီ ကိုယ်တော်ရယ်၊ သာဓု
လည်းခေါ်ပါတယ်။ ကဲ- ကျန်တဲ့အဝေ
ဏီကဂုဏ်တော်ဘက်ကိုဆက်ပါဦး”

ဥပေတာ ဗုဒ္ဓဓမ္မေဟိ၊ အတ္တရဿဟိနာ
ယကာ

“အာဇာနည်ယသုတ်ပရိတ်တော်
ထဲက ဥပေတာ ဗုဒ္ဓဓမ္မေဟိ၊ အဋ္ဌာရ

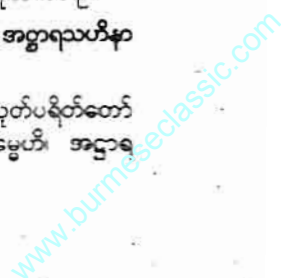

သဟိ နာယကာ အစရှိတဲ့ဂါထာမှာပေါ့။
အက္ခရာသဟိ - တစ်ဆယ့်ရှစ်ပါးကန်
သော ဗုဒ္ဓဓမ္မေဟိ - အာဝေဏိကဖြစ်
သော ဘုရားဂုဏ်ကျေးဇူးတော်တို့နှင့်၊
ဥပေတာ - ပြည့်စုံတော်မူကန်သော၊
နာယကာ - သတ္တဝါသနင်းတရားမင်းတို့
သည်လို့ ဟောထားတာရှိပါတယ်။

အဲဒါ အဝေဏိက (၁၈) ပါးရဲ့
ဂုဏ်ကိုထုတ်ဖော်ပြတဲ့အပိုမိလေ ဒီ(၁၈)
ပါးတို့ကိုလည်း နတ္ထိဒုဂ္ဂိုဏ်သုံးပါး၊ အပ္ပဋ္ဌိ
ဟတဉာဏ်တော်သုံးပါး၊ ဉာဏာနုပရိ
ဝတ္ထုသုံးပါး၊ ဟာနိသုံးပါး၊ ဒဝါဒိဓမ္မသုံး
ပါးနှင့် သာယာသဒိဓမ္မသုံးပါးအားဖြင့်
ဒီတစ်ဆယ့်ရှစ်ပါးသော တရားတို့ကို
အဝေဏိကဂုဏ်တော်လို့မှတ်ယူရတယ်။

အဝေဏိကဂုဏ်တော်(၁၈)ပါး

“အဲဒီဂုဏ်တော်တွေကတော့ -
၁။ အတိတ်သေ ဗုဒ္ဓဿ ဘဂဝ
တော အပ္ပဋ္ဌိဟတဉာဏံ။
(အတိတ်သေ၊ ဗုတ်ဒတ်သ၊ ဘဂဝ
တော၊ အပ်ပတိဟတံ၊ ညာနံ)

မြန်မာပြန်။ ။ ဘုရားရှင်၏ဉာဏ်
တော်သည် လွန်လေးပြီးအတိတ်ကာလ
အဖို့၌ ပိတ်ပင်တားဆီးမှုမရှိခြင်း။

၂။ အနာဂတ်သေ ဗုဒ္ဓဿ ဘဂဝ
တော အပ္ပဋ္ဌိဟတံ ဉာဏံ။
(အနာဂတ်သေ၊ဗုတ်ဒတ်သ၊ဘဂ
ဝတော၊ အပ်ပတိဟတံ၊ ညာနံ)

မြန်မာပြန်။ ။ ဘုရားရှင်၏ဉာဏ်
တော်သည် နောင်လာမည့် အနာဂတ်
ကာလအဖို့၌ ပိတ်ပင်တားဆီးမှုမရှိခြင်း။

၃။ ပစ္စုပ္ပန်သေ ဗုဒ္ဓဿ ဘဂဝ
တော အပ္ပဋ္ဌိဟတံဉာဏံ။
(ပစ်စုတ်ပန်နံသေ၊ ဗုတ်ဒတ်သ၊
ဘဂဝတော၊ အပ်ပတိဟတံ၊ ညာနံ)

မြန်မာပြန်။ ။ ဘုရားရှင်၏ဉာဏ်
တော်သည် ဖြစ်ဆဲပစ္စုပ္ပန်ကာလအဖို့၌
ပိတ်ပင်တားဆီးမှုမရှိခြင်း။

၄။ ဣမေဟိ တိဟိ ဓမ္မေဟိ သမန္နာ
ဂတဿ ဗုဒ္ဓဿ ဘဂဝတော။

သဗ္ဗံ ကာယကမ္မံ ဉာဏာပုဗ္ဗင်္ဂံ
ဉာဏာနုပရိဝတ္ထံ။
(အိမေဟိ၊ တိဟိ၊ ဓန်မေဟိ၊ သမန်
နာဂတတ်သ၊ ဗုတ်ဒတ်သ၊ ဘဂဝတော၊
သတ်ဝံကာယကံမံ၊ ညာနုပုတ်ပင်ဂံ၊
ညာနာနုပရိဝတ်တံ)

မြန်မာပြန်။ ။ဤအထက်ပါတရား
သုံးပါးနှင့် ပြည့်စုံတော်မူသော ဘုရားရှင်
သည် -

ဉာဏ်တော်ရှေ့သွားရှိသောကိုယ်

ဖြင့် ပြုအပ်ရာ ကာယကမ္မံဖြင့်၊ အစဉ်
လိုက်ခြင်း။

၅။ သဗ္ဗံ ဝစိကမ္မံ ဉာဏာပုဗ္ဗင်္ဂံ
ဉာဏာနုပရိဝတ္ထံ။

(သတ်ဝံဝစိကံမံ၊ ညာနုပုတ်ပင်ဂံ၊
ညာနာနုပရိဝတ်တံ)

မြန်မာပြန် ။ ။ ဉာဏ်တော်ရှေ့
သွားရှိသောစကားဖြင့်ပြုအပ်ရာ ဝစိတ်
မှုရှိခြင်း၊ အစဉ်လိုက်ခြင်း။

၆။ သဗ္ဗံမနောကမ္မံ ဉာဏာပုဗ္ဗင်္ဂံ
ဉာဏာနုပရိဝတ္ထံ။

(သတ်ဝံ မနောကံမံ၊ ညာနုပုတ်
ပင်ဂံ၊ ညာနာနုပရိဝတ်တံ)

မြန်မာပြန် ။ ။ ဉာဏ်တော်ရှေ့
သွားရှိသော စိတ်ဖြင့်ပြုအပ်ရာ မနောကံ
မှုရှိခြင်း၊ အစဉ်လိုက်ခြင်း။

၇။ ဣမေဟိ ဆဟိ ဓမ္မေဟိ သမ
န္နာဂတဿ ဗုဒ္ဓဿ ဘဂဝတော၊

နတ္ထိ ဆန္ဒဿ ဟာနိ။
(အိမေဟိ၊ဆဟိ၊ဓမ်မေဟိ၊သမန်
နာဂတတ်သ၊ဗုတ်ဒတ်သ၊ဘဂဝတော)

နတ်ထိ၊ ဆန်ဒတ်သ၊ ဟာနိ။
မြန်မာပြန်။ ။ ဤအထက်ပါ (၆)
ပါးနှင့် ပြည့်စုံတော်မူသော ဘုရားရှင်
သည် -

ဆန္ဒတော်၏ ယုတ်လျော့မှုမရှိ
ခြင်း။

၈။ နတ္ထိ ဝိရိယဿ ဟာနိ။
(နတ်ထိ၊ ဝိရိယတ်သ၊ ဟာနိ)

မြန်မာပြန် ။ ။ ဝိရိယတော်၏
ယုတ်လျော့မှုမရှိခြင်း။

၉။ နတ္ထိ ဓမ္မဒေသနာယ ဟာနိ။
(နတ်ထိ၊ဓမ်မဒေသနာယ၊ဟာနိ)
မြန်မာပြန် ။ ။ တရားဒေသနာ
ဟောရာ၌ ယုတ်လျော့မှုမရှိခြင်း။

၁၀။ နတ္ထိ သမာဓိဿ ဟာနိ။
(နတ်ထိ၊ သမာဓိတ်သ၊ ဟာနိ)

မြန်မာပြန် ။ ။ သမာဓိတော်၏
ယုတ်လျော့မှုမရှိခြင်း။

၁၁။ နတ္ထိ ပညာယ ဟာနိ။
(နတ်ထိ၊ ပင်ညာယ၊ ဟာနိ)

မြန်မာပြန်။ ။ ပညာတော်၏ယုတ်
လျော့မှုမရှိခြင်း။

၁၂။ နတ္ထိ ဝိမုတ္တိယာ ဟာနိ။
(နတ်ထိ၊ ဝိမုတ်တိယာ၊ ဟာနိ)

မြန်မာပြန် ။ ။ အရဟတ္တဖိုလ်၏
ယုတ်လျော့မှုမရှိခြင်း။

၁၃။ ဣမေဟိ ဒွါဒသဟိ ဓမ္မေဟိ
သမန္နာဂတဿ ဗုဒ္ဓဿ ဘဂဝတော၊

နတ္ထိ ဒဝါ။
(အိမေဟိ၊ ဒွါဒသဟိ၊ ဓမ်မေဟိ၊

သမန်နာဂတတ်သ၊ ဗုတ်ဒတ်သ၊ ဘဂဝ
တော)

နတ်ထိ၊ ဒဝါ။

မြန်မာပြန်။ ။ ဤအထက်ပါ(၁၂)
ပါးနှင့် ပြည့်စုံတော်မူသော ဘုရားရှင်
သည် မြူးထူးပျော်ပါးမှုမရှိခြင်း။

၁၄။ နတ္ထိရဝါ။
(နတ်ထိ၊ ရဝါ)

မြန်မာပြန် ။ ။ ချွတ်ချွတ်ယွင်းယွင်း
ပြောဆိုမှုမရှိခြင်း။

၁၅။ နတ္ထိ အပ္ပါရံ။
(နတ်ထိ၊ အပ်ပုတ်)

မြန်မာပြန် ။ ။ ဉာဏ်တော်ဖြင့်
မထိမတွေ့သောအရာမရှိခြင်း။

၁၆။ နတ္ထိ ဝေဂါယိတတ္ထံ။
(နတ်ထိ ဝေဂါယိတတ်တံ)

မြန်မာပြန် ။ ။ အဆောတလျင်မြို့
မှုမရှိခြင်း။

၁၇။ နတ္ထိ အဗျာဝဋ္ဌမနော။
မြန်မာပြန်။ ။ ကြောင့်ကြမဲ့မှုမရှိ

ခြင်း။

၁၈။ နတ္ထိ အပ္ပဋိသင်္ခါနုပေက္ခာ။
(နတ်ထိ၊ အပ်ပတိ၊ သင်ခါနုပတ်

ခေါ)

မြန်မာပြန် ။ ။ မစုံစမ်း မဆင်ခြင်
ဘဲ ပြုလုပ်မှုမရှိခြင်း ဟူသော (၁၈) ပါး
တို့ပဲ။

စွဲယူလွှမ်းထုံးပြီးမြောက်ကုန်

“ဒါကတော့ ဟုတ်ပါပြီ။ အရှင်
ဘုရားတို့လို သီလ၊ သမာဓိပြည့်စုံသူ
အတွက် သည်လိုရွတ်ဖတ်ခြင်းကြောင့်
ဆိုင်ရာအစွမ်းသတ္တိ၊ အကျိုးကျေးဇူးရှိ
တာက မဆန်းပါဘူး။ သမန်လူသား
တွေအတွက်ကော

“ဪ - အရှင်ဘုရားရယ်။ ဟို
ဝတ္ထုမေ့နေပြီလား၊ ဓမ္မပဒထံကလေး၊
ထင်းခုတ်သမားရဲ့ သားငယ်ကလေးနဲ့
ဘာသာခြားကလေးတို့ အတူဆော့
ကစားကြတဲ့အခါ ထင်းခုတ်သမားရဲ့
သားဟာ အမြန်းနေတယ်။ ဟိုဘက်
ကလေးများသာ အနိုင်ရနေတယ်။ ဘာ
သာခြားကလေးတွေက သူတို့ဆိုင်ရာနဲ့
ဆိုပြီး ကစားတယ်။ ပိုက်ဆံတမ်းပြစ်မှာ
ပေါ့။

သည်တော့ ဗုဒ္ဓဘာသာကလေး
လည်း နိုင်ချင်တော့ ဗုဒ္ဓဘာသာဆိုင်ရာ
နမောတဿဂါထာသင်ပြီး နိုင်ချင်စိတ်
တစ်ခုနှင့် နေ့၊ ည ရွတ်ဖတ်တယ်မဟုတ်
လား။

“ဟုတ်တယ်၊ တော့ဟာ အပေမေ

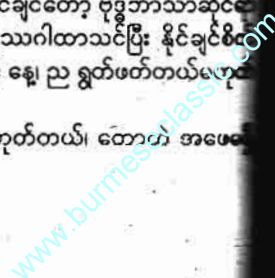

တော့ တစ်ဦးတည်းအိပ်နေစဉ် ဘီလူးက လိုလာတော့ အိပ်ပျော်ရာမှ ယောင် မြင်းနမောတသသဂါထာဆိုလို့ လွတ် ဆွဲအကြောင်းမဟုတ်လား ဘုရား

“မှန်တာပေါ့ ဦးဝိ။ တပည့်တော် နေလို့တာက ဘုရားဟောပါဠိတော်တွေ နဲ့ တစ်နေ့ တစ်ခေါက်မျှလောက် ဝတ် တော့တန်းကျေရွတ်သူက ဟာ - ငါရွတ် နေတာကြာပြီ။ မစွမ်းဘူး လို့ ပြောသူ တွေကို ရည်ရွယ်ချင်တာပါပဲ။ စောစော ဝတ္ထုထဲကကလေး ဘာသိလရှိသလဲ။ ညွှန်ရောမသိဘူး။ ဂါထာရဲ့အဓိပ္ပာယ် သည်း နားမလည်ပါဘူး။ သို့သော် သည် ကလေးဟာ နိုင်ချင်တဲ့စိတ်နဲ့ မပြတ်ရွတ် ထယ်။ သွားဆဲစားဆဲနေနေဆဲကာလ နှိုင်း သတိရနေတယ်။ နောက်ဆုံး ကလေးရဲ့မသိစိတ်ထဲအထိ ဂါထာက နှိုင်းအောင်းနေပြီ။ ဘီလူးက စားမယ် အလုပ် ခြေထောက်ကိုင်လိုက်တဲ့အခါ ဆဲသည် ကိန်းအောင်းနေတဲ့ဂါထာက အလိုလို နှုတ်ကနေထွက်လာခဲ့တာပဲ။

ဒါကြောင့် ရွတ်ဖတ်ပါ။ စိတ်ထဲ၊ သေစိတ်ထဲ ကိန်းအောင်သာ ရွတ်ပါ။ အနင်းသတ္တိတွေ ပေါ်လာပါလိမ့်မယ်။ အဲ - တချို့က အရွတ်ဟာ အသား ထောက်မဟန်ဘူးလို့ ဆိုချင်ကြတယ်။ သဘာဝလက်ထက် ဝနသယုတ်၊ သရဇ္ဈာ သည်လာ ရဟန်းငယ် တရားရွတ်ရင်း မြင့် ရဟန္တာဖြစ်တော်မူသွားပုံရှိသားပဲ သဘာဝ၊ ဝါသနာသန်ရာကိုကျင့်လိုသော် ထင်ကြ၊ ရွတ်လိုသူလည်းရွတ်ကြပါစေ။

နောက်ဆုံးအနေနဲ့ တပည့်တော် တွေဝတ်တန်းက ကြံခဲ့တဲ့အဖြစ်အပျက်ကို ပြောပြချင်ပါတယ်။ နာမည်နဲ့နေရပ်လိပ် စာတော့ မပြောပါရစေနဲ့။ တော်ကြာ အရှင်ဘုရားက စာထဲမှာထည့်ရေးနေ နည်းလို့၊ သူတို့မိသားစုက သူ့ ရန်ကုန် မှာ ထင်ရှားတဲ့စာရင်းဝင်နေကြပြီ။ အဲဒီ အခါက ရှစ်လေးလုံးဂယက်အတွင်းက နေတဲ့ အသက် (၄၀) ဝင်ခါစ ဇနီးမောင်နှံ နှိုင်းလေးက ဘာသာရေးသိပ်လေးစား ကြတယ်။ သားက (၁၆) နှစ်ကျော်ကျော် နှစ်ပြီ။ မြောက်ဥက္ကလာပမှာနေကြတာ မှာ အနေအခင်းထဲ သားကပါနေတယ်။ သားက သူ့ သည်အခါ မိခင်က သား အတွက် အန္တရာယ်ကင်းအောင်သာ သူ့ အတို့တွေ၊ ပုဆိုးတွေကို ဘုရားရှိခိုး၊ မိတ်ရွတ်တိုင်း သူ့အောက်ခင်းထိုင်လေ့ ရှိတယ်။ သားကို သည်အဝတ်တွေသာ ဝတ်ဆင်ခိုင်းလေ့ရှိတာပေါ့။ ရွတ်လေ့ရှိ ဆဲစိတ်က သည်အဝတ်တုတ်တော်



ဖြစ်တယ်။ တို့တို့ပြောရရင် သူတို့သား ဟာ ဘာမှမဖြစ်ခဲ့ဘူး။ ကမ္ဘာကျော်သွား ခဲ့တဲ့ (၈) တန်းကျောင်းသူမလေးရဲ့ ဇာတ်လမ်းထဲမှာ သူတို့သားကလည်း အဲဒီအချိန်တုန်းက အတူတူရှိခဲ့ကြဆိုပဲ။ အဖမ်းလည်းမခံခဲ့ရဘူး။

ထားပါတော့။ နောက်ပိုင်း စီးပွား ရေးပဋိပက္ခတွေနဲ့ ခြံမြေတို့စွတွေမှာ လည်း တစ်ဖက်အဖွဲ့က အင်အားကြီးစွာ တိုက်ခိုက်ကြတာကိုပါ အားကိုးစရာမရှိ ဘဲ ကြားထဲကနေ အကောင်းဆုံးအား ကိုးစရာအဖြစ် သည်အဝေဏီကဂုဏ် တော်ကိုပဲ မိသားစုတွေ နေ့စဉ်ပူဇော်ခဲ့ ကြတယ်။ သူတို့စီးပွားရေးအန္တရာယ်ပေး သူတို့ တချို့ဆုံးသွားကြ၊ တချို့ အခြား ပြောင်းသွားကြနဲ့ပြီးသွားခဲ့ကြတယ်။

မူကွဲများ

“အများသိကြရာ ပရိတ်တော် စာအုပ်တွေအထဲပါတဲ့ ဓာရဏပရိတ်မှာ က နောက်ပိုင်းရွတ်ဖတ်သူများ ခံစားရ စေတဲ့ အကျိုးကျေးဇူးတွေပါ ထည့်ထား တာရှိတယ်။ ဥပမာ ဥဒကေနလဂေယျ- ရေဖြင့် မနှစ်မွန်း စတာတွေပါလိမ့်မယ်။ ရန်သူမျိုးငါးပေးဘေးပါ။ မင်းဘေး၊ လက် နက်ဘေးလွတ်ပုံကို အထက်ဝတ္ထုနှင့်ပင် သိလောက်ပြီ”

“ဘယ်မူနဲ့ရွတ်ရွတ်၊ အကျိုးက အတူတူပါပဲ။ နံနက်စောစောထရမှာဆို တော့ ကျိန်းကြဲဦးစို့”

အဝေဏီကဂုဏ်တော်ပါဠိ (ဓာရဏပရိတ်တော်)

- * ဗုဒ္ဓါနံ ဇီဝိတဿ န၊ သက္ကာ ဂေနစိ အန္တရာယော ကာတုံ။
- * ဗုဒ္ဓါနံ သဗ္ဗညုတဉာဏဿန၊ သက္ကာ ဂေနစိ အန္တရာယော ကာတုံ။

- * ဗုဒ္ဓါနံ အဘိဟဋ္ဌာနံ စတုန္တံ ပစ္စယာ နံ န၊ သက္ကာ ဂေနစိ အန္တရာယော ကာတုံ။
- * ဗုဒ္ဓါနံ အသီတိယာ အနုဗ္ဗုဒ္ဓနာနံ ဗျာမပ္ပဘာယဝါ န၊ သက္ကာ ဂေနစိ အန္တရာယော ကာတုံ။ ကုမေသံ စတုန္တံ န၊ သက္ကာ ဂေနစိ အန္တရာယော ကာတုံ၊ တထာ မေ ဟောတု။ ။
- * အတိတ်သေ ဗုဒ္ဓဿ ဘဂဝတော အပ္ပဋိဟတ် ဉာဏံ။
- * အနာဂတသေ ဗုဒ္ဓဿ ဘဂဝတော အပ္ပဋိဟတ် ဉာဏံ။
- * ပစ္စုပ္ပန်သေ ဗုဒ္ဓဿ ဘဂဝတော အပ္ပဋိဟတ် ဉာဏံ။ ကုမေဟိ တိဟိ ဓမ္မေဟိ သမန္နာ ဂတဿ ဗုဒ္ဓဿ ဘဂဝတော။
- * သဗ္ဗံ ကာယကမ္မံ ဉာဏပုဗ္ဗင်္ဂမံ၊ ဉာဏာနုပရိဝတ္တံ။
- * သဗ္ဗံ ဝစီကမ္မံ ဉာဏပုဗ္ဗင်္ဂမံ၊ ဉာဏာ နုပရိဝတ္တံ။
- * သဗ္ဗံ မနောကမ္မံ ဉာဏပုဗ္ဗင်္ဂမံ၊ ဉာဏာနုပရိဝတ္တံ။ ကုမေဟိ ဆဟိ ဓမ္မေဟိ သမန္နာ ဂတဿ ဗုဒ္ဓဿ ဘဂဝတော။
- * နတ္ထိ ဆန္ဒဿ ဟာနိ။
- * နတ္ထိ ဝီရိယဿ ဟာနိ။
- * နတ္ထိ ဓမ္မဒေသနာယ ဟာနိ။
- * နတ္ထိ သမာဓိဿ ဟာနိ။
- * နတ္ထိ ပညာယ ဟာနိ။
- * နတ္ထိ ဝိမုတ္တိယာ ဟာနိ။ ကုမေဟိ ဒွါဒေသဟိ ဓမ္မေဟိ သမန္နာ ဂတဿ ဗုဒ္ဓဿဘဂဝတော။
- * နတ္ထိ ဒဝါ။
- * နတ္ထိ ရဝါ။
- * နတ္ထိ အပ္ပမ္ပိ။
- * နတ္ထိ ဝေဂါယိတတ္တံ။
- * နတ္ထိ အ၊ဗျာဝဋ္ဌမနော။
- * နတ္ထိ အပ္ပဋိသခါနုပက္ခာ။ ကုမေဟိ အဋ္ဌာရသဟိ ဓမ္မေဟိ သမန္နာဂတဿ ဗုဒ္ဓဿ ဘဂဝ တော နမော။ သ သဒ္ဓမ္မ ဂဏုတ္တမော သမ္မာသမ္ဗု ဒ္ဓေါ သ၊ပရိဝါရံ သ၊ညာတိဂဏ၊ ရက်ခေတု။ (သ၊သတ်ဓမ်မ၊ ဂနုတ်တမော၊ သမ်မာသန်ဗုတ်ဒေါ၊ သ၊ပရိဝါရံ သ၊ညာတိဂဏ၊ ရက်ခေတု) မံ စိရံ သဒါ၊ သဗ္ဗကာမ ဒဒေါ ဟောတု မယုမေဝ စိရံ သဒါ။

နော်ရီ

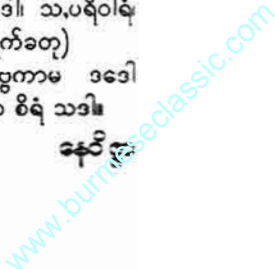

မင်္ဂလာမုန့်ပါတီသည်တရား
(စွန်းလွန်းဝိပဿနာ)

အရှင်နိဂေတ ဘားထုတ်ခွေး
သော ဝိပဿနာတရားနည်းများထဲမှ
စွန်းလွန်းဆင်းရဲဘူးနင်းစွန်းလွန်း
ဝိပဿနာနည်းများထဲမှ အခြား
နိဂေတ မြတ်တရားတော်ဖြင့်
ဘူးခြားသည်ဟု ဆိုရခြင်းမှာ
စွန်းလွန်းဆင်းရဲဘူးနင်းစွန်းလွန်း
သော ဝိပဿနာတရားတော်အား
ကာမှ အနိဂေတမြတ်တရားတော်

အားဖြင့် ပြီးသော
တရားတော်ဖြင့်
ရောက်ခဲ့သော
ကြောင့်တည်း
တရားတော်ဖြင့်
ရောက်ခဲ့သော
ကြောင့်တည်း
တရားတော်ဖြင့်
ရောက်ခဲ့သော
ကြောင့်တည်း

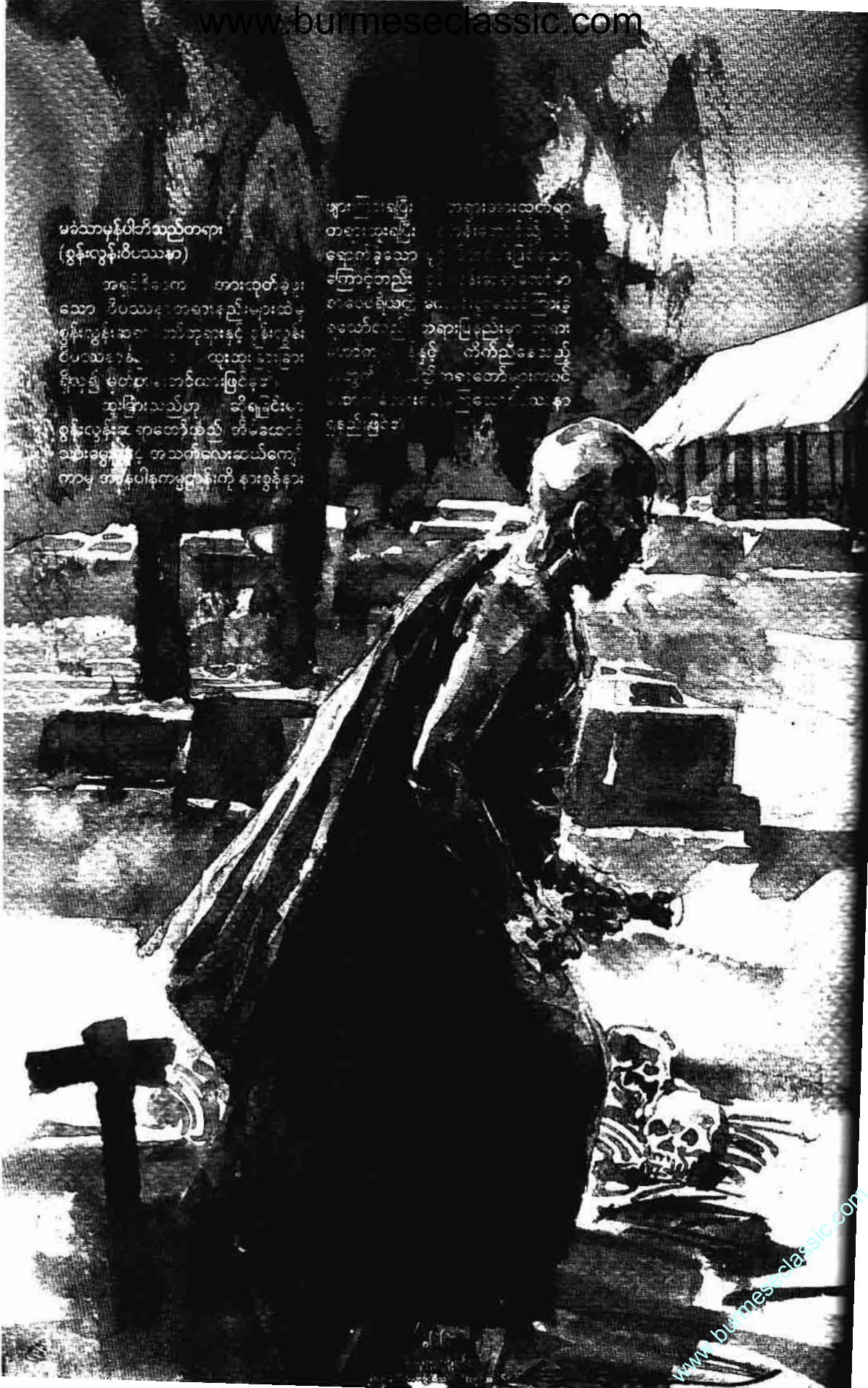

တိုးတောင်-အရင်ဓမ္မပိယ

အားအားထုတ်ထုတ်ယောက်အကြောင်း ၁၇

အရှင်ဝိဝေကမှာ စွန်းလွန်းဆရာ
 တော်ကို သက်ရှိထင်ရှားမမိလိုက်သော်
 ယင်း အရှင်ဝိဝေက၏ အဘိုးအဘွား
 ငြင်းသူများမှာ စွန်းလွန်းဆရာတော်ရှိစဉ်
 ငြင်းမြဲမြဲ ရိပ်သာ၌ အချိန်များစွာ
 အားထုတ်ခဲ့ဖူးသော ယောဂီပုဂ္ဂိုလ်ကြီး
 မှာဖြစ်၏။ အရှင်ဝိဝေကမှာတော့
 စွန်းလွန်းဆရာတော် ထူထောင်ပေးခဲ့
 သော ရှမ်းပြည်နယ် တောင်ကြီးမြို့စွန်
 စွန်းလွန်းရိပ်သာမှာ ဝင်ရောက်
 အားထုတ်ခဲ့ရခဲ့ပါသည်။ တောင်ကြီး
 မြို့ စွန်းလွန်းရိပ်သာဆရာတော်မှာ အဂ္ဂ
 မဟာကမ္မဋ္ဌာနာစရိယဘွဲ့တံဆိပ်တော်
 ဆက်ကပ်ခံခဲ့ရသော ဘဒ္ဒန္တအဂ္ဂဓမ္မာ
 ညီဝံသမထေရ်ဖြစ်၏။ ရန်ကုန်မြို့ရှိ
 အသင်တိုက်ကြီးများမှာ ပဋ္ဌာန်းစာဝါ
 မှာ အထူးပိုချပေးနေရာမှ စွန်းလွန်း
 အထုတ်နည်းကို သဘောကျအားထုတ်

ပြီးနောက် ရိပ်သာဆရာတော်အဖြစ်
 တရားပြနေသော အဂ္ဂမဟာကမ္မဋ္ဌာနာ
 စရိယတစ်ပါးဖြစ်၏။
 ဆရာတော်၏ ထူးခြားချက်မှာ
 တရားအားထုတ်ရန်လာသော ယောဂီ
 ပုဂ္ဂိုလ်များအား မေးမြန်းစုံစမ်းပြီး တရား
 ဓမ္မနှင့်ပတ်သက်သည့် သူ၏အမြင်ကို
 ပွင့်လင်းစွာရှင်းပြတတ်သည်။ မည်သည့်
 ကမ္မဋ္ဌာန်းနည်းနှင့် အားထုတ်လာသူဖြစ်
 ပါစေ အားထုတ်ခဲ့သူ၏ညက်အမြင်ကို
 အသေးစိတ်မေးမြန်းပြီး စွန်းလွန်းနည်း
 နှင့် နီးနော့ပြသတတ်ခြင်းပင် ဖြစ်၏။
 အခြားကမ္မဋ္ဌာန်းများကို ပုတ်ခတ်ဟော
 ပြောလေ့မရှိဘဲ မိမိတို့စရိုက်နှင့်ကိုက်ညီ
 ရာ ကမ္မဋ္ဌာန်းကို အားထုတ်သင့်ကြောင်း
 မိန့်မြှောက်လေ့ရှိ၏။ စွန်းလွန်းနည်းမှာပင်
 လူတိုင်းအား အလွန်အမင်း အသက်ရှူ
 သွင်း၊ ရှူထုတ်ခြင်းကို လက်မခံချင်သူ
 ဖြစ်၏။
 စွန်းလွန်းတရားကိုအားမထုတ်မီ

ရှေးဦးစွာ ပြုဖွယ် (ပုဗ္ဗကိစ္စ) တို့ကို ပြုရ
 ၏။
 အကျွန်ုပ်သည် ဘုရား၊ တရား၊
 သံဃာရတနာသုံးပါး၊ ဝိညာ၊ ဆရာသမား
 နှင့်တကွ အရိယာပုဂ္ဂိုလ် ထိုထိုပုဂ္ဂိုလ်
 တို့၏အပေါ်၌ ဘဝသံသရာအဆက်
 ဆက်မှ ယနေ့တိုင်အောင် ကာယကံ၊
 ဝစီကံ၊ မနောကံသုံးပါးတို့ဖြင့် ပြစ်မှား
 မိခဲ့သော် ထိုအပြစ်တို့မှ သည်းခံခွင့်လွတ်
 တော်မူကြပါ။
 မြတ်စွာဘုရား၊ တပည့်တော်၏
 ခန္ဓာငါးပါး၊ ရုပ်နာမ်နှစ်ပါးကို ယခုတရား
 အားထုတ်ဆဲအခါ၌ မြတ်စွာဘုရားအား
 နိဗ္ဗာန်ကို ရည်မှန်း၍ လှူဝါန်းပါ၏။
 သုံးဆယ့်တစ်ဘုံ၌ ကျင်လည်ကြ
 ကုန်သော သတ္တဝါအပေါင်း၊ ဘေးရန်
 ကင်းကွာ ကျန်းမာချမ်းသာကြပါစေ။
 ဝိပဿနာကုသိုလ်တို့အား ဝေနေ
 ယျသတ္တဝါတို့အား အမျှပေးဝေပါ၏။
 သူတော်ကောင်း၊ သူတော်မြတ်အ



ပေါင်းတို့၏ ပို့သောမေတ္တာ၊ ပေးဝေသော ကုသိုလ်အဖို့ကိုလည်း အကျွန်ုပ်တို့ခံယူကြပါ၏။

ဤသို့ ပုဗ္ဗကိစ္စများ ပြုလုပ်ပြီးပါက မိမိကြိုက်နှစ်သက်ရာ ကုရိယာပုတ်ဖြင့်ထိုင်နိုင်၏။ ကြာကြာထိုင်နိုင်သော အနေအထားဖြင့်ထိုင်ပြီးလျှင်-

‘ဥဇံ ကာယံ’ ဆိုသည့်အတိုင်း ခါးကိုမတ်မတ်ထားပါ။ လက်နှစ်ဖက်ကို တောင့်တောင့်ထားလျက် ဘယ်လက်ပေါ်ညာလက်တင်ထားပါ။ လက်မောင်းနှစ်ဖက်ကို ကိုယ်နှင့်ကပ်၍ ခပ်ကျပ်ကျပ် ခပ်တင်းတင်းထားပါ။ ဦးခေါင်းကို ရှေ့သို့ မငိုက်၊ နောက်သို့မလန်စေဘဲ ပုံမှန်ထားပါ။ အသင့်ဖြစ်လျှင် မျက်စိကိုခိတ်၍ ပါးစပ်ပိတ်ပြီး ဝင်သက်ကစ၍ပြင်းပြင်းရှူပါ။ (ဝင်လေကိုပွတ်ဆွဲပြီး ခပ်ပြင်းပြင်းလေးရှူပါ။)

ခပ်ပြင်းပြင်း၊ ခပ်တင်းတင်းရှူရခြင်းမှာ ပြင်ပကအသံများ မကြားရအောင်၊ စိတ်အာရုံ အခြားသို့ရောက်မသွားအောင်၊ သမာဓိမြန်မြန်ရအောင်၊ ပေါ်လာသည့်ဝေဒနာကို နိုင်နင်းစွာ သတိပြုနိုင်အောင် ပြင်းပြင်းတင်းတင်းရှူရှိုက်ခြင်းဖြစ်သည်။

အရှင်ဝိဝေကမှာမူ မဟာစည်အားထုတ်နည်း၊ မင်းကွန်းနည်းတို့ဖြင့် အသားကျပြီး သမာဓိလည်း ထိုက်သလောက်ရှိနေပြီဖြစ်ရာ ဝင်သက်ထွက်သက်ကိုပြောင်းပြီးရှူခါစဉ် အခက်အခဲတွေ့ရ၏။ အထူးသဖြင့် ခပ်ပြင်းပြင်းရှူရခြင်းအပေါ်မှာ ဆရာတော်အား မေးခွန်းများထုတ်ကြည့်ခဲ့သည်။ သို့သော် ဝင်သက်၊ ထွက်သက်ကို အမှတ်စဉ်ရေတွက်ပြီးရှူသည့် ဝဏနာနည်း (ဝင်လေကို တစ်မှခုနစ်ထိမှတ်ပြီးရှူ၊ ထွက်လေကို တစ်မှခုနစ်ထိမှတ်ပြီးထုတ်)ဖြင့် လေ့ကျင့်ကြည့်ရာ နှစ်ချိန်၊ သုံးချိန်အတွင်းမှာ အခက်အခဲမရှိ ရှူရှိုက်၍ရလာသည်။

ရှူသည့်အခါတွင် နှာသီးဖျားသို့မဟုတ် နှုတ်ခမ်းဖျားနေရာတစ်ဝိုက်မှာ ဝင်လေ၊ ထွက်လေတို့ ထိထိသွားတာကို သိလာပါလိမ့်မည်။

သိသည့်အပေါ်မှာ သတိထား ရှုမှတ်ပြီး ခပ်ပြင်းပြင်း ခပ်တင်းတင်း ခပ်မြန်မြန်ရှူပါ။ ရှိုက်ပါ။

စွန်းလွန်းဆရာတော်ကြီးက ‘ထိမူသိမူ ထိုနှစ်ခု သတိကြပ်ကြပ်ပြု’ ဟု အမိန့်ရှိသည့်တိုင်း နှာသီးဖျားတစ်နေရာရာမှာ ဝင်လေ၊ ထွက်လေတိုး၍ထိသွားသည်ကိုသိအောင်ရှုရမည်။

ထိုသိသည့်အပေါ်မှာ သတိကြပ်ကြပ်ပြု၊ ဝီရိယစိုက်၍ စိတ်ကိုတင်းတင်းထား။ အခြားအာရုံကို စိတ်မရောက်စေနှင့်။ စိတ်အာရုံဘေးထွက်တာနှင့် ခပ်ပြင်းပြင်းရှူရှိုက်ပါ။ အားမလျော့ပါနှင့်။

သတိပြုသည့်အခါမှာလည်း ဝင်လေ၊ ထွက်လေနှောက်ကို အသိကလိုက်ပါမသွားပါနှင့်။ ထိုမှသက်သက်ကိုသာ သတိပြုရမည်။

ရှူသည့်အခါ ရေကို စုတ်တံဖြင့် ဆွဲငင်စုပ်ယူသလို ရှိုက်လေများများပါအောင် ဝင်သက်ကိုဂရုစိုက်ပြီး ကပ်ဆွဲပါ။ ထွက်လေကတော့ သူ့အလိုလိုထွက်လာလိမ့်မည်။ (ဝင်သက်ကိုသာ ဂရုစိုက်ပြီး ကပ်ဆွဲရခြင်းမှာ သမာဓိရင့်သန်လွယ်သည်။)

ဝေဒနာလည်း အထူးတက်စေပါသည်။ ဝင်သက်ကို ဂရုစိုက်ရှူမှ ဝင်သက်နှင့် ထွက်သက်မျှသွားပါသည်။

(တခြားဝိပဿနာရှုနည်းများဖြင့် စိတ္တာနုပဿနာ၊ ဓမ္မာနုပဿနာတိုင်အောင်ရှုခဲ့ဖူးသူများအဖို့မူ ဝင်လေ၊ ထွက်လေထိ သိရာ၌ ဉာဏ်ပါနေတတ်၍ သမာဓိရနေသောတတ်ပါသည်။ ဉာဏ်ပါသည်ဆိုသည်မှာ ဝင်လေ၌ အေးခြင်းသဘော၊ ထွက်လေ၌ နွေးခြင်းသဘောတို့ကို သိနေတတ်ခြင်းနှင့် ရှုချင်စိတ်ကြောင့် ဝင်လေဖြစ်နေတယ်။ ရှိုက်ချင်စိတ်ကြောင့် ထွက်လေဖြစ်တယ် စသည့်ဉာဏ်များ ဖြစ်ပေါ်နေခြင်းဖြစ်၏။)

ကျမ်းဂန်များ၌မူ လှူဆွဲသကဲ့သို့ မပြတ်ထိ၍ ‘ရှူရှု ရှူရှု’ ဖြည့်သွားအောင်ရှူရှိုက်ပါက ထိုသို့ဆင်ခြင်ဉာဏ်တွေပျောက်သွားနိုင်ပါသည်။ ခြေလက်၊ ဦးခေါင်းကိုယ်ကိုမလှုပ်ဘဲ ငြိမ်ငြိမ်ရှူပါ။ ‘ညောင်းလည်းမပြင်နဲ့၊ ယားလည်းမကုတ်နဲ့၊ နေရာမရွေ့နဲ့’ ဟု စွန်းလွန်းဆရာတော်ကြီးမိန့်သည့်အတိုင်း အားထုတ်နိုင်ပါက သမာဓိအဖြစ်မြန်ပြီး ဝေဒနာကောင်းစွာတက်ပါသည်။

ခပ်ပြင်းပြင်း အသက်ရှူသွင်း၊ ရှူထုတ်လုပ်ရသည်မှာ အစပိုင်းတွင် ရင်ဝဉ်အောင်၍ မော့ကျပ်ကျပ်ဖြစ်နေတတ်၏။ သို့သော် အရှူအရှိုက်မရပ်ပါနှင့်။ ဝီရိယကို မလျော့ပါနှင့်။ ထိုသို့မြန်နေခြင်းမှာ ဝင်သက်ကိုတိတိရှုပြီး ထွက်သက်ကို လွန်စွာမှတ်ထုတ်နေခြင်းကြောင့် လည်းကောင်း၊ ဝင်သက် - ထွက်သက်တို့နေခြင်းကြောင့် လည်းကောင်း ဝင်သက်-ထွက်သက်မမျှခြင်းကြောင့် မော့ကျပ်နေ

ခြင်းဟုမှတ်ပါ။ ခပ်သန်သန် ခပ်ပြင်းပြင်းဆက်တိုက် ရှူရှိုက်နေပါက ဝင်သက်၊ ထွက်သက်ပုံမှန်ဖြစ်ပြီး အေးအေးအညောင်းပြေပျောက်လာပါလိမ့်မည်။

ဝေဒနာလိုက်တယ်ဆိုတာ

ထိုသို့ ရှူရှိုက်နေရင်းဖြင့် ကိုက်ခဲသောဝေဒနာများ၊ ခန္ဓာကိုယ်တစ်ခုလုံး ပူလောင်ပြီး ကြက်သီးနွေးများထသော ဝေဒနာများတက်လာပါလိမ့်မည်။ ထိုဝေဒနာများကို သတိကပ်ထားသော်လည်း အရှူမရပ်ပါနှင့်။ အရှူရပ်လိုက်ပါက ဝေဒနာများ ချက်ချင်း လျော့ကျပျောက်သွားတတ်၏။

စွန်းလွန်းဆရာတော်က အရှူအရှိုက်အစိတ်သား၊ ဝေဒနာအစိတ်သားပြည့်ရမည်ဟုမိန့်၏။ ဆိုလိုသည်မှာ ဝေဒနာတွေ အရှိန်နှင့်တက်နေသော်လည်း အရှူအရှိုက်မရပ်ပါနှင့်။ ရှူရှိုက်ကို နာရီဝက်လုပ်လျှင် ဝေဒနာလိုက်ချိန်ကိုလည်း နာရီဝက်အချိန်ပေးရမည်ဟုလို့ သို့သော် သမာဓိနေသေး၍ ဝေဒနာမခံမရပ်နိုင်ဖြစ်လာပါက ရှူရှိုက်ကိုလျှော့ပြီး ဝေဒနာလိုက်ခွင့်ပြုထားသည်။

ဝေဒနာလိုက်ပုံမှာ ရှူရှိုက်လုပ်၍ ဝေဒနာလုံလောက်အောင် တက်လာပြီဟုယူဆလျှင် အရှူရပ်လိုက်ပါ။ အရှူရပ်ခါနီးမှာ အချက်နှစ်ဆယ်၊ အစိတ်ခန့် ခပ်သန်သန်မြန်မြန်ပြင်းပြင်းတင်းတင်းရှူလိုက်ပါဦး။

ထို့နောက် ဝင်သက်ကို ဆတ်ခနဲ ရှူအောင်ပြီး ခန္ဓာကိုယ်တစ်ခုလုံးကိုခြုံပြီး သတိပြုပါ။ ခဏနားပြီး အရှူကို ဝင်သက်နှင့်ဆတ်ခနဲရပ်။ အသက်ကိုအောင်ထားကိုယ်ရောစိတ်ပါအားတင်းပြီးခပ်မြန်မြန် ရှူရှိုက်လုပ်လိုက်ပါ။ ထိုအခါ နာကျင်ကိုက်ခဲပြီး (ဖူးရှု-ပူဖောင်းခြင်း) စသော ဝေဒနာများပေါ်လာပါလိမ့်မည်။

(အရှင်ဝိဝေကမှာမူ ထိုသို့ အရှူရပ်လိုက်သည်နှင့် ခန္ဓာကိုယ်တစ်ခုလုံး အပ်ဖျားလေးတွေနှင့် နေရာအနှံ့ထိုးနေသလိုမျိုး ထူးထူးဆန်းဆန်းကြုံလိုက်ရသည်။ ကျဉ်စက်သေးသေးနှင့် ရှေ့(ခံ) ရှိုက်သလိုမျိုးဖြစ်မည်ထင်၏။ အစပိုင်း၌ အလွန်ခံရခက်သော်လည်း အချိန်အနည်းငယ် စိုက်ရှူလိုက်သောအခါ အရသာရှိသလို ခံစားလာရသည်။)

ထို့ကြောင့် စွန်းလွန်းဆရာတော်ကြီးက သာသာထိတော့ သာသာသီးနာနာထိတော့ နာနာသိ’ ဟု မိန့်ဆိုထားသည်။

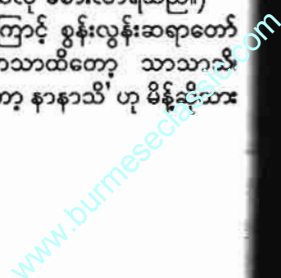

ထိုသို့ ပေါ်ပေါက်လာသောအခါ
အခွင့်အလမ်းများကို ကြပ်ကြပ်သတိ
ဖြင့် ခြင်းသည် ကျမ်းဂန်တို့၌ လာသော
အခြေခံပင်ဖြစ်၏။

ပို၍လည်းမသိပါနှင့်။ လို၍လည်း
မသိပါနှင့်။ အစစ်အမှန်ကိုသာသိပါစေ။
ဖြစ်ပေါ်သမျှကို ဖြစ်ပေါ်သည့်အတိုင်း
သာသိပါစေ။ ဖြစ်ကာမတ္တမျှ ဟူ၍ သိ
ပါ။

ငါခြေ၊ ငါလက်၊ ငါခါး၊ ငါဒူး
နာသည်ဟု ငါမပါပါစေနှင့်။ ဤကား
ရှုပ်၊ ဤကား နာခါ၊ ဤကား အနိစ္စ၊
ဤကား ဒုက္ခ၊ ဤကား အနတ္တ ဟူ၍
အခြေခံပင်ဖြစ်ပါသည်။ စိတ်ကလည်း
အတော့တော့ပါသည်။ အမည်တပ်ပြီး
ဆေးဖန်စားဆင်ခြင်ခြင်းသည် ပညတ်
သာဖြစ်ပါသည်။

ဝိပဿနာလမ်းမှာ မလွဲသာမ
အောင်သာရင်ဆိုင်ရမည်မှာ ဝေဒနာဖြစ်
သည်။ ထိုဝေဒနာကို ရင်ဆိုင်ရာ၌
လျော့သောလုံ့လဖြင့် ရင်ဆိုင်အား
ထုတ်ပျောက်ဖြစ်၏။

ဝေဒနာမှာ အနိစ္စသဘောပင်ဖြစ်
ရာ တစ်နေ့နေ့မှာ ကုန်ခြင်း၊ ဆုံးခြင်း၊
ချုပ်ပြတ်ရပ်စဲခြင်းကိုရောက်ရမည်။
ထိုဝေဒနာကုန်ဆုံးချုပ်ပြတ်ရပ်သွားသော
အခါ အလွန်ချမ်းသာသော ငြိမ်းအေးမှု
ထို ရရှိပေလိမ့်မည်။

မြတ်စွာဘုရားရှင်က 'ဝေဒနာနံ
ယော ဘိက္ခု နိစ္စတော ပရိနိဗ္ဗာတော'
ဟောတော်မူထား၏။ အဓိပ္ပာယ်မှာ
ဝိပဿနာရှုနေသော ယောဂီပုဂ္ဂိုလ်
သည် ဝေဒနာတို့၏ ကုန်ဆုံးချုပ်ပြတ်ရ
ခြင်းကြောင့် တောင့်တအာလောဓခြင်း
တင်းပျောက်သည်ဖြစ်၍ ခန္ဓာငြိမ်းသဖြင့်
နိဗ္ဗာန်ကိုမျက်မှောက်ပြုရ၏ဟုဆိုသည်။
သာမန်ယောဂီများမှာ တောင့်တ၊
ကြောင့်ကြံ၊ ငိုကြွေးမှုတွေငြိမ်းပြီး ဘုရား၊
ဗုဒ္ဓဘာဝတို့မှာတော့ အဆုံးစွန်ပရိနိဗ္ဗာန်
စင်နိုင်ကြသည်။

ဒုက္ခဝေဒနာကို ပိုင်အောင်၊ နိုင်
အောင်ထိုင်ရသည်။ ဒုက္ခဝေဒနာပိုင်မှ
သုခဝေဒနာနိုင်မည်။ ဒုက္ခဝေဒနာက
လေးမျိုးလေးစားရှိ၏။ ပြုပြင်စီရင်တဲ့
သင်္ခါရဒုက္ခ၊ ဖောက်ပြန်တဲ့ ဝိပရိဏာမ
ဒုက္ခ၊ ကပ်၍နှိပ်စက်တဲ့ သံတာပဒုက္ခ၊
စိတ်ဆင်းရဲ ကိုယ်ဆင်းရဲတဲ့ဒုက္ခဟူ၍
လေးမျိုးရှိ၏။ ဒုက္ခဝေဒနာပိုင်မှ သုခ
ဝေဒနာနိုင်မည်။ လောကခံမှာ ဆင်းရဲ
တာ ခံနိုင်ရည်ရှိပြီး ချမ်းသာတာ မခံနိုင်
ကြဘူးဆိုတာ သည်သဘောကြောင့်ဖြစ်

၏။
ဒုက္ခဝေဒနာက မခံသာအောင်
ဖြစ်လာလျှင် ခန္ဓာကိုယ်ကိုပြင်ချင်သည့်
စိတ်က အာရုံကိုဘေးသို့လှင့်၏။ အာရုံ
ဘေးရောက်သည်နှင့် ဝေဒနာပျောက်ပြီး
သမာဓိမရင့်သန်နိုင်တော့ချေ။ သမာဓိ
မရင့်သန်က မဂ်ဖိုလ်ကို ဘယ်လိုမျှော်
လင့်မည်နည်း။

စွန်းလွန်းဆရာတော်ကြီးက 'မခံ
သာ မှန်ပါတ်သည်တရား၊ ခံသာလျှင်
သံသရာကြောမှာ မျောလိမ့်အများ' ဟု
မိန့်၏။

ရွှေရောင်ရပ်၍ ဝေဒနာပြင်းစွာတက်
ပြီးသတိမကပ်နိုင်သည့်အခါ ကိုယ်နှင့်
စိတ်ကို ကျွဲကျွဲထားပြီး အသက်အောင့်
ထားကြည့်ပါ။ ဝေဒနာပေါ်မှာ သတိကို
ဆွဲကပ်ထားပါ။ ထိုသို့မှ မခံသာသေး
လျှင် ကိုယ်၊ လက်၊ ခေါင်း၊ ခြေတို့ကို
တောင့်တောင့်ထားပါ။ စိတ်ကိုတင်းထား
ပါ။ အောင့်လိုက်၊ တောင့်လိုက်၊ တင်း
လိုက်နှင့် လွန်ဆွဲသွေလို့လုပ်ရ၏။

ထိုသို့ အောင့်လိုက်၊ တင်းလိုက်၊
တောင့်လိုက်လုပ်လို့မှ ဝေဒနာကို မနိုင်
နင်းသေးလျှင် ဝေဒနာကို သေချာစွာ
သတိကပ်ရှုပြီး ခန္ဓာကိုယ်ကို တို့တကာ
စိတ်ကို အားမာန်သွင်းလျက် ဖိအားနှင့်
တွန်းထုတ်ခြင်းလုပ်ကြည့်ပါ။

ဝေဒနာလိုက်ရာမှာ မဆုတ်မနစ်
သောလုံ့လနှင့်လိုက်ရမည်။ ဇောကိုတင်း
ထားရမည်။ ဇောမအေးရ၊ ဇောအေး
လျှင် ရောထွေးတတ်၏။ ဇောတင်းမှ
အမြင်ရှင်း၏။ ဇောတင်းမှ ဝေဒနာမှာ
ငါနာသည်၊ ငါကိုက်သည်၊ ငါပူသည်
မဖြစ်ဘဲ သတိနှင့် သမ္မုဗျာဠာတို့က
အဘိဇ္ဈာ၊ ဒေါမနဿကင်းပြီး ဝေဒနာ
ကိုသည်းခံနိုင်စွမ်းရှိလေမည်။

ဝေဒနာနုပဿနာရှုရမည့် စေတ
သိကဝေဒနာကား လွန်စွာ သိမ်မွေ့
သောကြောင့် ကာယိကဒုက္ခကဲ့သို့
အောင့်လိုက်၊ တောင့်လိုက်၊ တင်းလိုက်၊
တွန်းလိုက်မဖြစ်ပါ။ အသိအမှတ်ဖြင့်သာ
ကပ်ထားရမည်။ လုံ့လထက်သန်စွာ
ကြိုးပမ်းရှုမှတ်ရမည်။ ကာယိကဒုက္ခ
ကဲ့သို့ ခပ်သန်သန်၊ ခပ်တင်းတင်းလိုက်
ရမည်။ နာမ်တရားဖြစ်၍ ရုပ်တရား
ကဲ့သို့ မမြင်လွယ်သော်လည်း ကာယိက
ဒုက္ခကို အသားကျအောင် အားထုတ်ခဲ့
ပါက စေတသိကဝေဒနာကို ကောင်းစွာ
သတိချုပ် ရှုမှတ်နိုင်ပါမည်။

သို့သော် စေတသိကဝေဒနာမှာ
စေတသိကချည်းသက်သက် မပါတ်

ကာယိကဒုက္ခဝေဒနာနှင့် တွဲဖက်ပေါ်
တတ်၏။ ကာယိကဝေဒနာဆိုသည်မှာ
ရုပ်ဆင်းရဲကို ဆိုလိုခြင်းဖြစ်ပြီး စေတသိ
ကဒုက္ခ၊ စေတသိကဝေဒနာမှာ စိတ်
ဆင်းရဲကို ဆိုလိုသည်။ ထိုဝေဒနာနှစ်ပါး
လုံး ကုန်အောင်၊ ဆုံးအောင်၊ ချုပ်ပြတ်
ရပ်အောင်လိုက်ရမည်။

(ထိုသို့ ဝေဒနာကို ရှုမှတ်နေရင်း
ဖြင့် အလင်းရောင် စသောပညတ်နိမိတ်
များကို မြင်ရတတ်၏။ ရုပ်ကိုယ်ကြီးမှာ
ရေခဲတုံးလိုကြည်လင်ပြီး ဖန်သားပြင်ကြီး
လိုလည်း တွေ့ရတတ်၏။ ထိုအခါ
ယောဂီသည် ဝေဒနာကိုပစ်၍ ထိုအာရုံ
များနောက်ကိုလိုက်သွားမိတတ်၏။ မဂ်
ဖိုလ်ကိုအလိုရှိပါမှ ထိုအာရုံများကို စိတ်
မဝင်စားဘဲ ခပ်ပြင်းပြင်းရှုမှတ်ပြီး ထိုမူ
သိမှုကို သတိပြုကြရသည်။)

ခန္ဓာကိုယ်တစ်ခုလုံးနေရာအနှံ့မှာ
သူပေါ်ချင်သလိုပေါ်နေသော ဝေဒနာ
များကို သိကာမတ္တမျှ ကုန်ခြင်း၊ ဆုံးခြင်း၊
ချုပ်၊ ပြတ်၊ ရပ်ခြင်းတိုင်အောင်လိုက်နိုင်
သည့် သမာဓိတရားကောင်းလာသော
ယောဂီပုဂ္ဂိုလ်မှာ ပေါ်လာသောဝေဒနာ
များ သတိထား ရှုမှတ်လိုက်တိုင်း သူ
အလိုလို ပျောက်ပျက်တုန်ဆုံးသွားကြ
သည်ဟု သိမြင်လာသည်။ ထိုအခါ ခန္ဓာ
ကိုယ်၌ သီးခြားဝေဒနာအဖြစ် မထင်ရှား
တော့ဘဲ တစ်ကိုယ်လုံးခြုံပြီး အဆင်းရဲ
ဆုံးဒုက္ခကြီးအဖြစ်ထင်လာသည်။

ရုပ်နာမ်တရားတို့၏ ဖြစ်ခြင်းပျက်
ခြင်းကို အလွန်ဆင်းရဲစွာတွေ့ရ၏။ ခန္ဓာ
ကိုယ်ကြီးကို ဒုက္ခဆင်းရဲတုံးကြီးအဖြစ်
မှချုပ်ပိုင်ပိုင်သိမြင်နိုင်၏။ ထိုအခါ ခန္ဓာ
ကိုယ်ပေါ်မှာ နှစ်သက်သာယာမက်မော
မှုအထင်မှားကြီးပြေလျော့စပြုလာတော့
သည်။

သတိပဋ္ဌာန်လုပ်မှ ဝိသုဒ္ဓိဖြစ်မယ်

စွန်းလွန်းဆရာတော်ကြီးက ခန္ဓာ
ကို အမှန်အတိုင်းမသိကြခြင်းနှင့် ပတ်
သက်၍ 'မသိလို့လိုချင်၊ လိုချင်လို့စွဲလမ်း၊
စွဲလမ်းတော့ပြုလုပ်၊ ပြုလုပ်တော့ရရှိ၊
ရရှိတော့ခံကြရတာပဲ' ဟု ဟောတော်မူ
တယ်။

ထိုသို့ မသိတာက အဝိဒ္ဓာ၊ လိုချင်
တာက တဏှာ၊ စွဲလမ်းတာက ဥပါဒါန်၊
ပြုလုပ်တာက သင်္ခါရု၊ ၎င်းတို့ပေါင်းမိ
တော့ ဇာတိတရားကြီးပေါ်လာတော့
တယ်။ ပေါ်လာတော့မှာပေါ့။ သညာဝိပွ
လာသတရားက လိမ်ထားတာကိုး။
လှည့်စားထားတာကိုး။ လိမ်ထားတာ

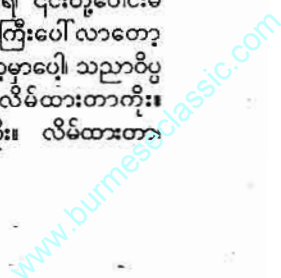

လှည့်စားထားတာပဲ အဟုတ်ကြီးထင်ပြီး လုပ်ချင်နေကြတာ။ ငင်းအကြပါဝေဒန် ကြည့်ကြပါ။ စိတ်ကတိုကြည့် မခိုတာကို မြင်တတ်တဲ့ပထမအတန်းတွေနော်တဲ့။

မြတ်စွာဘုရားက အနိစ္စလို့ဟော တယ်။ သညာက နိစ္စလို့ လိမ်ထားတယ်။ ဘုရားက ဒုက္ခလို့ဟောတယ်။ သညာက သုခလို့ လိမ်တယ်။ ဘုရားက အနတ္တလို့ ဟောတယ် သညာက အတ္တလို့ လိမ် တယ်။ ဘုရားရှင်က အသုဘလို့ဟော တယ်။ သညာက သုဘလို့လိမ်တယ်။

အဲဒီ သညာတရားက နိစ္စ၊ သုခ၊ အတ္တ၊ သုဘလို့လိမ်ထားတာကို မြတ်စွာ ဘုရားက သတိပဋ္ဌာန်လေးပါးနဲ့ သင်္ကာ ကင်းအောင်ရှင်းတော်မူတယ်။

ကာယာနုပဿနာနဲ့ သုဘထင် တာကို အသုဘအစစ်ပါလို့ ရှင်းထား တယ်။

ဝေဒနာနုပဿနာနဲ့ သုခထင်တာ ကို ဒုက္ခအစစ်ပါလို့ ရှင်းထားတယ်။ စိတ္တာနုပဿနာနဲ့ နိစ္စထင်တာကို အနိစ္စလို့ ရှင်းတယ်။

ဓမ္မာနုပဿနာနဲ့ အတ္တထင်တာ ကို အနတ္တအစစ်ပါလို့ ရှင်းထားပါတယ်။

ဒါကြောင့် သံသရာဝင်ဘောင်မှ လွတ်အောင် အသိဉာဏ်နှင့်သတိပဋ္ဌာန် တရားအားထုတ်ကြပါလို့ဆိုတယ်။ သတိ ပဋ္ဌာန်တရားက ဘယ်လိုရှင်းလဲဆိုတော့ ထိုမှသဘောကိုသတိပြုနေတာက ကာယာနုပဿနာခေါ်တယ်။

ခဲစားမှုကို လိုက်လျောသတိပြု နေတာက ဝေဒနာနုပဿနာခေါ်တယ်။

အာရုံသို့ လိုက်သိမှုသဘောကို သတိပြုနေတာက စိတ္တာနုပဿနာခေါ် တယ်။

နှောင့်ယှက်နေတဲ့ နီဝရဏတွေကို သတိပြုနေတာက ဓမ္မာနုပဿနာခေါ် တယ်။

အဲဒီလို သတိဆိုတဲ့ အမှတ်တရား ကရှင်းပေးလိုက်တော့ ထင်းခနဲ၊ လင်းခနဲ အမှတ်တရားပေါ်လာတယ်။ သင်္ကာ ကင်းသွားတယ်။ အနိစ္စကို အနိစ္စမှန်း၊ ဒုက္ခကို ဒုက္ခမှန်း၊ အနတ္တကို အနတ္တမှန်း သိလာတယ်။ သိတော့ သမ္မသနဉာဏ် ဖြစ်ပေါ်လာတော့တာပဲ။

(အမှန်တော့ ကာယာနုပဿနာ၊ ဝေဒနာနုပဿနာ၊ စိတ္တာနုပဿနာ၊ ဓမ္မာနုပဿနာတို့မှာ သီးခြားစီပေါ်ကြ သောတရားများ မဟုတ်ကြ။ တစ်ပြိုင် နက်ပေါ်၍ တစ်ပြိုင်နက်အားထုတ်ရ သောတရားများဖြစ်၏။)

သို့သော် ကိုယ်ကာယကံသည် အခါ ကာယာနုပဿနာခေါ်၏။ ဝေဒနာ ကံသည်အခါ ဝေဒနာနုပဿနာခေါ်ရ ၏။ စိတ်ကံသည်အခါ စိတ္တာနုပဿနာ ခေါ်ခြင်းဖြစ်၏။

ဥပမာ သံပရာရည်ဖျော်ရာ၌ သံပရာကံသည်အခါ ချဉ်၏။ သကြားကံ သည်အခါ ချို၏။ ဆားများသည်အခါ ငန်၏။ ဤသဘောပင်တည်း။

ထိုသို့ သတိပဋ္ဌာန်တရားလေးပါး နှင့်ပြည့်စုံပါက သမ္မုပ္ပဓာန်လေးပါး၊ ဣဒ္ဓိ ပါဒ်လေးပါး၊ ဣန္ဒြေငါးပါး၊ ဗိုလ်ငါးပါး၊ ဇောရွှင်ခုနစ်ပါး၊ မဂ္ဂင်ရှစ်ပါး စသည့် ဇောစိပကိုယတရား (၃၇) ပါးတို့နှင့် ပြည့် စုံပြီဖြစ်၏။

ဝေဒနာကို ကုန်ဆုံးချုပ်ပြတ် ရပ် သည့်တိုင်အောင်၊ သဘောသဘာဝကို သိရှိနားလည်သည့်တိုင်အောင် လိုက်နိုင် သည့်အခါ ကြည်လင်ငြိမ်းအေးသည့် စိတ်အခြေအနေကို တွေ့ရမည်။ ထိုအခါ စိတ္တာနုပဿနာစခန်းသို့ရောက်၏။

ဤစိတ္တာနုပဿနာမှာ စိတ်ကို အခြေခံပြီး ကမ္မဋ္ဌာန်းအာရုံ သတ်မှတ်၍ ရှုရသောကြောင့် စိတ္တာနုပဿနာသတိ ပဋ္ဌာန်ဟု ခေါ်သည်။

ဝေဒနာနုပဿနာစိတ္တာနုပဿနာ တို့ကို ကောင်းစွာ ရှုမှတ်နိုင်လျှင် ဓမ္မာ နုပဿနာတရားတို့ နောက်ပိုင်း၌ ပေါ် လာ၏။ဓမ္မာနုပဿနာသတိပဋ္ဌာန်သည် သူ့သဘောကို သူ့ဆောင်၍ သုခ၊ ဒုက္ခ ကို လျစ်လျူရှုနေ၏။ အလွန်သိမ်မွေ့၏။ ဝိပဿနာ၌ပိတ်ပင်တားဆီးတတ်သော နီဝရဏတရားများနှင့်ခန္ဓာငါးပါးအတွင်း အာယာတနခြောက်ပါး၊ အပြင်အာယာ တနခြောက်ပါး၊ ဇောရွှင်ခုနစ်ပါး၊ သစ္စာ လေးပါးတို့ကို အာရုံပြုသည်။

ဓမ္မာနုပဿနာသည် မဂ်ရရန် အကြောင်း သတိပဋ္ဌာန်ဖြစ်သည့်အား လျော်စွာ ဝေဒနာနုပဿနာကမ္မဋ္ဌာန်းကို ပြင်းထန်စွာ အားထုတ်နိုင်ခဲ့ရာမှ ဖြစ် ပေါ်လာသော အကျိုးရလဒ်ဟု ဆိုနိုင် လေသည်။

ထိုသို့ သတိပဋ္ဌာန်တရားအား ထုတ်သည့်အခါ၌ ဝိသုဒ္ဓိခုနစ်ပါးဖြစ်ပေါ် လာပုံတို့ကို စွန်းလွန်းဆရာတော်ကြီး ရှင်းလင်းပြပုံအတိုင်း အကျဉ်းဖွဲ့ ဖော်ပြ ဦးမည်။

ဝိသုဒ္ဓိခုနစ်ပါးဖြစ်ပုံမှာ

တောင်ကြည်မြောက်ကြည့်မကြည့် လို့ ကြုံနေလို့လျှင် သီလဝိသုဒ္ဓိပါပ။

ဝေဒနာဖြစ်ပေါ်လာတော့ စိတ်က ဝေဒနာအပေါ်စိုက်ပြီး ကြည်လင်နေ သော စိတ္တဝိသုဒ္ဓိ။

သီလကလည်း လုံခြုံ၊ စိတ်က လည်း ကြည်လင် စင်ကြယ်နေတော့ အမြင်မှန်ရလာတာဟာ ဒိဋ္ဌိဝိသုဒ္ဓိလို့ ခေါ်တယ်။

တရားကို အမှန်မြင်တော့ ငါသည် ရှေးကတစ်ခုခုဖြစ်ဖူးသလား၊ နောက် ကောဖြစ်ဦးမှာလားဆိုတဲ့ ယုံမှားမှုတွေ ကင်းသွားတာကို ကခါဝိတရဏဝိသုဒ္ဓိ။

ဤဝိသုဒ္ဓိစခန်းကို ရောက်တော့ စိတ်က အလွန်ကြည်လင်လို့ ဩဘာသ ဆိုတဲ့ အရောင်အဝါတွေထွက်လာ တယ်။ အလွန်ကြည်အိုတဲ့ပိတ်တွေဖြစ် လာတယ်။

ငြိမ်းချမ်းတဲ့ပဿဒ္ဓိဖြစ်လာတယ်။ သဒ္ဓါတရားထက်သန်တဲ့ အဓိမောက္ခဖြစ် လာတယ်။ အားပေးတဲ့ဝီရိယဖြစ်လာ တယ်။ တစ်ကိုယ်လုံး အေးမြချမ်းသာ သောသုခဖြစ်လာတယ်။ ဝရဇိန်မိုးကြိုး လက်နက်လို ထက်မြက်တဲ့ ဝိပဿနာ ဉာဏ်ဖြစ်လာတယ်။ အာရုံမှာ စွဲမြဲစွာ ကပ်တည်သော သတိဆိုတဲ့ ဥပဋ္ဌာန လည်းဖြစ်လာတယ်။ ဖြစ်-ပျက်မှုတရား တွေ အလွန်ထင်ရှားလို့ အသင့်အားဖြင့် ရှုတတ်တဲ့ တဏှမဇ္ဈတ္တပေက္ခာခေါ် ဥပေက္ခာလည်းဖြစ်လာတယ်။ ဝိပဿနာ ဉာဏ်ကိုနှစ်သက်နေတဲ့ နိက္ခန္ဓာခေါ် သည့် တဏှာလည်း ဖြစ်ပေါ်လာတယ်။

ဒီလို နှစ်သက်ဝမ်းမြောက်နေတာ ဟာ လမ်းမှန်မဟုတ်ဘူး။ မဂ်မဟုတ် သေးဘူး။ ဝိပဿနာကိုညစ်ညူးစေတတ် တဲ့ဘေးရန်တွေပဲလို့ စိတ်ထဲက ခန္ဓာပေါ် မှာ အာရုံပြန်ပြီးသိမ်းလိုက်တော့ မဂ္ဂါမဂ္ဂ ဉာဏဒဿနဝိသုဒ္ဓိ ဖြစ်ပေါ်လာတာပဲ။

အဲဒီနောက် အာရုံက အထက်သို့ သွားလိုက်၊ အောက်သို့ကျလိုက်ဖြစ်နေ ရာက ဇောကိုတင်းလိုက်တာဟာ မဂ်သို့ ရောက်ကြောင်း ပဋိပဒါဉာဏဒဿန ဝိသုဒ္ဓိခေါ်တာပဲ။ အဲဒီနောက် မဂ်ဉာဏ် ဟာ ဉာဏဒဿနဝိသုဒ္ဓိ ခေါ်တာပဲ။ အဲဒီဉာဏ်ဖြစ်လာတော့ ပရိကံ၊ ဥပစာ၊ အနုလုံခေါ် တုံစိတ်သုံးပါးက ကိလေသာ ကင်းအောင်ဖယ်ရှားလိုက်တော့ နိဗ္ဗာန် ကိုမြင်တော့တာပေါ့။

(ဆက်ရန်)

ထုံးတောင်းအရှင်ဓမ္မပီပု(မြောင်)

ကိုရွှေပြသန်း

အံ့ဖွယ်ကိုးပါး စေတီတုရားပျား

ထေရဝါဒ ဗုဒ္ဓဘာသာ ထွန်းကား အိမ်ခြံမြေပေါ်၌ တည်ထား ကျွယ်ခဲ့ကြသည့် အံ့ဖွယ် (၉) ပါးရှိ ဘုရားစေတီတော်တို့၏ အံ့ဖွယ် ဝါးတို့ကို ရှာဖွေ လေ့လာ စုဆောင်း တစတစည်းတည်း ရေးသား ဖော်ပြ ထုတ်ဝေပါသည်။

- အိမ်ခြံမြေပေါ်၌ အံ့ဖွယ်(၉)ပါးရှိ ဘုရားစေတီတော်များမှာ -
- ၁။ ရွှေတိဂုံစေတီတော်
- ၂။ ပုဂံရွှေစည်းခုံစေတီတော်
- ၃။ ပုဂံအာနန္ဒာဘုရား
- ၄။ ပြည်မြို့ ရွှေဆံတော်ဘုရား တျက်ထီးရိုးစေတီတော်
- ၅။ ကျောက်ကူးရွှေဂူနီစေတီတော်
- ၆။ ရခိုင်ပြည် မဟာမုနိရုပ်ရှင်တော် တိန်းဝပ်တော်မူသော သိမ်တော် (သီရိဂုတ်တောင်) ကျောင်းတော် တြီး
- ၇။ မန္တလေးမြို့ မဟာမုနိဘုရားကြီးနှင့်
- ၈။ မန္တလေးမြို့ မန္တလေးတောင်ခြေ တောင်မျက်နှာ မဟာသကျ မာရ ဒိန်ကျောက်တော်ကြီးဘုရားတို့ပင် ဖြစ်ပါသည်။
- ဖော်ပြပါ ဘုရားစေတီတော်တို့၏ အံ့ဖွယ်ကိုးပါးတို့သည်ကား -

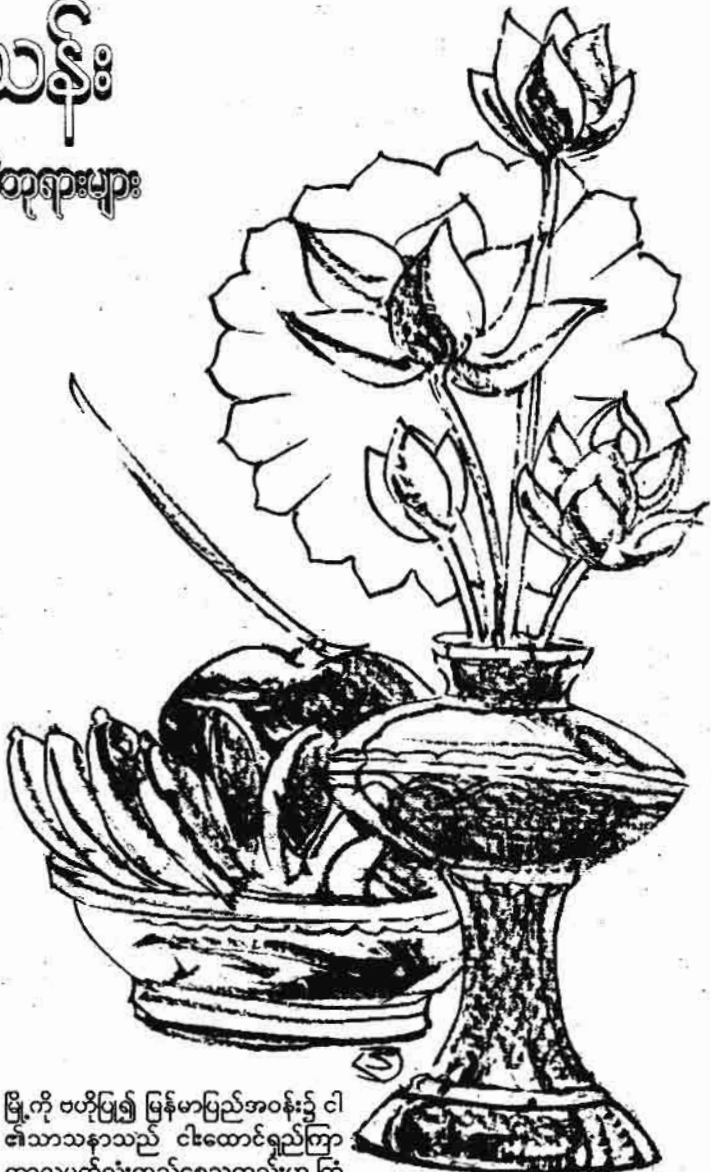

မြို့ကို ဗဟိုပြု၍ မြန်မာပြည်အဝန်း၌ ငါ၏သာသနာသည် ငါ့ထောင်ရှည်ကြာကာလပတ်လုံးတည်စေသတည်းဟု ကြံစည်တော်မူ၍ အိုးမြောက်ပေးသနားအပ်သော ဆံတော်မြတ်ရှစ်ဆူတို့ကို ဤရွှေတိဂုံစေတီ၌ဌာပနာထား၍ ကိုးကွယ်ထားရှိခြင်း။

၄။ ကကုသန်မြတ်စွာဘုရားရှင်၏ တောင်ဌေးတော်၊ ကောဏဂုံမြတ်စွာဘုရားရှင်၏ ဓမ္မကရိုဏ်းရေစစ်တော်၊ ကဿပမြတ်စွာဘုရား၏ရေသနပ်တော် ပရိဘောဂစေတီယဝတ္ထုတော်မြတ်တို့၏ ဌာပနာပြု တည်ထားကိုးကွယ်ရာ စေတီတော်မြတ်တို့ တည်ရှိရာဖြစ်ခြင်း။

၅။ စေတီတော်မြတ်ကြီးကို မင်းနှင့်တကွ မြန်မာပြည်ထောင်စုသား ဗုဒ္ဓဘာသာသူတော်ကောင်းအများတို့သည်

အစဉ်အဆက်အားဖြင့် အကြိမ်ပေါင်းများစွာ ပြုပြင်မွမ်းမံ ဆင်ပွားတည်ထားကိုးကွယ်ပူဇော်အပ်ခြင်း။

၆။ ပြည်တွင်း၊ ပြည်ပဘုရားဖူးများ စည်ကား၍ဖူးမစ်ခြင်း။

၇။ စေတီတော်မြတ်ကြီးသည် ခေတ်အဆက်ဆက် ကြည်ညိုဖွယ်ကို ဆောင်၍ ယခုအခါ ရွှေတောင်ကြီးပမာ လွန်စွာ တင့်တယ်သပ္ပာယ်စွာ မင်္ဂလာကျက်သရေအပေါင်း ခညောင်းလျက် နှစ်ထောင်းကြည်နူးဖူးမဝဖြစ်တော်မူခြင်း။

၈။ ရေလမ်းခရီးမှ မြန်မာနိုင်ငံသို့ လာရောက်ကြသောအခါ ပင်လယ်ပြင်

www.burmeseclassic.com

အဝေးကပ် ဖူးမြော်ရသဖြင့် အံ့ဩ
ဘနန်း ထူးဆန်းသဟာယ်တင့်တယ်တော်
မူခြင်း။

၉။ ဗုဒ္ဓဘာသာမြန်မာနိုင်ငံတော်
၏ ကျက်သရေဆောင် ကမ္ဘာ၏ အံ့ဖွယ်
စေတီဝိသေသဌာနတစ်ပါးအဖြစ် ထင်
ရှားစွာတည်ရှိနေခြင်းတို့ပင်ဖြစ်ပါသည်။
ပုဂံရွှေစည်းခုံစေတီတော်အတွင်းအံ့ဖွယ်
(၉) ပါး

၁။ လူတစ်ရစ်၊ နတ်တစ်ရစ်တည်
ခြင်း။

၂။ ထီးတော်သံတောင် (ဒေါက်)
မဆိုင်းခြင်း။

၃။ ထီးတော်အရိပ် တံတိုင်းအပြင်
သို့မထွက်ခြင်း။

၄။ အကြောင်းရှိသော် တံတိုင်း
အပြင်သို့ အတိုင်းမသိအရိပ်ထွက်ခြင်း။

၅။ ရွှေလှောင်စက္ကူအပြင်သို့မကျ၊
မထွက်ခြင်း။

၆။ ပထမသပိတ်၌ ဆွမ်းပြည့်ခြင်း
စသော လှူဒါန်းပူဇော်ဖွယ်ဝတ္ထု နေ့စဉ်
မပြတ်ခြင်း။

၇။ မိုးရေစွေသွန်းစွာသော်လည်း
ရင်ပြင်တော်၌ ရေမတည်ခြင်း။

၈။ စေတီတစ်မျက်နှာမှ စည်တီး
သော် တစ်မျက်နှာမှမကြားခြင်းနှင့်။

၉။ ဗိုလ်ခြေများစွာ ဝင်လာသော်
လည်း ကျပ်တည်းစွာမရှိခြင်းတို့ဖြစ်ပါ
သည်။

အပြင်အံ့ဖွယ် (၉) ပါး

၁။ ရေလျှဉ်းဆဲနေရာသို့ ဆင်ဖြူ
ယဉ်သာဝင်လာလျှင် မကြာခဏချင်းပင်
သောင်ပြင်ဖြစ်ခြင်း။

၂။ ဖြစ်သောသောင်ကို ကျောက်
အတိဖြစ်အောင် နဂါးကျစ်ခြင်း။

၃။ အနဝတတ်အိုင်မှ သက်ဆင်း
လာသောရေလျှဉ်သည် ရွှေစည်းခုံစေတီ
ခြေရင်း၌ ဦးခိုက်ရစ်ဝံ့၍ သွားသည်ဟု လူ
တို့ထင်ရခြင်း။

၄။ ရှစ်မင်းပယ်စားမဟာရံတံတိုင်း
တည်ရှိခြင်း။

၅။ တံဝပ်တောင်မှကျောက်တို့ကို
လှည်း၊ လူတို့ဖြင့် သယ်ယူခြင်းမရှိ၊ ငါး
မြှောင်ငါးတန်လက်ဆက်ကမ်း၍ဆောင်
ယူခြင်း။

၆။ လက်ဆက်ကမ်းသောလူတို့
အား နေ့ရှိန်အာဇီ မတိုးမပူရန် စိဌာန်၍
စိုက်သော မန်ကျည်းပင်တန်း ငါးမြှောင်
ငါးတန်း ညဉ့်ချင်းပေါက်ခြင်း။

၇။ စေတီတော်ကိုစွဲပြီးသော် ရုတ်

တရက် ရုတ်ခြည်းပင် ငါးမြှောင်ငါးတန်
မန်ကျည်းပင်တို့ ကွယ်ပျောက်၍သွား
ခြင်း။

၈။ အရှေ့မျက်နှာ စောင်းတန်းဦး
အဆင်းတွင် သိကြားမင်းတူးသော မှန်
တွင်းရေအပြင်၌ ထီးတိုင်အောင်စေတီ
တော်ကို ဖူးမြင်ရခြင်းနှင့်

၉။ အနီးသို့ရောက်လာက မြေပြင်
ဟုထင်ရသော်လည်း အဝေးကမှ ကုန်း
ပြင်၌ တည်ထားသည်ဟု ထင်မြင်ရခြင်း
တို့ပင် ဖြစ်ပါသည်။

**အံ့ဖွယ်တော်(၁၈)ပါးမှ
အံ့ဖွယ်(၉)ပါးလေးချိုးကရာ**

* ထီးမဆိုင်း တံတိုင်း၌ရိပ်တည်
မလွင့်ရွှေလှောင်ပ ဗိုလ်သောင်း
ထောင် ဝင်မကျပ်သည်ပြင်
ဆွမ်းကပ်သူ လက်ဦးမရနိုင်ဘု
မကူးသိကြာဟည်း တီးတဲ့နတ်စည်
မြင့်ဝမ်းယောင် ထင်စနိုးပေရ
မိုးကပ်ပြုရေရည် အနည်မျှမကြွင်း
ဒွါဒသင်းချယာပင် ခါမလင့်ပြီဘု၊
ငုံပွင့်ကာ ကြူထုံလင့်
လေယုခုံအံ့ဖွယ်ကိုကို ထီးခ-ဝပ်စင်း။
(ကင်းဝန်မင်းကြီး)

ဤအံ့ဖွယ်(၉)ပါးမှာ -

၁။ ထီးတော်သံတောင် (ဒေါက်)
မဆိုင်းခြင်း။

၂။ ထီးတော်ရိပ်တံတိုင်းအတွင်း၌
တည်ခြင်း။

၃။ ရွှေလှောင်စက္ကူ တံတိုင်းပြင်
မလွင့်ခြင်း။

၄။ ဘုရားဖူးပရိသတ် ကျပ်သည်
မရှိခြင်း။

၅။ ဆွမ်းကပ်သူ လက်ဦးမရနိုင်
ခြင်း။

၆။ စေတီတော်တစ်ဖက်မှ တီး
သောဆိုင်းသံ၊ ဝံသံကို တစ်ဖက်မှမကြား
ရခြင်း။

၇။ စေတီတော်ရင်ပြင်အဝေးမှ ဖူး
မြော်ရသော် မြင့်သည်ဟုထင်ရခြင်း။

၈။ တံတိုင်းအတွင်း မိုးရေမအိုင်
ခြင်း။

၉။ တံတိုင်းအတွင်း ချောင်း (ခရေ)
ပင် (၁၂) ရာသီပွင့်ခြင်းတို့ပင် ဖြစ်ပါ
သည်။

ပုဂံအာနန္ဒာဘုရားအံ့ဖွယ် (၉) ပါး

၁။ ရဟန္တာအရှင်မြတ်တို့ ဖန်ဆင်း
ပြအပ်သော နန္ဒမူလိဏ်ဂူပုံစံယူ၍ ဤ

စေတီတော်ကို တည်ထားခြင်း။

၂။ စေတီတော်၏ အုတ်မြစ်ကို
အတောင် (၆၀) နက်အောင်တူး၍
အတောင် (၃၀) ထိအောင် နန်းရစ်
ကျောက်တို့ဖြင့် အုတ်မြစ်ချခြင်း။

၃။ ထိုအထက် အတောင် (၃၀)
ထိအောင် ကျောက်သေတ္တာဌာပနာတို့ကို
ပြု၍ ရွှေစင်ပိဿာပေါင်းများစွာဖြင့် ဗုဒ္ဓ
ဆင်းတုတော် ဗုဒ္ဓဝင်ရုပ်တု အစရှိသော
ရွှေစင်ရုပ်တုပေါင်းများစွာ ခြံရံလျက်
ဓာတ်တော်တို့ကို ဌာပနာခြင်း။

၄။ စေတီတော်ပုံစံသည် စကြာ
မင်းနန်းတော်၊ နတ်ဝိမာန်ကဲ့သို့ ဆန်းပြား
ခမ်းနားတင့်တယ်သဟာယ်တော်မူခြင်း။

၅။ စေတီတော်အတွင်း၌ ကကု
သန်၊ ကောဏာဂုံ၊ ကဿပ၊ ဂေါတမ
ဘုရားလေးဆူတို့ကို ရည်မှန်း၍ (၁၈)
တောင်ပမာဏ ရပ်တော်မူ ဗုဒ္ဓရုပ်ပွား
တော်မြတ်တည်ထားခြင်း။

၆။ စေတီတော်ကြီး၌ ဗုဒ္ဓဝင်၊
ဇာတ်၊ ပုံတော် စသော ပုံစံရုပ်တုစဉ့်
ကွက်များ စီခြယ်ထားရှိခြင်း။

၇။ စေတီတော်တည်စအခါတွင်
စေတီတော်ပြင်ဘက် လေးမျက်နှာ၌
ပုဗ္ဗာရုံ အစရှိသော ကျောင်းတိုက် (၄)
တိုက် ခြံရံထားသဖြင့် သာဝတ္ထိပြည်
ဇေတဝန်ကျောင်းတော်ဟု ထင်မှတ်
သတိရစေခြင်း။

၈။ ပုဂံခေတ် မြန်မာ့အနုပညာ
လက်ရာ ဗိသုကာပညာကို ပေါ်လွင်
ထင်ရှားစေသော ဝိသေသလက္ခဏာ
မဟာစေတီအဖြစ်တည်ရှိခြင်း။

၉။ ဘုရားဖူးသူ ရဟန်းရှင်လူတို့
ဖူးမစ ဖူးမဝ စေတီတော်ကြီးဖြစ်ခြင်းတို့
ဖြစ်ပါသည်။

ပြည်ပြု ရွှေဆံတော်ဘုရားအံ့ဖွယ်(၉)ပါး

၁။ မြတ်စွာဘုရား၏ ဆံတော်
အစစ်ဌာပနာခြင်း။

၂။ နောက်ထပ်သရီရဓာတ်တော်
တို့ကို ထပ်ဆင့်ဌာပနာ၍ စေတီတော်ကို
အသစ် (ဉာဏ်တော်မြင့်၍တည်ခြင်း)
တည်ခြင်း။

၃။ စေတီတော်ကို စေတီငယ်တို့
ဖြင့် ခြံရံ၍ တိုးချဲ့တည်ထားခြင်း။

၄။ စေတီတော်၏ ရင်ပြင်သည်
မန်မုံမြင့်တင့်တယ်လျောက်ပတ်သော
တောင်ထိပ်၌တည်ရှိခြင်း။

၅။ အရပ်ဝေးမှ ဘုရားဖူးတို့သွား
ဤစေတီတော်ကို ထပ်မံ၍ လာအုတ်
ဖူးမြော်လိုခြင်း။

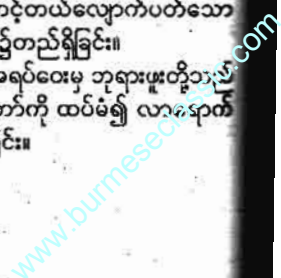

၆။ ဆွမ်း၊ ပန်း၊ ရေချမ်းကပ်လှူသူ နေ့စဉ်အမြဲရှိခြင်း။

၇။ ရင်ပြင်တော်၌ အမှိုက်အညစ် အကြေး၊ ရေကြွင်းရေကျန်မရှိ သန့်ရှင်း ဝင်းကြယ်ခြင်း။

၈။ ဘုရားဖူးသူတိုင်း ကိုယ်၊ စိတ် နှစ်ပြာအေးချမ်းမှုကို ရရှိစေခြင်း။

၉။ အရေးကြီးသော အကြောင်း ဝေါ်ပေါက်မည်ဆိုပါက ရောင်ခြည်တော် သွမ်းခြင်း၊ လေမတိုက်ဘဲ ဆည်းလည်း သံမြည်ခြင်း စသော အတိတ်နိမိတ်ထူး တို့ပြတော်မူခြင်းတို့ ဖြစ်ပါသည်။

ကျွန်ုပ်တို့အားစေတီတော်အံ့ဖွယ်(၉)ပါး

၁။ ဗုဒ္ဓဆံတော်မြတ်ကို မိမိဆံကျစ် ၌ အမြဲကိုးကွယ်သော တိဿရသေ့ကြီး နာမကျန်းဖြစ်သဖြင့် ထိုဆံတော်မြတ်ကို ငှာပနာ၍ ဘုရားတည်လိုသောအခါ သိကြားမင်းသည် ထိုရသေ့၏ ဦးခေါင်း နှင့်တူသော ကျောက်တုံးကြီးကို သမုဒ္ဒ ရာအတွင်းမှ ဆောင်ယူ၍ ကျွန်ုပ်တို့အား တောင်ထိပ်၌ ဘုရားတည်ရန်တင်ထား ခြင်း။

၂။ ထိုကျောက်တုံးကြီးသည် တောကောင်တောင်စောင်းထိပ်၌ တည်ပါ လျက် ငလျင်လှုပ်ခြင်းစသောအကြောင်း ကြောင့် ရွှေယျားခြင်း (ရွှေရှားခြင်း) မရှိ ခြင်း။

၃။ ထိုကျောက်တုံးကြီးပေါ်၌ ခက် ခဲစွာ စေတီတည်ထားခြင်း။

၄။ မြတ်စွာဘုရား၏ ဆံတော် ငှာပနာခြင်း။

၅။ ကမ္ဘာမြေပေါ်တွင် ကျွန်ုပ်တို့အား နှိပ်စက်နှင့်တူသောစေတီမရှိခြင်း။

၆။ ဘုရားဖူးတို့သည် ခက်ခဲစွာ တောတောင်လျှိုမြောင်များကိုဖြတ်ကျော် ၍ တောင်တက်ဘုရားဖူးရခြင်း။

၇။ ဘုရားဖူးသူတို့သည် ဖူးမဝဖြစ် ၍ နောက်ထပ်ဖူးပါရစေဟု ဆုတောင်း ခြင်း၊ အခေါက်များစွာလာရောက်ဖူးမြော် ၍ ကြရခြင်း။

၈။ ဘုရားဖူးတို့သည် ဘေးအန္တ ရယ်မရှိ ကြည့်နူးချမ်းသာခြင်း။

၉။ နှစ်စဉ်မပျက် တောင်တက် ဘုရားဖူးများ အဆင်း၊ အတက် ဖွေးဖွေး နှိလျက် ရင်ပြင်တော်၌ ပြည့်ကျပ်များ ပြားခြင်းတို့ ဖြစ်ပါသည်။

ကျောက်ရွှေနှိုစေတီတော် အံ့ဖွယ် (၉) ပါး

၁။ သိကြားမင်း ညွှန်ပြအပ်သော အသောကစေတီကို အခြေတည်၍



ရွှေဂူနီစေတီဖြစ်ပေါ်လာရခြင်း။

၂။ များစွာသော စေတီတို့နှင့် မတူ တစ်မူခြားနားလျက် မြောက်သို့ တူ၍ မျက်နှာမူသော ရွှေဂူနှစ်ဆင့်ဖြင့် တင့်တယ်ထူးခြားခြင်း။

၃။ သာလွန်မင်းတရား၊ မှူးမတ် များတို့ ဘုရားဖူးမြော် ပူဇော်ရောက်ရှိ သောအခါ ရတနာပြောင်မွန်ဆင်တော် အလိုအလျောက် တုပ်ဝပ်ပူဇော်ခြင်း။

၄။ လိုက်ဂူတော်အတွင်း၌ အင်း အိုင်ခါးလှည့်လက်ဖွဲ့ ဆေးဝါးဂါထာမန္တ ရားများကို သိဒ္ဓိတင်သော်လည်းကောင်း၊ အဓိဋ္ဌာန်ပုတီးစိပ်သော် လည်းကောင်း တန်ခိုးသိဒ္ဓိပေါက်အောင်မြင်ခြင်း။

၅။ ဘုရားဖူးသူ ပန်း၊ ရေချမ်း၊ ဆွမ်း၊ ဆီမီး၊ သစ်သီး၊ အဖျော်ယမကာ၊ နံ့သာ အမွှေးအထုံ ပုလော်လှူဒါန်းသူတို့ နေ့စဉ်မစဲ အမြဲနိဗ္ဗာန်ဝတ်ရှိခြင်း။

၆။ ရာထူးဌာနန္တရ စည်းစိမ်ဥစ္စာ၊ ရတနာ ဟူသော အကြောင်းကြောင့် လည်းကောင်း၊ မင်းပြစ်မင်းဒဏ် ဘေးအန္တရာယ်အသွယ်သွယ်ဟူသော အကြောင်းကြောင့်လည်းကောင်း၊ စေတီတော်ထံမှောက် လာရောက်ဖူး မြော်၍လည်ကောင်း၊ တမ်းတ၍လည်း ကောင်း ဆုတောင်းပတ္တာနာပြုက လိုအပ် သောဆုကိုပြည့်ဝစေနိုင်ခြင်း။

၇။ ဓာတ်တော်မွေတော် ကိန်းဝပ် စံပျော်သဖြင့် စေတီတော်အကြိမ်ကြိမ် ထပ်မံ၍ ပူဇော်ရခြင်း။

၈။ စေတီတော်ရှေ့ အဓိဋ္ဌာန် ကျောက်တုံးကို ချီမ၍ သစ္စာပြုသော် စေတီတော်တန်ခိုးကြောင့် အကျိုးအ ကြောင်းကောင်းဆိုးအဝဝကို တိကျစွာ

သိရှိသိရှိရခြင်း။

၉။ ရွှေဂူနီရုပ်ပွားတော်မြတ်သည် ရွှေသင်္ကန်းကပ်လျှင်သာသနာ့စွမ်းကြောင့် ရွှေတုံးရွှေခဲကြီးဖြစ်၍ နေခြင်းတို့ပင် ဖြစ် ပါသည်။

ရခိုင်ပြည် မဟာမုနိရုပ်ရှင်တော် ကိန်းဝပ် တော်ပူသော သိမ်တော် (သီရိဂုတ်တောင်) ကျောင်းတော်ကြီးအံ့ဖွယ် (၉) ပါး

၁။ ရှေ့တော်အပြင်၌ သွန်းလုပ် သော ဝသန္တရေတွင်းငယ်၌ လှူအပေါင်း တို့ ရေစက်သွန်းချ၍ လှူသော် ရေပြည့် သည်မရှိခြင်း။

၂။ မိစ္ဆာဒိဋ္ဌိအယူရှိသောသူတို့ ဖူး မြော်လျှင် ရောင်ခြည်တော်မှေးသန်း ခြင်း။

၃။ ၎င်းတို့သည် အနှောင့်အယှက် ပြုသော်လည်း ရောင်ခြည်တော်အလင်း ရှိမြဲရှိခြင်း။

၄။ ရောင်ခြည်တော် နေ့ညမပြတ် ထွန်းပခြင်း။

၅။ ကျေးငှက်တို့သည် သိမ်တော် ကို အထက်မှ ဖိုဝဲ၍ မသွားနိုင်ခြင်း။

၆။ ကိုယ်တော်ပမာဏကို တိုင်း ထွာသော်လည်း မသိနိုင်ခြင်း။

၇။ သိမ်တော်အတွင်း ပရိသတ် ပြည့်ကျပ်မှုမရှိခြင်း။

၈။ ဦးတော်ဆေးကန်သည် မိုးရွာ၊ နေပူရှိန်သော်လည်းတိုးဆုတ်မှုမရှိခြင်း။

၉။ သိမ်တော်ပတ်ဝန်းကျင်တွင် ပေါက်သော ပန်းချွန်သစ်ပင်အပေါင်း ၎င်းအညွန့်တို့သည် သိမ်တော်သို့ ညွတ် ခြင်းတို့ပင် ဖြစ်ပါသည်။

မန္တလေးမြို့ မဟာမုနိဘုရားကြီး အံ့ဖွယ် (၉) ကိုးပါး

၁။ မြတ်စွာဘုရား သက်တော် ထင်ရှားရှိစဉ်က သွန်းလုပ်အပ်သည်ဖြစ် ၍ သက်တော်ထင်ရှားမြတ်စွာဘုရား၏ ရင်ငွေ တော်မြတ်ပေးအပ်သော အတု မရှိ မုနိကိုယ်စားရုပ်ပွားတော်ဖြစ်ခြင်း။

၂။ ရခိုင်ပြည်နယ်မှ မြစ်၊ ချောင်း၊ လှို၊ မြောင်း၊ တောတောင်အထပ်ထပ် ကျော်ဖြတ်၍ ခဲယဉ်းစွာ ပင့်ဆောင်လာ ရခြင်း။

၃။ ရုပ်ရှင်တော်ဘုရားကြီးဟူ၍ ဥဒါနိစကား ထင်ရှားကျော်ကြားတော်မူ ခြင်း။

၄။ အကြောင်းအရာထူးခြားသော အခါတို့၌ ရောင်ခြည်တော်ကွန်မြန်းမိတ် ထူးပြတော်မူခြင်း။

၅။ ကျယ်ဝန်းပြန့်ပြူးသောရင်ပြင်

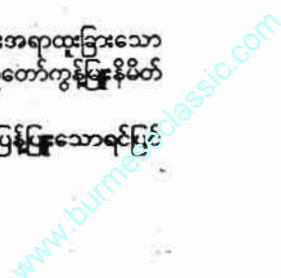

တော်ပရုဂ်ဘုရားအာရာမိနယ်မြေရှိ ခြင်း။

(ယခုအခါ ဂန္ဓကုဋ်ပြာသာဒ်တော် အသစ်မွမ်းမံခြင်း၊ အာရုံခံတန်ဆောင်း ပြာသာဒ်၊ စောင်းတန်း၊ ရေကန်၊ ဥယျာဉ်၊ ပြတိုက်၊ ဝိဇ္ဇာတိုက်၊ ဘုရားကြီးဈေး တော်တို့ဖြင့် ရင်ပြင်ပရုဂ်အာရာမိ တံတိုင်းနယ်မြေအတွင်း ပြည့်လျက် အလွန်စည်ကားခမ်းနားနေပါသည်။

၆။ သက်တော်ထင်ရှား မြတ်စွာ ဘုရားသည် ဇေတဝန်ဂန္ဓကုဋ်ပြာသာဒ် တော်၌ သီတင်းသုံးတော်မူသကဲ့သို့ မဟာမုနိရုပ်ရှင်တော်မြတ်သည် အာရုံ ခံတန်ဆောင်း တိုက်ကျောင်းတော်ကြီး လေးရပ် ဝန်းပတ်ထားအပ်သော ရတနာ ပြာသာဒ်တော်ကြီး၌ သီတင်းသုံးတော် မူခြင်း။

၇။ မြန်မာကောရင်မင်းအဆက် ဆက်၊ ပြည်ထောင်စုအစိုးရမင်းအဆက် ဆက် အစဉ်မပြတ်ပူဇော်ခြင်းကို ခံယူ တော်မူရခြင်း။

၈။ ဩဝါဒါစရိယ ဆရာတော်၊ ဘဏ္ဍာတော်ထိန်း၊ ဂေါဟာအဖွဲ့အဆက် ဆက် (စနစ်တကျ) ဘက်စုံမွမ်းမံစောင့် ရှောက်အပ်သည်ဖြစ်၍ (၁၁၄၇ မှ ၁၃၇၆ အထိ) နှစ်ပေါင်းနှစ်ရာကျော် ယခုသော် အထိ။

(က) အရုဏ်ဦးအချိန်တွင် ဘုရား ဘုန်းတော်ဘွဲ့ တေးသံတူရိယာသာယာ စွာ တီးမှုတ်ပူဇော်၍ ဂန္ဓကုဋ်ပြာသာဒ် တော်ကြီး၌ ရွှေတံခါးဖွင့်လှစ်ခြင်း။

(ခ) မဟာမုနိရုပ်ရှင်တော်မြတ်ကြီး အား ရွှေတံပူတော်ဆက်ခြင်း။

(ဂ) ရွှေခွက်ပြည့် နံ့သာရည်ဖြင့် မျက်နှာတော်သစ်ခြင်း။

(ဃ) နေ့စဉ်တစ်ထည်ကျလျှအပ် သော အသစ်စက်စက်မျက်နှာသုတ်ပဝါ တော်ဖြင့် မျက်နှာသုတ်ခြင်း။

(င) ယပ်လေဆက်ခြင်း။

(စ) အရုဏ်ဆွမ်း၊ ပန်း၊ ရေချမ်း တော်ဆက်ကပ်ခြင်း - ဤနိဗ္ဗာန်မဟာမုနိ ဗုဒ္ဓပူဇော်ယဝတ် (၉) ပါးကို ခံယူတော်မူ ရခြင်း။

(ဇ) ပြည်တွင်းပြည်ပဘုရားဖူးသူ ရဟန်းရှင်လူတို့သည် ဖူးမခဲ၊ ဖူးမဝ၊ ဖူးရ ထပ်လို၊ ဖူးကြည့်လို၊ ဖူးမမေ့တမြေမြေ ဖြစ်ကြလျက် သက်တော်ထင်ရှားမြတ်စွာ ဘုရားကို ဝပ်တူးပူဇော် ဖူးမြော်ရဘိ သကဲ့သို့ ထင်ရခြင်းတို့ပင် ဖြစ်ပါသည်။

မန္တလေးမြို့ မန္တလေးတောင်ခြေ တောင် မျက်နှာမဟာသက္ကမာရန်ကျောက်တော် ကြီးဘုရားအံ့ဖွယ်(၉)ပါး

၁။ မင်းတုန်းမင်းတရားကြီးသည် အမရပူရမြို့ ကျောက်တော်ကြီးဘုရား ကဲ့သို့ ကျောက်တော်ကြီးဘုရားတစ်ဆူ တည်ထား ကိုးကွယ်လို၍ ကြီးမားသော သလင်းကျောက်ဖြူတုံးကြီးကို ရလိုပါ၏ ဟု အဓိဋ္ဌာန်၍ စကျင်တောင်၌ ရွာဖွေ သောအခါ ဗုဒ္ဓရုပ်ပွားတော်ကြီး ထုလုပ် ခြင်းငှာ သင့်လျော်သော သလင်း ကျောက်တုံးကြီးကို အလွယ်တကူတွေ့ရှိ ခြင်း။

၂။ မင်းတရားကြီးသည် ဆန္ဒပြည့် ဝအားရနှစ်သက်လှ၍ ထိုကျောက်တော် ကြီးကို စကျင်တောင်မှ မန္တလေးတောင် ခြေအထိ ရေကြောင်း၊ ကုန်းကြောင်း ခရီးဖြင့် ဆင်၊ ကျွဲ၊ လူအပေါင်းများစွာ အင်အားဖြင့် ခက်ခဲအောင်မြင်စွာ သယ် ဆောင်တော်မူနိုင်ခြင်း။

၃။ ကျောက်တော်ကြီးကို သယ် ဆောင်သောအချိန်အတွင်း လေတိုက် ခြင်း၊ မိုးရွာခြင်း အလျှင်းမရှိ လမ်းပန်း သာယာစွာရှိခြင်း။

၄။ ကျောက်တော်ကြီးကို သယ် ဆောင်ရာ ရေလမ်းခရီး၊ ကုန်းလမ်းခရီး ၌ အထိအခိုက် အနာတရမရှိ ဘေး အန္တရာယ်မှကင်းခြင်း။

၅။ ကျောက်တော်ကြီး သယ် ဆောင်ရာခရီးစဉ်တစ်လျှောက်၌ အများ

ပြည်သူတို့၏ စတုဒိသာ အကျွေးအမွှေး လိုလေသေးမရှိ ထမင်း၊ မုန့်ခဲဖွယ်၊ သစ် သီး၊ အဖျော်ယမကာ ပြည့်စုံပေါများ ခြင်း။

၆။ ကျောက်တော်ကြီး တန်ရပ် စခန်းများ၌ လာရောက် ဖူးမြော်သူ ပျားပန်းခပ်မျှ ပြည့်ကျပ်စည်ကားခြင်း။

၇။ ကျောက်တော်ကြီးကို ဗုဒ္ဓ ရုပ်ပွားထုလုပ်ပြီးစီးသောအခါ အမြို့မြို့ အနယ်နယ်မှ ဘုရားဖူးများ နေ့စဉ်အမြဲ ဖူးမစရိခြင်း။

၈။ အကုသိုလ်ဒုစရိုက်သမားများ ဘုရားဝင်းအတွင်း၌အိပ်သောအခါ မိမိ တို့ဘာသာ ကြောက်လန့်၍ ထွက်ပြေး သွားရခြင်း။ (အကုသိုလ်ပြုလုပ်သူများ အိပ်ခွင့်မရအောင် တန်ခိုးအရှိန်အဝါ ကြီးသည်ဟု ဆိုလိုပါသည်။)

၉။ သီတင်းကျွတ်လဘုရားပွဲတော် ၌ ရန်ခိုက်ဒေါသကင်းရှင်း၍ အေးချမ်း စွာရှိခြင်းတို့ ဖြစ်ပါသည်။

အထက်ဖော်ပြပါ အဓိမြန်မာပြည် မှ အံ့ဖွယ်ကိုးပါးရှိသော ဘုရားစေတီတို့ ၏ ကိုးပါးအံ့ဖွယ်တို့ကို မဟာသုတဒီပနီ ကျမ်း (ဘဒ္ဒန္တကဏ္ဍလ) မှ ကောက်နုတ် ရေးသားခြင်းဖြစ်ကြောင်း ဝန်ခံစကားဆို ရင်းဖြင့် ခပ်သိမ်းသောသူအပေါင်းတို့ ကောင်းကျိုးခပ်သိမ်းကြွယ်စေရန်အတွက် ရွှေတံပူအံ့ဖွယ်ကိုးပါးဘုရားရှိခိုးအား ဓမ္မ စာပေဒါနပြုလိုက်ပါ၏။

ရွှေတံပူအံ့ဖွယ်ကိုးပါးဘုရားရှိခိုး

အစိန္တေယျ အစိန္တေယျ အပ္ပမေယျ ကျေးဇူးတော်အစံ ဂုဏ်တော်အပေါင်း တို့နှင့်ပြည့်စုံတော်မူသောမြတ်စွာဘုရား။ သိဂုံတ္တရ ပဗ္ဗတဟု မြတ်လှထိပ် ခေါင် မြေဦးသျှောင်ဟု ရွှေတောင်တော် မီ အဦးတည်၍ သရီရဓာတ် ဆံတော် မြတ်၏ ကိန်းဝပ်တော်မူ အံ့ဖွယ်ဟူ၏။ လေးဆူဓာတ်ပုံ မင်းပေါင်းစုံ၍ ကြည်ယုံ ထပ်ထပ် မွမ်းမံအပ်၏။ ရှိညွတ်ထူးကဲ ဖူးမစနှင့် ဖူးလဲမဝ အံ့ဖွယ်ပြု၏။ ဝေး ကထင်ထင် ပင်လယ်ပြင်မှ ဖူးမြင်ကြရ အံ့ဩလှ၏။ မြန်မာ့ကျက်သရေ ကမ္ဘာ မြေ၌ ဝိသေသမှတ် ဌာနမြတ်ဟု လွှမ်း ပတ်တင်ကြား အံ့ကိုးပါးဖြင့် ထင်ရှားပေ လတ် တံပူမြတ်ကို ဦးညွတ်ရိုက်၍ ကျွန် ရှိခိုးသည် ကောင်းကျိုးခပ်သိမ်းကြွယ်စေ သော်...။

ကိုရွှေမြသန်း (သမိုင်း)



မြဝင်း(အသုန) အရွယ်ကိုကြည့် လတိုရီစေ



၁။

မြည်မြို့၊ လေးဆူဓာတ်ပျော်
ဆွေဆံတော်စေတီတော်မြတ်ကြီးဂေါပက
အဖွဲ့သည် အနားယူသွားကြသော
ဂေါပကကြီးများအား နှစ်စဉ် သီတင်း
ဗွတ်လဆန်း ၁၄ ရက်နေ့တွင် ပူဇော်
ထန်တော့လေ့ရှိပါသည်။

၁၃၇၆ ခုနှစ်၊ သီတင်းကျွတ်လ
ဆန်း ၁၄ ရက်နေ့ကလည်း ဂေါပကအဖွဲ့
သည် အနားယူသွားကြသော ဂေါပက
ကြီးများအား စေတီတော်မြတ်ကြီးရင်
ပြင်တော် ကျားပျံမကောက်ဓမ္မာရုံ၌
ပူဇော်ကန်တော့ခဲ့ကြပါသည်။

အနားယူသွားကြသော ဂေါပက
ကြီးများသည် အသက် (၈၀) ကျော်
အရွယ်များဖြစ်ကြသဖြင့် ကျွန်တော်တို့
ထိုဂေါပကကြီးများအား သက်တော်

ရှည်ဂေါပကများ ဟု ခေါ်ကြပါသည်။
ဂေါပကကြီးတစ်ဦးဆိုလျှင် အသက်(၉၀)

ပြည့်တော့မည် ဖြစ်ပါသည်။ ကျွန်တော်
ထိုဂေါပကကြီးအား ပူဇော်ကန်တော့

ရာသီဥတု သခုကဲ့သို့ ကြုံရောက်လာသဖြင့်
အသားအရောင်အနီရောင်ဖြစ်လာသည်ဟု ပြောပါ

သည်။ ထိုအခါ ထိုဂေါပကကြီးက
ဂေါပကအဖွဲ့မှဖိတ်ကြားသဖြင့် အတော်

အားခဲပြီးလာခဲ့ရသည်။ ရှေ့နှစ်ဆို
လားနိုင်တော့မည်မထင်ပါ။အသက်

(၉၀) ပြည့်တော့မည်။ သွားလို့လာလို့
ကောင်းတော့ပါ။ နောက်ပြီးတော့

ကြာလာလည်း မထိုင်နိုင်တော့ပါ။ ထိုင်
ကြာသွားလျှင် မူးရိပ်မူးရိပ်ဖြစ်လာ

သည်။ ဒါကြောင့် ပူဇော်ကန်တော့
တိုတိုကျဉ်းကျဉ်းလုပ်ပြီး အိမ်သို့

ပြန်ခဲ့ပါဟု ပြောပါသည်။
ထိုဂေါပကကြီးပြောသည်အတိုင်း
ကျွန်တော်တို့သည် ပူဇော်ကန်တော့

တိုတိုကျဉ်းကျဉ်းလုပ်၍ ဂေါပက
ကြီးများအား သူတို့အိမ်အသီးသီးသို့
ပို့ဆောင်ခဲ့ကြပါသည်။

၂။

ထိုနေ့က ကျွန်တော်
သည် အသက် (၉၀) ပြည့်
တော့မည်ဖြစ်သောဂေါပကကြီး၏
စကားကို ကြားယောင်ပြီး အရွယ်
အကြောင်းကို တွေးနေမိပါသည်။
အရွယ်အကြောင်းတွေးနေစဉ် ကျွန်
တော်ခေါင်းထဲသို့ မဟာဗောဓိမြိုင်
ဆရာတော်ဘုရားကြီး၏ အရွယ်နှင့်
စပ်လျဉ်းသောမိန့်ဆိုချက်များ ရောက်
လာပါသည်။ ထိုသို့ ရောက်လာသဖြင့်
ကျွန်တော်သည် ကျွန်တော်စာအုပ်စင်မှ
ကျွန်တော် ရေးမှတ်ထားသော 'မဟာ
ဗောဓိမြိုင်ဆရာတော်တရားမှတ်စု' ကို
ထုတ်ယူပြီး အရွယ်နှင့်စပ်လျဉ်းသော
မိန့်ဆိုချက်များကို ရှာကြည့်ပါသည်။

ပထမဦးဆုံးတွေ့ရသော မိန့်ဆို
ချက်မှာ 'ကဝိဗန္ဓုကထာ' စာအုပ်မှ
ထုတ်နုတ်ထားသော မိန့်ဆိုချက်များ ဖြစ်
ပါသည်။ ထိုမိန့်ဆိုချက်များ၌ မဟာ
ဗောဓိမြိုင်ဆရာတော်ဘုရားကြီးသည်
အရွယ်အလိုက်ဖြစ်တတ်သော သဘာဝ
ကို ပိုင်းခြားပြထားပါသည်။ ဆရာတော်
ဘုရားကြီးက ဆယ်နှစ်အပိုင်းအခြား
အလိုက် ဖြစ်တတ်သော သဘာဝကို
ရှေးဦးစွာ မေးခွန်းများဖြင့် မေးပါသည်။
ဤသို့ဖြစ်ပါသည်။

သင့်တစ်သက်တာ

- ၁။ ဆယ်နှစ်တာမှာ ဉာဏ်နံ့ရာ
ဘဇာသင်လုပ်မိသနည်း။
- ၂။ အပျော်ဆုံးရွယ် ထိုနှစ်ဆယ်
အဘယ်သင်လုပ်နေသနည်း။
- ၃။ အလှပဆုံး သုံးဆယ်နှစ် ဘယ်
ထုံးသင်လိုက်စားသနည်း။
- ၄။ အသက်လေးဆယ် အင်အားကြွယ်
အဘယ်ကြိုးစားနေသနည်း။
- ၅။ ငါးဆယ်အတွင်း ဉာဏ်ပွင့်လင်း

- ဘယ်ဒင်းစိတ်ဝင်စားသနည်း။
- ၆။ ခြောက်ဆယ်တွင်းမှာ အားဆုတ်
ရာ ဘဇာလုပ်၍ ဟုတ်မည်နည်း။
- ၇။ ခုနှစ်ဆယ်မှာ ခါးကုန်းရာ ဘယ်
တော့ကိုင်၍ ခိုင်မည်နည်း။
- ၈။ ရှစ်ဆယ်တွင်းတော့ ခါးပင်ကော့
ဘယ်တော့ကိုင်နိုင်မည်နည်း။
- ၉။ ကိုးဆယ်တွင်းမှီ တွေ့ဝေပြီ ဘယ်
ဆီကြံ၍ ဟန်မည်နည်း။
- ၁၀။ တစ်ရာတမ်းကျ လှံနေရ ဘာမှ
ပေါင်း၍ မကောင်းတည်း။

မဟာဗောဓိမြိုင်ဆရာတော်ဘုရား
ကြီးသည် ထိုသို့ မေးခွန်းများမေးပြီး
နောက် သူ့ကိုယ်တိုင်ပင် ထိုမေးခွန်းများ
ကို ဖြေဆိုခဲ့ပါသည်။ အောက်ပါအတိုင်း
ဖြစ်ပါသည်။

- သင့်တစ်သက်တာလုပ်ငန်းများ
- ၁။ ဆယ်နှစ်ကလေး၊ ဉာဏ်နံ့နေ
ပြေးဆော့ရင်းနှင့်အချိန်ကုန်၊
- ၂။ နှစ်ဆယ်တစ်ပိုက်၊ အပျော်ကြွက်
မိတ်လိုက်ရင်းနှင့်အချိန်ကုန်၊

- ၃။ အလှပဆုံး သုံးဆယ်နှုန်း လူလုံး ပြုလုပ် အချိန်ကုန်။
 - ၄။ လေးဆယ်တလွှား ဓနအား ကြွား လုံးထုတ်လျက်အချိန်ကုန်။
 - ၅။ ငါးဆယ်တစ်ကွက်၊ ဉာဏ်ထက် မြက်၊ ဉာဏ်နက်ထုတ်ရင်း အချိန် ကုန်။
 - ၆။ ခြောက်ဆယ်တလွှား၊ အားဆုတ် သွား၊ ကြီးဝါးရင်းနှင့် အချိန်ကုန်။
 - ၇။ ခုနစ်ဆယ်တွင်း ခါးမတင်း၊ ဟင်း ချရင်းနှင့် အချိန်ကုန်။
 - ၈။ ရှစ်ဆယ်မှာတော့ ခါးပင်ကော့ မော့မော့ကြီးနှင့်အချိန်ကုန်။
 - ၉။ ကိုးဆယ်တစ်ကွေ့ သတိမေ့ မေ့မေ့ကြီးနှင့် အချိန်ကုန်။
 - ၁၀။ ထိုင်၍မကောင်း၊ တစ်ရာညောင်း၊ လဲလျောင်းရင်းနှင့် အချိန်ကုန်။
- ဒုတိယတွေ့ရသော မိန့်ဆိုချက် မှာ သတိပညာတို့၏ နားရာဝခန်းနှင့် သတိ မဲ့သူတို့၏ သွားရာလမ်း စာအုပ်မှထုတ်နုတ် ထားသော မိန့်ဆိုချက်များ ဖြစ်ပါသည်။ ထိုမိန့်ဆိုချက်၌ ထူးခြားသော အချက်မှာ မဟာဗောဓိမြိုင်ဆရာတော် ဘုရားကြီးက ယနေ့ လူသားတို့၏ ပျမ်းမျှ သက်တမ်းကို အသက် (၈၀) ဟု သတ်မှတ်ထားခြင်းပင် ဖြစ်သည်။ ဆရာတော် ဘုရားကြီး၏ မိန့်ဆိုချက်မှာ ဤသို့ ဖြစ်ပါသည်။
- ယနေ့ လူသားတို့၏ သက်တမ်းသည် ပျမ်းမျှအားဖြင့် (၈၀) ရှိရာ -
- ၁။ မွေးစမှ ဆယ်နှစ်တန်း၌လည်း မေ့လျက်က ကစားခြင်းဖြင့် ကုန်ဆုံး ရာ၏။
 - ၂။ နှစ်ဆယ်တန်းသည်လည်း မေ့ခြင်းကြောင့် အာရုံဆွဲရာ၌ လိုက်အား စိုက်လျက်က ကုန်ဆုံးရာ၏။
 - ၃။ သုံးဆယ်တန်းသည်လည်း အာရုံ လွန်ရာ အသွေးမွန်ခြင်းဖြင့် အချိန် ကုန်၏။
 - ၄။ လေးဆယ်တန်းသည်လည်း သား ဇော၊ သမီးဇောမွန်လျက်ကသာ အချိန်ကုန်လွန်ရာ၏။
 - ၅။ ငါးဆယ်တန်းသည်လည်း စီးပွား နေဘက် ဉာဏ်နီဉာဏ်နက်ထုတ် လျက်က ကုန်ရာ၏။
 - ၆။ ခြောက်ဆယ်တန်းသည်ကား သား သမီးအရိပ်သောကစိတ်ဖြင့် မှီခို မွေးမြတ်ကာနေရာ၏။
 - ၇။ ခုနစ်ဆယ်တန်းတွင်ကား မြေးမြစ် တို့အကြား အတူကစားရင်းဖြင့်ပင် ပြီးစီး၏။

- ၈။ ရှစ်ဆယ်တန်းတွင်ကား မည်သူက မျှ လူရာမသွင်း ဟင်းချလျက်က သာနေရ၏။
- အထက်ပါ မိန့်ဆိုချက်၌ မဟာ ဗောဓိမြိုင် ဆရာတော်ဘုရားကြီးသည် မွေးစမှသည် အသက် (၈၀) အထိ လူ သားတို့၏ ဆယ်စုနှစ်အလိုက်ဖြစ်တတ် သောသဘာဝကို စာဖတ်သူတို့ ရှင်း လင်းလွယ်ကူစွာ နားလည်နိုင်စေရန် စကားပြေဖြင့် ဖော်ပြထားသည်ကို တွေ့ ရသည်။
- မဟာဗောဓိမြိုင်ဆရာတော်ဘုရား ကြီးသည် ထိုစာအုပ်၌ပင် လူသားတို့ ၏ ဆယ်စုနှစ်အလိုက်ဖြစ်တတ်သော ဒီသဘာဝကို ဖော်ပြရုံနှင့် အားမရသေး ဘဲ ရက်တစ်ရက်အတွင်း၌ပင် ဖြစ်တတ် သော သဘာဝကိုလည်း ဖော်ပြခဲ့ပါသေး သည်။ မဟာဗောဓိမြိုင်ဆရာတော် ဘုရားကြီး၏ စေတနာ၊ ကရုဏာကား ကြီးမားလှပါသည်။ စာဖတ်သူတို့သည် ဆယ်စုနှစ်အလိုက် ဖြစ်တတ်သော လူသားတို့၏သဘာဝကိုဖတ်၍ သံဝေဂ မရနိုင်သည့်တိုင် ရက်တစ်ရက်အတွင်း ၌ဖြစ်တတ်သော လူသားတို့၏ သဘာဝ ကိုဖတ်၍ သံဝေဂကြေလိမ့်မည်ဟု ထင် မိပါ၏။ ရက်တစ်ရက်အတွင်း၌ ဖြစ်တတ် သော လူသားတို့၏ သဘာဝကို ဆရာ တော်ဘုရားကြီးက ဤသို့ဖော်ပြခဲ့ပါ သည်။
- ၁။ ရက်တစ်ရက်၏ညတစ်ဖက်ကား အိပ်မောကျလျက်က အချိန်ကုန် သွားရာ၏။
 - ၂။ နံနက်နိုးသော်ကော သောကနိုး သဖြင့် နိုးထရသည်ကများ၏။
 - ၃။ နိုးထသော် ဦးစွာ စားသောက်ရန် ကို စိမ့်စားသောက်ကြရ၏။
 - ၄။ စားပြီးသည်နှင့် ငွေစကြေးစ ဓန အဖြာဖြာ လိုရာရာရရှိမှု လုံးပန်း ရ၏။
 - ၅။ ထိုလုံးပန်းရာကြားမှပင် ထင်သလို မပြုစ၊ ငြင်းခုံခိုက်ရန်လည်းဖြစ်ပေး ရ၏။
 - ၆။ ထိုရလိုမှုကြားမှပင် မျှော်ရင်းတ ရင်း သောကစိတ်လည်းသွင်းပေး ရ၏။
 - ၇။ ထိုရလိုမှုကြားမှပင် အချင်းချင်း မြှူဆွယ်၊ သူ့အရှိုကိုယ့်အရှို ဖလှယ်ရသေး၏။
 - ၈။ ထိုရလိုမှုကြောင့် အမောဖောက် လာသော် မေ့ဖျောက်သောအား ဖြင့် တစ်ခုခုအစားထိုးပေးရ၏။

- က။ ရယ်ရယ်မောမောတသောသော ဖြင့်လည်း အာရုံကြောမျှောပေး ရ၏။
 - ခ။ ပျော်စရာရွှင်စရာရွှေ့တေ့ပေး၍ လည်း အမေ့ကောက်ပေးရ၏။
 - ဂ။ မေ့မရနိုင်သောအစွဲဖြစ်က မူးယစ် ဆေးသုံး၍ပင် မေ့ဖျောက်ပေးရ သေး၏။
- အထက်၌ဖော်ပြခဲ့သော ရက်တစ် ရက်အတွင်းဖြစ်ပေါ်တတ်သောသဘာဝ တို့အနက် နံပါတ်(၈)၌ ဖော်ပြထားသော သဘာဝတို့သည် အများအားဖြင့် ည ဘက်၌ဖြစ်တတ်သောသဘာဝတို့ဖြစ်ပေ သည်။ ထိုသဘာဝတို့ ဖြစ်ပေါ်ပြီးလျှင် လူသားတို့သည် အိပ်မောကျလျက်က တစ်ညတာကုန်ဆုံးရတော့သည်။
- ဆရာတော်ဘုရားကြီး ဖော်ပြခဲ့ သော လူသားတို့၏ ရက်တစ်ရက်တွင် ဖြစ်တတ်သော သဘာဝတို့၌ ကုသိုလ်မှု နှင့် စပ်လျဉ်းသော သဘာဝတို့ အလျှင်း မပါရှိပါ။ ကုသိုလ်မှုတို့နှင့်စပ်လျဉ်း၍ အရိပ်အငွေ့ပင်မသန်းခဲ့ပါ။ 'အမှားဝယ် ပြင်ပြင်၊ အသွားဝယ်တွင်၊ ညဉ့်မသန်း ငွေ၊ စခန်းဖြင့်တွေ့ပြီဘု၊ တဂေ့လည် လည်၊ ပါယ်ငရဲမှာ ထည်လဲသာ စည် တော့' ဟူသော လယ်တီဆရာတော် ဘုရား၏ သံဝေဂလေးချိုးလာအဖွဲ့ကို သတိရစရာဖြစ်ပါသည်။မဟာဗောဓိမြိုင် ဆရာတော်ဘုရားကြီးသည် လူတို့အနေ ဖြင့် ဆယ်စုနှစ်အလိုက်ဖြစ်တတ်သော သဘာဝများ၊ ရက်တစ်ရက်အတွင်းဖြစ် တတ်သောသဘာဝများကို နှလုံးသွင်းမိ လျှင် သံဝေဂဖြစ်လာကြလိမ့်မည်ဟူသော ရည်ရွယ်ချက်ဖြင့် ထိုစာတို့ကို ရေးခဲ့ သည်ဟု ဆိုနိုင်ပါသည်။
- ယခုဆောင်းပါး၌ ကျွန်တော် သည် မဟာဗောဓိမြိုင်ဆရာတော်ကြီး စီရင်သော ကဝိဗန္ဓနကထာ၊ သတိမေ့ သူတို့နားရာဝခန်းနှင့် သတိမဲ့သူတို့၏ သွားရာလမ်း စာအုပ်များမှ အရွယ်နှင့် စပ်လျဉ်းသော မိန့်ဆိုချက်များကို ထုတ် နုတ် ဖော်ပြခဲ့ပါသည်။ ဆရာတော် ဘုရားကြီး၏ အရွယ်နှင့်စပ်လျဉ်းသော မိန့်ဆိုချက်များ အတော်များများကျန်နီ ပါသေးသည်။ ထိုမိန့်ဆိုချက်များကို လည်း အလျဉ်းသင့်သလို တင်ပြသွား မည် ဖြစ်ပါသည်။



မြတ်ဗုဒ္ဓ၏တော်ဓာတ်မြတ်

ကျွန်ုပ်သည် စဉ့်ကိုင်မြို့မှ ရွှေကံကု လေပျံသစ်တော် ရုပ်ရှင်တော် မြတ်ကြီး၏ ဘုရားဒါယိကာမ ဖြစ်ပါသည်။ တစ်နည်းအားဖြင့် ဥပါသိကာမ ဖြစ်ပါသည်။ ဘုရားရှင်ကြီး ကြွတော်မူရာ နေရာဒေသတိုင်း၌ လိုက်ပါ၍ သာသနာ ပြန့်ပေးရသောသူဖြစ်ပါသည်။

ရွှေကံကုဘုရားရှင်ကြီးကို ရန်ကုန် မြို့၊ ၂၀၀၃ ခု၊ မေလတွင် ရန်ကုန်မြို့၊ နေပြည်တော်၌ ဆင်မင်းဈေးအနီးမှ နေထိုင်ခံရသူအား အောင်-ဒေါ်လှလှဝင်း ဝမ်းသာစေဖို့ ပင့်ဆောင်မှုကြောင့် စတင်



မူလစေတီတော်ကြီးမှာပ နာခန်း အဆင်ဆင်မှုတူးဖော်ရရှိသော ရွှေတောင်မှာပ နာပဗ္ဗည်းရာ



ဂင်္ဂေတီပူဇော်ထားသည့်ကြွတ်တော်

ရွှေကံကုသာသနာပြုဗဟိုတော်ကြီး၏ ဗိုလ်တထောင်ဘုရားဖူးကျင့်စဉ်တော်

ရွှေကံကုသာသနာပြုဗဟိုတော်ကြီး

ရွှေကံကုဘုရားရှင်ကြီးက ပထမဆုံး ကြွရောက် နေထိုင်ခဲ့သော်လည်း ကျွန်ုပ်က နေထိုင်ရာအကြိမ်ရောက်ရှိခြင်း ဖြစ်ပါသည်။ ကျွန်ုပ်ကလေးဘဝ (၁၁) နှစ် အရွယ်က ပထမအကြိမ်ရောက်ဖူးခဲ့ပါသည်။ (၃၇) နှစ် နဝင်္ဂသီလဆောက် နေထိုင်ခဲ့ပြီး ခါးစာချိန် ခုတိယအကြိမ် ဖြစ်သည်ရောက်ရှိခြင်း ဖြစ်ပါသည်။ နောက်တွင် ဘုရားရှင်ကြီးမှ တန်ခိုး ထူးခြားစွာ မပြုသော်လည်း နေထိုင်ခံရသူအား အောင်-ဒေါ်လှလှဝင်း ရောင်ခြည်တော်များလွှတ်ခြင်း၊ နေထိုင်ခြင်းများ ဖြစ်ပေါ်လာ

၍ ရန်ကုန်မြို့တွင် (၅၄) ရက်ကြာခဲ့ပါ သည်။
ထို (၅၄) ရက်ခနီးစဉ်အတွင်း ဗိုလ်တထောင်မြို့နယ် (၄၄) လမ်းမှ မသော်သော်ကလည်း ဘုရား (၁) ရက် ပင့်ပါသည်။ ထို(၁)ရက်တွင်မှ ကျွန်ုပ်၏ ပဋ္ဌာန်းဆက်ကပေါ်ပေါက်လာခဲ့ပေတော့ သည်။ ကျွန်ုပ်သည် ည (၁) နာရီထိုး သည့်တိုင် အိပ်မပျော်နိုင်သေး၍ တရား စာများရွတ်ဆိုနေပါသည်။ ထိုအချိန်၌ ကျွန်ုပ်၏ခြေရင်းတွင် ကြီးမားလှသော နဂါးကြီးတစ်ကောင်သည် ခြေထောက် အစုံပေါ်၌ အပုံလိုက်လာခဲ့နေသော ကြောင့် လေးလံပျော့စိကာ ခြေထောက်

မ၍မရဖြစ်နေပါသည်။ (၇) နှစ်သား အရွယ် ကလေးငယ်လေးတစ်ယောက် မှာလည်း ကတုံးဆံပင်ပေါက်စကလေး ဖြင့် ကျွန်ုပ်၏လက်မောင်းပေါ်လာအိပ် နေပြီး ဟိုဘက်လက်မောင်းပေါ်ပြောင်း အိပ်လိုက်၊ ဒီဘက်လက်မောင်းပေါ် အိပ် လိုက်နှင့် ဆော့ကစားနေသည်ကို အာရုံ နှင့်သာမက ပကတိ အသားအရေတို့နှင့် ပါ ထိတွေ့ခံစားနေရပါသည်။ ကျွန်ုပ်က တရားစာများ ရွတ်ဆို၍ မနှောင့်ယှက် ကြရန်၊ မိမိအရပ်ကိုပြန်ကြရန် တောင်း ပန်သော်လည်း မရပါ။ နေမြဲအတိုင်းနေ နေကြပါသည်။
ကျွန်ုပ်တစ်ယောက်တည်း စတား

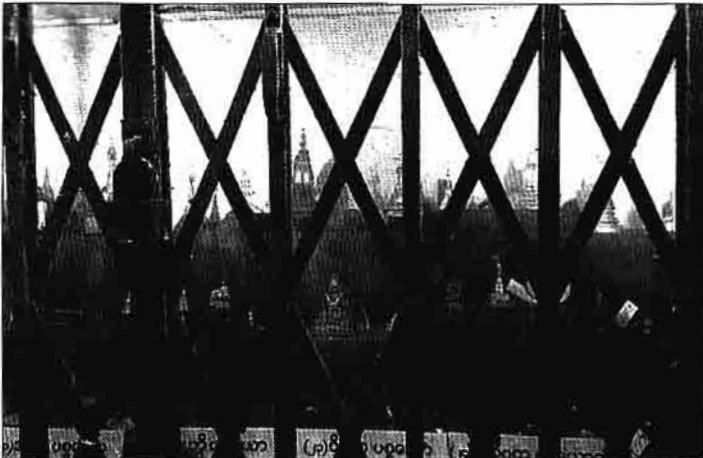

ရွှေအတီ၊ ငွေအတီဖြင့် ပူဇော်ထားသော ဘုရားစေတီများနှင့် ရွှေပရိက္ခရာများ၊ ရွှေညောင်ပင်များ



မဟာယောပီမိဟောရှင်မုနုဘုရားကြီးရှေ့တွင် ဘွဲ့တော်နှင့်ဆညီ ပူဇော်ကန်တော့နေကြစဉ် (မယ်တော်ကြီးဘေးမှ ဆညီရောင်ဝတ်ထားသူမှာ ဒေါ်မိမိအောင် ဖြစ်ပါသည်)

တွေ တတွတ်တွတ်ပြော၍ ၎င်းတို့အား တောင်းပန်နေသည့်အသံကို အန်တီအေး ကြားပြီး နိုးလာကာ -

“ဆရာမကြီး (ထိုစဉ်က မယ်တော်ကြီးဟု မခေါ်ကြသေးပါ။) တစ်ရေးနိုးတာလား၊ ဘာတွေပြောနေတာလဲ”

ဟု မေးသောအခါ ကျွန်ုပ်မှ -

“တစ်ရေးနိုးတာ မဟုတ်ပါဘူး မမအေးရယ်။ ခြေရင်းမှာ နဂါးကြီးတစ်ကောင်ရောက်နေတယ်။ လက်မောင်းပေါ်မှာ ကလေးလေးတစ်ယောက်က ဆော့နေတယ်။ သူတို့ကို မောင်းထုတ်ပေးပါ”

ဟုပြောလိုက်သောအခါမှ အန်တီအေးက တရားစာများရွတ်ဖတ်ပြီး အမျှအတန်းလေလိုက်ရာ နဂါးကြီးနှင့် ကလေးလေးမှာ ပျောက်သွားပါတော့သည်။

နောက်တစ်နေ့နံနက် အိမ်ရှင်များကိုမေးကြည့်ရပါသည်။ ဒီနေရာနှင့် အနီးဆုံးဘုရား ဘာဘုရားရှိသလဲဟု မေးမြန်း

ကြည့်ရာ ဗိုလ်တထောင်ဘုရားရှိသည်ဟု ပြော၍ ည (၇) နာရီခန့် သွားရောက်ဖူးမြော်ရာ နဂါးများဖူးမြော်စောင့်ရှောက်သည့်ဘုရားဖြစ်နေသည်ကို ပထမဆုံးသတိပြုမိပါသည်။ ဆံတော်တိုက်သို့ သွား၍ဖူးမြော်ရာ စိတ်ထဲတွင် မိမိယခင်က အကြိမ်များစွာ လာရောက် ဖူးမြော်ဖူးသလို ခံစားရပြန်ပါသည်။ အတွင်း၌ ဝတ်ပါသဏ္ဍာန် လှည့်လည်ဖူးရသော အခါမှာလည်း နံရံများထဲ၌ ကိန်းဝပ်တော်မူနေသောဘုရားများကို ဖူးမြော်ရ၍ ဝမ်းသာ၊ ဝမ်းနည်းဖြစ်မိပြန်ပါသည်။

ရွှေစင်အတီဖြင့်ပြုလုပ်ထားသော ဘုရားစေတီငယ်များ ငွေပန်းခိုင်နှင့် ရွှေတံခွန်၊ ငွေတံခွန်များကို လျှူဒါန်းထားသည်တို့ကို ဖူးတွေ့ရသောအခါ ကျွန်ုပ်စိတ်ထဲ၌ ရွှေကံကူရုပ်ရှင်တော်မြတ်အား ရွှေငွေအတီပြီးသော အသုံးအဆောင်များလျှူဒါန်းလိုစိတ်တဖွားဖွားပေါ်ပေါက်လာခဲ့ပါသည်။(ထိုစဉ်က ရွှေကံကူဘုရား



ဆန်တီအေး၊ မယ်တော်ကြီး၊ ဒေါ်မိမိအောင်၊ ဒေါ်ညိုညိုဆန်းတို့သည် ဗိုလ်တထောင်ဘုရားကြီး၏နေထောင်မှု ရိုမိုကန်တော့နေပုံ

ရှင်ကြီး၌ မကိုင်စလွယ်တော်ပင် မလျှူနိုင်သေးခဲ့ပါ။)

စေတီလိုဏ်ဂူအတွင်း ဖူးမြော်အပြီး အပြင်ဘက်မှ ပြုတ်ပြေန်ပြေများကို ဖူးမြော်ဆုတောင်းပြီးသောအခါ အစ်မတော်မြန်နွယ်အဆောင်သို့ကူးကြပါသည်။ ထိုသို့ လမ်းဖြတ်ကူးချိန်၌ ကျောက်စာတိုင်ဆရာတော်ဟုသိရသော ဆရာတော်ကြီးမှ -

“ဟေ့ကောင်မလေးတွေ၊ မြန်နွယ်ဆောင်ကစောင့်နေ။ ငါလာခဲ့မယ်” ဟု ပြောပါသည်။

ကျွန်ုပ်တို့ အစ်မတော် မြန်နွယ်ဘုရားခန်းရှေ့တွင် ဘုရားရှိခိုးနေကြသောအခါ ထိုဆရာတော်ကြီးကရောက်လာပြီး -

“ကဲကဲ-လိုက်ဆိုကြ၊ လိုက်ဆိုကြ”

ဟု ပြောပြီး နမောတဿ(၉)ကြိမ်ရွတ်ဆိုပြီး တရားစာများရှေ့မှချပေးပါတော့သည်။ ကျွန်ုပ်ကတော့ မိမိပုဇော်နေကျတရားစာကိုသာ အာရုံပြု၍ရွတ်ဆိုနေပါ၍ ထိုဆရာတော်ကြီးချဖူးသည်ကို လိုက်မဆိုဖြစ်ပါ။ အခြားသူများကို ညည်းဘာနေသမီးလဲ၊ ဘာဆောင်ရမယ်၊ ဘာရွတ်ရမယ် စသည်ဖြင့် ကျွန်ုပ်နှင့် ပါလာသောသူများကို ဟောပြောလမ်းညွှန်နေပြန်ပါသည်။ကျွန်ုပ်ကတော့ မိမိတရားအာရုံနှင့်သာနေပါသည်။ ခဏနေလျှင် ဆရာတော်ကြီး ပြန်ကြွသွားပါသည်။

အစ်မတော်မြန်နွယ်ရှေ့မှမေးပြီး ကြီးသုံးလုံးအနီးသို့ရောက်လျှင် ဆရာတော်ကြီးက ကျွန်ုပ်ကို -

www.burmeseclassic.com

“ဟိုရသေ့မ လာဦး၊ လာဦး”
ဟု လက်ယက်ခေါ်ပါသည်။
ကျွန်ုပ်က ဆရာတော်ကြီးထံသို့

ဆွားရွှ်

“တပည့်တော် ရသေ့မ မဟုတ်
ကြီးပုဂ္ဂိုလ်၊ ဒသမဂိုဏ်းဝင်များဖြစ်သော
ဧကရာဇ်များပါ။ အနန္တငါးပါး၊ ခင်ပွန်းကြီး
ဆယ်ပါးဂိုဏ်းဝင်များကို ဦးဆောင်ပူဇော်
နေတဲ့ဂိုဏ်းချုပ်ဖြစ်တယ်”

ဟု လျှောက်ထားလိုက်သောအခါ
ကြီးပုဂ္ဂိုလ်၊ ဒသမဂိုဏ်းရယ်လို့ မကြားဘူး
ကြောင်းပြောကြားရာ ကျွန်ုပ်က -

“အရှင်ဘုရားက ဘယ်ကြားဖူး
ဦးမှာလဲ။ ဒီတာဝန်ကို ဒီနှစ်သင်္ကြန်
အတက်နေမှာမှ အဘရသေ့ကြီးဦးခန္တီ
ထိုက်တန်လို့ ပေးအပ်ထားတာ။
အစသက်လုံး ဥပုသ်ဆောက်တည်ပြီး
သတ်သတ်လွတ်စားပြီး တရားဓမ္မများ
အားထုတ်မှာပါ”

ဟု လျှောက်လိုက်ရာ -

“ဟာ - ဒါဆိုရင် ဓာတ်ကမိနေ
ဆယ်၊ ငါ့ကိုဓာတ်ပေးစမ်း”

ဟု လက်ဝါးကိုပြန်ပေးပြီး ပြော
ကြားရာ ကျွန်ုပ်ကလည်း ဘုမသိဘမသိ
နဲ့ ဆရာတော် လက်ဝါးကို ဖြန့်ခနဲ
ပြန်ပေးလိုက်ရာ -

“ကောင်းတယ်၊ ကောင်းတယ်”

ဟု ပြောကြားပါသည်။ ခဏနေ
ဆရာတော်ကြီးက -

“ဒီနေ့ကွတ်ကောင်းတယ်။ မနက်
ဘာဂဏန်းကောင်းသလဲပြောစမ်း”

ဟု မေးမြန်းရာ -

“ကျွန်ုပ်က တပည့်တော်မပြော
အတိပါဘူးဘုရား။ ဘုရားပဲကန်တော့
အတိပါတယ်”

ဟု လျှောက်ထားရာ -

“ပြောမှာသာပြောပါ။ အချိန်
ကောင်းရောက်နေလို့”

ဟု ပြောပြန်ပါသည်။

ကျွန်ုပ်က မပြောတတ်ပါဘူး။

ဆရာတော်ကြီးက ပြောမှာသာပြောပါ
နဲ့ အခြေအတင် (၁၀) မိနစ်ခန့် ကြာ
သောအခါ ဘေးဘက်ကိုမျက်စိဝေ၍ကြည့်
လိုက်သောအခါ မောင်းကြီးများတပ်
ဆူသည့် မောင်းတိုင်များတွင် (၂) လုံး၊

(၃) လုံး၊ ကနန်း လောင်းကစားစကား

ပြောရာ ဥပဒေအရ အရေးယူမည်ဟု

အသိပေးထားသောစာများ ချိတ်ဆွဲထား

သည့်တို့ တွေ့လိုက်ရပါသည်။ ကျွန်ုပ်၏

အထံသို့ ဒီဘုန်းကြီးနှင့်တော့ခက်နေပြီ။

ငါဘာမှမပြောရဘဲအရေးယူခံရတော့မှာ
ပဲ။ မပြောလည်း အေးမှာမဟုတ်ဘူး။
ဇွတ်မေးနေပြီ။ ထင်ရာပြောလိုက်မည်ဟု
ဆုံးဖြတ်ကာ -

“ဆရာတော်ကြီး၊ တပည့်တော်
လျှောက်ပါမယ်ဘုရား။ ဘုရားလာဖူး
တာဆိုတော့ (၉) ပေါ့ဘုရား။ ဟိုမှာနဂါး
ကြီးတွေတွေ့တယ်မဟုတ်လား (၇) ပေါ့
ဘုရား”

ဟု လျှောက်လိုက်ရာ ဆရာတော်
ကြီးလည်း -

“ကောင်းပြီ၊ ကောင်းပြီ”

ဟု ဆိုကာ ကြွသွားမိတော့
သည်။ (နောက်နေ့တွင် ကျွန်ုပ်ပြောလိုက်
သော ဘုရားနှင့် နဂါး တကယ်လာသည်
ဟု သိရ၏။ ၂၀၀၃ တွင် တစ်ခါသာ ဆုံ
ပြီးနောက် နှစ်စဉ် ရန်ကုန်သို့ကြွပြီး
ဗိုလ်တထောင်ဘုရားသွားဖူးသော်လည်း
ထိုဆရာတော်ကြီးနှင့် လုံးဝမတွေ့တော့
ပါ။)

ကျွန်ုပ်တို့ ဆရာတော်နှင့် အချို့
အချစ်ကားများ ဆူညံစွာပြောဆိုနေကြ
သည်ကို အစ်မတော်မြနန်းနွယ်ဘုရား
အဆောင်ရှေ့တွင် တရားထိုင်နေသော
ဒလ အံ့ကြီးမှ ဆရာကြီးဦးသိန်းရွှေ၏
တပည့်မဖြစ်သူ ဒေါ်မိမိအောင်မှကြား
သိရ၍ ကျွန်ုပ်တို့နှင့် တွေ့ဆုံအကျိုး
အကြောင်းပြောဆိုကာ ခင်မင်ရင်းနှီးပြီး
ဘုရားရှင်ကြီးကို နှစ်စဉ်ပင်ဆောင်ခဲ့ပြီး
ကျွန်ုပ်၏ မွေးစားသမီးပင်ဖြစ်နေပေပြီ။
(၉) ရက်၊ (၉) လံဘုရားပွဲတိုလည်း နှစ်
တိုင်းလာရောက်ကာ ဝေယျာဝဇ္ဇာကိုသိုလ်
များလာ၍ ယူနေကျဖြစ်ပါသည်။

ဒေါ်မိမိအောင်တို့၏အိမ်၌လည်း
နှစ်စဉ် မြန်မာနှစ်ဆန်းတစ်ရက်နေ့တိုင်း
ပင့်နေကျဖြစ်သည်။ ကျွန်ုပ်တို့ကို လူမသိ
သူမသိဘဝကတည်းက၊ ဘုရားကြီး ယခု
လို လျှမ်းလျှမ်းတောက်တန်ခိုးတော်များ
လူမသိခင်ကတည်းက စွဲမြဲစွာ ကိုးကွယ်
လာသော ဒါယိကာမလည်းဖြစ်ပါသည်။
ဒေါ်မိမိအောင်၏မိခင်ကြီး ဒေါ်ခင်အုန်း
မြင့်၊ ခင်ပွန်း ဦးစိုးနိုင်သိန်း၊ သမီး
မသွယ်သွယ်သန့်၊ ညီမ မစု၊ တူမလေး
နန်းအိအိဝေဝေအားလုံးမှာ သဘော
ထားပြည့်ဝကာ ဘုရားရှင်ကြီးကို အလွန်
ကြည်ညို၍ ကျွန်ုပ်တို့ ညီအစ်မကိုလည်း
ဆွေမျိုးရင်းပမာ ခင်မင်လှပါသည်။
ဒေါ်မိမိအောင်တို့မှာ ဗိုလ်တထောင်
သော်မဆင်ရိပ်သာ၊ လမ်းသွယ်(၄)လမ်း၊
(၆၈/ဘီ) တွင် နေထိုင်ပါသည်။
သူတို့အိမ် ဘုရားနှင့်တိုင်း ကျွန်ုပ်

ကို ဗိုလ်တထောင်ဘုရားကို လိုက်ပို့နေ
ကျဖြစ်ပါသည်။ ဗိုလ်တထောင်ဘုရား
ကြီးကိုဖူးပြီး အောင်ထောင့် (တနင်္ဂနွေ
ထောင့်) မှနေ၍ -

“အရှင်ဘုရား၊ တပည့်တော် ဤ
ဗိုလ်တထောင်မြို့နယ်တွင် ယခုနှစ်မှာ
(၇) အိမ်ကြွလိုပါသည်ဘုရား”

ဟု လျှောက်ထားလျှင် (၇) အိမ်
အတိအကျကြွရပါသည်။ (၇) အိမ်ကြွ
လိုပါသည်ဘုရားဟုဆိုလျှင် (၇) အိမ်
အတိအကျကြွရပါသည်။ ဗိုလ်တထောင်
မြို့နယ်ရှိ အမာခံဘုရားပင့်သောအိမ်
များမှာ -

- ၁။ ဗိုလ်တထောင်မြို့နယ်အောင်-ဒေါ်တင်
ရိမ်သာစု
- ၂။ ဦးစိုးနိုင်သိန်း - ဒေါ်မိမိအောင်
မိသာစု
- ၃။ ဆရာမဒေါ်ခင်စန်းဝင်း
- ၄။ အစ်မကြီးဒေါ်အေးမြင့်မိသာစု
- ၅။ သိမ်ဖြူလမ်းမှ ကိုသန့်ကျော်-မမြင့်
မြင့်သန်းမိသာစု
- ၆။ တိုက်တွမ်ဒီနည်းပြချုပ် ကိုအောင်
သန်းဦး - မကျော့စန်းသီ မိသာစု
- ၇။ ကိုတိန်းမင်းဦး-မအေးမို့မို့မိသာစု
တို့ ဖြစ်ပါသည်။

ကျွန်ုပ်တို့မှ ရက်နည်း၍ မကြာနိုင်
မျှသာလျှင် ဤအိမ်များမှ တစ်အိမ်
တလေ ကျန်ရစ်ပါသည်။ နှစ်စဉ် ဖူးမြူ
ပင့်မြဲမိသာစုများ ဖြစ်ကြပါသည်။

၂၀၀၃ ခုနှစ်ကတည်းက ဗိုလ်တ
ထောင်ဘုရားကြီးကိုဖူးမြဲပြီးဆုတောင်း
များပြည့်ဝလာခဲ့ရာ ၂၀၁၂ ခုနှစ်၊ ရန်ကုန်
မြို့ ဗိုလ်တထောင်မြို့နယ်ရှိ သိမ်ဖြူ
လမ်းတွင် ဘုရားကြီးကြွတော်မူနေစဉ်
ထူးဆန်းသောအိမ်မက်ကို မြင်မက်ပါ
တော့သည်။

အိမ်မက်ထဲတွင် ယခုခေတ်အပြင်
အဆင်မဟုတ်ဘဲ ရှေးခေတ်က အနေ
အထားဖြစ်နေသည်။ သို့သော် စိတ်ထဲ
တွင် ဗိုလ်တထောင်ဘုရားဟု အလိုလို
သိနေပါသည်။ ဘုရားမှာ (၁၈) တောင်
ခန့်သာမြင့်ပါလိမ့်မည်။ တည်ပြီးခါစ
အင်္ဂတေပင် မကြောက်သေးပါ။ မြစ်တစ်
စင်းရှိပြီး လမ်းမှာ ကျောက်စရစ်နှင့်မြေခန့်
ရောရာလမ်းရိုးရိုးကလေးဖြစ်၍ မိုးရွာ
ပြီးစ ရေအိုင်ကွက်ကလေးများ ဟိုတစ်
ကွက်ဒီတစ်ကွက်ရေထင်နေပါသည်။

ထိုတည်ပြီးခါစဘုရားကို ဌာပနာ
သွင်းမည့်အချိန်ဟု သိရပါသည်။ ကျွန်ုပ်
က အိမ်မက်ထဲတွင် အဖိုးသမီးမဟုတ်
ဘဲ သျှောင်ထုံးနှင့်အဖိုးသားကြီးတစ်ဦး

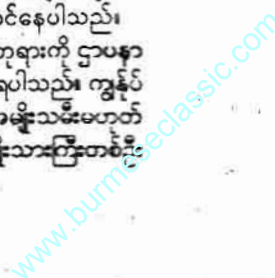

ဖြစ်နေပြီး ငှာပနာသွင်းရမည့်ပစ္စည်းများ ဖြစ်သော ရွှေစေတီ၊ ငွေစေတီ၊ ရွှေခေါင်းလောင်း၊ ငွေခေါင်းလောင်း၊ ဓာတ်တော်ကြွတ် စသည်တို့ကို ရွှေလင်ပန်းကြီးထဲတွင်ထည့်၍ ကိုင်ထားပြီး -

‘လာကြဟေ့ သားတို့၊ သမီးတို့။ ငါနဲ့အတူ ငှာပနာပစ္စည်းတွေလာကိုင်ပြီး သစ္စာပြု ဆုတောင်းရအောင် လာကြဟေ့’

ဟု အော်ခေါ်နေစဉ် အိပ်မက်မှ နိုးလာပါတော့သည်။ အိပ်မက်မှာ အပြင်နှင့်မခြား အတော်ကို ပီပြင်လှပါ၍ ယခုတွေ့လျှင် ယခုပြန်မြင်နေပါသည်။ ထိုအိပ်မက်မမက်မိကပင် ဗိုလ်တထောင် ဘုရားကြီးအတွင်းလျှောက်ထားသော ရွှေငွေရတနာများကို ဖူးမြင်ရလျှင် -

“တပည့်တော်လည်း လောကုတ္တရာအမြတ်ဆုံးရတနာဖြစ်သော ဘုရားရတနာကို လောကီရတနာများဖြစ်သော ရွှေငွေရတနာများဖြင့် လှူဒါန်းပူဇော်လိုပါသည်”

ဟု ဆုတောင်းခဲ့ပါသည်။ ထိုဆုတောင်းအတိုင်းပင် ယခုအခါ ရွှေကံကုဘုရားရှင်ကြီးကို ရွှေသားပလ္လင်တော်၊ ရွှေသပိတ်တော်နှင့် တကွ များပြားလှသော ရွှေ၊ ငွေအတိအသီးအဆောင်များ လှူဒါန်းပူဇော်ထားနိုင်ပြီ ဖြစ်ပါသည်။

၂၀၂ ခုနှစ် ထိုအိပ်မက်မက်ပြီးနောက်နေ့တွင် ဗိုလ်တထောင်ဘုရားသွားဖူးပါသည်။ ထိုသို့ ဖူးမြော်ရင်းဖြင့် အခြားအခေါက်များနှင့်မတူဘဲ ထူးထူးခြားခြား ဗိုလ်တထောင်ဘုရားဖူးကျင့်စဉ် အဖြစ်ပူဇော်ရန်အာရုံရလာသောကြောင့် စတင်၍ ပူဇော်လုပ်ဆောင်ဖြစ်သွားပါသည်။

ဗိုလ်တထောင်ဘုရားဖူး ကျင့်စဉ်မှာ -

ပထမဦးစွာ အုန်းငှက်ပျောပွဲလှလှနှစ်ပွဲမှာယူရမည်။ မွှေးသောပန်း၊ ပွင့်သောပန်း၊ ပန်းကုံးများလည်း ဝယ်ယူရပါမည်။ တစ်ပွဲမှာ ဗိုလ်တထောင်ဘုရားကြီးအတွက်ဖြစ်ပြီး ကျန်တစ်ပွဲမှာ အစိမတော်မြန်နန်းနွယ်အဆောင်မှ မဟာဇေယျသိဒ္ဓိမေတ္တာရှင်မုနိဘုရားကြီးကို လှူဒါန်းရန် ဖြစ်ပါသည်။

ပွဲမှာပြီးလျှင် ဗိုလ်တထောင်ဘုရားကြီး၏ ဆံတော်တိုက်သို့ သွားကန်တော့ရပါမည်။ ဝင်ဝင်ချင်း ဂဝံကျောက်နှင့် ပြုလုပ်ထားသော မုနိကျောင်းဆောင်လေးနှင့် ဂဝံစေတီကို လက်နှင့်ထိကာ

ကန်တော့ဆုတောင်းရမည်။ မူလစေတီဟောင်းတုန်းက ဤစေတီထဲ၌ ဆံတော်ငှာပနာခဲ့သည်ဟု သိရပါသည်။ ဂဝံစေတီမှန်ကလပ်ကို အောင်ပန်းချိတ်ကာ ကန်တော့ ဆုတောင်းပြီးမှ ဆံတော်တိုက်အတွင်းရှိ ရတနာပေါင်းစုံဖြင့် ပူဇော်ထားသောဆံတော်မြတ်ကို ဘုရားရှင်ကြီး၏ ဂုဏ်တော်များကို အာရုံပြုပြီး ရှိသေစွာ ရှိခိုးကန်တော့ရပါမည်။ ထိုဆံတော်တိုက်အတွင်းရှိ ငွေဖလားထဲသို့လည်း မိမိအဓိဋ္ဌာန်ဆုတောင်းပြုစရာရှိတာ ဆုတောင်းပြီး ဝတ္ထုငွေအခေါက်လေးများ လှမ်းပစ်လှူပြီး ဆုတောင်းအဓိဋ္ဌာန်ပြုနိုင်ပါသည်။

ကျွန်ုပ်ကတော့ တပည့်တော် ဤဗိုလ်တထောင်စေတီကြီး တည်ထားစဉ်က ကိုယ်တိုင်ပါဝင်ကုသိုလ်ယူခဲ့သည်မှာ အမှန်ဖြစ်လျှင် ဤဝတ္ထုငွေများ ငွေဖလားထဲသို့ တည့်တည့်ရောက်ပါစေသားဟု သစ္စာဆိုကာ ထည့်လှူပါသည်။ (၁၀) ခုလှူလျှင် (၈) ခုခန့်တော့ ဝင်ပါသည်။

ဆံတော်တိုက်ကို ကန်တော့ပြီးလျှင် ဝက်ပါအတွင်း လက်ယာရစ်လှည့်ပတ်ပြီး ပဌာန်းတရားကို ဆင်ခြင်၍ ဘုရားများကို လှည့်၍ဖူးပါသည်။ မိမိမျက်စိက ဘုရားများကို ဖူးမြော်ပြီး စိတ်ထဲမှ ပဌာန်းတရားကို ရွတ်ဆိုကာ လက်အုပ်လေးချီထားပြီး ဖြည်းဖြည်းမှန်မှန် လျှောက်၍ ဖူးမြော်ရပါသည်။ ဝက်ပါဆုံးခါနီး အထွက်နှင့်နီးသောနေရာတွင် ရွှေငွေအတိရတနာအစစ်များ လှူဒါန်းထားသောနေရာတွင် ခေတ္တရပ်ပြီး တောင်းနေကျဆုဖြစ်သော လောကီလောကုတ္တရာနာရန်ဖြာသောရတနာပြည့်စုံစုံလင်စွာဖြင့် သာသနာပြုရပါလို၏ဟု ဆုတောင်းပါသည်။

မူလဘုရားကြီး၏ ငှာပနာတိုက်ဟောင်းမှရရှိသောပစ္စည်းများဆိုသော အခန်းတွင်လည်း ခေတ္တရပ်ပြီး ဤဗိုလ်တထောင်စေတီတော်ကြီးကို စတင်တည်ထား လှူဒါန်းခဲ့ကြသော အလှူဒါယကာ၊ အလှူဒါယိကာမများကို အမျှအတန်းပေးဝေပါ၏။ ယခင်ကတည်းက စောင့်ရှောက်လာခဲ့ကြသော အစောင့်အရှောက်ပုဂ္ဂိုလ်များကိုလည်း မေတ္တာပို့သအမျှဝေပါ၏ဟူ၍ ဆုတောင်း၊ အမျှဝေပေးပါသည်။ ပြီးနောက် ဆက်လက်ထွက်ခွာလာရာ ဆံတော်တိုက်ကို ပြန်ရောက်၍ ဆံတော်တိုက်မှ ဆံတော်မြတ်ကို ဦးခိုက်ကန်တော့ နှုတ်ဆက်ကာ

စေတီတော်ကြီးရင်ပြင်ပေါ်ရှိ ဂြိုဟ်ပြေနံပြေဘုရားများကို ကန်တော့ပါသည်။ စေတီတော်အတွင်း ကန်တော့ပွဲမယူရတော့သောကြောင့် မိမိမွှေးနေနံဘုရားရှေ့တွင် စတင်လှူဒါန်းကာ မိမိမွှေးနေမှစ၍ လက်ယာရစ်ကုသိုလ်ကံပွင့်ဂါထာများကို ရွတ်ဆိုပူဇော်၍ (၇) ရက်သားသမီးများ ကျန်းမာချမ်းသာကြပါစေ၊ ဘေးရန်အန္တရာယ် ကင်းရှင်းကြပါစေ၊ လိုရာဆန္ဒပြည့်ဝကြပါစေ၊ စိတ်ချမ်းသာကိုယ်ချမ်းသာ သာသနာဝန်၊ မိမိခန္ဓာဝန်များကို ပါရမီမြောက်အောင်၊ နိဗ္ဗာန်ရောက်အောင် ဆောင်ရွက်နိုင်စေရန် စောင့်ရှောက်တော်မူပါဘုရားဟဲ့ (၇) နေ့ (၇) နံ ဘုရားအဆူဆူကို ရှိခိုးကန်တော့ဆုတောင်းရပါမည်။ (၇)နေ့ (၈)နံဘုရားများ ဖူးမြော်ကန်တော့ဆုတောင်းပြီးလျှင် အောင်မြေတွင် ဇေယျောတေမိယာမူလေ အစဦးဆောင်ဂါထာကိုရွတ်ဆို၍ အမျှအတန်းဝေရပါမည်။

ဗိုလ်တထောင်ဘုရားကို ဖူးမြော်ပူဇော်ပြီးလျှင် အစိမတော် မြန်နန်းနွယ်အဆောင်ဘက်သို့ကူးကာ အစိမတော်လှူဒါန်းထားသော မဟာ၊ ဇေယျ၊ သိဒ္ဓိ၊ မေတ္တာရှင်မုနိဘုရားကြီးကို ငှက်ပျောပွဲလှူဒါန်းပြီးလျှင် မဟာဇေယျသိဒ္ဓိမေတ္တာရှင်မုနိဘုရားရှင်ကြီးကို ဘွဲ့တော်နှင့်အညီ ပူဇော်ကန်တော့ရမည် ဖြစ်ပါသည်။

ဘွဲ့တော်နှင့်အညီ ကန်တော့ဆုတောင်းခြင်းဆိုသည်မှာ မဟာ ဆိုသည်မှာ ကြီးကျယ်မြင့်မြတ်ခြင်း ဖြစ်သောကြောင့် အဂ္ဂကျင့်စဉ်တော်ဖြင့် ပူဇော်ရပါသည်။ ဇေယျ ဆိုသည်မှာ အောင်မြင်ခြင်း ဖြစ်ပါသောကြောင့် ဇေယျောတေမိမူလေ အောင်ဂါထာကို ပူဇော်ရပါသည်။ သိဒ္ဓိ ဆိုသည်မှာ ပြီးပြည့်စုံခြင်း ဖြစ်ပါသောကြောင့် အောင်သိဒ္ဓိဂါထာတော်ဖြင့် ပူဇော်ရပါမည်။ မေတ္တာရှင် ဆိုသည့်အတွက် မေတ္တာသုတ်တော်ဖြင့် ပူဇော်ရပါမည်။ မုနိ ဆိုသည်မှာ ဘုရားဖြစ်ပါ၍ ဗုဒ္ဓဂုဏ်တော်ကိုးပါးကို ပါဠိအနက်ပူဇော်ရပါသည်။

အားလုံးပူဇော်ပြီးလျှင် ဤသို့ ဆုတောင်းရပါမည်။

တပည့်တော်သည် မဟာဇေယျသိဒ္ဓိမေတ္တာရှင်မုနိဘုရားရှင်ကြီးကို ဘွဲ့တော်နှင့်အညီ ပူဇော်ကန်တော့ပြီးပါပြီ ဘုရား။ သို့အတွက်ကြောင့် တပည့်ဘက်တို့သည် လောကီ၊ လောကုတ္တရာနာရန်ဖြာစလုံး၌ မဟာ ဆိုသည့်အတိုင်း ကြီးကျယ်

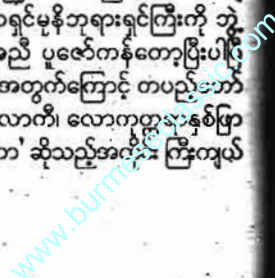

မြတ်သောဘဝကို ရရပါလိမ့်။
ဆိုသည့်အတိုင်း ကောင်းမြတ်
အလုပ်အကိုင် အကြံအစည်များ
အောင်မြင်ရပါလိမ့်။ 'သိဒ္ဓိ' ဆိုသည့်
အတိုင်း လောကီ လောကုတ္တရာနှစ်ဖြာ
အစီးပွားများ ပြည့်စုံပြည့်ဝရပါလိမ့်။
အတ္တရင် ဆိုသည့်အတိုင်း လုံးစုံများ
သတ္တဝါအပေါင်းတို့၏ ချစ်ခင်၊
ကြည်ညိုလေးစားခြင်းကိုခံရပါ
လိမ့်။ မန် ဆိုသည့်အတိုင်း ပွင့်ပြီးပွင့်ဆဲ
လှည့်လည်သော ဘုရားအဆူဆူတို့၏
အောင်မြင်ခြင်းကိုခံရပါလိမ့်။ ဟူ၍
ဆုတောင်းရပါမည်။

ပြီးလျှင် -
ဤကုသိုလ်တော်အား ဘုရား
အိမ်ကမ အစိမတော် မြန်နန်းနွယ်နှင့်
အတူ နဂါးမယ်တော်ကြီးများ၊ ဗိုလ်
အထောင်ဘုရားကြီး၏ မူလဒါယကာ
များ ခေတ်အဆက်ဆက် ဘက်စုံအလှူ
ရှင်များ ဘုရားဖူးရဟန်းရှင်လူနတ်ပြဟွာ
များနှင့် သုံးဆယ့်တစ်ဘုံသားအားလုံးကို
အမျှပေးပါဟူ၍ အမျှပေးပါ။ သာဓု
(၁) ကြိမ် ခေါ်ပါ။ ပြီးလျှင် အစိမတော်
မြန်နန်းနွယ်အား ဝတ္ထုငွေလှူပါ။ အစိမ
တော်၏ သာသနာတော်ပြုလုပ်ငန်း
အတွက် ကုသိုလ်ပင်ပင်ပါသည်ဟုပြော
ပါ။

ကျွန်ုပ်ကတော့ နဝင်သီလ
ဆောက်တည်ထားတဲ့အတွက် အစိမ
တော်ကို ရှိမခိုးပါ။ မေတ္တာပို့ အမျှပေး
ပေးပါသည်။ ရှိခိုးလိုသူများ ရှိခိုးနိုင်ပါ
သည်။ ကျွန်ုပ်ကတော့ အစိမတော်လက်
ဆံသို့ ဝတ္ထုငွေကန်တော့လေးထည့်လှူ
ပေးပြီး -

“အစိမတော်၊ ကျွန်ုပ် အစိမတော်
အတွက် ဘုရားမှာ ပွဲလှူပေးပြီး တရား
ဓမ္မတွေ ပူဇော်ပေးပါတယ်။ အစိမတော်
နဲ့ သာသနာပြုလုပ်ငန်းတွေအတွက်
လည်း နဝကမ္မဝတ္ထုငွေလှူပေးပါတယ်။
အတူလက်တွဲသာသနာပြုကြမယ်နော်။
ကျွန်ုပ်ပြုသမျှကုသိုလ်တွေ အစိမတော်
နှင့်ဆွေမျိုးများ၊ သုံးဆယ့်တစ်ဘုံသား
တွေကို အမျှအတန်းပေးပါတယ်။ အမျှ
အမျှ အမျှ”

ဆိုပြီးလျှင် သာဓု (၃) ကြိမ်ခေါ်
ကာ အဓိဋ္ဌာန်ကျင့်စဉ်အောင်မြင်သွားပြီ
ဖြစ်ပါသည်။

ကျွန်ုပ်ကိုယ်တွေ့ ပြောပြရလျှင်
အလွန်ကို အောင်မြင်သော ကျင့်စဉ်
ဖြစ်ပါ၍ ဗိုလ်တထောင်ဘုရားကြီးကို
ထားဖူးသူများလည်း အားလုံးအောင်မြင်

ပြည့်စုံစေလို၍ မေတ္တာဖြန့်ဝေပေးခြင်း
ဖြစ်ပါသည်။
လောကီ၊ လောကုတ္တရာနှစ်ဖြာ
သောစီးပွားများ ကြီးပွားတိုးတက်၍
စိတ်ရောကိုယ်ပါ အေးချမ်းသာယာကြ
ပါစေ။

ထာဝရဖြူစင်မေတ္တာဖြင့်

ရွှေကံကုသောသာသနာပြု
မယ်တော်ကြီး

ခုနစ်ရက်သာသနာပွင့်ဂါထာ

တနင်္ဂနွေသာသနာပွင့်ဂါထာ

က။ မေမော်ရော သောဘိတော စ၊
ပီယဒဿီ သိဒ္ဓိဇိနော။
ရဝိဂါရေ အဘိဇာတာ၊ တေ
နမဿာမိ သာဒရံ။
ခ။ နဝေနာနေန ကမ္မေန၊ ပေါရာ
ဏကံ ဝိနဿတု၊
စတုန္တံ ဗုဒ္ဓတေဇေန၊ သဒါ သုဒ္ဓိ
ဘဝန္တမေ။

တနင်္လာသာသနာပွင့်ဂါထာ

က။ သရဏကံရာ နောမာ စ၊ အတ္တ
ဒဿီ စ ဝေဿဘူ။
စန္ဒဝါရေ အဘိဇာတာ၊ တေ နမ
ဿာမိ သာဒရံ။
ခ။ နဝေနာနေန ကမ္မေန၊ ပေါရာ
ဏကံ ဝိနဿတု၊
စတုန္တံ ဗုဒ္ဓတေဇေန၊ သဒါ သုဒ္ဓိ
ဘဝန္တမေ။

အင်္ဂါသာသနာပွင့်ဂါထာ

က။ ဒီပင်္ကရော ပဒုမောစ၊ ဓမ္မဒဿီ
ကကုသန္ဓော။
ဘောမဝါရေ အဘိဇာတာ၊ တေ
နမဿာမိ သာဒရံ။
ခ။ နဝေနာနေန ကမ္မေန၊ ပေါရာ
ဏကံ ဝိနဿတု၊
စတုန္တံ ဗုဒ္ဓတေဇေန၊ သဒါ သုဒ္ဓိ
ဘဝန္တမေ။

ဗုဒ္ဓဟူးသာသနာပွင့်ဂါထာ

က။ ကောဏ္ဍညောနာရဒေါသတ္တာ၊
သိဒ္ဓတ္ထော ကောဏာဂမနော။
ဗုဒ္ဓဝါရေ အဘိဇာတာ၊ တေ နမ
ဿာမိ သာဒရံ။
ခ။ နဝေနာနေန ကမ္မေန၊ ပေါရာဏ
ကံ ဝိနဿတု။

စတုန္တံ ဗုဒ္ဓတေဇေန၊ သဒါ သုဒ္ဓိ
ဘဝန္တမေ။

ကြာသပတေးသာသနာပွင့်ဂါထာ

က။ မင်္ဂလော ပဒုမတ္တရော၊ တိဿော
နာထောစ ကဿပေါ။
ဂုရုဝါရေ အဘိဇာတာ၊ တေ နမ
ဿာမိ သာဒရံ။
ခ။ နဝေနာနေန ကမ္မေန၊ ပေါရာဏ
ကံ ဝိနဿတု၊
စတုန္တံ ဗုဒ္ဓတေဇေန၊ သဒါ သုဒ္ဓိ
ဘဝန္တမေ။

သောကြာသာသနာပွင့်ဂါထာ

က။ သုမနော သုမေဓော ဗုဒ္ဓေါ၊
ဖုဿဇိနော စ ဂေါတမော။
သုတ္တဝါရေ အဘိဇာတာ၊ တေ
နမဿာမိ သာဒရံ။
ခ။ နဝေနာနေန ကမ္မေန၊ ပေါရာဏ
ကံ ဝိနဿတု၊
စတုန္တံ ဗုဒ္ဓတေဇေန၊ သဒါ သုဒ္ဓိ
ဘဝန္တမေ။

စနေသာသနာပွင့်ဂါထာ

က။ တဏှက်ရော ရေဝတော စ၊
သုဇာတော စ ဝိပဿိကော။
သောရိဝါရေ အဘိဇာတာ၊ တေ
နမဿာမိ သာဒရံ။
ခ။ နဝေနာနေန ကမ္မေန၊ ပေါရာဏ
ကံ ဝိနဿတု၊
စတုန္တံ ဗုဒ္ဓတေဇေန၊ သဒါ သုဒ္ဓိ
ဘဝန္တမေ။

*

မဟာ-အဂ္ဂကျင့်စဉ်တော်

နမောအဂ္ဂဿ၊ နမောအဂ္ဂဿ
အဂ္ဂေါမေသီသေတိဋ္ဌတု၊ အဂ္ဂေါ
မေသီသေတိဋ္ဌတု
အဂ္ဂေါမယုံ၊ အဂ္ဂံဒေတု၊ အဂ္ဂေါ
မယုံ၊ အဂ္ဂံဒေတု

*

ဝေယျ-ဝေယျောဟေဓိယာမူလေ
အစဉ် အောင်ဂါထာ

ဝေယျော ဟေဓိယာ မူလေ၊
သကျာနံ နန္ဒိ ဝမ္မနော။
ဝေမေဝ ဝေယော ဟောတု၊
ဝေယဿ ဝေယမင်္ဂလေ။
အပရာဇိတပုဏ္ဏိကေ၊ သီသေ
ပုထုဝိ-ပုက္ကလေ။
အဘိသေကေ သဗ္ဗဗုဒ္ဓါနံ၊ အဂ္ဂ
ပုတ္တော ပဓောဒတိ။

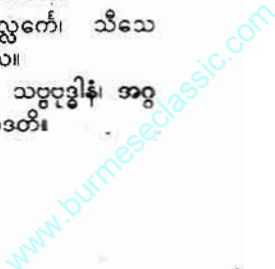

သုနက္ခတ္တံ သုခေသံ သုပ္ပဘာတံ
သုဟုဋ္ဌိတံ။
သုခဏော သုမုဟုဏ္ဏော စ
သုယိဋ္ဌံ ဗြဟ္မစာရိသု။
ပဒက္ခိကံ ကာယကမ္ပံ၊ ဝါစာကမ္ပံ
ပဒက္ခိကံ။
ပဒက္ခိကံ မနောကမ္ပံ၊ ပဏီမိတေ
ပဒက္ခိကော။
ပဒက္ခိကောနိ ကတွာန၊ လဘန္တ
တ္ထေ ပဒက္ခိကော။
တေ အတ္တလဒ္ဓါ သုခိတာ၊ ဝိရုဋ္ဌာ
ဗုဒ္ဓသာသနော။
အရောဂါ သုခိတာ ဟောထ၊
သဟ သဗ္ဗေဟိ ဉာတိဘိ။

*

သိဒ္ဓိ-အောင်သိဒ္ဓိဂါထာတော်

တြိ၊ တြိ၊ တြိ၊ တေဇသိဒ္ဓိ၊ ဇေယျ
သိဒ္ဓိ၊ ဗလသိဒ္ဓိ၊ ကာယသိဒ္ဓိ၊ ဓနသိဒ္ဓိ၊
ဥဒကသိဒ္ဓိ၊ ပထဝီသိဒ္ဓိ၊ အာကာသသိဒ္ဓိ၊
အာရောဂုသိဒ္ဓိ၊ အာယုသိဒ္ဓိ၊ စိန္တာမယ
သိဒ္ဓိ၊ သိဒ္ဓိဓာတ်ပေါင်း ရန်ခညောင်း၍
တစ်သောင်းဇမ္ဗူဒီပါ မြေမျက်နှာဝယ်၊
ကောင်းကျိုးချမ်းသာမင်္ဂလာကျက်သရေ
တိုးတက်အောင် စွမ်းဆောင်နိုင်ပါစေ
သတည်း။
သိဒ္ဓိ၊ သိဒ္ဓိ၊ မဟာသိဒ္ဓိ၊ သိဒ္ဓိ
အပေါင်း ထောင်သောင်းကြေညာ၊
တေဇတန်ခိုး တက်ဆရာတက်၊ အောင်
ဆရာအောင်၊ သိဒ္ဓိ၊ သိဒ္ဓိ၊ မဟာသိဒ္ဓိ၊
သိဒ္ဓိအပေါင်း၊ သောင်းသောင်းကြေညာ၊
တေဇာလင်း၍ အောင်ခြင်းကြီးအောင်
ပါစေသတည်း။

ရဝီ၊ စန္ဒြ၊ သောမ၊ ဗုဒ္ဓေါ၊ ဂုရုနော
၍ သုဒ္ဓေါ၊ သောရိ၊ တစ်လီရာဟု ရှစ်ခု
သောဂြိုဟ်၊ ဝင်လို့ခိုး အလိုရှိတိုင်း ပြည့်
ပါစေသော ပြည့်စေသော်၊ အောင်ပါစေ
သော်၊ အောင်စေသော်။

တြိ - ရတနာမြတ်သုံးပါး တန်ခိုး
အားကြောင့်။

တြိ - ကောင်းမြတ်ချမ်းသာ၊ မင်္ဂ
လာဟူသမျှတို့သည်။

တြိ - တပည့်တော်တို့အားလုံးထံ
သို့ (ခုနစ်ရက်သားသမီးအားလုံးထံသို့)
ကမ္ဘာသူကမ္ဘာသားများအားလုံးထံသို့)
ဆိုက်ရောက်ပါစေသတည်း။

*

မေတ္တာရှင်-မေတ္တာသုတ္တပါဠိ

၁။ ယဿသန္နဘာဝတော ယက္ခာ၊
နေဝဒဿေန္တိ ဘိသနံ ယဉ္ဇိစေဝါ။

နယုဋ္ဌန္တော ရတ္တိန္ဒြိယံ မတန္တိတော။
၂။ သုခံ သုပတိ သုတ္တော စ၊ ပါပံ
တိဋ္ဌိ န ပဿတိ။
ဝေမာဒိဂုဏ္ဏပေတံ၊ ပရိတ္တံ တံ
ဘဏာမ ဟေ။
၃။ ကရဏိယံ မတ္တကုသလေန၊ ယန္တ
သန္တံ ပဒံ အဘိသမေဓ။
သတ္တော ဥဇ္ဇ စ သုဟုဇ္ဇ စ၊ သုဝ
စော စဿ မုဒု အနုတိမာနိ။
၄။ သန္တဿကော စ သုဘရော စ၊
အပ္ပတိစ္စော စ သလ္လဟုကဝုတ္တိ။
သန္တိန္ဒြိယော စ နိပကော စ၊ အပ္ပ
ဂတ္တော ကုလေသွံ နနဂိဒ္ဓေါ။
၅။ န စ ခုဒ္ဒ မာစရေ ကိဋ္ဌိ၊ ယေန
ဝိညျ ပရေ ဥပဝဒေယျ။
သုခိနော ဝ ခေမိနော ဟောန္တ၊
သဗ္ဗသတ္တာ ဘဝန္တ သုခိတတ္တာ။
၆။ ယေ ကေစိ ပါဏဘူတတ္ထိ၊ တ
သာ ဝါ ထာဝရာ ဝ နဝေသဿ။
ဒိယာ ဝါ ယေ ဝ မဟန္တာ၊ မဇ္ဈိ
ရဿကာ အဏုကထူလာ။
၇။ ဒိဋ္ဌာ ဝါ ယေ ဝ အဒိဋ္ဌာ၊ ယေ ဝ
ဒုရေ ဝသန္တိ အဝိဒ္ဓရေ။
ဘူတာ ဝ သမ္ပဝေသိ ဝ၊ သဗ္ဗ
သတ္တာ ဘဝန္တ သုခိတတ္တာ။
၈။ န ပရော ပရံ နိက္ခဗ္ဗေထ၊ နာတိ
မညေထ ကတ္တစိ န ကစ္စိ။
ဗျာရောသနာ ပဋိပသည၊ နာည
မညဿ ဒုက္ခမိစ္ဆေယျ။
၉။ မာတာ ယထာ နိယံ ပုတ္တ၊ မာယု
သာ ဧကပုတ္တ မနရက္ခေ။
ဝေပိဋိ သဗ္ဗဘူတေသု၊ မာနသံ
ဘာဝယေ အပရိမာဏံ။
၁၀။ မေတ္တဉ္စ သဗ္ဗလောကသ္မိ၊ မာနသံ
ဘာဝယေ အပရိမာဏံ။
ဥဒ္ဓံ အစော စ တိရိယဉ္စ၊ အသမ္မာ
ဓံ အတေရ မသပတ္တံ။
၁၁။ တိဋ္ဌံ စရံ နိသိန္နော ဝ၊ သယာ
နော ယာဝတာဿ ဝိတမိဒ္ဓေါ၊
ဧတံ သတိ အဓိဋ္ဌေယျ၊ ဗြဟ္မံ
မေတံ ဝိဟာရံ မိဓ မာဟု။
၁၂။ ဒိဋ္ဌိဉ္စ အနုပုဂ္ဂမ၊ သီလဝါဒဿနေ
န သမ္ပန္နော။
ကာမေသု ဝနယျ ဂေမံ၊ န ဟိ
ဇာတု ဂုဏ္ဏသေယျ ပုန ရေတိ။

*

မုနိ-ဗုဒ္ဓဂုဏ်တော် (၉) ပါး

၁။ အာရဟံ
လူမင်း၊ နတ်မင်း၊ ဗြဟ္မာမင်းတို့၏
ဝပ်စင်းကော်ရော် ပူဇော်မှုအထူးတို့ကို

ခံယူတော်မူထိုက်တော်မူသော မြတ်စွာ
ဘုရား။

၂။ သပ္ပာသပ္ပာနဓိ

သီဝရာ၊ တတ်စရာ၊ တရားအား
လုံးတို့ကို ဆရာမကု သယမ္ပဉာဏ်ဖြင့်
အလွယ်တကူ ထိုးထွင်း၍ သိမြင်တော်မူ
သော မြတ်စွာဘုရား။

၃။ ဝိဇ္ဇာစရထသမ္ပန္နော

ဝိဇ္ဇာဟူသော အသိဉာဏ်၊ စရဏ
ဟူသော အကျင့်တရားတို့နှင့် ပြည့်စုံ
တော်မူသော မြတ်စွာဘုရား။

၄။ သုဂတော

မှန်သောစကား၊ အကျိုးရှိသော
စကားတို့ကိုသာလျှင် ဆိုတတ်တော်မူ
သော မြတ်စွာဘုရား။

၅။ လောကဝိဒု

လောကသုံးပါးကို အကုန်အစင်
သိမြင်တော်မူသောမြတ်စွာဘုရား။

၆။ အနတ္တရောပုရိသဒမ္ပသာရထိ

ချေချွတ်ထိုက်သော လူကြမ်း၊
နတ်ကြမ်း၊ တိရစ္ဆာန်ကြမ်းတို့ကို အတုမရှိ
လိမ္မာယဉ်ကျေးအောင် ဆိုဆုံးမတော်
မူတတ်သော မြတ်စွာဘုရား။

၇။ သတ္တာဒေဝမနုဿာနံ

နတ်၊ လူတို့၏ ဆရာတစ်ဆူဖြစ်
တော်မူသော မြတ်စွာဘုရား။

၈။ ဗုဒ္ဓေါ

သစ္စာလေးပါး မြတ်တရားတို့ကို
ကိုယ်တော်တိုင်လည်းသိ၍ ဝေနေယျ
အားလုံးတို့ကိုလည်း သိစေတော်မူသော
မြတ်စွာဘုရား။

၉။ ဘဂဝါ

ဘုန်းတော် (၆) ပါးနှင့် ပြည့်စုံ
တော်မူသော မြတ်စွာဘုရား။

ဤကဲ့သို့ အရဟံ အစ ဘဂဝါ
အဆုံးရှိသော (၉) ပါးသော ဂုဏ်တော်
တို့နှင့် သမ္ပန္နဂုဏ်-ပြည့်စုံတော်မူသော
နာထံ - လူနတ်တို့၏ ကိုးကွယ်ရာအစစ်
ဧကန်ဖြစ်တော်မူသော၊ ဗုဒ္ဓံ - မြတ်စွာ
ဘုရားကို အဟံ - ဘုရားတပည့်တော်
သည် ကိုင်းညွတ်ရိုကျိုး သဒ္ဓါမိုး၍ ရှိခိုး
ပါ၏ မြတ်စွာဘုရား။

*



မင်းရိန်အောင်

ဗုဒ္ဓဘုရားရှင်၏ ဗုဒ္ဓကျမ်းဂန်ထဲက
ဂုဏ်ရှိန်တွေပုံရိပ်များ

ဗုဒ္ဓဘုရားရှင် မျက်မှောက်တော်
ဇာလကဖြစ်သည်။ သာဝတ္ထိပြည်က
ဗုဒ္ဓရှစ်ဆယ်ကြွယ်ဝသော သူဌေးကြီး
တစ်ဦး၏သားဖြစ်သော သောရေယျ
သတို့သားသည် အိမ်ထောင်ရှင်ဖြစ်
သော်လည်း ကာမဂုဏ်အပျော်အလွန်
ကြိုက်သူဖြစ်သည်။

တစ်နေ့ သောရေယျသတို့သား
သည် သူ၏ရင်းနှီးသော သူငယ်ချင်းများ
နှင့်အတူ သာဝတ္ထိပြည်၏ မြို့ပြင်ဘက်
အတော်အတန်လှမ်းကွာသော ရေကန်
ကြီးတစ်ခုနံ့ဘေးသို့ ပျော်ပွဲစားထွက်ခဲ့
သည်။ တခြားသူတို့ ထွေးလုံးရစ်ပတ်
ပျော်မြူးနေကြချိန်တွင် သောရေယျ
သည် အိက်စပ်စပ်ဖြစ်လာသဖြင့် ရေ
တန်ထဲသို့ တစ်ယောက်တည်းသွားပြီး
ရေဆင်းချိုးသည်။

ထိုစဉ် ဗုဒ္ဓဘုရားရှင်၏ ရဟန္တာ
တစ်ပါးဖြစ်သော ရှင်မဟာကစွည်းသည်
ရေကန်တစ်ဖက်ရှိ ကန်ပေါင်ပေါ်တွင်
ရေသုံးသပ်ပြီး၍ သက်န်းဝတ်ရုံနေသည်
ကို သောရေယျက မြင်တွေ့လိုက်သည်။
ထို့နောက် ထိုရှင်မဟာကစွည်းမထေရ်
သည် ဈာန်ပျံ၍ ကောင်းကင်ခရီးဖြင့်
ကြွပြန်သွားသည်ကို သောရေယျ မျက်စိ
တစ်ဆုံးကြည့်နေလိုက်သည်။

တကယ်တော့ သောရေယျသည်
ဗုဒ္ဓဘုရားရှင်သားတော်၊ ဘုရား၊ တရား၊
သံဃာ၊ ရတနာ ဆိုသော ရတနာသုံးပါး
ထဲက တစ်ပါးဖြစ်သော သံဃာရတနာ
အထွတ်အမြတ်အရှင်၊ ရဟန္တာအရှင်
အမြတ်ဟုယုံကြည်ကိုးစားကြည့်ညီသဒ္ဓါ
ပွားများခြင်းမဟုတ်ဘဲ အသားအရေက
ရွေ့ရောင်အဆင်းလှလိုက်တာမှရက်စက်

ပဲ။ ဒီအရှင်သာ မိန်းမဆိုလျှင် ငါ့မယား
ဖြစ်စေရမည်ဟု မဖွယ်မရာကြံဆပြစ်မှား
အတွေးတွေးလိုက်လေသည်။ ထိုကြံဆ
တွေးပြီးတဖန်လေးမှာပင် သောရေယျ
၏ ကိုယ်ခန္ဓာသည် ယောက်ျားအသွင်မှ
မိန်းမအသွင်သို့ ပုရိသလိင်မှ ကုတ္တိယ
လိင်သို့ ပြောင်းလဲသွားသည်။ ထိုအခါ
သောရေယျသည် အလွန်အကြူးအကြီး
အကျယ် ထိတ်လန့်ချောက်ချားသွားကာ
ခြေဦးတည်ရာသို့ သွေးရှူးသွေးတန်း
ထွက်ပြေးသွားလေသည်။

သောရေယျသည် ယောက်ျား
ဘဝမှ မိန်းမဘဝသို့ပြောင်းသွားသော
သူရပ်ခန္ဓာဖြင့် ရင်သွေးရတနာသားနှစ်
ယောက်ရှိသော သူမိသားစုအသိုက်
အဝန်းကို ပြန်မသွားရဲတော့ဘဲ ဝေးလံ
သောတိုင်းပြည်သို့ ဦးတည်သွားနေ
သော လှည်းကုန်သည်ငါးရာနှင့် လိုက်ပါ
သွားသည်။

www.burmeseclassic.com

ဤနေရာမှာ လိုရင်းကိုချုပ်ပြောရလျှင် ထိုလေ့ကုန်သည်ငါးရာတို့၏အရှင်တက္ကသိုလ်ပြည်သားသူဌေးကြီးနှင့်မိန်းမဖြစ်သွားသောသောရေယျတို့ အိမ်ထောင်ကျသွားခဲ့ရာ သောရေယျမိန်းမမှ သားနှစ်ဦး မွေးဖွားခဲ့သည်။

နှစ်အတန်ကြာလျှင် သောရေယျမိန်းမနှင့် ခင်ပွန်းသူဌေးကြီးတို့ နေထိုင်ရာ တက္ကသိုလ်ပြည်သို့ သောရေယျ၏ အလွန်ရင်းနှီးသောသူငယ်ချင်း သာဝိတ္တိပြည်သားသည် ကုန်သွယ်ရန် ရောက်ရှိလာခဲ့သည်။ သောရေယျမိန်းမသည် ထိုသာဝိတ္တိပြည်သား သူငယ်ချင်းနှင့် တွေ့ဆုံပြီး သူ၏ဖြစ်ကြောင်းရေကုန်စင်ကို ဇာတ်စုံခင်းပြောပြီး အကူအညီတောင်းလေသည်။

ဤနေရာမှာ အနှစ်ချုပ်ပြောရလျှင် သာဝိတ္တိပြည်သား သူငယ်ချင်း၏ ကူညီစီစဉ်ပေးမှုဖြင့် သောရေယျမိန်းမသည် ရှင်မဟာကစွည်းမထေရ်အား ကိုယ်ထိလက်ရောက် ရှိခိုးကန်တော့တောင်းပန်မှုကြောင့် ခဏတစ်ဖြုတ်လေးအတွင်းမှာပင် မိန်းမဘဝမှ ယောက်ျားဘဝသို့ တစ်မဟုတ်ချင်း ရောက်ရှိသွားခဲ့သည် ဟူ၏။

သောရေယျသည်လည်း နောင်တကြီးစွာရ သံဝေဂကြီးစွာရသဖြင့် လူဝတ်ကြောင်ဘဝမှာမနေတော့ဘဲ ရဟန်းဘောင်သို့ ကူးပြောင်းခဲ့ရသော် သိပ်မကြာမီမှာပင် အရဟတ္တဖိုလ်ဆိုက် ရဟန္တာအဖြစ်သို့ ရောက်ရှိခဲ့သည် ဟူ၏။

ဤသို့ အတ္တဘောဓန္ဓာကိုယ်တစ်ခုတည်းနှင့် ယောက်ျားဖြစ်လိုက်၊ မိန်းမဖြစ်လိုက်နှင့် အကြိမ်ကြိမ်ပြောင်းလဲခဲ့ရသော အဖြစ်သနစ်ကို ကိုလိုနီခေတ်ဇာတ်မင်းသားကြီး ဂရိတ်ဦးဖိုးစိန်က မောင်စမ္မကအမည်ဖြင့် လှမ်းဆွတ်ဖွယ်ရာ၊ ရင်မောဖွယ်ရာ၊ ရယ်မောဖွယ်ရာကပြတင်ဆက်ခဲ့သည်ဟူ၏။

တစ်ခါတစ်ခါ ဘဝတစ်ခုတည်း၌ ခန္ဓာကိုယ်တစ်ခုတည်းဖြင့် ယောက်ျားဖြစ်လိုက်၊ မိန်းမဖြစ်လိုက်ဆိုသည်ကို ဒဏ္ဍာရီစကားလား၊ ယုံတမ်းပုံပြင်စကားလားဟု စောဒကတက်မှုရှိနေခဲ့သည်။ တကယ်တော့ ဤဇာတ်လမ်းသည် ဗုဒ္ဓဘုရားရှင်၏ ပကတိသာဝကတစ်ပါးဖြစ်သောရေယျမထေရ်၏ ထေရုပ္ပတ္တိအမှန်ပင်ဖြစ်သည်။ ခေတ်သိပ္ပံပညာအလိုအရ ခွဲစိတ်ကုသမှုဖြင့် လိင်အပြောင်းအလဲ ပြုလုပ်နိုင်သော်လည်း ဖော်ပြပါဇာတ်လမ်းအရ လိင်ပြောင်းလဲမှုသည် သူ

အလိုအလျောက်ပြောင်းလဲနိုင်သည်ဟု ဆိုရာရောက်နေပေသည်။

ဤနေရာမှာ ပါရာဇိကဏ်အဋ္ဌကထာနိဿယမှာ ဆိုထားသော ပဏ္ဍာက်ငါးမျိုးထဲက ပကုပဏ္ဍာက်ဆိုသည့် လဆန်းပကု၊ လဆတ်ပကုတို့၌ ယောက်ျားသဏ္ဍာန်၊ မိန်းမသဏ္ဍာန်လဲလှယ်၍ဖြစ်သောပဏ္ဍာက်ဖြင့် နှိုင်းယှဉ်သုံးသပ်စရာဖြစ်သည်။

တစ်ခါ လူသားမိန်းမတို့သည် ပဋိသန္ဓေကိုယ်ဝန်ဆောင်ကြလျှင် ကိုးလလွယ်ဆယ်လဖွား ဖြစ်ကျမှိုထုံးစံရှိကြပါသော်လည်း ဗုဒ္ဓဘုရားရှင်နှင့် ဆွေမကင်းမျိုးမကင်းဖြစ်သော ကောလိယပြည်က သုပ္ပါဝသမင်းသမီးမှာတော့ ခုနစ်နှစ်ပတ်လုံး ဆင်းရဲပဲပန်းစွာ ကိုယ်ဝန်ဆောင်နေရပြီးလျှင် ခုနစ်ရက်ပတ်လုံး ဝေဒနာပြင်းထန်စွာ ခံစားရပြီးမှ သီဝလိမင်းသားလေးကို ဝေမကရိုက်ရေစစ်မှ ရေစင်ကျသလို ကောင်းမွန်စွာ မွေးဖွားလာခဲ့သည်ဖြစ်၏။ ထိုသို့မွေးဖွားပြီးသည်နှင့် သီဝလိမင်းသားလေးသည် ခုနစ်နှစ်အရွယ်ကလေးတစ်ယောက်အရွယ်ရှိနေသည်ဟူ၏။ ဤသီဝလိမင်းသားလေးသည် ရဟန်းဘောင်သို့ ဝင်ရောက်သောအခါတွင် လာဘ်လာဘအရာဝယ်တေဒဂ်ရသော ရှင်သီဝလိမထေရ်ဖြစ်လာသည် ဟူ၏။

ဤသီဝလိမထေရ်၏ ကိုယ်ဝန်ဆောင်မှုနှင့်ပတ်သက်၍ စောဒကတက်ချင်စရာတစ်ခုဖြစ်သော်လည်း ဓမ္မပဒပြဟူကဝင် ရှင်သီဝလိမထေရ်ဇာတ်တွင် ပါရှိနေသည့်ကတော့ ဧကန်ပင်။

ဤတွင် ထူးထူးဆန်းဆန်း ပဋိသန္ဓေဆောင်မှုနှင့် ပတ်သက်၍ တင်ပြစရာလေးများ တဖွားဖွားပေါ်ပေါက်လာခဲ့ပေတော့သည်။ ယင်းတို့ကို မတင်ပြမီ ပဋိသန္ဓေလေးမျိုးဆိုသည်ကို အရင်ဦးဆုံး ဖော်ပြချင်ပါသည်။

ပထမဆုံးမှာ ဥပပါတ်ပဋိသန္ဓေဖြစ်သည်။ ထိုသန္ဓေသည် ကိုယ်ခန္ဓာကိုယ်ထင်ရှား ဘွားခခပေါ်ပေါက်လာသော နတ်၊ ဗြဟ္မာ၊ ငရဲ၊ ပြိတ္တာ၊ အသူရကာယ် ပဋိသန္ဓေမျိုး ဖြစ်သည်။ ဒုတိယမြောက်သန္ဓေမျိုးမှာ သံသေဒဇပဋိသန္ဓေမျိုးဖြစ်သည်။ အပင်၊ အရွက်၊ အသီးအညိုကိုစွဲ၍ဖြစ်ပေါ်လာရသော သန္ဓေမျိုးဖြစ်သည်။ တတိယမြောက်သန္ဓေမျိုးမှာ အဏ္ဏဇပဋိသန္ဓေခေါ် ဥဉ္စတွင်းမှာ နေပြီးမှ ပေါက်ဖွားရသော ကြက်၊ ငှက်၊ ကိန္နရာ၊ နဂါးလိုသန္ဓေမျိုး ဖြစ်သည်။

နောက်ဆုံးပဋိသန္ဓေမျိုးမှာ လောပုဇပဋိသန္ဓေခေါ် မိခင်၏သားအိမ်မှာ နေရပြီးမှ မွေးဖွားရသော လူ၊ ခွေး စသည်ပဋိသန္ဓေမျိုးပင် ဖြစ်သည်။

မှတ်သားစရာက အဏ္ဏဇပဋိသန္ဓေနှင့် လောပုဇပဋိသန္ဓေကို ဂဗ္ဘသေယျက ပဋိသန္ဓေဟု ခေါ်ဆိုခြင်းပင် ဖြစ်သည်။

ဤတွင် ပြည့်စုံတင်ပြချင်စရာက ဗုဒ္ဓဘုရားရှင်ကို ပရိသတ်လူတို့အလယ်တွင် အသရေခွဲ စွပ်စွဲပုတ်ခတ်ခဲ့သော စိမ္မာဏဝိကာပရိဇီမသည် မန်ကျည်းပင်မှာ သန္ဓေခွဲ၍ မွေးဖွားခဲ့သူဟု ဆို၏။ ရုပ်ရည်ချောမောလှပလွန်း၍ လိုချင်သူတပ်မက်သူ များပြားလွန်းသောကြောင့် ပြည့်တန်ဆာဘဝကို ရောက်ရှိသွားခဲ့ရသော နောင်တွင် ရဟန္တာထေရ်ဖြစ်ခဲ့ရသည့် ဝေသာလီပြည်သူ ကချေသည် အမူရာပါလီသည် သရက်ပင်မှာစွဲသန္ဓေယူ၍ မွေးဖွားခဲ့ရသူဟု ဆို၏။ ရဟန္တာထေရ်မတို့ထဲတွင် တန်ခိုးအရာမှာ စောဒဂ်ဖြစ်သော ဥပ္ပလဝဏ်ထေရ်မ၏ နှစ်၌တစ်ဘဝဖြစ်သော ဓဒုပ္ပဒေဝီသတို့သမီးသည်လည်း ကြားဖြားပွင့်တွင် သန္ဓေစွဲ၍ မွေးဖွားလာခဲ့သူဟု ဆို၏။ ဤစိမ္မာဏဝိကာ၊ အမူရာပါလီ၊ ဓဒုပ္ပဒေဝီတို့သည် သံသေဒဇပဋိသန္ဓေမျိုးပင် ဖြစ်သည်။

ပို၍စိတ်ဝင်စားစရာကောင်းသည်က ဓဒုပ္ပဒေဝီဇာတ်ထဲမှ ကြားဖူးထဲက မွေးသော ဓဒုပ္ပဒေဝီသည် အိမ်ထောင်ကျပြီးနောက် သားတစ်ကြီးတစ်ခုကို မွေးဖွားခဲ့သည် ဟူ၏။ နောင်တွင် ထိုသားတစ်ယောက် အစိတ်စိတ်အမြွှာအမြွှာငါးရာကွဲစိတ်သွားကာ သားယောက်ျားလေးငါးရာအဖြစ် မွေးဖွားသန့်စင်သွားခဲ့သည်ဟူ၏။ နောက်ပိုင်း၌ ထိုယောက်ျားလေးငါးရာတို့သည် ပဓွေကဗုဒ္ဓါငါးရာအဖြစ်သို့ ရောက်ခဲ့သည် ဟူ၏။

သို့လိပင် ဝိဒီတိုင်း ဝေသာလီပြည်ကို ထူထောင်ခဲ့သော လိစ္ဆဝီမျိုးနွယ်တို့ နိဒါန်းအစသည်လည်း အထူးစိတ်ဝင်စားစရာပင်။ ဗာရာဏသီမင်းကြီး၏မိဖုရားကြီးမှ မွေးဖွားသောသားတစ်ကို အိုးတစ်လုံးမှာထည့်၍ ဂင်္ဂါမြစ်ထဲမျှောလိုက်သည်ကို မြစ်ကြောမှာနေသောရသေ့ကြီးတစ်ပါးမှဆယ်ယူမွေးမြူထားရာ အချိန်တန်လျှင် ထိုသားတစ်ကြီးသည် နှစ်ခြမ်းကွဲ၍ ယောက်ျားလေးတစ်ယောက်၊ မိန်းကလေးတစ်ယောက် ဖြစ်သွားသည်ဟူ၏။

ထိုယောက်ျားလေး၊ မိန်းကလေး

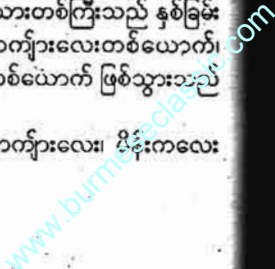

သည် အရွယ်ရောက်သောအခါတွင်
ထက်ဆက်ပေါင်းဖက်ကြခြင်းဖြင့် မွေး
ကုန်စင်လာသော မျိုးဆက်များသည်
ပျက်စီး ဝေသာလီပြည်ကို ထူထောင်
သော လိမ္မော်မျိုးနွယ်များ ဖြစ်လာကြ
သည် ဟူ၏။

ဤတွင် မေးစရာ၊ တွေးစရာဖြစ်
အာသည်က ထိုသားတစ်များမှ ဖြစ်လာ
သောကလေးငယ်တို့သည် သံသေဒေ
သီသန္ဓေရှင်ဟု ဆိုရမည်လော။

ပို၍ဝေဖန်စောကြောစရာကောင်း
သော သန္ဓေယူမှုဆိုင်ရာတစ်ခုကို ပြဆို
ခြင်း ဖြစ်ပါသည်။ ကုသဇာတ်တော်ထဲ
တွင် သိကြားမင်းက ကုသမင်းသား၏
မယ်တော်ချက်ကို သုံးသပ်ခြင်းဖြင့် ကုသ
မင်းကို ကိုယ်ဝန်တည်စေခဲ့သည် ဟူ၏။
သုဝဏ္ဏသာမဇာတ်တော်ထဲတွင် သုဝဏ္ဏ
သာမဇာတ်၏ ခမည်းတော် ဒုကာရိက မယ်
တော် ပါရိကာ၏ချက်ကို သုံးသပ်စေ
ခြင်းဖြင့် သုဝဏ္ဏသာမကို သန္ဓေတည်
စေခဲ့သည် ဆို၏။ ပြီး - စက္ကောပဇော
ဇာတ်ထဲတွင်လည်း စက္ကောပ
ဇောတမင်း၏ မယ်တော်သည် ရေမိုးချိုး
ပြီ၍ လေသာပြတင်းအနီး လဲလျောင်း
အနားယူနေစဉ် ကင်းတစ်ကောင်က
သွေးလိင်အင်္ဂါထက်ဝန်းကျင်တွင် သွား
ထာလှုပ်ရှားနေသည်ကို သာယာမိသည်
အစပြု၍ စက္ကောပဇောတမင်းကို
သန္ဓေခွဲခဲ့သည်ဟု ဆိုသည်။ ထိုစက္ကော
ပဇောတမင်းသည် အဝိဇ္ဇာတိုင်း ဥဇ္ဇေနီ
မြို့ရှင်ပင်ဖြစ်သည်။ ဝိနည်းအဋ္ဌကထာ
ထဲမှာတော့ ရာဂစိတ်နှင့် ကိုယ်လက်သုံး
သပ် ပွေ့ဖက်သာယာသဖြင့် ပဋိသန္ဓေ
ထည်နိုင်သည်ဟု ဆိုထားသည်။

ယခုထက်ပို၍ အကျောက်အကန်
ခြင်းခံစရာကောင်းသော ပဋိသန္ဓေယူ
မှုနည်းမှတစ်မျိုးကိုလည်း တွေ့ရှိရပေ
သေးသည်။ ၎င်းမှာ အလမ္ဗသာဇာတ်
တော်ထဲတွင် ဘုရားလောင်းရသေ့ကြီး၏
သုတ်သွေးပါသော ကျင်ငယ်ရေကို
သောက်သုံးမိသော သမင်မလေးသည်
သန္ဓေပွဲပြီး လူသားယောက်ျားလေးကို
ဇနီးလားခဲ့သည်ဟု ဆို၏။ ထိုကလေး
သည် နောင်တွင် ကူသိသိဂ်ရသေ့လေး
ထင်ရှားခဲ့သည်။

သို့လျှင် နီလိနီကာဇာတ်တော်
ထဲတွင်လည်း ဘုရားလောင်းရှင်ရသေ့
ကြီး၏ သုတ်သွေးပါသော ကျင်ငယ်ရေ
ကို သောက်သုံးမိသော သမင်မလေး
သည် လူသားယောက်ျားလေးတစ်ဦးကို
ဇနီးလားခဲ့သည်ဟု ဆိုထားပြန်သည်။

ပသိုပင်ဆိုစေ လျှို့ဝှက်နက်ရှိုင်းစွာ ဂမ္ဘီရ
ဝေသာမူ ပြယုဂ်တစ်ခုပင်။

နောက်အကြောင်းရာသစ်တစ်ခု
ကို ပြဆိုချင်ပါသေးသည်။ သတ္တတိ
နိပါတ် ကုသဇာတ်ထဲတွင် ပဘာဝတီ
မင်းသမီး၏ကိုယ်ခန္ဓာမှာ တက်သစ်စ
နေရောင်မျိုး အရောင်အလင်း ထွက်ဖြာ
သည်ဟု ဆိုထားသည်။ မှောင်မိုက်ခိုက်
၌ လေးတောင်ရှိသော တိုက်ခန်း၌ ဆီမီး
ထွန်းရန်မလိုဘဲ လင်းထိန်နေသည်ဟု
ဆိုထား၏။

ယင်းသို့ပင် ဗြဟ္မဏဝဂ် စန္ဒာဘ
မထေရ်ဝတ္ထုထဲတွင် ရာဇဂြိုဟ်ပြည်သား
စန္ဒာဘပုဏ္ဏား၏ချက်ဝန်းကျင်မှာ လ၏
အရောင်အလင်းလို အလင်းရောင်ထွက်
ပေါ်နေသည်ဟုဆို၏။ ထိုစန္ဒာဘပုဏ္ဏား
တို့၏အသိုင်းအဝိုင်းသည် ထိုသို့အလင်း
ရောင်ထွက်မှုကိုအကြောင်းပြု၍ မျောက်
ပြဆန်တောင်းလုပ်စားခဲ့ကြသည်ဟူ၏။

တစ်ဖန် အနာထပိဏ်ဝတ္ထုထဲတွင်
သာဝတ္ထိပြည်သား အနာထပိဏ်သူဌေး
သည် ရာဇဂြိုဟ်ပြည်ရှိ သူယောက်ဖ
ရာဇဂြိုဟ်သူဌေးထံ ကုန်သွယ်ရောက်ရှိ
လာစဉ် ဗုဒ္ဓဘုရားပွင့်တော်မူပြီ ဖြစ်
ကြောင်း၊ ယခု ရာဇဂြိုဟ်ပြည်၏ မြို့ပြင်
ဝေဠုဂ်ကျောင်းတိုက်၌ သီတင်းသုံးနေ
ကြောင်းကို ယောက်ဖသူဌေးထံမှ သိရှိရ
သောအခါတွင် အနာထပိဏ်သူဌေး
သည် ဗုဒ္ဓဘုရားရှင်အား တွေ့ဆုံဖူးမြော်
လိုက်စိတ် တစ်စတစ်စပေါက်ဖွားကြီး
ထွားလာခဲ့သည်။ ဖြစ်ချင်သည်က ထို
အချိန်သည် အကာလည့်အချိန်ဖြစ်နေ
သဖြင့် မြို့တံခါးကလည်း ပိတ်သွားပြီ
ဖြစ်သဖြင့် မိုးလင်းအောင် တစ်ညတာ
စောင့်ဆိုင်းရမည့်အခြေသို့ ဆိုက်ရောက်
သွားခဲ့၏။ အနာထပိဏ်သည် အတော်
ကြီးကို သည်းခံ၍ အိပ်စက်ခဲ့ရသည်။
သို့သော် အချိန်သိပ်မကြာမီမှာပင် အနာ
ထပိဏ်သည် တစ်နေ့နီးသောအခါတွင်
အလင်းရောင်များ ထိန်လင်းနေသည်ကို
တွေ့ရှိရသဖြင့် မိုးလင်းပြီဟုမှတ်ကာ
တစ်ယောက်ကိုမျှ အဖော်မခေါ်တော့
ဘဲ ဘုရားရှင် သီတင်းသုံးရာ ဝေဠုဂ်
ကျောင်းသို့တည်သွားလေတော့သည်။
မြို့တံခါးလည်း အသင့်ပွင့်နေသည်ကို
တွေ့သဖြင့် မြို့တံခါးမှထွက်ကာ ဝေဠု
ဂ်ကျောင်းဆီသို့သွား၏။

အမှန်စင်စစ် ရာဇဂြိုဟ်မြို့နှင့်
ဝေဠုဂ်ကျောင်းကြားတွင် သင်္ချိုင်းကုန်း
တစ်ခုရှိ၏။ ထိုသင်္ချိုင်းကုန်းထဲသို့ အနာ
ထပိဏ်ရောက်ရှိသွားပြီး လူသေလောင်း

တစ်ခုကို ခလုတ်တိုက်မိသဖြင့် ငုံ့ကြည့်
မိ၍ ထိတ်လန့်ကြောက်ရွံ့သွားသော
အခါတွင် လင်းထိန်နေသော အလင်း
ရောင်များပျောက်သွားကာ အမှောင်အ
မိုက်ဖုံးသွားသည်ဟူ၏။ တကယ်တော့
ညဉ့်ကာလ မကုန်သေး။ အနာထပိဏ်
အဖို့ ဗုဒ္ဓဘုရားရှင်အား ကြည်ညိုစိတ်
ပီတိကြီးမားလျက် ဆန္ဒစောနေမှုကြောင့်
နေခင်းတစ်ခုလုံး အရောင်အလင်းထွက်
ပေါ်သည် ဟူ၏။ အနာထပိဏ်သည် လူ
သေကောင်ခလုတ်တိုက်မိ၍ ကြောက်ရွံ့
စိတ်ဝင်၍ ပီတိစိတ်ပျောက်သွားသော
အခါတွင် အလင်းရောင်ပျောက်ပြီး မူလ
အတိုင်း အမှောင်အမိုက်ဖုံးလွှမ်းသွား
သည် ဟူ၏။

အနာထပိဏ်သူဌေး၏ပီတိအစွမ်း
နှင့် ကုက္ကုဝတီပြည်ရှင် မဟာကပ္ပိနမင်း
တို့၏ ပီတိအစွမ်းတို့ကား မတူပါချေ။
မဟာကပ္ပိနမင်းသည် ဗုဒ္ဓဘုရားရှင် ပွင့်
တော်မူကြောင်း ကြားသိသောအခါတွင်
ဗုဒ္ဓဘုရားရှင်အား ဖူးမြော်လိုစိတ်၊ ဗုဒ္ဓ
ဘုရားရှင်အား ကြည်ညိုစိတ်၊ ဗုဒ္ဓဘုရား
ရှင်ထံ သာသနာ့ဘောင်ဝင်လိုစိတ်များ
ပြင်းထန်စွာဖြစ်ပေါ်လာသဖြင့် မဟာ
ကပ္ပိနမင်းနှင့် သူ့အပေါင်းအသင်းတို့
သည် မြင်းကိုယ်စီစီးလျက် ခရီးပြင်းနှင့်ခွဲ
ရာ လမ်းခရီးတွင်တွေ့ခဲ့ရသော အပရစ္ဆ
မြစ်၊ နိလာဓာဟနမြစ်၊ စန္ဒာဘာဝါမြစ်
တို့ကိုလည်း မြင်းစီး၍ပင်ဖြတ်ခဲ့သည်
ဟူ၏။ ထိုမြစ်သုံးစင်းကို မြင်းစီး၍ ဖြတ်
ကျော်သော်အခါတွင် မြင်းခွာရေဆွတ်ရုံ
မျှသာရှိသည်ဆို၏။ ဤသည်မှာ မဟာ
ကပ္ပိနမင်းတို့၏ ဗုဒ္ဓဘုရားရှင်အပေါ်
ကြည်ညိုသောပီတိအစွမ်းကြောင့်ဟု ဆို
၏။

ပဋိသန္ဓိဒါမဂ် အဋ္ဌကထာတွင်
ပီတိများကို ဤသို့ဆိုထားသည်။ ၎င်းမှာ
ဗုဒ္ဓကာပီတိ(ကြက်သီးမွေးညင်းထရုံမျှ
နှစ်သက်ရှင်ပြခြင်းမျိုး)၊ ခဏီတာပီတိ
(လျှပ်စစ်ပြက်သက်သို့ ခဏချင်းဖြစ်၊
ခဏချင်းပျက်သော နှစ်သက်ခြင်းမျိုး)၊
ဩက္ကန္တိတာပီတိ (ဒီလှိုင်းကြီးများအိမ်း
လွှမ်းသလို တစ်ကိုယ်လုံးသက်ရောက်
နှစ်သက်ခြင်းမျိုး)၊ ဥဗ္ဗေဂါပီတိ (တစ်
ကိုယ်လုံး ကြွတက်လွင့်မောစေနိုင်သော
နှစ်သက်ခြင်းမျိုး)၊ ဗရဏာပီတိ(တစ်ကိုယ်
လုံး တစ်စုံစီမို့ တသိမ့်သိမ့်ပျံ့နှံနေသော
နှစ်သက်ခြင်းမျိုး) ဟူ၍ ဖြစ်၏။

ဤနေရာမှာ မဖြစ်မနေ ထည့်
သွင်းပြောချင်တာလေးတစ်ခုကတော့
'မွေးဖွားစကို၊ စကားဆို၊ ပုဂ္ဂိုလ်လင်း'

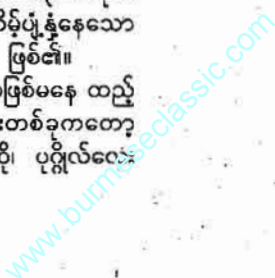

ယောက် အဘယ်ကြောင့်နည်း' ဟူသော ပုဂ္ဂိုလ်ထူးလေးဦးကိုပင် ဖြစ်၏။ ပထမ ပုဂ္ဂိုလ်မှာ ဝေဿန္တရာဇာတ်တော်ထဲက ဝေဿန္တရာမင်းသား မွေးဖွားစတွင် 'အလှူဒါနပြု၍ ဥစ္စာနေပေးပါ' ဟု စကား စပြောသည်။ ဒုတိယပုဂ္ဂိုလ်မှာ မဟော သဓာဇာတ်တော်မှ မဟောသဓာသလို သားသည် ဖွားသစ်စတွင် လက်ထဲမှာပါ လာသော ဆေးမြစ်ကိုကမ်း၍ 'ရောဂါ ကင်းအောင် ဤဆေးမြစ်ဖြင့် ကုသပါ' ဟု စကားစပြောသည်။ တတိယပုဂ္ဂိုလ် မှာ ဗုဒ္ဓဝင်လာ သိဒ္ဓတ္ထမင်းသားသည် မွေးဖွားပြီးသည်နှင့် အရှေ့ဘက်မှ မြောက်ဘက်သို့ ခြေဖဝါးခုနစ်ဖဝါးလှမ်း ကာ -

'အဂ္ဂေါ ဟ မသ္မိံ လောကဿ၊
ဇေဋ္ဌော ဟ မသ္မိံ လောကဿ၊
သေဋ္ဌေါ ဟ မသ္မိံ လောကဿ'
ဟု စကားကြီးသုံးခွန်းကို မိန့်ဆို သည်ဟူ။

ထောက်ပြစရာတစ်ခုက ယခုဆို ခဲ့သော ဝေဿန္တရာမင်းသား၊ မဟော သဓာသတို့သား၊ သိဒ္ဓတ္ထမင်းသားတို့ သည် ဂေါတမဗုဒ္ဓဘုရားရှင်လောင်းလျာ များဖြစ်ကြသော်လည်း ယခု စတုတ္ထ မြောက်မွေးဖွားစတွင် စကားဆိုသော ပုဂ္ဂိုလ်ထူးသည် ဗုဒ္ဓဘုရားရှင်လောင်း လျာမဟုတ်သည်က ထူးခြားမှုတစ်ခုပင် ဖြစ်သည်။

ထိုပုဂ္ဂိုလ်မှာ အဗ္ဗဋ္ဌဇာတ်လာ ဩက္ကာကရာဇ်မင်းကြီး၏ ဒိသာဟုခေါ် သော ကျွန်မမှမွေးဖွားသော ကဏ္ဍဟု ခေါ်သော သတို့သားပင် ဖြစ်သည်။

သူ့စကားစပြောပုံက -

'မိခင်၊ ကျွန်ုပ်ကို ဆေးကြောသုတ် သင်ပေးပါ။ ရေမိုးချိုးပေးပါ။ ဤအညစ် အကြေးမှ လွတ်မြောက်အောင် ဆောင် ရွက်ပေးပါ။ မိခင်တို့အကုန်အစုံပါလိမ့်မည်' ဟူ၍ ဖြစ်၏။ နောင်တွင် သူသည် အဗ္ဗဋ္ဌပုဏ္ဏားမျိုးနွယ်ကို ထူထောင်ခဲ့ သည် ဆို၏။ ထိုအဗ္ဗဋ္ဌပုဏ္ဏားမျိုးတို့သည် ဗုဒ္ဓဘုရားရှင်အား ဝါဒရေးရာအရ ယှဉ် ပြိုင်ခဲ့ကြသည်။

တစ်ခါပြောချင်တာလေးတစ်ခုကို ဆက်၍ပြောချင်ပါသေးသည်။ သာဝတ္ထိ ပြည် ဇေတဝန်ကျောင်းတော် ဒါယကာ အနာထဝိဇာသုဋ္ဌေးကြီး၏ အောင်မြင်မှု ကို စူးစမ်းလိုသဖြင့် ပုဏ္ဏားတစ်ယောက် က ဝင်ရောက်စူးစမ်းရာ ကျက်သရေ ဓာတ်ကြောင့်ဆိုသည်ကို တွေ့သိသွား သည်။ ပုဏ္ဏားသည် ထိုကျက်သရေ

ဓာတ်သည် အဘယ်မှာတည်သနည်းဆို သည်ကိုကြည့်ရာ သူဋ္ဌေးကြီး၏ အလှ မွေးထားသော ကြက်ဖကြီးအမောက်မှာ တည်ရှိနေသည်ကို တွေ့သဖြင့် သူဋ္ဌေး ကြီးထံတွင် ထိုကြက်ဖကြီးကို အလှူခံ လေသည်။

ထိုကြက်ဖကြီးသည် ပုဏ္ဏား လက်ထဲရောက်သည်နှင့် ကြက်ဖကြီးထဲ မှ ကျက်သရေဓာတ်ပျောက်သွားသဖြင့် ထပ်မံကြည့်ရာ သူဋ္ဌေးကြီးဧည့်ခန်း ဆောင်တွင် အလှူထားသော ပတ္တမြား ကြီးထဲသို့ ထိုကျက်သရေဓာတ်ရောက်ရှိ နေသည်ကို တွေ့သဖြင့် ထိုပတ္တမြားကို သူဋ္ဌေးကြီးထံမှ အလှူခံပြန်ရာ ထိုပတ္တ မြား ပုဏ္ဏားကြီးလက်ထဲကို ရောက်သည် နှင့် ကျက်သရေဓာတ်သည် သူဋ္ဌေးကြီး အမြဲကိုင်နေကျ တောင်ငွေးသို့ ကူး ပြောင်းသွားပြန်သည်။ ပုဏ္ဏားက ထို တောင်ငွေးကိုအလှူခံပြန်ရာ တောင်ငွေး မှ ကျက်သရေဓာတ်သည် သူဋ္ဌေးကြီးက တော် မဟာပုလကွဏဒေဝီ၏ ဦးခေါင်း သို့ ရောက်ရှိသွားခဲ့သည်။ သို့မှသာ ပုဏ္ဏားကြီးလက်လျှော့သွားခဲ့သည်ဟူ၏။ ဤသည်ကိုကြည့်သော် ကျက်သရေ ဓာတ်သည် လူတိုင်းနှင့်မတန်ဟု ဆိုရ မလိုဖြစ်သည်။

ဤသည်နှင့် ဆက်နွယ်လျက် ဓမ္မ ပဒ အတ္တန္တရဝဂ် သီရိဇာတ်လာကို တင်ပြ ချင်ပါသေးသည်။ ထိုဇာတ်လမ်းအရ ရသေ့ကြီးသည် သူ့ကျောင်းအနီးသစ်ပင် တစ်ပင်ပေါ် အိပ်တန်းဝင်ကြသော ရန် ဖြစ်နေကြသည့် ကြက်နစ်ကောင်ကိုမှတ် သားပြီး သူ့အား ဆည်းကပ် ကိုးကွယ် ကြသော ပြည့်ရှင်မင်း၏ စီးတော်ဆင်ကို ထိန်းသိမ်းရသည့်ဆင်ထိန်းအား ဖမ်းယူ သတ်ဖြတ်ချက်ပြုတ်စေပြီး သူ့အားကြက် ဦးခေါင်းအား ကပ်လှူရန် ကျန်သော အသားများကို ဆင်ထိန်းနှင့် ဆင်ထိန်း မိသားစုကို စားသောက်လေသည်။

ထိုကဲ့သို့ ပြောရသည်မှာလည်း အကြောင်းရှိသည်။ ကြက်တစ်ကောင် က သူ့အသားစားလျှင် ဥစ္စာရတနာများ ရလိမ့်မည်ဟု ကြားဝါးရန်ဖြစ်သည်။ နောက်တစ်ကောင်က သူ့ဦးခေါင်းအား စားလျှင် ဘုရင်ဖြစ်မည်။ အသည်းနုလုံး ကလီစာကိုစားလျှင် မင်းဆရာဖြစ်မည်။ အသားအရိုးကိုစားလျှင် မင်းချီးမြှောက် ခြင်းခံရမည်ဟု ထူးကဲစွာကြားဝါးသည်။ လက်တွေ့တွင် ကြက်သားကို ချက်ပြုတ်စဉ် ကြက်ဦးခေါင်းများသည် မီးဖိုပြာထဲကျသွားသဖြင့် ဆင်ထိန်းက

စားပစ်လိုက်ပြီး ကြက်သည်းကြက်နုလုံး၊ ကြက်ကလီစာများကို အမှန်အမြတ် ချက်ပြုတ်ပြီး ရသေ့ကြီးကို ကပ်လှူလို အသားနှင့်အရိုးကို မိသားစုအား ကျွေး လေသည် ဟူ၏။ နိဂုံးချုပ်လိုက်လျှင် ဆင်ထိန်းသည် ပြည့်ရှင်မင်းကြီးဖြစ်ခွင့် ရသွားပြီး ရသေ့ကြီးသည် မင်းဆရာဖြစ် သွားသည်ဟူ၏။ ဤနေရာမှာ ဆိုချင် စရာက ထိုကဲ့သို့ဟူ၍ပင် ဖြစ်၏။

နောက်စိတ်ဝင်စားစရာတစ်ခုက တော့ လူတို့၏ ကိုယ်ကုန်သီလစောင့် ထိန်းမှု၊ မစောင့်ထိန်းမှုနှင့် ဥတုနိယာမ၊ ဝိဇနိယာမတို့ဆက်နွယ်မှု (ဝါ) တုံ့ပြန် သက်ရောက်မှုရှိသည်ကို ဆိုခြင်းပင်ဖြစ် ၏။ ယင်းတို့ကို တိကနိပါတ်၊ ဂါမဏီ စန္ဒဇာတ်၊ စတုတ္ထနိပါတ်၊ ရာဇဝါဒဇာတ်၊ စတုရလီသဇာတ်၊ တေသကုဏဇာတ်၊ ဧကနိပါတ်၊ ဓမ္မိကဇာတ်တို့တွင် ဖော် ညွှန်း ဖွင့်ဆိုထားသည်ကို တွေ့ရှိရသည်။ ရာဇဝါဒဇာတ်တွင် မင်းကျင့်တရား စောင့်ထိန်းမှုရှိသောအခါတွင် သစ်သီး ဝလံများ ချိုမြိန်ကြပြီး မင်းကျင့်တရား မောက်ပြန်သောအခါတွင် သစ်သီးဝလံ များ ခါးသက်ကြသည်ဟု ပြဆိုထား သည်။

တေသကုဏဇာတ်တွင် ဂရုဓမ္မ သီလစောင့်ထိန်းသောအရပ်တွင် မိုးလေ ဝသ မှန်ကန်ညီညွတ်ကြပြီး ဂရုဓမ္မသီလ ပျက်ပြားသောအရပ်တွင် မိုးလေဝသ မောက်ပြန်ပြားတတ်သည်ဟု ဆို၏။ ဓမ္မိကဇာတ်တွင် လူတို့ဖောက်ပြန်လျှင် နတ်တို့မစောင့်ရှောက်တတ်။ ထိုအခါ နေ၊ လ ဂြိုဟ်သွား၊ ဂြိုဟ်လာ မညီညွတ် တော့။ ထိုအခါ မိုးလေဝသရာသီဥတု မောက်ပြန်သည်ဟု ဆိုထားသည်။ မှတ် သားစရာတစ်ခုက ဝေဿန္တရာဇာတ် တော်ကြီး အပါအဝင် ဇာတ်တော်တချို့ တွင် ဆင်ဖြူတော်ရှိသောဒေသ၊ ဆင်ဖြူ တော်ရောက်သောဒေသတွင် နိဗ္ဗာတတ် သည်၊ မိုးသုံးပါးညီညွတ်တတ်သည်ဟု ဆိုထားပါသေးသည်။

ဆိုခဲ့လေသမျှကို ချုပ်၍ဆိုရလျှင် ကိုယ်ပြုသောကံ ပုံတင်သံ ကိုယ်ထံပြန် လာမည်ဆိုသော ဥပဒေသအောက်မှာ ချည်းမထားဘဲ ပုညဇိဒ္ဓိ၊ ကမ္မဇိဒ္ဓိ၊ ဝိဇ္ဇာ မယ်ဒ္ဓိ၊ မဟိဒ္ဓိ၊ ဣဒ္ဓိဆိုသော ဂမ္ဘီရဆထိ နွယ်မှု၊ ယုဂ်နွယ်မှုများကိုလည်း ထည့် သွင်းသုံးသပ်ရမည်ထင်ပါသည်။

မင်းတို့အဘော်





လှူဒါန်းထားသော တာဝန်တော်တော်များ

ရွှေကျွန်းသန္တာ ကျောက်ဖြူမြို့ ဖွဲ့စည်းထား ကံ့ကော်တောဘုရားညီနောင် ရွှေချိုအောင်(ပေယံ)

ရွှေကျွန်းသန္တာခေါ် ကျောက်ဖြူမြို့တို့ စာရေးသူ ရောက်ရှိလေတိုင်း ကျောက်ဖြူမြို့အနောက်ဘက် ဝှံးခွန်ရွာ မြို့ကံ့ကော်တောဘုရားပွဲတော်ကို အထူး သတိရလေ့ရှိပါသည်။ ထိုဘုရားပွဲတော် တွင် တေဒိသာအဖြစ် ဧည့်ခံကျွေးမွေး သည့် ပိန်းဟင်းနှင့် ဒေသထွက်စားစရာ များကို အလွန်ခံတွင်းတွေ့လေ့ရှိခြင်းပင် ဖြစ်သည်။ ပိန်းဟင်းတို့သည်မှာ ပိန်း ဟင်းများဖြစ်သည့် အပေါင်(အလက်) အသိန်း၊ ကျောက်ပိန်းတို့မှလွဲ၍ ကျန်ပိန်း များမှာ ယားယံလေ့ရှိသဖြင့် ဟင်း ချက်စားကြချေ။ သို့သော် ရွှေကျွန်း သန္တာခေါ် ကျောက်ဖြူမြို့ ကံ့ကော်တော ဘုရားပွဲတော်တွင် ပိန်းရိုင်းပင်များကို အထူးကျွေးရာ မယားယံဘဲ ဟင်း ကောင်းတစ်ခွက်အဖြစ် မြိန်ရေရှက်ရေ စားသုံးနိုင်သည်မှာ ဘုရားတန်ခိုးတော် ကြောင့်ဖြစ်ကြောင်း ကျောက်ဖြူမြို့သား တို့ လက်ခံယုံကြည်ကြပါသည်။ မယုံ ကြည်လိုသူများ စမ်းသပ်ကြည့်လိုပါက ဘုရားပွဲတော်ရက်မဟုတ်ဘဲ အချိန် အခါတွင် ချက်စားကြည့်ပါက လျှာထွက် အောင်ပင် ယားယံဖူးသဖြင့် လူတိုင်း အလောင်းအစားမလုပ်ရဲကြချေ။ ကံ့ကော်

တောဘုရားညီနောင်ကား ဤထက်မက တန်ခိုးတော်နှင့် ပြည့်စုံပြီး ရှေးဟောင်း သမိုင်းဝင် ဆင်းတုတော်နှစ်ဆူဖြစ် ကြောင်း ရေးသား တင်ပြလိုပါသည်။

စာရေးသူနှင့်မြို့ကျောက်ဖြူ

စာရေးသူသည် ကျောက်ဖြူမြို့သို့ ပညာရေးပညာဆက်အရရ တစ်ကြိမ် မက အကြိမ်ကြိမ်ရောက်ရှိခွင့်ကြုံခဲ့ပါ

သည်။ ၁၉၈၅ခုနှစ်က ဘွဲ့ရအလုပ်ခွင်ဝင် တစ်လသင်တန်းကို ပထမဦးဆုံးတက်ခဲ့ ရပါသည်။ ၁၉၈၇ ခုနှစ်တွင် အင်္ဂလိပ်စာ၊ သင်္ချာသုံးလသင်တန်း၊ ၁၉၈၈ ခုနှစ်တွင် ဆရာဖြစ်တစ်နှစ်သင်တန်း၊ ၂၀၀၀ပြည့် နှစ်တွင် တွဲဖက်သင်ရိုးဝင်ပန်းချီသင် တန်း၊ ၂၀၀၅ ခုနှစ်တွင် စာပေးစာယူ အလယ်တန်းဆရာဖြစ်သင်တန်း စသည် ဖြင့် ကျောက်ဖြူမြို့သို့ အကြိမ်ကြိမ် ရောက်ရှိကာ ကျောက်ဖြူသားတစ်ဦး နှယ်ဖြစ်နေပါသည်။ စာရေးသူကိုင် ဆောင်ထားသည့် နိုင်ငံသားမှတ်ပုံတင် ပင်လျှင် (၁၁/ကဖန(နိုင်)၀၁၀၀၂၂) ဖြစ်နေသဖြင့် ကျောက်ဖြူသားလားဟု အမေးခံရဖူးပါသည်။ အမှန်က ကျောက် ဖြူတွင် တစ်နှစ်သင်တန်းတက်ရင်း မှတ်



ရင်တုတော်ကြီးအား ဝှံးခြော်ရတည်



တန်ခိုးကြီး နောင်တော်ထေရ်တော်



ကံ့ကော်တောဘုရားညီနောင်အား ဖူးတွေ့ရပုံ



ဝေတီတော်အား ဖူးတွေ့ရစဉ်



ကြေးဆင်းတုတော်အား ဖူးတွေ့ရစဉ်

ပုံတင်အသစ်ပြုလုပ်ချိန်၌ ကျောက်ဖြူတွင် ရောက်ရှိနေထိုင်သောကြောင့်ဖြစ်ပါသည်။ စာရေးသူ ကျောက်ဖြူသင်တန်းကာလအတွင်း အငြိမ်မနေပါ။ ဒေသန္တရဗဟုသုတအလို့ငှာ ကင်မရာတစ်လုံးနှင့်လှည့်လည်သွားလာနေလေ့ရှိပါသည်။ ကျောက်ဖြူမြို့၊ ကျောက်တစ်လုံးဘုရားစေတီတောင် ရွှေသာလျောင်းဘုရားကြီး၊ ဦးဘစောဘုရား၊ အဝေးဆုံး ဝုံးချိန်ရွာရှိကံ့ကော်တောဘုရားသို့ပင် ခြေကျင်သွားလေ့ရှိသည်။ ဟိုတုန်းက ယခုလိုကား၊ မော်တော်ဆိုင်ကယ်၊ ဆိုင်ကယ်တက္ကစီ၊ ထော်လာဂျီများမရှိသေးသဖြင့် သွားလာရေးအခက်အခဲရှိခဲ့လေသည်။ လူငယ်သဘာဝနတ်ကျောက်နှင့်ဗိုလ်ကြီးချိုင့်ကွေ့ပင်လယ်ကမ်းခြေနှင့် ပျံင့်မှာပျော်ခဲ့ကြဖူးလေသည်။ ကျောက်ဖြူမြေတွင် ကျွန်တော်နှင့် သင်တန်းတက်ဖက်ဆရာ၊ ဆရာမများသည် အလယ်တန်းကျောင်းအုပ်၊ အထက်တန်းကျောင်းအုပ်၊ မြို့နယ်၊ ခရိုင်ပညာရေးမှူး စသည်ဖြင့်ဖြစ်နေကြရောမည်။ ကျောက်ဖြူမြို့သားများဖြစ်သည့် ကာယဆရာ ဦးလှသိန်း၊ ဦးစောကြည်၊ ဒေါ်တင်ကြီးတို့မှာ အရင်းနှီးဆုံး ဆရာ၊ ဆရာမများဖြစ်ကြသည်။ ကျောက်ဖြူသည် ရေနံ၊ သဘာဝဓာတ်ငွေ့ဖြင့် ကြီးကျယ် စည်ကား တိုးတက်နေပြီ ဖြစ်လေသည်။

သန္တကျောက်ဖြူ မြို့အမည်တူ

ကျောက်ဖြူမြို့သည် မြန်မာနိုင်ငံရှိကျွန်းများအနက် အကြီးဆုံးကျွန်းဖြစ်သည့် ရမ်းဗြဲကျွန်းတွင် တည်ရှိပါသည်။ ရခိုင်ပြည်နယ်တွင် ဝတီလေးရပ်တည်ရှိပေရာ ဒွါရာဝတီ၊ ရမ္မာဝတီ၊ ဓညဝတီ၊ မေယဝတီတို့ ဖြစ်ပါသည်။ ကျောက်ဖြူမြို့သည် ရမ္မာဝတီခေါ် ရမ်းဗြဲကျွန်းကြီး၏ မြောက်ဘက်အစွန်ဆုံးတွင် တည်ရှိနေသည့် မြို့တစ်မြို့ဖြစ်ပါသည်။ ရခိုင်ရှေးဟောင်းရာဇဝင်အရ ရခိုင်ပြည်နယ်တွင် 'ဝတီလေးရပ်'သာမက တိုင်းကြီး(၁၂) တိုင်း ရှိခဲ့ဖူးလေသည်။ ထိုတိုင်း(၁၂)တိုင်းထဲတွင် ရမ္မာဝတီခေါ် ရမ္မာပူရကျွန်းကြီးသည်လည်း တိုင်းတစ်တိုင်းအဖြစ်ပါဝင် ခဲ့လေသည်။

ကဿပဘုရားရှင် ပွင့်ထွန်းပေါ်ပေါက်တော်မူပြီးနောက် ဘုရားရှင်သည် နောက်တော်ပါ ရဟန္တာများနှင့် ကောင်းကင်ခရီးမှ ဒေသစာရိက္ခာချီတော်မူလေရာ ရခိုင်ပြည်နယ်၏အလယ်ပေဟို ဘင်္ဂလားပင်လယ်ပြင်ထဲတွင် ၁၆၆၁ ဘီစီ

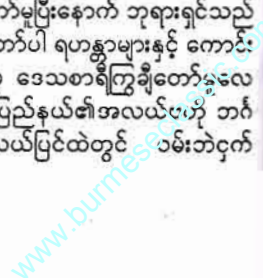

ကျွန်းငယ်ပေါ်သို့ ဆင်းသက်
ကာ နားနေတော်မူလေသည်။
ဘုရားရှင်က ဤကျွန်းငယ်သည်
တောင်ကလွင် 'ဝမ်းဘဲကျွန်း' ဟု
ခေါ်တွင်လတ္တံ့ဟု ဗျာဒိတ်တော်ပေး
လေသည်။ ထိုအခါ 'ဝမ်းဘဲ
ကျွန်း'သည် ကာလရှည်လျားလာသည့်
အခါ ရမ်းဗြဲကျွန်း'ဟု အမည်ပြောင်းလဲ
ခဲ့လာခဲ့ကြလေသည်။

ခေတ်ပြည်နယ်ကို အင်္ဂလိပ်တို့
အောက်ခံကြပြီးနောက် ၁၈၂၉ခုနှစ်တွင်
ကျောက်ဖြူမြို့ကို ရခိုင်တိုင်းစစ်ဌာနချုပ်
အဖြစ်ချထားကာ တပ်မြို့သဖွယ်ပြုလုပ်
ခဲ့လေသည်။ ၁၈၅၂ခုနှစ်တွင် အမ်း
နှင့်ရမ်းဗြဲခရိုင်ကိုဖျက်သိမ်း၍ နှစ်ခု
တည်းစပ်ကာ ကျောက်ဖြူခရိုင်အဖြစ်
အမည်ခံခဲ့ကြပြန်လေသည်။ ထို့ကြောင့်
ကျောက်ဖြူမြို့ရှိ အဆောက်အအုံ
အသားတော်တော်များများမှာ နယ်
ချုပ်တို့သို့ခေတ် လက်ရာများအဖြစ်
ကျန်ခဲ့လေသည်။ မြို့တည်ဆောက်
ရာမှာ ခေတ်မီစနစ်ကျပြီး လေဆိပ်၊
မြို့တင်း သင်္ဘောဆိပ်နှင့် ပင်လယ်ကူး
သင်္ဘောဆိပ်ကမ်းကြီးများဖြင့် စည်ကား
သည့်မြို့တစ်မြို့ဖြစ်လေသည်။ ကျောက်
ဖြူလမ်းဖြူဖွေးဖွေးများ ပေါများစွာ
တည်ရှိသဖြင့် ကျောက်ဖြူမြို့ဟု ခေါ်
တွင်လေသည်။ မြို့အနှံ့တူးသည့်နေရာ
တိုင်းမှာ မာဆယ်ကျောက်စရစ်ခဲအကြီး၊
အထယ်များစွာ တူးဖော်ရရှိလေ့ရှိသည်။
အင်းကျောက်စရစ်နှင့် အိမ်ဆောက်
ကျောက်စရစ်ခဲငယ်များမှာလည်း ကျောက်
ဖြူကျောက်စရစ်ခဲများသာဖြစ်လေသည်။
ပင်တ ရေလမ်းကိုသာ အဓိကအား
ထားခဲ့ရသော်လည်း ယခုအခါ ၂၀၀၅
ခုနှစ်မှစတင်၍ ရန်ကုန် - ကျောက်ဖြူ
ကားလမ်းသစ်ကို ဖောက်လုပ်ပြီးစီးခဲ့ပြီ
ဖြစ်၍ လမ်းပန်းဆက်သွယ်ရေးနှင့်ကုန်
သွယ်ဆောင်ရေး လွယ်ကူချောမွေ့ခဲ့ပြီ
ဖြစ်သည်။

ကောတံတရာရင်ရေအောက်မြို့တော်
ကံ့ကော်တောဘုရားသိမ်တော်ကြီး
အတွင်းတွင် ကံ့ကော်တောဘုရားသမိုင်း
အတတ်သက်သည် ဘုရားသမိုင်းပန်းချီ
အချုပ်ကြီးများကို ပတ်ပတ်လည်ချိတ်
ချထားသည်။ ကံ့ကော်တောဘုရား
သိမ်မှာ မှတ်တမ်းများအရ နှစ်ထောင်
ကျော်မြင့်ခဲ့ပြီဖြစ်လေသည်။ ရှေးအခါ
က သေဝတီရခိုင်ပြည်တွင် တိုင်းကြီး
၁၂တိုင်းရှိခဲ့ရာ 'ကောတံတရာရင်တိုင်း'

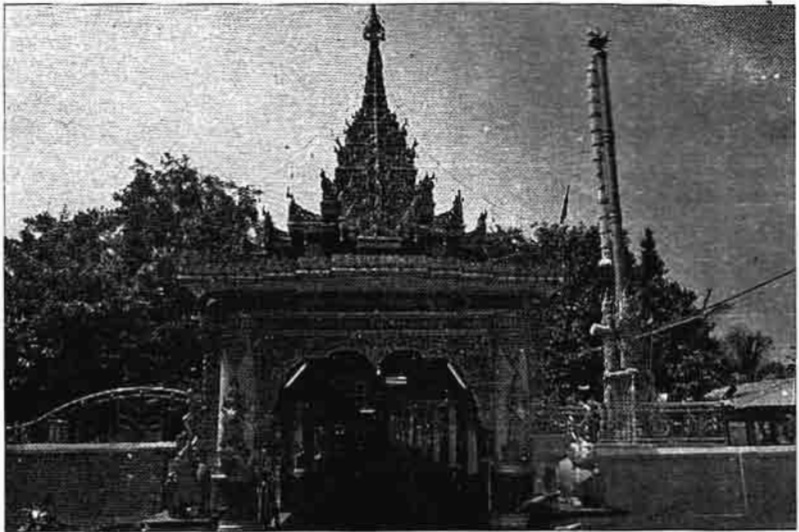

ဘုရားအဝင်းစောင်းတန်းမုခ်ဦး



ပဉ္စဝဂ္ဂိုင်းဦးအား တရားဦးဟောနေစဉ်



ဘုရားသိမ်တော်ကြီးမြင်ကွင်း

www.burmeseclassic.com



ဗျာထရပ်တုနှင့် နတ်ရုပ်တု

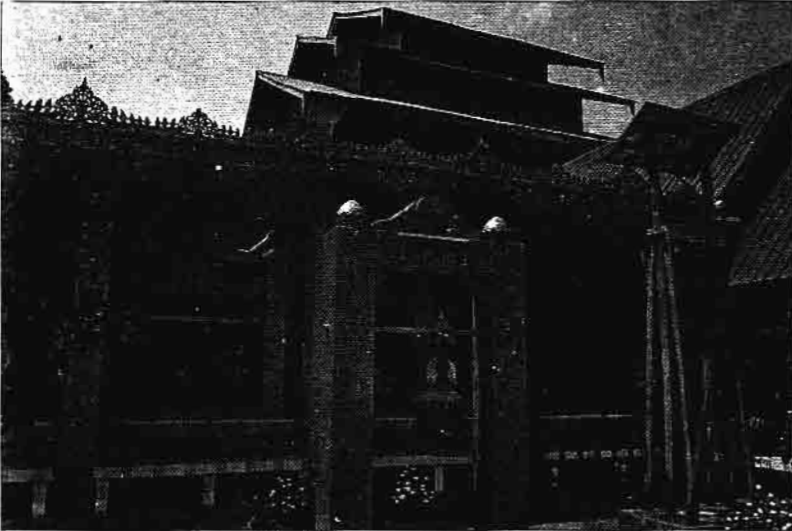

သိပ်တော်ကြီးအနီးမှ ကြေးမောင်းလောင်း



ဘုရားဝင်းအတွင်းမှ ယဟာဗောဓိပင်

ဟူ၍ တိုင်းကြီးတစ်တိုင်းမှာ ထင်ရှားခဲ့လေသည်။ ၎င်းတိုင်း၏ အကျယ်အဝန်းမှာ တောင်ဘက်အရပ်တွင် မော်တင်စွန်းအထိ လည်းကောင်း၊ အနောက်ဘက်တွင် ဘင်္ဂလားပင်လယ်အော်ကြီးအထိ လည်းကောင်း ကြီးမားကျယ်ပြန့်ခဲ့သည်ဟု သိရှိရပါသည်။ ထိုကောထိုတရာဇ်တိုင်းကြီးကို မဒ္ဒရာဇ်မင်းကြီးက စိုးစံအုပ်ချုပ်ခဲ့လေသည်။ မင်းကြီးတွင် သားတော်သုံးပါး ထွန်းကားခဲ့ရာ နောင်တော်ကြီး၊ နောင်တော်လေးနှင့် အာဝဟု အမည်ရှိလေသည်။ မဒ္ဒရာဇ်မင်းကြီးနတ်ရွာစံကတော်ကုန်လေသော် နောင်တော်ကြီးမင်းသားက ထီးနန်းကို ဆက်ခံခွင့်ရခဲ့ကြသည်။ နောင်တော်လေးမှာ အိမ်ရှေ့စံအရာ အပ်နှင်းခံရပြီး အာဝမင်းသားငယ်မှာ စစ်သူကြီးအဖြစ် ကွပ်ကဲအုပ်ချုပ်ခွင့်ရကြလေသည်။

ထိုသို့ ညီနောင်သုံးဦး အုပ်ချုပ်နေကြစဉ် နောင်တော်ကြီးမှာ ဥပုလ်ဆောင်ဝင်လိုလှသည့် စိတ်ဆန္ဒပြင်းပြစွာ ပေါ်လာသည်။ ထို့ကြောင့် နောင်တော်လေးအား ထီးနန်းအရိုက်အရာကို လွှဲအပ်၍ တောအရပ်ခိုမှီးသွားလေသည်။ နောင်နှစ် အနည်းငယ်ကြာသည့်အခါ နောင်တော်လေးမှာ ညီငယ်အာဝမင်းသားထံ ထီးနန်းလွှဲအပ်၍ နောင်တော်ကြီးနည်းတူ အညရဝါသီတောရပ်မိုလေပြန်လေသည်။ နောင်တော်ကြီးနှင့် နောင်တော်လေးတို့သည် တိုင်းပြည်နှင့်အလွန်ဝေးကွာသည့် တောတောင်တန်းတွင် ဆုံမိကြလေသည်။ ညီနောင်နှစ်ပါးတို့သည် တောင်တန်းတစ်ခုစီကို အိမ်ပြု၍ တရားအားထုတ်ကြလေသည်။ ထိုနေရာသည် ရမ်းဗြဲကျွန်းမှ မြောက်ဘက်ကျသည့် အရပ်ဒေသဖြစ်လေသည်။ ကျောက်မြို့မှ စစ်တွေသို့ထွက်ခွာရာ သင်္ဘောကြောင်းလမ်းတွင်တည်ရှိပြီး အလွန်တစ်လှိုင်းလေပြင်းထန်သည့် နေရာဒေသဖြစ်ပါသည်။ ဒေသထုံးစံအရ လှေ၊ သင်္ဘော မော်တော်ဘုတ်များသည် နောင်တော်လေး၊ နောင်တော်ကြီးကို ဦးတိုက်ပြီး လိုရာခရီးသို့ဆက်လေ့ရှိကြသည်။ အခါအခါမရွေး ရေလှိုင်းရေဝဲများ၊ ရေဝဲများ ပေါများပြီး လှေ၊ သင်္ဘော၊ မော်တော်များ နစ်မြုပ်လေ့ရှိသည်။

ကောတုံကရာဇ်တိုင်းတွင် ဆင်လက်အုပ်ချုပ်နေသည့် ညီငယ် အာမင်းသည် မင်းကျင့်တရားဆယ်ပါးအညီ အုပ်ချုပ်နိုင်ခြင်းမရှိသဖြင့် တိုင်းပြည်တွင် ဆင်းရဲလှလေသည်။ တစ်ခါ



မုခ်တော်အား တွေ့မြင်ရစဉ်



မုခ်ကောင်းထုသည့် သိပ်ပတ်ဝန်းကျင်



မုခ်ရေကန်အား မြင်တွေ့ရစဉ်



မုခ်ရေကန်အား အပေါ်မှ တွေ့မြင်ရစဉ်

ခိုးသားစားပြုတို့က ထကြွသောင်းကျန်းသဖြင့် ပြည်သူတို့ငတ်မွတ်ခေါင်းပါးဘေးနှင့်ကြုံလာကြရသည်။ ထိုအခါ သီလ၊ သမာဓိမရှိသူ များပြားလာပြီး ကိုယ်ကျင့်တရားပျက်ပြားလာသူ များပြားလာလေသည်။ အများပြည်သူမှာ ဘုရားတရားကိုကြည်ညိုစိတ်ကွယ်ပျောက်ပြီး ဘုရားဆင်းတုတော်ကိုပင် မဖွယ်မရာမလေးမစားပြုကျင့်လာကြသဖြင့် ကောတုံတရစ်တိုင်းကြီးအား နတ်နဂါးတို့က တန်ခိုးဖြင့် ရေလွှမ်းမိုးစေကာ ကောတုံတရစ်တိုင်းပြည်ကြီးသည် ရေအောက်သို့ နစ်မြုပ်ရောက်ရှိသွားခဲ့ရလေသည်။

ရခိုင်ပြည်နယ်၏ တိုင်း(၁၂)တိုင်းတွင် ပါဝင်ခဲ့သည့် ကောတုံတရစ်တိုင်းကြီးသည် ဘင်္ဂလားပင်လယ်အော်တွင် နစ်မြုပ်လျက်ရှိနေသည်ဟု ရခိုင်အမျိုးသားတို့က ယနေ့တိုင် ယုံကြည်လျက်ရှိနေပါသည်။ အချို့ကမူ ကျောက်ဖြူမြို့၊ ဂေါ်တူရွာအနောက်ဘက်ရှိပင်လယ်ပြင်ထဲတွင် ရေကျ(ရေခန်း)အလွန်ကောင်းသည့် ဖျားကြီး(ဒီရေကြီး)ရက်များတွင် ကောတုံတရစ်မင်းကြီး၏ နန်းတော်မုခ်ဦးထိပ်ဖျားကို မြင်တွေ့ကြရသည်ဟု ပြောဆိုလေ့ရှိကြသည်။ အဆိုပါ ဂေါ်တူရွာမှာ ကျောက်ဖြူမြို့နှင့် ရမ်းဗြဲမြို့သွားကားလမ်းမဘေး ပင်လယ်ကမ်းခြေအနီးတွင် တည်ရှိပါသည်။ မည်သို့ပင်ဆိုစေကာမူ ကောတုံတရစ်ရေအောက်မြို့တော်ကြီးနှင့်တုံကော်တောဘုရားသမိုင်းမှာ ဒဏ္ဍာရီဆန်ဆန် အထင်အရှားဆက်စပ်လျက်ရှိလေသည်။

ရုပ်ပွားတော်ညီနောင်

မဒ္ဒရာဇ်တိုင်းပြည်ရှင်ညီတော်ငယ်အာဝမင်းသာသည် မင်းကျင့်တရားပျက်ပြားမှုကြောင့် တိုင်းသူပြည်သားများမှာ အကျင့်စာရိတ္တ ပျက်ပြားကာ မိမိတို့ကိုးကွယ်ထားသည့် ဘုရားရုပ်ပွားတော်ကိုပင် မရှိမသေမလေးမစားမသင့်လျော်သည့် အပြုအမူများကို ပြုမူခဲ့ကြလေသည်။

ထိုတိုင်းပြည်ဝယ် အကျင့်သီလနှင့်ပြည့်စုံ၍ စိတ်ထားကောင်းမွန်သည့် ငပုနှင့် ငလာ ဆိုသည့် ညီအစ်ကိုနှစ်ယောက်ရှိလေသည်။ ဦးငပုသည် မိမိတို့ကိုးကွယ်သော တန်ခိုးကြီးဘုရားအား ဤသို့ မရှိမသေပြုမှုမှာ များစွာအပြစ်ကြီးမားလှကြောင်း ပြောဆိုဟန်တားခဲ့လေသည်။ သို့သော် အများမိုးခါးရေသောက်ဆိုသကဲ့သို့ ၎င်း၏ သားသမီး

www.burmeseclassic.com

များကိုယ်တိုင်ကပင်လျှင် ဦးငပု၏စကားကို နားမထောင်ခဲ့ကြချေ။

ဤသို့ဖြင့် တစ်နေ့သောညအချိန်တွင် ငဝဲလင်မယားတို့ အိပ်ပျော်နေစဉ် သမ္မာဒေဝနတ်များက အိပ်မက်ပေးခဲ့လေသည်။ 'ကောတံတရာဇ်တိုင်းအား ရက်သတ္တပတ်အတွင်း နဂါးတို့မြူးပျော်ရေကစားမည်ဖြစ်၍ ရေလွှမ်းမိုးနိုင်ရာ သင်တို့ဇနီးမောင်နှံ မည်သူ့ကိုမျှ အသိမပေးဘဲ ဘုရားကိုပင့်ဆောင်၍ ရှောင်တိမ်းထွက်ခွာကြပါ'ဟု အိပ်မက်ပေးလေသည်။ ဦးငပုနိုးလာသည့်အခါတွင် ၎င်း၏အနီး၌ အသပြာထောင်ထုပ်ကိုပါ တွေ့ရှိရလေသည်။ နံနက်မိုးလင်းသော် အသပြာထောင်ထုပ်ကိုအပ်နှံ၍ အိပ်မက်အကြောင်း မည်သူ့ကိုမျှ မပြောကြား ရန်မှာကြားလေသည်။ ဇနီးသည်မှာ မိခင်ပီပီ စိုးရိမ်စိတ်ဖြင့် သားသမီးများကို တိတ်တဆိတ်ပြောပြလေရာ ဘုရားဆင်းတုတော်ကို ဦးငပုသွားပင့်ချိန်တွင် ပင့်ဆောင်မရဘဲရှိနေလေသည်။ ဦးငပုသည် ဘုရားကိုအကြိမ်ကြိမ်ကြိုးစားပင့်ဆောင်သော်လည်း ပင့်ဆောင်၍ မရနိုင်သဖြင့် ဇနီးသည်အား အမှန်အတိုင်း ပြောရန်မေးလေသော် သားသမီးများ ပြောမိကြောင်း ဝန်ခံသဖြင့် နောက်တစ်နေ့တွင် မည်သူ့ကိုမျှအသိမပေးဘဲ တိတ်တဆိတ် ဘုရားအားပင့်ဆောင်လေသော် အရယ်တကူ ပင့်ဆောင်ရရှိသဖြင့် ဇနီးသည်အား နတ်ပေးသည့်ငွေထုပ်ကို ရွက်စေကာ ဦးငပုမှာ ဘုရားကိုပင့်ဆောင်၍ ကောတံတရာဇ်ပြည်မှလွတ်အောင်ထွက်ခွာပြေးလေကြလေသည်။ ထိုသို့ထွက်ပြေးလာကြပြီးနောက် ယခု လိပ်ခမော်ရွာဟောင်းအနီးရှိ တောင်ကုန်းတစ်ခုပေါ်သို့ရောက်ရှိသည့်အခါ အပန်းဖြေနားနေကြလေသည်။ ထိုစဉ် မိမိတို့လာခဲ့ရာလမ်းကို မှန်းမျှော်ကြည့်မိသည့်အခါ ကောတံတရာဇ်တိုင်းကို မတွေ့မြင်ရဘဲ ပင်လယ်ရေပြင်ကြီးအတိဖြစ်နေသည်ကို အံ့ဩတုန်လှုပ်စွာမြင်တွေ့ကြရလေ၏။

ထိုပင်လယ်ကမ်းစပ်တွင် ဂေါ်တူခေါ် ရွာငယ်လေးတစ်ခုရှိလေသည်။ ထိုမှဆက်၍သွားကြလေသော် ပင်းပန်းစွမ်းနယ်ကြသဖြင့် ဇနီးသည်က ပင့်ဆောင်လာကြသည့် ဘုရားနှင့်ငွေထုပ်အားထားခဲ့ရန် အကြံပေးလေသည်။ ဦးငပုကား ဇနီးသည်၏စကားကို နားမထောင်ဘဲ ခရီးဆက်ခဲ့ရာ သရက်တောအုပ်ကြီးသို့ ရောက်ရှိကြလေသည်။ ဇနီးမောင်နှံသည် ရပ်တန့်အမောဖြေကြပြီးနောက်



ဗုဒ္ဓဘုရားရှင် ရခိုင်ပြည်သို့ ကြွရောက်ပုံ ပန်းချီကား



ကုံကော်တောဘုရားသရိုင်းဝင်ပန်းချီကား



ဘုရားပွဲသို့ ကားများဖြင့် လာရောက်ကြပုံ



ဘုရားပွဲတော်တွင် ပိန်ဟင်းလျာဖြင့် ကျွေးမွေးနေကြစဉ်

ငွေထုပ်ကို သရက်ပင်များအောက်တွင် ခဲ့ကြလေတော့သည်။ မြှုပ်နှံကာ ဘုရားရုပ်ပွားတော်မြတ်အား ပင့်တော်ရာနေရာတွင်ထား၍ ပူဇော်ကန်တော့ကြပြီး မဟာမုနိဘုရားရှိရာ အရပ်ဘက်သို့ ဆက်လက်ထွက်ခွာသွား

ကာလအတန်ကြာသည့်အခါတွင် ဦးငပုတို့ဇနီးမောင်နှံထားခဲ့သည့်ဘုရားကို ကျောက်ဖြူတောင်ရွာသို့ ကြီးငပုရေ ဆိုသူက တွေ့ရှိကာ မိမိ ရွာသို့ပင့်ဆောင်

www.burmeseclassic.com

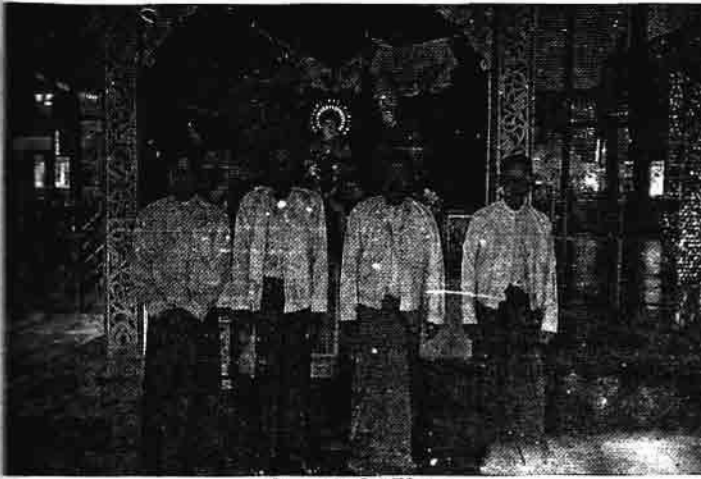

ဂေါပကအဖွဲ့ဝင်လူကြီးများ



ဘုရားပွဲတော်တွင် ပရိသတ်များ စည်ကားနေပုံ



ဘုရားပွဲသို့ ဆွမ်းထားပို့ကြပုံ

ထားခဲ့လေသည်။ ရွာလူကြီးငယ်ပုဂ္ဂိုလ်သည် ကျောက်ဖြူရွာအနီး ချောင်းကမ်းပါး ထိပ်တွင် ခေတ္တအပန်းဖြေလေသည်။ ထို့နောက် ဆက်လက် ထွက်ခွာရန် ဘုရားကို ပြန်ပင့်ဆောင်ရာတွင် ပင့်ဆောင်၍ မရနိုင်ဘဲ ရှိနေလေသည်။ ရွာသူကြီးငယ်ပုဂ္ဂိုလ်သည် ရွာသားများကိုခေါ်ယူ၍ ရထားပြုလုပ်ကာ ဆွမ်းပင့်ဆောင်သော်လည်း ကြီးများသာ အကြိမ်ကြိမ် ပြတ်၍ ပင့်ဆောင်မရဘဲ ရှိနေချေသည်။ ထိုသို့ ပင့်ဆောင်၍ မရဘဲ ရှိနေခြင်းမှာ ထိုချောင်းသည် မသန်ရှင်းသည့် ချောင်းဖြစ်နေသဖြင့် ပင့်ဆောင်၍ မရနိုင်ခြင်း ဖြစ်သည်။ ထို့နောက် သင့်တင့်လျောက်ပတ်သည့် မြေသန့်မြေမြတ်သို့ ရောက်ရှိတော်မူသဖြင့် ထားရှိပူဇော်ခဲ့လေသည်။ ထိုအရပ်တွင် ကံ့ကော်ပင်များ ပေါက်ရောက်လျက်ရှိရာ ကံ့ကော်ပင်တောအုပ်ကို အစွဲပြု၍ နောင်တွင် ကံ့ကော်တော

ဘုရားဟု ထင်ပေါ်ကျော်ကြားခဲ့ခြင်း ဖြစ်လေသည်။ ကံ့ကော်တောဘုရားတန်ဆောင်း ထဲရှိ ရွှေပလ္လင်ထက်ဝယ် ဆင်းတုတော် နှစ်ဆူရှိသည့် အနက် မြောက်ဘက်အရပ်ရှိ ဆင်းတုတော်ကြီးမှာ ပင်လယ်ထဲမှ တွေ့ရှိသည့် ပေါ်တော်မူဆင်းတုတော်ကြီး ဖြစ်လေသည်။ ကျောက်ဖြူရွာသား ငယ်ထာသည် ငပြီတောင်မော်စွန်းအနီး ပင်လယ်ကမ်းစပ်တွင် ကွန်ပစ်၍ ငါးရှာနေလေသည်။ ထိုအခါ မမျှော်လင့်ဘဲ ပင်လယ်ရေအောက်မှ ဆင်းတုတော်ကြီးသည် ပိုက်ကွန်အတွင်း၌ ငြိတွယ်ပါလာခဲ့သည်။ ကွန်သမား ငယ်ထာသည် ကျောက်ရွံ့ထိတ်လန့်စွာဖြင့် ရွာသို့ပြေးပြန် သူပိုက်ကွန်အတွင်း ဘုရားဆင်းတုတော် တစ်ဆူ ငြိတွယ်ပါလာကြောင်း ရွာသားများကို ပြောပြလေသည်။ ရွာသူကြီး ငယ်ပုဂ္ဂိုလ်သည် ရွာဆော်မောင်ဝန်းတို့သည်

ရွာသားတို့အားခေါ်ဆောင်လျက် ရေထဲမှ ရုပ်တုတော်ကြီးအား ရွာသို့ပင့်ဆောင်လာခဲ့ကြလေသည်။ ရွာသူကြီးငယ်ပုဂ္ဂိုလ်နှင့် ရွာသားများသည် ကံ့ကော်တောသို့ အရောက် ပင်လယ်ထဲမှ ရရှိပင့်ဆောင်လာသည့် ဆင်းတုတော်မှာ ရှေ့သို့ဆက်လက်၍ ပင့်ဆောင်မရဘဲ ရှိနေပြန်လေသည်။ ဆင်းတုတော်ကြီးသည် မသန်ရှင်းသည့် ချောင်းကို မဖြတ်လိုခြင်းနှင့် ယခင် ပထမဦးစွာစံပယ်နေတော်မူသည့် ဆင်းတုတော်နှင့်တကွ သီတင်းသုံးတော်မူလိုခြင်းတို့ကြောင့် ဖြစ်ဟန်တူသည်ဟု ဆိုကာ ရွာလူကြီးနှင့် ရွာသားများက ဆင်းတုတော်ကြီးကို ကံ့ကော်တောတွင် ထပ်မံ နေရာချ သီတင်းသုံးစေတော်မူခဲ့လေသည်။ ရုပ်တုတော်နှစ်ဆူ ကံ့ကော်တောတွင် အတူသီတင်းသုံးနေသည်ကို အကြောင်းပြု၍ ကံ့ကော်တောဘုရားဟု နောင်တွင် ဘွဲ့အမည်ခေါ်ဆိုကြလေသည်။ အဆိုပါ ကံ့ကော်ပင်များမှာ ယခု မရှိတော့ချေ။ အဘယ်ကြောင့်ဆိုသော် ၁၂၉၂ ခုနှစ်တွင် ကျောက်ဖြူမြို့သို့ မဟာမုနိတိုင်းကြီးတိုက်သဖြင့် လဲပြိုပျက်စီးသွားခဲ့ကြပြီ ဖြစ်ပါသည်။

နှစ်ဆူဘုရားရုပ်တုတော်ငယ်တန်ခိုးပိုထင်ရှား

ကျောက်ဖြူမြို့ ကံ့ကော်တောဘုရားရုပ်တုတော်နှစ်ဆူအနက် တောင်ဘက်အရပ်ရပ်ပွားတော်က ဉာဏ်တော် နိမ့်၍ မြောက်ဘက်အရပ်ရှိ ရုပ်ပွားတော်ကြီးက ပို၍ ဉာဏ်တော်မြင့်လေသည်။ သို့ရာတွင် တောင်ဘက်မှ ရုပ်တုတော်ငယ်က ကံ့ကော်တောတွင် ဦးစွာပထမ စံပယ်ရသကဲ့သို့ ဘုန်းတန်ခိုးအရာတွင်လည်း ရုပ်တုတော်ကြီးထက် သာလွန်လေသည်။ ပလ္လင်တော်တစ်ခုထက်ဝယ် ရုပ်ပွားတော်နှစ်ဆူ ကိန်းဝပ်စံပယ်တော်မူသည်မှာလည်း အလွန်တွေ့မြင်ရ ဖူးတွေ့ရခဲယဉ်းလေသည်။ ကျောက်ဖြူရွာသားများက ယခုပုသိမ်ရေတံဆိပ်ဆောက်ထားသည့်နေရာတွင် ပူဇော်ခံထားရှိခဲ့ရာမှ ကျောက်ဖြူရွာမရှိတော့သည့်နောက် ပိုင်းတွင် ယခု သီတင်းသုံးတော်မူနေသည့် ကံ့ကော်ပင်တောအလယ်ရှိကုန်းမြင့်သို့ ကောဇာနှစ် ၁၂၆၂ ခုနှစ်တွင် ပြောင်းရွှေ့ကိုးကွယ်ခဲ့ကြ၏။ ထို့နောက် ဂုံးချိန်ဆရာတော်ဘုရားကြီး ဦးမေဇီက ဦးဆောင်ကာ ၁၂၉၂ ခုနှစ်တွင် ပြာသာဒ်ဆောင် သိမ်တော်ကြီးဆောက်လုပ်၍ ကိုးကွယ်ထားခဲ့ရာ သိမ်တော်ကြီးမှာ

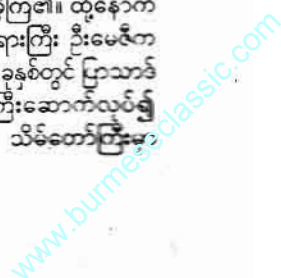

မုန်တိုင်းကြောင့် ပျက်စီးယိုယွင်းသွားခဲ့လေသည်။

ကောဇာနှစ် ၁၃၁၇ ခုနှစ်တွင် နိုင်ငံတော်သာသနာရေးဝန်ကြီးက သာသနာနှစ် ၂၅၀၀ပြည့် အထိမ်းအမှတ်အဖြစ် ပြန်လည် တိုးချဲ့ဆောက်လုပ်၍ ကိုးကွယ်စေခဲ့ပါသည်။ သိမ်တော်ကြီးမှာ ဒုတိယအကြိမ် မုန်တိုင်းဒဏ်ခံရသဖြင့် ၁၃၂၈ ခုနှစ်တွင် ဂုံးချိန်ဆရာတော်ကြီး ဘဒ္ဒန္တဦးဘဒ္ဒိယက ဦးဆောင်ကာ ရွာသူရွာသား၊ ဥပါသကာ၊ ဘုရားဇီဂါပကလူကြီးများနှင့် စုပေါင်းအလှူခံကာ သိမ်ကျောင်းတော်ကြီးအား ဇေတဝန်ခေါင်အဖြစ် အသစ်တစ်ဖန်တည်ဆောက်လှူဒါန်းခဲ့ကြလေသည်။ ၁၃၃၂ ခုနှစ်တွင် လုပ်သားပြည်သူ ရဟန်းရှင်လူများ၏ ပါဝင်လှူဒါန်းငွေဖြင့် မှန်စီရွှေချွတ်ပန်းတော်ကြီးအား မန္တလေးမြို့သို့ မှာကြားကာ တပ်ဆင်လှူဒါန်းခဲ့ကြလေသည်။ သို့သော် တံကဲတော်အသစ်နှင့် ပလ္လင်တော်အဟောင်းမှာ မတင့်တယ် ပန်မရဖြစ်နေပြန်သဖြင့် ရန်ကုန်မြို့ သမိုင်းရပ်ကွက်ရှိ ဦးစံရွှေနှင့်အဖွဲ့အား ခေါ်ယူ၍ မှန်စီရွှေချပလ္လင်တော်ကြီးကို ၁၃၃၃ ခုနှစ်တွင် ပြုလုပ်လှူဒါန်းကြရပြန်လေသည်။

ပလ္လင်တော်ဟောင်းထဲမှဌာပနာ

မှန်စီရွှေချ ပလ္လင်တော်ကြီးအား အသစ်ပြုလုပ်လှူဒါန်းကြရန် ပြင်ဆင်ကြရာတွင် ရှေးဟောင်းပလ္လင်တော်ဌာပနာတိုက်ထဲမှ ရွှေ၊ ငွေ၊ နားတောင်း၊ လက်ကောက်၊ လက်စွပ်များနှင့်အတူ သင်္ကေတစာများပါရှိသည့် ငွေပေချပ်တစ်ခုနှင့် ကြေးပြားများကို တွေ့ရှိခဲ့ရသည်။ ထိုငွေပေချပ်တွင် (၁၄၇) ဟု ပါရှိကြောင်းတွေ့ရသဖြင့် ကံကော်တောဘုရားရုပ်ပွားတော်များသည် သက္ကရာဇ်ပါအထောက်အထားရ နှစ်ပေါင်းတစ်ထောင်ကျော်ခဲ့ပြီ ဖြစ်ကြောင်း တွေ့ရှိခဲ့ကြလေသည်။ ထိုသို့တွေ့ရှိခဲ့ခြင်းသည် ကံကော်တောဘုရားသမိုင်းအတွက် အလွန်အရေးပါလှသည့်ဘုရားသမိုင်းအထောက်အထားဖြစ်သည်နှင့်အညီ နောင်သမိုင်းလေ့လာသူများ သမိုင်းသုတေသီများအတွက် အထူးအရေးပါတန်ဖိုးရှိသော ပစ္စည်းများဖြစ်သဖြင့် ဂုံးချိန်ဆရာတော်ကြီးနှင့် ဂေါပကအဖွဲ့ဝင်လူကြီးများက နှောင်းလူများ အားထားရှိပြသရန် ကြံရွယ်ခဲ့ကြသည်။ သို့ရာတွင် ၎င်းပစ္စည်းများကို ထိန်းသိမ်းထားသည့်ကျောင်းကြီးလက်

ထက် ဆရာတော် အရှင်နာရဒအား ဤဘုရားပစ္စည်းများကို ပြန်ပေးပါရန် အိပ်မက်ဖြင့် အကြိမ်ကြိမ်လာရောက်တောင်းခံနေမှုကြောင့် မှန်ပလ္လင်တော်ဌာပနာတိုက်အတွင်း ပြန်လည်ထည့်သွင်းထားရှိလိုက်ရလေတော့သည်။

တန်ခိုးကြီးသည်ရုပ်ပွားတော်ငယ်

စာရေးသူသည် ၂၀၀၀ ခုနှစ်က တွဲဖက်သင်ရိုးဝင်(ပန်းချီ)ဘာသာရပ်ကို ကျောက်ဖြူမြို့ လွတ်လပ်ရေးကျောက်တိုင်အနီးရှိ အလယ်တန်းကျောင်းတွင် ပန်းချီသင်တန်းတစ်ခုခန့်တက်ရပါသည်။ ကံကော်တောဘုရားအကြောင်းဆောင်းပါးရေးချင်သည်ဟုဆိုကာ ဘုရားသမိုင်းကိုပြောပြနိုင်မည့် ဂေါပကအဖွဲ့ဝင်လူကြီးတစ်ဦးနှင့်တွေ့ဆုံပေးပါရန် ထိုကျောင်းရှိ ကျောင်းအုပ်ဆရာမကြီးအား အကူအညီတောင်းခဲ့သည်။ ဆရာမကြီးကလည်း ကျောက်ဖြူမြို့ နာရီစင်ရှေ့ဗိုလ်ချုပ်လမ်းနေ ဦးတင်လှနှင့် တွေ့ဆုံပေးပါသည်။ ထိုစဉ်က ဦးတင်လှမှာ ကံကော်တောဘုရား ဂေါပကအတွင်းရေးမှူးဖြစ်ပါသည်။ ဦးတင်လှက ကံကော်တောဘုရားတန်ခိုးနှင့်ပတ်သက်၍ စာရေးသူအား သူတွေ့ကြုံသိရှိသမျှကို စာရေးသူအား အမှန်အတိုင်းပြောပြခဲ့ပါသည်။

ဒုတိယဗိုလ်မှူးကြီး မင်းကြည်နှင့် ဗိုလ်မှူးကြီးလှမိုးတို့ လက်ထက်တွင် ပလ္လင်တော်အဟောင်းအား အသစ်တစ်ဖန် ပြန်လည်ပြုလုပ်လှူဒါန်းရန်အတွက် မန္တလေးမှ မှန်စီရွှေချ ပန်းပုဆရာကြီး ဦးစံရွှေအားခေါ်ယူ၍ လက်သမားဆရာကြီး ဦးမောင်ထွန်းသာနှင့်အတူ ဆင်းတုတော်များကို ယာယီပလ္လင်တော်သို့ ခေတ္တပြောင်းရွှေ့သီတင်းသုံးနိုင်ရန် စီစဉ်ကြသည်။ ထိုသို့ပင့်ဆောင်ရာတွင် ဘုရားရုပ်ပွားတော်အကြီးစားအား ဦးစွာပထမပင့်ဆောင်ရန် တိုင်ပင်စီစဉ်ကြပါသည်။ သို့ရာတွင် ပင့်ဆောင်သည့်အခါတွင်မူ ရုပ်ပွားတော်အငယ်ကို ဦးစွာပထမပင့်ဆောင်မိကြောင်း ပြောပြပါသည်။ ထို့ကြောင့် နောင်အခါတွင် ပြုလုပ်မည့် ကိစ္စအဝဝကို အထူးသတိထား ဆောင်ရွက်ကြရမည်ဖြစ်ကြောင်း ညှိနှိုင်းတိုင်ပင်ကြရပါသည်။ ဘုရားပလ္လင်တော်မုခ်ပေါက်နှစ်ခုအား သာတူညီမျှ အနိမ့်အမြင့်တူညီစေရန် လုပ်ဆောင်ကြပါသည်။ သို့ရာတွင် ပလ္လင်တော်မုခ်ပေါက် ပြီးစီးသည့်အခါတွင် ဘုရားရုပ်ပွားတော်

အငယ်၏မုခ်ပေါက်က အနည်းငယ်ပို၍ မြင့်နေကြောင်း အံ့ဩစွာ တွေ့ရှိကြရပါသည်။ ပလ္လင်တော်ပြီးစီး၍ ရုပ်ပွားတော်အကြီးအား အရင်ပင့်ဆောင်ရန်ကြံစည်ပါသော်လည်း ရုပ်ပွားတော်အငယ်အား သာလျှင် အလိုလိုပင့်ဆောင်မိလျက် သားဖြစ်နေကြောင်း ဦးတင်လှကပြောပြပါသည်။

သိမ်တော်ကြီးအား အသစ်ပြန်လည် ပြင်ဆင်ထည့်ဆောက်ပြီးနောက် ကြမ်းခင်းတာရာခိုခင်းနိုင်ရန် စီမံကြပြန်သည်။ ဝိသုကာပညာရှင်ဦးထင်ကျော်က သိမ်တော်ကြီးအလယ်ကြမ်းခင်းမှ (၇၂) ပေစီ စင်တာယူ၍ တိုင်းတာသတ်မှတ်ခဲ့ပါသည်။ သို့ရာတွင် နောက်နေ့တွင် ပနက်တော်မှာ ရုပ်ပွားတော်အငယ်ဘက်ဆီသို့ ပနက်အလယ်ရွေ့လျားကာ ပို၍ ကြီးနေကြောင်း တွေ့ရှိကြရလေသည်။ ရုပ်ပွားတော်အငယ်ဘက်ဆီသို့ ရှစ်လက်မ အပိုပေးရန် အိပ်မက်ပေးသဖြင့် အိပ်မက်အတိုင်း ပြုလုပ်ပေးမည်ဖြစ်ကြောင်း ဦးတင်လှမှ တောင်းပန်လျှောက်ထားခဲ့ရဖူးလေသည်။ ဘုရားသိမ်တော်ကြီးအဝင်ဝမှာ မြောက်ဘက်မှ တည်ရှိနေသဖြင့် တံခါးအဝင်ဝတွင် နတ်ရုပ်ထားရှိရန်အတွက် ပန်းရန်ဆရာက စီစဉ်ထုလုပ်ခဲ့ပါသော်လည်း နတ်ရုပ်မှာ ပြောင်းပြန်သဏ္ဍာန်ရှိနေသဖြင့် တောင်ဘက်တံခါးပေါက်နှင့်ကိုက်ညီသဖြင့် တောင်ဘက်ရုပ်ပွားတော်အတွက် တံခါးဘက်သို့ပြောင်းရွှေ့တပ်ဆင်ခဲ့ရပြန်လေသည်။ မသမာသည့်လူတစ်စုသည် ဌာပနာထားသည့် ရွှေ၊ ငွေတို့ကို လောဘဇောတက်ကာ ထွင်းဖောက်ရယူရန် အကြိမ်ကြိမ်ကြိုးစားခဲ့ကြဖူးသည်ဟု ဦးတင်လှက ပြောပြပါသည်။

တစ်ခါသော် ဂုံးချိန်ရွာဘက်ဆီမှ အချိန်အခါမဟုတ်ဘဲ လေကြီးမိုးကြီးသည်ထန်စွာရွာ၍ လျှပ်စစ်လက်ကာမိုးကြိုးများအကြိမ်ကြိမ်ပစ်ချလေသည်။ ရွာသားများက တုတ်၊ဓားလက်နက်များဖြင့် ကံကော်တောဘုရားသို့ ပြေးလွှားရောက်ရှိလာကြသည်။ ထိုအချိန်တွင် အကြံသမားလူယုတ်မာများမှာ မိုးကြိုးအန္တရာယ်ကြောင့် ထိတ်လန့်တကြားဖြင့် မည်သည့်ပစ္စည်းကိုမျှ ယူဆောင်နိုင်ခဲ့ခြင်းမရှိဘဲ ကိုယ်လွတ်ရုန်းကာ ပြေးသွားကြပြီဖြစ်လေသည်။ အချို့မှာ သိုက်ဘုရားဟုဆိုလျက် ရုပ်ပွားတော်ငယ်အား အကြိမ်ကြိမ်ထွင်းဖောက်ရန် ကြံစည်ကြသော်လည်း မအောင်မြင်နိုင်ဘဲ ရုပ်ပွား

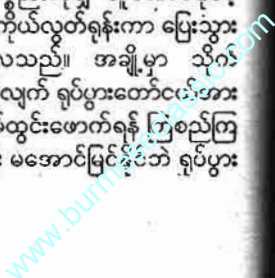

အသက်တိုရှည်သိလိုလျှင် နီးစအဓိဋ္ဌာန် တင်

ထို့အပြင် ဘုရားပွဲတော်ရက်များ ဆိုလျှင် ထမင်းဆိုင်များရောင်းချရာတွင် အစားအစာအစာအာဟာရမှ သတ်ဖြတ်ချက်ယူ ဆောင်ရွက်ခြင်းသာရှိကြသည်။ ဘုရားပတ် တွင် သတ္တဝါများအသက်သတ် ဖြစ်ပေါ်က အချိန်အခါမဲ့ မိုးရွာလေ့ရှိ သည်။ ဒေသခံများက သွေးဆေးမိုးရွာ၍ သန့်သည့်ဟုအယူရှိကာ ဘုရားအနီး ဆိုင်ကိုင်တွင် မသမာမှုများကင်းရှင်း ထောင်ရှောင်ကြဉ်လေ့ရှိကြ၏။ ဘုရား ပွဲတော်ပရိသတ်များကလည်း လေးစား ထိန်းနာလေ့ရှိကြပါသည်။

နံနက်ပတ်အစားအစာအာဟာရနှင့်နတ်ရေတွင်း

နတ်ရေ သင်္ကြန်ကျပြီး နတ်ဆန်း (၁) ရက်နေ့တိုင်း ကံကော်တောဘုရားပွဲ တော်ကို ကျင်းပလေ့ရှိသည်။ ကျောက် ဖြူခြင်းနယ်မှ မြို့ရောတောပါဒေသခံ များက မည်သူမျှ မဖိတ်မခေါ်ရဘဲနှင့် သောက်စား မိန်းမ၊ လူကြီး၊ လူငယ်မရွေး ရေချမ်းအိုး၊ ရေချမ်းခွက်၊ ပန်းနံ့သာ၊ ဆီမီးများကိုင်ဆောင်၍ အဖွဲ့လိုက် အတိအမှတ်၊ အကအခုန်များဖြင့် ဝတ်ဆင်ဆောင်ရွက်တော့လေ့ရှိကြ၏။ ပွဲတော်ရက်မတိုင်မီကပင် စေတနာရှင် များက အလှူငွေများဖြင့် နေ့လုံးပေါက် ခွေတော့သော နေ့ညှိကွေးမွေးလေ့ရှိသည်။ အချို့က ဆန်၊ ဆီ၊ ငါးပဲ၊ ငါးခြောက် များကို တတ်နိုင်သမျှ ပါဝင်လှူဒါန်းလေ့ ရှိကြသည်။ ဘုရားပွဲတော်သည် မိုးလင်း နံနက် အရက်တက် နံနက်(၄)နာရီမှ နေ့(၄) နာရီအထိ တစ်နေ့တာ ကျင်းပ ဖြစ်လှ လှူဒါန်းသည့် ပွဲတော်ဖြစ်လေ သည်။ ရေချမ်းအိုးမှရေများဖြင့် ဘုရား ပွဲတော်များကို ရေသပ္ပာယ်လေ့ရှိ ကြသည်။ နံနက်စောစောကပင် လှူ နှူပစ္စည်းများ၊ ဆွမ်းအိုးများကိုယ်စီရွက် ဖြစ် ဘုရားသိမ်တော်အား သုံးပတ်၊ ငါး ပတ် စသည်ဖြင့် လှည့်လည်ပူဇော်ကြ လေသည်။ ပွဲတော်နေ့လယ်ပိုင်းတွင် မှိုင်ခိုးရာကျင်ကိုင်ပွဲကို အကြိတ်အနယ် ထုတ်ပြင်ဆင်နေလေ့ ရှိကြသည်။

စာရေးသူတို့ ရခိုင်ဒေသတွင် ပေါက်ရောက်ကြသည့် ပိန်းရိုင်းပင်များ သည်စားသုံး၍ မရနိုင်လောက်အောင် ယားယံလေ့ရှိပါသည်။ ပိန်းကြက်ဥကဲ့သို့ သော ပိန်းများပင်လျှင် သွေးနှင့်မတည့် ပါက ယားယံခြင်းကိုဖြစ်စေပါသည်။

ထို့ကြောင့် ပိန်းရိုင်းဟင်းကို လူတိုင်း မစားသုံးပဲကြချေ။ ကံကော်တောဘုရား ပွဲတော်စတင်သောတွင် တစ်နေ့လုံးကျွေး မွေးသည့် ပိန်းဟင်းမှာ လုံးဝယားယံ ခြင်းမရှိပေ။ ဘုရားပွဲတော်ကျင်းပတိုင်း အဓိကဟင်းလျာမှာ ပိန်းဟင်းသာဖြစ် လေသည်။ ယခင်က ဘုရားပွဲတော်ဝန်း ကျင်တွင် ပိန်းရိုင်းပင်များပေါများစွာ ပေါက်ရောက်ခဲ့သော်လည်း နောင်အခါ ရှားပါးလာသဖြင့် အခြားနေရာဒေသ များမှ ပိန်းပင်များကို ရှာဖွေစုဆောင်း ခုတ်ယူကြရလေ့ရှိပါသည်။ နေရာအနှံ့ ရှာဖွေရရှိသည့်ပိန်းပင်များကို ဖျင်သင် ခုတ်ပိုင်းပြီး မိုးပြဒယ်ကြီးများဖြင့် ချက် ပြုတ်ကြလေသည်။ ပိန်းဟင်းအိုးကျက် သည်နှင့် စာစီအိုးပြီးတစ်အိုးကုန်သွား လေ့ရှိသဖြင့် အချို့ပရိသတ်များမှာ စောင့်ဆိုင်းစားသောက်ကြရ၏။ ဘုရား ပွဲတော်ချိန်မဟုတ်ပါက ယားယံတတ် ခြင်းရှိကြောင်းလည်း စမ်းသပ်ကြည့်သူ များက ပြောပြပါသည်။ ဘုရားပွဲတော် ရက်အတွင်း ပိန်းဟင်းကိုချက်စားလျှင် မယားယံခြင်းမှာ ကံကော်တောဘုရား တန်ခိုးတော်ကြောင့် ဖြစ်လေသည်။

ဘုရားပွဲတော်ကျင်းပသည့် နေ့ ရာသီ တန်ခူးလအချိန်သည် ရေရှားပါး သည့်အချိန်ပင်ဖြစ်လေသည်။ သို့သော် သိမ်တော်ကြီးမှအနီးတွင် (၄) ပေ နက် သည့် ရေတွင်းငယ်တစ်ခုရှိပါသည်။ ထို ရေတွင်း ကို လူအများခတ်ယူနိုင်ခြင်းမရှိဘဲ တစ် ကြိမ်လျှင် လူတစ်ဦးသာခပ်ယူနိုင်သည့် ရေတွင်းဖြစ်ပါသည်။ ရေတွင်း(သို့) ရေ ကန်ငယ်၏ပုံစံမှာ လေးထောင့်ကျကျပြု လုပ်ထားသည့် ကန်တော့ခွက်ကိုမှောက် ထားသကဲ့သို့ ရှိနေပါသည်။ အထက် ကျယ် အောက်ကျဉ်းပြီးတစ်ကြိမ်လျှင် ရေအိုးတစ်လုံးစာဆန့်ရုံမျှသာ ရှိလေ သည်။ အုတ်ဖြင့် လေးထောင့်စပ်စပ်ပြု လုပ်ထားပြီး အဆင်းလှေကားထစ်များ ဖြင့် ဝင်ပေါက်နှစ်ခုရှိလေသည်။ အကြိမ် ကြိမ် မနားတမ်းခပ်ယူသော်လည်း နောက်ကျိခြင်းမရှိဘဲ ထွက်မြဲထွက်နေ ကာ ပွဲတော်အတွင်း သုံးလောက်ပေ သည်။ သို့ရာတွင် မိန်းမများဝင်ရောက် ခပ်ယူခွင့်မရှိချေ။ သို့သော် ဒေါက်တာ ဦးထွန်းမင်း၏ ဖခင်ကြီးနှင့် ဦးဘမောင်၊ ဦးရွှေလှအောင်တို့က ရေကန်ကို ချဲ့ထွင် ပြင်ဆင်မိကြရာ ယခုအခါ ရေမှာကြည် လင်မှုမရှိတော့ဘဲ ခပ်မှန်မှန်ရှိနေသည် ကို စာရေးသူကိုယ်တိုင် ကြည့်ရှုလေ့လာ

ခဲ့ပါသည်။ အသက်တိုရှည်သိလိုလျှင် နီးစအဓိဋ္ဌာန် တင်

ကံကော်တောဘုရားပွဲတော်များသည် ဆုတောင်း အဓိဋ္ဌာန်ပြည့်ဝကြောင်း စာရေးသူ ကြားသိရပါသည်။ အသက် တိုမည်၊ ရှည်မည်သိလိုပါက ဝါးခြစ်နီး ပြားငယ်တစ်ခုကို မိမိတံတောင်ဆစ်ဖြင့် တိုင်း၍ ရုပ်ပွားတော်ငယ်ရှေ့တွင်တင် ကာ ယုံကြည်သဒ္ဓါစိတ်ဖြင့် ငါးပေးသီလ ခံယူဆုတောင်း၍ ပြန်ယူကြည့်ပါက အသက်တိုမည်ဆိုပါက တိုင်းထားသည် ထက်တိုနေတတ်၍ အသက်ရှည်မည်ဆို ပါက ပို၍ရှည်နေလေ့ရှိကြောင်း စာရေး သူကိုယ်တွေ့ဖြစ်ပါသည်။ လုပ်ငန်းဆောင် ရွက်မှုအောင်မအောင်ကိုလည်း ကျောက် စရစ်ခဲငယ်ဖြင့် အဓိဋ္ဌာန်တင်နိုင်ပါသေး သည်။ မအောင်မြင်နိုင်က ကျောက်ခဲ ငယ် ပိုသေး၍ပေါ့သွားခြင်း၊ အောင်မြင် မည်ဆိုပါက ပိုကြီး၍ ပိုလေးကြောင်း ကိုလည်း သိရှိရပါသည်။ ဦးတင်လှ၏ အဓိဋ္ဌာန်အောင်ကိုယ်တွေ့မှာ ၁၉၉၄ ခုနှစ်က ကျောက်ဖြူသို့ ကုန်းလမ်းပို့ ဆောင်ရေးဝန်ကြီးဌာနမှ ကားသုံးစီးပို့ လိုက်ရာ ဝန်ကြီးက -

“ခင်ဗျားက ဘယ်ကားအကောင်း ဆုံးလဲဆိုတာ သိနေတော့ မဲခွက်ပြီးကျ ရာယူရမယ်”

ဟု ဆိုရာ ဦးတင်လှမှာ ကံကော် တောရုပ်ပွားတော်ထံ အဓိဋ္ဌာန်တင် ဆုတောင်းရာ မိမိလိုရာနံပါတ်(၁)ရရှိကာ စီးပွားတက်ခဲ့ဖူးသည်ဟု ဆိုပါသည်။

ကံကော်တောဘုရားဆင်းတုတော် ညီနောင်သည် တိုင်းရေးပြည်ရွာထိခိုက် မည်ဆိုပါက မျက်လုံးတော်များနီခြင်း၊ မျက်နှာတော်များကွဲအက်ခြင်း၊ ကိုယ်လုံး တော်မှ ခွေးကျခြင်း စသည့် အတိတ် နိမိတ်များကို ပြသတော်မူလေ့ရှိပါသည်။ ထို့အပြင် အမြဲဆွမ်းဦးတင်လျက်ရှိနေ ခြင်း၊ ပန်းအိုးများရေမခန်း၊ ပန်းမညှိုး ခြင်း၊ အဓိဋ္ဌာန်အောင်ခြင်း၊ ဆုတောင်း ပြည့်ခြင်း စသည့် ဘုန်းတန်ခိုးတော်များ ဖြင့် ပြည့်စုံလှသဖြင့် ကျောက်ဖြူမြို့သို့ ရောက်ရှိသူတိုင်းသည် အံ့ဖွယ်သာမော ကံကော်တောဘုရားညီနောင်အား ဖူး မြော်ကန်တော့ အဓိဋ္ဌာန်ဝင် အောင်ဆု ပန်နိုင်ပါကြောင်း စိတ်စေတနာသဒ္ဓါ ကောင်းဖြင့် ရေးသား ပူဇော်လိုက်ရပါ သည်။

ဒွေချီအောင်(ထူး)

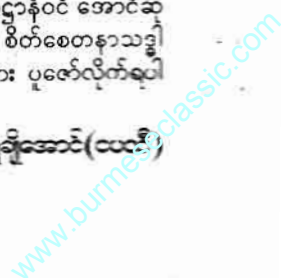

၂၀၁၅ ခုနှစ်၊ ဖေဖော်ဝါရီလအတွက် နေသိဒ္ဓိနက္ခတ်ပင်္ဂလာအခါတော် ဂြိုဟ်အောင်(ဂျိဗ်)

နေသိဒ္ဓိနက္ခတ်စန်းယှဉ်ချိန်၊ နေသိဒ္ဓိနက္ခတ်လက်ဖြတ်ချိန်၊ နေသိဒ္ဓိနက္ခတ် မွန်းတည့်မျဉ်းဖြတ်ချိန် ၎င်းသုံးပါးထပ်ချိန်တို့တွင် အဓိဋ္ဌာန်ဘဝနာပွားများခြင်း၊ အဓိဋ္ဌာန်ပုတီးစိပ်ခြင်း၊ အဓိဋ္ဌာန်ဂါထာမန္တန်ရွတ်ဖတ်ပူဇော်ခြင်း၊ အထူးသဖြင့် မဟာဝေဒဗ္ဗမန္တန်တော်ကြီးအပါအဝင် ဓနုလတ်ဆိုင်ရာ မန္တန်၊ ဂါထာများကို ရွတ်ဖတ်ပူဇော်လျှင်၊ ကျင့်ကြံပွားများမည်ဆိုပါလျှင် ထူးကဲသော ကောင်းကျိုးချမ်းသာများကို ရရှိခံစားရမည်မှာ မုချကေန်ဖြစ်ပါသည်။ စန်းသည် နေသိဒ္ဓိနက္ခတ်ကို ၁၇-၂-၂၀၁၅ ရက်နေ့ (၁၀:၁၁:၀၆) နာရီမှ စတင်ဝင်ရောက်ကာ (၁၈-၂-၂၀၁၅) နေ့ နံနက် (၉:၀၆:၁၁) နာရီတွင် စန်းနှင့် နေသိဒ္ဓိနက္ခတ်တို့ ယှဉ်နေမည်ဖြစ်ပြီး (၁၈-၂-၂၀၁၅) နေ့ ည (၉:၁၅:၀၆) နာရီ ထွက်ခွာမည်ဖြစ်သည်။ (၁၈-၂-၂၀၁၅) မှ နံနက် (၅:၄၆:၃၆) နာရီတွင် လက်နှင့် နေသိဒ္ဓိနက္ခတ်ယှဉ်မည်ဖြစ်ပြီး (၁၇-၂-၂၀၁၅) နေ့ နေ့လယ် (၁၁:၃၅:၃၅) နာရီမှ (၁၂:၃၅:၅၁) နာရီအတွင်း မွန်းတည့်မျဉ်းနှင့် နေသိဒ္ဓိနက္ခတ်တို့ ယှဉ်နေမည် ဖြစ်သည်။

လက်ဖြတ်ကျော်ချိန်			မွန်းတည့်မျဉ်းဖြတ်ကျော်ချိန်		
စဉ်	စဝင်ချိန်	စထွက်ချိန်	စဉ်	စဝင်ချိန်	စထွက်ချိန်
၁	မိုး ၅၃: ၂၈	၇: ၄၂: ၃၄	၁	၁၂: ၃၉: ၃၁	၁၃: ၃၉: ၄၇
၂	မိုး ၄၉: ၃၂	၇: ၃၈: ၃၈	၂	၁၂: ၃၅: ၃၅	၁၃: ၃၅: ၅၁
၃	မိုး ၄၅: ၃၆	၇: ၃၄: ၄၂	၃	၁၂: ၃၂: ၃၉	၁၃: ၃၁: ၅၅
၄	မိုး ၄၁: ၄၀	၇: ၃၀: ၄၆	၄	၁၂: ၂၇: ၄၃	၁၃: ၂၇: ၅၉
၅	မိုး ၃၇: ၄၄	၇: ၂၆: ၅၀	၅	၁၂: ၂၃: ၄၇	၁၃: ၂၃: ၀၃
၆	မိုး ၃၃: ၄၈	၇: ၂၂: ၅၄	၆	၁၂: ၁၉: ၅၁	၁၃: ၁၉: ၀၇
၇	မိုး ၂၉: ၅၂	၇: ၁၈: ၅၈	၇	၁၂: ၁၅: ၅၅	၁၃: ၁၅: ၁၁
၈	မိုး ၂၅: ၅၆	၇: ၁၄: ၀၂	၈	၁၂: ၁၁: ၅၉	၁၃: ၁၁: ၁၅
၉	မိုး ၂၁: ၀၀	၇: ၁၀: ၀၆	၉	၁၂: ၀၇: ၀၃	၁၃: ၀၇: ၁၉
၁၀	မိုး ၁၇: ၀၄	၇: ၀၆: ၁၀	၁၀	၁၂: ၀၃: ၀၇	၁၃: ၀၃: ၂၃
၁၁	မိုး ၁၃: ၀၈	၇: ၀၂: ၁၄	၁၁	၁၁: ၅၉: ၁၁	၁၂: ၅၉: ၂၇
၁၂	မိုး ၁၀: ၁၂	၆: ၅၈: ၁၈	၁၂	၁၁: ၅၅: ၁၅	၁၂: ၅၅: ၃၁
၁၃	မိုး ၀၆: ၁၆	၆: ၅၄: ၂၂	၁၃	၁၁: ၅၁: ၁၉	၁၂: ၅၁: ၃၅
၁၄	မိုး ၀၃: ၂၀	၆: ၅၀: ၂၆	၁၄	၁၁: ၄၇: ၂၃	၁၂: ၄၇: ၃၉
၁၅	မိုး ၀၁: ၂၄	၆: ၄၆: ၃၀	၁၅	၁၁: ၄၃: ၂၇	၁၂: ၄၃: ၄၃
၁၆	မိုး ၀၁: ၂၈	၆: ၄၂: ၃၄	၁၆	၁၁: ၃၉: ၃၁	၁၂: ၃၉: ၄၇
၁၇	မိုး ၀၁: ၃၂	၆: ၃၈: ၃၈	၁၇	၁၁: ၃၅: ၃၅	၁၂: ၃၅: ၅၁
၁၈	မိုး ၀၁: ၃၆	၆: ၃၄: ၄၂	၁၈	၁၁: ၃၁: ၃၉	၁၂: ၃၁: ၅၅
၁၉	မိုး ၀၁: ၄၀	၆: ၃၀: ၄၆	၁၉	၁၁: ၂၇: ၄၃	၁၂: ၂၇: ၅၉
၂၀	မိုး ၀၁: ၄၄	၆: ၂၆: ၅၀	၂၀	၁၁: ၂၃: ၄၇	၁၂: ၂၃: ၀၃
၂၁	မိုး ၀၁: ၄၈	၆: ၂၂: ၅၄	၂၁	၁၁: ၁၉: ၅၁	၁၂: ၁၉: ၀၇
၂၂	မိုး ၀၁: ၅၂	၆: ၁၈: ၅၈	၂၂	၁၁: ၁၅: ၅၅	၁၂: ၁၅: ၁၁
၂၃	မိုး ၀၁: ၅၆	၆: ၁၄: ၀၂	၂၃	၁၁: ၁၁: ၅၉	၁၂: ၁၁: ၁၅
၂၄	မိုး ၀၁: ၀၀	၆: ၁၀: ၀၆	၂၄	၁၁: ၀၇: ၀၃	၁၂: ၀၇: ၁၉
၂၅	မိုး ၀၁: ၀၄	၆: ၀၆: ၁၀	၂၅	၁၁: ၀၃: ၀၇	၁၂: ၀၃: ၂၃
၂၆	မိုး ၀၁: ၀၈	၆: ၀၂: ၁၄	၂၆	၁၁: ၀၁: ၁၁	၁၂: ၀၁: ၂၇
၂၇	မိုး ၀၁: ၁၂	၅: ၅၈: ၁၈	၂၇	၁၁: ၀၁: ၁၅	၁၂: ၀၁: ၃၁
၂၈	မိုး ၀၁: ၁၆	၅: ၅၄: ၂၂	၂၈	၁၁: ၀၁: ၁၉	၁၂: ၀၁: ၃၅





ကံစမ်း
တက္ကသိုလ်ကျောင်း၊ ဗြဟ္မစိုက်ပျိုးရေး၊ တပ်ရှားတော်ကြီး၊ ဖတ်ဘုရားများ
ထူးထူးခြားခြား ပိဋ္ဌာဇော်ဂျီဘုရားများ(၁၅)

သစ္စာတရားများထွန်းကားတော်
မူနေသော သာသနာဝိမုတ္တိ တစ်ပတ်
ပိဋ္ဌာဇော်ဂျီဘုရားသည် သာသနာ့အခြေခံ
ပိဋ္ဌာဇော်ဂျီဘုရားရုပ်သာများသည် အနယ်
အကျယ်အရပ်ရပ်တွင် များစွာပေါ်ထွန်းလာ
သည်မှာ အထင်အရှားဖြစ်ပါသည်။

သစ္စာတရားတော်တွေ ထွန်းကား
ပိပဿနာတရားစခန်းများဖြင့် တရားဝင်
တရားအားထုတ်ကြရင်း သံသရာမှလွန်
မြောက် နိဗ္ဗာန်ရွှေပြည်နန်းအထိလျှောက်
လှမ်းသွားကြသော သတင်းများလည်း
ကြားသိနေရပါ၏။ ခန္ဓာငါးပါး၊ ရုပ်နာမ်



ပိဋ္ဌာဇော်ဂျီဘုရားကြီး



ပိဋ္ဌာဇော်ဂျီဘုရားအနီး၊ ခေါင်းလောင်းတော်



ပိဋ္ဌာဇော်ဂျီဘုရားရှေ့နားက
အဘယထမံဘိုးဘိုးအောင် ရွှေအောင်ချထားတဲ့
(ရွှေတိဂုံ စနေထောင့်)



ညအခါဖူးမြင်ရသော ဝိဇ္ဇာတော်ဂျီဘုရား



ဝိဇ္ဇာတော်ဂျီရုပ်တုရုပ်ပုံတော်များ တွေ့ရစဉ်

နှစ်ပါးတို့ချုပ်ငြိမ်းရန်ကြိုးစား ဝိပဿနာ ပွားများနေကြသော ယောဂီသုတော်စင် များရှိကြသကဲ့သို့ သမထခရီးလမ်းကို လျှောက်လှမ်း သမထကျင့်စဉ်များဖြင့် ပန်းကဲ့သို့ ပွင့်လန်းသွားကြကုန်သော သုတော်စင် သုတော်ကောင်းများလည်း ရှိကြကုန်၏။ ဒါနကို လက်ကိုင်ပြု၊ သီလ ကိုစုစည်း၊ ဘာဝနာခရီးမှာ ကျားကုတ် ကျားခဲ မလျော့သောဖွဲ့ဖြင့် စိတ်ကြံသမ္မ အဓိဋ္ဌာန်ပြု သမထလောကီယဝိဇ္ဇာခိုရ လမ်းလျှောက်လှမ်း အသက်ရှည်ကြာစွာ ဖြင့် သာသနာအကျိုးသယ်ပိုးနေကြကုန် သော ထွက်ရပ်ပေါက်ပုဂ္ဂိုလ်များလည်း ပေါ်ထွန်းလျက်ရှိလေ၏။

သမထလိုင်း ထွက်ရပ်ပေါက်ဝိဇ္ဇာ ဓရ ဝတ္တိရပညာရပ်စခန်း လျှောက်လှမ်း နေကြသူများကို လူတချို့က သံသရာ ရှည်ချင်ကြသူများဟု ဆိုကြလေ၏။ ရှေးခေတ်က စာဆိုအကျော် ဆရာ တော် ဦးစိန္တိတအရှင်သူမြတ်ကြီးက လည်း -

“လူသက်တမ်းတိုတိုမှာ သံသရာ မရှည်ချင်စမ်းပါနဲ့။ မဂ်လမ်းက လက် တစ်ကမ်းမှာ”

ဟု မိန့်တော်မူခဲ့ပါသေး၏။

မည်သို့ပင်ဆိုဆို သိဒ္ဓိစခန်း သိဒ္ဓိ လမ်းဖြင့် ရည်မှန်းချက်ကြီးစွာ သီလ သမာဓိ၊ ပညာ ထိုသုံးဖြာဖြင့် ထူးချွန်ပေါက်လမ်းမှာ အထင်ကရ ဇောင့်မြင်မှု တွေ့ရခဲ့ကြသော ပြဒါးဝိဇ္ဇာ၊ သံဝိဇ္ဇာ၊

ရောင်ဝိဇ္ဇာ၊ အင်းဝိဇ္ဇာ၊ စမဝိဇ္ဇာ၊ ဂါထာ
ဝိဇ္ဇာ၊ ဇော်ဂျီဝိဇ္ဇာ၊ ဝိဇ္ဇာရှစ်သောင်း
သုတော်ကောင်းများသည် လောက
အောင်တိုးသယ်ပိုးကြလျက် သာသနာ
အောင်အောင် အောင်အောင် တစ်ဖက်တစ်လမ်းမှ
အောင်အောင်နေကြ၏။ ဘာသာတရား
အောင်အောင်တိုးစားကြသူများအား စောင့်
ရှောက်ပေးတော်မူခြင်း၊ စေတီပုထိုး
အောင်အောင်နှင့် သာသနာတန်ခိုး အစဉ်
အဆက်အဆောင်ဆောင်ရွက်တော်မူကြခြင်း၊
အထူးသဖြင့် ဝိပဿနာ ပွားများသူများကို
အထူးတရား တိုးပွား အကျိုးများအောင်
အောင်အောင် စောင့်ရှောက်ပေးတော်မူနေကြ
ပေ၏။

ဆိုခဲ့ပြီးသည် သိဒ္ဓိစခန်း သိဒ္ဓိ
အောင်ပန်းပွင့်ခဲ့ကြကုန်သော
ဝိဇ္ဇာကြီးများသည် ဗုဒ္ဓမြတ်စွာသာသနာ
သာသနာ ၅၀၀၀ အကုန်မှာ ပေါ်ထွန်း
လာသည့် ဓာတုပရိနိဗ္ဗာန်ပွဲ ရောင်တော်
မြန်ခဲ့တွင် ပေါ်ထွန်းတော်မူမည့် နိဗ္ဗိတ
ရှစ်စွာမြတ်ဘုရားသခင် ကျေးဇူးတော်
အောင်မြင်ကြီးကို ဖူးမြော်လျက် အမတ
အောင် ပြည်အောင်ချာဖို့ ကူးဝင်တော်မူ
ကြရန် ရည်သန်တော်မူကြလေ၏။

**ရွှေတိဂုံဘုရား စနေထောင့်မှ ဝိဇ္ဇာဇော်ဂျီ
ဘုရား**

ရွှေတိဂုံစေတီတော်ရင်ပြင်တော်မှ
အရှေ့ဘက်(၉)ပါးတွင် တစ်ပါးပါးဝင်တော်မူ
သော ဝိဇ္ဇာဇော်ဂျီဘုရားသည် စနေ
ထောင့်တွင် တည်နေတော်မူပါသည်။
ခေတ်အဆက်ဆက် အုပ်ချုပ်မင်း
အုပ်ခဲ့ကြသော မြန်မာဘုရင်၊ မွန်ဘုရင်
များ မှူးကြီးမတ်ရာ မှူးမတ်များသည်
ရွှေတိဂုံရင်ပြင်တော်၌ ကောင်းမှုကုသိုလ်
အောင်အဖြစ် စေတီပုထိုးများတည်ထား
တော်မူခဲ့ကြပါသည်။ ထို့အပြင် ထွက်
ရန်လမ်းမှာ အောင်ပန်းပွင့်ခဲ့ကြသော
ရွှေတိဂုံရုပ်ပေါက်ဂုဏ်ဆောင် ဘိုးဘိုး
အောင်၊ ဓမ္မစေတီမင်း၊ ရှင်မထီး၊ ရှင်အလှ
ဆင်က၊ ဘားလေးပါးဆရာတော်စသည့်
သုတော်စင်ပုဂ္ဂိုလ်များသည် ရွှေတိဂုံ
ရင်ပြင်ပေါ်၌ စေတီဘုရားများတည်
တော်မူလာသောအခါ ဘုန်းတန်ခိုးတော်
ကြီး ရွှေတိဂုံဘုရားကြီးပြီးလျှင် လွန်စွာ
ထင်ရှားကျော်ကြားတော်မူသော စေတီ
ဘုရားများဖြစ်တော်မူခဲ့၏။ ထိုစေတီ
ဘုရားများတွင် ထူးခြားသော (၉) ဌာန
သည် ထင်ရှားကျော်ကြား ကြည်ညိုသူ
များဖြင့် လွန်စွာ စည်ကားနေတော်မူ
တတ်၏။ ကျေးဇူးရှင် မန်လည်ဆရာ

တော်ဘုရားသည် ရွှေတိဂုံစေတီတော်၏
ထူးခြားသော (၉) ဌာနတွင် လှည့်လည်
ရှိခိုးပူဇော် အဓိဌာန်ဝင်ခဲ့ဖူးသည်ဟု
သမိုင်းစာအုပ်တချို့တွင် ဖတ်ခဲ့ဖူးပါ
သည်။ ထင်ရှားကျော်ကြားတော်မူသော
ဆရာတော်ကြီးများသည်လည်း ရွှေတိဂုံ
ရင်ပြင်တော်မှ ထူးခြားသော (၉) ဌာန
တွင် လှည့်လည် ဖူးမြော် ကန်တော့ကြ
သည်ကိုလည်း မြင်တွေ့ဖူးပါသည်။

- ရွှေတိဂုံရင်ပြင်တော်မှ ထူးခြား
သော (၉) ဌာနသည်ကား -
- ၁။ တစ်ဝင်ပုတ္တမြားမျက်ရှင်ဆုတောင်း
ပြည့်ဘုရား (အထက်ပစ္စယံ)
 - ၂။ ဝိဇ္ဇာဇော်ဂျီဘုရား (စနေထောင့်)
 - ၃။ ဆုတောင်းပြည့်ဘုရား
(ရာဟုထောင့်)
မှတ်ချက် - ဘားလေးပါး
ဘုရား (သို့) ရှင်စောပုဘုရားဟုလည်း
ခေါ်ဆိုကြပါသည်။
 - ၄။ ရှင်မထီးဘုရား (နောင်တော်ကြီး
ဘုရားမြောက်ဘက်)
 - ၅။ ရှင်အလှဂေါဏဘုရား
(တနင်္ဂနွေထောင့်)
 - ၆။ ဆံတော်တွင်းဘုရား (မြောက်
ဘက် ဂေါတမတန်ဆောင်းရွှေ)
 - ၇။ ဘိုးဘိုးအောင်ဘုရား (အရှေ့
ဘက်၊ ဓမ္မစေတီဘုရားနှင့် ကျော
ချင်းကပ်)
 - ၈။ လက်ပက်လက်ဘုရား
(အရှေ့ဘက်တန်ဆောင်း ကကု
သန်ဘုရား)
 - ၉။ ပြဒါးရှင်ဘုရား (အရှေ့မုခ်ဓာတ်
လှေကားစီးလာသော် ဦးစွာ ဖူး



အဘဦးလှန်းအားနေအိမ်တိုက်ခန်း၌တွေ့ရစဉ်

တွေ့ရမည့် မယ်မင်းဘုံစေတီ၏
တောင်ဘက်ကပ်လျက်) တို့ ဖြစ်
ကြပါသည်။

ကမ္ဘာအံ့အံ့မတုန် မြတ်ရွှေတိဂုံ
ရင်ပြင်တော်မှ ထင်ရှားကျော်ကြား
စေတီဘုရားများ သူရဲမုလင်းကြီး၌
လစဉ် စာရေးသူ ရေးသား ပူဇော်နေပါ
သည်။ ယခုလ တင်ပြလိုသောဘုရားမှာ
ထူးထူးခြားခြား (၉)ဆူသောဘုရားများ
အနက်မှ ဝိဇ္ဇာဇော်ဂျီဘုရားဖြစ်တော်မူပါ
သည်။ ဝိဇ္ဇာဇော်ဂျီဘုရား ယခုတည်ရှိ
နေသောနေရာသည် ရှေးအခါကာလက
သစ်ရိပ်ဝင်းရိပ်များဖြင့် တောမြိုင်တန်း
ကလေးသဖွယ်ရှိခဲ့၏။ နေပြောက်မတိုး
သစ်ရိပ်များကမ်းထား၍ အလွန်အေးမြ
နေသောနေရာတစ်ခုဖြစ်ခဲ့၏။ သူတော်
စင်သုတော်ကောင်းများက ရွှေတိဂုံ
စေတီတော်ခြေရင်းမှာရှိ ထိုတောမြိုင်
တန်းလေးမှာ အဓိဌာန်တရားစခန်းများ
ဖြင့် ပွားများအားထုတ်ရင်း လောကမှ
လွန်မြောက်ဖို့ ကြိုးစားကြ၏။ မွှေးပျံ
သော ရန်ကြိုင်သင်းထုံ မြတ်လေး၊
စံပယ်ဝံပန်းများလည်း ရာသီအလိုက်
ပွင့်လန်းရာ မြေတောတန်းကလေးဖြစ်ခဲ့
၏။ မြတ်ဘုရားဟောကြား 'သစ်တစ်ပင်
ရင်း ဝါးတစ်ပင်အောက် ဟူသော မိန့်မှာ
မှုကို ဦးထိပ်မှာပန်ဆင် တရားရှာဖွေ
ရောက်လာသူတွေက သစ်ပင်ရင်းမှာ
ပုတီးစိပ်သူစိပ်၏။ တရားထိုင်သူထိုင်၍
'စကားနည်းမှ တရားမြဲမည်' ဟူသော
အသိဖြင့် စကားမပြော၊ မိမိအလုပ်
သဘောဖြင့် ပျော်မွေ့တော်မူကြလေ၏။
သာသနာ ၅၀၀၀ အပြည့်မှာ ဆင်နွဲ့
ရောင်တော်ပြန်ပွန်မည်ဟု အားခဲ
လောကမှလွန်မြောက် ထွက်ရပ်လမ်းသို့
လျှောက်လှမ်းလိုသူများလည်း စိတ်ကြံ
သမှု အဓိဌာန်ပြု အားထုတ်နေကြလေ
၏။ ထွက်ရပ်ပေါက်လမ်း အထက်တန်း
အဆင့် အောင်ပန်းပွင့်ခဲ့ကြသော ဝိဇ္ဇာ
ဘိုးဘိုးကြီးများ၊ ဝိဇ္ဇာမိဂျီများ၊ ဇော်ဂျီ
များလည်း ထိုတောတန်းကလေးမှာ
အေးချမ်းစွာ သီတင်းလာရောက်သုံးကြ
၏။ မကြာခဏဆိုသလို သာသနာပွင့်
လန်းရေးစည်းဝေးခြင်းများပြုကြသည်
ဟုလည်း ရှေးလူကြီးများ ပြောကြားမိန့်
ဆိုသည်များ ကြားခဲ့ရပါသည်။

တစ်ခါသော် ဝိဇ္ဇာဇော်ဂျီကြီးများ
သည် ရွှေတိဂုံရင်ပြင်တော် စနေထောင့်
ရှိ သာယာသော တောတန်းကလေး၏
ထိုကတ္တီပါတွင် စုံညီစွာရောက်ကြလျက်
အထင်အရှား အမှတ်တရဖြစ်စေခြင်း

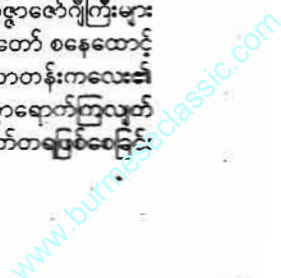

ငှာ ဘုရားတစ်ဆူတည်တော်မူမည်ဟု သဘောတူတော်မူကြလေ၏။ ဤသို့ဖြင့် မင်္ဂလာအချိန်အခါနေ့ကောင်းတစ်နေ့မှာ ဘုရားတစ်ဆူ တည်တော်မူကြလေ၏။ တည်တော်မူသော ဝေတီတော်တွင် မြောက်ဘက်သို့ မျက်နှာမူ ရုပ်ပွားတော် ကြီးတစ်ဆူပါ ထည့်သွင်းထားရှိတော် မူပါသည်။ တည်တော်မူရာတွင်လည်း ဘုရားဝေတီ တော်တော်များများတွင် ပါရှိတတ်သော ဘီလူး၊ ခြင်္သေ့၊ ကျားများ ထည့်သွင်းခြင်းမပြုပါဘဲ ဝိဇ္ဇာဇော်ဂျီရုပ် တူ ရုပ်ပုံများဖြင့် ဂူဘုရားအမိုးပိုင်း ထီး တော်အောက်ဘက် နေရာအနှံ့အပြား တွင် ထည့်သွင်းထားရှိသည်ကို တွေ့ရပါ သည်။ (ဓာတ်ပုံတွင်ရှုပါ။) ဝိဇ္ဇာဇော်ဂျီ ကြီးများတည်ထားခဲ့သည်ကို နှောင်းလူ တို့သိရှိရန် ထည့်သွင်းခဲ့သည်ဟု ယူဆရ ပါသည်။ မြောက်ဘက်မျက်နှာမူရုပ်ပွား တော်ကြီး တည်တော်မူရာတွင်လည်း ရုပ်ပွားတော်၏ဝမ်းဗိုက် ဂန္ဓကဋိတိုက် တွင် ဝိဇ္ဇာဓရ ဂန္ဓိရုပ်ညာစွမ်းဖြင့် ပြဒါဒ် ရှင်အပွား၊ ဂန္ဓိရအသုံးအဆောင်များနှင့် ထွက်ရုပ်လမ်းပုရပိုက်ကျမ်းများ၊ အစီ အရင်များ၊ စမအင်းများဖြင့် ဌာပနာ သွင်းတော်မူခဲ့သည်ဟုကြားသိရပါသည်။ လုပ်သက်ရှည်ဂေါပကလုံခြုံရေးဝန်ထမ်း ဦးခင်မောင်မြင့်က အဖိုးမဖြတ်နိုင်သော မြသပိတ်တစ်လုံးပင်ပါသေးဟု စာရေး သူအား ပြောပြပါသည်။ ထိုမြသပိတ် တော်ထဲတွင် ဌာပနာတော်များစွာထည့် ၍ ဝမ်းဗိုက်နေရာတွင် ဌာပနာခဲ့ကြောင်း လည်း ပြောပြပါသည်။ ဘုရားဘွဲ့အမည် တော်ကိုလည်း ဝိဇ္ဇာဇော်ဂျီများစုပေါင်း တည်ထားသည်ကိုအကြောင်းပြု၍ 'ဝိဇ္ဇာ ဇော်ဂျီဘုရား ဟု အမည်တွင်တော်မူပါ သည်။

စနေထောင့်ကဓာတ်သိဆိုင်

ဝိဇ္ဇာဇော်ဂျီဘုရားတည်သောနှစ် ကို လေ့လာသောအခါ လွန်ခဲ့သောနှစ် ပေါင်း (၂၀၀) ကျော်ခန့်ကဟုဆိုကြလေ ၏။ စာရေးသူနှင့်ရင်းနှီးခဲ့ဖူးသော မန္တန် ဝိဇ္ဇာလှိုင်းလိုက်စားကျင့်ကြံနေသူ မန္တန် ဂုဏ်ဆောင် ဆရာကြီးတိုင်းအောင်က လွန်ခဲ့သောနှစ်ပေါင်း (၂၀၀) ခန့်က တည်တော်မူခဲ့ကြောင်း စာရေးသူကို 'ဓာတ်သိ' ဟု အမည်တော်ရသည့် လက်ဖက်ရည်ဆိုင်တွင် ပြောကြားခဲ့ပါ သည်။ လွန်ခဲ့သော နှစ်ပေါင်း (၃၅) နှစ် ဝန်းကျင်က ရွှေတိဂုံဝေတီတော်အောက် ပစ္စယ် စနေထောင့်တွင် 'ဓာတ်သိ' ဟု

အမည်တော်ရသည့် လက်ဖက်ရည်ဆိုင် လေး တည်ရှိခဲ့ဖူးလေ၏။ ထိုလက်ဖက် ရည်ဆိုင်လေးသည် စနေထောင့်ရှိ စိမ်းစိမ်းစိစိရှိလှသော သစ်ပင်ပျိုသစ်ပင် အိုများကြားတွင် တည်ထားခြင်းဖြစ်ပြီး ဆူညံသံအန္တရာယ်မှ အလွန်ကင်း၍ အေးအေးချမ်းချမ်းရှိလှပါ၏။ 'ဓာတ်သိ' ဟု အမည်တော်နှင့်အတူ ထိုဆိုင်လေး တွင် ဓာတ်သိကြသူများသာ စုစည်း အနားယူ အတွေ့အကြုံ ဖလှယ်သော လျှို့ဝှက်ဌာနလေးသဖွယ် ဖြစ်နေခဲ့လေ ၏။ ပြဒါဒ်အကြောင်း၊ သံအကြောင်း၊ ဖိ အကြောင်း ပြောသူကပြော၏။ ထွက် ရုပ်ပေါက်ဝိဇ္ဇာကြီးများပြောကြား မိန့်ဆို ခဲ့ပုံများလည်း ပြောကြ၏။ ရင်ပြင်တော် မှ ထင်ရှားကျော်ကြား ဝေတီဘုရားများ အကြောင်းပြောကြားကြ၏။ ဝိဇ္ဇာဇော်ဂျီ များလည်း မကြာခဏကြွလာတတ်၏။ ထိုစဉ်က စာရေးသူအနေဖြင့်လည်း သက်သတ်လွတ်စား ရင်ပြင်တော်ဝေတီ ဘုရားများသို့ နေ့စဉ် လှည့်လည်သွား ရောက်၍ အဓိဋ္ဌာန်ပုတီးပွားများနေစဉ် အခါကာလ ဖြစ်ပါသည်။

ထိုစဉ်အခါကာလက အဓိဋ္ဌာန် ပုတီးစခန်း အောင်ပန်းပွင့်ခဲ့သော ဆရာ ကြီး မင်းသိင်္ခသည်လည်း တပည့်များနှင့် ထို 'ဓာတ်သိ' ဆိုင်ကလေးကို ရောက် လာတတ်၏။ ဆရာကြီး မင်းသိင်္ခတို့က ရွှေတိဂုံရင်ပြင်တော် တနင်္ဂနွေထောင့် တွင် အခြေချ၊ အဓိဋ္ဌာန်စခန်းဖွင့် ပုတီး စိပ်ကြ၏။ 'ဓာတ်သိ' ဆိုင်ကလေးတွင် လက်ဖက်ရည်၊ ကော်ဖီနှင့် သက်သက် လွတ်စားဖွယ်များရ၏။ အသားငါးလုံးဝ မရ။ ထိုဆိုင်ကလေးမှ ထမင်းပဲဆီဆမ်း နှင့် ငရုတ်သီးကြော်သည် စာရေးသူတို့ အဖို့ တစ်နေ့တာ အာဟာရ ဗိုက်ဝစေခဲ့ ၏။ ဝိဇ္ဇာဇော်ဂျီဘုရားရှေ့မှာ ဂါထာမန္တန် ရွတ်ဖို့ အားဖြစ်ခဲ့၏။ ဂုဏ်တော်(၉)ပါး ပုတီးများ ပွားများနိုင်ခဲ့၏။ ထိုအာဟာရ ကြောင့် အဓိဋ္ဌာန်စခန်းများစွာဖြတ်သန်း ဆင်နွှဲ အောင်ပွဲရစေခဲ့၏။ 'ဓာတ်သိ'မှ ပေးလိုက်သော ဓာတ်စကား၊ နတ်စကား တို့သည် ဗဟုသုတများစွာရခဲ့၏။ ရွှေ တိဂုံရင်ပြင်ထက်မှ ထင်ရှားကျော်ကြား ဝေတီဘုရားများ၏ သမိုင်းကြောင်းများ သိလာခဲ့ရ၏။ လောကဓံက အပြောင်း အလဲတွေများလှသည်။ အောက်ပစ္စေယံ စနေထောင့်တွင် မကြာသောနှစ်များဆီ က 'ဓာတ်သိ' ဆိုင်လေး ပျောက်ကွယ် သွားပြီးနောက်တွင် 'စနေညယျာဉ်' ဟူသော စားသောက်ဆိုင်ကလေးပေါ်

ခဲ့၏။ ထိုဆိုင်တွင်လည်း စာရေးသူတို့ ထိုင်ခဲ့၏။ ထွက်ရုပ်လမ်းဝိဇ္ဇာခရီး လမ်း အတွေ့အကြုံများ ဖလှယ်ကြ၏။ ဆွေး နှေးတိုင်ပင်ခဲ့ကြပြန်၏။ ယခုအခါမှာ ထိုဆိုင်လည်း မရှိတော့ပါ။ ဓာတ်သိ ဟူသော ဆိုင်ကလေးကို အမှတ်ရနေ ခဲ့ပါ၏။

ရွှေတိဂုံဝေတီတော်နှင့် ဝိဇ္ဇာဇော်ဂျီဘုရား သို့ ဝိဇ္ဇာခိုင်(၂)ပါး ရာန်ဖြင့်လာဖူးပုံ

ယခုလ စာရှုသူ ဓမ္မမိတ်ဆွေများ အား ရေးသားတင်ပြမည့် ထင်ရှားကျော် ကြား ဝေတီဘုရားများမှ ဝိဇ္ဇာဇော်ဂျီ ဘုရားနှင့် ဆက်နွယ်သံမှတ်စရာများကို ရွှေတိဂုံဘုရားကြီးသို့ နေ့စဉ်သွားရောက် လျှက် လေ့လာမှတ်သားရပါသည်။ ဝိဇ္ဇာ ဇော်ဂျီဘုရားအကြောင်း ရေးသားတင်ပြ ရမည်ဖြစ်သည်မို့ သထမကျင့်စဉ်ဖြင့် ဝိဇ္ဇာလှိုင်းလိုက်စား သူတော်ကောင်းများ ထံပါးမှ ပြောကြား အတွေ့အကြုံများ လည်း ရေးမှတ်ရပါ၏။

နိုင်ငံဘာလ ပထမအပတ် တနင်္ဂနွေနေ့၏နံနက်ခင်း၌ စာရေးသူသည် မြောက်ဥက္ကလာပမြို့နယ်၊ မေဓာဝီလမ်း အတွင်းမှာရှိ 'စစ်ဆေးတိုက်သို့ ရောက် လာခဲ့၏။ 'စစ်ဆေးဝါးထုတ်လုပ်ရေး လုပ်ငန်းရှင် ဆရာဦးကျော်မြင့်သည် အမြဲတမ်း အဓိဋ္ဌာန်စခန်းဖြင့် ဖိုထိုးနေ သူဖြစ်သည့်အပြင် ရွှေတိဂုံပြာဖြစ်အောင် ဖိုထိုး၍ ရလာသော ရွှေပြာအား ပျား ရည်တို့ဖြင့် ရောစပ်ကာ ကိုယ်ခံအား အားနည်းနေသူများ၊ အားအင်ကုန်ခန်း ခပ်နွမ်းနွမ်းဖြစ်နေသူ လူမမာများအား ကုသပေးနေသူ ဖြစ်၏။ ပထမဆရာလှိုင် ၏တပည့်ရင်း ရသေ့ကြီးဦးအောင်တိဿ နှင့်လည်း လွန်စွာခင်မင်သူဖြစ်၍ သမထ အကြောင်း၊ မန္တန်အကြောင်း၊ ဖိအ ကြောင်းများ၊ အဓိဋ္ဌာန် ဝိဇ္ဇာခိုင်ရုံတို့၏ ခရီးလမ်းကြောင်းများကို ပြောပြနိုင်သူ ဖြစ်ပါသည်။ 'ဒိုးကလေးကို နိုင်မယ့်သူ မပေါ်သေးxxx ဟု တင်စားခံရလောက် သည့် ပထမဆရာလှိုင်၏ စမပေါ်နေ သော ဒိုးကလေးတစ်လုံးကို ပိုင်ဆိုင်ထား သူ ဖြစ်ပါသည်။

ဖိုအကြောင်း၊ ဓာတ်အကြောင်း နတ်အကြောင်းပြောရင်းမှ ရွှေတိဂုံ ဝေတီတော်နှင့် ဝိဇ္ဇာဇော်ဂျီဘုရားသို့ ကောင်းကင်ယံမှ ရာန်ခရီးဖြင့် ဘုရား လာဖူးသော ဝိဇ္ဇာခိုင်(၂) ပါး တွေဖြင့် ခဲ့ရသူ အဘဦးထွန်းအကြောင်း ကြားရ ပြီးနောက် စာရေးသူသည် မေဓာဝီလမ်း

လမင်းသာ မှန်စတိုးဆိုင်နှင့် ကပ်
အဘဦးထွန်း၏ တိုက်ခန်း
အရောက်သွားကာ အဘဦးထွန်းနှင့်
ဆုံမေးမြန်း မှတ်တမ်းတင်နိုင်ခဲ့ပါ

စစ် ဆေးတိုက်ပိုင်ရှင် ဦးကျော်
လှမ်းဖုန်းဆက်ပေးထား၍ အခန်း
ဆိုင် အဘဦးထွန်းနှင့် တွေ့ဆုံခဲ့ရပါ

၁၉၆၀ ခုနှစ်လောက်ကပေါ့။
အထဲတို့ ဇနီးမောင်နှံက ဝိဇ္ဇာတန်
ဆောင် အခု မြောက်ဘက်တန်ဆောင်း
ဝိဇ္ဇာကြီး(၂)ပါး လက်ညှိုးညွှန်ပြတဲ့
တန်ဆောင်း။ အဲဒီတန်ဆောင်းမှာ ဂုဏ်
ပုထိုးစိပ်ပြီးထွက်အလာ ရာဟု
အခု အောင်မြေဆီကပေါ့။လက်
အိမ်နီး ဝတ်ပြုစင်ကြယ်ဝတ်ပုဂ္ဂိုလ်နှစ်
ဝါးတစ်ပြန်သာသာလောက်အမြင့်
ထုန်ပုံသွားလာတာတွေ့ရတယ်။
အဲဒီနားက ဘုရားပေါ်မှာက အခုခေတ်
လူတွေသိပ်မများဘူး။ လူဦးရေက
အခုခေတ်လောက်မှမရှိတာ။ ဘုရားဖူး
အသွယ်ငယ်ရှိတယ်။ မြင်တဲ့သူတွေက
အတုကြတယ်။ 'ဝိဇ္ဇာနှစ်ပါးပျံသွားတယ်'
အတုတော့ အဘတို့ဇနီးမောင်နှံ မြင်
တိုက်ရတယ်။ စနေထောင့် ဝိဇ္ဇာဇော်ဂျီ
ဘုရားရှေ့ရောက်တော့ ဆင်းသွားတယ်
ထင်တယ်။ ပျောက်သွားတယ်။ အဘ
အထည်း ဝိဇ္ဇာဇော်ဂျီဘုရားဆီ ခပ်သုတ်
သုတ်လိုက်ရတာပေါ့။ ဟိုရှာဒီကြည့်လုပ်
တာတယ်။ မတွေ့ရတဲ့အဆုံး ဂုဏ်တော်
အရတံစိပ်ပြန်ပြန်ခဲ့ကြတယ်။

အတော်ဇာဂရုနှင့်တွေ့ခဲ့သူ

ဆက်လက်ပြီးတော့ အဘဦးထွန်း
ပြောပြ၏။
အဲဒီ ၆၁-၆၂ခုနှစ်ဆီလောက်က
အဘတို့က မြေနီကုန်း အောင်သာ
ထွက်သစ်မှာနေစဉ်ကပေါ့။ ဘိုးတော်
အဝရက ဆိုက်ကားတစ်စီးနဲ့ အဘတို့
အိမ်ထဲကြွလာတယ်။ အဲဒီတုန်းက အဘ
အသက်က(၃၀)ဝန်းကျင်လောက်ရှိရော
ပေါ့။ အဘတို့အဖေက အိမ်မှ 'ဘုရား
ဘိုးတော်ပွဲအမြဲထိုးတယ်။ ပွဲကခဏ
အဖေတော့ ထူးတယ်။ ဘာလဲမသိဘူး ပြော
တယ်။ မကြာဘူး။ ဘိုးတော် ဇာဂရုက
အိမ်ထဲဖက်မရှိဘူး။ ဒါပေမယ့် အတော်
ပွဲတယ်။ အဖေနဲ့ ဓာတ်အကြောင်း၊
အိမ်အကြောင်းတွေ ပြောကြတယ်။
အဘကလူငယ်၊ ဘေးကနေ နားထောင်



နေတာပေါ့။ ဘာမှနားမလည်ဘူး။ ဘာ
တွေပြောကြသလဲမသိဘူး။ အတန်ကြာ
တော့ အဘကို ဓားမနဲ့ တူတောင်းတယ်။
အဘလည်း အိမ်ထဲပြေးလှူပြီးပေးလိုက်
တယ်။ အဲဒီအခါ ဘိုးတော်ဇာဂရုက
အဘကို သူနားထိုင်ခိုင်းပြီး ပုဆိုးကို
ပေါင်းရင်းအထိတင်ခိုင်းတယ်။ ပြီးတော့
အဘပေါင်ကို လက်နဲ့တစ်ချက်ပုတ်
လိုက်တယ်။ ပြီးတော့ လူလေး၊ ဘာ
မှမကြောက်နဲ့လို့ ပြောတယ်။ ဓားမကို
ဒေါင်လိုက် ပေါင်ပေါ်တင်ပြီး တူနဲ့ဘာ
မပြောညာမပြောထုချလိုက်တယ်။
အဘဦးထွန်းက စာရေးသူကို
ပြောပြနေရင်းမှ ခေတ္တအစကားရပ်
လိုက်ပြီး အာခြောက်သွားတယ်ထင်ရ
၏။ ငှဲထားတဲ့ စားပွဲပေါ်မှ ရေနွေးတစ်
ခွက်သောက်လိုက်၏။ အဘဦးထွန်းရဲ့
အသွင်သဏ္ဍာန်က ရင်ခွန်နေတဲ့ပုံမျိုး။
စာရေးသူမှ နားထောင်ကောင်းတုန်း
စကားရပ်လိုက်၍ အားမလိုအားမရဖြစ်
သွား၍ အဘဦးထွန်းကို မေးမိ၏။

“ဒါနဲ့ အဘ၊ ဓားမပေါင်ပေါ်တင်
တူနဲ့ထုတော့ အသည်းယားစရာ တီခနဲ
မပြတ်ဘူးလား။”

“အဲဒါပြောရင်း ကြက်သီးထမိ
တယ်။ လန့်သွားတာပေါ့။ မျက်စိကိုပြာ
သွားတာပဲကွာ။ သွားပြီပေါ့။ ပူခနဲတော့
နေသလိုလိုပဲ။ ဘာမှမဖြစ်ဘူး။ မပြတ်
သွားဘူး။ ဓားမကလည်း ထင်းခုတ်တဲ့
ဓားမက သွေးထားခါစရှိသေးတာ”

အထက်ပါ အဖြစ်အပျက်ကလေး
က အသက် (၈၀) ကျော်ပြီဖြစ်သော
မြောက်ဥက္ကလာ၊ မေဓာဝီဈေးလမ်း၊
'လမင်းသာ' မှန်စတိုးဆိုင်နှင့် ကပ်လျက်
မှာနေ အဘဦးထွန်း၏ဘိုးတော်ဇာဂရု
နှင့်တွေ့ဆုံပုံကို တင်ပြခြင်း ဖြစ်ပါသည်။

ထူးထူးခြားခြားအကျိုးများ

အံ့ဖွယ် (၉) ပါးတွင် တစ်ပါးပါဝင်
သော ဝိဇ္ဇာဇော်ဂျီဘုရားကြီးသည်
ရွှေတိဂုံစေတီတော်ရင်ပြင်တော် စနေ
ထောင့်တွင် တည်နေတော်မူပါသည်။
ဝိဇ္ဇာဇော်ဂျီဘုရားကြီး၏ထူးခြားချက်မှာ
အမြဲတမ်း ပန်းများနှင့် ဝေဝေဆာဆာ
ဖူးတွေ့ရခြင်း ဖြစ်ပါသည်။ ဝိဇ္ဇာဇော်ဂျီ
ဘုရားကြီးနှင့် အနီးဆုံးကပ်လျက်မှာရှိ
'အောင်ရွှေထီး' အသင်းသူအသင်းသား
များမှ အမြဲတမ်း ပန်းလှူပန်းကပ်ကြ
ကြောင်းလည်းသိရပါသည်။ အဘဆရာ
၏ လမ်းညွှန်မှုကြောင့်ဟု ဆိုပါသည်။
အဓိဋ္ဌာန်အောင်သူ၊ ဆုတောင်းပြည့်ဝ
ကြသူ ဘုရားဖူးများမှလည်း ပန်း၊ ဆီမီး
ကပ်လှူပူဇော်ကြသည်ကိုလည်း တွေ့ရ
ပါသည်။ ဝတ်စားဆင်ယင်ပုံ ရှေးဆန်
သော အဝတ်အစားဝတ် မိန်းမပျိုလေး
များလည်း နံနက်စောစောကြီးမှာ ပန်း
လှူ၊ ပန်းကပ်လှူကြသည်ဟု လုံခြုံရေး
ဝန်ထမ်းတစ်ဦးက စာရေးသူကို ပြောပါ
သည်။ ဘဝသံသရာမှ ဝိဇ္ဇာကြီးများ၊
ဇော်ဂျီများနှင့် ပဋ္ဌာန်းဆက်ရှိကြသူများ
ဝိဇ္ဇာဇော်ဂျီဘုရားသို့ ရောက်လာကြပြီး
သကာလ အဓိဋ္ဌာန်ဝင်ကြသည်ကိုလည်း
တွေ့ရှိရပါသည်။ ဝိဇ္ဇာဇော်ဂျီပုဂ္ဂိုလ်ထူး
ပုဂ္ဂိုလ်မြတ်များ၏ ကူညီမစေတင်
ရောက်ခြင်းကိုခံယူလိုကြသူများ၊ မိမိတို့
၏စီးပွားရေးလုပ်ငန်းများ ပွင့်လန်းတိုး
တက်လိုသူများ၊ သက်သတ်လွတ်စား၊
ဂုဏ်တော်ပုတီးပွား၍ စိတ်ကြံသမှု
အဓိဋ္ဌာန်ပြုကြသောအခါ အလိုရှိသမျှ
ပြည့်စုံကြ၍ ဆုတောင်းတိုင်းပြည့်ကြပါ
သည်။ ရာထူးတိုး၊ စာမေးပွဲဖြေဆိုသူ
များ၊ စီးပွားရေးလုပ်ငန်းအခွင့်အလမ်း
များ မလန်းမဆန်းနှင့် စိတ်ပန်းလှပန်း
ဖြစ်နေကြသူများ၊ နာလန်မထူ ကံမကု၍
အခက်အခဲတစ်ရပ်နှင့် အကျပ်အတည်း
ဆိုက်နေသူများ၊ ဈေးရောင်းဈေးဝယ်သူ
များ ဝိဇ္ဇာဇော်ဂျီဘုရားကြီးရှေ့တော်
မှောက် အရောက်သွား၍ ကန်တော့ပွဲ
ကပ်လှူ၊ ဂုဏ်တော်ပွားများ မေတ္တာပို့
အမှုဝေသောအခါ စိတ်တိုင်းကျ အလို
ပြည့်ဝကြကြောင်း ကြားသိရပါသဖြင့်
စာရှုသူဓမ္မမိတ်ဆွေများ တွေဝေမနေကြ
ပါနှင့်။ ယခုပင်လျှင် ဝိဇ္ဇာဇော်ဂျီဘုရား
ရှေ့တော်မှောက် အရောက်သွား၍
စိတ်ကြံသမှု အဓိဋ္ဌာန်ပြုလိုက်ကြပါ။
စိတ်သာချနေ ဝိဇ္ဇာဇော်ဂျီတွေ မစပါ
လိမ့်မည်။

မေတ္တာများစွာဖြင့်
ဂါထာငါး

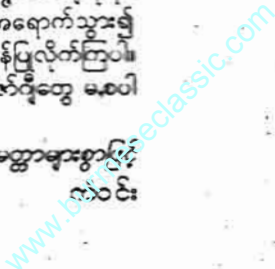

ဝိနိပါတကဘေး ဆိုသည်မှာ ပရမ်းပတာကျရောက်သော ဘေးဆိုးကြီးကို ဆိုလိုသည်။ အလိုရှိရာ ရည်ရွယ်ရာ ကျရောက်ခြင်းမရှိမဟုတ်ဘဲ ရောက်တတ်ရာရာ သူကျချင်ရာ ကျရောက်ခြင်းမိုး ဖြစ်သည်။

အုန်းပင်ပေါ်မှ အုန်းသီးတို့ ကြွေကျခြင်းကဲ့သို့၊ ထန်းပင်ပေါ်မှ ထန်းသီးတို့ ကြွေကျခြင်းကဲ့သို့ ပုထုဇဉ်တို့၏ဘဝသည်လည်း ကြွေခြင်းနှင့်တူသော သေခြင်း၏အခြားမဲ့၌ တုံ့ငှာနဖူးသို့ ပရမ်းပတာ ကျရောက်သွားခြင်းကို ဆိုလိုပါသည်။ အလုံးစုံသော သတ္တဝါတို့သည် တစ်ဘဝလျှင် တစ်ခါကျသေရခြင်းသည် မြဲ၏။ ထိုမြဲသောသေခြင်းဖြင့် သေရပြန်လျှင်လည်း ပုထုဇဉ်သတ္တဝါတို့မှာ နောင်တမလွန်၌ ပရမ်းပတာကျရောက်သော

ဝိနိပါတကဘေးကြီးကလည်း မြဲပြန်၏။ ၎င်းသေခြင်းဘေးနှင့် ဝိနိပါတကဘေးကြီးနှစ်ခုတို့သည် အတူယှဉ်တွဲ၍ ပုထုဇဉ်အား သံသရာတစ်လျှောက်လုံး နှိပ်စက်၏။

ထိုဘေးကြီးနှစ်မိုးအနက် သေခြင်းဘေးထက် ပရမ်းပတာကျရောက်သောဘေးကပို၍ အခဲရခက်၏။ မွေးဖွားခြင်းရှိသဖြင့် သေရမည်မှာ ဓမ္မတာဖြစ်သော်လည်း သေပြီးနောက် အပါယ်ဘုံသို့ ပရမ်းပတာကျရောက်ရမည်မှာ လွန်စွာ ကြောက်စရာကောင်းလှ၏။ လက်ရှိတွင် လူ့ဘဝကိုရရှိထားပါလျက် အထက်ကိုမတက်နိုင်ဘဲ အောက်သို့ပရမ်းပတာလျှောကျရမည်အဖြစ်မှာ လွန်စွာဝမ်းနည်းစရာကောင်းလှ၏။

လူပြည်မှ သေလွန်သူတို့အတွက်

များသောအားဖြင့် အပါယ်တံခါးတို့သည် အလိုလိုပွင့်ပြီးသားဖြစ်၏။ အလွန်နက်ရှိုင်းပါသည်ဆိုသော အဝီစိငွေ့ကြီးတိုင်အောင် မျက်တောင်တစ်ခက်အတွင်း ကျရောက်သွားနိုင်သည်။ လူနှင့်နီးပါသည်ဆိုသော တိရစ္ဆာန်နှင့် ငြိတ္တာဘုံများသို့လည်း အလွယ်တကူ ကျရောက်သွားနိုင်သည်။ နီးသည်၊ ဝေးသည်မဟုတ်ပရမ်းပတာ ကျရောက်သွားနိုင်သည့် ဝိနိပါတက ဟူသော ဘေးဆိုးကြီးရှိနေသည်။

နတ်နှင့်ဗြဟ္မာတို့သည်လည်း ထိုပရမ်းပတာကျရောက်ရမည့် ဝိနိပါတကဘေးကြီးနှင့် ကင်းလွတ်ရန် ခဲယဉ်း၏။ နတ်အများစုမှာ မိမိတို့ဘဝ၌ နှစ်သက်ပျော်ရွှင်စွာ နတ်သူဒွါနှင့် ကာမဂုဏ်စည်းစိမ်များကိုသာ အခါမလပ် ခံစားနေကြသဖြင့် နတ်သက်ကြွေသော် ပရမ်းပတာကျရောက်လာမည်မှာ မလွဲပေ။

ဖြာပုံတင်နိုင်ဝင်း

ဝိနိပါတကဘေး



အလွန်တိုးတက်လှသည်။ လောကီစွာန် အစဉ်ဖြင့်သာ လွှင့်မျောနေကြသဖြင့် စတေတိုင်း ဝိနိပါတကဘေးကြီးနှင့် ထိပ် ချိတ်ရင်ဆိုင်နေကြရစေခြင်း ဖြစ်သည်။

သတ္တဝါတို့သည် သေခြင်းဘေးကို အလွန်ကြောက်လန့်ကြသော်လည်း ထို ဝမ်းပတာကျရောက်မည့် ဝိနိပါတက ဝမ်းပတာကြီးကိုတော့ မေ့လျော့နေကြ၏။ ထိုအလွန်သော ပုထုဇဉ်တို့ကား ဝိနိပါတကဘေးကြီးရှိသည်ဟုပင် မသိ ကြရပေ။ တကယ်တော့ ထိုဝိနိပါတက ဝမ်းပတာသည် မြင်တွေ့နေကျ သေခြင်း ဝမ်းပတာထက်များစွာကြောက်စရာကောင်း သောပင်။

ကြောက်စရာကောင်းလှပါသော် ဝမ်းပတာ ပုထုဇဉ်အများစုမှာ သေတိုင်း သေတိုင်း ဤဘေးကြီးထဲသို့သာ ပရမ်း ပတာ ကျရောက်သွားကြသည်။ ဤ ဝမ်းပတာနှင့်ပတ်သက်၍ ဗုဒ္ဓဘုရားရှင်သည် နည်းခသုတ်၌ ဤသို့ ဥပမာပြ ဟော နှစ်ပါး။

တစ်ခါ၌ မြတ်စွာဘုရားသည် ထက်သည်းတော်များပေါ်တွင် မြေမှုန့် များတို့ တင်ထားပြီးလျှင် ရဟန်းတို့ကို ခေါ်၍ ဤသို့မိန့်၏။

ရဟန်းတို့၊ ငါ၏ လက်သည်း ထောက်တို့တွင် တင်ထားသော မြေမှုန့်နှင့် ဝမ်းပတာထက်ပို၍မြေပြင်လုံးမှာရှိသော မြေ မှုန့်တို့ကို အနည်းအများ ရှိုင်းယှဉ်သည် မှုန့်သော် အဘယ်မြေမှုန့်တို့က နည်းပါး၍ အဘယ်မြေမှုန့်တို့က များပြားမည်နည်း ဟု မေးတော်မူ၏။

ထိုအခါ ရဟန်းတို့က - လက်သည်းတော်များ၌တင်ထား သော မြေမှုန့်တို့က အလွန်တရာ နည်း ပါးပါကြောင်း၊ ပထဝီမြေပြင်၌ရှိသော မြေမှုန့်များက အဆမတန် များပြားပါ ကြောင်း၊ ၎င်းမြေမှုန့်အစုနှစ်ခုတို့အား ရှိုင်းယှဉ်သော် လက်သည်းပေါ်တွင်တင် ထားသောမြေမှုန့်တို့က မပြောပလောက် ပါကြောင်း ပြောဆိုလျှောက်ထားကြ၏။

ထိုအခါ မြတ်စွာဘုရားက - ရဟန်းတို့၊ ဤဥပမာနှင့်တူစွာ ဤလူ့ပြည်မှ သေလွန်ကြကုန်သော ပုထု ဇဉ်အပေါင်းတို့တွင် လူ့ပြည်၊ နတ်ပြည်တို့ မှဖြစ်ရသောသူသည် ငါ၏လက်သည်း ထောက်ပေါ်၌ တင်ထားသော မြေမှုန့်စု တို့သို့ အလွန်နည်းပါးလှ၏။ အပါယ် ဝမ်းပတာဘုံသို့သာ ကျရောက်ရသောသူတို့ သည်ကား မဟာပထဝီမြေမှုန့်တို့ကဲ့သို့

အလွန်များပြားလှချေသည်။ ထို့နောက် တစ်ဖန် အပါယ်လေးဘုံမှ သေလွန်ကြ သူများတွင် လူ့ပြည်၊ နတ်ပြည်တို့၌ ဖြစ်ရ သောသူသည် လက်သည်းခုံပေါ်မှမြေ မှုန့်တို့ကဲ့သို့ အလွန်နည်းပါးလှ၏။ အပါယ်လေးပါးသို့သာ အဖန်တလဲလဲ ပြန်လည်ကျရောက်နေကြသော သတ္တ ဝါတို့သည် မဟာပထဝီမြေမှုန့်တို့ကဲ့သို့ များပြားလှချေသည်တကား

ဟု မိန့်တော်မူလေသည်။ ဤနရသီခသုတ်ကိုထောက်၍ အောက်သို့ ပရမ်းပတာကျရောက်သော သတ္တဝါတို့သာ အဆမတန် များပြားနေ ကြောင်း ထင်ရှား၏။ ပုထုဇဉ်အများစု မှာ သေလွန်တိုင်း ဝိနိပါတကဘေးဆိုး ကြီးနှင့် ရင်ဆိုင်နေရကြောင်း ထင်ရှား ၏။

သို့သော်လည်း သာသနာထွန်းပ ချိန် ဤအခါမျိုး၌ ဤဘေးဆိုးကြီးမှ လွတ်မြောက်ရန် များစွာ ခဲယဉ်းလှ သည်မဟုတ်ဆိုလျှင်ကား ပုထုဇဉ်တို့ အံ့ဩကြမည်လော။ ဤသာသနာတော် ၌ ၎င်းဝိနိပါတကဘေးဆိုးမှ လွတ် မြောက်နည်းများရှိသည် ဆိုလျှင်ကား ကမ္ဘာသူကမ္ဘာသားတို့ စိတ်ဝင်စားကြ မည် ထင်ပါသည်။

ထန်းသီး၊ အန်းသီးတို့သည် ကြော တိုင်းကြောတိုင်း မြေပြင်သို့ ပရမ်းပတာ ကျရောက်ရသော်လည်း တောင်ပံရှိသူ ငှက်တို့သည်ကား သစ်ကိုင်းတို့ကျသော် မှ မြေပြင်သို့မကျ၊ အထက်သို့သာ လွတ် လပ်စွာ ပျံတက်သွားနိုင်ကြလေ၏။ ထို့အတူသာလျှင် လူ့ပြည်၊ နတ် ပြည်၊ ဗြဟ္မာပြည်မက နိဗ္ဗာန်အထိပင် ပျံတက်နိုင်သော အရိယာမဂ် ဟူသည် ရှိ၏။ ထိုမဂ်သည် ပရမ်းပတာကျရောက် တတ်သော ဘေးဆိုးကြီးမှလည်း လွတ် မြောက်၍ ကိုယ်လိုရာ ဘုံဌာနများသို့ ရောက်ရှိနိုင်သောလုပ်ငန်းစဉ်ကြီးတည်း။

အင်္ဂါ (၈) ပါးသော ၎င်းအရိယာ မဂ်သည် ငှက်တို့၏တောင်ပံနှင့် တူသ ဖြင့် လိုရာဘုံဘဝသို့ ပျံသန်းနိုင်၏။ မည် သည့်ဘုံဘဝဟု ရည်ရွယ်မထားသော်မှ ကောင်းသောဘုံဌာနများသို့ ဧကန်တက် ရောက်နိုင်မည် ဖြစ်သည်။ ၎င်းအရိယာ မဂ်သည် အင်္ဂါ(၈)ပါးနှင့် ပြည့်စုံသော ကြောင့် မဂ္ဂင်(၈)ပါးဟုလည်း ခေါ်၏။

- ၁။ သမ္မာဒိဋ္ဌိ - ကောင်းမွန်စွာလှမြင်ခြင်း။
- ၂။ သမ္မာသင်္ကပ္ပ - ကောင်းမွန်စွာကြံ စည်ခြင်း။

- ၃။ သမ္မာဝါတ - ကောင်းမွန်စွာ ပြော ဆိုခြင်း။
- ၄။ သမ္မာကမ္မန္တ - ကောင်းမွန်စွာပြု လုပ်ခြင်း။
- ၅။ သမ္မာအာဝေဓိ - ကောင်းမွန်စွာ အသက်မွေးခြင်း။
- ၆။ သမ္မာဝါယမ - ကောင်းမွန်စွာ အားထုတ်ခြင်း။
- ၇။ သမ္မာသတိ - ကောင်းမွန်စွာ အောက်မေ့ခြင်း။
- ၈။ သမ္မာသမာဓိ - ကောင်းမွန်စွာ စိတ်တည်ကြည်ခြင်း -

ဟူ၍ အင်္ဂါ (၈) ပါး ရှိလေသည်။ ထိုအရိယာမဂ် (ဝါ) မဂ္ဂင် (၈)ပါး နည်းလမ်းအတိုင်း ဒါန၊ သီလ၊ ဘာဝနာ တည်းဟူသော ကုသိုလ်ကောင်းမှုများ အပိုင်ပြုလုပ်ထားသည်ရှိသော် သေ တိုင်း ကျရောက်နေရသည့် ပရမ်းပတာ ဘေးကြီးမှလွန်မြောက်ကြမည်ဖြစ်သည်။ ငှက်သည် ပင်ကို၌က အတောင်ပံရှိခြင်း နှင့် ၎င်းတောင်ပံကို အသုံးချတတ်ခြင်း ကြောင့် အောက်မြေပြင်သို့ ပရမ်းပတာ မကျဘဲ လိုရာသို့သာ ကောင်းစွာပျံသန်း နိုင်ကြ၏။ ထို့အတူလျှင် ဤသာသနာ တွင်းသားတို့သည် ပင်ကိုနဂိုကတည်း က တောင်ပံနှင့်တူလှစွာသော ပရိယတ်၊ ပဋိပတ် တည်းဟူသော ဗုဒ္ဓအဆုံးအမ တရားဓမ္မများ အဆင်သင့်ရှိနေသည်။ ဝိနိပါတကဘေးမှ လွတ်မြောက်ရန် အတွက် မိမိတို့အဖို့ ထိုတရားဓမ္မတောင် ပံများကို တပ်ဆင်အသုံးချနိုင်ဖို့သာ အရေးကြီးသည်။

လောကတွင် ဆင်းနည်းသည့် အလွန်လွယ်၏။ လျှောချရုံဖြင့်လည်း အလုပ်ဖြစ်၏။ မျှောချရုံဖြင့်လည်း အောက်သို့ မျောပါသွားနိုင်၏။ သို့သော် အထက်သို့တက်ရန်ကား ပုထုဇဉ်တို့၏ ဉာဏ်ဖြင့် အလွန်ခဲယဉ်းလှ၏။ သို့သော် ကား အရိယာဉာဏ်ထူးချွန်တော်မူသော ဗုဒ္ဓဘုရားရှင်သည် အထက်နန်းတက် လှမ်းနိုင်ရန် မဂ္ဂင်ပညာကို သင်ကြားပေး ထားတော်မူခဲ့သည်။ ထို့ကြောင့် သေ ခြင်းတရားထက် အဆမတန် ကြောက် စရာကောင်းလှသော အောက်သို့ ပရမ်း ပတာကျရောက်ရမည့် ဝိနိပါတကဘေး ဆိုးကြီးမှ လွတ်မြောက်နိုင်ရေးအတွက် ကြီးပမ်းချိန်တန်ပြီဖြစ်ကြောင်း သတိပေး လိုက်ရပါသည်။

ဘာဝုတင်နိုင်ငံ



အလုပ်အကိုင်စီးပွားတစ်နေ့တခြားတိုးပွားစေသော

ကုဏ္ဍသပယလိပ်စာမ

တုန်းခေါင်

ကျွန်ုပ်၏အသက်မှာ တစ်နှစ်ပြည့် သွားပြီဖြစ်၍ အသက် (၇၃) နှစ်ထက် ကို ဝင်ရောက်လာနေပါပြီ။ မမျှော်လင့်ဘဲ တိုက်ဆိုင်နေပြန်ပါသည်။ ကောဇာနှစ် ၁၃၇၆ ခုနှစ်၊ ဝါဆိုလဆန်း ၃ ရက်က တနင်္ဂနွေနေ့ဖြစ်နေတော့ မြန်မာသက္ကရာဇ်အရဆိုလျှင် ကျွန်ုပ်၏ မွေးလ၊ မွေးရက်နှင့် မွေးနေ့ပါထပ်နေပါသည်။

ခရစ်နှစ်အရကတော့ ၂၀၁၄ ခုနှစ်၊ ဇွန်လ ၂၉ ရက် ဖြစ်နေပါသည်။ ခရစ်နှစ်နှင့် မွေးနေ့က ဇူလိုင်လဆန်း ၄ ရက်မို့ မြန်မာနှစ်နှင့် ခရစ်နှစ်တော့ မထပ်ပါ။ လွန်စွာခဲယဉ်းသောအဖြစ်မျိုး ပါ။

ပျော်ရပါသည်။

ကျွန်ုပ် အမှန်ပင် ပျော်ရပါသည်။ ထူးထူးခြားခြား တိုက်ဆိုင်နေ၍ဖြစ်ပါသည်။ သာမန်တော့ မဖြစ်နိုင်ဘဲတိုက်စွပါ။ ကျွန်ုပ်တို့မိသားစု၏ဒါနမူက နေ့စဉ် နိစ္စဘတ်ဆွမ်းလောင်းပါ။ အိမ်ကို ကြွလာသည့် ရဟန်းသံဃာတော်များကိုလောင်းလျှာတာပါ။ နောက် လစဉ်မြန်မာလဆန်း (၄) ရက်တိုင်းမှာလည်း ယခုအခေါ် ဆွမ်းချိုင့် (ယခင်အခေါ် အရ ဆွမ်းအုပ်) ပေါ့။ ကျောင်း (၂) ကျောင်းလျှာတာမို့ ဆွမ်းချိုင့် (၂) ချိုင့် ဖြစ်ပါသည်။

ယခု ဝါဆိုလဆန်းမှာ -

- * ဝါဆိုလဆန်း ၃ ရက်၊ တနင်္ဂနွေနေ့က ကျွန်ုပ်မွေးနေ့ကျရောက်နေခြင်းအလှူ။
- * ဝါဆိုလဆန်း ၄ ရက်နေ့က လစဉ်ဆက်ကပ်လှူမြဲဖြစ်သောဆွမ်းချိုင့်အလှူ။
- * လွန်စွာကြံ့ခဲတဲ့ ဝါဆိုလဆန်း ၉ ရက်၊ စနေဖြစ်၍ ကိုးစနေ သိဒ္ဓိပွဲ လှူရခြင်း။
- * ကျွန်ုပ်တို့ရပ်ကွက်မှ နှစ်စဉ် ဝါဆိုလဆန်း ၁၃ ရက်နေ့မှာ ဆွမ်းအလှူအဝင်ဖြစ်ပြီး လဆန်း ၁၄ ရက်နေ့နံနက်မှာ မြတ်စွာဘုရားရှင်အား အမှူးပြုပြီး သံဃာတော်များအား ဆွမ်းသဝါတ်ဆက်ကပ်

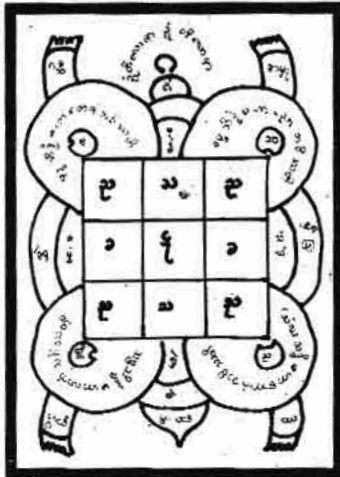

ကုဏ္ဍသပယလိပ်စာမ

သည့် ဆွမ်းအလှူပွဲကြီးနှင့် ကြိုနေသည်။

- * ဝါဆိုလဆန်း ၁၅ ရက် (လပြည့်နေ့)ဆိုလျှင် ကျွန်ုပ်တို့ထေရဝါဒဗုဒ္ဓဘာသာဝင်များ အထူးတန်ဖိုးထားကြရသော ရက်မြတ်နှင့် အကောင်းပေါ် အယဉ်ဆင်ပြီး ကျွန်ုပ်အတွက် အထူးဝမ်းမြောက်ရသော အကြောင်းကောင်းများနှင့် ဆင့်ကာဆင့်ကာ ကြံတွေ့နေရသောရက်နှင့် အချိန်များ ဖြစ်ပါသည်။

လောကီအရေးအရာကို ပြောပြရမည်ဆိုလျှင် နယုန်လပြည့် မဟာသမယနေ့ဖြစ်ပြီး နယုန်လပြည့်ကျော် ၉ ရက်မှာ စနေကြုံနေခြင်း။ အစအားကောင်းခဲ့သလို ဝါဆိုလဆန်း ၉ ရက်မှာလည်း စနေကြုံလာပြန်သဖြင့် လောကီ သိဒ္ဓိအဝဝကို ပြီးမြောက်စေနိုင်သော 'ကိုးစနေ' နှစ်ကြိမ်ခံထားပြီး ဝါဆိုလပြည့်ဖြင့် အထွတ်ပြုထားသဖြင့် ကျွန်ုပ်၏ စိတ်ထဲတွင် 'မီးဆယ်ကြိမ်ချထားပြီးခဲ့သော သီဂီလျော်ရွှေကို ဖလားပြုလုပ်စေပြီး ထိုရွှေဖလားကိုပင် အနု

အလှ ပန်းထိမ်ပညာရှင်များဖြင့် ကနုတ်စိမ်ထားသလို အဖိုးမဖြတ်နိုင်သော ရတနာ (၇) ပါး စီခြယ်ထားသည့်နှယ်ထင်ယောင်မိပါတော့သည်။ အံ့ဩလောက်သော အကြောင်းကောင်းများနှင့် တိုက်ဆိုင်နေခြင်းပင် ဖြစ်ပါတော့သည်။

ကျွန်ုပ်သည် မွေးနေ့ကသို့လ်နှင့် လစဉ်ဝတ်ဆွမ်းအလှူတို့ ပြုလုပ်လိုက်ပြီး ဝါဆိုလဆန်း ၇ ရက်၊ ကြာသပတေးနေ့တွင် အကြီး ကိုးစနေသိဒ္ဓိပွဲနှင့် မြတ်ဗုဒ္ဓ၏ အာဝေဏီကဂုဏ်တော်ရည်မုန်းပြီး ဝါဆိုလပြည့်ပွဲအဖြစ် ပွဲတစ်ပွဲတည်လိုက်ပါသည်။

အခွင့်ကြုံ၍ ကြားဖြတ်တင်ပြလိုပါသည်။ သူ့ရလေ့မဂ္ဂင်းကြီးကိုမှ တစ်စိတ်မတ်မတ် စွဲစွဲမြဲမြဲဖတ်နေကြသော စာဖတ်သူ (စာချစ်သူ) မိတ်ဆွေများထံမှ ကျွန်ုပ်၏ ကျင့်စဉ်များကို ကျင့်ကြသည့် မိတ်ဆွေများထံမှ ယခု 'ကိုးစနေကျင့်စဉ်' နှင့် ဝါဆိုလပြည့်အတွက် မည်သည့် အဓိဋ္ဌာန်ဝင်သင့်ကြောင်း အကြံဉာဏ်တောင်းခံကြသော မိတ်ဆွေများမှာ ဝါဆိုလဆန်းစကပင် တယ်လီဖုန်းဖြင့် စကားကမ်းလှမ်း မေးမြန်းကြပါတော့သည်။

မေးလာသူမိတ်ဆွေများကို ကျွန်ုပ်အမှန်တကယ် ဖြတ်သန်းလာခဲ့သော ကျင့်စဉ်နှင့် အဓိဋ္ဌာန်တို့ကို ပြောပြခဲ့ပါသည်။

လဆန်း ၇ ရက်နေ့က ကပ်လှူသည့် ကိုးစနေသိဒ္ဓိပွဲကို တပည့်များနှင့် မိတ်ဆွေများ လာရောက် ကန်တော့ကြပါသည်။ ထိုလာရောက်သော မိတ်ဆွေနှင့် တပည့်များထဲတွင် အဝေးပြေးကားထောင်ထားကြသောကားပိုင်များ၊ ပွဲရလုပ်ငန်းများနှင့် ကုန်စုံရောင်းချကြသော လုပ်ငန်းရှင်များပါရှိကြပါသည်။

ထိုအထဲတွင် ပွဲတိုင်းကျော်တပည့်တစ်ယောက်လည်းပါပါသည်။ ထိုတပည့်ကို စာဖတ်သူ မိတ်ဆွေအတော်များကတော့ နားယဉ်ပါးနေကြမည်ဟုယူဆ

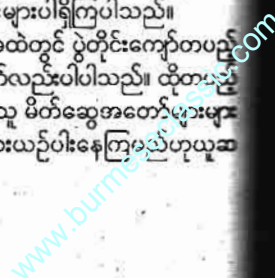

သည်။ ထိုတပည့်သည် မောင်စော
အမည်ရှိပါသည်။ ရွှေသွေး
စောင်မှစပြီး မဟာဗုဒ္ဓဝင်အဆုံးဟု
ဆိုရမည်ထင်ပါသည်။ စာစုံဖတ်ပါ
မဂ္ဂဇင်း၊ ဂျာနယ်စုံတို့ကိုလည်း
အတတ်မပေးဖတ်အားကောင်းပါသည်။
အဖွဲ့တစ်ဖွဲ့ ပျော်ပျော်ရွှင်ရွှင်နေတတ်သူ
ဖြစ်သည်။

အနန္တငါးပါးကိုရှိသေးစားသူ
သလို ဝိဇ္ဇာဓရဂုဏ်ရပညာကိုလည်း
အနန္တကြီးသူဖြစ်လေသည်။ ထိုပွဲကပ်
ပွဲသည်နေ့က လူစုံနေချိန်မှာပင်
မောင်စောလှမြင့်နှင့်ပါလာသူ လူရွယ်
အသောက်က အောက်ပါအတိုင်း
လေတော့သည်။

“ဆရာခင်ဗျား၊ ကျွန်တော်သိချင်
တစ်ခုကိုရှင်းအောင်ဖြေပေးစေချင်
ပါသည် ခင်ဗျား။ ကျွန်တော် ကြားဖူးနေ
အများစုက ပြောဆိုနေကြတာက
ဘုရားကန်တော့ပွဲ၊ သာသနာပွဲ၊
ပုဂ္ဂိုလ်များပွဲ စသည်ပေါ့ ဆရာ
မင်း၊ အဲဒီပွဲတွေကို ပွဲထိုးတယ်လို့
ပြောဆိုနေကြပါတယ် ဆရာ။

ကျွန်တော့်အနေနဲ့ ပွဲထိုးတယ်ဆို
တော့အသုံးကို မကြိုက်မနစ်သက်
ခံရတယ်။ မကြိုက်သော်လည်း ရှင်း
အောင် မပြောပြနိုင်လို့ နေခဲ့ရတာ
ကြာပြီဆရာ။ ဒီနေ့တော့ အခွင့်ကြုံလို့
ကျွန်တော့်အဖေကိုဖြေပေးချင်ပါတယ်”

ဟု လေးလေးစားစား တောင်းဆို
တော့သည်။

ထိုမေးခွန်းကို မေးသော လူရွယ်
အသက်စန်းဟု အမည်ရှိပါသည်။ သူ
အသက်ကယ် သိချင်သဖြင့်မေးမြန်းနေ
တာတစ်ကြောင်း၊ ကျွန်ုပ်မှာလည်း
အသက်ကယ်ဆိုသည့် စကားအသုံးကို
အသက်သည်အတွက် ကျွန်ုပ်၏ အယူ
အဆယ့် အောက်ပါအတိုင်း ဖြေပေး
တော့သည်။

“မောင်စန်းမေးတဲ့ မေးခွန်းက
အသက်ကယ်ကိုမေးသင့်တဲ့မေးခွန်းပဲကွ။
အဖေအနေနဲ့ ဆရာမှာရှိတဲ့ သူတန်း
ပွဲထိုးပွဲကို အတတ်နိုင်ဆုံး ရှင်းပြ
တော့မယ်။”

ထို့တစ်တွေက ထေရဝါဒ ဗုဒ္ဓ
ဝင်အတွက်ပဲကွ။ ဒီတော့ မြတ်စွာ
ဘုရားရှိတဲ့ အနန္တငါးပါးကို လွန်စွာ
အားကိုးကြတယ်။ ဒေသနာ
အရလည်း ဒေဝတာဗလီလိုပြောရ
အားကိုး ကျေးဇူးလှ၊ ဒါနခြင်းကို

မြတ်စွာဘုရားရှင်က ခွင့်ပြုပါတယ်။
ပေးလျှာတဲ့နေရာမှာ အလျှာခံ
တစ်ကိုင်လေးပါးလို့တောင်ဆိုထားတာ
ပါ။ လျှာတာ၊ ပေးကမ်းစွန့်ကြတာအားလုံး
က ဒါနမူတွေပါပဲ။ အဲဒီဒါနမူပြုတဲ့နေ
ရာ၊ သူ့အဆင့်နဲ့ သူ ဆီလျော်ကောင်းမွန်
တဲ့ စကားအပြောအဆို အသုံးအနှုန်းကို
လိုက်ပြီးပြောသင့်တာအမှန်ပါ။

သုံးလောက၏ မင်းဖြစ်သော
မြတ်စွာဘုရားရှင်၏ဂုဏ်တော်ကိုရည်မှန်း
ပြီး လှူဒါန်းသော၊ ကန်တော့ကြသော
ကန်တော့ပွဲကိုဖြစ်စေ၊ သိဒ္ဓိရှင်မဟိဒ္ဓိရှင်
ဆရာတော်သခင်များကို ရည်မှန်းဆက်
ကပ်လှူဒါန်းသော ကန်တော့ပွဲတို့ကို
ဖြစ်စေ ‘ပွဲထိုးသည်’ ဆိုတဲ့ စကားအသုံး
မျိုး မသုံးသင့်ဘူးလို့ ဆရာအနေနဲ့ ယူဆ
တယ်ကွ။

တခြားသောနတ်ဒေဝတာများနဲ့
ပုဂ္ဂိုလ်တွေကို ဒါနပြုတဲ့ပွဲမျိုးကို ပွဲထိုး
တယ်လို့သုံးတာ သင့်လျော်ပါတယ်။

ဘုန်းကံကြီးမားမြင့်မြတ်တဲ့ ပုဂ္ဂိုလ်
များကို ပွဲထိုးတယ်ဆိုတဲ့ လွန်စွာမကြမ်း
တမ်းခက်ထန်စကားသုံးလိုက်တဲ့အတွက်
သုံးလောက၏မြတ်သည်ထက်မြတ်သော
ဘုရားရှင်နှင့် ဘုန်းကံကြီးမားသူတွေကို
တံစိုးလက်ဆောင်ပေးသလို၊ လာဘ်ထိုး
သလိုမျိုး သဘောသက်ရောက်စေတယ်
လို့ မြင်မိတယ်ကွ။

“မြတ်စွာဘုရားရှင်နဲ့ ဘုန်းကံကြီး
မြင့်သူတို့ကို ပူဇော်ရာ၊ ကန်တော့ရာမှာ
သဒ္ဓါ၊ သီလ၊ သူတ၊ စာဂ၊ ပညာ အင်္ဂါ
(၅) ပါးနဲ့အညီ ပူဇော်တန်တော့ရမှာမို့
ပွဲထိုးတယ်ဆိုတဲ့ လွန်စွာကြမ်းတမ်း
သော၊ ခက်ထန်သောစကားရပ်မျိုး မသုံး
သင့်၊ မပြောသင့်ဘူးလို့ ဆရာကတော့
ယုံကြည်တယ်”

ဟုပင် အကျဉ်းမျှ ရှင်းပြလိုက်ရ
ပါတော့သည်။

ထိုအခါ မောင်စောလှမြင့်က -
“ဆရာပြောလိုက်တော့ ကျွန်
တော်တို့ မျက်စိလည်နေရာက အမှန်
မြင်လိုက်ရသလို အသိအမြင်ကြည်လင်
သွားပါတယ် ဆရာ”

ဟု ပြောလေသည်။

မောင်စောလှမြင့်စကားက ပြီး
ပြတ်မသွားသေးပါ။ အောက်ပါအတိုင်း
ကျွန်ုပ်ကို ဖိအားပေးပြီး တောင်းဆိုလေ
တော့သည်။

“ဆရာ၊ ကျွန်တော်တစ်ခုတောင်း
ဆိုပါရစေ ခင်ဗျား။ ဒီနေ့အတူတကွရှိနေ

ကြတဲ့ ဆရာရဲ့မိတ်ဆွေနဲ့ ကျွန်တော်
အပါအဝင် တပည့်တို့ကိုပေါင်းမူ (၉)
ယောက်ပဲရှိပါတယ် ဆရာ၊ ဒီတော့
ကျွန်တော်တို့ကလည်း သမ္မာအာရုံနဲ့
ရောင်းဝယ်နေကြသူတွေဆိုတော့ ကျွန်
တော်တို့ရဲ့ အရောင်းအဝယ်စီးပွားရေး
တွေ တစ်နေ့တခြားကောင်းမွန်စီးပွားပြီး
ခိုင်မြဲအောင် အဆောင်တစ်ခုစီတော့
ချီးမြှင့်ပါ”

ဟု တောင်းဆိုလိုက်ပါတော့
သည်။

ကျွန်ုပ်အနေဖြင့်လည်း သေမင်း
နိုင်ငံဘက်ကို ခြေတစ်လှမ်းတိုးဝင်သွား
နေပြီဖြစ်သည့် လောကအသက် (၇၃)
နှစ်အရောက်မှာ အထူးကုသိုလ်ဖြစ်
သော အများအကျိုးရှိစေသည့် ကောင်း
မှုကုသိုလ်လုပ်ရန် အကြံရှိနေပြီးဖြစ်၍
အမြန်ထမြောက်အောင် တွန်းအားပေး
လိုက်သော ချစ်တပည့် မောင်စောလှမြင့်
ကို ကျေးဇူးတင်မိပါတော့သည်။

မောင်စောလှမြင့်၏ဆန္ဒကိုလက်ခံ
ပြီး ကျွန်ုပ်သည် ဝါဆိုလဆန်း ၇ ရက်နေ့
က ကပ်လှူရသော ကိုးစနေမဟိဒ္ဓိသိဒ္ဓိပွဲ
တွင်လာရောက်ပူဇော်ကြသော မိတ်ဆွေ
နှင့် တပည့် စုစုပေါင်း (၉) ယောက်တို့
အတွက် အရောင်းအဝယ်၊ အလုပ်အ
ကိုင်စီးပွားတိုးတက်စေသော ‘ကုဏ္ဍာသယံ
လိပ်စမအဆောင်’ ကို စီမံပေးမည်ဟု
ကတိပေး ပြောကြားလိုက်ရပါတော့
သည်။ မောင်စောလှမြင့်မှာလည်း သူ
ဆန္ဒပြည့်ဝသွားသဖြင့် ပြုံးပျော်နေလေ
သည်။ လာရောက်ကြသူများ အားလုံး
လည်း အပျော်ကူးနေကြပါတော့သည်။

ကျွန်ုပ်အဖြစ်သနစ်ကို ကြားသွပ်
ပြီး တင်ပြလိုပါသေးသည်။ ပြီးခဲ့သော
(၇၂) နှစ်တုန်းက ကျွန်ုပ်မှာ သွေးဒုလ္လာ
ဟုခေါ်သော သွေးဝမ်းသွားတဲ့ဝေဒနာ
ရောဂါခံစားခဲ့ရသေးပါသည်။ ထိုစဉ်က
ကျွန်ုပ် လွန်စွာဝါသနာကြီးသော စာရေး
ခြင်းကို (၄) လ၊ (၅) လလောက် နားနေ
ခဲ့ရပါသည်။

သွေးသွန်တဲ့ရောဂါပျောက်တာနှင့်
စာရေးပျက်ခဲ့တာကို အတိုးချပြီးရေး
လိုက်ရပါသေးသည်။ အခုအသက်(၇၃)
နှစ်ထဲရောက်တဲ့နေ့ မနက်အရုဏ်နှင့်
မနက်ပိုင်း ဒါနမူအစုစုတို့ ပြုလုပ်အပြီး
ထိုင်ကာရှိပါသေးသည်။

ညီတစ်ယောက်လို ခင်မင်သော
ဦးဝင်းမြင့် (ဆောက်လုပ်ရေးခန့်ခွဲ
ရုံးအုပ်ကြီး) မှ ကျွန်ုပ်ထံ ဖုန်းဆက်

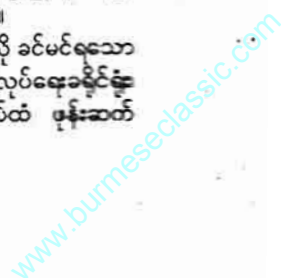

အကြောင်းကြားပါတော့သည်။ လွန်ခဲ့သော (၈) နှစ်လောက်ကမှ ကျွန်ုပ်တို့ မြို့အရှေ့ဘက် (၃) မိုင် အဝေးလောက်မှာ တည်ရှိနေသော ကွဲတဲရွာမ(မြောက်ရွာ) ၏ အရှေ့မြောက်ဘက်နားတွင် တည်ရှိသည်။ ရိပ်သာကျောင်းဆရာတော်ကြီး၏ဇာတိဖြစ်သော မြိုင်မြို့နယ်ကံယာကောင်းတောင်သို့ သွားရောက်သီတင်းသုံးနေခဲ့ပါသည်။

ဆရာတော်ကြီး၏ သက်တော်မှာ (၉၆) နှစ်ရှိပြီ ဖြစ်ပါသည်။ ဆရာတော်ကြီး ကျန်းမာရေးမကောင်း၍ ယခုသွားမှာဖြစ်ကြောင်း၊ လိုက်မည်ဆိုလျှင် အခုလာခဲ့ရန် ဖုန်းဆက်ပြောသဖြင့် ကျွန်ုပ်သားတစ်ယောက်ကို ချိန်းဆိုသည့်နေရာအထိ လိုက်အပို့ခိုင်းရလေတော့သည်။ (ဆရာတော်ကြီး၏သီလသမာဓိပညာဂုဏ်၊ ကံယာကောင်းတောင်နှင့်ဂမ္ဘီရများ၊ ခြေတော်ရာအကြောင်းတို့ကို သီးခြားရေးသားဖော်ပြပါမည်။)

ဆရာတော်ထံသွားရောက်ဖူးမြော်ခဲ့ပြီးအပြန် နောက်တစ်နေ့တွင် ကျွန်ုပ်သွေးဝမ်းပြန်သွားလေတော့သည်။ တော်ပါသေးသည်။ (၃) ရက်နှင့်လုံးဝပျောက်ကင်းသွားပါသည်။ (ဆရာတော်ကို ဖူးမြော်ရန်သွားသည်မှာ ဦးဝမ်းမြင့်က ကားစီစဉ်သဖြင့် ကိုယ့်ကားနှင့်ကိုယ်သွားရပါသည်။ မိုင် (၃၅) မိုင်လောက် ဝေးပါသည်။ လမ်းကြမ်း၊ တောလမ်းက (၁၀) မိုင်လောက်ရှိမည်ထင်ပါသည်။ ခရီးပန်း၍ဝေးနာခံရခြင်း ဖြစ်မည်ထင်ပါသည်။ စာရေးသူ)

ကျွန်ုပ် အထက်တွင်ရေးခဲ့ပြီး ဖြစ်သည်အတိုင်း သုရဇ္ဈပုဂ္ဂိုလ်ကြီး၏စာချစ်သူနှင့်ဝိဇ္ဇာဓရဂမ္ဘီရပညာနယ်မှလာသော လောက်အဆောင်များကို နှစ်သက်သူတို့အတွက် ကျွန်ုပ်၏ (၇၃) နှစ်ရောက်လက်ဆောင်အဖြစ် ယခုကုက္ခာသယလိပ်စမဆောင်းပါးကို အထူးထားပြီး ရေးသားလိုက်ရပါတော့သည်။

လိပ်စမစီမံရပုံနှင့် မည်သို့ အသုံးပြုကြရမည်တို့ကို အောက်တွင်ရေးသားဖော်ပြထားပါသည်။ လိပ်စမပုံကိုလည်း သီးခြားဖော်ပြပေးထားပါသည်။

လိပ်စမပုံကို မိမိကိုယ်တိုင် ရေးကူးနိုင်၊ ရေးဆွဲနိုင်ကြပါသည်။ မိမိကိုယ်တိုင်ဆောင်ရွက်ရန်ခဲယဉ်းနေပါက မိတ္တူကူးနိုင်ကြပါသည်။

- ၁။ နေ့ကောင်းရက်ကောင်းရွေးပါ။
- ၂။ ထိုနေရာမှာပင် ကုက္ခာသယလိပ်

- စမပုံကို စီမံပါ။
- ၃။ စီမံရသည့်ကာလ သတ်မှတ်ရခြင်း (နေ့စဉ်ဦးစွာဖြုတ်ဖျား)
- ၄။ သိဒ္ဓိတင်စီမံရသောကာလကို (၂၄) ရက် သတ်မှတ်ပါ။
- ၅။ စီမံရသော ကာလအတွင်း ပြုကျင့်ဖွယ်များ။
- ၆။ သိဒ္ဓိရှင်မဟိဒ္ဓိရှင်ဆရာတော်ကြီးများပင့်ဖိတ်ပါ။
- ၇။ ဝိဇ္ဇာလေးပါးဖိတ်ကြားပါ။
- ၈။ စတုလောကပါလ နတ်မင်းကြီးလေးပါးဖိတ်ပါ။
- ၉။ ကာယကံရှင်၏ ပါရမီဖြည့်ဖက်များ၊ အမြဲတမ်းကူညီပေးနေကြသောပုဂ္ဂိုလ်များဖိတ်ထားပါ။ - နေ့စဉ်ဆောင်ရွက်ရန်များ -
- ၁၀။ ဘုရားကန်တော့ခြင်း။ သီလခံယူခြင်း။ ဆုတောင်းဆိုခြင်း။ မေတ္တာပို့သခြင်း။
- ၁၁။ စီမံထားပြီးသော လိပ်စမကို နံ့သာပက်ဖုန်းထားပြီး အောက်ပါဂါထာကို ရွတ်ဖတ်ပါ။
 - * ဗုဒ္ဓ သိဒ္ဓိ မဟာ တေဇံ ဘဝိဿတိ။
 - * ဓမ္မ သိဒ္ဓိ မဟာ ပညာ ဘဝိဿတိ။
 - * သံဃ သိဒ္ဓိ မဟာဘောဂံ ဘဝိဿတိ။
 - * သဗ္ဗ သိဒ္ဓိ မဟာ လာဘံ ဘဝိဿတိ (၇) ခေါက်ရွတ်ပါ
 - * ဥ ဂစ္ဆ အမူမိ ဩကာသေ တိဋ္ဌာဟိ (၁၀) ခေါက် ရွတ်ပါ
- ၁၂။ အောက်ပါဂုဏ်တော်ကို ဂုဏ်တော်ပုတီးဖြင့် (၁၀) ပတ်စိပ်ပါ။
 - * သောဘဂဝါ ဣတိဝိ အရဟံ။
 - 'လူ၊ နတ်၊ ဗြဟ္မာ၊ သတ္တဝါတို့၏ ပူဇော်ခြင်းအထူးကို ခံယူတော်မူထိုက်သော မြတ်စွာဘုရား' ဟု မြန်မာလိုအနက်ဖြင့် နှလုံးသွင်းမှန်စွာဖြင့် ပုတီးစိပ်ရပါမည်။
- ၅။ သစ္စာပြုဆုတောင်းပါ။ နောက်သစ္စာပြုပြီး ဝေနေယျများစွာသတ္တဝါတို့အား မေတ္တာပို့ပါ။
- ၆။ မူလကနဦးက ဖိတ်ကြားထားခဲ့သော ပုဂ္ဂိုလ်အသီးသီးတို့အား နေ့ရပ်ဌာနအသီးသီးကို ပြန်လည်ပေးပို့ပါ။
- ၇။ လုပ်စီးပွားကိုင်စီးပွား တိုးတက်ခြင်း၊ ခိုင်မြဲမှုရရှိခြင်းကို ပေးစွမ်းနိုင်သော ကုက္ခာသယလိပ်စမကို မည်သို့မည်

- ပုံထားရမည်ကို ပြသထားလိုက်ပါသည်။
- ၈။ ဆောင်လိုသူများ စမပုံကို ပလတ်စတစ်လောင်းပြီး (မှတ်ပုံတင်ယာဉ်မောင်းလိုင်စင်များကဲ့သို့) ကိုယ်နှင့်မကွာထားပါ။ ထိုစမဆောင်သူသည် တစ်ပါးသူအကျိုးပျက်စီးစေသော စီးပွားရေးလုပ်ငန်း မလုပ်ရပါ။
- ၉။ သိမ်းဆည်းထားသိုရန် နေရာများ၊ နံ့များတွင် မိမိအလုပ်စားပွဲ၏အံ့ဆွဲ (အံ့ထိုး) တို့အထဲတွင် ထားပါ။ အရောင်းဌာနများနှင့် ငွေကိုင်ငွေထိန်းရသောသူများအနေဖြင့် ငွေထားသည့် သေတ္တာအံ့ဆွဲတို့တွင်ထားပါ။ မိမိတို့၏ တိုက်တာအိမ်ရာတို့တွင်
- ပူ- ငွေထားသောသေတ္တာနှင့်ငွေထားသိုသည့်နေရာ။ အဖိုးတန် ကျောက်သံပတ္တမြားရွှေများထားသည့် ရတနာသေတ္တာများ ဘူးများတို့တွင် ထားနိုင်ကြပါသည်။ အထူးသတိပေးခြင်း

ယခု စီမံထားသော ဂမ္ဘီရသိဒ္ဓိရှင်ကုက္ခာသယလိပ်စမကို ရက်ထူးရက်မြတ်များနှင့် မိမိတို့၏စိတ်အာရုံတွင် ထင်မြင်လာသည့်အချိန်အခါကာလ၊ ရက်များတို့တွင် -

* နံ့သာကောင်းကောင်း (အရည်ပြန်မပါသော) ကို ဒိဝါတပတ်ဂါထာတော် အခေါက်ရေ (၃၀)ရွတ်ဖတ်ပူဇော်ပြီးနောက် ထိုကုက္ခာသယလိပ်စမကိုပင်ဖုန်းပေးခြင်း၊ မိမိဆန္ဒအတိုင်း တောင်ဆိုခြင်းတို့ ပြုလုပ်ကြရပါမည်။

* နောက် အရပ်ရပ်သော ပုဂ္ဂိုလ်ဝေနေယျတို့အားလုံးကို ကုသိုလ်အဖွဲ့ဝေဝေရန် ဖြစ်ပါသည်။

ကျွန်ုပ် ယခုရေးသားသော စာကိုဖတ်ကြပြီး ထိုစီမံမှုကို ယုံကြည်သူအားကြီးစွာဖြင့် ဆောင်ရွက်ကြစေရတနာ (၇) ပါးနှင့် သန်းပေါင်းများချမ်းသာကြပြီး သာသနာတော်အထူးအထူးသယ်ပိုးနိုင်ကြသော အာဇာနည်များဖြစ်ကြပါစေဟု ဆန္ဒပြုလိုက်ပါသည်။

ပညာတိုးပွား၍ အကျိုးများကြပါစေ



ကြာရှည်ဆုံး ဆောင်ရွက်ခြင်းဖြင့် နေရာတော်၊ ညီတော်နှစ်ဆူ
(၁၉၁၁-၂၀၀၄ ခု ၂-၅-၂၀၀၄ ထိ ကွန်မြူနစ်သည်)

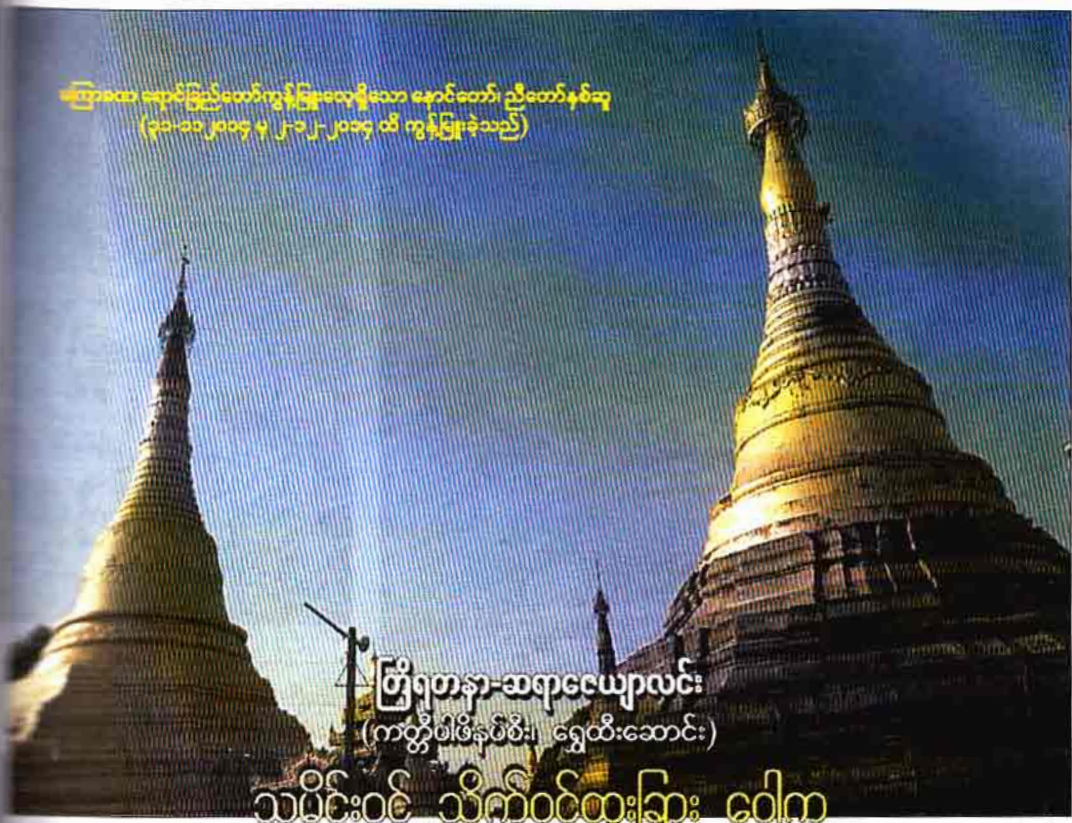

ဗြိတိသျှ-ဆရာယောလင်း (ကတ္တီပိဗိနပ်စီး၊ ရွှေထီးဆောင်း)

သမိုင်းဝင် သိုက်ဝင်ထူးခြား ဝေါက

ကြံ့တူဘုရား

မြန်မာနိုင်ငံတွင် ထူးထူးခြားခြား
အထူးဆန်းဆန်းလွှာမထိမြို့ဟု တင်စားခေါ်ဝေါ်
မြို့ကလေးတစ်မြို့ရှိပါသည်။ ထို
မြို့ကလေးကား ပဲခူးတိုင်းဒေသကြီး
မြို့နယ်အရှေ့ဖျား မွန်ပြည်နယ်နှင့်
နယ်နိမိတ်ချင်းစပ်နေသည့် ဝေါဟုအမည်
ရရှိသော ဝေါတွင်ပါသောမြို့ဖြစ်ပါချေ
ပါသည်။ စာဖတ်သူများ စမ်း၍ ဝေါဟု
မြို့ကြည့်ပါက တကယ်ပင် အာမထို
အထူးဆန်းမြို့ကလေးဖြစ်ကြောင်း သိကြ
မည်။ အနီ အခေါ်အဝေါ် ဆန်းပြား
အထူးဆန်းတော်ကား ရန်ကုန်မြို့မှ (၇၁)
နှစ်ကလေးပါသည်။

ဝေါမြို့၏ အဓိကစီးပွားရေးလုပ်
ငန်းမှာ လယ်ယာစိုက်ပျိုးရေး၊ မွေးမြူရေး
လုပ်ငန်းဖြစ်ပြီး သားငါးကဏ္ဍတွင် အင်း
အင်း (၆၄) အင်းရှိသဖြင့် ပုစွန်၊ သား
ငါးငယ် ငါးခြောက်၊ ငံပြာရည် စသော
ထွက်ပစ္စည်းကောင်းများကြောင့် ထင်
ရှားသော မြို့တစ်မြို့ ဖြစ်ပေသည်။

ဝေါမြို့ရာဇဝင်ကို လုံးစုံစေ့င
စာအုပ်ကျမ်း မသိကြရသေးပါ။ လှေလာ
သွားသည့်နေ့ပြန်နေ့ကြဆိုသဖြင့်ဖြစ်ပါသည်။
ဝေါမြို့နေရာဒေသကို ကျိက်ဝပ်
သော ဤကဝပ်ဟု ခေါ်ခဲ့ရာမှ 'ဝေါ'
ဖြစ်လာသည်ဟုလည်း ဆိုကြသည်။

'သက်ငယ်တောထူပြောသောအရပ်'ဟု
အဓိပ္ပာယ်ရသည်ဆိုပါသည်။ ယခင် ရှေး
က မြို့ပိုင်ရုံးစိုက်ရာမြို့ဖြစ်ပြီး ပဲခူးခရိုင်
တွင်း၌ ပါဝင်လေသည်။

မြို့တိုင်း၊ နယ်တိုင်း၊ အရပ်ဒေသ

တိုင်း၌ ထင်ရှားသောဘုရား၊ စေတီ၊
ပုထိုး၊ သာသာနာနယ်မြေအဆောက်
အအုံများရှိတတ်ကြပါသည်။ ဝေါမြို့၌
လည်း ရွှေဘုန်းပွင့်စေတီတော်၊ ဇမ္ဗူလုံး
ချမ်းသာစေတီတော်၊ (ကံဦးကျောင်း
တိုက်၌တည်ရှိသည်) ဗောဓိကုန်းဘုရား
(ဗောဓိကုန်းကျောင်းတိုက်၌ တည်ရှိ
သည်) အောင်ချမ်းသာစေတီတော်



ဂန္ထီရောင်သော ဂဝကျောက်ခြင်္သေ့နှစ်ကောင်

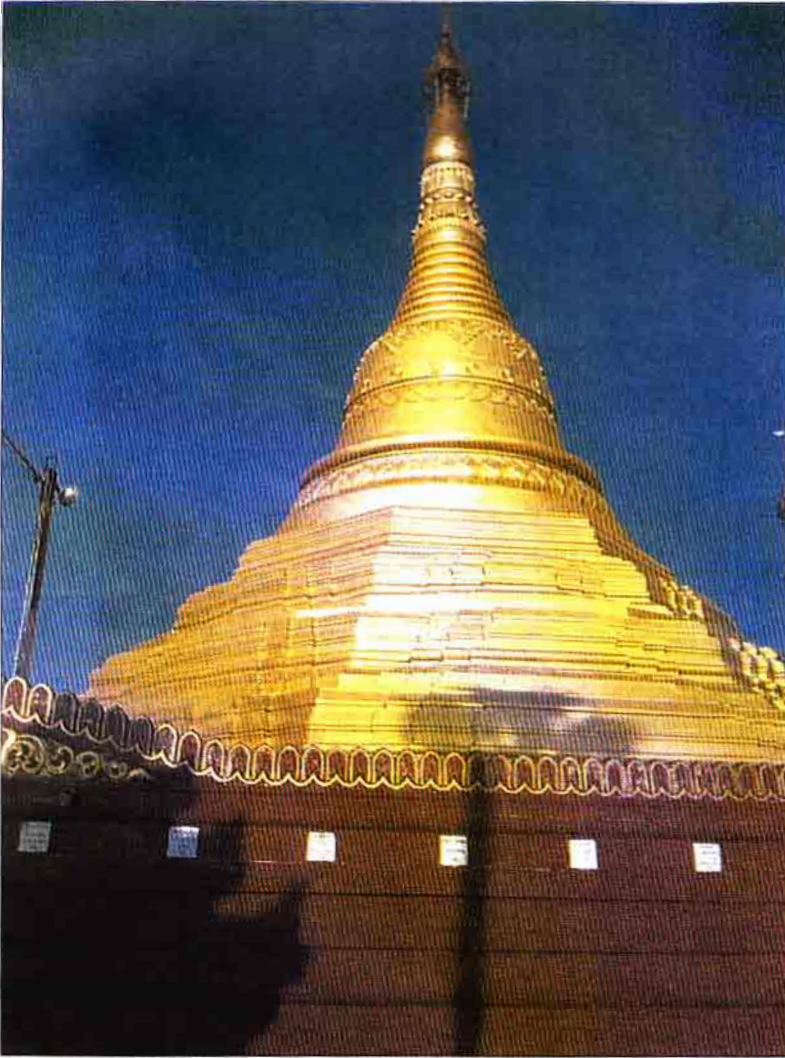

နောင်တော်ဘုရား (ယခုရောင်ခြည်တော်ကွန်မြူးနေသောဘုရား)



ညီတော်ဘုရား

(အောင်ချမ်းသာရပ်ကွက်) ကြုံတူစေတီတော်ကြီး (ဝေါအရှေ့) မြသာလျောင်း ရုပ်ပွားတော် (ဝေါအရှေ့) နဂါးရုံ ဗုဒ္ဓရုပ်ပွားတော် (နဂါးရုံကျောင်းတိုက်)၊ ငါးဆူကုန်းဘုရား (ငါးဆူကုန်းကျောင်းတိုက်) တည်ရှိသည်။ ရွှေလက်ခတ်မှန် ခုတ်စေတီ (ရွှေလက်ခတ်ကျောင်း) တည်ရှိသည်။ ကျိုက်ခလွန်စေတီ (ကျိုက်ခလွန်ကျောင်းတိုက်) တည်ရှိသည်။ စသော စေတီဘုရားပုထိုးတို့သည် ဝေါ၌ ထင်ရှားသော ဘုရားစေတီပုထိုးများ ဖြစ်ကြပါသည်။ ထိုစေတီပုထိုးဘုရားများ အနက်မှ ဝေါမြို့၏ မြို့ကျက်သရေဆောင် အဓိကရတနာလည်းဖြစ်၊ နယ်ဘုရားလည်းဖြစ်သော အထင်ရှားဆုံးဘုရားကား ဝေါမြို့အရှေ့ဘက်ကမ်းရှိ ဤဆောင်းပါးခေါင်းစဉ်ပါ 'သမိုင်းဝင် သိုက်ဝင်ထူးခြား ဝေါက ကြုံတူဘုရား' ဟူသော ကြုံတူစေတီတော် ဖြစ်ပါသည်။

ထိုကြုံတူစေတီတော်သည် ဝေါမြို့အရှေ့ဘက်မြို့အထွက် ရန်ကုန် - မော်လမြိုင် အဝေးပြေးကားလမ်းမကြီး၏ဘေး အရှေ့ဘက်အတန်ကွာတွင် တည်ရှိစံပယ်တော်မူနေပါသည်။ ကားလမ်းပေါ်မှဖြစ်စေ၊ မီးရထားလမ်းပေါ်မှဖြစ်စေ ထင်ရှားစွာ မြင်နိုင်သော ဘုရား ဖြစ်ပါသည်။ ဝေါကို ရောက်ပြီးမှ ကြုံတူဘုရားကို မရောက်လျှင် ဝေါကို ရောက်ရကျိုးမနပ်ဟု ဆိုရသောဘုရား ဖြစ်ပေသည်။
ကြုံတူဘုရားသည် စင်စစ် စေတီတော်တစ်ဆူတည်းမဟုတ်။ စေတီတော်နှစ်ဆူ ဖြစ်ပါသည်။ တင်ပြထားသော ပုံတော်များကိုလေ့လာကြည့်ပါက စေတီတော်နှစ်ဆူဖြစ်ကြောင်း တွေ့ရမည် ဖြစ်ပါသည်။
“ဒီကြုံတူဘုရားစေတီတော်သမိုင်းကတော့ ပုပ်ရာဇဝင် တုတ်ထမ်းပြော

ရသလို ပြောရမယ့်ပုံမျိုးပဲဗျ။ သမိုင်းသုတေသနဌာနက တာဝန်ရှိသူတွေလည်း မကြာခဏလာတယ်။ ဒါပေသိသမိုင်းကြောင်းကိုတော့ဖော်မရသေးဘူးဗျာ။ ကျွန်တော်တို့ အမိ၊ အဖ၊ အဘိုးအဘွားများပြောခဲ့တဲ့ ပါးစပ်ရာဇဝင်အစဉ်အဆက်မှာလည်း နှစ်မျိုးကွဲနေတယ်။ တစ်မျိုးက ရှေးဟံသာဝတီ ပထမခေတ် မွန်မင်းများစိုးစံစဉ်က နန်းလှစင်ရှုံးခဲ့တဲ့ မင်းညီမင်းသား ညီနောင်နှစ်ပါးတို့ဟာ ဒီဝေါနယ်ဘက်ကို ရှောင်တိမ်းလာရင်း ဒီနေရာမှာ စေတီတစ်ဆူတည်သွားကြတယ်။ ဒါကြောင့် အရှေ့ကစေတီကို နောင်တော်စေတီ၊ အနောက်က စတီကို ညီတော်စေတီဟု ခေါ်ကြတယ်”
“ဒါဆို နောက်ဘုရားသမိုင်းအဆိုတစ်ခုကကောဗျ”
ဝေါမြို့နယ်ခံ ဦးလှဦး၏စကားကို နားထောင်ရင်း ကျွန်ုပ်က ဝင်၍မေးမြန်းလိုက်ခြင်း ဖြစ်ပါသည်။
“နောက်အဆိုတစ်ခုကတော့ ညီတော်တို့က ဒီနယ်ဘက်မှာ အလွန်ချမ်းသာတဲ့ မွန်သူဌေးကြီးနှစ်ဦးရှိခဲ့သတဲ့။ အဲဒီသူဌေးကြီးနှစ်ဦးမှာ တစ်ဦးမှာ သားတစ်ယောက်၊ နောက်သူဌေးတစ်ဦးမှာ သမီးတစ်ယောက် အသီးသီးရှိကြသတဲ့ဗျ။ ဒီသူဌေးနှစ်ဦးကလည်း ကေ့ဝတော်က ရန်စရှိခဲ့တဲ့အပြင် ကြီးပြင်းလာကြတော့လည်း စီးပွားပြိုင်ဘက်တွေတစ်စောင်းနဲ့ မျက်ချေးအိမ်သလို လဲမတည့်ကြ၊ မျက်နှာချင်းတောင်ဆိုင်

အားတုံလေ။ ဒါပေမယ့် အရွယ်
 လာကြသူတွေ သူငွေသားနဲ့
 သမီး လူငယ်နှစ်ယောက်ကတော့
 ရောက်ကြောင့်ထင်ပါရဲ့ အကြောင်း
 လက်စွာ တွေ့ဆုံခဲ့ကြရာမှစလို့
 နှစ်ဦး နောက်ဆုံး မခွဲနိုင်မခွာ
 အောင် အလွန်ချစ်ခင်မြတ်နိုးတွယ်
 ပါလေသတဲ့။ တစ်နေ့တော့ ချစ်
 အကြောင်းသိသွားကြတဲ့ နှစ်
 သူငွေကြီးတွေက သူတို့သား၊
 အသီးသီးတို့ကို ထိန်းချုပ်ထားကြ
 သူတို့နှစ်သက်ရာလူတွေနဲ့ အသီးသီး
 အောင်ချပေးဖို့ စီစဉ်ကြတော့တယ်
 အဲဒီအခါ ချစ်သူနှစ်ဦးတို့ဟာ အရ
 နှစ်ဖက်မိဘတွေမသိအောင် တိတ်
 ထွက်ပြေးလာလိုက်ကြတာ ဟော
 ရောက်တော့ နှစ်ဖက်မိဘတွေ
 လွတ်လိုက်တဲ့ လူမိုက်တွေ
 အသီးသီးပြန်ခေါ်ဖို့လုပ်ရာ
 နှစ်ဖက်အချင်းများတိုက်ခိုက်ကြရင်း
 သားနဲ့ သူငွေသမီးနှစ်ဦးတို့ကိုပါ
 မိပြီးတွယ်လွန်သွားကြလေသတဲ့။
 နောက်ကလိုက်လာတဲ့ နှစ်ဖက်
 ရောက်လာတဲ့အခါ သူတို့သား
 တို့ခမျာ ကွယ်လွန်သွားခဲ့ကြပြီ
 အဲဒီမှာ နှစ်ဖက်မိဘသူငွေကြီး
 ဝမ်းနည်းကြေကွဲခြင်းဖြစ်ကြရ
 သူငွေသားနဲ့ သူငွေသမီးတို့အတွက်



ထူးဆန်းသော အလင်းစက်ဝိုင်းပေါ်ထွက်ခဲ့ပြီး ဂန္ဓိရစ်ခြင်သည့် များ စောင့်ရှောက်သော ရေကန်

ရည်စူးပြီး ဥစ္စာပစ္စည်းများနဲ့တကွ ဘုရား
 တစ်ဆူစီတည်ထားခဲ့ကြပါတယ်တဲ့ဗျာ။
 ဒါက ကျွန်တော်တို့ အစဉ်အဆက်သိ
 လာကြတဲ့ ပါးစပ်ရာဇဝင်တွေပါ။”
 “အင်း-နှစ်မျိုးလုံးဖြစ်နိုင်တာပေါ့
 ဗျာ။ ဒုတိယဘုရားသမိုင်းကတော့
 ကြေကွဲစရာနောက်ခံသမိုင်းလေးပေါ့
 ဗျာ”
 ဦးလှဦး ရှင်းလင်းပြောပြသည်ကို
 နားထောင်မှတ်သားပြီးနောက် ကျွန်ုပ်တို့
 ဘုရားရင်ပြင်တော်များသို့တက်၍ ဖူး
 မြော်ကြပါသည်။ ဦးလှဦးနှင့် အခြားမြို့
 ခံများဖြစ်သော ဦးဝင်းမြင့်၊ ဦးနီစစ်တို့၏
 ပြောကြားချက်များအရ ဤကြံတူစေတီ

တော်နေရာဒေသမှာ ထူးခြားသောဂန္ဓိရ
 ဆန်သည့် နေရာထူး၊ ဖြစ်ရပ်ထူးများရှိ
 ကြောင်း သိရပြန်ပါသည်။
 “ဟိုးအရင် ကျွန်တော်တို့ငယ်ငယ်
 တုန်းက ဟောဟိုအရှေ့ဘက်က စေတီ
 တော်အုတ်ဖိနပ်ခြေတော်ရင်း အနောက်
 ဘက်မှာ တွင်းငယ်အဝလေးတစ်ခုရှိ
 တယ်ဗျ။ ဒါကို နတ်ကျောက်မိကျောင်း
 တွင်းလို့ခေါ်တယ်။ ပြောခဲ့ကြတဲ့ အစဉ်
 အလာအရကတော့ အဲဒီတွင်းထဲ နတ်
 ကျောက်မိကျောင်းတစ်ကောင်ရှိပြီး အဲဒီ
 ကျောက်မိကျောင်း အာခံတွင်းထဲမှာ
 ပြဒါးရင်လုံးနဲ့ ပါးစပ်မှာ ကြေးပုရပိုက်
 ကိုက်ချီထားတယ်လို့ ပြောကြတယ်။



အချိန်နန်းရှင်များ ပရိယောဂသားများ မှီအောင်းပျော်ရွှေသည့် အဓိကရေညောင်ပင်ကြီး

www.burmeseclassic.com

အဲဒီကျောက်မိကျောင်းဟာ ဟောဒီကြို တူဘုရားနဲ့ ဟိုဘုရားလေး ဝမ်းဘဲအင်း အရပ်မှာရှိတဲ့ ဒေးစွန်ပါတောင်ကို သွား ချည်၊ ပြန်ချည်လုပ်တယ်လို့ ပြောကြပါတယ်။ ကျွန်တော်တို့အမေများ ငယ်ငယ် တုန်းက သိုက်ဆရာတွေ မကြာခဏ ကျောက်မိကျောင်းကို ဖမ်းပေမယ့် မနိုင်ဘဲ ပြန်ပြေးကြ၊ ဒုက္ခရောက်ကြရတာပဲ တဲ့”

မြို့ခံဦးဝင်းမြင့်၏ ပြောပြချက်ဖြစ်ပါသည်။

“အခုကော အဲဒီကျောက်မိကျောင်း တွေ မိသေးသလားဗျ။ အဲဒီကျောက်မိကျောင်းနဲ့ ပတ်သက်ပြီး ဘာသတင်းကြားသေးသလဲ”

“အင်း - ဒီဘက်ခေတ်တော့ သတင်းမကြားတော့ပါဘူး။ ဒါကလည်း ကျွန်တော်တို့အဘွားများ ပြောဖူးခဲ့တဲ့ စကားအရ သိုက်ပြောင်းသွားတယ်ကြားပါတယ်။ အဲဒီသိုက်ပြောင်းပြီးတဲ့နောက် ကျောက်မိကျောင်းလည်း အစအန ပျောက်သွားတယ်ဆိုတော့ ပြောင်းသွားတဲ့သိုက်က ကျောက်မိကျောင်းနဲ့များ ပတ်သက်လေသလားတော့ မပြောတတ်ဘူး”

ကျွန်ုပ်၏ အမေးကို မြို့ခံတစ်ဦး ဖြစ်သော ဦးနီစစ်ဆိုသူ မိတ်ဆွေက ဝင်ရောက် ရှင်းပြခြင်း ဖြစ်ပါသည်။ ဦးနီစစ်မှာ ယခင် မြို့နယ်သမဝါယမအရာရှိဟောင်းတစ်ဦးဖြစ်ပြီး ယင်း၏ ပြောပြချက်အရ ထိုကြိုတူဘုရားမှ သိုက်တစ်ခု ပြောင်းသွားပုံနှင့်ပတ်သက်ပြီး စိတ်ဝင်စားဖွယ်ရာဇာတ်လမ်းလေးမှာ -

စစ်ပြီးခေတ်ကာလလောက်ကဖြစ်သည်။ ထိုစဉ်က ဤကြိုတူဘုရားဝန်းကျင်သည် တောထူထပ်ပြီး လူသူအရောက်အပေါက်နည်းလှသည်။ ဤဘုရားတုန်းအခြေလယ်ကွင်းစပ်များ၌ မောင်နီဆိုသော နွားကျောင်းသားလေး ရှိခဲ့ဖူးသည်။ မောင်နီသည် လယ်ယာလုပ်ငန်းခွင်သိမ်းပြီး နေ့လယ်ခင်းမှစ၍ ညနေစောင်းသည်အထိ အနီးအနားလယ်သမားများ၏ ကျွဲ၊ နွားများကို အငှားကျောင်းရသည်။ တစ်နေ့သ၌ မောင်နီ ကျွဲ၊ နွားကျောင်းရင်း ပျင်းရိနေစဉ် ကြိုတူဘုရားတုန်းပေါ်မှ သူနှင့် မတိုင်းမယိမ်း (၁၅)၊ (၁၆) နှစ်အရွယ် ကောင်လေးတစ်ယောက်နှင့် ကောင်မလေးတစ်ယောက်တို့ ဆင်းလာကြပြီး မောင်နီနှင့်မိတ်ဖွဲ့ကာ ကစားလေ့ရှိခဲ့ကြသည်။ ထိုမောင်နှမမှာ ငွေကြေးကြွယ်ဝသောသူတို့၏ သားသမီးများပမာ အဝတ်အစားများသပ်ရပ်ကောင်း



စာရေးသူနှင့် မြို့ခံမိတ်ဆွေများ

မွန်စွာ ဝတ်စားထားကြသည် မောင်နီလေးမှာ အဖော်မဲ့ကင်းအထီးတည်းဖြစ်နေရာမှ အဖော်ရလာပြီဖြစ်၍ ဝမ်းပြောက်စွာ လက်ခံပြီး အတူတကွပျော်ရွှင်စွာ ကစားကြလေသည်။ သို့ဖြင့် ထိုမောင်နှမကလည်း ညနေ နေစောင်းသည်နှင့် မောင်နီထံလာပြီး ကစားလေ့ရှိကြရာ တဖြည်းဖြည်း ရင်းနှီးကျွမ်းဝင်ခင်မင်လာကြတော့သည်။

ထိုသို့ရင်းနှီးစွာ နေ့စဉ် ပျော်ရွှင်စွာ ဆော့ကစားလာကြရာမှ ရက်ကိုလစား၍ ကာလအတန်ကြာသော တစ်နေ့၌ ထုံးစံအတိုင်း မောင်နီထံသို့ သူငယ်ချင်း မောင်နှမနှစ်ယောက် ရောက်လာကြလေသည်။ သို့သော် ထိုနေ့က ထူးခြားသည်ကား ထိုမောင်နှမနှစ်ယောက်သည် ခါတိုင်းလို ရွှင်ရွှင်လန်းလန်းမရှိဘဲ မျက်နှာများ ညှိုးငယ်နေကြခြင်း ဖြစ်လေသည်။ မောင်နီက သူတို့ကို တွေ့သောအခါ ဝမ်းသာအားရ ကစားရန် ပြောသောအခါ၌ -

“မောင်နီရေ၊ ဒီနေ့တော့ ကစားချင်စိတ်မရှိတော့ဘူး သူငယ်ချင်းရယ်”

“ဟ - ဘာဖြစ်လို့လဲ နင်တို့မောင်နှမလာရင် အားရပိုမရကစားမယ်လို့ ငါက စိတ်ကူးထားတာ”

အစ်ကိုဖြစ်သူ၏ ပြောစကားအရ ကစားချင်စိတ်မရှိရခြင်းအကြောင်းကို မောင်နီက ထိုသို့မေးလိုက်ခြင်း ဖြစ်ပါ

သည်။

“ဒီလိုကွ မောင်နီရ၊ ငါတို့ ဒီည ဒီနေရာကနေ တခြားနေရာကို ပြောင်းရတော့မယ်။ အဲဒါကြောင့် စိတ်မကောင်းလို့ ကစားချင်စိတ်မရှိတာ။ နင်နဲ့ငါတို့ မောင်နှမနှစ်ယောက်ခွဲကြရတော့မယ်။ အခု ငါတို့က နင်ကိုလာနှုတ်ဆက်တာ”

“ဟတ်လား၊ ဒါဆို နောက်နေ့ကျရင် နင်တို့မောင်နှမနှစ်ယောက် ဒီမှာမရှိတော့ဘူးပေါ့။ ငါတစ်ယောက်တည်းပြန်ဖြစ်သွားပြီပေါ့ဟာ။ နင်တို့မရှိရင် ငါဘယ်လိုနေရမယ်မသိတော့ဘူး သူငယ်ချင်းတို့ရ”

မောင်နီ၏ အမေးကို ညီမဖြစ်သူ မိန်းကလေးက ဝင်ရောက် ဖြေဆိုရင်း အကျိုးအကြောင်း ပြောပြသောခဏ မောင်နီမူမှာ စိတ်မကောင်းခြင်းကြီးစွာဖြင့် ဝမ်းနည်းပက်လက်ငိုသံပါကြီးနှင့် ပြန်ပြောလိုက်သောအခါ အစ်ကိုဖြစ်သူက မောင်နီကို ကျောလေးသပ်လျက် -

“ကဲကဲ-သူငယ်ချင်း မောင်နီ မင်းကို ငါတို့အရေးကြီးတာတစ်ခုပြောမယ်။ ခုည သန်းခေါင်ယံအချိန်ကျရင် မင်းဟောဒီနေရာကိုပို့လာခဲ့ပါ။ မင်းတစ်ယောက်တည်းပဲလာနော်။ အဖော်ပါလာရင် မင်းနဲ့ ငါတို့နဲ့ ပြန်တွေ့ရမှာ မဟာ့မတော့ဘူး သိလား သူငယ်ချင်း”

မောင်နီမူမှာဝမ်းနည်းနွမ်းနယ်စကားပြန်မပြောနိုင်ရှာဘဲ ခေါင်းသာ

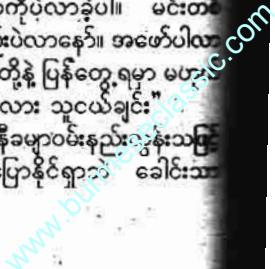

အသည့်တံပြလိုက်လေသည်။ သို့နှင့်
တေးဖော်မောင်နှမလည်း ထုံးစံအတိုင်း
ဗြဲတူဘုရားကုန်းဘက်သို့ ပြန်သွားကြ
လေတော့သည်။

*

အကာလည။
ထိုနေ့ညသည် အလင်းကြီး
တောက်သော်လည်း မှောင်မိုက်မနေချေ။
ဆီးရက်လ ခုံးမိုက်စည့်ဖြစ်သည့်အပြင်
ဆီးရက်တောင်ကင်းစင်ပြီး မိုးသားကြည်
ဆင်လျက် ကြယ်တာရာစုံတို့ ထွန်းပေါ်
နေသဖြင့် မှုန်ယုယုခိုခိုဖျော့ဖျော့လေး
တော့လင်းနေသည်။ ညသန်းခေါင်ယံ
အခါကာလမို့ တစ်ခါတစ်ရံ ပြေးလွှား
ဖိုသန်းသွားသောညဉ့်ငှက်တို့အသံတချို့
နည်း၍ တစ်လောကလုံး တိတ်ဆိတ်ငြိမ်
သတ်အိပ်မောကျနေ၏။ မောင်နီလေး
အရာ ထိုအကာလညအခါတွင် တောထူ
ခွဲထပ်သောနေရာ၌ တစ်ယောက်တည်း
ရောက်ရှိနေရသည်။ သူ့ရောက်နေသော
နေရာက ကြုံတူဘုရားကုန်း၏ တောင်
အောက်ဘုရားကုန်းကမ်းစပ်၏ မနီးမဝေး
အရာ ညောင်ပင်ကြီးတစ်ပင်အောက်၌
ဖြစ်လေသည်။ သူငယ်ချင်းများနှင့်
အောက်ဆုံးအနေတွေ့ ရမည်မို့သာ အရံ
နှစ်ဦး တစ်ဦးတည်းလာရသော်လည်း
ညဉ့်နက်လာသည်နှင့်အမျှ မောင်နီအမျှ
ကြောက်စိတ်လေးတွေဝင်လာရသည်။
ထို သန်းခေါင်ယံကာလကိုရောက်လာ
ပြီး သူငယ်ချင်းမောင်နှမ ဘယ်ကနေ
ပေါ်လာလို့ ဘယ်အချိန်မှာတွေ့ ရမည်
သိသေး။ တောကြောင်နှင့် ရောင်စုံ
သောင်းကျန်းသူများ ဆိုးသွမ်းရမ်းကား
နေသောကာလမို့ သူငယ်ချင်းတွေ
အကာလညအခါကို နှော့ချယ်၍ပြောင်း
ရွှေ့ခြင်းဖြစ်မည်ဟုသာ မောင်နီ ထင်မိ
သည်။ ထိုကြောင့်လည်း လောက်လေးခွ
နန်း မြက်ရမ်းကိုင်းခတ်စားအရှည်တစ်
မျောင်းကို လိုလိုမည်မည်ယူလာခဲ့လိုက်
သည်။

“ခလောက်၊ ခလောက်၊ ခလွမ်း”
မောင်နီ တွေးတောငေးမောနေမိ
စဉ် နွားခလောက်သံများပေါ်လာသဖြင့်
မောင်နီတောင်တောင်မြောက်မြောက်
ဆင်းထောင်ကြည့်လိုက်သည်။ ဟော-
မောင်နီ စတွေ့လိုက်ပြီ။ သူတွေ့လိုက်
သည်က ကြုံတူဘုရားကုန်းတောင်ဘက်
ထွင်းလမ်းကြောင်းအတိုင်းအရှေ့မှ သူ
နီသည် အနောက်ဘက်သို့ ဦးတည်ကာ
နေသော နွားလှည်းတစ်အုပ် ဖြစ်သည်။
ထိုလှည်းဖြည်း သူနားသို့နီးလာသည်။
ထွင်းသွားစီးခန့် သူ့ရှေ့မှဖြတ်သွားသည်။

လှည်းများမှာ ပေါင်းမိုးများနှင့်ဖြစ်ပြီး
ရှေးဟောင်းလှည်းကြီးပုံစံများ ဖြစ်သည်။
နွားများမှာလည်း ကြီးထွားသန်မာလှပြီး
နွားလားညသဘာပေါ်ရမည့်ကြွိုင်ထွား
ကျင်းကြီးမားလှသော နွားကြီးများဖြစ်
သည်။ သူတို့အရပ် ခိုင်းနွားများထက်
နှစ်ဆခန့် ကြီးမားလှသောနွားများ ဖြစ်
သည်။ ဖြတ်သွားသောလှည်းများမှာ
လည်း မြန်လှသည်။ လူရိပ်လှသွေးပင်
ကောင်းကောင်းမမြင်ရအောင် မြန်ဆန်
လှပေသည်။ ရှေ့ဆင့်နောက်ဆင့်ဆိုသလို
လှမြင်ကွင်းခပ်လှမ်းလှမ်း၌ လှည်းယဉ်
ကြော့ကြော့တစ်စီးပေါ်လာသည်။ ထို
လှည်းယဉ်ကြော့သည်လည်းမြန်လှသည်။
ရုတ်ခနဲ သူ့ရှေ့အရောက်၌ လှည်းယဉ်
သည် တုံ့ခနဲရပ်သွားသည်။ ထိုလှည်း
ယဉ်ကား ကနုတ်ပန်းလက်ရာကောင်း
များဖြင့် တည်ဆောက်ထားသော လှည်း
အိမ်ဖြစ်ပြီး ပန်းခတ်ပန်းနွယ်ဖြင့် ဆင်
ယင်ထားသည်။ ထိုလှည်းပေါ်၌ကား သူ
သူငယ်ချင်းမောင်နှမနှစ်ယောက်ပါလာ
သည်။

ဆန်းလှသည်တကား မောင်နီ
ယခုမြင်ရသော သူသူငယ်ချင်းမောင်နှမ
နှစ်ယောက်သည် သူနှင့် ကစားစဉ်က
ကဲ့သို့ပုံစံများမဟုတ်။ မင်းညီမင်းသား
မင်းသမီးများအသွင် ဝတ်စားဆင်ယင်
ထားကြသည်။ သူတို့ပုံစံများကလည်း
ကလေးပုံများမဟုတ်တော့။ တကယ်
ပီဘီ လူကြီးများအသွင် ပြောင်းလဲသွား
သော သူငယ်ချင်းများပုံကိုကြည့်ရင်း
အံ့အားသင့်လျက် ပါစပ်အဟောင်းသား
နှင့် ငွေကြည့်နေမိစဉ် အစ်ကိုဖြစ်သူက-
“မောင်နီ၊ မင်းအံ့ဩနေသလား။
မအံ့ဩနဲ့၊ အချိန်မရှိဘူး။ ငါပြောတာ
သေချာနားထောင်ပါ သူငယ်ချင်း။ ခု ငါ
တို့လှည်းထွက်သွားပြီးရင် နောက်က
မြွေတွေလိုက်လာလိမ့်မယ်။ အဲဒီမြွေတွေ
ကို တွေ့ရင် မကြောက်နဲ့နော်။ မင်းလက်
ထဲကစားနဲ့ မြွေတစ်ကောင်ကောင်ရဲ့
ခေါင်းကနေ ခုတ်ချလိုက်နော်။ အဲဒါ ငါ
တို့မင်းကိုပေးခဲ့တဲ့လက်ဆောင်ပဲ။ မင်းရ
တဲ့ထဲက ကုသိုလ်ပြုပြီး ငါတို့မောင်နှမ
ကိုလည်း အမျှဝေခနော် သူငယ်ချင်း။ က-
ငါတို့သွားပြီ သူငယ်ချင်း”
“မောင်နီရေ နင်ငါ့မောင်ကြီး
ပြောသလိုလုပ်ဖြစ်အောင်လုပ်နော်”
အစ်ကိုဖြစ်သူ ပြောပြီးနောက် နှမ
ဖြစ်သူကလည်း မောင်နီကို ထိုသို့လှမ်း
အော်သတိပေးရင်း သူတို့လှည်းယဉ်
ကလေးလည်း အလွန်လျင်မြန်စွာထွက်
ခွာသွားပြီးနောက် ဝါနစ်ပြန်သို့အရောက်
မြင်ကွင်းမှ ပျောက်သွားတော့သည်။

“၅၅ ၅၅ ၅၅ ၅၅ ရှိ ရှိ ရှိ”
လှည်းများပျောက်သွားသည်နှင့်
မြွေတုန်သံများ ဆူညံစွာကြားမိသဖြင့်
မောင်နီလည်း လန့်ဖျပ်ပြီး အသံလာရာ
ဘက်သို့လှမ်းကြည့်လိုက်လေရာ မြွေ
အကောင် ကြီး၊ သေးများစွာ လှည်းလမ်း
အတိုင်း ပါးပျဉ်းကြီးများတထောင်
ထောင်ဖြင့်လာနေကြသည်မှာ အသည်း
ယားစပွယ်ပင်။ မျက်လုံးများမှာ ရဲ့
တောက်နေကြလေသည်။ လအရောင်
မေးမေး ညအရောင်ရေးရေးအောက်
တွစ်ဖြစ်သော်လည်း အထင်းသားမြင်
နေရ၏။ မြွေများသည် သူ့ရှေ့မှာ ဖြတ်
သန်းသွားနေကြ၏။ သူ့ဘက်ကိုလှည့်၍
မျှမကြည့်ကြ။ မောင်နီသည် သူငယ်ချင်း
များ မှာထားခဲ့သည့်အတိုင်း လက်ထဲက
မြက်ရမ်းကိုင်းခတ်စားကို မြောက်ရွယ်
ထားသော်လည်း တကယ်တမ်းကျတော့
မခတ်ရဲ။ ကြောက်ရွံ့ထိတ်လန့်နေရာ
သည်။

“မောင်နီရေ ဘာလုပ်နေတာလဲ။
တွေ့တဲ့ကောင်၊ နီးတဲ့ကောင်ကို ခုတ်
ပါတော့လား”

သူသူငယ်ချင်း အစ်ကိုဖြစ်သူ၏
အသံသို့သွက် နားထဲ၌ ကြားလိုက်ရ၏။
ချိန်ရင်းရွယ်ရင်း နောက်ဆုံးမြွေတစ်
ကောင်သာ သူ့ရှေ့မှဖြတ်စပြုနေပေပြီ။
“ဟေ့ - မောင်နီ၊ အဲဒီကောင်က
နောက်ဆုံးပဲ။ နင် အဲဒီကောင်ကို ခုတ်
ဖြစ်အောင်ခုတ်လိုက်တော့။ ခုတ်လိုက်၊
ခုတ်လိုက်”

သူငေးကြောင်ထိတ်လန့်နေစဉ်
နှမဖြစ်သူ သူသူငယ်ချင်း၏အသံစာစာ
လေးက ပေါ်လာပြန်သဖြင့် မောင်နီ
လည်း သူ့ရှေ့ဖြတ်နေသောမြွေကို မမိ
မကမ်း လှမ်းခုတ်လိုက်တော့၏။

“ဒုတ်”
ကြောက်ကြောက်ရွံ့ရွံ့နှင့် မရဲတရဲ
မမိမကမ်းလှမ်းခုတ်လိုက်ခြင်းဖြစ်ရာ မြွေ
ခေါင်းကို မခုတ်မိတော့ဘဲ မြွေ၏အမြီး
ရင်းသာသာကို ခုတ်မိလိုက်ရာ မြွေကို
ခုတ်ရသည်နှင့်မတူဘဲ မာကျောသော
အရာတစ်ခုကို ခုတ်မိသလို ဒုတ်ခနဲ မြည်
သွား၏။ မြွေကို ခုတ်မိသည်နှင့် မြွေ
လည်း ရုတ်ခြည်းပျောက်ကွယ်သွားပြီး
ထွာဆိုင်ကျော်ကျော် မြွေအမြီးပြတ်ကျန်
ခဲ့သည်ကို တွေ့ရ၏။ ထိုအရာသည်
လရောင်မေးမေးအောက်တွင် ဝင်းခနဲ
ဖြစ်နေသဖြင့် အသာကောက်ယူပြီး ပြန်
လာခဲ့လေတော့သည်။
အဲဒါကတော့ ကြုံတူဘုရား
သိုက်တစ်ခုနဲ့ ပတ်သက်တဲ့ ပါစပ်ရာဝ
ဝင်ဇာတ်လမ်းသန်းလေးတစ်ခုပါ။

ဦးနီစစ်က သူ့စကားကို အဆုံး သတ်လိုက်သည်။ အလွန်စိတ်ဝင်စား ဖွယ်ကောင်းလှသဖြင့် စာရေးသူကွန်ပီ လည်း အမျိုးမျိုးတွေးနေပုံသည်။ ကျောက်မိကျောင်းသည်လည်း ထိုသို့က နှင့်အတူ ပြောင်းရွှေ့သွားလေသည်ကား ပေါ့။

“တခြားကောဂမ္ဘီရဆန်ဆန်တွေ ထူးခြားဖြစ်အင်တွေ ဒီကြုံတူဘုရားဝန်း ကျင့်မှာရှိသေးလားဗျ”

“ရူပါသေးသော်ကော စာရေး ဆရာရယ်။ ဘုရားတောင်ဘက်က အခု ကျွန်တော်တို့ လှမ်းမြင်နေရတဲ့ ရေကန် ဟာ ဂမ္ဘီရအဖြစ်ထူးထွေဖြစ်ပေါ်ရာ နေရာဆန်းတစ်ခုပေါ့ဗျာ။ အရင်က အဲဒီ ကန်ရေပြင်စပ် ထောင့်လေးထောင့် မှာ ဂဝံခြင်္သေ့ရုပ်ကြီးလေးရုပ်ရှိတယ်ဗျ။ ကျွန်တော်တို့ငယ်စဉ်က ကန်ထဲမှာ အဲဒီ ခြင်္သေ့လေးကောင်လုံးရှိတယ်။ ခြင်္သေ့ ရုပ်တွေဟာ ကန်ရေပြင် ရေသေထဲမှာ ကိုပဲ မျက်နှာအရပ်မှရာတွေပြောင်း တယ်ဗျ။ တချို့က ကန်ကိုကျောပေးရာ ကနေ ကန်ကို မျက်နှာမှလျက်ဖြစ်သွား တတ်တယ်။ အချို့က ကန်မျက်နှာပြင် ကို ကန်လန်၊ အဲဒီကနေ ကျောပေးလို ပေး၊ မျက်နှာချင်းဆိုင်လိုဆိုင်ပဲ။ ဒါပေ မယ့် ထူးဆန်းစွာ ခြင်္သေ့နှစ်ကောင်ဟာ လုံးဝပျောက်သွားခဲ့တယ်။ ခုထိမတွေ့ တော့ဘူး။ ခြင်္သေ့ (၂) ကောင်ကတော့ ဟိုဘက်ခေတ်အာဏာပိုင်အဖွဲ့အစည်း တစ်ခုက လူကြီးတစ်ဦးက အတင်းလာ ရောက်သယ်ယူသွားခဲ့ရာက နောက်ဆုံး ဘယ်လိုဖြစ်တယ်မသိဘူး။ လာပြန်ပို့သွား ခဲ့ရတယ်။ အဲဒီကတည်းက ကန်ထဲမှာ မတားတော့ဘဲ အခုမြင်ရတဲ့အတိုင်း နန်း ဆောင်နဲ့ ဒီဘုရားရင်ပြင်မှာပဲ ထားရှိခဲ့ ကြတယ်။

ကျွန်ုပ်၏ အမေးကို ဘုရား၏ ဝေယျာဝစ္စအကျိုးဆောင်မြို့ခံ ဦးသန်း ထွန်းက ဝင်ရောက်ဖြေကြား ရှင်းလင်း ပြောဆိုလေခြင်း ဖြစ်ပါလေသည်။

“ဒီဘုရားမှာ နတ်ကနားပုံတစ်ခါ တစ်ရံပေးတဲ့အခါ အဲဒီခြင်္သေ့တွေရဲ့ အစောင့်တွေ ဝင်ပူးကပ်ပျော်မြူးတတ် ကြတယ်။ တစ်ခါက သူတို့ဝင်ပူးတုန်း ပျောက်သွားတဲ့ ခြင်္သေ့တွေအကြောင်း မေးတဲ့အခါ သူတို့အထက်အမိန့်အရ တာဝန်ထမ်းဆောင်နေကြောင်းပဲ ပြော တယ်။ သူတို့ဘယ်ရောက်နေတယ်ဆို တာလို့ မပြောဘူး။

အခြားထူးခြားတာကို ကျွန်တော် မျက်မြင်ပြောရရင်တော့ တစ်နှစ်ဘုရားပွဲ ကျင်းပစဉ်အခါက ညပိုင်းအစောပိုင်းမှာ

အဲဟိုကန်ထဲကနေ အစိမ်းရောင်မီးလုံး ကြီးတစ်လုံး၊ ဘောလုံးလောက်ရှိတယ်။ တန်ခေပြင်ထဲကနေတက်လာပြီး ထန်း တစ်ဖျားလောက်မှာ ပျောက်သွားတယ်။ ဒါကျွန်တော်တစ်ယောက်တည်းမဟုတ် ဘူးနော်၊ လူအများမြင်ကြတာ။ ဒါကြောင့် ကျွန်တော်တို့ ဒီကြုံတူဘုရားဒေသဟာ အလွန်ဂမ္ဘီရဆန်တဲ့နေရာပါ”

ဦးသန်းထွန်း ရှင်းလင်း ပြောပြ သည်များကို နားထောင်မှတ်သားပြီး နောက် ကျွန်ုပ်နှင့် မြို့ခံမိတ်ဆွေများ ဘုရားဖူးပြီး ဘုရားပရိဝုဏ်ဝန်းကျင်ကို လှည့်လည်လေ့လာကြည့်ရှုခဲ့ကြပါသည်။ ဘုရားကုန်း၏ မြောက်ဘက်အခြေသို့ အရောက်၌မူ အလွန်ကြီးမားသော ညောင်ဗုဒ္ဓဟေပင်ကြီးကို တွေ့ရပြီး ထို ညောင်ဗုဒ္ဓဟေပင်ကြီးရဲ့ပင်စည်ကိုင်းများ ၌ ရောင်စုံပန်းစတုဂံများ၊ ပန်းကုံးများဖြင့် တန်ဆာဆင်ထားသော ဒါနီးများ၊ ပခက် များကို တွဲရခဲ့တွေ့ရပြန်ပါလေသည်။

“ဒီဒန်းတွေ၊ ပခက်တွေကတော့ ဒီနယ်မြေက သိုက်နန်းရှင်း၊ ပရလောက က မမြင်အပ်သောပုဂ္ဂိုလ်တွေရဲ့တောင်း ဆိုချက်၊ အိပ်မက်ပေးချက်များအရ ပြု လုပ်လှူဒါန်းပေးထားကြတာပါ။ သူ့ အကြောင်းနဲ့သူပေါ့ဗျာ”

ညောင်ဗုဒ္ဓဟေပင်ကြီးနှင့် ဒန်း၊ ပခက်များကို ကျွန်ုပ်မှတ်တမ်းတင်ရိုက် နေစဉ် မြို့ခံမိတ်ဆွေဦးလှဦးက ရှင်းလင်း ပြောပြပေးခြင်း ဖြစ်ပါသည်။ သူ၏ပြော ပြချက်အရ ဤညောင်ဗုဒ္ဓဟေပင်ကြီး မှာ ဤနယ်အတွက် အဓိကရ ညောင် ပင်ကြီးဖြစ်ပြီး ဤညောင်ပင်ကြီး၌ ပရ လောကသားအဖြစ်နေခဲ့ဖူးသူများ ပြန် ဝင်စားပြီးနောက် ပြောပြချက်များအရ ဤနယ်မှ ကွယ်လွန်သူအတော်များများ တို့မှာ ဤညောင်ပင်ကြီး၌ မှီခိုထိန်းသိမ်း ထားခံရ၊ နေထိုင်ကြရသည်မှာများ ကြောင်း သိရပါသည်။ ကျွန်ုပ်၏ အမြင် အရလည်း ညောင်ဗုဒ္ဓဟေပင်ကြီး၌ ထူး ခြားသော အငွေ့အသက်များရှိကြောင်း ခံစားခဲ့ရပါသည်။ အလွန်နက်နဲရှုပ်ထွေး ဆန်းကြယ်သော အရိပ်အငွေ့များရှိနေ သည်ကို ကျွန်ုပ်၏ ကျင့်စဉ်စရဏအား များနှင့် ပညာခန်းအရ အမှန်ပင် ခံစား သိရှိရပါသည်။

ဤသို့ဖြင့် သမိုင်းဝင် သိုက်ဝင် ဝေါနယ်၏ ကျက်သရေဆောင် ကြုံတူ ဘုရားအား အားရပါးရဖူးမြော်ပြီး ဂမ္ဘီရ နေရာများအား လေ့လာ မှတ်တမ်းတင် ပြီးနောက် ရောင်ခြည်တစ်ထောင် အလင်းဆောင်သော ဘာဏုရာဇာနေ မင်းကြီး တစ်နေ့တာ ပင်ပန်းနွမ်းနယ်ပြီ

ဖြစ်၍ အနားယူမေးမြန်ကွယ်ပျောက်လ နိုးအချိန်တွင် ထိုကြုံတူဘုရားမှ ပြန် လည် ထွက်ခွာလာခဲ့ကြပါသည်။

ယခု ကျွန်ုပ် ဤဆောင်းပါးကို ရေးနေစဉ်ကာလ၌ပင် ၃-၁၂-၂၀၁၄ ဗုဒ္ဓဟူးနေ့ထုတ် Democracytoday စာစောင်၌ နိုဝင်ဘာလ ၃၀ ရက်၊ နံနက် (၁၀) နာရီ (၄၅) မိနစ်ခန့်မှစ၍ ဒီလင်ဘာ (၂) ရက် မွန်းလွဲပိုင်းအချိန် ထိုဝေါမြို့ ကြုံတူနောင်တော်ကြီး၊ နောင်တော်လေး ဘုရားစေတီတော်နှစ်ဆူ စိန်ဖူးတော်တို့မှ ရောင်ခြည်တော်များ ကွန်မြူးနေသဖြင့် ဝေါမြို့ပေါ်နှင့် ကျေးရွာများမှ လာ ရောက်ဖူးမြော်သူများနှင့် စည်ကား လျက်ရှိကြောင်း၊ စေတီတော်မှာ လွန်ခဲ့ သော နှစ်ပေါင်း ၁၈၀၀-၂၀၀၀ ကော် ခန့်လောက်ကတည်းက တည်ထားခဲ့ ကြောင်း၊ ရောင်ခြည်တော်ကွန်မြူးရာ၌ တစ်ကြိမ်လျှင် (၃) နာရီခန့်ကြာမြင့်ကာ ရောင်စုံအလင်းရောင်များသည် စိန်ဖူး တော်တို့မှ တစ်ပေပတ်လည်ထိဖြာထွက် နေကြောင်း သတင်းပါလာပါသည်။ ထို့အပြင် ၃-၁၂-၂၀၁၄ နေ့ထုတ် စံတော်ချိန်စာစောင်၌လည်း ဤဝေါမြို့ ကြုံတူစေတီတော်တို့မှ ရောင်ခြည်တော် များ ကွန်မြူးထွက်ပေါ်နေကြောင်း သတင်းပါလာပြန်ပါသည်။

ဝေါမြို့တွင် ဝေါသားများသဘော ထားပြည့်ဝကြသလို ဝေါသူတွေ မနော ဖြူသလောက် အချောအလှများပေါ သော၊ ရေခဲမြေခဲကောင်းသော နယ်မြေ ဖြစ်ကြောင်း တွေ့ရပါသည်။ ထိုသမိုင်း ဝင်၊ သိုက်ဝင် ကြုံတူဘုရား၏ ဂမ္ဘီရဆန် သောဖြစ်ရပ်များကို ကျွန်ုပ် ထပ်မံ လေ့လာချင်၊ ဖော်ထုတ်ချင်ပါသေး သည်။ စာဖတ်သူများလည်း လမ်းကြို လျှင် ဝေါနယ်သို့ တစ်ခါတစ်ခေါက်သွား ရောက်၍ ဂမ္ဘီရနယ်မြေသမိုင်းဝင် သိုက် ဝင် ကြုံတူဘုရားကို ဖူးမြော်စေချင်မိ သည်။

ဤဆောင်းပါးဖြစ်မြောက်ရေးနှင့် သမိုင်းဝင် သိုက်ဝင် ကြုံတူဘုရားနှစ်ဆူ ကို ဖူးခွင့်ရအောင် ကူညီပေးခဲ့ကြသော ဝေါမြို့ခံများဖြစ်ကြသည့် ဦးဝင်းမြင့် လ/ထညွန်ဖူး (ငြိမ်း) သမဝါယမဦးဇီ ဌာန၊ ဦးနီစစ် (ဦးစီးအရာရှိငြိမ်း) သ- ဝါယမဦးစီးဌာန၊ ဦးလှဦး(ငြိမ်း) ကျန်းမာ ရေးဌာနတို့အား အထူးကျေးဇူးတင် နှိုပါကြောင်း မှတ်တမ်းတင်အပ်ပါသည်။

အနန္တစကြဝဠာအနန္တသတ္တဝါ...
ချမ်းသာကြပါစေ
မေတ္တာများဖြင့်

တြိရတာနာ-ဝေရာ-ဝေယျာဝဏ်
(ကတ္တီပါဒိနိပဇိတိ- မရွတ်တီးတောင်း)

(အာလုပ်သား ဆေးလုပ်အာ)

ရောဂါလည်းပျောက် လျှာလည်လောက်သည်

ရသာစုံလင် ဆေးဖက်ဝင်ဟင်းလျာများ

ရွှေနပ်(ပုလိပ်)

ယခင်လတွင် ဆီးဖြူသီး၏ အောက်ဝင်အာနိသင်ခြပ်ပေါင်းများ ကြောင်းစုံလင်စွာနှင့် ဆီးဖြူသီး၏ အောက်ဝင်ဟင်းလျာဆေးဓာတ်စာဟင်း နည်း(၁)ကို ရေးသားတင်ပြခဲ့ပြီးဖြစ် သော်လည်း ဆီးဖြူသီး၏ဆေးဖက်ဝင် အာနိသင်ဖြင့် ဆေးဖက်ဝင်ဟင်း ဆေးဓာတ်စာဟင်းချက်နည်း(၂)(၃) နှင့်အာကွရောဂါအထွေထွေကုသနည်း အတိုပါ စာရွှေပရိသတ်ကြီး အကျိုးရှိ စေရန်လှည့်စွမ်း၍ ဆက်လက်တင်ပြပေး သည်။

ဤအပင်ထွက်ဆေးဖက်ဝင်ပစ္စည်း အနံ့များထဲတွင် ဆီးဖြူသီးသည် အနံ့အရသာမှတစ်ပါး ကျန်အရသာ ပါဝင်ဖွဲ့စည်းနေသည်မှာ ၎င်း၏ ပစ္စည်းသည် စွမ်းအင်သတ္တိပင် ဖြစ်ပါ သည်။

ထို့ကြောင့် ဆီးဖြူသီးသည် အောက်တိုရှည်စေပြီး အနာကင်းစေ ရသောယနဂုဏ်စွမ်းရည်နှင့် ပြည့်စုံ သောအသီးဖြစ်ပေသည်။ သို့ဖြစ်၍ နေ့စဉ်သည် ပိနည်းမဟာဝါတွင် ဝါသနာများသံယာများ အနာရောဂါ ကင်းရှင်းအနာရောဂါမဖြစ်ပေါ်စေ ချိန်ဆီးဖြူသီး၊ ဖန်းခါးသီးတို့ကို နွားကျင် ဖြင့်ပြုစီမံ၍ အချိန်အခါမရွေး ဝါသနာသဘောဆေးအနေဖြင့် ခွင့်ပြု သောနားတော်မူခဲ့ပေသည်။

ထို့ကြောင့် -
 ရေသိတာ နွားနက်ဓာတ်
 ဆားစွက်ခပ် သောက်ပါ
 ဖျားငှက်ဓာတ်ပျောက်မည်။
 ပြန်မလာ ပျက်သုဉ်း
 မန်လည်မြို့ နဂရာတွင်
 ဆရာတော်စွဲသည်လက်သုံး။
 အစရှိသည် စာချိုးကို မန်လည်
 ဆရာတော်ကြီးမှသိကုံးစပ်ဆိုခဲ့ပါသည်။
 ထိုဆီးဖြူ ဖန်းခါးသီးတို့ကို နွား
 ကျင်ငယ်ရည် (နွားနက်မှရသောကျင်
 ကျင်ရည်) ချိန်ဆေးအာနိသင်ရှိသည်။
 ချိန်ပြီး ဆားအနည်းငယ်စွက်၍
 သောက်သောကံ၊ အသီးကိုစားသုံး
 သော အဖျားအို၊ အဖျားဟောင်း၊
 အဖျားစသည်တို့ ပျောက်ကင်း၍

ညောင်းကိုက်၊ ဒုလ္လာရောဂါ၊ အကြော
 ရောဂါတို့ပျောက်ကင်းပြီး ဆီး၊ ဝမ်း၊ လေ
 ကို ညီညွတ်မျှတစေကာ ကျန်းမာရေးကို
 အကျိုးပြုအထောက်အကူပေးသည်ဟု
 အတိအလင်း စာဖွဲ့ရေးသား မှတ်တမ်း
 တင်ခဲ့ပေသည်။

ဆေးဖက်ဝင်ဟင်းလျာဆေးဓာတ်စာဟင်း ချက်နည်း (၂)

ဆေးဖက်ဝင်ဆီးဖြူသီးနှင့်ပတ်သက်
 ၍ စာရေးသူတို့မိသားစုကိုယ်တွေ့ဆေး
 သုံးနည်းကိုလည်း တင်ပြပေးပါဦးမည်။
 စာရေးသူတို့ငယ်စဉ်က အဘိုး
 သည် လက်သမားဆရာကြီးဖြစ်၍ နေပူ
 စပ်ခါးအလုပ်ကိုလုပ်ကိုင်ရပေရာ ဆီး
 ရောဂါခံစားရပြီး အလုပ်ပျက်အကိုင်
 ပျက်ဖြစ်၍ လူမှာ အသားအရေခြောက်
 ခန်းပြီး ခါးနာ၊ ဆီးအောင့်၊ ဆီးပူရောဂါ
 ဝေဒနာကိုအတန်ကြာခံစားခဲ့ရပါသည်။
 ဆေးစုံ၊ ဆရာစုံနှင့် ပြသကုသသော်
 လည်း အမြစ်ပြတ်ပျောက်ကင်းသွား
 သည်ဟု မရှိခဲ့ပါ။

(လွန်ခဲ့သော နှစ်ပေါင်း (၃၀)
 ကျော်အချိန်က ခေတ်မီဆေးခန်းများက
 လည်း တောနေလူတန်းစားများအတွက်
 လက်လှမ်းမမီသည့်အနေမှာရှိခဲ့ပါ၏။)
 သို့ဖြင့် အလုပ်လည်းမဆင်းနိုင်၊
 ဝေဒနာကလည်း ခံစားနေရသဖြင့်
 မိသားစုများစိတ်မချမ်းမြေ့ဖြစ်နေကြချိန်
 ဝယ် အိမ်သို့အလှူခံလာသော ရသေ့
 ကြီးတစ်ပါးကအကျိုးအကြောင်းမေးမြန်း
 ပြီး-

“ဒါများဒကာကြီးတို့ရယ်၊ ယော
 ကျားမှာဆီး၊ မိန်းမမှာမီးဆိုသမို့လား။
 ဆေးမတွေ့သေးတော့လည်း တလည်
 လည်ဖြစ်နေကြမှာပေါ့။ ဘရသေ့ပြော
 ခဲ့တဲ့အတိုင်းသာ သေချာလုပ်ကြည့်ပါ။
 နှင်နေ ငါသွား ဆီးရောဂါပျောက်သွား
 ပါလိမ့်မယ်”

ဟု အားပေးစကားပြောကြားပြီး
 ဆေးဓာတ်စာနည်းကိုပေးသွားလေသည်။
 ထိုနည်းအတိုင်း စာရေးသူအဘိုး
 က ယုံကြည်စွာ လုပ်ဆောင်ခဲ့ရာ ယခု
 အသက်(၉၄)နှစ်မှာဆီးပိစီးသည့်အထိ
 ဆီးနှင့်ပတ်သက်၍ ဘာပြဿနာမှမရှိ
 တော့သည်ကို လက်တွေ့ကြုံခဲ့ရပါသည်။

ရသေ့ကြီးပေးသွားသည့်ဆေးဓာတ်
စာနည်းမှာ-

ဆီးရောဂါခံစားနေရသောဝေဒနာ
 ရှင်ကို ဆီးဖြူသီးနှင့်ဝက်သားကိုဓာတ်
 စာအနေဖြင့်စားပေးပြီး နံနက်(၆)နာရီ
 လောက်မှာ ဝေဒနာရှင်ကို ချောင်းရေ
 (သို့) မြစ်ရေထဲမှာ ချက်မှစ၍ ခါးအောက်
 ပိုင်းတစ်ခုလုံးမြှုပ်နေအောင် ရေစိမ်ပေး
 ရခြင်းဖြစ်ပါသည်။

ဤသို့နံနက်ပိုင်းရေစိမ်ပေးခြင်းကို
 နေထွက်လာသည့် (၇)နာရီ၊ (၈)နာရီ
 လောက်အထိရေစိမ်ပေးပါသည်။ ထိုသို့
 ဓာတ်စာစားပြီး ရေစိမ်ပေးတဲ့အချိန်များ
 မှာ ပထမရက်မှာ ရေစိမ်နေရင်း ဆီးသွား
 ချင်သော်လည်း ဆီးပူအောင့်နေ၍ ဆီး
 သွားရမှာ ကြောက်နေပေသည်။

သို့သော် ဒုတိယနေ့မှစပြီး ဓာတ်
 စာစားပြီး ရေစိမ်လိုက်သည်နှင့် ဆီးမှာ
 မကြာခဏ ရေထဲမှာပင်သွားချင်နေ၍
 ရေထဲမှာပင် မကြာခဏဆီးသွားနေရပေ
 သည်။ ဆီးပူအောင့်ခြင်းလည်း မရှိတော့
 ပါ။

ဤသို့ ဆေးဓာတ်စာကိုစားပြီး
 ရေစိမ်ခြင်းကို (၇)ရက်ခန့် မှန်မှန်ပြုလုပ်
 လိုက်သောအခါ စာရေးသူအဘိုး၏
 နှစ်ရှည်ခံစားနေရသော ဆီးရောဂါမှာ
 ရသေ့ကြီးပြောသကဲ့သို့ အမှန်တကယ်
 ပင် နှင်နေငါသွား ဖြစ်သွားပြီး ပျောက်
 ကင်းသွားပါသည်။

ဆေးဓာတ်စာစာသည်နေရာတွင်

ဆီးဖြူသီးနှင့်ဝက်သားကိုချက်စား
 ၍သော် လည်းကောင်း၊ ဝက်သားဟင်း
 နှင့်တွဲ၍ ဆီးဖြူသီးကို နိုင်နိုင်မြှုပ်၍စား
 ပေးလျှင်လည်းရပေသည်။ အဓိကမှာ
 ဆီးဖြူသီးနှင့် ဝက်သား တဝကြီးစားပေး
 ရန်သာဖြစ်သည်။

စာရေးသူအဘိုးပြောပြသည်မှာ -

“အေးကွ၊ ရောဂါကပ်ပျောက်ချင်
 လို့ သွေးကတောင်းတာလားတော့မသိ
 သူး။ ငါ့ပါးစပ်ထဲမှာ ဆီးဖြူသီးနဲ့ဝက်သား
 ဓာတ်စာစားရတာ ငါ့တစ်သက်စားခဲ့
 သမျှ ထမင်းဟင်းတွေထဲမှာ အရသာ
 အတွေ့ဆုံးလို့ထင်တယ်”
 ဟုပြောပါသည်။

၎င်းဟင်းချက်နည်းစနစ်မှာ-

ဆီးဖြူသီးနှင့်ဝက်သားဆေးဟင်းလျာချက် နည်း

ဆီးဖြူသီးနှင့် ဝက်သားဆေးဟင်း
 လျာဓာတ်စာဟင်းကိုချက်မည်ဆိုလျှင်
 ယခင် ဆီးဖြူသီးနှင့်ငါးစွပ်ဟင်းချက်
 သကဲ့သို့ ဆီးဖြူသီးကို အနှစ်တိုက်ပြီး
 မထည့်ရဘဲ ဆီးဖြူသီးကို အစေ့ခွာထုတ်

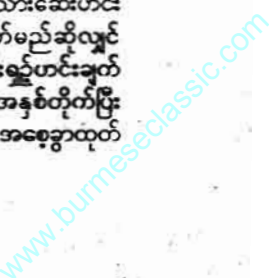

၍ရသည့်အနေသာဖြတ်ပြီး ဆီးဖြူသီး အသားမြှောင်ကလေးများကို ခွာယူထားပါ။

ဆေးဟင်းလျာချက်မည့်ဝက်သား၏ (၃)ပုံပုံ(၁)ပုံသာ ဆီးဖြူသီးမြှောင်ကလေးများခွာ၍ထည့်ချက်ရမည်ဖြစ်သည်။

ဆေးဟင်းလျာချက်မည့် ဝက်သားသည် အဆီသိပ်ပြီးမထူသည့်အနေတော် ဝက်ပေါင်သားကိုသုံး၍ချက်ရပါမည်။

ဟင်းမချက်မီ နံနံစေ့(၁)ကျပ်နှင့် ငရုတ်ကောင်း(၇)စေ့ခန့် မီးနှင့်အနံ့သင်းလာအောင်လှော်ပြီး မဆလာကြိတ်၍ထားပါ။

ဝက်ပေါင်သားကို အနေတော်တုံးတစ်ပြီး ဆား၊ နှနင်း၊ ငံပြာရည်သင့်ရုံနယ်ပြီး မဆလာကြိတ်ပြီးသားနှင့် ထပ်မံ၍ရောနယ်ပြီး နာရီဝက်ခန့်နှပ်ထားပါ။

ပြီးလျှင် ငရုတ်၊ ကြက်သွန်နီ၊ ကြက်သွန်ဖြူထောင်းထားသည်တို့ကို ပဲဆီစစ်စစ်နှင့်ဆီသတ်၍ ကြက်သွန်ဖြူနီလိပ်လာသည့်အနေတွင် နှပ်ထားသော ဝက်သားများကိုထည့်၍ ဆီသပ်ပါ။

ဝက်သားများ လုံးရေခန်းသွားသည့်အခါ ဆီးဖြူသီးပြတ်အမြှောင်ကလေးများကို ၎င်းဝက်သားဟင်းအိုးထဲသို့ထည့်လိုက်ပြီး (၅)မိနစ်ခန့် မီးအေးအေးဖြင့်နှပ်ထားပြီး ဟင်းအိုးထဲသို့ ရေနွေးဆဆသင့်ရုံထည့်ပြီး ဝက်သားများနူးနပ်လာသည်အထိချက်ပါ။

ထိုဆီးဖြူသီးဝက်သားနှပ်ဆေးဟင်းလျာဓာတ်စာဟင်းပွဲကို ဆီးရောဂါဝေဒနာရှင်ကို တဝကြီးကျွေးလိုက်ပါက အထက်ဖော်ပြပါအတိုင်း ရောဂါဝေဒနာသက်သာသွားမည်မှာ မလွဲစေကန်ဖြစ်ပါတော့သည်။

ဆေးဖက်ဝင်ဟင်းလျာ ဆေးဓာတ်စာဟင်းချက်နည်း(၃)

တစ်ဖန် ဆီးဖြူသီးဖြင့်နှုတ်ခံတွင်းပျက်ပြီး ဘာစားစား လျာမှာ အရသာမပေါ်သည့်ရောဂါဝေဒနာများအတွက်- ဆီးဖြူသီးနှင့်ပါစွဲထောင်းသုပ်ဆေးဟင်းလျာ

အချို့ရောဂါဝေဒနာကြာရှည်ဖြစ်ပေါ်နေသောလူနာများတွင် အဓိကပြဿနာမှာ ခံတွင်းပျက်သည့်နှုတ်မမြန်သည့်ရောဂါပင်ဖြစ်ပါသည်။

ထိုသို့ ခံတွင်းပျက်နေခြင်းသည် အချို့စားလည်းမရ၊ အချဉ်စားလည်းမထိ၊ ဘာကိုမှမစားချင်အောင်ပင်ဖြစ်နေတတ်ကြပါသည်။

ထိုသို့သော အခြေအနေမျိုးတွင် ဆီးဖြူသီးအလုံးကြီးကြီး အသားထူထူမျိုးကိုဖြတ်ပြီး အသားခွာယူ၍ထောင်းပါ။

ထိုဆီးဖြူသီးပြတ်၏ (၄)ပုံပုံ(၁)ပုံတွင် ပါစွဲတို့ထည့်ထောင်းပြီး ကြက်သွန်နီပဲ၊ ပဲ၊ လှော်၊ ငရုတ်သီးစိမ်းပဲ၊ ပဲ၊ လှော်၊ နံနံပင်အနေတော်ထည့်ပြီး ပဲဆီစစ်စစ်နှင့် ဆားပျားသင့်တော်အောင်ထည့်၍ သုပ်ပြီး ထိုပါစွဲသုပ်ကို ခံတွင်းပျက်နေသူကို ကျွေးလိုက်ပါက ပါစွဲဆီးဖြူသီးသုပ်အနံ့ရရှိဖြင့် သွားရည်တများများကျလာပြီး နှုတ်ခံတွင်းပွင့်လာ၍ လျာအရသာပေါ်လာပြီး အစားအစာကို မြန်မြန်စွာပြန်လည်၍ စားသောက်လာစေပြီး နာလန်ထမြန်စေမည့် အင်မတန်မှ ထိရောက်လှသော ဆေးဓာတ်စာဟင်းလျာဖြစ်ပါတော့သည်။

မှတ်ချက် - ပါစွဲဆိုသည်မှာ ငါးဒေါင်စင်း၊ ငါးအသေးစားလေးများကို ဆန်ကွဲနှင့်ဆားကို အချိုးကျပေါင်းစပ်၍ ငါးပိတည်သလို တည်ထားသည့် 'ငါးပိငါးချဉ်' အမျိုးအစားဖြစ်ပါသည်။

အချို့ဒေသများတွင် ဒီနာမည်ကို တောင် ကြားဖူးချင်မှကြားဖူးပေလိမ့်မည်။ ဝန်းမော်၊ ကသာစသည့် အထက်ဘက်နှင့် ရောဝတီတိုင်းဒေသကြီးကျ်ပျော်၊ ရေကြည်၊ ငါးသိုင်းချောင်းစသည့် အရပ်တို့တွင် ဒေသဖြစ်အစား အစားဖြစ်ပါသည်။

၎င်းပါစွဲကို ဆီးဖြူသီးထောင်းတစ်ပန်းကန်တွင် ပါစွဲကွမ်းသီးအကြီးတစ်လုံးခန့်ထည့်ပြီး သုပ်လိုက်လျှင် အတော်အရသာထိရောက်သွားပါသည်။

အကယ်၍ ပါစွဲမရှိသည့် အရပ်ဒေသများတွင် ၎င်းဆီးဖြူသီးထောင်းထဲကို ပုစွန်ခြောက်နှင့် မျှင်ငါးပိအနည်းငယ်ထည့်၍ သုပ်လိုက်ပါက ပါစွဲကိုမမိပေမယ့် ပါစွဲနီးပဲအရသာရနိုင်ပါသည်။

ဤနေရာတွင် - ရှေးမြန်မာဆေးပညာရှင်ကြီးများ၏ ပညာဉာဏ်ကြီးမားပုံနှင့် တွေးခေါ်ယူဆချက်တို့ ထိရောက်ထက်မြက်မှုများမှာ အံ့မခန်းဟုဆိုရပေမည်။

အကြောင်းမှာ ယနေ့အချိန်အခါတွင် ဆေးသိပ္ပံပညာရှင်များ၏ သုတေသနဓာတ်ခွဲစမ်းသပ်ချက်များအရ အသီးအနှံများထဲတွင် -

ဆီးဖြူသီးသည် Vit.C ဓာတ်လွန်စွာပေါကြွယ်ဝပြီး အင်တီအောက်စီဒင့် (AntiOxident) ဓာတ်စွမ်းအားမြင့်မားစွာပါဝင်နေသကဲ့သို့ ငါးရှဉ့်တွင်လည်း သုတေသနတွေ့ရှိချက်များအရ Vit D (ဗီတာမင် ဒီ) ဓာတ် မြင့်မားစွာပါဝင်နေသည်ကို တွေ့ရှိရပါသည်။

ငါးရှဉ့် (၁၀၀)ဂရမ်၊ (၆)ကျပ်သား

တွင် Vit D ဓာတ် ၄၉၀၀ IU ပါဝင်နေခြင်းကို မည်သည့် သား၊ ငါးတွင်မှမတွေ့ရဘဲ ငါးရှဉ့်တစ်မျိုးတည်းတွင်သာ Vit D ဓာတ်ပေါများစွာပါဝင်နေခြင်းဖြစ်ပါသည်။

ထို့ကြောင့် သွေးဝမ်းသွားရောဂါ၊ ဒုလ္လာပန်းအားနည်းရောဂါနှင့် သွေးအားလေအားနည်းသူများအတွက် ဆီးဖြူသီးမှ Vit C ဓာတ်နှင့် အင်တီအောက်စီဒင့် (Anti Oxident) ဓာတ်နှင့် ငါးရှဉ့်မှ Vit D ဓာတ် ပြည့်ဝစွာ ဖွဲ့စည်းပေါင်းစပ်ဆေးဖက်ဝင်သတ္တိအကျိုးသွားများထံ အသုံးချ၍ အထက်ပါရောဂါများထံ ပျောက်ကင်းအောင် ဆေးဖက်ဝင်ဟင်းလျာဆေးဓာတ်စာဟင်းအဖြစ် တီထွင်ဖန်တီးပေးခဲ့ကြသော ရှေးဆရာကြီးများ၏ ပညာဉာဏ်ကား လွန်စွာမှ လေးစားတန်ဖိုးထားအပ်လှပါသည်။

ထို့အတူပင် ဝက်သားတွင်လည်း သုတေသနတွေ့ရှိချက်များအရ Vit B ဓာတ်ပေါကြွယ်ဝစွာပါနေသည်ကို တွေ့ရှိပါသည်။

ထို Vit B ၁၁ ဓာတ် ပေါကြွယ်ဝသည့် ဝက်သားနှင့်အင်တီအောက်စီဒင့် (Anti Oxident) ဘုရင့်ဆီးဖြူသီးတို့ကိုတွဲစပ်ဆေးဓာတ်စာ ဖန်ထီးထားမှုကလည်း ရှေးဆရာကြီးများ၏ အာရုံခံထိုးထွင်းမြင်မှုဉာဏ်ရင့်သန်ထက်မြက်မှုကို ငြာနေပေသည်။

ဒါကြောင့် ယခုလို ခေတ်မီဓာတ်နေသည့်အချိန်ခါမှာ ရှေးဟောင်းပစ္စည်းများလွန်စွာတန်ဖိုးကြီးမားနေကြခြင်းမှာ အကြောင်းမဲ့မဟုတ်ကြပါ။ ယခုခေတ်လူသားများထက် တွေးခေါ်ခြင်း၊ သိမြင်မှု၊ ပညာရပ်များရင့်သန်ခြင်း၏ ပြယုဂ်တစ်ခုပင်ဖြစ်ပေသည်။

စာရေးသူ ယခုတင်ပြခဲ့သည်မှာ အစာလည်းဆေး၊ ဆေးလည်းအစာဖြစ်စေရာဟု ပညာညွှန်းထောက်ရောက်ပျောက်အောင် ဆေးဖက်ဓာတ်စာ စေရာဟု ရှေးဆရာများအမွေထားသည့်-

ရောဂါလည်းပျောက် လျာယူလောက်အောင် စွမ်းဆောင်တွဲစပ် ယူရပ်ဖြင့် အံ့လောက်ဖွယ်ရာ ဆေးဓာတ်စာများဖြစ်ကြပေသည်ဟု -

ရသာစုံလင် ဆေးဖက်ဝင်ဆေးဟင်းလျာ ကဏ္ဍကို စတင်၍ဖွင့်လိုပါသည်။

သတ္တဝါသမ္မတစားသမ္မတအဖြစ်ကြွ၍ ကျန်းမာကြံ့ခိုင်နေ့စဉ် (ပုဂံ)



အောင်မြင်ပျံ့ပွား

သာမန်ထက်လွန်ကဲသူများ

လောကသည် ဆန်းကြယ်လှ၏။
စာရေးသူ၏ ဘဝသက်တမ်းတစ်
ဘဝကို ဝါသနာလွန်ထက် တစ်စုံ
တစ်ခု လွန်ကဲနေသူများကို တွေ့ဖူးကြ
ဖူးသည်။ ဝန်ထမ်းမဖြစ်မီ ကျောင်းသား
ဘဝကလည်းတွေ့ခဲ့ဖူးသည်။ ဝန်ထမ်း
ဘဝတွင်လည်း တွေ့ကြုံဖူးသည်။

ကျောင်းသားဘဝကအတွေ့အကြုံ

စာရေးသူ ကျောင်းသားဘဝက
ပထမဆုံးအားဖြင့် အလယ်တန်းအထိ အတူတူ
ပုံစံနဲ့ သင်ယူသင်ယူချင်း ချစ်မောင်
ချစ်မောင်တစ်ဦးရှိသည်။

ချစ်မောင်သည် လေလည်ရန်
မသန်။ ၎င်း၏ခါးရှိ အကြောအားနှိပ်
ပိတ်ပစ်ခြင်း လေလည်၏။ နှစ်ခါနှိပ်သော်
လေလည် သုံး၊ လေးခါနှိပ်သော် သုံး၊

လေးကြိမ် လေလည်၏။ သာမန်လူတို့
ထက် လွန်ကဲ၏။

နောက်တစ်ဦးရှိသေးသည်။ သူ
အမည်က မောင်နွားညို ဖြစ်၏။ သူက
ကျောင်းနေဖက်မဟုတ်။ တစ်ရွာတည်း
သားအိမ်နီးချင်းပါ။ လွန်လွန်ကဲကဲအိပ်
မက်ယောင်တတ်၏။

တစ်ခါသော် အိပ်ရေးပျက်လွန်း
၍ ညနေ (၆) နာရီတွင် စဲတင်အိပ်၏။
ည (၉) နာရီခန့်တွင် အိပ်မက်ယောင်ပါ

ပြီ။ အိပ်ရာမှထ၍ လမ်းလျှောက်ထွက်
သွားသည်။ အိမ်သားများ မည်သူမျှမသိ
လိုက်ကြ။

၎င်း၏လက်ထဲတွင် နွားမောင်း
သည့် တုတ်တစ်ချောင်းပါသွားသည်။
တစ်မိုင်ခန့်ဝေးကွာသည့် ရွာတစ်ရွာ
အထိလျှောက်သွားပြီး အိမ်တစ်အိမ်ထဲ
သို့ ဝင်လိုက်သည်။ ၎င်းအိမ်အတွင်းရှိ
ခွေးများအား လက်တွင်းမြို့တုတ်ဖြင့်
လိုက်ရိုက်သည်။ ထိုနောက် ယင်းအိမ်

သားများ စုဝေးနေထိုင်ကြသည့် ခုတင်ပေါ်တက်အိပ်လေသည်။

ရွာနီးချင်းအကြောင်းသိများဖြစ်၍ တော်တော်သည်။ အိမ်ရှင်များက မောင်နွားညိုကို လှည်းဖြင့်တင်၍ အိမ်သို့ ပြန်ပို့ခဲ့ရသည်။ ထိုအခါမှမိဘများသိကြသည်။

ယခုတော့ မောင်နွားညို ကွယ်လွန်ရှာပြီ ဖြစ်ပါသည်။ သူကွယ်လွန်ပုံကလည်း ကြည့်ပါဦး။

ရွာဘုရားပွဲတွင် ဇာတ်ငှားသည်။ ၎င်းဇာတ်သည် အခြားရွာ၌ကနေသဖြင့် ကြိုဆိုရန် ဇာတ်ကြိုစေလွှတ်ရသည်။ ယင်းတာဝန်ကို မောင်နွားညိုယူရသည်။ ပွဲကြိုက်သူဖြစ်၍ တစ်ညကြိုထွက်ခဲ့သည်။ ၎င်းည၌ တစ်ညလုံးပွဲကြည့်လိုက်သည်။ နောက်တစ်နေ့နံနက်လင်းသည်နှင့် ဇာတ်အဖွဲ့၏ကားကြီးအား မိမိရွာသို့ လမ်းပြခေါ်ဆောင်လာခဲ့သည်။ တစ်ညလုံးပွဲကြည့်ခဲ့သော မောင်နွားညို ဇာတ်ကားပေါ်တွင် ဇာတ်သမားအကြား ထိုးဝင်အိပ်ပျော်သွားသည်။

ယင်းသို့နေရင်းက ရောဂါဖောက်ပါပြီ။ မောင်နွားညိုအိပ်မက်ယောင်လေပြီ။ အိပ်မောကျနေသော ဇာတ်သမားများမည်မျှသတိမထားမိလိုက်ကြ။ ဇာတ်ကားကြီးက မောင်းနှင်နေသည်။ နွားညိုအိပ်မက်ယောင်၍ လမ်းထလျှောက်၏။

- “ဝုန်း”
- “ကွီ”
- “အင့်”
- “အောင်မယ်လေး”
- “လုပ်ကြပါဦး”

အသံများဆူညံသွားသည်။ ကားပေါ်မှ လူများလည်း လန့်နိုးကုန်သည်။ ကားလည်း ရပ်တန့်သွားသည်။ နွားညိုအိပ်မက်ယောင်၍ လမ်းလျှောက်နေသည်က မြေပြင်မဟုတ်။ ဇာတ်ကားပေါ်မှာစီတင်ခဲ့သည့် ဇာတ်သေတ္တာများပေါ်လျှောက်နေခြင်း ဖြစ်လေသည်။ ဇာတ်သေတ္တာများဆုံးတော့ ကားပေါ်ကပြုတ်ကျသွားသည်။

ပွဲချင်းပြီးသေဆုံးသွားသည်။ အမှုကို မနည်းရှင်းယူရသည်။

ဝန်ထမ်းဘဝအတွေ့အကြုံများ

ဝန်ထမ်းဘဝတွင်လည်း သာမန်လူများထက် ထူးချွန်သူ၊ ပိုက်သူများကို တွေ့ရကြရသည်။ ထိုအတွေ့အကြုံများအနက် အချို့ကို ကောက်နုတ်ဖော်ပြပါမည်။

အစားလွန်ကဲသူတစ်ဦးနှင့် ကြုံခဲ့ဖူးသည်။

စာရေးသူတို့တပ်ခွဲ၌ အစားအလွန်သန်သူ တပ်သားတစ်ဦးရှိသည်။ သူ့အမည်က တပ်သားမောင်လှ။ တပ်ခွဲ၌ မောင်လှဟု ခေါ်သူ ရှားပါးသည်။ ဆတ်ခေါင်းဟုသာခေါ်ကြသည်။

သည်နာမည်ရတဲ့အကြောင်းကတော့ -

တစ်နေ့ တပ်ခွဲရုံးအဖွဲ့များ အမဲလိုက်ရင်း ဆတ်တစ်ကောင်ရလာကြသည်။ မောင်လှက အဲဒီညက နှစ်နာရီကင်းတစ်ဆိုင်းတာဝန်ကျသည်။ ကင်းစောင့်စဉ် (၂) နာရီအတွင်းမှာတင် ဆတ်ခေါင်းတစ်ခေါင်းလုံးက အသားတွေကို ဓားဖြင့်လီး၍ မီးဖုတ်စားလိုက်သည်။ ဆတ်ခေါင်းတစ်ခေါင်းလုံးကုန်ပါလေရော ထိုအချိန်မှစ၍ မောင်လှအမည်ရင်းပျောက်၍ ဆတ်ခေါင်းဟုသာ အမည်တွင်သွားတော့သည်။

စစ်သည်တစ်ဦးအတွက် တစ်နေ့တာရိက္ခာအဖြစ် ဆန် (၂၆) အောင်စရသည်။ နို့ဆီခွက်နှင့်ချိန်ပါက တစ်ခွက်လျှင် (၉) အောင်စရသည်။ ထို့ကြောင့် နို့ဆီခွက် (၃) ခွက်နီးပါး ဆန်ရသည်။ တပ်စိတ်တစ်စိတ်က လူ (၁၀) ယောက်ပေါင်းစားလျှင်ပင် ဆန်မကုန်ပါ။ လကုန်သည်နှင့်ပိုသောဆန်များကို ရောင်းချပြီး အခြားလိုအပ်သည့်ပစ္စည်းများ ဝယ်နိုင်ကြသည်။

ဆတ်ခေါင်းမောင်လှရောက်သော တပ်စိတ်မှာမူ ရိက္ခာဆန်မပိုသည့်အပြင် ပြဿနာတက်ပါသည်။ သည်းမခံနိုင်တော့သည့်အဆုံးတွင် အဆိုပါ တပ်စိတ်၏ တပ်စိတ်မှူးက ရရှိသော ရိက္ခာဆန်မှာမလုံလောက်ကြောင်း သို့ပါ၍ မောင်



လှအား တပ်စုရုံးသို့ ခေါ်ထားစေလိုကြောင်း၊ သူ့အစား လူစားမယူဘဲ (၉)ဦးဖြင့်သာ တာဝန်ကျေပွန်အောင် ထမ်းဆောင်မည်ဖြစ်ကြောင်း သတင်းပို့၍ မောင်လှအား တပ်စုရုံးသို့ အပ်နှံသည်။

တပ်စုမှူးလည်း အင်အားတစ်ယောက်တိုးလျှင် မနည်းဟု သဘောထား၍ ခေါ်ထားလိုက်သည်။ မကြာပါ။ တစ်လပင်မပြည့်။ တပ်စုရုံးပြဿနာတက်တော့သည်။ မတက်ခင်နိုင်ရိုးလား။ ဆတ်ခေါင်းမောင်လှ၏ ထမင်းစားနှုန်းက ရဲတော် (၃) ယောက်စာမကပေ။

သို့နှင့် ဆတ်ခေါင်းကို ရှေ့တန်းရုံးသို့ပို့လိုက်သည်။ ရှေ့တန်းရုံး၌လည်း ကြာကြာမခံ။ နောက်ဆုံးတော့ တပ်သားမောင်လှအား ရှေ့တန်းမခေါ်ရ။ နောက်တန်း၌ပင် သင့်လျော်သော တာဝန်ပေးရန်ဟု ရှေ့တန်းမှူး (တပ်ရင်းမှူး) ကိုယ်တိုင် အမိန့်ထုတ်၍ နောက်တန်းသို့ပြန်ပို့လိုက်ရပါသည်။

နောက်တစ်ဦးကတော့ မေ့တတ်လွန်းသူတစ်ဦးပါ။ နာမည်က ဗိုလ်ကြီးတင်ဝင်းမောင်။ စာရေးသူနှင့် ခြေလျင်တပ်ရင်းတစ်ရင်းတွင် နှစ်အတော်ကြာ ဆုံခဲ့ဖူးသည်။ အလွန်မေ့တတ်သူတစ်ဦးဖြစ်သည်။

၎င်းသည် ဆေးပေါ့လိပ်အလွန်သောက်သည်။ သို့ရာတွင် ဆေးလိပ်မီးငြိမ်းသည်နှင့် နားရွက်ကြားညှပ်သည်။ မကြာမီ ခဲတွင်းချည်လာသည်နှင့် အနီးရှိ သူတစ်ဦးဦးထံ ဆေးလိပ်ပါလျှင် တစ်လိပ်ပေးစမ်းပါ။ ငါဆေးလိပ်မပါလို့ဟု တောင်းကာ မီးညှိ၍ သောက်တတ်သည်။ နားရွက်ကြားမှ ဆေးလိပ်တို့ကို သတိမရ။ တောင်းသောက်သော ဆေးလိပ်မီးငြိမ်းလျှင် ကျန်နားရွက်တစ်ဖက်ကြားသို့ ညှပ်ပြန်သည်။

ပြီးနောက် အထက်ပါအတိုင်းပင် တွေ့ရာလူထံ ဆေးလိပ်တောင်းသောက်ပြန်လေသည်။ ညနေ ရုံးဆင်းချိန်တွင် သောက်လက်စ ဆေးလိပ်တို့များသည် စားပွဲပေါ်၌ လည်းကောင်း၊ နားရွက်နှစ်ဖက်ကြား၌လည်းကောင်း၊ အင်္ကျီအိတ်၊ ဘောင်းဘီအိတ်များအတွင်း၌ လည်းကောင်း များစွာတွေ့ရတတ်သည်။

တစ်ခါသော် ဗိုလ်ကြီးတင်ဝင်းမောင်သည် အံ့ဩလောက်အောင် မေ့ခဲ့ပါသည်။

ပါတီကောင်စီအဖွဲ့နှင့်ပူးပေါင်း၍ တပ်ရင်းနှင့် (၅) မိုင်ခန့်ဝေးသော ရွာ

www.burmeseclassic.com

ပြည်သူ့စစ်လက်နက်တပ်
 သွားရောက်သည်။ လုံခြုံရေး
 တပ်ကြပ်ကြီး အဖြူချေ ဦးစီး
 တပ်စုတစ်စုလိုက်ပါ၍ နံနက် (၇)
 တွင် တပ်ရင်းမှ စစ်ကားဖြင့် စတင်
 သွားခဲ့၏။ လက်နက်တပ်ဆင်မည့်
 နောက်သော် လက်နက်များအား
 တော်ယာဉ်ပေါ်မှချ၍ -
 ဆရာကြီးအဖြူချေ၊ ခင်ဗျားတပ်
 ပေါ်ကမဆင်းနဲ့၊ ကားပါယူသွား။
 နောင်လည်မှာ လုံခြုံရေးသွားလုပ်
 ဟု ခိုင်းလိုက်၏။

နံနက် (၉) နာရီခွဲခန့်တွင် လက်
 တပ်ဆင်ပွဲပြီးသွားသည်။ ဗိုလ်ကြီး
 တင်ဝင်းမောင်သည် ပါတီကောင်စီမှ
 ကြွနှင့် တပ်ရင်းသို့ပြန်ခဲ့သည်။
 သူတပ်စုကို သမေ့ခဲ့ပြီ။
 သူနေ (၃) နာရီခန့်တွင် တပ်ကြပ်
 အဖြူချေဦးစီးသော တပ်စု (လူသုံး
 ဆယ်ခန့်) သည် မိမိအစီအစဉ်ဖြင့် တန်း
 ဖြင့် ဗိုလ်ကြီးတင်ဝင်းမောင်ထံ လာ
 သတင်းပို့သည်။ ထိုအခါမှ
 ဗိုလ်ကြီး တင်ဝင်းမောင်တစ်ယောက်
 ထိုသို့ဖူးကိုယ်လက်ဝါးနှင့်ပြန်ရိုက်၍ -
 အာ-သေပါရော့ဗျာ။ ဆရာကြီး
 ထိုတပ်စုနဲ့ ကားတစ်စီးလုံးကို ကျွန်
 သော်မေ့ကျန်နေခဲ့တာဗျို့။
 ဟူသတတ်။
 နောက်တစ်ဦး။
 သူကလည်းတစ်မျိုး။ ရဲဘော်စံငြိမ်း
 အမြဲတမ်း ဂစ်တာတဒေါင်ဒေါင်တီး
 တတ်သူ။
 သာမန်ထက်ထူးသည်က အပူ
 ကြောက်ခြင်း။ မီးပူ၊ သံပူ၊ ရေနှေးပူ၊
 ဆီပူ မည်သည့်အပူမဆ မကြောက်။
 နေသည်အိုးကိုမဆို မီးဖိုပေါ်မှချလျှင်
 ထက်ခွာအဝတ်မသုံး။ လက်ဗလာဖြင့်သာ
 ချခဲ့သည်။
 ထမင်းအိုးနှပ်လျှင် မီးကျိုးခဲများ
 လက်ဖြင့်ယက်ထုတ်သည်။ ဆီပူအိုး
 လက်နှိုက်၊ ရေနှေးပွက်ပွက်ဆူထဲ
 လက်နှိုက်သည်။ ဆေးလိပ်မီးညှို့လျှင် မီး
 ကျိုးခဲကို လက်ဖြင့်ကိုင်၍ စိမ့်ပြေနေပြေ
 ညီသူ ဖြစ်သည်။ မြင်သူက အံ့ဩစိုးရိမ်
 သေသည်။ သူကတော့ ဘာမှမဖြစ်။ အပူ
 လောင်၊ အဖုမပေါက်၊ အနာမဖြစ်။
 အလောင်းအစားအဖြစ် ကျပ်လုံး
 ငါးငါးသံချောင်းကို ရဲနေအောင်မီးဖိုတံ၍
 သံချောင်းအေးသည်အထိ ကိုင်ပြသည်။
 သူကလည်း ပါရမီထူးတစ်မျိုး ပိုင်ဆိုင်



ထားသူပင်။
 နောက်တစ်ဦးကတော့ အလွန်
 အမင်း သန်စွမ်းသူ ဖြစ်ပါသည်။
 စာရေးသူ တပ်မတော်သားဘဝ
 ဖြင့် ရွာတစ်ရွာဘုန်းကြီးပျံပွဲတွင် လုံခြုံ
 ရေးယူပေးရသည်။ ယင်းရွာတွင် အံ့ဩ
 ဖွယ် သန်မာသူတစ်ဦးကို တွေ့ဖူးသည်။
 သူအမည်ကား ဦးမောင်ကြီးဟု ခေါ်
 သည်။ အသက် (၅၀) ကျော်ခန့်ရှိပေပြီ။
 ဦးမောင်ကြီးသည် ဘုန်းကြီးပျံပွဲ
 လာ ပရိသတ်များအံ့ဩလောက်အောင်
 အစွမ်းပြခဲ့သည်။ နွားလည်းဘီး (၂) ဘီး
 ကို လက်မောင်းနှစ်ဖက်တွင်စွပ်၍ ဘော
 လုံးကွင်းကြီး ငါးပတ်လမ်းလျှောက်ပြခဲ့
 သည်။
 ဦးမောင်ကြီးအကြောင်းကို ရွာ
 သားများပြောပြသည်မှာ ဤသို့ဖြစ်
 သည်။
 မောင်ကြီးတွင် အမြာညီ မောင်
 လေးရှိသေးသည်။ မောင်လေးမှာ ပိုးထိ
 ၍ ကွယ်လွန်ပြီး ဖြစ်သည်။
 တစ်ခါက အမြာညီအစ်ကိုနှစ်ဦး
 တောင်ပေါ်တွင် ဝါးသွားခတ်ကြသည်။
 ဝါးလုံးများခွဲရာတွင် တစ်လုံးထဲမှ ငါး
 အရှင်ခပ်သေးသေးနှစ်ကောင် တွေ့ကြ
 သည်။ ငါးပျံများဖြစ်သည်ဟု ဆို၏။ ညီ
 အစ်ကိုနှစ်ယောက် ငါးအရှင်တစ်ကောင်
 စီ မျိုချလိုက်ကြသည်။ ထိုနောက်ပိုင်းမှ
 စ၍ ညီအစ်ကိုနှစ်ယောက်လုံး အံ့ဖွယ်
 ခွန်အားအစွမ်းများဖြင့် သန်မာလာကြ
 သည်။
 နွားသိုးတစ်ကောင်အား ဦးချိုကို
 လက်နှစ်ဖက်ဖြင့် ကိုင်တွန်းလိုက်ပါမူ နွား
 သိုးမှာ ဖင်ထိုင်ကျသွားသည်။ ညီအစ်ကို
 နှစ်ယောက်စလုံး သန်မာသည်။ ထိုစဉ်

က အမြာညီအစ်ကို၏အသက်မှာ (၂၀)
 ခန့်သာရှိသေးသည်။
 တစ်နေ့ -
 ညီအစ်ကိုနှစ်ယောက် လှည်းများ
 ဖြင့် ဝါးရောင်းထွက်ခဲ့ကြသည်။ လှည်း
 တစ်စီးစီမောင်းခဲ့ကြသည်။ လှည်းတစ်
 စီးလျှင် ဝါးအလုံး (၁၀၀) စီပါသည်။
 ဝါးလှည်းတစ်စီးရောင်းရသည်။ တစ်စီး
 မှာ မရောင်းရသေး။ သို့နှင့် မောင်းနှင်
 လာရာ လမ်းရှိရွာတစ်ရွာတွင် ဇာတ်ပွဲ
 နှင့်ကြုံသည်။
 ညီအစ်ကိုနှစ်ယောက် ဇာတ်ပွဲ
 ကြည့်ရန်တိုင်ပင်ပြီး ပွဲခင်းအတွင်း လှည်း
 များရပ်တန့်ကာ ပွဲကြည့်ရန် နေရာယူ
 ကြသည်။ သူတို့နေရာယူစဉ်က ညနေ
 (၅) နာရီခန့်သာရှိသေး၍ လှည်းရပ်ရန်
 နေရာချောင်၏။ စိတ်ကြိုက်နေရာရကြ
 သည်။
 ည (၈) နာရီ။
 ပွဲကြည့်လူအုပ်နှင့် လှည်းအုပ်
 တဖြည်းဖြည်းစည်ကားလာရာ သူတို့
 လှည်းနှစ်စီးမှာ ပွဲခင်းအလယ်သို့ရောက်
 နေချေပြီ။ လုံခြုံရေးများက လှည်းနှစ်စီး
 အား နောက်ဆုတ်ခိုင်းသည်။ သို့ရာတွင်
 လှည်းမောင်းထွက်ရန်လမ်းမရှိတော့ပေ။
 ထိုစဉ် မောင်ကြီး၊ မောင်လေးအမြာညီ
 အစ်ကိုနှစ်ယောက်၏အံ့ဖွယ်လုပ်ဆောင်
 ချက်ကို တွေ့ရသည်။
 အစ်ကိုဖြစ်သူမောင်ကြီးက ဝါးမရှိ
 တော့သည့်လှည်းအခွံ၏ဘီးနှစ်ခုအကြား
 ဝင်ရိုးအောက်သို့ဝင်၍ ထမ်းယူကာ ပွဲ
 ခင်းနောက်ပိုင်း နေရာလွတ်တွင်သွားချ
 ၏။ ပွဲကြည့်သူများအံ့ဩစွာဝိုင်း၍ကြည့်
 နေကြသည်။ ဝါးအပြည့်နှင့်လှည်းအား
 မည်သို့ရွှေ့မည်ကိုသိလိုလှသဖြင့် အများ
 ပိုင်းအံ့ဩညွှန်နေကြသည်။
 ထိုစဉ်တွင် သာမန်လူတို့ကြံစည်
 မှုပင်မပြုနိုင်သောအလုပ်တစ်ခုကို ညီ
 အစ်ကိုနှစ်ဦး ပြုလုပ်ကြသည်မှာ ယနေ့
 ထိပြောမဆုံး။
 အမြာညီအစ်ကိုနှစ်ဦး ဝါးလှည်း
 ကို ဘယ်၊ ညာတစ်ဖက်စီမှ ထမ်းထုတ်
 သွားခြင်းဖြစ်သည်။ အံ့ဖွယ်လူသားနှစ်ဦး
 ပါပေ။
 ထို့ကြောင့် လောကတွင် သာမန်
 ထက် ထူးကဲသောလူများလည်း ရှိနေ
 ကြောင်း စုစည်းတင်ပြလိုက်ရပါသည်။



ညီတော်အာနန္ဒာအရှင်မြတ်ကြီးသည် ငါးရာငါးဆယ်၊ ဧကကနိပါတ်၊ ကုရုဂ်ဝဂ်၊ အဘိဓမ္မာတော်တွင် ဗြဟ္မဒတ်မင်းအဖြစ်ဖြင့် ဘုရားအလောင်းတော် ပညာရှိအမတ်၏ ဉာဏ်ပညာကို ချီးကျူးဂုဏ်ပြုခဲ့ပေသည်။

ထိုဇာတ်တော်၌ ညီတော်အာနန္ဒာ၏အလောင်းလျာသည်ကား ဗြဟ္မဒတ်မင်းဟူသော ထုံးထမ်းစဉ်လာဘွဲ့မည်ဖြင့် ဗာရာဏသီမြို့တော်က ရွှေနန်းတော်၌ စိုးစံအုပ်ချုပ်ခဲ့ရ၏။

ဇမ္ဗူဒိပ်ကျွန်းကြီးတစ်ခုလုံး၌ ထီးနန်းစိုးစံလျက်ရှိနေကြကုန်သော မင်းအပေါင်းတို့၏ မြို့တော်တို့တွင် ဗာရာဏသီမြို့တော်သည် အထင်ရှားဆုံးဖြစ်၏။ သမိုင်းအစဉ်အလာအကြီးမားဆုံး

ဖြစ်၏။ စည်းစိမ်ဥစ္စာအလွန်တရာချမ်းသာကြွယ်ဝသော သူဌေးကြီးအမြောက်အမြားရှိ၏။ ထို့ကြောင့် ဇမ္ဗူဒိပ်ကျွန်းပေါ်က ထီးဆောင်းမင်းအပေါင်းသည် ဗာရာဏသီမြို့တော်ကြီးကို တိုက်ခိုက်သိမ်းယူရန် အလိုဆန္ဒရှိခဲ့ကြပေသည်။

ဗာရာဏသီရွှေနန်းရှင် ဗြဟ္မဒတ်မင်းကလည်း ဤအခြေအနေကို ကောင်းစွာသိရှိထား၏။ ထို့ကြောင့် မိမိ၏ ဗာရာဏသီမြို့တော်ကြီးနှင့်တကွ ကာသီတိုင်းတစ်ခုလုံးကို မင်းအပေါင်းတို့၏ရန်မှ ကာကွယ်နိုင်လောက်အောင် စစ်တပ်ကြီးများကို အားပြည့်အင်ပြည့် ဖွဲ့စည်းထား၏။ ဆင်တပ်၊ မြင်းတပ်၊ ရထားတပ်၊ ခြေလျင်တပ်ဟူ၍ စစ်အင်္ဂါလေးပါးစလုံး စုံလင်အောင် ဖွဲ့စည်းထားပြီးလျှင် စစ်သည်တော်အားလုံးကိုလည်း အဆင့်အတန်းအားလျော်စွာ လစာရိက္ခာများ အလုံအလောက် ထောက်ပံ့



ထားလေသည်။

မြောက်မြားလှစွာသော စစ်ဘက် ဆိုင်ရာအမှုထမ်းများထံမှ ဗြဟ္မဒတ်မင်း နှင့် အနီးစပ်ဆုံး ဆက်ဆံခွင့်ရသူမှာ မင်္ဂလာဆင်တော်ကြီးဖြစ်၏။ မင်္ဂလာ ဆင်တော်ကြီးသည် ဆင်တပ်ကြီး အတွက် အားကိုးအားထားပြုကြရသော တိုက်ဆင်ကြီးလည်း ဖြစ်၏။ ဆင်ဦးစီး များ၊ စစ်ဗိုလ်ချုပ်ကြီးများက တကယ် မှန်ဆိုင်တိုက်ပွဲကြီးများ၌ ဆင်ခွဲတိုက်ခိုက် နိုင်အောင် သူ့ကိုသင်ကြားပေးထားကြ ၏။ အလှေအကျင့်ပြုပေးထားကြ၏။ ငွေကြောင့် သူသည် စစ်ရည်စစ်သွေး နှင့် ဝန်ထမ်းတို့ကို ဆင်ကြီး ဖြစ်၏။ ငွေကြောင့် ဆင်တော်ကြီး၏ ကောင်းမြတ် စွာသော ကြန်အင်လက္ခဏာများကို အကြောင်းပြုကာ ရွေးနန်းရှင် ဗြဟ္မဒတ် မင်း၏ စီးတော်ဆင်အဖြစ်ဖြင့်လည်း အမှုထမ်းခွင့်ရနေပေသည်။

သို့ဖြစ်၍ ဗြဟ္မဒတ်မင်းသည် ဆင် တော်ကြီးကို ဝရုတစိုက် ကျွေးမွေးပြုစု ကြရန် အမှုထမ်းများကို မိန့်ကြားထား ၏။ ဆင်များတွင် ကျရောက်တတ်သော အနာရောဂါများကို ကုသပေးနိုင်သော ဆင်ဆေးဆရာများကို ခန့်ပေးထား၏။ ဆင်ဆေးဆရာများက ဆင်တော်ကြီး အတွက် သင့်တင့်လျောက်ပတ်သော အစားအစာများ ကျွေးမွေးရန် အမှုထမ်း များကို ကြီးကြပ်ဆောင်ရွက်ကာ ဆင် တော်ကြီးကျန်းမာရေးအတွက် ဆေးမှီး ခိုတိုလည်း အရန်သင့်ဖော်စပ်၍ ထားကြ ရပေသည်။

ဤကဲ့သို့ ဆင်ဆေးဆရာများက မျက်ခြည်မပြတ် ကြပ်မတ်ပြုစုနေကြ သည့်ကြားကပင် မင်္ဂလာဆင်တော်ကြီး ၏ အခြေအနေမှာ ပျက်ယွင်းလာကြ ရ၏။ မစားနိုင်မသောက်နိုင်၊ မအိပ်နိုင် လောက်အောင် ဝေဒနာဒဏ်ကို ခံစား လာရ၏။ ဆင်တင်းကုပ်သို့ အဝင်လမ်း ခရီးသို့ လမ်းဖျောက်ကာ တစ်ချိန်လုံး တမိုင်မိုင်တတွေ့တွေ့နှင့်ဖြစ်နေရပေတော့ သည်။

ဆင်တော်ကြီးမှာ ခံစားနေရသော ဝေဒနာဒဏ်တို့ ပြေငြိမ်းစေဖို့ရန် ဆေး ဝါးကုသပေးနိုင်ရန် ပထမကြီးစွာ ဆင် တော်ကြီး၌ ယခု လောလောဆယ် ခံစား နေရသည့် အနာရောဂါကို သိထားရပါ သည်။ ရောဂါသိမှ ဆေးရွံ့ပါမည်။

သို့ဖြစ်၍ ဆင်ဆေးဆရာတို့သည် မိမိတို့၏ ဆရာသမားများထံမှ လက် ထပ်သင်ယူလာခဲ့ရသော နည်းနိဿယ အပြည့်အစုံဖြင့် ဆင်တော်ကြီး၏ ကိုယ် ခန္ဓာအနံ့အပြားမှာ စေ့စေ့စပ်စပ် ရှာဖွေ ကြည့်ရှုပါသော်ငြားလည်း မည်သည့် ရောဂါစွဲကပ်နေပါသည်ဟု အမည်တပ် ၍ တင်လျှောက်ရန် အခက်အခဲတွေ့နေ ကြရ၏။

မျက်မြင်အားဖြင့် မင်္ဂလာဆင် တော်ကြီးသည် မစားနိုင်မသောက်နိုင် ဖြစ်နေ၏။ တမိုင်မိုင်တတွေ့တွေ့ဖြစ်နေ ၏။ သို့ပါလျက် မည်သို့သောရောဂါ ကြောင့် ဤသို့ဖြစ်နေသည်ဟူ၍ကား

တပ်အပ်သေချာမပြောနိုင်ကြပါ။ ရောဂါ ကို မသိသေး၍ ဆေးကုသရန်လည်း မစွမ်းနိုင်ကြပါ။ ဆင်တော်ကြီးကို သနား တာကတစ်ဖက်၊ မိမိတို့အတွက် ကျ ရောက်လာမည့်အပြစ်ဒဏ်ကို ကြောက် ရတာကတစ်ဖက်နှင့် အဘက်ဘက်က ဖြစ်နေခြေတို့ကို ထောက်ရှုကာ ဆင် ဆေးဆရာတို့သည် ဆင်တော်ကြီး၏ လက်ရှိအခြေအနေကို ဗြဟ္မဒတ်မင်းထံ အရဲစွန့်ပြီး လျှောက်တင်ကြရပေတော့ သည်။

မင်္ဂလာဆင်တော်ကြီး၏ ကျန်းမာ ရေးကိုစွဲတွင် ဆင်ဆေးဆရာများ၏ အစွမ်းသတ္တိကုန်ခန်းသွားပြီဖြစ်၍ ဗြဟ္မ ဒတ်မင်းသည် ထိုကိစ္စကို ပညာရှိအမတ် ကြီးထံ လွှဲအပ်ရတော့၏။ ထိုစဉ်တုန်းက ဘုရားအလောင်းတော်သည် ဗြဟ္မဒတ် မင်း၏ အားကိုးအားထားပြုရသော ပညာရှိအမတ်ကြီးဖြစ်ခဲ့၏။ သို့ဖြစ်၍ ပညာရှိအမတ်ကြီးသည် ဆင်တင်းကုပ် သွားရောက်၍ မင်္ဂလာဆင်တော်ကြီး၏ ကိုယ်ခန္ဓာတစ်ခုလုံး၌ ကြည့်ရှုသုံးသပ် လေရာ ဆင်ဆေးဆရာများ ပြောကြ သည့်အတိုင်းပင် အနာရောဂါ တစ်စုံ တစ်ခုကိုမျှ မတွေ့ရပါပေ။

ဤတွင် အလောင်းတော်ပညာရှိ အမတ်ကြီးသည် ဆင်တင်းကုပ်ပတ်ပတ် လည်မှာ လမ်းလျှောက်ရင်း စဉ်းစားခန်း

ညီတော်အာနန္ဒ၏ရမိမိတ်လမ်းများ

ဝဏ္ဏသိရိ လော အာဟာရချိတ်သု



ဝင်ရ၏။ ဆင်ဆေးဆရာများ အစွမ်းကုန် စမ်းသပ်ကြည့်ထားခဲ့ကြသည်အတိုင်းပင် ဆင်တော်ကြီး၏ ကိုယ်ခန္ဓာတစ်ခုလုံးမှာ အနာရောဂါတစ်စုံတစ်ခုမျှမရှိတာ မှန်ပါ၏။ သို့ရာတွင် သက်ရှိသတ္တဝါမှန်သမျှ တို့ကို ရုပ်ခန္ဓာတစ်မျိုးတည်းဖြင့်သာ တည်ဆောက်ထားသည် မဟုတ်ချေ။ ရုပ်ခန္ဓာနှင့်အတူ နာမ်ခန္ဓာကလည်း အတူတွဲလျက် ပါဝင်နေ၏။ ရုပ်ခန္ဓာ၌ အနာရောဂါတစ်စုံတစ်ရာမရှိပါဘဲလျက် မင်္ဂလာဆင်တော်ကြီး၏ အခြေအနေများပျက်ယွင်းနေခြင်းမှာ ရုပ်နှင့်အတူ တွဲလျက်ရှိနေသော နာမ်ခန္ဓာနှင့်ပတ်သက်၍ နေပေလိမ့်မည်။

ဤအကြောင်းကို တွေးတောမိ သဖြင့် ပညာရှိအမတ်ကြီးသည် ဆင်တင်းကုပ်အမှုထမ်းများကို ခေါ်ယူပြီး လျှင် -

“အမှုထမ်းတို့၊ မင်္ဂလာဆင်တော်ကြီးကို နေ့စဉ်နေ့တိုင်းဘယ်လိုအစားအစာတွေကျွေးကြပါသလဲ”

ဟု မေးမြန်းလေရာ -

“ကျွန်တော်မျိုးတို့ ဆင်တော်ကြီးအတွက် အထူးစီမံထားတဲ့ မီးဖိုကြီးနဲ့ ထမင်းချက်ကျွေးကြပါတယ်။ အင်အားပြည့်ဝစေနိုင်တဲ့ ဟင်းသီးဟင်းရွက်အပြည့်အစုံလည်းထည့်ပေးကြပါတယ်”

“ကောင်းပြီ၊ ဒီလို ဆင်တော်ကြီးကို အစာကျွေးတဲ့အခါမှာ ထူးခြားမှုတစ်ခုခုကိုများသတိထားမိကြပါသလား”

“ထူးခြားတယ်လို့တော့ မဆိုနိုင်လောက်ပါဘူး။ ဆင်တော်ကြီးအစာစားနေတဲ့အခါမှာ ခွေးတစ်ကောင်ကလည်း လာလာပြီးမျှော်နေတတ်ပါတယ်။ ဆင်တော်ကြီး ဝဝလင်လင်စားပြီးသွားတဲ့အခါမှာ အဲဒီခွေးဟာ အကြွင်းအကျန်လေးတွေကို ဝင်စားတတ်ပါတယ်။ ကျွန်တော်မျိုးတို့ကလည်း အကြွင်းအကျန်ကို စားတာမို့ သူ့ကို မဟန့်မတားကြပါဘူး။ အဲဒီလိုနေရင်းက မင်္ဂလာဆင်တော်ကြီးဟာ ခွေးနဲ့အကျွမ်းတဝင်ဖြစ်လာပါတော့တယ်။ မိမိအတွက် ဝအောင်မစားသေးဘဲ တစ်ဝက်လောက်အရောက်မှာ နောက်ဆုတ်ပေးလိုက်ပါတယ်။ ခွေးကိုဝင်စားဖို့အမှုအရာပြုလိုက်ပါတယ်။ ဒီတော့ ခွေးကဝင်စားလို့ဝသွားတော့မှ သူကထပ်ပြီးစားပါတော့တယ်”

“အဲဒီလိုဖြစ်နေတာဘယ်လောက်ကြာပြီလဲ”

“လေး၊ ငါးလလောက်တော့ရှိပါတော့မယ်”

“အခုကော အဲဒီခွေးဘယ်မှာလဲ”
ဤမေးခွန်းအရောက်တွင် အမှုထမ်းများ တစ်ယောက်ကိုတစ်ယောက် ကြည့်လျက် မျက်စိမျက်နှာပျက်သွားကြရ၏။ အတန်ကြာမှ တစ်ယောက်က အရဲစွန့်၍ -

“ဒီ . . . ဒီလိုပါ ခင်ဗျား။ ခွေးကလည်း ပိုင်ရှင်မဲ့ဖြစ်နေပါတယ်။ အဲဒီခွေးကို မွေးချင်လို့တောင်းတဲ့သူကလည်းရှိနေပါတယ်။ ဒါကြောင့် ကျွန်တော်တို့ ပေးလိုက်မိပါတယ်”

“ဒါဖြင့် ကောင်းပြီ။ သူ့ကို အလကားပေးလိုက်တာလား၊ ရောင်းစားလိုက်ကြတာလား”

“ကျွန်တော်မျိုးတို့အိမ်မှာ အသုံးကျပ်လာလို့ တန်ဖိုးနဲ့ရောင်းစားမိပါတယ် ခင်ဗျား”

“အေး - ရောင်းမိပြီဆိုမှတော့ရှိစေပေါ့ကွယ်။ အရေးကြီးတာက ခွေးကို ဝယ်သွားတဲ့လူကဘယ်ကလဲ။ ဒီဗာရာဏသီမြို့သားလား၊ အခြားဒေသကလား”

“ဗာရာဏသီမြို့ထဲကပါ။ ကျွန်တော်မျိုးတို့နဲ့ အသိအကျွမ်းဖြစ်ပါတယ်။ သူ့အိမ်ကိုသိပါတယ်။ သူ့ဆီက ကျွန်တော်တို့ ပြန်ဝယ်ပေးပါမယ် ခင်ဗျား”

“မလိုပါဘူးကွယ်။ ကျွန်တို့ကိစ္စတွေကိုတော့ ငါတို့ပဲကြည့်လုပ်ပါမယ်”

ဤသို့ပြောဆိုပြီးလျှင် အလောင်းတော်ပညာရှိအမတ်ကြီးသည် ဗြဟ္မဒတ်မင်းထံ ဝင်ရောက်ခစားလေရာ -

“ဘယ်နှယ်လဲ အမတ်ကြီး။ ကိုယ်တော်မြတ်ရဲ့ မင်္ဂလာဆင်တော်ကြီးမှာ ဘယ်လိုရောဂါမျိုးတွေ ကျရောက်နေတာလဲ”

ဟု မေးမြန်းသဖြင့် -

“မှန်လှပါ။ ဘယ်လိုအနာရောဂါမျိုးမှမရှိကြောင်းပါဘုရား”

“ဒါဖြင့် ဘာကြောင့်များမစားနိုင်

မသောက်နိုင်ဖြစ်နေတာလဲ”

“အဲဒါကတော့ အာဟာရချို့တဲ့လို့ပါ ဘုရား”

“ဘယ်နှယ်ကြောင့် အာဟာရချို့တဲ့ရမှာလဲ အမတ်ကြီးရဲ့။ ဆင်တော်ကြီးအတွက် အကောင်းဆုံးရိက္ခာတော်တွေ ထောက်ပံ့ထားတယ် မဟုတ်လား”

“အဲဒါက ရုပ်ခန္ဓာကြီးအတွက်သာဖြစ်ပါတယ်။ နာမ်ခန္ဓာအတွက် လိုနေတာရှိလို့ပါ။ နာမ်တရားရဲ့ အာဟာရချို့တဲ့နေလို့ပါ”

ဤသို့ဖြင့် ပညာရှိအမတ်ကြီးက ဖြစ်ကြောင်းကုန်စင်တင်လျှောက်လိုက်၏။ ဤတွင်မှ ဗြဟ္မဒတ်မင်းသည် ဆင်တင်းကုပ်အမှုထမ်းများထံမှ ဝယ်ယူသွားသောခွေး၏အရွယ်အစား၊ ခွေး၏အမွေးရောင်၊ ခွေး၏အသွင်သဏ္ဍာန်တို့နှင့်တကွ ဖော်ပြ၍ ဗာရာဏသီမြို့တော်ကြီးတစ်ခုလုံး၌ မောင်းကြေးနင်းခတ်စေ၏။ ခွေးကို လက်ဝယ်ထားပါက ကျရောက်လာမည့် ရာဇဝတ်အပြစ်ဒဏ်ကို ကြေညာစေ၏။

ဤသို့သော ကြေညာသံကို ကြားလိုက်ရသည်နှင့်တစ်ပြိုင်နက် ဝယ်ယူသွားမိသောလူက ခွေးကို အလျင်အမြန် ပို့လာရပေသည်။

တမိုင့်မိုင့်တခွေခွေမိုင်း၍ သာနေခဲ့သော မင်္ဂလာဆင်တော်ကြီးသည် သူ၏ အချစ်တော်ခွေးကို မြင်လိုက်ရသည်နှင့်တစ်ပြိုင်နက် ရုတ်တရက်ထလာ၍ ခွေးကို နှာမောင်းဖြင့် ပွေ့ချည်လိုက်၏။ ထို့နောက် ဦးကင်းပေါ်တင်လိုက်၏။ ဦးကင်းပေါ်မှ တစ်ခါယူ၍ မွေ့လိုက်ယမ်းလိုက်ပြန်၏။ ဤသို့ စိတ်တိုင်းကျ ချောမြို့ကစားနေရင်းကပင် သူ၏မျက်လုံးအစုံမှ မျက်ရည်ပေါက်ပေါက်ကျလာသေး၏။ ဝမ်းသာ၍ ကြည်နူး၍ ကျလာသည့်မျက်ရည်များပင် ဖြစ်ပါ၏။

ယခင်က စားခွက်တစ်ခုထဲတွင် အတူတူစားနေကျ ချစ်မိတ်ဆွေနှစ်ဦး သားတို့အနက် ထိုနေ့တုန်းကမှ ပထမဦးစွာ ခွေးကိုစားစေ၏။ ခွေးစား၍ ဝိုက်တင်းသွားတော့မှ ဆင်တော်ကြီးက စိတ်ချလက်ချဆက်၍ စားလေသည်။

ဤသို့အားဖြင့် တိရစ္ဆာန်တို့၏ စိတ်အတွင်းကခံစားချက်ကိုပင် မျက်ဝင်းထင်ထင်သိမြင်နိုင်သော ဉာဏ်စွမ်းအားကို ဗြဟ္မဒတ်မင်းက ထိုက်ထိုက်တန်တန် ဂုဏ်ပြုခဲ့ပါပေသည်။





၂၀၀၆ ခုနှစ်၊ မြစ်ကြီးနားခရီးစဉ်၌ ရုပ်ရှင်တော်မြတ်အား သပ္ပာယ်စွာ မှူးထွေရန်

ဆိုဆို (ရွှေကံကု)

ရွှေကံကုလေပျံသစ်တော်ရုပ်ရှင်တော်မြတ်အား မပြင်အပ်လောပုဂ္ဂိုလ်များလာရောက်ဖူးပြောခြင်း၊ ကျွတ်တမ်းဝင်ကြခြင်းများနှင့်ထူးခြားမှုများ

(သခင်လမ္မာအဆက်)

နောက်တစ်ခုထူးခြားမှုမှာ ၂၀၁၃ ခုနှစ် (၆) လပိုင်းအတွင်းက ဖြစ်ပါသည်။ မြစ်ပွား ပေါ်ပေါက်ခဲ့သောနေရာမှာ မန္တလေးမြို့ အောင်ပင်လယ်ရပ်ကွက်မှ မြစ်ဘီမံယခေါ် မိုးကောင်းကင် မှန်နှင့် အလှမီနီယမ်လုပ်ငန်းမိသားစု မောင်မင်းမင်းထွန်း၏နေအိမ်တွင် ဖြစ်ပါသည်။ မောင်မင်းမင်းထွန်းသည် ၁၈-၆-၂၀၁၂ ခုနှစ်တွင် ရုပ်ရှင်တော်မြတ်ကို ပင့်ဆောင်ပူဇော်ခဲ့စဉ်က တိမ်ဖြူသဏ္ဍာန် နဂါးကြီး ရောက်ရှိလာခဲ့သည့်အတွက် အထူးပင်အားရကျေနပ် ဝမ်းသာပီတိဖြစ်ခဲ့ရ၍ ၂၀၁၃ ခုနှစ်တွင်လည်း ထိုနေ့ထိုရက် နည်းနာ ပင့်ဆောင် ပူဇော်ခွင့်ပေးပါရန် အရေးသက် တဖွယ်တောင်းဆိုပန်ကြား ထုတ်ရှိပါ၏။ မနှစ်က ပင့်ဆောင်ပူဇော် ခဲ့စဉ်က မောင်မင်းမင်းထွန်း၏ ဖခင်ကြီးသည် ကျန်းမာရေးအခြေအနေဆိုးရွာ

လျက်ရှိရာမှ ကျန်းမာရေးပြန်လည် ကောင်းမွန်လာခဲ့ပါသည်။ သို့သော်လည်း မြစ်ပွားလျက်ရှိ သောရောဂါမှာ အစာအိမ်ကင်ဆာဖြစ်

ပြီး ရောဂါလည်းလွန်ကျွမ်းလျက်ရှိနေပြီ ဖြစ်ရာ ရုပ်ရှင်တော်မြတ်အား ပင့်ဆောင် ပူဇော်ပြီး (၁) လခန့်အကြာ ထိုရောဂါ ဖြင့်ပင် ကွယ်လွန်အနိစ္စရောက်သွားခဲ့



၂၀၁၃ ခုနှစ်၊ နေပြည်တော်ခရီးစဉ်တွင် ရုပ်ရှင်တော်မြတ်အား သပ္ပာယ်စွာ မှူးထွေရန်



၂၀၀၆ ခုနှစ်၊ မြစ်ကြီးနားခရိုင်တွင် ရုပ်ရှင်တော်မြတ်သည် ပထွင်တော်ပေါ်၌ တန်ခိုးတော်ဖြင့် နေရာရွေ့လျားပုံ



၂၀၀၄ ခုနှစ်၊ ရန်ကုန်ခရိုင်တွင် ရုပ်ရှင်တော်မြတ်တော်ပုံတော်မှ ရောင်ခြည်တော်များ ထွက်ပေါ်လာပုံ



၂၀၀၁ ခုနှစ် နေပြည်တော်ခရိုင်တွင် ရုပ်ရှင်တော်မြတ်အား ဖျက်ထုတ်ဖျက်ခွင့်လျက် ဖူးစတွေရပုံ



နိုင်းငံတော်ဗဟိုသံယာဝန်ဆောင် ဝါမင်းကုန်းဆရာတော်ဘုရားကြီး၊ ဦးစိကွ (၉-၉-၂၀၁၂) ရွှေကံကုမ္ပဏီပုဂံယဉ်တော်သို့ ကြွရောက်တော်မူပုံ

ပါသည်။ သို့သော် ဝေဒနာကို ဆိုးဆိုးဝါးဝါး မခံစားသွားခဲ့ရပါ။ သက်သောင့်သက်သာပင် တရားဘာဝနာများကို ပွားများအားထုတ်သွားနိုင်ခဲ့ပြီး သူတော်ကောင်းတို့၏လမ်းစဉ်အတိုင်း ညင်ညင်သာသာပင် ဝိညာဉ်ချုပ်ငြိမ်းသွားခဲ့ခြင်းဖြစ်ပါသည်။

စာရေးသူ တာဝန်ယူလျက် ကုသနေရာမှ သေမင်း၏လက်သို့ဝ,ကွက်အပ်လိုက်ရသည့်အတွက် စာရေးသူသည် ယူကျွေးမရဖြစ်ရကာ မောင်မင်းမင်းထွန်းတို့မိသားစုအား မျက်နှာပူလျက် အားတုံအားနာမဆုံးဖြစ်ရပါသည်။ သို့သော်လည်း မမြဲသည့်သဘော၊ အစိုးမရသည့်သဘောတို့ကို လက်ခံကြရမည်သာဖြစ်ပါ၏။ ဤလောကတွင် သေခြင်းတရားကို မည်သူသည် ဟန်တားနိုင်ပါမည်နည်း။ ထိုအသိတို့သည် မောင်မင်းမင်းထွန်း၏မိသားစုတွင် ကိန်းအောင်းလျက် ရှိပါ၍ မောင်မင်းမင်းထွန်းမှ -

“ဆရာရယ် စိတ်မကောင်းမဖြစ်ပါနဲ့။ ဆရာရဲ့သစ္စာရေကြောင့် အဖေဟာ တစ်လလောက်ပိုနေလိုက်ရပြီ။ ကုသိုလ်တွေလုပ်သွားနိုင်ခဲ့တာပါ။ အဲဒီအတွက် ကျွန်တော်တို့ ဆရာ့ကို ကျေးဇူးတင်နေတာပါ။”

ဟု ပြောကြားပါသည်။ မောင်မင်းမင်းထွန်း၊ ကိုသန်းထူးမရင်၊ မထွေး အစရှိသော မောင်နှမတစ်စုသည် လူပျိုလူလွတ်များဖြစ်ကြသည့်အပြင် မိဘနှင့်အတူနေပွားဖြစ်ကြ၍ မိဘအပေါ် သံယေဇဉ်တရားကြီး

ကြည့်သူများဖြစ်၏။ ဖခင်ကြီးအတွက်
ယခင်ကလေးငယ်ကဲ့သို့ ဖခင်ကြီးအား ရည်စူး
၍ အလှူဒါနတစ်ခု မပျက်မကွက်ပြုလုပ်
သူလျက်ရှိကာ ဖခင်ကြီး၏ဆန္ဒအတိုင်း
အလှူကု လေပျံသစ်တော် ရုပ်ရှင်တော်
ပြင်ဆင်လည်း နှစ်စဉ်နှစ်တိုင်း မပျက်
မကွက် မိမိတို့နေအိမ်သို့ ပင့်ဆောင်
ပေးရန် သန့်ရှင်းစိုစွတ်ပြီးကြသူများ
ဖြစ်ပါ၏။

ထို့ကြောင့် ၂၀၁၃ ခုနှစ်တွင်
ယခုကဲ့သို့ ပင့်ဆောင်ပေးကြ
ခြင်း ဖြစ်ပါသည်။ ဇွန်လဖြစ်၍ မန္တလေး
ရာသီဥတုမှာ ပူပြင်းလှပါသည်။ နံနက်
၈ နာရီ (၉) နာရီ၊ (၁၀) နာရီခန့်ဆိုလျှင်
အလှူကု ချစ်ချစ်တောက်ပူနေပြီဖြစ်ရာ
အိမ်ထဲကယ်ဖြင့်ခရီးသွားလာရသည်မှာပင်
ပူလောင်လှပါသည်။ ခြေကျင့်ခရီးသွားရ
မည်ဆိုလျှင်တော့ ပူလောင်လှမည်မှာ
ထိုအခါမှာမရှိပါပြီ။ နံနက်လင်းကတည်း
ပူခဲ့သောနေရာမှ နေဝင်ပြီးသည့်တိုင်
အပူရှိန်မသေနိုင်ဘဲရှိနေတတ်ပါ
သည်။

သို့သော်လည်း ရာသီဥတု ဤမျှ
ပြင်းနေသည့်ကြားမှပင် တစ်နေကုန်
အလှူကု နေဥပရိသတ်တို့ လာရောက်
အလှူကုပါသည်။ ဤတစ်ကြိမ်တွင် ထူး
ခြားသည်မှာ မန္တလေးဝန်းကျင်၌ ဘုန်း
တော်ကြီးများ ကျော်စောတော်မူသော
အလှူကု ဆည်တော်လေး သုမနရာမ
အလှူကုတိုက် ဆရာတော်ဘုရားနှင့်
အလှူကုများ ရန်ကင်းတောင် ရေထွက်
အလှူကုတိုက်မှဆရာတော်နှင့်တပည့်များ၊
အလှူကု (၂၆) လမ်းနှင့် (၆၂) လမ်း
အလှူကု စံပယ်ရုံမိုးကုတ်ဝိပဿနာ
အလှူကုတိုက်မှ ဆရာတော်နှင့် တပည့်
အလှူကု လာရောက်ဖူးမြော်ကြခြင်း ဖြစ်
ပါသည်။

ဤဆရာတော် (၃) ပါးကြွရောက်
အလှူကုလာကြသည်မှာ တစ်ပြိုင်နက်
အလှူကုတော့မဟုတ်ပါ။ တစ်ကြိမ်စီကြွ
အလှူကုတော်မူလာကြခြင်း ဖြစ်ပါသည်။
အလှူကုတောင်ပေါ်တော်မူဆရာတော်
အလှူကုတော်မူလာရာ၌ ယောဂီဝတ်
အလှူကုသမီးတစ်ဦး (ဘာသာခြားမှ ဗုဒ္ဓ
ဘာသာသို့ ကူးပြောင်းရောက်ရှိခါစ)
အလှူကု ပါရှိလာပါသည်။ ဆရာတော်
အလှူကုနှင့်တကွ ထိုယောဂီအမျိုးသမီးနှင့်
အလှူကု ပါရှိလာသောတပည့်များ၊ အခြား
အလှူကု ဘုရားဖူးဧည့်သည်များတို့သည်



၂၀၀၆ ခုနှစ်၊ ဖြစ်ကြီးများခရီးစဉ်တွင် နေရာဌာနကူးပြောင်း၍ ရုပ်ရှင်တော်ပြင်ဆင် ပင့်ဆောင်ပေးကြစဉ်



၂၀၀၆၊ ၂ လပိုင်းတွင် မြစ်ကြီးနားမြို့ကို ဖွန်မြတ်ကို နန်းသိန်းသိန်းမြင့်တို့၏ နေထိုင်မှုတွင် ပင့်ဆောင်စဉ် ကြက်သွန်ဥမှ အင်ကြင်းပန်းများ ထွက်ပေါ်လာပုံ

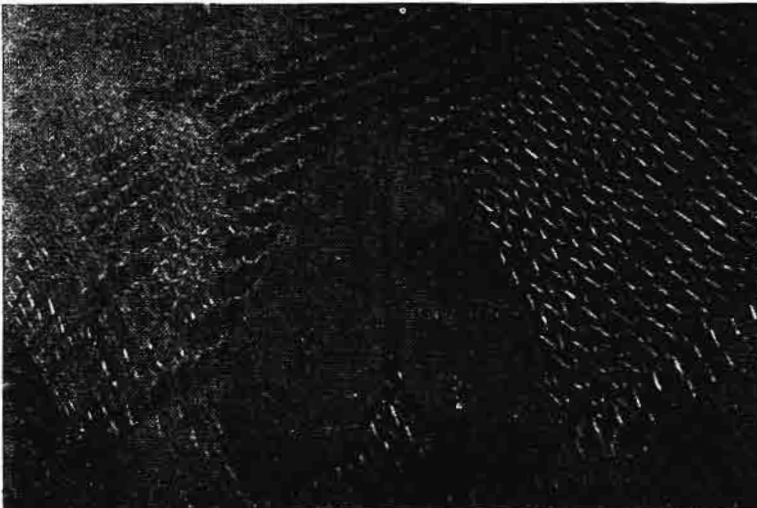

၂၀၁၃ ရန်ကုန်ခရီးစဉ်တွင် ရုပ်ရှင်တော်မြတ်အား ထူးဆန်းသော လိပ်ပြာ လာရောက်ဖူးမြော်စဉ်



၂၀၀၈ ခုနှစ် မန္တလေးခရီးစဉ်တွင် (၃၅-၈၇) လမ်းထောင့် 'ပင်းထက်ဟိန်း' ထမင်းဆိုင်သို့ ပင့်ဆောင်စဉ် ဘုရားဖူးရောက်ရှိလာသော မြွေပိမ်းအား တွေ့ရှိပုံ

ရုပ်ရှင်တော်မြတ်အား ကြည့်ညှိလေး မြတ်စွာ ပူဇော်ကန်တော့လျက်ရှိကြစဉ် ရုပ်ရှင်တော်မြတ်၏ ယာဘက်ပခုံးတော် မှ ရောင်ခြည်တော်များ ဖြာခနဲဖြာခနဲ ထွက်ပေါ်၍လာပါသည်။ ထိုကဲ့သို့ ရောင်ခြည်တော်များထွက်ပေါ်လာသည် ကို ဘာသာခြားမှ ကူးပြောင်းလာသော ယောဂီအမျိုးသမီးမှ ပထမဆုံးဖူးတွေ့ရ ၍ ထိုအမျိုးသမီးပြောမှ အခြားသူများ ပါ ဖူးတွေ့ကြရခြင်း ဖြစ်ပါသည်။

ထို့နောက် ညနေပိုင်း (၃) နာရီနှင့် (၄) နာရီအကြားတွင် အသက် (၆၀) ကျော်ခန့် ဝိနိပိနိပါးပါးနှင့် ထူးခြားသော အဘတစ်ဦး ရောက်ရှိလာပါသည်။ သာမန်တော့နေအဘိုးအဘီတစ်ဦး၏ ဝတ်စားဆင်ယင်မှုမျိုးပင် ဖြစ်ပါသည်။ ပုဆိုးအင်္ကျီတို့မှာ ညစ်နွမ်းခြင်းမရှိသော်လည်း သစ်လွင်ခြင်းတော့ မရှိပါ။ ရှေးလူကြီးတို့ ဆောင်းလေ့ရှိသော ဦးထုပ်တစ်လုံး ဆောင်းထားပါသည်။ အိမ်ထဲသို့ ဝင်လာသည်နှင့် -

“မယ်တော်ကြီးတို့ရှိသလား”

ဟု မေးပြီး-

“ထိန်လင်းလာတယ်လို့ ပြောလိုက်ပါ။ ထိန်လင်းဆိုရင် မယ်တော်ကြီးတို့ သိပါတယ်။ ဒီဘုရားကိုဖူးရတာ နှစ်ခါရှိပြီ”

ဟု ပြောပါသည်။

ထို့နောက် အဘသည် ဖြည်းဖြည်း လေးလေးနှင့် တည်ငြိမ်လေးနက်စွာ ကန်တော့၍ ရှည်လျားလှသော ထူးခြားလှသည့် ဘုရားရှိခိုးကန်တော့ချိုးတို့ဖြင့် အသံနေအသံထား၊ ဌာန်ကရိုဏ်းကျနစွာ ရွတ်ဆိုပါသည်။ ဤအဘ၏ အသံတို့မှာ ကျယ်လောင်မြည်ဟိန်းလျက်ရှိပြီး ထူးခြားလှသောကြောင့် ကြားရသူအပေါင်း၏စိတ်တွင် ဝမ်းနည်းသလိုလို၊ ကြည်နူးသလိုလို၊ ငိုချင်သလိုလို ခံစားကြရပါသည်။ အဘသည် ရိုသေစွာ လက်အုပ်ချီ၍ ရုပ်ရှင်တော်မြတ်၏ မျက်နှာတော်ကို စေ့စေ့ဖူးလျက် -

“အရှင်ဘုရားကို တပည့်တော် လျှောက်ထားစရာတွေ အများကြီးရှိပါတယ်ဘုရား။ ဒါပေမယ့် တပည့်တော် မလျှောက်ထားတော့ပါဘူး။ နောက်တစ်ခါ ဖူးမြော်ခွင့်ရရှိမှလျှောက်ထားပါတော့မယ် အရှင်ဘုရား။ လောကီနယ်ပယ်ကတော့ ရှုပ်ထွေးကြမ်းတမ်းခက်ခဲလဲပါတယ်ဘုရား။ တပည့်တော်ကောင်းလို့သောဆုကတော့ သံသရာဝဋ်မှလွတ်မြောက်လိုခြင်းပါပဲ ဘုရား။ ဒါပေမယ့်

ထည်း တပည့်တော်ဟာ သံယောဇဉ်
ဆင်ကြီးများကို မစွန့်လွှတ်နိုင်ပါဘူး။
သံသရာကို ကြောက်ပေမယ့်လည်း
သံသရာထဲမှာပဲ ကျင်လည်ပျော်မွေ့နေ
မိတယ်ဘုရား”

ဟူ၍ လျှောက်ထားကာ ဘုရား
ဆင်ပြခြင်းကို အဆုံးသတ်လိုက်ပါသည်။

မောင်မင်းမင်းထွန်းမှ -
“အဘ ဘယ်ကလာခဲ့ပါသလဲ၊
သံသယပါသေးသလဲ၊ ဘာနဲ့လာခဲ့ပါ
သလဲ”

ဟူ၍ မေးမြန်းရာ -
“အဘ တစ်ယောက်တည်းလာခဲ့
တာပါ။ ဘယ်သူမှမပါပါဘူး။ ထုံးဖိုလက်
ကောင်းဘက်ကလာခဲ့တာ ခြေကျင်ပါပဲ”

ဟု ဖြေကြားပါသည်။

မောင်မင်းမင်းထွန်းမိသားစုသည်
မိမိတို့နေအိမ်သို့ လာရောက်သမျှသော
နည်းပရိသတ်အပေါင်းတို့ကို ဆန္ဒ
မတင်း ကျောက်ကျော စသည်တို့ဖြင့်
ကွေးမွေးနည်းခံလျက်ရှိပါသည်။ ယခု
မိမိတို့ မင်းမင်းထွန်းတို့၏ နေအိမ်သို့
ရပ်ရင်တော်မြတ်ကို မပင့်ဆောင်မီ
မောင်မင်းမင်းထွန်း၏တူ မောင်မင်းကို
မိမိတို့ ရပ်ရင်တော်မြတ်အား အဓိဋ္ဌာန်ပြု
ရာ အဓိဋ္ဌာန်အောင်မြင်၍ မောင်မင်းမင်း
ထွန်း ရပ်ရင်တော်မြတ်အား ပင့်ဆောင်
ပူဇော်သောအခါ မုန့်များကုသိုလ်ပါဝင်
ထားခြင်း ဖြစ်ပါသည်။ မောင်မင်းကိုခိုင်
ထည်လည်း မောင်မင်းမင်းထွန်းထံမှ
အလှူမိန့်ယမ်ပညာတို့ကို သင်ယူခဲ့ပြီး
ယခုအချိန်၌ ဆိုင်မဖွင့်နိုင်သေးဘဲ အပြင်
ထုတ်ငန်းလုပ်ကိုင်နေသူ ဖြစ်ပါသည်။

ရပ်ရင်တော်မြတ်ထံ ဆုတောင်း
အဓိဋ္ဌာန်ခဲ့ရာ လုပ်ငန်းဆိုင်ကြီးတစ်ခုရရှိ
ထိတ်၍ ယခုကဲ့သို့ မုန့်များလျှော့စားခြင်း
ဖြစ်ပြီး ယခုလည်း မိမိသည် ဆိုင်ဖွင့်နိုင်
ပေစေဟု ထပ်မံဆုတောင်းအဓိဋ္ဌာန်
ပြုကြောင်း ပြောပြပါသည်။ (မကြာမီ
မောင်မင်းကိုခိုင်၏ ဆုတောင်း ထပ်မံ
ပြည့်ဝသွားပါသည်။ မန္တလေးမြို့ (၆၂)
လမ်းနှင့် (၃၃) လမ်း၊ (၃၄) လမ်းကြား
တွင် (၆၂) လမ်းပေါ် အရှေ့ဘက်မျက်
စာပြတိုင် အောင်မြင် အလှူမိန့်ယမ်နှင့်
အဆိုင်ကို ဖွင့်လှစ်ခဲ့ပြီဖြစ်ပြီး အပြင်ဆိုင်
ထုတ်ငန်းများ မနားတမ်း လုပ်ကိုင်နေရ
ကြောင်း သိရပါသည်။)

ယခုတစ်ခေါက် ရပ်ရင်တော်မြတ်
ကြွရောက်တော်မူချိန်တွင် မုန့်များအလှူ
ပေးပေးလျက်ရှိနေပါ၍ မောင်မင်း
မင်းထွန်းမှ ထူးခြားသည်ဟု ယူဆမိ



၂၀၀၆ ခုနှစ်၊ မြစ်ကြီးနားခရိုင်တွင် နဂါးဖြူကြီး ထွက်ပေါ်ခဲ့သော အင်ဒိုနီယန်တောင်



၂၀၀၈ ခုနှစ်၊ မိတ္ထီလာပြည် မကျေးပြည်ရှိ ရပ်ရင်တော်မြတ် ကြွရောက်တော်မူစဉ် မိတ္ထီလာခရိုင် ရဲတပ်ဖွဲ့မှ၊
ဗုဒ္ဓပုဂ္ဂိုလ်ကြီးထူးချွန်စီမံရေး ဝန်ထမ်းများနှင့် ရဲမေများ လိုက်ပါပို့ဆောင်စဉ်

သော ဤအဘကို မုန့်များသုံးဆောင်ရန်
ကျွေးမွေးနည်းခံရာ -
“မလိုပါဘူး အဘပြည့်စုံပါတယ်။
ရေကလေးသာပေးပါ”
ဟု ပြောပြီး ကျန်းမာရေးနှင့်ပတ်
သက်၍ -
“အဘမှာ ဘာရောဂါမှမရှိဘူး။
ခူးနာတာလေးတစ်ခုပါပဲကွယ်”
ဟု ပြောပြန်ပါသည်။
ထို့နောက် အိမ်သားများကို နှုတ်
ဆက်ပြီး ဘုရားကန်တော့၍ ပြန်လည်
ထွက်ခွာရာ၌ မောင်မင်းမင်းထွန်းတို့၏
ဖခင်နေသွားခဲ့သော အိပ်ခန်းတံခါးတိုင်
ကို တုန်ယင်သောလက်တို့ဖြင့် အတန်
ကြာကိုင်လျက် ငေးမောနေပြီးမှ အိမ်

အပြင်သို့ထွက်ပါသည်။
ထိုအခါ မောင်မင်းမင်းထွန်းမှ -
“အဘသွားလိုတဲ့နေရာကို လိုက်
ပို့ပါမယ်”
ဟု ဆိုရာ မိမိဘာသာသွားသည်
က ပို၍အဆင်ပြေသည်ဟုဖြေကြားပြီး-
“အဘမှာ လိုက်ပို့မယ့် သားသမီး
မြေးတို့မရှိဘူးလား”
ဟု မေးမြန်းရာ -
“ရှိတော့ရှိတယ်၊ သူတို့မသိကြ
ဘူး”
ဟု ပြောကြားကာ နှုတ်ဆက်
ထွက်ခွာသွားခဲ့ပါသည်။
မောင်မင်းမင်းထွန်းတို့ မိသားစု
သည် ရပ်ရင်တော်မြတ်ထံ ကြည်ညို

www.burmeseclassic.com

သောစိတ်၊ ဧည့်ပရိသတ်များကို ဧည့်ခံ ကျွေးမွေးမှုမလစ်ဟင်းစေရေး၊ ရုပ်ရှင် တော်မြတ်ကိုယ်တော်တိုင်မှ တန်ခိုး တော်ပြသမှုများနှင့် အခြားသောထူး ခြားမှုများ ဖြစ်ပေါ်မှုတို့ကို အမြဲမပြတ် အာရုံထားနေရခြင်း စသော အကြောင်း တို့ကြောင့် ဤအဘနှင့်ပတ်သက်၍ မည်သို့မျှ အထွေအထူးမတွေ့မိကြဘဲ အမှတ်တမဲ့ သဘောသာထားရှိမိကြပါ သည်။

ထိုညကလည်း မောင်မင်းမင်း ထွန်းမိသားစုနှင့် မောင်နှမများအားလုံး၊ တပည့်များအားလုံး၊ မောင်မင်းကိုနိုင်တို့ ပါ တစ်ညလုံးမအိပ်ကြဘဲ ရုပ်ရှင်တော် မြတ်ကို ဖူးမြော်လျက်ရှိကြရာ နံနက်(၄) နာရီကျော်မှ မောင်မင်းမင်းထွန်းနှင့် မောင်မင်းကိုနိုင်တို့ အိပ်ရာဝင်သွားကြ ပါသည်။

နံနက်ပိုင်း ဝေလီဝေလင်းအချိန်၌ မောင်မင်းမင်းထွန်း၏အိမ်ထောင်သည် အစ်မတစ်ဦးဖြစ်သော မကြွယ်ကြွယ်မှ ရုပ်ရှင်တော်မြတ်အား အရုဏ်ဆွမ်းများ ကပ်လျှံအပြီးတွင် ရုပ်ရှင်တော်မြတ် အား ဖူးမြော်လျက်ရှိစဉ် ရုပ်ရှင်တော် မြတ်မှ ပဌာန်းပိုင်းသဏ္ဌာန် လင်းလက် တောက်ပသော ရောင်ခြည်တော်တို့ ထွက်ပေါ်လာပါသည်။ မကြွယ်ကြွယ်မှ ဝမ်းသာအားရ အိမ်သားများကို အော် ပြောလိုက်ရာ အိမ်သားများအားလုံး ရုပ်ရှင်တော်မြတ်ထံသို့ ပိုင်းအံ့ရောက်ရှိ လာကြပါသည်။ မောင်မင်းမင်းထွန်းနှင့် မောင်မင်းကိုနိုင်တို့လည်း ကမန်းကတန်း အိမ်ပေါ်မှ ပြေးဆင်းလာကြပါသည်။ ၎င်းတို့သည် ယခုမှသာ အိပ်ပျော်ခါစရှိ ပါသေး၍ အိပ်ချင်ဖူးတူးဖြစ်နေကြပါ သည်။

မောင်မင်းမင်းထွန်းမှ ၎င်း၏ ဖုန်း ကင်မရာဖြင့် ရုပ်ရှင်တော်မြတ်၏ ရောင် ခြည်တော် ထွက်ပေါ်ကွန့်မြူးတော်မူပုံ များကို ဗီဒီယိုမှတ်တမ်းရယူပါသည်။ ထိုအချိန်၌ မောင်မင်းမင်းထွန်းတို့၏ နေအိမ်တွင် ပြင်ပဧည့်သည်များရှိမနေ ပါ။ အိမ်သားများသာရှိနေကြသေးပြီး မယ်တော်ကြီးနှင့် အန်တီအေးတို့လည်း အိပ်ခန်းတွင်းမှာပင် ရှိနေသေးသဖြင့် ရောင်ခြည်တော်များကို မဖူးတွေ့လိုက် ကြရပါ။ မောင်မင်းမင်းထွန်း၏ တပည့် ကိုဇင် ဆိုသော စတီးဆရာကလေးမှာ ကံထူးလှစွာ ရောင်ခြည်တော်တို့ကို အပြည့်အဝ ဖူးတွေ့လိုက်ရပါသည်။ ထိုနေ့မှာပင် ရုပ်ရှင်တော်မြတ်

သည် မောင်မင်းမင်းထွန်းတို့၏ နေအိမ် မှ တခြားတစ်နေရာသို့ ဆက်လက်ကြွ မြန်းတော်မူပါသည်။ ရုပ်ရှင်တော်မြတ် ပြန်လည် ကြွမြန်းသွားတော်မူသောအခါ မှ မောင်နှမတစ်တွေပိုင်းဖွဲ့ကာ ရုပ်ရှင် တော်မြတ်နှင့် ပတ်သက်သော ထူးခြားမှု တို့ကို ပြန်လည်ပြောပြကြရင်း ထူးထူး ဆန်းဆန်းရောက်ရှိလာသော ဘုရားဖူး ဧည့်သည်အဘ၏အကြောင်းကို ရောက် ရှိသွားပါသည်။

၎င်းတို့သည် ၎င်းတို့ဖခင်ကြီးတွင် ငယ်နာမည်ရှိသည်ဟု သိမထားကြပါ။ ၎င်းတို့ ဖခင်ကြီးသည် ကွယ်လွန်ခါနီး သောအချိန်တွင်မှ မိမိတွင် ငယ်နာမည် ရှိကြောင်း၊ ထိန်လင်းဟူ၍ခေါ်ကြောင်း ပြောပြပါသည်။ တစ်ဖန် မနေ့ကရောက် လာသောအဘ၏ဘုရားရှိခိုးကန်တော့ ချီးတစ်ခုမှာ ၎င်းတို့မှာ ဖခင်ကြီး၏ ကန်တော့ချီးနှင့်တူညီနေပြန်ပြီး ထိုအဘ ရောက်ရှိလာသောအချိန်မှာလည်း ၎င်း တို့၏ဖခင်ကြီး ကွယ်လွန်အနိစ္စရောက် သောအချိန်လည်းဖြစ်နေပြန်ပါသည်။ ဆောင်းသောဦးထုပ်မှာလည်း တူညီနေ ပြန်ပါ၏။ 'အဘမှာ ဘာရောဂါမှမရှိဘူး၊ ဒူးနာတာတစ်ခုပဲ' ဟူသော စကားမှာ လည်း ၎င်းတို့ဖခင်ကြီး၏လက်သုံးစကား ပင်ဖြစ်နေပြန်ပါ၏။ ထိုကြောင့် ဖခင်ကြီး နှင့်တူသော ထိုအဘအား ရည်မှန်း၍ ရိုသေစွာကန်တော့ကြကာ ဝန်ချတောင်း ပန်ကြပါသည်။

ထိုညက ညတွင်းချင်းပင် မောင် မင်းမင်းထွန်းမှ စာရေးသူထံ ဖုန်းဆက် ၍ ထိုအကြောင်းအရာတို့ကို ပြောပြပါ သည်။ နောက်တစ်နေ့တွင် ရုပ်ရှင်တော် မြတ်၏ ရောင်ခြည်တော်ကွန့်မြူးတော် မူသော ဖုန်းကင်မရာဖြင့် ရိုက်ကူးထား သည့် ဗီဒီယိုမှတ်တမ်းကိုလည်း လာ ရောက် ပြသပါသည်။

"ဆရာရေး ကျွန်တော်တို့ကတော့ ဘုရားကြီးကို ပိုလိုသကြည်ညိုမဆုံးဖြစ် ရတယ်"

ဟု ဆိုပါသည်။ ဤအချိန်၌ ရုပ်ရှင်တော်မြတ်၏ ဒေသစာရီခရီးစဉ်တို့မှာ ရတနာပုံ သတင်းစာတွင် အဆက်မပြတ် ဖော်ပြ ပါရှိနေပြီဖြစ်ပါ၍ မန္တလေးပရိသတ်နှင့် နယ်ဝေးပရိသတ်တို့သည် သတင်းစာ တွင် ဖော်ပြပါရှိသည့် လိပ်စာအတိုင်း လိုက်လံဖူးမြော်နေကြသည်ဖြစ်ရာ မန္တ လေးမြို့ပေါ်တွင် မည်သည့်နေရာဌာန သို့ ရုပ်ရှင်တော်မြတ်ကြွရောက်တော်မူ

သည်ဖြစ်စေ စည်ကားလျက်သာရှိနေပါ သည်။

ထိုသို့ ရတနာပုံသတင်းစာတွင် ရွှေကုက္ကရုပ်ရှင်တော်မြတ်၏ ဒေသစာရီ ခရီးစဉ်တို့ အဆက်မပြတ် ပါရှိလာခဲ့ရ ခြင်းမှာလည်း ၂၀၁၂ ခု ရက်၊ ၉ လ ရွှေကုက္ကရုပ်ပုဒ်နယ်ပွဲတော်နေ့တွင် ဗိုလ် ကြီးနိုင်ထွန်းအေးနှင့် ဇနီးဒေါ်စိုးသီတာ လင်းတို့ ဦးဆောင်၍ ရတနာပုံသတင်း စာတိုက်မှဝန်ထမ်းများ ရောက်ရှိလာခဲ့ ကြပြီး ရုပ်ရှင်တော်မြတ်ကို ဖူးမြော်ကြည် ညိုကြကာ စာရေးသူတို့နှင့် မိသားစု သဖွယ် ခင်မင်ရင်းနှီးသွားခဲ့ကြပါသည်။ ၎င်းတို့သည် စာရေးသူ၏ စာဖတ်ပရိ သတ်များဖြစ်နေကြ၍ စာရေးသူကို ပိုမို ခင်မင်ကြကာ ဗိုလ်ကြီးနိုင်ထွန်းအေးမှ ရတနာပုံသတင်းစာတစ်စောင် နေ့စဉ် လှူဒါန်းခဲ့ပါသည်။ ထိုသို့သော ဆက်စပ် မှုဖြင့် ရတနာပုံသတင်းစာတွင် ရုပ်ရှင် တော်မြတ်၏ ဒေသစာရီခရီးစဉ်များ သတင်းတို့ အဆက်မပြတ် ဖော်ပြပါရှိ ခဲ့ခြင်း ဖြစ်ပါသည်။

အခါအားလျော်စွာ ဗိုလ်ကြီးနိုင် ထွန်းအေးနှင့် ဒေါ်စိုးသီတာလင်းတို့ သည် သမီးကလေး(၂)ယောက်နှင့်အတူ အောင်မြေသို့ မကြာခဏရောက်ရှိလာ တတ်သကဲ့သို့ စာရေးသူ မန္တလေးသို့ ရောက်ရှိနေသောအခါများတွင်လည်း လက်ဖက်ရည်ဆိုင်တစ်ခုတွင် တွေ့ဆုံ ဖြစ်ပါသည်။ ထိုကြောင့် မင်းမင်းထွန်းတို့ ၏နေအိမ်တွင် ရုပ်ရှင်တော်မြတ် ကြွ ရောက်တော်မူမည့်အကြောင်းနှင့် ယမန် နှစ်က ရုပ်ရှင်တော်မြတ်ကြွရောက်တော် မူစဉ် နဂါးကြီးရောက်ရှိလာပုံကိုလည်း သိရှိထားပြီး ဖြစ်ပါသည်။

ဗိုလ်ကြီးနိုင်ထွန်းအေးသည် မန္တ လေးဇာတိဖြစ်ပါ၍ ၎င်း၏ မိခင်ကြီးနှင့် ညီ၊ တူ၊ တူမများတို့သည် အောင်သာ ယာရပ်ကွက်တွင် နေထိုင်လျက်ရှိရာ ယခု ရုပ်ရှင်တော်မြတ် ကြွရောက်တော် မူလျက်ရှိသော အောင်ပင်လယ် မင်းမင်း ထွန်းတို့နေအိမ်၏ တောင်ဘက်အရပ် မဝေးလှသောနေရာတွင် ရှိပါ၏။ ဗိုလ်ကြီးနိုင်ထွန်းအေး၏ မိခင်ကြီးသည် ဗိုလ်ကြီးနိုင်ထွန်းအေးမှ ကြိုတင်ပြော ပြထား၍ မနစ်က နဂါးလာရောက်ခြင်း နှင့် ဤနေ့တွင် မင်းမင်းထွန်းတို့၏နေ အိမ်၌ ရုပ်ရှင်တော်မြတ်ကြွရောက်တော် မူမည့်အကြောင်းတို့ကို သိရှိထားပြီး ရှိ ပါသည်။ ထိုနေ့ညနေက ဗိုလ်ကြီးနိုင်ထွန်း

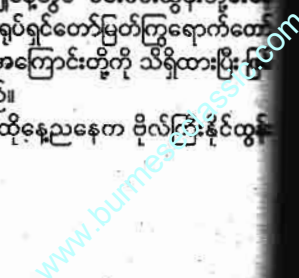

အေး၏ မိခင်ကြီးသည် အိမ်ရှေ့သို့ထွက်
၍ မြေးမလေးနှင့်ထိုင်နေစဉ် မျက်စိကမူ
ရုပ်ရှင်တော်မြတ်ကြွရောက်တော်မူလျက်
ရာ မင်းမင်းထွန်းတို့၏နေအိမ် အထက်
ကောင်းကင်ကို အမှတ်မထင်ကြည့်
နေမိလျက်သားဖြစ်နေပါသည်။

ကောင်းကင်ပြင်တွင် ကျနေ၏
နေရောင်ခြည်တို့ကြောင့် ပုစွန်ဆီရောင်
သန်းလျက်ရှိနေပြီး ရုတ်တရက် တိမ်မှင့်
ထန်းတစ်ခု ပေါ်ပေါက်လာပါသည်။ ထို
တိမ်မှင့်တန်းကို သေသေချာချာကြည့်
လိုက်သောအခါ တိမ်မှင့်တန်းမဟုတ်ပါ။
အိမ်ရောင်နဂါးကြီးဖြစ်နေပြီး လူးလွန်
သျှတ်ရုံနေပါသည်။ ထိုအခါ ဝိုလ်ကြီး
နိုင်ထွန်းအေး၏ မိခင်သည် မိမိမှာ
အသက်အရွယ် ကြီးရင့်နေပြီဖြစ်၍
အမြင်အာရုံများထင်မှတ်မှားနိုင်မည်ဖြစ်
သောကြောင့် (၁၂)နှစ်အရွယ်မြေးမလေး
နှင့် (၁၉) နှစ်အရွယ်မြေးယောက်ျားလေး
တို့ကို သေသေချာချာ ကြည့်ရှုစေရာ
အမှတ်တကယ်ပင် အစိမ်းရောင်နဂါးကြီး
ဖြစ်ကြောင်းပြောပြကြပါသည်။ နဂါးကြီး
သည် ခဏအကြာတွင် ကောင်းကင်ပြာ
အတွင်းသို့တိုးဝင်သွားပြီး မှေးမှိန်ပျောက်
ထွယ်သွားပါသည်။

ဤတစ်ကြိမ်တွင် နဂါးကြီးထွက်
ခြင်းမှာ အချိန်မကြာမြင့်လိုက်ပါ။
အမှတ်တမဲ့ကြည့်မိကြသူတို့မှာမူ တိမ်
မှင့်တန်းအဖြစ်သာ မှတ်ယူကြမိမည်
ဖြစ်ပါသည်။ အချိန်ကြာမြင့်စွာ ပေါ်
ဆက်နေလျှင်လည်း တစ်ယောက်စကား
အစ်ယောက်နားနှင့် လူအများသိရှိကြ
မည် ဖြစ်ပါသည်။ နောင်တွင် စကားစပ်
သောအခါ ထိုနေ့ညနေက ပေါ်ပေါက်
သောနဂါးကြီးကို မြင်တွေ့လိုက်ကြရသူ
တို့မှာ (၄) (၅) ဦးထက်မနည်းရှိကြောင်း
သိရှိခဲ့ပါသည်။ အထက်ပါအကြောင်း
အရာတို့ကို ဝိုလ်ကြီး နိုင်ထွန်းအေးမှ
အစ်ဆင့် စာရေးသူက ပြန်လည်သိရှိ
ခြင်း ဖြစ်ပါသည်။

ရုပ်ရှင်တော်မြတ်ကြွရောက်တော်
မူ နေရာဌာနအတော်များများတွင်
သွားဖူးရောက်ရှိလာကြသော ဧည့်
သည်များအတွင်းမှ သိုက်ပူးခြင်း၊
အနုပညာခြင်း၊ ယက္ခပူးခြင်း၊ နတ်ပူးခြင်းတို့
ပြဿနာဖြစ်ပေါ်လေ့ရှိပါသည်။ အချို့
သူများမှာ ထူးခြားဆန်းကြယ်လှစွာ
အနုပညာသော ခိုင်လုံသည့် အကြောင်း
အရာတို့များရှိသော်လည်း ထိုအကြောင်း
အရာတို့တွင် လက်ဆုပ်လက်ကိုင်ပြသ
ခြင်းမရှိပါ၍ ဖော်ပြခြင်းမပြုတော့ဘဲ

ချန်လှုပ်ခဲ့မည် ဖြစ်ပါသည်။
၂၀၀၄ ခုနှစ်တွင် ရုပ်ရှင်တော်
မြတ်သည် ရန်ကုန်မြို့ စမ်းချောင်းမြို့
နယ် ဝေဠုပန်တောင်ရုပ်ကွက်ရှိ မောင်ရဲ
လေးနှင့် အစ်ကို၊ အစ်မများမှ မိခင်ကြီး
ကို အမှူးထား၍ ရုပ်ရှင်တော်မြတ်ကို
၎င်းတို့၏နေအိမ်သို့ ပင့်ဆောင်ပူဇော်
ခဲ့ကြပါသည်။ ထိုအချိန်က ရုပ်ရှင်တော်
မြတ်သည် ရန်ကုန်မြို့သို့ ဒုတိယအကြိမ်
မြောက် ကြွရောက်တော်မူခြင်းဖြစ်ပါ၍
မယ်တော်ကြီးတို့တွင် အသိမိတ်ဆွေများ
များစားစား မရှိသေးပါ။ မောင်ရဲလေး
သည်လည်း မယ်တော်ကြီးတို့နှင့် ခင်မင်
ရင်းနှီးခြင်း မရှိသေးပါ။ စာရေးသူဆို
လျှင် မောင်ရဲလေးကို တွေ့မြင်ဖူးခြင်းပင်
မရှိသေးပါ။

သို့သော် မောင်ရဲလေးမိသားစု
သည် ရုပ်ရှင်တော်မြတ်ကို ကြည့်ညို့
လွန်းလှသကဲ့သို့ မယ်တော်ကြီးနှင့်
အနီးအေးတို့ကိုလည်း အထူးပင်
ရိုသေလေးစားခဲ့ကြသူများ ဖြစ်ပါသည်။
မောင်ရဲလေးတို့မိသားစုသည် ရုပ်ရှင်
တော်မြတ်ကို ပထမဦးဆုံး ပင့်ဆောင်
ပူဇော်ပြီးချိန်မှ ဤယနေ့တိုင် သာဝက
အရင်းများ ဖြစ်သွားကြသူများဖြစ်ခဲ့ကာ
ရုပ်ရှင်တော်မြတ်၏ နှစ်စဉ် ရန်ကုန်မြို့
ဒေသစာရီခရီးစဉ်များတွင် အလှည့်သင့်
သည့်အခါတိုင်း ပင့်ဆောင်ပူဇော်ခဲ့ကြ
ပါသည်။ ဤဆောင်းပါး ရေးသားချိန်
၂၀၁၄ ခုနှစ်၊ (၂) လပိုင်းတွင်လည်း
ရုပ်ရှင်တော်မြတ်အား ၎င်းတို့၏နေအိမ်
သို့ ပင့်ဆောင်ပူဇော်ခဲ့ကြပြီ ဖြစ်ပါသည်။

ယနေ့အချိန်၌ မောင်ရဲလေး
(၀၉-၄ ၂၀၀၀၈၇၇၈) သည် ရန်ကုန်မြို့
ဒေသစာရီခရီးစဉ်တစ်ခုလုံး၌ မယ်တော်
ကြီးတို့၏ ဝေယျာဝစ္စမှန်သမျှတို့ကို
ကုသိုလ်လှ ဆောင်ရွက်ပေးနေသည့်
အပြင် စာရေးသူမှ ရန်ကုန်မြို့သို့ တင်ပို့
ပေးသော ရုပ်ရှင်တော်မြတ်၏ ဓာတ်ပုံ
တော်များ၊ ဘုရားသမိုင်းဖြစ်တော်စဉ်
ဗီစီဒီဇွေများ၊ စာအုပ်များတို့ကို မယ်
တော်ကြီးတို့ထံပေးပို့ခြင်း၊ စာရေးသူ၏
စာမူများကို သူရဲရဲစာတည်းများချုပ်
ဦးအောင်မြတ်ထံပေးပို့ခြင်း၊ စာရေးသူ
ပေးပို့သော ဆေးသိဒ္ဓိသစ္စာရေတို့ကို
၎င်း၏နေအိမ်တွင် သယ်ဆောင်ထားရှိ
ခြင်းတို့အပြင် စာရေးသူထံသို့ စာမူခများ
မေတ္တာလက်ဆောင်မဝရင်းစာအုပ်များ
နှင့် ဆေးသိဒ္ဓိသစ္စာရေအလှူငွေတို့ကို
ပြန်လည်ပေးပို့ခြင်းတို့ကို ကုသိုလ်လှ
ဆောင်ရွက်ပေးနေသူ ဖြစ်ပါသည်။

ထို့အပြင် မောင်ရဲလေးတို့မောင်
နှမတစ်စုသည် နှစ်စဉ် (၉) ရက်၊ (၉)လ
ရွှေကံကု ဗုဒ္ဓပူဇော်သပွဲတော်သို့ လာ
ရောက်ပြီး ဝေယျာဝစ္စများ ဆောင်ရွက်
ပါသည်။ မောင်ရဲလေးမှ ၎င်းဝါသနာပါ
သော မှတ်တမ်းတင်ဗွီဒီယို ရိုက်ကူးခြင်း
နှင့် ဓာတ်ပုံရိုက်ကူးခြင်းတို့ဖြင့်လည်း
ကုသိုလ်လှပါသေးသည်။

၂၀၁၄ ခုနှစ်တွင် ပထမဆုံး ပင့်
ဆောင်ပူဇော်ချိန်၌ ထူးခြားမှုမှာ ရုပ်ရှင်
တော်မြတ်အား လျှော်ခန်းထားရှိသော
သောက်တော်ရေဖန်ခွက်အတွင်းထဲသို့
သေးငယ်၍ ပလတ်စတစ်အကြည်သား
ကဲ့သို့ ပါးလွှာသော ငါးကလေးတစ်
ကောင် ရောက်ရှိလာခြင်း ဖြစ်ပါသည်။
ငါးကလေး၏ခန္ဓာကိုယ်မှာ ကြည်လင်လှ
၍ ခန္ဓာကိုယ်ကိုထွင်းဖောက်၍ မြင်နိုင်
ပါသည်။ မျက်လုံးမည်းမည်းကလေးမှာ
လည်း ထင်ရှားပါသည်။ ငါးကလေးမှာ
သက်မဲ့မဟုတ်ပါ။ ဖန်ခွက်ထဲတွင် သွက်
လက်စွာ လှုပ်ရှားကူးခပ်လျက်ရှိပါသည်။
ငါးကလေး၏ လှုပ်ရှားသွားလာပုံကို
မောင်ရဲလေးမှ ဓာတ်ပုံမှတ်တမ်း၊ ဗွီဒီယို
မှတ်တမ်းများလည်း ရိုက်ကူးထားရှိပါ
သည်။

ထိုငါးကလေး ရောက်ရှိလာပုံမှာ
လည်း ဆန်းကြယ်လှပါသည်။ ထို
သောက်တော်ရေတို့ကို ရေသန့်ဘူး
ပါကင်ဖွင့်၍ ကပ်လျှိုခြင်းဖြစ်ရာ ရေသန့်
ဘူးထဲမှ ပါလာစရာ အကြောင်းမရှိပါ။
သောက်တော်ရေကပ်လျှိုစဉ်က ဝိနည်း
နှင့်ညီညွတ်စေရန် ရေသန့်ဘူးအတွင်းမှ
ရေဖြစ်သော်လည်း ရေစစ်ဖြင့်ခံယူပြီးမှ
ကပ်လျှိုခြင်း ဖြစ်ပါသည်။ ထို့ကြောင့်
ဤငွေရောင်ငါးကလေးမှာ ဆန်းကြယ်
စွာ မည်သို့ရောက်ရှိလာမည်မသိ ဖြစ်
ကြရ၍ တအံ့တဩပိုင်း၍ ကြည့်နေကြ
ပါသည်။ သို့သော် ထိုည (၁၂) နာရီတွင်
ဤငါးကလေးသည် မောင်ရဲလေးတို့
မျက်ခြည်မပြတ်ကြည့်နေသည့်ကြားမှပင်
ရုတ်တရက်ကွယ်ပျောက်သွားခဲ့ခြင်းဖြစ်
ပါ၍ ပိုမိုအံ့ဩမဆုံးဖြစ်ကြရပါသည်။
ဤငါးကလေးသည် တကယ့်သက်ရှိငါး
လော (သို့) နတ်တို့မှဖန်ဆင်းခြင်းလော
မတွေးတတ်နိုင်အောင်ဖြစ်ကြရပါ၏။
သို့သော် မည်သို့ပင်ဖြစ်စေကာမူ ရုပ်ရှင်
တော်မြတ်၏ကြီးမားတော်မူသောတန်ခိုး
တော်ကြောင့်သာလျှင် ဤကဲ့သို့ ဖြစ်ပွား
ပေါ်ပေါက်ခြင်းဖြစ်ပေသည်ဟု မောင်ရဲ
လေးတို့မိသားစုမှယုံကြည်ကြတာ မှန်စွာ
တော်မြတ်အား ဆတတ်တို့၍ ဖြစ်သည်။



ကိုးကွယ်ခဲ့ကြသည်မှာ ဤယနေ့တိုင် ဖြစ်ပါသည်။

ရုပ်ရှင်တော်မြတ်သည် ၂၀၀၈ ခုနှစ်တွင် နေပြည်တော် ဖျဉ်းမနားသို့ ဒေသစာရီ ကြွမြန်းတော်မူခဲ့ပါသည်။ ထိုနှစ်ခရီးစဉ်သည် နေပြည်တော်၏ ပွဲဦးထွက် ဒေသစာရီခရီးစဉ်ဖြစ်ပါ၍ နေပြည်တော်ဖျဉ်းမနားတွင် ရုပ်ရှင်တော် မြတ်ကို ခြိမ်းခြိမ်းသံ့မှ ပင့်ဆောင်ပူဇော် ခဲ့ကြပါသည်။ အမှန်တော့ ရုပ်ရှင်တော် မြတ်သည် နေပြည်တော်ဒေသသို့ ယခု တစ်ကြိမ် ကြွရောက်တော်မူခြင်းမှာ ဒုတိယအကြိမ်မြောက် ဖြစ်သော်လည်း ပထမဦးဆုံး ကြွရောက်တော်မူစဉ်က ၈၈၈-ညွန့်/ချုပ် ဗိုလ်မှူးကြီးအောင် စောလင်းမိသားစုမှ တစ်ဦးတည်း တစ်အိမ်တည်း ပင့်ဆောင်ခြင်းဖြစ်ပါ၍ ဒုတိယအကြိမ်ကြွချီသော ခရီးစဉ်ကို ပွဲဦးထွက်ခရီးစဉ်ဟု ခေါ်ဆိုလိုက်ခြင်း ဖြစ်ပါသည်။ ဤခရီးစဉ်ကို ပင့်ဆောင် သူမှာ ဦးထင်အောင်လင်း - ဒေါ်ကြည် ကြည်သင်း ရွှေခင်းမင်းတီးဂါးဒင်း ရာဇဌာနေလမ်း ဖြစ်ပါ၏။

ဤခရီးစဉ်တွင် ပင့်ဆောင်ပူဇော် သူတို့ များပြားလှပါ၍ တစ်လနီးပါးမျှ ကြာမြင့်ခဲ့ရပါသည်။ ထိုခရီးစဉ်တွင် ပင့် ဆောင်ပူဇော်ခဲ့ကြသူများအထဲမှ ယခု ၂၀၁၄ တိုင် မပျက်မကွက် ပင့်ဆောင် ပူဇော်လျက်ရှိကြသူများမှာ ဦးထင် အောင်လင်း-ဒေါ်ကြည်ကြည်သင်းနှင့် ရန်အောင်(၂)ရပ်ကွက်မှ ဆရာဦးမြဝင်း- ဒေါ်ကြည်ကြည်စမ်း၊ ဥတ္တရသီရိမြို့နယ် ဇေယျဟိန်း ဆောက်လုပ်ရေးမိသားစုမှ ဒေါ်သန္တာဟန်ခေါ် ဒေါ် ချောချောတို့ ဖြစ်ကြပါသည်။

ဤခရီးစဉ်တွင် ဂျာနယ်၊ သတင်း စာ သတင်းထောက်ခိုင်မင်း (နေပြည် တော်) ရွှေချီရပ်မှ ရုပ်ရှင်တော်မြတ်ကို ပင့်ဆောင်၍ ထိုမှတစ်ဖန် ကျွန်ုပ်ဆရာမ ကြီးတစ်ဦးမှ ထိုရပ်ကွက်ထဲမှာပင် ခိုင်မင်း (နေပြည်တော်) ၏အိမ်နှင့် မနီး မဝေးမှာပင် ဆက်လက်ပင့်ဆောင်ပူဇော် ပါသည်။ ကျွန်ုပ်အိမ်ဝင်းထောင့်တွင် ပန်းရုံနှင့် ဒန်းစင်လည်းရှိပါသည်။ မယ် တော်ကြီးသည် နေ့လယ်ခင်းအချိန်၌ ထိုဒန်းပေါ်တွင် အနားယူရင်း မေးခနဲ အိပ်ပျော်သွားပါသည်။ ခဏကလေး သာဖြစ်သော်လည်း အိပ်မက်မြင်မက် လိုက်ပါသေးသည်။ အိပ်မက်ထဲတွင် မြွေ ကြီးတစ်ကောင်နှင့် မိန်းကလေးတစ်ဦး ကို တွေ့ရှိလိုက်ရပါသည်။ အိပ်ရာမှနိုး

သော် အိမ်ရှင်ဆရာမကြီးမှ ဤနေရာ တွင် နဂါးသိုက်ရှိသည်ဟု နားလည်သူ များကလည်း ပြောကြကြောင်း မိမိတို့ ကလည်း ယုံကြည်ကြောင်း ပြောကြား ပြီး-

“မယ်တော်ကြီး ဒီနေရာမှာအိပ် တာ မထူးခြားဘူးလား”
ဟု မေးပါသည်။

ထို့နောက် အိမ်ရှင်နှင့် မယ်တော် ကြီးအနီးတိအေးတို့လည်း ဘုရားခန်းဆီ သို့ ထွက်ခဲ့ကြပါသည်။ ထိုအချိန်တွင် ထိုအဆောက်အအုံ၏ တံစက်မြိတ် အောက် ခါးပန်းကျောက်ခုံအနီးမှ ကျွတ် ကျွတ်အိတ်တစ်လုံးသည် တဖျတ်ဖျတ် လှုပ်ရှားလျက်ရှိရာ မယ်တော်ကြီးတွေ့ မြင်သွားပြီး -

“ဟိုအိတ်ထဲမှာ ငါးဖြစ်မယ်ထင် တယ်”

ဟု ပြောလိုက်ပါသည်။

အိမ်ရှင်ဆရာမကြီးမှ သွားရောက် ကောက်ယူလိုက်ပါသည်။ အမှန်တကယ် ပင် တစ်ထွာခန့်ရှိသော ငါးရဲ့ဖြူတစ် ကောင်ဖြစ်နေပါသည်။

ထိုငါးရဲ့မှာ အိတ်အတွင်းမှ ခုန် ထွက်နေခြင်း ဖြစ်ပါသည်။ ရုပ်ရှင်တော် မြတ်အား ပင့်ဆောင် ပူဇော်ထားရှိရာ နေအိမ်တွင်းသို့ ဝင်ရောက်လိုသကဲ့သို့ ဖြစ်နေ၍ -

“ဒါဆို ဒီငါးလေးက ဘုရားဖူးလာ တာဖြစ်ရမယ်။ ဘုရားရှေ့မှာ ရေနဲ့ချ ထားပေးလိုက်မယ်”

ဟု အိမ်ရှင်ဆရာမကြီးမှ ပြော ကြားသောအခါ မယ်တော်ကြီးမူလည်း ထိုသို့ ထင်မြင်ယူဆကြောင်းဖြင့် ငါး ကလေးကို ငွေဖလားကြီးအတွင်း ရေ တစ်ဝက်ခန့်နှင့်ထည့်၍ ယူဆောင်စေခဲ့ ပါသည်။

ထိုအချိန်၌ ညပိုင်းသို့ဝင်ရောက် လာပြီဖြစ်၍ လျှပ်စစ်မီးများလည်း ထွန်း ညှိထားပြီဖြစ်ကာ ဓမ္မစကြာပူဇော်မည့် အဖွဲ့များပင် ရောက်ရှိနေပြီ ဖြစ်ပါသည်။ ထိုအခါ လူအများက ငါးရဲ့ကလေးကို ဝိုင်းအုံကြည့်ရှုနေကြပြီး ဘုရားဖူးလာ တာဆိုရင် လှုပ်ရှားပြပါ။ ဘုရားဖူးလာ တာဆိုရင် ငြိမ်ငြိမ်ကလေးနေပေးပါဟု ၍ ပြောကြရာ ငါးကလေးသည် ပြော သည့်အတိုင်း လိုက်နာလုပ်ဆောင်နေ၍ ဘုရားဖူးဧည့်ပရိသတ်အပေါင်းတို့ အံ့ဩ လျက်ရှိကြပါသည်။

ထိုသို့ဖြင့် ည (၁၀) နာရီခန့်သို့ ရောက်ရှိလာခဲ့ပါသည်။ ထိုအခါ အိမ်ရှင်

ဆရာမကြီးမိသားစုမှ-

“ဒီငါးကလေးကို မှန်ကန်လေးနဲ့ မွေးထားမယ်”

“ကန်က အော်ဒါအိပ်ရင် ကြာနေ လိမ့်မယ်။ အသင့်လုပ်ပြီးသားပဲ ဝယ်ကြ တာပေါ့”

ဟု ပြောဆိုတိုင်ပင်လျက် ရှိကြပါ သည်။

ထိုသို့ ပြောဆိုနေသော အချိန် ကာလတိုကလေးအတွင်းမှာပင် ရုတ် တရက် ငါးရဲ့ဖြူလေးပျောက်ကွယ်သွား ပါတော့သည်။ ကြမ်းပြင်အပြည့် ကော် လောများခင်းထားပါ၍ အောက်သို့ ခုန်ချ မည်ဆိုပါက ကော်လောတွင် ရေစိုရာ များ တွေ့ရမည်ဖြစ်ပါသည်။ လူများရှိ နေလျက် ဤငါးကလေးကို လူများကြည့် နေလျက်နှင့် မျက်စိအောက်မှာပင် ပျောက်ဆုံးခဲ့ခြင်းဖြစ်ပါ၍ အလွန် တစ်ရာပင် ထူးဆန်းအံ့ဩဖွယ်ကောင်း လှပါသည်။

“ဒါဆိုရင် ဒီငါးလေးဟာ နဂါး သိုက်က အသွင်ပြောင်းပြီး ဘုရားလာဖူး တာ ဖြစ်ရမယ်”

ဟု ဧည့်ပရိသတ်တစ်ဦးမှ မှတ် ချက်ချပါသည်။ ထိုသူ၏ မှတ်ချက်ပြု ခြင်းသည်လည်း ယခုဖြစ်ပေါ်ခဲ့သော အကြောင်းအခြင်းအရာတို့ကို ဆန်းစစ် ကြည့်လျှင် ဖြစ်နိုင်ခြေများစွာရှိပါ၏။ ဤနေအိမ်သည် မြစ်၊ ချောင်း၊ အင်း၊ အိုင်တို့နှင့်မနီးပါ။ ကုန်းခေါင်ခေါင်ဖြစ် ပါ၏။ နေ့ခင်းကလည်း မည်သူမျှ ငါးစို ငါးစိမ်း မဝယ်ကြပါ။ ထို့ကြောင့် ဤငါးရဲ့ လေးရောက်ရှိလာပုံမှာလည်း ထူးဆန်း သည်ဟု ဆိုနိုင်ပါ၏။ ထိုထက် ပျောက် ကွယ်သွားပုံမှာ ပို၍ သဘာဝနှင့်ကင်း လွတ်သွားပြီဖြစ်ပါ၍ ဤငါးကလေး သည် သာမန်ငါးကလေး မဖြစ်နိုင်ပါ။ မမြင်အပ်သော နာမ်လောကသား (သို့) မမြင်အပ်သောဘုံလောကတစ်ခုမှရုပ်ဆွဲ တော်မြတ်အား လာရောက်ဖူးမြော်ခြင်း သာ ဖြစ်သည်မှာ ထင်ရှားလှပါ၏။

နောက်တစ်ခုထူးခြားမှု ကြုံတွေ့ ခဲ့သည်မှာ ၂၀၁၃ ခုနှစ် ရန်ကုန်မြို့ ဒေသစာရီခရီးစဉ်အတွင်းမှာပင် ဖြစ်ပါ သည်။ ရွှေခင်းဆီကျောင်းလမ်းမှ မိဘ နှစ်ပါးကို အမူးထား၍ မသင့်သင့်သူမှ ရုပ်ရှင်တော်မြတ်ကို ပင့်ဆောင်ပူဇော်ခဲ့ ပါသည်။ မသင့်သင့်သူသည်လည်း ရုပ် ရှင်တော်မြတ်ကို ပင့်ဆောင်ပူဇော်ခဲ့ ရန်ခဲသည်မှာ ထူးထူးခြားခြားပင် ဖြစ်ပါ သည်။

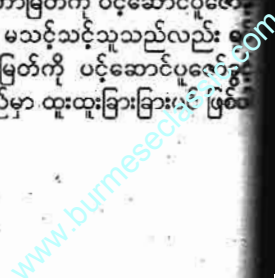

ရုပ်ရှင်တော်မြတ်သည် ရန်ကုန် သို့ ဒေသစာရိတ္တမြန်းတော်မူခဲ့သည်။ ၁၁၁ ခုနှစ်တွင် (၁၀) နှစ်တင်းတင်း မြောက်ခဲ့ပြီ ဖြစ်သော်လည်း ရုပ်ရှင် တော်မြတ်ကို လုံးဝမသိရှိပါ။ အိပ်မက် တွင် ရုပ်ရှင်တော်မြတ်ကို ဖူးတွေ့ရပြီး မိသားစုမှ ရုပ်ရှင်တော်မြတ်ကို မြင်ရပြီး ၎င်း၏နေအိမ်သို့ ပင့်ဆောင် တော်မူခြင်း ဖြစ်ပါသည်။

မသင့်သင့်သူသည် ပါရမီထူးသူ ဆိုရပါမည်။ တော်ကူးဆရာတော် ကြီးများ၊ ယခုလက်ရှိ ပါ/ချုပ်ဆရာ ကြီးများ၊ ယခုလက်ရှိ နိုင်ငံတော် ကြီးများ နာယကဥက္ကဋ္ဌဒေါက်တာအရှင် ဦးစော စသော အိပ်မက်ဆရာတော် ကြီးများ၏ လက်ရင်းတပည့်ဖြစ် သည့် ဆရာတော်ဘုရားကြီးများကို အိပ်မက်ပြုစဉ်ရရှိသူဖြစ်ကာ ၎င်း၏ အိပ်မက်အတွင်း၌ မဗ္ဗာရုံသဖွယ် အိပ်မက်ကို တခမ်းတနား ဆောက် တင်ထားရှိပြီး ထိုဆရာတော်ဘုရားကြီး များ၏ တရားပွဲများကို တစ်နှစ်လျှင် တစ်ဆင့် ဆုံးတစ်ပါးလျှင် (၃) ကြိမ်ထက် ကျော် ကျင်းပပြုလုပ်ကာ တရားအလှူ ပြုလုပ်ရသူ ဖြစ်ပါသည်။ မသင့်သင့် သူ၏အိပ်မက်လည်း ဝိပဿနာတရားများ ကျင့်ကြံပွားများ အားထုတ်နေသူ ဖြစ် ပါသည်။

ထို့ကြောင့် မသင့်သင့်သူသည် အနိတိအနိတိမားကျော်စောပျံ့နှံ့တော် မူသော ဆရာတော်ဘုရားကြီးများနှင့် ဆရာဝင်၊ ဒါယိကာမရင်းသဖွယ် ဖြစ် သွားပါ၏။ ယခုလည်း ရွှေကံကုလေပျံ သစ်တော် ရုပ်ရှင်တော်မြတ်အား ၎င်း ၏ နေအိမ်သို့ ပင့်ဆောင်သောအခါ ဆရာတော်ဘုရားကြီးဒေါက်တာ အရှင်ကမာရကို အနေကဇာတင်ပူဇော် ပင့်ဆောင်ခဲ့ပါသည်။

မသင့်သင့်သူသည် ဆရာတော်ဘုရားကြီးသည် မသင့်တော်ကြီး၊ အနိတိအေးတို့နှင့်လည်း အိပ်မက်ရင်းနှီးနေပြီဖြစ်၍ အထွေအထူး အိပ်မက်လျှောက်ထားပေးစရာ မလို သဘာဝ အဆင်ပြေလှပါသည်။

ဆရာတော်ဘုရားကြီးမှလည်း အနေကဇာတင်၊ တရားအိုးမြင်တော်မူပြီး အဆက်တွင်လည်း မယ်တော်ကြီးနှင့် အနိတိအေးတို့မှ တရားဓမ္မများနှင့်ပတ် သက်၍ မေးမြန်းလျှောက်ထားသမျှတို့ ကိုလည်း စိတ်ရှည်လက်ရှည် ပြန်လည် ပြောကြားပေးတော်မူပြီး ဆုံးမဩဝါဒများ ပြောကြားတော်မူပါသည်။ ဆရာ

တော်ဘုရားကြီး ပြန်လည်ကြွမြန်းတော် မူမည်ပြုသောအခါ မယ်တော်ကြီးနှင့် အနိတိအေးတို့မှ ရွှေကံကုရုပ်ရှင်တော် မြတ်၏ ရွှေဘောင်ဖြင့် ပုံတော်ကြီး တစ်ဆူ လှူဒါန်းဆက်ကပ်ရာ ဆရာ တော်ဘုရားကြီးမှ ဝမ်းသာပီတိဖြစ်လျက် အလှူခံတော်မူကာ ပင့်ဆောင်သွားခဲ့ပါ သည်။

ဆရာတော်ဘုရားကြီးအား မယ် တော်ကြီးမှ ရွှေကံကုပုံတော်ကြီး ဆက် ကပ်နေပုံကို အနိတိအေးမှ မှတ်တမ်း တင်ဓာတ်ပုံရိုက်ယူလိုက်ပြီး ထိုပုံကို ဝီနိုင် ဖြင့် ပုံကြီးချဲ့ကာ ရုပ်ရှင်တော်မြတ် ကြ ရောက်တော်မူရာ နေရာဌာနများတွင် ချိတ်ဆွဲပြသထားရှိခဲ့ပါသည်။

ထိုပုံတော်ကြီးကို မသင့်သင့်သူ၏ မရမ်းကုန်းမြို့နယ်၊ ရွှေနှင့်ဆီကျောင်း လမ်း အမှတ် (၂၈) ဘီ၊ ရွှေသံသာ ဂေဟာ နေအိမ်ဘုရားခန်းတွင်လည်း ချိတ်ဆွဲထားရှိရာ မသင့်သင့်သူ၏ မိဘ နှစ်ပါးဖြစ်သော အငြိမ်းစား အရာရှိကြီး များ ဖြစ်ကြသော အသက် (၈၀) ကျော် အရွယ်ရှိ အဘဦးမောင်မောင်အေး၊ အမေ ဒေါ်ခင်ခင်စု၊ ဘကြီး အဘ ဦးကျော်မြင့်တို့ကလည်း ရိုသေလေး မြတ်စွာ ပူဇော်လျက်ရှိကြပါ၏။

ဤမိသားစုသည် အဘဦးမောင် မောင်အေးသည် အမည်ရင်းဖြင့် ဗုဒ္ဓ စာပေများ ရေးသားနေသူဖြစ်သကဲ့သို့ အမေ ဒေါ်ခင်ခင်စုသည်လည်း ယုဝတ် ကဗျာရှင် နွဲ့မွန် ဟူသောအမည်ဖြင့် စာကဗျာများ ရေးသားခဲ့သူဖြစ်သကဲ့သို့ မသင့်သင့်သူကိုယ်တိုင်မှာလည်း စာရေး ဆရာမတစ်ဦးပင် ဖြစ်ပါ၏။ သို့သော် လည်း ၎င်းတို့အားလုံးသည် သူ့ရဲ့ မဂ္ဂဇင်းစာဖတ်ပရိသတ်များဖြစ်နေကြပြီး စာရေးဆရာမဟုတ်သော စာရေးသူ၏ စာအရေးသားကို ကြိုက်နှစ်သက်သည်။ ကောင်းသည်ဟု ပြောဆိုချီးမွမ်းကြသူ များဖြစ်၍ မာန်မာနကင်းစင်သော၊ နွေးထွေးဖော်ရွေသော မိသားစုအဖြစ်၊ ရိုးသားပွင့်လင်းသော မိသားစုအဖြစ် လေးစားထိုက်ပါပေသည်ဟု မယ်တော် ကြီးမှ ပြောပါသည်။

ဤသို့ဖြင့် ရုပ်ရှင်တော်မြတ်သည် ကြွမြန်းတော်မူရာ နေရာဌာနတိုင်းတွင် ဝန်းမော်ဆရာတော်ဘုရားကြီးပါရှိသော ဝီနိုင်ပုံကြီးကို ချိတ်ဆွဲကာ ရန်ကုန်မြို့ ၂၀၁၄ ဒေသစာရိတ်စဉ်တို့ကို ဆက် လက်ကြွမြန်းတော်မူခဲ့ပါသည်။ ထိုသို့ ကြွမြန်းတော်မူခဲ့ရာ လွန်ခဲ့

သော (၃) နှစ်ခန့်မှစ၍ နှစ်စဉ် အင်္ဂလိပ် ပြက္ခဒိန် နှစ်သစ်ကူး ညအခါ ပင့်ဆောင် ပူဇော်မြဲဖြစ်သော တိုးတက်ချမ်းသာ ပြည်ပအလုပ်အကိုင်ရာဗေဒရေးမိသားစု ဦးလှမျိုး၊ ဒေါ်နိုင်နိုင်ဝင်း (ကျောက် တံတားမြို့နယ်၊ ဆိပ်ကမ်းသာလမ်း) သို့ ၃၁-၁-၂၀၁၃ နေ့တွင် ကြွမြန်းရောက် ရှိတော်မူခဲ့ပါသည်။ ထိုညက နှစ်ကူးချိန် ည (၁၂) နာရီတွင် မိသားစုအားလုံးနှင့် အနိတိအေး၊ မယ်တော်ကြီးတို့သည် တရားဓမ္မများ ရွတ်ပွားပူဇော်၍ နှစ်သစ် ကို ကြိုဆိုကြပါသည်။ ထိုသို့ကြိုဆိုကြ ပြီး ဦးလှမျိုး၏ လသားအရွယ် မြေးမ ကလေးကို မယ်တော်ကြီးမှ အမှတ်တရ ဓာတ်ပုံရိုက်ကူးလိုက်ပါသည်။

ကလေး၏ နောက်ခံနံရံတွင် ဝန်းမော်ဆရာတော်ကြီးအား ရုပ်ရှင် တော်မြတ်၏ဓာတ်ပုံတော်လှူဒါန်းနေပုံ ဝီနိုင်ကြီးကို ချိတ်ဆွဲထားရှိပါသည်။ ဓာတ်ပုံရိုက်ကူးပြီးနောက် ပလေးဘက် (play back) ပြန်လည်ကြည့်ရှုရာ ဝီနိုင် တွင် အလင်းပြန်ရာမှ ထူးဆန်းသော ပုံရိပ်တစ်ခု တွေ့ရှိကြရပါသည်။ ထိုသို့ ဖြစ်ပေါ်ခြင်းမှာ ဖြစ်လေ့ဖြစ်ထရှိတတ် သည်မှန်သော်လည်း ကောင်းသော အတိတ်နိမိတ်ကိုဆောင်၍ ထူးခြားသည် ဟု မှတ်ယူရမည်သာ ဖြစ်ပါ၏။ ဥပမာ အပေါ်မျက်ခုံးလှုပ်ခြင်း၊ လက်ရွှေ့လှုပ် ခြင်းတို့မှာ ဖြစ်လေ့ဖြစ်ထရှိသော်လည်း ဖြစ်ပေါ်သောသူတွင်တော့ ကောင်းကျိုး များဖြစ်ပေါ်စေ၍ ထိုသူအဖို့ရာတော့ ထူးသည်ဟု ဆိုရမည်သာ ဖြစ်ပါ ၏။

ယခုလည်း ဝီနိုင်တွင် အလင်းပြန် ရာမှ ရုပ်ရှင်တော်မြတ်၏ ပုံတော်တွင် ပါရှိသော ရတနာပုံကြီးအတွင်းမှ နတ် သားတစ်ပါး ထွက်ပေါ်လာပြီး အထုပ် တစ်ထုပ်ကိုကိုင်ကာ ဆရာတော်ကြီးကို ဦးညွတ်၍ ဆက်ကပ်နေဟန်ပေါ်ပေါက် နေခြင်း ဖြစ်ပါသည်။ မယ်တော်ကြီးတို့မှ ထိုပုံတော်အကြောင်းကို ဆရာတော်ကြီး အား လျှောက်ထားရာ ဆရာထော်ကြီး သည် ဝမ်းမြောက်တော်မူလျက်ရှိပြီး ဒါဟာ ကောင်းသောအတိတ်နိမိတ်တို့ ကို ပြသခြင်းဖြစ်ပြီး အလွန်ပင် ထူးခြား လှသောအဖြစ်ပင်ဖြစ်၍ ထိုပုံကို ဝီနိုင် ကူးစေပြီး ဆရာတော်ကြီးထံ အမြန်ဆုံး ပို့ဆောင်ပေးရန်နှင့် ဆရာတော်ဘုရား ကြီးကိုယ်တိုင်မှ ထိုပုံတော်တို့လာရောက် ကြည့်ရှုလို၍ အမြန်ဆုံး လာရောက် ပင့်ဆောင်လှည့်ပါရန် မိန့်ကြားတော်မူပါ သည်။

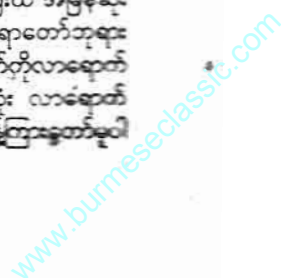

ထိုကြောင့် ဆရာတော်ဘုရားကြီး၏ ဆန္ဒတော်အတိုင်း မသင့်သင့်သူမှ ဆရာတော်ဘုရားကြီးကို ရုပ်ရှင်တော်မြတ်ကြွရောက်တော်မူရာ နေအိမ်ဌာနသို့ ပင့်ဆောင်ပေးပို့ခဲ့ရပြီး ထိုဝိနိဋ်ပုံတော်ကြီးကိုလည်း ဆရာတော်ဘုရားကြီးကို ဆက်ကပ် လှူဒါန်းတော်မူရာ ဆရာတော်ဘုရားကြီး သီတင်းသုံးတော်မူရာ နိုင်ငံတော်ဗဟိုသံသနာယကဥက္ကဋ္ဌဆောင်တွင် ဆရာတော်ဘုရားကြီးမှ ရိုသေစွာ ချိတ်ဆွဲထားရှိလိုက်ပါသည်။

နောက်တစ်ခု ထူးခြားမှုမှာ ၂၆-၅-၂၀၁၃ နေ့တွင် ဖြစ်ပါသည်။ ထိုနေ့က ရုပ်ရှင်တော်မြတ်မှာ မန္တလေးမြို့ (၆၂) လမ်း မနော်ရမန်ကစားကွင်းအနီး သိပ္ပံလမ်းဆုံမြောက်ဘက်၊ ဘီဘီကိတ်၏ နောက်ကျောရှိ ဗိုလ်မှူးကျော်သူရ ဒေါ်ချောစုယဉ်တို့မှ ပင့်ဆောင် ပူဇော်ထားရှိခိုက်တွင် ဖြစ်ပေါ်ခဲ့ပါသည်။ ဤနေ့အိမ်သို့ ရုပ်ရှင်တော်မြတ်မကြွရောက်လာမီ (၃) ရက်ခန့်က ဤအိမ်သို့ ကျောက်စိမ်းတုံးများ လာရောက်ပို့ဆောင်သောထရပ်ကား အိမ်ရှေ့သို့ ရောက်လာ၍ အိမ်အကူမိန်းကလေးမှ ခြံဝင်းတံခါးသွားရောက်ဖွင့်လှစ်စဉ် ကားရှေ့မှ ထူးဆန်းသော မြွေကြီးတစ်ကောင်ပေါ်ပေါက်လာပြီး အိမ်အတွင်းသို့ ဝင်ရောက်သွား၍ ခြောက်ထုတ်ရန် ရှာဖွေကြသော်လည်း မြွေကြီးမှာ အိမ်ထဲမှာပင် ရှာ၍မတွေ့ကြရတော့ဘဲ ပျောက်ကွယ်သွားခဲ့သည်။ ထိုမြွေကြီးကို ဗိုလ်မှူးကျော်သူရ ဒေါ်ချောစုယဉ်တို့၏ (၁၂) နှစ်အရွယ်ခန့်ရှိသော သားငယ်လေးမှ အသေအချာ အနီးကပ်မြင်တွေ့လိုက်ရပြီး အနက်ခံပေါ်တွင် ရွှေရောင် ဗေဒနိညောင်ရွက်သဏ္ဍာန် အထွက်များကို သေသေချာချာမှတ်မိလိုက်ပါသည်။

ရုပ်ရှင်တော်မြတ်ကြွရောက်တော်မူသောနေ့က ညနေပိုင်းတွင် ဗိုလ်မှူးကျော်သူရတို့၏ အရင်းနှီးဆုံးမိတ်ဆွေဆရာဦးတင်မောင်အုန်း၏တစ်ဆင့်ဖိတ်ကြားချက်ဖြင့် မန္တလေးမြို့ မြန်မာ့ဆက်သွယ်ရေးလုပ်ငန်းမှ ဦးဌေးမောင်ဘုရားဖူးရောက်ရှိ၍လာပါသည်။ ဦးဌေးမောင်သည် ရုပ်ရှင်တော်မြတ်အား အချိန်ယူ၍ ရှည်လျားလှစွာသော ဘုရားကန်တော့ချီးတို့ဖြင့် ပူဇော်ကန်တော့ပါသည်။ ထို့နောက် ဘုရားခန်းမှ ပြန်လည်ထွက်ခွာရာ ၎င်း၏ရှေ့မှမြွေတစ်ကောင်သည် ကော်ဇောအောက်မှ တိုးသွားပြီး လှေကားအတိုင်း ဆင်းသွားပါသည်။



၂၀၀၄ ခုနှစ်၊ ရန်ကုန်ခရိုင်တွင် ရုပ်ရှင်တော်မြတ်ဓာတ်ပုံတော်မှ ရောင်ခြည်တော်များ ထွက်ပေါ်လာပုံ

လှေကားရင်းတွင် တစ်ဖက်နံရံကပ်၍ ရုပ်ရှင်တော်မြတ်၏ ဓာတ်ပုံတော်များ၊ ဝိစိဒိဒေများရောင်းချသော စားပွဲခုံရှိသည်။ ဦးအေးမောင်သည် ဓာတ်ပုံတော်များပူဇော်ရန် စားပွဲဆီသို့ ဦးတည်ရာ မြွေသည်လည်း စားပွဲအောက်သို့ဝင်သွားပါသည်။ ထိုအချိန်တွင် ဘုရားခန်းမှ ထူးဆန်းသော အမွှေးရနံ့များထွက်ပေါ်လာသဖြင့် လူအများမအော်ကြရာ ဓာတ်ပုံရောင်းသော မိန်းကလေးမှာလည်း အချိန်ကိုတပ် အပေါ်ထပ်လှေကားသို့ တက်ပြေးသွားပါသည်။ မိန်းကလေး ပြန်ရောက်လာသောအခါ ဦးဌေးမောင်သည် ပူဇော်ရန် ရွှေချယ်ထားသော ပုံတော်၊ စိဒိဗိး ကျသင့်ငွေများကိုရင်းပြီး ခြံပေါက်သို့ထွက်ရာ မြွေသည်လည်း (တစ်လံခန့်ရှည်လျားသည်ဟု ဦးဌေးမောင် ၀၉-၂၀၃၄၇၀၀ မှ ပြောပြသည်။) ဦးဌေးမောင်၏ရှေ့မှပင် ခြံအပြင်သို့ ထွက်သွားပြီး ပျောက်ကွယ်သွားပါသည်။ ဦးဌေးမောင်သည် ထိုမြွေကြီးကို သေသေချာချာ မြင်တွေ့လိုက်ရ၍ ရွှေရောင်ဗေဒနိညောင်ရွက်သဏ္ဍာန် အထွက်များကို သတိပြုမိလိုက်ပါသည်။ ထိုမြွေကြီးသည် အရှေ့တည့်တည့်သို့ ဦးတည်ထွက်ခွာပျောက်ကွယ်သွားခြင်းဖြစ်၍ ရေတံခွန်တောင်မှ နဂါးမယ်တော် လာရောက် ဘုရားဖူးခြင်းဖြစ်မည်ဟု ဦးဌေးမောင်မှယူဆကြောင်း သိရပါ

သည်။ ဦးဌေးမောင်သည် ၎င်း၏နေအိမ်သို့ ပြန်လည်ရောက်ရှိသွားသောအခါ ထူးခြားမှုများ ဆက်တိုက်ကြုံတွေ့ရပြန်ပါသည်။ ၎င်း၏နေအိမ်တွင်လည်း မြွေကြီးတစ်ကောင် ရောက်ရှိနေပြန်ပြီး ထိုမြွေကြီးကို အစောပိုင်းတွင် ဦးဌေးမောင်တစ်ဦးတည်းသာ မြင်တွေ့ခဲ့ခြင်း ဖြစ်သော်လည်း နောက်ပိုင်းတွင် အခြားအိမ်သားများပါ တွေ့မြင်ကြရပါသည်။ ထို့ပြင် ဦးဌေးမောင်ပင့်ဆောင်သွားသော ရွှေကူပုံတော်ပါရှိသည့် ပဌာန်းနဂါးစမပုံတော်ကြီးမှာလည်း နှစ်ပုံဖြစ်နေပြီး ညအမှောင်တွင် ရွှေကူပုံတော်မျက်နှာတော်မှ အလင်းရောင်များ ထွက်ပေါ်နေတတ်ပါသည်။

ရုပ်ရှင်တော်မြတ်၏သမိုင်းဝိစိဒိဒိဒေဖွင့်လှောင် အိမ်အပြင် ပြတင်းပေါက်များမှ မြွေများခေါင်းထောင်၍လာရောက်ဖူးမြော်ကြသည်ကိုလည်း (၃) ကြိမ်ထက်မနည်း တွေ့မြင်ရပြီး ရုပ်ရှင်တော်မြတ်၏ (4" x 6") အရွယ် ဓာတ်ပုံတော်သည်လည်း ကန်တော့ပွဲကို ဝင်ထောင်၍ ပူဇော်ထားရှိရာ နောက်တစ်နေ့မနက်တွင် ထိုပုံတော်မှာ ကန်တော့ပွဲအတွင်းသို့ ကြွမြန်းရောက်ရှိတော်မူလျက် ဖူးတွေ့ရပါသည်။ ထိုအဖြစ်မှန်သည်လည်း ကြိမ်ဖန်များစွာဖြစ်ပေါ်ခဲ့ပြီး နံနက်အိပ်ရာထထွက် ရုပ်ရှင်တော်မြတ်၏ ဓာတ်ပုံတော်ကိုဖူးတွေ့လိုက်လျှင် ဘုရားကျောင်းဆောင်ပေါ်၌ မိမိလှူဒါန်းစဉ်က မပါရှိခဲ့သော သစ်သီးများ၊ ပန်းများ ရောက်ရှိနေသည်ကိုလည်း တစ်ကြိမ်မက တွေ့ကြုံရပါသည်။

ဦးဌေးမောင်သည် ထိုအကြောင်းအရာများကို စာရေးသူအား ပြောပြသောအခါ -

“ဆရာရယ်၊ ကျွန်တော်အဖြစ်တွေက ထူးခြားလွန်းလို့ တခြားလူတွေဆီ ကျွန်တော်ကို တစ်မျိုးထင်မှာစိုးလို့ ပြောမပြရဲဘူး။ ဒါတွေဟာ ကျွန်တော်တကယ်ကြုံရတာတွေပါ ဆရာ။ ဆရာတို့လို ဘုရားနဲ့ပတ်သက်ပြီး ထူးခြားမှုတွေ အမြဲကြုံတွေ့နေရတဲ့ ပုဂ္ဂိုလ်တွေမှာ ယုံကြည်လက်ခံခိုက်မှာ ဟု ဆိုပါသည်။

(ဆက်ရှု...
ဘိုဘို (ရွှေကံကူ)

၁၉၈၉ ခုနှစ်၊ ဇူလိုင် ၁၃ ရက်တွင်
 မြို့ကွက်တည်သော ရွှေပြည်သာ
 အတွင်း ဘာသာရေးဆိုင်ရာ အထင်
 အရာများ စွာရှိနေသည်။ ကကုသန်
 မြို့စွာဘုရား လက်ထက်ကတည်းက
 အပြေ အခြေတည်ခဲ့သည့် ကမ္ဘာ့သက်
 ထမ်းအရင်ဆုံး စေတီတစ်ဆူ ဖြစ်သော
 မင်းပန္နစေတီတော်သည် မြို့၏အရှေ့
 တောင်တွင် တည်ရှိသကဲ့သို့ မြို့အနောက်
 တောင် ဝါးတစ်ရာမြစ်အနီးတွင်လည်း
 ရှိသော မင်းပန္နစေတီ တည်ရှိနေ
 သည်။ ထို့ကြောင့် 'အရှေ့မှာ သာဓု၊
 အနောက်မှာ မင်းပန္န' ဟူသော စကား
 ဖြစ်ထင်ရှားခဲ့သည်။ ရွှေပြည်သာမြို့
 မြောက်ဘက် သာဓုကန်စေတီဘက်
 အနီးမှကြည့်လိုက်လျှင် ဝါးတစ်ရာ
 မြစ်အခြမ်း၌ မင်းပန္နစေတီကို အတိုင်း
 မြင်လှမ်းမြင်တွေ့ရသည်။ သို့သော်
 မင်းပန္နစေတီသည် မြေကြီးပုံစံတော်
 တော်တွင် ရွှေစေတီတစ်ဆူအငယ်ကို



မင်းပန္နစေတီတော်မြတ်ကြီး၏တောင်ဘက်၌ တည်ရှိသော
 သက်တမ်းရှည် သီရိတော်ကြီးအတွင်းမှ ရုပ်ပွားတော်များ

အပေါ်မှထပ်ကာ တည်ထားခြင်းသာ
 လျှင် ဖြစ်သည်။ ယခင်က မင်းပန္နစေတီ
 တော်မှာ ထန်းတပင်မြို့နယ်အတွင်း
 တည်ရှိခဲ့ခြင်း ဖြစ်သည်။
 တည်းကုန်းလမ်းဆုံမှ အမှတ်
 (၄)လမ်းမအတိုင်းလာလျှင် ဇီကုန်းကျေး

ရွာ၊ ဘုံရှည်ကုန်း၊ သာဓု၊ အုတ်ဖို၊ လှော်
 ကား စသည့်ကျေးရွာများအပြင် တံတား
 ကြီး၊ လိန်ကုန်း၊ ဝါးတစ်ရာ စသည့်ရွာ
 များသည် အသစ်ထပ်မံဖြစ်တည်လာ
 မည့် ရွှေပြည်သာမြို့ဘေးဝန်းကျင်မှ ရွာ
 ဟောင်းများဖြစ်သည်။ ရွာသူရွာသားများ

ဝဗ္ဗိရအကြောင်းစာရေးဆွဲနှင့်ရွှေပြည်သာမြို့စွာ
 ရှေးဟောင်းသမိုင်းဝင် မင်းပန္နစေတီ
 ဆက်စဉ်

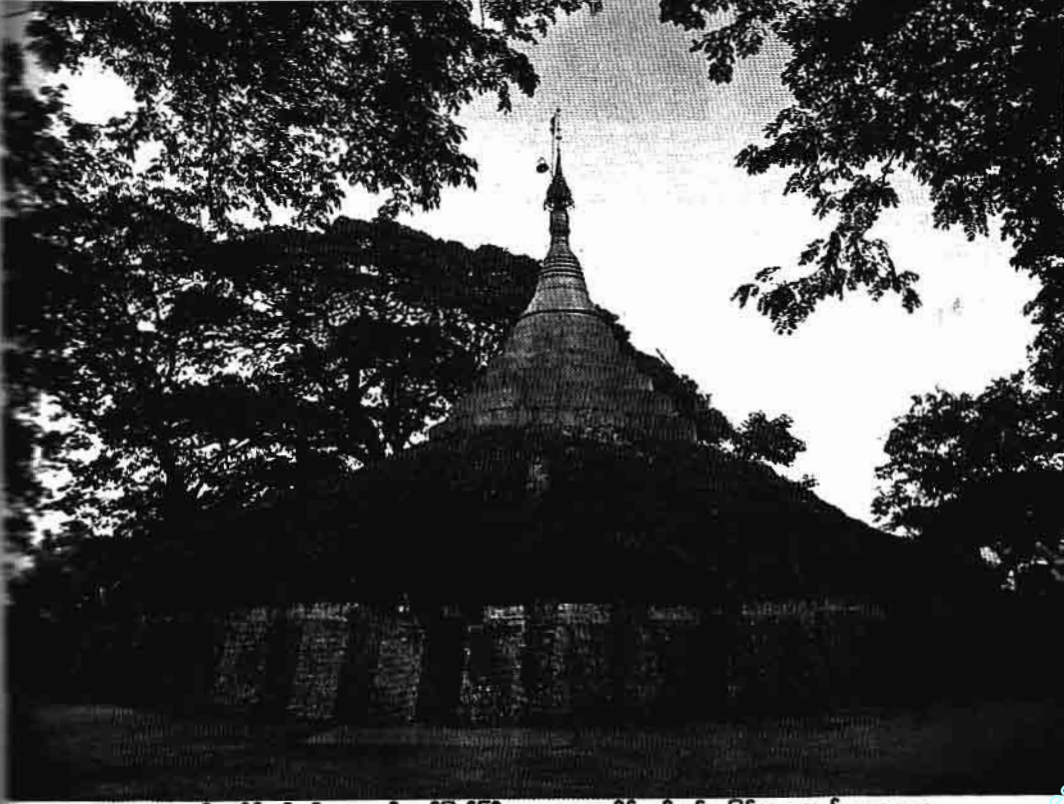

ရှေးဟောင်းသမိုင်းဝင် မင်းပန္နစေတီတော်မြတ်ကြီးအား ယနေ့အချိန်အခါတွင် ချမှတ်တွေ့ရသည့် အနေအထား



မင်းဗန္ဓုစေတီတော်မြတ်ကြီး၊ မြေသာပုံပေါ်မှ ထပ်မံတည်ထားသည့်စေတီတော်အား ဇူလိုင်လတွင်



မြို့ကြီးတစ်မြို့ဖြစ်တည်လာမည်ဟူသော ပြောကြားသော နိမိတ်စကားပင် ဖြစ်သည်။ ၁၉၈၀ ပြည့်နှစ်အထိ မြစ်ရေနှစ်ကြိမ်တက်ခဲ့သည်။ ၁၉၉၀ ပြည့်နှစ်နှစ်လယ်ပိုင်း မိုးရာသီအချိန်တွင် မင်းဗန္ဓုစေတီအနီးသို့ လှိုင်မြစ်ဝှမ်းတစ်လျှောက် မြစ်ရေလွှမ်းရာ ဝါးတစ်ရာ မြစ်ရေရောက်ရှိခဲ့ပြီးနောက် ရွှေပြည်သာမြို့သစ်ကြီး ပေါ်ထွန်းလာခဲ့သည်မှာ ယနေ့ဆိုလျှင် နှစ်ပေါင်း (၂၅) နှစ်ပြည့်တော့မည် ဖြစ်သည်။

စာရေးသူအနေဖြင့် ဝါးတစ်ရာရွာအနီး မင်းဗန္ဓုစေတီသို့ ရောက်ရှိကာ စေတီတော်အတွင်း ဘုန်းကြီးကျောင်း၌ သီတင်းသုံးသော ရဟန်းတစ်ပါး၏ လမ်းညွှန်မှုဖြင့် စေတီတော်သမိုင်းကြောင်းကို သိထားသည့် ဝါးတစ်ရာရွာမပရိယတ္တိပျံ့နှံ့မှုကြောင့် တိုက်လက်ရုံကြောင့် ထိုင်ဆရာတော် ဦးမေဓနန္ဒနှင့် တွေ့ဆုံကာ မေးမြန်းလျှောက်ထားခဲ့ရာမှ မင်းဗန္ဓုစေတီနှင့် ပတ်သက်သည့် စိတ်ဝင်စားဖွယ်ရာသမိုင်းကြောင်းများကို သိရှိခဲ့ရခဲ့သည်။ စေတီတော်သမိုင်းကြောင်းကို မူလက ငွေပြားအစစ်ပေါ်တွင် ရေးထွင်းထားသည်ဟု ဆရာတော်က မိန့်ကြားသည်။ နောင်တွင် ယင်းငွေပြားမှာ မင်းဗန္ဓုစေတီတော်အတွင်းရှိ ဘုန်းကြီးကျောင်းမီးလောင်ပြီး ပျောက်ဆုံးသွားသည်ဟု သိရသည်။

မြန်မာနှစ်၆၇၆ ခုနှစ် (ခရစ်နှစ် ၇၅၄ ခုနှစ်) တွင် ပဲခူး ဟံသာဝတီပြည်ရှင် ပုဏ္ဏရိကမင်းသည် ရာမနဂရာမြို့ကြီးကို တည်ထားပြီး စစ်သူကြီးအလုံးအရင်းများစွာဖြင့် စောင့်ကြပ်စိုးစံသည်။



မင်းဗန္ဓုစေတီတော်မြတ်ကြီး၏တောင်ဘက်၌ တည်ရှိသော သက်တမ်းရင့်လိပ်တော်ကြီး

ယင်းမင်း၏စစ်သူကြီးများအနက် လော်ကားသုံးထောင်မျှကြီးအမတ်ကြီးမင်းဗန္ဓုတည်ထားသော စေတီတစ်ဆူသည် ယခု လှိုင်မြစ် (ဝါးတစ်ရာမြစ်) ကမ်းနံဘေးတွင် ပေါ်ထွန်းခဲ့သည်။ မင်းဗန္ဓုစေတီဟု အမည်နာမခေါ်တွင်ကြသည်။ စေတီတော်ကို လှိုင်မြစ်ကမ်းဘေးရှိ အင်္ဂုစွန်းတစ်ခုပေါ်တွင် မြန်မာနှစ် ၆၈၀ ပြည့်နှစ် (ခရစ်နှစ် ၇၅၈ ခုနှစ်) တွင် တည်ထားခြင်း ဖြစ်သည်။ ထိုအင်္ဂုစွန်းသည် လှိုင်မြစ်အတွင်းသို့ ထိုးထွက်နေသော အနေအထားလည်းဖြစ်ပြီး အင်္ဂုစွန်းပေါ်တွင် တည်ထားသော မင်းဗန္ဓုစေတီကြီးအား မြစ်အတွင်းမှငါးများက ပူဇော်ကြသည်ဖြစ်၍ ငါးများပူဇော်သော စေတီ သို့မဟုတ် ပကစွန်းစေတီဟုလည်း ခေါ်တွင်သည်။ မွန်ဘာသာအားဖြင့် ပ-ပူဇော်ခြင်း၊ က-ငါးသတ္တဝါ ဖြစ်သည်။ ဝါးတစ်ရာနှင့် ရိုးကြီးအကြား၊

လှိုင်မြစ်နှင့် ဝက်လာချောင်းခေါ် ရိုးကြီးချောင်းတို့ဆုံရာအနီး(အစွန်း)တွင် တည်ထားခြင်းလည်း ဖြစ်သည်။

မင်းဗန္ဓုစေတီတော်ကြီးနှင့် ပတ်သက်ပြီး တဘောင်နိမိတ်သုံးခုပေါ်ထွက်ခဲ့သည်ဟု ဝါးတစ်ရာကျေးရွာနေ သင်္ကြာကြီးဘိုးဘွားများ၏ပြောစကားအရ သိရသည်။ ၎င်းတဘောင်နိမိတ်သုံးခုမှာ -

- (၁) စေတီတော်ရေလားခြင်း၊
- (၂) ဘိုးဖြူဘွားဖြူပေါ်ခြင်း၊
- (၃) ဝါးတစ်ရာရွာကြီး ကြက်ပျံမထူစည်ကားခြင်းတို့ ဖြစ်သည်။

အဖြေ စေတီတော်ရေလားခြင်းဆိုသည်မှာ စေတီတော်ကြီး ရေအတွင်းနှစ်မြုပ်မည်ဆိုခြင်း ဖြစ်သည်။ ဘိုးဖြူဘွားဖြူပေါ်ခြင်း ဆိုသည်မှာ ကလေးနှစ်ဦးသည် မွေးကတည်းက တစ်ဘဝလုံးရှိ အမွေအပိုင်များမှာ အဖြူရောင်ဖြစ်နေပြီး သေသည်အထိ အတိုင်ဖြစ်

www.burmeseclassic.com

သည်။ ဝါးတစ်ရာရွာကြီး ကြက်ပျံမကျ
အမည်အမည်ဆိုခြင်းမှာလည်း အမှန်ပင်
သည်။ ၁၉၈၉ ခုနှစ်တွင် ရွှေပြည်
သစ်ကို စတင်တည်ထားခဲ့ရာ
ရာရွာကြီးလည်း အဆင့်မြင့်သွား
တော့သည်။

မြန်မာနှစ် ၉၇၀ ပြည့်နှစ်၊ သီတင်း
လဆန်း ၉ ရက်နေ့က ငလျင်လှုပ်
ကြောင့် လှိုင်မြစ်ကမ်းပါးပြိုကျရာ
စေတီလည်း မြစ်အတွင်းသို့ပြိုကျ
သည်။ မြန်မာနှစ် ၁၂၂၈ ခုနှစ်တွင် ဝါး
ရွာမှ ကန်သည်ညီနောင် ကိုမော်
ကိုမော်ညီ ညီအစ်ကိုနှစ်ဦးက
တော်မူလတည်ရှိရာ မြစ်ကမ်း
ဘုရားငုတ်တိုကိုဖော်၍ စေတီ
အတွင်းမှ ဌာပနာများကို လှည်း
ဖြင့်တို့က်ဖြင့် ယခုစေတီတော်တည်
ကမ်းတွင်းပိုင်းအရပ်တွင် ဉာဏ်တော်
(၅၄) တောင်မြင့်သည့် မင်းဗန္ဓု
ထပ်မံတည်ထားခဲ့ကြသည်။
တော်ပြောင်းရွှေ့တည်ထားစဉ်က
ရာအရှေ့ရွာသား လယ်သမား
ဦးထွန်းညီ ဆိုသူက ၎င်းပိုင်ဘိုးဘွား
လယ်မြေ (၁၀) ဧကကျော်ကို စေတီ
ဝတ္ထုကမြေအဖြစ်လှူဒါန်းခဲ့သည်။
မလှူဒါန်းခင်က ဦးထွန်းညီမှာ
ကျန်ရစ်သူများက ရက်လည်
အထိ (၇) ရက်ထားရာ (၇) ရက်
လည်ရက်တွင် 'ရေဆာတယ်၊ ရေ
ဟုအော်ရင်း အသက်ပြန်ရှင်လာ
သံဝေဂရရှိကာ ၎င်းပိုင်ဆိုင်
လယ်မြေ (၁၀) ဧကကျော်ကို
တော်ပရိုဏ်အဖြစ် လှူဒါန်းခဲ့
ညီအစ်ကိုနှစ်ဦး ဦးဆောင်ပြီး
များသည် မင်းဗန္ဓုစေတီတော်ကို
တော်တော်တည်ရာ ကုန်းတွင်းပိုင်း
ပြောင်းရွှေ့တည်ထားပြီးနောက် စေတီ
အမည်ကို ပြောင်းလဲမှည့်ခေါ်ရန်
ဦးကြိုးပစ်မှုများဖြစ်ပေါ်
သဖြင့် မင်းဗန္ဓု ဟူသောအမည်ကို
ဆက်လက် ခေါ်ဝေါ်ခဲ့ကြရသည်။

မြန်မာနှစ် ၁၂၇၉ ခုနှစ်၊ ဝါဆိုလပြည့်
ကျော် ၂ ရက်၊ ခရစ်နှစ် ၁၉၁၇ ခုနှစ်၊
ဇူလိုင် ၅ ရက်က ငလျင်လှုပ်ပြန်ရာ
တော်မှာ ငလျင်ဒဏ်ခံရပြန်သည်။
ယင်းနောက် ၁၂၉၂ ခုနှစ်၊ ကဆုန်
လဆန်း ၉ ရက်၊ ခရစ်နှစ် ၁၉၂၀ ပြည့်
နှစ်၊ ဧပြီလ ၅ ရက်နေ့က ငလျင်လှုပ်ပြန်
မင်းဗန္ဓုစေတီတော်တစ်ခုလုံး မြေခ
သည်။ ထိုစဉ်က မသမာသူတစ်စုက
ဌာပနာအချို့ကို ခိုးယူထွက်ပြေး



ရှေးဟောင်းသမိုင်းဝင် မင်းဗန္ဓုစေတီတော်မြတ်ကြီးသို့ သွားရာလမ်း

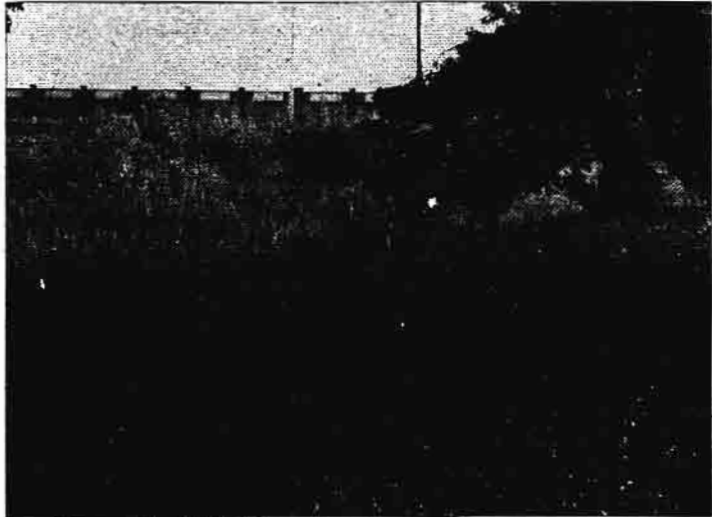

မင်းဗန္ဓုစေတီတော်မြတ်ကြီးအနောက်တောင်ထောင့်ရှိ ရေချိုင်းအတွင်းမှ နဂါးရုပ်များ

သွားခဲ့ကြသည်။ ထိုသူများသည်လည်း
မကြာခင်အချိန်မှာပင် အသက်သေဆုံးမှု
အကျိုးများခံစားရကြသည်။ ခိုးယူထွက်
ပြေးသွားသောဌာပနာပစ္စည်းများလည်း
ပျောက်ဆုံးကုန်သည်။ ဝါးတစ်ရာရွာသူ
ရွာသားများလည်း စိုးရိမ်ခြင်းကြီးစွာဖြစ်
၏။ ငလျင်လှုပ်ခတ်မှုများကြောင့် စေတီ
တော်ကြီးမှာ ယခုမြင်တွေ့ရသည့်အတိုင်း
မပြီးမစီးဘဲဖြစ်နေသည်။ တည်လိုက်၊
ပြိုလိုက်ဖြစ်သည်။ စေတီတော်ဌာပနာ
များ မပြည့်စုံသဖြင့် ယခုကဲ့သို့ဖြစ်ရ
ကြောင်း စကားများထွက်ပေါ်လာ
သည်။
ဤတွင် မင်းဗန္ဓုစေတီနှင့်ပတ်
သက်သော တဘောင်စကားတစ်ခုပေါ်
ထွက်လာသည်။ ယင်းမှာ 'နှစ်ထပ်ကွင်း
ကြောင် ခွေးတစ်ဟောင်၊ သင်ပင်ခြေ

ရင်း ရွှေကိုးတင်း လူမင်းဖော်လို့ ရလိမ့်
မယ်' ဟူ၏။ အဓိပ္ပာယ်မှာ ယခု မင်းဗန္ဓု
စေတီတည်ရာအရပ်မှ ခွေးတစ်ဟောင်
ဝေးသောအရပ်တွင် ဇရပ်ကွင်းကြောင်
နေရာတစ်ခုရှိသည်။ ယင်းနေရာရှိ
သင်ပင်ခြေရင်းတွင် ရွှေကိုးတင်း မြှုပ်နှံ
ထားပြီး ယင်းရွှေကိုးတင်းကို ဘုန်း
တန်ခိုးအာနုဘော်ကြီးမားသော ပုဂ္ဂိုလ်
တစ်ဦးကတူးဖော်ပြီး စေတီတော်ဌာပနာ
ထည့်သွင်းကာ တည်ထားမှု ပြီးပြည့်စုံ
သော မင်းဗန္ဓုစေတီတော်ကြီးကို ဖူးမြင်
တွေ့ရမည်ဟု ဆိုလိုရင်းဖြစ်သည်။
နှစ်ပရိစ္ဆေဒ အပြုအပျက်ဖြစ်နေ
သည့်မင်းဗန္ဓုစေတီတော်ကို စေတီတော်
ဝတ္ထုကမြေအတွင်းရှိ စမ္မာယ်ကုန်းတွင်း
ဘုရားကြီးကျောင်း၌ ကောင်းထိုင်အဖြစ်
သီတင်းသုံးတော်မူသည့် ရခိုင်တိုင်းရင်း

www.burmeseclassic.com

ကား ဘုန်းတော်ကြီး ဦးမာလာသည် မြန်မာနှစ် ၁၃၃၈ ခုနှစ် (ခရစ်နှစ် ၁၉၇၇ ခုနှစ်) တွင် စေတီအပြုအပျက် ဘုရားငုတ်တိုပေါ်၌ ဉာဏ်တော် (၉) တောင်ရှိ စေတီငယ်တစ်ဆူကို ထပ်ဆင့်တည်ထားခဲ့သည်။ စေတီ၏ အနောက်ဘက်တွင် ရေကန်ငယ်တစ်ခု၊ တောင်ဘက်တွင် ရေကန်ငယ်နှစ်ခု၊ စေတီတော်ဝင်းအတွင်း ဘုရားသိမ်တစ်ဆောင်နှင့် ဘုန်းကြီးကျောင်းတစ်ခု တည်ရှိခဲ့သည်။ ထိုဘုန်းကြီးကျောင်းမှာ ၁၉၈၀ ပြည့်နှစ်က မီးလောင်ကျွမ်းခဲ့ရာ ဝါးကျောင်းတစ်ကျောင်းသာ ဖြစ်တည်တော့သည်။

ယနေ့အချိန်အခါ၌မူ ရွှေတရားဗိမာန်၊ ၁၂၂၈ ခုနှစ်တွင် တည်ထားသည့် နှစ် (၁၀၀) ကျော် သက်တမ်းရှိ ရှေးဟောင်း စကျင်ရုပ်ပွားတော်သုံးဆူ (ယင်းသုံးဆူအနက် ဘယ်ညာနှစ်ဆူမှာ လွန်ခဲ့သော (၅) နှစ်ခန့်က သမားယုများသည် ရုပ်ပွားတော်ခေါင်းများကို ဖြတ်တောက်ခိုးယူခြင်းခံခဲ့ရပြီး ယခုမြင်ရသည့်အနေအထားမှာ မန္တလေးမှ စကျင်ကျောက်များဖြင့် ပြန်လည် ပွမ်းမံထားသည်ဟု ဆရာတော် ဦးမေဓာနန္ဒက မိန့်ပါသည်။) စံမြန်းရာ ရှေးဟောင်းသိမ်တော်ကြီးတစ်ခု၊ ရဟန်းတော်များ သီတင်းသုံးရာ ကျောင်းဆောင်များ၊ သွားလမ်းလာလမ်းသာညွှန်ကရစ်လမ်းများက စေတီတော်ခရီးလမ်းကြောင်းအတွက် အဆင်ပြေစေသည့် အနေအထားများဖြစ်နေကြသည်။

ယခင်က ယင်းနှစ်ထပ်ကွင်းကြောင်နေရာ (ယခုမူ စက်ရုံကြီးများသာ မြင်တွေ့ရသည်) တွင် သရဖူ မနိကလည်း ခြောက်လှန်လျက်ရှိရာ နေဝင်ရီတရောအချိန်တွင် ယင်းနှစ်ထပ်ကွင်းကြောင်ဘက်သို့ သွားရသူမရှိဟုလည်း ရွာနီးချုပ်စပ်လူများ အပြောများကြလေသည်။ ၁၉၉၂ ခုနှစ်ဝန်းကျင်က 'တောင်သုံးလုံးအဘိုးသံ' အမည်ရှိ ဝိဇ္ဇာဝေပုဂ္ဂိုလ်တစ်ဦးသည် တံတားကြီးကျေးရွာရှိ ကိုးတောင်ပြည့်စေတီတော်ကို ထီးတော် တင်လျှောင်း ဝါးတစ်ရာဘက်တွင်မြင်ရသည့် မင်းဗန္ဓုစေတီတော်ကို ပြန်လည်ပြုပြင်တည်ထားရန် ဆန္ဒဖြစ်ပေါ်သည်။ အဘိုးသံက သူ့ဆန္ဒကို အကောင်အထည်ဖော်သည့်အနေဖြင့် မင်းဗန္ဓုစေတီကို တည်ထားရန် ကြိုးစားသော်လည်း အဘိုးသံ ကွယ်လွန်သွားသည်ဖြစ်ရပ်သာပေါ်ပေါက်လာ၏။ အဘိုးသံတည်စဉ်က စေတီတော်မှာ ထီးမတပ်ခင် တော်လည်းသံကဲ့သို့အသံကြီး

မြည်ဟည်းပြီး ဗြဟ္မာ့သွားခြင်း ဖြစ်သည်။ အဘိုးသံသည် စေတီတော်မတည်ခင်ကပင် ထီးတော်ကြီးကို အရင်ပြုလုပ်ခဲ့သဖြင့် စေတီတော်တည်ထားမည့်အနေအထားများ ပျက်စီးခြင်း ဖြစ်နိုင်ကြောင်းလည်း ပြောဆိုမှုများရှိခဲ့သည်။ ယင်းထီးတော်အဟောင်းမှာ ယခု ဝါးတစ်ရာရွာမကျောင်းတိုက်ဝင်းအတွင်းရှိပြုဖြစ်သည်။ မင်းဗန္ဓုကား ယခင်အတိုင်း ပြုပျက်မြဲ၊ မြေကြီးပုံပေါ် စေတီအငယ်လေးတစ်ခု အသွင်သာ ဖူးမြင်ရသဖြင့် 'နှစ်ထပ်ကွင်းကြောင်' တဘောင်သည် ခိုင်မာလျက်ရှိသည်ဟူသော အပြောစကားများ ဖြစ်လာပြန်သည်။

ရွာမကျောင်းတိုက်၏ပထမဦးဆုံး ဆရာတော်ဖြစ်သည့် မြန်အောင်ဇာတိဖွား ဦးဇာနေယျလက်ထက်ကတည်းက မင်းဗန္ဓုစေတီတော်ကြီးကို အသစ်ပြန်လည်တည်ထားရန် ဆန္ဒပြင်းပြခဲ့သည်ဟု လက်ရှိဆရာတော် ဦးမေဓာနန္ဒက မိန့်ပါသည်။ ဒုတိယဆရာတော် ဦးတေဇနိယာဘိဝံသလည်း ယင်းဆန္ဒရှိခဲ့ရာ ဆရာတော်ဦးမေဓာနန္ဒအနေဖြင့် ယခုလာမည့် နွေရာသီတွင် စေတီတော်ကို ပြန်လည်တည်ထားရန် ကြိုးစားမည်ဟု စာရေးသူအား မိန့်ပါသည်။ စေတီတော်ပြန်လည်တည်ထားရေးနှင့်ပတ်သက်ပြီး ရွှေပြည်သာမြို့နယ်သံယာနာယကအဖွဲ့ကလည်း တိုက်တွန်းထားသည်ဟု သိရသည်။ အထူးသဖြင့် မင်းဗန္ဓုတည်ထားခဲ့သောစေတီဖြစ်သဖြင့် မင်းတည်မှပင် အောင်မြင်ပြီးမြောက်မည်ဟူသောစကားကလည်းရှိနေပြန်သည်။

လယ်ကွင်းပြင်ထဲတွင်တည်ထားသည့် မင်းဗန္ဓုစေတီတော်သည် သမိုင်းကြောင်းရှည်လျားသော်လည်း သာသနာ မပွင့်လင်းဖြစ်နေသဖြင့် လူမင်းဖော်မှ ရလိမ့်မည် တဘောင်စကားအရ မည်မျှ ကာလကြာမှ စေတီတော်ရောင်ခြည်ပွင့်လင်းမည်ကို အတပ်မသိနိုင်ရကား သာသနာမျှော်လင့်ခြင်းရောင်ခြည်ကား ဝေးကွာလွန်းလှပါတကားဟု တွေးဖွယ်ရှိသည်။ စေတီတော်အနီးတွင် စေတီတော်အငယ်တစ်ဆူကိုလည်း တွေ့ရသည်။ ဆရာတော်ဦးမေဓာနန္ဒ၏ မိန့်မှာ ချက်အရ ယင်းစေတီတော်အငယ်မှာ အကယ်ဒမီ ဒါရိုက်တာ မလိခစိုးထိုက်အောင်၏ မိခင်ကြီး ဒေါ်ရီရီခင် တည်ထားသော စေတီငယ်ဖြစ်ကြောင်း သိရသည်။ ယင်းအပြင် ကွယ်လွန်သူ ဦးကံရွှေနှင့် ဒေါ်စန်းရီတို့အား ရည်စူးပြီး အီလျူဒါယကာမကြီး ဒေါ်အေးမိ၏

အသက် (၁၀၀)ပြည့်အလျှအဖြစ် ကြေးပိဿာချိန် (၁၀၀) ရှိသည့် ထန်ဖိုး (၂၂) သိန်းကျော်တန် ကြေးခေါင်းလောင်းကြီးတစ်ခုကိုလည်း တွေ့မြင်ရသည်။

မင်းဗန္ဓုစေတီတော်သို့ သွားမည်ဆိုပါက မှော်ဘီဘက်မှလာမည်ဆိုလျှင် အမှတ်(၄)လမ်းမတိုင်း လှော်ကားတာဆုံအထိ စီးနင်းပြီး လှော်ကားတာဆုံမှ မြောက်ပိုင်းခရိုင် (၁၀၁) လိုင်းကားများ စီးပြီး ဝါးတစ်ရာသစ်စက်ဘက်သို့လာလျှင် အဆင်ပြေပါသည်။ ယင်းသို့ မဟုတ်ဘဲ အင်းစိန်ဘက်မှလာလျှင် ရွှေပြည်သာမြို့သို့ရောက်ပြီး ဆက်လက်စီးနင်းလာပါက ရေချမ်းစင်မှတ်တိုင်တွင်ဆင်းပြီး အနောက်ဘက်သို့ အဆုံးလျှောက်လျှင် မင်းဗန္ဓုစေတီနှင့် အနီးဆုံးနေရာသို့ရောက်ပါသည်။ သို့မဟုတ် အင်းစိန်မှ မိနီဘတ်(စ်)များစီးကာ (၉/၃)ထိပ်တွင်ဆင်း၍ လည်းကောင်း၊ မထသ (၁၉၇)၊ မထသ(၁၂၄) ပါဇဝီကားကြီးများစီးပြီး ရုံးရှေ့မှတ်တိုင် (၉ ရပ်ကွက်ရယကရုံး) တွင် ဆင်းပြီး ကွန်ကရစ်လမ်းအတိုင်း အနောက်ဘက်သို့လာမည်ဆိုပါကလည်း မင်းဗန္ဓုစေတီသို့ရောက်ပါသည်။

ဘုရားပွဲတော်ကို နှစ်စဉ် တပေါင်းလပြည့်နေ့တိုင်း ကျင်းပလေ့ရှိပါသည်။ စေတီတော်ကို အသစ်ပြန်လည်တည်ထားရန် ရည်ရွယ်ချက်များရှိနေပြီဖြစ်ရာ ပါဝင် လှူဒါန်းလိုသူများအနေဖြင့် ဝါးတစ်ရာ၊ (၂၃) ရပ်ကွက်၊ ရွာမပရိယတ္တိပျိုးဥယျာဉ် ကျောင်းထိုင်ဆရာတော် ဦးမေဓာနန္ဒ၊ ဖုန်း- ၀၉ ၈၇၉၂၃၀၉၊ ၀၉ ၇၃၄၉၆၆၇) ထံသို့ ဆက်သွယ်မေးမြန်းလှူဒါန်းနိုင်ပြီ ဖြစ်ပါသည်။

ကျော်ခိုင်ခန့်

ကိုးကား -

- ၁။ ဝါးတစ်ရာရွာမပရိယတ္တိပျိုးဥယျာဉ် ကျောင်းထိုင်ဆရာတော် ဦးမေဓာနန္ဒ၏ မိန့်ကြားချက်များ။
- ၂။ ပြည်ပန်းမိုး၊ ကုလားဘိုတီးနှင့်နှစ်ထပ်ကွင်းကြောင် ခွေးတစ်ဟောင်ဝတ္ထုတိုများ၊ ရန်ကုန်၊ ရွှေပြည်သာစာပေ၊ ၂၀၁၃။ စာ ၁၅-၁၉။
- ၃။ ဟံသာဝတီဦးအုန်းကြိုင်၊ သာသနာတော်ရှင်၊ ရန်ကုန်၊ ယုံကြည်ချစ်စာပေ၊ ၂၀၀၅။ စာ ၁၀၁-၁၀၃၊ ၁၁၂-၁၁၇-၁၁၈။
- ၄။ ဦးဘမောင်(ထားဝယ်)၊ ခြေတော်တောင်ထက်သမားခရီးသွင်းတစ်ဦး၏အတွေ့အကြုံ၊ ရန်ကုန်၊ စံပူစာပေ၊ ၁၉၉၁။ စာ ၁၃၇-၁၄၄။

ရှေးဟောင်းသုတေသန (Archaeology) ပညာရပ်ဆိုတာ ရှေးခေတ်လူတွေပြုလုပ်ဖန်တီးခဲ့တဲ့ ရှေးဟောင်းသုတေသနတွေကို စနစ်တကျ သိပ္ပံနည်းကျလေ့လာတဲ့ပညာပါ။ အဲဒီလို သုတေသနရတဲ့ ရည်ရွယ်ချက်ကလည်း ရှေးခေတ်လူတွေရဲ့ ယဉ်ကျေးမှုအခြေအနေအထားဆိုင်ရာအတန်း စတာ ပြန်လည်ပုံဖော် တည်ဆောက် ဖြစ်ပါတယ်။

ရှေးဟောင်းလူနေမှုစနစ်ကို ပြန်ဖော်ထုတ်ပေးခြင်းလိုလည်း တစ်အားဖြင့်ပြောနိုင်ပါရဲ့။ ရှေးဟောင်းလူနေမှုစနစ်မှာ ရှေးခေတ်လူတွေရဲ့ ကြိုးပမ်းအားထုတ်မှု၊ လုပ်ကိုင်

ဆောင်ရွက်မှု၊ အောင်မြင်မှု၊ ဆုတ်ယုတ်မှုစတဲ့ အခြေခံအင်္ဂါရပ်တွေလည်း တွေ့ရမှာပါ။ ဒါတွေကို ပြည့်ပြည့်စုံစုံ ဖော်ပြတည်ဆောက်နိုင်ဖို့အတွက် အိုးခြမ်းပဲများကအစ ရှေးဟောင်းမြို့ရွာတွေအထိ ရနိုင်သမျှ အထောက်အထားတွေကို ရှာဖွေပြီး အကွက်စေ့စေ့လေ့လာရပါတယ်။ အဲဒီလို ဘိုးဘွားဘီဘင်တွေရဲ့ ဘဝများကို ပြန်လည်ပုံဖော်ရာမှာ ရှေးဟောင်းကမ္ဘာ့အကျဉ်းချုပ်တွေ ရေးထိုးထားတဲ့ တံဆိပ်တုံးတွေကလည်း တစ်ခန်းတစ်ကဏ္ဍက အရေးပါလှရဲ့။ တံဆိပ်တုံးတွေထဲကမှ အသေးဆုံးဖြစ်တဲ့ ရှေးဟောင်းတံဆိပ်တုံးလက်စွပ်တွေကတော့ ပိုလို့ပဲ စိတ်ဝင်စားစရာကောင်းလှပါတယ်။

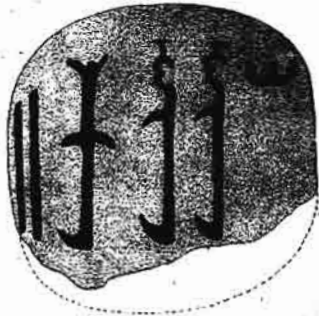

ဟင်္သာစင်မြို့ဟောင်းမှရသော မြေဆီခြစ်ပုံ
ပေါ်မှ 'က ဝိ ဝိ ယ' စာတန်းပါ တံဆိပ်ရာ

စိတ်ဝင်စားဖွယ်

ရှေးဟောင်းတံဆိပ်တုံးလက်စွပ်များ

ကိုအေးပြိုင်(ပဟာဝိဇ္ဇာ၊ ရေးသူ)



ဗမာ့ဆလင်ဗိမာန်တော်က မိဒ္ဓတံဆိပ်တုံးဟာ အနစ် (၂၀၀၀) ထောက်သက်တမ်းရှိ



မိဿနိမြို့ဟောင်းမှရသော 'သယသီရိ' စာတန်းပါ တံဆိပ်



တောင်ခွင်မြို့ဟောင်းမှရသော 'သတ်တုပိဋကန်ဆိပ်စာတန်းထပ်' စာတန်းပါ တံဆိပ်

လက်စွပ် (Ring)

လက်စွပ် (finger ring) ဟာ ရွှေငွေ ဒါမှမဟုတ် အခြားသော အဖိုးတန်အရာတွေ၊ မြင်းခြိုး၊ ပလတ်စတစ်တွေနဲ့ စက်ဝိုင်းပတ်ပုံသဏ္ဍာန် ကွင်းငယ်တစ်ခု ပြုလုပ်ကာ လက်မှာစွပ်ပြီးဝတ်ဆင်ရတဲ့ အလှဆင်ပစ္စည်းလို့ Encyclopædia Britannica မှာ ဖော်ပြထားပါတယ်။ ဒါပေမယ့် အဲဒီလက်စွပ်လိုမျိုးကွင်းလေး (ring) တွေကို လက်မှာသာ ဝတ်ဆင်ကြတာမဟုတ်ဘဲ ခြေချောင်းတွေမှာ၊ နားမှာနဲ့ နှာခေါင်းမှာပါ ဝတ်ဆင်နိုင်ကြပါသေးတယ်။ ဒါ့အပြင် ကိုယ်ခန္ဓာကို တန်ဆာဆင်ရာမှာလည်း သုံးကြပါရဲ့။ လက်စွပ်တွေဟာ အစဉ်အလာအရ အဆင်တန်ဆာ အလှဆင်ရုံမျှသာမက တာဝန်ရှိမှု၊ မဖောက်မပြန် တိကျမှန်ကန်စွာသစ္စာရှိမှုနဲ့ လူမှုရေးအခြေအနေတွေ၊ အဆင့်အတန်းတွေရဲ့သင်္ကေတ (symbols) လည်း ဖြစ်ပါတယ်။ လက်ထပ်လက်စွပ် (wedding ring) လိုမျိုးပေါ့။ ဒါ့အပြင် လက်စွပ်ဆိုတာ ဝတ်ဆင်သူကို သူ့ဘယ်သူလဲ၊ ဘယ်အဆင့်အတန်း (rank) လဲ၊ ဘယ်လို တာဝန်ယူမှုရှိ (authority) လဲ ဆိုတာတွေကိုလည်း ဖော်ပြ (Identify) တတ်ပါသေးတယ်။ စေ့စပ်လက်စွပ် (Engagement rings) ပေးအပ်ခြင်းဟာ လည်း ရှေးကာလကတည်းက ရှိခဲ့တာပါ။ ဒါပေမယ့် စိန်တစ်ပွင့်ပါတဲ့ စေ့စပ်လက်စွပ်ကတော့ ၁၅ ရာစုရောက်မှ ခေတ်စားလာပါတယ်။

လက်စွပ်တွေမှာ မှော်ပညာအစွမ်း (Magic powers) တွေ ရှိနေတယ်လို့လည်း ယူဆတတ်ကြရဲ့။ လက်ပွဲအဆောင် (talismanic ring) လက်စွပ်တွေမှာလိုပေါ့။ အော်စကာဆုရ ရုပ်ရှင်ဖြစ်တဲ့ "The Lord of the Rings" မှာ အဲဒီ သဘောတွေကို ဖော်ကျူးထားပါတယ်။

အခြေခံအားဖြင့် လက်စွပ်တစ်ကွင်းမှာ အပိုင်း (၃) ပိုင်း ပါဝင်နေပါတယ်။ စက်ဝိုင်းပုံအပိုင်း၊ ဒါမှမဟုတ်ကွင်း၊ အခွေ (the circle or hoop) တစ်ခု၊ ပခုံးပိုင်း-ခေါင်းပိုင်း (the shoulders) နဲ့ မျက်နှာပြင် (the bezel) တို့ပါ။

ကွင်းပိုင်းဟာ ကန့်လန့်ဖြတ်အနေအထားမှာ စက်ဝိုင်းပုံ၊ တစ်ဝက်တစ်ပျက်စက်ဝိုင်းပုံနဲ့ လေးထောင့်ပုံတို့ဖြစ်နိုင်ပါတယ်။ ဒါမှမဟုတ် ခပ်ပြားပြားအခွေတစ်ခုလည်းဖြစ်နေတတ်ပါရဲ့။ ပခုံးပိုင်းကတော့ လက်စွပ်အပိုင်း



ပုဂံမြို့တောင်ဘိရုဗုရသော
'သက်ရည်တန်ဆီဝေ' စာတန်ပါ တံဆိပ်



ပုဂံမြို့တောင်ဘိရုဗုရသော
'ဝတ်ဘုတန်ဆီဝေ' စာတန်ပါ တံဆိပ်

ရဲ့ ခပ်ထူထူအပိုင်းဖြစ်ပြီး The bezel ကို ထောက်ပို့ထားနိုင်အောင်လည်း ကြီးနေရပါတယ်။

The bezel ကတော့ လက်စွပ်ရဲ့ ထိပ်ပိုင်းဖြစ်ကာ အဲဒါဟာ ခပ်ရိုးရိုးနဲ့ မျက်နှာပြင်အပြားလည်း ဖြစ်နိုင်သလို ကျောက်မျက်ရတနာတစ်ခုခုဒါမှမဟုတ် အခြားအဆင်တန်ဆာတစ်ခုခုကို ထိန်းထားဖို့ ဒီဇိုင်းထုတ်ထားတာမျိုးလည်း ဖြစ်တတ်ပါတယ်။

ရှေးဟောင်းအီဂျစ်တို့ရဲ့လက်စွပ်များ

အစောဆုံးကာလကတည်းက ရှိနေပြီဖြစ်တဲ့လက်စွပ်တွေကို ရှေးဟောင်းအီဂျစ်သင်္ချိုင်းတွေမှာ တွေ့ရှိခဲ့ရတယ်။ အီဂျစ်လူမျိုးတွေဟာ မူလကတော့ ဝတ်ဆင်သုံးစွဲသူရဲ့ စစ်မှန်ကြောင်းတံဆိပ်တုံးတွေ၊ အမှတ်တံဆိပ်တွေနဲ့ မျက်နှာပြင်မှာ သက်သေအမှတ်အသားထွင်းထုထားတဲ့ တံဆိပ်တုံးလက်စွပ် (signet ring) တွေကိုလည်း သုံးစွဲဝတ်ဆင်လေ့ရှိကြပါတယ်။ အီဂျစ်အမှတ်တံဆိပ်ပါ လက်စွပ်တွေမှာ ပုံမှန်အားဖြင့် ဖိတောင်မာ (scarabs) (beetles) ပုံတွေ၊ ပိုင်ရှင်ရဲ့

အမည်နာမတွေ၊ ဘွဲ့တံဆိပ်တွေကို ရွှေသားမျက်နှာပြင် ခပ်မြောင်းမြောင်းမှာ အရုပ်စာ (hieroglyphic characters) နဲ့ ခပ်နက်နက်ထွင်းထုပြီးမြှုပ်ထားတာတွေ ရှိတတ်ကြတယ်။

ရှေးဟောင်းဂရိတွေရဲ့လက်စွပ်များ

ရှေးဟောင်း ဂရိတွေကတော့ လက်စွပ်တွေကို အဆင်တန်ဆာအတွက်သာ ခပ်ရိုးရိုးပဲ အသုံးပြုဖို့ နှစ်သက်ခဲ့ကြပါတယ်။ များသောအားဖြင့် ရွှေကို အပြားလိုက်ပတ်ပြီး ဝတ် ဆင်တတ်ကြတယ်။ ဟယ်လင်းနစ်ကာလ (the Hellenistic period) မှာတော့ မျက်နှာပြင်မှာ သတ်သတ်လုံးချောသွေးထားတဲ့ ကျောက် (cabochon stones) တွေကို စတင်ပြီး ထည့်သွင်း အသုံးပြုလာကြတယ်။ ကာနေးလီယမ်း (carnelians)၊ ဂေါ်မုတ်နီခေါ် ဥဒေါင် (garnet) စတဲ့ ကျောက်တွေ၊ ဒါမှမဟုတ် ဖန်သား-ချွတ်ကျောက် (vitreous pastes) တွေကို သုံးခဲ့ကြတာပါ။

ရှေးခေတ်က ရောမတွေရဲ့ ရှေးဟောင်းလက်စွပ်များ

ရောမမှာတော့ လက်စွပ်တွေဟာ လူမှုရေးအခြေအနေအတွက် အရေးပါလှတဲ့ သင်္ကေတအမှတ်အသားဖြစ်ရဲ့။

ရောမရီပတ်ဘလစ် (the Roman Republic) ရဲ့ အစောပိုင်းရာစုနှစ်တွေမှာ လက်စွပ်အများစုဟာ သံထည်တွေဖြစ်ပြီး လွတ်လပ်စွာ မွေးဖွားလာသူတိုင်း ဝတ်ဆင်နိုင်ပါရဲ့။ သို့ပေမယ့်လည်း ရွှေသားလက်စွပ်တွေ ဝတ်ဆင်ဖို့ကိုတော့ အဆင့်မြင့် ရုံးပြင်ကနားတက်တဲ့ အချို့သော လူတန်းစားလွှာတွေအတွက်သာ ဖြစ်တယ်လို့ ဥပဒေနဲ့ကန့်သတ်ထားပါတယ်။ ဒါပေမယ့် ဘီစီတတိယရာစုရောက်တော့ လက်စွပ်ဝတ်ဆင်နိုင်တဲ့ အထူးအခွင့်အရေးဟာ သူ့ကောင်းပြန်အဆင့်အတန်း ဒါမှမဟုတ် လူမှုရေးအစာနာ ထောက်ထားရမယ့်သူတွေအထိ တိုင် ကျယ်ပြန့်သွားပါတော့တယ်။ အထူးသဖြင့် အဲဒီ ၃ ရာစုမှာတော့ ရောမအင်ပါယာအတွင်း ကျွန်တစ်ယောက်ယောက်မှတစ်ပါး မည်သူမဆိုဟာ ရွှေလက်စွပ် ဝတ်ဆင်ခွင့်ရသွားပါပြီ။ လွတ်လပ်တဲ့ကျွန်တွေကတော့ လက်စွပ်ဝတ်ဆင်နိုင်ပြီး ကျွန်ကျွန်နော့ကတော့ သံထည်လက်စွပ်မျှကိုသာ ဝတ်ဆင်နိုင်ကြပါတယ်။ စားရေးသောက်ရေးစီမံခန့်ခွဲရသူအမျိုးသမီးတွေ၊ အိမ်

တောင်ခွင်မတွေ့ဟာ လက်ထပ်လက်စွပ်
တံဆိပ်ထားကြပြီး တစ်ခါတစ်ရံမှာ
တွဲလျက်အနေနဲ့ အိမ်ထောင်ထိန်း
ရာမှာ တာဝန်ရှိကြောင်းပြတဲ့
သော့ချောင်းလေးတွေတောင်
တတ်ကြသေးရဲ့။

အလားတူပဲ ရောမသားတွေဟာ
တောင်ခွင်ဘက်လိင်နဲ့ လက်ထပ်ဖို့ ကတိ
တော်ပြုတဲ့ လက်ထပ်ခွင့်လက်စွပ်
(Matrimonial rings) တွေ၊ စေ့စပ်ကြောင်း
တော်လက်စွပ် (engagement rings)
တွေတံဆိပ်ဆင်တဲ့လေ့ကို စတင်ခဲ့ကြသူ
တွေလို့လည်း တွေးထင်ကြတယ်။

အလယ်ခေတ်ကာလ ခရစ်ယာန်များနဲ့
တံဆိပ်ဆင်တဲ့လေ့

အစောပိုင်း ခရစ်ယာန်တွေဟာ
တံဆိပ်ဆင်တဲ့လေ့ကို ဆက်လက်
ဆင်ဆဲနေပါတယ်။

အလယ်ခေတ် (Middle Ages)
၅ ရာစုမှ ၁၅ ရာစုအတွင်း

မှာတော့ အသစ်ခန့်တဲ့ ဘီရှော့ (Bi-
shop) ဘုန်းကြီးတွေဟာ သူတို့ကို
ဘာသာရေးဘွဲ့တွေ ဆက်ကပ်ချိန်မှာ
လက်စွပ်လက်ခံရတာဟာလည်း ဓလေ့
ထုံးစံရဲ့ အစိတ်အပိုင်းတစ်ခုပါ။ ရှိမင်
ကက်သလစ်ဘုရားကျောင်းတွေမှာတော့
ဘီရှော့ဘုန်းကြီးတွေကို ဘွဲ့-ဂုဏ်ဖြစ်
တစ်ခုအနေနဲ့ ဘုရင်ဂိုဏ်းအုပ်လက်
စွပ် (episcopal rings) တွေကိုတောင်
ပေးအပ်ခဲ့ကြတယ်။ ပုပ်ရဟန်းမင်းကို
တင်မြှောက်ခွင့်ရှိသူ ရေဖျန်းခရစ်ယာန်
ဘုန်းတော်ကြီးတွေကလည်း ပုပ်ရဟန်း
မင်းကြီးဆိုင်ရာလက်စွပ် (papal rings)
လို့ခေါ်ကြတဲ့လက်စွပ်တွေကို ပုပ်ရဟန်း
မင်းကြီးထံပေးအပ်ကြရဲ့။ အလယ်ခေတ်
ဥရောပတစ်လွှားမှာတော့ တံဆိပ်တုံး
လက်စွပ်(Signet-ring)တွေဟာ ဘာသာ
ရေး၊ ဥပဒေကြောင်းနဲ့ အရောင်းအဝယ်
စီးပွားရေးအရ အလွန်ပဲအရေးပါလှပါ
တယ်။

တံငါသည်လက်စွပ်
(The Fisherman's Ring)

ပုပ်ရဟန်းမင်းကြီးတွေဝတ်ဆင်ရ
တဲ့ တံငါသည်လက်စွပ် (the Fisher-
man's Ring) လို့ အမည်ရတဲ့ ကြီးမား
လှစွာသော လက်စွပ်ကြီးဟာ တံဆိပ်
တုံးလက်စွပ် (Signet-ring) မှီးပါ။ အဲဒီ
လက်စွပ်ကြီးကို ကြေးနဲ့လုပ်ပြီး ရွှေချ
ထားပါတယ်။ အဲဒီလက်စွပ်ကြီးကတော့
စိန့်ပီတာ(St. Peter)ငါးဖမ်းလေ့ပေါ်မှာ
တံငါသည်ဖြစ်ခဲ့တာကို အသွင်ဆောင်
စေတာဖြစ်ရဲ့။ လက်စွပ်ရဲ့ အနားပတ်
ပတ်လည်မှာ စီးစံခဲတဲ့ ပုပ်ရဟန်းမင်း
ကြီးရဲ့ အမည်ကို ရေးထိုးထားပါတယ်။
ဒီလက်စွပ်ကို ပုပ်ရဟန်းမင်းကြီးတွေက
အစဉ်အလာထုံးစံလေ့အရ ခရစ်ယာန်
ဂိုဏ်းချုပ်ရဲ့ မှတ်တမ်းမှတ်ရာတွေ ပြု
လုပ်ရာမှာ တံဆိပ်တုံးအဖြစ် အသုံးပြု
ခဲ့ကြတာပါ။ ၁၃ ရာစုလောက်ကတည်း
က ကိုယ်ရေးပုဂ္ဂလိကပေးစာတွေမှာ



တောင်ခွင်မြို့မှရသော
'၂၀၁၂' တံဆိပ်တော် စာတန်းပါ တံဆိပ်



ဟန်လင်မြို့ဟောင်းမှရသော
'သီပေါ' စာတန်းပါ တံဆိပ်



သရေခေတ္တရာမြို့ဟောင်းမှရသော
'၂၀၁၂' စာတန်းပါ တံဆိပ်



ဟန်လင်မြို့ဟောင်းမှရသော
'၂၀၁၂' တံဆိပ်တော် စာတန်းပါ တံဆိပ်



ပုဂံမြို့ မင်းနန်းသူရာမှရသော
'၂၀၁၂' တံဆိပ်တော် စာတန်းပါ တံဆိပ်



တကောင်မြို့မှရသော
'၂၀၁၂' တံဆိပ်တော် စာတန်းပါ တံဆိပ်

တံဆိပ်တုံးအဖြစ်သုံးခဲ့ကြပြီး ၁၅ ရာစု ထဲက ပုပ်ရဟန်းမင်းကြီးဆိုင်ရာလုပ်ငန်း နဲ့စပ်ဆိုင်တဲ့ ညွှန်ကြားရင်းလင်းချက်တွေ အတွက်သုံးခဲ့ကြတယ်။ ဒါဟာ ပုပ်ရဟန်း မင်းကြီးရဲ့ တံဆိပ်တုံးနစ်ခဲထဲက တစ်ခု ဖြစ်ပြီး ကျန်တံဆိပ်တုံးတစ်ခုကတော့ ပုပ်ရဟန်းမင်းကြီးရဲ့ အမိန့်ကြေညာချက် တွေအတွက် ခဲနံ့ပြုလုပ်ထားတဲ့ နွားလား ဥသဘာရုပ် (bulla) ပါ။ ဒီလက်စွပ်ကို အသစ်ရွေးကောက်တင်မြှောက်လိုက်တဲ့ ပုပ်ရဟန်းမင်းကြီး ပေါ်ထွက်လာတိုင်း ရရှိကြပြီး ပုပ်ရဟန်းမင်းကြီးတွေကွယ်လွန် သွားတဲ့အခါတိုင်းမှာလည်း လူထုရှေ့မှာ ပဲ ပုပ်ရဟန်းမင်း တင်မြှောက်ထားသူ ဘုန်းတော်ကြီး (the cardinal camerlengn) တွေက ဖျက်ဆီးပစ်လိုက်ကြရပါ တော့တယ်။

အလယ်ခေတ်ကာလ မင်းခမ်းမင်းနားသုံး လက်စွပ်များ

အေဒီ ၁၁၀၀ - ၁၄၀၀ ခန့်၊ အလယ်ခေတ်ကာလ (medieval times) မှာကတည်းက ဘုရင်တွေရဲ့ဘိသိက်ခံ ချိန် (coronation) မှာ လက်စွပ်တွေ ဆက်သရတဲ့ခေလေ့ရှိခဲ့ပါပြီ။ ၁၆ ရာစု မှာတော့ လက်စွပ်သုံးစွဲမှုခေတ်စားလာ ခြင်းဟာ အထွတ်အထိပ်ကိုရောက်သွား ပါတော့တယ်။ ရွှေ၊ ငွေ၊ ကျောက်သံ ပတ္တမြားတွေ စီခြယ်ထားတဲ့ လက်စွပ် တွေကို တစ်ကွင်းမက အကွင်းကွင်း တောင် လက်တွေမှာဝတ်ဆင်လာကြရဲ့။

အဲဒီလို အမျိုးအစားတွေအပြင် အထိမ်းအမှတ်လက်စွပ် (memorial rings) တွေလည်း ရှိပါသေးတယ်။ အဲဒီ လက်စွပ်တွေအပေါ်မှာတော့ အမည် နာမ၊ သေဆုံးတဲ့ရက်စွဲ ဒါမှမဟုတ် သေဆုံးကွယ်လွန်သွားသူရဲ့ရုပ်ပုံစံ (the effigy) ကိုတောင် ထွင်းထုထားတတ် ကြရဲ့။

သေးငယ်တဲ့ (posy rings) လက် စွပ်ဆိုတာရဲ့အပေါ်မှာတော့ ကမ္မည်းစာ (inscription) တစ်ခုခု ဒါမှမဟုတ် ကဗျာ စာကြောင်းအချို့ကိုတောင် ရေးထွင်း ထားပါတယ်။ ခါးလှည့်လက်ဖွဲ့ (talismans) အဖြစ် ဝတ်ဆင်တဲ့ talismanic ring၊ အဆောင် (amulets) အဖြစ် အ သုံးပြုတဲ့ လျှို့ဝှက်ဆန်းကြယ်တဲ့ လော ကီပညာ၊ ဂန္ဓာရီကျင့်စဉ် ဂန္ဓီရ (occult rings) လက်စွပ်တွေကတော့ မှော်ဆန် တဲ့ ပယောဂအစွမ်းသတ္တိတွေ ပေးပါ တယ်။ အဆိပ်လက်စွပ် (poison rings)

တွေမှာတော့ မျက်နှာပြင်ပိုင်းကို အံ့ဝက် နဲ့ အခေါင်းပြုလုပ်ထားပြီး သူများကို သေကြောင်းကြံစည်ဖို့ ကိုယ့်ကိုယ်ကိုယ် သတ်သေဖို့ ဦးတည်ချက်တွေနဲ့ အဆိပ် တွေထည့်ထားကြရဲ့။ အလားတူပဲ မျက်နှာပြင်ကိုဖွင့်နိုင်တဲ့လက်စွပ်တွေကို သံယောဇဉ်တွယ်တာမိသူအား အောက် မေ့တမ်းတဖို့ အမှတ်တရလက်ဆောင် အဖြစ် အသေးစားလေးတွေလုပ်ပေး တတ်ကြပြန်ပါတယ်။

၁၉ ရာစုမှာ လက်စွပ်အမျိုးအစား တွေအကြား အစဉ်အလာထားရှိခဲ့တဲ့ ထူးခြားမှုတွေဟာ အများအားဖြင့် ကျ ဆင်းပြိုကွဲသွားပါတော့တယ်။ အမျိုးမျိုး အစားစားသော လက်စွပ်တွေဟာ အတိတ်က စတိုင်-ဟန်တွေကို အမှတ်ရ စိတ်ကူးကြည့်စရာသာ ဖြစ်သွားပေါ့။ အရည်အသွေးတောင်းမွန်လှတဲ့ ခေတ် မီလက်စွပ်တွေအများစုဟာ စက်နုပြုလုပ် ထားတာတွေသာ ဖြစ်ပါတယ်။ အများ အားဖြင့် ရွှေတွေ၊ ငွေတွေ၊ ပုံမှန်အရွယ် အစားရှိတဲ့စိန်တွေနဲ့ အခြားသော အဖိုး တန်ကျောက်တွေလည်း ပါဝင်နေကြ ပါတယ်။ အဲဒါတွေကို သာမန်အဆင် တန်ဆာ ဒါမှမဟုတ် စေ့စပ်ဖို့၊ လက် ထပ်ဖို့ ကတိသစ္စာပြုတဲ့ ရည်ရွယ်ချက်နဲ့ သာ ဝတ်ဆင်ကြလေရဲ့။

ရှေးဟောင်းတံဆိပ်တုံး (Ancient Seal and stamps)

ရှေးခေတ်အခါက တံဆိပ်တုံးတွေ ကို လျှို့ဝှက်ချက်တွေ၊ သဘောတူညီ ချက်တွေ၊ အရောင်းအဝယ်ကိစ္စတွေနဲ့ တာဝန်ယူရတဲ့ မှတ်တမ်းမှတ်ရာတွေမှာ နှစ်ပေါင်းထောင်ချီပြီး သုံးခဲ့ကြပါတယ်။ အစောဆုံးသော တံဆိပ်တုံးတွေနဲ့ ပုံနှိပ် မှုကို ကျောက်တုံးပေါ်မှာ အကြွ ဒါမှ မဟုတ် ထွင်းထုထားတဲ့ ဒီဇိုင်းတွေနဲ့ အသုံးပြုကြတယ်။ အဲဒီ ကျောက်တံဆိပ် တုံးကို ခပ်စိုစိုရှိတဲ့ ရွှံ့ပေါ်မှာဖြစ်ဖြစ်၊ ဖယောင်းပေါ်မှာဖြစ်ဖြစ် ဖိနှိပ်လိုက်ပြီး ထင်ရှားတဲ့ မူပွားတံဆိပ်တွေကို ဖန်တီး ယူကြပါတယ်။ ဖော်ပြပါ နွားရုပ်ပါတဲ့ တံဆိပ်တုံးကို အိန္ဒိယပြည်ကနေ ရှာဖွေ တွေ့ရှိတာပါ။ ဒါဟာ ၂၃၀၀ နဲ့ ၁၇၅၀ ဘီစီအတွင်းကာလကသုံးခဲ့တဲ့ စံနမူနာ ပြုလို့ ယူဆရပါတယ်။

ပြန်ဟူးရှေးဟောင်းကျောက်တံဆိပ်တုံးများ

ရှေးဟောင်း သုတေသနဌာနက ယနေ့ကမ္ဘာ့အမွေအနှစ်စာရင်းဝင်သွား ပြီဖြစ်တဲ့ ယူဂြိုဟောင်းတွေကို လေ့လာ

စူးစမ်းပြီး ရှာဖွေတူးဖော်ရာမှာလည်း ကျောက်တံဆိပ်တုံးတွေ တံဆိပ်နှိပ်ရာ တွေကို တွေ့ရှိရပါတယ်။

၁၉၅၈-၅၉ ခုနှစ်အတွင်း တောင် ကွင်းကြီးမြို့နယ် ဝိဿနိုးမြို့ဟောင်းကို ပထမဆုံးအကြိမ်တူးဖော်တဲ့အခါ တံဆိပ် ရာပါတဲ့ ရွှံ့တုံးငယ်တစ်ခုကို ကုက္ကိုခွ အမှတ် (၂) ကုန်းမှာ တူးဖော်တွေ့ရှိ ခဲ့ပါတယ်။ တံဆိပ်ရာရဲ့အလယ်ဗဟိုမှာ ဝိန္ဒုပြောက်တစ်ခုပါပြီး အဲဒီဝိန္ဒုပြောက် ကို ပတ်ချာပိုက်ပြီး စာတန်းထိုးထားရဲ့။ စာတန်းထိပ်မှာ 'သွတ္တိ' လို့ခေါ်တဲ့ စကြာ ပုံအမှတ်အသား ပါရှိပါတယ်။ စာတန်း ရဲ့ အဓိပ္ပာယ်ကတော့ 'သံယသိရိ' လို့ ဖြစ်တယ်။

ဟန်လင်းကြီး - ယူဂြိုဟောင်းမှာ လည်း ကျောက်တံဆိပ်တုံးတွေကို တွေ့ ရှိခဲ့ပြန်တယ်။ ကျောက်လက်နက်ပစ္စည်း (Stone implements) ၄၀ လောက်ကို တော့ မတူးမဆရာတဲ့ မြေမျက်နှာပြင်မှာ ပဲ ရှာဖွေတွေ့ရှိခဲ့ရတယ်။ ကျောက်လက် နက်တွေထဲမှာ အများဆုံးတွေ့ရတဲ့ ပုံသဏ္ဍာန်ကတော့ ပဲခွပ် (adze) နဲ့ ကျောက်ကွင်း (ring-stone) တွေပါ။ အဲဒီ ကျောက်လက်နက်တွေနဲ့အတူ ဒဲယာ-ဒါနံ (Daya-danam) ဆိုတဲ့ စာလုံးရိုက် နှိပ်ထားတဲ့ကုန်ဆဲကျောက် (soapstone) ခပ်ပြားပြားလေးကိုလည်း တွေ့ရှိရပါ တယ်။ အဲဒါကတော့ တူးဖော်တွေ့ရှိမှု မှာ အရေးအပါဆုံးပစ္စည်းပါပဲ။ ထူးခြား တာကတော့ ယနေ့ခေတ် အာဆီယံ အဖွဲ့ဝင် ကမ္ဘောဒီးယား (Cambodia) နိုင်ငံဖြစ်တဲ့ ကမ်ပူဆားချား (Kam-pucha) နိုင်ငံရဲ့ အော့-အီး (the Oc-Eo) အရပ် မှာ ရှာဖွေတွေ့ရှိခဲ့ရတဲ့ ရှေးဟောင်း ပစ္စည်းနဲ့လည်း ထပ်တူဖြစ်နေပါတယ်။

အလားတူပဲ သေးငယ်ပြီး ဘဲဥပုံ ခပ်ပြားပြားလေးတစ်ခုကို အဖိုးသိပ်မတန် လှတဲ့ကျောက် (Semi-preciousstones) ဖြစ်တဲ့ (agate) စေတီကျောက်နဲ့ ပြုလုပ် ထားပြီး အဲဒါရဲ့ မျက်နှာပြင်ထက်မှာ (Daya-danam) ('.m-'geH) ဆိုတဲ့ စာလုံး ကိုလည်း ၅ ရာစုခေတ် အိန္ဒိယတောင် ပိုင်းအက္ခရာ (South Indian character) နဲ့ ရေးထွင်းဖော်ပြထားပါတယ်။ ဒါဟာ အလှူရည်တစ်ဦးဦးရဲ့အမည်ဖြစ်ကောင်း ဖြစ်ပါလိမ့်မယ်။ ဒီကျောက်တုံးပြားလေး ဟာ တံဆိပ်တုံးကျောက် (signet stone) ဖြစ်ပြီး သတ္တုထည်လက်စွပ်တစ်ကွင်းမှာ တပ်ဆင်ထားတာပါ။ အဲဒီလို ပုံသဏ္ဍာန် နဲ့ စာလုံးထွင်းထားတဲ့ တံဆိပ်တုံး

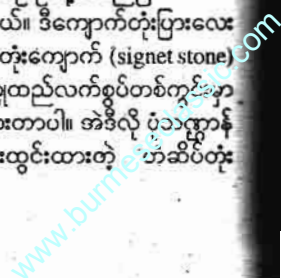

ကျောက်တွေကို အင်ဒိုချိုင်းနား (Indo-China) က ဖုန်နန် (Funan) ဒေသမှာ တွေ့ရှိရပါတယ်။

'ရှေးဟောင်းမြန်မာ့မြို့တော်များ' အုပ်စုထဲက ရှေးဟောင်းသုတေသန ရှာဖွေရာတွင် ဆရာဦးမြင့်အောင် ရှေးသား ဟန်လင်းမြို့ဟောင်း' အပိုင်းမှာ

၁၉၆၅ - ၁၉၆၆ ခုနှစ်အတွင်း ဟန်လင်းမြို့ဟောင်းတူးဖော်မှုမှ ဂေါဒန် ကျောက်တံဆိပ်တစ်ခု ရရှိသည်။ ယင်း ကျောက်တံဆိပ်တွင် အက္ခရာစာလုံးများ လှပသေသပ်စွာ အကြွဖော်ထား သည့် အက္ခရာစာလုံးများကို တိုက်ရိုက် ဖြစ်နိုင်သည်။ စာတန်းမှာ 'ဒယာဒါနံ' ကြောင်း တွေ့ရသည်။ အဓိပ္ပာယ်မှာ နာမည်ရရှိ၍ ပေးကမ်းတတ်သူ' ဟု ဖြစ်သည်။

လို့ ဖော်ပြထားပါတယ်။ ဟန်လင်းမြို့ဟောင်းမှ တွေ့ရှိ အခြားတံဆိပ်တစ်ခုကို ဟန်လင်း မြို့ဟောင်း ညောင်ကိုးပင်ကျောင်း ဆရာ ဦးနာဝထံတွင် မြင်တွေ့လေ့လာ သည့် ယင်းကို ဟန်လင်းမြို့ဟောင်း မြေထဲကတော့မှ ရရှိသည်ဟု ဆိုကြပါ သည်။ အက္ခရာစာတန်းကိုလည်း တိုက် ဖတ်နိုင်သည်။ စာတန်းကို 'ဟေ' ဟု ဖတ်နိုင်သည်။ လူအမည်ရေးထား ဖြစ်မည်ဟု ယူဆရသည်။ လို့လည်း ဆရာကြီးက ထပ်မံ ဖော်ပြထားတာ တွေ့နိုင်ပါတယ်။

ဆရာဦးအောင်သော်ရဲ့ Histories in Burma စာအုပ်မှာလည်း-

A very useful antiquity as corroborative evidence in dating the site is a small oval flat piece of agate inscribed with the word Daya-danam in South Indian characters of the 5th century. The name apparently denotes a donor and the object is probably meant as a signet to be set in a metal ring. Many such pieces similarly inscribed with these words were discovered at an ancient site, Oc-ao in the Hinduised state of Funan in Indo-China and essentially one of those bear the identical name as this found at Halin.

လို့ တင်ပြထားတာ တွေ့နိုင်ပါ သည်။ ထိုနေရာ၏အချိန်ကာလကို ပူး



ပေါင်းပြီး သက်သေပြနိုင်သော အလွန် အသုံးဝင်လှသည့်ရှေးဟောင်းပစ္စည်းမှာ သေးငယ်သော ဘဲပုံခပ်ပြားပြားလေး တစ်ခုဖြစ်သည်။ ယင်းကို စေတီကျောက် (agate) နှင့် ပြုလုပ်ထားပြီး ယင်း၏ မျက်နှာပြင်ထက်တွင် (ဒယာ-ဒါနံ) (Daya-danam) ဟူသော စာလုံးကို လည်း ၅ ရာစုခေတ် အိန္ဒိယတောင်ပိုင်း အက္ခရာ (South Indian character) နှင့် ရေးထွင်းဖော်ပြထားပါသည်။ ထိုစာလုံး သည် အလှူရှင်တစ်ဦးကို ရည်ညွှန်းထား ဟန်ရှိကာ ယင်းပစ္စည်းသည် တံဆိပ်တုံး ကျောက်ဖြစ်နိုင်ပေသည်။ ယင်းကို သတ္တု လက်စွပ်တစ်ကွင်းတွင် တပ်ဆင်ထား သည်။ ပါဠိစာလုံးများ ရေးထွင်းဖော်ပြ ထားသော ဤပစ္စည်းလေးနှင့်တူသည့် အရာများကို ရှေးဟောင်းနယ်မြေတစ်ခု ဖြစ်သည့် အင်ဒိုချိုင်းနားမှ ဟိန္ဒူပြုပြင် (the Hinduised state) ထားသော ဖုန်နန်နယ် (the Oc-En) အရပ်တွင်လည်း ရှာဖွေ တွေ့ရှိရပါသည်။ ဟန်လင်းတွင် တွေ့ရှိ ရသလိုလည်း နာမည်များကို ရေးထွင်း ထားလေသည်။

လို့ ဖော်ပြထားတာပါ။

စေတီကျောက်

ပျို့ဟောင်းတွေမှာ တွေ့ရှိရတဲ့ တံဆိပ်တုံးကျောက်ပြုလုပ်တဲ့ စေတီ ကျောက်ဟာ သလင်းကျောက်အုပ်စုဝင် ဖြစ်ပါတယ်။

'သလင်း' (စလင်း) ကျောက် (Quartz)ကတော့ ကမ္ဘာပေါ်မှာ အများ ဆုံးတွေ့ရတဲ့ 'တွင်းထွက်' ပါ။ မီးသင့် ကျောက်၊ အနည်ကျောက်နဲ့ အသွင် ပြောင်းကျောက်သုံးမျိုးလုံးမှာ တွေ့ရတဲ့ 'ကျောက်ပြုတွင်းထွက်မျိုး' ဖြစ်လို့ပါ။ သလင်းကို သမိုင်းမတင်မီခေတ်များက

တည်းက စသုံးခဲ့တယ်။ ကျောက်လက် စွပ်ပစ္စည်းတွေအဖြစ်သုံးခဲ့ကြတဲ့ မီးခတ် ကျောက် (Flint) နဲ့ မီးခတ်ကျောက်ဖြူ (Chert) တွေဟာ သလင်းကျောက်အုပ် စုဝင်တွေပါ။ ယဉ်ကျေးမှုတွေတိုးတက် လာတဲ့ ရောမခေတ်မှာတော့ သလင်း ကျောက်ကို လက်ဝတ်လက်စားနဲ့ အလှ ပြပစ္စည်းတွေအဖြစ်သုံးလာကြပါပြီ။ မိမိ မြတ်နိုးတဲ့သူတွေ၊ အုပ်ချုပ်တဲ့အရှင် သခင်တွေရဲ့ပုံတူတွေကို ဖောင်းကြွရုပ် တု (Cameo)၊ ချိုင့်ခွက်ရုပ်တု (Intaglio) များ ပြုလုပ်ပြီး လည်ဆွဲတန်ဆာနဲ့ လက်စွပ်အဖြစ် ဝတ်ဆင်ကြပါတယ်။ မြန်မာနိုင်ငံမှာတော့ သမိုင်းတင်ခေတ်ဦး နန်းတော်တိုင်များ၊ သလွန်တော်များမှာ သလင်းရောင်စုံကို မှန်စီရွှေချရာမှာ အသုံးပြုခဲ့ကြတယ်။

ကျောက်သလင်းဟာ ရေခဲကဲ့သို့ ကြည်လင်ပါတယ်။ ထိလိုက်ရင် အေးမြ တဲ့ခဲစားမှုကိုလေးလို့ ဖန်နံကွဲပြားပါတယ်။ ဒါပေမယ့် ခရုတ်အက်ရာတွေနိုင်တယ်။ ပုံဆောင်ခဲအရွယ်အစားကြီးကြီးမားမား တွေလည်း ရှိတယ်။ ခုခေတ်မှာတော့ ဘုရားစိန်ဖူးတော်ထုလုပ်ပါတယ်။ အိန္ဒိ ယ၊ သီရိလင်္ကာ၊ မိုးကုတ်စခန်းကြီးမှာ ထွက်ရှိတယ်။ ပုပ္ဖားဒေသနဲ့ ကျောက် ပန်းတောင်းမြို့အနီး 'တောင်နီတောင်' မှာ အနီရောင်၊ နီညိုရောင်၊ အဝါရောင် (Citrine) နဲ့ ပယင်းရောင်တွေ ထွက်ပါ တယ်။

သလင်းကို 'ပုံဆောင်ခဲအက်တစ် တည်ဆောက်ပုံအရ အုပ်စုကြီး (၂) မျိုး ခွဲခြားထားတယ်။ 'ပုံဆောင်သလင်း အုပ်စု' နဲ့ 'ပုံဆောင်မွှားသလင်းအုပ်စု'ပါ။ ပထမအုပ်စုမှာ သလင်းဖြူ (White quartz)၊ နီနုစံရောင်သလင်း၊ သလင်းညို (Brown quartz)၊ မီးခိုးသလင်း (Smoky quartz)၊ သလင်းဝါ (Citrine)၊ ခရမ်း ရောင်သလင်းခေါ်တဲ့ ခရမ်းစွဲ (Amethyst) များ ပါဝင်တယ်။ ဒုတိယအုပ်စုက တော့ စေတီကျောက် (Agate)၊ (Onyx)၊ ကာနေးလီးယန်း (Carnelian) (cornelian)၊ (Chryso-prase) ဆိုတဲ့ ကျောက် တွေပါဝင်တဲ့ ချယ်ဆီဒိုနီ (Chalcedony) တွေ ဖြစ်ပါတယ်။ ရှေးဟောင်းအဆင် တန်ဆာများမှာ အများဆုံး တွေ့ရတဲ့ ကျောက်တွေပါ။

ကာနေးလီးယန်းဟာ အလင်း ရောင် ထိုးဖောက်နိုင်ပြီး အသင့်အတင့် တန်ဖိုးရှိတဲ့ကျောက်ပါ။ အနီရောင် ဒါမှ မဟုတ် နီညိုရောင်ရှိပါတယ်။ ဂရိနဲ့

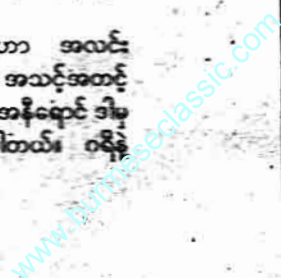

ဘုန်းကံကြီးမားမင်းကေရာင်များနှင့်အစီအရင်အဆောင်ဂါထာများ (၂)

ပျူစောထီးမင်းနှင့်အဆောင်ပွန်တော်

သစ္စာဝါဒီဦးမြင့်အောင်

မြတ်စွာဘုရားရှင်၏ဗျာဒိတ်တော်

လွန်ခဲ့သော နှစ်ပေါင်း နှစ်ထောင် ငါးရာကျော်အခါက သုံးလောကထွတ် ထား အတုမဲ့ မဟာလူသား သကျမုနိ ဂေါတမဗုဒ္ဓမြတ်စွာ ပွင့်ထွန်းထင်ရှားရှိ တော်မူစဉ်ကာလသမယဖြစ်သည်။ ဗုဒ္ဓ မြတ်စွာသည် မဇ္ဈိမဒေသမှ ဒေသစာရိ ကြွတော်မူခဲ့ရာ ယခုကာလ ပုဂံမြို့ခေါ် အရိမဒ္ဒနာပြည်တည်ရာ မြန်မာနိုင်ငံ အတွင်းသို့ ရောက်တော်မူခဲ့ပါသည်။

မြတ်စွာဘုရားရှင်သည် တန်ကြည် တောင်ထိပ်မှ ရပ်တန့်၍ ကြည့်တော်မူ သောအခါတွင် ကမ်းပါးမြင့်ထက် ပေါက်ပင်ဖျား၌ ဥဗျိုင်းဖြူနှင့် ကျီးညိုနား လျက် ပေါက်ပင်ခွ၌ ဖွတ်ပြိတ္တာလျှာနှစ်ခု နှင့်နေသည်တို့လည်းကောင်း၊ ထိုပေါက် ပင်ရင်းမှာပင် ဖားငယ်တစ်ကောင်ဝပ် လျက်နေသည်တို့မြင်တော်မူ၍ ပြုံးတော် မူရာ နောက်တော်အပါးမှ ညီတော်

အာနန္ဒာမထေရ်က မြတ်စွာဘုရားသခင် ပြုံးတော်မူသောအကြောင်းကို လျှောက် ထားရာ ဘုရားသခင်က -

“ချစ်သား အာနန္ဒာ၊ ငါဘုရား ပရိနိဗ္ဗာန်ပြုတော်မူ၍ အနှစ်ခြောက်ရာ ငါးဆယ့်တစ်နှစ် ရောက်သောအခါ ဤအရပ်၌ ပြည်ကြီးတစ်ပြည်ဖြစ်ပေါ် လတ္တံ့။

ပေါက်ပင်ဖျားတွင် ဥဗျိုင်းဖြူနှင့် ကျီးညိုနားသည့်အလိုကား ထိုပြည်၌ အလျှာသီတင်းသုံးသည်လည်းများလတ္တံ့၊ သီတင်းမရှိသော ဒုသီလလည်းများ လတ္တံ့။

ပေါက်ပင်ခွ၌ ဖွတ်ပြိတ္တာလျှာနှစ်ခု နေသည့်အလိုကား ထိုပြည်သူတို့သည် လယ်ယာမလုပ်ဘဲ အရောင်းအဝယ်ကုန် သွယ်အသက်မွေးကြလျက် မမုန်သော စကားကိုသုံးသည်ဖြစ်၍ သစ္စာလွင်းယို လတ္တံ့။

ပေါက်ပင်ရင်း၌ ဖားသုငယ်ဝပ် သည့်အလိုကား ထိုပြည်သူတို့သည် ဖား နှယ် ဝမ်းချမ်း၍ သာယာစွာမွေ့လျော်ရ လတ္တံ့။

ထိုပြည်ကို တည်ထောင်အစပြု သော သမုဒ္ဒရာဇ်မင်းလက်ထက်တွင် ငှက်ကြီး၊ ဝက်ကြီး၊ ကျားကြီး၊ ရှုဖျံတို့ သည်လည်း မင်းမူလတ္တံ့။

ထိုငှက်ကြီး၊ ဝက်ကြီး၊ ကျားကြီး ရှုဖျံတို့ကို ဘုန်းလက်ရုံးအာဏာနှင့်ပြည့် စုံသောမင်းသည် နှိမ်နင်းလတ္တံ့။

ဟူ၍ ဗျာဒိတ်တော်ထားတော်မူ ခဲ့ပါသည်။

လေးတော်ရှင် ပျူစောထီး

ဗုဒ္ဓမြတ်စွာ ထင်ရှားပွင့်တော်မူ သောအခါ မဟာနာမမင်းလက်ထက် ဝိဇုဇျပဘေးကြောင့် သာကီဝင်မင်းမြန် သော ဇေရာဇာမင်းသည် နောက်ပီ အလုံးအရင်းနှင့်တကွ မဇ္ဈိမဒေသ

ရောမတွေ့ရဲ့ တံဆိပ်တုံးကျောက်လက် စွပ်တွေမှာ သုံးလေ့ရှိတဲ့ကျောက်လည်း ဖြစ်တယ်။ အိန္ဒိယမှာ အများဆုံးတွေ့ ရှိရတဲ့ကျောက်ပါ။

သွေးကျောက် (Bloodstone)

သွေးကျောက်(Bloodstone)ကို အလားတူဘဲ ခရမ်းရောင်ရှိတဲ့ (helio trope) လို့လည်း သိကြပါတယ်။ တန်ဖိုး အသင့်အတင့်ရှိတဲ့ကျောက်ဖြစ်ပြီး အာရှ နဲ့ စကော့တလန်က the Hebrides ကျွန်း မှာ ထွက်ရှိပါတယ်။ နက်မှောင်တဲ့အစိမ်း ရောင် ချယ်စီဒိုနီကျောက်မှာ အနီရောင် (jasper) ကျောက်အစက်အပြောက်တွေ ပါနေတဲ့ကျောက်ပါ။ ကောင်းကောင်း သွေးထားတဲ့ကျောက်ဖြစ်သွားတဲ့အခါ အနီရောင်အစက်တွေဟာ သွေးစက် တွေနဲ့ တူလာပါတယ်။ ရှေးကာလမှာနဲ့ အလယ်ခေတ်မှာတော့ သွေးကျောက် ဟာ ဖောင်းကြွ (cameos) ဆွဲသီးနဲ့ (intaglios) တွေအတွက် တန်ဖိုးရှိလှရဲ့။ ယနေ့အခါမှာတော့ တံဆိပ်တုံးလက်စွပ် တွေမှာသာသုံးပါတော့တယ်။

ကျောက်တံဆိပ်တုံးလက်စွပ်လေး တွေကနေ ရှေးခေတ်လူတို့ ပွန်းပွန်း

တီးတီးဆက်သွယ်ခဲ့တဲ့ လူမှုရေးရာကိစ္စ တွေကို တစေ့တစောင်း လေ့လာနိုင်ပါ တယ်။ ဒါ့ကြောင့်လည်း စစ်ကနက်ရင်း လို့ခေါ်တဲ့ ကျောက်တံဆိပ်တုံးလက်စွပ် လေးတွေ ဒါမှမဟုတ် အဲဒီ ကျောက် တံဆိပ်တုံးလက်စွပ်လေးတွေ ခတ်နိပ် ထားတဲ့ ရွှံ့၊ ဖယောင်း စတဲ့ အောက်ခံ တွေပေါ်က ကြွင်းကျန်နေတဲ့ အမှတ်အ သားဖိနပ်ရာ၊ တံဆိပ်ရာတွေကို စိန်၊ ရွှေ ရတနာရှာသလိုပဲ ရှေးဟောင်းသူတွေသိ တွေက စူးစိုက်ရှာဖွေနေရတာပါ။

ကိုအေးမြင့်

(မဟာဝိဇ္ဇာ၊ ရှေး-သု)

စာကိုး -

- ဦးစိန်မောင်ဦး သရေခေတ္တရာမြို့ဟောင်း ရှေးဟောင်းမြန်မာ့မြို့တော်များ။
- ဦးစိန်မောင်ဦး မြန်မာနိုင်ငံရှိ ရှေးဟောင်း ကမ္ဘာ့ တံဆိပ်အချို့ တက္ကသိုလ်ပညာပဒေသာ၊ ၁၉၇၀။
- ရှေးဟောင်းသူတွေသန ညွှန်ကြား ရေးဝန်၏ ၁၉၆၃-၆၄ခုနှစ်အတွက် နှစ်ချုပ်အစီရင်ခံစာ

- မြင့်အောင်၊ ဦး ဟန်လင်းမြို့ဟောင်း၊ ရှေးဟောင်း မြန်မာ့မြို့တော်များ။
- ဒေါက်တာသန်းထွန်း တံဆိပ်လက္ခဏာ ရည်ညွှန်းချက် ကလျာမဂ္ဂဇင်း၊ အောက်တိုဘာ ၁၉၉၆။
- ဒေါက်တာသန်းထွန်း၊ မြန်မာသမိုင်းပုံ မှုရွေးစာပေတိုက်၊ ရန်ကုန်။ "ring." "fisherman's ring." Encyclopædia Britannica, 2014.
- Dr.Khin Maung Nyunt, Lectur Notes, Halin, M.A I, 1st Sem aster, 2005.
- U Myint Aung, "The Literary References on Beikthano, Halin and Srikshetra", 2004-5.
- Dr.Nai Pan Hla. "Symbolic Coins of South East Asia", "The Working People's Daily, 1983.
- Dr.Than Tun "Halin", "Ancient Myanmar Cities II,III", Knowledge Journal.

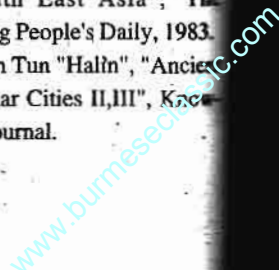

အလှူအတန်းရာ မြန်မာပြည် ဧရာဝတီ
မလည်အရပ်သို့ ရောက်ရှိလာခဲ့
သက်ဝင်မျိုး နာဂဆိန်မိဖုရားနှင့်
စံဖက်ကြပြီး ရှေးတကောင်းပြည်
ထပ်မံ တည်ထောင် စိုးစံခဲ့ရာမှ
ပျက်တည်ခဲ့ပြီး တကောင်းနန်းရိုး
အာဒိစ္စရာဇာမည်သော သာကီ
မည်သည့် ထိုမလည်အရပ်၌ ပြည်ရွာ
ထက်သဖြင့် မထင်ရှားသောအသွင်
ဆောင်လှထွက်ခွာကာ ဥယျာဉ်တောင်
ထပ်ပေါက်အသက်မွေးကာနေခဲ့လေ

ထိုဥယျာဉ်တွင် နဂါးတွင်းရှိ၍
အခါကာလလေ့အားဖြင့် လူအများ
မည် နဂါးကို လေးမြတ်ရုံသေ ပူဇော်
သွားဆုပန်လေ့ရှိကြပါသည်။
နေသောအခါတွင် ထိုတောင်ယာ
ထိုင်နေသော မင်း၏မိဖုရားတွင်
နေ့ရှု၍ နေ့လစေ့ရောက်သော
အတွင် အဆင်းအင်္ဂါလက္ခဏာဘုန်း
နှင့်ပြည့်စုံသော သားတော်ကို ဖွား
မြင်၍ စောထီး ဟူသောအမည် မှည့်
တွင်ခဲ့ပါသည်။

ဘုန်းသမ္ဘာရှင်ဖြစ်သော ထိုသတို့
ငယ်အား ထိုဥယျာဉ်ရှိ နဂါးမင်းနှင့်
အစုအဝေးတို့ကလည်း သားကဲ့သို့ ချစ်
အမြဲမပြတ် စောင့်ရှောက်စောင့်မ
သည်။ သတို့သားငယ် ခုနစ်နှစ်
ရွယ်ရောက်သောအခါ ထိုအရပ်ရှိ
အတတ်၌ အပြီးတိုင် တတ်မြောက်
ဆရာရသေ့ထံ အပ်နှံခဲ့သည်။

ဆရာရသေ့ကြီးကလည်း သတို့
ငယ်၏ ရူပနိကာယ်၊ သဒ္ဒါနိကာယ်
လုံးရပ်သဏ္ဍာန်ကြန့်အင်လက္ခဏာ
တို့သုံးသပ်ဆင်ခြင်လျက် ဤသုငယ်
သည်ကား မင်းမျိုးမင်းရိုးလည်း မှန်၏။
သဏ္ဍာန်ကြန့်အင်လက္ခဏာနှင့်
ပြည့်စုံ၏။ မခွတ်ဧကန် အကြေ
မည်မင်းအဖြစ်ကိုရလတ္တံ့ ဟု စောထီး
မည်ကို မင်းထီး ဟု ခေါ်တွင်စေကာ
လောင်းမင်းလျှာတို့ တတ်အပ်သော
ဆရာရသေ့အတတ်တို့ကို တစ်ဖက်
တတ်မြောက်အောင် သင်ကြား
ခဲ့လေတော့သည်။

မင်းထီး တစ်ဆယ့်ခြောက်နှစ်
အသက်ပညာစုံ တတ်မြောက်
မည်တော်၊ မယ်တော်တို့ထံ ပုဂံ
သို့ သွားရောက်လိုကြောင်း ခွင့်ပန်
ဆရာ မိမိတို့သားကို မခွဲခွာလိုကြသော်
ဆရာရသေ့မိန့်ဆိုခဲ့သော အကြေ
မင်းဖြစ်လတ္တံ့ ဟူသည့် စကား

အတိုင်း သားတော်၏ရှေ့ရေးကို မှော်
တွေး ခွင့်ပြုကြရကာ ဖခင်မင်းတော်က
မင်းအဖြစ်၌ ကိုင်စွဲခဲ့သော ရတနာအတိ
ပြီးသော လေးနှင့် မြားကို နှင်းအပ်လိုက်
လေသည်။

လုလင်ပျိုမင်းထီးသည် မိခင်၊
ဖခင်တို့အား ကန်တော့နှုတ်ဆက်ကာ
ရတနာလေးနှင့် မြားကိုစွဲကိုင်လျက် ပုဂံ
ပြည်သို့ သွားရောက်ခဲ့ပြီး ပျူအိုလင်
မယားထံတွင် နေထိုင်ခဲ့လေသည်။ ပျူအို
လင်မယားတို့ကလည်း မိမိတို့တွင် သား
သမီးမရှိသောကြောင့် မင်းထီးအား
သားအမှတ်ဖြင့် အလွန်ချစ်ကြည်စွာလုပ်
ကျွေးမွေးမြူခဲ့ကြသည်။

တစ်နေ့သ၌ မင်းထီးသည် လေး
နှင့် မြားတို့ကိုကိုင်စွဲကာ တောသို့လှည့်
လည်ခွင့်ပြုပါရန် ပျူအိုလင်မယားအား
ပန်ကြားလေလျှင် -

“ချစ်သား၊ မသွားပါလင့်။ ဤပြည်
တွင် အရှေ့အရပ်၌ အလွန်ဆိုးသွမ်းလှ
သော ဝက်ကြီးတစ်ကောင်သည် အရံ
ငါးရာနှင့်သောင်းကျန်းနေ၏။ အနောက်
အရပ်တွင်မူ ကြောက်မက်ဖွယ်ရာ ကြမ်း
ကြုတ်လှသည့်ငှက်ကြီးတစ်ကောင်သည်
အရံငါးရာနှင့်မင်းမူလျက်ရှိ၏။ တောင်
အရပ်တွင်ကား ကျားဆိုးကြီးတစ်ကောင်
သည် အရံငါးရာနှင့် သတ်ဖြတ်ဆိုးသွမ်း
လျက်ရှိ၏။ မြောက်အရပ်မှာမူ ဆိုးသွမ်း
လှသည့် ရှူပျံကြီးတစ်ကောင်သည် အရံ
ငါးရာတို့နှင့်ဖျက်ဆီးနှိပ်စက်လျက်ရှိ၏။

ထိုရန်သူတိရစ္ဆာန်ဆိုးတို့ကို မနှိမ်
နင်းနိုင်၍ နေ့စဉ်နေ့တိုင်း ဝက်ဆိုးကြီး
အား ထမင်းအလုံးခြောက်ဆယ်၊ ဖရုံသီး
လှည်းကိုးစီး၊ ဖွဲနုလှည်းကိုးစီးပေးရ၏။
ငှက်ဆိုးကြီးကိုမူ တစ်နေ့တစ်နေ့လျှင်
သမီးကညာတစ်ယောက်စီထွက်၍ ခုနစ်
ရက်တစ်ကြိမ် ခုနစ်ယောက်ပေးရ၏။
ရှေးယခင် မဖြစ်ပေါ်ဘူးသော ထိုကြောက်
မက်ဖွယ်ရန်သူတို့ ပေါ်ပေါက်ခဲ့သည်မှာ
တစ်ဆယ့်နှစ်နှစ်တိုင်ခဲ့လေပြီ။ ထို့ကြောင့်
ချစ်သား၊ မသွားပါလင့်”

ဟု ဆိုကြလေသည်။
ထိုအခါ လုလင်ပျိုမင်းထီးက မိဘ
သဖွယ်ဖြစ်သော ပျူအိုလင်မယားတို့အား
မိမိအတွက် မစိုးရိမ်ကြရန် တောင်းပန်
ခွင့်ပန်ပြီး နေလုလင်ကဲ့သို့ မိမိစွမ်းပကား
ခွန်အားသတ္တိအစွမ်းဖြင့် ရန်သူတိရစ္ဆာန်
ဆိုးတို့ကို ရှာဖွေရန် ထွက်ခွာလာခဲ့ပြီး
တောင်အရပ်ရှိ ကျားဆိုးကြီးကို လည်း
ကောင်း၊ မြောက်အရပ်ရှိ ရှူပျံကို လည်း
ကောင်း၊ အရှေ့အရပ်ရှိ ဝက်ဆိုးကြီးကို

လည်းကောင်း လေ။ မြားနှင့်ခွင်းကာ
သုတ်သင်နှိမ်နင်းလိုက်လေသည်။

ထို့နောက်တွင် မင်းထီးသည်
အနောက်အရပ်ရှိ ငှက်ဆိုးကြီးထံ သွား
ရောက်နှိမ်နင်းရန် ထွက်ခွာလာခဲ့ရာတွင်
ငှက်စာဆော်သူသည် သားစားကြား
သည် ငှက်ဆိုးကြီးစားရန် မိန်းမပျိုခုနစ်
ယောက်တို့အား ခေါ်ဆောင်လာသည်
ကိုတွေ့ရာ အကြောင်းအကျိုးကို မေး
မြန်းသိရှိ၍ -

“ထိုငှက်ဆိုးကြီးထံ ငါသွားနှိမ်နှင်း
အံ့။ မိန်းမပျိုတို့ကိုလွှတ်လေ”

ဆိုကာ ကာကွယ် စောင့်ရှောက်
လေလျှင် မိန်းမပျိုခုနစ်ယောက်တို့သည်
ငှက်ဆိုးကြီး နှုတ်သီးနှင့်ပေါက်သတ်
အစားခံရမည်အဖြစ် အသက်ဘေးမှ
ကင်းလွတ်ရရှာကြရကား လုလင်ပျို
မင်းထီးအား အသက်သခင်ကျေးဇူးရှင်
အဖြစ် ငှက်ဆိုးကြီးရန်ကို နှိမ်နင်းအောင်
နိုင်စေကြောင်း ဆုတောင်းကြလေသည်။

ထို့နောက်တွင် လုလင်ပျိုမင်းထီး
သည် ငှက်ဆိုးကြီးအား လက်စွဲတော်
ရတနာလေးကို ဝီရိစိန်သွားတပ်သော
မြားဖြင့် ပစ်ခွင်းသုတ်သင်နှိမ်နင်းလိုက်
နိုင်ပြီးနောက် ငှက်ကြီး၏ကိုယ်မှ ငှက်
တောင်တစ်ချောင်းကိုနှုတ်၍ မိန်းမပျို
ခုနစ်ယောက်တို့အားရွက်စေရာ အနိုင်
ပင်ရွက်ဆောင်ကြရကာ ပြည့်ရှင်မင်းကြီး
အား ဆက်သရန် စေလွှတ်လိုက်လေ
သည်။

မိန်းမပျို ခုနစ်ယောက်တို့လည်း
လမ်းခလတ်မှာပင် ရှေ့ဆက်မရွက်သယ်
နိုင်ကြသဖြင့် ငှက်ကြီး၏အတောင်ကိုချ
ပစ်ခဲ့ကြရာ ယခုတိုင်ပင် ထိုအရပ်ကို
'ငှက်တောင်ပစ်' ဟုခေါ်ကြတာ ငှက်ဆိုး
ကြီးကို လေး၊ မြားဖြင့် ပစ်ခွင်းခဲ့သော
အရပ်ကိုကား 'ငှက်ပစ်တောင်' ဟု ခေါ်
တွင်ကြလေသည်။

မိန်းမပျို ခုနစ်ယောက်တို့သည်
ငှက်ဆိုးကြီးအား နေလုလင်ကဲ့သို့ ရဲရင့်
၍ ခွန်အားစွမ်းပကားရှိသော လုလင်ပျို
တစ်ယောက်က လေး၊ မြားဖြင့်ခွင်းသတ်
နှိမ်နင်း၍ ငှက်ဆိုးကြီးသေလေပြီဖြစ်
ကြောင်းကို မင်းကြီးအား နားတော်
လျှောက်တင်ကြလေရာ မင်းကြီးသည်
အလွန်အားရနှစ်သက်လှသဖြင့် လုလင်
ပျိုမင်းထီးထံသို့ မှူးမတ်နောက်ပါတို့ဖြင့်
သွားရောက်ရာတွင် တောင်ငယ်တစ်ယောက်
ပမာဏရှိသော ငှက်သေကောင်ကြီးနှင့်
ရတနာလေး၊ မြားလုလင်ပျို မင်းထီးအား
တွေ့လေသည်။

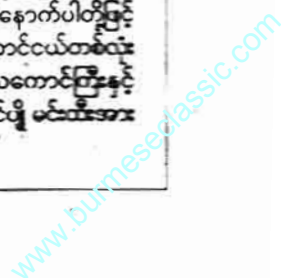

မင်းကြီးသည် လုလင်ဖျံမင်းထီး အား နှစ်သက်စွာ ရွေးတော်မူ၍ အမောင်လုလင်သည် ဤသို့ သောရန်သူတို့ကို ဖြိုခွင်းခဲ့ပေသည် တကား။ အမောင်သည် အဘယ်သူ၏ အမျိုးအနွယ်ဖြစ်ပေသနည်း။ အဘယ် လက်နက်ဖြင့်ခွင်းဘိသနည်း။

ဟု ရွှင်ကြည်စွာ မေးတော်မူလေ သည်။

ထိုအခါ မင်းထီးက မိမိအမျိုး အနွယ်ကို အမှန်အတိုင်းဆိုလေသော် သမုဒ္ဒရာဇ်မင်းကြီးသည် အလွန်နှစ်သက် သဘောကျ၍ ဤသို့ အမျိုးအနွယ်၊ ဘုန်းလက်ရုံး၊ ပညာနှင့် ပြည့်စုံသည့် လုလင်ပေတကားဟု သမီးတော် သီရိ စန္ဒာဒေဝီနှင့် စုလျားရစ်ပတ် ထိမ်းမြား လက်ထပ်စေ၍ အိမ်ရှေ့အရာကိုပေး တော်မူခဲ့လေသတည်း။

ဤကား ရှေးပုဂံသမိုင်းဟောင်းနှင့် အညီ အစဉ်အဆက် နှစ်သက်မှတ်သား ခဲ့သော စာစောင်မူဟောင်းလာ ပျူစော ထီးမင်းအကြောင်း ဖြစ်ပါသည်။

အချို့သော ရာဇဝင်တို့တွင်ကား ဤသို့ ဒဏ္ဍာရီဆန်လှသော ပျူစောထီး မင်းအကြောင်းကို မှကွဲအဖြစ် တွေ့ရှိ သည်ကိုလည်း ဖော်ပြလိုက်ပါသည်။

ဘောဂဝတီ နဂါးပြည်မှ ကာဘ နဂါးမင်း၏သား နဂါးကြောင်၏ သမီး ဇံသီး အမည်ရှိသော နဂါးမလေးသည် သီလသီတင်းဆောက်တည်ရန်အလို့ငှာ လူ့ပြည်သို့လာရောက်ပြီး မလည်တောင် ယံ၌နေစဉ် နေမင်းသားနှင့်ယဉ်ပါးမိခဲ့ကြ ရာမှ ပဋိသန္ဓေရှိလာခဲ့သည်။ နေမင်း သားသည် အကြောင်းကိုစွဲရှိ၍ နေ ဗိမာန်သို့ပြန်သွားခဲ့ရာ နဂါးမလေးမှာ လွမ်းဆွတ်ကျန်ခဲ့ပြီး မျှော်လင့်စောင့်စား နေရာမှ ပဋိသန္ဓေရင့်မာလာ၍ ဖွားအံ့ သောငှာ နေမင်းသားထံသို့ ဆက်သား အဖြစ် ကျီးဖြူတစ်ကောင်ကို စေလိုက် သည်။

နေမင်းသားက မိမိမလာရောက် နိုင်၍ ကျီးဖြူကို အထိမ်းအမှတ်အဖြစ် အဖိုးအနဂ္ဂထိုက်တန်သော ပတ္တမြား တစ်လုံးကို ထုတ်ပေးလိုက်သည်။ ကျီးဖြူ ပြန်လာခဲ့ရာလမ်းခုလတ်တွင် ကုန်သည် တို့ ထမ်းစားသည့်အခါ စွန့်ပစ်သော အကြွင်းအကျန်စားနပ်စားပေါက်တို့ကို ကျီးတို့သာဘဝ ကောက်စားလို၍ ကျီးဖြူ သည် ပတ္တမြားထုပ်ကို သစ်ပင်ခွကြား၌ ထားခဲ့သည်။

ကျီးဖြူ စားနပ်စားပေါက်တို့ကို

အစာငမ်းကောက်စားနေစဉ် ကုန်သည် တစ်ယောက်က ကျီးဖြူထိုက်ထားသော ပတ္တမြားကို ယူကာ မစင်ခြောက်ကို ပုံမပျက်ထည့်ထားခဲ့သည်။

ကျီးဖြူလည်း အစာကောက်စား ပြီးသောအခါ သစ်ပင်ခွကြားမှထိုအထုပ် ကိုယူဆောင်ကာ နဂါးမင်းသမီးလေးထံ ပြန်လာခဲ့သည်။ ထို့နောက် နေမင်းသား ပေးလိုက်သည့်အထုပ်ကို နဂါးမင်းသမီး ထံပေးအပ်ရာ မြေကြည်လိုက်သည်တွင် မစင်ခြောက်ကို တွေ့မြင်လိုက်ရသည့် နဂါးမင်းသမီးလေးမှာ အလွန်ဝမ်းနည်း ကြေကွဲပြီး မိမိပဋိသန္ဓေကို တောင်ယံ၌ ဥထားခဲ့ပြီး လူ့ပြည်ကို ဖယ်ခွာလျက် နဂါးပြည်သို့ ပြန်သွားခဲ့ရာလေသည်။

ထိုအခါတွင် တောလည်မှဆိုး တစ်ယောက်ကို နတ်တို့ဆောင်ယူ၍ နဂါးမလေးဥရာအရပ်သို့ ရောက်လေ ရာ မှဆိုးသည် ထိုအဥကိုတွေ့မြင်၍ ဝမ်းမြောက်စွာ ယူဆောင်လာခဲ့ရာမှ မိကြီးသည်ထန်စွာရွာ၍ ချောင်းမြောင်း တို့ပြည်လျှံကာရေစီးနေရာ မှဆိုးသည် သည် ချောင်းကိုဖြတ်ကူးစဉ်တွင် ထိုဥ များသည် လက်မှလွတ်၍ ရေစီးအတိုင်း မျောပါသွားပြီး ရွှေရောင်ဥတစ်လုံးသည် မိုးကုတ် ကျတပြင်အရပ်တွင် ထိခိုက်ကွဲ သွားရာမှ ထိုအရပ်တွင် ကျောက်သံပတ္တ မြားတို့ဖြစ်ခဲ့ကြောင်း။

ဥညံတစ်လုံးကား ရေစီးအတိုင်း မျောပါရာမှ သင်းတွဲပြည်သို့ရောက်သွား ကာ မိန်းမရတနာဖွားမြင်ခဲ့ပြီး ထိုသတို့ သမီး အရွယ်ရောက်သောအခါ သင်းတွဲ မင်းကြီး၏မိဖုရားမြှောက်တော်မူကြောင်း၊ အချို့သောရာဇဝင်တို့၌ ဂန္ဓာလရောင် တိုင်းသို့ရောက်ကြောင်း၊ အချို့ရာဇဝင် တို့၌မူကား တကောင်းသို့ရောက်ကြောင်း ဆိုကြပါသည်။

ဥဖြူတစ်လုံးမှာမူ ဧရာဝတီမြစ် တွင်းမျောလာခဲ့ရာမှ ညောင်ဦးအရပ်သို့ ရောက်လာသောအခါတွင် မြစ်ဆိပ်ရေ ချိုးဆင်းလာသည့် မြေခဲတွင်းရွာမှ ပျူတို့ လင်မယားကတွေ့၍ ဆယ်ယူခဲ့ပြီး တူရွှင်းတောင်ခြေ၌ သီတင်းသုံးသော ရှင်ရသေ့အားပြသရာ ရှင်ရသေ့က -

“ဤအဥကား ထူးဆန်းသည်သာ မက မြတ်သောဥတည်း။ ဤဥမှပေါက် ဖွားလာမည့်သူသည် ဘုန်းကံပညာကြွန် အင်လက္ခဏာနှင့်ပြည့်စုံသောယောက်ျား မြတ်ဖြစ်၍ ခပ်သိမ်းသောမြေအပြင်ရှိ ရန်သူတို့ကို နှိမ်နင်းနိုင်လတ္တံ့။ ဘုရား သခင်သာသနာတော်ကိုလည်း ဆောင်

ရွက်လတ္တံ့” ဟုမိန့်ဆိုလေရာ ပျူတို့လင်မယား သည် ထိုဥကို ကောင်းစွာစောင့်ရှောက် ထားရာမှ အခါစေ့သောအခါ ထိုဥမှ ဘုန်းလက္ခဏာကြွန်အင်နှင့်ပြည့်စုံသော သတို့သားငယ်ကိုဖွားမြင်၍ မိမိတို့ရင် ဖြစ်သောသားကဲ့သို့မွေးမြူစောင့်ရှောက် ကြီးပြင်းခဲ့ကြောင်း စသည်ဖြင့် ဒဏ္ဍာရီ ဆန်လွန်းစွာရေးသားခဲ့ကြသည်ကို တွေ့ ရှိရပါသည်။

ကျေးဇူးသိတတ်သောပျူစောထီးမင်း

ပျူမင်းထီး အိမ်ရှေ့မင်းဖြစ်သော အခါ တစ်ဆယ့်ခြောက်နှစ်အရွယ်လုလင် ပျိုဖြစ်ပါသည်။ အိမ်ရှေ့မင်းဖြစ်၍ သူ့နန်း ရှိသောအခါ သမုဒ္ဒရာဇ်မင်းကြီးနတ်ရွာသို့ ခဲ့ပါသည်။ မင်းထီးသည် မင်းအမိ၏ အရာကိုမိမိမယူဘဲ ကျေးဇူးရှိသောဆရာ ရသေ့ကို လူပြုစေကာ မင်းမြှောက်ခဲ့ သည်။ ရသေ့လူထွက်ဖြစ်သောကြောင့် ထိုမင်းကို ရသေ့ကြောင်မင်းဟု ခေါ်တွင် ကြပါသည်။ ထိုမင်းသည် သက္ကရာဇ် ၃၃၆ ခုနှစ်ဆယ်လေးခုတွင် ရသေ့ကြောင် ဟူသောမင်းဖြစ်၍ အိမ်နိမ့်စံ ကိုးဆယ် တစ်နှစ်၊ စည်းစိမ် တစ်ဆယ့်ငါးနှစ်၊ သား တော် တစ်ရာမြောက်နှစ်၌ နတ်ရွာသို့ ချီတက် သက္ကရာဇ် ကိုးဆယ့်ကိုးခုနှစ် ရောက် သည်တွင် ပျူမင်းထီးနန်းတက်ခဲ့ကြောင်း ဆိုပါသည်။

ပျူစောထီးမင်းလက်ထက် ပွဲကြီး တစ်ဆယ့်နှစ်ပွဲကို ရာဇဝင်စာတင်ခဲ့သည် ကို တွေ့ရပါသည်။

- * ငှက်ဆိုးကြီးကို လေး၊ မြားဖြူ ပျူစောထီး နှိမ်နင်းခွင်းပစ်သော ပွဲကြီးတစ်ကြိမ်။
- * ဝက်ဆိုးကြီးကိုခွင်းသော ပွဲကြီး တစ်ကြိမ်။
- * ကျားဆိုးကြီးကိုခွင်းသော ပွဲကြီး တစ်ကြိမ်။
- * ရူးပျံကြီးကိုခွင်းသော ပွဲကြီးတစ်ကြိမ်။
- * လူ၊ နတ်၊ နဂါး၊ သိကြား၊ ခြင်္သေ့ နတ်စောင်း၊ နတ်ညှင်းတီးမှုတ်သော နန်းတက်သောပွဲကြီးတစ်ကြိမ်။
- * မယ်တော်နှင့် ရွှေစည်းခုံအရပ်တွင် ဖူးတွေ့ရသောပွဲကြီးတစ်ကြိမ်။
- * မရေမတွက်နိုင်သော စစ်အင်္ဂါပေးပေး ပါးနှင့် ပုပ္ဖားတောင်သို့တက်သော သောပွဲကြီးတစ်ကြိမ်။
- * နိုင်ငံတော်ကျေးလက် ဖြစ်သော ကောသုမြို့သို့ ဂဗ္ဘာကျော်သွား

ရောက်သောအခါ မင်းကြီးကိုယ်
တော်တိုင် ဆင်း၊ မြင်းအလုံးအရင်း
ဖြင့် နှိမ်နင်းသော ပွဲကြီးလည်း
ဆစ်ကြိမ်၊

ပူဇော်ထီးမင်းကြီးလက်ထက်တွင်
ဇာနားမိုးသုံးကြိမ်ရွာ၍ ပြည်သူတို့
တောက်သောပွဲကြီးတစ်ကြိမ်
သေသဖြင့် ပွဲကြီးတစ်ဆယ့်နှစ်ကြိမ်
ကြောင်းဆိုပါသည်။

ထိုပြင် ပူဇော်ထီးမင်းကြီးသည်
ကောင်းတရားခုနစ်ပါး၊ မင်းကျင့်
သမာဓိပေးပြီးပြည့်စုံပြီး ဗုဒ္ဓမြတ်စွာ
ဘုရားကို ချီးမြှောက်၍ ဂဝံပတေ
သိကြားတို့နှင့်တိုင်ပင်၍ အတ္တေ
သတ္တေသုဂါထာဦးတပ်သော မေ့
သိတရားကိုလည်း ပြုစုတော်မူခဲ့ပါ
သည်။

ငှက်ကြီးဦးခွဲမြှုပ်ရာအရပ်၌လည်း
အင်းနှင့် ဘုရားတည်ထားခဲ့ပြီး ငှက်ကြီး
အင်း မြားနှင့် နှိမ်နင်းပစ်ခင်းသော
အင်း၌လည်း ထိုအတူ ဥမင်နှင့် ဘုရား
တည်ထားတော်မူခဲ့ပါသည်။ ထို့ပြင်
ဥမင်၊ ကျောင်း၊ လိုဏ်ခေါင်း၊ ဥမင်
အနံ့တည်ထားတော်မူခဲ့ပါသည်။

ပူဇော်ထီးမင်းကြီးသည် အမှူး၊ အမတ်၊
အမတ်၊ သံပိုင်အစရှိသော ရဟန်းရှင်လူ
အပေါင်းတို့အား ရင်မှဖြစ်သော
သဘာဝသနားကြင်နာ စောင့်ရှောက်
တော်မူခဲ့ပြီး အိမ်နိမ့်စံ သုံးဆယ့်ငါး
မင်းတည်းစီမံ ခုနစ်ဆယ့်ငါးနှစ် သက်
တစ်ရာတစ်ဆယ်ရောက်သော
အတွင်း နတ်ထီးစံတော်မူခဲ့ပါသည်။

ဤဘုန်းကြီးမားမင်းဧကရာဇ်
အိမ်ပြင်တော်မူသော ပူဇော်ထီးမင်း
ကြီးအစဉ်အမြဲအားထားရွတ်ဆိုခဲ့သော
မန္တန်ထက်မြက်သည့် ဂါထာ၊ မန္တန်
ထက်တို့ကို ဝိသေသပြု၍ ဖော်ထုတ်
ပြောလိုက်ပါသည်။

ပူဇော်ထီးမင်းကြီး
ဝက်ကြီးတို့ကိုနှိမ်နင်းရာ၌
ရွတ်ဆိုသော ဂါထာတော်

ဗုဒ္ဓေါ ရက္ခန္တ မံ နိစ္စံ၊
ဓမ္မော ရက္ခန္တ သဒ္ဓါ။
သံယော ရက္ခန္တ မံ နိစ္စံ၊
ဒိယမာယုဘဝါမဟံ။
နမတ္ထုတေ သက္ကရာဇာ၊
ပစ္စုပ္ပန် တီတေဘဝေ။
ဧတေန သစ္စဝဇ္ဇေန၊
ဟောတု မေ ဇယျမဂ်လံ။

မုဒ္ဒေါ - မြတ်စွာဘုရားသည်၊ မံ -
အကျွန်ုပ်ကို၊ နိစ္စံ - အမြဲ၊ ရက္ခန္တ - စောင့်
ရှောက်တော်မူပါစေသတည်း။ ဓမ္မော -
ဆယ်ပါးသော တရားတော်သည်၊ မံ -
အကျွန်ုပ်ကို၊ သဒ္ဓါ - အခါခပ်သိမ်း၊
ရက္ခန္တ - စောင့်ရှောက်တော်မူပါစေ
သတည်း။ သံယော - ပရမတ္ထသံယာ
တော်သည်၊ မံ - အကျွန်ုပ်ကို၊ နိစ္စံ - အမြဲ၊
ရက္ခန္တ - စောင့်ရှောက်တော်မူပါစေ
သတည်း။ အဟံ - အကျွန်ုပ်သည်၊ ဒိယ
မာယု - ရှည်သောအသက်ရှိသည်၊ ဘဝါ
ပိ - ဖြစ်ရပါလိမ့်။

ပစ္စုပ္ပန် - ယခုပစ္စုပ္ပန်ဘဝ၌
လည်းကောင်း၊ အတိတေဘဝ - အတိတ်
ဖြစ်သောဘဝ၌လည်းကောင်း၊ သက္ကရာဇာ -
သိကြားမင်း၊ တေ - သင်သိကြားမင်း
အား၊ အဟံ - အကျွန်ုပ်သည်၊ နမတ္ထု -
ရှိခိုးပါ၏။ တေနသစ္စဝဇ္ဇေန - ဤသို့
ဟုတ်မှန်သောစကားကြောင့်၊ မေ - ငါ
အား၊ ဇယျမဂ်လံ - အောင်အပ်သော
မဂ်လာသည်၊ ဟောတု - ဖြစ်ပါစေ
သတည်း။

ဤ ပူဇော်ထီးမင်းကြီး ရွတ်ဆို
သရဏ္ဍယ်ခွဲသောဂါထာတော်နှစ်ပုဒ်သည်
အဇ္ဈတ္တရန်၊ ဗဟိဒ္ဓရန်ဟူသမျှကို အောင်
မြင်စေနိုင်ကြောင်း ရာဇဝင်ချုပ်များ၌
ညွှန်းဆိုထားပါသည်။
ထို့ပြင် ပူဇော်ထီးမင်းကြီးရွတ်ပွား
ခဲ့သော အစွမ်းထက်မြက်သည့် မန္တန်
တော်တစ်ပုဒ်ကိုလည်းတင်ပြလိုပါသည်။
ထိုမန္တန်တော်မှာ ပုဂံပြည့်ရှင် သမုဒ္ဓရာဇ်
မင်းကြီးနတ်ရွာစံသောအခါတွင် အလွန်
ကျေးဇူးသိတတ်သော ပူဇော်ထီးသည်
အိမ်ရှေ့စံဖြစ်သော်လည်း မင်းမပြုသေး
ဘဲ မိမိအား စောင့်ရှောက်ကျွေးမွေးပညာ
သင်ပေးခဲ့သောဆရာဖြစ်သည့် ရှင်ရသေ့
ကို လူဝတ်လဲစေ၍ မင်းမြှောက်ခဲ့ရာ
ရသေ့ကြောင့်မင်းဟုတွင်ခဲ့ပြီး ထိုမင်း
နတ်ရွာစံသည့်အခါမှ ပူဇော်ထီးမင်းကြီး
မင်းပြုခဲ့ခြင်းဖြစ်ပါသည်။

ရသေ့ကြောင့်မင်းအား သိကြား
မင်းက ဂါထာတော်တစ်ပုဒ်ကိုပေးခဲ့ရာ
ထိုမင်းမှ ပူဇော်ထီးမင်းကြီးအား ပေး
ခဲ့သောမန္တန်တော်ဖြစ်သည်ဟုဆိုပါသည်။

သိကြားမင်းပေးသော
ပူဇော်ထီးမင်းအမြဲရွတ်သည့်
မန္တန်တော်

အတေ၊ အာတေ၊ ဥတေ၊ ဦတေ၊ ဣ
လုတေ၊ ဣလူတေ၊
ဣလန္တေ၊ ဣလာတေ၊ ခတေ၊ စတေ၊
စာတေ၊ တဝတေ၊
တဝါတေ၊ တံသုခတေ၊ မတေ၊ သမတိ

တေ၊ သံတေ။
အနက်ပြန်မာပြန်
အတေ - အဆိပ်ပျောက်အံ့၊ အာ
တေ - အဆိပ်မတက်အံ့၊ ဥတေ - အလို
ခပ်သိမ်းပြည့်စုံအံ့၊ ဦတေ - ကြံတိုင်း
အောင်အံ့၊ ဣလူတေ - သူတကာ
ဟူသမျှ ချစ်အံ့၊ ဣလူတေ - သူတကာ
မြင်သမျှမြတ်နိုးအံ့၊ ဣလန္တေ - ရန်ပျောက်
အံ့၊ ဣလာတေ - မကောင်းသောရန်
ပျောက်အံ့၊ ခတေ - သူခပ်သိမ်းကြံ၍
မဖြစ်၊ စတေ - ရန်ဟူသမျှ ပျောက်အံ့၊
စာတေ - အသက်ရှည်အံ့၊ တဝတေ -
ကိုယ်အနာဟူသမျှပျောက်အံ့၊ တဝါတေ -
မကောင်းသောအနာခပ်သိမ်းကင်းငြိမ်း
ပျောက်အံ့၊ တံသုခေ - ဝမ်းကြီးနာ
ဟူသမျှ ပျောက်အံ့၊ မတေ - ရွှေငွေဥစ္စာ
ရအံ့ (နှလုံးလည်းချမ်းသာအံ့ဟူ၏)၊ သမ
တိမေ - မင်းဘေးမင်းဒဏ်ကင်းငြိမ်းအံ့၊
သံတေ - နှလုံးကောင်းမြတ်အံ့။
ဤမန္တန်တော်ကို ဣန္ဒာစရိယကြိ
နေကြဓာတ်ကျမ်းကိုစီရင်ခဲ့သည့် ချောင်း
ဦးမြို့ အောင်ချမ်းသာရွာရှေ့ကျောင်း
အသျှင်ဣန္ဒာစရိယ၏ပုဂံပုဂံတိုက်မှမှ ကူးယူ
ရရှိခဲ့ကြောင်း ရှေးဟောင်းဂါထာမန္တန်
ကျမ်းများ၌ဆိုပါသည်။
ဖော်ပြပါ ဘုန်းကြီးမား
မင်းဧကရာဇ်တစ်ပါးဖြစ်သော ပူဇော်
ထီးမင်းကြီး အလေးအမြတ် ရွတ်ဆို
သရဏ္ဍယ်တော်မူခဲ့သည့် ဂါထာ၊ မန္တန်
တော်တို့ကို ယုံကြည်အားထား စွဲမြဲ
လေးမြတ်စွာ ရွတ်ဆို၍ မှန်ကန်သော
သစ္စာ၊ ဖြောင့်မှန်သော ကိုယ်ကျင့်သီလ
စွမ်းပကားတို့ကြောင့် ဘေးဥပဒ်အန္တ
ရာယ်အသွယ်သွယ်မှ ကင်းပ၍ လိုလား
နှစ်သက်အပ်သော ကောင်းကျိုးချမ်း
သာ မဂ်လာအဝဝတို့ ပြည့်စုံရရှိနိုင်ကြ
ပါစေဟု ကောင်းမြတ်သောမနသိဖြင့်
ဖော်ထုတ် တင်ပြလိုက်ပါသည်။
သဒ္ဓါသံပါကံဇနေတိ
သစ္စာဝါဒီဦးမြင့်အောင်

ကျမ်းကိုး -
၁။ မှန်နန်းရာဇဝင် (တတိယတွဲ)
၂။ မြန်မာ့ဂုဏ်ရည်ရာဇဝင်ဖတ်စာ
(ပထမပိုင်း)
အမျိုးသားပညာဝန် ဦးဖိုးကျား
ရေးသည်။
၃။ ဆရာကြီး သခင်ကိုယ်တော်မှီ
တိုမြန်မာဝတ်ရွတ်စဉ်
၄။ နန်းစဉ်သုံးဂါထာမန္တန်ကျမ်း
ဆရာဦးမင်းသိင်

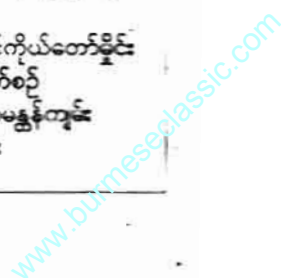



ပညာ သမာ အာဘာ နတ္ထိ။
ပညာနှင့် တူမျှသော
အရောင်အလင်းသည် မရှိ။

‘မြတ်ဗုဒ္ဓ’

မောင်ပွင့်ဉာဏ်(ဟော) လူတိုင်းလူမှုဝါးပွားဖွံ့ဖြိုးတိုးတက်စေဖို့

၂၅ - ၉ - ၂၀၁၄၊ မနက်(၈)နာရီ
လောက်မှာ မွန်ပြည်နယ်လွတ်တော်
ဥက္ကဋ္ဌကြီး ဦးကျင်ဖေနှင့်အတူ ကျွန်တော်
တို့ မွန်ပြည်နယ်ကွန်ပျူတာလုပ်ငန်းရှင်
အသင်းဝင်တွေ မော်လမြိုင်ကနေ ဘီလူး
ကျွန်း နတ်မော်ဆိပ်ကမ်းကို ‘ဘောက်
လို့ခေါ်တဲ့ စက်တပ်သမ္မန်အကြီးစား
တစ်စီးနဲ့ ထွက်ခွာလာခဲ့ကြပါတယ်။
ဘီလူးကျွန်းဟာ မွန်ပြည်နယ် (၁၀) မြို့
နယ်ထဲမှာ ကားလမ်းမပေါက်တဲ့ တစ်ခု
တည်းသော ရေခြားမြေခြား ချောင်းဆုံ
မြို့နယ် ဖြစ်ပါတယ်။

ကျွန်တော်တို့အသင်းဟာ ၂၀၁၄
ခုနှစ်၊ ဩဂုတ်နဲ့ စက်တင်ဘာလတွေမှာ
မွန်ပြည်နယ် (၅) မြို့နယ်ဖြစ်တဲ့ မော်လ
မြိုင်၊ မုဒုံ၊ သံဖြူဇရပ်၊ ရေး၊ ချောင်းဆုံ
မြို့နယ်တွေက အထက်တန်းကျောင်း
တွေမှာ ကွန်ပျူတာနဲ့ မိုဘိုင်းဖုန်းနည်း
ပညာအကြောင်းဟောပြောပွဲတွေလုပ်ခဲ့
တဲ့ဆီမှာ ချောင်းဆုံမြို့နယ်ဟာ နောက်
ဆုံးဖြစ်ပါတယ်။ (၄) မြို့နယ်က ကျောင်း
ပေါင်း (၂၄) ကျောင်းမှာ နည်းပညာ

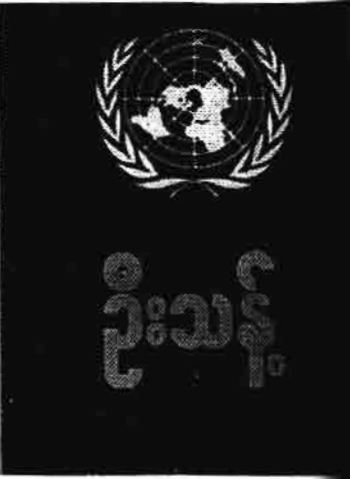

ဟောပြောပွဲတွေ ကျင်းပခဲ့ပြီး အခု
ချောင်းဆုံခရီးစဉ်မှာတော့ ကျောင်း (၆)
ကျောင်းမှာ ဟောပြောကြမှာ ဖြစ်ပါ
တယ်။
ကျွန်တော်တို့ရဲ့ ဟောပြောပွဲခရီး
စဉ်ကို ချောင်းဆုံမြို့နယ် ICT ဖွံ့ဖြိုး
တိုးတက်ရေးဟောပြောပွဲအခမ်းအနား

နဲ့စတင်ဖို့ မွန်ပြည်နယ်လွတ်တော်ဥက္ကဋ္ဌ
ကြီးက အကြံပြုပြီး ဟောပြောပွဲ
မြောက်ရေးနဲ့ ခရီးစဉ်အတွက် အ
အရာရာ အဆင်ပြေအောင် ကိုယ်
လိုက်ပါ စီစဉ်ဆောင်ရွက်ပေးခဲ့ပါ။
အခမ်းအနားကို ချောင်းဆုံမြို့နယ်
ဌာနဆိုင်ရာများ၊ ကျောင်းအုပ်ကြီး

www.burmeseclassic.com

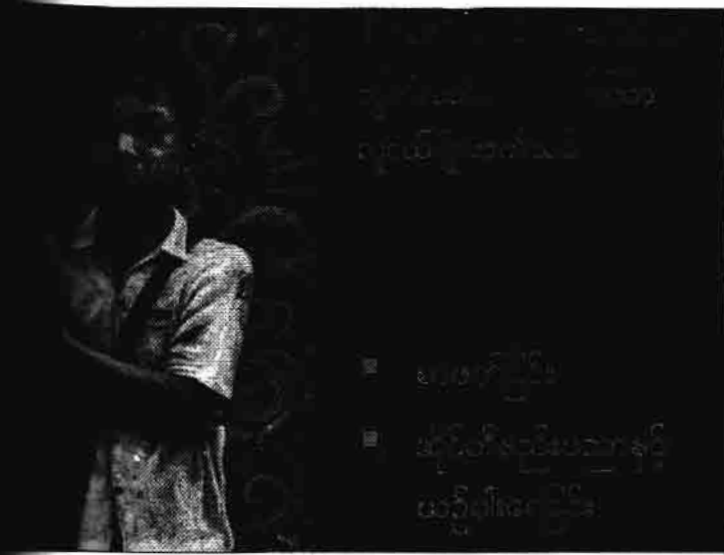

နဲ့ စိတ်ပါဝင်စားသူ ပြည်သူများ တက်ရောက်ခဲ့ကြပါတယ်။

မွန်ပြည်နယ်ကွန်ပျူတာလုပ်ငန်းရှင်အသင်းဥက္ကဋ္ဌ ဦးနေဇော်အောင်က 'e-Government & e-Society' ခေါင်းစဉ်၊ အသင်းနာယက ကျွန်တော်မောင်ပွင့်ဉာဏ်က 'ချောင်းဆုံမြို့နယ်ဘက်စုံ လူမှုစီးပွားဖွံ့ဖြိုးတိုးတက်ရေးဆွေးနွေးအကြံပြုချက်' ခေါင်းစဉ်၊ ဘဏ္ဍာရေးမှူး ဦးညွန့်လွင်က 'e-Education & e-Village' ခေါင်းစဉ်တွေနဲ့ အသီးသီးဆွေးနွေးတင်ပြကြပါတယ်။

ကျွန်တော့်ဟောပြောချက်က မြို့နယ်တစ်ခုချင်းအတွက်သာမက လူတစ်ဦးချင်း၊ မိသားစုတစ်ခုချင်း ဖွံ့ဖြိုးတိုးတက်ရေးအတွက်ပါ ဦးတည်ချက်ထားပြီးပြောခဲ့တာမို့ စာဖတ်သူတွေအတွက် တစ်စုံတစ်ခုသော အတိုင်းအတာအထိ အကျိုးဖြစ်ထွန်းစေမယ်လို့ ယုံကြည်ပါတယ်။

*

အားလုံးပဲ မင်္ဂလာအပေါင်းနဲ့ ပြည်စုံကြပါစေလို့ ဦးစွာ ဂါရဝပြုနုတ်ခွန်းဆက်သအပ်ပါတယ်။

တစ်မြို့နယ်လုံးဘက်စုံလူမှုစီးပွားဖွံ့ဖြိုးတိုးတက်ရေးအတွက် ဆွေးနွေးအကြံပြုရမယ်ဆိုရင် ဒီမြို့နယ်ကလုံတွေအားလုံး၊ မိသားစုအားလုံးသာမက လူတစ်ဦးချင်းစီပါ ဖွံ့ဖြိုးတိုးတက်အောင် လုပ်ကြရမှာ ဖြစ်ပါတယ်။ ကျွန်တော်များများမပြောပါဘူး။ ဒီကနေ့ အခမ်းအနား တက်ရောက်လာတဲ့သူတွေကို ကျွန်တော် မတ်စေ့ (၃) စေ့ပဲ ပေးသွားပါမယ်။ ကျွန်တော်ပြောတဲ့ မတ်စေ့ဆိုတာက ဒီလိုပါ။

တစ်နေ့ ကျွန်တော် ဈေးထဲသွားတော့ အခေါ်ကြီးတစ်ယောက်က သူ့ဖုန်းကိုလှမ်းပေးပြီး အခုလိုပြောပါတယ်။

“ဒီမှာမောင်ရင်၊ အခေါ် ဖုန်းထဲမှာ မတ်စေ့ဝင်နေလို့ တစ်ချက်လောက် ကြည့်ပေးပါလား။”

ရုတ်တရက်တော့ ကျွန်တော်လည်း ကြောင်သွားတာပေါ့။ ဒီခေတ်မှာ မတ်စေ့မှမသုံးတော့ဘဲ။ ဘယ်လိုလုပ်ပြီး ဖုန်းထဲမတ်စေ့ဝင်နေပါလိမ့်ပေါ့။ ဖုန်းကို ယူကြည့်လိုက်တော့မှ လက်စသတ်တော့ မက်ဆေ့ဂျ် (message) ဝင်နေတာကိုး။ မက်ဆေ့ဂျ်ရဲ့ အင်္ဂလိပ်စာလုံးပေါင်းတို့လည်း သတိထားခေါ်ဝေါ်ပါတယ်။ message ကို massage လို့ စာလုံးပေါင်းမှာ

Phone team

HTC Desire 700
 5.0" (540 x 980)
 Quad-core 1.2GHz
 1GB
 8 GB (64GB SD card)
 Android 4.1
 8 MP, 2.1 MP front

1 Year Local Warranty

- Intel Pentium G2030T (2.6GHz, 3MB L3 Cache)
- 2GB DDR3, 500GB HDD

ပြည်သူတွေအတွက်
 နည်းစနစ်
 ဖွံ့ဖြိုးရေးအတွက်
 အပြောင်းအလဲများ

- စိုက်ပျိုးမွေးမြူရေး
- ကျန်းမာရေး
- ငွေကြေးနှင့်ဘဏ်လုပ်ငန်း
- နိုင်ငံရေးလှုပ်ရှားမှု

www.burmeseclassic.com

သွားရင် 'သတင်းတို' အစား မဆတ်ရုံ လို့ အသံထွက်တဲ့ 'အနိပ်ခန်း' ဖြစ်သွားပါ မယ်။ ကျွန်တော် ပထမဆုံးပေးချင်တဲ့ မတ်စေ့က -

၁။ လူတိုင်း လက်လှမ်းမီနိုင်တဲ့ ခေတ်ပေါ် နည်းပညာကို သင်ယူရမှာ မကြောက်ပါနဲ့

အခုခေတ်ကို ကွန်ပျူတာခေတ် ဒါမှမဟုတ် အိုင်စီစီနည်းပညာခေတ်လို့ ခေါ်တာ အားလုံးသိကြပါတယ်။ နည်းပညာခေတ်မှာ ရှင်သန်လှုပ်ရှားနေကြတဲ့ ကျွန်တော်တို့ဟာ နည်းပညာပစ္စည်းတွေနဲ့ အကျွမ်းတဝင်ရှိကြဖို့ လိုပါတယ်။ လူကြီးတွေအတော်များများဟာ ကွန်ပျူတာဆိုတာကို ကိုင်ရမှာကြောက်ပြီး ငါတို့တော့ သင်လည်းတတ်မှာမဟုတ်တော့ ပါဘူးဆိုပြီး လက်လျှော့ထားတတ်ကြပါတယ်။

ဟောဒီပုံမှာ ကွန်ပျူတာတစ်လုံးနဲ့ လက်ကိုင်ဖုန်းတစ်လုံးကို ယှဉ်ပြီးပြသထားပါတယ်။ Intel Pentium ဆိုတာ ကွန်ပျူတာရဲ့ဦးနှောက် (CPU) ဖြစ်ပြီး Quad-core ဆိုတာက ဖုန်းရဲ့ဦးနှောက်ဖြစ်ပါတယ်။ ကွန်ပျူတာရဲ့ မှတ်ဉာဏ် (RAM) က (2) GB ဖြစ်ပြီး၊ ဖုန်းရဲ့မှတ်ဉာဏ်က (1) GB ဖြစ်ပါတယ်။ ကွန်ပျူတာရဲ့ အချက်အလက်တွေသိုလှောင်နိုင်စွမ်းက (500) GB ဖြစ်ပြီး ဖုန်းရဲ့ အချက်အလက်တွေ သိုလှောင်နိုင်စွမ်းအားက (8) GB ဖြစ်ပါတယ်။ ကွန်ပျူတာရဲ့ စက်လည်ပတ်မှုစနစ် (Operating System) က Windows ဖြစ်ပြီး ဖုန်းရဲ့ စက်လည်ပတ်မှုစနစ်က Android ဖြစ်ပါတယ်။

ပြောချင်တာက ဖုန်းဟာ ကွန်ပျူတာပါပဲ။ တစ်နည်းပြောရရင် အိတ်ထဲ ထည့်လို့ရတဲ့ အိတ်ဆောင်ကွန်ပျူတာ ဖြစ်ပါတယ်။ ဒါကြောင့် လူကြီးတွေ ကွန်ပျူတာမကိုင်ချင်နေပါ။ ဖုန်းကို ကျွမ်းကျွမ်းကျင်ကျင်ကိုင်တတ်အောင်လေ့လာစေချင်ပါတယ်။ ဒါဟာ နည်းပညာကို ဖားလို့ခန့်ပုံကျော်လွှားလိုက်တာပါ။ (Fruel leap) ဘာနဲ့သွားတူသလဲဆိုရင် ကျွန်တော်တို့ဆီကို အဖြူ အမည်းတို့ခေတ်ကျော်ပြီး ရောင်စုံတီဗွီတွေရောက်လာတာမျိုးပါ။

လူကြီးတွေအများစုဟာ ဖုန်းကို ခေါ်တာနဲ့ ပြောတာလောက်ပဲ သုံးကြတာ များပါတယ်။ ဒီနေရာမှာ ကလေးတွေကသာပါတယ်။ လူကြီးတွေက ခလုတ်မှားနိုင်လို့ ပျက်မှာကြောက်နေတဲ့



အချိန်မှာ ကလေးတွေက ဟိုဟိုဒီဒီ လျှောက်နှိပ်ရင်း ကျွမ်းကျင်သွားကြပါတယ်။ 'ပျက်မှာကြောက်ခြင်းဟာ ရှေ့တိုးဖို့ကို အဟန့်အတားဖြစ်စေတဲ့ အဆိုးမြင်ခြင်း (pessimism) ဖြစ်ပါတယ်။ ဒါကြောင့် လူကြီးတွေဟာ ကလေးတွေဆီကနေ သင်ယူဖို့ အထူးလိုအပ်ပါတယ်။

အိတ်ထဲထည့်ပြီး ဆိုမာလီတို့ ဆိုတာ အားလုံးကြားဖူးကြမှာပါ။ အဲဒီအဖရိကတိုက်ကနိုင်ငံတွေဟာ ရောဂါမျိုးစုံထူပြောပြီး စစ်ဖြစ်နေတာမို့ အင်မတန်မု ဆင်းရဲထွေးနက်တဲ့နိုင်ငံတွေဖြစ်ပါတယ်။ အခု အဲဒီနိုင်ငံတွေမှာ လူတိုင်းလောက်နီးနီး ဖုန်းကိုင်နိုင်အောင် အစိုးရက စီစဉ်ပေးလို့ အဘက်ဘက်က တိုးတက်ဖွံ့ဖြိုးလာတာ တွေ့ရပါတယ်။

တောင်သူလယ်သမားတွေဟာ ဖုန်းကတစ်ဆင့် စိုက်ပျိုးမွေးမြူရေးနည်းပညာတွေရကြပါတယ်။ တွေ့ကြုံရတဲ့ အခက်အခဲတွေ၊ ဥပမာ သီးနှံတွေပွိုကျတာ၊ ပိုးကျတာ၊ တိရစ္ဆာန်တွေရောဂါဖြစ်တာတွေကို ဖုန်းကတစ်ဆင့် မေးမြန်းပြီး အကူအညီတောင်းနိုင်အောင် စီစဉ်ပေးလို့ သီးနှံတွေအထွက်တိုးလာပါတယ်။ မွေးမြူရေးတွေ အောင်မြင်လာပါတယ်။ ထွက်ကုန်တွေရဲ့ ပေါက်ဖျေးကို နေ့စဉ်သိနိုင်အောင် ဖုန်းကနေထုတ်ပြန်ပေးလို့ ကြားပွဲစားတွေ ဖျေးနှိမ်ဝယ်တဲ့ ဘေးက လွတ်ကင်းသွားပြီး ဝင်ငွေပိုကောင်းလာကြပါတယ်။

ကျန်းမာရေးမှာဆိုရင်လည်း ရောဂါမဖြစ်အောင် ကာကွယ်တာ၊ ရောဂါဖြစ်လာရင် ဘယ်လိုကုသမှုခံယူပြီး နေထိုင်စားသောက်ရမယ်ဆိုတာကို ဖုန်းတွေက တစ်ဆင့် ပညာပေးမှုတွေလုပ်လို့ ရောဂါဖြစ်ပွားနှုန်းကျဆင်းသွားပါတယ်။ ငွေပေးငွေယူကိစ္စတွေကိုလည်း ဖုန်းကနေ

တစ်ဆင့်လုပ်နိုင်ကြလို့ လုံခြုံစိတ်ချရပြီး အချိန်တိုအတွင်း အဆင်ပြေသွားကြပါတယ်။ ဒါဟာ နည်းပညာသုံးပြီး ငွေကြေးကိစ္စဆောင်ရွက်ခြင်း (e-Banking) ဖြစ်ပါတယ်။

နိုင်ငံရေးနဲ့ပတ်သက်ပြီး အစိုးရရဲ့ လုပ်ဆောင်ချက်တွေ၊ ပါတီတွေရဲ့ လှုပ်ရှားမှုတွေကို ဖုန်းတွေကနေတစ်ဆင့် ထုတ်ပြန်ပေးလို့ ပိုပြီးပွင့်လင်းမြင်သာလာပါတယ်။ ကျွန်တော်တို့ဆီမှာ နိုင်ငံရေးဆိုတာ ကြားလိုက်တာနဲ့ အများစုထဲ ကြောက်လန့်နေခဲ့တာ နှစ်ပေါင်းအတော်ကြာခဲ့ပါပြီ။ ဒီကနေ နိုင်ငံရေးလုပ်ရင် မနက်ဖြန်ပဲ လက်ကောက်ဝတ်ရတော့မှာ လိုလိုထင်တတ်ကြပါတယ်။

အမှန်က နိုင်ငံရေးဆိုတာ နိုင်ငံအတွင်းမှာနေထိုင်ကြတဲ့ နိုင်ငံသားတွေရဲ့ စားဝတ်နေရေး၊ ကျန်းမာရေး၊ ပညာရေး၊ စီးပွားရေး စတဲ့အရေးပါတာ အားလုံးနဲ့သက်ဆိုင်တဲ့အရေး ဖြစ်ပါတယ်။ အမျိုးသားခေါင်းဆောင်ကြီး ဗိုလ်ချုပ်အောင်ဆန်းက အခုလိုပြောခဲ့ပါတယ်။

'နိုင်ငံရေးဆိုတာ အင်မတန်သန်စင်မွန်မြတ်တဲ့လုပ်ငန်းတစ်ခု ဖြစ်တယ်။ အဲဒီနိုင်ငံရေးကို ညစ်ပတ်အောင်လုပ်တဲ့ လူတွေကသာ ညစ်ပတ်တာ ဖြစ်တယ်။

အခုပြောခဲ့တဲ့ နိုင်ငံတွေမှာ နေကြောင့်ထွက်ပြေးနေရတဲ့ ဒုက္ခသည်တွေ ရှိနေဆဲပါ။ ဒီဒုက္ခသည်တွေစာရင် ကောက်ယူတာ၊ စားနပ်ရိက္ခာပြန်ကြတာ၊ ပျောက်နေတဲ့လူတွေရတာ စတဲ့ လုပ်ငန်းတွေမှာ ဖုန်းတွေက အများကြီး အထောက်အကူဖြစ်စေပါတယ်။

အခုဆိုရင် နိုင်ငံတစ်နိုင်ငံရဲ့ ထူးခြားချက် ဖုန်းကိုင်ဆောင်နိုင်မှုခင်းချိုးလို့ ဆိုတဲ့ ဖုန်းသိပ်သည်းဆ (phone

...ity) မှာ အီသီယိုးပီးယားနိုင်ငံက ကျွန်တော်တို့နိုင်ငံကို ကျော်ဖြတ်သွားပြီး လိုခေါ်တဲ့ ဖွံ့ဖြိုးမှုအနိမ့်ကျဆုံး နိုင်ငံတစ်ခု (Least Developed Country) မှာ ကျွန်တော်တို့နိုင်ငံက အီသီယိုးပီးယားနိုင်ငံရဲ့အောက်ကို ရောက်သွားတယ်ဆိုတဲ့အချက်က အင်မတန်ကို အဆင်မပြေဘဲ ရောကောင်းတဲ့အချက် ဖြစ်ပါတယ်။ (LDC ဆိုတာကို နောက်တစ်မျိုး ဖြောင့် အဆင်းရဲဆုံးနိုင်ငံဖြစ်ပါတယ်) နောက်ထပ်ပေးချင်တဲ့မတ်စတုဂံ

၂။ စာတတ်ပါ။

အခုခေတ်ကလေးတွေကို Thuman Generation လို့ ခေါ်ပါတယ်။ Thuman ဆိုတာက လက်မ၊ generation ဆိုတာက မျိုးဆက်၊ တိုက်ရိုက်ဘာသာပြန်ရင်တော့ 'လက်မမျိုးဆက်' ပေါ့။ ဘာကြောင့် အသုံးအနှုန်းဖြစ်လာရသလဲဆိုတော့ ခေတ်ပေါ်ပစ္စည်းတွေဖြစ်တဲ့ MP3၊ မိုဘိုဖုန်းတို့ဆိုတာကို ကျွန်တော်တို့က မမြင်မစမ်းနဲ့ လက်တစ်ဖက်နဲ့ကိုင်ပြီး ကျွန်တို့လက်တစ်ဖက်နဲ့ နေတဲ့အချိန်မှာ ကလေးတွေကလက်တစ်ဖက်တည်းနဲ့ကိုင်ပြီး လက်မနဲ့နိပ်ထပ်ကြလို့ပါ။ ဒါကြောင့် Thumb Generation ဆိုတာကို ကျွန်တော်က သူတို့လက်ထက်မြက်သောမျိုးဆက်' လို့ ခေါ်ခဲ့ပါတယ်။

လနေ့လူငယ်၊ နောင်ဝယ်လူကြီး၊ နိုင်ငံပြည်ရဲ့ အနာဂတ်သည် လူငယ်များ ထက်ထွင်းရှိသည် ဆိုတဲ့စကားတွေကို ကျွန်တော်တို့အားလုံး ကြားဖူးနေကြပါပြန်ပြန်။ ဒီစကားတွေကို အလေးအနက် ကြားပြီး စဉ်းစားကြည့်ရင် 'သားသမီး မိဘထက်တော်ရမည်'၊ 'တပည့် ဆရာထက်တော်ရမည်' ဆိုတဲ့ စကားတွေကို လက်ခံနိုင်ပါလိမ့်မယ်။ သမီးတွေသည် မိဘတွေထက် ညံ့မာရင်၊ တပည့်တွေသည် ဆရာတွေထက် ညံ့သွားရင် အနာဂတ်မှာ ဒီတိုင်း ဖြောင်းထဲရောက်သွားမှာ သေချာပါတယ်။

ကလေးတွေကို ပြုစုပျိုးထောင်တဲ့ အခါက အနေနဲ့ နှစ်ချက်အကြိမ် ပြုစုရပါမယ်။ အဲဒါတွေက စာဖတ်ခြင်းနဲ့ စာရေးနည်းပညာနှင့် ယဉ်ပါးစေခြင်းတို့ ဖြစ်ပါတယ်။ စာဖတ်ခြင်းဆိုတာ လူတစ်ယောက်ရဲ့ ဘဝကို မြှင့်တင်ဖို့၊ အသိပညာတိုးတက်ဖို့ အလွယ်တူဆုံးနဲ့ အဆင်ပြေဆုံးနည်းလမ်းပါ။

ကမ္ဘာမှာ အတိုးတက်ဆုံး၊ အချမ်းသာဆုံးလို့ဆိုတဲ့ အမေရိကန်နိုင်ငံက မြို့တွေမှာ ရပ်ကွက်တိုင်း စာကြည့်တိုက် ရှိပါတယ်။ အဲဒီစာကြည့်တိုက်တွေမှာ မူလတန်းကလေးတွေကအစ စာအုပ် ငှားဖတ်လို့ရပါတယ်။ ဖတ်လည်းဖတ်ကြပါတယ်။ ကျွန်တော်တို့ဆိုမှာ အစိုးရက ကျေးရွာတိုင်း စာကြည့်တိုက်တွေ ထူထောင်ရမယ်ဆိုလို့ စာကြည့်တိုက်တွေ ဆောက်ကြပါတယ်။ ရန်ကုန် - မုတ္တမ ကားလမ်းဘေးက ရွာတွေမှာ မြင်တွေ့ရတဲ့ စာကြည့်တိုက်အတော်များများဟာ ဟာလာဟင်းလင်းနဲ့ တံခါးတွေ ပြတင်းပေါက်တွေတောင် မရှိပါဘူး။

ကျွန်တော်တို့လူမျိုးရဲ့ အကျင့်တစ်ခုက လုပ်ဆိုင်ရင် အဖြစ်လောက်သာ လုပ်ပြီး ဖြစ်ဖြစ်မြောက်မြောက် မလုပ်တတ်ကြတာပါ။ ဒီလိုနဲ့ ငွေကုန်၊ အချိန်ကုန်၊ လုပ်အားကုန်ဆိုတဲ့ ကုန် (၃) ကုန်သာ အဖတ်တင်ကျန်ရစ်ပါတယ်။ စာကြည့်တိုက်တစ်ခု ရေရှည်ဖြစ်ထွန်းဖို့ ဆိုရင် အင်္ဂလိပ်လို B (၄) လုံးလိုတယ် လို့ ဆိုပါတယ်။

- အဲဒါတွေက -
- ၁။ Building - အဆောက်အအုံ
- ၂။ Books - စာအုပ်
- ၃။ Budget - ငွေကြေး
- ၄။ Brain - ဦးနှောက်တို့ ဖြစ်ပါတယ်။

အဆောက်အအုံ သီးသန့်မရှိရင်လည်း ဘုန်းတော်ကြီးကျောင်း၊ စာသင်ကျောင်းတွေမှာ အခန်းတစ်ခန်းရှိရင် ဖြစ်ပါတယ်။ အသစ်ထူထောင်တဲ့ စာကြည့်တိုက်အတွက် စာအုပ်တွေကို အလှူခံတဲ့နည်းက အကောင်းဆုံးပါ။ ကျွန်တော် ဖျာပုံကိုရောက်တော့ ဆရာဇော်ဂျီအထိမ်းအမှတ်စာကြည့်တိုက်မှာ ညနေဆိုရင် ရဟန်းရှင်လူ ကလေးရော၊ လူကြီးတွေပါ စာအုပ်စာတမ်းတွေ ဖတ်နေငှားနေကြတာတွေ့ရတော့ ဝမ်းသာပီတိဖြစ်မိပါတယ်။ စာကြည့်တိုက် တာဝန်ခံက လစဉ်ထုတ်မဂ္ဂဇင်းတွေနဲ့ အပတ်စဉ်ထုတ်ဂျာနယ်တွေကို ဖတ်ပြီး တာနဲ့ စာကြည့်တိုက်ကို ပုံမှန်လှူနေတဲ့ အလှူရှင်တွေရှိကြောင်း၊ လုပ်အားပေးတစ်ယောက်က တာဝန်ယူပြီး လိုက်လံ စုဆောင်းပေးကြောင်းကို ပြောပြပါတယ်။

စာကြည့်တိုက်တစ်ခု ရေရှည် တည်တံ့ပြီး စာအုပ်စာတမ်း ပြည့်ပြည့်စုံစုံရှိဖို့ ခေတ်နဲ့အညီ ကွန်ပျူတာတွေပါ

တပ်ဆင်ပြီး (e - Library) တစ်ခုဖြစ်ဖို့ ဆိုတာ ရန်ပုံငွေရှိမှဖြစ်မှာပါ။ ဦးနှောက် (Brain) ဆိုတာက စာကြည့်တိုက်ကို စီမံခန့်ခွဲသူတွေကို ဆိုလိုပါတယ်။ စာကြည့်တိုက်တစ်ခုကို စီမံထိန်းသိမ်းနေသူတွေဟာ ကိုယ်တိုင်က စာအုပ်စာပေတွေကို မပြတ်လေ့လာဖတ်ရှုနေသူတွေ ဖြစ်ရမယ့်အပြင် သူများတွေကိုလည်း စာဖတ်ချင်စိတ်ပေါ်လာအောင် စည်းရုံးသိမ်းသွင်းနိုင်ရပါမယ်။

ဒီနေရာမှာ ကျွန်တော် နမူနာ တစ်ခုပြချင်တာက ပေါင်မြို့နားက ကျွဲခြံ ဆိုတဲ့ရွာကလေးမှာ စာပေဝါသနာပါတဲ့ လူငယ်လေးတစ်စုဟာ ညနေတိုင်း စာအုပ်၊ ဂျာနယ်၊ မဂ္ဂဇင်းအဟောင်းတွေကို စက်ဘီးနဲ့တင်ပြီး တစ်အိမ်ကို တစ်အုပ်၊ တစ်စောင် စသည်ဖြင့် လိုက်လံချပေးပါတယ်။ နောက်တစ်နေ့မှာ ပြန်သိမ်းပြီး အသစ်ပြန်လဲပေးပါတယ်။ အိမ်မှာနေတဲ့သူတွေက ကိုယ့်အိမ်ရောက်လာတဲ့ စာအုပ်၊ စာစောင်တွေကို လှန်လှော အရပ်ကြည့်ရာက စိတ်ဝင်စားတာတွေ့ရင် ဖတ်ဖြစ်သွားမှာပါ။ ဒီလိုနဲ့ တစ်ပတ်၊ ဆယ်ရက်၊ အလွန်ဆုံး တစ်လ လောက်ကြာရင် စာမဖတ်ရမနေနိုင်တဲ့ အဆင့်ကို ရောက်သွားနိုင်ပါတယ်။ ရွေ့လျားစာကြည့်တိုက် (Mobile Library) ကို လက်တွေ့အကောင်အထည်ဖော်နေတဲ့ ဒီလူငယ်လေးတွေကို ကျွန်တော် မမြင်ဘူးဘဲ သူတို့တစ်တွေရဲ့လုပ်ရပ်ကို ကြားရတာနဲ့တင် သူတို့ကို လေးစားမိပါတယ်။

'စာမတတ်တဲ့သူကို အကန်းနဲ့တူတယ်လို့ဆိုရင် စာမဖတ်တဲ့သူကို အကျိုးနဲ့တူတယ်' လို့ ဆိုရမှာဖြစ်ပါတယ်။ 'စာဖတ်သူဟာ စာမဖတ်သူထက် ခေါင်းတစ်လုံးပိုမြင့်တယ်' လို့ဆိုတာဟာ အသိဉာဏ်၊ အတွေးအခေါ်ပိုမြင့်တာကို ဆိုလိုပါတယ်။ ကမ္ဘာမှာ ဂျပန်နိုင်ငံဟာ အမေရိကန်နိုင်ငံကို ပန်းချင်းယှဉ်နိုင်လောက်အောင် ဖွံ့ဖြိုးတိုးတက်လာရခြင်းအကြောင်းတွေထဲမှာ ဂျပန်လူမျိုးတွေ အင်မတန်မှ စာဖတ်တာကလည်း တစ်ကြောင်း အပါအဝင်ဖြစ်ပါတယ်။ ဂျပန်တွေဟာ မှတ်တိုင်မှာ ကားစောင့်ရင်း၊ မီးရထားပေါ်မှာ မတ်တပ်ရပ်ရင်း တောင် စာဖတ်ကြပါတယ်။

မျိုးဆက်သစ်လူငယ်လေးတွေ စာဖတ်လာအောင် ကျွန်တော်တို့ လူကြီးတွေက ရွှေဆောင်လမ်းပြပေးရပါမယ်။ ကျွန်တော်တို့ကိုယ်တို့က စာအုပ်စာပေ

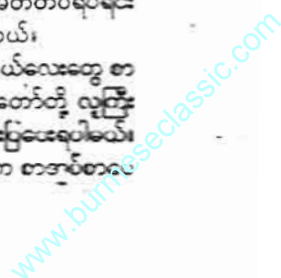

တွေကို စဉ်ဆက်မပြတ် ဖတ်ပြကြရပါမယ်။ ဒီကနေ့ အခမ်းအနားကို တက်လာသူတွေ ကိုယ့်ကိုယ်ကိုယ်ပြန်မေးကြည့်ပါ။ တစ်လမှာ သတင်းစာဘယ်နှစောင်၊ ဂျာနယ်ဘယ်နှစောင်၊ စာအုပ်ဘယ်နှအုပ်ဖတ်သလဲလို့။

၃။ အင်္ဂလိပ်စာတတ်အောင်သင်ပါ။

“လောဘမှန်သမျှ ဘယ်လောဘမှမကောင်း။

ကောင်းတဲ့လောက တစ်ခုတော့ရှိတယ်။

အဲဒါ ပညာလောဘပဲ”

ဒီစကားကိုပြောသွားသူက မြန်မာ့လွတ်လပ်ရေးဖခင် ဗိုလ်ချုပ်အောင်ဆန်းပါပဲ။ ကျောင်းနေစဉ်မှာ ဗိုလ်ချုပ်ဟာ အင်္ဂလိပ်စကားပြောညွှတ်တော် လျှောက်ပြောင်ခံရလို့ မခံချင်စိတ်နဲ့ အင်္ဂလိပ်စာနဲ့ စကားကို သဲသဲမဲမဲလေ့လာခဲ့ပါတယ်။ နောက်တော့ ဗိုလ်ချုပ်ဟာ သူပြောမယ့် မိန့်ခွန်းတွေကို အင်္ဂလိပ်ဘာသာနဲ့ပဲရေးပြီး လိုအပ်မှ မြန်မာလိုဘာသာပြန်ပါတယ်။ လွတ်လပ်ရေးတောင်းဆိုဖို့ အင်္ဂလန်နိုင်ငံကိုသွားတုန်းက ဗိုလ်ချုပ်က ဒီစကားတစ်ခွန်းကိုပြောခဲ့ပါတယ်။

“The demand of our people is total independence”

(ကျုပ်တို့လူထုရဲ့ တောင်းဆိုချက်က လုံးဝလွတ်လပ်ရေးပေးဖို့ပါပဲ။)

မြန်မာလူမျိုးတွေထဲက စာအင်မတန်ဖတ်လို့ ကမ္ဘာ့နိုင်ငံအသီးသီးက လေးစားရတဲ့ ပုဂ္ဂိုလ်တစ်ယောက်ရှိပါတယ်။ ကုလသမဂ္ဂအတွင်းရေးမှူးချုပ်ဟောင်း ဦးသန့်ပါ။ ဦးသန့်ဟာ ကျောင်းသားဘဝကတည်းက အင်္ဂလိပ် - မြန်မာစာအုပ်မျိုးစုံကို အငမ်းမရဖတ်ခဲ့ပါတယ်။ အသက် (၁၅) နှစ်သားကတည်းက အင်္ဂလိပ်လိုရေးတဲ့ဆောင်းပါးဟာ ပုံနှိပ်ဖော်ပြခြင်းခံခဲ့ရတယ်။ ဖခင်ကြီးဆုံးပါးသွားလို့ ဦးသန့်ဟာ ရန်ကုန်တက္ကသိုလ်မှာ နှစ်နှစ်ပဲနေပြီး ညီတွေရဲ့ပညာရေးကိုပေးပြီး ကျောင်းထွက်ခဲ့ပါတယ်။ မြန်မာနိုင်ငံက ဘွဲ့မရခဲ့ပေမယ့် ကုလသမဂ္ဂအတွင်းရေးမှူးချုပ်ဖြစ်လာတဲ့အခါ ကမ္ဘာတစ်ဝန်းတက္ကသိုလ်တွေက ဂုဏ်ထူးဆောင်ဒေါက်တာဘွဲ့ (၃၅) ဘွဲ့ ခိုးမြှင့်ခံခဲ့ရပါတယ်။

အသက် (၂၃) နှစ်မှာ နိုင်ငံပေါင်းချုပ်အသင်းကြီး (The League of Nations) အကြောင်း စာတစ်အုပ်ရေးခဲ့တယ်။ နောက်အနှစ် (၃၀) အကြာ

အသက် (၅၃) နှစ်မှာ အဲဒီအသင်းကြီးတစ်ဖြစ်လဲ ကမ္ဘာ့ကုလသမဂ္ဂ (The United Nations) မှာ အထွေထွေအတွင်းရေးမှူးချုပ်ဖြစ်လာခဲ့တယ်။ ဒီရာထူးနဲ့ (၅) နှစ်သက်တမ်းနှစ်ဆက်ဖြစ်တဲ့ (၁၁) နှစ်နဲ့ (၂) လနီးပါး တာဝန်ထမ်းဆောင်ခဲ့တယ်။ တတိယသက်တမ်းအတွက် နိုင်ငံအတော်များများက ဦးသန့်ကို ထောက်ခံပါမယ်လို့ ပြောခဲ့ပေမယ့် မထောက်ခံတဲ့ နိုင်ငံတစ်နိုင်ငံရှိပါတယ်။ အဲဒါကတော့ သူ့ရဲ့မိခင်နိုင်ငံဖြစ်တဲ့ မြန်မာနိုင်ငံပါပဲ။

ကျားဘားအရေးအခင်းကြောင့် အမေရိကန်နဲ့ ရုရှားတို့ စစ်ရေးအရ တင်းမာခဲ့ပြီး တတိယကမ္ဘာစစ်ဖြစ်လုနီးနီးအခြေအနေမှာ ဦးသန့်ဝင်ရောက်ဖြန့်ဖြေပေးခဲ့လို့ ပြေငြိမ်းသွားခဲ့တယ်။ ဒါနဲ့ ၁၉၆၅ ခုနှစ်မှာ ဦးသန့်ကို ငြိမ်းချမ်းရေးနိုဘယ်ဆုချီးမြှင့်ဖို့ ကမ်းလှမ်းခဲ့ပါတယ်။

ဒါကို ဦးသန့်က -

“ကမ္ဘာ့ငြိမ်းချမ်းရေးအတွက် ကျုပ်လုပ်စရာရှိတာကိုလုပ်တာပါပဲ။ ဆုတွေဘာတွေမလိုပါဘူး”

လို့ ပြောပြီး ဒေါ်လာသန်းနဲ့ချီရတဲ့ နိုဘယ်ဆုကို ငြင်းပယ်ခဲ့ပါတယ်။

ခေတ်ပေါ်နည်းပညာပစ္စည်းတွေဖြစ်တဲ့ ကွန်ပျူတာ၊ မိုဘိုင်းဖုန်း၊ သင်ပုန်းကွန်ပျူတာ (Tablet) စတာတွေကို ကျွမ်းကျွမ်းကျင်ကျင် ထဲထဲဝင်ဝင်သုံးဖို့ အင်္ဂလိပ်စာ မတတ်မဖြစ် တတ်ရပါမယ်။ နိုင်ငံတကာကုမ္ပဏီကြီးတွေ မြန်မာပြည်မှာ လာရောက် ရင်းနှီးမြှုပ်နှံလုပ်ကိုင်ကြတဲ့အခါ ကျွန်တော်တို့ဆီက လူငယ်လေးတွေ အင်္ဂလိပ်စာနဲ့စကားတတ်ကျွမ်းမှု မရှိရင် သူတို့ဆီမှာ တံခါးစောင့်နဲ့တံမြက်လှည်းနေရာတွေလောက်သာရဖို့ရှိမှာကို ကြိုပြီးတွက်ဆထားဖို့ လိုပါလိမ့်မယ်။

စင်ကာပူနိုင်ငံ၊ စင်ကာပူကျွန်းဆိုတာ ဒီတီလူးကျွန်းလောက်ပဲအကျယ်အဝန်းရှိပါတယ်။ အခုအချိန်မှာ ခေတ်မီဖွံ့ဖြိုးတိုးတက်ရုံမက ကမ္ဘာပေါ်မှာ စည်းကမ်းအရှိဆုံးနိုင်ငံလို့တောင် အသိအမှတ်ပြုခံရပါတယ်။ စင်ကာပူကျွန်းဟာ နဂိုက မလေးရှားနိုင်ငံထဲမှာ ပါပါတယ်။ ဒီကျွန်းကဘာမှမထွက်တဲ့အပြင် မလေးရှားကပဲ အစစအရာရာ ထောက်ပံ့နေရတာဆိုတော့ ဝန်ပေါသွားအောင်သီးခြားခွဲထွက်ခွင့်ပြုလိုက်ရာက စင်ကာပူနိုင်ငံဆိုတာ ဖြစ်လာပါတယ်။ အခုထိ ရေကိုမလေးရှားကနေ ဝယ်သောက်နေရတုန်း

ပါ။ သဘာဝအရင်းအမြစ် (ဝါ) သယ်ဇာတ (Natural Resource) ဘာမှမထွက်တဲ့ စင်ကာပူနိုင်ငံရဲ့ တိုးတက်မှုဟာ လူသားအရင်းအမြစ်ဖွံ့ဖြိုးတိုးတက်မှု (HRD- Human Resource Development) အပေါ်မှာ လုံးဝတည်မိနေပါတယ်။ ပြောရရင်တော့ ပညာတတ်လွှာအဖွဲ့အစည်း (Knowledge Based Society) တည်ဆောက်နိုင်လို့ပဲ ဖြစ်ပါတယ်။

မလေးရှားကနေ လွတ်လပ်ရေးရတာစတုန်းက စင်ကာပူသားတွေရန်ကုန်တက္ကသိုလ်မှာ ကျောင်းလာတတ်ကြပါတယ်။ စင်ကာပူရဲတွေ မြန်မာနိုင်ငံက ရဲကျောင်းမှာ သင်တန်းလာတတ်ကြပါတယ်။ အခုတော့ ကျွန်တော်ဆီက လူငယ်တွေ သူတို့ဆီမှာ ကျောင်းသွားပြန်တတ်နေကြရပါပြီ။

သဘာဝအရင်းအမြစ် ဆိုတာထုတ်ယူသုံးစွဲတာများလာရင် ကုန်ခန်းတတ်တဲ့သဘောရှိပါတယ်။ သယ်ဇာတပေါကြွယ်ဝတဲ့နိုင်ငံတွေဟာ ‘သယ်ဇာတကျိန်စာသင့်တတ်တယ်’ လို့ ဆိုပါတယ်။ သယ်ဇာတအပေါ်မှာ မှီခိုလွန်းတာများရင် ကြီးစားအားထုတ်မှုနဲ့ ပညာတိတန်ဖိုးထားမှုတွေ ယုတ်လျော့သွားတတ်တာကို ဆိုလိုပါတယ်။ လူသားအရင်းအမြစ်ကတော့ ဘယ်တော့မှ မကုန်ခန်းနိုင်တဲ့အပြင် ကြီးစားရင် ကြီးစားသလောက် တိုးပွားလာတတ်တဲ့သဘောရှိပါတယ်။

နိဂုံးချုပ်အနေနဲ့ ပြောရရင် ရန်ကုန်တက္ကသိုလ်တံဆိပ်ထဲမှာ မြတ်တော်ဟောကြားတော်မူတဲ့ပါဠိစာတစ်ကြောင်းပါပါတယ်။ ‘ပညာ သမာ အာဘာ နုဉ္ဇေ’ (ပညာနှင့်တူသောအရောင်အလင်းသည် မရှိ) ပညာခေတ်ကြီး (Knowledge Age) မှာ ပညာတတ်သော လူအဖွဲ့စည်းသည်သာ ရှေ့တန်းကိုရောက်လာမှာဖြစ်လို့ -

- ၁။ လူတိုင်း လက်လှမ်းမီနိုင်တဲ့ ခေတ်ပေါ်နည်းပညာကို သင်ယူရေးမကြောက်ပါနဲ့။
- ၂။ စာဖတ်ပါ။
- ၃။ အင်္ဂလိပ်စာတတ်အောင်သင်တတ်တဲ့ မတ်စေသုံးစေကို လက်ဆောင်အဖြစ်ပေးလိုက်ပါတယ်။ အားလုံးကိုကျေးဇူးတင်ပါသည်။

မောင်ပွင့်ညွှန် (ခေတ်)

ကမ္ဘာကျော်နှင့် ဆရာချမ်းမင်း (LL.B)



ဘော် ဂျာမန်လူမျိုး ဗိသုကာနှင့်ဒီဇိုင်းနာပညာရှင် JORG PRVIN လက္ခဏာလာရောက်ဆွေးနွေးခဲ့စဉ်က

ဘာသာရေးဆိုင်ရာပုဂ္ဂိုလ်ကြီးတွေ ဟောခဲ့ဖူးသလား ? " မင်းကွန်းတိပိဋကဆရာတော် ဘဒ္ဒန္တဝိစိတ္တသာရာဘိဝံသ " ရဲ့ ဘာသာရေးဆိုင်ရာပုဂ္ဂိုလ်ကြီးတွေ အရှေ့မှဒီ အထက်ပစ္စယ် ပတ္တမြားဖြတ်ရှင်ဘုရားမှာ တင်တယ်။ အဲဒီမှာ အဓိဋ္ဌာန်ဝင်ပြီးမှ စေတီတော်ရဲ့ ဘုရားကြီး ဟောစာတမ်းရေးခဲ့သည်။ ဆရာတော်ဘုရားကြီးရဲ့ ပျံလွန်တော်မူမယ်ကာလနစ်လအထိ တွက်ပေးခဲ့ပါတယ်။ (တွေ့ဆုံခြင်း၊ ဇန်နဝါရီလ၊ စာမျက်နှာ-၁၅၅) ဆရာတော်ဘုရား သက်တော် (၈၂)ထိသာ အသက်ရှည်နိုင်မည်၊ မည်သည့်ရောဂါဝေဒနာမှ (၇)နှစ် ကြိုတင်၍ ၁၉၈၆၊ ဇူလိုင်လထုတ် စေတီသံဝေဒမဂ္ဂဇင်း အမှတ် (၂၇)၊ စာမျက်နှာ ၁၄-၁၅-၁၆-၁၇-၁၈ တွင် ဖော်ပြပါရှိပါသည်။

ဂျာမန်နိုင်ငံမှာ (၉) နှစ်ကြာ လက္ခဏာဗေဒင်သွားဟောခဲ့တဲ့ ဆရာချမ်းမင်း အခုမြန်မာပြည် ပြန်ရောက်တာ (၁) လလောက်ပဲ ဖြစ်ကြောင်းကို သတင်းစာထဲမှာ တွေ့လို့ ချက်ချင်းသွားမေးတာ ကွက်တီးမှန်တယ် ဆရာရေ။ နိုင်ငံခြားမထွက်ခင်က သူ့ဆီမှာ သွားတယ်။ အဲဒီတုန်းက ကျွန်တော်ဟာ သာမန်အရောင်းအဝယ်သမားလေးတစ်ယောက်ပဲ။ အိုးအိမ်-မြေယာဘာမှ ကိုယ်ပိုင်မရှိသေးဘူး။ ဘာသာ ၁၉၉၀ ပြည့်နှစ် နောက်ပိုင်းမှာ သန်းကြွယ် သူဌေး ဖြစ်လာမယ်လို့ ဟောလိုက်စဉ်က ကျွန်တော် မယုံခဲ့ပါဘူး။ အခုတော့ ပြန်လာခဲ့တယ်။ ဆရာ တစ်ခေါက်လောက် သွားမေးကြည့်ပါလား။" နေလနစ်ပါး သိဒ္ဓိရတနာဆိုင် ပိုင်ရှင် ဦးသန်းမောင်(မိုးကုတ်) ကတည်းက ပြောခဲ့ပါသည်။ (တွေ့ဆုံခြင်း နက္ခတ္တရောင်ခြည် ၁၉၉၉၊ ဇန်နဝါရီလ၊ စာမျက်နှာ- ၁၅၃)

အမှတ်တရရဲ့ အမှတ်တရ -ကမ္ဘာကစံဘောက်ဆာချန်ပီယံ ဂျပန်လူမျိုး တကရီအိတိုစံကိုယ်တိုင် ဆရာချမ်းမင်းထံ လက္ခဏာ ဆွေးနွေး သွားခြင်းပါပဲ။ (သရဖူမဂ္ဂဇင်း၊ အမှတ် (၅၇)၊ ဇူလိုင်၊ ၂၀၀၂၊ စာမျက်နှာ -၁၃၂- ၁၃၃ - ၁၃၄-၁၃၅) "ထူးခြားအောင်မြင်မှုတစ်ခုအနေနဲ့ ချင်းမိုင်မှာရှိစဉ်က ထိုင်းလူမျိုး (HITI BALANOORA) ဆိုတဲ့ နာမည်ကြီး အဆိုတော်သီချင်းရေးဆရာ ဟောပြောခဲ့ရခြင်းပါပဲ။ အဲဒီတုန်းက သူ့အိမ်ရှေ့မှာ အင်းမြှုပ်ထားတဲ့အကြောင်း၊ သူတို့မျိုးရိုးမှာ လေဖြတ်ဝေဒနာခံစားရသူ အစဉ်အဆက် အခု လောလောဆယ်မှာ သူ့မိခင် လေဖြတ်ဝေဒနာ ခံစားရမယ့်အကြောင်း၊ သူကိုယ်တိုင်ဟာ လျှမ်းလျှမ်းတောက်အောင်မြင် ကျော်ကြားသူ တွေ့မှန်ကန်တဲ့ဟောချက်တွေကြောင့် ကျွန်တော်ကို အထူးလေးစားသွားခဲ့ပါတယ်။ ဂျပန်ကို ထွက်ခါနီး ဘန်ကောက်မှာရှိတဲ့ သူ့နေအိမ်မှာပဲ ကျွေးမွေးစေည့်ခံခဲ့ပါတယ်။ သူပိုင်ဆိုင်တဲ့ တိုက်တာခြံမြေ ရောင်းထွက်အောင် သာသနာပွဲ (၂၇) ပွဲပေးပြီး ဆောင်ရွက်ပေးခဲ့ပါတယ်။ (နက္ခတ္တရောင်ခြည်၊ ၁၉၉၉၊ ဇန်နဝါရီ၊ စာမျက်နှာ- ၁၅၅) (သပြေတေးမဂ္ဂဇင်း ၁၉၉၉ ၊ အမှတ်- ၂၈၈၊ စာမျက်နှာ- ၂၃-၂၄-၂၅-၂၆-၂၇-၂၈.)"

စေတီတော်တိုင်ဆင်းပါ။ ခြံအမှတ် ၃၁-၁၁၊ ဝပ်လမ်း (တတိယမြောက် ဘယ်ဘက်လမ်းသွယ်-ရွှေခတ္တာလမ်း၊) ဦးရိပ်သာ (VIP) ရွှေပြည်သာမြို့၊(ဥပုသ်နေ့မှအပ နံနက် (၇) နာရီမှ ညနေ (၃) နာရီအတွင်း) Ph-09 8516520

ဦးစင်းအလင်းလက္ခဏာ-အမှတ် (၁)

စာအုပ်ဝယ်ယူရန် အခက်အခဲရှိနေပါက သိမ့်ထိုက်စာပေနှင့် ဆက်သွယ်ဝယ်ယူနိုင်ပါသည်။

ဦးစင်းအလင်း (သိမ့်ထိုက်စာပေ) (၂၀၁) ဒုတိယထပ် (၁)၊ ၃၂ လမ်း (အထက်)

လက္ခဏာပညာဖြင့် အကူအညီပေးပါရစေနှင့် အဝရူဦးစင်းအလင်းလက္ခဏာ အမှတ် (၂)

ဦးစင်းအလင်းလက္ခဏာ-အမှတ် (၁) ၀၉ ၅၀၅၉၂၁၄

မကြာမီ ထွက်ရှိလာမည်ဖြစ်သည်။

“အမေရေ၊ ဗလ ဒီညလည်း ပြန်
မအိပ်ဘူး။ ရွာမပြန်ရလို့ ဂျစ်တိုက်နေ
တာ။ ပြဿနာတစ်ခုခုဖြစ်ရင် သမီးမရှင်း
တတ်ဘူး အမေ”

ဗလ အသက်(၁၆)နှစ်ပြည့်ခဲ့ပြီးခဲ့
ပြီ။ ဘွားလေးကို ကတိစကားအတိုင်း
မြဂနိုင်ရွာကိုပြန်ဖို့ နေ့ရောညပါ ပူဆာ
သည်။ ယောက်ျားလေးဖြစ်လို့ ငိုယိုဆန္ဒ
မပြပေမယ့် အိမ်ပြန်မအိပ်ဘဲ သူငယ်
ချင်းတွေဆီ တစ်လှည့်ဆီအိပ်သည်။

“ဗလရေ၊ နင့်ကြောင့်လည်း ငါ
စိတ်ညစ်တယ်။ နင့်အဖေ၊ အမေတွေ
သုံးလတစ်ခါလာတွေ့နေတာပဲ။ ဘာမှ

မရှိတဲ့ရွာကို ပင်ပန်းလို့မလာခိုင်းတာပါ
ဟယ်။ မြို့လောက်ပျော်စရာကောင်း
တာရှိဦးမလား။ သင်တန်းတက်ဖို့စဉ်းစား
စမ်းပါ။ နင့်အမေက မလာစေချင်တာ
မသွားနဲ့ပေါ့။ ဟိုအိပ်ဒီအိပ်လုပ်နေတာ
ဒုက္ခရောက်လိမ့်မယ်”

ဘွားလေးက သူ့ကိုဘယ်လောက်
ဆုဆူ ရွာသွားမယ်၊ ဘာမှမရှိရင် ဘာလို့
အသွားမခံတာလဲ မြွေရှိလား၊ တစ္ဆေရှိလို့
လား၊ ဘီလူးရှိလား စုံအောင်မေးတော့
သည်။

“ဟဲ့ - တစ္ဆေလည်းရှိတယ်၊ မြွေ
လည်းရှိတယ်။ ဒီလောက်တောင်သွား

ချင်နေတာ သွားစမ်းပါစေလား အမေ
ရယ်။ ညဘက်ပြန်မအိပ်လို့ပြဿနာဖြစ်
မှာထက်စာရင် သူ့သွားချင်တဲ့ မြွေနိုင်
သာသွားခိုင်းတော့။ ဟိုမှာဘာရှိလဲ သူ
ဘာသာသူသွားကြည့်ပါစေ။ ဒီလောက်
တားနေတာမရဘဲ သွားချင်တဲ့ကောင်
သွားပေါ့”

ဘွားလေးသမီး ဒေါ်ခင်ထားက
စိတ်ဆိုးဒေါသထွက်စွာခွင့်ပေးလိုက်၏။
ဗလကတော့ နည်းနည်းမှမကြောက်ပါ။
ယောက်ျားလေးဖြစ်ပြီး ကိုယ့်မွေးရပ်မြေ
တောင်တစ်ခါမှမြေမချရဲအောင်ကြောက်
နေသည့်မိသားစုကိုဆန့်ကျင်ပြီးသွားလာ

(ကဏ္ဍ)

ခင်မမလင်း

နတ်ပန်းလိုက်ရူ



သဘောကျသည်။
မြဂနိုင်ရွာက ပဲခူးရိုးမတောင်ခြေ
သို့သည်။ မြို့ကိုလာဖို့ ရွာသစ်ကြီးမှာ
အိပ်ရသည်။ ရွာသစ်ကြီးမှ မြဂနိုင်
ရွာလှည်း သို့မဟုတ် မြင်းစီးသွား
လွယ်၍ ကား၊ ဆိုင်ကယ်လမ်းမရှိ။
အဆင်မှာ နွား၊ မြင်းတွေသာ

ချော့မော့သွားခိုင်းလို့ အဆင်ပြေသည်။
ရွာက ရောင်းစရာဝယ်စရာရှိလျှင် ရွာ
သစ်ကြီးမှာသာရောင်းဝယ်ပြန်သွားတတ်
သည်။

ရွာသစ်ကြီးက မြို့နီးပါးစည်ကား
သည်။ ဗလကို ရွာသစ်ကြီးကျောင်းမှာ
မထားဘဲ ပြည်မှာ သူငယ်တန်းကတည်း
ကစထားပြီး ရွာမပြန်စေတော့။ နှစ်တိုင်း
ကျောင်းပိတ်ရက်ရွာပြန်မည်ဆန္ဒပြုမှုက
ခုဆယ်တန်းဖြေပြီးမှ အောင်မြင်သည်။



ကျောပိုးအိတ်ထဲ အဝတ်အစားကို လိုသလောက်ထည့်၊ အမေ့အတွက် ဝယ်ထားသော သစ်သားပုစီးလေးကို ယူ၊ ဘွားလေးနှင့် အန်ဒီထားတို့ကို ကန်တော့လိုက်သည်။

“ဗလ၊ အန်ဒီထားသေချာထားတဲ့ကြားက ဇွတ်ပြန်တာ တစ်ခုခုဖြစ်ရင် အပြစ်မတင်နဲ့ကြားလား”

“ဘာမှမဖြစ်စေရပါဘူး စိတ်ချ။ ကျွန်တော်မကြောက်တတ်ဘူး။ ရွာက လှည်းကြုံနဲ့လိုက်သွားမှာ”

ရွာသစ်ကြီးမှာ တိုက်ဆိုင်စွာ အမေ့မောင် ဦးလေးစိန်လှလည်းတွေ့တော့ ဝမ်းသာသွား၏။ အမေပစ္စည်းတွေမှာ လိုက်လို့ဖျော့တက်ဝယ်တာတဲ့။ ဗလလားမယ်အိပ်မက်မက်တယ်လို့ ပြောလို့ မင်းကြုံရင်း ထွက်လာတာဟု ပြောတော့ သူအံ့ညွှသွားသည်။

ပြည်ကနေ ဒိုင်နာကားလေးတွေ ရွာသစ်ကြီးကို အချိန်တိုင်းပြေးဆွဲနေလို့ သက်သောင့်သက်သာရှိသလောက် ရွာသစ်ကြီးက မြဝှက်ရွာကိုတော့ ပစ္စည်းလည်းတင်၊ လူကလည်း ဗလအပါအဝင် လေးယောက်ဖြစ်၍ ထိုင်ရတာ မသက်သာ။ လှည်းဆောင့်တိုင်း တစ်ကိုယ်လုံး မြောက်တက်သွား၍ ခါးလည်းနာ၏။

ညမမှောင်ခင် ရွာအရောက်မောင်းရမည့်လှည်း လမ်းတစ်ဝက်မှာပင် နွားက ခြေခေါက်လဲတော့သည်။ လူတွေက ဝရုန်းသွန်းကားခုန်ဆင်းလိုက်နိုင်ပေမယ့် ပစ္စည်းတွေတော့ ကျမ်းထိုးမှောက်ခုန်လွင့်ကုန်၏။

“ဒုက္ခပါပဲကွာ၊ နွားညိုကြီးခြေထောက်နာနေတယ်ပြောသားနဲ့ ငါ့ကိုက ဂရုမထားမိတာ ရွာရောက်ဖို့က လိုသေးတယ်။ ပစ္စည်းနဲ့ လှည်းမှာ နှစ်ယောက် ကျန်ခဲ့၊ ငါနဲ့ နှစ်ယောက် ရွာပြန်ပြီး နွားတစ်ကောင် သွားဆွဲရအောင်”

လှည်းနှင့် ပစ္စည်းစောင့်ဖို့ ဗလနှင့် ရွယ်တူ စိန်မောင်း ဆိုသည့်ကောင်လေး ထားခဲ့သည်။ ကိုးတန်းဖြေထားသည့် စိန်မောင်းက ဗလထက်တစ်နှစ်လောက် ငယ်သော်လည်း သူကလည်း ပြောရုံဆိုရုံ သွက်လက်သည့် ကောင်လေးဖြစ်၍ နှစ်ယောက်သား အဖော်ရသွားသည်။

တန်ခူးလပြည့်ဖို့ သိပ်မလိုတော့သည့်လအလင်းရောင်က တစ်တောလုံးကိုလင်းထိန်စေလျက် ကျွန်းပင်တွေကြားက ထိုးဖောက်ဖြာဆင်းကျနေပုံက အတော်လှသည်။ ပူနွေးသည့်လေနှင့် အတူပါလာသည့် မွှေးယုံလွန်းသည့် ပန်း

နွံက ဗလနှင့် စိန်မောင်းတို့အတွက် ဆာလောင်၊ မောပန်းခြင်းကိုပြောစေသည်။

“ပန်းနဲ့တွေ့က မွှေးလိုက်တာကွာ၊ ဆာတာတော့၊ ဗင်ပန်းတာတွေတောင် ဘယ်မဟုတ်သွားမန်းမသိဘူး။ စားစရာကလည်း ပေါင်မုန့်ပဲမြင်တယ်။ အထူးတွေလည်းမဖြေချင်ဘူး။ ရေဘူးတွေလား စိန်မောင်း၊ ရေတော့ဆာတယ်ကွ”

“ကျွန်တော်တို့ နတ်ပန်းလိုက်ဂူဘက်သွားမလား အစ်ကို”

“ဟေ-နတ်ပန်းလိုက်ဂူဟုတ်လား၊ ဘယ်မှာလဲ စိန်မောင်းရဲ့”

“ကျွန်တော်လည်း သေချာတော့မသိဘူး၊ လူကြီးတွေပြောတာကြားဖူးတာ။ ခုမြင်နေရတဲ့တောင်တွေထဲမှာရှိတယ်တဲ့။ တန်ခူးလပြည့်နီးရင် နတ်ပန်းလိုက်ဂူထဲက ပွင့်တဲ့ပန်းတွေက တအားမွှေးတာ။ ကျွန်တော်တစ်ခါလောက် ရောက်ဖူးချင်တယ်။ အစ်ကိုသွားရဲလား”

မသွားရဲစရာ အကြောင်းတော့မရှိ။ ပစ္စည်းနှင့် နွားတွေ ဘယ်သူစောင့်မလဲဆိုသည့်မေးခွန်းကို စိန်မောင်းက ခပ်သွက်သွက်ဖြေပေးသည်။ တောထဲမှာ ကျားလည်းမရှိဘူး၊ ညဘက်အသွားအလာမရှိလို့ ပစ္စည်းလည်းမပျောက်နိုင်ဘူးတဲ့။

ရွာကိုရောက်ဖို့ ခြေကျင့်သွက်သွက်သွားရင်တောင် အသွား၊ အပြန်သုံးနာရီကြာမှာပါတဲ့။ နှစ်ယောက်သားကိုယ်ကျောပိုးအိတ်ကိုယ်လွယ်ပြီး လမ်းဘေးကတောင်အောက်ဆင်းခဲ့ကြသည်။

တောင်အောက်လမ်းအတိုင်းသွားမှ ကျောက်တုံးကြီးတွေတွယ်ကပ်နေသော တောင်မြင့်မြင့်ကြီးဆီရောက်မှာဖြစ်သည်။ လရောင်အောက်မှာ တောင်ကမ်းပါးယံမြင့်မြင့်ကြီးနှင့် သစ်ပင်၊ နွယ်ပင်တွေက စိတ်ဝင်စားစရာ၊ သွားချင်စရာကောင်းသည်။

ဗလနှင့် စိန်မောင်း စကားမပြောဖြစ်ဘဲ လျှိုလမ်းထဲက တွယ်တက်ရလောက်သည့် နွယ်ပင်တွေရှိရာ ရောက်လာကြသည်။ အနီးလေးထင်သော်လည်း တောင်ကြောကြီးက သူတို့လှည်းထားရာနှင့် အတော်ဝေးခဲ့ပြီ။

ဗလအိမ်ကမထွက်ခင် ပြက္ခဒိန်ကို သေချာကြည့်ခဲ့သည်။ နောက်နှစ်ရက်ဆို တန်ခူးလပြည့်နေ့၊ ဘွားလေးမကြာခဏပြောတတ်သည်။ မြဝှက်ရွာကဘုရားပွဲနှင့် နတ်ပန်းတော်ဝင်သိုက်ဘုရားပွဲက တစ်နေ့တည်းတဲ့။ နတ်ပန်းတော်ဝင်သိုက်က ဒီရိုးမတော့ကြီးထဲမှာရှိသော်

လည်း ဘယ်နေရာဟု အတိအကျမသိကြပါ။ တန်ခူးလပြည့်နေ့မှာ တစ်တောလုံး မွှေးကြိုင်အောင်ပွင့်သော နတ်ပန်းလိုက်ဂူရှိတာ သိသူတွေရှိသော်လည်း ဝပ်ဝပ်စုစု ဘယ်နေရာလဲ စူးစမ်းမှုမရှိကြပါ။

ခုတော့ ဗလနှင့် စိန်မောင်းတို့နှစ်ယောက် နတ်ပန်းလိုက်ဂူရှိရာ ခန့်မှန်းချက်နှင့်သွားနေကြသည်။

“အစ်ကို၊ ကျွန်တော်တို့ထွက်လာတာကြာပြီ ပြန်ကြမလား။ လမ်းပျောက်သွားရင် ဒုက္ခရောက်လိမ့်မယ်”

“မင်းကလည်းကွာ၊ ဒီတောင်တွေဘေးက ခဏခဏဖြတ်နေပြီး ဘာတွေ့ပြောကံနေတာလဲ။ တွေ့နိုင်ပါတယ်ကွာ ကျောက်တုံးတွေ ဒီလောက်ပေါတာ လိုက်ဂူလည်းတွေ့မှာပေါ့။ ငါရှေ့ကသွားမယ်ကွာ လာ၊ လာ”



ဗလရုတ်တရက်လန့်သွားမိသည်။ သူ့နောက်က ထက်ကြပ်မကွာလိုက်လာသည့် စိန်မောင်းကို မတွေ့ရတော့သလို မောင်းမည်းတိတ်ဆိတ်နေသောလိုက်ဂူကြီးထဲမှာ သူတစ်ယောက်တည်းရောက်နေတာ သတိထားဖြစ်သည်။

မြေသားပျော့ပျော့တွေမှာ ခြေဖျက်စိထိရေစီးနေ၏။ ကျောက်တုံးနှင့်ခွဲကြား အတင်းတိုင်းဝင်လိုက်သည်။ ခဏချင်း လိုက်ဂူကြီးထဲ ရုတ်တရက်ရောက်လာခြင်းပါ။ စိန်မောင်းလည်း သူ့လိုတိုင်းဝင်လာလျှင် အဆင်ပြေလိမ့်မည်။ အငြိမ်ပြန်ထွက်ဖို့ အဝင်ပေါက်ရှာဖို့ ပါလာသည့်ကျောပိုးအိတ်ထဲမှ လက်နှိပ်ဓာတ်မီးသေးသေးလေးနှင့် ဟိုထိုးဒီထိုးကြည့်ပေမယ့် အပေါက်နှင့်တူတာ မတွေ့ရတော့ပါ။

ဗလတစ်ယောက်တည်း စိတ်မကောင်းဖြစ်လျက် ရေစီးရာအတိုင်း တဖြည်းဖြည်းလျှောက်ခဲ့သည်။ လက်ထဲမှာ ရှိမကြည့်ဖြစ်ပေမယ့် တစ်နာရီတော်ရှိနေပြီ။ ဆာလောင်မူကြောင့် ဝမ်းထဲက တကျတကျမြည်လာ၏။ စိန်မောင်းပါလာလျှင် စကားပြောဖော်ရမှာ။ ဘွားလေးကို မြွေရှိလား၊ တစ္ဆေရှိလား၊ ဘီထူးရှိလားလို့ ရွံ့မေးမိတာ နောင်တရသည်။ ဘယ်လောက်ပဲ သတ္တိကောင်းတယ်ပြောပြော မှောင်နေသည့် မဆုံးသော လိုက်ဂူထဲမှာ တစ်ယောက်တည်း စမ်းတဝါးဝါးလျှောက်ရတာ စိတ်အငယ်သလိုရှိသည်။ စိန်မောင်းက ခုခွဲ

သွင် သူတရားခံဖြစ်လိမ့်မည်။
လေးထိုး၍ ရေစပ်စပ်လေးစီးရာ
ကြောင်းအတိုင်း လိုက်သွားရာ
ရောင်ဖျော့ဖျော့လေးကို မြင်ရ

“ဟာ - ရေစီးသန်တဲ့ချောင်းကြီး
လူတောင်မော့နိုင်တယ်။ ထွက်
လည်းတွေ့ပြီကွ”

ဗလ ဝမ်းသာအားရနှုတ်ကလည်း
ရေနီနီတွေစီးဆင်းနေသည့်ချောင်း
အပေါ်ကို ပြေးထွက်ခဲ့၏။ လရောင်
မြင့်တက်လာပြီဖြစ်လို့ အရာအား
သိက္ခာမြင်ရ၏။ ဒီချောင်းကြီးကို
မြင်နိုင်လျှင် ခပ်လှမ်းလှမ်းမှာမြင်နေ
သည့်ရွာကို ရောက်နိုင်သည်။ ဗလ
အသိမ်းပြန်သွားဖို့ ခက်ခဲတာကြောင့်
နေရသည့်ရွာမှာ စားစရာတစ်ခုခုရ
သွားပြန်မည်လမ်းရွာဖို့ စိတ်အား
သန်သည်။

သို့သော်လည်း ရေစီးသန်သော
ချောင်းကြီးကိုဖြတ်ဖို့ တံတားမရှိပါ။
သောက်နက်သလား။ ပေါင်လောက်
သလား သေချာမသိတာကြောင့်
ပုတ်စွာ ချောင်းဘေးမှာ ကျောပိုး
ခေါင်းတင်ပြီး အမောဖြေနေလိုက်
သည်။

အမောဖြေ မျက်လုံးမှိတ်ထားချိန်
အမောကျသွားသည်။ မနက်ခင်း
ရောင်က သူ့မျက်နှာကိုတိုက်ရိုက်
ရနေသည်။ တစ်ဖက်ချောင်းဘေးမှာ
တားပြော လမ်းလျှောက်သွားသည့်
တံတားကြီးနှစ်ယောက်ကို ဝမ်းသာ
ရလှမ်းခေါ်ဖြစ်သည်။

“ဦးကြီးတို့၊ ဦးကြီးတို့၊ ကျွန်တော်
အိတ်ကို ကူးလာချင်တယ်။ ရေဘယ်
ဘက်နက်လဲ။ တံတားလည်းမရှိဘူး”
“ဝါးတစ်ပြန်လောက်ပေါ့ကွာ”

“ဗျာ”

ဗလ အံ့ဩသွားသလို စိတ်ပျက်
သည်။ ရွာကိုလှမ်းမြင်နေရပေမယ့်
တံတားမရှိဘဲ ဘယ်လိုသွားရပါမလဲ။ သူ
တော့မဆုံးမိ ဟိုဘက်ကမ်းက ခပ်ငယ်
ငယ်လူက ဖိနပ်ချွတ်ကာ ချောင်းထိပ်မှ
လာသည်။ သေချာကြည့်လျှင် ရေ
အောက်မှာ ဘာတံတားမှမရှိပေမယ့် မြေ
အောက်လမ်းလျှောက်သလို လျှောက်လာ
သလားထင်ရသည်။

“လာ - ငါ့လက်ကိုဆွဲ၊ ဖိနပ်ချွတ်။
အိတ်ကို ရွာဘက်ရောက်အောင်ကူးပေး
မယ်”

ဗလလက်ကိုလာဆွဲသည့် ထိုလူ

၏ တုတ်ခိုင်သောလက်တွေကို သေချာ
ပြန်ဆုပ်ကိုင်ပြီး စောစောတသူလျှောက်
သည့် သစ်လုံးလိုလိုတံတားပေါ် ဖိနပ်
မပါသောခြေထောက်ကို ချနင်းလိုက်
သည်။

“ဟာ”

နှုတ်မှ လန့်အော်သံကြားသွား
မလားစိုးရိမ်မိသည်။ တံတားသည် ပျော့
ပျောင်းချောမောနေလျက် လှုပ်နေသလို
ခံစားရသည်။ ချောင်းကထင်သလောက်
ကျဉ်းမြောင်းမနေသဖြင့် ခြေလှမ်းနှစ်ဆယ်
လောက်သွားပြီးမှ တစ်ဖက်မြေပြင် ခြေ
ချဖြစ်သည်။ ရေထဲမှာတလှုပ်လှုပ်ဖြစ်
နေလို့ ပြုတ်ကျမလားထင်ရသည်။

သည်တံတားပေါ်ဖြတ်ချိန် ဘယ်
လောက်များကြောက်နေမှန်းမသိ ကြက်
သီးတဖြန်းဖြန်းထမိသည်။

“မင်းက မြဂနိုင်ရွာသူ မနန်းရွှေ
သားလား”

“ဟုတ်... ဟုတ်ကဲ့၊ ဦးကြီးတို့
အမေ့ကိုသိသလား။ ကျွန်တော်ကျောင်း
ပိတ်လို့ ရွာခဏပြန်လာတာ”

“မင်းအမေနဲ့ တစ်ရွာတည်းသား
တွေပဲ။ သူ့ မြဂနိုင်ရွာသား ကျော်ခေါင်နဲ့
အိမ်ထောင်ကျသွားတာ လူကြီးတွေ
သဘောမတူလို့တားတဲ့ကြားက ဇွတ်လုပ်
တာကွ။ ကျော်ခေါင်ကလည်းသိလျက်နဲ့
တစ်ဇွတ်ထိုးခေါ်သွားတာ နှစ်ယောက်
လုံး စိတ်ဆင်းရဲလိမ့်မယ်”

“ဟာ - အဲဒီလိုတော့မပြောပါနဲ့
ဦးကြီးရယ်။ ကျွန်တော်အမေကို အဖေ
က သိပ်ချစ်တာပါဗျာ။ ကျွန်တော်ကိုမြို့
မှာထားပေမယ့် ခဏခဏလာတွေ့တယ်။
ညီမလေးကိုတော့ မိန်းကလေးဖြစ်လို့
ရွာမှာပဲထားတယ်။ နောက်တော့ မြို့
ပြောင်းကြမှာဗျာ။ နှစ်ယောက်လုံး စိတ်



ချမ်းသာကြပါတယ်”

“မင်းအမေက ညီမလေးနဲ့မင်းကို
ဘယ်သူ့ပိုချစ်လဲကွ”

“နှစ်ယောက်စလုံး ချစ်ပါတယ်။

ဦးရီးမှာသားသမီးမရှိဘူးလား၊ တန်းတူ
ချစ်မှာပေါ့”

“ဟား... ဟား... ဟား”

သဘောကျစွာ ရယ်လိုက်သော
ဦးကြီးနှစ်ယောက်ကို ဗလ သေချာကြည့်
ဖြစ်သည်။ ရုပ်ဆိုးလိုက်တာဟု စိတ်ထဲမှာ
ကျိတ်မှတ်ချက်ချဖြစ်သည်။

ရယ်လိုက်လျှင် ပေါ်လာသော
သွားနှင့် သွားဖုံးတို့ကား နီရဲလျက်။
မျက်နှာအရေပြားက အတွန့်အလိပ်တွေ
များနေသည်။ သာမန်ထက်ပြီးသော
မျက်လုံးတွေက အရက်သောက်ထား
သလား။ အနီရောင်သန်းနေသည့်
မျက်ခုံးတွေက နက်မှောင်သော်လည်း
ခပ်ကျကျ။ အလုပ်ကြမ်းသမားလို
အသားမာတက်နေသော လက်တွေမှာ
လက်သည်းတွေက မညီမညာလက်
သည်းအရောင်က အညိုပုပ်အရောင်
ပါ။

ဗလ သူတို့ကို အကဲခတ်နေမှန်း
သိသော ဦးကြီးနှစ်ယောက်ထဲက သူ့ကို
လာတဲ့ခေါ်သောသူက -

“ငါတို့ကို ရုပ်ဆိုးတယ်လို့ကြည့်
နေတာလားကွ”

ဟု ပွင့်လင်းစွာမေးတော့ ဗလ
အားနာသွားမိသည်။

“ရွာထဲသွားမယ်ဆိုသွားလေကွာ
နှစ်မိုင်လောက်ပဲလျှောက်ရင် ရောက်ပြီ”

“ဟာ - မနောက်ပါနဲ့ ဦးကြီးတို့
ရယ်။ ရွာကို ဒီကလှမ်းမြင်နေရပြီ။ အိမ်
ဘယ်နှလုံးရှိလဲ ဒီကနေ လှမ်းလက်ညှိုး
ထိုးရလို့ရပြီ”

“အေးပါကွာ အေး၊ အေး - ဒါဆို
လည်းသွားပေါ့။ မနန်းရွှေသားကလည်း
အလာကြီးပါလား။ ဟိုမှာမင်းအမျိုးတွေ
တောင်ရှိသေးတယ်။ တွေ့ချင်နေကြတာ
သွားပေါ့”

*

“ဟေ့၊ ဟေ့ - ကောင်လေး၊ စောင့်
ဦးလေ။ လမ်းသိလို့လား”

“ဟိုမှာလေဗျာ၊ လမ်းကပြောင့်
ပြောင့်ကြီးမြင်နေရပြီ။ သွားစရာရှိတာ
သွားကြပါ။ ကျွန်တော်သွားတတ်ပါ
တယ် ဦးကြီး”

“သူ့သွားတတ်တယ်ဆိုတော့သွား
ပါစေကွာ။ လာ - ငါတို့နောက်ကြောင်း

www.burmeseclassic.com

ပြန်လှည့်မယ်”

သူတို့နှစ်ယောက်ပြောစကားတွေ သတိမထားတော့ဘဲ ဗလရွာဘက်လမ်း အတိုင်း ကျောပိုးအိတ်လွယ်ကာထွက်ခဲ့ ၏။ စောစောကလှမ်းမြင်နေသော အိမ် အမိုးတွေ၊ စေတီတွေက သစ်ပင်ရိပ်ကြီး တွေကွယ်သွားလို့လား။ ခပ်ရေးရေးသာ မြင်ရသည်။ သွက်သွက်လှမ်းသော သူ ခြေလှမ်းတွေကြောင့် မိနစ်ပိုင်းလောက် သာ လျှောက်ရမည်ထင်သောလမ်းကို တစ်နာရီကျော်ကြာလျှောက်နေရသည်။ သူ့လက်ပတ်နာရီများ အချိန်များသလား တွေးနေဆဲ ရွာအဝင်စည်းရိုးကို တော လမ်းလေးအလွန်မှာ တွေ့လိုက်ရသည်။ ရွာစည်းရိုးကို ကြီးမားသောသစ် လုံးတွေ စိတ်စိတ်စိုက်လျက် သံဆူးကြိုး တွေတွဲထားသည့်မို့ ရွာထဲဝင်ဖို့ တစ်ခု တည်းသောတံခါးမှာပင် သော့ခတ်အိပ် ကြသလား စဉ်းစားကြည့်ဖြစ်သည်။ ဗလ အမေ၏ရွာ သူ့ဆွေမျိုးတွေလည်းရှိသည် ဟုသိထားပေမယ့် ဒီလိုရွာလေးဖြစ်လိမ့် မည်မထင်ထားပါ။

ထမင်းဆာလောင်ခြင်းထက် ရေ သောက်လိုသောစိတ်ကပိုသည်။ မမော ဘူးထင်သော်လည်း ခြေ၊ လက်တွေ မသယ်ချင်တော့ဘဲ တစ်နေရာရာမှာ လှဲအိပ်ပစ်ချင်သည်။ ကံကောင်းစွာ ရွာ တံခါးပိတ်မထား။ ရေအိုးစင်လေးက လည်း ရွာအဝင် ထနောင်းပင်အောက် မှာရှိနေသည်။

“ဟာ - ကောင်းလိုက်တာ၊ အရသာရှိလိုက်တဲ့ရေ။ ဒီအချိန်အထိ သောက်လာတဲ့ရေတွေထဲက အရသာ အရှိဆုံး၊ အအေးဆုံးပဲ။ တစ်ခုခုများစား စရာရှိရင်ကောင်းမှာပဲ”

ဗလ အရိပ်ကောင်းကောင်း၌ခြေ ပစ်လက်ပစ်ထိုင်ပြီး ကျောပိုးအိတ်ပေါ် ခေါင်းတင်မှေ့မယ်ကြံဆဲ အသားညိုညို ထောင်ထောင်မောင်းမောင်း၊ ဥပမာရုပ် ကောင်းသည့်လူကြီးက သူ့ခြေရင်းက ရပ်ကြည့်ရင်း -

“မင်း ကြုံတဲ့နေရာ မအိပ်နဲ့ကွ။ ယောက်ျားပဲ ပင်ပန်းလည်းသည်းခံနိုင်မှ ပေါ့။ မနန်းရွှေသားမဟုတ်လား။ လာ၊ လာ ငါနဲ့လိုက်ခွဲ”

အမေမှာမည်ပြောကာ ရွှေကဦး ဆောင်သွားသောဘကြီးနောက် မပြေး ရုံတမယ်လိုက်ခဲ့သည်။ သန့်မာပြီး လျှင် မြန်လိုက်တဲ့ ဘကြီးခြေထောက်နှင့် မြေ ကြီးမထိဘဲ လေနှင့်သွားနေသလားထင် ရ၏။

လူနှစ်ယောက်ဖက်စာလောက်ရှိ သည့်ကျွန်းတိုင်လုံးကြီးတွေနှင့်အဆောက် အအုံကို သစ်သားအကာ၊ သစ်သား အခင်း၊ အမိုးကတော့ ဝါးနှင့်ရက်ထား သော သက်ကယ်တွေပါ။ စောစောက ပူအိုက်မောပန်းခြင်းတွေ အိမ်ပေါ်တက် လိုက်သည်နှင့် ပျောက်သွားကြသည်။

“ဘာ၊ အစ်မနန်းရွှေရည်သား လား”

“အေး၊ အေး - မြင်ဖူးချင်တယ်ဆို လာကြည့်ကြလို့ပြောလိုက်။ စားစရာ လည်းပြင်လား၊ ဒီကလေးဆာနေပြီ။ နန်း ကေသီရိတယ်မဟုတ်လား”

အမေအမျိုးတွေဖြစ်မည်။ ကာ ထားသောခန်းဆီးလေးကို လှစ်ခနဲဖွင့် ကြည့်လိုက်၊ ပြန်ဝင်သွားလိုက်လုပ်နေကြ တာ လူတွေရုတ်ယောက်၊ ကိုးယောက် လောက်ရှိပြီး ဗလကို ထမင်းလာပြင်ပေး သော အစ်မမျက်နှာက သူပင်အံ့ဩ လောက်အောင် ချောလွန်းသည်။ သူ့ အသက်ငယ်သေးလို့ မတွေ့ဘူးသေးတာ လား။ ဒီတစ်ခါသာငေးလောက်အောင် လှလွန်းသည့်မိန်းကလေး မြင်ဖူးခြင်းပါ။ ဇာအနီရောင်လက်ရွည်အင်္ကျီ၊ ထဘီ အနက်ရောင်က လိုက်ဖက်သလို ဆံပင် ပြောင်သိမ်းပြီး ခပ်မြင့်မြင့်ထုံးထားသည့် ဆံထုံးမှာ ကံ့ကော်ပန်းတွေပန်ထား သည်။

“ဆာနေမှာပေါ့၊ ဖြည်းဖြည်းစား နော်”

စားပွဲပေါ်မှာ အငွေ့တထောင်း ထောင်းထနေသည့် ထမင်းပြင်ပေးပြီး ထမသွားဘဲ သူ့ရွှေမှာထိုင်လိုက်သည်။

“တစ်ခါမှရောက်မလာဖူးသေးဘူး။ ပျော်သလောက်နေပါလား”

“အမေမျှော်နေမှာ။ ကျွန်တော် မျက်စိလည်ရောက်လာတာ။ စိန်မောင်း က နတ်ပန်းလိုဏ်ဂူရှိရာသွားမယ်ပြော လို့ လိုက်လာတာ”

“ဟုတ်လား။ နတ်ပန်းလိုဏ်ဂူကို ရောက်ဖူးချင်လို့လား။ ဘယ်သူကတည့် နေရာအတိအကျသိထားလို့လဲ”

“အဲဒါ ကျွန်တော်မသိဘူး။ မှန်း ကြည့်ရွာရတာပေါ့။ ရွာကလူတွေက တော့ မသွားခိုင်းဘူးတဲ့။ ရောက်တဲ့လူ တွေက ပျော်လွန်းလို့ အိမ်ပြန်မလာတာ များတယ်တဲ့”

ဗလစကားကြောင့် သူ့ရွှေက အစ်မ အသံထွက်အောင်ရယ်နေသည်။ စောစောကဘာဘာအိမ်အချိန်ထွက်သွား မှန်းမသိ အိမ်ကျယ်ကျယ်ညှော်ခန်းထဲမှာ

သူတို့နှစ်ယောက်သာကျန်ခဲ့သည်။

ဟင်းတွေက ဘာအသားမှမပေါ့။ အသီးအရွက်တွေသာ စုံအောင်ချက်ဖေး ထားသည်။ သက်သတ်လွတ်စားကြ သည်ဟုပြောပြီး သူ့ပန်းကန်ထဲခပ်ထည့် ပေးပြန်သည်။

“ဒေါ်လေးတို့ရွာနာမည်က ဘာ လဲဟင်၊ အဝင်မှာ ရေးထားတာလဲမို့ ဘူး”

“ဒါ သားအမေဇာတိရွာပဲ၊ ပြော မပြထားဘူးလား”

“အမေက သူ့ရွာအကြောင်းတစ် ခါမှမပြောပြဘူး။ မေးလည်းမကြိုက်ဘူး”

“ဒါဆိုလည်းမှတ်ထား၊ ဒီရွာထဲ နတ်ဂုဏ်ရွာလေ”

“ဗျာ - နတ်ဂုဏ်ရွာဟုတ်လား”



“သား၊ ထ ထ ရွာထဲလိုက်ပြဖေ မယ်”

နှစ်ခြိုက်စွာအိပ်မောကျနေသော ဗလ သူ့လက်မောင်းကို လာပုတ်နှိုးသော အစ်မကို မော့ကြည့်ပြီး ပြန်အိပ်မည်စိတ် ကူးကို သိနေတာလား။ ရေတစ်ခွက်ခပ် ပေးပြီး -

“သောက်လိုက်၊ လန်းသွားအောင် ဟု ပြောပြီး ယွန်းရေခွက်ဖေး လှမ်းပေးသည်။

ဒီအိမ်မှာ ရှေးကျသည့်ယွန်းဆာ သောက်ပန်းကန်တွေမက ယွန်းနှင့်ထပ် ထားသောသေတ္တာတွေလည်း လေး ထ လုံး ဧည့်ခန်းထဲမှာ စီချထားတာ ထ သတိထားမိသည်။

“ဒေါ်လေး၊ ညဘက်ကြီးမသွား မရဘူးလား။ မနက်လင်းမှကြည့်ပါရေ”

“မဖြစ်ဘူး သား၊ မင်းဒီရွာမှာရှိ ရှုခင်းအဆောက်အအုံတွေ အစုံအထူး မြင်ချင်တယ်ဆိုရင်တော့ ညဘက်ထူး ကြည့်တာ အကောင်းဆုံးပဲ။ လသာ တယ်လေ။ လပြည့်ကျော်သွားရင် ဘာမှတွေ့ရမှာမဟုတ်ဘူး။ ထ ထ၊ တာ မင်းရွာရောက်မှ အိပ်လည်းဖြစ် ထ ပဲ”

ဗလ ပြန်မအိပ်မရတဲ့အတွက် ကေသီဆိုသည့် ဒေါ်လေးနောက် ထ ချပ်မကွာလိုက်ခဲ့သည်။

“ဟာ - ဘာစကားမှမပြော တိတ်တိတ်လေးလိုက်ခွဲ”

ဗလလက်ကို ဆုပ်ကိုင်လာ။ ဒေါ်လေးနန်းကေသီလက်က အာ ပါလာသည်ထင်၏။ သူ့တံလက်

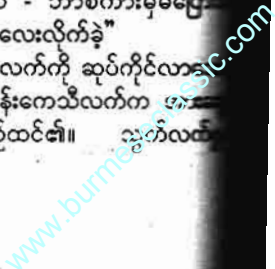

လောက်လျှောက်လျှောက် မမော
ရွာထဲရောက်နေသည်ထင်သော
အိမ်မှ အတော်ကြာအောင်
ရသေးသည်။

လျှိုအောက်ဘက်မှာ ပြစ်ရာတွေ

သူမလက်ညှိုးညွှန်ရာ ကြည့်လိုက်
အဝါရောင်ပန်းတွေ လျှိုတစ်ခုလုံး
ညွှန်ပေးပွင့်နေကြသလို လျှိုအောက်
သူသံတွေလည်းကြားရသည်။ လ
အသံနှင့် အလုပ်လုပ်သူတွေအားလုံး
နုလူတွေကောဟုတ်ရဲ့လား သံသ
ပေးပေးမယ် မမေးဖြစ်ပါ။

ဟိုဘက်သွားကြမယ်။ အချိန်ရ

တောင်ကမ်းပါးယံကြီးကိုပတ်ကာ
ထဲသို့ကြားထဲ တစ်ယောက်စီတီးဝင်
သို့ကြားလိုက်ရသောရက်ကန်းသံ
နှင့် ဗလ ခြေလှမ်းတန်သွားသည်။
သောရက်ကန်းစင်ကြီးမှာ တဖိတ်
တောက်နေသော ရွှေသင်္ကန်းကြီး
ပြုလုနန်းပါးဖြစ်နေပြီ။

ထူးခြားစွာ ရွှေသင်္ကန်းဘေးမှာ
ရွှေသင်္ကန်းလေးတွေ အနားသတ်ထား
ရွှေသင်္ကန်းကြီးက ကြီးမားရှည်
ရွှေသင်္ကန်းဖြစ်၍ သာမန်ဆင်းတုတော်
ပုဇွန်ကပ်လျှို့ မဖြစ်နိုင်။ တခြား
သင်္ကန်းစင်မှာ ကော်ဇောလိပ်ရွှေညှိကြီး
နေကြသည်။ ဗလနှင့် နန်းကေသီ
ဘာတာသိပေမယ့် ဘယ်သူမှလှည့်
ကြည့်သလို လုပ်လက်စအလုပ်ကို
သပ် လှပအောင်သာ စိတ်ဝင်စား
ကြသည်။

ဗလ အိပ်မက်လား ထင်နေမိ
သည်။ သူလက်ကိုဆွဲကိုင်ထားသော
အဝါဖြစ်သူ နန်းကေသီက ရွှေဆက်
ဆွဲရာတရွှေရွှေလိုက်ရင်း အေးစက်
သော ကျောက်သားတွေပေါ် လျှောက်
တော့ လန့်ကာ လက်တွေဆွဲရုန်းမိ
သည်။

“သားဘာမှမကြောက်နဲ့။ သား
အကော ဒီရွာမှာ အားလုံးချစ်ခင်ရိုသေ
ဆွဲသူပဲ။ မင်းရောက်လာမှတော့ ထူး
ဆန်းတာတွေကြည့်သွား”

ကျောက်ဂူကြီးအတွင်းဘက်ရောက်
အလင်းရောင်ပိုမြင်ရလေဖြစ်နေ၏။
အလင်းရောင်က ဂူ ထဲထိုးဆင်းလာ
ဖြင့် အရာအားလုံး ထင်ရှားစွာမြင်ရ
သည်။

ကြီးမားသောကြောပန်းအိုးကြီးတွေ
သန့်ရှင်းရေးလုပ်သူတွေ၊ ရောင်စုံ

ကျောက်သံပတ္တမြားစီခြယ်ထားသော
ပလ္လင်ကြီးကို သန့်ရှင်းအောင်ပွတ်တိုက်
သူတွေ၊ ရွှေရောင်ငွေရောင်လင်ပန်း၊
ကရားသောက်ရေခွက်တွေကို ပွတ်တိုက်
ဆေးကြောသူတွေနှင့် ရှုပ်ယှက်ခတ်နေ
သည်။

လိုဏ်ဂူကြီးအတွင်းမှာ စကားသံ
တစ်ခွန်းမှမကြားရပေမယ့် အထက်ကြီး
တန်းမှာတန်းစီးချိတ်ထားသောရွှေရောင်
ညောင်ရွက်၊ ရွှေခေါင်းလောင်း၊ ဆည်း
လည်းမြည်းသံတွေက အဆက်မပြတ်
ထွက်ပေါ်နေ၏။

ပလ္လင်ကြီးရှေ့ရှိ ကြီးမားသော
ကြောပန်းအိုးထဲမှာ အဖြူရောင်၊ အဝါ
ရောင်ပန်းတွေဆီက မွှေးရနံ့သည် ဗလ
လှည်းတွေရုပ်နားထားသောနေရာထိ ပျံ
မွှေးလာသောပန်းတွေပါလား။

တစ်နှစ်မှာ တစ်ရက်တည်းပွင့်
သောမဇ္ဈသကနတ်ပန်းရနံ့ဟု စိန်မောင်း
ပြောတာသတိရမိသည်။

“ပြန်မယ်၊ နဂါးနက်ချောင်းဘက်
ကပြန်ကြမယ်”

သူလက်ကို ဆွဲကိုင်ထွက်သည့်
အခေါ်ကို ကျွန်တော်မလိုက်ရဲဘူးဟု
ငြင်းလိုက်ပေမယ့် နန်းကေသီက ဘာမှ
မကြားသလိုတောင် ကမ်းပါးယံကြီးပတ်
ကာ နတ်မောင်ပြီး ရေစီးသန်သည့်
ချောင်းထိပ်ခေါ်ခဲ့သည်။

“ဒီချောင်းအောက်မှာ မြွေရွိတယ်၊
တခြားလမ်းကသွားပါရစေ ဒေါ်လေး”

“မင်းဘယ်သူပြောလဲ သားရယ်။
မြွေမဟုတ်တော့ဘူး၊ နဂါးနက်ချောင်းပါ
ဆီ”

“ဟာ - သားကြောက်တယ်။ သား
လက်ကို လွှတ် လွှတ်၊ ဒေါ်လေး သားကို
ချောင်းထဲက မြွေကျောကုန်းပေါ် လမ်း
မလျှောက်ခိုင်းပါနဲ့”

ဗလရုန်းပေမယ့် နန်းကေသီလက်
ဆွဲရာ ထက်ကြပ်မကွာလိုက်နေမိသည်။
ချောင်းဟိုဘက်ထိပ်ရောက်ချိန်မှာတော့
ဗလမျက်လုံးတွေပြာဝေမှောင်မည်းသွား
တော့သည်။



မျက်လုံးတွေဖွင့်ကြည့်တော့ ဗလ
အိပ်ရာထက်အိပ်နေသည့်အနေအထား
မပျက်။ သက်ပြင်းချပြီး အိပ်မက်မက်
တာလို့တွေးနေခိုက် သူ့ခြေသလုံးမှာ ရေ
စိုနေတာကြောင့် ရုတ်တရက်ထထိုင်ဖြစ်
သည်။

မနက်အရက်တက်အလင်းရောင်

မထွက်သေးပေမယ့် အိမ်ထဲမှာ သဲကွဲစွာ
မြင်နေရသည်။ ခြေချောင်းကြားလေး
တွေထဲမှာ ရေညိုဖတ်လေးတွေကပ်နေ
တာပဲ။ ပဲစေ့အညိုလေးတွေနှင့် ထမင်း
ဖြူပေါင်းထားသည့်ပန်းကန်တွေ သယ်
လာသည့် ဒေါ်လေးနန်းကေသီက သူ
ကို -

“ညတသားသွားခဲ့တဲ့နေရာတွေ၊
မြင်တာသိတာတွေ ဘယ်သူမှပြန်မပြော
ရဘူး။ အိပ်မက်မက်တယ်လို့ပဲမှတ်ထား။
ဘာလို့မသိစေချင်တာလဲဆိုတာ နောက်
တော့မှ သားသိလာလိမ့်မယ်”

ခေါင်းလည်းမည်တံ၊ ခေါင်းလည်း
မခါကြည့်နေသောဗလကို ဆက်မပြော
တော့ဘဲ အိပ်ခန်းထဲဝင်သွားတော့သည်။

ဗိုက်ထဲက ဆာတာတွေမေ့ထား
ရင်း စိတ်ပူနေမည့် အဖေ၊ အမေတို့ရွာ
မြန်မြန်ပြန်ချင်သည်။ မွန်းမတည့်ခင်ပြန်
မှ အဆင်ပြေမှာ၊ လက်ကနာရီကြည့်
လိုက်စဉ် ဗလအံ့ကြသွားသည်။

“ဟာ - နာရီစက်ပျက်တာလည်း
မဟုတ်ဘဲနဲ့ ဘာတွေပေါ်နေတာလဲ”

နာရီလက်တံက နံနက်ဆယ်နာရီ
ခုအလင်းရောင်တောင်မထွက်လာသေး
ပါ။ ရက်စွဲက မေ ၁၈ ရက်တဲ့။ သွားရင်း
လာရင်း အကောင်းစားနာရီတော့ပျက်
သွားပြီ။ စက္ကန့်ထဲလေးက တဖျတ်ဖျတ်
သွားနေသားပဲ။ စက်မရပ်ဘဲပျက်သွားတဲ့
နာရီအသစ်လေးကို နှမြောနေမိသည်။

အချိန်တွေကတစ်လကော်လောက်
ပြောင်းသွားတာ။ သွားတဲ့ရက်က ဧပြီလ
၁၅ ရက်နေ့ပါ။ သင်္ကြန်မှာ သူငယ်ချင်း
တွေ လည်ပတ်ပြီးမှ ရွာပြန်ချင်တယ်လို့
ဘွားလေးကို ဂျစ်တိုက်ခဲ့တာ ပြန်တွေး
ရင်း ဒီအသက်အရွယ်ထိ ရွာမပြန်စေဘဲ
အကြောင်းအမျိုးမျိုးပြတားသည့်ဒေါ်လေး
ကိုစိတ်ဆိုးမိသည်။

ဒီလိုရုတ်ထွက်လာလိုသာ အမေ
အမျိုးတွေနှင့် တွေ့ရသည်။ နတ်ဂှက်ရွာ
၏ထူးဆန်းတာတွေ သိရသည်။ အမေ
အမျိုး ဦးကြီးတွေ၊ ဒေါ်လေးတွေနှင့်
တွေ့ရတာပျော်သည်။ အမေစိတ်ပူ
မှာစိုးလို့သာ ပြန်ပို့ခိုင်းရတာ၊ ဒီရွာမှာ
ကြည့်စရာတွေအများကြီးရှိသေးတယ်တဲ့။

“ဗလမင်းအမေလာခေါ်လိမ့်မယ်
တစ်ယောက်တည်း မပြန်သေးနဲ့”

ဘကြီး အမေကိုလူလွှတ်ခေါ်တာ
ဖြစ်မည်။ အမေလာခေါ်လျှင် ရွာထဲအနံ့
လည်ပြုခိုင်းဦးမည်။ တစ်ခေါက်တစ်
ခေါက်လာဖို့ဆိုတာ လွယ်တာမဟုတ်။
ခုတော့ စိန်မောင်း၏ တောင်သူကြောင့်

အမေ့ရွာရောက်ဖူးပြီ။ အဖေ့ကို သဘောမတူလို့လား။ တစ်ခါမှ အမေ့အမျိုးတွေ သွားကန်တော့တာ။ အလုပ်ပိုတာမလုပ်ခဲ့ပါ။ ဒေါ်လေးကို ပြောပြရဦးမည်။ ဒေါ်လေးထက် အမေ့ညီမတွေက ပိုသဘောကောင်းတာပဲ။ အမေ့ဘက်က ဆွေမျိုးတွေတစ်ရွာလုံးနီးပါးရှိတာတောင် ဒီအရွယ်မှသိရသည်။ အမေ့အမျိုးတွေကို အသွားအလာမလုပ်တော့ မျက်နှာငယ်မှာပေါ့။

တစ်ခါတစ်ရံ ဗလကိုလာတွေ့ပြီး ပြန်တိုင်း သူ့ပန်းလေးဖက်ပြီး မျက်ရည်ကျတာ ဒီအရွယ်ထိပါပဲ။

“မြို့မှာသားပျော်အောင်နေနော်။ လိုချင်တာ သားဒေါ်လေးဝယ်ခိုင်း ကြားလား။ အမေငွေအလုံအလောက်အပ်ခဲ့တယ်။ ရွာမှာတော့တောင်တွေကလွဲပြီး လည်ပတ်စရာမရှိဘူး။ မပြန်ခဲ့နဲ့နော် မှတ်ထား သား”

ဟု ဘယ်အချိန်ပြန်ပြန် မှာနေကျ စကားခွဲ ဗလမှတ်မိနေသည်။

ဗလက တစ်ဝှက်ထိုး ရွာပြန်လာတာ အမေစိတ်ဆိုးမလား။ ရုတ်တရက် စိန်မောင်းနှင့် လူချင်းကွဲပြီး လှည်းရှိရာ ပြန်ရောက်မလာလို့ စိတ်ပူမလား။ ဟိုတွေးဒီတွေးနှင့် မှေးခန်းအိပ်ပျော်သွားမိသည်။

“သား၊ ဗလနိုးပြီးလား။ ထ ထ၊ အမေ ထမင်းပွဲပြင်ထားတယ်”

“ဟင် - သားအိမ်မှာအိပ်နေတာလား။ စိန်မောင်း စိန်မောင်းကော”

“သူ့အိမ်မှာရှိတယ်လေ။ ဘွားလေးကို ဂျီတိုက်ပြီးရွာပြန်လာတာ သားပျော်သလောက်နော်။ အမေလည်း သားကိုခွဲထားရတာ ခုတော့ သားမပြန်အောင်ဆွဲထားတော့မယ်”

ရယ်စရာလိုပြောပေမယ့် အမေ မျက်ရည်တွေဝဲနေသည်။ သူ့ကို ဒီရွာရောက်အောင် ဘယ်လိုခေါ်လာတာလဲ။ ရွာမှာ နွားသွားဆွဲသည့်လူတွေ မပြန်လာသေးချိန် အိပ်ပျော်သွားလို့အိပ်မက်မက်လိုက်တာလား။

နတ်ပန်းလိုက်ဂူကို တကယ်သွားတာလား။ ဗလ သေချာစဉ်းစားမရပါ။ စိန်မောင်းအိမ်လိုက်သွားရာပေမယ့် မြို့ကို ကိစ္စရှိလို့ အရေးတကြီးပြန်သွားပြီတဲ့။ နတ်ပန်းလိုက်ဂူသွားခြင်း၊ မသွားခြင်းကို စိန်မောင်းသာသိလိမ့်မည်။ ဗလစိတ်ထဲ မတင်မကျဖြစ်နေလျက် မိသားစုလေးနှင့် မြို့မပြန်ခင် ပျော်ရွှင်စွာနေဖြစ်သည်။

“ဗလ မြို့ပြန်မသွားနဲ့၊ ဒီမှာပဲနေပါ”

ဟု အဖေနှင့် အမေနှစ်ယောက် စလုံး ပြောစကားကြောင့် အံ့ဩသွားသည်။

“ညီမလေး တစ်ယောက်တည်း အဖော်လိုတယ်။ ရွာမှာလည်း အဖေ့အလုပ် ကူညီပေးလို့ဖြစ်တာပဲ” တဲ့။

ဗလအဖေက ရွာမှထွက်သမျှ နှမ်း၊ ပဲ ကြံငွေပေးဝယ်ကာ ပွဲရုံလည်း ပို့သလို တချို့ကို ဆီကြိတ်ကာ ရွာမှာ ပြန်ရောင်းသည်။

“အလုပ်သမားတွေကို ဦးစီးဖို့ ကျောင်းဆက်မတက်ပါနဲ့တော့”

ဟု အဖေက စိတ်အားသန်သန် ပြောခြင်းကို အမေကပါ ထောက်ခံပေမယ့် -

“ဟာ - သားဆယ်တန်းအောင်ပြီး ပြည်မှာပဲ တက္ကသိုလ်တက်ဦးမှာပေါ့။ နောင်နှစ် နွေရာသီတိုင်း လာပါမယ်။ အဖေအလုပ်တွေလည်း သားနားလည်သေးမှာမဟုတ်ဘူး”

“အမေ့ကိုချစ်တယ်ဆို ကျောင်းဆက်မတက်လို့မရဘူးလား။ သားရွာမှာနေမှဖြစ်မယ်။ သားပြန်ပြီး နောက်တစ်ခေါက်လာရင် ဝမ်းနည်းစရာပဲတွေ့ရမှာ။ သားမပြန်ပါနဲ့နော် ကြားလား”

အမေ ဘာပဲပြောပြော ဗလခေါင်းမညိတ်ဖြစ်ပါ။ ရွာမလာဘဲ မြို့မှာနေပါလို့သေချာမှာလျက် ဘွားလေးနှင့် အဒေါ်ကိုအမျိုးမျိုးလိုက်ပြန်လာသည့် သူ့ကို စိတ်ဆိုးပြီး မပြန်ခိုင်းတာဖြစ်လိမ့်မည်။

ရွာမှာ ဆယ့်ငါးရက်လောက်နေပြီး ဗလ မြို့ပြန်ဖို့ သူ့အဝတ်အစားတွေ သိမ်းနေတာကြည့်ကာ အဖေနှင့် အမေ မျက်နှာပျက်နေကြသည်။ သိပ်မကြာလိုက်။ အမေထိုင်ရာမှထကာ ဗလကိုပွေဖက်ပြီး အားပါးတရင့်တော့သည်။

“သားစိတ်မကောင်းအောင်မငိုပါနဲ့ဗျာ၊ ခဏပြန်သွားတာ။ သီတင်းကျွတ်ကျောင်းပိတ်ရက်လည်း ပြန်လာခဲ့မယ်နော်။ ငယ်ကတည်းက ခွဲနေကြတာ အမေငိုတော့ သားစိတ်မကောင်းဖြစ်ရတာပေါ့”

ရွာထိပ်ထိ အမေလိုက်ပို့ပြီး ညီမလေးနှင့်နှစ်ယောက်ရပ်ကွန်ခဲ့တာ မျက်စိတစ်ဆုံးကြည့်ပြီး ရင်ထဲမှာ ဆို့နှင့်လာသည်။ ငယ်ကတည်းကခွဲပြီး မြို့ကျောင်းတက်ခဲ့ပါလျက် ဒီတစ်ခါခွဲရတာ အမေရောဗလပါဝမ်းနည်းမဆုံးဖြစ်မိကြသည်။

ဗလ မြို့ပြန်ရောက်ပေမယ့် အိမ်တွင်းအောင်းနေမိသည်။ ဘယ်လိုမှန်းမသိသော်လည်း တစ်ခုခုဖြစ်တော့မယ်ဆိုတာသိနေသလိုပါ။

တစ်နေ့ နေ့လယ်ဘက် ခဏအိပ်ပျော်နေစဉ် နတ်ဂုက်ရွာကိုရောက်သွားသည်။ နတ်ဂုက်ရွာမှာ အမေနှင့် ညီမလေးကို တွေ့ရပြီး သူ့ကိုဖက်ငိုကြသည်။

“အမျိုးတွေသွားတွေ့တာညီမလေးပဲခေါ်သွားတယ်။ သားကိုမခေါ်ဘူး”

ဟု ဗလ မကျေနပ်စွာပြောသည်။ “သား၊ ပညာတတ်အောင်သင်ရွာမပြန်ချင်ရင် အဖေ့ကိုမြို့ခေါ်နေနော်” သူ့ကျောကို ပုတ်ကာပြောပြီး မျက်နှာမကောင်းစွာ ထိုင်ရာမှထသွားတော့သည်။ ညီမလေးကလည်း အမေ့နောက်ကို လိုက်သွားရင်း သူ့ကိုလက်ပြန်ထိဆက်နေသည်။

“အမေ၊ အမေ”

“ညီမလေး၊ ညီမလေး”

အသံထွက်အောင်အော်ခေါ်လျက် အိပ်ရာမှထထိုင်လိုက်သည်။ တစ်အိမ်လုံး တိတ်ဆိတ်နေပါလား။ ဘယ်တွေ့သွားကြလို့ တံခါးပိတ်သွားပါလိမ့်။

ဗလအိမ်ရှေ့ထွက်လာတော့ ဧည့်ခန်းထဲမှာ ရွာကလူတွေနှင့် ဘွားလေးတို့ သားအမိ စကားပြောနေရင်း သူ့ထာတာနှင့် မျက်နှာမကောင်းစွာ ခဏအဆိတ်တံသွားသည်။

ရွာက ဧည့်သည်တွေပါလား၊ အဖေနဲ့ အမေ ဘာမှာလိုက်သေးသခင်ဗျာ”

“ပြောလိုက်လေ ဒေါ်ဘွားသစ်ရဲ့ သူသိအောင်လာပြောပေးတာပဲ။ ဟိုစောစောငိုနေကြတယ်”

“ဘာ... ဘာဖြစ်လို့လဲ ပြောပါ၊ ဘွားလေး၊ ဘာလဲပြောလေဗျာ”

“ဗလ သားအမေနဲ့ ညီမလေး အစာအဆိပ်သင့်လို့ ပြည်ဆေးရုံကြိုသယ်လာကြတယ်။ မင်းအဖေကထော့ပြန်သွားတဲ့မင်းကို စိတ်ဆိုးပြီး မလာခိုင်းဘူးကွယ်”

“ဟာ - ဘာဆိုင်လဲ ဘွားလေးရယ်။ ကျွန်တော်ပြန်လို့ဖြစ်တယ်လို့ပြောတာလား။ အဖေက ကြံဖန်အပြစ်ပြောတော့တာပဲ”

ဗလငိုလည်းငို၊ စိတ်လည်းပူနေဆိုင်ကယ်ဆွဲထွက်ခဲ့သည်။ ဦးလေးနဲ့ မောင်က စိတ်မကောင်းစွာ သူ့ဆိုင်ကနောက်ခုန်တက်ရင်း ပြည်ဆေးရုံကြို

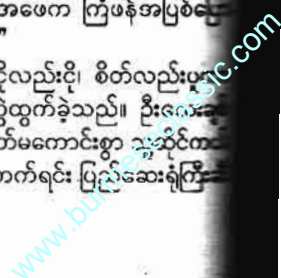

မောင်ခဲသည်။ ဆေးရုံတင်
အမေအသက်မျှည်းမျှည်းရှုနေ

“အမေ အမေ သားရောက်လာ
သား ဗလရောက်လာပြီ အား
အမေ”

“မလက်ကို ဆုပ်ကိုင်ရင်း အဖေ
မကျေမနပ်ကြည့်သောမျက်
ကြောင့် ဗလ ကြောက်သွားမိ
အမေလက်ကို အားကိုးတကြီး
လျက် -

“ကျွန်တော်အများလုပ်မိလို့လား
ကျွန်တော်အပြစ်တစ်ခုခုလုပ်မိ

အမေမျက်လုံးတွေမှာ မျက်ရည်
ပြည့်။ အစာအဆိပ်မိတာတဲ့။
တေးခဲလဲ။ ဘယ်လောက်ပြင်း

ဆေးကုမမိတော့လို့လား။
သူလက်ကို တင်းစွာဆုပ်ကိုင်ရင်း
ကြောင့်မဟုတ်ဘူးလို့ ခေါင်းယမ်းပြ
အမေ ဗလတို့အားလုံးမျက်စိရှေ့မှာ
အသက်ပြင်းပြင်းတစ်ချက်ရှိပြီး ငြိမ်
တော့သည်။

“ဟဲ့ ဟဲ့ - လုပ်ကြပါဦး။ မရွှေရည်
သမီး”

ဘွားလေးနှင့် ဒေါ်လေးခင်ထား
အဆီသံနှင့်အတူ အဖေ ဗလဆီသို့
ဆီထရက်ရောက်လာပြီး မျက်နှာကို
အဆီနှင့်ထိုးလိုက်တာကြောင့် အံ့အား
သိသာရာ ဝမ်းနည်းတာပါရောလျက်
အမေအလင်အားမှာ ပုံလဲသွားတော့
နားထဲမှာတော့ ဘွားလေး
အဆီသံ သေချာကြားလိုက်၏။

“ဟဲ့ - ကျော်ခေါင်၊ ကလေးဘာ
ဆိုလဲ။ ကိုယ့်သားသမီးကိုယ်သတ်
မိလား”

*

အမေသေပြီဆိုတာ ဘယ်လိုမှ
မသိပါ။ မသေခင်က ပြာနှမ်းနေသော
အခါ။ မျက်နှာပြင်တို့က ရွာကိုပြန်
သွားလာကာ အလောင်းပြင်ပြီးသည်နှင့်
ပြန်မျက်နှာဖြစ်သွားသည်။ အဖေက
အဆီသံသင့်သေသူကို ရင်ခွဲစစ်ဆေးတာ
မခဲ။ ရွာကလူတွေ နောက်တစ်နေ့
သတ်ဖို့ပြောပေမယ့် ယောက်ျားတန်မဲ့
မိတာ -

“ဒီနေ့တော့ မပို့ပါသေးနဲ့ဦး။ ကျွန်
တို့တို့မိသားစု တစ်ညတော့ အတူနေ

တွေစိတ်ဆိုးကာ တစ်ယောက်တစ်
ပေါက်ပြောပြန်သွားကြသည်။

အမေအလောင်းဘေးမှာ မိသားစု
နှင့် ရွာလူကြီးနှစ်ယောက်၊ စိန်မောင်းတို့
သားအဖသာ ကျန်တော့သည်။ ဗလတို့
မောင်နှမ စကားတစ်ခွန်းမှမပြောဘဲ
အိမ်ထဲရံမှာမှီရင်း မှေးခနဲအိပ်ပျော်သွား
ကြသည်။

တိုးတိုးတိတ်တိတ် စကားသံတွေ
ကြောင့် မျက်လုံးဖွင့်ကြည့်မှာ အမေ
အလောင်းကို စောင်နှင့်ပတ်ပြီး ထမ်းစင်
ပေါ်တင်လိုက်ကြသည်။

“ဟာ - အဖေဘာလုပ်တာလဲ။
အမေအလောင်းကို ဘယ်သယ်မလို့လဲ”

“နောက်ဆုံးအနေနဲ့ ပို့ချင်ရင်
မောင်နှမနှစ်ယောက်စလုံး တိတ်တိတ်
လိုက်နဲ့”

အော်ငိုလိုက်သည့် ညီမလေးကို
ချော့မော့ပြောဆိုရင်း စောင်ထမ်းစင်
ပေါ်ပါသွားသည့်အမေအလောင်းမြေချ
ရာ မကြောက်မရွံလိုက်ခဲ့သည်။

ညီမလေးရောင်အောက်မှာ သင်္ချိုင်း
တစ်ပြင်က ကြောက်စရာကောင်းသော်
လည်း ဗလတို့မောင်နှမမှာ ထူးဆန်းစွာ
စောင်ပတ်ပြီး မြေတွင်းတိမ်တိမ်လေးမှာ
တစောင်းလဲလျက် မြေဖို့သပြိုဟ်လိုက်
သော မိခင်အဖြစ်ကြောင့် ကြောက်ဖို့မေ့
နေ၏။

ရွာကလူတွေအားလုံး အဖေလုပ်
ရပ်ကို မကျေမနပ်သလို အဖေကိုယ်တိုင်
လည်း အမေအတွက် ဆွမ်းသွတ်ပြီး
လုပ်ငန်းတွေ ဖြုတ်တန်ဖြုတ်၊ ရောင်းတာ
ရောင်းပြီး ပြည်မြို့မှာဆိတ်တည်အခြေ
ချလိုက်သည်။

နှစ်ပေါင်းနှစ်ဆယ်ကျော်မှ အဖေ

က အမေနှင့်ပတ်သက်သော လျှို့ဝှက်
ချက်ပြောပြတော့သည်။

နတ်ပန်းလိုက်ဂူဘက်မျက်စိလည်
လမ်းများရောက်ရင်း နတ်ဂုဏ်ရွာမှာနေ
တဲ့အမေ့ကို မြင်မြင်ချင်း ချစ်ခင်နှစ်သက်
ခဲ့တာတဲ့။ အမေကလည်း အဖေကို
လက်ခံနှစ်သက်လို့ဘယ်သူမှမသိအောင်
သုံးနှစ်တိုင်တိုင် တန်ခူးလပြည့်ရောက်
တိုင်း နတ်ပန်းလိုက်ဂူရွာသွားခဲ့သည်။

မိဘမရှိ၊ တစ်ယောက်တည်းနေ
သော အဖေက ခိုးပြေးလာသော နတ်
ဂုဏ်ရွာသူဖြစ်တဲ့အမေ့ကို အိမ်ထဲမှာ
လူမသိအောင်ထားခဲ့ပြီး ဗလမွေးမှသာ
ဆွေမျိုးတွေသိသွားကြသည်။

“သားအမေမှာ လျှို့ဝှက်ဆန်း
ကြယ်မှုတွေအများကြီးရှိတယ်။ ဒါပေမယ့်
ပြောပြလို့မဖြစ်တဲ့ အကြောင်းအရာတွေ
ပဲ။ မင်းကိုမွေးပြီး မသိတတ်ခင် မြို့ပို့
ရွာမပြန်စေတာလည်း တစ်ချိန်ချိန်မှာ
နတ်ပန်းလိုက်ဂူကို ရောက်သွားပြီး မင်း
အမေနှုတ်သက်သူတွေနဲ့သိမှာကြောက်
လို့ပဲ။ ခုတော့ မင်းကိုသိသွားကြပြီ။ ရွာ
လည်းရောက်ဖူးသွားတော့ သူပြန်မသွား
ရင် မင်းကိုခေါ်ထားမယ်ဆိုလို့ ပြန်သွား
ရရှာတယ်။ မိစားလို့အဆိပ်မိတာချင်း
အတူတူ မင်းညီမလေး မသေဘဲကျန်ခဲ့
တယ်လေ။ သူတို့နဲ့ မပတ်သက်သူကို
မခေါ်ထားဘူး”

“ကျွန်တော် နောက်တစ်ခေါက်
နတ်ပန်းလိုက်ဂူကိုရှာတွေ့ရင် နတ်ဂုဏ်
ရွာမှာအမေ့ကိုပြန်တွေ့နိုင်မလားအဖေ”

“သားရယ်၊ မကြိုးစားပါနဲ့။ မင်း
အမေမသေခင်ကတည်းက အဖေ့ကို
သေချာမှာခဲ့ပြီးပြီ။ နောက်တစ်ခါ လူ
တွေနှုတ်သက်တွေ ဆုံခွင့်မရှိတော့ဘူး
တဲ့။ ဒီနတ်ပန်းလိုက်ဂူကြီးကို နောင်
ဘုရားပွင့်မှပဲ လူတွေတွေ့တော့မယ်”

“နောင်ဘုရားပွင့်မှ နတ်ပန်းလိုက်
ဂူကိုတွေ့ရမှာ” တဲ့။

ဗလအဖေစကားကိုသေချာကြား
ပါလျက် တစ်နေ့ မြဂနိုင်ရွာပြန်တဲ့လမ်း
မှာရှိသည့်နတ်ပန်းလိုက်ဂူကို သေချာ
ရှာကြည့်ပါဦးမည်။

တစ်ခေါက်မတွေ့ နှစ်ခေါက်၊ နှစ်
ခေါက်မတွေ့ သုံးခေါက်၊ ဒါမှမဟုတ်
ကြုံတဲ့အချိန်တိုင်းရှာမည်။ အမေ့ကို
တောင်းပန်စကားပြောချင်လို့ တွေ့ခွင့်
ပေးပါ အမေရယ်။

ခင်မမလင်း(ကလေး)



လိုသူများသုံးစေဖို့

ပုဒ်စာ(ကျိက်လတ်)

ဗဟုသုတ တိုးပွားလိုသူများ၊ လောကီပညာရပ်များကို လေ့လာလိုက်စားသူများနှင့် ကျောင်းသူကျောင်းသားများ အသိဉာဏ်ပညာကြွယ်ဝစေရန်အတွက် လူ့လောကအတွင်းမှာ အသုံးဝင်သော လောကီပညာအထွေထွေကို 'လိုသူများသုံးစေဖို့ ဝေမျှလိုက်ပါသည်။

လောကီအနေနှင့် ပညတ်များအား လုံးကို ခြုံငုံလိုက်လျှင် အဓိကပညတ်

သုံးမျိုးရှိသည်။ ၎င်းတို့မှာ (၁) အက္ခရာ* ပညတ်၊ (၂) သင်္ချာပညတ်၊ (၃) နေ့ (ဝါ) ဂြိုဟ်ပညတ်တို့ဖြစ်ကြ၏။

(၁) အက္ခရာပညတ် - အမည်အမျိုးမျိုးကစပြီး စာပေကောင်းတွေကို အလိုရှိသလောက်ရေးကြရာမှာ က၊ ခ၊ ဂ၊ ဃ၊ င ဆိုသော ဗျည်း (၃၃) လုံး၊ အ၊ အာ အစရှိသော သရ (၈) လုံး၊ စုစုပေါင်း ဝဏ္ဏ ဆိုသည့် (၄၁) လုံးသော အက္ခရာနှင့်ပုံ ပြည့်စုံပါသည်။ ၎င်း (၄၁)

လုံးသောဝဏ္ဏထဲကို ဖြည့်ရန်လည်းမမို့ နှုတ်ပယ်ရန်လည်းမရှိပါ။

(၂) သင်္ချာပညတ် - ဂဏန်းသင်္ချာအားဖြင့် ၁၊ ၂၊ ၃၊ ၄၊ ၅၊ ၆၊ ၇၊ ၈၊ ၉၊ ၀ ဒီ(၁၀) လုံးမှလွဲပြီး (ကုဋေကုဋာဘယ်လောက်များများ) မရေးသားနိုင်ပါ။

(၃) နေ့ပညတ် - နေ့အားဖြင့်လည်း တနင်္ဂနွေအစ စနေအဆုံး (၇) နေ့ကိုသာ ရေတွက်နိုင်သည်။ အရပ်ရပ်မျက်နှာအရ ဂြိုဟ်များမှာ (၈) လုံး

(၁) နေ့ (ဝါ) ဂြိုဟ်ပညတ်	(၂) အက္ခရာပညတ်	(၃) သင်္ချာပညတ်	(၄) သတ္တဝါပညတ်
တနင်္ဂနွေ	အ မှ အား	၁	ဂဠုန်
တနင်္လာ	က၊ ခ၊ ဂ၊ ဃ၊ င	၂	ကျား
အင်္ဂါ	စ၊ ဆ၊ ဇ၊ ဈ၊ ည	၃	ခြင်္သေ့
ဗုဒ္ဓဟူး	ဃ၊ လ၊ ဝ	၄	ဆင်
ကြာသပတေး	ပ၊ ဖ၊ ဗ၊ ဘ၊ မ	၅	ကြွက်
သောကြာ	သ၊ ဟ	၆	ပူး
စနေ	တ၊ ထ၊ ဒ၊ ဓ၊ န	၇၊ ၀	မြွေ၊ နဂါး
ရာဟု	ရ	၈	ဟိုင်းဆင်

အရပ်၊ ဂြိုဟ်သက်၊ ဂြိုဟ်မျိုး

နေ့ (ဝါ) ဂြိုဟ်	နေသောအရပ်	အုပ်စိုးသောအရပ်	ဂြိုဟ်သက်	အမျိုး
တနင်္ဂနွေ	အရှေ့မြောက်	နတ်ကွန်း၊ နတ်စင်၊ ပွဲလမ်းသဘင်	၆ နှစ်	ပါပ
တနင်္လာ	အရှေ့	ရေနှင့်ဆိုင်ရာများ၊ လှေသင်္ဘော၊ ရေကန်၊ ပန်းခြံ	၁၅ နှစ်	သောမ
အင်္ဂါ	အရှေ့တောင်	မီးဖိုချောင်၊ လွင်တီးခေါင်၊ ပန်းပဲ၊ ပန်းထိမ်	၈ နှစ်	ပါပ
ဗုဒ္ဓဟူး	တောင်	ရေကန်၊ အင်း၊ ကျောင်းကန်၊ ဇရပ်	၁၇ နှစ်	သောမ
ကြာသပတေး	အနောက်	ဝိုဒေါင်များ၊ တိုက်ကြီး၊ အိမ်ကြီး၊ ကျောင်းကြီး	၁၉ နှစ်	သောမ
သောကြာ	မြောက်	လမ်းကြီး၊ လမ်းဆုံ၊ တည်းခိုရန်နေရာများ	၂၁ နှစ်	သောမ
စနေ	အနောက်တောင်	အိမ်သာ၊ အမှိုက်အညစ်အကြေးစွန့်ရာ	၁၀ နှစ်	ပါပ
ရာဟု	အနောက်မြောက်	သူသာန်၊ အပျက်နေရာများ	၁၂ နှစ်	ပါပ

ဓာတ်ဖက်ဆိုင်ရာ

နေ့ (ဝါ) ဂြိုဟ်	ဓာတ်ပဋိကတ်	ဓာတ်(ပညတ်)	ဓာတ်(ဖိုမ)
တနင်္ဂနွေ	တေဇော	မီးခဲ	ဓာတ်ဖို
တနင်္လာ	ပထဝီ	ကျောက်	ဓာတ်ဖို
အင်္ဂါ	ဝါယော	လေပြေ	ဓာတ်ဖို
ဗုဒ္ဓဟူး	အာပေါ	ရေကြည်	ဓာတ်ဖို
ကြာသပတေး	ပထဝီ	မြေ	ဓာတ်မ
သောကြာ	အာပေါ	ရေနောက်-ရေပုပ်	ဓာတ်မ
စနေ	တေဇော	မီးတောက်	ဓာတ်မ
ရာဟု	ဝါယော	လေမုန်တိုင်း	ဓာတ်မ

နေ့၍ နေ့ (၇) နေ့ကို ဂြိုဟ်ကြီး(၈) နေ့နှင့် ကိုက်ညီစေရန် ဗုဒ္ဓဟူးနေ့ မွန်နေ့ (၁၂) နာရီနောက်ပိုင်းကို ရာဟုဂြိုဟ်ပညတ်ထားလိုက်ပါသည်။

အက္ခရာပညတ်၊ သင်္ချာပညတ် နေ့ (ဝါ) ဂြိုဟ်ပညတ်များသည် အဆုံးချင်း အမြဲဆက်စပ်မှုရှိနေသည့်အပြင် ရှိရှိသမျှသော သက်ရှိ၊ သက်မဲ့ပစ္စည်းတို့နှင့် ဆက်စပ်နေပါသည်။ ခြူးအတုပျက်အတု အကျိုးအကြောင်းကပြစ်

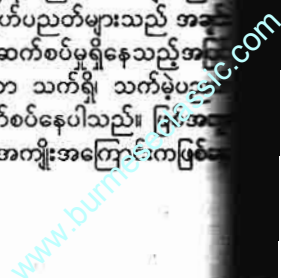

	ရုပ်ဓာတ်အားဖြင့်	နာမ်ဓာတ်အားဖြင့်	အရသာအားဖြင့်
တနင်္ဂနွေ တနင်္လာ အင်္ဂါ ဗုဒ္ဓဟူး ကြာသပတေး သောကြာ စနေ ရာဟု	ရုပ်ဓာတ် - နာ ကြွပ် သံ ဘင်၊ ခဲမဖြူ ပြဒါး သွပ် ဒန် ဘော်	နာမ်ဓာတ် - ယမ်းစိမ်း ကျောက်ချဉ် လက်ချား၊ စိန် မြင်းသီလာ ဆပ်ပြာ ဇဝက်သာ ဆေးဒန်း၊ ဒုတ္တာ ဟင်းရိုင်း	အရသာ - အစပ် အငန် အခါး ရောနှောအရသာ အချို အချဉ် အဖန် အညို၊ အပုပ်

လှူမျိုး ရတနာ အရောင်၊ လိင်

နေ့(ဝါ)ဂြိုဟ်	လှူမျိုး	ရတနာ	အရောင်	လိင်
တနင်္ဂနွေ တနင်္လာ အင်္ဂါ ဗုဒ္ဓဟူး ကြာသပတေး သောကြာ စနေ ရာဟု	ထိုင်း ရှမ်း၊ ယွန်း မွန် ကတူး၊ ကချင်၊ ကရင် မြန်မာ ကသည်း (ပုဏ္ဏား) ကုလား (ဖြူ - နက်) တရုတ်	သန္တာကျောက်(ပတ္တမြား) ပုလဲ သန္တာကျောက် မြဲ ဥဿဖရား စိန် နီလာ ဂေါ်မုတ်	နီရွှေ အဖြူ နီဖြူ အစိမ်း ဖြူဝါ ရွှေရောင် အနက် ညစ်ပုပ်	ယောက်ျား မိန်းမ ကျား ကျား/မ မဟုတ် ကျား မ ကျား/မ မဟုတ်

အိမ်ထောင်စု၊ အုပ်ချုပ်မှု၊ ခန္ဓာပိုင်း

နေ့(ဝါ)ဂြိုဟ်	အိမ်ထောင်စု	အုပ်ချုပ်မှု	ခန္ဓာပိုင်း
တနင်္ဂနွေ တနင်္လာ အင်္ဂါ ဗုဒ္ဓဟူး ကြာသပတေး သောကြာ စနေ ရာဟု	ဖခင် မိခင် သားသမီး ဆွေမျိုး ဆရာသမား မိတ်ဆွေ အိမ်စေ ရန်သူ	ဘုရင် မိဖုရား သားသမီး၊ စစ်ဌာန ဆွေမျိုး အမတ်ပညာရှိ သူဌေး၊ ကုန်သည် ကျေးကျွန်၊ ပြည်သူ မကောင်းမှုနှင့်အသက်မွေးသူ	ခေါင်း၊ နှလုံး၊ အကြော ဦးနှောက်၊ အစာအိမ် မျက်စိ၊ ကျောက်ကပ် ခွာရ၊ ဝမ်း၊ ခါး၊ ခြေ၊ လက်များ ဗိုက်၊ နှလုံး၊ အူ၊ အသည်း မျက်စိ၊ သွား၊ လည်ပင်း၊ အကြော ဝမ်း၊ လေစု၊ အရိုး

တရားသဘော၊ ရောဂါသဘော

နေ့(ဝါ) ဂြိုဟ်	တရားသဘော	ရောဂါသဘော
တနင်္ဂနွေ တနင်္လာ အင်္ဂါ ဗုဒ္ဓဟူး ကြာသပတေး သောကြာ စနေ ရာဟု	သီလ၊ ဝီရိယ၊ နိုးမှု၊ တတ်သိမှုစိတ် မတည်မှု၊ လောဘကြီးမှု။ သတ္တိ၊ ဒေါသ၊ စိတ်ဆိုးလွယ်၊ ပြေလွယ် အသိ၊ အသိ၊ မှတ်ဉာဏ် ပညာဆန္ဒပြင်းပြမှု အလိုရမ္မတ်ကြီး၊ အနုပညာခုံမင် တည်မှု၊ သစ္စာရှိမှု၊ စာပေအနုပညာ -----	မျက်စိ၊ ဦးနှောက်၊ နှလုံး မီးယပ်၊ အအေးမိ၊ အဆုတ်ချောင်းဆိုး အဖျား၊ အဖု၊ မီးလောင်ဒဏ်ရာ လျှာ၊ လိပ်ခေါင်း၊ ဇက်လေး၊ ဝမ်းချုပ် ဆီး၊ အဆုတ်ချောင်းဆိုး၊ အအေးမိ သွား၊ အကြောကပ်၊ ဆီး အဆုတ်၊ အကြောရောင်၊ ဝမ်း၊ ဆီး -----

ညည်း၊ နေ့(ဝါ) ဂြိုဟ်ပညတ်တစ်ခုသည် သင်္ချာပညတ်နှင့် လည်းကောင်း၊ အခြား အယားများမှာ တွေ့နိုင်ပါသည်။
 နေ့(ဝါ) ဂြိုဟ်ပညတ်တစ်ခုသည် အခြားသော အဓိကပညတ်များနှင့် လည်းကောင်း ဆက်စပ်ပုံမှာ အောက်ပါ မုဒိတာ(ကဏ္ဍိတ်ထောင်)၊

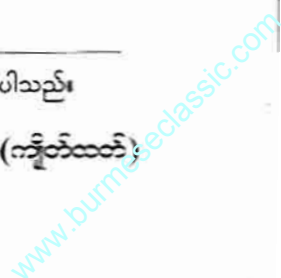

အိပ်မက်တွေဟာ ဂန္ဓာရီပညာဝင် တွေချည်းဖြစ်တယ်။ အချည်းနားမက်တဲ့ အိပ်မက်ရယ်လို့ မရှိဘူးလို့ ဂန္ဓာရီပညာက ဆိုပါတယ်။

လူသားတွေရဲ့ အသိဉာဏ်တွေဟာ ဆင့်ကဲဖြစ်စဉ်အရ တဖြည်းဖြည်း တိုးတက်လာတာ ဖြစ်တယ်။ ဂန္ဓာရီနဲ့ ပတ်သက်တဲ့အရာတွေဟာလည်း လွန်နက်နဲလို့ မသိနိုင်ဘူးလို့ ယူဆခဲ့ကြတယ်။ ရုပ်ဝတ္ထုတွေလေ့လာတဲ့ သိပ္ပံပညာဟာ စိတ်နဲ့ နာမ်ကိုသာမက ပရလောကကိုပါလေ့လာနိုင်တဲ့အခါ အရင်တုန်းက ခက်ခဲနက်နဲတဲ့အရာတွေကိုသိလာကြတယ်။

အိပ်မက်ကိုလည်း နားမလည်ခင်က အရေးပါတယ်ဆိုတာ မသိဘူး။ ဘယ်အချိန်မက်သလဲ၊ ဘယ်နှကြိမ်မက်သလဲ၊ ဘာကြောင့်မက်သလဲဆိုတာတွေကို ၂၀ ရာစုကုန်ခါနီးမှာ သိလာကြတယ်။ သိပ္ပံပညာရှင် အိပ်မက်ပညာရှင် ဖြစ်တဲ့ ဒေါက်တာဖရိုက်နဲ့ ဒေါက်တာယွန်းတို့က အိပ်မက်တွေအကြောင်း

လက်ဆုံးနှိုက်ပြီးတော့ လေ့လာကြတဲ့ အခါ အိပ်မက်ဟာ လူရဲ့စိတ်သဘာဝ တစ်ခုဆိုတာရယ်၊ အိပ်မက်မက်တဲ့ မသိစိတ်အကြောင်းရယ်ကို တွေ့သွားကြတယ်။

လူတစ်ယောက်ရဲ့ ရောဂါဝေဒနာတွေ အထူးသဖြင့် စိတ်ရောဂါတွေရဲ့ ဇာစ်မြစ်ကို အိပ်မက်ထဲမှာ ရှာတွေ့သွားကြတယ်။ ဒီလိုအိပ်မက်ထဲမှာနည်းကို စိတ်ခွဲပညာနည်းလို့ခေါ်ပြီး ဝေဒနာရှင်ရဲ့ ဆန္ဒပုန်းတွေကို ဖော်ထုတ်လိုက်တယ်။ စိတ်ကြောင့် ကိုယ်မှာဖြစ်တဲ့ ရောဂါနဲ့ စိတ်ကြောင့် စိတ်မှာဖြစ်တဲ့ ရောဂါတွေကို စိတ်ခွဲပညာနဲ့ ကုသပေးနိုင်တယ်။ ဒီစိတ်ကို ခွဲခြားစိတ်ဖြာရှာဖွေတဲ့ကုထုံးကနေပြီးတော့ အိပ်မက်နဲ့ရောဂါရှာဖွေတဲ့ အိပ်မက်ကုထုံးအထိ နောင်အခါရောက်သွားတယ်။ DREAM THERAPY လို့ ခေါ်တယ်။

ဂန္ဓာရီပညာရှင် အဂ္ဂါကေစီက အိပ်မက် (၄) မျိုး ရှိတယ်။ ပထမအမျိုးအစားအိပ်မက်ဟာ ကယောက်ကယက် အိပ်မက်လို့ခေါ်တဲ့ အဓိပ္ပာယ်မရှိသလို မက်တဲ့အိပ်မက်ဖြစ်တယ်။ ဒီအိပ်မက်ဟာ ခန္ဓာကိုယ်ပဲ၊ ကိုယ်တွင်းရှိ အင်္ဂါအစိတ်အပိုင်းတွေမှာ ချို့ယွင်းချက်၊ အားနည်းဖောက်ပြန်နေတာကို ပြဿနာဖြစ်

တယ်။ ဒါကို မသိသူတွေက သွေးဆချောက်ချားလို့မက်တဲ့အိပ်မက်လို့ မြှောက်တာဖြစ်တယ်။ သိပ္ပံပညာအဆင့်မြင့်လာတော့ စိတ်ကြောင့်ဖြစ်ပေါ်တာမဟုတ်ဘဲ ရုပ်ခန္ဓာက တစ်စုံတစ်ခုလိုအပ်တဲ့ တောင်းဆိုတာကို (BODY WISDOM) ရုပ်ခန္ဓာပညာရှိက တောင်းဆိုတာဆိုတယ်။ ကျောင်းသားငယ်တစ်ဦးဟာ အလစ်မှာ မြေဖြူတွေဝါးစားနေတာဟာ ခန္ဓာကိုယ်တွင်းမှာ ထုံးဓာတ်တွေလိုပဲ လိုစားတာလို့ဆိုတယ်။ ကိုယ်ဝန်ဆောင်မိခင်တွေ ချင်ခြင်းတက်တာဟာလည်း ဒီလိုရုပ်ခန္ဓာပညာရှိက တောင်းဆိုတာဖြစ်တယ်လို့ လေ့လာတွေ့ရှိသွားတယ်။

အိပ်မက်ခေတ်၊ ဘေဘီလုံခေတ်လောက်ကတည်းက ဂန္ဓာရီပညာရှင်တွေက ကိုယ်ဝန်ဆောင်တွေရဲ့ ချင်ခြင်းတက်တာကို နားလည်ကြတယ်။ နေဟောင်းဂန္ဓာရီပညာနဲ့ ခေတ်သစ်ဆေးသိပ္ပံပညာတွေဟာ အခုခေတ်မှာ ပေါင်းစပ်သွားကြတာဖြစ်လို့ နက်နဲတယ်ဆိုတဲ့ အချက်အလက်တွေကို လူတိုင်းသိနိုင်လာတာ ဖြစ်တယ်။

အဂ္ဂါကေစီရဲ့ ဒုတိယအမျိုးအစားအိပ်မက်ဟာ လူတစ်ယောက်ရဲ့ နေ့စိတ်ထဲမှာ ပုန်းကွယ်နေတဲ့အချက်တွေ၊ ဆန္ဒပုန်းတွေကို ဖော်ထုတ်ပြတဲ့အိပ်မက်



မောင်ကျောက်တိုင်

မနောမယဂန္ဓာရီ ၉

www.burmeseclassic.com

ပြင်ဆင်ဖတ်ရှုပေးပါရန်

အတွဲ (၁၅) အမှတ် (၁)၊ ၂၀၁၅ ခုနှစ် ဇန်နဝါရီလတွင် ဖော်ပြပါရှိသော အာကာသ (သာစည်) ရေးသားသည့် "တောင်တော်သဝဏ္ဏသံ" ဆောင်းပါး စာမျက်နှာ (၁၃၂)၊ ဒုတိယကော်လံ၊ ပထမအပိုဒ်တွင် "မိုင်းပွန်စော်ဘွားကြီး ဦးအောင်မြတ်" အစား "မိုင်းပွန်စော်ဘွားကြီး စဝ်စံထွန်း" ဟု ပြင်ဆင်ဖတ်ရှုပေးပါရန် အထူး မေတ္တာရပ်ခံအပ်ပါသည်။

စာတည်းအဖွဲ့

...တယ်။ ဆိုက်ကိုဆိုက်တစ်ခေါ်...
...ကိုယ်မှာရတဲ့ရောဂါတွေဟာ...
...ကြိတ်ပြီးခဲစားနေရတဲ့ စိုးရိမ်...
...တွေ ခန္ဓာကိုယ်မှကန်ထွက်လာ...
...တယ်။ လူတွေခဲစားနေရတဲ့ ခန္ဓာ...
...ရောဂါတွေရဲ့တစ်ဝက်ဟာ ဒီလို...
...ကိုယ်မှာ ခဲစားရတဲ့ ရောဂါ...
...တယ်လို့ စိတ်ရောဂါကဆရာ...
...ဒေါက်တာအုန်းကျော်က ပြော...
...။ ဒါကြောင့် အိပ်မက်ဟာ စိတ်...
...ကိုယ်မှာရတဲ့ရောဂါဝေဒနာတွေ...
...ဖော်ပြနိုင်တဲ့ သမားတော်ကြီး...
...။
...အမှတ်မထင် ကိစ္စလေးတွေမှာ...
...လမ်းသွားတာ၊ စိတ်ခဲစားချက်...
...သွားတာဟာ သိစိတ်မှာ မေ့...
...သွားပေမယ့် မသိစိတ်မှာတော့...
...ရစ်နေတတ်တယ်။ ဒီလို မိမိ...
...မသိလိုက်ရတဲ့အစွဲကြောင့်...
...အခါမှာ လူထုဆက်ဆံရေးနယ်မှာ...
...လာတယ်။ စိတ်ဓာတ်ခိုင်မာမှု...
...လျော့ကျသွားတတ်တယ်။ ငယ်...
...ဒီနေရာ တစ္ဆေခြောက်တယ်လို့...
...ကြားဖူးတော့ တစ္ဆေကို မယုံ...
...သည့်တိုင်အောင် ဒီဒီနေရာ...
...ရင် ကျောစီခိုသွားတတ်တယ်။
...ခြင်းမဲ့ ဝိုက်နာရင် လူပြုစားတာ...
...လို့ လူကြီးတွေပြောသံကြား...
...အစာမကြေလို့ ဝိုက်နာတာကို...
...တာလို့ စွဲလမ်းသွားတတ်တယ်။
...ဒုတိယအိပ်မက်အမျိုးအစား...
...လူတွေကို အကျိုးပြုတာမရှိ...
...လို့ ဂန္ဓာရိပ်ပညာနဲ့ တိုက်ရိုက်...
...ဆိုင်ဘူးလို့ ဆိုရမှာဖြစ်တယ်။
...တတိယအိပ်မက်မျိုးက ထင်ရှား...
...အိပ်မက်ဖြစ်တယ်။ ဒီအိပ်မက်...
...မိမိရဲ့ချို့ယွင်းချက်၊ အားနည်း...
...ကို ဖော်ပြလို့ မိမိရဲ့စိတ်ဓာတ်...
...ကျင့်တရားတွေကို ပြုပြင်ပေးဖို့...
...တော၊ ဉာဏ်ဖွင့်ပေးတာ၊ လမ်း...
...တွေ ဖြစ်တယ်။ ရှေးဘဝက...
...နဲ့တဲ့ပါရမီတွေရှိတယ်ဆိုတာ...
...ဆက်ပြီးဆက်လက်ဖြည့်ဆည်း...
...တာတွေကို ပွင့်အိပ်မက်က...
...နဲ့နေတယ်။ ဒေါက်တာဖရိုက်နဲ့...
...တာယွန်းတို့အား မသိစိတ်ကို...
...အောင်၊ အသုံးပြုနိုင်အောင်...
...တွေပေးခဲ့တယ်။ တစ်ဦးချင်းရဲ့...
...သာမက လူအားလုံးရဲ့ စုပေါင်း...
...ရှိတယ်ဆိုတာကို ဒေါက်တာ...
...အိပ်မက်ထဲကရခဲ့တာဖြစ်တယ်။

ဒီစုပေါင်းမသိစိတ်ကြီးဟာ အသစ်ပေါ်
ပေါက်လာတာမဟုတ်ဘူး။ ရှေးဂန္ဓာရီ
ပညာက အနန္တမနောဝိညာဉ်ကြီးလို့ခေါ်
တဲ့ အနန္တဓာတ်ကြီးပါပဲလို့ ဒေါက်တာ
ယွန်းက ဖွင့်ဆိုတယ်။
ဒါကြောင့် ဒေါက်တာယွန်းရဲ့
ပုဂ္ဂလလွန်စိတ်ပညာဟာ ဂန္ဓာရိပ်ပညာ
ဆက်သွယ်သွားပြီလို့ ခေတ်ပြိုင်စိတ်
ပညာရှင်တွေက ဝေဖန်ကြတယ်လို့
စိတ်ပညာရှင် ဒေါက်တာဦးကျော်စိန်က
ရေးတယ်။ စိတ်တန်ခိုးတွေဟာ မသိစိတ်
ကထွက်ပေါ်လာတာဖြစ်တယ်။ လူတစ်
ဦးရဲ့ မသိစိတ်ဟာ အနန္တမနောဓာတ်နဲ့
ဆက်သွယ်နေလို့ မသိစိတ်မှာ တန်ခိုးရှိ
တာဖြစ်တယ်။ စကြဝဠာအနန္တ၊ အာကာ
သအနန္တဓာတ်ကြီးရဲ့ အစိတ်အပိုင်း
တစ်ခုဖြစ်တဲ့ လူတစ်ဦးရဲ့ မသိစိတ်ဟာ
လည်း တန်ခိုးရှိတာဖြစ်တယ်လို့ ဆိုလို
တာဖြစ်တယ်။
ရုပ်စွမ်းအင်၊ စိတ်စွမ်းအင်တွေရဲ့
အနန္တတန်ခိုးကို သိရှိနားလည်ပြီး အသုံး
ချနိုင်တာဟာ ဂန္ဓာရိပ်ပညာရဲ့ အနှစ်သာ
ရပါပဲ။ ဒီလို အနန္တမနောဓာတ်ကြီးဟာ
လူတိုင်းမှာရှိတယ်။ လူတိုင်း ကြိုးစားရင်
လောကမှာ အမြင့်ဆုံးဉာဏ်တွေကို ရ
နိုင်တယ်။ ဖန်တီးနိုင်တဲ့တန်ခိုးကို ရနိုင်
တယ်လို့ ဆိုတယ်။ မိမိမှာရှိတဲ့ မသိစိတ်
ကို ဖော်ထုတ်နိုင်ရင် အနန္တမနောဝိညာဉ်
နဲ့ ဆက်သွယ်နိုင်မှာဖြစ်တယ်။ ဂန္ဓာရီ
ကျင့်စဉ်တွေရဲ့ အန္တိမရည်ရွယ်ချက်ဟာ
မိမိကိုယ်တိုင်းမှာရှိတဲ့ အနန္တမနော
ဝိညာဉ်နဲ့ ဆက်သွယ်ဖို့သာ ဖြစ်တယ်။
မသိစိတ်နဲ့ သိစိတ်ဆက်သွယ်တဲ့အခါမှာ
အိပ်မက်နည်းနဲ့ ဆက်သွယ်တာဟာ
အလွယ်ဆုံးနဲ့ အမြန်ဆုံးဖြစ်တယ်။
သမထကျင့်စဉ်တွေ၊ ယောဂကျင့်စဉ်တွေ
ရဲ့ အန္တိမရည်ရွယ်ချက်ဟာလည်း အနန္တ
မနောဓာတ်ကြီးနဲ့ ဆက်သွယ်ဖို့သာ ဖြစ်
တယ်။
ဂန္ဓာရိပ်ပညာအလိုအရ ကုဏ္ဍလိနီ
နိုးခြင်းရဲ့ပန်းတိုင်ဟာ အနန္တမနော
ဝိညာဉ်နဲ့ဆက်သွယ်ဖြစ်တယ်။ ဒါကြောင့်
ရှေးဟောင်းဂန္ဓာရိပ်နည်းတွေမှာ အိပ်မက်
နည်းနဲ့ မသိစိတ်ကိုဖော်ထုတ်ပြီး အနန္တ

မနောဝိညာဉ်ကိုချဉ်းကပ်တဲ့ ယောဂနည်း
ကတော့ သမာဓိရအောင်လုပ်တယ်လို့
ခေါ်တယ်။ သမာဓိရတယ်ဆိုတာ မသိ
စိတ်ကို သိစိတ်ဖြစ်အောင်လုပ်တာပါပဲ။
ဒီလို မသိစိတ်ကို သိစိတ်ဖြစ်
အောင်လုပ်ရာမှာ အိပ်မက်နည်းနဲ့ ချဉ်း
ကပ်တဲ့အခါမှာ ကယောက်ကယက်အိပ်
မက်တွေကတစ်ဆင့် အဓိပ္ပာယ်ရှိပြီး နား
လည်နိုင်တဲ့ဒုတိယအိပ်မက်မျိုးကိုရောက်
လာတယ်။ ဒီလိုစိုးရင်းတဲ့အိပ်မက် လမ်း
ညွှန်တဲ့အိပ်မက်တွေကို ပထမပိုင်းမှာ
အဖြူအနက်အရောင်နဲ့မကတ်တတ်တယ်။
ဒီထက်တစ်ဆင့်တက်လာတော့ အိပ်မက်
တွေ ရောင်စုံအိပ်မက်ဖြစ်လာတယ်။မသိ
စိတ်ထဲမှာရှိတဲ့ အဖြူ အမည်းအရောင်
ကနေပြီး ရောင်စုံဖြစ်လာတာဟာ တစ်
ဆင့်တက်လာတာဖြစ်တယ်။ မသိစိတ်
ထဲကို တစ်စတစ်စနက်ရှိုင်းဝင်ရောက်
လာဖြစ်တယ်။မသိစိတ်ထဲရှိတဲ့အရောင်
အဆင်းတွေကိုမြင်ရတာဖြစ်တယ်။
နောက်တစ်ဆင့်က အိပ်မက်မက်
နေစဉ်မှာ အိပ်မက်မက်နေတာလို့ သိ
စိတ်ကသိတဲ့အဆင့်ဖြစ်တယ်။ မသိစိတ်
ထဲမှာ မက်နေတဲ့အိပ်မက်ကို သိစိတ်က
မသိစိတ်အတွင်းမှာရှိနေစဉ် သိလိုက်တာ
ဖြစ်တယ်။ နီးလာတော့ အိပ်မက်မက်
တာကို ပြန်စဉ်းစားသိရတာမျိုး မဟုတ်
ဘူး။ မသိစိတ်အနက်ရှိုင်းထဲမှာ သိစိတ်
မပျောက်ပျက်အောင် သိစိတ်ကို ဆောင်
ယူသွားတာ ဖြစ်တယ်။ ဒါကြောင့် ဒီ
အဆင့်ဟာ အန္တိမအဆင့်နဲ့ အလွန်နီး
ကပ်နေတဲ့အဆင့် ဖြစ်တယ်။
မသိစိတ်ထဲကို ဝင်ချည့်ထွက်ချည့်
သိစိတ်က စိတ်ကြိုက်လုပ်နိုင်တဲ့အဆင့်
ဟာ အမြင့်ဆုံးဖြစ်တယ်။ ဒီလိုအဆင့်
ရောက်သွားရင် သိစိတ်နဲ့ မသိစိတ်အကူး
ဟာ အဆက်မပြတ်တော့ဘဲ တစ်ဆက်
တည်းဖြစ်သွားတယ်။ နီးတာနဲ့ အိပ်ပျော်
တာ တစ်ဆက်တည်းဖြစ်သွားမယ်။ အိပ်
မက်ကို အချိန်မရွေး မသိစိတ်နဲ့ရောသိ
စိတ်နဲ့ပါ မကိုင်တာ ဖြစ်တယ်။ ဒီလို
မအိပ်ဘဲနဲ့ နိုးစိတ်နဲ့ အိပ်မက်မက်တာကို
အမြင်အာရုံထူး ချာနစကူးအပြင်လို့
ခေါ်တာဖြစ်တယ်။

မောင်ကျောက်လှိုင်



(ယခင်လမ္မအဆက်)

များသောအားဖြင့် ကျွန်ုပ်၏အိမ် သို့လိုက်လိုက်အိပ်တတ်၏။ အဖေနှင့် အမေကလည်း ဂရုစိုက်ကြပါသည်။

ဆရာကြီးတွင် ဆေးပေါင်းစုံ၊ အရုပ်ပေါင်းစုံရှိ၏။ ဘာမှန်းမသိရသော ပုစုခရုအရုပ်လေးများလည်း မနည်းလှ။ တချို့အရုပ်များမှာ ဘီလူးပုံမျက်နှာဖော် ထားပြီး တချို့မှာ ဘာမှန်းမသိရသော မျက်နှာများနှင့်ဖြစ်၏။ သူတွင် ဆေး တောင့်သဖွယ်ဖော်ထားသောဆေးရှိပြီး အရောင်မှာ သွေးဆေးရောင်မျိုးဖြစ်၍ မနံ့ကျည်းစေ့ခန့်ပဲ့စားရ၏။ မစားခင် ရင်အုပ်ကြီးနှင့်တိုင်းထားရ၏။ စားပြီး ငါးမိနစ်ခန့်အကြာတွင် ထပ်တိုင်းလျှင်

တိုးဆေးဟု ခေါ်၏။ (ကျွန်ုပ်တို့ (၃) ယောက်အား နည်းနည်းစိပေးထားခဲ့ဖူး ပါသည်။)

အဖေပြောစကားအရ ဆရာကြီး သည် အထက်မဟုတ်၊ ခွလတ်ဟုခေါ် ၏။ သူသည် အမဲသားကို လမ်းလေးခွ ဆုံမှာချနင်း၍ ထိုးရသော ခြေစောင့် ပုဏ္ဏကဆေးကိုထိုးပေးခဲ့၏။ အကြောင်း ရှိလျှင် ထိုပုံကို လက်နှင့်ပွတ်၍ပြောပြီး လွတ်လိုက်ဟု ဆို၏။

စမ်းခဲ့ဖူးပါသည်။ ပုပွားတောင်ကလပ်ခြေရင်းရှိ ဂူ များထဲမှ တစ်ဂူတွင် နဝင်သီလနှင့် မီး လွတ်စားပြီး အဓိဋ္ဌာန်သွားဝင်စဉ်က ရန်ကုန်နေအိမ်တွင် ကျန်ရစ်ခဲ့သော

လိုက်၏။

အဓိဋ္ဌာန်အောင်၍ ရန်ကုန်မြို့ ရောက်သည့်အခါ အမေက -

“လူလေးနှင့်ဘာတွေလုပ်လဲ။ ဒီညညဆို လူမည်းမည်းကြီး ခြံရံနေ ငုတ်တုတ်ကြီးလာလာထိုင်နေတာတွေ တယ်။ အရုဏ်တက်မှာ အမေ ဘုရား ထရှိခိုး၊ ဆွမ်းလောင်းရင် မတွေ့တော့ ဘူး။ ငါ့သားသွားနေတဲ့ရက်တောင် လျှောက်ပဲ”

ဟု ပြော၏။ ကျွန်ုပ် သဘောကျစွာ ပြော လိုက်ပါသည်။ အမေကြောက်မှာပင် ဘာမှမပြောတော့ပါ။ သုံးကြိမ်မျှ ဤသို့စမ်းကြည့်ပြီး

ဆရာဦးမောင်မောင်လန်း

(ရပ်ဆိုင်းစားမြို့စားစား) ၄

ပညာရှင်

(အင်္ဂါစွာဂြိုဟ်အချိန်ဆက်တိုက်)



တစ်လက်မခန့် ကြိုးထိပ်ချင်းကွာသွား တော့၏။ ထိုအချိန်မှစ၍ ခုတ်ချင် သလောက်ခုတ် မပြုတ်တော့။ မည်သည့် လှံနှင့်ထိုးထိုး၊ မည်သည့်မိန်းနှင့်ထိုးထိုး မပေါက်တော့။ (၂၄) နာရီခဲသောဆေး ဖြစ်၏။ ဆရာကြီးအခေါ်အရ အသား

အမေအား စိတ်မချ၍ - 'ကိုင်း - အသင်ပုဂ္ဂိုလ်၊ ကျွန်ုပ်၏ အမေ အိမ်နံပါတ်၊ ရပ်ကွက်၊ ဝေးအောင် ဥက္ကလာပ၊ ရန်ကုန်မှာကျန်ခဲ့ပါသည်။ သင်သွားစောင့်ရှောက်ပေးပါ' ဟု ပြော

သည့်အခါ နောက်ပိုင်းမလုပ်ဖြစ်တော့။ ဘိုးကြိမ်စလုံး အမေပြောပြ၏။ တစ်နေ့ - ဆရာကြီးအား ကိုယ်တို့ပိုမိုသော အမျိုးသမီးတစ်ဦးက ဘာကြောင့်မှန်

www.burmeseclassic.com

ရန်တွေ့၏။ ရန်တွေ့သည်မှာ
အဘော်ဆိုးဝါး၏။ ဆရာကြီးဘာမှ
ပြုံးပြီးကြည့်နေ၏။ သို့သော်
အသက်သတ်ထားမိသည်မှာ ဆရာကြီး၏
မျက်လုံးများပင် ဖြစ်ပါသည်။ မျက်နှာက
ပြုံးသော်လည်း မျက်လုံးမှာ ခက်ထန်
အရောင်ထွက်နေသလားအောက်

မေ့ရ၏။
“တပည့်ရေ”
“ဗျာ - ဆရာကြီး”
“လာကွာ၊ ဟိုညောင်ပင်ကြီး
အောက်သွားရအောင်”
“ဟုတ်ကဲ့”
ညောင်ပင်ကြီးအောက် ရောက်
သည့်အခါ ဆရာကြီးသည် သူ့လက်
ချောင်းတစ်ခု၏ထိပ်ကို သွေးဖောက်
လိုက်ပြီး သစ်ပင်မှတွဲကျနေသော
အကိုင်းရှိ ညောင်ရွက်တစ်ရွက်ကို
သတ်လိုက်၏။ ပါးစပ်ကလည်း ပွစိပွစိ
နှင့် ဘာတွေပြောနေမှန်းမသိ။ ငါးမိနစ်
ခန့်ကြာမှ -
“လာ - သွားစို့”
“ဆရာကြီး၊ အဒါဘာလုပ်တာလဲ
ဟင်”

“မင်းနားထောင်လေ၊ ညနေ
နေမဝင်ဘူး”
ကျွန်ုပ်နားမလည်ပါ။ ဘာကိုပြော
လိုက်မှန်းမသိပါ။ တစ်လမ်းလုံးတွေ့
သွားသော်လည်း အဖြေမှာ ညနေငါး
နာရီထိုးမှထွက်တော့၏။
“မပဲကြီးဆေးရုံတင်လိုက်ရပြီတဲ့”
“ဟင် - ဘာဖြစ်လို့”
“လမ်းထိပ်မှာ တိုရှေ့ထွက်ဝယ်
စားရင်း ဝိုင်းခနဲပစ်လဲသွားတာ သတိပြန်
မလည်တော့လို့”
ထိုစကားများကို ကြားလိုက်သည်
နှင့် ဆရာကြီး၏မျက်နှာကို မသိမသာ
လှမ်းကြည့်လိုက်ပါသည်။ ဆရာကြီးက
ပြုံးရင်းပြန်ကြည့်ပြီး မေးတစ်ချက်ဆတ်
ပြ၏။ တွေ့လားဟူသောသဘောဖြစ်ပါ
သည်။

ကျွန်ုပ်စိတ်မကောင်းပါ။
မည်မျှထိုးကြိတ်သတ်ပုတ်နေစေ
ကာမူ လူတစ်ယောက်အခြောက်တိုက်
တစ်ခုခုဖြစ်သွားရသည်ဟု ကြားလျှင်
စိတ်မချမ်းသာတော့ပါ။ ဆရာကြီးမျက်
နှာဆီသို့ မျက်စိရောက်သွားတိုင်း ဆရာ

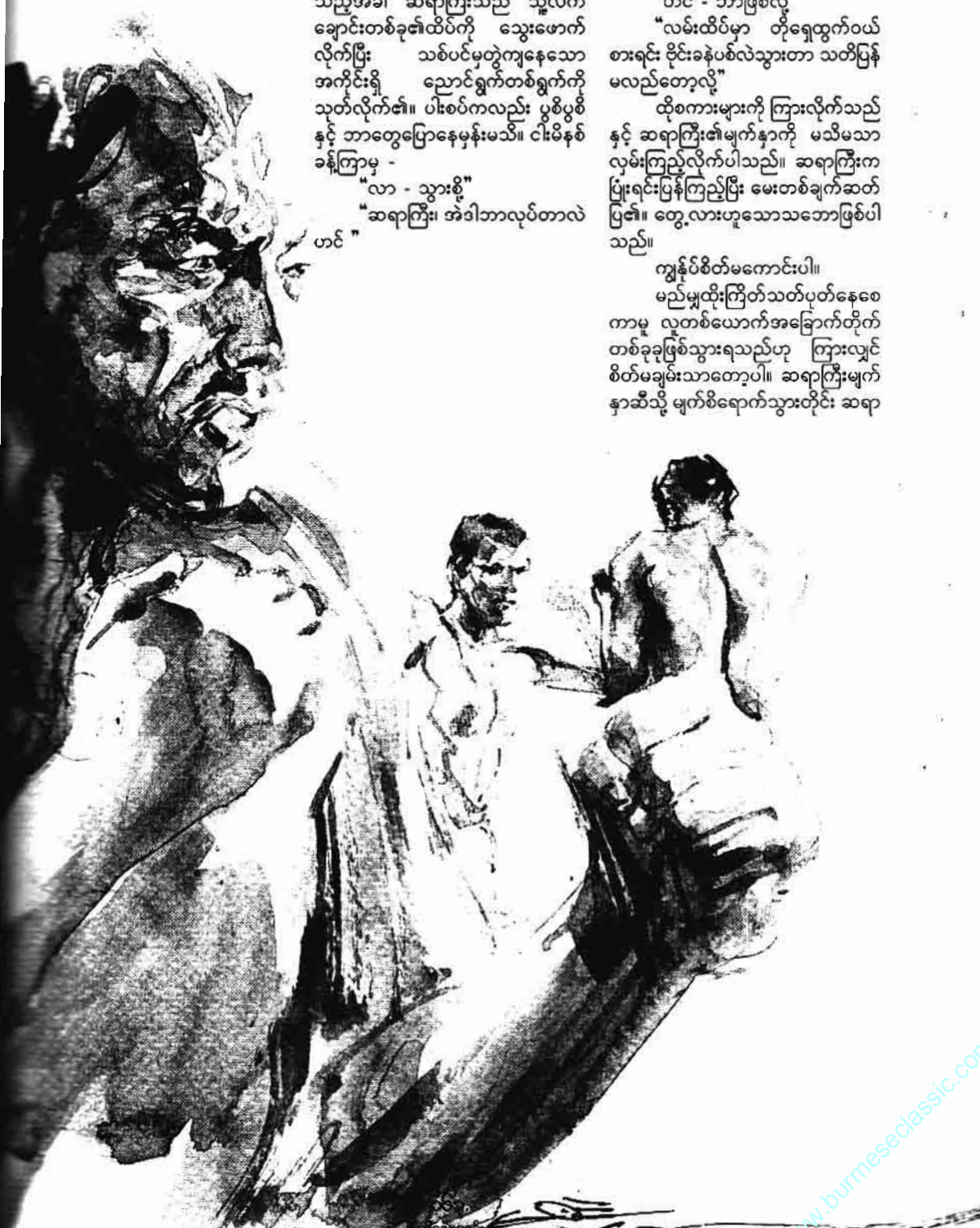

ကြီးက မေးတဆတ်ဆတ်လုပ်ပြနေ၏။ တွေ့လား ဟုသည့်သဘောကို အကြိမ်ကြိမ်ပြောနေခြင်း ဖြစ်ပါသည်။

ဆရာကြီးကို မျက်နှာချင်းမဆိုင်တော့ပါ။ ဆိုင်လိုက်တိုင်း ခေါင်းငွေ့ထားမိပါသည်။

ကျွန်ုပ် အလွန်သဘောကျသော မြန်မာ့ဓားရေးကို ဆရာကြီးဓားနှစ်လက်နှင့်ကစားတိုင်း သင်ချင်စိတ်ပေါက်ခဲ့ပါသည်။ သင်လည်းသင်ယူခဲ့ဖူးပါသည်။ ယခုပညာကိုတော့ မသင်ချင်ပါ။

“ဆရာကြီး”

“ဟေ”

“ဒေါ်ပဲကြီးဖြစ်သွားတာ အဲဒါဘယ်လိုလုပ်လိုက်တာလဲဟင်”

“တပည့်ရာ၊ မင်းကလည်းပဲ အဲဒီနေ့ကစပြီး မျက်စိပျက်မျက်နှာပျက်နဲ့ ဘယ်လိုများဖြစ်နေတာလဲ။ တော်တော်စိတ်မကောင်းဖြစ်နေတယ်ဟုတ်လား”

“ဟိ - ကျွန်တော်. . .”

“ငါသိပါတယ်။ မင်းစိတ်မကောင်းဖြစ်သွားတာ။ ငါကလည်းမလုပ်ချင်ပါဘူးကွယ်။ သူက အရှက်တကွဲအကျိုးနည်းဖြစ်အောင်လုပ်တော့ ငါကပြန်ဆုံးမရဲလေးပါ။ မပဲမသေပါဘူးကွာပူမနေစမ်းပါနဲ့၊ ပြန်ကောင်းလာမှာပါ”

(ဆရာကြီးကသာပြန်ကောင်းလာမှာပါပြော၏။ ဒေါ်ပဲကြီးမှာ ဆေးရုံမှဆင်းလာပြီးနောက်ပိုင်း ခြေတစ်ဖက်မကောင်းရှာတော့။)

“လူဆိုတာ ကိုယ်လုံရတယ်ကွ၊ ကိုယ်ခံဆိုတာရှိရတယ်။ မင်းကရာတေးကစားတော့ ကိုယ့်ကိုယ်ကိုယ် ခံနိုင်ရည်ရှိအောင် အရင်မလေ့ကျင့်ဘူးလား”

“ကျင့်ပါတယ်”

“ကိုယ်ခံအားတွေ ကောင်းလာအောင်မကျင့်ဘူးလား”

“ကျင့်ရပါတယ်”

“ဒါပေါ့ တပည့်ရဲ့။ ဒါမှပဲ သူများကိုယ့်ကိုလုပ်လိုမထိရောက်တော့မပေါ့။ ကိုယ့်မှာအားတွေပြည့်နေတော့မှာပေါ့။ ဒီလိုပဲလေ၊ ဒီပညာတွေမှာလည်း ဒီလိုပဲ ကိုယ့်ကိုယ်ကိုယ်လုံခြုံအောင်အရင်လုပ်ထားရတဲ့ပညာတွေဆိုတာ ရှိတာပေါ့ကွယ်”

ကျွန်ုပ်၏ ကုသိုလ်မှာ တစ်မူထူးသည်ဟုပြောရမလားမသိပါ။

ဒေါ်ပဲကြီးဖြစ်သွားပြီးနောက်ပိုင်း ကျိတ္တဆဲဘုရားကြီးဘက်သို့သိပ်မရောက်ဖြစ်တော့။ ဆရာကြီးသွားလျှင်ပင် နောက်ကသိပ်မလိုက်ဖြစ်တော့။

စိတ်ထဲမှာ ဘာဖြစ်၍ဖြစ်နေမှန်း မသိပါ။

စိတ်တိုနေသလိုလို၊ စိတ်ထိခိုက်နေသလိုလိုနှင့်။

“ညီလေး၊ တို့တွေဘုရားမပျောက်တာ နှစ်လလောက်ရှိပြီနော်”

“ဟုတ်တယ် ကိုမျိုး၊ ဆရာကြီးတောင် ပြန်သွားတာ တစ်လပြည့်တော့မယ်”

“အေးလေ၊ သူပညာကျတော့ ကြောက်စရာကွ။ ညီလေးတင်မကဘူး၊ ကိုယ်လည်းမယူရဲဘူး။ ဘိုစိန်ကိုတော့ ပြောသွားတယ်တဲ့။ ဒီတစ်ခေါက် လူရှမ်းပြည်နယ်ကပြန်လာရင် သုံးယောက်စလုံးကို ပညာပေးတော့မယ်တဲ့”

“အမလေး - မယူရဲပါဘူး”

ကိုမျိုးမြင့်စကားကြောင့် ကျွန်ုပ်လည်းပြုံးနေလိုက်ပါသည်။ ဆရာထံတွင် ကရာတေးသွားကစားလိုက်၊ ဘန်ဂိုင်းတွင် သွားကစားလိုက်၊ ဘကြီးမျှင်ဆီတွင် တုတ်သိုင်း၊ ဓားသိုင်းကစားလိုက်နှင့် အလုပ်ရှုပ်နေသည့်ကြားမှ မြင်သာတွင် ဝါးလုံးများစိုက်၊ ကျွယ်ထရံများကာရံပြီး ကရာတေးသင်တန်းတစ်ခုဖွင့်ထားပြန်၏။ လူ (၁၅) ယောက်ခန့်နှင့် လေ့ကျင့်ပြီး အမာခံများအဖြစ် စုပေါင်းကစား၏။

အလင်းရောင်ဇာတ်ကားရိုက်ပြီးနောက်ပိုင်း ဘာကောင်မှလဲမဖြစ်၊ ဟိုလိုလိုဒီလိုလိုနှင့် အခြောက်တိုက်ဘဝင်မြင့်နေသော ကျွန်ုပ်အား အဖေက ကြည့်၍ စိတ်မကောင်း။

ကြည့်မြင်တိုင်မှာနေသော အဖေအစ်မအားသွားပြော၍ ငွေချေး၏။ သားကို မင်းသားတင်ရိုက်ချင်သည်ဟု ပြောသောစကားအပြီးတွင် -

“အမလေးတော် - ပေါက်ပေါက်ရှာရှာ”

ဟု ခါးခါးသီးသီးငြင်းပြီး လှည့်ပင်မကြည့်တော့။

ထိုစဉ်က အဖေမျက်နှာလေးအား မျက်လုံးထဲကမထွက်ပါ။

သူ့အစ်မက ခါးခါးသီးသီးငြင်းလိုက်သည့်အခါ ပြုံးပြီးရက်နေသော မျက်နှာနှင့်၊ သားအတွက် စိတ်မကောင်းသောမျက်နှာတို့ပေါင်းပြီး ဖြစ်ပေါ်လာသောခံစားချက်နှင့် ကျွန်ုပ်အားကြည့်နေ၏။ မျက်လုံးအိမ်မှာ မျက်ရည်လေးများနှင့်။

အဖေအစ်မ၏ခင်ပွန်း ကျွန်ုပ်တို့၏ ဘာကြီးသည် အနုပညာလောကတွင် ထင်ရှားကျော်ကြားသော ကုမ္ပဏီ

ကြီး၏ပိုင်ရှင်များနှင့် ညီအစ်ကိုတစ်ဝမ်းသာကွဲ၏။ ထင်ရှားသော အနုပညာရှင်များသည်လည်း ဘာကြီးတို့အိမ်သို့ ဝင်ထွက်သွားလာနေကြ၏။ သို့သော် အဖေအစ်မ၏ခါးခါးသီးငြင်းထုတ်လိုက်သည့်နောက်ပိုင်း အဆက်အသွယ်နိဂုံးချုပ်သွားပါတော့သည်။

“သား၊ သားဘာမှမပူနဲ့။ အဖေစီစဉ်ပေးမယ်။ အဖေမှာဟိုပင်ကပါလာလို့ သိမ်းထားတဲ့ ကျောက်စိမ်းလုံးချောငါးလုံး၊ ခြောက်လုံးရှိနေသေးတယ်။ မင်းအမေကပြောတယ်။ ကိုမှတ်ကြီးက ပီနန်ဘက်သွားမှာတဲ့။ သူနဲ့ကျောက်စိမ်းတွေပေးလိုက်မယ်လို့ပြောတယ်။ ဒီကျောက်လေးတွေရောင်းလိုက်ရင် အနည်းဆုံး သုံးသိန်းလောက်တော့ထွက်လာမယ်။ သားကို တစ်သိန်းခွဲနဲ့ ရုပ်ရှင်မင်းသားတင်ခိုင်းမယ်။ လိုရင်ထပ်ထုတ်မှာပေါ့။ သားဘာမှအားမငယ်နဲ့”

လူလိုမသိသူ -

အလိုက်ကန်းဆိုးမသိသူ -

မိဘကိုအညှာအတာကင်းခဲ့သူတို့ ပြုပါဟုဆိုလျှင် ကျွန်ုပ်ကိုယ်ကျွန်ုပ် လက်ညှိုးထိုးပြရတော့မည်ဖြစ်၏။

အဖေစကားအပြီးတွင် အဖေတို့ရော အမေကိုပါ ထိုကိစ္စမြန်မြန်လုပ်ရန် တိုက်တွန်းလိုက်၏။ ကိုယ့်ဖိုသားကိုယ်ကြည့်လိုက်၏။

လူမှာ ယောင်ခြောက်ဆယ်နှင့် အိမ်ထဲကများအပြင်ထွက်လျှင် ဟိုလူထုကြည့်နိုးနိုးဒီလူကကြည့်နိုးနိုးနှင့် ဦးထုပ်ငိုက်စိုက်ဆောင်းထားရသည်မှာအဖေကားလေးတစ်ကားတွင် မင်းသားသူငယ်ချင်းဘဝနှင့်ရိုက်ခဲ့ရဲလေးရှိသေးအခြောက်တိုက်သွေးနားထင်ရောက်၏။ လူကဘာမှမဟုတ်။

ဤလိုနှင့် -

ဘကြီးမျှင်အိမ်တွင် တုတ်ကြမ်း

ဓားကြမ်းခုတ်နေစဉ် တစ်နေ့ -

ကုတ်အင်္ကျီခဲရောင်ကိုစမတ်ကုတ်ထားပြီး ဘောင်းဘီရည်ခမ်းပွတ်

ဝတ်ဆင်၍ ဦးထုပ်ဆောင်းထားသူတို့၏ အဘတို့ခြံဝတွင်ရပ်နေ၏။

“အဘ၊ ဟိုမှာစဉ့်သည်လားမသိဘူး”

အဘသည် ဓားနှစ်လက်ကို ထုတ်ထားရင်းမှ ခုခနဲလှည့်ကြည့်လိုက်ပြီး

“ဟာ - ဆရာလေး”

ပြောပြောဆိုဆို အပြေးလေးနှင့်

၍ ကြို၏။ အလွန်တည်ငြိမ်ချစ်ကူခေါင်းမာလှသောအဘကလေးထေ

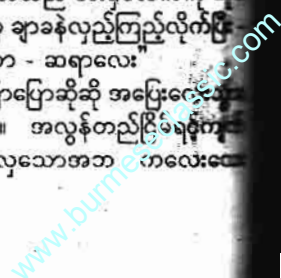

လို အပြေးအလွှား ရိရိကြီးကြီး
သည်ကိုမြင်လိုက်ရ၍ ကျွန်ုပ်
မှာ ထူးဆန်းနေ၏။ သူကဘယ်
လိုမျိုး အဘဒါလောက်မှာနေရတာ
ဟုတွေးရင်း ဆက်ကစားနေလိုက်

အဘက ဆင်းမလာတော့ -
ကျွန်ုပ်လည်း ကစားပြီးပြီဖြစ်၍
စားများကို သိမ်းဆည်းရင်း
အိပ်ပေါ်သို့တက်သွား၏။ အဘ
ခြေသစ်သစ်ထပ်ကြားတွင် ငှက်
တောင်စားများ အစီအရံသိမ်းပြီး
နှင့် အဘတို့နားသွားထိုင်လိုက်၏။
ထူးဆန်းနေပါသည်။

စောစောကကုတ်အင်္ကျီနှင့်ပုဂ္ဂိုလ်
ပတ်လက်ကုလားထိုင်ပေါ်တွင်ထိုင်
အဘနှင့် ဆရာကြီး ဦးသွင်က
အဘမှာ ကျုံ့ကျုံ့လေး ပုဆိပ်တုပ်
အဘ၏ဝန်း ဒေါ်ခင်စိန်က
လှမ်းမှာကျုံ့ကျုံ့လေးထိုးကြောင့်
လည်း အဘဘေးနားတွင်ကျုံ့ကျုံ့
ထိုင်လိုက်၏။

ပတ်လက်ကုလားထိုင်ပေါ်မှပုဂ္ဂိုလ်
ပတ်လက်အနေအထားမှ ခါးမတ်
ထိုင်ပြီး ကျွန်ုပ်ကို စိတ်ဝင်တစား
ကြည့်နေ၏။

ကျွန်ုပ် ကရားတေးပညာကို ကျွမ်း
ကျင်ကျင် လေ့ကျင့်သင်ကြားခဲ့ပြီး
ခဲမက ခါးစည်းများအဆင့်ဆင့်
ခါးစည်းနက်ပင်ရခဲ့ပါပြီ။ မြန်မာ
ကျွမ်းကျင်ပွဲများလည်းထိုးခဲ့ဖူးပါပြီ။
ထိုင်လည်း တုတ်နေ။ ဓားနေ
သင်ကြားလေ့ကျင့်နေသူဖြစ်ပါသည်။
ရတေးသင်တန်းများဖွင့်ထားသော
လည်းဖြစ်ပါသည်။ ကြောက်စိတ်ဟူ
ဘာမှန်းမသိပါ။ ကြောက်တတ်သူ
မဟုတ်ပါ။

သို့သော် -
ထိုပုဂ္ဂိုလ် ကြည့်လိုက်သည်အခါ
ကိုကြောက်မုန်းမသိ အလိုလိုနေရင်း
ကြောက်ရွံ့ပြီး ရဲရဲပင်ခေါင်းမဖော်ရဲသလို
သွား၏။ ခေါင်းငိုက်စိုက်ချထားလိုက်
အဘ၏အိမ်ကြမ်းပြင်ကြီးများကို ငေး
ကြည့်နေလိုက်ရပါသည်။ လူမှာဘာဖြစ်
မှန်းမသိ ဆိုးဆိုးဆတ်ဆတ်နှင့် ရင်
အေးခနဲ၊ လှုပ်ခနဲဖြစ်ဖြစ်သွားပြီး
မဖော်ရဲ ပြန်မကြည့်ရဲဖြစ်နေတော့

*မောင်ဟိုနင်းလေးကx×xနေသား

*ဟုတ်ကဲ့

ရိုးရိုးလေးဖြေလိုက်ပြီးမှ စဉ်းစား
လိုက်၏။ ငါဘာနေသားဆိုတာ ဘယ်သူ
ကိုမှလဲမပြောဘူးပါ။ ထိုပုဂ္ဂိုလ်သည်
အဘယ်ကြောင့်တန်းပြောနိုင်ပါသနည်း။
“မင်းက လက်တွေ့မှယုံတတ်တဲ့
သူဆိုပါလားကွယ် ဟေ”

ထိုစကားကြောင့် ထိုပုဂ္ဂိုလ်ကို
လှမ်းကြည့်နေလိုက်ပြီး ပြုံးနေလိုက်၏။
မျက်နှာမှာ အလွန်မှတည်ငြိမ်ရင့်ကျက်
လှပြီး မျက်လုံးကိုမှိတ်ထား၏။ ထိုပုဂ္ဂိုလ်
၏ ဥပစိမှာ မြင်ဖူးသမျှမျက်နှာများထဲ
တွင် အလွန်ရှားပါးသည်ဟု ကျွန်ုပ်မှတ်
ချက်ပေးနေမိ၏။ ခဲညားပြီး အေးချမ်း
လှ၏။ မြင်သည်နှင့် အားကိုးချင်သလိုလို
ဘာလိုလို ခံစားလာရ၏။ အသားမှာ
မညိုသော်လည်း အဖြူကြီးမဟုတ်။ ဝင်း
နေ၏။ အလွန်မှ စွမ်းအားကြီးမားလှ
သော တန်ခိုးရှင်တစ်ဦးထိုင်နေသည်
သို့နယ် ကျွန်ုပ်ခံစားရ၏။

“မင်း စ-ခ-ဗ-ဝ ကြားဖူးလား”
“ဟုတ်ကဲ့၊ ကြားဖူးပါတယ်”

“အေး - အဲဒီလေးလုံးထဲက
တစ်လုံးကို မင်းစိတ်ထဲမှာမှတ်ထား။ ပြီး
ရင် မင်းဆရာကြီးဦးမျှင်ကို တိုးတိုးကပ်
ပြောထား။ အသံမထွက်စေနဲ့”
ကျွန်ုပ်လည်း ဘကြီးမျှင်၏နားနား
သို့ကပ်၍ ‘ဝ’ ဟု ပြောလိုက်၏။ လေသံ
ပင် ကျယ်ကျယ်မထွက်ပါ။

ထိုပုဂ္ဂိုလ်သည် ခေါင်းတစ်ချက်
ညိတ်လိုက်ပြီး -

“အေး-ကောင်းတယ်၊ ပီဇာဓာတ်
တွေကို ဝါသနာပါသူဆိုတော့ ဝပ်မှတ်
တာပေါ့။ ဒါမဆန်းပါဘူး”

ကျွန်ုပ်ရင်တွေတဒိတ်ဒိတ်ခုန်သွား
၏။ ဟာ - ငါ့စိတ်ထဲမှာရှိတာကို ဘယ်
နယ်လုပ်သိတာပါလိမ့်ဟုတွေးရင်း အဘ
ကို လှည့်ကြည့်လိုက်ရာ အဘကပြုံးနေ
၏။

“ကဲ၊ ကဲ - ထပ်မှတ်လိုက်ပါဦး”
ကျွန်ုပ်လည်း ဝသာမှတ်၏။ အဘ
ကိုတော့မပြောတော့။

“ဝပ်”
“ဟုတ်ပါတယ်ခင်ဗျာ”
ပိုပြီး နေမထိထိုင်မထိဖြစ်လာ
တော့၏။

“ကဲ - လက်တွေ့မှယုံတဲ့သူငယ်
မှတ်ဦး။ စ-ခ-ဗ-ဝထဲကတစ်လုံး”
ဝကိုသာ သဲသဲမဲမှတ်ပြန်၏။
ဤတစ်ကြိမ်တွင် နှုတ်က ဘာမှ
မပြောတော့။ ပတ်လက်ကုလားထိုင်ပေါ်
တွင်ထိုင်ရင်းမှ ညာဘက်လက်ဝဲကို

ကျွန်ုပ်ဘက်သို့ဖြန့်ပြလိုက်၏။ လက်တွင်
ဘယ်အချိန်က ဘယ်လိုနေထားမှန်းမသိ
ရသော ‘ဝ’ မှင်နီနှင့်။

“ဟုတ်လား”
“ဟုတ်ကဲ့ပါ ခင်ဗျာ”

သုံးကြိမ်သုံးခါပြည့်အောင် စိတ်
ထဲမှတ်လိုက်ရပြီဖြစ်၍ ကျွန်ုပ်အတော်
ကျေနပ်သွား၏။ တိုက်ဆိုင်မှုမဟုတ်
တော့ပါ။

ငါ့စိတ်ထဲမှာရှိတာကို ဘယ်အချိန်
ကများ လက်မှာရေးထားပါလိမ့်ဟုတော့
တွေးနေမိသေး၏။ ဘေးနားတွင်ထိုင်နေ
သော ဆရာကြီးဦးသွင်နှင့်ဘကြီးမျှင်မှာ
တပြုံးပြုံး၊ အစ်မခင်စိန်က တဟားဟား
နှင့် -

စိတ်ထဲကအရဲစွန့်၍ -

“ဆရာ”

“အေး - ပြော”

“ကျွန်တော်ဒါမျိုးမမြင်ဘူး၊ မကြုံ
ဘူး၊ မကြားဖူးပါဘူး ခင်ဗျာ။ စိတ်ထဲမှာ
ဝမ်းသာလုံးဆိုသလိုလိုဘာလိုလို့နဲ့ ဘယ်
လိုကြီးဖြစ်မှန်းမသိပါဘူး။ ဟိုထပ်မှတ်
ရင်ရလားဆရာ”

ဆရာကြီး ဦးသွင်သည် ကွမ်း
တဖြူဖြူနှင့်ပြုံးနေရင်းမှ နှုတ်မှ ဟွန်းဟု
အသံထွက်လာပြီး ခြေထောက်ပြင်ထိုင်
လိုက်၏။ သဘောက ဒီကောင်လေးက
လည်း အားမနာလိုက်တာဟု အဓိပ္ပာယ်
များရောက်နေသလားမသိရ။

“အေး၊ အေး မင်းကြိုက်တာမှတ်”
ကျွန်ုပ်လည်း ဟိုတွေးဒီတွေး
လျှောက်တွေးရင်းမှ ဘာမှန်းညာမှန်းမသိ
က - ယ - ကာ - ငှ - ဟူသော ကြီးလေး
ကြီးကိုစိတ်ကရောက်သွားပြီး ‘က’ ကို
အကြိမ်ကြိမ်တွေးနေလိုက်၏။

“ဪ - အေးအေး၊ ဒီတစ်ခါ
တော့ လမ်းကြောင်းကပြောင်းသွားတာ
ကိုး၊ ဦးမျှင်”

“ဗျာ - ဆရာလေး”

“ခင်ဗျားတို့ဘုရားစင်မှာ ဘာစာ
ရွက်ရှိလဲ”

“ဘာမှမရှိပါဘူး၊ ရှင်းနေတာပဲ”

“ဟုတ်ရဲ့လား”

“ဟုတ်ကဲ့ - မရှိပါဘူး”

“မောင်ဟိုနင်းလေး၊ ဘုရားစင်
ပေါ်ကစာရွက်ယူကြည့်လိုက်စမ်း”
ပတ်လက်ကုလားထိုင်ဘေးမှ
ရှိသေစွာခေါင်းငုံ့၍ ဘေးနားဆတ်လိုက်
ပြီးကွေ့သွားရင်း ဘုရားစင်ပေါ်သို့လှမ်း
ကြည့်လိုက်၏။ ဘေးနားတွင် စာရွက်
ခေါက်လေးတစ်ခု။

ယူ၍ ထိုပုဂ္ဂိုလ်အားပေးမည်အပြု-
“မင်းပဲဖြန့်ကြည့်လိုက်လေ။ မင်း
ဟာမင်းမှတ်ထားတာကို မင်းဟာမင်းဖြန့်
ကြည့်ပေါ့။”

“ဟုတ်ကဲ့ - ဟာ”

စာရွက်ခေါက်လေးကိုဖြန့်လိုက်ရာ
ဘယ်အချိန်ကဘယ်လိုရေးထားမှန်းမသိ
ရသော ‘က’ မှင်နီနှင့်။

ကျွန်ုပ် အတော့်ကို လန့်သွား၏။
ရပ်နေရင်း ဒူးများပင်တဆတ်ဆတ်တုန်
လာလေသလားထင်ရ၏။ ဟာ - တော်
တော့်ကို ခေါင်းစွဲကောင်းတာပဲဟုလည်း
တွေးနေလိုက်၏။ ကျွဲကြွဆံဘုရားမှာ
နတ်ပညာရှင်ဆရာကျော်နှင့်တစ်နှစ်မက
နီးနီးကပ်ကပ် လေ့လာခွင့်များစွာရခဲ့၍
ခေါင်းစွဲသဘောကို အတန်အသင့်သိနေ
၏။ ပြီးမှ ပြန်ထိုင်လိုက်သောကျွန်ုပ်အား
တစ်ချက်ကြည့်လိုက်ပြီး -

“စိတ်စွမ်းအင်ကတော့ ခေါင်းစွဲနဲ့
မတူဘူးပေါ့။ သူများကိုအားစီးစရာမလို
ဘူး။ ကိုယ်ကျင့်ရင်ကိုယ်ရမှာပဲ။ ကိုယ်
မကျင့်ရင် ကိုယ်မရဘူး။ ခေါင်းစွဲဆိုတာ
က အငှားလိုပဲ သူများကပြောပေးမှသိရ
တာ။ သူများအားကိုးနေရတာ”

ကျွန်ုပ်ဘာမှန်းမသိ ဟိုလူညာကြည့်
ဒီလူညာကြည့်နှင့် ဂနာမငြိမ်ဖြစ်နေပြီး
ဘေးနားရှိ ဘကြီးမျှင်နှင့် ဆရာကြီး
ဦးသွင်တို့အား တစ်လှည့်စီကြည့်နေမိ
၏။ မဟုတ်တာတိုးတိုးတိတ်တိတ်လုပ်
ထားသူ လူမိသလိုနယ် ဘယ်လိုခံစားရ
မှန်းပင်မသိတော့။ ဟိုကြည့်ဒီကြည့်ကြည့်
နေရာမှ ထိုပုဂ္ဂိုလ်ကို ပြန်ကြည့်လိုက်၏။
အေးချမ်းတည်ငြိမ်စွာကြည့်နေသောသူ
၏မျက်လုံးအစုံသည် ကျွန်ုပ်ထံသို့ရောက်
ရှိလာ၏။ ကျွန်ုပ်ကလည်းပြန်ကြည့်၏။
ထိုစဉ် ကျွန်ုပ်၏နုလုံးသားအား တစ်စုံ
တစ်ခုကလာညှစ်လိုက်သလို နှင့်ခနဲ
ခံစားလိုက်ရပြီး ရင်ထဲတွင် လေဟာနယ်
ကြီးလိုဖြစ်သွားတော့၏။

တဒိတ်ဒိတ်နှင့်ခုန်နေသောရင်မှာ
နှစ်ဆ၊ သုံးဆခုန်သွားသလို ခံစားလိုက်ရ
ပြီး ခေါင်းနားပန်းများကြီးသွားသလိုဖြစ်
သွား၏။ မခံနိုင်တော့သည့်အဆုံး ခေါင်း
ကို တဖြည်းဖြည်းငဲ့လိုက်ပြီး မျက်နှာ
ကို လမ်းဘက်လှည့်ထားလိုက်ရပါတော့
သည်။

ပြီးမှ -

ထိုပုဂ္ဂိုလ်ခြေရင်းသို့တိုးသွားပြီး -
“ဆရာကို ကျွန်တော် ရိုသေစွာ
ကန်တော့ပါတယ်ခင်ဗျာ”
ဟု ပါးစပ်မှပြောရင်း ဦးသုံးကြိမ်ချ

၍ ကန်တော့လိုက်ပါ၏။

ကိုယ်ခံပညာအားကိုးနှင့် မည်သူ
ကိုမဆို ဆောင်ကြားကြားဆက်ဆံခဲ့
သော ကျွန်ုပ်၏ဘဝတွင် ကျွန်ုပ်အား
တုတ်နှင့်မရွယ်၊ ဓားနှင့်မခြောက်ပါဘဲနှင့်
အလိုလိုဦးခေါင်းညွတ်ကျအောင် တိတ်
ဆိတ်စွာ စွမ်းဆောင်နိုင်စွမ်းခဲ့သော
ထိုဆရာမှာ -

ကျွန်ုပ်၏ ဘဝကြီးတစ်ခုလုံးအား
ပြောင်းလဲပစ်နိုင်စွမ်းခဲ့သည့် အာစရိယ
ဆရာသခင် ကျေးဇူးရှင်ဖြစ်လာပါတော့
သည်။

ဆရာသည် ကျွန်ုပ်အား ပြန်ကြည့်
ရင်း -

“အေး၊ အေး-မင်းမှာပါရမီဓာတ်ခံ
ရှိတယ်။ ကောင်းကောင်းနေ။ ရတနာသုံး
ပါးကို ဘယ်တော့မှမမေ့ရဘူး။ စိတ်ကို
ဖြူအောင်ထားနိုင်တဲ့ အကျင့်မြတ်တွေ
ကို ကျင့်ရမယ်။ မင်းရဲ့ပါရမီကြောင့်
ဆရာအိုးမြင့်မယ်”

“ဟုတ်ကဲ့”

အိုးမြင့်မယ် ဟူသောစကားကို
ကျွန်ုပ်သိပ်နားမလည်ခဲ့ပါ။ ဘာပေးမယ်
မှန်းမသိဟုသာတွေးနေလိုက်မိ၏။

ထိုနေ့က အိမ်ရောက်သည်နှင့် -
“အမေ၊ သားထူးထူးဆန်းဆန်း
ပုဂ္ဂိုလ်နဲ့တွေ့ခဲ့တယ် အမေ”

“ဟေ - ဟုတ်လား၊ ဘယ်မှာလဲ
သား”

“အဘတို့အိမ်မှာပဲ”

“ဟုတ်လား၊ ဘယ်လိုထူးဆန်းတာ
လဲ”

“သူက သားစိတ်ထဲမှာရှိနေတာ
တွေကို အကုန်သိနေတယ် အမေ”

“ဟယ်တော်၊ ဘယ်လိုသိနေတာ
လဲ”

အမေစိတ်ဝင်စားသလို ဘေးနား
တွင်ထိုင်နေသောအဖေလည်း စိတ်ဝင်
တစား နားထောင်နေကြ၏။ ပြုံးပြီး
နားထောင်နေသောအမေ ဇရာ၏ခေါ်
ဆောင်ရာနောက်သို့ စတင်လိုက်ရှာပါ
ပြီ။ လောကဓံတရား၏ အထုအထောင်း
များကြောင့် အမေမျက်နှာမှာ အရေးအ
ကြောင်းများပြည့်လာနေချေပြီ။ တင်ပါး
ဖုံး၍ ခြေမျက်စိနားရောက်ခဲ့သောဆံပင်
ကြီးမှာ အတော့်ကို ကုန်သွားချေပြီ။
အပြေးအလွှားတိုင်းကြည့်လျှင်ပင်
ကျော့ လယ်ကျော်လောက်တော့မည်
မဟုတ် တော့။

ကျွန်ုပ်ပင်လျှင် မနည်းမရှုပင့်ပေး
ရသော မုန့်ဟင်းခါးဟင်းရည်တောင်း

ကြီးပေါ်မှ ဟင်းရည်ပူများစီးကျခဲ့သော
ဒဏ်ကို ကြိမ်ဖန်များစွာ ခံစားခဲ့ရဉာ
သောကြောင့် အမေနားထင်ဘေးနှစ်
ဖက်မှာ ဆံပင်များကျပါးနေရှာပါပြီ။

“ဟဲ့ - သားလေး”

“ဗျာ”

“အမေကိုဘာစိတ်ကြည့်နေတာ
လဲ ပြောလေ။ သားစိတ်ထဲမှာရှိနေတာ
တွေကို ဘယ်လိုသိနေတာလဲလို့”

ကျွန်ုပ်လည်း စတွေ့ခဲ့ပုံမှစ၍ အမေ
အဆုံးပြောပြလိုက်၏။

“ဒါအကျင့်စခန်းကျင့်နေတဲ့ပုဂ္ဂိုလ်
ထူးပဲ သား။ သွားပြီးတော့များ မစမ်း
လေနဲ့”

“ဘာဖြစ်လို့လဲ အမေ”

“ဪ - မစမ်းကောင်းဘူး၊ အပြစ်
ကြီးတယ်”

“သားက စမ်းတောင်စမ်းခဲ့ပြီပေါ့
လေ၊ ကျွန်တော်မှတ်ချင်တာမှတ်လို့ရ
မလားဆိုပြီး။ အဲဒါအပြစ်ဖြစ်သွားလား
အမေ”

“နောက်ကိုပြောတာပါ။ ဒါ သား
ပါရမီထူးလို့ ဒီလိုပုဂ္ဂိုလ်ထူးနဲ့တွေ့ရတာ
မှတ်။ အမေမင်းသာတယ်”

“သားစဉ်းစားနေတယ်”

“ဘာကိုလဲ သား”

“အဲဒီပုဂ္ဂိုလ်ထူးကို သားမေးမယ်
ဆရာခင်ဗျာ၊ ကျွန်တော့်အမေ
ကျွန်တော်သနားလို့ လုပ်ကျွေးချင်သလို
ဘယ်လိုစီးပွားမျိုးများလုပ်ပြီး လုပ်တွေ့
ရင်ကြီးပွားလာနိုင်မလဲလို့ မကောင်း
လား အမေ”

“မကောင်းဘူးသား”

ကျွန်ုပ်အမေစကားကို နားမထောင်
ပါ။ အဖေသည် ဘာတစ်ခုခုမှ
မပြော။ နားထောင်နေရင်းမှ -

“သွားမမေးနဲ့သား၊ ဒါမင်းအမေ
ပြောသလို ပုဂ္ဂိုလ်ထူးခေါ်တယ်။ အထူး
စရကနဲ့ မွေ့လျော်ပြီး သိဒ္ဓါ၊ မဟိဒ္ဓါ
ပြည့်လာအောင် ကျင့်ကြံကြိုးကုတ်အား
ထုတ်နေတဲ့ သူတော်စင်တွေကို ဒီလို
မမေးကောင်းဘူး။ သူတို့မှာလောဘ
ဒေါသတွေ၊ မောဟတွေ၊ ထိန်းချုပ်
စွမ်းတွေရှိလို့ သူတို့ရဲ့မနေက အဲဒီလို
သိနေတာသားရဲ့။ မမေးကောင်းဘူး”

အဖေစကားကို နားထောင်
သော်လည်း နားလည်သလိုလိုနှင့်
မလည်ဖြစ်နေ၏။ မကြားဘူးသောစကား
များနှင့်ပြည့်နေ၏။ အဖေစကား
အဓိပ္ပာယ်ဖော်မရခင် အမေကတစ်ခု
“အဲဒါ မဟာဂန္ဓာရီအကျင့်ကြံ

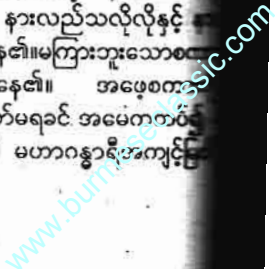

နှင့်နေကြတဲ့ပုဂ္ဂိုလ်ထူးတွေ သား
 ချစ်ရပ်လမ်းကျင့်နေကြတဲ့ပုဂ္ဂိုလ်
 သွားမစမ်းနဲ့
 ဝေးသွားပါပြီ။ ဘာမှန်းမသိ
 သည့်နောက်ပိုင်းတွင် အဘအိမ်
 ကတော့နေဖြစ်သော်လည်း ဆရာ
 တစ်လနေမှ တစ်ကြိမ်တွေ့ရ၏။
 အဘမတွေ့ရပါ။ ဆရာရှိသောနေ
 ဘကြီးမျှင်တို့သွားကြသည်ဟု
 သော်လည်း ကျွန်ုပ်မှာလိုက်မသွား
 ဘာရယ်ကြောင့်တော့မဟုတ်ပါ။
 အဘအိမ်တွင် ဆုံပါသော်လည်း
 တွင် အဆင်းနှင့်အတက်သာဆုံ
 ဆောင်ဟိုနင်းလေး နေကောင်းလား
 စကားတစ်ခွန်းသာပြောပြီး
 အေးဟု တစ်ဖက်လှည့်သွား၏။
 လက်တော်များကို မပြတ်ရွတ်နေ
 ကျွန်ုပ်ကလည်း ဟုတ်ကဲ့-ဆရာဟု
 ပြောပြီး ဘာမှဆက်မပြောဖြစ်ခဲ့ပါ။
 ထိုနှစ်များမှာ -
 တွက်အတွက် အလွန်ကယောက်
 နိုင်လှသောနှစ်များဟု ဆိုရမည်
 ထိုနှစ်များတွင် -
 ကိုယ်ခံပညာတတ်ထားသူအချင်း
 ခိုနား၍ကစားသည့် ခိုနားပွဲများသာ
 လမ်းပေါ်မှရန်ပွဲများနှင့် စတင်ထိ
 သာပြုဖြစ်၏။ ရန်ဖြစ်ရသည်မှာ
 ခံပညာရှင်အချင်းချင်း ထိပ်တိုက်
 ခိုင်၍ ကစားဘိသကဲ့သို့ မခက်လှ။
 တေးပညာတွင် ဂျေရဆွဲသည်ဟု
 ကြသော တစ်ဦးနှင့်တစ်ဦး အပြန်အ
 တိုက်ခိုက်ရသည့်အခါ ကိုယ်ကိုယ်
 ယုံအောင် အတော်ဂရုစိုက်ရ၏။
 ခက်ပုဂ္ဂိုလ်သည်လည်း ပညာရှင်ဖြစ်
 ၍ လျှော့တွက်လျှင် မှားသွားနိုင်၏။
 ခြေလက်တို့မှလာသည့်တိုက်ခိုက်
 သွားအားကို မနည်းရှောင်တိမ်းရ၏။
 သတ်လျှင် မသက်သာ။
 ရန်ဖြစ်ရသည်မှာ အလွန်လွယ်ကူ
 သူက ကိုယ့်ကိုလုပ်မည့်မှန်းသိနေ
 ကြောင့် သူကကိုယ့်ကိုမလုပ်ခင်
 ယံကဦးအောင်လုပ်လိုက်သည်နှင့်ပြီး
 သိပ်ခက်ခက်ခဲခဲမရှိလှ။ လူတစ်
 သက်ကို အရပ်လေးတစ်ရပ်လိုကစား
 ၍။ ဤမျှလွယ်ကူကြောင်းသိလာ
 သောအခါ -
 "သူငယ်ချင်း"
 "ဟေ"
 "မင်း ဟိုနေ့ကထိုးလိုက်လို့ သတိ

လစ်သွားတဲ့ သံတုတ်ငပြုက မင်းကိုမိတ်
 ဆက်ချင်လို့တဲ့"
 "အေး - ရတယ်"
 "မင်းကိုပြောနေကြတယ်။ တော်
 တော်ရက်စက်တယ်တဲ့။ ငပြုမျက်နှာကို
 ဖြတ်ရိုက်လိုက်လို့ မြောင်းထဲလဲကျသွား
 တာတောင် အပေါ်က ဖနောင့်နဲ့ဆောင့်
 နင်းလို့ မင်းလူတွေက မင်းကိုတော်တော်
 ဆွဲထားရတယ်တဲ့"
 "အေးလေ၊ ငါ့ဟာဟာ လှရုံမှာ
 ရုပ်ရှင်ကြည့်ဖို့ လက်မှတ်တန်းစီနေတာ
 ကို ဟေ့ကောင် မောင်မောင်သန်း။ မင်း
 ကလက်ယှဉ်တယ်ဆိုတော့ ဇောင်းလား။
 ဇောင်းဆိုရင် ထုရဲရတယ်ကွဆိုပြီးငါ့လော
 ပြောတယ်။ ငါ့သူငယ်ချင်းနှစ်ယောက်
 လည်း ငါ့ဘေးမှာရှိတယ်။ ငါ့ဘာမှပြန်
 မပြောပါဘူး။ သူက ငါ့ရင်ဘတ်ကိုလာ
 တွန်းလိုက်တာကိုး။ နည်းနည်းငါ့သွေး
 ပူလေ့ကျင့်ခန်းလုပ်လိုက်တာပါ"
 "အေး- အဲဒီကောင်မျက်ခွက်ကြီး
 ရောင်နေတယ်"
 သူငယ်ချင်းများထဲမှ ရန်ဖြစ်သည်
 ဟုကြားလျှင် ကျွန်ုပ်ရောက်သွားတတ်
 ၍။ ကိုယ်ခံပညာအားကိုးနှင့်မိုက်ပြတ်
 ၍။ တစ်ခါတစ်ခါ သူငယ်ချင်းများက
 သူတို့မလုပ်ရဲလျှင် လာခေါ်၏။ ကျွန်ုပ်
 က လူမိုက်ကြီးလုပ်ပြီး လတ်လျားလတ်
 လျားနှင့် မျက်နှာသွားပြတ်တတ်၏။ ထိုး
 ကြိတ်သတ်ပုတ်ရသည်လည်းရှိ၏။
 ဟိုကောင်က လက်ယှဉ်တယ်။
 ဟိုကောင်ကထုရဲတယ်ဟု ကြားလျှင်
 မသွားရမနေနိုင်၊ စမ်းချင်လှ၏။ ကိုယ်ခံ
 ရ၍ ခြေခုံရသည့်အကြိမ်လည်း မနည်း
 လှ။
 တပြည်းပြည်းနှင့် ကရာတေးသင်
 တန်းများဖွင့်နေသည့်ကြားမှ လူမိုက်
 တစ်ပိုင်းဖြစ်လာပြန်၏။
 ကိုယ်က တစ်ဖက်က ရန်ဘက်ကို
 ထိုးကြိတ်လိုက်လျှင် ကျန်သောသူများက
 ကိုယ့်ကို စမုဆာ၊ ဗယာကြော်၊ တိုရှေ
 ပဲနံပြားများနှင့်ညှပ်လျှင် အဟုတ်ကြီး
 မှတ်နေတတ်၏။ ရုပ်ရှင်ရိုက်ဖူး၍ ဘဝင်
 မြင့်ပြီး ဦးထုပ်ငိုက်စိုက်ဆောင်းခြင်းတွေ
 ဘာတွေမရှိတော့။ ကိုယ်ကိုယ်ကိုယ်
 လည်း ဘာဖြစ်သွားမှန်းမသိ။
 ကရာတေးကစားခြင်းကို မြတ်နိုး
 လွန်းလှ၍ အိမ်တွင် ဆရာကြီးအိုယား
 မားပုံကို အကြီးကြီးချိတ်ထားပြီး ညအိပ်
 ခါနီး ဘုရားရှိခိုးပြီး၍ အဖေနှင့်အမေကို
 ကန်တော့ပြီးတိုင်း ဆရာကြီးအိုယားမား
 ပုံကို အလေးပြုပြီးမှအိပ်၏။ ကံကို ခေါင်း

အိုးဘေးထားအိပ်၏။
 ရန်ဖြစ်တတ်လာသောအခါ စိတ်
 စွမ်းအားများပြခဲ့သောဆရာအား အဝေး
 မှမြင်လျှင်ပင် ရှောင်နေလိုက်၏။ မဆုံရဲ
 တော့။
 ထစ်ခနဲဆို လက်ပါတတ်သော
 ကျွန်ုပ်အား မျက်နှာသာမပေးဘဲ ဆုံးမ
 သည့်မှာ ကိုဝင်းသန်းနှင့် ကျွန်ုပ်ကို ကရာ
 တေးသင်ပေးခဲ့သောဆရာပင် ဖြစ်၏။
 "ဟေ့ကောင်၊ မင်းကဘာလဲ လူ
 မိုက်လား။ ကိုယ်ခံပညာအားကိုးနဲ့ မိုက်
 တဲ့ကောင်ဆိုတာ အလကားကောင်ကွ
 မှတ်ထား။ မင်းကသူများကိုလုပ်တယ်ဆို
 တာ မင်းကိုလုပ်တဲ့လူမပေါ်သေးလို့ဆို
 တာမှတ်ထား။ အမြဲတမ်း ကိုယ်က
 အသာချည်းပဲမမှတ်နဲ့ နွားရဲ့"
 ဆရာဆုံးမသည့်အခါ ကျွန်ုပ်
 ခေါင်းမဖော်ရဲပါ။
 ဆရာသည် စကားပြောလျှင်
 ကြမ်း၏။ ခပ်တည်တည်နှင့်မိုက်ကြည့်ပြီး
 ပြောတတ်၏။ မည်မျှကြမ်းသည်ဖြစ်စေ
 သူ၏စကားလုံးများမှာ တပည့်ကို မမိုက်
 စေချင်သောလိမ္မာယဉ်ကျေးစေချင်သော
 မေတ္တာများနှင့်ပြည့်နေ၏။ လူမိုက်လုပ်
 နေကြောင်း ဆရာကြားသည့်နေ့က အိမ်
 ကို ရှေ့ရှုရားရှားနှင့်ရောက်လာပြီးဆူ
 ၍။ အလွန်သူငယ်ချင်းကောင်းပီသသော
 ကိုဝင်းသန်းက ပြောလိုက်၍ ဆရာသိ
 သွားခြင်းဖြစ်ပါသည်။
 မှန်ပါသည်။
 ဖဲထီးသံချောင်းသမားတို့နှင့်လည်း
 ရင်ဆိုင်ခဲ့ရပါသည်။
 နှစ်ဖက်သွားပုဆိန်ကိုင်သူနှင့်လည်း
 သတ်ပုတ်ခဲ့ရပါသည်။
 ထိုနှစ်များက ကြို့ပင်ကောက်တွင်
 ကရာတေးသင်တန်းများမကြာခဏသွား
 သွားဖွင့်၍ ငှက်ကြီးတောင်စားများကိုင်
 ဆောင်ထားကြသူများ၏ဝိုင်းခြင်းကိုလည်း
 ခံခဲ့ရဖူးပါသည်။ ကြို့ပင်ကောက်တွင်
 ကရာတေးတပည့်များနှင့် အရှေ့ဘက်
 ကျွတ်ဘုရားပွဲသို့ လိုက်ပါသွားပြီး ကရာ
 တေးစွမ်းရည်များပြသည့်နေ့က ညပိုင်း
 ကြို့ပင်ကောက်အိမ်တွင် 'စင်း' နှင့်လာ
 ပစ်သည်ကိုလည်းခံခဲ့ရပါသည်။ 'စင်း'မှာ
 နှစ်ချောင်းဖြစ်၏။ သံချောင်းကို ထိပ်က
 မြားဦးပုံလုပ်ထားပြီး ငါးမျှားချိတ်လို
 အထစ်နှင့်ဖြစ်၏။ လေးခွတွင်တပ်၍
 ပစ်ရ၏။ ထရဲများပင်လျှင် ထောင်းခနဲ
 စိုက်ဝင်သွားသော 'စင်း' ဖြစ်၏။ (ယခု
 ဂျင်ဂလီဟုခေါ်သောပစ္စည်းဖြစ်၏။)
 ကျွန်ုပ်မှာညဉ့်တစ်ခွဲခန့်။

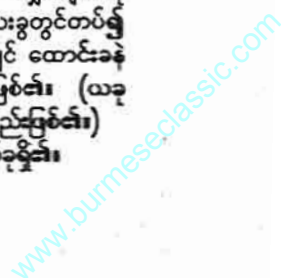

လက်တွေ့ဆန်သူဖြစ်သောကြောင့် ရန်ဖြစ်လျှင် လက်မနှေးတက်။ ဘကြီးမှိုင်း သင်ထားပေးခြင်း ဖြစ်ပါသည်။ တစ်နေရာ ရာရောက်လျှင် ကိုယ်ထွက်နိုင်သည့် ထွက်ပေါက်ကို ဦးဆုံးကြည့်ထားပြီး ဘယ်နေရာမှာ ဝါးလုံးရှိသည်၊ ဘယ်နေရာမှာ အုတ်ခဲကျိုးရှိသည်၊ ဘယ်နေရာမှာ ထမ်းပိုး၊ ဘယ်နေရာမှာချိတ်၊ ဘယ်နေရာမှာ ဝါးလုံးပြတ်၊ တုတ်ချောင်း စသည်များကို ကြည့်ထားတတ်၏။ မည်သည့်အခါမျှသတိလက်လွတ်မနေတတ်။ ဖဲထီးသံချောင်းကိုင်ဆောင်သူ၊ ပုဆိန်ကိုင်ဆောင်သူများနှင့်ဆုံခဲ့ရစဉ်ကလည်း ဖုန်နှင့်ကောက်ပက်၊ ခဲနှင့်ကောက်ထုပြီး နီးရာ သစ်ကိုင်းနှင့်ရိုက်ခဲ့သောကြောင့် ဘာအန္တရာယ်မှမဖြစ်ခဲ့ပါ။ သူတို့အလုပ်ကို မည်သည့်အခါမျှမစောင့်။

ထိုစဉ်က - ကြိုပင်ကောက်အရှေ့ဘက် သိုးဘိုမှ ကရာတေးသင်ချင်သူတစ်ဦးရှိကြောင်း သူသည်လက်တွေ့စမ်းချင်သည်။ ကြိုက်မှသင်မည်ဟုပြောကြောင်း ကျွန်ုပ်ကို လာပြော၏။ ကျွန်ုပ်၏အစ်ကိုဝမ်းကွဲက မျက်စိပျက်မျက်နှာပျက်နှင့် ကျွန်ုပ်ကို တား၏။ ကျွန်ုပ်က မရမနေဇွတ်သွားသောကြောင့် သူနှင့်ကျွန်ုပ်တပည့်ကျော်များ ငါးယောက်လိုက်လာ၏။ တပည့်များကလည်း သူများကို ဓားနှင့်ထိုး၍ ထောင်ကျခဲ့ဖူးသူ၊ ရိုက်မှုဖြင့်ထောင်ကျခဲ့ဖူးသူများဖြစ်နေ၍ သွေးအေးအေးနှင့် လိုက်လာ၏။

“စမ်းချင်တယ်ဆိုတာ ခင်ဗျားလား”

“ဟုတ်ကဲ့၊ ကျွန်တော်တကယ့်ဓားနဲ့ထိုးကြည့်ချင်လို့ပါ ဆရာ။ ကရာတေးပညာသင်ချင်လို့ပါ။ ဘယ်လောက်လုံလုံလို့”

“ထိုးလေ”

ထိုသူသည် သူတို့အိမ်ရှေ့ရှိ မန်ကျည်းပင်ကြီးကို ကျောခိုင်းရင်း ဓားအိမ်ထဲမှခြောက်လက်မခါးမြှောင်ကိုဆွဲထုတ်လိုက်၏။ ပြီးမှ ရုပ်ရှင်ထဲကလူကြမ်းများလုပ်ခဲ့သလို ဓားဦးတိုရှေ့ထုတ်ကိုင်ထားပြီး စက်ဝိုင်းဝေ့သလို ဘယ်ယမ်းလိုက်ညာယမ်းလိုက်လုပ်နေ၏။ နှစ်ချက်မျှယမ်းအပြီး သူ၏ညာဘက်သို့ဝေ့လိုက်သည်နှင့် လွတ်နေသော သူ၏ရင်ညွှန်ဆီသို့ ဖနောင့်နှင့် ဆောင့်ကန်ထုလိုက်ပါတော့သည်။

ရုတ်တရက် အရှိက်ကိုဖိရင်း ဓားလွတ်ကျသွားပြီး လဲကျသွားသော ထိုသူ

အား သူသူငယ်ချင်းများက ပြေးပွေ့၏။ ကျွန်ုပ်၏အစ်ကိုဝမ်းကွဲက မျက်စိပျက်မျက်နှာပျက်နှင့် -

“ဟာ - မင်းကကွာ၊ သူတို့နေရာကွ”

“သူကစမ်းချင်တယ်ပြောတာလေ၊ ပညာကိုထိပါးလာတာလေ၊ ကျွန်တော်က စတာမဟုတ်တာ။ အစ်ကိုကြီးကြောက်ရင်ပြန်တော့၊ ကျွန်တော် ဒီမှာနေခဲ့ဦးမယ်”

ဤလိုမျိုးများနှင့် တစ်ကြိမ်မကကြုံခဲ့ဖူးပါသည်။

ကျွန်ုပ်အတွက် မဆန်းတော့ပါ။ ထိုသို့စမ်းကြသူများမှာ ကျွန်ုပ်အတွက် အလွန်အားကိုးရသော တပည့်ကြီးများအဖြစ် ပြောင်းလဲသွားကြသည်များ၏။

ထိုနှစ်များက - ဘဝတွင် မှတ်မှတ်ရရရှိခဲ့သော အစ်ကိုနှစ်ယောက်ပေါ်ခဲ့ဖူးပါသည်။

ထိုအစ်ကိုနှစ်ယောက်မှာ ကျွန်ုပ်ထံတွင် ကရာတေးသင်ချင်လွန်း၍ လာရောက်သင်ကြားကြသူများဖြစ်၏။ သူတို့နှစ်ဦးစလုံးမှာ မိတ္တီလာတပ်မတော်ကျောင်းသားများဖြစ်ကြပါသည်။

တစ်ဦးက ကိုအောင်တင့်ဖြစ်ပြီး တစ်ဦးက ကိုစစ်အောင်ဖြစ်၏။ ထိုနှစ်ဦးက အခြားလူများနှင့်မတူခဲ့ပါ။ ကိုအောင်တင့်က အိမ်တွင် အိပ်စားနေထိုင်ပြီးသင်သူဖြစ်၏။ ကိုစစ်အောင်က ဗဟိုဈေးတွင် နေထိုင်ပြီး နံနက် (၄) နာရီထိုးလျှင် ကျွန်ုပ်နေထိုင်ရာ ခြောက်ရပ်ကွက်အိမ်သို့ပြေးလာပြီးသင်၏။ အဖေ အနီးသီးရောင်းနေသည့်ကာလဖြစ်၍ တစ်ခါတစ်ခါ ဝိုင်းဝန်းထမ်းပိုးကူညီတတ်သော အစ်ကိုဖြစ်၏။ အဖေနှင့် အမေသည် အလွန်အလိုက်သိတတ်သော သူတို့နှစ်ဦးကို အလွန်ချစ်၏။ ငါသားများ၊ ငါသားများဟု ပြောလေ့ရှိ၏။ သူတို့သည် သူတို့မိဘများကို အလွန်မှတ်တတ်ကြသော လိမ္မာရေးခြားရှိလှသူများဖြစ်ရာ ကျွန်ုပ်ကိုလည်း သွန်သင်ဆုံးမကြ၏။ ထူးဆန်းသောစိတ်ဓာတ်ရှင်များဖြစ်ပါသည်။

ထိုအစ်ကိုနှစ်ယောက်ကို အိမ်တွင် လည်းကောင်း၊ မြင်သာရှိ ဝါးရုံတောဘေးမှ ကွက်လပ်များတွင် လည်းကောင်း၊ အင်းယား၊ ဂျူဗန်းကျွန်းတွင် လည်းကောင်း ကျွန်ုပ်ကောင်းကောင်းမောင်း၏။ တရကြမ်းမောင်း၏။ ထိုရောက်စွာ လေ့ကျင့်ပေး၏။ ကိုယ်တိုင် အနာခံပြီးသင်ပေး၏။ သူတို့ကလည်း

အခြားသင်တန်းသားများနှင့်မတူ၊ ပြောသည့်အတိုင်း တစ်သဝေမတိမ်းလိုက်နာ၏။ ဘာစကားမှအပိုမပြောကြ။ သူတို့နှစ်ဦးသည် ကျွန်ုပ်မှလွဲ၍ အခြားသင်တန်းသားများနှင့် စကားပြောလေ့မရှိ။ အလွန်နှုတ်ဆိတ်၏။ အလွန်တည်ကြည်၏။ ကိုထိုင်လျှင် နာရီဝက်နီးပါးထိုင်နိုင်ကြသူများဖြစ်၏။ စိတ်ဓာတ်အလွန်တကျောကြပါပေသည်။

ကိုစစ်အောင်၊ ကိုအောင်တင့်နှင့် ကျွန်ုပ်သုံးဦးပေါင်း၍ ကလပ်နာမည်လေးတစ်ခုနှင့် ကစားခဲ့ကြ၏။ ကိုစစ်အောင်သည် ပညာကိုချစ်လွန်း၍ ကျွန်ုပ်သင်တန်းများဖွင့်ရာ ကြိုပင်ကောက်အထိ လိုက်ကစားခဲ့ဖူး၏။ ကျွန်ုပ်တရကြမ်းတိုက်ခိုက်တတ်၍ ကျွန်ုပ်တို့ချစ်စနိုးနှင့် ‘ကျွဲပေါက်’ ဟု ခေါ်ကြ၏။

သူတို့နှစ်ဦးစလုံး တပ်မတော်ကျောင်းမှအောင်မြင်ခဲ့ကြသည့်နှစ်တွင် ကျွန်ုပ်မှာ (၉) တန်း ဒုတိယနှစ်မြောက် ဖြစ်ခဲ့ရသည့်နှစ်ဖြစ်ပါသည်။ သူတို့နှစ်ဦး ဝိုင်းဝန်းကြပ်မတ်ပြုပြင်ခဲ့ကြ၍ လူ့စိတ်လုံးလုံးမဖြစ်ခဲ့ရခြင်းဟု ဝန်ခံရပေမည်။ သူတို့သည် လမ်းပေါ်မုရန်ပွဲများတွင် ကျွန်ုပ်သာယာနေခြင်းကို လုံးဝအားမပေးပါ။ နှစ်ယောက်သား ကျွန်ုပ်၏အင်္ကျီကိုလိုက်၍ ရေလိုက်ငါးလိုက်နေရင်း သူတို့လိုရာဘက်ကိုရအောင် ဆွဲဆောင်ပြုပြင်ယူခဲ့ကြသော အစ်ကိုများဖြစ်ကြပါသည်။ သူတို့နှစ်ဦး၏ နေ၊ ညကြပ်ပေးမှုကြောင့် ထင်မထားသော (၁၀) တန်းကို အောင်မြင်ခဲ့ရခြင်း ဖြစ်သည်။ အစ်ကိုတို့ကျေးဇူးများရှိခဲ့ပါသည်။

(ကိုအောင်တင့်သည် ဖွေးရာအံ့ပွား ပါသူဖြစ်၏။ စကားအပိုမပြော အလွန်တိုကျပြတ်သား၏။ ကျွန်ုပ်ထံတွင် (၂) နှစ်ကြာမျှ ကရာတေးကစားခဲ့ပြီး တပ်မတော်သို့ ဝင်ရောက် အမှုထမ်းတပ်မတော်ကျောင်းမှ (၁၀) တန်းအောင်ခဲ့သော်လည်း တပ်ကြပ်ကြီးစာရေးသားသည် ဗိုလ်ကြီးဖြစ်သည်ထိ တာဝန်ထမ်းဆောင်နိုင်ခဲ့သူဖြစ်ပါသည်။ ယခုအခါ စားဖြစ်ပါသည်။

တစ်ကြိမ် ရှေ့တန်းတွင် ရှေ့အား အနီးကပ် လုံးထွေးသတ်ပုထိုးလက်ရမ်းခိုင်ခဲ့ခြင်းကို အားပါးတရပြောပြ၏။

“ကျွဲပေါက်၊ မင်းကောင်းသော လေ့ကျင့်ပေးခဲ့တဲ့ ကရာတေးပညာ ကျေးဇူးပဲကွာ” ဟု မကြာခဏပြောပြ၏။

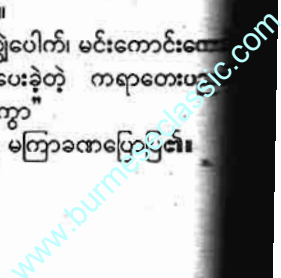

တိုစစ်အောင်သည် ဗိုလ်သင်တန်း
တပ်မတော်တွင် ဒုတိယဗိုလ်
အဆင့်ထိ တာဝန်ထမ်းဆောင်ခဲ့
ပါသည်။ အသက်ပြည့်အငြိမ်းစား
နောက်ပိုင်းမှ ယခုကွယ်လွန်သွား
ပြစ်ပါသည်။

(၃) ဦးလုံး တပ်မတော်ထဲဝင်မည်
တောင်းပြောကြစဉ်က -

“ဟေ့ကောင် ကျွဲပေါက်၊ ကိုယ့်ညီ
တိုင်းပြည်ရဲ့ တစ်ထောင့်တစ်
ထောင့်တနေ တိုင်းပြည်နဲ့လူမျိုးကို အကျိုး
ပြုလုပ်ငန်းတွေလုပ်၊ တို့အစ်ကိုနှစ်
ယောက်က တပ်မတော်သားကြီးတွေ
တိုင်းပြည်နဲ့ လူမျိုးကို စောင့်
ရှောက်မယ်”

ဟု မကြာခဏပြောလေ့ရှိသော
တိုစစ်အောင် ကွယ်လွန်သွားရှာပါ
မည်သည့်နည်းနှင့်မျှ အစားထိုးမရ
အစ်ကိုတစ်ယောက် ဆုံးရှုံးသွား
ပြစ်ဖြစ်၍ အစ်ကိုကို ယနေ့အထိ
နှစ်ခြိုက်ပါ။

(ညီလေး ကျွဲပေါက် အစ်ကိုတို့ဖြစ်
အောင်တို့အတိုင်း တိုင်းပြည်နဲ့ လူမျိုးတို့
အကျိုးပြုစေမယ့် တစ်မျိုးပြောရရင်-
မြန်မာ့မြေ၊ မြန်မာ့ရေပေါ်မှာ
အောင်တို့အစ်ကိုနှစ်ယောက် ပညာရပ်တွေနဲ့
အကျိုးပြုအောင် စွမ်း
ဆောင်နေပါပြီ။)

ထိုအစ်ကိုနှစ်ယောက် တပ်မ
တော်ထဲသို့ဝင်ရောက်သွားကြပြီဆိုသည်
နှင့် ဘာတာတာဖြစ်ကျန်ခဲ့သောကျွန်ုပ်
ကြီးပင်ကောက်နှင့် ရန်ကုန် လူးလာ
တို့တို့ပြုရင်း ကရာတေးသင်တန်း
နှင့် ပျော်မွေ့နေမိတော့၏။ ဂစ်တာ
တီးခတ်၊ ကရာတေးကစားလိုက်နှင့်
အိတ်လိုဒီလိုလိုဖြစ်နေရင်း -

တစ်နေ့ -
ကြီးပင်ကောက်တွင်နေထိုင်သော
အစ်ကိုသောင်းညွန့်နှင့်အတူ ကုန်းမြင့်ရှိ
‘ခဲလေချွန်’ သို့ရောက်သွား၏။

နတ်လေချွန်သည် အလွန်မှ
ပျော်ကြီး၏။ နှစ်ထပ်အိမ်ကြီးပေါ်တွင်
အလှည့်ကျမေးရ၏။ သေဆုံးသူ
မည်နှင့် မြှုပ်နှံထားရာသင်္ချိုင်းကို
အလိုက်ပြီး (၃)မိနစ်ခန့်စောင့်ရ၏။

မိနစ်ကြာသော် နတ်လေချွန်ဟော
အောင်ကြီးက -

“ဟော - လာပြီ၊ မီးခွက်တွေမှတ်”
ဟုပြောလိုက်သည်နှင့် မီးခွက်များ
အလိုက်ပြီး တစ်အိမ်လုံးမှောင်သွား
တော့၏။

ထိုဒေါ်ကြီးက -
“နီးနီးကပ်ပါ ဘိုးတော်၊ မကြား
ရလို့”

ဟုသောစကားကို အမြဲပြော၏။

ထိုအချိန် လေချွန်သံလေးတစ်ခု
ပေါ်လာပြီး အိမ်ခေါင်တိုင်နားတွင်ရပ်
သွား၏။ ထိုဒေါ်ကြီးက လာရောက်
မေးမြန်းသူများ၏ နာမည်များကို ဟဲ့ -
ဘယ်သူတို့ဘယ်ဝါတို့ဆိုပြီး ဟိုကခေါ်
နေတယ်၊ ဟုတ်လားဟု ဘာသာပြန်ပြ
၏။ သူပြောသောနာမည်များမှာ လုံးဝ
မလွဲပါ။ မေးသူနှင့် မြေသူကြားတွင်
ဒေါ်ကြီးက လေချွန်သံကို ဘာသာပြန်
ပေး၏။ ဒက်ထီမုန်၏။ သို့သော် ငို၍မရ။

ကြားဖူးပါသည်။

တစ်ခါက မိလုံးဟုခေါ်သော
ကလေးမစေးဆုံးသွား၍ သူမိခင်က
လာမေး၏။ နတ်လေချွန် စဟောသော
အခါ လေချွန်သံနှင့် ‘မေမေရေ မေမေ’
ဟု ခေါ်လိုက်ရာ အမလေး - သမီးရဲ့၊
မိလုံးလေး ဟုအော်ငိုလိုက်သောကြောင့်
နတ်လေချွန်မေး၍မရတော့ပါ။ ငို၍မရ
ပါ။

ကျွန်ုပ်နှင့် အစ်ကိုသည် ဆုံးသွား
၍ သူဒေါ်တစ်ဦးအား မေးကြည့်၏။
အဒေါ်က ကျွန်ုပ်အား မမြင်ဘူးပါဘဲနှင့်
နာမည်ကို တန်းခေါ်လိုက်ရာ ကျွန်ုပ်
လည်း ခေါင်းနားပန်းများကြီးသွားပြီး
အစ်ကိုဘေးပြေးကပ်၏။ အစ်ကိုနှင့်အချီ
အချပြောပြီး ထိုညပြန်လာခဲ့ကြ၏။

နောက်နေ့ နေ့ခင်းဘက် ကုန်းမြင့်
ဘက်သို့ အစ်ကိုနှင့်အတူ စက်ဘီးကိုယ်
စီနှင့်သွားကြ၏။ အခြားကိုစွန့်ဖြစ်၏။
နတ်လေချွန်အိမ်ရှေ့မှ ဖြတ်နင်းလာ
သောအခါ လေချွန်သံပုံစံလုပ်၍ ကျွန်ုပ်
ကနောက်မိ၏။

အစ်ကိုက -
“ဟေ့ကောင် ညီလေး၊ သွား
မနောက်နဲ့”

ဟု တားလိုက်ပါသော်လည်း
ကျွန်ုပ်က နောက်မြဲနောက်ရင်း စက်ဘီး
နင်းလာ၏။

ကြီးပင်ကောက်မြို့အဝင် အနောက်
ဘက် မဟာစန္ဒာသီဟဘုရားကြီးရှေ့နား
အရောက်တွင် ကျွန်ုပ်မှာ စက်ဘီးရော
လူပါ လမ်းဘေးချောက်ထဲထိုးကျသွားပါ
တော့သည်။ ဘာဖြစ်သွားမုန်းမသိပါ။

“အစ်ကို၊ ကျွန်တော်ဘယ်လိုဖြစ်
သွားလဲမသိဘူး။ လူတစ်ယောက်ယောက်
က ပိတ်တွန်းပစ်လိုက်သလိုပဲ။ လက်
ကိုင်ကို ဘယ်လိုမှထိန်းလို့မရဘူး၊ လည်

ကျသွားတာအမြင်ပဲ”
“အေး-မင်းကအယုံအကြည်မှမရှိ
ဘဲကိုး၊ သွားနောက်တာကိုး”

ဒူး၊ တံတောင်များစုတ်ပြတ်ပြုကွဲ
ပြီး သွေးချင်းချင်းနီနေသောဒက်ရာများ
ကို အစ်ကိုက နီးရာဝပ်ရှေ့တစ်ခုသို့ဝင်
၍ အမဲဆီများသုတ်လိမ်းပေး၏။ မမြင်
ရသောလောကကို လက်တွေ့မှ၊ လက်
တွေ့မှဟု အမြဲလုပ်နေတတ်သော၊ အယုံ
အကြည်မရှိလွန်းသော ကျွန်ုပ်အတွက်
မှတ်မှတ်ရရသင်ခန်းစာဖြစ်ခဲ့ပါသည်။

ရန်ကုန်ယောင်ယောင်၊ ကြို့ပင်
ကောက်ယောင်ယောင်နှင့် တစ်ပြားမှမရ
သော သင်တန်းဆရာဘဝကို ပျော်မွေ့
ရင်း ကျွန်ုပ်တို့မိသားစုမှာ အတော်ကျပ်
တည်းလာချေပြီ။

ဘိုစိန်သည် သူ့အလုပ်လုပ်၍
ရသမျှလေးများထဲမှ ကျွန်ုပ်ကို လာလာ
ထောက်ပံ့ရှာ၏။ ညနေစောင်းပြီဆိုလျှင်
သုံးဖက်မြင်ကိုယ်လုံးပေါ် မုန်ကြီးရှိ အဆွဲ
တစ်ခုထဲသို့ ဆေးပေါ့လိပ်လေးလိပ်နှင့်
စီးကရက်လေးလိပ်အမြဲထည့်ထားပေး
၏။ ကျွန်ုပ်ကပြန်တိုက်ရသော၊ ပြန်ကျွေး
ရသော သူငယ်ချင်းများ မသိအောင်
တိုးတိုးတိတ်တိတ်ထည့်ခဲ့ပြီး ပြန်ခါနီးမှ
တိုးတိုးလေးကပ်ပြောသွားတတ်၏။

အဖေရောအမေပါ ဘာလုပ်လုပ်
အဆင်မပြေတော့ပါ။

ကျွန်ုပ်အတွက် မုန့်ဖိုးကို ဘိုစိန်
တာဝန်ယူရှာ၏။

အမေသည် ဤမျှပင်ပင်ပန်းပန်း
ရှာဖွေခဲ့ရသည့်ကြားမှ ဘာမှလုပ်မရ
တော့သည့်အဆုံး မော်လမြိုင်ဘက်သို့
ပစ္စည်းသယ်လိုက်၊ ရောင်းလိုက်လုပ်လေ
တော့၏။ ကုန်ပစ္စည်းများသယ်လျှင်
မှောင်ခိုဟုသတ်မှတ်ခံရသောကာလများ
တွင် အမေ ရန်ကုန်၊ မော်လမြိုင်ကူးသယ်
ခေါက်သယ် ရှာဖွေရရှာပါပြီ။ တစ်ခါ
တစ်ခါ အဖေပါသွား၏။

လူလိုမသိသေးသောကျွန်ုပ်သည်
အမေ မှောင်ခိုပစ္စည်း ကူးသယ်ခေါက်
သယ်သယ်လိုက်၊ အိမ်မှာ တစ်ညသာ
အိပ်ပြီး ပြန်သွားလိုက်နှင့် ပြေးလွှားနေ
ရသည်ကိုကြည့်ရင်း စိတ်တွေတစ်မျိုး
ပြောင်းစပြုလာချေပြီ။

ငါ့အမေမှောင်ခိုကုန်တွေသယ်နေ
ရပါလား။ တကယ်လို့များ ရှာဖွေနေ
တွေကမိသွားစမ်း၊ အသက်ရခါမှ အဖေ
အဆီးများခံနေရရှာရင်သွားပါပြီဟုသော
အတွေးများက ကျွန်ုပ်ကိုထုနှုတ်နှုတ်
ချေပြီ။

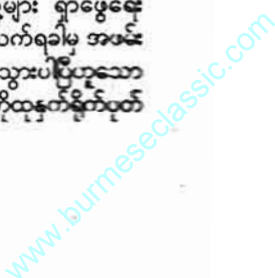

ဆံပင်ကို ကုပ်ဝဲအထိထား၏။
တော်ရုံနှင့်မညှပ်။

စိတ်စွမ်းအားများနှင့်လက်တွေ့ပြု
ခဲ့သော ဆရာအရှင်သည် ဆံပင်ရှည်ခြင်း
ကို မနှစ်မြို့။ ကြာတော့ ဆရာအမြဲကြွ
လာလေ့ရှိသည့် မြန်မာ့တိုင်းရင်းသမား
တော်ကြီး ဆရာကြီးဦးလှမြင့်၏ကတော်
အမေကြည်က -

“ဟဲ့ - သားလေး၊ မင်းဆံပင်ကြီး
ညှပ်လိုက်ပါလား။ ဆရာလေးက မင်းကို
သိပ်ချစ်တာ။ ကလေးက ပါရမီရှိတယ်
ဆိုပြီးတော့ပဲ တကွတ်တကွတ်ပြောနေ
တယ်။ သူ့ဘာအိမ်ခြင်ချင်လို့မသိဘူး”

ကျွန်ုပ်ကလည်း ဆံပင်ကို အလွန်
နှမြော၏။ မညှပ်ချင်။ ဆရာနှင့်လမ်းမှာ
ဆံလျှင် လမ်းမှာထိုင်ကန်တော့၏။ ဆရာ
ကခေါ်ခိုင်းလျှင် သွားလိုက်ပြီး ဆရာ
တိုက်သည် ဓာတ်လုံးစိမ်ထားသော ရေ
နွေးအဖြူကို အမြဲသောက်ရ၏။ ဆံပင်
ကိုစိုက်ကြည့်လျှင် ဟိုလိုလိုဒီလိုလိုနှင့်
မသိမသာထပြန်လာတတ်၏။

ဤလိုနှင့် ဆရာအရှင်သူမြတ်နှင့်
တဖြည်းဖြည်းနီးလာပြီဖြစ်၏။ တစ်ကြိမ်
တွေ့၊ နှစ်ကြိမ်တွေ့မှသည် မကြာခဏ
တွေ့လာ၏။ သို့သော် ဓာတ်လုံးစိမ်ထား
သောရေနွေးအဖြူကိုသာသောက်ရသေး
၏။ ဘာပညာမှမရသေးပါ။ ပညာမရ
သော်လည်း ဆရာဆုံးမသောစကားများ
ကြောင့် စိတ်ဓာတ်တဖြည်းဖြည်းသိမ်မွေ့
စပြုလာ၏။ ဆရာကြည့်မရလောက်
သော လမ်းသရဲဆန်ဆန်ဆံပင်ရှည်ကြီး
သည် ဆရာအနီးသို့ရောက်ရန် အကာ
အရံကြီးဖြစ်နေ၏။

တစ်နေ့ -
သမားတော်ကြီး ဦးလှမြင့်အိမ်
တွင် -

“မောင်မောင်သန်းလေး”
“ဗျာ - ဆရာ”

“မင်းကရာတေးအတော့်ကိုကျွမ်း
ကျွမ်းကျင်ကျင်ကစားထားတာပဲ။ လာ
စမ်း၊ ဆရာကိုထိအောင်ထိုးစမ်း”

“ဟာ... ဟာ... မလုပ်ပါနဲ့
ဆရာ၊ ကျွန်တော်ငရဲ...”
“မဟုတ်ပါဘူး၊ ဆရာသင်ပေးမှာ
ပေါ့။ ကစားတာပဲ၊ လာထိုး...”

ကျွန်ုပ် အတော့်ကို တွန့်သွား၏။
ကျွန်ုပ်ကို စိတ်တန်ခိုးများနှင့် လက်တွေ့
ပြကာ နူးညံ့သိမ်မွေ့သည့်လမ်းပေါ်တင်
ပေးလိုက်သော ဆရာအရှင်အား ထိုးဖို့
မပြောနှင့် လက်နှင့်ပင်မရွယ်ရဲ စိတ်ပင်
မကူးရဲပါ။

ဆရာသည် တဖြည်းဖြည်းနှင့်မတ်
တတ်ရပ်လိုက်ပြီး လက်နှစ်ဖက်ကို ရွှေ
ထုတ်လိုက်၏။

“လာ၊ ထိုး ထိုးစမ်းပါ”
“ဖြောင်း”
“ထိုး၊ ထပ်ထိုး”
“ဖောင်း... ဖောင်း... ဖောင်း”
“ထိုးပါ၊ ထိအောင်”
“ဖန်း... ဖောင်း”

ပထမ ခိုးခိုးထိုးနေရာမှ လျှပ်တစ်
ပြက်လက်သီးများနှင့် လျှပ်စီးလက်သလို
အတင်းဝင်ထိုးလိုက်သော်လည်း ဆရာ
၏ လျင်မြန်လွန်းလှသော လက်နှစ်ဖက်
ကြားတွင် ကျွန်ုပ်၏ အားပါသောလက်
သီးများ လေထဲ၌ အလကားဖြစ်ကုန်
တော့၏။

ကျွန်ုပ် မမြင်ဘူး။ ကျွန်ုပ်ကို
ဘာမှပြန်မတိုက်ခိုက်ပါဘဲနှင့် သာသာ
လေးပုတ်ဖယ်ပြသွား၏။ မြန်လိုက်
သည့်ဖြစ်ခြင်း။

“မောနေလား”
“ဗျာ - ဟုတ်၊ ဟုတ်ကဲ့”

မည်မျှထိုးထိုးမဝင်ပါ။ မဝင်လေ
ထိုးလေ၊ ထိုးလေမဝင်လေဖြစ်နေ၏။
ဆရာသည် ကျွန်ုပ်၏လက်များကို ပုတ်
ဖယ်ပြီးသည်နှင့် လေထဲတွင် သိုင်းဟန်
အကွက်များနှင့် ဟန်ဖျော့ပြ၏။ ခြေ
ထောက်နှစ်ဖက်မတ်တတ်ရပ်ထားသည်
မှာ လှုပ်တောင်မလှုပ်။ အလွန်တောင့်
တင်းပြီး တည်ငြိမ်လှ၏။ ထိုသိုင်းကွက်
များကို မမြင်ဘူးပါ။ လုံလွန်းလှပါသည်။
မတ်တတ်ရပ်နေရင်းနှင့်ပင် လူဆယ်
ယောက်၊ ဆယ်ငါးယောက်လောက်ကို
အသာလေး တိုက်ခိုက်နိုင်သော သိုင်း
ကွက်များဖြစ်၏။ အတော်လေး ကစား
ပြီးမှ ကျွန်ုပ်ကို ရှောင်ပုံတိမ်းပုံဖယ်ပုံများ
ပြသပေး၏။

နောက်နေ့ တစ်ရက်ကျော် -
“ဟယ်-လူလေး၊ နင့်လက်တွေမှာ
ဘာတွေလဲ”

အမေစကားကြောင့် ကြည့်လိုက်
ရာ သပြေသီးမှည့်ကဲ့သို့ နီညိုရောင်
အကွက်များ၊ နီညိုရောင်ဖြစ်လှလှ
အကွက်များ လက်နှစ်ဖက်လုံးတွင်
ငါးကွက်၊ ခြောက်ကွက်မကပေါ်လာ၏။
ထင်တော့ထင်၏။ လက်မှာ မလှုပ်ချင်
သလိုလို၊ လေးနေသလိုလိုဖြစ်နေ၏။ ငုံ့
မကြည့်ဖြစ်။ ယခု အမေပြောမှင်ကြည့်
ဖြစ်တော့သည်။

မမြင်ဘူးပါ။
အလွန် ကြောက်စရာကောင်းလှ

သောအတွင်းအား၏ထိချက်ဖြစ်ပါသည်။
ထိုစဉ်က သာသာလေး၊ ဆရာပုတ်ဖယ်
လိုက်သည်များမှာ သာသာလေး။ ကျွန်ုပ်
က အတင်းအားထည့်ထိုးခြင်းသာ ဖြစ်
၏။ မတန်တဆအားကြီးနှင့် အတင်းမီ
ထိုးသည်ကို ပုံမပျက်အပြုံးမပျက် သာ
သာလေးပုတ်သွားသော လက်များတွင်
မည်မျှ ကြီးမားလှသော စွမ်းအားများရှိ
နေသနည်း။

နောက်နေ့များ၌ ကစားရန် ဆရာ
ခေါ်လျှင် အတင်းမီမထိုးရဲတော့။

ဆရာထံသွားလိုက်၊ ဗဟိုဈေးရုံရာ
(၈) ရပ်ကွက်တွင် နေထိုင်သော ကရာ
တေးဆရာဆီသွားလိုက်၊ ဘန်ဂိုင်းမှာ
သွားကစားလိုက်၊ ကြို့ပင်ကောက်နှင့်
ရန်ကုန်ရှိ ကရာတေးတပည့်များအား
သင်တန်းပေးလိုက်နှင့် မိဘကို လှည့်
မကြည့်ဖြစ်သောကာလများတွင် -

အမေမှောင်ခိုပစ္စည်းသွားဝယ်ရင်း
တစ်ပတ်ကြာသွားပြီဖြစ်၍ ကျွန်ုပ်မှာနေ
မရတော့။ အမေနှင့် ချက်ကြီးတစ်ကြီး
တည်းများဆက်နေလားမသိ၊ လူနာ
ဘယ်လိုကြီးဖြစ်နေမန်းမသိ။ အမေ
တည်းခိုရာ မော်လမြိုင်သို့လိုက်မည်ထု
ကားလက်မှတ်များဝယ်ပြီးမှ ဘိစိန်ထ
နောက်ကလိုက်ခေါ်၏။ အမေပြန်ရောက်
နေပြီဟု။

အိမ်သို့အပြေးအလွှားအရောင်
အိမ်ရေတွင် ငုတ်တုတ်လေးထိုင်ရင်း
ကျွန်ုပ်အလာကိုမျှော်နေသော အမေ
အားအမြင် အပြေးတက်သွားပြီး -
“အမေဘယ်လိုဖြစ်လို့ကြာနေတာ
လဲ”

အမေဘာမှမပြော။ ကျွန်ုပ်၏
ဦးခေါင်းကိုပွတ်သပ်၍ ကျွန်ုပ်ကိုကြည့်
ကာ ရီနေရင်း မျက်ရည်များဝဲလာပြီး
ချုံးပွဲချင့်တော့၏။

“အမေ... အမေဘာဖြစ်လို့လဲ”
“အမေ၊ အမေလေ...”

“ပြောပါ အမေ၊ အမေကိုဘယ်သူ
ကဘာလုပ်လိုက်လဲ၊ ဘာပြောလိုက်လဲ”
“အမေအဖမ်းခံရလို့ သား”

“ဗျာ”
“ဟုတ်တယ်၊ မှောင်ခိုပစ္စည်းတွေ
နဲ့အတူ အမေထိုင်နေတုန်း ရှာဖွေရော
ဖမ်းတာ။ ဒါပေမယ့် တော်ပါတယ်
ကလေးတွေ။ ဒေါ်ဒေါ်ခဏလေးပါနေ
ဆိုပြီး ယဉ်ယဉ်ကျေးကျေး လေးထေး
စားစားပြောကြပါတယ်။ စခန်းရောက်
တော့လည်း စခန်းမှူးက အဖေ
စခန်းမှူးကတော်ဟောင်းမုန်းသိနေ

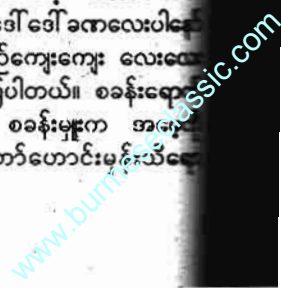

သေသေးမရှိပါဘူး။ သနားပြီး အားထပ်ပေးတယ်။ သူ့အိမ်မှာပဲခေါ်ထားတယ်။ တစ်ပတ်တော့စောင့်ခဲ့ရတာပေါ့။ လုံးပြီးသွားပါပြီ။ ဒါပေမယ့် သားခနဲနားဖူးအိမ်အပြင်ဘက်လေးမှာ ညအိပ်ရတော့ မိုးတွေလေတွေက ခြည့်တော့ မုတ္တမဖြစ်ပြင်ကြီးနဲ့လျှပ်စီးတွေကလေးဝင်းဝင်း၊ မိုးကြိုးတွေကပစ် အမေကြောက်လိုက်တာ။

အမေ ရှိုက်ကြီးငင်ကြီးငိုရင်း ကျွန်ုပ်တို့ဖက်ထား၏။ ပြီးခဲ့သောနှစ်လက အမေပြောနေသောစကားကို ပြန်သတိရလိုက်တာ။ အမေ၏ အစ်မသည် အမေခေါင်းထဲမှာ တွင်ထိုင်ရင်း 'လာ-သွားကြမယ်။ ပြန်အောင်။ နင်ဒုက္ခတွေ့ရောက်တော့မှ တပြော၍ မကြာခဏလာလာခေါ်ကြောင်း အမေသုံးလေးခါမကပြော၏။ အမေက လေးတွေငယ်ပါသေးတယ်။ ပြန်တောင်းပန်၏။

ယခု မှန်လိုက်သမှု။ သို့သော် ရတနာမြတ်သုံးပါးကို အဖွဲ့မှ ရိုသေကိုင်းရွိုင်းသော အမေက နတ်ကောင်းနတ်မြတ်များကကျညီညီခြင်ဖြစ်ပါလိမ့်မည်။ သူများတကာ ဆီးဆီးဝါးဝါးမဖြစ်။ ပစ္စည်းများသာ သွားခြင်းဖြစ်၏။

အမေသည် ကျွန်ုပ်၏ဆံပင်လေးများကို ပွတ်သပ်ရင်း - 'ငါ့သားလေးကို အမေရှာဖွေဖို့အတွက် ဆယ်တန်းတောင်အောင် သွားပြီ။ အဲဒါပဲအမေဂုဏ်ယူတယ်သား။ အမေခမ်းသာတယ်။ အမေအရမ်းဝမ်းသာတယ်။ ဘာလိုလိုနဲ့ သားတတ္တသိုလ်

သားကျောင်းမတက်တော့ဘူး။ 'ဟယ် - ဘာဖြစ်လို့' ကျွန်ုပ် စကားမပြောနိုင်တော့။ အမေဆိုကြီးဖြစ်သွားပြီးရှိုက်ကြီးတင်တင်မိပါတော့သည်။ အုလိုက်အသည်းထဲထဲဝိုင်းဝိုင်းမဆုံး။

သားအရွယ်ရောက်နေပြီအမေ။ သာကဝံတရားတွေ အများကြီးကို... ရင်ဆိုင်ခဲ့တဲ့ အမေခွေးနှစ်စာနဲ့ ကျောင်းမနေရက်တော့ဘူး။ သားအိမ်စားလာတာပဲလွန်လှပြီ။ သားဆက်ပြီး ပညာမသင်ရက်တော့ပါဘူး အမေ

'ဟဲ့-ဘာစကားပြောတာလဲ။ ဘာကျောင်းဆက်မတက်ရမှာလဲ။ မအေ

က ဒါလောက် ပြုစုပျိုးထောင်ပေးလာတာကို"

"အမေ သားကို ရိုက်ချင်ရိုက်ပါ။ သတ်ရင်လည်းသားခံမယ်။ သား အမေပင်ပန်းတာဘယ်လိုမှမကြည့်ရက်နိုင်ဘူး။ ထိုင်မစားရက်နိုင်ဘူး။ သားအတွက် သားမကြည့်တော့ဘူးအမေ။ အမေဟာ သားရဲ့သူရဲကောင်းပါ။ သားအတွက် အားအင်တွေ မွေးဖွားပေးခဲ့ပြီးပြီပဲ" ကျွန်ုပ် ရှိုက်ကြီးငင်ကြီးငိုရင်းနှင့် အသံမထွက်တော့။

"ခ-ခုလည်းကြည့်ပါဦး။ တစ်သက်လုံး မဖြစ်ဘူးတာတွေ၊ မကြာဘူးတာတွေ ကြုံနေရ... " အသံမထွက်တော့ဘဲ ရှိုက်ကြီးငင်ကြီးဖြစ်နေသော ကျွန်ုပ်အား ဘိုစိန်ကြီးက ဖက်ထား၏။ ကိုမျိုးမြင့်က ဘေးမှ ဖျောင်းဖျ၏။

နေ့တွေတစ်ရက်ပြီးတစ်ရက်နှင့် - လဘက်သို့ကူးပြီးရင်းကူးလုလုချိန်တွင် - ဘဝတစ်ဆစ်ချိုးပြောင်းပါပြီ။ မည်သို့မျှအဆင်မပြေနိုင်တော့ပြီ ဖြစ်၍ ပေ (၄၀-၆၀) ဒြဲကျယ်ကြီးနှင့် ကြီးမားလှသောအိမ်ကြီးကို ရောင်းခဲ့ရပါပြီ။ နှုတ်ဆက်ခဲ့ရပါပြီ ၁၂၂။

*

နောက်အိမ်ကလေးပြောင်းအပြီးတွင် - အမေမကြာခဏတက်၏။ အမေအား ပြန်လာခေါ်ကြသည်မှာ စိပ်လာ၏။ အမေအား ကြိုတင် လာရောက်ခေါ်ဆိုကြသည့်အတိုင်း ဒုက္ခရောက်ရသလိုဖြစ်နေပါပြီ။

"အခင်၊ ဟုတ်ရဲ့လား" "ဟုတ်တယ် မမသိန်း။ အတော်ထက်တာနော်။ မမသိန်း အဲဒီအဘဆရာကြီးနဲ့တွေ့သင့်တယ်" "တွေ့ချင်တာပေါ့ အခင်ရယ်။ လိုက်ပို့ပေးလေ"

"ဒီငါးရပ်ကွက်ထဲတင်၊ ခဏလာတည်းတာ။ လိုက်ပို့မယ်" အသက်မှာ (၇၅) နှစ်၊ (၈၀) နီးပါးခန့်ရှိလောက်မည်ဖြစ်ပြီး ၀၀ဖိုင်ဖိုင်ကြီးဖြစ်၏။ စွပ်ကျယ်အင်္ကျီနှင့် ပုဆိုးကွက်ကျွကြီးကို ဝတ်ထား၏။ ထိုအဘသည် အမေကထိုင်၍ ရှိခိုးလိုက်သည်နှင့် အမေဘဝဟောင်းသိုက်ထဲကနာမည်ကို တန်းခေါ် ထဲ့လိုက်ပါတော့သည်။

အမေ ရှိခိုးနေရင်းမှ ဝင်ပူးတော့၏။

ကျွန်ုပ်လည်း အဒေါ်မခင်ကို အမေဘေးနားမှာနေထိုင်ရန် မျက်စိပြလိုက်ပြန်ကြည့်နေလိုက်၏။ ဖူးလိုက်သည်မှ ယောက်ျားအသံကြီးနှင့်ဖြစ်၏။ အဘနှင့် အချီအချစ်စကားပြော၏။ အမေက ကတိမတည်ဟု ပြော၏။ အဘက မေတ္တာရပ်ခံ၏။ အတော်လေးကြာကြာ (၇) မိနစ်နီးပါးခန့်ပြောအပြီး အမေဆတ်ခနဲလန်လဲသွားပါသည်။ အဒေါ်မခင်က နောက်ကပေ့ထား၏။ အမေကလူးလွန့်ထားရင်း ထပ်ပူးချင်သလိုလို တဝါးဝါးဖြစ်နေသေး၏။

ထိုစဉ် အဘဘေးတွင် ပုဆစ်တုပ်ထိုင်ရင်း တစ်ချိန်လုံးငြိမ်နေသော အမေငြိမ်းသည် အမေအားချာခနဲလှည့်ကြည့်၏။ အသက်မှာ (၄၀)ဝန်းကျင်ခန့်ထင်ရပြီး ကတ္တီပါနီညိုရောင်အနွေးထည်အဟောင်းအစုတ်အဖာအထေးကိုဝတ်ဆင်ထား၏။ ဆံထုံးကို ခပ်မြင့်မြင့်ထုံးထား၏။ နှုတ်မှ ကျွန်ုပ်ဘာမှနားမလည်သောစကားများနှင့်ပြောရင်း အမေကိုလက်ညှိုးလှမ်းထိုး၏။ စကားပြောရာတွင် မာန်ပါလှပြီး မျက်လုံးမှာ ဖိတ်ဖိတ်တောက်နေ၏။ အမေဘာမှမဖြစ်တော့ပါ။ ငြိမ်သွားပါသည်။

ဤပညာမှာ ဘာပညာမှန်း ကျွန်ုပ်ဉာဏ်မမီတော့၍ ငေးကြည့်နေမိ၏။ အဘကိုသာမက အမေငြိမ်းကိုပါ နည်းနည်းလန့်သွား၏။ ရှိခိုးသွား၏။ ဆံပင်ကို တစ်ချက်သပ်လိုက်ပြီး ကျွန်ုပ်ကိုဟန်ပါပါစိုက်ကြည့်လိုက်သော အမေငြိမ်း၏ အကြည့်အကို ကျွန်ုပ်မခံနိုင်။ မျက်နှာလွှဲထားလိုက်ပါသည်။

နောက်နေ့ - ခမ်းနားလှသော ကန်တော့ပွဲများနှင့် အမေကို သိုက်ကြီးဖြစ်၏။ အဘပြုလုပ်သည်မှာတစ်မျိုး။ အပ်ချည်ကြီးများ တစ်လံကျော်ကျော်ကို အထပ်ထပ်သုံး၏။ အထပ်ထပ်သော အပ်ချည်ကြီးကွင်းရှည်ကြီးထဲတွင် အမေက ပုဆစ်တုပ်ထိုင်ရင်း လက်အပ်ချီထား၏။ အဘက တစ်ဖက်ထိပ်တွင် အပ်ချည်ကြီးများကို ကိုင်ထားပြီး ဘာတွေပြောမှန်းမသိပြော၏။ ထိုစကားများကို နားမလည်ပါ။ အမေက ပူးချင်သလိုသလိုဖြစ်နေပြီး အဘကိုပြန်ပြန်ပြောနေ၏။ အသံမှာတော့ လွန်း၏။ သို့သော် အဘနှင့် အချီအချစ်ပြော၏။ (၈၈) နှစ်ဟာသာကြားလိုက်ပြီး သိုက်ကြီးဖြစ်သောကိစ္စပွဲသွားပါတော့

သည်။

အမေ့ကိုစွဲပြီးသွားသောအခါ လာရောက် ကြည့်ရှုကြသော လူနှစ်ဆယ်ခန့်သည် အဘရှေ့နားသို့ပုဆစ်တုပ်တိုးထိုင်၍ လက်လေးများဖြန့်၏။ အဘက သူတို့လက်ဝါးအလယ်ကို လက်မနှင့်ထိပေးလိုက်လျှင် ကျေနပ်စွာ ပြန်သွားကြ၏။ ဘာမှန်းမသိရသောကြောင့် ကျွန်ုပ်လည်း ရှေ့တိုးပြီး လက်ဖြန့်လိုက်၏။ အဘ၏ လက်မအထိတွင် လျှပ်စစ်ကျပ်စက်တစ်ခုနှင့်တို့လိုက်သလို ဖျတ်ခနဲဖြစ်သွားသည်ကို သတိပြုလိုက်မိပါသည်။ ထိုသို့သော အစွမ်းသတ္တိများကြောင့် ကျွန်ုပ်စိတ်ဝင်စားနေစဉ် ကျွန်ုပ်ကိုအင်းတိုက်၍ ပညာပေးမည်ဟု အဘကပြော၏။

ကျွန်ုပ်လည်း စိတ်ဝင်စားစွာနှင့် ထိုပညာကိုယူရန် ဆုံးဖြတ်လိုက်ပါတော့သည်။

ကျွန်ုပ်ကိုအင်းတိုက်မည့်နေ့ရောက်သည်နှင့် -

ကန်တော့ပွဲများထိုးထားပြီး အဆင့်သင့်ပြုလုပ်ထားကြ၏။

ဘုရားဆောင်ရှေ့တွင် ဘုရားရိုးခိုးသီလခံယူပြီးသည်နှင့် အဘက မှိုင်းခံစက္ကူနှင့်ချထားသော ဆယ်ဆူအင်းကို မီးရိုးပြီး ပြာချလိုက်လေရာ ထိုပြာစာရွက်သည် ပေါ့ပါးစွာ လေထဲမြောက်တက်သွားပြီး ဘုရားစင်ပေါ်သွားတင်နေ၏။ ပုံစံလုံးဝမပျက်။ အားလုံးငေးကြည့်နေစဉ် အမေငြိမ်းသည် ဆတ်ခနဲထ၍ ထိုပြာရွက်ကို အသာယူလိုက်ပြီး ကျွန်ုပ်ကိုတိုက်၏။ နံ့သာဖြူကိုသွေးထားသော နံ့သာဖြူရည်နှင့်တိုက်၏။ ကျွန်ုပ်လည်း သောက်လိုက်ပါသည်။

ဝိုင်းကြည့်နေကြသူ လေး၊ ငါးယောက်ခန့် အောင်ပြီးအောင်ပြီးအောင်ပြီဟု သံပြိုင်ဝိုင်းအော်လိုက်ကြသည်ကို ကျွန်ုပ် လှည့်ကြည့်လိုက်ရင်း ကျွန်ုပ်၏ နှုတ်မှ ကျွန်ုပ်ကိုယ်တိုင်ဘာမှန်းမသိသာမှန်းမသိရသောစကားများ တားမရဆီးမရထွက်လာပါတော့သည်။ လူကဘာမှ မဖြစ်။ နှုတ်ကမထိန်းနိုင်ပါ။ အဘသည် ကျွန်ုပ်ပြောနေသည်ကို သေချာစိုက်ကြည့်ပြီး ကျွန်ုပ်နှင့် အချီအချပြော၏။ ကျွန်ုပ်ကလည်း ပြန်ပြော၏။ အမေငြိမ်းကပါဝင်ပြော၏။ ကျွန်ုပ်ကလည်း ပြန်ပြော၏။ ဟုတ်နေလိုက်သည်မှ ဘာမှန်းမသိ။ ပြောကောင်းကောင်းနှင့်ပြောနေလိုက်ရာ မည်မျှကြာသွားမှန်းမသိ။

အဘက ကျွန်ုပ်အား ပါရမီရှိသောကလေးဟု ပြောထား၍လားမသိ ကျွန်ုပ်သွားလျှင် အားရပါးရကြိုကြ၏။

ကျွန်ုပ်ကလည်း အဘနှင့်အမေငြိမ်းရှေ့ရောက်လျှင် ဘာမှန်းညာမှန်းမသိပြောတော့၏။

ထိုအဘမှာ -
အဘဦးထွန်းရင်ဟု အမည်ရပြီး ဟင်္သာတမူကြွလာခြင်း ဖြစ်ပါသည်။ တပည့်ပေါင်းများစွာရှိ၏။

အင်းစတိုက်သည်နေ့ ညနေပိုင်းမှစ၍ ထိုဆယ်ဆူအင်းကိုကြည့်ရုံနှင့် ကျွန်ုပ်ဆွဲလိုက်လေရာ အဘက 'အောင်ပြီဟေ့' ဟုပြောရင်း လက်ခမောင်းခတ်၏။ မည်သို့မည်ပုံဆွဲလိုက်မိမှန်းမသိ။ ကျွန်ုပ်မသိတော့ပါ။ ကိုယ့်ကိုယ်ကိုယ်ပင် အံ့အားသင့်နေပါသည်။

“ကဲ - ကလေးကတော့အင်းဘက်မှာဟုတ်သွားပြီ။ ဒီတော့ ကလေးကို မှိုင်းခံစက္ကူတွေဝယ်ပေးလိုက်၊ ဘုရားပွဲမှာတိုက်ရအောင်။ ဆယ်ဆူအင်းအချပ်ပေါင်းသုံးရာဆွဲပေတော့”

ကျွန်ုပ် အံ့အားသင့်နေ၏။ အဘကိုတစ်လှည့်၊ အမေငြိမ်းကိုတစ်လှည့် ကြည့်လိုက်ရာ အမေငြိမ်းက စူးရှတောက်ပြောင်သော မျက်လုံးများနှင့် ကျွန်ုပ်ကိုကြည့်ရင်းပြုံး၍ -

“ငါ့သားပွင့်ချိန်တန်လာလို့ပွင့်တာပဲ။ ဒါ မင်းကို ဘယ်သူမှမိုက်သင်တာမဟုတ်ဘူး။ သားဖာသားဖြစ်လာတာ။ သားအတိတ်ကနဲ့သားဖြစ်တာ။ ဒီတော့ မင်းအဘပြောတာကို ခေါင်းမခါလေနဲ့ သား”

ဆွဲရပါပြီ။
နေ့ရောညပါ မနားတမ်းဆွဲရပြီဖြစ်၏။

ကျွန်ုပ် ဆယ်ဆူအင်းဆွဲစဉ် ကျွန်ုပ်ပင်လျှင် အံ့အားသင့်ခဲ့ရသောထူးခြားမှုများနှင့်ကြုံခဲ့ရပါသည်။

အိမ်ရှေ့ခန်းတွင် စားပွဲဝိုင်းချ၍ ဆယ်ဆူအင်းဆွဲနေစဉ် လက်နှစ်လုံးသာသာခန့် နက်ပြောင်နေသော မြွေတစ်ကောင်မှာ အင်းထိုင်ဆွဲနေသည့်အနားသို့ မည်သည့်အချိန်ကရောက်နေမှန်းမသိ။ ဘေးလူများမြင်၍ ထအော်မှ ထိုမြွေထွက်သွား၏။

မကြာခင် အမွှေးရနံ့များရ၏။ တောပန်းတောင်ပန်းရနံ့များရ၏။ ညဘက် (၁၂) နာရီထိထိုင်ဆွဲနေလျှင် လူနှစ်ယောက် သုံးယောက်ခန့် စကားပြောလာကြပြီး အိမ်ရှေ့တွင်ရပ်၍ အိမ်ထဲကို ကြည့်ပြောနေသလိုကြားရ၏။ ထကြည့်လိုက်သောအခါ ဘာမှမရှိ။ ပြန်ထိုင်ဆွဲသည့်အခါ စောစောတစကားပြောလာသောအသံများ ပြန်ထွက်သွားကြသည်

ကို အတိုင်းသားကြားနေရ၏။
ကျွန်ုပ်သည် အဘမှာထားသည်အတိုင်း ဆယ်ဆူအင်းများစတင်ဆွဲသည်နှင့် ဘုရားရှင်အား ဖယောင်းတိုင်ထွန်းညှိပူဇော်ထား၏။ အင်းဝိဇ္ဇာကြီးများကိုပင့်ထား၏။

ထိုသို့လူသံများကြားရသောအခါ အလွန်မှ သတ္တိကြီးမားလှသော ကျွန်ုပ်သည် ဖယောင်းတိုင်မီးများမှတ်၍ အမေဘေးနားတွင် အတင်းဝင်အိပ်တော့၏။

ထိုရက်များက အိပ်မက်မက်လျှင် ကောင်းကင်ကို ခုန်တက်သည်ဟု မထင်၏။ နှစ်ကြိမ်ခန့်မက်၏။

ဆယ်ဆူအင်းအချပ် (၃၀၀) ပြည့်မည့်နေ့တွင် ဒေါက်ခြာဆောင်းထားသော ရသေ့တစ်ပါး အိမ်ရှေ့လာရပ်၏။ ကျွန်ုပ်လည်း ချက်ချင်းပြေးထွက်၍ ငြိကြီးပေါ်ထိုင်ရိုးခိုးလိုက်ပြီး ဝတ္ထုငွေလှူလိုက်၏။ ထိုရသေ့သည် အုန်းသီးသေးသေးလေးတစ်လုံးကို ပြန်ပေးသွား၏။ အဖေနှင့် အမေကို ပြသောအခါ အုန်းအမြဲတေဟုပြော၏။

(ထိုအုန်းအမြဲတေမှာ ယခုအချိန်ထိဆောင်ထားပါသည်။)

ထူးဆန်းသောအတွေ့အကြုံများကြားမှ ဆယ်ဆူအင်း အချပ် (၃၀၀) ပြီးမြောက်အောင်မြင်သွားပါပြီ။

တောင်ဥက္ကလာပရုံ အဘနှင့် အမေငြိမ်းတို့၏ တပည့်သားသမီးများအသိုင်းအဝိုင်းတွင် ကျွန်ုပ်မှာ အထော်ကို မျက်နှာပွင့်လှ၏။

ထိုနှစ်မှစ၍ -
ထူးဆန်းမှုတစ်ခု ထပ်ကြုံလာပြန်ပါသည်။

တစ်နေ့ အဖေနှင့် အမေ တို့အတိုးတိုးနှင့် စကားပြောနေကြ၏။ တွန့်နားထောင်ကြည့်ရာ အဖေပေးလာသော ကျောက်စိမ်းလုံးချောများ ဦးမှတ်လိမ်သွားပြီဟုသောစကားဖြစ်ပေါ်လာရာ အဖေနှင့် အမေမျက်နှာကြောင့် လှည့်ထည့်ပေးလိုက်သော အဘွားတစ်ပါး ပတ္တမြားများ၊ ကျောက်စိမ်းများပါ သွားပေပြီ။

ကျွန်ုပ်တို့မိသားစုဘဝ မျှော်လင့်ချက်များ ဘာမှမရှိတော့ပါ။ အိမ်ကြီးအိမ်လေးဖြစ်။ တစ်ဖန် ရှိသူမျှတန်အားကိုးစရာမရှိတော့ပါ။ ထိုသို့ ငြိဆန်နေစဉ် အမေ နှလုံးရောဂါဆေးရုံတင်လိုက်ရပါသည်။ တစ်ပတ်တက်လိုက်ရ၏။

အဖေ့ညာဘက်ခြေထောက်သည် ခြေဖမ်းကြီးဖောင်းပြီး လှော်တရက်ရော

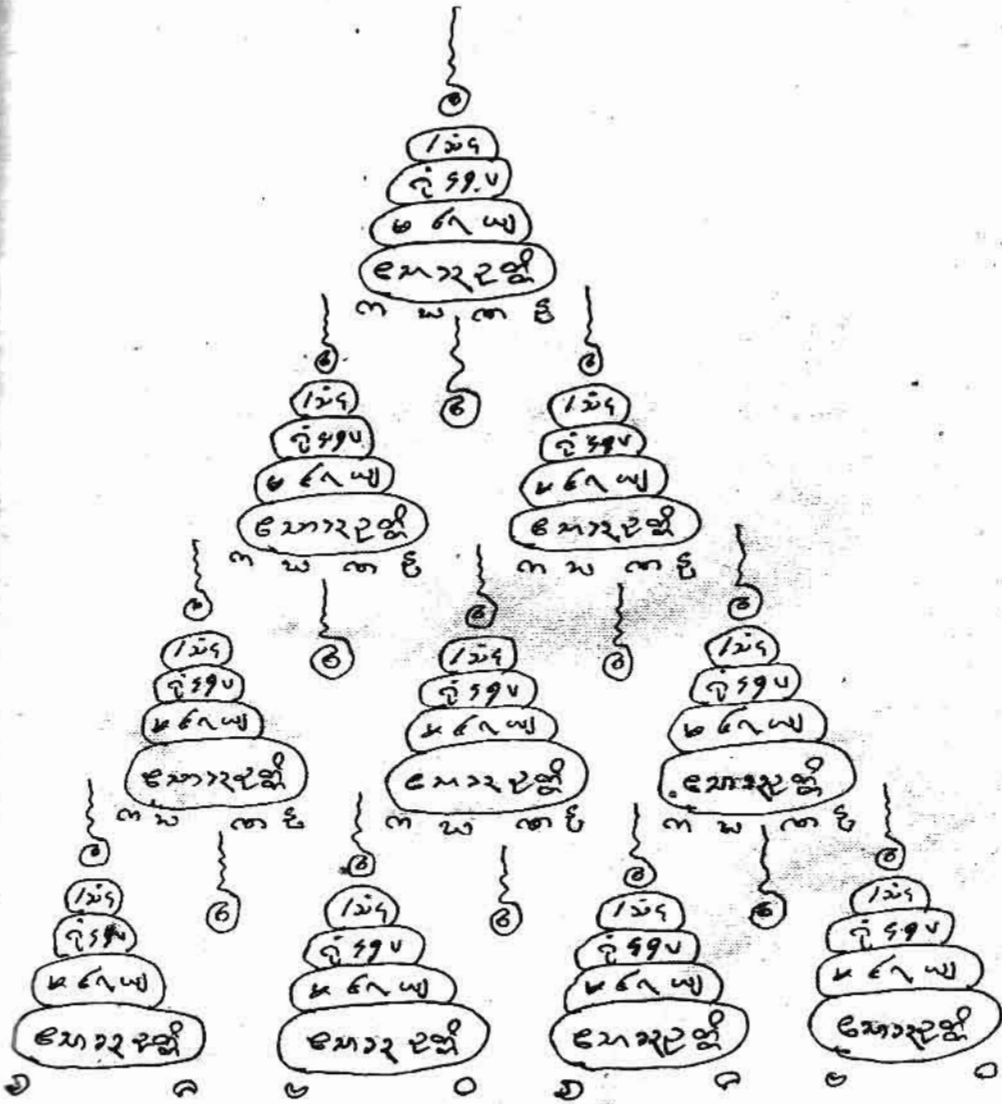

အဘဆရာကြီးဦးထွန်းရင်ထံတွင် နံ့သာဖြူရေနှင့် သောက်ခဲ့ရသော ဆယ်ဆူအင်း ဖြစ်ပါသည်။ နှစ်ပေါင်း (၄၀)ကျော်ကြာခဲ့ပြီဖြစ်၍ အမှားအယွင်း၊ အတိမ်းအစောင်းရှိပါက ဆရာကြီးနှင့်မဆိုင်ပါ။ ဗဟုသုတအလိုရာ မှတ်မိသလောက် ပြန်လည် တင်ပြသော ကျွန်ုပ်၏ မေ့လျော့မှုနှင့်သာ ဆိုင်ပါသည်။

လာရာမှ သွေးစစ်ကြည့်ခြင်း၊ ကုသခြင်း၊ ချက်ချင်းလုပ်သည့်ကြားမှ ဒူးဆစ်နားထိ ခြေထောက်ကြီး နေ့ချင်းညချင်းကြီးလာ ပါတော့သည်။ ညသန်းခေါင်သွေးကိုစစ် ခြင်း၊ နေ့ခင်းစစ်ခြင်း အဖိုးဖိုးစစ်ကြည့် ကြပါသော်လည်း ဆင်ခြေထောက် ရောဂါပိုးမရှိ ဟူသော အဖြေသာထွက် ခါ။

ကျွန်ုပ်စိတ်မချမ်းသာတော့ပါ။ အဖေခမာ ဟိုလူကြည့်ဒီလူကြည့် နှင့် ရှက်ရှာမည်ဟုတွေးရင်း စိတ်ထဲက ငါ့အဖေသနားပါတယ်၊ ငါ့အဖေခမာ လူလောကအပြင်ကိုရောက်နေရှာသလို ပဲ။ လမ်းသွားတာ ထော့နင်းထော့နင်းနဲ့။ ငါ့အဖေလုပ် ငါ့ခြေထောက်တစ်ဖက် ဖြစ်သွားရင် ကောင်းမှာပဲ။ ဒါမှ ငါ့အဖေ အဖော်ရမယ်။ ဘယ်သွားသွားသားအဖ နှစ်ယောက်တစ်ပုံစံထဲဖြစ်မယ်ဟု နေ့ တိုင်းလိုလိုတွေးရင်း ကျိတ်ပြီးစိတ် မကောင်းဖြစ်ရ၏။

တစ်နေ့ အမေ စကားပြောစဉ် အမှတ်မထင်စကားတစ်ခု ကြားလိုက်ရ ခါ။

“ဟဲ့-လူလေး၊ နင့်အဖေ အမေနဲ့ အပြင်သွားတော့ မြို့ပတ်ရထားပေါ်မှာ တွေ့တဲ့ ရှမ်းအဘိုးကြီးတစ်ယောက်က နင့်အဖေခြေထောက်ကိုကြည့်ပြီး ဟာ - ခင်ဗျား မှဆိုးမတစ်ယောက်ရဲ့ပညာစက် ထိသွားပြီပဲလို့ ပြောတယ်။ အုန်းသီးကိစ္စ နဲ့ဆိုင်တယ်လို့ ပြောတယ်။ ငါ့အထင် တော့ အုန်းသီးအရောင်းအဝယ်လုပ် တုန်းက သူ့ဘယ်သူ့ကိုသွားပြီးနိုင်ထက် စီးနင်းပြောလိုက်မိလဲမှမသိတာ။ တော် တော်လေးလွန်သွားပြီလို့လည်း ပြော တယ်”

ကျွန်ုပ်၏ဦးခေါင်းထဲဝယ် တွေ့ဝေ သွား၏။

နားထင်ရုံ သွေးကြောများက တဒုတ်ဒုတ်ခုန်လာသည်ထိ အံ့ကိုကြိတ် ထားမိ၏။ လက်သီးကိုကျစ်နေအောင် ဆုပ်ထားလိုက်မိသည်မှာ အမေတို့ပင် ပြန်ဖြေ၍မရလောက်အောင်ဖြစ်သွား၏။ မျက်လုံးများထဲမှာ ဘာမှမမြင်တော့၊ ဝေဝါးနေချေပြီ။

ငါ ဘာမှမတတ်လို့ ငါ့အဖေခံရ တာ -

ငါ့ဟိုယောင်ယောင်ဒီယောင်ယောင် ဖြစ်နေလို့ ငါ့အဖေခံရတာ -
ငါ့အသုံးမကျလွန်းလို့ ငါ့ညှဉ်း လွန်းလို့ ငါ့အဖေခံရတာ -
ငါ့မှာဘာပညာမှမရှိတော့ ငါ့မိဘ

အန္တရာယ်ကင်းအောင် ငါဘာမှလုပ် မပေးနိုင်ဘူး -

ဟု တွေးရင်း တောက်ခေါက် လိုက်မိ၏။

ငါပညာသင်မယ် -
ငါပညာနဲ့ငါ့အဖေခြေထောက်ကို ငါရအောင်ကုမယ် -

ငါ့အဖေခြေထောက်ပြန်ကောင်းဖို့ ဆိုရင် ငါ့အသက်နဲ့လဲရလဲရ ဘယ်သူနဲ့ မဆို ရင်ဆိုင်မယ် -

ဟု ပြင်းပြင်းထန်ထန် တွေးရင်း လောကီပညာရပ်များဆီသို့ မျက်နှာမူ လိုက်လေတော့၏။

“အမေ”
“ဟေ”

“သား ဒီဆယ်ဆူအင်းသောက်ပြီး ပညာယူတာ ပါးစပ်က ဘာသာစကား တစ်ဖို့တော့ပြောတတ်လာတယ်။ အမေ ငြိမ်းကတော့ ငါ့သား ဆေးကုတော့။ လက်ဆယ်ချောင်းက ဆေးဆယ်ချောင်း ဖြစ်ပြီလို့တော့ပြောတယ်။ ဒါပေမယ့် သားဘာမှမလုပ်တတ်ဘူး အမေ။ သား အင်းတွေတော့ဆွဲတတ်လာတယ်”

“အေးလေ၊ သားက ပယောဂကို တဲ့လို့မဟုတ်ဘူးနဲ့တူပါရဲ့”

“ပယောဂ . . . ပယောဂ သား မကုတတ်ဘူးအမေ။ ဟိုနေ့ကဆေးလိပ် ခွဲထောင်ဖို့ ဆေးရိုးကိစ္စသွားစကားပြော တော့ အဲဒီကအဘွားက သားကိုကြည့် ပြီး ငြော် - ဒီကလေးရဲ့အဖေက သူ့များ ပညာစက်မိထားတာကိုးတဲ့”

“ပြောလား”

“ပြောတယ် အမေ၊ သူကပေးဖို့ တော့မပြောဘူး”

“နေပါဦးသားရယ်၊ အမေစဉ်းစား ပါဦးမယ်။ သားဆေးလိပ်ခွဲထောင်ချင် တယ်ဆိုတာသာဖြစ်အောင်လုပ်”
(သိန်းငှက် - ငွေသိန်း) ဆေးပေါ လိပ်လုပ်ငန်း စတင်ပါပြီ။

စဖြန့်ခါစ အတော်ဟုတ်၏။ ဆိုင် တိုင်းလိုလိုက ထပ်ထပ်မှာ၏။ တစ်လ၊ နှစ်လကြာသော် ဘာမှန်းမသိ။ တဖြည်း ဖြည်းအိုင်လာပြီး ဘာမှလုပ်၍မရတော့ ပါ။ ပိုးထိုးကုန်သော ဆေးလိပ်အစည်း လိုက်ကို ငုတ်တုတ်ထိုင်ကြည့်နေရုံမှလွဲ ၍ ဘာမှဖြစ်မလာတော့။

ဘက်ထရီ - ခဲ -

ပုံညှပ်ကိုပြုတ်တူနဲ့ညှပ်၍ ၎င်း အတွင်းသို့ ခဲရည်လောင်းထည့်ရပြီး အအေးခံ၊ မိုနှစ်ခုကို ခွာလိုက်လျှင် ခဲစကားထွက်လာ၏။ ၎င်းခဲစကားကို ဓား

ဦးချွန်လေးနှင့်အနားသတ်။ များလာ လျှင် သူ့များမှတစ်ဆင့် ဆိုင်မှာသွား သွင်း။ တစ်နေ့ကုန် မီးဖိုနှင့် ဒယ်အိုးကြီး ထဲ ခဲတုံးကြီးထည့်ပြီး ကျိုထားရ၏။ ခပ်လောင်းလိုက်၊ အအေးခံ၍ခွာလိုက် နှင့် တစ်နေ့ကုန် မီးဖိုနားနေရ၏။ ဘယ် မှမထွက်ရတော့။ တစ်နေ့ကုန် ခဲစကား လောင်းခြင်းနှင့်ပြီးနေ၏။ ပင်ပန်းလိုက် သမှ ခဲစကားလိုက်သွင်းပေးမည့်သူထံ ချောရ၏။ သူမအားသေးဆိုလျှင် ဘာမှ ပြန်မပြောရ၊ စောင့်ရ၏။ ထိုနှစ်မှာပင်- အမေအမျိုးထဲမှသူများက အမေ သည် ဘာမှလဲမလုပ်နိုင်၊ အိမ်မှာလူပျို ဖြစ်နေပြီ၊ ဘုန်းကြီးဝတ်ခိုင်းပြီး တဇား အားထုတ်ခိုင်းပါဟုဆိုပြီး အဖေထံ အတင်းခေါ်သွားကြကာ သက်နိုးဆီ ပေးလိုက်ကြတော့၏။

ကျွန်ုပ်၏ ရင်ထဲမှာ မည်သို့မှ မခံစားနိုင်သော နာကျင်ခြင်းများနှင့် ပြည့်နေတော့၏။

ဘာမှအဖြစ်ရှိအောင်မလုပ်နိုင်၍ ဘာမှကြံဇာမရှိ၊ ဘယ်သူမှ ကျွန်ုပ်ထံ လူရာမသွင်း၊ လှည့်စောင်းတောင်မထိုး အလကားကောင်တစ်ကောင်အဖြစ်နှင့် ကိုယ့်အဖေကို ကိုယ့်မျက်စိရေတွင် အတင်းဘုန်းကြီးဝတ်ခိုင်းနေသည်ထိ ဘာမှဝင်ပြောပိုင်ခွင့်မရှိ။ ကောင်း တယ်လေ၊ ငါ့အဖေစင်ကြယ်သွားထား ပေါ့ဟုတွေးရင်း အဖေ၏လူတဝန်နောက် ဆုံးအသွင်အပြင်အား ထိုင်ကန်ထား လိုက်ရပါတော့သည်။

“လူလေး”

“ဗျာ”

“မင်း မင်းဆရာ ကိုသန့်လင်ထံ လျှော့မတွက်နဲ့နော်”

“ဘာဖြစ်လို့လဲ အမေ”

“သူတော်တော်စွမ်းတယ်သိလား၊ တစ်ခါ မင်းအိမ်ကထွက်ပြေးတော့ သူ ဓာတ်ရိုက်ခေါ်လိုက်တာ တစ်ရက်ခန့် နောက်နေ့ မင်းပြန်ရောက်လာတာပဲ အမေအကြွေးတွေမရရင်လည်း သူ့ဆီ ပြေးရတာပဲ။ တန်းရတာပဲ၊ တော်တော် စွမ်းတယ်၊ ထက်တယ်”

“သားကရာတေးသွားကစားရင် ဘာမှမပြောဘူး အမေ၊ သူ့ဆီကို ထူ တွေ့လာနေတာတော့တွေ့တယ်”

“ဟုတ်တယ်သား၊ အဲဒီမင်းဆရာ ဟာ အင်္ဂုဇာပညာရှင်ပဲ”

(ဆယ်ရာ ဆရာဦးမောင်မောင်သန် (ရင်ကိုးခဲးမြစေသား)





မြန်မာစာပေပညာရှိ

ပိုလ်ကလေးဦးသက်ရှေနှင့် သာသနာပြုမြန်မာ့ရုပ်ရှင် ကိုးစဉ်း(ရန်ကင်း)

ဗုဒ္ဓသာသနာ ထွန်းကားရာဖြစ်သော ဒေသများကို မသွားရောက်နိုင်ကြသော မြန်မာပြည်သူများ ရုပ်ရှင်ပိတ်ကားပေါ် မှာကြည့်ပြီး ကြည့်ညို ပူဇော်ကြရပါ သည်။

မြန်မာ့ရုပ်ရှင်သည် ဗုဒ္ဓမြတ်စွာ သာသနာနှင့်ပတ်သက်၍ ရှေးကာလက တည်းကပင် ရိုက်ကူးတင်ပြခဲ့ဖူးပေသည်။ ထို့ကြောင့် သူ့ရလေ့မဂ္ဂဇင်းမှနေ၍ စာရေး သူ မှတ်သားတွေ့ရှိသမျှသော ဗုဒ္ဓသာ

ဗုဒ္ဓသာသနာနှင့် ပတ်သက်၍ သာသနာတော် အဓိကရည်ကြာစွာ တွင်စေရန်အတွက် အဘက်ဘက် ကြိုးပမ်းခဲ့ကြပါသည်။ ယနေ့ မြန်မာ မြေတော်တွင် ဘုရားရှင်၏ဗုဒ္ဓသာသ နာတော်သည် ထွန်းကားပြန့်ပွားလျက် ရှိသည်။ ဆရာ၊ ဒကာ ညီညာစွာဖြင့် မြေတော် အာဏာစက်များနှင့် ထိန်းသိမ်း ဆောင်ရွက်ခဲ့သည့်အလျောက် နိုင်ငံ တစ်ဝန်းလုံး မြို့တိုင်း၊ နယ်တိုင်းမှာ သာသနိက အဆောက်အအုံများ၊ ဘာတိုင်း၊ ကန်၊ ဇရပ်၊ သိမ်များ၊ ဘုရား၊ စေတီများ၊ တရားစခန်းရိပ်သာ လူငယ်များအတွက် ဘာသာရေး ပတ်သက်သော လူငယ်တရားပွဲ၊ နေ့စဉ်ကျေးလိမ္မာသင်တန်းများ စသည် တို့ဖြင့် ဗုဒ္ဓသာသနာစည်ပင်ဖွံ့ဖြိုးလျက် ရှိပါသည်။

ထိုသို့ သာသနာတော် အဓိကရည် ကြည်ပါစေရန် ကျွန်တော်တို့သည် နေ့စဉ်တစိုက် ကြိုးပမ်းခဲ့ရာ၌ ရုပ်ရှင် ဇာတ်ကားကိုလည်း မေ့ဖျောက်ထား၍ မရှိပါ။ ယနေ့ကဲ့သို့ တီဗွီ၊ ဗွီဒီယိုများ ပေါ်မိကာလက ဗုဒ္ဓဝယာခရီးစဉ် ရုပ်ရှင်ကားကို ဆေးရောင်စုဖြင့် ရိုက်ကူး ပြသခဲ့ရာ ဗုဒ္ဓသာသနာဝင်ပြည်သူတို့ သဒ္ဓါ ကြည်ညိုမှုများစွာဖြစ်ပေါ်ခဲ့ရလေသည်။

ရှင်ဥပဇ္ဇာ

ဗုဒ္ဓသာသနာတော် အဓိကရည်ကြာစွာ တွင်စေရန်အတွက် အဘက်ဘက် ကြိုးပမ်းခဲ့ကြပါသည်။

ပေါင်ပေါက်

ဗုဒ္ဓသာသနာတော် အဓိကရည်ကြာစွာ တွင်စေရန်အတွက် အဘက်ဘက် ကြိုးပမ်းခဲ့ကြပါသည်။

ဆားဘထွန်း - ဘွဲ့

- ဗမာ့ခွင်ငယ်ကျော် လူရွှင်တော် 'ဘထွန်း' တဲ့ ကြွရွန်းဂုဏ်လျှမ်း ခြားတဲ့ဟန် ဆားဘွဲ့ခံ(တစ်)တစ်လုံးကို သုံးတဲ့အစွမ်း။

ဝါတော်စဉ်၌ မြတ်စွာဘုရား၏ နှစ်ဆိုင်ရာဒေသကို ပရိသတ်တို့ နှစ်သိနိုင်ခဲ့ပါသည်။

ဦးသက်ရှေအကြောင်းတရား

အထက်ဖော်ပြပါ 'ဝါတော်စဉ်' ဆိုသောစာကို ရိုက်ကူးသူ ဒါရိုက်တာ ဦးသက်ရှေကို ပခန်းကြီးမြို့၊ နောက်ပြင်သာယာကုန်းရွာတွင် ဖခင် ဦးမဲ၊ မိခင် ဒေါ်မုန်းတို့မှ ၁၉၂၇ ခုနှစ်၊ တန်ခူးလဆန်း ၅ ရက်၊ နေ့စဉ်နေ့နံနက် (၇) နာရီအချိန်တွင် မွေးဖွားခဲ့ရာ ယခုဆိုလျှင် နှစ်ပေါင်း (၉၀) နှစ် ကြာရှိခဲ့ပြီ။

ပညာရှိ ဆရာကြီး ဗိုလ်ကလေး ဦးသက်ရှေမှာ စာပေကိုပြုစု၊ မျိုးချစ်စိတ် နှင့် လှုံ့ဆော်ပေးရုံသာမက ရုပ်ရှင်ကို ချစ်တတ်အပြစ် ရိုက်ကူးခဲ့လေသဖြင့် ဝန်းလွန်ရှာပြုဖြစ်သော ဆရာကြီးအား ဆောင်းခေတ်လူတို့ မမေ့မပျောက်စေဘဲ သင်္ကြံစေခြင်းငှာ ရေးသားတင်ဆက် ထုတ်ဝေပေးသည်။

ဦးသက်ရှေသည် ငယ်စဉ်က ဝမ်းမြူးမှာနေပြီး (၁၀) နှစ်သား အရွယ်သို့ရောက်သောအခါ ရန်ကုန်မြို့

ပုဇွန်တောင်၌ ဘိုးဘွားများနှင့် လာ နေသည်။ အင်္ဂလိပ်ကျောင်းမှာနေ၍ (၅) တန်းအောင်ခဲ့သည်။ ပုဇွန်တောင် ဆားလင်းကျောင်းတိုက်တွင် ကိုရင်ဝတ် ၍ လောကုတ္တရာစာပေများ သင်ကြား တတ်မြောက်ခဲ့သည်။ ၁၂၅၃ ခု (၁၆)နှစ် သားသာသာတွင် မော်လမြိုင် ပရိယတ္တိ စာပြန်ပွဲကို ဝင်ရောက်ဖြေဆိုအောင်မြင် ခဲ့လေသည်။

ဆရာကြီးသည် (၁၇) နှစ်သား လောက်တွင် ကျောင်းမှထွက်ပြီး ရန်ကုန်- မြို့၊ ကျိုကြီးလမ်းရှိ သံတော်ဆင့်သတင်း စာတိုက်၌ လက်ထောက် စာပြင်ဆရာ ဝင်လုပ်ခဲ့သည်။ ထို့ပြင် သီချင်းစာများ နှင့် 'မဟောသမပြဇာတ်'၊ 'ကျောက် ကုန်သည်'၊ 'မောင့်မေတ္တာ' ပြဇာတ်နှင့် မေတ္တာစာများ (လူပျို၊ အပျို၊ ဖေးဖေးများ) ကို ရေးသားထုတ်ဝေခဲ့သည်။

နောက် ဆရာဘုန်းတော်ကြီးက- "နင်ရွာလည်ပြီးမီးရှို့နေသလား" ဟု မိန့်တော်မူ၍ ရပ်လိုက်လေ သည်။

ထို့နောက် (၁၈) နှစ်သားအရွယ် တွင် အင်ဂျင်နီယာ ဦးဘိုးသောင်ရုံး တွင် မြေပုံကူးအလုပ်ကို လည်းကောင်း၊ ပုသိမ်-ကျိုပျော်သွားသောသင်္ဘောတွင် သင်္ဘောစာရေးအဖြစ်ဖြင့် လည်းကောင်း ဝင်ရောက်လုပ်ကိုင်ခဲ့လေသည်။

နောက် အင်္ဂလိပ်လူမျိုး လယ်ဝန် ကြီးတစ်ဦးက ခေါ်ယူသဖြင့် ဆရာကြီး သည် မန္တလေးတွင် သွားရောက် လုပ် ကိုင်ခဲ့ရင်း မြေတိုင်းပညာစာမေးပွဲများ ကို ဝင်ရောက်ဖြေဆိုခဲ့ရာ အောင်မြင် ခဲ့လေသည်။

၎င်းနောက် မဲဇာရွှေလိနယ်သို့ တက်သွားပြီး သစ်အလုပ်ကို လုပ်ကိုင် သည်။ ကျိုက်ပိမြို့တွင် လွှထောင်သစ် အလုပ်ကို လုပ်ကိုင်နေစဉ် ၁၂၆၇ ခုနှစ် တွင် ဗိုလ်ကလေးမြို့မှ ပစ္စည်းကြွယ်ဝ သော လယ်မြေပိုင်ရှင်တစ်ဦး၏သမီးနှင့် အိမ်ထောင်ကျသောကြောင့်ဗိုလ်ကလေး မြို့သို့ လာရောက် နေထိုင်ခဲ့လေသည်။ ဆရာကြီးသည် အသက်အာမခံကိုယ် စားလွယ်အလုပ်၊ ဂလုပ်ဘရားသား၌ စပါးအလုပ်များ လုပ်ကိုင်သေးသည်။ ဆရာကြီးသည် နေရာအနှံ့အပြားသွား လာကာ အလုပ်မျိုးစုံတို့ လုပ်ကိုင်ခြင်း ကြောင့်လည်း ဒေသန္တရဗဟုသုတ အပါ အဝင် အတွေ့အကြုံမျိုးစုံ ကြွယ်ဝသော ပုဂ္ဂိုလ်တစ်ဦး ဖြစ်လာခဲ့လေသည်။

ပထမကမ္ဘာစစ်ပြီးစတွင် ဝံသာနု ခေတ်ရောက်သောအခါတွင် ဆရာကြီး ကိုယ်တိုင် တရားဟောပြောကာ ဝံသာနု အသင်းများဖွဲ့စည်းခဲ့လေရာ ဗိုလ်ကလေး မြို့တွင် အသင်းပေါင်း (၁၅၀) ကျော်မျှ တည်ထောင်ခဲ့ကြလေသည်။

ထို့နောက်တွင် လူခွန်မပေးရေး ဆုံးဖြတ်ချက်အတိုင်း ၎င်းက ဦးဆောင် ပြီး ဆောင်ရွက်သည်ကို အစိုးရက မကျေနပ်သဖြင့် ဦးသက်ရှေ ပေးဆောင် ရမည့် လူခွန် (၂) ကျပ်၊ (၈) ပဲ အတွက် ၄၄ (၃၀၀) ကျော်တန်ခဲသော စားပွဲ၊ ဗိမ္ဗိ ဓာတ်ပုံတိုရိယာတို့ကို အစိုးရက လေလဲ ပစ်ခဲ့သည်။ ဆရာကြီးသည် အမျိုးသား ရေးကို ကြိုးပမ်းရင်း နိုင်ငံရေးတင်ခဲ့ ကြောင့် အစိုးရက ထောင်ဒဏ်တစ်လခွဲ အပြစ်ပေးခြင်းကိုခံရစွာသည်။

မြန်မာနှစ် ၁၂၈၈ ခုနှစ်တွင် ဆရာ

ကြီးဦးသက်ရှေ့သည် ရန်ကုန်မြို့သို့ ပြောင်းရွှေ့ကာ လန်ဒန်အတိုင်းအနား မောင်နှင့် ဒီးဒုတ်ဦးဘခိုတို့ကခေါ်သဖြင့် လန်ဒန်အတိတ်မဂ္ဂဇင်းတွင် အယ်ဒီတာဝင် လုပ်ခဲ့ပြီး ဒီးဒုတ်ဂျာနယ်တွင် ဆောင်းပါး နှင့် ကဗျာများကို ရေးသားခဲ့သည်။

ထို့ပြင် ဆရာကြီးသည် မြန်မာနှစ် ၁၂၉၀ - ၁၂၉၂ ခုနှစ်မှာ ရုပ်ရှင်ဒါရိုက် တာအဖြစ်ဖြင့် အနောက်မဇ္ဈိမဒေသ အိန္ဒိယနိုင်ငံသို့ ရုပ်ရှင်အဖွဲ့သားများကို ခေါင်းဆောင်လျက် သွားရောက်ခဲ့ပြီး မြတ်စွာဘုရားနှင့် ပတ်သက်သောနေရာ ဌာနမှန်သမျှတို့ကို ခက်ခက်ခဲခဲ လေ့လာ ရိုက်ကူးလျက် 'ဝါတော်စဉ်' အမည်ဖြင့် ရုပ်ရှင်ကား ပြသခဲ့ပေသည်။ ဆရာကြီး သည် 'နတ်ပြည်တက်လမ်း' ကျမ်းကို လည်း အနောက်မဇ္ဈိမဒေသတစ်ခွင် တွင် လှည့်လည်ရင်း ကြည့်ညှိခဲ့သည် များကို ပူဇော်ရေးသားခဲ့ခြင်း ဖြစ်ပါ သည်။

ဆရာကြီးဦးသက်ရှေ့၏ မျိုးရိုးစဉ် ဆက်သည် ပညာတတ်စာပေတတ်ကျွမ်း သောမျိုးရိုးဖြစ်ပေရာ ဝိနည်းငါးကျမ်းကို မြန်မာအနက်ပြန်ဆိုတော်မူသော ရွှေပင် ဆရာတော်မှာ ဦးသက်ရှေ့၏ဘေးတော် ဖြစ်သည်။

သုဒဿနလင်္ကာရ မဟာကပိဇဇ ဓမ္မရာဇာဓိ ရာဇဂုရု တံဆိပ်တော်ရ မန္တလေး စံကျောင်းသာသနာပိုင် ဆရာ တော်ကြီးမှာ ဦးသက်ရှေ့၏ ဘိုးတော် ဖြစ်သည်။

ထိုကဲ့သို့ မျိုးရိုးဗီဇ ထူးချွန်ထက် မြက်သူဖြစ်သောကြောင့်လည်း အမျိုး မျိုးသော စာပေ၊ ဆောင်းပါး၊ ကဗျာများ ရေးသားခဲ့ပြီး ထိုကျမ်းများအနက် -

- ၁။ နတ်ပြည်တက်လမ်း၊
- ၂။ မြန်မာသတ်ညွှန်းနှင့် ပါဠိတွဲသတ် ညွှန်း၊
- ၃။ ကဗျာရေးပုံနည်းမျိုးစုံ၊
- ၄။ လူရေးလူရာမင်္ဂလာမတ်စုကျမ်း အစရှိသော ကျမ်းတို့မှာ ထင်ရှား လှသည်။

နိုင်ငံရေးကို ဆောင်ရွက်ခြင်း၊ စာပေပြုစုခြင်းဖြင့် ကြိုးပမ်းခဲ့သော ဆရာကြီးသည် စစ်ပြီးခေတ်၌ စာပေ ရေးသားရင်း အသက် (၇၉) နှစ်အရွယ် တွင် ရန်ကုန်မြို့ လူပျံတော်ပတ္တမြားဆေး တိုက်၌ ၁၉၅၄ ခုနှစ်၊ ဇွန်လ ၂၇ ရက် နေ့တွင် ကွယ်လွန်ခဲ့ရာပေသည်။

ဝါတော်စဉ်ကို ဒါရိုက်တာအဖြစ် ရိုက်ကူးခဲ့သော ပညာရှိ ဝိုလ်ကလေး



ဦးသက်ရှေ့သည်ကား လယ်တီပဏ္ဍိတ ဆရာဦးမောင်ကြီး၊ ဆရာကြီးသခင် ကိုယ်တော်မှိုင်း၊ မှော်ပီဆရာသိန်းတို့နှင့် တစ်ခေတ်တည်းတွင် ထွက်ပေါ်ခဲ့သော ပုဂ္ဂိုလ်တစ်ဦးပင် ဖြစ်ပါသည်။

သာသနာပြုမြန်မာ့ရုပ်ရှင်များ

ဆရာကြီးဝိုလ်ကလေးဦးသက်ရှေ့ ရိုက်ကူးခဲ့သည့် ဝါတော်စဉ်နည်းတူ အခြားသော သာသနာပြု မြန်မာ့ရုပ်ရှင် အဖြစ် ဘားမားစီနီမာရုပ်ရှင်မှလည်း 'ဓမ္မစကြာ' ဇာတ်ကားကြီးကို ရိုက်ကူးခဲ့ ပါသည်။ ဓမ္မစကြာဇာတ်ကားကြီးသည် မိဂဒါဝန် သမင်ပေါသည့် တောရပ်တွင် ကြောင့်လက်ယုတ်နိဗ္ဗာန်ဝင်သည့် ပဉ္စဝဂ္ဂီ တို့အား ဓမ္မစက်ခေါ် ရှေးဦးကြားသည့် တရားတော်ကို ဇီနော်ရှင်စော ဒေသနာ တင်လို့မို့ သေအချာပင် ဟောစဉ်က သောင်းလောကဓာတ် သိကြား၊ ဗြဟ္မာ တရားနာသူတို့မှာ ခြားမကွာကပ်သကဲ့ သို့ လောက်မြတ်သို့၊ လောက်ထူးသို့ ဒုက္ခကို ပယ်သင့်ပြီး မဂ္ဂင်ကူးစေသည့် တရားဦး ပါဠိအစဉ်နှင့် အာနိသင်ကို ကြည့်ညှိပြီး လွမ်းလောက်အောင် သိဟိဋ် ကျမ်း ဇာတကမူတို့မှ သာဓကယူကာ မြန်မာ့အတွင်းမှာ စံနမူနာကင်းလောက် အောင် ကမ္မဋ္ဌာန်းသဘောမပျက်စေဘဲ အလွမ်းအသောဖက်ပြီး လေးထွေမှန်ရာ ကို ဒွေမေအန္တာနှင့် ဓမ္မရာဇ် ဘဂဝါပြ သည့် သစ္စာဓမ္မဇာတ်လမ်း ဖြစ်ပေသည်။

ထိုဓမ္မစကြာဇာတ်ကားကြီးနှင့်အ တူ 'ရွှေတိဂုံနတ်လမ်းညွှန်' ဇာတ်ကား၊ ရွှေတိဂုံစေတီတော် တောင်ဘက်မုခ် စောင်းတန်းဖွင့်လှစ်သည့် သတင်းကား ကိုလည်း ရိုက်ကူးပြသခဲ့ပါသည်။

♦ သက်ကြီးစကား၊ သက်ငယ်ကြား

ဘုရားရွှေတိဂုံ အံ့ဖွယ်ထွေပြား၊ မှတ်သူအား စီးပွားတောင်နှယ်ပုံ။

ဟူသောကဗျာနှင့်အတူ အင်္ဂလိပ် စစ်တပ်မှ ခံတပ်ပြုလုပ်ထားစဉ်ကဖောထ် ခဲ့သော ဥမင်လိုက်ခေါင်းကြီးကိုပါ ရိုက် ပြခဲ့ရာ ရုပ်ရှင်ကြည့်ရင်း သဒ္ဓါကြည်ညို ခဲ့ကြရပါပေသည်။

မြန်မာ့ရုပ်ရှင်သည် ဗုဒ္ဓသာသနာ တော်နှင့်စပ်၍ ကြည်ညိုစရာ၊ ယုံကြည် စရာ၊ သဒ္ဓါစရာဖြစ်အောင် ဇာတ်လမ်း နှင့်တကွ ရုပ်ရှင်ရိုက်ပြသည့် သာသနာ ပြုဇာတ်ကားအချို့မှာ -

အရိန္ဒမာမင်း၊ မြတ်ဂုဏ်တော် မြတ်စိန္တေ၊ အံ့ဖွယ်ရှစ်ဖြာ၊ မဂ္ဂင်သောင် စွယ်တော်သမိုင်း၊ ပဲခူးရွှေသာလျောင်း ဘုရားသမိုင်း၊ ခေမာသောင်၊ ရွှေတိဂုံ သမိုင်း၊ ကျိုက်ထီးရိုးသမိုင်း၊ အရှင် ဥပဂုတ်၊ အောင်ခြင်းရှစ်ပါး၊ အင်္ဂလိပ် မာလာ၊ ပဋ္ဌာစာရီ များစွာရှိပါသည်။

ယခုအခါ ဒရမ်မာ၊ အက်ရှင် သည်းထိတ်ရင်ဖို့ စသည့် ရသအားထူး ပေးစွမ်းနိုင်ခဲ့ပြီး၊ ဗုဒ္ဓသာသာဝင် လူသား တိုင်းအပေါ် အကျိုးသက်ရောက်မှု နှစ်စေသော Buddha (ဗုဒ္ဓ) ဆိုသည့် ဘောလိဝင်မုဖန်တီးတင်ဆက်ထားသည့် ရုပ်ရှင်ဇာတ်ကားကြီးကို 5-Series ရုပ်ရှင် လိုင်းမှ လွှင့်ထုတ်ပြသနေသဖြင့် ကြည့် ရှုနေကြရပေပြီ။ ဗုဒ္ဓဇာတ်ကားမှာ ထူး ဖြစ်စဉ်နှင့် ဘုရားရှင်ဖြစ်ပြီးနောက်ပိုင်း လောဘ၊ ဒေါသ၊ မောဟများအတိနှင့် လောင်မြိုက်နေကြသည့် လူသားများ အပေါ် တရားဓမ္မနှင့် ကယ်ချွတ်ခဲ့သည့် ဖြစ်စဉ်များကို အသေးစိတ် အကျယ်ထ ဝင့် ရိုက်ကူးပြထားခြင်း ဖြစ်ပါသည်။

ထို့ကြောင့် ရုပ်ရှင်သည် ဗုဒ္ဓသာ သနာတော်မြတ်ကို ယုံကြည်သဒ္ဓါကြည့် ညှိဖွယ်ရာဖြစ်အောင် ဆောင်ရွက်နိုင် ပေရာ တစ်ချိန်က သာသနာပြု မြန်မာ့ ရုပ်ရှင်များကလည်း တစ်နည်းတစ်န သာသနာ ထွန်းကား ပြန့်ပွားရေးအ ထောက်အကူပြုခဲ့ပါကြောင်း တင်ပြ လိုက်ရပေသည်။

ကိုတိုး (ရန်ကင်း)

စာညွှန်း -

- ၁။ ဗုဒ္ဓသာသနာပြု ငွေရတုစာစောင်
- ၂။ အမှတ်မသိ ရုပ်ရှင်ပဒေသာ

စောင်မှ ဖျာပုံစိုး၏ 'ဒါရိုက်တာ ဦးသက်ရှေ့ ဆောင်းပါး

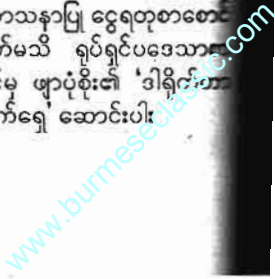

အသိပညာအလံပွားတိုးစေဖို့

(မျိုးဆက်သစ်ကျယ်ပျံ့အတွက်)

အသက်ရှည်ကြောင်းသုံးပါး
သောကကိုရှောင်၊ ဝအောင်မစား၊
လှုပ်ရှားကိုယ်လက် ဤသုံးချက်
အသက်ရှည်ကြောင်းတည်း။
(ရွှေဘိုဆရာတော်)

မိတ်စစ်၊ မိတ်တု သတိပြု
အရေးကိုစွဲပေါ်တုံက၊ ကြံမိတ်
သဟာ။

(၁) ရလျှင်ကပ်လာ၊ မရခွာ၊ လူညာ
မိတ်သဟာ။ စကားဖြင့်မြောက်၊
လက်မရောက်၊ ကြောက်ရမည့်သူ
သာ။

(၂) အရေးကြုံက၊ ရှောင်လွှဲကြ၊ မှတ်
ကြမိတ်တုသာ။ ပေးစဉ်၊ ကျွေးစဉ်
ကျေးဇူးတင်၊ ဝေးလျှင်မမှတ်
ပါ။

(၃) ကျေးဇူးတရား၊ သိတုံငြား၊ သူကား
မိတ်စစ်သာ၊ ကိုယ်တိုင်တွေ့က၊
နှုတ်ခိုမြို့၊ တူလှများသကား။

(၄) ချက်ကွယ်ရောက်က၊ အဆိပ်မျှ၊
ပြောကြမိတ်တုသာ၊ အစစ်အတု၊
မိတ်နှစ်ခု၊ စွဲမှုဉာဏ်ယှဉ်ပါ။

(စစ်တိုင်းရွှေဟင်္သာဆရာတော်ကြီး)

အချိန်ကိုအလွဲသုံးစားလုပ်သူလေးဦး

(၁) တရားဘာဝနာကိုမသိရှိသူ၊
သိရှိသော်လည်း အချိန်ပေး၍
အားမထုတ်နိုင်သူ။

(၂) အချိန်ပေး၍ အားထုတ်သော်
လည်း နည်းလမ်းမမှန်သူ။

(၃) အတွေးအခေါ်၊ အယူအဆများ
၍ တရားဆိုက ဝေးဝေးမှရှောင်
သူ။

တောင်းသောဆုကိုရနိုင်
မိဘတို့ကို မွေးတုံမွေးလှည့်ပြု
သောသားသမီးတို့သည် အမြတ်
ဆုံး အနုဂါမိကရွှေအိုးကို မြှုပ်
ထားရသည်မည်၏။ ထိုရွှေအိုး
တို့ ရန်သူမျိုးငါးပါးတို့သည် ထုတ်
ဖော်ဖျက်ဆီးခြင်းငှာ မတတ်နိုင်
တန်။ အရိပ်ကဲ့သို့ အစဉ်တစိုက်
လှိုက်၍ လောကီကောင်းကျိုး၊
လောကုတ္တရာကောင်းကျိုးတို့ကို
ပေးနိုင်၏။ အကြင်အကြင်ဆုကို
တောင့်တ၏။ ထိုထိုဆုအလုံးစုံ

ကိုရ၏' ဟူ၍ နိမိကဏ္ဍသုတ်၌
ဘုရားရှင်၏ အမိန့်တော်မြတ်ရှိ
သည်။
ထို့ကြောင့် သုတ္တနိပါတ်တွင်
'မာတာပိတုဥပဋ္ဌာနံ ဟူ၍ မိဘ
တို့ကို လုပ်ကျွေးခြင်းသည်' စည်း
စိမ်ခမ်းသာကြီးပွားကြောင်း မင်္ဂ
လာ' ဟူ၍ ဘုရားရှင် မိန့်ကြား
တော်မူခြင်း ဖြစ်သည်။
(အုတ်ဖိုဆရာတော်ကြီး
ဘဒ္ဒန္တဥက္ကံသမာလာ)

မာန်ချမှဟန်ကျမည်

သူလိုငါလိုသွား၊ သူလိုငါလိုစား၊
သူလိုငါလိုလုပ်၊ သူလိုငါလိုပြော၊
သူလို ငါလိုနေထိုင်ကြလျှင် သူ
လိုငါလိုထဲက ထွက်နိုင်ကြမည်
မဟုတ်။ လိုသလောက် မရနိုင်
သော်လည်း လုပ်သလောက်တွေ့
ရနိုင်သည်။ မာန်ချမှဟန်ကျမည်၊
မာန်ကြွတခံရမည်၊ မာန်ဝင်က
တရားမဝင်၊ တရားဝင်က မာန်
မဝင်။

(ရွှေပေါ်ကျွန်းဆရာတော်
အရှင်ဇေယျသိဒ္ဓိဓမ္မဉာဏိက)

သူတော်ကောင်းဖြစ်ရန်

စိတ်ထားရှည်စွာ၊ မကြားဝါခြင်း၊
မပြင်းဒေါသ၊ မာနမထူး၊ ကျေးဇူး
သာမြင်၊ ဂုဏ်အင်မပြိုင်၊ ပြည့်
လှိုင်တင့်နိုး၊ ကိုယ်ကျိုးကိုသာ၊
မရှာပေလစ်၊ သူ့အပြစ်ကို၊ မှတ်
ဆစ်မထား၊ သူတစ်ပါးကို၊ စကား
ပြစ်တင်၊ မဆိုကြည့်ရှောင်၊ မကောင်း
မှု၌ မကြိုက်မရွံ့၊ ကောင်းမှုမြင်မူ၊
ကြည်လင်ဝမ်းသာ၊ သည်းခံမှာ
လည်း၊ များစွာပြည့်သော်၊ လူသူ
တော်ဟု၊ အံ့ဩသိမြင်၊ မှတ်တုံ
ကျင့်လော့။

(အမှာတော်ရေးဦးရှင်ကလေး)

အောင်မြင်ခြင်း(၄)ပါး

အမျက်ထွက်သူကို အမျက်မထွက်
ခြင်း(မေတ္တာ)ဖြင့်အောင်နိုင်ခြင်း၊
သူတစ်ပါးအား နှောင့်ယှက်သူကို
စိတ်နှလုံးကောင်းထားခြင်းဖြင့်
အောင်နိုင်ခြင်း၊ နှမောစေးနဲ့ လူ့

ပတ်ချွဲကို လျှာဒါန်းပေးတမ်းခြင်း
ဖြင့် အောင်နိုင်ခြင်း၊ လိမ်ကောက်
ဝါကြား၊ စကားများသူကို အမှန်
စကားပြောကြားခြင်းဖြင့် အောင်
နိုင်ခြင်း (၄) ပါးရှိသည်။

သူတော်ကောင်းဆိုတာ

ရေကန်၌ မှော်ကိုဖယ်၍ သောက်
ရေခပ်ရသည်။
မသူတော်၌ အပြစ်ကိုဖယ်၍ဂုဏ်
ကောင်းရှာရသည်။
တုံးတံတားလျှောက်စဉ် အရပ်
တစ်ပါးမကြည့်နှင့်၊ ချောက်သို့ကျ
လိမ့်မည်။
သံသရာတံတားလျှောက်စဉ် သူ
တစ်ပါးအပြစ်ကိုမကြည့်နှင့်၊ သံသ
ရာချောက်သို့ကျလိမ့်မည်။
ပန်းပဲဆရာအထမခံရသော သံ
တုံး လက်နက်မဖြစ်။
ကျောက်ဆစ်ဆရာ အဖြတ်မခံရ
သောကျောက်တုံး အရုပ်မဖြစ်။
ဆရာကောင်း အဆုံးအမခံရ
သောတပည့် သူတော်ကောင်း
မဖြစ်။

(ပထမရွှေကျင်ဆရာတော်
ဘဒ္ဒန္တဇောဂရ)

တစ်လုတ်စားပူးသူကျေးဇူး

ကျေးဇူးမသိ၊ လှူတုံးတီး၊ များဘိ
ဒုက္ခသာ။ အရိပ်ခိုကိုး၊ သစ်ပင်မျိုး
မချိုးမခတ်ရာ။ အရိပ်ခိုကိုး၊
အခက်ချိုး၊ ပျက်ရိုးထိုသူသာ။
တစ်လုတ်စားပူး သူ့ကျေးဇူးကျူး
ကာ မဖျက်ရာ။ ကျေးဇူးသိက၊
အဝဝ ချမ်းသာကြမည်သာ။ ယခု
မျက်မှောက်၊ ချမ်းသာရောက်၊
မြားမြောက်ပုံစံလာ။
(စစ်ကိုင်းရွှေဟင်္သာဆရာတော်ကြီး)

အပြစ်ရှိသောကုန်သွယ်ခြင်းငါးမျိုး

- (၁) သတ္တဝါထိဋ္ဌ - ဇိမ်ခေါင်းများ၊
ကျွန်ရောင်းသူများ၊ တိရစ္ဆာန်
ရောင်းဝယ်သူများ။
- (၂) ပံသဝါထိဋ္ဌ - တိရစ္ဆာန်များ မွေး
၍ သတ်ဖြတ်ရောင်းချသူများ။
- (၃) သတ္တဝါထိဋ္ဌ - လက်နက်ရောင်း
ချသူများ၊ ငါးများချိတ်၊ ပိုက်ကွန်၊
ထောင်ချောက်ရောင်းချသူများ။
- (၄) မဇ္ဇဝါထိဋ္ဌ - ထန်းရည်ခဲ၊ အရက်၊
မူးယစ်ဆေးဝါး ရောင်းချသူများ။
- (၅) ဝိသဝါထိဋ္ဌ - အဆိပ်၊ ငှက်ဆေး၊
ဆေးရောင်းချသူများဖြစ်ကြသည်။

မှန်တာ(ထိုက်ထိုက်)

စိတ်ဖိစီးမှုဝေဒနာမှ ကင်းဝေးအောင်



လူအတော်များများဟာ အသက် အရွယ်အလိုက် အကြောင်းအမျိုးမျိုး ကြောင့် စိတ်ဖိစီးမှုရောဂါဝေဒနာကို ခံစားနေကြရပါတယ်။ စိတ်ဖိစီးမှုရောဂါ ဟာ စိတ်နဲ့သက်ဆိုင်တဲ့ဝေဒနာဖြစ်ပြီး ဆက်ကျော်သက်အရွယ်၊ လူလတ်ပိုင်း အရွယ်နဲ့ လူကြီးပိုင်းအရွယ်ဆိုတဲ့ အသက်အရွယ်အလိုက် ဒီဝေဒနာကို ခံစားရပါတယ်။ စိတ်ဖိစီးမှုဝေဒနာဟာ စိတ်ပင်ပန်းပြီး စိတ်ရှုပ်ထွေးကာ စိတ်ပိုင်း ဆိုင်ရာကို ထိခိုက်စေတဲ့ဝေဒနာမျိုး ဖြစ် ပါတယ်။

ဆယ်ကျော်သက်အရွယ်တွေဟာ အများအားဖြင့် စိတ်လှုပ်ရှားလွယ်တဲ့ အရွယ်ဖြစ်ပြီး အချစ်ရေးနယ်ပယ်ကို စတင်ဝင်ရောက်ခါစအရွယ်ဖြစ်ပါတယ်။ အချစ်ရေးနယ်ပယ်ဟာ တိမ်တောင်မီးနဲ့ သဖွယ် မရေရာမသေချာတဲ့အတွက် ချစ်သူနဲ့အဆင်မပြေဖြစ်တတ်ကြပါတယ်။ တချို့ကဒီဒဏ်တွေကိုခံနိုင်ပေမယ့် တချို့ ကတော့ ဒီဒဏ်တွေကိုမခံနိုင်ဘဲစိတ်ဖိစီး မှုတွေဖြစ်လာပါတယ်။

ဒါ့အပြင် ဆယ်ကျော်သက်အရွယ် တွေဟာ ပညာသင်ကြားနေတဲ့အရွယ် ဖြစ်လို့ ပညာရေးနဲ့ပတ်သက်ပြီး ထူးချွန် သူတွေရှိသလို မထူးချွန်တဲ့အပြင် လက်ရှိ ရောက်နေတဲ့အတန်းကစာကိုပင်မလိုက် နိုင်တဲ့ ကျောင်းသူကျောင်းသားတွေ လည်းရှိပါတယ်။ တချို့ကလည်း စာမေး ပွဲနီးမှ စာကျက်တဲ့အတွက် စာတွေက မပြီး၊ စာမေးပွဲကနီးနေတဲ့အပြင် ဒီနှစ် အတန်းမအောင်ပါက မိဘကဆုမှာစိုးပြီး စိတ်ဖိစီးမှုဝေဒနာခံစားနေရသူများလည်း ရှိပါတယ်။

အထူးသဖြင့် လူလတ်ပိုင်းက တော့ ပိုပြီးစိတ်ဖိစီးမှုတွေများပါတယ်။ ဒီအရွယ်ဟာ အိမ်ထောင်နဲ့ သားသမီးနဲ့ ရှိပြီး စီးပွားရှာကြတဲ့အရွယ်ပါ။ စီးပွား

ရေးအဆင်မပြေလို့ စိတ်ညစ်ရတာတွေ ရှိသလို အိမ်ထောင်ရေးအရလည်း စိတ် ဖိစီးမှုတွေ အများကြီး ကြုံတွေ့ရတတ်ပါ တယ်။ စီးပွားရှာရာမှာလည်း အခက် အခဲမျိုးစုံရှိပါတယ်။ တချို့ဟာ သမ္မာ အာဇီဝနဲ့ စီးပွားရှာသလို အချို့ကလည်း ဒုစရိုက်နဲ့မကင်းတဲ့ မိစ္ဆာအာဇီဝနဲ့ စီးပွား ရှာကြပါတယ်။ မိစ္ဆာအာဇီဝနဲ့ စီးပွားရှာ သူများဟာ အချုပ်ခန်းနဲ့ ထောင်ကို တစ် လှည့်စီသွားရင်း စိတ်ဖိစီးမှုတွေနဲ့ ကြုံ တွေ့ရတတ်ပါတယ်။

ဒါ့အပြင် လူလတ်ပိုင်းအရွယ်ဟာ အိမ်ထောင်ရေး၊ လူမှုရေးရှုပ်ထွေးတဲ့ အရွယ်လည်း ဖြစ်ပါတယ်။ အိမ်ထောင် ရှင်အချို့ဟာ အခြားအမျိုးသမီးများနဲ့ ဖောက်ပြန်လို့ အမျိုးသမီးဖြစ်သူဟာ စိတ်ညစ်လွန်းလို့ စိတ်ဖိစီးမှုတွေဖြစ်လာ ပါတယ်။ ထိုအတူ မိန်းမဖြစ်သူက ဖောက်ပြန်လို့ ယောက်ျားဖြစ်သူက စိတ် ဖိစီးမှုဖြစ်တာတွေလည်းရှိပါတယ်။ တချို့ သောမိသားစုတွေမှာ သားဆိုး၊ သမီးဆိုး တွေကြောင့် စိတ်ဖိစီးမှုဝေဒနာခံစားကြ ရပါတယ်။ ဒါ့အပြင် အာရုံကြောအား နည်းခြင်းကြောင့်လည်း စိတ်ဖိစီးမှုဖြစ် တတ်ပါတယ်။ လုပ်ငန်းခွင်မှာ ပင်ပန်း လွန်းရင်လည်း ဒီဝေဒနာခံစားရတတ် ပါတယ်။

လူကြီးပိုင်းအရွယ်တွေမှာတော့ မိမိရဲ့ အိမ်ထောင်ဖက်သေဆုံးသွားပြီး အထီးကျန်နေတဲ့သူများနဲ့ ဦးနှောက်နဲ့ အာရုံကြောရောဂါကြောင့် ဒီဝေဒနာ ခံစားနေရသူများလည်း ရှိပါတယ်။

ဒီဝေဒနာခံစားနေရတဲ့လူတွေဟာ စိတ်ပိုင်းဆိုင်ရာရောဂါရှိတာမို့ သူတို့ရဲ့ မျက်နှာဟာ လန်းဆန်းခြင်းမရှိဘဲ ညှိုး မိုင်နေတာကို တွေ့ရှိရပါတယ်။ သူတို့ရဲ့ လှုပ်ရှားမှုဟာ လျင်မြန်သွက်လက်မှုမရှိ ဘဲ လေးကန်နေခြင်း၊ မိုင်တွေနေခြင်း၊

တစ်စုံတစ်ရာကို စဉ်းစားကာ တွေ့ဝေ နေ တတ်ပါတယ်။

စိတ်ဖိစီးမှုများတာနဲ့အလျောက် သူတို့ဟာ မောပန်းနွမ်းနယ်နေပြီး တစ် ခုခုကို စဉ်းစားကာ မကြာမကြာသတ် ပြင်းချတတ်ပါတယ်။ ဦးနှောက်နဲ့ အာရုံ ကြောကြောင့် ဒီဝေဒနာခံစားနေရ သူများဟာ ခေါင်းတစ်ခြမ်းကိုက်ခြင်း၊ ခေါင်း တစ်ခုလုံး မူးနှောက်နေခြင်း၊ စိတ်မကြည် မလင်ဖြစ်ကာ စိတ်မရှည်ခြင်း၊ လေငြိမ် သောနေရာ (သို့) လေလှဲသောအိမ်ထဲ တွင် အသက်ရှူမဝဖြစ်ခြင်း၊ လဲလျောင်း နေလိုခြင်းတို့ဖြစ်တတ်ပါတယ်။ ဒီဝေဒနာ ရှင်များဟာ ခန္ဓာကိုယ်မလန်းဆန်းခြင်း ကြောင့် အစားအသောက်ပျက်ခြင်း မကြာခဏ အိပ်ရာမှလန့်နိုးခြင်း ည အခါ၌ ကောင်းစွာ အိပ်မပျော်ခြင်း ဖြစ်တတ်ပါတယ်။ တာရှည်စွာ အိပ် မပျော်ပါက မှတ်ဉာဏ်များယုတ်လျော့ လာခြင်း၊ သွေးတိုးခြင်း၊ အာရုံကြော အားနည်းလာခြင်း၊ အစာမကြေဖြစ်စေ အာနုနှင့် အစာအိမ်ရောဂါများဖြစ်စေ ပါတယ်။

စိတ်ဖိစီးမှုဝေဒနာခံစားနေသူများ ဟာ ဒီဝေဒနာမှခဏတာကင်းဝေးစေရန် အတွက် အရက်သောက်ခြင်း၊ ဆေးသောက် သောက်ခြင်း၊ မူးယစ်ဆေးဝါးအသုံး ခြင်း စတဲ့ လွှဲများတဲ့ကုစားမှုတွေနဲ့ ကု မကြပါတယ်။ အဲဒီအခါမှာ စိတ်မထ မငြိမ်ဖြစ်ကာ စိတ်လှုပ်ရှားမှုများခြင်း တစ်ခါတစ်ရံ ဒေါသစိတ်ကို မထိန်း နိုင်ဘဲ မှားယွင်းတဲ့အပြုအမူတွေ ပြု မိကာ မမျှော်လင့်ဘဲ ပြစ်မှုများကို လူ နှစ်တတ်ကြပါတယ်။ ဒီလိုဖြစ်ခြင်း မိမိဘဝအတွက် အစွန်းအထင်းပြု မယ့် အများများပဲ ဖြစ်ပါတယ်။

အချို့သောလူများဟာ လှုပ်ရှား ခွင့်နဲ့ အဝင်ခွင့်မကျတဲ့အခွင့်က လှုပ်

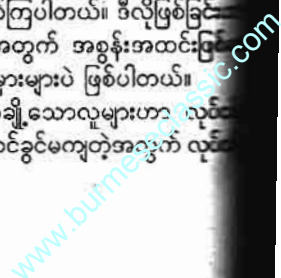

တူသောအကျိုး

သဒ္ဓါသံပါကံဇနောတိ - တူသော အကျိုးကိုဖြစ်စေ၏လို့ မြတ်စွာဘုရားက ပဟောခဲ့ပါတယ်။ ဒီစကားတော်ကို ဗုဒ္ဓ ဘာသာဝင်ဖြစ်တဲ့ လူ့အပေါင်းလည်း နားဝင်ပြီးသားဖြစ်ကြမယ်လို့ ထင်ပါတယ်။ သို့သော်လည်း အများအားဖြင့် ခပ်ပေါ့ပေါ့သာ နားဝင်ကြတာပါ။ အလေးအနက်ထားပြီး နားဝင်သူဆိုတာ ရှိတော့ရှိမယ်။ ရှားမယ်လို့ထင်ပါတယ်။ အလေးအနက်ထားပြီး နားဝင်သူတွေ ကျတော့ သတိရှိတယ်။ သတိရှိတော့ အတော်အတန် ဆင်ခြင်တဲ့တရားရှိသွားတယ်။ အများ၊ အမှန်ခွဲခြားနားလည်နိုင်

တွေမှာ ဇော (၇) ကြိမ်စောပြီး စိတ်တွေ ဖြစ်ကြရတယ်။ အိပ်မောကျနေချိန်မှာ တော့ ဝီထိစိတ်မဖြစ်ဘဲ ဘဝင်စိတ်တွေ ချည်းဖြစ်နေတာပေါ့။ ဒီအချိန်ကို ဘဝင် ကျတယ်လို့ခေါ်တယ်။ ဘဝင်ကျတယ် ဆိုတာ စိတ်တွေမပြေးသွားဘဲ ငြိမ်သက် နေတာ။ အဲဒီလို ငြိမ်သက်နေရာကနေ ဘဝင်နိုးထပြီး အိပ်မက်မက်နေရင် အဲဒီ မှာ အိပ်မက်ဝီထိစိတ်ဖြစ်နေပါပြီ။ ဆိုရ ရင် အိပ်လို့မပျော်တပျော်ဖြစ်နေချိန်လို့ ခေါ်ပါတယ်။ အဲဒီအချိန် လူသာမနိး သေးတာ စိတ်ကနိုးနေပါပြီ။ နိုးလို့အိပ် မက်တွေဖြစ်နေပါပြီ။ အဲဒီအိပ်မက်ထဲ ကျွန်တော်တို့ စီးမျောနေရတော့တာပါ။

အိပ်မက်ဆိုတာ ကိုယ်အလေ့အကျက် များရာမက်တတ်ကြလေတော့ နှစ်သက် စရာလည်း တွေ့ကြရမယ်။ မနှစ်သက် စရာတွေလည်း ကြုံကြုံဖန်ဖန်တွေ့တာ ပါပဲ။ ဒါက ဝီထိပိုင်းစိတ်ဖြစ်ပုံ အနည်း ငယ် တင်ပြခြင်းပါ။

အဲဒီဇော (၇) ကြိမ်မှာ ပထမ ဇောဝီထိစိတ် အလွန်အားကောင်းရင် ဒီဘဝမှာကိုပဲ ချက်ချင်းလက်ငင်းအကျိုး ပေးတတ်ပါတယ်။ အဲဒီအကြောင်းအရာ ကို သူရဇ္ဇမဂ္ဂဝင် ၂၀၁၄၊ ဖေဖော်ဝါရီလ ထုတ်မှာ မကောင်းတဲ့စိတ်ထား' ဆိုပြီး ရေးသား တင်ပြခဲ့ပါတယ်။ ဒါပေမယ့် ပြုတဲ့ကံအလျောက် အရေးနဲ့ အမြန်ဆုံး

နေပြည်တော်ကျော်ကျော်စိုး

တူညီသောပေးဆပ်ရခြင်းများ

တယ်။ ဒီတော့ အကုသိုလ်မှုပြုတော့ မယ်ဆိုရင် သတိနဲ့ ထိန်းချုပ်တဲ့အခါ မပြုလုပ်ဖြစ်တော့ဘူး။ ဘာလို့လဲဆို တော့ တူသောအကျိုးဖြစ်မှာစိုးလို့ပါ။ ကျွန်တော်တို့တွေဟာ ပဋိသန္ဓေ စတည်ချိန် ပဋိသန္ဓေဝီထိရယ်၊ သေချိန် နောက်ဆုံးထွက်သက်ဖြစ်တဲ့ မရဏသန္ဓေ ဝီထိရယ် အဲဒီနှစ်ကြိမ်သာ ဇော(၅)ကြိမ် စောခွင့်ရှိကြတယ်။ ကျန်တဲ့ကြားကာလ



ကွာတတ်ပါတယ်။ အားကောင်း
 ကောင်းသလောက် မြန်တတ်ပါ
 သူတွေဆိုတာက ကုသိုလ်မှုပြုရင်
 ဝေမဇောစေတနာဖြစ်ချင်မှဖြစ်
 အကုသိုလ်မှုပြုမယ်ဆိုရင်တော့
 ဝေမဇောစေတနာဖြစ်ကြတာများတယ်။
 ဆိုတာ မကောင်းမှုမှာသာ အား
 မြင့်မို့ မွေ့လျော်တတ်ကြတာကိုး။
 လည်း မြတ်စွာဘုရားက ပါပ
 ဝေမဇော - စိတ်သည် မကောင်းမှု
 မွေ့လျော်၏ လို့ ဆိုထားတာပဲ
 ဒီတော့ ကျွန်တော်တို့တစ်တွေက
 မကောင်းမှုမှာကျတော့ စိတ်ပါလက်ပါ
 လည်းလည်း ပထမဇောစေတနာဖြစ်
 ကာများပါတယ်။
 ခံနိုင်ပြုကြမယ်၊ သီလဆောက်
 ကြမယ်၊ ဘာဝနာပွားများကြမယ်
 တော့ ထက်ထက်သန်သန် စိတ်ပါ
 သိပ်သိပ်မရှိတတ်ကြပါဘူး။ ရှိတော့
 ရှားတယ်လို့ဆိုရမှာပါ။မကောင်း
 မွေ့လျော်သလောက် ကောင်းမှုကျ
 သပ်အင်အင်ဖြစ်ကုန်တတ်ပါတယ်။
 ကုသိုလ်ပထမဇောစေတနာရဖို့
 ကာက အလွန်ခက်ပါတယ်။
 ကုသိုလ်ပထမဇောစေတနာထိုက်

လို့ ချက်ချင်းလက်ငင်း အကျိုးပေးတဲ့
 သာကော မြတ်စွာဘုရားရှင်လက်ထက်
 တော်အခါတွေမှာလည်း ရှိခဲ့တယ်။
 ရှေးရှေးမြတ်စွာဘုရားလက်ထက်တော်
 တွေမှာလည်းရှိခဲ့တယ်။ သာသနာတော်
 နောက်ပိုင်းမှာလည်းရှိခဲ့တယ်။ ခုခေတ်
 ခုခါမှာလည်းရှိနေတုန်းပါပဲ။ ကြည့်တတ်
 ရင် မြင်ကြပါလိမ့်မယ်။ ထိုအတူပါပဲ
 အကုသိုလ်ပထမဇောစေတနာထိုက်လို့
 မကောင်းကျိုးရတာတွေလည်း များပြား
 တဲ့သာကောတွေရှိခဲ့ပါတယ်။ အကုသိုလ်
 ပြုရာမှာ အားကောင်းတဲ့ ပထမဇော
 စေတနာကြောင့် တူသောအကျိုးဆိုတဲ့
 တူညီသောပေးဆပ်ခြင်းတွေ ပေးဆပ်ရ
 ပုံကို သံဝေဂရဖွယ်တင်ပြချင်တာပါ။

လှန့်ခွေး ခွေးနဲ့လူ

လူတွေရှိရင် ခွေးတွေရှိပါတယ်။
 ခွေးနဲ့လူ အတူတူနေခဲ့ကြတာ ဘယ်တုံး
 ဘယ်ကာလကရယ်လို့ အတိအကျသတ်
 မှတ်လို့ရမယ်မထင်ပါဘူး။ လူတွေရဲ့ အိမ်
 မွေးတိရစ္ဆာန်တွေမှာ ခွေးလည်း အပါ
 အဝင်ဖြစ်ခဲ့ပါတယ်။ အဲဒါကြောင့် ခွေး
 မရှိတဲ့ရွာ၊ ခွေးမရှိတဲ့မြို့ရယ်လို့ မြန်မာ
 နိုင်ငံမှာရှိမယ်မထင်ပါဘူး။
 မြန်မာနိုင်ငံမှာ အများအားဖြင့်
 ရှိနေကြတာက ဗမာခွေးလို့ ခေါ်ကြတဲ့

သာမန်ခွေးတွေပါ။ အဲဒီသာမန်ခွေးတွေ
 ဆိုတာက အကြမ်းခံနိုင်ရည်ရှိတဲ့ခွေးတွေ
 ပါ။ ယုတ်စွာအဆုံး ပိုင်ရှင်မဲ့ခွေးလေးခွေး
 လွင့်တွေကိုကြည့်ပါ။ ငတ်တစ်လှည့်ပြတ်
 တစ်လှည့်နဲ့လည်း အသက်ရှင်နိုင်တယ်။
 မစင်၊ အပုပ်အသီး စတာတွေ စားပြီး
 လည်း အသက်ရှင်နိုင်တယ်။ ဟိုလူရိုက်
 ဒီလူရိုက် စသည်ဖြင့် နှိပ်စက်သော်
 လည်း အသက်ရှင်နိုင်တယ်။ အဲဒီလို
 ခွေးလေးခွေးလွင့်တွေကို မြို့ပြတွေရဲ့
 ဈေးဝန်းကျင်တွေနဲ့ လူစည်ကားရာ
 အရပ်တွေမှာ အများအားဖြင့် တွေ့မြင်
 နိုင်တယ်။

ခွေးကို ချစ်တတ်သူတွေရှိတယ်။
 မချစ်တတ်သူတွေလည်းရှိတယ်။ ရှားရှား
 ပါးပါး ခွေးကို မုန်းတီးတတ်တဲ့လူတွေ
 လည်းရှိတတ်ပါတယ်။ ခွေးချစ်တတ်သူ
 တွေကျတော့ ခွေးကိုမွေးတယ်။ မချစ်
 တတ်တဲ့သူတွေကျတော့မမွေးကြပါဘူး။
 အချို့ကျတော့ မချစ်သော်လည်းအောင့်
 ကာနမ်းဆိုတာလို အိမ်စောင့်၊ ခြံစောင့်
 လေးရအောင်ဆိုပြီးတော့ကာ မွေးသူ
 တွေလည်း ရှိတတ်ကြပါတယ်။
 ကျွန်တော်တို့ဒေသ နေပြည်တော်
 ကြီးမတည်မီကဖြစ်ပါတယ်။ အဲဒီတုန်း
 က ကျွန်တော်တို့ ပြန်ကပြေးရွာဟာ
 ပျဉ်းမနားမြို့နယ်မှာ ပါပါတယ်။ ကျွန်
 တော်တို့ရွာရဲ့ဈေးက ငါးရက်တစ်ကြိမ်
 ဈေးကြီးဖြစ်ပေမယ့် အစဉ်အလာအား



ဖြင့် နေ့စဉ်ဈေးဖြစ်ပါတယ်။ အဲဒီတော့ ဈေးကို အမှီပြုပြီးရပ် တည်တဲ့ ခွေးလေးခွေးလွင့်တွေဆိုတာရှိ ပါတယ်။ သူ့ဟာသူ ဖြစ်သလိုရပ်တည် ပြီး ပေါက်ဖွား နေထိုင်ကြလေ့ရှိတယ်။ ဈေးသည်တွေရဲ့ စားကြွင်းစားကျန်လေး တွေ၊ ကြက်၊ ဝက်၊ အမဲ၊ ငါး စတဲ့ အရိ အရွံ ဖြတ်တိုဖြတ်စက္ခုပစ်ပစ္စည်းလေး တွေ စသည်ဖြင့်ပေါ့လေ အမှီပြုစား သောက်ပြီး အသက်ရှင်ရပ်တည်ကြတာ ပါ။ ဈေးခွေးတွေ သစ္စာရှိတာက ဈေး သည်တွေထဲကပစ္စည်းတွေကို အလစ် ဆွဲပြီးပြီးစားသောက်ခြင်းလုံးဝမပြုကြ တာပါပဲ။ ဒီတော့ ဈေးသည်တွေက ဈေး ခွေးတွေကို မေတ္တာမရှိရင်တောင် ဒုက္ခ တော့ပေးလေ့မရှိကြပါဘူး။ ဥပမာကွာပြု ထားကြတာပါ။

ဘာသာဘာဝ ခွေးကလေးတွေ ပေါက်ပွားလာပြီဆိုရင်တော့ ခွေးထီး လေးလည်းဖြစ်မယ်၊ လှလှဝဝလေးလည်း ဖြစ်မယ်ဆိုရင်တော့ အဲဒီဈေးခွေးလေး ကို ရချင်တဲ့သူပေါ်လာပြီး ချော့မော့ဖမ်း သွားကာ အိမ်မှာမွေးကြတော့တာပါပဲ။ ပိုင်ရှင်မဲ့ဘဝကနေ ပိုင်ရှင်ရှိခွေးဖြစ်သွား ပြီး အိမ်နဲ့ စည်းနဲ့ စနစ်တကျ နေထိုင် ရတော့တာပါ။

ဒီအခါ ခွေးတို့သဘာဝ သူ့ဆန် စားတော့ ရဲရတော့တာပါပဲ။ အိမ်ဝင်းထဲ လူစိမ်းဝင်လာရင်ဟောင်မယ်၊ ကိုက်မယ်။ အချို့ခွေးကျတော့ မဟောင်ဘဲ အလစ် ဝင်ဆွဲမယ်။ ရင်းနှီးနေတဲ့အိမ်ရှင်တွေဆို ရင် အမြီးနုနုပြီး ကြိုဆိုမယ်။ ခုန်ပေါက် မြူးထူးပြီး သခင်အလိုကျနေပြတော့ တာပါပဲ။ အဲဒါတွေက ခွေးတွေမှာ မွေး ကတည်းကပါလာတဲ့ဗီဇတွေပါ။ သင် ပေးစရာမလိုဘူး။ သို့သော်လည်း တစ် ကောင်နဲ့တစ်ကောင် အသွင်အပြင်အမူ အရာတော့ ကွာခြားပေမပေါ့လေ။ ခွေး တစ်ကောင်စိတ်တစ်မျိုးပေကိုး။

ခွေးတွေဆီကနေပြီး လူတွေအတု ယူစရာ (၄) မျိုးရှိတယ်လို့ ဆိုတယ်။ အဲဒါက အိပ်ပျော်လွယ်ခြင်း၊ နိုးလွယ် ခြင်း၊ ကျွေးသမုန့် ရောင့်ရဲတင်းတိမ် နိုင်ခြင်း၊ သခင်အပေါ် သစ္စာရှိခြင်းဆို တာတွေပါပဲ။ ဒါတွေက အမှန်တကယ် အတုယူဖွယ်တွေဖြစ်ပါတယ်။ နက်နက် နဲနဲတော့ခေါ်ကြည့်ရင်သဘောပေါက်ကြ မှာပါ။

ခွေးကလေးရွှေ့နီ
“ဝုတ် ဝုတ် ဝုတ် ဝုတ်”

ခွေးဟောင်သံက လမ်းဘက်က ထွက်ပေါ်လာခြင်းပါ။ အဲဒါကြောင့် ထမင်းချက်နေတဲ့ မတင်မဟာ သူ့သား ရွှေလုံးကို လှမ်းအော်ပါတယ်။

“ဟဲ့-ရွှေလုံး၊ နင့်ခွေးကလမ်းသွား လမ်းလာတွေထွက်ဟောင်နေပြန်ပါပြီ။ သွားမောင်းစမ်း”

ဆိုတော့ ရွှေလုံး လမ်းဘက်ပြေး သွားပြီး သူ့ခွေးကို မောင်းသွင်းလာပါ တယ်။ ခွေးက ရွှေနီရောင်လေးပါ။ ကြီး ကောင်ငင်စပြုနေပါပြီ။ မကြာမီ ခွေးကြီး ဖြစ်လာတော့မှာပါ။

“ငါအကြိမ်ကြိမ်တားလျက်နဲ့ဟယ် ဒီခွေးကို မယူခဲ့ပါနဲ့လို့ အစကတည်းက ပြောသားပဲ။ ခုတော့ လမ်းသွားလမ်း လာတွေထွက်ထွက်ဟောင်နေတာ ဒီခွေး ကြီးလာရင်တော့ ဒုက္ခပါပဲ”

လို့ ညည်းညူနေပြန်ပါတယ်။ ခွေးလေးကို ဈေးသွားရင်း ရွှေလုံး က ဖမ်းယူလာခဲ့ခြင်းပါ။ ရွှေနီရောင် ကလေးမို့ ရွှေနီလို့ပဲ ခေါ်ပါတယ်။ ရွှေနီ ဟာ ပိုင်ရှင်မဲ့ ဈေးခွေးကလေးပါ။ ကိုလှ အောင်၊ မတင်မေတို့ရဲ့ တစ်ဦးတည်း သောသားလေး ရွှေလုံးက သူ့အမေ နောက်လိုက်ရင်း ပွေ့ခေါ်ခဲ့ပြီး မွေးထား ခြင်းပါ။ မတင်မေက မယူရန် ဘယ်လို တားပေမယ့် တားမရတာကြောင့်မွေးခွင့် ပြုရတော့တာပါ။ ရွှေနီနဲ့ ရွှေလုံး ဆိုတာ က အတူနေကစားဖော်ကစားဖက်ဖြစ် နေပါပြီ။ ရွှေလုံးက (၁၀) နှစ်သားအရွယ် ပဲရှိသေးတာပါ။ ဒီတော့ ညီအစ်ကိုလို ခင်မင်ဆော့ကစားကြတာပါ။ ရွှေလုံး အဖော်ရတာပေါ့လေ။

ရွှေနီမှာ ညဉ့်ဆိုးတစ်ခုရှိပါတယ်။ အဲဒါက စည်းအပြင်ထွက်ပြီး လမ်းမှာ သွားလာနေတဲ့လူတွေကို ဟောင်တတ် တာပါ။ သူ့သဘောကတော့ သူ့စည်းထဲ မဝင်ရဲအောင် ဟန်တာနေမှာပါ။ ကိုက် တော့မကိုက်ပါဘူး။ ဒါပေမယ့် အဲဒီလို စည်းပြင်ထွက်ပြီး ဟောင်တတ်တဲ့ ခွေး ကို လူတကာမုန့်ကြပါတယ်။ လမ်းသွား လမ်းလာတွေ စိတ်အနှောင့်အယှက် ဖြစ်ရပါတယ်။ သည်းခံသူတွေအနေနဲ့ အသာရှောင်သွားကြပေမယ့် သည်းမခံ တတ်သူတွေကျတော့ ခဲနဲ့ ကောက်ထု တော့တာပါ။ ဒီအခါ ခွေးကပိုပြီးဟောင် တတ်လာတာပါပဲ။ ပြီးတော့ ပစ်တဲ့ခဲကို လိုက်ကိုက်တဲ့အကျင့်ဖြစ်လာပါတယ်။

တစ္ဆေမုန့်တဲ့ခွေး
ဒီလိုနဲ့ ရွှေလုံးရဲ့ ခွေးရွှေနီဟာ

အရွယ်ရောက်လာပါတယ်။ ကောင်း ကောင်းမွန်မွန် ကျွေးမွေးပြီးထားတာ တစ်သွေးတစ်မွေးဆိုပါတော့။ အိမ် အပြင် လမ်းမဘက်ထွက်ထွက်ပြီး လမ်း သွားလမ်းလာတွေကို ဟောင်တတ်တဲ့ အကျင့်ကတော့ မပျောက်ပါဘူး။ အမြဲ မဟုတ်ပေမယ့် နေ့စဉ် အဲဒီလိုထွက် ဟောင်လိုက်ရမှ ရွှေနီကလည်း စားဝင် အိပ်ပျော်တာပါ။ အကျင့်ပါနေပါပြီ။

ခွေးဆိုတာ (၄) မျိုးရှိတယ်လေ။ ဟောင်သာဟောင်ပြီးမကိုက်တဲ့ခွေး၊ ကိုက် သာကိုက်ပြီး မဟောင်တဲ့ခွေး၊ ဟောင် လည်းဟောင် ကိုက်လည်းကိုက်တဲ့ခွေး၊ မဟောင်လည်းမဟောင် ကိုက်လည်း မကိုက်တဲ့ခွေးဆိုပြီး (၄) မျိုးရှိရာက အကြောက်ရဆုံးက ကိုက်သာကိုက်ပြီး မဟောင်တဲ့ခွေးကိုပါဘဲ။ အဲဒီခွေးမျိုးက ကိုက်ပြီးမသိရတာ၊ ကြိုတင်ကာကွယ် ချိန်မရတတ်ဘူး။

အဲဒီမှာ အန္တရာယ်အကင်းဆုံးက ဟောင်လည်းမဟောင်၊ ကိုက်လည်း မကိုက်တဲ့ခွေးပါဘဲ။ ဒါမျိုးခွေးကရှိတော့ ရှိတယ်။ ရှားတယ်လို့ ဆိုရမှာပါ။ ခွေး သူတော်ကောင်းပေါ့။ ဒါပေမယ့် အဲဒီလို နံ့လွန်းဖျင်းလွန်းတဲ့ခွေးကျတော့ လူစိမ်း ဝင်လာလို့မှ ဟောင်ဖော်မရတဲ့အခါ ခွေး ရှင် စိတ်ညစ်ရတာ အမှန်ပါပဲ။ သူ့ခိုဝင် လည်း ကြည့်ရုံကြည့်နေမှာပဲ။ သူ့ဝင် ဝင်လာရင်လည်းကြည့်ရုံကြည့်နေမှာပဲ။ ဟန်လိုက်မယ်တားလိုက်မယ်ဆိုတာ သူ မှာမပါဘူး။ အထုပ်ကြီးထမ်းထွက်သွား လည်း ကြည့်တောင်းကောင်းနဲ့ ကြည့် နေမှာပါပဲ။ သူကမှ မဟောင်တတ် မကိုက်တတ်တာ ကြည့်နေရုံပဲရှိမှာပဲ လေ။

အဲဒါမျိုးခွေးဟာ ရှားပေမယ့် နီ တယ်။ ဘယ်မှာလဲဆိုတော့ နေပြည် တော် ဇမ္ဗူသီရိ အောင်ဇမ္ဗူရပ်ကွက်၊ ကျွန်တော့်အိမ်ရဲ့ မြောက်ဘက်ခြမ်း ဝေါ်ကြင်လှိုင်အိမ်ကခွေးကြီးနဲ့ ကွန် တော်တို့အိမ်က ခွေးကလေး ကျန်ခဲ့လေ။ ဝေါ်ကြင်လှိုင်အိမ်က ခွေးကြီး နာမည်က မဲကြီးတဲ့။ ဒါပေမယ့် အမည် မဟုတ်ဘူး။ ခွေးက နီညိုရောင်ပါ။ အဲဒီ ခွေးကြီးဟာ သူ့အိမ်ဝိုင်းထဲ ဘယ်သူဝင် ဝင်၊ ဘယ်သူထွက်ထွက် လက်ပေါ် ခေါ် တင်ပြီးကြည့်နေတာပဲရှိတယ်။ လုံးဝ ဟောင်မှာ၊ ကိုက်မှာမပါဘူး။ သူနဲ့ဘာမှ မဆိုင်သလိုနေတတ်တာ ဘဝတင်းပင်း လုံးပါပဲ။

အဲဒီမဲကြီးက ကျွန်တော်တို့အိမ်

ဦး ခွေးကလေး ကျန်စုံနဲ့အတူ
အတူအိပ်တယ်။ ကျန်စုံကို
ခေါ်ရမှာပါ။ ဒီတော့
ခေါ်လည်း မဲကြီးစရိုက်အတိုင်း
တတ်တတ်။ မကိုက်တတ်တဲ့ ခွေး
ကျန်တော်တို့အခေါ် ခွေးပေါ
လာခဲ့ပါတယ်။

မဲကြီးမှာ ထူးခြားတာတစ်ခုရှိ
ဒေါ်ကြင်လှိုင်တို့ ပြောပြလို့
အဲဒါက ညအခါ အိမ်ဝင်း
ခွေဝင်လာလို့ကတော့ စားမတတ်
အတင်းထိုးဟောင်လေ့ရှိပြီး
လေ့ရှိတယ်လို့ ဆိုပါတယ်။ အဲဒါ
ခွေသွားရာနောက် တကောက်
တက်လိုက်ပြီး ရန်ရှာလေ့ရှိတာပါ။
ခွေထွက်အောင် မောင်းထုတ်
အောင်ရပ်လေ့ရှိကြောင်း သိရပါ
အဲဒါက မဲကြီးရဲ့ ပီသေသပါ။
လည်း မကောင်းဆိုးဝါးလို့ခေါ်
သရဲတစ္ဆေတွေကို မောင်းထုတ်
ကြောင့် မဲကြီးအပေါ် ကျေနပ်
ပြန်ပါတယ်။ ဒါက မဲကြီးရဲ့ကောင်း
ခွေးမျက်စိဆိုတာ နာနာဘာဝ
တို့ ပြိတ္တာတွေကို မြင်နိုင်စွမ်းရှိ
ကျန်တော်တို့အိမ်က ကျန်စုံနဲ့
အတူပါ။

ကျန်တော် တစ်ခါ မန္တလေးကပြန်
တော်ညမှာ ကျန်တော်ခေါင်းရင်း
မွေးကင်းစ ခွေးပေါက်ကလေး
ညည်းညူသံတွေ ကြားနေရပါ
ဪ - ဘယ်ခွေးမက ခွေးက
တွေမွေးထားပါလိမ့်ဆိုပြီး သာမန်
တွေပဲ တွေ့မိပါတယ်။ မနက်ကျ
ညိုလိုက်မယ်ပေါ့လေ။ ကျန်တော်က
အိပ်တာကိုး။

မိုးလင်းလို့ ကျန်တော်ဝင်းထဲ
အင်ဘက်က မောင်မြတ်ထွန်းအိမ်
အိမ်အနဲ့ ရှာကြည့်ပေမယ့် ဘယ်ခွေး
သားတာမှမတွေ့ရပါဘူး။ ပတ်ဝန်း
ဆိုင်အိမ်ဝင်းတွေ လေ့လာကြည့်ပြန်
လည်း ခွေးမွေးရာသီမဟုတ်တာ
ကြောင့် လုံးဝမတွေ့ရပါဘူး။ ဒါဆို
ကျန်တော်ခေါင်းရင်း မွေးစခွေးလေးတွေ
အော်သံဟာ ရိုးရိုးမဟုတ်ဘူးဆိုတာ
သဘောပေါက်လိုက်ပါတယ်။ ဒါနဲ့ ခွေး
မွေး မမွေး မောင်မြအေး မေးကြည့်ပြန်
တော့လည်း ဒီဝန်းကျင် ဘယ်မှာမှခွေး
မွေးကြောင်း ပြောပြပါတယ်။ ဒါဆို
ကျန်တော် ခွေးတစ္ဆေအခြောက်ခံရတာ
သဘောပါပြီ။

ညအိပ်ရာဝင်လို့ တိတ်ဆိတ်တဲ့အ

ချိန်ရောက်တာနဲ့ ကျန်တော်ခေါင်းရင်း
မှာ ထုံးစံအတိုင်း ခွေးကလေးတွေ တကို
ကိုနဲ့ အော်သံကြားနေရပြန်တာပါ။
ဧကန္တ - တစ်လောလေးက အမူးသမား
ရိုက်သတ်လို့ သေသွားတဲ့ ကုတ်ကြား
မကျွတ်မလွတ်ဖြစ်ကာ ကျန်တော်ဆို
အသံပေးပြီး အကူအညီလာတောင်းတာ
ထင်ရဲ့လို့ တွေးနေတုန်းမှာပဲ အိမ်ရှေ့
ထန်းလက်ကုလားထိုင်ပေါ် အမြဲတက်
အိပ်တဲ့ကျန်စုံက တရားရှုနဲ့ထပြီးအူနေ
တော့တာပါ။ ကျန်စုံက မဟောင်ဘဲ
အူနေတာပါ။ သူ့အူတော့ ခွေးကလေး
တွေရဲ့ တကိုကိုအသံပျောက်သွားတယ်။
နောက်ထပ် ခွေးကလေးတွေရဲ့အသံလာ
မပေးတော့ပါဘူး။ (၂) ရက်ပဲကြားလိုက်
ရပါတယ်။ အမုန်တော့ ခွေးတစ္ဆေ
အခြောက်ခံရခြင်းပါ။ ပြိတ္တာဆိုတာ လူ
သေမှဖြစ်တာမဟုတ်ပါဘူး။ တိရစ္ဆာန်
တွေသေလည်းဖြစ်ကြပါတယ်။ ပြိတ္တာ
ရယ်လို့ဖြစ်လာရင် လူကပဲဖြစ်ဖြစ်၊
တိရစ္ဆာန်ကပဲဖြစ်ဖြစ် ဆင်းရဲငတ်မွတ်
ခြင်းကြီးစွာနေကြရတာကြောင့် ရပ်တွေ
ရွာတွေထဲအစာဝင်ရှာကြရတာ ထုံးစံပါ။
အဲဒီအခါ သံယောဇဉ်ရှိရာကိုဝင်ပြီးအကူ
အညီတောင်းတဲ့သဘောတွေ ရှိတတ်ပါ
တယ်။

ဆက်စပ်လို့ပြောပါရစေဦး။နောက်
တစ်ခါကြိုတာက ညနေဝင်ဖို့ရီအချိန်ပါ။
ကျန်တော်တို့တွေ သရက်ပင်ရိပ်မှာ လူစုံ
တက်စုံထိုင်နေချိန်ပါ။ အဲဒီမှာ အနီးမှာ
ရှိနေတဲ့ ခွေးပေါက်စလေးပိစိကို တစ္ဆေ
ကချစ်လို့လာစခြင်းပါ။ ခွေးကလေးဟာ
တဂဲဂဲမာန်ဖီပြီး တဖြည်းဖြည်းနောက်
ဆုတ်နောက်ဆုတ်လုပ်နေတာပါ။

ကျန်တော်တို့ မြင်နိုင်စွမ်းမရှိတဲ့
ပုဂ္ဂိုလ်တစ်ဦးဟာ ခွေးလေးကို စုနေခြင်း
ပါ။ ခွေးကလေးက မာန်ဖီရင်း နောက်
ဆုတ်နောက်ဆုတ်လုပ်နေတာ တစ်လံ
ကျော်ကျော်ရှိနေပါပြီ။ ကျန်တော်တို့က
တော့ ပိစိကိုကြည့်ပြီး သဘောကျနေ
ကြတာပါ။ ပရလောကသားတစ်ဦးစုနေ
တာကိုကြည့်ပြီး သဘောပေါက်ကြပါ
တယ်။ အဲဒီမှာ မာန်တဖီဖီနဲ့ ကြောက်
နေတဲ့ ပိစိကို မောင်မြင့်အေးက -

“မကြောက်ပါနဲ့ သားရဲ့။ ဒီမှာ
အဖေတို့ရှိပါတယ်”

လို့ အားပေးလိုက်တော့မှ ပရ
လောကသား သူလမ်းသူသွားဟန်တူပါ
တယ်။ ပိစိ အနေအထားက ပုံမှန်ပြန်ဖြစ်
သွားပါတယ်။ ဒါက နေ့နေ့ ညည လူတို့
နေထိုင်ရာအရပ်တွေမှာ ဝင်ထွက်သွား

လာနေကြတယ်ဆိုတဲ့သဘောပါပဲ။ ခွေး
လေးကို ချစ်လို့စခြင်းပါ။

အခုချိန်မှာတော့ အဲဒီခွေးတွေ
တစ်ကောင်မှမရှိတော့ပါဘူး။ အရွယ်
မရောက်မီ သက်တမ်းတိုတိုနဲ့ သေတုန်
ကြပါပြီ။ တော်သလင်း ခွေးပွဲတော်ပြီး
တာနဲ့ တစ်ကောင်ပြီးတစ်ကောင် ခွေး
နာကျပြီးသေကုန်ကြတာပါ။ ကိုယ်ပိုင်
မမွေးတော့ပေမယ့် လာသမျှခွေးတွေကို
ကျွေးနေတုန်းပါပဲ။

ခွေးကိုမုန်းတဲ့ဦးအုန်း

ကိုလှအောင်၊ မတင်မေတို့ဟာ
ပြန်ကပြေး နှစ်ဆောင်ပြိုင်ရပ်ကွက်ထဲ
မှာနေတာပါ။ သူတို့ရဲ့ရွှေနီဟာ အရွယ်
ရောက်လာတဲ့အခါ တစ်သွေးတစ်မွေး
လှပတဲ့ခွေးကြီး ဖြစ်လာပါတယ်။ သူ
အကျင့်ကလည်း ထုံးစံအတိုင်း မကိုက်
ပေမယ့် လမ်းသွားလမ်းလာတွေကို
ထွက်ထွက်ဟောင်တတ်တာပါပဲ။

သူတို့ရပ်ကွက်ထဲက ဦးအုန်းက
တော့ ခွေးကို မချစ်တတ်ပါဘူး။ ခွေး
ဆိုရင် အလွန်ရှုံးပြီးအလွန်မုန်းတဲ့လူပါ။
အရွယ်အားဖြင့် (၄၀) ကျော်ကျော်ရှိပါ
ပြီ။ အဲဒီလမ်းဆိုတာက မလှမသွေ နေ
စဉ်ဖြတ်နေရတဲ့လမ်းဖြစ်နေသလို နေ့စဉ်
လည်း ခွေးဟောင်ခံရတတ်ပါတယ်။
တခြားလူတွေသာ အဟောင်မခံရရှိမယ်၊
ဦးအုန်း လာပြီဆိုတာနဲ့ ခွေးကထွက်
ဟောင်ပြီးသားပါ။ ဘာလို့လဲဆိုတော့
ဦးအုန်းက ခွေးကို နေ့စဉ် ခဲနဲ့ထနေကျ
ဖြစ်ပြီး ခွေးကလည်း ဦးအုန်းမြင်တာနဲ့
ပြေးထွက်လာပြီး ဟောင်စမြဲပါ။ တစ်ဦး
မေတ္တာ တစ်ဦးမှာ ဆိုတာလို ခွေးနဲ့လူ
မေတ္တာပျက်နေကြခြင်းပါ။

ခဲနဲ့ဘယ်လိုထုပေမယ့်လည်း ခွေး
က လွတ်အောင် အမြဲရှောင်တတ်သလို
ကျလာတဲ့ခဲကို ဒေါသတကြီး ပြေးကိုက်
တာကလည်း ထုံးစံဖြစ်နေပါပြီ။ ဦးအုန်း
စိတ်ထဲမှာ ဒီခွေးကို ကြာလေ အမုန်းထု
ထည် ကြီးလေကြီးလာပါတော့တယ်။
ခွေးရဲ့ ပျက်စီးရာပျက်စီးကြောင်းအထိ
ကြံစည်တွေးတောလာပါတော့တယ်။

အဲဒါက ရှေးအစဉ်အလာသုံးခဲ
တဲ့နည်းပါ။ အဲဒီနည်းက သင်္ဘောသီး
အစိမ်းကို မီးဖုတ်ပြီး ခပ်ပူလေးနဲ့ပစ်တဲ့
နည်းပါ။ တွေ့ကြသေးတာပေါ့ကွာလို့
ကျိတ်ပြီး ကြိမ်းဝါးပါတယ်။ ရာသီက
သင်္ဘောသီးပေါတဲ့ရာသီလေ။ အခက်
အခဲမရှိ အကောင်အထည်ဖော်နိုင်တဲ့
အစီအစဉ်ဆိုပါတော့။



သင်္ဘောသီးမီးဖုတ်ရဲအစွမ်း

ဦးအုန်းဟာ အလောတော် သင်္ဘောသီးမီးဖုတ်ကို မီးဖုတ်ပြီး ကိုင်လိုရ တဲ့အနေအထားမှာ ကိုလှအောင်တို့အိမ် ရှေ့မှာ လှည့်လာပြပါတယ်။ ကိုလှ အောင်တို့အိမ်မှာ လူတွေမရှိကြပါဘူး။ အိမ်စောင့်အဖြစ် ရွှေနီပဲရိုနေတဲ့အချိန် ပါ။

ဦးအုန်းကို လှည့်ခနဲ မြင်လိုက် တာနဲ့ ရွှေနီဟာ ပြေးထွက်လာပြီး ထိုး ဟောင်ပါတယ်။ အဲဒီအခွင့်အရေးကို စောင့်တဲ့ ဦးအုန်းကလည်း သင်္ဘောသီး မီးဖုတ်နဲ့ လှမ်းပစ်ပါတယ်။ ရွှေနီက လည်း သင်္ဘောသီးကို အားပေးတရ လိုက်ကိုက်ပါတယ်။ ဦးအုန်းက ကြည့်ပြီး သဘောကျတာ ရှေ့ဆက်သွားတဲ့အခါ ရွှေနီလည်း အိမ်ထဲပြန်ဝင်သွားပါတယ်။

သင်္ဘောသီးမီးဖုတ်ကို ကိုက်မိတဲ့ ခွေးဟာ သွားတွေအကုန်ကျွတ်ထွက် ကုန်လေ့ရှိပါတယ်။ ဘယ်လိုဓာတ်ရယ် လို့တော့ မသိပါဘူး။ ဘယ်တုံးဘယ် တာလက ဘယ်သူက တီထွင်စမ်းသပ် ခဲ့သလဲဆိုတာလဲ မသိပါဘူး။ မြန်မာ့ အစဉ်အလာမှာတော့ ခိုင်ခိုင်မာမာရှိတဲ့ မကောင်းတဲ့နည်းတစ်နည်းပါဘဲ။

နောက်နေ့မှာ အမုန်တကယ်ပဲ ရွှေနီသွားတွေ အကုန်ကျွန်ထွက်ကုန်ပျံ တယ်။ ဒါလည်း ရွှေလုံးက ရွှေနီကို အစာကျွေးတဲ့အခါ အစားမစားနိုင်တာ ကို တွေ့ရမှ ရွှေလုံးက သိချင်ဦးပါ။ ဒီအခါ မိသားစုတွေ စိတ်မကောင်းခြင်း ကြီးစွာဖြစ်ကြရပါတယ်။ အိမ်ရှေ့ထွက် ကြည့်တဲ့အခါ သင်္ဘောသီးမီးဖုတ်ကို တွေ့ရမှ အပြစ်မှန်ကို သိကြရပါတယ်။ ပြုတဲ့လူကို အပြစ်မဆိုသာပါဘူး။ ဘာလို့ လဲဆိုတော့ သူတို့ရဲ့ခွေးက စည်းကျော် ပြီး လမ်းပေါ်ထွက်ဟောင်လေ့ရှိတာ ကိုး။

သွားတွေမရှိတော့တဲ့ ရွှေနီဟာ အစားအစာမစားနိုင်တော့ဘဲ တပိန်ပိန် တလိပ်လိပ်ဖြစ်ကာ ရက်အတန်ငယ်ကြာ တဲ့အခါ သေဆုံးသွားတော့တာပါပဲ။ ကျေနပ်နေသူကတော့ ခွေးကိုမုန်းတဲ့ ဦးအုန်းပါ။ ငါလုပ်တာကုဆိုပြီး ဝမ်းသာ ဂုဏ်ယူနေသူပါ။ သူ့ကိုယ်သူ မဟာသူရဲ ကောင်းလို့တောင် အထင်ရှိနေပုံရပါ တယ်။ ဦးအုန်း အဲဒီလမ်းကိုသွားတိုင်း ရွှေနီကို နှိပ်ကွပ်လိုက်ရတာကို အားပေး တရတွေ့ပြီး ကျေနပ်လေ့ရှိတယ်။ ခုတော့ တိတ်လို့ဆိုတဲ့လို့ ဘယ်လောက် ဟန်ကျလဲဆိုပြီးပြောလို့ပါ။

သွားဖုံးကင်ဆာ

အချိန်တွေ တရွေ့ရွေ့ကုန်ဆုံး လာလိုက်တာ ဦးအုန်းတောင် အသက် (၅၀) ကျော်ပြည့်လာပြီ။ သွားဖုံးတွေ ရောင်ပြီးနာလာလို့ သွားဆရာဝန်ဆီ သွားပြတဲ့အခါ စမ်းသပ်ပြီး ဆေးရုံကို ညွှန်းတာကြောင့် (နေပြည်တော်) ဖျဉ်း မနားဆေးရုံကြီးကို ရောက်ရပါတယ်။ တတ်ကျွမ်းတဲ့သမားတော်တွေ စစ်ဆေး တဲ့အခါ နှစ်ရွည်လများ ကွမ်းစားခဲ့တဲ့ ဒဏ်ကြောင့် သွားဖုံးကင်ဆာ ဖြစ်တယ် ဆိုတဲ့အဖြေကို ရပါတယ်။ ဒါနဲ့ ဆင်း ခွင့်တောင်းပြီး အိမ်ပြန်ခဲ့ပါတယ်။

နာလိုက်တဲ့သွားတွေဆိုတာ ဘာမှ ကို ဝါးလို့မရတာ။ ဆန်ပြုတ်အရည်ကြည့် အသက်ဆက်နေရတယ်။ သိပ်မကြာ လိုက်ပါဘူး။ သွားခြေတွေယိုင်ကုန်ပြီး သွားတွေအကုန်လုံးပြုတ်ထွက်ကုန်တော့ တာပါပဲ။ တစ်ချောင်းမှ မကျန်အောင်ကို ပြုတ်ထွက်ကုန်တာပါ။

ဒီအခါက သူပြုခဲ့တဲ့ကို ပြန်ပြီး သတိရပါတော့တယ်။ လူအောင်တို့အိမ် က ရွှေနီကို သင်္ဘောသီးမီးဖုတ်ပစ်ပြီး သွားတွေအကုန်ပြုတ်အောင်လုပ်ခဲ့တာ။ အခုတော့ ငါ့မှာလည်း သွားတွေအကုန် ပြုတ်ထွက်ကုန်ပါပေါ့လား။ ဪ - ဝင့် ဝင့် နောက်ဘဝထိတောင်မစောင့်ဘဲ ခုဘဝမှာပဲ လက်ဝင်းအကျိုးပေးတော့ တာပါလားလို့ တွေးမိပြီး စိတ်မကောင်း ခြင်းကြီးစွာ ပူလောင်ခံစားနေရပါတယ်။

လူမမာလာမေးကြတဲ့ လူတွေကို လည်း သူ့ရဲ့စိတ်သက်သာရာရလို့ရငြား အကုန်လုံး ဖွင့်ဟပြောပြလေ့ရှိပါတယ်။ အဲဒီလို ရွှေနီကို ပြုမူခဲ့တဲ့အကြောင်း ပြောပြပြီးရင် -

“မင်းတို့တွေလည်း ငါ့လိုမဖြစ်ကြ စေနဲ့။ ရွှေနီဆိုတဲ့ခွေးက ငါ့ကြောင့် မစားနိုင်မသောက်နိုင်ဖြစ်ပြီး သေခဲ့ရ တာပါ။ ခု ငါ့မှာလည်း သွားတွေတစ် ချောင်းမှမရှိတော့ပါဘူး။ ငါလည်း ရွှေနီ လိုပဲ မစားနိုင်မသောက်နိုင်တဲ့ဘဝနဲ့ သေရမှာပါကွာ”

လို့ ပြောပြလေ့ရှိပါတယ်။ ကင်ဆာရယ်လို့ ဖြစ်လာခဲ့ရင် ကျွန်တော်တို့ မြန်မာတွေဟာ ဝေဒနာ လွန်မှသိကြတာများတာမို့ အဲဒီကင်ဆာ ရောဂါဝေဒနာနဲ့ပဲ ဦးအုန်း မကြာမီမှာပဲ သူ့ချစ်တဲ့သူမိသားစုကို ကျောခိုင်းသွား ခဲ့ရတာပါ။ အမုန်တော့ တူညီသော ပေးဆပ်ခြင်းကို ပေးဆပ်သွားခဲ့ရတာပါ။ ဘာလို့လဲဆိုတော့ ပြုတဲ့အကုသိုလ်တွေ

ဟာ ပထမဇော့ခေတ်နာအားကြီး အတွက်ကြောင့်ပါပဲ။ သူတစ်ပါးကို နှာ တွေ့ပြုတ်ထွက်ကုန်ပြီး သေလေ့ ရှိစေတာက အလွန်အားကောင်းတဲ့ ကိုးပျံ။

လှူကြက်၊ ကြက်နဲ့လှူ

နေပြည်တော်ကြီးမတည်သေး အချိန်ဆိုတော့ ကျွန်တော်တို့ပြန်ထင် ဟာ တောရွာစစ်စစ်ဖြစ်နေချိန်လို့ ဆို မှာပါ။ ဒီတော့ လူတွေလည်း တောဆေး တောစိုက်နဲ့နေကြတာပါ။ တောစိုက် ဆိုတဲ့အတိုင်း အိမ်အများစုက ကြက် ကြတယ်။ ဝါသနာမပါလို့မမွေးတဲ့ လည်းရှိတာပေါ့လေ။ မိုးကုတ်တုန်း ကြက်မမွေးလို့ လူရှိပေမယ့် ကြက် မပါဘူး။

ကြက်မွေးတဲ့ အိမ်တွေတုန်းက ဈေးသုံးလိုရင် ကြက်ဖမ်းပြီးရောင်းထုတ် နေသည့်သည့်လာရင် ရိုက်ချက်စားထိတ် တာပါပဲ။ ဒီတော့ ကြက်မွေးတာထက် မိသားစုအတွက် တစ်ထောင့်တစ်ချောင်း အကျိုးပြုတော့တာ မွေးသူများထက် ပြီးတော့ အိမ်ကြက်ဆိုတာမျိုးက တွေ့ ဘဲပစ်ထားရင်တောင် သူဟာသူရွာ တတ်တယ်။ အကြမ်းခံတယ်။ နွေပြန် ကြက်တွေလို ယုယစရာမလိုဘူး။ ဒါက အိမ်မွေးကြက်ရဲ့ အားသာချက်ပါ။ ပြီးတော့ ရောင်တဲ့အခါ မွေးပြီးရော ကြက်ထက် ဈေးကောင်းရတယ်။ ကာလထဲ ချက် ချက်စားရင်တောင် အိမ်ကြက်ထက် ချက်စားမှ နှစ်နှစ်ကာကာချီတာ။ ချက် လိုက်တာနဲ့ သူ့ရဲ့ရန်က (၇)အိမ်ထောင် အထိတောင် သင်းပျံ့လို့နေတာ။ သူ ရည်ဖို့ဖွယ်ပေါ့လေ။

ကြက်ဥကိုကြည့်ဦးမလား။ ဈေး ရေးဥနဲ့ အိမ်ကြက်ဥဈေးက မတူဘူး။ အိမ်ကြက်ဥမှ အားရှိတယ်လို့ လူတွေ ယူဆထားတာ။ ဒီတော့ ဥကျင်းထဲ ထွက်တဲ့ အိမ်ကြက်ဥက ဈေးကောင်း တယ်။ မျက်နှာပန်းလှတယ်။

အိမ်ကြက်ဥဆိုလို့ စပ်မိလို့မိ ရဦးမယ်။ ကျွန်တော် မိုးကုတ်အနောက်ပိုင်း ကျောက်ဖျာရွာမှာ နေစဉ်ကတော့ မိုးကုတ်ဆိုတာ ပတ္တမြားတူးသူတွေ ခွေးနဲ့ ကြောင်ကလွဲရင် ဘာတော့ မမွေးကြပါဘူး။ ပုံသုက္ကုကြရာဝယ် ကြလေ့ရှိတယ်။

အဲဒီမှာ ငါ့ရက်တစ်ဈေး ပြင်ဈေးကို အားပြပြီး ကျွန်တော်တို့ စားလေ့ရှိကြတယ်။ ကြားဒုတ်တွေ

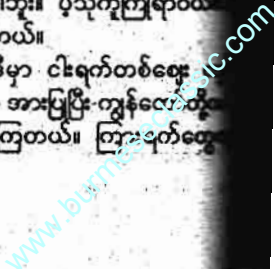

ကျွန်တော်တို့တွေကို လောင်း
 နေဘက်က ပန်းထမ်းရေးသည်
 ရောင်းကြတယ်။ ကျွန်တော်တို့
 တို့လို့ ခေါ်ကြတယ်။ အဲဒီစေး
 တို့မှာ အိမ်ကြက်ဥလေးတွေအမြဲ
 ထောက်တာပါ။ စေးကလည်းကြီး
 ကြက်ဥကလေးသေးသေးလေး
 ပြီးတော့ ကြက်ဥလေးတွေ
 နေတတ်တယ်။ ကြက်ဥက
 ဥစပ်ပါတယ်ဆိုတဲ့ သင်္ကေတ
 တော့ လူတွေ စေးကြီးပေးပြီး
 ကြတယ်။ အချို့က အစိမ်း
 သူတောင်ရှိတယ်။ အိမ်ကြက်ဥ
 ဆီလို တန်ဖိုးထားပြီး စားကြတာ။
 ထယ်ထယ်နဲ့ မရှိတော့ မသိဘူးပေါ့
 ဘာလများစွာ လောင်းစင်၊ ရေဝေ
 သက် လူတွေလာရောင်းတာကို
 ကြက်ဥက ခိုးအိမ်သွားခဲ့ပါဘူး။ ပါ
 အိမ်ကြက်ဥကို အလုအယက်
 ကြတာပါ။
 ဖြစ်ခဲ့တော့ အဲဒီအိမ်ကြက်ဥ
 ဝယ်နေကြတဲ့အချိန် ကျပ်ပြင်က
 တက်တုန်သည်အုပ်စုတွေကလည်း
 ခြားပစ္စည်းတွေဝယ်နေပါတယ်။
 ကြက်ဥဝယ်နေတာတွေကို ငေးမော
 နေပါတယ်။ နောက်မှ ကျောက်
 သည်တွေက ရွာကအမျိုးသမီးတွေ
 ပြောပြတယ်။
 အဲဒါ အိမ်ကြက်ဥ မဟုတ်ဘူး။
 တိုင်း ကုန်စုံဆိုင်တွေမှာ အလုံး
 ကျွန်တော့် မွေးမြူရေးကြက်ဥ
 အဲဒီလက်ကျန်အလုံးသေးသေး
 သူတို့က စေးပေါပေါနဲ့ ဝယ်ပြီး
 စင်ကိုသယ်သွားတာ။ ရွာရောက်
 ကြက်ဥကလည်း ကောက်နုနဲ့ခဲပြီး
 ကြက်ဥခဲပြီး စေးကြီးကြီးနဲ့ ရွာစဉ်
 ရောင်းတာ။ အဲဒီကောင်မလေး
 စေးနေတိုင်း ကြက်ဥလက်ကျန်
 သေးသေးလေးတွေကို ဝယ်ယူနေ
 အမြဲတွေ့ရတယ်။ ဒီလောက်များ
 ကြက်ဥတွေ ဘာလုပ်မှာပါလိမ့်လို့
 ထောက်မဟုတ်။ ပြီးတော့မှ အိမ်ကြက်ဥ
 ရောင်းတာကိုလို့ ပြောပြလေမှ
 သာစင်၊ ရေဝေသူတွေနဲ့ ညက်ပြေး
 သဘောပေါက်ပြီး ရယ်မောကြရပါ
 အဟုတ်ကြီး အိမ်ဥမဟုတ်ပြီး စေး
 ဟုတ်က ဝယ်သောက်နေသူတွေမှာ
 ရက်ပြီးပြီးနေကြရပါတော့တယ်။
 အိမ်ကြက်ဥနဲ့ ဆက်နွယ်လို့ အဖြစ်
 တင်ပြခြင်းပါ။
 မိုးကုတ်မှာ ကျောက်ကုန်သည်တို့

ကျောက်ပွဲစားတို့ဆိုတာ လူလည်
 လူတန်းစားတွေပါ။ လောင်းစင်ရွာ၊
 ရေဝေရွာဆိုတာတွေဟာ မိုးကုတ်ပေ
 မယ့် ကျောက်မထွက်ပါဘူး။ ကျောက်
 ထွက်တဲ့လူလည်ကျောက်ကုန်သည်တွေ
 ကို ကျောက်မထွက်တဲ့ဒေသကလူတွေ
 က နှစ်ရွယ်လများလိမ်ခဲ့တယ် ဆိုတော့
 စဉ်းစားကြည့်ပါ။ ဘယ်လောက်ရက်ဖို့
 ကောင်းလဲဗျာ။
 အဲဒီကျောက်မှ သေးတိုင်း အိမ်
 ကြက်ဥမဟုတ်ဘူး ဆိုတာကို သိကြခြင်း
 ပါ။ မွေးမြူရေးကြက်ဥသေးတာနဲ့မှန်း
 လည်းသိရဲ့။ ဒါပေမယ့် တောကနွဲပုပ်နဲ့
 ပုံတွေနဲ့ဆိုတော့ ဒီလိုဉာဏ်မများလောက်
 ဘူးလို့ ပုံသေနည်းနဲ့တွက်ကြတာကိုး။
 အမှန်တော့ လျှော့တွက်မိကြတာပါ။
 ဖြစ်ပုံက လူပိုးပုလင်းထိတာပါ။
ကြက်စောင့် မောင်မွှေး
 “မောင်မွှေးရေ အဖေ့ခြံထဲမှာ
 သီးပင်စားပင်လေးတွေပို့ထားတယ်နော်။
 အဲဒါကြက်တွေလာမယက်အောင်စောင့်
 မောင်းပေးဦး”
 လို့ မှားပြီး တောထဲ ကြွခင်းကို
 ထွက်သွားကြပါတယ်။ မောင်မွှေးက
 အိမ်မှာ အကြီးပါ။ ကျောင်းပိတ်ရာသီမို့
 မောင်နှမတစ်တွေ အချိန်ပြည့် ဆော့
 တစားချိန်ရကြပါတယ်။ အဲဒါကြောင့်
 မောင်နှမတစ်တွေ ပြောင်းဆန်အောင်
 ဆော့ကြတာပါ။ ဆော့နေတော့ကာ
 ကြက်စောင့်ဖို့ မောင်မွှေး မေ့သွားခဲ့ပါ
 တယ်။ သတိရလို့ကြည့်လိုက်တော့ အဖေ
 ဖျိုးခင်းမှာ ကြက်တွေဝင်ယက်နေကြပါ
 ပြီ။ ဖွာလန်ကိုကြည့်နေတော့တာပါ။ ဒါနဲ့
 ကြက်တွေကို ခဲနဲ့လိုက်ပြီးထုတဲ့အခါ
 သူတို့ခြံဘက် ပြန်ကူးပြေးကုန်ပါတယ်။
 မောင်မွှေးကတော့ ကြိုက်မနိုင်ခဲမရကျန်
 ရစ်ခဲ့တာပါ။ အသေအချာမှာခဲ့လေမှ
 ကြက်တွေက ယက်ဖြစ်အောင်လာယက်
 သွားကြတာပါ။
 နေ့လယ် (၁၁) နာရီလောက်မှာ
 ကိုတင်အေးနဲ့မလှမဲ့တို့ တောထဲ ကြွခင်း
 ကြံဘောင်လုံးရာမှ ပေါက်ပြားကိုယ်စီ
 ထမ်းကာ ပြန်ရောက်လာကြပါတယ်။
 ရောက်တယ်ဆိုရင်ပဲ ကိုတင်အေးက သူ
 ဖျိုးခင်းဆီမျက်စိရောက်ပါတယ်။ ဖွာလန်
 ကြပြီး ဖရိုဖရဲဖြစ်နေပါပြီ။ မောင်မွှေးက
 တော့ အပြစ်ရှိသူမို့ မျက်နှာငယ်ငယ်နဲ့
 ရယ်ပါ။
 “မောင်မွှေး၊ လာဦး”
 “ဟုတ်ကဲ့”

“မင်းကို ငါ ဘာခိုင်းထားသလဲ”
 “ကြက်စောင့်ဖို့ပါ”
 “မင်းဘာလုပ်နေလဲ၊ ကြက်တွေ
 ဝင်ယက်သွားတာ မမြင်ဘူးလား”
 “ညီမလေးတွေနဲ့ ဆော့နေလို့ပါ
 အဖေ”
 အဲဒီမှာ ကိုတင်အေးက ဝါခြင်း
 ပြားဆွဲပြီး မောင်မွှေးကို သုံး၊ လေးချက်
 ရိုက်တော့တာပါ။
 “တော်ပါတော့ ကိုတင်အေးရယ်၊
 ကလေးဆိုတာ ဒီလိုပါပဲ။ ဆော့တဲ့
 အရွယ်ဆော့ကြမှာပေါ့”
 ဆိုပြီး တုတ်ကိုဆွဲလှသွားပါတော့
 တယ်။ မောင်မွှေးကတော့ မျက်ရည်
 တတွေတွေနဲ့ ကျိတ်ပြီးငိုနေပါတယ်။
 မောင်မွှေးအသက် (၁၃) နှစ်ရှိနေပါပြီ။
 ကလေးအရွယ်မို့ ကလေးစိတ်မပျောက်
 သေးပါဘူး။ ကိုတင်အေးကတော့ သူ့ဖျိုး
 ခင်းလေးကို နှမြောတသစွာကြည့်နေပါ
 တယ်။
 မောင်မွှေးကလည်း တွေ့ကြသေး
 တာပေါ့ ကြက်တွေရာ။ ဒီအခင်းကိုယက်
 တာ ကြက်သားအုပ်မကြီးပဲ။ ငါမှတ်မိ
 တယ်။ ငါ့အကြောင်း ကောင်းကောင်း
 သိစေရမယ်။ ငါနာသလို နင်လည်းနာ
 စေရမယ်လို့ စိတ်ထဲမှာ ကြိမ်းဝါးနေမိ
 ပါတယ်။
လက်စားချေပြီ
 မောင်မွှေးတို့အိမ်က ကြက်မမွှေး
 ပါဘူး။ တစ်ဖက်အိမ်က ကြက်မမွှေးပါ
 တယ်။ ဘကြီးသောင်းတို့ခြံနဲ့ မောင်မွှေး
 တို့ခြံက စည်းရုံးသာခြားပါတယ်။ စည်း
 ကလည်း မလုံတဲ့စည်းမို့ ကြက်တွေတ
 သူတို့ခြံထဲလာပြီး အမြဲလိုလို ယက်ကာ
 အစာရှာဖွေစားသောက်လေ့ရှိပါတယ်။
 အပင်တွေစိုက်တဲ့ မောင်မွှေးတို့အိမ်
 အတွက် ဘကြီးသောင်းတို့ကြက်တွေက
 အနှောင့်အယှက်ဖြစ်စေပါတယ်။ ဒါပေ
 မယ့် အိမ်နီးချင်းတွေမို့ ဘာမှမဆိုကြပါ
 ဘူး။ ခုတော့ ဒီကြက်တွေက မောင်မွှေး
 ကို ဒုက္ခပေးခဲ့ပါပြီ။
 မောင်မွှေးဟာ သူ့မိဘတွေတော
 ထဲသွားတာနဲ့ ကြက်ထောင်ဖို့ စီမံပါ
 တယ်။ ပထမဆန်တစ်ဆုပ်လောက်ပုံပါ
 တယ်။ အဲဒီဆန်အပေါ်မှာ တောင်းကြီး
 တစ်လုံးအုပ်ကာ တုတ်လေးနဲ့ထောက်
 ကာ မထားပေးပါတယ်။ တုတ်တို့ ကြီး
 ကလေးနဲ့ချည်ပြီး အကွယ်ကစောင့်နေ
 တာပါ။ ဒါ့ဖျိုးလောက်တော့ မောင်မွှေး
 တတ်ပါတယ်။ ကြက်က ဆန်တို့ ထဲထဲ

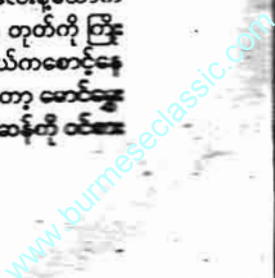

တာနဲ့ တောင်းအောက်ကို ရောက်ပါပြီ။ ဒါဆို တုတ်ကလေးဆွဲဖြတ်လိုက်တာနဲ့ ကြက်မကြီး တောင်းနဲ့အုပ်မိပြီး မိမှာပါ။

မောင်မွှေးက ကြိုဆင်ပြင်ဆင်တဲ့ နေရာမှာ အတော်ပြည့်စုံပါတယ်။ ကြက်မကြီးကိုမိတာနဲ့ နောက်တစ်ခါ သူတို့ ယိုးခင်းကို လာမယက်နိုင်အောင် ခြေတစ်ဖက်ကိုဖြတ်ဖို့ ဟင်းလီးမားအကြီးနဲ့ စဉ့်တီတုံးကိုပါ အနီးမှာယူထားပြီးသားပါ။ မိလိုက်လိုက်တော့ ကြက်မကြီး မချောင်လှပါဘူး။ မောင်မွှေးဟာ အကွယ်ကနေ မျက်ခြည်မပြတ်စောင့်ကြည့်နေပါတယ်။

ကြာကြာမစောင့်လိုက်ရပါဘူး။ ကြက်မကြီးဟာ သူ့သားသမီးကြက်ငယ်လေးတွေနဲ့ ဒီဘက်ခြံထဲကို ဝင်လာပါတော့တယ်။ သူ့လာတဲ့လမ်းမှာ ဆန်ပုံကို တွေ့တဲ့အခါ သူ့ကလေးတွေကို တကွပ်ကွပ်နဲ့ ခေါ်ပြီး သူက ဦးဆောင်ကာ စားပြုပါတယ်။ ကြက်လေးတွေရော ကြက်မကြီးပါ ဆန်ပုံကို အားပေးတရစားနေချိန်မှာ မောင်မွှေးက ကြီးကိုဆွဲပြီး ထောက်ထားတဲ့တုတ်ကို ဖြုတ်လိုက်ပါတယ်။ ကြက်မကြီးနဲ့ ကြက်လေးအချို့ တောင်းအောက်မှာမိနေကြပါပြီ။ ကြက်မကြီးနဲ့ ကြက်ကလေးတွေ ယောက်ယက်ခတ်သံတွေ ပေါ်လာပါတယ်။

မောင်မွှေးဟာ အချိန်မဆိုင်းဘဲ ချက်ချင်းပဲ စဉ့်တီတုံးနဲ့ ဟင်းခတ်မားယူသွားပြီး တောင်းဘေးမှာချပါတယ်။ ပြီးမှ တောင်းထဲက ကြက်မကြီးကို ပယ်ပယ်နယ်နယ် မိမိရရဖမ်းကာ ဆွဲထုတ်လိုက်ပါတယ်။ အော်လိုက်ကြတဲ့ကြက်တွေ ကမ္ဘာပျက်မတတ်ပါဘဲ။ ဒါပေမယ့် အချိန်အားဖြင့် မကြာလိုက်ပါဘူး။ ဒေါ်မာန်ကြီးနေတဲ့ မောင်မွှေးဟာ ကြက်ခြေထောက်တစ်ဖက်ကို စဉ့်တီတုံးပေါ်တင်ပြီး ခုတ်ဖြတ်ချလိုက်ပါတော့တယ်။ ဒုတ်ခနဲမြည်ပြီး ဒူးဆစ်ကဖြတ်လိုက်တဲ့ ခြေထောက်ဟာ အနီးမှာလွင့်စဉ့်ကျပြီး ကွေးချည်ဆန်ချည်လုပ်နေရာပါတယ်။ ပြီးတာနဲ့ ကြက်မကြီးကို လွှတ်ပေးလိုက်ပါတယ်။ ကြက်တွေရဲ့ အသံဟာ ဆူညံနေပါတယ်။ အသက်ဘေးနဲ့ကြုံရတာကိုး။

အဲဒီမှာ ဘကြီးသောင်း ပြေးလာပြီး ကြည့်နေပါတယ်။ ခြေတစ်ဖက်မရှိတော့တဲ့ ကြက်မဟာ ပတ်ချာလည်နေပါတယ်။ ရုတ်တရက် မသွားတတ်တော့ပါဘူး။ သွေးတွေလည်း နံရဲနေပါတယ်။ ကြက်ကလေးတွေလည်း ဟိုပြေးဒီပြေး

နဲ့ပါ။
“ဟဲ့ - မောင်မွှေး၊ မင်းကြက်မကြီးကိုခြေဖြတ်ပစ်တာလား”

“ဟုတ်တယ်လေ၊ မနေက အဲဒီကြက်မ စိုက်ခင်းဝင်ယက်သွားလို့ ကျွန်တော် အရိုက်ခံရတယ်။ ဒီနေ့ မယက်နိုင်အောင် ကျွန်တော် သူ့ခြေထောက်ဖြတ်ပစ်လိုက်တာပဲ”

“မိုက်လိုက်တာ မောင်မွှေးရာ၊ မလုပ်ကောင်းဘူးကွ။ ဝင်လိုက်တတ်တယ်။ ဒီကြက်မကြီးသေရင် ကလေးတွေပါ အကုန်သေရမှာကွ”

“အဲဒါတော့ ကျွန်တော်မတတ်နိုင်ဘူး။ ဘကြီးသောင်းရဲ့ကြက်တွေ ဒီဘက်ခြံထဲမဝင်အောင်ထိန်းပါ။ ခြံထဲဝင်ရင် ကျွန်တော်ကတော့ လုပ်မှာပဲ”

လို့ ဘတော့ပါတယ်။ သူပိုင်နက်ထဲ ကိုယ့်ကြက်များ ကျူးကျော်သည်မို့ ဘကြီးသောင်းမှာ ခြေတစ်ဖက်ပြတ်ကြက်မကြီးကို ဝင်ဖမ်းပြီး ပြန်သွားပါတယ်။ ဘာမှစောဒကမတတ်လိုတော့ပါဘူး။

ကြက်မကြီးဟာ အဲဒီခြေတစ်ဖက် အဖြတ်ခံလိုက်ရတဲ့ဒဏ်နဲ့ပဲ နောက်နေ့မှာသေပါတယ်။ မိခင်ကိုယ်ငွေမရတော့တဲ့ ကြက်ငယ်လေးတွေလည်း တဖြုတ်ဖြုတ်နဲ့ ဆက်တိုက်သေကျနေကြပါတယ်။ ဒီတိုစွဲကို ဘကြီးသောင်းက မောင်မွှေးမိဘတွေဆီမတိုင်ပါဘူး။ ကိုယ့်ဘက်က အမှားပို့ ခေါင်းငွံခံခဲ့ပါတယ်။ မောင်မွှေးကိုတော့ ရုပ်ကလေးသနားကမားနဲ့ ခိုင်းစိုင်းပက်စက်လိုက်လေခြင်းလို့ပဲ တွေးနေမိပါတယ်။

ကိုယ့်အလှည့်

မောင်မွှေးဟာ လှပချောမောတဲ့ လူပျိုပေါက်လေး ဖြစ်လာခဲ့ပါတယ်။ (၁၆)နှစ်အရွယ် (၁၀) တန်းတက်နေချိန်ပါ။ ဒီလိုအရွယ်ဆိုတာ ကျန်းမာရေးအလွန်ကောင်းတဲ့အရွယ်ပါ။

ဒါပေမယ့် ကျောင်းကစားကွင်းမှာ သူငယ်ချင်းတွေနဲ့ ဖိနှိပ်မပါဘဲ ဘောလုံး လှုပ်ကစားရာကနေ ခြေမခလတ်တိုက်မိပြီး ကွဲသွားရာက အနာဖြစ်ပြီး မပျောက်နိုင်ရုံနေတာကြောင့် ခွင့်ယူထားရပါတယ်။

အနာကမကျက်ဘဲ ပုပ်လိုက်လာတဲ့အခါမှာတော့ ဆေးရုံကြီးမှာတင်ရပါတယ်။ ယှဉ်းမနားဆေးရုံကြီးဟာ ရှမ်းကန်ကြီးရဲ့ တောင်ဘက်ကုန်းပေါ်မှာ တည်ရှိပါတယ်။

ရောဂါက အံ့အံ့သြသြပါပဲ။ လူငယ်ကျောင်းသားတစ်ဦးဆိုမှာ ဘယ်လိုမှ မမျှော်လင့်တဲ့ အရိုးကင်ဆာဖြစ်နေခြင်းပါ။ အများအားဖြင့် ဒါမျိုးဖြစ်တာက ဆေးလိပ်၊ စီးကရက်အများဆုံးသောက်သုံးသူတွေသာ ဖြစ်ကြတာပါ။ ခုတော့ ကံဆိုးစွာ ကလေးငယ်မှာဖြစ်တာပါပဲ။ အဲဒါကြောင့် ညာဘက်ခြေထောက် ပေါင်ရင်းက ဖြတ်လိုက်ရတော့တယ်။ မိဘတွေမှာ မျက်ရည်နဲ့ မျက်ခွက်ဆုံပါတော့။

အနာကျက်လို့ ဆေးရုံကဆင်းပြီး နောက်ပိုင်းမှာတော့ မောင်မွှေးဟာ ဒုက္ခိတဘဝလုံးလုံးရောက်သွားပြီးနောက် မစားနိုင်မသောက်နိုင်ဖြစ်ကာ ဆုံးပမ်းသွားရတော့တာပါပဲ။ မိဘတွေ အမွှေးပိုင်းသလို ဆောက်တည်ရာမရ ခံစားကြရပါတယ်။

တူညီသောပေးဆပ်ခြင်း

မောင်မွှေးပြုလုပ်သွားတဲ့ ကုသိုလ်ကံကို မိဘတွေမသိရှာကြပါဘူး။ သူတို့ သားလေးမှာမှ ဒီဝေဒနာဆိုးဝင်ရောထိလေခြင်းဆိုပြီး ယူကျုံးမရ တသသဖြစ်နေကြတာပါ။

ဒီအမှုကို မျက်ဝါးထင်ထင်ခြင်တွေ့လိုက်ရတဲ့ ဘကြီးသောင်းကတော့ သူ့နံရင်းနီးသူတွေကို သံဝေဂဖြစ်အောင် တဖူးပြောပြတတ်ပါတယ်။ အစမှအဆုံးတိုင် ဒီပွဲကိုကြည့်ခွင့်ရလိုက်တာထဲ ဘကြီးသောင်းပါ။ ဘကြီးသောင်းရဲ့ သားသမီးတွေလည်း မမြင်လိုက်ရပေမယ့် သိခွင့်ရခဲ့ကြပါတယ်။ ဘာဆိုဘာမှ မကြာလိုက်ပါဘူး။ နှစ်တိုအတွင်းမှာပဲ အရှင်လတ်လတ်သူရဲခြေတစ်ဖက်လည်း အဖြတ်ခံလိုက်ရတယ်။ ပြီးတာနဲ့ အဲဒီဝေဒနာနဲ့အတူ ကြက်မကြီးလို့ပဲ ဘဝအဆုံးသတ်သွားခဲ့တာပါ။ တကယ့်ထဲ သံဝေဂယူဖွယ်အဖြစ်ပါပဲ။

လောကမှာ ကိုယ်က မကောင်းကိုပြုရင် အဲဒီမကောင်းမှုရဲ့ တူညီသော ပေးဆပ်ခြင်းကိုခံကြရပါတယ်။ ပထမဇောစေတနာမမြောက်ရင်တော့ နောက်ဘဝတွေမှာ တူညီသောပေးဆပ်ခြင်းတွေပြုရတတ်ပါတယ်။ အဲဒါကြောင့် သတိနဲ့ရှောင်နိုင်အောင် တင်ပြလိုက်ခြင်းပါပဲ။

ချမ်းမြေ့ကြပါ။
နေပြည်တော်တောင်ကုန်း

ပိုမိုပင်(ပြောက်စည်း)

အင်းကောင်းလျှင်တစ်ကွက်

ဆေးကောင်းလျှင်တစ်စက်၊ အင်းကောင်းလျှင်တစ်ကွက်ဟု ဆိုရိုးစကား၏။ ဆေးကောင်းလျှင် တစ်စက်ဟု ဆိုရာ၌ တချို့က ဆေးမည်မျှကောင်းသည်ဟု ဆိုကြပြန်ပါသည်။ ကိုစိုးနှင့် ဤသို့မဆိုရပါ။ ဆေးကောင်းသည်လည်း စွမ်းပါသည်။ အင်းကောင်းသည်လည်းပေါက်ပါသည်။ မိမိ၏ ကိုယ်တရားသာ အဓိကဖြစ်၍ ဆေးနှင့် များသည် အစွမ်းထက်သည်သာ မှန်ပါသည်။

ယခု ဝါသနာရှင် မိတ်ဆွေများအတွက် ကိုစိုး၏အဘမုတစ်ဆင့် ဘိုးဘိုးအင်းပေးသော မူလအင်းပိုင်ရှင်၏တန်းစင်တောင်ဆရာတော်ဘုရား၏ အင်းကောင်းတစ်ကွက်အား ပြောပေးပါမည်။

ဤအင်းပေးစဉ်အခါက ကိုစိုး၏အဘသည် မည်သူ့ကိုမျှမပေးရန် ကတိထားခံထား၍ ထိမ်ဝှက်ထားခဲ့ပါသည်။ ဤအင်းအား လွန်ခဲ့သော ၁၉၉၇ ခုနှစ်၌ ရခဲ့ပါသည်။ ယခု (၂၀၁၃) ခုနှစ် (၁၈)နှစ်ခန့်ရှိခဲ့ပါသည်။ ပညာရေးအဖွဲ့ဝင် ဝါသနာရှင်များအတွက် အထူးသော (သို့) စေတစ်လုံးပိုင်ရှင်နှင့် လိုလားသော အတတ်ပညာများကို လိုရာသုံးပါဟု အမှာပါးလိုက်ပါသည်။

ယုတ်ညံ့သော၊ မတရားသော အဖွဲ့များနှင့် အသုံးမပြုကြပါရန် အနူးအညွတ် မေတ္တာရပ်ခံပါသည်။ အထူးသဖြင့် ပယောဂကုလျှင် ဖယောင်းတိုင်လုံးဝ (လုံးဝ) မထွန်းရပါ။ အလွန်အမင်းသန်ပါသည်။ မည်သည့်ပယောဂအင်းစိမ်းဖြစ်စေ၊ ပြာချ၍ဖြစ်စေ အားတိုက်လျှင် ပျောက်ပါသည်။ အင်းအကြောင်းမဖော်ပြမီ အဝင်အထွက်နက္ခတ်တွက်နည်းအား ဖော်ပြပါမည်။ လောကီစာပေများတွင် အထွက်နက္ခတ်တွက်နည်းအား

တနင်္ဂနွေတစ်နေ့တည်းကိုသာ ဖော်ပြ၍ ကျန်သော (၆)နေ့အား စာဖြင့်သာညွှန်းဆိုကြပါသည်။ ကိုစိုးလိုဉာဏ်တိုးသောသူများအတွက် ခက်ခဲမည်စိုး၍ (၇)နေ့စလုံး၏ နက္ခတ်များ (စာရှည်သွားလျှင် သည်းခံပါ) အပြည့်စုံဖော်ပြပေးလိုက်ပါသည်။

ဤသို့(၇)နေ့နက္ခတ်ဖော်ပြခြင်းမှာ အင်းစီရင်သည့်အခါ တိတိကျကျ လုပ်မှသာအောင်မြင်ပါသည်။ ဖြစ်သလို ကြိုသလို အင်းချလျှင် အောင်မြင်ဖို့ ခက်ခဲလှပါသည်။ ထို့ကြောင့် အတိုချုပ်ဖော်ပြပေးခြင်းဖြစ်၏။

အဝင်၊ အထွက်ခပါဒ်တွက်နည်း

* ကဆုန်လကစ၍အို၊ တလီဌေးနှင့်မြောက်၊ ရောက်ရာလကိုချန်၊ ရရက်ကိုရော၊ များလျှင် သံထွဗ်သချေ၊ မချေလောက်လျှင် ထိုနေ့နက္ခတ်ဖြစ်၏။

သတိပြုဖွယ်မှာ မည်သည့်ဇယားမဟူ (၂၀)ဂဏန်းချပြီးက ကိတ်ပြိုက်အတွက် မတိုးဘဲ (X) ကြက်ခြေချရမည်။ နက္ခတ် (၂၇)လုံးဖြစ်နေက သုညချရမည်။

ဇယား၏ ထောင့်အရပ်သည် အထွက်၊ လေးမျက်နှာတည်ရာအရပ်သည် အဝင် (X) နက္ခတ်သည် ခါးပတ်ဖြစ်၏။

ဥပမာ ၁၃၇၅ ခု၊ တော်သလင်းလဆန်း ၁၀ ရက်၊ တနင်္ဂနွေနေ့နက္ခတ်တွက်သော်၊ ကဆုန်လက စရေတွက်သော် ဝါခေါင်လအထိ (၄)ဖြစ်၏။ (၄)ကို x (၂) မြောက်၊ (၈) ရ၏။ တော်သလင်းလဝင်သောရက်စွန်း (၁၀) ရက်ကို (၈)နှင့်ပေါင်းသော် (၁၈)ရလေရာ ထိုဂဏန်းသည် ထိုနေ့နက္ခတ်ဖြစ်၏။ တနင်္ဂနွေဇယားတွင် အထွက်နက္ခတ်ဖြစ်ကြောင်းသိ၏။

အင်းစီရင်သောအခါ နေ့ကောင်း

၁။	တနင်္ဂနွေနေ့	(ရဝိ)	(သောဠသ)	၁၆	အစပြုချ
၂။	တနင်္လာနေ့	(စန္ဒယာ)	(ဝိသဉ္ဇ)	၂၀	အစပြုချ
၃။	အင်္ဂါနေ့	(ဘောမ)	(တေဝိသ)	၂၃	အစပြုချ
၄။	ဗုဒ္ဓဟူးနေ့	(သုည)		၀	အစပြုချ
၅။	ကြာသပတေးနေ့	(ဇီဝါ)	(စတု)	၄	အစပြုချ
၆။	သောကြာနေ့	(ဘရဂ္ဂ)	(အဠာ)	၈	အစပြုချ
၇။	စနေနေ့	(သောရိ)	(ဒွါဒသ)	၁၂	အစပြုချ

မည်သည့်နေ့မဟူ ဖော်ပြပါအစ ဂဏန်းတို့သည် တနင်္ဂနွေထောင့်မှစတင်ရမည်။ ဇယားတွင် ဖော်ပြထားသည့် တနင်္ဂနွေနေ့ ကိန်းသေနက္ခတ်ကိုကြည့်လျှင် ရဝိ (သောဠသ) ဟူသော လင်္ကာအတိုင်း တနင်္ဂနွေထောင့်မှ (၁၆) တည်ကာ တစ်ခုတိုး (၁၇)၊ တစ်ဖန် တစ်ခုတိုး (၁၈) နောက် တနင်္လာအတွက်၌ (၁၉) တစ်ခုတိုး (၂၀) ဖြစ်၏။ (၂၀) ချပြီးလျှင် ကိတ်ပြိုက်အတွက် ဂဏန်းမတိုးဘဲ (X) ကြက်ခြေပြု၍ ဆက်လက်ချသွားချေ။

ရက်သာ အဝင်၊အထွက်ခပါဒ်နက္ခတ်များလို၍ ဖော်ပြပေးခြင်း ဖြစ်ပါသည်။ အင်းကျိုးခြင်း၊ အင်းကန်းခြင်း၊ အင်းပေါက်ခြင်း (၂၄) ပါးအား စာရှုသူများသိပြီးဖြစ်၍မဖော်ပြတော့။ ဤစည်းကမ်းများအား လိုက်နာရပါသည်။

ဤအင်းအား ကိုစိုးသည် အတော်အတန်သာအားထုတ်ခဲ့ဖူးပါသည်။ အားထုတ်ခဲ့ပုံအကျဉ်းပြောပြပါမည်။ ငါ့အသိလ၊ ရစ်ပါးသိလ အနည်းဆုံး စောင့်ထိန်းရ၏။ သက်သတ်လွတ်စေရန်

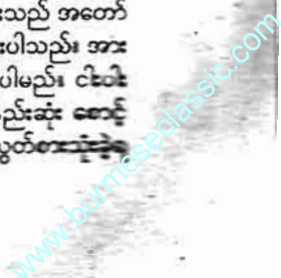

တနင်္ဂနွေနေ့ ရဝိ (သောဠသ) ၁၆-အစပြုချ

ထွက် ၁၆ ၁၆	၁၆ ၁၆ ၁၆	ထွက် ၄ ၄ ၂
၁၆ ၁၆ ၁၆	၁၆ ၁၆ ၁၆	၁၆ ၁၆ ၁၆
၁၆ ၁၆ ၁၆	၁၆ ၁၆ ၁၆	၁၆ ၁၆ ၁၆

တနင်္လာနေ့ (စန္ဒယာဝိသည) ၂၀-အစပြုချ

၄ +	၂ ၂ ၂	၁ ၁ ၁
၁၆ ၁၆ ၁၆	၁၆ ၁၆ ၁၆	၁၆ ၁၆ ၁၆
၁၆ ၁၆ ၁၆	၁၆ ၁၆ ၁၆	၁၆ ၁၆ ၁၆

အင်္ဂါနေ့ (ဘောမ တေဝိသ) ၂၃ - အစပြုချ

၂ ၂ ၂	၂ ၁ ၁	၁ ၁ ၁
၂ x ၂	၂ ၂ ၂	၁ ၁ ၁
၁၆ ၁၆ ၁၆	၁၆ ၁၆ ၁၆	၁၆ ၁၆ ၁၆

ဗုဒ္ဓဟူးနေ့ (ဗုဒ္ဓသည) ၁၁-အစပြုချ

၂ ၁ ၁	၂ ၁ ၁	၁ ၁ ၁
၂ ၂ ၂	၂ ၂ ၂	၁ ၁ ၁
၁၆ ၁၆ ၁၆	၁၆ ၁၆ ၁၆	၁၆ ၁၆ ၁၆

ကြာသပတေးနေ့ (ပိဝါစတု) ၄ - အစပြုချ

၁ ၁ ၁	၁ ၁ ၁	၁ ၁ ၁
၁ ၁ ၁	၁ ၁ ၁	၁ ၁ ၁
၁၆ ၁၆ ၁၆	၁၆ ၁၆ ၁၆	၁၆ ၁၆ ၁၆

သောကြာနေ့ (ဘရဂ္ဂ အဠသ) ၈ - အစပြုချ

၁ ၁ ၁	၁ ၁ ၁	၁ ၁ ၁
၁ ၁ ၁	၁ ၁ ၁	၁ ၁ ၁
၁၆ ၁၆ ၁၆	၁၆ ၁၆ ၁၆	၁၆ ၁၆ ၁၆

နေနေ (သောရီ ခွါဒသ) ၁၂ - အစပြုချ

၃	၁၅	၄
၁၂	၁၆	၅
၈	၁၇	၆
၉	၁၈	၇
၆	၁၉	၈
၅	၂၀	၉

လိုရာရေးပါ				
၄	၇	၆	၀	၃
၀	၀	၄	၁	၆
၇	၆	၃	၃	၄
၃	၀	၇	၀	၀
၆	၁	၃	၄	၇
လိုရာရေးပါ				

သန့်ပြန်သောအဝတ်အစားဝတ်ဆင်
ပိမိ၌ ဝန်းရံသော်လည်း အတူ
ခွဲ၍ အိပ်ရ၏။

အင်းကို အဝင်နက္ခတ် စရောက်
သောအချိန်တွင် ဝမ်း၍ပိရင်၏။
သောကပိ ပုတီး(၁၀၈)ပတ်စိပ်၊
သောက အစိမ်းဖြစ်စေ၊ ပြာချ၍ဖြစ်
သောတ်ရ၏။ အင်းသောက်ပြီးလျှင်
သောက်ပုတီး (၁၀၈)ပတ် ပြန်စိပ်ရ၏။
သောက်ပုတီး(၁၀၈)ပတ်ပြီးလျှင် မေတ္တာ
သွန်း အနည်းဆုံး (၁)နာရီခန့်လွှတ်
တစ်နေ့လျှင် အင်း(၃)ချပ်နှုန်းဖြစ်
တစ်နေ့တာအလုပ်ချိန် (၇)နာရီခန့်မျှ
ပြုသည်။

ဤသို့ကြိုးစားခဲ့ရာတွင် ထူးခြား
ချင်းများစွာကြုံခဲ့ပါသည်။ အနည်းငယ်
ပြောပြပါမည်။ အင်းပညာများ လာ
ဆတ်သင်ပြပေးခြင်း၊ မာသထစကား
သင်ပေးခြင်း၊ သိုက်စာများသင်ပေး
ခြင်းနှင့် အခြားအကြောင်းများပါညွှန်ပြ
သည့်ခြင်းခံရ၏။ ကိုစိုးကတော့ ဘာမှ
ဆတ်ပါ။ လာသင်သောသူတို့အား
ဘာကတော်လွတ်မိ၍ တစ်လုံး၊ နှစ်
လုံးသာ မှတ်မိလိုက်၏။

အင်းတဘောင်အား ရှေးမှရင်း
အင်း ဖော်ပြပေးပါမည်။

* စတုရန်း အင်းမဟေ ထိပ်ပွေ
မကုထာ စီရင်ကြပါ ပဏ္ဍိတာ
လိုရာကဏ္ဍာရ ဘွဲ့တော်သင်္ချာ
ပေါင်းပြီးခါ အမှာဘုံစိတ၊ လေး
ဖျာကဏ မြင်းသွားချ မမှားသွင်း
လိုက်ပါ။ ဟိန်းရန်ဘုံက ဤဘုံ
မှာ မှတ်ပါကိတ္တိပါ။ တိပိဋကတ္တရံ

တဖန်ဟိန်းပါကြ၊ ပဉ္စသီလံ မှသိ
ကံ အမှန်အတိန်ပြု၊ ဆကာ မဝ
စရဲ ပူးပြိုဟ်နတ် အမြန်ဟိန်း
လိုက်ပါ၊ စပေဝ လေးစမ သွင်းထ
တွင်းခွက်က၊ ၀စပသ နာမ်တော်
ရ သွင်းကြသူနားက၊ ပိဇ္ဇာထိုကြ
ရာမက ထွန်းပဝဏ်တင်ကြ၊
ဘယ ဟူထ ပျောက်ကင်းပ များ
လှအနန္တ၊ ဤနည်း သိပ္ပဘူတလ
တူမျှမရှိကြ၊ လောကလက်ရုံး
မန်ထက် ခြိုး မြူးလုံးမကြောက်မ
ပထမဆရာ တို့ဆရာ မိန့်မှာ
ဤမက။ ။

အင်းတဘောင်တွင်ပါသော စာ
များအား အနည်းငယ် ရှင်းပြပါမည်။
ဘုရားလေးဆူ၏ဘွဲ့တော်နာမ်တော်များ
ပေါင်း၍ ရှစ်နှင့်စား ကျန်သောအကြွင်း
ဂဏန်း (၄၊ ၃၊ ၅၊ ၆) များဖြစ်၏။

ဥပမာ ကကုသန်ဂုံ ၂+၂+၆+ ၂
၁၂+၈= ၄ ကြွင်း၊
ကောကောဂုံ ၂+၇+၂+၁၁+၈= ၃
ကြွင်း။

(၁) ၄ ဂဏန်းအစပြုချပြီးလျှင် ၃၊ ၅၊
၆ အသီးသီးချပါ။

(၂) စပေဝ ချပါ။

(၃) ၀စပသ ချပါ။

(၄) အလယ်ကွက်တွင် မိမိနံရေးပါ။

(၅) လိုအပ်လျှင် အင်း၏အပြင်ဘက်မှ
အင်းရံဆွပ်တံ၍ လိုသောစာ၊
ဂဏန်းထည့်ပါ။
စီရင်သူများအနေဖြင့် အင်းပေါင်
သားခြင်း၊ အင်းဆန်သွင်းခြင်း၊ အမှား
ပြင်ခြင်း၊ အင်းသက်သွင်းခြင်း၊ သိဒ္ဓိတင်

ခြင်းများ သိရှိပြီးဖြစ်ကြ၍ မဖော်ပြ
တော့ပါ။

ဤအင်းကား အစိမ်းဖြစ်စေ၊ ပြာ
ချ၍ဖြစ်စေ နံ့သာရည်၊ အုန်းရည်၊ နို့ရိုး
ရေဖြင့်သောက်ရ၏။

ကိုစိုးအနေဖြင့် အကြံပြုချင်သေး
၏။ ဤအင်းအား နည်းနည်းလုပ်လျှင်
နည်းနည်းသာရ၏။ များများလုပ်မှ များ
များရပါသည်။ ဥပမာ (၉) ရက်၊ (၁၈)
ရက်မျှလောက်သည် နဝင်းကြေသော်
လည်း လုပ်ရက်နည်း၍ သမာဓိအား
ကောင်းစမျှသာရှိသေးသည်။ ထို့ကြောင့်
ရက် (၉၀)၊ (၁၀၈) ရက်အမိဋ္ဌာန်ဖြင့်
တစ်ရက်လျှင် အင်း(၃)ချပ်နှုန်းသောက်
မှသာ ကိုယ်တွေ့ထူးခြားပါသည်။

အထူးသတိထားရန်မှာ မိန်းမ
ဖျက်ပါမည်။ အကယ်၍ မိမိ၏အမိဋ္ဌာန်
ကျိုးသွားလျှင်ဒုက္ခရောက်ပါမည်။ ကိုယ်
တွေ့အရ လွန်ခဲ့သော (၁၀) နှစ်ခန့်မှ
မိတ်ဆွေတစ်ဦး အမိဋ္ဌာန်ပျက်၍ ဘဝ
ပျက်သွားရှာ၏။ ယခုချိန်ထိ နာလန်မထူ
သေးပါ။ လွန်ခဲ့သော အနှစ်(၂၀)ခန့်မှ
ကိုစိုးကိုယ်တိုင် အမိဋ္ဌာန်ကျိုးဖူးခဲ့ရာ
(၂)နှစ်ခန့် ဒုက္ခရောက်ခဲ့ဖူး၏။

ထိုအခါမှ အင်းခိုက်သည်ဟု
အပြစ်မဆိုကြပါနှင့်။ ကြိုတင်သတိပေး
ခြင်းဖြစ်ပါသည်။

စိုးမင်း (မြောက်ဦး)

ကျမ်းကိုး -
နွားမင်းတောင်ဆရာတော်မှတ်တမ်း

ပညာကျော် ဆန္ဒတော်ပြည့်စက်မြတ်စီမံကြရအောင်

(ဤစာစု မရေးခင်ကပင် ဦးစွာ ပထမနှိဒါန်းစတင်ရန်ရှိနေ၍ စာချစ်သူ မိတ်ဆွေများအနေဖြင့် သည်းခံခွင့်လွတ် ပေးပါရန် မေတ္တာရပ်ခံလိုပါသည်။

ပြီးခဲ့သော ၂၀၁၃ ခုနှစ်၊ နိုဝင်ဘာလ ၁၀ ရက်၊ တနင်္ဂနွေနေ့က ကျွန်ုပ်၏ တပည့်တစ်ယောက်ရောက်လာခဲ့သည်။ ကျွန်ုပ်လည်း နိစ္စခုဝကုန်ဝတ်နှင့် အမိဋ္ဌာန် ကျင့်စဉ်၏ နေ့စဉ်ပြုဖွယ်များကို ပြီးစီးအောင်မြင်၍ ဘုရားခန်းမှထွက်လာချိန် မနက် စက်နာရီ (၆) နာရီလောက် နေရာထိုင်ခဲ့ခြင်းပင် ဖြစ်ပါသည်။ ထိုမျှ လောက် နေ့စာစားစီးလှလေ့မရှိသော တပည့်တစ်ယောက် ယခုရောက်လာခဲ့ပြီ ဖြစ်၍ ကျွန်ုပ်ပင်အံ့ဩရပါသည်။

သူ၏ရုပ်လက္ခဏာမှာ ဆင်းရဲဒုက္ခဖြင့် (အပူဖြင့်) ရောက်ရှိလာခဲ့ခြင်း မဟုတ်ဘဲ အပျော်နှင့် ရောက်ရှိလာကြောင်းကို သူ၏ရုပ်သွင်ပြင်က ပြောပြနေပါပြီ။

ကျွန်ုပ်တို့ဆရာတပည့်စကားပြောကြပါသည်။ တပည့်မှ သူ၏အဓိဋ္ဌာန်ခရီး ကဏ္ဍတစ်ခုအနေဖြင့် လေးမျက်နှာစေတီ တစ်ဆူတည်ရန်ရှိ၍ ပန္နက်တင်မင်္ဂလာ အတွက် မင်္ဂလာအခါပေးရန် တောင်းဆိုလို၍ ရောက်လာခဲ့ခြင်းဖြစ်ကြောင်းပြောပြပါတော့သည်။

ကျွန်ုပ်လည်း ဆောင်ရွက်ပေးမည် ဟု ကတိပြုလိုက်ပါသည်။ ၁၃၇၇ ခုနှစ်၊ တန်ဆောင်မုန်းလဆန်း ၁၃ ရက် (၂၀၁၃ ခုနှစ်၊ နိုဝင်ဘာလ ၁၅ ရက်) သောကြာနေ့နှင့်အချိန်၊ မည်သို့မည်ပုံဆောင်ရွက်ရမည်ကိုပါ အသိပေးပြောကြားပြီး စာရေးပေးလိုက်ပါသည်။

ကျွန်ုပ်၏တပည့် လာရောက်တောင်းခံသည့်ရက်မှ တတိယမြောက်နေ့တွင် သဗ္ဗမင်္ဂလာအခါတော်ကို ပေးလိုက်ခြင်း ဖြစ်ပါသည်။ အပြစ်အားလုံး ကင်းလွတ်သော နေ့ကောင်းနေ့မြတ်ပင် ဖြစ်ပါသည်။

တပည့်၏ ရက်ရွေးချယ်ရန် အကြောင်းကို ပြောနေစဉ်မှာပင် အခြား တပည့်တစ်ယောက် ကျွန်ုပ်ထံရောက်လာခဲ့ပြီး သူ့ကိစ္စအတွက်ကိုလည်း စီမံဆောင်ရွက်ပေးရန် တောင်းဆိုခြင်း ဖြစ်

ပါသည်။ တပည့်များ၏ ဆန္ဒပြည့်ဆည်းပေးရန် သဘောတူခွင့်ပြုလိုက်ပါသည်။

မည်သို့မည်ပုံ ဆက်လက်ဆောင်ရွက်ရမည် ပြုဖွယ်များ စီမံရမည်ဖြစ်၍ ရက်ချိန်းပေးလိုက်ခဲ့ရပါတော့သည်။

ကျွန်ုပ်အနေဖြင့်လည်း နေထိုင်မကောင်းသည့်အတွက် စာမရေးဖြစ်ခဲ့တာ (၃) လပင် ကျော်လွန်လာနေပြီဖြစ်၍ ကျွန်ုပ်၏ စာမူများနည်း၍ နေမည်မှာ သေချာပါသည်။ အသက်အရွယ်ကြီးရင့်လာခြင်းနှင့် ကျန်းမာရေးတို့ ပူပေါင်းတိုက်ခိုက်ခြင်းခံရ၍ ငယ်ရွယ်စဉ်ကလိုတော့ အရေး၊ အဖတ်တို့ မသွက်လက်နေရာမှ ယခုအခါ ကျန်းမာရေးကလည်း ပြန်လည်ကောင်းမွန်လာနေပြီဖြစ်ခြင်း၊ တပည့်များအတွက် သူတို့၏ အလိုဆန္ဒပြည့်ဆည်းပေးရန်နှင့်ဝါသနာငိုကလည်း တိုးလို့နေပြန်ပါတော့သည်။ သို့အတွက် ခုနစ်နေ့သားခုနစ်နေ့သမီးတို့၏ အလိုအတိုင်း ဆန္ဒတော်ပြည့်နိုင်ကြစေရန် ဆရာသခင် ကျေးဇူးရှင်ကြီးများထားခဲ့ရစ်သောနည်းပညာကို အခြေခံပြီး ယခုဤစာစုကို ရေးသားလိုက်ခြင်း ဖြစ်ပါသည်။)

ကျွန်ုပ်တို့သည် ရှေးနှစ်ပေါင်း သန်းပေါင်းများစွာကပင်လျှင် ကိုယ်ပိုင်ယဉ်ကျေးမှု၊ ကိုယ်ပိုင်ပညာရပ်များစွာကို ပိုင်ဆိုင်ခဲ့ကြသော လူ့ယဉ်ကျေးမှုများ ဖြစ်ကြပါသည်။

လူသားများနှင့်သတ္တဝါတို့အပေါ် ကြီးမားလှသောမေတ္တာဖြင့် ကူညီကယ်မခဲ့ကြသော နည်းပညာအရပ်ရပ်မှ ယခုကျွန်ုပ်တင်ပြမည်ဖြစ်သော ဝိဇ္ဇာဓရဂန္ထီရပညာလည်းတစ်ခုသော ခိုင်မာသည့် ပညာရပ်တစ်ခုပင် ဖြစ်ပါသည်။

ကျွန်ုပ်တို့သည် သရဏဂုံသုံးရပ် မြတ်သည်ထက်မြက်သော ထေရဝါဒ ဗုဒ္ဓသာသနာဝင်များဖြစ်သည့်အတိုင်း တုန့်ခင်းမဲ့ပြီးပြိုင်ဘက်ကင်းလည်းဖြစ်တော်မူသည့် သုံးလောကမင်းဖြစ်သော မြတ်စွာဘုရားရှင်အား ဦးထိပ်တင်၍ ဆန္ဒတော်ပြည့်စက်မြတ် စီမံ၍ ပူဇော်နိုင်ကြစေရန် အောက်တွင် ပြည့်စုံအောင် ရေးသားဖော်ပြလိုက်ပါသည်။

ဆန္ဒတော်ပြည့်စက်မြတ်စီမံရာတွင်

ဆောင်ရွက်နိုင်ရန် ဂနသေချာအောင် ဦးစွာရှင်းပြမည် ဖြစ်ပါသည်။ စီမံဆောင်ရွက်လိုသော အမျိုးကောင်းသား၊ အမျိုးကောင်းသမီးများအနေဖြင့် လွယ်လင့်တကူ ဆောင်ရွက်နိုင်ရန် ဖြစ်ပါသည်။ စီမံဆောင်ရွက်လိုသူသည် မိမိ၏ အလိုဆန္ဒကို ပြည့်စုံအောင် စာဖြင့် ရေးသားရမည် ဖြစ်ပါသည်။

စာရွက်ပေါ်တွင် စာလုံးများရေးသားပြီးသည်နှင့် ရှေးဆရာများညွှန်ကြားသည့်အတိုင်း အက္ခရာမှ နံသီးသင်္ချာကို ပြောင်းလဲပေးရမည် ဖြစ်ပါသည်။ ထိုသို့သင်္ချာရေးသားပြောင်သော ရာတွင် အများသုံး သင်္ချာဂဏန်းရေးသားမရပါ။ ဝိဇ္ဇာဓရဂန္ထီရပညာမှ သုံးသော သင်္ချာဂဏန်းသင်္ကေတများအတိုင်း ပြောင်းလဲရမည် ဖြစ်ပါသည်။

ထိုသင်္ချာဂဏန်းများကို မိမိပူဇော်ရန် အာရုံပြုထားပြီးဖြစ်သော ဖယောင်းတိုင်ဝေါ်တွင် ရှေးအခါက ထန်းပေများပေါ်တွင်ရေးသားသော ကဏ္ဍနှင့် ရေးသားထားရန် ဖြစ်ပါသည်။

ယခုအခါတွင်မူ ကညစ်မလွယ်ကလျှင် စူးချွန်နှင့်ဖြစ်စေ၊ ဘောလီသ်အဆန်နှင့်ဖြစ်စေ ရေးသားနိုင်ကြပါသည်။

နမူနာပြပါမည်။ မိမိရေးသားလိုသော၊ မိမိပြန်သောဆန္ဒကို အပြည့်အစုံရေးရန်။

၁။ တပည့်တော် ကို/မ... ဟုခေါ်သော x x x နေ့သား၊ နေ့... သည် ယခုအခါ၌ x x x ဖြစ်လို၊ ရ... သည် ဘုရား။ အလုံးစုံပြီးမြောက်အောင် ဆောင်ရွက်ပေးသနားတော်မူပါ ဘု... ဟု ရေးသားရပါမည်။

ထိုအကြောင်းအရာကို ပြောမပြောင်းလဲအောင် တောင်းဆိုပြပါ။
၂။ ဆန္ဒတော်ပြည့်စက်မြတ်အ... ဖယောင်းတိုင်ပေါ် ရေးသားရန်မှာ -
က။ ရာထူးတိုးအောင် အ... ချီးမြှောက်ပါ ဘုရား။ (ဝန်ထမ်း... အတွက်နမူနာ)

၃။ စာမေးပွဲအောင်မြင်သူ... အောင် ချီးမြှောက်ပါဘုရား။ (ထ... လိုလားကြသူများ)

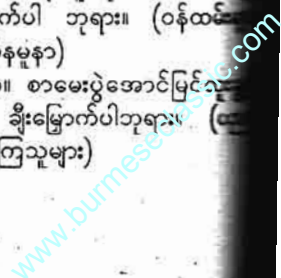

နံသင့်သင်္ချာကောက်ယူရပုံ

အ	သင်္ချာဂဏန်း	၁
ကခဂဃင	သင်္ချာဂဏန်း	၂
ဆဇဈည	သင်္ချာဂဏန်း	၃
လဝ	သင်္ချာဂဏန်း	၄
ဖဇဘမ	သင်္ချာဂဏန်း	၅
ဃဟ	သင်္ချာဂဏန်း	၆
ဏထဒန	သင်္ချာဂဏန်း	၇
ဓလ	သင်္ချာဂဏန်း	၈



နံသင့်သင်္ချာမှ ဂဋ္ဌဂဏန်းပြောင်းရန်မှာ

- နံသင့်သင်္ချာ ၁ = ဂဋ္ဌဂဏန်း >
- နံသင့်သင်္ချာ ၂ = ဂဋ္ဌဂဏန်း /
- နံသင့်သင်္ချာ ၃ = ဂဋ္ဌဂဏန်း >
- နံသင့်သင်္ချာ ၄ = ဂဋ္ဌဂဏန်း >
- နံသင့်သင်္ချာ ၅ = ဂဋ္ဌဂဏန်း /
- နံသင့်သင်္ချာ ၆ = ဂဋ္ဌဂဏန်း >
- နံသင့်သင်္ချာ ၇ = ဂဋ္ဌဂဏန်း ^
- နံသင့်သင်္ချာ ၈ = ဂဋ္ဌဂဏန်း ^

ဂဏန်းများပြောင်းလဲပုံနမူနာ

- * ရာထူးတိုးအောင် အထူး
- * ကြောက်ပါဘုရား (ဆုတောင်းစာ)
- * ၈ ၇ ၇ ၁ ၁ ၇ ၂ ၅ ၅ ၅ ၈
- နံသင့်သင်္ချာ)
- * ^ ^ ^ > > ^ / / / ^ ^ ^ ^
- ဂဏန်း)

ထူး	တိုး	အောင်	အ	ထူး	ချီး	မြောက်	ပါ	ဘု	ရား	(ဆုတောင်းစာ)
၈	၇	၇	၁	၁	၇	၂	၅	၅	၅	၈
^	^	^	>	>	^	/	/	/	^	^

ဖယောင်းတိုင်ပေါ်ရေးသားရန်နမူနာ

သင်္ချာဂဏန်းလုံး လုံးရေ (၃၃) နှင့်စားရန် ဖြစ်သည်။ စားလဒ်ကို (စားလဒ်သင်္ချာရေ) သာ ဖယောင်းတိုင်ပေါ် ရေးသား ဖြစ်ပါသည်။ အလုံးရေ (၃၃) လုံး ကောက်ဆိုလျှင် (၇) နှင့်စားရန် မလိုပါ။ ထိုဖယောင်းတိုင်ကို အောက်ပါ နည်းဖြင့် သိဒ္ဓိတင်ပါရန် -

- ပရိသ ဝမ္မသာရထိ ပုရေန္တော ဒါနပါရမီ၊ ပုရေတိ သဗ္ဗလောကဿ၊ ပုရေ တိ မာရဝိဇ္ဇယော။
- သာရထိ သာရထိ ဒေဝ၊ သာရထိ နာမလောကသ္မိ၊ သာရထိ ပုရိသံ သေဌံ၊ သာရထိ နာမတေ နမော။

- ရန်မလိုပါ။ ဆန္ဒတော်ပြည့်စက်မြတ်ပြီး သည်နှင့် အောက်ပါအတိုင်း ပူဇော်ကြ ပါရန်။
- ၁-က။ သာသနာတော်စောင့်နတ်မင်း ကြီးများ၊ စတုလောကပါလ နတ်မင်းကြီးများ၊ သိကြားမင်း၊ ဗြဟ္မာမင်းတို့အား ဖိတ်ကြားပါ။
- ခ။ ဝိဇ္ဇာလေးပါးနှင့် မဟိဒ္ဓိရှင်သိဒ္ဓိ ရှင်များ ဖိတ်ကြားပါ။
- ဂ။ မိမိတို့၏ ပါရမီဖြည့်ဖက်များ အား ဖိတ်ကြားပါ။
- ၂။ မိမိဆန္ဒအတိုင်း ပန်း၊ ရေချမ်း စသည့် လှူဖွယ်အစုစုကိုလည်း လှူဒါန်းနိုင်ပါသည်။
- ၃။ ဆန္ဒတော်ပြည့်စက်မြတ်ကို ထွန်း ညှိပူဇော်ပါ။

၄။ ဘုရားရှိခိုးခြင်း သီလခံယူခြင်း သစ္စာပြု၍ ဆုတောင်းခြင်း (အထက်တွင်ရေးသား၍ နမူနာ ပြထားသည့်အတိုင်းဆုတောင်း ကြရန်) မေတ္တာပို့သရန် ဖြစ်ပါ သည်။

နံပါတ် (၃) တွင် ဆန္ဒတော်ပြည့် စက်မြတ်ကို ထွန်းညှိပူဇော်ရာတွင် မရေ မတွက်နိုင်ကုန်သော ပွင့်ထွန်းတော်မူခဲ့ ပြီးကြသော ပညာဓိက၊ သဒ္ဓါဓိက၊ ဝိရိ ယဓိက ရှင်တော်မြတ်တို့အား လျှောက် ထား လှူဒါန်း ဆက်ကပ်ပူဇော်ရန် ဖြစ် သည်။

- ၅။ ဝေနေယျများစွာသတ္တဝါအားလုံး ကို ကုသိုလ်အမျှပေးဝေပါ။
- ၆။ ဖိတ်ကြားထားသူများအားလုံးကို နေ့ရပ်ငှာနပြန်ပို့ပါ။

မှတ်ချက် -

ဆောင်ရွက်သူသည် မိမိ၏ကိစ္စ အတိမ်အနက်ကိုလိုက်ပြီး (၇) ရက်၊ (၉) ရက်၊ (၂၇) ရက် စသည်တို့တိုင်အောင် သဒ္ဓါရုံရင့်ပြီး ယုံကြည်စွာ ဆောင်ရွက် ကြရန် ဖြစ်ပါသည်။

ဆန္ဒတော်ပြည့်စက်မြတ်တော်စီမံ ၍ ပူဇော်ကြသော အမျိုးကောင်းသား၊ အမျိုးကောင်းသမီးတို့အနေဖြင့် သီလ အရာ၊ ယုံကြည်မှုအရာ၊ ဝိရိယအရာတို့ တွင် ထက်မြက်စွာဆောင်ရွက်နိုင်ကြ သလောက် ဒိဋ္ဌအကျိုးပေးကောင်းသော စီမံမှု ဖြစ်ပါသည်။

အခက်အခဲနှင့် မိမိ၏ဆန္ဒအတိုင်း အောင်မြင်၍ ဘဝချမ်းသာကိုရရှိသွားကြ သူ အတော်များခဲ့ပြီဖြစ်သော စီမံမှုဖြစ်ပါ သည်။ ယခု သိပ္ပံပညာထိပ်ရောက်နေ ချိန်တွင် သိပ္ပံပညာလိုက်မမိသော ဝိဇ္ဇာ ဓရ ဂမ္ဘီရပညာ၏ နက်နဲခြင်းနှင့် ဂုဏ် တော်၏အစွမ်းကို အထင်အရှားပြထား သည့် စီမံမှုဖြစ်ကြောင်းကို ကိုယ်တိုင် စီမံပြီး ကိုယ်တိုင်တွေ့ကြုံမှ ယုံကြည် ပြီး ဘာသာသာသနာအကျိုးကို ဆတက် ထမ်းပိုးတိုးပြီး ဆောင်ရွက်နိုင်ကြပါစေ။ ဤစီမံမှုကို ဆောင်ရွက်ကြသော အမျိုးကောင်းသား၊ အမျိုးကောင်းသမီး တို့အနေဖြင့် လောကီချမ်းသာရတနာ (၇) ပါးနှင့် ပြည့်စုံကြပါစေကြောင်း ဆုမွန်ကောင်းတောင်းလိုက်ပါသည်။

ကောင်းမှုကိုစုမန်သမျှ လိုလားတောင့်တတိုင်း ရရှိပြည့်စုံကြပါစေ။



မဟာစက်ရင် (ရွှေခိုင်) ပြောမယ့် ကြံဖူးမှ



ဤလောကကြီးတွင် ဖြစ်လေ ဖြစ်ထရုံကြကုန်သော ဖြစ်ရပ်ဆန်းကြယ် အကြောင်းတို့သည် တစ်ခါတစ်ရံ လူ အများ လက်ခံနိုင်လောက်ကြသော် လည်း တစ်ခါတစ်ရံ၌မူ လူအများမှ လက်ခံနိုင်စရာအကြောင်းမရှိသောဖြစ် ရပ်များလည်း ဒုနှင့်ဒေးနှင့်ရှိကြပါသည်။ လူသားတို့၏ တစ်ဦးနှင့်တစ်ဦး မတူညီ နိုင်ကြသော ယခုဘဝအကြောင်းနှင့် ရှေးဘဝ အတိတ်အကြောင်းတို့ကိုမိ၍ ဆန်းကြယ်မှုတို့မှာ ကြံတတ်ကြရသော ကြောင့် ကြံတွေ့ရကုန်သော ဖြစ်ရပ် အတိမ်အနက်တို့မှာလည်း ကွာခြား တတ်ကြပါသည်။ သာမန်ဖြစ်ရပ်တို့ကို လက်ခံတတ်ကြသော်လည်း နက်နဲ၍ ရှေးအကြောင်းနှင့်ဆက်စပ်ကာ ဖြစ်ပေါ် လာသော ဖြစ်ရပ်ဆန်းကြယ်တို့ကိုမူ သာမန်ဉာဏ်သွားဖြင့် သုံးသပ်ကာ လက်မခံကြတော့သည်မှာ လောကဓမ္မ တာပင်ဖြစ်ပါသည်။

ဤလောကသားတစ်ဦးဖြစ်သော ကျွန်ုပ်မှာလည်း ကျွန်ုပ်ကိုယ်တိုင်ပင် ယုံကြည်ရန်ခက်ခဲသော ဖြစ်ရပ်ဆန်း ကြယ်တို့ကို အကြောင်းတိုက်ဆိုင်၍ ကြံတွေ့ခဲ့ရပါသည်။ တစ်စိတ်တစ်ဒေသ အဖြစ် ၂၀၁၄ ခုနှစ်၊ ဇူလိုင်လထုတ် သူရဇမဂ္ဂဇင်းကြီးတွင် ဖော်ပြခဲ့သည့် 'ကျွန်ုပ်နှင့်သဘာဝလွန်ဖြစ်ရပ်များ'လည်း တစ်ခုအပါအဝင်ဖြစ်ပါသည်။ ယခုလည်း ကျွန်ုပ်ကြံခဲ့သမျှ ဖြစ်ရပ်မန်ဆန်းကြယ် အကြောင်းတို့ကို တင်ပြပါဦးမည်။

ကျွန်ုပ်၏ဦးလေးထံတွင် စက်ပြင် အလုပ်သင်ကြားနေစဉ်ကာလက ကျွန်ုပ် သည် ဦးလေးဖွင့်ထားသောစက်ပြင်ဆိုင် တွင်ပင် ညအိပ်ဆိုင်စောင့်သဘောနေ ပါသည်။ ဆိုင်မှာ လွိုင်လင်မြို့၊ဈေးကြီး ၏အရှေ့ဘက်ကပ်လျက် ဆိုင်တန်းတွင် ရှိ၍ ကျွန်ုပ်နေထိုင်သောအိမ်မှာ ဈေး အနောက်ဘက်တွင်ရှိပါသည်။ ထိုစဉ်က ဈေးပတ်လည်တွင် ယခုကဲ့သို့ တိုက်တန်း လျား၊ တိုက်ခန်းများလည်း မရှိကြသေး

ပါ။ ဈေးကြီး၏အနောက်တောင်ထောင့် အတွင်းဘက်တွင် အမဲသားရောင်းသော အမဲရုံရှိပါသည်။ (ယခုမရှိတော့ပါ။)

ကျွန်ုပ်သည် ညစဉ်လိုလိုပင် ဈေး အရှေ့ဘက်ဆိုင်မှ ဈေးအနောက်ဘက် အိမ်သို့ သွားလေ့သွားထရုံ၏။ အိမ်သို့ သွားလျှင် ဈေးတောင်ဘက်လမ်းအတိုင်း သွား၏။ တစ်ည ည(၈)နာရီအချိန် ကျွန်ုပ် သည် သောက်ရေခပ်ရန် ချိုင်တစ်လုံးနှင့် ဈေးတောင်ဘက်လမ်းအတိုင်းလျှောက် လာစဉ် ဈေး၏ အနောက်တောင်ဘက် ဈေးထောင့်အရောက် မြောက်ဘက်မှ အရှိန်ပြင်းစွာဒုန်းစိုင်းပြေးလာသော မြင်း တစ်ကောင်နှင့် ပက်ပင်းတိုးမိ၏။ မြင်း မှာ ကျွန်ုပ်ဘက်သို့ ရုတ်တရက် ပန်းကွေ့ လာရာ ကျွန်ုပ်မှာ ရုတ်တရက်ဖြစ်၍ မည်သို့မျှ ရှောင်တိမ်းချိန်မရဘဲ ကြောင် သွားပြီး မှင်တက်နေပါသည်။ မြင်းပြေး လာသည်ကိုလည်း ဈေးထောင့်မှ အမဲ သားဆိုင်ကွယ်နေ၍ ကြိုမမြင်မိပါ။ အရှိန်နှင့် ပန်းကွေ့လာသော မြင်း၏ ရင်ဘတ်ကိုပင် အနီးကပ်မြင်နေရပါ သည်။ ကျွန်ုပ်ကို မုချတိုက်မိတော့မည် မှာ သေချာနေ၏။

ထိုအချိန်တွင် မထင်မှတ်သော အဖြစ်ကိုကြုံလိုက်ရပါသည်။ ကျွန်ုပ်အား တိုက်ရန် အလွန်သေချာနေသော မြင်း ၏ညာဘက်ဝမ်းမိုက်ကို တစ်စုံတစ်ဦးက ဘေးတိုက်ရိုက်ချလိုက်သကဲ့သို့ တွေ့ လိုက်ရပြီး မြင်းမှာဘေးတိုက်လွှင့်ထွက် သွားကာ ကျွန်ုပ်အားကျော်ပြီး လမ်း ပေါ်လဲကျ၍ အတော်ဝေးဝေးသို့ လျှော

တိုက်ပါသွားပါတော့သည်။ ကျွန်ုပ် လည်း ထူးဆန်းသည့် ဖြစ်ရပ်ကြောင့် အန္တရာယ်မှလွတ်သွား၍ လွင့်စဉ်သွား သောမြင်းကို လှည့်ကြည့်မိရာ မြင်းမှာ အတော်ကြာအောင်ပင် မထနိုင်တော့ သည်ကို တွေ့ရပါသည်။

ကျွန်ုပ်အား မမြင်ရသောလောက သားပုဂ္ဂိုလ်တစ်ဦးဦးမှ ကယ်တင်လိုက် မှန်း ကောင်းစွာ နားလည်လိုက်မိပါ သည်။

၎င်းဖြစ်ရပ်ဖြစ်ပြီး တစ်နှစ်ခန့် အကြာတွင် ဖြစ်ပါသည်။ ကျွန်ုပ်စောင့် အိပ်ရသော စက်ပြင်ဆိုင်လေးအတွင်း ကျွန်ုပ်၏ သူငယ်ချင်း (၃) ယောက်နှင့် အတူ တစ်ညတွင် လူငယ်ဘာသာဘာ ယမကာဝိုင်းလေးဖွဲ့ဖြစ်ကြပါသည်။ ည (၈) နာရီခွဲလောက်အချိန်တွင် ကျွန်ုပ်၏ သူငယ်ချင်းတစ်ယောက်မှာ ညဈေးတန်း ၏ ခပ်လှမ်းလှမ်း ဆိုင်တန်းရှေ့တွင်ထိုင် နေကြသော သူ၏ အခြားသူငယ်ချင်း တစ်ယောက်အား ကျီစယ်စနောက်မိရာ ၎င်း၏သူငယ်ချင်းမှာ ဒေါသထွက်ကာ စကားအချေအတင်များကြတော့သည်။ အတူထိုင်နေကြသော သူ၏အပေါင်း သင်းများမှာ (၁၀) ယောက်ခန့်ရှိကြပါ သည်။ အတန်ကြာ အချေအတင်ဖြစ်စေ စဉ် ကျွန်ုပ်တို့၏အနောက်ဘက်မှလည်း ရောက်လာကြသော (ကျွန်ုပ်၏ သူငယ် ချင်းနှင့် စကားများနေသောသူ၏အစ်

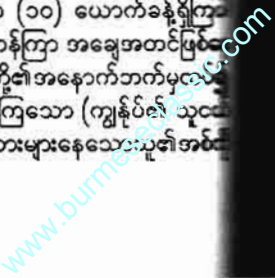

ကြပါ။ ကျွန်ုပ်၏ သူငယ်ချင်းနှစ်ယောက်
အား ထိုးကြိတ်ကန်ကျောက်နေသူများ
ကို ကျွန်ုပ်ဝင်ရောက်တွန်းဆွဲနေပါသော်
လည်း ၎င်းတို့မှာ ကျွန်ုပ်အား ရန်မပြု
ကြပါ။ ကျွန်ုပ်ခင်မင်သူများလည်း မပါ
ဆဲပြင် ကျွန်ုပ်အား အခြောက်တိုက်
အနိုင်ရရင်းသို့အချို့လည်းပါနေကြောင်း
လည်း သိရသော်လည်း လူအုပ်ကြီးမှာ
ကျွန်ုပ်တို့အား ခုခံပေးခြင်းမပြုကြဘဲ လွတ်ထား
ခဲ့သည်။ ထိုအခါ အားလုံးလူတို့သည်
ကျွန်ုပ်တို့အား ခုခံပေးခဲ့သည်။ ဆွဲမည်
သမုတ်မည်ကို ကျွန်ုပ်တို့အား ၎င်းလူအုပ်
ကြီးမှာ ဖြစ်နိုင်ခြင်းမရှိဘဲ သားကာ
အသီးသီးတွင် ကျွန်ုပ်တို့အချို့ကို
လမ်းပေါ်တွင် ကျွန်ုပ်တို့အား ခုခံ
ကုန်ရှာယူထားရာ ရပ်လျက် ကျွန်ုပ်တို့
ကျွန်ုပ်၏ သူငယ်ချင်းနှစ်ယောက်မှာ

တစ်ခဏချင်း ရောင်ကိုင်းပေါက်ပြု၍
နေပါသည်။ ကျွန်ုပ်လွန်စွာစိတ်မကောင်း
သော်လည်း ဘာမှမတတ်နိုင်ခဲ့။ ကျွန်ုပ်
တို့ လှိုင်လင်မြို့တွင် ဤကဲ့သို့ အုပ်စုကြီး
မှ လူအနည်းစုကို ဝိုင်း၍ အနိုင်ကျင့်ကြ
သောဖြစ်ရပ်များ ထိုစဉ်က မကြာခဏ
ဖြစ်ကြပါသည်။
ကျွန်ုပ် ထိုအန္တရာယ်မှ လွတ်
မြောက်ခဲ့ခြင်းမှာလည်း ပုဂ္ဂိုလ်ပိုင်း
ဆိုင်ရာ၏ ကျေးဇူးကြောင့်ဖြစ်ကြောင်း
ကျွန်ုပ်သိရှိခဲ့ရပါသည်။ ထို့ကြောင့် သိဒ္ဓိ
ရှင်မဟိဒ္ဓိရှင်များသည် ကျွန်ုပ်၏ကျေးဇူး
ရှင်များဖြစ်ကြောင်း ကျွန်ုပ်သိနိုင်ခြင်းဖြစ်
ပါသည်။ လောလောဆယ် သီလ သမာဓိ
မရှိသောသော်လည်း ရှေးအတိတ်အ
ကြောင်းကြောင့် ပုဂ္ဂိုလ်ပိုင်းဆိုင်ရာမှ
တောင်တော်တတ်ကြောင်းကို နောင်မှ
ကျွန်ုပ်တို့အား သိရပါသည်။
ပုဂ္ဂိုလ်ပိုင်းဆိုင်ရာတို့နှင့်ဆက်စပ်



သည့်အကြောင်းကို ထပ်မံတင်ပြပါမည်။
တစ်နေ့တွင် ကျွန်ုပ်သည် အအေးမိ၍
ဖူးပါသည်။ ထို့ကြောင့် ဦးလေးအား
ခွင့်တောင်းကာ အိမ်တွင် ပြန်အိပ်ဖြစ်
ပါသည်။ ၎င်းညတွင် ကျွန်ုပ်ဘဝတွင်
ဖြစ်ခဲ့ဘူးသည့် ဆန်းကြယ်မှုတစ်ခုကို
ကြုံခဲ့ရပါသည်။ ကျွန်ုပ်အိမ်၏ဘေး
ကျောင်းဆောင်မှာ တောင်ဘက်တွင်
ရှိ၍ သူရဿတီစင်မှာ အရှေ့ဘက်တွင်
ရှိပြီး အနောက်ဘက်သို့ မျက်နှာမူထား

ပါသည်။ ဖျားနေသော ကျွန်ုပ်မှာ အိမ်ရောက်သော် သူရသတိမယ်တော် စင်အောက်တွင် အိပ်ရာခင်း၍ အိပ်ရပါသည်။ ကျွန်ုပ်၏ ဦးခေါင်းမှာ အရှေ့ဘက်၊ ခြေမှာ အနောက်ဘက်ထားပါသည်။ ညဘက်ရောက်သော် ကျွန်ုပ်သည် နဂိုအဖျားချမ်းထက် ပို၍ချမ်းလှသော ပြောပြမတတ်လောက်အောင် ချမ်းသောဝေဒနာတစ်ခုက ရုတ်တရက်ပေါ်လာပါသည်။ စောင့်ရှုခင်းမထပ်၍ အိမ်ခန်းထဲတွင် အိပ်နေသောမိခင်အား လှမ်းခေါ်သော်လည်း ကျွန်ုပ်၏ အသံကား ထွက်မလာ၍ ကျွန်ုပ်အလွန်ထိတ်လန့်သွား၏။ အားကိုးရာမရှိသည့် အဆုံး ကျွန်ုပ်မှာ မြောက်ဘက်သို့စောင်း၍ ခြေနှစ်ချောင်းကွေးကာ အအေးဒဏ်ကို ကြိုတင်မိတ်ခံနေရပါတော့သည်။

ထိုအချိန်တွင် ထူးဆန်းသောဖြစ်ရပ်ကို စတင်ကြုံရ၏။ ကျွန်ုပ်ကွေးအိပ်နေသောနေရာ၏ကျောဘက်၊ အိမ်၏အရှေ့တောင်ဘက်ထောင့် အိမ်ခေါင်မိုးနေရာမှ ပုဂ္ဂိုလ်တစ်ဦးပေါ်လာကာ ဆင်းလာသည်ကို ကျွန်ုပ်သည် လှည့်မကြည့်ရဘဲ ထူးဆန်းစွာတွေ့လိုက်ရ၏။ အိပ်မပျော်သောကြောင့် အိပ်မက်လည်း မဟုတ်ပါ။ ၎င်းပုဂ္ဂိုလ်မှာ ရှမ်းတိုင်းရင်းသား သိဒ္ဓိရှင်တစ်ယောက်ဖြစ်မှန်းလည်း ထူးဆန်းစွာသိနေရသည်။ ခေါင်းပေါင်းအပန်းရောင်၊ ရှမ်းတိုက်ပုံအင်္ကျီအပန်းရောင်၊ ခါးစည်းအပန်းရောင်၊ ရှမ်းဘောင်းဘီပန်းရောင်ဖြစ်ပြီး ပိန်ပိန်ပါးပါး အသားဖြူဖြူပုဂ္ဂိုလ်ဖြစ်ပါသည်။ ၎င်းပုဂ္ဂိုလ်သည် အောက်ရောက်လာသော် ကျွန်ုပ်ကျောဘက်မှ ခြင်ထောင်ကိုမ၍ ခြင်ထောင်ထဲဝင်လာပါသည်။ ထို့နောက် ကျွန်ုပ်၏ ကျောဘက်တွင် ဒူးထောက်ထိုင်၍ သူ၏လက်ဖဝါးကို ကျွန်ုပ်၏ ဘယ်ဘက်တင်ပါးပေါ် တင်လိုက်ပါသည်။ ထိုအချိန် သူ၏လက်ငါးချောင်းမှ စီးထွက်လာသော အပူလိုင်းများသည် ကျွန်ုပ်၏ဘယ်ဘက်တင်ပါးမှ တစ်ဆင့် တစ်ကိုယ်လုံးသို့စီးဝင်သွားရာ ဖြစ်ပေါ်လာသော နွေးထွေးမှုမှာ ပြောမပြတ်လောက်အောင် ချမ်းသာမှုဝေဒနာဖြစ်သွားပြီး ကျွန်ုပ်လည်း ဇိမ်နှင့် မှိန်းနေလိုက်မိပါသည်။ ထို့နောက် ကျွန်ုပ်သည် ချမ်းသာစွာဖြင့် အိပ်ပျော်သွားရပြီး မနက်လင်းမှသာနိုးပါတော့သည်။ အိပ်ရာမှနိုးပြီး သတိထားမိသည်မှာ ကျွန်ုပ်တွင်ရှိနေခဲ့သောအဖျားရောဂါမှာ လုံးဝပျောက်ကင်း၍ ပေါ့ပါးလန်း

ဆန်းနေကြောင်း သိလိုက်ရပါသည်။ ထပ်မံ၍ သတိထားမိသည်မှာ ကျွန်ုပ်အိပ်သော အိပ်ရာခင်းတို့သည် ရေများစို၍နေကြောင်း တွေ့လိုက်ရ၏။ အဖြေရှာကြည့်ရာ သူရသတိမယ်တော် စင်ပေါ်မှ ရေခွက်၊ ပန်းအိုးတို့မှာ ညအချိန်ကြွက်တိုက်ချထား၍လားမသိ။ မှောက်ကျနေကာ ရေများမှာ စင်ပေါ်မှ တစ်ဆင့် အိပ်ရာအောက်သို့ ရောက်ရှိနေပြီး ကျွန်ုပ်၏အဝတ်များလည်းစိုနေသောကြောင့် ညတွင် အချမ်းပိုရောဂါတက်ခဲ့လေသလားမသိပါ။ ဤဖြစ်ရပ်လေးသည် ထူးဆန်း၍ ကြုံတွေ့ဖို့ရန် မလွယ်ကူသောကြောင့် မှတ်တမ်းတင်ထားလိုက်ရပါသည်။

အထက်ပုဂ္ဂိုလ်ပိုင်းဆိုင်ရာနှင့် ကျွန်ုပ်၏ ပဋ္ဌာန်းဆက်သည် ဤမျှနှင့်ရပ်တန့်မသွားသေးပါ။ တစ်နေ့တွင် ဖြစ်သည်။ ထိုအချိန် ကျွန်ုပ်သည် ဦးလေးထံ ပညာသင်ကြားပြီး၍ ဈေးအနောက်ဘက်အိမ်တွင် စက်ပြင်ဆိုင်ဖွင့်နေသော ကာလဖြစ်သည်။ တစ်နေ့တွင် ကျွန်ုပ်အအေးမိ၍ ချောင်းအလွန်ဆိုးပါသည်။ ညညလည်း ကောင်းစွာ မအိပ်ရခဲ့ပါ။ ချောင်းဆိုးလိုက်၊ အိပ်ပျော်သွားလိုက်၊ လည်ချောင်းရွလာလိုက်၊ ပြန်နိုးလာလိုက်နှင့် ကောင်းစွာ အိပ်ခွင့်မရခဲ့ပါ။ အိပ်ပျော်လျှင် နေ့အလုပ်လုပ်ရသည်မှာ အဆင်ပြေတော့မည် မဟုတ်။ ထို့ကြောင့် စဉ်းစားလိုက်မိသည်မှာ အရင်က ဒုက္ခတစ်ခုခုကြုံတိုင်း ဝိဇ္ဇာတွေ့စောင့်ရောက်ခဲ့ကြတယ်။ အခုငါချောင်းဆိုးပြီး အိပ်မရတဲ့ဒုက္ခတွေ့နေတာ ဘယ်ဝိဇ္ဇာကမှလာမကူညီပါလားဟု စဉ်းစားပြီး မေးခန့်အိပ်ပျော်သွားရာ အိပ်မက်တစ်ခုကို မက်ပါတော့သည်။ မဟိဒ္ဓိရှင်ရဟန်းအိတ်တစ်ပါးဖြစ်၏။ သင်္ကန်းကို ဦးခေါင်းထိခြုံထားပြီး လက်ထဲတွင် တောင်ဝှေးတစ်ချောင်းကိုင်လျက် လေပေါ်တွင်ရပ်နေပြီး ကျွန်ုပ်အားကြည့်၍ ‘ချောင်းကတအားဆိုးနေတာကိုး ဟု ဆို၍ သူ၏လက်ထဲမှ တောင်ဝှေးဖြင့် ကျွန်ုပ်၏လည်ပင်းကို တစ်ချက်၊ နှစ်ချက်တို့လိုက်သည်ကို သိရပြီး လန့်နိုးလာပါသည်။ လန့်နိုး၍ သတိထားမိသည်မှာ အပြင်းအထန်ဆိုးနေသောချောင်းမှာ ဘယ်ရောက်သွားသည်မသိ။ ချောင်းဆိုးဝေဒနာသည် တိခန့်ပြတ်သွားပြီး ကျွန်ုပ်မှာ အကောင်းပကတိဖြစ်နေ၍ ချောင်းလည်းဆက်မဆိုးတော့ပါ။

ဆိုခဲ့သော ဖြစ်ရပ်များသည် ထူး

ဆန်း၏။ ဖြစ်တောင်ဖြစ်ခဲ့ဖြစ်စဉ်များဖြစ်သော်လည်း ကျွန်ုပ်မှာ မကြာခဏကြုံခဲ့ရ၏။ ထို့ကြောင့် ကျွန်ုပ်တင်ပြသော အကြောင်းတို့နှင့် ပတ်သက်၍ ကျွန်ုပ်အား ကိုယ့်ဂုဏ်ကိုယ်ဖော် မသူတော်အဖြစ် မမြင်စေလိုပါ။ ဝိဇ္ဇာတို့မှ ပဋ္ဌာန်းဆက်မကင်းလျှင် ကူညီတတ်ကြပုံနှင့် ဝိဇ္ဇာတို့၏ စွမ်းရည်ကို စာရှုသူတို့ နားလည်စေရန် ရည်ရွယ်ရင်းဖြစ်ပါသည်။

ထို့ကြောင့် ဆက်လက်စနင့် ဆက်ပါရစေဦးဟု တောင်းပန်ရင်း ကျွန်ုပ်သည် အိမ်ထောင်ကျပြီးသောအခါ အသောသ်အစားတို့ကိုဖြတ်၍ ပုတီးအိပ်ပဋ္ဌာန်းတို့ကို မကြာခဏဆိုသကဲ့သို့လုပ်ဖြစ်လာပါသည်။ ရှေးအကြောင်းမကင်းသဖြင့်လည်း နိဗ္ဗာန်ရောက်ကြောင်းတောင်းထက် လောကီထွက်ရပ်လမ်းတရားသာ အားထုတ်လျှောက်လှမ်းနေသူတစ်ယောက်ဖြစ်ပါသည်။ အဓိဋ္ဌာန်ပုဒ်၏ရက်၊ ပုတီးအိပ်ပျက်ရက်ကြာလျှင် ကျွန်ုပ်တွင် လူမှုရေး၊ စီးပွားရေး၊ ကျန်းမာရေးတို့သည် တစ်ခုမဟုတ်တစ်ခုဖောက်၍ ကျွန်ုပ်ဒုက္ခရောက်ရလေ့ရှိပါသည်။

ယခုခေတ်ပြမည်အချိန်မှာ ကျွန်ုပ်တို့ရှမ်းပြည်နယ်တောင်ပိုင်းတွင် မိုင်းခူးကျောက်အလွန်ခေတ်ထ၍ စီးပွားတောင်နေအချိန်ဖြစ်ပြီး ကျွန်ုပ်၏ထံပြင်အလုပ်မှာလည်း အလွန်အလုပ်ဖြစ်ကာ ညအချိန်မှာပင် အလုပ်မနားရသောဘကြီးစားပမ်းစားလုပ်နေရသောကြောင့် အဓိဋ္ဌာန်အတွက်ကို အချိန်မဖောက်တော့။ ထိုအခါ ထုံစံအတိုင်း အဓိဋ္ဌာန်ပျက်ရက်ကြာလာသောအခါ တစ်နေ့တွင် ကောက်ကာငင်ကာ ကျန်းမာဖောက်လာပါလေတော့သည်။ လူမှုအလကားနေရင်း ‘မောလာပါသည်’ အစားအသောက်များပျက်၍ နေထိုင်မကောင်းတော့ပါ။ ဆေးများလည်း ဆရာဝန်များလည်း စုံသွား၏။ ဇောက မပျောက်။ တောင်ကြီးမြို့သို့တက်၍ နာမည်ကြီးဆေးခန်းတို့တွင် ပါရဂူတို့နှင့် ပြသပါသော်လည်း ဇောက ရှာမတွေ့။ စိတ်မချ၍ အထက်ထက်ဂိုဏ်းဆရာနှင့် ပယောဂစစ်ကြည့်လည်း မည်သည့်ပယောဂမျှ မတွေ့ရသော်လည်း ဝေဒနာကိုမူ ခံစားနေရ၏။ ထို့ကြောင့် နောက်ဆုံးတွင် အိမ်မှာပင် အနုပညာလိုက်ရပါတော့သည်။ ငွေများသည် အတော်ပင်ကုန်သွားရ၏။ အားထုတ်မရှိသည့်အဆုံး တတ်အားသရွေ့



ပုတီးအဓိဋ္ဌာန်ကို ပြန်၍ ဝင်ဖြစ်
 အဓိဋ္ဌာန်ဝင်နေစဉ် တစ်ည၌
 အိပ်မက်မက်ပါသည်။ ကျွန်ုပ်
 သူနေသော တဲလေးအတွင်းသို့
 မဟိဒ္ဓိရှင်ဘိုးတော်များ စနစ်
 နှစ်၍ ဝင်လာကြရာ အယောက်
 ဝင်မကပါ။ ကျွန်ုပ်အခန်းလေးထဲ
 သွားပါသည်။ ၎င်းနောက် မည်
 သောမျှမဆိုကြဘဲ တစ်ယောက်ပြီး
 သောက်တန်းစီ၍ ပြန်ထွက်သွားကြ
 ကျွန်ုပ်က နောက်မှနေ၍ လိုက်အော်
 သည်။
 ဘိုးတော်တို့၊ ဘိုးတော်တို့
 တော့ရောဂါကို ကုပေးဖို့လာကြ
 မဟုတ်ဘူးလား။ ရောဂါတော့
 သွားကြဦးလေ’
 ကျွန်ုပ်အော်ပြောတော့မှ နောက်
 ဘိုးတော်မှာ ကျွန်ုပ်အား လှည့်
 ၎င်းလွယ်ထားသောလွယ်အိတ်
 မိုင်းကိုင်စက္ကူဖြင့်ထုတ်ထားသော
 ထပ်ထပ်ထပ်ထပ်ကုသ၍ ကျွန်ုပ်အားပစ်
 ပြန်ကြသွားလေသည်။ ကျွန်ုပ်
 စက္ကူအားဖြေကြည့်ရာ ဆေးနီ
 တွေ၍ ကျွန်ုပ်၏မျက်နှာတို့ကို
 လိမ်းလိုက်စဉ် လန့်နိုးလာပါတော့
 သည်။ မကြာပါ။ ရောဂါရှာမတွေ့ဘဲ
 ရောဂါနေသောကျွန်ုပ်မှာ နေပြန်
 သေးလာပြီး အလုပ်ကိုဆက်လုပ်နိုင်
 သွားပါသည်။ အဓိဋ္ဌာန်ရက်များကိုကား
 နှစ်ညမပျက်ရန် သတိထားလာမိ
 သည်မှာ ယနေ့ထက်တိုင်အောင်ဖြစ်ပါ
 သည်။
 ဤဖြစ်စဉ်တို့သည် ကျွန်ုပ်နှင့်
 သိခွင် ဘိုးတော်တို့၏ ထူးခြားသော
 အိပ်မက်ပင်ဖြစ်ပါသည်။ ထပ်ဆင့်
 ၍ ပုဂ္ဂိုလ်ပိုင်းဆိုင်ရာစောင့်ရှောက်မှု
 ထပ်သော ပဋ္ဌာန်းဆက်အိပ်မက်ကို
 ဝင်ပြလိုပါသည်။ ကျွန်ုပ်လျှောက်လှမ်း
 သော ထွက်ရပ်စခန်းအဓိဋ္ဌာန်လမ်းမှ
 ခြံခံရသော ပဋ္ဌာန်းဆက်အိပ်မက်များ
 တစ်ခုဖြစ်ပါသည်။
 မတင်ပြမီ ပြောချင်သည်မှာ
 ပဋ္ဌာန်းဆက်အိပ်မက်တို့သည် ကျွန်ုပ်
 တစ်ယောက်မှာသာကွက်၍ရှိသည်မဟုတ်
 ၍ လူတိုင်းလူတိုင်းသည် ဆိုင်ရာဆိုင်
 ရာပဋ္ဌာန်းဆက်အတိတ်အကြောင်းများ
 သိရှိကြပါသည်။ ထိုပဋ္ဌာန်းဆက်
 အတိတ်အကြောင်းတို့ကို ပြန်သိရှိကြ
 ရုံမှာ အလွန်မလွယ်ကူသောကြောင့်
 သာ ကုန်လွန်ခဲ့သော မိမိတို့၏အတိတ်

ဘဝသည် လောလောဆယ် မိမိတို့နှင့်
 မသက်ဆိုင်သကဲ့သို့ ဖြစ်နေခြင်းသာ
 ဖြစ်ပါသည်။ ထို့ကြောင့် အကြောင်းတိုက်
 ဆိုင်၍ သိခွင့်ရသော ကျွန်ုပ်၏ပဋ္ဌာန်း
 ဆက်အိပ်မက်သည် အဆန်းမဟုတ်
 တော့ပါ။
 သို့သော် ကျွန်ုပ်၏ ပဋ္ဌာန်းဆက်
 အိပ်မက်အကြောင်းအား ဖတ်ရှု၍ စာရှု
 သူ၏စိတ်၌ ဘဝင်မကျခဲ့သော် . . .
 အလွန်သာယာလှသော လပြည့်
 ညတစ်ညဖြစ်မည်ထင်ရ၏။ ကျွန်ုပ်သည်
 မြို့တစ်မြို့အတွင်း လမ်းလျှောက်လာပါ
 သည်။ လမ်းတစ်လျှောက်လုံး လူသူဟူ၍
 တစ်ဦးတစ်ယောက်မျှမတွေ့ရဘဲ လမ်း
 ဘေးလမ်းထောင့်တစ်နေရာရောက်တိုင်း
 ဓား၊ လှံ၊ လက်နက်ကိုင်စစ်သည်များ
 အုပ်စုလိုက် ရပ်စောင့်နေသည်ကိုသာ
 တွေ့ကြရပါသည်။ ဝင်းခြံလေးများရှိ
 အိမ်များထဲတွင်လည်း တိတ်ဆိတ်နေ
 ပါသည်။ ကျွန်ုပ်သည် မြို့အတွင်းဆက်
 လျှောက်လာရာ တစ်မြို့လုံးနီးပါးပင်
 လမ်းထောင့်နေရာတို့၌ လက်နက်ကိုင်
 စစ်သည်များသာ တွေ့ကြရပြီး ကျွန်ုပ်
 ကိုလည်း မေးမြန်းခြင်း၊ စကားပြောခြင်း
 မရှိကြပါ။
 တစ်နေရာအရောက် ကျွန်ုပ်သည်
 ရပ်၍ စစ်သည်တို့ကြည့်နေစဉ် ကျွန်ုပ်
 ၎င်းနောက်ဘက်မှ အသံတစ်သံကို ကြား
 လိုက်ရပါသည်။
 “ဒီလောက် တိုင်းနေပြည်ရာရှုပ်
 ထွေးနေတဲ့အချိန် အိမ်တော်ကိုမစောင့်
 ဘဲဘာကြောင့်မြို့တွင်းထွက်လာရသလဲ”
 လှည့်ကြည့်လိုက်သောအခါတွင်
 ကျွန်ုပ်၏ အရှင်သခင်ကို တွေ့လိုက်ရ
 ပါသည်။ အရှင်မဟောသဓာသုခမိန်။
 အလွန် ရည်မှန်သန်ပြန်သော၊ အလွန်
 တည်ကြည်သည့်အသွင်ကိုဆောင်သော၊
 ကြည့်ညှိဖွယ်ရာတင့်တယ်သောအဆင်း
 နှင့်ပြည့်စုံသည့် ကျွန်ုပ်၏ အရှင်သခင်
 မဟော်သဓာသည် ကျွန်ုပ်အား အပြစ်
 တင်စကားဆိုနေပါသည်။ သို့သော်
 စကားသံထဲတွင် ဒေါသသံကား ပါမလာ
 ပါ။ ကျွန်ုပ်လည်း အရှင်အား မည်သို့မျှ
 မတုံ့ပြန်ခဲ့တော့ဘဲ အိမ်တော်ဘက်ဆီသို့
 စစ်သည်တော်များကိုဖြတ်၍ လျှောက်
 လာမိပါသည်။ အိမ်တော်ခြံဝင်းဖက်
 ရောက်၍ အိမ်တော်ခြံဝင်းတွင်းရောက်
 သော် ကျွန်ုပ်သည် လာလမ်းဘက်သို့
 ပြန်လည်မျှော်ကြည့်ရင်း ဤသို့သော
 အတွေးတစ်ခုကိုတွေးလိုက်မိပါသည်။
 ‘ငါ့အရှင်မဟော်သဓာဟာ ဘုရား

ဆုကိုတောင်းထားသလို ငါလည်း ဘုရား
 ဆုကိုတောင်းထားတဲ့သူပါလား’
 ဟူသော အတွေးကို တွေးလိုက်
 စဉ်မှာပင် ကျွန်ုပ်သည် လန့်နိုးလာပါ
 တော့သည်။ မထင်မှတ်သောအိပ်မက်
 ဖြစ်ပါသည်။ ကျွန်ုပ်၏ပဋ္ဌာန်းဆုတောင်း
 ကို အသိပေးသည့်အိပ်မက်လား ကျွန်ုပ်
 မသိပါ။ သို့သော် ဂေါတမမြတ်စွာဘုရား
 အလောင်းတော်နှင့် သံသရာတစ်ကွေ့
 ဝယ် ကျွန်ုပ်သည် ဆုံတွေ့ခဲ့ဖူးပါလား
 ဟူသည့်အသိက ရင်ထဲနေရာယူလာ
 သည်။
 နောက်ပိုင်းတွင် ကျွန်ုပ်၌ ထူးဆန်း
 သောပဋ္ဌာန်းဆက်အိပ်မက်များ တစ်ခု
 ပြီးတစ်ခုမက်လေရာ မှတ်တမ်းအဖြစ်
 တင်ထားသော်လည်း မဖော်ပြတော့ပါ။
 ဆက်၍ဖော်ပြနေနေလျှင် ကျွန်ုပ်သည်
 ကိုယ့်ဂုဏ်ကိုယ်ဖော် မသူတော်အဖြစ်
 အလွန်ရောက်ရှိသွားကာ ကျွန်ုပ်ကို
 ဘဝင်မကျသည့်အဖြစ်က ပိုလာမည်စိုး
 သောကြောင့် ဖြစ်ပါသည်။
 သို့သော် ကိုယ့်ဂုဏ်ကိုယ်ဖော်နိုင်
 လောက်သည့်ပဋ္ဌာန်းဆက်အိပ်မက်တစ်
 ခုကိုကား သူ့ရလေရသက်အတွက် အထူး
 တင်ပြလိုပါသေးသည်။
 ကြည့်လိုက်သည့်နေရာတိုင်း မှိုင်း
 မှန်၍နေ၏။ ပူလောင်၍နေ၏။ ပမာ
 ဆိုရသော် သဲမှန်တိုင်းတိုက်၍မှန်ဝါးနေ
 သကဲ့သို့ မီးခိုးမှန်များဖုံးလွှမ်း၍ မည်း
 မှောင်နေသကဲ့သို့ မြေပြင်တွင်လည်း
 မြေဟူ၍မတွေ့ရဘဲ ပြာပူများဖြင့်သာ
 ဖုံးလွှမ်းလျက်ရှိပြီး ပြာပူအရောင်မှာ ဖြူ
 ညစ်ညစ်အရောင်ဖြစ်ပြီး ခြေမျက်စိအထိ
 ပြာထူကြီးက ထူထပ်စွာရှိနေသည်။
 ဘေးတစ်လျှောက် မျက်စိတစ်ဆုံး
 တွင် ယောက်ျား၊ မိန်းမများသည် ပြာပူ
 ထဲပြေးလွှားနေကြ၏။ ရိုးရိုးပြေးနေကြ
 ခြင်းတော့မဟုတ်။ အပုဒ်ကမှလွတ်ရာ
 ရှာနေကြခြင်းသာ ဖြစ်၏။ မခံသာသည့်
 အဆုံး အသံကုန်အော်ဟစ်၍ အက
 အညီတောင်းသံ၊ အပုဒ်ကမခံနိုင်၍
 ငယ်သံပါအောင် အော်ဟစ်နေသည့်
 အသံများမှာလည်း စိတ်ချမ်းမြေ့စရာ
 နည်းနည်းမျှပင်မရှိ။ ပြာပူငရဲ၏အနိဋ္ဌာ
 န်မြင်ကွင်း တစ်စိတ်တစ်ဒေသကို ကျွန်ုပ်
 တွေ့နေရခြင်းဖြစ်ပါသည်။ ကျွန်ုပ်၏
 တစ်ကိုယ်လုံးတွင်လည်း ပြာများဖြင့်
 ပေကျံနေ၏။ အဝတ်မှာ ကိုယ်၌မရှိ။
 ကျွန်ုပ်၏လက်နှစ်ဖက်ကို ကြိုဖြင့်ဖြေ၍
 ချည်နှောင်ထား၏။ ခြေနှစ်ဖက်တို့သည်
 ပူချည်တုပ်ထား၏။ ခြေနှစ်ဖက်



မုဒိတာ(ကျိက်လတ်)

အင်္ဂါဝိဇ္ဇာပညာရပ်များဖြင့်ပစ္စည်းပျောက်ကိ

ဆပွတ်ဓာတ်ဆင်၍ရှာနည်း

မိမိပျောက်သော ပစ္စည်းနံ၏ ခြောက်ခုမြောက် ဆပွတ်ဓာတ်အစာကို စား၍ လည်းကောင်း၊ ဆပွတ်ဓာတ်နံ ပစ္စည်းကိုကိုင်၍ လည်းကောင်း ရှာရမည်။ သို့သော် ရှာရမည့်အရပ်ဒေသကို သိရှိရန် လိုသေးသဖြင့် ပစ္စည်းဥစ္စာ ပျောက်အရပ်ဒေသညွှန်းသောဒဏ်သေ ကိန်းကို မှတ်သားပြီး ရှာရ၏။

၁ ဒဏ်သေကိန်းအညွှန်း ဥစ္စာ ပျောက်ရှာရန် ဆောင်ပုဒ်မှာ -

၁ သူရဇ္ဇ-သောကြာ၊ ထောက်ဆ ကွဲ့၊ အိမ်တွင်းမှာ၊ ဗုဒ္ဓဆို တောင် အရပ်ကယ်နှင့်၊ မြောက်အရပ်မှာ ဂုရုထား၊ များမှတ်ကြရာ၊ ဘောမ မှာတော့ ရှေ့ပြုစွာ၊ နောက်ရပ် မှာဆိုပါက စန္ဒြာသောရိပဲရယ်လို့ မလှဲအောင် ရပ်ကိုပိုင်းလိုက်မယ်၊
ကိုင်း - ခုရှာကြ။

ရွှေပျောက်သော် ငွေကိုကိုင်၍ ကျောက်ကျောစားပြီးရှာရာသည်။ ငွေ ပျောက်သော် တုတ်ကိုကိုင်ပြီး ထန်း လျက်စား၍ ရှာရ၏။ မြင်းပျောက်ခဲ့သော် ဖွန်းကိုကိုင်၍ ဆီးသီးစားပြီးရှာပါ။ နွား ပျောက်သော် ပဲ၊ ပေါင်မုန့်၊ ပေါက်ပေါက် တစ်ခုခုစား၍ မှန်ကိုကိုင်ပြီး ရှာရမည်။

လက်စွပ်ပျောက်လျှင် အုန်းသီးစားပြီး အုန်းဖူးကိုင့်၍ ရှာပါ။ သော့ပျောက်ပါက လမုန့်စား ရေသောက်၍ ဝါးလုံးကိုင့်ပြီး ရှာပါ။ ဓားပျောက်လျှင် ပေါက်ပေါက် စားပြီး မေမြို့ပန်းကိုင့်၍ ရှာရ၏။ တနင်္ဂနွေနံ အိုး၊ အိတ်၊ အင်္ကျီပျောက် သော် သံဟိုင့်စေ့စား၍ သော့ကိုင့်ပြီး ရှာ ပါ။

ဥစ္စာပျောက်အရပ်ညွှန်းဒဏ်သေကိန်း

	၃	
	အရှေ့	
မြောက်	၁-၆	၄
၅	အိမ်တွင်း	တောင်
	၂-၇	
	အနောက်	

၁ သူရဇ္ဇ-သောကြာ၊ ထောက်ဆ ကွဲ့၊ အိမ်တွင်းမှာ၊ ဗုဒ္ဓဆို တောင် အရပ်ကယ်နှင့်၊ မြောက်အရပ်မှာ ဂုရုထား၊ များမှတ်ကြရာ၊ ဘောမ မှာတော့ ရှေ့ပြုစွာ၊ နောက်ရပ် မှာဆိုပါက စန္ဒြာသောရိပဲရယ်လို့ မလှဲအောင် ရပ်ကိုပိုင်းလိုက်မယ်၊

ကိုင်း - ခုရှာကြ။

အဟောကား -

တနင်္ဂနွေအခါ၊ သောကြာအခါ မေးလာသော၊ ပစ္စည်းပျောက်သော် အိမ် အတွင်းမှာရှိသည်။ အိမ်အာရာမတွင်း လည်းရှိသည်။ ရှာပါ။ အင်္ဂါအခါ ပျောက်သော်၊ မေးလာသော်၊ အရှေ့ အရပ်မှာပျောက်သောပစ္စည်းရှိ၏။ ဗုဒ္ဓ ပုထိုးအခါပျောက်သော်၊ မေးလာသော် တောင်အရပ်မှာရှိ၏။ စန္ဒြာအခါ၊ သောကြာ အခါ တနင်္လာ၊ စနေအခါများမှာပျောက် သော်၊ လာမေးလာလျှင် အိမ်အနောက် အရပ်မှာရှိသည် ရှာဖွေပါ။ ဂုရုအခါ ကြာသပတေးအခါမှာ ပျောက်သော် လာမေးလျှင် အိမ်၏မြောက်ဘက်အရပ် ခြံရှိသည်ဟုဟောပါ။ ထိုအရပ်မှာရှာနိုင် ပါ။

မကြာခဏ ပစ္စည်းများကို သင် မှေး၊ အထားများ၊ အသိမ်းလွန် မမှတ် သူ၊ ပေါ့ပေါ့ဆဆနေတတ်သူ၊ စိတ်သေ ကများ၍ မေ့တတ်သူများအတွက် ထင် ဆောင် မြန်မာ့အင်္ဂါဝိဇ္ဇာဗေဒင်ပညာ ရပ်မှ ဆပွတ်ဓာတ်ဆင်းနည်းတစ်ခု စေတနာအရင်းခံထား၍ မူဝေလိုက် သည်။

ကိုယ်ကျန်းမာကြည့် စိတ်ရွှင်လန်းချမ်းမြေ့ကြပါ။

မုဒိတာ (ကျိက်လတ်)

လက်နှစ်ချောင်းကြားတွင် တုတ်ရှည် တစ်ချောင်းဖြင့် လျှိုထိုးထားပြီး ရှေ့မှ ငရဲထိန်းတစ်ယောက်၊ နောက်မှငရဲထိန်း တစ်ယောက် ပန်းပေါ်တုတ်ကိုထမ်းကာ ပြာပူကိုဖြတ်၍လျှောက်နေ၏။ ကျွန်ုပ်၏ ကျောကား အောက်ဘက်၊ မျက်နှာကား အပေါ်ဘက်လှည့်နေ၏။ တစ်နေရာ အရောက် ငရဲထိန်းတို့သည် ကျွန်ုပ်အား လျှိုထိုးထားသောတုတ်ကို ဆွဲထုတ်၍ ကျွန်ုပ်အား ပြာပူပေါ်ချလိုက်ကြ၏။ ထူးဆန်းသည်မှာ ပြာကားပူမနေ။ သိ လိုက်ရသည်မှာ ကျွန်ုပ်သည် အကုသိုလ် ကြောင့် ပြာပူငရဲတွင် ပင်ပန်းကြီးစွာ၊ ဒုက္ခကို နှစ်ပေါင်းများစွာ ကြာအောင် ခံခဲ့ရပြီး၍ ယခု အချိန်စေ့လွတ်မြောက် သည့်ကာလ ဖြစ်သောကြောင့်တည်း။ ငရဲမှလွတ်သောစိတ်အစဉ်ကား အေး ချမ်းလှ၏။

ပြာပူငရဲမှ လွတ်သွားသည်နှင့်

ကျွန်ုပ် လန့်နိုးလာပါတော့သည်။ ဇော ချွေးပြန်လျက် ရင်တို့သည် တဒိန်းဒိန်း ခုန်နေ၏။ ငါပြာပူငရဲကျူးဖူးခဲ့ပါလား ဟုသည့်အသိက လွှမ်းမိုးလာ၏။ ဒီထက် ဆိုးသောငရဲဆိုလျှင် ကျွန်ုပ်သည် တွေး ပင်မတွေးရဲတော့။ ထို့နောက်တွင် ကျွန်ုပ်သည် ပြာပူငရဲသို့ရောက်ရသော အကြောင်းရင်းကို ရှာဖွေလေ့လာကြည့် မိရာ -

ပြာပူငရဲရောက်သော အကုသိုလ် ရှင်များမှာ ကုန်သည်ပွဲစား၊ ဈေးရောင်း ဈေးဝယ်နှင့် အခြားစီးပွားရှာရာတွင် ကိုယ်ကျိုးကိုသာကြည့်ပြီး အခြားသူများ ကို စိတ်ဆင်းရဲရောက်စေအောင် မသမာ သောနည်းဖြင့် စီးပွားရှာနေကြသော အကုသိုလ်ရှင်များသာ ကျရောက်တတ် ကြောင်း တွေ့ရပါသည်။ ဤပဋ္ဌာန်း ဆက် အတိတ်အိပ်မက်ရပြီးနောက် ကျွန်ုပ်သည် ရှာဖွေစားသောက်ရာတွင်

အကုသိုလ်မဖြစ်အောင် အထူးဂရုပြု နေရပါတော့သည်။

ဤသို့ အတိတ်ပဋ္ဌာန်းဆက်ဘဝ တို့ကို ကျွန်ုပ်သိမြင်ရသည့် အကြောင်း များမှာ အလကားနေရင်း လွယ်လွယ် ကူကူ သိခွင့်ရခဲ့သည်တော့ မဟုတ်ပါ။ နှစ်ဆယ်နှင့်ချီကာ အိမ်ဝင်းပြင်ကိုပင် မထွက်တော့ဘဲ အနှစ်နှစ်အလထ ကြိုးစားပမ်းစား လှုံ့လပြု၍ ရင်းနှီးသင် သည်ကို ပင်ပန်းကြီးစွာ စိတ်ဒုက္ခကိုခံ ဒုက္ခခံ၍ ရင်းနှီးပြီးမှသာ ရရှိလာသော သိရှိခွင့်ရှိလာသော အကျိုးတရားသာ ဖြစ်ပါ သည်။

ကျွန်ုပ်ကဲ့သို့ သို့မဟုတ် ကျွန်ုပ် ထက်ပို၍ အတိတ်ပဋ္ဌာန်းဆက်ဘဝကို သိကြရကုန်သောသူများလည်း လူ့ လူ့လောကတွင် အမှန်ရှိကြပါသည်။ ဟု တင်ပြရင်း...

မဟာစက်ရှင် (လွိုင်လင်)

ဆရာမော် အလွယ်လေ့လာ လက္ခဏာပညာ

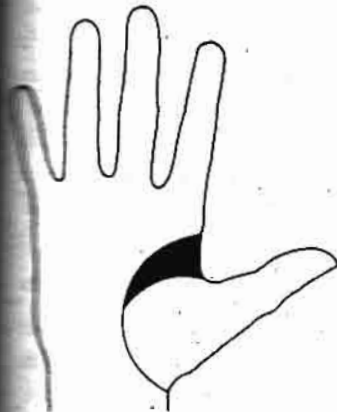

ပြုဟ်ခုံ (၄) တည်နေရာ

ပြုဟ်ခုံ (၄)

အင်္ဂါပြုဟ်ခုံ (အဖို)

ပြုဟ်ခုံ (၄) ကောင်းစွာဖွံ့ဖြိုးပြီး တင်းမာ
အောက်နေပါသလား။

ပြုဟ်ခုံ (၄) သည် တဏှာရမ္မက်
ကြော့ကာမစိတ်နိုးကြွမှု၊ အကြမ်းဖက်
အမတ်ကံသို့ဖြစ်ကြောင်း ရည်ညွှန်းသည်။

အကယ်၍ ပြုဟ်ခုံ (၄) အား
ကောင်းသည်ဖြစ်စေ၊အားပျော့သည်ဖြစ်
လက်တစ်ခလုံးအား အကျိုးသက်
ဆက်မရှိစေမည်ဖြစ်သည်။

ပြုဟ်ခုံ (၄) သည် သတ္တိရှိခြင်း၊
အိတ်ယိမိထိန်းချုပ်နိုင်ခြင်း၊ အရေးပေါ်
အခြေအနေများ၌ အဆင်ပြေချောမွေ့
အောင် ပြေရှင်းနိုင်ခြင်းတို့ကို ရည်ညွှန်း
သည်။

ပြုဟ်ခုံ (၄) လွန်ကဲနေပါသလား။

ပြုဟ်ခုံ (၄) ဖွံ့ဖြိုးမှုလွန်ကဲနေပါ
ကာမစိတ်နိုးကြွမှုအခြေအနေအမြင့်
ဆွင့်ရှိသူ၊ ဒေါသကြီးတတ်သူ၊ ကြီးနိုင်
သည့်ညှိုးလုပ်တတ်သူ၊ ဘဝတစ်သက်
အတွင်း လူအများအပေါ် စိတ်ကျစိုး
တတ်သူ၊ ရက်စက်ကြမ်းတမ်းသူဖြစ်
ကြောင်း ဖော်ပြသည်။

ဖွံ့ဖြိုးမှုပို၍ ပြားချပ်ချိုင်ဝင်နေပါသလား။

ထိုသို့ဖြစ်ပါက ရက်စက်ကြမ်းတမ်း
မှုမရှိသူ၊ ကြောက်ရွံ့တတ်သူ၊ အရှက်ကြီး
သူ၊ စိတ်အားငယ်ဝမ်းနည်းတတ်သူ၊ မိမိ
ကိုယ်မိမိချိုးနှိမ်တတ်သူ၊ စိတ်တည်ငြိမ်
အေးချမ်းမှုရှိသူ၊ ရသေ့ရဟန်းပြုသူဖြစ်
ကြောင်း ဖော်ပြသည်။

ပြုဟ်ခုံ (၄) အား အလျားလိုက်လမ်း
ကြောင်းများဖြတ်နေပါသလား။

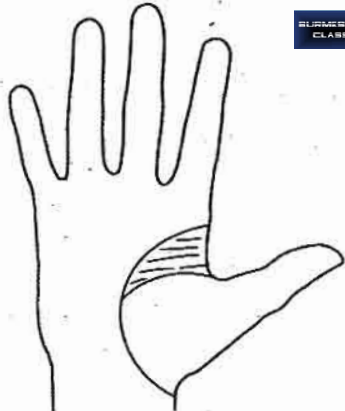

ပြုဟ်ခုံ (၄) အား

အလျားလိုက်လမ်းကြောင်းများက ဖြတ်နေပုံ

အလျားလိုက်လမ်းကြောင်းများ
ဖြတ်နေပါက ၎င်းလမ်းကြောင်းများကို
ဩဇာသက်ရောက်မှုဆိုင်ရာလမ်းကြောင်း
များဟုခေါ်သည်။ အဆိုပါ လက္ခဏာ
ရှင်သည် ဘဝ၏အစောပိုင်းကာလများ
မှာပင် မိသားစု၏ ဩဇာသက်ရောက်မှု
(အကောင်း၊ အဆိုး) ခံရခြင်းရှိကြောင်း
ရည်ညွှန်းသည်။ တစ်ခါတစ်ရံ အလျား
လိုက်လမ်းကြောင်းများအပြင် ကျွန်းများ၊
ကြက်ခြေခတ်များ ပါဝင်နေတတ်သည်။

ပြုဟ်ခုံ (၄) အား ဒေါင်လိုက်လမ်းကြောင်း
(သို့) ထောင့်ဖြတ်လမ်းကြောင်းများက
ဖြတ်နေပါသလား။

ပြုဟ်ခုံ (၄) ပေါ်တွင် ဒေါင်လိုက်
(သို့) ထောင့်ဖြတ်လမ်းကြောင်းများ ပါရှိ

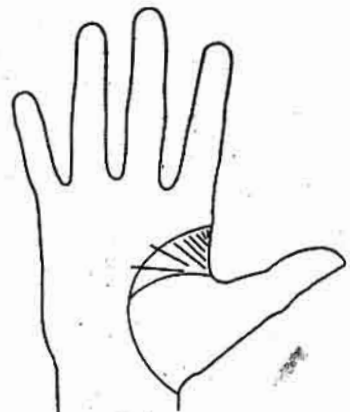

ပြုဟ်ခုံ (၄) အား

ထောင့်ဖြတ်လမ်းကြောင်းများက ဖြတ်နေပုံ

နေပါက ဖိအားပေးနေသော မကောင်း
သည့် လမ်းကြောင်းများပင် ဖြစ်သည်။
ထောင့်ဖြတ်လမ်းကြောင်းများသည် လက္ခ
ဏာရှင်များအား ကလေးဘဝကတည်း
ကပင် ပြဿနာအမျိုးမျိုးကြုံတွေ့စေသည့်
သဘောရည်ညွှန်းသည်။

ပြုဟ်ခုံ (၅)

အင်္ဂါပြုဟ် (အမ)

ပြုဟ်ခုံ (၅) ကောင်းစွာဖွံ့ဖြိုးတင်းမာပြီး
ပိုမောက်နေပါသလား။

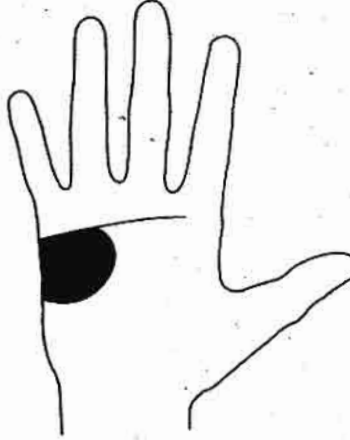

ပြုဟ်ခုံ (၅) တည်နေရာသည်

နည်းလမ်းကြောင်းနှင့်အကျရှိနေပုံ

ပြုဟ်ခုံ (၅) ဖွံ့ဖြိုးမှုအားကောင်း
နေပါက ဘဝ၏နေ့ရက်များ တစ်ရက်
ချင်းစီအလိုက် ပျော်ရွှင်အောင်ဖန်တီးနေ
ထိုင်တတ်သူ၊ သားသမီးမွေးဖွား၍
မိသားစုဘဝကိုဖန်တီးလိုသူ၊ ကာမဂုဏ်
အာရုံ၌ပျော်မွေ့သူ၊ စားလိုက်သောက်
လိုက်ဖြင့်ပျော်ပျော်နေလိုသူ၊ ကိုယ်တာ
ယလုပ်ရှားမှုပါသောအလုပ်များကို နှစ်
သက်သူဖြစ်ကြောင်း ဖော်ပြသည်။

ဖွံ့ဖြိုးမှုလွန်ကဲနေပါသလား

ပြိဟ်ခုံ(၅) ဖွံ့ဖြိုးလွန်ကဲခြင်းသည် အစားအသောက်နှင့် တာမဂုဏ်လိုက် စားမှု၌ ဦးစားပေးပျော်မွေ့သူ၊ ကိုယ်ကာယပိုင်းအရ သာယာမှုမရှိသမျှ၌ နှစ်မျော့ကတ်သူ၊ စိတ်အလိုလိုက်တတ်သူ၊ မကောင်းမှု၌ပျော်မွေ့သည့်စရိုက်လက္ခဏာရှိသူဖြစ်ကြောင်း ဖော်ပြသည်။

ဖွံ့ဖြိုးမှုမရှိဘဲ ပြားချပ်ချိုင့်ဝင်နေပါသလား

ပြိဟ်ခုံ (၅) ဖွံ့ဖြိုးမှုအားမကောင်းပါက ကိုယ်ကာယပိုင်းဆိုင်ရာ ခွန်အားနည်းသူ၊ မိသားစုအပေါ် စိတ်ဓာတ်ကျသူ၊ တက်ကြွမှုမရှိသူ၊ တုံ့ပြန်မှုမရှိသလောက် အေးစက်စက်နေတတ်သူဖြစ်ကြောင်း တွေ့ရသည်။

ပြိဟ်ခုံ (၅)အား ခေါင်လိုက်လမ်းကြောင်းများက ဖြတ်နေပါသလား

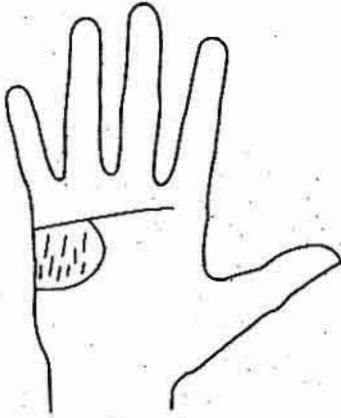

ပြိဟ်ခုံ (၅) အား ခေါင်လိုက်လမ်းကြောင်းများက ဖြတ်နေပါသလား

ထိုသို့ဖြတ်နေပါက ကောင်းသောစွမ်းအင်များကို ကိုယ်စားပြုသည်။ လက္ခဏာရှင်သည် မိသားစုအပေါ် ခင်တွယ်၍ လိုအပ်သောကြိုးစားအားထုတ်မှုများဖြင့် ပံ့ပိုးပေးတတ်သည်။ ဘဝ၌စိတ်ချမ်းမြေ့ပျော်ရွှင်စရာများနှင့်ကြုံရသူပင် ဖြစ်သည်။ ၎င်းအပြင် အဆိုပါလက္ခဏာရှင်သည် ဘဝအတွက် အဓိကအရေးပါသောကိစ္စများအား အခြေအနေအချိန်အခါကောင်းတွင်လုပ်နိုင်ရန် ကြိုတင်စဉ်းစားမြင်ဆင်ထားတတ်သည်။

ပြိဟ်ခုံ (၅) အား အလျားလိုက်လမ်းကြောင်းများကဖြတ်နေပါသလား

အကယ်၍ဖြတ်နေပါက ဘဝတစ်သက်တာအတွင်း အခက်အခဲ အကျပ်အတည်းများဖြင့် မနားမနေရန်ကန်နေရသူဖြစ်ကြောင်း ရည်ညွှန်းသည်။ လက္ခဏာ



ပြိဟ်ခုံ (၅) အား အလျားလိုက်လမ်းကြောင်းများက ဖြတ်နေပါသလား

ဏာပညာရှင်ထောင့်အရ ခရီးသွားလာရခြင်းကိုဖော်ပြသည့် နိမိတ်လက္ခဏာဖြစ်ကြောင်း တွေ့ရှိရသည်။

ပြိဟ်ခုံ (၆) သောကြာ

ပြိဟ်ခုံ (၆) ကောင်းစွာဖွံ့ဖြိုးတင်းမာပြီး ခိုင်မောက်နေပါသလား

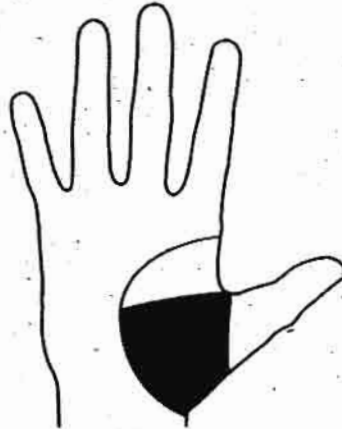

ပြိဟ်ခုံ (၆) ထည်နေရာ

တည်ဆောက်ပုံကောင်းမွန်သည့် ပြိဟ်ခုံ (၆) အား သောကြာပြိဟ်ကစိုးမိုးအုပ်ချုပ်ထားပြီး သိစိတ်နှင့် သက်ဆိုင်သော စရိုက်လက္ခဏာများအား ကိုယ်စားပြုထားသည်။ သောကြာပြိဟ်ခုံသည် ပြိဟ်ခုံများအနက် အကြီးဆုံးဖြစ်ပြီး ပျော်ပျော်ရွှင်ရွှင်နေထိုင်တတ်သူ၊ အကောင်းမြင်ဝါဒရှိသူ၊ နွေးထွေးပျူငှာစွာဆက်ဆံတတ်သူ၊ သနားကြင်နာစိတ်ရှိသူ၊ လူမှုအသိုင်းအဝိုင်းအတွင်းဝင်ဆံ့သူ၊ ပျူငှာလိုက်လှဲစွာ ကြိုဆိုတတ်သူ၊ ဘဝ၏အချိန်တိုင်းအား တစ်ရက်ချင်းစီ

အလိုက် ပျော်ရွှင်မှုများရှိစေရန် ဖန်တီးတတ်သူဖြစ်ကြောင်း ဖော်ပြသည်။ ၎င်းပြင် အထက်ပါလက္ခဏာရှင်သည် ခုစ်ခဲစိတ်မက်တတ်ပြီး ဆွဲဆောင်မှုရှိတတ်သည့် စိတ်ခံစားမှုများ၌ လွန်ကဲမှုမရှိစေဘဲ တည်ငြိမ်အောင် ထိန်းချုပ်နိုင်သူလည်း ဖြစ်သည်။

ပြိဟ်ခုံ (၆) ဖွံ့ဖြိုးမှုလွန်ကဲနေပါသလား

ဖွံ့ဖြိုးမှုလွန်ကဲခြင်းကြောင့် ကိုယ်လက်နှီးနှောရသည့်အခြေအနေများကို နှစ်သက်သူ၊ လိင်ကိစ္စဝါသနာထုံသူ၊ စိတ်ခံစားချက်လွန်ကဲတတ်သူ၊ လောကဓည်းစိမ် / အပျော်အပါး လိုက်စားခြင်းတို့အကောင်းဆုံးဟု ယူဆတတ်သူ၊ စိတ်ကြီးဝင်၊ ဘဝင်မြင့်တတ်သူ၊ တုံ့ပြန်မှုအားကောင်းပြီး အကြမ်းဖက်တတ်သူ ဖြစ်ကြောင်း ဖော်ပြသည်။

ဖွံ့ဖြိုးမှုမရှိဘဲ ပြားချပ်ချိုင့်ဝင်နေပါသလား

ပြိဟ်ခုံ (၆) ဖွံ့ဖြိုးမှုအားမကောင်းခြင်းကြောင့် အချစ်ရေး / အိမ်ထောင်ရေး၌ အေးစက်စက်ဆက်ဆံတတ်သူ၊ ထပ်ဖက်သားလိုအပ်ချက်အပေါ် နားမလည်ဘဲ မိမိကိုယ်ကိုးတစ်ခုတည်းကိုသာ ကြည့်တတ်သူ၊ လက်ငင်းအကန့်ကိုသာ ကြည့်တတ်ပြီး ရေရှည်အတွက်မစဉ်းစားတတ်သူ၊ ခြံခြံရွှေတာစိစစ်တတ်သူ၊ ငွေရိုးစွဲဝါဒရှိသူ၊ စိတ်ခံစားချက်များအား မှုလရှိသည်ထက် ပို၍ထုတ်ပြုတတ်သူ ဖြစ်ကြောင်း ရည်ညွှန်းသည်။

ပြိဟ်ခုံ (၆) အား ခေါင်လိုက်လမ်းကြောင်းများက ဖြတ်နေပါသလား



ပြိဟ်ခုံ (၆) အား ခေါင်လိုက်လမ်းကြောင်းများက ဖြတ်နေပါသလား

အကယ်၍ဖြတ်နေပါက စိတ်ခံစားထိခိုက်လွယ်သူ၊ မိမိဘဝအပေါ် နှစ်သက်သူ၊ မိသားစုအပေါ် ခင်တွယ်

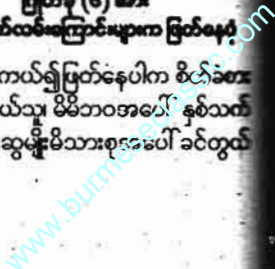

အနီးဆုံးသွယ်ချင်းထဲမှ အကွ
ရရှိသူ၊ အိမ်ထောင်ဖက်ထဲမှ နား
ရရှိသူ၊ အိမ်ထောင်ဖက်ကောင်း
ဖြစ်ကြောင်း သိနိုင်ပါသည်။

အကယ်၍ ဂြိုဟ်ခုံ(၆)တွင် ဒေါင်
လမ်းကြောင်းအလွန်များနေပါက
လယ်မှုကို လိုလားသူ၊ မိမိတစ်ကိုယ်
တည်းတက်ရေးအတွက်ကိုသာ စိတ်
အားတက်သူဖြစ်ကြောင်းရည်ညွှန်းသည်။

ဂြိုဟ်ခုံ (၆) အား အလျားလိုက်လမ်း
များကဖြတ်နေပါသလား



ဂြိုဟ်ခုံ (၆) အား
အလျားလိုက်လမ်းကြောင်းများက ဖြတ်နေပါ

အကယ်၍ဖြတ်နေပါက ပြင်ပမှ
ကြားဝင်နှောင့်ယှက်ခြင်း
ခံရသူ၊ မိသားစုအတွင်းနှင့် အိမ်
ထောင်ထွက်စွဲများ၌ ကြားဝင်ဟန့်တား
ရသူဖြစ်ကြောင်း ဖော်ပြသည်။

ဂြိုဟ်ခုံ (၇)
နက်ပကျွန်း

ဂြိုဟ်ခုံ (၇) သည် ဖွံ့ဖြိုးမှုအားကောင်းပြီး
ဆက်တိုက်မောက်နေပါသလား

ဖွံ့ဖြိုးမှုအားကောင်းခြင်းကြောင့်
ဂြိုဟ်ခုံ (၇) သည် သိစိတ်နှင့် အလိုအ
ဆောင်အတိုက်ပြန်နိုင်သည့်စိတ်တို့အကြား
ဆက်သွယ်တားသဖွယ် ဆက်သွယ်ပေး
ကြောင်း တွေ့ရှိရသည်။

တစ်နည်းအားဖြင့် ဂြိုဟ်ခုံ (၇)
သည် ဦးနှောက်ဝဲဘက်ခြမ်းနှင့် ယာ
ဘက်ခြမ်းတို့အကြား အပြန်အလှန်တုံ့
ပြန်များ ညီညွတ်ပြီး အားကောင်းနေ
သည်သဘော ညွှန်ပြနေခြင်းပင် ဖြစ်
ပါသည်။

ဂြိုဟ်ခုံ (၇) အားကောင်းသော
အတွက်ရှင်သည် သနားကြင်နာစိတ်

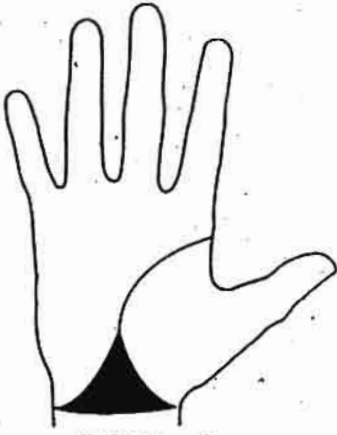

ဂြိုဟ်ခုံ (၇) တည်နေရာ



ဂြိုဟ်ခုံ (၇) အား
အလျားလိုက်လမ်းကြောင်းများက ဖြတ်နေပါ

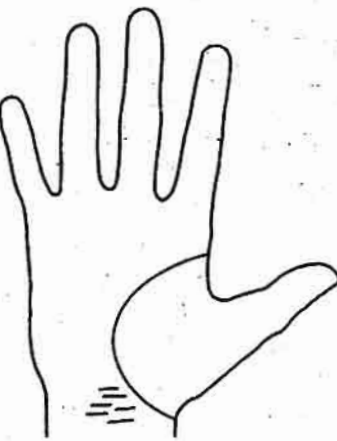

ဂြိုဟ်ခုံ (၇) အား
အလျားလိုက်လမ်းကြောင်းများက ဖြတ်နေပါ

ရှိသူဖြစ်သော်လည်း ပင်ကိုသဘာဝအရ
စိတ်ဓာတ်ခွန်အားကောင်းသူ ဖြစ်သည်။
ဆက်သွယ်ရေးရာလုပ်ငန်းများ၌ ကျွမ်း
ကျင်ပြီး အခြေအနေအရပ်ရပ်အပေါ်

အမှန်ကန်ဆုံး ဆုံးဖြတ်ချက်ချပေးနိုင်သူ
ဖြစ်သည်။

ဖွံ့ဖြိုးမှုလွန်ကဲနေပါသလား

ဂြိုဟ်ခုံ (၇) ဖွံ့ဖြိုးမှု လွန်ကဲပါက
စိတ်ကူးယဉ်လွန်းသူ၊ လက်တွေ့လုပ်ကိုင်
တတ်ခြင်းမရှိသူ၊ အဖြစ်မှန်နှင့် စိတ်ကူး
အိပ်မက်တို့ကြား မှန်ကန်ကွဲပြားအောင်
မခွဲခြား၊ မဆုံးဖြတ်နိုင်သူ၊ မိမိကိုယ်ကျိုး
ကိုသာကြည့်ပြီး တစ်ဖက်သားအပေါ်
လွှမ်းမိုးလိုသူဖြစ်ကြောင်း ဖော်ပြသည်။

ဖွံ့ဖြိုးမှုပရိတ်ပြားချုပ်ချိုင်ဝင်နေပါသလား

အထက်ပါကြွန်အင်လက္ခဏာအရ
မိမိစိတ်ရင်း မည်သို့ရှိသည်ကို ကိုယ်တိုင်
မသိသူ၊ မသိစိတ်တွင်ရှိနေသည့် အလို
ဆန္ဒများအား သတိမမူမိသူ၊ တွေးတော
ပုပန်စိတ်ရှိသူဖြစ်ကြောင်း ဖော်ပြသည်။

အဆိုပါ လက္ခဏာရှင်များအနေ
ဖြင့် စိတ်တည်ငြိမ်အောင် တရားမည်သို့
ထိုင်ရမည်ကိုလေ့လာပြီး လက်တွေ့ကျင့်
ကြံအားထုတ်သင့်သည်။

ဂြိုဟ်ခုံ (၇) အား ခေါင်လိုက်လမ်းကြောင်း
များကဖြတ်နေပါသလား

ကောင်းသော စွမ်းအင်များအား
ဖော်ပြသည်။ ဂြိုဟ်ခုံ (၇) ပေါ်တွင် ကံ
လမ်းကြောင်း စတင်ပေါ်ပေါက်တတ်
သည်။ အကယ်၍ ကံလမ်းကြောင်းရှိနေ
ခဲ့ပါက အသက်ငယ်ရွယ်စဉ်ကပင် ကံ
ကောင်းမှုများနှင့် ကြုံတွေ့ရတတ်သည်။

အကယ်၍ အသက်လမ်းကြောင်း
သည် ဂြိုဟ်ခုံ (၇) တွင် အဆုံးသတ်နေ
ပါက မနားမနေ စိတ်ဓာတ်ထက်ကြွစွာ
ဖြင့် အရာရာအောင်မြင်အောင် ဆောင်
ရွက်နိုင်သူဖြစ်ကြောင်း ရည်ညွှန်းသည်။

ဂြိုဟ်ခုံ (၇) အား အလျားလိုက်လမ်း
ကြောင်းများကဖြတ်နေပါသလား

အကယ်၍ဖြတ်နေပါက သူတစ်
ပါးလက်အောက်ခံဘဝရောက်ရှိသူ၊ မူး
ယစ်ဆေးစွဲသူ၊ စိတ်ဖိစီးစရာများ ကြုံ
တွေ့ရသူ၊ စိတ်ပျော့ညံ့လွန်းသူ၊ စိတ်
အလိုလိုက်၍ ထင်ရာစိုင်းတတ်သူဖြစ်
ကြောင်း ဖော်ပြသည်။

ဂြိုဟ်ခုံ (၈)

တူးဖော်ပြီး (အောက်ပိုင်း)

ဂြိုဟ်ခုံ (၈) သည် ဖွံ့ဖြိုးမှုအားကောင်းပြီး
တင်မာမိုမောက်နေပါသလား

ဖွံ့ဖြိုးမှုအားကောင်းသဖြင့်ကြောင့်
မသိစိတ်ပိုင်းဆိုင်ရာ၌ အားကောင်းသူ
စိတ်သိညာဉ်ဆိုင်ရာ၌ ဖြစ်သည်။

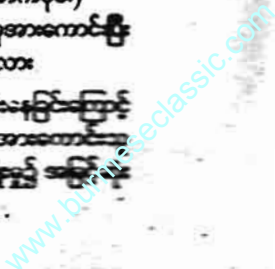

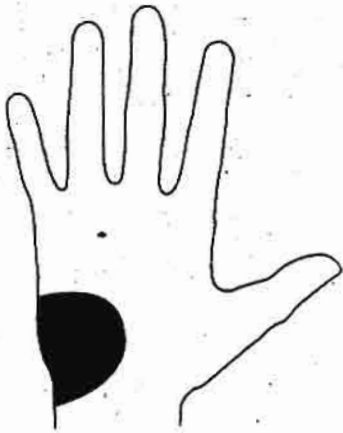

ဂြိုဟ်ခုံ (ဂ) တည်နေရာ

ဖြစ်သူ၊ စိတ်ကူးစိတ်သန်းကောင်းသူ၊ အထုံပါရမီကောင်းများရှိသူ၊ ကဗျာ၊ စာပေ၊ ဂီတအနုပညာရပ်အပေါ် စိတ်ဝင်စားမြတ်နိုးသူ၊ ခရီးသွားလာလိုစိတ်ရှိသူ အဖြစ် တွေ့ရှိရသည်။

ဖွံ့ဖြိုးမှုလွန်ကဲနေပါသလား

ဂြိုဟ်ခုံ (၈) ဖွံ့ဖြိုးမှုလွန်ကဲခြင်းကြောင့် မသိစိတ်ဆိုင်ရာ၌ နိုးကြားသူ၊ ဖန်တီးနိုင်စွမ်းမြင့်မားသူဖြစ်ကြောင်းကို ရည်ညွှန်းပြီး လက်တည်ဆောက်ပုံ မကောင်းပါက စိတ်ကူးစိတ်သန်းများ တစ်ဖက်သတ်ဆန် တစ်ဖက်စွန်းရောက် တတ်သူဖြစ်ကြောင်း ဖော်ပြသည်။

ဖွံ့ဖြိုးမှုမရှိဘဲပြားချပ်ချိုင့်ဝင်နေပါသလား

ဖွံ့ဖြိုးမှုအားမကောင်းခြင်းကြောင့် သဘောထားတင်းမာသည့် ဩဇာအာဏာရှိသူ၊ အပြန်အလှန်ကတိတဝတ်ထား ရှိသည့်အတိုင်း မစွမ်းဆောင်နိုင်သူ ဖြစ်ကြောင်း ဖော်ပြသည်။

အဆိုပါလက္ခဏာရှင်များအတွက် အပြောင်းအလဲမည်သို့လုပ်သင့်သည်ကို ကိုယ်တိုင်နည်းလမ်းရှာဖွေရမည် ဖြစ်သည်။ ဥပမာအားဖြင့် စိတ်တည်ငြိမ်အေးချမ်း၍ အရာရာအမှန်အတိုင်း ရှုမြင်တတ်စေရန် တရားထိုင်ခြင်းဖြင့် ကုစားနိုင်ပါသည်။

ဂြိုဟ်ခုံ (ဂ) အား ဒေါင်လိုက်လမ်းကြောင်းများက ဖြတ်နေပါသလား

ဒေါင်လိုက်လမ်းကြောင်းများဖြတ်နေခြင်းကြောင့် စိတ်ဓာတ်ခွန်အားမြင့်မားသူ၊ စိတ်ကူးနှင့်လက်တွေ့အမြင်အား သဘာဝတစ်ဖြစ်အောင် ပေါင်းစပ်နိုင်သူ၊ အကြားအမြင်ပေါက်သူ၊ ကြည်ညိုဖွယ်ဂုဏ်သရေရှိအောင် ကျင့်ကြံနိုင်သူဖြစ်



ဂြိုဟ်ခုံ (ဂ) အား

ဒေါင်လိုက်လမ်းကြောင်းများကဖြတ်နေမှု

ကြောင်း ဖော်ပြသည်။ ဂြိုဟ်ခုံ(၈)အား ဒေါင်လိုက်လမ်းကြောင်းများ ဖြတ်နေသောနေရာတွင် အမြဲတစေ ဉာဏ်လမ်းကြောင်း (intuition line) စတင်နေတတ်သည်။

ဂြိုဟ်ခုံ (ဂ) အား အလျားလိုက်လမ်းကြောင်းများကဖြတ်နေပါသလား

အလျားလိုက်လမ်းကြောင်းများရှိနေပါက အမှန်တရားကို သိမြင်နိုင်စွမ်း မရှိသူ၊ မိမိစိတ်အားမထိန်းချုပ်နိုင်သူဖြစ်ကြောင်း ဖော်ပြသည်။

အကယ်၍ ဂြိုဟ်ခုံ (၈) အား ဖြတ်နေသောလမ်းကြောင်းတစ်ခုသည် ရှည်လျားဖြောင့်တန်းနေပါက သူတစ်ပါး လက်အောက်ခံဖြစ်ရသူ၊ မူးယစ်ဆေးစွဲသူ၊ ကာမဂုဏ်အာရုံခံစားလိုစိတ်ကြီးမားသူ၊ မိမိစိတ်ကိုအလိုလိုက်သူဖြစ်ကြောင်း ဖော်ပြသည်။

လက္ခဏာပညာရှင်ထောင့်အရ ဂြိုဟ်ခုံ (၈) ပေါ်ရှိ အလျားလိုက်လမ်းကြောင်းများသည် ခရီးသွားလာခြင်း၊ ပင်လယ်ရေကြောင်းခရီးဖြင့် နိုင်ငံရပ်ခြားသို့ ခရီးသွားရခြင်းတို့ကို ရည်ညွှန်းသည်။

ထပ်မံအသေးစိတ်သိစရာများ

ဤအခန်းတွင် သက်ဆိုင်ရာလက္ခဏာရှင်၏ ပင်ကိုစရိုက်လက္ခဏာများအား တိုးမြှင့်လေ့လာစစ်ဆေးနိုင်ရန် နည်းလမ်းများ ထည့်သွင်းထားသည်။ ထိုသို့စစ်ဆေးရာ၌ လက်ဝဲခြေပြင်လက္ခဏာအရေးအကြောင်းများသာမက၊ လက်ဝဲခြေပြင်အား သက်သောင့်သက်သာအနေအထားဖြင့် ဖြေလျှော့၍ လက်ချောင်းတစ်ချောင်းချင်းစီကိုပါ လေ့လာစစ်ဆေးရမည် ဖြစ်သည်။

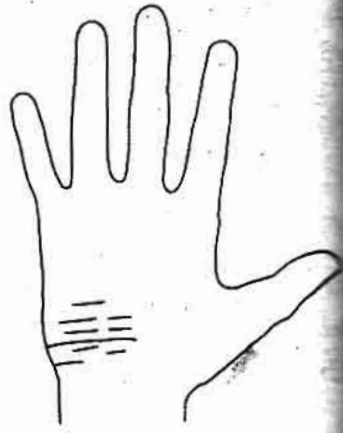

ဂြိုဟ်ခုံ (ဂ) အား

အလျားလိုက်လမ်းကြောင်းများကဖြတ်နေမှု

လက်ချောင်း (Fingers) (ပထမဦးစွာ လက်ချောင်းတစ်ချောင်းနှင့်တစ်ချောင်းအကြား အတွင်းအဝေးများကို စတင်လေ့လာပါမည်။)

လက်ချောင်းတို့၏အကြားအတွင်းအဝေး (သို့) လက်ချောင်းတစ်ချောင်းနှင့်တစ်ချောင်းတို့အကြား ကြားနေရာအသီးသီးသည် ကိုယ်စားပြုအဓိပ္ပာယ်တစ်မျိုးစီအား ပိုင်ဆိုင်ထားကြသည်။



လက်ညှိုးနှင့်လက်ခလယ်ကြားနေရာ

သူရသတ္တိနှင့်ပြည့်စုံခြင်း၊ စိန်ခေါ်မှုအမျိုးမျိုးအား ရင်ဆိုင်ရခြင်း၊ အများအပေါ် လွှမ်းမိုးဆွဲဆောင်နိုင်ခြင်း၊ စိန်ခန့်ခွဲနိုင်မှုကျွမ်းကျင်ခြင်း၊ အရည်အချင်းလုံလောက်စွာရှိခြင်း၊ လွတ်လပ်စွာနေထိုင်ခြင်း၊ သည်းမခံတတ်ခြင်းတို့ကို ကိုယ်စားပြုသည်။

ခေရာခေါ်

ကိုစနေ

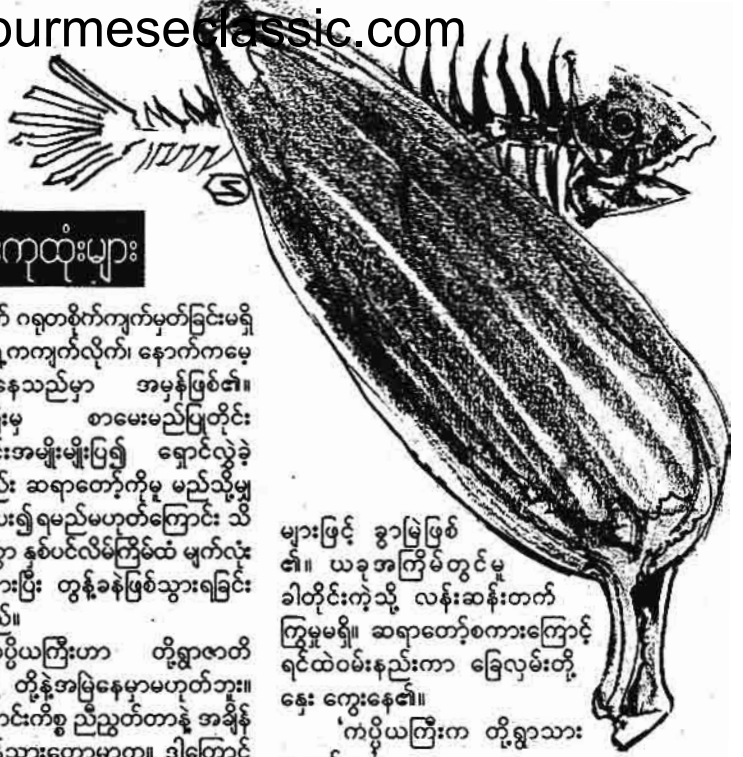

ဂပ္ပိယဘိမင်းနှင့်ဂန္ဓာလရာဇ်ဆေးကုထုံးများ

“အသေးလေး”

“ဘုရား”

“အကြင်သူသည် မည်မျှပင်

အသက်အဆင်းနှင့် ပြည့်စုံသည်ဖြစ်စေ၊

အနွယ် ကြီးကျယ်မြင့်မြတ်ခြင်းနှင့်

ပြည့်စုံသည်ဖြစ်စေ ပညာမရှိလျှင် လောက

အသယ် မတင့်တယ်လို့ ရှေးပညာရှိတို့

ဆိုထား တပည့်ရဲ့”

“မှန်ပါ”

“အဓိပ္ပာယ်ကတော့ လူတစ်

ယောက်ဟာ ဘယ်လောက်ပဲ ရုပ်ဆင်း

အလှပပေမယ့် အသက်အရွယ်နုနယ်

မဟုတ်ဘဲ ဘယ်လောက်ပဲ အမျိုးမြင့်မြတ်

မဟုတ်ဘဲ စစ်မှန်ကောင်းမွန်တဲ့ပညာမရှိရင်

ဘုရားမဝင်ဘူးလို့ဆိုတာကွယ်”

“မှန်ပါ”

“နောက်တစ်ခါ လောက၌အတတ်

ပညာနှင့်တူသော ဆွေမျိုး၊ မိတ်ဆွေ၊

အဖွားမရှိလို့ ဆိုပြန်တယ်”

“မှန်ပါ”

“ဒီတော့ ပညာဟာ ဘဝအတွက်

အကြီးတယ်။ သင်ယူလိုက်စားထိုက်

သိသိတော သိလောက်ပြီပေါ့”

“မှန်ပါဘုရား”

“နောက်တစ်ချက်က နွားကျောင်း

တို့သည် ကြီးပမ်းအားထုတ်မှုမရှိ

ဖြင့် အနီး၌ပင်ရှိသည့် နွားနို့အား

သောက်သုံးရကုန်လို့ ဆိုတယ်”

“မှန်ပါ”

“ငါပြောချင်တာက တခြားမဟုတ်

မင်းဟာ ဒီလိုအခွင့်အခါပေးတဲ့

အချိန်ကောင်းမှာ တန်ဖိုးရှိတဲ့ပညာကို

အကြိုးစားစား သင်ယူရကောင်းမွန်း

စားဘူး။ ဝိရိယမစိုက်ဘူး။ နွားမကြီး

အနားရှိပါလျက် နွားနို့မသောက်ရတဲ့

ကျောင်းသားလိုဖြစ်နေပြီ။ ကပ္ပိယကြီး

သင်ပေးနေတဲ့ ဆေးပညာ၊ ဗေဒပညာ

တို့ ဂရုတစိုက်သင်ယူရကောင်းမွန်း

စားဘူး။ စာတစ်မျက်နှာကို တစ်လ

သောက်ကျက်တာတောင် မရဘူးလို့

ပြောတယ်။ ဟုတ်လား”

ဆရာတော်အမေးကြောင့် ကျွန်ုပ်

တို့နှစ်ဦးကလေးတို့ မှန်ပါသည်။ အလွန်

တောင်းခံခဲ့လှသည့် ဆေးစာများ၊

ဆေးဝါးများအား စိတ်မပါလှသည့်

အလျောက် ဂရုတစိုက်ကျက်မှတ်ခြင်းမရှိ သဖြင့် ရှေ့ကကျက်လိုက်၊ နောက်ကမေ့ လိုက်ဖြစ်နေသည်မှာ အမှန်ဖြစ်၏။ ကပ္ပိယကြီးမှ စာမေးမည်ပြုတိုင်း အကြောင်းအမျိုးမျိုးပြု၍ ရောင်လွှဲခဲ့ သော်လည်း ဆရာတော်ကိုမူ မည်သို့မျှ ဆင်ခြေပေး၍ ရမည်မဟုတ်ကြောင်း သိ သဖြင့် ဦးစွာ စစ်ပင်လိမ်ကြိမ်ထံ မျက်လုံး ရောက်သွားပြီး တွန့်ခဲနစ်နစ်သွားရခြင်း ဖြစ်ပါသည်။

“ကပ္ပိယကြီးဟာ တို့ရွာဇာတိ မဟုတ်လို့ တို့နဲ့အမြဲနေမှာမဟုတ်ဘူး။ သူ့အကြောင်းကတော့ ညီညွတ်တာနဲ့ အချိန် မရွေး ပြန်သွားတော့မှာကွ။ ဒါကြောင့် သူ့ရဲ့နေခိုက်အချိန်လေးမှာ ရနိုင်သ လောက် ပညာယူထားဖို့ မင်းကို သတိ ပေးနေရတာကွယ်။ မင်းမှတ်ဉာဏ် ကောင်းတာ၊ မတောင်းတာ ငါအသိဆုံး ပဲ။ ပရိတ်ကြီး(၁)သုတ်ကို သုံး၊ လေး ခေါက်လောက်ကျက်ရုံနဲ့ အာရုံရတဲ့ ငါ့တပည့်က ဆေးစာတစ်မျက်နှာကို တစ်လလောက်ကျက်တာတောင်မရဘူး ဆိုတော့ မင်းစိတ်ကို မှန်းဆလိုရနေ တယ်။ ဒီပညာတွေက မင်းဘဝရှေ့ရေး အတွက်ဆိုတာ သိထားပါ။ ငါမရှိတဲ့ နောက် မင်းတကယ်အားကိုးရမှာက အခုသင်နေတဲ့ ပညာတွေပဲ တပည့်ရဲ့။ ကပ္ပိယကြီး ဆေးကုသွားတိုင်း မင်းကို ထည့်ပေးတာကလည်း သင်ကြားမှု အတွက် အထောက်အကူကြီးကြီးမားမား ဖြစ်နိုင်လို့ပဲကွ။ ဘယ်ရွာတော့မလိုက် ချင်ဘူး၊ ဘယ်သူ့ကိုဖြင့် မကုချင်ဘူး မလုပ်နဲ့ တပည့်ရေ။ မကောင်းခဲ့တဲ့ အတိတ်ကံကြောင့် ဆွေမျိုးအသိုင်း အဝိုင်းက ပြစ်ပယ်ခံထားရတာကို နာကြည်းမနေဘဲ သဒ္ဓါစိတ်ကောင်း ကောင်းနဲ့ ဒီဘဝမှာတင် အပြီးဆပ်ပေ တော့ကွယ်။ ကဲ၊ ကဲ - ငါပြောတာတွေ အသေအချာမှတ်ပြီး လုပ်စရာရှိတာ သွားလုပ်ပေတော့”

ဆရာတော်အား ဦးချပြီး ရှေ့မှ ခွာခဲ့၏။ သို့သော် ယခင်က ဆရာတော် မှ ‘သွားတော့’ ဟု ဆိုလိုက်သည်နှင့် ဇောင်းမှလွတ်လိုက်သည့် မြင်းပမာ သွက်လက်ဖျတ်လတ်သော ခြေလှမ်း

များဖြင့် ခွာမြဲဖြစ် ၏။ ယခုအကြိမ်တွင်မူ ခါတိုင်းကဲ့သို့ လန်းဆန်းတက် ကြမှုမရှိ။ ဆရာတော်စကားကြောင့် ရင်ထဲဝမ်းနည်းကာ ခြေလှမ်းတို့ နှေးကွေးနေ၏။ ‘ကပ္ပိယကြီးက တို့ရွာသား မဟုတ်ဘူး’ ‘... အချိန်မရွေး ပြန်သွားတော့ မှာ’

‘ငါမရှိတဲ့နောက် ...’

တွေးရင်းတွေးရင်း ပါးပြင်ပေါ်သို့ မျက်ရည်များ တလိမ့်လိမ့်စီးကျလာ၏။ ကျွန်ုပ်၏ ဘဝရှေ့ရေးအတွက် အမြော် အမြင်ကြီးမားစွာ မိန့်ကြားခဲ့သည့်စကား များသည် မှန်လွန်းလှ၏။ ဆရာတော် မရှိလျှင် ကျွန်ုပ်ဘဝသည် တွန်းခိုစရာ ပျောက်ကွယ်သွားမည်ပြင် တစ်ဝမ်း တစ်ခါးအတွက်ပင် မလွယ်လှကြောင်း တွေးမိကာ လွန်စွာဝမ်းနည်းအားငယ်မိ လေသည်။ ထို့ပြင် ညနေစာအတွက် ချန်လှပ်ထားသည့် ဟင်းတစ်ခွက်အား ချကျွေးလိုက်ရသည်မှအစပြု၍ ကပ္ပိယ ကြီးအပေါ် မကောင်းမြင်ခဲ့သော ကျွန်ုပ် သည် ကပ္ပိယကြီး ပြန်တော့မည်ဆိုသည့် သတင်းကြားရုံဖြင့် တုန်လှုပ်သွားမိ သည်။ အမှန်တကယ်တော့ ယခုအခါ ကျွန်ုပ်သည် ကပ္ပိယကြီးအပေါ် ဆွေမျိုး သားချင်းတစ်ဦးပမာ သံယောဇဉ်ဖြစ်နေ မိပြီ ဖြစ်၏။ တစ်ချိန်က အိမ်ရှင်ကောင်း မပီသစွာ ကပ္ပိယကြီးအပေါ် ပြောဆို ပြုမူမှုများအား တစ်မိမိမိမိတွေးမိရင်း စိတ်မကောင်းဖြစ်လာလေသည်။ ကျွန်ုပ် မည်သို့ပင် မချေမငံပြောဆိုဆက်ဆံစေ ကာမူ ဘယ်သောအခါမျှ အပြစ်အရယ် မပျက်ခဲ့သော ကပ္ပိယကြီး၏ မှတ်နာ အား မြင်ယောင်ကာ နောင်တနှင့်အညီ ဝမ်းနည်းစိတ်တို့ တစ်နိုင်နီပ်တတ်လာ၏။

ထို့ကြောင့် လူမမြင်ကွယ်ရာ ကျောင်းမြို့ နောက် ငှက်ပျောတောသို့သွား၍ ရွှက်ကြီးတင် ဝိုင်ခွက်မိလေသည်။

“အီး၊ ဟီး၊ ဟီး၊ ဟီး၊ ဆရာတော် ဘုရား တပည့်တော်ကို ပစ်မထားခဲ့ပါနဲ့ ဘုရား။ ဆရာတော်မရှိရင် တပည့်တော် ဘဝက သောင်ပြင်လွတ်တဲ့ခွေးထက် ဆိုးမှာပါ ဘုရား။ ဟီး၊ ဟီး၊ ဟီး၊ ဆွေမျိုး သားချင်းတွေက တပည့်တော်အပေါ် မကောင်းမုန်းသိလျက်နဲ့ ပစ်ထားခဲ့မှာ လား ဘုရား။ ဆရာတော်မရှိရင် တပည့် တော်လည်း လူပြည်မှာမနေတော့ဘူး။ ဆရာတော်နောက်လိုက်မယ် ဘုရား။ မတားပါနဲ့ ဘုရား။ တပည့်တော်လိုက်ပါ ရစေ ဟီး၊ ဟီး၊ ဟီး။ နောက်ပြီး ကပ္ပိယ လည်း ပြန်တော့မယ်ဆိုလား။ အားကိုး စရာမရှိပါဘူးဆိုမှ သူကလည်းတစ် မှောင့် ဘုရား ဟီး၊ ဟီး၊ ဟီး။ ကပ္ပိယကြီး ရယ် ကျုပ်ဆိုးခဲ့သမျှ ခွင့်လွှတ်ပါဗျာ။ ကျုပ် ကပ္ပိယကြီးကို ချစ်ပါတယ်။ မပြန် ပါနဲ့ဗျာ။ ကျုပ်မှာ အားကိုးစရာမရှိပါဘူး ကပ္ပိယကြီးရယ် ဟီး၊ ဟီး၊ ဟီး။”

“အေးပါကွာ၊ ခွင့်လွှတ်ပါတယ် ကွာ”

“ဟိုက်”

ငိုကောင်းကောင်းနှင့် အရသာခံ ပြီးငိုနေသည့် ကျွန်ုပ်သည် နောက်နားမှ ကပ်၍ ‘ခွင့်လွှတ်ပါတယ်’ ဆိုသောအသံ အား ရုတ်တရက် ကြားလိုက်ရသဖြင့် အလန့်တကြားလှည့်ကြည့်လိုက်ရာ ဗား မားကြီးရပ်နေသော ကပ္ပိယကြီးအား တွေ့လိုက်ရလေသည်။ အခြားသူများ မမြင်အောင် ကောင်းနောက်ဖေးသွားပြီး ငိုကာမှ လူမိခံလိုက်ရသဖြင့် ရှက်ကိုး ရှက်ကန်းဖြစ်ကာ -

“ကပ္ပိယကြီး၊ ဘာလားလုပ်တာလဲ ဗျ”

ကျွန်ုပ် ခတ်ဆတ်ဆတ်မေးလိုက် မိ၏။

ကပ္ပိယကြီးမှာ ကျွန်ုပ်ခိုငိုနေသည် ကို မသိဟန်ဖြင့် -

“မင်းကုပ်ချောင်းကုပ်ချောင်းနဲ့ငှက် ပျောတောထဲ ဝင်သွားတာတွေတော့ ငှက်ပျောခိုင်းအုပ်ပြီးလာစားတယ်မှတ် လို့ လိုက်လာတာကွ”

“ခိုးစားစရာလားဗျ၊ လူကိုအထင် သေးလို့”

ပဲပေါ်မှ မျက်ရည်နှင့် နှပ်များ အား ပုဆိုးစနှင့် ခပ်ကြမ်းကြမ်းသုတ်ရင်း ဘုတောလိုက်၏။

“အေးပါ၊ မဟုတ်ရင်ပြီးတာပါဘဲ။”

လာသွားကြမယ်”
“ဘယ်ကိုလဲဗျ၊ အရေးထဲ”
“ဆယ်အိမ်ခေါင်း ဦးရွှေအေးကို အနိုးစူးလို့တဲ့။ ဆရာတော်က သွားကု ယေးဖို့ လွှတ်နေတယ်။ လာကွာ၊ သွားကြ မယ်”

“အနိုးစူးတာများဗျာ၊ နတ်ပစ် လိုက်ပေါ့။ ရေကြီးခွင့်ကျယ်လုပ်ပြီး လာ ခေါ်နေရသေးတယ်”

ပြောနေရင်းမှ ကျလာဆဲနှပ်များ အား ဖိုးခနဲနေအောင်ညှစ်လိုက်ပြီး ပုဆိုး ဖြင့်သုတ်လိုက်ရပြန်၏။ ကပ္ပိယကြီးမှ ပြုံးစစနှင့်ကြည့်ရင်း -

“အနိုးက လည်ချောင်းထဲမှာလာ ဘယ်လိုလုပ်နတ်လို့ရမလဲ။ လာကွာ ကြာရင်မကောင်းဘူး”

ဆိုကာ ဆွဲခေါ်သဖြင့် ကန့်လန့် ကန့်လန့်ပါသွားပြန်လေသည်။ ယခင် အချိန်များက မွေးရပ်ရွာဘက်သို့ သွား မည်ဆိုလျှင် ရှောင်ဖယ်ရှောင်ဖယ်လုပ် ခဲ့သော်လည်း ယခုအခါ မဖြစ်နိုင်တော့ ပေ။ အကြောင်းမှာ စောစောလေးကပင် ဆရာတော်မှ လူနာကုသရေးနှင့်ပတ် သက်၍ ဒေသမရွေး ပုဂ္ဂိုလ်မရွေး ကုသ ယေးရန် မှာကြားခဲ့သည် မဟုတ်ပါလော။ စာကျတ်ပျင်းသူ ကျွန်ုပ်အတွက် လက် တွေ့ကုသနည်းများအား မှတ်သားထား ခြင်းဖြင့်လည်း အကျိုးများနိုင်ကြောင်း တွေးမိသည့်အလျောက် နောင် ကပ္ပိယ ကြီး ဆေးကုသရန်ခေါ်သည့်အခါတိုင်း ကြေးများမနေဘဲလိုက်ရန်နှင့် ကပ္ပိယ ကြီးအား ကလန်ကဆန်မလုပ်ရန်လည်း တစ်ခဏချင်း ဆုံးဖြတ်လိုက်၏။

“နေပါဦးစနေရဲ့၊ ဆယ်အိမ်ခေါင်း ဦးရွှေအေးဆိုတာ ဟောင်ဖွာဟောင်ဖွာ နဲ့ စကားခပ်များများလူမဟုတ်လား”

“ဟုတ်ပါဗျာ။ ကျောင်းကိစ္စ အစည်းအဝေးမှာဖြစ်ဖြစ်၊ ဥပုသ်ရေပုံ မှာဖြစ်ဖြစ် လူစုမိတိုင်း ရေပက်မဝင် အောင်ပြောတတ်တဲ့ ခပ်ပိန်ပိန်လူပေါ့”

“ဪ - သိပြီ၊ သိပြီ”

“အရင်တုန်းကတော့ ဒီအဘိုးကြီး ဒီလောက်မဟုတ်ဘူးဗျ၊ ကျုပ်မြောက် ပေးပြီးတဲ့နောက်ပိုင်း အတော်ဆိုးလာ တာ”

ပြောရင်း ထွက်ကျလာသည် နှပ် များအား ပုဆိုးဖြင့်သုတ်ရပြန်သည်။

“အဲမယ် - မင်းကလူကြီးကို ဘယ် လိုများမြောက်ပေးလိုက်လို့လဲ”

“ဒီလိုဗျ၊ တစ်နေ့ ကျုပ်ဥပုသ်ရေပုံ ဘက်ကိုသွားရင်း ဦးရွှေအေးနဲ့တွေ့တော့

ဦးလေးက စကားပြောသိပ်ကောင်းတာ ပဲ။ ရွာသားအားလုံးထဲမှာ ဦးလေးစကား ပြောအကောင်းဆုံးပဲ။ ဦးလေးအသံက ဟိုနာမည်ကြီး တရားဟောဓမ္မကထာ ဆရာတော်ကြီးအသံနဲ့အတော်တူတယ် လို့ အတည်ပေါက်နဲ့ မြောက်ပေးလိုက် တယ်”

“တကယ်ကော အဲဒီဆရာတော် အသံနဲ့တူလို့လား”

“ဘယ်ကလား၊ တခြားစိပ်”
ကျွန်ုပ်စကားကြောင့် ကပ္ပိယကြီး တဟားဟားရယ်လေသည်။

“မင်းကွာ မဟုတ်ဘဲနဲ့ လူကြီး”

“ကျုပ်ကလည်း တစ်ဖက်သားပဲ စကားနဲ့ ကလီတာတို့၊ မြောက်ပေးတာ တို့ အရမ်းဝါသနာပါတာဗျ။ ဒါပေမယ့် ကျုပ်မှာ အပြစ်မရှိပါဘူး။ မြောက်ပေး လို့ မြောက်ပေးမုန်းမသိတဲ့သူတို့မှာသာ အပြစ်ရှိတာ”

ကဲ-ထားပါ။ အဲဒီနောက် ဦးရွှေ အေးဘယ်လိုလဲ ဆက်ပါဦး”

“အဲဒီလို ကျုပ်မြောက်ပေးပြီး နောက် ပြောလိုက်တဲ့စကား ဘာပြော ကောင်းမလဲ။ အမှန်တော့ သူကတထာပင် စကားပြောတတ်တာမဟုတ်ဘူး။ ဒါပေ မယ့် လူစုပိတာနဲ့ မနားတမ်းပြောတော့ တာပဲ။ ပြောတော့လည်း အစဉ်ထာပင် မဟုတ်ဘူး။ ဟိုရောက်ဒီရောက်ပေါ့ဗျာ ပြောမိရင်လည်း တော်တော်နဲ့ စကား အစသတ်လို့မရဘဲ တော်ကြာ ဒီအ ကြောင်းပဲပြန်ရောက်၊ ပြောရင်း ထောင့် ကြာ ဒီနေရာပြန်ရောက်နဲ့ ပါးစပ်ထဲ စပါးကြီးမြွေ အညှို့ခံထားရတဲ့အထိုင် ပဲ ချာလပတ်လည်နေတာဗျ”

ကပ္ပိယကြီး အူတက်မတတ်ရင် လေသည်။

“အင်း - ပြောပါဦး”

“ဒီကြားထဲ ဘယ်ကရလာတာလဲ မသိပါဘူး။ စာအုပ်ကလေး သုံး၊ ငါ့အုပ်ကို ဖင်တစ်ပြန်ခေါင်းတစ်ပြန်ထဲ အောင်ဖတ်ပြီး စာအုပ်ထဲကအတိုင်း ပြော တော့တာပဲဗျ။ အစကတည်းက ကြီးကြီးကျယ်ကျယ်ပြောတတ်တဲ့အပြင် လေးနည်းနည်းဖတ်မိတော့ ပိုဆိုးတော့ တာပေါ့။ ကြာတော့ လူတွေက သူ့အ ရှောင်လာကြတယ်။ လူစုမိလို့ သူ့စကား စတာနဲ့ မသိမသာတစ်ယောက်ပြီးထာပင် ယောက်ထွက်သွားကြရော။ သူ့ကွယ်တာ မှာ စကားများတဲ့အကြောင်း၊ မှားစကားတွေထပ်နေတဲ့အကြောင်း တို့နဲ့ တိတ်တိတ်ပြောကြတာကို သူ့အကဲခတ်



အဲဒီတော့ ဆင်ခြင်သွားရော
 "တောင်ဆိုးသေးသဗျာ။ အခုမှ
 ကိုယ့်ဇာတ်ကိုယ်မခိုင်ဖြစ်ပြီး
 ရတယ်။ အခု ရွာသားတွေက
 ကွယ်မှာ ကိုရွှေအေးလို့ မခေါ်
 သူဖတ်ဖူးတဲ့ စာအုပ်ထဲက
 လျှောက်ပြောနေလို့ ကြက်တူ
 သင်ထားသလိုဆိုပြီး ကိုရွှေဂဲ
 နေကြတယ်။"
 ကပ္ပိယကြီးမှာ အတောမသတ်
 လေသည်။
 "လက်စနဲ့ပြောရဦးမယ်။ မနှစ်က
 ဘုရားပွဲဖြစ်တယ်ဗျာ။ ပွဲခင်း
 အလှူခံမကွပ်နဲ့ပြန်ကြားရေးဌာန
 အသံချဲ့စက်တစ်လုံးဆင်ပေးထား
 သူကအဲဒီနေရာမှာတာဝန်ကျတာ
 ကြိုဆိုဧည့်ခံရေးဌာနမှာဗျာ။
 ကြိုဆိုဧည့်ခံရေးမှာမနေဘဲ
 စက်မိုက်ရိတ်နေရာမှာ လာနေ
 ခိုခိန်လုံးမိုက်နဲ့ ပြောတော့တာပဲ။
 အလှူခံတွေ အလှည့်ကျထမ်းသွား
 ပေမယ့် သူကမသွားဘူး။ တကယ်
 သူထမ်းစားနေတုန်း မိုက်ကို သူ
 သွားမှာစိုးလို့ အဝတ်ခံတယ်ဗျာ။
 တော်ပါတော့ စနေရယ်။ ရယ်ရ
 ဝိုက်ကြောတွေနာနေပြီ။"
 မယ့်မရှိနဲ့ ကပ္ပိယကြီးရေ၊ ကျုပ်
 မှာလည်း မိုက်ခဲရှိတယ်ဗျာ။
 နှစ်ယောက်သား ပြောလိုက်ရယ်
 ဝိုင်လမ်းလာကြရာ မကြာမီ ဦးရွှေ
 အိမ်သို့ ရောက်လာကြလေသည်။
 ကျုပ်နှင့် ကပ္ပိယကြီး အိမ်ပေါ်ရောက်
 နှင့်ဝေဒနာကြောင့် မျက်နှာတစ်ခု
 ပြန်းနေသည့် ဦးရွှေအေးသည်
 သာသွားပုံရ၏။ အနီးတွင် ထွေးခံ
 ကိုလည်း တွေ့ရသဖြင့် အနံ့ထုတ်
 ကြီးပမ်းနေဟန်လည်း တူပါသည်။
 သိလျှာမထိအသံဖြင့် သူ့လည်
 တွင်းအတွင်းအရိုးစူးနေ၍ ကူညီပါရန်
 နှစ်ယောက်ဟန်နှင့်ပါ ပြောလေသည်။
 ဦးရွှေအေးဖြစ်အင်ကိုကြည့်၍ သနားရ
 အစား လမ်းတွင် နှစ်ယောက်သား
 လာသည်များကိုသတိရပြီး ရယ်ချင်
 ဖြစ်လာလေသည်။ ကပ္ပိယကြီးမှ
 အရိုးထွက်သွားသည်
 ကုသပေးမည့်အကြောင်း ပြော
 ခဲ့၏။ ဦးရွှေအေး၏ သားနှင့် ဇနီး
 အား ခပ်လမ်းလမ်းသို့ခေါ်သွား၍ တစ်စုံ
 တစ်ခုမှာကြားပြီးနောက် ဘုရားကျောင်း
 ဆောင်ရွေးသွားကာ ဘုရားရှိခိုးလေ

သည်။ ငါးပါးသီလခံယူပြီးနောက် မေတ္တာ
 သုတ်နှင့် အဋ္ဌာနမေတ် ဂါထာတော်
 အား အဆက်မပြတ်ရွတ်ပြန်လေသည်။
 ကျွန်ုပ်ကမူ ဦးရွှေအေးအား ကြို
 တုန်းနှုတ်လိုက်ဦးမှဟု အတွေးရောက်
 ကာ-
 "ဆယ်အိမ်ခေါင်းကြီးက မစား
 သင့်တာတွေကို စားမိလို့ လည်ချောင်းကို
 အရိုးစူးတာဗျာ။"
 ကျွန်ုပ်စကားကြောင့် ဦးရွှေအေး
 ၏မျက်နှာကြီးပိုမိုနီမြန်း၍ -
 "ဘာကွ
 ဟူသော မပီမသအသံဖြင့် အော်
 လိုက်၏။
 "ဒေါသမကြီးပါနဲ့။ ဆယ်အိမ်
 ခေါင်းကြီးရယ်။ ကျုပ်ပြောတာက ဒီလို
 ပါ။ ငါးဆိုတာမျိုးက အသားကိုပဲစား
 သင့်တာမဟုတ်လားဗျာ။ အခု မစားသင့်
 တဲ့ အရိုးကိုစားမိတော့ ဟော - လည်
 ချောင်းကို အရိုးစူးပြီ။ နောက်ကို မစား
 ကောင်းတာ။ မစားသင့်တာကို မစားနဲ့
 ပေါ့ဗျာ။ အဲ - နောက်တစ်ချက်ရှိသေး
 တယ်။ လည်ချောင်းကို အရိုးစူးထားတဲ့
 ဒဏ်ကြောင့် နောက်ဆို စကားများများ
 ပြောလို့မရတော့ဘူး။ စကားများများ
 ပြောမိတာနဲ့ ဒဏ်ပြန်ပေါ်နိုင်တယ်။
 အဲဒါသတိထားပေါ့ ဆယ်အိမ်ခေါင်းကြီး
 ရယ်။"
 ဟုတ်လေလား။ မဟုတ်လေလား
 မသိ။ ကိုယ်ထင်ရာကိုယ်ရွတ်တင်ပြီး
 ရယ်ချင်စိတ်ကိုလည်း မျှိုသိပ်ထားရလေ
 သည်။ ကျွန်ုပ်စကားကြောင့် ဦးရွှေအေး
 သိသိသာသာမျက်စောင်းခဲရင်း တစ်ဖက်
 သို့လှည့်သွား၏။ ခဏအကြာ ဦးရွှေအေး
 ကတော် ဒေါ်ဝိုင်း ငှက်ပျောမည့်တစ်ဖိး
 နှင့် စက္ကူထုပ်ကလေးတစ်ထုပ်လာပေး
 သဖြင့် ဘုရားကျောင်းဆောင်၏ရှေ့မှ
 ကပ္ပိယကြီးထံ ပို့ပေးလိုက်၏။ မကြာခင်
 ကပ္ပိယကြီး ဂါထာများရွတ်ဖတ်ခြင်းကို
 အဆုံးသတ်ပြီး ကျွန်ုပ်နှင့် ဦးရွှေအေး
 ထံသို့ ပြန်လှည့်လာ၏။ ကပ္ပိယကြီးလက်
 ထဲမှ ပန်းကန်ပြားအတွင်းတွင် ငှက်ပျော
 သီးအပိုင်းအတစ်များကို တွေ့ရသည်။
 ကပ္ပိယကြီးမှ ငှက်ပျောသီးအပိုင်းတစ်ခု
 သာ ဦးရွှေအေးထံပေးပြီး -
 "ခပ်ဖွဖွလေး နှစ်ချက်။ သုံးချက်
 လောက်ဝါးပြီး မျှိုချလိုက်ပါ။"
 ကပ္ပိယကြီးပြောသလို ငှက်ပျော
 သီးအား ခပ်ဖွဖွဝါးပြီး မျှိုချလိုက်သော
 ဦးရွှေအေးခမျာ ဗျိုင်းကြီးအစာနှင့်နေ
 သလို လည်ပင်းကြီးဆန့်ဝင်ဆန့်ဝင်ဖြစ်
 နေပုံကိုကြည့်ပြီး မရယ်မိအောင် ပါးစပ်

ကို လက်နှင့်ပိတ်ထားရလေသည်။
 ကပ္ပိယကြီးမှ -
 "ဦးရွှေခဲ အဲလေ ဦးရွှေအေး
 အရိုးကျသွားပြီလား။"
 ခေါင်းခါပြသဖြင့် နောက်ထပ်
 တစ်ခုမျှိုခိုင်းပြန်၏။ အခြေအနေမေးရာ
 ခေါင်းခါပြပြန်သဖြင့် နောက်ထပ်ငှက်
 ပျောသီးတစ်ပိုင်း မျှိုခိုင်းပြန်သည်။
 တတိယအကြိမ်မြောက် မျှိုချခိုင်းပြီး
 နောက် ဦးရွှေအေး ဝမ်းသာအားရပုံဖြင့် -
 "ကျသွားပြီ ကပ္ပိယကြီး။ ကျသွား
 ပြီ။ ကျေးဇူးတင်လိုက်တာဗျာ။ ကျုပ်ဖြင့်
 အခက်ပဲမှတ်နေတာဗျာ။ ခုမှအဆင်ပြေ
 သွားတော့တယ်။ နောက်များ လည်
 ချောင်းထဲ အရိုးစူးတဲ့လူတွေရင် ငှက်
 ပျောသီးမျှိုခိုင်းလိုက်မယ်။ နည်းသိတော့
 လည်း အလွယ်လေးဗျာနော့။"
 ဟု ဝမ်းသာအားရ ပြောလေ
 သည်။
 "ဟုတ်တာပေါ့ ဆယ်အိမ်ခေါင်း
 ကြီးရယ်။ အနာသိရင် ဆေးရိတ်တယ်ဆို
 ပေမယ့် ကုသနည်းကိုလည်း သိထားဦး
 မှကုံးဗျာ။ ငှက်ပျောသီးမျှိုချရုံနဲ့တော့
 ဘယ်ပျောက်မှာလဲ။"
 "ကျုပ်ဖြင့် ငှက်ပျောသီးမျှိုခိုင်း
 တာပဲ မြင်နေတာပဲ။ တခြားဘာများပါ
 သေးလို့လဲ။"
 "ဆယ်အိမ်ခေါင်းကြီး ပထမဆုံး
 မျှိုလိုက်တဲ့ ငှက်ပျောသီးထဲမှာ ဆံပင်
 ချည်ထွေးပါတယ်ဗျာ။ ငှက်ပျောသီးက
 လည်ချောင်းအောက်ရောက်သွားပေ
 မယ့် ဆံပင်ခြည်တွေက လည်ချောင်းထဲ
 မှာ အရိုးနဲ့ပြိုကျနဲ့ခဲတယ်။ နောက် ငှက်
 ပျောသီး ထပ်ကာထပ်ကာ မျှိုချတော့
 ဆံပင်ခြည်က ငှက်ပျောသီးနဲ့ လုံးထွေးပြီး
 အရိုးကိုဆွဲထုတ်သွားတာပေါ့ဗျာ။"
 ဦးရွှေအေးမှာ အံ့ဩသလို ပြုံး
 ကြည့်ရင်း -
 "ဒီလိုဆို ဆံပင်ခြည်တွေ..."
 "ဟုတ်ကဲ့"
 "ကျုပ်ခိုက်ထဲကဲ့..."
 "ဟုတ်ပါတယ်။"
 ဦးရွှေအေး အေးခနဲ ပျို့တက်ကာ
 အနီးရှိထွေးခံထဲသို့ တဝေါ့ဝေါ့အန်နေ
 ချိန်တွင် ကျွန်ုပ်တို့နှစ်ဦးသား ကျောင်း
 သို့ပြန်ခဲ့လေသည်။ ထိုအချိန်ကျမှ
 ဒေါ်ဝိုင်းပေးသော စက္ကူထုပ်ကလေးအ
 တွင်း ဆံပင်ခြည်များပါကြောင်းသဘော
 ပေါက်သွားပြီး -
 "အင်း - ဒီလိုဆိုတော့လည်း
 ကပ္ပိယကြီးက အဟုတ်သား။"



မရှိသည့်အတွက် မြတ်မြောက်၊ မြတ်ချစ်ဖတ်တို့မှာလည်း ကျွဲ၊ နွားတိရစ္ဆာန်တို့ အစာအလျှင်မမီဘဲ ကြုံတွေ့ခဲ့ရသည်။

ထိုနှစ်က မိုးဦးမကျသဖြင့် တောင်သူတို့ မိုးဦးတစ်သီးလက်လွတ်ခဲ့ကြရသည်။ မိုးဦးသီးနှံမလုပ်ကိုင်ရသဖြင့် မိုးဦးတွင် ပဲနောက်၊ နှမ်း၊ သီးနှံတို့ မကြမရရှိသဖြင့် မိုးဦးကျ ဝါဝင်ခါကပင် တောင်သူတို့ ရွှေ့ထည်နှင့် ငွေတိုးချေး၊ အထည်လွတ်အတိုးကြီးကြီးပေးချေးကာ စားသောက်ကြရသည်။ မိုးခေါင်တာနှင့်အတူ အရင်ဆုံးကပ်ဆိုက်ကြရသည်မှာ တိရစ္ဆာန် ကျွဲ၊ နွားများပင် ဖြစ်သည်။

မိုးခေါင်တာနှင့် မြက်အလျှင်မမီဖြစ်တာကတစ်ကြောင်း၊ မိုးဦးသီးနှံမလုပ်ကိုင်ရသဖြင့် ငွေချေး၊ ငွေရေးကြေးရေးအခက်အခဲပြဿနာက တစ်ကြောင်း၊ အကြောင်းကြောင်းတွေကြောင့် ကမ္ဘာမီးလောင်တော့ သားကောင်ချွန်းဆီသလို ကျွဲ၊ နွားတို့အား ရောင်းချကာ စားသောက်ရသည်။ ကပ်ဆိုက်တာက လူတွေထက် တိရစ္ဆာန်သားကောင်အများက မြေစာပင်ဖြစ်ကြရသည်။

မိုးခေါင်လို့ ဘိုးဘွားလက်ထက် အဆက်ဆက်က ရှိစုခဲ့စုစုလာခဲ့သည့် ရွှေတိုရွှေစအချို့လည်း အပေါင်ဆိုင်

မရှိသည့်အတွက် မြတ်မြောက်၊ မြတ်ချစ်ဖတ်တို့မှာလည်း ကျွဲ၊ နွားတိရစ္ဆာန်တို့ အစာအလျှင်မမီဘဲ ကြုံတွေ့ခဲ့ရသည်။

ထိုနှစ်က မိုးဦးမကျသဖြင့် တောင်သူတို့ မိုးဦးတစ်သီးလက်လွတ်ခဲ့ကြရသည်။ မိုးဦးသီးနှံမလုပ်ကိုင်ရသဖြင့် မိုးဦးတွင် ပဲနောက်၊ နှမ်း၊ သီးနှံတို့ မကြမရရှိသဖြင့် မိုးဦးကျ ဝါဝင်ခါကပင် တောင်သူတို့ ရွှေ့ထည်နှင့် ငွေတိုးချေး၊ အထည်လွတ်အတိုးကြီးကြီးပေးချေးကာ စားသောက်ကြရသည်။ မိုးခေါင်တာနှင့်အတူ အရင်ဆုံးကပ်ဆိုက်ကြရသည်မှာ တိရစ္ဆာန် ကျွဲ၊ နွားများပင် ဖြစ်သည်။

နေအောင်လင်း (၁၁၁)

မိန်းမလှကျွန်းပုံပြင်



င်းဆိုင်သို့ ရောက်ကြရသည်။
 သောက်ဖို့အတွက် ရှိသမျှပေါင်နံ့
 ချေးငှားလို့ရသော်လည်း
 သူတို့ဘဝ မဖြစ်မနေ ဆိုးတူ
 ဝမ်းပက် အတူတူတွဲလုပ်ကိုင် ကုန်း
 တွားလာသည့် ကျွဲ၊ နွားတွေ စား
 မြက်ကိုတော့ ချေးငှားလို့မရ။
 သူတော်လုံးလို မိုးဦးမိုးခေါင်လို
 နဲ့ခဲ့သည့် အနှစ်အစိတ်၊ နှစ်ဆယ်
 ဝင်ဆီကကဲ့သို့ ရောဝတီမြစ်အတွင်း
 ကက်အရပ် မိန်းမလူကျွန်းတို့၊
 ကက်ရဲကျွန်းတို့ဆီ ကိုင်းပင်ရိတ်လှေ
 လှေငယ်တွေနှင့် သွားကြလာကြ
 ကိုင်းပင်ရိတ်အောက်ကျွန်းလိုက်
 သည်။
 ကိုင်းပင်ရိတ်အောက်ကျွန်းလိုက်ရ
 တွဲအား နွားမွေးမြူသူတိုင်းသိကြ
 နည်း၊ ကဆုန်၊ နယုန်၊ ဝါဆိုလ နေက
 ဝင်တောက်ပူတဲ့အခါမှ တစ်ခါတစ်ရံ
 ကပ်တံ၊ ညအိပ်ရပြန်တော့လည်း
 သူတစ်စင်း လူက အယောက်အစိတ်၊
 သယ်နှင့် ထမင်းချက်ပြီးသားဆန်

ဆေးတောင်းထဲထည့်၊ ငါးပိရည်၊ တို့
 စရာနှင့်သာ အချိန်ကုန်ခဲ့ရ။ အိပ်ရပြန်
 တော့လည်း ညအခါ ဖိုးသက်မှန်တိုင်းမိ
 လေထန်မိုးက တပြောက်ပြောက်နှင့်ကျ။
 အိပ်ကောင်းခြင်းမအိပ်ရ။ စားကောင်း
 ခြင်းမစားရ။ ကြက်အိပ်ကြက်နိုး အိပ်
 ကြရသည်။ ကိုင်းပင်ရိတ်ရပြန်တော့
 လည်း နေကပူ၊ ကိုင်းပင်ကရွနှင့် လူတစ်
 ကိုယ်လုံး မျက်နှာ၊ ခြေလက်တို့ ငါးမွှမ်း
 ထားသလို အပိမ့်၊ အစင်း၊ ခြစ်ရာ၊ ရှရာ
 တွေနှင့် ချွေးနှင့်အတူ စပ်လိုက်သည့်ဖြစ်
 ခြင်း။ လူကပျော့ပျော့၊ စိတ်က နုနုသူ
 များဆိုလျှင် ကိုယ့်ကိုယ်ကိုယ်သတ်သေ
 ချင်လောက်အောင် စိတ်ညစ်သွားမှာ
 သေချာလှသည်။
 မြစ်နှင့် (၃) မိုင်လောက်စေးတဲ့
 လင်းကတော့ကျေးရွာက အဘွားတစ်ဦး
 က ပြောပြခဲ့သည်မှာ -
 “လူလေးတို့ရယ်၊ အမေတို့တစ်
 သက် ဒီအသက်အရွယ်တိုင်ခဲ့ပြီ။ ဘယ်
 တုံးကမူ ခုလောက်မိုးမခေါင်ခဲ့ဘူး။ ရှိစု
 မဲ့စု ရွှေတိုငွေစတော့လည်း အပေါင်ဆိုင်၊

အရောင်းဆိုင်ရောက်၊ ထုခွဲရောင်းချရန်
 အခု နွားစားဆိုရင်လည်း မနက်သန်း
 ခေါင်ကျော်တိုးပြီးခေါက်ကနေ ထမင်း
 ချက်၊ မြက်ရိတ်လိုက်ဆင်းရဲတယ်။ လေ
 ထန်လှိုင်းကြီးတယ်လို့လည်း ကြောက်
 မနေနိုင်အားဘူး။ ရေမကူးတတ်ပေမယ့်
 လည်း ကိုယ့်ဝမ်းနာကိုယ်သာသိ၊ လူစား
 သောက်ဖို့ကို ချေးငှားစားလို့ရပေမယ့်
 နွားစား၊ ကျွဲစားကို ချေးငှားလို့မရဘူး
 မဟုတ်လား
 ရောဝတီမြစ်နှင့် ခရီး နှစ်မိုင်၊ သုံး
 မိုင်ဝေးသူများအဖို့ ရေလုံးဝမကူးတတ်
 ရေကြောက်သူများသာဖြစ်သည်။ ရေ
 မကူးထုတ်သဖြင့် လှေ၊ သင်္ဘောနှင့် ခရီး
 သွားလာရင်း လှေ၊ သင်္ဘောနစ်မှာကို
 စိုးရိမ်ကြောက်လန့်တတ်ကြသည်မှာ
 သဘာဝ။
 ဒီလိုနှစ်၊ ဒီလိုကြုံတွေ့ခဲ့ရပုံမျိုး
 လွန်ခဲ့သည့် နှစ်အစိတ်၊ သုံးဆယ်ဝန်း
 ကျင်ကလည်း စာရေးသူကိုယ်တိုင်ကြုံ
 တွေ့ခဲ့ရဖူးပြီ။
 တစ်နေ့ စက်လှေမောင်းသူ
 ကိုလော်ဦးမှ စာရေးသူအားမိုးခေါင်သဖြင့်
 အောက်ကျွန်း ကိုင်းပင်ရိတ်သွားရတဲ့
 ဒုက္ခဆင်းရဲ အခက်အခဲ အတွေ့အကြုံ
 တွေ စာရေးလို့မရဘူးလား။ ရေးလို့ရ

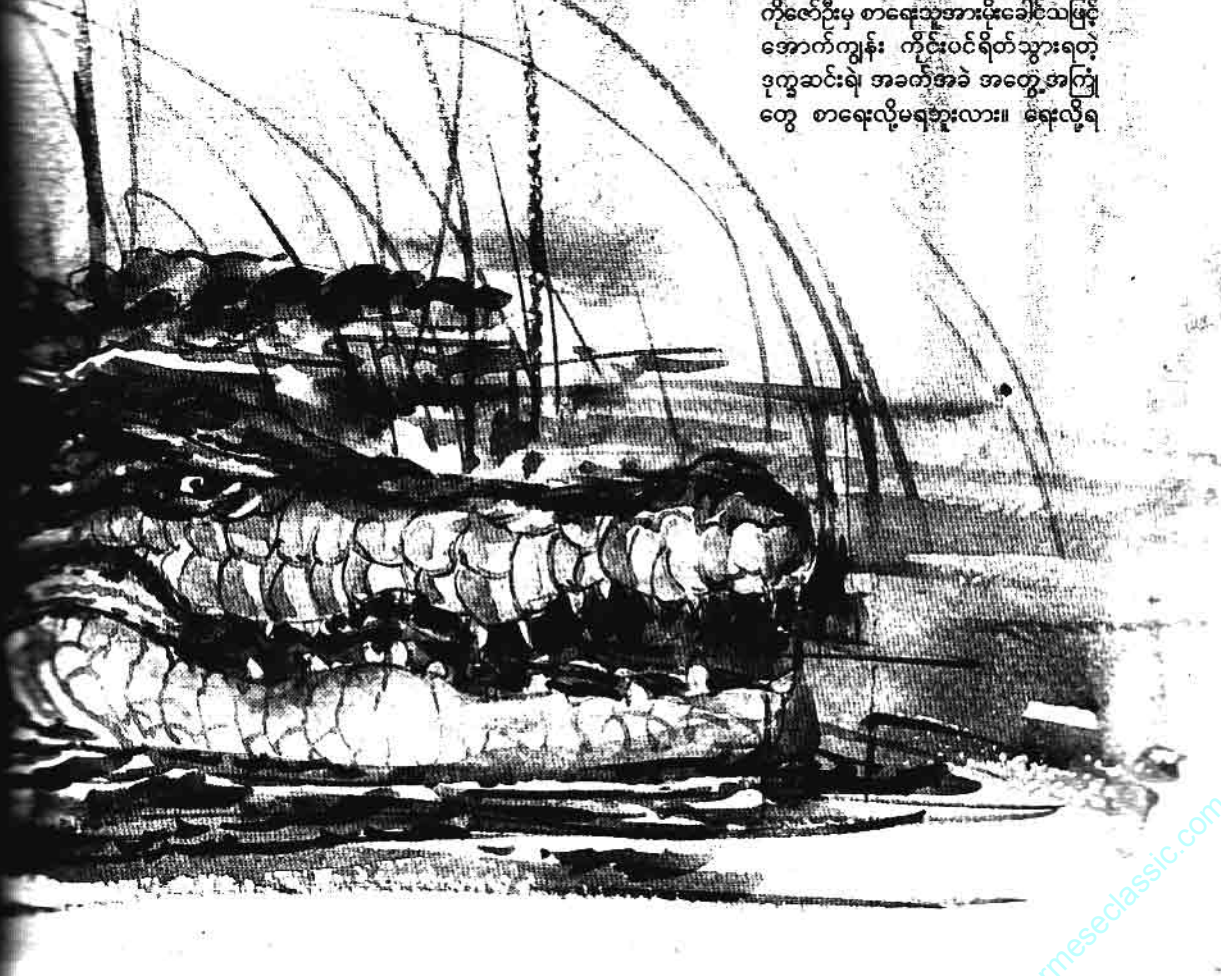

လျှင်ရေးပါ။ ရေးဖြစ်အောင်ရေးပါဟု မကြာခဏ တိုက်တွန်းသဖြင့် ဤစာမူ အား ရေးသားဖြစ်ခဲ့ပါသည်။

အညာဒေသ မိုးဦးကျ နောက်ကျ တဲ့နှစ် ဧရာဝတီမြစ်ရဲ့ အရှေ့ဘက်၊ အနောက်ဘက်ရှိ ရွာနီးချုပ်စ မြစ်ကမ်း နှင့် ဘေးတစ်လျှောက်နေထိုင်သူ၊ ကျွဲ၊ နွားမွေးမြူသူများ နေအိမ်အဆောက် အအုံတို့ မိုးကာရန် ကိုင်းပင်၊ သက်ကယ် ရိတ် အောက်ကျွန်းသို့ ကိုယ်ရွာကိုယ် လူစုနှင့်အတူ တစ်နှစ်လျှင် တစ်ခေါက်၊ နှစ်ခေါက်တော့ မြက်ရိတ်ရောက်ဖြစ် ကြသည်။ ယောက်ျား၊ မိန်းမ လှေတစ် စင်းလျှင် လူတစ်ကျိပ်၊ နှစ်ကျိပ် အနည်း ဆုံးပါသည်။ လှေကြီးများနှင့် တစုတဝေး သွားကြရသည်မှာ ပျော်စရာတော့ ကောင်းပါသည်။ လှေတစ်ခေါက်ထွက် လျှင် နှစ်ညအိပ်၊ သုံးရက်အနည်းဆုံး ကြာလေ့ရှိသည်။

မြက်ရိတ်လှေ မနက်ဖြန်လိုနေ့ စတင်ထွက်မည်ဆိုတာနှင့် အရင်တစ်နေ့ ညနေကပင် ကြိုတင်ပြင်ဆင်ကာ နောက် တစ်နေ့စာ ထမင်းဟင်းအဆင့်သင့်ချက် ပြီးသား ဖြစ်နေရသည်။ ဟင်းမှာ အထွေ အထူးလုပ်မနေဘဲ ကြက်ဥ၊ ဘဲဥနှင့် ငရုတ်သီးနှင့် ငါးပိကြော်၊ ငါးခြောက် ကြော်အား အခြောက်ကြော်ကာ သုံး၊ လေးနပ်စာ တစ်ခါတည်းကြော်ယူခဲ့ကြ သည်။ ဆန်နှင့် ဆီတို့အား နှစ်ရက်စာ၊ သုံးရက်စာ လိုလိုမည်မည် ပိုယူကာလာ ကြသည်။ ထမင်းအား တစ်နေ့စာ တစ် ခါတည်းချက်ပြုတ်ကာခူး၍ ဆန်ဆေး တောင်းတွင်ထည့်ကာ မသိုးစေရန် ထား သိုရသည်။

နောက်တစ်နေ့ နံနက်စောစော တွင် မြက်ရိတ်လိုက်မည့်သူများ လှေတာ နှင့်တစ်ပြိုင်နက် လှေစတင်ထွက်ဖို့ပြင် ဆင်ရသည်။ ကမ်းကလှေစတင်ထွက်ခွာ တာနှင့်တစ်ပြိုင်နက် လှေဦးအား ရေနှင့် သုံး၊ လေးခါ ခွက်နှင့်ပက်လောင်းကာ ရေလမ်းအန္တရာယ်ဘေးအပေါင်းရှောင် ကွင်းကွာ လွတ်မြောက်၍ အသွားခရီး လမ်း၊ အပြန်လမ်း ဖြောင့်တန်းပါစေ ကြောင်း ဆုတောင်းမေတ္တာပို့သကာ စတင်စုန်ဆင်းထွက်ခွာပါတော့သည်။

အစုန်ခရီးတွင် မလှအားမြန်သ ထက်မြန်စေရန် ရေရွက်ခုတ်၍ စုန်ကြရ ပါသည်။ ရေရွက်ဆိုသည်မှာ အရှည် လေးတောင်၊ အနံ့သုံးတောင်ပတ်လည် ရှိသည်။ ထရဲချုပ်တစ်ချုပ်အား အပေါ် ဘက်အနားတွင် ဝါးပိုးဝါးတစ်လုံးအား

ထရဲချုပ်နှင့်အညီ ဖြတ်ချည်ထားပေး ကာ အောက်ဘက်အနားနေရာတို့တွင် ကျောက်ခဲ သို့မဟုတ် သံချောင်းတို့အား ချည်ကွဲကာ ရေထဲတွင် ကန့်လန့်အနေ အထားစီစဉ်ချည်နှောင်ကာ ထောင့် လေးထောင့်တွင် ကြိုးလေးချောင်းအား အပေါ်ကြိုး၊ အောက်ကြိုး အညီအမျှစီ ညှိထိန်းချည်ပေးထားရသည်။

အနောက်တောင်မှတ်သုံလေက လည်းထွက်ချိန်ဖြစ်လို့ လှိုင်းခေါင်းဖြူ လှိုင်းကြက်ခွပ်တွေနှင့် ရေပြင်ကလည်း ဖွေးဖွေးလှုပ်လှို လှိုင်းကြီးလေထန် လေ လေး ရေရွက်ခုတ် လှေစုန်ရလို့ ခရီးတွင် လေပင်ဖြစ်သည်။ လှေသူကြီးပုံကိုင်လုပ် သူက ရေရွက်ကြိုးအား အလျှော့အတင်း လုပ်ကိုင်ပေးကာ မိမိတို့လိုရာဘက်သို့ ဦးတည်စေရန် အလျှော့အတင်းလုပ် ကြိုးကိုင်ပုံထိန်းပေးရသည်။

လှေစုန်နေချိန်တွင် မြက်ရိတ် လိုက်သူများ ပျင်းပျင်းရိလျှင် အချို့က အိပ်၍လိုက်လာကြသည်။ ကျွန်တော် တော့ လှေစုန်ဆင်းချိန် အိပ်ငိုက်လိုက် မနေဘဲ ဧရာဝတီမြစ်ကမ်းဘေးဝဲ၊ ယာ ဘက် ကမ်းပေါ်သောင်ပြင်ကုန်းမြေတို့ အပေါ် လိုက်လံကြည့်ရှုကာ မျက်စိ ပယာဒ သဘာဝအလှအပရွှေခင်းတို့အား ကြည့်ရှုနေမိသည်။

ဧရာဝတီမြစ်ပြင်ကနေ ပထမဦး စွာ လှမ်း၍ကြည့်မြင်ရသည့်မြင်ကွင်းမှာ ပုဂံခေတ်တစ်ချိန်က ဒုတိယပုဂံငယ်ဟု ပင်တင်စားခေါ်ဆိုခဲ့ကြသည့် ပုဂံငယ် မြို့ဟောင်း (ပခန်းငယ်)။ အရှေ့ဘက်မှာ တစ်ချိန်က ပုဂံပြည်အတွင်းမှ ဒုတိယ ပုဂံငယ် ရှေးမင်းအဆက်ဆက် တည် ထားကိုးကွယ်ခဲ့သည့် ဘုရားစေတီပုထိုး တွေ လက်ညှိုးထိုး၍ပင် မလွဲနိုင်အောင် တည်ထားခဲ့တာ မြစ်အတွင်းက လှမ်းလို့ ပင် ဖူးမြင်ရသည်။

ပုဂံမျှော်၊ ရှင်ပင်ကာဆီး၊ ရွှေသာ လျောင်း၊ အုပ်ပြဿဒ်၊ အောင်စေတီ၊ မနောရမ္မာခေါ် ဇာတ်ဘုရားကြီး၊ မြို့ လယ်စေတီနှစ်ကျိပ်ရှစ်ဆူ၊ မိုးကောင်း ဘုရား၊ ကြေးနီချောင်းဘုရား၊ ကြေးနီ ချောင်းကမ်းပါးကလည်း ရာဇဝင်သိုက် တဘောင်စကားအရဆိုလျှင် ကြေးနီ ချောင်းကမ်းပါးပြို အမေသေတောင် ငို မနေနဲ့တဲ့။ ရွှေနဲ့ငွေနှံအပြည့်တဲ့။ အရောက် သွားကြတဲ့။ လွန်ခဲ့သည့်နှစ်ကာလတို့ တွင် ကြေးနီချောင်းကမ်းပါးပြိုကျချိန် တချို့ထိုက်သူတို့ဆိုလျှင် ရွှေဒဂါးပြား များ၊ ငွေဒဂါးပြားများ အစလိုက်အပုံ

လိုက်၊ ရွှေမန်ကျည်းတောင်များ ကောက် ယူရဖူးခဲ့ကြောင်း သိရှိရသည်။

ရှေးအခါက ပခန်းငယ်မြို့လယ် ကောင်တွင်တည်ရှိခဲ့သည့် မြို့လယ် စေတီပင် မြစ်ကမ်းပါးပေါ် ရောက်ရှိကာ တွေ့ရှိဖူးမြင်ရသည်။ သင်္ခါရတရားတို့ ကား မမြ၊ သက်ရို၊ သက်မဲ့ မြင်မြင်သမူ တို့ကား ဘာတစ်ခုမှမမြ၊ မြစ်ကမ်းစပ် တစ်လျှောက်မှာလည်း ကမ်းတွေပြိုပြီး သောင်တွေထွန်း။ ကျွန်းမြေတွေတစ် ဖက်မှာပေါ်နေလိုက်တာ တစ်မျှော်တစ် ခေါ်ထွန်းနေတဲ့သောင်ပြင်မြစ်ကျိုးအင်း တစ်လျှောက် ကမ်းစပ်မှာလည်း ဟင်္သာ ငှက်တွေ၊ ဝမ်းဘဲအုပ်၊ ခရုစုတ်၊ စင်ရော် စတဲ့ ဘဲငန်းအုပ်ကြီးတွေကလည်း ကမ်း ပေါ်သောင်စပ်ပတ်လည် မြူးပျော်ကာ အစာရှာကြ ဘာသာဘာဝမဂဓတေးသီ နေကာ မြင်တွေ့ရသည်။

ဟင်္သာငှက်တို့၏ဘဝကား ဘယ် လောက် သာယာလွတ်လပ်လိုက်သလဲ ဆိုလျှင် ဟင်္သာငှက်တို့မှာ သီတင်းကျွတ် လပြည့်ကျော် တန်ဆောင်မုန်းလဆန်း ဝါလကင်းလွတ် မိုးလေတို့အကုန် ဆောင်းရာသီဝင်ခါစ မြစ်ရေလည်းကုန် ကျဆုံးချိန်ရောက်တာနှင့်တစ်ပြိုင်နက် ဧရာဝတီမြစ်၏ မြစ်ကမ်းတစ်လျှောက် သဲသောင်ခုံမြေပြန့်နေရာ မြစ်ကျိုးအင်း အိုင်လှူသူအရောက်အပေါက်နည်းသည့် ကမ်းစပ်တစ်လျှောက် အအုပ်အဖွဲ့နှင့် သော် လည်းကောင်း၊ နှစ်ကောင်စုံတွဲ အဖြစ်နှင့် လည်းကောင်း တွေ့ရှိရတာ ပိုများသည်။ ဟင်္သာငှက်ငယ်ရယ်လို့ ဧရာဝတီမြစ်ရိုးတစ်လျှောက်လာရောထိ ချိန်မတွေ့ရ။ မြစ်နားကမ်းနားတွင် အသိုက် ဝင်တာလည်းမတွေ့ရ။ ဟင်္သာငှက်ထ အသန်အပြန်လည်းကြိုက်သည်။ သစ်ပင် ချုံနွယ်ပင်ပေါ် နားခိုတာလည်း မတွေ့ ရဘဲ သဲသောင်ပြင်မြစ်ကျိုးအင်းစပ်ထဲ တွင် အတွေ့ရများတတ်သည်။ လေ ကြမ်းမိုးကြမ်းဒဏ်ကိုလည်း မခံနိုင်၊ အမွှေးအတောင်တို့မှာ အလွန်နုနယ် သည်။

ဟင်္သာငှက်များ ရောက်ရှိလာချိန် မှာ မိုးအကုန် ဆောင်းအပြီးရာသီတွင် ရောက်ရှိလာက နေရပ်ကို တစ်ဖန်ပြန် ချိန်တွင် တန်ခူး၊ ကဆုန်လ မိုးဦးတို့ မိုးကြီးလေကြီးလာမည့် အရိပ်လက္ခဏာ တွေ့ရတာနှင့်တစ်ပြိုင်နက် ဟင်္သာငှက် တို့ ကြိုတင်သိရှိနေကြပြီး လေကြမ်းကြမ်းမလာမီကပင် မူလနေရပ်ကို ပြန်ပြန် လေပြီ။ ရှေးလူကြီးသူမတို့၏ ပြောစကား

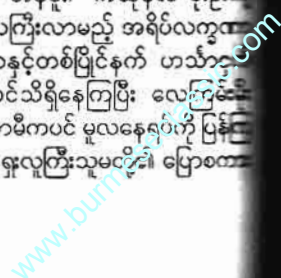

နတ်သားရမည်မှာ ဟင်္သာငှက်တို့မှာ
ဝါတွင်းသုံးလတွင်း လေဒဏ်မိုးဒဏ်ခိုလှုံ
ရင်း နောက်လိုက်ဂူများတွင် ဥပသ
သံတင်းသံလဆောက်တည်ကြသည်ဟု
နတ်သားရဖူးသည်။ ဝါဆို၊ ဝါခေါင်
ရေဖောင်ဖောင် မြစ်ရေပြည့်လျှံချိန်
အသံတွေမရှိကြတော့ပေ။

ဘဲရိုင်းအုပ်အချို့မှာတော့ မြစ်ရေ
ထက် မြစ်ရေလျှံတဲ့အချိန်ရောက်တာနှင့်
သူတို့အသိုက်မြို့တွေကလည်း ကိုင်းပင်၊
ထူပင်၊ ချုံကြားတွေကနေ ဟိုတစ်ကျင်း
ဒီတစ်ကျင်းတွေ ရသလို မြစ်ရေတက်ချိန်
နှင့် ဘဲပေါက်ကလေးတွေ ရေကူးအအုပ်
အဖွဲ့နှင့် မြစ်ရေထဲပျော်လာတာတွေ ရ
ထက်သည်။ စင်ရော်ဖြူဖြူကလေးအချို့
လည်း လှိုင်းလေကြားထဲ စုန်ချည်ဆန်
ချည် နိမ့်ချည်မြင့်ချည်ပျံသန်းရင်း အစာ
ရွာလို့နေကြသည်။ စင်ရော်ကလေးတွေ
ထဲတော့ လေထန်လှိုင်းကြီးတာကိုလည်း
မေ့ပြီ။

မြက်ရိတ်လိုက်လာကြတဲ့သူအချို့
လှိုင်းတောက်လို့ မူးဝေအော့အန်တဲ့သူ
အော့အန်ကြသည်။ ဒါကလည်း အလေ့
အကျင့်ပေါ် မူတည်သည်။ ကားမစီးဘူး
တဲ့သူ တစ်ခါတစ်ရံ ကားစီးလျှင် ကား
တောက်လို့မူးဝေတဲ့သူရှိသလို အခုလည်း
လေနှင့်ခရီးမသွားဘူးသူများ လေထန်
လှိုင်းကြီးလှိုင်းတောက်သဖြင့်မူးဝေအော့
အန်ကြရသည်။

သူများဘကာ အေးအေးဆေးဆေး
ဆေးအိပ်လိုက်တဲ့သူအိပ်လိုက်၊ ဆေး
လိပ်သောက်စကားပိုင်းဖွဲ့ကာ စကား
ပြောသူပြော၊ လှိုင်းတောက်လို့ အော့
အန်တဲ့သူအော့အန်နေကြသော်လည်း
ကျွန်တော့်မှာ မအိပ်နိုင်။ မဆီမဆိုင်
လက်ပံသားမားနှင့်ချိုင်ဆိုသလို လှေပဲ့
စင်ပေါ်ကနေ တောင်တွေးမြောက်တွေး
ကြဖန်တွေးတောနေမိသေးသည်။ တခြား
တော့မဟုတ်။ သောင်ပြင်လယ်ကောင်
တွင် မိသားစုလေးငါးဆယ်အိမ်တဲအိမ်
ကလေး အလုံး (၄၀)၊ (၅၀) ထိုးကာ
ကမ်းစပ်မှာလည်း လက်လှော်လေး ရေ
လုပ်ငန်းသုံးလှေတွေကလည်း အစင်း
လေး၊ ငါးဆယ်။ လုပ်ငန်းသုံးပိုက်ကွန်၊
မြို့၊ တန်ကြိုးငါးများချိတ်အစ အပြည့်
အစုံတင်ကာ နေပူသည်။ မိုးရွာသည်
ချမ်းတာ၊ အေးတာ၊ လေလှိုင်းကြီးတာကို
ဂရုမစိုက်နိုင်အားဘဲ သံမဏိရာဝမ်းတစ်
ထွာမို့ ရုန်းကန်လှုပ်ရှား မနားမနေ ပျား
ပန်းခပ်မျှပိုက်မျှာပိုက်ချလိုနေကြသည်။
ရန်ကုန်၊ မန္တလေးလို မြို့ကြီးတွေ

မှာ နေစရာထိုင်စရာအစ လူဦးရေထူ
ထပ်လို့ ဝိုင်းမြေတစ်နေရာစာရဖို့ သိန်း
ရာနှင့်ချီပြီး ဈေးကောင်းပေးကြရသည်။
သောင်ပြင်ပေါ်မှာ ရွာတည်တံ့ထိုးနေ
ထိုင်ကြတဲ့ ရေလုပ်သားတွေအဖို့ကတော့
ဝိုင်းမြေခြံမြေနေစရာအဖို့ ဈေးကြီးဈေး
ကောင်းပေးနေစရာမလို။ ကြိုက်တဲ့နေ
ရာ သောင်ပြင်မြေပြန့်မြေည့်တဲ့နေရာ
ထဲထိုးနေလို့ရသည်။ နေစရာကျဉ်းလို့
အပေါ်ထပ်၊ အောက်ထပ်ဆောက်ပြီး
နေဖို့မလို။ ဝိုင်းစည်းရိုးတားစရာမလို။
တိုက်ဆောက်၊ ကားမစီးနိုင်ပေမယ့်
လည်း လေကလေးတွေနှင့် လှိုင်းစီးလို့ရ
သည်။ ဈေးမနီး၊ တိုက်မကြီး၊ လျှပ်စစ်မီး
မပြည့်စုံပေမယ့် ရေကတော့ပေါသလား
မမေးနှင့်။ ရေချိုးလိုလျှင် အချိန်မရွေး
ဆင်းချိုးလို့ရသည်။ ရေခဲ၊ မိတာခပေး
စရာမလို။

မြို့ပေါ်မှ ငွေကြေးပြည့်စုံသူတို့
အဖို့ မြို့ကြီးတစ်မြို့တစ်နေရာစာပင်
ရှိသော်လည်း ရေလုပ်သားများအဖို့
မတစ်ရာသားတွေ စုပေါင်းကာ မိသားစု
လေး၊ ငါး၊ ဆယ်စုပေါင်း တပျော်တပါး
တစ်နေရာတည်းမှာအတူတူ အသက်
မွေးဝမ်းကျောင်းနေကြတဲ့ ရေလုပ်သား
တို့ကမ္ဘာလေးမှာတော့ နွေအခါ လေ
လာလို့၊ လေဒဏ်လှိုင်းဒဏ်ကြုံကြုံခံလို့
ကျောပြောင်ပေမယ့် သူတို့ဘဝတွေ ဝမ်း
မခေါင်ကြ။ ပကတိသန့်ဆိုတာမရှိ။ သဘာ
ဝကပေးတဲ့အသိရှိတာလေးနှင့် ဝအောင်
စား၊ လှအောင်ဝတ်၊ ရောက်တဲ့အရပ်မှာ
ပျော်အောင်နေတတ်သူ၊ အနေစုတ်
သော်လည်း ရွှေထုပ်သည်မြပဝါဟုပင်
တင်စားရမည်သူများပင် ဖြစ်သည်။

ဆင်ဖြူကျွန်းမြို့အနီးရောက်ရှိချိန်
တွင် (၁၁) နာရီခွဲ၊ (၁၂) နာရီအနီး
မန္တလေးနှင့် ပြည်နှင့်အစုန်အဆန်ပြေးဆွဲ
နေသည့် ကူးတို့သင်္ဘောဆိုက်ကပ်နေ
ချိန်ဖြစ်သည်။ ခရီးသည်များအချို့ တက်
သူတက်၊ ဆင်းသူဆင်းနှင့် သင်္ဘောဆိပ်
ခံပေါ် ပျားပန်းခတ်မှု။ သင်္ဘောက
ဆင်ဖြူကျွန်းဆိပ်ကမ်းတစ်ခါကပ်လျှင်
နာရီဝက်၊ တစ်နာရီကြာသည်။ မျက်စိ
တစ်လှမ်း၊ တစ်ကျွန်းကွယ်သည်အထိ
သင်္ဘောလေးကား ပြန်ထွက်မလာ
သေး။

ကျွန်တော်တို့လှေကား ငွေ
သောင်း၊ သေနတ်ကုန်းကျွန်း အရှေ့ဘက်
တည်တည်နေရာသို့ ရောက်နေပြီ ဖြစ်
သည်။ သင်္ဘောလေးကား ကျောက်ရဲ
တောင်ဘက်ရောက်ခါမှ တစ်ခါမိလာပြီး

ကျော်တက်သွားတော့သည်။ မိန်းမလှ
ကျွန်းသို့ လှေဆိုက်ရောက်ချိန်မှာ ညနေ
(၃)နာရီထိုးနေပါပြီ။ မိန်းမလှကျွန်း၏
အရှေ့ဘက်ရွာတို့မှာ ကူးတို့ပေါက်၊
လက်ပံဦးရွာတို့ဖြစ်သည်။ အရှေ့ဘက်
မှာ ပင်းချောင်းတောင်ဘက်တွင် ပင်း
စက္ကလံပေတီတော်နှင့် အနောက်ဘက်
တည်တည် ဧရာဝတီမြစ်အနောက်ဘက်
ကမ်းတွင် ရွှေစောလူဘုရားကြီးကိုလည်း
ထီးထီးမားမားဖူးတွေ့ ရသည်။ ဖောင်း
လင်းရွှေစောလူဘုရားကြီးနှင့် ပင်းစက္က
လံပေဘုရားနှစ်ဆူတို့ကား မင်းနှစ်ပါးအ
ပြိုင်တည်ထားခဲ့ကြပြီးလျှင် ဘုရားနှစ်ဆူ
အရှေ့ဘက်၊ အနောက်ဘက် မှန်ချိန်
ကြည့်လျှင် တစ်ဖြောင့်တည်းရှိကြောင်း
သိရသည်။

ဖောင်းလင်းဒေသတစ်ဝိုက် ဝါ
တွင်းကာလ မြစ်ရေပြည့်လျှံချိန် ငါးသား
ပေါက် အလွန်ပေါများသည့်နေရာဖြစ်
သည်။ ရေလုပ်ငန်းလုပ်ကိုင်သူများ
ဝါတွင်းကာလခိုလှုံနေထိုင်လုပ်ကိုင်စား
သောက်နေထိုင်ကြသည်။ စားကျက်
ကောင်းနေရာလည်းဖြစ်သည်။ မြစ်ရေ
ကျချိန် ဆောင်းကာလပွင့်လင်းရာသီချိန်
တွင်လည်း ကိုင်းမြေခဲများပို့ချကာ မြေ
ညှဉ်အလွန်ကောင်းမွန်သော ကောက်
ပဲသီးနှံတို့ စိုက်ပျိုးဖြစ်ထွန်းသည့် နေရာ
ဝန်းကျင်အဖြစ် ထင်ရှားလှပါသည်။
ဝါတွင်းကာလ မြစ်ရေပြည့်လျှံချိန်
ကျောင်းတော်ရာဘုရားကြီးသို့ ဘုရားဖူး
ရင်း ငါးစာကျွေးရန်သွားလာကြသည်။
စက်လှေငယ်တို့အဖို့ ဤဖောင်းလင်းလွင်
ပြင်က ဖြတ်သန်းသွားလာရလျှင် ခရီးက
ပို၍နီးသည်။ မြစ်ရေနည်းချိန်ဆိုလျှင်
မတွေ့မြင်အထက်နားစီထိ စုန်ဆင်းပြီး
မုန်းချောင်းအား ကွေ့ဝင်ဆန်တက်ရ
သဖြင့် ခရီးတာပိုရှည်သည်။ ရေနည်းချိန်
စက်လှေဖြင့် ကျောင်းတော်ရာဘုရား
ကြီးသို့ ဘုရားဖူးရောက်ခဲ့ဖူးသည်ကို
အမှတ်ရမိသည်။ ကျောင်းတော်ရာ
ဘုရားအရှေ့ဘက် ရွာငါးကျွေးဆိပ်မှာ
နံနက်(၆)နာရီခွဲ၊ (၇) နာရီအချိန် ငါးစာ
ကျွေးသူ လာရောက် ကြည့်ရှုသူတို့နှင့်
စည်ကားလျက် အညာဒေသ ဘုရားဖူး
ငါးများတွေ့ရှိရနေရာ ဘုရားတစ်ဆူ
လည်းဖြစ်သည်။

မိန်းမလှကျွန်း လှေကပ်ချိန် နေ
အနည်းငယ်စောသေး၍ နှစ်ယောက်
တစ်တွဲ၊ သုံးယောက်တစ်တွဲ ထင်သော
တံစဉ်၊ သောက်ရေဘူးတို့အား ရေပြည့်
ကာ တက်၍မြက်ရိတ်ကြသည်။ သူ

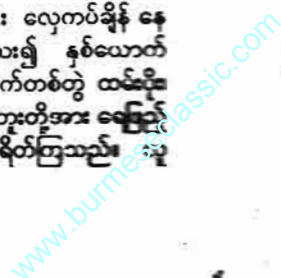

တစ်ယောက် ကိုင်းပင်နှစ်ထမ်း၊ သုံးထမ်း ရလျှင် လှေသို့ပြန်လာကာ ညနေနေဝင် မိုးချုပ် နေခြည်မပောက်မီ ညနေစာခိုင်း ဖွဲ့ကာ ထမင်းစားသောက်ကြသည်။ တစ်ဦးက ဟင်းတစ်မျိုး၊ တစ်ဦးက ဟင်းတစ်မယ်နှင့် ဟင်းခွက်ပေါင်းစုံ ဝိုင်းဖွဲ့စားသောက်ကြသဖြင့် အတူတူ စားက အစားမြန်သည့် စကားလှုပ်တစ်ဦး က ငါးပိရည်၊ တို့စရာ၊ ငရုတ်သီး၊ သခွား သီး၊ ပိလုန်းရွက်တို့နှင့်ပင် စုပေါင်းကာ တပျော်တပါးစားရလို့ စားလို့ကောင်းစား လို့မြန်လှသည်။ လမိုက်ရက်မို့အချို့က ထမင်းစားသောက်အပြီး လှေပေါ်မှာပင် ဝိုင်းဖွဲ့ကာ စကားပြောကြသူလည်းရှိ သည်။ သီချင်းဆိုဝါသနာပါသူက သီချင်းဆိုကြ၊ အိပ်ရာမဝင်မီရေချိုးသူက ချိုးကြသည်။

ရေချိုးနေစဉ် မြက်ရိတ်လှေအနီး သို့ လက်ပံဦးရွာမှ ရေလုပ်သားပိုက်လှေ ငယ်တစ်စင်း လှေနှစ်ယောက်နှင့် ရောက် လာပြီးလျှင်-

“ဦး - မြက်ရိတ်လှေဆရာတို့၊ ခင်ဗျားတို့ လှေပေါ်ကလူတွေကိုလည်း ပြောထားကြဦး။ မိန်းမလှကွန်းက ရေ ချိုးရင် ရေကလောင်ဆင်းချိုးတာ မကြိုက်ဘူး၊ လက်မခံဘူး”

ရေကလောင်ဆင်းသည်ဆိုခြင်းမှာ ညဘက်တွင်ဖြစ်စေ၊ နေ့ခင်းဘက်ဖြစ်စေ ဖြစ်ကမ်းစပ်တွင် လူသူလေးပါးမမြင် ကွယ်သည်နေရာတွင် ရေချိုးသည့်အခါ ရေလဲအဝတ်လုံချည်မပါဘဲ ကိုယ်လုံးတီး ဗလာရေချိုးခြင်းအား ပြောဆိုခြင်းဖြစ် သည်။ ဖြစ်လည်းဖြစ်နိုင်စရာရှိပါသည်။ ကွန်း၏အမည်ကလည်း မိန်းမလှကွန်း တဲ့။ ရေငန်ပိုင်ဦးရှင်ကြီးရဲ့ အောက် အရပ်မှသာ မိန်းမလှကွန်းရှိတယ်မထင် လိုက်ပါနှင့်။ အညာဒေသ ပင်းချောင်းရဲ့ အနောက်တောင်ဘက်က ကွန်းအမည် ကလည်း မိန်းမလှကွန်းခေါ်တွင် ကြောင်းသိရှိပါသည်။

မိန်းမလှကွန်းနှင့် ဆက်နွယ်ပတ် သက်နေတဲ့ ရေငန်ပိုင်ဦးရှင်ကြီး စောင်း တော်သခင်ဇာတ်လမ်းကား၊ မိန်းမလှ ကွန်းဆီ သစ်ခတ်၊ ဝါးခတ်လိုက်သွား ရာ မိန်းမလှကွန်းသို့ လှေဆိတ်ကပ် တာနှင့် မောင်ရှင်အား လှေစောင့်အဖြစ် ထားခဲ့ရာ မောင်ရှင်လည်းပျင်းပျင်းရှိတာ နှင့် ပါလာသည့် စောင်းလေးကောက် ကိုင်ကာ သီဆိုတီးခတ်လိုက်သည့်အခါ ကွန်းစောင့်နတ်သမီးမိန်းမလေးတွေက မောင်ရှင်အား ကွန်းကြီးက မပြန်နိုင်

အောင်တားထားလိုက်ကြသည်။

သစ်ဝါးခတ်ပြီးလို့ လှေပြန်ထွက် တော့ လှေပြန်ထွက်လို့မရတော့။ လှေ သူကြီးလုပ်သူက နောက်ဆုံး ‘ငါတို့ လှေပေါ်မှာ အကုသိုလ်များတဲ့သူတစ် ယောက်ပါလာလို့သာ လှေထွက်လို့မရ ဖြစ်သည်’ ဟု တထစ်ချ သဘောပိုက် ကာ လှေပေါ်ပါလာသူအားလုံးအား တစ်ယောက်ချင်းမနှိုက်ခိုင်းသည်။ ထိုကဲ့ သို့ မနှိုက်ရာတွင် မောင်ရှင်ချည်း သုံး ကြိမ်တိုင်တိုင် မဲဆက်တိုက်ကျနေရာ လှေသူကြီးလုပ်သူမှ မောင်ရှင်အား လှေပေါ်ကပစ်ချ ရေစာကျွေးလိုက်ရာ လှေမှာလည်း နေရာက ရုတ်ခြည်းဆို သလို ရွှေလျားကာ ဆန်ထွက်လို့ရသွား သည်။ မောင်ရှင်မှာလည်း လှေပေါ်က ပစ်ချလိုက်တာနှင့် ကျွန်းစောင့် မိန်းမလှ ကလေးများက လာရောက်ပေ့ချီကာ လူခင်စစ်ကပင် ဘဝကူးကာ ကျွန်းတော် ရှင်၊ စောင်းတော်သခင် ဦးရှင်ကြီးနတ် ဟု ခေါ်ဝေါ်ကာ ယနေ့တိုင် မြန်မာပြည် အောက်ပိုင်း ရေငန်ဒေသရေ ငန်ပိုင် ဦးရှင်ကြီးနတ်အား ဆွမ်းတင်ပူဇော်ပသ ပွဲများ ရှိနေကြသေးသည်။

သို့သော် ကျွန်တော်တို့အဖွဲ့ ရောက်နေသည့် မိန်းမလှကွန်းကတော့ သီချင်းမဆိုရဘူးလို့ ပြောဆိုသံမကြားရ ပေမယ့် ရေကလောင်မဆင်းရလို့ လှေ ပေါ်ပါလာသူတွေအားလုံးအား လိုက် သတိပေးရသေးသည်။ နယ်မြေခံမဟုတ် လျှင် သည်းမခံ။ မဖွယ်မရာပြုလုပ်ပြော ဆိုတာ၊ နေထိုင်တာ လုံးဝခွင့်မလွတ် ကြောင်း၊ လမ်းခရီးအန္တရာယ်တစ်စုံ တစ်ရာကြုံတွေ့နိုင်သည့်အရေးဖြစ်လို့ အားလုံးက ဆင်ခြင်သတိပေးထားကြ သည်။

နေဝင်မိုးချုပ် ပိုက်ချလာသည့် လူ နှစ်ယောက်အား ကိုလှပိုက် -

“ခင်ဗျားတို့က ဘယ်ရွာကလဲ။ ကူးတို့ပေါက်ကလား၊ လက်ပံဦးရွာက လား”

မေးရာ လှေသမားနှစ်ယောက် က-

“ကျုပ်တို့ကလက်ပံဦးရွာကပါ”

“ဒီလိုဆိုရင်လည်းဗျာ၊ ခင်ဗျားတို့ လက်ပံဦးရွာက ကိုမိုးညိုကိုသိသလား။ ကိုမိုးညိုကိုသိရင် မနက်ဖြန်မနက် ထန်း ရည်ချိုသုံးမြူလောက် အပို့လွှတ်လိုက် စမ်းပါ။ ခင်ဗျားသွယ်ချင်း ကိုလှပိုက်လို့ ပြောလိုက်ရင် ရပါတယ်။ မိန်းမလှကွန်း ဘက် မြက်ရိတ်ရောက်နေတယ် ပြော

လိုက်ပါ”

လှေသမားတို့လည်း ဆက်ဆက် ပြောလိုက်ပါမည်ဟုဆိုကာ ညက ပိုက် တန်း မနက်မိုးလင်းတာနှင့် ပိုက်ရုတ်ပြီး ရွာဘက်ပြန်သွားကြသည်။

နောက်နေ့ မနက်စောစောတွင် ထမင်းချက်သူတွေက ချက်ကြသည်။ ကျွန်တော်တို့အဖွဲ့တွင် ထမင်းချက်သူက မမတင်ညွန့်တစ်ယောက်ပါလို့ မနက်မိုး လင်းအောင်အိပ်ကြရသည်။ ဝေလီဝေ လင်းတာနှင့် ထမင်းကြမ်းကတိုက်ကရိုက် စားကာ မနက်တစ်ကျောထက်မြက်ရိတ် ရပြန်သည်။ တစ်မနက် အကုန်ရိတ်၊ ထမင်းချက်တဲ့ သူကချက်နဲ့ မြက်ထုံးတွေ လှေ ဆီသယ်ချရပြန်သည်။ အချို့အဖွဲ့ ကလူတွေ ဘဲငန်းဥတွေ၊ ဘဲရိုင်းဥတွေ ကောက်ရခဲ့လို့ ဝိုင်းဝန်းကကြော်စားကြ သည်။ အောက်ကျွန်းမြက်ရိတ်လိုက်ရာမှာ လူတိုင်းကြောက်ကြသည်။ နေကလည်း ပူပူ၊ ကိုင်းပင်ကလည်းရုတာခံရနှင့် အတော်ကသိကအောက်နိုင်လှသည်။ နေမပူဘဲ မိုးရွာမိုးရွေတာနှင့် ကြုံရရင် လည်း ညဘက်မိုးက တပြောက်ပြောက် နှင့် အမိုးကမလဲ၊ ရွက်ဖျင်မိုးပေါင်းမိုး ကာငုတ်တုတ်အိပ်ရတဲ့အခါအိပ်ရသည်။ လှေပေါ်လူများတော့ အိပ်စရာနေရာ မလုံလောက်။ အနောက်တောင်မှတ်သို့ လေနှင့် လှိုင်းကတုန်းဝန်း လှေကလည်း ညဘက် အလှည့်ကျ ရေထဲ၍ပက်ရ သေးသည်။ အိပ်ကောင်းခြင်းမအိပ်ရ။ စိတ်ပျက်ဖို့ပင် အလွန်ကောင်းလှသည်။

မနက်စာထမင်းစားအပြီး နေ့ လယ် (၁) နာရီအကြာ တစ်ကျော့ပြန် မြက်ရိတ်ပြန်သည်။ နေ့နှစ်နာရီတိတိ အချိန် လှေဆိပ်ကနေ လူစုံတာနှင့် လှေ ထွက်ဖို့ မြက်ထုံးတွေ သူ့အကန့်သူ၊ ကိုယ် အကန့်နဲ့ကိုယ်ခွဲခြားတင်ကာ လှေထွက် ဖို့ ပြင်ကြသည်။

လှေစတင်ပြန်ထွက်ချိန် အနောက် တောင်မိုးသက်လေက မိုးကလေးတဖွဲ့ဖွဲ့ နှင့်အတူ သဲဖုန်ကိုထကာ လေကားထန် သထက်ထန်လာသည်။ မိုးသက်လေက ကောင်းကောင်းနှင့် လှေရွက်ဖွင့်လိုက် တာနှင့်ပင် အတန်သင့်စက်လှေမော် တော်နိုးပါးမြန်သည်။ လှေရွက်ဖွင့်ပြီး (၁၅) မိနစ်အကြာ လက်ပံဦးရွာကမ်း ပါးပြုပေါ်ကနေ၍ ကမ်းပေါ်စပ်အတိုင်း လှေ့ကကာ ထန်းရေအိုးအားထမ်းကာ ကိုမိုးညိုဆိုသူ ကမ်းပေါ်ကလှမ်းအော်၍ လိုက်လာသည်။

“လှပိုရေ ငါမိုးညိုပါဟ၊ မနောက



ဆန်းရည်မှာလိုက်လို့ ထန်းရည်လာပို့
ကမ်းကိုတပ်ခဲ့ပါဦး၊ ကပ်ခဲ့ပါဦး”
ဟု လှမ်းအော်ရင်း ကမ်းပါးစပ်
ဆင်းပြေးကာလိုက်လာသည်။ လေက
ထန်ထန်၊ လှိုင်းကကြီးကြီး၊ သူတို့ရွာ
ဘက်ကမ်းပါးက ကမ်းပါးတွေတဝန်းဝန်း
ပြေးတော့ လေကပ်ရင် ကမ်းပါးမိပြီး
မိမှာစိုး၍ ဆိုက်ကပ်ခြင်းမပြုဝံ့တော့
ကိုမိုးညိုက လှမ်းအော်သည့်အသံ
ကြားရသော်လည်း လှေပေါ်ကပြန်၍
အော်ပြောသည့်အသံအား လေထန်နေ
သဖြင့် ကိုမိုးညိုမကြားနိုင်။ ကမ်းပါး
အဆင်း ထန်းရည်အိုးကြီးထမ်း၍ ပြေး
ထွက်လာသည်။ ကိုမိုးညိုအား နောက်
အဝတ်ထမ်းပြကာ နှုတ်ဆက်လိုက်
ခဲ့သည်။ လှေကား လုံးဝကပ်၍မရ
တော့။

မြစ်အရှေ့ဘက်သို့ ကမ်းကပ်ကာ
ဆန်တက်လာရင်း ပင်းချောင်းအထက်
သမား၊ မော်တော်သမားတို့ အလွန်
ကြောက်ရွံ့နာမည်ကြီးလှသည်။
ကျောက်ရဲ၊ ကျောက်ကျွဲရေမှော်အား
သေသင်္ဘောများ ဦးတည်မောင်းနှင်ဆန်
ဆက်လို့မရ။ စက်လှေမော်တော်များပင်
ကျွန်းဘက် အနောက်ဘက်ကမ်းကပ်၍
သောခိုဆန်တက်ကြရသည်။ ရေဆွယ်
ထည့်တည့်နေရာရောက်လျှင် လေထန်
ထည့်တိုင် ရေစီးသန်လှသဖြင့် လှေကား
တော်တော်နှင့် ဆန်တက်၍မရ၊ တန်၍
နေသည်။ ရှေးလူကြီးသူမတို့ပြောစကား
အရဆိုလျှင် ထိုကျောက်ကျွဲရေမှော်
အား သုံးနှစ်လျှင် တစ်ကြိမ်လှစားလေ့ရှိ
ကြောင်း၊ ရေမှော်ကျောက်ကျွဲအား
မထေမမြင်မပြုရ၊ မပြောဆိုရ၊ မထေမ
မြင်ပြောဆိုမိလျှင်သော် လည်းကောင်း၊
ကျောက်ကျွဲအား ထိခိုက်မိလျှင်သော်
ထည်းကောင်း ၎င်းလှေသင်္ဘောတို့နှစ်
မြှုပ်လေ့ရှိသည်။

‘ရေဆွယ်အား အန်တုကာ ရေစီး
ရန်ကော်’ ဟု ပြောဆို ဆဲရေးတိုင်းတာ
ပြောဆိုခြင်းတို့အား လုံးဝလက်သင့်မခံ။
သုံးနှစ်လျှင်တစ်ကြိမ် ရေဝဲအော်သံကြား
လျှင် ကျွဲစာအဖြစ် မြက်ထုံးများ ရေဝဲ
အတွင်းပစ်ချကျွေးရသည့် အစဉ်အလာ
ရှိသည်။ အစဉ်အလာမလေ့တစ်ခဲ
သဖွယ် ဗဟုသုတသိရှိကြသူ လှေပေါ်
ပါလာသူ အကြီးအကဲလုပ်သူတို့က ရေ
ဆွယ်အား ဆန်တက်နေချိန် မြက်ထုံး
လေးထုံးအား စတိသဘော ရေထဲပစ်ချ
မျှောပေးရင်း ကျောက်ကျွဲရေမှော်
အစောင့်အရှောက်တို့အားလည်း မေတ္တာ

ပို့သကာ ရေဆွယ်အားဆန်လျှင် အန္တ
ရာယ်ကင်း၍ ချောမွေ့ လျင်မြန်စွာ
ဆန်တက်နိုင်လေ့ရှိတာကိုလည်း တွေ့ရှိ
ရသည်။

ကျောက်ရဲရေမှော်ကို ကျော်လွန်
လျှင် မဲရွာရေလက်ကြားအား ကန်လန်
ဖြတ်ဖြတ်ကူးရသည်။ ရေလက်ကြားမှာ
စာဆိုနှင့်ပင် ညီလှတော့သည်။ ရေလက်
ကြား ဆင်အောက်မသား၊ ရေလက်ကြား
ကား ရေစီးသန်သည်။ လှိုင်းကြီးသည်။

အရှေ့မြောက်ဘက် မဲရွာဆိုဖြတ်
ကူးကာ ကမ်းကပ်ဆန်တက်နေချိန် မိုး
သက်လေ့ပြင်းက တစ်စစပိုပြင်းထန်လာ
သည်။ ရှေ့ဆက်ဆန်တက်နေလျှင် လေ
ကလည်းထန်၊ လှိုင်းကလည်းကြီး။ ဝန်က
လည်း မြက်အပြည့်။ လှေကသီလှသဖြင့်
တောင်ပလူရွာတောင်ဘက် ငမဲ့ချောင်း
ဝတွင် လှေရွက်ချကာ နာရီဝက်အကြာ
နားနေရသည်။

ငမဲ့ချောင်းကလည်း သမိုင်းမတွင်
ရာဇဝင်တွေထဲ မပါပေမယ့် ပါးစပ်
ရာဇဝင်လိုလို၊ ရှေးလူကြီးသူမတို့ရဲ့ အိပ်
ရာဝင်ပုံပြင်လိုလိုနဲ့ နာမည်ကြီးချောင်း
တစ်ချောင်းဖြစ်သည်။ ဖွတ်မရ ဓားမဆုံး
တဲ့ချောင်းမှာ ‘ငမဲ့ချောင်း’အား ခေါ်ဆို
ခြင်း ဖြစ်သည်။ ဒီငမဲ့ချောင်းအနီး ရှေးက
တောမှဆိုးတစ်ယောက် အမဲကောင်
တွေ ရှာဖွေတောလိုက်နေရင်း လမ်းခရီး
ပေဒင်ဆရာတစ်ယောက် လမ်းမှာတွေ့
လို့ မုဆိုးလုပ်သူက သူ့ရဲ့ဇာတာအခြေ
အနေ ဒီလိုမုဆိုးဘဝနဲ့ ကျွတ်လွတ်ပြီး
ချမ်းတောင့်ချမ်းသာ ဘယ်သောအခါမှ
နေနိုင်ပါမလဲသိချင်တာနှင့် ပေဒင်ဆရာ
ထံ ဉာဏ်ပူဇော်ခံတင်ပြီး သူ့ရဲ့ဇာတာ
အား ပေဒင်ဆရာထံ မေးမြန်းကြည့်
သည်။

ပေဒင်ဆရာကြီးကလည်း မုဆိုး
အား -
“မင်းကဇာမကောင်းဘူး။ မင်း
ဒီထက်မက မွဲဦးမယ်”

ဟု ဟောလိုက်သတဲ့။
တောမှဆိုးလည်း ဒီထက်မွဲလိမ့်
ဦးမည်ဟု ပေဒင်ဆရာဟောတော့
မယ့်ကြည့်။ သူ့မှာရှိတာ ခါးဝတ်ပုဆိုး
တစ်ထည်၊ ဓားမတိုတစ်ချောင်းပဲရှိတဲ့
သူအား ဒီထက်မွဲဦးမယ်ဆိုတာ လုံးဝ
မယ့်ကြည့်။ ယုတ္တိမတန်ဘူးပေါ့။ ရက်
မကြာခင်မှာဘဲ ငမဲ့ချောင်းစပ်တစ်နေ
ရာအရောက် မုဆိုးက ဖွတ်ကြီးတစ်
ကောင်မြင်လိုက်တာနဲ့ နောက်ကနေ
လိုက်ရာ ချောင်းစပ်ထူးတွင်းထဲဝင်သွား

ပါလေရောတဲ့၊ ဒါနဲ့ မုဆိုးလည်း ပါလာ
တဲ့အားမနဲ့ ဖွတ်ကြီးဝင်သွားတဲ့တွင်းထဲကို
ဓားနဲ့တူးရင်း တစ်ဖက်က ကယ်ပေါက်
ကိုလည်း ပိတ်ဆို့စရာတခြားမရှိတာနဲ့
အနီးနားရွာစပ်ကလည်းဝေး၊ လှေသွား
ပါးလည်း မမြင်ကွယ်ရာဖြစ်လို့ ခါးမှာ
ဝတ်ထားတဲ့လှေချည်ကွင်းနဲ့ ကယ်ပေါက်ဝ
အား ပိတ်ဆို့ကာတူးသည့်အခါ တူးတဲ့
သူနဲ့ဖွတ်နဲ့နီးချိန်တွင် ကယ်ပေါက်ဝ
ကနေ ဖွတ်ကြီး ပုဆိုးကွင်းပါ တိုးထွက်
ခုန်ချကာ မြစ်စပ်ရေထဲ ပျောက်ကွယ်
သွားတော့သည်။ ဖွတ်ကြီး ခုန်ချပြေး
သွားတာမြင်ရလျှင် မုဆိုးလည်း လက်ထဲ
ကဓားမနှင့် လှမ်းပစ်ပေါက်လိုက်ရာ
ဓားမလည်း မြစ်စပ်ချောင်းထဲကျကာ
နှစ်မြုပ်သွားတော့သည်။ ထိုချောင်းအား
ဖွတ်မရ ဓားမဆုံးခဲ့လို့ ဖွတ်မရ ဓားမဆုံး၊
မုဆိုးတောင်မွဲတဲ့ချောင်းဖြစ်လို့ ‘ငမဲ့
ချောင်း’ ဟုအမည်တွင်လျက်ရှိသည်။

ငမဲ့ချောင်းမြောက်ဘက် ချောင်း
စပ်နေရာတွင် ရှေးယခင်ကာလမှ ယနေ့
တိုင် ထိုဘုရားအား ဝင်ဖူးလျှင်ဖူးတဲ့သူ
သေသည်ဆိုသဖြင့် ဘယ်သူမှဝင်မဖူးရ။
ကြာတော့ ဘုရားမှာ ရှေးဟောင်းဘုရား
တစ်ဆူကဲ့သို့ အုတ်နီရဲ့ချိုချိုနီနီပိတ်
ပေါင်းတွေကလည်းပိတ်ဖုံးလို့ ဖူးတဲ့သူ
သေတယ်လို့ နာမည်ကြီးလို့ မည်သူမျှ
ဝင်ရောက်ဖူးတာ၊ သွားလာတာမျိုး၊ ဝင်
ရောက်ဖူးမြော်ဖို့ စိတ်ကူးလည်းမရှိခဲ့ကြ
ချေ။

ငမဲ့ချောင်းကနေ မိုးသက်လေအ
တော်လေးငြိမ်လျှင် လှေထွက်ရွက်ပွင့်
ကာ ဆန်တက်ကြပြန်သည်။ မြောက်
ဘက် တောင်ပလူ၊ ညောင်ချောင်းနှစ်ရွာ
စပ်ကြား ရေမှော်နေရာ တောင်ပလူ
ကျောက်ဖားကလည်း နာမည်နှင့်လူသိ
များလှသည်။ ကျောက်ဖျာကြီးများမှာ
သက်ရှိဖားသဏ္ဍာန်ကျောက်တုံးကြီးများ
အားတွေ့ရှိသဖြင့် တောင်ပလူကျောက်
ဖား၊ တောင်ပလူကျောက်ဖား ခေါ်တွင်
နေခြင်းပင်ဖြစ်သည်။ ကျောက်တုံးကြီး
များမှာ မီးသင့်ချော်အမျိုးအစားဖြစ်ကာ
ရှေးနှစ်ပေါင်းများစွာကာလ ပုပ္ပားတောင်
ကြီး မီးတောင်ပေါက်ကွဲရာကနေ ချော်
ရည်ပူစီးကြောင်းတို့ စီးကျလာကာ ၎င်း
ဒေသအရောက်တွင် ချော်ရည်တို့အေးခဲ့
ကာ မီးသင့်ကျောက်တုံးကြီးများအသွင်
ဖြစ်ပေါ်နေခြင်းဖြစ်သည်ဟု ရှေးလူကြီး
သူမတို့ ပြောစကားကြားဖူးသည်။
ကျောက်ဖားမှ ကျောက်တုံးကြီးများမှာ
လည်း ပုပ္ပားတောင်ကလပ်အနီး ပဲ့ကျ

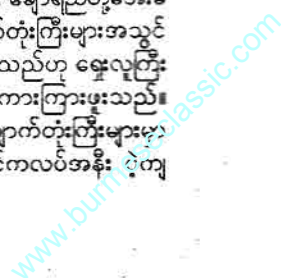

စိုးပင်း(မြောက်ပုလဲ)

မို့ ခြောက်နှစ် မွေးရာပါအဖြူ၊ အနီ၊ အနက်

ခါနီးကတည်းက ပျောက်သည့် နှိုးမြစ်

လွန်ခဲ့သော အနှစ် (၂၀) ကျော် ခန့်က နက္ခတ္တရောင်ခြည် (သို့) တခြား မဂ္ဂဇင်းတစ်ခုခုတွင် ဤဆေးမြီးတိုအား ဖတ်မိခဲ့ပါသည်။ နှစ်များကြာလာသည် ဖြစ်၍ ဤဆေးမြီးတိုပါသောမဂ္ဂဇင်း၏ အမည်နာမလွဲမှားခဲ့ပါလျှင် ခွင့်လွှတ် ပေးရန် မေတ္တာရပ်ခံပါသည်။

ဤဆေးမြီးတိုအား မဖော်ပြမီ ယခင်ဆေးနည်း ညွှန်ပြထားသည့်အ တိုင်း ဝေဒနာရှင်များအား မေတ္တာ၊ စေတနာဖြင့် စမ်းသပ်ကုသပေးခဲ့ရာ လက်တွေ့ ပျောက်ကင်းချမ်းသာကြ၍ ထပ်ဆင့်ထောက်ခံပေးခြင်းလည်း ဖြစ် ပါသည်။

မူရင်းဆေးမြီးတိုသည် မွေးရာပါ စာအမှတ်များကိုသာ ပျောက်ကင်းသည် ဟု ညွှန်းဆိုထားသော်လည်း အခြား

သော အရေပြားရောဂါဝေဒနာသည် များအတွက် ဆင့်ကဲအသုံးချနိုင်ရန် ဖြည့်စွက်၍ တပ်ပြပေးခြင်းလည်း ဖြစ်ပါ သည်။

ကြားဖြတ်၍ ဝေဒနာရှင်များအား သတိပေးချင်ပါသည်။ ဤဆေးအိုးခြမ်း ပဲ့အား သုသာန်သင်္ချိုင်းသို့သွား၍ မတောင်းရဲသောသူများ၏။ ထိုထို ယောက်ျား၊ မိန်းမတို့သည် ဘာကြောင့် မသွားရဲ မတောင်းရဲကြပါသနည်း။ အမှန်အတိုင်းပြောရလျှင် ဗုဒ္ဓ၏အဆုံး အမအား နည်းနည်းမျှ (သို့) ဘာမှစား သုံးမထားသောသူများသာ ဖြစ်၏။ ဤ သင်္ချိုင်းမှလွတ်သောသူမည်သူရှိသနည်း။ တစ်ယောက်မှမရှိသည်ကို သတိပြုစေ ချင်၏။

လက်တွေ့ကုသပေးခဲ့သော ဝေဒ

နာရှင်များအကြောင်း ပြောပြပါမည်။

(၁)

ကိုစိုးသည် ထိုစဉ်က အစိုးရဝန် ထမ်းငယ်ဘဝနှင့် ခင်ဦးမြို့တွင် ဇနီး သားသမီးများနှင့်အတူ ဘူတာရပ်ကွက် တွင် နေထိုင်ကြပါသည်။ ကိုစိုးသည် အရက်သေစာများ ဖြတ်တောက်၍ ဘာသာရေး တစ်နိုင်ပုတီးစိပ်လာခဲ့သည် မှာ (၃) နှစ်ကျော်လာခဲ့၏။ ဤသို့နေထိုင် လာရင်း တချို့သောမိတ်ဆွေအပေါင်း အသင်းများမှ ရောဂါဝေဒနာများပြု၍ ဆေးကုပေးရန် အကူအညီတောင်းကြ ပါသည်။

ကိုစိုးသည် ဆေးဆရာမဟုတ် သော်လည်း သူတို့တောင်းသော အကူ အညီအား ရေမုန်း၊ တွင်းရွက်မန်း စသည်

နေသည့် မီးသင့်ကျောက်တုံးကြီးများ ကဲ့သို့ တစ်ထေရာတည်းပင် မြင်တွေ့ရ သည်။

ညောင်ချောင်းကနေ စလင်း တောင်ရေမှော်ကို ကော်လွန်လျှင် ပခန်း ငယ်မြို့ပေါ် မြို့အရှေ့ဘက်ဘုရားစေတီ စုစုတို့အား ပူးမြင်နေရပြီဖြစ်သည်။ လေ ကလည်းလေတာရှည်။ လေမုန်တိုင်း သဖွယ်တိုက်ခတ်နေတာဖြစ်၍ လှိုင်းက တော့ကြီးသည်။ ရှိနေဆဲပင်၊ တစ်ချက် တစ်ချက်လှိုင်းပုတ်လို့ လှိုင်းတစ်လုံးနှင့် တစ်လုံးအကြား လှိုင်းတစ်လုံးနှစ်လုံး တော့ လှေထဝင်တဲ့အခါဝင်သည်။ လှေ ရေပက်သူကလည်း တစ်ယောက်တစ် လှည့်စီ လှည့်လည်ပြောင်း၍ပက်၍ လိုက်ကြရသည်။ ပခန်းငယ်အနောက် ဘက် လက်ခတ်ပင်လှိုင်းက ပို၍ပင် ကြက်သီးထစရာကောင်းလှသည်။ တစ် ချက်တစ်ချက် လှိုင်းလုံးကြားထဲ လေဝင် သွားလျှင် ကုန်းပေါ်က ရွာသစ်ပင်တို့ ကိုပင် မမြင်ရဘဲ ကွယ်၍ ကွယ်၍ပင် သွားတတ်ပျောက်သွားတတ်သည်။

ကမ်းပေါ်ကပ်ကြည့်နေတဲ့သူတွေ က ဒီလောက်တောင် လေထန်လှိုင်ကြီး နေမှန်းသိရက်နှင့် ဇွတ်အတင်းဆန်တက် နေတဲ့လှေကြီးကြည့်ပြီး ဒီလှေတော့နှစ် မှာပဲဟု တွက်ထားပုံရသည်။ ကြည့်နေ တဲ့သူတွေ ကမ်းပေါ်မှာစီလို။ လက်ခတ် ပင်လှိုင်းကလည်း ရှေးနှစ်ပေါင်း(၇၀၀)၊ (၈၀၀) ကာလ အင်းဝခေတ်တစ်ချိန်က ပင် စာဆိုနှင့် 'ရေစစ်ကိုင်း၊ လှိုင်းပခန်း ငယ်၊ လယ်ရမည်းသင်း' ဟု စာဆိုနှင့် နေရာများဖြစ်သည်။

ပခန်းငယ်ရေမှော်ကိုလွန်ပြီး ရွာ အား ကုန်ကမ္မမြင်မြင်တန်းပေါ်လှမ်းမြင် နေရတာ နာရီဝက်ကြာလျှင် ရွာသို့ ဆိုက်ဆိုက်မြိုက်မြိုက်ချောချောမောမော ရောက်ခဲ့ကြသည်။ ရွာမှလူတွေက ဒီ လောက် မိုးသက်လေနှင့် လှိုင်းကြီးနေ တာ ဇွတ်အတင်းဆန်ရကောင်းလားဟု ပိုင်းပြီး အပြစ်တင်ကြသည်။ လေချိုမှ ရှေ့ဆက်ဆန်ရင်လည်းရရက်သားနှင့် အကုန်လုံးသေမကုန်တာဘဲ ကံကောင်း သည်ဟု ဆိုကြသည်။ တချို့က တို့က

ဆင်းရဲစတာရှည်မယ့်သူတွေမို့ ဘယ်လို အခက်အခဲကြုံကြုံ မသေသေးဘူးလို့ ပြောသူကပြောကြသည်။

နေကပူပူ ကိုင်းပင်ကရှုတတ်၊ မီး ကစိုစို၊ လှိုင်းကတဝုန်းဝုန်းနဲ့ အိပ်ကောင်း ခြင်းမအိပ်ရတဲ့ဘဝမျိုး။ နှောင်းလူငယ် တွေ ခံစားကြည့်စေချင်ပါသည်။ ဒါပေ မယ့် နှောင်းလူငယ်တချို့ မိန်းမလှကွန်း ဆီ မြက်ရိတ်၊ သက်ငယ်ရိတ်ရောက်ဖြစ် ဖို့ မလွယ်။ နွားစာမြက်အဖို့ဆိုပြန်တော့ လည်း နှစ်ပတ်လည်ဖုလုံကြပြီး အိမ် အမိုးအကာအဖို့လည်း အစစအရာရာ တိုးတက် ပြောင်းလဲလာတာနှင့်အမျှ ရွာတိုင်း၊ အိမ်တိုင်းလို သွပ်ရောင်တွေ ကပေးလို့။ ယခင်ကလို မိန်းမလှကွန်းဆီ မြက်ရိတ်၊ သက်ငယ်ရိတ်ရောက်ဖြစ်ဖို့ဆို လျှင် အတိတ်ဆီမှာ ဝေး၍ဝေး၍ကျန် ခဲ့ပါတော့သည်။

(မိန်းမလှကွန်းရောက် အမှတ် တရ ရေးဖွဲ့ပါသည်။)

နေအောင်လင်း(၈၁၁၁)

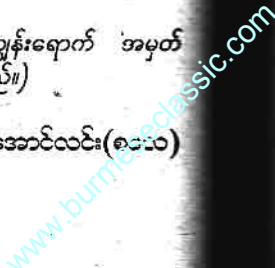

အထူးအထူးများရွတ်ဆို၍ ကူညီ
 နှစ်ပေးခဲ့ပါသည်။ ဤသို့ ကူညီ
 နှစ်ပေးရင်းဖြင့် မိတ်ဆွေ
 အသင်းများသည် ကိုစိုး၏
 အားမခေါ်ကြတော့ဘဲ ဆရာလေး
 မှေးခေါ်ကြ၏။

ဤသို့ကုသပေးရင်း တစ်နေ့တွင်
 တစ်ပိဋ်ရပ်ကွက်မှ အမျိုးလေးမချို
 ကိုစိုး၏ အိမ်ရှေ့ခြံပေါက်ဝတွင်
 နေ၏။ နံနက် (၈) နာရီခန့်တွင်
 ခြံထမင်းစားနေသော ကိုစိုးတို့
 သည် မချိုအား မြင်လိုက်ရာ
 “ချို လာလေ၊ ဘယ်ကလှည့်
 လာလဲ - တစ်ခါတည်းထမင်း
 အပေါက်ဝမှ အိမ်ထဲရှိ ကိုစိုးတို့
 နှိုင်းအနီးသို့ရပ်ကာ -
 ဟုတ်ကဲ့ - ဆရာလေးဆီလာ
 ကျွန်မအိမ်က စားခဲ့ပြီပါပြီ”
 ဟု ပြောကာ ထမင်းပိုင်းမှ သား
 သမီးငယ်များအားကြည့်၍ ပြုံးပြ
 သားသမီးငယ်များလည်း မချို
 ကြည့်၍ ထမင်းစားနေကြ၏။
 (၁၈) နှစ်ခန့်ရှိသော မချိုသည်
 မိသားစုနှင့် မစိမ်းပါ။ ရံဖန်ရံခါ
 သမီးငယ်များအား ပွေ့ချီ၍
 ခေါ်သွားနေကျ ဖြစ်၏။
 “အပေါ်တက်ထိုင်လေ”
 “ဟုတ်ကဲ့ - ဆရာလေး”
 မချိုသည် ဘုရားဝတ်ချ၍ ထိုင်
 ကိုစိုး၏အိမ်သည် (၂) ခန်းပတ်
 (၂) တောင်အမြင့် ဝါးကြမ်းခင်း
 ကာကပ်မိုးနှင့် မြေစိုက်ဖြစ်ရာ
 နတ်လည် ဝင်းထဲရံခတ်ထား၏။
 ကိုစိုးသည် ထမင်းစားပြီး၍ မချို
 ဘုရားခန်းသို့ မျက်နှာချင်းဆိုင်
 ဆက်၏။
 “ကဲ - ပြော၊ ဘာကိစ္စလဲ”
 “ဆရာလေးဆီကို အကူအညီလာ
 တောင်းတာပါ”
 “အေး - ပြောလေ၊ ငါက ဘာ
 အညီပေးရမှာလဲ”
 “ဒီလိုပါ ဆရာလေး၊ ကျွန်မပြော
 ရွက်လည်းရွက်ပါတယ်၊ အား
 နာပါတယ်”
 “ကျွန်မ အခုခတ်တွေအရမ်းညစ်
 မချို၏ မျက်နှာသည် အားငယ်
 ညှစ်ပုံပေါ်နေ၏။
 “အေးပါ၊ ငါပြောတာက နင်က

ဘာဖြစ်လို့ ငါက ဘာလုပ်ပေးရမှာတုံး”
 “ကျွန်မ စိတ်ညစ်နေတာကြာလှ
 ပြီ ဆရာလေး။ ကြာရင် ကျွန်မ ရူးသွား
 မလားတောင်ထင်မိတယ်”
 မချို၏ စကားသည် လိုရင်းသို့
 မရောက် ဝေဝိုက်နေ၍ ကိုစိုး စိတ်မရှည်
 ချင်။
 “နင့်ဟာက လိုရင်းကိုမရောက်
 ဘူး။ မဟုတ်တာတွေဘဲပြောနေတယ်”
 “ကျွန်မမျက်နှာက မွဲခြောက်တွေ
 ကြောင့် စိတ်ညစ်နေတာ ဆရာလေးရဲ့”
 “ဟင် - မွဲခြောက်တွေဟုတ်လား”
 ကိုစိုးသည် မချို၏မျက်နှာ သနပ်
 ခါးထူထူလိမ်းထား၍ မွဲခြောက်များ
 ထင်ထင်ရှားရှားမမြင်ရ သူမျက်နှာအား
 သေချာကြည့်သောအခါမှ -
 “အေး - ဟုတ်သားပဲ၊ မွဲခြောက်
 တွေ၊ မွဲခြောက်တွေကလည်း များလိုက်
 တာဟာ”
 ကိုစိုး၏ စကားပြောအပြီး မချို
 ၏မျက်နှာသည် ညှိုးသွားရာ၏။
 “ခက်တာက နင့်ရဲ့မွဲခြောက်တွေ
 မျိုး ငါတစ်ခါမှကုမပေးဖူးဘူးဟ”
 ထိုအခါ မချိုသည် အားငယ်
 တောင်းပန်သောအသံဖြင့် -
 “အဲဒီလို မလုပ်ပါနဲ့ ဆရာလေး
 ရယ်။ ကျွန်မ စိတ်ညစ်လွန်းလို့ ဆရာ
 လေးဆီ အားကိုးလို့လာခဲ့တာ”
 ခက်ချေပြီ။ ဘယ့်နှယ်လုပ်ပေးရ
 ပါ။ ဤရောဂါမျိုး တစ်ခါမှမကုမိ။ ကု
 ပေးလျှင်လည်း ပျောက်မည်မထင်။
 အကြံအိုက်လှ၏။
 ထိုစဉ် မီးဖိုချောင်မှ ဇနီးသည်
 သည် မချိုဘက်မှကူ၍ ကိုစိုးအား -
 “ကဲ - ကိုယ်တော်ချော၊ ဈေးကိုင်
 မနေနဲ့ ကုပေးလိုက်”
 လာပြန်ပြီ နောက်တစ်ယောက်။
 လင်၏ အခြေအနေမသိ စွတ်အော်နေ
 ၏။ မချို၏မျက်နှာသည် ငေးမိုင်နေ၏။
 သူ့ပုံသည် အသားဖြူဖြူ ဆံပင်ကောင်း
 ကောင်း၊ အရပ် (၅) ပေခန့် ရုပ်ရှည်
 အလယ်အလတ်ဖြင့် ကြည့်၍ကောင်း
 ၏။ မွဲခြောက်များမရှိလျှင် သာ၍လှပ
 နိုင်၏။
 ဤတွင် အတွေးတစ်ခုပေါ်လာ
 ၏။ မွေးရာပါ စာအမှတ်ပျောက်သော
 ရသေ့ကြီးတစ်ပါး၏ အိုးခြမ်းပဲ့အား
 သတိရလိုက်၏။ အိုးခြမ်းပဲ့ကို သွေး
 အလိမ်းခိုင်းရလျှင် ပျောက်ပါမလား။
 ပျောက်၊ မပျောက်မသေချာ။ စမ်းကြည့်
 မည်ဟုသာ ဆုံးဖြတ်လိုက်ရ၏။

“ကဲ - ဒီလိုလုပ်တာ ဆေးနည်းက
 တော့ရှိတယ်။ ပျောက်မပျောက်တော့
 မသေချာဘူး။ အဲဒီဆေးကို ငါပေးလိုက်
 မယ်”
 “ဟုတ်ကဲ့ - ကျေးဇူးတင်ပါတယ်
 ဆရာလေး”
 မချို၏မျက်နှာသည် စောစောက
 ပုံစံမဟုတ်တော့ ဝမ်းသာသွား၏။
 “အဲဒီဆေးက ယုံယုံကြည်ကြည်နဲ့
 လိမ်းမှ ပျောက်မှာနော်၊ အဲဒါအရေးကြီး
 တယ်”
 “ဟုတ်ကဲ့၊ ကျွန်မ ယုံယုံကြည်
 ကြည်နဲ့ လိမ်းပါမယ်”
 “နင့်နာမည်က မချိုဆိုတော့
 တနင်္လာသမီးလား”
 “ဟုတ်တယ် ဆရာလေး”
 “ကဲ၊ ကဲ - အခု ညည်းအိမ်ပြန်
 တော့။ ညနေကျရင် ငါ့ဆီဆေးလာယူ၊
 ဆေးက သွားတောင်းရဦးမှာ”
 “ဟုတ်ကဲ့”
 ဟု ပြောကာ အိမ်သို့ပြန်သွား
 တော့၏။ သူ၏ ကျောပြင်အားကြည့်၍
 အတွေးနှင့် -
 “အင်း - ဟုတ်မလားတော့မသိ
 သေးဘူး။ ညနေကျရင်တော့ ငါ့ဆီဆေး
 လာယူမှာ ဒီတော့ နေ့လယ်ပိုင်းကျရင်
 ဆေးသွားတောင်းရမယ်”
 အတွေးစဖြတ်၍ အလုပ်ရှိရာ ရုံး
 ခန်းသို့လှမ်းခဲ့ရ၏။
 ဇနီးသည်အား အကျိုးအကြောင်း
 ပြော၍ နေ့ခင်း (၁၂) နာရီခန့်တွင် မြို့
 ၏ တောင်ဘက် (၂) မိုင်ခန့်မှ သုသာန်
 ဆီသို့ ခြေလျှင်ခရီးလှမ်းကာ သုသာန်သို့
 ရောက်တော့၏။ အုတ်ခံသွပ်မိုးရေပုံ
 ပေါ်တွင် အမောဖြေရာ အေးမြလှ၏။
 ခဏမျှကြာသော် အမောပြေသွား၏။
 လူ (၃) ယောက်ဖက်ခန့်ရှိသော မန်
 ကျည်းပင်ကြီးသည် ရေပို၏အပေါ်တည့်
 တည့်မှ ထီးသဖွယ် အုပ်မိုးထားသဖြင့်
 နေပြောက်သိပ်မရှိ။ ထို့ကြောင့် အေးမြ
 နေခြင်း ဖြစ်၏။ လူရိပ်လူယောင်မတွေ့
 ရ။ ကျေးဇူးအသံများသာ ကြားရ၍
 တိတ်ဆိတ်လှ၏။
 ဆေးတောင်းရမည်ဖြစ်၍ ရေပုံ
 ပေါ်မတ်တတ်ရပ်ဖြင့် တနင်္လာသမီးမချို
 အတွက်ရည်စူး၍ သုသာန်နှင့်
 အပေါင်းပါတို့အား မေတ္တာပို့ အမျှဝေ
 လိုက်၏။ အမျှပေးပြီး၍ အုတ်ဂအကြို
 အကြားများအတွင်းသို့ ဝင်ရောက်ရာ
 ရာ အိုးခြမ်းပဲ့အမြောက်အမြားတွေ့
 ရ၍ လက် (၄) သစ်ခန့် (၃) ခုပင်တောင်း

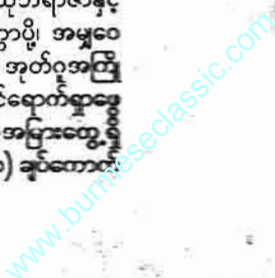

ယူပြီး သဘာဝနှင့် အပေါင်းပါတီအား
မေတ္တာပို့၊ အမျှဝေကာ အိမ်သို့ပြန်ခဲ့
တော့၏။

ညနေပိုင်း နေစောင်းသောအခါ
မနက်ပိုင်းမှလာသွားသော မချိုသည်
အိမ်သို့ရောက်လာ၏။ ကိုစိုးသည်
ကလေးများနှင့် ဆော့နေကာ မချိုအား
မြင်၍ နှုတ်ဆက်လိုက်၏။

“မချို၊ လာလေ”

မချိုသည် အပေါက်ဝမှ ခေါင်း
ညိတ်ပြကာ အိမ်ထဲဝင်လာ၏။ ဘုရား
ခန်းတွင် မချိုအား -

“ဒီဆေး အိုးခြမ်းပုံကို သွေးပြီး
လိမ်းရမှာ။ မနက်တစ်ခါ၊ ညအိပ်ရာဝင်
တစ်ခါလိမ်း မနက်ခင်း နေ့လယ်ခင်း
ရှက်လို့မလိမ်းချင်ရင် ညအိပ်ရာဝင် ထူ
ထူလိမ်း၊ ပျောက်နိုင်တယ်”

“ဟုတ်ကဲ့ ကျွန်မ ဆရာလေးခိုင်း
တဲ့အတိုင်း လိမ်းပါမယ်”

“ဪ - ဒါနဲ့ ဆရာလေး၊ မနက်
ပိုင်းနဲ့ နေ့လယ်ပိုင်းမှာ သနပ်ခါးနဲ့ ရော
လိမ်းရင်ရသလား”

“အေး - ရတယ်”

“ကဲ၊ ကဲ - ညည်းလည်းပြန်တော့၊
ငါလည်း အလုပ်ဆင်းရဦးမယ်”

“ဟုတ်ကဲ့ - ဆရာလေး”

ဘုရားဝတ်ချ၍ မချို အိမ်ပြန်
သွား၏။ အိုးခြမ်းပုံပေးသည့်နေ့စွဲအား
မှတ်သားထားလိုက်၏။

တစ်ပတ်တိတိပြည့်သောနေ့ ည
နေစောင်းတွင် မချိုသည် သနပ်ခါး
မလိမ်း၊ ပန်းစိမ်းမပန် အိမ်ရှေ့အပေါက်ဝ
မှ ပြေးခွင်စွာ ရပ်ကြည့်နေသည်ကို ဘုရား
ပန်းလဲနေသော ကိုစိုးသည် မြင်နေ၏။

“ဆရာလေး၊ ကျွန်မ လာဦးမယ်”

“အေး - လာလေ”

ကိုစိုးသည် ဝင်လာသော မချို
အား အကဲခတ်ကြည့်ရာ ညာဘက်
လက်ထဲတွင် အိုးခြမ်းပုံ၊ ဘယ်ဘက်
လက်ထဲတွင် ရွှေကျီးမုန့်ကြွပ်တစ်ထုပ်
ကိုင်လျက် ဘုရားခန်းပေါ်တွင် ဝင်ထိုင်
၍ ဦးချ၏။

“ဆရာလေးဆီ အိုးခြမ်းပုံ ပြန်
လာပို့တာ၊ ကျွန်မမျက်နှာက မဲ့ခြောက်
တွေ အကုန်ပျောက်သွားပြီ။ အဲဒါ ပို့နေ
လို့ ဆရာလေးဆီပြန်ပို့တာ”

တော်ပါသေးသည်။ အိုးခြမ်းပုံ
ပြန်လာပို့သည်ဆို၍ ရင်ထိတ်သွားသေး
၏။ မပျောက်၍ ပြန်လာပို့သည် ထင်
မိ၏။ မချို၏မျက်နှာအား သေချာကြည့်
သောအခါ မဲ့ခြောက်များ တစ်လုံးမှမရှိ

တော့ပေ။

မချို၏မျက်နှာရှိ မဲ့ခြောက်များ
ပျောက်သွား၍ ကိုစိုးဝမ်းသာ၏။ သူထံ
မှ ဆေးအိုးခြမ်းပုံပြန်ယူ၍ သေတ္တာထဲ
သို့ သိမ်းထားလိုက်၏။ မချိုသည်
သာသနာပွဲထံသို့ ငွေ (၅) ကျပ်ထည့်၍
ကလေးများအတွက် မုန့်ကြွပ် (၁) ထုပ်
လက်ဆောင်ပေး၏။ မချိုကန်တော့ပြီး
သောအခါ ကိုစိုးမှ -

“ညည်း အခုလိုပျောက်သွားတာ
ငါဝမ်းသာတယ်။ နင်က ငါ့ကို တော်
တော်အထင်ကြီးတာကိုး။ ငါက ဘာမှ
လုပ်တတ်သေးတာ မဟုတ်ဘူး။ အခု
လည်း မှန်းရမ်းပေးလိုက်ရတာ”

မချိုသည် ကိုစိုး၏စကားများကို
ပြုံး၍နားထောင်နေပြီး -

“ဘယ်လိုပဲ ကုပေးပေး၊ ဆရာ
လေးကုပေးရင် ပျောက်မယ်ဆိုတာ
ကျွန်မ သိပြီးသားပါ”

“အံ့မယ် - နင်က ငါ့ကို”

“ဟုတ်တယ် ဆရာလေးရဲ့၊ ဟို
တစ်လောက ဆရာလေးအကြောင်း
မိစိန်ပြောပြသေးတယ်။ ဘာတဲ့ ဆရာ
လေးက ထမင်း (၁၀) ရက်မစားဘဲ ရေ
သောက်နေတယ်တဲ့။ အဲဒါဟုတ်သလား
ဆရာလေး”

ခက်ပြီ။ ဒီကောင်မလေး တွေ့
ကရာလျှောက်ပြောနေ၏။ ဘေးကလူ
တွေကြားလျှင် ရယ်ကုန်ကြတော့မည်။
သူ့ကို စကားပြတ်အောင် ဘယ်လိုပြော
ရပါ။ ကိုစိုးသည် မချို၏စကား ရပ်သွား
ရန်သာ စိတ်စောနေ၏။

“ကဲ၊ ကဲ - မချို၊ ညည်းရဲ့ မဲ့
ခြောက်တွေလည်းပျောက်ပြီ အိမ်ပြန်
တော့”

“ဆရာလေးကလည်း စောစော
က ကျွန်မမေးတာဟုတ်သလားဟင်”

“အေး - ဟုတ်တယ်၊ ညည်းပြန်
တော့”

ငေါက်၍ ပြန်လွှတ်လိုက်ရ၏။
မချို၏ အမေးစကားများသည် မှန်သော်
လည်း ရွာပြင်ထုတ်ခံရမည် ဆိုးသေး၏။
ကိုစိုး၏ အသက် (၂၅) နှစ်ခန့်အချိန်တွင်
ပုဂ္ဂိုလ်တစ်ဦး၏ စေခိုင်းချက်အရ လေ့
ကျင့်ခဲ့ခြင်း ဖြစ်ပါသည်။

(၂)

တစ်လခန့်ကြာသောအခါ မချို
သည် မိန်းကလေးတစ်ယောက်နှင့်အတူ
ကိုစိုး၏အိမ်သို့ ရောက်လာပြန်၏။ ထို
အချိန်တွင် ကိုစိုးသည် အလုပ်တွင်ရှိနေ

၍ အိမ်မှ (၄) နှစ်သား သားအကြီးမှ
အလုပ်ရှိရာသို့လာ၍ ဧည့်သည်လာ
ကြောင်းခေါ်၍ လိုက်လာခဲ့ခြင်း ဖြစ်၏။

အိမ်ပေါက်ဝသို့ရောက်သောအခါ
ဘုရားခန်းသို့ကြည့်သော် မချိုနှင့် ပုဆိုး
ခေါင်းမြီးခြုံထားသော မိန်းကလေးတစ်
ယောက် ထိုင်နေကြ၏။ အိမ်ပေါ်တစ်
၍ မချိုတို့နှင့် မျက်နှာချင်းဆိုင် ထိုင်
လိုက်ရာ မချိုမှ -

“ဆရာလေး၊ သူက ကျွန်မသူငယ်
ချင်း သန်းမပါ။ သူ့မျက်နှာမှာ ဖွေးရာထိ
စာအမှတ်ကြီးပါတယ်။ ကျွန်မ သူ့ထံ
သနားတာနဲ့ ဆရာလေးဆီကို ခေါ်လာ
ခဲ့တာ”

ကိုစိုးသည် မချို၏ စကားအား
နားထောင်၍ သူ့ဘေးမှ သန်းမဆိုသော
မိန်းကလေးအား အကဲခတ်နေမိ၏။
မချို၏ စနက်မှန်းသိသာ၏။ သူ၏ မဲ့
ခြောက်ပျောက်တော့ တခြားလူတွေ
ပြောမည်။ တစ်ယောက်စတစ်ယောက်
စနင့် ယခုလည်းတစ်ယောက် ခေါ်ခဲ့ပြီ
၏။ ခေါ်ခဲ့တဲ့ သူ့သန်းမသည် ပုဆိုး
ခေါင်းမြီးခြုံ မျက်နှာတစ်ခြမ်းအုပ်ထား
ပုဆိုးစ (၂) ဖက်အား လက်ဖြင့်စုတ်
ထား၏။ မျက်နှာအား လူ့အမြင်မခံမိ
ဖုံးကွယ်လာဟန်တူ၏။

“မချိုတုန်းက မဲ့ခြောက်တွေ
ပေးခဲ့တာ။ အခု ညည်းရဲ့ဟာက ဖွေးရာ
ပါစာအမှတ်ဆိုတော့ ငါ့ကိုပြပါဦး”

သန်းမသည် ခေါင်းပေါ်မှ ပုဆိုး
အား ဖယ်လိုက်ရာ ကိုစိုးသည် အံ့
သွားပါသည်။ သန်းမ၏စာအမှတ်သည်
သူ၏မျက်နှာ သုံးပုံတစ်ပုံတွင် (၂)
သည် ထိုစာအမှတ်ကြီးမှ ဖုံးအုပ်ထား
ခြင်းခံနေရ၏။ ထိုမိန်းကလေးအားကြည့်
၍ အတော်စိတ်မကောင်းဖြစ်မိ၏။ အ
ကလေးတစ်ယောက်ဖြစ်ပြန် မျက်နှာ
ခြမ်းနီးပါး အုပ်စိုးထားသည့် စာအမှတ်
ကြောင့် မည်မျှစိတ်ဆင်းရဲရမည်
ကိုယ်ချင်းစာမိ၏။ သူ၏ နီညိုရောင်
စာအမှတ်ကြီးသည် ပုံမှန်အသားထူထပ်
အနည်းငယ်ပို၍ မှိုမောက်၏။ နဖူးထူ
ပြင်လုံးနှင့် အပေါ်ဆံပင် ငယ်ထိပ်အထိ
နဖူးအလယ်တည့်တည့်မှ အောက်ဘယ်
ဘက် နှာခေါင်းတစ်ဖက်နှင့် မျက်ထု
တစ်ဖက်၊ ပါးပြင်တစ်ခုလုံးဖုံးအုပ်၍
စပ်၊ မေးစေ့တစ်ခြမ်းအောက် လည်ပင်း
ရင်ဘတ်အထိ ထိုမှအပေါ်သို့ ပခုံး
ပိုက်တက် နောက်ကျောပြင်မှ ကုပ်အ
ဆေးမင်ခြယ်ထားသလို ထင်ရှား
ပေါ်နေ၏။



အမှတ်အား ကြည့်နေသော
မချီနှင့် သန်းမတို့သည် အပြေ
နှင့်နေ၏။ သန်းမသည် အသက်
အသားလတ်လတ်၊ အရပ် (၅)
နှင့် ဆံပင်ကောင်း၍ အလယ်
ရပ်ရည်ရှိ၏။

ညည်းရဲ့စာက အကြီးကြီးဆို
အနုပျောက်နိုင်ဘူး။ အနည်း
နည်းနဲ့ နှစ်လနီးပါးလိမ်းမှပျောက်
သွားတယ်။ ဆေးလိမ်းရင် ယုံကြည်မှုရှိရ
အကောင်းရမယ် ဘယ်နှယ်လဲ လုပ်
သွား။

“ဟတ်ကဲ့ကျွန်မလိမ်းနိုင်ပါတယ်”
မချီနှင့် သန်းမသည် ရောက်ခါစ
အမှတ်မဟုတ်ကြတော့။ ကြည့်လင်
အစတွေ ရ၏။ ကိုစိုးသည် ဆေး
အမှတ်မှ အိုးခြမ်းပွဲကလေးအားယူ၍
အား -

“ထ - ဒါဆိုရင် ငါဆေးပေးလိုက်
ဆေးကို မနက်တစ်ခါ ညအိပ်ရာ
အောက်ခါ ထုထူလိမ်း၊ ဆေးလိမ်းပြီးတဲ့
နောက်ကျိယားယိုတော့နေတယ်။
အမှတ်မပျောက်မချင်းလိမ်း ဟုတ်ပြီ
ထတယ်လို့ ဆေးကုန်သွားရင် ငါ
သွားတောင်။”

မချီထံမှ သိမ်းထားသောအိုးခြမ်း
သန်းမလက်သို့ထည့်လိုက်၏။
အား ယုံကြည်မှုအားကောင်းရန်
အလိုက်ရ၏။

အိုးခြမ်းပွဲက ရိုးရိုးအိုးခြမ်းပွဲ
အား ဆေးစီရင်ထားတဲ့ အိုးခြမ်း
အဲဒါ သေသေချာချာမှတ်ထား
ပြသလိုမထားနဲ့ လုံလုံခြုံခြုံသိမ်း
ထား။

“ဟတ်ကဲ့”
မချီနှင့် သန်းမတို့သည် ပြိုင်
ပြိုင် ခေါင်းညိတ်ကြ၏။
ထဲက - ငါလည်း အလုပ်ရှိ
အလုပ်။ ညည်းတို့ပြန်ကြတော့”

မချီတို့နှစ်ယောက်သား ဘုရား
အား၍ အိမ်သို့ပြန်သွားရာ သန်းမ
အားပြင်အား ဝေးကြည့်နေမိသော
အလှည့် အတွေးတစ်ခုနှင့် ပြုံးမိ၏။
အားအား အခြားမဟုတ်။ ကိုစိုး၏
အလှည့် တစ်ခါတစ်ခါ သူတစ်ပါး၏
အကြောင်းလေးများကို သေး
သေးနုနု ယခုလည်း သိုက်နန်းမှ လူ
အားခဏသာ အလည်လွတ်လိုက်
အား သန်းမအား ကြာကြာမနေနိုင်ရန်
အားအိုးဆိုဖြင့် အိမ်ထောင်မကျစေ
အားအိမ်ထဲ၌ လွတ်လိုက်ခြင်း ဖြစ်၏။

သို့မှသာ သူတို့ခေါ်ချင်တိုင်းခေါ်၍ရ
မည် ဖြစ်၏။ ဤအကြောင်း သန်းမအား
ပြောပြ၍မဖြစ်။ ကိုစိုး၏ ညပိုင်းအချိန်
မှသာ သိုက်နန်းမှ သူ၏အစ်ကိုနှင့်
အစ်မအား မေတ္တာပို့ အကြောင်းပြုမည်
ဟု အတွေးစရပ်၍ အလုပ်ဆင်းရန် ရုံး
ခန်းသို့ လှမ်းခဲ့ရ၏။

တစ်လခွဲခန့်ကြာသောအခါ တစ်
နေ့ မနက် (၈) နာရီခန့်တွင် ကိုစိုးတို့
မိသားစုသည် အဆာပြေထမင်းကြော်
စားနေကြရာ အိမ်အပေါက်ဝမှ အမျိုး
သမီးလေးတစ်ယောက် မတ်တတ်ရပ်၍
ပြုံးပြနေ၏။ အိမ်ပေါက်ဝသို့ မျက်နှာမူ
၍ ထမင်းစားနေသော ကိုစိုးတို့မိသားစု
အားလုံး သူ့ကိုမြင်၍ ဇနီးသည်မှ ကိုစိုး
အား -

“အစ်ကိုနဲ့ညည်းထင်တယ်၊ ခေါ်
လိုက်လေ”
“အေး - ငါလည်း မြင်ဖူးသလိုလို
မို့ ကြည့်နေတာ၊ ဘယ်သူများပါလိမ့်”
“အိမ်ရှေ့က ဧည့်သည်ကောင်မ
လေး လာလေ

မိန်းကလေးသည် ခေါင်းညိတ်
ပြု၍ အိမ်ထဲဝင်လာ၏။
“ကျွန်မ ဆရာလေးကို လာကန်
တော့တာပါ”

ကိုစိုးသည် ထိုမိန်းကလေးအား
မြင်ဖူးသလိုရှိသော်လည်း မသိကွဲ၍ -
“အေး၊ အေး - ခဏနေဦး၊ ငါ
ထမင်းစားပြီးတော့မယ်”

မိန်းကလေးသည် ဘုရားကျောင်း
ဆောင်ရှေ့ ဝတ်ချ၍ ထိုင်စောင့်နေ၏။
စားလက်စထမင်းမပြီးခင် ထိုမိန်းကလေး
အကြောင်း စဉ်းစားနေ၏။ ကိုစိုးထံတွင်
ဆေးလာကုသော ဝေဒနာရှင် ပြတ်
သည်မရှိပါ။ နေ့စဉ်နေ့တိုင်း (၃) ဦး၊ (၅)
ဦး စသည်ဖြင့် တချို့ရက်များ (၁၀) ဦး
အထိ ကုသပေးရသဖြင့် မိမိကုသပေး
သော ဝေဒနာရှင်များအား ကောင်း
ကောင်းမမှတ်မိခြင်း ဖြစ်ပါသည်။ ဇနီး
နှင့် သားသမီးများ ထမင်းစားမပြီးခင်
ကိုစိုးသည် ထမင်းစားပြီး၍ ဧည့်သည်ရှိ
ရာ ဘုရားခန်းသို့ မျက်နှာချင်းဆိုင် ထိုင်
လိုက်၏။

“ကဲ - ဆိုပါဦး၊ ဘာကိစ္စလဲ”
“ကျွန်မ သန်းမပါ ဆရာလေး”
“ဟေ - သန်းမ၊ ဟာ - နင့်ကို
ဘယ်သူဘယ်ဝါမှန်း ငါမမှတ်မိဘူး။ နင့်
မျက်နှာက ဟိုအမှတ်ကြီးမရှိတော့
ဘယ်မှတ်မိမတုံးဟ။ ငါက မြင်ဖူးတယ်ပဲ
အောက်မေ့တာ။ နင့်ရဲ့ စာအမှတ်

အကုန်ပျောက်သွားပြီလား”

“ဟုတ်ကဲ့၊ အကုန်ပျောက်သွားပါ
ပြီ ဆရာလေး။ အဲဒါ ဆရာလေးကို
ကျွန်မ ကျေးဇူးတင်လွန်းလို့ လာကန်
တော့တာပါ။ ကျွန်မတစ်သက် ဒီအမှတ်
ကြီးဟာ ဘယ်တော့မှမပျောက်တော့ဘူး
လို့ ထင်ခဲ့မိတာ။ အခု ကျွန်မ လူတော
တိုးလို့ရပါပြီ ဆရာလေးရယ်”

သန်းမ၏စကား နားထောင်ရင်း
ကိုစိုးသည် ဝမ်းသာ၍ ပြုံးမိ၏။ သန်းမ
၏ မျက်လုံးများမှ မျက်ရည်များစ၍
အောက်သို့ပြုတ်မကျစေရန် မျက်တောင်
များနှင့် ပြန်သိမ်းနေ၏။ သူမည်မျှ ဝမ်း
သာနေမည်ကို ကိုစိုးသည် ကိုယ်ချင်းစာ
မိ၏။

သန်းမသည် ကိုစိုးအား (၃) ကြိမ်
ကန်တော့၍ သာသနာပွဲအတွင်းသို့ ငွေ
(၁၀) ကျပ်လျှာဒါန်းကာ အိမ်သို့ပြန်သွား
၏။ သန်းမ၏ နောက်တွင် မွေးရာပါ
စာအနက်နှင့်မိန်းကလေးတစ်ဦး၊ အနီ၊
အနက်ရောရာ မိန်းကလေးတစ်ဦးတို့
အား ဤကဲ့သို့ ကုသပေးခဲ့ရာ နှစ်
ယောက်စလုံး ပျောက်ကင်းချမ်းသာ
သွားကြပါသည်။ ဤအကြောင်းထည့်
ရေးလျှင် စာရှည်မည်စိုး၍ ချန်ခဲ့ပါ
သည်။

(၃)

၁၉၉၅ ခု၊ ဧပြီလတွင် ကိုစိုးတို့
မိသားစုသည် ယောနယ်တွင် တာဝန်ကျ
၍ ပြောင်းရွှေ့နေထိုင်ရာ ၂၀၀၄ ခုတွင်
အလုပ်ပြုတ်၍ ဘူတာဈေးဆိုင်လေးဖွင့်
ကာ ယခုအချိန်အထိ အသက်မွေးဝမ်း
ကျောင်းပြုနေရ၏။ ကိုစိုးတို့မိသားစု
သည် ကလေးမြို့နယ် မြောက်စည်း (ရွာ
သစ်)တွင် နေထိုင်ကြကာ ရွာ၏တောင်
ဘက်ကျော် ရွာကားလမ်းမဘေးရှိ ဓမ္မ၊
ထွန်း စက်ဘီးဆိုင်ကယ်ပြုပြင်သော
ကိုမြင့်နှင့် ခင်မင်ရင်းနှီးကာ နေ့စဉ်
အလည်သွားဖြစ်၏။ ကိုမြင့်တို့အိမ်သို့
အလည်သွားလျှင် ကိုစိုးအား စူပါကော်ဖီ
တစ်ခွက် အမြဲတိုက်၏။

သို့ဖြင့် ၂၀၁၃ ခုနှစ် ညပိုင်းတွင်
ကိုမြင့်၏အိမ်သို့အလည်သွားရာ ထုံးစံ
အတိုင်း ကိုစိုးအား ကော်ဖီတစ်ခွက်တိုက်
၍ အိမ်ရှေ့တန်းလျားခုံတွင် ရေနှေး
ပိုင်းဖြင့် ထွေရာလေးပါး စကားပြောကြ
ရင်း ဆေးမြီးတို့အကြောင်း ပြောမိရာမှ
ကိုမြင့်သည် ကိုစိုးအား -
“ဦးစိုး၊ ကျွန်တော့်မှာဘာ ယားစု
တွေပေါက်နေတာ၊ ဘယ်လိုယားစုတွေ

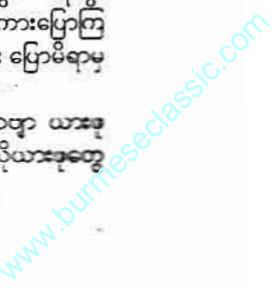

မှန်း မသိဘူး။ တောက်တိုမည်ရဆေး လိမ်းတာလည်း မပျောက်ဘူး။ အသား စားတဲ့နေ့ဆိုလျှင် တစ်နေ့ကုန် ကုတ်နေ ရတယ်ဗျာ။ အဲဒါဆေးနည်းလေးရှိရင် လုပ်ပါဦး။”

ကိုမြငွေသည် ကိုစိုးထက်အသက် (၅) နှစ်ခန့်ကြီးသော်လည်း ကိုစိုးအား လေးစားသမှုဖြင့် ဦးစိုးဟုခေါ်၏။ ည ပိုင်းမှောင်နေ၍ သူ၏ ယားဖုအား သံသ ကွဲကွဲ မမြင်ရ။

ထို့ကြောင့် ကိုစိုးမှ -

“ခင်ဗျားရဲ့ ယားဖုတွေက ဘယ် မှာတုံး၊ ကျွန်တော့်ကိုပြဦးလေ”

မျက်နှာချင်းဆိုင်တန်းလျားခဲ့မှ ထရပ်၍ အင်္ကျီချွတ်ပြရာ ဓာတ်မီးဖြင့် ထိုးကြည့်သောအခါ ရင်ဘတ်နှင့် လက် မောင်းလက်ဖျံများတွင် အဖြူကွက်လေး များအပေါ်၌ အဖုသေးသေးအချွန်လေး များ ပေါက်နေ၏။ ဤယားဖုကလေး များအားကြည့်၍ ကိုစိုး ပြုံးမိ၏။

“ခင်ဗျားရဲ့ ယားဖုတွေက ကြက် ဖင်တွေပါဗျာ။ ဒီဘက် ယောနယ်က တော့ ဘယ်လိုခေါ်တယ်မသိဘူး။ ကျွန် တော်တို့ ရွှေတိုနယ်ဘက်ကတော့ ကြက် ဖင်လိုခေါ်တာ မှတ်သားရဖူးတယ်”

“ပျောက်နိုင်တဲ့ဆေး ရှိတယ်၊ ခင်ဗျားယုံရင်ပေါ့”

“ယုံပါတယ် ဦးစိုးရယ်၊ ဆေးနည်း တာပေးပါ”

“ဒီနေ့တော့ နေဦး၊ မနက်ဖြန်ကျ ရင် ကျွန်တော် ဆေးသွားတောင်းလိုက် ဦးမယ်”

“အဲဒီကျမှယူ၊ ဟုတ်ပြီလား”

“ဟုတ်ကဲ့”

ညဉ့်နက်လာ၍ သူတို့မိသားစု အား နှုတ်ဆက်၍ အိမ်ပြန်ခဲ့၏။ နောက် နေ့ မနက် (၈) နာရီတွင် ကိုစိုးသည် မြောက်စည်း (ရွာသစ်) သင်္ချိုင်းသို့ ဆေး သွားတောင်းရာမရ။ ထိုမှပြန်လှည့်၍ တောင်စည်းရွာသင်္ချိုင်းသို့ ဆေးသွား တောင်းရာမရ။ ခက်ချေပြီ။ သင်္ချိုင်း (၂) ခုစီမှ ဆေးမရ။ နောက်ဆုံး ရွာ၏ အနောက် (၁) မိုင်ကွာမှ ကော်ရွာသင်္ချိုင်း သို့ သွား၍တောင်းမှ ဆေးများများ တောင်းခဲ့ရ၏။ ဆေးတောင်း၍ အပြန် လမ်းကြို၍ ကိုမြငွေအား ဆေးပေးကာ အိမ်သို့ပြန်ခဲ့ရ၏။

နှစ်ပတ်ခန့်ကြာသောအခါ ကိုမြ ငွေတို့အိမ်သို့ မနက် (၉) နာရီခန့်တွင် အလည်လျှောက်ခဲ့ရာ သူ၏ရောဂါ

မပျောက်ကြောင်း ကိုစိုးအား ပြောပြ၏။ ထိုအခါ သူ၏မျက်နှာအား အကဲခတ် ကြည့်ရာ အဖြေပေါ်လာ၏။ မပြော၍ မဖြစ် ပြောရပါမည်။ ကိုစိုးသည် မထိ တထိအပြုံးနှင့် ကိုမြငွေအား -

“ကျွန်တော်ပြောမယ်၊ ခင်ဗျား ထက်ဆိုးတဲ့အနာတောင် ပျောက်သေး တာ။ ခင်ဗျားရဲ့ ယားဖုလောက်တော့ ပျောက်ကိုပျောက်ရမယ်။ ခင်ဗျားလုပ်ပုံ မဟုတ်လို့ ဖြစ်မယ်”

ထိုအခါ ကိုမြငွေသည် ကိုစိုးအား ဆင်ခြေပေး၏။

“ဦးစိုးပြောတဲ့အတိုင်း လိမ်းတာ ပဲ။ ဘာဖြစ်လို့ မပျောက်တာလဲမသိဘူး”

“ခင်ဗျားက အိုးခြမ်းပုံဆိုတော့ အထင်သေးတာပေါ့။ ဒီအိုးခြမ်းပုံဟာ ဘာမှအရာမထင်နိုင်ဘူးလို့ထင်တာကိုး။ ဒီအိုးခြမ်းပုံက ရိုးရိုးအိုးခြမ်းပုံမဟုတ် ဘူးဗျာ။ ဆေးအိုးခြမ်းပုံ။ သင်္ချိုင်း (၃) ခု သွားမှရခဲ့တာ။ ခင်ဗျားတို့အရပ်က ဆေး သွားတောင်းတာတောင် မွဲတဲ့သင်္ချိုင်း ရှိသေးတယ်။ ကြုံဖူးပေါင်ဗျာ”

ကိုမြငွေသည် ကိုစိုးအား အားနာ သွား၏။

“ခင်ဗျားရဲ့ရောဂါ ပျောက်ချင်ရင် ယုံယုံကြည်ကြည်နဲ့လိမ်း။ မပျောက်ရင် ကျွန်တော့်ကို နာမည်မခေါ်နဲ့ ဘယ်နှယ် လဲ”

ဒေါသသံအနည်းငယ်ပါ၍ ဆေး ကောင်းကြောင်း အာမခံလိုက်ရာ ထို အခါမှ ကိုမြငွေ၏မျက်နှာ ပုံစံတစ်မျိုး ဖြင့် -

“ကဲဗျာ၊ ဒီတစ်ခါ ဦးစိုးပြောသလို ယုံယုံကြည်ကြည်နဲ့ လိမ်းမယ်”

“ဒီလိုလုပ်စမ်းပါ၊ ပျောက်ပါတယ် ဗျာ။ တစ်ပတ်လောက်ပဲ လိမ်းရမှာပါ”

ကိုစိုးသည် သူတို့မိသားစုနှင့် စကားပြောကာ နေ့ခင်းထမင်းစားချိန် နီး၍ အိမ်သို့ပြန်ခဲ့တော့၏။ တစ်ပတ်ခန့် ကြာသောအခါ ကိုမြငွေ၏အိမ်သို့ နေ့ လယ်ပိုင်း အလည်ရောက်၍ ထုံးစံကော် ဖိတစ်ခွက်တိုက်၍ ဧည့်ခံ၏။

အင်္ကျီတုံးလုံးချွတ်၍ စက်ဘီးပြင် နေသော ကိုမြငွေ၏ အနီးသို့ကပ်၍ ကြည့်လိုက်ရာ သူ၏ခန္ဓာကိုယ်၌ရှိသော ယားဖုနှင့်အကွတ်များ လုံးဝပျောက်ကင်း နေကြောင်း တွေ့လိုက်ရ၍ ကိုစိုးသည် ပြုံး၍ ကိုမြငွေအား -

“ကဲ - ကိုယ့်လူ၊ ခင်ဗျားရဲ့ ယားဖု ကြက်ဖင်တွေ ဘယ်နှယ်ရှိစ”

ကိုစိုး၏အသံကြား၍ သူ၏ လင် မောင်းလက်ဖျံနှင့် ရင်ဘတ်တို့အား ကြည့်လိုက်ရာ ဘာမှမရှိတော့၍ အံ့ဩ နေ၏။

“အေးဗျာ - ဟုတ်တယ်၊ အထူး ပျောက်သွားပြီ”

“အဲဒါခင်ဗျားယုံလို့ပျောက်တာ”

“ဟုတ်ကဲ့၊ ယုံပါပြီ ခင်ဗျာ”

ကိုမြငွေသည် သူ၏ ယားဖု သောနေရာများအား လက်နှင့် ပွတ်သ ကြည့်၍ ဝီတိဖြစ်နေ၏။ ကိုမြငွေနှင့် စကားပြောအပြီး တန်းလျားခဲ့တွင် ပြု ထိုင်လိုက်ရာ သူ၏သား အောင်မိုသေ သည် ဆိုင်ကယ်ပြင်နေရင်းမှ ကိုစိုးအား

“ဦးစိုး၊ အဲဒီဆေးက ဆိုင်ကယ် လို့ ကျန်ခဲ့တဲ့အမာရွတ်တွေ ကုလို့ရ လား”

လာပြန်သည်။ ပေါက်ပေါက်တို့ ရှာ မဖြေချင်ဘိ ဖြေရဦးမည်။

“မင်းက ဘယ်တုံးကဆိုင်ကယ် လို့ အမာရွတ်ကျန်တာလဲ”

“ဟာ - ဦးစိုးကလည်း ကျွန်တော် ဖြစ်တာ မဟုတ်ပါဘူး။ ကျွန်တော့်သူ ချင်းဖြစ်တာပါ”

“ဖြစ်ပုံက ဒီလိုပါ။ လွန်ခဲ့တဲ့ ငါ့ လလောက်က ကျွန်တော့်သူငယ်ချင်း ဆိုင်ကယ်လဲလို့ လက်တွေ့ပွန်းပဲ့ သူ တယ်။ အနာတွေပျောက်တော့ ထင် ကောက်ဝတ်မှာ ခရုသင်းလို အမာရွတ် ကြီးကျန်ခဲ့တာ ခုထိမပျောက်ဘူး အဲဒါ... ”

သူ့စကားမဆုံးမီ ကိုစိုးသည် ကျေနပ်သည့်အသံဖြင့် -

“မင်းနယ်ကွာ၊ သူဟာသူဖြစ် ကိုယ်နဲ့ဘာဆိုင်တာမှတ်လို့၊ မင်းသား အိုးကမပူ စလောင်းကပူဖြစ်နေပြီ အနာ သူဟာသူကပေါ့”

အောင်မိုးလင်းသည် အထူး မပေး ဆက်၍ပြောပြ၏။

“ဒါတော့ ဒါပေါ့ ဦးစိုးရယ်၊ တော်က ကူညီချင်တာ သက်သေ အဲဒါ သူ့အမာရွတ်ကို ဦးစိုးရဲ့အိမ်သို့ နဲ့ သွေးလိမ်းရင် ပျောက်မလား”

“ဟာ - ဒါပေါ့”

“ဟာ - ဒါပေါ့”

မလုပ်ပေးရင်လည်း စိတ်ထူး မည်။ အမှန်အတိုင်းဝန်ခံရလျှင် လုပ်ပေးမည်ပေါ့။ ကာယကံရှင်တို့ မဟုတ်၊ ကြားကလူက ပွဲစား။ ဆိုရင် ကိုစိုး၏ သိက္ခာမရှိတော့ ကိုစိုးကြိုတွက်ထားရင် -



"မင်းအဖေလိမ်းလို့ပိုတဲ့ အိုးခြမ်းပဲ့
တယ် မဟုတ်လား။ အဲဒါပေး
ယုံရင်ပျောက်မယ်၊ မယုံရင်မ
ပျောက်ဘူး"

စကားပြတ်ပြတ်ပြော၍ အိမ်ပြန်
မေ့မေ့ပျောက်ပျောက် (၁) လခန့်
သော် ကိုမြင့်၏အိမ်သို့ အလည်
အောင်မိုးလင်း ဆိုင်ကယ်ပြင်
သည်ကိုမြင်၍ သတိပေါ်လာ၏။

အောင်မိုးလင်း ဟိုတစ်လောက
သွယ်ချင်းဆီ အိုးခြမ်းပဲ့ပေးထား
အခြေအနေဘယ်လိုရှိသလဲ"

အိုးစိုး၊ ကျွန်တော် သူ့ဆီမရောက်
အေး- အားရင် သူ့အနာပျောက်
သွားကြည့်ချေကွာ"

ဟုတ်ကဲ့၊ ဆိုင်ကယ်ပြင်ပြီးရင်
ကျွန်တော်သွားလိုက်ပါမယ်"

စကားပြောဖော်မရှိ၍ အောင်မိုး
လင်းက နှုတ်ဆက်ကာ အိမ်ပြန်ခဲ့၏။

အောင်မိုးလင်းတွင် ကိုမြင့်အိမ် အလည်
သွားခဲ့၏။ ကိုစိုးရောက်သည်ကြား
အောင်မိုးလင်းသည် အိမ်အပြင်
သွားလာကာ

အိုးစိုး၊ ကျွန်တော့်သွယ်ချင်းရဲ့
အနာပျောက်သွားပြီ။ အနာအကုန်
အသားအတိုင်းဖြစ်သွားပြီ"

ကိုစိုးသည် သူ့အစကားအားပြုံး
ပြစ်ရမယ်လေ"

(၄)

၂၀၁၃ ခု၊ ဧပြီလ။ တစ်နေ့ အိမ်
တန်းလျားခုံတွင် ကိုစိုး၏သမီးအပျို
သည် ကလေးမြို့ရှိ ဆေးခန်းသို့သွား
ပြန် သူ၏အမေအား ပြောပြနေရာ
အမေဖြစ်သူမှ သဘောတူနေ၏။

အိမ်တွင်း ပက်လက်ကုလားထိုင်
အိမ်ကိုစိုးသည် သူတို့သားအိမ်နှစ်ဦး၏
စကားပြောသံအား နားစွင့်နေ၏။

"အမေ၊ သမီး မနက်ဖြန် ကလေး
မြို့သွားမယ်။ ကလေးမြို့မှာ အရေပြား
အထူးကုဆရာဝန်တွေရှိတယ် အမေရဲ့။

အထူးကု ဆေးခန်းသွားပြတော့ ဆေးမျိုး
ကလေးမြို့က အရေပြားအထူးကုနဲ့
အပြိုင်ဖို့မှာလိုက်တယ်"

အေး၊ အေး - ဒါဆိုလည်းသွား
အမေပိုင်ဆိုင်ပေးလိုက်မယ်"

အမေနှင့် သမီးအကြီးမ ပြောသံ
အား ဖမ်းဖို့ချောင်မှ (၂) တန်းကျောင်းသူ

ကြားသွား၍ အိမ်ရှေ့သို့ထွက်လာကာ
သူ့အမေအား -

"အမေ၊ သမီးလည်းလိုက်မယ်။
မပဲပဲ တစ်ယောက်တည်း ဘယ်ဖြစ်မလဲ။
သမီးက မပဲပဲရဲ့သက်တော်စောင့် ဘော်
ဒီကပ်လုပ်ရမှာပေါ့ ဟုတ်ဖူးလား"

အငယ်မသည် သူ့အစ်မအား
မပဲပဲဟု ခေါ်၏။ အငယ်မပါလာ၍
အမေဖြစ်သူမှ -

ဟဲ့-နင်ကလိုက်လို့မဖြစ်ဘူးလေ၊
ကျူရှင်ပျက်မှာပေါ့"

"အမေကလည်း တစ်ရက်ကလေး
ပျက်တဲ့ဟာ၊ သမီးလိုက်သွားမယ်နော်။
ဟိုကျူရှင် သမီးက ရှမ်းခေါက်ဆွဲရယ်၊
ဒီနံချပ်ရယ် အဝစားပစ်လိုက်မယ်"

အမေဖြစ်သူသည် အငယ်မ၏
စကားပြောသံအားထူးကြည့်၍ပြုံးကာ-

"ကဲ၊ ကဲ- ဒါဆိုရင်လည်း ညီ
အစ်မနစ်ယောက်စလုံးသွားကြ၊ အဖော်
ရတာပေါ့"

"ဟေး"

အငယ်မသည် ဝမ်းသာသွားကာ
ခြေစုံခုန်၍ လက်ခုပ်လက်ဝါးတီး ပျော်
နေ၏။ အစ်ကြီးမသည် နှုတ်ခမ်းစု၍
မျက်စောင်းထိုးနေ၏။ အမေကြောင့်သာ
ခေါ်ရမည်။ သူ့စုံစုံက အငယ်မအား
မခေါ်ချင်။

"ရှုပ်ကိုရှုပ်တယ်၊ ကိုယ့်ဟာကို
အေးအေးမနေဘူး"

အငယ်မအား ထပ်၍မျက်စောင်း
ပြန်ထိုးရာ အငယ်မသည် ပြုံး၍ပြောင်
ပြနေ၏။ သမီး (၂) ယောက်ကြားမှ
အမေက -

"ကဲပါ သမီးရယ်၊ သူစိတ်ချမ်းသာ
အောင် ခေါ်သွားလိုက်ပါ။ တော်ကြာ
စိတ်ကောက်နေဦးမယ်"

အငယ်မအား မျက်စောင်းတထိုး
ထိုးဖြင့် အိမ်ထဲဝင်လာကာ အပေါ်တက်
သွားတော့၏။

ကိုစိုးသည် သူတို့သားအိမ် (၃)
ယောက်၏ စကားပြောပုံနှင့် ဟန်အမူ
အရာတို့အားကြည့်၍ ပြုံးမိ၏။ အကြီးမ
၏စကားထဲတွင် အရေပြားအထူးကု
ဆရာဝန်ပါနေ၏။ အကြီးမသည် ဘာ
ရောဂါဖြစ်လို့လဲ။ အပျိုကြီးဖားဖားဖြစ်
လို့ ရှက်လို့ အဖေဖြစ်သူအား မပြော
တာလား။ ဒါမှမဟုတ် မဖွယ်မရာနေရာ
မျိုးမှာ အနာဖြစ်လို့လားဟု တွေးရင်း
တွေးရင်း သိချင်လာ၏။ အကျိုးအ
ကြောင်းသိရအောင် အကြီးမအား ခေါ်

မေးကြည့်ဖို့ ဆုံးဖြတ်လိုက်၏။

အကြီးမ
ရှင်"

"အဖေဆီလာဦး"

"ဟုတ်ကဲ့"

အပေါ်ထပ်မှဆင်း၍ ကိုစိုးထံ
လာ၏။

"မနက်ဖြန်ကလေးမြို့သွားမှာဆို"

"ဟုတ်တယ် အဖေရဲ့။ မသွားလို့
မဖြစ်ဘူး။ ကြာရင်ရောဂါပိုဆိုးလိမ့်မယ်"

ဟင် - ရောဂါ ဟုတ်လား။ ဘာ
ရောဂါလဲ သမီးရဲ့။

"ဟာ - အဖေကလည်း ဒါတွေ
အဖေမသိပါဘူး အဖေရယ်"

"ဟဲ့ - ငါက နင့်အဖေပါ။ နင်က
ဘာရောဂါဖြစ်တာလဲ"

"အစတုန်းက သေးသေးလေး
အဖေရဲ့၊ အခု အကြီးကြီးဖြစ်လာပြီ"

"အေးပါ၊ အဖေကို ပြလို့ရရင်ပြ
ကြည့်လေ"

"ပြလိုတော့ရတာပေါ့။ တော်ကြာ
အဖေက သူများတွေ လျှောက်ပြောရင်
ဘယ့်နယ်လုပ်မလဲ"

"ကဲပါလေ၊ အဖေလျှောက်မပြော
ပါဘူး။ ပြမှာသာ ပြစမ်းပါ"

အကြီးမသည် သူ၏ ညာဘက်
လက်ဖျံပေါ်တည့်တည့်တွင် သနပ်ခါး
ထူထူလိမ်း၍ ဖူးထားသော အကွက်တစ်
ကွက်အား လက်ဆန့်၍ပြ၏။

"ဟဲ့-နင့်ဟာက သနပ်ခါးအကွက်
ပါလား"

"ဟုတ်တယ် သမီးရှက်လို့ သနပ်
ခါးနဲ့ ထူထူလိမ်းဖူးထားတာ"

"အဲဒီသနပ်ခါးဖျက်ပြစမ်း"

အကြီးမသည် ဘယ်လက်ဖဝါး
နှင့် သနပ်ခါးအကွက်အား ပွတ်၍ဖျက်
ရာ ပေါ်လာ၏။ ဆီးဖြူသီးခန့်အရွယ်
အပိုင်းကွက်တစ်ကွက်။

"ဪ - ဒါကြောင့်ကိုး"

ကိုစိုးသည် ယခုမှ ရယ်မိတော့၏။
ရောဂါဆိုလို့ ဘာရောဂါများလဲလို့။
လက်စသတ်တော့ ဘာမဟုတ်တဲ့
အကွက်ကလေးတစ်ကွက်ကြောင့် စိတ်
ညစ်ရတယ်လို့ အံ့ဩမိပါရဲ့။

"ရွာနားကမြက် ရွာနားမစားတဲ့
ထုံးစံရှိတယ်။ အခုလည်း တစ်အိမ်
တည်းနေတဲ့အဖေကို ဘယ်အထင်ကြီး
မတုံးဗျ။ အထေးကလူပဲ အထင်ကြီးတော့
မပေါ့။ ညည်းက အဖေကို တယ်အထင်
သေးတာကိုး။ ဒီမယ် ညည်းရဲ့အတွက်

လေးတစ်ကွက်လောက်တော့ အဖေက ယင်းတောင်ပုန်းသေးတယ်”

“ဟာ - အဖေကလည်း စိတ်ညစ် ရတဲ့အထဲ နောက်နေပြန်ပြီ”

“အဖေ မနောက်ပါဘူး သမီးရဲ့ တကယ်ပြောတာပါ”

“ဒါဖြင့် အဖေ ကုပေးမယ်ပေါ့”

“အေး အဖေကုပေးမယ်”

“ဟုတ်မှလည်းလုပ်ပါ အဖေရယ်”

“ကံပါ၊ အဖေ့ကို တစ်ပတ်တော့ အချိန်ပေး။ တစ်ပတ်ပြည့်လို့မှ သမီးရဲ့ အကွက် မပျောက်ဘူးဆိုရင် ကလေးမြို့ သွားပေါ့ ဘယ်နှယ်လဲ”

“ကောင်းပြီလေ၊ ဒါဆို မနက်ဖြန် ကလေးမြို့မသွားတော့ဘူး”

အကြီးမသည် အပေါ်တက်သွား ၍ အဝတ်အစားများ ခေါက်သိမ်းနေ သလို ကိုစိုးသည် ဆေးသေတ္တာထဲမှ အိုးခြမ်းပဲ့တစ်ခုယူ၍ သမီးအား -

“ရော - ဆေး”

“ဟာ - အဖေဟာကလည်း အိုး ခြမ်းပဲ့ကြီး”

“အေးလေ ဘာဖြစ်လို့တဲ့။ ဒါက ရိုးရိုးအိုးခြမ်းပဲ့ မဟုတ်ဘူး။ ဆေးအိုးခြမ်း ပဲ့ သမီးရဲ့”

“အဖေကတော့ ဘာတွေလျှောက် လုပ်ခိုင်းဦးမလဲ မသိဘူး။ ဒါဖြင့်ရင် လည်းပေး”

သူ့စိတ်ထဲတွင် ဘဝင်မကျမှန်း သိ၏။ ဆောင့်ဆောင့်အောင့်အောင့်ဖြင့် ကိုစိုး၏ လက်တွင်းမှ အိုးခြမ်းပဲ့အားယူ ၍ သနပ်ခါးတောင်းထဲသို့ ပစ်ထည့် လိုက်ကာ ဝတ္ထုဖတ်နေတော့၏။

သူ၏ အနာကွက်သည် ခရုသင်း လို ဖြူဖြူဖွေးဖွေးမဟုတ်၊ အဝါရောင် အကွက်လည်းမဟုတ်၊ ဆီပူလောင်၍ ကျန်ခဲ့သော ပန်းရောင်ဖျော့ဖျော့ အမာ ရွတ်ပုံစံဖြစ်၍ မီးယပ်ကြောင့်ဖြစ်သော အကွက်ဟုသာ ကိုစိုးခန့်မှန်းနိုင်ပါသည်။

“ဆေးကို မနက်တစ်ခါ၊ ညအိပ် ရာဝင်တစ်ခါ သွေးလိမ်းနော် ယုံယုံကြည် ကြည်လိမ်း”

ကိုစိုးသည် သမီးအား အိမ် အောက်မှ အော်ပြောသော်လည်း အကြီးမသည် မကြာချင်ဟန်ဆောင်၍ ပြန်ဖြေသံမကြား။ ဆေးပေး၍ (၅) ရက် ပြည့်သောနေ့တွင် အကြီးမသည် ကိုစိုး အား -

“အဖေ၊ အဖေဆေးက မပျောက် ဘူးအဖေရဲ့။ ဒီမယ်ကြည့်ပါဦး။ အရင်

အတိုင်းပဲရှိသေးတယ်”

ဟုတ်ပါသည်။ သူ၏ ညာလက်ဖျံ အားကြည့်ရာ အတိုင်းကွက်သည် နဂို အတိုင်းရှိနေ၏။ အကြီးမသည် လုံးဝ မယုံကြည်။ ဒါကြောင့် မပျောက်သည် ကိုသိ၍ ပြောရတော့၏။

“အဖေ ဆေးပေးတုန်းကလည်း အထင်သေးတယ်။ ဆေးလိမ်းပုံပြောပြ တော့လည်း မကြားချင်ယောင်ဆောင် တယ်။ မယုံဘဲလိမ်းတော့ ဘယ်ပျောက် မလဲ။ ဒါကို ညည်းကွ ဆင်ခြေပေးဦး မယ်။ ညည်းမယုံဘူးဆိုတာ မျက်နှာက ပေါ်ပြီးသား၊ ဒါကိုအဖေသိတယ်”

အကြီးမသည် မျက်နှာချိုသွေး၍ ဟုတ်ကြောင်းဝန်ခံနေ၏။ ခဏ အကြာ တွင် သူ၏မျက်နှာ ရွတ်ခြည်းပြောင်း လဲ၍ ရွှင်ရွှင်ပျပျဖြင့် -

“ဟုတ်ပြီး ခုချိန်ကစပြီး ယုံလိုက် ပြီ”

ဗုဒ္ဓေါ - ခုမှယုံမယ်တဲ့။ တကယ် လား၊ အဟုတ်လား သေချာမသိ။ အကြီး မ အိမ်ပေါ်တက်သွား၍ ဆေးစလိမ်း ၏။ တစ်ပတ်တိတ်ပြည့်သောနေ့တွင် ကိုစိုးသည် ထမင်းရည်ငှဲနေသော အကြီး မ၏ ညာဘက်လက်ဖျံအား မသိသာ ခိုး၍ကြည့်ရာ ဘာအကွက်မှမရှိတော့ ဘဲ မူလအသားအရေအတိုင်း မြင်လိုက် ရ၏။

အကြီးမအား -

“က - ညည်းရဲလက်ဖျံကအကွက် ရှိသေးလား။ ကြည့်ပါဦး”

အကြီးမသည် ထမင်းရေငှဲရင်း သူ၏လက်ဖျံအားကြည့်ရာ အလွန်ဝမ်း သာသွားရှာ၏။

“ဟာ - ဟုတ်တယ် အဖေ၊ သမီး ရဲ့အကွက် မရှိတော့ဘူး။ ဝမ်းသာလိုက် တာ အဖေရယ်။ စောစောက ကုပေးရင် ပြီးနေတဲ့ဥစ္စာ။ သမီးမှာ ကြာရင်ဇွဲတောင် သွားနိုင်တယ်”

ကိုစိုးသည် သမီးအား ကြည့်၍ ပြုံးကာ -

“ညည်းကကော အဖေ့ကို ဘယ် နှခါပြဖူးလဲ”

“စောစောက အဖေကုတတ်မှန်း ဘယ်သိမလဲအဖေရဲ့”

“က - ကလေးမြို့ကို သွားဦးမှာ လား”

“သွားစရာမလိုတော့ဘူးလေ၊ အခု ပျောက်သွားပြီ ဟိဟိ”

အကြီးမသည် ထမင်းအိုးငှဲပြီး၍

မီးဖိုပေါ် ပြန်၍နှပ်ပြီးသောအခါ သူ၏ ညာဘက်လက်ဖျံအား ပွတ်သပ်ကြည့် ကာ ဝမ်းသာနေတော့၏။

အိုးခြမ်းပဲ့အား သင်္ချိုင်းကုန်း သွား၍ ရွတ်ဆိုကောက်ပဲ့အား ပြော မည်။

“သုဘရာဇာကြီးခင်ဗျား (၇) ခင် သားသမီးများအတွက် (ဝေဒနာရှင် အမည်၊ နေ့သားထည့်ရွတ်ရမည်) ရာပါစာအမှတ်များ (သို့) အခြား အရေးပြားရောဂါများ (ဥပမာ တင်တင် ဝက်ခြံ စသည်) ပျောက်သည့် အံ့ဖြင့် စွန့်ပါခင်ဗျား။ ကျွန်တော်၏ ပြုခဲ့ဖူး သော ဒါနကုသိုလ်၊ သီလကုသိုလ်၊ ဘာဝနာ ကုသိုလ်များအား သုဘရာဇာကြီး အပေါင်းပါတို့အား ထပ်တူထပ်မျှ ဆွဲ ပေးဝေပါသည်။ သာဓုခေါ်တော်မူကြ ခင်ဗျား”

လူပုဂ္ဂိုလ်တစ်ဦး(သို့) နှစ်ဦး နေထိုင် ဘက်ဖြစ်စေ၊ ညပိုင်းဖြစ်စေ သုသာန် သွား၍ အိုးခြမ်းပဲ့တောင်းယူလျှင် သူ၏ သမီး (၁) ချပ်သာတောင်းယူပါ။ သေ သုံး၍ မလောက်ပါက နောက်ထပ်တောင်း ကြိမ် သွား၍တောင်းပါ။ မေတ္တာပို့ခြင်း အမျှဝေခြင်း မပျက်ကွက်ဖို့ အရေးကြီး ပါသည်။ သို့မှသာဆေးစွမ်းထက်ပါသည်။ တချို့သော ယောက်ျား၊ မိန်းမ တို့၏ မျက်နှာ၊ ရင်ဘတ်၊ လက်ဖျံ၊ လက်ဖျံ စသည့်ခန္ဓာကိုယ်အား အတုတန်သည်ဟု ထင်နေသူများလည်း ဖြစ်ပါမည်။ အကျည်းတန်သည်ဟု ထင် သော်လည်း ထိုစာအမှတ်တို့သည် အား အကျိုးပြုသော အကျိုးပေးသော စာများဖြစ်လျှင် မဖျက်သင့်ပါ။

ကိုစိုးသည် ရသေ့ကြီးတစ်ပါး ဆေးနည်းအား ထပ်ဆင့်ထောက်ခံ သည်ဟု ဝန်ခံထားပြီး ဖြစ်ပါသည်။ အသုံးပြုသောလူတို့၏ သီလ၊ သမာဓိ၊ ညှိုးနွမ်းခြင်း၊ ယုံကြည်မှုကင်းမဲ့ခြင်း အထင်သေးခြင်း စသောအကြောင်း ဖြစ်စွန်းခဲ့လျှင် ဝေဒနာရှင်များ ထံမှ မပျောက်ပါ။ နောင်အခါ စာရေးသူ ဆေး လိမ်ညာ၍ ရေးသည်ဟု အထင်ခံနေသူ ကိုကြိုသိ၍ သတိပေးခြင်းဖြစ်ပါသည်။ အကယ်၍ မလုပ်ရုံ၊ မလုပ်ထင် လျှင် လူကိုယ်တိုင်လာခဲ့ပါ။ တို့၏ မေတ္တာဖြင့် ကူညီပေးပါမည်။

စိုးမင်း (မြောက်)

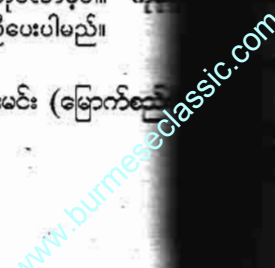

ရန်ကင်း

မြန်မာ့ရိုးရာစကားထာ

စကားထာ၊ စကားပုံ၊ ဆိုရိုးစကား
သည် မြန်မာစာပေတွင် ထင်ရှား
သည့် စကားထာဆိုသည်က အနုပညာ၊
သဘင်ဂီတ၊ ကဗျာလင်္ကာတို့၏ မှတ်
တမ်းတရား၊ စာပေရေးရာထောင့်ကျေ
ထိုင်မှု၊ ထို့ပြင် ထိုခေတ်ထိုအခါ လူငယ်
အလေ့ ချစ်ရေးချစ်ရာသဘာဝ
သည် တစေတစောင်းမြင်တွေ့နိုင်
သည့် စကားထာယဉ်ကျေးမှုကို လူငယ်
အသဘာဝ၊ ဉာဏ်ရည်ဉာဏ်သွေး
သက်မြက်စေလိုသော အလေ့အကျင့်
တစ်ခု။

ဤစာစုမှသည် ယနေ့လူငယ်များ
အမြင် ယခင်ဘိုးဘေးဘီဘင်တို့၏
လူငယ်ဘဝကို လှမ်းမျှော်အကဲခတ်နိုင်
မှုရှိနိုင်သည်။ သူတို့အကြောင်းကို
သိလာရင်း အပြုံးပန်းများပွင့်လန်းနိုင်
သည်။ အဘိုးတို့ခေတ်လူငယ်သဘာဝ
နှင့် ယနေ့ခေတ်အခါ လူငယ်ဘာဝ မည်
သော သာလွန်သည်။ ပိုမိုလွတ်လပ်
သည်ကို နှိုင်းဖက်ချိန်ထိုး တုယဉ်ကြည့်
နိုင်သည်။

သူတို့၏ဉာဏ်ရည်အတိမ်အနက်
အထိမ်းအတာ၊ သူတို့၏စကားထာ၊
သူတို့၏ စကားဝှက်များကို စမ်းသပ်
အကဲထုတ်ကြည့်နိုင်သည်။ သူတို့၏စိတ်
ကူး သူတို့၏ဗဟုသုတ၊ သူတို့၏တီထွင်
မှုများကို သိနိုင်လျှင်ပင် အကျိုးမယူကံ။
အတွက် ဦးဆောင်လမ်းညွှန်မဖြစ်နိုင်
အကမူ တုံ့မြန်မာကြီးတို့သည် ခေသူ
အယုတ်ကြကြောင်း အသိအမှတ်ပြု
နိုင်လျှင်ဖြင့် ကျေနပ်စရာ။

မြန်မာမှုနယ်ပယ်တစ်ခုတည်းတွင်
သာ စကားထာ၊ ဉာဏ်စမ်းစကားစုများ
ရှိနေသည်မဟုတ်။ ကမ္ဘာ့နိုင်ငံများတွင်
လည်း စကားထာယဉ်ကျေးမှုရှိသည်။
ဥပမာအားဖြင့် ဂရိလူမျိုးတို့သည်လည်း
စကားထာပွက်သည်ကို အလွန်နှစ်သက်
ကြသည်။ ဂရိစကားထာတစ်ခုမှာ 'မရပ်
များ အမြဲတမ်း ပျံသန်းနေသည်ကား
အဘယ်နည်း' ဟူသော ပုစ္ဆာ။ လေနှင့်
ဖော်သက်၍ ဖွတ်သောစကားထာ။

သူတို့နိုင်ငံတွင် စကားထာဉာဏ်
စမ်းကြရာ၌ လောင်းကြေးက ကြီးမြင့်
ကြသည်။ အသက်ပေးတမ်းလောင်း

ကြေးထပ်ကြသည်ဟု ကြားဖူးသည်။ ဂရိ
သာမက အာရှေဗျ၊ ပါရှန်စကားထာ
များလည်း ရှိသည်။ ကိုရန်ကျမ်းစာတွင်
ပင် စကားထာများစွာ ပါဝင်သည်ဟု
ကြားဖူးသည်။

*

စကား၏ အနက်အဓိပ္ပာယ်ကို
ကွယ်ဝှက်၍ ပုစ္ဆာထုတ်ခြင်းသည်
'စကားထာ'။

ပေါရာဏကထာအလိုအရ 'စက
ထာ' > စကားထာ = စကား၏အနက်
(သို့) စကား၏အရေးအရာဟု အနက်
ဖွင့်သည်။

စကားထာသည် အထူးသဖြင့်
မြန်မာလူမျိုးအပျိုတို့၏ ချစ်ရေးကြွက်ရာ
ဉာဏ်စမ်းပွဲ။ စကားထာ၏ အခြေခံစည်း
မျဉ်းမှာ အမျိုးသမီး အပျိုဘက်က
စတင် မေးမြန်းရသည်။
စကားထာဝှက်သည် ဟု မသုံးနှုန်း။
'ပန်းဝှက်သည်'၊ 'ပန်းဖွတ် သည်' ဟု
သုံးသည်။ ထို့ကြောင့် မဖြေ
နိုင်သည့်အခါ 'ပန်းပေးပြီလား'၊ 'ပန်းပေး
ပါပြီ' ဟု ဆိုလေ့ရှိသည်။

ဤသို့ဖြစ်လာခြင်း၏အကြောင်း
ရင်းခံမှာ -

ရှေးခေတ်ကာလသားတို့က အပျို
များနှင့် တွေ့ဆုံရန်လာစဉ်ကတည်းက
ပန်းများကို ခါးပုံစတွင် တစ်ဆုပ်တစ်ခဲ
ထည့်လာတတ်ကြသည်။ အပျိုမလေး
များကလည်း ဝဲလင်းဆောင်မှ ပန်းအ
ပြည့် တောင်းတစ်လုံးဖြင့် ကြိုဆိုစောင့်
ဆိုင်းနေလေ့ရှိသည်။ စကားထာပြိုင်ပွဲ
တွင် ပန်းပွင့်လေးများဖြင့် လောင်းကြေး
ထပ်ကြသည်။ သူ့ခေတ်နှင့်သူအခါ မည်
ရွေးမည်မျှ ကဗျာဆန်လှသည်ကို ယနေ့
လူငယ်တို့ စဉ်းစားကြည့်။ မေးသော
စကားထာကို မဖြေနိုင်သူက ပန်းကို
ကမ်း၍ပေးရသည်။ သူတို့အချစ်က
ပန်းကလေးများဖြင့် မွှေးကြိုင်သင်းပျံ့
နေသည်။ သူတို့အရိုးပေးပုံက ကြည်နူး
စရာ။ ကျေနပ်ပီတိလှိုင်းတို့ဖြင့် ရန်ခန့်
စရာ။ 'ပန်းပေးသည်' ဟူသောဝေါဟာရ
ကလေးကလည်း အချစ်အတွက် အလို
တော်ကျ သူတို့၏ အချစ်ပျိုးခင်းကလေး

ကို ပန်းဖြင့် အစပြုသည်။ ပန်းပွင့်က
လေးများ ခင်းကျင်းသည်။

*

စကားထာကို ရှေးမြန်မာများ
အလွန်စွဲမက်ကြသည်။ ဇာတ်တော်
ဆယ်ဘွဲ့ဝင် မဟော်သခေသတို့သားနှင့်
အမရာသတို့သမီးတွေ့ဆုံခန်းတွင် စကား
ထာကို ထူးထူးခြားခြား သတိထားမိနိုင်
သည်။ သတို့သမီး၏အမည်ကို စူးစမ်း
မေးမြန်းရာတွင် -

ဖြစ်ဆဲ ဖြစ်ပြီး ဖြစ်လတ္တံ့ကာလ
သုံးပါးတွင် မရှိသောအမည်' ဟု ဖြေ
သည်။

မဟော်သခေ ကာလသုံးပါးတွင်
မရှိသောအမည်သည် 'မသေခြင်း' ဟူ၍
အနက်ရသည့် 'အမရာ' မှန်းသိလိုက်
သည်။ ဖခင်၏အလုပ်အကိုင်ကို ဆက်
လက်မေးမြန်းစုံစမ်းရာတွင် -

'လူတို့ တစ်ကြိမ်ရောက်က ပြန်
မလာသောအခါတွင်လယ်လုပ်ပါသည်'
ဟု စကားထာဖြင့် ဖြေလိုက်ပြန်သည်
တွင် 'သဒ္ဓါင်းကုန်း၌ လယ်လုပ်ကြောင်း
မဟော်သခေကဖော်ထုတ်လိုက်နိုင်သည်။

မဟော်သခေသတို့သားက လက်
သီးဆုပ်ပြသည်။ 'လက်ဆုပ်လက်ကိုင်
ကာမပိုင်ယောက်ျားရှိသလား' ဟု မေး
လိုသည့်ဟန်။ အမရာသတို့သမီးက
လက်ဝါးထောင်ပြသည်။ 'မရှိကြောင်း'
မဖြေ။ ရင်းမြစ်သေချာမသိပါလျှင်
မဟော်သခေနှင့် အမရာ 'ရန်ဖြစ်' တော့
မည့်သဏ္ဍာန်မို့ တွေးတောစိုးရိမ်ပူပန်
စရာ။ သည်သင်္ကေတပြကွက်လေးများ
ကလည်း စကားထာတွင် တစ်စိတ်
တစ်ဒေသ ပါဝင်ပတ်သက်နေသည်ကို
သတိထားစရာ။

အချစ်တွင် သင်္ကေတက အရေး
ပါသည်။ မျက်လုံးချင်းစကားပြောသည်
ကိုက သင်္ကေတ။ အဝေးမှ လှမ်းမြင်
လိုက်ရသည့် အပြုံးလေးများကလည်း
အချစ်၏သင်္ကေတ။ 'ခေါင်းညို၊ ခေါင်း
ခါ ခြေဟန်လက်ထားဘာသာစကား'
သည်လည်း အချစ်၏သင်္ကေတ။

တိုင်းရင်းသားအချို့သည်လည်း
စကားဖြင့်လည်းမပြော၊ စကားထာဖြင့်

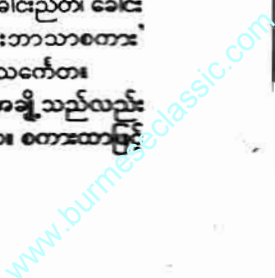

လည်း မမြို့ဆွယ်။ သူတို့၏သဘာဝ သင်္ကေတဖြင့် အပြန်အလှန် နားလည် စေခြင်းမျိုးက စိတ်ဝင်စားစရာ။ ချင်း အမျိုးသမီးကလေးက လူပျိုကလေး၏ ဆေးတံအိုးတွင် ဆေးအပြည့်ထည့်ပေး ခံရလျှင် 'နောက်ကြောင်းပြန် အောင် ဖျာလိပ်၊' နှလုံးသားတွင် ကျွန်းခံစေပြီ။ ဆေးတံအိုးတွင် ဆေးတစ်ဝက် ပါလေမှ 'အချစ်၏အောင်ပွဲ၊' အသည်းတွင် တစ် နေရာစာ' သေသေချာချာ။

အချို့ရှမ်းတိုင်းရင်းသားအနွယ် များက ဧည့်ခံသောဆေးလိပ်တွင် သင်္ကေတပြုသည်။ ဆေးလိပ်ကို ချည် ဖြူတစ်ပတ်တည်းရစ်ပေးလျှင် 'လူပျိုက လေး ငယ်သေးသည်' ဟု ဆိုလိုသည်။ ချည်ပင်အစိမ်းရောင်ကလေးက 'ခင်မင် စပြုကြောင်းသက်သေ'၊ ချည်အဝါက 'လွမ်းဆွတ်အောက်မေ့ခြင်းသင်္ကေတ၊' ချည်ပင်အနီက 'မုန်းလိုက်သည်မှ တူးတူး ခါးခါး'။

အချို့က သင်္ကေတဖြင့် စကား မပြော။ ဝီတဖြင့် နီးနှောဖလှယ်သည်။ ရှမ်းတိုင်းရင်းသားတို့သည် လူပျိုလှည့် ရာတွင် သုံးကြိုးတပ်စောင်းနှင့် ပလွေ တို့ကို အသုံးပြုသည်။ ယင်းအနက် ယင်းကျားလူပျိုတို့က ဘူးခါးသီးပလွေ၊ အင်းသားတို့က နံပလွေ၊ ဓနုတောင်ရိုး တို့က ခင်ပလွေ ဘူးပလွေ။ ဝီတဖြင့် တီးကြမှုတ်ကြသည်ကို အပျိုများက နားလည်သည်။ ဝီတဖြင့်မေးသည်။ နှုတ်ဖြင့်ဖြေသည်။ ဝီတဖြင့်တုံ့ပြန်သည်။ ဝီတဖြင့်အဖြေပေးသည်။ ငြင်းဆန်သည်။ အချိုးချင်းမို့ နားလည်းပေါက်၊ သဘော လည်းပေါက်။

ရှေးခေတ်အခါမှ မွန်လူငယ်တို့ သဘာဝ အချစ်ရေးသင်္ကေတကိုလည်း တွေးမိသေးသည်။ လူပျိုကလေးလာ သည့်အခါ ကွမ်း၊ ဆေး၊ လက်ဖက်ဖြင့် တည်ခင်းဧည့်ခံလေ့ရှိသည်။ အခြေအ နေကို ခပ်လှမ်းလှမ်းက တစုတစောင်း အက်ခတ်နေသူက မိန်းကလေး၏မိခင်။ လူပျိုကလေးက ကွမ်းကို ဦးစွာ ယူငင်၍ ဝါးသည်။ လက်ဖက်ကို ယူငင်၍ စားသုံး သည်။ ထို့နောက် စကားကိုဆက်ပြော နေလျှင် 'သည်သူငယ် အစားနှင့် စကား သန်သည်' ဟု မှတ်ချက်ချသွားနိုင်သည်။ လူပျိုက အနီးရှိအားကိုယူလျက် ဝါးကို ခုတ်သင်ပေးလျှင် မိခင်အလိုကျ စာမေး ပွဲအောင်လေသည်။ သည်ပွဲက စကား မပြောသောအထာ။ အသံပဲ့ ဆန်းစစ် ချက်။

*

အချို့ပြန်မှာရိုးရာစကားထာများ ကို ကာရန်နဘေများဖြင့် ဖွဲ့ဆိုထား သည်။

အမေး - ဓားဝယ်ချောင်းမှာ ဒေါင်းတွေ့ တယ်။

အဖြေ - ငယ်ကပေါင်းမို့ အောက်မေ့ တယ်။

အမေး - တောင်ကြိုတောင်ကြားပေါက် သည့်ဝါးအဖျားခပ်သွယ်သွယ်။

အဖြေ - အိမ်ကြိုအိမ်ကြားပေါက်သည် သား စကားခပ်ကြွယ်ကြွယ်။

အမေး - ပညောင်ပင်ပတ်လည် ချစ်ခဲ့ တည် ဈေးသည်မလား၊ ချည် ချလား။

အဖြေ - မောင်ရှင်သစ်ကယ် လူထွက် တယ် ဆန်းတယ်လလား။

အဖြေ - သည်လလား။

အမေး - ကျွန်းတုံးပေါ် ကြောင် လျှောက်။

အဖြေ - လွမ်းတုန်းနော် မောင်ရောက်။

အမေး - သေတ္တာထဲမှာ ကြီးကခွေခွေ။

အဖြေ - မောင်ရင်လည်းလာ မိုးကစွေ စွေ။

အမေး - ရွှံ့ပွတ်ထဲဆင်ခြေရာ၊ လူတကာ မေး။

အဖြေ - နှင့်ကိုကြိုက်လို့ ငါလာတာ၊ စောင်ခြံစရာပေး။

ကချင်ရိုးရာ စကားထာကလေး များကလည်း ကာရန်နဘေများဖြင့် တစ်မျိုးတစ်ဘာသာ။

* အပျိုရိုးရာကြိမ်ခွေစုတယ် လူပျို ရှိရာ ဓားလွယ်စုတယ် -

နှုတ်ခွန်းဆက်တေးသွားကလေး များ။

* လေပြင်းရယ်ထန်၊ ငွေနှင်းရယ် ခြုံကာ လွမ်းပါလို့ ခိုက်ခိုက်တုန်ချမ်း။

* ဖြုတ်၊ ခြင်တွေ ပေါလူတယ် ချောနုမသိဂီရယ်၊ မောင်ဝင်ချင်ပြီကွယ် မယ့်စက်ခန်း -

ဟူသော စောင်းပါးရိပ်ခြည် အခွင့်အရေးတောင်းတက်သည့် ကဗျာ လင်္ကာတေးများ။

ဓနုတိုင်းရင်းသားရိုးရာစကားထာ များ၏ ကာရန်နဘေများကလည်း တစ်နည်းတစ်ဖုံ။

အပျိုမလေးက ကာလသားများ အား ချစ်သူရှိပြီကြောင်းကို -

* ပျိုလေးတို့အိမ်ဦး၊ ဆပ်သွားဖူးတဲ့တစ်ရုံနှစ်ရုံ၊ ကျေးတွေကအံ့။ မအံ့ပါနဲ့ ကိုရွှေကျေးရယ်။

ပျိုတို့မောင် ရှင်လိင်ပြန်မှ နားပန်ဖို့လေး ဟု နိမိတ်ပြုသည်။

* တောင်ထရံ ဆန္ဒင်းဖူး ဟု အပျိုမလေးက အမူပိုပိုကွယ် ပွက်သည့်စကားထာ။

* မောင်မလာ မလွမ်းဘူး - ဓနုလူပျိုကလေးက အဖြေကို ချက်ချင်းသိလိုက်သည်။

* ပဝါပါး ကြက်သားထုပ်တော့ စွန်းတတ်တယ်။

* တစ်ရွာသားရည်းစားလုပ်တော့ လွမ်းရတယ်။

(သည်ဓနုစကားထာမျိုး မြန်မာ တွင်လည်းရှိသည်။)

* ကျွန်းတုံးကြောင်လျှောက်။ အပျိုမလေး၏ စကားထာအနက် အဓိပ္ပာယ်ကို ဓနုကာလသားက -

* လွမ်းတုန်း မောင်ရောက် - လာသည်ဟု ဆိုချင်ကြောင်း အတပ်သိသည်။

* ကွမ်းရွက်နဲ့ဆန်း။ ပြန်ခါနီး အပျိုမလေးက ဆိုလိုက် သောစကား။

* လွမ်းလျက်နှင့်ထားခဲ့သည်ထု ဆိုလိုကြောင်း သိလိုက်သည့် လူပျိုလေး က အပျိုမကို စကားထာဖြင့် ဖြေသိပ် သည်။

* ကြက်လျှာတိုင်က ဂုနိုင်ဖြစ်ပြီး မြေတွင်စိုက်လိုက်သော ကြက် လျှာတိုင်သည် အပင်ပြန်ပေါက်ပြီး ဝမ်း တောကြီးဖြစ်သွားရသည်ဟုဆိုလိုသည်။

နှစ်ဦး အပြန်အလှန်လွမ်းကြရပါသည် ဟုလည်း ဆိုလိုသည်။

* တောင်ကကွင်းပြင် ကြက်သွန် ပင် ရေမြင်တယ်လေး တဖွေးဖွေး။ အဓိပ္ပာယ်မှာ -

* သူသမီးဖြူစင် တစ်ပြက်ပြင် (တစ်ခဏမြင်ရုံဖြင့်) ချစ်ချင်တယ်လေး တရေးရေးဖြစ်သည်။

* ကွမ်းရွက်နှင့်ဆန် - ဟူသော စကားအနက်က -

* လွမ်းလျက်နှင့်ပြန်ဖြစ်သည်။

* ကွမ်းရွက်နှင့် ဆန်ကွဲ - အနက်မှာမူ -

* လွမ်းလျက်နှင့်ခွဲဖြစ်သည်။

ရှမ်းပြည်နယ်မှ တောင်ရိုးတိုင်း သားတို့၏ကဗျာ (သို့) စကားထာကလည်း စိတ်ဝင်စားစရာ။

အပျိုမလေးက -

ရှမ်းပြည်နယ်မှ တောင်ရိုးတိုင်း သားတို့၏ကဗျာ (သို့) စကားထာကလည်း စိတ်ဝင်စားစရာ။

အပျိုမလေးက -

ရှမ်းပြည်နယ်မှ တောင်ရိုးတိုင်း သားတို့၏ကဗျာ (သို့) စကားထာကလည်း စိတ်ဝင်စားစရာ။

အပျိုမလေးက -

ရှမ်းပြည်နယ်မှ တောင်ရိုးတိုင်း သားတို့၏ကဗျာ (သို့) စကားထာကလည်း စိတ်ဝင်စားစရာ။

အပျိုမလေးက -

ရှမ်းပြည်နယ်မှ တောင်ရိုးတိုင်း သားတို့၏ကဗျာ (သို့) စကားထာကလည်း စိတ်ဝင်စားစရာ။

အပျိုမလေးက -

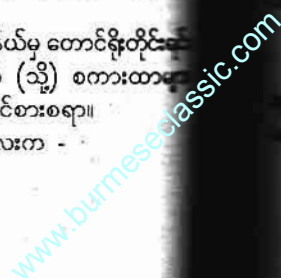

* တောင်သာသွား၊ အခွံနွေးလို့
အအားဖြစ်မယ် ထင်ပေးလေး။
ဆိုလိုသည်က သွားသီးကိုစား၍
ဖြစ်မယ် မထင်ကြောင်း၊ ရှင်ကိုချစ်
ဖြစ်နိုင်ကြောင်း ငြင်းသလိုလို၊ မူ
ဆိုလိုစကားထာ။

လူပျိုက -
* တစ်ကုန်းခွာ (တောင်တစ်ကုန်း
ခြားသောအရပ်မှ) တစ်ရွာသူတစ်
ယောက် အိုင်သား (အိမ်သား/ အိမ်သူ)
မယ်ထင်ပေးလေ (မထင်ပါဘူး)။ တို့
ယောက် အိမ်သူအိမ်သားဖြစ်နိုင်မည်
ထင်ကြောင်းဆိုလိုသည့်သဘောထာ။
အိုင်သားက လမ်းခွဲကြတော့မည်

* ဘုရားကများ၊ ပန်းကဆား
တရားပယံနယ် (ဘယ်နယ်) တို့
ပြော (တို့ရှုမ်းပြည်) မာ (မှာ) နာရ

ဘုရားနှင့်ပန်း အချိုးမကိုက်ညီ
အနေအထား။
ဆင့်ပွားအနက်မှာ -

* ယောက်ျားကများ၊ မိန်းမဆား
ရည်းစားပယံနယ် (ဘယ်နယ်) တို့
ပြော ထားရမယ်။
အပျိုရှားပါးသဖြင့် ရည်းစား
နိုင်သည့် လူပျိုလေး၏ ပူပင်
တတ်ပေါ်လွင်စေသည်။

* ပုဆိုး (စောင်) ဖြူ မှန်ကူတွက်၊
ဆတ်လည်းခြုံ၊ ညလည်းခြုံ၊ ခြုံလေ
သုတ်န (နဲ့) ချမ်းလေခြင်း။
ထပ်တလဲလဲတွေ့လိုသဖြင့် ပူဆာ
သူတို့ စောင်းချိတ်သည်စကားထာ။
အဖြေမှန်ဆိုလိုရင်းက -

* မိနမောင်မာ (မိနမောင်မှာ)
ဆတ်လည်းဆုံ၊ ညလည်းဆုံ၊ ဆုံနေ
သုတ်န (နဲ့) လွမ်းလေခြင်း။
မနက်လည်းဆုံ၊ ညလည်းဆုံနေ
ကြသည်တိုင်အောင် လွမ်းနေရသေး
သေးဟု အမူပိုပို ပြစ်တင်စကားဆိုလို
သော ချစ်စရာ။

* လမ်းနားသစ်ပင်၊ ပတူစွဲလို့
အခွံဝင်၊ သူလည်းဖွပ်ချင်၊ ငါဖွပ်ချင်၊
အိုင်သူများ၊ သစ်ပင်အောက်မှာ တိုး
အား။

ပျားဖွပ်သည့် ဥပမာဥပမေယျကို
ဆင်စားသည်။
ဆိုလိုရင်းအဓိပ္ပာယ်မှာ -
* မယ်တစ်ယောက်ကို သူလည်း
ချင်၊ ငါချင်၊ ရချင်သူများ၊ တံခါး
အောက်မှာ တိုးအဖား။
အပျိုမလေး စန်းပွင့်ပုံကို၊ လူပျို

လှည့်သူများလှုပ်ကို ညွှန်ပြလိုသည့်
စကားထာ။

* ပွင့်ဖြူထား၊ မိုးခါးမထိစေန (နဲ့)
နော။
သည်စကား၏ အနက်ရင်းမှာ -

* ချစ်သူထား၊ ရွာသားမသိစေန
(နဲ့) နော။
မိမိရွာသား မောင်များမသိအောင်

တိုးတိုးတိတ်တိတ် ချစ်သူထားလိုသည့်
ဆန္ဒ။ သို့မဟုတ် အရှက်ကလည်း သည်း
သည်း၊ ရည်းစားလည်းထားချင်သည့်
ဒုက္ခ။

* ပလူဝါးဖျား၊ ငှက်ကူး(ကူးကော်
ငှက်) အော်လို့၊ ဆန်လော်နား၊ (ဆန်
လော်ဟုအော်သောငှက်) ဝါးဖျားနိမ့်တုံ
မြင့်တုံန (နဲ့)။

ဝါးပင်ပေါ်မှ ငှက်ကလေးများ
ကို ဥပမာပေး၍ ဝှက်သောစကားထာ။
ကာရန်ညီညွတ်စွာဆိုလိုက်သည့်အဖြေ
က -

* မယ်လအိုင်နား (မယ့်နှမအိမ်
အနီးအနား) ပလေသန(နဲ့) စောင်းသံ
ကြား၊ တံခါးဖွင့်တုံ ပိတ်တုံန(နဲ့)။

'ဝါးဖျားနိမ့်တုံမြင့်တုံန(နဲ့)' စကား
စုနှင့် 'တံခါးဖွင့်တုံပိတ်တုံ န (နဲ့)' တို့ကို
ချိတ်ဆက်ထားသောအဖွဲ့အနွဲ့။

* ကနန်မျစ်တို့ (ဂနိင်ထဲမှမျစ်စို့)။
လူမား (များ) ဝေးလို့၊ ခွေးမခွို (မခုတ်)။
မျစ်တို့အလို (အလိုအလျောက်) ဆွေး
လေပီ (ပြီ)။

လူပျိုလှည့်မည့်သူ မရှိရွာသော
မိန်းမပျိုကလေးကို တောဂနိင်ထဲမှ
မျစ်စို့နှင့် ပုံခိုင်းထားသော စကားထာ။
အဖြေကိုသိသော လူပျိုကလေး
က ချက်ချင်းဖြေသည်။

* လမ (နှမ) အိမ်ပေါက်၊ လူမား
(များ) ဝေးလို့၊ ခွေးမရောက်၊ အိမ်ပေါက်
ပင့်ကူမလေး (မြေး/ မှေး) လေပီ (ပြီ)။

အဓိပ္ပာယ်က -
အိမ်ပေါက်ဝတွင်လူအဝင်အထွက်
မရှိသဖြင့် ပင့်ကူအိမ်တို့ဖွဲ့ကာနေပြီဟု
ဆိုလိုရင်း။

*

အချို့က ဥပမာဥပမေယျဖြင့်
စကားထာကို ဖွဲ့စည်းသည်။

* ရေပတ်လည်ဆောင်၊ အလယ်
ခေါင် သောင်ထွန်း၊ မိန်းမလူတွေ့နေတဲ့
ကျွန်း သည် 'ကျောက်ပျဉ်' ကို ဥပမာ
ပေး၍ ကာကွယ်သို့ဝှက်ထားသည်။

* မဖွပ်ဘဲဖြူသည် နတ်ပုဆိုး၊
မလောင်းဘဲပြည့်သည် နတ်ရေအိုးက

'အုန်းသီး' ကို ဥပမာတင်စား၍ဝှက်သော
စကားထာ။

* ကျုပ်ကြံကျုပ်ကြံ လောင်း
ကလေးနှင့်သွား ကလည်း 'ရက်ကန်း
လွန်းအိမ်' ကလေးဖြေလွှားနေသည်ကို
သတိထားစေလိုသောစကားထာ။

တောင်စိုကိုင်းရင်းသားတို့၏ ကဗျာ (သို့)
စကားထာ

* တစ်နှစ်တစ်ခါ ထီးဖြူဆောင်း
လို့ မင်းလောင်းလာ ဟု မေးလိုက်လျှင်
'မို့' ဟု ဖြေရသည်။

* တေတိုင်း(သင်တိုင်း) မ(မည်း)
ဝစ် (ဝတ်) မြေထဲကျစ် ဟု ဝှက်လျှင်
'ရွားချေးပိုး' ဟု အဖြေကို ဖော်ထုတ်ရ
သည်။

* သွားလျှင် တစ်ကွေ့၊ နေလျှင်
တစ်စု၊ အောင်နတ်ပုက 'ပျားအုံ' ကို
ဝှက်သောစကားထာ။

*

အချို့က အနက်အဓိပ္ပာယ်ကို
ကွယ်ဝှက်၍ စကားထာဖွဲ့သည်။

* ရင်၌ထား သားမဟုတ်၊ မြေ
မသက်ငှက်လည်းမဟုတ်၊ အမြီးကောက်
မျောက်လည်းမဟုတ်၊ မုတ်ဆိတ်ဖွား
ကလားမဟုတ်သည် 'စောင်းကောက်'
၏ အနက်အဓိပ္ပာယ်ကို ဖုံးထားသည်။

* တစ်ဆယ့်ခြောက်ပြည် အပိုင်
စိုးသော်လည်း မင်းမျိုးမဟုတ်ပါ။ ရှေး
ကုသိုလ်ကမကောင်းသဖြင့် ခေါင်းခြေ
လက်မပီက (၁၆) ပြည်တစ်တင်း (ချိန်
တွယ်စရာ တင်းတောင်း) ကို ဝှက်သော
စကားထာ။

* သွားတော့ခွေခွေ၊ နေတော့
စင်းစင်း သည် 'ခေါင်းခုတဘက်' ၏
အနက်အဓိပ္ပာယ်ကို ဝှက်ကာထား
သော စကားထာ။

* ငါ့နှားတစ်ကောင် ဘို့တစ်
ထောင်သည် 'ကြက်ဟင်းခါးသီး' ၏
အနက်အဓိပ္ပာယ်ကို ဖျောက်ကွယ်ထား
သည့် စကားထာ။

* နွေခေါင်ခေါင် စောင်ခြံသည်
မှန့်။ မုန့်စိမ်းပေါင်း၏ အနက်အဓိပ္ပာယ်
ကို ဖော်ထုတ်ကြည့်လျှင် မြင်သာသည့်
စကားထာ။

* ရေစုန်မော့သည်မှန့်က မုန့်
လက်ဆောင်း ၏ အနက်အဓိပ္ပာယ်ကို

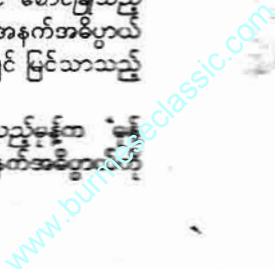

ကွယ်ထားသည့် စကားထား။

* နေ့ဘက်တွင်ကျေး၊ ညကျမှ ထွေး က 'စောင်' ခေါ် အနက်အဓိပ္ပာယ် ကိုဝှက်သော စကားထား။

မေယုတောင်ဆွယ်အကြားမှ မြို့ တိုင်းရင်းသားတို့က စကားထားကို 'တအော့စီယာဒ်' ဟုခေါ်သည်။

မြန်မာလို -

* စားလည်းစား၊ ငိုလည်းငိုစကား က 'ဝါကြိတ်စက်' ကို ဖွက်သည့်စကား ထား။

မြန်မာလို -

* ရေမြောင်းထဲတွင် ကျားအမြီး ထောင် စကားက ရေခံသော ဝါးကျည် တောက်။

မြန်မာလို -

* ညဉ့်အခါ မြေ၊ နေ့ခင်းစွန် စကားအနက်က 'ဖျာ'။

မြန်မာလို -

* ညနေမရှိ၊ နေ့လယ်ရှိ စကား အနက်က 'စောင်'။

လီဆူးတိုင်းရင်းသားများ၏စကား ထာများကလည်း စိတ်ဝင်စားစရာ။

* နေ့ကျတော့ ကျောက်ငင်၊ ညကျ တော့ ရင်ကင် အဓိပ္ပာယ်က 'အိမ်ခေါင် မိုး'။

* စားပြီးတစ်ပြည်ရှိ၊ မစားခင် တစ်ပြည်ရှိအဓိပ္ပာယ်က 'ခရ'။

* အဆစ်ရှိပြီးအရွက်မရှိ၊ အရွက် ရှိပြီး အဆစ်မရှိ အဓိပ္ပာယ်က 'လက် ညှိုးနှင့် ငှက်ပျောပင်'။

* အသီးသီးကမပွင့်၊ အပွင့်ပွင့်က မသီး အဓိပ္ပာယ်က 'ဆေးခြောက်နှင့် သင်္ဘောဖိပင်'။

* အပွင့်မရှိဘဲ အသီးသီးသည် အဓိပ္ပာယ်က 'သင်္ဘောသီး၊ သဖန်းသီး'။

* ကျည်ပွေတော့ချည်ထား၊ ဆုံကျ တော့ စားလိုက်ပါ အဓိပ္ပာယ်က 'ငါးစု သီး'။

* စားလို့ကောင်းသည်၊ ချိတ်လို့ မရ အဓိပ္ပာယ်က 'ကြက်ဥ'။

* ပန်းပွင့်ကတစ်ပွင့်၊ အစေ့က တစ်သောင်း အဓိပ္ပာယ်က 'ဘိန်းစေ့/ ပိန်းပန်း'။

* နုလျှင်ဟင်းဖြစ်တယ်၊ ရင့်လျှင် အဖော်ဖြစ်တယ် အဓိပ္ပာယ်က 'မျှစ်နှင့် ဝါး'။

* ငယ်စဉ်က အကိုစိမ်း၊ ကြီးတော့ အကိုနီ အဓိပ္ပာယ်က 'ငရုတ်သီး'။

*

အချို့ကစကားကိုလိမ်ထားသည်။ စကားလိမ်၏ ရည်ရွယ်ချက်မှာ တစ်ပါး သူတို့ အလွယ်တကူမသိရှိစေလို။ အသံ ကာရန်ကို အရှေ့၊ အနောက်ပြောင်းပြန် ဖွဲ့လျက် ဖန်တီးသော စကားထားမျိုး။ နှစ်ဆင့်နှစ်မျိုးဖော်ထုတ်နိုင်မှ အဖြေမှန် ကိုရနိုင်သည့် ပရိယာယ်မျိုး။

* ကျောက်စရစ်ခဲစောင်ခြုံ။

ကျောက်စရစ်ခဲ၏ 'မာ' ခြင်း၊

စောင်ခြုံသဖြင့် 'လုံခြင်း။

ထိုမှတစ်ဆင့် 'မာလုံ' > 'မုန်လာ'။

မုန်လာဥကို လိမ်ထားသော စကားထား။

* စံပယ်ဖူးစ၊ ဆီးယောက်မ။

စံပယ်ဖူးခါစ 'ငုံ' အနက်တစ်ခု။

ယောက်မမှာ 'မွေခြင်းအဓိပ္ပာယ်တစ်ခု။

'ငုံနှင့် မွေ > 'ငုံမွေ' > 'ငွေမှု'။

မိန်းကလေး၏အမည်ကိုမြှုပ်ထား

သောစကားထား။

* ပင်လယ်ဓားပြ။

ပင်လယ်က 'ကျယ်' သည်။ ဓားပြ

က 'တိုက်'သည်။ 'ကျယ်တိုက်' > 'ကြိုက်

တယ်။

* ကန်၏တန်ဆာ၊ တံငါ၏လက်စွဲ။

ကန်၏တန်ဆာက 'ကြာ'။ တံငါ

၏လက်တွင်ကိုင်စွဲသည်က 'ပိုက်'။

ကြာ+ ပိုက်= 'ကြာပိုက်' > 'ကြိုက်

ပါ'။

မောင်။ ။ တန့်လန့်ကာ ပန်းချီ

ကျောက်တိုက် -

ဟု စကားထားဖြင့် တောင်းဆို

သည်။

မယ် ။ ။ ကန့်လန့်ကာက 'ကာ'

သည်။ ပန်းချီက 'ချေ' သည်။ ကျောက်

တိုက်က 'ပွမ်း' သည်။

ကာချေပွမ်းဆိုသည်မှာ ကွမ်းယာ

တောင်းခြင်း ဖြစ်သည်။

(အင်းသားစကားထား)

*

မြန်မာ့ရိုးရာအိမ်များတွင် ယခင် က 'ဝဲလင်းဆောင်' 'ခိုမြီးဆောင်' 'လက် တီးဆောင်' ဟူ၍ ဖွဲ့စည်းထားရှိသည်။ သီးခြားဆောင် မဟုတ်။ အိမ်မကြီးနှင့် အခန်းတစ်ဆက်တစ်စပ်တည်း။ အခန်းစွန်း ဟုလည်း ဆိုနိုင်သည်။ မျက်နှာမူရာရှေ့ မျက်နှာစာအစွန်းကို 'ဝဲလင်းဆောင်'၊ လက်ယာဘက်အစွန်းကို 'ခိုမြီးဆောင်'၊ လက်ဝဲဘက်အစွန်းကို 'ကျီးအက် ဆောင်'၊ နောက်ဖေးဘက်အစွန်းကို 'လက်တီးဆောင်' ဟု အသီးသီးခေါ်ကြ သည်။

'ဝဲလင်း' က ဧည့်ခမ်း။ 'ခိုမြီး' က

လူပျိုဆောင်။ 'ကျီးအက်' က အပျို ဆောင် 'လက်တီး' မှာ ရက်ကန်းလုပ်ငန်း ဝိုင်းငင်ဝါဖန်လုပ်သည့်အခန်းဟု အချို့ ပညာရှင်တို့ကဆိုသည်။

အချို့ကမူ 'ဝဲလင်းဆောင်' တွင် ရက်ကန်းလုပ်ငန်း ဝိုင်းငင် ဝါဖန်လုပ် သည်။ ထိုအခန်းတွင် လူပျို၊ အပျိုဆုံ တွေနိုင်သည်။ စကားထားဖွက်ကြသည်။ ဉာဏ်ရည်စမ်းသပ်ကြသည်ဟု အဆိုရှိ သည်။ မည်သို့ပင်ရှိစေ ရှေးခေတ်မြန်မာ တို့သည်လည်း လူပျို၊ အပျိုလွတ်လပ်စွာ ချစ်ရေးဆိုခွင့်ရှိသည်။ ထိုအခန်းကို 'ဝဲ လင်းဆောင်' ဟု ခေါ်သည်ဖြစ်စေ 'လက်တီးဆောင်' ဟု သတ်မှတ်သည် ဖြစ်စေ အိမ်တစ်အိမ်တွင် လူပျို၊ အပျို လှည့်ရန် နေရာသီးသန့်ထားရှိသည့် အချက်မှာမူ ထင်ထင်ရှားရှား။

မြန်မာနိုင်ငံတိုင်းရင်းသားများတွင် လည်း စကားထားမေးမြန်းဖြေဆိုခြင်း ယဉ်ကျေးမှုရှိကြသည်။ တိုင်းရင်းသား လူပျို၊ အပျိုကလေးများသည် မိမိတို့၏ ဖူးစာဖက်ကို လူငယ်အချင်းချင်း စကား ပြောရင်း စူးစမ်းလေ့လာရှာဖွေကြသည်။ ဤသို့ စကားဖလှယ်ဆွေးနွေးမှုကို လူပျို လှည့်သည်။ အပျိုကွမ်သည်ဟု ဆိုကြ သည်။ ကချင်တိုင်းရင်းသားတို့၏ မိုးရာ နေအိမ်များတွင် 'အင်လားခွမ်' ခေါ် 'အပျိုဆောင်' ထားရှိသည်။ ထိုနေရာ တွင် ကချင်လူပျို၊ အပျိုတို့ လွတ်လပ်စွာ တွေ့ဆုံစကားဖလှယ်နိုင်သည်။ တစ်ဖန် နှင့်တစ်ဦး အမျိုးအနွယ်သင့်မြတ်သူချင်း မေးခွန်းများမေးကြသည်။ သွယ်ဝိုက် စကားဖြင့် အချစ်ကိုဖော်ပြကြသည်။ တေးဂီတများသီဖွဲ့ကြသည်။

ကယား၊ ကရင်၊ ချင်း၊ ရှမ်းလူငယ် များသည်လည်း အပျိုအိမ်သို့သွားရောက် ချစ်ရေးဆိုခွင့်ရှိကြသည်။ ညအချိန် မီး ဘေးတွင် ဝိုင်းထိုင်ကာ စကားပြောပြ ရယ်မောကြ၊ စကားထာဝှက်ကြ၊ စောင် ကြ၊ ချိတ်ကြ၊ ချစ်ရေးဆိုကြသည်။ ကာလသားတို့ တီးမှုတ်သီဆိုသော ထော သွားကို အပျိုကလေးတို့က သိနားလည် ကြသည်။ အဓိပ္ပာယ်ဖော်ထုတ်နိုင် နိုင်သည်။ ကရင်လူငယ်များအတွက် အ ဂေဟာထားရှိသည်။ 'ဘလော်' ဟု ခေါ် သည်။

သည်ထူးခြားချက်ကလေးများသာ အားကျဖွယ်။ သူတို့ခေတ်က လူပျို၊ အပျို တို့ ခံစားနိုင်ခဲ့သည့် လွတ်လပ်ခွင့် ယခု ခေတ်လူငယ်များ အလားတူ အခွင့်အရေးမျိုးရရှိ၏လော။

အကြင်အိမ်၌ မုရိုးတစ်ပင် စိုက်ထားအံ့



မိမိသည် အငြိမ်းစား ဟုသဖြင့် ငြိမ်ငြိမ်လေးနေ၍ စားနေလိုမဖြစ်။ ကိုယ် ထက်လှုပ်ရှား အနည်းဆုံးတော့ လမ်း လျှောက်ရမည်။ နေပြည်တော်တွင် အငြိမ်းစားများ လမ်းလျှောက်ခြင်းသည် စက်ရှင်တစ်မျိုးလိုဖြစ်နေသည်။ နံနက် ခင်း အိုသည်ရုပ်ဟန်လုပ်ကာ မာန်တင်း ခင်ကော့ ခါးမတ်လျက် အလကားရ သောလေကို အဆုတ်ပြည့် ရှူသွင်းရှူ ဆုတ်လုပ်ခြင်းသည် မိမိတို့အိပ်ပယ်များ အတွက် မလုပ်မဖြစ် လိုအပ်ချက်ဖြစ် သည်။ ယနေ့က လက်ကျန်ဟင်းရွက်နွမ်း များ ယနေ့ ခင်းကျင်းရောင်းချရာတွင် ထယ်သူအကြိုက်ဖြစ်စေရန် ရေဖျန်းရ သောဖျေးသည်၏လုပ်ဟန်နှင့်လည်း တူ သလိုလိုဟု တွေးမိသည်။

သို့ဖြင့် နေပြည်တော်သို့ရောက်ရှိ သည့်နေ့မှစ၍ ဝတ္ထုရေးမပျက် နေ့စဉ် စာမီးလျှောက်ခဲ့သည်ဖြစ်ရာ မိမိကဲ့သို့ အိပ်ပယ်ဘဝတူများ လမ်းလျှောက်ရင်း ထစ်ခါဆုံ၊ နှစ်ခါတွေ့၊ နောက် အကြိမ် ကြိမ်ဆိုတော့ စကားတစ်ခွန်းပြော၊ နှစ် ခွန်းပြော ယင်းနောက် လူရင်းကြီးများ သစ္စာယုံဖြစ်လာကြသည်။ ဘဝတူ ဦးမောင်ငယ်နှင့် မိမိသည် ဤနည်းဤ နည်း လမ်းပေါ်မှာပင် လမ်းလျှောက်ဖော် စကားပြောဖော်ဖြစ်ခဲ့ရသည်။

ယင်းသို့ ကိုယ်လက်သွေးပူ ပါးစပ် သေဝါးကာလများအနက် တစ်နေ့ လမ်း လျှောက်ရင်း ကွန်ကရစ်လမ်းနံဘေး၊ မြက်ခင်းစပ်တွင်ပေါက်နေသော အရွက် မီးဖျော့ဖျော့ ခပ်ကြီးကြီး ခါးစောင်းခန့် ဖြင့်သောအပင်တစ်ပင်ကိုရပ်ကာ ညွှန်ပြ သည်။

“ခင်ဗျား၊ ဒီအပင်ကိုသိလား”
“မရိုးနဲ့တူတယ်”
“ဟုတ်တယ် မရိုးပါ။ လူတွေက ဒီအပင်ကို အလေးဂရုမထားကြဘူးဗျ။ ဦးရင်းဆေးမှာ အတော်အသုံးတည့်

တာပဲဗျ”
“ဟုတ်လား၊ ဘယ်လိုအသုံးတည့် တာလဲ”

အသုံးတည့်သော မရိုးပင်ကို မိမိ လည်း အနည်းအကျဉ်းတော့ သိထား သည်။ မိမိတို့ ယခုတွေ့ရသော မရိုးပင် သည် အမြင့် (၃) ပေ၊ (၄) ပေသာသာ ခန့်သာရှိပါသည်။ လမ်းရင်းသူများ မြက်ခတ်ရာမှ ရောနှောခတ်ပိုင်းခံရပြီး ကာမှ ပြန်လည်အညွှန်တက်လာဟန်တူ ပါသည်။ နေပြည်တော်တွင် မရိုးပင်များ ယခုလို လမ်းနံဘေးတွင် အများအပြား တွေ့ရသည်။ မိမိ ယခင်က နေဖူးသော ရှမ်းပြည်နယ် လားရှိုးမြို့တွင် ဤနယ် များများစားစားမမြင်မိပါ။

“ကျွန်တော်က မသိပါဘူးဗျာ၊ အိမ်ခန်းနားက တိုင်းရင်းဆေးဝါးသနာပါ တဲ့လူက ပြောပြတာပါ။ တစ်နေ့က ချောင်းဆိုးလိုက်တာဗျာ။ အင်္ဂလိပ်ဆေး တွေသောက်လည်း မသက်သာဘူးဖြစ် နေတာလေ။ သူကပဲ အဲဒါလုပ်ကြည့် ပါလားဆိုလို့ သောက်ကြည့်တယ်။ အဟုတ်ဗျာ၊ ခုခင်ဗျားမြင်တဲ့အတိုင်းပဲ ဘာမှမဖြစ်တော့ဘူး၊ လူတွေက လမ်း ဘေး အလွယ်တွေတော့ ဘယ်သူမှ အထင်မကြီးကြဘူး”

“ဒါပေါ့ဗျာ၊ လူတွေရဲ့အကျင့်က ငွေကုန်မှ အထင်ကြီးကြတာလေ။ ဒါနဲ့ ဘယ်လိုလုပ်သောက်ရတာလဲဗျ။ ပြောပြ ပါဦး”

အမှန်လည်းမိမိမသိပါ။ စာတွင် ချောင်းဆိုးပျောက်သည်ဟုသာပါသည်။ မည်သို့သောက်သည်မသိ၊ မည်သို့ပြုလုပ် သောက်ရသည် ရေးမထားပါ။

“အထူးအထွေတော့မဟုတ်ပါဘူး၊ အရွက်ခပ်ရင့်ရင့် (၄)၊ (၅) ရွက်ယူပြီး ရေစင်စင်ဆေး၊ ကျွန်တော်က အိမ်က

ငရုတ်ဆုံကို ဆေးကြောပြီးသုံးတာပဲ။ ကြိတ်လိုက်ပြီး အရည်ညစ်ယူတယ်။ သူတို့အပြောကတော့ သတ္တုရည်ပေါ့။ အကြမ်းပန်းကန်နဲ့ထည့်၊ ဆားနည်းနည်း ခတ်၊ နောက် ကြွေဖွန်းနဲ့ မနက်တစ်ဖွန်း၊ ညတစ်ဖွန်းဆိုရပြီ။ ကျွန်တော်တော့ အဲဒီ တစ်ရက်ပဲသောက်လိုက်ရတယ်။ လုံးဝပဲ၊ မဆိုးတော့ဘူး”

မိမိသည်လည်း တိုင်းရင်းဆေးပင် များကို အလေးထားသူဖြစ်သည်။ ဆရာ ကြီး သာဂဒိုး၏ ‘သဘာဝဓာတ်စာနှင့် ကျန်းမာရေးစာအုပ်များ’ ကစ အခြား တည်တောဆရာတော်၏ မြန်မာ့ဆေး ပင်များ၊ မဟော်သဓာ ဦးရွှေဝင်း (သိမ် ဖြူ)၊ အရှင်နာဂသိန်ဆေးအဘိဓာန်နှင့် နောက်ဆုံးကျန်းမာရေးဝန်ကြီးဌာနက ထုတ်ဝေသည့် ဆေးဖက်ဝင်အပင်များ ပေါင်းချုပ်ကိုပါ လေ့လာ ဖတ်ရှုဖူးပါ သည်။ နေရာတကာ ထစ်ခန့်ဆို ဆေး ခန်းပြေး ဆရာဝန်ပြရသောအလုပ်ကို မလုပ်ချင်ပါ။ ဤသို့သော အသေးအမွှား ကစ ဆရာဝန်ချည်းအားကိုးနေမည့် အစား မိမိတို့မိရိုးဖလာတိုင်းရင်းဆေး များကို ပိုမိုအားပြုသင့်သည်ဟု ထင်ပါ သည်။ ငွေကြေးကြောင့်လည်း တစ်စိတ် တစ်ပိုင်းပါပါလိမ့်မည်။ ပင်စင်စားတစ်ဦး ၏စင်ငွေက သိကြသည့်အတိုင်း ထမင်း နှပ်မှန်ရန်ပင် အနိုင်နိုင်ဖြစ်သည်။ သား သမီးအထောက်အပံ့မရှိ၊ မလိမ္မာလျှင် လမ်းဘေးရောက်နိုင်သည်မဟုတ်ပါလား၊ ထို့ကြောင့် တိုင်းရင်းဆေးသည် မိမိတို့ အားကိုးအားထားရာဖြစ်ပါသည်။

အမှန်တော့ မရိုးပင်သည် ဦးရင်း ဆေးအမြင်အရ မိမိလေ့လာခဲ့သည့် ‘အကြင်အိမ်၌ မရိုးပင်စိုက်ခြင်း’ ထိုမရိုးပင်ရှိသောအိမ်၌ အသိလျှင် ဆေး သမားများဝင်ထွက်သွားလာနိုင်ရန်အညံ့

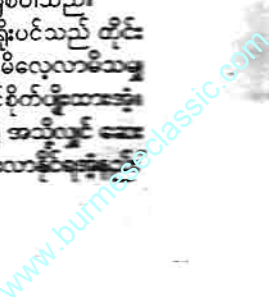

ဟု နဂဏ္ဍီကျမ်းဆရာမြတ်တို့ ဂုဏ်ပြု ဖွဲ့ဆိုစကားရှိသောဆေးပင်ဖြစ်သည်။

မိမိတို့ နေအိမ်ခြံဝင်းတွင် မရှိပင် တစ်ပင်စိုက်ပျိုးထားခြင်းဖြင့် အိမ်သားတို့ နာရောဂါဘယများအတွက် အိမ်၌ ဆေး ဆရာသမားတော်ရှိနေသကဲ့သို့ အားကိုး အားထားပြုနိုင်ကြောင်း ဆိုလိုခြင်းဖြစ် သည်။ ရုက္ခဗေဒအမည် Calotropis Gigantea မရှိပင်သည် ခြံယောင်ပင် ဖြစ်၍ အရွက်မှာ ရွက်လွှဲထွက်ကာ ရွက် ရင်းရှူးလျက် ရွက်လယ်အပြန့်ကျယ် သည်။ ရွက်ထိပ်ပိုင်းခပ်ပိုင်းပိုင်းဖြစ်သည်။ အစိမ်းရောင်တွင် အဖြူဖျော့ဖျော့ ငွေ ရောင်အမွှေးနုများရှိသည်။ ရွက်ကိုင်းများ ချိုးလိုက်ပါက နို့နှစ်ရောင်အစေးဖြူများ ထွက်သည်။ အပင်သန်စွမ်းပါက လူတစ် ရပ်ကျော် (၁၀) ပေ (၁၅) ပေခန့်အထိ မြင့်ပါသည်။ အပွင့်မှာ ပန်းရောင်၊ အနီ၊ အဖြူများ နတ်တော်၊ ပြာသို ပွင့်သည်။ အသီးမှာ ကောက်ကာ (၃) လက်မ၊ (၄) လက်မခန့်ရှိသည်။ ဒေသအနှံ့ အနည်း အများပေါက်ရောက်တတ်ပါသည်။ မိမိ ရှမ်းပြည်နယ် လားရှိုးတွင်နေထိုင်စဉ်က မှု တွေ့ ရခဲ့ပါသည်။ ဤနေပြည်တော် ရောက်ကာမှ ပေါပေါများများတွေ့ရ ခြင်းပါ။

ကျမ်းများအလိုအရ မရှိပွင့်သည် သုတ်သွေးကိုပွားများစေခြင်း၊ ဝမ်းမီး တောက်စေခြင်း၊ အစာကြေညက်လွယ် ခြင်း၊ နှုတ်ကိုမြိန်စေခြင်းပြုတတ်၏။ ၎င်း အပြင် နှုတ်မမြိမ်၊ သွားရည်ကျခြင်း၊ မြင်းသရိုက်၊ ချောင်းဆိုး၊ ပန်းနာရောဂါ တို့ကို ပျောက်ကင်းစေပါသည်။ မရှိ ပွင့်အဖြူသည် ဆေးကျမ်းများအလို အားဖြင့် ပိုးထိုးအောင့်၊ ဝမ်းကိုက်ရောဂါ သက်သာ ပျောက်ကင်းကာ ခွန်အားပြု စေသည်။ အနီပွင့်မှာကား ချုပ်၏။ သလိပ်ဒေါသကိုနိုင်၏။ နှုနာပိုး၊ သွေး အန်သွေးကျ၊ ဂူလုံး၊ ဖောရောင်သော ရောဂါများကို ပျောက်ကင်းစေတတ်၏ ဟု အရှင်နဂဏ္ဍီ၏ အခြေပြုဆေး အဘိဓာန်တွင်ဆိုသည်။

ဆေးကျမ်းများတွင် မရှိပင်၏ ဆေးအသုံးများမှာ သွားနာခြင်းအတွက် မရှိပင်အရိုးအစေး (ဆိုခဲ့သလို အခက် အရွက်ကိုချိုးလိုက်လျှင် အစေးထွက်ပါ သည်) ကို ဂွမ်းစ၊ အဝတ်စနုနုတွင်တို့ ယူ၍ ကိုက်နေသည့်သွားအရင်းတွင် အုံသိပ်ပေးပါ။ အကိုက်အခဲကိုမူ ယင်း အစေးကို ရှိန်းခွံနှင့်သွေးရုံ မြန်မာသမား များက ဆေးထိုးသောစုတ်ဖြင့်ပေါက် ပေးကြသည်။ ခေါင်းကိုက်လျှင်မူ မရှိ

ကိုင်းခြောက် (မရှိကိုင်းခဲတံလုံးခန့်တွင် ခြောက်သွားပါက အခေါင်းပေါက်များ ဖြစ်ပေါ်နေပါသည်) အခေါင်းကို တစ် ဖက်က မီးရှို့အခိုးကို ကျန်တစ်ဖက်မှ ရှူ ပေးရသည်။ အစေ့ကိုသွေးကာ နှုနင်းနှင့် ရောလိမ်းပေးပါက မျက်နှာတင်းတိပ် ပျောက်သည်။ အနာကြီးရောဂါ၊ အရေ ပြားရောဂါများတွင် မရှိမြစ်မှုန့်နှင့်ပျား ရည်ကိုတေပြီး ရွှေကြီးစေ့ခန့်လုံး၊ တစ်ခါ လျှင် သုံးလုံး တစ်နေ့သုံးခါ သောက်ရ သည်။ မရှိစေ့နှင့် ဆီးဖြူခေါက်မှုန့်ကို ရောကြိတ်ပြီး ချက်ပတ်လည်ဆီးအိမ်မှာ လူးလိမ်းပေးပါက ဆီးချုပ်ခြင်းပျောက် ကင်းပါသည်။ သွက်ချာပါဒ၊ လေငန်း အဆစ်ရောင်ရောဂါများအတွက် လိမ်း ဆေးကို မရှိရွက်နှင့် ဖော်စပ်ရသည်။ အနာရောင်တင်ခြင်းအတွက်လည်းလိမ်း ကာ အဝတ်စည်းပေးထားရသည်။

ယင်းနောက် မျက်စိများမှုန့်ခြင်း၊ ဝေသီခြင်းများဖြစ်ပါက မရှိခေါက်ကို (မခန်းဆီ)ပြုလုပ်၊ မျက်စိမှာတွင်းလိမ်း ပေးရသည်။ (မျက်ဆန်တွင်းသို့မဝင်ရန် ကိုမူ ဂရုပြုပါ။) ခြင်များမှရရှိလာသော ဒုက္ခ ဆင်ခြေထောက်ရောဂါအတွက် မရှိမြစ်သည် အသုံးတည့်ပါသည်။ မရှိ မြစ်ကို ဆန်ပုံးရည်နှင့် ပျစ်ပျစ်သွေးလိမ်း ပေးရသည်။ တစ်စတစ်စသက်သာလာ ပါသည်။

မိမိတို့ကဲ့သို့ အသက်အရွယ်ရလာ သူများ ဒူးခေါင်းမကြာခဏဒုက္ခပေး တတ်ပါသည်။ ယင်းသို့ ဒူးခေါင်းကိုက်ခဲ၊ ကွေးဆန်မရဖြစ်တတ်သူများအဖို့ မရှိ ပင်၏အစေးကိုလိမ်းပေးပါ။ ပို၍ကောင်း သည်မှာ ရှိန်းခွံနှင့်ရောလိမ်းပါ။ တစ်နေ့ လျှင် သုံးကြိမ်ခန့်နှင့် နှစ်ရက်၊ သုံးရက် လိမ်းပေးပါ။ ထူးခြားလာတာတွေ့ရမည်။ ပန်းနာရင်ကျပ်သလိပ်နာသမားများအဖို့ မူ အစေးကိုခြစ်ယူ၊ မရှိရွက်ကိုပါကြိတ် ခြေ၊ အရိပ်မှာ အခြောက်ခံထားပြီး အိုးစ လောင်းမှာ မီးခိုးမိုင်းဖြစ်အောင်အပူပေး ပါ။ ယင်းမိုင်းကိုရှူပေးပါ။ နောက်တစ် နည်းမှာ မရှိပွင့်နှင့် ငရုတ်ကောင်း ဆတူ ရောကြိတ်၊ မန်ကျည်းစေ့ခန့် အလုံးပြု၊ အရိပ်မှာ အခြောက်လှန်း၊ တစ်နေ့သုံး ကြိမ်စားပေးပါ။ ပျောက်ပါသည်။

အထိုင်များသူများ၊ လိပ်ခေါင်း သမားများအတွက်၊ အတွင်းလိပ်အတွက် မရှိကိုင်း၊ မန်ကျည်းကိုင်း မီးဖိုမိကျီခဲပေါ် တင်၊ စမုန်ဖြူကိုဖြူးပေးကာ အနာကို မိုင်းတိုက်ပေးရသည်။ နားကိုက်နားပြည့် ယိုလျှင် မရှိရွက်ရင့်ထောပတ်သုပ်၊ မီး ပြု ပူပူနွေးနွေး အရည်ညှစ်ယူကာ နား

ထဲသို့အစက်ချပေးရသည်။ နားနာ၊ နား စည်ရောင်၊ ပြည်ငန်း၊ မန်းထွက်နားရော ဂါမုန်သမ္ဘ သက်သာပျောက်ကင်းစေပါ သည်။

မိမိတို့ကဲ့သို့ သက်ကြီးရွယ်အိုများ မျက်စိမှုန့်ဝါးရုံသာမက တစ်ခါတစ်ရံ ယားတတ်သည်။ မျက်သားယားတတ် သည်။ ယင်းသို့သောဝေဒနာအတွက် မရှိမြစ်အခေါက် (၁၂) ပဲသား၊ ရေ (၂၅) ကျပ်သားခန့်မှာ တစ်နာရီခန့်ကြာအောင် စိမ်း၊ အဆိုပါ စိမ်းရေကို မျက်စိမျက်ဆန် သို့ အစက်ချ၊ မျက်စဉ်းခတ်ပေးရသည်။ မျက်စိယားတာမက မျက်စိကျိန်းစပ်တာ လည်း သက်သာ ပျောက်ကင်းပါသည်။

သို့ဖြစ်ရာ မရှိပင်တစ်ပင်ကို မိမိ တို့၏အိမ်ခြံဝင်းအတွင်း မြေကွက်လစ် တွင်စိုက်ထားခြင်းအားဖြင့် အထက်တွင် မိမိ ရေးသားပြုခဲ့သကဲ့သို့ ဆေးသမား တော် အိမ်ခေါ်ထားစရာမလိုလောက် အောင် ဆေးဖက်ဝင်လျက်ရှိပါသည်။ နွယ်မြက်သစ်ပင် ဆေးဖက်ဝင် ဟူသော ဆေးပညာ၊ ရှေးစကားသည် မှန်ကန်ထ သည်။

“လက်စသတ်တော့ ခင်ဗျား ချောင်းဆိုးနေတာ မရှိနဲ့ပျောက်သွား တာကိုး။ ကျွန်တော်လည်း တစ်လောထ ဖူးနာသလိုလိုဖြစ်လိုက်သေးတယ်။ မရှိ နဲ့ပဲသက်သာသွားတာပဲ။ မရှိက စာထဲ မှာဆိုထားသလို တကယ့်သမားထော် အိမ်ခေါ်ထားသလိုပဲဗျ။ တော်ရုံတန်နဲ့ ဆို ဒါနဲ့ပဲအဆင်ပြေနေတာပဲ။ လူတွေ က သတိမထားကြလို့ပါ။”

ဤတွင် လမ်းလျှောက်သမား အငြိမ်းစားအိပ်ပယ်နှစ်ယောက် စကား တပြောပြောနှင့် ကိုယ်စိကိုယ်စိအိမ် လမ်းခွဲသို့ရောက်ရှိလာကြသဖြင့် လူဆူ ခွဲခွဲဆတ်ဆတ်ကာပြန်ခဲ့ကြစေကာမူ အထွေ ကမပြတ်သေး။ မြန်မာတို့၏အစဉ်အထွေ ရှေးရိုးတိုင်းရင်းဆေးပညာသည် မြတ်စွာ သက်တော်ထင်ရှားရှိနေစဉ် ဆရာဝင်က၏ဖြစ်စဉ်များဆီသို့ အထွေ နယ်ဆန်မိသေးသည်။ မိမိတို့အရှေ့တိုင်း ရိုးရာဆေးပညာသည် အစဉ်အလာထွေ ရိုးအတိုင်း ဖြတ်သန်းခဲ့ကြရသော်လည်း သိပ္ပံနည်းကျ သုတေသနကူပုံမှအပြင် အဝသာရရှိပါက အနာဂတ်၏တောဝ ပလာမည်အလင်းရောင်ကို ခံယူထား တနေကြသော အခြေခံလူတန်း အများစု ရယူနွေးထွေးစေနိုင်မည် ဖြစ်ကြောင်း တွေးမြင်ရေးသား သည်။



အားလုံးက များသောအားဖြင့် သိထားကြတာက ကျွန်တော်ကို ဟင်္သာတ သားတစ်ယောက်ဖြစ်တယ်ဆိုတာပါပဲ။ ထင်မယ်ဆိုရင်လည်း ထင်လောက်ပါပေ တယ်။ သိတတ်စအရွယ်ကတည်းက ဟင်္သာတမှာနေပြီး ဟီးသူငယ်တန်း ကလေးဘဝကနေပြီး အိမ်ထောင်ကျလို့ အလုပ်ရတဲ့အထိ ဟင်္သာတမှာဆိုတော့ ဘယ်သူတွေကများ တစ်နယ်သားလို့ ထင်ကြမှာလဲလေ။ တကယ်ဆို ကျွန်တော် က ရန်ကုန်မှာမွေးတဲ့ ဟင်္သာတသား စစ်စစ်ပါ။ ဒီလိုဆိုလိုက်တော့ နားရှုပ် သွားကြမလားဘဲ။

တကယ်ပြောတာပါ။ ကျွန်တော်

ကို အမေကမွေးတာ ရန်ကုန်မှာပါ။ ဇာတိချက်မြစ်က (၅၂) လမ်းမှာဆိုတော့ ကာ ရန်ကုန်သားစစ်စစ်ပါ။ ဒါပေမယ့် ရန်ကုန်ပါးတော့မဝခဲ့ရပါဘူး။ ဥမမည် စာမမြောက် လူလားမမြောက်သေးတဲ့ နှစ်နှစ်သားအရွယ်ကတည်းက ကျွန်တော် အဖေဟာ ဟင်္သာတကို အလုပ်တာဝန် (မီးရထားစက်မှုဌာန - စက်ခေါင်းပြင် ဌာန) မှာ အလုပ်ရပြီး ပြောင်းရွှေ့လာ ခဲ့တာဆိုတော့ ကျွန်တော်လည်း အလို အလျောက် ဟင်္သာတသားဖြစ်ခဲ့ရတော့ တာပါပဲ။

ဟင်္သာတဆိုတာ ဧရာဝတီတိုင်း ဒေသကြီးထဲက အဓိကကျတဲ့မြို့တစ်မြို့

ပါ။ တိတိပပပြောရရင်တော့ ဧရာဝတီ မြစ်ရဲ့အနောက်ဘက်ခြမ်းမှာ မြစ်ကမ်း နံဘေး မေးတင်ထားတဲ့မြို့။ ဟင်္သာတကို တို့ပျော်စံရာမြေ။ ဟင်္သာတကို ငှက် အပေါင်းတို့ရဲ့မင်းလို့ ဆိုကြလေတော့ ဟင်္သာတကိုလည်း ငှက်မင်းတို့ရဲ့ မြို့ တော်လို့ ဆိုလေသော် မှားနိုင်အံ့မထင် ပါပေ။ ရှေးယခင်အခါက ရန်ကုန် - မန္တလေး အညာဆန်သင်္ဘောကြီးပေါ်မှာ လမ်းခရီးစဉ်တစ်လျှောက် မြို့စဉ်ဆိုင် ကပ်မှုကို အတိုကောက်သင်္ဘောကြီးက ကဗျာဆန်ဆန်ရေးစပ်ထားတာကို မှတ် သားထားခဲ့ဖူးပါတယ်။

ရန်၊ ဒေး၊ မအူ၊ ဖြူ၊ ငှက်၊ မြစ်

ပန်းမြိုင်လယ်-စိန်ဝင်း

ဟင်္သာတလားနဲ့ ဟင်္သာတလား



ပြည်၊ ရက်၊ လ၊ ဘူး၊ ကွေး၊ ရေနံ၊ ကျွန်း၊
လေးဦး၊ ခုတ်မြို့၊ မြင်းခြံ၊ မန္တလေးထိ
သဘောဆန်

လို့ ရေးထားပါတယ်။ ဧရာဝတီ
မြစ်ရိုးတစ်လျှောက် လမ်းခရီးမှာ ဆိုက်
ကပ်ရတဲ့မြို့များကို အလွယ်တကူသိမှတ်
နိုင်ရန် ရည်ညွှန်းပြီး ရေးစပ်ထားခြင်းပင်။
အတိုကောက်များရဲ့ အဓိပ္ပာယ်မှာ
ရန် (ရန်ကုန်)၊ ဒေး (ဒေးဒရဲ)၊ မအူ
(မအူပင်)၊ ဖြူ (ဓနုဖြူ)၊ မြန်(မြန်အောင်)
ပြည် (ပြည်)၊ ရက် (သရက်)၊ လှ
(မင်းလှ)၊ (မင်းလှ)၊ ဘူး (မင်းဘူး)၊ ကွေး
(မကွေး)၊ ရေနံ (ရေနံချောင်း)၊ ကျွန်း
ဆင်ဖြူကျွန်း)၊ ဦး (ညောင်ဦး)၊ ခုတ်
ပခုက္ကူ)၊ မြင်းခြံ၊ မန္တလေးပဲ ဖြစ်ပါတယ်။
ဤတွင် ထူးထူးခြားခြားအဖြစ်

သတိထားမိသည်မှာ ဟင်္သာတကို (ငှက်)
ငှက်မြို့အဖြစ် တင်စားခေါ်ဝေါ်ထား
ခြင်းပဲ ဖြစ်ပါတယ်။ အလှဦးသင့်လို့
ဟင်္သာတဆိုပြီး ခေါ်ဆိုမည်တွင်ဖြစ်ပေါ်
လာခဲ့ပုံအကြောင်းကို ဗဟုသုတအလိုငှာ
အကျဉ်းချုပ် ပြောပြချင်ပါတယ်။

ကောင်းကင်ယံမှာ ဟင်္သာမောင်နှံ
တူယှဉ်ကာတွဲလို့ဝဲယုံကြလေ၏။ ဟင်္သာ
ဖိုကြီးက ရှေ့မှ ဦးဆောင်ယုံသန်းရင်း
'အောင်' ဟု အော်မြည်လိုက်သည်နှင့်
ဟင်္သာမလေးက မကွဲမကွာ ငှက်တစ်

ကိုယ်စာမျှ နောက်ပါးကခုန်၍ အတူ
လိုက်ပါယုံသန်းရင်းမပင် 'တော်' ဟူသော
မြည်ကြွေးသံကို ပြန်လှန်ထူးလို့ ကြည်နူး
နေကြဟန်ပင် ဖြစ်ပေ၏။ ဟင်္သာငှက်
မောင်နှံနှစ်ကောင်ပေါင်း အော်မြည်လေ
မှသာ 'အောင်တော်သံ' ဖြစ်လာရပါ
သည်။

ပြောရပါလျှင် ဤမြစ်ပြင်၌
သောင်ကမ်းသည် ဟင်္သာငှက်တို့
ပျော်မြူးရာ စံဌာနီပင်ဖြစ်ပါပေသည်။
သို့ကြောင့် ဤမြေ၌ရေဤဌာနီကို
ရှေးယခင်က ဟင်္သာပတ် ဟံသပတ
ဟု ခေါ်ဆိုခဲ့ကြပါသည်။ ထိုဟံသပတ
မှသည် 'ပဲ' အက္ခရာကြေ၍ ဟံသတ၊



ထိုမှ ကာလရွေ့လျောလာသည်အခါ ဟင်္သာတဟု ဆိုမည်တွင်ခဲ့ရသည်ဟု ဆိုပါသည်။

တချို့ကလည်း သဲသောင်များ ပေါ်ထွန်းလျက်ရှိသော ကမ်းခြေတွင် ဟင်္သာငှက်အပေါင်း ကျက်စား ပျော်မြူး ရာဒေသဖြစ်သောကြောင့် ဟင်္သာတ ဟူ၍ လည်းကောင်း၊ ငှက်မုဆိုးတို့၏ ရက်စက်မှုကြောင့် ဟင်္သာဖိုနှင့် ဟင်္သာမ တို့ သေကွဲကွဲသွားကြရရှာလေသည်။ ထိုအခါ ဟင်္သာဖိုနှင့် တမ်းတမ်းတတ နှမ်းလျူဆွေးဟန်အော်မြည်သံကို အစွဲ ပြု၍ ဟင်္သာတဟု ခေါ်ကြသည်ကို လည်း မှတ်သားရပြန်ပါသည်။

တစ်ဖန် မြန်မာနှစ် ၆၀၂ ခုနှစ်၊ နရသီဟပတေ့မင်းသည် တရုတ်တို့၏ ရန်ကြောင့် အောက်အရပ်သို့ စုန်ဆင်း လာရာ ပုသိမ်တွင် (၅) လနေ၍ အပြန် တွင် ပုဏ္ဏဝတီမြစ် (ယခုအခေါ် ၀ဝန် မြစ်) နှင့် ဧရာဝတီမြစ်တို့ဆုံရာ၌ ဖောင် တော်ပေါ်တွင် ဟင်းခွက် (၃၀၀) မပြည့် သဖြင့် မိမိဆင်းရဲလှသည်ဟု ဆိုကာ ဟင်းလျာတ၍ငိုသည်ကို အကြောင်းပြု ပြီး 'ဟင်းလျာတ မတစ်ဆင့် 'ဟင်္သာတ' ဟု ခေါ်ဆိုခြင်းဖြစ်သည်ဟု ရာဇဝင်က ပြောပြနိုင်ပါသည်။

နောက်တစ်မျိုးမှာ ပထဝီရေမြေ အနေအထားအရ သောင်ပေါ်ထွန်းစ တြိဒေသတွင် ရေမြေရာသီဥတုကိုလိုက် ၍ ပေါက်ရောက်သော ဓနုန်းပင်များ ပေါများရာဒေသဖြစ်ခဲ့ပေသည်။ မွန် တိုင်းရင်းသားတို့၏ ဘာသာစကားအရ ဟန်းဒေးပင်ဟု ခေါ်ကြ၏။ ဟန်းဒေး၊ ထိုမှ ဟန်းသဒ၊ ဟင်းသတမှ ဟင်္သာတ မည်သော စကားလုံးဝေါဟာရသို့ ပြောင်းလာခဲ့ကြောင်း ပညာရှင်တို့၏ အဆိုကိုလည်း လေ့လာသိရှိခဲ့ရပြန်ပါ သည်။

မည်သို့ပင်ဆိုစေ ကျွန်တော်တို့ နေရပ်ဌာနီ ဟင်္သာတမြေသည် ဟင်္သာ ငှက်အပေါင်းစုံရာ အော်မြည်သံသီကြွေး ရာ 'အောင်... တော်သံ' လွှမ်းမည် အေးချမ်းသာယာသောမြို့အဖြစ် ကမ္ဘာ့ တင် မော်ကွန်းထိုးလိုက်မိတာတော့ အမှန်ပါ။



ကြားဖူးကြမှာပါ။ 'ဇာတ်တူသား စားရင်း ဟင်္သာကိုးသောင်းပျက်တတ် တယ်' ဆိုတဲ့ သတိပေးစကားဟာ အမှန် တကယ်ပါ။ ပုံပြင်ဆန်ဆန်၊ ဒဏ္ဍာရီ

ဆန်ဆန်သိခဲ့ရတယ်ဆိုပေမယ့် ဟင်္သာ ကိုးသောင်းပျက်တဲ့အဖြစ်ဆိုဟာ ရင်နာ စရာပါ။ ဒီထက်ပိုလို့ဆိုးတာကတော့ ဟင်္သာတသားနဲ့ ဟင်္သာငှက်ဟာ ဆက်စပ်နေတယ်ထင်ရဲ့။ ဟင်္သာတသား တစ်ယောက်က စည်းဖောက်ပြီး ဟင်္သာ ငှက်ရဲ့အသားကိုမှ စားလို့မူကြောင့် အသက်ပါပျောက်ခဲ့ရတယ်ဆိုပါရင် ယုံ ချင်မှတောင်ယုံနိုင်ပါလိမ့်မယ်။ 'ဟင်္သာ မောင်နှံတူယှဉ်တဲ့လို' ဆိုတဲ့စကားအရ အလွန်ချစ်ကြတဲ့သတ္တဝါဆိုတာ ထင်ရှား နေပါတယ်။ ဟင်္သာအဖိုကိုသတ်ရင် ဟင်္သာမလေးက ကျိန်ဆဲမှာပေါ့။ ဟင်္သာမလေးကို သတ်မိပြန်ရင်လည်း ဟင်္သာဖိုကြီးက ကျိန်ဆဲမှာအသေအချာ ပါ။ ဘာပဲဖြစ်ဖြစ် ကျိန်စာအသင့်ခံရရင် တော့ သွားပြီပေါ့။

အဖြစ်အပျက်က ကာလအတန် ကြာခဲ့ပြီဆိုပေမယ့် ပြန်တွေးလိုက်ရင် တော့ မနေ့တစ်နေ့ကလွဲပဲ အောက်မေ့ ရပါတယ်။ လွန်ခဲ့တဲ့နှစ်ပေါင်းလေးဆယ် ဆိုတဲ့ကာလ။ အဲဒီတုန်းက ကျွန်တော် က အသက် (၂၀) မီးရထားစက်မှုဌာန မှာ အလုပ်စတင်ခဲ့တဲ့ ၁၉၇၄ ခုနှစ်မှာဆို တော့ မှတ်မှတ်ထင်ထင်ဖြစ်ခဲ့ရပေတာ ပေါ့။ ကျွန်တော်အလုပ်ဝင်တော့ တွဲပြင် ဌာနမှာ တွဲသန့်ရှင်းရေးဝန်ထမ်းပါ။ အခင်မင်ဆုံး သူငယ်ချင်း အောင်စိုးက တော့ စက်ခေါင်းရုံက မီးထင်းသယ် ဝန်ထမ်းပေါ့။ တွဲသန့်ရှင်းရေးက ရထား တွဲတွေပေါ်မှာ တံမြက်စည်းလှည်းရ တယ်။ တွဲအိမ်သာတွေ ရေဆေးရတယ်။ အောင်စိုးရဲ့ မီးထင်းသယ်အလုပ်က တော့ ရေနွေးငွေ့(steam)စက်ခေါင်းကြီး



တွေကို မောင်းနှင်ဖို့ ကျောက်မီးသွေး တွေ လောင်စာထင်းတွေကို စက်ခေါင်း တန်ဒါထဲထမ်းထည့်ပေးရတဲ့အလုပ်ကို ပြောတာပါ။ အလုပ်နေရာကွဲပေမယ့် ရထား (စက်မှု) ဆိုတဲ့ မိခင်ကတော့ တစ်ဦးတည်းပါပဲ။

သူငယ်ချင်း အောင်စိုးက လူရိုး လူဖြောင့်၊ အရပ်အမောင်းကလည်း ကောင်း၊ ဗလလည်းရှိ၊ ဇလည်းရှိဆိုတဲ့ အထဲကပါ။ ခန္ဓာကိုယ်အချိုးအဆစ်လှပ ဖို့ အလေးမ၊ ကစားတယ်။ သူ့ဗီဇက ထိုးကြိတ်သတ်ဖြတ်ချင်တဲ့ဝါသနာပါလာ တယ်။ ဒီတော့ လက်ငွေထိုးတယ်။ ကြီး စားမှုနဲ့ သူ့သတ္တိခွဲကြောင့် ဟင်္သာတ မြို့နယ်လက်ရွေးစင်တစ်ယောက်ဖြစ်လာ ခဲ့ပါတယ်။ မီးရထားစက်ခေါင်းကြီးတွေ မောင်းနှင်ရတဲ့အလုပ်ကိုမြင်ပြီး အားကျ နေတတ်တယ်။ ဒါကြောင့် မီးရထား အလုပ်ကိုလျှောက်ပြီး ဝင်လာခဲ့တာပါ။

နောက်တစ်ခုက သူ့အလိုချင်ဆုံး သောအရာဟာ လေသေနတ်တစ်လက် ဖြစ်ပါတယ်။ ဒီတော့ ရလာတဲ့ လစာငွေ ထဲကနေပြီး စုဆောင်းလို့ လေသေနတ် တစ်လက်ဝယ်ယူလိုက်ပါတယ်။ မျိုးဇီ ဝီဇဝါသနာဆိုတာ အနည်းနဲ့အများ စီးဆင်းမျောပါတတ်ပါတယ်။ အောင်စိုး ရဲ့ဖခင်ကြီးကိုယ်တိုင်က ဂျူဒိုဆရာကြီး တစ်ယောက်ပါ။ အတိုက်အခိုက်အသတ် အပုတ်ကို ခုံမင်တဲ့သူဆိုတော့ သားဖြစ် တဲ့ အောင်စိုးကိုလည်း လူကြမ်းစိတ် ကြမ်းဖြစ်အောင် ပုံစံသွင်းထားသလိုပဲ။

သေနတ်တစ်လက်နဲ့ လက်ယာ နေတဲ့ သူငယ်ချင်းဟာ အလုပ်အားဆီ ရက်တွေမှာ ငှက်ပစ်ထွက်ပြီး ဝါသနာပါ ရာကိုလုပ်တော့တာပါပဲ။ သတ္တဝါတွေနဲ့ အသက်ကိုမှ အပျော်အပြက်သဘော ထားပြီး ပစ်ခတ်သတ်ဖြတ်နေတာပဲ။ ဖခင်ကြီးက သဘောတွေကျလို့ပေါ့။

ငါ့သားက တော်တော်တောင် လက်တက်လာနေပြီပဲကွ။ ကျည်ထောင် တောင့် တစ်ချက်တစ်ကောင်လို့တောင် ဆိုရမလို့ဘဲ။

ဆိုတဲ့ အားပေးစကားကြောင့် အောင်စိုးလည်း မြောက်ကြွမြောက်ကြွ ဖြစ်လို့။

မြို့နီးချုပ်စပ်ကရွာတွေဖြစ်ကြာ လယ်တီကွင်း၊ ချောင်းဖျားကြီး၊ ဇီကွင်း စစ်ပင်၊ ဒသမြောင်၊ အင်းမ စတဲ့ရွာ သက်ကိုတောင် ငှက်ပစ်ရောက်ပုံဟာ တစ်နေ့တာ ငှက်ပစ်ပြီးလို့ပြန် အလား တော့ ဟိုင်း၊ စဝ္စလီ၊ ချော့၊ ဆက်

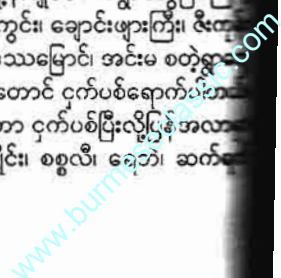

တောင်မျိုးစုံကို ရလာတတ်တာ
သူ့ကို ငှက်ပစ်မှဆိုကြီး၊ မုဆိုး
တစ်ပိကြီးလို့ အပြောင်အပြက်
တောင် ဘဝင်တွေပြီး လုံးဝ
အလျှင်းမရှိခဲ့ပါဘူး။ ဒါက
သနားနဲ့ လုပ်ရပ်ဟာ တစ်ထပ်
နေခဲ့တာကြောင့်ပါပဲ။ ပြောရ
သေနတ်ရကတည်းက လုံးဝ
တုံ့နေဆိုတာမရှိတော့ပါဘူး။
အလုပ်အားတဲ့ရက်မဟုတ်သော်
တိုက်လိုက်လို့ မစိခွင့်ကြုံတဲ့
သူဟာ လေမှာ ထပ်သွားခွင့်
မပြုခဲပြီး ဒီဝိန်ကြွေကျသွား
တည်း ဖြစ်လာခဲ့တော့သည်။
ငှက်ပစ်တဲ့သူအချင်းချင်း၊
တိုက်တဲ့သူတွေအချင်းချင်း
ပြောကုန်ကြပြီ။ ပါရမီရှင်လေး
တဲ့။



အနေတခြား လက်ရည်တက်
ပြင်တဲ့ သားရဲမွေးနေ့မှာတောင်
အဖြစ် ဂုဏ်ပြုတဲ့အနေနဲ့
သေသေနတ်တစ်လက်ကို ပေး
ခဲ့။ ဒါကလည်း သားရဲချင်ခြင်း
သဘောကို အတပ်အကြပ်
မခင်ဖြစ်နေတာကြောင့်ပါပဲ။
သူ့ဒီဆရာကြီးကိုယ်တိုင်က
ပတ် ဝါသနာပါသလို တော
ထွက်ခဲ့ဖူးတာပါ။ အခုလို ငှက်
တာလောက်ကတော့ ရသေ့
တောင်ဆိုရလေမလားဘဲ။
နေ့မှာတော့ အောင်စိုးနဲ့
တူလုပ်ဖက် ဖထီးစောစံ

မုဆိုးလမ်းကြောင်း
တောင်းတစ်ခုရလိုက်ပါတယ်။
တော့ သောင်ပြင်မှာ ဟင်္သာငှက်
လိုက် ညနေစောင်းဆိုကျလာ
တဲ့သတင်းပါပဲ။ ဖထီးစောစံ
ညောင်ပင်ရွာ ပိုက်တန်း
ဆရာတိုဖြစ်ကမ်းနားဘေးကရွာ
သူ့ မီးရထားအလုပ်ထဲမဝင်ခင်
တော့ မြစ်ထဲမှာ ပိုက်ချင်းရာတဲ့
အလုပ်နဲ့ အသက်မွေးဝမ်းကျောင်း
ပါတယ်။ ဒီတော့ မြစ်ရေပြင်နဲ့
ပြင်ကိုင်ကျွန်းတွေရဲ့ အထောက်
အညှောက်လို့နေတာတော့ အမှန်

အောင်စိုးရာ၊ ညနေ နေဝင်ချိန်
သောင်ပြင်ကိုကျလာတဲ့ ဟင်္သာ
နည်းတာမဟုတ်ဘူးကွ။ မင်း

သေနတ်နဲ့ မင်းလက်ဆို တစ်ချက်
တစ်ကောင်ပဲ။ ဟင်္သာတွေက အနား
ကပ်တော့မခဲဘူးကွ။ သေနတ်တစ်ကမ်း
ပဲပစ်လို့ရမှာ အဲဒါမင်းလုပ်ပါလားကွ။

အေးကွ။ နက်ဖြန်ဆို စနေနေ့ ငါ
အားရက်ပဲကွ။ ငါ့အဖေကိုပါပြောပြီး
တစ်ယောက်သေနတ်တစ်လက်နဲ့လာခဲ့
မယ်။ မင်းကော့ရှုမှာလား။

“ငါက နက်ဖြန် နေ့ဂျူတီကွ။
ညနေ (၆) နာရီအထိတော့ စက်ရုံမှာ
နေပေးရမှာကွ။ ရထားအဝင်တွေစုံစမ်း
ပြီး စောပြန်လို့ရရင်လည်း ငါသောင်ပြင်
ဘက်ဆင်းလိုက်လာခဲ့မယ်”

ဖထီးစောစံသောင်း၏ အပြော
ကြောင့် အောင်စိုးတစ်ယောက် တက်ကြွ
လို့နေပါတယ်။ သူ့စိတ်ထဲမှာလည်း အသံ
တိတ်စကားကိုရေရွတ်လိုက်တာက -

“အင်း - ဟင်္သာငှက်တွေအတွက်
ကတော့ မနက်ဖြန်ညနေဆို သေမင်းကို
ရက်ချိန်းယူလိုက်သလိုပါပဲလား။ အုပ်
လိုက်ကျတဲ့အထဲမှာ ဘယ်ငှက်ဟာ
ကဆိုးသူဖြစ်မလဲ၊ ဟင်း ဟင်း - ငါ့လက်
ကြောင်းပြရသေးတာပေါ့ကွာ”

ဖခင်ကြီးကို သောင်ပြင်ထွက်
ငှက်ပစ်ဖို့ပြောတော့ သားရဲအလိုလိုက်
အကြိုက်ဆောင်နေကျဆိုတော့ ဘယ်
မှာငြင်းလိမ့်မတုံး။

“ငါ့သားသွားရင် အဖေကတော့
လိုက်ပြီးသားပဲ ဟဲ ဟဲ ဟဲ။ ငါ့သား
ဘယ်ကိုသွားစလဲ၊ ဘာလုပ်ချင်လဲ၊ သား
ရွေးမှာ အဖေအမြဲရှိတယ်။ သေနတ်
တစ်လက်ရှိရင် တို့သားအဖအဖို့
ဟင်းစားမရွေးပါဘူးကွာ”



ညနေချိန် နေရီဆည်းဆာသည်
မြစ်ပြင်ဧရာကို ရွှေရည်တွေပက်ဆမ်း
ထားသည်သို့ တလက်လက်တောက်ပ
လို့နေပါ၏။ သဘာဝ၏အလှပန်းချီကား
ကို အောင်စိုးတို့သားအဖ ခံစားကြည့်ရှု
ရင်း သေနတ်ကိုယ်စီထမ်းလို့နေပါ၏။
သဘာဝ၏အလှပန်းချီကားကို အောင်
စိုးတို့သားအဖခံစားကြည့်ရှုရင်း သေနတ်
ကိုယ်စီထမ်းလို့ သဲသောင်ကမ်းစပ်မှာ
လမ်းလျှောက်လို့နေကြပါသည်။ နှစ်ဦး
စလုံး ဘောင်းဘီရှည်၊ တောစီးဖိနပ်နှင့်
ကျောပိုးအိတ်တို့ကို ကိုယ်စီလွယ်ထား
ကြပါ၏။ တကယ့်အမဲပစ်မုဆိုးကြီးနှစ်ဦး
ရဲ့ပုံစံတွေပင်ဖြစ်လို့နေတာပါ။

သောင်ပြင်ကမ်းစပ်မှာ သိပ်တော့
ကြာကြာ မစောင့်လိုက်ကြရ။ ‘အောင်

တော်၊ အောင်တော်’ အော်မြည်သံပေး
၍ သောင်ပြင်ထက်သို့ အုပ်လိုက်ဆင်း
နားလာကြသော ဟင်္သာငှက်အုပ်ကို
ကြည့်ပြီး ခေတ္တမျှ မှင်တက်ကာငြိမ်သက်
စွာဖြင့် ရပ်ကြည့်နေကြပါသည်။

သောင်ပြင်ထက်တွင် နီညိုရောင်
ရွှေအဆင်းဖြင့် အုပ်ဖွဲ့လိုက်ဆင်းနားကြ
သည်ကို မြင်နေရသည်မို့ ဟင်္သာအုပ်ကျ
ရာနေရာသို့ အပြေးအလွှားသွားရောက်
ကြပြီး ကိုင်းပင်တွေကို အကာအကွယ်
ယူကာ တပြည်းပြည်းရွေ့သွားသွားနေ
ကြပါသည်။ ဆယ်ကိုက်နီးနီးရောက်
တော့ ရွေ့သို့ဆက်မတိုးတော့ဘဲ ကိုင်း
ပင်များကို ကွယ်ကာပြီး ချိန်သားကိုယ်
စိတ်ကြိုက်ချိန်လို့ သေနတ်နှစ်လက်နှင့်
နှစ်ယောက်လုံးပြိုင်တူပစ်နိုင်ပါမူ ဟင်္သာ
နှစ်ကောင် သေချာပေါက်ရမည်ဖြစ်တာ
ကိုတော့ တွက်ပြီးသားပါ။ ပြိုင်တူမဟုတ်
လျှင်တော့ သေနတ်သံကြားလိုက်တာ
နှင့် လန့်ဖျပ်ပျံထွက်သွားကြမှာတော့
အသေအချာပေါ့။ ဒီတော့ သားအဖနှစ်
ယောက် စိတ်တိုင်းကျချိန်ပြီး တိုင်ပင်
ယူလိုက်သည်။

“တစ်၊ နှစ် သုံးခေါ်မယ်။ သုံးဆို
တာနဲ့ ပစ်နော်။ ကဲ - တစ်၊ နှစ်၊ သုံး
ဖောင်း... ဖောင်း”

ဟင်္သာငှက်အုပ်ကြီးကား ဝရန်း
သုန်းကားဖြင့် လန့်ဖျပ်ထပ်သွားကြပြီ။
သဲသောင်ပြင်ထက်မှာတော့ ကဆိုးသူ
ဟင်္သာငှက်နှစ်ကောင် ကျည်သင့်၍ ဖျပ်
ဖျပ်လူးပြီး ကျန်နေခဲ့တော့သည်။ မြင်
ကွင်းကို အားရကျေနပ်ခြင်းများစွာဖြင့်
သားအဖနှစ်ယောက်စလုံး တစ်ဟုန်ထိုး
ပြေးကောက်ကြသည်။ လက်တစ်ကမ်း
အလို ဟင်္သာငှက်တွေနားရောက်ကာမှ
ထူးထူးဆန်းဆန်း ဟင်္သာနှစ်ကောင်စလုံး
မှာ အတောင်တဖြန်းဖြန်းရိုက်ခတ်ပြီး သဲ
သောင်ပြင်ကို ရှုပ်တိုက်၍ ပြေးထွက်
သွားကြလေတော့သည်။

ပြေးထွက်သွားသော ဟင်္သာနှစ်
ကောင်မှာ တစ်ကောင်နှင့်တစ်ကောင်
ဆန့်ကျင်ဘက်အရပ်များဆီသို့ ဦးတည်
၍ပြေးထွက်သွားကြခြင်းပင်ဖြစ်ပါသည်။
သားအဖနှစ်ယောက်မှာလည်း ဟင်္သာ
ငှက်နှစ်ကောင်အနောက်သို့လိုက်ကြရာ
ဆန့်ကျင်ဘက်အရပ်များကိုပင် ပြေး
လွှားလိုက်ကြရပေသည်။ သေသေ
ချာချာ ချိန်ရွယ်ပြီးပစ်လိုက်ပါလျက်နှင့်
မသေဘဲ ပြေးထွက်ပျံသန်းသွားသည်ကို
မြင်လိုက်ရတော့ စိတ်ထဲမှာ တင်းခနဲ
အံ့ကြိတ်တက်ခေါက်ပြီး ငှက်တွေနှင့်

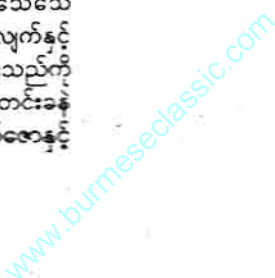

အခြေပြုလိုက်နေကြဆဲပင်။ အောင်စိုးက မြေပြင်ပေါ်တွင် ဆက်မပြေးနိုင်တော့ဘဲ ဝပ်နေသည့်ဟင်္သာကို လက်နှင့်ပစ်အုပ် ပြီးဖမ်းလိုက်ရာမိခါနီးကျမှ တစ်ခါထဲမှ ပြေးပြီး ကိုင်းတောရေစပ်ချဲ့ပတ်ထဲသို့ တိုးဝင်လို့ပြေးသွားပြန်ပါသည်။ ပိုလို့ပင် မချင့်မရဲဖြစ်ရတော့သည်။

သေသေချာချာမှန်ထားပြီးသော ဟင်္သာငှက်ကိုရလို့မရသေးဘဲ ဘာကိုမှ မမြင်တော့။ ငှက်ကိုလည်း မျက်ခြည် ပြတ်ခံ၍မဖြစ်သည်မို့ ကိုင်းတောရေအိုင် ထဲဖြတ်အပြေးမှာပင် လုံးဝမျှော်လင့် မထားသော အိုင်ချောက်ထဲသို့ ကျပြီး ရေနစ်နေတော့သည်။ ဒါကိုလည်း မည်သူမျှ မမြင်လိုက်၊ မသိလိုက်ကြ။

အောင်စိုးရဲ့အဖေ ဂျူဒိုဆရာကြီး လည်း ဟင်္သာငှက်တစ်ကောင်နောက် လိုက်နေဆဲ။ သူကတော့ မကြာမီမှာပင် ဟင်္သာငှက်တစ်ကောင်ကို ဖမ်းမိလိုက်ပါ ပြီ။ သားဖြစ်သူ အောင်စိုးမှာတော့ လက် ရှည်ဖိနပ်၊ ကျောပိုးအိတ်အလေးချိန်နှင့် သေနတ်၏ အလေးချိန်များကြောင့် ရေထဲဆွဲနှစ်လိုက်သလိုဖြစ်သွားမည်မှာ သေချာပါသည်။ ထို့ထက်ပို၍ ရေနစ်ရ ခြင်း၏အကြောင်းရင်းမှန်မှာ အောင်စိုး တစ်ယောက် လုံးဝရေမကူးတတ်ခြင်းပင် ဖြစ်ပါ၏။

ဖခင်ကြီးမှာ ဟင်္သာတစ်ကောင် လက်မှာဆွဲပြီး သောင်ပြင်ကို ပြန်လာ တော့ သားကိုမတွေ့တော့ပြီ။ ကျယ်ပြန့် လွန်းသည့်သောင်ပြင်ပေါ်တွင် ဘေးဘီ ဝဲ၊ ယာဖြန့်ကြက်လို့ ရှာပါသော်လည်း မတွေ့တော့ပြီ။ ကြိုတင်ကြောင်းတောင်နှင့် ဘယ်မှာရှာရမှန်းမသိ။ မြေဦးတည်ရာ လိုက်လို့ရှာနေရသည်မှာပင် နာရီဝက် ကျော်ကျော်ပင်ကြာသွားခဲ့ပါပြီ။

“သားရေ လူလေး မောင်အောင် စိုးရေ”

ဆိုပြီး အော်ခေါ်ပါသော်လည်း ပဲ့တင်ပြန်သံမှတစ်ပါး ပြန်လည်လို့ ထူးသံမကြားရတော့ပြီ။ အချိန်ပိုင်းလေး အတွင်းမှာပင် ပျောက်ခြင်းမလှပျောက် နေခဲ့တာမို့ စိတ်ထဲတောင်တွေးမြောက် တွေးဖြစ်လို့။

“ဘုရား၊ ဘုရား - ငါ့သားလေး ဘယ်များရောက်သွားတာပါလိမ့်။ ဖွဟဲ့ မပြောကောင်းမဆိုကောင်း မြစ်ထဲများ ကျသွားလေပြီလား။ အို - ငါဘာတွေ လျှောက်တွေးနေတာပါလိမ့်။ လွဲပါစေ ဖယ်ပါစေ”

ရင်တွေခုန်လို့ စိတ်တွေလည်း

လှုပ်ရှားနေပါပြီ။ အရပ်လေးမျက်နှာကို လှည့်ပတ်ရှာဖွေပါသော်လည်း မတွေ့ပါ ပြီ။ နေမင်းသည်ပင် ဧရာဝတီမြစ်ပြင် ပေါ်မေးတင်လို့ မကြာခင် မြစ်ထဲဝင်လို့ သွားပေတော့မည်။ မတတ်နိုင်တော့။ သောင်ပြင်ပေါ်ဟစ်လို့သာအော်ခေါ်နေ မိပြန်ပါသည်။

“သား လူလေးရေ မောင်အောင် စိုး၊ အောင်စိုးရေ”

အော်ခေါ်နေသည့်အသံတွေသာ ပဲ့တင်ပြန်လာနေပေမယ့် ပြန်လည်လို့ ထူးသံကား လုံးဝပင် မကြားရပါပေ။ ဟိုးအဝေးကြီးမှာ လူတစ်ယောက် ဘောင်းဘီရှည်နှင့် ခပ်သုတ်သုတ်လာ နေပါသည်။ သားလေးဖြစ်ပါစေလို့ ဆုတောင်းလိုက်မိပါရဲ့။ ဒါပေမယ့် အနီး ရောက်လာတော့ သားအောင်စိုးမဟုတ်။ သားရဲ့သူငယ်ချင်း ဖထိစောစံသောင်း ဖြစ်နေသည်။

“ဦး၊ အောင်စိုးကော။ အောင်စိုး က ဘယ်သွားနေလို့ ဦးကအော်ခေါ်နေ တာလဲ”

ဆိုတော့ ဂျူဒိုဆရာကြီးက ဖြစ် ကြောင်းကုန်စင်ပြောပြလိုက်သည်။ မြစ် ပြင်တနားသောင်ကျွန်း၏ ဓလေ့နှင့် အထာကို ဖထိစောစံသောင်း ချက်ချင်း ဆိုသလို ရိပ်မိလိုက်ပါပြီ။

တစ်စုံတစ်ခုသော အမှောက် အမှားရှိနေနိုင်သည်။ ဒီလိုကိစ္စမျိုးသည် အမှန်တကယ်တော့ သွေးရိုးသားရိုး လုံးဝမဖြစ်နိုင်မှန်း ဖထိစောစံသောင်း တပ်အပ်သေချာစွာ သိလိုက်တာတော့



အမှန်ပင်ဖြစ်ပါသည်။ “ဦးလေးနဲ့ အောင်စိုးတို့ ဒီသံ သောင်မြစ်ဘေးနားမှာ ဘာတွေများ အမှားတွေလုပ်မိကြသေးလဲ”

“ဦးတို့ ဘာဆိုဘာမှမလုပ်မိကြ ပါဘူးကွယ်။ ငှက်ပစ်တာသက်သက်ပါပဲ။ အပိုစကားတွေ၊ မကြားဖုံမနာသာဆဲတာ ဆိုတာတွေမလုပ်မိကြပါဘူး”

“ဟိုဗျာ - ဦးလေးရာ၊ တပို့တထဲ သွားတာတို့၊ သောင်ပြင်မှာ မြစ်ဘက် လှည့်ပြီး ဆီးမတ်တတ်သွားတာတို့တွေ လုပ်မှားမိသေးလား။ မြီးတော့ ကုလား စကားကို ကျွမ်းကျွမ်းကျင်ကျင်မခိုင်း မဟုတ်ကဟုတ်ကရောနော့ပြောတာနဲ့ ကောလုပ်မိသေးသလားလို့ပါ”

“အေး - မင်းသူငယ်ချင်း အောင် စိုးကတော့ ကိုင်းတောစပ်မှာ မတ်ထဲထဲ ဆီးသွားတာတော့ တွေ့မိတာပဲ။ ဘောင်းဘီက အရှည်နဲ့ဆိုတော့ ထို သွားလို့လည်းမရဘူးလေကွာ”

ဖထိစောစံသောင်းက ဂျူဒိုဆရာ ကြီးပြောပြသမျှကို နားထောင်နေရင်း ခေါင်းတဆတ်ဆတ်ညှိတ်နေမိသည်။

“ကဲ - ဦးလေး၊ အောင်စိုး ဒီသောင်ပြင်ပေါ်မှာ မရှိတာသေ သေချာတယ်။ ဟိုကိုင်းတောစပ်တို့ သူ ကြည့်ရအောင်”

ပြောပြောသွားသွားနှင့် ဟိုကြည့် ဒီကြည့်ဖြန်စုံကြည့်လိုက်တော့ အောင်စိုး ဆောင်းနေကျဟော့ဦးထုပ်က ကိုင်းထဲက ရေပေါ်မှာ ပေါလောပေါ်လို့ ကူးကျွမ်းကျင်တဲ့ဖုံတစ်ကောင်လို စောစောစောစော သောင်ပြင်ပေါ်မှာ ရေအနက်က လူခါးလောက်ပင်။ ရှေ့ဆက်အလျှောက်တော့ ဖြန့်ခနဲ ချိုင့်ကြီးထဲပြုတ်ကျတော့သည်။ သို့သော်လည်း နေကျွမ်းကျင်သူတစ်ယောက်အဖို့က ဆန်းဆန်းပြားပြားမဟုတ်။ ကိုယ်တော်ရေပေါ်အလွယ်တကူပင် ပြန်ပေါ်လာသည်။ ဒီတစ်ခါတော့ ရေနက်ထဲသို့ လိုက်ရှာကြည့်သည်။ မတွေ့။ ဝေတာကတော့ ဒီရေထဲမှာဆိုတာကို စိတ်ထဲကအတပ်သိနေပါသည်။ ပင်ကမ်းစပ် မြစ်ချောင်းအင်းအိုင်တွေ အတွေ့အကြုံတွေနှင့် ဒီအရပ်ဒေသ မရိုးအိန်တို ဓလေ့စရိုက်အရ စောစံသောင်းက လူခါးလယ်ထက် နေရာကို ပြန်ကူးလာပြီး လက်အောက်တိုးလျှိုးတောင်းပန်နေသလို ပြင်နားပိုင် ဆန္ဒနားရှည်ကုလားနတ်နား

သလိုက်ပြီး ဘာတွေပြောနေသည်
သိ။ တစ်အောင်အကြာမှာတော့
ပြန်ပေးပြီးပြန်လိုက်၏။ ဘူးခဲ
အလာမှာတော့ အောင်စိုး၏
ကိုယ်ကြီးကိုပါ ဆွဲမပြီးပါလာခဲ့တော့
ရေစပ်အရောက်ဆွဲခေါ်လာပြီး
သို့မတင်လိုက်ကြသည်။ ဖထီး
သောင်းက ရေတွေအနံ့ထွက်
ပန်းပေါ်ထမ်းလျှောက်လိုက်
ပစ်စပ်နှင့် နှာခေါင်းများမှ ရေတွေ
ထွက်ကျလာခဲ့ပါ၏။ သေသေချာ
စစ်ဆေးစမ်းသပ်ကြည့်လိုက်တော့
အင်းစိုးတစ်ယောက် နှလုံးခုန်ရပ်လို့
သက်လုံးဝမရှူတော့ပါ။ အသေချာ
အမှားတစ်ချက်ကတော့ ယောက်ျား
ထုတ်အပ်တဲ့ပညာရပ်တွေထဲမှာ ရေ
သင်မထားလိုက်မိတဲ့အမှားလို့တောင်
ရမှာပါ။



ဟင်္သာသားစားချင်တဲ့ ဟင်္သာတ
သားတစ်ယောက် အသက်ဆုံးရှုံးခဲ့ရပါ
ပြီ။ လူငယ်တစ်ယောက်ဖြစ်သလို ဌာန
ဆိုင်ရာဝန်ထမ်းတစ်ဦးလည်းဖြစ်ပါသည်။
ဟင်္သာတမြို့နယ် လက်ရွေးစင် လက်ဝေ
အားကစားသမားတစ်ဦးလည်းဖြစ်သလို
ထိပ်ကာယအလှအလေးမအားကစား
သမားတစ်ယောက်လည်း ဖြစ်နေပြန်ပါ
သည်။ ဖခင်ကြီးကလည်း မြို့ဂုဏ်ဆောင်
သူ ဒီဆရာကြီးတစ်ယောက်ပါ။ သူ့ရဲ့
တစ်ဦးတည်းသောသားဖြစ်နေပြန်သလို
ရပ်ကွက်အတွင်း သာမန်နာမူလူမှုရေး
အသင်းဝင်တစ်ဦးလည်းဖြစ်နေခဲ့ပါသည်။
လူမှုရေးကိစ္စတွေနှင့် ပတ်သက်လာလျှင်
နေညမရွေးကူညီပေးတတ်တဲ့သူဆိုတော့
သူ့ရဲ့အသုဘအခမ်းအနားဟာ အလွန်ပဲ
စည်းကားလှပါသည်။

ဖြစ်ပျက်မိမှုသင်္ခါရအရ ဖြစ်ပြီးရင်
တော့ ပျက်ရမှာတော့ မြေကြီးလက်ခတ်
မလွန်နိုင်ပါဘူး။ ဒါပေမယ့် အသက်ငယ်
ငယ်ရွယ်ရွယ်နှင့် သံသရာခရီးကို စောစီး
စွာထွက်ခွာသွားနှင့်တာဆိုတော့ သူငယ်
ချင်းတစ်ယောက်အနေနှင့်ရော တိုင်း
ပြည်အတွက် အားထားလောက်တဲ့
အားကစားသမားတစ်ယောက်အနေနှင့်
ပါ ဆုံးရှုံးခဲ့ရတာကိုတော့ နှာမြောလို့နေမိ
ပါသည်။

သူငယ်ချင်းအောင်စိုး သေရတာ
နှင့်ပတ်သက်ပြီး လူတွေရဲ့အမြင်၊
အတွေးအထင်တွေဟာ တစ်ယောက်
တစ်မျိုးမရိုးနိုင်ကြ။ တချို့ကလည်း မြစ်

ကမ်းနားသဲသောင်ပြင်မှာ မတ်တတ်
အပေါ်သွားခဲ့မိလို့ ဆန္ဒားရှည်ကုလားနတ်
ဖမ်းစားခံရတာတဲ့။ တချို့ကလည်း သူ
များအသက်ကို သတ်လိုဇောကပ်ပြီး ရေ
တိမ်မှန်းမသိ၊ ရေနက်မှန်းမသိ၊ ဇောက်
မှန်းမသိကမ်းမှန်းမသိဘဲ အကုသိုလ်
အကျိုး ချက်ချင်းပေးလို့သေရတာတဲ့။
နောက်တစ်မျိုးပြောကြတာကတော့
ဟင်္သာငှက်တွေရဲ့ ကျိန်စာသင့်ပြီး မဖြစ်
သင့်တာဖြစ်ရတာဆိုတဲ့။

ရှေးမိနောက်မိဖြစ်တဲ့ အသက်
(၈၀) ကျော် ဘကြီးအုန်းဆိုသူကတော့
ဆေးတံကြီးကိုခဲပြီး -

“ဟင်္သာဆိုတာ ငှက်အပေါင်းတို့
ရဲ့မင်းကွယ်။ ဘကြီးအမြင်၊ဘကြီးအသိနဲ့
ပြောရရင်တော့ ဟင်္သာတသားနဲ့ ဟင်္သာ
သားဆိုတဲ့နေရာမယ် ဟင်္သာတသားဆို
တဲ့နေရာမှာ တအကွရာသားကြေလိုက်
ရင် ဟင်္သာသားဖြစ်သွားမှာပေါ့ကွယ်။ ဒီ
တော့ ဟင်္သာတသားက ဟင်္သာငှက်
သားကိုစားလိုက်ရင် ဇာတ်တူသားကို
စားမိတယ်လို့ မဆိုနိုင်ဘူးလားကွယ်။
ဇာတ်တူသားစားမိလို့ ဟင်္သာကိုးသောင်း
ပျက်တယ်ဆိုတဲ့ ပုံပြင်သာကတွေ
လည်းရှိနေတာကြားဖူးကြမှာပေါ့ကွယ်။
ဟင်္သာငှက်ဆိုတာ တကယ်တော့
နှယ်နှယ်ရရသတ္တဝါတော့ မဟုတ်ဘူး။
သုတ္တန်ပါတ် မုန့်သုတ အဋ္ဌကထာမှာ
ဟင်္သာခြောက်မျိုးရှိတယ်လို့ ရေးထား
တယ်။ အဲဒါတွေကိုတော့ ဗဟုသုတ
အဖြစ် မှတ်သားထားကြပေါ့ကွယ်”

ပရိတ်ဟင်္သာ - အစိမ်းရောင်အဆင်း
ရှိတဲ့ဟင်္သာ၊ အမူဟင်္သာ - ကြေးနီရောင်
အဆင်းရှိတဲ့ဟင်္သာ၊ စီရပ်ဟင်္သာ - နို့ရည်
အဆင်းရောင်ရှိတဲ့ဟင်္သာ၊ ကာဠဟင်္သာ -
အနက်ရောင်အဆင်းရှိတဲ့ဟင်္သာ၊ ပါက
ဟင်္သာ - ရွှေရောင်အဆင်းရှိတဲ့ဟင်္သာ၊
သုဝဏ္ဏဟင်္သာ - ရွှေရောင်အဆင်းရှိတဲ့
ဟင်္သာတဲ့ကွ။

အဲဒီ သုဝဏ္ဏဟင်္သာဆိုတဲ့ ဟင်္သာ
မျိုးဟာ သူ့ရဲ့အမွှေးအတောင်တွေက
ရွှေအတိပြီးနေတယ်လို့တောင် စာတွေ
ထဲမှာ ဆိုထားတာ ဖတ်ဖူးသကွယ်။

က- ဒီတော့ကာ အမှားကပေးကြ
တဲ့ ထင်ကြေးတွေကိုလည်း မှားတယ်
လို့တော့မဆိုချင်ပါဘူး။ ဘကြီးအထင်
ပြောရရင်တော့ လေသေနတ်မှန်ထားတဲ့
ဟင်္သာငှက်ကို လက်လွတ်မခံချင်တဲ့စိတ်
ရယ်၊ ရယူလိုချင်တဲ့ဇောတစ်ခုတည်းနဲ့
ရေတိမ်၊ ရေနက်မခွဲတော့ဘဲ ရေထဲ
ငွတ်တိုးဆင်းသွားပြီး နောက်ဆုံးတော့

ရေမကူးတတ်တဲ့ အတွက်ကြောင့်သာ
အခုလို မောင်အောင်စိုး သေရတာပါ
ကွယ်။

ဘာသာတရားအရပြောရရင်တော့
ကံကံ၏အကျိုးပဲပေါ့ကွယ်။ သူ့အသက်
သတ်ရင် ကိုယ့်အသက်ကို ပေးရတတ်
တာကလား။ ဒီတော့ ပါဏာတိပါတာကို
ရှောင်ကြဉ်ကြတာတော့ အကောင်းဆုံး
ပဲပေါ့ကွယ်။ အမှားကိုမြင်ရင် အမှန်ကို
ပြင်ကြရမှာပေါ့ကွယ်။ အဆိုးတွေကို
ရှောင်ပြီး အကောင်းတွေကို ဆောင်ကြရ
မှာပေါ့။ ပြီးတော့ ရှင်မဟာရဋ္ဌသာရရဲ့
လက်သစ်တောင်တာဆုံးမစာမှာ ‘ကိုယ်
နှင့်လည်းစာ၊ သတ္တဝါကိုကြင်နာလှစေ၊
သူ့အသက်ကို ချစ်ပါလေ လို့ဆိုထားလေ
တော့ သတ္တဝါတွေအားလုံးအပေါ်မှာ
မေတ္တာ၊ စေတနာ၊ အကြင်နာ၊ ကရုဏာ
တရားတွေထားနိုင်ကြရင်တော့ အကောင်း
ဆုံးပဲပေါ့ကွယ်။ ပြီးတော့ကာ အားလုံး
တစ်သက်လုံးမှတ်ထားကြရမှာတစ်ခုက
တော့ ဘယ်အရပ်ဒေသမျိုးကိုပဲရောက်
ရောက် လေချွန်၊ တောက်ခေါက်၊ ဆီး
မတ်တတ်သွားတဲ့ဆိုတဲ့အမူအကျင့်မျိုး
ဘယ်သောအခါမှ မကျင့်သုံးကြလေနဲ့
ကွယ်။

အားလုံးကို ဘကြီးပြောချင်တာ
ကတော့ အောင်အတိတ်နိမိတ်ကောင်း
ကိုဆောင်ပြီး ‘အောင်တော်...’ လို့
အော်မြည်ကြွေးတဲ့ ဟင်္သာအော်သံတွေ
မပျောက်မပျက်ရလေအောင် ဟင်္သာ
ငှက်တွေကိုတော့ ဘေးမဲ့ပေးလိုက်ကြပါ
ကွယ်”

ဘကြီးအုန်းက အသုဘရှုတရား
နာလာရင်း ဗဟုသုတတွေ တနင့်တပိုး
ကြီးပေးသွားခဲ့ပါပြီ။ ကိုယ်ချင်းစာညာ
တာသနားစိတ်တွေမွှေးနိုင်ကြပါစေ။
ယောက်ျားတွေတတ်အပ်တဲ့ အတတ်
ပညာတွေထဲမှာ အရေးကြီး သက်လုံ
ကောင်းစေဖို့ ရေကူးတတ်ခြင်းကိုလည်း
မတတ်သေးသူများ သင်ထားကြဖို့ တိုက်
တွန်းလိုပါသည်။

နောက်ဆုံးတစ်ခုကတော့ ဘာပဲ
ဖြစ်ဖြစ် တူသောအကျိုးပေးတတ်တယ်
ဆိုတာကိုတော့ မမေ့မလျော့ သတိရနေ
ကြဖို့တော့ အရေးအကြီးဆုံးပါပဲဗျာ။
သဒိသံ ပါကံ ဇေနတိ
ပန်းပြင်လယ်စိန်ခင် ငါး

မမျှော်လင့်ဘဲ ခွဲခွာသွားခဲ့ရသော
ချစ်သူငယ်ချင်း မောင်အောင်စိုးသို့

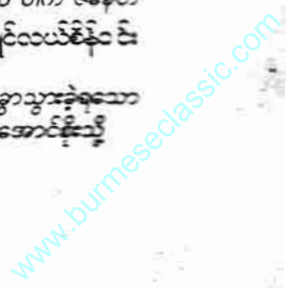

ညောင်တီမြို့ဟောင်းတူးဖော်မှုကုန်းအမှတ် (DNWD-7)ပနက်ပုံဆွဲ

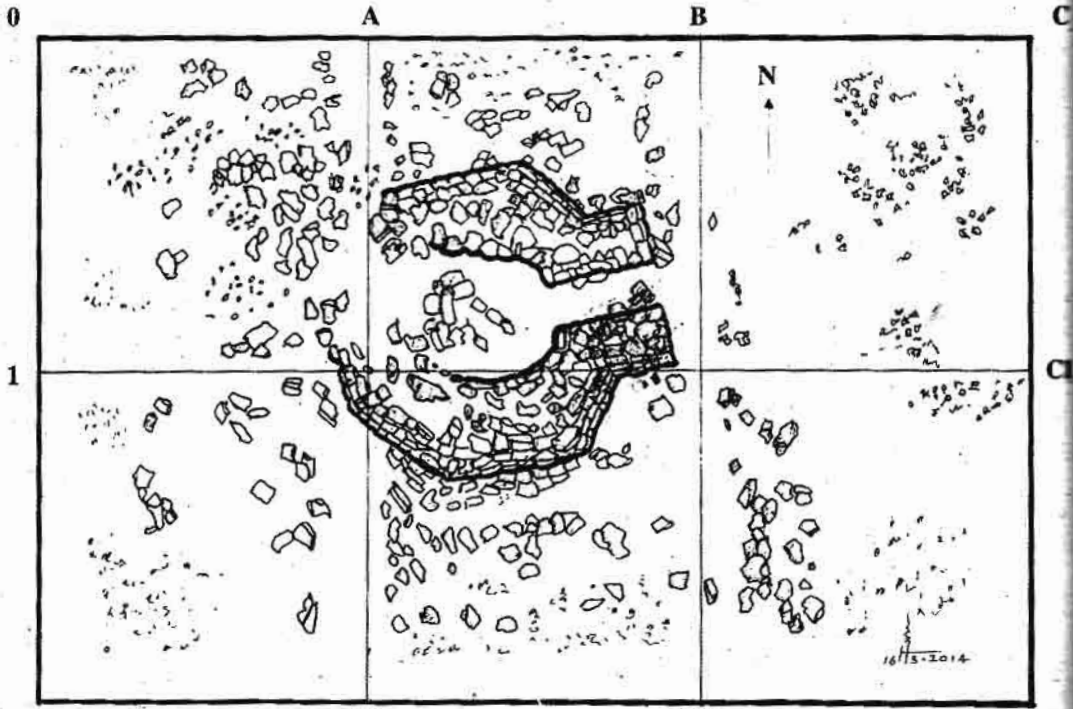

2 အညွှန်း: A2 B2 စကေး ၁၀ စင်တီမီတာ = ၅ မီတာ
 [] အဆောက်အအုံကျောက်စီ [] ပြန်ကျနေသော ကျောက်တုံးများ [] ပြန်ကျနေသော ဆုတ်အပိုင်းအစများ

ကျေးပင်ကုန်း

ပန်းချီထူးလှ(ရှေးဟောင်းသုတေသန)

ယဉ်ကျေးမှုဝန်ကြီးဌာနသည် မြန်မာနိုင်ငံအတွင်းရှိ တိုးတက်ပြောင်းလဲ တည်ရှိနေသော သမိုင်းခေတ်အဆက် ဆက်များကို ဆက်စပ် လေ့လာ သုတေ သနပြုနိုင်ရန်အတွက် ရှေးဟောင်းယဉ် ကျေးမှုအမွေအနှစ်များကို စဉ်ဆက်

မပြတ် လေ့လာ ဖော်ထုတ်လျက်ရှိပါ သည်။ ထိုသို့ဖော်ထုတ်ရာတွင် ရှေး ဟောင်းအဆောက်အအုံများနှင့် ရှေး ဟောင်းပစ္စည်းများကို အခြေခံ၍ လူ ယဉ်ကျေးမှု ပြောင်းလဲ တိုးတက်လာ သည့်အလျောက် လူတို့ဖန်တီးထား

သော အဆောက်အအုံများနှင့် အသုံး ပြုပစ္စည်းများသည် မြေပေါ်တွင်သာ မက မြေအောက်တွင်လည်း ဖုံးလွှမ်းနေ တတ်ပါသည်။ ညောင်တီမြို့ဟောင်းသည် ယဉ် ကျေးမှုအဆင့်အတန်း မြင့်မားခဲ့သည့်

ညောင်တီမြို့ဟောင်းတူးဖော်မှုကုန်းအမှတ် (DNWD-7)တောင်ဘက်မှ မြေထွာဖြတ်ပိုင်းပုံဆွဲ



အညွှန်း: စကေး ၁၀ စင်တီမီတာ = ၅ မီတာ
 [] အပေါ်ပတ်သစ်မြစ်ဆွေးရာပြေညွှေ [] ကျောက်ကျိုးရာပြေညွှေ [] ဒီသိပ်မြေကျပ်လွှာ
 [] ပိုပြေညွှေ [] ဖိုပြေညွှေ [] သဘာဝမြေဥာ

ဓညဝတီမြို့ဟောင်းတူးဖော်မှုကုန်းအမှတ် (DNWD-7) အရှေ့ဘက်မှ မြေထွာခြတ်ပိုင်းပုံဆွဲ

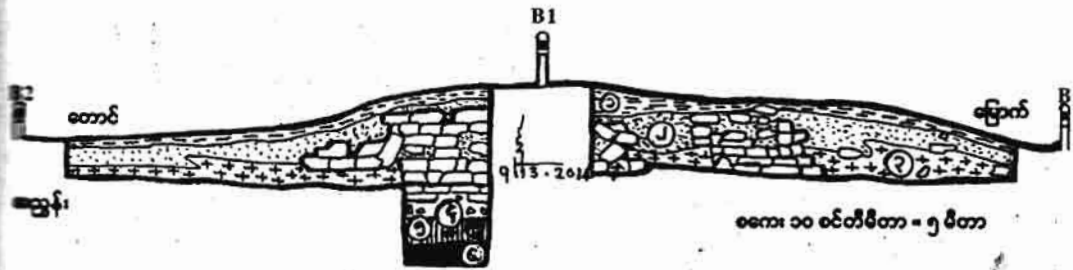

- ၁. အပေါ်ယံသစ်မြစ်ဆေးရောမြေညွှေး
- ၂. ပိုမြေထွာ

- ၃. ကျောက်ကျုံးရောမြေထွာ
- ၄. ပိုမြေထွာ

- ၅. မီးသိပ်မြေကျစ်ထွာ
- ၆. သဘာဝမြေထွာ

မြေထွာတစ်ခုဖြစ်ခဲ့သည်နှင့်အညီ မဟာဗြဟ္မစင်္ကြံတော်ကြီးကို သွန်းလုပ်ခဲ့ခြင်းဟောင်းတစ်မြို့လည်းဖြစ်ပါသည်။ ဤမြို့ဟောင်းတွင် ယဉ်ကျေးမှုအမွေအနှစ်များကို မြေပေါ်၊ မြေအောက်၌ ကြွယ်ဝစွာတွေ့ရှိနိုင်ပါသည်။ မြေပေါ်၌ ကြွင်းကျန်ရစ်သော အထောက်အထားများသာမက မြေကြီးအောက်၌ ကြွင်းကျန်ရစ်သော အထောက်အထားကို တူးဖော်သုတေသနပြုခြင်းကြောင့် ဓညဝတီမြို့ဟောင်း၏ယဉ်ကျေးမှုအမွေအနှစ်အထောက်အထားများကို ပိုမိုပြည့်စုံစေနိုင် ဖြစ်ပါသည်။

ထို့ကြောင့် ဓညဝတီမြို့ဟောင်းတူးဖော်မှုကုန်းအမှတ် (DNWD-7) ဖြစ်သော ကျေးပင်ကုန်းကို တူးဖော်သုတေသနပြုလုပ်ရန်အတွက် ယဉ်ကျေးမှုဝန်ကြီးဌာန၊ ရှေးဟောင်းသုတေသနနှင့် အမွေအနှစ်များပြုစုရေးရာဌာန၏လမ်းညွှန်မှုနှင့် ခိုင်ပြည်နယ်အစိုးရ၏ ကြီးကြပ်မှုကို ခံယူပြီး ဦးညိုလွင် (ဒုတိယကျောင်းအုပ်ကြီး) ရှေးဟောင်းနည်းပညာသင်တန်းကျောင်း (ပြည်) ဦးဆောင်သော တူးဖော်မှုအဖွဲ့သည် (DNWD-7) ကျေးပင်ကုန်းကို ၃ လပိုင်း၊ ၂၀၁၄ ခုနှစ်တွင် တူးဖော်သုတေသနပြုလုပ်ခဲ့ကြပါသည်။ တူးဖော်သုတေသနပြုလုပ်ခဲ့သော ဓညဝတီမြို့ဟောင်းတူးဖော်မှုကုန်းအမှတ် (DNWD-7) သည် ဓညဝတီမြို့ဟောင်းအပြင်မြို့ရိုး၏ တောင်ဘက် (၁၂၀၀) မီတာ ရန်ကုန်-စစ်တွေကားလမ်းမကြီး၏ အနောက်ဘက် (၁၂၀၀) မီတာခန့် အကွာတွင် တည်ရှိပါသည်။ ရခိုင်ပြည်နယ် ကျောက်တော်မြို့နယ် ညောင်ဇောင်းရွာ၏အရှေ့ဘက်တွင် တွေ့နိုင်ပါသည်။ (G.P.S) ညွှန်းမှတ် မြောက်လတ္တီကျုဒ် (20° (51)' (24.20)"၊ အရှေ့

လောင်ဂျီကျုဒ် (93° (4)' (3.45)"နှင့် ပင်လယ်ရေမျက်နှာပြင်အမြင့် (၂၂) ပေတွင် တည်ရှိပါသည်။ မြေစာရင်းဦးစီးဌာန၏မြေပုံအရ ညောင်ဇောင်းကွင်းအမှတ် (၇၉၂) လယ်ပိုင်ရှင် ဦးချစ်စိန် လယ်ကွင်းထဲတွင် တည်ရှိပါသည်။

ဓညဝတီမြို့ဟောင်း တူးဖော်မှုကုန်းအမှတ် (DNWD-7) ၏ မြေပြင်အနေအထားမှာ ကုန်းပေါ်တွင် မြက်ပင်မှလွဲ၍ မည်သည့်အပင်ကြီးမျှပေါက်ရောက်မှုမရှိသောကုန်းတစ်ကုန်းပင်ဖြစ်ပါသည်။ ကုန်းဘေးနားအရှေ့ဘက်မြောက်ထောင့်တွင်သာ ကျေးပင်ကြီးတစ်ပင် ပေါက်ရောက်လျက်ရှိပါသည်။ ထိုကျေးပင်ကိုအခြေပြု၍ ဤ (DNWD-7) ကုန်းကို ကျေးပင်ကုန်းဟု ခေါ်ဝေါ်ခြင်း ဖြစ်ပါသည်။ ကုန်း၏ မြေမျက်နှာသွင်ပြင်အနေအထားမှာ မြောက်ဘက်ပိုင်းသည် တောင်ဘက်ပိုင်းထက်ပိုမြင့်ပြီး အရှေ့ဘက်ပိုင်းသည် အနောက်ဘက်ပိုင်းထက် ပိုနိမ့်နေသည်ကို တွေ့ရှိရပါသည်။ ကုန်းတစ်ခုလုံး၏မတူဖော်မီပုံစံမှာ စက်ဝိုင်းမကျတကျပုံစံ တည်ရှိပါသည်။ မတူဖော်မီ ကုန်း၏ အမြင့်မှာ တူးဖော်မှုကုန်း၏ အရှေ့မြောက်ဘက် အနိမ့်ဆုံးမြေပြင်မှတိုင်းလျှင် (၁. ၀၃) မီတာ၊ (၃. ၃၇) ပေ မြင့်ပါသည်။ မတူဖော်မီ ကုန်းပေါ်တွင် သဲကျောက်တုံးအစအန အစိတ်အပိုင်းအနည်းငယ်ကို တွေ့ရှိရပါသည်။ ဤကုန်းသည် ကျေးပင်းအနီးရှိ လယ်ကွင်းထဲတွင်တည်ရှိသောကုန်းတစ်ခုပင် ဖြစ်ပါသည်။ ဤကုန်း၏ အနောက်မြောက်ဘက်တွင်လည်း ကုန်းပိုမိုလေးများကျန်ရှိပါသေးသည်။

တူးဖော်သုတေသနပြုလုပ်သည့် (DNWD-7) ကုန်းသည် လွတ်လပ်ရေး

မရမီနှင့် လွတ်လပ်ရေးရပြီးနောက်ပိုင်းနှောင်းခေတ်လူတို့၏ နှောင့်ယှက်ဖျက်ဆီးမှုတို့ကို များစွာခံခဲ့ရသော ကုန်းတစ်ကုန်းပင် ဖြစ်ပါသည်။ သိုက်တူးဆရာများ၏ ဌာပနာဖောက်တူးဖော်မှုကြောင့် ကုန်း၏အလယ်ကောင်တည့်တည့်တွင် ချိုင့်ခွက်ခံနေသည်ကို တွေ့ရှိရပါသည်။ ဤတူးဖော်မှုကုန်းမှာ ရန်ကုန် - စစ်တွေကားလမ်းမကြီးနှင့် မနီးမဝေးတည်ရှိခြင်းကြောင့်လည်း ကားလမ်းမွမ်းမံရာတွင် ကျောက်တုံးများအသုံးပြုခံခဲ့ရသော ကုန်းတစ်ကုန်းလည်း ဖြစ်ပါသည်။

ကုန်းအမှတ် (DNWD-7) ကျေးပင်ကုန်းကို တူးဖော်သုတေသနပြုလုပ်ရာတွင် တူးဖော်မှုနည်းစနစ်များစွာရှိသည့်အနက် အဆောက်အအုံ၏ မြေလွှာဖွဲ့စည်းပုံကို ကောင်းစွာ သိရှိနားလည်စေရန်နှင့်တူးဖော်ထွက်ရှိလာသော ယဉ်ကျေးမှုဆိုင်ရာ ဝတ္ထုပစ္စည်းများကို အလွယ်တကူ မှတ်တမ်းတင်နိုင်ရန်အတွက် ကျင်းကွက်ဖွဲ့တူးဖော်သည့်စနစ် (Grid System) ကို အခြေခံပြီး တူးဖော်သည့်နည်းစနစ်ကို အသုံးပြု၍ တူးဖော်ထားခြင်း ဖြစ်ပါသည်။

တူးဖော်သုတေသနပြုပြီး ထွက်ရှိလာသော အဆောက်အအုံပုံစံပုံစံမှာ ထောင့်ရှစ်ထောင့်ပုံရှိပြီး ရှစ်မြောင့်ပုံစံရှိသည့် အရှေ့ဘက်တွင် လိုက်ပေါက်ဝင်လမ်းပါရှိသော ဂူပုထိုးတော်စေတီပုံစံတစ်ဆူပင် ဖြစ်ပါသည်။ စေတီတော်၏ အရှေ့ဘက်ရှိ ဝင်လမ်းလိုက်ပေါက်သည် အရှေ့တည့်တည့်မကျရောက်ဘဲ သံလိုက်အိမ်မြောင်၏ အရှေ့ အနောက်မျဉ်းမှ မြောက်ဘက်သို့ (၂၀) ဒီဂရီ တိုင်းစောင်းနေသည်ကို တွေ့ရှိရပါသည်။ စေတီတော်၏ အနောက်မြောက်ဘက်တွင်ရှိသော ထောင့်နှစ်ထောင့်ပုံရှိသည့်

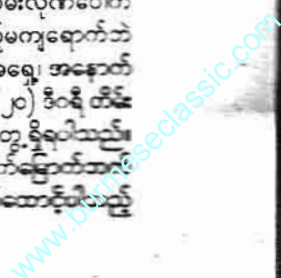

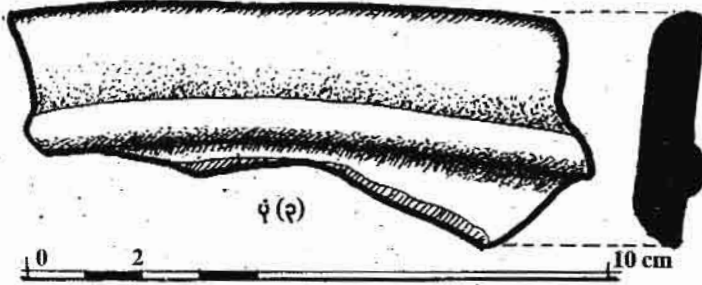
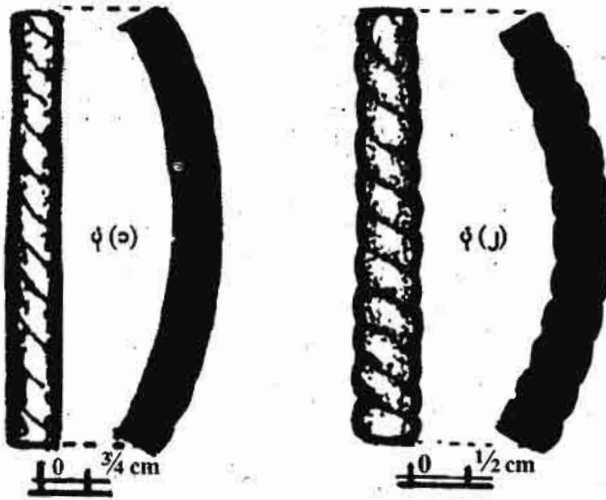

အနားနှစ်ဖက်နှင့် စေတီတော်အတွင်း လိုက်တစ်ခုလုံး၏ အနောက်ဘက်ပိုင်း တစ်ခြမ်းလုံးသည် သိုက်ဆရာများ၏ သိုက်တူးဖော်မှုကြောင့် ပျက်စီးသွားပြီ ဖြစ်ပါသည်။ တူးဖော်သုတေသနပြုပြီး လက်ရှိအခြေအနေတွင် စေတီတော်၏ အရှေ့ဘက်တစ်ခြမ်းကိုသာ မူလက ပြုကျပျက်စီးနေသည့် အနေအထား အတိုင်း တွေ့ရှိရပါသည်။

ရှစ်မြောင့်ပုံစံရှိသော စေတီတော် ၏အချင်းမှာ (၁၅) ပေ၊ (၆) လက်မခန့် ရှိပြီး အနားတစ်ဖက်စီ၏အရှည်မှာ (၆) ပေ၊ (၆) လက်မခန့်ရှိပါသည်။ လိုက်ဝင် ပေါက်၏အရှည်မှာ (၅) ပေ၊ (၇) လက်မ ခန့်နှင့် ဝင်ဝင်၏အကျယ်မှာ (၂) ပေ၊ (၂) လက်မခန့်ရှိပါသည်။ အလယ်အတွင်း လိုက်၏အကျယ်မှာ (၅)ပေ(၁၀)လက်မ ခန့်ရှိပြီး အတွင်းလိုက်အနားနှင့် စေတီ ပန္နက်အပြင်အနားအထူမှာ (၅) ပေ၊ (၅) လက်မရှိပါသည်။ ယခုတူးဖော်တွေ့ရှိ ရသော ဂူပုထိုးစေတီတော်၏ ပန္နက်ပုံစံ သည် အရပ်ရှစ်မျက်နှာကိုညွှန်းသော စေတီတော်တစ်ဆူပုံသဏ္ဍာန်ပင် ဖြစ်ပါ သည်။ ကျောက်တုံး(၆)စီခန့်ကို မြေပြင် ပေါ်ရောက်အောင်တူးခဲ့ပြီး မြေကြီးထဲ

ကျောက်(၂)စီခန့်ကျန်ရှိနေသေးသည်ကို တွေ့ရှိရပါသည်။ စေတီတော်ကျောက် စီမှ ကျောက်တုံးဆိုင်အရွယ်အစားတချို့ မှာ အလျား (၃၆) စင်တီမီတာခန့်၊ အနံ (၂၇)စင်တီမီတာခန့်နှင့် အထူ(၁၂)စင်တီ မီတာခန့်ရှိသော မြောင်းပါသည့် အမ ကျောက်တုံးအရွယ်အစားတစ်ခုပင် ဖြစ် ပါသည်။ အခြားကျောက်တုံးများမှာ အလျား (၂၂) စင်တီမီတာခန့်၊ အနံ (၁၉) စင်တီမီတာခန့်၊ အထူ (၁၀) စင်တီ မီတာခန့်ရှိသော မိုးချောကျောက်တုံး၊ အလျား (၂၈) စင်တီမီတာခန့်၊ အနံ (၂၁) စင်တီမီတာခန့်၊ အထူ (၁၂) စင်တီ မီတာခန့်၊ အလျား (၃၁) စင်တီမီတာခန့်၊ အနံ (၁၃) စင်တီမီတာ၊ အထူ (၇)စင်တီ မီတာခန့်နှင့် အလျား (၂၆) စင်တီမီတာ ခန့်၊ အနံ (၁၈) စင်တီမီတာခန့်၊ အထူ (၁၀) စင်တီမီတာခန့်ရှိသော ကျောက် တုံးများအပြင် အခြားဆိုဒ်ပုံစံကျောက် တုံးများလည်း တွေ့ရှိပါသည်။ ကျောက် တုံးများအပြင် စေတီအောက်ခြေပတ် ပတ်လည်တွင် အုတ်ကျိုးအုတ်ခဲများကို လည်း တွေ့ရှိရပါသေးသည်။

ညောင်တီမြို့ဟောင်းတူးဖော်မှုကုန်း အမှတ် (DNWD-7) တုန်းကို တူးဖော်

သုတေသနပြုလုပ်ပြီး ထွက်ရှိလာသော အဆောက်အအုံ၏ပန္နက်ပုံစံမှာ ထောင့် ရှစ်ထောင့်၊ အနားရှစ်နားပါသည့် ရှစ် မြောင့်ပုံစံလိုက်ပေါက်ပါရှိသော ဂူပုထိုး စေတီတစ်ဆူဖြစ်ပါသည်။ စေတီ၏တည် ဆောက်ပုံနည်းစနစ်သည် အောက်ခံ သဘာဝမြေလွှာဖြစ်သော ရွှံ့စေးမြေလွှာ ပေါ်တွင် အုတ်ခဲကျိုးအနည်းငယ်နှင့် ရွှံ့ စေးမြေရောပြီး မာကျောသိပ်သည်းစေ ရန် ဆစ်ထားသော ကျောက်စပွဲကလေး များနှင့် ထုထောင်းပြင်ဆင်ထားသော မြေလွှာကို စေတီတော်၏ပန္နက်အောက် ခံမြေအဖြစ် စတင်ပြုလုပ်ထားသည်ကို တွေ့ရှိရပါသည်။ ထိုကဲ့သို့ အမာခံရရှိ အောင် ပြင်ဆင်ထားသော မြေလွှာပေါ် တွင် ထောင့်မှန်စတုဂံပုံစံထုဆစ်ထား သော သဲကျောက်တုံးများဖြင့် စေတီ တော်၏ အောက်ခြေပန္နက်ကို စတင်ပြု လုပ်ထားပါသည်။ စေတီ၏ အောက်ဆုံး ကျောက်တုံးမှ အထက်သို့ သဲကျောက် များကို စီတင်ရာတွင် (၂) လက်မခန့်စီ အပြင်ဘက်ကိုတိုးပြီး (၃) လွှာရောက် သည့်အထိ တိုးပြီးစီထားသည်ကို တွေ့ရှိ ရပါသည်။ (၄) လွှာမြောက်တွင် (၃) လွှာမြောက်ကျောက်စီမှ (၃) လက်မ အတွင်းဘက်ကိုဆုတ်ပြီး စီတင်ထား သည်ကို တွေ့ရှိရပါသည်။ (၅) လွှာ မြောက်တွင် မိုးချောအတွက် ထုဆစ် ထားသော မိုးချောအလွှာ၏ အောက် ပိုင်းကို (၄) လွှာမြောက် ကျောက်စီ၏ အတွင်းဘက် (၃) လက်မခန့်ဆုတ်၍ ထပ်မံပြီး စီတင်ထားပါသည်။ (၆) လွှာ မြောက်တွင် မိုးချောအတွက်ထုဆစ်ထား သော သဲကျောက်တုံး၏ အထက်ပိုင်းကို ထပ်မံပြီး စီတင်ထားပါသည်။ (၇) လွှာ မြောက်တွင် ထောင့်မှန်စတုဂံပုံ ထုဆစ် ထားသော သဲကျောက်တုံးကို (၆) လွှာ မြောက်အစီအပေါ်တည့်တည့်တွင် ထပ်မံ ပြီး စီတင်ထားပါသည်။ (၈) လွှာမြောက် တွင် ထောင့်မှန်စတုဂံပုံစံ ထုဆစ်ထား သော သဲကျောက်တုံးကိုပင် (၇) လွှာ မြောက်ကျောက်စီ၏ အပေါ်တည့်တည့် တွင် ထပ်မံပြီးစီတင်ထားသည်ကို တွေ့ ရပါသည်။

ညောင်တီမြို့ဟောင်းတူးဖော်မှုကုန်း အမှတ် (DNWD-7) ကို တူးဖော်သုတေ သနပြုလုပ်ရာတွင် အဆောက်အအုံနံ ဆက်စပ်နေသည့်မြေလွှာသမိုင်းကြေးခဲ ကို သိရှိစေရန်အတွက် မြေလွှာဖမ်းသု တူးဖော်မှုလုပ်ငန်းကို ဆောင်ရွက်ခဲ့ သည်။ မြေလွှာစမ်းသပ်ကွင်းကို အဆ

မြေလွှာမှ သဘာဝမြေလွှာရောက်
သည်အထိ တူးဖော်သုတေသနပြုလုပ်
ရာတွင် မြေလွှာခြောက်လွှာတူးဖော်တွေ့
မြင်ပြီး ကျင်း၏အနက်မှာ (၁၀၀) စင်တီ
မီတာအနက်ရှိပါသည်။

မြေအမှတ် (၁) သည် အပေါ်ယံ
သစ်မြစ်ထိုးမြေလွှာဖြစ်ပြီး ရေ၊ လေ၊
မြေသယ်ဆောင်ခြင်းနှင့် သစ်မြစ်ဆွေး
တိမှု ပိုမိုဆွေးသော အပေါ်ယံသစ်မြစ်
ထိုးမြေလွှာဖြစ်ပါသည်။ မြေလွှာအမှတ်
(၂) မှာ သစ်မြစ်ထိုးမြေလွှာအောက်၌ရှိ
သောမြေလွှာဖြစ်ပြီး မူလအဆောက်
အအုံပြိုကျပြီးနောက် ပိုမိုဆွေးသော
မြေလွှာပင် ဖြစ်ပါသည်။ မြေလွှာအမှတ်
(၃) သည် ပိုမိုဆွေးမြေလွှာအောက်တွင်ရှိ
သော ရှစ်မြေခွံပုံစံတိပြိုကျပြီးနောက်
ပြိုကျလာသောကျောက်ကျိးရောမြေလွှာ
ဖြစ်ပါသည်။ မြေလွှာအမှတ် (၄) သည်
ကျောက်ကျိးရော မြေလွှာ
အောက်တွင်ရှိသော ဖွဲ့မြေလွှာဖြစ်ပါ
သည်။ ၎င်းမြေလွှာအတွင်းတွင် ကျောက်
ခဲကျိးအပိုင်းအစအနည်းငယ်အချို့ကို
တူးဖော်တွေ့ရှိခဲ့ရပါသည်။ မြေလွှာ
အမှတ် (၅) သည် ကျောက်ကျိးရော
မြေလွှာအောက်တွင်ရှိသော ဖွဲ့မြေလွှာ
ဖြစ်ပါသည်။ ၎င်းမြေလွှာအတွင်းတွင်
ကျောက်ဆစ်၊ ကျောက်ခဲကျိးအပုံအစ
များနှင့်ရောထူထောင်းထားသောအလွှာ
တို့ တူးဖော်တွေ့ရှိရပါသည်။ မြေလွှာ
အမှတ် (၅) သည် မြေလွှာအမှတ် (၄)
ထက် ပိုပြီးကျစ်လျစ်သိပ်သည်းသော
မြေလွှာပင် ဖြစ်ပါသည်။ မြေလွှာအမှတ်
(၆) သည် ဖွဲ့မြေလွှာအောက်တွင်ရှိသော
ခွံဆန်သည့်လှပြုလုပ်ဖန်တီးမထားသော
သဘာဝမြေလွှာအစစ်ပင် ဖြစ်ပါသည်။

ညောင်တီမြို့ဟောင်းတူးဖော်မှု
တန်း (DNWD- 7) ကျေးပင်ကုန်းမှ တူး
ဖော်သုတေသနပြုလုပ်၍ တွေ့ရှိရသော
ရှေးဟောင်းယဉ်ကျေးမှုဆိုင်ရာ ဝတ္ထု
ပစ္စည်းတချို့ကို ရေးသားဖော်ပြလိုက်ပါ
သည်။

ပုံ (၁) ပုံဆွဲလက်ရာ ကြိုးလိမ်
လက်ကောက်အပိုင်းအစတစ်ခုကို ရေး
ဆွဲထားသော လက်ရာတစ်ခုပင် ဖြစ်ပါ
သည်။ ရခိုင်ဒေသခံများက ဤလက်
ကောက်မျိုးကို 'ခရမ်းသီးလက်ကောက်၊
ဈေးလက်ကောက်' ဟု ခေါ်ဆိုကြပါ
သည်။ မူရင်းလက်ကောက်အပိုင်းအစ
အရောင်မှာ ဖန်သားကဲ့သို့ကြည်နေပြီး
အရှည် (၂၄) စင်တီမီတာခန့်နှင့် ကြိုး
လိမ်လက်ကောက်အလုံး အချင်း (၄)

စင်တီမီတာခန့်ရှိပါသည်။ ကြည်နေ
သောဖန်သားရောင်ပေါ်တွင် အဝါရောင်
အရစ်ကလေးများကို ထူးဆန်းစွာတွေ့ရှိ
ရပါသည်။

ပုံ (၂) လက်ရာသည်လည်း ခရမ်း
သီးလက်ကောက်၊ ဈေးလက်ကောက်
အပိုင်းအစကို တူးယူရေးဆွဲထားသော
ခရမ်းသီးလက်ကောက်၊ဈေးလက်ကောက်
ပုံဆွဲလက်ရာတစ်ခုပင် ဖြစ်ပါသည်။
မူရင်းလက်ကောက် အပိုင်းအစအရှည်
(၃၄) စင်တီမီတာခန့်နှင့် အလုံးအချင်း
(၄) စင်တီမီတာခန့်ရှိသည်ကို တိုင်းတာ
တွေ့ရှိရသည်။ ထူးဆန်းသောရှေးဟောင်း
ယဉ်ကျေးမှုအမွေအနှစ်လက်ရာများပင်
ဖြစ်ပါသည်။

ပုံ (၃) ပုံဆွဲလက်ရာမှာ မြေမီးဖုတ်
အိုးအနားအပိုင်းအစတစ်ခုကို ကူးယူရေး
ဆွဲထားသော ပုံဆွဲလက်ရာတစ်ခုပင်ဖြစ်
ပါသည်။ မူရင်းမြေမီးဖုတ်အိုးခြမ်းကွဲ
အနားအမြင့် (၄) စင်တီမီတာခန့်၊
အကျယ် (၁၀) စင်တီမီတာခန့်နှင့် အထူ
(၁) စင်တီမီတာခန့် ရှိပါသည်။ လက်ရာ
မှာ ချောမွတ်နေပြီး မြေသားပေါ်တွင်
သဲပွင့်လေးများ ပါရှိသည်ကို တွေ့ရှိရပါ
သည်။ အတွင်းသား မြေမီးဖုတ်ရောင်
တောက်ပနေပြီး အပြင်၌ရောင်ဖြစ်နေ
သည်ကို တွေ့ရှိရပါသည်။ အနား
အောက်တွင် ဖောင်းလုံးခုံးတစ်ခု ဖော်
ထားသည်ကို တွေ့ရှိရပါသည်။

ပုံ (၄) ပုံဆွဲလက်ရာသည်လည်း
မြေမီးဖုတ်အိုးခြမ်းကွဲ လက်ရာတစ်ခုကို
ကူးယူရေးဆွဲထားသော ပုံဆွဲလက်ရာ
တစ်ခုပင် ဖြစ်ပါသည်။ မူရင်းမြေမီးဖုတ်
အိုးခြမ်းကွဲအမြင့် (၄) စင်တီမီတာခန့်၊
အကျယ် (၂၄) စင်တီမီတာခန့်နှင့် အထူ
ဆုံးနေရာ (၄) စင်တီမီတာခန့်ရှိပါသည်။
အိုးခြမ်းကွဲ၏ တစ်ဖက်မျက်နှာအချော

ဖြစ်ပြီး ပုံဆွဲဖော်ပြထားသည့် မျက်နှာမှာ
ရာဇမတ်ကွက်ထဲတွင် မျက်လုံးကဲ့သို့
ဖော်ထားသည်ကိုတွေ့ရှိရပါသည်။ အနု
ပညာဆန်လှပါ၏။ အရောင်မှာ မြေမီး
ဖုတ်ရောင်၊ အဖျော့ရောင်သာတွေ့ရှိရပါ
သည်။

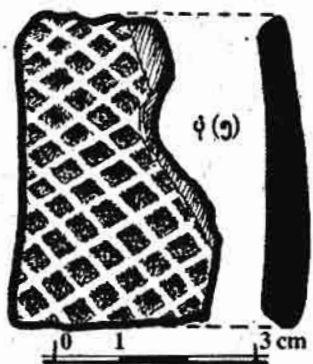

ပုံ (၅) လက်ရာမှာ မြေမီးဖုတ်အိုး
ခြမ်းကွဲအပုံအစကို ကူးယူရေးဆွဲထား
သောပုံဆွဲလက်ရာတစ်ခုပင်ဖြစ်ပါသည်။
မူရင်းအိုးခြမ်းကွဲ အမြင့် (၄၄) စင်တီ
မီတာခန့်၊ အကျယ် (၃) စင်တီမီတာခန့်
နှင့် အထူ (၄) စင်တီမီတာခန့်ရှိသည်
ကို တိုင်းတာတွေ့ရှိရပါသည်။ အတွင်း
မျက်နှာပြင်အချောဖြစ်ပြီး အပြင်မျက်နှာ
ပြင်မှာ ရေးဆွဲဖော်ပြထားသည့် ပုံဆွဲ
လက်ရာအတိုင်း လေးထောင့်ကွက်က
လေးများဖြင့် အလှဆင်ထားပါသည်။
အရောင်မှာ မြေမီးဖုတ်ရောင်ဖျော့သည်
ကို တွေ့ရှိရပါသည်။ မြေသားကျစ်လျစ်
နေသည်ကို တွေ့ရှိရပါသည်။

ဖော်ပြရေးဆွဲထားသော ပုံ (၆)
လက်ရာမှာ မြေမီးဖုတ်အိုးခြမ်းကွဲအနား
တစ်ဖက်ကို ကူးယူရေးဆွဲထားသော ပုံဆွဲ
လက်ရာတစ်ခုပင် ဖြစ်ပါသည်။ မူရင်း
မြေမီးဖုတ်လက်ရာ အမြင့် (၅) စင်တီ
မီတာခန့်၊ အကျယ် (၅၄) စင်တီမီတာ
ခန့်နှင့် အထူဆုံးနေရာ (၁) စင်တီမီတာ
ခန့်ရှိပါသည်။ အိုးအနားတစ်ဖက်ဖြစ်ဟန်
တူပါသည်။အပေါ်အနားလိပ်ထားသည့်
ဟန် ပိုထူနေသည်ကို တွေ့ရှိရပါသည်။
မြေသားမာကျောကျစ်လျစ်ပြီး မြေမီး
ဖုတ်ရောင်ဖျော့နေသည်ကို တွေ့ရှိရပါ
သည်။

ပုံ (၇) ပုံဆွဲလက်ရာသည်လည်း
မြေမီးဖုတ်အိုးခြမ်းကွဲ အပုံအစအနား
တစ်ခုကို ကူးယူရေးဆွဲထားသော ပုံဆွဲ
လက်ရာတစ်ခုပင် ဖြစ်ပါသည်။ မူရင်း
မြေမီးဖုတ်အိုးခြမ်းကွဲ အနားအပုံအစ

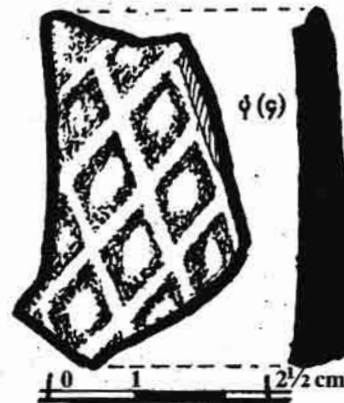

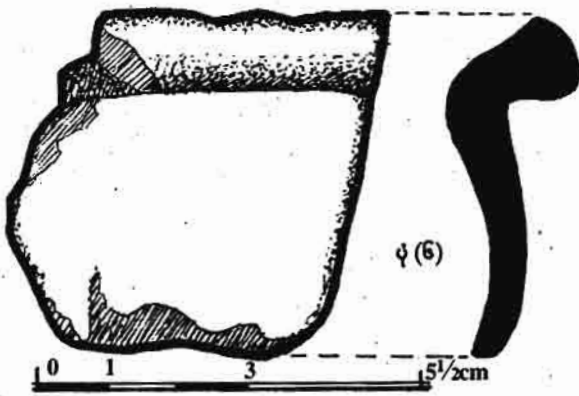

ပုံ (၆)

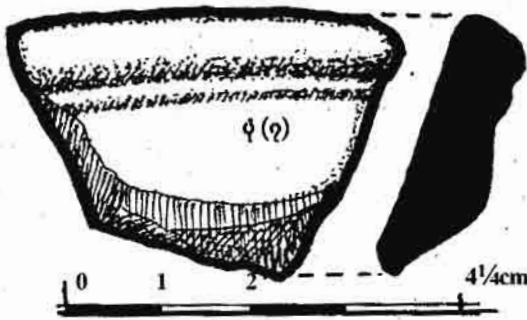

ပုံ (၇)

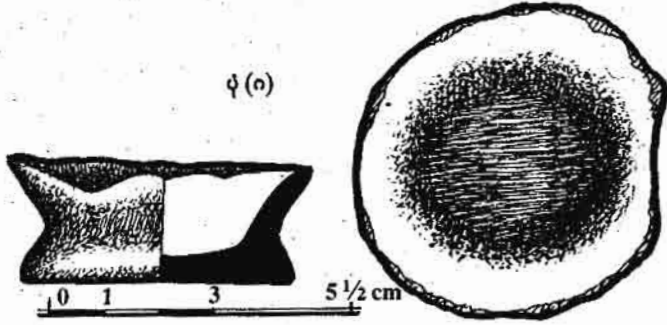

ပုံ (၈)

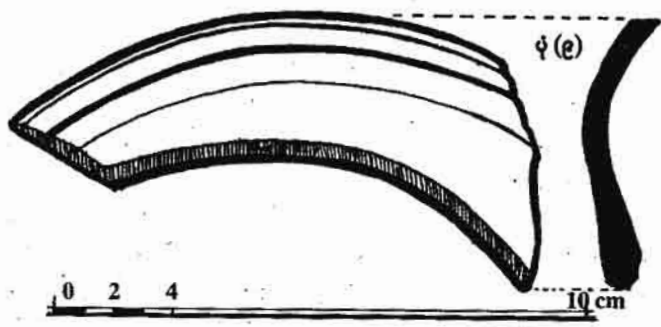

ပုံ (၉)

လက်ရာအမြင့် (၃) စင်တီမီတာခန့်၊ အကျယ် (၄) စင်တီမီတာခန့်နှင့် အထူ (၁) စင်တီမီတာခန့်ရှိပါသည်။ အိုးခြမ်းပဲ့တွင် အနားရစ်အကြီးတစ်ရစ်၊ အငယ်တစ်ရစ်ဖြင့် အဆင့်နှစ်ဆင့်ဖြင့်တွေ့ရှိရသည်။ မြေမီးဖုတ်အရောင်မှာ တောက်ပစွာတွေ့ရှိရပြီး မြေသားလည်း သံပွင့်မပါရှိဘဲ ကျစ်လျစ်မာကျောသည်ကို တွေ့ရှိရပါသည်။

ဤပုံဆွဲလက်ရာကို ဘေးမြင်၊ အပေါ်စီးမြင် ပုံစံ (၂) မျိုးဖြင့် ရေးဆွဲဖော်ပြထားပါသည်။ မြေမီးဖုတ်ပန်းကန်လုံးဖင်အပိုင်းအစတစ်ခုဟု ယူဆရပါ၏။ မူရင်းပန်းကန်လုံးဖင်အပိုင်းအစအမြင့် (၂) စင်တီမီတာခန့်၊ အကျယ် (၅) စင်တီမီတာခန့်ရှိပါသည်။ ပုံဆွဲ (၈) ၏ လက်ဝဲဘက်ပုံမှာ ပန်းကန်လုံးဖင်အပိုင်းအစ၏ ဘေးမြင်နှင့် အထူကို ရေးဆွဲဖော်ပြထားပြီး လက်ယာဘက်ပုံဆွဲလက်ရာမှာ ပန်းကန်လုံးဖင်အပိုင်းအစ၏ ခွက်နေသော အပေါ်စီးအမြင့်ကို ရေးဆွဲဖော်ပြထားသောလက်ရာပင် ဖြစ်ပါသည်။ မူရင်း မြေမီးဖုတ်ပန်းကန်လုံးဖင်အပိုင်းအစအရောင်မှာ မြေမီးဖုတ်အရောင်ဖျော့သည်ကို တွေ့ရှိရပါသည်။

ပုံ (၉) လက်ရာသည် ရေအိုးခွက်အနားတစ်ဖုံဖြစ်ဟန်ရှိသော မြေမီးဖုတ်လက်ရာတစ်ခုကို ကူးယူရေးဆွဲထားသောပုံစံလက်ရာတစ်ခုပင် ဖြစ်ပါသည်။ မူရင်းမြေမီးဖုတ်လက်ရာအမြင့် (၉) စင်တီမီတာခန့်၊ အကျယ် (၁၈) စင်တီမီတာခန့်နှင့် အထူ (၁) စင်တီမီတာခန့် ရှိပါသည်။ အတွင်းမျက်နှာပြင်အနှောဖြစ်ပြီး အပြင်မျက်နှာပြင်တွင် အရစ်သုံးရစ်ပါရှိပါသည်။ ရေအိုးခွက်အနားမြေမီးဖုတ်လက်ရာဟု ခန့်မှန်းရပါ၏။ မြေမီးဖုတ်အရောင်မှာ အရောင်ဖျော့ပြီး ရွှံ့သားကျစ်လျစ်မာကျောသည့် အနေအထားမျိုး တွေ့ရှိရပါသည်။

ပုံ (၁၀) လက်ရာမှာ မြေအိုးခြမ်းကဲ့ အပုံအစလက်ရာတစ်ခုကို ကူးယူရေးဆွဲထားသော အိုးခြမ်းကဲ့ပုံဆွဲလက်ရာတစ်ခုပင် ဖြစ်ပါသည်။ မူရင်းမြေမီးဖုတ်အိုးခြမ်းကဲ့အမြင့် (၃) စင်တီမီတာခန့်၊ အကျယ် (၃) စင်တီမီတာခန့်နှင့် အထူ (၁) စင်တီမီတာခန့် ရှိပါသည်။ မြေမီးဖုတ်အိုးခြမ်းကဲ့အတွင်း မျက်နှာပြင်မှာ အနှောတွေ့ရှိရပြီး အပြင်မျက်နှာပြင်မှာ အစင်းကြောင်းလေးများဖြင့် အလှဆင်ထားသည်ကို တွေ့ရှိရပါသည်။ အိုးခြမ်း

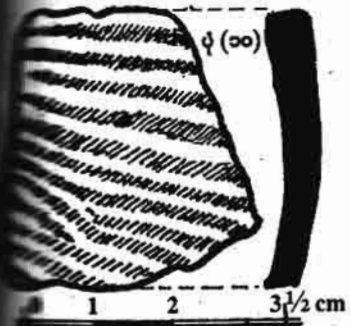

အတွင်း၊ အပြင်အရောင်မှာ မြေမီး
အရောင်တွေ ရှိရပြီး အလယ်
နီညိုရောင်အဖြစ် ထူးဆန်းစွာ
ရှိရပါသည်။

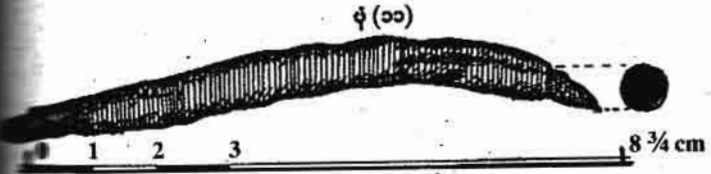

ဤလက်ရာမှာ သံချောင်းအပိုင်း
တစ်ခုကို ကူးယူရေးဆွဲထားသော
သံချောင်းတစ်ခုပင် ဖြစ်ပါသည်။
သံချောင်းမူရင်းလက်ရာအရှည် (၈၄)
မီတာခန့်နှင့် သံချောင်းအလုံး
(၁၂) စင်တီမီတာခန့် ရှိပါသည်။
သံချောင်းမူရင်းလက်ရာမှာ သံချေး
ထပ်တက်၍ တွေ့ရှိရပါသည်။ ဤ
သံချေးပေါ်လက်ရာ သံချောင်းအပိုင်း
တစ်ခုပင် ဖြစ်ပါသည်။

ပုံ (၁၂) လက်ရာမှာ မြေမီးဖုတ်
အပိုင်းအစတစ်ခုကို ကူး
ယူထားသောပုံဆွဲလက်ရာတစ်ခုပင် ဖြစ်
ပါသည်။ မူလလက်ရာအမြင့် (၅၅)
မီတာခန့်၊ အပေါ်အကျယ် (၅)

စင်တီမီတာခန့်နှင့် အောက်ပိုင်းအကျယ်
(၂၃) စင်တီမီတာခန့် ရှိပါသည်။ အပေါ်
ထိပ်အပေါက်အချင်း (၅) စင်တီမီတာခန့်
နှင့် အောက်အပေါက်အချင်း (၁) စင်တီ
မီတာခန့်ရှိသည်ကို တွေ့ရှိရပါသည်။
ပုံဆွဲလက်ရာတွင် လက်ဝဲဘက်ခြမ်းကို
ဘေးမြင်အနေအထားအတိုင်း ရေးပြ
ထားပြီး လက်ယာဘက်ခြမ်းကို အထူ
အနေအထားကို အနက်ပလိန်းဖြင့်
ဖော်ပြရေးဆွဲထားပါသည်။ မြေမီးဖုတ်
မူရင်းအရောင်မှာ ရွှံ့ရောင်တစ်ခြမ်း၊ မြေ
မီးဖုတ်ရောင်တစ်ခြမ်း ထွေရှိရပြီး မြေ
သားပေါ်တွင် သံပွင့်ကလေးများ ပါရှိ
သည်ကို တွေ့ရှိရပါသည်။

ပုံ (၁၃) လက်ရာမှာ နွားသွားဟု
ယူကြသည့် သွားတစ်ချောင်းကို ရေးဆွဲ
ထားသည့် ပုံဆွဲလက်ရာတစ်ခုပင် ဖြစ်ပါ

သည်။ မူရင်းသွားအမြင့် (၄၅) စင်တီ
မီတာခန့် အကျယ် (၂၅) စင်တီမီတာ
ခန့်နှင့် အထူ (၁၅) စင်တီမီတာခန့်ရှိပါ
သည်။ နွားသွားဆိုရသော်လည်း ခေတီ
လိုက်ထဲမှရရှိသောကြောင့် ငှာဝနာ
ထည့်သော အတော်ပွား ဖြစ်နိုင်ပါသည်။
ရှေးခေတ်လူကြီးများမှာ နွားလားဥသဘာ
သူရဲကောင်းနွားနှင့် သူရဲကောင်းမြင်း
သွားများကို အတော်ပွားအဖြစ် ပုလော်
ကြသည်ဟု သိရှိရပါသည်။ ရိုးရိုးနွား
သွား၊ ရိုးရိုးမြင်းသွားများကို အသုံးမပြု
ဘဲ သူရဲကောင်းနွား၊ မြင်းသွားများကို
သာ အတော်ပွားအဖြစ် အသုံးပြုသည်
ဟု သိရှိရသည်။ လက်ရှိသွားအရောင်
မှာ အဖြူရောင်မတွေ့ရှိရတော့ဘဲ နီကြန့်
ကြန့်အရောင်အနေအထားမျိုး တွေ့ရှိ
ရပါသည်။

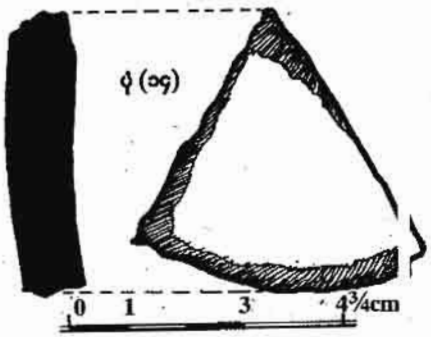

ပုံ (၁၄) လက်ရာမှာ စဉ့်လက်ရာ
အပုံအစတစ်ခုကို ကူးယူရေးဆွဲထား
သောပုံဆွဲလက်ရာတစ်ခုပင်ဖြစ်ပါသည်။
မူရင်း စဉ့်လက်ရာအပုံအစအမြင့် (၅)
စင်တီမီတာခန့် အကျယ် (၄၄) စင်တီ
မီတာခန့်နှင့် အထူ (၁) စင်တီမီတာခန့်
ရှိပါသည်။ မူရင်းစဉ့်အပုံအစလက်ရာ
၏ အလယ်သားမှာ မြေမီးဖုတ်ရောင်
တောက်ပနေပြီး သံပွင့်ကလေးများပါရှိ
ပါသည်။ စဉ့်အတွင်း အပြင်မျက်နှာပြင်
တွင် စဉ့်အနက်ရောင်ကိုသာ မျက်နှာ
ပြင်နှစ်ဖက်စလုံး၌ တွေ့ရှိရပါသည်။ မြေ
မီးဖုတ်ရောင်မြေသားမှာ ကျစ်လျစ်မှုရှိ
သည်ကို တွေ့ရှိရပါသည်။

ပုံ (၁၅) မှာ ခရမ်းသီးလက်
ကောက်၊ ဈေးလက်ကောက်အပိုင်းအစ

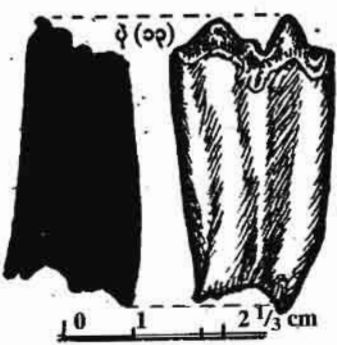
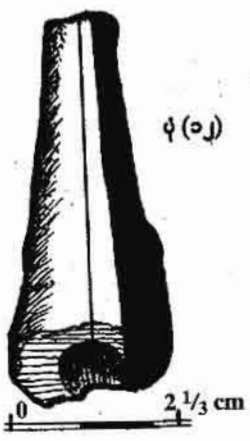
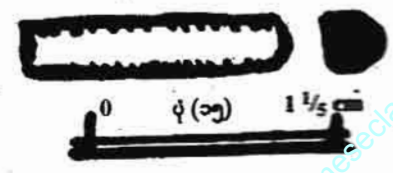

တစ်ခုကို ကူးယူရေးဆွဲထားသော ပုံဆွဲလက်ရာတစ်ခုပင် ဖြစ်ပါသည်။ အရှည် (၁၅) စင်တီမီတာခန့်ရှိပြီး အလုံးအချင်း (၄) စင်တီမီတာခန့် ရှိပါသည်။ လက်ကောက်ကျိုး၏ အတွင်းမျက်နှာပြင်ညီပြီး ထောင့်ဖော်ထားပါသည်။ မူရင်းလက်ကောက်ကျိုးအပိုင်းအစ၏အရောင်မှာ အနက်ရောင်အဖြစ်တွေ့ရှိရပါသည်။

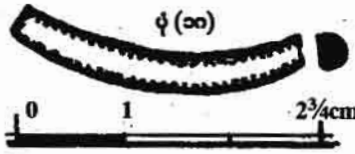

အစတစ်ခုကို ကူးယူရေးဆွဲထားသော ပုံဆွဲလက်ရာတစ်ခုပင်ဖြစ်ပါသည်။ မူရင်းလက်ကောက်ကျိုးအရှည် (၂၄) စင်တီမီတာခန့်နှင့် အလုံးအချင်း (၅) စင်တီမီတာခန့်ရှိပါသည်။ အတွင်းမျက်နှာပြင်ချောညီပြီး ထောင့်နှစ်မျက်နှာဖော်ထားသည်ကိုတွေ့ရှိရပါသည်။ လက်ကောက်ကျိုး၏မူရင်းအရောင်မှာ အနက်ရောင်ပင် တွေ့ရှိရပါသည်။

မူရင်းမြေမီးဖုတ်အိုးခြမ်းကွဲအမြင့် (၅) စင်တီမီတာခန့်၊ အကျယ် (၁၀) စင်တီမီတာခန့်နှင့် အထူ (၅) စင်တီမီတာခန့်ရှိပါသည်။ အိုးခြမ်းကွဲအတွင်း မျက်နှာပြင်အချောတွေ့ရှိရပြီး အပြင်မျက်နှာပြင်မှာ ပုံ (၂၀) တွင် ဖော်ပြရေးဆွဲထားသည့်အတိုင်း တွေ့ရှိရပါသည်။ အကွက်အဆင်တန်ဆာများမှာ ပိုးအိမ်မျှင်အကွက်များကို အပြင်မှ ရောင်ခြည်ဖော်အစင်းကြောင်းကလေးများဖြင့် အလှဆင်ထားသည်မှာ အိုးခြမ်းကွဲဒီဇိုင်းထက်ရာ ဆန်းပြားနေသည်ကိုတွေ့ရှိရပါသည်။ အိုးခြမ်းကွဲမြေသားမှာ ကျစ်လျစ်ပြီး အရောင်မှာ မြေမီးဖုတ်အရောင် တောက်ပနေသည်ကို တွေ့ရှိရပါသည်။

ပုံ (၁၆)

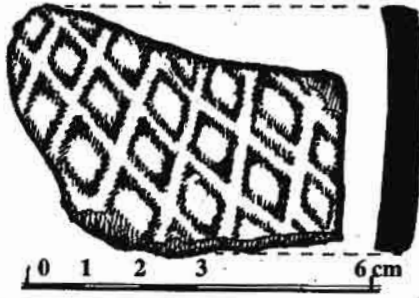

ပုံ (၁၆) သည်လည်း မြေမီးဖုတ်အိုးခြမ်းကွဲအပုံအစတစ်ခုကို ကူးယူရေးဆွဲထားသောပုံဆွဲလက်ရာတစ်ခုပင် ဖြစ်ပါသည်။ မူရင်းမြေမီးဖုတ်လက်ရာအမြင့် (၄၅) စင်တီမီတာခန့်၊ အကျယ် (၆) စင်တီမီတာခန့်၊ အထူ (၅) စင်တီမီတာခန့်ရှိပါသည်။ အိုးခြမ်းကွဲလက်ရာမှာ အတွင်းမျက်နှာအချောဖြစ်ပြီး အပြင်မျက်နှာရာဇမတ်ကွက်များဖြင့် အလှဆင်ထားသည်ကို တွေ့ရှိရပါသည်။ အိုးခြမ်းကွဲ၏ မြေမီးဖုတ်အရောင်မှာ အရောင်ဖျော့သည်ကို တွေ့ရှိရပါသည်။



ပုံ (၁၉) မှာ မြေမီးဖုတ်လက်ရာဆေးတံအပိုင်းအစတစ်ခုကို ကူးယူရေးဆွဲထားသော ဆေးတံအပိုင်းအစပုံဆွဲလက်ရာတစ်ခုပင် ဖြစ်ပါသည်။ မူရင်းမြေမီးဖုတ်ဆေးတံပိုင်းအမြင့် (၃၅) စင်တီမီတာခန့်၊ အကျယ် (၂၄) စင်တီမီတာခန့်နှင့် ဆေးတံ၏ ထိပ်ဝဲတွင်းအချင်း (၁၅) စင်တီမီတာခန့်ရှိပါသည်။ ဆေးတံအောက်ပိုင်းကို အရစ်ကလေးဖော်ထားသည်ကို တွေ့ရှိရပါသည်။ ဆေးတံပိုင်း၏ မြေမီးဖုတ်အရောင်မှာ တောက်ပနေသည်ကို တွေ့ရှိရပါသည်။

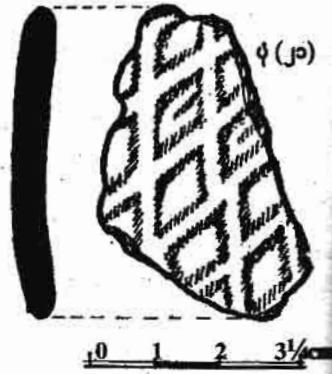

ပုံ (၂၀) သည် မြေမီးဖုတ်အိုးခြမ်းကွဲအပုံအစတစ်ခုကို ကူးယူရေးဆွဲထားသော အိုးခြမ်းကွဲပုံဆွဲလက်ရာတစ်ခုပင် ဖြစ်ပါသည်။ မူရင်းမြေမီးဖုတ်အိုးခြမ်းကွဲအမြင့် (၅) စင်တီမီတာခန့်၊ အကျယ် (၃၅) စင်တီမီတာခန့်နှင့် အထူ (၅) စင်တီမီတာခန့် ရှိပါသည်။ အိုးခြမ်းကွဲ အတွင်းမျက်နှာပြင်ချောပြီး အပြင်မျက်နှာပြင်မှာ ပုံ (၂၀) တွင် ဖော်ပြထားသည့်အတိုင်း ဆန့်မတ်ကွက်များတွင် အလယ်မှလှိုင်းတစ်လှိုင်းထပ်ဖြည့်ထားပါသည်။ ဤအိုးခြမ်းကွဲကလေးများ ခပ်ကြည်ကြည်ပြီး ကောင်းနေပါသည်။

ပုံ (၁၇)

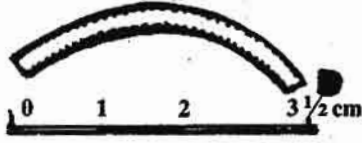

ခရမ်းသီးလက်ကောက်၊ ဈေးလက်ကောက်အပိုင်းအစတစ်ခုကိုကူးယူရေးဆွဲထားသော လက်ရာပုံဆွဲတစ်ခုပင် ဖြစ်ပါသည်။ လက်ကောက်ကျိုးအရှည် (၃၅) စင်တီမီတာခန့်နှင့် လက်ကောက်အလုံးအချင်း (၅) စင်တီမီတာခန့် ရှိပါသည်။ လက်ကောက်ကျိုး၏ အတွင်းမျက်နှာပြင်ညီပြီးထောင့်ပေါ်နေပါသည်။ ခရမ်းသီးလက်ကောက်၊ ဈေးလက်ကောက်၏မူရင်းအရောင်မှာ အနက်ရောင်အဖြစ်တွေ့ရှိရပါသည်။

ပုံ (၂၀) လက်ရာမှာ မြေမီးဖုတ်အိုးခြမ်းကွဲအပုံအစတစ်ခုကို ကူးယူရေးဆွဲထားသောပုံဆွဲလက်ရာတစ်ခုပင်ဖြစ်၏။

ပုံ (၁၈) သည်လည်း ခရမ်းသီးလက်ကောက်၊ ဈေးလက်ကောက်အပုံ

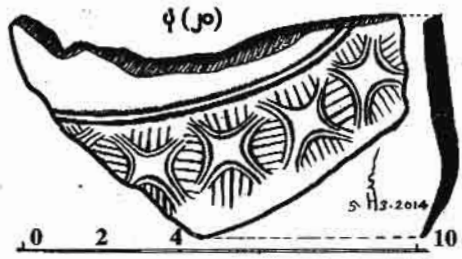



ပုံ (၂၂) မြေမီးဖုတ်အိုးခြမ်းကွဲအစတစ်ခုကို ကူးယူရေးဆွဲထားသော ပုံဆွဲလက်ရာတစ်ခုပင် ဖြစ်ပါသည်။ မူရင်းအိုးခြမ်းကွဲအမြင့် (၂၅) စင်တီမီတာခန့်၊ အကျယ် (၂၄) စင်တီမီတာခန့်နှင့် အထူ (၄) စင်တီမီတာခန့် ရှိပါသည်။ မူရင်းမြေမီးဖုတ်အိုးခြမ်းကွဲလက်ရာတွင် အတွင်းမျက်နှာအချောတွေ့ရှိရပြီး အပြင်မျက်နှာပြင်လို ပုံ (၂၂) တွင် ကူးယူရေးဆွဲထားသည့် ပုံဆွဲလက်ရာအတိုင်း တွေ့ရှိရပါသည်။ မြေမီးဖုတ်အိုးခြမ်းကွဲအရောင်မှာ အရောင်ပြင်းစွာ ဖြစ်ပြီး ဖုတ်ရောင်တောက်ပနေပါသည်။

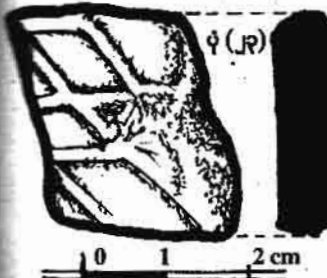

ပုံ (၂၃) လက်ရာသည် မြေမီးဖုတ်အိုးခြမ်းကွဲအပုံအစတစ်ခုကို ကူးယူရေးဆွဲထားသော ပုံဆွဲလက်ရာတစ်ခုပင် ဖြစ်ပါသည်။ မူရင်းမြေမီးဖုတ်အိုးခြမ်းကွဲအထက်ရာအမြင့် (၂၅) စင်တီမီတာခန့်၊ အကျယ် (၂၂) စင်တီမီတာခန့်နှင့် အထူ (၄) စင်တီမီတာခန့်ရှိပါသည်။ အိုးခြမ်းကွဲလက်ရာမှာ အတွင်းမျက်နှာပြင်အချောတွေ့ရှိရပြီး အပြင်မျက်နှာပြင်ကို ပုံ (၂၃) တွင် ကူးယူရေးဆွဲဖော်ပြထားသည့် ပုံဆွဲလက်ရာအတိုင်း တွေ့ရှိရပါသည်။ ဤအိုးခြမ်းကွဲအရောင်မှာ မြေမီးဖုတ်ရောင်အတိုင်း တွေ့ရှိရပါသည်။

ပုံ (၂၄) သည်လည်း မြေမီးဖုတ်အိုးခြမ်းကွဲအပုံအစတစ်ခုကို ကူးယူရေးဆွဲဖော်ပြထားသော ပုံဆွဲလက်ရာတစ်ခုပင် ဖြစ်ပါသည်။ မူရင်းမြေမီးဖုတ်အိုးခြမ်းကွဲလက်ရာအမြင့် (၄) စင်တီမီတာခန့်၊ အကျယ် (၂၄) စင်တီမီတာခန့်နှင့် အထူ (၄) စင်တီမီတာခန့် ရှိပါသည်။

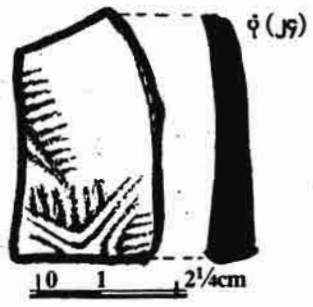

အိုးခြမ်းကွဲအတွင်းမျက်နှာပြင်မှာ ချောပြုံး မြေမီးဖုတ်ရောင်တောက်ပနေသည်ကို တွေ့ရှိရပါသည်။ အပြင်မျက်နှာပြင်မှာ ပုံ (၂၄) တွင် ရေးဆွဲဖော်ပြထားသည့် ပုံဆွဲလက်ရာအတိုင်း တွေ့ရှိရပြီး မြေမီးဖုတ်ရောင်ဖျော့သည်ကို တွေ့ရှိရပါသည်။ အတွင်းရောင်နှင့်အပြင်ရောင်တူညီခြင်း မရှိသည်ကို တွေ့ရှိရပါသည်။

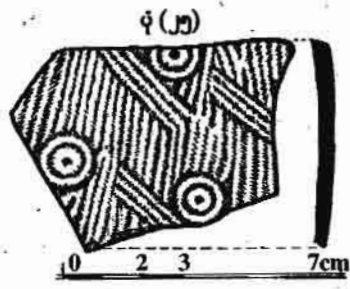

ပုံ (၂၅) သည်လည်း မြေမီးဖုတ်အိုးခြမ်းကွဲလက်ရာအပုံအစတစ်ခုကို ကူးယူရေးဆွဲဖော်ပြထားသော ပုံဆွဲလက်ရာတစ်ခုပင် ဖြစ်ပါသည်။ မူရင်းအိုးခြမ်းကွဲလက်ရာအမြင့် (၅) စင်တီမီတာခန့်၊ အကျယ် (၇) စင်တီမီတာခန့်နှင့် အထူ (၄) စင်တီမီတာခန့်ရှိပါသည်။ အိုးခြမ်းကွဲအတွင်းမျက်နှာပြင်မှာ အချောသာ တွေ့ရှိရပြီး အပြင်မျက်နှာပြင်မှာ ပုံ (၂၅) တွင် ကူးယူရေးဆွဲဖော်ပြထားသည့် ထူးခြားသော အိုးခြမ်းကွဲအဆင်တန်ဆာတစ်ခုကို တွေ့ရှိရပါသည်။ မူရင်းအိုးခြမ်းကွဲမြေမီးဖုတ်အရောင်မှာ ဖျော့တော့တော့အရောင်ကိုသာ တွေ့ရှိရပါသည်။ ထူးခြားသော အိုးခြမ်းကွဲအဆင်တန်ဆာလက်ရာတစ်ခုပင် ဖြစ်ပါသည်။

ဥပဒေပြုဟောင်း တူးဖော်မှုကုန်းအမှတ် (DNWD-7) ကျေးပင်ကုန်းမှ တူးဖော်တွေ့ရှိရသော ရှေးဟောင်းယဉ်ကျေးမှုဆိုင်ရာ ဝတ္ထုပစ္စည်းလက်ရာအထောက်အထားများကို သုံးသပ်သုတေသနပြုပါက တစ်ခေတ်တည်းလက်ရာများမဟုတ်ကြဘဲ ရခိုင်သမိုင်း

ကြောင်း၏ ဥပဒေပြုဟောင်းတူးဖော်မှုဆိုင်ရာ ဝတ္ထုပစ္စည်းလက်ရာများကို တွေ့ရှိရပါသည်။ မြောက်ဦးခေတ်နှောင်းပိုင်း လက်ရာတို့ကိုလည်း တွေ့ရှိရပါ၏။

ဧဟ်ပြုဟောင်းယဉ်ကျေးမှုဆိုင်ရာဝတ္ထုပစ္စည်းလက်ရာအထောက်အထားများသည် ခေတ်အဆက်ဆက်သမိုင်းကြောင်းကို ကွင်းကွင်းကွက်ကွက်သက်သေခံအဖြစ် ထောက်ပြနေသော ယဉ်ကျေးမှုဆိုင်ရာ တန်ဖိုးမမြတ်နိုင်သော လက်ရာများပင် ဖြစ်ကြပါသည်။

ဥပဒေပြုဟောင်း တူးဖော်မှုကုန်းအမှတ် (DNWD-7) မှ တူးဖော်သုတေသနပြုလုပ်၍ ထွက်ရှိလာသော ရှေးဟောင်းယဉ်ကျေးမှုဆိုင်ရာ ကျောက်စေတီပုထိုးလက်ရာ အကြွင်းအကျန်ကျောက်တုံးများကို စနစ်တကျ စီထားခြင်း၊ ကျွဲနွားတိရစ္ဆာန်များတက်၍ မဖျက်ဆီးရအောင် ခြံစည်းရိုးများကာရံခြင်းနှင့် ရေရှည်တာရှည်ခိုင်ခံ့မှုရှိအောင်၊ သဘာဝဘေးအန္တရာယ် ကာကွယ်ထိန်းသိမ်းနိုင်အောင် အမိုးအကာများလုပ်ပေးထားသင့်ပါသည်။ ဤကဲ့သို့ မပြုလုပ်မထိန်းသိမ်းနိုင်ပါက မကြာမီတွင် ကျွဲ နွားများတက်၍ ကျောက်တုံးများပြုတ်ကာ လယ်ကန်သင်းများကို ရောက်ရှိနိုင်သည်သာမက ဓားသွေးကျောက်၊ လမ်းခင်းကျောက်များအဖြစ်သို့ ရောက်ရှိသွားနိုင်ပါသည်။ ထို့ကြောင့် စေတနာရှိသူ၊ တတ်နိုင်သူများက ရှေးဟောင်းယဉ်ကျေးမှုအမွေအနှစ်များ မပျောက်ပျက်ရအောင် ထိန်းသိမ်းကာကွယ်စောင့်ရှောက်နိုင်ကြစေချင်ပါသည်။

အနန္တောအနန္တငါးပါးကို ထာဝရဦးထိပ်ပန်ဆင်ကန်တော့လျက်

ပန်းချီထူးလှ (ရှေးဟောင်းသုတေသန)

- ကိုးကားချက် -
- ၁။ ကိုယ်တိုင် ကွင်းဆင်းတူးဖော်မှုမှတ်စု
 - ၂။ ဥပဒေပြုဟောင်း တူးဖော်မှုကုန်းအမှတ် (DNWD-7) အစီရင်ခံစာ
 - ၃။ ထွန်းရွှေခိုင် (မဟာဝိဇ္ဇာ) ၏ ရခိုင်မဟာမုနိဘုရားသမိုင်း

ဘုန်းခေါင် မောရသုတ်ပရိတ်တော်နှင့် ရွှေဥဒေါင်းမင်းစပဒါဆောင်

တစ်နေ့သ၌ -
ကျွန်ုပ်နှင့်သူငယ်ချင်းတစ်စုတို့ဆုံ
မိသည်နှင့် ရှေးဟောင်းနှောင်းဖြစ်များ
ကို ပြောကြားရင်း စကားပိုင်းက အရှိန်ရ
နေပြီ ဖြစ်သည်။ ကျွန်ုပ်တို့ဆုံစည်းနေ
သည့်နေရာသည် အရွယ်လွန်နေကြ
သောသူများ၏ လစဉ် ဆုံစည်းရာဖြစ်
သော မြန်မာ့စီးပွားရေးဘဏ်တွင် ဖြစ်
ပါသည်။

ရှေးတုန်းကဆိုလျှင် ရိက္ခာတော်ရ
များဟု အမွမ်းတင်ပြီးခေါ်ခဲရသူများ ဖြစ်
လေသည်။ ယခုအခါတွင် နိုင်ငံတော်၏
တာဝန်ကို ကျေပွန်စွာ ထမ်းဆောင်ခဲ့ကြ
သော ပင်စင်စား (အငြိမ်းစား) များ
တစ်လတစ်ခါဆုံရာ ဖြစ်ပါသည်။

လူအမျိုးမျိုး စိတ်အထွေထွေနှင့်
ဆိုတော့ ယခုပစ္စုပ္ပန်ကာလမှာပင် အရွယ်
လွန်လာနေပြီဆိုတော့ ကိုယ့်အတွက်
ကိုယ်ပဲကြိုးစားနေတယ် သူငယ်ချင်း
ဆိုသူကတစ်မျိုး။ ဒုတိယအမျိုးအစားက
သားက စင်ကာပူမှာ၊ သမက်က ကိုရီး
ယားရောက်ကြတာ၊ သမီးကြီးက ကမ္ဘာ
မှာ စသဖြင့် မာနတိခွန်သူကတစ်မျိုး။
နောက်တစ်မျိုးကတော့ သားဆိုးသမီး
ဆိုး၊ ဆွေမျိုးမီးခဲဘေးတွေကြောင့် နား

မရသေးပါဘူးလို့ ပြောသူကပြောလို့ပါ။
ကိုယ်တာဝန်ကျေခဲ့ပြီမို့ ရိပ်သာမှာ အမြဲ
တမ်း ယောက်အနေနဲ့ပဲနေတော့တယ်
စသည်ဖြင့် ဂီတသံစဉ်များလိုပင် တစ်
ယောက်နှင့်တစ်ယောက် တီးခတ်ပုံနှင့်
လက်ကွက်များက မတူညီကြပါ။

အနေတတ်မှ တွေ့နပ်စရာ ဘဝ
ကိုရမှာမို့ လောကံကို ရဲရဲရင့်ရင့်နဲ့ရင်
ဆိုင်နေရတယ်”

ဆိုတဲ့ သူငယ်ချင်းကတော့ ရိုးရှင်း
စွာ ပြောပြန်ခါပြီး ကျွန်ုပ်ကို အကူအညီ
တောင်းခံနေပါတော့သည်။

“ဖြစ်ပုံက ဒီလိုကွ။ တစ်မိသားစု
လုံးလှည့်ပြီးတော့ ချူချာနေကြတာနဲ့
ဆေးခန်းသွားရ၊ သမားတော်ပြုရနဲ့
တစ်နေ့ထက်တစ်နေ့၊ တစ်လထက်
တစ်လ ဆေးဖိုးဝါးခကုန်ကျစရိတ်တွေ
များလာနေတော့ စားမှုသောက်မှုက ပိုပို
ပြီးကျပ်လာတယ်”

ဟု ခြေဆင်းဆိုလေတော့သည်။
နောက်ဆက်ပြောပြသည်မှာ -

“နဂိုက တစ်ဖက်စွန်းရောက်တဲ့
အမြင်ရှိခဲ့တာဆိုတော့ အခက်ကြုံရပြန်
တယ်ကွ။ ဘယ်လိုပဲဖြစ်ဖြစ် ကြုံတွေ့နေ
ရတဲ့ လက်တွေ့ဒုက္ခက လွတ်အောင်

နည်းလမ်းရှာတော့ မြတ်စွာဘုရားရှင်
ဟောခဲ့တဲ့တရားတွေက ဒုက္ခနဲ့ သောက
အပူငြိမ်းအေးစေတာရယ်။ နောက်တစ်ခု
က ဝိဇ္ဇာရေဂမ္ဘီရပညာနဲ့ဝေဒပညာအရ
စိမ့်မှုလည်းလုပ်သင့်တယ်လို့ မိတ်ဆွေ
တချို့က အကြံပေးတယ်။

ဒါနဲ့ကိုယ်စဉ်းစားရတော့တာပေါ့။
ကြာကြာမစဉ်းစားရပါဘူး။ သူငယ်ချင်း
ကို တန်းပြီးမြင်တော့တာပဲ။ ဒီနေ့ဘဏ်
မှာ မတွေ့ရင် အိမ်ကိုလာခဲ့မှာမို့ အခု
အားနာနာနဲ့ မေးရစမ်းရတော့တာ
သူငယ်ချင်း”

ဟု မျက်နှာညှိုးနွမ်းစွာဖြင့်အားထိုး
ကြီးစွာ သူ့သဘောထားတို့ကို ပြောပြနေ
ရှာပါတော့သည်။

သို့နှင့်ပင် ကျွန်ုပ်တို့၏ပင်စင်စား
စာထုတ်ပြီးသည်နှင့် သူငယ်ချင်းတစ်
တို့ပါ ကျွန်ုပ်အိမ်သို့ လိုက်လာခဲ့ကြပါ
တော့သည်။

အိမ်ရောက်တော့မှ ရွှေဥဒေါင်း
မင်းစပဒါဆောင်နှင့် မောရသုတ် ပရိတ်
တော်စီမံမှုတို့ကို အသေးစိတ် ရှင်းလင်း
ပြောပြရပါတော့သည်။

“တို့တစ်တွေ အပါအဝင်တွေ
ထေရဝါဒ ဗုဒ္ဓဘာသာဝင်တိုင်းဟာ
ပရိတ်ကြီး(၁၁)သုတ်နဲ့ ပဋ္ဌာန်းပါဠိထော်
မေ့စက္ကပွဲဝတ္ထုနုသုတ်နဲ့ အနတ္တလက္ခဏာ
သုတ်တို့ကိုတော့ အစာအဆုံး မရသား
ရမယ် နားရည်ဝနေကြတာတော့ အမှန်
ပဲကွ။

အခုပြောတဲ့ မောရသုတ်ဆို
ဘုရားအလောင်းတော် ဥဒေါင်းမင်း
ဇာတ်ကြောင်းနဲ့ ဒေါင်းမင်းရွတ်ဆိုနေ
ပရိတ်ဂါထာအကျိုးကြောင့် အန္တရာ
ကင်းခြင်း၊ သက်ရှည်ကျန်းမာခြင်း
အနှောင်အဖွဲ့မှ လွတ်ကင်းတယ်
သိနေကြတာပါပဲ။ ရှေးရှေးက ပညာ
သူတော်ကောင်းကြီးများက မြတ်
ဘုရားပရိတ်တော်နဲ့ ဝိဇ္ဇာရေဂမ္ဘီရပညာ
ကို ပူးပေါင်းပြီး ခုနစ်နေ့သားခဲဖက်
သမီးတို့ရဲ့ကျန်းမာရေး၊ ဘေးအန္တရာယ်
စင်ရေး၊ ကျက်သရေမင်္ဂလာအပေါင်း

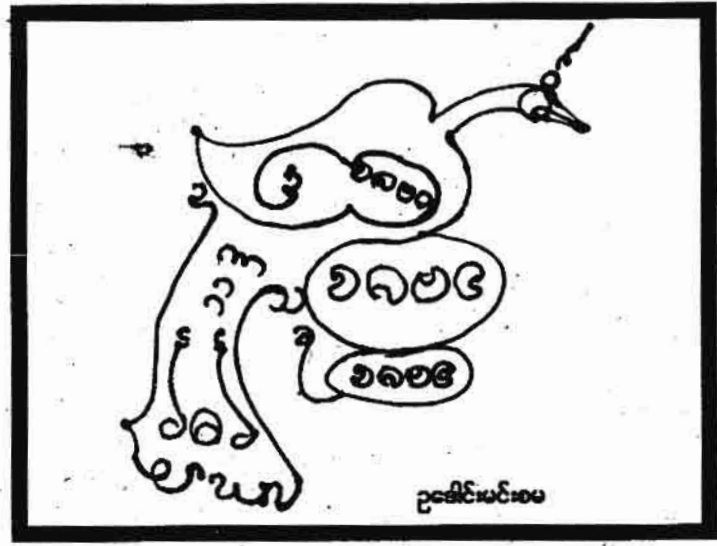

ရော၊ စီးပွားဥစ္စာလာဘ်များစွာတို့
ဆက်နိုင်ရေးအတွက် မေတ္တာအား
အခွင့်အလမ်းအစီအစဉ်ပြုလုပ်ခဲ့ခြင်း
အတွက် မင်းတို့ဦးစွာသိစေချင်တာ

ဟု ကျွန်ုပ်မှာ စကားနိဒါန်းကို
စွာ ရှည်လျားစွာ ရှင်းပြလိုက်ရပါ
မည်။

အခွင့်ကြုံနေရုံတင်ပြလိုသည်မှာ
အခွင့်အလမ်းအနေဖြင့် အောင်မြင်ချင်ကြ
သည်ဆိုလျှင် ဆန္ဒ၊ ဝီရိယ၊ သမာဓိ
သည်တို့ တညီတညွတ်တည်း အား
တညီတညွတ်တည်း အမှုအောင်မြင်
နိုင်အောင် သာသောအကျိုးကို ရမည်
ဖြစ်ပါသည်ဟု တင်ပြလိုက်ရပါသည်။

ကျွန်ုပ်သည် ရက်ချိန်းအတိုင်း
ပေးပို့ပုံတို့ကို သူငယ်ချင်းများ
ထံအရောက် ပေးအပ်ခဲ့ပြီး ဖြစ်ပါ
သည်။ ဇရာ၏ နှိပ်စက်မှုကို အခါမလပ်
အောင်နေရသည့်အတွက် ကျွန်ုပ်၏ခန္ဓာ
အသက်တစ်ခုလုံးကို ဖွဲ့စည်းတည်ဆောက်
ထားသော အရိုးအဆစ်များအားလုံးမှာ
အတွင်းမှဝေဒနာ ခံစားနေရပါသည်။
မှတ်စိကလည်း အမြင်အာရုံခွဲနေပြန်ပါ
သည်။ အိပ်ရာထက်မှာ ပုန်းပုန်းလဲ
နေရသော်လည်း အလူးအလဲခံစားနေ
ရသဖြင့် လွန်စွာ ဝါသနာကြီးသော
စာရေးခြင်းနှင့် စာဖတ်ခြင်းတို့မှာ ထင်
သလောက် မတွင်ကျယ်တော့ပါ။

ရုပ်ရှိနေလို့ရလာတဲ့ရောဂါ၊ ဘယ်
ဘာမှပျောက်မည်မဟုတ်ပါ။ ရုပ်၊ နာမ်
အားလုံးချုပ်ငြိမ်းမှ ရောဂါလည်းအမြစ်
မြတ်မှာ မဟုတ်လားဟု ကိုလုံဘာသာ
ထိန်းအားပေးရင်း ဘဝခရီးအတွက်
ဆက်လျှောက်နေခြင်း ဖြစ်ပါသည်။

တတ်စွမ်းသမျှ ကိုယ်လျှောက်
ထမ်းခဲ့ရသော (၇၃) နှစ်သော ကာလ
ခန့်တွင် တွေ့ကြုံခဲ့ရရှိခဲ့စားခဲ့ရသော
အကြောင်းကောင်းကျိုးထူးများကိုလည်း
ဝါသနာတူလျှင်ယူနိုင်ကြပါစေဟုမေတ္တာ
စိတ်ဖြင့် ယခု မောရသုတ်ပရိတ်တော်
နှင့် ရွှေဥဒေါင်းမင်းစမစာစကို အပြည့်
အစုံ ရေးသား ဖော်ပြပေးလိုက်ပါသည်။

**မောရသုတ်ပရိတ်တော်နှင့်
ဥဒေါင်းမင်းစမအဆောင်စီမံပုံ**

- ၁။ စတင်ရန်ရက်နှင့် ကာလသတ်
မှတ်ရခြင်း။
- ၂။ ရက်ကောင်းရက်မြတ်တစ်ရက်
ကို စတင်ပါ။
- ၃။ ကာလကို (၇) ရက် သတ်မှတ်

- ပါ။
- ၂။ ကြိုတင်ပြင်ဆင်ရသည်များ -
- ၁။ ရွှေဥဒေါင်းမင်းစမကို စီမံထား
ရန် ဖြစ်ပါသည်။
(ပုံတူရေးဆွဲပါ။ အကြောင်းမညီ
ညွတ်ပါက မိတ္တူကူးဆိုင်များ
တွင် ပုံကူးပါ။ ထိုသို့ကူးရာတွင်
ပုံကြီးတစ်ပုံနှင့် အိတ်ဆောင်
အရွယ်တစ်ပုံကူးရပါမည်။)
- ၂။ အောင်သပြေပန်းနှင့် မိမိ
နှစ်သက်ရာပန်း (၂) မျိုး စုစု
ပေါင်းပန်း (၃) မျိုး။
- ၃။ သစ်သီး (၃) မျိုး။
- ၄။ အလင်းတိုင်၊ နံ့သာတိုင်များ
ကြိုတင်ပြင်ဆင်စုဆောင်းထား
ပါ။

မှတ်ချက် -

မြတ်စွာဘုရားရှင်အား ကပ်လှူ
ပူဇော်ရန် ဖြစ်ပါသည်။ (အုန်းသီး၊
ငှက်ပျောသီး၊ ရွှေထီး၊ တံခွန်၊ ကုက္ကာ၊
ကြက်လျှာ၊ ယပ်) တို့ဖြင့် ကန်တော့ပွဲစီမံ
လျှင် ပိုကောင်းသည်။

၁ သက်သားလွတ် စားနိုင်လျှင်
ပိုကောင်းပါသည်။

၃။ ဆောင်ရွက်ရမည့် ကာလ
အတွင်းပြုဖွယ်များ -

၁ ဦးစွာ စတုလောကပါလနတ်
မင်းကြီးလေပါး၊ သိကြားမင်း၊ ဗြဟ္မာမင်း
တို့အား ဖိတ်ကြားထားပါ။

၂ ဘုရားရှိခိုးခြင်း၊ သီလခံယူခြင်း၊
မေတ္တာပို့သခြင်း၊ သစ္စာပြုဆုတောင်းခံ
ခြင်းတို့ပြုလုပ်ပါ။ (သီလထိန်းရာတွင် မိမိ
နှစ်သက်ရာသီလကို ထိန်းနိုင်ပါသည်။)
(စီမံနေသောကာလ (၇) ရက်
တွင် အထူး သတိထားစေလိုသည်မှာ

၁ ကာယကံအမှုတို့ကို အထူးထိန်းရန်
လိုအပ်လှပါသည်။)

၄။ မောရသုတ်ပရိတ်ကို တစ်နေ့
လျှင် (၁၀) ခေါက် ရွတ်ဖတ်
ပူဇော်ရန် ဖြစ်ပါသည်။
(ပုဒ်၊ ပါဠိမှန်ကန်စေရန်အတွက်
စာအုပ်ကြည့်ပြီး ဖြည်းဖြည်း
နှင့်မှန်မှန်ရွတ်ဆိုရပါမည်။)

၁ အသင့်မဖြစ်ကြသူများအတွက်
မောရသုတ်ပရိတ်တော်ကို အောက်တွင်
ရေးသား ဖော်ပြထားပါသည်။

၅။ သစ္စာပြု ဆုတောင်း၊ မေတ္တာ
ပို့သ၊ ကုသိုလ်အမှုဝေပါ။

၁ မူလ ပင့်ဖိတ်ထားသူများအား
အရပ်ဌာနပြန်ပို့ပါရန်။

မောရသုတ်

- ၁ ပူဇော်နံ့ ဟောမိသမ္ဘာရေ၊ နိဗ္ဗတ္တံ
မောရယောနိယံ။ ယေန သံဝိတိ
တာရက္ခံ၊ မဟာသတ္တံ ဝနေစရာ။
- ၁ စိရသံ ဝါယမန္တာပိ၊ နေဝ သက္ခိ
သုဂက္ခိတံ။
ဗြဟ္မမန္တိန္ဒြိယအက္ခာတံ၊ ပရိတ္တံ တံ
ဘကာမဟေ။

- ၂ ဥဒေတယံ စက္ခုမာ ဧကရာဇာ၊
ဟရိဿဝဏ္ဏော ပထဝိပုဘာ
သော။ တံ တံ နမဿာမိ ဟရိဿ
ဝဏ္ဏံ ပထဝိပုဘာသံ၊ တယောဇ္ဇ
ဂုတ္တာ ဝိဟရေမု ဒိဝသံ။

၂ ယေ ဗြဟ္မဏာ ဝေဒဂူ သဗ္ဗဓမ္မေ
တေ မေ နမော တေ စ မံ ပါလ
ယန္တူ။

နမတ္ထု ဗုဒ္ဓါနံ နမတ္ထု ဟောမိယာ၊
နမော ဝိမုတ္တာနံ နမော ဝိမုတ္တိယာ။
ဣမံသော ပရိတ္တံ ကတွာ မော
ရော စရတိ ဒေသနာ။

- ၂ အပေတယံ စက္ခုမာ ဧကရာဇာ၊
ဟရိဿ ဝဏ္ဏော ပထဝိပုဘာဟေ။
တံ တံ နမဿာမိ ဟရိဿဝဏ္ဏံ
ပထဝိပုဘာသံ၊ တယောဇ္ဇ ဂုတ္တာ
ဝိဟရေမု ရတ္တိ။

၂ ယေ ဗြဟ္မဏာ ဝေဒဂူ သဗ္ဗ ဓမ္မေ
တေ မေ နမော၊ တေ စ မံ ပါလ
ယန္တူ။

နမတ္ထု ဗုဒ္ဓါနံ နမတ္ထု ဟောမိယာ၊
နမော ဝိမုတ္တာနံ နမော ဝိမုတ္တိယာ။
ဣမံသော ပရိတ္တံကတွာ မောရော
ဝါသ မကပ္ပယံ။ ။

တစ်နေ့လျှင် (၁၀) ခေါက်ရွတ်
ဖတ် ပူဇော်ရမည်။

သတ်မှတ်ထားသည့်အတိုင်း ပြီး
မြောက်သွားပါက ရွှေဥဒေါင်းမင်းစမပုံ
အကြီးကို မိမိအိမ်ဘုရားခန်းတွင်ဖြစ်စေ၊
ဧည့်ခန်းနှင့် အခြားလုပ်ငန်းများတွင်
သန့်ပြန့်ပြီးမြင်သောနေရာတွင် ချိတ်ဆွဲ
ထားရပါမည်။ အဆောင်အဖြစ် အသုံး
ပြုလိုသူသည်။ တာရှည်ခိုင်ခံ့အောင်
ပလတ်စတစ်လောင်းထားနိုင်ပါသည်။

ထူးခြား ဆန်းပြားပြီး အမှန်
တကယ် အကျိုးပြုသော စမများကို
အခွင့်အခါသင့်တိုင်း ရေးသား ဖော်ပြပါ
ဦးမည်။

ပညာတိုးပွား၍
အကျိုးများကြပါစေ
ဘုန်းခေါင်



ဖုန်းရွှေပညာ သိကောင်းစရာ ဦးအောင်လှိုင် (ဇာဝဏ္ဏ)

အလုပ်ခွင်အတွင်း ဖုန်းရွှေနှင့်အညီ နေရာယူခြင်း

တစ်မီသည် စာရင်းကိုင်အလုပ် တစ်ခုရရှိပြီးနောက် ကုမ္ပဏီတစ်ခု၌ အလုပ်ဝင်ခဲ့သည်။ တစ်မီ အလုပ်ခွင်သို့ ဝင်ရောက်သည်နှင့် အလုပ်နေရာတစ်ခုလုံး စီစဉ်မကျဖြစ်နေသည်ကို သတိပြုမိလိုက်သည်။

တစ်မီက ဖုန်းရွှေနှင့်အညီ အလုပ်ခွင်အတွင်းထိုင်နိုင်ရန် စာရေးသူ၏ မိတ်ဆွေ ဖုန်းရွှေပညာရှင် 'နိတ်(ဒ်)' အား အကူအညီတောင်းခဲ့သည်။

နိတ်(ဒ်)က တစ်မီ၏ အလုပ်ခွင်သို့လိုက်ပါသွားပြီး ရုံးအတွင်းပရိဘောဂများ စီစဉ်ထားပုံကို တစေ့တစောင်း လေ့လာလိုက်သည်။ ထို့နောက် တစ်မီထိုင်မည့်စားပွဲနှင့် ကုလားထိုင်အား ရုံးခန်း၏ ထင်ပေါ်ကျော်ကြားခြင်းကွာနေရာသို့ ရွှေ့ပေးလိုက်သည်။ ထို့နောက် နိတ်(ဒ်)က တစ်မီ၏ သစ်သားထည်ဖြင့် လုပ်ထားသော စာအုပ်စင်အား နံရံနှင့် ဆန့်ကျင်ဘက်ကပ်ထားရန် မှာလိုက်သည်။

တစ်မီ၏ထိုင်ခုံအား နောက်ကျော နံရံနောက်ခံထားသည့်အနေအထားဖြင့် ထားရှိပေးလိုက်သည်။ ထိုင်ခုံအနောက်၌ နံရံရှိခြင်းသည် မိမိအတွက် လုံခြုံစိတ်ချမှုရှိစေသည့် မားမားမတ်မတ် ရပ်တည်ပေးနိုင်သည့် အရာတစ်ခုရှိနေခြင်းကို ဖော်ပြသည်။ သို့သော်လည်း မိမိထိုင်ခုံနောက်ကျောဘက်၌ ပြတင်းပေါက်ရှိနေပြီး ထိုင်နေသည့်နေရာ နောက်ကျောနှင့် တစ်တန်းတည်းမဖြစ်နေစေရန် သတိပြုရပါမည်။

တစ်မီအတွက် စာရင်းရေးစာရင်းကိုင်တစ်ဦးအဖြစ် ဩဇာရှိန်ဝါရှိစေရန် စာအုပ်စင်ပေါ်၌ စာရင်းအင်းဆိုင်ရာ စာအုပ်များရည်ညွှန်းစာအုပ်များ၊ စာရင်းပညာရပ်ဆိုင်ရာစာအုပ်များတင်ထားပေးရန် နိတ်(ဒ်)က သတိပေးခဲ့သည်။

ထို့နောက် နိတ်(ဒ်)က ပိုးသား

WOODEN BOOKSHELVES FEED FAME AND REPUTATION AS WELL AS GUARD THE WORKER

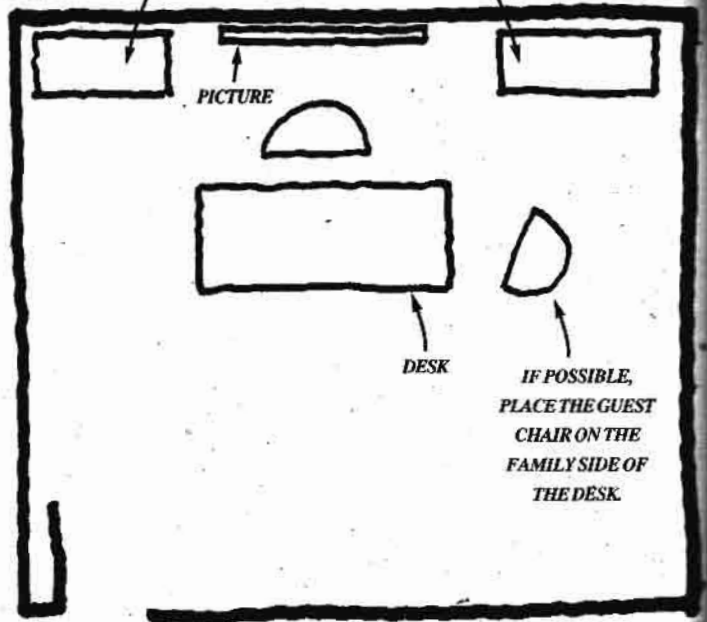

အနီရောင်ဖြင့် ပြုလုပ်ဖန်တီးထားသည့် ပန်းအနီပွင့်အပင်အတူများကို အိုးများဖြင့်စိုက်၍ စာအုပ်စင်၌တင်ထားရန် အကြံပြုခဲ့သည်။ ပန်းပင် (သို့) အပင်ဆိုသည်မှာ သစ်သားဓာတ်ကို ရည်ညွှန်းပြီး အနီရောင်က မီးဓာတ်ကို ကိုယ်စားပြုသည်။ သစ်သားသည် မီးဓာတ်အား ပိုမိုအရှိန်အဟုန်ကောင်းအောင်တောက်လောင်စေသကဲ့သို့ မီးဓာတ်ကိုယ်စားပြုသည့်ထင်ပေါ်ကျော်ကြားခြင်းများလည်း အရှိန်အဟုန်ကောင်းလာမည် ဖြစ်သည်။

ထို့နောက် နိတ်(ဒ်)က တစ်မီ၏ ရုံးခန်းနံရံများအား ဆက်လက် စစ်ဆေးသည်။ နံရံပေါ်၌ မီးဓာတ်ကိုယ်စားပြု အနီရောင်ပါပန်းချီ၊ ဓာတ်ပုံကားချပ်များ ချိတ်ဆွဲရန် ညွှန်ကြားပေးခဲ့သည်။

မီးဓာတ်အား လောင်စာအဖြစ်

အားပေးသော သစ်သားဓာတ် (သစ်သားထည်စာအုပ်စင်) သည် ထင်ပေါ်ကျော်ကြားခြင်းဆိုင်ရာကွာရှိ မီးဓာတ်အား အားဖြည့်ပေးပြီး ကျောပေးထိုင်နေသည့် အလုပ်လုပ်သူအား စွမ်းအင်ဖြင့် တက်စေသည်။

ရုံးခန်းအတွင်း ဧည့်သည်ထိုင်ခုံ၏ မိသားစုဆိုင်ရာကွာနေရာ၌ အတတ်နိုင်ဆုံး ထားရှိပေးပါ။ အလုပ်အကိုင်လုပ်မည့်စားပွဲသည် ရုံးခန်းတံခါးနှင့် အမြဲတစေ မျက်နှာချင်းဆိုင်ရန်လိုသော်လည်း တံခါးအဝနှင့် မျဉ်းတစ်ကြောင်း တည်းပုံစံ တည်မတ်စွာမကျရန် သတိပြုရမည် ဖြစ်သည်။

စာရေးသူ၏ မိတ်ဆွေဖြစ်သူ နိတ်(ဒ်)၏ ဖုန်းရွှေဆိုင်ရာညွှန်ကြားချက်များအား ပြုလုပ်ပြီးသည့်နောက်ပိုင်း

www.burmeseclassic.com

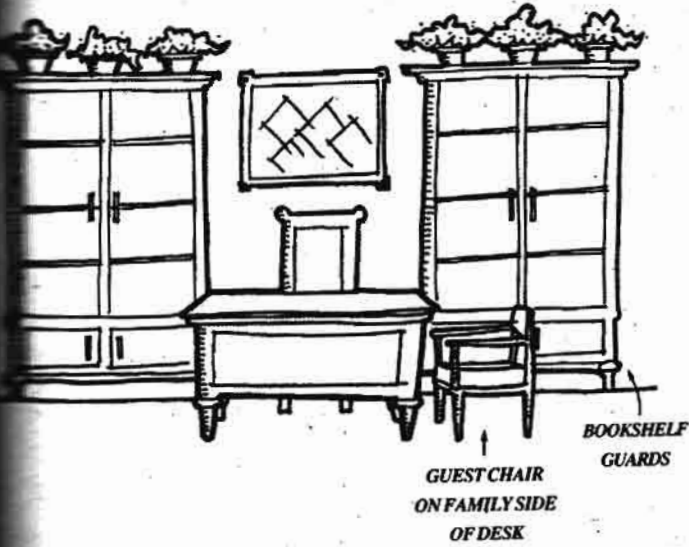

(၂) နှစ်အတွင်း တစ်ခါအား ခိုသေလေး စားသူ များပြားလာခဲ့သည်။ Fig : 11 အရ သင်သည် သူ့ဌေးဖြစ်ပါက စားပွဲမှ ထ၍ ဝန်ထမ်းတို့အား ပြောဆိုညွှန်ကြား နိုင်ပြီး သင်က ဝန်ထမ်းဖြစ်ပါက သူ့ဌေး လာရောက် တွေ့ဆုံမှာကြားခြင်းခံရသူ ဖြစ်ပါမည်။

(Fig : 13) တွင် စားပွဲ၌ (၉)ခုပါ ပါကွာအား ပုံဖော်၍ သက်ဆိုင်ရာ ပစ္စည်းများ ထားရှိပုံကို ပြသထားသည်။ ကြီးပွားချမ်းသာခြင်းကွာနေရာ စာရွက်စာတမ်းများဖိသည့်သလင်း တုံးနှင့် ဂဏန်းပေါင်းစက် ထားရှိပုံ။ ထင်ပေါ်ကျော်ကြားခြင်းကွာနေရာ စားပွဲတင်မီးအိမ်၊ လုပ်ငန်းအမည်၊ ဖုန်းအမည်ပါကတ်များ။

ဗုဒ္ဓဘာသာဝင်များအတွက် စားပွဲအပေါ်တွင် ထားရမည့်ပစ္စည်းများမှာ အောက်ဖော်ပြပါအတိုင်း ဖြစ်သည်။ (ဧည့်သည်ထိုင်စားပုံ၊ ကုလားထိုင်စားပုံ၊ မိသားစုထိုင်ရာ ကွာနေရာ၌ ထားရှိပုံ)

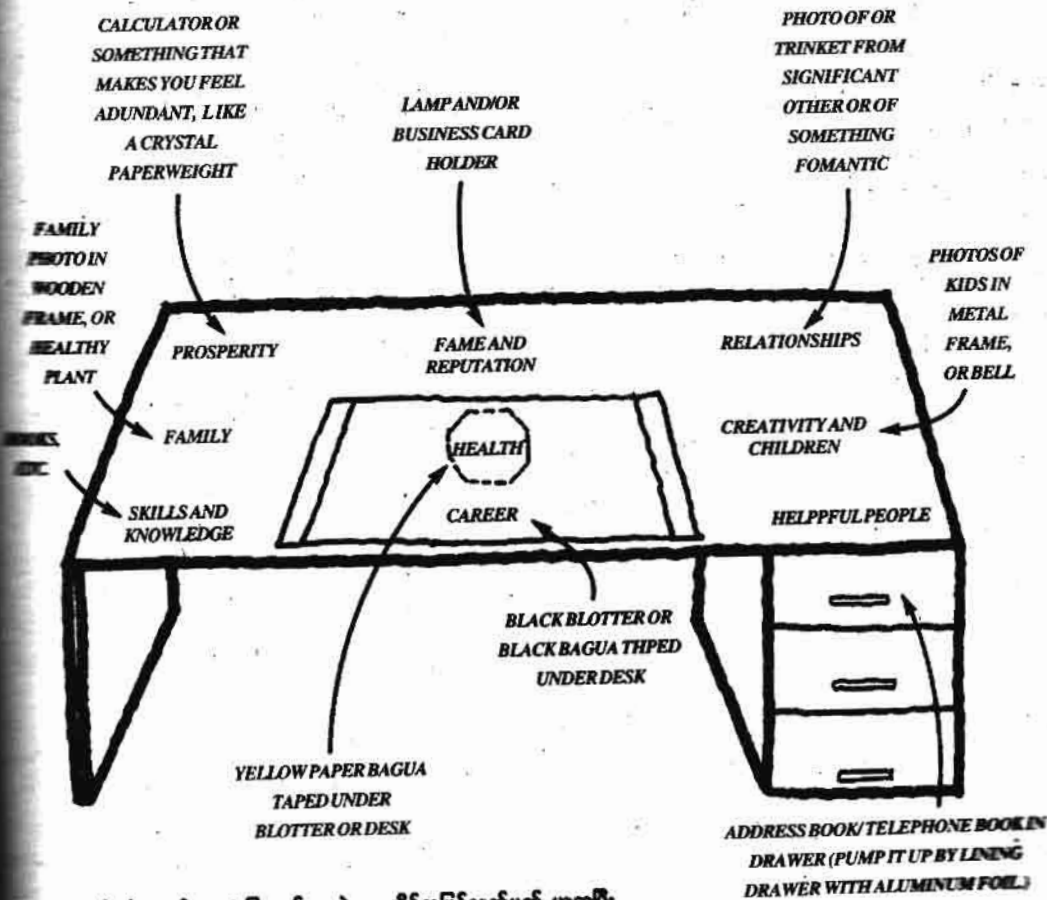

အထက်ဖော်ပြပါအတိုင်း အသုံးပြုသည့် စားပွဲအား ဆီမိအဖြစ်သတ်မှတ် ယူဆပြီး ပိုကွာပုံအဖြစ် ပုံဖော်ရေးဆွဲထားပုံ

ဆက်ဆံရေးဆိုင်ရာကွာ

ချစ်သူနှင့် တွဲဖက်ထားသော ဓာတ်ပုံ။

ဖန်တီးနိုင်စွမ်းနှင့် သားသမီးများဆိုင်ရာ ကွာ

သားသမီးများ၏ ဓာတ်ပုံအား သတ္တုပေါင်ကွပ်၍ထားရှိပုံ။

မိသားစုဆိုင်ရာကွာ

မိသားစုဆိုင်ရာ ဓာတ်ပုံအား သစ်သားပေါင်ဖြင့်ကွပ်၍ထားရှိပုံ။

ကျွမ်းကျင်မှုနှင့်ပညာဗဟုသုတကွာ

စာအုပ်များထားရှိပုံ။

ကျန်းမာရေးကွာ

အဝါရောင်စက္ကူဖြင့် ပါကွာပုံပြု လုပ်၍ကပ်ထားပုံ။

အသက်မွေးဝမ်းကျောင်းအလုပ်အကိုင်

အမည်းရောင်စက္ကူတွင် ပါကွာပုံ ပြုလုပ်၍ ကပ်ထားပုံ။

စားပွဲရှိဆွဲအံ့များနေရာ

အပေါ်ဆုံးအဆင့်ရှိ ဆွဲအံ့အတွင်း လိပ်စာနှင့် တယ်လီဖုန်းနံပါတ်များရေး ထားသည့် စာအုပ်ထားရှိပုံ။

MIRRORING ONE ENTIRE WALL CAN NEGGETE ARROW CH'I.

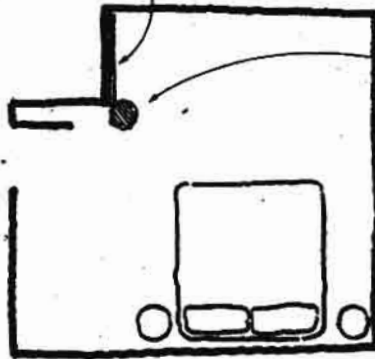

PLANTS CAN CURE ARROW CH'I.

အဆိပ်မြားဖြစ်စေသည့် ချီတတ် ဝင်ရောက်စေရန် ကုစာမျိုး

အိမ်တံခါးဝနေရာ

ဖုန်းရွှေအရ စားပွဲတွင် ဖန်တီးပုံ ဖော်ထားသော အိမ်တံခါးဝနေရာသည် စားပွဲတွင် ထိုင်လိုက်သူ၏ နေရာပင် ဖြစ်သည်။

အဆိပ်မြားဆိုသည်မှာ ချွန်ထက် သောပုံစံရှိ အနားစွန်း၊ ထောင့်စွန်းနေရာ များကို ရည်ညွှန်းသည်။ အိမ်အတွင်း ဖြစ်စေ၊ နံရံအတွင်းဖြစ်စေ မိမိထံ အဆိပ် မြားဦးတည်လာရောက်နိုင်သည့် အနေ အထားများနှင့် တစ်ခါတစ်ရံကြုံတွေ့ရ တတ်သည်။

အဆိပ်မြားဒဏ်မှကာကွယ်ကုစာမျိုး

- အဆိပ်မြားဖြစ်ပေါ်နေသည့်အခါ ထောင့်နေရာ၌ မျက်နှာကြက်ထိလှူ၍ ရှည်လျားသည့် အပင်တစ်ပင်ထား ပါ။

- အဆိပ်မြားဖြစ်ရာနေရာ၌ သစ်သား ကျောက်ဘောလုံးတစ်ခုချိတ်ဆွဲထားပါ။

- အဆိပ်မြားနေရာ၌ရှိနေသော မိမိတစ်ခုလုံးအား မှန်များကပ်ပေးပါ။

- အဆိပ်မြားဖြစ်နေသောနေရာ၌ ရာ၊ စားပွဲများအား နေရာရွှေ့ထောင်ပါ။

မီးနှင့်ရေခဲ

ပါကွာအား လေ့လာပါက ပေါ်ကျော်ကြားခြင်းကွာနှင့် အသက်မွေးဝမ်းကျောင်း အလုပ်အကိုင်တွင် မျက်နှာချင်းဆိုင်ကျနေသည်ကို တွေ့ရသည်။ အဆိုပါကွာနှစ်ခုသည် မျက်နှာချင်းဆိုင်ကျရုံမက တစ်ခုနှင့်တစ်ခု ဆက်စပ်ပတ်သက်လျက်ရှိသည်။

ဖော်ပြပါ ကွာနှစ်ခုစလုံး ဆွဲအံ့ နေခြင်းကြောင့် ၎င်းကွာနှစ်ခုအား သိမြင်တည်း စွမ်းအင်မြှင့်တင်ပေးနိုင် ထင်ပေါ်ကျော်ကြားခြင်းဆိုင်ရာ ကွာသည် မီးဓာတ်အား ကိုယ်စားပြု ရေခဲ (သို့) အသက်မွေးဝမ်းကျောင်း အလုပ်အကိုင်နှင့် သောကွာအား စွမ်းအင်မြှင့်တင်ပေးရသည်။

ရေခဲသည့် မီးအပူရှိန်ဖြင့် ဓာတ်အဖြစ်ရောက်ရှိအောင် ဖန်တီးရသည်။ အသက်မွေးဝမ်းကျောင်းဆိုင်ရာ ကွာသည် အမည်းရောင်အား ကိုယ်စားပြုထားသောကြောင့် ၎င်းကွာရှိရာ၌ အမည်းရောင်လိုက်ကာတင်ထားရသည်။

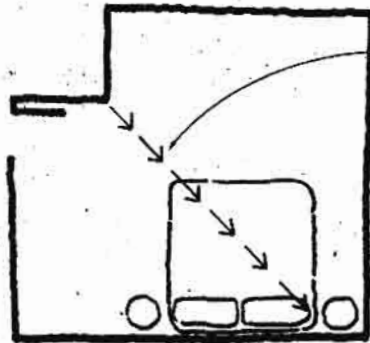

PATH OF ARROW CH'I FROM A CORNER.

အိမ်အတွင်း အဆိပ်မြားဖြစ်စေသော ချီတတ်ဝင်ရောက်ပုံ (အိမ်၏အထယ်ထောင့်တစ်နေရာမှ အဆိပ်မြားဖြစ်ပေါ်သည့် ချီတတ်ဝင်ရောက်နေပုံ)

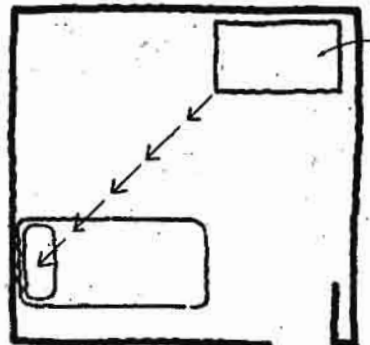

ARROW CH'I CAN ALSO OCCUR FROM FURNITURE.

အိမ်အတွင်း ပရိဘောဂများထံမှ အဆိပ်မြား ချီတတ် ဝင်ရောက်ပေါ်လာပုံ

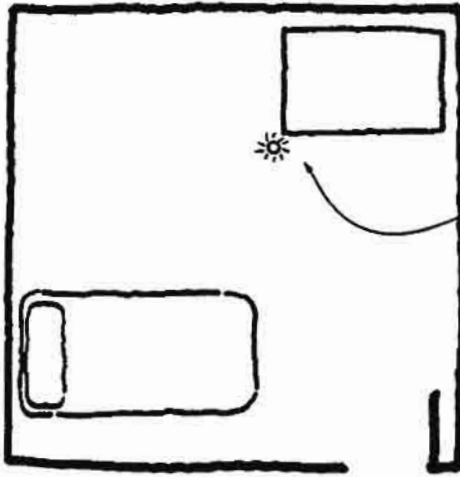

A CRYSTAL CAN CURE
ARROW CH'I, TOO (IF A
PLANT WOULD BE IN THE
WAY). HAND FROM
CEILING SOMEWHERE
BETWEEN THE TWO
ITEMS IN QUESTION.

အဆိပ်ခြားခြစ်နေသော ထောင့်စွန်းနေရာ၌ သလင်းကျောက်တုံးထား၍ပေးပုံ

ထင်ပေါ်ကျော်ကြားခြင်းကွာသည်
အားကိုးစားပြုထားပြီး အသက်
အကျောင်း အလုပ်အကိုင်ကွာက
အားကိုးစားပြုထားသည်။
သင့်သည် ထင်ပေါ်ကျော်
ကြားခြင်းကွာကိုးစားပြု မျက်စိ၌
ရောဂါတစ်ခုခုရှိပြီဆိုပါက
အားကိုးစားပြုကွာ၌ ဆိုင်ရာစွမ်းအင်
လျော့ကျသွားမည် ဖြစ်သည်။
အားကိုးစားပြုကိန်းဂဏန်းများ

ထင်ပေါ်ကျော်ကြားခြင်းကွာအ
တွက် (၁) ဂဏန်းက ကိုယ်စားပြုပြီး
အသက်မွေးဝမ်းကျောင်းအလုပ်အကိုင်
ကွာအတွက် ဂဏန်းက (၆) ဖြစ်သည်။
ဆက်လက်၍ထင်ပေါ်ကျော်ကြား
ခြင်းကွာအတွက် အလျင်အမြန်ဆောင်
ရွက်ရမည့်လုပ်ငန်းများအား လေ့လာနိုင်
ပါသည်။
၁။ ထင်ပေါ်ကျော်ကြားခြင်းကွာ
သည် မီးဓာတ်အားကိုးစားပြုထားခြင်း

ကြောင့် မီးအားငြိမ်းသတ်နိုင်မည့် ရေ
ဓာတ်ရှိသော ပစ္စည်းအား (ရှိနေပါက)
အလျင်အမြန်ရွှေ့ပြောင်းပေးပါ။
၂။ လိုအပ်ပါက ၎င်းကွာ၌ စွမ်း
အင်မြှင့်တင်ပေးပါ။
ထင်ပေါ် ကျော်ကြားခြင်းကွာအတွက်
အကျဉ်းချုပ်မှတ်စရာ
စွမ်းအင်မြှင့်ပစ္စည်းများ

မီးဓာတ်၊ မီးအလင်းရောင်၊ မီး
လင်းဖို၊ တြိဂံပုံရှိပစ္စည်းများ၊ ချွန်သော
အရာများ၊ သစ်သားဓာတ်ကိုယ်စားပြု
ပစ္စည်းများအစိမ်းရောင်၊ရုပ်မြင်သံကြား
စက်၊ ထောင့်မှန်စတုဂံပုံရှိပစ္စည်းများ၊
ကျောက်တိုင်ပုံ၊ ကော်လံတိုင်ပုံရှိသော
ပစ္စည်းများ၊အရောင်ပါမှန်များ၊တိရစ္ဆာန်
နှင့် တိရစ္ဆာန်မှရသောပစ္စည်းများ၊ အပင်
များ။

အန္တရာယ်ပေးနိုင်သည့်ပစ္စည်းများ
ရေနှင့် ရေဓာတ်ကိုယ်စားပြု
ပစ္စည်းများ၊ အမည်းရောင်၊ ကြည့်မှန်။
ဆန့်ကျင်ဘက်မျက်နှာချင်းဆိုင်တွင်ရှိသော
ကွာ
အသက်မွေးဝမ်းကျောင်းအလုပ်
အကိုင်ဆိုင်ရာကွာ။
ကိုယ်စားပြုအင်္ဂါအစိတ်အပိုင်း
မျက်စိ။
ဆက်စပ်ပတ်သက်နေသောကိန်းဂဏန်း
(၁) ဂဏန်း။

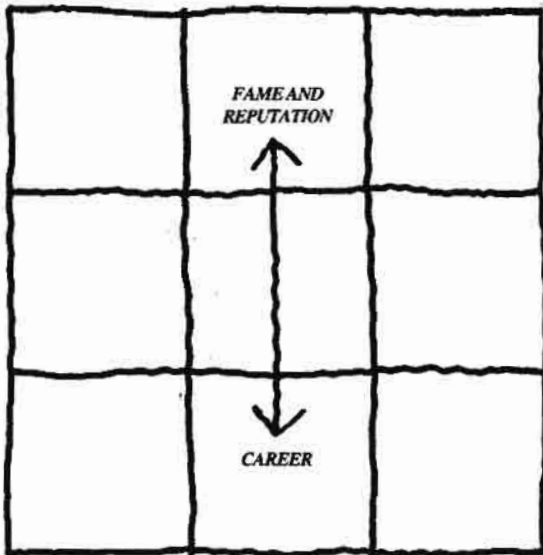

ထင်ပေါ်ကျော်ကြားခြင်း ကွာနှင့် အသက်မွေးဝမ်းကျောင်းအလုပ်အကိုင် ကွာတို့
မျက်နှာချင်းဆိုင်ကျပြီး တစ်ခုနှင့်တစ်ခု အကျိုးပြုနေပုံ

ဦးအောင်သိင်္ခိ (၁၃၀)

www.burmeseclassic.com

စာစဉ် (၁)

မိုင်းပျံတောင်စဉ်တောင်တန်း
တွေနှင့် အတော်အတန်လမ်းကွာသော်
ငြား ပင်လယ်နှင့် အတော်လေးနီးသည့်
ရွာ။ ရန်ကုန် - မော်လမြိုင်လမ်းမကြီး
ဘေးမှဖဲ့ဆင်းခဲ့သော ကျောက်ခင်းလမ်း
လေးက ရွာအထိဆိုလျှင် (၉) မိုင်မျှရှည်
၏။ လယ်သမားထက် တံငါများ၍ တံငါ
ရွာဟု တခြားရွာတွေက ဆိုကြသည်။
ပင်လယ်ထွက်စက်လှေတွေနှင့် အမျိုး
မျိုးသော ပိုက်အစုံအလင်နှင့်မို့ လုပ်စား
ကိုင်းစားကောင်းလှသည့်ရွာ ဖြစ်သည်။
တစ်ခါ လူငယ်အများစုကလည်း ပြည်ပ
ထွက်၍ စွန့်စားကြပြန်တော့ ထိုရွာသည်

မြို့နှင့်မခြား စည်ကားလာကြ၏။ မြို့ပြ
နယ် မကျင့်သုံးသည်က ကုန်ဈေးနှုန်း
သာရှိ၏။ ဟိုမှာတစ်ရာတန်တစ်ခုက
ဒီရွာမှာနှစ်ရာဖြစ်သည်ကလွဲ၍ မြို့နယ်
ပြနယ် လိုက်ပါတိုးတက်လာခဲ့၍ အိမ်ခြေ
ထောင်ချီခဲ့ပြီ ဖြစ်သည်။
ဒီသို့ဒီနယ် ချောင်းလည်ကြသည့်
အထဲ ကိုကျွဲတို့ မပါ။ တံငါတော့ တံငါ။
ရွာနားချောင်းနားက တံငါသာဖြစ်၍
စက်လှေမရှိ။ ပိုက်မရှိ။ သို့ပေမယ့်
ကဏန်း ချိတ်တစ်ချောင်း၊ ငါးချောင်း
သွားမိုန်းတစ်လက်နှင့် သူလည်း သူ
ကိုယ်ပိုင်ဟန်နှင့် အသက်ဆက်ခဲ့သည်မှာ
ကြာပြီ။ ငါးစာရှင်ကိုင်းချမည်။ တီ
ကောင်ကိုင်းချမည်။ ငါးရှည်ပလုပ်ထောင်
မည်။ ချောင်းထဲဆင်း၍ ကဏန်းချိတ်
မည်။ ထိုသည်တို့ အဆင်မပြေလည်း

လက်ဝါးစူးခေါ် ငါးချောင်းသွားမိုန်း
တစ်လက်နှင့် ရွာနားလှည့်လည် ထမင်း
အိုးပွက်စေရမည်မှာ မလွဲကေန်။
ကိုကျွဲတို့အစုက ရွာတောင်ဘက်
ချောင်းနားမှာ ရှိသည်။ ရွာစွန်ရွာမှာ
သမုည့်ပင်ကြီးကြား ဖြစ်ကတတ်ဆန်း
ဆောက်တည် စုဖွဲ့နေသည့် အိမ်စုထ
အလုံး (၃၀) မျှပင် ရှိမည်။ ထိုအစုထဲ
အရှာအဖွေအတော်ဆုံးက ကိုကျွဲ။ မိုန်း
ထိုးအကျွမ်းဆုံးက ကိုကျွဲ။ အရစ်
သောက်တတ်သည်။ သို့ပေမယ့် မူးလှင်
မရမ်း။ ဒါကြောင့် ထိုအစုမှာ ကိုကျွဲထ
အော်တိုပဲ လူကြီးဖြစ်၏။ ကိုကျွဲတွင်
စာမတတ်သောငြား ပါဝါနကွတ်အလွန်
တော်သည့် ဇနီးသည်ရှိ၏။ ဈေးရောင်း
တော်သလို ရငွေကို မျက်လှည့်အလွန်



နောင်ဂိုနဲပွဲက တစ်လလျှင်
(၁၀) ရှိ၏။ သူတို့ ကျွဲ (၂) ကောင်
(၅) နှစ်သားအရွယ် မည်း
သေးသေး ရင်သွေးလေးက မြေစာ
ပိုင်ချစ်မြဲ။

စာစဉ် (၂)

“ကိုကျွဲရေ ပလုပ်ချလိုက်ဦး

“ဟေ့အေး၊ ဒီည ငါမလိုက်နိုင်
ကလေးဖျားနေလို့”

ပလုပ်တွေကို လမ်းပေါ်ချပြီး သူ့
သောင်းအေး တက်လာသည်။

ကားရင်းတွင် ကွမ်းသွေးတစ်ချက်
ခင်း ဆေးခန်းမသွားဘူးလား မေး

“ညနေကသွားပြီးပြီကွ။ ကလေး
က သွေးလွန်တုပ်ကွေးရာသီဆိုတော့
အဲဒါဖြစ်မှာငါကြောက်နေတာ”

“ဟုတ်ကောဟုတ်လား”

“မဟုတ်ဘူး။ ရိုးရိုးဖျားနာတာလို့
တော့ပြောသား”

“ကဲ - ဒါဆိုလည်း ကျွန်တော်တစ်
ယောက်တည်းလစ်တော့မယ်”

“အေး၊ အေး”

ဒီကလေးက ကိုကျွဲ၏ တစ်ဦး
တည်းသော ရင်နှစ်သည်းချာရတနာ
လေးဖြစ်၏။ အိမ်ထောင်သက် (၁၀) နှစ်
အတွင်း ဒီတစ်ဦးသာ ထွန်းကား၏။
ဖအေ၊ မအေက မာမာတွေဖြစ်ပေမယ့်
သားတော်မောင်က မာမာမဟုတ်၊ ပျော့
တိပျော့ဖပ်။ ထိုအခိုက် ကလေးက အိပ်
နေရင်းထထိုင်သည်။ ပြီးတော့ မတ်တတ်
ရပ်ကာ နောက်ဖေးဘက်လမ်းလျှောက်
သွား၏။ မျက်စိကားမပွင့်။ တက္ကီကျွဲမြည်
သည့် တောင်ဝါးပိုးကြမ်းခင်းပေါ် ကိုကျွဲ
ပြေးသွားပြီး လိုက်ဆွဲရသည်။ မလွယ်။

ဒီကလေးမှာ ထိုကဲ့သို့ယောင်ပြီးထသွား
တတ်သည့် အကျင့်ဆိုးတစ်ခုရှိသည်။
နောက်ဖေးမှာက ရေတက်နေသည့်
ချောင်း။ ရေကပြင်ကလည်း ဝါးကိုခွဲပြီး
ပလတ်စတစ်ကြိုးဖြင့် ယင်းကြောသလို
ကြောထားသည့် ရေကပြင်။

မိတင်ရီက ဒီတော့မှ ဝါးခနဲသမ်း
ရင်းထလာသည်။ ပါးစပ်က အဆဲလေး
နှင့် ကလေးကို လှမ်းဟန်တော့ ကိုကျွဲ
ခြေတစ်ဖက်မြှောက်ပြလိုက်၏။ မအေ
တဲ့၊ ဘာမအေလဲမယ်။ ကလေးဖျားနေ
တာတောင် သူက စောင်တင်းတင်းခြုံပြီး
ကွေးလို့၊ ဟောက်လို့။ ကိုကျွဲခမျာ ဆေး
ပေါ့လိပ်ကိုတစ်လိပ်ပြီးတစ်လိပ်ဖွာရင်း
ကလေးကို ထိုင်စောင့်နေရသည်။ ည
သည် နက်သထက်နက်လာသည်။ ဟိုး
အဝေးမှ ဇင်းကျိုက်စေတီတော်ကို မီး
တလက်လက်နှင့် ဖူးတွေ့နေရသည်။
သည်မှာဘက်မှာလည်း စေတီတော်များ
က မီးရောင်တဖွေးဖွေး။ မကြာ၊ လေ
အသင့်မှာ ရထားဥဩသံရည်ရည်ကို

(အေးည)
မောင်ရော
နေပထွက်တဲ့နေ့

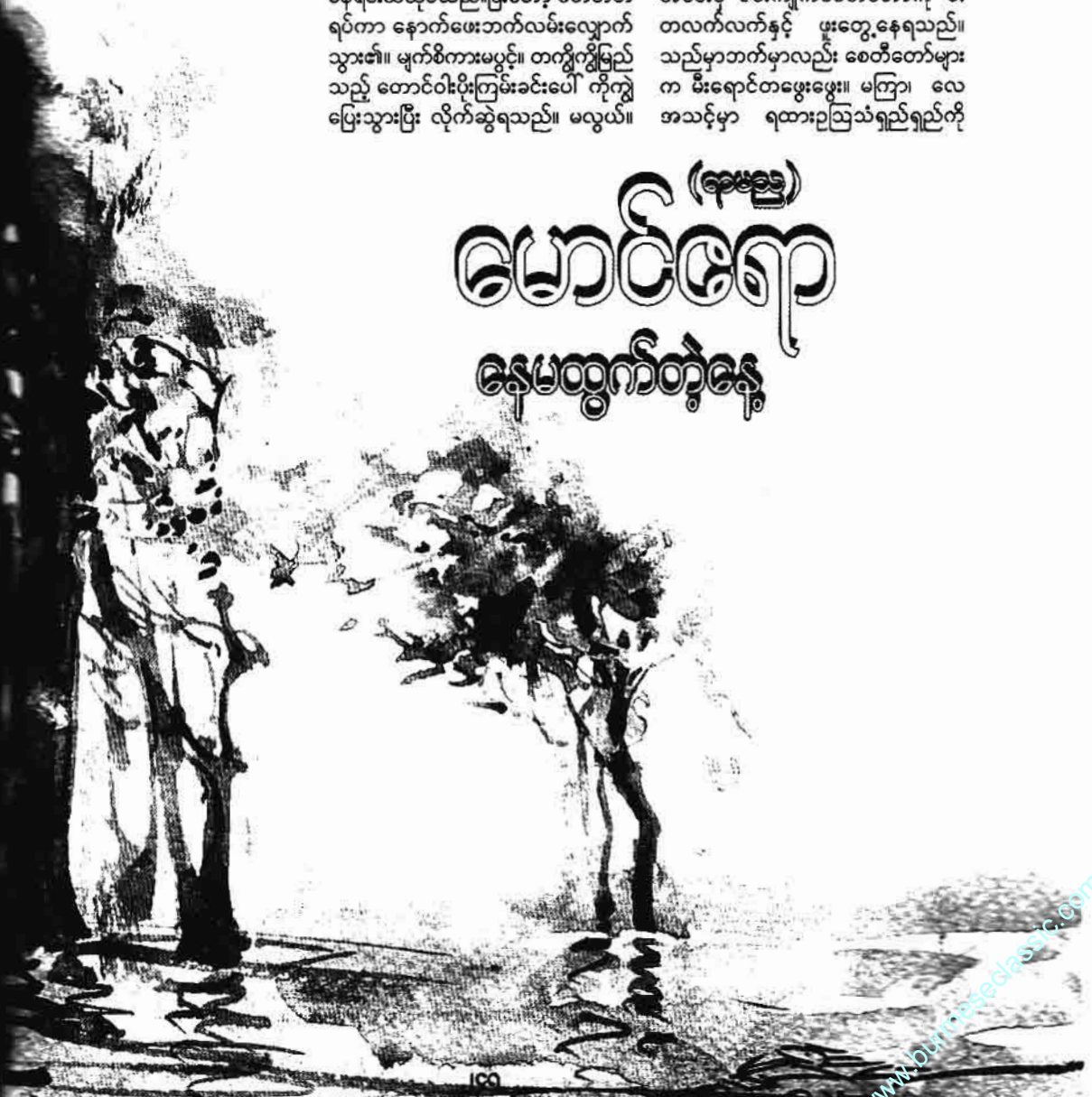

တောင် ကြားလိုက်ရပြန်သကော။

စာစဉ် (၃)

“ဗွမ်း”

နောက်ဖေးချောင်းထဲက ငါးပွက် သံ။ ဒါ ငါးပတ်ကြီးတွေ ဥတက်ချရင်း အစာဟပ်သည့်အသံ။ ဒီအချိန်က ငါးရစ် တွေ ဥချချိန်။ ရေချိုရာ ရေငန်ပါနေ နိုင်သည့် ကကတစ်၊ ငါးပတ် စသည့် ငါးတွေသည် ရေတက်နှင့် ချောင်းဝထိ ပါတက်လာပြီး ဥတွေဥချသည်။ ရေစီး ထဲကဥတွေမှာ သဘာဝအရသားပေါက် ပြီး ရောက်တတ်ရာရာ ဖျံ့နှံ့သွားတတ် ကြ၏။ တချို့က လယ်ကွက်ထဲ၊ တချို့က ချောင်းထဲ၊ မြောင်းထဲ။ ငါးပတ်တွေက ငါးရံတွေလို သားအုပ်ကို စောင့်ရှောက် သည့်အလေ့မရှိ။ ဥချပြီးလျှင် သူနှင့်မဆိုင် တော့။

ထိုလတွေထဲ မှိန်းကောင်းကောင်း၊ လက်ဆကောင်းကောင်းနှင့် ကိုကျွတ်တို့ အလုပ်ဖြစ်သည်။ ဥချပြီးပြန်မဆင်းဘဲ ရေတက်ရေကျလိုက်ပျော်နေသည့် ငါး ပတ်ကြီးတွေဆိုလျှင် တစ်ကောင်ကို (၃) ပိသာမျှပင်ရှိတတ်၏။ ဒီညတော့ ချောင်းဘက်မသွားဘဲ ကန်သင်းတွေနား ပလုပ်ထောင်မည်။ ဓာတ်မီးနှင့် ငါးလိုက် ထိုးမည်ဟု စိတ်ပိုင်းဖြတ်ထားသည်။ ငါးရှဉ့်ပလုပ်ထောင်ဖို့ရာ ခရုတွေရတုန်း လုပ်ထားမှဖြစ်မည်။ ခရုက ယခင်လိုရဖို့ မလွယ်။ ပလုပ်ထောင်သမားတွေ များ လာသလို ဘဲခြံသမားတွေကလည်း ဝယ် နေတော့ရှားလာ၏။ ကပ်ဘေးကျသလို ဖြစ်နေ၍ အားလျှင် သားလေးပါ မိတင် ရိနှင့်အတူ လိုက်ကောက်နေရ၏။

ကိုကျွတ်သည် အစိမ်းလိုက်ထုခြေ ထားသော ခရုတွေကို ငါးရှဉ့်ပလုပ် ၏ အစာကျည်တောက်ထဲထည့်သည်။ လယ်ကွက်၏ထောင့်နား ရေလှိုင်းပုတ်၍ ဒိုက်အမှိုက်ပေါများသည့်နေရာနားရွေး ၍ ပလုပ်ကို သေချာချသည်။ ပြီးလျှင် စပါးရွက်တစ်ဆုပ်ခန့်ဖြတ်၍ ခေါက်ချိုး ချိုးကာ ကျည်တောက်ဝကို ပိတ်သည်။ ရေလှိုင်းသည် ကန်သင်းထောင့်သို့ ပုတ် လျှင် ဒိုက်၊ အမှိုက်သရိုက်တို့အပြင် ရေ ပိုးရွေးများတွေပါထိုနားလာစုတတ်သည်။ ထိုအခါ ငါးရှဉ့်က အစာရှာတိုင်း ထိုနေ ရာမျိုးကို နှစ်သက်၍လာလေ့ရှိသည်။ ငါးရှဉ့်ဝင်ရာ အပေါက် (လျှာခင်) သည် ငါးမူးစေအရွယ်မျှ ကျယ်သော်လည်း လျှာခင်အရင်းတွင် စကြာနယ်ရက်ဖို့ ထားသည် ဝါးနီးပြားတွေကြောင့်ပြန်

ထွက်မရတော့ပါ။ တစ်ကောင်တလေမိ ၍ မထုတ်ဘဲ ရေထဲပြန်ချထားသော် ထွက်လို့တတ်သွား၏။ မမိတော့ပါ။ ပလုပ်ကို ရေမနည်းလွန်း၊ မများလွန်း သောနေရာမျိုးမှာချရသည်။ အချို့က ငါးသေးငါးနပ်လေးတွေကိုပြုတ်၍ အစာ အဖြစ်သုံးသည်။ ကိုကျွတ်ကတော့ ခရု တွေကို ထုခြေ၍ထည့်သည်။ ပလုပ် အလုံး(၃၀)မျှချပြီးတော့ ညက အတော် လေးနက်လာ၏။ ကွမ်းတစ်ယာထုတ်စား ၍ ဟိုဒီကြည့်ကာ ကန်သင်းပေါ် အမော ထိုင်ဖြေဖြစ်သည်။

စာစဉ် (၄)

“ဝုန်း”

“ဗွမ်း”

နည်းတွဲငါးကြီးမဟုတ်။ လယ်ထဲ ဆိုတော့ ငါးရံမကြီးဖြစ်ဖို့များ၏။ ရေ စက်တွေပါ မျက်နှာလာစဉ်၍ မှိန်းကိုင် ပြီး ကိုကျွတ်အသာထရပ်သည်။ လေးငါး၊ ခြောက်ပေအကွာအဝေးက ပစ်မှတ်ကို မီးထိုးရှာကြည့်၏။ ဓာတ်မီးက ဓာတ်ခဲ ထိုးမီးပဲရသည်။ အားသွင်းမီး LED တွေ သုံးမရ။ ရေစူးကို မပေါက်။ ငါးတွေ ကြောက်ကြသည်။ ဝါကြင်ကြင်မူလလက် ဟောင်းဓာတ်မီးတွေပဲ သုံးစားလို့ရတတ် သည်။ အတွေ့အကြုံရင့်သူပီပီ ပစ်မှတ် ကိုတွေ့သည်နှင့် လက်ကဆတ်ခနဲလှုပ် သွားသည်။

“လှိုင်”

“ဖြန်း၊ ဖြန်း၊ ဖြန်း”

ငါးချောင်းသွားမှိန်းကို မြောက် တင်တော့ (၈၀) သားခန့်ရှိ ငါးရံမကြီး တစ်ကောင် တဖြန်းဖြန်းနှင့် ရှန်းရင်းပါ လာသည်။ အနားက နီတာရဲငါးသား ပေါက်လေးတွေ ဖြန်းဆိုပျောက်ကုန် ၏။ မှိန်းနှင့်ရှာစားလျှင် စပါးမည့်ချိန် လည်း ရှာစားဖွေစားရသည်။ ထိုအချိန် ဆိုလျှင် ကကတစ်တွေ မျက်စိနီနီနှင့် ရေပေါက်တွေမှာ စင်းစင်းရှိနေတတ်ကြ သည်။ ထိုးရလွယ်သည်။ ယခုအချိန် ကတော့ သားချင်းမကြီးတွေသာ ရှာလို့ ရသေးသည့်အချိန်။

ထိုညက အတော်လေးနက်မှ အိမ်ပြန်အိပ်ဖြစ်သည်။ ပလုပ်တွေကို မနက်ဝေလီဝေလင်းမှပဲ လာဖော်တော့ မည်။ ဤနယ်မှာက ပလုပ်သူနီးမရှိသေး။ သူလိုကိုယ်လို ဘဝတူတွေချည်း။ အထူး သဖြင့် ကိုကျွတ်လက်ရာဆိုတော့ ပိုရွံ့ကြ သေးသည်။ ကိုကျွတ်ထောင်သည့် လယ် ကွက်ဆို မည်သူမျှဝင်မထောင်။ ဒီ

လောက်ရင်းနီးသည့် သောင်းအေး တောင် တစ်ကွက်ကျော်လယ်မှာ သွား ထောင်တတ်သည်။ စားကျက်မလုတတ် ကြသည့် နံ့ချာချာတံငါအငယ်လေးတွေ ၏ဘဝမှာ ထားရှိသည့်စည်း။

စာစဉ် (၅)

ဒီတစ်လော ကိုကျွတ်ရှောင်ရှောင် ဖြစ်လာသည်။ မည်းရသည့်အထဲ ပြာ နှမ်းနှမ်းပင်ဖြစ်လာသည့်အသားအမေ ပိန်ကျလာလိုက်တာ ကျွဲပိန်၍ ကိုဆိတ် လို့တောင် ထိုအစုက ခေါ်ရချေတော့ သည်။ ထို့ကြောင့် မော်လမြိုင်တက်ပြီး အထူးကုမှာ ပြုကြသည်။ အသည်းတုံး၊ အရက်ဒဏ်ကြောင့်ဖြစ်ရသည့်အသည်း တစ်ခြမ်းပဲရှိတော့သည်ဆိုလား။ ဒီတော့ မှ ပါဝါတွေ၊ နုကွတ်တွေ၊ အပူတွေခွတ် တတ်သည့် မိတင်ရီတို့နွတ်ဖျား ဘုရား ဘုရား တွင်တွင်တတော့သည်။

ကိုကျွတ်မရှိလို့ဖြစ်။ မိမိသုံးပြုဖြန်းပုံ က ဥစ္စာစောင့်နှင့်ညားတောင် ဥစ္စာ စောင့်မွန်နီမည့်ပုံမျိုးဆိုတော့ ရောင်း တတ်ချတတ်၊ တွက်ချက် ထိုးတတ်တာ ကလွဲ၍ ငွေကိုမရှာတတ်။ ကိုကျွတ်မဟု လည်း တပိန်ပိန်တလိမ်လိမ်နှင့် အား တိုင်း သက်ပြင်းချည်းချနေတတ်ချေ၏။ ငါတကောကော၍ ငါခြေငါလက် ငါး မှိန်းတစ်လက်နှင့်ဆို သောင်းချီသိန်းချီ ရှာနိုင်သည်ဟု ကြားဝါးဖူးခဲ့သမျှ ခုတော့ ထိုကြားဝါးသံတွေက လျှောင်ရယ်သံတွေ အဖြစ် ပြောင်းလဲလာကြလို့ပဲ ဖြစ်သည်။

သားကလေးသည်ကား ဘာမှ မသိရှာ။ လိပ်ခွဲတွေကို ကြီးချည်၍ ကား လုပ်တမ်းကစားရင်း၊ မအေခွဲသည် ထမင်းကို တမြုံမြုံဝါးရင်းရှိချေ၏။ ကိုကျွတ် စိတ်ထဲမကောင်း။ ဒိုင်သွင်းပြန် လာတိုင်း ရလာသည့် ငါးရှဉ့်ဖိုးတွေကို ချဲ့ချည်းထိုးတတ်သည့် မိတင်ရဲအကုန် ကြောင့် ဝေဒနာကုဖို့ ငွေကမရှိ။ ရှာနိုင် တာပဲ သုံးပလေစေဟု လွှတ်ထားခဲ့သမျှ ခုတော့မှ သိရသည်။ ဝေဒနာကို ကုဖို့ ရင် ထိုကာလအတွင်းကြုံရမည့် စားဝတ် နေရေး။

ညသည် ဖားလတက်အော်သံ ပိုးပုရစ်အော်သံတို့ဖြင့် စီဝေနေသည်။ ဒီရေတက်လာသံကိုပါ ကြားနေရပြီဖြစ် သဖြင့် မရှိဘူးဆို ည (၂) နာရီလောက် ရှိမည်။ ရင်တွေပလွန်းသဖြင့် ရေတံခွက်ကို အိပ်ရာဘေးမှ ယူသောားပြီး ပြန်အချ။

“ဝုန်း”

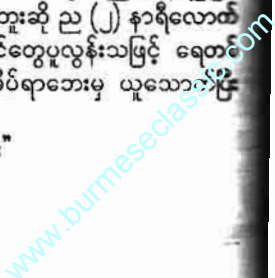

လသာဝါလသာဝါအရာတွင်

အတိုင်းမသိအကျိုးပေးစေသောကျင့်စဉ်

အောင်(သိဒ္ဓိရာဇ)နှင်းမြို့တော်

တစ်နေ့သ၌ -
ကျွန်ုပ်ထံ အမြဲတမ်း အကူအညီ
ပေးသော မိတ်ဆွေဦးမြတ်မင်း
သောက ရောက်ရှိလာခဲ့ပါသည်။
ဦးမြတ်မင်းတစ်ယောက် ကျွန်ုပ်ထံ သူ၏
အရေးအတွက် တွက်ချက်ပေးရန်
အကူအညီတောင်းရန်မလာခဲ့သည်
လအနည်းငယ်ပင်ကြာခဲ့ပြီ ဖြစ်ပါ
သည်။
“ဆရာ၊ လူရှင်းပါမလားလို့ စိတ်
နာကျင်တာ။ အခုတော့ ဧည့်ရှင်းလို့ တော်
သေးတယ်”
ဟု ပြောပြောဆိုဆို ကျွန်ုပ်၏ရှေ့
ဆိုင်ခုံသောမုက်နှာချင်းဆိုင်ကုလားထိုင်
ခုံပေါ် ဝင်ရောက်ထိုင်လိုက်ပါသည်။
ကျွန်ုပ်လည်း -

“ဟုတ်ကဲ့ ဆရာ။ အရင်ဆရာဆီ
ရောက်ဆုံး ရောက်ခဲ့ပြီးတဲ့နောက်မှာ
အကြောင်းများစွာကြောင့် စိတ်က ဆရာ
ဆီရောက်နေပြီး လူကမရောက်ဖြစ်တာ
ပါ။ ဒီနေ့တော့ ကျွန်တော့်ဘဝင်ဇာတာ
အနိမ့်၊ အမြင့်ကိုသိချင်တာရယ်။ နောက်
ဆရာအကူအညီနဲ့ ဘာဆက်လုပ်ရမယ်
ဆိုတာသိရအောင်၊ မေးရအောင် လာခဲ့
တာပါ”
ဟု ပြောလေ၏။
ကျွန်ုပ်လည်း ဦးမြတ်မင်း၏ဇာတာ
ကို စစ်ဆေးပြီး ပြောစရာများကို ပြောပြ
လိုက်ပါသည်။
လူသားများ၏ သဘာဝအတိုင်း
လောဘနှင့်ဖြစ်စေ၊ သမလောဘနှင့်ဖြစ်
စေ၊ လာဘ်ရွှင်စေချင်ကြတာတော့

မွေတက်စွပါ။ ဦးမြတ်မင်းကတော့
သမလောဘသမားလို့ပြောလို့ရပါသည်။
ဒီတော့ ကျွန်ုပ်အနေဖြင့် ဦးမြတ်မင်း၏
ဆန္ဒကို ဖြည့်ဆည်းပေးရန် အကြံတစ်ခု
ပေါ် ပေါက်လာခဲ့ပါသည်။
ဦးမြတ်မင်း၏ မိသားစုသည်
ဘာသာရေးသာသနာရေးတို့တွင် သဒ္ဓါ
စေတနာကောင်း၏။ အခက်အခဲရှိသော
သူများကိုလည်း နောင်ကြီးမဲ့ကူညီတတ်
သူလည်းဖြစ်ပါသည်။ ထိုမိသားစု
အတွက် ကျွန်ုပ်သည် အောက်ပါ
အတိုင်း ဆောင်ရွက်ရန် လမ်းညွှန်ပေး
ခဲ့ပါသည်။ ကျွန်ုပ်၏ အကြံပေးချက်ကို
ဝမ်းမြောက်ဝမ်းသာခံယူသူလည်း ဖြစ်
လေသည်။
ဦးမြတ်မင်း ပြန်သွားပါပြီ။ ကျွန်ုပ်

“ဗွမ်း၊ ဗွမ်း”
ဟာ - တယ်ကြီးတဲ့ငါးပဲ။ မဟုတ်
ဘဲ ပြန်မဆင်းသေးတဲ့ ငါးပတ်ကြီး
ကကတစ်ကြီးလား။ အတွေးနှင့်
အတူ ဖျတ်ခနဲထထိုင်ပြီး ဓာတ်မီးကိုစမ်း
သည်။ မိမိအိပ်ပျော်သွားသည်မှာ သိပ်
ကြာသေးပေမယ့် အိပ်ရေးဝသလို
ဆန်းလန်းဆန်းဆန်းနှင့်မို့ ရောဂါသက်
သာလာပြီလား အောက်မေ့သည်။
ဓာတ်မီးကို စမ်းမိသည့်တိုင် မဖွင့်ဘဲ
နောက်ဖေးဘက်အသာလှမ်းသည်။ မီးဖို
တွင်းမှ မိန်းကိုယူပြီး ထွက်လာစဉ်မှာပဲ
ငါးကထပ်ပွက်ပြန်သည်။ ရေကပြင်
အောက်ကအသံ။ လက်ကို အသာ
မောက်ပြီး မိန်းကိုရွယ်သည်။ တစ်ဖက်
က မီးကို ဖျတ်ခနဲဖွင့်သည်။ မိန်းအရွယ်၊
မီးအဖွင့်ပြီးသည်နှင့် လှုပ်ရှားနေသော
စစ်မှန်ကို အားစိုက်ကာ ထိုးချလိုက်
တော့၏။
“စွပ်”
“အား . . . ဝူ”
“ဝုန်း”
“တလွမ်း”
“ဗွမ်း . . . ဗွမ်း”
ထက်မြည့်နေသည့် မိန်းသွားက

ပစ်မှတ်ကိုထိမိန်း စီးပိုးသွားသည့် လက်
ကသိသည်။ အကောင်ကြီးဖြစ်ဟန်တူ
သောငါးက အားကုန်ရုန်းကန်နေ၍ မိန်း
ရိုးကို မြဲမြံဆုပ်ပြီးနေရသည်။ ငါးကြီး
သည် ဘာသံနှင့်တူမိန်းမသိနိုင်သည့်
အသံတွေနှင့်လည်းညည်း၍ ရုန်းကန်
သံလည်း ကျယ်လောင်လှပါတီ။ မကြာ
တစ်စစနှင့် ငြိမ်ကျသွား၍ မိန်းကို
အားစိုက်ကာ ဆွဲမသည့် မရ။ ဓာတ်မီးကို
ပါးစပ်နှင့် ကိုက်ထိုးပြီး လက်နှစ်ဖက်ကို
ဆွဲမပြီး ကြည့်စဉ်မှာတော့ ကိုကျွဲဟာခနဲ
ဖြစ်သွားရသည်က မိန်းဖျားက သတ္တဝါ
သည် ငါးပတ်ကြီးမဟုတ်။ သူထင်ထား
သည့် အချိန်အတော်စီးသည့် ကကတစ်
ကြီးလည်းမဟုတ်။ ဘဝတစ်သက်တာ
လုံး ထိုးဖို့တောင်စိတ်မကူးခဲ့သည့် သတ္တ
ဝါ။ ငါးတော့မဟုတ်။ လူ။ လူတောင်မှ
တခြားသူမဟုတ်။ သူ၏ ချစ်လှစွာသော
ရင်နှစ်သည်းချာရတနာလေး။
အကသိုလ်ဟူသည်ကား အဖော်
အပေါင်းနှင့်သာလာတတ်သူသာ ဖြစ်
ပေ၏။ အထူးသဖြင့် ဥနှင့်ငါးမ၊ သား
အုပ်နှင့် ငါးမကြီးတွေကိုသာ မလွတ်
စတမ်းထိုးစိုက်သူ၏ ဘဝတစ်ဆစ်ချီးက
သူတစ်ပါးအကျွေးနှင့်မတူ။ လွန်စွာမှ

အရပ်ဆိုးလှပါတီ။ ကြားမကောင်းမြင်
မတော်။ နေဝင်စော၍ လထွက်သည့်
တိုင် ညဉ့်နက်ချင်နေသူ၏ ကြံ့မှာက
အဆန်းသား။ ဤသည်မှာ ငွေကိုမြဲမြံစွာ
မဆုပ်ကိုင်တတ်သည့် မိတ်ဆွေကြောင့်
လော။ ဒါမှမဟုတ် အလွန်တရာမှ သွေး
ဆာလှသော မိန်းတစ်လက်ကြောင့်
လော သို့တည်းမဟုတ် ငါးလော၊ သား
လော ဟူ၍မျှပင် ခွဲခြားမရနိုင်တော့
အောင်ဝေဝါးစေသည့် လောဘ၊မောဟ
ကြောင့်လော။ ကိုကျွဲ အဖြေရှာမရ။
တစ်ပါးသူတို့ အေးချမ်းစွာ ကမ္ဘာတည်
နေချိန်မှာ ကမ္ဘာဖျက်ကံနှင့် ကမ္ဘာဖျက်
ခံရသူကတော့ မှောင်မိုက်ကြီးထဲ ဝေဝါး
ထွေပြားဆဲ။
နေသည် တောင်တန်းတွေပေါ်မှ
ထွက်ပြုလာ၍လင်းပနေသည့်တိုင် ကိုကျွဲ
ဘာကိုမှမမြင်။ မြွေဟောက်နှင့်တူသော
မိန်းကြီးကို ဆုပ်ကိုင်လျက် ငူငူကြီး
ရပ်ဆဲ။
စာကြွင်း - အမည်နာမမှလွဲ၍
အားလုံးသည် တကယ်ဖြစ်ရပ်မှန်သာ
ဖြစ်ပါကြောင်း။
လေးစားလှတော်
မောင်အောင် (ဆဆ)

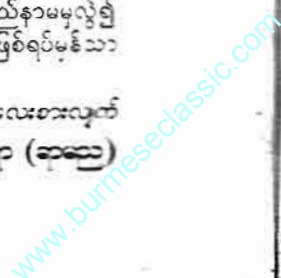

မှာလည်း ဖတ်နေသော မိုးကုတ်မြို့ မောနေယွှစ်ကျောင်းဆရာတော်ရှင်မဟာ ကဿပထေရ်ပြုစုသော နိဗ္ဗာန်လမ်းစဉ် ပြကျမ်းကို ပြန်လည်ဖတ်နေလိုက်ပါ သည်။

ဝေလာမပုဏ္ဏား၏ ဒါနခန်းကို ဖတ်နေစဉ် ရုတ်တရက် အတွေးတစ်စုံ ရုတ်ခြည်းပေါ်လာခဲ့ပါတော့သည်။ ထို အတွေးသည် ဦးမြတ်မင်းကို ပေးလိုက် သော အတိုင်းအဆမရှိအကျိုးပေးသည့် လာဘ်ရှင်စေသောကျင့်စဉ်ကို အမျိုး ကောင်းသား၊ အမျိုးကောင်းသမီးများဖြစ် သော အမျိုးလေးပါးမှ ပုဂ္ဂိုလ်အားလုံး၊ ဆန္ဒတူလျှင် ယူကြရပါစေ ဆိုသော စေတနာတစ်ရပ်ဖြင့် ထိုကျင့်စဉ်ကို သူ့ရေခဲပုဂ္ဂိုလ်အားမှတစ်ဆင့် ရေးသားရန် အကြံပေါ်လာခဲ့ပါတော့သည်။

ကျင့်စဉ်ကိုမရေးမီ ရှေးဦးစွာ ကျွန်ုပ်တင်ပြလိုပါသည်။ စာဖတ်သူ မိတ်ဆွေများသိပြီးသားအကြောင်းဖြစ် ပါသည်။ ငယ်စဉ်ကပင် နားရည်ဝနေကြ သူများလည်း ဖြစ်ပါသည်။ သုံးလောက် သခင် မြတ်စွာဘုရားရှင်ဖြစ်သော ရှင်တော်ဂေါတမ မြတ်စွာဘုရား၏ သာသနာတော်တွင် အတုမဲ့ အနှိုင်းမဲ့ ဖြစ်သော မြတ်စွာဘုရားသခင်ကလွဲပြီး လာဘ်တကာတို့တွင် အခေါင်အထွတ် ဖြစ်သောအကြောင်းဖြင့် ဧတဒဂ်ဘွဲ့ကို ချီးမြှင့်ခြင်းခံတော်မူရသော အရှင်သီဝလီ မဟာထေရ်ကို ထောပနာပြီးပုဇော်သော ဂါထာဖြင့် အဓိဋ္ဌာန်ကျင့်စဉ်ကို ရေးသား ခြင်း ဖြစ်ပါသည်။

လာဘ်လာဘအရာတွင် အတိုင်းမသိ အကျိုးပေးစေသောကျင့်စဉ်

ထိုကျင့်စဉ်ကို ဆောင်ရွက်ကြမည့် အမျိုးကောင်းသား၊ အမျိုးကောင်းသမီး များအနေဖြင့် ဆောင်ရွက်ရာတွင် အခြား သော အဓိဋ္ဌာန်ကျင့်စဉ်များနှင့် မတူညီ ဘဲ ထူးခြားသည့်ဝိသေသလက္ခဏာရှိ နေပါသည်။

ထူးခြားချက်များမှာ

- * အဓိဋ္ဌာန်တင်လျှောက်ထားရခြင်း၊
 - * အဓိဋ္ဌာန်ကာလမှာ (၃၈) ရက်ဖြစ် ခြင်း၊
 - * နေ့စဉ်ပုတီးတစ်ပတ်စိပ်ရခြင်း၊
 - * သစ္စာပြု ဆုတောင်း မေတ္တာပို့သ ကုသိုလ် အမှုပေးခြင်းတို့ ဖြစ်ပါ သည်။
- အဓိဋ္ဌာန်ဝင်ရာတွင် ရက်ကောင်း

ရက်မြတ်ရွေးခြင်းစသည်တို့လုပ်ရန်မလို ပါ။ ပါဠိတော်လာစကားအရ ပြုစရာ ကိစ္စကို အမြန်ဆုံးဆောင်ရွက်သာ ဖြစ်ပါ သည်။

အဓိဋ္ဌာန်ကျင့်စဉ်စသည်နှင့် -

- ၁။ ရှေးဦးစွာ မိမိစတင်လိုသည်ရက် တွင်စပါ။
 - ၂။ သာသနာတော်စောင့် နတ်မင်းကြီး များကို ဖိတ်ထားပါ။
 - ၃။ အောင်သပြေပန်း၊ အလင်းတိုင် (ဖယောင်းတိုင်)၊ နံ့သာတိုင်(အမွှေး တိုင်)၊ နှင့် သစ်သီး (ရာသီပေါ် သစ်သီး) ကပ်လှူပါ။ (မိမိသဒ္ဓါအားလျော်စွာ ကပ်လှူ နိုင်ကြပါသည်။)
 - ၄။ ဦးစွာ သရဏဂုံဆောက်တည်ပါ။ နမူနာ- တပည့်တော်သည်၊ တပည့် တော်၏ မိသားစုသည် အလုံးစုံ သော လာဘ်လာဘတို့ဖြင့် ပြည့်စုံ ပြီး သာသနာတော်အတွက် အထူး စောင့်ရှောက်နိုင်ရပါလို၏ဘုရား ဟု အဓိဋ္ဌာန်တင်ရပါမည်။
 - ၅။ ဘုရားကန်တော့ခြင်း၊ သီလခံယူ ခြင်း၊ ဆုတောင်းခံခြင်း၊ မေတ္တာပို့ သခြင်းပြုလုပ်ပါ။
 - ၆။ သီဝလီထေရ်ဂါထာ (၂) ပုဒ်ကို ပုတီးစိပ်ရန်၊ (ပုတီးစိပ်ရာတွင် ဂါထာတစ်ပုဒ်ပြီး တိုင်း ပုတီးတစ်လုံးစိပ်၍ ၁၀၈ ပုတီးကုံးတစ်ပတ်စိပ်ရန်။ ဂါထာ (၂) ပုဒ်ဖြစ်၍ ပုတီး (၂) ပတ်စိပ် ရပါမည်။)
 - * ရှင်သီဝလီဂါထာများကို သီးခြား ရေးသားဖော်ပြထားပါသည်။
 - ၇။ ပုတီးစိပ်ပြီးတိုင်း -
 - * သစ္စာပြုပါ။
 - * ဆုတောင်းပါ။
 - * မေတ္တာပို့ပါ။
 - * ကုသိုလ်အမှုပေးဝေပါ။
 - * ဖိတ်ကြားထားသူများကို ကုသိုလ် အမှုထပ်မံပေးပြီး နေရာဌာနသို့ ပြန်လည်ပေးပို့ရန်ပင် ဖြစ်ပါသည်။
- အံ့ဩ ထူးဆန်းအောင် လာဘ် လာဘတို့ အတိုင်းအတာမသိအောင် အကျိုးပေးသည်ကို ကိုယ်တိုင်တွေ့ကြရ မည်ကျင့်စဉ် ဖြစ်ပါသည်။
- လာဘ်လာဘအရာတွင် ဧတဒဂ် ရသော အရှင်သီဝလီမဟာထေရ်၏ ဂါထာ (၁၀) ပုဒ်အား စာဖတ်သူများသိ ရှိပြီး ဖြစ်ပါသည်။ ထိုဂါထာ (၁၀) ပုဒ်

လုံးကို ရွတ်ဖတ်ပြီး ပုတီးစိပ်ရန် မဟုတ် ပါ။ အောက်တွင် ဖော်ပြထားသော ဂါထာတစ်ပုဒ်ကိုသာ ပုတီးတစ်လုံး စနစ်ဖြင့် ရုတ်တော်ပုတီးတစ်ပတ်စိပ် ရန် ဖြစ်ပါသည်။

ပထမပုတီးပတ်အတွက် ရှင်သီဝလီ ဂါထာ

* သီဝလီစ မဟာနာမံ ဣန္ဒာ ဒေဝီ သဗြဟ္မာဏာ မနုဿ ပုရိသော ဣတ္ထိ မဟာလာဘံ ဘဝဿတံ။

ဒုတိယပုတီးပတ်အတွက် ရှင်သီဝလီ ဂါထာ

* နမော သီဝလီ မဟာရာဇာ ဇေတိ မေတ္တာ ဧဟိ ကရုဏာ၊ ဒေဟိကပ္ပံ ဘောဇနိယံ ဒုဇေဝိ အဒုဇေဝါ မဟာလာဘံ၊ လာဘတ္ထူ ပိယံ ပိယတ္ထူ ဧဟိ ဇေတိ ကရောတုမေ။

အထူးတင်ပြခြင်း

အဓိဋ္ဌာန်တင်ရသောကာလသည် (၃၈) ရက် ဖြစ်ပါသည်။ ထူးခြားသည် မှာ ရက်နား၊ ရက်ခြားမရှိစေရဘဲ (၃၈) ရက် တစ်ဆက်တည်းသွားရမည် ဖြစ်ပါ သည်။

မိမိ၏ စေတနာကို ယုတ်ထွေး ခြင်းမရှိဘဲ ကြီးမားအားကောင်းသော ဝီရိယနှင့်ကြိုးစားခြင်းဖြင့် အောင်မြင် ခြင်းများစွာတို့ကို ရရှိပိုင်ဆိုင်မည် ဖြစ် ပါသည်။

အထူးတင်ပြလိုသည်မှာ သာသနာ၏ အစို့အညှောက်ဖြစ်သော ရှင်သီဝလီ မဟာထေရ်ကို ထောက်ပံ့အထူးအလှူ ပေးရန်ပင် ဖြစ်ပါသည်။ အောင်မြင်ကြီးကြီး လာဘ်များစွာတို့ ရသူများအနေဖြင့် လိုက်နာဆောင်ရွက်ရန်ဖြစ်ပါသည်။ လာဘ်များစွာပိုင်ဆိုင်လိုသူတို့အား ကျင့်စေလိုသောဆန္ဒဖြင့် တင်ပြလိုက်ခြင်း ဖြစ်ပါတော့သည်။

ကောင်းမှုကိစ္စမှန်သလိုလားတောင့်တတော်ရရှိပြည့်စုံကြပါစေ။

အောင် (သိဒ္ဓိရောက်) နဝင်းရွှေ

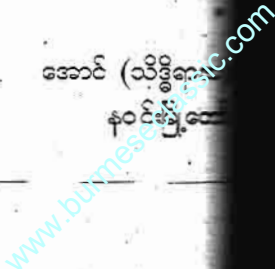

အိမ်ဆောက်လုပ်ငွေစားသင့်လေ

မြန်မာတို့၏ ရိုးရာဓလေ့အစဉ် မြောက်မြားစွာရှိသည့်အထဲမှ မြန်မာ့ လိုက်နာကြရမည့် အရာများ ရှိလေသည်။

သို့သော်လည်း ယနေ့ခေတ်ကာလ နှစ်ရာခေလေ့ အစဉ်အလာတွေကို ကြည့်ကြည့်သုတေ့များစွာရှိနေပါပြီ။ သို့သော်လည်း သူမတွေ့ထားခဲ့သော ရိုးရာ အစဉ်အလာများသည် အကြောင်း မတူခြင်းမဟုတ်သည်ကို အထူးသတိ ပေးသင့်ပါသည်။

မျိုးဆက်တစ်ဆက်ပြီးတစ်ဆက် လာ မှတ်သားခဲ့ကြသော အတွေ့အကြုံများမှ ဆင်းသက်လာခဲ့သော အထူးစကားများကို မျက်ကွယ်ပြု မြင်မထားဘဲ လုပ်ဆောင်ပါက မှားယွင်းလွန်းမိတတ်လေသည်။

လူတိုင်းတို့သည် မိမိတို့နေထိုင်ရာ အိမ်၊ တိုက်တာများကို မဖြစ်မနေ ဆောက်လုပ်ကြရလေသည်။ အိမ် ဆောက်လုပ်ရာတွင် မဖြစ်မနေ လိုက်နာရမည့် အကြောင်းများကို တင်ပြပါမည်။

ဦးစွာ တင်ပြမည့် အကြောင်းကား စပါးရိုဒေါင်မြေနေရာပေါ်တွင် တည်ဆောက်ခြင်းဖြစ်ပြီး စပါးရိုဒေါင်ရွှေ့ပြောင်းပစ်၍ ဦးစွာ မြေဝယ်ယူပြီး အိမ်ဆောက်လုပ် ခြင်းနေရာများပေါ်၌ အိမ်ဆောက် တည်ဆောက်ပါ။

ထိုမြေနေရာပေါ်တွင် အိမ်ဆောက် တည်ဆောက်ရာတွင် ထိုအိမ်ရှင်မိသားစုတို့သည် လူမှု စီးပွားရေး၊ ကျန်းမာရေးတစ်ခုခု မရှိဘဲ အခက်အခဲကြုံတွေ့နေရလေ့ရှိ သည်။ ထိုအိမ်ပေါ်နေထိုင်သော မိသားစု သက်တမ်းပြည့်နေထိုင်သွားရသည် မှားယွင်းဆုံးပါးသွားလေ့ရှိသည်။

ထို့အပြင် စပါးကျီတိုင်ပြုလုပ် သောတိုင်ကိုလည်း အိမ်တိုင်အဖြစ် မြင်ကောင်းပါ။ ရှေးလူကြီးသူမတွေက မြေပင်တားမြစ်ထားပါသည်။ စပါးကျီ မြေပင်တားမြစ်ခြင်းကိုလည်း မြင်ကောင်းပါသည်။ စပါးကျီအောက် မြေပင်တားမြစ်ခြင်းကိုလည်း မြင်ကောင်းပါသည်။ မွေးထား သောကလေးများ ရောဂါဘယထူပြောပြီး မြေပင်တားမြစ်ခြင်းကိုလည်း မြင်ကောင်းပါသည်။ မွေးထား သောကလေးများ ရောဂါဘယထူပြောပြီး မြေပင်တားမြစ်ခြင်းကိုလည်း မြင်ကောင်းပါသည်။

အိမ်ဆောက်ရာတွင် သတိထား မြင်ရမည့်အချက်တစ်ခု ရှိပါသေး သည်။ ဆီကြိတ်စက်တွေ မပေါ်မီကာလ

က ဆီကြိတ်ရာတွင်နွားနှင့်လှည့်ရသော ဆီဆုံဖြင့်ဆီကြိတ်ကြရသည်။ ဆီဆုံဆို သည့်မှာ မျက်နှာပြင်အကျယ် (၂၂) ပေ ခန့်၊ အမြင့် (၄) ပေခန့် သစ်သားတုံးကို အကျယ် (၁၁) ပေခန့် သစ်သားတုံး၏ မျက်နှာပြင်တွင် အပေါက်ဖောက်၍ အပေါ်မှ ဆီကျည်ပွေ့တပ်ကာ နွားဖြင့် ဆွဲလှည့်၍ ကြိတ်ခြေပြီးနောက် ဆီထွက် အောင်ပြုလုပ်ခြင်းကို ဆီဆုံဟုခေါ်လေ သည်။

ထိုဆီဆုံနေရာမြေပေါ်တွင်လည်း အိမ်ဆောက်ကောင်းပါ။ တစ်နေရာ တည်းတွင် ဆီဆုံလှည့်ရသည့်နွားကဲ့သို့ စီးပွားရေးမှာ တလည်လည်ဖြစ်တတ် သည့်မို့ အိမ်ဆောက်ကောင်းကြောင်း လူကြီးသူမတွေက မှတ်သားဖွယ်ရာ မှားယွင်းထားရစ်ခဲ့ပါသည်။

ထို့ပြင်လည်းရှိပါသေးသည်။ လူ များကလေးတို့ကလေးလေးနေကြသော လမ်း ပေါ်အိမ်ဆောက်ခဲ့ပါက ဆိုးစွာသော အကျိုးပေးမှုကို အိမ်ရှင်မိသားစု ခံစား ရသည်ကိုလည်း စာဖတ်သူများသိရှိနိုင် စေရန် တင်ပြပါဦးမည်။

ကျွန်တော်တို့ အထက်အညာ ဒေသရှိ ရွာကြီးတစ်ရွာတွင် ရွာလယ် လမ်းမကြီးကို အရှေ့အနောက်တောင် မြောက်ဖောက်လုပ်ထားကာ သွားလာ နေခဲ့ကြသည်။

တောင်မှ မြောက်သို့ ဖောက်လုပ် ထားသော ရွာလယ်လမ်းမကြီးမှာ ရွာ လယ်တွင်ရှိနေသည့် အရှေ့၊ အနောက် လမ်းမကြီးနှင့်ဆုံရာတွင် အနည်းငယ်ဝှေ့ ကောက်နေပြီးမှ လမ်းနှစ်ခုဆုံကြသည်။

တွေ့နေသော လမ်းမကြီးကို အများဆန္ဒနှင့် ဟိုဘက်ဒီဘက် အိမ်ပိုင်း ရှင်များ ညှိနှိုင်းလိုက်ကြပြီးနောက် တွေ့ နေရာကို ဖြောင့်သွားအောင်လုပ်လိုက် ကြသည်။ တစ်ဖက်မှ အိမ်ပိုင်းမြေနေ ရာပေါ်မှာ ဆောက်ထားသောအိမ်မှာ လမ်းဖြောင့်လိုက်ခြင်းကြောင့် ၎င်းအိမ် မြေနေရာပိုင်းပိုကျယ်သွားသည်။

ထိုအိမ်ရှင်သည် ယခင်က မြေ အနေအထားအရ ဆောက်ထားသော အိမ်ကို ဖျက်လိုက်ပြီး မြေနေရာရရှိလာ သောမြေပေါ်တွင် အိမ်ကို အသစ်ပြင် ဆောက်လိုက်ပါသည်။ လမ်းမြေနေရာ ဟောင်းမြေနေရာပေါ်၌ ပြင်ဆောက် လိုက်ခြင်းကြောင့် အရင်လိုစောင်း စောင်းကြီးမဟုတ်တော့ဘဲ ကြည့်လို့ အဆင်ပြေသွားလေသည်။

ထိုအိမ်ဆောက်လိုက်ပြီး တစ်နှစ် လောက်အကြာတွင် ၎င်းအိမ်ရှင်မိသား စုမှာ စီးပွားရေးများ ယခင်ကလို မပြေ လည်တော့။ မိသားစုစိတ်ဝမ်းကွဲမှုများ ဖြစ်လာသည်။ မိသားစုကျန်းမာရေး သည်လည်း တစ်ယောက်ပြီးတစ်ယောက် နာမကျန်းဖြစ်လာကြသည်။

ပတ်ဝန်းကျင်နှင့်လည်း သင့်မြတ် မှုမရှိကြတော့။ ထူးထူးခြားခြားပင် စိတ် နေစိတ်ထားတွေပြောင်းသွားကြသော မိသားစုကိုကြည့်ပြီး လူတွေနားမလည် နိုင်ကြ။ အရင်ကလို စိတ်နေစိတ်ထား များမရှိကြတော့သော ထိုမိသားစုကို အထူးအဆန်းဖြင့် လူတွေအံ့ဩနေကြ သည်။

အိမ်တွင်းရေးသည်လည်း တစ်စ တစ်စဆိုးဝါးလာကာ ဖခင်ဖြစ်သူမှာ ထိုအိမ်ပေါ်မှာပင် ကြီးဆုံးချစ်သေဆုံး သွားခဲ့ပါသည်။ ထို့နောက် လပိုင်းတွေ သာခြားပြီးတော့ သားသမီးနှစ်ယောက် မှာ ဆုံးပါးသွားခဲ့ပြန်ပါသည်။ မိသားစု

(၅) ယောက်ရှိကြသည့်အထဲမှာ အမေ နှင့် သမီးသာ အိမ်ပေါ်တွင် ကျန်ရစ်ခဲ့ သည်။ နှစ်ဦးတည်းသာရှိကြသည့် သား အမိနှစ်ယောက်မှာ တစ်ဦးပေါ်တစ်ဦး မေတ္တာအားနည်းနေကြသည်ကိုလည်း တွေ့ရသည်။

အိမ်နေရာ ရွှေ့ပြောင်းပြီးကာမှ ကံကြမ္မာအမိုးမိုးဝင်ရောက်လာသည်ကို ရိပ်စားမိကြဟန်တူပါသည်။ နောက်ဆုံး တော့ ၎င်းအိမ်ကိုရောင်းချ၍ အခြားနေ ရာပြောင်းရွှေ့နေထိုင်ကြလေသည်။

ထိုတော့မှ နှစ်ယောက်တည်းသာ ရှိသည့်သားအိမ်မှာ အစစပြေလည် သွားလေသည်။

ထိုကဲ့သို့ လမ်းမြေနေရာပေါ်၌ အိမ်ဆောက်ကောင်းသည်ကိုလည်း ရှေးလူကြီးသူမတွေက တားမြစ်ထား သည်ကိုလည်း မှတ်သားဖွဲ့ပါသည်။

ယခုတင်ပြခဲ့သော အဖြစ်အပျက် သည် ဖြစ်ရပ်မှန်အဖြစ်အပျက်ဖြစ်ပါ သည်။ လူအများသွားလာနေခဲ့သော လမ်းပေါ်အိမ်ဆောက်မိခဲ့ခြင်းကြောင့် ရရှိခဲ့သည့် ဆိုးကျိုးများ ခံစားရသည်ကို ကံကြမ္မာကြောင့်ဟု ရိုးမယ်ဖွဲ့ပြောနိုင် သော်လည်း လူအများကတော့ လမ်း မြေပေါ် အိမ်ဆောက်ခြင်းကြောင့်ဟု ယုံကြည်မှုများနှင့် ပြောဆိုကြလေသည်။

ဒေးဒေးအောင် (သော်လည်း)





ဘုမိဗေဒပညာရှင် ဦးတင်မောင်
ဦးဆောင်၍ မေသုတသတ္တုလုပ်ငန်း
ကုမ္ပဏီလီမိတက်၏ လုပ်ငန်းတာဝန်ဖြင့်
လွန်ခဲ့သော ၂၀၀၂ ခုနှစ်၊ မတ်လကုန်
တွင် စာရေးသူအပါအဝင်အဖွဲ့ဝင်(၃)ဦး
တို့ စစ်ကိုင်းတိုင်းဒေသကြီး ကလေးဝ
မြို့နယ် မစိန်ကျေးရွာသို့ ရွှေတူးဖော်
ရေးလုပ်ငန်းကိစ္စနှင့် ရောက်ရှိသွားကြပါ
သည်။ စာရေးသူတို့သည် ယောစုကျေး

ရွာတွင် အခြေစိုက်ကြပါသည်။ ချင်းတွင်း
မြစ်ဘေးရှိ မစိန်ကျေးရွာသည် ရွှေတူး
ဖော်ရေး အကြောင်းပြု၍ ရွှေပန်းထိမ်
လုပ်ငန်းများလည်း ထွန်းကားလျက်ရှိပါ
သည်။

စာရေးသူတို့မှာ ရွှေနှင့်ပတ်သက်

သည့်လုပ်ငန်းများ လေ့လာပြီး၍
လယ်စာစားရန် ထမင်းဆိုင်တစ်
အတွင်းသို့ ရောက်ရှိနေရာယူ၍
နားနေကြပါသည်။ ထိုအချိန်
လင့်သော အဖြစ်အပျက်အကြောင့်
ထမင်းဆိုင်ပိုင်ရှင် အဖိုးသမီးကြီး
စကားကျယ်လောင်စွာဖြင့်ပြောနေသ



ကို စာရေးသူတို့အဖွဲ့မှ အမှတ်မထင် ကြားလိုက်ရ၍ စာရေးသူမှ သိချင်လော ဖြင့် ထမင်းဆိုင်ပိုင်ရှင်အား လှမ်းမေး လိုက်မိပါသည်။

ဆိုင်ပိုင်ရှင် အမျိုးသမီးကြီးမှ စာရေးသူအား -

“နောင်ကြီးအနေနဲ့ ဟိုသူငယ်ကို သာ မေးကြည့်ပါတော့။ သူတို့သားအဖ ဖြစ်အင်ကဆိုးလွန်းလှပါတယ်။ သူ့အဖေ ကတော့ အနောက်တောထဲမှာတင် အသက်ပျောက်ခဲ့ရပြီး ဒီသူငယ်ကတော့ မသေကောင်းမပျောက်ကောင်း ရွာကို

ပြန်ရောက်လာတယ်။ အကြောင်းနဲ့ကို သိချင်ရင် သူ့သာမေးကြည့်ကြပါ”

ဟု စကားဆက်ပေးလိုက်ပါသည်။ စာရေးသူမှ အသက် (၂၀) ကျော်ခန့်ရှိ မည်ဟု ထင်ရသော ထမင်းဆိုင်သို့ ရောက်ရှိနေသည့် လူငယ်အား စကား စတင်လိုက်ပါတော့သည်။

“ကဲ - ငါ့ကုန်အနေနဲ့ ဘာတွေဖြစ် ပျက်ခဲ့တာလဲဆိုတာ ဦးတို့ကို ပြောပြ ခဲ့ပါဦး”

“ကျွန်တော်နဲ့ ကျွန်တော့်အဖေတို့ လွန်ခဲ့တဲ့ မတ်လလောက်က ရွာရဲ့

ပိုးပင်းဇော်

လူ၏လောကကို

မြွေ၏ဒေါသမှအနိပ်ယူသွားခြင်း

အနောက်ဘက် ချင်းတွင်းမြစ်ကိုဖြတ်ကူး ပြီး တောထဲထင်းခွေရင်း ဟင်းစားရွက် များပါ ခူးဖို့ထွက်လာခဲ့ကြတာပါ။ ကျွန် တော်တို့ ဒီကလုမ်းကြည့်ရင် မြင်ရတဲ့ မှိုင်းပျံပျံတောင်ကြောဟာ မြွေကြီးရိုး တောင်တန်းလို့ ခေါ်ပါတယ်။ ဒီတောင် တန်းရဲ့ တောင်ဘက်မှာကတော့ ပုံညာ တောင်တန်းကြီးရှိပါတယ်။ ကျွန်တော် တို့သားအဖနှစ်ယောက် တောထဲရောက် သွားပြီး တစ်တောဝင်တစ်ချောင်းဖြတ် ဟင်းစားရှာနေကြတုန်း လျှိုမြောင်တစ် ခုထဲ ဝင်ရောက်သွားမိကြပါတယ်။

ကျွန်တော်တို့ အဲဒီလျှိုမြောင်ထဲ ရောက်ရှိချိန်ဟာ မွန်းတည့်ချိန်လောက် ရှိနေပြီ ဖြစ်ပါတယ်။ နေ့ရာသီခေါင် ခေါင်ဖြစ်ပြီး တောထဲမှာရှိတဲ့ ကျွဲလူးအိုင် တွေလည်း ရေခန်းခြောက် ကြတဲ့ အချိန် ဖြစ်ပါတယ်။ ကျွန်တော်တို့ဟာ သား အဖမှာ ထင်းခုတ်စားမတစ်ချောင်း၊ မောင်းချစားတစ်ချောင်း ပါလာကြပါ တယ်။ ပတ်ဝန်းကျင်ကို လေ့လာရင်း

ရွှေဆက်တိုးဝင် သွားတဲ့ အချိန်မှာတော့ မမျှော်လင့်တဲ့ မြင်ကွင်းတစ်ခုကို ဘွားခနဲ မြင်တွေ့လိုက်ကြတယ်ခင်ဗျ။

အဲဒီ မြင်လိုက်ရတဲ့ အရာက ဧရာမမြေကြီးတစ်ကောင်ဟာ ကျွဲလူး အိုင်တစ်ဖက်တစ်ချက်မှာရှိတဲ့ သစ်ပင် နှစ်ပင်ကို ပုခက်လိုလုပ်ပြီး သူ့ခန္ဓာကိုယ် နဲ့ ရေအနည်းငယ်ကျန်ရှိနေတဲ့ ကျွဲလူး အိုင်ထဲက ငါးတွေကို သဲ့ထုတ်ယူနေတာ ကို တွေ့ရပါတော့တယ်။ ကျွန်တော်တို့ လည်း အံ့အားသင့်ပြီး ဘာလုပ်ရမုန်း မသိဖြစ်သွားကြပါသေးတယ်။ နောက် တော့ ကျွန်တော်တို့သားအဖ အကြံရ တာက မြေကြီးဟာ တစ်ဖက်တစ်ချက် မှာရှိတဲ့ သစ်ပင်ကိုင်းကို ရစ်ပတ်ထားပြီး ခန္ဓာကိုယ်နဲ့ ရေပက်ထုတ်နေတာ တွေ့ရ တော့ ကျွဲလူးအိုင်တွင်းကငါးတွေကို ဝင် ကောက်ရင် မြေကြီးက ရုတ်တရက် ရန်ပြုနိုင်မှာမဟုတ်ဘူးလို့ တွက်ဆပြီး ပါလာတဲ့ ကျွန်တော်တို့အိတ်အတွင်းကို မြေကြီးပက်ထားလို့ ပေါ်နေတဲ့ ငါးလေး တွေကို ကျွန်တော်တို့က ကောက်ထုတ်ကြ တာပါပဲ။

“အဲဒီအချိန် မြေကြီးက ဘာမှ မလုပ်ဘူးလား”

“ကျွန်တော် ဆက်ပြောပါမယ်။ မြေကြီးရဲ့ ခန္ဓာကိုယ်ကြီးက အလွန်ကြီး မားတော့ ရုတ်တရက် ရစ်ပတ်ထားတဲ့ သစ်ကိုင်းကိုလွှတ်ပြီး ကျွန်တော်တို့ကို ရန်မဲ့နိုင်မှာမဟုတ်ဘူးလို့ တွက်ဆလိုက် ကြပါတယ်။ တကယ်လို့ သစ်ကိုင်းမှာ ထွယ်ချိတ်ရစ်ပတ်ထားတဲ့ ဦးခေါင်းနဲ့ အမြီးပိုင်းတွေကို ဖြေလျော့နေတာ တောင် အချိန်အတော်ကြာလိမ့်မယ်လို့ ကျွန်တော်တို့က အပိုင်တွက်ပြီးတော့ မြေကြီး အားကြီးမာန်တက် ဇွဲလဲ့လနဲ့ နေပူကျဲကျဲထဲ ငါးသဲ့ထားတာကို ဝင်လု ကြတာ ဖြစ်ပါတယ်။

တကယ်လက်တွေ့မှာတော့ ထင် သလိုမဟုတ်ဘဲ မြေကြီးဟာ သစ်ကိုင်း နှစ်ကိုင်းမှာ ရစ်ပတ်ထားတဲ့ သူ့ရဲ့ခန္ဓာ ကိုယ်ကြီးကိုရုတ်တရက်ဖြုတ်ချလိုက်တာ တွေ့ရပါတော့တယ်။ ကျွန်တော်တို့လည်း ကြောက်အားလန့်အားနဲ့ ကျွဲလူးအိုင် အတွင်းက ထွက်ပြေးကြတာပေါ့။ ကျွန် တော်တို့တွက်ဆတာက ဒီလောက်ကြီး မားတဲ့ ခန္ဓာကိုယ်ကြီးရှိတဲ့ မြေကြီးဟာ အရှိန်ပြင်းပြင်းနဲ့ လှုပ်ရှားနိုင်မယ်လို့ လုံးဝမထင်ခဲ့ဘူးပဲ။ ကျွန်တော်တို့နောက် လိုက်လာလိမ့်မယ်ဆိုတာ လုံးဝမစဉ်းစား ခဲ့မိဘူးဗျာ”

“ကဲ - ဆက်ပြောပါဦး။ သားတို့ သားအဖနောက်ကို မြေကြီးဘယ်လို လိုက်မိလာတယ်ဆိုတာ”

“ဟုတ်ကဲ့... ကျွန်တို့သား အဖက ရွာဘက်က... ခေတ် လျှို့ မြောင်လမ်းအတိုင်း ပြန်ပြေးကြတာပါ။ ဖြစ်ချင်တော့ အဘရား ကျွန်တော်တို့ ပြေးတာက ရေခန်းခြောက်နေတဲ့ ချောင်းခြောက်တစ်လျှောက် ဆိုတော့ သစ်ရွက်တွေကများတယ်။ ဒီကြားထဲ သစ်ရွက်နင်းမိလို့ ချော်လဲသေးတယ်။ ကျွန်တော်တို့ လှည့်ကြည့်တော့ မြေကြီး လိမ့်လာတဲ့အချိန်ဟာ မကြာခင် ကျွန် တော်တို့ကို မိလာတော့မယ်လို့ တွက်ဆ မိကြပါတယ်။

အဖေက ကျွန်တော်တို့ကို မင်းရှေ့ က အရင်ပြေးနှင့်။ မြေကြီးအရှိန်က တို့ကိုမိလာတော့မယ်။ သားသာလွတ် အောင်ပြေးပေတော့။ အဖေမြေကြီးကို ရသမျှအားနဲ့ တားဆီးမယ်။ အဖေကို ထင်းခုတ်စားမသာပေးခဲ့ပါလို့ပြောတာနဲ့ ကိုင်ထားတဲ့ ထင်းခုတ်စားမကို အဖေကို လှမ်းပေးပြီး ကျွန်တော်လည်း အစွမ်း ကုန်ပြေးတော့တာပေါ့။ မကြာခင် ပြေး ရင်း လျှို့မြောင်အချိုးကွေ့တွေ ပြေးရ တော့ နောက်လှည့်ကြည့်တော့ အဖေ ကို မတွေ့ရတော့ဘူး။ ကျွန်တော်လည်း ရွာပြန်ပြီး အကူအညီတောင်းဖို့ စိတ်စော နေတာနဲ့ တောက်လျှောက် ရွာကိုပြေး လာခဲ့တာပါ။

ကဘော်ချိုင့်ဝှမ်းဒေသမြေပုံ
ကဘော်ချိုင့်ဝှမ်းဒေသ (စစ်ကိုင်းတိုင်းဒေသကြီး)

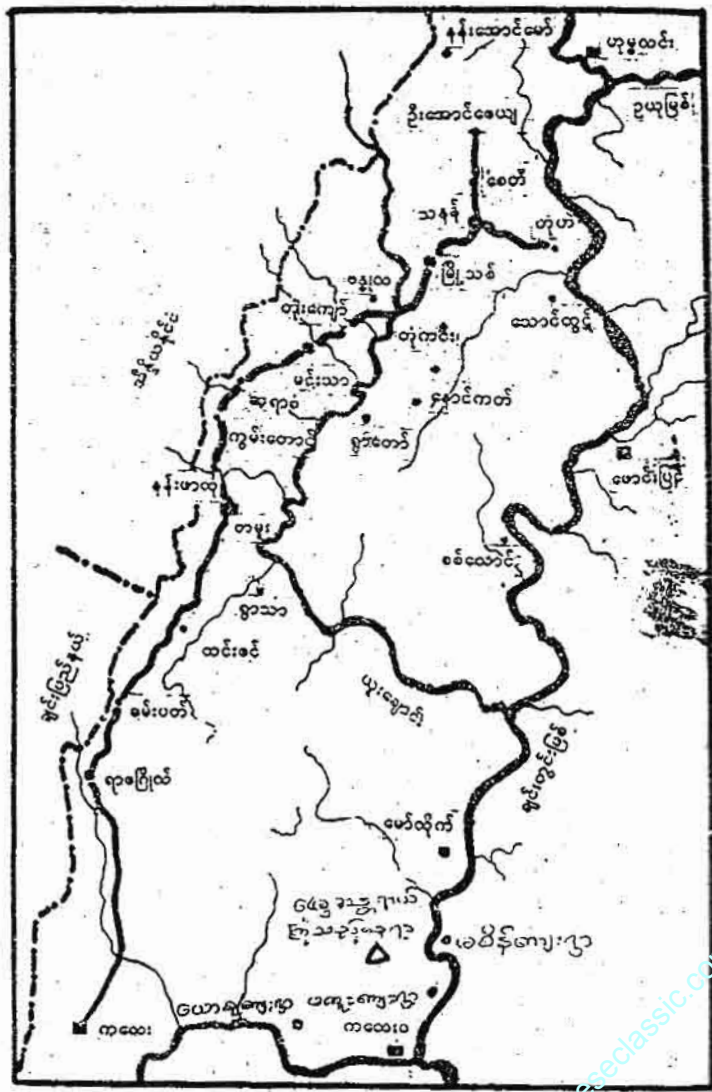

www.burmeseclassic.com

ဓာတ်ပုံများအားဖြင့်

(ကားများအားဖြင့်)

တားရောကားချပ်များအား ချဉ်းကပ်လေ့လာခြင်း

(အဓိကကားချပ်များ / Major Arcana)

VII. The Chariot

မျက်မမြင်ပုဂ္ဂိုလ်များကြောက်ဖောက်နှင့် ကျွန်တော် သို့မဟုတ် တားရောပုံပြင် (၁) ဆောင်းပါးအား ဖတ်ပြီးမှ တားရောကားချပ်ဆောင်းပါးများအား လေ့လာဖတ်ရှုပါက ပိုမိုသဘောပေါက်နိုင်မှာ ဖြစ်ပါတယ်။

VII. The Chariot

အမည်ကွဲများ

Triumphal Car
King in Triumph
Car

ဆက်နွယ်မှုများ

ခနုရာသီ
ကြာသပတေးဂြိုဟ်
ဟီးဘားအက္ခရာ "Cheth"

သရုပ်ဖော်ပုံ

အပြာရောင် မြင်းတစ်ကောင်နှင့် အနီရောင်မြင်းတစ်ကောင်တပ်ဆင်ထား

သော စစ်ရထားပေါ်တွင် သရဖူဆောင်းထားသော မင်းသားတစ်ပါး စီးနင်းနေဟန်၊ မင်းသား၏ ဘယ်-ညာတစ်ဖက်စီတွင် အပြာရောင်နှင့် အနီရောင်တိုင်လုံးနှစ်လုံးစီရှိနေပါတယ်။ ထူးခြားချက်နှစ်ခုမှာ မြင်းများကို ဇက်ကြိုးတပ်ဆင်မထားခြင်းနှင့် မြင်းနှစ်ကောင်ဟာ ဘယ်/ညာတစ်ဖက်ဆီသို့ ဆန့်ကျင်စွာဦးတည်နေဟန်တို့ဖြင့် ပုံဖော်ထားပါတယ်။

ယေဘုယျအားဖြင့် (ကားချပ်တစ်ခုလုံးကို) လိမ္မော်ရောင်များ လွှမ်းခြုံထားသော်လည်း မင်းသားရဲ့ကိုယ်ဝတ်အင်္ကျီကို အစိမ်းရောင်ဖြင့် ဖော်ပြထားပါတယ်။

ရဲပုံစွန့်စားခြင်း၊ သတ္တိရှိခြင်း၊ အရှိန်အဟုန်ဖြင့်ဆောင်ရွက်ခြင်း (အနီရောင်) နဲ့ အမှား၊ အမှန် ဝေဖန်ချင်ချိန်စဉ်းစားခြင်း၊ အကြောင်းနှင့်အကျိုးညီညွတ်စေခြင်း (အပြာရောင်) တို့ကို မျှမျှတတသဟဇာတဖြစ်အောင် ပေါင်းစပ်နိုင်မှ

မိမိလိုရာ ဦးတည်ချက်ကို ရောက်ရှိနိုင်ကြောင်း ဖော်ညွှန်းပါတယ်။

ဒီထက် ပြည့်စုံအောင် ပြောရရင် 'Three fold nature of man' လို့ခေါ်တဲ့ အကြောင်းတရား(၃)ပါးနဲ့တည်ဆောက်ထားတဲ့လူ့ဘဝကို ရည်ညွှန်းပါတယ်။ အသစ်အဆန်းမဟုတ်ပါဘူး။ 'တားရောပုံပြင်၏ ဂန္ထဝင်စည်းချက်ဝါးချက်နှင့် လျှပ်တစ်ပြက်လည်ပြန် ဆိုတဲ့ဆောင်းပါးထဲမှာ ကျွန်တော် ဖော်ပြဖူးခဲ့တဲ့ Triadic theory ဆိုတဲ့ ခေါင်းစဉ်အောက်ကပါပဲ။

ကျွန်တော်တို့မြန်မာလူမျိုးတွေရဲ့ အယူအဆမှာ လူတစ်ယောက်ရဲ့ဘဝဖြစ်/တည်ဖို့ရာ ကံစိတ်၊ဥတု၊အာဟာရဆိုတဲ့အကြောင်းတရား (၄) ပါး ပြည့်စုံညီညွတ်ဖို့လိုပါတယ်။

'စေတနာသည်ကံ' လို့ အဓိပ္ပာယ်ဖွင့်ဆိုထားတဲ့အတွက် ကံ= စေတနာ= စေတသိက် (ပြင်းပြသောခံစားချက်) စေ့ဆော်မှုဖြစ်ပါတယ်။

ရွာပြန်ရောက်ပြီးအကျိုးအကြောင်းပြောပြတာနဲ့ ရွာကလူကြီးတွေစုပြီး ကျွန်တော်ပြေးလာခဲ့တဲ့ လမ်းတစ်လျှောက်ရှိ လျှို့ဝှက်ဘက်ကိုသွားကြည့်ကြပါမယ်။ နွားကအဖွဲ့တွေရောက်သွားတော့ မြွေကြီးရော အဖေပါ မလုပ်မယုက်ငြိမ်သက်နေတာ တွေ့ရတော့တယ်။ အဖေကို မြွေကြီးက ရစ်ပတ်ထားပြီး မြွေကြီးလည်း အဖေက ထင်းခုတ်စားမနဲ့ လုံးဖြတ်ထားလို့ပြတ်နေတာတွေ့ရတော့တယ်။

ပြန်လည်ပြောပြနေသူ လူငယ်၏ ကောင်းဆိုးသွားသည်နှင့် ထမင်းဆိုင်ခိုင်ရှင်မိန်းမကြီးက -

"ကဲ - အခုကြားရတဲ့အတိုင်းပဲ နောင်ကြီးတို့ရေ။ မိဘတို့မေတ္တာ သားသမီးတို့အပေါ်မှာ ဘယ်လောက်အထိကြီးမားတယ်ဆိုတာ ကိုယ်တွေ့ပါပဲ။ သားအဖနှစ်ယောက် အတူပြေးလွှားကြရင်း မြွေအန္တရာယ်မှ လွတ်နိုင်ပုံမပေါ်တော့လို့ သိလိုက်တာနဲ့ အဖေသားအသေခံသွားမယ်။ သားမသေစေရဘူး။ လွတ်အောင်သာပြေးပေတော့။" အဖေ

တတ်စွမ်းသမျှ မြွေကြီးရဲ့ဘေးဆိုးကို ခုခံကာကွယ်မယ်ဆိုပြီး ပြောတဲ့အတိုင်း အသေခံသွားရာတယ်။

ထမင်းဆိုင်ပိုင်ရှင် အမျိုးသမီးကြီး စကားဆုံးသွားသည်နှင့် စာရေးသူအနေဖြင့်အတွေးတစ်ခုဝင်လာသည်။ အထက်ဖော်ပြပါဖြစ်ရပ်ကို သုံးသပ်ကြည့်လျှင် အစာရေစာ ငတ်မွတ်ဆာလောင်နေ၍ အစာရလိုရငြား သစ်ကိုင်းပုခက်ဖန်တီးကာ ကျွဲလူးအိုင်မှင်းများကို ပင်ပန်းကြီးစွာ ပက်ထုတ်နေသည်ကို ဝင်ရောက်လုယူကြသည်ဖြစ်ရာ မြွေကြီးမှ ဒေါသအမျက်ချောင်းချောင်းထွက်ရှိပြီး ယခုကဲ့သို့လက်စားချေသည့်အဆင့်သို့ရောက်ရှိသွားခြင်း ဖြစ်ပေမည်။ နဂါးမျိုးနွယ်ဝင်မြွေသတ္တဝါတို့သည် မိမိတို့အား ရန်မမူသရွေ့ ဆန့်ကျင်ဘက်တို့အား တိုက်ခိုက်ခြင်းမပြုကြပေ။ သို့သော် ၎င်းတို့အား ဒေါသထွက်အောင်၊ နာကျင်အောင် ပြုမူခဲ့ပါမူကား လက်တုံ့ပြန်ရန် ဝန်မလေးသော သတ္တဝါမျိုးနွယ်ဝင်များ ဖြစ်ကြပါသည်။

အစာအတွက်နှင့် ကလဲ့စားချေသောမြွေကြီးမှာ မည်သည့်မြွေအမျိုးအစားဖြစ်သည်ကို စာရေးသူနှင့် ဇာတ်ကြောင်းပြန်ပြောသူ သူငယ်ကို မေးမြန်းဆွေးနွေးလိုက်ရခြင်းမရှိခဲ့၍ ခွဲခြားပြောဆိုရန် ခက်ခဲလျက်ရှိပါသည်။ လူငယ်ပြောပြသော ဖြစ်စဉ်ပေါ်တွင်သာ အာရုံစိုက်နေရ၍ မြွေကြီး၏ အမျိုးအစားအနွယ်ကို ခွဲခြားရန် အခက်အခဲတွေ့စေပါသည်။ ငန်းတော်ကျား၊ စပါးကြီး၊ စပါးအံး မည်သည့်အမျိုးအစားဖြစ်သည်ကို တိတိပပ မပြောနိုင်သော်လည်း အစာအတွက် ဤမျှအခဲမကျေ ဖြွေကြီးမူကား ထူးခြားဆန်းကြယ်ဖြစ်နေပါသည်။

ဤဖြစ်ရပ်အပေါ် သုံးသပ်ရပါလျှင် လူ၏လောဘကို မြွေ၏ဒေါသက အနိုင်ယူခဲ့သည်ဟုဆိုက ဆိုနိုင်ဖွယ်ဖြစ်ပါတော့သည်။ သို့သော် လူလည်းသေမြွေလည်းသေဖြစ်ရသည်မှာကား နှစ်ဦးဖွယ်ကောင်းလှပေသတည်း။

- စိတ် = သိမှု = Mind

- ဥတု = အပူအအေး = ရုပ်ကို

ပြုပြင်

အာဟာရ = အစားအသောက် = ရုပ်ကိုပြုပြင် Body.

အဲဒီလို ကံ-စိတ်-ဥတု-အာဟာရ ဆိုတာတွေကိုချုပ်လိုက်ရင် စိတ်-စေတသိက်-ရုပ်၊ နိဗ္ဗာန်ဆိုတဲ့ ဗုဒ္ဓဟောကြားခဲ့တဲ့ လောကရဲ့ ပရမတ္ထသစ္စာတရားကို သွားဆိုက်တာပဲမဟုတ်လား။ လောကီကြောင်းဖြစ်တဲ့အတွက် နိဗ္ဗာန်ကိုချန်လှုပ်ထားမယ်ဆိုရင် စိတ်၊ စေတသိက်၊ ရုပ် (mind,emotion,body) ဆိုတာ လူ့ဘဝရဲ့အခြေခံအကြောင်းတရားတွေဖြစ်လာတယ်။ ဒီအကြောင်းအရာ (၃) ခု အချိုးကျစွာ ညီညွတ်ပေါင်းစပ်မှ လိုရာဘဝ၊ ဆန္ဒ၊ ပန်းတိုင်ကိုရောက်မယ်၊ သာယာချမ်းမြေ့မယ်။

အချိုးကျကျ ညီညွတ်မျှတမှုမရှိဘူးဆိုတဲ့အခါ ဘဝမှာ အဆင်မပြေမှု၊ ကျန်းမာမှု၊ လွှဲမှားမှုတွေနဲ့ဆက်လျက်ဝမ်းနည်း၊ ပူဆွေး၊ ဒေါသ၊ စိတ်ဓာတ်ကျဆိုတဲ့ခံစားချက်တွေနဲ့ ဒုက္ခဆိုတာကိုတွေ့ရတော့တာပါပဲ။ ဒါကြောင့် လူ့ဘဝမှာ အခြေခံအကျဆုံး လိုအပ်တဲ့အချက် (၃) ချက်ကို ညီညွတ်မျှတစေဖို့ ဒီကားချုပ်က ညွှန်းပါတယ်။

၁။ စိတ် = Mind = စစ်ရထားမောင်းသူ
၂။ စေတသိက် = emotion = မြင်းနှစ်ကောင်

၃။ ရုပ် = body = စစ်ရထား
အဲဒီလို ကိုယ်စားပြုနိမိတ်ပုံတွေနဲ့ ဖော်ပြထားခြင်း ဖြစ်ပါတယ်။

နိုးနိုးလေးပါ။ ရှင်းရှင်းလေးပါ။ သတ္တဝါတိုင်း အထူးသဖြင့် လူသားတိုင်းရဲ့ ရှောင်ကွင်းလို့မရနိုင်တဲ့ နေ့စဉ်ကြုံတွေ့နေရတဲ့/ နေ့စဉ်မဆင်ခြင်မိတဲ့/ အလေးအနက်မထားဖြစ်တဲ့ဘဝကို ဦးဆောင် ဖန်တီးနေတဲ့အကြောင်းတရားတွေပါ။

သတိမမူ ဂူမမြင်၊ နိုးစင်းလွန်းလို့ လူတွေ့ အမှတ်မထင် မဆင်ခြင်ခဲ့ကြတာပါ။

၁။ ရထားနဲ့တူတဲ့ ရုပ်ပိုင်းဆိုင်ရာ အချက်အလက်တွေကလည်း ခိုင်မာ၊ ပြည့်စုံ၊ ကောင်းမွန်ခဲ့ရင် -

၂။ မြင်းနှစ်ကောင်နဲ့တူတဲ့ကုသိုလ်စိတ်/အကုသိုလ်စိတ်၊အပြစ်စိတ်/အဖျက်စိတ်တွေကို ညီညွတ်မျှတစေခဲ့ရင် -

၃။ ရထားမောင်းသူနဲ့တူတဲ့ စိတ် (စေတသိက်) က ပြုပြင်၊ ထိန်းသိမ်း၊



ကိုင်တွယ် မောင်းနှင်တတ်ခဲ့မယ်ဆိုရင် မိမိလိုရာကိုရောက်မယ်၊ အောင်မြင်မယ်လို့ဆိုလိုတာပေါ့။

အထက်ဖော်ပြပါ သဘောတရားတွေကိုချုပ်လိုက်ရင် -

အကြောင်းအကျိုးညီညွတ်ခြင်း၊ အကောင်း/ အဆိုး ဆင်ခြင်ခြင်း၊ အချက်အလက်ပြည့်စုံခြင်း၊ ဦးတည်ချက်မှန်ကန်ခြင်း၊ ဆုံးဖြတ်ချက်ခိုင်မာခြင်း၊ မည်သည့် အဟန့်အတား/

အနှောင့်အယှက်တို့ကိုမဆို ရင်ဆိုင်ကျော်ဖြတ်ရဲသည့်သတ္တိရှိခြင်း၊ မရပ်မနား အရှိန်အဟုန်ဖြင့် ဆောင်ရွက်ခြင်းဆိုတဲ့ ဘဝရဲ့အောင်မြင်ရေးအချက်တွေနဲ့ ညီညွတ်စေဖို့ သတိပေးလမ်းညွှန်ထားပါတယ်။

အဲဒီလို စဉ်းစား၊ ဆုံးဖြတ်၊ ရုန်းကန်ရမယ့်အခြေအနေနဲ့ ယခုတွေ့ကြုံနေရတယ်လို့လည်းယူနိုင်ပါတယ်။

ဒီကတ်ပြား ထွက်ပေါ်လာခဲ့ရင် လာမေးသူမှာ အကျဉ်းအကျပ်/ အခက်အခဲတစ်ခုထဲက ရုန်းထွက်ဖို့ သို့မဟုတ် ဘဝအတွက် အရေးကြီးတဲ့ ဆုံးဖြတ်ချက်တစ်ခုကို ပတ်ဝန်းကျင်နဲ့ ဆန့်ကျင်ပြီး ရွေးချယ်ရတော့မယ်။ အားမာန်အပြည့်နဲ့အကောင်းအထည်ဖော်ရတော့မယ်ဆိုတာကို ဖော်ညွှန်းနေပါတယ်။

ဟောချက်နမူနာ (၁)

“သား အခုဘဝအတွက် အရေး

ကြီးတဲ့ ဆုံးဖြတ်ချက်တစ်ခုကို ချမှတ်ဖို့ အရမ်းစဉ်းစားနေရတယ်။ နှုတ်ကသာ ထုတ်မပြောရသေးတာ၊ ရင်ထဲမှာတော့ ဆုံးဖြတ်ချက်ချပြီးပြီမဟုတ်လား။ အိမ်က မိဘတွေနဲ့ အတိုက်အခံဖြစ်နေတာမို့ ထုတ်ပြောဖို့ရာ ဝန်လေးနေတာဖြစ်မယ်။ ဟုတ်ရဲ့လား။”

“ဟုတ်ပါတယ် ဆရာ၊ သားအခု မေးတာကလည်း အဲဒါပါပဲ။ သားလုပ်ချင်တဲ့ကိစ္စ / စဉ်းစားထားတဲ့ကိစ္စကို အကောင်အထည်ဖော်ရမလား။ မိဘတွေသဘောအတိုင်း လိုက်နာရမလား မဝေခွဲနိုင်လို့ပါ။”

“ယေဘုယျအားဖြင့်တော့ မိဘစကားကိုနားထောင်ပါလို့ ပြောရမှာပေါ့။ ဒါပေမယ့် မျက်စိမိုက်ပြီး တစ်ဖက်သတ်ပုံသေမပြောချင်ဘူး။ အကြောင်းနဲ့ အကျိုးဆိုတာရှိသေးတာကိုး။ အခုဆုံးဖြတ်ရမယ့်ကိစ္စက ဘာလဲ။ သားက ဘာလုပ်ချင်တာလဲ။ မိဘတွေကဘာဖြစ်စေချင်တာလဲ။ ကောင်းကျိုး/ဆိုးကျိုးတွေက ဘာတွေဖြစ်နိုင်လဲ။ အဲဒီအချက်တွေကိုတော့ အခြေခံပြီး ပြည့်ပြည့်စုံစုံ ဘက်ပေါင်းစုံက စဉ်းစားသင့်တာပေါ့။”

“ဒီတော့ရောကားချုပ်က ညွှန်းတဲ့ အဓိပ္ပာယ်တွေက (၁) လက်ရှိအိမ်ကနေ ဝေးရာကို ထွက်ခွာသွားရမယ့်ကိစ္စဖြစ်နိုင်တယ်။ (၂) အေးအေးဆေးဆေး ငြိမ်ငြိမ်သက်သက်မနေရဘဲ အားနဲ့မာန်နဲ့ မရပ်မနားလှုပ်ရှားရုန်းကန်နိုင်မှ အောင်မြင်မယ့်ကိစ္စမျိုး ဖြစ်မယ်။ ဒီလိုလုပ်ငန်းမျိုးကို သားကလုပ်ချင်တာ။ ဒါပေမယ့် အဲဒီအချက်တွေမှာ မိဘတွေနဲ့ သဘောထားမတိုက်ဆိုင်ဘူးဆိုတော့ သားရဲ့မိဘတွေက သားကို အိမ်က ခွဲမသွားစေချင်ဘူး။ ပင်ပင်ပန်းပန်းအလုပ်မျိုးတွေမလုပ်စေချင်ဘူး။ ဒီလိုဖြစ်မှာပေါ့။”

ဒီတော့ သားလုပ်ဖို့ စဉ်းစားထားတဲ့အလုပ်က သားရဲ့ဘဝအတွက်ရော မိဘအတွက်ပါ ရေရှည်မှာ ကျေးဇူးဖြစ်စေမယ့်အလုပ်မျိုးဖြစ်မယ်ဆိုရင် အဲဒီအလုပ်ကို ပင်ပင်ပန်းပန်း နောက်မဆုတ်တမ်း ဇွဲနဲ့ ပန်းတိုင်ရောက်အောင် ကြိုးစားဖို့ ကိုယ့်ကိုယ်ကိုယ် ယုံကြည်မယ်ဆိုရင် သားဆုံးဖြတ်ထားတဲ့အတိုင်းလုပ်သင့်ပါတယ်။ ရေရှည်အပင်ပန်းမခံနိုင်ဘူး၊ ဇွဲမရှိဘူးဆိုရင်တော့ လုပ်ဖို့မစဉ်းစားပါနဲ့။ ရပ်တန့်နေခဲ့ရင်၊ နောက်ဆုံးဆိုရင် သားဘဝကျဆုံးပျက်စီးသွားနိုင်တယ်။ အဲဒါကြောင့် သားကိုယ်တိုင် သေသေချာချာဆုံးဖြတ်ပါ။”

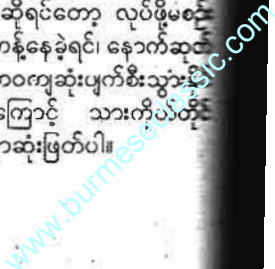

ကားချပ်ထဲမှာ ဖော်ပြထားတဲ့ပုံ
တစ်ပုံခြားရထားကိုမောင်းမယ့် သူရဲ
ကောင်းလေ။ ခြေလျင်တပ်ကို ရှေ့ဦး
ဆောင်ပြီး အရှိန်အဟုန်နဲ့ ရန်သူတပ်
အတွင်းကို အတင်းထိုးဖောက်တိုက်ခိုက်
ရာမှာ ဒါမှ အောင်ပွဲခံရမှာ။ တွန့်ဆုတ်
တွန့်ဆုတ်နဲ့ အရှိန်နည်းမယ်ဆိုရင် ဒါမှ
မဟုတ် အကြောင်းကြောင်းကြောင့် ရပ်
တန့်သွားမယ်ဆိုရင် နောက်ကျသွားပြီ။
နံ့သုရဲ့ဝန်းရံတိုက်ခိုက်ခြင်းခံရပြီးကျဆုံး
သွားမှာပေါ့။”

“ဟုတ်တယ် ဆရာ။ ဆရာဥပမာ
ပေးတာက တိုက်ရိုက်မှန်နေပါတယ်။
သားက (၁၀) တန်းအောင်ပြီး ဝိဇ္ဇာသင်
တန်း (DSA) သွားချင်တာ။ အမေက
သားကိုမခွင့်ခွင့်ဘူး။ စစ်ထဲဝင်ရင် ပင်ပန်း
မယ်၊ အန္တရာယ်များမယ်ဆိုပြီး သဘော
တော့ဘူး။ အစ်ကိုတုန်းကလည်း B.Sc
(သစ်တော)ဘွဲ့ ရပြီး အိမ်နဲ့ခွဲပြီးသွားရမှာ
စိတ်မချလို့ဆိုပြီး ဝန်ထမ်းမလုပ်ခိုင်းဘဲ
အိမ်က လယ်ယာလုပ်ငန်းကိုပဲ ဦးစီးလုပ်
ခိုင်းထားတာ။ အခုတော့ ရွာက အမျိုး
သမီးတစ်ယောက်နဲ့ အိမ်ထောင်ကျပြီး
ထယ်သမားလုံးလုံးဖြစ်နေပြီဆရာ။”

ကျွန်တော်က အစ်ကိုလိမ့်ဖြစ်ချင်
ဘူး။ စစ်တပ်ကိုလည်းဝါသနာပါတယ်။
မြန်မာနိုင်ငံအနှံ့ကိုလည်း ရောက်ဖူးချင်
တယ်။ ယောက်ျားတစ်ယောက်အနေနဲ့
ဘဝနဲ့ထမ်းဆောင်နိုင်တဲ့ တိုင်းပြည်
ဘဝနဲ့ကိုလည်း အစွမ်းနိုင်ဆုံးလုပ်ချင်
တယ်။ အဲဒီလိုလုပ်ရင်းနဲ့ ကျွန်တော်
ဘဝကိုလည်း တိုးတက်မြင့်မားအောင်
ဦးစားမယ်။ ကျွန်တော်လည်း ရာထူး
လာတဲ့အခါ အမေတို့လည်း အသက်
ဦးလာတဲ့အခါ မိဘတွေကို ကျွန်တော်
နဲ့အတူခေါ်ထားမယ်။ တစ်လှည့်တာဝန်
သူမယ်။ ကျွန်တော် အိမ်ထောင်ကျပြီး
နူးလာမယ့် သားသမီးတွေကိုလည်း
တောကြိုလယ်ကြားမှာ မကြီးပြင်းစေ
ချင်ဘူး။ ကြီးကြီးကျယ်ကျယ်ပြောရရင်
ကျွန်တော်ရဲ့လာမယ့် Generation ကို
မြင့်သွားစေချင်တယ်။ အဲဒါ ကျွန်တော်
ဆန္ဒနဲ့ ဆုံးဖြတ်ချက်ပါ။ အစ်ကိုကလည်း
အားပေးပါတယ်။ ဖြစ်အောင်လုပ်
နောက်မဆုတ်နဲ့။ အမေ အဖေတွေကို
သူတဝန်ယူလုပ်ကျွေးမယ်တဲ့။

အခု ရန်ကုန်က ဦးလေးတွေက
ထည်း DSA လျှောက်ဖို့ ကူညီစီစဉ်ပေး
မယ်။ အမေကိုလည်း နားဝင်အောင်
သူတို့ဖျောင်းဖျာပေးမယ်။ ဒါကြောင့်
ထိပ်တဲတဲဟုတ်တော့ လေ့ကျင့်ခန်း



တွေကို ပြင်ဆင်ထားဖို့ပြောပါတယ်။
“ဒါဆို အဖြေက ရှင်းပါတယ်။
သားလုပ်ချင်တဲ့ DSA လျှောက်ဖို့။ ပြင်
ဆင်ပေါ့။ အဖေမနဲ့ အဖေကိုလည်း အေး
အေးဆေးဆေးအကြောင်းအကျိုးရှင်းပြ
ပါ။ လက်ခံပါလိမ့်မယ်။ တစ်ခုတော့ရှိ
တယ်။ အစောကပြောခဲ့သလို သား
ကိုယ်တိုင် သေသေချာချာစဉ်းစား။
ဒီအလုပ်ကို ငါလုပ်နိုင်မလား။ ပင်ပန်း
ဆင်းရဲမှုကခဏမဟုတ်ဘူးနော်။ သင်
တန်းမှာလည်း ပင်ပန်းဆင်းရဲမယ်။ သင်
တန်းဆင်းပြီး မြန်မာပြည်ရဲ့ဘယ်နေရာ
ဒေသကိုရောက်မလဲမသိဘူး။ ရှေ့တန်း
ထွက်ရတဲ့အခါလည်း ပင်ပန်းဆင်းရဲ
မယ်။ ထိခိုက်ဒဏ်ရာရမှာ။ ခြေပြတ်လက်
ပြတ်၊ နောက်ဆုံးအသက်ကို စွန့်လွှတ်
ရနိုင်တဲ့အထိ ကြံတွေးပါ။ ကိုယ်လုပ်
နိုင်/မလုပ်နိုင် အသေအချာ စဉ်းစား
ဆုံးဖြတ်ပါ။”

“ကျေးဇူးတင်ပါတယ်ဆရာ။ ကျွန်
တော် အလေးအနက်ထား စဉ်းစားပါ
မယ်။ ဆုံးဖြတ်ပြီးရင် ဆရာပြောသလို
နောက်မဆုတ်တမ်းကြိုးစားပါမယ်။”
အခုပြောနေတာဟာ နံပါတ် VII
Chariot စစ်ရထားမောင်းသူရဲကောင်း
ကားချပ်အကြောင်း ဖြစ်တယ်ဆိုတာ
စာဖတ်သူများ သိပြီးဖြစ်မှာပါ။

နမူနာ (၂)

“ဆရာ၊ သမီးတစ်ခုပေးကြည့်ချင်
တယ်။ သမီးရဲ့အကျင့်စရိုက်တွေကဘာ

လဲ။ ဘာတွေပြုပြင်ဖို့လိုသလဲဆိုတာ
တစ်ခုပဲသိချင်တယ်။ တားရောနဲ့မေး
ကြည့်ပေးပါ။ တစ်ချပ်တည်းနဲ့ပဲဟောပါ”
ပထမတစ်ယောက်နဲ့ ဟောပြော
ပြီးသွားတဲ့အခါ အဖော်လိုက်လာသူ
မိန်းကလေးက ရုတ်တရက် ကောက်ကာ
ငင်ကာမေးလာပါတယ်။ နဂိုက မေးဖို့
ရည်ရွယ်ချက်ရှိဟန်မတူ။ တကယ်သိချင်
တာလည်း ဖြစ်နိုင်သလို တားရော့ကို
စမ်းသပ်တာလည်းဖြစ်နိုင်တယ်။

“သမီးက တစ်ခုပဲမေးချင်ပေလို့
များများလေးမေးချင်တယ်ဆိုရင်တော့
တစ်နေကုန်ပြောရမယ်ထင်တယ်။ မေးတဲ့
တစ်ခုကလည်း ပွားထားတဲ့မေးခွန်းတွေ
အများကြီး။ နောက်ပြီး အင်မတန် သိမ်
မွေ့ရှုပ်ထွေးတဲ့ တစ်ခွန်းတည်းနဲ့ ထိမ်
အောင်ပြောရခက်တဲ့ စိတ်သဘောထား၊
အကျင့်စရိုက်တွေကို တားရော့ကားချပ်
တစ်ခုနဲ့ပြောရမယ်ဆိုတော့ အတော်လေး
တာဝန်ကြီးတယ် ပြောရမှာ။ ဒီလိုမမေး
သင့်ဘူးလို့ပြောရင်လည်း သမီးစိတ်ထဲ
မှာ ကျေနပ်မှာမဟုတ်ဘူး။

မြေလိုက်လို့ လွဲချော်ခဲ့ရင်လည်း
ဆရာအပေါ်မှာရော တားရော့ပညာ
အပေါ်မှာပါ သမီးကအထင်သေးသွား
တော့မယ်။ ဒါပေမယ့် ဆရာပြောပေးပါ
မယ်။ သမီးကသာ တကယ်သိလိုတဲ့စိတ်
နဲ့ မိမိကိုယ်ကို ပြန်ပြီးအာရုံပြု။ ငါ့စိတ်-
ငါ့အတွေး၊ ငါ့အကျင့်စရိုက်တွေကို
မှန်မှန်ကန်ကန် တိတိကျကျသိချင်တယ်။
ပြင်စရာရှိတာတွေ၊ အားနည်းချက်တွေ
ကိုလည်း သိချင်တယ်။ သိပါရစေလို့
အာရုံပြုပြီး တားရော့ကားချပ်တွေကို
ကိုင်ပြီးအာရုံပြုပါ။ မေးပါ။ တားရော့
ကားချပ်တွေက သမီးသိချင်တဲ့အမေးကို
အမှန်အတိုင်းပြောလိမ့်မယ်လို့ ဆရာ
ယုံသလို ဆရာတားရော့ကားချပ်တွေက
ဘာပြောသလဲဆိုတာ ဆရာနားလည်
တယ်လို့ယုံတယ်။ တားရော့ကားချပ်တွေ
ကို ကိုင်လိုက်၊ အစောင့်အရှောက်ပုဂ္ဂိုလ်
တွေကို မေတ္တာပို့ပြီး သမီးသိချင်တာကို
မေးလိုက် - ရော့

“သမီးတကယ်သိချင်တာပါ။ သမီး
မှာ တခြားသိချင်စရာဘာကြောင်းမှမရှိ
ဘူး။ သူငယ်ချင်းကို ဆရာဟောနေတာ
တွေကိုကြည့်ပြီး သမီး တားရော့ကို စိတ်
ဝင်စားသွားတယ်။ စမ်းကြည့်ချင်တယ်။
မယ့်လို့စမ်းတာမျိုးမဟုတ်ဘူးနော်။ သူငယ်
ချင်းကို ဟောတာတွေက မှန်နေတော့
သမီးကိုကော ဘယ်လိုဟောမလဲ ဆိုတာ
သိချင်တာပါ။”

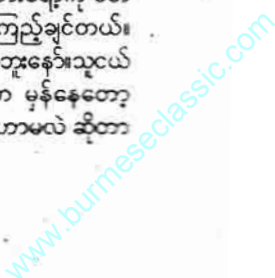

ပြောခဲ့တာတွေ။ နောက်ဆုံးအဆင့်မှာ
အားနည်း Final စာမေးပွဲနဲ့ တိုက်နေ
တာကို ဆရာက တားရောနှုတ်ပြတ်
အားသားဆုံးဖြတ်ပြီး ကျောင်းစာမေးပွဲ
နဲ့ လွှတ်ပြီး လေယာဉ်မယ် Interview
အားနည်းတာ။ ယကြာလုပ်ပေးခဲ့တာတွေ
နဲ့ သမီးတို့ တောက်လျှောက်ကြားနေခဲ့
တာ။ ဒီတားရောကားချုပ်လေးတစ်ချုပ်
နဲ့ လူတစ်ယောက်ရဲ့ဘဝကို အဆုံးအ
ဖြတ်ပေးနိုင်တယ်ဆိုတာ သမီးမယုံခဲ့
ဘူး။

အခု သမီးရဲ့ရှေ့မှာ ဆရာမမြင်၊
သိဘူးတဲ့ သမီးရဲ့ သူငယ်ချင်းတွေအ
ကြောင်းကို ဆရာ တားရောနှု ဟောနေ
တာတွေကို ထိုင်ကြည့်နေရင်း တားရော
ညာကိုရော ဆရာကိုပါ ယုံကြည်လေး
အားစိတ်ဝင်လာတယ်။ သူငယ်ချင်းတွေ
နဲ့ အကြောင်းကို သမီးကအားလုံးသိထား
ပြီးသား။ မူလတန်းကတည်းကပေါင်း
ထားတဲ့ တစ်လမ်းတည်းနေ သူငယ်ချင်း
တွေ။ အခုမပေါင်းတဲ့သူငယ်ချင်းတွေ
အောင် မသိနိုင်တဲ့ မိသားစုဖြစ်စဉ်တွေ။
အတိတ်အကြောင်းတွေကို ဆရာက
တားရောတတ်တွေကိုကြည့်ပြီး ပြောပြ
တော့ အံ့သြစရာပါ။

နောက်တစ်ခက် သမီးကိုယ်တိုင်
ပါ။ လူတစ်ယောက်ရဲ့ အဖြစ်အပျက်/
အကောင်း၊ အဆိုးကိုစွဲတွေကို ပေဒင်
သာတာ မှန်ကန်၊ တိုက်ဆိုင်ဖို့ ဖြစ်နိုင်
ခြေများတယ်။ စိတ်ပိုင်းဆိုင်ရာ၊ အကျင့်
နိမိတ်၊ အတွေးအခေါ်ပိုင်းကို အဲဒီခက်ခဲ
တဲ့အပိုင်းကို အမှန်တရားနဲ့ အနီးစပ်ဆုံး
ဖြစ်အောင်၊ မတွက်မချက်ဘဲနဲ့ တားရော
နဲ့ ပြောပြပေးနိုင်တာက သမီးအတွက်
ပိုပြီးအံ့သြတယ်။ တားရောကားချုပ်တွေ
ကိုလည်း အရမ်းယုံကြည်သွားတယ်။

ထွက်ပေါ်လာတဲ့ကားချုပ်တွေရဲ့
အဓိပ္ပာယ်ကို ဆရာက လေးလေးနက်
နက်စဉ်းစားပြီး တစ်ခွန်းချင်းအဖြေထုတ်
နေတာကိုကြည့်ပြီး ဆရာအနေနဲ့လည်း
တားရောအပေါ်မှာ လေးစားတန်ဖိုးထား
တာတွေ၊ အလေးအနက်သဘောထား
တာတွေ၊ စကားလုံးတစ်လုံးချင်းရွေးချယ်
ပြောပြနေတာတွေဟာ တားရောပညာ
ပေါ်မှာ ဆရာလေးစားမှု၊ ယုံကြည်မှု၊
ကျွမ်းကျင်နားလည်မှုတွေဘယ်လိုရှိတယ်
ဆိုတာဖော်ပြနေတယ်လို့ သမီးမြင်နေရ
တယ်။

ဒါကြောင့် တားရောကားချုပ်
လေးတစ်ခုဟာ လူတစ်ယောက်ရဲ့ဘဝ
ကို အတိအကျလမ်းညွှန်မှုပေးနိုင်တယ်



ဆိုတာယုံသွားပြီ။ ဒါကြောင့် သမီးလည်း
တားရောကို ကိုယ်တိုင်သိချင်တယ်။
လေ့လာချင်တယ်။ ဖြစ်နိုင်ရင်ပေါ့ ဆရာ
ရယ်”

“သမီး တားရောကို ကြည့်ကြည့်
လင်လင်မြင်သွားတာ ဝမ်းသာပါတယ်။
သင်ယူလေ့လာလို့လည်း ရတာပေါ့။
ဆန္ဒပြင်းပြသူအတွက် မဖြစ်နိုင်သော
အရာဟူသည်မရှိလို့ ဗုဒ္ဓဟောကြားခဲ့
တာပဲ။ ဒါပေမယ့် သမီးမှာ ပညာရေးက
မဆုံးသေးဘူး။ ပညာရေးအတွက် အချိန်
ပေးရဦးမယ်။ ကျောင်းပြန်တော့မှ ဇောက်
ချပြီးလေ့လာပါ။ ဆရာသင်ပေးပါမယ်။
ဆရာသိသလောက်ပေါ့။ အခုလည်း
Internet မှာ တားရောပညာပေးဆောင်း
ပါးတွေတင်ထားပါတယ်။ သမီးတို့လို
ဝါသနာရှင်တွေအတွက် ဆရာကိုယ်
တွေ့ လေးတွေပါ။ အခြေခံအတွေး
အမြင်လေးတွေ ရမှာပေါ့။ အဲဒါလေး
တွေဖတ်ပြီး တားရောရဲ့အခြေခံသဘော
တရားအမြင်လေးတွေ ကြိုတင်ပြင်ဆင်
အုတ်မြစ်ချထားပေါ့။ ဝါသနာပါရင်
စခက်ပါဘူး။

“နောက်သမီးမေးတဲ့မေးခွန်းတစ်
ခုက တားရောကားချုပ်လေးတစ်ခုတည်း
က ဒီလောက်များတဲ့ အဓိပ္ပာယ်တွေ
ဘယ်လိုထွက်ပေါ်လာလဲဆိုတဲ့ မေးခွန်း
ပဲ။

သမီးရဲ့မေးခွန်းကို ဆရာက
ဥပမာလေးနဲ့ဖြေမယ်။ သမီးနောက်
လှည့်ပြီး လမ်းပေါ်ကို ကြည့်လိုက်စမ်း။

ဟိုမှာ ဂျင်းဘောင်းဘီနဲ့ Walking Shoe
စီးထားတဲ့ ယောက်ျားလေးတစ်ယောက်
ကိုမြင်လား”

“မြင်ပါတယ် ဆရာ၊ Sport Shirt
အဖြူရောင်နဲ့”

“ဟုတ်တယ် အဲဒီတစ်ယောက်ပဲ။
အဲဒီတစ်ယောက်ကိုကြည့်ပြီး သမီးသိ
မြင်သမှု သူ့အကြောင်းကို ပြောပြစမ်း”

“သမီး ဘယ်လိုပြောတတ်မလဲ
ဆရာရယ်။ ဆရာမြင်သလောက်ပဲ သမီး
မြင်တာပေါ့။ အသက် (၂၀) လောက်ရှိ
မယ်။ အသားဖြူတယ်။ Nike ဖိနပ်စီး
ထားတယ်။ Hangtan အင်္ကျီဝတ်ထား
တယ်။ ဒီလောက်ပဲပြောနိုင်မှာပေါ့”

“မှန်တယ်။ သမီးမြင်သလောက်ပဲ
ပြောနိုင်မှာပေါ့။ သူ့ကိုမှမသိတာကိုး။
အကယ်၍ အဲဒီတစ်ယောက်ဟာ သမီး
ရဲ့ငယ်သူငယ်ချင်း၊ မိဘတွေလည်း
သဘောတူထားပြီးတဲ့ သမီးရဲ့ချစ်သူများ
ဖြစ်ခဲ့ရင် သမီးသူ့အကြောင်းဘယ်လို
ပြောမလဲ”

“ဒါဆို သမီးအများကြီးပြောနိုင်
တာပေါ့။ တစ်နေကုန် ထိုင်ပြောတာ
တောင် ကုန်မယ်မထင်ဘူး။ ဟာ - ဒါဆို
ဆရာပြောချင်တာက သမီးသဘော
ပေါက်ပြီ။ ကိုယ်နဲ့ရင်းနှီးကျွမ်းဝင်ပြီးသား
Background Histroy ကနေပြီး အခု
အချိန်ထိ အတွင်း/အပြင် အကုန်သိပြီး
နားလည်ပြီးသားအကြောင်းအရာဆိုရင်
အချက်အလက်တွေတင်မကဘူး။ အဓိ
ပ္ပာယ်သဘာဝကိုပါ နားလည်ထားရင်
ပြောစရာတွေအများကြီးပေါ့။ သမီးသိ
သွားပြီ။ ဆရာဘာကြောင့် ဒီလောက်
ပြောနိုင်လဲဆိုတာ။ ကျေးဇူးတင်ပါတယ်။

သမီးရဲ့သံသယတွေကို ဖြေရှင်း
ပေးလို့။ သမီးမေးတာတွေများနေပြီ။
ဆရာကိုအားနာပါတယ်။ သမီးလေ့လာ
ထားပါမယ်။ ဆရာဆောင်းပါးတွေကို
လည်း ရှာဖတ်ပါမယ်။ အခုတော့ ပြန်
ခွင့်ပြုပါဦး။ ဆရာကိုကန်တော့ပါတယ်”

“ကောင်းပါပြီ၊ ပြန်ကြတော့ပေါ့။
ဘဝမှာ သိသင့်သိထိုက်တဲ့ပညာတွေကို
သိမြင်လေ့လာပြီး မိမိအတွက်ရော
အများအကျိုးဆောင်နိုင်တဲ့ ပညာရှင်
ကြီးတွေဖြစ်ကြပါစေ”

စေတနာရှားသားစွာဖြင့်
ဆရာစိုး-ရွှေအာရုံကဦး
(တားရော-သူဘောသီ)
နိဂုံး

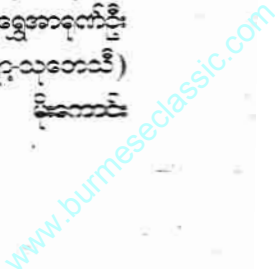

ဆရာချမ်းပမ်း (LL.B)

စာရေးဆရာမကြီးယုဝတီခင်စိန်လှိုင်၏ ဘဝနှင့်လက္ခဏာပညာအပြင်

ဆောင်းကာလ၏ချမ်းမြမြတစ်ခု သောနံနက်ခင်းတွင်ဖြစ်သည်။ မှတ်မှတ် ရရ ၁၉၉၉ ခု၊ အောက်တိုဘာ ၁၈ ရက်၊ တနင်္လာနေ့ နံနက် (၈) နာရီ၊ (၃၇) မိနစ် တွင် ဖြစ်သည်။

လက္ခဏာဟောခန်းရှိရာ အိမ် အပေါ်ထပ်သို့ မိန်းမသားနှစ်ဦး တက် လာသည်။ ၎င်းနောက် ကျွန်တော်စားပွဲ နှင့် မျက်နှာချင်းဆိုင်ရှိ လွတ်နေသော ကုလားထိုင်နှစ်လုံးတွင် လက္ခဏာဆွေး နွေးရန်အတွက် အသီးသီးနေရာယူလိုက် ကြသည်။ မိန်းမသားပင်ဖြစ်လင့်ကစား အသက်အရွယ်က ဆန့်ကျင်ဘက်အနေ အထား။ တစ်ဦးက အသားအရေစိုစို ပြည်ပြည်လှလှပပ။ မျက်နှာမော့မော့ လည်တိုင်ကြောကြောနှင့် အသက် (၁၈) နှစ်ဝန်းကျင်ခန့်ရှိမည် ထင်ရသည်။ ကျန် တစ်ဦးမှာ အသက် (၆၀) ကျော်ကျော် တည်ငြိမ်အေးဆေးသောမျက်နှာတွင် ရင့်ကျက်သောကြွေအပြည့်ရှိသည်။ ကြည့်ရသည်မှာ ရှိရင်းစွဲအသက်ထက် အရွယ်တင်ပုံရသည်။ တရားရုံးတွင် မြင် တွေ့ရလေ့ရှိသော တရားသူကြီးနှင့် ဗဟို တရားရုံးရှေ့နေများဝတ်ဆင်သည့်အနက် ရောင်အပေါ်ဖုံးအင်္ကျီနှင့်။

ကျွန်တော်သည် ထိုမိန်းမသား (၂) ဦးကို မြင်လိုက်ရစဉ်အခိုက်အတန့်၌ ကမ္ဘာကျော် နီဘယ်ဆုရ စာရေးဆရာမ ကြီး ပါးလ်ဘတ် (PEARL S. BUCK) ပြောသွားခဲ့သော -

“ကျွန်မ အခု အသက် (၈၁) နှစ် ရှိပါပြီ။ အခုနေ အသက် (၁၈) နှစ်သမီး ယိုးအဖြစ်နဲ့လဲမလားလို့မေးလာရင် မလဲ နိုင်ပါဘူးလို့ ပြန်ဖြေရမှာပဲ။ (၁၈) နှစ် အရွယ်ဟာ နယူးစီပိုင်ပြည်လှပတာကလွဲလို့ အသိဉာဏ် မကြွယ်ဝ မပြည့်စုံသေးတဲ့ အရွယ်ပဲပေါ့။ (၈၁) နှစ်တာကာလ ဘဝ အတွေ့အကြုံကရလာတဲ့ပညာတွေဟာ လွန်စွာတန်ဖိုးမြင့်မားလာမို့ အသက်ကြီး လာတဲ့အတွက် ကျွန်မကျေနပ်နှစ်သက် စွာဂုဏ်ယူမိပါတယ်”

ဟူသော စကားကို ပြန်လည်



အမှတ်ရလိုက်မိသည်။
“ဆရာနေရာကို ရှာလိုက်ရတာ ကမ္ဘာတစ်ပတ်တောင်ပတ်မိမတတ်ဘဲ။ အိမ်ရှေ့မှာ ဆရာနာမည်ဆိုင်းဘုတ်လေး တပ်ထားဦးမှပေါ့။ အခုတော့ ကျီးကန်း တောင်းမောက်ရှာလိုက်ရတာ ခေါင်း တောင် မူးနောက်နောက်ဖြစ်ပါပြီ။ လမ်း တွေက အများသားနော်။ ရန်ကုန်မြို့ထဲ မှာသာ ရုံးခန်းဖွင့်ရင် သွားရေလေးရေ ပိုအဆင်ပြေတာပေါ့”

ဟူသော အာလာပသလ္လာပစကား မျိုးကိုသော်လည်းကောင်း -

‘ဆရာမြန်မာပြည်ပြန်ရောက်တာ သိပ်မကြာသေးဘူးနော်။ ဆရာမို့လို့ ဒီ လောက်အကြာကြီးနေနိုင်တာ။ ကျွန်မ ဆို ဘယ်နေနိုင်ပါ့မလဲ။ ဂျပန်ဆိုတော့ သိပ်အေးမှာပေါ့နော်။ ဂျပန်လူမျိုးတွေ အလုပ်အလွန်အကျွံလုပ်တယ်ဆိုတာ ဟုတ်လား။ စည်းကမ်းလည်းအလွန်ရှိ တယ်ဆို။ ဒါတွေကတော့ အတုခိုးစရာ ပေါ့နော်။ ဘာပဲဖြစ်ဖြစ်လေ ကျွန်မ တော့ ကိုယ့်တိုင်းပြည်ကိုယ့်လူမျိုးကိုယ် ဘာသာစကား ကိုယ့်ယဉ်ကျေးမှုနဲ့နေ ထိုင်ရတာ ပျော်မွေ့ဖွယ်ကောင်းပါတယ်’

ဟူသော ပဋိသန္ဓေရစကားမျိုးကို သော် လည်းကောင်း စိုးစဉ်းမျှမခင်း နှုတ်ခမ်း၌အာစေးများထည့်ထားသလား ဟုပင်ထင်ရသည်။

ကျွန်တော်သည် လုပ်ရိုးလုပ်စဉ် အတိုင်းပင် အမည်၊ မွေးသက္ကရာဇ် မွေးဖွားချိန်၊ မွေးဖွားသည့်မြို့ကို လေ့ လိုက်စဉ် မွေးသက္ကရာဇ်အမှန်ကို ကြား လိုက်ရသောအခါ ကျွန်တော်နားကိုယ် ကျွန်တော်မယုံချင်တော့။ နားကြားမှ လွန်ပြီလားဟု၍ အတွေးဝင်လာသည်။ နောက်တစ်ကြိမ်ထပ်မေးပြန်ရာ ကနဦး ကပြောခဲ့သော မွေးသက္ကရာဇ်ကိုယ် ထပ်မံပြောပြန်ရာ ကျွန်တော် အထင် ပင် အံ့အားသင့်သွားမိတော့သည်။ ကျွန် တော်ထင်ထားသည်ထက် အသက်(၁၀) နှစ်ဝန်းကျင်လောက် ပို၍အရွယ်ထင် လျက်ရှိသည်ကို မျက်ဝါးထင်ထင်မြင် လိုက်ရသောအခါ -

‘ဟာ-အရွယ်တင်လိုက်တာနော် ဟု နှုတ်မှဖွင့်မပြောတော့ဘဲ -
‘သမဏဇာတသမဏော၊ ဂေါဇောန ဂေါဏော’ ဟူသော စကားကိုသိ -
သဘောအနေနှင့် လိုက်လျောညီစေမိ -
စိတ်ထဲမှပင် ပြောလိုက်ပါတော့သည်။

ကျွန်တော်သည် တရားသူကြီး (သို့) ဗဟိုတရားရုံးရှေ့နေ (သို့) ဥပဒေ ရေးရာအဆင့်မြင့်ဝန်ထမ်းကြီးဟု ယူဆ ရသောအမျိုးသမီး၏ ဘယ်ညာလက်ထဲ ပြင်ရှိ လက္ခဏာအရေးအကြောင်းတို့ကို မစစ်ဆေးမီ လက်ပုံစံအမျိုးအစား လက်ချောင်းအတိုင်းအရှည်၊ အတွေး အကောက်၊ အဖြောင့်အတန်းနှင့် လက် ရပ်တည်ပုံအနေအထားတို့ကို ပထမ စွာ ဂရုစတိုက်ကြည့်ရှုစိစစ်လိုက်သည့် လက်ပုံစံရင်သည် မိန်းမသားပင်ဖြစ်ထွက် ကစား ဘယ်၊ ညာလက်ဝါးပြင်ရှိ လက် ချောင်းအသီးသီးတို့သည် အဆင်မပြေ ကျော့၍ပြည့်ပြီးအားကောင်းကာ ပြော တန်းစွာ ရပ်တည်လျက်ရှိသည်။ လက် ပုံစံအမျိုးအစားမှာ လေးထောင့်လက်

www.burmeseclassic.com



စစ်စစ်မဟုတ်သော်လည်း လေးထောင့် လက်ပုံစံ အနွယ်ဝင်လျက်ရှိသည်။ လက် ချောင်းတို့သည် မတိုလွန်း၊ မရှည်လွန်း သကဲ့သို့ လက်ဝါးပြင်သည်လည်း မရှည် လွန်း၊ မတိုလွန်း။ လက်ဝါးပြင်နှင့် လက် ချောင်းအရှည်တို့သည် တူညီမျှတလျက် ရှိသည်။

ဤနေရာတွင် လက္ခဏာဝါသနာ ရှင်တို့အား မှာကြားလိုသည်မှာ လက် ဝါးပြင်ကို တိုင်းထွာရာ၌ လက်ဝါးပြင်၏ အောက်ခြေရင်း လက်ကောက်ဝတ် ပထမအရစ်မှစတင်၍ လက်ခလယ်၏ အောက်ခြေရင်းအထိ တိုင်းထွာရပြီး လက်ချောင်းကိုတိုင်းထွာရာတွင် လက်ခုံ ပေါ်မှတိုင်းထွာရမည်ဖြစ်သည်။ ကာယ က်ရှင်၏ လက်သီးကိုဆုပ်လိုက်မည်ဆို ပါက လက်ချောင်း(၄)ချောင်းစလုံး၏ အဆုံး၌ အဖုအထစ်လေးခုအသီးသီး ပေါ်လာမည်ဖြစ်သည်။ ထိုပေါ်လာသော လက်ချောင်းလေးချောင်းစလုံး၏ အဖု အထစ်လေးခုအနက် လက်ခလယ်လက် ချောင်း၏ အဖုအထစ်အလယ်ကောင် တည်တည်နေရာကို အစထား၍ လက် ချောင်းအဆုံးထိတိုင်အောင် တိုင်းထွာ မှတ်သားရမည်ဖြစ်သည်။

လက်ဝါးပြင်အရှည်နှင့် လက် ချောင်းအရှည်တို့ တူညီမျှတလျက်ရှိနေ ခြင်းသည် ဘဝမှရရှိလာသော အတွေ့ အမြင်တို့ကိုသော် လည်းကောင်း၊ စိတ်

ကူးစိတ်သန်းနှင့် ဉာဏ်ရည်ဉာဏ်သွေး တို့ကိုသော် လည်းကောင်း လက်တွေ့ ရုပ်လုံးဖော်နိုင်စွမ်းရှိမည်ကို ဖော်ညွှန်း သည်။ ရုပ်အား (လက်ဝါးပြင်အရှည်) နာမ်အား (လက်ချောင်းအရှည်) မျှတ သူများဖြစ်သည့်အလျောက် အစွန်း ရောက်နှစ်ပါးကို ဉာဏ်ပညာသတိနှင့် ယှဉ်၍ ရှောင်ရှားနိုင်စွမ်းရှိပြီး ဘဝ အတွက်သော် လည်းကောင်း၊ လောက အတွက်သော် လည်းကောင်း၊ အကျိုးရှိ နိုင်မည့် ပါရမီသဘောဆောင်သော အလုပ်တို့ကိုသာ လက်တွေ့လုပ်ကိုင် တတ်သည်ကို ဖွင့်ဆိုသော အမှတ်လက္ခ ဏာဖြစ်သည်။

လက်ဝါးပြင်နှင့် လက်ချောင်း အသီးသီးတို့ကို စိစစ်ပြီးသည့်နောက် ဘယ်ညာလက်ဝါးပြင်ရှိ လက်မတို့ကို ဆက်လက် လေ့လာကြည့်သောအခါ ရှည်လျားပြည့်ဖြိုး၍ ဖြောင့်တန်းခိုင်ခံ့စွာ ရပ်တည်လျက်ရှိသည်ကို တွေ့ရမည်ဖြစ် သည်။ ၎င်းအပြင် လက်မသည် အဆစ် မာ၍ခါးသိမ်လျက်ရှိသောကြောင့် ပဲ့ပြား ပင်ကိုသို့ တိမ်းလွယ်ယိမ်းလွယ်စိတ် မရှိဘဲ စိတ်ဓာတ်ခိုင်မာပြတ်သားကာ အကင်းပါးပြီး လူတကာတို့နှင့်သော် လည်းကောင်း၊ တစ်မိမိပြင်ပြင်ပုဂ္ဂိုလ်တို့ နှင့်သော် လည်းကောင်း လွယ်လင့်တကူ မိတ်ဆွေဖြစ်လေ့မရှိသည်ကို ဖော်ပြ သည်။ ယင်းအမှတ်အသားသည် လူမှု

ဆက်ဆံရေးတွင် လက်ဖဝါးလို မကျင့် တတ်ဘဲ ခြေဖဝါးနယ် ကျင့်ကြံပြောဆို နေထိုင်တတ်ခြင်းကိုလည်း ဖော်ညွှန်း သည်။

လက်ပုံစံရှင်၏ ဘယ်၊ ညာလက် ဝါးပြင်ရှိ လက်ချောင်းအသီးသီးတို့ အနက် လက်သူကြွယ်ခေါ် တနင်္ဂနွေ လက်ချောင်းနှင့် လက်သန်းခေါ် ဗုဒ္ဓဟူး လက်ချောင်းတို့သည် ရှည်လျားအား ကောင်းလျက်ရှိသည်ကို တွေ့ရမည်ဖြစ် သည်။ လက်သူကြွယ်သည် လက်ညှိုး ထက်ပင် အတန်ငယ်ရှည်ကာ ရှည်လျား ဖြောင့်တန်း ပြည့်ဖြိုးအားကောင်းလျက် ရှိသည်။ ယင်းအမှတ်အသားမှာ နာမည် ဂုဏ်သတင်းထင်ပေါ်ကျော်ကြားလိုစိတ် ရှိခြင်း၊ စာပေ၊ ဂီတ၊ အနုပညာပညာတို့ တွင် ဝါသနာထုံလေ့ရှိမည်ကို ဖော်ညွှန်း လျက်ရှိသည်။

ကျွန်တော်သည် လက်သူကြွယ် ခေါ် တနင်္ဂနွေလက်ချောင်း ရှည်လျား ဖြောင့်တန်း ပြည့်ဖြိုးအားကောင်းခြင်းကို မြင်လိုက်ရသည်နှင့်တစ်ပြိုင်နက် ဤလက် ပုံစံရှင်သည် တရားသူကြီး (သို့) ဗဟို တရားရုံးရှေ့နေ (သို့) ဥပဒေဇရာ အဆင့်မြင့်ဝန်ထမ်းတစ်ဦးဦး ဖြစ်နိုင်ပါ မလားဟူသော သံသယအတွေးသည် ဖျတ်ခနဲ ဝင်ရောက်လာသည်။

လက်သူကြွယ် (ဝါ) တနင်္ဂနွေ လက်ချောင်းကို စိစစ်ပြီးသည့်နောက်

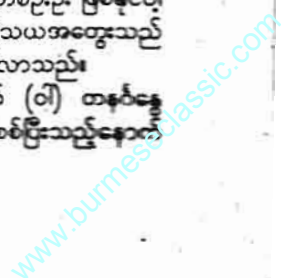

လက်သန်း (ဝါ) ဗုဒ္ဓဟူးလက်ချောင်းကို ဆက်လက် လေ့လာကြည့်သောအခါ လက်သန်းသည် လက်သူကြွယ်၏ပထမ အဆစ်ကိုပင် အတန်ငယ်ကျော်လျက်ရှိ သည်ကို တွေ့ရမည်ဖြစ်သည်။ ၎င်းပြင် လက်သန်းသည် တောင့်တင်းမြောင့်စင်း ပြည့်ဖြိုးလျက်ရှိသည်။ ယင်းအမှတ်အ သားသည် တန်ကျီပုတ္တိုဉာဏ်ထက်မြက် ၍ လွန်စွာအကင်းပါးပြီး ပါးရည်နပ်ရည် ရှိမည်ကို ဖော်ပြလျက်ရှိသည်။

ဤလက်ချောင်းပိုင်ရှင်တို့သည် ရူပဗေဒပညာ၊ စာရင်းအင်းဆိုင်ရာပညာ ဆေးပညာ၊ နက္ခတ်ဗေဒပညာနှင့် စာပေ၊ ဂီတတို့တွင် ထင်ရှားကျော်ကြား အောင်မြင်ကြသူများအဖြစ် တွေ့ရလေ့ ရှိသည်။ ဤနေရာတွင် လက္ခဏာဝါသ နာရှင်များအနေဖြင့် လက်သန်း (ဝါ) ဗုဒ္ဓ ဟူးလက်ချောင်းအားကောင်းခြင်းတစ်ခု တည်းကိုကြည့်၍ ကာယကံရှင်၏အလုပ် အကိုင်ကို ဆောလျင်စွာ ဆုံးဖြတ်ရန် မသင့်ပေ။ မြောင့်တန်ပြည့်ဖြိုးရှည်လျား အားကောင်းသော လက်သူကြွယ် (ဝါ) တနင်္ဂနွေလက်ချောင်းနှင့်ဆက်နွယ်ပေါင်း စပ်ပြီး အဖြေရှာကြည့်မှသာလျှင် လက် ပုံစံရှင်၏ အလုပ်အကိုင် (သို့) အသက် မွေးဝမ်းကျောင်းလုပ်ငန်းကို အနီးစပ်ဆုံး ခန့်မှန်းနိုင်မည် ဖြစ်သည်။ လက်သူကြွယ် (ဝါ) တနင်္ဂနွေလက်ချောင်းက ဖော်ညွှန်း သော စာပေအနုပညာအထုဝါသနာနှင့် လက်သန်း (ဝါ) ဗုဒ္ဓဟူးလက်ချောင်းက ညွှန်ပြသော စာပေ၊ ဂီတတို့ကို ဆက်စပ် ပေါင်းစည်းလိုက်ပါက ဤလက်ပုံစံရှင် သည် တရားသူကြီး (သို့) ဗဟိုတရားရုံး ရှေ့နေ (သို့) ဥပဒေရေးရာအဆင့်မြင့် ဝန်ထမ်းကြီး (သို့) ရူပဗေဒပညာရှင်၊ စာရင်းအင်းစာရင်းကိုင်ပညာရှင်၊ ဆေး ပညာရှင်နှင့် နက္ခတ်ဗေဒပညာရှင်များ အဖြစ် ဖြစ်နိုင်ခြေလွန်စွာနည်းပါးသွား မည် ဖြစ်သည်။

လက်ချောင်းအသီးသီးနှင့်လက်မ ရပ်တည်မှုအနေအထားတို့ကို စစ်ဆေး ပြီးသည့်နောက် လက်ဝါးပြင်ရှိ ဂြိုဟ်ခုံ တို့ကို ဆက်လက် စိစစ်ကြည့်ရာ ကြာသ ပတေးဂြိုဟ်ခုံ၊ စနေဂြိုဟ်ခုံ၊ တနင်္ဂနွေ ဂြိုဟ်ခုံ၊ ဗုဒ္ဓဟူးဂြိုဟ်ခုံနှင့် တနင်္လာဂြိုဟ် ခုံတို့ ကျယ်ဝန်းပြည့်ဖြိုးလျက်ရှိသည်ကို တွေ့ရမည်ဖြစ်သည်။ လက်ညှိုးအောက် ခြေရှိ ကြာသပတေးဂြိုဟ်ခုံပေါ်တွင် ကြာသပတေးခါးပတ် (ဝါ) ဆော်လမုန် လက်စွပ်အမှတ်အသားကို ထင်ရှားစွာ တွေ့ရသည်။ ဘယ်၊ ညာလက်ဝါးပြင်နှစ်

ဖက်စလုံးတွင်ပါရှိသည်ကိုတွေ့ရမည်ဖြစ် သည်။ (အမှတ်- A)

ယင်းအမှတ်လက္ခဏာမှာ သမား ဂုဏ်ကိုပြသော ဆရာအမှတ်အသား အဖြစ် ဖွင့်ဆိုညွှန်ပြသည်။ ထိုအမှတ် အသားကို သိလဂုဏ်၊ သမာဓိဂုဏ်၊ ပညာဂုဏ်နှင့်ပြည့်စုံသော ရဟန်းသံဃာ တော်များ၏ လက်ဝါးပြင်တွင်သော် လည်းကောင်း၊ အကြီးအကဲခေါင်းဆောင် များ၊ စာပေကျမ်းဂန်တတ်မြောက်သော သိလရှင်ဆရာကြီးများ၊ သမားတော်ကြီး များ၊ ဘာသာရေးခေါင်းဆောင်ကြီးများ၊ လက္ခဏာ နက္ခတ်ဗေဒပညာရှင်များ၊ လူမှုရေးအကျိုးပြုခေါင်းဆောင်များနှင့် စာပေပညာရှင်တို့၏ လက်ဝါးပြင်တွင် တွေ့ရလေ့ရှိသည်။

လက်ခလယ်အောက်ခြေရှိ စနေ ဂြိုဟ်ခုံ ပြည့်ဖြိုးအားကောင်းခြင်းသည် ပျင်းရိလေးလံထိုင်းမိုင်းခြင်းကင်းရှင်းပြီး နိုးကြား တက်ကြွ ဖျတ်လတ်ကာ အစဉ် တစိုက် ကြိုးပမ်းအားထုတ်မှုအင်အား မြင့်မားမည်ကို ဖော်ညွှန်းသည်။ လက်သူ ကြွယ်လက်ချောင်းအောက်ခြေရှိ တနင်္ဂ နွေဂြိုဟ်ခုံ အပြစ်အနာဆာကင်းရှင်းပြီး ပြည့်ဖြိုးကောင်းမွန်ခြင်းသည် ထင်ပေါ် ကျော်ကြားလိစိတ်ရှိခြင်း၊ အနုပညာဆန် စွာ နေထိုင်လေ့ရှိခြင်း၊ စာပေအနုပညာ တို့တွင်ဝါသနာထုံလေ့ရှိခြင်းတို့ကို ဖော်ပြ သည်။ လက်သန်း (ဝါ) ဗုဒ္ဓဟူးလက် ချောင်းအောက်ခြေရှိ ဗုဒ္ဓဟူးဂြိုဟ်ခုံ ကျယ်ပြန့်ပြည့်ဖြိုးအားကောင်းခြင်းသည် ဖြတ်ထိုးဉာဏ်၊ ဟာသဉာဏ်၊ ဝေဒနာဉာဏ် ရွှင်ခြင်း၊ စကားပရိယာယ်ကြွယ်ဝခြင်း၊ စကားပြောကောင်းခြင်းတို့ကို ဖွင့်ဆိုညွှန် ပြသည်။

လက်ပုံစံအမျိုးအစား၊ လက်မ ရပ်တည်ပုံ၊ လက်ချောင်းအသီးသီးနှင့် လက်ဝါးပြင်ရှိ ဂြိုဟ်ခုံအနိမ့် အမြင့်တို့ကို လေ့လာပြီးသည့်နောက် ကိုင်ရုံမစိစိ (CHEIROMANCY) ကဏ္ဍတွင် ပါဝင် သည့် လက်ဝါးပြင်ရှိ လက္ခဏာအရေး အကြောင်းတို့ကို ဆက်လက် စိစစ်ကြည့် ရာ ဘယ်၊ ညာလက်ဝါးပြင်ရှိ ဦးခေါင်း လမ်းကြောင်း (ဝါ) ဉာဏ်လမ်းသည် အသက်လမ်းကြောင်းနှင့် အတန်ငယ် ပူးယှဉ်၍ အစပျိုးထွက်ရှိလာပြီး လက် သူကြွယ်လက်ချောင်း၏ အောက်ခြေ တည့်တည့်မရောက်တရောက်တွင် ခက် ရင်းခွဲကြီးသဏ္ဍာန် အနေအထားဖြင့် အဆုံးသတ်သွားသည်ကို တွေ့လိုက်ရ သည်။ (အမှတ်-B)

ယင်းဉာဏ်လမ်းကြောင်းအဆုံး သတ်ပုံအမှတ်လက္ခဏာမျိုးကို အမျိုး သား ကဗျာစာပေပညာရှင်ကြီး ဆရာ ဇော်ဂျီ၏ လက်ဝါးပြင်တွင် ပါရှိသည်ကို လေ့လာမှတ်သားတွေ့ရှိခဲ့ရသည်။ ၎င်း အပြင် စာရေးဆရာ၊ အဆိုတော်၊ ရုပ်ရှင် မင်းသား အစီကီကြီးကိုဝင်းဦးလက်တွင် လည်း ပါရှိသည်။

ဤနေရာတွင် လက္ခဏာဝါသနာ ရှင်များသည် ယခုဆောင်းပါးကို ရှေ့ ဆက်မဖတ်ဘဲ ခေတ္တရပ်တန့်၍ အထက် တွင်ဖော်ပြခဲ့သော လက်သူကြွယ် (ဝါ) တနင်္ဂနွေလက်ချောင်းနှင့် တနင်္ဂနွေဂြိုဟ် ခုံပြည့်ဖြိုးအားကောင်းခြင်း၊ လက်သန်း (ဝါ) ဗုဒ္ဓဟူးလက်ချောင်းနှင့်ဗုဒ္ဓဟူးဂြိုဟ်ခုံ သန့်ရှင်းပြည့်ဖြိုးအားကောင်းခြင်း၊ လက် ညှိုး (ဝါ) ကြာသပတေးလက်ချောင်း အောက်ခြေရှိ ကြာသပတေးဂြိုဟ်ခုံအား ကောင်းခြင်း၊ ဆော်လမုန်လက်စွပ်ပါရှိ ခြင်းတို့နှင့် ခက်ရင်းခွဲကြီးသဏ္ဍာန်အနေ အထားဖြင့် အဆုံးသတ်သွားသော ဉာဏ်လမ်းကြောင်းနှင့် ပေါင်းစပ်၍ ဆက်စပ်စဉ်းစားချင့်ချိန်သုံးသပ်ခဲ့မည်ဆို ပါက ဤလက်ပုံစံရှင်သည် တရားသူကြီး (သို့) ဗဟိုတရားရုံး ရှေ့နေ (သို့) ဥပဒေ ရေးရာ အဆင့်မြင့်ဝန်ထမ်းကြီးတစ်ဦးဦး အဖြစ် စိုးစဉ်းမှုဖြစ်နိုင်တော့မည်မဟုတ် ပေ။ ၎င်းပြင် ရူပဗေဒပညာရှင်၊ စာရင်း အင်းဆိုင်ရာပညာရှင်၊ ဆေးပညာရှင်၊ လက္ခဏာနှင့် နက္ခတ်ဗေဒပညာရှင် တစ်ဦးဦးအဖြစ်လည်း စိုးစဉ်းမှုဖြစ်နိုင် တော့မည် မဟုတ်ပေ။

သို့ဖြစ်လျှင် လက္ခဏာဝါသနာရှင် များအနေဖြင့် ဤလက်ပုံစံရှင်သည် အဘယ်မည်သော အသက်မွေးဝမ်း ကျောင်းအလုပ်မျိုးဖြင့် မိမိအကျိုး လောကလူသားတို့၏အကျိုး ဆောင် ရွက်လျက်ရှိသည်ကို လက္ခဏာပညာ အမြင်ဖြင့် အနီးစပ်ဆုံး ခန့်မှန်းနိုင်ပေ လိမ့်မည်။

ဉာဏ်လမ်းကြောင်းကို လေ့လာ ပြီးသည့်နောက် ထီးရိုး (ဝါ) ကလမ်း ကြောင်းတည်ရှိမှုအနေအထားကို ဆက် လက်စိစစ်ကြည့်ရာ ဘယ်၊ ညာလက်ဝါး ပြင်ရှိကလမ်းကြောင်းသည် လက်ကောက် ဝတ် ပထမအရစ်၏အနီးအနားမှနေ၍ အစပျိုးထွက်ရှိလာသည်ကို တွေ့ရ၏။ (အမှတ်- C)

ယင်းကလမ်းကြောင်းသည် စနေ လက်ချောင်း (ဝါ) လက်ခလယ်အောက် ခြေရှိ စနေဂြိုဟ်ခုံပေါ်တွင် အကျိုးအခက်

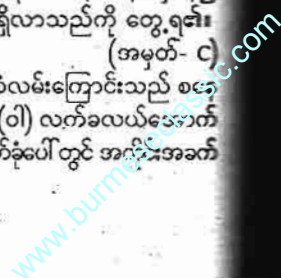

...သတ်မှတ်အဆုံးသတ်သွားသည်ကို
...ရမည်ဖြစ်သည်။ (အမှတ်- D)
...အမှတ်လက္ခဏာက အများ
...ပြည်ပြည်လေးစားချင်ခင်မှကိုခံရခြင်း၊
...အတိုက်သရေတိုးပွားခြင်း၊ ဘုန်းကံ
...ခြင်းနှင့် အခြေအရံသင်းပင်းများ
...တို့ကို ဖော်ညွှန်းသော အမှတ်အ
...ဖြစ်သည်။

ကံကြမ္မာလမ်းကြောင်းကို စိစစ်ပြီး
...နောက် နေလမ်းကြောင်း (ဝါ)
...အောင်မြင်ရေးလမ်းကြောင်းကို ဆက်
...ထက် လေ့လာကြည့်သောအခါ ဘယ်၊
...အလက်ဝါးတွင် ထင်ရှားပြတ်သားစွာ
...တည်လျက်ရှိသည်ကို တွေ့ရသည်။
...အောင်မြင်ရေးလမ်းကြောင်းသည်
...အလမ်းကြောင်းမှ အစပျိုးထွက်လာ
...လက်သူကြွယ်၏ အောက်ခြေရှိ
...အနံ့ရှိဟုဆိုပေမယ့် တွင် အဆုံးသတ်
...သွားသည်ကို တွေ့ရမည်ဖြစ်သည်။

(အမှတ်- E)

ယင်းအမှတ်လက္ခဏာသည် ဘဝ
...အမြင်၊ ဘဝအတွေး၊ ဉာဏ်ရည်ဉာဏ်
...သွေး စိတ်ကူးစိတ်သန်းတို့ကို အခြေခံ၍
...စာပေအနုပညာဖန်တီးခြင်းဖြင့် အမည်
...သတင်း ထင်ရှားကျော်ကြား အောင်မြင်
...ရည်ကို ညွှန်ပြသော အမှတ်အသားဖြစ်
...သည်။

ကျွန်တော်သည် ဤလက်ပုံစံရှင်
...၏ လက်သူကြွယ် (ဝါ) တနင်္ဂနွေလက်
...ချောင်း၊ လက်သန်း (ဝါ) ဗုဒ္ဓဟူးလက်
...ချောင်း၊ ကြာသပတေးဂြိုဟ်ခုံ၊ တနင်္ဂနွေ
...ဂြိုဟ်ခုံ၊ ဗုဒ္ဓဟူးဂြိုဟ်ခုံတို့ ပြည့်ပြီးအား
...ကောင်းခြင်း၊ လက်ဝါးပြင်ရှိ ဉာဏ်လမ်း
...ကြောင်း၊ ကံလမ်းကြောင်း ထင်ရှားပြတ်
...သားပေါ်လွင်ခြင်း၊ လက်ညှိုးအောက်
...ခြေရှိ ကြာသပတေးဂြိုဟ်ခုံပေါ်ရှိ
...ဆော်လမုန်လက်စွပ်အမှတ်အသားတို့
...ကို စုစည်းဆက်စပ်၍ -

“ဒီလက္ခဏာရှင်ကို ကနဦးမြင်စ
...က ရှေ့နေချုပ်ကြီးလား၊ တရားသူကြီး
...လား၊ ဗဟိုတရားရုံးရှေ့နေလား။ ဒါမှ
...မဟုတ် ဥပဒေရေးရာအဆင့်မြင့်ဝန်ထမ်း
...ကြီးတစ်ဦးလားဆိုပြီး အထင်ရောက်နေ
...တာ။ အခုတော့ ကျွန်တော်အထင်တွေ
...ဟာ ပါစင်အောင်လွဲသွားပါပြီ။ တကယ်
...တော့ ဒီလက္ခဏာရှင်ဟာ အင်မတန်
...အောင်မြင်ထင်ရှားကျော်ကြားတဲ့စာရေး
...ဆရာမကြီးတစ်ဦးဖြစ်ရမယ်ဗျာ။ ဟုတ်
...တယ် မဟုတ်လား”

ဟု ကျွန်တော်မျက်နှာချင်းဆိုင်
...တွင်ထိုင်နေသော အမျိုးသမီးကြီးအား

မေးလိုက်သည်။ ကျွန်တော့်အမေးကို
...ချက်ချင်းအဖြေမပေးဘဲ ခပ်မဆိတ်ပင်
...နေလျက်ရှိရာ သူမနှင့်အတူပါလာသူ
...ဆယ်ကျော်သက်ရွယ်က မနေသာတော့
...ဘဲ -

“အဘွားပြောလိုက်လေ၊ အဘွား
...ပြောလိုက်လေ”

ဟု ဆိုတော့မှ -

“ကျွန်မ စာရေးဆရာမ ယုဝတီ
...ခင်စိန်လှိုင်ပါ။ ဆရာနဲ့ တွေ့တွေ့ချင်း
...ထုတ်မပြောဘဲနေတာကိုတော့ ခွင့်လွှတ်
...ပါ။ ဒါကလည်း ဆရာအပေါ်မှာထားရှိ
...တဲ့စေတနာအရပါ။ အကယ်၍ ကျွန်မ
...လက္ခဏာကိုမကြည့်ခင် ကျွန်မဘယ်သူ
...ဘယ်ဝါလို့ကြီးပြောလိုက်ရင် ဆရာရဲ့
...လက္ခဏာပညာအားစိတ်မှမှာ ထိခိုက်
...သွားမှာစိုးလို့ပါ။ ဒါကြောင့်ပို့ ဆရာအနေ
...နဲ့ ထင်ယောင်ထင်မှားဖြစ်သွားအောင်
...ရှေ့နေပုံစံဖမ်းလာတာ။ ဆရာကလည်း
...ဥပဒေနဲ့ဘွဲ့ရထားတာဆိုတော့ ကျွန်မ
...ကိုမြင်ရင် ဥပဒေအကြောင်းအရာနဲ့များ
...ဆွေးနွေးမလားလို့ထင်နေတာ။ အခု
...တော့ ဆရာက စာရေးဆရာမပဲလို့ပြော
...လိုက်တော့ ရုတ်တရက်ကြောင်တောင်
...ကြောင်သွားတယ်။ ဒီမြေးမလေးကပြော
...လိုက်တော့မှသတိတွေပြန်ဝင်လာတယ်။
...မှန်းချက်နဲ့ နှမ်းထွက်မကိုက်လိုက်တာ
...ဆရာရယ်”

ဟု ရယ်ပွဲဖွဲ့ကာ ခင်မင်ရင်းနှီးစွာ
...ပြောလိုက်သည်။

“ဆရာမကတော့လေ စာရေး
...ဆရာလို့ မပြောရဘူး။ အခုလည်းကြည့်
...လေ လက္ခဏာဆရာနဲ့ ဥပဒေပညာရှင်
...နှစ်ဦးတို့ရဲ့ အချစ်မေတ္တာဇာတ်လမ်း
...တစ်ပိုဒ်ကိုများ ဖန်တီးဦးမလားမသိဘူး။
...ဆရာမရေးတဲ့ ဝတ္ထုစာအုပ်ထဲက
...အကြောင်းအရာတစ်ခုကို အခုအချိန်ထိ
...ကျွန်တော်ရင်ထဲမှာ စွဲစွဲမြဲမြဲမှတ်မိနေ
...တာတစ်ခုရှိတယ်။ အဲဒါ...”

ကျွန်တော်စကားမဆုံးမီ ဆရာမ
...က ကြားဖြတ်၍ -

“ဆရာမပြောခင် ဆရာပြောမယ်
...အကြောင်းအရာကို ကျွန်မကြိုပြော
...ကြည့်မယ်နော်။ ဟိန္ဒူမီးနင်းပွဲမဟုတ်
...လား”

“ဟာ - ဟုတ်တာမှသိပ်ဟုတ်တာ
...ပေါ့ ဆရာမရယ်။ အဲဒီဝတ္ထုစာအုပ်ထဲ
...မှာ ဇာတ်ဆောင်မင်းသားက ဟိန္ဒူမီးနင်း
...ပွဲမှာ ကိုယ်တိုင်ပါဝင်ဆင်နွှဲတဲ့အခန်းပဲ။
...အဲဒီအခန်းကို ရင်ထဲမှာ တော်တော်စွဲ
...သွားတယ်။ အခုအချိန်ထိမေ့လို့မရသေး

ဘူး။ ဘာကြောင့်လဲဆိုတော့ ဟိန္ဒူမီးနင်း
...ပွဲမှာ ကျွန်တော်ကိုယ်တိုင် ပါဝင်ဆင်နွှဲ
...ချင်တဲ့စိတ်ဟာ ငယ်ငယ်တည်းကစပြီး
...အခုအချိန်ထိရှိနေတုန်းပဲ။ ဒီလိုပြောလိုက်
...လို့ ဆရာမက ကျွန်တော်ကို အထူးအ
...ဆန်းများပြစ်နေမလားမသိဘူး။ ကျွန်
...တော်ငယ်ငယ်တုန်းက အင်းစိန် ပိန့်ကုန်း
...ရပ်ကွက် ဗောဓိဓိပ်သာလမ်းမှာနေခဲ့ဖူး
...တယ်။ အိမ်ရဲ့မလှမ်းမကမ်းမှာ ဟိန္ဒူ
...ဘုရားကျောင်းရှိပြီး အိမ်ရဲ့အနောက်ခြံ
...စည်းရုံးနဲ့ကပ်ရက်မှာကလေးကန်ရှိတယ်။
...အဲဒီကန်ရဲ့ အဝင်ဝတည်တည်လောက်
...မှာ မြေကွက်လပ်ကျယ်ကျယ်ကြီးတစ်ခု
...ရှိတယ်။ အဲဒီမြေကွက်လပ်ကြီးထဲမှာ
...တစ်နှစ်တစ်ကြိမ်ကျ ဟိန္ဒူမီးနင်းပွဲကျင်းပ
...လေ့ရှိတယ်။ အဲဒီပွဲကို ကျွန်တော်အမြဲ
...တမ်းသွားကြည့်လေ့ရှိတော့ ဒီလောက်
...အချိန်ညီးညီးတောက်နေတဲ့ မီးကွီးမီးခဲ
...ပေါ်မှာ ဖိနပ်မပါ ခြေပလာနဲ့နင်းနေတာ
...မပူဘူးလားဆိုပြီး အတွေးဝင်လာတယ်။
...အဲဒီအတွေးနောက်မှာ ကျွန်တော်ကိုယ်
...တိုင်ဝင်နဲ့ချင်တဲ့စိတ်တွေပေါက်လာတယ်။
...နောက်ပြီး ဆရာမဝတ္ထုထဲက ဟိန္ဒူမီး
...နင်းပွဲမှာဝင်နဲ့ခဲ့တဲ့ ဇာတ်ဆောင်မင်းသား
...ရှိရာ အင်းတိုင်ကိုသွားကြည့်မယ်လို့ ကြံ
...စည်နေတာ အကြိမ်ကြိမ်ပါပဲ။ သွားမယ်
...သွားမယ်နဲ့ အခုအချိန်အထိ မသွားဖြစ်
... . . .

ကျွန်တော်စကားမဆုံးမီ ဆရာမ
...က ကြားဖြတ်၍ -

“ဟား...ဟား...ဟား”
...နှင့်ဝင်းလုံးကွယ်လိုက်ပြီးနောက်-
...“ဆရာ မသွားဖြစ်တာဘဲကောင်း
...ပါတယ်”

“ဟာ - ဘာဖြစ်လို့လဲ”

ဟု ကျွန်တော်က ပြန်မေးလိုက်
...ရာ -

“ဆရာနယ်၊ အရိပ်ပြရင်အကောင်
...ထင်မှပေါ့”

“ဆရာမက အရိပ်မပြတော့ဘယ်
...လိုလုပ်ပြီး အကောင်မြင်ပါ့မလဲ။ ဘာလဲ
...အဲဒီပုဂ္ဂိုလ်က နိုင်ငံခြားကကံလွှားပြီ
...လား”

“နိုင်ငံခြားထွက်သွားရင် မြန်မာ
...ပြည်ပြန်လာရင်ပြန်လာဦးမယ်။ အခုဟာ
...က ကမ္ဘာမြေအနှံ့ ခြေဆန့်ရွာဦးတော့
...တွေ့နိုင်တော့မှာ မဟုတ်ဘူး”

“ဪ - ဒါဆိုရင် ဆုံးသွားတာပြီ
...ပေါ့နော်။ စိတ်မကောင်းစရာပါဘဲ”

ကျွန်တော်၏ စကားအဆုံးတွင်
...ဆရာမဒေါ်ခင်စိန်လှိုင်သည် ဦးလ်အောင်

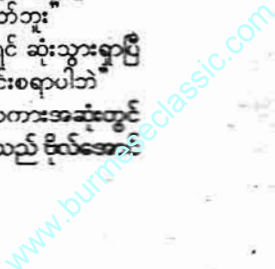

ဒင်ဇာတ်ကားမှ ရုပ်ရှင်မင်းသားချော
ခင်မောင်ရင်ရယ်မောအသံဖြင့်ရယ်ပြီး -

“ဆရာချမ်းနော် ဆရာချမ်း၊
တစ်ခြမ်းတည်းမှာပဲ မင်းလုပ်တော့မှာနဲ့
တူတယ်။ အရိပ်ပြလို့လည်း အကောင်
မမြင်တော့ အကောင်လိုက်ပဲပြတော့
မယ်။ အဲဒီဝတ္ထုထဲက ဟိန္ဒူမီးနင်းပွဲမှာ
ဝင်ခွဲတဲ့ ဇာတ်ဆောင်မင်းသားဟာ
ခင်စိန်လှိုင် စိတ်ကူးယဉ်ဖန်တီးလိုက်တဲ့
ဇာတ်လိုက်မို့ ဘယ်နေရာ၊ ဘယ်ကမ္ဘာ
မှာမှ ရှာလို့တွေ့နိုင်တော့မှာမဟုတ်ဘူး”

“ဪ - ဒီလိုကိုး၊ ကျွန်တော်က
အပြင်မှာ တကယ်ရှိနေတယ်မှတ်လို့။
ဆရာကြီးဇော်ကျော်ရဲ့ စကားနဲ့ ပြောရရင်
ကျွန်တော်ဟာ အင်မတန်ခုံးဝေးတာပဲ
နော်။ တကယ်တော့ ဆရာမရဲ့ ကလောင်
သွားထက်ထက်မှာစားနပ်ပိုးဝင်သွားတာ
ပြန်နုတ်ဖို့တောင် အတော်ခက်သွားပြီ”

“ဆရာတင်မဟုတ်ပါဘူး။ တက္က
သိုလ်မှာတက်နေတဲ့ ကျွန်မသမီးရဲ့
သူငယ်ချင်းတစ်ယောက်ဟာ ဟိန္ဒူမီးနင်းပွဲ
မှာဝင်ခွဲတဲ့ဝတ္ထုထဲကမင်းသားကို တွေ့
ချင်လွန်းလို့ အင်းတိုင်တပ်ဝင်းထဲကိုလာ
ကြတာ သနားစရာကောင်းလိုက်တာ။
နေ့အခါမို့ အင်မတန်ပူပြင်းတဲ့ နေမင်းရဲ့
အပူဒဏ်ကို ကြိုကြိုခံရင်း ရောက်လာကြ
တာ။ အမောတောင်မပြေရှာကြပါဘူး။
တကယ်မရှိမှန်းသိတော့မှ လက်မှိုင်ချပြီး
ပြန်သွားကြတယ်”

“ဆရာမက စာဖတ်သူကို တော်
တော်ညှိယူဖမ်းစားနိုင်တာပဲနော်”

“ကဲပါလေ - ဒါတွေထားလိုက်ပါ
တော့။ ကျွန်မ ဒီကနေ့အထိ လုံးချင်း
ဝတ္ထုအုပ်ရေပေါင်း (၁၆၀) လောက် ရေး
သားပြီးခဲ့ပါပြီ။ ကျွန်မရေးခဲ့တဲ့ ဝတ္ထု
စာပေနဲ့ပတ်သက်ပြီး ဆရာအမြင်လည်း
ကြားချင်ပါသေးတယ်”

“ဟာ-ဆရာမကလည်းလုပ်တော့
မယ်။ ကျွန်တော်က လက္ခဏာဗေဒင်
ဆရာဆိုတော့ လက္ခဏာဗေဒင်
အကြောင်းပဲပြောနိုင်မှာပေါ့။ စာပေ
လိင်းက ကျွန်တော်နဲ့ အင်မတန် အလှမ်း
ဝေးလွန်းပါတယ်။ ဒါကြောင့်မို့ ဒါလေး
တော့ သည်းခံပေးပါ။ နာလည်ပေးပါ
နော်”

“ဆရာချမ်းနော်ဆရာချမ်း၊ ကျွန်မ
သပြေမဂ္ဂဇင်းမှာ ‘စိန်စိတ်တေးတစ်ပုဒ်’
အခန်းဆက်ဝတ္ထုရှည်ကြီးရေးနေတဲ့အချိန်
မှာ ဆရာရေးတဲ့ ဝတ္ထုတိုတစ်ပုဒ်ကို
ဖတ်လိုက်ရတယ်။ ‘စွယ်တော်ရိပ်က
အချစ်ဗေဒါပွင့်’ ဆိုတဲ့ ခေါင်းစဉ်နဲ့

အိမ်ထောင်ရေးဖောက်ပြန်မှုကို သရော်
ထားတာ။ နောက်ပြီး စစ်ပြန်မဂ္ဂဇင်းမှာ
လည်း ‘လှေကားထစ်လေးများ’ ဆိုတဲ့
ခေါင်းစဉ်နဲ့ ဝတ္ထုတိုကိုဖတ်လိုက်ရသေး
တယ်။ ဘဝသရုပ်ဖော်ဝတ္ထုပဲ။ ဖတ်ရင်းနဲ့
ရင်ထဲမှာဆိုလာတယ်”

“အဲဒါတွေက လွန်ခဲ့တဲ့နှစ်ပေါင်း
(၂၀) ကျော်က အတွေးအရေးတွေပါ။
အခု ကျွန်တော့်ခေါင်းထဲမှာ ဂြိုဟ်တွေ၊
နက္ခတ်တွေပဲရှိတော့တယ် ဆရာမရယ်”

“ဆရာကတော့ ထမင်းရည်ပူလာ
လျှာလွှဲလုပ်နေပြန်ပြီ။ ကဲ-ဆရာမြင်တာ
ထင်တာပြောပါဦး”

“ဆရာမက ဇွတ်ချည်းပဲကိုး။
ကျွန်တော်က ဆရာမရေးတဲ့ဝတ္ထုတွေ
အားလုံးကို မဖတ်မိပါဘူး။ ကျွန်တော်
ဖတ်ရသလောက်မှတ်မိသလောက်ပြော
ရရင် ဆရာမရေးတဲ့ ဝတ္ထုတွေထဲမှာ
အဓိကအကြောင်း (၀၁) ဦးတည်ချက်

(၂) မျိုးကို သွားတွေ့ရတယ်။ ပထမ
တစ်မျိုးက တိုင်းရင်းသားအချင်းချင်းချစ်
ကြည်မှု၊ စည်းလုံးမှု၊ သွေးစည်းမှုတွေရှိ
လာစေရန် ရည်ရွယ်ပြီးရေးသားတဲ့ ဝတ္ထု
စာပေ။ ဥပမာပြရရင် ‘ကေသွယ်ရယ်
ကော့ပိုင်ရယ်’၊ ‘နော်လလှ’၊ ‘ဒွေးချစ်သက်
သေတည်ငွေတောင်ပြည်’၊ ‘ရွှေလှိုင်ပိုလ်’၊
‘ပိုလ်ရွှေပြင်’၊ ‘သျှင်ရဲထွတ်(သံမဏိသစ္စာ)’
စတဲ့ဝတ္ထုမျိုး။ ဒုတိယတစ်မျိုးကတော့
လူအများစိတ်ဝင်စားနိုင်တဲ့ လူလောက
တစ်ခုလုံးစိတ်ဝင်စားနိုင်မယ့်ကျယ်ကျယ်
ပြန့်ပြန့်အကြောင်းအရာတွေကိုရေးဖွဲ့တဲ့
အချစ်၊ မေတ္တာ၊ အိမ်ထောင်ရေး၊ ကိုယ်
ကျင့်တရား၊ လူ့အပြုအမူ၊ ဝါသနာစရိုက်
တွေကို ဖော်ညွှန်းရေးသားတဲ့ဝတ္ထုမျိုး။
ဥပမာပြရရင် မိန်းကလေးဈေးဖျက်၍
ချစ်ရသူ၊ အိမ်ရှေ့စင်၊ တေးလိပ်ပြာ ဖဲဇာ
ကွပ်ပါလို့၊ စတီရီယိုဇွန်မလေး၊ ပန်းပွင့်
လို့နဲ့လုံးသား၊ စိန်စိတ်တေးတစ်ပုဒ် စတဲ့
ဝတ္ထုမျိုးတွေပေါ့။ ဆရာမဝတ္ထုစာအုပ်
တွေဟာ ဘာကြောင့် ရောင်းအား
အကောင်းဆုံးစာအုပ်တွေဖြစ်လာသလဲ
ဆိုရင် ဝတ္ထုတစ်ပုဒ်ကို ဖတ်ပြီးတိုင်းဖတ်
ပြီးတိုင်း ကြည့်နူးရွှင်ပျမှုတွေ၊ ဖျော်ရွှင်
မှုတွေ၊ ချမ်းမြေ့မှုတွေ၊ စိတ်သဘောထား
ကြီးမားရင့်သန်မှုတွေ၊ ရိုးသားမှုတွေ၊
ရဲရင့်မှုတွေ၊ ကိုယ်ကျိုးစွန့်လွှတ်မှုတွေ၊
စိတ်ဖျင်းစိတ်ညံ့ရွံ့မှုတွေကို စာဖတ်သူက
ကွမ်းယာဝါးသလို စာပေရဲ့အရသာကို
တမြဲမြဲ ခံစားရလိုပါပဲ။ ဆရာမရဲ့ဝတ္ထု
စာပေနဲ့ပတ်သက်ပြီး ကျွန်တော်ဒီလိုပဲ
မြင်မိပါတယ်”

“ဆရာချမ်းရယ်၊ တကယ်တော့
ဆရာဟာလက္ခဏာဗေဒင်ဆရာဖြစ်လာ
ဖို့ထက် စာရေးဆရာဖြစ်ဖို့ ပိုကောင်း
တယ်။ အဲဒီတော့ ဒီနေ့ဒီရက်ကစပြီး
စာရေးပါတော့”

“ကျေးဇူးအထူးတင်ပါတယ်။
ဆရာမပြောသလို ကျွန်တော် လစဉ်
လစဉ် ပုံမှန်စာရေးနေပါတယ်”

“ဝမ်းသာလိုက်တာ ဆရာရယ်။
ဝတ္ထုတိုတွေလား၊ ဝတ္ထုရှည်တွေလား”

“အတိုအရှည်တော့ မပြောတတ်
ပါဘူး။ လကုန်ရင်တော့ ဂျပန်က မိတ်
ဆွေတွေဆီကို သတိရကြောင်းစာတွေ
တော့ရေးနေတာပါပဲ”

“အကောင်းအောက်မေ့လို့ နား
ထောင်နေတာ။ ဆရာတော့ဖောက်လာ
ပြီ ဟား ဟား ဟား”

ဆရာမနှင့်အတူ ကျွန်တော်ပါ
အားရပါးရရယ်မောလိုက်ကြသည်။



စာရေးဆရာမကြီး ဒေါ်ခင်စိန်
လှိုင်၏ အမည်ရင်းမှာ ဒေါ်ခင်ခင်စိန်ဖြစ်
ပြီး ဖခင် ရဲမင်းကြီး ဦးခင်မောင်လတ်
(ငြိမ်း)၊ မိခင်ဖြစ်သူ ဒေါ်ခင်စောလှတို့မှ
ဖွားမြင်ခဲ့သည်။ မွေးဖွားသည်မြို့မှာ
မြစ်သားမြို့ဖြစ်၍ မွေးချင်းငါးယောက်တို့
အနက် အကြီးဆုံးဖြစ်သည်။ ဖခင်ဘက်
မှ (ဘေး) တော်စပ်သူများမှ မင်းကြီး
မင်းထင်မဟာသရေစည်သူ ဝက်မစွတ်
မြို့စားမင်းနှင့် မိုင်းခိုင်မြို့စားမင်းကြီး
မဟာသီရိဇေယျသူ၊ ခင်မမင်းဝန် ပို့
ကတ်တော်အုပ်မင်း ဦးယမ်တို့ဖြစ်ပြီး
ရွှေလှိုင်၏မြစ်လည်းဖြစ်သည်။ အဒေါ်
တော်စပ်သူမှာ စာပေမိခင်ကြီး ဒဂုန်
ခင်ခင်လေးဖြစ်သည်။

မူလတန်းမှ အထက်တန်းပညာ
အထိ မန္တလေးမြို့ အော်ဘီအမ် (ABM)
ကျောင်းနှင့် စိန်ဂျိုးဆက်ကွန်ဗင့်ကျောင်း
တို့တွင် ပညာဆည်းပူးခဲ့သည်။ ၎င်း
နောက် တီတီစီ (ပညာရေးတက္ကသိုလ်
လေ့ကျင့်ရေးကျောင်း) တွင် အထက်
တန်းပညာ သင်ကြားဆည်းပူးခဲ့သည်။
၁၉၅၆ ခုနှစ်ဝန်းကျင်တွင် အမျိုးသမီး
ကလောင်အဖွဲ့၏ ဒုတိယဥက္ကဋ္ဌအဖြစ်
လည်းကောင်း၊ မြန်မာနိုင်ငံစာပေပြန့်
ပွားရေးအသင်း၏ ရာသက်ပန်အ
ဆောင်အဖြစ် လည်းကောင်း တာဝန်ယူ
ခဲ့သည်။

စာရေးဆရာမကြီး ယုဝလ်ခင်စိန်
လှိုင်သည် အသက် (၁၈) နှစ်အရွယ်မှ

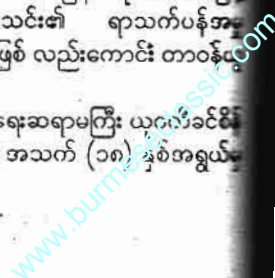

ဝတ္ထုတိုကလေးများ စတင်ရေးသား စာပေလောကသို့ ဝင်ရောက်လာ ပြန်ပါ။ (၂) နှစ်အတွင်း အပတ်တကျတို မြေးအားထုတ်၍ စာရေးမည်။ စာရေး ဆရာအဖြစ် မအောင်မြင်ခဲ့ပါက စာရေး ဆရာအလုပ်ကို ဆက်မလုပ်တော့ဟု ဆုံးဖြတ်ခဲ့သည်။ ထိုကာလအတွင်း ဝတ္ထုတို၊ ဝတ္ထုလတ်များကို မဂ္ဂဇင်း သို့မဟုတ် ချစ်ခင်ရာ အပယ်ခံခဲ့ရသည်။ မဖြစ် ဆက်၍ ကြိုးစားခဲ့ရာ နောက်ဆုံး ရောင်းအားအကောင်းဆုံး (BEST SELLER) စာရေးဆရာမအဖြစ်သို့ ရောက်ရှိသွားခဲ့သည်။

ဆရာမကြီး ယုဝတီဒေါ်ခင်စိန်လှိုင် သုံးချင်းဝတ္ထုပေါင်းအုပ်စု (၁၆၀) ရေးသားခဲ့ပြီး ထိုစာအုပ်တို့ကို နှစ်စဉ်တိုက်မလည်းကောင်း၊ ရွှေသမင် မလည်းကောင်း၊ မြင့်သီတာစာပေ လည်းကောင်း၊ ဂုဏ်ထူးစာပေမလည်း ကောင်း ထုတ်ဝေဖြန့်ချိခဲ့သည်။ ဝတ္ထုမှ နှစ်စဉ်အဖြစ်သို့ ရိုက်ကူးရာတွင် လွန်စွာ အောင်မြင်ခဲ့သော ဝတ္ထုများမှာ 'တေးလိပ် စာအုပ်' ဝတ္ထုကို ကမ္ဘာ့ဆယ်သိန်း နှစ်ပတ်စပယ် ရုပ်ရှင်အဖြစ်သို့ လည်း ကောင်း 'စိန်စိတ်တေးတစ်ပုဒ်' ဝတ္ထုကို ရုပ်ရှင်အဖြစ်သို့ ရိုက်ကူးခဲ့ရာ ဝတ္ထုကို အလွန်များပြား ဝင်ငွေကောင်း ရုပ်ရှင်ကားများဖြစ်ခဲ့ကြသည်။

စာရေးဆရာမကြီး ယုဝတီခင်စိန် လှိုင်၏ မွေးသက္ကရာဇ်မှာ ၁၉၂၈ ခုနှစ်၊ ဇူလိုင်လ ၂၄ ရက်၊ အင်္ဂါနေ့ နံနက် ၁၁ နာရီ ဖြစ်သားမြို့တွင် မွေးဖွားခဲ့ သည်။ ဗိုလ်မှူးဖေသန်းနှင့် လက်ထပ်ခဲ့ ပြီး သားသမီး (၆) ယောက် ထွန်းကား ပြန်သည်။ ဗိုလ်မှူးဖေသန်းသည် စာရေး ဆရာ အဆိုတော်၊ ရုပ်ရှင်မင်းသား ဖြစ်ကြီးကိုဝင်းဦးနှင့် ဗိုလ်သင်တန်း အပတ်စဉ် (၈) တွင် အတူတက်ရောက် သွားခဲ့ပြီးဖြစ်၍ တစ်ဦးနှင့်တစ်ဦး နှစ်ဦးမှာ ရင်းနှီးကြသည်။

စာရေးဆရာမကြီး ယုဝတီခင်စိန် လှိုင်သည် ၂၀၀၆ ခုနှစ်၊ အောက်တိုဘာ ၂ ရက်၊ တနင်္လာနေ့တွင် ကွယ်လွန် သွားခဲ့ရရှာသည်။ ကွယ်လွန်ချိန်တွင် ၇၈ နှစ်အရွယ် ဖြစ်ပြီး ဖြစ်သွားခြင်းများ ကျန်ရစ်သည်။



ယခုဖော်ပြပါ လက်ပုံစံသည် ကွယ်လွန်သွားခဲ့ရာဖြစ်သော BEST SELLER စာရေးဆရာမကြီး ယုဝတီ ခင်စိန်လှိုင်၏ မူရင်းလက်ပုံစံပင် ဖြစ်



သည်။ ဆရာမကြီး၏ လက်ပုံစံအမျိုး အစား၊ လက်မရုပ်တည်မှု၊ လက်ချောင်း အနေအထား၊ ဂြိုဟ်ခုံများ ပြည့်ဖြိုးအား ကောင်းမှု၊ ဉာဏ်လမ်းကြောင်း (ဝါ) ဦး ခေါင်းလမ်းကြောင်းအစပျိုးပုံနှင့် အဆုံး သတ်ပုံ၊ ကြမ္မာလမ်းကြောင်းနှင့် အောင်မြင်ရေးလမ်းကြောင်းတို့ကို အပြန် အလှန် ဆက်နွယ် စုစည်း ပေါင်းစပ်ပြီး နောက် စာရေးဆရာမတစ်ဦးဖြစ်ရမည် ကို တိကျပြတ်သားစွာ အဆုံးအဖြတ်ပေး ခဲ့သည်ကို လက္ခဏာဝါသနာရှင်များ သိပြီး ဖြစ်မည်ဖြစ်သည်။

ဤနေရာတွင် လက္ခဏာဝါသနာ ရှင်များအား အထူးသတိပေးလိုသည်မှာ ခက်ရင်းခွကြီးပုံသဏ္ဍာန် ဉာဏ်လမ်း ကြောင်းအဆုံးသတ်နေရုံမျှဖြင့် (အမှတ် B) စာရေးဆရာ (ဝါ) စာရေးဆရာမ တစ်ဦးဖြစ်လာမည် မဟုတ်ပေ။ အနှစ် (၄၀) ကျော် လက္ခဏာဟောပြောခြင်း အတွေ့အကြုံရ ထိုကဲ့သို့သော ဉာဏ် လမ်းကြောင်းမျိုးကို မကြာခဏတွေ့ရ လေ့ရှိသည်။ လက်ပုံစံအမျိုးအစား မကောင်းခြင်း၊ လက်မရုပ်တည်ပုံညံ့ဖျင်း ခြင်း၊ လက်ချောင်းများအနေအထား ချို့ယွင်းခြင်း၊ ဂြိုဟ်ခုံများပြားချပ်လျက် ရှိခြင်းတို့နှင့်အတူ ထိုကဲ့သို့သောခက်ရင်း ခွကြီးသဏ္ဍာန်ဉာဏ်လမ်းကြောင်းမျိုးကို တွေ့ရှိခဲ့ပါက ထိုလက်ပုံစံရှင်သည် မည် သည့်အကြောင်းအရာ၊ မည်သည့်ဘာ သာရုပ်မျိုးတွင်မဆို ဟိုဟာလေးနည်း နည်းလုပ်လိုက်၊ ဒီဟာလေးနည်းနည်း လုပ်လိုက်၊ ဟိုဟာလေးလည်းတတ်ချင်၊ ဒီဟာလေးလည်းတတ်ချင်၊ ဟိုနေရာမှာ လည်းသူပါချင်၊ ဒီနေရာမှာလည်း သူပါ

ချင်၊ ဟိုသင်တန်းလည်း ပြေးတက်လိုက်၊ ဒီသင်တန်းလည်းပြေးလိုက်နှင့် နောက် ဆုံးတွင် အသက်အရွယ်သာကြီးနှင့်သွား သည်။ အချိန်တွေသာ ကုန်လွန်သွား သည်။ ဘဝတွင် မည်မည်ရရဘာမှဖြစ် မလာကြပေ။

စာရေးသူ၏ငယ်ပေါင်းသွယ်ချင်း နှစ်ဦး၏ လက်ဝါးပြင်တွင် ထိုကဲ့သို့သော ဉာဏ်လမ်းကြောင်းအဆုံးသတ်ပုံမျိုးပါရှိ နေသည်ကို တွေ့ရှိခဲ့ရသည်။ ၎င်းတို့၏ ဘဝသည်လည်း အသက် (၆၀) (၇၀) အတွင်းသို့သာ ချင်းနင်းဝင်ရောက်လာ သော်လည်း ဘဝထိပ်တန်းသို့ ရောက်ရှိ နိုင်စွမ်းမရှိခဲ့ပေ။

လက္ခဏာဝါသနာရှင်များအတွက် နောက်ဆုံးပြောလိုသည်မှာ စာရေး ဆရာမကြီး ယုဝတီခင်စိန်လှိုင်သည် တစ်ခေတ်တစ်ခါက ၎င်း၏ ဝတ္ထုစာအုပ် များ ရောင်းအားအကောင်းဆုံး (BEST SELLER) အဖြစ်လည်းကောင်း၊ ဝတ္ထုမှ ရုပ်ရှင်အဖြစ်သို့ ရိုက်ကူးရာတွင် လူ ကြိုက်များ၍ ဝင်ငွေကောင်းခြင်းအဖြစ် လည်းကောင်း၊ ဝတ္ထုအုပ်စု ငါးထောင် ကျော်မှ သောင်းဂဏန်းအရေအတွက် ထိ ရိုက်နှိပ်ထုတ်ဝေရသည့်အဖြစ်လည်း ကောင်း၊ ဂုဏ်ထူးစာပေမှ စာမူမတို သိန်းချီ၍ ချီးမြှင့်ခံခဲ့ရသည့်အဖြစ်လည်း ကောင်း၊ ဒွေးချစ်သက်သေတည်ငွေ တောင်ပြည်၊ ရွှေလှံပိလ်နှင့် ချစ်သော ဇာဇာ ဝတ္ထုစာအုပ်တို့သည် အမှာ စာများလွန်း၍ တိုးတိုးတိတ်တိတ်ဖွတ် ရောင်းရသောအဖြစ်သို့ လည်းကောင်း အောင်မြင်မှုရရှိခဲ့ခြင်းမှာ ဆရာမကြီး၏ လက်ဝါးပြင်နှစ်ဖက်စလုံးတွင် လက် ခလယ်အောက်ခြေရှိ စနေဂြိုဟ်ခုံပေါ် တွင် ကြမ္မာလမ်းကြောင်း နှစ်ကြောင်း ပြိုင်၍လည်းကောင်း (အမှတ် - F)

သစ်ပင်များ၏ အကိုင်းအခက် အလက်သဖွယ် အဆုံးသတ်နေ၍လည်း ကောင်း (အမှတ် - D)

နေလမ်းကြောင်း (ဝါ) အောင်မြင် ရေးလမ်းကြောင်းသည် ဉာဏ်လမ်းပြင် ရှိ လက်သူကြွယ် (ဝါ) တနင်္ဂနွေလက် ချောင်း၏ အောက်ခြေ တနင်္ဂနွေဂြိုဟ်ခုံ ပေါ်တွင် ထင်ရှားပြတ်သားအားကောင်း စွာဖြင့် နှစ်ကြောင်းပြိုင်၍ ရပ်တည် လျက်ရှိခြင်း (အမှတ် - G) တို့ကြောင့် ပင်ဖြစ်ကြောင်း ရေးသား ဖော်ပြလိုက် ရပါသည်။

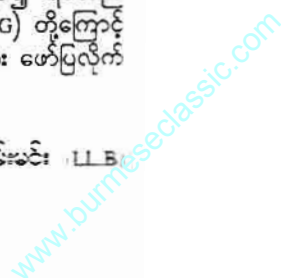

သူရဇမဂ္ဂဇင်းကြီးအား လစဉ်စွဲမြဲ
စွာဖတ်ရှုသည့် စာဖတ်ပရိသတ်များထံ
မှအချို့သည် ကျွန်တော်နေထိုင်ရာ ဒဂုံ
မြို့သစ်မြောက်ပိုင်းအိမ်အထိ ရောက်ရှိ
လာကြ၏။ ထိုသို့ရောက်ရှိလာကြသူများ
တွင် ကျွန်တော်၏ စာဖတ်ပရိသတ်ပါ
သလို ဆေးပင်ဆောင်းပါးများနေသည့်
တင်တင်နွဲ့ (ရန်ကုန်တက္ကသိုလ်) ၏
စာဖတ်သူများလည်း ပါဝင်ပါသည်။
တင်တင်နွဲ့၏စာဖတ်သူတို့သည် ဆေး
ပင်မျိုးယူလိုသောကြောင့် ရပ်ဝေးဒေသ
မှပင် တကူးတကလာကြရသည်ဖြစ်ရာ
မော်လမြိုင်၊ ယောနယ် ထီးလင်း၊ ကချင်
ပြည်နယ် ဗန်းမော်တို့မှပင် ပါဝင်၏။
တင်တင်နွဲ့ (ရန်ကုန်တက္ကသိုလ်)
၏ စာဖတ်ပရိသတ်သည်လည်းကောင်း၊
ကျွန်တော်မောင်မောင်အေး၏ ပရိသတ်

သည် လည်းကောင်း အလွယ်တကူ
ရောက်လာနိုင်သည် မဟုတ်ပါ။
အဘယ်ကြောင့်ဆိုသော် ကျွန်တော်တို့
စာများတွင် လိပ်စာဖော်ပြထားခြင်း
သောကြောင့် ဖြစ်၏။ သို့အတွက်
ကျွန်တော်တို့ထံသို့လာလိုသော စာဖတ်

ဓာတ်ပုံ-မောင်မောင်အေး ဂမ္ဘီရမြေကြီး



သက်တို့သည် သူရဇမဂ္ဂဝင်းတိုက်သို့
ဆက်သွယ်မေးမြန်းပြီးမှ ရောက်လာနိုင်
ခြင်းဖြစ်၍ ကျွန်တော်တို့အနေဖြင့်
သဘာဝတိဖြစ်ရသလို အားနာမူလည်း
ဖြစ်ပါသည်။

ကျွန်တော်တို့၏ စာဖတ်ပရိသတ်
ကျောင်းထိုင်ဆရာတော်တစ်ပါးပါ
အိုင်ရာရောက်ကြလာတော်မူသဖြင့်
ပင်ပီတိဖြစ်ရသလို သဒ္ဓါထက်သန်
နေဆွမ်းပါကပ်လျှော့၍ အလွန်
သာခဲရပါသည်။ နောက်တစ်ဦးက
သားခံစားချက်ဖြင့် ရောက်ရှိလာသူ
ထွန်း - ကန်ထရိုက်တာ၊ ခြောက်
မညာလာ ဖြစ်သည်။ ကျွန်တော်
တရားရန် သုံးဆင့်မေးမြန်းစုံစမ်း
ရောက်လာရသူ ဖြစ်ပါသည်။ ကိုနိုင်
ကျွန်းက ၂၀၁၁ ခု၊ ဖေဖော်ဝါရီလထုတ်
သူရဇမဂ္ဂဝင်းတွင်ပါရှိသော 'သံသရာ
ထွေးမှ ဂန္ထီရချစ်သူလေး သက်ထား
အတွက် နှလုံးသားခံစားမှုများစွာ
ရောက်ရှိလာခြင်း ဖြစ်၏။ တစ်ကြိမ်
နှစ်ကြိမ်ပင်ရောက်လာသလို
သံသရာအကြိမ်လာရာတွင် အလွန်ပင်
အေးသော သူ့ခြံထွက်အုန်းသီးကြီး
ထဲသုံးပါ လက်ဆောင်ယူခဲ့၏။

နောက်တစ်ဦးက သူရဇမဂ္ဂဝင်း
ကို လစဉ်တိုက်ပိုင်ဝယ်ယူဖတ်ရှုသူ
ဖြစ်သော အမ်နိုင်ထွန်းအောင်မြတ် B.A
(Hons) M.A.AA (1) ဟူးရားနက္ခတ်ဗေဒ
ပညာရှင်ကြီး ဖြစ်၏။ ဆရာကြီးသာမက
ဆရာကတော်ပါ လိုက်ပါ၍ တိုက်ပိုင်
အားဖြင့်ရောက်လာခြင်း ဖြစ်၏။ လိပ်စာ
အတိအကျမသိ၍ ကျွန်တော်နေသော
အကြက်ထဲလှည့်ပတ်ရှာဖွေပြီးမှ ရောက်
လာခြင်း ဖြစ်၏။ ဆရာကြီးအမ်နိုင်ထွန်း
အောင်မြတ်လို နာမည်ကျော် ဟူးရား
နက္ခတ်ပညာရှင်တစ်ဦးကိုယ်တိုင် ကျွန်
တော်တို့နှစ်ဦးစလုံး၏ စာဖတ်ပရိသတ်
အပိုင်ရောက်လာသည်ဆိုတော့ ဝမ်းသာ
သက်သည်မှာ ဆိုဖွယ်ရာမရှိ။ ကျွန်တော်
တို့အတွက် လက်ဆောင်တွေလည်း
မနည်းမနောပါ၏။

ဆရာကြီးအမ်နိုင်ထွန်းအောင်မြတ်
သည် ဟူးရားနက္ခတ်ပညာရှင်ပီသစွာပင်
ရောက်လာသောအချိန်၊ ကျွန်တော်
တို့နှင့်တွေ့သော အခြေအနေတို့ကို
ပညာပိုင်းဆိုင်ရာဖြင့်တွက်ဆ၍ အလွန်
ကောင်းသော နက္ခတ်အချိန်အခါဖြစ်
ကြောင်း ပြောပါသည်။ သူရဇမဂ္ဂဝင်း
ကြီးတွင် ကျွန်တော် ရေးသားသော
အယ်တွေ့ဖြစ်ရပ်များ ပြောဆိုကြရင်း

၂၀၁၂ ခု၊ ဇူလိုင်လထုတ် သူရဇမဂ္ဂဝင်း
ကြီးတွင်ပါသော 'ပတ်ကိုင်သေလာက
နတ်ဝတ်တံရွာ' ဇာတ်လမ်းအား ယခု
ကဲ့သို့ ကိုယ်တွေ့ထူးခြားဆန်းကြယ် ဂမ္ဘီရ
ဖြစ်ရပ်များ သူရဇမဂ္ဂဝင်းကြီးတွင် ရေး
သားပါရန် အကြံပြုသွားပါသည်။

ဟူးရားနက္ခတ်ဗေဒပညာရှင်ဆရာ
ကြီးအမ်နိုင်ထွန်းအောင်မြတ်အား ကတိ
ပေးလိုက်သည်အတိုင်း ကျွန်တော်သတ္တ
တွင်းဝန်ထမ်းဘဝဖြင့် တောတောင်
အရပ်ဒေသများစွာ၌ (၃၇) နှစ်တာ
ကျင်လည်ခဲ့ရသည့်အထဲမှ မန္တလေး
တိုင်းဒေသကြီး သပိတ်ကျင်းမြို့နယ်
ဓာတ်ကိုက်စခန်းတွင် သည်းထိတ်ရင်ဖို
ကြုံခဲ့ရသည့် ဂမ္ဘီရဖြစ်ရပ်မှန်တစ်ခုကို
သတိရမိပါသည်။

ကျွန်တော်သည် ဤသပိတ်ကျင်း
ရတနာနယ်မြေသို့ ပထမဆုံးရောက်စဉ်
က ၁၉၇၆-၇၉ ဖြစ်၍ (၄) နှစ်ခန့် ကြာ
ခဲ့ပါသည်။ ဒုတိယအကြိမ်အဖြစ် ၁၉၈၃
မှ ၁၉၈၈ အထိ (၅) နှစ် နေထိုင်ခဲ့ရပါ
သည်။ သပိတ်ကျင်းဆိုသော အမည်
နာမည် ထူးဆန်းသလို သယ်ဇာတ
ပေါကြွယ်ဝသောမြို့လည်း ဖြစ်၏။ သစ်
တောသယ်ဇာတတွင် အဖိုးထိုက် ကျွန်း
သစ်၊ ပျဉ်းကတိုး၊ ပိတောက်၊ သစ်ချာ၊
အင်၊ ရင်းမာနှင့် ထောက်ကြံ့ စသော
သစ်တောကြီးများက ရှုမဆုံးပေါများလှ
သလို တွင်းထွက်သယ်ဇာတများက
လည်း ရွှေ၊ နီလာ၊ ပတ္တမြား၊ မဟူရာ၊
ဖြူရိုင်းခေါ် ကျောက်ပုလဲ၊ ဥသဖွယ်
စသော အဖိုးထိုက်ကျောက်မျက်ရတနာ
များအပြင် ဂရပ်ဖိုက်ခဲ (Quartz) ခေါ်
သလင်းကျောက်နှင့် ဖော့စဖိတ်အထိ
စုံ၏။ မြန်မာရာဇဝင်ကုန်းဘောင်ဆက်၌
ထင်ရှားသော အညာသီဟတောဘုရား

လည်း ဤသပိတ်ကျင်းတွင် ဖူးတွေ့နိုင်
ပါသည်။

'ညောင်ဦးမှာ ကမ်းပါးပြို၊ စမ္မာနဂို
က နမ(နွားမ)ပေါင်ကျိုး' ဆိုသောစကား
ပုံကြားဖူး၏။ ထိုစကားပုံမှ စမ္မာနဂိုသည်
သပိတ်ကျင်းအထက်နားတွင်ရှိ၏။ ယခု
စပယ်နဂိုဟုခေါ်သည်။ သပိတ်ကျင်းမြို့
နယ်တွင် အထူးခြားဆုံးမှာ ရွှေဖြစ်၏။
ရွှေကို နေရာတိုင်းလိုလို တွေ့နိုင်၏။
အထွက်နှုန်းအနည်း၊ အများသာ ကွာ
မည်။ သပိတ်ကျင်းရတနာမြေသို့ ပထမ
အခေါက်ရောက်စဉ်က ကျွန်တော်တို့
ဘူမိဗေဒအဖွဲ့သည် မန္တလေး-မိုးကုတ်
သွားကားလမ်းဘေးရှိ ဇရပ်ကွင်းရွာတွင်
အခြေခံစခန်းပြုလုပ်၍ ရွှေသယ်ဇာတ
လေ့လာရှာဖွေရခြင်း ဖြစ်သည်။

ရွှေသာမကဘဲ ပတ္တမြား၊ နီလာ
စသော အဖိုးတန်ကျောက်မျက်ရတနာ
နှင့် လျှပ်စစ်ပစ္စည်းလုပ်ရာတွင် အတော်
များများပါဝင်သော ဂရပ်ဖိုက် Graph-
ite ခဲသည် ဝါးဖြူတောင်ရွာကြီးအနီးတွင်
ထွက်သလို ဓာတ်မြေဩဇာ ကုန်ကြမ်း
ဖြစ်သည့် ဖော့စဖိတ် သယ်ဇာတများ
လည်းထွက်သောသပိတ်ကျင်းဖြစ်သည့်
အတွက် ကျွန်တော်က 'ရတနာပေါ
ကြွယ်ဝသော သပိတ်ကျင်းမြို့' ဟု
ဂုဏ်ပြုရေးသားခြင်း ဖြစ်ပါသည်။

ဖော့စဖိတ်သည် (Phosphorus)
ဖော့စပရပ်ဒြပ်ပေါင်းတစ်ခုဖြစ်၍ ဓာတ်
မြေဩဇာထုတ်လုပ်ရေးတွင် အရေးကြီး
သည့် ဓာတ်ဘက်တစ်မျိုး ဖြစ်သည်။
ကယ်လစီယမ်ဖော့စဖိတ်သည် ဖော့စ
ပရပ်၏ ဒြပ်ပေါင်းတစ်ခုပင် ဖြစ်သည်။
လွန်ခဲ့သော နှစ်ပေါင်းများစွာက လူနှင့်
သန်းပေါင်းများစွာသော တိရစ္ဆာန်တို့၏
အရိုးများ မြေတွင်မြုပ်နေရာမှ မီးသင့်
ကျောက်အုပ်စု Apatite ကျောက်အဖြစ်
ဖော့စဖိတ်ကို တွေ့ရသည်။ (ကျွန်တော်
သည် ဘူမိပညာရှင်မဟုတ်၍ ကွဲလွဲချက်
ရှိပါက ခွင့်လွှတ်ပါရန်။) ဝွာနီကိုလည်း
မြေဩဇာအဖြစ် သုံးနိုင်ပါသည်။ (Gua-
no) သည် ထောင်ပေါင်းများစွာသော
လင်းနို့သတ္တဝါနှင့် ဂူနေပင်လယ်ငှက်တို့
၏ အညစ်အကြေး (ငှက်ချေး) များပင်
ဖြစ်သည်။

ဖော့စဖိတ်သယ်ဇာတကို သပိတ်
ကျင်း- မိုးကုတ်ကားလမ်း မိုင်တိုင် (၅)
နှင့် (၆) ကြား ၏ ယာတို့တွင် လေ့လာ
ရှာဖွေမှုများ လုပ်ရပါသည်။ ထိုဒေသက
ဖော့စဖိတ်သန်စင်ထုတ်လုပ်မည့် ဇက်နီ
ကို (၄) မိုင်ရွာအနောက်တောင်ဘက်



www.burmeseclassic.com

တည်ဆောက်၍ ရွှေသယံဇာတသန့်စင် ထုတ်လုပ်မည့်စက်ရုံအား ဇရပ်ကွင်းရွာ တောင်ဘက် (၁) မိုင်ခန့်အကွာ ဆင်မွှေး လေးချောင်းနှင့် အုံးဇေးချောင်းဆုံရာ ကြက်လျှာစွန်းတွင် တည်ဆောက်ရာ၌ ကျွန်တော်ဦးဆောင်သော တိုင်းတာရေး အဖွဲ့မှပင် (Town Plan) ကို တိုင်းတာ ရေးဆွဲပေးရပါသည်။

ရွှေစက်ရုံ၏ မြောက်ဘက် ကိုက် တစ်ထောင်ခန့်တွင် ဓာတ်ကိုက်ဟု အမည်တွင်သောနေရာတစ်ခု ရှိ၏။ ရွှေ စက်ရုံနှင့် ဓာတ်ကိုက်ကြားတွင် အုံးဇေး ချောင်းကြီးခြားနေပါသည်။ ထိုနေရာကို ထူးထူးဆန်းဆန်း 'ဓာတ်ကိုက်' ဟုခေါ်ရ ခြင်းမှာ ထိုနေရာဝန်းကျင်တစ်ဝိုက်တွင် တွေ့ရှိရသော ရွှေတို့သည် ကျောက်ခဲ လေးများကိုင့်လျက်၊ ကျောက်ခဲလေးများ က ရွှေကိုင့်လျက် အတွေ့ရများပါသည်။ ဤသည်ကို ဒေသအသုံးစကားဖြင့် ဓာတ်ကိုက်သည်ဟုခေါ်ရာမှ အရပ်ဒေသ ကိုပါ 'ဓာတ်ကိုက်စခန်း' အနွှာသညာခေါ် တွင်ခဲ့ခြင်း ဖြစ်၏။ ဓာတ်ကိုက်စခန်း ဝန်းကျင်တွင် ရွှေသမာက ဖော့စပိတ်ပါ တွေ့ရှိရသောကြောင့် ဘူမိဗေဒပညာ ရှင်တို့ ဓာတ်ကိုက်စခန်းတွင် အခြေချ၍ ဖော့စပိတ်လေ့လာရှာဖွေရေးလုပ်ကြံရ ပါ သည်။

သယံဇာတတစ်ခုခုအား အသေး စိတ်လေ့လာရှာဖွေမှုများ ပြုလုပ်ရာတွင် ဘူမိဗေဒပညာရှင်များက အဓိကဦး ဆောင်သော်လည်း ၎င်းတို့နှင့်အတူ အထောက်အကူပညာရှင်တို့လည်း မပါ လျှင် မပြီးချေ။ အထောက်အကူပြု ပညာရှင်တို့မှာ ဓာတုဗေဒမှီတိုင်း (Mo- bile Lab) ဓာတ်ခွဲခန်း၊ မြေအောက် အနက်ပိုင်းအထိ လေ့လာရေးတွင် လွန် တူးစက်အင်ဂျင်နီယာများ၊ ကွန်တိုမြေပုံ တိုင်းတာရေးဆွဲသော မြေတိုင်းပညာရှင် များမှသည် ကြိုးမဲ့ဆက်သွယ်ရေး ဝန်ထမ်းအထိ ပူးပေါင်းဆောင်ရွက်ကြရ ပါသည်။

ဂန္ထီရမြေကြီး

ကျွန်တော်တို့ ဘူမိဗေဒလေ့လာ ရေးအဖွဲ့ စခန်းချထားသည့်အတွက် တိုက်ခရိယာတွင် ထောက်ကြွန့် သစ်ရာ၊ သင်ဝင်၊ ပိတောက် စသော သစ်မာ အမျိုးအနွယ် ပင်မြင့်ကြီးများဖြင့် နေ ပြောက်မထိုးသလောက် အုပ်မိုးလျက်ရှိ ပါသည်။ ဆောင်းကုန် နွေကူးရာသီတွင် စခန်းပတ်ပတ်လည်ရှိ ပင်မြင့်ထိပ်ဖျားမှ

နွေတေးရှင် ငှက်ပြာမည်းညို ဥဩပျို လေး၏ လွမ်းတေးသီကျုံးသံကြောင့် လုပ်လက်စ တိုင်းတာရေးလုပ်ငန်းများ ကို မေ့လျော့ပြီး ဥဩလေး၏ လွမ်းတေး သံနှင့် အဝေးတစ်နေရာမှ ချစ်ရသူထံ လွင့်မျောသွားသည်အထိ ခံစားရပါ သည်။ ညဉ့်နက်သန်းခေါင်ဆိုရင်လည်း စခန်းနားက ဝါးရုံတောဆီမှ အောင်ဝါ ငှက်ဆိုး၏ 'အူးဝါး- အူးဝါး' ဟူသော ထိတ်လန့်ဖွယ် အမင်္ဂလာအသံကြောင့် ယောက်ျားသားများချည်းပင် နေကြ သော်လည်း ကြက်သီးထကြ၏။ ဤ ဒေသတွင် အောင်ဝါငှက်ကို အမင်္ဂလာ ငှက်အဖြစ် အားလုံးက အယူသီးကြ သဖြင့် ကျွန်တော်တို့တွေလည်း ဥပါဒါန် ကြောင့် ဥပဒ်ရောက်ကြရပါသည်။

၁၉၈၇ ခု နွေဦးရာသီ၏ အလုပ် နားရက်တစ်နေ့တွင် အခန်းတွင်း၌ ကျွန် တော် တစ်ယောက်တည်း ကွန်တိုမြေပုံ ရေးဆွဲနေသလို ဘူမိဗေဒအဆောင်တွင် လည်း ဘူမိဗေဒပညာရှင် ကိုခင်မောင် ဝေတစ်ယောက်တည်း Core Logging လုပ်နေခြင်း ဖြစ်သည်။ ဖော့စပိတ်လေ့ လာစမ်းသပ်ရေးလုပ်ကွက်ရှိ လွန်တွင်း တူးစက်ကြီးများဖြင့် မြေအောက်သို့ တွင်းဖောက်တူးဖော်သည့်အခါ စိန်သွား တပ်ဆင်ထားသော လွန်ဖြင့် တွင်း ဖောက်ရပါသည်။ လွန်သွားဆို၍ လက် သမားသုံးသော လွန်သွားမျိုး မဟုတ်ပါ။ သံမဏိပိုက်လုံးတစ်မျိုးသာ ဖြစ်ပါသည်။ ၎င်းသံမဏိပိုက်လုံး အဝနွတ်ခမ်းသား တစ်လျှောက်တွင် စက်မှုလုပ်ငန်းသုံး စိန် များ တစ်ဝက်တစ်ပြက် မြှုပ်ထားခြင်း ဖြစ်၏။ Diamond Bit ဟု ခေါ်ပါသည်။

ထိုစိန်သွားလွန် Diamond Bit ဖြင့် စက်အားသုံး၍ တူးဖောက်သည့် အခါ မည်မျှမာသော ကျောက်မျိုးဖြစ် စေ တွင်းဖောက်နိုင်၍ ပိုက်နွတ်ခမ်းတွင် တပ်ဆင်ထားသော စိန်သွားကြောင့် စက်လည်သောအခါ တွေ့ထိသမျှ ကျောက်များ ပိုက်နွတ်ခမ်းဝအတိုင်း ပြတ်စားသွားပြီး ပိုက်အခေါင်းအတွင်းရှိ သော ကျောက်က ပိုက်သဏ္ဍာန်အတိုင်း အတောင့်လိုက်ကျန်ခဲ့သည်။ ထိုလွန် သွားပိုက်အတွင်းမှ ကျောက်တောင့်ကို လွန်အူစာ (CORE) ဟုခေါ်သည်။ ၎င်း လွန်အူစာ (CORE) အား ယူလိုသော အခါ လွန်စက်သည့်အခါ တူးဖော်ခြင်း ကိုရပ်ပြီး တစ်ဖန် စက်အရှိန်မြှင့်ပေး လိုက်ခြင်းဖြင့် လွန်တကောင်း (CORE) ကျိုးပြတ်ကာ အဝနားတွင်ရှိသော ကိရိ

ယာက ထွက်မကျအောင်ထိန်း၍ လွန် သွားပိုက်ကို မြေပေါ်ပြန်ထုတ်ခြင်းဖြင့် သယံဇာတပါသော လွန်တကောင်း (CORE)ကို ရရှိသည်။ ထိုလွန်စာတောင့် တွင် မိမိတို့ လေ့လာရှာဖွေနေသော သယံဇာတပါ မပါ စစ်ဆေးကြည့်ရခြင်း ကို CORE LOGGING လုပ်သည်ဟုခေါ် ခြင်း ဖြစ်သည်။ ဗဟုသုတအဖြစ် ဖော်ပြ ခြင်းပါ။

ဘူမိဗေဒအဆောင်မှသူများတွေ လွန်စက်အဖွဲ့မှ မြေတိုင်းအဖွဲ့မှအတော် များများ အလုပ်နားရက်ဖြစ်၍ ဇရပ် ကွင်းရွာသွားနေကြခြင်း ဖြစ်သည်။ ထိုစဉ်မှပင် ဘူမိအဆောင်မှ -
"ကိုမောင်မောင်အေးတို့ ကိုတင်ခဲ တို့လာကြပါဦး။ ကျွန်တော်တို့အဆောင် ပေါ် မြွေကြီးတက်လာလို့"

ဟု ဘူမိဗေဒ ကိုမောင်ဝေ၏ အထိတ်တလန့်အော်လိုက်သော အသံ ကြောင့် ကျွန်တော်လည်း အနားတွင်နီ သော တောရင်းခားမကြီးဆွဲကာ ဘူမိ ဆောင်သို့ ပြေးခဲ့သလို စက်မှုအဆောင် မှ အင်/ယာသီအစ်ကို ကိုတင်ခဲ ထံ တင်ဝင်း (စံပြလုပ်သား) မောင်စောဦး ကလည်း ရရာတုတ်၊ ဓားဆွဲကာပြေးလာ ကြ၏။ သူတို့၏ ဇနီးများလည်း ရော လက်နက်ဆွဲ၍ နောက်မှပြေးလာကြရာ စုစုပေါင်း လူ(၁၅) ဦးခန့် ဖြစ်သွား၏။

မြွေကြီးက လူများပြေးလာသည် ကိုမြင်သဖြင့် အိပ်ဆောင်နှင့် တွဲထား သော မီးဖိုဆောင်ခေါင်မိုးပေါ် တက် သွား၏။ အမြီးပိုင်းက ခေါင်မိုးအောက်မှ တုတ်တန်းကိုပတ်၍ အပေါ်ပိုင်းဆ ခေါင်မိုးပေါ် တုတ်ထား၏။ ကျွန်တော် က ရှေ့ဆုံးကရောက်သူဖြစ်၍ မြွေကြီး အမြီးပိုင်းနှင့် ဓားတစ်ကမ်းစာမျှသာကွာ ၏။ တောရင်းခားမကြီးဖြင့် ခုတ်မည်ထ ရွယ်လိုက်သောအခါ ရုတ်တရက်ကြင် သီးများထပြီး ထိတ်လန့်သွားကာ နောက်သို့ပြန်ဆုတ်မိသည်။ မည်သို့ဖြစ် သည်တော့ မသိချေ။ ထိတ်လန့်သွား သည်တော့အမှန်ပင်။ ကျွန်တော် ခုတ် လိုက်သည်တိုင် ခေါင်းပိုင်းခေါင်မိုးပေါ် ရောက်နေသဖြင့် မြွေကြီးသည် ကျွန် တော်အား မြင်နိုင်မည်မဟုတ်ပါ။ သို့ သော် ခုတ်မည်ဟု ဓားနှင့်ရွယ်နု ကြက်သီးထပြီးမခုတ်ရဲတော့။

သို့ဖြင့် အပြင်ထွက်ကာ မြွေကြီး အပေါ်ပိုင်းရှိရာ အမိုးအပြင်မောင်းကြည့် ရာ 'ဟိုက် ဘုရား ဘုရား' ဟုလဲ ဆိုမိ၏။ မြွေကြီးသည် မြွေဟောင်းမျိုးနွယ်ထိ

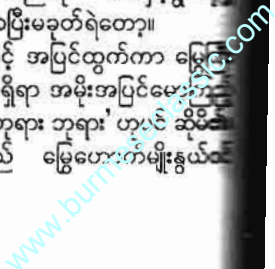

COBRA ခေါ်သော တောကြီး
ဟောက် ဖြစ်၏။ လူများပြေးလာ
သဖြင့် ပါးပျဉ်းခွက်ကြီးပြု၍ မာန်ဖီ
သည်မှာ နဂါးရုံဘုရားများမှ နဂါးရုပ်
တစ်ပုံစံတည်း ဖြစ်၏။ ပါးပျဉ်းခွက်
ကျယ်သည် တစ်ပေခန့်ကြီး၏။ တစ်
လုံးအရှည် (၁၀) ပေခန့်ဖြစ်ရာ
တစ်ဘက်တစ်သက်တာတွင် ဤမျှကြီး
သော တောကြီးမြွေဟောက်မျိုး
တစ်ခုမှ မမြင်ဘူးခဲ့ချေ။ စပါးကြီးမြွေ
တစ်ခုမှ မမြင်ဘူးတော့ မြင်ဖူးသော်
လည်း အဆိပ်ပြင်းမြွေမျိုးထဲမှ ဤမျှ
ကြီးသော တောကြီးမြွေဟောက်ကို ယခု
ထင်ကြိမ်သာ မြင်ဖူးခြင်းဖြစ်၏။

အင်/ယာ ကိုတင်ခတို့ ကိုတင်
အုပ်စုလည်း တောကြီးမြွေ
ဟောက်ကို မြင်ရလျှင်ပင် 'ဟင်-
ကြီး' ဘုံကောင်ကြီး ဟု အာမေဒိုတ်ပြု
ခြင်း ခေါင်မိုးပေါ်မှ မြွေကြီးကို တုတ်
မှား ခံများဖြင့် ပစ်ပေါက်ကြရာ မြွေကြီး
ထလည်း နှာမုတ်သံပေးရင်း သိုင်းတတ်
သလို ရှောင်တိမ်းနေသဖြင့် တစ်ချက်မျှ
မမြင်နိုင်ချေ။

အင်/ယာ ကိုတင်ခတို့အုပ်စု
သည် ဆားလင်းကြီးမြို့နယ် လက်ပံ
ကောင်းတောင်နားရှိ ကျော်ရွာသားများ
မြို့ကြရာ အလွန်သတ္တိကောင်းသူများ
ဖြစ်၏။ အမျိုးသမီးများပါ ဝိုင်းဝန်းပစ်
သတ်ကြ၏။ ကျွန်တော်လည်း လက်ထဲမှ
တောကြီးဖြင့်ပစ်၏။ မြွေဟောက်ကြီး၌
ကည့်လို့အစွမ်းသတ္တိရှိနေလားမသိ၊ လူ
ကြီး ယောက်ခန့် ကျား၊ မများ ရရာ
တောက်ခဲ၊ တုတ်၊ ဓား၊ လေးခွတို့ဖြင့်
ဝိုင်းဝန်းပစ်ခတ်နေပါလျက် တစ်ချက်မျှ
မမြင်နိုင်ခြင်း မရှိပါ။

ထိုအတောအတွင်းမှာပင် ဇရပ်
ကျင်းရွာမှ ပြန်ရောက်လာသည့် ဘူမိ
တော်ကိုမြင်အောင် (မလှိုင်မြို့) ကိုသန်း
တော်ကြီးပင်ကောက်) တို့ပါ ပြေးလာ
သော ကိုမြင့်အောင်က ဝါးလုံးပိုင်းကြီး
ဖြင့် သွမ်းရိုက်လိုက်ရာ ဝါးလုံးရိုက်ချက်
သည် မြွေဟောက်ကြီးနှင့် (၅) ပေခန့်
အရောက် ပြောင်း ဟူသောအသံမြည်
သော အလိုအလျောက် ထက်ပိုင်းကျိုး
ကျူး၍ မြွေကြီးကိုမထိချေ။ ဝါးလုံးပိုင်း
သည် အဆွေးမဟုတ်ဘဲ လတ်လတ်
ဆတ်ဆတ်ဖြစ်ပါလျက် မြွေကြီးနှင့်
မထိဘဲ လေထဲ၌ကျိုးသွားသည်မှာ
အဆန်းလှ၏။

ကိုမြင့်အောင်ရိုက်လိုက်သော ဝါး
လုံးပိုင်းကျိုးပြီးချိန်တွင် လူအုပ်ကြီး (၂၀)

ခန့်ရှိလာသည်ကိုမြင်သော မြွေဟောက်
ကြီးသည် အခြေအနေမကောင်းတော့
ကြောင်း သဘောပေါက်သွားသည်လား
မသိချေ။ ခေါင်မိုးပေါ်မှ ရှောခနဲဆင်း
ကာ ဝါးရုံတောရုံရာသို့ပြေး၏။ ဘူမိ
ဗေဒအဆောင်နှင့် ဝါးရုံတောကြားတွင်
ပေ (၅၀) ခန့်ကျယ်သော ဘောလီဘော
ကွင်းရှိနေ၏။ သတ္တိအလွန်ကောင်းသော
ကျော်ရွာသားမောင်စောသည် ဘောလီ
ဘောကွင်းထဲရောက်နေသည့် မြွေကြီး
ရှေ့မှပြေးကာ ဝါးရင်းတုတ်ဖြင့်ရိုက်ရန်
အားယူလိုက်စဉ် ခြေချော်၍ မြွေကြီး
ရှေ့၌ ပက်လက်လဲကျသွားလေသည်။
မြေပြောင်ပြောင်တွင်လဲကျခြင်း ဖြစ်၏။

မြွေကြီးသည် လဲကျသွားသော
မောင်စောအားပေါက်ရန် ခေါင်းထောင်
မာန်ဖီကာ ပါးပျဉ်းခွက်ကြီးဖြန့်ကားထား
သည်မှာ နဂါးကြီးတစ်ကောင်အလား
အသည်းထိတ်ဖွယ်လီလီ ဖြစ်၏။ မြင်ရ
သူအားလုံးပင် ဒီတစ်ခါ မောင်စော
တော့ သွားရှာပြီ ဟူသော အသံများဖြင့်
ပို၍အားသွင်းကာ ဝိုင်းပစ်ကြပါသော်
လည်း မောင်စောကိုထိမည်စိုး၍ ထင်
သလောက်မလှုပ်နိုင်ကြချေ။

မောင်စောလည်း ပေါက်ရန်ပါး
ပျဉ်းထောင်နေသည့် မြွေဟောက်ကြီး
ရှေ့မှ ကုန်းရုန်းမထရဲသဖြင့် မြေပေါ်
လက်ထောက်လျက် နောက်ပြန်ဖင်ရွှေ
ဆုတ်နေရ၏။ မြွေဟောက်ကြီးကလည်း
ပေါက်ချက်မမီ၍ မပေါက်နိုင်သေးဘဲ
ရွှေတိုးလိုက်နေရာ မြင်ရသူများ
အသည်းထိတ်ဖွယ် မြင်တွင်းဖြစ်၍
အသက်ရှူရရန်ပင် သတိမရကြဘဲ ပိုမို
ပြင်းထန်စွာ အော်ဟစ်ခြောက်လန့်ကြ
၏။ ထိုအတောအတွင်းမှာပင် ကျော်
ရွာသားတစ်ဦးဖြစ်သူ အင်/ယာကိုတင်ခ
သည် ဝါးရင်းတုတ်တစ်ခုကိုင်၍ မြွေကြီး
အားရိုက်ရန် နောက်ဘက်မှပြေးဝင်၏။

မြွေဟောက်ကြီးရှေ့တွင် ဖင်ရွှေ
နောက်ပြန်ဆုတ်နေသည့် မောင်စော၊
မြွေကြီးနောက်တွင် ပြေးဝင်လာသော
ကိုတင်ခတို့ကြောင့် မည်သို့မျှမလုပ်နိုင်
ကြတော့ဘဲ ပစ်ခတ်ခြင်းကို ရပ်ဆိုင်းကာ
သုံးပွင့်ဆိုင်အခြေအနေ တိုက်ကွက်ကို
သာ မှုတ်တောင်မခတ် ကြည့်နေလိုက်
ကြရပါသည်။

ကိုတင်ခပြေးဝင်လာသော ခြေသံ
ကြားသည်နှင့် ပေါက်ရန်ဟန်ပြင်နေ
သော မြွေကြီးသည် မောင်စောကို
မပေါက်တော့ဘဲ ကိုတင်ခဘက်သို့ လျှပ်
တစ်ပြက်လှည့်လိုက်ကာ 'ဖိုး' ဟူသော

နာမူတ်သံပေးပြုစဉ် မောင်စောထပြေး
လေးတော့သည်။ မောင်စော၏ ဝါးရင်း
တုတ်သည် ပက်လက်လဲကျစဉ်ကတည်း
က လက်မှလွတ်ထွက်သွားခဲ့ပြီ ဖြစ်၏။
ကိုတင်ခလည်း တုတ်တစ်ကမ်းရိုက်ချက်
မမီခင် လျှပ်တစ်ပြက် မြွေကြီးပြန်လှည့်
ကာ ပေါက်မည်ပြုသဖြင့် ရောက်သည့်
နေရာတွင် ရပ်လိုက်ရင်း မြွေပေါက်
သည်နှင့် တစ်ချက်တည်းရိုက်သတ်ရန်
ဝါးရင်းတုတ်မြောက်၍ အားသွင်းထား
၏။

မြွေဟောက်ကြီးသည် ပါးပျဉ်းကို
ဘယ်ညာယိမ်းကာ ပေါက်မည်ဟန်ပြု
လျက် ကိုတင်ခရိုက်မပေါက်တော့ဘဲ ဝါးရုံ
တောထဲ လျှပ်တစ်ပြက်ပြေးဝင်သွား
သဖြင့် ကိုတင်ခရိုက်ချိန်ပင်မရလိုက်ချေ။
ဝါးရုံတောသည် ထူထပ်စွာပေါက်နေ
သည့်အတွက် ပြေးလိုက်ရန် မည်သို့မျှ
မတတ်နိုင်တော့ပါ။

ထူးဆန်းသည်မှာ ကျွန်တော်
ပထမဆုံး အနီးကပ် ဓားဖြင့်ခုတ်ခွင့်ရပါ
လျက် ကြက်သီးထ ထိတ်လန့်ကာ
နောက်ပြန်ဆုတ်ခဲ့ရခြင်း၊ ကိုမြင့်အောင်
၏ သေချာပေါက်ရိုက်လိုက်သော ဝါး
လုံးပိုင်းသည် မဆွေးမမြည့်ပါဘဲလျက်
မြွေကြီးနှင့်မထိခင် ကျိုးသွားခြင်း၊ သတ္တိ
ခဲမောင်စော မြွေကြီးနှင့် လက်တစ်ကမ်း
အလို မြေပြောင်ပြောင်ပက်လက်လဲကျ
ခြင်း၊ လူ ကျား၊ မ လူ (၂၀) ခန့် ဝိုင်း
ဝန်းတိုက်ခိုက်မှုများသည် မြွေဟောက်
ကြီးအား စိုးစဉ်းမျှမထိခြင်းတို့သည်
အလွန်မှပင် ထူးခြားလှပေရာ ဂမ္ဘီရမြေ
ကြီးပေလောဟုသာ။

ဓာတ်ပုံ-မောင်မောင်အေး

စာကြွင်း -

ကျွန်တော်တို့ဖြစ်ရပ်အား ကြား
သိသော ဓာတ်ကိုက်ရွှေလုပ်သားတစ်စုမှ
သက်ကြီးရွယ်အို အဘတစ်ဦး၏ ပြောပြ
ချက်အရ ကျွန်တော်တို့ ဘူမိဗေဒအဖွဲ့
မရောက်ခင် ၁၉၈၄ ခုနှစ် မိုးဦးကျက
ဤဓာတ်ကိုက်ရွှေတစ်စု မိုးသက်လေပြင်း
များ တိုက်ခတ်စဉ် ညအချိန် လင်မယား
နှစ်ဦးတည်းရှိသော တဲလေးပေါ်သို့
ရင်းမာပင်ကြီးလဲကျရာ လင်မယားနှစ်
ယောက်စလုံး သစ်ပင်ပိသေဆုံးသွားပြီး
ချိန်မှစ၍ ဥပပတ်ပဋိသန္ဓေဖြင့် ဖြစ်လာ
ပုံရသော အလွန်ကြီးမားသည့် တောကြီး
မြွေဟောက်ကြီးနှစ်ကောင်ကို တွေ့မြင်
လာရသည်ဟု ဆိုပါကြောင်း။

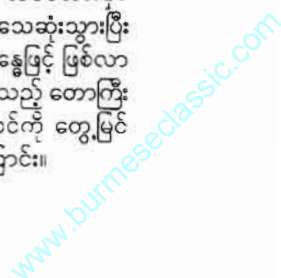



ပြည်တော်ဝင်ဘုရားထီးတော်တင်ခြင်း
အကြိုပြင်ကွင်း

အဘအောင်မင်းခေါင်ကိုယ်တိုင်
ကြွရောက်၍ ထီးတော်တင်လှူဒါန်း
သည့်သတင်းကြောင့် လူများလာရောက်
ကြလေသည်။ တစ်နယ်လုံး၊ တစ်ပြည်လုံး
မှ အဘ၏ သားသမီးများ၊ ဆွေ
ရှစ်သောင်းမျိုးတော်အပေါင်းတို့
ရောက်ရှိလာကြသည်။ အဘသည်
ဦးတင်ဝင်းကားဖြင့် ဇရပ်ကုန်းသို့ကြွ
ပြီး ဓာတ်ခန်းတွင်တည်းခိုသည်။ ကံ
မင်း၊ မနီနီအောင်တို့က ပျင်း
(နေပြည်တော်)မှ ရောက်လာကြသည်။
ဦးဝေကြီး၊ ဦးလှအောင်တို့က ဦး
ကျော်မောင်းလာသော Light Train
ကားဖြင့်ပါလာသည်။ ဦးရဲဝင်း၊ ဦး
ထွန်းနိုင်အဖွဲ့က ကား (၁) စီး၊ ဦး
ထိုက်၊ ကိုကုလားအဖွဲ့က ကား (၁)
ဦးသန်းထွန်း၊ ဒေါ်ရင်စိုးတို့က ကား (၁)
စီးဖြင့် အသီးသီးရောက်လာကြသည်။
အားလုံး ဇရပ်ကုန်း အဘဓာတ်ခန်းသို့
တည်းခိုကြလေသည်။

အဘအောင်မင်းခေါင် ဦး
သော တပည့်သားသမီးများ စုံညီ
ရောက်လာကြသည်။ ထီးတော်တင်
ရက်မတိုင်မီ (၃) ရက်အလိုတွင် ရောက်
လာကြပြီး ကြိုတင်ပြင်ဆင်မှုများ



ကြသည်။ သားသမီးများကို စုဝေး
 မြှောက်ပေးအောင် အောက်ပါအတိုင်း ညွှန်
 ပြားပါသည်။

“ဝေကြီးနဲ့ လှအောင် ရောက်ပြီ
 အဘ”

“ဟုတ်ကဲ့ - ရောက်ပါပြီ”
 “မင်းတို့က ထီးတင်မဏ္ဍပ်မှာ
 ဝန်ယူ ထီးနားဆောင်မှာ နေရာချ
 မှာ ဆရာတော်တွေနဲ့ ပတ်သက်တဲ့
 သာစင်ပြင်ဆင်မှု၊ ဝင်းခင်းမှာဖြစ်တဲ့
 အတွက် အချိန်သတ်မှတ်ဖို့ ဒါတွေ
 ဝန်ယူပါ။ ကြိုတင်လေ့လာပြီး လုပ်
 စေတာကြိုလုပ်ပါ”

“ဟုတ်ကဲ့”

“ထွန်းထွန်းနိုင်နဲ့ ရဲဝင်းက ဘုရား
 တော်ကို လက်ခံပါ။ ဘုရားထီးတော်
 ပိန္နဲတိုင် ကိုက်၊ မကိုက်စမ်းပါ။
 ပိန္နဲတိုင်ကို ကြိုတင်ခိုက်ထားပါ။ ထီးခံကို
 တောနဲ့မြဲအောင်ကြိုလုပ်ပါ”

“ဟုတ်ကဲ့ - အဘ”
 “မိတ္တီလာ ကျော်ရှိန်နဲ့ စိုးမြင့်တို့
 ရောက်ပြီလား”

“ဟုတ်ကဲ့၊ ရောက်လာပါပြီ အဘ”
 “မင်းတို့က နယ်ခံတွေဖြစ်တယ်။
 ဒီမှာရောက်လာတဲ့ သားသမီးတွေက
 ဧည့်သည်တွေမို့ သူတို့လိုတာကူညီပေးရ
 မယ်”

“ဟုတ်ကဲ့ အဘ”
 “သူတို့နဲ့ပေါင်းစပ်ပြီး လိုတာကူညီ
 ပေးရမယ်။ ထီးတင်မယ့် ရထားယုံက
 ရောက်ပြီလား”

“ရောက်ပါပြီ အဘ၊ မိတ္တီလာ
 လူမို့နီထီးတော်တင်အဖွဲ့ပါ အဘ”

“အေး - သူတို့အဖွဲ့ ငါနဲ့လာတွေ့
 လို့ပြောလိုက်”

“ဟုတ်ကဲ့ အဘ”

“ငြိမ်းဆင်တဲ့ ကရင်ထွန်းမြင့်
 ရောက်ပြီလား”

“ဟုတ်ကဲ့ - အဘ”
 “မင်းတို့ငြိမ်းဆင်တာပြီးပြီလား”

“ဟုတ်ကဲ့ ပြီးပါပြီ”
 “ဘာတွေလိုသေးလဲ”
 “သာသနာအလံ(၅)လက် လိုပါ
 တယ် အဘ”

“ဟေ့ - ကျော်ရှိန်၊ ဘုန်းကြီး
 ကျောင်းက သာသနာအလံ (၅) လက်
 တောင်းပေးလိုက်”

“ဟုတ်ကဲ့ အဘ”
 “မျိုးအောင်တို့ မဌေးတို့ ရောက်ပြီ
 လား”

“ရောက်ပါပြီ အဘ”

အတ္ထုပ္ပါလိင်္ဂ

အဘအောင်မင်းခေါင်နှင့်ပိန္နဲတိုင်အဖွဲ့ရဲချီစဉ်



“မျိုးအောင်၊ မင်းက ထီးလှည့်ရင်
 အော်ရမယ်၊ ဖိတ်ကြားရမယ်၊ ကြား
 လား”

“ဟုတ်ကဲ့”
 “ဘာလို့လဲပြော”
 “မောင်းလိုတယ် အဘ”
 “ထီးတင်ပွဲမှာ ဆိုင်းဝိုင်းပါတယ်၊
 သူတို့ထဲက ငှားလိုက်၊ ကြားလား”

“ဟုတ်ကဲ့”
 အဘသည် ပြည်တော်ဝင်ဘုရား
 ကြီး ထီးတော်တင်မည့် ကြိုတင်စီစဉ်မှုကို

ဆောင်ရွက်လေသည်။ ထိုသို့ထောင့်စေ့အောင် ကြိုတင်စီစဉ်သော်လည်း တစ်ခါတလေအဖုအထစ်များကြုံရတတ်လေသည်။ အဘသည် မန္တလေးတင်ဝင်းနှင့် ပြည်တော်ဝင်ဘုရားသို့ ထွက်ခွာလာလေသည်။ ဇရပ်ကုန်းမှ တောင်ဦးသို့ ကားလမ်းမှာ ညီညာပြန်ပြူးလေ၏။ တောင်ဦးမှ စင်မြင့်သို့သွားရာ လမ်းဆုံတွင် 'အဘအောင်မင်းခေါင်၏ မွေးရပ်ဇာတိစင်မြင့်ရွာ' ဟု ဆိုင်းဘတ်ရှိ၏။

ညာဘက်သို့ချိုးကျွေးပြီး ကတ္တရာလမ်းအတိုင်းမောင်းနှင်လာရာ တောင်ဦးရွာအနောက်ဘက်မှကပ်၍ဖောက်လုပ်ထားသည်။ ချောင်းတစ်ခုကိုကျော်သောအခါ ကတ္တရာလမ်းဆုံးသွားလေသည်။ ကျောက်ခင်းလမ်းကိုရောက်ပြီး တောင်လုံးလှတောင်ခြေသို့ ရောက်ရာ၏။ တောင်ခြေမှကျော်ဖြတ်လိုက်သောအခါ တောင်လုံးလှတောရကျောင်း၏ရှေ့တွင် ခိုးခြားလျက် ပြည်တော်ဝင်ဘုရားကို ဖူးတွေ့ရလေသည်။

ဘုရားဉာဏ်တော်မှာ (၂၇)တောင်မြင့်သည်။ ရွှေတိဂုံဘုရားပုံစံတည်ထားသည်။ မြေပေါက်စေတီ၏ ရင်ပြင်မှာ (၁၀၀) ပေပတ်လည် စတုရန်းပုံ အုတ်တံတိုင်း ကာရံထားသည်။ တနင်္ဂနွေထောင့်တွင် တံခွန်တိုင်ထူထားသည်။ တံခွန်လုံးများဖြင့်ချိတ်ဆွဲထားလေသည်။ ဘုရားမှာ မုခ် (၄) မုခ်ရှိပြီး အရှေ့ဘက်မုခ်တွင် အရုဏ်ခံတန်ဆောင်းတစ်ခုဆောက်လုပ်ထားသည်။ ဘုရားမုခ် (၄)ခုတွင် ရုပ်ပွားတော် (၄) ဆူ ရှိသည်။ ဘုရားကြီးကို ရွှေဆေးဖြင့် ရွှေချထားသည်။ ဘုရား၏ ပလ္လင်တော်ကို အနီရောင်ဆေးဖြင့်ခြယ်မှုန်းထားသည်။ အနီရောင်ပေါ်တွင် အဖြူရောင်ဖြင့် ပထမပစ္စယံကို ဆေးသုတ်ပြီး အပေါ်ပိုင်းအားလုံးကို ရွှေဆေးချထားပါသည်။

အဝေးမှ လှမ်းကြည့်သောအခါ ဘုရားတွင် ငြိမ်းများဖြင့် ကာရံထားပြီး အပေါ်တွင် သာသနာ့အလံများ စိုက်ထူထားသည်။ စက္ကူအလံများကို ကြိုးဖြင့်သိပြီး ဘုရား၏အပေါ်မှ ဘေးဘက်သို့ ချိတ်ဆွဲထားလေသည်။ ထီးတော်တင်ရန် ရထားပျံကို တနင်္ဂနွေထောင့်တွင် ချိတ်ဆွဲထားသည်။ မိတ္ထီလာမှ မြတ်လေယာဉ်ထီးတော်တင်အဖွဲ့ ခေါင်းဆောင်ဦးဝင်းမောင်မှ ရထားပျံကြိုးများ သွယ်တန်းနေလေသည်။

ဘုရားရင်ပြင်၏မြောက်ဘက် မြေကွက်လပ်တွင် ဇာတ်စင်တစ်ခုကို ထိုး

ထားသည်။ မန္တလေးယဉ်ကျေးမှုကဇာတ်ဖြင့် (၂) ည ဖျော်ဖြေမည် ဖြစ်သည်။ ဈေးရောင်းလိုသောသူတို့ကလည်း ခုံတွေ၊ ပစ္စည်းတွေသယ်ပြီး အရိပ်လှုပ်ကြသည်။ မီးသွယ်ကြသည်။ ဘုရားပွဲတွင် အားခဲ၍ ဈေးရောင်းဖို့ ပြင်ဆင်ကြလေသည်။ တောင်ဦးမှ တောင်လုံးလှဆရာတော်၏အမျိုးများကလည်း ချက်ပြုတ်နေတာဝန်ယူကြရသဖြင့် ခွေးတလုံးလုံးဖြင့် မအားကြပါ။

အဘ ဇာတ်စင်ကိုကျော်လာပြီး ဘုရားသို့ ရောက်လာသည်။ ဘုရားရင်ပြင်ပတ်ဝန်းကျင်ကိုကြည့်သည်။ ဘုရားကြီးအား ဖူးမြော်ပြီး တောင်လုံးလှကျောင်းသို့ ထွက်ခွာသွားလေသည်။ မန္တလေးတင်ဝင်း၏ တပည့်များသည် ရတနာပုံဝင်းနှင့် ပုဂံဝင်းတို့ကို ဝတ်ဆင်မည့် တောင်ဦးရွာမှ အမျိုးသမီးများအား တွေ့ဆုံပြီး ဝင်းခင်းပုံကို ပြောပြနေလေသည်။ ဘုရင်ကတော်လှုပ်မည့် ဒေါ်သိန်းကြည်သမီးက မာနအကြီးသား မိဖုရားပုံစံဖမ်းနေလေသည်။ ဘုရင်ကြီးလုပ်မည့်သူက မရှိသေး။ မနက်ဖြန် ၁၉၉၉ ခုနှစ်၊ နိုဝင်ဘာလ ၁၂ ရက်နေ့တွင် ထီးတော်တင်မည်။ ယနေ့အကြို မြင်ကွင်းများပင်ဖြစ်ပါတော့သည်။

ပြည်တော်ဝင်ဘုရား ရွှေထီးတော် လက်ယာရစ်ပူဇော်ခံခြင်း

၁၃၆၁ ခု၊ တန်ဆောင်မုန်းလဆန်း ၁၃ ရက်နေ့တွင် မန္တလေးတိုင်းဒေသကြီး မြင်းခြံခရိုင် ကျောက်ပန်းတောင်မြို့နယ် တောင်ဦးကျေးရွာတွင် ပြည်တော်ဝင်ဘုရားအား ရွှေထီးတော်တင်လှူပူဇော်မည်ဖြစ်ပါသည်။ ရုပ်ကျေးသံဃာတော်များ ကြွရောက်တော်မူပါသည်။ တောင်ဦးရွာဆရာတော် ဦးစာယမကျောင်းတွင် သီတင်းသုံးကြသည်။ အနယ်နယ်အရပ်ရပ်မှ အဘအောင်မင်းခေါင်၏ ဆွေမျိုးသားချင်းများ၊ သာသနာ့ဆက်၊ ပဌာန်းဆက်များလည်း စုံစုံညီညီရောက်ရှိကြပြီ။ မန္တလေးမှ ဦးတင်ဝင်း၊ ငှားရမ်းထားသော ယဉ်ကျေးမှုကဇာတ်အဖွဲ့လည်း တီအီးကား (၂) စီးဖြင့် ရောက်ရှိနေရာယူနေကြပြီ။ ကပြအသုံးတော်ခံဖို့ ဇာတ်စင်တွင် ပြင်ဆင်ကြလေပြီ။ ဈေးရောင်းကြမည့်သူများလည်း သူထက်ငါ နေရာဦးကြပြင်ကြဆင်ကြနှင့် ပုရွက်ဆိတ်အံပမာ အလုပ်ရှုပ်နေကြပြီ။ တောင်ဦး စင်မြင့်၊ ဘီစင်အင်ရွာသူရွာသားများလည်း ပွဲကြည့်ဖို့ ဖျာတွေခင်းပြီး နေရာဦးကြ၊ ရန်

ဖြစ်ကြနှင့် ရှုပ်ယှက်ခတ်နေကြသည်။ ပြန်ကြားရေးဌာနမှ အသံချဲ့စက်ဖြင့် မိုက်ခရိုဖုန်းကိုကိုင်ပြီး အော်ဟစ်နေတာကတော့ မိတ္ထီလာမှ ဦးစိုးမြင့်ဖြစ်သည်။ အသံမဝီကလာပီကလာနှင့်အော်ဖို့ဟစ်ဖို့ဆိုလျှင် သူ့တာဝန်ပင်ဖြစ်သည်။ 'အနယ်နယ်အရပ်ရပ်မှကြွရောက်ကြကုန်သော အဘအောင်မင်းခေါင်၏ သားသမီးများခင်ဗျာ။ အဘ၏သာသနာဆက်၊ ပဌာန်းဆက်ရှိကြကုန်သော ဆွေတော်ရစ်သောင်းမျိုးတော်အပေါင်းထူးခင်ဗျာ။'

"တီ... တီ... တီ"

"ဟော - မိုက်ကဘာဖြစ်တယ် မသိဘူး။ အသံမလာဘူး"

အသံချဲ့စက်ဆရာကို ရှာသည်။ မိုက်ခရိုဖုန်းကိုပြင်ပေးသည်။

"ဟလို၊ ဟလို"

"ရပြီ၊ ရပြီ။ အော်လို့ရပြီ"

"ပြည်တော်ဝင်ဘုရား၏ ထီးတော်လှည့်လည်ပူဇော်ခံမည့် အခမ်းအနားအား နံနက် (၉) နာရီတိတိအခါနီးက ကျင်းပမှာဖြစ်ပါတယ်ခင်ဗျာ။ ဒီအခါနီးအနားကို ပုဂံဝင်း၊ ရာဇဝင်း၊ များမြင့်ခမ်းခမ်းနားနား လှည့်လည်ပူဇော်ခံမည်ဖြစ်ပါသောကြောင့် ကြိုတင်အသိပေးကြေညာအပ်ပါတယ် ခင်ဗျာ။"

"မင်္ဂလာအချိန်ကြွရောက်ဖို့ (၃၀) မိနစ်လိုပါသေးတယ်။ ဦးလှအောင်နဲ့ ဦးဝေကြီးတို့ ပြန်ကြားရေးဌာနကို ထွက်ရောက်သတင်းပို့ကြပါ ခင်ဗျား။"

ဝင်းတာဝန်ခံဦးကျော်ရှိန်ခင်ဗျား မကြာမီ ဝင်းခင်းတော့မှာဖြစ်တဲ့အတွက် အသင့်ပြင်ဆင်နေရာယူပေးပါရန်ဆောင်အပ်ပါတယ် ခင်ဗျား။

တောင်လုံးလှဆရာတော်၊ ပီတေမှ ဆရာတော်ဦးဓမ္မ၊ တောင်ဦးမှ ဆရာတော် ဦးဝါယမတို့လည်း မဏ္ဍပ်အတွင်းရောက်ရှိသီတင်းသုံးတော်မူလေသည်။ အဘအောင်မင်းခေါင်၏ တပည့်သားလည်း ဝတ်ဖြူစင်ကြယ်ကို ဝတ်ဆင်ပြီး ထီးတော်လှည့်လည်ပူဇော်ခံမည့် အခမ်းအနားကို ပါဝင်ဆင်နွှဲဖို့ အသင့်နေရာယူထားကြလေပြီ။

"ဆရာစိုး၊ ကျွန်တော်တို့အသင့်ဖြစ်ပါပြီ"

"ဦးလှအောင်နဲ့ ဦးဝေကြီးထူးအခမ်းအနားကို အစအဆုံး အဘလုပ်တိုင်းကျဖြစ်အောင် တာဝန်ယူထမ်းကျွန်တော်တို့က တစ်ခါမှမတွေ့တော့ ခင်ဗျားတို့ကို အားကိုးပါတယ်"

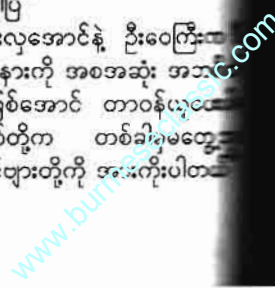

“စိတ်ချ ဆရာစိုး၊ အားလုံးအဆင်
သင့်ပါ”
“ဟုတ်ကဲ့ - ကျေးဇူးပါပဲ”
“ကိုကျော်ရှိန်၊ ဝင်းတာဝန်ခံကြီး
ဦး၊ အဆင်သင့်ဖြစ်ပြီလား”
“ဟုတ်ကဲ့-အားလုံးအဆင်သင့်ပါ

မင်္ဂလာဆိုင်ရိုင်းကလည်း ဧည့်ခံ
ခန်းများတီးပြီး ဧည့်ခံနေကြသည်။
ဆင်တော်ဖွင့်သီချင်း၊ ထူးခြားနား
ဆင်းများဖြင့် တီးမှုတ်နေကြသည်။
ရသယုများ၏ စိတ်နှလုံးဘဝင်တွင်
အားနေကြလေသည်။ မင်္ဂလာဆိုင်
တော်ရပ်နားစဉ် ပြန်ကြားရေးဌာနမှ
အသံပေးသံကြားရလေသည်။

“ရပ်ဝေး၊ ရပ်နီးမှ ကြွရောက်လာ
ကြကုန်သော အဘကိုချစ်ကြတဲ့အဘရဲ့
အသံမီးများ ခင်ဗျား။ မကြာမီအချိန်
အတွင်းမှာ ရွှေထီးတော်ဘုံအဆင့်ဆင့်
စေတီတော်ကြီးကို လက်ယာရစ်
ပတ် ပူဇော်ခံလှည့်လည်မည် ဖြစ်ပါ
မည်ဟုအောင်ရွက်ကြပါရန် နှိုးဆော်
ပေးပါတယ် ခင်ဗျား”

“အဘအောင်မင်းခေါင် ကြွချီလာ
ခင်ဗျာ”
ပရိတ်သတ်များ အဘအား လက်
ချီးမြှင့် ကန်တော့ကြလေသည်။ အဘ
လည်း ထီးတော်လှည့်လည်ပူဇော်ခံသည့်
ကိုယ်တိုင်တက်ရောက်ပူဇော်မည်
ပြောပါသည်။ ဦးဝေကြီးနှင့် ဦးလှအောင်
အောင်ဆောင်သော ထီးတော်လှည့်လည်
ပူဇော်ခံမည့်အဖွဲ့များအား နေရာချထား
ပေးပါသည်။

ရှေ့ဆုံးမှ ဝတ်ဖြူစင်ကြယ်ဝတ်(၂)
မောင်းထမ်း၍ ထွက်လာ၏။ ၎င်း
ဆက်မှ သာသနာ့အလံကို (၅) ဦး
ဖြူစင်ကြယ်များဖြင့် နေရာယူပါ
သည်။ သာသနာ့အလံကို (၅) ဦး
ဆက်တွင် အမျိုးသမီး (၂) ဦး ယှဉ်၍
နေရာယူပါသည်။ တစ်ဦးက ပန်းပေါက်
ပေါက်ကြပါသည်။ တစ်ဦးက နံ့သာ (၅)
နေရာစပ်ထားသော ရေစင်ရေသန့်ကို
သပြေပန်းဖြင့် ပက်ဖျန်းပေးပါသည်။

ပန်းခင်းသောလမ်း၊ နံ့သာ (၅) မျိုး
သွင်းကြိုင်းသော လမ်းပေါ်တွင်
ပွားတော်ပင့်ဆောင်သူ တောင်ဦး
ဆောင်ဝင်းက ပင့်ဆောင်ပေးပါသည်။
ဖြူစင်ကြယ်အပြင် တိုက်ပုံအတို
ဆင့်ကျက်သရေခေါင်းပေါင်းတို့ဖြင့်
ဆင့်တယ်နေလေသည်။ မြတ်စွာဘုရား
ရွှေထီးတော် (၂) လက်မိုး၍ မြဲရဲ၍

ပင့်ဆောင်လာပါသည်။
မြတ်စွာဘုရား၏ နောက်တွင်
သံယာတော် (၅) ပါး ကြွချီပါသည်။
ထိုသံယာတော်တို့နောက်တွင် ဘုရား
အမ ဒေါ်ခင်စိုးဝင်းက စိန်ဖူးတော်အား
ပင့်ဆောင်လာပါသည်။ စိန်ဖူးတော်
နောက်တွင် ငှက်မြတ်နားတော်အား
၎င်း၏ဦးလေးတော်သူက ပင့်ဆောင်ပါ
သည်။ ၎င်းနောက်တွင် ရွှေထီးတော်ဘုံ
အဆင့်ဆင့်ကို ဒေါ်ခင်စိုးဝင်း၏အမျိုး
များက ပင့်ဆောင်ပူဇော်ခဲ့ပါသည်။ ရွှေ
ထီးတော်ဘုံအဆင့်ဆင့်၏ နောက်တွင်
သာသနာပွဲရွက်သူ၊ ယက္ကန်းစင်တောင်
ဆရာတော်ပွဲရွက်သူ၊ ရှင်မထီးဆရာ
တော်ပွဲရွက်သူ၊ အဘဘိုးဘိုးအောင်ပွဲ
ရွက်သူ၊ အဘဘိုးမင်းခေါင်ပွဲရွက်သူများ
အစဉ်အတိုင်းနေရာယူပါသည်။ ပိဇ္ဇာပွဲ
ရွက်သူများနောက်တွင် ရာဇာဝင်း၊ ပုဂံ
ဝင်းတို့က နေရာယူပါသည်။ ဝင်းများ
နောက်တွင် ယောဂီဝတ်ဓမ္မစကြာအဖွဲ့
များက နေရာယူကြလေသည်။ ၎င်းတို့
နောက်တွင် ပရိသတ်များမှ နေရာယူ
ကြပါသည်။

နေရာချထားမှုကို ဦးလှအောင်မှ
စီစဉ်ပြီး မင်္ဂလာအချိန်ကိုစောင့်နေကြ
သည်။ မင်္ဂလာအချိန်နာရီမှစ၍ မိတ္တီ
လာမှ ပြန်ကြားရေးတာဝန်ခံ ဦးစိုးမြင့်
ဖြစ်ပါသည်။

“ချစ်ခင်လေးစားရပါသော အဘ
အောင်မင်းခေါင်၏သားသမီးများခင်ဗျား။
မင်္ဂလာအချိန်ကျပါပြီခင်ဗျား”

ယဉ်ကျေးမှု ကဇာတ်အဖွဲ့မှ
အောင်စေပိုင်စေ သီချင်းကို တီးမှုတ်ကြ
လေသည်။ ခရုသင်း(၂)ခုကို ကိုင်ဆောင်
ထားသော မလှိုင်မြို့မှ ဦးစော်ဦးတပည့်
နှစ်ယောက်က ရှမ်းဘောင်းဘီများကို
ဝတ်ဆင်ပြီး ရှေ့ဆုံးမှနေရာယူသည်။ ခရု
သင်းကို ပြိုင်တူမှုတ်လေသည်။

“တူ... တူ... တူ”
ခရုသင်းမှုတ်သူနှစ်ဦးနောက်တွင်
မောင်းထမ်းသမားက မောင်းကိုထမ်း၍
ထွက်ခွာလေသည်။ ကိုမျိုးအောင်က
မောင်းထုသူဘေးမှ မိုက်ကိုကိုင်ပြီး ထီး
တင်တော်ပွဲသို့ကြွရောက်ကြရန် ပင့်ဖိတ်
ဆော်ကြလေသည်။

“အရပ်လေးမျက်နှာ၊ အရပ်ရစ်
မျက်နှာမှာရှိကြကုန်သော ပိဇ္ဇာရစ်
သောင်းဆရာအပေါင်းတို့”

“ဒွ... ဒွ... ဒွ”
“ပြည်တော်ဝင်ဘုရား ထီးတော်
တင်လှူမည်ဖြစ်ပါသောကြောင့် ကြွ

ရောက်ကြပါရန် ရှိသေစွာဖြင့်ပင့်ဖိတ်
အပ်ပါသည်”

“ဒွ... ဒွ... ဒွ”
“အရပ်ရစ်မျက်နှာမှာရှိကြကုန်
သော သိုက်နန်းရှင်အပေါင်းတို့၊ အဘ
နှင့် အတူတကွ ထီးတော်တင်လှူနိုင်ရန်
ကြွရောက်ပါမည့်အကြောင်း ရှိသေစွာ
ပင့်ဖိတ်အပ်ပါသည်”

“ဒွ... ဒွ... ဒွ”
“အရပ်လေးမျက်နှာ၊ အရပ်ရစ်
မျက်နှာမှာရှိကြကုန်သောမြင်အပ်၊ မမြင်
အပ် ပုဂ္ဂိုလ်အပေါင်းတို့၊ အဘနှင့်အတူ
တကွ ထီးတော်တင်နိုင်ရန်အတွက် ကြွ
ရောက်ကြပါရန် ပင့်ဖိတ်အပ်ပါသည်”

“ဒွ... ဒွ... ဒွ”
“တောင်သမဒ္ဒရာမှာ ကြေး
ပြာသာဒ်နှင့် စံမြန်းနေသော ရင်ဥပုဂ္ဂတူ
မထေရ်မြတ်ကြီးဘုရား။ ပြည်တော်ဝင်
ဘုရား ထီးတော်တင်လှူမည်ဖြစ်ပါသော
ကြောင့် ဤနေရာ၌ဌာနသို့ကြွရောက်
ပါရန် ရှိသေစွာ ပင့်ဖိတ်အပ်ပါသည်
ဘုရား”

“ဒွ... ဒွ... ဒွ”
“ကိုးသိန်းကိုးသောင်းကိုးထောင်
ကိုးရာကိုးဆယ်ကိုးရိကြကုန်သော သိုက်
နန်းရှင်အပေါင်းတို့၊ အဘနှင့်အတူတကွ
ထီးတော်တင်ရန်အတွက် ကြွရောက်ပါ
ရန် ပင့်ဖိတ်အပ်ပါသည်”

“ဒွ... ဒွ... ဒွ”
ပြည်တော်ဝင်ဘုရား၏ ရင်ပြင်
တော်တွင် လက်ယာရစ် (၃) ပတ် လှည့်
လည်ပူဇော်ခံပါသည်။ မြန်မာ့ဆိုးဝါးဝါဒ
မှ ကြည်နူးဖွယ်တေးသံ၊ ကိုမျိုးအောင်မှ
ပင့်ဖိတ်သံ၊ မောင်းထုသံ၊ ခရုသင်းမှုတ်သံ
တို့သည် လူ့ပြည်လူ့ဌာနီတွင်မက ဗြဟ္မာ့
ဘုံဘဝင်အထိ ပျံ့နှံ့လေတော့သည်။

ကိုမျိုးအောင်နောက်တွင် အလံ
ကို (၅) ယောက်ရှိ၏။ ၎င်း၏နောက်မှ
ပေါက်ပေါက်ကြသော မချို၊ နံ့သာငါးပါး
အား သပြေပန်းဖြင့် ပက်ဖျန်းနေသော
မခင်သန်းတို့က နေရာယူပြီးလိုက်လာ
သည်။ နှုတ်မလည်း ဂုဏ်တော် (၉) ပါး
ကို ရွတ်ဖတ်ပြီး ပေါက်ပေါက်ကြပက်
သလို နံ့သာ (၅) ပါးကို သပြေပန်းဖြင့်
ပက်ဖျန်းနေလေသည်။

တိုက်ပုံအတိုနှင့် ဝတ်ဖြူစင်ကြယ်
ကို ဝတ်ဆင်ထားသော တောင်ဦးရွာမှ
ဦးတင်ဝင်းကလည်း မောင့်ကျက်သရေ
ခေါင်းပေါင်းကိုဆောင်းပြီး မြတ်စွာ
ဘုရားရုပ်တုတော်ကို ကြွနေရာသို့ ပင့်
ဆောင်လာသည်။ ရွှေထီးနှစ်လက်တို့

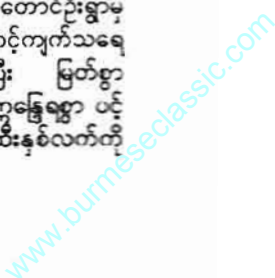

မိုး၍ ဘုရားပင့်ဆောင်ရသဖြင့် ဂုဏ်ယူမဆုံးဖြစ်နေလေသည်။ ဦးဒီယိုရိုက်နေသော ကိုထွန်းထွန်းကိုလည်း သူ့ကိုသေသေချာချာရိုက်ဖို့ ပြောနေလေသည်။ ဘုရားနောက်တွင် သံယာတော်(၅) ပါး မေတ္တသုတ်ကို ရွတ်ဆို၍လိုက်ပါတော်မူ၏။

သံယာတော်တို့၏နောက်တွင် စိန်ဖူးတော်ကို ပင့်ဆောင်နေသော ဘုရားအမ ဒေါ်ခင်စိုးဝင်းမှာ အထင်ပေါ်ဆုံးဖြစ်၏။ မင်းသမီးရှုံးလောက်အောင် ပြင်ဆင်ထားသည်။ လည်မှာလည်း စိန်ဘယက်ကြီးဆွဲထားလေသည်။ မုဆိုးမဆိုသောအမည်ကိုကျော်လွှားပြီး ဘုရားအမ အမည်ဖြင့် ကျော်ကြားထင်ရှားလေတော့သည်။ ညီစုက ဒေါ်ခင်စိုးဝင်းနောက်မှ ကပ်လိုက်လာသည်။ ဒေါ်ခင်စိုးဝင်း၏အမျိုးများ ရွှေထီးတော်ဘုံအဆင့်ဆင့်ကို ပင့်ဆောင်ယူလာပါသည်။

တောင်ဦးရွာမှ ကွမ်းတောင်ကိုင်းပန်းတောင်ကိုင်းတို့သည် ယခုအခါ ရာဇဝင်း၊ ဒေဝါဝင်းတို့တွင် ပါဝင်ဆင်နွှဲကြလေသည်။ မဝတ်ဘူးသော ရှေးဟောင်းအဝတ်အစားတို့ကြောင့် ရွာသူများ မူလရုပ်အင်လက္ခဏာပျောက်ပြီး နန်းတွင်းသူများဖြစ်နေကြသည်။ ဘုရင်ကြီးအဝတ်အစားဖြင့်တင့်တယ်နေသော ကာလသားခေါင်း ကိုခွေးမှာ သူ့ဘေးမှာ မိဖုရား အေးမြနှင့် အကြည်ဆိုက်နေလေသည်။

“ငါတို့ အရင်ဘဝက လင်မယားဖြစ်ခဲ့လို့ အခုလိုလာဆုံရတာ”

ဟု မကြားတကြားပြောနေသည်။ ဘုရားကို လက်ယာရစ် (၃) ပတ်လှည့်လည်ပူဇော်ပွဲသည်။ မြင်ကြားရသူများအဖို့ စိတ်နှလုံးကိုရွှင်ပြီးစေသည်။ ပီတိကိုခံစားပြီး ဖော်မပြတတ်သော ခံစားမှုကို ပေးဆောင်နေလေသည်။ ဘုရားကို လက်ယာရစ်(၃)ပတ်ပူဇော်ခံပြီး ထီးတော်များကို ရထားပုံဖြင့် တင်လျှာမည့် ထီးနားဆောင်သို့ ခေတ္တနားစေပါသည်။ ထီးလှည့်လည်ပူဇော်ပွဲ အောင်မြင်စွာ ကျင်းပပြီးစီးပါသည်။

ဌာပနာသွင်းမင်္ဂလာပြုလုပ်ခြင်း

ပြည်တော်ဝင်ဘုရား၏ တနင်္ဂနွေထောင့်တွင် ခေါင်းလောင်း၌ ဌာပနာသွင်းရန် လိုက်ပေါက်တစ်ခုဖောက်လုပ်ထားသည်။ (၃) ပေ အမြင့်၊ (၃) ပေ အကျယ်အပေါက်ဖြစ်ပြီး အတွင်း

ဌာပနာတိုက်မှာ (၄) ပေပတ်လည် အကျယ်ရှိပြီး (၃) ပေ အမြင့်ရှိသည်။ အတွင်း၌ နှစ်ထပ်ပြုလုပ်ထားသည်။

မြတ်စွာဘုရား ပရိနိဗ္ဗာန်စံဝင်သွားသဖြင့် ဓာတ်တော်မွေတော်များ ကျန်ရစ်ပါသည်။ အသွေးကဖြစ်သော ဓာတ်တော်၊ အသားကဖြစ်သောဓာတ်တော်၊ အရိုးကဖြစ်သောဓာတ်တော်များ အရောင်မတူညီ၊ အလုံးအရွယ်အစား မတူညီပါ။ ဓာတ်တော်များကို ဌာပနာသွင်း၍ တည်ထားကိုးကွယ်သောစေတီကို ဓာတုစေတီဟု ခေါ်သည်။

ဘုရားဟောကြားခဲ့သော တရားတော်တို့ကို ဌာပနာသွင်း၍တည်ထားသောစေတီကို ဓမ္မစေတီဟုခေါ်သည်။ ဘုရား၏အသုံးအဆောင်များကို ဌာပနာသွင်းတည်ထားသောစေတီကိုပရိဘောဂစေတီဟုခေါ်သည်။ မြတ်စွာဘုရားကို ရည်မှန်း၍ ရုပ်တုများကို တည်ထားကိုးကွယ်ပါက ဥတိဿစေတီဟု ခေါ်ပါသည်။

အဘအောင်မင်းခေါင် တည်ထားကိုးကွယ်သောစေတီများကို ဘုရား၏ ဓာတ်တော်မွေတော်များ၊ ရဟန္တာ၏ ဓာတ်တော်များ၊ ဘုရားရှင်ဟောကြားခဲ့သော သုတ္တန်၊ ဝိနည်း၊ အဘိဓမ္မာတို့၏ အနှစ်ချုပ်များကို ကြေးပြားတွင်ခပ်နှိပ်၍ ပိဋကတ်တော်များ၊ ကြေးဆင်းတု၊ ကျောက်ဆင်းတုများ လက်ဝတ်ရတနာမျိုးစုံတို့ကို ဌာပနာသွင်းတော်မူလေသည်။

ပြန်ကြားရေးဌာနမှ ကြေညာသံကထွက်ပေါ်လာလေသည်။ အမြဲတမ်းအော်နေကျ မိတ္ထီလာမှ ဦးစိုးမြင့်အသံဖြစ်သည်။

“ပြည်တော်ဝင်ဘုရားသို့ ထီးတော်တင်ရန်ကြွရောက်လာကြကုန်သော ရပ်နီး၊ရပ်ဝေးမှ ဓမ္မမိတ်ဆွေသူတော်ကောင်းအပေါင်းတို့ခင်ဗျား။ ဌာပနာသွင်းမင်္ဂလာကို (၁၀) နာရီတိတိမှာ ပိုတ်သိမ်းမှာ ဖြစ်ပါတယ်ခင်ဗျား။

မြတ်စွာဘုရား၏ဓာတ်တော်မွေတော်များ၊ ရဟန္တာတို့၏ဓာတ်တော်မွေတော်များ၊ ဘုရားဆင်းတုမျိုးစုံအပြင် ဘုရားရှင်ဟောကြားခဲ့သော ပိဋကတ် (၃) ပုံကို ဌာပနာသွင်းပူဇော်မှာ ဖြစ်ပါတယ်။

ဒါ့အပြင် စိန်ရွှေရတနာငွေကြေးမျိုးစုံကိုလည်း တစ်ပါတည်း ထည့်သွင်းပူဇော်သွားမှာဖြစ်တဲ့အတွက် ထည့်သွင်းပူဇော်လိုသောပုဂ္ဂိုလ်များ ဆရာတော်

ဦးဓမ္မထံ လျှာဒါန်းနိုင်တဲ့အကြောင်းနိဗ္ဗာန်အကျိုးမျှော်၍ နှိုးဆော်အပ်ပါတယ် ခင်ဗျား”

လူကြီးသူမတို့ အများဆုံးရောက်ရှိသော ဘုရားထီးတင်ပွဲသည် ဘုရားရင်ပြင်နှင့်မဆုံ အထူးများပြားစည်ထားနေလေသည်။ မိမိတို့တစ်သက်တာတွင် ဘုရားတည်တာနှင့်ဆုံဖို့ အင်မတန်ခင်ဗျား၏။ ကြုံတောင်ကြုံခဲ့ ဘုရားတည်သည့်အမှုကို လုပ်အားဒါနဖြင့် ဘုရားဒဏ္ဍာရ်အမပြုလုပ်ကြသူများ ယခုအခါ ဂုဏ်ယူ၍နေကြလေပြီ။ ငါတို့သေလွှင်ထားခဲ့ရမည့် ရွှေနားကပ်၊ စိန်နားကပ်များ၊ လက်ဝတ်ရတနာမျိုးစုံကို ဖြုတ်၍ သူ့ထက်ငါ ဆရာတော်ဦးဓမ္မနှင့် ဘုရားလူကြီးများထံတွင် သွားရောက် လှူဒါန်းကြလေသည်။ မရေမတွက်နိုင်သော ရတနာမျိုးစုံသည် ဖလားနှင့်တစ်ထီးအပြည့်ရရှိလေသည်။ မြန်မာတို့၏ ဒါနကုသိုလ်သည် များစွာရက်ရောကြောင်းကိုယ်တိုင်တွေ့မှ အံ့ဩမိပါတော့သည်။

ဌာပနာသွင်းမင်္ဂလာကို ဦးထွေးထိုက်၊ ဦးထွန်းထွန်းနိုင်တို့မှ တာဝန်ယူ၍ စနစ်တကျ ဌာပနာသွင်းကြလေသည်။ နံနက်(၁၀)နာရီတွင်မင်္ဂလာအခမ်းအနားပြီးဆုံးလေသည်။ ပြန်ကြားရေးဌာနဆက်လက်ဆောင်ရွက်မည့် အစီအစဉ်များကို ကြေညာပါသည်။

“ပြည်တော်ဝင်ဘုရားကို ထီးထင်ပွဲဆင်နွှဲလာကြကုန်သော အဘ၏သားသမီးများခင်ဗျား။ ဌာပနာသွင်းမင်္ဂလာအောင်မြင်စွာ ပြီးမြောက်ကြောင်း ကြေညာအပ်ပါတယ် ခင်ဗျား။

စိန်ဖူးတော်၊ ငှက်မြတ်နားတော်နှင့် ရွှေထီးတော်ဘုံအဆင့်ဆင့်ကို မိမိတို့လာမြို့ မြတ်လေယာဉ်မင်္ဂလာရထားဖြင့် နေ့တစ်နာရီ၊ တစ်မိနစ်၊ တစ်စက္ကန့်တိတိအချိန်မှာ တင်လျှာပူဇော်မည်ဖြစ်ပါကြောင်း ကြိုတင်အသိပေး ကြေညာအပ်ပါတယ်ခင်ဗျား။

ထမင်းမစားရသေးသော ရပ်နီးရပ်ဝေးမှဓမ္မမိတ်ဆွေများခင်ဗျား။ ထမင်းစားရုံမှာ ထမင်းလာရောက်သုံးဆောင်ကြပါရန် ဖိတ်ကြားအပ်ပါတယ် ခင်ဗျား။ ရွှေထီးတော်တင်လှူခြင်း

ပြည်တော်ဝင်ဘုရား၏စိန်ဖူးထော်ငှက်မြတ်နားတော်နှင့် ရွှေထီးတော်အဆင့်ဆင့်ကို ၁၃၆၁ ခု၊ တန်ဆောင်မုန်းလဆန်း ၁၃ ရက်၊ ၁ နာရီ၊ ၁ မိနစ် ၁ စက္ကန့်အချိန်တွင် စတင်ပင့်လှူပူဇော်

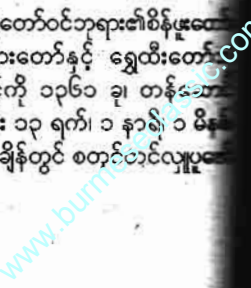

ပြန်ပါသည်။ မင်္ဂလာအချိန်မတိုင်မီ
တော်သံယာတော်များကြွရောက်
သုံးတော်မူကြသည်။ အဘအောင်
ခင်၏ သားသမီးများ၊ ဘုရားအမ
ခင်စိုးဝင်း၏ အမျိုးများနှင့် ဧည့်
သည်များ ကြိုတင်ရောက်ရှိ နေရာယူ
ပါသည်။

မြတ်လေယာဉ်ထီးတော်တင်ယာဉ်
မင်္ဂလာရထားပျံသည် ထီးနား
တင်တွင် ဆိုက်ကပ်ထားလေသည်။
ပေါ်တွင် (၂) ယောက်၊ ရထားပျံ
တွင် (၂) ယောက် အလံများဖြင့် အချက်
အလုပ်လုပ်ကြမည်။ အသံချွတ်သံ၊
အသံများဖြင့်ပြည့်နေသော ထီးတင်ပွဲ
အော်ပြော၍ မကြားနိုင်ပါ။ ဘုရား
နှင့်ဘုရားအောက်ရထားပျံအတက်၊
ဆင်းကို ကြိုတင်ဇာတ်တိုက်ထား
သော အချက်ပြသကော်တဖြင့် ဆက်
ဆက်မူယူ၍ ဆောင်ရွက်ကြလေသည်။
အဘအောင်မင်းခေါင်၏သားသမီး
များ ဦးဝေကြီးအား အဖွဲ့ခေါင်းဆောင်
တာဝန်ပေး၍ ဘုရားပေါ်တွင် ထီးတင်
အမှုကိုစွဲကို ဆောင်ရွက်ရန် တာဝန်
ထားသည်။ ဦးလှအောင်က ပန်း
ရထားပေါ်သို့ ထီးများစနစ်တကျတင်
ဆောင်ရန် တာဝန်ပေးထားပါသည်။ ထီး
တော်တင်လျှမည့် ထီးနားမဏ္ဍပ်တွင်
အဘနှင့် ဘုရားအမ ဒေါ်ခင်စိုးဝင်း၊
အောင်လုံးလှဆရာတော်နှင့် ဦးဓမ္မတို့
နေရာယူထားပါသည်။

နေ့တစ်နာရီတိတိ အချိန်သည်
အပြင်းဆုံးအချိန်ဖြစ်သည်။ အဘထီး
ဆင်သောအချိန် နက္ခတ်များအား နေ
(၁) နာရီတိတိကို မင်္ဂလာအချိန်အဖြစ်
သတ်မှတ်လုပ်ဆောင်ပါသည်။ အခမ်း
အနားများ စံတော်ချိန်မှစ၍ မိုက်ဖြင့်
သတ်ပေးအသံထွက်ပေါ်လာပါသည်။

“မင်္ဂလာအချိန်ကျရောက်ရန်မိနစ်
(၁၀) လိုပါသေးတယ် ခင်ဗျာ”

“မင်္ဂလာအချိန်ကျရောက်ရန်မိနစ်
(၅) လိုပါသေးတယ် ခင်ဗျာ”

“မင်္ဂလာအချိန်ကျရောက်ရန်မိနစ်
(၂) လိုပါသေးတယ် ခင်ဗျာ”

ဤသို့ခဏခဏသတိပေးကြေညာ
ပါသည်။ မင်္ဂလာဆိုင်းအဖွဲ့မှ ကြည့်နူး
ဖွယ် ဧည့်ခံတေးများဖြင့် တီးမှုတ်နေ
ပါသည်။ ဘုရားပေါ်မှ ဦးဝေကြီး ခေါင်း
ဆောင်သော ထီးတော်တင်အဖွဲ့သည်
အထက်အဖြူအောက်အဖြူကိုဝတ်ဆင်
ပြီး အသင့်ဖြစ်ကြောင်း အချက်ပေးပါ
သည်။ ဦးလှအောင် ခေါင်းဆောင်သော

ထီးတော်ပင့်ဆောင်ပြီး ရထားပျံပေါ်
တင်ပို့ရေးအဖွဲ့ကလည်း မင်္ဂလာအချိန်
ကို စောင့်၍နေပါသည်။ လူပွဲနိဗ္ဗိတော်
တင်အဖွဲ့များကလည်း အပေါ်အောက်
အလံများဖြင့် အချက်ပြ၍ အသင့်ဖြစ်
ကြောင်း သတိပေးနေပါ သည်။

“လေးစားအပ်ပါသော ထီးတော်
တင်လျှပူဇော်မည့် အဘရဲ့သားသမီး
များခင်ဗျာ၊ ရထားပျံဖြင့် တင်လျှပူဇော်
မယ့်အချိန်မှာ ပန်းရထားကို ဖြည်းဖြည်း
လေး ညင်ညင်သာသာဆွဲပေးကြပါရန်
မေတ္တာရပ်ခံအပ်ပါတယ်ခင်ဗျာ”

“မင်္ဂလာအချိန်ကျရောက်ရန်(၁၅)
မိနစ်လိုပါသေးတယ် ခင်ဗျာ”

ဘုရားအမ၏ရှင်ထဲတွင် ကုလား
ဘုရားပွဲလှည့်နေလေသည်။ ကုန်ခန်းသွား
သောငွေကြေးများကိုသူမမြင်ပါ။ ဘုရား
တည်ခွဲစဉ်က ကြံတွေ့ခဲ့ရသောပြဿနာ၊
အခက်အခဲဒုက္ခသုက္ခများကို သူမသိ
တော့ပါ။ အားလုံးကို ကျော်လွှားဖြတ်
သန်း၍ လိုရာပန်းတိုင်သို့ရောက်တော့
မည့်ဆဲဆဲ ပီတိကိုစား၍ အားရှိနေပါ
သည်။

“မင်္ဂလာအချိန်ကျရောက်ရန်(၁၀)
မိနစ်လိုပါသေးတယ် ခင်ဗျာ”

(၁၀) မိနစ်အလိုတွင် ဦးလှအောင်
ခေါင်းဆောင်သော ထီးတော်ပင့်ဆောင်
ရေးအဖွဲ့က စံတင်လှုပ်ရှားဆောင်ရွက်ပါ
သည်။ ပထမဆုံး ရွှေထီးတော်ဘုံအဆင့်
ကို ထီးနားဆောင်မှစတင်ပင့်ဆောင်လာ
ပါသည်။ လူပရိသတ်၊ နတ်ပရိသတ်၊
ဝိဇ္ဇာများကလည်း ကြည့်နူးပီတိဖြင့် ဦးချ
ရိုသေမှုပြုပြီး လက်ဆင့်ကမ်း၍ ရထားပျံ
သို့ပင့်ဆောင်လာပါသည်။ ရထားပျံနား
ရောက်သောအခါ အဘကိုအပ်ပါသည်။

အဘမှ ပထမဘုံဆင့်ရွှေထီးတော်
အား လက်အုပ်ချီ၍ ဦးချဂါရဝပြုပါ
သည်။ နံ့သာ (၅) မျိုးပါသော ရေစင်ရေ
သန့် ပက်ဖျန်းပြီး ဆုတောင်းမေတ္တာပို့၍
ရထားပျံပေါ်သို့ တင်ပေးပါသည်။
ရထားပျံ အလယ်တည့်တည့်တွင် ထီး
စွပ်ရန် သံချောင်း (၁) ချောင်း စိုက်ထား
လေသည်။ ထိုသံချောင်းကို ထီးစွပ်ပြီး
အပေါ်မှ ကတ္တီပါကြီး (၂) ချောင်းဖြင့်
ထီးကိုချည်နှောင်၍ထားပါသည်။ စံပယ်
ပန်း၊ နှင်းဆီပန်း၊ ဇွန်ပန်းများ ချိတ်ဆွဲ၍
ထားပါသည်။

“မင်္ဂလာအချိန်ကျရောက်ဖို့ (၅)
မိနစ်လိုပါသေးတယ် ခင်ဗျာ”

ရထားပျံပေါ်သို့ ပထမဘုံဆင့်ထီး
တော်တင်ပြီး အသင့်ဖြစ်နေပါသည်။

မင်္ဂလာအချိန်တွင် စတင်တင်လျှပူဇော်
မည်ဖြစ်ပါသည်။ အဘသည် ကတ္တီပါ
တိုက်ပုံအင်္ကျီကို ဝတ်ဆင်ထားပါသည်။
ဆံပင်မှာ အရှည်ဖြစ်၍ နောက်ဘက်
တွင် စုချည်ထားပြီး ထုံးထားလေသည်။
လှချည်ကွက်ထောက်ကိုဝတ်ပြီး အပေါ်
မှ ကတ္တီပါအညိုဖြူထည်ကို လွှမ်းခြုံ
ထားပါသည်။ အားလုံးက မင်္ဂလာအချိန်
ကို စောင့်နေကြပါသည်။

“မင်္ဂလာအချိန်”

“တူ... တူ... တူ”

“အောင်စေပိုင်စေ xxx နိုင်စေ
ဖွဲ့သော် ဥဒါန်းဝယ်ဆောင် xxx အပျော်
သဘောနဲ့ ပြောလိုမဆုံးပေါင်xxx”

ခရုသင်းသမား (၂) ယောက်က
ခရုသင်းပြိုင်တူမုတ်၍ ဖွင့်လှစ်ပေးပါ
သည်။ မင်္ဂလာဆိုင်းအဖွဲ့မှ “အောင်စေ
ပိုင်စေ” သီချင်းဖြင့် ဖွင့်လှစ်ပေးပါသည်။
မင်္ဂလာပန်းရထားသည် ကောင်းကင်သို့
တဖြည်းဖြည်းချင်း ကြွချီ၍ မြင့်တက်
သွားပါသည်။ လူပရိသတ်အပေါင်းက
လက်အုပ်ချီမိုးကန်တော့နေကြပါသည်။
အလွန်ပူပြင်းသော နေအချိန် (၁) နာရီ
(၁)မိနစ်၊ (၁)စက္ကန့်အချိန် မိုးကောင်း
ကင်မှ တိမ်တိုက်တစ်စုသည် တောင်မှ
မြောက်သို့ ရွေ့လျားပြီး ထီးတော်တင်
လျှရာ ပြည့်တော်ပင်ဘုရားအား ထီးမိုး
သလို ကွက်ကွက်လေးမိုးပေးလေတော့
သည်။ အလွန်အံ့ဩဖွယ်ရာဖြစ်ရပ်ဆန်း
တစ်ခုက လူတွေကိုဖော်ပြနေလေတော့
သည်။

“ရထားပျံကိုဆွဲတင်ပေးကြသော
အဘသားသမီးများခင်ဗျာ။ ဘုရားပေါ်
က အလံအချက်ပြရင်ရပ်ပေးဖို့ မေတ္တာ
ရပ်ခံအပ်ပါတယ် ခင်ဗျာ”

မကြာမီ ပထမဘုံအဆင့်ထီးတော်
ကြီး အောင်မြင်စွာ တင်လျှပူဇော်၍ပြီး
ဆုံးပါသည်။ ရထားပျံလည်း အောက်သို့
တစ်ဖန် ဆင်းသက်လာပါသည်။ ဦးလှ
အောင်အဖွဲ့မှ ဒုတိယဘုံဆင့်ထီးတော်
အား ရထားပျံပေါ်သို့ တင်လျှပူဇော်ပေး
ပါသည်။

ဦးဝေကြီးအဖွဲ့ကလည်း ပထမဘုံ
ဆင့် ရွှေထီးတော်ကို ခိုင်ခံ့အောင် ဝါယာ
ကြိုးများဖြင့် ချည်နှောင်နေကြပါသည်။
မကြာမီ အပေါ်၊ အောက် အချက်ပြပြီး
ဒုတိယဘုံဆင့် ရွှေထီးတော်အား တင်
လျှပူဇော်ပါသည်။

“ဆက်လက်၍ ဒုတိယဘုံဆင့်ရွှေ
ထီးတော်အား တင်လျှပူဇော်မည် ဖြစ်ပါ
သောကြောင့် လက်အုပ်ချီ၍ ရှိခိုးနိုင်ကြ

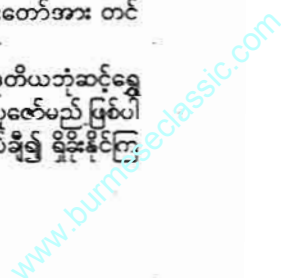

ရန် နိုးဆော်အပ်ပါတယ် ခင်ဗျာ”
မင်္ဂလာဆိုင်မှ ရောင်တော်ဖြင့် သိချင်းကို တီးမှုတ်၍ ထီးတော်တင်ပေး ပါသည်။ လူများက ရတနာ (၃) ပါးအား အာရုံပြု၍ လက်အုပ်မိုးကာ အာရုံပြုနေ ကြပါသည်။ လူပရိသတ်ကြီးသည် ဘုရား ဝင်းနှင့်အပြည့်ဖြစ်နေလေသည်။

ဤသို့ဖြင့် တတိယ၊ စတုတ္ထ၊ ပဉ္စမ ဘုံဆင့်များကို (၈) ကြိမ်တိတိ ရထားပျံ ဖြင့် တင်လှူပူဇော်ပါသည်။ နောက်ဆုံး စိန်ဖူးတော်အား (၉) ကြိမ်မြောက် တင် လှူပူဇော်မှာဖြစ်သည်။

“ပြည်တော်ဝင်ဘုရားထီးတင်ပွဲသို့ ကြွရောက်လာကြကုန်သော အဘ၏ သားသမီးများ ခင်ဗျာ။ နောက်ဆုံး (၉) ကြိမ်မြောက် တင်လှူပူဇော်မှာကတော့ စေတီတော်၏အထွတ်အမြတ်ဖြစ်သော စိန်ဖူးတော်ကို တင်လှူပူဇော်မှာ ဖြစ်ပါ တယ် ခင်ဗျာ”

စိန်ဖူးတော်ကို ထီးနားဆောင်မှ ပင့်ဆောင်လာသည်။ ဘုရားအမကိုယ် တိုင် ပင့်ဆောင်ပြီး အဘလက်ထံသို့ အပ်နှံပေးပါသည်။ အဘက အဖွဲ့နဲ့သာ တို့ဖြင့် ပက်ဖျန်း၍ ဘုရားဘက်သို့လှည့် ပြီး ဆုတောင်း မေတ္တာပို့သပါသည်။ ထို့နောက် ရထားပျံပေါ်သို့ မတင်သေး ဘဲ အဘ၏တပည့် ကိုမျိုးအောင်ကို ခေါ်လေသည်။

ကိုမျိုးအောင်ဆိုသူမှာ နံနက်က ဘုရားထီးလှည့်ပူဇော်ခံရာတွင် မိုက်ဖြင့် နတ်များ၊ ဝိဇ္ဇာများကို ပင့်ဖိတ်၍ မောင်း တီးသူဖြစ်၏။ ရန်ကုန်မြို့မှ အဘနှင့်ပါ လာသူဖြစ်၏။ အဘ၏သားအရင်းဖြစ် သည်။

ကိုမျိုးအောင် ရောက်ရှိလာသော အခါ ရထားပျံပေါ်သို့တက်၍ ထိုင်စေ လေသည်။ ရထားပျံပေါ်တွင် ငုတ်ကို သေသေချာချာကိုင်၍ အဘပေးသော စိန်ဖူးတော်ကိုကိုင်ပြီး လူကိုယ်တိုင်လိုက် ပါပို့ဆောင်မည် ဖြစ်ပါသည်။ မြတ်လေ ယာဉ်ထီးတော်တင်အဖွဲ့ခေါင်းဆောင်မှ မျက်စိမျက်နှာပျက်နေသည်။ သူတို့လုပ် ထားသော စတီးကြိုးနှင့် ဘီးလုံးများမှာ (၃) ပီသားခန့်လေးသော ထီးတော် အတွက်သာရည်ရွယ်၍ ဆက်သွယ်ထား ပါသည်။ လူပါလိုက်၍စီးလျှင် လမ်းတွင် တိမ်းစောင်းမှောက်မည်ကို စိုးရိမ်စိတ်က ကြီးစိုးနေပါသည်။

အဘက ခေါ်ပြီး -
“ငါ့သား၊ ဘာမှမစိုးရိမ်နဲ့။ အဘ လုပ်တာ ဘာမှမဖြစ်ဘူး”

ဟု ပြောလေသည်။ အဘပြော၍ သာ နာခံရသည်။ သူ့စိတ်ထဲတွင် ဘုရား တ၍နေလေသည်။

ကိုမျိုးအောင်ကလည်း တစ်ခါမှ ရထားပျံပေါ်သို့ တက်မစီးဘူးပါ။ အဘ ကခိုင်းလို့သာစီးရတာ။ လမ်းမှာချော်ကျ ရင် ငါတော့သေတော့မှာပဲ။ မသေချင် ဘုရားကို အာရုံပြုမှဟု မျက်စိမိုက်၍ ဘုရားတနေပါသည်။

“အိုး - ငါဘာမှမဖြစ်စေရဘူး။ ငါ့ အဘက ပိဇ္ဇာပဲ။ ငါ့အဘရဲ့အစွမ်းသတ္တိ ကို ငါယုံတယ်”

ဟု အားတင်းထားရလေသည်။
“ချစ်ခင်လေးစားရပါသော ပြည် တော်ဝင်ထီးတော်တင်ပွဲသို့ ကြွရောက် လာကြတဲ့ အဘရဲ့သားသမီးများနဲ့ ဧည့် ပရိသတ်အပေါင်းတို့ခင်ဗျာ။ နောက်ဆုံး အထွတ်အမြတ် စိန်ဖူးတော်ကို ရထားပျံ နှင့် တင်လှူပူဇော်ရာမှာ လူလိုက်ပါ၍ တင်လှူပူဇော်ပွဲမှာဖြစ်တဲ့အတွက် ဝမ်း သာပီတိဝမ်းဆိတ်သို့ ကြည်နူးသဒ္ဓါလက် စုံဖြာဖြင့် ရှိခိုးကန်တော့ကြပါစို့ ခင်ဗျာ”

ရထားပျံကြီးသည် မြေမကြူပြီး ကောင်းကင်သို့ တအိအိတငြိမ့်ငြိမ့် တရွေရွေဖြင့်ကြွချီသွားပါသည်။ မင်္ဂလာ ဆိုင်းမှလည်း အောင်စေပိုင်စေသီချင်း ဖြင့် တီးမှုတ် အသုံးတော်ခံနေပါသည်။ လူပရိသတ်အပေါင်းလည်း အံ့ဩဘာနန်း ဖြင့်လက်အုပ်ချီကန်တော့ကြလေသည်။ ဘုရားအမ ဒေါ်ခင်စိုးဝင်းလည်း ထိုင်ရ မလိုထရမလိုဖြင့် ဣန္ဒြေမဆည့်နိုင် အောင် ဝမ်းသာနေပြီး မျက်လုံးအိမ်ထဲမှ မျက်ရည်တွေ ဒလဟောစီးကျလာလေ သည်။

နောက်ဆုံး ရထားပျံသည် အခက် အခဲမရှိ အောင်မြင်စွာ ရောက်ရှိသွား လေသည်။ လက်ထဲမှ စိန်ဖူးတော်ကို လှမ်းပေးပြီး ဝတုတ်တုတ်ခနွာကိုယ်ဖြင့် ဘုရားငြိမ်းပေါ်သို့ ခက်ခက်ခဲခဲတက်ခဲ့ ရပါသည်။ စိန်ဖူးတော်ကို နောက်ဆုံး တင်လှူပြီးသောအခါ အဘ၏သားသမီး များက တစ်ယောက်က တိုင်ပေးသည်။ နောက်က ဝိုင်းဆိုကြလေသည်။

- “အောင်ပြီလားဟေ့”
- “အောင်ပြီဟေ့”
- “အောင်ပြီလားဟေ့”
- “အောင်ပြီဟေ့”
- “အောင်ပြီလားဟေ့”
- “အောင်ပြီဟေ့”
- “အောင်ပြီဟေ့”
- ဘုရားပေါ်မှ ရွှေမိုး၊ ငွေမိုးများရွာ

မျှလေသည်။ လေထဲတွင် လွင့်နေသော ငွေစက္ကူများမှာ ငုတ်များပျံသလို ထေ ဟုန်းစွဲ၍တဖြည်းဖြည်းကျလာလေသည်။ လူပရိသတ်တို့ကလည်း သူ့ထက်ငါထဲ ယက်ကောက်ကြလေသည်။ ထိုပြင်တွင် ကလည်း ကြည်နူးစရာတစ်ခုပင် ဖြစ်ပါ သည်။

ဘုရားထီးတင်ပြီး ငြိမ်းများထိ ဖျက်သိမ်းပါသည်။ ဘုရားပြီး ငြိမ်းဖျက် ဆိုတာ စကားပုံသာ ကြားဖူးတာ၊ အခ လက်တွေ့ဖျက်နေကြလေသည်။ မဖျက် ၍မရပါ။ မကြာမီ ဘုရားအနေတကတ တင်မည်ဖြစ်ပါသည်။ ငြိမ်းများကိုရော၍ အနေတကတင်လို့မဖြစ်ပါ။

ဘုရားငြိမ်းဖျက်ပြီးသောအခါတွင် ဘုရားရင်ပြင်တော်ပေါ်မှ သံယာဇော် အရှင်သူမြတ်များ ကြွရောက်ပြီး ဘုရား အနေတကတင်မင်္ဂလာကို ဆက်လက် ကျင်းပပါသည်။ ပြီးနောက် မဏ္ဍပ်သို့ ကြွပြီး ရေစက်ချတရားနာယူ၍ ဘုရား အောင်မြင်စွာ ပြီးဆုံးစေခဲ့ပါသည်။

ဘုရားအမ၏ ကုသိုလ်အစုစု (၃၀) ဘုံမှာရှိကြသော သုခိတသတ္တန် ဒုတိယသတ္တဝါတို့ကို အမျှပေးဝေကြား သည်။

“အမျှ၊ အမျှ၊ အမျှ၊ ယူထော့ ကြပါကုန်လော့”

“သာဓု၊ သာဓု၊ သာဓု”

ရောင်ခြည်တော်ကွန်မြူးခြင်း

ပြည်တော်ဝင်ဘုရားကြီးကို သုခိ တန်ဆောင်မုန်းလဆန်း ၁၃ ရက် တွင် အောင်မြင်စွာ ထီးတော်တင်ပူ ညော်နိုင်ပါသည်။ ဘုရားကြီးကို အ မြစ်တော်ချပြီး အဆင့်ဆင့်တည်ထား တွင် ဘုရားအမ ဒေါ်ခင်စိုးဝင်း တင် တည်းနှင့် မပြည့်စုံပါ။ မြေအလှူပေး သံအလှူရှင်၊ လုပ်အားဒါအလှူရှင် ကာယဉာဏအလှူရှင်များမှာ ဘုရား ဒကာ၊ ဘုရားအမများပင် ဖြစ်ကြသည့် အားလုံး ဝိုင်းဝန်း ကူညီ ဆောင်ရွက် ခြင်းကြောင့် အောင်မြင်မှုရရှိခဲ့သည့် ပင်ပန်းခဲရသော တောင်းဦးရွာသူရွာ တို့အား ချီးမြှောက်သောအားဖြင့် လေးယဉ်ကျေးမှုကဇာတ်ကို ငှားရမ်း ခဲ့သည်။ ယနေ့ညနှင့် မနက်ဖြန် (၂)ည ကပြမည် ဖြစ်ပါသည်။

ဘုရားအမမှာလည်း ဖွဲ့စည်း ကြိုက်တဲ့ နှင်းဆီခိုင်လို ဟိုက အမ၊ ဒီက ဘုရားအမ ခေါ်သူ အထင်ကြီးလေးစားနေကြသည်။ အ

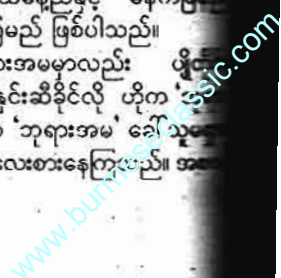

ကြားချင်သူ ဒေါ်ခင်စိုးဝင်း ယခု
 ခြေထောက်မြေမထိတော့။ (၂)
 သောက်လွတ်နေလေသည်။
 ယဉ်ကျေးမှုကဇာတ်က ပတ်မကြီး
 ဖေးဖျော်ထုနေလေသည်။ ပတ်ဝန်း
 နှားသွားများက ဆိုင်းသံကြား
 နှားကျောင်းသူ၊ ယာလုပ်သူ၊
 ဖတ်သူ၊ ရက်ကန်းရက်သူများ
 ပတ်တို ကောင်းကောင်းမလုပ်ရ။ ပွဲ
 အားခဲနေကြသဖြင့် စောစော
 သိမ်းကြသည်။ သားသား၊ မီးမီး
 ခေါ်၍ လှည်းဖြင့် ပြည်တော်ဝင်
 လာကြလေသည်။ ဈေး
 သူများလည်း အကြော်အလော်
 အကျီလုံချည်များ၊ ပူဖောင်းရောင်း
 အရုပ်ရောင်းသူများ စသည့်
 သမားများကလည်း လာရောက်
 မည်သူများအကြိုက် အသုံးအ
 မှုများကို ရောင်းချနေကြသည်။
 ဈေးများစီးရန် ချားရဟတ်ကြီးက
 မိတ္ထီလာမှရောက်လာပြီး
 ယောက် (၁) ကျပ်နှုန်းဖြင့် မပြတ်
 ခြေနေလေသည်။
 ကျောက်ပန်းတောင်းမှရောက်လာ
 လုံခြုံရေးတာဝန်ခံတပ်ဖွဲ့မှလည်း
 နတ်များကို ထမ်းပြီးရောက်လာကြ
 သည်။ ရွာတိုင်းမှ မီးသတ်တပ်ဖွဲ့များကို
 လုံခြုံရေးတာဝန်ယူလေသည်။
 တောင်ဦးကျေးလက်ဆေးခန်းမှ
 မကြီးကလည်း ရှေးဦးသူနာပြု
 နန်းကို ဖွင့်လှစ်ပြီး အရေးပေါ်လူနာ
 အခမဲ့ကုသပေးလေသည်။
 ခြေနှိမ့်မောင်မယ်များက တူညီဝတ်
 နှင်းဖြင့် ကြည့်ကောင်းနေလေသည်။
 ပွဲကသူ၊ ပွဲကြည့်သူ၊ ဈေးရောင်း
 နှေးဝယ်သူများကြားမှ ဘုရားကြီးကို
 ရောက် ကန်တော့ကြသူများလည်း
 ကြည့်သည်။ ဘုရားပွဲဆိုလျှင် ဇာတ်ပွဲပါမှ
 ကူးကူးလေသည်။ ဇာတ်ပွဲမပါက
 ကပ်ကပ်နိုင်သည်။ သာမန်အား
 ဘုရားဖူးသက်သက်မလာကြပေ။
 ဘုရားကြိုက် ပွဲသို့လိုက်လာရင်း ဘုရား
 ကြည့်လေသည်။
 ည(၉) နာရီတွင် ဘုရားပွဲစသည်။
 နေ့လေးယဉ်ကျေးမှုကဇာတ်မှအနုပညာ
 သမ ပြောင်မြောက်စွာ ဖျော်ဖြေတင်
 ဆက်ပါသည်။ ပြည်တော်ဝင်ဘုရားကြီး
 ဦးရောင်စိုမ်းများဖြင့် ထွန်းညှိပူဇော်ထား
 သည်။ မိတ္ထီလာမှ ဦးစိုးမြင့်နှင့်
 ကျော်ရှိန်တို့သည် ဘုရားကြီးပြီး
 ကြောက်အောင် ကိုယ်အားညက်အားဖြင့်

အစအဆုံး အင်တိုက်အားတိုက် ပါဝင်
 ကူညီကြသူများ ဖြစ်သည်။ ယနေ့ သူတို့
 ထိပ်နေသော တာဝန်ကြီးလျှော့ကျသွား
 ပြီ။ ဝန်မရှိတော့။ သက်သောင့်သက်သာ
 ရှိသည်။ စိတ်ပင်ပန်းသမျှ ဘုရားတွင်
 ပုတီးစိပ်ရင်း စိတ်အနားယူလေသည်။
 ရတနာ (၃) ပါးကို ပုတီး (၂၇) ပတ်စိပ်
 ၍ အာရုံပြုနေလေသည်။
 ပြည်တော်ဝင်ဘုရားကြီးကို
 သေသေချာချာဖူးမြော်ကန်တော့ကြလေ
 သည်။ ည (၉) နာရီ (၉) မိနစ်တွင်
 ဘုရားကြီးမှ ရောင်ခြည်တော်စတင်
 ကွန့်မြူးတော်မူလေသည်။ လူ့ဘဝတွင်
 တစ်သက်မှာတစ်ခါကြုံဖို့ခက်ခဲပါသည်။
 ဖူးမြော်ရဖို့ ခက်ခဲပါသည်။ ယခုအခါ
 ကိုယ်တိုင်ကိုယ်ကျဖူးတွေ့ရသော ဘုရား
 ဇာတ်တော်ကိုကြည့်၍မဆုံးဖူးမြော်
 ၍မဝဖြစ်လေသည်။ ဘုရားဒကာဘွဲ့ကို
 မိမိတို့ အမည်အတပ်မခံရပါ။ လက်တွေ့
 လုပ်ဆောင်ပေးရသော အလုပ်တာဝန်
 တွေဟာ၊ ကုသိုလ်တွေဟာ မိမိသာအသိ
 ဆုံးပါပဲ။ ပင်ပန်းခဲ့သမျှ ဘုရားရောင်
 ခြည်တော် ဖူးမြော်ရသဖြင့် ကျေနပ်သွား
 လေသည်။
 ပြည်တော်ဝင်ဘုရား၏ ဌာပနာ
 တိုက်မှပတ်လည်တွင် လျှပ်စစ်ရောင်
 ခြည်လို အစိမ်း၊ အနီ၊ အဝါ၊ အပြာတွေ
 တလက်လက်ထွန်းလင်းတောက်ပနေလေ
 သည်။ စိုးစိုးကြားငယ်များအဖွဲ့ဖွဲ့၍ ထွက်
 လာသလို ပြုံးပြုံးပြက်ပြက်တဖျပ်ဖျပ်နှင့်
 ရောင်ခြည်တော် ကွန့်မြူးတော်မူလေ
 သည်။ ဌာပနာတိုက်မှ အပေါ်ငှက်ပျော
 ဖူးကို ရစ်ပတ်ပြီး ထီးတော်ဘုံအဆင့်
 ဆင့်သို့တက်ပြီး စိန်ဖူးတော်ကို ကျော်
 ဖြတ်ကာ ကောင်းကင်သို့ ထွန်းလင်း
 တောက်ပ၍နေလေသည်။
 ဦးစိုးမြင့်နှင့် ဦးကျော်ရှိန်တို့သည်
 မိမိတို့ အားရပါးရဖူးမြော်ရသည့် ပီတိ
 အား ဘုရားအမကို မျှဝေခံစားစေပါ
 သည်။ ဘုရားအမအား သတင်းကောင်း
 ပါးစေလိုသဖြင့် လိုက်ရှာသော်လည်း
 မတွေ့ပါ။ တစ်ဦးကပြောတာကတော့
 ဇာတ်ခုံပေါ်ရောက်နေသည်ဟုဆိုသည်။
 ကိုကျော်ရှိန်တို့နှစ်ယောက် ဇာတ်ကနေ
 သောဇာတ်စင်ပေါ်သို့တက်ပြီး ဇာတ်က
 တာကို ခေတ္တရပ်နားစေလျက် အသံချဲ့
 စက်ဖြင့် ဘုရားအမ ဒေါ်ခင်စိုးဝင်းအား
 ကြားရာအရပ်မှ အမြန်လာပါရန် အော်
 ဟစ်ကြေညာလေသည်။မင်းသမီးအဝတ်
 အစားနှင့် သီချင်းဆိုရန်စောင့်နေသော
 ဘုရားအမဒေါ်ခင်စိုးဝင်းလည်း ကန်လန်

ကာကြားမှ မကျေနပ်သောမျက်နှာထား
 ဖြင့် ထွက်ပေါ်လာလေသည်။
 ဘာလဲ ဒီနှစ်ယောက်၊ ငါသီချင်း
 ဆိုတာ ကန်ကွက်ဖို့လာတာလား၊ မရ
 ဘူး၊ ငါဆိုကိုဆိုမယ်။
 ဟု စိတ်ထဲမှတေးမှတ်၍ ထွက်
 လာသည်။ ကိုကျော်ရှိန်တို့နှစ်ယောက်
 သည် ဘုရားအမကို ဘာမှမပြောတော့။
 တစ်ဖက်တစ်ချက်မှဝှတ်ဆွဲပြီး ပွဲခင်းထဲမှ
 ဆွဲထုတ်လာလေသည်။ကားပေါ်သို့တင်
 ၍ပြည်တော်ဝင်ဘုရားသို့ခေါ်ဆောင်လာ
 လေသည်။
 သီချင်းမဆိုရ၍စိတ်ထဲတွင်မကျေနပ်
 သော ဘုရားအမ သူ့ကိုအနိုင်ထက်
 အလွန်ပြုမူနေသောသူအစ်ကိုနှစ်ယောက်
 ကို သူမလွန်ဆန်နိုင်ဘဲ အောင့်သည်း
 အောင့်သက်ဖြင့် ဘုရားကိုရောက်လာ
 လေသည်။
 “က - ငါ့ညီမ၊ ကားပေါ်ကဆင်း။
 မင်းတည်ထားတဲ့ဘုရားကို သေသေချာ
 ချားဖမ်း။ အခုရောင်ခြည်တော်တွေ
 ကွန့်မြူးနေတယ်။ ငါတို့နှစ်ယောက်အား
 ရဝမ်းသာဖူးမြော်ပြီးလို့ နင်လည်းဝမ်း
 မြောက်ဝမ်းသာဖြစ်အောင်ခေါ်လာတာ”
 “ဪ - ဒီလိုလား၊ ကျွန်မအစ်ကို
 နှစ်ယောက်ဟာ ကျွန်မအပေါ် အတော်
 ကောင်းရှာတာ ကျွန်မအထင်လွဲတော့
 မလို့”
 “ငါသိပါတယ်၊ နင်အပျော်လွန်နေ
 တာ။ ခြေထောက်နဲ့ မြေကြီး (၂) ပေ
 လောက်လွတ်နေတာ အတော်ကြာပြီ”
 “ကျွန်မတောင်းပန်ပါတယ်”
 “အေး - နောက်မှတောင်းပန်။
 ဘုရားကိုဖူးပါဦး”
 မုဆိုးမလေး ဒေါ်ခင်စိုးဝင်းသည်
 အဘအောင်မင်းခေါင်၏ ပြည်တော်ဝင်
 မြင်းစီးရပ်နှင့်ဆက်စပ်ပြီး ပြည်တော်ဝင်
 ဘုရားကို တည်ရသည်။ အဘ ပြည်
 တော်ဝင်လာကြောင်း ပြည်တော်ဝင်ဘွဲ့
 အမည်ဖြင့် ဘုရားမှာ မြန်မာပြည်မှာ
 ဒီတစ်ဆူပဲရှိပါသည်။ အဘ၏သမီး
 အဖြစ် ရဲရင့်ပုံခံယူပြီး ဘုရားပြီးအောင်
 တည်နိုင်သော ဘုရားအမဒေါ်ခင်စိုးဝင်း
 တစ်ယောက် ဘုရား၏ရောင်ခြည်တော်
 ခြောက်သွယ်ကို ဖူးမြော်မဝ၊ ကြည့်ညီ၍
 မဝ၊ ကန်တော့၍မဝဖြစ်နေလေတော့
 သတည်း။

အတ္ထဝင်တိုင်း



သက်မင်းမင်းလှိုင်စော

ရခိုင်ရာဇဝင်ထဲမှာ သက်မင်းငတု၊ သက်မင်းမင်းလှိုင်စောဆိုပြီး ဖော်ပြခံရ သောမင်းနှစ်ပါးရှိသည်။ သက်မင်းဆို သည်မှာ တခြားမဟုတ်။ သက်လူမျိုးတို့ ကို အစိုးရသောမင်းဟူသည့် ဂုဏ်ရည် ပီသသပင်ဖြစ်သည်။

သက်မင်းငတုဆိုသည်က ဝေသာ လီပြည့်ရှင် စုဠစန္ဒြားမင်း၏သားတော် ဖြစ်ပြီး ပဉ္စာမြို့တည်နန်းတည်မင်းတစ်ပါး ဖြစ်သည်။ သူငယ်စဉ်တုန်းက သက်လူ မျိုးတို့၏ မွေးမြူစောင့်ရှောက်ခံခဲ့ရပြီး အရွယ်ရောက်သည့်အခါတွင် ထီးနန်း ရရှိမအောင် ကူညီဖန်ဆောင်ခြင်းခံခဲ့သူ ဖြစ်သည်။

သက်မင်းမင်းလှိုင်စောသည်ကား ရခိုင် လောင်းကြက်ပြည့်ရှင် မင်းထီးမင်း ထံပါးသို့ သံပန်းမင်းအဖြစ်ရောက်ရှိလာ သော မင်းတစ်ပါးပင် ဖြစ်သည်။ ရခိုင်

ရာဇဝင်ထဲ၌ သက်မင်းမင်းလှိုင်စောကို သက်မင်းမင်းရှင်စောဟုလည်း ဖော်ပြ သေးသည်။ ဤ သက်မင်းမင်းရှင်စောကို ဗမာရာဇဝင်များထဲ၌ သရက်မင်းလှိုင် စော၊ သရက်မင်းရှင်စောဟု ဖော်ပြခံရ သောမင်းပင်ဖြစ်သည်။ တစ်နည်းပြော ရလျှင် သရက်မြို့စား မင်းရှင်စောပင် ဖြစ်သည်။

မင်းရှင်စောသည် ဤသရက်မြို့ ကို ထိုစဉ်က တိုင်းပြည်၌ ကျရောက်နေ သော တရုတ်ရန်ကို ရှောင်ရှားသော အားဖြင့် သက္ကရာဇ် ၆၈၈ ခုနှစ်တွင် ဓားမသုံးရာ၊ ပေါက်တူးသုံးရာ၊ ပုဆိန်

သုံးရာဖြင့် တည်ထောင်ခဲ့သည်ဟု သ ရာဇဝင်များ၌ ဖော်ပြထားသည်ကို ရှိရသည်။

ထို့ပြင် မင်းရှင်စောသည် ပုဂံပြည် ရှင် မင်းဆွေးဆွေးခေါ် နရသီဟပတေ့ မင်းမြေးတော် ပုဂံပြည့်ရှင် ဒလတေ့ မင်း၏ သားတော်ဖြစ်ပြီး သူ၏ ကြွ ရောက်ရှင်မြတ်လှသည်ကား ဒလတေ့ စွာ၏ ညီတော်၊ ဖခမည်းတော် နရသီ ဟပတေ့မင်းကို လုပ်ကြံသော ပြည် သီဟသူ၏ သမီးတော်ပင်ဖြစ်သည်။

စိတ်ဝင်စားစရာကောင်းသည့် သရက်မင်းရှင်စော၏ သရက်မြို့

ရိုင်းဒေသင်

ရခိုင်ရာဇဝင်နှင့်ဗမာရာဇဝင်တို့ထဲ ညှိနှိုင်းပြင်ဆင်ပေးစရာလေးများ



ရခိုင်ရာဇဝင်မှာရာဇာ ဗမာရာဇဝင်ထဲ ပါ ဖော်ပြသော မစ္ဆူဂီရိနယ်ထဲတွင် ရောက်နေခြင်းပင် ဖြစ်သည်။ ထို ရာဇဝင်နှစ်ခုစလုံးမှာ ထိုမစ္ဆူဂီရိနယ်ကို သက်လူမျိုးတို့၏ နယ်မြေအဖြစ် ဖော်ပြ သည်ပင် ဖြစ်၏။ ဘိုးတော် နရသီ ဟပတေ့မင်းလက်ထက်က မစ္ဆူဂီရိနယ်ကို ပုန်ကန်ခြားနားသဖြင့် တွင်းသား သရေပစ္စပတေးအမတ်က တစ် နှစ်ကြိမ်တိုင် ရေကုန်ရေခန်း တိုက် ခဲ့ရသည် ဟူ၏။ မှတ်သားစရာတစ် ခုမှာ မစ္ဆူဂီရိ သက်မင်းက တောင်ပေါ်မှ စစ်ခံခဲ့သည်ဟုဆိုခြင်းပင်ဖြစ်၏။

ရခိုင်ရာဇဝင်ထဲမှာတော့ မစ္ဆူ နယ်ထဲတွင် ယနေ့ သရက်၊ ကမ္မ တုန်း၊ မင်းဘူးမြို့နယ်များနှင့် ယင်း ယှဉ်သော ရခိုင်ရိုးမတောင်တန်း နယ် ပါဝင်သည်ဟု ဆိုထားကြသည်။ သူတေသီများကမူ ယောနယ်၊

www.burmeseclassic.com

ပေါင်သည်ဟု ယူဆကြပြန်သည်။ ထို့ပြင်တဝ ရခိုင်ရာဇဝင်များထဲ အရှေ့သက်၊ အနောက်သက်ဟု ခွဲခြားပြီးမှ ရှိသည်ကို တွေ့ရှိရသည်။ ထိုသက်သက်ဆိုသည်မှာ ဝေလာတန်း(ယခုရခိုင်ပြည်နယ်မြောက်ပိုင်းတောင်တန်း(ယနေ့အရှေ့ရခိုင်)တို့၌နေသော သက်ခေါ်ဝေါ်ခြင်းဖြစ်ပြီး အရှေ့သက်မှာ ရခိုင်မိုးမတောင်တန်း မစ္စဂီရီနေသောသက်တို့ကို ခေါ်ဆိုခြင်းဖြစ်သည်။ အရှေ့သက်ကို မစ္စဂီရီသက်ဟု ခေါ်သေးသည်။

အလေးဂရုပြုစရာတစ်ခုက ဤမင်းမင်းရှင်စောနှင့် ခေတ်ပြိုင်ရခိုင်လောင်းကြက်ပြည့်ရှင် မင်းထီး ၄၅-၅၅ ဝက် ဖြစ်သည်။ သက္ကရာဇ် ၃၆၅ အရောက်တွင် ရခိုင်မင်း၏ နယ်နယ်မြေဖြစ်သောတောင်စဉ်နယ် အမ်းမြို့နယ်တွင်း) ကို အရှေ့သက် ဝင်ရောက်တိုက်ခိုက် ဖျက်ဆီးဖန်ဆေးသဖြင့် ပြည်ရှင်မင်းထီးမင်းက ထိုသင်္ကြန်အမတ်ကြီးကို စေလွှတ်၍ အရှေ့သက်တို့၏ မစ္စဂီရီနယ်ကို သွားသတ် တိုက်ခိုက်စေခဲ့သည်။ ရာဇသင်္ကြန်အမတ်ကြီးသည် မစ္စဂီရီသက်၏ ရာဇဌာနဖြစ်သော သရက်မြို့ကို တိုက်ခိုက်သိမ်းပိုက်နိုင်ခဲ့သဖြင့် သက်တို့အပိုင်ရသောမင်းဖြစ်သော သက်မင်းရှင်စောနှင့် သူ၏မိသားစုကို သုံးပန်းဖြစ် ခေါ်ယူလာနိုင်ခဲ့သည်။

သက်မင်းရှင်စောနှင့် ရှင်မြတ်လှတို့တွင် စောစုံ၊ စောဖြူ၊ စောတူ အမည်သော သားတော်သုံးပါးနှင့် သမီးတော် သုံးပါးရှိသည်။ မင်းရှင်စောကို ကျောက်သားနှင့် ကျောက်ဖျားရွာကို စာကျေးအဖြစ် မင်းထီးမင်းက ပေးနှင်းသည်။ သားတော်ကြီး စောမောက်ကို မိဖုရားအဖြစ် တင်မြှောက်ပြီး သမီးတော် သက်ကို အမ်းစားအောင်သူနှင့် ပေးစားသည်။ သားတော်ကြီး စောစုံကို ကြောဇေး၊ သားတော်လတ် စောဖြူကို မီးသားတော်ငယ်စောတူကို ကင်းစားအဖြစ် ပေးသနားခဲ့သည်။ သူတို့မိသားစုသည် ဩဇာအာဏာနှင့် စစ်သည်ရမက်များမရှိသည့်တိုင် မင်းညီမင်းသားအဖောင်အယောင်ဖြင့် နေထိုင်ခဲ့ရသည်ပင်။

နောက် သက်မင်း မင်းရှင်စော၏ ဤသားတော်သုံးပါးတို့သည် ရှင်အဂ္ဂ

သာရအမည်ရှိသော ပိဋကတ်ပေဒင် တတ်သူမြတ် (ရခိုင်သူမြတ်) ထံတွင် စာပေအတတ်ပညာများမင်းညီမင်းသားတို့၏ တတ်အပ်သော ပညာများကို သင်ကြားခွင့်ရရှိခဲ့လေသည်။ သူတို့သုံးယောက်သည် သက္ကရာဇ် ၇၀၅ ခုနှစ် အရောက် အခွင့်သာသောတစ်နေ့တွင် နွယ်ချိုဖိုးခေါင်တောင် (ရခိုင်မိုးမတောင်တန်း) ကို ဖြတ်ကျော်၍ အရှေ့ပြည် (အင်းဝ၊ စစ်ကိုင်း၊ ပင်းယ) သို့ ထွက်ပြေးရောက်ရှိသွားခဲ့သည်။ သို့ဖြစ်သည့် တိုင် မင်းထီးမင်းသည် ကျန်ရစ်ခဲ့သော သက်မင်းမင်းရှင်စောတို့ မိသားစုအား မည်သည့်ပြစ်ဒဏ်ကိုမျှမပေးရုံသာမက ပေးထားသော စားကျေးနှင့် အဆောင်အယောင်တို့ကို ပေးမြဲအတိုင်း ဆက်လက်ပေးနေခဲ့သည် ဟူ၏။

ဤသည်မှာ တကယ်ဖြစ်နိုင်ပါ့မလား။ တခြားမင်းများအဖို့ ဖြစ်နိုင်ဖွယ် မရှိသော်လည်း မင်းထီးမင်းအတွက် တော့ ဖြစ်နိုင်စရာရှိသည်။ အဘယ်ကြောင့်ဆိုသော် ရခိုင်ရာဇဝင်ထဲ၌ မင်းထီးမင်းကို မင်းကောင်းမင်းမြတ်အဖြစ်၊ တရားသောဓမ္မမင်းအဖြစ် ဥပဒေအထက်၌မနေသောမင်းအဖြစ်၊ ဥပဒေမျက်နှာကိုသာ ကြည့်သောမင်းအဖြစ်၊ ဆွေမျိုးကောင်းစားရေးကို နှေးမရွံသော မင်းအဖြစ် ဖော်ပြခဲ့ကြသည့်အတွက် ကြောင့်ပင် ဖြစ်၏။

ဥဒါဟရုဏ်ဆိုရသော် မင်းထီးမင်းသည် သူနန်းတော်တိုင်နှင့် နန်းတော်နံရံတွင် ကွမ်းယာစားရင်းနှင့် ထုံးသုတ်မှုများနေသောကြောင့် ထုံးသုတ်လျှင် ထုံးသုတ်သူ၏ လက်ညှိုးကို ဖြတ်စေဟု အမိန့်ထုတ်ခဲ့ရာ သိပ်မကြာမီတွင် သူကိုယ်တိုင် နန်းတော်တိုင်မှာ အမှတ်တမဲ့ ထုံးသုတ်မိသဖြင့် သူ့လက်ညှိုးကို သူကိုယ်တိုင် သန်လျက်နှင့် ဖြတ်တောက်ခဲ့ပေသည်။

မင်းထီးမင်းသည် အတွင်းဝန်ရာထူးနေရာတွင် အရည်အချင်းရှိသူ တစ်ဦးကိုခန့်ထားရန် ကြံစည်စဉ် မိဖုရားငယ်တစ်ပါးက သူ၏မောင်အား ခန့်ထားပေးရန် ဖိအားပေးတောင်းဆိုလေသည်။ ထိုအခါ မင်းထီးမင်းက မိဖုရားငယ်၏ မောင်အရည်အချင်းကို စမ်းသပ်ပြသော အနေဖြင့် မနေ့ညက နန်းတော်အနီးတွင် မွေးဖွားသော ခွေးပေါက်ငယ်များကို သွားကြည့်ခိုင်းသည်။

ပြီးနောက် မေးခွန်းများကို မေးသည်။ မိဖုရားငယ်မောင်သည် ထိုမေး

ခွန်းများကိုဖြေဆိုနိုင်ရန်အတွက် မေးခွန်းတစ်ခုလျှင် တစ်ခေါက်နှုန်းဖြင့် ထိုခွေးပေါက်ငယ်များကို သွားကြည့်ကာ မေးသမျှမေးခွန်းများကို ဖြေဆိုရရသည်။ မင်းထီးမင်း ရွေးချယ်ထားသောသူမှာ ထိုခွေးပေါက်ငယ်များကို တစ်ကြိမ်တည်းသွားကြည့်ရုံမျှဖြင့် မေးသမျှ မေးခွန်းကို တစ်ထိုင်တည်း ဖြေဆိုနိုင်လေသည် ဟူ၏။ ဤသို့ဖြင့် မင်းထီးမင်းသည် သူခန့်ထားလိုသူကို ရာထူးခန့်ထားခွင့်ရသွားလေသည်။

ထိုပြင် မင်းထီးမင်းသည် တိုင်းပြည်ဥပဒေစိုးမိုးရေးနှင့် တည်ငြိမ်အေးချမ်းရေးအတွက် သားမကောင်းလျှင် ဖခင်၊ မယားမကောင်းလျှင်လင်၊ တပည့်မကောင်းလျှင်ဆရာ၊ ကျွန် မကောင်းလျှင် သခင်၊ သမီးမကောင်းလျှင် မိခင်တို့အား ပြစ်ဒဏ်စီရင်မည် ဟု ဥပဒေထုတ်ပြန် အုပ်ချုပ်ခဲ့လေသည်။

တစ်ခါသော် ဓနုဥယျာဉ်ဌေး၏ ကျွန်နှစ်ယောက်သည် နွားခိုးသတ်စားသောပြစ်မှုကို ကျူးလွန်လေရာ ထုတ်ပြန်ထားသောဥပဒေအရ သူဌေးသည် အရေးယူခံရမည်ကို စိုးရွံ့လွန်းသဖြင့် မင်းထီးမင်း၏ ဦးရီးတော် အနန္ဒဘယအား ကြီးစွာသောလာဘ်ထိုးလျက် ထိုကျွန်နှစ်ယောက်အား ဦးရီးတော်ကျွန်များဟုခံပေးရန် တောင်းပန်လေသည်။

သူဌေးဖြစ်သူက သူ၏ကျွန်များကို ဦးရီးတော်၏ကျွန်များဟုဆိုလျှင် အပြစ်မှကင်းလွတ်ခွင့်ရမည်ဟု ယုံကြည်သောကြောင့်ဖြစ်သည်။ တကယ်လည်း မင်းထီးမင်းအဖို့ ဦးရီးတော်အပေါ်၌ ကျေးဇူးကြီးလှပေသည်။ သူ့ခုနှစ်နှစ်အရွယ် ထီးနန်းတက်သောအခါဝယ် ဦးရီးတော်ရင်ခွင်မှထိုင်၍ တိုင်းပြည်အုပ်ချုပ်ခဲ့သည်မှာ အရွယ်ရောက်သည်အထိ ဖြစ်သည်။ ဦးရီးတော်၏ ကူညီစောင့်ရှောက်မှုရယူခဲ့ရသည့်သဘော ဖြစ်လေသည်။ သို့တစေ လက်တွေ့တွင် မင်းထီးမင်းသည် ထိုအမှုကို စီရင်သောအခါတွင် ကျွန် မကောင်းလျှင် သခင်ဆိုသော ဥပဒေအတိုင်း ဦးရီးတော်နန္ဒဘယသည် ပြစ်ဒဏ်ပေးကွပ်မျက်ခြင်းကိုခံခဲ့ရသည်။

သို့ကလို့ ဥပဒေအထက်တွင် မနေတတ်သော မင်းထီးမင်းနှင့် သက်မင်းမင်းရှင်စောတို့၏ ဆက်ဆံရေးသည် အနော်ရထာမင်းကြီးနှင့် မန္တဟာမင်းတို့၏ ဆက်ဆံရေးထက် ကိုးဆယ်ဆသာ လိမ့်မည်ဟု ထင်ပါသည်။



လောကသာရပျို့

ဤလောကသာရပျို့သည် မြန်မာ စာပေလောကထဲတွင် နေတစ်ဆူလတ်စ် ပါးလို ထင်ရှားလှပေသည်။ သက္ကရာဇ် ၆၉၅ ခုနှစ်နှင့် ၇၀၅ ခုနှစ်ကြား အင်းဝ ပင်းယခေတ်တွင် ဤလောကသာရပျို့ ကို ရေးသားစီကုံးခဲ့သည်ဟု အများအားဖြင့် လက်ခံခဲ့ကြလေသည်။ နောက်ပြီး ဤလောကသာရပျို့ကို -

၁။ အဟောင်းဆုံးပျို့၊

၂။ လူသိအများဆုံးပျို့၊

၃။ ကာရန်၊ သတ်ပုံမုန်ကန်သောပျို့၊ အဖြစ် အသိအမှတ်ပြုခံထားရ ပေသေးသည်။ ပြီး - ကုန်းဘောင်ခေတ် နှောင်းပိုင်း စာပေပညာရှင်များဖြစ်ကြ သော ဝေါဟာရတ္ထပကာသနီကျမ်းပြု ဒုတိယကျော်အောင်စံထားဆရာတော် နှင့် သတ်ညွှန်းသစ်ကျမ်းပြု တွင်းသင်း တိုက်ဝန် မဟာစည်သူတို့သည် သတ်ပုံ သတ်ညွှန်းအလို့ငှာ ဤလောကသာရပျို့ ကို စံထားကိုးကားခဲ့ကြသည်ဟု ဆို၏။

တစ်ခါ အင်းဝ ပင်းယခေတ်မှ သည် ကုန်းဘောင်ခေတ်ထိ၊ ယင်းမှ ကိုလိုနီခေတ်ကို ဖြတ်ကျော်လျက် လွတ် လပ်ရေးရပြီး ပါလီမန်ခေတ်နှင့် တော် လှန်ရေးကောင်စီခေတ်ဦးထိတိုင် မြန်မာ နိုင်ငံတစ်ဝန်း၌ စာသင်သားတို့သည် ဤ လောကသာရပျို့ကို လေ့လာသင်ကြား ဆည်းပူးခဲ့ရခြင်း ဖြစ်သည်။

သို့ကလို အစဉ်အလာကြီးမားလှ သော လောကသာရပျို့ကို အဘယ်သူ ရေးသားစီကုံးခဲ့သနည်း။ ယေဘုယျအား ဖြင့် ဤပျို့ကို ကန်တော်မင်းကျောင်း ဆရာတော် စီကုံးရေးသားသည်ဟု ဖော်ပြလေ့ရှိကြပါသည်။ သို့ဆိုလျှင် ကန်တော်မင်းကျောင်းဆရာတော်သည် အဘယ်သို့သောပုဂ္ဂိုလ်နည်း။ ဤမေး ခွန်းအတွက် အဖြေနှစ်ခု (ဝါ) အဆိုနှစ်ခု ရှိနေသည်က ဝေဖန်စောကြောစရာ အလွန်ကောင်းနေပေသည်။

ပထမအဆိုကတော့ အင်းဝပြည် ရှင် ထူပါရုံဒါယကာ နရပတိမင်း၏သမီး တော် အင်းဝဒုတိယမင်းခေါင်မင်း၏ အနီးတော်၊ စစ်ကိုင်းမိဖုရား၏ ဆရာ အရှင် ကန်တော်မင်းကျောင်းဆရာ တော် အရှင်မဟာက္ခန္ဓက္ခမထေရ်က ရေးသား စီကုံးသည်ဟု ဆို၏။

ဒုတိယအဆိုကမူ အင်းဝပြည်ရှင် မင်းကြီးစွာစော်ကဲမင်း၏ ငယ်ဆရာ ရခိုင်သူမြတ်ခေါ်ရှင် အဂ္ဂသာရခေါ် ရခိုင်ဘုန်းကြီးက ဤလောကသာရပျို့

ကို ရေးသားစီကုံးခဲ့သည်ဟု ဆိုလေ၏။ မင်းကြီးစွာစော်ကဲ မင်းဖြစ်ပြီး (၁၆) နှစ် ကြာမှ သူငယ်ဆရာ ရခိုင်သူမြတ်ကို အင်းဝနေပြည်တော်သို့ ပင့်ခေါ်ပြီး မဟာသယ်ရာဇာတ်ဆိပ်တော်ကိုကပ်လျှ ကာ မင်္ဂလာကန်တော်အနီးတွင်ကျောင်း ဆောက် လျှဒါနိုး ကိုးကွယ်ခဲ့သည်ဟု ဆို၏။ ထို့ကြောင့် ထိုကျောင်းကို 'ကန် တော်မင်းကျောင်း' ဟု ခေါ်ဝေါ် သမုတ် ခဲ့ကြသည် ဟူ၏။

ပထမအဆိုကို အုတ်ကျောင်း ဆရာတော် ဦးမုက်၊ ဦးပို၏ နောင်တော် ပြည်ဆရာတော်ဦးမှတ်၊ သံတော်ဆင့် ဇေယျာသင်္ခယာနှင့် ကင်းဝန်မင်းကြီး ဦးကောင်းတို့က ထောက်ခံခဲ့ကြသည်။ ဒုတိယအဆိုကိုမူ မဟာရာဇဝင်ကြီးကို ရေးသားခဲ့သော ဦးကုလား၊ ညောင်တီ အရေးတော်ပုံကို ရေးသားခဲ့သော ဦးကပ်သာရ၊ သာသနလင်္ကာရစာတမ်း ကို ရေးသားခဲ့သော မောင်းထောင်း ဆရာတော် လောကသာရပျို့အဖြေ အဘိဓာန်ကို ရေးသားခဲ့သော ဆရာ မင်းသုဝဏ်တို့ကအတည်ပြုခဲ့ပေသည်။

တစ်ခါ ပထမအဆိုကို ဗမာစာပေ ပညာရှင် ဗမာစာပေသုတေသီအများစု တို့ လက်ခံကြပြီး ဒုတိယအဆိုကို ရခိုင် စာပေပညာရှင် ရခိုင်စာပေသုတေသီတို့ က လက်ခံခဲ့ကြသည်။ ထိုအုပ်စုနှစ်စု ကြားတွင် ဤလောကသာရပျို့အတွက် စာပေတိုက်ပွဲဆင်ခဲ့ကြမှာ ခေတ်အဆက် ဆက်ဖြစ်သည်။ တုတ်ထမ်း၊ ဓားထမ်း ပြောရသော ပုဂံရာဇဝင်စာပေတိုက်ပွဲ က ဆရာဆရာဆရာကြီးဟု ခေါ်လှရ လောက်အောင် ပြင်းထန်ခဲ့ကြသည်။

စိတ်ဝင်စားစရာတစ်ခုက ရခိုင် ရာဇဝင်အလိုအရ ပထမ မြောက်ဦးမြို့ တည်နန်းတည် မင်းစောမွန်မင်းလက် ထက်တစ်ကြိမ်၊ ဒုတိယမြောက်ဦးမြို့ တည်နန်းတည် မင်းစာကြီးမင်းလက် ထက်ကထုတ်ပြန်ခဲ့သော တိုင်းသူပြည် သားတိုင်းလိုက်နာရမည့် အဋ္ဌစတ္တလီသ (၄၈) ပါး ကျင့်ဝတ်တရားသည် အဆိုပါ လောကသာရပျို့ကို ကျောရိုးပြု စီရင် ရေးဆွဲခဲ့ခြင်းပင် ဖြစ်သည်ဟု ဆို၏။

ဤနေရာမှာ ဒုတိယအဆိုကို ရည်ညွှန်းလျက် ဦးကုလား၏မဟာရာဇ ဝင်တော်ကြီးနှင့် ရခိုင်ရာဇဝင်များကို ကိုးကားလျက် မင်းကြီးစွာစော်ကဲမင်းနှင့် လောကသာရပျို့ နှယ်ယုက်မှုကို တင်ပြ ချင်ပါသည်။

မင်းကြီးစွာစော်ကဲမင်း ငယ်နုစဉ်

ဘဝတုန်း (ဝါ) နိမ့်စဉ်ဘဝတုန်းက ရခိုင် လောင်းကြက်ပြည်ရှင် မင်းထီးမင်းထီး တွင် သို့ပန်းဘဝဖြင့် နေထိုင်ခဲ့ရသည်။ ဖခမည်းတော်နှင့် မယ်တော်မှာ သရဖူ မင်းရှင်စော (သက်မင်းမင်းရှင်စော) နှင့် ရှင်မြတ်လှဖြစ်ပြီး သူမှာ နောင်ထော် နှစ်ပါးနှင့် နမတော်နှစ်ပါးရှိကြသည်။ သူတို့ညီအစ်ကိုတို့၏ ငယ်မည်မှာ နောင် တော်ကြီးက စောစုံ၊ နောင်တော်လတ် က စောဖြူ၊ ညီတော်ငယ် စောတူ ဖြစ် ကြသည်။ ညီတော်ငယ် စောတူသည် မင်းကြီးစွာစော်ကဲမင်းဖြစ်လာမည့်သူ ဖြစ်သည်။

သူတို့ သို့ပန်းမင်းသားညီနောင် သုံးဖော်တို့သည် ပိဋကတ်ဗေဒင်တော် ရခိုင်သူမြတ်ခေါ် ရှင်အဂ္ဂသာရထံတွင် ပညာသင်ကြားခွင့်ရရှိခဲ့သည်။ ရခိုင်သူ မြတ်သည် သူတို့၏ အရည်အသွေး ကြည့်၍ မင်းသားတို့၏ တတ်အပ်သော ပညာများကို သင်ကြားပေးလေသည်။ မောရိယပြည်ရှင်ဖြစ်လာမည့် စန္ဒရဇာ မင်းသားအတွက် သူဆရာ အရှင်ဇေယျာ ပုဏ္ဏားက ဇနတ္တနိတိကို ရေးသားသင် ပင် စောစုံ၊ စောဖြူ၊ စောတူ မင်းသား ညီနောင်အတွက် ရခိုင်သူမြတ်က ထော ကသာရပျို့ကို ရေးသားခြင်းသည်ပင် ဖြစ်၏။ အဆိုပါ လောကသာရပျို့သည် ထိုမင်းသားသုံးပါးတို့အတွက် သင်နိ ညွှန်းတမ်းပင် ဖြစ်သည်။

ဤတွင် စောဒကတက်စရာတစ် နှစ် မှာ ထိုသို့ပန်းမင်းသားတို့သည် သို့မဟုတ် ပညာမျိုး သင်ကြားခွင့်ရရှိပါသလားဟု မြင် ပင်၏။ တခြားမင်းတို့ဆိုလျှင် မကြော သာသော်လည်း ဤမင်းထီးမင်းသည် နိမ့်စဉ်က သို့ပန်းဘဝမျိုးဖြင့်နေခဲ့ရသလို အမြင့်ရောက်သောအခါတွင် ရှေ့၌ဆိုနိ သလိုပင် ဥပဒေအထက်တွင်မနေသော မင်းဖြစ်နေသောကြောင့် ထိုမင်းသား သုံးပါးတို့ အခွင့်ရရှိခြင်းဖြစ်သည်ဟု ဆို မည်ဖြစ်၏။

ပသိုပင်ဆိုစေ ထိုမင်းသားသုံး နှစ်တို့သည် ရခိုင်သူမြတ်ထံတွင် ပညာသင် ကြားခွင့်ရရှိခဲ့သည်က အမှန်ပင်။ တစ် သောညီတို့၏ အရက်တက်တွင် ဆရာ အရှင်ရခိုင်သူမြတ်မှ နောင်တော်ကြီး စောစုံက စမုန်မြစ်ရေကို၊ နောင်ထော် လတ် စောဖြူက ဖိုးဦးမော်မြစ်ရေကို ညီတော်ငယ်စောတူက အဝမြစ်ရေကို သောက်သုံး၍ ကုန်သည်ဟု အိပ်မက်ပြ မက်လေသည်။

ထိုအခါ ရခိုင်သူမြတ်သည် ထို

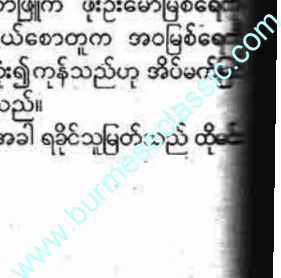

သားသုံးပါးတို့အား အမောင်တို့သည် ဖြစ်ပေါ်မည်သို့ချည်းဖြစ်သဖြင့် ဤတိုင်း ဖြစ်ပျက်မနေကြလင့်။ အရှေ့ပြည်သို့ ချွတ်ကျန်လောဟု မိန့်မှာလေသည်။ သက္ကရာဇ် ၇၀၅ ခုနှစ် ခွင့်သာသော အစနေတွင် ထိုမင်းသားသုံးပါးတို့သည် အရှေ့ပြည် (အင်းဝ၊ စစ်ကိုင်း၊ ပင်းယ) သို့ သွက်ပြေးလွတ်မြောက်သွားကြလေ သည်။ နောင်တော်ကြီးနှင့် နောင်တော် ထင်တို့သည် ပင်းယစံကားခုနစ်ကျောင်း စီကာ ဥဇနာမင်းထံ ခိုလှုံခစားကြ သည်။ ညီတော်ငယ် စောတူမင်းသား သည် စစ်ကိုင်း ဆင်ဖြူရှင် တရားဖျား မင်းထံဝင်ရောက်ခစားသည်။

သိပ်မကြာမီမှာပင် နောင်တော် ကြီးသည် မြင်းစိုင်းရွှေခန်းရှင်ဖြစ်လာ သည်။ နောင်တော်လတ်သည် ပြည်စား အစုရန်နောင်ဖြစ်လာသည်။ ညီငယ် အတူသည် အမြင့်မြို့စား တရားဖျား ဖြစ်လာသည် ဟူ၏။ သက္ကရာဇ် ၇၂၉ ခုနှစ်တွင် အင်းဝပြည်ရှင် သတိုးမင်းဖျား မင်း နတ်ရွာစံသောအခါ၌ အမြင့်မြို့စား အစုဖျား (စောတူမင်းသား) သည် အင်းဝမင်းကြီး စွာစော်ကဲမင်းအဖြစ် ဆင်မြောက်ခြင်းခံခဲ့ရသည်။ မင်းကြီး စွာစော်ကဲမင်းသည် သူမင်းဖြစ်ပြီး (၁၆) မှတ်ကြာမှ သူငယ်ဆရာ ရခိုင်သူမြတ် ထံ၌ အင်းဝနေပြည်တော်သို့ ပင့်ခေါ် နန်းမြှောက်ရလေသည်ဟူ၏။ ဗမာရာဇ ဝတ်တချို့တွင် မင်းကြီးစွာစော်ကဲမင်း၏ သာသနာ ရခိုင်သူမြတ်ကို မင်းကြီးစွာ စော်ကဲမင်း၏ငယ်ဆရာ ရခိုင်ဘုန်းကြီး စောပေပြကြသည်ကို တွေ့ရှိရသည်။ ရခိုင်ဘုန်းကြီးပေးသောယတြာကြောင့် မင်းကြီးစွာစော်ကဲမင်းဒုက္ခရောက်ရပ်၊ ထိုယတြာကိုဖြေသော မဟာယတြာကြီး ကြောင့် မင်းကြီးစွာစော်ကဲမင်းချမ်းသာ ဝေရောက်ရပ်ကိုလည်း ဖော်ပြတွေ့ရှိ ရလေသည်။

ဤကာ မင်းကြီးစွာစော်ကဲမင်း၊ ရခိုင်သူမြတ်၊ လောကသာရပျို့တို့၏ ဝေဒယက်နွယ်မှုများပင် ဖြစ်သည်။

အမွန်ကြီး

အင်းဝပြည်ရှင် မင်းကြီးစွာစော်ကဲ မင်း ၇၂၉- ၇၆၂ လက်ထက် သက္ကရာဇ် ၇၂၅ ခုနှစ်တွင် ဧညဝတီရခိုင်ပြည်က မင်းဘီလူးမင်း သေလွန်သဖြင့် ရခိုင် နန်းတို့ အင်းဝပြည်ရှင် မင်းကြီး စွာစော်ကဲမင်းထံ တိုင်းပြည်အုပ်ချုပ်မည့် မင်းလှတောင်းခံရာ မင်းကြီးစွာစော်ကဲ မင်းက ဦးစိုးတော် စောမွန်ကြီးကို ရခိုင်

ပြည်ကို အုပ်ချုပ် မင်းလုပ်ရန် စေလွှတ်ခဲ့ ကြောင်း၊ စောမွန်ကြီးက ရခိုင်ပြည်ကို သက္ကရာဇ် ၇၃၅ ခုနှစ်မှ ၇၄၂ ခုနှစ်တိုင် အုပ်ချုပ်ခဲ့ကြောင်း၊ ထိုစောမွန်ကြီးကွယ် လွန်သွားသည်အခါတွင် မင်းကြီးစွာစော် ကဲမင်းက သူ၏ငယ်ကျွန် စောမည်းအား ရခိုင်ပြည်ကိုအုပ်ချုပ်ရန်စေလွှတ်ကြောင်း၊ စောမည်းသည် ဉာဏ်ပညာကင်းမဲ့နည်း ရည်အားနည်းသောကြောင့် ရခိုင်တို့က မကြိုက်သဖြင့် နှင်ထုတ်ကာ ရခိုင်မင်း တစ်ပါးဖြစ်သော နန်းကျကြီးမင်း၏ မြေး တော်ကျော်စွာအား ရခိုင်မင်းအဖြစ် တင်မြှောက်ကြောင်း စသဖြင့် မှန်နန်း ရာဇဝင်၊ ဦးကုလားမဟာရာဇဝင်ကြီး အပါအဝင် ဗမာရာဇဝင်အချို့၌ ဖော်ပြ ထားသည်ကို တွေ့ရှိရပေသည်။

သို့တစေ ရခိုင်ရာဇဝင်များထဲ၌ ထိုသို့မဟုတ်ပါလေ။ ဤတွင် အင်းဝ မင်းကြီးစွာစော်ကဲမင်း ၇၂၉ - ၇၆၂ နှင့် ထီးပြိုင်နန်းပြိုင် ရခိုင်မင်းတို့သည် အဘယ်သူတို့နည်း ဆိုသည်ကို ရခိုင် ရာဇဝင်များနှင့် ညှိနှိုင်းစောကြောကြည့် ကြပါမည်။ ထိုစဉ်က အင်းဝနေပြည် တော်နှင့် ခေတ်ပြိုင် ရခိုင်မင်းတို့၏ နေပြည်တော်မှာ လောင်းကြတ်နေပြည် တော်ပင် ဖြစ်သည်။ မင်းကြီးစွာစော်ကဲ မင်းနှင့် ထီးပြိုင်နန်းပြိုင်ရခိုင်မင်းများမှာ ရခိုင်ရာဇဝင်များအလိုအရ အောက်ပါ အတိုင်းဖြစ်သည်။

- မင်းထီးမင်း (၆၄၅- ၇၅၁)
- ဥစ္စနာငယ်မင်း (၇၅၁- ၇၅၃)
- သီဝရာဇ်မင်း (၇၅၃- ၇၅၄)
- သိဉ္ဇည်းမင်း (၇၅၄- ၇၅၆)
- ရာဇသူမင်း (၇၅၆- ၇၅၈)
- သံတွဲစားစည်သဘင်အမတ် (၇၅၈ - ၇၅၉)
- ပြင်စည်စားအမတ် (၇၅၉) (ငါးလတည်းသာ)
- နန်းကျရာဇသူမင်း (၇၅၉ - ၇၆၃)
- သိင်္ဂီသူမင်း (၇၆၃ - ၇၆၆)
- မင်းစောမွန်မင်း (၇၆၆ - ၇၆၈)

ရခိုင်ရာဇဝင်အလိုအရ မင်းကြီး စွာစော်ကဲမင်းသည် နန်းစံသက် (၃၃) နှစ်ရှိရကား မင်းထီးမင်းနှင့်မင်းပြိုင် (၂၂) နှစ် နန်းစံခဲ့ရသည်။ ကျန်နန်းသက် (၁၁) နှစ်ကို ဥစ္စနာငယ်မင်းအစ နန်းကျရာဇ သူမင်းအထိ (ရာဇသူမင်း ထီးနန်း နှစ် ကြိမ်ရသည်ကို သတ်ပြပါ။) မင်း (၇) ဆက်တိုင် မင်းပြိုင်ပြုခဲ့ပါသည်။ မှတ် သားစရာတစ်ခုမှာ မင်းထီးမင်း၏ နန်း သက်သည် (၁၀၆) နှစ်ထိရှည်လျားခဲ့ပြီး

သက်တော်သည် (၁၁၄) နှစ်အထိ ရှည် တော်မူခဲ့သည်။ ရခိုင်ရာဇဝင်၌ မင်းထီး မင်းကို မင်းကောင်းမင်းမြတ်အဖြစ်၊ ဥပဒေအထက်၌ မနေသောမင်းအဖြစ် စစ်သည်ရဲမက်ကောင်းများရှိသောမင်း အဖြစ် ဖော်ပြလေ့ရှိပါသည်။

နောက်မေးစရာ၊ တွေးစရာတစ်ခု က ဗမာရာဇဝင်များအလိုအရ မင်းကြီး စွာစော်ကဲမင်း၏ ဦးစိုးတော် စောမွန်ကြီး သည် ရခိုင်ပြည်ကို သက္ကရာဇ် ၇၃၅ - ၇၄၂ ခုနှစ်ကာလထိ အုပ်ချုပ်ခဲ့သည်ဟု ဖော်ပြထားသော်လည်း ရခိုင်ရာဇဝင် များအလိုအရ ထိုအချိန်ကာလသည် မင်းထီးမင်း (၆၄၅ - ၇၅၁) စိုးစံတော်မူ နေသောကာလဖြစ်နေခြင်းပင်ဖြစ်သည်။ ဝေဖန်ဖို့နှင့် သုတေသနပြုဖို့ကောင်းလှ ပေသည်။

တခြားထောက်ပြစရာတစ်ခုက ရခိုင်ရာဇဝင်ထဲတွင် လောင်းကြတ်ပြည် ရှင် စောမွန်ကြီးမင်း ဟူ၍ တော့ရှိသည်။ သို့သော် သူ၏ နန်းစံကာလမှာ သက္က ရာဇ် ၆၃၁ ခုနှစ်မှ ၆၃၅ ခုနှစ်ထိ ဖြစ် သည်။ မင်းထီးမင်း၏ ဘေးတော်မင်း ပင် ဖြစ်သည်။ ပြီး စောမည်းကို မကြိုက် ၍ ရခိုင်သားတို့က နန်းချကာ နန်းကျ ကြီးမင်းမြေးကျော်စွာကို နန်းတင်သည် ဟု ဗမာရာဇဝင်များက ဆိုထားပြန် သည်။ ရခိုင်ရာဇဝင် လောင်းကြတ်မင်း ဆက်လောင်း၌ ကျော်စွာမင်းဟု မပါရှိပါ။ တကယ်တော့ နန်းကျကြီးမင်း၏ မြေး တော်မှာ မင်းထီးမင်းဖြစ်ပါသည်။ ဆန်း စစ်သုံးသပ်ဖို့ကောင်းလှပေသည်။

ဤနေရာမှာ စောဒကတက်စရာ တစ်ခုက မင်းကြီးစွာစော်ကဲမင်းသည် ရခိုင်ပြည်သို့ မင်းလျှာပို့သည်ဆိုခြင်း ထက် ရခိုင်ပြည်ကို ဝင်ရောက်တိုက်ခိုက် သည်ဟုဆိုခြင်းက ပိုသဘာဝကျလိမ့် မည်ထင်သည်။ အဘယ်ကြောင့်ဆိုသော် သူနှင့် သူ့နောင်တော်များသည် ရခိုင် ပြည်ရှင် မင်းထီးမင်းထံ သုံးပန်းဘဝနှင့် နေထိုင်ခဲ့ရသာမက သူ၏ဖခမည်းတော်၊ မယ်တော်နှင့် နှမတော်များသည် ရခိုင် ပြည်ထဲ၌ သုံးပန်းဘဝနှင့်ရှိနေဆဲပင် မဟုတ်ပါလား။ သို့သော် မင်းကြီးစွာ စော်ကဲမင်းကြီးသည် ရခိုင်ပြည်ကို စစ်မတိုက်ခဲ့ပါ။ ဟံသာဝတီပြည်ကြီးနှင့် သာလျှင် နှစ် (၄၀) စစ်ပြုကြီးကို ဆင်နွှဲခဲ့ ပေသည်။ စစ်ကြောသုတေသနပြုဖို့ အလွန်ကောင်းလှပေသည်။

ရှိန်းအောင် (၇၆၅)

ဤဇာတ်လမ်းသည် နယ်သို့တွင်း ဆင်းလေ့လာခဲ့သောကြောင့် ရရှိခဲ့ခြင်း မျိုးမဟုတ်ပါ။ မြို့ပေါ်ရှိ သူငယ်ချင်းဆိုင် သို့ဝင်ရာမှ မျှော်လင့်မထားဘဲ ဤဇာတ် လမ်းကိုရခဲ့ခြင်းသာ ဖြစ်ပါ၏။ ယခင်က ကျော်စံလှဆိုင်တွင် ကျွန်တော်က ဆေး ဝယ်လေ့မရှိ။ သိက္ခမ်းသည့်မိတ်ဆွေ မဟုတ်၍ သူ့ဆိုင်သို့မဝင်ခြင်းလည်းဖြစ် ပါသည်။ တစ်နေ့ သူ့ဆိုင်နှင့် (၄) ဆိုင် ကျော်မှ ဆိုင်ရှင်နှင့် ကျွန်တော်က စကား ပြောအဆင်မပြေခဲ့။ ထို့ကြောင့် သူ့ဆိုင် သို့ မထင်မှတ်ဘဲဝင်ခဲ့ခြင်းသာ ဖြစ်ပေ ၏။ စည်းဝါးကိုက်ချင်တော့ ရောငါးသူနှင့် ဝယ်သူက အတော်ကလေး အပေးအယူ ပြောငဲ့သွားသည်။

လှက ပထမပန်းအိုးကို ဘုရားကျောင်း ဆောင်သို့တင်လိုက်သည်။ ဒုတိယအိုး က ရှင်ဥပဂုတ္တမထေရ်ကျောင်းဆောင် တွင် သွား၍တင်လိုက်စဉ် ကျွန်တော်က ရှင်ဥပဂုတ္တမထေရ်ရုပ်တုတော်ကို လှမ်း ချ်ကြည့်မိသည်။ ကြေးနှင့်သွန်းလုပ်ထား သည်ဟု ဘယ်လိုမှပြောမရ။ ကြေး မဟုတ်မှန်းလည်း အလိုလိုသိနေသည်။ ဝေခွဲ၍မရနိုင်သည့်အဆုံး -
“ဟေ့ - ကိုကျော်၊ ဒီရှင်ဥပဂုတ္တမ ထေရ်ရုပ်တုတော်ကို ဘာသတ္တုနဲ့သွန်း ထားတာလဲ။ ကြေးစစ်စစ်တော့ဘယ်လို မှမဖြစ်နိုင်ဘူး”

“ခင်ဗျားကဘာလိုထင်သလဲ”

“ရုပ်တုအပြည့်တော့ ဘယ်လာ လုပ်နိုင်ပါ့မလဲ။ ရွှေပြားခတ်ပညာနဲ့လုပ် ယူတာ။ မျက်နှာတော်ကတော့ ရွှေမျှား တယ်။ အတွင်းမှာ ပလတ်စတာရုပ်တုနဲ့ တယ်လေ”
“ဘယ်လိုပဲ ပလတ်စတာရုပ်ကို င် လုပ်လုပ် ရွှေတန်ဖိုးက နည်းမှာမဟုတ် ဘူး။ ဆိုင်သိမ်းရင် ဒီအတိုင်းထားခဲ့လား”
“ခင်ဗျားကလည်း စစ်စစ်ပေါင် ပေါက်မေးပြန်ပြီ။ ဘယ်လာထားခဲ့”

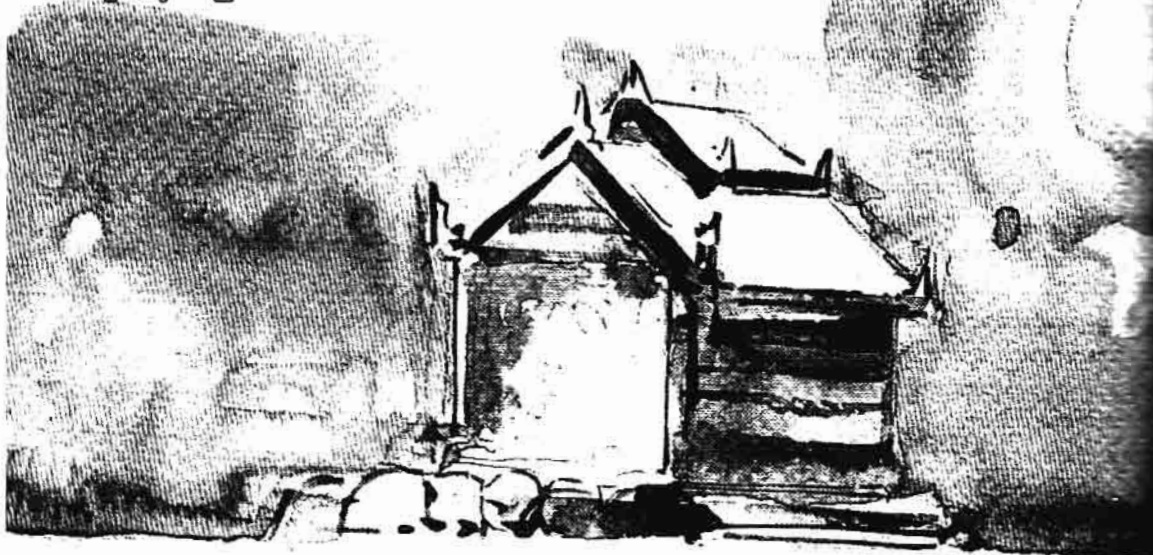

ကျော်စံလှကို ပိုမိုခင်ရခြင်းမှာ သူ ကလည်း ကျွန်တော်တို့လိုစာပေဝါသနာ ရှင် ဖြစ်နေလို့ပါပဲ။ အထူးသဖြင့် သူ့ရုဂ္ဂ မဂ္ဂဇင်းကို လက်မလွတ်တမ်းဖတ်သည့် သူ။ သူ့အပြောကြောင့် သွေးတိုးစမ်း သည့်အနေဖြင့် ဟိုဆောင်းပါးဒီဆောင်း ပါးကို စကားစလိုက်သည်နှင့် သူကပင် ဒိုးဒိုးဒေါက်ဒေါက်ပြန်၍ ဆွေးနွေးနေပြန် သည်။ သည်လိုနှင့် ကျော်စံလှဆိုင်တွင် ကျွန်တော်က ထာဝရဖောက်သည်ဖြစ် လာသည်။ သူ့ဆိုင်မှလွဲ၍ ဘယ်ဆေး ဆိုင်မှ ဆေးမဝယ်တော့။

တစ်နေ့တွင် သူ့ဆိုင်သို့ ဆေး မဝယ်ဘဲ စကားပြောရန်ဝင်လိုက်သည်။ ကျော်စံလှက စကားမပြောအားသေး။ နှင်းဆီပန်းတစ်ဖီးအား ဘုရားပန်းအိုး နှစ်အိုးပြင်နေ၍ ကျွန်တော်က အလိုက် တသိ အတ္တုငြိမ်၍နေလိုက်၏။ ကျော်စံ

“တစ်မျိုးတော့တစ်မျိုးပဲ။ ရွှေများ ဖြစ်နေမလားလို့”

“ခင်ဗျားသိချင်လား”

“သိချင်လို့မေးနေတာ၊ ခင်ဗျားက ဈေးကိုင်နေပြန်ပြီ”

“ခင်ဗျားဘယ်သူမှမပြောဘူးလို့ ကတိပေးရင်ပြောပြမယ်”

“စိတ်ချပါဗျာ၊ ကျွန်တော်က နှုတ် တော့မဖွာဘူး။ လက်တော့ဖွာတယ်။ တကယ်သိသွားလို့ရေးတောင် ခင်ဗျား နာမည်နဲ့ ဆိုင်တွေလွှဲပြီးရေးမှာပါ။ ဒီ ကတိတော့ယေနိုင်ပါတယ်”

“လုပ်ပြီ၊ ခင်ဗျားကအစလေး နည်းနည်းမထွက်လိုက်နဲ့ ရှေးဖို့ဟန်ပြင် တော့တာပဲ။ ခင်ဗျားဝေဖန်သလို ရွှေ အစစ်ဖြစ်ပါတယ်။ က - ကျေနပ်ပြီလား”

“အင်း၊ ရွှေဆိုရင် ဆက်ပြီးမေးရ ဦးမယ်။ အထဲက အခေါင်းလား၊ အပြည့် လား”

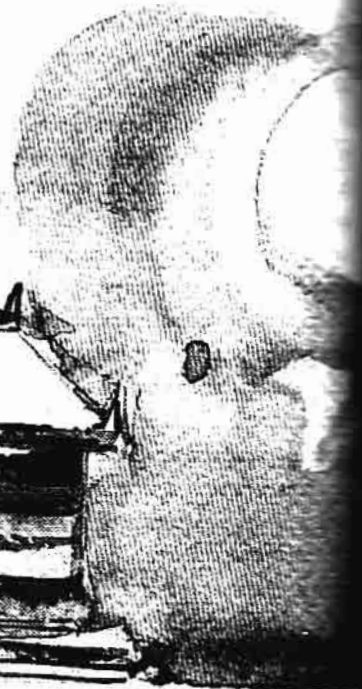

အိမ်ကိုပြန်ပင့်သွားတယ်။ ဈေး
ပြန်ပြီးပင့်လာတာပေါ့။
လူတိုင်းမသိကြပါဘူး။ ခင်ဗျား
အလေးဆရာမျက်စိနဲ့ နို့ကိနိုက်ချွတ်
ကြည့်နေလို့ သတိထားမိတာ

“အင်း - ရွှေနဲ့တောင်လုပ်ထား
ခင်ဗျားဘဝမှာ အကြီး
ပြောင်းလဲသွားလောက်အောင်
ဖြစ်စဉ်ရှိရမယ်။ ဒီကိစ္စကလည်း
ဥပုတ္တမထေရ်နဲ့ပတ်သက်နေရ

မယ်။ ဒါကြောင့် ခင်ဗျားဟာ ကျေးဇူးရှင်
ကို သူ့မှားနဲ့မတူအောင် ထူးထူးခြားခြား
ပူဇော်မယ်ဆိုပြီး ရွှေနဲ့ထုလုပ်ခဲ့တာမဟုတ်
လား။”

“ဟုတ်ပါတယ်ဗျား ခင်ဗျားဝေဖန်
နေတာ အကြားအမြင်ဆရာတစ်ယောက်
ပြောနေသလိုပါပဲ။ ဘာမှကိုငြင်းစရာမရှိ
ဘူး။”

“ငြင်းစရာမရှိရင် အဲဒီထူးခြားဖြစ်
စဉ်ကို ကျွန်တော်ပြောပြလေ့မှာ
ပထမတွင် ကျော်လံလှက အင်း
မလှုပ်အဲမလှုပ်။ သူ့ဖြစ်စဉ်ကို တော်
တော်နှင့်မပြော။ ကျွန်တော်က နားပူနား
ဆာလုပ်လွန်း၍ မနေသာသည့်အဆုံး
ဖြစ်ရပ်မှန်သူ့ဇာတ်လမ်းအား အောက်ပါ
အတိုင်းပြောပြခဲ့ပါသည်။

*

ဒီထူးခြားတဲ့ဖြစ်စဉ်က လွန်ခဲ့တဲ့
(၁၀) နှစ်ကျော်က အဖြစ်အပျက်ပါပဲ။
ဒီအကြောင်းကို ဘယ်သူ့ကိုမှမပြောဘူး
လို့ ဆုံးဖြတ်ထားတာပဲ။ ခင်ဗျားကတော့
စုံထောက်မျက်စိနဲ့ကြည့်လို့သိလိုက်တာ
ရယ်။ ဂမ္ဘီရလှိုင်းချင်းတူတာရယ်။ အရှင်
ဥပုတ္တမထေရ်ကို ခင်ဗျားကိုယ်တိုင်
သူ့ရဲ့မဂ္ဂဇင်းမှာ အကျယ်ရေးခဲ့သူဆို
တော့ ခင်ဗျားကသိသင့်တဲ့လူပေါ့။ ပြီး
တော့ ဖွင့်ပြောဖို့အချိန်တန်ပြီလို့ သတ်
မှတ်ထားလို့ ပြောပြပါတော့မယ်။

ကျွန်တော်ဇာတ်က လက်ပံရွာ။
လွန်ခဲ့တဲ့ (၁၀) နှစ်ကျော်မှာ ကျွန်တော်
က လက်သမား ဆရာ။ အထူးသဖြင့်
လှေဆက်ရတာများပါတယ်။ ကျွန်တော့်
ဆရာကလည်း အိမ်ဆောက်တာထက်
လှေဆက်တာကများနေတာကိုး။ ဒီတော့



စွန်းထွန်း

ဖောင်တော်ပြင်ကုလိလ်ထူး

လှေဆက်ပညာကို ပိုပြီးကျွမ်းတာပေါ့။
ကျွန်တော့်ဆရာက သက်ဆိုးမရှည်ပါ
ဘူး။ ငယ်ငယ်ရွယ်ရွယ်နဲ့ ကွယ်လွန်သွား
တယ်။ ဆရာမရှိတော့ ကိုယ့်လှေကိုယ်
ဆက်ပြီး လက်ပံနဲ့ မြို့နဲ့ ကုန်ကူးတယ်
လေ။

ကျွန်တော်ကုန်ကူးပြီဆိုရင်တော့
မိုးရာသီပဲ။ ကျွန်တော်တို့ရွာက မိုးတွင်း
ဆိုရင် တစ်ရွာလုံးလယ်ထဲဆင်းကြတယ်။
ရွာလမ်းတွေက ဒီခေတ်လိုမကောင်းဘူး။
ရွှံ့တွေ၊ ဗွက်တွေပြည့်နေတဲ့လမ်းဆိုတော့
ရိုးရိုးလမ်းလျှောက်တောင် ခပ်ခက်ခက်
ပဲ။ ဒီလို သွားနေလာရေးခက်ခဲနေချိန်
မှာ ကျွန်တော်က လှေတစ်စင်းနဲ့ မြို့က
ကုန်တွေဝယ် တောမှာပြန်ရောင်း အိမ်

www.burmeseclassic.com

ပဲ။ မိုးတွင်း (၅) မှာ အလုပ်က ပြတ်
တယ်မရှိဘူး။

ဒီလိုနဲ့ နွေရာသီရောက်တာနဲ့ ရွာ
ကလူတွေက သူတို့ကိုယ်တိုင်မြို့တက်ပြီး
ကုန်ဝယ်ကြတယ်လေ။ ကျွန်တော်
အလုပ်က နွေဆိုရင် ဘိုင်ထေးဘေးထိုင်
သွားတာပဲ။ အခုလိုကုန်မသယ်ဖြစ်တော့
တတ်ထားတဲ့လက်သမားပညာနဲ့ ခွေးခြေ
ပုလေးတွေ၊ ပန်းကန်စင်တွေ၊ သောက်
ရေအိုးစင်တွေလုပ်ပြီး ရောင်းတာပေါ့။
ကျွန်တော်က ဆရာနောက်ကို (၂) နှစ်
လောက်သာလိုက်ဖူးတော့ ကျွန်တော်ကို
အိမ်မဆောက်တတ်ဘူးထင်ပြီးမအပ်ကြ
ဘူးဗျ။

တစ်နေ့ ဘကြီးထွန်းခင်လယ်ကို
ဘယ်လိုသွားချင်မှန်းမသိဘူး။ ကျွန်တော်
လုပ်ပြီးသား ရေအိုးစင်၊ ပန်းကန်စင်၊ ခွေး
ခြေပုတွေက ထင်သလောက်မရောင်းရ
ဘူး။ ဒါကြောင့် ရှိတာတွေကုန်မထပ်လုပ်
မယ်။ ဒီနေ့တော့ ဘကြီးထွန်းခင်လယ်
ကိုသွားဖြစ်အောင်သွားရမယ်လို့ အဘ
ပြောစားပြီးတာနဲ့ထွက်လိုက်တယ်။ ဘကြီး
ထွန်းခင်လယ်က ရွာနဲ့အထေးဆုံးပဲ။ မြစ်
ကမ်းဘေး ဗျိုက်လယ်တွေဆိုတော့ စပါး
ထွက်ကကောင်းမှကောင်း။ သူ့လယ်ဘေး
မှာ ချောင်းကလေးတစ်ချောင်းလည်းရှိ
လေရဲ့။ ဒီချောင်းက လက်ပံရွာထိရောက်
တယ် လေ။

ဒီချောင်းလေးဘေးမှာ ကုက္ကို
ပင်တစ်ပင်ကလည်း အုပ်အုပ်ဆိုင်ဆိုင်။
ဘကြီးထွန်းခင်လယ်ကိုလုပ်တဲ့ လယ်
သမားတွေလည်း ထမင်းစားရင် ဒီအပင်
အောက်မှာပဲစားကြတာ။ အနားယူ
အရိပ်ခိုတဲ့အပင်ဖြစ်လို့ ပင်ခြေမှာရှင်းနေ
တာပဲ။ ကျွန်တော်က အပင်အောက်မှာ
ငိမ်ယူမယ်ဆိုပြီး ပါလာတဲ့ပလတ်စတစ်
ခင်းရိုရိုသေး ရေစီးနဲ့မျောလာတဲ့ ရှင်ဥပ
ဂုတ္တဖောင်တော်က ချောင်းထဲကို လူတွေ
ဆွဲပြီးသွင်းလိုက်သလို ဝင်လာတယ်ဗျ။

ဒီချောင်းက ရေတက်ဆိုရင်(၁၀၀)
ပါ သမန်နှစ်စီးတောင်ဝင်လို့ရတဲ့ချောင်း။
အခုဖောင်တော်ဝင်လာတယ်ဆိုတာ ရေ
ဆန်ကိုတိုးပြီးဝင်လာတာနော်။ အထူး
သဖြင့် မြစ်ရေကျချိန်ဆိုရင် ချောင်းထဲက
ရေဆန်လေ။ ချောင်းရေတွေက မြစ်ထဲ
ကို ဝါးလုံးထိုးဆင်းနေတဲ့အချိန်။ အခု
ချောင်းရေဆန်ကို ဖောင်တော်က တိုး
ပြီး တအိအိဝင်လာတာတွေ့ရတော့
ကျွန်တော်လည်း ပါးစပ်အဟောင်းသား
နဲ့ ကြည့်နေတာပေါ့။

ဒီဖောင်တော်ဝင်လာတယ်ဆိုတာ

အဝလောက်မဟုတ်ဘူး။ လက်လံ(၇)လံ
လောက်ဝင်လာတာ။ ဘယ်အထိရောက်
လာသလဲဆိုရင် ကျွန်တော်ထိုင်နေတဲ့
ကုက္ကိုပင်ခြေရင်းအထိ ရောက်လာတာ
ဗျ။ ကျွန်တော်ရှေ့ရောက်တော့ ဆက်
ပြီးမဝင်တော့ဘူး။ ကြီးနဲ့ချည်လိုက်သလို
ငြိမ်သွားတယ်။ ဒီမြင်ကွင်းကြောင့် ကျွန်
တော်လည်း ဘယ်လာအိပ်ဖြစ်ပါတော့
မလဲ။ ဒီကိစ္စဟာ ငါနဲ့သက်ဆိုင်နေတယ်
ထင်တယ်။ ဘာထူးခြားမှုတွေရှိသေးလဲဆို
ပြီး စူးစမ်းချင်တဲ့စိတ်နဲ့ ဖောင်ပေါ်ကို
တက်လိုက်တာပေါ့။

ဖောင်ပေါ်ရောက်တော့ မြင်ကွင်း
က မကောင်းလှဘူး။ အကာတွေက
အပေါက်ပေါက်အပြုံပြုံ အမိုးတွေကဖွာ
လန်ကျ၊ ခန့်တွေကဆွေးနေပြီ။ ကြယ်
မြင်လမြင်ပါပဲ။ အခင်းဝါးတွေလည်း ကွဲ
တာကွဲ၊ ကျိုးတဲ့ဟာကျိုး၊ ဖောင်ကိုချည်
တဲ့ကြိုးတွေလည်း ဟိုကပြတ်ဒီကပြတ်နဲ့။
ခြုံပြီးပြောရရင် နောက်ရက်တွေဆို ပျက်
စီးတော့မယ့်အနေအထားမျိုးပေါ့။

အဲဒီမှာ ထူးခြားတာတော့ရှိတယ်။
ဖောင်ကစုတ်ပေမယ့် ရှင်ဥပဂုတ္တရုပ်တု
တော်က အရောင်မပျက်ဘူး။ ဆွမ်း
တစ်ပွဲကလည်း လတ်လတ်ဆတ်ဆတ်။
သောက်တော်ရေခွက်ကလည်း ရေအ
ပြည့်။ ပန်းလည်းမခွမ်းသေးဘူး။ လက်ရှိ
အနေအထားကိုကြည့်ပြီး ဒီကိစ္စဟာ
အကြောင်းမဲ့တော့မဖြစ်နိုင်ဘူး။ ငါက
ပြင်ဆင်ပေးဖို့ တာဝန်ရှိတာမျိုးလားလို့
တွေးပြီး ဒီလိုသစ္စာပြုကြည့်လိုက်တယ်။

ဤဖောင်တော်ကို ကျွန်ုပ်သည်
ပြုပြင်ရန် ပဌာန်းဆက်ရှိသူဖြစ်ခဲ့ပါကား
ကျွန်ုပ်ပြင်ဆင်ရန် ပစ္စည်းများသွားယူ၍
ပြန်လာသည့်အချိန်အထိ ဤဖောင်
တော်သည် မည်သည့်နေရာမျှဆက်၍
မရွေ့ပါစေသတည်း။

ဒီလို (၃) ကြိမ် သစ္စာပြုပြီး ကျွန်
တော်ရွာကိုပြန်သွားတယ်။ လက်သမား
ပစ္စည်းတွေဆိုတော့ လှေနဲ့သယ်မှရမယ်
လေ။ အိမ်မှာက အမေတစ်ဦးတည်း
ရယ်။ ကျွန်တော်က အမေကိုရွာကျွေးနေ
သူဆိုတော့ ကျွန်တော်ဘယ်သွားသွား
မပေးဘူး။ အရက်မသောက်၊ ဖဲမချလို
အမေက စိတ်ချပြီးသား။ ကျွန်တော်
လည်း အိမ်ဆောက်ဖို့လာငှားသလိုလိုနဲ့
မသိမသာထွက်လိုက်တယ်ဗျ။ ဘာပဲဖြစ်
ဖြစ် ဒီကိစ္စကိုလူမသိစေချင်ဘူး။

ကျွန်တော်ရောက်တော့ ဖောင်
တော်က မူလနေရာကဘယ်မှမရွေ့သေး
ဘူး။ ကျွန်တော်က လှေနဲ့ကပ်ပြီး ဖောင်

ပေါ်ကို တက်လိုက်တယ်။ ကျွန်တော်
လည်းတက်ရော ဖောင်တော်ကသိန်း
လှုပ်ပြီး ချောင်းထဲကပြန်ထွက်ဖို့ဟန်ပြု
တယ်ဗျ။ ကျွန်တော်မှာပါတဲ့အသွား
ခုပ်ပါတဲ့ ကျောက်ဆူးနဲ့ ကုက္ကိုမြစ်ကိုသွန်း
ပြီးချိတ်လိုက်ရတာပေါ့။ ဘာပဲဖြစ်ဖြစ်
မြစ်အပြင်ကိုထွက်ချင်နေတဲ့ဖောင်
ဟာ ကျွန်တော်ရောက်မလာသေး
စောင့်နေတာပဲဖြစ်မယ်။ သစ္စာပြုချက်
မှန်သွားပြီ။ ဘယ်သူ့အကူအညီမယူဘဲ
ငါတစ်ယောက်တည်း အကောင်းပထမ
ဖြစ်အောင်လုပ်မယ်လို့ ဖောင်ပေါ်မှာ
သစ္စာထပ်ပြီးပြုလိုက်တယ်။

ကျွန်တော်က ဘကြီးထွန်းခင်
လယ်ကို မနက်အရက်ဆွမ်းဘုဉ်းထောင်
လောက်ဆိုရောက်နေပြီ။ ညနေဆို
လည်း မှောင်မပြန်တယ်လေ။ ဒီတော့
ရွာသားတွေကမရိပ်မိကြဘူး။ (၁၀) ရက်
လောက်လုပ်မှ အလုံးစုံပြီးပါတယ်။ သ
သားနဲ့ဆောက်တဲ့ ပြာသာဒ်ဆိုတော့
တော်တော်ကလေး သေသပ်တာပေါ့။
ကျွန်တော်က ငါကိုယ်တိုင်ပြုပြင်
ဖောင်တော်မှ ငါကိုယ်တိုင် (၃) ရက်
ဆွမ်းကပ်မယ်လို့ဆုံးဖြတ်ပြီး တုတ္တံ
အောက်မှာ ဆွမ်းချက်ကပ်တယ်လေ။
အရှင်ဥပဂုတ္တမထေရ်မြတ်ပြာသာဒ်
မှာ ဆွမ်း၊ ရေချမ်း၊ ဆီမီး၊ ပန်း၊ အ
တိုင်တွေဆိုတာ မပြတ်ကိုပုထေရ်ခဲ့တာ
ပေါ့။

(၃) ရက်ပြည့်လို့ မနက်ပြန်
ရွာဘက်ကိုပို့မယ်လို့ စိတ်ကူးပြီး အ
က ဖောင်တော်ပေါ်မှာ အိပ်ဖြစ်တယ်
ညဘက်မှာ ထူးခြားတဲ့အိမ်မက်ထိ
တော့တာပါပဲ။ အိမ်မက်ထဲမှာ ကျွန်
က အရှင်ဥပဂုတ္တမထေရ်ကို နှိုင်း
တယ်။ ဒီအချိန်မှာ အသံတစ်သံဝင်
တယ်။

“ကလေး၊ မင်းရွာပြန်ရောထင်
စက်ဘီးလေးနဲ့ ထိရောင်းတဲ့သူလာ
မယ်။ ထိုသည်ဆီက မင်္ဂလာစုံတဲ့
အုပ်ဝယ်လိုက်”

“ကျွန်တော်မှာ ဒီထိုသံ
အသာထားလို့ (၃) စောင်လောက်
ဖို့တောင် ငွေမရှိပါဘူး။ ကျွန်တော်
အလုပ် (၁၀) ရက်နားပြီး ဒီမှာ
တော်ပြင်နေတော့ ဘာဝင်ငွေ
ဘူး။ ဒါကြောင့် မဝယ်နိုင်တဲ့အခါ
ကို ရှင်းပြတာပါ။”

“မင်း အခုငွေမရှိပေမယ့်
လာပါလိမ့်မယ်။ မင်းရွာပြန်
နဲ့ အိမ်ဆောက်ဖို့လာပြီးငှားသ
မင်းက တန်ရာတန်ကြေးကို



အလိုက်တသိ စရန်တစ်ဝက်
 လိမ့်မယ်။ အဲဒီငွေနဲ့ ထိ (၃) အုပ်
 ဝယ်လိုက်ပေါ့။ ပြီးတော့ မင်းရွာကို
 ဒီဖောင်တော်ရောက်ပြီး မင်းမှာ
 သုံးဖို့ငွေရှိလာပြီဆိုရင် ဒီဖောင်
 သံယာတော်ငါးပါးဆွမ်းပင့်ကျွေး
 ဖောင်တော်ကို စောင့်ရှောက်
 လိုအပ်ပေါင်းကို အမျှပေးဝေပါ
 (၃) ကြိမ်ပြော၊ (၃) ကြိမ်
 လိုက်”
 ဒီလိုမက်တာ အရုဏ်ချိန်ပါပဲ။
 တော်က အရုဏ်ချိန်ဆိုရင် ဒီနေ့
 မပျက်မယ့် အကြောင်းအရာပဲလို့
 လိုက်တယ်။ ကျွန်တော့်ရွာကို
 တော်လှေနဲ့ ကြီးချည်ပြီး ဆွဲလာ
 ဒါမှ ရွာကို သေချာပေါက်ရောက်
 ရှာရောက်တော့ မိုးတောင်
 သေးဘူး။ တံတားဘေးကသစ်ပင်
 သိမသာလေးချည်ပြီးမှ ရွာပေါ်ကို
 တိတ်တိတ်တက်လိုက်တာ ဘယ်
 တောင် မနိုးသေးပါဘူး။ ကျွန်တော်
 ဝိုင်းဝန်း ရေနေကြမ်းသောက်နေချိန်
 ဒီလိုထူးခြားတဲ့သတင်းတွေထွက်လာ
 ရော။
 ရင်ညပုဂ္ဂိုလ်တော်ကအသက်
 တော်တာ
 ဖောင်တောင်က သစ်ပင်အကိုင်း
 ခုတ်လှေတာ လူကလုပ်ထားသလို
 ဖောင်ပေါ်မှာလည်း ဆွမ်း၊ ရေ
 ပန်း၊ ဆီမီးတွေက ဘယ်လိုပုဂ္ဂိုလ်
 တော်ပြီးလျှင်တာလဲ”
 (၇)ရက်သားသမီးတွေ အန္တရာယ်
 ဘေးကင်း အပူဇော်ခံကြွလာတာ
 သိသိ
 စသဖြင့် တစ်ယောက်တစ်ပေါက်
 ဖောင်တော်ပေါ်ကို တစ်သုတ်ပြီးတစ်
 သုတ်ကနေတယ်။ ကျွန်တော်က ကျွန်
 တော်ကယ်တိုင်လုပ်ခဲ့တဲ့ဖောင်တော်လေး
 အခုလိုစည်စည်ကားကားဖြစ်နေတာ
 ဖြစ်လို့မဆုံးဘူး။ အခုလိုကြည့်နဲ့
 ဖြစ်နေချိန်မှာ အိမ်ဆောက်ချင်
 တကယ်လာပြီးအပ်တာပဲဗျို့။
 ကျွန်တော်က (၂) သိန်းလို့ပြောတော့
 ကျွန်တော်က စရန် (၁) သိန်းချပေးသွားတယ်
 လက်ထဲငွေရောက်ပြီး မကြာပါ
 စက်ဘီးနဲ့ထိရောင်းတဲ့သူရောက်
 တယ်။ ဒီတော့မှ ဖောင်တော်ပေါ်က
 မက်ကိုပြန်ကြားယောင်လာတယ်။
 ကလေး၊ မင်းပြန်ရောက်လို့ စက်
 လေးနဲ့ ထိရောင်းတဲ့သူလာရင် မင်
 တော်(၃)အုပ်ဝယ်လိုက် ဆိုတာလေ။

ဟော - လက်ထဲကိုလည်း ငွေကရောက်
 လာပြီ။ ထိရောင်းတဲ့သူကလည်း ကိုယ့်
 အိမ်ရှေ့ရောက်နေပြီ။ ဒီလောက်တိုက်
 ဆိုင်နေမှတော့ မင်လာစုံတွဲ (၃) အုပ်ကို
 ထီးလိုက်တာပေါ့။ ဒီကြားထဲ အဖျက်က
 ဝင်လိုက်သေးတယ်ဗျ။
 ‘သူငယ်ချင်းရယ်၊ မင်းထီးချင်ရင်
 နှစ်စောင်လောက်ဆို တော်ရောပေါ့။
 ပေါက်မယ့်သူဆိုတာ တစ်စောင်တည်း
 ထိုးရင်လည်းပေါက်တာပါပဲ။ ထိတွေ့
 အများကြီးထိုးပြီးဘဝပျက်သွားတဲ့သူတွေ
 ဟာ တစ်လောကလုံးအပြည့်ပဲ။ လက်
 ညှိုးထိုးလို့မလွဲပါဘူးတဲ့။ ကျွန်တော်က
 ဒီနေရာမှာ နိမိတ်ကောက်လိုက်တယ်။
 ဥစ္စာလို ရန်ပြုတ်ကပ်ဆိုတဲ့ ဗေဒင်
 ဝေါဟာရတစ်ခုရှိတယ်မဟုတ်လား။ ခု
 ကိစ္စမှာ ရန်ပြုတ်လာပြီးကပ်ပြီဆိုမှတော့
 ငါတကယ်ဥစ္စာတွေရတော့မယ်လို့ အလို
 လိုသိနေတယ်။
 အချိန်တန်တော့ သိန်း(၅၀၀)ဆ
 ကြီးပေါက်တယ်လေ။ ကျွန်တော်က ထိ
 သာပေါက်တာ၊ ရန်ကုန်မှာ ထိရုံးဘယ်
 နားရှိမှန်းတောင်သိတဲ့သူမဟုတ်ဘူး။ ဒီ
 လောက်ငွေတွေကိုင်ပြီး ခရီးလည်းမသွား
 ရဲဘူးဗျ။ နောက်ဆုံး ကျွန်တော် အိမ်
 သွားဆောက်တဲ့အိမ်က အရှင်ဥပဂုတ္တ
 မထေရ်ကို လေးလေးစားစားကိုးကွယ်
 တာ သွားပြီးသတိရတယ်။ အဲဒီအိမ်က
 အစ်ကိုတစ်ယောက်ကို ထိပေါက်တဲ့
 အကြောင်း ဖွင့်ပြောကြည့်တယ်။ သူ
 နာမည်က ကိုသိန်းဆောင်။ ဒီလူက
 လူရည်တော်တော်လည်တာပဲ။ ကျွန်
 တော်ဖြစ်ချင်တဲ့အရာအားလုံးကို သူက
 ဆောင်ရွက်ပေးပါတယ်။
 ရန်ကုန်မှာ ထိသွားထုတ်တော့ ပို
 ပြီးရအောင်စီစဉ်ပေးမယ်ဆိုပြီး သူဌေး
 တစ်ယောက်နဲ့တွေ့ပေးတယ်။ ဒီမှာတင်
 သိန်း (၅၀၀) ကနေ သိန်း(၈၀၀) ဖြစ်
 လာတယ်။ ပြီးတော့ ငွေတွေကိုမကိုင်ဘဲ
 ဘဏ်ကနေ ကိုယ်မြို့လွှဲတဲ့နည်းနဲ့ပို့လိုက်
 တယ်ဗျ။ ငွေတွေကိုင်ပြီးတစ်ခုခုဖြစ်မှာ
 ကို စိုးရိမ်စရာမလိုတော့ပါဘူးပေါ့။ ကိုယ်
 မြို့ပြန်ရောက်တော့လည်း အိမ်ကိုဒါတွေ
 သယ်မသွားနဲ့။ ငွေရှိရင် ဟိုဟာလုပ်ချင်
 ဟိုဟာဝယ်ချင်နဲ့ ငွေခေါင်းကွဲလိမ့်မယ်။
 ဘဏ်မှာ ငွေစုစာအုပ်လုပ်ပြီးထည့်ထား၊
 လိုတော့မှထုတ်ဆိုပြီး ငွေစုစာအုပ်ပါ
 လိုက်ပြီးလုပ်ပေးတယ်။
 ကိုသိန်းဆောင်က ဒါနဲ့မပြီးသေး
 ဘူး။ ကျွန်တော်သိပ်ဖြစ်ချင်တဲ့ ဒီဆေး
 ဆိုင်ကိုလည်း သူပဲဆောင်ရွက်ပေးတာ
 ဗျ။ ပထမ ဆေးဆိုင်မဖွင့်နဲ့။ ဆေး

အကြောင်းနားလည်အောင် ဆေးဆိုင်
 တစ်ဆိုင်မှာ အရောင်းစာနေလုပ်ခိုင်း
 တယ်။ ဆေးနာမည်တွေကို အိမ်ဆောက်
 ရင် အော်အော်ကျက်ရတော့တာပေါ့။
 ကိုယ်က ဝါသနာပါတာကိုး။ ကျွန်တော်
 အရောင်း (၆) လလောက်ရောက်ချိန်မှာ
 အခု ကျွန်တော်ထိုင်တဲ့ မူလဆိုင်ရင်
 အဘိုးကြီးကသေတယ်လေ။ သားသမီး
 (၅) ယောက်က သူထိုင်ငါမကြိုက်၊ ငါ
 ထိုင်သူမကြိုက်နဲ့ ဘယ်သူထိုင်တာမှ
 သဘောမတူတော့ လက်သိပ်ထိုးရောင်း
 တာကို ကျွန်တော် ရလိုက်တယ်။ အဲဒါ
 လည်း ကိုသိန်းဆောင်ကျေးဇူးမကင်း
 ပါဘူး။
 အခုလို ဆိုင်လည်းရပြီး ပစ္စည်း
 တွေကို ရန်ကုန်မှာဘယ်လိုဝယ်ရတယ်
 ဆိုတာလည်း သိသွားပြီဆိုတော့ ကိုယ့်
 ဆေးဆိုင်ကိုယ်ထိုင်ပြီး ရောင်းတတ်၊
 ဝယ်တတ်သွားပြီပေါ့။ ဒါကြောင့် အရှင်
 ဥပဂုတ္တပြီးရင် ကိုသိန်းဆောင်က ဒုတိယ
 ကျေးဇူးရှင်ပါပဲ။ သူက ကျွန်တော့်ထက်
 ကြီးသူဆိုတော့ သီတင်းကျွတ်လမှာ
 သိန်း (၁၀၀) နဲ့ ကန်တော့လိုက်တယ်။
 ဒါမှလည်း ကျေးဇူးဆပ်စရာရောက်မှာ
 ကိုး။
 ကျွန်တော့်ဘဝမှာ လက်သမား
 ပညာကလည်း ထူးခြားလှတယ်ဗျ။
 ပထမတော့ ခွေးခြေလေးလုပ်၊ ပန်းကန်
 စင်လေးလုပ်နဲ့ အကျိုးမပေးပါလားလို့
 ညည်းတွားမိတယ်။ ဟော - ဒီလက်
 သမားအလုပ်ကြောင့်ပဲ အခုတော့
 ကျွန်တော့်ဘဝကိုစင်ပေါ်ရောက်အောင်
 ပို့လိုက်ပြီ။ အဲဒီလက်သမားပစ္စည်းတွေ
 ကို အခုထိတရိတသေသိမ်းထားတယ်
 ဗျ။ ကျွန်တော့်ဘဝကိုတိုးတက်ပြောင်း
 လဲသွားအောင် မ,စခဲ့တဲ့ အရှင်ဥပဂုတ္တ
 မထေရ်ကို ယုံကြည်လေးစားလွန်းလို့
 ဘယ်သူမှမလုပ်တဲ့ ရွှေနဲ့လုပ်ပြီး ကိုးကွယ်
 ထားတာပါပဲ။
 *
 ယခု ကျော်လွန်သော သူဘဝဇာတ်
 ကြောင်းကိုနိဂုံးချုပ်လိုက်ပါတော့သည်။
 ကျွန်တော်ကနုတ်မဖွာတတ်သော်လည်း
 လက်ဖွာသူတစ်ယောက်ဖြစ်၍ မရေးဘဲ
 ကနေလိုမရ။ ဆိုင်နာမည်၊ လူနာမည်
 တွေလွဲပြီး မြို့နာမည်မပါဘဲ ကျော်လွန်
 ၏ ထူးခြားဖြစ်စဉ်အား ‘ဖောင်တော်ပြင်
 ကုသိုလ်ထူး’ ဟု အမည်နာမသမုတ်
 ၍ နိဂုံးကမ္ပတိအဆုံးသတ်လိုက်ရပါ
 သတည်း။

ဆေးဆိုင် (၃၀၀)

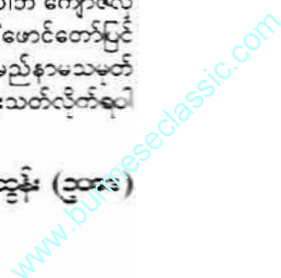

တစ်နေ့သ၌ ကျွန်ုပ်သည် မိတ်ဆွေတစ်ယောက်၏ နာရေးကိစ္စအား အကြောင်းပြု၍ ရေဝေးသုသာန်သို့ရောက်ရှိခဲ့ရလေသည်။ အနိဋ္ဌာရုံမြင်ကွင်းဟုခေါ်ခေါ်၊ သံဝေဂရသဟုပဲပြောပြော ရေဝေးသုသာန်သည် ငိုကြွေးသံ၊ ရှက်သံ၊ တမ်းတမြည်ကြွေးသံတို့ဖြင့် ပဲ့တင်ရိုက်ခတ်လျက်ရှိ၏။ တချို့က ဘဝနေဝင်ချိန်အတွက် သံဝေဂကထာအား တီးတိုးရွတ်ဆိုလျက်။ တချို့က သွားလေသူ၏ အတိတ်သမိုင်းမကောင်းကြောင်းအား ပြန်လည်တူးဆွလျက်။ နှစ်သက်လိုလားသူတချို့ကတော့ တမလွန်ခရီးနှင့်နေသူ၏ ဂုဏ်ပုဒ်များအား ကောင်းဆိုးထောမနာပြုကြကုန်၏။ လူတချို့သည် လေးငါးဦးစီ စုဝိုင်းလျက် အသုဘရှု

တရားတော်နှင့်လားလားမှမဆိုင်သော နိုင်ငံရေးအကြောင်းအား အာပေါင်အာရင်းသန်သန်ဖြင့် ပြောဆိုနေကြသလို အမျိုးသမီးတချို့သည်ကား သားရေး၊ သမီးရေးအကြောင်းအား တုပကြွားဝါနေကြကုန်၏။

ကျွန်ုပ်သည်ကား နောင်တမလွန်သို့ ခရီးဆက်ပြုဖြစ်သော ဘဝသံသရာရထားကြီး၏ ခရီးသည်မိတ်ဆွေဖြစ်သူ ကောင်းရာမွန်ရာဘုံဘဝဘူတာသို့ ဆိုက်ရောက်ပါစေကြောင်း ဆုမွန်ကောင်း

သန့်ဇင်

ကျိန်စာ

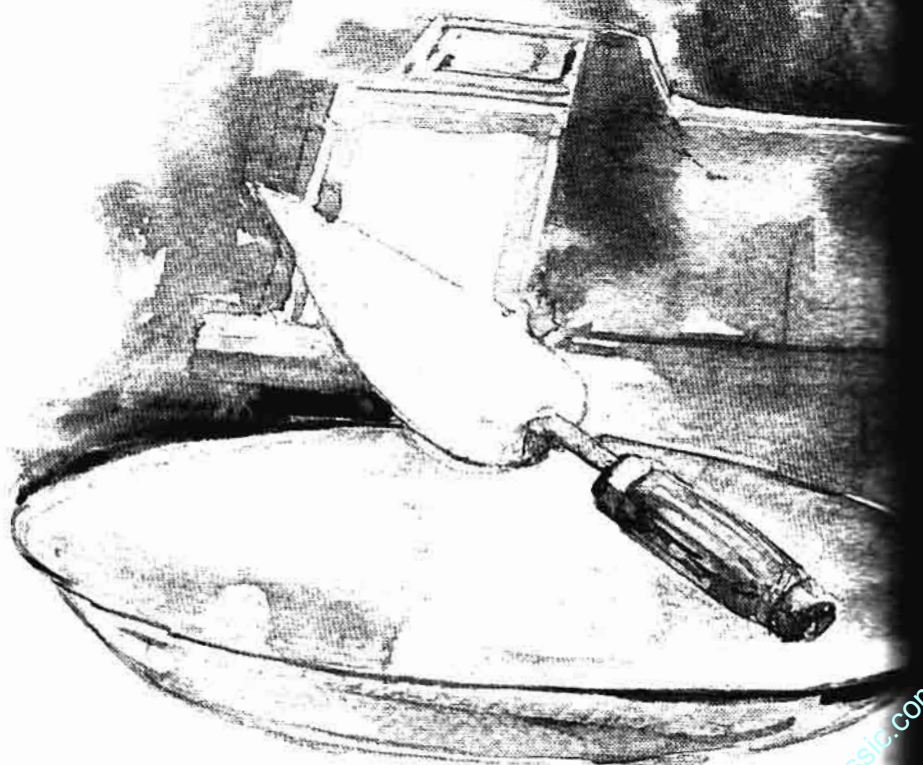

သင်းရင်း ပီးသပြိုက်စက်၊ ခန်းမများမှ
 ရာသီ ရှောင်ထွက်ခဲ့ပါသည်။
 ရေဝေးသူသာန်သည် တစ်ခေတ်
 နှစ်က နာမည်ကြီးကြီးတောသူသာန်
 တည်ငြိမ်စေတော်ခြင်းမရှိ။ ကျဉ်း
 ဝေးလာသော မြို့ပြစရိုက်နှင့်လျော်
 ဘဝတစ်ပါးသို့ပြောင်းလွှားသူတို့
 တတ်တိုသည် ကန်ထရိုက်တိုက်များ
 ပူးကပ်၍တည်ရှိနေပါသည်။ ငွေ
 သွင်းသောသေတချို့သည် သေ
 ဘာမှမရှိဘူးချို့ မရမုန်းသိသေ
 နောက်ဆုံးခံစားခွင့်အနေဖြင့်
 သန့်၌ အုတ်ဂူလှလှလေးဖြင့်စံမြို့
 ကြပါလား။ ကျန်ရစ်သူများက
 အုတ်ဂူလှလှလေးတည်ဆောက်
 လိုက်တယ်နေကြောင်း တစ်နှစ်
 သတင်းစာမှာကြော်ငြာထည့်၍



ဘယ်ဘဝရောက်နေမှန်း မသိသောသူ အားအကြောင်းကြားကြ၏။ တော်တော် လည်း ရယ်ဖို့ကောင်းသည့်အရာ ဖြစ်ပါ သည်။

အုတ်ဂူများအား ကန့်သတ်ထား သောလမ်းလေးအတိုင်း လျှောက်လာ ရင်း ဝဲ၊ ယာတစ်ဖက်တစ်ချက်ရှိ အုတ်ဂူ များမှ ကမည်းထိုးစာတန်းများအား ဖတ် ရှုမိပါသည်။ ဤသို့ ဖတ်ရှုမိရင်း ငါသည် လည်း တစ်နေ့သောအခါ၌ သူတို့လို အုတ်ဂူထဲမှာ ငြိမ်သက်ခြင်းဖြင့် ပြီးဆုံး သွားမှာလား။ မီးသဏ္ဍိတ်စက်ကြီး၏ ကြိတ်ဝါးလောင်မြိုက်ခြင်းနှင့်အတူ လေ ထဲသို့ အမှန်လေးများအဖြစ် လွင့်မျော ပျောက်ကွယ်သွားမှာလား။ အတွေး တို့သည် ဟိုမှသည်မှတစ်ကန့်စိတ်တိုးဝင် လျက် မရေရာသောသံသရာခရီးအား မှန်းဆနေမိပါသည်။

*

ဤသို့ဖြင့် မလှမ်းမကမ်းမှ ပျဉ်းမ ပင်ကြီးအောက်၌ အုတ်ဂူအသစ်တည် ဆောက်နေသောနေရာအနီးသို့ ရောက် ရှိလာ၏။ အသက်ကြီးကြီး ပန်းရန်ဆရာ ကြီးတစ်ယောက်က လူငယ်ပန်းရန်လုပ် သားနှစ်ယောက်အား ညွှန်ကြားနေ သည်ကို တွေ့ရသည်။ အုတ်ဂူသည် ပြီး လှပြီးခင်ဖြစ်နေ၏။

“ထိပ်ဆုံးကအုတ်ကိုနည်းနည်းဟ ထားပြီး မဆလာသိပ်လိုက်၊ အပေါ် အပေါက်လေးချွန်ထား၊ အပေါက်သိပ် မကြီးစေနဲ့”

ပန်းရန်ဆရာကြီး ညွှန်ကြားသည့် အတိုင်း လူငယ်နှစ်ယောက်မှာ နောက် ဆုံးလက်စဖြစ်သော အုတ်ဂူခေါင်းရင်း ထိပ်အုတ်ခဲအား တစ်ဖက်သို့ကပ်လျက် ဟလိုက်ပြီး လက်နှစ်လုံးခန့် လစ်လပ် သွားသည့်နေရာ၌ ဘီလပ်မြေထည်၍ ခံလိုက်ပြီး အပေါ်ထောင့်စွန်း၌ အနည်း ငယ်မသိမသာအပေါက်လေးတစ်ပေါက် ချွန်ထားသည်ကို တွေ့လိုက်ရပါသည်။

ကျွန်ုပ်သည် ထိုလုပ်ငန်းခွင်မြင် ကွင်းအား စိတ်ဝင်စားလာသဖြင့် ရပ်၍ ကြည့်နေမိသည်။ အုတ်ဂူသည် အချိုး အစားကျစွာဖြင့် အတော်သေသပ်လှပ သည်ကို တွေ့ရ၏။ ပန်းရန်ဆရာကြီး၏ ညီညာသောလက်ရာသည် မြင်ရသူများ အဖို့ ဝင်ရောက်၍ လဲလျောင်းချင်စရာ ကောင်းသေးတော့သည်။ အနီးရှိ အချိုး အစားမကျသော ကောက်ကောက်ကွေး ကွေး ပျဉ်းမပင်၏ အရိပ်အောက်ဝယ်

လှပသေသပ်သော အုတ်ဂူလေးတစ်လုံး ၏ မြင်ကွင်းသည် နာမည်ကျော်ပန်းချီ ဆရာတစ်ယောက်၏ ဆေးရေးပန်းချီ ကားချပ်အလား ဝင့်ထည်လျက်ရှိပါ သည်။

ရပ်ကြည့်နေသော ကျွန်ုပ်အား ပန်းရန်ဆရာကြီးသည် မော့ကြည့်ပြီးပြုံး ပြ၏။ ဖော်ရွေသောသူအဖြစ်အား ပြန်၍ တုံ့ပြန်လိုက်ပြီး ကျွန်ုပ်သိချင်နေသော အကြောင်းအရာတစ်ခုအား စကားစရန် လည်ချောင်းရှင်းလိုက်ပါသည်။

“ဆရာကြီးရဲ့ လက်ရာကတော့ မြင်သူတိုင်း ခိုးမွမ်းကြမှာပါ။ တော်တော် သေသပ်တာပဲနော်”

“လုပ်သက်အနှစ် (၄၀) ကျော်လာ ပြီဆိုတော့လည်း ဒီလောက်တော့ရှိမှာ ပေါ့ဗျာ”

သူသည် သူ့အလုပ်အား ဂုဏ်ယူ ဝင်ကြားဟန်ဖြင့် ခေါင်းတညိတ်ညိတ်ရှိ နေ၏။ အိတ်ထဲမှ ကွမ်းယာထုပ်အားယူ လိုက်ပြီး ကွမ်းတစ်ယာထုတ်စား၏။ ကျွန်ုပ်အား ကွမ်းယာစားပါဦးဟု ဖိတ် မန္တကပြုသည်။ ကျွန်ုပ်သည် ယဉ်ကျေး စွာ ငြင်းပယ်လိုက်ပြီးနောက် -

“ဆရာကြီးကို ကျွန်တော်သိချင် တာလေး မေးပါရစေ”

“ဘာများမေးချင်လို့ပါလဲ”

“ဒီအုတ်ဂူမှာ ဘာလို့အပေါက် လေးတစ်ပေါက်ဖောက်ထားတာလဲ”

“ဪ - ဒါလား၊ ဒါကအစဉ်အ လာတစ်ခုလိုဖြစ်နေပါပြီ။ ကျုပ်ရဲ့ဆရာ ဆရာကြီးတွေပြောသွားခဲ့တဲ့စကားအရ သေသူရဲ့ဝိညာဉ်ဟာ သူ့ခန္ဓာကိုယ်ရပ် ကွင်းမှာ စွဲလမ်းပြီး မှီခိုနေရင်လည်း မှီခို နေမယ်၊ အပြင်လောကကို လွင့်မျောပြီး လျှောက်သွားချင်လည်း လျှောက်သွား မယ်။ ဒီတော့ လွတ်လွတ်လပ်လပ်နဲ့ ဝိညာဉ်နေလို့သွားလို့ရအောင် အုတ်ဂူမှာ အပေါက်လေးဖောက်ထားပေးတာပါ။ ဒါက ဟိုးရှေးရှေးကတည်းက ပန်းရန် ဆရာကြီးတွေရဲ့ အယူအဆပါ။ ခုထိရှိ နေတယ်ဆိုပါတော့။ သူ့မှာကလည်း ဒဏ္ဍာရီရာဇဝင်နဲ့ ပြီးတော့ ဒါနဲ့ဆက် နှယ်ပြီး ကျိန်စာတွေလည်းရှိနေပါသေး တယ်”

ကျွန်ုပ် စာရေးဆရာသည် ဒဏ္ဍာရီ ပုံပြင်၊ ကျိန်စာများဟူသောအသံကြောင့် ခန္ဓာကိုယ်ရှိ လည်ပတ်နေသော သွေးတို့ နွေးထွေးလာပြီး သိချင်စိတ်ပြင်းပြလာ ခဲ့၏။ သူ့ရဲ့မဂ္ဂဇင်းအတွက် ဝတ္ထုတစ်ပုဒ် တော့ရလေပြီဟု ဝီတိဖြစ်ရင်း ပန်းရန်

ဆရာကြီးနှင့်အတူ ပျဉ်းမပင်အောက် ထိုင်လိုက်ပါတော့သည်။ ထို့နောက် သူ ပြောပြသော ဒဏ္ဍာရီပုံပြင်နှင့် ကျိန် စာသမိုင်းမှာ စီးမျောရင်း ဝတ္ထုတစ်ပုဒ် ဖြစ် လာပါတော့သည်။

*

သူနာပရန္တတိုင်း၏ အနားသစ် စည်းမျဉ်းသည် အရှေ့ဘက်၌ မြောက် တောင်သို့ စီးဆင်းနေသော ဧရာဝတီ မြစ်ဖြစ်သည်။ ပုဂါရာမ ပုဂံမင်းနေပြည် တော်၏ အာဏာစက်သည် ဧရာဝတီ မြစ်၏အနောက်ဘက်ကမ်း မုန်းဆောင်း မုန်းဆောင်းမှသည် အောက်ပြည်အောက် ရပ် ပခုက္ကူ မြေထဲ၊ မင်းတုန်း၊ ဆင်ဖြူ ကျွန်း၊ ဆိတ်ဖြူမှတစ်ဆင့် ပြည်၊ ဟင်္သာ တာ၊ ပုသိမ်အထိသို့ရောက်လေ၏။

ပုဂံမင်းနေပြည်တော်၌ စလေးမ ခွေး (ခေါ်) မင်းခွေးချေးမင်းပြုနေသော အခါဖြစ်သည်ဟု ဒဏ္ဍာရီကဆိုပါသည်။ ပုဂံရာဇဝင်၌ မင်းသုံးခါဖြစ်ခဲ့သော မင်းခွေးချေးသည် ဘဝပေးကုသိုလ် ကောင်းခဲ့သူဖြစ်၏။ ဗုဒ္ဓမြတ်စွာဘဝမှ ရှင် မရွှိမအရှေ့အရပ်ဒေသသို့ စွာနစ် ဖြင့် ဒေသစာရိက္ခလာစဉ်အခါတစ်ခုမှ ဒေဝီမိဖုရားသည် အဆောင်မရသော မိဖုရားငယ်တစ်ဦးဖြစ်သည်။ သူ့အား ရုပ်ဆင်းအင်္ဂါချောမောခြင်း၊ ကိုယ်ခန္ဓာ ပြေပြစ်ခြင်းတို့အပြင် ချိုသာသောစကား ကို ပြောဆိုတတ်သူဖြစ်၍ ဘုရားအရောက် အရေးပေးခြင်းကို အထူးတလည် ချီးကျူး တတ်၏။ မင်းကြီးဘယ်အရပ်သို့ စစ် ခန်းလှည့်လည်သည်ဖြစ်စေ သူ့အား အမြဲတစေခေါ် သွား၏။ မိဖုရားကြီး ပါသော်လည်း မင်းကြီး၏ စိတ်နှလုံး မျှော်လင့်ကြည့်လင်စေတတ်၍ မင်းကြီး အနီးအပါး၌ စစားရ၏။ ထိုအခါ မိဖုရားကြီးများကမနှစ်သက်သော်လည်း မင်းမိန့်ဖြစ်သောကြောင့် မလွန်ခဲ့ ကြ။

စန္ဒာဒေဝီ မိဖုရားကလေးသည် ဘာသာတရားအား လွန်စွာကိုးကွယ် ဖြစ်သည်။ ရတနာသုံးပါးအား နေ့ နေ့ မပြတ် ဆည်းကပ် ပူဇော်သူဖြစ်၍ ထိုအရာကိုလည်း မိဖုရားကြီးများ မနှစ်မမြို့။ တစ်နေ့သော် မိဖုရား ကျားသည် အနော်ရထာမင်းကြီး ထက် ထေရဝါဒဗုဒ္ဓသာသနာ ဖြစ် နေပြည်တော်၌အခြေတည်ခဲ့ပြီဖြစ်သော လည်း သူတို့သည် အရည်းကြီးဝါဒ မစွန့်လွှတ်ချင်ကြ။ လူသူမသိသော



ကြွေကြွေ။ အင်းအိုင်၊ ခါးလှည့်၊
မန္တန်များအား ယုံကြည်ကမ်းစား
ထို့ကြောင့် စန္ဒာဒေဝီမိဖုရား၏
နည်းအမျိုးမျိုးဖြင့် ရှုတ်ချကြ၏။
နည်းကုန်းချောပြစ်တင်ကြသည်။
မိဖုရားငယ်သည် မည်သို့မျှ
မည်တို့ပြန်ခြင်းမရှိ။ ဘုရားရှင်သို့
အာရုံပြုလျက် ဗုဒ္ဓါနုသတိအား
လေ့လာစားမြန်းနေပါသည်။

*

တစ်နေ့သို့ ဘုရင်မင်းကြီးသည်
ဝတ်မြစ်ကြောင်းတစ်လျှောက် ဖောင်
ဖြင့်စုန်ဆင်း၍ ပုသိမ်မြို့မှတစ်ဆင့်
ဦးခေါင်းဆေးခြင်းမရှိ၊ မြတ်မော်
နန်း ဆံတော်ရှင်စေတီတော်အား
လိုသောဆန္ဒဖြစ်ပေါ်လာသည်။
အတွက်ကြောင့် သက်တော်ရှည်
ကြီးအား ရေကြောင်းမှ တိုင်းခန်း
လည်ရင်း ခရီးထွက်ရန် ပြင်ဆင်စေ
သည်။ တပ်တောင်တာဝါလှဖြင့်
ထွက်မည်ဖြစ်၍ ရွှေလောင်းနှုတ်၊
တောင်တော်ကြီးများနှင့် ရဲလေ့များ
ပုဂံရာမမင်းနေပြည်၏ ဧရာဝတီ
ဘက်သို့ ဖွေးဖွေးလှုပ်နေပါသည်။

ဤသို့ဖြင့် ဘုရင်မင်းမြတ်၊ မိဖုရား
ငယ်များ မောင်းမိသံအစုံအလင်၊
အမတ်ရာ၊ သေနာပတိနှင့် စစ်သည်
တို့သည် ကရဝိတ်ဖော်တော်၏
မင်းလှေကြီးငယ်များနှင့် ဧရာဝတီ
အတိုင်း တောင်အရပ်သို့ ခရီး
ထွက်ခွာလာကြပါတော့သည်။
ဧရာဝတီမြစ်အနောက်ဘက်ကမ်း
ပြုကုန်းဆိတ်ဖြူကြီးအနီးရောက်
အခါ ဖောင်တော်အား ကမ်းကပ်
ခိုင်တစ်ထောက်နားရန် ပြင်ဆင်ကြ
သည်။ ဘုရင်ဖြစ်သော မင်းခွေးခွေးနှင့်
မိဖုရားမတ်ရာများ ဖောင်တော်ပေါ်၌
နေပြည်ရွာများ ဆွေးနွေးလျက်ရှိ
သည်။

ထိုစဉ်မှာပင် မိဖုရားငယ်စန္ဒာဒေဝီ
သည် ဆံကောရင်းလင်းရင်း ဦးခေါင်း
ဆေးသံသဖြင့် ခေါင်းလျှော်လိုသောဆန္ဒ
ပေါ်လာသည်။ သို့အတွက်ကြောင့်
ရှင်ဖော်တော်ဦးထိပ်၌ ဆံပင်အား
ခရော်ကင်ပွန်းဖြင့်လျှော်၏။ မိဖုရား
ငယ်အား အမြဲတစေ စောင့်ကြည့်လျက်
သော မိဖုရားကြီး၏ သူလျှိုဒလန်များ
သည် စန္ဒာဒေဝီမိဖုရား ဦးခေါင်းဆေး
သည်ကို တွေ့သွားကြပြီး မိဖုရား

ကြီးအား အမြန်သတင်းပို့ကြသည်။
မိဖုရားကြီးက သည်တစ်ခါတော့
ဖြင့် အချက်ပိုင်ပြုဟုတွေးပြီး ဘုရင်မင်း
ခွေးခွေးနှင့် အမတ်ကြီးများ စည်းဝေး
တိုင်ပင်နေရာ ဖောင်တော်ခန်းမသို့ ဝင်
ရောက်လာပါတော့သည်။

“မိဖုရားကြီး၊ အရေးကြီးကိစ္စအ
ကြောင်းပေါ်လာပြီလား။ ဘယ်အတွက်
ကြောင့် ညီလာခံသို့ဝင်လာရသနည်း။
အမြန်ဆုံးလျှောက်တင်လော့”

“မှန်လှပါ။ အရှင်မင်းကြီးအရေး
အတွက် လွန်စွာမှ သတိထားစရာဖြစ်၍
ညီလာခံသို့ ဝင်ရောက်ပြီး လျှောက်တင်
ရခြင်းဖြစ်ပါသည် ဘုရား”

“ပြောစမ်းပါဦး မိမိကြီးရဲ့”

“မှန်လှပါ။ အရှင်မိဖုရားစန္ဒာဒေဝီ
သည် အရှင်ဖောင်တော်ထိပ် မင်္ဂလာ
အထွတ်အမြတ်နေရာ၌ ဦးခေါင်းဆေး
နေပါသည် ဘုရား။ ဤအပြုအမူသည်
မိန်းမသားမပြောနှင့်၊ မင်းခယောက္ခား
များပင် မပြုလုပ်အပ်သောနေရာ ဖြစ်ပါ
သည်။ အရှင်မင်းကြီး၏ ဘုန်းကံနှင့်ပတ်
သက်သော ဖောင်ဦးထိပ် ကူငှမင်္ဂလာ
နေရာဖြစ်ပါသောကြောင့် ဘုရင်မင်းမြတ်
တို့၏ ဘုန်းကံတွယ်ရာကိစ္စများပြုလုပ်
မိခံသော် အရှင်မင်းကြီး၏ အာဏာစက်
သည် ညှိုးနွမ်းဖွယ်ရာဖြစ်ပါလိမ့်မည်။
သို့အတွက်ကြောင့် ဘုရားကျွန်တော်မ
သည် အရှင်အတွက် စိတ်မအေး၍
လျှောက်တင်မိပါသည် ဘုရား”

မိဖုရားကြီးသည် နဂိုကတည်းက
စန္ဒာဒေဝီမိဖုရားအား မလိုလားရှိသည်
နှင့်အညီ သာသာထိုးထိုးကုန်းလျှော့၍
လျှောက်တင်လေသောအခါ မာန်ကြီး
၍ အမျက်ပြင်းသော မင်းခွေးခွေးသည်
ဒေါသကြီးစွာဖြစ်ပြီး စန္ဒာဒေဝီမိဖုရား
အား အမြန်ဆုံးဖမ်းဆီး၍ ရှေ့တော်
မှောက် ခေါ်ဆောင်လာရန် အမိန့်ထုတ်
လိုက်ပါလေတော့သည်။ မိဖုရားအား
ချစ်မြတ်နိုးသော၊ ကြည့်ဖြူလိုလားသော
စိတ်တို့ လွင့်ပျောက်ခဲ့ပြီ ဖြစ်ပါသည်။
မိဖုရားငယ်သည်လည်း ဘာမှန်းမသိရ
ဘဲ မင်းမူထမ်းတို့၏ နှောင်ကြီးတည်း
ခြင်းခံရပြီး ဘုရင့်ရှေ့တော်မှောက်သို့
ရောက်လာရပြီ ဖြစ်၏။

“သယ်-မိဖုရားငယ်၊ သင်သည်
ဘုရင်မင်းမြတ် ဖောင်တော်ဦးဆံ့သည်
မှာ အထွတ်အမြတ်နေရာဖြစ်သည်ကို
သင်မသိရသလော။ ငါဘုရင်ကံ
စော်ကားသည်လား အမြန်ဆုံးလျှောက်
တင်စမ်း”

“ဘုရားကျွန်တော်မ မသိရရိုး
အမှန်ပါ။ ဦးခေါင်းဆေးခြင်းသည်
မင်္ဂလာတစ်ပါးဖြစ်၍ ပြုလုပ်မိခြင်း ဖြစ်
ပါသည်”

“ဘုရင်တို့၏ အထွတ်အမြတ်
နေရာသည် ဘုရင့်ဘုန်းကံနှင့်သက်ဆိုင်
၏။ သင်လုပ်သည့်အမှုသည် ငါ၏ ဘုန်း
ကံအား နိမ့်ပါးရာရောက်စေသည်။ ငါ
အား စော်ကားသည်မည်၏။ သို့အတွက်
ကြောင့် ဤမိဖုရားငယ်အား အဆောင်
အယောင်များ စွန့်ပယ်စေပြီး ဆိတ်ဖြူ
ရွာမြောက်ဘက်၌ အရှင်လတ်လတ်
ဂူသွင်း၍သတ်စေ အမိန့်တော်”

စန္ဒာဒေဝီမိဖုရားသည် မည်သို့မျှ
လျှောက်တင်ရန်အခွင့်မရတော့။ အမှတ်
တမံမှားခဲ့သော အပြုအမူအတွက်
အသက်အားလျော်ကြေးအဖြစ် ပေး
ဆပ်ရတော့မည် ဖြစ်ပါသည်။

မိဖုရားကြီးနှင့် အပေါင်းအပါများ
ကား ဝမ်းသာဖြစ်နေကြသည်။

*

စန္ဒာဒေဝီမိဖုရားသည် သူမ
အပေါ် ဘုရင်မင်းကြီး သံယောဇဉ်ရှိ
သည်အား ယုံကြည်ပါသည်။ ဒေါသ
ပြေပျောက်သွားလျှင် အမိန့်အားပြန်
လည် ရုတ်သိမ်းသွားနိုင်သည်ဟု မျှော်
လင့်မိသည်။ ထိုနည်းတူစွာပင် မိဖုရား
ကြီးနှင့် အပေါင်းအပါများကလည်း ထို
အချက်အား ရိပ်စားမိကြ၏။

သို့အတွက်ကြောင့် မိဖုရားငယ်
အား စတေးမည့်အုတ်ဂူဆောက်လုပ်သူ
ပန်းရန်လုပ်သားများအား တံစိုးလက်
ဆောင်ပေး၍ အမြန်ဆုံး ဆောက်လုပ်
ရန်နှင့် မိဖုရားဘာပြောပြောမလုပ်ပေးဖို့
ပြောဆို၏။

မိဖုရားငယ်ကား ချုပ်နှောင်ခံရ
သည့်အချိန်မှစတင်၍ ဥပုသ်သီတင်း
ဆောက်တည်ပြီး ဗုဒ္ဓါနုသတိကမ္မဋ္ဌာန်း
ပွားများ၍သာနေတော့သည်။ ဆိတ်ဖြူ
ရွာမြောက်ဘက် ဧရာဝတီမြစ်ကမ်းပါး
တောင်ကုန်းထိပ်၌ ပန်းရန်လုပ်သားများ
က အုတ်ဂူအား အခြေမှစတင်၍ တည်
ဆောက်နေကြပြီ ဖြစ်သည်။ စတေးမည့်
အုတ်ဂူအောက်ခြေပြီးသောအခါတွင်
အာဏာပါးကွက်သားများက မိဖုရား
စန္ဒာဒေဝီအား နှောင်ကြီးတည်း၍ ခေါ်
ဆောင်လာကြသည်။ အုတ်ဂူအောက်ခံ
ပေါ်သို့ တက်စေပြီးသော် ပါးကွက်သား
များက ပန်းရန်လုပ်သားများအား
မိဖုရား၏ ဘေးပတ်လည်အုတ်စိမ့်

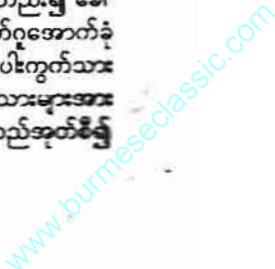

အရှင်လတ်လတ် ဂူသွင်းရန် စီစဉ်ပါ
တော့၏။ ပန်းရန်သမားများစီနေသော
အုတ်ရိုးကား မိဖုရားငယ်၏ ခြေထောက်
ပိုင်းမှတစ်ဆင့် တဖြည်းဖြည်းမြင့်တက်၍
လာနေပါသည်။ စိတ်ချလောက်သည့်
အမြင့်သို့ရောက်သော် အာဏာပါးကွက်
သားများ ပြန်သွားကြလေသည်။ ဂူသွင်း
သင်္ဂြိုဟ်မည့် အုတ်ရိုးသည်လည်း
တဖြည်းဖြည်းမြင့်တက်လျက်၊ မွန်းတိမ်
နေသည်လည်း ပျံ့ပြန့်နေရသော
တောင်ရိုးတောင်တန်းများဆီသို့ ငိုက်
ဆင်းလျက်။ ဧရာမြစ်ပြင်ပေါ်သို့ ကျနေ
၏အရောင်သည် ပြုံးပြုံးပြက်ပြက်လက်
ခြင်းဖြင့် လှိုင်းတံပိုးတို့အား ရောင်စဉ်
ခြယ်သလျက်ရှိသည်။

စန္ဒာဒေဝီမိဖုရားသည် ဗုဒ္ဓါနုဿ
တီစီးပြန်နေရာမှ ပန်းရန်သမားများ
အား စကားဆိုလိုက်ပါသည်။ သူမသည်
ဘုရင်မင်းကြီး၏သူမအပေါ်တွင် ထားရှိ
သော ချစ်ခြင်းမေတ္တာအတိမ်အနက်
အား သဘောပေါက်၏။ ထိုအတွက်
ကြောင့် အနည်းငယ်မျှသော မျှော်လင့်
ချက်သည် ဖြစ်လာလိမ့်မည်ဟု တွေး
ထင်ထားသည့်အလျောက် ပန်းရန်သမား
များအား တောင်းပန်သမှုပြုမိပါသည်။
“မောင်ကြီးတို့၊ ကျွန်မစကား
တစ်ခွန်းလောက်ပြောပါရစေ”
“ဘာပြောချင်လို့လဲ ရာဇဝတ်
သားမ”

“ဒီလိုပါ မောင်ကြီးတို့၊ ဘုရင်မင်း
တရားကြီးအမိန့်အရ မောင်ကြီးတို့
ကျွန်မအား အရှင်လတ်လတ်ဂူသွင်းပြီး
စတေးကြမှာဖြစ်ပါတယ်။ ကျွန်မ ဘုရင်
အမိန့်တော်ကို မလွန်ဆန်ဝံ့ပါ။ သို့သော်
ဒီအုတ်ဂူအားအလုပ်ပိတ်ပြီးသော် အပေါ်
ထောင့်၌ အပေါက်ငယ်လေးတစ်ပေါက်
တော့ ဖောက်ထားခဲ့ပေးပါ။ အကယ်၍
အခြေအနေတစ်မျိုးတစ်မည်ပြောင်းပြီး
မင်းတရားကြီးအမိန့်တော်က လွတ်စေ
ဟုဆိုလာခဲ့သော် ဤအပေါက်ငယ်သည်
ကျွန်မအား အသက်ရှင်ခြင်းကို ဖြစ်ပေါ်
စေမှာဖြစ်ပါတယ်။ မောင်ကြီးတို့ရဲ့
ကျေးဇူးကိုလည်း မမေ့ပါဘူး။ လေဝင်
သာရုံအပေါက်လေးတော့ ဖောက်ထား
ပေးပါ။ အကယ်၍ ဘုရင်မင်းတရားကြီး
အမိန့်တော်မပြင်ဆင်ခဲ့ရင်လည်း ကျွန်မ
ဟာ ဒီဂူထဲမှာ ကြာကြာအသက်ရှင်မှာ
မဟုတ်ပါဘူး။ ကျွန်မရဲ့ သေဆုံးပြီး
နောက် ဝိညာဉ်ဟာ ဤအပေါက်ငယ်မှ
တစ်ဆင့်လွတ်ရာလွတ်ကြောင်းသွားလို့
ပါတယ် ကူညီကြပါရင်”

ပါးကွက်သား ပန်းရန်သမားတို့
ကား မိဖုရားငယ်၏စကားထက် မနာလို
သူမိဖုရားကြီး၏တံစိုးလက်ဆောင်များ
နှင့် ဓားထက်လှသည်ကို ကြောက်ရွံ့နေ
ကြသောကြောင့် သူမ၏ တောင်းပန်မှု
အား လျစ်လျူရှုလိုက်ကြသည်။

“သေမှာကိုတွေးပြီး ကယောင်
ချောက်ချားတွေပြောမနေနဲ့ သူငယ်မ။
ဘုရား၊ တရားသာ အာရုံပြု၊ လုပ်မပေး
နိုင်ဘူး”

စန္ဒာဒေဝီမိဖုရားကား အကြိမ်
ကြိမ်တောင်းပန်ရာပါသည်။ ပန်းရန်
သမားတို့ကလည်း တွင်တွင်ငြင်းဆို
လျက် ဂူအုတ်ရိုးအား လျင်မြန်စွာပြီး
အောင်လုပ်ကြတော့သည်။ ဤသို့ဖြင့်
အုတ်ဂူအမြင့်သည် သူမ၏ လည်ပင်း
အထိမြင့်လာသောအခါ မျှော်လင့်ချက်
မရှိတော့ပြီကို သိရှိသွား၍ အောက်ပါ
စကားကိုဆိုပါတော့သည်။

“ကျွန်မသည် ငယ်စဉ်တောင်ကျေး
ကလေးအရွယ်မှစ၍ ရတနာသုံးပါးအား
ရိုသေစွာဆည်းကပ်ကိုးကွယ်ခဲ့ပါသည်။
ဥပုသ်သီတင်းသီလအား မကြာခဏ
ဆောက်တည်၍ ဗုဒ္ဓါနုဿတီ ကမ္မဋ္ဌာန်း
အား ကျင့်ကြံအားထုတ်ခဲ့ပါ၏။ ဇွန်မ
သည် အသက်ရှင်ရာရှင်ကြောင်း အုတ်ဂူ
၌ လေပေါက်ငယ်တစ်ပေါက်ဖောက်ပေး
ပါရန် ပန်းရန်သမားများအား မေတ္တာ
ရပ်ခံခဲ့သော်လည်း သူတို့သည် အပြိုး
တကြီးဖြင့် အသက်သေဆုံးဖို့ရန်သာ
အားထုတ်ကြပါ၏။ သို့အတွက်ကြောင့်
ကျွန်မသည် ဤကျိန်စာအား ဤပန်းရန်
သမားများအတွက် ကမ္မာတည်အောင်
နတ်များအား တိုင်တည်၍ ရွတ်ဆိုခဲ့ပါ
မည်။ ကျွန်မ၏ သီလ၊ သမာဓိကြောင့်
ဤကျိန်စာသည် ကမ္မာတည်သရွေ့
တည်ပါစေသား။ ဤကျိန်စာသည်ကား
ပန်းရန်အလုပ်ဖြင့် အသက်မွေးသူမှန်
သမျှတို့သည် ထမင်းစားရရှိ၊ ဝမ်းဝရံ
သာဖြင့် ဘဝအားရပ်တည်ကြရပြီး ဘယ်
သောအခါမှ ပန်းရန်အလုပ်ဖြင့် ကြီးပွား
တိုးတက်ချမ်းသာသောသူများ မဖြစ်ကြ
ပါစေနှင့်”

မိဖုရားငယ်သည် သူမအကြိမ်
ကြိမ်တောင်းပန်သည့်ကြားမှ သနားငဲ့
ညှာခြင်းမရှိသော ပန်းရန်သမားပါးကွက်
သားများအား ကျိန်စာတိုက်ခဲ့လေပြီ
တည်း။ သူမ၏ ကျိန်စာစကားသံဆုံး
သည်နှင့်အညီ အုတ်ဂူသည်လည်း သူမ
၏ ဦးခေါင်းအား ဖုံးအုပ်သွားပါလေ
တော့သည်။

*

ပုဂံပြည့်ရှင် မင်းတရား၏ ငြင်း
သည်တော်တို့သည် ဧရာဝတီမြစ်ထဲ
အနီး တောင်ကုန်းထက်သို့ အပြောင်
လာနေကြသည်။ သူရိယရှင်နေထိုင်
သည်လည်း အနောက်ရိုးမတောင်ဆွယ်
ထက် မေးတင်လျှင်ဖြစ်ပါသည်။ ပန်းရန်
သမား ပါးကွက်သားတို့က မိဖုရားငယ်
အား စတေးသည်အုတ်ဂူအား လတ်
သတ်နေကြပြီ ဖြစ်သည်။ မိဖုရား
ဒေဝီသည်လည်း မတ်မတ်ရပ်လျက်
အရှင်လတ်လတ်ဂူသွင်းပြီးစတေးခံလို့
ရပြီ ဖြစ်ပါသည်။ အသက်မရှိသော
သူမ၏ခန္ဓာကိုယ်သည် အုတ်ရိုး
၌ မွန်းကျပ်စွာဖြင့်တည်ရှိနေသော်လည်း
သူမ၏ ကျိန်စာတိုက်သံကား ဧရာဝတီ
မြစ်ဝထက် ပျံ့လွင့်လျက်။

“အမိန့်တော်ပါတယ်၊ နားထောင်
စေ အာဏာပါးကွက်သားတို့”
မြင်းသည်တော်တို့သည် ငြင်း
သွားသော အုတ်ဂူအနီးမှာ ရပ်တန့်
ဘဝရှင်မင်းတရား၏ အမိန့်စာအား
ကြားကြ၏။

“စန္ဒာဒေဝီမိဖုရားအား သတ်
လွတ်စေ၊ ဘဝရှင်မင်းတရားကြီး အ
တော်”

ဘုရင်မင်းမြတ်၏ အမိန့်
နောက်ကျသွားခဲ့ပါချေပြီ။ အုတ်ဂူ
ပြီးစီးသွားပြီဖြစ်သလို အုတ်ဂူ
မိဖုရားသည်လည်း အသက်မရှိသော
အချိန်မမီတော့ပြီကို သိလိုက်ရ၍
ရှင်မင်းတရားကြီးလည်း ဝမ်းနည်း
လက်ဖြစ်ရ၏။ ပန်းရန်သမားတို့
လည်း ဘုရင်၏ ငြိငြင်ခြင်းကိုခံကြ
တစ်ရပ်တစ်ကျေးသို့ ပြေးကြရလေ
သည်။ စန္ဒာဒေဝီမိဖုရား၏ အုတ်ဂူ
၌ လှမ်းစေတီတစ်ဆူ တည်ထား
သည်။

*

“ဆရာကြီး ဒီကျိန်စာဟာထာ
လား၊ ဒဏ္ဍာရီလား”
“အဒါတော့ ကျုပ်မသိပါဘူး
ပေမယ့် ကျုပ်တို့ ဆရာစဉ်ဆက်
ခဲ့ကြတဲ့အဖြစ်အပျက်တစ်ခုပါ။ ထာ
တာက ယနေ့အချိန်ထိ ဘယ်
ဆရာမှ ကြီးပွားချမ်းသာတာကို
ရဘဲ ဝမ်းဝရံလောက်ပဲ ဘဝရှင်
ရတာကို တွေ့ရသလို နည်းနဲ့
ပြေလည်တဲ့ ပန်းရန်သမားခိုသား

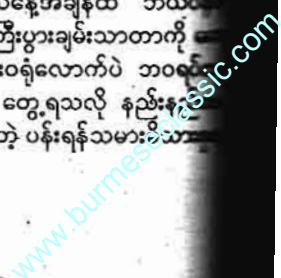

လအလိုက် လျှင်လှုပ်ခြင်းနိမိတ်များ

ဖုဒိဟာ(ကျိက်လတ်)

ရှေးမြန်မာဘုရင်များလက်ထက်
အခါက အတိတ်၊ နိမိတ်၊ စနည်း၊
ဘဝေါ၊ ဘဝေါ စသည် ပညာရပ်များ
မူတည်၍ လူမှုရေး၊ ကျန်းမာရေး၊
ရေးပြည်ရာ၊ အုပ်ချုပ်သူမင်း
တို့၏ မှုကြီးမတ်ရာ၊ ဝန်ကြီးများ၊
သို့သော်လည်းကောင်း၊ ကုန်သည်လယ်
တို့၏ စားမခတ်တောင်သူများ၊ တိုင်းသူ
အဖွဲ့သား၊ ဆင်းရဲသားများပါမကျန်၊
အတိတ်အကောင်း၊ အဆိုး၊ အကျိုး၊
စသည်များကို နားလည်တတ်
ရဟန်ပညာရှိ၊ လူပညာရှိများ
ကောင်းကောင်းမြန်းနိမိတ်ယူကြရသည်။
အတိတ်၊ နိမိတ်၊ စနည်း၊ တဘောင်၊
ဘဝေါ (၅) ခုရှိသည်မှာ ယေဘုယျအား
သဘောတူရာ စုပေါင်းလိုက်ပါက
အောက်ဖွဲ့ပုံရှိသည်။ ပထမမျိုး အတိတ်။
ဒုတိယမျိုး ဘဝေါ၊ အတိတ်ကလည်း
ဒုတိယမျိုး ဘဝေါ ဆိုတာလည်း နိမိတ်ပါပဲ။
ဒုတိယမျိုးသည် အကောင်အထည်၊ ဝတ္ထု
အရပ်ရပ်၊ ပုံသဏ္ဍာန်တွေနှင့်ပြတာချည်း
ဖြစ်သည်။
အတိတ်၊ နိမိတ်၊ ဘဝေါ ဤသုံးခု
ကို ဝိသေသအားဖြင့် ခြားနားမှုက
အတိတ်ကို အဖြေရှာရာမှာ ကာလသုံး
နှင့်ညီညီ သုံးသပ်ဝေဖန်ရ၏။ သမိုင်း
အတိုအကားကို အထောက်အထား
အဖြစ်ပြုရသည်။ တစ်ဦးတစ်ယောက်
အလုပ်နှင့်လည်းဆိုင်သည်။ လူနည်းစုနှင့်
အလုပ် ပတ်သက်ပြီးဆိုင်နိုင်၏။
နိမိတ် ကို အဖြေထုတ်ရာတွင်
ကာလသုံးပါးနှင့်ညီရန်မလို။ သမိုင်း
အတိုအကားထောက်ပံ့မလို။ တစ်ဦး

တစ်ယောက်နှင့်သာဆိုင်၍ အများစုနှင့်
မပတ်သက်ဘဲ အနည်းစုနှင့်သာဆိုင်
၏။
ဘဝေါသည် တိုင်းရေးပြည်မှုနှင့်
သက်ဆိုင်သည်။ နိုင်ငံရေးနှင့်သက်ဆိုင်
၏။ အဓိကရပုဂ္ဂိုလ်ကြီးများနှင့်သက်ဆိုင်
ပတ်သက်၏။ အဖြေရှာရာတွင် သမိုင်း
အထောက်အထားလို၏။ အတိတ်နှင့်
ဘဝေါက အဖြေရှာသည့်အခါ ရာဇဝင်
သမိုင်းကို မကျွမ်းကျင်ပါက ပြဿနာ
သောအတိတ်၊ ဘဝေါတို့ကို ပြဿနာ
အမေးပုစ္ဆာတစ်ခုအနေနှင့် တစ်ဖန်
ထား၍ ထပ်မံနိမိတ်ရှာပြီး အဖြေထုတ်
နိုင်သည်။ ထို့ကြောင့် နိမိတ်သာလျှင်
အဓိကဟုဆိုနိုင်သည်။
စနည်းနှင့် တဘောင်
စနည်းနှင့် တဘောင်ကလည်း
ယေဘုယျအားဖြင့် အတူတူဖြစ်သည်။
စကား၊ အသံ၊ သီချင်းနှင့်ပြတာချည်း
ဖြစ်သည်။ ခြားနားမှုဝိသေသမှာ စနည်း
က တစ်ဦးတစ်ယောက်နှင့်ဆိုင်သည်။
ကြားရသောအသံကလည်း တစ်ဦးတစ်
ဖြစ်စေ၊ အနည်းစုကဖြစ်စေ ပြောဆိုကြ
တာဖြစ်၏။ တဘောင်ကတော့ လူကြီး၊
ကလေးအများစုကပြောကြသောစကား၊
သီဆိုကြသောသီချင်းများဖြစ်၏။ အများ
စုနှင့်ဆိုင်၍ တိုင်းရေးပြည်မှု၊ နိုင်ငံရေး
များနှင့်ဆိုင်သည်။ အဓိကရပုဂ္ဂိုလ်ကြီး
များနှင့်ဆိုင်သည်။
လအလိုက်လျှင်လှုပ်ခြင်းနိမိတ်များ
လလျှင်လှုပ်၊ အဟောထုတ်၊
ကြီးကုတ်မှတ်နာယူ။

- ၁ တန်ခူး ရန်၊ ကုန်း။
- ၂ လကဆုန်း၊ ဖျင်းသည် သစ်သီးမှာ။
- ၃ ကိုယ်ဝန်ဖျက်တုံ၊ နယုန်မှတ်ကြ။
- ၄ ဝါဆိုလ ကင်းပ မင်းခန္ဓာ။
- ၅ ဝါခေါင်လှုပ်ငြား၊ ပြည်သူများ၊
ပုပ္ဖားဒုက္ခသာ။
- ၆ တော်သလင်းကား၊ ပုဏ္ဏား၊ရဟန်း၊
မရွှင်လန်း၊ ညှိုးနွမ်းဒုက္ခပါ။
- ၇ ဝါကျွတ်လမှ၊ လှုပ်တုံက၊ မောင်းမ
လားနတ်ရွာ။
- ၈ တန်ဆောင်မုန်းလှုပ်၊ ပြည်ချုပ်
မှူးမတ်၊ ဖြစ်တတ်သောက။
- ၉ နတ်တော်လကြီးလှဘေးဒဏ်မှာ။
- ၁၀ လှုပ်ရေးပြသို့၊ ဖျက်ပြီပြည်ထဲ၊
တပို့တုံ၊ ပြုကွဲကပ်နာ (ပညာရှိ)
- ၁၁ တပေါင်းလှုပ်မှ၊ မြို့ရွာသူ၊ ညှိုးပူ
ဖျက်တတ်စွာ။

- နေအလိုက်လျှင်လှုပ်ခြင်းနိမိတ်များ**
- နေလှုပ်လျှင်၊ အဟောတွင်၊ လူ
ရှင်မှတ်ကြကုန်း။
- ၁ နေ-တနင်္ဂနွေ၊ ဤမြေလှုပ်ငြား၊
တိုင်းကား ပြည်ရွာ၊ တနင်္လာ၊ ရေ
စာပေါကြွယ်ဝ။
 - ၂ လှုပ်လေ အင်္ဂါ၊ ပြည်ရွာထကြ။
 - ၃ ဗုဒ္ဓနေ့မှ၊ ဆင်ဖြူရတနာ၊ လှ
ကညာ၊ ဆက်လာပဏ္ဍာသ။
 - ၄ ဝုရုနေ့မှာ လောင်းလျှာပေ၊ သန္ဓေ
တည်လေ။
 - ၅ သောကြာနေ့၊ ပြောင်းရွှေ့မင်းစိုးရ။
 - ၆ စနေနေ့ဝယ်၊ သူကြွယ်ပုဏ္ဏား၊
သူဌေးသူမြတ်၊ ပြည်မှူးမတ်၊ ဖြစ်
တတ် ဘေးဘယ။
- ဝေရာဇီရိန်ဝိုင်(ကချိုက်လတ်)**
- ကျမ်းကျမ်း -
- ၁။ ဘဒ္ဒန္တစန္ဒထေရ်၏
လောကသုတဝေဖန်ကျမ်း
 - ၂။ ကိုယ်တွေ့ အယူတော်မင်္ဂလာ
ဝဏ္ဏကျော်ထင်၊ သီရိပျံချီဦးဘသိန်း
 - ၃။ ကိုယ်ပိုင်မှတ်စုများ

“ဒီလိုပါ ဆောက်တုံ၊ ခါးကုန်း၊
မယားမုန်းတဲ့ လက်သမားဆရာများတဲ့”
ကျွန်ုပ်သည် ပန်းရန်ဆရာကြီး၏
စာအိုးအား သဘောကျစွာဖြင့် ရယ်မိပြီး
သူ့အား နှုတ်ဆက်၍ ရေငေးသူသာန်မှ
ထွက်ခွာလာခဲ့ပါတော့သည်။
မီးသဏ္ဍိုင်စက်ကြီး၏ ခေါင်းတိုင်
မှ လူသားခန္ဓာကိုယ်တို့အား လောင်
မြိုက်၍ ထွက်ပေါ်လာသော မီးခိုးတို့

သည် မင်္ဂလာခံ့ဥယျာဉ်မြို့တော်တစ်
ဝိုက် ဝေဝဲလျက်။ ထိုမီးခိုးမှုန်များကြား
မှ ဩဇာ၊ အာဏာ၊ ရာထူး၊ ငွေကြေး
ချမ်းသာကြွယ်ဝမှုများအား ရှာဖွေကြည့်
မိခဲ့သော်လည်း ရှေးနေ့မှပေတွေ့ရပါ။
သို့သော် လူသားတို့၏ ကုသိုလ်
အကုသိုလ်အရိပ်တို့ကား မီးခိုးခွံနှင့်
အတူ ထက်ကြပ်မကွာလိုက်ပါလှထံရှိ
နေပါတော့သည်။

“ဒီလိုပါ ဆောက်တုံ၊ ခါးကုန်း၊
မယားမုန်းတဲ့ လက်သမားဆရာများတဲ့”
ကျွန်ုပ်သည် ပန်းရန်ဆရာကြီး၏
စာအိုးအား သဘောကျစွာဖြင့် ရယ်မိပြီး
သူ့အား နှုတ်ဆက်၍ ရေငေးသူသာန်မှ
ထွက်ခွာလာခဲ့ပါတော့သည်။
မီးသဏ္ဍိုင်စက်ကြီး၏ ခေါင်းတိုင်
မှ လူသားခန္ဓာကိုယ်တို့အား လောင်
မြိုက်၍ ထွက်ပေါ်လာသော မီးခိုးတို့

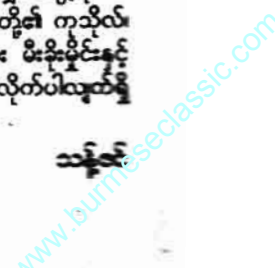

နွယ်မြက်သစ်ပင် ဆေးဖက်ဝင်

မဟာနွယ်(မန်းတက္ကသိုလ်)

•ကတိသစ္စာတည်သောခါ ဩဇာ
လေးနက် ပေါ်ဆီတက်၍ နွယ်မြက်
သစ်ပင် ဆေးဖက်ဝင်၏။

မုန်ကန်သောသစ္စာစကားတစ်ခု
ဖြစ်ပါ၏။

ဤကမ္ဘာမြေပေါ်တွင် ပေါက်
ရောက်သမျှသော နွယ်မြက်သစ်ပင်တို့
သည်ကား ဆေးပင်များပင် ဖြစ်ပါသည်။
လူသိများသော ဆေးတစ်ပင်အကြောင်း
ကို တင်ပြသွားပါမည်။

ဆေးပင်ကတော့ လက်ပံပင်
(အနီ) ဖြစ်ပါ၏။

ဆေးပင်၏ ပုံသဏ္ဍာန်

ယင်းလက်ပံပင်သည် ထင်ရှား
သောအပင်ဖြစ်သဖြင့် မဖော်ပြတော့ပြီ။

ဆေးပင်၏ ဂုဏ်သတ္တိနှင့် စွမ်းရည်

လက်ပံပင်၏ အမြစ်၊ အခေါက်၊
ဆူးဖျံ အစေး၊ အသီးနုနု စသည်တို့သည်
ဆေးဖော်စပ်ရာ၌ များစွာအသုံးဝင်ပါ
၏။

အမြစ်

ချို၏။ အေး၏။ ဝပြုံးစေ၏။ ဆီးကို
အနည်းငယ်ခွင်စေ၏။ အူတို့ကို တွန့်ရွံ့
စေ၏။ သည်းခြေကိုပယ်တတ်၏။ အပူ
ကို ငြိမ်းစေ၏။ ဖောရောင်ခြင်းကို
ပျောက်ကင်းစေ၏။

အခေါက်

ဖန်၏။ သလိပ်ကိုပယ်တတ်၏။
ဝပြုံးစေ၏။ အနည်းငယ်ချုပ်၍ ဆီးကို
ဖြစ်စေ၏။

အပွင့်

ခါး၊ ဖန်၏။ အေး၏။ ခြောက်သွေ့
စေ၏။ မလတို့ကို ချုပ်စေ၏။ သလိပ်နှင့်
သည်းခြေကို ပယ်တတ်၏။ သွေးစင်
ကြယ်စေ၏။ အဖျဉ်းရောဂါ၊ မီးယပ်ဖြူ
ဆင်းရောဂါတို့၌ အလွန်အကျိုးများပါ
၏။ ထောပတ်နှင့် သိန္နောအနည်းငယ်
ထည့်၍ ကြော်ချက်ချက်၍ စားသော်
လက်ပံပွင့်သည် ရသနှင့်ပိပါက၌ ချို၏။

ဖန်၏။ ကြေကျက်ခဲ၏။ အေး၏။ ချုပ်၏။
လေကိုပြုတတ်၏။ သလိပ်၊ သည်းခြေ၊
သွေးတို့၏ ဖောက်ပြန်ခြင်းကို ပယ်
ဖျောက်တတ်၏။ အလွန်ကုသရန် ခက်ခဲ
သော မီးယပ်ဖြူရောဂါကို ပျောက်
ကင်းစေ၏။

အသီး

ချို၏။ အေး၏။ ကြေကျက်လွယ်
၏။ ထက်မြက်စေ၏။ ဝပြုံးစေ၏။ ဆီးကို
ဖြစ်စေ၏။ ကာမကိုအားပေး၏။ သလိပ်
ထုတ်ကောင်းတတ်၏။ ဓာတ်တို့ကို
ပြောင်းလဲစေ၏။ သွေးကို စင်ကြယ်စေ
၏။ လက်ပံအစေးမှာ အလိုအလျောက်
သာထွက်၏။ ထွက်စတွင် အရောင်ဖြူ
၏။ အချိန်ကြာသောအခါ လေ၏တိုက်
ခတ်ခြင်းကြောင့် နီမြန်းသောအရောင်
နီညိုရောင်များ ဖြစ်သွား၏။ အကယ်၍
လက်ပံပင်၏အခေါက်ကို ဓား စသည်
တို့ဖြင့် ခုတ်ထစ်၍ အစေးထုတ်သော်
အစေးမထွက်ချေ။ အလိုအလျောက်
သော် လည်းကောင်း၊ ကျောက်ခဲ
ကျောက်တုံး စသည်တို့ဖြင့် ရိုက်နှက်
ထုခြေ၍သော် လည်းကောင်း၊ ပိုးများ
ကိုက်ဖောက်၍ထားသော အခေါင်းအ
ပေါက်များမှလည်းကောင်း လက်ပံစေး
ထွက်လေ၏။

အစေး

ဖန်၏။ အေး၏။ မလတို့ကို ချုပ်
စေ၏။ ဓာတ်တို့ကိုပွားစေ၏။ ဝပြုံးစေ
၏။ အသိဉာဏ်ကိုဖြစ်စေ၏။ အရွယ်
တင်စေ၏။ ကြေကျက်ခဲ၏။ သုက်ကိုပွား
စေ၏။ အသက်ရှည်စေ၏။ ပြေပြစ်၏။
သလိပ်ကို ပြုပြင်တတ်၏။ သည်းခြေ
လေကို ပယ်တတ်၏။ ကိုယ်ဝန်ကိုစောင့်
ထိန်းတတ်၏။ ဝမ်းသက်၊ ပိတ်ဝမ်း၊ သွေး
ကြောင့်ဖြစ်သောရောဂါတို့ကို ပျောက်
ကင်းစေ၏။ အပူ၊ အစာမကြေ၊ ဝမ်း
ပျက်၊ သွေးဝမ်းရောဂါတို့ကို နိုင်၏။ ဤ
လက်ပံစေးကို တစ်လတိတိစားလျှင်
သုခဖြစ်သောပြားကြောင့် ဖောက်ပြန်
သည်ကို ပျောက်ကင်းစေနိုင်၏။

ရောဂါအလိုက်အသုံးပြုပုံ
၁။ ရတ္တပိတ်သွေးအန်၊ သွေးကျရောဂါ

လက်ပံပွင့်အမှန်နှင့် ပျားရည်ရော
၍ လျက်ပါ။ ရတ္တပိတ်နာပျောက်ကင်း
ပါ၏။

၂။ အရက်ဆီးရောဂါ

ဆီး၏ အနံ့နှင့် ဆီး၏ အရောင်
အဆင်းတို့သည် အရက်အနံ့အဆင်း
ကဲ့သို့ ကြိမ်ဖန်များစွာသွားသောရောဂါ
ဖြစ်မှု လက်ပံခေါက်ကို ပြုတ်၍သောထ်
ပါက ပျောက်ကင်းပါလိမ့်မည်။

၃။ မီးယပ်သွေးလွန်ခြင်း

သစ်နွင်းကို သွေး၍ လက်ပံစေး
နှင့်သောက်ပါက မီးယပ်သွေးလွန်နာ
ပျောက်ကင်းပါလိမ့်မည်။

၄။ သူငယ်နာရေငတ်ဝမ်းကျ

လက်ပံအစေးကို တစ်ပုံမှ နုတ်
သားအထိ သကြားခဲထည့်၍သောထ်မှု
ရေငတ်ဝမ်းကျပျောက်ပါ၏။

၅။ ပန်းသေရောဂါ

လက်ပံမြစ်ဥနုကို နေရိပ်တွင်
အခြောက်လှန်း၍ အမှုန့်ပြုပါ။ ထိုအမှု
မှုန့် (၆) ပဲသားကို သကြားနှင့်ရော၍
စားပါက ပန်းသေခြင်းမှ လွတ်ကင်း၏။

၆။ ဆီးအောင့်နာ

လက်ပံပင်ငယ်၏အမြစ်ကို အမှု
ပြု၍ သကြားခဲနှင့်ရော၍ နွားနို့ပူနှင့်
သောက်ပါ။ ဆီးအောင့်ရောဂါပျောက်
ပါ၏။

၇။ အတိသာရဝမ်းသွားရောဂါပျောက်ဆေး

လက်ပံခေါက်သွေး၍ တစ်ကျ
သားမျှ သောက်ပါ။ လက်ပံခေါက်သတ္တ
ရည်ကို (၁၂) ပဲသားမျှသောက်ပါ။ အမြစ်
ကိုလည်း သွေး၍သောက်နိုင်သည်။
အတိသာရဝမ်းသွားရောဂါ ပျောက်ကင်း
နိုင်ပါ၏။

တိုင်းရင်းဆေးပညာဗဟုသုတ
ပြည့်ဝနိုင်ပါ။

မဟာနွယ် (မန်းတက္ကသိုလ်)

ဒုတိယကမ္ဘာစစ်ကြီးပြီးဆုံးခဲ့ပြီးစ ကျွန်တော်တို့မြန်မာနိုင်ငံမှ ၁၉၄၅ ခု၊ ဇူလိုင်လ ၁၈ ရက်နေ့ ထုတ်ဝေ သော မြန်မာ့အလင်းသတင်းစာကြီး ၏ မျက်နှာဖုံးတွင် အောက်ဖော်ပြပါ စိတ်ဝင်စားဖွယ်ခေါင်းစဉ်ဖြင့် ဖော်ပြ ထားသောသတင်းတစ်ပုဒ်ကို ကျွန်တော် များ ဖတ်ရှုခဲ့ရသည်။

စစ်သေနာပတိချုပ်သို့ ဗိုလ်အောင်ဆန်းလက်အောက် မျိုးချစ်တပ်မတော်ကို သစ္စာဖောက်တပ်ဟု ခေါ်ဝေါ်သုံးစွဲခြင်းမပြုရန် အမိန့်ထုတ်ခဲ့ပုံကို မြွက်ကြားခြင်း
စစ်သေနာပတိချုပ်၏မိန့်ခွန်း
ရန်ကုန်မြို့၊ အိမ်နားလမ်းစစ် အောင်ပွဲသစာစားပွဲတွင် အရှေ့အာရှ တောင်ပိုင်း စစ်သေနာပတိချုပ်က စင်ကာပူတွင် ဂျပန်တို့လက်နက်ချသည့်

ကိစ္စကို နိဒါန်းပျိုးကာ မိန့်ခွန်းတစ်ရပ် ပြောကြားကြောင်း။
စစ်သေနာပတိချုပ် မောင့်ဘက် တန်က စင်ကာပူတွင် ဂျပန်တို့လက်နက်ချ ခြင်းကို လက်ခံလိုက်စဉ်က ကျွန်ုပ်သည် မြန်မာလူမျိုးများ အပါအဝင်ဖြစ်သော အဆွေတော်အားလုံး၏ကိုယ်စားလက်ခံ လိုက်ခြင်းပင်ဖြစ်ကြောင်းဖြင့် မြွက်ကြား ရာ ပရိသတ်အားလုံးက ဩဘာပေးကြ ကြောင်း။

ထို့နောက် စစ်သေနာပတိချုပ်က ယခုပြီးဆုံးသွားသောစစ်ပွဲနှင့်ပတ်သက် ၍ ဂျာမနီနှင့် ဂျပန်တို့သည် စစ်တိုက်ရန် နှစ်ရှည်လများ စီစဉ်ခဲ့သည့်အကြောင်း၊ အနောက်ဘက်တွင် ဗြိတိန်သည် ဂျာမနီ နှင့် တိုက်ခိုက်နေစဉ် အရှေ့ဘက်တွင် ဂျပန်တို့ကစစ်ကြေညာခဲ့သည့်အကြောင်း၊ ပထမပိုင်းတွင် ဂျပန်တို့အရေးသာခြင်း မှာ ဓမ္မတာပင်ဖြစ်သကဲ့သို့ နောက်ဆုံး

တွင် အရေးနိမ့်သွားခြင်းမှာလည်း မထူး ဆန်းကြောင်း။
အာရှအရှေ့တောင်ပိုင်း စစ်ဦးစီး ချုပ်ကို ဖွဲ့စည်းခြင်းမှာ ဂျပန်တို့အား မောင်းနှင်ထုတ်ရန်ဖြစ်ကြောင်း၊ ဗမာ ပြည်နှင့် အိန္ဒိယပြည်အကြား လမ်းခရီး မှာ ကြမ်းတမ်းပြီး မိုးဥတုအခါ မသွား မလာနိုင်သဖြင့် လက်နက်၊ ရိက္ခာမှစ၍ စစ်အသုံးပစ္စည်းများကို လေယာဉ်ဖြင့် သာပို့ခဲ့ရကြောင်း၊ ၁၉၄၄ ခုနှစ်တွင်စတင် ၍ ထိုစစ်ဆင်ခဲ့ရာ ဂျပန်တို့သည် ပထမ ဆုံးအရေးနိမ့်ခဲ့ရပြီး ယခုမှ လုံးဝဆုံးရှုံး ခဲ့ကြရကြောင်း စသည်ဖြင့် မြွက်ကြား သွားကြောင်း။

မျိုးချစ်တပ်မတော်အားချီးကျူးခြင်း
စစ်သေနာပတိချုပ် မောင့်ဘက် တန်က ဆက်လက်၍ မြန်မာပြည်မျိုးချစ် တပ်မတော် ပါဝင်တိုက်ခိုက်ခဲ့သည်ကို

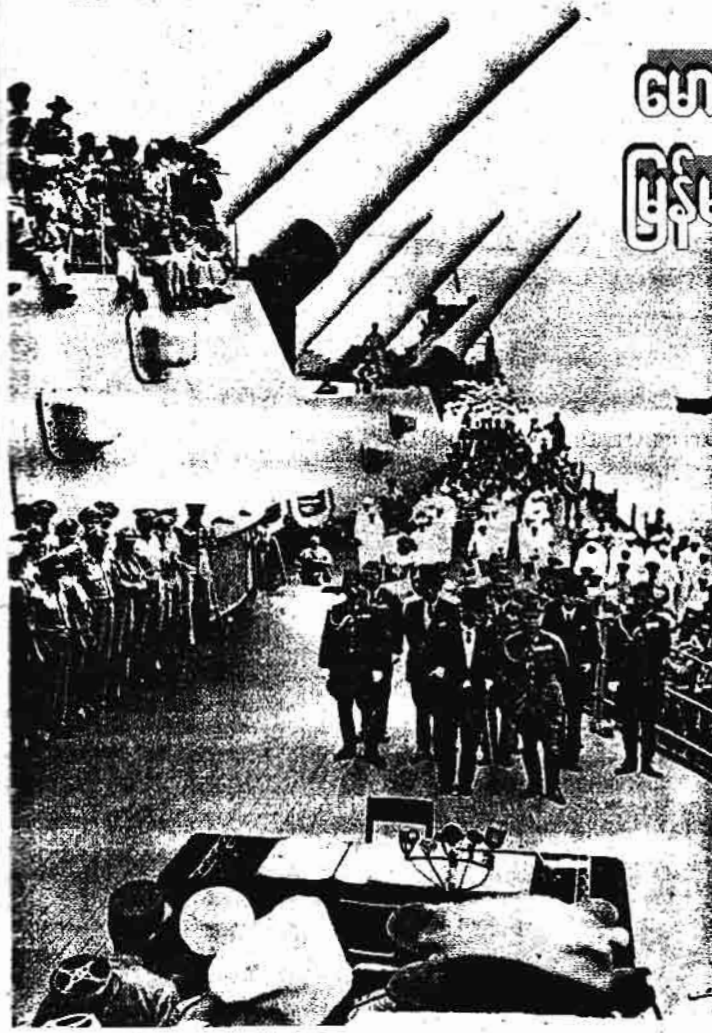

လှပျိုး(ပညာရေး) မောင့်ဘက်တန်နှင့် မြန်မာ့လွတ်လပ်ရေး

ချီးကျူးစကားပြောကြားပြီး အဆိုပါ မျိုးချစ်တပ်မတော်က ပဲခူး၊ စစ်တောင်း နှင့် အခြားအရပ်များတွင် တိုက်ခိုက် သုတ်သင်ခဲ့သဖြင့် ကျဆုံးသောဂျပန်စစ် သားများစာရင်းကို ထုတ်ဖော်ပြောဆို သွားကြောင်း။

စစ်သေနာပတိချုပ် မောင့်ဘက် တန်က ဆက်လက် ပြောကြားသည်မှာ ကျွန်ုပ်သည် မြန်မာပြည်ဘုရင်ခံ ဆာရီ ဂျင်နယ်ဒေါ် မန်စမစ်နှင့်ပထမဆုံးအကြိမ် တွေ့ဆုံခဲ့စဉ်က မြန်မာပြည်မျိုးချစ်တပ် သည် ၁၉၄၃ ခုနှစ်က မြန်မာပြည်ကို သစ္စာဖောက်သောတပ်ဟူ၍ အမည်တွင် နေသည်အကြောင်းကို ဆာရီဂျင်နယ် ဒေါ်မန်စမစ်က ကျွန်ုပ်အား ပြောပြပြီး ယခုကဲ့သို့ တလွဲတချော်အမည်တွင်နေ ခြင်းကြောင့် မြန်မာလူမျိုးများ နစ်နာနေ သည့်အကြောင်းကို ပြောပြခဲ့ကြောင်း ထိုသို့ မြန်မာပြည်ဘုရင်ခံက ရှင်းလင်း ပြောပြခဲ့သည်နှင့်တစ်ပြိုင်နက် ဤသစ္စာ ဖောက်စစ်တပ် ဟူသော အမည်ကို နောက်နောင်တွင် မည်သည့်နည်းနှင့်

www.burmeseclassic.com

ခေါ်ဝေါ်ခြင်းမပြုရဟု အမိန့်ထုတ်ခဲ့ကြောင်း။

နိဂုံးချုပ်အားဖြင့် စစ်သေနာပတိချုပ် လော့(ဒ်)လူဝီမောင်ဘက်တန်က မြွက်ကြားသည်မှာ နောက်ဆုံးအဖြစ်အပျက် အခြေအနေများကို ထောက်ရှုခြင်းအားဖြင့် မြန်မာလူမျိုးများအပေါ် ကျွန်ုပ်၏ယုံကြည်ကိုးစားခဲ့ခြင်းမှာ လမ်းမှန်အတိုင်းဖြစ်၍လာသည်ကို တွေ့မြင်ရကြောင်း။

မျိုးချစ်တပ်မတော် ဗိုလ်ချုပ်ကြီး ဗိုလ်အောင်ဆန်းက မျိုးချစ်ဗမာ့တပ်မတော်ကိုယ်စား မျိုးချစ်တပ်မတော်သားများ သိမ်းဆည်းရရှိလိုက်သော ဂျပန်စစ်ဗိုလ်တစ်ဦး၏ ဓားရှည်ကြီးကို စစ်သေနာပတိချုပ်ကြီးအား လက်ဆောင်အဖြစ် ပေးအပ်လိုက်ကြောင်း။

ထိုသတင်းကိုပင် မြန်မာနိုင်ငံရန်ကုန်မြို့မှ ထုတ်ဝေသော သတင်းစာများ၊ မန္တလေးမြို့မှ ထုတ်ဝေသော လူထုဂျာနယ်၊ စာရေးဆရာကြီးဇေနဦးစီးထုတ်ဝေသောဇေနဂျာနယ်နှင့် အခြားဂျာနယ်များတွင် ကျယ်ကျယ်ပြန့်ပြန့် ရေးသားဖော်ပြခဲ့ကြသဖြင့် မြန်မာလူထုသည် ဒုတိယကမ္ဘာစစ်ပြီးဆုံးနီးအချိန်၌ မြန်မာနိုင်ငံကို ပြန်လည်သိမ်းပိုက်ခဲ့သော မဟာမိတ်တပ်ပေါင်းစု၏ သေနာပတိချုပ်ဖြစ်သော မောင်ဘက်တန်အား လေးစားကြည်ညိုခဲ့ကြသည်။

ထိုစဉ်က ကျွန်တော်သည် အကြိုတက္ကသိုလ်ဝင်တန်းကျောင်းသားတစ်ဦးဖြစ်နေသဖြင့် မြန်မာနိုင်ငံမှ ထုတ်ဝေသော သတင်းစာများ၊ ဂျာနယ်များကို လက်လှမ်းမီသလောက် ရှာဖွေဖတ်ရှုနေပြီ ဖြစ်၏။ အမှန်အားဖြင့် ကျွန်တော်တို့ မြန်မာလူထုလေးစားချစ်ခင်သော မဟာမိတ်တပ်ပေါင်းစု၏ သေနာပတိချုပ် လော့(ဒ်)လူဝီမောင်ဘက်တန်ကို လူကိုယ်တိုင် မမြင်ဘူးပါ။ သို့သော် မြန်မာနိုင်ငံအား ဂျပန်တို့သိမ်းပိုက်ထားစဉ် ရွှေရည်စိမ်လွတ်လပ်သောမြန်မာနိုင်ငံဟု လူအများ ကင်ပွန်းတပ်ထားစဉ်ကာလကပင် သူ့အကြောင်းနားမဆုံအောင်ကြားခဲ့ရ၏။

မှန်ပါသည်။ ကျွန်တော်သည် ဒုတိယကမ္ဘာစစ်ကြိုကာလက မွေးဖွားခဲ့ပြီး ဂျပန်တို့ မြန်မာနိုင်ငံအား သိမ်းပိုက်ထားစဉ်ကာလတွင် လူလူသူသူကြီးပြင်းလာသူဖြစ်၏။ ၁၉၄၃ ခုနှစ်ဆန်းကပင် ဂျပန်အစိုးရဝါဒဖြန့်ချိရေး (သတင်းနှင့်

ပြန်ကြားရေး) ဒီမေသတင်းဌာနမှထုတ်ပြန်သော ကြေညာချက်များ၊ တို့ကျိမှ ထုတ်လွှင့်သည့် ရေဒီယိုသတင်းများတွင် လော့(ဒ်)လူဝီမောင်ဘက်တန်အကြောင်း ဖော်ပြခဲ့သည်ကို နားထောင်ခဲ့ရ၏။

၁၉၄၄ ခုနှစ်အတွင်း မဟာမိတ်လေယာဉ်ပျံများကြုံရသည့် လေနတ်သားသတင်းစာများတွင် သူ့ဓာတ်ပုံနှင့် သတင်းများကို ဖတ်ရှုခဲ့ကြရ၏။ ထိုသတင်းစာများတွင် မြန်မာနိုင်ငံအတွင်း လေကြောင်းဖြင့် ထိုးဖောက်ချီတက်လာသော ခြစ်ခစ်ပြောက်ကျားတပ်ဖွဲ့ခေါင်းဆောင် ဗိုလ်ချုပ်ဝင်းဂိတ်နှင့် တွေ့ဆုံနေသော လော့(ဒ်)လူဝီမောင်ဘက်တန်၏ ဓာတ်ပုံ၊ မြစ်ကြီးနားစစ်မျက်နှာခွင်တွင် တရုတ်တပ်မကြီး၏တပ်မမှူးကြီး ဗိုလ်ချုပ်ကြီး စတီးဝဲ(လ်)နှင့် တွေ့ဆုံနေသောပုံများ၊ အင်ဖာ၊ ကိုဟိမားစစ်မျက်နှာတွင် ဂျပန်တို့နှင့် ပြင်းပြင်းထန်ထန် တိုက်ခိုက်နေသော မဟာမိတ်တပ်မတော်သားများအား တွေ့ဆုံနေသည့် လော့(ဒ်)လူဝီမောင်ဘက်တန်၏ ဓာတ်ပုံများကို ကျွန်တော်တို့ မမြင်ချင်အဆုံးဖြစ်ခဲ့ရကား လော့(ဒ်)လူဝီမောင်ဘက်တန်မှာ ကျွန်တော်တို့ မြန်မာနိုင်ငံအား ဗြိတိသျှနှင့် မဟာမိတ်တို့ ပြန်လည် သိမ်းပိုက်ခြင်း မပြုမီက သိရှိနေကြသဖြင့် သူစိမ်းများ မဟုတ်ကြ။ သူသည် မြန်မာလူမျိုးများအပေါ် စေတနာထားသောသူ၊ မြန်မာ

လူထုခေါင်းဆောင် ဖဆပလအဖွဲ့ကြီး၏ ဥက္ကဋ္ဌဖြစ်သူ ဗိုလ်ချုပ်အောင်ဆန်းအား လေးစားခင်မင်သူဟုလည်းသိထားကြ၏။

မှန်ပါသည်။ ၁၉၄၄ ခု၊ အောက်တိုဘာလတွင် မောင်ဘက်တန်သည် မြန်မာနိုင်ငံပြန်လည်သိမ်းပိုက်ရေးထိုးစစ်ကို စတင်ရန် စီမံဆောင်ရွက်ခဲ့သည်။ အမှန်အားဖြင့် ထိုစစ်မတိုင်ပင်ကပင် မောင်ဘက်တန်အနေဖြင့် မြန်မာလူမျိုးများ ဂျပန်တို့နှင့် ပူးပေါင်းခဲ့မိသည်ကို နားလည်ခွင့်လွှတ်နိုင်ခဲ့သည်။ သို့သော် ဂျပန်ပြေးဘုရင်ခံ ဆာဒေါ်မန်စမစ်ခေါင်းဆောင်သော ဗြိတိန်ကရက်တိုကမူ နားလည်ခွင့်မလွှတ်နိုင်။ မြန်မာလူမျိုးများ ဂျပန်တို့နှင့် ပူးပေါင်းမိခြင်းသည် သစ္စာဖောက်မှုသာဖြစ်သည်ဟု မြင်ခဲ့ကြ၏။

မောင်ဘက်တန်ကမူ မြန်မာလူမျိုးများ လိုလားသည်မှာ 'လွတ်လပ်ရေးသည် ပထမ၊ လွတ်လပ်ရေးသည် ဒုတိယ၊ လွတ်လပ်ရေးသည် တတိယသာဖြစ်သည်ဟု မြင်ထား၏။ ဒုတိယကမ္ဘာစစ် အရှေ့တောင်အာရှသို့ ကူးစက်မလာမီအထိ ဗြိတိသျှတို့၏သဘောထားမှာ လွတ်လပ်ရေးကို မဆိုထားဘိ ကိုယ်ပိုင်အုပ်ချုပ်ရေးကိုပင်မရနိုင်သောအခြေအနေဖြစ်၏။ ထိုအခြေအနေတွင် ဂျပန်တို့မှ လွတ်လပ်ရေးရမည် ယုံကြည်ထားသဖြင့် ပူးပေါင်းခြင်း ဖြစ်သည်။

မြန်မာတို့သည် လွတ်လပ်ရေးမည်ဟု ယုံကြည်ခဲ့သောကြောင့် ဂျပန်တို့နှင့်ပူးပေါင်းခဲ့ရာ လွတ်လပ်ရေးအစစ်



www.burmeseclassic.com

အမန်မရကြောင်းသိသောအခါ ဂျပန်တို့
ထံပြန်တိုက်ခဲ့သည်။ သစ္စာမဖောက်
ကြောင်း ထင်ရှားသည်ဟုလည်း မောင့်
ဘက်တန်က မြင်ထားသည်။ မြန်မာ
သူမိုးများက ဂျပန်ကိုလည်း မလိုလား၊
အင်္ဂလိပ်ကိုလည်း မုန်းတီးဆန့်ကျင်သူ
များမဟုတ်။ သို့သော် ဂျပန်တို့အား
အကူအညီပေးခဲ့ခြင်းမှာ တစ်ချိန်က
ဗြိတိသျှတို့အနေဖြင့် မိမိတို့အား လွတ်
ဆပ်ရေးပေးမည်မဟုတ်ဟု ယုံကြည်
သောကြောင့်ဖြစ်သည်ဟုလည်း မောင့်
ဘက်တန်က နားလည်ထားသည်။



ဤသို့ထိုးစစ်ဆင်နေသည့်ကာလ
တိုင်မီကပင် မြန်မာတော်လှန်ရေးတပ်
များနှင့် မဟာမိတ်တို့၏ အိန္ဒိယနိုင်ငံမှ
-၁၃၆- တပ်ဖွဲ့တို့ လျှို့ဝှက်စွာ ဆက်
သွယ်ခဲ့ပြီးဖြစ်၍ တပ်ဖွဲ့ -၁၃၆- က လေ
ကြီးများဖြင့် တော်လှန်ရေးနယ်မြေများ
ပေါ် လက်နက်များချပေးလျက်ရှိသည်။
ဤသည်ကို ဗြိတိသျှဗိုလ်ချုပ်ကြီး ဆာလီ
ဆလီး(စ်)က ကန့်ကွက်ခဲ့၏။ လက်နက်
ဆောက်ပုံခြင်းမပြုရန် စီမံလာခဲ့သည်။
ဤကြောင့် တပ်ဖွဲ့ -၁၃၆- က စစ်သေနာ
တော်ချုပ် မောင့်ဘက်တန်ထံသို့ တင်ပြခဲ့
ရာ မောင့်ဘက်တန်က -



ကျွန်ုပ်တို့အားပေးမှုကို ရသည်
ဖြစ်စေ၊ မရသည်ဖြစ်စေ မြန်မာတို့သည်
မတ်လမကုန်ပီ ပုန်ကန်မှုစတင်နေပြီဖြစ်
ရာ အခြေအနေအရပ်ရပ်အား အပြန်
အလှန်စဉ်းစားပြီး မြန်မာတော်လှန်ရေး
အင်အားစုများကို အစွမ်းကုန်အကူအညီ
ပေးရမည်

ဟု အမိန့်ထုတ်ခဲ့သည်။
ဤဆောင်းပါးအစတွင် ဖော်ပြခဲ့
သည့်အတိုင်း ဒုတိယကမ္ဘာစစ်ကြီးပြီးဆုံး
ခဲ့သောကြောင့် ကျွန်တော်တို့မြန်မာနိုင်ငံအား
ကတ်(စ်)ဘီ ခေါ် မြန်မာနိုင်ငံ ဖြိုပြဲအုပ်
ချုပ်ရေးအဖွဲ့ (Civil Affairs Service
Team) အရပ်အခေါ် စစ်အုပ်ချုပ်ရေး
ဖြင့် အုပ်ချုပ်သွားခဲ့သူမှာ မြန်မာအလို
တော်ရုံ မောင့်ဘက်တန်ဖြစ်ပါသည်။

အမန်အားဖြင့် မြန်မာနိုင်ငံစစ်
အုပ်ချုပ်ရေးမှာ ဗြိတိသျှရေတပ်မတော်
ဗိုလ်ချုပ်ကြီး လော့(ဒ်)လူဝီမောင့်ဘက်
တန် အရှေ့တောင်အာရှမဟာမိတ်စစ်
သေနာပတိချုပ်အဖြစ် တာဝန်မထမ်း
ရွက်မိကာလက ဂျပန်များမသိမ်းပိုက်နိုင်
သေးသည့် တောင်တန်းဒေသအချို့ကို
အခြေအနေအရ ၁၉၄၃ ခု၊ ဖေဖော်
ဝါရီလ ၁၅ ရက်နေ့တွင် အိန္ဒိယနိုင်ငံ
စစ်သေနာပတိချုပ်ဗိုလ်ချုပ်ကြီးဝေဝဲလ်

လက်အောက်သို့ လွှဲပြောင်းပေးရာ
မှ အစပြု၍ ဖွဲ့စည်းပေါ်ပေါက်ခဲ့၏။
ထို့နောက် ဗိုလ်ချုပ်ကြီး လော့(ဒ်)လူဝီ
မောင့်ဘက်တန် အရှေ့တောင်အာရှ
မဟာမိတ်စစ်သေနာပတိဖြစ်လာသော
အခါ ထိုအဖွဲ့ကို လွှဲပြောင်းယူခဲ့ရ၏။

ထိုအဖွဲ့၏အကြီးအကဲမှာ အိုင်စီ
အက်အရာရှိဟောင်း မစ္စတာပီးယား
ဆိုသူ ဖြစ်၏။ သူ့အား ဗိုလ်ချုပ်အဆင့်
ပေးကာ တာဝန်ယူစေခဲ့၏။ ဗြိတိသျှ
ပြည်သိမ်းတပ်များနှင့်အတူပါလာသော
စစ်အုပ်ချုပ်ရေးခေါင်းဆောင်အိုင်စီအက်
ဗိုလ်ချုပ်ပီးယား၏လက်ထဲ၌သစ္စာဖောက်
မှုနှင့် သေဒဏ်အပြစ်ပေးခံရမည့် မြန်မာ
ခေါင်းဆောင်များစာရင်းပါရှိလာသည်
ဟု ထိုစဉ်ကသတင်းများ လူထုအတွင်း
စိမ့်ဝင်ပျံ့နှံ့နေခဲ့၏။ ထိုစာရင်းတွင်
မြန်မာလူထုခေါင်းဆောင် ဗိုလ်ချုပ်
အောင်ဆန်းမှစ၍ ဗြိတိသျှအစိုးရအား
ယခင်က ဆန့်ကျင်ခဲ့ကြသော နိုင်ငံရေး

သမားများ၊ တို့ဗမာအစည်းအရုံးဝင်
သခင်များပါသည်ဟုဆိုသည်။

သာဓကအားဖြင့် မဟာမိတ်တပ်
များ မြစ်ကြီးနားခရိုင် သိမ်းပိုက်ပြီးစကာ
တာဝန်ယူအုပ်ချုပ်ခဲ့သော စစ်အစိုးရ
သည် မြစ်ကြီးနားရှိ တို့ဗမာအစည်းအရုံး
ဝင်များဖြစ်သော သခင်နက်ဖေ၊ သခင်
ဖိုးထွေး၊သခင်ဘဲထွန်း၊သခင်တင်မောင်၊
သခင်လှမောင်တို့အား စစ်အုပ်ချုပ်ရေး
အစိုးရရာဇဝတ်ဝန်ကြီး (ခရိုင်ရဲမှူးကြီး)
မစ္စတာဟီးလ်ကဖမ်းဆီးပြီး စစ်ရာဇဝတ်
သားများဟုဆိုကာ သတ်ပစ်ခဲ့သည်။ ထို
သတင်းသည် မြန်မာနိုင်ငံတစ်နိုင်ငံလုံး
ဂယက်ရိုက်ခတ်ခဲ့သောသတင်းဖြစ်ခဲ့ရ
သည်။ သို့သော် စစ်သေနာပတိဗိုလ်ချုပ်
ကြီး လော့(ဒ်)မောင့်ဘက်တန်ကမူ နိုင်ငံ
ရေးခြေလှမ်းများခဲ့မှုကို နိုင်ငံရာဇဝတ်မှု
အဖြစ် သဘောထားခြင်းမရှိစေရဲ ဟု
အမိန့်ထုတ်ခဲ့သည်။ ဗြိတိသျှစစ်အုပ်
ချုပ်ရေးက လက်လွန်ခြေလွန်မလုပ်ရန်
အချိန်မီကယ်တင်နိုင်ခဲ့သည်။

မောင့်ဘက်တန်သည် မြန်မာ
လူမျိုးတို့အား ဗြိတိသျှတို့နှင့်သင့်မြတ်
သော လမ်းစဉ်ရောက်စေရန် သူတတ်
စွမ်းသမျှ ကြိုးစားအားထုတ်ခဲ့သည်။
အထူးသဖြင့် ဗိုလ်ချုပ်အောင်ဆန်းအား
မြန်မာလူထု၏ ခေါင်းဆောင်အဖြစ်
အပြည့်အဝအသိအမှတ်ပြုခဲ့သည်။ ဗိုလ်
ချုပ်အောင်ဆန်း၏ အရှိန်အဝါသုံးကာ
မြန်မာနိုင်ငံအား ဗြိတိသျှနေသဟာယ
အဖွဲ့ကြီးမှလုံးဝပျက်ပြယ်ထွက်ခဲ့သော
စေရန် ဆွဲဆောင်ထားနိုင်လိမ့်မည်ဟု
လည်း မျှော်လင့်ထားခဲ့၏။

သို့ရာတွင် ဂျပန်ပြေးဘုရင်ခံ
ဟောင်း ဆာဒေါ်မန်စမစ်ဗြိတိသျှပျူရီ
ကရက်နှင့် ဝါရင့်ဗြိတိသျှထိပ်တန်းအရာ
ရှိအချို့ကမူ ဗြိတိသျှအလိုတော်ရုံ မြန်မာ
နိုင်ငံရေးသမားဟောင်းများ၏ သပ်လျှို
ထားမှုကို ယုံကြည်ကာ ဗိုလ်ချုပ်အောင်
ဆန်းနှင့် ဖဆပလအဖွဲ့ချုပ်အား ဗြိတိသျှ
တို့နှင့် လုံးဝခွဲထွက်ရေးကိုသာ ဦးတည်
ပေးခဲ့သည်။

မောင့်ဘက်တန်သည် မြန်မာ့ဆန့်
ကျင်ရေးစိတ်ဓာတ်ပြင်းထန်သော စစ်
အစိုးရခေါင်းဆောင် အိုင်စီအက်(ဖ်)
ဗီးယားအား ဖတ်ရှုခဲ့ပြီး သူနေရာတွင်
ပျော့ပျောင်း ခေတ်မီသော နိုင်ငံရေး
အမြင်ရှိသူ ဗိုလ်ချုပ်ရန်(စ်)ကို ခန့်ထား
ခဲ့သဖြင့် မြန်မာလူထုနှင့်တက်ကြွသော
မြန်မာနိုင်ငံရေးသမားက ဝမ်းပန်းတဘာ
ရှိခဲ့သည်။ ထိုစဉ်က မြန်မာနိုင်ငံမူထုလ်

www.burmeseclassic.com

ဝေသော သတင်းစာများ၊ ဂျာနယ်များ က မောင့်ဘက်တန်အား လေးလေးစားစား ချီးကျူးရေးသားခဲ့ကြသည်။ ထိုစဉ်က စောင်ရေအများဆုံးထုတ်ဝေသော ဇန်နဝါရီလတွင် ပင်တိုင်ဖော်ပြလေ့ရှိသော 'မြို့လုံးပတ်လည်' အခန်းတွင် စာရေးဆရာကြီး ဇန်နဝါရီလ မောင်ဘက်တန်အား မြန်မာ့ချစ်သောမောင်ဘက်တန် ဟု ကင်ပွန်းတပ်ရေးသားဖော်ပြခဲ့သည်။

ဘက်တန်မှာ စစ်ကြိုခေတ်က မြန်မာ့ရပ်ရှင်ကြည့်ပုံရိသတ်စွဲမက်သောမင်းသားကြီးဖြစ်၏။ အနုအကြမ်းစွယ်စုံရမင်းသားကြီးဖြစ်ရာ ရဟန်းရှင်လူကလေးငယ်က အစ တသသချစ်ခင်လေးစားရသော အနုပညာတစ်ဦးဖြစ်သည်။ စစ်သေနာပတိချုပ် လော့(ဒ်)လူပီမောင်ဘက်တန်မှာလည်း မြန်မာပြည်သူတို့အပေါ် အခြားမြတ်သမှုစစ်သေနာပတိများနှင့် မတူ စေတနာ၊ မေတ္တာထားသူဖြစ်သဖြင့် မြန်မာလူထုကြိုက် 'မောင်ဘက်တန်' ဟု ကင်ပွန်းတပ်ခဲ့သည်။ ထို့အတူ အခြားသတင်းစာ၊ ဂျာနယ်များကလည်း မြန်မာလူထုခေါင်းဆောင် ဗိုလ်ချုပ်အောင်ဆန်း၏ ဓာတ်ပုံနှင့် မောင်ဘက်တန်ကို ချီးကျူးရေးသားဖော်ပြခဲ့သည်။

ဒုတိယကမ္ဘာစစ်ကြီး ပြီးဆုံးခဲ့ပြီဖြစ်ရကား သူ့အဖို့ အာဏာပြန်လွှဲအပ်ရတော့မည်ဖြစ်၏။ သို့သော် ဤသို့ အာဏာလွှဲပြောင်းရတော့မည့် အချိန်မတိုင်မီ သူ့အားချစ်ခင်ကြသော မြန်မာလူထုအတွက် မြန်မာ့မျိုးချစ်တပ်မတော်ကို ဗြိတိသျှတို့၏ အမြတ်တမ်းတပ်မတော် (ဘားမားအာမ်) အတွင်း သွတ်သွင်းရန် စီစဉ်ခဲ့ရသည်။ ဗိုလ်ချုပ်အောင်ဆန်းအားလည်း သီးသန့်တွေ့ဆုံဆွေးနွေးခဲ့သည်။ မှန်ပါသည်။ မောင်ဘက်တန်သည် အပြီးမသတ်သေးသော မြန်မာ့တပ်မတော်၏ နောင်ရေးအတွက် ကန်ဒီကွန်ဖရင့်ခေါ်ယူကျင်းပပြီး အပြီးအပြတ်နှစ်ဖက်သဘောတူဖြေရှင်းပေးနိုင်ခဲ့၏။

မောင်ဘက်တန်သည် မြန်မာလူထုခေါင်းဆောင် ဗိုလ်ချုပ်အောင်ဆန်းအား ဖွဲ့စည်းမည့် မြန်မာတပ်မတော်တွင် လက်ထောက်စစ်ဗိုလ်ချုပ်ကြီးအဖြစ်ခန့်အပ်ရန် ကမ်းလှမ်းခဲ့သေး၏။ သို့ရာတွင် ဗိုလ်ချုပ်အောင်ဆန်းက မောင်ဘက်တန်ထံ စာရေး၍ ငြင်းပယ်ခဲ့၏။ ထိုစဉ်က မြန်မာနိုင်ငံအရေးနှင့်စပ်လျဉ်း၍ မောင်ဘက်တန်၏ အမြင်မှာ မြန်မာနိုင်ငံ၏ ပြဿနာကို ဗိုလ်ချုပ်အောင်ဆန်း ခေါင်းဆောင်သော ဖဆပလအဖွဲ့ချုပ်နှင့်

စေ့စပ် ဆွေးနွေးခြင်းဖြင့် ငြိမ်းချမ်းစွာဖြေရှင်းနိုင်မည်ဟု ယူဆထား၏။ အထူးသဖြင့် ဗိုလ်ချုပ်အောင်ဆန်း၏ ဖူးပေါင်းဆောင်ရွက်မှုကို လိုအပ်သည်ဟုသဘောပေါက်ခဲ့ယူထား၏။

ဤဆောင်းပါးအစတွင် အိုရိယံကလပ်တွင်ကျင်းပခဲ့သော စစ်အောင်ပွဲအခမ်းအနားတွင် ဗိုလ်ချုပ်အောင်ဆန်းက မောင်ဘက်တန်အား ဆာမူရိုင်းစားတစ်လက် လက်ဆောင်အဖြစ်ပေးအပ်ခဲ့ကြောင်း ဖော်ပြခဲ့ပါသည်။ ထိုဆာမူရိုင်းစားနှင့်အတူ ဗိုလ်ချုပ်အောင်ဆန်းက ဓာတ်တစ်စောင်ပါလိုက်၏။

ထိုစာတွင် -
"ဒုတိယကမ္ဘာစစ်ကြီးအတွင်းကာလက ကျွန်တော်တို့အား မိတ်ဆွေကြီးစောင့်ရှောက်ခဲ့သည်များကို လိုက်လံစွာ ကျေးဇူးအထူးတင်သည့်အထိမ်းအမှတ်အဖြစ် ကျွန်တော်လက်ဆောင်အဖြစ်ပေးအပ်သော ဤဆာမူရိုင်းဂျပန်စားကို အမြဲထာဝရ မိတ်ဆွေကြီး သိမ်းဆည်းထားပါရန် ပန်ကြားပါသည်"

ဟု ဖော်ပြထားခဲ့သည်။

မှတ်တမ်းများအရ ၁၉၄၅ ခုနှစ်တွင် ဗိုလ်ချုပ်အောင်ဆန်းနှင့် ဖဆပလကိုယ်စားလှယ်အဖွဲ့ လန်ဒန်သို့ပထမဆုံးအကြိမ်သွား၍ လွတ်လပ်ရေးအရေးဆိုရန်ကြိုးစားခဲ့ရာ မောင်ဘက်တန်ကို အထူးအားကိုးခဲ့သည်ဟု ဆိုသည်။ ဗြိတိသျှအစိုးရကလည်း မောင်ဘက်တန်သည် မြန်မာနိုင်ငံနှင့် ကောင်းစွာနားလည်မှုရှိသည်ဟု ထိုစဉ်က အာဏာရဗြိတိသျှလေဘာအစိုးရက ယူဆထား၏။ သို့ဖြစ်၍ ထိုစဉ်က ဝန်ကြီးချုပ်အက်တလီက မောင်ဘက်တန်အား ခေါ်ယူပြီး မြန်မာနိုင်ငံအကြောင်း ဆွေးနွေးခဲ့သည်ဟု သိရ၏။

မြန်မာလူထုလေးစားချစ်ခင်သော မောင်ဘက်တန်ကို ခရစ်နှစ် ၁၉၀၀ပြည့်နှစ်၊ ဇွန်လ ၂၅ ရက်နေ့တွင် ဖွားမြင်ခဲ့၏။ ငယ်နာမည်မှာ လူဝီအယ်(လ်)ဘက်တစ်တာနီ(လ်)(စ်)ဘတ်တင်ဘတ် ဖြစ်၏။ သူ၏မျိုးရိုးမှာ တော်ဝင်မင်းမျိုးဖြစ်သည်။ ဖခင်ဖြစ်သူမှာ မင်းသားကြီး လူဝစ်ဖြစ်ပြီး မိခင်မှာ ဝိတိုရိယမင်းသမီးကြီးဖြစ်သည်။ မိခင်မှာ မြို့စားကြီးစတုတ္ထမြောက်လူဝစ်နှင့် အင်္ဂလန်နိုင်ငံဘုရင်မကြီး ဝိတိုရိယ၏သမီးမှ ပေါက်ဖွားဆင်းသက်ခဲ့သူဖြစ်၏။

ဖခင်မှာ ဂျာမန်သွေးပါသောကြောင့် အမည်မှာ လူဝစ်ဘက်တန်ဘတ်

ဖြစ်၏။ အင်္ဂလန်နန်းစဉ်တွင် နန်းစွန့်ဘုရင်ဟု နာမည်ကြီးခဲ့သော ဝေလမင်းသားနှင့် ဝမ်းကွဲညီအစ်ကိုဖြစ်လေသည်။ ထိုအတူ ရုရှားနိုင်ငံမှနောက်ဆုံးဧကရာဇ်ဇာန်ကိုလပ်(စ်)နှင့်လည်း ဆွေမျိုးတော်စပ်၏။

မောင်ဘက်တန်သည် ငယ်စဉ်က ခရစ်ကောလိပ်နှင့် ကင်းဘရစ်(ခ်)တက္ကသိုလ်တို့တွင် ပညာဆည်းပူးခဲ့သည်။ မောင်ဘက်တန်၏ ဆွေစဉ်မျိုးဆက်သည် ဗြိတိသျှဘုရင်ရေတပ်မတော်တွင် တာဝန်ထမ်းဆောင်ခဲ့သူများဖြစ်ရာ မောင်ဘက်တန်မှာလည်း ခရစ်နှစ် ၁၉၁၃ ခုနှစ်မှ ၁၉၂၅ ခုနှစ်အထိ ဗြိတိသျှရေတပ်မတော်တွင် အမှုထမ်းခဲ့သည်။ သာမန်ရေတပ်အရာရှိမှ ရေကြောင်းဗိုလ်ချုပ်ကြီးအထိ စွန့်စွန့်စားစားအမှုထမ်းခဲ့ရာမှ ဤဆောင်းပါးအစတွင် ဖော်ပြခဲ့သည့်အတိုင်း အရှေ့တောင်အာရှမဟာမိတ်တပ်ပေါင်းစု၏ သေနာပတိချုပ်ဖြစ်ခဲ့သည်။ သူ့လူငယ်ဘဝက သူ့အစ်ကိုဝမ်းကွဲ ဝေလမင်းသားနှင့်အတူ ၁၉၂၄ ခုနှစ်က မြန်မာနိုင်ငံသို့ ရောက်ရှိခဲ့ဖူးသဖြင့် မြန်မာလူမျိုးတို့၏ ရိုးသားမှုကို အလေးအနက်ထားခဲ့သူဖြစ်၏။

ထူးထူးခြားခြား အောင်မြင်ပေါက်ရောက်သော ဗြိတိသျှရေတပ်မတော်မှ ရေကြောင်းဗိုလ်ချုပ်ကြီးဖြစ်ရာ သူ့အား အင်္ဂလန်နိုင်ငံနှင့် ကမ္ဘာနိုင်ငံအများစုဂုဏ်ထူးဘွဲ့ထူးများ ချီးမြှင့်ခဲ့ကြသည်။ ၁၉၅၆ ခုနှစ်တွင် ကျွန်တော်တို့ပြည်ထောင်စု မြန်မာနိုင်ငံအစိုးရက မြန်မာနိုင်ငံ၏ အမြင့်ဆုံးဘွဲ့ဖြစ်သော အမှုမဟာသိရီသုဓမ္မဘွဲ့တံဆိပ် ပေးအပ်ချီးမြှင့်ခဲ့၏။ သူ့ရရှိသော ဘွဲ့တံဆိပ်များမှာ တန်းစီနိပါတ်တို့ ရေတွက်မရအောင် များပြားခဲ့သော်လည်း သူ့အား အင်္ဂလန်နိုင်ငံမှ ချီးမြှင့်သော 'မြန်မာပြည်ထောင်စု မောင်ဘက်တန်' ဟူသောဘွဲ့ထူးရာသက်ပန်ခံယူခဲ့ပြီး လက်မှတ်ရေးထိုးရာတွင် 'မောင်ဘက်တန်အော့(စ်)ဘားမား' ဟူ၍ အပြည့်အဝ ရေးထိုးထည့်သည်ဟု သိရ၏။ ၁၉၇၉ ခုနှစ်၊ ဩဂုတ်လ ၂၃ ရက်နေ့တွင် အိုင်ယာဇာလွတ်မြောက်ရေးအဖွဲ့၏ လုပ်ကြံကြောင့် ကွယ်လွန်ခဲ့ရပါကြောင်း။

လှဆိုး(ပညာရေး)

ကျမ်းကိုး -

- ၁။ The Life and Times of Lord Mountbatten
- ၂။ မြန်မာ့အလင်းသတင်းစာများ

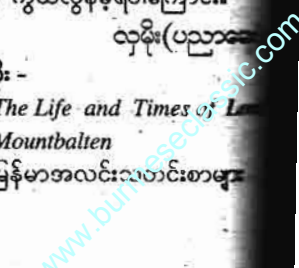

တြိရန်း-စတုရန်း နင်းကြမ်းပြ

ခပ်သိမ်းကိစ္စအောင်မြင်ရ

ခုနစ်နေ့သားသမီးများနှင့်ဆိုင်ရာ တြိရန်းနှစ်ထပ်၊ စတုရန်းနှစ်ထပ်
(သစ်နံများ)

တြိရန်းနံ-စတုရန်းနံ နှစ်ထပ်တို့၏လင်္ကာ

(၁) (ညောင်စောက် ရွာလှ) တနင်္ဂနွေ-တြိရန်း စတုရန်းနှစ်ထပ်	(၂) (လဝမ်းဖုံး) တနင်္လာ-တြိရန်း၊ စတုရန်း-နှစ်ထပ်	(၃) (ပျက်ပြုန်း သက်သာ) အင်္ဂါ-တြိရန်း၊ စတုရန်း နှစ်ထပ်
(၄) (သံသာ တောင်တင်း) ဗုဒ္ဓဟူး-တြိရန်း၊ စတုရန်း နှစ်ထပ်	(၅) (ထူးတွင်း-အိုးအင်) ကြာသပတေး-တြိရန်း စတုရန်းနှစ်ထပ်	(၆) (အင်ဥ-ကြခတ်) သောကြာ-တြိရန်း၊ စတုရန်း-နှစ်ထပ်
(၇) ကပ်ကြီးဆုံဆုံ စနေ-တြိရန်း စတုရန်းနှစ်ထပ်	(၈) ဆောင်ကြကုန်ဟု မှတ်ယုံမြဲစွာ၊ သစ်၌မှာ သည်၊ ယတြာပြုလေ အောင်စေသတည်း။	

ခုနစ်နေ့သားသမီးတို့နှင့်ဆိုင်ရာ တြိရန်း-စတုရန်း-နှစ်ထပ် သစ်ရွက်သစ်ပင်များ

နေ့သား	တြိရန်း-နှစ်ထပ်	စတုရန်းနှစ်ထပ်
တနင်္ဂနွေ တနင်္လာ အင်္ဂါ ဗုဒ္ဓဟူး ကြာသပတေး သောကြာ စနေ	ဇော်စိမ်း၊ စံကားစိမ်း ရဲလှ၊ လင်းလွန်း၊ လဲလူ ပျဉ်းမ၊ ပေါက်ပန်းဖြူ၊ မေမြို့ သံသတ်၊ သီဟိုဠ် မနိ၊ ထနောင်း၊ နာနတ် အင်ဥ အင်ဥ ကြခတ်၊ ကံ့ကော်၊ ကုတ္တီ	ရွက်လှ၊ သျှိသျှား၊ လင်းလွန်း၊ လဲလူ ပျဉ်းမ၊ မေမြို့ပန်း၊ ပြောင်းဖူးပင် သံသတ်ပင်၊ သီဟိုဠ် ထနောင်း၊ နာနတ်၊ နန္ဒင်း၊ မနိ အင်ဥ ကံ့ကော်၊ ကုတ္တီ၊ ကြခတ် ဇော်စိမ်း၊ ဆီးလောင်း

ခုနစ်နေ့သားသမီးတို့သည် မိမိတို့ နှင့်သက်ဆိုင်ရာမွေးနံအရ ခရာစောက် တိုင်များတွင် တြိရန်းနှစ်ထပ်၊ စတုရန်း နှစ်ထပ်ဖြစ်သော သစ်ရွက်၊ သစ်ခက်၊ သစ်သား စသည်တို့ကိုစုပုံလျက် မိမိတွင် အရေးကြီးသောလုပ်ငန်းကိစ္စတစ်စုံတစ် နာရီလာပါလျှင် သွားလာဆောင်ရွက်ရ သည့်အခါ စုပုံထားသော တြိရန်းနှစ် ထပ်၊ စတုရန်းနှစ်ထပ်ပစ္စည်းများကို မိမိ ခါခြေထောက်နှစ်ဖက်နှင့် နင်းသွားကြ ပါက မည်သည့်ကိစ္စအမှုခပ်သိမ်းတို့၌ ဆီ အောင်မြင်ထမြောက်ခြင်း ဖြစ်ပါ လိမ့်မည်။

ပြုလုပ်ရန်မှာ စုပုံထားသော တြိရန်းနှစ်ထပ်၊ စတုရန်းနှစ်ထပ်၊ ဝတ္ထု ပစ္စည်းတို့ကို မိမိခါခြေထောက်များနှင့်-
(၁) တနင်္ဂနွေသားသမီး (၆) ချက် နင်းသွားပါ။
(၂) တနင်္လာသားသမီးများမှာ

(၁၅) ချက် နင်းပါ။
(၂) အင်္ဂါသားသမီး (၈) ချက် နင်းပါ။
(၄) ဗုဒ္ဓဟူးသားသမီး (၁၇) ချက် နင်း၍သွားပါ။
(၇) စနေသားသမီးများ (၁၀) ချက် နင်းပါ။
(၅) ကြာသပတေးသားသမီးဖြစ် ပါက (၁၉) ချက် နင်းပြီးသွားပါ။
- (၈) ဗုဒ္ဓဟူးနေ့ ညနေအချိန်နှင့် သန်းခေါင်အတွင်း၌ မွေးဖွားသူဖြစ်လျှင်
(၁၂) ချက် နင်းပါ။
(၆) သောကြာနေ့သားသမီးများ ဖြစ်လျှင် (၂၁) ချက်နင်းပါ။
မိမိတို့နှင့်ဆိုင်ရာပြတ်သက်အတိုင်း အကြံအစည်အလုပ်ကိစ္စများ၊ အခက် အခဲကိစ္စရပ်များ အောင်မြင် ချောမွေ့ အဆင်ပြေပြီးမြောက်ပါစေဟုဆုတောင်း ၍ ထိုပစ္စည်းများကို နင်းသွားပါက

ခပ်သိမ်းသောကိစ္စရပ်များမှာ အောင် မြင်ပြီးမြောက် ခရီးရောက်ကြပါလိမ့် မည်။

နိုင်ငံကျော် အင်္ဂိပိဇာ အတုလ ဆရာတော် မတစ်လုံးကျေ ခင်ကြီးပျော် က တြိရန်း၊ စတုရန်းနှစ်ထပ်တို့နှင့် ပတ် သက်၍ ဂါထာစကားမိန့်ကြားထားသည် မှာ -

‘တြိစတု၊ ထိုနှစ်ခုကို ပြုမှုတစ်ဖန်၊ နင်းကြမ်းခံ၍၊ သွားရန်တခြား၊ ဆောင်လေငြားက’ အများကိစ္စ၊ အဝဝမှာ၊ မုချမလွဲ၊ အောင်စမြဲ တည်း၊ ဟု မိန့်ဆိုတော်မူခဲ့ပေသည်။

ခုနစ်နေ့သားသမီးများ လိုရာဆန္ဒ အောင်မြင်ပြည့်ဝကြပါစေ

ဆရာဦးစိန်ဝင်း (ကချီကံ့သတိ)

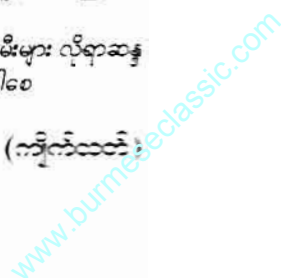



ဘညိက ခွေးများကို ချစ်သူ သို့မဟုတ် ခွေးများကို မုန်းသူ၊ ထိုအဆို နှစ်ရပ်စလုံးကို ပိုင်ဆိုင်သူဟု ဆိုနိုင်ပါ သည်။ ပြောနိုင်ပါသည်။

အိမ်ရှေ့လမ်းပေါ်က ခွေးများကို နေ့စဉ်နီးပါး ထမင်း၊ ဟင်းများ ကျွေးမွေး သည်။ အိမ်စားကြွင်းစားကျန်များကို ကျွေးသည် မဟုတ်ပါ။ ကျကျနနချက် ပြုတ်ကျွေးမွေးသည်။ ဈေးမှ အရိုး၊ အသားများဝယ်သည်။ ဆန်လတ်များ ဝယ်သည်။ အရိုး၊ အသားများနှင့် ဆန် လတ်များနှင့် ရောကျိုရောချက်သည်။ လမ်းပေါ်ရှိသမျှ တွေ့သမျှကျွေးသည်။ သို့သော် ဘညိအိမ်မှာ ခွေးမမွေးပါ။ ဘညိအိမ်မှာ ခွေးမရှိပါ။

ဝါခေါင်လ၊ တော်သလင်းလ၊ သီတင်းကျွတ်လများကို ရောက်သည်နှင့် ဘညိခွေးမုန်းပြီး လမ်းပေါ်မြင်မြင်သမျှ တွေ့တွေ့သမျှ ခွေးများကို လောက်လေး နှင့်ပစ်သည်။ ဘညိ လောက်လေးပစ် အလွန်မြောင့်ပါသည်။

လမ်းပေါ်မှာ ဘညိကို မြင်လိုက် သည်နှင့် ခွေးများပြေးကြတော့သည်။ မပြေး၍လည်းမဖြစ်။ ဘညိပစ်လိုက် သော လောက်စာလုံးကပြင်းသည်။ ခံရ ချက်က မသက်သာ။

ခွေးအူသံကို ဘညိမကြိုက်။ အူ သောခွေးကို ဘညိအသေမုန်းသည်။ ည လမ်းပေါ်မှာ ခွေးအူသည်နှင့် လောက် လေးကိုင်ပြီး ဘညိပစ်တော့သည်။ ဘညိလက်ကမလွတ်။ သို့သော် ခွေးများ ကအူဆဲ။ ဘညိကလည်းပစ်ဆဲ။ ဘညိ မလွတ်တမ်းပစ်သည်။ ခွေးများကလည်း အူရင်းပြေးသည်။

သည်သုံးလ ခွေးများကို ဘညိ အစာမကျွေး၊ အိမ်ရိပ်ဝင်းရိပ်အနင်းမခံ။

အရောက်မခံ။ မြင်လိုက်သည်နှင့်၊ တွေ့
သိက်သည်နှင့် ဘည့် လောက်လေးကိုင်
ငြိပစ်ပြီ။ ဘည့်အိမ်သူက ခွေးများကို
လောက်လေးနှင့်ပစ်သည်ကို မကြိုက်။
ဘည့်အိမ်သူက စိတ်ရင်းကောင်းသည်။
သနားကြင်နာတတ်သည်။

“သူရာသီပဲတော်၊ ကိုညိုရယ်
လုပ်ပါနဲ့”

ဟု တားသည်။ သို့သော် ဘည့်
က တားမရ။ အိမ်သူ၏ အခြားသော
ကောင်းနားထောင်ငြား ဘည့်ဖိစကားကို
ဘော့ နားမထောင်။

*

ဘည့် လက်သမားပညာကောင်း
ကောင်းတတ်သည်။ အနုရောအကြမ်း
ပါရသည်။ အိမ်တစ်လုံးကောင်းကောင်း
ဆောက်နိုင်သကဲ့သို့ စားပွဲ၊ ကုလားထိုင်၊
ဒီရို အနုစိတ်ရိုက်နိုင်သည်။ ဘည့်လက်

ရာအကြိုက်များသည်။

ဘည့်အဖေက နာမည်ကြီး လက်
သမားဆရာ ဖြစ်သည်။ တပည့်ပေါင်း
များစွာကို မွေးထုတ်လုပ်ကိုင်သည်။
လက်သမားပညာကို အဖေထံမှ အမွေ
ရသည်။ ဘည့်အဖေ ဆုံးပါးချိန် လက်
သမားအဖွဲ့ကို ဘည့်ဦးစီးသည်။

အိမ်အလုံးပေါင်းများစွာကို လက်
ခံသည်။ အပ်သူစိတ်တိုင်းကျအောင်
ဆောက်လုပ်ပေးသည်။ အဆောက်
အအုံဆောက်စရာမရှိလျှင် အိမ်မှာပင်
စားပွဲ၊ ကုလားထိုင် ဝီရို၊ ဆက်တီခုံ၊ ပရို
ဘောဂများလုပ်သည်။ ပြီးနောက် ပြန်
ရောင်းသည်။ ဘည့်လက်ရာကောင်း
သဖြင့် ဝယ်သူများသည် ကြိုတင်ငွေပေး
မှာယူလာကြသည်အထိ အောင်မြင်
သည်။

ဘည့် အလုပ်မပြတ်။ ထိုနည်း
အတူ လက်သမားအဖွဲ့လည်း အမြဲ

အလုပ်ရှိသည်။ ဝင်ငွေကောင်းကောင်းရ
ခဲ့ကြသည်။ ဘည့်အတွက် ရသမျှကို
ကျေးဇူးရှင်မိခင်ကြီးကို အပ်သည်။ မိခင်
ကြီး စိတ်တိုင်းကျ ခြေဆုပ်လက်နယ်ပြုစု
သည်။ အသောက်အစားမရှိ။ မိခင်ကြီး
ကို လုပ်ကိုင်ပေးရင်းဖြင့်သာ အချိန်ကုန်
စေသည်။

အိမ်သူနှင့်က မောင်နှမဝမ်းကွဲ
တော်စပ်သည်။ ရပ်ထဲရွာထဲမှ သမီးရှင်
တော်တော်များများက ဘည့်ကို မျက်စိ
ကျကြငြား မိခင်ကြီးစိတ်တိုင်းကျ ဆန္ဒ
အတိုင်း ဘည့်လက်ထပ်ခဲ့ပါသည်။ ပြီး
နောက် ဘည့်က အိုးမခွဲအိမ်မခွဲ။ မိခင်
ကြီးကို ရသမျှအပ် မိခင်ကြီး စိမ်သမျှ
နာခံသည်။ အိမ်သူကလည်း တူမချွေးမ
ဖြစ်သည်မို့ ပြောဖွယ်မရှိ၊ ဆိုဖွယ်မရှိ။

ရွာဦးဆရာတော်၏ ကျောင်းမှာ
ပညာသင်ချိန်ကတည်းက ဘည့်
လောက်လေးကိုကိုင်သည်။ ကျီးများ၊



ကိုဇော်ဝင်း

(လှတော)

ညဉ့်နက်ချိန်

လမ်းပေါ်ကရွေးနက်ကြီးလုံးကောင်အူလံ

ကျောင်းခွေးများကို ခြောက်လှန့်ရုံသာ ကိုင်ခြင်းဖြစ်သည်။ ချိုးကလေး၊ ခိုကလေး များကို မပစ်။ သတ္တဝါများနှိပ်စက်ညှဉ်း ပန်းသည်ကို ဆရာတော်မကြိုက်။ ထို နည်းတူ မိခင်ကြီးလည်း မကြိုက်။

ဆရာ၊ မိဘသဘောမကျသည်ကို ဘည့်မလုပ်။ သို့သော် ဘည့် လောက် လေးကို မြတ်မြတ်နိုးနိုးကိုင်သည်။ သူ့ လောက်လေးကို တဆဆလုပ်နေခဲ့ သည်။ ကျောင်းခွေးအချင်းချင်း အနိုင် ကျင့်သည်ကို ဘည့်သဘောမတွေ့။ အနိုင်ကျင့်သောခွေးကို သူ့လောက်လေး နှင့်ပစ်တတ်ခဲ့သည်။

ဆရာတော် ဆွမ်းဘုဉ်းပေးပြီး ဦးပဉ္စင်း၊ ကိုရင်၊ ကျောင်းသားများအား လုံးစားပြီးချိန် ပိုသမျှ ကျီးငှက်များ၊ ကျောင်းခွေးများကို ဘည့်ချကျွေးသည်။

လက်က လောက်လေးကိုမချ။ ကျေးဇူးရှင်မိခင်ကြီးနှင့်အတူ ငယ် ဆရာတော်ကျောင်းမှာ ဘည့် ဘုရား သွားကျောင်းတက်လုပ်ခဲ့သည်။ ဘည့် မှာ သားသမီးမပွားစီးမရှိခဲ့။ စီးပွားဥစ္စာ က စုနိုင်ဆောင်းနိုင်ခဲ့ပါသည်။ ကျေးဇူးရှင် မိခင်ကြီးက ဘည့် လက်ပေါ်မှာပင် ဆုံးပါးခဲ့ပါ၏။

*

ငယ်ဆရာတော်ကြီးလည်း ပျံလွန် တော်မူသွားသည်။

ဘည့် အိမ်သူနှင့် ဘုရားသွား ကျောင်းတက်မပျက် သီတင်းပတ်တိုင်း ကျောင်းကို ရောက်အောင်လာသည်။ ဘည့်နှင့် စာသင်ဖက် ဦးပဉ္စင်းလေးက ယခု ဆရာတော်ကြီးနေရာမှာ သီတင်း သုံးနေခဲ့ပြီ။

မနက်ခင်း သီလယူပြီးချိန် ညနေ ဘုရားဝတ်တက်ပြီးချိန်များမှာ ဘည့် ကျောင်းဝင်းတစ်ခုလုံးရှိ ခွေးချေးများ၊ ခိုချေး၊ အမှိုက်သရိုက်များ လှည်းကျင်း သန့်ရှင်းရေးလုပ်သည်။ ကျောင်းရှိ ခွေး များကိုလည်း ဝရုတစိုက်အစာများကျွေး သည်။

ဘည့်မှာ ဆရာခြေရာနင်းနိုင် သော လက်ထောက်တပည့်ရှိသည်။ ထို တပည့်ကို အဆောက်အအုံများဆောက် လုပ်ရန် ခေါင်းဆောင်အဖြစ် တာဝန်လွှဲ ပေးလိုက်သည်။ အိမ်မှာ ပရိဘောဂလုပ် ရန် အငယ်ဆုံး ပညာသင်တပည့်လေး တစ်ဦးသာရှိတော့သည်။

ဘည့်နှင့် အိမ်သူမှာ လင်မယား နှစ်ဦးတည်း သားထောက်သမီးခံမရှိကြ

သဖြင့် စားအိုးကမကြီးပါ။ ပညာသင် တပည့်လေးကိုပင် ကျွေးမွေးထားကြ သည်။ ရသမျှနှင့် တင်းတိမ်ရောင့်ရဲနိုင်ခဲ့ ကြသည်။

စားပွဲ၊ ကုလားထိုင်၊ တန်းလျား၊ ဝီရို၊ ဆက်တီခုံ အိမ်မှာပင်ရှိက်သည်။ လက်ရာကောင်းပြီး ဈေးနှုန်းသင့်သဖြင့် အရောင်းအဝယ်ဖြစ်သည်။

တချို့တစ်ဝက် တပည့်လေးကို ထောက်ပံ့သည်။ လျှာနိုင်သမျှ ကြိုးစား လျှာခဲ့ကြသည်။ မပြည့်စုံသောတပည့် ဟောင်းများကိုပေးခဲ့သည်။

အကျင့်စရိုက်ကို စွန့်နိုင်ခဲ့သည် ဆိုကြသည်။

လမ်းပေါ်က ခွေးများကို ဘည့် ကျွေးမွေးသည်။ အိမ်မပိုသမျှကျွေး သည်။ နောက်ပိုင်း ဘည့်ကိုယ်တိုင် ဈေး ထွက်ဝယ်ပြီး ချက်ပြုတ်ကျွေးမွေးသည်။ ဘည့် ခွေးတွေကို တော်တော်ချစ်တာ ပဲဟု တစ်ရပ်ကွက်လုံးက ပြောဆိုခဲ့ကြ သည်။

သို့သော် ဝါခေါင်လ၊ တော်သ လင်းလ၊ သီတင်းကျွတ်လများကိုရောက် ခဲ့ချိန် ဘည့်လက်က လောက်လေးကို မချနိုင်အောင် ခွေးများကိုပစ်တော့သည် ကို တစ်ရပ်ကွက်လုံး နားမလည်နိုင် အောင်ပင်။

ခွေးအူသံကို ဘည့်အမုန်းကြီးမုန်း သည်။ အူသောခွေးကို ဘည့်မလွတ်နိုင် အောင်ပစ်တော့သည်။ မည်မျှဘည့် အလုပ်များနေပါစေ ခွေးအူသံကြား သည်နှင့် လုပ်လက်စက်ချလျက် လောက် လေးကိုငြိမ်း လိုက်ပစ်တော့သည်သာ။ ထိုအဖြစ်ကို ဘည့် အလုပ်သင်တပည့် လေးကပင် အံ့ဩခဲ့ရသည်ဆိုပါ၏။

မင်္ဂလာဆောင်တစ်ခုအတွက် ခုတင်တစ်ခုနှင့် ဝီရိုတစ်လုံး၊ အလှပြင် ခုံ၊ ဆက်တီတစ်ခုကို လက်ခံလိုက်သည်။ အချိန်မီပြီးစီးနိုင်ရန် ကြိုးစားလုပ်ကိုင် ပေးရသည်။ အပန်းအစားပျော်ကြား ဘည့် ပင်ပန်းသွားသည်။ နေ့ရောညပါ မနားနိုင်မပြုနိုင် ဆရာတပည့်နှစ်ဦး တည်းပြီးအောင်လုပ်ခဲ့ရသည်။

လုပ်ငန်းပြီးချိန် ညနေ (၃) နာရီ နေပူနေဆဲ၊ အပူရှိန်မြင့်ဆဲမှာ ဘည့် ရေချိုးသည်။ ညပိုင်းမှာ ဘည့် အပြင်း ဖျားသည်။ အဖျားကြီးပြီး သတိပါလစ် သည်။

“ဟ - ငါ့လောက်လေးပေးစမ်း၊ အိမ်ရှေ့လမ်းပေါ်မှာ ခွေးနက်ကြီး (၃)

ကောင်အူနေတာ မကြားကြဘူးလား” ဟု ဘည့်ကယောင်ကတမ်းအသံ ထွက်သည်။

ဘည့်အိမ်မှာ လူစုံတက်စုံ တပည့် ဟောင်းများ၊ ညီအစ်ကိုမောင်နှမဝမ်းကွဲ များအားလုံးရောက်နေရသည်။ တစ်ဖက် ရွာမှ ဆေးဆရာကိုပင့်ကြသည်။ (၃)ရက် မြောက်လာ၏။ ဘည့် အဖျားကမထူး သတိကလည်လာခြင်းမရှိ။ ကယောင်က တမ်းများအော်ဟစ်ပြောဆိုမြဲ။ နောက် နေ့ မြို့ဆေးရုံကိုပို့ပြီး ကုသမှုခံယူနိုင်ကြ ရန် တိုင်ပင်ခဲ့ကြရတော့သည်။

“ခွေးနက်သုံးကောင် အူနေကြ သဟ။ ပေးစမ်း - ငါ့လောက်လေး လောက်လေးပေးပါဟ”

ဟု ဘည့်နှုတ်က ယောင်သော အသံထွက်လာ၏။

ဘည့်က အိမ်ရှေ့အဖိအောင့် ခုတင်တစ်ခုပေါ်မှာရှိသည်။ ဘည့် ခြေရင်းတိုင်မှာ ဘည့်လောက်လေးနှင့် လောက်စာအိတ် ရှိသည်။ ဘည့်ခုတင် ဘေးမှာ အိမ်သူအပါအဝင် အားလုံး နေကြပါသည်။ ဘည့်ကယောင်ကတမ်း ပြောဆိုသည်။

ညဉ့်နက်ခဲ့ပြီဖြစ်ငြားလည်း လထ ကောင်းစွာသာနေသည်။ လမ်းဘေး မီးတိုင်များကလည်း အလင်းရောင်များ အားကောင်းလျက်ရှိပါသည်။ အိမ်ရှေ့ လမ်းပေါ်မှာ ခွေးနက်ကြီး (၃) ကောင်ထိ တွေ့မြင်လိုက်ကြရသည်။ ဘည့်ခုတင် ဘေးမှစောင့်ကြည့်နေသူများမှာ တစ် ယောက်မျက်နှာတစ်ယောက်ကြည့်နေ ကြသည်။

ခွေးနက်ကြီးများဆီက အူသံများ ထွက်လာသည်။ အချိန်မကြာလိုက် ခွေးနက်ကြီး (၃) ကောင် အူသံများ ရှိ လိုက်ပြီးပြေးကြတော့သည်။ တစ်ကောင် က လောက်လေးမှန်သကဲ့သို့ အော်သွား သည်။ ပြေးသွားသည်။ ဘည့် လောင့် လေးရှိရာ အကြည့်ရောက်ခဲ့ကြသည်။ လောက်လေးက ယမ်းခါနေသကဲ့သို့ လောက်စာအိတ်က လှုပ်နေတာကိုမြင် ကြရသည်။ လောက်စာအိတ်ထဲမှ လောက်စာကိုယူပြီး လောက်လေးနှင့် ပစ်လျက် ပြန်ချိတ်ထားပုံမျိုး ဖြစ်သည်။ ဘည့်ကစင်းစင်းကြီးသတိလစ်နေသည်။

*

မနက် (၅) နာရီမထိုးမီ ဘည့်အူ သည်။ ဘည့်ကို မြို့ဆေးရုံပို့ပြီး ကုသ ခွင့် မရတော့။ ဆရာတော်အုပ်ပုလွယ်



သက်ပျောက်ဆွမ်းကပ်ကြရသည်။ ဘည့်အိမ်သူက ရေစက်ပင်ကောင်းကောင်းမချနိုင်။ မျက်ရည်များဖြိုင်ဖြိုင်ကျလျက် အဖြစ်ကို မယုံကြည်နိုင်စွာ။ ဘည့်ကို ဆုံးပါးသည်ဟု မထင်။ သတိကောင်းစွာ ပြန်လည်လာလိမ့်မည်ဟု အထင်ရှိခဲ့၏။

ထိုခုတင်လေးပေါ်မှာ ဘည့်၏ အလောင်းကို ပြင်ထားသည်။ တပည့်များက ဘည့်ကို ကန်တော့ခဲ့ကြသည်။ တပည့်လေးက မြေပြင်ပေါ်မှာ လူးလိမ့် ခံသဖြင့် ဝိုင်းဝန်းဆွဲထူကြရသည်။ ဘည့်ကို (၃)ရက်ထားပြီးမှ မြေချသဖြိုဟန်မည်။ အဝေးရောက်နေသော ဘည့်တပည့်များ နောက်ဆုံးဂါရဝပြုနိုင်ရန် စောင့်ကြခြင်းဖြစ်သည်။

ကနားဖျင်းကြီးနှစ်ခုထိုးထား၏။ လျှပ်စစ်မီးချောင်းများ အချောင်း(၂၀) မက ထွန်းညှိထားသည်။ ကနားဖျင်းများ၊ အောက်ဖျားကြမ်းများခင်းထားပြီး ဝိုင်းကြီးနှစ်ဝိုင်းရှိနေသည်။ ညစောင့်ရင်း ကစားနေကြခြင်း ဖြစ်သည်။

တပည့်နှစ်ယောက်က ရေခန်းအိုးမီးထိုးနေကြသည်။ ရေခန်းကြမ်း၊ လက်ဖက်သုပ်၊ ချင်းသုပ်၊ ကွမ်း၊ ဆေးလိပ်အစုံ ပြင်ဆင်ပေးထားသည်။ တပည့်အချို့က သောက်စားထားသည်။

ဘည့် အိမ်ဝင်း တောင်ဘက်ခြံစည်းရိုးအစပ်မှာ ခွေးနက်ကြီးများကို ရေခန်းအိုးမီးထိုးနေကြသူများ တွေ့ရသည်။ ဘည့်အလောင်းကို ချောင်းနေသလားထင်ရကြောင်း တပည့်တစ်ဦးက ဆိုသည်။ အမှုမဲ့အမှတ်မဲ့နေခဲ့ကြသည်။

ည (၁၂) နာရီ မောင်းသံထွက်လာသည်။ ခွေးနက်ကြီး (၃) ကောင် ဘည့် အလောင်းခုတင်ဘေးမှာပတ်နေတာကို ဝိုင်းထဲမှတစ်ဦးမြင်သည်။ စိတ်ထင်လို့နေပါလေဟု အောက်မေ့လျက် ဆက်ကစားနေသည်ဆို၏။

အချိန်ကမကြာလိုက်။ ခွေးနက်ကြီး (၃) ကောင်က ဘည့်အလောင်းကို ကိုက်ဆွဲခဲ့သည်။ ဘည့်အလောင်းခုတင်ပေါ်ကကျသည်။ ဘည့်လက်များက ခွေးများကိုရိုက်နှက်ဆွဲကုတ်ဖဲ့သည်။

ကစားဝိုင်းက မြင်သဖြင့် လန့်အော်သည်။ ရပ်သူရပ်၊ ထသူထလျက် အော်သူကအော်သည်။ ပြေးလာခဲ့ကြသည်။ ခွေးနက်ကြီး (၃) ကောင်က မရှိတော့ ဘည့်အလောင်းကို ခုတင်ပေါ်ပြန်တင်ပေးကြရသည်။

“ဟဲ့၊ ဟဲ့ - နင်တို့ဆရာ သေတာမှ ဟုတ်ရဲ့လား၊ ကြည့်ကြစမ်းပါဦးကွယ်။

နားရွက်တစ်ဖက်ကို သွေးစိုနေသဟဲ့” ဟု ဘည့်အိမ်သူကပြောပါမှ - တပည့်များ အသေအချာကြည့်ခဲ့မိကြသည်။ ဘည့်နားရွက်တစ်ဖက်၏ အပေါ်ခြမ်းက မရှိတော့။ နားရွက်က စုတ်ပြတ်သပ်နေပါပြီ။ အောက်ဝိုင်းမှာ သွေးစအနည်းငယ်တွေ ရသည်ကလည်း အမှန်ပင်။ ခွေးနက်ကြီးတစ်ကောင်၏ ကိုက်ဖဲ့သွားခြင်း ဖြစ်သည်။

ထိုထက်အံ့ဩကြရသည်က ဘည့်လက်မှာ အနက်ရောင်ခွေးအမွှေးများ ကိုဆုပ်လျက်တွေ့လိုက်ရပါသောကြောင့် ဝိုင်း (၂) ဝိုင်းစလုံး ပြန်မကစားနိုင်ကြတော့ပါ။ တစ်ညလုံး ဘည့်အလောင်းကို စောင့်ကြည့်လျက်နေကြရပါတော့သည်။

ဒုတိယညမှာလည်း အဖွဲ့ခွဲများဖြင့် စောင့်ကြရသည်။ မနက် (၂) နာရီအထိ ထူးခြားခြင်းမရှိ။ နံနက် (၂) နာရီကျော်ချိန် ဘည့်အိမ်ဝိုင်း ခြံစပ်လေးဖက်လေးတန်မှာ ခွေးနက်ကြီး (၃) ကောင် လှည့်ပတ်နေခြင်းကို တပည့်တစ်ဦးကတွေ့ပါသဖြင့် အားလုံးဝိုင်းပြီး ခြောက်ထုတ်ခဲ့ကြရသည်။ အဲဒီမကျေရန်ပြီးစီးစွာဖြင့် ဝင်းခြံအတွင်းဝင်လာမည့်ပုံမျိုးဟု တပည့်တစ်ဦးက ပြန်ပြောသည်။

တတိယည မြေချရမည့်ညမှာ နှစ်ယောက်တစ်ဖွဲ့ အစောင့်ချပါသည်။ ကစားဝိုင်းကြီး (၃) ဝိုင်း ကစားနေသည်။ သောက်စားထားသူများအသံက ကျယ်လှသည်။ ရပ်ခလေးရွာခလေးဖို့လည်း ပြောစရာမရှိ။

မနက် (၄) နာရီ - တောင်ကျောင်းက အုန်းမောင်းခေါက်သံများကြားလာရပြီ။ သည့်အချိန်တွင်မှ လမ်းပေါ်က ခွေးနက်ကြီး (၃)



ကောင် (၁) ကောင်က အသံရှည်ဖြင့် ဆွဲဆွဲငင်ငင်အူသည်။ ကစားဝိုင်းကြီး (၃) ဝိုင်းပျက်သွား၏။ ရှိသမျှလူများဝိုင်းပြီး ခဲများ၊ တုတ်များ ရရာလက်နက်ဖြင့် ခွေးနက်ကြီး (၃) ကောင်ကို ပစ်ပေါက်သည်။ အသံပေးဝိုင်းဝန်းခြောက်လှန့်ခဲ့သည်။

ခွေးနက်ကြီး (၃) ကောင်က ထွက်မပြေးပါ။ ခဲများ၊ တုတ်များဖြင့် ပစ်ပေါက် ဝိုင်းဝန်းခြောက်လှန့်နေကြသူများကိုပင် ပြေးလာလျက် ကိုက်မည်ထင်ရ၏။ (၃) ကောင်စလုံး မာန်ဖိနေကြသည်။ နောက်ဆုတ်သူဆုတ်၊ ရှေ့တိုးခြောက်ကြသူခြောက်နှင့်ရုတ်ရုတ်သံ။ ခွေးနက်ကြီး (၃) ကောင်အနက် အူနေသောအကောင်၏ ရှေ့ခြေတစ်ဖက်ကို လောက်စာလုံးမှန်လိုက်သည့်အလား မြောက်တက်သွားပြီး အော်လျက် စပြီး ထွက်ပြေးသည်။

နောက် ခွေး (၂) ကောင်ကိုလည်း လောက်စာလုံးများ မှန်ပုံမျိုး ဖြစ်၏။ ရှေ့ဆင့်နောက်ဆင့်အော်ပြေးကြပြန်၏။ ဘည့်၏လောက်လေးကို တစ်စုံတစ်ယောက်က ဆွဲယူပစ်သည် ထင်ခဲ့ကြ၏။ တညီတညာတည်း နောက်ကိုလှည့်ကြသည်။ ဘည့်လေးချိတ်ထားရာတိုင်ကို လျှောက်ခဲ့ကြပြီးကြည့်သည်။

ဘည့်လေးက တိုင်မှာချိတ်ထားသောနေရာမှမတွေ့ရ။ လောက်စာလွယ်အိတ်လေးပါလေးကို ဘည့်အလောင်းစင်ခုတင်ခြေရင်းမှာ အတူပုံလျက်တွေ့လိုက်ကြရသည်။ မည်သူ့ဆွဲပစ်သည်၊ မည်သူ့ပြန်ချထားသနည်း။ အဖြေကမရှိ။

ခွေးနက်ကြီး (၃) ကောင်ကို လေးနှင့်ပစ်သူသည် ဘည့်ကိုယ်တိုင်ပင်လော။

ထိုနေ့ နံနက် (၁၀) နာရီ ဘည့်အလောင်းကို ရွာမြောက်ဘက် သူသာန်မှာ မြေချပါသည်။ သက်စေ့သံယာများ ပင့်လျက် ပစ္စည်းစုံဆက်ကပ် ရေစက်ချအမျှပေးဝေသည်။ ဆွေမျိုးသားချင်း မိတ်ဆွေများ၊ တပည့်တပန်းများနှင့် ဘည့်၏ဈာပနစည်ပါသည်။

*

ဘည့်က ခွေးများကို ခုင်သု (သို့) ခွေးများကို မုန်းသူ။ ထိုအဆိုနှစ်ရပ်လေးကို ပိုင်ဆိုင်သူဟု ဆိုနိုင်ပါသည်။ ခြံပိုင်နိုင်ပါသည်။

ကိုးကွယ်ပါ။ (သုတေသန)

လူ့ဘဝတစ်သက်တာမှာ

မွေးဖွားသည်မှ သေသည်တိုင်
အောင် ဘဝတစ်ခုလို့ သတ်မှတ်ကြပါ
တယ်။ ဘဝတစ်သက်တာဆိုသော်လည်း
လူ့ပြည်လူ့လောကမှာကြာကြာနေရတာ

ရှိမယ်။ ခဏတာနေရတာရှိမယ်။ ခဏ
တာနေရတဲ့လူတွေကို မဆိုလိုပေမယ့်
ကြာကြာနေရတဲ့လူတွေမှာတော့ ဘဝ
ခန့်လမ်းတစ်လျှောက်မှာ ဆန်းကြယ်တဲ့
အဖြစ်လေးတွေကြုံတွေ့တတ်ကြပါတယ်။

အချို့လည်း အမှတ်တမဲ့ရှိမယ်။
အချို့လည်း အမှတ်တရရှိမယ်ပေါ့ဗျာ။
အမှတ်တရရှိလို့ ခုလို သူများကို ပြောပြ
မယ်ဆိုရင်တော့ ယုံသူလည်းရှိမယ်။ မဆုံး
သူလည်းရှိမယ်။ ဘာကြောင့်မယုံတာ
လဲဆိုရင် ယုံချင်စရာမရှိတာ။

ဒါပေမယ့် ကိုယ်တွေ့ကြုံရတဲ့
ကျွန်တော်တို့ ဇနီးမောင်နှံကတော့ ဘဝ
တစ်သက် မေ့ရက်ကြမှာမဟုတ်ပါဘူး။
ဘာလို့လဲဆိုတော့ ဆန်းကြယ်လွန်းသလို

စိုက်ပျိုးရေးပြည်စိုး

လူကဲ့သို့သောကြောင်တစ်ကောင်



ပါ။ ဟုတ်တဲ့ - အဲဒါလေးကို ကျွန်တော်
ပြောပြချင်တာပါ။ ယုံချင်လည်းယုံ၊ မယုံ
ရင်လည်း ပုံပြင်မှတ်ပေါ့ဗျာ။

ဟင်းတစ်တုံးပျောက်ခြင်း

“ကိုကိုရေ”

“ဘာတုံး သဲရဲ့”

“ပန်းကန်ထဲက ဟင်းတစ်တုံး
ကိုကိုစားလား”

“မစားပါဘူး၊ ဘာဖြစ်လို့လဲ”

“မနေ့ညစားစားပြီးတော့ ဆိတ်

သားနှစ်တုံး ကျန်တာလေ။ အဲဒါကြွက်
တွေလှန်မှာဖိုးလို့ အသေအချာအိုးနဲ့အုပ်
ပြီးဖိထားတာ တစ်တုံးပျောက်သွား
တယ်”

“ကြွက်များလှန်လှောပြီးစားသွား
သလားမှ မသိတာ”

“ကြွက်ကဘယ်လိုလုပ်လှန်နိုင်မှာ
လဲ ကိုကိုရော။ သဲထားတဲ့အတိုင်း ခြေရာ
လက်ရာမှမပျက်တာ။ ကြွက်စားတယ်

ဆိုရင်လည်း ကြွက်ရဲ့ခြေရာတွေ ပန်းကန်
မှာ ထင်ကျန်နေမယ်။ အခုဟာက
သပ်သပ်ရပ်ရပ်ပုံစံဆိုတော့ ကြွက်မဟုတ်
နိုင်ဘူး ကိုကိုရဲ့။ ပျောက်ပုံက အတော်
ထူးဆန်းတယ်”

“သဲဥစွာက ဟင်းနှစ်တုံးကော
ဟုတ်ရဲ့လားကွာ”

အို-ဟုတ်တာပေါ့။ နံနက်အစော
စာကို ထမင်းကြော်ပြီး ဟင်းတစ်
ယောက်တစ်တုံးနဲ့ စားမယ်လို့ စိတ်ကူး



ထားတာ။ ခုတော့ သဲစိတ်ကူးပျက်ပါပြီ ကိုကိုရာ”

“ဪ - ဒါများသဲရာ၊ ထမင်းကို ပဲပြုတ်လေးနဲ့ကြော်လည်း အဆင်ပြေပါတယ်ကွာ။ စိတ်မကောင်းမဖြစ်ပါနဲ့”

လို့ ဖြေသိမ့်ရပါတယ်။

ညားခါစ ကျွန်တော်တို့ဇနီးမောင်နှံနှစ်ဦးဟာ နေပြည်တော်ဧရိယာအတွင်းရှိ ရွာလေးတစ်ရွာမှာ အိမ်သေးသေးလေးတစ်လုံးကို ငှားရမ်းနေထိုင်ကြပါတယ်။ အိမ်သေးသေးလေးတွေက အများကြီးပါ။ အဲဒီရွာကို နိုင်ငံတော်က ဖျက်ပြီး မြို့ပြတည်ဆောက်ရန် မြေကွက်တစ်ကွက် အစားပြန်ပေးမယ်အထင်နဲ့ အိမ်သေးသေးလေးတွေ တံစက်မြိတ်ချင်းဆက်အောင်အလှအယက်ဆောက်ထားကြခြင်းပါ။ မို့တွေပေါက်နေသလား အောက်မေ့ရတယ်။

သူတို့ အဆင်ပြေ မပြေတော့မသိဘူး။ တစ်နယ်တစ်ကျေးက လာရောက် အလုပ်လုပ်တဲ့ ကျွန်တော်တို့လိုလူတွေ ကျတော့ နေထိုင်စရာအဆင်ပြေတယ်။ ဈေးပေါပေါနဲ့ နေထိုင်ခွင့်ရကြတယ်။ သူတို့အနေနဲ့ကလည်း အယောင်ပြုဆောက်ကြတာလေ။ သူတို့မှမနေနိုင်တာ။ ဒီတော့ ရသလောက်အမြတ်ဆိုပြီး ထားကြတာပါ။ လူနေရင် အိမ်လည်း မဆွေးဘူးလေ။

သို့သော်လည်း ကျွန်တော်တို့နေတဲ့အိမ်ကလေးက ထရံကျဲပေမယ့် မိတာဘောက်(စ်)ရှိတော့တာ ချက်ရေး ပြုတ်ရေး၊ နေရေးထိုင်ရေး ညရေးညတာ အဆင်ပြေသပေမာ။ ညဆို မိုးအလင်း မီးချောင်းထွန်းထားလိုက်တာပဲ။

အိမ်က တိုင်ကိုးလုံးနဲ့ဆောက်တဲ့ သွပ်မိုးထရံကာအိမ်လေးပါ။ (၁၈) ပေပတ်လည်အိမ်လေးဆိုပါတော့။ အပေါ်ပိုင်းကို ထရံနဲ့ပိတ်ပြီး အိမ်ရဲ့ခန်းမလုပ်ထားတယ်။ အောက်ဘက်ခန်းကျတော့ တစ်ခန်းကို ဝါးကြိုးကို ဝါးသေးနဲ့ ဖောက်စွပ်ထားတဲ့ သုံးထပ်လှေကား အိမ်ပေါ်တက်ဖို့ထောင်ထားပြီး ကျန်တဲ့တစ်ခန်းကို အခန်းဖို့ထားပါတယ်။ အဲဒီအောက်ခန်းကို ကျွန်တော်တို့က မီးဖိုခန်းလုပ်ထားပါတယ်။ အိမ်မှာပိတ်ဖို့ တံခါးမရှိပါဘူး။ ဟင်းလင်းပေါက်တွေပါ။ အဲဒါကြောင့် အိမ်ပေါ်အဝင်ပေါက်ကို အဟန့်ဖြစ်အောင်ဆိုပြီး လိုက်ကာတစ်ခုတပ်ထားလိုက်ပါတယ်။ အောက်ဘက်မီးဖိုချောင်အဝင်မှာ (၂) ပေမီးချောင်း မိုးအလင်းထွန်းထားတော့ကာ ညရေး

ညတာ အကုန်မြင်နေရပါတယ်။

နေ့စဉ်ပျောက်ခြင်း

“ကိုကိုရေ”

“ဘာတုံးသဲရဲ့၊ ဘာပျောက်ပြန်ပြီလဲ”

မီးဖိုခန်းဘက်က ခေါ်သံကြောင့် တစ်ခုပျောက်ပြန်ပြီဆိုတာ အတပ်သိလိုက်ပါတယ်။

“မနေ့ညစာစားပြီး ဝက်သားဟင်း (၃) တုံးကျန်တာ။ အဲဒါ တစ်တုံးပျောက်သွားပြန်ပြီ။ ဟင်းခွက်က အကောင်နှိုက်ထားသလို မဟုတ်ဘူး။ ကိုကိုလာကြည့်လှည့်ဦး”

ဆိုတော့ သွားကြည့်ရပြန်တယ်။ ဟုတ်တယ်။ ကြွက်နှိုက်ထားတာဆိုရင် ဟင်းတွေဖရီဖရဲဖြစ်နေရမှာ။ ခုဟာက သပ်သပ်ရပ်ရပ် သန့်သန့်ရှင်းရှင်းပါ။ အကောင်နှိုက်စားတာနဲ့ လုံးဝမတူဘဲ လူတစ်ယောက်က ဟင်းတုံးကို အသာနှိုက်ယူသလိုမျိုး ဟင်းခွက်က သန့်ရှင်းလျက်ပါ။ ထူးတော့ အတော်ထူးနေပါပြီ။ ဘယ်လိုအကောင်မျိုးကများ လာပြီးခိုးစားနေပါလိမ့်။

ပြီးတော့ ဆန်းတာက ပန်းကန်ထဲ ရှိသမျှဟင်းကို အကုန်မစားဘဲ စည်းကမ်းရှိရှိ တစ်တုံးသာစားသွားတာကလည်း အံ့ဩစရာပါ။ ကျွန်တော်တွေ့မိတယ်။ ငါသာဆိုရင် တစ်တုံးမှချန်မထားဘဲ အကုန်စားပစ်မှာဆိုတဲ့အတွေးပါ။

ကျွန်တော်တို့က နေပြည်တော်မှာ ဧည့်သည်တွေဆိုတော့ကာ ထမင်းစားစားပွဲတွေဘာတွေမပါဘူးလေ။ အိပ်ရာလိပ်၊ အဝတ်အိတ်၊ စားအိုးစားခွက် ဒါလောက်ပဲပါတာ။ ဒီတော့ ကျွန်တော်တို့က ကြမ်းပြင်မှာချစားကြတာ။ သိမ်းတော့လည်း မီးဖိုခန်းကြမ်းပြင်ပေါ်မှာ ဖုံးဖိပြီးထားကြတာ။ ကြောင်တို့၊ ကြွက်တို့ဆိုရင် မလှန့်နိုင်ပါဘူး။ ဒီအကောင်ဘာကောင်ပါလိမ့်ဆိုကာ ကျွန်တော်တို့ဇနီးမောင်နှံအတွက် ပဟေဠိဖြစ်နေရတာပါ။ ဒါနဲ့ ကျွန်တော်က ဇနီးကိုအကြံပြုရပါတယ်။ ဒီလိုပျောက်ပျောက်နေတာ ရက်အတန်ကြာခဲ့ပြီလေ။

“သဲရေ၊ ဟင်းကျန်ရင် ဒီကောင်လှန်လှောမစားနိုင်အောင် ချိုင်ထဲထည့်ပြီးဆင့်ကွာ။ ပြီးတော့ ချိုင်ကိင်းပါတပ်ထားလိုက်။ ဒါဆို ဒီကောင်လက်လန့်သွားမယ်”

ဆိုပြီး အကြံပြုတဲ့အခါ ဟင်းကျန်ကို စတီး(လ်)ချိုင်နဲ့ သိမ်းပါတယ်။ ချိုင်ကို

ချိတ်မထားဘဲ ကြမ်းပြင်မှာ ဒီအတိုင်းချထားလိုက်တာပါ။ မနက်မိုးလင်းတော့ -

“ကိုကိုရေ၊ ငါးဟင်းနှစ်တုံးကျန်နေတာ တစ်တုံးပျောက်သွားတယ်တော့။ ဒီအကောင် ချိုင်လည်းဖွင့်တတ်တာပဲ။ အတော်အံ့ဩဖို့ကောင်းတယ်”

ဆိုပြီး ချိုင်ဆင့်လာပြပါတယ်။ ငါးကိုကြော်ပြီး ခရမ်းချဉ်သီးနဲ့ ဆီပြန်ချက်ထားတာပါ။ ဟုတ်ပါရဲ့၊ တစ်တုံးက အော်တိုမိတ်တစ်ပျောက်သွားခဲ့ပြန်ပါပြီ။

“ဒါဆို သဲရေ၊ ကိုကိုတို့ အသားဟင်းဆိုရင် မကုန်ကုန်အောင်စားပစ်ကြရအောင်။ နေ့ဖို့ညစာထားနေရင်၊ ခုနဲ့ထားရင် ရန်များတယ်၊ ဖွက်ထားရင် ကြွက်စားမယ်ဆိုတဲ့စကားလို့ပေါ့။ စိတ်မကောင်းဖြစ်ရတယ်။ ပြီးတော့ ကျန်တဲ့ဟင်းအပေါ်မှာလည်း မသတိစိတ်ဖြစ်ရတယ်။ ဘာဆိုဘာမှမချန်နဲ့ကွာ။ ကျန်ရင် ခွေးချကျွေးစို့”

လို့ ဆုံးဖြတ်လိုက်ကြပါတယ်။

ရာသီဥတုက ဆောင်းဥတုဆိုတော့ ထမင်းကျန်ဟင်းကျန်လုံးဝမသိပါဘူး။ အထားခံတဲ့ရာသီဥတုပါ။ အဲဒါကြောင့် ဟင်းချန်တဲ့စနစ်ကို ဖျက်သိမ်းလိုက်တော့ စိတ်အေးသွားခဲ့ရပါတယ်။

ပျောက်မြဲပျောက်ခြင်း

“ကိုကို၊ ဒီကြက်သွန်ဆန်ခါခါထဲက ထန်းလျက်ယူစားသေးလား”

“စားဖို့တင်ထား၊ ထန်းလျက်နဲ့ တာတောင် မသိဘူး”

“မနေ့က သဲမြစ်ဝယ်တော့ ပဲမြစ်ထဲထည့်ပြုတ်ဖို့ ထန်းလျက်တစ်ရာတန် တစ်ထုပ်ဝယ်လိုက်တယ်”

အဲဒီမှာ မရှင်းတာနဲ့ ကျွန်တော်ထမေးတယ်။

“ပဲမြစ်ထဲဘာလို့ထန်းလျက်ထည့်ရတာလဲ”

“အို- ဒါတောင်မသိဘူးလား။ မြစ်တို့ ကန်စွန်းဥတို့ တညင်းသီးတို့ပြုတ်ရင် ထန်းလျက်တစ်ခဲနဲ့ခဲထည့်ပြုတ်ရတယ်။ ဒါမှ ပဲမြစ်တို့ ကန်စွန်းဥတို့ တညင်းသီးတို့စိုပြီး အရောင်လှနေတာ ရောင်းသူတိုင်း ရောင်းပန်းလှအောင် ထန်းလျက်ထည့်ပြုတ်ကြတာ ထုံးစံလေ”

“ဪ - သိပါဖူးကွာ။ ဒါထက် ထန်းလျက်က ဘာဖြစ်လို့လဲ”

“မနေ့က တစ်ရာတန်တစ်ထုပ်ဝယ်တော့ ထန်းလျက် (၇) လုံးရတယ်။ ပဲမြစ်ထဲတစ်လုံးထည့်တော့ (၆) ထုံးကျန်တယ်။ ဟော - အခု အိတ်ထဲမှာ

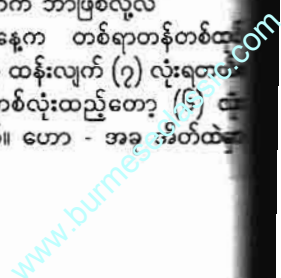

၉) လုံးပဲကျန်တော့တယ်။ အဲဒါတစ်လုံး
အေးသွားတယ်။

“အေးကွာ၊ တို့ကဟင်းမချန်ပေး
ဘူး သူ့ခမာလည်း တွေ့တာလေးစား
သွားတာနေမှာပေါ့ကွာ၊ စားပါစေကွာ။
ထန်းလျက်ဘာတန်းဖိုးရှိတာမှတ်လို့”
ဆိုပြီး ပြောဖြစ်ပါတယ်။

အိမ်မှာ နေ့စဉ်လာစားနေတဲ့ ခွေး
ထီးလေးတစ်ကောင်ရှိတယ်။ သံယော
ဇဉ်ဖြစ်ပြီး နေ့စဉ်ကျွေးတယ်။ ခွေးက
အိမ်ရိုင်းရိုင်းဆိုတော့ အကိုင်မခံပါဘူး။
အိမ်ပယ် အိမ်ကျော့လုပ်ပါတယ်။ လူမရှိ
ရင် အိမ်ထဲဝင်တာနဲ့ ဆွဲပြီးသားပါပဲ။
အဲဒါကြောင့် ဒီခွေးကလည်း လူပြော
များတဲ့ခွေးပါ။ ခြံဝိုင်းပိုင်ရင်၊ အိမ်ကြီး
ထဲဝင်ရဲ့ခွေးပါ။ ကျွန်တော်တို့ အိမ်လေး
နဲ့ တစ်စက်မြိတ်ချင်းဆက်လှန်းပါးဆိုပါ
တော့။

ဒီခွေး ဒီလောက်ကောင်းတာ ဒီည
ညလာပြီး စားစရာတွေခွဲစားနေတဲ့
အကောင်ကျတော့ မဟောင်ဘူးဘဲ။
မြင်လို့လား၊ ဘာလား၊ ညာလား၊ လေးဖိ
မြင်တာပေါ့လေ။ ညတိုင်းလာစားနေကျ
အကောင်ကတော့ တစ်နေ့ ထန်းလျက်
တစ်လုံး ဝတ္တရားမပျက် လာစားလေ့ရှိ
ပါတယ်။ သူက စားလို့ရတာ အကုန်စား
နေရုံပဲရပါတယ်။ ကြာတော့လည်း
ဖြစ်စဉ်က ယဉ်ပါးလာတော့တာပါပဲ။
အဆန်းမဟုတ်တော့ပါဘူး။

သံယောဇဉ်

ဒီလိုနဲ့ ထန်းလျက်တစ်ရက်တစ်
လုံးလာစားတော့ကုန်သွားတယ်။ သူက
လည်း တကယ်စဉ်းစနစ်ရှိတာ။ တစ်ခုပဲ
စားတယ်။ နှစ်ခုစားလေ့မရှိဘူး။ အဲဒါကို
ကျွန်တော်အတော်သဘောကျနေတာပါ။
ဒီတော့ ကျွန်တော်တို့ ဇနီးမောင်နှံ အဲဒီ
မြင်ရတဲ့အကောင်ကို သံယောဇဉ်ဖြစ်
နေသလိုပါပဲ။

“ကိုကို၊ ထန်းလျက်ကကုန်သွားပြီ။
အဲဒါ ဟိုအကောင်စားဖို့ဘာထားပေး
လေ”

“ကိုကိုတို့စားနေတဲ့ မုန့်ပုံးထဲက
မုန့်တစ်ခုထားပေးလိုက်ပေါ့ကွာ။ နှစ်ခု
ထားလည်းတစ်ခုပဲစားတဲ့စွာ။ ပန်းကန်
လေးနဲ့ မုန့်တစ်ခုထည့်ပြီး စတီးလေ့နဲ့
အုပ်ထားပေးလိုက်လေ”

ဆိုပြီး အုပ်ထားခိုင်းပါတယ်။
နောက်နေ့ လှန်ကြည့်တော့ စား
သွားပြီ မရှိတော့ဘူး။ ဟင်းတုံးကလေး
ထစ်တုံး ဒါမှမဟုတ် စားစရာတစ်ခုခု

နေ့စဉ်လုပ်ထားပေးပါတယ်။ ကျွန်တော်
တို့နှစ်ယောက်စလုံးကလည်း ကုသိုလ်ဒါန
ကိုတတ်အားသမျှပြုကြသူများဆိုတော့
မမြင်ရသေးတဲ့ အဲဒီအကောင်အပေါ်မှာ
သဒ္ဓါမပျက်ကြပါဘူး။

လူကိုလည်း မနှောင့်ယှက်၊ သူ့အ
တွက်ထားပေးတဲ့ အစားအစာကို အေး
အေးဆေးဆေးစားတတ်တာမို့လည်း သူ
ကို ကြဖန်ပြီး မကြောက်ကြပါဘူး။ ပြီး
တော့ ကျွန်တော်တို့နှစ်ယောက်စလုံးက
လည်း အလွန်ကြီးကြောက်တတ်တဲ့သူ
တွေမဟုတ်တော့ကာ အရေးမစိုက်ဘူး
ပေါ့လေ။ သူက ကျွန်တော်တို့အိမ်မော
ကျချိန်မှလာပဲရပါတယ်။ တစ်ခါမှ မကြာ
ဖူးသေးပါဘူး။ အဲဒါကြောင့် ဝေတနာ
လည်း မကွက်သေးပါဘူး။ ဘာကောင်
မှန်းမှမသိတာ။

အကောင်မြင်ရပြီ

ဒီလိုနဲ့ ကျွန်တော်တို့ ဒီအိမ်လေး
မှာ တစ်လကျော်ကျော်ကြာမြင့်ခဲ့ပါပြီ။
အိမ်ပုစုခရလေးတွေမှာနေနေကြတဲ့လူ
တွေနဲ့လည်း ခင်မင်နေကြပါပြီ။ ဒေသခံ
အချို့လည်းပါရှိ။ အများအားဖြင့်
နေပြည်တော်မှာ အလုပ်လာလုပ်ကြတဲ့
ကျွန်တော်တို့လိုလူစားတွေကသာများပါ
တယ်။ ပုစုခရုဖတ်သိုက်အိမ်လေးတွေမှာ
ကြုံရတာဝကျတဲ့နေရာမှာနေပြီးပျော်ပိုက်
နေကြရတာပါ။

တစ်ရက် အိပ်ရာထပြီးချိန်မှာ ဇနီး
ကပြောပါတယ်။

“ကိုကိုဟိုအကောင်ညကလာတာ
သဲ တစ်ရောင်းနဲ့ချိန်ဖြစ်နေတယ်။ အဲဒီ
အကောင်လှေကားထစ်ပေါ်တက်လိုက်
တော့ အိမ်ကသိမ့်ခန့်ဖြစ်သွားတယ်။ ဒါနဲ့
ဟိုအကောင်လာတာနေမှာဆိုပြီး မီးဖို
ဘက်ကြည့်လိုက်တော့ အကောင်တော့
အကောင်ပဲ။ ဘာကောင်မှန်းမသိဘူး။
မီးဖိုထဲမှာ လူဝင်သလို ဝါးကြမ်းတွေက
တချောက်ချောက်မြည်တယ်။ ပြီးတော့
အိမ်လည်းလူသွားသလိုခါတယ်။ နောက်
တော့ အိုးခွက်တွေတခွပ်ခွပ်နဲ့လှန်သံ
ကြားရတယ်။ လူလှန်နေတာနဲ့ မတူဘူး။
လှန်တာက ညင်ညင်သာသာလှန်တာ၊
မကြမ်းဘူး။ ညတိတ်ဆိတ်လို့သာ အိုး
ခွက်လှန်သံကြားရတာ။ ခဏနေတော့
စားသံတပျတ်ပျတ်ကြားရတယ်။ စားပြီး
တာနဲ့ ပြန်ဆင်းသွားတယ်။ သဲကြည့်နေ
တာ မသဲကွဲဘူး။ အဲဒီခြေရင်းကျနေတဲ့
ထရံပေါက်ဆီကြည့်ရတာကိုး။ ထပြီး
လည်း မကြည့်ရဲဘူးလေ။ သဲက အဲဒီ

လောက်တော့ သတ္တိမရှိဘူး”

“သဲကလည်းကွာ၊ ကိုကိုကို နို့
လိုက်ရင်ပြီးရော”

“ဪ - ကိုကိုအိမ်နေပျက်မှာမို့
လို့လေ”

“ပျက်ပျက်ကွာ၊ ဒီတစ်ခါလာတာ
တွေရင် ကိုကိုကိုနို့သိလား။ ဘာကောင်
ဆိုတာ အသေအချာကြည့်ရအောင်”

“အင်းပါ ကိုကို”

ကြောင်ဝါကြီး

ကျွန်တော် နှစ်ခြိုက်စွာ အိပ်မော
ကျနေချိန်မှာ ကျွန်တော်ကိုလက်နဲ့ကုတ်
တာကြောင့် အအိပ်ဆတ်တဲ့ကျွန်တော်
ချက်ချင်းနိုးလာခဲ့ပါတယ်။ ချစ်ဇနီးသဲသဲ
ကတော့ အိပ်ပျော်ဟန်မရှိပါဘူး။ ကျွန်
တော်ကို မီးဖိုချောင်အခန်းဘက် လက်
ညှိုးထိုးပြီး နားနားကပ်ကာတီးတီးလေး
ပြောပါတယ်။

“ကိုကို၊ ဟိုအကောင်ရောက်နေပြီ
အသာစောင့်ကြည့်ရအောင်”
လို့ ပြောပါတယ်။

ကျွန်တော်တို့ဟာ ကြူမြေမပျက်
ငြိမ်သက်စွာ မီးဖိုချောင်ဘက် အာရုံစိုက်
နေကြပါတယ်။ အဲဒီမှာ အိုးခွက်လှန်
လျှောသံ ညင်သာစွာ ထွက်ပေါ်နေပါ
တယ်။ လူတစ်ယောက် နိုးကြောင်နိုးဝက်
မီးဖိုထဲဝင်ဖွဲ့နေတဲ့အသံမျိုးပါ။ ခုချိန်
ကျွန်တော်တို့ရဲ့ လှုပ်ရှားသံကိုကြားရင်
ချက်ချင်းခန့်ချထွက်ပြေးမှာမို့တာကြောင့်
ကိုယ်စောင်းတောင်မပြန်ဘဲ ပက်လက်
အနေအထားနဲ့ကြည့်နေကြခြင်းပါ။

လှေကားအတက်နားမှာ တီးလျှို
ပေါက်မြင်နေရတဲ့အပေါက်တစ်ပေါက်ရှိ
ပါတယ်။ (၃) လက်မပတ်လည်လောက်
ထရံကပေါက်နေခြင်းပါ။ မီးရောင်ထိန်
ထိန်က သူ့အထက်မှာရှိနေတာကြောင့်
အဲဒီအပေါက်ကနေ နေ့စဉ်လာခွဲစားနေ
တဲ့အကောင်ကို မြင်ရမှာပါ။ လူလား၊
တိရစ္ဆာန်လား၊ နာနာဘာလား ကွဲကွဲ
ပြားပြားမြင်ရမှာပါ။

စားတဲ့အသံတပျတ်ပျတ်ကြားနေ
ရပါတယ်။ ကျွန်တော်တို့ကတော့ ခန့်ချ
ထွက်ပြေးမှာစိုးလို့ အသက်တောင်ပြင်း
ပြင်းရှေ့လိုက်ကြဘူး။ ဘဲစောနေလို့လား
တော့ မသိပါဘူး။ ငါးမိနစ်လောက်ကြာ
တော့ အိမ်လေးသိမ့်ခန့်ဖြစ်တယ်။ ဇနီး
က ကျွန်တော်ကို လက်ကုတ်ပါတယ်။
စားပြီးလို့ ဒီအကောင်ပြန်ထွက်ပြီလေ။
မျက်စောင်မခတ်စတင် အပေါက်ဆီ
အာရုံစိုက်နေမိပါတယ်။ ညင်သာတဲ့

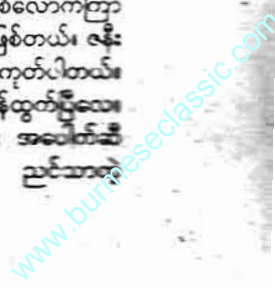

ကြမ်းပေါ် လမ်းလျှောက်သံကြားနေရပါတယ်။

သိမ့်ခနဲသိမ့်ခနဲဖြစ်ကာ အကောင်တစ်ကောင် မြင်ကွင်းထဲရောက်လာပါတယ်။ အမြင်အာရုံမှာ အဝါရောင်ထင်ဟပ်လာတာကြောင့် အသေအချာကြည့်လိုက်တဲ့အခါ ကြည့်ရရပြည့်ညည်းစွာလျှောက်လာတဲ့ ကြောင်ဝါကြီးကိုမြင်လိုက်ရတာပါပဲ။ လှေကားအဆင်း အိမ်သိမ့်ခနဲဖြစ်သွားကာ ဆင်းသွားပါတော့တယ်။

ကြောင်တစ်ကောင်ရဲ့အလေးချိန်ဟာ ဘယ်လိုနည်းနဲ့မှ အိမ်သိမ့်နိုင်တာအမှန်ပါ။ ဒီကြောင်ရဲ့အလေးချိန်ဟာ လူတစ်ယောက် လမ်းလျှောက်သလို ကြမ်းသံမြည်တယ်။ အိမ်တောင်သိမ့်တယ်။ ပြီးတော့ အိုးတွေ၊ ခွက်တွေညင်သာစွာလှန်လှောနိုင်တယ်။ ပြီးတော့ စားစရာကိုတစ်ခုသာသွားရရှိစားတယ်။ ဘယ်လောက်ဆန်းတဲ့ကြောင်လဲဗျာ။

ဒီကြောင်ကြီးကို ကျွန်တော်မကြာခဏ မြင်ဖူးနေတာပါ။ ကျွန်တော်တို့ဝန်းကျင်မှာ လှည့်လည်သွားလာနေတဲ့ ကြောင်ထီးကြီးပါ။ လူတွေအခေါ် အဝါရောင်အသွေးမို့ ကြောင်ဘုန်းကြီးလို့ခေါ်ကြတဲ့ ကြောင်မျိုးပါ။ ဒါပေမယ့်ခေါ်လို့မရဘူး။ မယဉ်ပါးပါဘူး။ ကျွန်တော်တို့နဲ့ ခပ်စိမ်းစိမ်းနေတဲ့ ကြောင်ကြီးပါ။ ခွေးလေးသာ အမြဲကျွေးလို့ ယဉ်ပါးနေတာပါ။ ဒီခွေးနဲ့ ဒီကြောင်ဆိုတာက ဒီဝန်းကျင်မှာ လှည့်လည်ကျက်စားနေတာမို့ အမြဲတမ်းမြင်တွေ့နေကျသတ္တဝါနဲ့ပင်ကောင်ပါ။ အဲဒါကြောင့် ဒီကြောင်ကို ဒီခွေး မအဟင်တာဆိုတာကို သဘောပေါက်ရပါတယ်။

သို့သော်လည်း ဒီကြောင်ဟာ ပုလဲ လူခြေတိတ်ဆိတ်တဲ့ ညဉ့်ယံတွေမှာ သာမန်ကြောင့်ဟုတ်ဟန်မတူတော့ပါဘူး။ အစွမ်းတန်ခိုးအမိုမြဲကာ ညဉ့်မှာ သွားလာလှုပ်ရှားပြီး အိမ်တွေလှည့်လည်ကာ အစားအစားစားနေခြင်း ဖြစ်နိုင်ပါတယ်။

ကောက်ညှင်းထုပ်တစ်ထုပ်

ဟစ်ခုသောနေ့တစ်နေ့ နေဝင်နံ့ရိပ်ကလမှာ အိမ်အပြင်က လှမ်းခေါ်လာတယ်။

“အိုး - ကိုပိုပိုတို့၊ မသဲသဲတို့ ရှိပါသလား”

“ရှိပါတယ်ခင်ဗျ”
ဆိုပြီး ထွက်ကြည့်လိုက်တော့

ကျွန်တော့်နဲ့ ဆိုဒ်ထဲမှာ လုပ်ဖော်ကိုင်ဖက် ကိုချိုကြီး ဖြစ်နေပါတယ်။

“ကိုချို လာဗျာ၊ အိမ်ပေါ်တက်ပါဦး”

လို့ ဖိတ်မန္တကပြုကာ ဧည့်ခံရပါတယ်။

“ဒီမှာ ကိုပိုပိုသဲနဲ့ မသဲသဲတို့အတွက် ရှမ်းပြည်အပြန်လက်ဆောင်၊ ဒါကကျောက်မဲလက်ဖက်ခြောက်၊ ဟောဒါကဆွန်ထန်၊ ဟောဒါကကောက်ညှင်းထုပ်”

“အိုဗျာ ကိုချိုကြီးကလည်း အားနာစရာ”

“အားနာစရာမလုပ်နဲ့၊ ရှမ်းပြည်ဆိုတာရောက်ခဲတယ်။ ကျွန်တော်တောင်အထက်အရာရှိနဲ့ ပါသွားလို့ ရောက်ဖူးတာ။ ကျောက်မဲလက်ဖက်ခြောက်၊ ကျောက်မဲဆွန်ထန်၊ ကျောက်မဲကောက်ညှင်းထုပ်ဆိုတာ နာမည်ကြီးဗျာ။ ဒါထက်ကောက်ညှင်းထုပ်က ခင်ဗျားတို့၊ ကျွန်တော်တို့ဆိုမှာလို ငှက်ပျောရွက်၊ ကြွရွက်တွေနဲ့ ထုပ်တာမဟုတ်ဘူး။ စလူရွက်နဲ့ ထုပ်ထားတာ။ စားရင်စလူရွက်စော်လေးကိုမွှေးလို့။ အဲဒါများများတော့မပါဘူး။ ဗဟုသုတအဖြစ်စားဖူးအောင် (၃) ထုပ်ပဲပေးနိုင်တယ်”

လို့ ပြောပါတယ်။

စလူရွက်ဆိုတာ ထန်းရွက်၊ ပေရွက်လိုဟာမျိုးပါ။ ကောက်ညှင်းထုပ်ရဲ့ စလူရွက်ကဖွေးပြီး တောင့်တောင့်တင်းတင်းသပ်သပ်ရပ်ရပ်နဲ့ စားချင်စဖွယ်ပါ။ ကန်တော့ချွန်ပုံစံထုပ်ထားခြင်းပါ။

ကိုချိုကြီးဟာ ခဏသာထိုင်ပြီး နှုတ်ဆက်ကာပြန်သွားပါတယ်။ ဒါနဲ့ ဗဟုသုတအဖြစ် စလူရွက်နဲ့ထုပ်ထားတဲ့ ကောက်ညှင်းထုပ်တစ်ထုပ်ကို ဖြေစား

ကြည့်ကြပါတယ်။ မွှေးပေမယ့် အေးစက်နေတော့ကာ မာကျောတောင့်တင်းနေပါတယ်။ စားလို့သိပ်အဆင်မပြေပါဘူး။

“မနက်ထမင်းအိုးနပ်မှ ကောက်ညှင်းထုပ်ပါထည့်နပ်လိုက်မယ်။ အဲဒါမှ ပျော့ပျော့ပျောင်းပျောင်းစားလို့ကောင်းမှာ”

“အေးလေ၊ ကောင်းတာပေါ့”
ဆိုတော့ မီးဖိုခန်းထဲသွားကာ ကောက်ညှင်းထုပ် (၂) ထုပ်ကို ဇလုံနဲ့ အုပ်ထားလိုက်ပါတယ်။

“ကိုကိုရေ၊ ဒီညတော့ ကြောင်ဝါကြီး ကောက်ညှင်းထုပ် ယူ၊ မယူစောင့်ကြည့်ရတော့မှာပဲ”

“ယူရင်လည်းယူပါစေတာ။ သူလည်း စားချင်မှာပေါ့”
လို့ ပြောမိပါတယ်။

ကျွန်တော်တို့ကြောင်ကြီးကိုစောင့်မကြည့်ကြတော့ပါဘူး။ အဲဒါကြောင့် စိတ်ချလက်ချအိပ်ကြတာပါ။ နောက်နေ့အိပ်ရာထတော့ မျက်နှာမသစ်မီ ဇနီးက ကောက်ညှင်းထုပ်ကိုပြေးကြည့်ပါတယ်။

“ကိုကိုရေ၊ ကောက်ညှင်းထုပ်တစ်ထုပ်ယူသွားတယ်တော့”

“စလူဖက်လေးနဲ့ လှလှပပထုပ်ထားတော့ သူလည်းစားချင်ရှာမှာပေါ့ကွာ ယူပါစေ။ ဒါနဲ့ အဲဒီနားမှာဖြေဖစားဘူးလား”

“ဟင့်အင်း - အထုပ်လိုက်ယူသွားတာ”

“ဒါဆို မျက်နှာသစ်ပြီး နံနက်စားစားပြီးရင် ရွာရဲ့အမှိုက်ပုံနဲ့ အိမ်နောက်ဖေးတွေမှာ စလူရွက် ရှိ၊ မရှိလိုက်ကြည့်ကြရအောင်”

“ကောင်းသားပဲ၊ လိုက်ကြည့်ကြတာပေါ့”

လို့ တိုင်ပင်ကြပါတယ်။

ဒါနဲ့ ကျွန်တော်တို့နှစ်ယောက်ယောင်ပေယောင်ပေနဲ့ စလူရွက်ရှာဖွေတော်ဖွင့်ကြပါတယ်။ အတော်နဲ့တာပဲ။ စလူဖက်ရဲ့ အစအနတောင် မမြင်ရပါဘူး။ အကယ်၍သာ စလူဖက်တွေ့ခဲ့သော် ကောက်ညှင်းထုပ်စားသူကို အနီးစပ်ဆုံးခနဲမှန်းနိုင်မယ်ထင်လို့ပါ။ ဒါပေမယ့် ဟိုက ကျွန်တော်တို့ထက် အများကြီးပါးပုံရပါတယ်။ စလူကောက်ညှင်းထုပ်က လုံးဝအစပျောက်ပါ။

မိန်းမချင်းစကားစပ်မိပြီ

အဲဒီနေ့ကအလုပ်အားတာလို့ကြင် ကျွန်တော် တစ်နေ့ကုန်အိမ်မှာရှိနေပါ



www.burmeseclassic.com

တယ်။ ဒီအခါ အိမ်နီးချင်းမိန်းမတွေစု
မိတော့ ကျွန်တော့်ဇနီးက ကြောင်ဝါကြီး
အကြောင်း ပြောမိပါတယ်။ အဲဒီမှာ
အိမ်ရှင်မတစ်ဦးက -

“အစ်မတို့က ရောက်လာတာ
မကြာသေးတော့ ဒီကိစ္စအထူးအဆန်း
ဖြစ်နေတာကိုး။ ကျွန်မတို့ကတော့ရိုးနေ
ပြီ။ အဆန်းမဟုတ်တော့ပါဘူး။ မီးဖို
ချောင်ထဲက အိုးသံခွက်သံကြားလည်း
ထမကြည့်ကြတော့ပါဘူး။ ဘာလို့လဲဆို
တော့ သူက အများကြီးခိုးစားတာမှ
မဟုတ်တာ။ မသိသာပါဘူး။ ဒီတော့
ကြည့်လည်းမနေဘူး။ လူတွေလို ဆန်
တွေ၊ ဆီတွေ၊ အိုးတွေ၊ ခွက်တွေခိုးတာ
မှမဟုတ်တာ။ အရေးကိုမစိုက်တာ။
တစ်ခါတစ်ရံ စားပြီးတဲ့အခါ ရေအိုးထဲ
ကရေတောင်ခပ်သောက်သံကြားရတယ်။
ထူးဆန်းတာတော့အတော်ထူးဆန်းတာ
ပါ။ ကျွန်မတို့က တောင်သာနယ်ထဲက
ရွာတစ်ရွာကပါ။ ဒါမျိုးဒီကျမကြုံဖူးတာ။
အစ်မတို့ကောကြုဖူးလား”

လို့ ပြောပါတယ်။
“ဟင်အင်း-မကြုဖူးပါဘူး။ ကျွန်မ
တို့က ရန်ကုန် မြောက်ဥက္ကလာပကပါ။
မြို့ပြဆိုတော့ ကြုံဖို့တင်ထား။ ကြား
တောင်မကြားဖူးပါဘူး။ ဒီဒေသကျမှ
ထူးထူးဆန်းဆန်းကြုံရတာပါ။ ကြာတော့
သံယောဇဉ်စိတ်ဖြစ်လာပြီး စားစရာမရှိ
ရင် ရှိအောင် တစ်ခုခုတော့ အမြဲထား
ပေးထားတာပါ။ ကိုယ့်ကိုအမှီပြုပြီးလာ
စားနေတော့ သူမစားရမှာ စိုးရိမ်တယ်
လေ”

အဲဒီမှာ အိမ်နီးချင်း အာဖာလျှာ
မှာ ကရင်မကထပြောပါတယ်။ သူက
ဗုဒ္ဓဘာသာကရင်ပါ။ သူ့ယောကျ်ားက
ဗမာပါ။

“ဪ - အစ်မရယ်၊ ဒီလောက်
ကြီးလည်း စေတနာမကောင်းနဲ့လေ။
စားစရာအမြဲရှိရင်အမြဲလာမယ်။ အဲဒီလို
လာလို့ စားစရာမရှိတာနဲ့ကြုံရင် အစ်မ
တို့အပေါ်ဒေဝါသဖြစ်မယ်။ မလိုမန်းထား
ဖြစ်မယ်။ ဒါဆိုရင် မကောင်းဘူးလေ။
အဲဒီတော့ မလာနိုင်အောင် ဆေးကြမ်း
ရေဖျော်ပြီး မီးဖိုထဲတောက်ထားလိုက်။
အဲဒါမလာနိုင်တော့ဘူး။ မလာတော့
အေးတာပေါ့ အစ်မရယ်။ သူ့ကို နေ့စဉ်
ဆွမ်းခံကြတဲ့ဘုန်းကြီးလို စေတနာမထား
အပ်ဘူး အစ်မရယ်”

“ဆေးကြမ်းက ဘယ်မှာရနိုင်တာ
လဲ”

“ကျွန်မ ပေးပါ့မယ် အစ်မရယ်။

ကျွန်မတို့ တောင်ပေါ်မှာကျတော့ ဆေး
ကြမ်းဆောင်ထားကြတာ များတယ်။
ကျွန်မလည်း နယ်ထွက်လာတော့ ဘိုး
ဆရာဆီကတောင်းခဲ့ရတာလေ။ ကိုယ့်
ကိုယ်ကိုယ်ကာကွယ်ဖို့ပေါ့။ အဲဒါ အစ်မ
ကို နည်းနည်းပေးမယ်”

ဆိုပြီး နှစ်လတောင်မဝေးတဲ့ သူ့
အိမ်လေးထဲဝင်သွားပြီး ချက်ချင်းပြန်
ထွက်လာပါတယ်။ ပြီးတော့ ကျွန်တော့်
ဇနီးလက်ထဲယဉ်ကာ -

“ဒီဆေးက အနားအကြမ်း အကုန်
ရတယ်။ ဆေးနည်းနည်းလေးဖျော်ပြီး
ကိုယ်ကိုယ်ကိုယ်လည်းတောက်။ မီးဖို
ထဲလည်း တောက်ထားလိုက်။ စိတ်ချ
နောက်ကိုမလာစေရဘူး။ အစ်မစားစရာ
ကို အမှတ်အသားနဲ့ အသေအချာထား
ပါ။ မပျောက်စေရဘူး စိတ်ချပါ။ ဒါပေ
မယ့် ဒီဆေးကို မြင်မြတ်တဲ့ ဘုရား
ကျောင်းဆောင်ပေါ်မှာ ပုလင်းလေးနဲ့
ထည့်ပြီးတင်ထားပါ။ ကလေးတွေဘာ
တွေ အချိန်မတော်ထင်တာတို့၊ ပယောဂ
ပူးကပ်တာတို့၊ နတ်ဖမ်း၊ ကျတ်ဖမ်းတာ
တို့၊ အခြောက်အလှန့်ခံရလို့ လိပ်ပြာစဉ်
သွားတာတို့ကြုံရင် နည်းနည်းရေဖျော်ပြီး
မျက်နှာနဲ့ ဦးခေါင်းကိုတောက်လိုက်
ပျောက်ပါတယ်။ ဉာဏ်ရှိသလိုသုံးပေါ့
အစ်မရယ်”

ဆိုပြီး သုံးနည်းစွဲနည်းတွေပါပြော
ပြနေပါတယ်။ ဆေးကြမ်းစွမ်း၊ မစွမ်း
ဒီညသိရမှာပေါ့လေလို့ ကျွန်တော်တွေ
နေမိတယ်ဗျ။

ဆေးကြမ်းအစွမ်း

“ကိုကိုရေ သဲ ကြက်ဥပြုတ်နှစ်လုံး
ထည့်ထားတာ လုံးဝမပျောက်ဘူးတော့။
ကရင်မရဲ့ ဆေးကြမ်းက တကယ်စွမ်း
တာပဲ။ ဟိုကြောင်ဝါကြီး ညကမလာဘူး
လေ”

“အင်းလေ - မလာတော့လည်း
အကုန်သက်သာတယ် သဘောထား
လိုက်ပေါ့ သဲရယ်”

လို့ ပြောဖြစ်ပါတယ်။
ကြောင်ဝါကြီး လာ၊ မလာလည်း
ဂရုမစိုက်အားပါဘူး။ ကျွန်တော်က
အလုပ်သမားဆိုတော့ ခေါင်းချတာနဲ့
အိပ်ပျော်တာပါ။ သူ့ကို ခေါင်းထဲထည့်
မထားနိုင်ပါဘူး။ သဲသဲပိုက်တော့
မိန်းကလေးကိုး။ သူ့စိတ်ထဲ ကြောင်ဝါ
ကြီးအမြဲရှိနေမှာပေါ့။ ကျွန်တော်အလုပ်
သွားနေခိုက် ကြောင်ဝါကြီးအကြောင်း
ပြောချင်ပြောနေမှာပေါ့။

တစ်ခါတစ်ရံ အဲဒီကြောင်ဝါကြီး
ကျွန်တော်တို့ အိမ်ရှေ့နားက ဖြတ်ဖြတ်
သွားတာ မြင်ရပါတယ်။ အဲဒီအချိန်မှာ
သာမန် ကြောင်ထီးကြီးတစ်ကောင်ပါပဲ။
သူ့မှာ ထူးခြားမှု ရှိ၊ မရှိ အသေအချာ
ကြည့်မိတယ်။ ဘာမှမရှိဘူး။ သာမန်
ကြောင်မျက်စိ၊ သာမန်ကြောင်တစ်
ကောင်အဖြစ်သာ တွေ့ရပါတယ်။ ဒါ
ပေမယ့် ဆေးကြမ်းရဲ့အစွမ်းကြောင့် သူ
မလာနိုင်တော့ပါဘူး။

ဒီလိုနဲ့ အဲဒီရွာလေးမှာ (၂) လ
ကျော်ကျော် (၃) လနီးပါးနေပြီး အလုပ်
နီးရာ ရွာတစ်ရွာကို ပြောင်းရွှေ့နေထိုင်
ရပြန်ပါတယ်။ အလုပ်က တစ်ခုပြီးရင်
တစ်ခု ပြောင်းရွှေ့နေထိုင်ရတာကိုး။ ဒီ
အခါ ကြောင်ဝါကြီးနဲ့ကြုံခဲ့ရတဲ့ရွာလေး
ကို မမေ့နိုင်အောင်ရှိခဲ့ရပါတယ်။

လူကဲ့သို့သောကြောင်တစ်ကောင်

ဒါမျိုးအဖြစ် ဆရာတို့ ကြုံဖူးလား။
ပြောရင် ယုံနိုင်စရာမရှိပါဘူး။ ဒါပေမယ့်
ကျွန်တော်ကိုယ်တိုင်ကြုံခဲ့တာ။ အဲဒါ
ကြောင့် လောကကြီးမှာ ဆန်းကြယ်တာ
တွေ အများကြီးရှိမယ်ဆိုတာ ကျွန်တော်
ယုံတယ်။

အမြင်မှာ ကြောင်တစ်ကောင်ပဲ
ဗျာ။ ဒါပေမယ့် လမ်းလျှောက်ရင် လူ
လျှောက်သလို ဝါးကြမ်းသံမြည်တယ်။
အိမ်သိမ့်တယ်။ အိုးတွေခွက်တွေလှန်
လျှော့နိုင်တယ်။ သပ်သပ်ရပ်ရပ်စားနိုင်
တယ်။ ကောက်ညှင်းထုပ်ကို အထုပ်
လိုက်ယူသွားနိုင်တယ်။ ဘယ်လောက်
အဆန်းလဲဗျာ။ အဲဒီကြောင်ဟာ လူလို
ပဲ စွမ်းဆောင်နိုင်တာ ဘယ်လောက်
အံ့ဩဖို့ကောင်းလဲ။ လူလိုကြောင်တစ်
ကောင်ပါ။

ဆရာတို့နဲ့စာရင် ကျွန်တော်ဟာ
ဗဟုသုတနည်းတဲ့ သာမန်အလုပ်သမား
တစ်ဦးပါ။ အဲဒါကြောင့် အဲဒီကြောင်ဝါ
ကြီးဟာ ဘယ်လိုကြောင်လဲဆိုတာ သိ
ရင်ပြောပြပါလို့ ကျွန်တော်တောင်းဆိုပါ
တယ်။

ရန်ကုန်မြောက်ဥက္ကလာပမှ
ကိုပိုပိုသံ၊ မသဲသဲပိုတို့သို့
ကျေးဇူးတင်လျက်

ချမ်းမြေ့ကြပါစေ

ဧည့်သည် (ဆာထာ)



ကျွန်တော့်နာမည် ဖိုးဇော်ပါ။

လက်ရှိ ကျွန်တော်နေတာကတော့ ကြည့်မြင်တိုင်မြို့နယ် လှိုင်မြစ်အနောက်ဘက်ကမ်း ဆိပ်ကြီး ဆိုတဲ့ရပ်ကွက်မှာ ကျွန်တော့်အမေနဲ့ သားအမိနှစ်ယောက် နေထိုင်ကြပါတယ်။ ကျွန်တော့်ဇာတိကတော့ ဧရာဝတီတိုင်းဒေသကြီး လပွတ္တာမြို့နယ်ထဲက ပြင်စလူဆိုတဲ့ ပင်လယ်ကမ်းစပ်ရွာကြီးကပါ။

၂၀၀၈ ခုနှစ်၊ မေ ၂ ရက်နဲ့ ၃ ရက်နေ့အထိ တစ်နာရီ မိုင် (၁၂၀) နှုန်းနဲ့ တိုက်ခတ်တဲ့ နာဂစ်မုန်တိုင်းဖြစ်စဉ်မှာ ကျွန်တော် ပြင်စလူရွာမှာရှိနေပါတယ်။ ဘာလို့ရှိနေရလဲဆိုတော့ အမေလေ 'မေ သူ့သမီး ကျွန်တော့်အစ်မကြီးနဲ့ သူ့မြေးနှစ်ယောက်ကို သွားခေါ်ပေးပါ။ အမေသတိရလွမ်းဆွတ်လို့ပါဆိုလို့ အဲဒီကိစ္စနဲ့ ပြင်စလူရွာကြီးမှာရှိနေခြင်းပါ။

၃၀-၄-၂၀၀၈ရက်နေ့မှာ ပြင်စလူကိုရောက်ပါတယ်။ နောက်နေ့ ၁-၅-၂၀၀၈ ရက်နေ့မှာ ရန်ကုန်ကို အစီမာရယ်၊ တူမလေးနှစ်ယောက်ရယ်ခေါ်ပြီး ပြန်ဖို့ဟာ အမေ့ဘက်က ဦးကြီး၊ ဒေါ်ကြီးတွေက ရောက်တုန်းရောက်ခိုက်နေပါဦးကွာဆိုတာနဲ့ ရက်တွေထပ်တိုးပြီး နေရခြင်းပါ။

သတ်မှတ်ရက် ရန်ကုန်ပြန်ရောက်မယ်ဆိုရင်လည်း မုန်တိုင်းဒဏ်ကတော့ မလွတ်ပါဘူး။ သစ်ပင်တွေလဲ၊ အိမ်တွေ ပျို့ကုန်တာပဲဟာ။ ဒါပေမယ့် ပြင်စလူမှာလိုတော့ မုန်တိုင်းဒဏ်ရော ပင်လယ်ရေ တက်လာတဲ့ဒဏ်ပါ ရွာကြီးတစ်ရွာလုံး မီးလောင်သလို တိုင်ငုတ်မည်းမည်းကြီး တွေတောင် ထိုးထိုးထောင်ထောင်မကျန်ဘဲ ကွင်းထီးထီးကြီးလိုအခြေအနေမျိုးတော့ မရောက်ဘူးပေါ့လေ။

စိတ်မကောင်းဘူးဗျာ။ ကျွန်တော့် တစ်ဆွေတစ်မျိုးလုံး သေကျေပျက်စီးကုန်တယ်လေ။ အဲဒီထဲက သေမင်းတဝကွက်ပြီးချန်ထားတဲ့ ဖိုးဘဲကောင်း ကျွန်တော်စိတ်မကောင်းနဲ့ စရာကောန်နိုင်းပျံလား။

အသက်ရှင်ခွင့်ရတယ်ဆိုပေမယ့် ထမင်းမစားရတဲ့ပြဿနာ၊ ရေမသောက်ရတဲ့ပြဿနာကြောင့် တော်တော်ဒုက္ခခံစားရပါတယ်။ တစ်ပတ်ကြာအထိဟာ ဘယ်ကယ်ဆယ်ရေးမှရောက်မလာဘူး ထမင်းတစ်ထုပ်၊ ရေသန့်တစ်ဘူးတောင် ဝေးကမ်း စွန့်ကြဲမယ့်သူမရှိတဲ့အဆင့် တစ်ယောက်တည်း ခြေဦးတည်ရာသွား နေမိပါတယ်။

သွားရင်းသွားရင်းနဲ့ မြင်တွေ့ရ သမျှဟာ အနိဋ္ဌာရုံမြင်ကွင်းတွေချည်းပါပဲ။ ပုပ်ပွဖောင်းကားပြီး ရုပ်ပျက်ဆင်း

ရှစ်ခွင်ကျော်-ဖောင်တော်သီ

သေသူလျှာထဲ လလည်ဆွမ်း



ဖက်ဖြစ်နေတဲ့ လူသေအလောင်းတွေဆို
တာလည်း ပြန်ကျလို့။ ကျွဲ၊ နွား၊ ဆိတ်၊
ဝက်အိမ်မွေးတိရစ္ဆာန်တွေ မမြင်ချင်မှ
အဆုံး။ နံလိုက်တာဆိုတာလည်း ရင်ထဲ
က ပျို့ပျို့တက်လာပါတယ်။

အမြင်ရိုးသွားလို့ပဲလားတော့မသိ
ဘူး။ သရဲတစ္ဆေအင်မတန်ကြောက်
တတ်ပါတယ်ဆိုတဲ့ ကျွန်တော်ကြောက်
စိတ်လန့်စိတ်ကို လုံးဝမရှိတော့တာပါ။
တော်တော်ကလေး ခရီးပေါက်အောင်
လျှောက်ပြီးချိန်မှာတော့ ချောင်းကျဉ်း
လေးတစ်ခုကို ရောက်ရှိသွားပါတယ်။
“ဟိုက်”

အဆန်းတကြယ်မြင်ကွင်းတစ်ခု
မှက်စိအောက်ဘွားခနဲပေါ်လာလို့ အံ့ဩ
ပြီး အာမေဩတ်သံပြုမိလိုက်တာပါ။
ဘယ်လိုမြင်ကွင်းလဲဆိုတော့ မှောက်
လျက်မဟုတ်၊ ပက်လက်လဲမဟုတ်တဲ့
ဘေးတစ်စောင်းအနေအထားနဲ့ လက်
ချောင်း မိုးပေါ်ထောင်ထားတဲ့ မိန်းမ
အလောင်းတစ်လောင်း လက်ကောက်
ဝတ်မှာက အရောင်တဝင်းဝင်းနဲ့တောက်
ပြောင်နေတဲ့ လက်ကောက်တွေ ဆယ်
တွင်းလောက်တောင်ရှိမလားဘဲ။

ကုန်းမှာတစ်ဝက်၊ ရေမှာအဆုံး
တဲ့။

ရေထဲမှာတွေ့တဲ့ပစ္စည်း၊ ပိုင်ရှင်မဲ့
ပစ္စည်း နှစ်လုံး သုံးလုံးထိလက်ခွဲရောင်း
ကော်မရှင်ခရမှတမင်းတစ်လုတ်စားရတဲ့
ကျွန်တော်ဆိုတဲ့ဖိုးဇော် ကြီးပွားပြီ၊ ရင်း
နီးစားဖို့ လုံလောက်ပြီ။

ဪ - လူတွေ၊ လူတွေ။ ရွှေငွေ
ကျောက်သံပတ္တမြားမက်မောလိုက်ကြ
တာ။ သူ တစ်မတ်သားဝယ်ရင် ငါတစ်
ကျပ်သားဝယ်နိုင်တာနဲ့ ဂုဏ်ချင်းပြိုင်၊
မာနတွေထောင်လွှားနေလိုက်ကြတာ
တကယ်တကယ်သေဘေးနဲ့ကြုံပြီဆိုတော့
အသက်တစ်ချောင်းတောင် ကယ်တင်
နိုင်ခြင်းမရှိတဲ့ တန်ဖိုးမဲ့ပစ္စည်းတွေပါလား
နော်။

သေသူအတွက် တန်ဖိုးမရှိပေ
မယ့် ကျွန်တော့်အတွက်ကတော့ သိပ်ပြီး
တန်ဖိုးရှိတဲ့ပစ္စည်းတွေပါ။ ကျွန်တော့်
ဘဝကို အပြောင်းအလဲဖြစ်အောင်
ဖန်တီးပေးနိုင်တဲ့ပစ္စည်းတွေပဲဟာ။ ပြော
ပြီကော ချယ်ရောင်း၊ ထောင်နှုတ်ခမ်းဝ
နင်းမှ ထမင်းတစ်လုတ်စားရတဲ့ဘဝပါလို့
ဆိုနေမှပဲဟာ။

အမျိုးသမီးကြီးလက်ကောက်ဝတ်
ကပစ္စည်းတွေဘယ်လိုယူရပါလိမ့်။ ပုပ်ပွ
ပြီး တင်းကျပ်နေတာလေ။ ချွတ်လို့မှမရ
တာ။ ဒီတိုင်းထားရင် ရေတက်နဲ့မျောပါ
ပြီး ဆုံးရှုံးတော့မှာပါ။ ဒါကြောင့် ကုန်း
ပေါ်ကိုဆွဲတင်ပါတယ်။ ရေပေါ်နေတယ်
ဆိုပေမယ့် မဟာတော်တော့လေးသား။

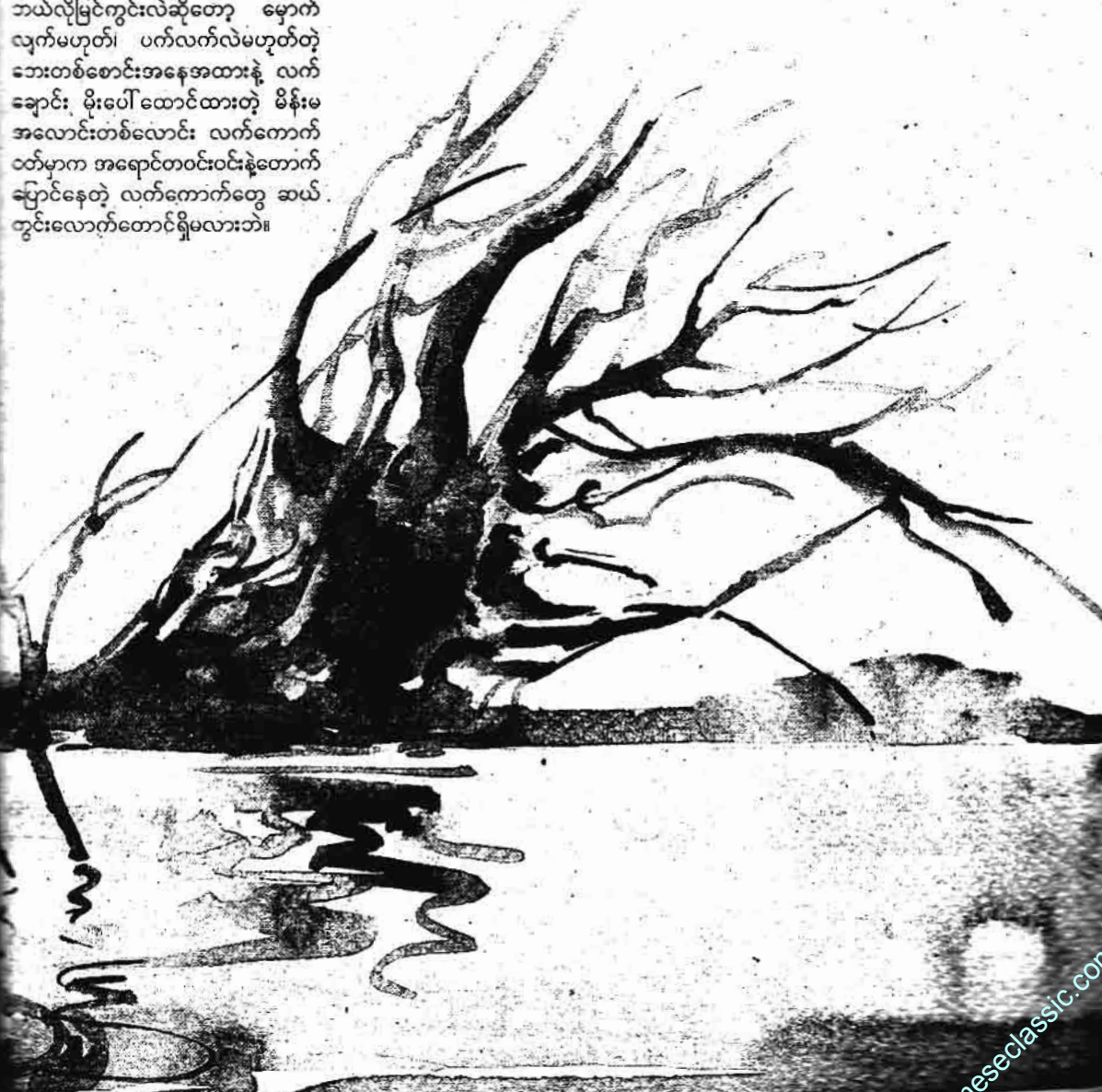

ဟော့ဗျ။

နောက်ထပ်အလောင်းတစ်လောင်း မိန်းမပျိုလေးလို့ ယူဆရတဲ့အလောင်း အမျိုးသမီးကြီးက ဆုပ်ကိုင်လို့ သားအမိ ပဲဖြစ်မှာပါ။ မိခင်မေတ္တာတယ်ပြီးကြီးမား တာပဲနော်။ အေးလေး - အဲဒါကအရေး မကြီးဘူး။ အရေးကြီးတာက မိန်းမပျို လေးလည်ပင်းမှာဆွဲထားတဲ့ဆွဲကြီး။ ရွှေ မုအိနေတာ နှစ်ကျပ်သားလောက်ရှိမှာ ပါ။ လက်ချောင်းတွေမှာလည်း လက်စွပ် တွေကအပြည့်။ ဘယ်အလွတ်ခံလို့ဖြစ် မှာလဲ။ သူ့အမေလို့ပဲ ကုန်းပေါ်ဆွဲတင် လိုက်တယ်။

“အမလေး”

မိန်းမပျိုလေးလက်ကို ဆုပ်ကိုင် ထားတဲ့ ယောက်ျားကြီးအလောင်းတစ် လောင်းက ထပ်ပေါ်လာပြန်ပါလား။ မကြောက်ပါဘူးဆိုပေမယ့် ကြက်သီး တဖြန်းဖြန်းတော့ထသွားသား။ မထူး တော့ဘူးလေ။ ယောက်ျားကြီးလက်မှာ ဟန်းချိန်း၊ လည်ပင်းမှာဆွဲကြီး၊ ကြောက် လန့်နေလို့ ဒီပစ္စည်းတွေရမှာတဲ့လား။

ယောက်ျားကြီးအလောင်းကတော့ အဖေပဲဖြစ်မှာပါ။ မိဘမေတ္တာတယ်ပြီး ကြီးမားပါလားနော်။

အလောင်းသုံးလောင်း ကမ်းပေါ် ရောက်ပြီဆိုတော့ ကျွန်တော်လည်း အရပ်ကြီးပြတ်ပုံလဲသွားတော့တာပါပဲ။ ထမင်းမစားရေမသောက်ရလို့ အားအင် တွေ ကုန်ခန်းနေတာပဲလေ ဒါလောက် တော့ရှိမှာပေါ့။ လောဘလေ၊ လောဘ မက်လုံးကရှိနေတော့ အားအင်တွေဖြစ် လာလို့ ဆွဲတင်နိုင်တာပါ။

ပစ္စည်းတွေဖြုတ်ဖို့လိုက်ရှာတယ်။ ကံအားလျော်စွာပဲ ကတ်ကြေး တစ်လက်တွေ့လို့ အလောင်းသုံးလောင်း စလုံးက ရွှေထည်ပစ္စည်းတွေဖြုတ်နိုင်ခဲ့ ပါတယ်။

*

“ဖိုးဇော်၊ အမလေး သားရယ်” ဆိုတဲ့ပြီး အိမ်ပေါ်ကပြေးဆင်းပြီး ကြိုပါတယ်။ သေရွာကပြန်လာတဲ့သား ကျွန်တော် ဖိုးကကောင်းကို ပွေ့ဖက်ပြီး အမေငိုပါလေရော။ ဝမ်းသာလို့ကျတဲ့ မျက်ရည်တွေပေါ့လေ။

“ကြည့်စမ်းပါဦး ငါ့သားလေး မျက်တွင်းတွေကျ၊ နားထင်တွေချိုင့်၊ မေးရိုးကြီးတွေငေါထွက်နေလိုက်တာ” အမေဟာ ကျွန်တော်မျက်နှာကို စေ့စေ့ကြည့် လက်ဖဝါးလေးနဲ့စမ်းရင်း

ဝမ်းနည်းပူဆွေးသွားပုံရပါတယ်။

“ဟဲ့ - သား ဖိုးဇော်”

“ဘာလဲ အမေရဲ့”

“နင်ဒါလောက်ဒုက္ခတွေ့ရောက် ငတ်ပြတ်လာတာတောင် မျက်နှာက အပြုံးမပျက်ပါလား”

“အမေနဲ့ပြန်တွေ့ရလို့လေ”

ကျွန်တော်နော်လံရောထိုင်စကား ဆိုလိုက်ခြင်းပါ။ ကျွန်တော်ဘာကြောင့် မျက်နှာဖိုးမသေ ပြောင်ချော်ချော်ဖြစ်နေ ရလဲဆိုတာတော့ ပြောဖို့လိုမယ်မထင် ပါဘူး။

*

“မောင်လေးရယ်၊ မင်းနဲ့ထိုက်လို့ မင်းရတာ အစ်မတို့ကျေနပ်ပါတယ်။ ဒါ ပေမယ့်ပေါ့ကွာ၊ ထူခွဲရောင်းချလို့ရတာ လေးထဲက အစ်မတို့မိသားစုသုံးယောက် အတွက် ကုသိုလ်ကောင်းမှုလေးလုပ်ပြီး ရေစက်ချ၊ အမျှဝေပေးပါ”

ဖြူဖြူချောချောခွဲခွဲအသက်လေး ဆယ်ခန့် အမျိုးသမီးကြီးကတစ်ယောက် ကျွန်တော်လက်ကောက်တွေဖြုတ်လာခဲ့ တဲ့ ပိုင်ရှင်ပဲဖြစ်မှာပါ။

“အစ်ကိုကြီးရယ်၊ အစ်ကိုကြီး ကုသိုလ်ကောင်းလို့ရတာပါ။ သမီးတို့ အတွက် ဘာမှတန်ဖိုးမရှိတော့တာမို့ ကျေနပ်ပါတယ်။ ဒါပေမယ့် အစ်ကိုကြီး ရယ်၊ ပစ္စည်းတွေရောင်းချပြီးရင် သမီး တို့မိသားစုသုံးယောက်အတွက် ရည်စူး ပြီး အလှူပေး ရေစက်ချ အမျှဝေပေး ပါလားရှင်”

နုနုငယ်ငယ်ဆယ်ခြောက်နှစ်အရွယ် မိန်းမပျိုလေးတစ်ယောက်။ ကျွန်တော် ဆွဲကြီး၊ လက်စွပ်၊ လက်ကောက်ဖြုတ် ယူလာတဲ့ မိန်းကလေးပဲ ဖြစ်ပါတယ်။

“ဟေ့ကောင် - ငါ့ပစ္စည်းတွေပြန် ပေးနော်။ မပေးလို့ကတော့ မင်းကိုဒုက္ခ မျိုးစုံပေးမယ် မှတ်လိုက်”

အသက် လေးဆယ့်ငါးနှစ်ခန့် သန်သန်မာမာ ထွားထွားကျိုင်းကျိုင်း ယောက်ျားကြီးတစ်ယောက်။ စိတ်အလို မကျလို့ မျက်နှာကြီးက တင်းမာနေပါ တယ်။ ကျွန်တော် ဟန်းချိန်း၊ လက်စွပ်၊ ဆွဲကြီးဖြုတ်ခဲ့တဲ့ ယောက်ျားဆိုတာ သေချာပါတယ်။

အိမ်ပြန်ရောက်ပြီဆိုကတည်းက ညစဉ်ညတိုင်းမြင်မက်နေတဲ့အိမ်မက်ပါ။ ကြာတော့ အိပ်မက်တွေထပ်မက်နေဦး မှာပဲဆိုတဲ့အတွေးနဲ့ မိုးချုပ်မှာတောင် ကြောက်လန့်လာပါတယ်။ ကျွန်တော်

အမေ့ကို ထိမ်ချန်လို့မဖြစ်တော့ပါဘူး။ ဖွင့်ပြောရတော့မှာပါ။

*

“ဖိုးဇော် သား”

“ဗျာ - အမေ”

“အမေ မစားရက်ပါဘူး သားရယ်၊ သားကို အမေပြောမယ်၊ သားလက်ခံပါ လို့ စကားနိဒါန်းပျိုးပြီး လပွတ္တာ ကိုပြန်၊ အာဏာပိုင်အဖွဲ့ အစည်းတွေကို အကန့်အကြောင်းတင်ပြပြီးအပ်၊ တောင် လို့ရသလောက် ပြန်တောင်းပြီး ပြန် ရောင်း၊ ရတဲ့ငွေနဲ့ သေသူမိသားစုသုံး ယောက်ကို ရည်စူးပြီး အလှူလုပ်၊ ရေ စက်ချ အမျှဝေဖို့ နားသွင်းခြင်းပါပဲ။

“ပစ္စည်းယူလို့ မကျေနပ်တာထ ယောက်ျားကြီးတစ်ယောက်တည်းပါ။ အစ်မကြီးတို့သားအမိကတော့ တစ်ဝတ် တောင်ယူခိုင်းတာပဲ”

လို့ ဆင်ခြင်ပေး စောဒကတစ် စကားဆိုကြည့်ပါတယ်။

“မယူချင်ပါနဲ့ သားရယ်၊ အမေ စိတ်မသန့်လို့ပါ။ ပြီးတော့ မမြင်ရပေမယ့် မိသားစုသုံးယောက်ကို အမေသိပ်သနား တယ်”

“ကုန်းမှာတစ်ဝက်၊ ရေမှာအဆုံး ပဲ အမေရာ”

“အမေစိတ်ဖြောင့်ဖြောင့်နဲ့ပဲ သေ ချင်တယ်။ အသက်ရှင်ပြီး စိတ်မချမ်း မသာဖြစ်ရတာမျိုးနဲ့ဘဝကိုအဆုံးမသတ် ချင်ဘူး”

အမေ ကျွန်တော်အရှိုက်ကို တိုက် ရိုက်ထိမခံစေတဲ့စကားလုံးပါ။ ဘယ်လို ရှင်းပြလို့မှလက်မခံတဲ့အဆုံး အမေအထံ လိုက်လေ့လာလိုက်ရပါတယ်။

အမေဆန္ဒအရ ကျွန်တော်ထံ သားအမိနှစ်ယောက် လပွတ္တာကိုပြန်ပ တယ်။ သက်ဆိုင်ရာအာဏာပိုင်အဖွဲ့ အစည်းတွေဟာ ကယ်ဆယ်ရေး၊ ငြိ မလည် ထူထောင်ရေးလုပ်ငန်းတွေလုံးပဲ နေရလို့ တွေ့ခွင့်တောင်မရပါဘူး။ ကျွန် တော်ဖြစ်ချင်တဲ့ဆန္ဒဘက်က အလေး သာလာတဲ့သဘောပါ။

ရန်ကုန်ပြန်၊ ကျွန်တော်တို့နေထိုင် ရပ်ကွက်လေးပြန်ရောက်ပြီး အချိန်ထိ အတွင်းမှာပဲ ပစ္စည်းအချို့တစ်ဝက်ထိ ထူခွဲရောင်းချ အလှူတစ်ခုကိုတက်သုတ် ရိုက်လှူဒါန်းပြီး ရေစက်ချအမျှဝေလိုက် ပါတယ်။

*



ပြည်တော်ကျော်ကြီး

အသက်ရှည်ရာအနာမဲ့ရေး

ဆင်နွှဲသေး

ကျွန်တော်တို့ ဗုဒ္ဓဘာသာ မြန်မာ ဗုဒ္ဓဘာသာ ဘုရားဝတ်ပြုရာ၊ တရားဝတ် ပြုရာ၊ သံဃာဝတ်ပြုရာ၊ မိဘဘိုးဘွား ဆရာသမားတွေကို ဝတ်ပြုရာမှာ ကြာသကန်တော့ချီးဆိုပြီး ဆုတောင်း လေ့ရှိကြပါတယ်။

အဲဒီလိုဆုတောင်းရာမှာ အသက် ရှည်စွာအနာမဲ့ရေးရန်ဘေးကင်းကြောင်း ဆောင်းမှမင်္ဂလာဖြစ်ပါစေခြင်းအကျိုးငှာ ဆိုတဲ့အပိုဒ်ပါပါတယ်။

လူမှန်ရင် ကျန်းကျန်းမာမာ၊ ချမ်းချမ်းသာသာနဲ့ အနာရောဂါကင်းစွာ အသက်ရှည်လိုကြတယ်။ ဆုဆိုတာ ဆောင်းတိုင်း မပြည့်တတ်ပါဘူး။ အချို့ ဆို အရာရာပြည့်စုံပါလျက် ကျန်းမာရေး ချို့တဲ့ကာ ငယ်ငယ်ရွယ်ရွယ်နဲ့သက်တမ်း ဆုမနေရဘဲ သေကုန်တာတွေရှိတယ်။ အချို့လည်း ဆင်းဆင်းရဲရဲ အိပ်ရာထဲ ထဲပြီး နာတာရှည်ဝေဒနာနဲ့ အသက်ရှည် နေတာတွေရှိတယ်။ အချို့ကျပြန်တော့ ဆည်း အမှန်တကယ် ကျန်းမာသန်စွမ်း စွာနဲ့ အသက်ရှည်နေတာတွေရှိတယ်။ အချို့ကျတော့ တောင်းတဲ့ဆုနဲ့ပြည့်တယ် ဆိုလို့ရပါတယ်။ ရေးပြရရင်တော့ အချို့မျိုးရှိလှပါတယ်။

ကျွန်တော်တို့ မိုးကုတ်မြို့ရဲ့ နန်းတော်ရပ်ကွက်မှာရှိတဲ့ ရွှေကျောင်း ဆရာတော်ကြီးဆိုရင် သီလ၊ သမာဓိ၊ ညာဂုဏ်တွေနဲ့ ကျော်ကြားကာ ကျန်းကျန်းမာမာနဲ့ ခုဆို သက်တော် (၁၀၀) ပြည့်ပါပြီ။ ကျော်တောင်ကျော် ပြီးဆင်ပါရဲ့။

ပြီးတော့ မိုးကုတ်တောင် ကချင် ရပ်က ဦးကံကြီးဆိုရင်လည်း ကျန်းမာ ချမ်းသာသန်စွမ်းစွာနဲ့ အသက် (၁၀၀) ပြည့်ပြီးပါပြီ။ ရန်ကုန်မှာနေတဲ့ ကျောက် ကုန်သည်၊ ရတနာကုန်သည် မကြည် ကြည်ဝင်းဆိုရင် မဒမ်ကျော်စိုးနဲ့ အလွန် ရင်းနှီးတဲ့သူငယ်ချင်းတွေပါ။ ပြောမနာ ဆိုမနာနောက်ပြောင်ကိုစယ်နေကြတာ ပါ။ ကျွန်တော် မိုင်းရှူးမှာ (၁၀)နှစ်နေပြီး ပြန်ရောက်တော့ ရန်ကုန်ကနေ ကြည် ကြည်ဝင်း မိုးကုတ်တို့ လာလည်ပါတယ်။ အဲဒီမှာ မတွေ့တာကြာတော့ သူ့ဖခင် ဦးကံကြီးကို သတိရတာနဲ့ -

“မင်းအဖေဘိုးကံကြီးရိုသေးလား” လို့ အမှတ်မထင်မေးမိပါတယ်။ အဲဒီမှာ ကြည်ကြည်ဝင်းက ရယ် ရယ်မောမော -

“အောင်မာ-ကိုကျော်စိုးက ကျွန်မ အဖေကိုသေစေချင်လို့လား။ ရှိပါတော်၊ မာလိုက်တာမှ ဒေါင်ဒေါင်မြည်ပါပဲ” လို့ပြောပြပါတယ်။

အဲဒီတုန်းက (၉၇) နှစ်လောက်ရှိ ပါပြီ။ မျက်စိမမှန်သေးဘူး။ သွားမကျိုး သေးဘူး။ သမီးတွေအပြုစုကောင်းတာ လည်းပါ။ တောင်းဆုပြည့်ခဲ့တာလည်းပါ မှာပေါ့။ ကြည်ကြည်ဝင်းက သူ့အဖေကို လိုလေးသေးမရှိ စောင့်ရှောက်ပါတယ်။ သူကအငယ်ဆုံးသမီးပေကိုး။ လှလည်း လှ စိတ်ရင်းကလည်း အလွန်ကောင်း ကာ အမြဲရယ်မောစရာလေးတွေပြော နေတတ်ပါတယ်။ ဒါမျိုးကရှိပေမယ့် ရှားပါတယ်။

ဆုဆိုတာ တောင်းတိုင်းမရတာမို့ ကံကံယုံပြီးမပုံသင့်ကြပါဘူး။ အသက်ကို ဉာဏ်စောင့်ဆိုတာလို အသက်ကြီးလာ တဲ့အခါ ကျန်းမာရေးအထူးဂရုပြုသင့်ကြ ပါတယ်။ ကျန်းမာရေးချို့ယွင်းပြီဆိုရင် ပြုစုတဲ့လူမှာလည်း ရေရှည်မှာ ဒုက္ခ အလွန်ဖြစ်ပါတယ်။ ဒီတစ်ခါ ကုသိုလ် ထက် အလိုမကျမှုဟာ အကုသိုလ်စိတ် တွေဖြစ်နေတတ်ကြပါတယ်။ ဒီအခါ မိမိလည်း အသက်ရှင်နေရပေမယ့် စိတ် မချမ်းသာသလို ပြုစုသူလည်း စိတ်မချမ်း သာပါဘူး။

အသက်ကြီးလာပြီဆိုရင် မိမိ ကိုယ်မိမိ အတတ်နိုင်ဆုံး စောင့်ရှောက် တတ်ဖို့လိုကြောင်း သက်ကြီးရွယ်အို တွေနဲ့ နေပြည်တော် ပုဗ္ဗသီရိမြို့နယ် အောင်သုခကျေးရွာ (ယခင်ဆိတ်နံတုန်း ရွာ) ရွာ ဦးပြည်လုံးချမ်းသာစေတီတော် ဓမ္မာရုံမှာ ပြောဖြစ်ကြပါတယ်။

၁-၆-၂၀၁၄ နေ့ဟာ အောင်သုခ ရွာရဲ့ ဖြူစင်မေတ္တာပရဟိတလူမှုကူညီ ရေးနှင့် သွေးလှူရှင်များအသင်း (၁) နှစ် ပြည့် ရငွေ၊ သုံးငွေရှင်းတမ်းဖတ်ပွဲအခမ်း အနားကို အသင်းဝင်တစ်ယောက်အဖြစ် ဖိတ်တာမို့တက်ရပါတယ်။ အစည်းဝေး မစမီ ကျွန်တော်နဲ့ ရပ်မိရပ်ဖအချို့ ကြို တင်ရောက်ရှိကာ ကျန်းမာရေးကိစ္စ ဆွေးနွေးကြခြင်းပါ။

အဲဒီရပ်မိရပ်ဖထဲမှာ အသက်(၈၀) ကျော်အဘိုးတစ်ဦးပါပါတယ်။ ရှေ့သွား ကျိုးသည်မှာအပ အကောင်းပကတိရှိ နေပြီး ရုပ်ရည်လည်းအတော်ကြည်လင်

“မောင်လေးရေ မောင်လေး အလှူရေစက်ချ အမှုဝေတာ အစီမရလို့ သွားတော့မယ်နော်”

လို့လာနှုတ်ဆက်နေတဲ့ နတ်သမီး အတစ်ပါး။

“ဦးရယ်၊ ဦးအလှူရေစက်ချ အမှု ဝေတာ သမီးတို့ရပါတယ်။ ကျန်တာ လှူ ဆည်းလှူ၊ စားလည်းစားပေါ့ ဦးရယ်။ သမီးတို့ကျေနပ်ပါတယ်”

လို့ ကြည်ကြည်ဖြူဖြူပြောဆိုလာ တာက ဆယ့်ခြောက်နှစ်အရွယ် နတ် သမီးလေးတစ်ပါး အိပ်မက်ပေးလို့ ဝမ်း သာရပေမယ့် ပြည့်စုံတဲ့ဝမ်းသာခြင်းလို့ တော့မဆိုနိုင်ပါဘူး။ အမျိုးသားကြီးတစ် ဦး ပရလောကမှ လွတ်ပြီကွတ်ပြီရယ်လို့ အိပ်မက်ပေးသေးလို့ပါ။

အိပ်မက်ထပ်မမက်ပေမယ့် အရင် မက်ခဲ့ဖူးတဲ့ -

“ဟေ့ကောင်၊ ငါ့ဖွဲ့ည်းတွေပြန် ပေးနော်၊ မပေးလို့ကတော့ မင်းကိုဒုက္ခ မျိုးစုံပေးမယ် မှတ်လိုက်”

ဆိုတဲ့ အသံ နားစည်ယံမှ ကြား ယောင်နေသလို လောဘ၊ဒေါသ၊မောဟ အခိုးအငွေ့တွေပျံလွင့်နေတဲ့ မျက်နှာ ကြီးကိုလည်း မြင်ယောင်နေဆဲပါပဲ။

ရှစ်ခွင်ကျော်တောင်ဆောင်း



ပါသေးတယ်။ မျက်စိလည်းပူနဲ့သေးဘူးလို့ဆိုတာကြောင့် အတော်ကံကောင်းတဲ့အဘိုးပါလားလို့ တွေးမိပါတယ်။ ဒါနဲ့ပဲ စံစစ်တတ်တဲ့ ကျွန်တော်က အဘိုးကို သဘောကျတာကြောင့် မေးကြည့်မိပါတယ်။

“အဘိုးက အသက် (၈၀) ကျော်သာဆိုတယ်။ ကျန်းကျန်းမာမာ ဖျတ်ဖျတ်လတ်လတ်ပဲ။ အဘိုးဘာဆေးတွေ မှီဝဲတာလဲ”

“ဪ-မောင်ရင်လေးရဲ့ ရှေးလူကြီးတွေက ဆိုထားတယ် မဟုတ်လား။ အသက်ကြီးရင်ဆင်စီးရမယ်ဆိုတဲ့စကားလေ။ ကြားဖူးရဲ့ မဟုတ်လား”

“ဟုတ်ကဲ့-ကြားဖူးပါတယ်အဘိုး”

“အသက်ကြီးရင် ဆင်စီးရမယ်။ ဆင်စီးပြီး ငုံ့လည်းတီးရမယ်။ ပန်းလည်းပန်းရမယ်။ ဒါမှ လှနိုင်မယ်လို့ ဆိုထားတာကိုး”

“ဟုတ်ကဲ့ ရှင်းပြပါဦး အဘိုး”

“ဆင်စီးရမယ်ဆိုတာက ဆင်တုံးမနွယ်လေ။ ငုံ့တီးရမယ်ဆိုတာက ဘုမ္မရာဇာပေါ့ဗျာ။ အဲဒီနှစ်မျိုးကို အခြောက်လှန်း အမုန်းပြုရတယ်။ အလေးချိန်က ဆတူထားရပါတယ်။ ပန်းပန်းရမယ်ဆိုတာက ပန်းပေါင်းစုံပျားရည်ပေါ့။ ပျားရည်ဆိုပါတော့ဗျာ။ အဲဒီဆေးမှန်ကို ပျားရည်စစ်စစ် အသင့်အတင့်နဲ့တေပြီး နေ့တိုင်း ညအိပ်ရာဝင်တစ်စွန်းတစ်စွန်းသာ မှန်မှန်စားပေးသွားပါဗျာ။ မြင်တဲ့အတိုင်းပဲ။ ကျုပ်အသက်(၈၀)ကျော် သန်သန်မာမာနဲ့နေလို့ပျော်တုန်းပါပဲဗျာ။ ကျုပ်က အဲဒီဆေးကို အသက် (၆၀) ကျော်ကတည်းကစားခဲ့တာ ခုထိပါပဲ။ အသက်ကြီးရင် မောင်ရင်လေးတို့လည်း ဆင်စီးပြီး ငုံ့တီးရင်း ပန်းပန်းကြည့်ပါ။ ကျန်းမာရေးသူခကို မုချခံစားရပါလိမ့်မယ်။ မောင်ရင်လေး ဘုမ္မရာဇာသိရဲ့လား”

“ဟုတ်ကဲ့-သိပါတယ်။ သူက ပန်းရောင်ပန်းခိုင်လှလှလေးတွေပွင့်တယ်။ တောထဲ ကုန်းပြောင်ပြောင်တွေမှာရှိတယ်”

“အေး - ဟုတ်တယ် မောင်ရင်ရဲ့ တို့အရပ်မှာတော့ ပေါတာပေါ့ကွာ။ အညာဒေသတွေမှာတော့ ရှိလာနဲ့မတူဘူးကွယ်။ ဆင်တုံးမနွယ်က တစ်ပြည်လုံးမှာရှိပေမယ့် ဘုမ္မရာဇာကျတော့ အချို့ဒေသတွေ ခက်ခဲမယ်ထင်တယ်”

“ဟုတ်ကဲ့ - ပရဆေးဆိုင်တွေ

မှာတော့ ရနိုင်ပါလိမ့်မယ်။ ဒါထက် ကျွန်တော် ကြားဖူးတဲ့ အသက်ကြီးရင်ဆင်စီးပါဆိုတဲ့ ဆေးနည်းကျတော့ တစ်မျိုး အဘိုးရဲ့”

“အင်းကွယ်၊ ဗဟုသုတပေါ့။ ပြောပြပါဦး”

“ကျွန်တော်မိုးကုတ်အနောက်ပိုင်း ကျောက်ဖျာရွာလေးမှာ ကျောက်တွင်းတူးနေချိန်တုန်းကပါ။ အဲဒီရွာမှာ ဦးကန်၊ ဒေါ်ကြာတို့ရဲ့ သမီးအငယ်ဆုံး မသန်းဌေးဟာ ရွှေဘိုနယ်တောရွာတစ်ရွာက မောင်မြင့်ကိုနဲ့ အိမ်ထောင်ကျပါတယ်။ အဲဒီမောင်မြင့်ကိုတို့က လူထွားကြီးတွေပါ။ သူ့အဖေဦးသိန်းအောင်ဆိုတာ ရွှေဘိုကနေ သူ့သားဆီလာလည်ပါတယ်။ ထွားထွားကြီးပါပဲ။ ဒါနဲ့ ကျွန်တော်တို့နဲ့ စကားဆုံတဲ့အခါ သူဟာ ဝေဒနာဖိစီးလို့ သေလုနီးနီးမှာ ဆင်(၄)ဆင်ရဲ့ အစွမ်းနဲ့ ခုလို ပကတိကျန်းမာလာခဲ့ကြောင်းပြောပြပါတယ်။

ဆင်(၄)ဆင်က ဆင်တုံးမနွယ်ရယ်၊ ဆင်နှာမောင်းပင်ရယ်၊ ဆင်ငိုမြက်ရယ်၊ ဆင်ကပို့ဥရယ်ပါ။ အဲဒီ(၄)မျိုးကို တောက်တောက်စဉ်းပြီး အရက်ချက်သလိုချက်ပြီး ပေါင်းခဲရလှပါတယ်။ အသက်ကြီးတဲ့လူတွေဟာ အဲဒီဆင်(၄)ဆင်ဆေးရည်ကို နေ့စဉ်စွန်းကြီးတစ်စွန်းလောက်သောက်ပေးရင် ခန္ဓာကိုယ်ထဲ ဆင်(၄)ကောင် အားသွင်းထားသလို ကျန်းမာသန်စွမ်းနေတယ်လို့ ဆိုပါတယ်။ ဦးသိန်းအောင်ဟာ အရက်အလွန်ကြိုက်တာကြောင့် အသက်(၆၀) ကျော်ကျော်မှာ အိပ်ရာထဲလဲပြီး သေလုနီးနီးဖြစ်ခဲ့ရပြီး မျှော်လင့်ချက်မဲ့ဖြစ်နေတဲ့ အချိန်မှာ ဆရာကြီးတစ်ဦးက အသက်ကြီးရင် ဆင်စီးရတယ် သိန်းအောင်ရဲ့လို့ ပြောပြီး ဆင်(၄)ဆင်ဆေးဖော်ပေးပါတယ်။ အဲဒီဆင်(၄)ဆင်သောက်ပြီးတာနဲ့ ဦးသိန်းအောင်ဟာ အိပ်ရာကပြန်ထနိုင်ခဲ့ခြင်းပါ။ အဲဒီဆင်(၄)ဆင်တန်ခိုးကြောင့် ခုလိုကျန်းမာပဲဖြစ်ခဲ့ပါကြောင်း ပြောပြပါတယ်။

အဲဒီဆင်(၄)ဆင်မှာ ကျွန်တော်တို့ မသိတာက ဆင်ကပို့ဥဆိုတာပါပဲ။ ကြားတောင်မကြားဖူးပါဘူး။ ဒါနဲ့ ဦးသိန်းအောင်ကိုမေးကြည့်တော့ သူတို့ရွှေဘိုနယ်မှာ ဆင်ကပို့ဥတွေပေါ့လှတယ်ဆိုကိုး။ ကျွန်တော်တို့ နေပြည်တော်ဘက်မှာကော ကြားဖူးလားအဘိုး”

“ဆင်ကပို့ဥဆိုတာတော့ မကြား

ဘူးဖူးကွယ်။ ဒီမှာပေါတာက ဆင်တုံးမနွယ်၊ ဆင်နှာမောင်း၊ ဆင်ငိုမြက် ဒါပဲပေါတယ်”

“ကျွန်တော်တို့ ရှမ်းပြည်နယ်နဲ့ မိုးကုတ်ဘက်ကျတော့ ဆင်တုံးမနွယ်နဲ့ ဆင်ငိုမြက်ပဲပေါတယ်။ ဆင်နှာမောင်းပင်တောင်မတွေ့ဘူး။ ဒါပေမယ့် ဆင်ငိုဖက်ယားဆိုတာတော့ရှိတယ်။ ဆင်နှာမောင်းလည်း ဆီးရွှင်စေတယ်။ ဆင်ငိုဖက်ယားလည်း ဆီးရွှင်စေတော့ကာ ဆင်(၃)ဆင်တော့ ဖော်စပ်နိုင်ကြပါတယ်။ ဆင်(၃)ကောင်အားဆိုရင်လည်း မနည်းပါဘူး။ ပေါင်းခဲရည်ပြုကာ ပုံမှန်သောက်ပေးခြင်းဖြင့် ကျန်းမာရေးကို အများကြီးအထောက်အကူပြုကာ ဆင်လို အားအင်တွေ ပြည့်စုံနိုင်ကြပါလိမ့်မယ်။ ကျွန်တော်တို့ နေပြည်တော်ကျတော့ ဆင်(၃)ဆင်ရနိုင်ပါတယ်”

“အေးကွယ်၊ မောင်ရင်ပြောတဲ့နည်းလည်းဟုတ်တာပဲ။ ကျုပ်ကတော့ ခက်ခက်ခဲခဲ ဖော်စရာမလိုတဲ့နည်းနဲ့ဘဲ ဆက်ပြီးဖော်စားနေဦးမှာပဲ”

လို့ အဘိုးက ဆိုလာပါတယ်။ မကြာပါဘူး။ အခမ်းအနားများက အစီအစဉ်တွေကြေညာအပြီးမှာ ဖြူစင်မေတ္တာပရဟိတအသင်းကြီးရဲ့ နာယကတွေဖြစ်တဲ့ ဦးကျော်ဆွေ၊ ဦးလှသောင်း၊ ဦးတင်မောင်လတ်တို့ရဲ့ အကြံပြုချက်တွေအတွင်းရေးမှူးများက လုပ်ငန်းလိုအပ်ချက်တွေ ဥက္ကဋ္ဌ ဦးဝင်းထိန်က ကြံတော့ရတဲ့ အခက်အခဲတွေရှင်းပြပြီး အခမ်းအနားများက ရှင်းတမ်းတွေဖတ်ကြားကာ လက်ကျန်ငွေရဲ့လုပ်ငန်းတွေ ရှင်းပြပါတယ်။

တစ်နှစ်ပြည့်ရှင်းတမ်းအစည်းအဝေးအပြီးမှာတော့ အဘိုးကို သူ့သမီးကလာကြိုပါတယ်။ လက်ဆောင်ဝေတဲ့ ကြာဆံကြော်ဘူးတွေဆွဲကာ ပြန်သွားပါတော့တယ်။ ကျွန်တော်ကတော့ ဆင်စီးပြီး ကျန်းမာနေတဲ့အဘိုးရဲ့ ကျောပြင်ကို ကြည့်ကာ ပီတိဖြစ်နေမိပါတယ်။ ကျွန်တော်လည်း တာဝန်ရှိသူတွေထံနုတ်ဆက်ကာ ကြာဆံကြော်(၂)ဘူးဆွဲပြီး အောင်ဇေယျကိုစက်ဘီးနဲ့ပြန်ခဲ့ပါတော့တယ်။

အသက်ရည်ရာအနာခဲရေးအတွက် အသက်ကြီးသူများဆင်စီးနိုင်ကြပါစေ

ချမ်းမြေ့ကြပါစေ
www.burmeseclassic.com

ပြည်ပြိုင်ဆောင် ၂၀၁၅ ခုနှစ် ကံရာသီပြောင်း

မန်ဒိန်းဇာတာဟောကိန်း

(၁၉-၂-၂၀၁၅) နေ့မှ (၁၉-၃-၂၀၁၅) နေ့အထိကာလ

		U ၆ ၃ (လ)
		N ၁
၅	ရာသီ	၄
		R
		၀ J F

		U ၆ (လ)
		N ၆ ၃
	ဘာဝ	၁
၅		၄ R
		F

	၆ ၃	
		၄ F
	နဝင်	(လ) ၅ N
		၁ R
	၂ ၀	၉ U

၁၃-၂-၂၀၁၅ ရက်နေ့ နံနက် (၅:၄၄) နာရီအချိန်တွင် တနင်္ဂနွေဂြိုဟ် ကံရာသီသို့ ကူးပြောင်းဝင်ရောက် ၂၃ယလက်သည် ကံရာသီ (၁၂) (၅၆) မိနစ် တွင် ထွက်ပေါ်နေခဲ့ သည်။ ဤကား ကံရာသီပြောင်း မန်ဒိန်း ဇာတာဖြစ်သလိုပင် ၂၀၁၅ ခုနှစ် ကံ ရာသီ စူဠသင်္ကြန်ဇာတာပင် ဖြစ်၏။

ဤဇာတာ၏ ထူးခြားချက်မှာ ၁ယလက်နှင့် နက်ပကျွန်းဂြိုဟ်တို့သည် (၁) ဒီဂရီအတွင်း ပူးထပ်နေပြီး ၎င်း ဇာတာဝယ်တွင် အင်္ဂါဂြိုဟ်နှင့် သော ဇာတာဂြိုဟ်တို့သည် (၆) ဒီဂရီအတွင်း ပူး ထပ်နေသည်။ ယူရေးနတ်ဂြိုဟ်နှင့် ကိတ် ဇာတာဂြိုဟ်တို့သည် (၃) ဒီဂရီတွင် ပူးထပ်နေ ပြီး II တန်ဘာဝသဒ္ဓိနှင့် နီးကပ်စွာရှိနေ သည်။ ဗြူဇာရာသီ၌ စနေဂြိုဟ်နှင့် ဇာတာဂြိုဟ်တို့ ပူးထပ်နေသည်။ ထင်ခါ နက်ပကျွန်းဂြိုဟ်နှင့် ယူရေးနတ် ဇာတာဂြိုဟ်တို့သည် ရာသီအိမ်ချင်း ဖလှယ်နေ သကဲ့ အင်္ဂါဂြိုဟ်နှင့် စနေဂြိုဟ်တို့ ရာသီ အိမ်ချင်းဖလှယ်နေကာ သောကြာဂြိုဟ် နှင့် စနေဂြိုဟ်တို့ ဘာဝအိမ်ချင်းလဲလှယ် ကြေညာသည်။

နောက် စနေဂြိုဟ်က လက်ကို (၁) နက်ပကျွန်းကို (၉၀) ဒီဂရီအမြင် နှင့် မြင်ထားပြန်သည်။ မှတ်သားစရာ ထင်ခါက ရာဟုဂြိုဟ်က ပလူတိုဂြိုဟ်ကို (၉၀) ဒီဂရီနှင့် မြင်ထားသကဲ့သို့ ပလူတို ဇာတာက ယူရေးနတ်ဂြိုဟ် (၉၀) ဒီဂရီဖြင့် မြင်ထားသည်။ ပြီး စနေဂြိုဟ်က ဗုဒ္ဓဟူး ဇာတာကို (၆၀) ဒီဂရီဖြင့် မြင်ထားပြန် သည်။

အားလုံးကိုခြုံ၍ အနှစ်ချုပ်လိုက်

လျှင် ပြည်တွင်း၊ ပြည်ပ အရပ်ဘက်လူ အဖွဲ့အစည်းများ၊ NGO အဖွဲ့အစည်း များ၊ NGO အဖွဲ့အစည်းများနှင့် ဆက် နှယ်လျက် ပရဟိတအရေးကျန်းမာရေး၊ ဘာသာရေး၊ လူမှုရေးဖွံ့ဖြိုးရေးစိုက်ပျိုး ရေးနှင့်စပ်လျဉ်း၍ အငြင်းပွားမှုများ၊ စောဒကတက်မှုများ၊ အတိုက်အခံပြုမှု များ တင်းမာလာမည်။ နယ်စပ်လုံခြုံရေး ကိစ္စ၊ ပြည်တွင်း-ပြည်ပ ရွှေ့ပြောင်းနေ ထိုင်သူများကိစ္စ၊ အကြမ်းဖက်လက်နက် ကိုင်ပိုင်ပဏ္ဍိတစွန့်ပတ်သက်၍ အကျယ် အကျယ်မငြိမ်းပွယ်များထကြွလာမည်။

ဘာသာရေး၊ အမျိုးသားရေး၊ ငြိမ်း ချမ်းရေး၊ အကြမ်းဖက်ကွယ်ရေး၊ အုပ်ချုပ်ရေး၊ ဥပဒေပြုရေးနှင့်ပတ်သက် ၍ အကျောက်အကန်ငြင်းခုံမှုများ၊ အတုံ့ အလှယ်ထိုးနှက်မှုများ၊ ခေါင်းမာစွာတက် ကြွလှုပ်ရှားမှုများရှိမည်။ ၎င်းတို့နှင့်ပတ် သက်၍ အစိုးရနှင့် လွှတ်တော်အား ဝေဖန်စောကြောမှုများရှိလာမည်။ အစိုးရ နှင့်လွှတ်တော်ထဲ၌ အပြင်းအထန်ငြင်းခုံ မှုများ၊ တုံ့လှယ်တိုက်ခိုက်မှု၊ ပုဂ္ဂိုလ်ရေး စွပ်စွဲမှုများကို တွေ့မြင်ရမည်။ သို့သော် နိုင်ငံတကာဆက်ဆံရေး၌ အစိုးရနှင့် လွှတ်တော်တို့ အောင်မြင်မှုကို သိသိသာ သာကြီးတွေ့ရမည်။

ငွေကြေးဆိုင်ရာ၊ ဘဏ်လုပ်ငန်း ဆိုင်ရာ၊ ရင်းနှီးမြှုပ်နှံမှုဆိုင်ရာတို့တွင် တစ်စုတစ်ရာအတိုင်းအတာအထိ အောင် မြင်မှုရနိုင်မည်ဖြစ်သော်လည်း အခွန် ရှောင်မှုများ၊ တရားမဝင်မှောင်ခိုကုန် သွယ်မှုများ၊ စီးပွားရေးဆိုင်ရာ ဥပဒေ လက်တစ်လုံးခြားလှည့်ဖြားမှုများကို မြင် မြင်ထင်ထင် တွေ့လာရမည်။ ဝင်ငွေ

ထက် သုံးငွေက ပိုများနေမည်။ ကာ ကွယ်ရေးဆိုင်ရာအသုံးစရိတ်များ ပိုမို မြင့်တက်လာမည်။

ငွေကြေးရေးကွက်အတက်၊ အကျ ပြင်းထန်လာမည်။ အခြေခံလူတန်းစား များ၊ ဆင်းရဲနွမ်းပါးသူတို့၏နေရာထိုင် ခင်း၊ အလုပ်အကိုင်များနှင့် စပ်လျဉ်း၍ တောင်းဆိုတက်ကြွလှုပ်ရှားမှုများသိသာ ပေါ်လွင်လာမည်။ အလုပ်သမား၊ လယ် သမားတို့၏ အရေးဆိုတက်ကြွလှုပ်ရှား မှုတို့ကလည်း တိုက်ဖိသည်ကပေါ်နေ လိမ့်မည်။ ဆင်ခြေဖူးရပ်ကွက်များ၊ ကျေး ရွာများ၌ ကပ်ဘေးဆန်ရောဂါများ ဖြစ် ပေါ်တတ်မည်။ ရေကြောင်းဆိုင်ရာယာဉ် များ၊ ကုန်းကြောင်းဆိုင်ရာယာဉ်များ၌ မီးဘေးများ၊ အကြမ်းဖက်ဘေးများ ကြုံ တတ်မည်။

စာနယ်ဇင်းလောက၊ မီဒီယာ လောကနှင့် အစိုးရလွှတ်တော်တို့ ညှိနှိုင်း မှုသည် ရှာဖွေလေတွေ့ ရှိလေဖြစ်မည်။ အပျော်အပါးဆိုင်ရာ၊ အမျိုးသမီး၊ ကလေးသူငယ်ဆိုင်ရာ၊ ရာဇဝတ်မှုခင်း များမငြိမ်နိုင်သေး။ လက်နက်ကိုင်၊ ပဋိ ပက္ခများ၊ အကြမ်းဖက်မှုများ၏ ခြိမ်း ခြောက်မှုအန္တရာယ်များကို တွေ့နေရ မည်။ အုပ်ချုပ်ရေးဆိုင်ရာ၊ ဥပဒေပြုရေး ဆိုင်ရာနှင့် ပြည်သူတို့ နားလည်မှုလွှဲနေ ခြင်းမည်။ သာမန်မဟုတ်သော ဖောက် ပြန်သော ရာသီဥတုကြောင့် အများ ပြည်သူတို့ ထိခိုက်မှုရှိမည်။

မင်းဆန်းအောင်

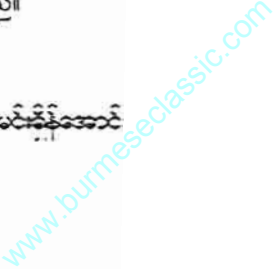

ဒီတစ်ပတ်တော့ စာပေချစ် ပရိသတ်ကြီးအတွက် ဗဟုသုတရစေဖို့ တချို့မသိသေးတာလေးတွေကို သိပါစေ ဆိုတဲ့ရည်ရွယ်ချက်နဲ့ ဒီအောင်ပေးလေး ကို ရေးလိုက်တာပါ။

လူအမျိုးမျိုး စိတ်အထွေထွေဆို တဲ့စကားလေးအတိုင်းပါပဲ။ ပြောရမယ် ဆိုရင် တချို့က အဆောင်တစ်ခုခုဆောင် ထားရတာကို သိပ်သဘောကျကျေနပ် နေကြတဲ့သူတွေရှိတယ်။ တစ်ခုခုလေး များအဆင်ပြေခဲ့ရင် 'ဒီအဆောင်လေး ကြောင့် အဆင်ပြေတာ'။ ဒါကအဆင် ပြေရင်ပေါ့။ အဆင်ပြေရင်တော့ ဒီလို အသံမျိုး။

တကယ်လို့များ အဆင်မပြေတာ ရှိခဲ့ရင် 'ဟင်း - ဒီအဆောင်ဆောင်ထား ရက်နဲ့အဆင်မပြေဘူး။ ဒီအဆောင်မစွမ်း ဘူး။ ဆောင်ထားရတာ အလကားပဲ' လို့ဖြစ်ကြတာတွေ၊ ပြောကြတာတွေ လည်းအများကြီးပါ။ ဒါက အဆင်မပြေ ရင်ထွက်လာတဲ့အသံမျိုးပေါ့။

အဆောင်တစ်ခုဆောင်တယ်ဆို တာ ဆောင်သင့်တာရှိသလို မဆောင် သင့်တာရှိတယ်။ ဆောင်သင့်တဲ့အချိန် ရှိသလို မဆောင်သင့်တဲ့အချိန်ရှိတယ်။ နောက်ပြီး အကျိုးပေးတာရှိသလို အကျိုးမပေးတာတွေလည်းရှိတယ်။

ဒါကြောင့် ခုနစ်ရက်သားသမီး တွေရဲ့ အခက်အခဲတွေကို နေ့စဉ်နေ့

တိုင်း ကိုယ်သိသလောက် ကိုယ်တတ် သလောက် ကူညီဖြေရှင်းပေးနေရင်းက နေ 'အဆောင်နဲ့ပတ်သက်ပြီး မြင်ရတွေ့ ရတာလေးတွေ၊ ဒီအဆောင်တစ်ခုကို ဆောင်လိုက်လို့ ဘာတွေဖြစ်လာတယ်၊ ဘယ်လိုတွေဖြစ်ကုန်တယ်ဆိုတာကို မြင် နေတွေ့နေရတဲ့အတွေ့အကြုံတွေအများ ကြီးထဲက မှတ်မိသလောက်လေးတွေကို တင်ပြလိုက်ပါတယ်။

တစ်ရက် - ဒေါ်တင်ဝင်းဆိုတဲ့ အဒေါ်ကြီး တစ်ယောက်ရောက်လာတယ်။

"စီးပွားရေးအဆင်မပြေလို့ ဆရာ လေးရယ်။ အကြွေးတွေလည်း သူများကို ဆပ်ရမှာမနည်းဘူး။ ရောင်းတဲ့ဆိုင် လေးကလည်း အရင်းပြုတ်သွားတယ်။ နောက်ပြီး အဲဒီထက်ဆိုးတာက ကျွန်မ သမီးလေးအိမ်ကထွက်သွားလို့။ သူ သူငယ်ချင်းအိမ်မှာသွားနေတယ်။ ပြန်

မလာချင်ဘူးလို့လည်းပြောတယ် ဆရာ လေးရယ်"

ဆိုပြီး အသံကတုန်ကယင်နဲ့ ပြော ပြပါတယ်။

ဒေါ်တင်ဝင်းရဲ့ကံကို တွက်ကြည့် လိုက်တော့ သူ့ရဲ့ကံမှာက ငွေနဲ့တွေ့ဖူး နေတယ်။ ဆောင်ရန်၊ ရှောင်ရန်အေး တွေပြောအပြီးမှာ သူက မထင်မှတ်ဘဲ သူ့လက်ကိုင်အိတ်ထဲကနေ အဆောင် အဖြစ်နဲ့ဆောင်ထားတာဆိုပြီး အချစ် ကလေးတစ်ခုထုတ်ပြတယ်။ 'ကြွက်ချစ် ကလေး' 'ပျဉ်းမသား' နဲ့ ထုထားတာ ကျွန်တော်လည်း အဲဒီအရုပ်လေးနဲ့ သဘောကျလို့ သေချာကိုင်ကြည့်လိုက် တယ်။ သဘောကျတယ်ဆိုတာက အဲဒီ အရုပ်လေးကို ထုလုပ်ထားတဲ့ လက်နဲ့ တော်တော်မြှောက်တာပဲဆိုပြီးကြည့်မိ တယ်။

ဒေါ်တင်ဝင်း ဆောင်ထားတာ

မင်းပြည့် ရန်အသွင်ဆောင်လွှားလော အဆောင်များ



ကြက်ရုပ်ကလေးက တော်တော်ကို
 အော်မြောက်လို့ ထုလုပ်ထားတဲ့ ပန်းပု
 ဘာရုပ်ကို မချိုးကျူးဘဲမနေနိုင်ဘူး။
 “ဘယ်သူပေးလိုက်တာလဲ”
 လို့ မေးကြည့်တော့ -
 “တခြားတစ်နေရာကို သွားမေး
 မိန်းက အဆောင်ဆိုပြီးပေးလိုက်တာ။
 ငါတော့ အဲဒီအရုပ်လေးအတွက်
 မိမိသောင်းကျတယ်ဆိုလို့ ပိုက်ဆံနှစ်
 သောင်းပေးခဲ့ရတယ် ဆရာလေး”
 ဆိုပြီး ပြောတယ်။
 ဆောင်ထားတာ ဘယ်လောက်

ကြာပြီလဲ။ အဲဒီအရုပ်လေးကိုဆောင်
 ထားပြီးတဲ့နောက်ပိုင်း ဘာတွေထူးခြား
 လာလဲ။ ဘယ်လိုမျိုးတိုးတက်မှုတွေရှိ
 လာလဲလို့မေးကြည့်တယ်။
 ဒေါ်တင်ဝင်း ဟိုကြည့်ဒီကြည့်နဲ့
 ခဏလောက်စဉ်းစားပြီး -
 “လေးလကျော်ကျော်လောက်

တော့ရှိပြီ ဆရာလေး”
 “အန်တိုသမီးလေး အိမ်ကထွက်
 သွားတာ ဘယ်လောက်ကြာပြီလဲ”
 “တစ်လနီးပါးလောက်ရှိပြီ ဆရာ
 လေး။ ဘာဖြစ်လို့မှန်းလဲမသိဘူး။ ကျွန်မ
 သွားလိုက်ခေါ်တယ်။ သုံးခါ လေးခါ
 လောက်သွားလိုက်ခေါ်တယ်။ သွားခေါ်
 တိုင်း ပြန်မလိုက်ချင်ဘူး။ ပြန်မလာချင်
 ဘူးလို့ပဲ ပြောပြောနေတယ်”
 သိတော့သိလိုက်ပါပြီ။ ‘ဪ’ ဆို
 တဲ့စကားတစ်ခွန်းကိုပဲ နှုတ်ကပြောပြီး
 ထပ်ပြောချင်တဲ့စကားလေးတွေကိုတော့
 မပြောတော့ပါဘူး။ ဒေါ်တင်ဝင်း အခု
 ဖြစ်နေတာတွေက ဘာကြောင့်ဖြစ်နေ



တာလဲဆိုတာကို သူမသိပေမယ့် ကျွန်တော်သိလိုက်ပါပြီ။

ဒေါ်တင်ဝင်းက စနေသမီး၊ နာမည်ကလည်း စနေနာမည်။

စနေရဲ့ ဆပွတ်ဆိုပြီး ပျဉ်းမသားနဲ့ ထုထားတဲ့ ကြွက်ရုပ်လေးကိုဆောင်ခိုင်းတာ။ ဆောင်ခိုင်းတဲ့သူက စေတနာပါပေမယ့် အလုပ်များတဲ့သူဖြစ်ပုံရပါတယ်။ သူ့အလုပ်များပြီး အမှတ်တမဲ့ဖြစ်သွားတာလေးကတော့ ဒေါ်တင်ဝင်း ရောက်နေတဲ့ အသက်အပိုင်းအခြားမှာ ကြာသပတေးနံ လုံးဝဝင်လို့မရခြင်းဆိုတာပါဘဲ။

စိုးစိုးကြည့်ရင် -

ဒေါ်တင်ဝင်း - စနေ ပျဉ်းမ - ကြာသပတေး ဓမ္မာ

ဒေါ်တင်ဝင်းနဲ့ ပျဉ်းမနဲ့က ဓမ္မာဖြစ်နေတယ်။ ပျဉ်းမသားက ဒေါ်တင်ဝင်းအတွက် အကျိုးပြုစရာ ဆပွတ်ဖြစ်ပေမယ့် ဓမ္မာဖြစ်နေပြန်တယ်။ ဓမ္မာဆိုတာက အတွင်းရန်။ အုပ်စုကွဲတတ်တယ်။ မိသားစု၊ ညီအစ်ကို မောင်နှမတွေ စိတ်ဝမ်းကွဲတတ်တယ်။ ဒါကြောင့် ဒီအရုပ်လေးလည်းရောက်လာရော သူ့သမီးလည်း အိမ်ကဆင်းသွားတော့တာပေါ့။ မဝင်သင့်တဲ့နံရံမှာ ဆောင်လိုက်မိတာက အဓိကအတွင်းရန်ကို အားကောင်းသွားစေတာပါပဲ။

“ဒီလိုလုပ်ပါလား အန်တီ။ ဒီကပြန်ရင် အဲဒီကြွက်ရုပ်ကလေးကို တစ်နေရာရာမှာ ဒါမှမဟုတ် သစ်ပင်တစ်ပင်မှာ ဖြစ်ဖြစ်စွန့်ထားခဲ့လိုက်တော့”

“ဘာဖြစ်လို့လဲ ဆရာလေး၊ မသိလို့မေးတာပါနော်။ ဆရာလေးစွန့်လိုက်ဆိုစွန့်ပါမယ်”

ဘာဖြစ်လို့ ဒီအရုပ်လေးကိုစွန့်ခိုင်းတယ်ဆိုတာ ဒေါ်တင်ဝင်းသိချင်ပုံရတဲ့အတွက် ပြောပြလိုက်ပါတယ်။

ဒေါ်တင်ဝင်း တော်တော်လေးတော့ လန့်သွားပုံရတယ်။

“ဒါ... ဒါဆိုရင် ဒီအရုပ်ကို အိတ်ထဲပြန်မထည့်တော့ဘူး။ ဒီကပြန်ရင် ဆရာလေးပြောသလို တစ်နေရာရာမှာဝင်ပြီး စွန့်ခဲ့လိုက်တော့မယ်”

“ရပါတယ်၊ အဲ့လောက်လည်း မဟုတ်ပါဘူး။ လောလောဆယ်တော့ အိတ်ထဲပြန်ထည့်သွားပါ။ စွန့်ချင်တဲ့နေရာလောက်မှပဲ အိတ်ထဲကထုတ်ပြီးစွန့်လိုက်။ စောစောက ကျွန်တော်ပြောတဲ့ဆောင်ရန်၊ ရှောင်ရန်တွေကိုသာ အတိ

အကျလုပ်။ ရွတ်ရမယ့် ဘုရားစာကို မပျက်မကွက်ရွတ်။ ငွေကြေးတို့စွတွေလည်း ပြန်အဆင်ပြေလာလိမ့်မယ်။ အန်တီသမီးလေးလည်း ပြန်ရောက်လာမှာပါ။ စိတ်မပူပါနဲ့၊ အဆင်ပြေသွားလိမ့်မယ်”

“ဟုတ်ကဲ့ - ဆရာလေး၊ ကျေးဇူးတင်ပါတယ်နော်။ ပြန်ခွင့်ပြုပါဦး”

“ဟုတ်ကဲ့”

ဒေါ်တင်ဝင်းရဲ့အဖြစ်တွေကိုကြည့်ပြီး စိတ်ထဲမှာတော့ စကားလေးတစ်ခွန်းကိုပြောပြီး ခေါင်းညိတ်နေမိပါတယ်။

ဪ - ပညာကမ္ဘာမှာမလိုက်ပါလား၊ ဒါဝင်ရင်ဒါဖြစ်မယ်ဆိုတဲ့အတိုင်းတန်းနေတာပဲ။

နောက်ထပ်တွေ့ရပြန်တဲ့ တစ်ယောက်က -

တနင်္လာသား၊ နာမည် ကိုကျော်ဦး။ သူလည်း ဒေါ်တင်ဝင်းလိုပဲ သူဆောင်ထားတဲ့အဆောင်ကပေးတဲ့ ဒုက္ခလေးတွေကိုမခံစားနိုင်တော့လို့ ရောက်လာတာ။ ဒါပေမယ့် ချက်ချင်းတော့ဖွင့်မပြောဘူး။ သူ့ဖြစ်စဉ်တွေကို အရင်ပြောပြတယ်။

ကိုကျော်ဦးက အဝေးပြေးကားတစ်စီးရှိတယ်။ ရန်ကုန်-ပုသိမ်လိုင်းဆွဲတယ်။ သူ့ကိုယ်တိုင်မမောင်းဘူး။ လူငှားနဲ့မောင်းတာ။

အခုသူရောက်လာရတဲ့အကြောင်းက အဲဒီကားကိုရောင်းမလို့ ရောင်းပြီး တခြား ဘာစီးပွားလုပ်ရင်ကောင်းမလဲပေါ့။ ကားလုပ်ငန်းက အရင်ကကောင်းပြီး ခုနောက်ပိုင်းလုပ်ငန်းကကျလာတယ်။ ခရီးသည်လည်း အဝင်နည်းလာတယ်။ ကားကလည်း မကြာခဏဆိုသလိုပျက်ပျက်နေပြီး ငှားထားတဲ့ယာဉ်မောင်းတွေကလည်းမမြဲဘူး။ ခဏခဏထွက်တယ်။

“ကြာတော့ စိတ်ပျက်လာတယ် ဆရာရယ်။ ဒီလုပ်ငန်းမလုပ်ချင်တော့ဘူး။ ဟိုလူမျက်နှာချိုသွေးရဒီလူမျက်နှာချိုသွေးရနဲ့ စိတ်ကုန်တယ်ဆရာ။ ရတဲ့ပိုက်ဆံနဲ့ ပြန်ထွက်တာနဲ့ကလည်း မမျှဘူး။ ရလာတဲ့ပိုက်ဆံက အလုပ်သမားစရိတ်၊ ကားပြင်ရတဲ့စရိတ်နဲ့ ကျွန်တော့်အတွက် ဘာမှမကျန်ဘူး။ မကျန်မယ့်အတူတူတော့ ဒီအလုပ်ကို ဆက်မလုပ်ချင်တော့ဘူး။ အဲဒါကြောင့် ဒီကားကို ပြန်ရောင်းပြီး တခြားဘာအလုပ်လုပ်ရင်ကောင်းမလဲမသိလို့ ဆရာနဲ့လာတိုင်ပင်တာပါ။

အခုဒီကားကိုရောင်းလိုက်ပြီးရတဲ့ပိုက်ဆံနဲ့ နောက်အလုပ်တစ်ခုအတွက် ပြန်ရင်းနှီးရမှာဆိုတော့ တခြားမကုန်း ကျင်တဲ့အလုပ်လုပ်မိလို့ တစ်ခုခုခြေနှော်လက်ချော်ဖြစ်သွားမှာလည်း အရင်နဲ့ ဝိမ်နေတယ်ဆရာ”

ကိုကျော်ဦးရဲ့ ကံကိုကြည့်ပြီး ဆောင်ရန်၊ ရှောင်ရန်လေးတွေ၊ အကျိုးပေးတဲ့လုပ်ငန်း၊ အကျိုးမပေးတဲ့လုပ်ငန်း၊ ဘယ်လိုနာမည်ရှင်မိတ်ဆွေတွေနဲ့တိုင်ပင်၊ ဘယ်လိုနာမည်ရှင်တွေနဲ့မတိုင်ပင်နဲ့၊ ကံကောင်းရက်၊ ကံကောင်းစေချင်အချိန် အားလုံးစုံအောင် ပြောပြလိုက်ပါတယ်။

“ကိုကျော်ဦး ဘာဘုရားစာရွတ်တတ်လဲ”

“ရွတ်တယ် ဆရာ။ ကျွန်တော်တွေတိုင်း ဂုဏ်တော်ကိုးပါးပုတီးတစ်ပတ်ဆိုတယ်။ ဘာသာရေးလည်းလုပ်ပါတယ်။ လုပ်တဲ့ကြားထဲက ဘာဖြစ်လို့အဆင်မပြေတာလဲမသိပါဘူး ဆရာရယ် ဆောင်ထားတဲ့ အဆောင်နဲ့များသလား၊ အဲဒီအဆောင်ကများ ဘယ်လိုဖြစ်နေလို့လဲမသိပါဘူး”

“ဘာဆောင်ထားလို့လဲ”

“သီဟိုဠ်သားနဲ့လုပ်ထားတဲ့ နေရာဆရာ။ ကျွန်တော်ဆရာဆီရောက်ခင် တခြားတစ်နေရာမှာ သွားနေတယ်။ အဲဒါ ကျွန်တော့်ကို သီဟိုဠ်နဲ့ ပူးရုပ်ထုပြီးဆောင်ထားရမယ်ဆိုတဲ့ဆောင်ထားဖြစ်တယ် ဆရာ”

“ဘာသာရေးလုပ်နေတဲ့ကြားထဲ အဆင်မပြေတာလို့တော့ပြောလို့မရဘူးကိုကျော်ဦးရဲ့။ အကြောင်းတစ်ခုကြောင့် အကျိုးဆက်ဖြစ်တယ်လို့ပဲ ဆိုရမယ်မသိဘူး”

ကျွန်တော် ခဏလောက် စဉ်းစားလိုက်တယ်။ ပြီးမှ -

“ဒီလိုလုပ်ပါလား ကိုကျော်ဦး”

“ဟုတ်ကဲ့ - ဘယ်လိုလုပ်ရမလဲ ဆရာ”

“ကိုကျော်ဦး အခုဆောင်ထားသီဟိုဠ်သားပူးရုပ်ကို တစ်နေရာမှာ သွားစွန့်လိုက်။ အဲ့လိုစွန့်ထားတာတွေ ဖူးတယ်မဟုတ်လား”

“ဟုတ်ကဲ့ - တွေ့ဖူးတယ်။ ဘုရားတွေမှာ စွန့်ထားတာမျိုးတို့တာမဟုတ်လား ဆရာ”

“အင်း - ဟုတ်တယ်၊ ဟုတ်တယ်၊ ဘုရားမှာတော့သွားမစွန့်ပါနဲ့။ အဲဒါအမှိုက်သွားရှုပ်သလိုဖြစ်နေမယ်။



တစ်နေရာရာမှာသာ သွားစွန့်လိုက်ပါ။
ပြစ်နိုင်ရင် ဒီကပြန်တာနဲ့ စွန့်လိုက်ပေါ့
ကိုကျော်ဦးရာ”

ဟုတ်ကဲ့ - စွန့်လိုက်မယ် ဆရာ။
အခု ကျွန်တော်ပြန်တာနဲ့ လမ်းတစ်နေ
ရာမှာစွန့်လိုက်မယ်။ ဒါဆို ကျွန်တော်
နောက်နေတွေဘာဆောင်ရမလဲဆရာ”

“ဒီလိုလုပ် ကိုကျော်ဦး၊ စောစော
က ကျွန်တော်ပြောတဲ့ဆောင်ရန်ရှောင်
ရန်တွေထဲမှာ ကိုကျော်ဦးဘုရားသွားပြီး
အသောင်းတိုင်ထွန်းရမယ်ဆိုတာ ပါတယ်
လေ”

ကိုကျော်ဦးသူရဲ့ဆောင်ရန်ရှောင်
ရန်လေးတွေရေးထားတဲ့ စာရွက်လေးကို
ပြန်ကြည့်ပြီး -

“ဪ - ဟုတ်တယ် ဆရာ”

“အင်း - အဲဒီနေ့ကျရင် ဘုရားက
နေ ထိမ်သားပုတီးတစ်ကုံးဝယ်လာခဲ့။
နောက်နေတွေမှာ ကိုကျော်ဦး အဲဒီထိမ်
သားပုတီးနဲ့စိပ်။ ရပြီ၊ အဆင်ပြေသွား
လိမ့်မယ် ကိုကျော်ဦး”

“ဟုတ်ကဲ့ - ကျေးဇူးတင်ပါတယ်
ဆရာ။ နောက်ကျွန်တော်တိုင်ပင်စရာ
လေးတွေရှိလို့ ဆရာဆီလာချင်ရင်ဘယ်
အချိန်လောက်လာရင်ရလဲ ဆရာ”

“ရပါတယ်။ ဆယ့်နှစ်နာရီကနေ
နှစ်နာရီအတွင်းဝင်အောင်လာခဲ့”

“ဪ - ဟုတ်ကဲ့၊ ကျွန်တော့်ကို
ပြန်ခွင့်ပြုပါဦး ဆရာ”

“ဟုတ်ကဲ့ - ကောင်းပါပြီ”

ကိုကျော်ဦးက တနင်္လာသား။
နာမည်ကလည်း တနင်္လာနာမည်။ သူ
အဆောင်အဖြစ်နဲ့ ဆောင်ထားတာက
သီဟိုဠ်သားပူးရုပ်။

ကိုကျော်ဦး - တနင်္လာ
သီဟိုဠ် - သောကြာ

တနင်္လာနဲ့ သောကြာနဲ့ သောက
ဖြစ်နေတယ်။ သောကဖြစ်နေရုံထက်မက
အဆောင်မဆောင်ရမယ့်နှစ်လည်း
ဖြစ်နေပြန်တယ်။ အဲဒါကြောင့် သီဟိုဠ်
သားပူးရုပ်လည်းဆောင်ပြီးရော ကိုကျော်
ဦးလည်း သောကတွေတန်းစီဝင်လာ
တော့တာပါပဲ။

‘သောက’ဆိုတဲ့ရန်ဓာတ်ဖြစ်သွား
တော့ ယာဉ်မောင်းတွေကမမြဲတော့ဘူး။
အဝေးပြေးကားလုပ်ငန်းလည်း လူ့အဝင်
နည်းသွားတော့တာပေါ့။

ဒေါ်တင်ဝင်းနဲ့ကိုကျော်ဦးဆောင်
အဆောင်ချင်းမတူပေမယ့် အဆောင်
ကြောင့် သောကတွေဝင်လာတာက

တော့တူနေပါတယ်။
သူတို့လို တစ်ယောက်ရှိပါသေး
တယ်။

သူက ကိုအေးကြီး။
ဒီလိုပဲ -

“ဆရာလေးရယ်၊ ဦးလေးဘာတွေ
ဖြစ်နေတယ်မသိဘူး”

ဆိုပြီး သူ့အိမ်မှာ ပြောင်းဆန်နေ
တာတွေ၊ တစ်ယောက်နဲ့တစ်ယောက်
တစ်ခွန်းက နှစ်ခွန်းပြောလာရင် မတည့်
တော့တာတွေပြောပြပါတယ်။

ဒီလိုတွေ ပြောင်းဆန်လာပြီဆိုရင်
မဆောင်အပ်တာတွေ ဆောင်ထားတာ
တို့၊ မဝင်အပ်တဲ့ပစ္စည်းဝင်ထားတယ်တို့
ဖြစ်တတ်တယ်ဆိုပြီး အဖေခဏခဏ
ပြောပြဖူးလို့၊ ပြီးတော့ အတွေ့အကြုံ
လည်းရလာပြီမို့ -

“ဦးလေးဘာအဆောင်တွေများ
ဆောင်ထားသေးလဲ”

“ဟာ - ဆရာလေး၊ ကျုပ်ဘကြီး
ပေးလို့ လင်းယုန်ငှက်တော့ဆောင်ထား
တယ်။ အိမ်မှာ ပန်းကန်ပြားထဲမှာထား
ရတယ်။ သွားလေရာ သူတို့ဆောင်သွား
ခိုင်းတယ်။ ဘာမဆိုကုပ်မိတယ်ပေါ့”

“ဘယ်လိုကုပ်မိတာလဲ”

“ဪ ဆရာလေး၊ လက်ဆုပ်
လက်ကိုင်ဖြစ်မယ်ပေါ့။ ဒီလိုဆောင်ခိုင်း
တာ။ အသားက လင်းလွန်းသားနဲ့ထု
ထားတာ”

ကျွန်တော် သိလိုက်ပါပြီ။

သူကတော့ ကိုကျော်ဦးတို့၊
ဒေါ်တင်ဝင်းတို့လို့ မဆောင်အပ်တဲ့နှစ်
မှာ ဝင်လာတာမျိုးတော့ မဟုတ်ဘူး။
လင်းလွန်းသား လင်းယုန်ငှက်ပုံစံဆောင်
တဲ့နှစ်က ဗုဒ္ဓပူးလည်းကောင်းနေတယ်။
ဒါပေမယ့် တနင်္ဂနွေရဲ့စတုရန်းပြိုဟ်ကို
ဘုရားစင်မှာတင်ဆောင်ပြီး သွားလေရာ
ယူသွားလို့လား မသိပါဘူး။

၁
၂
၆
၁ - တနင်္ဂနွေ
၄ - လင်းလွန်း(လင်းယုန်)
၀
၃

အဲဒီဦးလေးအိမ်ထောင်ဦးစီးလုပ်
နေရတဲ့အိမ်မှာ ပြောင်းဆန်နေတာ
‘အင်း’ဆိုတဲ့ အတွင်းရန်တည့်တည့်ကြီး
ဖြစ်သွားပုံရပါတယ်။

ပထမ ပျဉ်းမသားဆောင်တာတို့



သီဟိုဠ်သားဆောင်တာတို့က သူတို့ရဲ့
ဆပွတ်တို့၊ သူတို့ရဲ့နဝင်းတို့ဖြစ်တဲ့
အတွက် -

‘အင်း၊ အဆောင်တော့အဆောင်
ပဲ။ ဒါပေမယ့် အဖေဆောင်ထားပေးတာ
က အဆောင်တစ်ခုဟာ ဝင်အပ်တဲ့နှစ်
မှာဝင်ရင် အဆောင်ပဲ။ မဝင်အပ်တဲ့နှစ်
မှာ စဝင်လာရင် သတိထားရလိမ့်မယ်။
ပစ္စပွတ်၊ ဆပွတ်ဖြစ်ပေမယ့် ရန်သဘော
ဆောင်နေရင် မဝင်အပ်တဲ့အချိန်မှာဝင်
လာလို့ကတော့ ရန်အားကြီးပြီသာမှတ်”

ဆိုပြီး အဖေခဏခဏပြောဖူးပါ
တယ်။ ခုအဲဒီလိုဖြစ်သွားတာပါ။

ဦးအေးကြီးကတော့ ‘စတုရန်း
အောက်ပြိုဟ် နေပျော်ခိုက ကိုယ့်ကိုစွတ်
စွဲ တန့်(နည်း) ကိုယ့်အောက် မဖောက်
ဟုတ်ငြား ထိုသူများနဲ့ တရားတသောင်
ဖြစ်မည့်ဆောင်လော့ ဆိုတဲ့ အင်္ဂါဇ္ဇာ
စတုရန်းလက်အတိုင်းဆိုရင်တော့ ရန်
တည့်တည့်ဖြစ်သွားတာနေမှာပါ။ ရန်
နှစ်ထပ်ကို တိုက်ရိုက်ဆောင်လိုက်သလို
ပါပဲ။ ယင်းတိုက်သာဆို SHOCKတောင်
ဖြစ်နိုင်တယ်လို့ အဖေကပြောပြပါတယ်။
လင်းလွန်းသားမို့ လူတွေစိတ်ဝမ်းကွဲရုံကွဲ
တာလို့ပြောပါတယ်။

ဒါလေးတွေကတော့ တစ်ခုခု
ဆောင်တော့မယ်ဆိုရင် သတိထားစေ
ချင်လို့ပါ။

အဆောင်နဲ့ ဓာတ်မတည့်လို့၊
မဆောင်ရမယ့်နှစ်မှာ အဆောင်သွား
ဆောင်မိလို့ ပြဿနာပေါင်းစုံဝင်လာရ
တဲ့သူတွေအကြောင်းထဲက တစ်ယောက်
နှစ်ယောက်အကြောင်းပါပဲ။ ကြုံရတာ
တွေကတော့ အများကြီးရှိပါတယ်။

အဲဒီအများကြီးတွေထဲကပဲ မှတ်
မိသလောက်လေးတွေကို ဆက်ဆက်ပြီး
ရေးပြသွားပါဦးမယ်။

ကြီးလည်းကြီးစားသွားပါဦးမယ်
လို့။

မင်းပြည့်

www.burmeseclassic.com

- * ရှင်လျှင်ချစ်၊ သေရင်ပစ်၊ အနှစ်မပါ ဤခန္ဓာ။
- * သားသမီး ဇနီးခြေရင်း၊ တဏှာကျွန်အဖြစ်၊ ခေါင်းစင်းပြီးမသေနှင့်။

ဦးပန်းထွေး၏ အသုဘချမည့်နေ့ ဖြစ်၏။ ဦးပန်းထွေးသည် ဦးချစ်မြ၏ ငယ်ပေါင်းလည်းဖြစ်၏။ အသက်က (၅၉) နှစ်သာရှိသေး၏။ (၆၀) ပြည့်ရန် (၁) နှစ် တိတိလိုသေး၏။ ယခုသေပြီ။

ဦးပန်းထွေးတွင် သားနှစ်ယောက်၊ သမီးနှစ်ယောက်ရှိ၏။ ဇနီးဖြစ်သူမှာ ရွှေရင်းငြိမ်ရွာသူ ဒေါ်သင်းကြူဖြစ်၏။ နွားနှင့်လယ်နှင့်၊ အိမ်နှင့်ယာနှင့်ဖြစ် အောင် နွားနှစ်ကောင်နှင့် ရေထဲမိုးထဲ ရွံ့ထဲတွက်ထဲတွင် ဖင်ထဲရွံ့တစ်ပိဿာခန့် ဝင်လှခမန်း ရုန်းကန်ပြီး ရှာဖွေကျွေးမွေး ခဲ့သူဖြစ်၏။ ယခုသေပြီ။

ဦးပန်းထွေး၏ သားကြီးမှာ အောင်ခန့်ဟုခေါ်၍ သားလတ်မှာ ကျော်ဇဟု ခေါ်၏။ အောင်ခန့်နှင့် ကျော်ဇဟုအစ်ကိုနှစ်ယောက်သည် ဖခင် ဖြစ်သူနှင့်အတူ မိုးထဲရေထဲ၌ နွားနှစ် ကောင်နှင့်အတူရုန်း၏။ ထို့ကြောင့် လည်း ဦးပန်းထွေး၊ ဒေါ်သင်းကြူတို့

ဇနီးမောင်နှံ စီးပွားဖြစ်၏။ အိမ်ကြီးရခိုင် နှင့် ရွှေရင်းငြိမ်ရွာတွင် ရွာမှက်နားဖုံးဖြစ် ၏။ သို့သော် ယခုသေပြီ။

ဦးပန်းထွေး၏ သမီးနှစ်ယောက် မှာ ကြူကြူဟု အမည်သညာရှိကာ အငယ်မ နုနုသည်ကား အသက် (၁၈) နှစ်ရှိ၍ ရွှေရင်းငြိမ်ရွာ၏ အလှပကော် ဖြစ်၏။ ကွမ်းတောင်ကိုင်း၊ ပန်းတောင် ကိုင်းဖြစ်လေ၏။ ရွှေရင်းငြိမ်းရွာ၏ရွာခံ လူမိုက် အောင်ခန့်၏ နှမအရင်းဖြစ်၍ ရွာခံကာလသားမဆိုထားနှင့် ရွာနီးချုပ် စပ် ကာလသားတို့မှာ အနားသို့ပင်မသီ မကပ်ဝံ့ချေ။ သို့သော် ဦးပန်းထွေး ယခု သေပြီ။

ဦးပန်းထွေးမှာ နှစ် (၃၀) နီးပါး လယ်ထဲကိုင်းထဲ နွားနှစ်ကောင်နှင့် မိုးထဲ ရေထဲ ရုန်းကန်၍ အလုပ်လုပ်ကိုင်ခဲ့ရသူ မို့ ရင်ကျပ်ပန်းနာဖြစ်၏။ ရှုနာရှိုက်ကုန်း ဖြစ်၏။ သေမည့်နေ့က မချီမဆုံအသက် ထွက်၏။ သားတွေ၊ သမီးတွေ ခွေးမတွေ ဝိုကြွ၏။

ဇနီးဖြစ်သူ မသင်းကြူမှာ -
“အမယ်လေး ကိုပန်းထွေးရဲ့၊ ရှင် နဲ့အတူ ကျွန်မပါလိုက်သေပါရစေတော့” ဟူ၍ ငိုကြွေးချက်မ ရင်ဘတ်စည်း တီးငို၏။ သို့သော် ဦးပန်းထွေးသည်

နန္ဒဝင်းကျော်ခေါင်

နတ်ပန်းချီပီနိုင်းဘု





ကား မကြာခင် မီးရှို့ခြင်းခံရကာ ပြာမှုန့်
အတိဖြစ်ရတော့မည်ဖြစ်၏။ ဦးပန်းထွေး
၏ ငယ်ပေါင်း ချစ်မြမှာ သူငယ်ချင်းဖြစ်
သူနှင့် ဇနီး၊ သားသမီးများကိုကြည့်ကာ
သံဝေဂရမိ၏။

* ဖြစ်ပျက်သမျှ သင်္ခါရု
ဒုက္ခသစ္စာမှတ်။
ဖြစ်ပျက်မှုတွင် ငါကောင်ထင်၊
ခင်မင်သမဒယမှတ် -

၃၁၉
သူရဗဟုစင်း

တစ်နေရာရာမှာသာ သွားစွန့်လိုက်ပါ။
ခြင်နိုင်ရင် ဒီကပြန်တာနဲ့ စွန့်လိုက်ပေါ့
ကိုးကျော်ဦးရာ”

“ဟုတ်ကဲ့ - စွန့်လိုက်မယ် ဆရာ။
အခု ကျွန်တော်ပြန်တာနဲ့ လမ်းတစ်နေ
ရာမှာစွန့်လိုက်မယ်။ ဒါဆို ကျွန်တော်
နောက်နေ့တွေ့တာဆောင်ရမလဲဆရာ”

“ဒီလိုလုပ် ကိုကျော်ဦး၊ စောစော
က ကျွန်တော်ပြောတဲ့ဆောင်ရန်ရှောင်
နေတွေထဲမှာ ကိုကျော်ဦးဘုရားသွားပြီး
ဆောင်းတိုင်ထွန်းရမယ်ဆိုတာ ပါတယ်
လေ”

ကိုကျော်ဦးသူရဲဆောင်ရန်ရှောင်
နေလေးတွေရေးထားတဲ့ စာရွက်လေးကို
ပြန်ကြည့်ပြီး -

“ဪ - ဟုတ်တယ် ဆရာ”

“အင်း - အဲဒီနေ့ကျရင် ဘုရားက
နေ ထိမ်သားပုတီးတစ်ကုံးဝယ်လာခဲ့။
နောက်နေ့တွေ့မှာ ကိုကျော်ဦး အဲဒီထိမ်
သားပုတီးနဲ့စိပ်။ ရပြီ၊ အဆင်ပြေသွား
လိမ့်မယ် ကိုကျော်ဦး”

“ဟုတ်ကဲ့ - ကျေးဇူးတင်ပါတယ်
ဆရာ။ နောက်ကျွန်တော်တိုင်ပင်စရာ
လေးတွေရှိလို့ ဆရာဆီလာချင်ရင်ဘယ်
အချိန်လောက်လာရင်ရလဲ ဆရာ”

“ရပါတယ်၊ ဆယ့်နှစ်နာရီကနေ
နှစ်နာရီအတွင်းဝင်အောင်လာခဲ့”

“ဪ - ဟုတ်ကဲ့၊ ကျွန်တော့်ကို
ပြန်ခွင့်ပြုပါဦး ဆရာ”

“ဟုတ်ကဲ့ - ကောင်းပါပြီ”

ကိုကျော်ဦးက တနင်္လာသား၊
နာမည်ကလည်း တနင်္လာနာမည်၊ သူ
အဆောင်အဖြစ်နဲ့ ဆောင်ထားတာက
သီဟိုဠ်သားပူးရုပ်။

ကိုကျော်ဦး - တနင်္လာ
သီဟိုဠ် - သောကြာ

တနင်္လာနဲ့ သောကြာနဲ့ သောက
ဖြစ်နေတယ်။ သောကဖြစ်နေရုံတင်မက
ဘဲ အဆောင်မဆောင်ရမယ့်နှစ်လည်း
ဖြစ်နေပြန်တယ်။ အဲဒါကြောင့် သီဟိုဠ်
သားပူးရုပ်လည်းဆောင်ပြီးရော ကိုကျော်
ဦးလည်း သောကတွေတန်စီဝင်လာ
တော့တာပါပဲ။

‘သောက’ဆိုတဲ့ရန်ဓာတ်ဖြစ်သွား
တော့ ယာဉ်မောင်းတွေကမမြဲတော့ဘူး။
အဝေးပြေးကားလုပ်ငန်းလည်း လူ့အဝင်
နည်းသွားတော့တာပေါ့။

ဒေါ်တင်ဝင်းနဲ့ကိုကျော်ဦးဆောင်
တဲ့အဆောင်ချင်းမတူပေမယ့် အဆောင်
ကြောင့် သောကတွေဝင်လာတာက

တော့တူနေပါတယ်။
သူတို့လို တစ်ယောက်ရှိပါသေး
တယ်။

သူက ကိုအေးကြီး။
ဒီလိုပဲ -

“ဆရာလေးရယ်၊ ဦးလေးဘာတွေ
ဖြစ်နေတယ်မသိဘူး”

ဆိုပြီး သူ့အိမ်မှာ ငြောင်းဆန်နေ
တာတွေ၊ တစ်ယောက်နဲ့တစ်ယောက်
တစ်ခွန်းက နှစ်ခွန်းပြောလာရင် မတည့်
တော့တာတွေပြောပြပါတယ်။

ဒီလိုတွေ ငြောင်းဆန်လာပြီဆိုရင်
မဆောင်အပ်တာတွေ ဆောင်ထားတာ
တို့၊ မဝင်အပ်တဲ့ပစ္စည်းဝင်ထားတယ်တို့
ဖြစ်တတ်တယ်ဆိုပြီး အဖေခဏခဏ
ပြောပြဖူးလို့၊ ပြီးတော့ အတွေ့အကြုံ
လည်းရလာပြီမို့ -

“ဦးလေးဘာအဆောင်တွေများ
ဆောင်ထားသေးလဲ”

“ဟာ - ဆရာလေး၊ ကျုပ်ဘကြီး
ပေးလို့ လင်းယုန်ငှက်တော့ဆောင်ထား
တယ်။ အိမ်မှာ ပန်းကန်ပြားထဲမှာထား
ရတယ်။ သွားလေရာ သူ့ကိုဆောင်သွား
ခိုင်းတယ်။ ဘာမဆိုကုပ်မိတယ်ပေါ့”

“ဘယ်လိုကုပ်မိတာလဲ”

“ဪ ဆရာလေး၊ လက်ဆုပ်
လက်ကိုင်ဖြစ်မယ်ပေါ့။ ဒီလိုဆောင်ခိုင်း
တာ။ အသားက လင်းလွန်းသားနဲ့ထု
ထားတာ”

ကျွန်တော် သိလိုက်ပါပြီ။

သူကတော့ ကိုကျော်ဦးတို့၊
ဒေါ်တင်ဝင်းတို့လို မဆောင်အပ်တဲ့နှစ်
မှာ ဝင်လာတာမျိုးတော့ မဟုတ်ဘူး။
လင်းလွန်းသား လင်းယုန်ငှက်ပုံစံဆောင်
တဲ့နှစ်က ဗုဒ္ဓဟူးလည်းကောင်းနေတယ်။
ဒါပေမယ့် တနင်္ဂနွေရဲ့စတုရန်းဂြိုဟ်ကို
ဘုရားစင်မှာတင်ဆောင်ပြီး သွားလေရာ
ယူသွားလို့လား မသိပါဘူး။

၅
၂
၆
အင်းဝ - တနင်္ဂနွေ
၄ - လင်းလွန်း(လင်းယုန်)
၀
၃

အဲဒီဦးလေးအိမ်ထောင်ဦးစီးလုပ်
နေရတဲ့အိမ်မှာ ငြောင်းဆန်နေတာ
‘အင်းဝ’ဆိုတဲ့ အတွင်းရန်တည့်တည့်ကြီး
ဖြစ်သွားပုံရပါတယ်။

ပထမ ပျဉ်းမသားဆောင်တာတို့၊



သီဟိုဠ်သားဆောင်တာတို့က သူတို့ရဲ့
ဆယ့်တို့၊ သူတို့ရဲ့နဝင်းတို့ဖြစ်တဲ့
အတွက် -

‘အင်း၊ အဆောင်တော့အဆောင်
ပဲ။ ဒါပေမယ့် အဖေသင်ထားပေးတာ
က အဆောင်တစ်ခုဟာ ဝင်အပ်တဲ့နှစ်
မှာဝင်ရင် အဆောင်ပဲ။ မဝင်အပ်တဲ့နှစ်
မှာ စဝင်လာရင် သတိထားရလိမ့်မယ်။
ပစ္စပတ်၊ ဆယ့်တို့ဖြစ်ပေမယ့် ရန်သဘော
ဆောင်နေရင် မဝင်အပ်တဲ့အချိန်မှာဝင်
လာလို့ကတော့ ရန်အားကြီးပြီသာမှတ်”

ဆိုပြီး အဖေခဏခဏပြောဖူးပါ
တယ်။ ခုအဲဒီလိုဖြစ်သွားတာပါ။

ဦးအေးကြီးကတော့ ‘စတုရန်း
အောက်ဂြိုဟ် နေပျော်ခိုက ကိုယ့်ကိုစွတ်
စွဲ တနင်္ဂနွေ(နည်း) ကိုယ့်အောက် မဖောက်
ဟုတ်ငြား ထိုသူများနဲ့ တရားတဘောင်
ဖြစ်မည်ဆောင်လော့’ ဆိုတဲ့ အင်္ဂုဇ္ဈာ
စတုရန်းလင်္ကာအတိုင်းဆိုရင်တော့ ရန်
တည့်တည့်ဖြစ်သွားတာနေမှာပါ။ ရန်
နှစ်ထပ်ကို တိုက်ရိုက်ဆောင်လိုက်သလို
ပါပဲ။ ယင်းတိုက်သာဆို SHOCKတောင်
ဖြစ်နိုင်တယ်လို့ အဖေကပြောပြပါတယ်။
လင်းလွန်းသားမို့ လူတွေစိတ်ဝမ်းကွဲရုံကွဲ
တာလို့ပြောပါတယ်။

ဒါလေးတွေကတော့ တစ်ခုခု
ဆောင်တော့မယ်ဆိုရင် သတိထားစေ
ချင်လို့ပါ။

အဆောင်နဲ့ ဓာတ်မတည့်လို့
မဆောင်ရမယ့်နှစ်မှာ အဆောင်သွား
ဆောင်မိလို့ ပြဿနာပေါင်းစုံဝင်လာရ
တဲ့သူတွေအကြောင်းထဲက တစ်ယောက်
နှစ်ယောက်အကြောင်းပါပဲ။ ကြုံရတာ
တွေကတော့ အများကြီးရှိပါတယ်။

အဲဒီအများကြီးတွေထဲကပဲ မှတ်
မိသလောက်လေးတွေကို ဆက်ဆက်ပြီး
ရေးပြသွားပါဦးမယ်။

ကြီးလည်းကြီးစားသွားပါဦးမယ်
လို့။

မင်းပြည့်



- * ရှင်လှိုင်ချစ်၊ သေရင်ပစ်၊ အနှစ်မပါ ဤခန္ဓာ။
- * သားသမီး ဇနီးခြေရင်း၊ တဏှာကျွန်အဖြစ်၊ ခေါင်းစင်းပြီးမသေနှင့်။

ဦးပန်းထွေး၏ အသုဘချမည့်နေ့ ဖြစ်၏။ ဦးပန်းထွေးသည် ဦးချစ်မြ၏ ငယ်ပေါင်းလည်းဖြစ်၏။ အသက်က (၅၉) နှစ်သာရှိသေး၏။ (၆၀) ပြည့်ရန် (၁) နှစ် တိတိလိုသေး၏။ ယခုသေပြီ။

ဦးပန်းထွေးတွင် သားနှစ်ယောက်၊ သမီးနှစ်ယောက်ရှိ၏။ ဇနီးဖြစ်သူမှာ ရွှေရင်းငြိမ်ရွာသူ ဒေါ်သင်းကြူဖြစ်၏။ နွားနှင့်လယ်နှင့်၊ အိမ်နှင့်ယာနှင့်ဖြစ် အောင် နွားနှစ်ကောင်နှင့် ရေထဲမိုးထဲ ရွံ့ထဲဗွက်ထဲတွင် ဖင်ထဲရွံ့တစ်ပိဿာခန့် ဝင်လှခမန်း ရုန်းကန်ပြီး ရှာဖွေကျွေးမွေး ခဲ့သူဖြစ်၏။ ယခုသေပြီ။

ဦးပန်းထွေး၏ သားကြီးမှာ အောင်ခန့်ဟုခေါ်၍ သားလတ်မှာ ကျော်ဇဟု ခေါ်၏။ အောင်ခန့်နှင့် ကျော်ဇဟုအစ်ကိုနှစ်ယောက်သည် ဖခင် ဖြစ်သူနှင့်အတူ မိုးထဲရေထဲ၌ နွားနှစ် ကောင်နှင့်အတူရုန်း၏။ ထို့ကြောင့် လည်း ဦးပန်းထွေး၊ ဒေါ်သင်းကြူတို့

ဇနီးမောင်နှံ စီးပွားဖြစ်၏။ အိမ်ကြီးရခိုင် နှင့် ရွှေရင်းငြိမ်ရွာတွင် ရွာမျက်နှာဖုံးဖြစ် ၏။ သို့သော် ယခုသေပြီ။

ဦးပန်းထွေး၏ သမီးနှစ်ယောက် မှာ ကြူကြူဟု အမည်သညာရှိကာ အငယ်မ နုနုသည်ကား အသက် (၁၈) နှစ်ရှိ၍ ရွှေရင်းငြိမ်ရွာ၏ အလှပဝေ ဖြစ်၏။ ကွမ်းတောင်ကိုင်း၊ ပန်းတောင် ကိုင်းဖြစ်လေ၏။ ရွှေရင်းငြိမ်ရွာ၏ ရွာခံ လူမိုက် အောင်ခန့်၏ နှမအရင်းဖြစ်၍ ရွာခံကာလသားမဆိုထားနှင့် ရွာခန်းချုပ် စပ် ကာလသားတို့မှာ အနားသို့ပင်မသိ မကပ်ဝံ့ချေ။ သို့သော် ဦးပန်းထွေး ယခု သေပြီ။

ဦးပန်းထွေးမှာ နှစ် (၃၀) နီးပါး လယ်ထဲကိုင်းထဲ နွားနှစ်ကောင်နှင့် မိုးထဲ ရေထဲ ရုန်းကန်၍ အလုပ်လုပ်ကိုင်ခဲ့ရသူ မို့ ရင်ကျပ်ပန်းနာဖြစ်၏။ ရှုနာရှုက်ကုန်း ဖြစ်၏။ သေမည့်နေ့က မချီမဆုံအသက် ထွက်၏။ သားတွေ သမီးတွေ ချွေးမတွေ ဝိုကြွ၏။

ဇနီးဖြစ်သူ မသင်းကြူမှာ -
 “အမယ်လေး ကိုပန်းထွေးရဲ့၊ ရှင် နဲ့အတူ ကျွန်မပါလိုက်သေပါရစေတော့”
 ဟူ၍ ဝိုကြီးချက်မ ရင်ဘတ်စည်း တီးငို၏။ သို့သော် ဦးပန်းထွေးသည်

နန္ဒဝင်းကျော်ခေါင်

နတ်ပန်းချီပဏိနိဇာတု





ကား မကြာခင် မီးရှို့ခြင်းခံရကာ ပြာမှုန့်
အတိဖြစ်ရတော့မည်ဖြစ်၏။ ဦးပန်းထွေး
၏ ငယ်ပေါင်း ချစ်မြမှာ သူငယ်ချင်းဖြစ်
သူနှင့် ဇနီး၊ သားသမီးများကိုကြည့်ကာ
သံဝေဂရမိ၏။

* ဖြစ်ပျက်သမျှ သခါရု
ဒုက္ခသစ္စာမှတ်။
ဖြစ်ပျက်မှုတွင် ငါကောင်ထင်၊
ခင်မင်သမုဒယမှတ် -

ဟူသော ရွာဦးဆရာတော်ကြီး ဦးအာဒိစ္စဝံသ၏ တရားဟောကြွက်ကို တွေး၍ ကြားယောင်မြင်ယောင်မိသည်။ သူငယ်ချင်းပန်းထွေးသေသလို ငါလည်း တစ်နေ့သေရမှာပါလားဟူသော အတွေးဝင်မိသည်။

တကယ်တော့ဆိုရသော် ဦးချစ်မြသည် ဦးပန်းထွေးနှင့် သက်တူရွယ်တူဖြစ်၏။ ငယ်ပေါင်းကြီးဖော်သူငယ်ချင်းများလည်းဖြစ်ကြ၏။ သို့သော် မတူညီမှုရှိ၏။ ပန်းထွေးသည် ပိန်ပိန်ရှည်ရှည်ဖြစ်၏။ အသားညို၏။ ရှုနာရိုက်ကုန်းပန်းနာရင်ကျပ်သမားဖြစ်၍ ခါးအနည်းငယ်ကိုင်း၏။

ဦးချစ်မြကတော့မူ ဦးပန်းထွေးနှင့် လုံးဝဆန့်ကျင်ဘက်ဖြစ်၏။ အရပ်အမောင်းကောင်း၏။ (၅)ပေ၊ (၁၁)လက်မ၊ (၆) ပေနီးပါးရှိ၏။ အသားဖြူ၏။ ခန္ဓာကိုယ်ကြံ့ခိုင်တောင့်တင်း၏။ အသက် (၆၀) ပြည့်ရန် (၁)နှစ်သာလျှင် သည်ဆိုသော်လည်း အသက်(၅၀)ခန့်သာထင်ရ၏။ ဒါကရုပ်ပိုင်းဖြစ်၍ စိတ်ဓာတ်ပိုင်းတွင်လည်း ဆန့်ကျင်ဘက်ဖြစ်ပြန်၏။

ဦးပန်းထွေးက မည်သူနှင့်မျှ အတိုက်အခံမပြု ဆန့်ကျင်ဘက်မပြော။ ဦးချစ်မြကတော့မူ သူမန်သည်ထင်လျှင် မည်သူ့မျက်နှာကိုမျှမထောက် အားမနာတမ်း ငြင်းခုံရ၏။ ရွာဦးကျောင်းဆရာတော်ပင်လျှင် ရပ်ရေးရွာရေး၊ လှူဒါန်းရေးကိစ္စများ၌ သူမန်သည်ထင်လျှင် အတိုက်အခံပြု ပြောရဲဆိုရ၏။

ဦးချစ်မြတွင် သားကြီးရဲခေါင်နှင့် ရဲမောင်၊ ဗုဒ္ဓဟူးသား သားနှစ်ယောက်ရှိ၏။ ဦးပန်းထွေးနှင့် တူပြန်၏။ ပန်းမုံ အမည်ရှိ သမီးလေးရှိ၏။ အေးဆေးတည်ငြိမ်၏။ ပန်းမုံက အေးဆေးတည်ငြိမ်သော်လည်း ရဲခေါင်က မအေးဆေးမတည်ငြိမ်ချေ။ ဖခင်ဖြစ်သူ ဦးချစ်မြနှင့် စိတ်ဓာတ်ချင်းတူညီသည်ဟု ဆိုရမည်ဖြစ်၏။ မဟုတ်မခံသမား၊ ဖခင်၏အရပ်မောင်းနီးပါးရှိ၏။ ရဲခေါင်တွင် အပြစ်ပြောစရာဟူ၍ ထန်းရည်သောက်တတ်၏။ တစ်ခါတစ်ရံ အရက်ပင်လျှင် သောက်၏။ ဖခင်ဖြစ်သူ ဆဲဆိုဆူငေါက်လျှင် ကြက်ကြီးလည်လိမ်ထားသကဲ့သို့ ငေါင်းစင်းစင်းခံ၏။ သားငယ်ရဲခေါင်ကမူ ရဲခေါင်နှင့် ဆန့်ကျင်ဘက်ဖြစ်၏။ အေးဆေး၏။ တည်ငြိမ်၏။ နှုတ်နည်း၏။ သို့သော် ဦးချစ်မြနှင့်တူသည်ကား မမှန်ဘူးထင်လျှင် ပြန်ပြောရ၏။

ရွှေရင်းငြိမ်ရွာအုပ်ချုပ်ပိုင်းတွင် ဦးချစ်မြက ဂျပန်ခေတ်တွင် တော်လှန်ရေးသမား၊ အင်္ဂလိပ်ခေတ်တွင်လည်း မြန်မာ့ B.I.A တပ်တွင် တပ်သားအဖြစ် ရဲရဲတောက်ပီဝင်ခဲ့သည်။ ရဲခေါင်၊ ရဲမောင်တို့ (၄) (၅)နှစ်သားအရွယ်တုန်းကလည်း ဤနယ်တစ်ဝိုက်တွင် လူသတ်၊ ဓားပြတိုက်၊ မုဒိမ်းမှုကျူးလွန်နေသော တောပုန်းဓားပြကြီး ရွှေသီးတို့အဖွဲ့ကို တစ်ကိုယ်တော်စွန့်စား၍ အသေခံတိုက်ခိုက်ခဲ့ရာ ရွှေသီးကို အသေဖမ်းဆီးနိုင်ခဲ့သည်။

သူကြီးချစ်မြ၊ ချစ်မြသူကြီးဆိုလျှင် မြို့မှာရှိသည့် ဌာနအုပ်၊ မြို့ပိုင်မင်းတို့က အစ လေးစားသမှုရှိ၏။

ဤကဲ့သို့သော ဦးချစ်မြတွင် ချို့ယွင်းချက်တစ်ခုသာရှိ၏။ ပဇာနည်းဆိုသော် ဦးချစ်မြ၏ အိမ်သူသက်ထား ဇနီးမယား မကြာမှီ အသက်(၄၀)ကျော် ကျော်မှာ ဆုံးပါးခဲ့ရခြင်း ဖြစ်၏။ မကြာမှီ ဆုံးပါးခဲ့ရတော့ ဦးချစ်မြမှာ ရူးမတတ်ခံစားခဲ့ရသည်။ နောက်ထပ်အိမ်ထောင်ပြုရန် အမျိုးအဆွေတို့မှ စပ်ကြဟပ်ကြ၏။ သို့သော် ဦးချစ်မြက လက်ခံမှုမရှိတော့။

သူ့သားသမီးတွေနှင့်သာနေမည်။ သားတွေ၊ သမီးတွေကို မိထွေးလက်မအပ်လိုတော့ဟု ပြတ်ပြတ်သားသား ငြင်းဆန်ခဲ့သည်။ မုဆိုးမိတစ်ခုလပ်ကြီး ဦးချစ်မြဖြစ်နေခြင်း ချို့ယွင်းချက်ပင်ဖြစ်၏။

ဦးချစ်မြကို မုဆိုးဖိုဖြစ်၍ ခင်မင်ရင်းနှီးသူချင်းပင် စ၍နောက်၍မရပါချေ။ ပိုးစိုးပက်စက် ပြန်ပြောတတ်သည့် အတွက် နောက်ပြောင်ပြောဆိုခြင်းမပြုရဲကြချေ။

ဤသည်ကား ရွှေရင်းငြိမ်ရွာကြီး၏ ဆွေမျိုး မျိုးကြီးနှစ်စုပါတည်း။

ရွှေရင်းငြိမ်ဆိုလျှင် ဦးချစ်မြမိသားစု၊ ဦးပန်းထွေးမိသားစုအကြောင်းပါမူ ပြည့်စုံမည်ဖြစ်သလို ဦးအောင်ဒင်၊ ဒေါ်မြနှစ် ဆိုသော တောသူဌေးလင်မယားအကြောင်း မပါပါက ပြည့်စုံပြီး မြောက်သော ရွှေရင်းငြိမ်ဖြစ်မည် မဟုတ်ပေ။

ဦးအောင်ဒင်၊ ဒေါ်မြနှစ်တို့တွင် တစ်ဦးတည်းသော သမီးကညာရှိ၏။ ရန်ကုန်တက္ကသိုလ်မှ B.E ဘွဲ့ယူခါနီးတွင် မိဘနှစ်ပါးနှင့်အတူ ရန်ကုန်မြို့မှ ရွှေရင်းငြိမ်သို့ပြန်အလာ မော်တော်နှစ်မြုပ်ပြီး မိဘနှစ်ပါးစလုံး သေဆုံးသည်

ကို မြင်တွေ့ကာ ဦးနောက်ထိခိုက်၍ ရူးသွပ်သွားခဲ့ရ၏။

သူမ၏ အမည်ကား မြနှင်းမုံဟု ခေါ်သတည်း။

မြနှင်းမုံမူသာလျှင် ရွှေရင်းငြိမ်၏ ကွမ်းတောင်ကိုင်း၊ ပန်းတောင်ကိုင်း သဏ္ဍာန်ရှင်မလေးဖြစ်၏။ မြနှင်းမုံမရှိမူသာ ဦးပန်းထွေး၏သမီး နန္ဒာ ကွမ်းတောင်၊ ပန်းတောင်ကိုင်းဖြစ်၏။ မြနှင်းမုံရှိလျှင် တော့ မြနှင်းမုံသာလျှင် ကွမ်းတောင်ကိုင်း၊ ပန်းတောင်ကိုင်းအစစ် အပြစ်ငြိမ်ဖြစ်တော့၏။

မြနှင်းမုံ၏အလှသည် ရွှေရင်းငြိမ်ရွာမဆိုထားနှင့်၊ ရန်ကုန်တက္ကသိုလ်နေထိုင်နေစဉ်တွင် အလှဘုရင်မဘွဲ့ရထားသူဖြစ်၏။

မြနှင်းမုံနှင့်ရဲခေါင်တို့ကား ငယ်စဉ်ကလေးဘဝကတည်း ငယ်ကကျွမ်းသည့် ငယ်ကျွမ်းဆွေဖြစ်၏။ သို့သော် ရဲခေါင်ကား အလှအပကို ကိုးကွယ်တတ်သူမဟုတ်၊ အထင်ကြီးတန်ဖိုးထားတတ်သူမဟုတ်။ မြနှင်းမုံကသာ ရဲခေါင်ကို မြနှင်းမုံနီးခဲ့ရခြင်း ဖြစ်သည်။ မြနှင်းမုံ၏ ထမတယနှင့် ကြင်နာတတ်မှုများကြောင့်သာ ရဲခေါင်နှင့် မြနှင်းမုံ ချစ်သူဘဝပေါ်ခဲ့ရခြင်း ဖြစ်၏။

မြနှင်းမုံ၏ မိဘနှစ်ပါး မော်တော်နှစ်မြုပ်ပြီး သေဆုံးသွားသည့်သတင်းကို ရွှေရင်းငြိမ်ရွာသူရွာသားတွေကြား၍ အံ့ဩကြသည်။ စုတ်တသပ်သပ်နဲ့ သနားကြသည်။ မြနှင်းမုံသည် လှိုင်းနားလေများကြား ရေထဲနှစ်မြုပ်လှဆဲမှာ ပျဉ်ချောင်းကြီးတစ်ချောင်းမော့သည်ကို ဆွဲကိုင်မိပြီး အသက်မသေခဲ့ခြင်း ဖြစ်၏။

သို့ပေမယ့် တစ်ရက်အကြာ မိဘနှစ်ပါး၏ ရုပ်အလောင်းတွေကို မြတွေ့ပြီး သည်းခြေပျက်သွားသလားမသိပါချေ။ မြနှင်းမုံ ရူးသွပ်ခဲ့ရပါတော့၏။

မြနှင်းမုံ ရွာကိုပြန်ရောက်သော တစ်ရွာလုံးနီးပါး ဝိုင်းကြည့်ကြသည်။ အလှဘုရင်မ မြနှင်းမုံ၊ ရွှေရင်းငြိမ်ရွာကွမ်းတောင်ကိုင်း၊ ပန်းတောင်ကိုင်းမလေး မြနှင်းမုံ။ ခုတော့ အရူးမလေးမြနှင်းမုံအဖြစ် မြင်တွေ့လိုက်ရတော့ တစ်ရွာလုံး စုတ်တသပ်သပ်ဖြင့် သနားခဲ့ကြ၏။

“ဟိတ် - အရူးတွေ၊ ငါ့ကိုဘာဝိုင်းကြည့်နေကြတာလဲ။ သွားကြ သွားကြ။ မသွားလည်းနေကြ။ ဟိ... ရဲခေါင်ကတော့ ချစ်သူမြနှင်းမုံအဖြစ်ကို မြင်တွေ့ပြီး သနားခြင်းအား

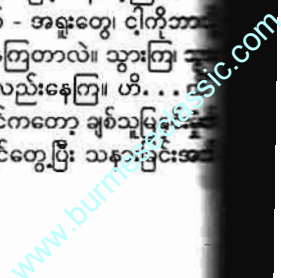

ထိုမှာ စူးစူးနစ်နစ်ကို ခံစားခဲ့ရ၏။
မြန်းမုံကတော့ ရဲခေါင်ကို
လေးသည့် ငါးပိ ရှိသည်ဟုတောင်
အာက်မေ့တော့ပေ။ မှတ်သားမှုဆိုတဲ့
ညာကွနွာ မြန်းမုံတွင် ကင်းမဲ့ခဲ့လေ

အရှုံးမလေးမြန်းမုံကို ရွှေရင်းငြိမ်
မြန်းမုံ၏ သူငယ်ချင်းတွေအားလုံး
ထလာပြီး သတင်းမေးကြ၊ အားပေးကြ
မယ် မြန်းမုံကတော့ တစ်ယောက်မှ
မသိတော့ချေ။ လာတဲ့လူတွေအား
မြန်းမုံက -

ဟဲ့ - အရှုံးတွေ၊ သွားကြ၊ သွား
ငါအနားကို တစ်ယောက်မှ မလာ

အော်ငေါက်လွှတ်လေ၏။ အရှုံး
လုပ်ပြန်ဟစ်တယ်ဆိုတာ ဒါမျိုးထင်ပါ

မြန်းမုံရဲ့ ဆိုးဝါးလှတဲ့ လောကဓံ
ဆိုင်ရာတွေကြောင့် အရှုံးမလေးဖြစ်
သွားခဲ့တာကို စိတ်ထဲက ကျိတ်ကျေနပ်
သွားတော့ နုနုဖြစ်၏။ မြန်းမုံမရှိမှ နုနု
ရွှေရင်းငြိမ်ရွာရဲ့ ကွမ်းတောင်ကိုင်၊
တောင်ကိုင်ကုံး၊ ပြီးတော့ မြန်းမုံ၏
အင်္ကျီရဲ့ ရဲခေါင်ကိုလည်း နုနုက ကျိတ်၍
ခင်နေလေ၏။ တစ်ဖက်သတ်အချစ်

ဦးအောင်ဒင်၊ ဒေါ်မြနှစ်ဆိုတာက
ရွှေရင်းငြိမ်ဆရာတော် ရှင်အာဒိစ္စဝံသရဲ့
အလှူဒကာ၊ အလှူဒကာမများဖြစ်ကြ
၏။ မော်တော်နစ်မြဲ၍ သေဆုံးသွား
သည့်သတင်းကြားပြီး ဆရာတော်
ရှင်အာဒိစ္စဝံသမှ -

“အနိစ္စ အမြဲမရှိ ဆိုတာ တယ်မှန်
ပါလား။ နေ့မြင်ညပျောက်၊ ကွေးသော
ထက်မဆန်မိ ဆန်သောလက် မကွေးမိ
ထူးသားတွေဟာ အသက်သေဆုံးကြ
ပေမယ့် သေခြင်းတရားကို မေ့လျော့
မကြတယ်။ ဒုက္ခ၊ ဒုက္ခ။
မမျှော်လင့်ဘဲ ဖြုန်းခနဲလည်း
သေနိုင်တယ်။

ကောင်းကင်သမုဒ္ဒရာမှာ ပြေး
သွားပုန်းရှောင်နေသော်လည်း အသေ
တွေတိ။

နေ့၊ ည ကုန်နေတာမဟုတ်၊ မိမိ
သက်တမ်းကုန်နေတာ။

တရားမရသေးသမျှ အပါယ်ကို
စိတ်မချရ။

ဆရာတော် ဦးအာဒိစ္စဝံသ၏ဓမ္မ
အမြင်၊ တရားအမြင်ပင် ဖြစ်ပေတော့၏။

*



တရားအရသာကိုမခံစားဘူးလျှင်
ကာမကို အထင်ကြီးမည်။

ကိုးဆယ်ခြောက်ပါးရောဂါပျောက်
ချင်လျှင် လောကီဆေးသောက်ရလတ္တံ့။
ကိလေသာရောဂါပျောက်ချင်လျှင်
တရားဆေးသောက်ရအံ့။

ဝိပဿနာ၊ အကြား၊ အမြင်မရှိ၊
သစ္စာမသိလျှင် တဏှာခိုင်းတာကို လုပ်
နေ သရွေ့ တဏှာကျွန်ဖြစ်လတ္တံ့။

တဏှာခိုင်းသရွေ့ လုပ်နေလျှင်
အရှက်မရှိသောလူသားဖြစ်အံ့။

တဏှာကို ပေါင်းဖက်မိသရွေ့
အနေလည်းမအား၊ အသေလည်းမအား
ဖြစ်လတ္တံ့။

ဤသူသည် ငရဲ တိရစ္ဆာန်၊ ပြိတ္တာ၊
အသူရကာယ် အပါယ်လေးပါး၏ အစာ
သာဖြစ်၏။

အချိန်သည်ကား ညဉ့်နက်နက်
လမထွက်သေးသော လဆုတ်သုံးရက်
ခန့်ဖြစ်၍ ရွာဦးကျောင်းသံစုံနာရီကြီးမှ
ညဉ့်ဆယ်နာရီကိုညွှန်ပြနေပြီး ‘ဒင်၊ ဒင်’
ဟူသော အသံကြီးမှာလည်း ဆယ်ချက်
တိတိထိုးနေပါ၏။

ရဲခေါင်မှာ မြန်းမုံစားရန် အုန်း
ထမင်းနှင့် ကြက်သားဟင်း တကူးတက
လာပို့၏။

မြန်းမုံမှာ အသိစိတ်ကင်းမဲ့နေ
သော်လည်း ဝမ်းဟာနေ၍ထင် ထမင်း
နှင့်ဟင်းကို ပလုတ်ပလောင်းစား၏။
ဣန္ဒြေ၊ သိက္ခာ ဟူသည် မြန်းမုံတွင်
ကင်း၏။ မြန်းမုံကိုကြည့်၍ ရဲခေါင်
မျက်ရည်ဝဲ၏။ သို့သော် နှုတ်ခမ်းတွင်
အပြုံးတို့ရှိနေ၏။

“မုံ၊ စားလို့ကောင်းလား”
မြန်းမုံက ရဲခေါင်ကိုကြည့်၏။
မျက်စောင်းထိုး၏။
“မုံ၊ နင်ငါ့ကိုမသိဘူးလား။ ရဲခေါင်
လေ”

မြန်းမုံမှာ ထမင်းကို အားရပါးရ
စားရင်း ရဲခေါင်စကားကြောင့် ပြန်၍
ကြည့်ပြန်၏။ သို့သော် ခေါင်းမညိတ်ပါ။
ခေါင်းလည်းမခါပါ။ ဂရုစိုက်ခြင်းအလျှင်း
မရှိ၊ မြန်းမုံ၏ တစ်ချိန်တစ်ခါက ချစ်
လှပါသည်ဆိုသော ရဲခေါင်ကို မျက်ဝန်း
နက်နက်ဖြင့် ချစ်မျက်စောင်းထိုးခဲ့ဖူး
သည်အထိတ်ကို ရဲခေါင်မှာပြန်၍တ၊သ
မိကာ ချစ်သူမြန်းမုံ၏လက်ကို ဆွဲကိုင်
မည်ပြု၏။ မြန်းမုံမှာ ရဲခေါင်၏အပြုအ
မူကိုလိုက်၍ကြည့်နေပြီး သူမ၏လက်ကို
ရဲခေါင်၏လက်ဖြင့် ထိလှထိခင်မှာပင်
ဆတ်ခနဲရုပ်၍ ဆတ်ခနဲ မတ်တတ်ရပ်
လိုက်ပြီး ခါးထောက်လိုက်၏။

ရဲခေါင်ပင် ယောင်နုနုဖြစ်သွား၏။
ပြီးမှ ရဲခေါင်၏မျက်နှာတွင် အပြုံးတစ်
ပွင့်ပွင့်သွား၏။

“မုံ၊ ရဲခေါင်လေး ကိုယ့်ကိုမမှတ်
မိဘူးလား”

“ဘာရဲခေါင်လဲ၊ သွား”

“နင့်ကို အုန်းထမင်းနဲ့ ကြက်သား
ဟင်းကျွေးတာငါလေ”

မြန်းမုံမှာ စဉ်းစားသလိုပြု၏။
သို့သော် ရဲခေါင်၏စကားကို အသိ
အမှတ်မပြုပါချေ။ ထိုအချိန် ရွာတောင်
ဖျားမှ သန်းခေါင်ကြက်တွန်၏။ ထိုအချိန်
မှာပင် ရွှေရင်းငြိမ်ရွာ၏ ကာလသား
တစ်စု ရွာလမ်းအတိုင်း ပြန်လာသံကြား
ရ၏။ မြန်းမုံ၏ မြို့ဦးရွှေရောက်တော့
ငဲ့စောင်း၍ကြည့်ကြ၏။ မှန်အိမ်အိမ်မှန်မှန်
အောက်တွင် မြန်းမုံနှင့်အတူ ရဲခေါင်
ကိုတွေ့သွားကြ၏။ ရဲခေါင်ကမူ မည်သူ
ကိုမျှ ဂရုမပြုချေ။

“မုံ၊ နောက်နေ့ဘာစားချင်သလဲ”
“ငါ့ကို”

“ဟုတ်တယ်လေ၊ မုံ့ကိုပေါ့။ မုံ
ဘာဟင်းစားချင်သလဲလို့မေးတာ”

ရဲခေါင်မှာ မြန်းမုံ၏အသိသညာ
ကို သိလို၍ စမ်း၍မေးကြည့်လိုက်၏။
သို့သော် မြန်းမုံက မဖြေ။ ခပ်ကြောင်
ကြောင်ဖြင့်သာ ရဲခေါင်ကိုကြည့်၏။
အရသာ၏ စွဲမက်မှုအမည်သညာကို
လည်း မှတ်မိပုံမပေါ်ပါချေ။ မြန်းမုံမှာ
ထမင်းစားပြီး၍ မျက်လုံးနှစ်လုံးမေးစင်း
လာ၏။ ပြီး ရဲခေါင်၏ပေါင်ကို ခေါင်းအုံး
သဖွယ် မှီ၍အိပ်စက်ပါတော့သည်။

www.burmeseclassic.com

ရဲခေါင်မှာ မြန်းမုံ၏အနီးတွင်ရှိနေသော ခေါင်းအုံးလေးကို လှမ်း၍ယူလိုက်ပြီး မြန်းမုံခေါင်းလေးအား အသာအယာ မကာ ခေါင်းအုံးလေးပေါ်တင်လိုက်၏။ မြန်းမုံမှာ မျက်စိနှစ်လုံးဖွင့်ကြည့်၏။

နင်ဘယ်မှမသွားနဲ့၊ ငါအနားမှာ ပဲနေ” မျက်စိနှစ်လုံး ပြန်ပိတ်သွား၏။ ရဲခေါင်မှာ ချစ်ရသောအဖေတစ်ယောက် ငါအမိနဲ့ပေးတာဝန်ကြောင့် ဆက်၍ထိုင် နေရမည်လား။ ထ၍ပဲပြန်ရမည်လားဟု သည်ကို မဝေခွဲနိုင်ချေ။ အိပ်သွားပြီထင် ၍ မြန်းမုံအနီးတွင်ရှိနေသော စောင် ပါးလေးတစ်ထည်အားယူကာ လှမ်း၍ ပေး၍ပြန်မည်ပြု၏။

“ဟိတ်ကောင်၊ ဘယ်သွားမလို့လဲ။ ငါအနားမှာပဲနေပါလို့ ပြောထားတယ် မဟုတ်လား။ ငါကြောက်လို့”

ကျ၊ကျသေးတော့-စိတ်မနှံ့တဲ့သူ ကကြောက်လို့တဲ့။ ရဲခေါင်တစ်ယောက် တည်း ကိုက်၍ပြုံးမိသေး၏။ ချစ်သူ၏ အပြစ်ကင်းစင်၍လှပသောမျက်နှာလေး အား ရဲခေါင်တစ်မိမိမိမိခိုးကြည့်မိ၏။ ပြောစဉ်သောနှာတံ၊ မှီမောက်ဝင်းမွတ် သော ပါးဖွေးဖွေးလေးနှစ်ဖက်၊ စေ့စေ့ ပိတ်၍ထားသော နှုတ်ခမ်းတစ်ပွင့်က နုထွေးနီရဲနေ၏။ ရဲခေါင်မှာ မြန်းမုံ၏ နဖူးထက် ဝေဝဲကျနေသည့် ဆံနွယ်စ လေးအချို့ကို လက်ဖြင့် အသာအယာ မတင်ပေးလိုက်၏။ တိုးသက်သော မြန်းမုံ၏ ဟောက်သံမျဉ်းမျဉ်းလေး များ ရဲခေါင်ကြားလိုက်ရ၏။ ရဲခေါင်မှာ ချစ်ရသော မြန်းမုံ၏မျက်နှာလေးအား စူးစူးရဲရဲကြည့်ကာ သက်ပြင်းတစ်ချက် ချလိုက်ပြီး ခြိတ်ခါးဝဲဆီသို့ ပြန်ခဲ့ပါတော့ သည်။ သန်းခေါင်ကြက်စစ်စစ်တွန်ချိန် ဖြစ်၏။

“အောက်အီးအီးအွတ်”

ရဲခေါင်၏ ညီမလေး ပန်းမုံမှာ ရဲခေါင်ပြန်အလာတွင် တစ်နေ့နီးလာ သည် ထင်၏။

“ကိုကိုကြီး၊ ခုမှပြန်လာသလား” “ဟုတ်တယ် ပန်းမုံ၊ အဖေနဲ့ညီ လေးတို့ အိပ်ပြီလား”

“ဟင် - ကိုကြီးကလည်း၊ ည တစ်နာရီပဲထိုးတော့မယ်”

“ဪ - ဟုတ်သား”

ရဲခေါင်မှာ သည်မျှသာပြော၍ သူ့ အတွက် ညီမလေး ပန်းမုံထောင်ပေး သောခြင်ထောင်အတွင်းသို့ဝင်ကာ နဖူး ပေါ်လက်တင်၍ အိပ်မည်စဉ်းစားလိုက်

စဉ်မှာပင် အတွေးတို့ ဦးခေါင်းအတွင်း ဝင်ရောက်လာခဲ့တော့၏။

မြန်းမုံ၏မိဘနှစ်ပါးမသေဆုံးမီ ရဲခေါင်နှင့် မြန်းမုံကို ရပ်သိရွာသို့ လူချင်းရင်းနှီး ယုံကြည်စိတ်ချမှုကြောင့် ရဲခေါင်၏ဖေဖေ ဦးချစ်မြနှင့် မြန်းမုံ၏ ဖခင် ဦးအောင်ဒင်တို့ သားရေးသမီးရေး ဆွေးနွေးတိုင်ပင်ပြီး ရဲခေါင်နှင့် မြန်းမုံ ကို မြန်းမုံ တကူသိုလ်မှ ဘွဲ့ရသည့်နှင့် လက်ထပ်ပေးစားကြရန် သဘောတူ ကြည့်ဖြူခဲ့ကြ၏။

သို့သော် ယခု မြန်းမုံ၏ဖခင် လူလောကတွင် မရှိတော့။ ကွယ်လွန်ခဲ့ ပြီ။ ရဲခေါင်မှာ မြန်းမုံကို လူလောက အလယ်တွင် စိတ်ဝေဒနာသည်ဘဝဖြင့် တစ်ဦးတည်း မစွန့်ပစ်ရက်။ လက်ထပ် ပေါင်းသင်းမည် စဉ်းစားတော့လည်း ချစ်သူ၏ မူမမှန်သော အပြောအဆို၊ အပြုအမူတို့ကြောင့် စဉ်းစားရခက်၏။ မြန်းမုံတို့မိဘများဖြစ်သည့် ဦးအောင် ဒင်နှင့် ဒေါ်မြနှစ်တို့ ရွှေရင်းငြိမ်ရွာသို့ ပြောင်းရွှေ့လာကြစဉ်ကလည်း အဆွေ အမျိုး ကျပါခဲ့၏။ အထက်အညာ ပုဂံ၊ ညောင်ဦးဘက်ဆီမှ ပြောင်းရွှေ့လာခြင်း ဖြစ်၏။ ထိုစဉ်အချိန်က မြန်းမုံမှာ ပီဘီ ကလေးအရွယ်သာရှိသေး၏။

ရဲခေါင် ပဇာသိပြုရမည်နည်း။ မည်သို့ပင်ဖြစ်နေပါစေ။ ရဲခေါင် မှာ မြန်းမုံအား ထမင်းချိန် ထမင်း၊ မုန့်ချိန်မုန့်၊ အချိန်မုန့်မုန့်သွားတတ် သော ရန်ကုန် - မန္တလေးရထားကြီး သဖွယ် သွားရောက် ပြုစုယူယူခဲ့သည် သာ ဖြစ်၏။

ရွာဦးကျောင်းဆရာတော် ဦးအာ ဒိစွတ်သ၏ ဥပုသ်နေ့တရားပွဲတွင် ဟော ပြောသည်ကို ရဲခေါင်မှာ ဝေယျာဝစ္စ အလုပ်များသွားရောက်လုပ်ကိုင်ပေးရင်း မှတ်သားနာယူဖူး၏။

“ခန္ဓာက လောင်စာထင်း။

ဇရာ၊ မရဏက မီး။

သံသရာတစ်လျှောက်လုံးမှာ လူ၊ နတ်၊ ဗြဟ္မာ ဘယ်ခန္ဓာပဲရရ လောင်စာနဲ့ မီး တွဲနေကြတာ။

ခန္ဓာရှိရင် ဝေဒနာမကင်း။

ခန္ဓာငါးပါးကို ကိုးဆယ့်ခြောက် ပါးရောဂါက ပိုင်တယ်”

မှန်၏။ ရဲခေါင်မှာ မြန်းမုံ၏ဘဝ နှင့်ခန္ဓာကိုယ်၊ ဆရာတော် အာဒိစွတ်သ ၏ တရားဟောကွက် ယှဉ်တွဲ၍တွေး လိုက်သည်နှင့် လွန်စွာမှန်၏ဟု အတွေး ပေါက်၏။

ထိုညက ရဲခေါင်တစ်ယောက် ညဉ့်ဦး၊ ညဉ့်လယ်ကို ကော်သိုင်း မိုးသောက်ယ်အစပျိုးချိန်မှသာ ပျော်ခဲ့၏။



ထိုနေ့က ရဲခေါင်မှာ နံနက်ပိုင်း ဆွမ်းခံပြန်ချိန်မုန့်၏။ ညီမလေးပေး ပင် နွေစပါးရိတ်သိမ်းပြီး၍ ထယ်ပြု နေ၏။ ဝါစိတ်ရန်ဖြစ်၏။

ဖခင်ဖြစ်သူ ဦးချစ်မြမှာ ကြမ်းတစ်အိုး၊ ပဲပြုတ်ဆီဆမ်းတစ် အိမ်ဦးခန်းတွင်ထိုင်နေ၏။

“သမီး” “ရှင် - အဖေ” “အဖေ့ကိုအကြမ်းတစ်အိုးထပ်ဖြည့်ပေးဦး”

“ဟုတ်ကဲ့” “ဖခင်ဦးချစ်မြစကားကြောင့် မှာ ဖခင်ရှေ့တွင် ခါးလေးကိုင်၍ ဖြတ်ကျော်ပြီး အဖေရည်အကြား အားယူ၏။ ထိုအချိန်မှာပင် ရဲခေါင် လာ၏။

“သားကြီး၊ ညကဘယ်တွေး ထိုးနေလို့ အိပ်ရာထဲဒီလောက် ကျနေရတာလဲ”

“ဟို . . . ဟို” “ဟေ့ကောင်၊ ဘာတွေယောင် ဖြစ်နေတာလဲ။ အိပ်ရေးမဝလား။ မဝသေးရင် သွားထပ်အိပ်”

“ဝပါပြီ အဖေ”

“ဘာလဲ၊ မြန်းမုံဆီသွား နေရလို့မဟုတ်လား”

“ဟုတ်တယ် အဖေ၊ ညီမလေး အုန်းထမင်းနဲ့ကြက်သားဟင်းသွား တာ”

“မင်းတို့အခြေအနေကတော့ ထူးသလဲ”

“ဘာပြောတာလဲ အဖေ”

“ဟ - ငါ့မေးခွန်းက အလွယ်တကူ ပါကွ”

“ဟုတ်တယ် အဖေ၊ မြန်းမုံ သားချစ်တယ်”

“ဟာ - ဒီကောင်၊ မင်းချစ်ထက် သိတယ်။ ငါပြောတာက ဒီအခန်း မင်းက လက်ထပ်နိုင်သေးလို့လား”

“မေးတာ”

“ဖခင်ဖြစ်သူစကားကြောင့် ပင်လျှင် မည်သို့ဖြေရမည်နည်းဟု အဖြေစကားကို စဉ်းစား၍မနေပြီ”

“ဟာ - ဒီကောင်၊ မင်းချစ်ထက် သိတယ်။ ငါပြောတာက ဒီအခန်း မင်းက လက်ထပ်နိုင်သေးလို့လား”

“မေးတာ”

“ဟာ - ဒီကောင်၊ မင်းချစ်ထက် သိတယ်။ ငါပြောတာက ဒီအခန်း မင်းက လက်ထပ်နိုင်သေးလို့လား”

“မေးတာ”

“ဟာ - ဒီကောင်၊ မင်းချစ်ထက် သိတယ်။ ငါပြောတာက ဒီအခန်း မင်းက လက်ထပ်နိုင်သေးလို့လား”

“မေးတာ”

“ဟာ - ဒီကောင်၊ မင်းချစ်ထက် သိတယ်။ ငါပြောတာက ဒီအခန်း မင်းက လက်ထပ်နိုင်သေးလို့လား”

“မေးတာ”

“ဟာ - ဒီကောင်၊ မင်းချစ်ထက် သိတယ်။ ငါပြောတာက ဒီအခန်း မင်းက လက်ထပ်နိုင်သေးလို့လား”

“မေးတာ”

“ဟာ - ဒီကောင်၊ မင်းချစ်ထက် သိတယ်။ ငါပြောတာက ဒီအခန်း မင်းက လက်ထပ်နိုင်သေးလို့လား”



“ဖြေလေကွာ၊ မြနင်းမှုကို မင်း
ထပ်နိုင်သေးလို့လား”
“အဖေမေးခွန်းဖြေဖို့ သားအချိန်
ရမယ် အဖေ”
“မင်းစကားက ကြီးကျယ်လှချည်
ကွ”
“မကြီးကျယ်ပါဘူးအဖေ၊ စဉ်းစား
သိအခြေအနေမို့ပြောတာပါ”
“သိပ်မှန်တာပေါ့ သားရာ။ စဉ်း
စားရမယ်၊ စဉ်းစားရမယ်”
ဦးချစ်မြက စကားတစ်လုံးတည်း
ထပ်ကာထပ်ကာ နှစ်ကြိမ်ပြောလိုက်
“ဦးနှောက်ပုံမှန်မရှိတဲ့မိန်းကလေး
တစ်ယောက်ကို မင်းရဲ့ဇနီးအဖြစ် လက်
ထပ်ယူမလား၊ ပွဲတက်မယားအဖြစ်
လည်းသင်းနိုင်ပါ့မလား”
“သူ့ကုန်းမှာရေးကောင်းသွားရင်
မြနင်းမှုတစ်ပါး အခြားဘယ်မိန်း
ကလေးကို မှမယူနိုင်ဘူး။ မမြတ်နိုးနိုင်ဘူး
ဟ - အဖေကလည်း သားကို
ဦးနှောက်မိန်းကလေးကိုယူပါ၊ မြတ်နိုးပါလို့
ပြောပါဘူးကွ။ သားရဲ့မိန်းကလေးက
ဘယ်တော့ကောင်းလာမယ်ထင်
အဲဒါတော့ သားလည်း မထင်
ဘူး”
“သိပ်မှန်တာပေါ့ကွာ။ မြို့ကဆရာ
ကြီးကတောင် ဒီမိန်းကလေးရဲ့ စိတ်
ထဲက စိတ်ထိခိုက်စရာ ကြီးကြီးမား
မားတစ်ခုကိုမြင်ပြီး ရှောင်ဖြစ်သွားတဲ့
အချိန်ယူဖို့လိုတယ်လို့ပြောတာ
ကိုကြီး၊ ဒီနေ့ဘာဟင်းချက်ပေး
ရဲခေါင်မှာ ဖခင်ဖြစ်သူရှေ့တွင်ဖြစ်
စဉ်ရဲ့သွားပုံရ၏။
“ဟာ - ညီမလေးကလည်း ညီမ
ချက်မယ့်ဟင်းပဲချက်ပေါ့ဟ”
ပန်းမုံမှာ ရဲခေါင်၏ ရှက်ရွံ့မှုကို
တွေ့ကာ ပြုံးတုံ့ပြန်၏။
“ကိုကြီးမျက်နှာသစ်ရင် စဉ်အိုး
ဆားခွက်ရှိတယ်”
“ဟုတ်ပြီ၊ ဟုတ်ပြီ”
ရဲခေါင်မှာ ညီမဖြစ်သူ ပန်းမုံကို
အလစ်၌ လက်သီးဆုပ်ပြန်၏။
ပန်းမုံမှာ ကျိတ်၍ ရယ်၏။
ဖခင်ဖြစ်သူ ဦးချစ်မြမှာ သားကြီး
သမီးငယ်ကိုကြည့်ကာ ကျိတ်၍
ဘာကျနေမိ၏။

သားနှင့်သမီး၊ ပစ္စည်းဥစ္စာ၊ ခြေရံ
ကာနှင့် ပြုံးပျော်နေသလောက် နောင်
သေခါနီး အိပ်ရာညောင်စောင်းထက်
မှာ မျက်ရည်ထွေထွေကျလိမ့်လေမည်
ကို ပုထုဇဉ်ဟူဘိ သူမသိ။



ယနေ့ ဦးချစ်မြတစ်ယောက် ပါ
စိုက်ခင်းသို့ မသွားပါ။ သားကြီးရဲခေါင်
နှင့် သားငယ် ရဲမောင်တို့နှစ်ယောက်
သွားကြ၏။
ဦးချစ်မြမှာ ထန်းတစ်ပင်ရွာဘုရား
ပွဲ၏ ဇာတ်ပွဲသို့ နောက်တော်ပါ အပါး
တော်မြ မောင်အေးနှင့် ဦးကျော်မောင်
တို့နှစ်ယောက်ကို အဖော်အဖြစ်ခေါ်
ဆောင်၍ လုံခြုံရေးအတွက်သွားကြ၏။
ဘုရားပွဲ၊ ဇာတ်ပွဲဆိုလျှင် ဦးချစ်မြ
၏ မျက်နှာမပြေ၍မရချေ။ အဘယ်
ကြောင့်နည်းဆိုသော် ရွာနီးချုပ်စပ်မှ
လူပေါင်းစုံလာ၏။ လူကောင်းပါ၏။ လူ
မိုက်များလည်း ပါကြ၏။ ထိုလူမိုက်များ
သည် မူး၏။ ရစ်၏။ စကားများကြ၏။
ဓားများ၊ တုတ်များပါကြ၏။ စကားများ
ပြဿနာဖြစ်လာလျှင် ထိုးကြခုတ်ကြ
၏။ ထိုလူမိုက်သေမထူးနေမထူးများ
သည် ရွှေရင်းငြိမ် ချစ်မြဟော ဆိုလျှင်
အငြိမ်း။ မည်သည့်လူမိုက်မျှ ခေါင်း
မထောင်ရဲ၊ အမြီးမလှုပ်ရဲ။ သူတို့လို
ရွာလူမိုက်မဆိုထားနှင့်၊ ဤနယ်တစ်
ကြောတွင် လူဆိုးဂိုဏ်းဖွဲ့၍ လူသတ်၊
ဓားပြတ်က်၊ မုဒိမ်းမှုတို့ ကူးလွန်သော
တောပုန်းဓားပြကြီးရွှေသီးနှင့် လူဆိုး
အဖွဲ့ကြီးကို တစ်ကိုယ်တော်စွန့်စား၍
အသေခံရပုံကွပ်ခဲရာ ဓားပြကြီးရွှေသီး
ကို အသေဖမ်းဆီးခဲ့ဖူးသည်မဟုတ်ပါ

လော။ ဤမိုက်ဂုဏ်ကြောင့် ရွှေရင်းငြိမ်
ရွာ၏ ရွာနီးချုပ်စပ်မှန်သမျှက ရွာလူမိုက်
တို့အား ဦးချစ်မြမျက်နှာပြရ၏။ ဦးချစ်မြ
၏အသံပေးရ၏။
ဦးချစ်မြ၏မိုက်ဂုဏ် ဤမျှကြီး၏။
ဤညက ထန်းတစ်ပင်ရွာ၏
ဘုရားပွဲကား အော်ပဒါကောင်း၏။
ပြဇာတ်လည်းကောင်း၏။ ဦးချစ်မြမှာ
ဇာတ်ပွဲကောင်းသော်လည်း ညဉ့်အနက်
ကြီး အချိန်ကုန်ခံ၊ အိပ်ရေးအပျက်ခံ၍
ဇာတ်ပွဲကို မကြည့်လိုသဖြင့် ထန်းတစ်ပင်
ရွာနှင့် ရွှေရင်းငြိမ်ရွာ နှစ်ရွာ၏ပြတ်လမ်း
မှ သူ၏လက်စွဲတော်နှစ်လုံးပြုသေနတ်
ကြီးထမ်း၍ ပြန်လာခဲ့တော့၏။
ရွှေရင်းငြိမ်ရွာ၏ မြောက်ဖျား
ဦးချစ်မြ၏မိတ်ဆွေ ဦးအောင်ဒင်၏ ခြံ
ဝိုင်းရှေ့မှအဖြတ်တွင် ဦးချစ်မြ၏ မခုန်
ဘူးသောရင်၊ မတုန်လှုပ် မချောက်ချား
ဘူးသောစိတ်ခုန်၏။ တုန်၏။ ချောက်ချား
၏။ အမြင်အာရုံတစ်စုံကြောင့် မျက်လုံး
အစုံတို့ ပြူးကျယ်ဝိုင်းစက်၏။ အာခံတွင်း
ဖျား မြောက်သွေ့လာ၏။ ဦးချစ်မြ၏
ဘဝတစ်သက်တာတွင် မမြင်ဘူးသော
အမြင်၊ မတွေ့ဘူးသောအတွေ့ဖြစ်၍
မျက်လုံးပေါက်နှစ်ပေါက်တို့ပင် အမြင်
အတွေ့များလေသလားဟူသော အသိ
စိတ်များဝင်လာကာ မျက်လုံးနှစ်လုံးကို
လက်ဖြင့်ပွတ်၍ ထပ်ကြည့်မိ၏။ မမှားပါ
ချေ။
ဝတ်လစ်စားလစ်ဖြစ်နေသော မြ
နင်းမုံ။
အဝတ်အစားကင်းမဲ့နေသော မြ
နင်းမုံ။
ရွှေရင်အစုံဖူးဖူးကြွ၏။ ဝင်းဝင်းပ
နေသော မြနင်းမုံ၏ ခန္ဓာကိုယ်အချိုး
အဆစ်က ပန်းပုရုပ်ပင်လိုက်၍မမိနိုင်
သော အလှအပများ စုဝေးနေ၏။
မေးစင်းနေသော မြနင်းမုံ၏
မျက်လုံးအစုံကို ကြည့်မိကာ ဦးချစ်မြမှာ
ရေငတ်သကဲ့သို့ခံစားမိပြီး ဂလုခနဲ
တံတွေးကိုပင်မျှ၍ ချမိ၏။
ဝင်းဝါကြွတက်နေသော မြနင်းမုံ
အနီးမှ ဦးချစ်မြ မခွာထွက်နိုင်တော့။
ဦးချစ်မြ၏ဇနီး မကြာမီပင်လိုက်၍ တုမမိ
နိုင်သည့်အလှပိုင်ရုံဖြစ်၏။ မြောင့်စင်း
ကြွနေသည့် ပေါင်တံနှစ်ဖက်ကို ကြည့်
မိပြန်တော့ ဦးချစ်မြမျက်လုံးနှစ်လုံးကို
ပိတ်ချလိုက်တော့၏။
အသိနှင့် သတိကင်းလွတ်သွား
သော တဒပ်ပင်ဖြစ်၏။ ဦးချစ်မြ၏ မြေ
အစုံမှာ ဦးအောင်ဒင်၏ ခြံဝိုင်းအတွင်း



ကျေးကျော်မည်ပြင်၏။ ဘယ်၊ ညာလက် အစုံမှာလည်း ခြံဝိုင်းတံခါးကို တွန်း၍ ဖွင့်မည်ကြံရွယ်ကာ တံခါးရွက်ကိုပင် ကိုင်လိုက်မိတော့၏။

ပညာစွန်း ချွန်းဖြင့်မအုပ်နိုင်တော့ ပေ။

ထိုအချိန်ထိုကာလမှာပင် ခွေးနှစ် ကောင်၊ သုံးကောင်မှာ ဦးချစ်မြကိုဝိုင်း၍ ဟောင်ကြပါတော့၏။ ခွေးဟောင်သံ ကြောင့် ဦးချစ်မြ စိတ်အစဉ် ခန္ဓာကိုယ် တွင်းသို့ ပြေးဝင်ခဲ့လေတော့၏။ နတ်ဆိုး ပူးဝင်သောညာသာဖြစ်၏။

ကာမတဏှာ ကိလေသာကား
သောက်လေသောက်လေ
ငတ်မပြေတည့်
ဆားငန်ရေနှော၊
ပင်လယ်ကြော၏
မဆုံးနိုင်သည့် ဘဝတဏှာ
သံသရာတည့်။
က - ဘယ်လိုရုန်းမလဲ ဦးချစ်မြ။

*

ဦးချစ်မြမှာ ရွာဦးကျောင်းဆရာ တော် ဦးအာဒိစ္စဝံသထံသွား၍ ဆောက် ချားနေသောစိတ်ကို တည်ငြိမ်စေရန် တဏှာကာမအကြောင်းမေးလျှောက်၏။ ဆရာတော်ကြီးမှဖြေ၏။

“ဟဲ့ - ချစ်မြရဲ့၊ ကာမတဏှာဆို တာ ခြောက်ပါးအာရုံ ကာမဂုဏ်တရား အပေါ်မှာ သာယာတာ၊ လိုချင်စုံမက် တာဟဲ့”

“အရှင်ဘုရား၊ ဘဝတဏှာက ကော ဘုရား”

“ဘဝတဏှာဆိုတာက သဿတ ဒိဋ္ဌိနဲ့ယှဉ်တွဲပြီး လိုချင်စုံမက် နှစ်သက် သာယာတာကိုခေါ်တာ”

“မှန်ပါဘုရား၊ ဝိဘဝတဏှာဆို တာကကော ဘုရား”

“ဝိဘဝတဏှာဆိုတာက ဘဝ ပြတ်ခြင်းကို လိုချင်စုံမက် နှစ်သက်သာ ယာခြင်းကို ဝိဘဝတဏှာလိုပြောတာ ဟဲ့။ ဥစ္စေဒဒိဋ္ဌိနဲ့ ဘဝကို ယှဉ်တွဲပြီး ဘဝ ပြတ်ခြင်းကို လိုချင်စုံမက်တာပေါ့ ကွယ်။ တဏှာကိုထပ်ချဲ့ရင် တဏှာ တစ်ရာရှစ်ပါးတောင်ရှိတယ်”

“မှန်ပါဘုရား”

“နေစမ်းပါဦး၊ ဒကာချစ်မြက ဒီနေ့မှ ထူးထူးခြားခြား ကာမတဏှာ အကြောင်း ဘာဖြစ်လို့မေးလျှောက်နေ တာလဲဟဲ့”

“မှန်ပါဘုရား၊ တပည့်တော်သိ

ချင်လို့ပါဘုရား။ တဏှာကိုနိုင်ချင်ရင် ဘယ်လိုကမ္မဋ္ဌာန်းစီးဖြန်းရမလဲဘုရား”

“အသုဘကမ္မဋ္ဌာန်း စီးဖြန်းပေါ့ ကွယ်”

ဦးချစ်မြမှာ ဆရာတော်ထံတွင် အသုဘကမ္မဋ္ဌာန်းစီးဖြန်းပုံကို မေး လျှောက် မှတ်သား၍ ကမ္မဋ္ဌာန်းစီးဖြန်း ကြည့်လေတော့သည်။

ဦးချစ်မြ သက်ရှိမြတ်စွာဘုရား အား ပန်း၊ ရေချမ်း၊ ဆီမီးနှင့် ဆွမ်းများ ဆက်ကပ်၏။ လူ၊ နတ်၊ ပြဗြာဟ္မာပုဂ္ဂိုလ် သတ္တဝါအပေါင်းအား မေတ္တာပို့၊ အမျှ အတန်းများပေးဝေ၏။

မြနှင်းမုံ၏ ဖူးဖူးကြွသော ရွှေရောင် အစုံ ဦးချစ်မြ၏အာရုံတွင် ထင်လာမြင် လာ၏။

ဦးချစ်မြ တုန်လှုပ်သွား၏။ ဘုရား ကျောင်းဆောင်ပေါ်တွင် သပ္ပာယ်စွာ ထုလုပ် ပူဇော်ထားသည့် မြတ်ဗုဒ္ဓအား အာရုံယူဖူးမြော်လိုက်၏။

ဦးချစ်မြ၏အာရုံကို ပြန်လည် တည်ငြိမ်သွား၏။ မေတ္တာပို့အမျှအတန်း များပေးဝေပြီး၍ အသုဘကမ္မဋ္ဌာန်းစီး ဖြန်းရန် ဘုရားရှင်ထံ ကမ္မဋ္ဌာန်းကောင်း ပါတော့သည်။

“ကမ္မဋ္ဌာန်းနဲ့ မောန္တေ ဒေထ၊ သံသရာဝဋ် ဒုက္ခတော မောနေက္ကာယ”

ဘန္တေ အရှင်ဘုရား၊ မေ-ဘုရား တပည့်တော်တို့အား၊ သံသရာဝဋ်ဒုက္ခ တော မောနေက္ကာယ-သံသရာဝဋ်ဆင်းရဲ မှ ကျွတ်လွတ်ထွက်မြောက်ပါစေခြင်း အကျိုးငှာ၊ ကမ္မဋ္ဌာန်း - မဂ်ဉာဏ်၊ ဖိုလ် ပေါက်နိဗ္ဗာန်ရောက်ကြောင်း အကောင်း ဖြစ်သည့် ကမ္မဋ္ဌာန်းတရားကို၊ ဒေထ - ကရုဏာရှေးရှု ပေးသနားတော်မူပါ ဘုရား”

ဦးချစ်မြမှာ မြတ်စွာဘုရားရှင်ထံ တရားတောင်းပြီးပြီဖြစ်၍ ကမ္မဋ္ဌာန်း စီးဖြန်းရန် ပုဆစ်ဒူးတပ်ထိုင်နေရာမှ တင်ပျဉ်ခွေ၍ ပြန်ထိုင်လိုက်၏။

ဤနည်းမှာ ရှေးရှေးဆရာတော် ကြီးများမှာ-သုသာန်၊ သင်္ချိုင်းများသို့သွား ၍ လူသေကောင်များရှေ့တွင်ထားကာ အသုဘကမ္မဋ္ဌာန်းထိုင်သောနည်းဖြစ်၏။

ယခု ဦးချစ်မြ၏စိတ်အာရုံတွင်း၌ မြနှင်းမုံ၏ စွဲမက်ဖွယ်ကောင်းသော အဆင်းရွှေပါရုံ၊ တပ်မက်ဖွယ်ကောင်း သည့် ကာမဂုဏ်တို့ကြောင့် အသုဘ အသေကောင်ပုပ်ကို ဦးချစ်မြ၏ စိတ် အာရုံတွင်း၌ ထင်လာမြင်လာအောင် ရှုနေခြင်းသည်ဖြစ်၏။

သို့သော် မြနှင်းမုံ၏ဝင်းဝင်းပနေ သောမျက်နှာ၊ ဝတ်လစ်စားလစ်ဖြစ်နေ သောခန္ဓာကိုယ်၊ ဖူးဖူးကြွနေသော ရွှေ ရောင်နှစ်မြွာတို့က ဦးချစ်မြ၏အာရုံထဲမှ မထွက်နိုင်ခဲ့ပါချေ။

ဦးချစ်မြကိုယ်တိုင်ပင် မကြည့်ခဲ့ သော မြနှင်းမုံ၏ဖြောင့်စင်းကြွရွှေဖူး နုထွတ်နေသည့် ပေါင်တံနှစ်သွယ်ထိ သည် ဦးချစ်မြ၏ဓမ္မာရုံ၌စွဲ၏။ ထင်၏ မြင်၏။ ခက်ကပြီသာဖြစ်၏။

တဏှာဟူသည် သုံးဆယ့်တစ်သံ သားတို့၏အကြိုက်နှစ်သက်ဆုံးအရသာ ဖြစ်၏။ သို့သော် ၎င်းတဏှာကြောင့် ပင်လျှင် ငရဲသို့သွား၍ ငရဲခံကြရ၏။ တိရစ္ဆာန်ဘဝရောက်ကြရ၏။ အဝတ်ခံ အစားမဲ့ပြိတ္တာဘဝသို့ ရောက်ကြရ၏။ အသုရကာယ်ဘဝသို့ရောက်ကုန်ကြ၏။ တဏှာသည် သတ္တဝါတို့အား ကောင်း ကျိုးပြုပါ၏လော။

၎င်းကောင်းကျိုးမပြုသောတဏှာ ကိုပင် ဦးချစ်မြသည် စွဲမက်ခဲ့ပြီဖြစ်၏။ ထမင်းစားလည်း မြနှင်းမုံ၏ဖူးဖူးကြွနေ သော ရွှေရောင်နှစ်မြွာက ဦးချစ်မြ၏စိတ်၌ ပေါ်လာပြန်၏။ အိပ်လျှင်လည်းနဖူးပေါ် လက်မတင်ရဲပါချေ။ နဖူးပေါ်လက်တင် လိုက်သည့်ခဏ မြနှင်းမုံ၏ ဖြောင့်စင်း သွယ်လျနေသည့် ပေါင်တံနှစ်သွယ်ထိ စွဲမက်စွာပေါ်လာခဲ့၏။

ဦးချစ်မြ နဖူးပေါ်တင်လိုက်သည့် လက်ကို အောက်သို့ဖြတ်ချလိုက်၏။ ထို အချိန်မှာပင် သားငယ်ရဲမောင် လယ်ထဲ ကပြန်လာ၏။

“သားငယ်၊ အဖေကို အရက်တစ် လုံး အန်ကုဆိုင်ကသွားဝယ်ပေးစမ်းကွာ”

“အဖေဘာလုပ်မလို့လဲ”

“ဆေးဖြစ်ဝါးဖြစ် အဖေသေထိ မလို့ပါကွာ”

“သားနှိပ်ပေးမယ်လေ”

“ရပါတယ် သားရယ်၊ သားလည်း ပင်ပန်းပါတယ်။ အရက်သာသွားဝယ် ပေးပါ”

ရဲမောင် ရွာမြောက်ပိုင်းက အန် ကူအရက်ဆိုင်သို့ထွက်သွားသည်။

ထိုအချိန်မှာပင် သားကြီးရဲခေါင် ပြန်ရောက်လာ၏။ ရဲခေါင်ကိုမြင်လိုက် မှပင် မြနှင်းမုံသည် သားကြီး၏ချစ်သူ သားကြီးမြတ်နိုးစုံမက်သည့်မိန်းကလေး မှန်း တွေးမိလိုက်၏။ မသင့်တော်မှန်း ဦးချစ်မြ၏ စိတ်အစဉ်၌ပေါ်၏။

ထိုအချိန်၌ သားငယ် ရဲမောင် အရက်ဝယ်၍ပြန်ရောက်လာ၏။ ရဲခေါင်

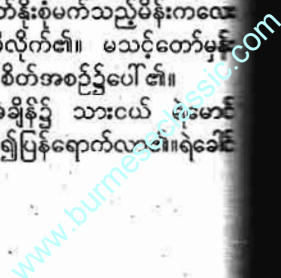

အဖေနှင့် အရက်ကို ယှဉ်တွဲပြီးမြင်
ရခဲ့၍ ခေတ္တခဏပင် ငေးစိုက်ကြည့်
သည်။ သို့သော် မည်သည့်ထင်မြင်ယူဆ
ချက်မျှ မပြောချေ။

ဖခင်ကြီး အရက်သောက်သည်ကို
မငယ်ပန်းမှတစ်ဆင့် မမြင်တွေ့ဖူး
ရှိ၍ မီးဖိုချောင်ထဲမှဝင်လိုက်ထွက်
စဉ် လုပ်ပြီး မကြာမကြာကြည့်၏။

“သမီး ဘာထွက်ထွက်ကြည့်တာ
လို့”

“အဖေအရက်သောက်တာ သမီး
မြင်ဘူးလို့”

“ကိုယ်တွေ့လက်တွေ့ကိုက်ခဲနေ
ဆေးဖြစ်ဝါးဖြစ်ပါ သမီးရယ်”

“သမီး နှိပ်ပေးမယ်လေ အဖေ”

“ရတယ် သမီး၊ ရတယ်”

ဖခင်ဦးချစ်မြသည် သားသမီးသုံး
ဦးထက် မိတ္တူနှိပ်စက်မှာစိုး၍ မိန်းမ
ယူခဲ့သည်ကို ရဲခေါင်သိသည်။ ရဲမောင်
လည်းသိ၏။ ရဲခေါင်၊ ရဲမောင်ပြောပြ
သည်မလေး ပန်းမှလည်း သိ၏။ ထို
ကြောင့် မွေးသဖခင်ကျေးဇူးရှင်ကြီး စိတ်
အေးသာစေချင်၏။ ကိုယ်ကျန်းမာစေလို
သည်။

ပန်းမှမှာ ရဲခေါင်၏ တိုးတိုးတိတ်
တိတ်အိမ်ချောင်တွင်း၌ တီးတီးပြောလိုက်
အိမ်၏ဝပ်နေသောကြက်တင်းထဲမှ
ဦးခါစ ကြက်ဥနှစ်လုံးလုံးကို ဟပ်ခွိုင်
ကြော်ကာ ဖခင်ကြီးအရက်သောက်နေ
စဉ် ယူလာကာပို့၏။

ဦးချစ်မြမှာ သမီးငယ်ကို မော့၍
ကြည့်၏။ ပန်းမှမှာ ဖခင်ကြီးအား ပြန်၍
ကြည့်ကာ ပြုံးပြ၏။

“ငါ့သမီးလေးကလိမ္မာလှချေလား
ဘေ”

“ဖေကြီး နောက်နေ့ကျ မသောက်
နဲ့တော့နော်”

“အောင်မယ်လေး - သမီးရယ်၊
သမီးက ဖေကြီးကို ချောတိုက်ရင်တောင်
သမီးရဲ့အဖေ ချစ်မြဆိုတဲ့ကောင်က
သောက်ပါဘူးဗျာ။” စိတ်ချ စိတ်ချ၊
သရာမေရယမရူပမာဒဌာနာဝေရာမဏီ
သီကာပဒိပါ သမီး”

ရဲခေါင်၊ ရဲမောင်တို့နှစ်ယောက်
ထွယ်ရာတွင် ကျေနပ်နှစ်သက်စွာ ပြုံး
ထိုက်ကြသည်ကို ဦးချစ်မြမသိပါချေ။

*
လဆုတ်ငါးရက်ဟူသည် အလင်း
ထချို့ မလင်းတချို့နှင့် ပြုံးပြုံးပြောက်
ပြောက် အမှောင်သာဖုံး၏။ ဦးချစ်မြ

လက်တွင်း ဆေးပြင်းလိပ်ကို မီးထပ်ညှိ
၏။ တစ်ဖွာနှစ်ဖွာဖွာ၏။ ရွာမြောက်ဖျား
သို့ ခြေဦးလှည့်၏။ တစ်ဖန် ပြန်၍ ဆုတ်
၏။ ချိတ်ချိတ်ဖြစ်၏။ ဦးချစ်မြ၏စိတ်
တိုကို တိမ်ဖုံး၏။ အလင်းပျောက်တော့
၏။

မြန်းမုံတို့အိမ်ကြီးတစ်ခုလုံးမှာ
အမှောင်ဖုံးနေ၏။ မည်းမည်းအရိပ်တစ်
ရိပ်သည် မှောင်ရိပ်ခို၍ အိမ်ကြီးရှိ
တံခါးကို တွန်း၍ဖွင့်၏။ လူသွမရိုမှန်း
သိသော်လည်း ဟိုသည်ကြည့်၏။ သက်
ပြင်းမောတစ်ခုကို မသိမသာချေ၏။

“ဟီး... ”

သက်ပြင်းချသံကိုပင် ထိတ်လန့်
သွား၏။ အိမ်ကြီး၏ အခန်းငယ်လေး
အတွင်း မှန်အိမ်လေးတစ်လုံး၏ မလင်း
တစ်လှည့်လင်းတစ်လှည့် မှိန်တုတ်တုတ်
အလင်းရောင်မှိန်မှိန်အောက်တွင် မြန်း
မုံသည် ခါးတစ်ဝက်ရောက်နေသော
ထာဘီ ဖြူဖွေးဝင်းပနေသော ပေါင်တံနှစ်
လုံးနှင့် မိဖွေးတိုင်းဖွေးတိုင်း အလှကြီး
လှနေ၏။ ဒုတိယမို့ သက်ပြင်းချသံတစ်
ချက် ပြင်းပြင်းရုရှပေါ်လာ၏။

မြန်းမုံမှာ ဘေးတစောင်းအိပ်
ပျော်နေရာမှ ပတ်လက်လှန်၍ အိပ်လိုက်
၏။ ထာဘီမှာ ပေါင်တွင်မရှိတော့။ ခါး
တွင် ကွင်းလုံးပြည့်ပတ်နေ၏။ ဆေးပြင်း
လိပ်မီးကို ကြမ်းပြင်နှင့်ဖိ၍ ထိုးခြေငြိမ်း
သတ်လိုက်၏။

ကာမတဏှာ၏စည်းစိမ်၊ လူ့ဘဝ
၏ အကောင်းဆုံးသော အရသာ၊
အထွတ်မြတ်ဆုံးသော အာရုံခြောက်ပါး
ခံစားမှု။

“ဂျိန်း”
အာကာသ မိုးကောင်းကင်တွင်
နေ့ခေါင်ခေါင် မိုးထစ်ချုန်းသံကြီး
တစ်ချက်ထွက်ပေါ်လာ၏။

*

မြန်းမုံ၏စိတ်များ ပို၍ ကြမ်း
လာ၏။ ရွာထဲမှကလေးများစလျှင် တုတ်
တစ်ချောင်းဖြင့်လိုက်၍ ရိုက်၏။ တစ်ခါ
တစ်ရံ လက်ထဲတွင် ဖခင်ဦးအောင်ဒင်
၏ဓားရှည်ကြီးအား ဆွဲကိုင်၍လိုက်၏။

ထိုအခါမျိုးတွင် ရဲခေါင်မရှိလျှင်
ရွာလူကြီးများမှ ချောမောနှစ်သိမ့်ပြီး
သူမလက်တွင်းမှ ဓားရှည်ကြီးအား
ချောမောတောင်းရ၏။ ခဲရာခဲဆစ်ယူရ
၏။ ရဲခေါင်လယ်ထဲမသွား၍ အိမ်တွင်ရှိ
နေလျှင်မူ သူမထံမှ ဓားရရှိရေးအတွက်
ရဲခေါင်ကိုပြေး ခေါ်ရ၏။ ရဲခေါင်နှင့်မှ

မြန်းမုံပို၍ အဆင်ပြေသည်ကို တစ်ရွာ
လုံးသိ၏။

တစ်နေ့ မြန်းမုံ ပွဲကြမ်းသောနေ့
ဖြစ်၏။

“မုံ”
မြန်းမုံ မှန်ကုပ်ကုပ်ဖြင့်ကြည့်၏။

ပြီးမှ -

“ဘာလဲ”

“မုံနဲ့ မုံလက်ထဲက ဓားကြီးမလိုက်
ဘူး။ မုံကချောချော၊ ဓားကြီးက အရပ်
ဆုံး အကျည်းတန်ကြီး ငါ့ကိုပေးနော်”

မြန်းမုံသည် ဓားရှည်ကြီးအား
မျက်မှောင်ကြာတ်၍ကြည့်ပြီး ရဲခေါင်
အားပစ်၍ပေး၏။ ရဲခေါင်မှာ ပြုံး၍ ဓား
ရှည်ကြီးအား ကောက်၍ယူလိုက်၏။
“ငါ့ဗိုက်ဆာတယ်”

“ဪ - မုံ ဆာနေတယ်လား။
ကျွေးမယ်၊ ကျွေးမယ်။ ခဏစောင့်နော်”

ရဲခေါင်မှာ မြန်းမုံကို ရွာလယ်
လမ်းမှာ မထားခဲ့လို၍ ချောမောခေါ်
ဆောင်ကာ သူမ၏အိမ်သို့ပြန်ပို့ပြီး
ထမင်းနှင့်ဟင်းကို ပြန်၍ယူကာ မြန်းမုံ
ကို ကျွေးရ၏။ ဟင်းမှာ ညီငယ်ရဲမောင်
ချောင်းထဲမှ ကုန်ပစ်၍ရလာသော ငါး
ပြေမဟင်းဖြစ်၏။ ရဲခေါင်မှာ ချစ်သော
မြန်းမုံ အရိုးစူးမှာစိုး၍ အရိုးကို
တစ်ကောင်ချင်းထွင်ပြီးမှ မြန်းမုံကို
ရဲခေါင် ကိုယ်စိုင်ခွဲ၍ကျွေး၏။

“ကောင်းလား မုံ”

မြန်းမုံ ဘုဆတ်ဆတ်ကြည့်၏။

ဘောက်ဆတ်ဆတ်ပြန်၍ပြော၏။

“ကောင်း၊ ကောင်း”

ပီဘီ ကလေးငယ်တစ်ယောက်

အသွင်သဏ္ဍာန်ပါတည်း။

ဤသို့ဖြင့် အချိန်တို့ပြောင်း၏။

နေ့ရက်တို့ကုန်ဆုံး၍ နေ့မှ မိုးကာလပင်
အစပျိုးခဲ့၏။ မိုးပေါက်ကလေးများကြွေ
သောအချိန်၌ မြန်းမုံ၏ကိုယ်ဝန်သည်
ငါးလခန့်ရှိပြီဖြစ်၍ မိမိဖွဲ့ဖောင်း၏။

ရွှေရင်းငြိမ်ရွာ၌ မြန်းမုံ ကိုယ်ဝန်
ရှိနေသောသတင်းသည် တောမီးပမာ
ပြန့်၏။ ကောက်ရိုးမီးသဖွယ်မြန်၏။ ဤ
သတင်းကို ရွာရိုးကိုးပေါက် မမာနိုင်
မပန်းနိုင် တစ်အိမ်တက်တစ်အိမ်ဆင်း
ပြောကြ၏။

“ဟဲ့မိဆောင်၊ ဟိုသတင်းကြား
ပြီးပြီလား”

“ဘာသတင်းလဲ ဒေါ်ကြီးအုန်းရဲ့”

“မြန်းမုံမှာ ကိုယ်ဝန်ရှိနေပြီတဲ့
တော်”

“ဟင် - ဟုတ်လား၊ ဘယ်သူ

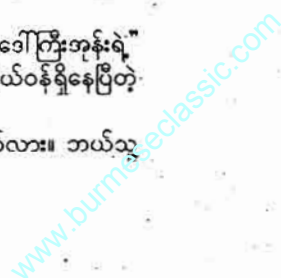

ကိုယ်ဝန်လဲ ဒေါ်ကြီးအန်း”
 “ဘယ်သူ့ကိုယ်ဝန်ရမလဲ၊ တစ်ရွာလုံးအသိပစ္စည်း။ သူနဲ့လူကြီးချင်းပြောဆိုစေ့စပ်ထားတဲ့ ရဲခေါင်ပဲပေါ့”
 “ဒါဆိုရင်လည်း သူ့ကိုယ်ဝန်ရဲခေါင်ကို တာဝန်ယူခိုင်းလိုက်ပေါ့”
 “ရဲခေါင်က သူ့ကိုယ်ဝန်မဟုတ်ဘူး။ သူနဲ့ရတာမဟုတ်ဘူးလို့ငြင်းနေလို့ ညည်းကိုငါလာပြောရတာပေါ့အော့”
 “ဟောတော့”
 မြန်းမုံ၏ကိုယ်ဝန်နှင့်ပတ်သက်၍ ရွှေရင်းငြိမ်ရွာလူကြီးများမှ ကလေးအဖေဖော်လိုကြ၏။ ဤကိစ္စအတွက် တိုင်ပင်ကြ၏။
 “ရွှေရင်းငြိမ်ဆိုတဲ့ ကျုပ်တို့ရွာရဲ့ ဂုဏ်သိက္ခာတော့ရေစုန်မော့ပါပြီဗျာ”
 “ဟုတ်ပါဗျာ၊ အရူးမမှာ လူမသိသူမသိ ကိုယ်ဝန်ရှိရတယ်လို့ဗျာ”
 “ကျုပ်တော့ ဦးချစ်မြကို ဖွင့်တိုင်ပင်ပြီး သူ့သား ရဲခေါင်ကို ပွင့်ပွင့်လင်းလင်းပဲ မေးကြည့်ချင်တယ်”
 “ဦးချစ်မြက ဒေါသကြီးကြီးနော်၊ စဉ်းစဉ်းစားစားလုပ်ကြပါ”
 “တစ်ရွာလုံးနဲ့ တစ်ယောက်ပဲဗျာ”
 “ရဲခေါင်က သူ့ကိုယ်ဝန်မဟုတ်ဘူးလို့ ရွာကာလခေါင်းမေးတာကိုတော့ ငြင်းထားတယ်ဗျ”
 “ဒါဆိုခင်ဗျားကိုယ်ဝန်လား”
 “ဟာဗျာ”
 ရွှေရင်းငြိမ်တစ်ရွာလုံး မြန်းမုံကိုယ်ဝန်နှင့်ပတ်သက်၍ အမျိုးသမီးပိုင်း၊ လူကြီး၊ လူငယ်ပိုင်း ပြောကြဆိုကြ၏။ ကိုယ်ဝန်၏ လက်သည်ကို ရှာလိုကြ၏။ သိလိုကြ၏။ တစ်ရွာလုံးထင်ထားသည်ကား ရဲခေါင်။ ရဲခေါင်မှာ ဘူးခဲ၍ငြင်းနေ၏။
 ရွှေရင်းငြိမ်ရွာ၏ ရွာကာလသားခေါင်း အောင်ခန့်နှင့် လူငယ်ကာလသားအချို့ ရဲခေါင်ရှိရာလယ်ထဲသို့ လိုက်လာပြီး မြန်းမုံ၏ကိုယ်ဝန်ကိစ္စအတွက် မေးကြမြန်းကြပုံကို ဖော်ပြပေးလိုက်ပါ၏။
 “ကိုရဲခေါင်၊ ကျွန်တော်တို့ကိုစိတ်တော့မဆိုးလိုက်ပါနဲ့ဗျာ”
 “ပြောပါ ကိုအောင်ခန့်”
 “မြန်းမုံကိုယ်ဝန်ကိစ္စပါဗျာ”
 “ဘာလဲ၊ ခင်ဗျားတို့ရွာကာလသားတွေက မြန်းမုံကိုယ်ဝန် ကျုပ်ကိုယ်ဝန်လို့ထင်နေလို့လား”
 “ထင်တာမဟုတ်ဘူး ကိုရဲခေါင်၊ ကာလသားတွေအားလုံးရော ကျွန်တော်ရောမြင်တာ”

“မြန်းမုံဟာ ကျုပ်ချစ်သူဗျာ၊ ကျုပ်စော်ကားစရာမလိုဘူး။ စော်လည်း မစော်ကားရက်ဘူး။ ကျုပ်ရင်ဘတ်ကြီးထဲက အချစ်ကြီးချစ်တဲ့ချစ်သူကို ကျုပ်မယုတ်မာဘူး”
 ရဲခေါင်ထံမှ ရွာကာလသားနှင့် အုပ်စု ပြန်လာခဲ့ကြ၏။ ရဲခေါင်မှာ စိတ်ဝေဒနာသည်ဘဝရောက်နေသောမြန်းမုံကို မယူလိုသဖြင့် ဘူးခဲငြင်းနေသလား၊ ရဲခေါင်ပြောသလို အမှန်ဖြစ်လေသလား ဆိုသည်ကိုတော့ နကင်းကြီးနှင့် သိကြားမင်းသာ သိပေတော့မည်ဖြစ်၏။
 ရဲခေါင်မှာ နေ့စဉ်ပင် မြန်းမုံထံ ထမင်းသွားကျွေးနေသူဖြစ်၍ တစ်နေ့တစ်ကြိမ်တော့ မှန်မှန်ရောက်ဖြစ်၏။ ညမရောက်၊ နေ့ရောက်၏။ နေ့မရောက်၊ ညရောက်ပြန် ပြန်တစ်နေ့သောနေ့လယ်ပိုင်းတွင် မြန်းမုံအိပ်သောအိပ်ရာအနီးတွင် ထိုးခြေထားသော ဆေးပြင်းလိပ်တိုတစ်တိုရ၏။ လတ်လတ်ဆတ်ဆတ်ကြီးဖြစ်၏။ မည်သူဆေးပြင်းလိပ်တိုဖြစ်လေသနည်းဆိုတာ ခေါင်းခြောက်မတတ်စဉ်းစားဖူး၏။ ဤရွှေရင်းငြိမ်ရွာကြီးတွင် ဆေးပြင်းလိပ်သောက်သူလွန်စွာရှား၏။ လက်ချိုးရေတွက်၍ရ၏။
 ကပွဲယကြီးအဘဦးအောင်မောင်းသောက်၏။ ရွာလယ်ပိုင်းမှ ဆေးဆရာကြီးအဘထိုက်သောက်၏။ ရွာဦးကျောင်းအနီးမှအဘွားမှူးလည်းသောက်၏။ ပြီးတော့ ရဲခေါင်၏အဖေ ဦးချစ်မြလည်း သောက်၏။ ယခုဤမည်သူသောက်မှန်း မသိသော ဆေးပြင်းလိပ်တို ပါလာကြောင့် မြန်းမုံအိမ် အိပ်ရာ နီးအတွင်းရောက်နေသနည်း စဉ်းစားဖူး၏။
 လွန်ခဲ့သည့် ငါးငါးနေ့က မြန်းမုံစေ့စေ့တွေးသော်ရေးရေးပေါ်၏ဆိုသော စကားမှန်၏။ ဤဆေးပြင်းလိပ်တိုပိုင်ရှင်သည်သာ မြန်းမုံကို စော်ကားသူဖြစ်၏။ မြန်းမုံ၏ကိုယ်ဝန်ကို သန္ဓေတည်စေသူသာ ဖြစ်၏။ ဤသူမည်သူနည်း။
 ရဲခေါင်တစ်ယောက် လယ်ထဲတွင် နွားနှစ်ကောင်နှင့် လယ်ထွန်ရင်း စဉ်းစား၏။ ပျိုးကြရင်းတွေး၏။ အိပ်ရာထဲတွင် နဖူးပေါ်လက်တင်ရင်း အဖြေရှာ၏။ ယုတ်စွအဆုံး ရေအိမ်ဝင်ရင်းပင်အလွတ်မပေးချေ။ သို့သော် မြန်းမုံကိုစော်ကားဖျက်ဆီးသူ မည်သူနည်းဆိုသည်ကို စဉ်းစား၍ တွေး၍ ကြံဆ၍ အဖြေမပေါ်နိုင်ခဲ့ပါချေ။

ရွာဦးကျောင်းတွင် ဥပုသ်နေ့ဖြစ်၍ သက်ကြီးများ၊ သက်လတ်များစု၏။ ကပွဲယကြီးအဘဦးအောင်မောင်းဦးချစ်မြ၊ ဆေးဆရာကြီး အဘထိုက်အဘွားမှူး ဆေးပြင်းလိပ်သမားလေးဦးလုံး လှူပဲလာ၏။
 ဆရာတော် အရှင်အာဒိစ္စဝံသမှ တရားဟော၏။ ဥပုသ်စောင့်လာသူရွာသူရွာသားတို့မှာ ဆရာတော်၏တရားတော်ကို ရိုသေစွာနာယူလေ၏။ ရဲခေါင်မှာလည်း ဆရာတော်၏တရားပွဲ၏ရောက်နေ၏။
 “ဘုန်းကြီး ဒကာ၊ ဒကာမတွေအားလုံးကို လူတန်းစားနှစ်မျိုးကို ရှင်းပြမယ်”
 “မှန်ပါဘုရား”
 “တစ်မျိုးက စပါးနဲ့တူတဲ့လူ၊ တစ်မျိုးက ဆန်နဲ့တူတဲ့လူ လူတန်းစားနှစ်မျိုး”
 “ဝ” ဟုဘုရား
 “ဆန်နဲ့တူတဲ့လူဆိုတာကိုအဓိပ္ပာယ်ဖွင့်ပြရရင် ဆန်ဆိုတာ ထမင်းအိုးထဲထည့်၊ ဇီးထိုးပြီးချက်ပြုတ်လိုက်ရင် ထမင်းဘဝရောက်ပြီ။ လူတွေစားလိုက်တာနဲ့ ကုန်ဆုံးပျောက်ကွယ်ရတဲ့အဖြစ်။ တရားစကားနဲ့ဆိုရင် ဒါနဲ့၊ သီလ၊ ဘာဝနာဘာတစ်ခုမှမပြုဘဲ စားဝတ်နေရေးကာမဂုဏ်နဲ့မှာနစ်ပြီးပျောက်ကွယ်တုန်ကြတာ ဆန်လိုလူတန်းစားတွေပေါ့။ မျိုးမပွားတဲ့ဆန်၊ မျိုးမပွားတဲ့လူတန်းစားတွေပေါ့”
 ဘုရားနာပရိသတ်ကြီးမှာ ဆရာတော်ကြီးတရားကြောင့် ခေါင်းညိတ်ကြ၏။
 “စပါးလိုလူတန်းစား ဆိုတာက စပါးဆိုတာ ပျိုးကြပြီးပြန်စိုက်လို့လဲ ရတယ်။ ကြိုတင်ခွဲလိုက်ရင်လည်း ဆန်ရတယ်။ နှစ်လမ်းသွားပေါ့ကွယ်။ ကဲဘုန်းကြီးတို့တရားနာပရိသတ်ကော ဆန်လိုလူဖြစ်ချင်သလား၊ စပါးလိုလူတွေလား”
 တရားနာပရိသတ်ကြီးမှာ တစ်ဆဲတည်းထွက်၏။
 “စပါးလိုလူပဲဖြစ်ချင်ပါတယ်ဘုရား”
 “မှန်တယ်၊ စပါးလိုလူတွေပဲ ဘုန်းကြီးလည်းဖြစ်စေချင်ပါတယ်။ ရုပ်တရားနာမိတရားတွေကို ပိုင်းပိုင်းခြားခြားမသိရင်လည်း ပုထုဇဉ်ဘဝက မလွတ်ဘူး၊ စပါးလိုသူတွေဖြစ်ပါရဲ့၊ ရုပ်တရား၊ နားတရားတွေ ခွဲခြားမသိပြန်ရင်လည်း ငမဲတိရိစ္ဆာန်၊ ပြိတ္တာ၊ အသုရကားယဆိုတဲ့ အပါယ်လေးပါးကမလွတ်ဘူး။ ပုညဉာဏ်

ဆယ်ပါးထဲက ပထမဆုံးသုံးပါးကို
 နှိပ်စားရှင်းပြမယ်”
 “တင့်ပါဘုရား”
 “ပထမဆုံးပညာကြွယ်ာဆယ်ပါးထဲ
 ဓမ္မသဝနတဲ့ ဘာတဲ့”
 “ဓမ္မသဝနပါဘုရား”
 “ဟုတ်တယ်၊ ဒုတိယကတော့
 ဒေသနာ၊ တတိယက ဒိဋ္ဌိဇနမ္မတဲ့”
 “မှန်ပါဘုရား”
 “ဓမ္မသဝနဆိုတာ တရားတော်
 ကြားချင်တာ၊ ဒုတိယ ဓမ္မဒေသနာ
 ဆိုတာကိုတော့ ဘုန်းကြီးတို့လို တရား
 ကြားကို ဟောပြောပြတာ ရှင်းရဲ့လား”
 “ရှင်းပါတယ် ဘုရား”
 “တတိယဒိဋ္ဌိဇနမ္မဆိုတာကတော့
 တရားစစ် တရားမှန်ကိုသိလို့ အယူမှန်
 သိတာ၊ ဗုဒ္ဓဘာသာဝင်စစ်စစ်တစ်ဦး
 မှာ ဖြစ်တာပေါ့၊ ရှင်းရဲ့လား ပရိသတ်
 မှာ”
 “ရှင်းပါတယ် ဘုရား”
 “ဗုဒ္ဓဘာသာဝင်ဖြစ်ဖို့ သုံးရမှာနဲ့
 မှန်မှန်ကို ခွဲခြားခြားနားလည်အောင်
 နှိပ်စားကြားပြောမယ်”
 ပရိသတ်များမှာ ဆရာတော်ပြော
 ဆရာပြောမည်တရားကို အာရုံစိုက်နား
 ဆောင်နေ၍ တိတ်ဆိတ်ငြိမ်သက်နေပါ
 သေး။
 “သမုတိသစ္စာဆိုတာ ပါဠိလိုခေါ်
 ဆိုတာ၊ နိပေါလုဗျိုးတွေပြောတဲ့စကား။
 မြန်မာအဓိပ္ပာယ်ကတော့ မသေခင်သုံးစွဲ
 ခေါ် ပြောဆိုဆက်ဆံလို့ရအောင်ထား
 ဆိုကောင်းလုံးတွေပေါ့။ အင်္ဂလိပ်က အင်္ဂ
 လိပ်လိုပြောပြမယ်။ တရုတ်က တရုတ်
 လိုပြောမယ်။ ကုလားက ကုလားလိုပြော
 မယ်။ တို့မြန်မာတွေက မြန်မာလိုပြော
 ဆိုတာ သမုတိသစ္စာပေါ့ ဒကာ၊ ဒကာမ
 မှာ”
 ပရိသတ်များမှာ စိတ်ဝင်တစ်စား
 အာရုံစိုက်နာယူနေ၏။
 “သမုတိသစ္စာက မသေခင်သုံး
 ဆိုတာ၊ သေရင် သေရွာအထိ စွဲစွဲလမ်း
 လမ်းနဲ့ယူဆောင်သွားဖို့မလိုဘူး။ သမုတိ
 ဆိုတာ ဥပါဒါန်မကပ်ရဘူး”
 ထိုအချိန်တွင် ရဲခေါင်၏ ဖခင်
 ကြီးကြီးမှာ ဆရာတော်ကြီး၏ရေတွင်
 ကျလေးထိုင်နေ၍ ဆရာတော်ကြီး
 မေးပါသည်။
 “ဒကာကြီး ဦးချစ်မြ”
 “တင့်ပါဘုရား”
 “ဒကာကြီးရဲ့ အဖေနာမည်ဘယ်
 နာမည်”

“ဦးထွန်းစိန်ပါ ဘုရား”
 “ဟုတ်ပြီ၊ ဒကာကြီးရဲ့ အဖေ
 နာမည် ဦးထွန်းစိန်ကို လောကလူရွာမှာ
 ပြောဆိုဆက်ဆံလို့ရအောင် ဦးထွန်းစိန်
 လို့ သမုတ်ထားတာ၊ ခေါ်ဆိုကြတာ
 မဟုတ်ဘူးလား ဒကာကြီး”
 “ဟုတ်ပါတယ် ဘုရား”
 “ကောင်းပြီ ဦးထွန်းစိန်ဆိုတဲ့ဒကာ
 ကြီးရဲ့ ဖခင်နာမည်ကို ကြားတိုင်းကြား
 တိုင်း ဒကာကြီးရဲ့စိတ်မှာ၊ အာရုံမှာ
 ဘယ်လိုခံစားရသလဲ”
 “မှန်ပါတယ် ဘုရား၊ အဖေနာမည်
 ဦးထွန်းစိန်ဆိုတဲ့အသံကို နားမှာကြား
 တိုင်း တပည့်တော်ရဲ့ဖခင် သဏ္ဍာန်စိတ်
 မှာပေါ်ပါတယ် ဘုရား”
 “အဲဒါ သမုတိရဲ့စေ့ဆော်ချက်ပေါ့
 ဒကာကြီး”
 “တင့်ပါဘုရား”
 “ဒီစေ့ဆော်ချက်ဆိုတာကလည်း
 အဖေ ဆိုတဲ့ အမှတ်သညာစွဲလမ်းခဲ့လို့။
 အဲဒီအစွဲအလမ်းဖြစ်တဲ့ သမုတိသစ္စာကို
 သုံးရမှာလား၊ စွဲရမှာလား”
 ပရိသတ်များမှာ မည်သူမျှမဖြေ
 ချေ။ ဆရာတော်ကိုယ်တိုင်ဖြေ၏။
 “သုံးရမှာ မစွဲနဲ့၊ ဥပမာ ဒကာကြီး
 မှာ မိန်းမရဲ့ခဲဖူးတယ်မဟုတ်လား”
 “ရဲ့ခဲဖူးပါတယ် ဘုရား”
 “နာမည်က ဘယ်လိုခေါ်သလဲ”
 “မကြာမဲ့ပါ ဘုရား”
 “ကောင်းပြီဒကာကြီးရဲ့ ဇနီးမယား
 မကြာမဲ့ဆိုတဲ့အမည်နာမကို ဒကာကြီးရဲ့
 နားမှာကြားတိုင်း စိတ်မှာဘယ်လိုခံစား
 ရသလဲ”

“တပည့်တော်ရဲ့ ဇနီးမယားနာမည်
 တူလေးဖြစ်တဲ့ မကြာမဲ့ဆိုတဲ့နာမည်လေး
 ခေါ်သံကြားမိတာနဲ့ တစုတစိုက်တော့
 ကြည့်လိုက်မိပါတယ် ဘုရား”
 “အဲဒါ သမုတိသစ္စာရဲ့စေ့ဆော်
 ချက်ပေါ့ ဒကာကြီးရဲ့ မကြာမဲ့ ဆိုတဲ့
 အသံကို နားမှာ အမှတ်မထင်ကြားပြီး
 မျက်စိနဲ့မြင်လိုက်တော့ စိတ်မှာ မကြာမဲ့
 မဟုတ်ဘူးလို့သိတာလည်း သမုတိပ”
 ဒကာ၊ ဒကာမအပေါင်းမှာ သမုတိ
 သစ္စာကို သဘောပေါက်သွား၍ ဆရာ
 တော်ကို ဦးချက်နဲ့တော့ကြ၏။ ဆရာ
 တော်ကြီးမှာ နေ့ဆွမ်းဘုဉ်းပေးရန်အချိန်
 ကျ၍ တရားဝိုင်းခတ္တော့၏။
 ရဲခေါင်မှာ ဆေးပြင်းလိပ်သမား
 လေးယောက်ကိုအကဲခတ်၏။ ပထမဆုံး
 ကပွိုလကြီးဦးအောင်မောင်း ဆေးပြင်း
 လိပ်သောက်ပြီးသည်နှင့် ဆေးပြင်းလိပ်
 ပြာကို စက္ကူလေးထဲခြွေချ၍ သူ၏ဆေး
 လိပ်ကို ကော်ဘူးလေးထဲ ပြန်ထည့်လိုက်
 ၏။ ရဲခေါင်မှာ သေသေချာချာ ဂရုတ
 စိုက်ကြည့်၏။
 ရွာလယ်ပိုင်းမှ ဆေးဆရာကြီး
 အဘထိုက်ကတော့မူ ဆေးပြင်းလိပ်ပြာ
 ကို လက်ထဲခြွေချ၍ ပြာကိုလက်ကလေး
 ဖြင့် တို့၍တို့၍လျက်၏။ ပြီးမှ ဆေးလိပ်
 ကို သူတို့ကိုပုံအင်္ကျီအိတ်ထဲထည့်လိုက်
 ၏။ အဘွားမျှင်ကိုမူ ရဲခေါင်မပူးစမ်းပါ
 ချေ။ နောက်ဆုံးတစ်ယောက်မှာ ရဲခေါင်
 အဖေ ဦးချစ်မြဖြစ်၏။ ရဲခေါင်ဖခင်မှာ
 ဆေးပြင်းလိပ်သောက်ပြီးသည်နှင့် ကြမ်း
 ပြင်တွင်ဖိ၍ ထိုးခြေငြိမ်းသတ်သည်ကို
 ရဲခေါင် တွေ့လိုက်ရလေတော့၏။ ရဲခေါင်
 ၏ မျက်လုံးအစုံ ပြူးကျယ်ပိုင်းစက်သွား
 သည်။



ပျိုးပင်လေးများထောင်နေကြ၏။
 စပါးပျိုးပင်ဖြစ်၏။ ရာသီဥတုမှာ
 သဘောကောင်းနေသည်ဟု ထင်ရ၏။
 မိုးမရွာချေ။
 ရဲခေါင်မှာ လယ်ကွက်ထဲတွင် ရေ
 နည်းနည်းများနေ၍ ပေါက်တူးဖြင့် ကန်
 သင်းရိုက် ခုတ်ချကာ ရေများကို ဖောက်
 ထုတ်နေသည်။ ထိုအချိန်မှာပင် ရဲမောင်
 တစ်ယောက် ရဲခေါင်အနီးကပ်လာ၏။
 “ကိုကြီး”
 ရဲခေါင်မှာ ရဲမောင်ကို ကြည့်လိုက်
 ၏။
 “ဘာလဲ ညိုလေး”
 “မမြနင်းမိုက်စွဲ ကိုကြီးဘယ်လို့



လုပ်မလဲ”

“ဘာကိုဘယ်လိုလုပ်ရမှာလဲကွ”
“ဦးကိစ္စကို ပြောတာလေ၊ ခု မမ
မြန်းမို့ မွေးတော့မှာ”

“ဟေ့ကောင် ရဲမောင်၊ မင်းနဲ့မဆိုင်
ရင် မဆိုင်သလိုနေတာကောင်းမယ်”

“ကိုကြီး ယောက်ျားပါ”

“ဟ - ယောက်ျားဖြစ်တာနဲ့
ဒီကိစ္စဘာဆိုင်လဲကွ”

“ဆိုင်တာပေါ့၊ ယောက်ျားကောင်း
ဆိုတာ ကိုယ်လုပ်တဲ့ကိစ္စ ကိုယ်တာဝန်
ယူရဲရတယ်ဗျ”

ရဲမောင်မှာ ဒေါသနည်းနည်းစွက်
လာ၏။

“ဟေ့ကောင် ရဲမောင်၊ ငါဝင်ကစွပ်
ကောင်မဟုတ်ဘူး”

“ဒါကတော့ ခင်ဗျားအကြောင်း
ခင်ဗျားအသိဆုံးဖြစ်မှာပေါ့ဗျာ”

“ဟေ့ကောင်၊ မင်းမိကိရိုင်းလှချေ
လား။ ဘယ်တုန်းက ငါ့ကို ခင်ဗျားနဲ့ပြော
ဖူးလို့လဲ”

“ခွဲပြောတယ်ဗျာ၊ ခင်ဗျားလိုလူ
စိတ်မရှိတဲ့အကြင်နာတရားခေါင်းပီးတဲ့
လူကို အခုပြောတယ်”

“ဟာ - ဒီကောင်”

ရဲခေါင်မှာ ညီငယ်၏ မခန့်လေး
စား ပြန်လှန်ပြောဆိုကို မခံစားနိုင်ဘဲ
ပေါက်တားကို ဆွဲကိုင်လိုက်၏။ ထိုအချိန်
မှာ အခင်ဖြစ်သူဦးချစ်မြအသံကြားလိုက်
ရတော့၏။

“ဟေ့ကောင်တွေ”

ရဲခေါင်နှင့် ရဲမောင်တို့နှစ်ယောက်
စလုံးပင် ပြိုင်တူကြည့်လိုက်ကြ၏။

“ဟင် - အဖေ”

“မင်းတို့နှစ်ယောက် ဘာဖြစ်နေ
ကြတာလဲ”

ရဲခေါင်မှာ အခင်ဖြစ်သူ ဦးချစ်မြကို
တုကိုဘာဝေနှုတ်ဆိတ်နေလိုက်၏။

“ဟေ့ကောင်၊ ငါမေးနေတယ်
လေ”

ဦးချစ်မြကိုယ်တိုင်ပင် ဒေါသ
အနည်းငယ်စွက်သွား၏။

ရဲခေါင်မဖြေ၍ ညီငယ်ရဲမောင်
ဖြေ၏။

“ဒီလိုပါ အဖေ၊ မမမြန်းမို့ကိုယ်
ဝန်ရှိနေတယ်။ မမမြန်းမို့ဆိုကို နေရာ
ဥရော မဖြစ်သွားနေတာ ကိုကြီးပဲ”

ဦးချစ်မြမှာ မြန်းမို့ကိုယ်ဝန်ကိစ္စ
ဆို၍ မျက်နှာအနည်းငယ်ပျက်သွား၏။
သားကြီးရဲခေါင် မည်သို့ပြောမလဲဆို
သည်ကို အာရုံစိုက်လိုက်၏။

“ဟုတ်တယ်၊ ငါ့ချစ်သူဆီကို နေ့
လည်းသွားတယ်၊ ညလည်းသွားတယ်။
ဒါပေမယ့် ငါ့စိတ်ခွေးစိတ်မပေါက်ဘူး။
မယုတ်မာဘူး။ အောက်တန်းမကျဘူး
ကွ”

ဦးချစ်မြမှာ မေးကြောကြီးများ
ထောင်လာ၏။ သက်ပြင်းချ၏။ သား
ကြီးရဲခေါင်ကိုကြည့်လိုက်၏။ ရဲခေါင်မှာ
ဦးချစ်မြ၏အပြောကို မစောင့်တော့ချေ။
စပီးပျိုးပင်များ ပျိုးထောင်ထားသည့်
အခြားလယ်ကွက်တစ်ခုသို့ ထွက်သွား
တော့၏။ ဦးချစ်မြမှာ ရဲခေါင်ကို အေးစွာ
ခေါ်၏။

“သားကြီး ရဲခေါင်”

ရဲခေါင်မှာ လှည့်မကြည့်ပါတော့
ချေ။ မျက်ရည်များစိုင်းနေသည့်မျက်ဝန်း
အစုံကို သူ၏လက်ဖြင့် ဖိသုတ်လိုက်
သည်။ ရဲခေါင်ငိုနေ၏။

“အဖေ”

“ပြော - သားငယ်”

“ရွာကာလသားခေါင်း ကိုကြီး
အောင်ခန့်နဲ့ ကာလသားတွေအားလုံး
တတော့ မမမြန်းမို့ကိုယ်ဝန်ဟာ ကိုကြီး
ရဲခေါင်ကိုယ်ဝန်လို့ပဲ စွပ်စွဲနေကြတယ်”

ဦးချစ်မြ ဘာစကားမှမပြောချေ။

“ပြီးတော့ သားတို့တစ်ရွာလုံးက
လည်း ဒီတိုယ်ဝန်ပိုင်ရှင်ဟာ ကိုကြီးလို့ပဲ
ပြောနေကြတယ် အဖေ”

ဦးချစ်မြ သက်ပြင်းတစ်ချက်ပြင်း
ပြင်းထန်ထန်ချလိုက်၏။

“သားငယ်ကကော ဘယ်လိုထင်
လို့လဲ”

“သားကတော့ ကိုကြီးဆိုတာ
ကြိမ်းသေသိလို့ ကိုကြီးကိုပြတ်ပြတ်သား
သားပဲ မမမြန်းမို့ကိုယ်ဝန်ကိုတာဝန်ယူ
ဖို့ပြောရတာပေါ့၊ အဖေ”

ဦးချစ်မြမှာ သားငယ်ကို အား
လျော့နှိမ်လှစွာကြည့်လိုက်ပါ၏။

“ပြန်ကြပါစို့ သားရယ်၊ ဒီကိစ္စ
အဖေစဉ်းစားပါမယ်”

ရဲခေါင်၏အဖေ ဦးချစ်မြနှင့် ညီ
ငယ်ရဲမောင်တို့ ပြန်သွားကြပြီး မကြာမီ
ရွှေရင်းငြိမ်ရွာ၏ ကာလသားခေါင်း
အောင်ခန့်နှင့် ကာလသားတစ်စုရောက်
ချလာ၏။ ရဲခေါင်စဉ်းစားမိလိုက်၏။
မြန်းမို့ပြဿနာမှတစ်ပါး အခြားမရှိပင်
ဖြစ်မည်။

“ကိုရဲခေါင်”

ရဲခေါင်ပြန်၍မထူးပါ။ ခေါင်းကိုငဲ့
စောင်း၍သာကြည့်လိုက်သည်။

“မြန်းမို့၊ ကလေးမွေးတော့မယ်”

“ကျုပ်ဘာလုပ်ပေးရမလဲ
အောင်ခန့်”

“မြန်းမို့ဟာ ကျွန်တော်တို့မြန်းမို့
မိန်းကလေးတစ်ဦးပါ”

ရဲခေါင်မျက်မှောင်ကြုတ်၍ စဉ်း
စားနေပုံရ၏။

“ကိုယ်မြန်မာလူမျိုးချင်း ရိုင်းထင်
သင့်တယ်လို့ ကျွန်တော်ထင်တယ်”

“ရိုင်းရိုင်းပြော ကိုအောင်ခန့်”

“မြန်းမို့ကို ခင်ဗျားလက်ထပ်ဖို့
အမိန့်ပေးတာမဟုတ်ပါဘူး။ မေတ္တာ
ခံတာပါ”

“ကျုပ်စဉ်းစားမယ် ကိုအောင်ခန့်”

အောင်ခန့်မှာ ရဲခေါင်၏လက်ထပ်
ဆုပ်ကိုင်လိုက်၏။ မျက်ရည်များငွေ့
နေသော ရဲခေါင်၏မျက်ဝန်းတစ်စုံ
လိုက်ရ၏။ အောင်ခန့်စဉ်းစားရကျပ်သွား
သည်။

အောင်ခန့်နှင့် ရွာကာလသား
များ ပြန်သွား၍ မကြာမီ ထမင်းတောင်
ရွက်ပြီး ပန်းမို့ ရဲခေါင်ထံရောက်လာပြန်
၏။

“ကိုကိုကြီး၊ ပန်းမို့တစ်ခုပေးမယ်
နော်၊ ကိုကိုကြီးစိတ်ဆိုးမှာလား”

“မြန်းမို့ကိုစွပ်စွပ်လား ညီ
လေး”

ပန်းမို့မှာ ခေါင်းညိတ်ပြ၏။

“ညီမလေးမမေးနဲ့၊ ကိုကိုကြီး
တာကို အရင်ဖြေ။ ပဉ္စာနန္ဒရီထုတ်
ဆိုတာ ကြားဖူးလား”

“ကြားဖူးတယ်”

“ပဉ္စာနန္ဒရီယက်ဆိုတာ ဘာလဲ
မိဘ၊ ဆရာသမားတွေကို သတ်တဲ့
တွေပေါ့၊ ငမဲ့မှာအချိန်အကြာကြီး
တယ်။ ကိုကိုကြီးခဲရဲကျမှာ ညီမလေး
ကြည့်ရက်သလား”

“ဟင်- ညီမလေးချစ်တဲ့ ကိုကိုကြီး
ကို မကြည့်ရက်ပါဘူး”

“ကောင်းပြီ၊ မိဘဆိုတာ သဘော
မဆိုထားနဲ့၊ စိတ်နဲ့တောင် မပြစ်မှား
ဘူးဆိုတာ ကိုကြီးသိတယ်။ ညီမလေး
ကောယုလား”

“ယုံတာပေါ့ ကိုကိုကြီးရဲ့”

“မြန်းမို့ပြဿနာမှာ ကိုကြီး
နန္ဒရီယက်ကြီးမထိက်ချင်ဘူး”

“ဟင်- ကိုကြီးစကားကြီးကတော့
ဝေလည်ကြောင်ပတ်ကြီး။ ညီမလေး
မလည်ဘူး”

“ဒီပြဿနာမှာ ကိုကြီးမှာ
သွားခဲ့လို့ ညီမလေးတွေခေါ် စဉ်းစား
တဲ့အခါကျရင် အဖြေပေါ့ လာမှာပဲ”

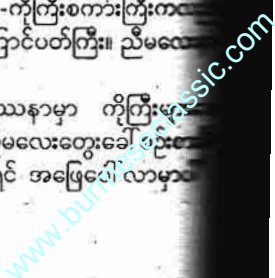

“ညီမလေး ခေါင်းတောင်ရှုပ်သွား
ညီမလေးသိချင်တာက မမမြနင်းမို့
မိမိသိချင်တာ”

“ညီမလေးက ဦးနှောက်ကြီးကြီးနဲ့
မလေးစားဘဲ ဖြတ်ဦးနှောက်နဲ့စားတာ
ကိုကြီး ညီမလေးကို လောကမာရ
နဲ့ဘုရားမှာ သစ္စာတိုင်ပြီး ပြောရဲတယ်။
မြနင်းမို့ကိုယ်ဝန်က ကိုကြီးကိုယ်ဝန်
မဟုတ်ဘူး”

“ဒါဖြင့်ရင် ဘယ်သူ့ကိုယ်ဝန်လဲ
ကိုကြီး”

“ကိုကြီးဖြေပြီးပြီလေ ညီမလေးရဲ့”
ညီမလေးပန်းမို့၏ မျက်စောင်းထိုး
ခြင်းကို ရဲခေါင်ခဲလိုက်ရပြီး ရဲခေါင်မျက်
နှာတွင် မပြီးတာကြာမြင့်ခဲ့ပြီဖြစ်သော
အပြုံးပန်းတစ်ပွင့်ပွင့်သွားပါတော့၏။

*

နီနီရဲရဲ နေလုံးကြီး အနောက်
ဆေးယာကျွန်းသို့ ဝင်တော့မည်ဖြစ်၏။
ထိုအချိန်မှာပင် ကာလသားခေါင်းအောင်
ခန့်နှင့် ရွှေရင်းငြိမ်ရွာ၏ လူငယ်ကာလ
သား တိုးယောက်ခန့် ရဲခေါင်ထံရောက်
လာ၏။ ညီမလေးပန်းမို့ ပြန်သွားပြီးမှ
ဖြစ်၏။ လူငယ်တွေအားလုံးမှာ တုတ်၊
အား လက်နက်များ ကိုင်ဆောင်လာကြ
၏။ ရဲခေါင်မှာ ထိုလူသိုက်ကိုကြည့်၍
အံ့ဩသွားသည်။ ကာလသားခေါင်း
အောင်ခန့်အား ကြည့်ကာ မေးလိုက်၏။

“ဘာကိစ္စလဲ ကိုအောင်ခန့်”
အောင်ခန့်ကမူ အဖြေမပေးပါ။
ကျေမနပ် စူးစူးဝါးဝါးကြည့်နေ၏။
“မင်းကိုသတ်မလို့ ရဲခေါင်”
ရွာလူငယ်တစ်ဦးကဖြေ၏။ရဲခေါင်
အသံကြားရာ ရှာဖွေကြည့်လိုက်၏။
“ဘာဖြစ်လို့သတ်ချင်တာလဲက”
ထိုအခါမှ ကာလသားခေါင်း
အောင်ခန့်က ဖြေ၏။
“မြနင်းမို့ ကလေးမွေးရင်း ဆုံး
သွားပြီ ရဲခေါင်”
“ဟင်”

ရဲခေါင် အံ့ဩတုန်လှုပ်သွား၏။
“ဖြစ်ရလေမို့ရယ်”
“အဒီကိစ္စဟာ မင်းယောက်ျားပီပီ
တယ်ပြုတဲ့အမှု ကိုယ်တာဝန်မယူရဲလို့
အပြစ်မဲ့တဲ့မိန်းကလေးသေရတာ”
“ဟေ့ - ပြောနေတာကြာတယ်
ဟေ့”

“ဟုတ်တယ်၊ ဒီလိုလူမဆန်တဲ့
ကောင်မျိုး တို့ရွှေရင်းငြိမ်ရွာမှာ မထားနဲ့။
ဗွာနာတယ်”

“ချကွာ၊ သတ်ကွာ”
လူအုပ်ကြီးမှာ ရဲခေါင်အား ထု
ထောင်းရိုက်နက်ရန် တိုးကပ်လာ၏။
ရဲခေါင်မှာ လူအုပ်ကြီးအား ခုခံတိုက်ခိုက်
ကာကွယ်ရန် လက်နက်ဆို၍ အပီတို
တစ်ချောင်းပင် မရှိဖြစ်နေ၏။

“ဟေ့ကောင်တွေ”
ထိုစဉ်အခိုက်မှာပင် ဦးချစ်မြ၏
အသံကြီး ကြားလိုက်ရ၏။ ဦးချစ်မြ၏
လက်တွင်း၌ ငှက်ကြီးတောင်စားတစ်
ချောင်းအဆင်သင့်။

“ငါ့သားရဲခေါင်မှာ ဘာအပြစ်မှ
မရှိဘူးကွ။ ငါ့သားကို မသတ်ခင် ငါနဲ့
အရင်ဆုံး ရင်ဆိုင်ကြ။ လာခဲ့”

ဦးချစ်မြမှာ ငှက်ကြီးတောင်စား
ကို ဆုပ်ကိုင်၍ လူငယ်ထုတစ်ခုလုံးကို
ရင်ဆိုင်လိုက်၏။ လူငယ်များနှင့် ကာလ
သားခေါင်းအောင်ခန့်ကိုယ်တိုင် နောက်
ဆုတ်သွားကြ၏။

“ဟေ့ကောင်တွေလာကြလေကွာ”
“ဦးလေး၊ ကျွန်တော်တို့ရှင်းပြပါရ
စေဦး”

“ရှင်းပြမနေနဲ့ အောင်ခန့်၊ ကြာ
တယ်၊ ရွာနာတယ်ဆိုကွ လာကြပါ”
ငှက်ကြီးတောင်စားတစ်ချောင်းနှင့်
ဦးချစ်မြက ရှေ့တိုး၏။ ကာလသား
ခေါင်းအောင်ခန့်ကိုယ်တိုင် နောက်ကို
ဆုတ်၏။ လူငယ်ကာလသားအချို့ ရွာ
သို့ပြန်ပြေး၏။ ထိုအချိန်မှာပင် ရဲခေါင်မှာ
အောင်ခန့်နှင့် ဖခင်ဖြစ်သူ ဦးချစ်မြကြား
တွင်ဝင်၍ရပ်၏။

“အဖေ၊ သားပြဿနာသားကိုယ်
တိုင်ရှင်းပါရစေ”
“အာဠာဝကဘီလူးကို ရွှေပြည်
အေးတရားဟောလို့ မရဘူးသား။ တန်ခိုး
ပြပြီး ဆုံးမမှရမှာ။ သား နောက်ဆုတ်”
“အခုပြဿနာကမြနင်းမို့ပြဿနာ
အဖေ၊ အဖေနဲ့ ဘာမှမဆိုင်ဘူး၊ အဖေ
ဖယ်ပါ”

“မြနင်းမို့ပြဿနာဆိုရင် မင်းနဲ့ပို
ပြီးမဆိုင်သေးတယ် ရဲခေါင်၊ မင်းသာ
နောက်ဆုတ်စမ်း”
ထိုအချိန်မှာပင် ရွာသို့ပြန်ပြေးကြ
သောကာလသားတို့မှာ ရွှေရင်းငြိမ်ရွာ၏
ရွာလူကြီးသူမများအားလုံးကို ခေါ် ချလာ
၏။

“ကိုချစ်မြ၊ စိတ်ထိန်းပါဗျာ။ ဒီ
ပြဿနာက တုတ်တွေ၊ ဓားတွေနဲ့ ရှင်းရ
မယ်ပြဿနာမဟုတ်ပါဘူးဗျာ”
“ဟုတ်ပါတယ် ကိုချစ်မြရယ်”
“ဟုတ်ပါတယ်တော်၊ ကျွန်မသား

အောင်ခန့်များရင်လည်း ကျွန်မကိုယ်တိုင်
မိကြီးဦးပြီးတောင်းပန်ပါ့မယ် ကိုချစ်မြ
ရယ်”

ဦးချစ်မြမှာ ငယ်ပေါင်းရောင်းရင်း
ကြီး ဦးပန်းထွေး၏ဇနီးကိုယ်တိုင် လယ်
ထဲသို့ လိုက်ပါတောင်းပန်နေ၍ သက်
ပြင်းကြီးတစ်ချက်ချကာ ငှက်ကြီးတောင်
စားကို မြေပြင်သို့ထိုးစိုက်ချလိုက်သည်။
အောင်ခန့်နှင့် လူငယ်အားလုံးပြန်
သွားကြ၏။

ထိုအချိန်မှာပင် ရွာဦးကျောင်းမှ
ကပ္ပလူကြီးအပြေတစ်ပိုင်းဖြင့်ရောက်လာ
၏။

“ဦးချစ်မြနဲ့ဒီကလူတွေအကုန်လုံး
ကို ဆရာတော်ဘုရားက အခုချက်ချင်း
လာခဲ့ပါတဲ့ဗျို့”

ရွာဦးကျောင်းဆရာတော်၏အမိန့်
ဆို၍ မည်သူမျှမငြင်းသာချေ။

*

“ဒကာကြီး ချစ်မြ”
“ဘုရား”
“ဒကာကြီးက လူမိုက်လား”
“မဟုတ်... မဟုတ်ပါဘူး ဘုရား”
“လူမိုက်ဆိုတာ ငရဲ၊ တိရစ္ဆာန်၊
ပြိတ္တာ၊ အသုရကာယ်ဆိုတဲ့ အပါယ်လေး
ဘုံကို လားရောက်ရတယ်ဆိုတာ ဒကာ
ကြီးသိလား”

“သိပါတယ် ဘုရား”
“သိတယ်ဆိုပေမယ့် ယုံကောယုံရဲ့
လား”

“ယုံပါတယ် ဘုရား”
“ဘုရားပွင့်နေတဲ့ကာလမှာတောင်
ရပ်ပြစ်ရှစ်ပါးဆိုတာရှိတယ် ဒကာကြီး၊
ငရဲဘုံမှာကျနေရင် ဘုရားနဲ့တွေ့ပါ
မလား”

“မတွေ့နိုင်ပါဘူး ဘုရား”
“ဘုရားရှုပ်ပရိန်ဇာန်ပြုသွားပေမယ့်
ဘုရားရဲ့တပည့်သာဝကတွေနဲ့ကော”
“မတွေ့နိုင်ပါဘူး ဘုရား”
“တိရစ္ဆာန်ဘုံမှာဖြစ်နေရင်ကော”
“ဒါလည်း မတွေ့နိုင်ပါဘူးဘုရား”
“ပြိတ္တာဘုံမှာဆိုရင်ကော”
“ဒါလည်း မတွေ့နိုင်ပါဘူးဘုရား”

“ဘုရား၊ ရဟန္တာတွေမရောက်နိုင်
မယ့်အရပ်ဒေသမှာလူဖြစ်နေရင်ကော”
“ဒါလည်းမတွေ့နိုင်ပါဘူး ဘုရား”
“ဉာဏ်မရှိ ကိုယ်အင်္ဂါချို့တဲ့နေရင်
ကော”

“ဒါလည်း တရားမရနိုင်ပါဘူး
ဘုရား”

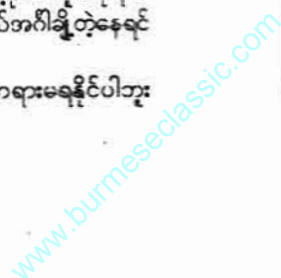

“ကဲ - တွေ့နိုင်တယ်ထားပါဦး။ ဘုရားတရားကိုသိနိုင်ပါ့မလား၊ နာကြားနိုင်ပါ့မလား”

“မသိနိုင်ပါဘူး ဘုရား”

“မိစ္ဆာဒိဋ္ဌိအယူရှိတဲ့သူတွေထဲမှာ လူသွားဖြစ်ရင်ကော”

“ဒါလည်းမသိနိုင်ပါဘူးဘုရား”

“အသည်သတ်ဗြဟ္မာနဲ့ အရူပဗြဟ္မာကြီးတွေဖြစ်နေရင်ကော”

“သူတို့လည်း တရားမရနိုင်ပါဘူးဘုရား”

“ဘုရားမပွင့်တဲ့အချိန်မှာ လူဖြစ်ခဲ့ရင်ကော”

“မှန်ပါတယ်ဘုရား၊ သံသရာခရီးကကြောက်ဖို့ကောင်းပါတယ်ဘုရား”

“တကယ်ကြောက်ရင် သူများအသက်ကို မသတ်နဲ့”

“မှန်ပါဘုရား၊ တပည့်တော် သူများအသက် မသတ်တော့ပါဘူး ဘုရား”

“သာဓုဗျာ သာဓု၊ သာဓု၊ သူများအသက်မသတ်ပါဘူးဆိုတဲ့ အာမာန္တေကို ဒကာကြီးဝန်ခံတဲ့အတွက် ဘုန်းကြီးသာဓုခေါ်တာ။ ကောင်းပြီ၊ သူများဥစ္စာပစ္စည်းတွေကိုခိုးဖို့ကော မခိုးပါဘူးဆိုတဲ့ အာမာန္တေခံနိုင်ပါ့မလား”

“အာမာန္တေခံနိုင်ပါတယ် ဘုရား”

“ဒါဆိုရင်လည်း သာဓုထပ်ခေါ်ရတာပေါ့ သာဓု၊ သာဓု၊ သာဓု။ ကောင်းပြီ သူများအသက်လည်း မသတ်ဘူး၊ သူများပစ္စည်းဥစ္စာကိုလည်းမခိုးပါဘူးဆိုတဲ့ အာမာန္တေရယ်၊ နှစ်ပါးသီလကိုလုံခြုံပြီးရင် သုံးပါးသီလဖြစ်အောင် မုသာဝါဒဆိုတဲ့ လိမ်ညာလှည့်စားပြောဆိုခြင်းကလည်းရှောင်ကြဉ်နိုင်ပါ့မလား။ စဉ်းစားပြီးမှဖြေနေနော် ဒကာကြီး”

“မုသာဝါဒကံကိုတော့ တပည့်တော် အပြည့်အဝရှောင်နိုင်ဘူးဘုရား”

“ကောင်းပြီ၊ ဒကာကြီးကမရှောင်နိုင်ရင် ဘုန်းကြီးကလည်း သာဓုမခေါ်နိုင်ဘူး ဒကာကြီး။ ကဲ - အရက်သေစာကျတော့ ရာနန်းပြည့်ရှောင်နိုင်ရဲ့လား”

“အရှင်ဘုရားကို ဒီနေ့ကစပြီး သုရာမေရယဆိုတဲ့ အရက်သေစာသောက်စားခြင်းမှ ရှောင်ကြဉ်ပါမယ်ဆိုတဲ့ သိက္ခာပုဒ်ကိုပါ စောင့်ထိန်းပါမယ်ဆိုတာ ရဲ့ကြီးကတိပြုပါတယ်”

“သာဓု၊ သာဓု၊ သာဓု။ သုံးပါးသီလလုံခြုံပြီးဆိုရင် သူများသားမယား၊ သားသမီးတွေကို စော်ကားဖျက်ဆီးခြင်းမှ ရှောင်ကြဉ်ပါမယ်ဆိုတဲ့ အာမာန္တေကတိကိုကောဒကာကြီးပေးနိုင်ပါ့မလား”

ဦးချစ်မြ၏ နားအစုံကို မိုးကြိုးဆယ်စင်း တစ်ပြိုင်တည်းပစ်ခတ်လိုက်လေသလားဟု ထင်လိုက်၏။ ရွာဦးဆရာတော် ရှင်အာဒိစ္စဝံသ၏မျက်နှာကိုလည်း စူးစူးစိုက်စိုက်ပြန်ကြည့်မိ၏။ သူ့ကိုများ ရည်စူးပြီး ပြောလိုက်လေသလားဟု ခံစားမိ၏။

“တပည့်တော်၊ ဒီသီလကိုမစောင့်ထိန်းနိုင်ပါဘူး ဘုရား”

ဆရာတော်ကိုယ်တိုင် ဦးချစ်မြကို ကြည့်ကာ အံ့ဩမိလေ၏။

“ဒကာကြီးချစ်မြ၊ လူမိုက်နဲ့ လူလိမ္မာတို့ရဲ့ခြားနားချက်ကိုသိလား”

“မသိပါဘူးဘုရား”

“လူမိုက်နဲ့ လူလိမ္မာဆိုတာ အတိတ်ကလာတုန်းကအတူတူပဲ ဒကာကြီး၊ အဝိဇ္ဇာတဏှာနဲ့စခဲ့ကြတာ။ ပစ္စုပ္ပန်ကာလမှာ ဝေဒနာနဲ့ တဏှာကြားမှာ မဂ်သွင်းမသွင်းပေါ်မှာပဲကွာတယ်။ လူလိမ္မာက တရားသိတယ်။ အားထုတ်တယ်။ မဂ်ပွားများတယ်။

လူမိုက်ကျတော့ တရားမသိဘူး။ အားလည်းမထုတ်ဘူး။ မဂ်ပွားများဘူးပေါ့ကွယ်။ ကဲ၊ ကဲ - ဦးချစ်မြလည်း ပြန်ဦး။ ဘုန်းကြီး ဘုရားဆောင်ဝင်ပြီး တရားအားထုတ်လိုက်ဦးမယ်”

“တင့်ပါ့ဘုရား”

ဦးချစ်မြမှာ ဆရာတော်အား ဝတ်ဖြည့်၍ ထမြန်သွားပါသည်။

အမှန်မှာ ဆရာတော်သည် ဦးချစ်မြအား ဥပေက္ခာပြုလိုက်ခြင်းပင် ဖြစ်၏။ သူတော်ကောင်းတို့၏ ဥပေက္ခာသည် သတ္တဝါတို့၏ နှစ်နာမူသာ ဖြစ်လေ၏။ ပပဇ္ဇတရားသုံးပါးရှိ၏။ တဏှာ၊ မာန၊ ဒိဋ္ဌိဟူ၏။ သံသရာချဲ့သည့်တရားဖြစ်၏။ ငါ့ကိုယ်၊ ငါ့ဟာ၊ ငါ့ဥစ္စာဟုထင်၏။

ဤသည်ပင် သံသရာလည်လေတော့၏။



ရဲခေါင်မှာ မြနင်းမှု၏အလောင်းရှိရာသို့ ညမောင်မောင်တွင်သွား၏။ မျက်ရည်ကျ၏။

“သွားပေတော့ မြနင်းမှုရယ်။ နှင့်အပေါ်မှာ ငါမယုတ်မာခဲ့ဘူးဆိုတာ နှင့်အသိဆုံးပါဟာ”

မြနင်းမှုအလောင်းမြေမကျမီပင် ရဲခေါင်မှာ ရွှေရင်းငြိမ်ရွာမှ ထွက်ခွာသွား၏။ ညီမလေးပန်းမှုကိုဖွင့်ပြောခဲ့၏။ ပန်းမှုမှာ ဖခင်ဖြစ်သူ ဦးချစ်မြကို ပြော၏။ ဦးချစ်မြမှာ သားကြီး အိမ်မှထွက်ခွာသွား

သည်ကိုသိ၍ စိုးရိမ်ပူပန်စွာဖြင့်လိုက်ခေါ်၏။

“သား၊ သားရေ၊ ဘယ်မှမသွားနဲ့သားရယ်”

“အဖေသားနောက်မလိုက်ခဲ့ဘူး အဖေအိမ်မှာ သားမနေပါရစေနဲ့”

“ဘာဖြစ်လို့ အဖေအိမ်မှာမချင်ရတာလဲသား”

ရဲခေါင်မှာ မြနင်းမှုအနီးမှလေးဆေးပြင်းလိပ်ကို ထုတ်၍ပြ၏။

“ဒီဆေးပြင်းလိပ်တို့က ဘာဖြစ်လဲသား”

“ဒီဆေးပြင်းလိပ်တို့က လွန်ခဲ့လကျောက်က မြနင်းမှုအခန်းထဲက ခဲတာ”

ဦးချစ်မြ သဘောပေါက်သွားတော့သည်။

မြနင်းမှု၏အိပ်ခန်းတွင်းသို့ဝင်ထိုးခြေခဲ့သော ဆေးပြင်းလိပ်အတိုင်း တွေးမိသွား၏။

ဦးချစ်မြတစ်သက်တွင် အကြီးဆုံးသော အရှက်ကြီးတစ်ရှက်ပင် တော့၏။ သားကြီးဖြစ်သူ ရဲခေါင်၏ မျက်နှာကိုပင် မကြည့်ရဲတော့ပါဘူး။

ထိုညက သမီးမျက်နှာကို ကြည့်ကြည့်၏။ အရက်များသောက်လိလင်းသော် ဦးချစ်မြမှာ အိမ်နောက်သစ်ပင်ကြီးတစ်ပင်တွင် ကြီးဆုံးသော သေနေသည်ကို တွေ့ရလေတော့၏။

ရွှေရင်းငြိမ်ရွာ၏ သူ့သန်တူမကြာမီကာလအတွင်း အုတ်ဂူလေးလုံး ပေါ်လာ၏။ တစ်လုံးတွင် အညနာမ ရေးထိုးထားသည်ကား -

‘မြနင်းမှု’ ဟူ၍ရေးထိုးထား၏။

အခြားတစ်လုံးတွင် ရေးထိုးသည့်အမည်နာမသည်ကား -

‘ဦးချစ်မြ’ ဟူ၍ပင် ဖြစ်ပေ၏။

ရဲခေါင်မှာ ရွာဦးဆရာတော်ရှင်အာဒိစ္စဝံသထံတွင် ရဟန်းဝတ်သွားလေတော့၏။

‘ခန္ဓာက လောင်စာထင်း၊ ဇရာ၊ မရဏက မီး’

သံသရာတစ်လျှောက်လုံးမှာ နတ်၊ ဗြဟ္မာ ဘယ်ခန္ဓာပဲရရ လောင်စာထင်းနှင့် မီး တွဲနေတာသာ ဖြစ်ပေသတည်း။

နန္ဒဝင်းဂေဟိတ



ဆရာဦးဆက်ထွန်းလင်း

(အာဂရော)

“ကုဿရမူလီအရွက်ကင်ဆာရောဂါတကယ်ပျောက်သလား”

ဆောင်းပါးနှင့်ပတ်သက်၍

ရိုးရာဆေးပညာရှုထောင့်မှသုံးသပ်ခြင်း

၂၀၁၅ ခုနှစ်၊ ဇန်နဝါရီလထုတ် သုတေသနအတွဲ (၁၅) အမှတ် (၁) ဆောင်းပါးရှင် ဆရာထွန်းအောင်ရင် ကုဿရမူလီအရွက် ကင်ဆာရောဂါ တကယ်ပျောက်သလား ဆောင်းပါး နှင့် ပတ်သက်ပြီး သဘောမတူသည့် အချက်များကို ဝေဖန်ဆွေးနွေးလိုပါ သည်။ အမှန်တကယ်အားဖြင့် ဆိုရပါမူ ဆောင်းပါးရှင် ဆရာထွန်းအောင်ရင် သည် ဤဆောင်းပါးကို သူ၏သဘော အားအမြင်အရ ဖော်ပြထားခြင်းတော့ ထုတ်ပေ။ ၁၃-၃-၂၀၁၃ ရက်နေ့ထုတ် Weekly Eleven ဂျာနယ်မှ စာရေးသူ များ ဖြစ်ကြသော အိသဗ္ဗာကျော်နှင့် ဆွယ်ဆန်းအောင်တို့ ရေးသား တင်ပြ ထားသော ကုဿရမူလီနှင့် ပတ်သက် သည့်မှတ်တမ်းဆောင်းပါးကို တစ်ဆင့် စိစစ်ပြီး ရေးသားဖော်ပြထားခြင်းသာ ဖြစ်ပါသည်။



တွင် ကင်ဆာဖြစ်ပွားနိုင်သော ဓာတု ပစ္စည်းတစ်မျိုးပါဝင်နေသည့် Aristolochic Acid ပါဝင်နေကြောင်း ဆေးသု တေသနဦးစီးဌာန(အောက်မြန်မာပြည်) ဆေးဝါးအဆိပ်သုတေသနဌာနမှ ဒေါက် တာခင်ချစ်က ပြောကြားခဲ့သည်။

ထို့ပြင် ထိုအရွက်ကို နေ့စဉ်စား သုံးခြင်းဖြင့် ကျောက်ကပ်ပျက်စီးသွားနိုင် ပါသည်။ ကျောက်ကပ်ကင်ဆာဆက်၍ ဖြစ်နိုင်သည်။

အဆိုပါ ကုဿရမူလီပင်သည် Aristolochia မျိုးစုတွင်ပါဝင်ပြီး မျိုးစိတ် ပေါင်း (၅၀၀) ကျော်ရှိ၍ မြန်မာတိုင်း ရင်းဆေးများတွင် ထည့်သွင်း အသုံးပြု သောဆေးပင်ဖြစ်ကြောင်း တိုင်းရင်း ဆေးပညာဦးစီးဌာနမှ ရုက္ခဗေဒပညာ ရှင် ဒေါ်သီတာဆွေက ဖော်ထုတ်ပေးခဲ့ သည်။

အသည်းရောင်အသားဝါ၊ B ပိုး၊ C ပိုး၊ ကင်ဆာရောဂါ၊ အဆစ်အမြစ် ကိုက်ခဲခြင်းရောဂါများကို ကုဿမူလီ အရွက် (၂) ရွက်မှ (၄)ရွက်အထိ စား လျှင် ပျောက်ကင်းသည်ဟုသတင်းထွက် ပေါ်လာပြီးနောက် ကုဿရမူလီရွက်များ ရောင်းကောင်းလာသဖြင့် (၁၀) ရွက် လျှင် ကျပ် (၃၀၀၀) မှ (၅၀၀၀)အထိပင် ဈေးပေါက်ခဲ့သည်။ လူအများ စားသုံး လာခြင်းကြောင့် တိုင်းရင်းဆေးဦးစီးဌာန

နှင့်ဆေးသုတေသနဦးစီးဌာန (အောက် မြန်မာပြည်) ဆေးဝါးအဆိပ်သုတေသန ဌာနတို့ ပူးပေါင်းကာ ၂၀၁၂ ခုနှစ် နိုဝင် ဘာလတွင် ဓာတ်ခွဲစမ်းသပ်မှုများ ပြု လုပ်ခဲ့ကြလေသည်။

ထိုသို့စမ်းသပ်စစ်ဆေးချက်အရ ကုဿရမူလီအရွက်မှသတ္တုရည်ကိုထုတ် ၍ ကြွက်များကို တိုက်ကျွေးပြီး (၁၄) ရက်ကြာ စောင့်ကြည့်ခဲ့ကြသည်။ ထို စမ်းသပ်ခံကြွက်များကိုစစ်ဆေးကြည့်ရာ ကျောက်ကပ်ထိခိုက်မှုကိုပြသော Urea နှင့် Creatinine ပမာဏမှာ 2G/kg ပမာ ဏအထိ မြင့်တက်လာပြီး Urea Creatinine ပမာဏမှာ သိသိသာသာမြင့် တက်လာကြောင်း စစ်ဆေးတွေ့သိကြရ သည်။ ယင်းသို့မြင့်တက်လာမှုကြောင့် ကြွက်များ၏ ဦးနှောက် နှလုံး၊ အဆုတ်၊ ကျောက်ကပ်၊ ဗေလုံး၊ အစာအိမ်၊ အ သိမ်၊ အူမကြီးများအားလုံးကို ပြင်ပသို့ ထုတ်ယူစစ်ဆေးခဲ့ကြသည့် အသားများ ကို အလွှာလိုက်လှီးဖြတ်၍ အဏုကြည့် မှန်ပြောင်းဖြင့် ထပ်မံစစ်ဆေးကြည့် သောအခါ ကျောက်ကပ်များရောင်ရမ်း နေပြီး သွေးယိုစီးမှုများကိုတွေ့ရှိကြရ၍ ထိုကုဿရမူလီဆေးရွက်သည် ကျောက် ကပ်ကို လုံးပျက်စီးသွားစေနိုင်ကြောင်း သိပ္ပံနည်းကျ စစ်ဆေးတွေ့ရှိခဲ့ကြသည်။ ကင်ဆာရောဂါကို အားပေးပြန်ပွားစေ နိုင်သောခြံပေါင်းများစွာပါဝင်နေသည် ဟု အတည်ပြုထားသောဆေးရွက်ဖြစ် သည်ဟု ဖော်ပြထားပါသည်။

အဆိုပါ ဖော်ပြထားသည့် အကြောင်းခြင်းရာတို့သည် သိပ္ပံနည်းကျ စွာဖြင့် စနစ်တကျ စမ်းသပ်တွေ့ရှိချက် များဟု ဆိုသော်လည်း လိုအပ်ချက် လစ်ဟာချက်များစွာ ရှိနေပါသည်။ လူ အများ၏အမြင်တွင် သိပ္ပံနည်းကျသည် စနစ်ကျသည်ဆိုလျှင် ထွက်ပေါ် လာသော ရလဒ်သည် အမှန်ဟု ယေဘုယျအား ဖြင့် ထင်မြင်ယူဆတတ်ကြပါသည်။ လောက၏ ဖြစ်ပြီးခဲ့သမျှသော

အဆိုပါ ဆောင်းပါးရှင်များက သည့် ကုဿရမူလီမှတ်တမ်းဆောင်းပါး နှင့် ဆေးသုတေသနဦးစီးဌာန (အောက် မြန်မာပြည်) နှင့် တိုင်းရင်းဆေးပညာ ဦးစီးဌာနတို့မှ တာဝန်ရှိပုဂ္ဂိုလ်များကို ဆွဲဆောင်ပြီး ရေးသားခဲ့ကြခြင်း ဖြစ်ပါသည်။ ထိုဆောင်းပါးတွင် ပါဝင် ထားသော အဓိကကျသည့်အချက်များဆို သည့်ကို ပြန်လည်၍ ကောက်နုတ် ဆက်ပြပါမည်။

ကုဿရမူလီဆေးရွက်သည် ကင်ဆာရောဂါကို ထိရောက်မှုမရှိစေနိုင်သည့်အပြင် ကင်ဆာရောဂါကိုပင် အားပေးပြန်ပွားစေနိုင်သော ခြံပေါင်းများစွာပါဝင်နေသည်ဟု အတည်ပြုလာသော ဆေးသုတေသန(အောက်မြန်မာပြည်)၏ သဘောထားမှတ်ချက် မြန်မာတိုင်းရင်းဆေးပင်မျိုးတွင် ပါဝင်သော ကုဿရမူလီပင်မှ အရွက်

www.burmeseclassic.com

ဆေးပညာဆိုင်ရာသမိုင်းဖြစ်စဉ်အချို့ကို ပြန်ပြောင်းသုံးသပ်ကြည့်ပါက မည်မျှပင် သိပ္ပံနည်းကျသည်ဖြစ်စေ၊ စနစ်ကျသည် ဖြစ်စေ ချို့ယွင်းချက်၊ အားနည်းချက်များ ရှိခဲ့သည့် သာဓကများစွာကို တွေ့ရှိရ မည် ဖြစ်ပါသည်။ ထို့ကြောင့် ပါဝင် သည့်အချက်အလက်တိုင်းကို ထောင့်စေ့ အောင် သုံးသပ်ရန်လိုအပ်မည် ဖြစ်ပါ သည်။ အဘယ်ကြောင့်ဆိုသော် ဤကိစ္စ သည် ရုက္ခမူဘာယဆေးပင်တစ်ပင်နှင့် ပတ်သက်သည့်ကိစ္စဟု ဆိုသော်လည်း တစ်ဆင့်တက်စဉ်းစားပါက မြန်မာတိုင်း ရင်းဆေးပညာတစ်ခုလုံး၊ ရိုးရာဆေး ပညာရပ်ကြီးတစ်ခုလုံးအပေါ်၌ ဂယက် ရိုက်ခတ်လာနိုင်ပါသည်။

ထို့ကြောင့် လူ့အများအပြား၌ ရိုးရာဆေးပညာရပ်တွင် အသုံးပြုသော ရုက္ခဆေးပင်များသည် လည်းကောင်း၊ ထိုဆေးပင်များဖြင့် ဖော်စပ်ထားသော ဆေးဝါးများသည် လည်းကောင်း၊ အန္တရာယ်မကင်းသော ဘေးထွက်ဆိုး ကျိုးများရှိနိုင်သည်ဟု ထင်မြင်ယူဆဖွယ် ရှိနေပါသည်။ ထိုမှတစ်ဆင့် မြန်မာ တိုင်းရင်းဆေးပညာအပေါ်တွင် အထင် အမြင်သေးလာစေနိုင်သည့်အကျိုးဆက် များရှိလာစေနိုင်ပါသည်။ သို့ဖြစ်ပါသော ကြောင့် ဤကိစ္စသည် အလွန်အရေးကြီး ပါသည်။ အထူးပင်သတိပြုသင့်ပါသည်။ ရှုထောင့်တစ်ရပ်၊ အမြင်တစ်ခု၊ စမ်းသပ် မှုတစ်ခုတည်းဖြင့် လက်လွတ်စပယ် ကောက်ချက်မချသင့်သောကိစ္စသဘော ထားမှတ်ချက်မပြုသင့်သောကိစ္စဖြစ်ပါ သည်။ သက်ဆိုင်ရာပညာရပ်ဝန်းကြီး တစ်ခုလုံးကို ထောင့်စေ့အောင် ခြုံငုံသုံး သပ်နိုင်မှသာ သဘောထားမှတ်ချက် ထင်မြင်ချက်ပေးသင့်သောကိစ္စကြီးဖြစ် ပါသည်။

ထိုသို့မဟုတ်ပါဘဲ မိမိအဖြစ်တစ် ခုတည်းဖြင့် စီရင်ချက်ချသည့်သဘော မျိုးကိုကား မပြုသင့်ပေ။ ထိုသို့ပြုခြင်း အတွက် တိုင်းရင်းဆေးပညာရပ်ကြီးအဖွဲ့ ကား အထူးပင် နစ်နာထိခိုက်သွားစေနိုင် သည်ကိုလည်း ဂရုပြုသင့်ပေသည်။ မည် သို့ပင်ဖြစ်စေ မိမိတို့၏သိပ္ပံနည်းကျဆို သောတွေ့ရှိချက်ကို အများပြည်သူသိ ရှိအောင် ဖော်ထုတ်မည်ဆိုလျှင်လည်း ရောဂါသဘောတရား၊ ဆေးဝါးသဘော တရားများဖြင့် ပြည့်စုံအောင် စမ်းသပ် ပြီးမှသာ တွေ့ရှိသည့် အချက်အလက် တို့ကို ထုတ်ဖော်သင့်ပါသည်။ ယခုကား မိမိဘာသာ စမ်းသပ်ချင်သလို စမ်းသပ်

ပြီး ကောက်ချက်ဆွဲလိုသည့် ရှုထောင့် မှ ကောက်ချက်ချကာ အများပြည်သူ သိရှိစေရန် ထုတ်ပြန်ခြင်းသည် တလွဲ အကျိုးသက်ရောက်စေနိုင်မှုပေါင်းများစွာ ထိခိုက်နစ်နာစေနိုင်မှုပေါင်းများစွာ ဖြစ် နိုင်ခြေကိုလည်း ကြိုတင်သတိပြုသင့်ပါ သည်။

ထိုအကျိုးဆက်ကြောင့် ဆေး ပညာမတတ်သော သိပ္ပံနည်းကျသုတေ သနပြုမှုဟူသည်တို့ကို မသိနားမလည် သော သာမန်လူအများစုကြီးအဓိကား ဤသည်ကိုပင် တကယ့်အမှန်တရားထင် သွားနိုင်ကြကာ ကြောက်ရွံ့ထိတ်လန့် သွားစေနိုင်ပါသည်။ ထို့ကြောင့် ထိတ် လန့်မှုသည် တစ်ဆက်တည်းပင် တိုင်း ရင်း ဆေးပညာရပ်ကြီးတစ်ခုလုံးအပေါ် ၌လည်း ကြောက်ရွံ့သွားနိုင်ပါသည်။ ဣ သာရမူလီပြဿနာကို ထောက်ဆ၍ တိုင်းရင်းဆေးပညာတွင် အဆိပ်ရှိသော၊ အန္တရာယ်ရှိသော ဆေးပစ္စည်း၊ ဆေးပင် ဆေးရွက်များကို အဆိပ်ရှိမှန်း၊ ဘေး အန္တရာယ်ရှိမှန်း နားမလည်ဘဲ ဘာမသိ ညာမသိ ဖော်စပ်ထားပြီး သုံးစွဲနေကြ သည်ဟုသံယောင်သွားစေနိုင်ပါသည်။ တွေ့ဝေသွားစေနိုင်ပါသည်။ သုံးစွဲရန် ကြောက်ရွံ့သွားစေနိုင်ပါသည်။ တိုင်းရင်း ဆေးပညာရှင်များကိုလည်း သိပ္ပံနည်းကျ ဓာတ်ခွဲစမ်းသပ်မှုကိုမသိသော ဘာမသိ ညာမသိပုဂ္ဂိုလ်များအဖြစ် အထင်သေး သွားစေနိုင်ပါသည်။ ထို့အပြင် တိုင်းရင်း ဆေးဝါးများအပေါ်၌လည်း ဘေးထွက် ဆိုးကျိုးရှိသော ဆေးဝါးများအဖြစ် မှတ် ယူသွားစေနိုင်ပါသည်။ ဤသို့သော ဆောင်ရွက်မှုမျိုး ပြုဖန်များလာသည်နှင့် အမျှ တိုင်းရင်းဆေးပညာရပ်ကြီးအပေါ် ပြည်သူ့လူထုတို့သည် တစ်စထက်တစ်စ ယုံကြည်မှုလျော့နည်းကာ နောက်ဆုံး တွင် အားပေးထောက်ခံမှုလုံးဝမရှိတော့ သဖြင့် တန်ဖိုးအနုထိုက်သော မြန်မာ တိုင်းရင်းဆေးပညာရပ်ကြီးသည် မြန်မာ မြေပေါ် မပျောက်ကွယ်သွားရမည့်အဖြစ် ကိုတွေးပြီး နှမြောတသစွာဖြင့် ရင်လေး ရပါတော့သည်။ စသည်တစ်ဆင့်ပြီးတစ် ဆင့် ဖြစ်ပေါ်လာမည့် ဆိုးကျိုးများကို လည်း ကြိုတင် တွက်ဆရပါမည်။ ထို့အပြင် အခြားသော မမျှော်မှန်းနိုင် သည့်အကျိုးဆက်များ ဖြစ်နိုင်ခြေပေါင်း များစွာရှိသေးသည်ကိုလည်း သတိပြု သင့်ပါသည်။

ဆက်လက်ပြီး အဆိုပါဆောင်းပါး ၌ပါရှိသည့် 'သိပ္ပံနည်းကျ စမ်းသပ်စစ်

ဆေးသုတေသနပြုသည်' ဆိုသောအချက် နှင့် ပတ်သက်ပြီး သုံးသပ်လိုပါသည်။ ဆေးသုတေသနဦးစီး (အောက်မြန်မာ ပြည်) ဆေးဝါးအဆိပ်သုတေသနဌာ သည် ဣဿရမူလီဆေးရွက်နှင့် ပတ် သက်ပြီး စမ်းသပ်စစ်ဆေးချက်အရ

ဣဿရမူလီအရွက်မှ သတ္တ ကိုထုတ်၍ ကြွက်များကို တိုက်တွေ့ (၁၄) ရက်အကြာ စောင့်ကြည့်ခဲ့ သည် ဟု ဖော်ပြထားပါသည်။

ဤတွင် ဆေးသုတေသနဌာ သည် ဣဿရမူလီအရွက်သတ္တရည် တိုက်ကျွေးစမ်းသပ်ရာတွင် အသုံး သည့်ကြွက်များမှာ ရောဂါဖြစ်နေသည့် ကြွက်များကို စမ်းသပ်ခြင်းမဟုတ်ဘဲ ကြွက်များဟု သာမန်သာသုံးနှုန်းကာ သဖြင့် ပုံမှန်ကောင်းမွန်ကျန်းမာနေသည့် ကြွက်များကို စမ်းသပ်ခြင်းဖြစ်ကြောင်း ထင်ရှားသိသာပါသည်။ အမှန်တကယ် စမ်းသပ်မည်ဆိုလျှင် ရောဂါဖြစ်နေသည့် ကြွက်ကိုသာ စမ်းသပ်သင့်ပါသည်။ ပြဿနာကား ဣဿရမူလီဆေးရွက် သည် ကင်ဆာရောဂါ တကယ်ပျောက် မပျောက်၊ အသည်းရောင် ဘီဗီး စိတ် တကယ်ပျောက်၊ မပျောက် ဟူသော ဝိရောဓိကို အတည်ပြုရမည့်ကိစ္စ ဖြစ်ပါ သည်။ အကယ်၍ ကင်ဆာရောဂါ အပေါ်တွင် ဣဿရမူလီအရွက်၏ ရောဂါမှုအာနိသင်ကို ကြွက်ဖြင့်စမ်း သို့လိုပါက ကြွက်သည် ပုံမှန်ကျန်းမာ ကောင်းမွန်သည့်ကြွက်မဖြစ်ရ။ ကင် ဆာဖြစ်နေသည့်ကြွက်သာ ဖြစ်ရပါမည်။ ထိုအခါတွင်မူ ဣဿရမူလီဆေးရွက် ၏ မူလဆိုလိုရင်းဆေးအာနိသင် အတည်ပြု၍ ရပါမည်။

ကင်ဆာသဘာဝကို ကင်ဆာကုထုံး ဝါး စမ်းသပ်စစ်ဆေးခြင်းများပြုသော ရခြင်း

ကင်ဆာရောဂါအဆင့်တူ သည့်ဆေးဝါးတစ်ရပ် (၀၁) ဘယမည် ပင်တစ်မျိုးမျိုးကို အခြားသော ဆေး ရောဂါများ၊ ပုံမှန်ကျန်းမာရေးကောင်း နေသူတစ်ဦးဦးအား တိုက်ကျွေးခြင်း လျှင် မည်သို့ဖြစ်သွားပါမည်နည်း စားကြည့်ရန်လိုမည် ဖြစ်ပါသည်။ ထင်ရှားသိသာမည့်ဥပမာမျိုးဖြင့် ယှဉ်ဖော်ပြရမည်ဆိုပါက အနောက် ဆေးပညာတွင် ကင်ဆာရောဂါကို ကု သူများအား ရောဂါပြင်ထန်လျှင် ထင် ဆေးသွင်းခြင်း (Chemotherapy)

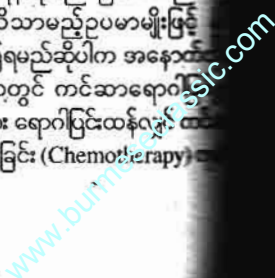

ပြုလုပ်ကြ၏။ အဆိုပါ ကင်ဆာ
ဆေးကို ကင်ဆာမဖြစ်သည့် ပုံမှန်
ကျန်းမာရေးကောင်းနေသူတစ်ဦးအား
ဆေးသွင်းလျှင် မည်သို့ဖြစ်သွားပါမည်
နည်း။ သေချာသည်မှာ ဆေးသွင်းခံရ
သည့်ပုဂ္ဂိုလ်တွင် အဆိပ်အာနိသင်သက်
ဆောက်ခံရသည့်လက္ခဏာများ တဖြည်း
ဖြည်းတွေ့လာရမည် ဖြစ်၏။ ကြာလျှင်
ဆောက်ကပ်၊ ဦးနှောက်၊ အသည်း
သည်တို့ ပျက်စီးသွားမည်သာ ဖြစ်ပါ
သည်။

ထိုသို့ဖြစ်ရသည်မှာ အဘယ်
ကြောင့်ပါနည်း။ အဖြေကား ရှင်းပါ
သည်။ ကင်ဆာဆေးဝါးတို့တွင် အဆိပ်
အာနိသင်ရောက်မှုမျိုးပါရှိသောကြောင့်
ဖြစ်ပါသည်။ ထို့အတူ ကင်ဆာရောဂါ၏
ရောဂါဗေဒ (Pathology) သဘာဝကိုယ်
၌ကလည်း ရောဂါဖြစ်ပြီဆိုသည်နှင့် လူ
နာ၏ သွေးနှင့် ဆဲလ်များ၊ တစ်သျှူး
များပါမကျန် အဆိပ်သင့်ခြင်းခံရသော
သဘာဝများ ဖြစ်ပေါ်လာရတော့၏။
ထို့ကြောင့် လူသားတစ်ဦးတစ်ယောက်၌
ကင်ဆာရောဂါဖြစ်ပွားမှုရှိ မရှိဆိုသည်
ကိုသိရှိရန်၊ ထောက်ခံနိုင်စေရန်အတွက်
သွေးကိုဖောက်ပြီး Creatine ပမာဏကို
စစ်ဆေးကြည့်ရ၏။ ထိုပမာဏသည်
ပုံမှန်ထက်မြင့်တက်နေလျှင် ကျောက်ကပ်
၏လုပ်ငန်းဆောင်တာများ ပျက်ယွင်းနေ
ခြင်းသော် လည်းကောင်း၊ ကင်ဆာဖြစ်
ပွားနေခြင်းသော်လည်းကောင်း ဖြစ်နိုင်
သည်ဟု ထောက်ခံ သိရှိနိုင်ပါသည်။

ထို့ကြောင့် ကင်ဆာဖြစ်ပွားနေသူ
၏ဆဲလ်များ၊ သွေးများ၊ တစ်သျှူးများ
သည် ပုံမှန်ကျန်းမာနေသူ၏ဆဲလ်များ၊
သွေးများ၊ တစ်သျှူးများနှင့်မတူဘဲ အဆိပ်
အာနိသင်သက်ရောက်မှုခံနေရသကဲ့သို့
ဖြစ်နေပါသည်။ ထိုကဲ့သို့ ရောဂါအဆိပ်
သင့်ခံနေရသူကို ပုံမှန် သမားရိုးကျ
ဆေးဝါးဖြင့် ကုသမရနိုင်ပေ။ အကယ်၍
ကုသခဲ့လျှင် ထိုရောဂါမှမရှိနိုင်ပေ။ သို့ပါ
၍ ကင်ဆာကဲ့သို့ အသိခက်၍ ကုစားရ
လွယ်ကူသည့်ရောဂါဆိုးကြီးများအတွက်
ဆေးဝါးဗေဒ (Pharmacology) သဘော
တရားအရ အစွမ်းထက်သော အဆင့်
မြင့်ဆေးဝါးများ(ဝါ)အဆိပ်အာနိသင်ကို
တန်ပြန်သက်ရောက်စေနိုင်သောဆေးမျိုး
ဖြစ်ရပါမည်။ တစ်နည်းအားဖြင့်ဆိုရပါမူ
အဆိပ်အာနိသင်ရှိသောရောဂါကို တန်
ပြန်သက်ရောက်စေနိုင်သည့် အကျိုးအာ
နိသင်ရှိသည့်ဆေးမျိုးဆိုသည်မှာ အဆိပ်
အာနိသင်ပါသောဆေးမျိုးသာဖြစ်ပါမည်။

ဆိုလိုသည်မှာ အဆိပ်ဒဏ်သင့်ခံနေရ
သောရောဂါအတွက် အဆိပ်အာနိသင်
ရှိသောဆေးဝါးကသာ အကောင်းဆုံးဟု
ဆိုရပါမည်။ ထိုဆေးဝါးကို ထိန်းသိမ်း
ကိုင်တွယ်သုံးစွဲနိုင်မှုကား ဆေးပညာရှင်
၏ အရည်အချင်းပေါ်တွင် မူတည်ပါ
သည်။

သို့ပါသောကြောင့် ဣဿရမူလီ
ဆေးရွက်ကို ကြွက်များပေါ်တွင် စမ်း
သပ်သုံးစွဲခြင်းသုတေသနပြုမှု၌ ကင်ဆာ
ဖြစ်နေသော ကြွက်များပေါ်တွင် မစမ်း
သပ်ဘဲ ပုံမှန်ကောင်းမွန်နေသည့်ကြွက်
များပေါ်၌ စမ်းသပ်ဖြင့် ကျောက်ကပ်
ထိခိုက်မှုကိုပြသော Urea Creatinine
ပမာဏဖြင့်တက်လာခြင်း ဖြစ်၏။ ထိုသို့
မြင့်တက်လာမှုကြောင့် ဦးနှောက်၊
အသည်း စသည်တို့ပါ ထိခိုက်ခြင်း
ဖြစ်၏။အကယ်၍ အမှန်တကယ်အကျိုး
ရှိ မည်သုတေသနစမ်းသပ်မှုကို ပြုလုပ်
လိုသည်ဆိုပါမူ ကင်ဆာရောဂါဖြစ်ပွား
နေသည့်ကြွက်ကို စမ်းသပ်ရမည်။
ကင်ဆာရောဂါဖြစ်ပွားနေသည့် ကြွက်
တွင်မှ ကင်ဆာရောဂါအဆင့်လေးဆင့်
တွင် ပထမအဆင့် ဖြစ်ပွားနေသော
ကင်ဆာအပေါ်၌ သက်ရောက်မှုကို
လည်းကောင်း၊ အလားတူပင် ဒုတိယ
အဆင့်၊ တတိယအဆင့်၊ စတုတ္ထအဆင့်
များပေါ်၌ အသီးသီးသော သက်ရောက်
မှုများကို ဖော်ထုတ်စမ်းသပ် သုတေသန
ပြုပေးရပါမည်။ ဣဿရမူလီဆေးရည်
၏ သုံးစွဲမှုပမာဏ အနည်း၊ အများကို
လိုက်၍လည်း သုတေသနပြုစမ်းသပ်ပြီး
ဖော်ထုတ်ပေးသင့်ပါသည်။

ထိုသို့မဟုတ်မူဘဲ တွေ့ရသမျှ
သော ဆေးပင်၊ ဆေးရွက်တို့အပေါ်တွင်
သမားရိုးကျလမ်းအတိုင်း အဆိပ်အ
တောက် အာနိသင် ရှိ၊ မရှိ သိရှိမှုစမ်း
သပ်နေခြင်းအဆင့်မျိုးသာ ဖြစ်ပါလိမ့်
မည်။ မြန်မာ့ရိုးရာဆေးပညာ၌ ရောဂါ
အဆင့်အတန်းကို အကြမ်းအားဖြင့် ငါး
မျိုးခွဲခြားထားပါသည်။

၎င်းတို့မှာ -
(၁) ရောဂါငယ်အဆင့် (၂) ရော
ဂါလတ်အဆင့် (၃) ရောဂါကြီးအဆင့်
(၄) ရောဂါလွန်အဆင့် (၅) ရောဂါ
ဆုံးအဆင့်ဟူ၍ (၅) ဆင့်ဟု ရှိပါသည်။
အဆိုပါ ရောဂါအဆင့် (၅) မျိုးအတွက်
ကုထုံးဆေးဝါးကိုလည်း အကြမ်းအားဖြင့်
ဆေးဝါးအဆင့် (၅) ဆင့်သတ်မှတ်ထား
သည်ဟု ဆိုရပါမည်။ ထို့ကြောင့် ဆေး
ဝါးနှင့် ပတ်သက်သည့် အဆင့် (၅) ဆင့်

ကို (၁) ဆေးငယ်အဆင့်၊ (၂) ဆေး
လတ်အဆင့်၊ (၃) ဆေးကြီးအဆင့်၊ (၄)
ဆေးလွန်အဆင့်၊ (၅) ဆေးဆုံးအဆင့်
ဟူ၍ ဖြစ်၏။

ကင်ဆာရောဂါသည် စဖြစ်ပြီဆို
ကတည်းက ရောဂါငယ်၊ ရောဂါလတ်
အဆင့်မဟုတ်ပေ။ ရောဂါကြီးအဆင့်
ဖြစ်၏။ အချိန်မီ မတားဆီးမကုသနိုင်
ပါက မကြာမီပင် ရောဂါလွန်အဆင့်၊
ရောဂါဆုံးအဆင့်သို့ လျင်မြန်စွာ ကူး
ပြောင်းသွားသည့်ရောဂါ ဖြစ်ပါသည်။
ထိုရောဂါနှင့် ပတ်သက်လာလျှင် မျှော်
လင့်ချက်နည်းသောရောဂါအဖြစ် သတ်
မှတ်ထားကြ၏။ အမှန်တကယ်လည်း
ဆိုးရွားလှသောရောဂါ ဖြစ်ပါသည်။

ဣဿရမူလီဆေးရွက်ကဲ့သို့သော
ဆေးပင်မျိုးသည်လည်း ဆေးငယ်၊ ဆေး
လတ်အဆင့်မျိုး မဟုတ်ပေ။ ဆေးကြီး၊
ဆေးလွန်၊ ဆေးဆုံးအဆင့် ဆေးအမျိုး
အစားမျိုး ဖြစ်၏ (ဝါ) ဆေးပြင်းထက်
မြက်သောဆေးအမျိုးအစားမျိုး ဖြစ်၏။
ထိုဆေးမျိုးကို ရိုးရာဆေးပညာအခေါ်
အရဆိုရပါမူ ထူးခြားသောပဟာဝအစွမ်း
သတ္တိနှင့် ဖြစ်သော ဆေးအမျိုးအစား
ဖြစ်ပါသည်။ ဆေးဝါးတို့၏ နိယာဏ္ဍာဆိုင်
ရာသဘာဝ (၆) ပါးရှိပါသည်။ ၎င်းတို့
မှာ (၁) ရသ (၂) ဝိပါက (၃) ဝှက်
(၄) ဝိရိယ (၅) ကိစ္စ၊ (၆) ပဟာဝတို့ဖြစ်
၏။ ထိုအထဲတွင် ပဟာဝသည် အမြင့်
ဆုံးသောသဘောတရားဖြစ်၏။ ပဟာဝ
သည် တန်ခိုးအထူးရှိသောအစွမ်းသတ္တိ
ဟု အဓိပ္ပာယ်ရပါသည်။ ထိုကဲ့သို့
သဘာဝအစွမ်းသတ္တိထူးရှိသော ဣဿ
ရမူလီဆေးပင်မျိုးကို အဆိပ်အာနိသင်
ရှိ၊ မရှိ စမ်းသပ် သုတေသနပြုသည့်
အဆင့်မျိုးကို ရိုးရာဆေးပညာအမြင်၍
ထောင့်မှသုံးသပ်ပါက ရေးကြီးခွင့်ကျယ်
ကိစ္စမျိုး မဟုတ်ပေ။ ဤတွင် ဆေးငယ်၊
ဆေးလတ်တို့၏ အဆင့်အတန်းကို စမ်း
သပ်ကြည့်ပါက အများစုသည် အဆိပ်
အာနိသင်မရှိသော ဆေးဝါးများ ဖြစ်ပါ
သည်။ ထို့ကြောင့် ဆေးပင်များကို
အဆိပ်အာနိသင် လုံးဝမရှိမှု သုံးမည်ဆို
လျှင် ရောဂါကြီး၊ ရောဂါလွန်၊ ရောဂါ
ဆုံးတို့ကုသရာ၌ အလွန်ပင် ခဲယဉ်းမည်
ဖြစ်ပါသည်။ ဤကား ရိုးရာဆေးပညာ
အရ ကုထုံးသဘောတရားပင် ဖြစ်ပါ
သည်။ ထိုသဘောတရားကား ပြင်းထန်
သောရောဂါ (ဝါ) အဆိပ်အာနိသင်
သက်ရောက်ခံရသော ရောဂါများတွင်
အစွမ်းထက် အာနိသင်ပြင်းသော ဆေး

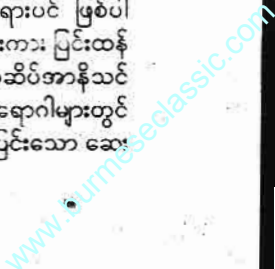

ပိုင် ဆေးရွက်၊ ဆေးဝါးတို့ကို သုံးကိုသုံး စွဲရပါမည်။ အယူအဆကား ရိုးရာဆေးပညာတွင် လွန်ခဲ့သည့်နှစ်ပေါင်းထောင်ချီကတည်းကရှိခဲ့ပါသည်။

ထို့အတူ ယနေ့ခေတ် အိန္ဒိယ၊ အမေရိကန်၊ ဥရောပနိုင်ငံများရှိ ရိုးရာဆေးပညာဆိုင်ရာ နောက်ဆုံးပေါ် သိပ္ပံနည်းကျ သုတေသနအယူအဆများအရလည်း ကင်ဆာကဲ့သို့သော ပြင်းထန်ဆိုးဝါးသည့်ရောဂါကြီးများတွင် အဆိပ်အာနိသင်ရှိသော အစားအစာဆေးဝါးများကို လူနာ၏အခြေအနေပေါ် မူတည်၍ သုံးစွဲနိုင်ကြောင်း ပြဋ္ဌာန်းထားပါသည်။ ထိုပြဋ္ဌာန်းထားချက်များထဲမှ တစ်ချက်ကို နမူနာအဖြစ် ဖော်ပြလိုပါသည်။

* ကျောက်ကပ်ကင်ဆာနှင့် အသည်းကင်ဆာတို့တွက် နှောက်ကြောင်းဖြစ်သော အဆိပ်အာနိသင်ပါရှိသော အစားအစာ (Food Toxins) များကို ဆေးဖြစ်စေရန်ပေးပါ။ ထိုအစားအစာ များကို တစ်ကြိမ်လျှင် (၅၀၀) မီလီဂရမ် တစ်နေ့ (၃) ကြိမ်စားပါ။

ဟု အတိအကျ ပြဋ္ဌာန်းထားပါသည်။ ထိုသဘောတရားနှင့် ပတ်သက်ပြီး အောက်ဖော်ပြပါ ပညာရှင်တို့၏ ကျမ်းများတွင်လည်း ကြည့်ရှုနိုင်ပါသည်။

Dr.O.P Jaqui ၏ CANCER, Dr. Prabhakar Chatterjee ၏ Ayurvedic Treatment of Cancer, Dr.Light Milla ၏ Ayurvedic Remedies for The whole Family (Cancer), David Hoff Mann ၏ The New Holistic Herbal (Cancer), Dr.Janes Aduke ၏ The Green Pharmacy (Cancer), Phyllisa Balch ၏ Prescription for Herbal Healing(Cancer),Dr.AzizAhmalyed, Dr.shivcharan sharma တို့၏ Herbal Cure (Cancer), John Cammarata ၏ A Guide of Herbal Remedies (Cancer), Grahan Plinn ၏ Herbal Medicine Morion Morra နှင့် Eve Potts တို့၏ The Most Complete Soure Book for Cancer Information စသည့်ကျမ်းများတွင် လေ့လာနိုင်ပါသည်။

ထို့ကြောင့် ယခုကိစ္စတွင် ကုသရမူလီဆေးရွက်ကို သုံးစွဲမည့်ပုဂ္ဂိုလ်တို့၏ အခြေအနေကိုလည်း သုံးသပ်သင့်ပါသည်။ ထိုသုံးစွဲမည့်ပုဂ္ဂိုလ်တို့သည် ပုံမှန်ကျန်းမာရေးရှိသည့် လူကောင်းများမဟုတ်ကြပါ။ အသည်းရောင်ဘီပိုး၊ စိပိုးရှိသူများ၊ ကင်ဆာရောဂါရှိသူများသာ

ဖြစ်ကြပါသည်။ ဤသို့ဆိုခြင်းဖြင့် ထိုရောဂါရှိသူများ ကုသရမူလီဆေးရွက်ကို သုံးစွဲရန် တိုက်တွန်းခြင်း မဟုတ်ပေ။ ကုသရမူလီဆေးရွက်၏ကြီးကျယ်သော အစွမ်းအာနိသင်တို့ကို ပုံပျက်ပန်းပျက်ဝေဖန် သုံးသပ်ထားသောကြောင့်သာ ယခုကဲ့သို့ ဖြေရှင်းခြင်း ဖြစ်ပါသည်။

ကုသရမူလီဟူသော ဆေးပင်၏ အမည်ရင်းမှာ ကုသရမူလမှ လာသည်ဟု ပညာရှင်များက မှတ်ချက်ပြုကြ၏။ ကုသရ၏ အဓိပ္ပာယ်မှာ အလွန်တရာကြီးကျယ်မြင့်မြတ်သောဟူ၍ အဓိပ္ပာယ်ရ၏။ သို့ဖြစ်ပါသောကြောင့် အဆိုပါအမည်ဝေါဟာရကို ပညတ်ခဲ့သော ရှေးပညာရှိများသည် တော်ရုံတန်ရုံအကြောင်းတရားဖြင့် ဤပညတ်ကို မမှည့်ခေါ်တန်ရာဟုလည်း ထောက်ဆဆင်ခြင်နိုင်ပါသည်။ ကုသရမူလီနှင့်ပတ်သက်ပြီး နိယဏ္ဍကျမ်းများ၌ ဖော်ပြထားသည်တွင် ရသမှာ အေး၊ စပ်ရသရှိ၏ဟု ဖော်ပြထားပါသည်။ ကင်ဆာရောဂါ၊ အသည်းရောင်ရောဂါတို့မှာ အပူကြောင်းခံသော အပူလွန်သန္နိပတ်ရောဂါများဖြစ်ကြသဖြင့် ထိုရောဂါများတွင် ကုသရမူလီကိုသုံးစွဲခြင်းမှာ ကုထုံးသုံးစွဲမှုအရလည်း မှန်ကန်သည်ဟု ဆိုရပါမည်။ အပူလွန်အကြောင်းဥက္ကရောဂါများအတွက်အေးသောသီတရသရှိသည့် ကုသရမူလီသည် အကြောင်းဥက္ကကို ငြိမ်းစေမည် ဖြစ်၏။ စပ်သောရသသည် ကုသရမူလီ၏ အစွမ်းထက်မြတ်သော ပဟာဝသတ္တိကို ဖော်ပြနေပါသည်။ ထို့အပြင် ကုသရမူလီနှင့်ပတ်သက်၍ ထိုရောက်သော အာနိသင်တို့မှာ သွေးဖောက်ပြန်၍ဖြစ်သောအနာရောဂါများ၊ ကင်းဆိပ်၊ မြွေဆိပ်သင့်သောအနာများကို ပျောက်ကင်းစေနိုင်သည်ဟု ဖော်ပြထားပါသည်။ ထို့ကြောင့် ကုသရမူလီသည် အဆိပ်ကိုနိုင်ကြောင်း ထင်ရှားပါသည်။ သို့ပါ၍ အဆိပ်သင့်ခံရသကဲ့သို့ခံစားနေရသော ရောဂါကြီးများတွင် အဆိပ်ကိုနိုင်သော ကုသရမူလီဆေးရွက်ဖြင့် ကုသခြင်းသည် မှားယွင်းသော ကုထုံးမဟုတ်ကြောင်း သိသာစေနိုင်ပါသည်။

ထို့ကြောင့် အဆိုပါ သုတေသနဆောင်းပါးတွင် ဖော်ပြထားသကဲ့သို့ ကုသရမူလီဆေးရွက်သည် ကင်ဆာရောဂါကိုပင် အားပေးပြန်ပွားစေနိုင်သော ခြပ်ပေါင်းများစွာ ပါဝင်နေသည်ဟူသော ဖော်ပြချက်သည် အမှန်ကား

ပုံမှန်ကျန်းမာနေသည့် ကြွက်များကို စမ်းသပ်ဖော်ပြချက်သာ ဖြစ်နေပါသည်။ ကင်ဆာဖြစ်နေသော ကြွက်များတွင် ကုသရမူလီဆေးရွက်ကြောင့် ဖြစ်ပွားနေသော ကင်ဆာရောဂါများ အဘယ်ကဲ့သို့လျော့နည်းသက်သွားသည် သို့တည်းမဟုတ် ပိုမိုလျင်မြန်စွာတိုးပွားလာသည်ဟူသော အချက်တို့ကိုလည်း သက်ဆေးပြရန် တာဝန်ရှိပါသည်။ ထိုအချက်သည် အဓိကလစ်ဟာချက်ဖြစ်ပါသည်။ ယခုကား ပုံမှန်အခြေအနေ၌ရှိသော ကြွက်များကို ကုသရမူလီဆေးရွက်ဖြင့် စမ်းသပ်ပြီး ကျောက်ကပ် စသည်တို့ ပျက်စီးသဖြင့် လူများတွင်လည်း ဤကဲ့သို့ဖြစ်နိုင်ခြေရှိသည်ဟူသည့် အနုစာနယူဆချက်သာ ဖြစ်ပါသည်။ ထိုအချက်သည် ဧကန်သဘောမဆောင်ပါ။ အနေထန်သဘောသာဆောင်နိုင်ပါသည်။ အဘယ်ကြောင့်ဆိုသော် တိရစ္ဆာန်ငယ်များတွင် ဖြစ်တိုင်း လူသားတွင်ဖြစ်ရမည်ဟူ၍ တထစ်ချမဆိုနိုင်ခြင်းပင် ဖြစ်သည်။ သာဓကအားဖြင့် မကြာသေးမီနှစ်ကပင် အမေရိကန်နိုင်ငံ၌ ဖြစ်ပွားခဲ့သော အကြီးအပျက်က သက်သေခံနေပါသည်။

အမေရိကန်နိုင်ငံသည် လွန်ခဲ့သည့် နှစ်ပေါင်းများစွာကတည်း HIV AIDS ရောဂါကာကွယ်ရေးအတွက် ထာဝရစွာ ဆေးဝါးတစ်မျိုး သုတေသနပြုထုတ်လုပ်ရန် ဒေါ်လာဘီလျှံပေါင်းများစွာ အကုန်အကျခံပြီး အားထုတ်ခဲ့၏။ နေဦးစွာ သတ္တဝါငယ်များဖြင့် ကာကွယ်ဆေးကို စမ်းသပ်ခဲ့၏။ ထိုသတ္တဝါငယ်များအပေါ်တွင် စမ်းသပ်တော့၏။ ထိုအစီအစဉ်အတွက် မိမိကိုယ်မိမိ ဆန္ဒပြုသူများကို ဖိတ်ခေါ်ခဲ့၏။ သတ်မှတ်အရေအတွက်များ ရရှိလာသောအခါ သတ္တဝါငယ်များအပေါ်တွင် စမ်းသပ်အောင်မြင်ထားသောဆေးဖြင့် လူသားများအပေါ် စမ်းသပ်ခဲ့၏။ ထိုအခါတွင် ကား ကံဆိုးစွာဖြင့်ပင် စမ်းသပ်ခံလူသားများသည် အောင်မြင်မှုလုံးဝမရနိုင်။ HIV ပိုးအကူးစက်ခံလိုက်ကြရပါသေးသည်။ ထို့အတွက်ကြောင့် အမေရိကန်နိုင်ငံသည် လွန်စွာစိတ်ပျက်သွားခဲ့ရ၏။ နောက် ထိုလုပ်ငန်းကြီးကို အပြီးတိုင် ရပ်ဆိုင်းပစ်လိုက်လေတော့၏။

သို့ဖြစ်ပါသောကြောင့် သတ္တဝါငယ်များအပေါ်တွင် မည်သို့ပင်စမ်းသပ်တော့ ရှိရစေကာမူ လူသားများအပေါ်တွင် ထိုကဲ့သို့ တထစ်ချဖြစ်နိုင်သည်ဟု ဆိုရကား သင့်မည်မဟုတ်ချေ။ ထိုသို့ပြု



လူသားနှင့် သတ္တဝါငယ်များ၏
ဗေဒ (Physiology) သဘော
အရာအားလုံး ပုံစံတူတစ်ထပ်
ကျကြောင်း ထောက်ခံနိုင်ပါ
သည်။ သို့ပါ၍ တကယ့် လက်တွေ့ ဇီဝ
ဗေဒဆိုင်ရာ အနစ်တီ၏ သဘော
အရာတို့သည် အလွန်ပင်နက်နဲသိမ်မွေ့
သွေးသဖြင့် ဆေးသိပ္ပံပညာ၏နယ်
အလွန်တွင်ရှိနေကြောင်း သုံးသပ်
နိုင်သည်။

အထက်ပါအကြောင်းများကြောင့်
ပညာရပ်ဆေးရွက်ဖြင့် ကြွက်များ
၏ စမ်းသပ်မှုရရှိသောတွေ့ရှိချက်
သည် အနုမာနတစ်ရပ်သာဖြစ်သည့်
ဘောဆောင်ပါသည်။ ဧကန်သဘော
ဆီရန်ကား များစွာပင် ခက်ခဲပါလိမ့်
မည်။ အဆိုပါ အဆိပ်ဆိုင်ရာကုထုံး
သဘောတရားကို ရိုးရာဆေးပညာ၌
တွင်မှ အသုံးပြုသည် မဟုတ်ပေ။
အဆိုပါဆေးပညာပေါင်းထောင်ချီကတည်း
အသုံးပြုခဲ့ခြင်း ဖြစ်ပါသည်။ ရိုးရာ
ဆေးပညာကို ယနေ့ခေတ် ပုဂ္ဂိုလ်အချို့
အတွေ့အကြုံ အခြေပြုဆေးပညာ
(Experience Medicine) ဟု သတ်မှတ်
ကြ၏။ ဆေးသိပ္ပံပညာရပ်ကိုမူ သက်
သေ အထောက်အထားပြု ဆေးပညာ
(Evidence Medicine) ဟုသတ်မှတ်ကြ
၏။

အတွေ့အကြုံ အခြေပြု ဆေးပညာနှင့်
သက်သေ အထောက်အထားပြု ဆေး
ပညာ
ရိုးရာဆေးပညာ၊ တိုင်းရင်းဆေး
ပညာတို့ကို အတွေ့အကြုံအခြေပြုဆေး
ပညာဟု သတ်မှတ်ခြင်းနှင့် ပတ်သက်၍
အနိမ့်ပွယ်ဖွင့်ဆိုရပါက ထိုဆေးပညာ
သည် လူသားတို့၏ သမိုင်းစဉ်တစ်
လျှောက် ကြုံတွေ့ရင်ဆိုင်ခဲ့ရသော
ကျန်းမာရေးဆိုင်ရာ ပြဿနာများနှင့်
ပတ်သက်၍ ဟိုရောဂါကို ဟိုဆေးပင်
လေး သုံးကြည့်လိုက်သောအခါ သက်သာ
ပျောက်ကင်းခဲ့သည်။ ဒီရောဂါကို ဒီ
ဆေးပင်လေး သုံးလိုက်သောအခါ သက်
သာပျောက်ကင်းခဲ့သည် စသည့် အတွေ့
အကြုံမှတ်တမ်းများကို ပေါင်းစပ်၍
ဆေးပညာတစ်ရပ်ပေါ်ပေါက်လာသည်
ဟု သတ်မှတ်သည့် သဘောဆောင်ပါ
သည်။ ပညာရပ်တစ်ခု၏ဂုဏ်အင်္ဂါများ
ပြည့်ပြည့်စုံစုံ ခြေခြေမြစ်မြစ်မရှိဘဲ
တစ်ကျောင်းတစ်ဂါထာ၊ တစ်ရွာတစ်ပုဒ်
ဆန်းသဘောဖြင့်စုပေါင်းစပ်ပေါင်းပေါင်း

စပ်ရာမှ ဖြစ်ပေါ်လာသော ဆေးပညာ
တစ်ရပ်သဖွယ် ဆိုလိုဟန်ရှိပါသည်။
အမှန်ကား ရိုးရာဆေးပညာသည် ရှေး
သူဟောင်းတို့၏ အတွေ့အကြုံများကို
ပေါင်းစပ်၍ အခြေပြုဖြစ်ပေါ်လာသော
ဆေးပညာ မဟုတ်ပေ။ ရှေးအတီတေ
သောကာလများကတည်းက ပညာရပ်
တစ်ခု၏ ဂုဏ်အင်္ဂါ အရည်အချင်းများ
ပြည့်ဝကဲ့လွဲစွာဖြင့် စနစ်တကျစတင်ဖြစ်
တည်လာသော ဆေးပညာဟု ဆိုရပါ
မည်။ ထိုဆေးပညာကို စတင်ဖွဲ့ထောင်
သည့် ပုဂ္ဂိုလ်များမှာ သာမန်သူလိုငါလို
ပုဂ္ဂိုလ်များအရပ်ထဲမှ လူပိန်းများမဟုတ်
ပေ။ ဈာန်၊ အဘိညာဉ်ရပုဂ္ဂိုလ်များ ဖြစ်
ပါသည်။ ထိုပုဂ္ဂိုလ်ကြီးများသည် ဆေး
ပညာရပ်တစ်ခုကို ဖော်ထုတ်မည်ဆိုပါ
က ရှေးဦးစွာ မိမိတို့ကိုယ်၌က ဈာန်
အဘိညာဉ်ရအောင် အားထုတ်ကြ၏။
ဈာန်အဘိညာဉ်ရရှိပြီးသောအခါတွင်မှ
ဆေးပညာကို ကြံဆဖော်ထုတ်ခဲ့ကြခြင်း
ဖြစ်၏။

ဈာန်အဘိညာဉ်ရ ပုဂ္ဂိုလ်များဖြင့်
စတင်ခဲ့သော ဆေးပညာသည် ဆေးပင်
ဆေးရွက်အရာ၌လည်းကောင်း၊ ဆေးဝါး
အရာ၌လည်းကောင်း၊ ရောဂါရှာဖွေဖော်
ထုတ်နိုင်မှုအရာ၌လည်းကောင်း၊ ကုထုံး
အရာ၌လည်းကောင်း မည်ကဲ့သို့ မှား
ယွင်းနေပါမည်နည်း။ ပညာရပ်၏ မူရင်း
မူမှန်ကို ရရှိထားရန်သာလိုပါသည်။
ဤကိစ္စနှင့်ပတ်သက်၍ လည်း
ကောင်း၊ ဤဆောင်းပါးပါ တိုင်းရင်းဆေး
ပညာသုံး ဆေးဝါးပစ္စည်းများသည်
အဆိပ်သဘောဆောင်သည့် ဆေးအာနိ
သင်ရှိမှုနှင့် ပတ်သက်၍လည်းကောင်း
သာဓကတစ်ရပ် ထုတ်ဆောင်ပြလိုပါ
သည်။ ၎င်းမှာ ကျန်းမာရေးဝန်ကြီးဌာန
တိုင်းရင်းဆေးပညာဦးစီးဌာနမှ တရား
ဝင် ပြဌာန်းထားသော အစိုးရတိုင်းရင်း
ဆေးခန်းသုံး တိုင်းရင်းဆေးများအနက်မှ
ဆေးအမှတ် (၃၂) ဖြစ်ပါသည်။ ထိုဆေး
တွင်ပါဝင်သော ဆေးပစ္စည်းများကို ဖော်
ပြပါမည်။

ဆေးအမှတ် (၃၂)

နန်းတွင်းလျှာပွတ်ဆေးကြီး
(အဆိပ်ပြေဆေးကြီး)

- ၁။ နှင်းပန်းဥ ၁ ကျပ်သား၊
- ၂။ ကြော့ဥ ၁ ကျပ်သား၊
- ၃။ မြက်မုန်ညင်းဥ ၁ ကျပ်သား၊
- ၄။ နန္ဒင်းဥ ၁ ကျပ်သား၊
- ၅။ ကန်ပလူဥ ၁ ကျပ်သား၊

- ၆။ ပန်းဥ ၁ ကျပ်သား၊
- ၇။ ကြက်သွန်နီဥ ၁ ကျပ်သား၊
- ၈။ ကြက်သွန်ဖြူဥ ၁ ကျပ်သား၊
- ၉။ ပိန်းမဟော်ရာဥ ၁ ကျပ်သား၊
- ၁၀။ တောခတ္တာဥ ၁ ကျပ်သား၊
- ၁၁။ ဆီမီးတောက်ဥ ၁ ကျပ်သား၊
- ၁၂။ ဝဥ ၁ ကျပ်သား၊
- ၁၃။ ကိုယ်ရံကြီးဥ ၁ ကျပ်သား၊
- ၁၄။ ကင်ပလင်းမြစ် ၁ ကျပ်သား၊
- ၁၅။ ပဒိုင်းနက်မြစ် ၁ ကျပ်သား၊
- ၁၆။ ဂျပ်နက်မြစ် ၁ ကျပ်သား၊
- ၁၇။ နန်းလုံးကြိုင်မြစ် ၁ ကျပ်သား၊
- ၁၈။ ဆီးဖြူမြစ် ၁ ကျပ်သား၊
- ၁၉။ ပန်းညိုရွက် ၁ ကျပ်သား၊
- ၂၀။ သနပ်ပစ္စည်းရွက် ၁ ကျပ်သား၊
- ၂၁။ ရောင်ဖြူဆေးရွက် ၁ ကျပ်သား၊
- ၂၂။ မဖောက်ထုံး ၁ ကျပ်သား၊
- ၂၃။ မျှားဆိပ် ၁ ကျပ်သား၊
- ၂၄။ ကတိုး ၁ ကျပ်သား၊

စသည့်ဆေးဖက်ပစ္စည်းများပါဝင်
ပါသည်။ ဤဆေးပစ္စည်းများကို လေ့လာ
ကြည့်ပါက ပါဝင်သည့် ဆေးပစ္စည်း
အများစုသည် အဆိပ်ပစ္စည်းများဖြစ်
နေသည်ကို တွေ့ရှိရမည် ဖြစ်ပါသည်။
အနည်းငယ် ထုတ်နုတ် ဖော်ပြရမည်ဆို
ပါက ကြော့ဥ၊ ပိန်းမဟော်ရာဥ၊ တော
ခတ္တာ၊ ဆီမီးတောက်ဥ၊ ဝဥ၊ ကိုယ်ရံ
ကြီးဥ၊ ကင်ပလင်းမြစ်၊ ပဒိုင်းနက်မြစ်၊
ဂျပ်နက်မြစ်၊ ရောင်ဖြူဆေးရွက်၊ မျှားဆိပ်
စသည့် ဆေးပစ္စည်းများသည် အဆိပ်
များသာ ဖြစ်၏။ အဆိပ်အာနိသင်ပြင်း
ခြင်း၊ ပျော့ခြင်းသာကွာ၏။ အချို့သော
ဆေးဖက်ပစ္စည်းများသည် တစ်မယ်ချင်း
သုံးစွဲမိလျှင် လူသား၏ အသက်ကိုပင်
ထိခိုက်စေနိုင်၏။ အချို့သော ဆေးဖက်
များသည် ကိုယ်ဝန်ကို ပျက်ကျစေနိုင်၏။
အချို့သည် သွေးဖောက်ပြန်၍ ယားယံ
စေနိုင်၏။ အချို့သည် မူးဝေအော့အန်
စေနိုင်၏။ ဆေးတစ်ဖုံလုံး၏ ရသမှာ ပူ၊
ခါး၊ စပ်ဖြစ်၏။

ထိုဆေးဖက်များသည် တစ်မယ်
ချင်းအနေဖြင့် အဆိပ်များဖြစ်နေကြ
သော်လည်း ယခု ပါဝင်သော ဆေးဖက်
ပစ္စည်း (၂၄) မျိုးကို ပေါင်းစပ်လိုက်
သည့်အခါ အဆိပ်သဘောကွယ်ပျောက်
ပြီး အဆိပ်အပေါင်းဖြစ်သော ရောဂါ
အဆိပ်၊ ဆေးအဆိပ်၊ သွေးအဆိပ်၊ ကင်း
ဆိပ်၊ မြွေဆိပ် စသည်တို့ကို နိုင်နင်း
အောင် နှိမ်နင်းနိုင်သည့် အမြွက်ဆေး
ဖြစ်သွားတော့၏။

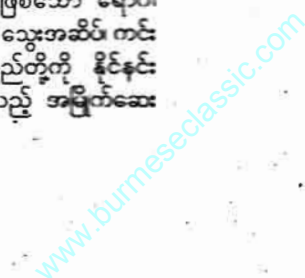

ထိုအဆိပ်ဆေးကို 'အမြိုက်ဆေး' သဖွယ်ဖြစ်စေရန် ပြောင်းလဲနိုင်အောင် ဖော်စပ်စီမံနိုင်သော ဆေးအတတ်ပညာ သည် သာမန်ဆေးပညာ မဟုတ်ပေ။ ထို အတူ သာမန်အရပ်သို့ အတွေ့အကြုံ အရသိသော ဆေးပညာမျိုး မဟုတ် ကြောင်း ထင်ရှား၏။ ဤဆေးပညာ၏ မူလသည် အင်္ဂါညာဉ်သိပညာသာ ဖြစ် ပါသည်။

ဤကဲ့သို့ အသိမျိုးဆေးပညာမျိုး ကို အတွေ့အကြုံအခြေပြုအသိမျိုးဖြင့် မသိနိုင်သကဲ့သို့ သက်သေအထောက် အထားပြုခြင်းကို အခြေခံသော သုတေ သနပြုစမ်းသပ်စစ်ဆေးသည့် ဆေးပညာ သည်လည်း မည်သို့မျှ တတ်နိုင်မည် မဟုတ်ပေ။ ဖော်ထုတ်နိုင်မည်လည်း မဟုတ်ပေ။

အဘယ်ကြောင့်ဆိုသော် အခ က္ကဿရမူလီဆေးရွက်ကိစ္စတွင်ပင်ကြည့် နိုင်ပါသည်။ တိုင်းရင်းဆေးအမှတ် (၃၂) တွင်ပါဝင်သော ပဒိုင်းနက်မြစ်၊ များဆိပ် စသည့်ပြင်းထန်သောအဆိပ်ဆေးတို့ကို အမြိုက်ဆေးအဖြစ် ဖော်ထုတ်ရန် မဆို ထားနှင့် အဆိပ်အာနိသင် အနည်းငယ် မျှသာရှိသော က္ကဿရမူလီဆေးရွက်ကို ပင် ပြဿနာအကြီးကြီးဖြစ်ကာ မထိပုံ၊ မကိုင့်ပုံ၊ မသုံးစွဲပုံဖြစ်ကာ တိုင်းရင်းဆေး အားလုံးကို ဘေးသို့ပစ်ချပြီး ထွက်ပြေးရ မည့်ကိန်းဆိုင်ကန်နေသောကြောင့် ဖြစ်ပါ သည်။

ဆေးပညာတစ်ရပ်၏ စ-လယ်-ဆုံးကိုသိမှသာမားတော်

ရိုးရာဆေးပညာရပ်၏ တည် ဆောက်ထားပုံသဘာဝအရ ဆေးပညာ ရှင်သမားတော်တစ်ဦးသည် အဆိုပါ ဆေးပညာ၏ အတိုင်းအတာပမာဏ ထိရောက်ပုံ စသည့် စ၊ လယ်၊ ဆုံးအလုံး

စုံသော နယ်ပယ်ရပ်ဝန်းကြီးတစ်ခုလုံးကို ကျွမ်းကျင်ပိုင်နိုင်စွာ သိရ၏။ ဤကား အရပ်သို့သဘောအရ နားလည်မှုလွယ် ကူစေရန်ဖော်ပြခြင်း ဖြစ်၏။ ဆေးပညာ ၏ပြဋ္ဌာန်းအရ ဖော်ပြရမည်ဆိုပါက နယ် ပယ် (၄) ရပ်ကို ကျွမ်းကျင်ပိုင်နိုင်စွာသိ ရမည် ဖြစ်၏။ ၎င်းတို့မှာ -

၁။ နိယက္က ဟူသော ရွက်-မြစ်- သီး-ခေါက် ဟူသော ဆေးပင်တို့၏ အကြောင်းကို လည်းကောင်း၊ အာနိသင် ကို လည်းကောင်း၊ ရသ၊ ဝိပါက၊ ဂုဏ်၊ ဝိရိယ၊ ကိစ္စ၊ ပဘာဝတို့ကိုပါ ပါရဂူ မြောက် ကျွမ်းကျင်ပိုင်နိုင်စွာသိရခြင်း။

၂။ ဓာတုဟူသောဓာတ်များဖြစ် သည်။ ပြဒါး၊ ရွှေ၊ ငွေ၊ ကြေး၊ သံ စသည် ရုပ်ခြပ် (၉) ပါး၊ နှမ်းဓာတ် (၉) ပါး စသည့် ဓာတ်ပစ္စည်းတို့၏ သေကြောင်း၊ ရှင်ကြောင်း၊ ပြာဖြစ်ကြောင်းတို့ကို ပါရဂူ မြောက် ကျွမ်းကျင်ပိုင်နိုင်စွာသိရခြင်း။

၃။ ဆေးဝါးဟူသော ရွက်-မြစ်- သီး-ခေါက်များဖြင့် လည်းကောင်း၊ ဓာတု ပစ္စည်းများဖြင့် လည်းကောင်း၊ သတ္တဇီဝ ဆိုင်ရာပစ္စည်းများဖြင့် လည်းကောင်း ဖော်စပ်သည့် ဆေးဝါးပစ္စည်းတို့နှင့် ပတ် သက်သမျှတို့ကို ပါရဂူမြောက်ကျွမ်းကျင် ပိုင်နိုင်စွာသိရခြင်း။

၄။ ကုထုံးဟူသော ရောဂါတစ်ရပ် ၏ရောက်ကြောင်း၊ ရောက်ရာ၊ ရောက်ပုံ တို့ကို ဆေးချက်နှင့်တကွ ပါရဂူမြောက် ကျွမ်းကျင်ပိုင်စွာသိရခြင်းတို့ ဖြစ်၏။

ရိုးရာဆေးပညာတွင် သမားတော် ဟု သတ်မှတ်သည့် ဆေးပညာရှင်သည် အဆိုပါ နိယက္က၊ ဓာတု၊ ဆေးဝါး၊ ကုထုံး တို့ကို မိမိတစ်ဦးတည်းက ပိုင်နိုင်ကျွမ်း ကျင်အောင်လုပ်ဆောင်ထားသူသာဖြစ် ရပါမည်။ ထိုအထဲမှ တစ်ခုတည်း၊ နှစ်ခု တည်းသိသူမျိုးသည် သမားတော်အဆင့်

မဟုတ်ပေ။ ဥပမာအားဖြင့် နိယက္ကပညာ ရပ်တစ်မျိုးတည်းသာသိသည့် ပုဂ္ဂိုလ် သမားတော်မဟုတ်ပေ။ နိယက္ကပညာ ရှင်သာဖြစ်သေး၏။ ထိုနိယက္ကပညာရှင် သည် ရုက္ခဗေဒပညာရှင်နှင့်လည်း မတူ ပေ။ ရုက္ခဗေဒပညာရှင်သည် ဆေးပညာ နှင့် ပတ်သက်လျှင် သစ်ပင်တို့၏ယေဘုယျသဘောကိုသိသူသာ ဖြစ်၏။ သစ်ပင် တို့၏ အမျိုးအစား၊ မျိုးစိတ်၊ ဖွဲ့စည်းပုံ သွင်ပြင်လက္ခဏာ၊ ရောဂါ စသည်တို့ကို သိသူသာ ဖြစ်၏။ နိယက္ကပညာရှင်ထက် သစ်ပင်တို့၏ဝိသေသသဘောကို သိသူ ဖြစ်၏။ သစ်ပင်တို့၏အာနိသင်အတိုင်း အပြစ်အသုံးချမှုဆေးဖက်ဝင်မှုနှင့်ကုထုံး အဆင့်ထိသိသူဖြစ်၏။

သို့ဖြစ်ပါ၍ ကုဿရမူလီတို့သည် သော သစ်ပင်တစ်ပင်၏ အကျိုးအမြတ် အသုံးချမှု၊ ဆေးဖက်ဝင်မှုတို့ကို သိသည့်အိပါက ရုက္ခဗေဒပညာရှင် သူထက် သနပညာရှင်တို့ထက် နိယက္ကပညာရှင် ထိုထက်ရိုးရာဆေးပညာသမားတော်ကို မေးမြန်းသည်ကသာ ပို၍ နီးစပ်မှုရှိ ပါသည်။

အဘယ်ကြောင့်ဆိုသော် ဤကုဿရမူလီပြဿနာနှင့် ပတ်သက်သော ကိစ္စတွင် သုတေသနပညာရှင်၊ ဒုက္ခပညာတို့ အားသာသဘောထားမှတ်ချက် တောင်းလိုက်သဖြင့် သူတို့အမြင်သဘော တစ်ခုတည်းသာ သက်ဝင်သွားသဖြင့် မလိုလားအပ်သည့်အခြေအနေများဖြင့် ကြီးကျယ်သွားရပေတော့သည်။ အကယ်၍ ထိုကိစ္စနှင့်ပတ်သက်ပြီး နိယက္ကပညာ ရှင်၊ ရိုးရာဆေးပညာရှင် သမားတော် တစ်ဦးဦးထံတွင်ပါ သဘောထားမှတ်ချက် တောင်းပါက မတူညီသောသဘောထားအမြင်တစ်ရပ်ပေါ်ထွက်လာမည် ဖြစ်ပါသည်။ ထိုပညာရှင်များက ကုဿရမူလီဆေးရွက်နှင့်ပတ်သက်ပြီး ယေဘုယျ မည့် သဘောထားမှတ်ချက်မှာ အောက်ပါအတိုင်းဖြစ်ပါလိမ့်မည်။

ဆေးဖက်ဝင်ပစ္စည်းတို့၏ ကေသတ္တိ သမူဟသတ္တိ

ဆေးဖက်ဝင်ပစ္စည်းများဖြစ်သည့် ရွက်၊ မြစ်၊ သီး၊ ခေါက် စသည်တို့တွင် တစ်မယ်ချင်း၊ တစ်မျိုးတည်းဖြင့် အရောဂါ၊ ဝေဒနာတို့အပေါ်၌ ထိရောက်သော အာနိသင်ရှိလျှင် မြစ်ချင်းပြီးအစား သုံးနိုင်၏။ သို့သော် အဆိုပါ မြစ်ချင်း အဖြစ် တစ်မယ်တည်းသုံးမည့်ဆေးပင် ပစ္စည်းသည် အစာ၊ အာဟာရပစ္စည်း သက်ဝင်သည့် ဆေးပစ္စည်းမျိုးသာဖြစ်

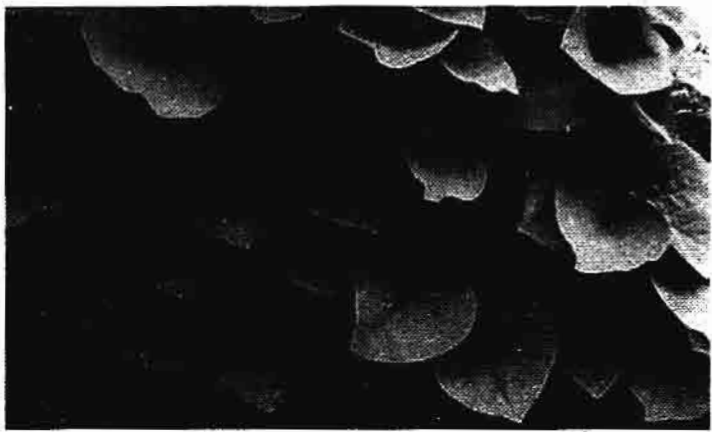

www.burmeseclassic.com

အစာအဟာရသဘောသက်ဝင်
 ဆေးမျိုးဆိုသည်မှာ ထိုကိုမှီဝဲသုံး
 လွန်ခြင်း၊ ယုတ်ခြင်းရှိသော်လည်း
 နောက်ဆက်တွဲ အကျိုးဆက်
 တစ်ရာမျှမရှိသောဆေးမျိုးကို ဆို
 သည်။ ဆိုလိုသည်မှာ ထိုမြစ်ချင်းပြီး
 ကြောင့် ဆီးလွန်ခြင်း၊ ဆီးနည်းခြင်း၊
 သွေးခြင်း၊ သွေးလေးခြင်း၊ သွေးကျ
 သေည့်နောက်ဆက်တွဲများမဖြစ်
 ခြင်းကို ဆိုလိုပါသည်။ ထိုအစာ
 အဟာရသဘောသက်ဝင်သည့်ဆေးမျိုး
 လူသားတို့ နေ့စဉ်မှီဝဲသုံးစွဲနေသော
 ကောက်ကောင်း၊ ကြက်သွန်ဖြူ၊ ကြက်သွန်
 ချင်း စသည်တို့ ဖြစ်၏။ ၎င်းတို့ကို
 အသုံးပြုမည်ဆိုလျှင် အသုံးပြု
 တတ်မယ်တည်း မြစ်ချင်းပြီးအဖြစ် အသုံး
 ခြင်း၏။ ၎င်းတို့ကို စကေသတ္တိ (ဝါ) စက
 ခိုင်သော ဆေးပစ္စည်းများဟု သတ်
 ခ်ထားပါသည်။ သို့သော် စကေဂုဏ်ရှိ
 သည့်ဆေးမျိုးကိုပင် တစ်မျိုးတည်းသုံးခဲ့
 ပါင်းစပ်သုံးကြသည်ကများ၏။
 ထိုအတူ မြန်မာ့ရိုးရာ ဆေးပညာ
 အစွမ်းသတ္တိလွန်ကဲသော ဆေးဖက်
 ပညာ၊ ပဘာဝလွန်ကဲသော ဆေးဖက်
 ပညာများဆိုလျှင် တစ်မယ်တည်း
 မြစ်ချင်းပြီး အသုံးပြုခွင့်မရှိပေ။ အခြား
 သော ဓာတ်သဘာဝအရ လိုက်ဖက်မည့်
 ပုဂ္ဂိုလ်ပစ္စည်းတို့ဖြင့် သမမျှခြေအဆင့်
 တန်းသို့ရောက်ရှိစေရန် ပေါင်းစပ်ပြီးမှ
 အသုံးပြုခွင့်ရှိပါသည်။ ထိုဆေးဖက်
 ပညာကို ဥပမာအဖြစ်ဖော်ပြရပါက ယခု
 နေ့တွင် ပါဝင်သော ကုဿရမူလီ
 သာနာဖာ၊ ပိစပ် စသည့်ဆေးမျိုးတို့နှင့်
 နှိုင်းယှဉ်ပြခဲ့သော တိုင်းရင်းဆေးအမှတ်
 (၂) တွင် ပါဝင်သော ဆေးဖက်ပစ္စည်း
 တို့ကို သို့သော်ဆေးမျိုးများ ဖြစ်၏။ ထို
 ဆေးမျိုးတို့ကို အရေးပေါ်အခြေအနေ
 အတွက် ကုထုံးမျိုးမှ တစ်ပါးအခြားသော
 အခြေအနေများတွင် မည်သည့်အခါတွင်
 မြစ်ချင်းပြီးမသုံးရပါ။ တွဲစပ်ပြီးသုံးစွဲ
 မည်။ ထိုပေါင်းစပ်ပြီးသုံးရသောဆေး
 အပစ္စည်းတို့ကို သမဟာသတ္တိရှိသော
 သမဟာဂုဏ်ရှိသော ဆေးပစ္စည်း
 အားစုအဖြစ်ရောက်အောင် စီမံပြီးမှ
 သုံးစွဲရသော ဆေးပစ္စည်းများအဖြစ်
 သတ်မှတ်ပါသည်။
 မြန်မာ့ရိုးရာဆေးပညာတွင် ဆေး
 များတွင် အပူတစ်ဖက်စွန်းလွန်ကဲသော
 ဆေးများ၊ အအေးတစ်ဖက်စွန်းလွန်ကဲ
 သော မန္တဆေးများရှိသော်လည်း အရေ
 အသွက်နည်းပါးစွာပင်ရှိပါသည်။ အဓိက

အသုံးများသောဆေးကား အပူ၊ အအေး
 မျှသော သမဆေးအမျိုးအစားကသာ
 အမျိုးအစားများပြားစွာပင် ရှိပါသည်။
 ၎င်းသည် 'သမဟာဂုဏ်သတ္တိရှိသောသမ
 ဆေး' များပင် ဖြစ်ပါသည်။
 အထက်ပါ ကုဿရမူလီကို တိုင်း
 ရင်းဆေးဝါးများတွင် ထည့်သွင်းအသုံး
 ပြုပါသည်။ ထိုရောက်မှုအာနိသင်လည်း
 ရှိပါသည်။ သို့သော် ကုဿရမူလီကို
 စကေဂုဏ်သတ္တိအဖြစ် မြစ်ချင်းပြီး
 တစ်မယ်တည်း အသုံးပြုလေ့မရှိပါ။
 ဥပမာအားဖြင့် တိုင်းရင်းဆေးအမှတ်
 (၃၄) သူငယ်နာမုတ်လေးစင်းကြီးတွင်
 ကုဿရမူလီပါဝင်၏။ ကုဿရမူလီတစ်
 မျိုးတည်း သုံးစွဲခြင်းမဟုတ်ပေ။ အခြား
 သော ဆေးဖက်ဝင်ပစ္စည်း (၃၁) မျိုးဖြင့်
 ပေါင်းစပ်၍ သမဟာဂုဏ် သမဟာဂုဏ်မြောက်
 အောင် ပေါင်းစပ်၍ အသုံးပြုခြင်းဖြစ်
 သဖြင့် နောက်ဆက်တွဲပြဿနာအရိပ်
 အငွေ့မျှရှိသည်ဆိုသည်တိုင် မည်သို့မျှ
 မဖြစ်နိုင်အောင် စီမံထားခြင်း ဖြစ်၏။
 ထို့ကြောင့် ဤကဲ့သို့ ကုဿရမူလီကို
 ပေါင်းစပ်သုံးစွဲသဖြင့် မည်သည့်ဘေး
 ထွက်ဆိုးကျိုးမျှမရှိပေ။ စိတ်ချလက်ချ
 သုံးစွဲနိုင်ပါသည်။ ဤနည်းဖြင့် ကုဿရ
 မူလီ၏ ထက်မြက်သော အစွမ်းအာနိ
 သင်ကို လိမ္မာပါးနပ်စွာ အသုံးချခြင်း
 သာ ဖြစ်ပါသည်။ ပစ်ပယ်ရန်မဟုတ်ပေ။
 ထို့ကြောင့် ကုဿရမူလီကို အသည်း
 ကင်ဆာအတွက်သုံးမည်ဆိုလျှင် ရူး
 စောင်းလက်ပပ်၊ ကြိတ်မှန် စသည့် ဆေး
 ဖက်များဖြင့် လည်းကောင်း၊ ကျောက်
 ကပ်ကင်ဆာအတွက် သုံးမည်ဆိုလျှင်
 စပျစ်သီးသတ္တုရည်၊ ကျောက်ဖရုံသီး
 သတ္တုရည်စသည်တို့ဖြင့်တွဲဖက်ကာ သမ
 ဆေးအဆင့်သို့ ပြောင်းလဲစီမံကာ အသုံး
 ပြုလျှင် ကောင်းမွန်သောအကျိုးကိုခံစား
 ရပါမည်။
 သို့ဖြစ်ပါ၍ အချို့သော ဆေး
 ပစ္စည်းများတွင် အဆိပ်အာနိသင်ရှိသည်
 ကို ထိတ်လန့်ကြောက်ရွံ့ရန် မဟုတ်ပေ။
 အချို့သောပြင်းထန်ဆိုးဝါးသည့်ရောဂါ
 ကြီးများအတွက် ရိုးရာဆေးပညာ
 သဘောတရားအရ လည်းကောင်း၊
 ကုထုံးသဘောတရားအရ လည်းကောင်း၊
 ထိုအဆိပ်အာနိသင်ရှိသော ဆေးဖက်
 ပစ္စည်းများသည် မဖြစ်မနေ လိုအပ်ပါ
 သည်။ သုံးစွဲရာ၌သာ သတိသမ္မာဓိယှဉ်
 ရန် လိုအပ်ပါသည်။
 ထိုသို့ အဆိပ်နှင့်ပတ်သက်သော
 အနာ၊ ရောဂါ၊ ဝေဒနာတို့နှင့် ပတ်သက်

ပြီး အဆိပ်အာနိသင်ရှိသော ပစ္စည်းကို
 သာဆေးပေးရကြောင်းသာကေအနည်း
 ငယ် ဖော်ပြချင်ပါသည်။
 မြွေကိုက်ခံရသည့်လူသားတစ်ဦး
 အတွက် မြွေဆိပ်ဖြေဆေးဆိုသည်မှာ
 မြွေဆိပ်ပင်ဖြစ်ပါသည်။ သို့သော် ထိုမြွေ
 ဆိပ်ကို တိုက်ရိုက်အသုံးပြုခြင်းတော့
 မဟုတ်ပေ။ မြင်းမှတစ်ဆင့် သွေးရည်
 ကြည်ကိုထုတ်ယူပြီး မြွေဆိပ်ဖြေဆေး
 အဖြစ် ပြုပြင်စီမံပြီးမှသုံးခြင်း ဖြစ်၏။
 ထို့ကြောင့် မြွေဆိပ်တက်ပြီးအဆိုးဝါးဆုံး
 အခြေအနေ ရင်ဆိုင်နေရသည့် လူသား
 တစ်ဦးအတွက် အကောင်းဆုံးသော
 အမြှိုက်ဆေးမှာ မြွေဆိပ်ပင်ဖြစ်ပါသည်။
 ထိုကဲ့သို့ အဆိပ်သင့်၊ အဆိပ်မွန်၊
 အဆိပ်တက်နေသည့်အခြေအနေအတွက်
 အကောင်းဆုံးသော ကုထုံးဆေးဝါးမှာ
 အဆိပ်ပင်ဖြစ်ကြောင်း မှတ်တမ်းပြုထား
 သည့် သမိုင်းအထောက်အထားကိုတို့
 လည်း များစွာပင်ရှိခဲ့ပါသည်။ ထိုအထဲမှ
 သားတစ်ရပ်ကို ထုတ်ဖော်ပြလိုပါသည်။
 ထိုမှတ်တမ်းမှာ လွန်ခဲ့သည့် နှစ်ပေါင်း
 ထောင်ချီကတည်းက ရေးသားခဲ့သော
 မဟာဘာရတမုတ်တမ်း ဖြစ်ပါသည်။
 အဆိုပါမှတ်တမ်း၌ ဖော်ပြထားသည့်
 အကြောင်းအရာတစ်ခုတွင် အောက်ပါ
 အတိုင်းတွေ့ရှိရပါသည်။
 ဘီမသည် တိုက်ပွဲတွင် မြားမွန်
 ပြီး အဆိပ်တက်ကာ တောင်ပေါ်မှ
 တောင်အောက်ခြေရှိ ချောင်းထဲသို့ လိမ့်
 ကျသွားခဲ့၏။ အဆိုပါ ချောင်းသည်
 အဆိပ်ပြင်းသောမြွေများထူပြောသည့်
 နေရာဖြစ်သဖြင့် ထိုမြွေများသည် ဘီမ
 ကို ဝိုင်းဝန်းကိုက်ခဲကြ၏။ မြွေများကိုက်
 ခဲခံရပြီး မကြာမီတင်မီတွင်ပင် မူလက
 မြားဆိပ်မွန်ပြီး သေလုနီးပါးဖြစ်နေသည့်
 ဘီမသည် အသက်ဘေးမှ လွတ်မြောက်
 ကာ အကောင်းပကတိပြန်ဖြစ်လာတော့
 ၏ဟု ဖော်ပြထားပါ။ ထို့ကြောင့် ဤမှတ်
 တမ်းဖြစ်စဉ်တွင် မြားဆိပ်ကို မြွေဆိပ်ဖြင့်
 ကသသည့်သဘောဆောင်ကြောင်းသိရှိ
 နိုင်ပါသည်။
 သို့ဖြစ်ပါသောကြောင့် အဆိပ်
 အာနိသင်ရှိသည်ဆိုတိုင်းလည်း ထိတ်
 လန့် ကြောက်ရွံ့ စိုးရိမ်သောကမဖြစ်
 ဘဲ အဆိုပါ အဆိပ်ကို အမြှိုက်အဖြစ်
 ပြောင်းလဲတတ်ရန်သာ လိုအပ်ပါ
 ကြောင်း သုံးသပ် တင်ပြသိစေအပ်ပါ
 သည်။

ဆရာဦးဆက်ထွန်းလင်း
 (အာယုဗေဒ)

အချိန်သည်ကား ၁၉၆၀ ပြည့်နှစ် ဝန်းကျင် မွန်ပြည်နယ် ဇင်းကျွတ်တောင် တန်းတစ်နေရာတွင် ဖြစ်သည်။ ဓာတ် ဝိနောဆရာလည်းဖြစ်၊ ဆေးမြစ်ရာမှဆိုး ကြီး မင်းရွှေသိုက်နှင့် သူမြေး နိုင်ပလိုင်၊ တပည့်ဖြစ်သူ မင်းရွှေသီးတို့သည် တော ထဲတွင် ဆေးမြစ်လည်းရှာ၊ တောတက် ရင်း သားကောင်မျိုးစုံ ပေါများလှသော တောထဲ တောလည်ရင်း (၃) ယောက် သား တစ်လည်လည်ဖြစ်၍ နေ၏။

သို့သော် ဆေးဆရာလည်းဖြစ်၊ မုဆိုးတစ်ပိုင်းဖြစ်သည့်အလျောက် သတိ ရှိသော မင်းရွှေသိုက်က တောပိုင်တောင် ပိုင်တွေကို တောင်းပန်တိုးလျှိုးလျက် ပတ်မထမ်းဝါးခေါ် ဝါးမင်းပင်များကို ခုတ်ကာ ဝါးမင်းတောင်ထူးလုပ်၍ လမ်း တစ်လျှောက်မှာတွေ့ရသည့်သစ်ပင်ကြီး တွေကို ဓားနှင့်ထစ်ခိုင်းသည်။ ပြီးတော့ မုဆိုးကြီး မင်းရွှေသိုက်က ဝါးမင်းတောင် ထူးနှင့် သစ်ပင်တွေကို ထောက်ထောက် ပြီး ပျောက်နေတဲ့လမ်းကို ရှာလေသည်။

“အဘိုး၊ ဘာဖြစ်လို့ ဝါးနဲ့သစ်ပင် တွေကိုထိုးတာလဲ”

“ပတ်မထမ်းဝါးလို့ခေါ်တဲ့ ဝါးမင်း ဟာ တောထဲ မျက်စိလည်လမ်းပျောက် နေတဲ့အခါ သစ်ပင်ကို ဓားနဲ့ထစ် ဝါးမင်း နဲ့ထောက်သွားရင် လမ်းမပျောက်တော့ ဘူးပေါ့။ ဒါကြောင့် ဝါးမင်းကို တောထဲ သွားတဲ့အခါဆောင်ရတယ်”

ဝါးမင်းပုံသဏ္ဍာန်မှာ အဆစ်များ သည်။ ပန်းအိုးလည်ပင်းကဲ့သို့ရှိသည်။ အိမ်တွင်ဆောင်ထားက အန္တရာယ်ကင်း အမှောင့်ပယောဂမကပ်၍ တချို့အိမ် ခေါင်းရင်း သန်ပြန်သောနေရာတွင်စိုက် လေ့ရှိ၏။

မုဆိုး မင်းရွှေသိုက်တို့သုံးယောက် တောလည်ရင်းက တစ်နေရာတွင် ဆေး တောကြီးတစ်ခုကိုတွေ့ရာ လွန်စွာမှ ဝမ်းသာအားရ ကြည့်နူးသွားလျက် မင်းရွှေသိုက်မှ -

“မင်းရွှေသီးနဲ့ နိုင်ပလိုင်၊ ဒါဆေး တောကြီးကွ။ ဒီည ဒီနားမှာ စခန်းချဖို့ သစ်ပင်ခပ်မြင့်မြင့်ရွေးရှာကြဟေ့”

“ဟုတ်ကဲ့ အဘိုး”

ဆေးပင်တွေကို တွေ့လိုက်ပြီဆို ကတည်းက ဆေးပင်ရာမှဆိုးကြီးမင်းရွှေ သိုက်မှာ သူ့စာအုပ်နှင့် ဆေးအမည်တွေ ကို ရေးမှတ်ပြီး ဆွဲနုတ်တော့၏။

“အဘိုး၊ ဆေးတောကြီးဆိုတော့ ဘာဆေးပင်တွေလဲ”

“ဆေးတောဆိုမှာတော့ မြေးရယ်၊ ဘာဆေးပင်ရှိရမှာတုံး အစုံပေါ့ကွယ်။ ကရဝေး၊ ဂွေးခါးပင်၊ နွယ်ချိုပင်၊ သွေး ဆေးဂမုန်းပင်၊ ဂမုန်းခွက်ပေါက်အပင် တွေပေါ့ မြေးရယ်၊ က - လင့်ထိုးဖို့ စီစဉ် ဦးဟေ့”

မင်းရွှေသီးနဲ့ နိုင်ပလိုင်မှာ သစ် ပင်မြင့်မြင့်တွေတောနှင့် လင့်ထိုးရင်း ပတ်ဝန်းကျင်ကို ခဏလေ့လာနေမိ၏။ တောကတော့ တောသဘာဝအတိုင်း ကုတ်ကလူးဆိုတဲ့ သားစားငှက်တွေရဲ့ အသံ၊ ဒီးဒုတ်ငှက်များရဲ့အသံ၊ တစ်ခါ တစ်ရံ ကလေးငယ်တစ်ယောက်ရဲ့ငိုသံ နဲ့တူတဲ့ မျောက်မောင်းမခေါ် မျောက် လေပွေတွေ တစ်ကောင်နဲ့တစ်ကောင် အစာလှသံ၊ နေရာလူရင်း ကုတ်ခြစ်ရန် ဖြစ်သံ၊ တောကောင်ကြီးတွေ အစာရှာ

မင်းနန္ဒရိန်

ပြကျောက်တို၏ဗာဟာ

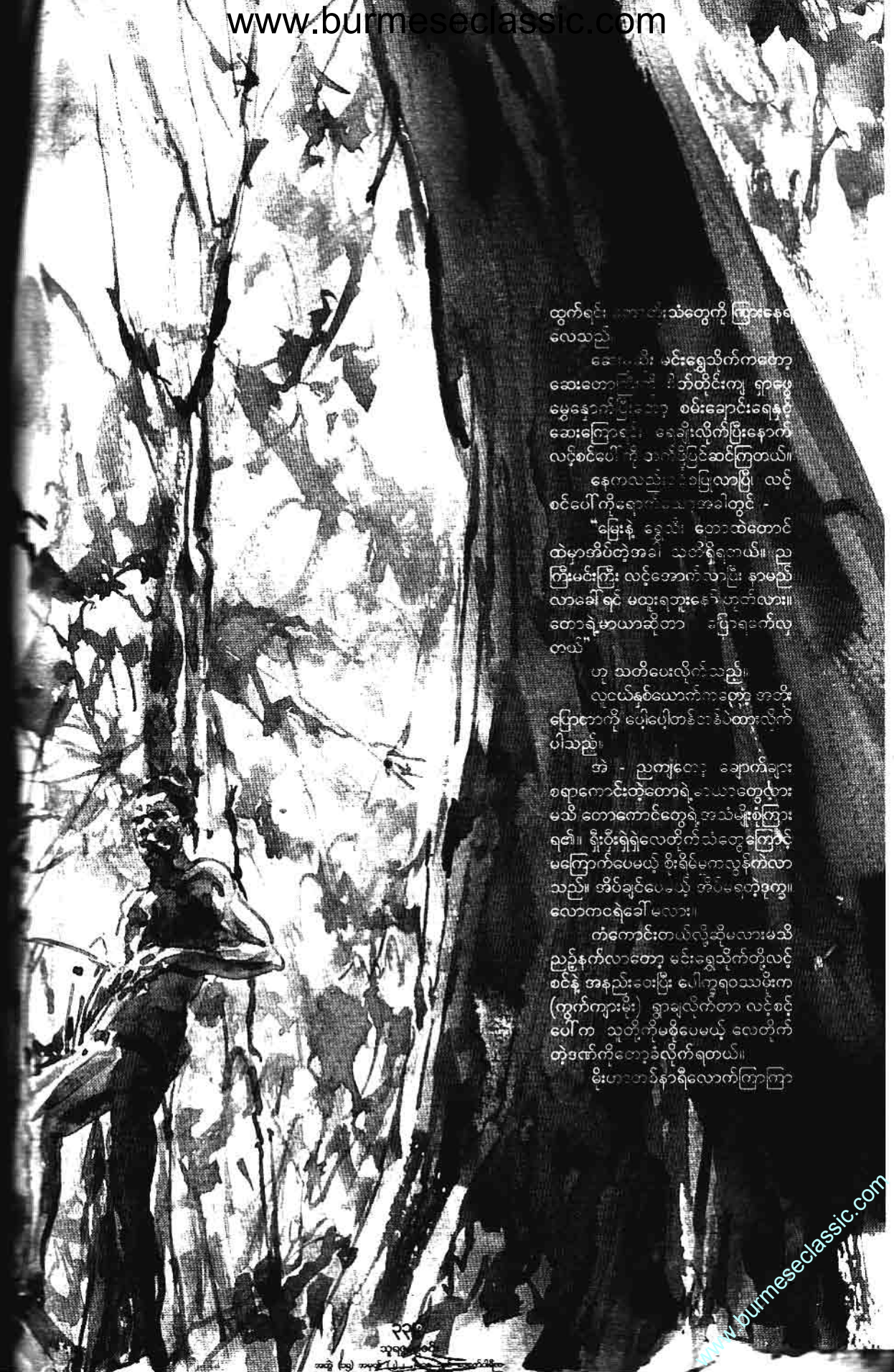

ထွက်ရင်း အစားအသုံးတွေကို ကြားနေရလေသည်။

အေး... မီး မင်းရွှေသိက်ကတော့ ဆေးတောကြီးကို ချိတ်တိုင်းကျ ရှာဖွေမွှေးနှောက်ပြီးတော့ စမ်းချောင်းရေနှင့် ဆေးကြောရင်း ခေခါးလိုက်ပြီးနောက် လင့်စင်ပေါ်ကို သွားကိုင်ပြန်ဆင်ကြတယ်။ နေကလည်း အပြေလာပြီ လင့်စင်ပေါ်ကိုရောက်သောအခါတွင် -

“မြေးနဲ့ ခွေသိ၊ တောထဲတောင်ထဲမှာအိပ်တဲ့အခါ သတိရှိရတယ်။ ညကြီးမင်းကြီး လင့်အောက်လာပြီး နာမည်လာခေါ်ရင် မထူးရဘူးနော် ဟုတ်လား။ တောခွဲမှာယာဆိုတာ ပြောရခက်လှတယ်”

ဟု သတိပေးလိုက်သည်။ လွယ်နှစ်ယောက်ကတော့ အဘိုးပြောတာကို ပေါ့ပေါ့တန်တန် နှိပ်ထားလိုက်ပါသည်။

အဲ - ညကျတော့ ချောက်ချားစရာကောင်းတဲ့တောရဲ့ ခေယာတွေလား မသိ တောကောင်တွေရဲ့ အသံမျိုးစုံကြားရ၏။ ရှိုးဝိုးရှဲရှဲလေတိုက်သံတွေကြောင့် မကြောက်ပေမယ့် စိုးဒိုင်မကလွန်ကဲလာသည်။ အိပ်ချင်ပေမယ့် အိပ်မရတဲ့အတွက် လောကဝရဲ့ခေါ်မလား။

တံကောင်းတယ်လို့ဆိုမလားမသိ ညဉ့်နက်လာတော့ မင်းရွှေသိက်တို့လင့်စင်နဲ့ အနည်းငယ်ပြီး ပေါ့ကွရဝသမိုးက (ကွက်ကွားမိုး) ရွာချလိုက်တာ လင့်စင်ပေါ်က သူတို့ကိုမစိုပေမယ့် လေတိုက်တဲ့အင်ကိုတော့ခံလိုက်ရတယ်။

မိုးဟာအိပ်နာရီလောက်ကြာကြာ

ရွာပြီးစဲသွား၏။ သို့ပေမယ့် သူတို့လင့်စင် တစ်ဝိုက်ဟာ မိုးမစိုခဲ့ကြပေ။ မိုးရွာပြီး တာနှင့် တစ်တောလုံးဟာ ဝင်းလက် လင်းထိန်သွား၏။ လျှပ်စီးလက်တာ လည်းမဟုတ်။ ထူးဆန်းတဲ့အလင်းတန်း ကြီးထွက်ပေါ်လာပြီးတော့ မကြာမီမှာ တောကောင်တွေ၏အသံကို ကြားရ၏။ သို့ပေမယ့်လည်း တောဟာ မကြာမီမှာပဲ ပြန်လည်တိတ်ဆိတ်သွားပြန်လေသည်။ မုဆိုးကြီးမင်းရွှေသိုက်က သူ့မြေးနှင့် မင်း ရွှေသီးကို တော၏အခြေအနေကိုကြည့် လျက် အားပေးသလို မကြာခဏကြည့် နေပါသည်။ အတွေ့အကြုံနည်းသော လူငယ်နှစ်ယောက်မှာ အနည်းငယ် ကြောက်စိတ်ဝင်လာသည်။ ဒါကိုသိ သော မုဆိုးမင်းရွှေသိုက်က -

“မြေးတို့၊ ဘာမှမစိုးရိမ်နဲ့နော်၊ တောထဲမှာ ဒီအဖြစ်အပျက်တွေက မကြာခဏဖြစ်ပျက်နေတာကွယ်။ တော ခြောက်တာတို့၊ တောမှောက်တာတို့ဆို တာဖြစ်လေရုံတယ်။ ငါ့မြေးတို့မကြောက် အောင် အကာဂါထာကြီးနဲ့ အဘိုးစည်း ချထားပေးတယ် ဟုတ်လား။ စိတ်ချ လက်ချအိပ်ကြဟေ့”

မင်းရွှေသီးနှင့် နိုင်ပလိင်းတို့မှာ ကြောက်ကြောက်လန့်လန့်နှင့်ပဲ မပျော် တစ်ဝက်ပျော်တစ်ဝက်နှင့် မိုးလင်းခါနီး မှာ မှေးခနဲအိပ်ပျော်သွားကြလေတော့ သည်။

“အ... အာ... အာ... အာ... အာ... အာ”

“အာ... အာ... အာ”

မနက်ခင်း ဝေလီဝေလင်း အနီး အနားက ရေသဖန်းပင်ပေါ်မှ ကျီးပြိုင် တွေကြောင့် သူတို့နီးလာသည်။ အဘိုး မင်းရွှေသိုက်က လင့်စင်ပေါ်မှ မဆင်း သေးဘဲ ကျီးပြိုင်တွေဟာ စောစောစီးစီး ဆိုတော့ အနီးဝန်းကျင်မှာ ထူးခြားမှု တစ်စုံတစ်ရာကြောင့် ထင်မြင်ယူဆ လိုက်သည်။

“မြေးတို့ရေ လူလေးတို့ရေ ထကြ ထကြတော့ မိုးလင်းနေပြီကွယ်”

မင်းရွှေသီးနှင့် နိုင်ပလိင်းလည်း ထထိုင်လိုက်ပြီးနောက် နိုင်ပလိင်းက -

“အဘိုး ကျုပ်တို့နိုးနေတာကြာပြီ ဘာထူးခြားလို့လဲ”

“လူလေးတို့ရေ ကျီးပြိုင်တွေ မကြားဘူးလား”

“အဲဒီအသံတွေကြောင့် နိုးနေတာ အဘိုးနဲ့”

“အရက်လည်းလာပါပြီ အောက်

ဆင်းကြစို့” လင့်စင်အောက်ရောက်တော့ ည တုန်းက မိုးရွာထားပြီး တောင်ပြိုင်တွေ ကြားရတဲ့နေရာနားကို သူတို့သွားကြည့် ကြ၏။

ထူးထူးခြားခြား ညက မြေပြိုနေ သည့်နေရာမှာ ကျီးကန်းတွေ နှုတ်သီးနှင့် ထိုးဆွထားသော ပူစာကျဲနေသည့်မြေ ကြီးခဲတွေကြားမှာ နီရဲနေသောကျောက် သုံးပွင့်ကို တွေ့ရသဖြင့် ဝမ်းသာအားရ ကောက်ယူလိုက်ကြ၏။ မင်းရွှေသိုက် သည် ကျောက်သုံးပွင့်ကို နေရောင်တွင် ထောင်ကြည့်လိုက်ရာ အရည်အသွေး ကောင်းကျောက်များဖြစ်နေသည်ကို ကျောက်အကြောင်း နားလည်တတ် ကျမ်းသော မုဆိုးမင်းရွှေသိုက်က သိ လိုက်၏။

“မြေးတို့ရေ အဘိုးတို့ကို သမ္မာ ဝေဒနတ်မြတ်တွေနိုးမြှောက်ပြန်တယ်”

“ဘာဖြစ်လို့လဲအဘိုးရဲ့”

“ဒီကျောက်သုံးပွင့်က ပတ္တမြား ကျောက်ပွင့်တွေကွယ်။ ဒီကျောက်သုံးပွင့် ဟာ တို့မြေးအဘိုးတွေနဲ့ ထိုက်တန်လို့ ရတာကွယ်။ အလှူကြီးပေးဖို့ ဆန္ဒပြည့် ပြီပေါ့ကွယ်”

အဘိုးစကားကြောင့် နိုင်ပလိင်း နှင့် မင်းရွှေသီးမှာ အတိုင်းမသိ ပျော်ရွှင် ဝမ်းမြောက်သွားလေ၏။ သို့ဖြင့် တစ်ည တာကွန်းခိုခဲ့သည့်လင့်စင်ရိပ်အောက်က ထွက်လာခဲ့ကြတာ ထမင်းအိုးတစ်အိုး ချက်ခန့်အကြာမှာတော့ အလာတုန်းက တွေ့ခဲ့ရတဲ့ တောင်ဆွယ်လေးကိုပြန်တွေ့ တယ်ဆိုရင်ပဲ မင်းရွှေသိုက်က အားရ ဝမ်းသာနှင့် -

“မြေးလေးတို့ရေ အဘိုးတို့အပြန် လမ်းကို ပြန်တွေ့ပြီကွယ်”

သူတို့နှစ်ယောက် အဘိုးပြောတဲ့ တောင်ဆွယ်လေးကို ကြည့်လိုက်မိလေ သည်။ အဲဒီအခါမှာ တောင်ဆွယ်လေး ၏ ဆင်ခြေလျှော ခြေပြောင်ပြောင်မှာ ပြီးပြီးပြက်ပြက် အရောင်ထွက်နေတဲ့ အရာကို တွေ့လိုက်ရတာလေ၏။

“အဘိုး၊ ဘောင်ဆွယ်နားမှာ အရောင်တလက်လက်နဲ့ မနက်ကလို့ တွေ့တဲ့ကျောက်ပွင့်တွေများလား မသိ ဘူး”

လူငယ်အတွေးနှင့် နိုင်ပလိင်းက ပြောလိုက်၏။

“ဟေ့-ငါ့မြေးတို့ အလျင်မလို့နဲ့ဦး ဒါတောတောင်နော်၊ တောရဲ့မာယာဆို တာ မေ့ထားလို့မရဘူး”

ဒီလိုနှင့် သူတို့သုံးယောက် တောင် ဆွယ်အနားကို သတိရှိရှိ ချဉ်းကပ်လာ ကြသည်။ အနီးလည်းရောက်ရော တွေ့ လိုက်ရတာက ခိုညှင်းဖိုးလောက်မရှိတန် ကျောက်တစ်လုံးကိုတွေ့သဖြင့် ကောင် မလို့အလုပ်တွင် မင်းရွှေသိုက်က -

“ဟေ့ - နေဦး”

ပြောပြီး သူဆေးတောကြီးထဲထ ယူလာသည့်အပင်ထဲက ဆေးပင်တစ် နှစ်ကို လက်နှင့်ကိုင်ထားပြီး နိုင်ပလိင်းက ကျောက်ကို ကောက်ယူဖို့အသွားမှာ ပြုန်းခနဲ အနီရောင်ကျောက်အနားတွင် ဖိုးခိုးအသွင်များတွေ့ရပြီး ဖုန်းခနဲအသံ ကြားရသဖြင့် နိုင်ပလိင်းတို့ အနှောင့် ဆုတ်၍ သစ်ပင်အကွယ်ကကြည့်လိုက် သောအခါတွင်တော့ -

“ဟာ... တို့... တို့...”

စောစောက မြေကမူပြောင်ပေါ် မှာ မြွေတစ်ကောင်။ မျက်လုံးက ဟင်္သာ ပဒါးရောင်ထွက်နေလေသည်။

အဘိုးက -

“မြေးရေ၊ အသာနောက်ဆင် နေ။ မင့်ဟာကကျောက်မဟုတ်ဘူး”

ပြော၍ ဆေးကင်းရွက်နှင့်လှေဖြေ ပစ်လိုက်လေသည်။

ဒီအခါ ဟင်္သာပဒါးရောင်မျက်လုံး နှင့် ဝင်းဝင်းတောက်အရောင်ထွက်နေ သည့်မြွေကြီးသည် ပါးပျဉ်းခွက်နေရာမှ ချက်ခင်းညှိုးပြီး မျက်စိရှေ့မှာတင် ညှိုး ဆီပြီး လှင့်စဉ်ပျောက်ကွယ်သွားလေ၏။ ထူးဆန်းလွန်းတဲ့ အဖြစ်ကြောင့် မအံ့ဩဘဲမနေနိုင်ကြပေ။

“အဘိုးရေ တော်တော်ထူးဆန်း တယ်နော်၊ ကျောက်နီကနေ မြွေကြီးမြွေ သွားပြီး ဆေးကင်းရွက်နဲ့ပစ်လိုက်တော့ တစ်ခါတည်းလှင့်စဉ်ပျောက်ကွယ်သွား ရော၊ မယ့်နိုင်စရာဘဲ”

“ငါ့မြေးရေ မင်းကောင်းတယ် လို့ အောက်မေ့ကွယ်။ စောစောက ကျောက်နီဟာ တကယ့်ကျောက်မဟုတ် ဘူးပြကျောက်လို့ခေါ်တယ်၊ ပြကျောက် တွေဟာ မကောင်းတဲ့အနိဋ္ဌာရုံကလေး တဲ့ တောရဲ့မာယာတစ်ခုပေါ့ကွယ်။

ပြီးတော့ ပြကျောက်သဘောထက် အမြင်မှာတော့ ကျောက်အသွင်ကို ပြ ထားတတ်တယ်။ ကောက်ယူမလို့ အနား လည်းရောက်ရော မြွေဆိုးတစ်ကောင် ဖြစ်နေရော။ အမြင်မှားပြီး လောဘက ဝက်မိရင် ဒုက္ခတွေ့တာပဲ၊ ပြကျောက်က လမ်းကပြတာတို့က အလွန်အန္တရာယ် ကြီးမားတဲ့သဘောရှိတယ်”

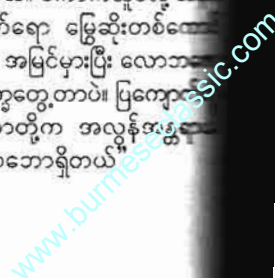

“လမ်းကပြတာဆိုတာကကော”
“လမ်းကလည်း သွားနေကျလမ်း
တို့ မျက်စိထဲမှာ လမ်းနှစ်ခုအမြင်ဖြစ်ပြီး
သွားရင် ယာဉ်မှောက်၊ ကားမှောက်၊
ဆိုင်ကယ်မှောက်တဲ့ လမ်းတွေကိုပြော
တာ”

“ကျုပ်မရှင်းတဲ့ကိစ္စက အဘိုးယမ်း
ထိုက်တဲ့ဆေးပင်ပဲ အဘိုး”

“ဒါလား အဲဒီအပင်က တောထဲ
မှာ နဂါးသေပင်လို့ခေါ်တယ်။ မြို့မှာ
တော့ မဟာကာကြံဆစ် အဆိပ်ပြေပင်
လေ။ မြေတို့၊ ကင်းတို့ကို အင်မတန်နိုင်
ထားတော့ရုံမြေဆိုရင် နဂါးသေပင်ရွက်နဲ့
အပေါ်အုပ်တာနဲ့ ပါးပျဉ်းညှိုးပြီးတဖြည်း
ဖြည်းအစာမစားတော့ဘဲ သေတဲ့အထိ
စွမ်းတယ်။ မင်းတို့လည်း တောထဲလာ
ဇင် မှတ်ထားကြ”

အဲဒီလို အဘိုးမင်းရွှေသိုက်ဆီက
အဖိုးမဖြတ်နိုင်တဲ့ အတွေ့အကြုံတွေကို
အဆောင်းနိုင်ခဲ့သည်။ မင်းရွှေသီးနှင့်
နိုင်ပလိုင်း အရွယ်လာတော့ အခုလို
မုဆိုးကောင်းစာရင်းဝင်လာသလို တော
ရဲ့ ပရိယာယ်၊ တောရဲ့မာယာတွေကို
လည်း သိသာခဲ့လေတော့သည်။

တစ်နေ့ အဘိုးမင်းရွှေသိုက် သူ၏
ဘက်အုပ် (စာအုပ်) နှင့် အလုပ်ရွပ်နေ
တဲ့မှာ နိုင်ပလိုင်းက ကျောက်မျက်တွေ
ထဲ အစွမ်းသတ္တိမေးတာနှင့် မင်းရွှေသိုက်
က နားလည်အောင်ကျောက်တွေအစွမ်း
ထို ဒီလိုပြောပြလေတော့သည်။

*

“တစ်ခါက ကေတုမတီ တောင်ငူ
ဘုရင်မင်းခေါင်မှ ညီတော် ဇင်းမယ်မြို့
စားဖြစ်သူ အနော်ရထာထံသို့ သူပိုင်
နက်နယ်မြေထဲမှာ ဆင်ဆိုးကြီးတစ်
ကောင်သောင်းကျန်းနေသဖြင့် နှိမ်နင်း
ပေးပါရန် အကူအညီတောင်းပါတယ်။
အဲဒီအခါ ဇင်းမယ်မြို့စားမှ သားတော်
နန္ဒကျော်ထင်နော်ရထာကို စေလွှတ်ပြီး
နှိမ်နင်းစေတယ်ပေါ့။ ဆင်ဆိုးကြီးကို
အောင်နိုင်တော်မူသဖြင့် ဘုရင်မင်းခေါင်
မှ တူတော်မောင် နန္ဒကျော်ထင်နော်ရ
ထာနဲ့ သမီးတော်မင်္ဂလာတို့အားသမီး
အား လက်ဆက်စေပါတယ်။ သို့သော်
ထိုညမှာပင် မင်္ဂလာတို့အားသမီးလေးမှာ
စက်တော်ရာအဆောင်မှ ပျောက်ဆုံးနေ
သဖြင့် မင်းသားလေးမှ လိုက်ရှာရာ
ဗလမင်းထင်ဆိုတဲ့ စစ်သူကြီးနဲ့တွေ့ပြီး
အချင်းများကြလေတယ်။ ဗလမင်းထင်
ဟာ မင်္ဂလာတို့အားသမီးလေးအား

တစ်ဖက်သတ်စုံမက်နေတော့ နောက်
ဆုံးတော့ ဗလမင်းထင်လည်း မင်းသား
နန္ဒကျော်ထင်နော်ရထာရဲ့ခားချက်ဖြင့်
အသက်ပျောက်ခဲ့သလို မင်းသားနန္ဒ
ကျော်ထင်နော်ရထာမှာလည်း ကောက်
ကျစ်တဲ့ စစ်သူကြီးဗလမင်းထင်ရဲ့အဆိပ်
လူးတဲ့ခားချက်မိပြီး နန်းတော်ဥယျာဉ်
ထဲတွင် ကံတော်တုန်ခဲ့တယ်။

မင်္ဂလာတို့အားသမီးလေးမှာ သူ
ချစ်သူမင်းသားငယ်အား နောက်ပြောင်
ကျီစယ်လိုတဲ့စိတ်နဲ့ စက်တော်ရာ
အဆောင်ရဲ့ ကြေးသေတ္တာထဲ ဝင်ပုန်း
အောင်းနေရာမှ လေမွန်းပြီးကံတော်ကုန်
လေတယ်။

ဒါပေမယ့် မင်္ဂလာတို့အားသမီး
လေးရဲ့အလောင်းဟာ (၁၇) ရက်တိုင်
ကြာမြင့်ပြီးမှ တွေ့ရှိကြသော်လည်း ပုပ်
သိုးခြင်းမရှိ။ အဘယ်ကြောင့်ဆိုသော်
မင်္ဂလာတို့အားသမီးလေးမှာ ခမည်း
တော်မှ လွန်ချစ်မြတ်နိုးပြီးပေးထားတဲ့
အစွမ်းထက်ပတ္တမြားလက်ဝတ်ရတနာ
ကို ဝတ်ဆင်ထားလို့ ပီဘီအိပ်မောကျ
နေဘိသကဲ့သို့ဆိုလှတယ်။

အဘိုးတို့ ကြားဖူးတဲ့ ပေစာသိုက်
စာအညွှန်းအရ ပတ္တမြားလက်ဝတ်ရတနာ
နဲ့ မင်းသမီးဝတ်ဆင်တဲ့ ရတနာများကို
ဂူသုခိုင်းတော်အတွင်းမှာမြှုပ်နှံစဉ် တစ်ပါ
တည်း မြှုပ်နှံလိုက်တယ်။ ပုတီးတစ်ကုံး
ထဲပင် အသပြာတစ်သိန်းထိုက်တန်
တယ်လို့ သိရတယ်။

အဘိုးတို့ ရှေးမြန်မာကြီးတွေမှာ
ဖီးကွင်းတဲ့သိဒ္ဓိဝင်လက်စွပ်၊ အမြူတေ
လက်စွပ်၊ တစ်ခါတည်းနဲ့ ရန်သူအန္တ
ရာယ်တွေ နှိမ်နင်းကာကွယ်နိုင်တဲ့အစွမ်း
ရှိတဲ့ ကျောက်ကောင်း၊ လက်စွပ်၊
အဆောင်လက်ဖွဲ့ဆိုတာ ရှိကြတယ်။
တကယ်လည်း အစွမ်းထက်ကြတယ်။

ဘုရင့်နောင်မင်းတရားကြီးဆိုရင်
ရခိုင်၊ တောင်ငူ၊ ဇင်းမယ်၊ ထိုင်း (ယိုး
ဒယား) နိုင်ငံတွေအထိ စစ်ချီထွက်ခဲ့ဖူး
တယ်။ ပြကျောက်နဲ့ သိဒ္ဓိဝင်လက်စွပ်၊
ကြောင်မျက်ရှင်အမြူတေနဲ့ ကျောက်
မျက်ရတနာတွေအကြောင်းကို ကောင်း
စွာ တတ်ကျွမ်းနားလည်တယ်လေ။

ဘုရင့်နောင်မင်းတရားကြီးရဲ့သိဒ္ဓိ
ဝင်အမြူတေလက်စွပ်ဆိုရင် ဘယ်လောက်
အစွမ်းထက်လဲဆို မွန်သူရဲကောင်းမင်း
လောင်း သမိန်ထောရာမ ရန်သူများကို
နှိမ်နင်းရာမှာ ပတ္တမြားလက်စွပ်ကို
အသုံးပြုပြီး လက်စွပ်ပေါ်မှာ ထင်ဟပ်
လာတဲ့အရိပ်အယောင်များကို လက်သုံး

တော်စားနဲ့ ခုတ်ရုံမျှချိန်ရွယ်ရုံမျှ ရန်သူ
တွေ ကျဆုံးထွက်ပြေးရတဲ့အထိ အစွမ်း
ရှိတယ်လို့ဆိုကြတယ်။

ဒါကြောင့် ဘုန်းကြီးတဲ့ဘုရင်တစ်
ပါးကို ဇင်းမယ် ယိုးဒယားကတောင်
နိုင်ငံရပ်ခြားက ခန့်သားလာရပြီး ဇင်းမယ်
မင်းသမီးကို ဆက်သရတဲ့အထိပေါ့။
ဘုရင့်နောင်မင်းတရားကြီးကို ဇင်းမယ်
ယိုးဒယားတွေကဆိုရင် ချစ်စနိုးနဲ့ ဘုရင့်
နောင်လို့မခေါ်ဘူး။ စပ်ရင်ဆွေမျိုးတော်
ခဲ့လို့ ပုတီးနောင်လို့ ခေါ်ခဲ့ကြတယ်ကွယ်။

ဘုရင့်နောင်မင်းတရားကြီး နတ်
ရွာစံတော့ ညီတော်တောင်ငူဘုရင်မင်း
ခေါင်ထံ ပတ္တမြားလက်စွပ်ဟာ တစ်
နည်းနည်းနဲ့ရောက်ရှိသွားပြီး ဘုရင်မင်း
ခေါင်ကလည်း သမီးတော် မင်္ဂလာတို့အား
မင်းသမီးကို လွန်စွာ ချစ်မြတ်နိုးပြီး
ချီးမြှင့်ထားသတဲ့။ မင်းသမီးလေးအဖြစ်
ဆိုးနဲ့ ကံတော်ကုန်တော့ တစ်ပါတည်း
သဟိုဟိုလိုက်ပြီးကတည်းက ပတ္တမြား
လက်စွပ်သတင်းဆိုတာလည်း စုပုံစုမြုပ်
စပျောက်ကွယ်သွားတယ်။

ဒါပေမယ့် နောင်လာလတ္တံ့သော်
သမီးတော်ရဲ့ ဂူသုခိုင်းအား တွေ့ရှိသူ
သည် မကျွတ်မလွတ်သူများအား ရည်စူး
လျက် ကုသိုလ်ကောင်းမှုပြုနိုင်တော်မူ
ရန် မင်းသမီးလေးရဲ့လက်ဝတ်ရတနာ
အား မဖြုတ်သိမ်းဘဲ တစ်ပါတည်း ဝတ်
ဆင်ထည့်ပေးသလို မင်းသမီးရဲ့ဂူသုခိုင်း
တော်ဟာလည်း ယခုတိုင် ပျောက်ဆုံး
ကွယ်ဝှက်နေတုန်းပဲကွယ်”

ဟု သူ၏စကားကို အဆုံးသတ်
လိုက်ပါတော့သည်။

ထိုအခါ ကျောက်မျက်တွေနှင့်
ထူးခြားတဲ့ အစွမ်းသတ္တိအကြောင်းကို
သိရှိသော်လည်း ပြကျောက်လို အန္တရာယ်
ပေးနိုင်တဲ့ကျောက်ရှိသလို သိဒ္ဓိဝင်အစွမ်း
ထက်တဲ့ ကျောက်မျက်တွေလည်းရှိပါ
တယ်ဆိုတာ အဘိုး မုဆိုး မင်းရွှေသိုက်
၏ကျေးဇူးကြောင့် ဆောင်ရန်၊ ရှောင်ရန်
များတပေ့တပိုက်ရရှိလိုက်ပါတော့သည်။

အဖိုးတန် ကျောက်မျက်ရတနာ
များဖြစ်ကြသော ပတ္တမြား၊ နီလာ၊
ကျောက်စိမ်း၊ စိန် စသော ကျောက်များ
ကို သက်ရင့်ကျောက်များတွင်သာ တွေ့
ရှိနိုင်သလို အသက်ကြီးသော ပုဂ္ဂိုလ်
များကို ဆည်းကပ်ခြင်းဖြင့် ဘဝမှာ အဖိုး
မဖြုတ်နိုင်သော ပညာရပ်ဗဟုသုတများ
ကို ရရှိနိုင်ပေမည် ဖြစ်သည်။



ဒွိကြည်ဝင်း(ရွှေဝင်)အုပ်ကိုင်

ဒဂုန်ထောင်ရေး နှင့် ဝေဒဥပဒေများ

လူ့ဘောင်ဘဝ လူ့လောကတွင် တစ်ဦးနှင့်တစ်ဦး၊ တစ်မိသားစုနှင့် တစ်မိသားစု ချစ်ခင်စုံမက်၍ အိမ်ထောင် ပြုကြခြင်းတို့၏ အကြောင်းရင်းကို ဘုရား ရှင်မှ နကုလပိတဘူကြွယ်နှင့် နကုလ မာတာသုကြွယ်မ ဇနီး၊ ခင်ပွန်းတို့ကို အကြောင်းပြု၍ -

ဗုဗ္ဗေဝ သန္နိဝါသေန၊ ဖုစ္စုပ္ပန္နဟိ တေနဝါ။

ဧဝံ ဇာယတေ .ပေမံ၊ ဥပ္ပလံဝယ တောဒက။

ဟူသော ဂါထာကို ဟောတော်မူ ပါသည်။

အနက် -

ဗုဗ္ဗေဝ - ရှေးဘဝကလျှင်၊ သန္နိဝါ သေန - မိဘပေါ် ဖော်တော်စပ်နီးကာ အတူတကွ ကောင်းမှုပြုခဲ့သောကြောင့် လည်းကောင်း၊ ဖုစ္စုပ္ပန္နဟိတေနဝါ - ဖုစ္စ ပုန်ဘဝ၌ အကျိုးစီးပွားကို ရွက်ဆောင် ခြင်းဖြင့် လည်းကောင်း၊ ဧဝံ-ဤသို့သော အကြောင်းနှစ်ပါးဖြင့်၊ တံပေမံ - ထိုချစ် ခြင်းသည်၊ ဇာယတေ - ဖြစ်၏။ ကိမိဝ - အဘယ်ကဲ့သို့နည်းဟူမူကား၊ ဥဒကေ - ရေ၌ ဥပ္ပလံ - ကြာသည်၊ ဥဒကဉ္စ - ရေကိုလည်းကောင်း၊ ကဒ္ဒမဉ္စ - ညွှန်ကို လည်းကောင်း၊ နိဿယ - မှီ၍၊ ဇာယ တေယထာ - ဖြစ်သကဲ့သို့တည်း။

ရှေးဘဝက တစ်ဦးနှင့်တစ်ဦး ဇနီး၊ ခင်ပွန်းအဖြစ် အတူတကွ အလှူ၊ ဒါနပြုခဲ့ကြသည်။ ယခုဘဝမှာလည်း ပြန်လည်တွေ့ဆုံ၍ တစ်ဦးအကျိုးစီးပွား ကို တစ်ဦးက ဆောင်ရွက်ကြသည်။ ဤအကြောင်းနှစ်ပါးကြောင့် ချစ်ခြင်း မေတ္တာ ပေါက်ဖွားလာသည်ဟု ဆိုလိုပါ သည်။

ဤကဲ့သို့ ချစ်ခြင်းမေတ္တာဖြစ်ပွား ၍ အိမ်ထောင်ပြုကြတော့မည်ဆိုလျှင် အိမ်ထောင်မှု ဘုရားတည် ဆေးမင်ရည် စုတ်ထိုး ဤသုံးမျိုး ချက်မပိုင်လျှင် နောင် ပြင်ရန် ခက်သည် ဟူသော ဆီနိုးစကား နှင့်အညီ အိမ်ထောင်တစ်ခုကို ပြီးစေလွယ် မတည်ဆောက်သင့်သည်မှာ လူတိုင်း အသိပင် ဖြစ်ပါသည်။

သို့ကြောင့်ပင်လျှင် ရှေးရှေးပညာ

ရှင်များမှ အိမ်ထောင်ကြမည့်အချိန်၊ တစ်ဦးတစ်ဦး အိမ်ထောင်ဖက် သင့်၊ မသင့် (အိမ်ထောင်ပြုမည့်) သတို့သား၊ သတို့သမီးတို့၏ ဇာတာများကို ဦးစွာ စစ်ဆေးကြပါသည်။ အိမ်ထောင်ဖက် သင့်လျှင် ရက်ကောင်းရက်မြတ်များရွေး ၍ မင်္ဂလာများကို အဆင့်ဆင့်ပြုလုပ် ဆောင်ရွက်ကြသည်မှာ ရိုးရာဝေလေ့တစ် ခုပင် ဖြစ်ပါသည်။

ရှေးဦးစွာ အိမ်ထောင်ကျနိုင် သည့်အချိန်ကို တွက်ချက်သော မြန်မာ့ ရိုးရာတွက်နည်းများကို ဖော်ပြပါမည်။

မယားကောင်းရ ဆိုပြီး ရေးသော လင်္ကာတစ်ခုမှာ -

* ဇလေလူ၊ မေးသူသက်အရေးယူ လျက် (အ) မြှောက်မြန်၊ တွေးယူမပျက်၊ သိလောက်တန်လျှင်၊ ကဝိနောက်ခံ၊ လူ့အများ၊ မရွံ့မတုံး၊ အဖွဲ့ယင်အောင်၊ တစ်ဆယ့် နှစ် (၁၂) နှင့်စား၊ လိုက်ပါတော့လား၊ အကြွင်းသေသ၊ အသုံးမြင့်မှု၊ တဖုန်းမေခင်ဖြူရွှေထား၊ နှလုံးရွှေရှင် အကယားအောင်၊ လူလှတစ်ပါးရ လိမ့်မည်။

၁။ အထက်ပါကဗျာလေးကို ဝေဒ ပညာဖြင့် အဓိပ္ပာယ်ကောက်ယူပါက မေးလာသူ၏ အသက်ကို 'အ' မြှောက် ပြန်ဆိုသည်အတွက် 'အ'သည် တနင်္ဂနွေ ဖြစ်၍ ဂြိုဟ်သက် (၆) နှစ် ဖြစ်ပါသည်။ သို့ပါ၍ (၆) နှင့်မြှောက်၍ (၁၂) ဖြင့် စားရပါမည်။

ဥပမာ

မေးလာသူ၏အသက် ၂၂ ဆိုပါစို့။
အသက် ၂၂
မြှောက်ကိန်း ၆
စားကိန်း ၁၂ ၁၃၂ ၁၁
 ၁၂
 ၁၂

အသက် (၂၂) နှစ်တွင် အိမ်ထောင်ကျနိုင်သည်။

ဥပမာ (၂)

မေးလာသူ၏အသက် ၂၁ နှစ်။
အသက် ၂၁ နှစ်
မြှောက်ကိန်း ၆
စားကိန်း ၁၂ ၁၂၆ ၁၁၀
 ၁၂
 ၆

အသက်(၂၁)နှစ်တွင် အိမ်ထောင် မကျနိုင်ပါ။ ဤကိန်းအရ စုကိန်းကျသော နှစ်များ အိမ်ထောင်ကျနိုင်ပါသည်။

နောက်အိမ်ထောင်ကျနိုင်သော ကိန်းတစ်ခုမှာ သက်ရောက် (သက္ကတ) ကိုတွက်၍ မိုး - စေ့ - အုံး - ခါ - ဇွာ - တုံး - သာ - လှ ဖြင့် ချထားသော ဇယားဖြင့် တွက်ရသောကိန်း ဖြစ်ပါ သည်။

မိမိရောက်သော အသက်ကို (စ) နှင့်စား၍ အကြွင်းကို အောက်ပါဇယား တွင် မိမိမွေးနံ့မှစ၍ လက်ယာရစ် (နာနီ လက်တံအတိုင်း) ရေးချက်ကြည့်ခြင်းဖြစ် ပါသည်။

တနင်္ဂနွေ	တနင်္လာ	အင်္ဂါ
၅	၃ (စော)	၁
သောကြာ		ဗုဒ္ဓဟူး
၇ (လိ)		၂ (ကော)
ရာဟု ၆	၀ (ထွေ)	၈ စနေ
	ကြာသပတေး	

စောထွေအိမ်၊ ကောလိအိမ်ထွေ သော် အိမ်ထောင်ကျတတ်သည်။ စုတ် ကြီး၊ လာဘ်ကြီးဝင်တတ်သည်။

လက်သည်းပွင့် နိမိတ်ဖြင့်လည်း အိမ်ထောင်ကျမည့်အချိန်ကို မှန်းဆကြ ပါသည်။

က။ ညာဘက် လက်သည်းပွင့်သော် အိမ်ထောင်ကျတတ်သည်။

ခ။ လက်ညှိုး လက်သည်းပွင့်သော် ရည်းစားကွဲတတ်သည်။

ဂ။ လက်မ လက်သည်းပွင့်သော် အရှက်တကွဲကြုံရတတ်သည်။

အသားလှုပ်ခြင်းနိမိတ်ဖြင့်လည်း အိမ်ထောင်ကျမည့်အချိန်ကို မှန်းဆကြ ပါသည်။

သာမုဒြိကပျိုတွင်ပါဝင်သော အသားနိမိတ်ကျမ်းတွင် -

က။ နှာခေါင်းစစ်၊ တုန်လှုပ်ပစ်မှု

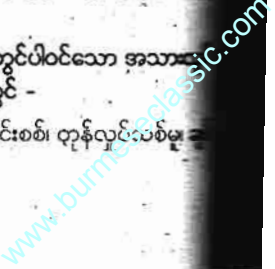

သည့်သူနှင့် ကလူကျီစယ် ပျော်စဖွယ်သည်။

ပါးစောင်း၊ ပန်းတုန်သည့်ထုံးကား၊ မယားကောင်းရ၊

လက်ယာပခုံး၊ တုန်သည်ထုံးကား၊ မယားကောင်းရ၊

ညာက ပေါင်သား၊ မယားစစ်၊ ဘယ်ကဖြစ်မှု၊ ချစ်သူမျက်လိ။

ဤသည်တို့ကား အသားလှုပ်ခြင်း အိမ်ထောင်မည့် အချိန်ကာလကို

ဆချက်များ ဖြစ်ပါသည်။ အိမ်မက်ဖြင့်လည်း အိမ်ထောင်

မည့်အချိန်ကို မှန်းဆကြပါသည်။ စနေနေ့တွင် မက်သော အိမ်မက်

မှာမိမိအတွက်ဟုမှတ်ယူရပါမည်။ ပြာသာဒ်ထက်၌ ထက်စီးရမက်မူ

မယားရအံ့။ ပျားများကိုမြင်မက်မူ ချစ်သူနှင့်

လက်ထပ်ရအံ့။ ကလေးပြန်ဖြစ်ရသည်ဟု မက်မူ

မကြာမီလက်ထပ်ရအံ့။ ကြက်မြင်မက်မူ မိမိနှစ်သတ်သူ

နှင့် လက်ထပ်ရအံ့။ ကြောင်အိပ်နေသည်ကို မြင်မက်

မူ ပျော်ရွှင်စွာလက်ထပ်ရအံ့။ သက်ရောက်ဂြိုဟ် (သက္ကတိ)

ဝင်/အထွက်တွင် အိမ်ထောင်ကျလေ့

ကြောင်း လေ့လာချက်များအရ တွေ့ရသည်။ သက်ရောက်ဂြိုဟ်အလယ်ကာ

တွင် အိမ်ထောင်ကျလေ့မရှိကြောင်း တွေ့ရပါသည်။

နေတ္ထကိန်းဆယ်-ကျောက် ကိန်းရောက်တွင် အိမ်ထောင်ကျတတ်

သည်။ 'လွင်-မျက်ကိန်း' တို့အရောက်တွင် ရည်းစားကွဲတတ်ကြောင်းကိုလည်း

တွေ့ရတတ်ပါသည်။ နက္ခတ္တဝေဒပညာမှ ဂြိုဟ်စီးဂြိုဟ်

ခြင်းဖြင့် အိမ်ထောင်ကျချိန်ကိုလည်း တွက်ချက်ပြပါဦးမည်။

က။ မိမိတို့ဇာတာ လက်မှ (၅)တန်

တွင် ကောဇာ (၅) ဂြိုဟ်စီးနင်းသော

အချိန်တွင် အိမ်ထောင်ကျတတ်သည်။

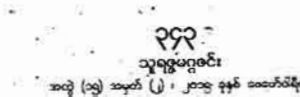
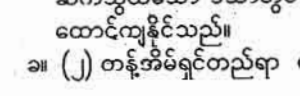
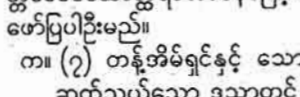
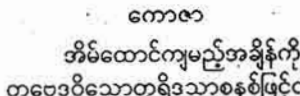
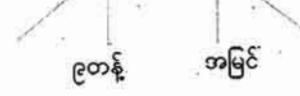
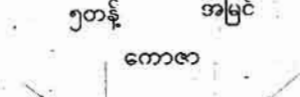
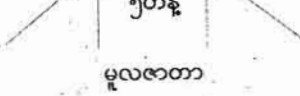
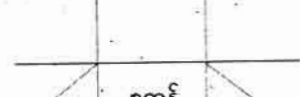
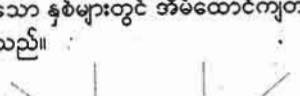
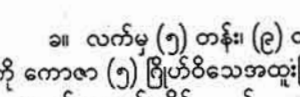
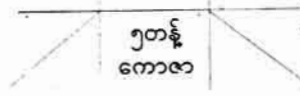
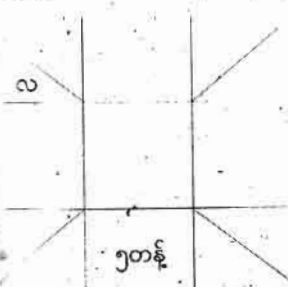

၁။ လက်မှ (၅) တန်း၊ (၉) တန် ကို ကောဇာ (၅) ဂြိုဟ်ဝိသေအထူးမြင်သော နှစ်များတွင် အိမ်ထောင်ကျတတ်သည်။

၂။ လက်မှ (၅) တန်း၊ (၉) တန် ကို ကောဇာ (၅) ဂြိုဟ်ဝိသေအထူးမြင်သော နှစ်များတွင် အိမ်ထောင်ကျတတ်သည်။

၃။ လက်မှ (၅) တန်း၊ (၉) တန် ကို ကောဇာ (၅) ဂြိုဟ်ဝိသေအထူးမြင်သော နှစ်များတွင် အိမ်ထောင်ကျတတ်သည်။

၄။ လက်မှ (၅) တန်း၊ (၉) တန် ကို ကောဇာ (၅) ဂြိုဟ်ဝိသေအထူးမြင်သော နှစ်များတွင် အိမ်ထောင်ကျတတ်သည်။

၅။ လက်မှ (၅) တန်း၊ (၉) တန် ကို ကောဇာ (၅) ဂြိုဟ်ဝိသေအထူးမြင်သော နှစ်များတွင် အိမ်ထောင်ကျတတ်သည်။

၆။ လက်မှ (၅) တန်း၊ (၉) တန် ကို ကောဇာ (၅) ဂြိုဟ်ဝိသေအထူးမြင်သော နှစ်များတွင် အိမ်ထောင်ကျတတ်သည်။

၇။ လက်မှ (၅) တန်း၊ (၉) တန် ကို ကောဇာ (၅) ဂြိုဟ်ဝိသေအထူးမြင်သော နှစ်များတွင် အိမ်ထောင်ကျတတ်သည်။

၈။ လက်မှ (၅) တန်း၊ (၉) တန် ကို ကောဇာ (၅) ဂြိုဟ်ဝိသေအထူးမြင်သော နှစ်များတွင် အိမ်ထောင်ကျတတ်သည်။

၉။ လက်မှ (၅) တန်း၊ (၉) တန် ကို ကောဇာ (၅) ဂြိုဟ်ဝိသေအထူးမြင်သော နှစ်များတွင် အိမ်ထောင်ကျတတ်သည်။

၁၀။ လက်မှ (၅) တန်း၊ (၉) တန် ကို ကောဇာ (၅) ဂြိုဟ်ဝိသေအထူးမြင်သော နှစ်များတွင် အိမ်ထောင်ကျတတ်သည်။

၁၁။ လက်မှ (၅) တန်း၊ (၉) တန် ကို ကောဇာ (၅) ဂြိုဟ်ဝိသေအထူးမြင်သော နှစ်များတွင် အိမ်ထောင်ကျတတ်သည်။

၁၂။ လက်မှ (၅) တန်း၊ (၉) တန် ကို ကောဇာ (၅) ဂြိုဟ်ဝိသေအထူးမြင်သော နှစ်များတွင် အိမ်ထောင်ကျတတ်သည်။

၁၃။ လက်မှ (၅) တန်း၊ (၉) တန် ကို ကောဇာ (၅) ဂြိုဟ်ဝိသေအထူးမြင်သော နှစ်များတွင် အိမ်ထောင်ကျတတ်သည်။

သခင်ဒသာတွင် အိမ်ထောင်ကျနိုင်သည်။

၁။ (၉) တန် အိမ်ရှင်နှင့် (၁၀) တန် အိမ်ရှင် ဒသာတွင်လည်း အိမ်ထောင်ကျနိုင်သည်။

၂။ မထနီအိမ်ရှင်နှင့် သမ္ပန္နပြုသော ဂြိုဟ် (သို့) ပထနီဘာဝတွင် ရပ်တန့်သော ဂြိုဟ်ဒသာတွင် အိမ်ထောင်ကျနိုင်သည်။

၃။ အိမ်ထောင်ဖက် သင့်၊ မသင့်ကိုလည်း တွက်ချက်၍ အိမ်ထောင်ရေးစီမံကြပါသည်။

၄။ မြန်မာ့ရိုးရာ အိမ်ထောင်ဖက်သင့်၊ မသင့်ရွေးနည်းလက်ကို ရှေးဦးစွာ တင်ပြပါမည်။

* ယရာဝါသပြုကြအိမ်ထောင်ဆောင်လိုစီးပွား၊ မေးလာငြားမှု၊ နှစ်ပါးနံ့မည်း၊ နှော့ပြီးခါမှ မြောက်လေပဉ္စ၊ စားသတ္တတည်း၊ ကေကြွင်းမူ

ဥစ္စာမရှိ၊ ခွေးတိကြွယ်ဝ၊ ဘောမဆင်းရဲ၊ လေးကားထင်ရှား ငါးကာဆင်မြင်း၊ မြောက်ခုသူဌေး၊ တင်ရေးသူ၊ မြင်ကာလမူခွတ်လက်စွဲကာတောင်းစားရာသည်၊ နာမည်နှစ်ပါး အကျိုးတည်း။

လက်အား အဓိပ္ပာယ်ဖွင့်ပြရသော် အိမ်ထောင်ပြုကြမည့် ဇနီးမောင်နှံနှစ်ဦး၏ နေနံ့သင်္ချာများကို ပေါင်း၍ (၅) မြောက်ပါ။ ထို့နောက် (၇) ဖြင့်စားပါ။ ရသောအကြွင်းကိုကြည့်၍ တွက်ချက်နည်းဖြစ်ပါသည်။

အကြွင်းအလိုက် နေသားများ ပေါင်းဖက်ခြင်းကို ဇယားဖြင့် ဖော်ပြထားပါသည်။

လက်အရ အကျိုးအပြစ်များမှာ (၁) ကြွင်းမူ ဥစ္စာပစ္စည်းစုဆောင်းနိုင်မှု မရှိဘဲ ရရစားစားဖြစ်မည်။ (၂) ကြွင်းမူ ကြွယ်ဝချမ်းသာမည်။ (၃) ကြွင်းမူ ဆင်းဆင်းရဲရဲလုပ်ကိုင်စားသောက်ကြရမည်။ (၄) ကြွင်းမူ ထင်ရှားကျော်ကြားသူများ ဖြစ်မည်။ (၅) ကြွင်းမူ ယာဉ်၊ ရထား ပေါများမည်။ (၆) ကြွင်းမူ ပြည့်စုံချမ်းသာကြွယ်ဝသူများဖြစ်မည်။ (၇) ကြွင်းမူ အောက်ကျသောဘဝဖြင့် လုပ်ကိုင်စားသောက်ကြရမည်ဟု ဆိုလိုပါသည်။

စာရေးသူ အတွေ့အကြုံအရ (၆) ကြွင်းအိမ်ထောင်ဖက်များမှာ ဆင်းရဲသူများကို မတွေ့ရဘဲ အသင့်အတင့်ချမ်းသာသူများနှင့် လွန်စွာချမ်းသာသူများ

တွေ့ရသည်။

၁။ (၂) တန်အိမ်ရှင်နှင့် သောကြာဆက်သွယ်သော ဒသာတွင် အိမ်ထောင်ကျနိုင်သည်။

၂။ (၅) တန်အိမ်ရှင်တည်ရာ ရာသီ

Handwritten notes and calculations on the right margin, including a fraction 2/14 and a number 6.

အကြောင်း	ပေါင်သင်မည့်နေ့သား			
၁	၁နေ့+၂လှာ	အင်္ဂါ+စနေ	ဗုဒ္ဓဟူး+သောကြာ	၅တေး+၅တေး
၂	၁နေ့+၅တေး	၂လှာ+၄ဟူး	၃ဂါ+၃ဂါ	၆ကြာ+စနေ
၃	၁နေ့+၁နေ့	၂လှာ+စနေ	၃ဂါ+၆ကြာ	၄ဟူး+၅တေး
၄	၁နေ့+၄ဟူး	၂လှာ+၃ဂါ	၅တေး+စနေ	၆ကြာ+၆ကြာ
၅	၁နေ့+စနေ	၂လှာ+၆ကြာ	၃ဂါ+၅တေး	၄ဟူး+၄ဟူး
၆	၁နေ့+၃ဂါ	၂လှာ+၂လှာ	၄ဟူး+စနေ	၅တေး+၆ကြာ
၇	၁နေ့+၆ကြာ	၂လှာ+၅တေး	၃ဂါ+၄ဟူး	စနေ+စနေ

ကို တွေ့ရပါသည်။ စာဖတ်သူများလည်း ဤလက်အရ သုတေသနပြုလုပ်ကြည့်ပါရန် တိုက်တွန်းပါသည်။

မူလမဟာဘုတ်ကို အခြေခံသော အိမ်ထောင်ရေးဟောကွက်များကိုလည်း ပညာရှင်များက ရေးသားခဲ့ကြပါသည်။

က။ မိမိ၏ မွေးမဟာဘုတ်တွင် အထွန်း၊ အသိုက်၊ ရာဇနှင့် အဓိပတိတွင် အိမ်ထောင်ဖက်၏မွေးနံ တည်ရှိပါက ကောင်းသော အိမ်ထောင်ဖက်၊ မိမိအတွက် အထောက်အကူပြုသော အိမ်ထောင်ဖက် ဖြစ်ပါသည်။

ခ။ မိမိ၏မွေးမဟာဘုတ်၊ ပုတီးဘက်-မရကဋ္ဌင်တွင် အိမ်ထောင်ဖက်၏ မွေးနံရှိနေပါက မိမိအတွက် အထောက်အကူပြုသော အိမ်ထောင်ဖက်ဟုဆိုပါသည်။

ဂ။ နှစ်ဦးစလုံး၏မွေးနံများသည် အထွန်း-အသိုက်-ရာဇနှင့်အဓိပတိတို့တွင် တည်ရှိပါက တစ်ဦးကိုတစ်ဦး အထောက်အကူပြု၏။ သာယာချမ်းမြေ့သော အိမ်ထောင်ရေးဖြစ်မည်။ အိမ်ထောင်ရန် (ဓမ္မာ၊ သောက၊ အင်းဝ၊ ရာဇာ) ကျနေသော်လည်း တကျက်ကျက်နှင့် စီးပွားတက်တတ်ပါသည်။ အိမ်ထောင်မိတ် (ဥသာ-စိန်ပန်း-ဒန်းလှ-ကိုရှာ) ဖြစ်လျှင် သွန်စွာ သာယာချမ်းမြေ့သော အိမ်ထောင်ရေးဖြစ်၍ အေးအေးဆေးဆေး စီးပွားတိုးတက်ပါမည်။

ဃ။ တစ်ဦးက အထွန်း-သိုက်-ရာဇ-အဓိပတိတွင်ရှိပြီး တစ်ဦးက ပုတီးဘက်-မရကဋ္ဌင်နေပါက မတည်ငြိမ်သောအိမ်ထောင်ရေးဖြစ်၍ အိမ်ထောင်ရန်တကျက်ကျက်နှင့် စီးပွားတက်တတ်ပါသည်။ အိမ်ထောင်မိတ်ခံက တဖြည်းဖြည်းစီးပွားကျတတ်သည်။

င။ နှစ်ဦးစလုံးသည် ပုတီးဘက်-မရကဋ္ဌားများဖြစ်ပါက အနိဋ္ဌအလုပ်လုပ်လျှင် စီးပွားဖြစ်သည်။ ဣဋ္ဌအလုပ်

နှင့် အကျိုးမပေးတတ်ပါ။ အိမ်ထောင်ရန်များဖြစ်ကြပါက လင်မယား ရိုက်ကြနက်ကြနက် စီးပွားဖြစ်တတ်ပါသည်။ အိမ်ထောင်မိတ်ဖြစ်ပါက အနိဋ္ဌလုပ်ငန်းဖြင့် စီးပွားတက်ပြီး ဘုရားဒါယကာ၊ ကျောင်းဒါယိကာမများ ဖြစ်တတ်ကြပါသည်။

စ။ အိမ်ထောင်မြို့ မမြို့ကို တနင်္ဂနွေဂြိုဟ် မူလမဟာဘုတ်တွင် ရပ်တည်မှု၊ ဂြိုဟ်အိပ်တိုင်တွင် ရပ်တည်မှုနှင့် သက်ရောက်တိုင်တို့တွင် ရပ်တည်မှုကို ကြည့်ရမည်။

ဆ။ မူလမဟာဘုတ်တွင် တနင်္ဂနွေရပ်တည်မှုည့်သော အိမ်ထောင်ရှင်များသည် ဂြိုဟ်အိပ်တိုင်နှင့်သက်ရောက်တိုင်တို့တွင် ရပ်တည်မှုကို ကြည့်ရမည်။

ဇ။ မူလမဟာဘုတ်တွင် တနင်္ဂနွေရပ်တည်မှုကောင်းပြီး ဂြိုဟ်အိပ်တိုင်တွင် တနင်္ဂနွေရပ်တည်မှုည့်စဉ် အိမ်ထောင်ကွဲကိန်းရှိပါသည်။ သို့သော် လာမည့် ဂြိုဟ်အိပ်တိုင်တွင် တနင်္ဂနွေရပ်တည်မှုကောင်းပါက အိမ်ထောင်ရေး ပြန်လည်သင့်မြတ်မည်ဟု ဟောဆိုရပါမည်။

ဈ။ မူလမဟာဘုတ်တွင် တနင်္ဂနွေ၏ရပ်တည်မှုကလည်းည့်၊ ဂြိုဟ်အိပ်တိုင်မှာလည်း တနင်္ဂနွေ၏ရပ်တည်မှုကမကောင်း၊ မိမိအိမ်ထောင်ပြုမည့်အိမ်ထောင်ဖက်၏မွေးနံသည် မိမိမဟာဘုတ်တွင် အညံ့ဌာနများ၌ ရပ်တည်ပါက အိမ်ထောင်ရေးမမြဲတတ်ပါ။

ည။ မူလမဟာဘုတ်တွင် တနင်္ဂနွေည့်သောဌာန၌ရှိသော အိမ်ထောင်ရှင်များသည် ခိုင်ခံ့သော အဆောက်အအုံ၊ ကျောင်း စသည်များကို ကမ္ဘည်းထိုး၍လှူဒါန်းရပါမည်။

ဋ။ တစ်ဦးကိုတစ်ဦး ချစ်၊ မချစ်ကို အိမ်ထောင်မိတ်ဖြစ်သော ဥသာ-စိန်-ပန်း-ဒန်းလှ-ကိုရှာ အနေအထားကို မူလမဟာဘုတ်တွင် ကြည့်ရမည်။ မိမိမဟာဘုတ်တွင် အကောင်း(အထွန်း၊

သိုက်၊ ရာဇနှင့်အဓိပတိ) တို့တွင် အိမ်ထောင်မိတ်ဂြိုဟ်ရှိက မိမိကိုချစ်သော အိမ်ထောင်ဖက်ဖြစ်သည်။

အိမ်ထောင်ဖက်၏မွေးနံနှင့် အိမ်ထောင်မိတ်ပါ မိမိ၏ မူလမဟာဘုတ်တွင် အကောင်းဌာနများတွင်ရှိပါက အပေါ် လွန်စွာချစ်မြတ်နိုးသော အိမ်ထောင်ဖက်ကို ရရှိမည်ဟု ဟောဆိုရမည်။

နက္ခတ္တဝေဒပညာမှ အိမ်ထောင်ရေးဥပဒေများကိုလည်း ဖော်ပြပါဦးမည်။

အိမ်ထောင်ရေးဥပဒေသများ

က။ အမျိုးသားများအတွက် (၇)တန့်ဘာဝ(ပထနီဘာဝ)သည် အရေး၊ ကာမဂုဏ်ရေးနှင့် သက်ဆိုင်ပါသည်။ (၂) တန့် ဘာဝသည် အိမ်ထောင်ဘာဝနှင့်သက်ဆိုင်သည်။

ခ။ အမျိုးသမီးများအတွက် (၇)ဘာဝသည် အချစ်ရေး၊ ကာမဂုဏ်နှင့်သက်ဆိုင်ပြီး (၈) တန့်ဘာဝသည် အိမ်ထောင်သည်ဘဝနှင့် သက်ဆိုင်သည်။

ဂ။ (၇) တန့်ဘာဝ ပါပဂြိုဟ်ရပ်တည်ခဲ့သော်လည်းကောင်း၊

ဃ။ (၇) တန့်သခင် နိုင်၏ရပ်တည်ခဲ့သော် လည်းကောင်း၊ ရန်ကင်း၌ ရပ်တည်ခဲ့သော် လည်းကောင်း အိမ်ထောင်ကွဲတတ်သည်။ ပျက်တတ်သည်။

င။ (၇)တန့်ဘာဝ၏ ကာမဂုဏ်ဂြိုဟ်ဖြစ်သည့် သောကြာဂြိုဟ်နိစ်အိမ်၊ ရန်အိမ်တွင် ရပ်တည်ခဲ့လည်းကောင်း (သို့) (၆) (၈) တန့် စသော ဒုဋ္ဌာန (၃) ဘာဝ၌ ရပ်တည်ခဲ့သော်လည်းကောင်း အိမ်ထောင်ကွဲတတ်သည်။ ပျက်တတ်သည်။

စ။ (၇) တန့်ဘာဝသခင်နှင့် တန့် ကာရကဂြိုဟ် သောကြာဂြိုဟ်အား ထာဝရပါဂြိုဟ်များဖြစ်ကြသော အင်္ဂါ-စနေ-ရာဟု-ကိတ်ဂြိုဟ်တို့

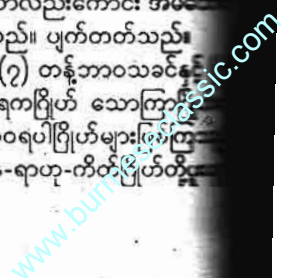

၁၃။ (သို့) ထိုဂြိုဟ် (၄) လုံးတို့ အမြင်ခံ
အိမ်ထောင်ကွဲတတ်သည်။ ပျက်
ဆဲသည်။

ဆ။ (၇) တန့်ဘာဝသခင်နှင့် (၇)
တန့် ကာရကဂြိုဟ် (၂) လုံးတို့ကို နှိပ်မှု
သောဂြိုဟ်တို့ ပူးယှဉ်ခြင်းရှိခဲ့သော် အိမ်
ထောင်ကွဲတတ်သည်။

ဇ။ မေထုန်-ကန်-ခန-မိန်ရာသီ
သော ဒွေးဒဟရာသီများတွင် (၇) တန့်
သခင်နှင့် (၇) တန့် ကာရကဂြိုဟ်ရပ်
သည်လျှင် အိမ်ထောင်ကွဲတတ်သည်။
ပျက်တတ်သည်။

ဈ။ (၇) တန့် ဘာဝ၌ စနေ-အင်္ဂါ
တစ်လုံးလုံးရပ်တည်လျှင်ဖြစ်စေ (သို့) နှစ်
လုံးလုံး ရပ်တည်လျှင်ဖြစ်စေ အိမ်
ထောင်ကွဲတတ်သည်။ ပျက်တတ်သည်။

အိမ်ထောင်ရေးနှင့်အင်္ဂါဒေါသ

က။ အမျိုးသားဇာတာတွင် လင်-
မိန်း-သောကြာဂြိုဟ်မှ စတင်ထောက်
သော် (၁) တန့်၊ (၄) တန့်၊ (၈) တန့်၊
(၁၂) တန့်တို့၌ အင်္ဂါဂြိုဟ်ရပ်တည်ခဲ့
သော် မိန်းမသေဆုံး၍ မုဆိုးဖိုဖြစ်တတ်
သည်။

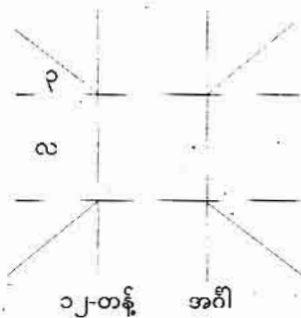
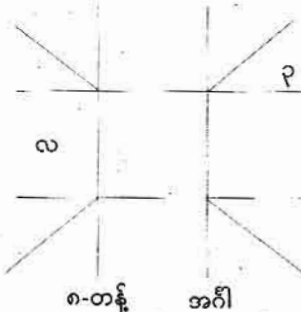

ခ။ အမျိုးသမီးဇာတာတွင် လင်-
စန်း (၂) ခုလုံးမှ စတင်၍ ထောက်သော်
(၇) တန့်၊ (၈) တန့်တို့၌ အင်္ဂါဂြိုဟ်ရှိနေ
သည်ကို သောမဂြိုဟ်များမြင်ခြင်းမရှိခဲ့
သော် ယောက်ျားသေဆုံးပြီး မုဆိုးမဖြစ်
တတ်သည်။

အင်္ဂါဂြိုဟ်၏ဒေါသကို ပျက်စေသော ယုဂ်များ

က။ ယောက်ျား၊ မိန်းမ (၂) ဦးစလုံး
၏ဇာတာ၌ မုဆိုးဖို၊ မုဆိုးမ (၂) ဦးစလုံး
ဖြစ်နိုင်သော် မကောင်း (၂) ခုသည်
အကောင်းတစ်ခုဖြစ်သွား၍ မုဆိုးဖို၊
မုဆိုးမ မဖြစ်နိုင်တော့ပါ။

ခ။ အင်္ဂါဂြိုဟ်၏ ဒေါသကြောင့်
မုဆိုးဖို၊ မုဆိုးမဖြစ်တတ်သော ဇာတာ
များ၌ (၇) တန့်အိမ်ရှင်ဂြိုဟ်သည် (၆)
(၈) (၁၂) တန့်ဆိုသော ဒုဋ္ဌာနဘာဝတို့
၌ ရပ်တည်ခဲ့သော် အင်္ဂါဂြိုဟ်၏အမြတ်
ဒေါသတို့ကို ပယ်ဖျောက်၍ မုဆိုးဖို၊
မုဆိုးမ မဖြစ်နိုင်တော့ပါ။

ဂ။ (၂) တန့်ဘာဝ၌ ပါပဂြိုဟ်များ
ရပ်တည်နေကြလျှင် အင်္ဂါဂြိုဟ်ကြောင့်
ဖြစ်ပေါ်သော မုဆိုးဖို၊ မုဆိုးမဖြစ်ခြင်းကို
ပျက်ပြယ်စေပါသည်။

ဃ။ စနေဂြိုဟ်သည် (၂) တန့်၊
(၃) တန့်၊ (၆) တန့်၊ (၉) တန့်၊ (၁၀)
တန့်၊ (၁၁) တန့်တို့၌ ရပ်တည်ခဲ့သော်
အင်္ဂါဂြိုဟ်ရပ်တည်မှုကြောင့် ဖြစ်ပေါ်
သောဒေါသများကို ပယ်ဖျောက်နိုင်ပါ
သည်။

လူတိုင်းအတွက် အိမ်ထောင်ရေး
သည် အလွန်အရေးကြီးလှပေသည်။
အိမ်ထောင်ရေးမကောင်းလျှင် ဘဝပျက်
သွားနိုင်သလို အိမ်ထောင်ရေးကောင်းပါ
လျှင်လည်း သာယာချမ်းမြေ့သောဘဝ
ဖြင့် ဘဝအထွတ်အထိပ်သို့ရောက်နိုင်ပါ
သည်။ အထူးသဖြင့် မိန်းမသားအဖို့
ကုန်ရုံးလျှင် တစ်ခေါက်၊ လင်ကုန်ရုံး
လျှင်တစ်သက်လုံးမှောက်ဟု ဆိုရိုးရှိပါ
သည်။

အိမ်ထောင်ရေးကို အဓိကထား၍
ဟောပြောရသောဘာဝမှာ ဇာတာ၌
(၇) တန့်ခေါ် ပထနီဘာဝဖြစ်ပါသည်။
ဘရီဂုဆရာ၏ဘာဝဖလဗေဒင်ကျမ်း၌
(၇) တန့်ဘာဝခေါ် ပထနီဘာဝသည်
ဇာတာရှင်၏ ပေါင်းဖက်ခြင်း၊ ခိုင်မြဲစွာ
လက်တွဲခြင်း၊ တရားဝင်နှောင်ဖွဲ့ခြင်း၊
လုပ်ငန်းစပ်တွဲလုပ်ကိုင်သူ လင်မယား
ဘဝ နိုင်ငံခြားတိုင်းပြည်များတွင် ဩဇာ
အာဏာရှိခြင်းနှင့် ကျော်စောခြင်း၊ အိမ်
ထောင်ရေး၊ သေခြင်းမာရကဘာဝဟု
ညွှန်းဆိုသည်။

ကိုယ့်ဘက်ကကြည့်လျှင် (၇) တန့်
ဘာဝဟာ ကိုယ့်ရဲ့ အိမ်ထောင်ဖက်ဆိုရင်
အိမ်ထောင်ဖက်ရဲ့ ဘက်ကကြည့်မယ်ဆို
လျှင်လည်း (၁) တန့်ဘာဝဟာ သူ့ရဲ့
အိမ်ထောင်ဖက် ဖြစ်ပါသည်။ သို့ဖြစ်၍
(၇) တန့်ဘာဝကကင်းစင်မှ ကိုယ့်ရဲ့ အိမ်
ထောင်ဖက်ကောင်းဖြစ်မှာပါ။ ကိုယ့်ရဲ့
အိမ်ထောင်ဖက်က ကိုယ့်အတွက် အိမ်
ထောင်ရေးသာယာအောင် ဖန်တီးနိုင်ဖို့
(၇) တန့်ဘာဝ သန့်ရှင်းကောင်းမွန်ရမှာ
ဖြစ်သလို အိမ်ထောင်ဖက်အတွက်လည်း
အိမ်ထောင်ရေးသာယာအောင် ကိုယ့်ရဲ့
(၁) တန့်ဘာဝနဲ့ တန့်လံာ်ဂြိုဟ်ကောင်း
ရပါမယ်။

- အိမ်ထောင်ရေးကောင်းဖို့အတွက်
အောက်ပါဥပဒေများကို ကြည့်ရပါမယ်။
- က။ (၇) တန့်ဘာဝသည် အားရှိရမည်။
 - ခ။ (၇) တန့်ဘာဝမှာ ပါပဂြိုဟ်မရပ်ရ။
 - ဂ။ (၇) တန့်ဘာဝကို ပါပဂြိုဟ်မမြင်
ရ။
 - ဃ။ (၇) တန့်ဘာဝကို ပါပဂြိုဟ် (၂) လုံး
မညှပ်ရ။
 - င။ (၇) တန့်ဘာဝသခင်ကို ပါပဂြိုဟ်
မြင်ခြင်း၊ ယှဉ်ခြင်း၊ ပူးခြင်း၊ ညှပ်
ခြင်းမရှိစေရ။
 - စ။ (၇) တန့်ဘာဝ ကာရကဂြိုဟ်
သောကြာအားကောင်းရမည်။
 - ဆ။ (၇) တန့်ဘာဝ ကာရကဂြိုဟ်၏
ရန်ဂြိုဟ်နဲ့ ပါပဂြိုဟ်တွေ ဆက်

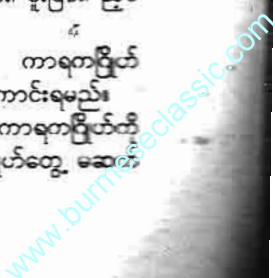
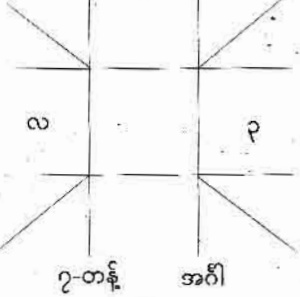
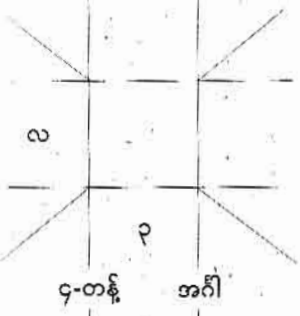
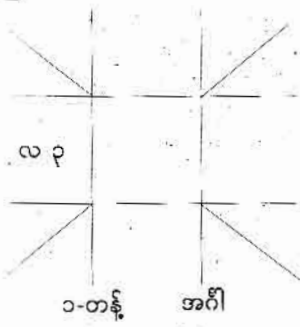

သွယ်ရ။
 ဈ။ အမျိုးသားအတွက် သောကြာ၊
 ပြိုဟ်အမျိုးသမီးအတွက် အင်္ဂါ
 ပြိုဟ်အားရှိရမည်။
 ည။ (၇) တန့်ဘာဝသခင်နှင့် (၇) တန့်
 အာဝ ကာရက သောကြာပြိုဟ်တို့
 သည် ရန်နဝင်း၊ နိစ်နဝင်းမစီးရ။
 အိမ်ထောင်ရေးကံကောင်းသူနှင့်
 အိမ်ထောင်ရေးကံမကောင်းသူများကို
 လည်း အသေးစိတ်ဖော်ပြပါမည်။
**အိမ်ထောင်ရေးကံကောင်းသော အမျိုး
 သားများ**

- က။ သောကြာပြိုဟ်ကသစ်ရခြင်း။
- ခ။ သောကြာပြိုဟ်ဥစ်ရခြင်း။
- ဂ။ သောကြာပြိုဟ်တြိုဂုဏ်ရခြင်း။
- ဃ။ (၇) တန့်၌ ရာသီ၌သောမပြိုဟ်
 ရှိခြင်း။
- င။ (၇) တန့်ဘာဝကို သောမပြိုဟ်မြင်
 ခြင်း။
- စ။ (၇) တန့်ဘာဝကို သောမပြိုဟ်မြင်
 ခြင်း။
- ဆ။ (၇) တန့်အိမ်ရှင်ပြိုဟ်နှင့် သောမ
 ပြိုဟ်ပူးခြင်း။

**အိမ်ထောင်ရေးကံကောင်းသော အမျိုး
 သမီး**

- က။ အင်္ဂါပြိုဟ်ကသစ်ရခြင်း။
- ခ။ အင်္ဂါပြိုဟ်ဥစ်ရခြင်း။
- ဂ။ အင်္ဂါပြိုဟ်တြိုဂုဏ်ရခြင်း။
- ဃ။ (၇) တန့်ရာသီ၌ မပြိုဟ်ရှိခြင်း။
- င။ (၇) တန့်ဘာဝကို သောမပြိုဟ်
 မြင်ခြင်း။
- စ။ (၇) တန့် အိမ်ရှင်ပြိုဟ် သောမ
 ပြိုဟ်ဖြစ်ခြင်း။
- ဆ။ (၇) တန့်အိမ်ရှင်ပြိုဟ်နှင့် သောမ
 ပြိုဟ်ပူးခြင်း။

**အိမ်ထောင်ရေးကံမကောင်းသော အမျိုး
 သား**

- က။ သောကြာပြိုဟ်နိစ်ဖြစ်ခြင်း။
- ခ။ သောကြာပြိုဟ်ပြဖြစ်ခြင်း။
- ဂ။ (၇) တန့်၌ ပါပပြိုဟ်ရှိခြင်း။
- ဃ။ (၇) တန့်ကို ပါပပြိုဟ်မြင်ခြင်း။
- င။ (၇) တန့်အိမ်ရှင်ပြိုဟ် ပါပပြိုဟ်
 ဖြစ်ခြင်း။
- စ။ (၇) တန့်အိမ်ရှင် ပြိုဟ်ပါပြိုဟ်နှင့်
 ပူးခြင်း။

**အိမ်ထောင်ရေး ကံမကောင်းသော အမျိုး
 သမီး**

- က။ အင်္ဂါပြိုဟ်နိစ်ဖြစ်ခြင်း။
- ခ။ အင်္ဂါပြိုဟ်ပြဖြစ်ခြင်း။

၇။ (၇) တန့်ရာသီ၌ ပါပပြိုဟ်ရှိခြင်း။
 ၈။ (၇) တန့်ဘာဝကို ပါပပြိုဟ်မြင်
 ခြင်း။
 င။ (၇) တန့်အိမ်ရှင်ပြိုဟ် ပါပပြိုဟ်
 ဖြစ်ခြင်း။
 စ။ (၇) တန့်အိမ်ရှင်ပြိုဟ် ပါပပြိုဟ်
 နှင့်ပူးခြင်း။
 ရှေးပညာရှင်များမှ အိမ်ထောင်
 ဖက် သင့်၊ မသင့်ကို ဇာတများကိုလည်း
 စစ်ဆေးကြပါသည်။
 ၁။ သတို့သားနှင့် သတို့သမီး၏
 မူလဇာတာများအရ အိမ်ထောင်ရေး
 ကောင်း၊ မကောင်း။
 ၂။ သတို့သားနှင့် သတို့သမီးတို့
 သည် စိတ်ကူကိုယ်တူဖြစ်၊ မဖြစ်တို့ကို
 စစ်ဆေးရပါမည်။
 အမှတ်စဉ် (၁) ကို စစ်ဆေးရာ
 တွင် အောက်ပါအချက် (၄) ချက်ကို
 အခြေခံ၍စစ်ဆေးရပါမည်။
 က။ (၇) တန့်ပထနိဘာဝနှင့်ဘာဝ
 သခင်ပြိုဟ်တို့ကို စစ်ဆေးခြင်းအားဖြင့်
 အိမ်ထောင်ရေး ရေရှည်တည်တံ့မှု ရှိ
 မရှိကို သိနိုင်ပါသည်။
 ခ။ (၁၁) တန့် ဘာဝနှင့် ဘာဝ
 သခင်တို့ကို စစ်ဆေးခြင်းအားဖြင့် လိင်

စိတ်ဆိုင်ရာဆန္ဒပြည့်ဝမှု ရှိ၊ မရှိကို သိ
 နိုင်ပါသည်။
 ဂ။ (၂) တန့်ဘာဝနှင့် ဘာဝသခင်
 ပြိုဟ်တို့ကိုစစ်ဆေးခြင်းအားဖြင့် မိသားစု
 ဘဝ သာယာမှုရှိ၊ မရှိကို သိနိုင်ပါမည်။
 ဃ။ (၇) တန့်ပထနိဘာဝ၊ (၁၁)
 တန့် လာဘဘာဝနှင့် (၂) တန့် ကမ္မဗ္ဗ
 ဘာဝများဆက်စပ်မှုရှိမှ သာယာချမ်းမြေ့
 ပြီး စိတ်တိုင်းကျသော အိမ်ထောင်ရေး
 ကို တည်ဆောက်နိုင်မည် ဖြစ်ပါသည်။
 အမှတ်စဉ် (၂) သတို့သားနှင့်
 သတို့သမီး စိတ်ကူကိုယ်တူ ဖြစ်၊ မဖြစ်
 အောက်ပါအချက် (၃) ချက်ကို အခြေခံ
 ၍ စစ်ဆေးရပါမည်။
 က။ စိတ်သဘောထားချင်းတိုက်
 ဆိုင်မှု ရှိ၊ မရှိအား စိတ်ကို ကိုယ်စားပြု
 သော မူလစန်းချင်းတိုက်ဆိုင်စစ်ဆေးရ
 ပါမည်။
 ခ။ တက်ညီလက်ညီ လုပ်ကိုင်
 ဆောင်ရွက်ခြင်းရှိ/မရှိအား ကိုယ်ကာယ
 ကို ကိုယ်စားပြုသောမူလလက်ချင်း တိုက်
 ဆိုင်စစ်ဆေးရပါမည်။
 ဂ။ လိင်ကိစ္စ အဆင်ပြေ/ မပြေ
 အား လိင်ကိစ္စကို ကိုယ်စားပြုသော မူလ
 သောကြာပြိုဟ်ချင်းကို စစ်ဆေးရပါ

တနင်္ဂနွေ	မိတ်မှာ ရန်မှာ ဥဒါသိန်မှာ	တနင်္လာ၊ အင်္ဂါ၊ ကြာသပတေး သောကြာ၊စနေ ဗုဒ္ဓဟူး
တနင်္လာ	မိတ်မှာ ရန်မှာ ဥဒါသိန်မှာ	တနင်္ဂနွေ၊ ဗုဒ္ဓဟူး မရှိ အင်္ဂါ၊ ကြာသပတေး၊ သောကြာ၊ စနေ
အင်္ဂါ	မိတ်မှာ ရန်မှာ ဥဒါသိန်မှာ	တနင်္ဂနွေ၊ တနင်္လာ၊ ကြာသပတေး ဗုဒ္ဓဟူး သောကြာ၊ စနေ
ဗုဒ္ဓဟူး	မိတ်မှာ ရန်မှာ ဥဒါသိန်မှာ	တနင်္ဂနွေ၊ သောကြာ တနင်္လာ အင်္ဂါ၊ ကြာသပတေး၊ စနေ
ကြာသပတေး	မိတ်မှာ ရန်မှာ ဥဒါသိန်မှာ	တနင်္ဂနွေ၊ တနင်္လာ၊ အင်္ဂါ ဗုဒ္ဓဟူး၊ သောကြာ စနေ
သောကြာ	မိတ်မှာ ရန်မှာ ဥဒါသိန်မှာ	ဗုဒ္ဓဟူး၊ စနေ တနင်္ဂနွေ၊ တနင်္လာ အင်္ဂါ၊ ကြာသပတေး
စနေ	မိတ်မှာ ရန်မှာ ဥဒါသိန်မှာ	ဗုဒ္ဓဟူး၊ သောကြာ တနင်္ဂနွေ၊ တနင်္လာ၊ အင်္ဂါ ကြာသပတေးတို့ဖြစ်ပါသည်။



အထက်ဖော်ပြပါ (၂) ရပ်အား
တစ်ပါးဥပဒေများအတိုင်း စစ်ဆေး

သို့ပါ၍ သတို့သား၏လက်၊ စန်း၊
ကြာရာသီသခင်နှင့် သတို့သမီး၏
စန်း၊ သောကြာ၊ ရာသီသခင်တို့

အချင်းချင်း အပြန်အလှန် ရန်ဖြစ်
ကြမှု မထိမ်းမြားကောင်းပါ။ အိမ်
ထောင်ရေးပျက်စီးတတ်၏။

မိတ်နှင့် ရန်ဖြစ်ကြလျှင် မထိမ်းမြား
ကောင်းပါ။ မကြာခဏ အငြင်း
အခဲဖြစ်၍ ခိုက်ရန်ဖြစ်ရတတ်၏။

အချင်းချင်းအပြန်အလှန်ဥဒါသိန်
ဖြစ်ကြမှု မထိမ်းမြားကောင်းပေ။

မိတ်နှင့်ဥဒါသိန် ဖြစ်ကြလျှင် ထိမ်း
မြားကောင်း၏။ အလယ်အလတ်
ကောင်း၏။

အပြန်အလှန် မိတ်ဖြစ်ကြလျှင်
အလွန်ကောင်း၏။

စန်းသခင်ဂြိုဟ် တစ်လုံးတည်းဖြစ်
နေမှု အလွန်ထိမ်းမြားကောင်း၏။
အကောင်းဆုံးဖြစ်သည်။

နက္ခတ္တစိတ္တ
သတို့သား၏လက်၊ စန်း၊ သော
ဂြိုဟ်တို့၏ နက္ခတ်စီးသခင်ဂြိုဟ်နှင့်
သတို့သမီး၏လက်၊ စန်း၊ သောကြာတို့၏

ရန်-ဥဒါသိန်ကို မှတ်ရလွယ်ကူစေရန်
လင်္ကာဖြင့်ဖော်ပြပါဦးမည်။

အောင်	ကျော်	ခဲ	မွေး
ငါ	အိမ်	ဝေး	
ငြိမ်း	အေး	ခါ	ပင်
လ	အ	သွင်	
သန်း	အင်	ကြီး	စွ
သိ	လ	နှင့်	
နတ်	ဝင်	သား	မမှားခင်ပွန်းမှတ်

ရန်အတွက် အလင်္ကာ

အ	သေ-နံ
စံ	လှ
ဝက်	ကို
မ	သတ်လို
သူ	အို-ကောင်း
ထိန်း	ကျောင်း-အုပ်-စု ရန်လျှင်ရှု

နက္ခတ်စီးသခင်ဂြိုဟ်တို့ကို မိတ်-ရန်-
ဥဒါသိန် စသည်ကို စစ်ဆေးရပါမည်။
ထို့ကြောင့် သတို့သား၏ လက်၊

စန်း၊ သောကြာတို့၏ နက္ခတ်စီးသခင်
ဂြိုဟ်နှင့် သတို့သမီး၏လက်၊ စန်း၊ သော
ကြာတို့၏နက္ခတ်စီးသခင်ဂြိုဟ်တို့သည်-

က။ အချင်းချင်း အပြန်အလှန် ရန်ဖြစ်
ကြမှု မထိမ်းမြားကောင်းပါ။ အိမ်
ထောင်ရေးပျက်စီးတတ်၏။

ခ။ မိတ်နှင့်ရန်ဖြစ်ကြလျှင် မထိမ်းမြား
ကောင်းပါ။

ဂ။ အချင်းချင်း အပြန်အလှန် ဥဒါ
သိန်ဖြစ်လျှင် မထိမ်းမြားကောင်း
ပါ။

ဃ။ မိတ်နှင့် ဥဒါသိန်ဖြစ်ကြလျှင် ထိမ်း
မြားကောင်း၏။ အလယ်အလတ်
ကောင်း၏။

င။ အပြန်အလှန် မိတ်ကျလျှင်တား
လွန်စွာ ထိမ်းမြားကောင်း၏။
အကောင်းဆုံးအိမ်ထောင်ရေးဖြစ်
သည်။

စ။ စန်းသခင်ဂြိုဟ်တစ်လုံးတည်းနေ
မှုကား အလွန်ထိမ်းမြားကောင်း
၏။ အကောင်းဆုံးအိမ်ထောင်ရေး
ဖြစ်ပေသည်။

မင်္ဂလာအခါကောင်းရွေးချယ်ပေးခြင်း
၁။ သာမညရွေးချယ်ခန်း၊
၂။ အဓိကရွေးချယ်ခန်းဟူ၍(၂)မျိုး

ဥဒါသိန်အတွက် အလင်္ကာ

အောင်	လွင်
ငါ	ဆန်-မြင်-သိန်း-တန်
စွန်	သံ-ထိပ်
ရိပ်	ဆန်-မယ်-ထ
ဗု	ဒွ
သ	စွာ-ပွင့်
ထွန်း	မှိန် ဥဒါသိန်

ရိုပါသည်။
သာမညရွေးချယ်ခန်း

- ၁။ နှစ်အရ ရွေးချယ်ခြင်း၊
- ၂။ လအရ ရွေးချယ်ခြင်း၊
- ၃။ ရက်အရ ရွေးချယ်ခြင်း၊
- ၄။ အချိန်အရ ရွေးချယ်ခြင်း။

(က) နှစ်အရရွေးချယ်ခြင်း
၁။ ကြာသပတေးဂြိုဟ် သိတ်
ရာသီရောက်နေခြင်း (ဂုရုပတ္တ)

ကြာသပတေးဂြိုဟ်ကြီး တနင်္ဂနွေ
သိတ်ရာသီရောက်မှု မင်္ဂလာအခါမပေး
ကောင်းပါ။

မှတ်ချက် - မာယနက္ခတ်အတွင်း
သာ မပေးအပ်ဟု ဆိုလိုသည်။
၂။ ကြာသပတေးဂြိုဟ်ကြီး နိစ်
ဖြစ်နေသော မကာရရာသီရောက်မှု
မင်္ဂလာအခါမပေးကောင်းပါ။

၃။ ကြာသပတေးဂြိုဟ်ကြီး ရာဟု
နှင့် ပူးနေခြင်း။ (ဂုရုတမ)
ကြာသပတေးဂြိုဟ်ကြီး ရာဟု
ဂြိုဟ်နှင့်ပူးယှဉ်နေမှု မင်္ဂလာအခါမပေး
ကောင်းပါ။

မှတ်ချက် -
ပူးသည်ဟုဆိုရာ၌ ကြာသပတေး
ဂြိုဟ်၏ရှေ့ (၆) အံသာ၊
နောက် (၈) အံသာအတွင်းသာ
အခါမပေးအပ်ဟု ဆိုလိုသည်။

၄။ ကြာသပတေးဂြိုဟ် (၄-၈-
၁၂) တန်ရောက်နေခြင်း (ဂုရုပတ္တ)
ကြာသပတေးဂြိုဟ်ကြီးသည် မူလ
ဇာတာ၏ (၄-၈-၁၂) တန်ဘာဝများသို့
ရောက်နေမှု မင်္ဂလာအခါမပေးကောင်း
ပါ။

မှတ်ချက်
မူလစန်းမှ (၄-၈-၁၂) တန် ဘာဝ
များသို့ကြာသပတေးရောက်သော်လည်း
တနင်္ဂနွေပါရောက်နေမှသာ မင်္ဂလာ
အခါမပေးအပ်ဟု ဆိုလိုပါသည်။

(ခ) လအရ ရွေးချယ်ခြင်း
၁။ တနင်္ဂနွေဂြိုဟ်ကြီး တောင်
ယဉ်စွန်းတန်းဖြစ်သော ကရကင်္ဂရာသီ-
သိတ်ရာသီ-ကန်ရာသီ-တူရာသီ-မြို့စွာ
ရာသီနှင့် ဝနုရာသီများသို့ သာယနနည်း
ဖြင့်ရောက်နေမှု မင်္ဂလာအခါမပေး
ကောင်းပါ။

မှတ်ချက်
မာယနက္ခတ်အတွင်းသာ မပေး
အပ်ဟု ဆိုလိုသည်။
၂။ နေနှစ်စင်းပြိုင်နေခြင်း၊ မူလ
ဇာတာရှိ တနင်္ဂနွေဂြိုဟ်ကြီးရပ်တည်နေ
သောရာသီတို့ ကောဇာတနင်္ဂနွေရောက်
နေမှု မင်္ဂလာအခါမပေးကောင်းပါ။

၃။ ကြာသပတေးဂြိုဟ် ပိုင်ဆိုင်
သော ဝနုရာသီနှင့်မိန်ရာသီသို့ ကောဇာ
တနင်္ဂနွေဂြိုဟ်ရောက်နေမှု မင်္ဂလာအခါ
မပေးကောင်းပါ။

၄။ ကောဇာတနင်္ဂနွေဂြိုဟ်သည်
မူလစန်းမှ (၄-၈-၁၂) တန်ရာသီများသို့

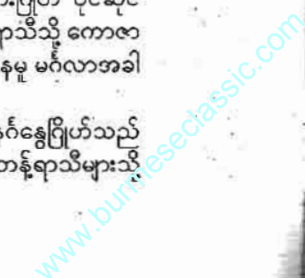

ရောက်နေသောလကို မင်္ဂလာအခါမပေး
ကောင်းပါ။

၅။ ကောဇာကြာသပတေးဂြိုဟ်
ကြ (နောက်ပြန်သွားနေပါက) မင်္ဂလာ
အခါမပေးကောင်းပါ။

၆။ ကောဇာ သောကြာဂြိုဟ် နှစ်
ဖြစ်နေသောလကို မင်္ဂလာအခါမပေး
ကောင်းပါ။

(ဂ) ရက်အရရွေးချယ်ခြင်း

၁။ ကောဇာကြာသပတေးဂြိုဟ်
နှင့် ကောဇာသောကြာဂြိုဟ် (၂) လုံး
သည် တနင်္ဂနွေဂြိုဟ်နှင့်ပူး၍ အတ္တမိနေ
ပါက မင်္ဂလာအခါမပေးကောင်းပါ။

၂။ အကြင်ရက်များတွင် နေကြတ်
ခြင်း၊ လကြတ်ခြင်းဖြစ်နေပါက ထိုနေ
ကြတ်ခြင်းမှ (၃) ရက်အတွင်း မင်္ဂလာ
အခါမပေးကောင်းပါ။

၃။ ကောဇာတနင်္ဂနွေဂြိုဟ်သည်
ရာသီတစ်ခုမှတစ်ခုသို့ပြောင်းသောရက်
ကို မင်္ဂလာအခါမပေးကောင်းပါ။

၄။ လကွယ်ရက်ထိဖြစ်သော
ရက်ကို မင်္ဂလာအခါမပေးကောင်းပါ။

၅။ ဒိန္နက်သဲရက်ဖြစ်သော ရက်
ကို မင်္ဂလာအခါမပေးကောင်းပါ။

၆။ ငလျင်လှုပ်သောရက်မှ (၇)
ရက်အတွင်းကို မင်္ဂလာအခါမပေး
ကောင်းပါ။ (မြန်မာပြိုဟ်သွားပြက္ခဒိန်
များတွင်ပါသည်။)

၇။ ရက်ကောင်းများဖြစ်ကြသော
အမြို့စုတစ်ရက်၊ ရက်ရာဇာများကို
ဆောင်၍ ရက်ဆိုးများဖြစ်သော
ပြဿဒါး၊ သမားညိုရက်၊ သမားဖြူရက်၊
ရက်ယုတ်မာရက်၊ ရှမ်းရက်၊ မဟာရက်
ကြမ်းရက်၊ ဝါရမိတ္တာငယ်ရက်၊ ဝါရမိတ္တာ
ကြီးရက်၊ ရက်ပုပ်ရပ်၊ နဂါးပေါ်ရက်များ
ကို ရှောင်ရပါမည်။

(ဃ) အချိန်အရရွေးချယ်ခြင်း

၁။ ဆဲလေးပါးဖြစ်သော -

က။ နေထွက်ဆဲဆဲ။

ခ။ မွန်းတည့်နေဆဲဆဲ။

င။ နေဝင်ဆဲဆဲ။

ဃ။ သန်းခေါင်ဖြစ်နေဆဲဆဲအချိန်
အခါများတွင် မင်္ဂလာကိစ္စများ အခါ
မပေးအပ်ပါ။

၂။ နေ့တစ်နေ့တွင် အမှောင်
အားကြီးသောကြောင့် ရာဟုကာလဟ
သတ်မှတ်သော အောက်ပါအချိန်များကို
ရှောင်ကြဉ်ရပါမည်။

- တနင်္ဂနွေနေ့ ညနေ (၄) နာရီခွဲ
မှ (၆) နာရီအတွင်း။

- တနင်္လာနေ့တွင် နံနက် (၇း၃၀)
နာရီမှ (၉) နာရီအတွင်း။

- အင်္ဂါနေ့တွင် ညနေ (၃)နာရီမှ
(၄း၃၀) နာရီအတွင်း။

- ဗုဒ္ဓဟူးနေ့ မွန်းတည့် (၁၂) နာရီ
မှ (၃) နာရီအတွင်း။

- ကြာသပတေးနေ့ (၁) နာရီခွဲမှ
(၃) နာရီအတွင်း။

- သောကြာနေ့တွင် နံနက် (၁၀)
နာရီခွဲမှ (၁၂) နာရီအတွင်း။

- စနေနေ့တွင် နံနက် (၉) နာရီမှ
(၁၀) နာရီခွဲအတွင်း။

(၂) အဓိကရွေးချယ်ခန်း

၁။ ထိမ်းမြားလက်ထပ်ရန်ကောင်း
သောကာလများ ကဆုန်-နယုန်-ဝါဆို-
နတ်တော်-တပို့တွဲ-တပေါင်း။

၂။ ထိမ်းမြားလက်ထပ်ရန်ကောင်း
သောရက်များ တနင်္လာ၊ ဗုဒ္ဓဟူး၊ ကြာသ
ပတေး၊ သောကြာ။

၃။ ထိမ်းမြားလက်ထပ်ရန်ကောင်း
သောတီထိ ၂-၃-၅-၁-၁၀-၁၁-၁၃-၁၅
လုံးတို့တွင် တစ်လုံးလုံးရသောရက်၌
ထိမ်းမြားနိုင်သည်။

၄။ ထိမ်းမြားလက်ထပ်ရန်ကောင်း
သော စန်းယုတ်နက္ခတ်မှာ -

တနင်္လာဂြိုဟ်ခေါ် စန်းသည်
ရောဟဏီ (၄) လုံး၊ မိဂသီ (၅) လုံး၊

မာယ (၁၀) လုံး၊ ဥတ္တရဗလဂုဏ် (၁၂)
လုံး၊ ဟဿတ (၁၃) လုံး၊ သွာတီ (၁၅)
လုံး၊ အနုရာဇ (၁၇) လုံး၊ မူလ (၁၉)
လုံး၊ ဥတ္တရာသာဠ (၂၁) လုံး၊ ဥတ္တရ

ဘဒြပဒိ (၂၆) လုံး၊ ရေဝတီ (၂၇) လုံး၊
နက္ခတ်တို့ဖြင့်ယုတ်နေစဉ် ထိမ်းမြားလက်
ထပ်ရန်ကောင်းပါသည်။

၀။ ထိမ်းမြားလက်ထပ်ရန်ကောင်း
သောဂြိုဟ်နေအတန်းမှာ -

တနင်္ဂနွေ၊ တနင်္လာ၊ အင်္ဂါ၊ စနေ
စသည့်ဂြိုဟ်များသည် အခါလင်မှ (၁)
တန့် (၂) တန့်၊ (၄) တန့်၊ (၅) တန့်၊
(၈) တန့် စသည့်ဘာဝတစ်ခုခုတွင် ရပ်
နေသော် မကောင်း။

တနင်္ဂနွေ၊ တနင်္လာ၊ အင်္ဂါ၊
စနေ စသည့်ဂြိုဟ်များသည် အခါလင်မှ
(၁) တန့်ဘာဝတွင် ရပ်နေသော်လည်း
မကောင်း။

အလုံးစုံသော ဂြိုဟ်များသည်
အခါလင်မှ (၁၂) တန့် ဗျာယဘာဝတွင်
ရပ်နေသော် မကောင်း။

အခါလင်မှ (၆) တန့် အာရိဘာဝ
တွင်၊ သောကြာဂြိုဟ် (၈) တန့် မရဇာ

ဘာဝတွင် အင်္ဂါဂြိုဟ်ရပ်နေသော်
မကောင်း။

အလုံးစုံသော ဂြိုဟ်များသည်
အခါလင်မှ (၇) တန့် ပတန်ဘာဝနှင့်
(၈) တန့်မရဇာဘာဝတွင် ရပ်မနေ
ရပါ။

ဤကဲ့သို့ သတို့သား၊ သတို့သမီး
တို့လက်ထပ်ရန် သင့်၊ မသင့်နှင့် လက်
ထပ်ရန် အချိန်အခါကောင်းများ ရွေး
ချယ်ပြီးသောအခါ -

၁။ စေ့စပ်ကြောင်းလမ်းမင်္ဂလာ၊

၂။ လက်ထပ်မင်္ဂလာ၊

၃။ အခန်းအပ်မင်္ဂလာ စသည်တို့
ပြုလုပ်ရန်ကိစ္စကိုလည်း ရွေးပညာရှင်
များမှ ဝေဒပညာဖြင့် စနစ်တကျစီမံခွဲ
ပါသည်။

(၁) စေ့စပ်ကြောင်းလမ်းမင်္ဂလာ

ဤမင်္ဂလာနှင့်ပတ်သက်၍ သတို့
သား၏အမိ၊ အဖနှင့် ရပ်မိ၊ ရပ်ဖမား
သည် သတို့သမီးအိမ်သို့ စေ့စပ်ကြောင်း
ပြောကြားသောအချိန်သည် စေ့စပ်
ကြောင်းလမ်းသောမင်္ဂလာအချိန် ဖြစ်
ပါသည်။

(၁) စေ့စပ်ကြောင်းလမ်းမင်္ဂလာ

ဤမင်္ဂလာနှင့်ပတ်သက်၍ သတို့
သား၏အမိ၊ အဖနှင့် ရပ်မိ၊ ရပ်ဖမား
သည် သတို့သမီးအိမ်သို့ စေ့စပ်ကြောင်း
ပြောကြားသောအချိန်သည် စေ့စပ်
ကြောင်းလမ်းသောမင်္ဂလာအချိန် ဖြစ်
ပါသည်။

၁။ သတို့သား၏ မိဘတို့သည်
သတို့သမီးအိမ်သို့ ရှေ့မှဦးဆောင်ကာ
ဝင်ရောက်၍ခေါ်ပြောရမည်။ နဂါးလှည့်
သင့်ရာအရပ်မှ ဝင်ရောက်ရမည်။

၂။ သတို့သမီး၏မိခင်ဖြစ်သူသည်
ဖော်ရွေချိုသာသောခွင့်ပြုစကားကိုဆို
သတို့သမီး၏ အညွန့်နေ့သား၊ သမီး
သည် သတို့သားဘက်မှ ဝင်ရောက်
သူများကို မင်္ဂလာရိုသောပန်းများထပ်
လှမ်း၍ ပျူငှာစွာ ကြိုဆိုနေရာခွင့်
ပေးရမည်။

၃။ ထိုနောက် နှစ်ဖက်မိဘများ
စေ့စပ်ကြောင်းလမ်းစကားများ ပြော
ကြရပါမည်။

စေ့စပ်မင်္ဂလာအချိန်အခါဇာတာ

လက်သခင်နှင့် (၂) တန့်
အိမ်ရှင်ဂြိုဟ်တို့သည် ဝါယောရာသီ
ရပ်တည်မှု လွတ်ကင်းရမည်။

လက်သခင်နှင့် ကုဋ္ဌပုဒ်အိမ်ရှင်
သည် ဗျာယဘာဝနှင့် ၎င်းဗျာယ
နှင့် ၎င်းသမ္ပန္န (ဆက်သွယ်မှု) မရှိ
လက်သည် ထိရရာသီ၊ နေ့
ရာသီတို့၌ ရှိရမည်။

(၂) လက်ထပ်မင်္ဂလာ

လက်ထပ်မင်္ဂလာအတွက်

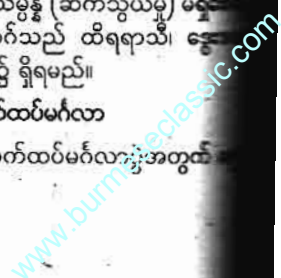

ပညာရှင်များက အခန်း (၇) ခန်း စီစဉ်ခဲ့ပါသည်။

- က။ ပဏာပခန်းနှင့် ဘိသိက်ဆရာ ကန်တော့ခန်း၊
 - ခ။ ဘုရားပင့်ခန်း၊
 - ဂ။ အနန္တငါးပါးကန်တော့ခန်း၊
 - ဃ။ ထိမ်းမြားမင်္ဂလာခန်းနှင့် ပစ္စည်းလက်ဖွဲ့ခန်း၊
 - င။ ဒေဝပူဇော်ယအခန်း၊
 - စ။ ဆုံးမခန်း (နှင့်) ဩဘာစာဖတ်ခန်း၊
 - ဆ။ မင်္ဂလာပွဲသိမ်းဆုပေးဟူ၍ အခန်း (၇) ခန်းပြုလုပ်ရမည် ဖြစ်ပါသည်။
- ကန်တော့ပွဲမှာ ဘုရား (၁) ပွဲ၊ သတို့သားမိဘ (၁) ပွဲ၊ သတို့သမီးမိဘ (၁) ပွဲ၊ အထက်နတ် (၁) ပွဲ၊ အောက်နတ် (၁) ပွဲ၊ စုစုပေါင်း (၅) ပွဲ စီစဉ်ရမည်။ မိမိတို့ရုပ်ရွာလေ့ထုံးစံများအတိုင်း နှစ်ဖက်သော ဘကြီး၊ ဘထွေး စသည်တို့အတွက် လှူချည်၊ အကျိုးစများဖြင့်လည်း ကန်တော့လေ့ရှိကြပါသည်။

လက်ထပ်မင်္ဂလာ ပြုလုပ်သော အခါ ညောင်ရေအိုးများတွင် သက်ဆိုင်ရာ သတို့သား၊ သတို့သမီးတို့၏အညွန့်ပန်းများကို ထိုးရမည်။

ဗေဒင်သဘောတရားအရ အကျိုးပေးသော အဝတ်တန်ဆာအရောင်ကို ဝတ်ရမည်။

နွေသားအလိုက် အညွန့်ပန်းနှင့် အကျိုးပေးသော အဝတ်တန်ဆာအရောင်ကို ဖော်ပြပါမည်။

နွေသား	အညွန့်ပန်း
တနင်္ဂနွေ	ကံ့ကော်ပန်း
တနင်္လာ	ဇွန်ပန်း၊ စံပယ်၊ ဇီဝေါ
အင်္ဂါ	ရွက်လှ၊ လသာပန်း
ဗုဒ္ဓဟူး	မေမြို့ပန်း
ကြာသပတေး	သီးညွန့်
သောကြာ	ဒေါနပန်း၊ ဒန်းပန်း
စနေ	အုန်းညွန့်၊ အုန်းပန်း

အကျိုးပေးသော အရောင်ကို အင်္ဂလိပ်တိုင်းအထက်တွင်ရှိသော ပြုတ်တို့၏အရောင်ကို ဝတ်ဆင်သင့်ပါသည်။

စေ့စပ်မင်္ဂလာအချိန်အခါဇာတာ

စေ့စပ်မင်္ဂလာအချိန်အခါတွင်ရှိနေသင့်သော ဇာတာအနေအထားမှာ -

တနင်္ဂနွေသားသမီး

- ၅ - မီးခိုး၊ ဖြူမိုင်း
- ၂ - အဖြူ
- ၆ - ရောယုက်၊ ရောင်ပြေး
- ၁
- ၄
- ၀
- ၃

တနင်္ဂနွေသားသမီးများသည် အင်္ဂလိပ်တိုင်းအထက်တွင်ရှိသော ပြုတ်များ၏အရောင်ဖြစ်သော မီးခိုး၊ ဖြူမိုင်း၊ အဖြူ-ရောယုက် ရောင်ပြေးများကို ဝတ်ဆင်နိုင်ပါသည်။

တနင်္လာသားသမီး

- ၆ - ရောယုက်၊ ရောင်ပြေး
- ၃ - အစိမ်း
- ၀ - အနက်၊ အပြာ
- ၂
- ၅
- ၁
- ၄

တနင်္လာသားသမီးများသည် ရောယုက်သော အရောင်ပြေးများနှင့် အပြာရောင်တို့ကို ဝတ်ဆင်သင့်ပါသည်။ မင်္ဂလာပွဲများတွင် အစိမ်းနှင့် အနက်ကို ဝတ်ဆင်လေ့မရှိကြပါ။

အင်္ဂါသားသမီး

- ၀ - အနက်၊ အပြာ
- ၄ - အဝါ
- ၁ - အနီရောင် (အရင့်/အနု)
- ၃
- ၆
- ၂
- ၅

အင်္ဂါသားသမီးတို့သည် အဝါရောင်၊ အနီရောင် (အရင့်/အနု)၊ အပြာရောင်တို့ကို ဝတ်ဆင်နိုင်ပါသည်။

လက်သခင်နှင့် (၂) တန်ဆောင် အိမ်ရှင်တို့သည် ဝါယောရာသီတွင် ရပ်တည်မှုမရှိစေရ။

လက်သခင်နှင့် (၂) တန် ကုဋေမှ သခင်တို့သည် ဗျာယကာဝနှင့် လည်းကောင်း၊ ဗျာယသခင်နှင့် လည်းကောင်း ဆက်သွယ်မှု (သမုန္တ) မရှိစေရ။

ဗုဒ္ဓဟူးသားသမီး

- ၁ - အနီ (အနု/အရင့်)
- ၅ - မီးခိုး၊ ဖြူမိုင်း
- ၂ - အဖြူ
- ၄
- ၀
- ၃
- ၆

ဗုဒ္ဓဟူးသားသမီးတို့မှာ အနီရောင် (အရင့်/အနု)၊ မီးခိုးရောင်၊ အဖြူရောင်တို့ကို ဝတ်ဆင်နိုင်ပါသည်။

ကြာသပတေးသားသမီး

- ၂ - အဖြူ
- ၆ - ရောယုက်/ရောင်ပြေး
- ၃ - အစိမ်း
- ၅
- ၁
- ၄
- ၀

ကြာသပတေးသားသမီးများသည် အဖြူရောင်၊ ရောယုက်/ရောင်ပြေးတို့ကို ဝတ်ဆင်နိုင်ပါသည်။

သောကြာသားသမီး

- ၃ - အစိမ်း
- ၀ - အနက်
- ၄ - အဝါ
- ၆
- ၂
- ၅
- ၁

သောကြာသားသမီးတို့သည် အဝါရောင်ကို ဝတ်ဆင်နိုင်ပါသည်။

စနေသားသမီး

- ၄ - အဝါ
- ၁ - အနီ
- ၅ - မီးခိုး
- ၀
- ၃
- ၆
- ၂

စနေသားသမီးတို့သည် အဝါရောင် အရင့်/အနု၊ အနီရောင်အရင့်/အနု နှင့် မီးခိုး၊ ဖြူမိုင်းရောင်တို့ကို ဝတ်ဆင်နိုင်ပါသည်။

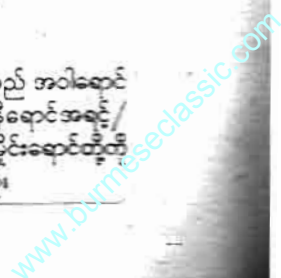

အခါလက်သည် ထိရရာသီး၊ ဒွေဒဟရာသီတို့၌ရှိရမည်။

လက်ထပ်မင်္ဂလာကျင်းပခြင်း

လက်ထပ်မင်္ဂလာပြုလုပ်သောအခါ ဦးစွာဆောင်ရမည့်ပန်းမှာ သက်ဆိုင်ရာ သတို့သားနှင့် သတို့သမီးတို့၏ အညွန့်ပန်းများဖြစ်ရမည်။

အညွန့်ပန်းထိုးထားသောညောင် ရေအိုးကို ကိုင်ဆောင်မည့် အမျိုးသမီးသည် မိစုံဖစုံရှိရမည်။ သက်ဆိုင်ရာ သတို့သားနှင့် သတို့သမီးတို့၏ အညွန့်နေ့သမီးဖြစ်ရမည်။

အပျိုရုံ လူပျိုရုံတို့မှာ သတို့သားနှင့်သတို့သမီးတို့၏ ဘယ်ဘက်မှာ အမြစ်နေသားသမီး၊ ညာဘက်တွင် အညွန့်နေသားသမီးတစ်ဦးစီရှိရမည်။

ဤလက်ထပ်မင်္ဂလာပွဲတွင် သတို့သားဘယ်ဘက်တွင် သတို့သမီးကို နေရာချထားပြီး သတို့သမီး၏ညာဘက်တွင် သတို့သားကို နေရာချထားရမည်။

မင်္ဂလာအခမ်းအနားတွင် လက်ထပ်သောအချိန်သည် အဓိကကျသော အချိန်ဖြစ်၍ ထိုအချိန်သည် စင်ကြယ်ကောင်းမြတ်ရန် လိုအပ်ပေသည်။

လက်ထပ်မင်္ဂလာအချိန်အခါဇာတာ

လက်သည် ပထဝီလင်္ဂ၊ အာပေါလင်္ဂဖြစ်ရမည်။

ပထနိဘာဝအိမ်ရှင်နှင့် ပုကြဘာဝအိမ်ရှင် ပထမတန်းစားကောင်းနေရမည်။

ဗန္ဓုဘာဝအိမ်ရှင်နှင့် ကမ္မဘာဝအိမ်ရှင်တို့သည် ဒုတိယတန်းစားကောင်းနေရမည်။

ကုဋ္ဌပူအိမ်ရှင်နှင့် မရဏအိမ်ရှင်တို့သည် တတိယတန်းစားကောင်းမွန်နေရမည်။

ဤမင်္ဂလာအချိန်အခါကောင်း၌ လက်ထပ်ပေးမည့်မင်္ဂလာဘိသိက်ဆရာမှ ရှေ့၌ဖော်ပြခဲ့သော လက်ထပ်မင်္ဂလာအခန်း (၇) ခန်းဖြင့် လက်ထပ်မင်္ဂလာကို ထိမ်းမြားခြင်း (၁၀) ပါးမှ တစ်မျိုးမျိုးဖြင့် လက်ထပ်ပေးရမည်။

ထိမ်းမြားခြင်း (၁၀) ပါး

- ၁။ ပုဆိုးတန်းတင်ထိမ်းမြားခြင်း၊
- ၂။ လက်ဆံစား၍ ထိမ်းမြားခြင်း၊
- ၃။ လက်စွပ်လဲ၍ ထိမ်းမြားခြင်း၊
- ၄။ အဝတ်လဲ၍ ထိမ်းမြားခြင်း၊
- ၅။ လက်ထပ်၍ ထိမ်းမြားခြင်း၊
- ၆။ ဒါလီပွဲ၍ ထိမ်းမြားခြင်း၊

- ၇။ စုလျားပတ်၍ ထိမ်းမြားခြင်း၊
- ၈။ ပန်းကုန်းစွပ်၍ ထိမ်းမြားခြင်း၊
- ၉။ ရေခွက်၌ လက်ဆံချ၍ ထိမ်းမြားခြင်းတို့ ဖြစ်ပါသည်။

အခန်းအပ်မင်္ဂလာ

လက်ထပ်ထိမ်းမြားခြင်းမင်္ဂလာပြုပြီးနောက် အခန်းမင်္ဂလာကို ဖော်ပြပါမည်။

အခန်းအပ်မင်္ဂလာအစီအစဉ်

သတို့သမီး၏အမြစ်နေ့သားသမီးတို့သည် ပေးအပ်မည့်အခန်းကို သန့်ရှင်းရေးပြုလုပ်ရပါမည်။

သတို့သမီး၏ကြိုရုန်းနေ့သားသမီးတို့သည် ပေးအပ်မည့်အခန်းတွင်ရှိသော ခုတင်၊ ခြင်ထောင်၊ မွေ့ရာ၊ ခေါင်းအုံးစသည်တို့ကို ပြင်ဆင်၍ အမွှေးနံ့သာပက်ဖုန်းကြရမည်။

အခန်းအပ်မင်္ဂလာမပြုမီ အခန်းတွင်း၌ ခုတင်၊ ခြင်ထောင်၊ အိမ်ရာပစ္စည်းများမှတစ်ပါး အခြားမည်သည့်ပစ္စည်းမျှမရှိစေရ။ အိမ်ရာကို အဆင်သင့်ပြင်ဆင်ထားရမည်။

သတို့သား၏ညာဘက်၌ အညွန့်နေ့သား၊ ဝဲဘက်၌ အမြစ်နေ့သားလူပျိုရုံအမျိုးသား (၁) ဦးစီ ခြံရံလျက် အခန်းတွင်းသို့ဝင်ရောက်၍ ခေါင်းရင်း၌ ဘုရားတားချိတ်ခြင်း၊ ခေါင်းရင်း၌ စားပွဲထားရှိခြင်း၊ ခြေရင်း၌ မှန်တင်ခုံ စသည်တို့နေရာချ ထားရမည်။ ဘုရားရှင်အား ပန်း၊ ဆီဖိုး၊ နံ့သာတို့ ပူဇော်၍ အနန္တငါးပါးအား ရှိခိုးရမည်။

သတို့သားမှ ဖော်ပြပါ ဆောင်ရွက်ဖွယ်များကို ဆောင်ရွက်ပြုလုပ်ပြီးသောအခါ သတို့သမီးသည် မိမိ၏ ညာဘက်မှာ အညွန့်နေ့သမီး၊ ဘယ်ဘက်၌ အမြစ်နေ့သမီးတို့ ခြံရံပြီး အခန်းတွင်းသို့ဝင်ခွင့်ပြုရန် သတို့သားထံခွင့်တောင်းပြီး အခန်းတွင်းသို့ဝင်ရောက်ကာ ပန်း၊ ဆီဖိုးစသည်တို့နှင့် မြတ်စွာဘုရားအားပူဇော်၍ အနန္တငါးပါးအား ရှိခိုးရမည်။ ထို့နောက် သတို့သား (ခင်ပွန်းလောင်း) အား ရှိခိုးကန်တော့ရမည်။

ထိုသို့ ရှိခိုးပြီးသည့်အခါ သတို့သားမှ သတို့သမီးအား နာမည်ခေါ်၍ ဤအခန်းသည် သင်၏အခန်းဖြစ်သည်။ ကိုယ်၊ စိတ်နှစ်ဖြာချမ်းသာစွာဖြင့် မိမိမှ အပ်နှင်းသော စည်းစိမ်ဥစ္စာများစွာတို့ကို ထိန်းသိမ်း စောင့်ရှောက်ဆောင်ရွက်နိုင်ပါစေဟုပြောဆို၍ အခန်းကိုပေးအပ်ရမည်။

အခန်းအပ်ပြီးနောက် လူပျိုရုံတို့သည် အခန်းတွင်းမှနေ၍ အပျိုရုံတို့သည် အခန်းအပြင်မှနေ၍ သတို့သမီး၏ ပစ္စည်းဥစ္စာ အသုံးအဆောင်တို့ကို အခန်းတွင်းသို့လက်ဆင့်ကမ်းပေးရမည်။

အခန်းအပ်မင်္ဂလာအချိန်သည် သတို့သားအား သတို့သမီးမှ ကန်တော့သောအချိန်အခါပင် ဖြစ်ပါသည်။ ထိုအချိန်အခါသည်လည်း စင်ကြယ်စွာရှိပုံလိုပါသည်။

အခန်းအပ်မင်္ဂလာအခါဇာတာ

လက်သည် အာပေါလင်္ဂ၊ ပထမတန်းစား၊ ပထဝီလင်္ဂ၊ ဒုတိယတန်းစား၊ ဝါယောလင်္ဂ၊ တတိယတန်းစား ဖြစ်ပါသည်။ (တေဇောလင်္ဂကိုရှောင်ရမည်။) ကုဋ္ဌပူဘာဝ၊ ဗန္ဓုဘာဝ၊ သုဘဘာဝ၊ လာဘဘာဝတို့သည် အားကောင်းစွာရှိနေရမည်။

အာရိဘာဝနှင့် ဗျာယဘာဝအိမ်ရှင်တို့ အားနည်းနေရမည်။

အာရိဗျာယအိမ်ရှင်မဟုတ်သော (၄) ဟူး သောကြာဂြိုဟ်တို့သည် လင်္ဂနှင့် ပူးခြင်းရှိစေပြီး လင်္ဂကို ကြာသပတေးဂြိုဟ်မြင်ခြင်း၊ ကိန်းခံခြင်း၊ ကြိကောဏအိမ်တွင် ရပ်တည်ခြင်း၊

ကြာသပတေးဂြိုဟ်နှင့် သောကြာဂြိုဟ်တို့ အတ္တမိခြင်းနှင့် နိစ်တို့မှလွတ်တင်းစေမည်။ (၅) နှင့် (၆) ကြာသည် အာရိအိမ်ရှင်များဖြစ်ပါစေ၊ အတ္တမိခြင်းနှင့် နိစ်တို့မှလွတ်တင်းရမည်။

ဤလက်ထပ်မင်္ဂလာအခမ်းအနားမစမီ ဧည့်ခံတီးလုံးများ၊ သီချင်းများထီးမှုတ်သီဆိုကြရာတွင် မင်္ဂလာရှိသော သီချင်းများကိုသာ တီးမှုတ်သီဆိုကြရမည်။ လင်ပျောက်၊မယားပျောက်သီချင်းများ အလွမ်းပွဲ၊ အဆွေးပွဲ၊ သီချင်းမတီးမိစေရန် သတိပြုကြရမည်။ ဤလက်ထပ်ခန်းကို ကျွမ်းကျင်သော မင်္ဂလာဘိသိက်ဆရာများဖြင့် စနစ်တကျညှိနှိုင်း ဆောင်ရွက်သင့်ပါသည်။

တစ်သက်မှာတစ်ခါပြုလုပ်ရသော မင်္ဂလာဖြစ်ပါသောကြောင့် စနစ်တကျ တတ်ကျွမ်းသော ဗေဒပညာရှင်များနှင့်သာ တိုင်ပင်ဆွေးနွေးပြီး မိမိအတွက် မင်္ဂလာအခါကောင်းများကို ရွေးချယ်ဆောင်ရွက်၍ အောင်မြင်သောအိမ်ထောင်ရေးကို ထူထောင်နိုင်ပါစေစေ ဆုမွန်ကောင်းတောင်းလိုက်ပါသည်။

ဦးကြည့်ဝင်း (ဇေဋ္ဌစင်) ချောင်း

လျှပ်ထက် နှစ်ခုနှစ်ဆယ်

၁၉၆၃ ခုနှစ်၊ အောက်တိုဘာလ ဟု ထင်မိသည်။ ရက်ကိုမူ ကောင်းကောင်း မမှတ်မိတော့။ ကျွန်တော်နှင့် သာစည်မြို့ အထက်တန်းကျောင်းမှ အထက်တန်းပြဆရာ ဦးကျော်စိန်(ကြွယ်လွန်)တို့သည် မိတ္ထီလာတိုင်းပညာရေး မှူးရုံးသို့ ရုံးကိစ္စဖြင့်လာရောက်ကြစဉ် မိတ္ထီလာမြို့ ရွှေစဟိုရပ်ရှင်ရုံတွင် ပြသနေသော The Longest Day (အရှည်ကြာဆုံးနေ့) ဟူသော ရုပ်ရှင်ကားကြီးကို ကြည့်ခဲ့ရသည်။ ထိုစဉ်က ကျွန်တော်သည် သာစည်မြို့ အထက်တန်းကျောင်းတွင် ကျောင်းအုပ်ကြီးအဖြစ် တာဝန်ထမ်းဆောင်နေစဉ်ဖြစ်သည်။ ထိုရုပ်ရှင်ကားကြီးမှာ အကယ်ဒမီနှစ်ဆုရသော ရုပ်ရှင်ကားကြီးတစ်ကားဖြစ်သည်သာမက ပါဝင်သရုပ်ဆောင်သူများတွင် မြန်မာရုပ်ရှင်ကြည့်ပရိသတ် အသည်းစွဲမင်းသားကြီးများပါဝင်ခဲ့၏။

ရုပ်ရှင်စတင်ရိုက်ကူးစဉ်အခါကပင် ဟိုးဟိုးကျော်ခဲ့သောရုပ်ရှင်ကြီးဖြစ်သည်။ ကျွန်တော်တို့မြန်မာနိုင်ငံမှထုတ်

ဝေသော သတင်းစာများ၊ ဂျာနယ်များ၊ ရုပ်ရှင်၊ စာစောင်များ၊ မဂ္ဂဇင်းများတွင် ယင်းရုပ်ရှင်ကားကြီးအကြောင်း ဝေဖန်ရေးသားကြသည့်ဆောင်းပါးများ လက်ဆစ်ချိုး၍ ရေတွက်မရအောင် ဖော်ပြခဲ့ကြပါသည်။

ထိုရုပ်ရှင်ကားသည် ဒုတိယကမ္ဘာစစ်ကြီးသမိုင်းတွင် ကမ္ဘာ့နိုင်ငံအသီးသီးမှ လူထုအများက D-Dayဟုခေါ်သော ၁၉၄၄ ခုနှစ်၊ ဇွန်လ ၆ ရက်နေ့တွင် မဟာမိတ်တပ်ပေါင်းစု ပြင်သစ်နိုင်ငံနော်မန်ဒီကမ်းခြေသို့ တက်ရောက်ခြင်းဖြင့် ဒုတိယကမ္ဘာစစ်ကြီး၏ အနောက်ဘက်စစ်မျက်နှာဖွင့်သောနေ့အကြောင်း ရိုက်ကူးထားသော ရုပ်ရှင်ကားကြီးတစ်ကားဖြစ်၏။ ထိုရုပ်ရှင်ကားသည် စစ်သတင်းထောက် နာမည်ကျော် စာရေးဆရာ ကော်နယ်လီရစ်ရှင် ရေးသားပြုစုခဲ့သောစာအုပ်ကို အခြေခံ၍ ရိုက်ကူးခဲ့သော ဂန္ထဝင်ဖြစ်ရပ်မှန်ရုပ်ရှင်ကားတစ်ကားဖြစ်ပါသည်။

ထိုစာအုပ်ကို ရေးသား ပြုစုခဲ့သူ



သည် မဟာကမ်းခြေတက်တိုက်ပွဲကြီးတွင် ပါဝင်ခဲ့ပြီး သေကမရောက် သက်မပျောက်ဘဲ လွတ်မြောက်လာခဲ့ရသူ စစ်ပြိုင်နိုင်ငံများမှ အရာရှိ၊ အရာခံ၊ အကြံပေး တပ်သားများနှင့် ဤမဟာကမ်းခြေတက်စစ်ပွဲတွင် မျက်မြင်ကြုံတွေ့ခဲ့ကြရသော ပြင်သစ်နိုင်ငံသူနိုင်ငံသားများ နော်မန်ဒီကမ်းခြေတစ်နံတစ်လျားတွင် သမိုင်းအဆက်ဆက် ကြောင့်ကြမဲ့ကင်းစွာ နေထိုင်ခဲ့သူများကို (၁၄)နှစ်တိုင်တိုင် တွေ့ဆုံဆွေးနွေး၍ ထိုတိုက်ပွဲကြီးအကြောင်း ရေးသားပြုစုခဲ့ခြင်း ဖြစ်၏။

နိုင်ငံတကာမှ စာပေအက်ဖြတ်သူများကလည်း ထိုစာအုပ်သည် နော်မန်ဒီကမ်းခြေတက် မဟာစစ်ပွဲကြီးကို အထောက်အထား သာဓက တိတိကျကျ အကိုးအကားခိုင်လုံစွာ ရေးသားထားသောစာအုပ်ဖြစ်သည်ဟု တညီတညွတ်တည်းဆိုခဲ့ကြသည်။

ကျွန်တော်သည် ထိုစာအုပ်အကျဉ်းချုပ်ပါဝင်သော အမေရိကန်စာပဒေသာမဂ္ဂဇင်းအား ၁၉၅၈ ခုနှစ်ခန့်က ဖတ်ရှုခဲ့ရပြီး မူရင်းကိုမူ ၁၉၆၀ ပြည့်နှစ်ကျမှ ဖတ်ရှုခဲ့ရသည်။ အထက်တွင်ဖော်ပြခဲ့ရသည့်အတိုင်း စာအုပ်မှာ အထောက်အထားအကိုးအကားခိုင်မာသည်သာမက စာရေးသူကလည်း အတော်အရေးအသားကောင်းသဖြင့် အကြိမ်ကြိမ်ဖန်တစ်ရာတေအောင်ဖတ်ရှုခဲ့သောစာအုပ်ဖြစ်ခဲ့သည်။

ထိုစာအုပ်ကို နာမည်ကျော် နှစ်ဆယ်ရာစု မြေခွေးကုမ္ပဏီကြီးက ဒါရိုက်တာအကျော်အမော်နှင့် နိုင်ငံ



www.burmeseclassic.com

တကာမှ ကျော်စွာရုပ်ရှင်သရုပ်ဆောင် (၄၈) ဦးနှင့် ရိုက်ကူးခဲ့သော ရုပ်ရှင်ကို လည်း နှစ်ကြိမ်ကြည့်ရှုခဲ့သည်သာမက ထိုရုပ်ရှင်ကားကြီးအား ဝိဒီယိုအခွေ အဖြစ်ထုတ်ခဲ့သည်အခါတွင်မူ မကြာခဏပြန်လည်ကြည့်ရှုမိခဲ့၏။

၂၀၁၄ ခုနှစ်၊ ဇွန်လဆန်းတွင်မူ ကျွန်တော်တို့မြန်မာနိုင်ငံမှထုတ်ဝေသော သတင်းစာများ၊ ဂျာနယ်များ၊ ရုပ်သံလွှင့် အစီအစဉ်များတွင် ၂၀၁၄ ခုနှစ်၊ ဇွန်လ ၆ ရက်နေ့၌ ပြင်သစ်နိုင်ငံ နော်မန်ဒီ ကမ်းခြေတွင် အနှစ်(၇၀)မြောက် D-Day သို့မဟုတ် ကမ်းခြေတက်စစ်ဆင်ရေးကြီး ကျင်းပခဲ့သည်။ အနှစ် (၇၀) မြောက် အခမ်းအနားအား ခမ်းခမ်းနားနား ကျင်းပမည့်သတင်းနှင့် ထိုအခမ်းအနား သည် နိုင်ငံတကာမှ ခေါင်းဆောင်ကြီး များအား ဖိတ်ကြားသည့်သတင်းကိုပါ ဖော်ပြခဲ့ကြ၏။ ထိုအခမ်းအနားသို့ အမေရိကန် ပြည်ထောင်စု သမ္မတကြီး အိုဘားမားနှင့် ရုရှားနိုင်ငံသမ္မတပူတင် တို့လည်း တက်ရောက်မည့်သတင်းကို လည်း ရုပ်သံလွှင့်အစီအစဉ်များကထုတ် လွှင့်ခဲ့၏။

ဤတွင် ကျွန်တော်သည် ယင်း 'အရှည်ကြာဆုံးနေ့' ဝိဒီယိုရုပ်ရှင်ကား အား ပြန်လည်ကြည့်ရှုခဲ့ပြီး မှုရင်းစာအုပ် ကိုလည်း ပြန်လည် ဖတ်ရှုမိခဲ့ရာမှ ဤ ဆောင်းပါးအား ရေးသားခဲ့ခြင်း ဖြစ်ပါ သည်။

မှန်ပါသည်။ ဤဥရောပကမ်းခြေ တက် D-Dayဖြစ်ပွားခဲ့သည်မှာ အနှစ် (၇၀) ပင်ပြည့်ခဲ့ပြီ ဖြစ်သည်။ သို့သော် ကျွန်တော်တို့အဖို့ ဘာမှမကြာလိုက်ဟု ထင်ရသည်။ အမှန်မှာ နာရီတွေ၊ ရက်

တွေ၊ လတွေ၊ ဥတုရာသီတွေသည် သဘာဝပုံမှန်အတိုင်း ပြောင်းလဲနေကြ သည်။ ကျွန်တော်တို့ကသာ အမူမဲ့ အမှတ်မဲ့ဖြစ်သဖြင့် ကြာလိုက်သည်ဟု မထင်ခြင်း ဖြစ်သည်။ ၁၉၄၄ ခုနှစ်ကမူ ကျွန်တော်သည် အလယ်တန်းကျောင်း သားတစ်ယောက်ဖြစ်နေပြီဖြစ်ရာ ထို ကာလက ကြားရ၊ သိရ၊ မြင်ရသည်များ ကို ယနေ့ထိမှတ်မိနေပေသည်။ သို့ဖြစ်၍ လည်း ဒုတိယကမ္ဘာစစ်အတွင်း ကျွန် တော်တို့ ကျောင်းသားငယ်များ မိမိတို့ နှင့်မသက်ဆိုင်ဘဲပါဝင်ခဲ့ရပုံဆောင်းပါး များကို အခါအားလျော်စွာ မဂ္ဂဇင်းများ၊ ဂျာနယ်များတွင် ရေးသား ဖော်ပြခဲ့ပါ သည်။

ဤဆောင်းပါးများကိုဖတ်ရှုခဲ့သော ယခင် စိန်ဂျွန်အမျိုးသားအထက်တန်း ကျောင်း (ယခု လမ်းမတော်၊ အမှတ်(၁) အ-ထ-က)မှ ကျွန်တော်ကျောင်းသား ဟောင်း ကိုဉာဏ်မျိုးဆီကမူ ကျွန်တော် တို့ဖြတ်သန်းလာခဲ့ရသည့် သမိုင်းတစ်ပွဲ နောက်ခံအဖြစ်အပျက်များ ရေးသား ပေးရန် တိုက်တွန်းခဲ့ပါသည်။ သို့ဖြစ်၍ ဤဆောင်းပါးကို ရေးသားရခြင်း ဖြစ်၏။ ထိုD-Dayခေါ် ဥရောပတိုက်ကမ်းခြေ တက်တိုက်ပွဲကြီးမှာ သာမန်စစ်မှတ်တမ်း တစ်ခုမဟုတ်ပေ။ လူသားမျိုးနွယ်အား လုံး၏ သမိုင်းဇာတ်လမ်းကြီးပင် ဖြစ် သည်ဟု ဆိုနိုင်ပါသည်။ အနှစ်(၇၀)ပြည့် ခဲ့ပြီဖြစ်သော ထိုသမိုင်းမှတ်တိုင်ကြီးမှာ အောက်ပါအတိုင်းဖြစ်ပါသည်။

၁၉၃၉ ခုနှစ်၊ စက်တင်ဘာလက စတင်ဖြစ်ပွားခဲ့သော ဒုတိယကမ္ဘာစစ်မီး ကြီးသည် ၁၉၄၂ နှစ်အတွင်း ချဉ်းနင်း ဝင်ရောက်လာသည့်အထိ အာဏာရှင်

ကြီး ဟစ်တာ ခေါင်းဆောင်သော နာဇီ ဂျာမနီအဖို့ အောင်မြင်မှုရရှိရန် သေချာ နေပြီဟု နိုင်ငံတကာအမှတ်စစ်ရေးအကဲခတ် သူများက တညီတညွတ်တည်း ဆိုကြ သည်။ နာဇီတို့၏စကြာတံဆိပ်အောင်လံ တော်ကြီးသည် ဥရောပတိုင်းနိုင်ငံအသီး သီးရှိ မြို့တော်ကြီးများ၏ အဆောက် အအုံများပေါ်တွင် တလူလူလွင့်လျက်ရှိ သည်။ ကမ္ဘာ့သမိုင်းတွင် နေမဝင်သော အင်ပါယာကြီးဟု အများကကင်ပွန်းတပ် ခြင်းခံခဲ့ရသော ဗြိတိသျှနှင့် မဟာမိတ် တပ်များကို ဒဏ်ကပ်မှ ပင်လယ်ထဲသို့ မောင်းချခဲ့သဖြင့် အင်္ဂလန်နိုင်ငံမှာ တစ်ကောင်ကြွက်နိုင်ငံဖြစ်ခဲ့သည်။

သို့ရာတွင် နာဇီအာဏာရှင် ဟစ်တလာသည် ရုတ်တရက် အင်္ဂလန် နိုင်ငံကို သိမ်းပိုက်ခြင်းမပြုဘဲ တစ်နေ့ တွင် အင်္ဂလန်နိုင်ငံသည် စစ်ပြေငြိမ်းချမ်း ရေးကို လက်ကမ်းလာပေလိမ့်မည်ဟု မျှော်လင့်ထားခဲ့သည်။ ရက်လကြာသည် နှင့်အမျှ အခြေအနေအရပ်ရပ်ပြောင်း လဲသွားခဲ့သည်။ ယခင်က တစ်ကောင် ကြွက်နိုင်ငံဖြစ်ခဲ့သော အင်္ဂလန်နိုင်ငံမှာ အမေရိကန်ပြည်ထောင်စု၏ စစ်ဇေ အကူအညီကြောင့် နာလန်ထူလာသည်။ သို့သော် အင်္ဂလန်နိုင်ငံနှင့် မဟာမိတ်တို့ သည် ရုတ်တရက် ဥရောပတိုက်သို့ ဝင် ရောက် တိုက်ခိုက်နိုင်ရန် အခြေအနေ မပေးသကဲ့သို့ ဂျာမနီအနေဖြင့်လည်း အမေရိကန်ပြည်ထောင်စု ဒုတိယကမ္ဘာ စစ်ကြီးအတွင်း ဝင်ရောက်လာခဲ့ပြီးပြီ ရာ အင်္ဂလန်နိုင်ငံသို့ ဝင်ရောက်တိုက် ခိုက်ရန်မလွယ်။ သို့ဖြစ်၍ ပြင်သစ်ကမ်း ခြေသည် စစ်ဆင်ရေးနယ်မြေ မဟုတ် တော့။

သို့ဖြစ်၍ နာဇီခေါင်းဆောင်ကြီး ဟစ်တလာသည် ဆိုဗီယက်ပြည်ထောင်စု (ရုရှား) အား အလုံးအရင်းဖြင့် ဝင် ရောက် တိုက်ခိုက်ခြင်းဖြင့် အရှေ့ဘက် စစ်မျက်နှာဖွင့်ခဲ့၏။ ပြင်သစ်နိုင်ငံ၏ အနောက်ဘက်ကမ်းခြေသည် နာဇီ ဂျာမနီနိုင်ငံနှင့် သူ့သိမ်းပိုက်ထားသော ဥရောပနိုင်ငံများအတွက် ကာကွယ်ဇေ ယျော့ကွက်ကြီးဖြစ်လာခဲ့သည်။

မဟာမိတ်တပ်ဖွဲ့ဝင်များ ဥရောပ တိုက်အား ဝင်ရောက် တိုက်ခိုက်ခြင်း မပြုနိုင်ရန် ဥရောပတိုက် အတ္တလန္တိတ် ကမ်းခြေတစ်လျှောက်တွင် အန်တုလန် ကင်းသည်ခံတပ်ကြီး တည်ဆောက်ခဲ့ (Atlantic - Wall) အတွက် စ ပြီးစား ရသည်။



www.burmeseclassic.com

ထိုဥရောပတိုက်အနောက်ဘက် ကမ်းရိုးတန်းမှာ မိုင်ပေါင်း (၃၀၀၀) ခန့် ရှည်လျားသည်။ ထိုစဉ်ကာလက အင်္ဂလန်နိုင်ငံနှင့် ပြင်သစ်နိုင်ငံအကြားရှိ အကျဉ်းဆုံးရေလက်ကြား၌ပင် ခုခံကာ ကွယ်နိုင်သောခံတပ်မရှိပေ။ ဟစ်တလာ အဖို့ ရန်သူတို့၏ ကမ်းတက်တိုက်ခိုက်မှုကို ထာဝစဉ်စိုးရိမ်လျက်ရှိသည်။

ဤတွင် နာဇီခေါင်းဆောင်ကြီး ဟစ်တလာသည် အထက်ဖော်ပြပါ အတ္တလန္တိတ်တံတိုင်းကြီးကို အမြန်ဆုံး တည်ဆောက်ရန်အတွက် နာဇီဂျာမန် တပ်မတော်အာဏာပိုင်များအား အမိန့် ပေးခဲ့၏။ နာဇီဂျာမန်တပ်မတော်အာဏာပိုင်များကလည်း ယင်းခံတပ်ကြီးတည်ဆောက်ရန် ဥရောပတိုက်နိုင်ငံအသီးသီးမှ ထောင်ပေါင်းများစွာသော ချွေးတပ်သားများခေါ်ယူ၍ အတ္တလန္တိတ်တံတိုင်းကြီးအား နေ့ဆိုင်း၊ ညဆိုင်းခွဲကာ ဇွတ်အတင်း တည်ဆောက်ခဲ့သည်။

ထိုစဉ်က မှတ်တမ်းများအရ ကွန်ကရစ်တန် ပေါင်းသန်းပေါင်းများစွာ ဖျော်စပ်ရသဖြင့် ထိုစဉ်က ဥရောပနိုင်ငံ အသီးသီးတွင် ကွန်ကရစ်တည်ဆောက်ရန်ပစ္စည်း မရနိုင်ခဲ့ဟုဆိုသည်။ သံမဏိ၊ သံချောင်းများလည်း အလုံအလောက် မရနိုင်ရကား အင်ဂျင်နီယာများမှာ ကတုတ်များတည်ဆောက်ရာတွင် သံချောင်းမပါဘဲဆောက်ခဲ့ရသည်။ ၁၉၄၃ ခုနှစ်ကုန်အထိ ထိုတံတိုင်းကြီးတည်ဆောက်ရန်အတွက် ချွေးတပ်သား (၅) သိန်းနီးပါး အသုံးပြုခဲ့ရသည်။ ပြင်သစ်နိုင်ငံမှ ကမ္ဘာကျော်မက်ဂီနော့ခံတပ်ကြီးမှ အစိတ်အပိုင်းအများကို ဖြုတ်ယူ၍ အထက်ဖော်ပြပါတံတိုင်းကြီးတွင် တည်ဆောက်ခဲ့ကြသည်။

မုန်ပါသည်။ ဟစ်တလာအဖို့ ကမ်းခြေတက်တိုက်ပွဲကြီးကား ရှောင်လို့ မရဟု ယူဆထားရကား ဤအတ္တလန္တိတ်တံတိုင်းကြီး အလျင်အမြန် ပြီးစီးရေးမှာ အထူးအရေးပါသောလုပ်ငန်းဖြစ်တော့သည်။ ထိုလုပ်ငန်းကြီးအောင်မြင်ပေါက်ရောက်ရေးအတွက် ဂျာမနီတပ်မတော်မှ နာမည်ကျော် ဗိုလ်ချုပ်ကြီးရိုမဲလ်က တာဝန်ယူခဲ့ရသည်။

ကမ်းခြေတစ်လျှောက်ရှိ သောင်ခုံများ၊ ကမ်းထောက်များ၊ ရိုးများ၊ လျှိုများ၊ ပင်လယ်ကမ်းတစ်လျှောက်ရှိ ခြေသွားလမ်းများတွင် မိုင်းဗုံးပေါင်းခြောက်သန်း ဖြူပန်းထားစေခဲ့၏။ ဤမိုင်းတောကြီးများ နောက်ကွယ်တွင် စစ်သေနတ်တပ်ဆင်

ထားသော ကွန်ကရစ်၊ ကကုတ်များ၊ ဆက်သွယ်ရေး မြေအောက်ဥမင်လိုက်ခေါင်းများထားရှိပြီး ထိုကတုတ်များကို သံဆူးကြိုးများ မြင့်မားစွာကာစေသည်။ ထိုနေရာများမှ အမြောက်ကြီးမှန်သမျှကို အတ္တလန္တိတ်ပင်လယ်ပြင်ကို ချိန်ရွယ်ထားကြသည်။ ကမ်းခြေတက်မဟာစစ်ပွဲကြီးဆင်နွှဲမည့် ရန်သူမှန်သမျှကို စိစစ်ညှက်ညှက်ကျေအောင် ချေမှုန်းပစ်ခတ်ကြမည် ဖြစ်၏။ ထိုအမြောက်များကို ရုတ်တရက်မမြင်နိုင်အောင် ဖုံးကွယ်ထား၏။

အမြောက်များချထားခြင်းမရှိသော နေရာများတွင်မူ ခုံး၊ ပုံပစ်စင်များ၊ မော်တာတပ်ပွဲများ ချထားသည်။ အလိုအလျောက်မီးထတောက်စေသည့် လက်နက်အသစ်အဆန်းများနှင့်အတူ ကမ်းခြေတစ်လျှောက် မီးကူးစက်၊ လောင်စေသည့်လောင်စာဆီများ၊ လျှိုဝက်ဆီများကို အသင့်ချထား၏။ ကမ်းခြေကမ်းစပ်နောက်ပိုင်းရှိ လေထီးတပ်သားများ၊ စက်မဲ့လေယာဉ်များ သက်ဆင်းနိုင်မည့် ယာကွင်းများ၊ လယ်ကွင်းများတွင် ဆင်းသက်လာမည့် ကမ်းခြေတက် တပ်သားများအား ဘေးအန္တရာယ်ပေးနိုင်သော သစ်သားချွန်၊ သံချွန်များစိုက်ထူထားပြီး အချို့နေရာများတွင် မိုင်းကွင်းများ ထောင်ထား၏။ မြေနိမ့်ချိုင့်ဝှမ်းအချို့တွင်မူ ရေများသွင်းထားသည်။

ကမ်းခြေနှင့်ခပ်လမ်းလှမ်းနေရာများတွင် သံချပ်ကာမော်တော်ကားတပ်များချထား၏။ ကမ်းခြေကမ်းစပ်တွင်မူ အင်္ဂတေတုံးကြီးများ၊ သံရက်မကြီးများ စိုက်ထူတာခြင်းဖြင့်လည်း ရန်သူကမ်းခြေတက်တင်ကားများ မတက်နိုင်ရန်လည်း စီစဉ်ထား၏။ ဤသည်တို့ကား မဟာကမ်းခြေတက်စစ်ပွဲကြီးမဆင်နွှဲနိုင်ရန်ပြင်ဆင်ထားခြင်း ဖြစ်သည်။

ဗြိတိသျှနှင့် မဟာမိတ်တို့အဖို့ ဥရောပတိုက်နိုင်ငံများအား ပြန်လည်သိမ်းပိုက်နိုင်ရန်အတွက် အထူးအရေးကြီးလှသည်။ ထိုဥရောပတိုက်နိုင်ငံများအား နာဇီသံမဏေနှင့်အောက်မှ ကယ်တင်ရန် ရှေးဦးစွာ ကမ်းခြေတက်တိုက်ပွဲအောင်မြင်ရန်လိုသည်။ ထိုတိုက်ပွဲရန်နိမ့်သွားပါက နာဇီဂျာမနီနိုင်ငံကျွန်းစု နှစ်ပေါင်းများစွာ ကြာမြင့်သွားမည် ဖြစ်၏။ သို့ဖြစ်၍ ကမ်းခြေတက်စစ်ဆင်ရေးကြီးအောင်မြင်နိုင်ရန် ကြိုတင်ပြင်ဆင်မှုကို ပြုလုပ်ခဲ့ကြရ၏။

သာဓကအားဖြင့် ကမ်းခြေတက်

စစ်ပွဲကြီးအား မည်သည်နေ့ မည်သည်အချိန်တွင် မည်သည့်နေရာတွင် ဆင်နွှဲမည်နည်း။ ထိုတိုက်ပွဲတွင် ခြေလျင်တပ်မဟာမည်မျှအသုံးပြုမည်နည်း။ ထိုတပ်မဟာများကို သယ်ဆောင်ရန် သယ်ယူပို့ဆောင်ရေးယာဉ် မည်မျှအသုံးပြုမည်နည်း။ ရေတပ်တပ်ပေါင်းစုမျှ တိုက်ခိုက်ပေးရန် အကူသင်္ဘော၊ ကမ်းတက်ရေယာဉ် မည်မျှလိုအပ်မည်နည်း။

လေကြောင်းတိုက်ပွဲ ဆင်နွှဲရန် လိုအပ်သော ထောင်ပေါင်းများစွာ လေယာဉ်များတည်ဆောက်ရေး၊ ထိုထောင်ပေါင်းများစွာသော လေယာဉ်များအတွက် အင်္ဂလန်နိုင်ငံတွင် လေယာဉ်ကွင်းများ တည်ဆောက်ရေး၊ တင့်ကားများတည်ဆောက်ရေး၊ ရန်သူတို့တည်ဆောက်ထားသော အတ္တလန္တိတ်တံတိုင်းကြီး၏နောက်တွင် ဆင်းသက်ရမည့် လေထီးတပ်သားများအတွက် လိုအပ်သော စက်မဲ့လေယာဉ်နှင့် လေထီးတပ်သားများသယ်ယူရမည့် လေယာဉ်ကြီးများရရှိရေး၊ ထိုစစ်ဆင်ရေးကြီးအတွက် လိုအပ်သော စက်ကိရိယာတန်ဆာပလာများ၊ အမြောက်များ၊ ခဲယမ်းမီးကျောက်များ၊ သယ်ယူပို့ဆောင်ရေးယာဉ်များ၊ ရိက္ခာများစုဆောင်းရန် အချိန်မည့်မျှကြာမြင့်မည်နည်း။ ထိုသိန်းပေါင်းများစွာပါဝင်သော တပ်သားများကို စနစ်တကျလေ့ကျင့်ရေးစခန်းသွင်းရေးတို့မှာ အထူးခက်ခဲလှသည်။ ထိုလိုအပ်ချက်များကို တွက်ဆပြီးမှ စစ်ဆင်ရေးကိုစီစဉ်ရ၏။

ဤကမ်းခြေတက်မဟာစစ်ဆင်ရေးကို ပို့ဆောင်ရမည့်သူမှာ အမေရိကန်ပြည်ထောင်စု ကြည်းတပ်မတော်မှ ဗိုလ်ချုပ်ကြီး အိုက်ဆင်ဟောင်ဝါ ဖြစ်သည်။ အထက်ဖော်ပြပါ လိုအပ်သော ပြင်ဆင်မှုများ ပြုလုပ်ရသည်ကပင် လချီကြာမြင့်ခဲ့၏။

ထိုအချိန်တွင် ဆိုဗီယက်တပ်နီတော် (ရုရှား) နှင့် နာဇီဂျာမနီတပ်များသည် ဆိုဗီယက်ပြည်ထောင်စု (ရုရှား) နိုင်ငံအတွင်း ကျားကုတ်ကျားခဲတိုက်ခိုက်နေကြရာ ထိုကာလက ဆိုဗီယက် (ရုရှား) ခေါင်းဆောင်ကြီး စတာလင်ကလည်း မဟာမိတ်တို့အား ကမ်းခြေတက် စစ်ပွဲကြီးအမြန်ဆုံး ဆင်နွှဲနိုင်ရန် တိုက်တွန်းခဲ့သည်။ ဤတွင် ထိုစစ်ဆင်ရေးကြီးဆင်နွှဲနိုင်ရန် အမေရိကန်ပြည်ထောင်စုမှ လက်နက်၊ ယာဉ်၊ ရိက္ခာနှင့် တပ်သား ထောင်ပေါင်းများစွာသည်



အင်္ဂလန်နိုင်ငံသို့ စုပြုရောက်လာခဲ့၏။

လေယာဉ်ပေါင်း ထောင်ပေါင်းများစွာရောက်ရှိလာရာ အင်္ဂလန်နိုင်ငံတစ်နံတစ်လျား လေယာဉ်ကွင်းအသစ်များ အလျှိုအလျှိုပေါ်ပေါက်လာတော့သည်။ တစ်နှစ်အတွင်း အင်္ဂလန်နိုင်ငံမှာ လက်နက်ပစ္စည်းတိုက်ကြီးတစ်တိုက်နှင့် တူတော့၏။ အင်္ဂလန်နိုင်ငံ ကျေးလက်ဒေသရှိ သစ်တောများ၊ ယာခင်းများအတွင်း ခဲယမ်းမီးကျောက်များ၊ ထောင်သောင်းချီနေသော တင့်ကားများ၊ ထရပ်ကားများ၊ ဂျစ်ကားများ၊ သူနာဖြူယာဉ်များအားဝှက်ထားခဲ့ကြ၏။

ထောင်ပေါင်းများစွာသောအဝေးပစ်ဟောင်ဝက်ဇာအမြောက်ကြီးများ၊ မြေညီစက်ကြီးများမှာလည်း ယာတောများအတွင်း စုပုံလျက်ရှိနေသည်။ ကမ်းခြေတက်တပ်သားများအတွက် လိုအပ်သောလှိုင်းမူးပျောက်ဆေးမှအစ အခြားအရေးပေါ်ဆေးများ၊ စုဆောင်းထားသည့် သိုလှောင်ရုံများမှာလည်း မရေတွက်နိုင်ရှိလာ၏။

ထိုကမ်းခြေတက်စစ်ဆင်ရေးအတွက် တီထွင်ထားသော လက်နက်ကိရိယာသစ်များ၊ ရေကူးနိုင်သော တင့်ကားကြီးများ၊ ကြီးမားသော ဝန်ချီစက်များ၊ သင်္ဘောများ အလွယ်တကူ ဆိုက်ကပ်နိုင်ရန် လူသားများ ပြုလုပ်ထားသော ဆိပ်ခံတံတားများ စသည်တို့ဖြင့် စုပုံနေ၏။ အင်္ဂလန်နိုင်ငံကမ်းခြေတစ်လျှောက်တွင်လည်း ထောင်ပေါင်းများစွာသော မိုးကာတံများ နေရာမလပ်ရှိလာသည်။ စစ်သည်တော် သုံးသန်းနီးပါးအား ချက်ပြုတ် ကျွေးမွေးရမည့် ထမင်းချက် (၅၄၀၀၀) ကျော်ရှိသည်ဟု သတင်းများက ဖော်ပြခဲ့၏။ ထိုသိန်းပေါင်းများစွာသော တပ်သားများသည် ရက်ပေါင်းများစွာလေ့ကျင့်ခဲ့ကြပြီး ၁၉၄၄ ခု၊ မေလတွင်မူ သယ်ယူပို့ဆောင်ရေး သင်္ဘောများပေါ်တွင် အသင့်ရောက်ရှိနေကြသည်။

ထိုစဉ်ကမှတ်တမ်းများအရ မဟာကမ်းခြေတက်စစ်ဆင်ရေးကြီးတွင် မဟာမိတ်တို့ဘက်မှ အံ့ဩကုန်နိုင်ဖွယ်ဖြစ်လောက်အောင် စစ်သည်တော်အင်အားများလှသည်။ နာဇီဂျာမနီတို့ဘက်ကလည်း ထိုစစ်ဆင်ရေးကြီးကို ရင်ဆိုင်ရန် တပ်မဟာကြီး ခြောက်တပ်မျှရှိသော နာဇီဂျာမနီတပ်သားများကလည်း နော်မန်ဒီကမ်းခြေရှိ ကတုတ်များ၊ ကျဉ်းများ၊

သစ်တောအုပ်များမှအသင့်အနေအထားနှင့်စောင့်နေကြ၏။ ပြင်သစ်နိုင်ငံအတွင်း မှပြင်သစ်လူထုများ မိုးချစ်ပြောက်ကျားတပ်များကလည်း နော်မန်ဒီကမ်းခြေအား မဟာမိတ်တို့ တက်ရောက်မည့်တိုက်ပွဲခေါ်သံအား နေ့စဉ်စောင့်မျှော်နေကြရသည်။

မဟာမိတ်တို့သည် D-Day ဟု ကင်ပွန်းတပ်ထားသော ကမ်းခြေတက်တိုက်ပွဲကြီးမဆင်မီ လပေါင်းများစွာကပင် ပြင်သစ်နိုင်ငံနှင့် ဥရောပနိုင်ငံအသီးသီးရှိ မြေအောက်အဖွဲ့ဝင်များသို့ ယင်းတိုက်ပွဲဆင်မည့်သတင်းနှင့် ပတ်သက်သော သတင်းစကားများကို ပေးပို့ထား၏။ အချို့သတင်းများမှာမူ နာဇီဂျာမနီတပ်များ၊ ရေလိုက်လွှဲစေရန် ထုတ်လွှင့်ခဲ့သည်။ ကမ်းခြေတက်တိုက်ပွဲဆင်နှံ့မည့်နေရာကိုလည်း နာဇီဂျာမနီတို့ အထင်လွှဲစေရန် မမှန်သတင်းများ ပြန်ချီထားသည်။

ပြင်သစ်တစ်နိုင်ငံလုံးမှ ဤကမ်းခြေတက်မဟာစစ်ဆင်ရေးကြီးစမည့်ရက်ကို စောင့်စားနေကြသော သန်းပေါင်းများစွာသောလူထုကြီးတွင် လက်ဆစ်ချိုး၍ ရေတွက်ရနိုင်သောလူအနည်းငယ်သာ သိရှိကြလေသည်။ အမှန်အားဖြင့် ဤတိုက်ပွဲကြီး စတင်ရမည့်ရက်ကို အဆုံးအဖြတ်ပေးရမည့်ပုဂ္ဂိုလ်မှာ တပ်ပေါင်းစတပ်မှူးကြီး ဗိုလ်ချုပ်အိုက်ဆင်ဟောင်ဝါသာဖြစ်၏။ သူနှင့်မဟာမိတ်တပ်ပေါင်းစုမှတပ်မှူးများသည် အသက်ဆုံးရှုံးမှုအနည်းဆုံးနှင့် တိုက်ပွဲအောင်မြင်ရန် အဘက်ဘက်က စဉ်းစားထားကြသည်။

သူတို့အားလုံးသည် ရာသီဥတုအခြေအနေအရပ်ရပ်ကိုလည်း ထည့်သွင်းစဉ်းစားထားခဲ့ကြ၏။ ၁၉၄၄ ခုနှစ်၊ မေလ နောက်ဆုံးရက်သတ္တပတ်တွင်မူ ကမ်းခြေတက်စစ်ဆင်ရေးကြီးဆင်နှံ့ရန် အဘက်ဘက်မှအဆင့်သင့်ဖြစ်နေပြီဖြစ်ရာ တပ်ပေါင်းစုသည် ဗိုလ်ချုပ်ကြီးအိုက်ဆင်ဟောင်ဝါ၏အမိန့်ကို စောင့်နေကြသည်။ ထိုစဉ်ကာလက မဟာမိတ်တို့၏ ဇလဗေဒနှင့် မိုးလေဝသဌာနမှ ပါရဂူများကလည်း ကမ်းခြေတက်မဟာတိုက်ပွဲကြီးဆင်နှံ့မည့်ရက်အတွင်း ရာသီဥတုအခြေအနေကို စနစ်တကျ တွက်ဆကြရသည်။ ၁၉၄၄ ခုနှစ်၊ ဇွန်လအတွင်း မိုးလေငြိမ်သက်သောနေ့တစ်နေ့ ရရှိနိုင်ပါမည်လားဟူ၍လည်း ဗိုလ်ချုပ်ကြီး အိုက်ဆင်ဟောင်ဝါက ချိန်ဆကြည့်ခဲ့သည်။

ကမ်းခြေတက်စစ်ဆင်ရေး (D-Day) နေ့ကို ဇွန်လ ၅ ရက်နေ့ဟု ပထမသတ်မှတ်ထားခဲ့၏။ အကယ်၍ မိုးလေဝသအခြေအနေမပေးပါက ရက်ပြောင်းရမည်ဖြစ်ရာ ဤကဲ့သို့ ရက်ပြောင်းရလျှင် ဇွန်လ ၆ ရက်နေ့၌ နော်မန်ဒီကမ်းခြေသို့ တက်ရောက်တိုက်ခိုက်ရန် ဆုံးဖြတ်ထား၏။ ဤရက်ထက် နောက်ထပ်အချိန်ရွှေ့ဆိုင်းရန် မဖြစ်နိုင်တော့။ အစီအစဉ်ကို ရွှေ့ဆိုင်းရလျှင် နာဇီဂျာမနီတို့ သိရှိသွားမည်ဖြစ်ပြီး ကမ်းခြေတက်ရမည့်မဟာမိတ်တပ်ပေါင်းစုအဖွဲ့ ကံကြမ္မာဆိုးနှင့်တွေ့ရမည် ဖြစ်သည်။

ဇွန်လပထမပတ်၏ မိုးလေဝသအခြေအနေမှာ ကမ်းခြေတက်စစ်ဆင်ရေးကြီးဆင်နှံ့ရန်မဖြစ်နိုင်ပါ။ နာဇီဂျာမနီတပ်မတော်အာဏာပိုင်များက ယူဆထား၏။ ဇွန်လ ၄ ရက်နှင့် ၅ ရက်နေ့များတွင် ဗြိတိသျှရေလက်ကြားအတွင်း မိုးသက်မုန်တိုင်းဆင်လျက်ရှိနေသည်။ မိုးလေဝသပါရဂူများ၏ခန့်မှန်းချက်အရ ဇွန်လ ၆ ရက်နေ့တွင် မိုးသက်မုန်တိုင်းကျရောက်မှု အနည်းငယ်လျော့ပါးနေမည်ဖြစ်သည်။ သို့ဖြစ်၍ ထိုနေ့တွင် D-Day စစ်ဆင်ရေးကြီး ဆင်နှံ့ရန် ဗိုလ်ချုပ်ကြီး အိုက်ဆင်ဟောင်ဝါသည် အမိန့်ပေးလိုက်တော့၏။

ထိုစဉ်က ပြင်သစ်နိုင်ငံ နော်မန်ဒီကမ်းခြေတစ်လျှောက်၌ ကမ်းခြေတက်တိုက်ပွဲဆင်နှံ့ရန် နေရာ(၅)နေရာ သတ်မှတ်ထားသည်။ ထိုသတ်မှတ်ထားသော နေရာ (၅) နေရာသည် စစ်သင်္ဘောတပ်ကြီးသည် သတ်မှတ်သည့်အချိန်အတိုင်း ချီတက်လာပြီး ရေကြောင်း၊ လေကြောင်းမှတိုက်ခိုက်ကြရာ ဇွန်လ ၆ ရက်၊ နံနက် (၆:၃၀)တွင် မဟာမိတ်တပ်ပေါင်းစုသည် နော်မန်ဒီကမ်းခြေသို့ တက်ရောက်နိုင်ခဲ့ကြသည်။

ထိုကမ်းခြေတက်တိုက်ပွဲကြီးတွင် မဟာမိတ်တို့ဘက်မှ အရာရှိ၊ အရာခံ၊ အကြပ်၊ တပ်သား (၂၅၀၀) ကျဆုံးခဲ့ရပြီး နာဇီဂျာမနီတို့ဘက်မှ ဗိုလ်ချုပ် (၂၈) ယောက်နှင့် တပ်သားပေါင်းထောင်ချီ၍ ကျဆုံးခဲ့ရသည်ဟု ဆိုကြပါကြောင်း။

သူ့မိုးထက်

ကျမ်းကိုး -

- ၁။ The Longest Day
- ၂။ အင်တာနက်

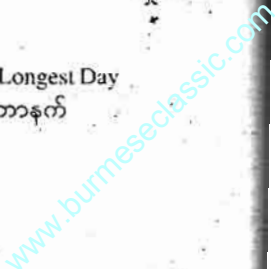

ဂန္ဓာရီဝိဇ္ဇာမယသိဒ္ဓိ ပြန်မာ့အင်းအမျိုးအစားများအား လေ့လာခြင်း △ ဤရတနာအရာပေယျာလင်း

ဤဆောင်းပါး၏ အစနိဒါန်းပိုင်း၌ ပဏာမအနေဖြင့် ကျွန်ုပ်ပြောခဲ့သလို ကျွန်ုပ်တို့သည် စနစ်တကျ မှတ်တမ်းပြုမှု ထိန်းသိမ်းမှုများအားနည်းခဲ့သဖြင့် အချို့ မြန်မာ့ရာဇဝင်သမိုင်းကြောင်းများကို နိုင်ငံခြားတိုင်းတစ်ပါးသားတို့၏ မှတ်တမ်းများမှ ပြန်လည် ကိုးကားနေကြရသည် အဖြစ်များရှိနေခဲ့သည်။ မြန်မာဂန္ဓာရီဝိဇ္ဇာမယပညာများမှာလည်း ရှေးရှေးကတည်းက ပညာထိမ်ချိန်ခြင်း၊ ဉာဏ်မီ မုလှစတမ်းဟူသောသဘောဖြင့်လျှို့ဝှက်သင်တော်ပေး၊ စကားဝှက်လက်စာသားတို့ဖြင့်ထားရှိခဲ့ခြင်း၊ စနစ်တကျမှတ်တမ်းများမထားရှိခဲ့ခြင်းကြောင့် ကာလကြာရှည်လာသည်နှင့်အမျှ ပညာရပ်တို့ တိမ်ကောပျောက်ကွယ်လုနီးပါးဖြစ်ခဲ့ရသည်။ ထို့ပြင် အကြောင်းသင့်၊ အလျှင်းသင့်သဖြင့် တိုင်းတစ်ပါးသားတို့နှင့် ရှေးဟောင်း အမွေအနှစ်ပညာရပ်များ အကြောင်းပြောကြားလျှင်ပင် ကျွန်ုပ်တို့ အနေဖြင့် ကိုယ့်မြန်မာဂန္ဓာရီလောကီ ပညာများအကြောင်း စနစ်တကျ စီကာစဉ်ကာ ပြောဆိုဆွေးနွေးနိုင်ရန် ခက်ခဲ့ပါသည်။

ယခုအခါ ပြည်ထောင်စု သမ္မတမြန်မာနိုင်ငံတော်သည် တံခါးဖွင့်ဝါဒကို သုံးစွဲပြီး ဒီမိုကရေစီနိုင်ငံတော်ဖြစ်ရေးကို ဦးတည် ရှေးရခူခိုက်နေသော ကာလဖြစ်သဖြင့် ပင်လယ်ရပ်ခြားတိုင်းတစ်ပါးနိုင်ငံခြားသားများစွာ ဝင်ရောက်စပြုလာကြပြီဖြစ်သဖြင့် ကျွန်ုပ်တို့နှင့် စီးပွားရေး၊ လူမှုရေး၊ ပညာရေး၊ ယဉ်ကျေးမှု စသည်ဘက်ပေါင်းစုံတွင် နှီးနှောဖလှယ်မှုများ ပြုလာမည်ဖြစ်ရာ တစ်ချိန်တွင် ကျွန်ုပ်တို့၏ ရိုးရာရှေးယဉ်ကျေးမှုအမွေအနှစ်များထဲမှ တိုင်းရင်းဆေးပညာများ အကြောင်း၊ ရိုးရာဂန္ဓာရီဝိဇ္ဇာမယလောကီပညာများအကြောင်း ဆွေးနွေး

ပြောဆိုမှုများ၊ စုံစမ်းမေးမြန်းလာမှုများနှင့် ကြုံတွေ့လာရနိုင်ပါသည်။ ထိုသို့သောအခါမျိုးတွင် မြန်မာ့အင်းပညာ ဆိုသည်မှာ အဘယ်နည်း။ မြန်မာ့အင်းပညာမှာ အင်းအမျိုးအစားတွေမည်မျှရှိသနည်း။ မြန်မာ့အင်းပညာတွင် မြန်မာ့အင်းများကို မည်သို့ အမျိုးအစားများခွဲခြားထားသနည်းဟု ဆိုလာလျှင် ကျွန်ုပ်တို့မည်သို့ဖြေကြမည်နည်း။ ထို့အပြင် ကျွန်ုပ်တို့၏ နောင်လာနောက်သား တိုးတက်သောခေတ်ပေါ်မျိုးဆက်သစ်သားသမီးတို့သည် စနစ်ကျသော သိပ္ပံပညာများ၊ ဝိဇ္ဇာဘာသာရပ်များဖြင့် ကြီးပြင်းလာကြသည်အားလျော်စွာ စနစ်တကျ ရေရေရာရာ ပြုစုမှတ်တမ်းတင်ခြင်းမရှိသော ကျွန်ုပ်တို့၏ဘိုးဘေးအမွေအနှစ်ဂန္ဓာရီဝိဇ္ဇာမယလောကီပညာတို့၏အနာဂတ်သည် ကောင်းနိုင်ပါမည်လော။ ရပ်တည်နိုင်ခြင်းမရှိ တဖြည်းဖြည်း မှေးမှိန်ကွယ်ပျောက်သွားကြမည်လောဟု စောကြောဝေဖန်စဉ်းစားသင့်ကြပါသည်။ ထို့ကြောင့် ယခု ကျွန်ုပ်တို့ကဲ့သို့ ရှေးလည်းမကျ၊ ခေတ်လည်းမမီ ချိန်၌ရှိနေသောသူတို့၌ နောင်လာနောက်သား မျိုးဆက်သစ်များအတွက် တတ်စွမ်းသမျှ မှတ်တမ်းမှတ်ရာတို့ကို စနစ်တကျ ပေထက်အကွရာတင်ခဲ့ကြဖို့ လိုအပ်လှပါသည်ဟု ယူဆသောကြောင့် ကျွန်ုပ်သည် ကျွန်ုပ်တို့၏ မြန်မာ့ရိုးရာဂန္ဓာရီဝိဇ္ဇာမယအင်းပညာကို စနစ်တကျနှင့် စီကာစဉ်ကာ ခိုင်မာစွာသော မှတ်တမ်းများဖြင့်ပြုစုထားခဲ့ချင်ပါသည်။ ဤသို့ သဘောမနော ယုံကြည်ချက်တို့ဖြင့် တိုးတက်မည့်ခေတ်မျိုးဆက်သစ်လူငယ်တို့အတွက် အခြေခံပညာမှတ်တမ်းကောင်းများကို ထားရှိခဲ့ချင်ပါသည်။ အခြားသော ဂန္ဓာရီဝိဇ္ဇာမယလောကီပညာရှင်ကြီးများကိုလည်း မိမိ

တို့သက်ဆိုင်ကျွမ်းကျင်သော ဂန္ဓာရီဝိဇ္ဇာမယ ပညာရပ်များအလိုက် စနစ်တကျ ခိုင်မာသော၊ အားထားရလောက်သော ပညာရပ်မှတ်တမ်းများ ဖော်ထုတ်ပြုစုပေးကြပါဟု မေတ္တာရပ်ခံ အကြံပြုနှိုးဆော်ချင်ပါသည်။ ယခုအခါ ကျွန်ုပ်သည် မြန်မာ့အင်းပညာရပ်၌ ကွက်လပ်တစ်ခုဖြစ်နေသောမြန်မာဂန္ဓာရီဝိဇ္ဇာမယအင်းများအား အမျိုးအစားခွဲခြားပုံခွဲခြားနည်းများကို ဝိဝါဒမကွဲပြားစေရန် အခေါ်အဝေါ် များညီညွတ်စေရန်၊ လွှဲမှားခေါ်ဝေါ်ခြင်းများမပြုစေရန် ရည်သန်လျက် ဤသို့ မြန်မာဂန္ဓာရီဝိဇ္ဇာမယအင်းအမျိုးမျိုးတို့ကို လေ့လာ၍ အမျိုးအစားခွဲခြားပြလိုက်ခြင်း ဖြစ်ပါသည်။

ယခုအထိ ကျွန်ုပ်ဖော်ထုတ်တင်ပြခဲ့သော မြန်မာဂန္ဓာရီဝိဇ္ဇာမယသိဒ္ဓိအင်းအမျိုးအစားများကိုအကျဉ်းချုပ်ပြန်လည်ကောက်နုတ်ကြည့်ပါက အောက်ပါအတိုင်း တွေ့ရပါမည်။

- ဂန္ဓာရီဝိဇ္ဇာမယသိဒ္ဓိ မြန်မာ့အင်းအမျိုးအစားများခွဲခြားခြင်း
- ၁။ အက္ခရာစမအင်းများ
 - ၂။ ဂါထာမန္တန်အင်းများ
 - ၃။ ဂဏန်းနံပါတ်အင်းများ
 - ၄။ ရောနှောပေါင်းစပ်အင်းများ
- ဟူ၍ အဓိက အမျိုးအစားအုပ်စုကြီး (၄) ခု ရှိပါသည်။ ယင်းတို့ကို ထပ်မံခွဲခြမ်းစိတ်ဖြာလိုက်သော် -
- ၁။ အက္ခရာစမအင်းများ
 - (၁-၁) ပုံမှန်လေးထောင့်ကွက် ဗျည်းအက္ခရာစမအင်းများ
 - (၁-၂) ပုံစံပုံရိပ်အမျိုးမျိုးရှိသော ဗျည်းအက္ခရာစမအင်းများ
 - (၁-၃) ရုပ်ပုံဆောင်ဗျည်းအက္ခရာစမအင်းများ
 - ၂။ ဂါထာမန္တန်အင်းများ
 - (၂-၁) ရတနာသုံးပါးတို့နှင့်စပ်ဆိုင်သောဂါထာမန္တန်အင်းများ
 - (၂-၂) လောကီပညာဂါထာမန္တန်တို့နှင့်စပ်ဆိုင်သောအင်းများ
 - ၃။ ဂဏန်းနံပါတ်အင်းများ
 - (၃-၁) ရတနာသုံးပါးတို့နှင့်စပ်လျဉ်းသော ဂဏန်းနံပါတ်အင်းများ
 - (၃-၂) ပုံမှန်ဂဏန်းနံပါတ်အင်းများ
 - (၃-၃) ဗေဒင်အယူအဆ ထိန်းဂဏန်းများအပေါ် အခြေခံစီရင်သောဂဏန်းနံပါတ်အင်းများ

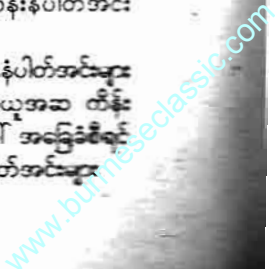

ဂန္ဓာရီဝိဇ္ဇာမယသိဒ္ဓိမြန်မာအင်းများအား အမျိုးအစားခွဲခြားခြင်း ပုံပြဇယား

ဂန္ဓာရီဝိဇ္ဇာမယသိဒ္ဓိ မြန်မာအင်းအမျိုးအစားများ

၁။ အက္ခရာစမ အင်းများ

- ၁-၁။ ပုံမှန်လေးထောင့် ကွက်ဗျည်းအက္ခရာစမအင်း များ
- ၁-၂။ ပုံစံပုံရိပ်အမျိုးမျိုးရှိ သော ဗျည်းအက္ခရာ စမ အင်းများ
- ၁-၃။ ရုပ်ပုံဆောင်ဗျည်း အက္ခရာစမအင်းများ

၂။ ဂါထာမန္တန် အင်းများ

- ၂-၁။ ရတနာသုံးပါးတို့နှင့် စပ်ဆိုင်သော ဂါထာမန္တန် အင်းများ
- ၂-၂။ လောကီပညာဂါထာ မန္တန်တို့နှင့်စပ်ဆိုင်သောအင်း များ

၃။ ဂဏန်းနံပါတ် အင်းများ

- ၃-၁။ ရတနာသုံးပါးတို့နှင့် စပ်လျဉ်းသော ဂဏန်း နံပါတ်အင်းများ
- ၃-၂။ ပုံမှန်ဂဏန်းနံပါတ် အင်းများ။
- ၃-၃။ ဝေဒင်အယူအဆ ကိန်းဂဏန်းများအပေါ် အခြေခံစီရင်သော ဂဏန်း နံပါတ်အင်းများ။
- (၃-၃-၁)။ မိတ်ဂြိုဟ်များ အပေါ် အခြေခံစီရင်သော ဂဏန်းနံပါတ်အင်းများ။
- (၃-၃-၂)။ အင်္ဂုလီအခါ တိုင်များကို အခြေပြုစီရင် အပ်သော ဂဏန်းနံပါတ် အင်းများ။
- (၃-၃-၃)။ ဩရန်း စတုရန်း များကို အခြေပြုစီရင်အပ် သော ဂဏန်း။
- (၃-၃-၄)။ ဂြိုဟ်မြေယတြာ အင်းလက်ဖွဲ့ အစီအရင် ဂဏန်းနံပါတ်အင်းများ။

၄။ ရောနှော ပေါင်းစပ်အင်းများ

- ၄-၁။ အက္ခရာစမနှင့် ဂါထာ မန္တန်ပေါင်းစပ်အင်းများ
- ၄-၂။ အက္ခရာစမနှင့် ဂဏန်း နံပါတ်ပေါင်းစပ်အင်းများ
- ၄-၃။ ဂါထာမန္တန်များနှင့် ဂဏန်းနံပါတ်ပေါင်းစပ်အင်း များ။
- ၄-၄။ အက္ခရာစမ၊ ဂါထာ မန္တန်နှင့် ဂဏန်းနံပါတ်ပေါင်း စပ်အင်းများ။

- က။ မိတ်ဂြိုဟ်များအပေါ် အခြေခံ ဂဏန်းနံပါတ်အင်းများ
- ခ။ အင်္ဂုလီ အခါတိုင်များကို အခြေပြုစီရင်အပ်သော ဂဏန်း နံပါတ်အင်းများ
- ဂ။ ဩရန်း၊ စတုရန်းများကို အခြေပြုစီရင်အပ်သော ဂဏန်း နံပါတ်အင်းများ
- ဃ။ ဂြိုဟ်မြေယတြာအင်းလက် ဖွဲ့ အစီအရင် ဂဏန်းနံပါတ်အင်း များ။

၄။ ရောနှောပေါင်းစပ်အင်းများ

- (၄-၁) အက္ခရာစမများနှင့် ဂါထာ မန္တန်ပေါင်းစပ်အင်းများ
 - (၄-၂) အက္ခရာစမများနှင့် ဂဏန်း နံပါတ်ပေါင်းစပ်အင်းများ
 - (၄-၃) ဂါထာမန္တန်များနှင့် ဂဏန်း နံပါတ်ပေါင်းစပ်အင်းများ
 - (၄-၄) အက္ခရာစမ၊ ဂါထာမန္တန် နှင့် ဂဏန်းနံပါတ်ပေါင်းစပ်အင်း များ
- သို့ဖြစ်ရာ မြန်မာဂန္ဓာရီဝိဇ္ဇာမယ အင်းများကို အမျိုးအစားခွဲခြားလေ့လာ ကြည့်သောအခါ အထက်တွင် အကျဉ်း ချုပ်အုပ်စုများအရ မြန်မာဂန္ဓာရီဝိဇ္ဇာ မယအင်းပညာ၌ အင်းများကို အမျိုး အစားခွဲခြားရာတွင် အဓိကအမျိုးအစား အုပ်စုကြီး (၄) ခု၊ အုပ်စုငယ် (၁၂) ခုနှင့် အုပ်စုခွဲငယ်ပေါင်း (၄) ခု (ဂဏန်းနံပါတ် များ၌) အသီးသီးရှိကြကြောင်း တွေ့ရှိရ

ပါသည်။ ဤမြန်မာဂန္ဓာရီဝိဇ္ဇာမယအင်း အမျိုးအစားများကို ပိုမိုရှင်းလင်းစေရန် အလို့ငှာ ပုံပြဇယားဖြင့်ပြုပြင်တင်ပြထား သည်ကိုလည်း လေ့လာကြည့်ကြစေလို ပါသည်။

ကျွန်ုပ်သည် ယခုကဲ့သို့ ဂန္ဓာရီ ဝိဇ္ဇာမယသိဒ္ဓိမြန်မာအင်းအမျိုးအစားများ ခွဲခြားခြင်းကို တင်ပြရခြင်းမှာ ကျွန်ုပ်တို့ ကဲ့သို့ အင်းပညာ၌ စိတ်ဝင်စားပြီး ဤ ပညာ၏ ကြီးပွားရာကြီးပွားကြောင်း၊ တိုးတက်ရာတိုးတက်ကြောင်း စနစ်တကျ ခိုင်မာစွာမှတ်တမ်းမှတ်ရာတို့ဖြင့်ရပ်တည် နိုင်ရာရပ်တည်နိုင်ကြောင်း၊ တိုးတက် သည့်ခေတ်မျိုးဆက်သစ်တို့အတွက် ပညာ အခြေခံကောင်းများတည် ဆောက်ရာ တည်ဆောက်နိုင်ကြောင်းတို့ကို လိုလား

သူအပေါင်းတို့အနေဖြင့် ဤမြန်မာဂန္ဓာ ရီဝိဇ္ဇာမယအင်းပညာရပ်ကြီး၏ လစ်လျူ နေသောကွက်လပ်တို့ကို ဖြည့်ဆည်းဆောင် ရန် သမိုင်းပေးတာဝန်ရှိသည်ဟု ထူး သည့်အလျောက် ဆွေးနွေး တင်ပြ သော ဖော်ထုတ်နေခြင်းသာဖြစ်ပြီး ညွှန် သူတွေက များနေသည်။ မည်သူတွေက လွဲနေသည် စသဖြင့် ဝေဖန်ရေးသား ခြင်းမဟုတ်ပါ။ တတ်လွန်းသိလွန်း လည်းမဟုတ်ပါ။ မိမိလေ့လာမိသလောက် ညွှန်မိသလောက် ရေးသားတင်ပြ ခြင်းသာ ဖြစ်ပါသည်။ ဤသို့ရေးသား တွင်လည်း ပညာရပ်ဆိုင်သဘောအတိုင်း သက်သက်မျှသာမကဘဲ ဤအခင်းကိုဖတ်ရှုလေ့လာမိကုန်သော စာဖတ်သူ များ၊ ဝါသနာရှင်သူအားသိများအတွက်

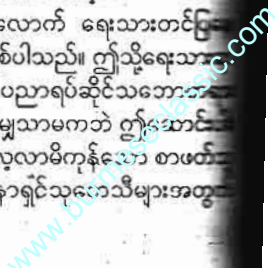

အကျိုးရှိ အသုံးဝင်စေမည့် အစီအရင် အတော်များများကိုပါ ဥပမာနမူနာများ အဖြစ် ရေးသွင်းဖော်ပြထားခဲ့သဖြင့် မြန်မာ့ဂန္ဓာရီဝိဇ္ဇာမယအင်းပညာရပ်၏ သစ်ဟာနေသော ကွက်လပ်တစ်ခုအား ဖြည့်စွက်ပေးနိုင်ခဲ့သကဲ့သို့ အများစာ ဘက်သုအပေါင်း ပညာဗဟုသုတရရှိ အကျိုးရှိစေခဲ့မည်ဆိုလျှင် ကျွန်ုပ်အနေ ဖြင့် လွန်စွာဝမ်းသာပီတိဖြစ်နေပါမည်။

ဤအပြင် ဤဆောင်းပါးအား ဖတ်ရှုမိ သော ပညာရှင်များအားလည်း ဤ မြန်မာ့ဂန္ဓာရီဝိဇ္ဇာမယအင်းအမျိုးအစား များ ခွဲခြားခြင်းနှင့်ပတ်သက်၍ ဖြည့်စွက် အကြံပေးလာမည်ဆိုပါက ဝမ်းသာလှက် သဲစွာ ကြိုဆိုနေမည်ဖြစ်ပါကြောင်း ဖိတ် ခေါ်အပ်ပါသည်။ ထို့ပြင်တဝ မိမိတို့ လေ့လာတွေ့ရှိရသည်များထဲမှ မြန်မာ့ ဂန္ဓာရီဝိဇ္ဇာမယလောကီပညာရပ်များ အင်းပညာမှ မဟုတ်ပါ။ တိုးတက်ရာ ဘိုးတက်ကြောင်းများကို နောင်လာ နောက်သား မျိုးဆက်သစ်ခေတ်လူများ အတွက် ပညာအမွေခွဲဝေပေးနိုင်ရေးအ တွက် အထောက်အကူပြုရာပြုကြောင်း ပြစ်သော အကြောင်းအရာများကို ဖော်ထုတ် ရေးသားပေးကြပါရန်ကို သည်း လေးစားစွာ တိုက်တွန်းနှိုးဆော် အပ်ပါသည်။

သို့ပါ၍ ဤဆောင်းပါး၏နိဂုံးအာ ခ်သအဖြစ် အတိတ်ဟိုးရှေးဘိုးဘေး ခံဘင်ပညာရှင်တို့ စီရင်ကြံဆထားခဲ့ကြ သည့် မြတ်လှပညာ၊ ဝိဇ္ဇာမယ၊ စမ အင်းကွက်၊ ထက်မြက်လှစွာ၊ အင်းပညာ မှု ရှည်ကြာတည်ကောင်း၊ တိုးတက် ကြောင်းကို ထပ်လောင်းကြံစည်၊ မေတ္တာရည်၍၊ တီထွင်ကြံဆ၊ စနစ်ကျ နှာ မှတ်ရာမှတ်တမ်း၊ လမ်းကောင်း သမ်းသစ် ဖွင့်လှစ်ကြီးပမ်း၊ ပညာခန်းမွေ၊ မေးအပ်လေက၊ မသွေနှောင်ခေတ်၊ နှိုးဆက်သစ်များ၊ ကြီးမားကြံဆောင်၊ နောင်ဝယ်သာသနာ၊ ဘာသာလူမျိုး၊ အကျိုးစီးပွား၊ ကြီးမားစေအောင်၊ ရွက် ဆောင်နိုင်မည်၊ စိတ်ကြံရည်၍၊ ဤ သာခန်း၊ စွမ်းသမ္မုဂ်းဝိုင်း၊ မိုင်းမ ကြောင်းခဲ၊ ကျွန်တောင်းပန်သည်၊ ပညာ ရင်အပေါင်း သိစေသော်။

သတ္တဝါအပေါင်း ချမ်းသာ ကြောင်း တောင်းဆုပြုပါသည်။

မေတ္တာများဖြင့်
တြိရတနာ-ဆရာဇေယျာလင်း

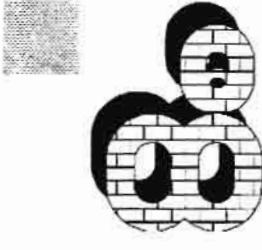

ဆရာဦးမောင်မောင်သန်း
(ရှင်ကိုအေးပြုစေသော)

(၃၁၃) ကြိမ်မြောက် -
ထိဖွင့်ပွဲကြီးနီးလာပါပြီ။
ချမ်းသာခြင်းများစွာ ပြည့်စုံလာ ကြတော့မည့်သူများအတွက် တစ်ထောင့် တစ်နေရာမှ ပါရမီဖြည့်လိုက်ပါဦးမည်။

တနင်္ဂနွေသားသမီးများ

ဇန်နဝါရီလ ၇၊ ၁၃၊ ၁၇၊ ၂၁ ရက် များတွင် ထိထိုးပါ။
ဘုရားရှင်ကို ယခုတစ်လလုံး ကျောက်ကျောဆွမ်းများ ကပ်လှူပူဇော် ပါ။ ဝယ်၍ မရသောနေရာမှာ ကိုယ်တိုင် ကျို၍ကပ်လှူပါ။ (၉) ရက် (၂) ကြိမ် ကပ်လှူပူဇော်ပြီးမှထိထိုးပါ။
ဖေဖော်ဝါရီလတွင် ၂၊ ၉၊ ၃၊ ၇ ဂဏန်းများ ကံစပ်ပါသည်။

တနင်္လာသားသမီးများ

ဇန်နဝါရီလ ၈၊ ၁၄၊ ၂၂၊ ၂၈ ရက် များမှာ ထိထိုးပါ။
ဓာတ်ကြီးလေးပါး ဆွမ်းတော် ကပ်နိုင်သူက ကပ်ပါ။ မကပ်ဖြစ်လျှင် နဂါးရုံဘုရားတစ်ဆူဆူသို့ သွား၍ ဖယောင်းတိုင် (၇) တိုင် ထွန်းညှိ ပူဇော် ပြီးမှ ထိထိုးဖို့သွားပါ။ ဗုဒ္ဓဟူးနာမည်ရှင် ကို ခေါ်သွား၍မရပါ။
ဖေဖော်ဝါရီလတွင် ၄၊ ၈၊ ၇၊ ၅ ဂဏန်းများနှင့်ကံစပ်ပါသည်။

အင်္ဂါသားသမီးများ

ဇန်နဝါရီလ ၉၊ ၁၅၊ ၁၉၊ ၂၃ ရက် များမှာ ထိထိုးပါ။
မိတ်ဟောင်းဆွေဟောင်းများထဲမှ တရားအားထုတ်သူတစ်ဦးနှင့် စကား လက်ဆုံကျသည့်နေ့တွင် ကြံညွှန်၊ ကံ ကော်ညွှန်များစွာ ဘုရားပူဇော်ပြီး ထိ သွားထိုးပါ။ သတ်မှတ်ထားသောရက်နှင့် ကိုက်ညီလျှင် ပိုကောင်းပါသည်။
ဖေဖော်ဝါရီလတွင် ၂၊ ၉၊ ၃၊ ၅ ဂဏန်းများ ကံစပ်ပါသည်။

ဗုဒ္ဓဟူးသားသမီးများ

ဇန်နဝါရီလ ၆၊ ၁၆၊ ၂၄၊ ၃၀ ရက် များတွင် ထိထိုးပါ။

ယခုလမှာ တစ်နေ့ အားရက်ယူ ပြီး ဘုရား (၃) ဆူပြည့်အောင် သွားဖူး ပါ။ ဘုရားတိုင်းတွင် ဖယောင်းတိုင် (၉) တိုင်စီ ထွန်းညှိပူဇော်ပါ။ ဖူးနေစဉ် ရပ်ဆိုင်းနေသော စက်ပစ္စည်းတစ်ခုခု ပြန်လည် အသက်ဝင် လည်ပတ်သော နိမိတ်ကိုမြင်လျှင်၊ ကြားလျှင် ထိထိုး လိုက်ပါ။

ဇန်နဝါရီလ ၄၊ ၈၊ ၇၊ ၂ ဂဏန်း များနှင့် ကံစပ်ပါသည်။

ကြာသပတေးသားသမီးများ

ဇန်နဝါရီလ ၇၊ ၁၀၊ ၁၇၊ ၂၅ ရက် များမှာ ထိထိုးပါ။
အလှူခမ်းခမ်းနားနားလှူသော နိမိတ်ကြီးတစ်ခုခုကိုတွေ့သည်နှင့်၊ ကြံ သည်နှင့် ထိထိုးလိုက်ပါလေ။
ဖေဖော်ဝါရီလတွင် ၂၊ ၉၊ ၅၊ ၆ ဂဏန်းများ ကံစပ်ပါသည်။

သောကြာသားသမီးများ

ဇန်နဝါရီလ ၁၁၊ ၁၈၊ ၁၉၊ ၂၉ ရက်များမှာ ထိထိုးပါ။
ဘုရားဖူးခရီးတစ်ခုခုကို ထွက် လိုက်ပါ။ သို့မဟုတ် ကိုယ်ရှိသောမြို့၊ ကိုယ်နေထိုင်သောမြို့မှာရှိ ဘုရားများ အား တစ်နေ့ လှည့်လည် ဖူးမြော်ပါ။ အပြန်မှာ ထိထိုးပါ။
ဖေဖော်ဝါရီလတွင် ၄၊ ၈၊ ၃၊ ၇ ဂဏန်းများ ကံစပ်ပါသည်။

စနေသားသမီးများ

ဇန်နဝါရီလ ၉၊ ၁၂၊ ၁၉၊ ၂၀၊ ၂၇ ရက်များမှာ ထိထိုးပါ။
ခို၊ စာကလေး၊ ကျီး၊ စသော ၄က် ကလေးများကို ယခုတစ်လလုံး မနက် တစ်ကြိမ်၊ ညတစ်ကြိမ် အစာဝအောင် ကျွေးပါ။ တစ်ကြိမ်ကျွေးလျှင် (၁၀)ရက် ကျွေးပါ။ နှစ်ကြိမ်ကျွေးပြီးပြီဆိုလျှင် ထိ ထိုးပါလေ။ ကျွေးစဉ် မေတ္တာသုတ်ရွတ်၍ ကျွေးရပါမည်။
ဖေဖော်ဝါရီလတွင် ၂၊ ၃၊ ၁၊ ၉ ဂဏန်းများနှင့် ကံစပ်နေပါသည်။

ဆရာဦးမောင်မောင်သန်း
(ရှင်ကိုအေးပြုစေသော)

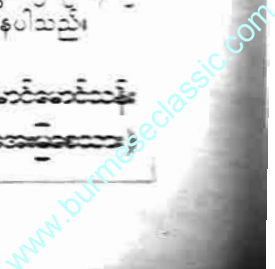

ဝေယံလင်းခေါင်

ပုဂ္ဂိုလ်နှင့်ပျားတကျော်

သူတို့မြို့ကလေးတွင် ငါးရက် တစ်ဈေးသာရှိသည်။

ဈေးနေ့တစ်နေ့တွင် ကိုကျော်ဟန်၏ ရေဒီယိုကက်ဆက်ရောင်းဝယ်ပြုပြင်ရေးဆိုင်သို့ လူကြီးတစ်ယောက်ဝင်လာသည်။ ရှမ်းဘောင်းဘီအနက်၊ ရှမ်းပင်နီတိုက်ပုံအရှည်ကို ဝတ်ဆင်ထားသည်။ ဤအဝတ်အဆင်ကို မြင်လိုက်သည်နှင့် ကိုကျော်ဟန်ကလည်း တောင်ပေါ်သားဈေးလာရောင်းသူတစ်ယောက်မှန်း အတပ်သိလိုက်၏။

ထိုလူကြီးသည် စင်ပေါ်တင်ထားသော ရေဒီယိုကက်ဆက်တွေကိုလိုက်ကြည့်နေ၏။

ကိုကျော်ဟန်က -
“ဦး၊ ရေဒီယိုကက်ဆက်ဝယ်မလို့လား၊ ကြည့်ပါခင်ဗျာ”

ဟု အချို့သာဆုံးလေသံနှင့်ပြောလိုက်၏။ ချက်ချင်းထရပ်ပြီး ထိုလူကြီးဘေး၌လည်းသွားရပ်၏။

“အေးကွယ်”

ဟုပြောကာ ထိုလူကြီးကလည်း ခြေလှမ်းတစ်လှမ်းချင်းရွှေ့ပြီး ကိုကျော်ဟန်၏ စင်ပေါ်က ရေဒီယိုကက်ဆက်တွေကို လိုက်ကြည့်နေသည်။ ထိုလူကြီးသွားရာနောက် ကိုကျော်ဟန်ကလည်း တစ်လှမ်းချင်းရွှေ့ပြီးလိုက်ပါနေရ၏။

“ဒီရေဒီယိုကက်ဆက်တွေက

အသစ်တွေလားကွယ်”

“ဟုတ်ကဲ့ပါ၊ အသစ်တွေချည်းပါပဲဦး။ ဗရမ်းနူးခင်ဗျား၊ အကောင်းစားဂျပန်မိတ်တွေပါ”

“အိမ်း-ဒီပုံလေးကတော့လှတယ်နော်။ ဈေးဘယ်လောက်ရှိလဲကွယ်”

“အဲဒါက သောင်းခြောက်ထောင်ခင်ဗျား။ ဒီအလုံးကတော့ အိုးမော်ဒယ်မို့ သောင်းတစ်ထောင်ပါပဲ။ ပစ္စည်းချင်းကတော့ အတူတူလောက်ပါပဲ။ အရင်ပေါ်တာနဲ့ နောက်ပေါ်တာပဲကွာပါတယ်”

“ဒါအသစ်ချည်းပဲပေါ့နော်”

“စိတ်ချပါဦး၊ ကျွန်တော့်ဆိုင်က အာမခံနဲ့ရောင်းတာပါ။ ပစ္စည်းမှန်ဈေးမှန်ပါပဲ။ ပစ္စည်းမမှန်ဘူးဆို အချိန်မရွေး ပြန်ယူလာခဲ့ပါ အာမခံပါတယ်”

“အေးကွယ်၊ ဦးကလည်း ပစ္စည်းမှန်မှန်ပဲလိုချင်ပါတယ်။ တို့ရွာတွေမှာက တစ်ခုခုချို့ယွင်းသွားရင် မြို့မှာလိုလုပ်တဲ့ဆိုင်မရှိလို့ပါ”

“စိတ်ချပါဦး၊ ကျွန်တော့်ဆိုင်က ပစ္စည်း ခြောက်လ၊ တစ်နှစ်အတွင်း လိုင်းမမိတာတို့၊ အသံမကြည်တာတို့ဆို ကိုင်သာပေါက်လိုက် ဦး၊ အာမခံပါတယ်။ ဒီ

ပစ္စည်းတွေ ရန်ကုန်ဆင်းပြီး ကျွန်တော်ကိုင်တိုင်ဝယ်လာတဲ့ပစ္စည်းမို့ ရဲရင့်အာမခံပါတယ်။ ခုဖွင့်ပြပါမယ်”

နေ့လယ်ပိုင်းမြန်မာ့အသံကိုဖွင့်သည်။ မှန်၏။ အသံကြည်နေသည်။

“ဦးကို ကျွန်တော် ကက်ဆက်ဖွင့်ပြပါဦးမယ်”

ဟုပြောပြီး တောင်ပေါ်သားတစ်ယောက်က အသံကြည့်ထင်သော တစ်ခုခုကိုဖွင့်ပြပြန်သည်။ ကက်ဆက်လည်းကောင်း၏။

“နိုင်ငံခြားလိုင်းတွေလည်းအတော်တယ်နော် ဦး၊ ကျွန်တော်ဖွင့်ပြပါမယ်”

“နိုင်ငံခြားလိုင်းတွေဘာတွေလဲ၊ မလိုပါဘူးကွယ်။ ဦးတို့က မြန်မာ့အသံကြည့်ကြည့်လင်လင်ရဖို့ရယ်၊ တကယ်တောင့်ကောင်းနာရရင် တော်ပါပြီ”

“ဟုတ်ကဲ့ပါ။ ခု ကျွန်တော်ဖွင့်ထားတာ ဦးကြားပါတယ်။ ပိတ်လို့တော့မယ်နော်။ ဒီခလုတ်က ပိတ်

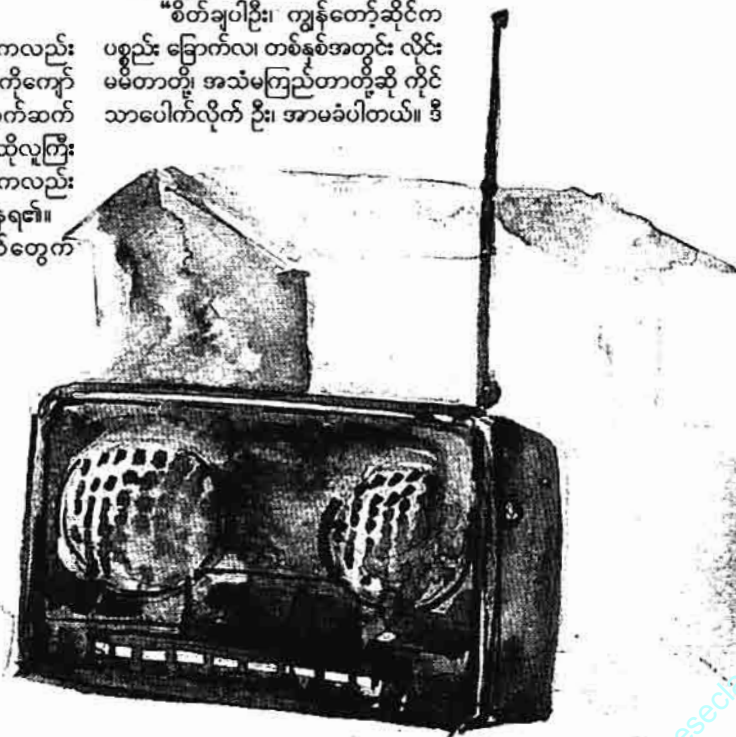

ဒီလက်ကဖွင့်တာ။ ကက်ဆက်ကတော့ ဒီလိုပါ။ ဒီအလုံးယူမယ်နော်ဦး။ ဒီအလုံး ဘသေးပေမယ့် ပုံစံလေးက လူတယ် နော်။ ကျွန်တော် ပါကင်ထုပ်လိုက်တော့ မယ်နော်ဦး။

“အေးအေး”

“ဓာတ်ခဲအပိုတစ်စုံ ဝယ်သွားပါဦး လားဦး”

“ဓာတ်ခဲကတော့ ဦးတို့ရွာဆိုင် မှာလည်းရှိပါတယ်ကွယ်။ ဝန်ပိုပါတယ်။

“သူတော့ပါဘူး။ ရော့-ငွေရေကြည့်ပါ”

ဈေးရောင်း၍ရလာသောငွေနှင့်တူ ခဲ။ အဟောင်းတွေရော အသစ်တွေပါ

စုံနေ၏။ နောက်ထပ် သူ့လက်ထဲမှာ

သည်း ငါးရာတန်၊ တစ်ထောင်တန်တွေ

ဘ အထပ်လိုက်ကြီး။ ထို့ကြောင့် ဤ

သူကြီးသည် တစ်ခွန်းပင်ဈေးမဆစ်။ သူ

ဘောင်းတာနည်းသွားသည်။ ဤလူကြီး

သည် သူနှစ်သောင်းတောင်းလျှင်လည်း

ဝယ်မည့်သူပင်။

သူ့လက်ထဲ ကက်ဆက်ထည့်ပေး

လိုက်တော့ -

“ဘောက်ချာနေပေးပါဦး”
ဆိုတော့ ကိုကျော်ဟန် နည်းနည်း တွန့်သွားသည်။ အစကတော့ ကက်ဆက် သူ့လက်ထဲရောက်သည်နှင့် ဝမ်းသာ အားရထွက်သွားလိမ့်မည်ထင်၏။ သူ ပြောသလို နေပေးလိုက်ရ၏။ လူကြီးက ဘောက်ချာထဲမှနာမည်နှင့်သူဆင်းဘုတ် ကို တစ်ချက်ကြည့်ပြီးမှထွက်သွားလေ သည်။

*

တစ်လသာကြာ၏။ ဈေးနေ့မှာ ထိုလူကြီး ရေဒီယိုကက်ဆက်ပိုက်ပြီး

ဆိုင်ထဲဝင်လာ၏။ တစ်ခုခုချို့ယွင်းလို့ဆို တာ ကိုကျော်ဟန် မမေးဘဲသိလိုက်၏။ ကိုကျော်ဟန်ကမူ တောက၊ တောင်ပေါ် ကလူတွေကို အချဉ်ဖမ်းနေကျ၊ ယခု သူ့ဆီကဘောက်ချာတောင်းသွားတော့ ပြင်းမရ၊ ထို့ကြောင့် မျက်နှာကို အချို့သာ ဆုံးထားပြီး -

“ရေဒီယိုကတာဖြစ်လို့ပါလဲဦး”

“မြန်မာ့အသံတော့ရပါတယ်ကွယ်၊ တွဲဖက်ဖမ်းမရဘူး။ နိုင်ငံခြားလိုင်းတချို့ လည်း မရဘူးလို့ ရွာဆရာလေးကပြော တယ်”

သူတို့ရွာက ကျောင်းဆရာကို ပြောခြင်းဟု နားလည်လိုက်သည်။



“ဟာ - ကျွန်တော်ရောင်းလိုက်တဲ့ ပစ္စည်းပဲ။ ကျွန်တော့်မှာ တာဝန်ရှိပါတယ်ဦး။ ရအောင်လုပ်ပေးရမှာပေါ့”

လူကြီးဆီက ရေဒီယိုကက်ဆက်ကို လက်ပေးတိုက်ကြီးရအောင်လုပ်ပေးလိုက်ပြန်၏။ သူက တွဲဖက်မရဘူးဆိုသဖြင့် တွဲဖက်ကိုပါ ဖမ်းပြလိုက်၏။ အဘိုးကြီး ကျေကျေနပ်နပ် ရေဒီယိုကက်ဆက်ပိုက်၍ပြန်သွား၏။

နောက်တော့ တစ်လပင်မကြာ အဘိုးကြီး ရေဒီယိုကက်ဆက်ပိုက်၍ ရောက်လာပြန်၏။

“ဒီမာမောင်၊ မင်းဆီ ငါလာတာ နှစ်ခါရှိပြီ။ မင်းပြောတော့ အသစ်သာ ပြောတယ်။ တစ်လတောင်မခံပါလားကွယ်”

“ဒီလိုတော့ရှိပါတယ် ဦး။ ဦးတို့ ဈေးပြန်တော့ လှည်းနဲ့ပြန်ကြတာလား။ ဒီပစ္စည်းတွေက ဂျပန်ပစ္စည်းဆိုတော့ နည်းနည်းတော့နုတယ်။ လှည်းနဲ့ဆိုတော့ လမ်းကြမ်းလို့ အထဲကကလီစာတစ်ခဲခု ဖြစ်သွားပါလိမ့်မယ်။ ပေးပါဦး၊ ဒီတစ်ခါ ကျွန်တော် သေသေချာချာကိုလုပ်ပေးလိုက်ပါမယ်။ ကျွန်တော့်မှာ ပြုပြင်ပေးရမယ့်တာဝန်ရှိပါတယ်။ ဦးတို့ဘယ်အချိန် ပြန်ကြမှာလဲ ထားခဲ့ပါ။ ကျွန်တော် သေသေချာချာစစ်ဆေးပြီးမှ ပေးလိုက်ပါမယ်။ ပြန်ခါနီးလာယူပါ”

ဆိုင်ရှင်ပြောသလို သူတို့မှာ တောင်ပေါ်သို့ လှည်းနဲ့ပြန်ကြရသူတွေ ဖြစ်ရာ သူပြောသလို အထဲက ကလီ စာတွေ တစ်ခုခုများဖြစ်သွားသလားဟု အဘိုးကြီးဝေဝေဝေဖြစ်သွားပုံရ၏။ ထို့ကြောင့် ရေဒီယိုကက်ဆက်ကိုလုပ်ထားရန်ပြောပြီးပြန်သွားရာ ညနေသုံးနာရီ လောက်မှာရောက်ချလာသည်။ နေညိုသွားပြီဖြစ်သဖြင့် သူတို့ဈေးသည်တွေ ပြန်ကြတော့မည်ဟုသိလိုက်၏။

ကက်ဆက်ရေဒီယိုကလည်း လုပ်ပြီးပြီဖြစ်သဖြင့် အဘိုးကြီးကို အမျိုးမျိုး အသံဖမ်းပြ၊ ကက်ဆက်ဖွင့်ပြပြီးပေးလိုက်၏။ အဘိုးကြီးလည်း ဈေးပြန်အမိ သူ့ဆိုင်ထဲကထွက်သွားလေသည်။



နှစ်လသာကြာသည်။ အဘိုးကြီး ရေဒီယိုကက်ဆက်ပိုက်ပြီး ရောက်လာပြန်၏။ ခက်နေသည်မှာ ဘောက်ချာကလည်းရေးပေးမိပြီးမို့ မျက်နှာကိုအချိုသာ ဆုံးထားပြီး -

“ဦး၊ ကျွန်တော်ပြင်ပေးလိုက်တာ

ပဲ၊ ဘာဖြစ်ပြန်လို့လဲ။ ဒီတစ်ခါတော့ထားခဲ့ ဦးရယ်။ နောက်ဈေးတစ်ပတ်မှလာယူပါ။ ကျွန်တော် သေသေချာချာစစ်ပြီး သေသေချာချာပြန်ပြင်ပေးပါ...”

“ပြင်လည်းမနေနဲ့တော့ကွာ။ မင်းပြင်တာ ဘယ်နှခါရှိပဲလဲ။ မင်းကလမ်းကြမ်းလို့ ကလီစာပျက်တယ်ပြောဦးမလား။ ငါရင်နဲ့မကွာအောင်ပိုက်သွားတာ။ ရွာကဆရာလေးဖွင့်ကြည့်ပြီးပြောတယ်။ ပစ္စည်းတွေက အဟောင်းတွေ ချည်းပဲတဲ့။ ငါ့ငွေသာပြန်ပေး၊ မင်းပစ္စည်း မင်းပြန်ယူတော့ စိတ်ရှုပ်ရတယ်”

“ခင်ဗျားထုံးစံမရှိတာမပြောနဲ့။ ဟိုမှာတွေ့လား စာရေးထားတာ”

ကိုကျော်ဟန်လက်ညှိုးထိုးပြရာ ဆီလူကြီးက ဆတ်ခနဲလှည့်ကြည့်လိုက်၏။

ဝယ်ပြီးပစ္စည်း ပြန်မလဲမပေးပါ။ ငွေလည်း ပြန်မအမ်းပါ။

“တွေ့တယ်မဟုတ်လား စာရေးထားတာ။ ဝယ်တုန်းကဝယ်ပြီး”

ဤအဘိုးကြီးကို ဤတစ်ခါတယ် လိုမှပြောရမည်မဟုတ်မှန်းသိသဖြင့် ခက်ထန်ထန်ပြောလိုက်ရ၏။

“ညော် - ဒါဆို မင်းငါ့ကိုငွေပြန်မအမ်းဘူးဆိုတဲ့သဘောပေါ့”

“ဒါပေါ့၊ ခင်ဗျားပမာစာတော့ ဖတ်တတ်တယ်မဟုတ်လား။ ထုံးစံမရှိတာလားမလုပ်နဲ့”

ထိုအချိန်မှာပင် ရွှေလက်ကောက်တွေ တံတောင်ဆစ်နီးပါးဝတ်ထားသော ကိုကျော်ဟန်၏မိန်းမထွက်လာ၏။ ခါးထောက်ပြီး လူကြီးကို စေ့စေ့ကြည့်ကာ -

“ရှင်တို့တောသားတွေ အဲဒါကြောင့် ခက်တာပေါ့။ စက်အကြောင်းလည်း နကန်းတစ်လုံးနားမလည်ဘဲနဲ့ ဟိုကလီဒီကလီဆိုတော့ ပျက်တော့မှာပေါ့။ ရှင်တို့ကျောင်းဆရာက နားလည်လို့လား။ တတ်ရင် ကက်ဆက်ရေဒီယို ပြင်စားပါလား။ လခတစ်ပဲခြောက်ပြားနဲ့ ဘာလို့ကျောင်းဆရာလုပ်နေသေးလဲ။ နားလည်းမလည်ဘဲနဲ့ သူတော့လုပ်တောင်လုပ်လုပ်လို့ပျက်တာပဲ။ ကျွန်မတို့ ဆိုင်နာမည်ပျက်မှာစိုးလို့ ပြန်ပြင်ပေးပါမယ်ဆိုတာတောင် ရှင်က...”

“ဒီမာ ဒီမာ သူငယ်မ၊ နှုတ်ခမ်း တလန်ပန်းတလန်နဲ့ ငါ့ကို ရန်မတွေ့နဲ့။ နင်တို့ဆိုင်ကအသစ်စက်စက်ပါ။ တစ်နှစ်အတွင်းမပျက်စေရဘူး အာမခံပါတယ် ဆို။ ချပြင်တာပျက်တာဘယ်နှခါရှိပဲလဲ။ ဒါ ခွားမရွံ့ပိတ်လိမ်ရောင်းတာ မဟုတ်လို့ဘာလဲ”

ကိုကျော်ဟန်မိန်းမစကားကြောင့် အဘိုးကြီးကလည်း ဒေါသထွက်လာခဲ့ရ၏။

“ဘာနားမရွံ့ပိတ်ရောင်းမှာလဲ။ ဆို ရှင်ဝယ်တုန်းကပင် ပစ္စည်းအသစ်လား၊ အဟောင်းလားဆိုတာ ကြည့်ပြီး ဝယ်ပါလား”

“ဟ- ငါကမသိလို့ ပစ္စည်းအသစ်လားအဟောင်းလားမေးပြီးမှဝယ်တာပဲ နင့်လင်က အသစ်စက်စက်ဆိုလို့ ဝယ်တာ”

“အဲဒါပဲ ကျွန်မပြောတာ။ ရှင်ဆီ နားမလည်ရင်လည်း အဲဟိုကျောင်းဆရာ တတ်ယောင်ကားကို ခေါ်လာပါ။ ဘာလို့မခေါ်လာ...”

“ဒီမာ ဒီမာ ဘာမှပြောနေတော့ဟေ့ကောင် မင်း ငါ့ကိုငွေပြန်ပေးတာ မပေးဘူးလား ဒါပဲပြော”

“ဟ - ခင်ဗျားကို ထုံးစံမရှိဘူးလို့ ဘယ်နှခါပြောရမလဲ။ ဟိုမှာ ငါ့စာရေးထားတဲ့စာကိုပြန်ဖတ်”

“အောင်မာ ရှင်ကဘာလဲ သေသားလူမိုက်လား။ ရှင်တို့တောမှာပဲ ခိုလို့ရမယ်။ မြို့မှာလာ...”

“ဟဲဟဲ- ကျုပ်ကမိုက်ပါဘူး။ မှန်မှန်ကန်ကန်ပြောတာပါ။ ဒီမာမောင်ကောင်၊ မင်းပြောတော့ တစ်နှစ်အတွင်း လိုင်းမမိတာတို့၊ အသံမကြည်တာတို့၊ ကိုင်သာပေါက်ခွဲပစ်လိုက်ပါ အာမခံပါတယ်ဆို။ ကဲ - ငါ့ခင်ပေါက်လို့မရှိဘူးကွ”

“ဂွမ်း”
ကိုကျော်ဟန်တို့ လင်မယားနှစ်ယောက် မျက်လုံးပြူးသွားကြ၏။

“အေး၊ အေး - မင်းတို့ ဒီလို တကကကိုလိမ်ရောင်းနေလို့ကတော့ တို့ဆိုင် တော်တော်ရောင်းကောင်ကြာမှာပဲ ဟဲ၊ ဟဲ”

ပြောပြောဆိုဆိုနှင့် လူကြီး ဆိုင်ထဲကထွက်သွားလေသည်။

ဤနေ့လို ပြဿနာမျိုး ကြီးကြီး မားမားမဖြစ်ဘူးသော်လည်း ပြန်လာလုပ်ပေးရသော ပြဿနာကတော့ ကိုကျော်ဟန်အတွက် ရိုးနေပြီး ကြောင့်လည်း လူကြီးကိုင်ပေါင်းထားခဲ့သော ကက်ဆက်တွင် အသစ်ကလီစာတွေမှာ တစ်ထောင်၊ နှစ်ထောင်ဖိုးတော့ ပြန်ရနိုင်သည်မို့ လင်မယားနှစ်ယောက်တစ်ယောက်မျက်နှာတစ်ကြည့်ကာ ပြုံးပင်ပြုံးမိလိုက်ကြသည်။



ဆောင်းသမယဖြစ်သဖြင့် နေဝင်
စောသည်။ ညနေခြောက်နာရီကျော်
ညနှင့် မှောင်ရိပ်သန်းလာ၏။ ထို့
ကြောင့် ကလေးနှစ်ယောက်နှင့်အတူ
ထက်ဆက်ရေဒီယိုမိသားစု ထမင်းစား
ကြ၏။ တောမြို့ဖြစ်သဖြင့် ထုံးစံအ
တိုင်း ဝယ်သွားပြီးမှ ဘာဖြစ်လို့ညာဖြစ်
မိလို့ ပြန်ပြင်ခိုင်းသူတွေလာတတ်ကြသည်
ဆိုင်ရှေ့တံခါးတော့ဖွင့်ထားရသည်။
အပြင်က ခြေသံကြားသဖြင့်
ကိုကျော်ဟန်မိန်းမထွက်ကြည့်၏။

အမယ်လေးတော့၊ ဘာကောင်
ကြီးလဲ”
ဟု အော်ကာ အထိတ်တုလန့်
ပြောဝင်လာသည်။ ကိုကျော်ဟန်လည်း
အထိတ်တလန့်နှင့် -

“ဘာလဲ၊ ဘာကောင်လဲ”
ဟု ဆတ်ခနဲထပြီး အပြင်ကိုထွက်
ကြည့်၏။ သူက ဘာကောင်မှ မတွေ့
ရပါ။ မတ်တတ်ရပ်ပြီး တုန်တုန်ချိချိ
ဖြစ်နေသော သူမိန်းမကို -

“ဘာဖြစ်လို့လဲ၊ မင်းဘာကောင်
မြင်လို့လဲ”

ဟု မေးရ၏။
တစ်ယောက်ဖက်လောက်ရှိသော
သူမည်းမည်းကြီးတစ်ယောက် ဆိုင်ထဲ
ဝင်လာသည်ကိုမြင်သဖြင့် လန့်ပြီးပြန်ဝင်
ပြေးလာကြောင်းပြောသည်။

“ပေါက်ကရတာ”
ဟုပြောကာ ကိုကျော်ဟန်သည်
အလက်စထမင်းပန်းကန်ထဲ ဟင်းပုံ
ထိုက်ကာ အပြင်ထွက်လာပြီး ဆက်စား
၏။ အပြင်မှာ သူမိန်းမပြောသလို ဘာ
ကောင်ကိုမှ မတွေ့ မမြင်ရ။ သူမိန်းမကို
အလေးတွေပါအထိတ်တလန့်ဖြစ်အောင်
အော်ရမည်လားဟု ဆိုသည်။ ရေဒီယို
ထက်ဆက်လာပြင်သူလည်း မရှိသဖြင့်
ညကိုးနာရီကျော်လောက်မှာ မိသားစု
အိပ်ရာဝင်လိုက်ကြသည်။

“ဝုန်း... ဝုမ်း... ဝုမ်း”
သူတို့မိသားစုအိပ်ရာပေါ်ရောက်
သည်နှင့် အပြင်က ကျွဲကွဲသံတစ်ခုကို
ထူးထူးဆန်းဆန်းကြားလိုက်ကြရ၏။ ည
နေက လူမည်းကြီးမြင်ထားသော မိန်းမ
ထဲ ကိုကျော်ဟန်ထမည်လုပ်သောအခါ
ထက်ကိုဖမ်းဆွဲထားသည်။ သူပါလိုက်
မည်လုပ်သောအခါ ကလေးနှစ်ယောက်
ပါ သူ့အမေလက်ကိုဆွဲ၍ထလာကြ၏။

တစ်အိမ်လုံး မီးတွေငြင့်ပြီး ရေဒီယို
ထက်ဆက်ထားရာ အပြင်သို့ထွက်လာ
ကြ၏။ စင်ပေါ်တွင် တင်ထားသော
အကောင်းဆုံးရေဒီယိုထက်ဆက်တစ်လုံး

သည် အပြင်သစ်တလင်းပေါ်၌ စိစိ
ညက်ညက်ကြေနေသည်။ အမှန်က
စင်ပေါ်တွင်တင်ထားသော ဤရေဒီယို
ထက်ဆက်သည် ဘယ်လိုမှပြုတ်ကျ
စရာအကြောင်းမရှိ။ ရေဒီယိုထက်ဆက်
အားလုံး၏ရှေ့တွင် သစ်သားတန်းအပြား
လိုက်ထောင်ကာထားသဖြင့် လူတစ်ဦး
တစ်ယောက်က ကိုင်ဆွဲမြှောက်ယူမှရ
မည်ပစ္စည်း။ ယခု မည်သို့ဖြစ်၍ ကြမ်း
ပြင်သစ်တလင်းပေါ် စိစိညက်ညက်ကြေ
နေပါလိမ့်။

လင်မယားနှစ်ယောက်တစ်ယောက်
မျက်နှာတစ်ယောက်ကြည့်ကာ တစ်နေ့
က တောင်ပေါ်သားကြီး သူတို့ရှေ့တွင်
ရေဒီယိုထက်ဆက်ကို ကိုင်ပေါက်ပြသွား
သည်ကို ချက်ချင်းသတိရမိလိုက်ကြကာ
မျက်နှာမှာ သွေးဆုတ်သွားကြသည်။
သို့သော် ကလေးနှစ်ယောက် ကြောက်
လန့်ကြမည်စိုးသဖြင့် တစ်ယောက်ကို
တစ်ယောက်မျက်နှာပြင် သူတို့၏ရေဒီယို
ထက်ဆက်ကို နှမြောတသစွာပြန်ကောက်
ပြီး ခုံပေါ်တင်ထားလိုက်ကြသည်။

“ဘယ်အိမ်က xxxကြောင်လဲမသိ
ဘူးကွ၊ ကက်ဆက်တစ်လုံးတော့ပစ်ရပါ
ပြီ။ တောက် xxxကြောင်၊ မိလို့ကတော့
သတ်ကိုချက်စားပစ်မယ်”

ကလေးတွေကြောက်မှာစိုးသဖြင့်
တစ်ခါတစ်ထူးမလာဘူးသော ကြောင်
ကို ကျိန်ဆဲကာ အိပ်ရာဝင်လိုက်ကြ၏။
သို့သော် လင်မယားနှစ်ယောက်မှာ အိပ်
မပျော်နိုင်ကြတော့။

ထိုအချိန်မှာပင် -
“ဝုန်း၊ ဝုမ်း၊ ဝုမ်း၊ ဝုမ်း၊ ဝုန်း၊ ဝုန်း၊
ဝုန်း၊ ဝုန်း”

အပြင်စင်ပေါ်က ရေဒီယိုထက်
ဆက်တွေပြုတ်ကျသံ၊ မီးဖိုဆောင်မှ
အိုးခွက်ပန်းကန်တွေ ကျွဲကွဲသံတို့အပြင်
တစ်အိမ်လုံးလည်း ယိမ်းယိုင်လှုပ်ရှား
လာသလိုဖြစ်ကာ အကြောက်လွန်သွား
ကြသော လင်မယားနှစ်ယောက်မှာ
မီးခလုတ်ကိုပင် နှစ်ယောက်အတူစမ်းပြီး
ဖွင့်ကြရ၏။

တစ်အိမ်လုံးတော့ ထိန်ထိန်လင်း
လာ၏။ ကလေးနှစ်ယောက်သည်
အကြောက်လွန်ပြီး အမေ အဖေတို့ကို
ဖက်ထားကြသည်။ သားမိသားဖလေး
ယောက် အပြင်ပြေးထွက်လာကြ၏။
ထိုအချိန်မှာပင် ခုံပေါ်ရှိ ကြွေရေနေ့
ကရားသည် ဝိုးခနဲအသံနှင့်ခုန်ပျံလာပြီး
ကိုကျော်ဟန်၏ခေါင်းကို ထိလုမတတ်
တစ်ပတ်၊ နှစ်ပတ်ကာ ပျံဝဲနေသည်။ ပြီး
မှ အတွင်းနံရံကိုပြေးဆောင့်ကာ ဝုမ်းခနဲ

အသံနှင့်အတူ သစ်တလင်းပေါ်ကျကွဲ
သွားသည်။
“မြတ်စွာဘုရား၊ ကယ်တော်မူပါ”
ကိုကျော်ဟန်မိန်းမ လန့်ပြီးထ
အော်သည်။
မိသားစုလေးယောက် အထိတ်တ
လန့်ထအော်လိုက်ကြချိန်မှာပင် ဗန်းပေါ်
က အကြမ်းပန်းကန်သုံးလုံး ခုန်ပျံထွက်
လာကြပြီး ကိုကျော်ဟန်မိန်းမ ခေါင်း
ပေါ်ထိလုထိခင်ပျံဝဲနေကြ၏။
ဤတစ်ခါတော့ သားမိသားဖ
လေးယောက်မှာ -

“အမလေး-အရပ်ကတို့ ကူကြပါ
ဦး၊ လာကြပါဦး၊ ကယ်ကြပါဦး”

ဟု အော်ကာ အိမ်ပေါ်က သွေး
ရွေးသွေးတန်းဆင်းပြေးလာကြ၏။ ထူး
ဆန်းနေသည်မှာ ကိုကျော်ဟန်တို့ထွက်
ပြေးရန် အိမ်ရှေ့တံခါးမင်းတပ်ဖွင့်နေချိန်
အထိ အကြမ်းသောက်ပန်းကန်သုံးလုံး
က ကိုကျော်ဟန်ကိုထိမတတ် ခေါင်း
ပေါ်ဝဲနေကြတုန်း။ မိသားစုလေးယောက်
အိမ်ရှေ့ရောက်တော့လည်း အရပ်ကူပါ
လူဝိုင်းပါ အော်ကြဟစ်ကြတုန်း။ သို့သော်
အကြမ်းပန်းကန်သုံးလုံးကတော့ အပြင်
ထွက်မလိုက်လာကြ။

အချိန်မှာ ညဆယ်နာရီကျော်
ကျော်သာရှိသေးသဖြင့် အိမ်နီးပါးနားက
လည်း အထိတ်တလန့်နိုးထလာကြပြီး
ကိုကျော်ဟန်တို့အိမ်ရှေ့ရောက်လာကြ
၏။ အဖြစ်သနစ်ကိုမေးကြည့်ကြရာ အိမ်
နီးပါးနီးများအားလုံးလည်း အထိတ်တ
လန့်ဖြစ်ကုန်ကြသည်။ အိမ်ကြီးထဲ၌မူ
မီးတွေကထိန်နေ၏။

နာရီဝက်ပင်မကြာ ကိုကျော်ဟန်
တို့ရေဒီယိုထက်ဆက်အရောင်းဆိုင်အိမ်
ရှေ့တွင် လည်းကောင်း၊ လမ်းမပေါ်၌
လည်းကောင်း မိန်းမ ယောက်ျား၊ လူ
ကြီး၊ လူငယ် လေးငါးဆယ်ခန့်ဖြစ်သွား
သည်။ မြို့ကလေး၏ သူတို့အပိုင်းမှာ
အုတ်အော်သောင်းတင်းဖြစ်ကာ အိမ်ရှိ
လူတိုင်းလာကြည့်ကြသည်။ အဖြစ်အ
ပျက်ကိုမေးကြသည်။ ရုတ်တရက်မူ
အိမ်ထဲကို မည်သူမျှ မဝင်ရဲကြသေး။

သည်လိုနှင့် သန်းခေါင်ကျော်သွား
၏။ ကလေးနှစ်ယောက်ကို ကိုကျော်
ဟန်မိန်းမရဲ့အမေက လာခေါ်သွား၏။
ကိုကျော်ဟန်တို့လင်မယား၊ ယောက်ဖ
ကာလသားနှစ်ယောက် ကိုကျော်ဟန်
၏ ညီအရင်းတစ်ယောက်၊ အစ်ကိုနှစ်
ယောက်၊ ရပ်မှာရွာမှာ ဘာဖြစ်ဖြစ် သူရဲ
ကောင်းလုပ်ချင်သော ပါလေရာလူကြီး
တစ်ယောက်တို့သည် မီးထိန်ထိန်လင်း

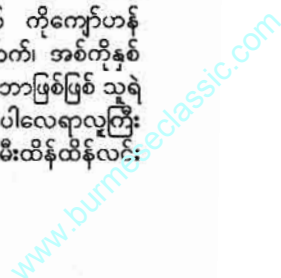

နေသောအိမ်ထဲဝင်ကြည့်ကြ၏။

ကိုကျော်ဟန်တို့လင်မယားပြောသလို ရေဒီယိုကက်ဆက်တစ်လုံးနှင့် ကြွေးရေခွေးကရားတစ်လုံး ကြေညက်သွားသည်မှာတော့ အမှန်ပင်။ သို့သော် အိမ်ရှင်လင်မယားပြောသလို အပြင်တွင် ဝဲပျံနေသည်ကို မတွေ့ရ။ အကြမ်းပန်းကန်သုံးလုံးက လင်ဝန်းထဲတွင်မှောက်လျက် အနေအထားမပျက်။ တခြား ထူးခြားမှုဆို၍လည်း ဘာမှမတွေ့ရ။ ကက်ဆက်အကွဲအကြွေနှင့် ရေခွေးကရားကို အိမ်သူမက သိမ်းဆည်းသည်။ ကိုကျော်ဟန်အပါအဝင် လူဆယ်ယောက်လောက်က နောက်ဖေးနောက်ဖိမကျန် အိမ်ပတ်ဝန်းကျင်ကိုလိုက်ကြည့်ကြသည်။ ဘာမှထူးခြားမှုမတွေ့ရ။ သည်လိုနှင့် မိုးလင်းပိုင်းရောက်သွား၏။ ကိုကျော်ဟန်တို့လင်မယားနှင့် ညီအစ်ကိုအောင်နှစ်ယောက်လည်း အိမ်အပြည့်စောင့်အိပ်ကြသည်။ မနက်မိုးလင်းမှာလည်း သူတို့မပြန်ကြ။ လက်ဖက်ရည်၊ ကော်ဖီ၊ မုန့်မျိုးစုံ၊ အကြော်စုံတို့နှင့် ကိုကျော်ဟန်တို့လင်မယားက ဧည့်ခံထားကြသလို မနက်စာ၊ ညစာကိုလည်း တစ်နေ့လုံးကိုကျော်ဟန်တို့အိမ်၌ပင် စားသောက်ကာ စောင့်ရှောက်ပေးကြသည်။

သည်လိုနှင့် မောင်ရီမျိုးဖျ အရပ်အခေါ် နွားရိုင်းသွင်းချိန်၊ ညီအစ်ကိုမသိတတ်အချိန်ကို ရောက်လာသည်။ ထိုအချိန်မှာပင် စင်ပေါ်တင်ထားသော ရေဒီယိုကက်ဆက်တစ်လုံးသည် ရေခွေးကြမ်းပိုင်း၊ လက်ဖက်သုပ်တို့နှင့် စကားထိုင်ပြောနေကြသော လူအုပ်ကြားထဲ ပုန်းခနဲ ပြုတ်ကျလာသည်။ အကုန်လွန်ပြီး မတ်တတ်ထလိုက်ကြသည့်အချိန်မှာပင် ကိုကျော်ဟန် ရေဒီယိုကက်ဆက်လုပ်ရာတွင် အသုံးပြုသော တူ၊ ဆောက်၊ ဝက်အူလှည့်၊ ပလာယာ၊ ဇာဂနာ၊ စတီးခွက်၊ အတိုအစက်ရိယာများကပါ ထခနဲပျံလာကြပြီး လူတွေ ခေါင်းပေါ်ဝဲလာကြရာ အော်သူကအော်၊ အမယ်လေးတ၊ သူကတနှင့် အားလုံးအိမ်ပေါ်ကဆင်းပြေးကြရပြန်သည်။ ပထမညကထက်ပင် တစ်ရပ်ကွက်လုံးမက တခြားရပ်ကွက်ကလူတွေပါ သတင်းကြားနှင့် လာရောက် ကြည့်ရှုကြရာ ကိုကျော်ဟန်တို့အိမ်ရှေ့လမ်းမပေါ်မှာ လူတွေဖွေးဖွေးလှုပ်သွားသည်။

လာသမျှလူတွေကလည်း တစ်ယောက်တစ်ပေါက် ထင်ရာမြင်ရာပြောကြရင်း ကျွက်စီကျက်စီဖြစ်နေကြသည်။ သို့သော် မီးထိန်ထိန်လင်းနေသောအိမ်

ထဲကို မည်သူမျှမဝင်ခဲ့ကြတော့။ ကိုကျော်ဟန်မိန်းမမှာတော့ မျက်ရည်နှင့်မျက်ခွက်။ မိုးလင်းတော့ အိမ်ထဲဝင်ပြီးတက်ကြည့်ကြပြန်၏။ မည်သည့်ပစ္စည်းမျှလက်ရာမပျက်။ ပကတိအတိုင်းပင်။ ထိုအခါ တစ်နေ့ကလို ဆွေမျိုးတွေက အိမ်ပေါ်တွင်စုကြပြန်သည်။ တစ်နေ့လုံးချက်ပြုတ်စားသောက်နေနေကြရာ ဤညခနဲမှာလည်း ထိုနည်းလည်းကောင်း၊ ထိုနည်းလည်းကောင်းဆိုသလိုဖြစ်လာပြန်သဖြင့် အိမ်ပေါ်ကဆင်းပြေးကြရပြန်သည်။

ထိုအခါ နတ်မေး၊ ဗေဒင်မေး၊ မှော်ဆရာရွာ စသည်ဖြင့် အမောင့်ပယောဂကို ကုစားကြရန် ကြိုးစားကြရသည်။ သူတို့မြို့လေးတွင် ဗေဒင်ဆရာ၊ နတ်ဆရာတော့ရှိ၏။ မှော်ဆရာမရှိ။ သည်လိုနှင့် နတ်မေးကြ၊ ဗေဒင်ဆရာပြောသလို ယတြာချေကြလုပ်ကြ၏။ ဘာမှမထူးခြား။ နောက်တော့ သံဃာငါးပါးပင့်၍ အန္တရာယ်ကင်းပရိတ်နာကမ္မဝါဖတ်လုပ်ကြသည်။

ဆရာတော်များ ပြန်ကြွခါနီးမှာ ဆရာတော်ကြီးက -

“ဒကာတို့အိမ်မှာ ညညလူမနေရဘဲဖြစ်နေတာ ဘယ်နှရက်ရှိပဲလဲ” ဟု မိန့်၏။

“ငါးရက်ရှိပါပြီ ဘုရား”

“ဒီညလည်း ဒကာတို့သိမ်းဆည်းစုရာသိမ်းပြီး တစ်ညထားလိုက်ပါဦး။ ဘုန်းကြီးတို့ စက်ပရိတ်လည်းရွတ်ပေးထားခဲ့တယ်။ ကောင်းသွားမှာပါ။ မနက်ဖြန်မနက်ကျမှ အိမ်တက်သဘောမျိုးလုပ်ပြီးနေကြပါ”

ဟု မိန့်ကြားသွားသည်။

သို့သော် ကိုကျော်ဟန်နှင့်တကွ ဆွေမျိုးတွေက ဆရာတော်ကြီးမိန့်ကြားသွားသည်ကို နားမရှင်းရဲလား၊ ကောင်းသွားမှာပါဆိုစကားကြောင့် တစ်ညထားလိုက်ပါဦးဆိုသည်ကို သတိမရကြ။ ဘုန်းကြီးတွေကြွသွားကြသော်လည်းမပြန်ကြဘဲ အိမ်မှာ ညအိပ်နေကြရန် စုထိုင်စကားပြောပြီး ရေခွေးကြမ်း၊ လက်ဖက်၊ စားစရာတွေနှင့်တားသောက်ရင်း စကားထိုင်ပြောနေကြသည်။ ညကိုးနာရီ ဆယ်နာရီထိတော့ ယခင်နေတွေကလို ကွဲရှည်၊ ပစ္စည်းတွေထပ်သံ ဘာမှမကြားရသဖြင့် အိပ်ကြမည်လုပ်ကြရာ သံဃာငါးပါးထိုင်သွားသောနေရာမှ မီးတွေထတောက်သည်။

အထိတ်တလန့်အော်၍ အိမ်ပေါ်မှ ဆင်းပြေးကြရပြန်သည်။ ဤတစ်ခါ

တော့သွားပြီ၊ တစ်အိမ်လုံးပြာကျသွားပြီ အထင်နှင့် လမ်းမမှရပ်ကြည့်နေကြရာ အိမ်ထဲမှမီးခိုးလည်းထွက်မလာ၊ မီးဆင်လောင်နေတာလည်းမတွေ့ရ။ မီးရောင်မီးညွန့်ကိုလည်း မမြင်ကြရ။ လူတွေမှာ အံ့ဩပြီးရင်းအံ့ဩရင်းဖြစ်ကုန်ကြသည်။ သို့သော် ထိုညကလည်း မည်သူမျှအိမ်ထဲဝင်ခဲ့ကြဘဲ ကိုကျော်ဟန်ကလည်း ယခင်နေတွေကလို ယောက္ခမအိမ်ပြန်အိပ်၏။ ဆွေမျိုးတွေကလည်း ကိုယ့်အိမ်ကိုယ်ပြန်အိပ်ကြသည်။

အိမ်ကို သံယောဇဉ်ကြီးသော ကိုကျော်ဟန်နှင့် ဆွေမျိုးတစ်စု မနက်လင်းလင်းထင်းထင်းတွင် အိမ်ထဲဝင်ကြည့်ကြသည်။ အထူးခြားဆုံးမှာ ညထမ်းထောက်သောဖျာပေါ်တွင် လောင်ရာမီးကျွမ်းရာဆို၍ ဘာမှမတွေ့ရ။ သံဃာတော်ငါးပါး ကောဇောခင်းထိုင်သွားသောဖျာတွေက ပကတိအကောင်သား။ ညက သံဃာတော်များထိုင်သွားသောနေရာငါးခုက မီးထောက်သည့်အခါ ဆရာတော်ကြီးမှာမိန့်သွားသော အိမ်တက်လုပ်ရန်ကိုလည်းသတိမရကြတော့သွားပြီ၊ သည်အတိုင်းဆို ဤအိမ်ပေါ်တော့ပစ်ရပြီဟူသောသဘောနှင့် အိမ်ထဲရှိ စုစည်းများကိုသာ ကိုကျော်ဟန်၏ ယောက္ခမအိမ်သို့ ရွှေ့ကြရတော့မည် ဆွေမျိုးတွေတိုင်ပင်ကြရ၏။ သို့သော် ပုဏ္ဏတတိုက်သညဟု အပြောခံနေသော သူ့သမက်အိမ်ကပစ္စည်းတွေ အိမ်ရောက်လာလျှင်ဟူသော မိန့်ချက် မပြောင်းမရွှေ့ကြပါနှင့်ဦး။ အိမ်ကြီးလည်းဆောက်ပြီးတာမကြာသေး။ သူ့ဆရာကောင်းသမားကောင်းရာပါရလေအင်တင်တင်လုပ်နေသည်။ တစ်မြို့ထဲကား ကိုကျော်ဟန်တို့အိမ်အကြောပပြောမဆုံးပေါင်တောသုံးထောင်ဆိုသဖြင့်ဖြစ်နေကြသည်။

ထိုမှာတွင် မြို့စွန်အဖျားရှိ (—) ရပ်ကွက်မှ ငမူးကြီးဘကျော် ကိုကျော်ဟန်တို့ယောက္ခမအိမ်ကို ပေါက်ခဲ့သည်။ ထိုစဉ်အတိုင်းမူလားသည်။ အသောက်စရာတွေမရှိလျှင် ဈေးထဲတော့တို့မည်ရလုပ်ပြီး အရက်ဖိုးရွာသွားအသိအကျွမ်းတွေတိုင်း အရက်တောင်းသည်။ တစ်မြို့လုံးသိသော အရက်သမားဇိုးကြီး။

“ဟေ့ - ကျော်... ကျော်... မင်းတို့အိမ် ညညဘယ်လူမှအိမ်ထဲဝင်ဖြစ်နေတယ်ကြားတယ်။ ငါသွားအိမ်မယ်။ တစ္ဆေသရဲမကလို့ ဖုတ်၊ နိဗ္ဗာန်လာမလား။ ဘီလူးကြီးအဖူးယင်

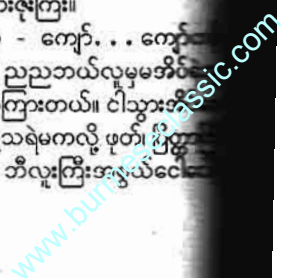

လာမလား၊ ပုဏ္ဏကမကလို့ အာဠာဝက
ထည်းမကြောက်ဘူး။ ဒီည မင်းအိမ်မှာ
ဘကျော်နဲ့တွေ့မယ်။ ဘ . . . ဘကျော်
အကြောင်းသိမယ်။ မင်း . . . မင်း ငါ့ကို
ထစ်ပုလင်းဖုံးပေး။ ဒီည မင်းအိမ်မှာ ငါ
အားအိပ်မယ်။ ပေးမလား၊ မပေးဘူး
ထားပြော”

အိမ်ကိစ္စနှင့်စိတ်ညစ်ပြီး ကယောင်
ချောက်ချားဖြစ်နေရသည့်အထဲ ငမားက
ထစ်မျိုးဟု ကိုကျော်ဟန် စိတ်တိုသွား
၏။ ယခင်ကလည်း ဘကျော်နှင့်သူက
ဆံတန်းတန်းနေသည်။ ဘကျော်ကို
ထူရာသွင်းသည်မဟုတ်။ မှတ်မှတ်ရရ
အရက်ဖိုးတော့ နှစ်ခါပေးဖူးသည်။
အလကားတော့မဟုတ်။ သူ့အိမ်နောက်
အေးကချဲ့ရှင်းခိုင်း၍။ ဘကျော်က သူ့ကို
စေ့စေ့ကြည့်ပြီး မျက်ထောင့်နီကြီးနှင့်-
“ဟေ့ကောင်ကျော်ဟန် - မင်းပေး
မလား၊ မပေးဘူးလား။ ငါက မင်းအိမ်
... ”

အိမ်ကိစ္စနှင့် သူ့ယောက်ျားစိတ်
ညစ်ပြီးထိုးမိမှာစိုးသဖြင့် သူ့မိန်းမက ငွေ
နှစ်ရာတန်ကို ကမန်းကတန်းဝင်ပေး
လိုက်သည်။ အိမ်ရှေ့က မြန်မြန်ထွက်
သွားလျှင်ပြီးရော ဟူသောသဘော။ ထို
သတင်းသည် ရပ်ကွက်ထဲပြန်သွားပြန်
ရာ သည်ငမား အမှန်တကယ် ကိုကျော်
တန်တို့အိမ်သွားအိပ်မအိပ် ကာလသား
လေး၊ ငါးယောက်က နောက်ယောင်ခံ
ထိုက်ချောင်းကြည့်ကြသည်။ ဈေးလမ်းဆုံ
အရက်ဝယ်ပြီးလာသော ငမားဘကျော်
သည် အမှန်တကယ် ကိုကျော်ဟန်တို့
အိမ်ရှေ့ရောက်သွား၏။

ပုဏ္ဏက ကြုံကြမ့် သိမယ်ဆိုကွ။
လာစမ်းပါ။ ပုဏ္ဏကမကလို့ အာဠာဝက
လာမလား လာစမ်းပါ။ ဇမ္ဗူမှာဘယ်လူ
မှလူမထင်တဲ့ ဘကျော်ကွ
ဟု စိန်ခေါ်အော်ဟစ်ကာ ကိုကျော်
တန်တို့အိမ်ထဲဝင်သွားသည်။ အိမ်ရှေ့
တဖွင့်ထားသော တံခါးမကြီးကို ပြန်စေ့
လိုက်ပြီး ဘာသံမှမကြားရတော့။ ည
မှောင်လာသော်လည်း မီးဖွင့်တာကိုပင်
မမြင်ရ။ သည်တစ်ခါတော့ ငမားဘကျော်
သွားပြီ။ သေပြီဟုပင် ထင်လိုက်ကြ၏။
“မိုက်လိုက်တာ။ မသာတစ်
လောင်းကို ပိုက်ဆံပေးဝယ်ယူလိုက်တာ
ထဲစိတ်ညစ်ရတဲ့ထဲ အသုဘတစ်လောင်း
ထချကြရဦးမယ်”

ဟု ကိုကျော်ဟန်ယောက်ျားက သူ
သမီးကို အပြစ်တင်သည်။
သို့သော် ငမားဘကျော်ကား သူတို့
ထင်သလိုဘာမှမဖြစ်။ မနက်ရှစ်နာရီ

လောက်ရောက်တော့ တံခါးဖွင့်ပြီး
ကိုကျော်ဟန်တို့အိမ်ထဲက ထွက်လာ
သည်။ လူအုပ်ကြီးက ဘကျော်ကို ပိုင်း
မေးကြ၏။ ဘကျော်က အိမ်ထဲတွင်ဘာမှ
အခြောက်အလှန်မရှိ။ ဘာပစ္စည်းမှလဲ
ကွဲရှသံ မကြားရ။ ဘာပစ္စည်းမှလဲ ထပျံ
လာပြီး သူ့ကိုမထိုးမတတ်။ သူ ညက
ပုဏ္ဏကကောင်ကိုတွေ့ချင်လို့ တမင်မအိပ်
ဘဲ အမြည်းစားလိုက်။ အရက်သောက်
လိုက်နှင့် တောင့်ကြည့်နေသည်။ မိုးလင်း
ပိုင်းကျမှ အမူးလွန်ပြီးအိပ်ပျော်သွား
သည်ဟု ပြောသည်။

ကိုကျော်ဟန်ဆီ နောက်ထပ်
အရက်ဖိုးသွားတောင်းသော ဘကျော်
နောက်ကို လူတချို့လိုက်သွားကြသည်။
ကိုကျော်ဟန်ဆီရောက်လျှင် လည်း
ငမားက အမှန်အတိုင်းပြောကောင်းပြော
မည်ဆိုသောသဘော။ ကိုကျော်ဟန်ကို
လည်း သူတို့ကိုပြောသည့်အတိုင်းပင်။
ကိုကျော်ဟန်က ညညဆက်အိပ်ရန်
အရက်ဖိုးထပ်ပေးလိုက်သည်။

ဘကျော် ကိုကျော်ဟန်အိမ်တွင်
နှစ်ညအိပ်ပြီး ဘာမှမဖြစ်တော့။ နောက်
တစ်နေ့မှာ ကိုကျော်ဟန်၏ ဆွေမျိုးသုံး
လေးယောက်ပင် ဘကျော်နှင့်အတူသွား
အိပ်ကြသည်။ ဘာမှမဖြစ်။ ငမားဘကျော်
နာမည်ကြီးပြီ။ မည်သူမှမနေနိုင်အောင်
ကြမ်းတမ်းနေသောအိမ်ကို ငမားဘကျော်
ဘယ်လိုများလုပ်လိုက်ပါလိမ့်။ အရက်
သမားဆိုပေမယ့် ဘကျော်မှာ တစ်ခု
ကောင်းတော့ရှိရမည်။

ထိုသတင်းတစ်ဖြူလုံးပျံ့နှံ့သွားရာ
ဘကျော်ငမားကို အထင်ကြီးသူတွေက
နည်းနာရအောင်ဟု အရက်တိုက်၍မေး
ကြသည်။

ဘကျော်ကလည်း -
“လူဆိုတာ တစ်ခုကောင်းတော့ရှိ
တာပေါ့ဗျာ။ ခင်ဗျားတို့ကိုပြောလို့ ဘယ်
ဖြစ်မလဲ”

လုပ်နေပြန်၏။
ယခင်က မအိပ်ရဲကြသော
ကိုကျော်ဟန်၏အိမ်ကို ကိုကျော်ဟန်တို့
မိသားစုနှင့် ဆွေမျိုးတွေက စမ်း၍အိပ်
ကြည့်ကြသည်။ ဘာမှမဖြစ်တော့။ ဘာ
အခြောက်အလှန်မှမရှိတော့။ ကိုကျော်
ဟန်က ဘကျော်ကို ငွေတစ်ထောင်ပင်
ရက်ရက်ရောရောပေးပစ်လိုက်သည်။

ဆွေမျိုးတွေခေါ်၍ အိပ်ကြည့်ကြ
ရာမှ သူတို့မိသားစုချည်း အစမ်းအိပ်
ကြည့်ကြသည်။ တစ်ပတ်၊ နှစ်ပတ်သာ
ကြာသွားလည်း ဘာမှမဖြစ်သောအခါ

ဘကျော်ငမားကို ကိုကျော်ဟန်က တေး
ဇူရှင်ကဖြစ် နေ့တိုင်းအရက်ဖိုးပေးသည်။
တစ်ဖြူလုံးကလည်း ငမားဘကျော်ကို
တော်တော် အထင်ကြီးသွားကြသည်။
အရင်ကလို့ မကြည့်မသာ မဆိုမပြောရဲ
ကြ။ ဈေးတန်းထဲမှာလည်း ဘကျော်
အကြောင်း။ လက်ဖက်ရည်ဆိုင်မှာလည်း
ဘကျော်အကြောင်း။ အရက်ဆိုင်မှာပင်
သူ၏သောက်ဖော်သောက်ဖက်များက
ဘကျော်ကို အရက်တိုက်၍ ဂုဏ်ပြုကြ
သည်။

ဤသည်ကို အသက်ရှစ်ဆယ်
ကျော် သျှောင်ကြီးဗွေ ဘကြီးချမ်းလှက
မူ -

“စောက်မုန်းကမ်းမုန်းမသိတဲ့သုရာ
မေရိယကောင်ကိုများ ဂုဏ်တင်ပြောနေ
လိုက်ကြတာ။ ဒီငမားမှာ ဘာသိလဲ။
ဘာစရုဏရီလို့စွမ်းမလဲ။ သံယာတော်
တွေ မေတ္တာပို့ ပရိတ်ရွတ်။ ကမ္မဝါဖတ်။
စက်ပရိတ်တွေရွတ်ဖတ်သွားကြတဲ့ညက
သံယာတော်တွေထိုင်သွားတဲ့နေရာတိုင်း
က မီးထတောက်တယ်ဆိုတာ အိမ်ကို
ရတနာသုံးပါးတန်ခိုးနဲ့ မီးသင်းထားခဲ့
ကြတာ။ ဘယ်မိစ္ဆာ။ ဘယ်သရဲ။ ဘယ်
ပုဏ္ဏကအဲဒီအိမ်ဝင်ရဲတော့မှာလဲ။ ဆရာ
တော်ကြီးကြွခါနီးမှာ ဘာမှာသွားလဲ။
ဒီတစ်ညတော့ ဒီအိမ်မှာမအိပ်ကြဖို့မှာ
သွားတာလည်း ပရိတ်တန်ခိုးနဲ့ အိမ်ကို
ဆရာတော်တို့ထိုင်သွားတဲ့နေရာက မီး
ထတောက်ရင် လူတွေကြောက်ကုန်ကြ
မှာစိုးလို့ တစ်ညမအိပ်ကြနဲ့ပဲ မိန့်တာ။
အဲဒါတော့ဘယ်လူမှမလိုက်နာခဲ့ကြဘူး။
ရတနာသုံးပါးတန်ခိုးနဲ့ အိမ်ကိုမီးသင်း
တော့ ပုဏ္ဏကတိုက်ပြန်ပြီဆိုပြီး ထွက်
ပြေးကြတာ။ မင်းတို့က ငမားဘကျော်မှာ
တစ်ခုကောင်းရှိတာ။ အရက်သမားပေ
မယ့် အစွမ်းထက်တယ်ဆိုတာ ကြပ်ကြပ်
ပြောကြ။ မင်းတို့ကို မိုးကြိုးပစ်လိမ့်မယ်”
ဟု ခြေပြောလေသည်။

ထို ခါမှ ကိုကျော်ဟန်အိမ်တွင်
တရားနာမကြသူတွေမှာ ဆရာတော်ကြီး
မိန့်ကြားသွားသည်ကို သတိရကြတော့
၏။ သို့သော် ငမားဘကျော်ကမူ အခွင့်
အလားမပျက် ကိုကျော်ဟန်ဆီမှာအရက်
ဖိုးလာတောင်းလျက်။ ဝတ်မပျက်။
ထို့ကြောင့်လည်း ငမားဘကျော်နှင့်
ပုဏ္ဏကအကြောင်းကို လူတွေက ရယ်
စရာမောစရာအဖြစ် သူတို့ရွာတွင်ပြော
ကြဆိုကြတုန်း။





ဖရဲသီးကို ကျန်းမာခြင်းအတွက်စားသုံးနည်း

ဦးဖင်းငင် (ရွှေနဝင်း)



ရာသီပေါ် အသီးအနှံများထဲတွင် နွေရာသီဥတုနှင့်အလိုက်ဖက်ဆုံးဖြစ်ကာ စားသုံးသူတို့ကို ကျန်းမာရေးအတွက် လွန်စွာအထောက်အကူပြုသည့် ရာသီပေါ် Favourite အသီးအနှံမှာ ဖရဲသီးပင် ဖြစ်ပါသည်။

နွေရာသီဥတု၏ လွန်ကဲစွာပူပြင်းလာမှုတို့ကြောင့် ချွေးထွက်လွန်ပြီး ရေဓာတ်ခန်းခြောက်ခြင်း၊ ဆီးပူ၊ ဆီးဝါ၊ ဆီးကျပ်ခြင်း၊ ကျောက်ကပ်အပူအောင်းပြီး ခါးနာခြင်း၊ ကျောက်တည်ခြင်း စသည် နွေရာသီ၏ဒဏ်ရောဂါဝေဒနာများကို ဖရဲသီး သီးနှံတစ်မည်တည်းနှင့် ဖြေရှင်းကျော်လွှားနိုင်ပါသည်။

အဘယ်ကြောင့်ဆိုသော် ဖရဲသီးမှာ ရေဓာတ်က (၉၅) ရာခိုင်နှုန်းကျော်ပါဝင်စွဲစည်းထားခြင်း၊ သစ်သီးသကြားဓာတ် (Fructose) အချို့ဓာတ်ရှိနေခြင်းတို့ကြောင့် ရေဓာတ်ခန်းခြောက်ခြင်းကြောင့်ဖြစ်ပေါ်လာသည့် ရောဂါလက္ခဏာများကို လျင်မြန်စွာ အစားဖြည့်ပေးပြီး သက်သာစေပါသည်။

ယခုခေတ်မှာတော့ ယခင်တုန်းကလို တစ်နှစ်မှာတစ်ခါသာပေါ်သည့် သီးနှံမျိုးမဟုတ်တော့ဘဲ တစ်နှစ်ပတ်လုံးနီးပါး ဖရဲသီးကို ထွက်ရှိအောင် သိပ္ပံနည်းဖြင့်ပေါင်းစပ်စိုက်ပျိုးကြခြင်းကြောင့် ဖရဲသီးကို လိုရင်လိုသလို ဝယ်ယူစားသုံးနိုင်ခြင်းသည် ကျန်းမာရေးအတွက် အဆင်ပြေ အထောက်အကူ ဖြစ်စေပါသည်။

ဂျပန်နိုင်ငံမှာ ဖရဲသီးကို လေး



ထောင့်အန်ဇာတုံးပုံ ပုံစံခွက်နဲ့စိုက်ပြီး ဖရဲသီးဘလောက်တုံးအသီးအဖြစ် ရေးကောင်းပေး၍ ဝယ်စားရလေသည်။ ဖရဲသီးပုံသဏ္ဍာန်မှာ အမြင်တစ်မျိုးဆန်း၍ ကြည့်၍ပင်ကောင်းနေပေအေးသည်။

စာရေးသူတို့မြန်မာနိုင်ငံမှာတော့ ထိုဘလောက်တုံးပုံစံဖရဲသီးမျိုးမစိုက်နိုင်ကြသေးပေမယ့် ထိုင်ဝမ်မျိုးဖရဲသီးများကို အလုံးကြီး၊ အစေ့နည်းပြီး အရသာချိုလှသည့် ဖရဲကောင်းများပြားစွာစိုက်ပျိုးထွက်ရှိနေပါပြီ။

ထိုထိုင်ဝမ်မျိုး ဖရဲသီးပင်ကို စိုက်ပျိုးရာတွင် ဖရဲသီးတစ်ပင်ကို အကောင်းဆုံး၊ အလှဆုံး အသီးတစ်လုံးသာချန်ထားပြီး ကျန်တဲ့သီးကင်းများကို ခြွေပစ်ရပေသည်။ ဖရဲသီးအညွန့်ကိုလည်း လိုအပ်သလို ဖြတ်ပေးရပေသည်။

ထိုသို့ ဖြတ်ချွေပစ်လိုက်ရသည့် ဖရဲညွန့်နှင့် ဖရဲသီးကင်းလေးများသည်လည်း ကျန်းမာရေးအတွက် တန်ဖိုးရှိသည့် အစားအစာများအဖြစ် အသုံးဝင်လှပေသည်။

ဖရဲညွန့်သည် ဝမ်းတွင်းအေးစေပြီး အမျှင်ဓာတ်များစွာပါဝင်နေ၍ ဆီးဝမ်းကို သက်စေ၊ ရွှင်စေသည်။ နှုတ်ခံတွင်းကိုမြိန်စေသည်။ ဖရဲညွန့်ကို အလွယ်ဆုံး ရေနွေးနှင့်ပြုတ်ပြီး အတုံးအမြွပ်၊ ငါးပိရည်ဖြင့်တွဲစပ်၍ စားသုံးခြင်း၊ ဖရဲညွန့်တွင် အချို့ဓာတ်ရှိခြင်းကြောင့် ဟင်းချိုချက်၍ လည်းကောင်း၊ ကြော်ချက်ချက်၍လည်းကောင်း စားသုံးနိုင်ပါသည်။

ထို့အတူ ဖရဲသီးကင်းလေးများကိုလည်း ပြုတ်၍ တို့စရာအဖြစ် စားသုံးခြင်း၊ ဘူးသီးကဲ့သို့ဟင်းချက်၍ စားခြင်း၊ ချဉ်ရည်ဟင်းချက်ခြင်းစသည်ဖြင့် စားသုံးနိုင်သည့်အပြင် ဖရဲသီးကင်းလေးများကိုရေစင်ကြယ်စွာဆေးပြီး ဆန်ဆေးရည်အကြည်ခံကာ ဆားသင့်တော်ရုံခတ်၍ အချဉ်ထည့်ပြီး စားသုံးလျှင်လည်း လွန်စွာစားကောင်းလှပါသည်။

ယခု စူပါမားကတ်ကြီးများတွင် တင်၍ရောင်းချနေသော နိုင်ငံခြားဖြစ်သည့် သွားသီးသေးသေးကလေးများအချို့ ထည့်ထားသည့်သွတ်သွတ်ဘူးထက် ပိုပြီး လတ်ဆတ်စားကောင်းလှပါသည်။

ထိုဖရဲသီးကင်းအချဉ်သည် လူကို အဆီကုစေ၍ ဆီး၊ ဝမ်းကို မှန်ကန်စေပြီး အပူငြိမ်းစေသည့်သတ္တိထူးရှိသည်။ အခြား သား၊ ငါး၊ ပုစွန်တို့နှင့်လည်း ကြော်ချက်စားသုံးနိုင်ပါသည်။ ခံတွင်းကို မြိန်စေပါသည်။

ထိုမှတစ်ဆင့် ရင့်မှည့်လာသည့် ဖရဲသီးသည် လူသားတို့၏ကျန်းမာရေးကို လွန်စွာအထောက်အကူပေးသည်။ ရာသီပေါ် ကျန်းမာရေးအကျိုးပြုသည့် ဖြစ်လာပေတော့သည်။

ဖရဲသီးမှာတွေ့ရသည့်ရွှန်းစိုနေတဲ့ အနီရောင်ဓာတ်ကို လိုင်ကိုပင်း (Lycopene) ဟု ခေါ်ပါသည်။ လိုင်ကိုပင်းသည် ကျန်းမာရေးအတွက် ရောဂါများကို ကာကွယ်ပေးသည့် အားကောင်းစွာ သည့် အင်ဒီအောက်ဆိုဒ် (Antioxidants) ဓာတ် ဖြစ်ပါသည်။

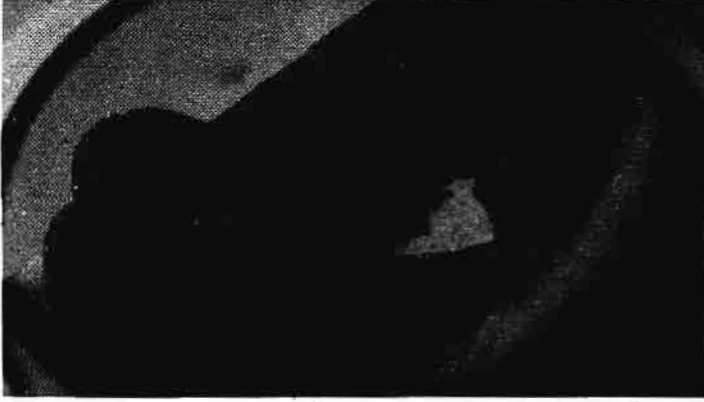

ကင်ဆာရောဂါအမျိုးမျိုးကို ကာကွယ်ပေးခြင်းနှင့် ကုသပေးနိုင်သော စွမ်းရည်ရှိပါသည်။ အထူးသဖြင့် အနီရောင်လိုင်ကိုပင်းဓာတ်သည် အမျိုးသားများ ဆီးကျိတ်နှင့်ပတ်သက်သောရောဂါကို အထူးအကျိုးပြုစေသည်။

သွေးကြောများအတွင်းမှာ အဆီဗဟုအနည်ထိုင်ခြင်းကို တန့်တားပေးခြင်းဖြင့် နှလုံးသွေးကြောရောဂါများနှင့် ဦးနှောက်သွေးကြောပိတ်ခြင်း၊ လေဖြတ်ခြင်း စသည်တို့ကို ကာကွယ်ပေးပါသည်။

ထို့အပြင် ဖရဲသီးမှာပါဝင်သည့် မဂ္ဂနီဆီယမ်၊ ပိုတက်စီယမ်၊ ကယ်စီယံ၊ နိုက်ဗိုက်ဓာတ်များသည် သွေးပေါင်ကိုလျှော့ချပေး၍ သွေးတိုးရောဂါကို ကာကွယ်ပေးပြီး သွေးပြန်ကြောအတွင်း သွေးလှည့်ပတ်မှုအားကောင်းစေသည့်အတွက် နှလုံးသွေးကြောရောဂါအမျိုးမျိုးအတွက် လွန်စွာအကျိုးပြုပေသည်။

ဖရဲသီး၏ ထူးခြားသည့် စွမ်းရည်သတ္တိတစ်ခုမှာ ကျောက်ကပ်ကို ဆေးကြော သန့်စင်ပေးစေသည့်အတွက် ကျောက်ကပ်တွင် ကျောက်တည်ခြင်း၊ ကျောက်ကပ်တွင် အနည်ကျ၍ ကျောက်ဖြစ်ပေါ်စေခြင်းကို ကာကွယ်ပေးသည်။

နောက်တစ်ခုကား ဖရဲသီးတွင် အမျိုးသားများအားကိုးစရာယောက်ျားတံခွန်ထောင်လွှားစေနိုင်သည့်ကာမစွမ်းအားကို တိုးပွားစေသည့်ဓာတ်တစ်မျိုး အထူးပါဝင်နေပေသည်။

ဖရဲသီးအပြင်ခွဲအစိမ်းနှင့်အတွင်းသားအနီရောင်ရဲစပ်ကြားမှာရှိသည့် ဖရဲသီးအခွံအတွင်းပိုင်း အဖြူရောင်အသားတွင် စစ်ထရူလင်း (Citruline) ပါဝင်နေခြင်းကြောင့် အမျိုးသားများ ကာမစွမ်းအားကို အကျိုးပြုပါသည်။

စစ်ထရူလင်း (Citruline) ဓာတ်

သည် အမျိုးသားများ အိမ်ထောင်ရေး သုခအပြည့်အဝခံစားနိုင်စေရန် (Erection) အမျိုးသားအင်္ဂါထောင်မတ်နိုင်စေရန် လိုင်အင်ဂါအတွင်းရှိသွေးလွှတ်ကြော၊ သွေးပြန်ကြောတို့၏ လုပ်ဆောင်ချက် (Function) ကို အထူးကောင်းမွန်အောင် အကျိုးပြုစေသည်။

သုတေသနစစ်တမ်းများတို့အရ ယနေ့ခေတ်စားနေသည့် ဝိုင်ယာဂရာ (Viagra) ဆေးထက် ဖရဲသီးက ပန်းသေ၊ ပန်းညှိုးရောဂါကို ပိုအကျိုးပြုထိရောက်မှုရှိသည်ကို တွေ့ရပါသည်။

ထို့ကြောင့် ဖရဲသီးကို ကျန်းမာရေးအတွက် ရည်ရွယ်ပြီး စားသုံးမည်ဆိုလျှင် -

- ၁။ ဖရဲသီးအဖြူသားကိုပါ ပါဝင်အောင်စားသုံးပေးရမည်ကို အထူးသတိပြုရမည်ဖြစ်ပါသည်။
- ၂။ ဖရဲသီး၏ သဘာဝအချို့အတိုင်းသာ စားသင့်သည်။ (သကြား၊ နို့ဆီစသည့် နောက်ထပ်ဖြည့်စွက်သည့် အချို့ဓာတ်ဖြည့်၍ စားခြင်းကိုရှောင်ပါ။)
- ၃။ ဖရဲသီးစားသုံးသည့်အခါ ထမင်းကဲ့သို့ ဝမ်းဗိုက်ပြည့်အောင် အစားစားပြီးစအချိန်တွင် မစားသင့်ဘဲ အစာနှင့် ဝေးသည့်ကြားချိန်တွင် ဖရဲသီးကိုအဝစားပေးသင့်ပါသည်။ (ဒါမှ ဖရဲသီးမှာ ပါဝင်နေသော အကျိုးပြုဓာတ်ပေါင်းများကို အစာအိမ်မှ အနှောင့်အယှက်ကင်းစွာ စုပ်ယူပြီး လျင်မြန်စွာ အကျိုးပြုနိုင်စေမည် ဖြစ်သည်။)
- ၄။ ဖရဲသီးတွင် ဖရက်တို့စ် (Fructose) ခေါ် သစ်သီးသကြားအချို့ဓာတ်ပါဝင်သော်လည်း သွေးတွင်းမှ သကြားဓာတ်ကို နှေးကွေးစွာ တက်စေသည့်အတွက် ဆီးချိုရော

- ဂါသမားများ ဖရဲသီးကို သင့်တင့်စွာ စားသုံးနိုင်ပါသည်။
 - ၅။ ခန္ဓာကိုယ်အလေးချိန် (Body weight) လျော့ချင်သူများ ဖရဲသီးကို အဝစားပေးပြီး ကာဗိုဟိုက်ဒြိတ် (ကစီဓာတ်)ကို များစွာ လျော့ချစားသုံးခြင်းကြောင့် အဆီကျပြီး ခန္ဓာကိုယ်အလေးချိန်ကို လျော့ချနိုင်ပါသည်။
 - ၆။ ယနေ့ခေတ်တွင် ကွမ်းတဖြူဖြူစားသုံးနေကြသူများ ဖရဲသီးကို အထူးစားသုံးပေးသင့်ပါသည်။ ကွမ်းယာထဲတွင် ပါဝင်သည့်ထုံးဓာတ်၊ ဆေးရွက်ကြီးတွင်ပါဝင်သည့် နီကိုတင်းဓာတ်တို့ကြောင့် သွေးကြောကျဉ်းခြင်း၊ ကျောက်ကပ်တွင် ကျောက်တည်ခြင်းဒဏ်ကို အထူးအကျိုးပြုစေပါသည်။
 - ၇။ ဆီးနှင့်ပတ်သက်၍ ဆီးပျံ့ ဆီးနည်း၊ ဆီးအောင့်၊ ကျောက်တည်ခြင်း စသော ဆီးနှင့်ကျောက်ကပ်ရောဂါသမားများ ဖရဲသီးကို ဦးစားပေးစားသုံးသင့်ပါသည်။
 - ၈။ ကျန်းမာရေးအတွက် ရည်ရွယ်၍ စားသုံးသည့် ဖရဲသီးသည် အချိန်အခါနှင့် ရင့်မည့်လတ်ဆတ်နေသည့် ဖရဲသီးမျိုးကို ရွေးချယ်၍ စားသုံးသင့်ပါသည်။
 - ၉။ အမုည့်လွန်၊ အပူ၊ ယင်နား၊ ဖုန်ကပ်၊ အချဉ်ပေါက်နေသည့်ဖရဲသီးကို လုံးဝမစားသင့်ပါ။ ဝမ်းပျက်၊ ဝမ်းလျှောစေမည့်ဆိုးကျိုးကို ခံစားရပေမည်။
- ယခုလို ပူပြင်းလှသည့် နွေရာသီအရိပ်အာဝါသကောင်းမွန်သည့်နေရာတွင်နားနေပြီး ရွန်းစိုနီရဲ၍ အရည်ဓာတ်ကြွယ်ဝသော ဖရဲသီးစိတ်ကလေးများ အအေးခံထားပြီး စားသောက်သုံးဆောင် မှီဝဲလိုက်ကြမည်ဆိုလျှင် ကျန်းမာရေးအတွက် အကျိုးရှိပြီး နွေရာသီ၏ ဆိုးဝါးလှသည့်ပူပြင်းမှုဒဏ်ကို အေးချမ်းစွာဖြင့် ကျော်လွှားသွားနိုင်ကြပါစေဟု ဆန္ဒပြုရင်း ဤဆောင်းပါးကို နိဂုံးချုပ်တင်ပြလိုက်ပါသည်။
- လူသားအားလုံး အပူကင်း၍ အေးချမ်းကျန်းမာရွှင်လန်းကြပါစေ
- ဦးဆင်းခင် (အောင်စင်)

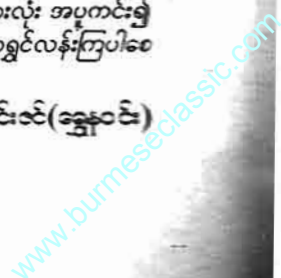

(ယခင်လတွင် သမ္မာကျမ်းစာပြန် ပြားရေးအသင်းတော်(SPC)မှခရစ်ယာန် သာသနာပြုဘုန်းတော်ကြီး ကိုလ်ဘက် ဇါစာများကိုဖော်ပြရာ မင်းတုန်းမင်း၏ စာပဒနအခမ်းအနားတွင် သူတို့လည်း အဆောင်အယောင် ရာထူးဝတ်စုံပြည့် ဆောင်စားပါကိုင်ဆောင်ရန် ခွင့်ပြုလျက် လိုက်ပါပို့ဆောင်ရပုံ၊ မြန်မာတပ်သား များ ခေတ်မမီတော့သည့်ဘရောင်းဘတ် (စ်) ခေါ် ပြောင်းဝမှ ကျည်ထိုး၍ပစ်ရ သည့် အင်္ဂလိပ်နှင့် ပြင်သစ်တို့ဘုရင် နပိုလီယံတို့ ဝါတာလူးစစ်မြေပြင်တွင် ဗြိတိသျှတပ်များကိုင်သည့်သေနတ်များ၊ ခေတ်မမီတော့သည့်အမြောက်များကိုင် ဆောင်ကြပုံကိုဖော်ပြခဲ့ပြီး ဖြစ်ပါသည်။ ဗြိတိသျှဌာနေကိုယ်စားလှယ်ထံ ဝင် ရောက် ခိုလှုံသော ညောင်ရမ်းမင်းသား နှင့် ညောင်အုပ်မင်းသားတို့ မန်းမြို့တော် မှ ဗြိတိသျှပိုင်သင်္ဘောဖြင့် ထွက်ခွာသွား ပုံကိုလည်း ဖော်ပြခဲ့ပါသည်။ နိုင်ငံခြား ခရစ်ယာန်ဘုန်းတော်ကြီးတစ်ဦး၏အမြင် ကို ယခုခေတ်လူများသိသာနိုင်ရန်တင်ပြ ခြင်းဖြစ်ပါသည် - စာရေးသူ)

ခရစ်နှစ် ၁၈၇၉၊ မတ်လ ၂၉ ရက်
မန္တလေး

ယခုစာရေးသည့်အချိန်ထိ ကျွန်ုပ် တို့မှာ ဘေးအန္တရာယ်ကင်းစွာရှိနေပါ သေးသည်။ သို့သော် တစ်ဖက်မှလက်ရုံး အားကိုးဆောင်ရွက်လာလျှင် ခေတ္တခဏ အတွင်း ဒုက္ခရောက်သွားနိုင်သည်။ ဗြိတိန်ပိုင် အောက်မြန်မာပြည်တွင် တပ် ပြင်ပြီ၊ နယ်စပ်တစ်လျှောက်တွင် တပ် ဖြန့်ပြီ စသည်ဖြင့်ကြားရသည်။ မှန်သည်၊ မှားသည်ကို ကျွန်ုပ်လည်း မသိနိုင်။ မြန်မာဘုရင်ထံ ရာဇသံသဝင်ဂလ္လာနှင့် သံတမန်တစ်ဦးစေလွှတ်သည်ဟုလည်း ကြားရသည်။ ဤသတင်းမှန်ကန်ပါလျှင် ကျွန်ုပ်အတွက်မှာ ထိုသတင်းအတွက် အံ့ဩမည်မဟုတ်ပါ။ လုပ်ရမည့်ကိစ္စဖြစ် သည်။ အခြေအနေအရ ဆွေးနွေးမှုပျက် ပါက မန္တလေးမှထွက်ခွာရန် အချိန်ရပါ မည်။ ကျွန်ုပ်အတွက်မှာ ဗြိတိသျှကိုယ် စားလှယ် ထွက်ခွာသွားပါက လိုက်လို လျှင်လိုက်၊ မလိုက်လိုလျှင် မန္တလေး၌ ဆက်၍နေနိုင်သည်။ နေခဲ့လျှင်လည်း ကျွန်ုပ်အား မြန်မာတို့မှ ဗြိတိသျှသူလူမျိုး ဖွဲ့ချက်ဖြင့်ချက်ချင်းဖမ်းကာ ထောင်သွင်း အကျဉ်းချကာထားနိုင်သည်။ လန်ဒန် သတင်းစာနှင့် ကြေးနန်းသတင်းစာများ ပေါ်မူတည်ပြီး အခြေအနေအရပ်ရပ်ကို ပြောတော့မည်။ ကျွန်ုပ်စာများလည်း အခြေအနေအေးသေးမှ ရချင်လည်း

ရပါတော့မည်။
လက်ရှိအခြေအနေမှာ စိတ်ဝင် စားဖွယ်ကောင်းသည်။ ဥပမာ ရာဇသံ ကိစ္စ၊ စာရွက်စာတမ်းများ ရာဇသံနှင့် အတူရောက်ရာ ဘုရင့်ရှေ့တော်မှောက် သို့ ဆက်သရပါမည်။ စာပါအကြောင်း အရာတို့မှာ ဘာတွေရေးရေး ရာဇသံဆို သည်မှာ ပြင်းထန်သောအဆင့်မှာရှိ သည်။ မြန်မာဘုရင်က အညံ့ခံအံ့မထင်။ စာလည်း နန်းတော်ထံသို့အမန်ရောက် သည်။ ထိုအချိန်မှာပင် ကျွန်ုပ်တို့ကိုဖမ်း ဆီးရန် အမိန့်ပေးသည်ဟု သိရသည်။ ဘုရင်မင်းအရက်မူးနေချိန်တွင် ထုတ်ပြန် သောအမိန့်ဖြစ်၍ ဝန်ကြီးများက ဆက် လက် မဆောင်ရွက်ဟု ဆိုသည်။ ဝန်ကြီး များက စစ်ဝတ်စုံများ၊ စစ်ရေးပြမှုများ၊ လက်နက်တပ်ဆင်မှုများနှင့် စစ်ရေးလေ့ ကျင့်မှုများကို ဦးစားပေးဆောင်ရွက်နေ ကြရသည်။ စစ်တိုက်လိုသော အရာရှိ များက ဆောင်ရွက်နေသည်။ သူတို့ လည်း ဗြိတိသျှရယ်ဂျီမင်းတပ်ရင်းတစ်ခု အင်အားကိုမသိဘဲ လက်ရည်တူသည် ဟုထင်ပြီး စစ်တိုက်ရန်စီစဉ်ခြင်းဖြစ်၏။ ဝါရင့်အမတ်၊ သက်တော်ရှည်ဝန်မင်းများ ကမူ ကျိုးကြောင်းဆင်ခြင်နိုင်ကြသည်။ ဗြိတိသျှစစ်အင်အားကိုသိကြသည်။ သူ တို့လည်း အာဏာမေးမှိန်လေပြီ။ ဘုရင်

ကိုလိုနီခေတ်ပြုအုပ်ကြီးတစ်ဦးပုဂံတော်

အနောက်တံခါးပျားဟောင်ပျား

ခရစ်ယာန်ဘုန်းကြီးဂျိန်း(စ်)အယ်ဖရက်ဂျီ(လ်)ဘက်၏
မန်းပြုစေတီပုပေးစာပျားကိုတင်ပြခြင်း ၉



ကလည်း မင်းပျိုမင်းလွင်ဖြစ်သောကြောင့် အသက်ငယ်ရွယ်သော သူ့အပေါင်းအသင်းများဖြစ်သူ မင်းမူထမ်းများ ခေဒင်ဆရာများ၏လျှောက်တင်ချက်များသာ နားဝင်တော့သည်။

ဤကဲ့သို့သော အခြေအနေတွင် သာသနာပြုလုပ်ငန်းအကြောင်းကို ဖော်ပြနိုင်မည်ဟုမထင်ရသော်လည်း သီစေလိုသည်မှာ မည်သို့ပင် အခြေအနေဖြစ်စေ ကျွန်ုပ်တို့သည် ခရစ်ယာန်သာသနာပြုလုပ်ငန်းကို ရပ်ဆိုင်းထားမည်မဟုတ်ပါကြောင်း၊ အီစတာပွဲတော်မတိုင်မီ လူကြီး(၈)ဦးမှ(၁၀)ဦးနှင့်ကလေး(၅)ဦး သို့မဟုတ် (၆)ဦးအား ခရစ်ယာန်ဘာသာဝင်အဖြစ် သွတ်သွင်းရန် စီစဉ်ထားခဲ့ပါသည်။ သို့သော် သူတို့လည်း ကစဉ့်ကလျားကင်းကွာနေကြရသည်။ ကျွန်ုပ်နေထိုင်ရာသို့ မည်သူမျှမဝင်ရကြ။ ဝင်ရောက် ဆက်ဆံသော် အပြစ်ပေးခံရနိုင်သည်ဟု ယူဆကြသည်။ ကျွန်ုပ်က သူတို့အိမ်သွားလျှင် သူစိမ်းသဖွယ်ဆက်ဆံကြတော့သည်။ ကျွန်ုပ်တို့သာသနာပြုကျောင်းမှ ခုံနံပါတ် (၂၇) အမောင်ကျောင်းသားသည် ထီးမွေနန်းလျာဖြစ်သည်ဟုသိရစဉ်က ယခုအခြေအနေမျိုးကို သူမန်တီးမည်ကိုကျွန်ုပ်တို့မထင်ခဲ့ပါ။

အကယ်၍ စစ်ဖြစ်ပါက ကျွန်ုပ်တို့လည်း ထွက်ခွာသွားပြီ။ ဗြိတိသျှဌာနေကိုယ်စားလှယ်အိမ်တော်၊ ကျွန်ုပ်နေထိုင်သော ဘုန်းကြီးအိမ် အပါအဝင် ဘုရားရှိခိုးကျောင်းတို့ကို သူတို့က မီးရှို့ဖျက်ဆီးမည်ဟု ထင်ရသည်။ သို့သော် ဗြိတိသျှအစိုးရသည် ပြန်လည်ထူထောင်ပေးလိမ့်မည်ဟု ယူဆသည်။ အဘယ်ကြောင့်ဆိုသော် ဘုရားရှိခိုးကျောင်းပိုင်းသည် ရယ်ဂျီမင်းတပ်ရင်းကြီးတစ်ခု ရုံးစိုက်နိုင်လောက်အောင် ကောင်းသောကြောင့်တည်း။

မန်းနေ ဗြိတိသျှဌာနေကိုယ်စားလှယ်တော်အိမ်မှယူနီယံဂျက်အလံတော် ရုပ်သိမ်းလျှင် အလံတော်နောက်သို့ အောက်မြန်မာနိုင်ငံသို့သွားရန် ထပ်ဆင့်၍ အကြောင်းတစ်ခုဖန်လာသည်မှာ ရန်ကုန်မှသတင်းစာများတွင် မဆင်မခြင်ရေးသားသူတို့ကြောင့် ကျွန်ုပ်မှာ မင်းပြစ်မင်းဒဏ်သင့်သူများကိုခိုလှုံခွင့်ပြုမှု၊ ထိုသူတို့ကိုထွက်ပြေးရန် လမ်းပြပေးမှုတို့ကို ရေးသားသဖြင့်ဖြစ်၏။ အသတ်ခံရသော သူတို့ဆွေမျိုးများကို အကူအညီတောင်းခံပါက ဆောင်ရွက်ပေးခဲ့သည်မှာမှန်၏။

ထိုကိစ္စအတွက် ကျွန်ုပ်မမားပါ။ ကျွန်ုပ်သည် ထာဝရဘုရားသခင်ကို ယုံကြည်သက်ဝင်သတိရှိနေခြင်းကြောင့် မည်သည့်အန္တရာယ်ရှိသည်ဖြစ်စေ သာသနာပြုရာတွင် နောက်တွန့်မည်မဟုတ်ပါကြောင်း။

ယခုစာဖတ်နေချိန်တွင် အခြေအနေများပြန်လည်ကောင်းလာနိုင်သည်။ ယခုကဲ့သို့ တင်းမာသောအခြေအနေမှာ ကြာရှည်စွာ ကျင့်သုံးလေ့မရှိ။ မကျေနပ်ချက်များကို တသိကြီးပြောကြဆိုကြပြီးလျှင် အခြေအနေကောင်းလာစေဖြစ်ပါသည်။

(ဤတွင် ၁၈၇၉ခု၊ မတ်လ ၂၉ ရက်စွဲပါစာပြီးဆုံး၏။ စာပါအရ နှစ်ဖက်စလုံး စစ်ပြင်ကြပြီ။ သက်တော်ရှည်ဝန်ကြီးများ အကြံပေးနိုင်တော့ဟု ဆိုချေသည်။)

ခရစ်နှစ် ၁၈၇၉ ခု ဧပြီလ ၂၈ ရက်၊ မန္တလေး

လက်ရှိအခြေအနေမှာ မရေရာလှပါ။ ဘာဖြစ်မည်ဆိုတာကိုလည်း မစဉ်းစားနိုင်တော့။ အောက်မြန်မာပြည်ထဲသို့ ဗြိတိသျှအစိုးရကလည်း တပ်သားစုသည်။ လက်နက်တပ်ဆင်သည်။ စစ်ရေးပြလေ့ကျင့်ပြီ။ ကျွန်ုပ်တို့ (ဥရောပတိုက်သားအားလုံး) မှာ အနေအထိုင်ခက်လှသည်။ စည်းကမ်းတကျရှိသော မည်သည့်အစိုးရမျှ သီပေါဘုရင်နှင့် ဆက်ဆံရန် ဝန်လေးလာသည်။

ဘုရင်နှင့် စပ်လျဉ်း၍ တီးတိုးစကားပြောကြရာတွင် နန်းသက်ရှည်မည်မဟုတ်ကြောင်း ပြောကြသည်။ ခေဒင်ဆရာများကလည်း တန်ဆောင်မုန်းလ(နိုင်ငံဘာလ)အထိသာ နန်းစံမည်ဟု ဟောကြသည်ဟုသိရသည်။ အတိတ်တဘောင်တွေကလည်း ထိုကဲ့သို့ညွှန်းနေသည်။ ကျွန်ုပ်၏ ဘုန်းတော်ကြီးအိမ်တွင်လည်း ဒေးလီးနယူး(စ်)သတင်းစာမှ အထူးစစ်မြေပြင်သတင်းထောက် (စစ်သတင်းထောက်) လည်း လာနေပြီ။ အိမ်တော်၌ စပယ်ရှယ်စတင်းဒတ်စစ်မြေပြင်သတင်းထောက်ဝင်ရောက်နေ၏။ သူတို့အပြောကတော့ ယခုအရေးအခင်းမတိုင်မီကပင် စစ်ဖြစ်မည်ကို သိပြီးသားဖြစ်သည်။ စစ်ဖြစ်၍ စိတ်ပျက်မည်အနေအထားတွင်မရှိသူများဖြစ်၏။

မန္တလေးမှ လူစုလေ့ဝေးနှင့် ထွက်ခွာမှုများသည် နေ့ညမစဖြစ်နေသည်။ ယနေ့ အမေရိကန်(၂၀)နှင့် သူတို့၏သာ

သာသနာပြုဘုန်းကြီးလည်း မန္တလေးမှထွက်ခွာသွားပြီ။ လူအများစုတို့ထွက်ခွာကြရာတွင် ကုန်သည်များထွက်ခွာခြင်းမှာ ပိုမိုဆိုးဝါးစေ၏။ တိုင်းပြည်အတွင်း လယ်ယာလုပ်ငန်း လုပ်ကိုင်သူအချို့လည်း မည်သည့်သီးနှံစိုက်ပျိုးရမည်ကို မစဉ်းစားနိုင်။ ကုန်ရောင်းကုန်ဝယ်သည်လည်းမရှိသဖြင့်ထိခိုက်လာသည်။ သူတို့သီးနှံများ မစိုက်လျှင် ငတ်မွတ်ခေါင်းပိုးမှုဆိက်လိမ့်မည်။ ရာသီဥတုကလည်း နေ့ရောညပါမကောင်းပါ။ အလွန်ပူပါသည်။ ရက်အနည်းငယ်မျှ မိုးထစ်ချွန်းရွာလိုက်လျှင် အပူတော့ကျနိုင်ပါကောင်းပါရဲ့။

(စစ်ပြင်ကြပြီ။ စစ်သတင်းထောက်များ မန္တလေးတွင်ရောက်နေကြပြီ။ နိုင်ငံခြားသားများအစုလိုက် မန္တလေးမှထွက်ခွာသည်။ ကုန်သည်ကြီးများလည်းထွက်ခွာရာ သူတို့နှင့်ဆက်သွယ်သော လယ်ယာသမားတို့မှာ မည်သည့်သီးနှံကို စိုက်ရမည် မခန့်မှန်းနိုင်။ ဧပြီလသည် မန္တလေး၌ ရာသီဥတုပြင်းသည်။ အလွန်ပူသည်။)

ခရစ်နှစ် ၁၈၇၉ ခု၊ မေလ ၄ ရက်၊ မန္တလေး

ယနေ့အထိတော့ အန္တရာယ်ကင်းစွာရှိပါသည်။ သို့သော်လည်း အဆက်မပြတ်ကောလာဟလသတင်းများ တွန့်လှုပ်စေရန်ကောင်းသည့်သတင်းများတို့ကိုကြားရသည်။ ဤကဲ့သို့သော သတင်းများအကြားတွင်နေထိုင်ရသည်မှာ ခက်ခဲပါသည်။ 'ဝံပုလွေ' ဝံပုလွေ ဟု မကြာခဏခြောက်လှန့်နေရာ တကယ်ဝံပုလွေလာသောအခါ အတုလှန့်သည်ဟုထင်ကြ၍ သိုးတစ်အုပ်လုံး ဝံပုလွေစာမိသည့်ပုံပြင်ကိုအမှတ်ရမိသည်။ အကျယ်ကိုသိလိုလျှင် ဒေးလီးနယူး(စ်)ကိုသာ ဖတ်ပါတော့။ စစ်သတင်းထောက်ကရေးပါပြီ။ စတင်းဒပ်သတင်းစာက စစ်သတင်းထောက်(မစ္စတာပါဆင်)လည်း ရောက်နေပြီ။ သူကတော့ ဂျယ်နရယ်ရောဘတ်နှင့်အတူလိုက်နေပြီး အာဖစ်စကန်စစ်ပွဲမှာ စစ်သတင်းရေးတုံ့သူဖြစ်၏။ ကျွန်ုပ်တို့၏ ချာ(ချီ)တိုင်းသတင်းစဉ်က သတင်းထောက်မတွေ့ ရသဖြင့် အံ့ဩမိပါသည်။ ကြိုတင်စီမံမှုတစ်ခုမှာ ဗန်းမော်မြေဗြိတိသျှကိုယ်စားလှယ်သည် သူ့သင်္ဘောနှင့် မန္တလေးသို့ပြန်နေပါသည်။ ထို့ကြောင့် ထွက်ခွာရမည်ဆိုလျှင် သင်္ဘောနှစ်စီးအသင့်ရှိနေပြီ။ နောက်စိုးရိမ်စရာတစ်ခုက နန်းရင်းဝန်မင်း ကင်းဝန်မင်းကြီး ကောင်းစွာ

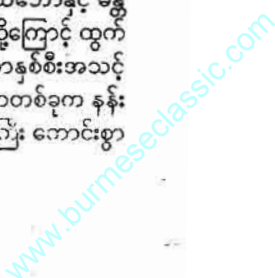

မကျန်းမာကြောင်းသိရသည်။ သူသည် နှစ်နိုင်သင့်မြတ်စေလိုသူတစ်ဦးဖြစ်၏။ လွန်ခဲ့သောနှစ်ရက်ခန့်က သတင်းအရ တော့ ကောလာဒါကာလဝမ်းရောဂါဖြစ် သည်။ ယခုသက်သာပြီဟု ကြားရသည်။ (ဤစာအရ ကင်းဝန်မင်းကြီးဝမ်း ရောဂါရကြောင်း၊ မန္တလေး၌ ကာလဝမ်း ရောဂါဖြစ်ပွားနေသည်။)

ခရစ်နှစ် ၁၈၇၃၊ မေလ ၁၁ရက်၊ မန္တလေး

မြန်မာစစ်ပွဲအရှိန်ကိုဆိုလျှင် ရှေ့ ဘာဖြစ်မည်ကိုမှန်းဆမရသေးပါ။ စစ်ဖြစ် မှာ အမှန်ဟုယူဆရပါမည်။ ဗြိတိသျှစစ် ဖြစ်မှာအမှန်ဟု ယူဆရပါမည်။ ဗြိတိသျှ တပ်များ၏ ရှေ့ပြေးကင်းနောက်မှ ထက် ကြပ်မကွာလိုက်ရသော် တပ်များ၏ရှေ့ ပြေးကင်းနောက်မှ ထက်ကြပ်မကွာ လိုက်ရသော် ဘုရားသခင်ကို ကျေးဇူး တင်ရပါမည်။ အာဖဂန်စစ်ပွဲနှင့် ဇူးလူး စစ်ပွဲတို့ကြောင့် ဗြိတိသျှတို့ကို မအား လပ်စေခဲ့သော် ယခုထက်စော၍ ပြည် သိမ်းစစ်ပွဲဆင်နွှဲနိုင်မည်ဟု ယူဆသည်။ ထုံးစံအတိုင်း အချိန်ဆွဲ၍ နိုင်ငံရေးအရ ဆောင်ရွက်သည်မူသည် မြန်မာများ အမြင်တွင် ဗြိတိန်သည် စစ်ပွဲဆင်နွှဲရန် အတွက်ကြောက်သည်ဟုထင်ကြသည်။ အောက်မြန်မာပြည်တွင် ကုန်သွယ်ရေး နှင့် လယ်ယာစိုက်ပျိုးရေးအတွက်ပါ ထိ ခိုက်လာသည်။ အောက်မြန်မာပြည်ရှိ သူများ ဗြိတိန်တို့က မြန်မာဘုရင်နှင့် သူတပ်သားများကိုပြန်ကြောက်နေသည် ဟုဆိုလာကြသည်။ ခင်ဗျားလာပြီးကြည့် လျှင် ကျွန်ုပ်တို့ ဘုရားရှိခိုးကျောင်းဝင်း ထဲတွင် ခြောက်လုံးပြူးလေးလက်တောင် ရှိနေပြီကို မြင်ရပါမည်။ တစ်ခုမျှ ကျွန်ုပ် မပိုင်ဆိုင်ပါ။ သို့သော် မန္တလေးတွင် ခြောက်လုံးပြူးသေနတ်ကို ခေါင်းအုံး အောက်၌ထားအိပ်သည်မှာ ယနေ့လက် ရှိအခြေအနေဖြစ်ပါကြောင်း၊ စစ်မကြာမီ ဖြစ်တော့ပါမည်။ စစ်မဖြစ်စေလိုပါ။ စစ်ကောင်းကျိုးမပေးပါ။

မကြာသေးမီက ဒုက္ခသည်တစ်စု ဝင်လာသည်။ မန္တလေးတွင်ဖြစ်နေသည် မှာ ယနေ့ နန်းတွင်း၌ အရာရှိအရာခံဖြစ် သော်လည်း နောက်တစ်နေ့ သူဘာဖြစ် သွားမည်ကို မသိနိုင်။

ညီတော်မောင် ဂျော့စမစ်တော့ ဇူးလူးမှာ ရောက်နေပါသည်။

(တတိယ အင်္ဂလိပ်-မြန်မာစစ်ပွဲ

မှာ ဗြိတိသျှတို့ အာဖဂန်နှင့် ဇူးလူး အရေးအခင်းမရှိသော် ယခုထက်စော၍ စစ်ဖြစ်နိုင်သည်ဟုဆိုသည်။ မန္တလေးတွင် ခြောက်လုံးပြူးသေနတ်များဆောင်ကြပြီး နန်းတွင်းရေးမှာ မတည်ငြိမ်ဟုဖော်ပြပါ သည်။)

ခရစ်နှစ် ၁၈၇၃ ခု ဇွန် ၅ ရက်၊ မန္တလေး

ညောင်ရမ်းမင်းသားထံသို့ သူ၏ မယ်တော်နှင့်ညီမတော်တို့၏အခြေအနေ ကို စာရေးရသည်။ တစ်ကြိမ်က သတ် စေဟု အမိန့်ထုတ်ပြန်ခဲ့သော်လည်း ကင်းလွတ်ခွင့်ပြု၍ အချုပ်နှင့်နေရသည်။ အကျဉ်းချရာတွင် သံခြေထိတ်များခတ် ထားခြင်းခံရကြသည်။ မင်းသမီးမှာ အသက် (၁၆) နှစ်ရှိပါပြီ။ မနေ့က သူ ခံစားချက်များကို ရေးသားသောစာကို ရပါသည်။ လက်ရေးကမလှပါ။ ယခင် ငွေကြေးအကူအညီလိုသည့်စာကို သူမ ရေးသလောဟု သံသယဖြစ်မိသည်။ ကျွန်ုပ်သည် စာရသည့်ညနေတွင် လို အပ်သော အကူအညီပံ့ပိုးပေးပါသည်။ သူမထံမှ သူ၏ခြေချင်းဝတ်တွင် သံခြေ ချင်းခတ်ထားသဖြင့် အရေလန့်ကာ အနာဖြစ်နေကြောင်း သိရသည်။ သံခြေ ချင်းက မတန်မဆလေးပုံရသည်။ ဤသို့ သော ဆက်သွယ်မှုရရန် နန်းတွင်းသို့ မသွားရပါ။ မိန်းမတို့အတတ်ထဲတွင် သူ တို့ ပေးပို့လိုသော သတင်းစကားများ ရောက်စေရန်ကြတတ်၏။ ယနေ့သတင်း ပေးပို့၏။ပေးပို့ပုံမှာ ပိတ်စပေါ်တွင် ခဲတံ ဖြင့်ရေးလျက် အင်္ကျီချုပ်လက်စများနှင့် အတူ ရောက်လာခြင်းဖြစ်၏။ တစ်ခါ တစ်ရံ ဆေးပေါ့လိပ်၊ ဆေးပြင်းလိပ်တို့ ထဲမှာ ပါတတ်သည်။ နှစ်နိုင်ငံ အရေးအ ခင်းကား တိုးတက်မှုမရှိပါ။ မြန်မာများ စစ်ပြင်ပြီ။ ဒေးလီးနယူး(စ်) သတင်းစာ နှင့် စတင်းဒပ်သတင်းစာများမှ သတင်း ထောက်များရေးသားချက်ကို ဖတ်ရှုပါက သိနိုင်ပါသည်။

ဒေးလီးနယူး(စ်) သတင်းစာမှ သတင်းထောက်သည် ကျွန်ုပ်နှင့်အတူ ဘုန်းတော်ကြီးအိမ် (Clergy House) တွင် တစ်လမျှနေထိုင်ခဲ့သည်။ သူနှင့် ကျွန်ုပ်သည် ရှမ်းမြင်းပုကလေးကိုယ်နှင့် လှည့်လည်သွားလေ့ရှိသည်မှာ ကျွန်ုပ် တို့မြင်းများအခိုးခံရသည်အထိဖြစ်၏။ ဇွဲသတ္တိရှိသူဖြစ်သည်အလျောက် မြင်း မရှိသောအခါ ခြေလျင်လှည့်လည်လေ တော့သည်။ မြန်မာစကားကလည်း

ကောင်းစွာမတတ်သဖြင့် တစ်ကြိမ်၊ နှစ် ကြိမ်မျှရန်ဖြစ်ရာ သူနှင့်ကျွန်ုပ်တို့အတွက် ရှင်းရ၏။ တစ်နေ့တွင် မြန်မာဘုန်းတော် ကြီးတစ်ပါးနှင့် စကားပြောရာ မြန်မာ ဘုန်းတော်ကြီးက သူ့အား မလေးမစား ပြောသည်ထင်၍ မြန်မာဘုန်းတော်ကြီး အနားမခွာ၍ မြန်မာလိုဆီရေးလိုက်ပါ သည်။ သူဆိုလိုသည်မှာ 'ခွေးမသား'ဟု ဆိုလိုသော်လည်း သံနေသံထားမမှန် သဖြင့် 'ခွေးမသာ'ဟု အသံထွက်သည်။ ကျွန်ုပ်မှာ သူ့ပြောစကားကို အင်မတန် ရုန်းရင်းကြမ်းလှသည့်အတွက် အလွန် တုန်လှုပ်အံ့ဩမိသည်။ ဘုန်းတော်ကြီး အနေဖြင့် သံနေသံထားမမှန်မှုကို ရယ် ဖွယ်ပြပေမည်။ သို့သော် မျက်နှာဖြူများ ကို အချိန်ကာလတစ်ခုတိုင် ကြည့်မြင်လို မည်မဟုတ်ဟုထင်ပါသည်။

နန်းတော်တွင်း၌ ဘာတွေဖြစ်နေ သည်ကို သတင်းမရ တံခါးပိတ်သတင်း မှောင်ချထားသည်။

ဘုရင်က အရေးပေးထားသူများ က အားလုံးခြယ်လှယ်နေသည်။ မကြာ ခင် ပြဿနာများ ပေါ်ထွက်ပေါက်တွဲ မည်ဟု မျှော်လင့်သည်။ အရက်သမား ဖြစ်၍ အသောက်လွန်ပြီး ရူးသွပ်သွား သော် လည်းကောင်း၊ နတ်ရွာစံလျှင် သော် လည်းကောင်း၊ နတ်ရွာစံလျှင် သော် လည်းကောင်းဖြစ်ခဲ့လျှင် သူတို့င်း ပြည်အတွက်ကောင်းမည်။ အခြားသင် တော်သူတစ်ဦးဖြစ်သူ ကာလကတ္တားနီ ညောင် ရမ်းမင်းသားအတွက် နန်းရရန် လမ်းပွင့်မည်ဟု ကျွန်ုပ်ထင်၏။ ကြားရ ချက်မှာ သူသည် ကျွန်ုပ်တို့၏ ဘုရားရှိခိုး တောင့်။ ဘုန်းတော်ကြီးအိမ်နှင့် စာသင် ကျောင်းတို့ကို မြန်မာဘုန်းကြီးများထံသို့ အပ်လိုသည်ဟု၏။ အကယ်၍ သူကြ သည့်အတိုင်းဖြစ်လာသော် ဗြိတိသျှ ဌာနေကိုယ်စားလှယ်လည်း မန္တလေးမှ ခွာပြီ။ စောင့်ဆိုင်းအရေးယူသောကာလ သည်လည်း ပြီးဆုံးတော့မည်။ တစ်ခါ တစ်ရံ မိမိစိတ်၌ စစ်ပွဲမဖြစ်ဘဲ မိမိ၏ လိုရာသို့ ဆွေးနွေးယူရသော် ကောင်း မည်ဟု ထင်ပါသည်။ ရှင်တော်ဘုရား ကလည်း ခွင့်ပြုတော်မူပါဟု ဆုတောင်း ရပါသည်။

(ညောင်ရမ်းမင်းသား၏မယ်တော် နှင့် နှမတော်တို့အခြေအနေနှင့် ဆင် သွယ်ပုံကို သိရသည်။ ကောလာဒါ သတင်းအခြေပြု၍ ဘုရားရှိခိုးကျေးဇူး အပါအဝင် အိမ်နှင့် စာသင်ကျောင်းတို့ သိမ်းယူ၍ မြန်မာဘုန်းကြီးများထံလွှဲအပ်

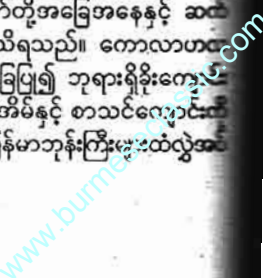

မည်ဟု သိကြောင်းရေးသည်။ ညောင်ရမ်းမင်းသားကို ဘုရင်ဖြစ်စေလိုကြောင်း။)

ခရစ်နှစ် ၁၈၇၉ခု ဇွန်လ (၁၁) ရက် မန္တလေး။

ကိုယ်၊ စိတ်နှစ်ဖြာ ချမ်းသာမှုကို လူတိုင်း တောင့်တကြ၏။ လက်ရှိပတ်ဝန်းကျင်ကား ထိုသို့မဟုတ်ပြီ။ ယမန်နေ့က မိန်းမတစ်ဦး ကလေးငယ်နှင့်ခိုလှုံလာသည်။ ထိုအမျိုးသမီးသည် ထောင်ထဲ၌ အကျဉ်းခံရသည်။ သူလည်း သူ့ခြေချင်းခတ်ခံပြီးနေရသည်။ ကလေးကို ထောင်တွင်း၌မွေးသည်။ (၆) လသားကလေး ကျောက်ပေါက်လာသောအခါ ပြန်လွှတ်လိုက်သည်။ ကယ်မည်သူဝေး၍ ကျွန်ုပ်ထံလာခြင်း ဖြစ်၏။ ကျွန်ုပ်ထံတွင်လည်း ကျောက်ရောဂါသည် (၈) ဦး ချုံပြီးဖြစ်သည်။ ညောင်ရမ်းမင်းသား၏ မယ်တော်နှင့် ညီမတော်မှာ လူမဆန်စွာ ထောင်တွင်း၌နေကြရသည်။ သံခြေချင်းများခတ်ထားသည်။ ခြေချင်းဝတ်ရုံ အသားများ အနာတရဖြစ်သည်ဟု သိရသည်။ ယနေ့ ထပ်မံသိရသည်မှာ သူတို့ကို အလုံတိုက်ပိတ်ထားသည်။ အစာပေးခန့်အပေါက်ငယ်တစ်ခုမှအပ အခြားအပေါက် မရှိ။ ကျွန်ုပ်သည် သူတို့ ဤသို့ ခံရမိက ကျပ်(၁၀၀)ကို သူတို့သုံးပါစေဘုဆိုပြီး ပို့ခဲ့ရသဖြင့် ဖြေသာသေးသည်။ ဘုရင့်အမိန့်တော်မှာ သူနှင့် မိဖုရားက ကြီးကြပ်၍ သူတို့ပွဲတော်တည်မည်ထံမှာ ညောင်ရမ်းမင်းသားမယ်တော်နှင့် ညီမတော်စားရန်ပို့ရမည်ဟုပါသည်။

မန္တလေးတွင် ကလေးအများအပြား ကျောက်ပေါက်ကြသည်။ ကျောက်ရောဂါကပ်ဆိုးကျစဉ် ရာသီဥတုမှာ ပူပြင်းလှသည်။ ကလေးအချို့သာ ကျောက်ရောဂါကာကွယ်ဆေးထိုးခံရသည်။ နေ့စဉ်နှင့်အမျှ ဆေးဆေးကြသူများ ခံရရာ အင်္ဂလန်ရှိ ကျောက်ရောဂါကာကွယ်ဆေးထိုးရန် ဆန့်ကျင်သူများကို မြန်မာပြည်ဘက်သို့ တစ်ခါတစ်ခေါက် စေလွှတ်ရန် အကြံပြုပါသည်။

စစ်ဖြစ်နိုင်မှုအခြေအနေမှာ အထူးပြောရန်မရှိပြီ။ မြန်မာရုံးများမှာ ကျွန်ုပ်တို့ကို အပေါင်းအသင်းလုပ်ခြင်းမရှိတော့။ နာမည်ပျက်စာရင်းဝင်ကဲ့သို့ရှိတော့သည်။ အာဖကန်စစ်ပွဲပြီးလျှင် ယခု မြန်မာဘက်သို့ အိန္ဒိယရှိ ဗြိတိသျှတို့ကလှည့်ပါမည်။ ကမ္ဘာကလည်း ငိတ်ဝင်စားလာတော့မည်။ ပြဿနာရှင်း

ပြီးမှ ဒီဒုက္ခမှလွတ်တော့မည်။ သာသနာပြုလုပ်ငန်းလည်း ဆိုင်းငံ့ထားရသည်။ တွေ့သင့်တွေ့ထိုက်သူ အချို့ကိုသာ ဘုရားရှိခိုးကျောင်းသို့လာခွင့်ပြုရတော့သည်။ ယခု ပြဿနာများဖြေရှင်းပြီးသော် သာသနာပြုလုပ်ငန်းကို တွင်ကျယ်စွာ ဆောင်ရွက်နိုင်မည်ဟု ယူဆရသည်။ ကျွန်ုပ်ကိုယ်တိုင်လည်း ဗဟုသုတကြွယ်ဝစေရန်ကြိုးစားရသည်။ ယခုအရေးအခင်းတွင် အတွေ့အကြုံများရသဖြင့် ကျွန်ုပ်အတွက် မိမိ၏ ဗဟုသုတများကို စမ်းသပ်အသုံးပြုကြည့်ရန် အခွင့်ကောင်းတစ်ခုရခဲ့လေပြီ။ မြန်မာမှုဗဟုသုတရရန် ဆက်ကြိုးစားရပါဦးမည်။

ယခုစာရေးစဉ် မြန်မာဘုန်းတော်ကြီး ဦးဝါယမသည် ကျွန်ုပ်ထံ ကြွလာတော်မူ၍ ကျွန်ုပ်၏စာသင်ပြမှုကိုချီးမွမ်းပါသည်။ သူလည်းစာလာသင်လိုကြောင်း ပြောပါသည်။ အသက်ကြီးပြီဖြစ်သဖြင့် သူ့ကိုသင်ကြားပြသရန် မလွယ်ကြောင်း လျှောက်ထားရသည်။ သူ့အသက်မှာ (၂၄) နှစ်ခန့်ရှိပါပြီ။ သို့သော် သူ့လိုလားချက်သာထပ်ခါပြောနေသဖြင့် သူ့ဖိနပ်ကို အခန်းပြင်ဘက်ထားရန်ပြောပြီး သူ့ကျောင်းထဲတွင် သူသည် ဖိနပ်စီးမည် မဟုတ်သလို ကျွန်ုပ်အင်္ဂလိပ်ဘုန်းတော်ကြီးကျောင်းထဲလည်း ဖိနပ်စီးသင့်ကြောင်း အပြန်အလှန်လေးစားမှုကိုလိုကြောင်း လျှောက်ထားရသည်။

(ညောင်ရမ်းမင်းသားမယ်တော်နှင့် ညီမတော်တို့ကို တိုက်ပိတ်အကျဉ်းချထားသည်။ မန္တလေးကျောက်ရောဂါကပ်ဆိုးနေသည်။ အသေအပျောက်များသည်။ သာသနာပြုလုပ်ငန်းဆိုင်းငံ့စဉ် မြန်မာစာပေဗဟုသုတလေ့လာရကြောင်း၊ မြန်မာဘုန်းတော်ကြီးအား အပြန်အလှန်လေးစားမှုကိုလိုအပ်ကြောင်း ပြောရသည်။)

ခရစ်နှစ် ၁၈၇၉ခု ဇွန်လ ၁၂ ရက် မန္တလေး။

မိဖုရားအိုကြီးတို့ကို လွတ်ငြိမ်းခွင့် ပြုလိုက်ပြီဖြစ်ကြောင်းကို သင်ကြားလိုပါမည်။ သို့ရာတွင် အကျဉ်းချထားစဉ် ခံစားရသောဒဏ်များကြောင့် ရှေ့ဆက်အသက်ရှင်ရေးမှာ ခက်ခဲပါလိမ့်မည်။ ညောင်ရမ်းမင်းသားထံသို့ အခြားစာနှစ်စောင်နှင့်အတူ အကြောင်းကြားရသည်။ သူလည်း ဘာမျှတတ်နိုင်မည်မဟုတ်ပါ။ ဗြိတိသျှတို့ကလည်း အကျဉ်းသားမှန်

သမျှ သေပြီဟုအထင်ရောက်နေစဉ်ဖြစ်ပါသည်။

ဘုရင်ကလည်းထပ်မံ၍ ဘိသိက်ခံသည်။ ထုံးစံရှိသည့်အတိုင်း အကျဉ်းသားအချို့ကိုလွတ်ငြိမ်းချမ်းသာခွင့်ပြုခဲ့သည်။ ကျွန်ုပ်အမြင်တွင် ရက်စက်မှုများပြုနေသည့်သူဖြစ်၍ အေးချမ်းတည်ငြိမ်စွာနေသည့် မြန်မာများပင် ကျေနပ်မည်မဟုတ်ကြောင်း။ ကျွန်ုပ်တို့လည်း အသွားအလာဆင်ခြင်ရသည်။ အမှတ်တမဲ့များယွင်းမှုပေါ်ခဲ့လျှင် ဘုရင့်ဘက်တော်သားများနှင့် ပြဿနာဖြစ်နိုင်သည့် အခြေအနေတွင်ရှိသည်။ ဒေါ်နုယူး(စ်)သတင်းစာသတင်းထောက် မစ္စတာစကော့သည် ဘုန်းတော်ကြီးကျောင်းများနှင့် ပြဿနာဖြစ်ရသည်မှာ အလွန်မျက်နှာပူစရာကောင်းလှသည်။ မစ္စတာစကော့တစ်ယောက် မသွားသင့်သောနေရာများကို သွားတတ်သည်။ သူသည် ဖိနပ်စီး၍ ဘုန်းကြီးကျောင်းဝိုင်းသို့ဝင်မိသည်ထင်ပါသည်။ မြန်မာစကားလည်းမတတ်တော့ အများကပြောကြအော်ကြပြုစဉ် နောက်မဆုတ်ဘဲ ရှေ့သို့ဆက်သွားရာ ဘုန်းကြီးတော်ကြီးကျောင်းမှ ကျောင်းသားများက လိုက်လံလျက် ကျောက်ခဲများဖြင့် ပစ်ခတ်ကြသည်။ တံတိုင်းသို့ ရောက်သော် ပြန်ဆုတ်ရာတွင် ဘုန်းကြီးများက ဝိုင်းတားတော့သည်။ ဘုန်းကြီးကျောင်းသားတစ်စုလည်း ဘုန်းကြီးများ နောက်မှပါလာသည်။ အော်သံပြောသံတို့ကို ဘာမှနားမလည်။ အကောင်း၊ အဆိုးမသိ၊ မိတ်ဆွေ၊ ရန်သူ မခွဲခြားနိုင်သဖြင့် ကလေးတစ်စုကို ပြန်လည်ပြောရန်ပြုစဉ် ဘုန်းကြီးတစ်ပါးမှဆွဲထားသည်။ သူက ပြန်လည်ဆွဲလှည့်ရာ ဘုန်းကြီး၏ကြိမ်လုံးသည် သူ့ပိုးပေါ်တွင်ဒဏ်ရာရစေသည်။ စကော့သည် လူပင်ငယ်သော်လည်း လက်ဝှေ့ရေးက ခေသူမဟုတ်သဖြင့် သူတို့အားအပြတ်လှဲပြီး ခရစ်ယာန် ဘုန်းကြီးအိမ်သို့ပြန်လာခဲ့သည်။ သူ့ရောက်၍ မကြာမီ လူအုပ်ကြီးသည် ကျွန်ုပ်တို့ထံလာရောက်တော့မည်ဟု ခန့်မှန်းသော်လည်း တစ်ဦးတစ်ယောက်မျှ မလာပါခင်ဗျား။

(သီပေါမင်းဘိသိက်ခံ၍ ယခင်မိဖုရားကြီးများကို သွားလိုရာသွားခွင့်ပြုသည်။ ညောင်ရမ်းမင်းသားသီစေခန့်စာရေးအကြောင်းကြားသည်။ တိုင်းပြည်အခြေအနေကား စစ်ပြင်နေကြပြီ။)

အနောက်ဘက်သို့ အရေးအခင်းများ

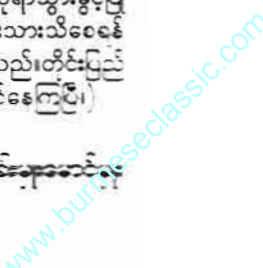

ထွန်းနေ
မင်းရဲ့တူ မောင်ထွန်းပေါက်ဆုံးပြီ
အမြန်လာ။

အစ်ကိုထွန်းဖေ
ကမနက်ရွာ

မိမိထံရောက်လာသော ကြေးနန်း
ကို မယုံကြည်နိုင်ဘဲဖြစ်နေသည်။
ထွန်းနေ ကြေးနန်းစာကို အထပ်ထပ်
ဖတ်သည်။ မယုံတစ်ဝက်ယုံတစ်ဝက်
ဖြစ်နေခဲ့လေသည်။ မိမိ၏တူတော်သူ
မောင်ထွန်းပေါက်သည် သူ့ဖခင်ရှိရာ
ကမနက်ရွာသို့ ပြန်သွားသည်မှာ တစ်လ
ကျော် မကြာသေးပါ။ တူဆုံသော်လည်း
သားအရင်းသဖွယ် ပြုစုစောင့်ရှောက်
ပညာသင်ပေးခဲ့သည်။ အလယ်တန်း
ကျောင်းသားဘဝမှ ယခု ဆယ်တန်း
အောင်သည်အထိ မိမိနေထိုင်ရာ ပဲခူး
မြို့ ဇိုင်းကနိုင်းရပ်ကွက်တွင် အတူနေ

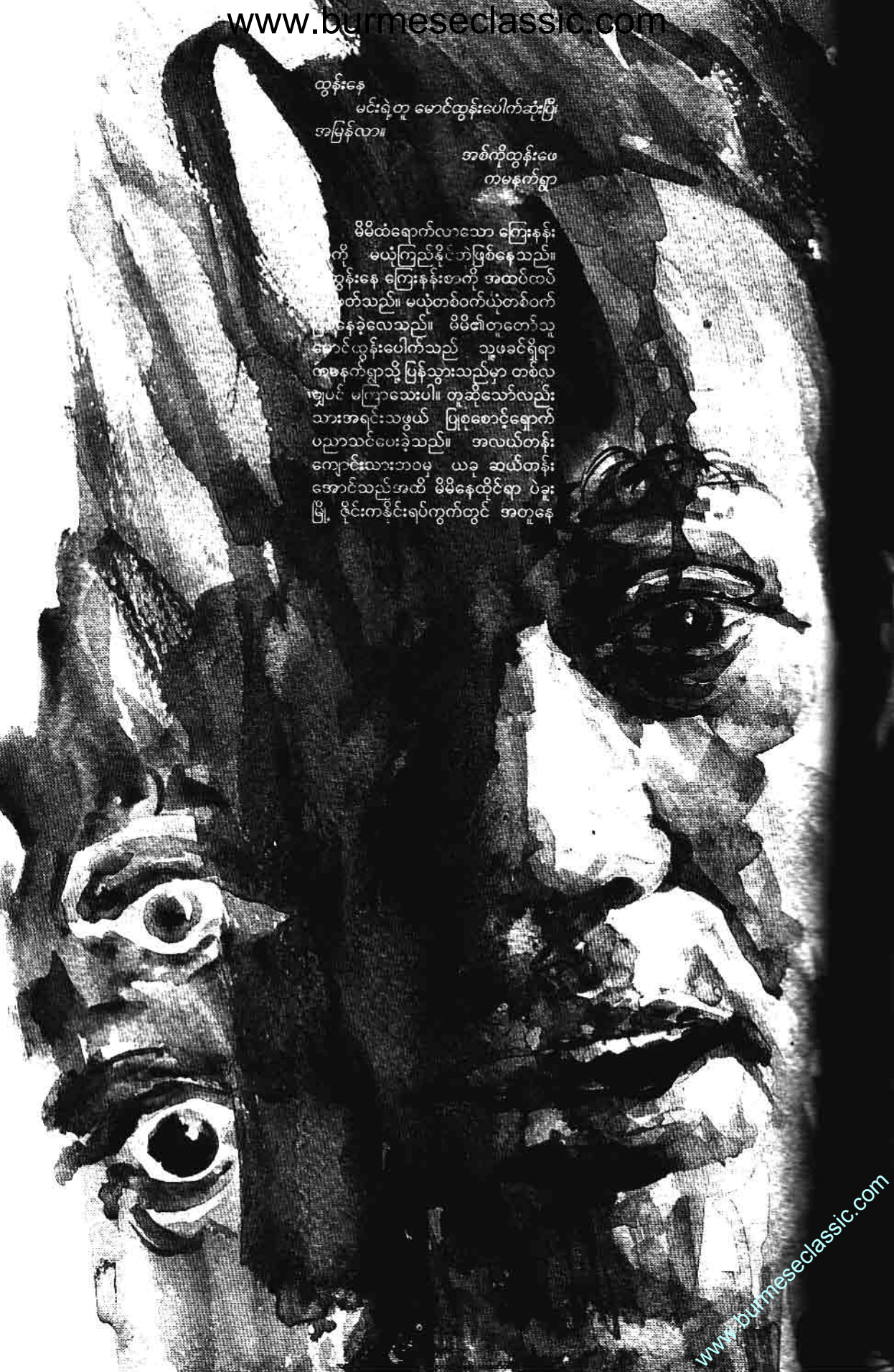

ထိုင်ခဲ့သဖြစ်သည်။ ယခုနှစ် ဆယ်တန်း ကို နှစ်ချင်းပေါက်အောင်မြင်ခဲ့သည်။ စာမေးပွဲအောင်၍ သူ့ဖခင်ရှိရာ ကမနက်ရွာသို့ပြန်သွားသည်။ သူ့ပြန်သွားပြီး တစ်လမျှပင် မကြာသေးမီ သေဆုံးကြောင်း ကြားရရုံနီးစားရောက်လာခြင်း ဖြစ်သည်။ စိတ်ထိခိုက်ကြေကွဲခြင်းဖြင့် ပဲခူးမြို့မှ အစ်ကိုရှိရာ ကမနက်ရွာသို့ ထွက်လာခဲ့သည်။

ကမနက်ရွာ၊ ဟင်္သာကုန်းရွာများ သည် ပဲခူးရိုးမတောင်ခြေတွင်ရှိသောရွာများဖြစ်သည်။ အစ်ကိုဖြစ်သူ ဦးထွန်းဖေမှာ ကမနက်ရွာတွင်နေထိုင်ပြီး ဝါးခုတ်၊ ထုတ်ခုတ်လုပ်ငန်းဖြင့် အသက်မွေးသူဖြစ်သည်။ မိမိက ပဲခူးမြို့တွင် အခြေကျပြီး ကုန်သည်ဖြစ်နေသည်။ အစ်ကိုဖြစ်သူကိုခေါ်သော်လည်း အစ်ကိုက သူ့ဇာတိကို မခွာနိုင်၍ ရွာသံယောဇဉ်ဖြင့် ရွာစာင်သာနေခဲ့သည်။

ယခုနှစ် ရှားရှားပါးပါး ကမနက်ရွာမှ မောင်ထွန်းပေါက် ဆယ်တန်းအောင်ခဲ့သည်။ ကမနက်တစ်ရွာလုံးလည်း ဂုဏ်ယူမဆုံးဖြစ်နေကြသည်။ ဦးထွန်းဖေက သားကို ဖူးဖူးမူတထားခဲ့သည်။ ပဲခူးမြို့တွင် တက္ကသိုလ်ကျောင်းတစ်ခုစေရန်လည်း စီစဉ်ထားပြီးဖြစ်သည်။ ယခု သားက မမျှော်လင့်ဘဲ ရုတ်

တရက် ကွယ်လွန်ခဲ့သည်။ ဦးထွန်းဖေက ကမနက်ရွာသို့ရောက်ရှိစဉ် တုတော်မောင် အလောင်းပြင်ထားသည်ကို တွေ့ရသည်။

“ဘယ်လိုဖြစ်ပြီး ကျွန်တော့်တူသေရတာလဲ။ ကျွန်တော် မယုံနိုင်ဘူးအစ်ကို။ ကျွန်တော့်ဆီက ထွန်းပေါက်ပြန်သွားတာ ဘာကြာသေးလို့လဲ။ ကျန်းကျန်းမာမာနဲ့ အကောင်းပကတိပဲဟာ”

“မင်းတူက ဘာရောဂါမှမရှိဘူး။ ဖျားနာပြီးသေရတာလည်း မဟုတ်ဘူးကွာ”

“ဒါဖြင့်ဘယ်လိုသေရတာလဲ။ ဒီနှစ်ကျောင်းဖွင့်ရင် တက္ကသိုလ်တက်ဖို့ စီစဉ်ပြီးသား။ အိမ်မှာ သူ့နေဖို့ အခန်းတောင်ပြင်ထားပြီးပြီ”

“ငါလည်းခံစားရတာပါပဲကွာ။ ရွာမှာ ဆယ်တန်းအောင်တာ ငါ့သားတစ်ယောက်ပဲရှိခဲ့တာ။ ခုတော့...”

ပြောပြောဆိုဆို ဦးထွန်းဖေက မျက်ရည်မဆည်နိုင်ဘဲ ချလိုက်သည်။

“မင်းတူသေရတာက သွေးအန်ပြီးသေခဲ့တာ။ သိပ်ပြီးထူးဆန်းတာပဲ။ မင်းတူရဲ့ ကျောကုန်းကို လှန်ကြည့်ပါဦး”

“ဘာဖြစ်လို့လဲအစ်ကို၊ သွေးအန်ပြီးသေတယ်ဆို”

“ထူးဆန်းလွန်းပါကွာ။ ငါပြော

မောင်မောင်မိုးအောင် ဝါးတောင်ကအပြန်

သလိုသာ ကြည့်လိုက်စမ်းပါ”
ဦးထွန်းဖေက သူ့တူကျောကုန်းဘက်သို့ လှန်ကြည့်လိုက်သည်။ ကျောကုန်းတွင် လက်ငါးချောင်းအရာကြီးထင်ကျန်နေသည်ကို အံ့ဩဖွယ်ရာ တွေ့လိုက်ရသည်။

“ဟာ - ဒီလက်ချောင်းငါးချောင်းအရာကြီးက ဘယ်လိုဖြစ်လို့ ကျောမှာ ထင်ကျန်နေရတာလဲ။ အရင်ကမရှိပါဘူး”

“အေး - ငါလည်းမယုံနိုင်လောက်အောင်ပါပဲကွာ။ ခုလိုဖြစ်ရတာ ငါ့အပြင်ပါကွာ။ သားက ဆယ်တန်းအောင်ခဲ့တော့ သူ့အလိုလိုက်မိတာလည်းပါတာပေါ့။ ငါ့သားသေရတဲ့အဖြစ်က ဆိုးလှပါတယ်ကွာ။ ပြောရင် မင်းတို့ယုံမှာဘောင် မဟုတ်ဘူး။ တို့ဝါးခုတ်သွားတဲ့အောင် ပေါ်တောထဲကအစောင့်နဲ့ မင်းအတူက

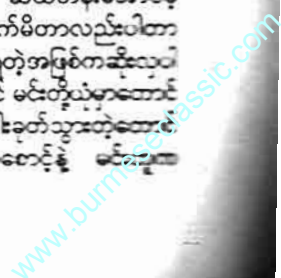

တွေ့ခဲ့တယ်ထင်ပါရဲ့။ အဲဒီအစောင့်နဲ့ လူစားလဲရမယ်လို့ မင်းတူ မသေခင်က ပြောသွားတာ”

ဘယ်လို - တောထဲကအစောင့်နဲ့ လူစားအလဲခံရမယ်ဟုတ်လား။ ဘယ်လိုလဲ၊ ကျွန်တော့်ကို သေသေချာချာပြောပြပါဦး။”

“မင်းသိတဲ့အတိုင်း တိုင်းခတ်သွားတဲ့ဝါးတောင်က တော်တော်နတ်ကြီးတယ်လို့ လူကြီးတွေပြောကြတာ။ အမှားအယွင်းဖြစ်လို့မရတဲ့ အခြေအနေမှာရှိတယ်။ တစ်ယောက်ယောက်အမှားပြုမိခဲ့ရင် တောမှောက်တာမျိုးနဲ့ကြုံရတတ်တယ်တဲ့။ မင်းတူက တောထဲမှာအမှားတစ်ခုခုလုပ်မိခဲ့တာများလားလို့ ငါသံသယဝင်နေတယ်”

“ဘာကြောင့် အစ်ကိုဒီလိုပြောနိုင်ရတာလဲ”

“မင်းတူသေပုံကိုကြည့်လေကွာ။ တော်တော်ထူးဆန်းတဲ့အဖြစ်လေ”

“ကဲပါ။ ဘယ်လိုသေခဲ့ရတာဆိုတာကိုသာပြောပြပါ အစ်ကို”

“ပြောပါ့မယ်။ ငါသားသေခဲ့ရတဲ့အဖြစ်က ဒီလိုကြောင့်ပါ”

ဦးထွန်းဖေက သူ့သား မောင်ထွန်းပေါက်သေဆုံးခဲ့ရပုံကို ကြေကွဲစွာဖြင့် ညီဖြစ်သူအား ပြောပြလိုက်သည်။

*

“မနက်ဖြန် အဖေတို့ ဝါးတောင်သွားပြီး ဝါးခတ်ကြမယ်ဆို”

“အေး - ဟုတ်တယ်၊ လှည်းဆယ်ငါးစီးလောက်သွားကြမယ်။ သားကဘာလို့မေးတာလဲ”

“ပျော်စရာကြီး၊ သားလိုက်ချင်လို့ပါ”

“မလိုက်ပါနဲ့ သားရယ်၊ ဒီအလုပ်တွေက သားနဲ့မဖြစ်ဘူး။ သိပ်ပင်ပန်းတာ။ ပြီးတော့ သားကလုပ်ဖူးတာမဟုတ်ဘူး”

“သားမရောက်ဘူးလို့ပါ။ ဝါးမခတ်ပါဘူး။ အဖေတို့လုပ်ကိုင်တာသိချင်လို့ပါ။ ထမင်းဝိုင်းချက်ပြီးလှည်းစောင့်ပေးမယ်လေ”

“ချက်ပြုတ်မယ့်သူတွေရှိပြီးသားပါ”

“ကျောင်းဖွင့်ရင် သားက ပဲခူးပြန်ရတော့မှာတော့ သူ့လဲတက်ရမှာဆိုတော့ ဒီကိုပြန်လာဖို့မလွယ်တော့ဘူး။ အဖေစကားနားထောင်ပါ့မယ်”

“ခက်တော့တာပဲ။ ဒီဝါးတောင်က သိပ်နတ်ကြီးတာကွယ်။ တစ်ခုခုမှားလို့ မရဘူးသားရဲ့”

“သားဘာမှမမှားမလုပ်ပါဘူး။ ဗဟုသုတရချင်လို့ပါ”

“အေးလေ - သားက ဒီလောက်လိုက်ချင်နေမှတော့ အဖေခွင့်ပြုရတော့မှာပေါ့။ ဒါပေမယ့် လူကြီးတွေစကားနားထောင်ရမယ်။ ဒီဝါးတောင်က နတ်ကြီးတော့ အမှားအယွင်းမလုပ်မိစေနဲ့နော်”

“စိတ်ချပါ အဖေရယ်၊ သားလူကြီးတွေစကားနားထောင်ပါ့မယ်”

နောက်တစ်နေ့ နံနက်ဝေလီဝေလင်းအချိန်တွင် ကမနက်ရွာမှ လှည်းဆယ်စီးကျော် ပဲခူးရိုးမတောင်ပေါ် ဝါးခတ်ထွက်ခဲ့ကြသည်။ ပထမဆုံးခရီးစဉ်ဖြစ်သည့်အလျောက် လမ်းခရီးတွင်တွေ့ကြုံရသမျှအားလုံး သူ့အတွက် အသစ်အဆန်းချည်းဖြစ်နေသည်။ အတွေ့အကြုံသစ်လည်းဖြစ်နေသည်။ သီချင်းတအေးအေးဖြင့်လိုက်ပါလာသည်။ ဝန်မပါသဖြင့် နွားများ မပင်ပန်းဘဲ နေ့မှန်းတည့်အချိန်တွင် ဝါးတောထဲသို့ ရောက်ခဲ့ကြသည်။ တံထိုးသူကထိုး ချက်ပြုတ်နေအတွက် ပြင်ဆင်သူကပြင်ဆင်နှင့် အလုပ်ရှုပ်နေကြသည်။ ညနေစာစားသောက်ပြီးချိန်တွင် အမှောင်ထုကရောက်ရှိလာတော့သည်။ မီးများဖိုလိုက်ကြသည်။ ရေနွေးကျိုသူကကျိုနှင့် ညအိပ်ရန်ပြင်ဆင်ကြရသည်။ ညဘက်ကင်းစောင့်ရန်အလှည့်ကျစီစဉ်ထားပြီးဖြစ်သည်။ နွားများကို မီးဖိုအနီးတွင်ပင်အိပ်စေသည်။

နောက်တစ်နေ့ နံနက်အလင်းရောင်ပေါ်စမှပင် ဝါးခတ်ရန် တောင်ပေါ်သို့ အုပ်စုလိုက်တက်သွားကြသည်။ ချက်ပြုတ်ရန်နှင့် နွားစာကျွေး နွားထိန်းရန် လေး၊ ငါးဦးသာ ကျန်ရစ်ခဲ့သည်။ ကျန်ရစ်သူများတွင် မောင်ထွန်းပေါက်လည်း အပါအဝင်ဖြစ်သည်။ စခန်းတွင် ကျန်ရစ်သူများ ကိုယ်စီတာဝန်နှင့်အလုပ်ရှုပ်နေကြသည်။ မောင်ထွန်းပေါက်တစ်ယောက်သာ တာဝန်မရှိ အားလပ်နေသူဖြစ်သည်။ အခြားသူများက ကိုယ့်တာဝန်နှင့်ကိုယ်ဖြစ်နေ၍ မောင်ထွန်းပေါက်ကို ဂရုမစိုက်နိုင်ကြပေ။

အခြားသူများ အလုပ်ရှုပ်နေစဉ် မောင်ထွန်းပေါက် တစ်ဦးတည်း တံများအနောက်ဘက်တောထဲသို့ထွက်လာခဲ့သည်။ လက်ထဲတွင် လောက်စာလုံးများနှင့် လောက်လေးခွတစ်လက်ပါလာသည်။ လမ်းတွင် တွေ့ရာငှက်များကိုပစ်ခတ်ရင်း တောထဲတိုးဝင်ခဲ့သည်။ စခန်းနှင့်တစ်ခေါ်သာသာဝေးရာသို့ ရောက်ခဲ့သည်။ မကြာမီ နွယ်ပင်များရစ်ပတ်နေသော ကြီးမားသည့်ညောင်ပင်ကြီးတစ်ပင်ကို တွေ့လိုက်ရသည်။ နွယ်ပင်များ

တွဲလွဲကျနေသည်။ နွယ်ပင်များတွဲလွဲကျနေပုံမှာ ပုခက်သဖွယ်၊ ဒန်းသဖွယ်ဖြစ်နေသည်။ မောင်ထွန်းပေါက်က စိတ်အေးလက်အေးဖြင့် ပုခက်ပုံဖြစ်နေသော နွယ်ပင်ကို ဒန်းအမှတ်ဖြင့် တက်စီးလိုက်သည်။ ဒန်းစီးရင်း နှုတ်မှသိချင်းတစ်ပုဂ္ဂိုလ် ညည်းနေလိုက်သေးသည်။ နွယ်ဒန်းကို ရှေ့နောက်အားယူလှည့်ပြီး အတန်ကြာစီးနေခဲ့သည်။ အတွေ့အကြုံအသစ်များဖြစ်၍ အပျော်ကြီးပျော်နေခဲ့သည်။

ထိုစဉ် အပေါ်အပါးသွားချင်လာသဖြင့် ဒန်းပေါ်မှဆင်းလိုက်သည်။ ထိုနောက် အနီးအနားသစ်ပင်အောက်မှာပင် အပေါ်အပါးသွားလိုက်သည်။ ပြီးနောက် ဒန်းကို ပြန်စီးသည်။ အားယူ၍ ဒန်းကိုလွှဲလိုက်သည်။ မောင်ထွန်းပေါက်တစ်ယောက်တည်းပျော်နေခဲ့သည်။ ဒန်းမှာ ရှေ့ နောက်လွှဲနေသည်။ သို့သော် ဒန်းမှာ မောင်ထွန်းပေါက်မလွှဲဘဲ သူ့အလိုအလျောက်လှုပ်ရှားနေကြသည်ကို သတိထားမိလိုက်သည်။ တစ်စုံတစ်ယောက်ကဒန်းကိုလွှဲပေးနေသည့်အလား အရှိန်ဖြင့် ရှေ့ နောက်လွှဲနေသည်။ အရှိန်မှာတဖြည်းဖြည်းလောသည်။ မောင်ထွန်းပေါက် ရပ်ချင်သော်လည်း ရပ်တန့်၍မရတော့ပေ။ ကြောက်စိတ်ဖြင့် ဟစ်အော်လိုက်မိတော့သည်။

“တော်ပါပြီ၊ တော်ပါပြီ - ခေါင်းမူးလာပြီ ရပ်ပါတော့”

ဟု အော်လိုက်သည်။ သို့သော် ဒန်းမှာ ရပ်တန့်မသွားဘဲ ဆက်လွှဲနေသည်။ အော်သံအဆုံးတွင် မိမိကျောပြင်ကို လက်ဝါးကြီးဖြင့် ဗုန်းခနဲအရှိက်ခံလိုက်ရသည်။ အရှိက်ခံရသည့်အရှိန်ဖြင့် ဒန်းပေါ်မှ ရှေ့ဘက်သို့ ပြုတ်ကျသွားသည်။ နာကျင်လွန်းသဖြင့် အမလေးဟု အော်ကာ မျောက်လျက်လဲကျသွားပာတော့သည်။ သတိမေ့သလို အိပ်ပျော်သလိုဖြစ်ကာ မြေကြီးပေါ် လဲနေသည်။ ဦးခေါင်းတစ်ခုလုံး မူးနောက်ရိဝေနေသလိုခံစားနေရသည်။

ထိုအခိုက် တစ်ကိုယ်လုံး အမူးအမှင်များ ထူထပ်စွာ ဖုံးအုပ်နေသည့် လူသွားကြီးတစ်ဦး သူ့အာရုံထဲဘွားခနဲပေါ်လာသည်။

“ငါဒီတောကိုစောင့်နေရတာကြာခဲ့ပြီ။ လူစားလဲချင်နေတာ ခုတော့အဆင်ပြေသွားပြီ။ မင်းက ငါ့လူစားဖြစ်သွားပြီ။ မကြာခင် ငါ့ကိုယ်စား မင်းက ဒီဝါးတောကို လာရတော့မယ်”

“ကျွန်တော်မလာဘူး။ ကျွန်တော်တက္ကသိုလ်တက်ရဦးမယ်”
“မလာလို့မရတော့ဘူး။ ငါ့လူစား

အဖြစ် မင်းကိုသတ်မှတ်လိုက်ပြီ”
“မလာဘူး၊ ဘယ်တော့မှမလာဘူး။ ခင်ဗျားကဘယ်သူလဲ”

“ငါက ဒီဝါးတောင်နဲ့ဝါးတောကို စောင့်နေရသူပဲ။ ဒီဝါးတောထဲရောက်တာသူတိုင်း ငါ့ကိုပသခွင့်တောင်းပြီးမှ အလုပ်လုပ်ကြတာ”

“ကျွန်တော်ဘာလုပ်လို့လဲ၊ ဝါးလည်းခတ်တာမဟုတ်ဘူး”

“မင်းက ခွင့်မတောင်းဘဲ ဒီတောထဲက ငှက်တွေပစ်ခဲ့တယ်။ ပြီးတော့ ငါနေတဲ့အပင်အောက်မှာ အလေးအပေါ့စွန့်တယ်။ အဆိုးဆုံးက ငါစီးနေတဲ့နွယ်ခန်းကို ခွင့်မတောင်းဘဲတက်စီးခဲ့တယ်။ ဒီအပြစ်တွေကြောင့် မင်းကိုခေါ်ရတော့မှာပဲ။ မင်း ဒီနေရာလာဖို့ ပြင်ထားပေးတော့”

“မခေါ်နဲ့ မလာချင်ဘူး။ မလာချင်ဘူး”

“မရတော့ဘူး။ မင်းရဲ့ကျောပြင်မှာ လက်ဝါးရာတ်ဆိပ်ရိုက်ပြီးပြီ။ မကြာခင် မင်းဒီနေရာကိုရောက်လာတော့မယ်”

“မလာဘူး။ မလာဘူး။ ကယ်ကြပါဦး”

မောင်ထွန်းပေါက်က တအားကျိုးပြီးအော်လိုက်သည်။ ထိုသို့ အော်ရင်းသတိမေ့နေရာမှ လန့်နိုးလာသည်။ မိမိပါးနစ်ဖက်ကိုပုတ်၍ မိမိကို လှုပ်နိုးနေသောရွာသားနှစ်ဦးကိုတွေ့လိုက်ရသည်။ ထွန်းပေါက် ထွန်းပေါက်၊ မင်းဒီမှာလာပြီးအိပ်ပျော်နေတာလား။ အိပ်မက်မက်နေတာလား။ ဘာတွေအော်နေတာလဲ”

“ကျွန်တော် အိပ်ပျော်နေတယ် ဟုတ်လား”

“မင်းအော်သံကြားလို့ တို့ရောက်လာတာ။ ဒီအပင်အောက်မှာ မင်းအိပ်ပျော်နေတာတွေ့ရတယ်။ အိပ်နေရင်း မလာချင်ဘူး၊ မလာချင်ဘူးနဲ့ အော်နေတာ။ ဘယ်လိုဖြစ်ပြီး ကယောင်ကတမ်းတွေအော်နေတာလဲ။ အိပ်မက်မက်နေလား”

“ဟုတ်တယ်။ ကျွန်တော်အိပ်မက်မက်နေတာ”

“က-ထတော့၊ စခန်းပြန်ကြမယ်။ မင်းအဖေစိတ်ပူနေမယ်”

“ကျွန်တော်ကိုတွဲထူကြပါဦး”

“ဘာဖြစ်နေလို့လဲ”
“ကျွန်တော်ကျောကုန်းမှာ အရိုက်ခံထားရလို့တော်တော်နာနေတယ်။ လမ်းလျှောက်နိုင်ဘူးထင်တယ်”
“နေပါဦး။ မင်းကိုဘယ်သူရိုက်သွားတာလဲ။ ဘယ်သူမှလဲမရှိပါဘူး”

“ဘယ်သူမှမရှိပေမယ့် ဒန်းစီးနေတုန်း ကျောကုန်းအရိုက်ခံရလို့ ဒန်းပေါ်ကပြုတ်ကျပြီး မူးမေ့သွားတာထင်တယ်။ ဒါမှမဟုတ် သတိမေ့နေတာထင်တယ်။ အိပ်မက်မက်သလိုဖြစ်နေတုန်း ဦးလေးတို့ရောက်လာတာ”

“ဟာ - ဒီတောင်လေးဘာတွေလျှောက်ပြောနေတာလဲ။ ဘယ်သူက မင်းကိုရိုက်မှာလဲ။ က - ထ သွားကြမယ်”
“မယ်ရင် ကျွန်တော်ကျောကုန်းလှန်ကြည့်ပါဦး”

ထွန်းပေါက်က အပေါ်အင်္ကျီချွတ်ပြီး ကျောကုန်းဘက်လှည့်ပြလိုက်သည်။

“ဟာ - ဟုတ်တယ် ဟုတ်တယ်။ လက်ငါးချောင်းအစင်းရာကြီးထင်နေပါလား။ ထူးဆန်းလိုက်တာ၊ မင်းတော့တော့ခြောက်တာခံရပြီထင်တယ်။ လာ၊ လာ - ဒီနေရာက မြန်မြန်သွားမှဖြစ်တော့မယ်”

ရွာသားနှစ်ဦးက ထွန်းပေါက်ကို တွဲထူပြီး တစ်ခန်းရှိရာပြန်လာခဲ့ကြသည်။

တစ်ခန်းပြန်ရောက်ပြီး မောင်ထွန်းပေါက်မှာအရိုက်ခံထားရသည့်အင်္ကျီကြောင့် မထိုင်နိုင်ဘဲ အိပ်ရာထဲလဲနေတော့သည်။ ညနေစောင်းတွင် ဝါးခတ်သူများ စခန်းသို့ တဖွဲဖွဲပြန်ရောက်လာကြသည်။ ခုတ်ယူပြီး စုပုံထားသောဝါးများ လှည်းပေါ်တင်ကြသည်။ နောက်တစ်နေ့မနက်ပိုင်း ရွာပြန်နိုင်ရန် စီစဉ်နေကြခြင်း ဖြစ်လေသည်။ အလင်းရောင်မပျောက်မီ ဝါးများလှည်းပေါ်အပြီးတင်ကြသည်။ အားလုံးပြီးစီးသွားတော့မှ ညနေစာစုပေါင်းစားသောက်ကြသည်။ မောင်ထွန်းပေါက်မှာ ထမင်းမစားနိုင်ပါ။ အားလုံးစိတ်ပူနံ့မူများဖြင့် ထွန်းပေါက်ကို ဝိုင်းဝန်းပြုစုနေကြသည်။ ထွန်းပေါက်လည်း မည်သူ့ကိုမျှစကားမပြောတော့ပါ။ သူ့အဖြစ်ကိုလည်း မည်သို့မေးမေးမဖြေတော့ပါ။ တိတ်ဆိတ်ငြိမ်သက်နေတော့သည်။ ယခုတစ်ပတ် ဝါးခတ်ရာတွင် နှစ်ညအိပ်နှင့်ပင် ပြီးပြတ်ခဲ့သည်။

နောက်တစ်နေ့ နံနက်စောစောနေမပူမီမှာပင် ဝါးတောမှ ရွာသို့ပြန်လာကြသည်။ ဝန်ပါသဖြင့် အသွားတုန်းက ကဲ့သို့ ခရီးမတွင်တော့ပါ။ လှည်းတန်းမှာ တအိအိသာသွားနေသည်။ နေမုန်းတမ်းပြီးမှ ရွာသို့ပြန်ရောက်ကြသည်။ ထွန်းပေါက်တစ်ယောက်လည်း အိမ်ပြန်ရောက်သည်နှင့် အပြင်းဖျားနေသည်ကို တွေ့ရသည်။ အဖျားကြီး၍ သတိမရတစ်ချက် ရတစ်ချက်ဖြစ်နေသည်။ အတွေ့အကြုံ

ရှိသောလူကြီးများက -
“ဒီမှာ ထွန်းပေ၊ မင်းသားဟာ ဝါးတောင်မှာ အမှားတစ်ခုခုလုပ်ခဲ့ပြီထင်တယ်။ သူဖျားနေတာတစ်မျိုးပဲကွ၊ ပြီးတော့ ကျောကုန်းမှာ လက်ဝါးအရာကြီးပါလာတာမကောင်းဘူးကွ။ ရွာထိပ်က ဆရာဦးသိန်းကို သွားပင့်ပြီး ပြုကြည့်ပါလား။ ဆရာဦးသိန်းက ပယောဂကိုစွဲတွေ့ဆို တော်တော်နိုင်တာ”

“အင်း၊ ကျွန်တော်လည်း သားအတွက်စိတ်တော်တော်ပူနေတယ်။ ဆရာဦးသိန်းဆီ ချပဲ့သွားတော့မယ်”

ချက်ချင်းပင် ဦးထွန်းဖေက ရွာထိပ်ရှိ ဆရာဦးသိန်းနေအိမ်ဘက်သို့ ထွက်သွားသည်။ ဆရာဦးသိန်းခြံဝိုင်းအရောက်တွင် ဆရာဦးသိန်းကို အဆင်သင့်တွေ့ရသည်။ ဦးထွန်းဖေက အဖြစ်အပျက်ကို ပြောပြလိုက်သည်။

“ဒီတောက ဒီလောက်နတ်ကြီးတယ်လို့နာမည်ကြီးနေတာ ဒါကို ထွန်းဖေ မသိဘူးလား။ သားကိုဘာဖြစ်လို့ ဝါးတောင်ကို ခေါ်သွားရတာလဲ”

“သားတ ဆယ်တန်းအောင်ခဲ့တော့ သူ့အလိုလိုက်ခဲ့မိတာ ကျွန်တော့်အမှားပါပဲ။ ကျေးဇူးပြုပြီး ဆရာလိုက်ကြည့်ပေးပါနော်”

“အင်း၊ ထွန်းဖေ ပြောပုံအရဆိုရင်တော့ မင်းသားဟာ ဝါးတောမှာ အမှားအယွင်းတစ်ခုခုဖြစ်ခဲ့ပြီထင်တယ်။ လုပ်ခဲ့ရင်တော့ မလွယ်ဘူးကွယ်။ အေးလေ၊ ဖြစ်လာမှာတော့ လိုက်ကြည့်ပေးရမှာပေါ့”

“ကျေးဇူးတင်ပါတယ်။ သားကိုလည်း ဘာမှမေးလို့မရဘူး။ ဆရာကယ်ပါနော်”

“အေးပါ။ လိုက်ကြည့်ပေးပါမယ်”
ဆရာဦးသိန်းနှင့် ဦးထွန်းဖေတို့ ထွန်းပေါက်တို့ခြံဝဲသို့ရောက်လာသည်။ ဆရာဦးသိန်းကို တွေ့သည်နှင့် မောင်ထွန်းပေါက်က အော်ဟစ်ပြီး ပြောလိုက်သည်။

“ဆရာမလာပါနဲ့တော့၊ ပင်ပန်းနေပါမယ်။ ခုမှတော့မထူးတော့ပါဘူး။ ကျွန်တော့်ကိုလာခေါ်နေကြပြီ၊ မကြာခင်သွားရတော့မယ်။ ဆရာပြန်ပါတော့”
မောင်ထွန်းပေါက်အော်သံကြောင့် ဆရာဦးသိန်းခြံဝဲတွင် ရပ်တန့်နေလိုက်သည်။ ဆရာဦးသိန်းက မောင်ထွန်းပေါက်ကို အသေအချာစိုက်ကြည့်လိုက်သည်။ ပြီးနောက် ခြံအပြင်ဘက်သို့ပြန်ထွက်ရန်ပြင်လိုက်သည်။
ဆရာပြန်တော့မယ်၊ မင်းရဲ့သားအပပိုသလိုဖြစ်နေပြီမရတော့ဘူးထင်



တယ်။ အတွေ့အကြုံအရ ငါသိနေရတယ်။ မကယ်နိုင်တာ စိတ်မကောင်းပါဘူး။

ဆရာဦးသိန်း ပြန်ထွက်သွားပြီး ခဏအကြာမှာပင် မောင်ထွန်းပေါက် ပါးစပ်ထဲမှစသွားများဝေါခနဲအန်ချလိုက်သည်။

“အဖေ၊ ကျွန်တော်မနေရတော့ဘူး သွားရတော့မယ်။ ဝါးတောမှာ လူစားသွားလဲရတော့မယ်”

“သားဘာတွေပြောနေတာလဲ။ မနက်ဖြန်မိုးလင်းတာနဲ့ သားကို မြို့က ဆေးရုံပို့မယ်”

လူစားလဲရမယ်လို့ သားကို အသေအချာပြောခဲ့တာ

“သားဒါတွေမယုံပါနဲ့၊ သားသွေးတွေအန်တောလည်း အစားများလို့ဖြစ်မယ်ထင်တယ်။ ဆေးရုံရောက်ရင် သားနေကောင်းသွားမှာပါ”

မောင်ထွန်းပေါက်မှာ စကားပြောနေရင်း သွေးများအန်ကျလာပြန်သည်။ ကိုယ်အပူချိန်မှာလည်း လုံးဝမကျဘဲဖြစ်နေသည်။ နောက်ထပ်တစ်ကြိမ်သွေးများအန်ကျပြီးချိန်တွင် မောင်ထွန်းပေါက် စကားမပြောနိုင်တော့ဘဲ လဲကျသွားပါတော့သည်။ လုံးဝသတိလည်မလာတော့ပါ။ တတ်ကျွမ်းသူများက စမ်းသပ်ကြည့်ကြသည်။

“ဟာ -ထွန်းဖေ၊ မင်းသားအသက်မရှိတော့ဘူး”



“မင်းတူသေခဲ့ရတာ ခု ငါပြောပြတဲ့အတိုင်းပါပဲ”

ကျွန်တော်တို့ ထွန်းပေါက်ဟာ ဝါးတောင်လိုက်သွားမိလို့သေရတာပေါ့”

“အဖြစ်အပျက်အမှန်တွေကို ငါပြောပြခဲ့ပြီးပြီ။ ကျောကုန်းမှာလည်း လက်ငါးချောင်းအရာကြီးပါလာတယ်။ ပြီးတော့ လူစားလဲရမယ်လို့ သူ့ကိုအိပ်မက်ပေးခဲ့တယ်လို့ သူ့မသေခင်လေးတင်ပြောပြသွားသေးတယ်”

“မယုံနိုင်စရာပါပဲလား အစ်ကိုရာ၊ နတ်ကြီးတဲ့ဝါးတောင်လိုက်သွားမိလို့ ရေတိမ်နှစ်ခဲ့ရတာ။ နှပြောလိုက်တာ၊ ကျွန်တော်ဘယ်လိုပြောရမှာလဲဗျာ”

“ရက်လည်ပြီးမှပြန်တော့ကွာ၊ တို့ညီအစ်ကိုတွေ မတွေ့ရတာလည်းကြာပြီ”

“ရက်လည်ပြီးမှပဲအပြန်တော့မယ်၊ ကျွန်တော့်တူလေးရဲ့ နောက်ဆုံးခရီးပဲလေ”

မောင်ထွန်းပေါက် ရုပ်အလောင်းကို ငါးရက်တိတိထားခဲ့သည်။ ငါးရက်

မြောက်နေ့တွင် ရွာသံချိုင်းမှာပင် မြေမြှုပ်သင်္ဂြိုဟ်ပါသည်။ အလောင်းမြေကျသည့်ထိုညတွင် ညအစ်ကိုနှစ်ဦးအိပ်ရာတစ်ခုတည်းအတူအိပ်ကြသည်။ ပင်ပန်းထားကြသဖြင့် နှစ်နှစ်ခြိုက်ခြိုက်ပင်အိပ်ပျော်နေကြသည်။

“ရက်လည်ပြီးတာနဲ့ ကျွန်တော် သွားရတော့မယ်အဖေ၊ နှစ်ရက်၊ သုံးရက်ပဲနေရတော့မယ်။ ခုတော့ အိမ်ရှေ့က ဝါးပင်မှာ ကျွန်တော်ရှိနေတာ”

ဘာလို့ ဝါးပင်မှာနေရတာလဲ၊ ရက်လည်တဲ့အထိ အိမ်ပေါ်မှာပဲနေပါတော့လား”

“အဖေဆန္ဒအတိုင်း အိမ်ပေါ်မှာလည်းနေမယ်၊ ဝါးပင်မှာလည်း နေမယ်လေ”

“ရက်လည်ပြီး သားက ဘယ်ကို သွားမှာလဲ၊ ဝါးတောထဲသွားပြီး လူစားမလဲနဲ့နော်။ ငါ့သားတောထဲမသွားရဘူး၊ မသွားရဘူး”

သူအစ်ကို၏အသံကြောင့် နံဘေးတွင်အိပ်နေသော ဦးထွန်းနေက သူ့အစ်ကို ဦးထွန်းဖေကို လှုပ်နှိုးလိုက်သည်။

“အစ်ကိုဘာတွေအော်နေတာလဲ မသွားရဘူး၊ မသွားရဘူးနဲ့။ အိပ်မက်မက်ပြီး အော်နေတာလား”

“ဟုတ်တယ်၊ မင်းတူက ငါ့ကိုအိပ်မက်ပေးတာ။ အိမ်ရှေ့က ဝါးပင်မှာ သူရှိနေတယ်တဲ့”

“အစ်ကို သားကိုစိတ်စွဲပြီးအိပ်မက်မက်တာဖြစ်မှာပါ။ ဒါတွေသိပ်မယုံပါနဲ့၊ အချိန်ရှိသေးတယ်။ ပြန်အိပ်လိုက်ပါဦး”

နောက်တစ်နေ့နက်မှစ၍ ဦးထွန်းဖေမှာ နံနက်၊ ညနေ ထမင်းစားချိန်တိုင်း အိမ်ရှေ့ရှိဝါးပင်ရင်းတွင် ထမင်းတစ်ပွဲ သွားရောက်ချထားသည်ကိုတွေ့ရသည်။

“သားထွန်းပေါက်ရေ၊ သားဒီဝါးပင်မှာရှိနေတာ အဖေကို အိပ်မက်ပေးလို့ အဖေသိပါပြီ။ ဒါကြောင့် ထမင်းလာကျွေးတာ၊ စားပေတော့”

ဦးထွန်းဖေ ထိုသို့ပြောလိုက်သည်နှင့် လေမတိုက်ပါဘဲလျက် ဝါးပင်ဝါးရွက်များ ရုတ်တရက်လှုပ်ရှားသွားသည်။ ဦးထွန်းဖေက တအံ့တဩကြည့်နေလိုက်သည်။ သူ့သား ဝါးပင်တွင်အမှန်တကယ်ရှိနေကြောင်း ဦးထွန်းဖေ ယုံကြည်သွားတော့သည်။ ထို့ကြောင့် မနက်စာ၊ ညနေစာအချိန်မှန် ဝါးပင်ရင်းတွင် ထမင်းပွဲပြင်၍ကျွေးသည်။ အခြားသူများက အံ့ဩသလိုကြည့်သွားကြသည်ကို ဦးထွန်းဖေ ဂရုမစိုက်နိုင်တော့ပါ။

ရက်မလည်သေး၍ အိမ်တွင်လူစည်နေသည်။ တောခလေ့အတိုင်း ခြံ

ပိုင်းထဲတွင် ဖဲပိုင်းများရှိသည်။ အိမ်ပေါ်တွင် ဧည့်သည်များလည်းရှိနေသည်။ ဦးထွန်းဖေ ဝါးပင်အောက်မှမြတ်သွားတိုင်း ဝါးပင်များလှုပ်ရှားလာတတ်သည်။ လေတိုက်သကဲ့သို့ ကိုင်းညွတ်ယိမ်းထိုးလှုပ်ရှားလာတတ်သည်။ သားဖြစ်သူက သူ့ရှိကြောင်းပြသည့်သဘောဖြစ်သည်။

“သားမလုပ်နဲ့တော့၊ လူတွေကြောက်သွားရင်မကောင်းဘူး။ သားဒီမှာရှိနေတာ အဖေယုံပါပြီ”

ဦးထွန်းဖေ ထိုသို့ပြောလိုက်သည်နှင့် လှုပ်ယိမ်းနေသော ဝါးကိုင်းများ၊ ဝါးရွက်များ ရုတ်တရက်ငြိမ်သက်သွားတော့သည်။ သူ့သား ဝါးပင်တွင်ရှိနေကြောင်း ဦးထွန်းဖေ ပို၍ပင် ယုံကြည်နေတော့သည်။

ရက်မလည်မီ တစ်ရက်အလိုနေ့ကဖြစ်သည်။ ဦးလေးဖြစ်သူ ဦးထွန်းနေက သူ့ထွန်းပေါက် ‘သေဆုံးခဲ့ရသည့် အဖြစ်အား ဘဝင်မကျဖြစ်ကာ ဆရာဦးသိန်းနှင့် သွားရောက်ဆွေးနွေးမေးရန် အစ်ကိုဖြစ်သူကိုပြောလိုက်သည်။

“သေသွားပြီးတဲ့မင်းရဲ့တူက ပြန်ရှင်လာတော့မှာမှမဟုတ်တာ။ မသွားပါနဲ့တော့”

“ကျွန်တော့်တူသေပုံက ဆန်းနေလို့ပါ။ ကျွန်တော် ဆရာသိန်းနဲ့သွားတွေ့မယ်၊ နည်းနည်းပါးပါးမေးကြည့်ချင်လို့ပါ။ သွားလေသူ ကျွန်တော့်တူလေးအတွက် ကောင်းတာလေးတွေလုပ်ပေးချင်လို့ပါ”

“အေးလေ၊ မင်းဒီလောက်ဆရာသိန်းဆီသွားချင်နေမှတော့ သွားကြတာပေါ့။ ငါကတော့ သိပ်မသွားချင်တော့ဘူး”

“ဆရာသိန်းက ခုလိုကိစ္စတွေမှာ ကျွမ်းကျင်ပါတယ်။ သွားမေးသင့်တယ်”

“ဟိုနေ့ကသွားပင့်တုန်းက ခြံဝင်းထဲတောင်မဝင်တော့ဘဲ လှည့်ပြန်သွားခဲ့တယ်လေ”

“ဟုတ်တယ်လေ၊ မင်းသားမရတော့ဘူးလို့ပြောသွားတာပဲ။ သူပြောတဲ့အတိုင်း အမှန်ဖြစ်ခဲ့တာပဲ။ သူပြောစကားအရ ဆရာသိန်းရဲ့ပညာကိုခန့်မှန်းလို့ရပါတယ်။ လာပါ၊ သွားကြမယ်”

မောင်ထွန်းပေါက်သေဆုံးရပုံထဲပယောဂဆရာ ဆရာသိန်းထံ သွားမည်ဆို၍ ဆွေမျိုးများပါ လိုက်ပါလာကြသည်။ လူ့ဆယ်ဦးကျော်ခန့်ရှိသည်။ ထိုပထမဆုံး ဆရာသိန်းနေအိမ်ဘက်သို့လာကြသည်။ ဆရာသိန်းကို ခြံဝင်းထဲအဆင်သင့်တွေ့ရသည်။ ခြံဝင်းထဲလာသူများကို ဆရာသိန်းက လှမ်းကြည့်လိုက်

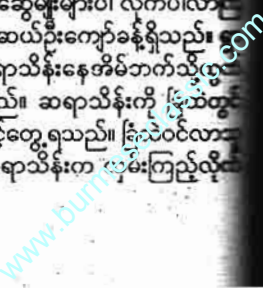

ပြီးနောက် လူစုကို ကျော်၍ ဆက်ဘက်သို့ လှမ်းကြည့်လိုက်သေးသည်။

“လူစုနဲ့ပါလား။ လာ၊ လာ - ထိုင် ဘာကိုစွန့်လို့လာကြတာလဲ။ မောင်ထွန်းပေါက် သေရတဲ့ကိစ္စပဲထင်တယ်”

“ဒီလိုပါဆရာ၊ သားမေသေခင် ဝါးသွားတော့ သားကပူဆာတာနဲ့ ဝါးသောင်ခေါ်သွားမိတယ်။ သားက ဝါးသောင်ထဲ တစ်ယောက်တည်း လျှောက်သွားခဲ့တယ်။ အဲဒီမှာဖြစ်ပျက်ခဲ့တာတွေကို ပြောပြခဲ့ပြီးပါပြီ။ သားမေမှန်တော့ထဲက အစောင့်နဲ့ လူစားသွားခဲ့ရမယ်လို့ပြောတယ်။ မကြာခင်သွားရတာမယ်လို့လည်း ပြောခဲ့တယ်။ အဲဒီနေ့နည်းနည်းထူးဆန်းနေတယ်။ ဒါကြောင့် ဆရာဆီလာခဲ့ကြတာ”

“ဪ - မင်းတို့က သူ့အကြောင်း မသိလာခဲ့ကြတာကိုး။ ဒါကြောင့် မင်းတို့အတွက် လူတစ်ယောက်ကပ်ပါလားလို့မသိဘူး”

ဆရာစကားကြောင့် ပါလာသူ နောက်ဘက်ခြံသို့ လှည့်ကြည့်ဆီတက်ကြသည်။

“ဘယ်သူမှလဲမတွေ့ပါဘူးဆရာ”

“ခြံထဲမဝင်ရဲလို့ ခြံဝမှာကျန်ခဲ့တယ်။ မင်းတို့ ဒီကပြန်ရင် သူလည်းပြန်ဆီတက်သွားမှာပဲ။ ဒါပေမယ့် ကြောက်စရာမလိုဘူး။ သူ့ရဲ့ကြောင်း သူ့နဲ့ရင်းနှီးသူတွေကို ပြုခင်ပြုလိမ့်မယ်။ သတိထားမိရင်တော့ ထူးခြားတာတွေ တွေ့ကြုံရသိမ့်မယ်ထင်တယ်”

“သူ ဝါးပင်မှာရှိနေကြောင်းပြပြီး ပြန် ဆရာ”

“အေးလေ-မင်းကအဖေပဲ။ သူ့ရဲ့ကြောင်းသိအောင်ပြတာဖြစ်မယ်။ မောင်ထွန်းပေါက်ပြောခဲ့တာတွေ အစွဲအလမ်းထားပါနဲ့။ ဒီရွာမှာ ဒီကလေးတစ်ယောက်တည်းပဲ ဆယ်တန်းအောင်ခဲ့တာကွယ်။ ထွန်းပေါက်အခုလိုဖြစ်ရတာ ဆရာလည်း စိတ်မကောင်းပါဘူး။ ဝါးတောထဲကအစောင့်နဲ့ လူစားသွားလဲရမယ်ဆိုတာတွေ သိပ်ပြီးမစွဲပါနဲ့။ သူ့အတွက်ရည်စူးပြီး ကောင်းမှုကုသိုလ်များများသာလုပ်ပေးကွယ်။ အမျှအတန်းလည်းပေးဝေးပါ။ ဒါမှ သူ့လွတ်ရာကျွတ်ရာသွားနိုင်မှာကွယ်။ ဒါက အကောင်းဆုံးပါပဲ”

“ဒီကိစ္စတော့ စိတ်ချပါ။ ကျွန်တော်သား တောထဲကအစောင့်နဲ့ လူစားသွားလဲလို့တော့မဖြစ်ဘူး။ ဆရာပြောသလို သူ့အတွက်ရည်စူးပြီး ကောင်းမှုကုသိုလ်တွေများများလုပ်ပေးပါမယ်။ မကြာ

မကြာလည်းလုပ်ပါမယ်”

“မောင်ထွန်းပေါက်ကို ကယ်တင်ဖို့ အဲဒါကအကောင်းဆုံးပဲကွယ်။ ဒါနဲ့သာများများလုပ်ပြီး အမျှအတန်းပေးဝေပေးပါ။ ကဲ၊ ကဲ - သွားကြတော့၊ မောင်သွားရင် မကောင်းဘူးကွယ်”

ရက်လည်သည့်နေ့တွင် ပင့်သံယာငါးပါး ကြွရောက်တော်မူလာကြသည်။ မောင်ထွန်းပေါက်အတွက် ရည်စူး၍ ဝတ္ထုငွေများ၊ သင်္ကန်းများလည်း ဆက်ကပ်လျှူဒါန်းခဲ့သည်။ ရေစက်ချအမျှဝေရာတွင် မောင်ထွန်းပေါက်အမည်ကိုခေါ်ကာ အမျှအတန်းပေးဝေခဲ့သည်။ နေ့မှန်းတိမ်းတော့မှ ရက်လည်အလှူကိစ္စ ပြီးစီးသွားတော့သည်။ ဆောက်လုပ်ထားခဲ့သော ဘာလပတ်အဖိုး၊ မဏ္ဍပ်များဖြတ်သိမ်းကြသည်။ ငှားရမ်းထားသော အိုးခွက်ပန်းကန်ခွက်ယောက်များ အပ်နဲ့သူက ပြန်လည် အပ်နဲ့ကြသည်။ သက်ဆိုင်ပတ်သက်သူများအားလုံး အလုပ်ရှုပ်နေတော့သည်။ ညနေပိုင်းကျမှ လူရှင်းသွားတော့သည်။ ဧည့်သည်များလည်း ပြန်သွားကြပြီ။ ဆွေမျိုးအနည်းငယ်သာ အိမ်တွင်ကျန်ရစ်နေကြသည်။ အားလုံးပင်ပန်းနေကြပြီ ဖြစ်သည်။

ညနေပင်စောစောပင် အိပ်ရာဝင်ခဲ့ကြသည်။ ဦးထွန်းဖေ၊ ဦးထွန်းနေညီ အစ်ကိုနှစ်ဦး တစ်အိပ်ရာတည်းတွင်ပင် အတူတူအိပ်ကြသည်။ ညလူခြေတိတ်ချိန်တွင် ညီဖြစ်သူ ဦးထွန်းနေထံမှ ဝှေးဝှေးလှုပ်ရှားရုန်းကန်သံများကြောင့် အစ်ကိုဖြစ်သူ ဦးထွန်းဖေအိပ်ရာမှ လန့်နိုးခဲ့ရသည်။

“ညီလေး ထွန်းနေ၊ ဝှေးဝှေးဝါးဝါးနဲ့ ဘာတွေဖြစ်နေတာလဲ။ မင်းလက်က ဟိုယမ်းဒီယမ်းနဲ့”

“အိပ်မက်ထဲမှာ ကျွန်တော့်တူမောင်ထွန်းပေါက်နဲ့ တွေ့တယ်။ ကျွန်တော်တူလေးလုပ်လို့ ကျွန်တော်ခုလို လှုပ်လှုပ်ရှားရှားဖြစ်သွားရတာပါ”

“ဘာ - အိပ်မက်ထဲမှာ မင်းတူနဲ့ တွေ့တယ်။ မင်းတူကဘာလုပ်လိုက်လို့လဲ”

“တံခါးတွေပိတ်ထားတော့ သူထွက်သွားလို့ မရဘူးဖြစ်နေတယ်တဲ့။ တံခါးဖွင့်ပေးဖို့လာနဲ့တာဖြစ်မယ်။ ကျွန်တော်ရင်ဘတ်ကိုဖိထားသလိုပဲ အသက်ရှူမဝဖြစ်ပြီး လန့်အော်မိတာထင်တယ်”

ညီဖြစ်သူစကားကြောင့် ဦးထွန်းဖေက တံခါးများကို ကြည့်လိုက်သည်။ မှန်အိမ်မီးရောင်ရှိ၍ ထင်ထင်ရှားရှား တွေ့ရသည်။ အိမ်တံခါးမကြီးပိတ်ထားသည်။ ခေါင်းရင်းဘက် ပြတင်းပေါက်

တံခါးလည်း ပိတ်ထားသည်ကို တွေ့ရသည်။

“အိပ်ရာဝင်စက ခေါင်းရင်းဘက် ပြတင်းပေါက်တံခါး ငါ့ဖွင့်ထားတာ။ ဘယ်သူပိတ်လိုက်လဲမသိဘူး”

“ကြောက်တတ်တဲ့သူတစ်ယောက် ယောက်လုပ်ပိတ်လိုက်တာထင်တယ်”

“ဒါဆိုလည်း တံခါးတွေဖွင့်ပေးလိုက်ကြကွာ။ ဒါမှ ငါ့သားသွားလို့ရာသွားနိုင်မယ်”

ဦးထွန်းဖေက တံခါးမကြီးရှိရာထဲ သွားပြီး တံခါးချက်ဖြုတ်၍ဖွင့်လိုက်သည်။ ထိုအချိန် ညီဖြစ်သူ ဦးထွန်းနေက ပြတင်းပေါက်တံခါးဖွင့်ရန် တံခါးချက်ကို ဖြုတ်လိုက်သည်။ တံခါးချက်ဖြုတ်ရုံသာရှိသေးသည်။ ပြတင်းပေါက်တံခါးနှစ်ချပ်မှာ တစ်စုံတစ်ယောက်တိုးထွက်သွားသည့်အလား ပြတင်းပေါက်တံခါးနှစ်ချပ်မှာ လှုပ်ခါကျန်ရစ်ခဲ့သည်။ ဦးထွန်းနေမှာလည်း အံ့အားတသင့် မှင်တက်မိနေခဲ့သည်။ ပြီးမှ သတိပြန်ဝင်လာကာ အစ်ကိုဖြစ်သူကို လှမ်းကြည့်လိုက်သည်။

“ပြတင်းပေါက်တံခါးဖွင့်ဖို့ မင်းက ချက်ဖြုတ်ရုံသာရှိသေးတယ်။ မင်းမဖွင့်ခင်ပွင့်ထွက်သွားတာငါမြင်လိုက်ရတယ်။ မင်းရဲ့တူက မင်းကို အိပ်မက်ပေးတာ အမှန်ဖြစ်မယ်ထင်တယ်”

အံ့ဩဖို့ကောင်းလိုက်တာ။ ကျွန်တော်ဒါမျိုးတွေအယုံအကြည်မရှိပါဘူး။ ခုတော့ ကိုယ်တွေ့ကြုံရပြီလေ”

မယ်နိုင်ဖွယ်ရာ အဖြစ်အပျက်ကြောင့် ညီအစ်ကိုနှစ်ယောက် တစ်ယောက်မျက်နှာ တစ်ယောက်ကြည့်မိလျက်သားဖြစ်သွားခဲ့သည်။ လေမတိုက်ပါဘဲလျက် တံခါးနှစ်ချပ်လှုပ်ခါနေသည်ကိုတွေ့ရသည်။ ဦးထွန်းဖေက ပြတင်းပေါက်မှတစ်ဆင့် အိမ်ရှေ့ရှိ ဝါးပင်များရှိရာသို့ လှမ်းကြည့်လိုက်သည်။ လေမတိုက်သဖြင့် ဝါးပင်များထူးခြားစွာငြိမ်သက်နေသည်။ ‘ရက်လည်ပြီးတာနဲ့ ကျွန်တော်သွားရတော့မယ်အဖေ။ သုံးလေးရက်ပဲနေရတော့မယ်’ ဟူသည့် အိပ်မက်ထဲ၌ သူ့သားပြောကြားခဲ့သည့်စကားကို ဦးထွန်းဖေ ပြန်လည် ကြားယောင်နေမိသည်။ သူ့သား မောင်ထွန်းပေါက်တစ်ယောက် အမှန်တကယ်လွတ်ရာကျွတ်ရာသို့သွား နိုင်ခဲ့ပြီလား။ သို့တည်းမဟုတ် လူစားလဲရန် ဝါးတောထဲသို့ပင်သွားခဲ့လေပြီလား ဆိုသည်ကိုမူ ဦးထွန်းဖေ တစ်ယောက် မတွေ့တတ်အောင်ဖြစ်နေပါတော့သည်။

မောင်မောင်မိုင်းသင်

နိဗ္ဗာန်မရောက်မချင်း သတ္တဝါ မှန်သမျှ ကုသိုလ်၊ အကုသိုလ်အလိုက် (၃၀)ဘုံမှာ ကျင်လည်ကြရသည်။ အဖန်ဖန်တွေ ကြုံခဲ့ရဖူးသလို၊ အကြိမ်ကြိမ်ဆုံ ကွဲကြရခြင်းများစွာလည်းရှိခဲ့ကြသည်။ ထို့ကြောင့် မြတ်စွာဘုရားက မရောက်ဘူးသောဘဝမရှိသလို မတော်စပ်ဘူးသောဆွေမျိုးမရှိဟုဟောတော်မူခဲ့သည်။ လူ၊ နတ်၊ ဗြဟ္မာ၊ သတ္တဝါများစွာအတွက် ဇာတ်အကြိမ်ကြိမ်ရနေသရွေ့ သံသရာမှာ အကြိမ်ကြိမ်ကျင်လည်ရပေမည် တည်း။

ထိုအခါ လူဝင်စား ဟူသော ပြဿနာရှိလာသည်။ အချို့က ယုံကြည်သည်။ အချို့က မယုံကြည်ကြပေ။

အထူးသဖြင့် လူဝင်စားများစွာသည် ယခင် အနီးစပ်ဆုံး ဘဝဟောင်းက မိသားစု ဆွေမျိုးအသိုင်းအဝိုင်း၊ ချစ်ခင်စွဲလမ်းသူတွေထံ ပြန်လည်ဝင်စားတတ်ကြခြင်းပင် ဖြစ်သည်။ ထိုကိစ္စကို ယုံကြည်စရာမရှိဟု ထင်မြင်ယူဆသည်ရှိသော် ဗုဒ္ဓမြတ်စွာဘုရားရှင်၏ နိပါတ်တော်လာ ဇာတ်တော်များနှင့် နှိုင်းချင့်တွေးဆစရာ ဖြစ်ပါသည်။

ဘုရားရှင်၏ နိပါတ်တော်တိုင်းတွင် ဇာတ်ပေါင်းသည်ရှိသော်ဟုဆိုကာ မည်သူကား ဘုရားလောင်း၊ မည်သူကား ယသော်စရာလောင်း၊ မည်သူကား ရှင်ဒေဝဒတ်၊ ရှင်သာရိပုတ္တ၊ စသည်ဖြင့် ဇာတ်ပေါင်းမှာ ဖော်ပြတတ်ကြသည်။ ဘဝပေါင်းအကြိမ်ကြိမ်မှာ သံသရာလည်

သရွေ့ဆိုတော့ ဇာတ်ပြင်းအတွက် သက်ခိုင်စွမ်း ဖြစ်ပါသည်။

ကျွန်မ၏ သတိတစ်လျှောက်လုံးတွင် သေခြင်းတရားကို သိမြင်တွေ့ကြုံခံစားခွင့်အလွန်ဝေးခဲ့ပါသည်။ ဖခင်မှာ ကျွန်မလွန်မုန်းမသိတတ်ခင်အရွယ်ကတင် ကွယ်လွန်သွားခဲ့သည်။ ညီအစ်ကိုမောင်နှမမဲ့စွာ တစ်ဦးတည်းသောသမီးအဖြစ် ကြီးပြင်းလာခဲ့ရသော ကျွန်မတို့မျိုးဆက်မှာ အသက်ရှည်မျိုးရိုးဟု ဆိုရမည်ဖြစ်ပါသည်။ ကျွန်မဘဝတစ်လျှောက် အသက် (၅၀) ကျော်တိုင်အောင် မိမိ၏ဆွေမျိုးသားချင်း ရင်းရင်းနှီးနှီးထဲမှ သေဆုံးခြင်းကိစ္စမျိုး မကြုံဘူးပါချေ။ ကျွန်မအသက် (၅၅) နှစ်အရွယ်မှာ အသက် (၉၂) နှစ်အရွယ် အမေဘက်မှ အဘွားကွယ်လွန်



သို့

(အင်ကြင်း)

ဘဝသစ်တစ်ဖန်

...၏ တစ်မြို့စံခြားကာ သွားလာရေး
...သောမြို့တို့ ကျွန်ုပ်တို့၏
...အား၏ နောက်ဆုံးသို့
...တို့ခွင့်မကြိုလိုက်ပါချေ။

ထိုစဉ်က ကျွန်ုပ်၏အသည်းနှလုံး
...ကို ထိုးဆောင်ကြေမ့စေမည့် သေခြင်း
...တရားတစ်ခုက ကြိုတင်စောင့်မျှော်နေ
...နန်း ကျွန်ုပ်မ မတွေးမိပါချေ။

*

မိုးသည်းသည်းရွာသွန်းနေသော
...ဆောင်ကြီးမြို့၏ မနက်ခင်းအရုဏ်ဦး
...ဆွင်ဝင်လာသော တယ်လီဖုန်းသတင်း

...ကြောင့် ကျွန်ုပ်တို့၏
...သည်။ အဲဒီအချိန်မှာ
...ကလေးတစ်ယောက်
...ဖြစ်လေ့
...ဆွဲလာတာ တောင်ကြီးမြို့မှ အားဖြင့်
...ဆင်းခဲ့ကြသည်။ ကားလမ်းတစ်လျှောက်
...ပူပန်စွာဆုတောင်းလာသောဆန္ဒသည်
...မမျှော်လင့်ဘဲ မိုးကြိုးခွင်းခံရသည်နယ်
...မြို့ကွဲသွားလေ၏။ ကလေးမြို့အဝင်
...ကြားရသော တယ်လီဖုန်းသတင်းပင်
...ဖြစ်ပါ၏။

“မယ့်ဘူး၊ မယ့်ဘူး၊ မဖြစ်နိုင်ဘူး။
...ငါတို့ မတ္တရာထိလိုက်လာမယ်”



ဟု ပြန်ပြောသည်။

“ဆရာတော်ကြီးက ယက္ခန်းစင် တောင်ပေါ် ပြန်ခေါ်လာဖို့ပြောပါတယ်”

“မခေါ်ရပါဘူး။ မိတ္ထီလာကို ပြန် ခေါ်ခဲ့ပါ။ အန်တီတို့ မန္တလေးထိလာ မယ်။ လမ်းမှာတွေ့တဲ့နေရာဆုံမယ်”

ပြောမည်သာပြောရ ရင်ထဲမှာ ကြေကွဲ မျက်ရည်တွေဖြင့် အမြင်တွေ မှုန်ဝါ။ ရူးသွပ်သောစိတ်ကြောင့် ပြေး နေသောကားပေါ်မှ ကားတံခါးဖွင့်ခန့် ချပြီး ကိုယ့်ဘာသာ သေကြောင်းကြံဖို့ ပင် အကြိမ်ကြိမ်စိတ်ကူးမိသည်။ ငါမရှိ လျှင် မဖြစ်ပါလား ဟူသော အတ္တလွန် စိတ်ကူးကြောင့် အထမမြောက်ပါ တကား။

မိတ္ထီလာအိမ်ကိုဝင်ပြီး မိခင်ကြီး ကိုထားခဲ့သည်။ သမီးငယ်ကိုခေါ်ပြီး မန္တ လေးလမ်းသို့ ဆက်ထွက်ခဲ့သည်။ မတ္တ ရာ - မန္တလေးမှထွက်လာသောကားကို မိုဘိုင်းဖုန်းနှင့် ဆက်သွယ်ရသည်။

ဝမ်းတွင်းမြို့အထွက်တွင် ကား (၂) စီးဆုံဖြစ်ကြပါပြီ။ မတ္တရာနာရေကူ ညီမှုအသင်းကား၏ နောက်ခန်းတွင် သက်န်းဖြင့်လှမ်းထားသော သားဦးခန္ဓိ စာရခေါ် ချမ်းသာမြင့်၏ရုပ်ကလာပ်ကို မြင်လေမှ ကျွန်မ၏မျှော်လင့်ချက်မိန့်မိန့် သည် အမှောင်ကျသွားပါလေ၏။

*

* ညရဲ့ကောင်းကင်ကိုကြည့်တော့ ကြယ်တွေဆိုတာ မေမေမျက်လုံး လမ်းဆုံတာ မေမေမျက်နှာ ၉၃ ဆောင်းည လေနည်းတွေနဲ့ ခြံစည်းရိုးခွာညိုပန်းတွေနဲ့ မေမေပါးပြင် သနပ်ခါးနဲ့ပေါ်မှာ ထမင်းကိုဆီဆမ်း ရွှေလင်ပန်းနဲ့စား ခဲ့ဖူးတယ်။

* တစ်ခါတစ်ခါကျတော့ မမနဲ့ကျွန်တော် မေမေရင်ခွင်ပေါ် သက်ကယ်ရိတ် သွားကြတော့ ရွှေယုန်ဖြစ်လိုက်ကြ ရွှေကျားဖြစ် လိုက်ကြ။ ရယ်သံလွင်လွင် စီးမျောခဲ့တဲ့ည ဘဝဆိုတာ - အပြုံးတွေနဲ့ မိန်းမောဖူးတယ်။

* မေမေပခုံးပေါ် မျက်နှာအပ်ရင်း ကြည့်နှုန်းမိတဲ့ မျက်လုံးလေးတွေ မှေးစင်းရင်း ချိုမြတ်တဲ့သားချောတေးတစ်ပုဒ်နဲ့ မိတ္ထီလာတန်ခိုးတစ်လျှောက်

ဖားလေးတွေကောက်ခဲ့ဖူးတယ်။

* အရွယ်ရောက် အတောင်ပေါက်လို၊ စိတ္တဇုန်တစ်ကောင်လို ယုံခဲ့လည်း။ မေမေရင်ခွင်ထဲက ကလေးဘဝ ကျွန်တော့်ရဲ့စိတ်ကူးပိတ်သားပေါ် သတိရခြင်းတွေ ရုပ်ရှင်ပြတော့ ဒါရိုက်တာလည်း ကျွန်တော် မင်းသားလည်း ကျွန်တော် တမ်းတမျက်ရည်ပဲ အလွမ်းပရိသတ်လည်း ကျွန်တော် ကျွန်တော်... ကျွန်တော်...။

‘သာမြင့်’ ကလောင်အမည်နှင့် သား ချမ်းသာမြင့် စပ်ဆိုခဲ့သောကဗျာ လေးက ရင်ထဲမှာ အမှတ်တရကမ္ဘာ တင်ပြီး ဖြစ်ပါသည်။ ဘဝအခြေအနေ စာရပ်ရပ်ကြောင့် သား၏ငယ်ဘဝ အမိ ရင်ခွင်နှင့် ဝေးခဲ့ရသည်။ ထို့ကြောင့်ပင် အရွယ်ရောက်စဉ် စိတ္တဇုန်အသွင်ဖြစ် ခဲ့လေသလား ဟူသော အတွေးက နှောင်းနှောင်းတဖွယ်ဖြစ်ခဲ့လေပြီတည်း။

၃-၁၀-၂၀၁၃ ခုနှစ် နံနက်လေး နာရီတွင် ယက္ခန်းစင်တောင်တော်တစ် ခုလုံး လျှပ်စီးကြောင်းထိန်ထိန်လင်းကာ မိုးကြိုးခခဲ့သည်။ အဆောင်အအုံတချို့ ဆွမ်းစားဆောင်အနီးက စေတီအထက်၊ မီးဖိုချောင်မိုးကြိုးစက်တွင်းတွေထိသည်။ တောင်တော်မြေ သိမ့်သိမ့်ခါတုန်ဟည်း ခဲ့သည်။ မြေပြင်ပေါ်ရှိ ရဟန်းရှင်လူတွေ မြေမှာလဲကျစဉ် နောက်ပြန်လဲကျသွား သော သားရဟန်းသည် ဦးခေါင်းထိပြီး မေ့လဲသွားသည်။ ဆရာတော် ကားဖြင့် မတ္တရာဆေးရုံသို့ပို့သည်။ ဆေးရုံတွင် ကွယ်လွန်သွားပါသည်။

ရုပ်ကလာပ်ကို မိတ္ထီလာသို့ ပင့် ဆောင်ပြီး ရွှေထီး (၄) လက်မိုးကာ ပြင် ဆင်သည်။

“သားရယ်၊ မြင်ချင်တွေ့ချင်လိုက် တာ”

ဟုဆိုသော်လည်း မည်သည့်နည်း နှင့်မျှမမြင်ရပါ။ အိပ်မပျော်သူအတွက် အိပ်မက်လေးပင် မမြင်မက်ရပါ။ သား ရုပ်အလောင်းကို မသင်္ဂြိုဟ်ခင် မနက် စောစော ပြည်မြို့ ရွှေပေါက်ပင်ဆရာ တော်ကြီးထံ ဖုန်းဆက်လျှောက်ထား သည်။ ဆရာတော်ကြီးမှာ နှစ်သိမ့်စရာ စကား ကွယ်ပျောက်ပြီး အတန်ကြာ တိတ်ဆိတ်သွားသည်။ ပြီးမှ -

“ဒတာမကြီးတို့က သူပိုင်နက်ထဲပို့ တော့ အလွယ်တကူခေါ်လို့ရသွားတာ ပေါ့”

ဟု တစ်ခွန်းတည်း မိန့်ပါသည်။ နောက်တစ်ကြိမ်တွင် အကျွတ်အလွတ် ပွဲအတွက် သားကိုရည်မှန်းပြီး အမိဋ္ဌာန် ပုတီးစိပ်ခိုင်းသည်။

(၃၁) ဘုံကို ခပ်ရေးရေးမြင်ရာမှ ကျွန်မ ယုံကြည်လာပါပြီ။ ကုသိုလ် ကောင်းမှုပြုသမျှ သားကိုရည်းစားသည်။ မနက်အရုဏ်တက် ပံဋ္ဌာန်းပူဇော်တိုင်း သားနာမည်ကို အတိအကျခေါ်ပြီး ဖိတ် ကြားသည်။ ရပ်ကွက်စောင့်နတ်၊ အိမ် စောင့်နတ်များကိုလည်း သားကိုကြည့်ဖြူ စွာ ဝင်ခွင့်၊ ထွက်ခွင့်ပေးရန် ပန်ကြား သည်။

ပရလောကကို ဟောပြောနိုင်စွမ်း ရှိသည်ဟု ကြားသိထင်မှတ်ရာ ဆရာ များထံသွားသည်။ တောင်ကြီးက ခြံထဲ မှာ ရွှေဂါလေးတစ်ကောင်ရောက်လာ တော့သည်။ သားဖြစ်လေမလား တွေး သည်။ မိတ္ထီလာအိမ်နောက်ထဲမှာ ခွေး လေးပေါက်စလေး ရောက်လာတော့ လည်း အသိစိတ်တစ်မျိုးဖြင့် ကျွေးမွေး မိသည်။ မြတ်စွာဘုရားက လူတိုင်း သံသရာမှာ မတော်ဘူးသော ဆွေမျိုး မရှိ မရောက်ဘူးသောဘဝမရှိဟု ဟော ခဲ့သည် မတုတ်ပါလား။

*

သားရဟန်းအတွက် ရက်လည် ဆွမ်းကို (၅) ရက်မြောက်နေ့တွင် မိတ္ထီ လာ ရွာသစ်ကုန်းဆရာတော်နှင့် သံဃာ များကို အိမ်မှာပင်ဖိတ်၍ ဆွမ်းကပ် လှူဒါန်းပါသည်။ (၇) ရက်မြောက်နေ့ တွင် ယက္ခန်းစင်တောင်ပေါ်ရှိ ဆရာ တော်ကြီးနှင့် သံဃာတော်ဆရာတော် ကြီးများကို ပင့်ဖိတ်၍ ဆွမ်းကပ်လှူဒါန်း ပါသည်။ (၂၀) ပြည့်မှစ၍ အကျွတ်အ လွတ်အမိဋ္ဌာန်ကို မိတ္ထီလာနဂါးရုံစေတီ တော်တွင် (၉) ရက်ပုတီးစိပ် အမိဋ္ဌာန် ဝင်ပါသည်။

တစ်လပြည့်တွင် တောင်ကြီးမြို့ သံဃာဆေးရုံတွင် ဆေးပဒေသာပင် ငါးသောင်းကျပ် လှူဒါန်းပါသည်။ မိတ္ထီ လာ မိဘမဲ့ဂေဟာတွင် အာဟာရလှူ ဒါန်းပါသည်။ သားအတွက် ရည်မှန်း ပြုလုပ်သော ထိုကုသိုလ်များအပြင် ပြည် ရွှေပေါက်ပင်ဆရာတော်ကြီး၏ ညွှန် ကြားမှုဖြင့် ယက္ခန်းစင်တောင်ပေါ်တွင် (၉) တောင်ပြည့်ရွှေစေတီတစ်ဆူတည် ဖြစ်ပါသည်။ ထိုစေတီကို ‘ဝင်းကြီး တော်ကြေလွမ်းစေတီ’ ဟုအမည်ပေးရန် ဆရာတော်က ညွှန်ကြားသည်။

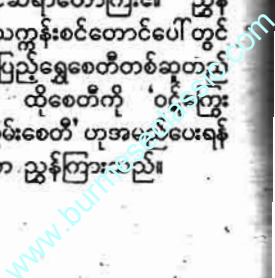

“ဝင့်ကြွေးတော်ကြေဆိုတာ သား နန်းအတွက်ပေါ့”

“လွမ်းစေတီဆိုတာ မိဘများအ တွက် ရည်စူးတာပေါ့”

ဟု ဆရာတော်က မိန့်ကြားပါ သည်။

(၇) ရက်ပြည့် ယက္ခန်းစင်တောင် မှာ ဆွမ်းကပ်တော့ သားရဟန်းသီတင်း နားရာ တိုက်ကျောင်းမှာ ညအိပ်တည်း ခဲ့သည်။ ထီးတော်တင်ရန်သွားသော အိမ်မှာတော့ သားလဲကျွယ်လွန်သည့် မီးဆောင်လေးနှင့် အနီးဆုံးရောက်မှာ ည အိပ်တည်းခဲ့သည်။

ထီးတင်ပွဲတွင် ပြည်ရွှေပေါက်ပင် ဆရာတော်နှင့် အင်းလေးရေသာဆရာ တော်တို့ ယက္ခန်းစင်တောင်ထိ ကြွလာ ပြီး ချီးမြှင့်ပေးပါသည်။ ကျွန်မကတော့ သားကွယ်လွန်ရာ မီးဖိုဆောင်လေးကို ဝေးကြည့်ရင်းမျက်ရည်ဝဲရသည်။ ကျွန်မ ခွဲနေဆဲမှာ ဦးပဉ္စင်းတစ်ပါး ရောက်လာ သည်။

“ဒကာမကြီးရဲ့သားနဲ့ ဦးပဉ္စင်းက အလွန်ခင်ကြတာ၊ အဲဒီနေ့က အရက် ဆွမ်းစားကြဖို့ ဆွမ်းစာဆောင်ထဲမှာရှိကြ တုန်း၊ ပဲနပ်ပြီလာမသိဘူး တပည့်တော် သွားခူးမယ်ဆိုပြီး ထွက်သွားပြီး မကြာ ခင် တစ်တောင်လုံးလင်းပြီး မိုးကြိုးခ တာပဲ။ ဒကာမကြီးရဲ့သားရဟန်းက အရှေ့ဘက်ခေါင်းလှည့်ပြီး ပက်လက်လဲ တဲ့သွားတာ၊ ဘယ်ဘက်လက်လေးက မီးဖိုပေါ် ပက်လက်လေးတင်လျက်သား နဲ့ပေါ့”

ဟု ရှင်းပြသည်။ ပြည်ရွှေပေါက်ပင် ဆရာတော် ကြီးက -

“ဒီယက္ခန်းစင်တောင်တော်က နေ ရာအစစ်အမှန်ပဲ၊ ဘာနဲ့တိုင်းသလဲဆို တော့ ဘုန်းဘုန်းရဲ့ ရေဒါက ဒါပါပဲ”

ဟု ဆိုကာ ဆရာတော်ကြီး အမြဲ ဆောင်သော (၁၀၈) လုံး စိပ်ပုတီးကြီး ကို ပြပါသည်။

“ယက္ခန်းစင်တောင်မှ ထွက်မလာ ခင်ညက တောင်တော်ကို အာရုံပြု မေတ္တာပို့နေတုန်း အမျိုးသမီးငယ်တစ် ယောက် ရောက်လာတယ်။ တပည့် တော်မ မောင်လေးကို ပြန်ခေါ်ထား တာပါ။ တပည့်တော်မဆီမှာ ရှိပါတယ်”

ဟု လျှောက်ထားသည်ဟု ဆက် လက်မိန့်ကြားပါသည်။ စကားနည်းသော ဆရာတော်ထံမှ ထိုစကားကိုသာ ကြား ရပါသည်။

ကျွန်မက အရဲစွန့်ကာ - “သူ့ကို လူ့ပြည်ပြန်လွတ်နိုင်ပါ သလား ဘုရား”

ဟု မေးမြန်းလျှောက်ထားမိ သည်။

ဆရာတော်က - “လွတ်ချင်လည်း လွတ်မှာပေါ့၊ အဲဒါသူတို့သဘောလေ”

ဟု မိန့်ပါသည်။

ကျွန်မ၏ အိမ်ထောင်ရှင်သမီးကြီး ထံ ပြန်ဝင်စားဖို့ သားကို သဂြိုဟ်က တည်းက စိတ်ခေါ်ခဲ့သဖြင့် အပြည့်အဝ ယုံယုံကြည်ကြည် မျှော်လင့်နေဆဲလည်း ဖြစ်ပါ၏။



“မမရေ၊ တင်မိုးခိုင် သားကလေး မွေးတယ်။ ကလေးက ခြေဆံလက်ဆံ လှလှကြီးနဲ့ ဝဝပြုံးပြုံးပဲ။ ဒါပေမယ့် သူ လက်မှာ အမည်းရောင်အမှတ်ကြီးက အတော်အရုပ်ဆိုးတာပဲ။ အတွင်းလည်း မဟုတ်ဘူး အပေါ်ဘက်မှာ”

မောင်ဝမ်းကွဲ ကိုတီးက သူ့အစ်မ (ကျွန်မ၏ ညီမတစ်ဝမ်းကွဲ) တင်မိုးခိုင် သားလေးမွေးကြောင်း သတင်းပေး သည်။ ကျွန်မ ဦးခေါင်းထဲမှာ အသိ ဉာဏ်တစ်ခု လင်းခနဲ လက်သွားကာ -

“အဲဒီအမှတ်ပါတာက ဘယ်လက် လား၊ ညာလက်လား”

“ဘယ်ဘက်မှာ မမ”

“အေး - ဒီတစ်ခါ နင်ရွာပြန်ရင် ဓာတ်ပုံရိုက်ခဲ့စမ်းပါ”

ဟု မှာကြားသည်။ ဓာတ်ပုံထဲ တွင် တစ်လသားကလေး၏ဘယ်ဘက် လက်တစ်လျှောက် အမည်းအမှတ် အကြီးကြီး တွေ့ရသည်။

ဒကာမကြီးရဲ့သားက အရှေ့ ဘက်ခေါင်းလှည့်ကျပြီး ဘယ်လက်က မီးဖိုပေါ် ပက်လက်တင်နေတာ

ဟူသော ယက္ခန်းစင်တောင်က ဦးပဉ္စင်းတစ်ပါး၏စကားကို ပြန်လည် ကြားယောင်လာပါသည်။ နောက်တစ် ပတ်အကြာတွင် တင်မိုးခိုင်တို့ရွာသို့ မိသားစုသွားကြသည်။ လှပသော သား ငယ်လေးသည် ပြုံးရယ်နေသည်။

၃-၁၀-၂၀၁၃ ခုနှစ်တွင် သား ရဟန်း ကွယ်လွန်သည်။ ၃-၂-၂၀၁၄ တွင် သားဝင်စားသည်ဟု ယုံကြည် ရမည့်ကလေးငယ် မွေးဖွားသည်။ ယခင် ဘဝကလည်း တနင်္လာသား။ ယခု ကလေးကလည်း တနင်္လာသားလေး

ဖြစ်သည်။ ကလေး၏ရုပ်သွင်က မိဘနှစ် ပါးလို မျက်နှာသွယ်သွယ်၊ နှာတံပေါ် ပေါ်မဟုတ်ဘဲ ယခင်ဘဝကရုပ်သွင် မျက်နှာပိုင်းပိုင်း၊ ပြည့်ပြည့်လေး ဖြစ် သည်။

ဘဝသစ်က သားလေး၏နာမည် ကို ဗေဒင်ပညာကျွမ်းကျင်သူ မိတ်ဆွေ ပေးသော နာမည်များစွာထဲမှ ‘ကျော် နန္ဒကို’ ဟု ရွေးချယ်ထားပါသည်။

ဆွေမျိုးရင်းချာ တော်စပ်မှုရှိသလို ကလေးကိုချစ်ခင်မှန်းသိသောမိဘများ ကို မွေးစားခွင့်ပေးသော်လည်း ကျွန်မ ငြင်းဆန်ခဲ့ပါသည်။

“အရင်ဘဝကတည်းက မိဘနှစ် ပါးနဲ့ ခွဲခွာခဲ့ရလို့ စိတ်ဒဏ်ရာရခဲ့တဲ့ ကလေးဖြစ်လို့ ယခုဘဝမှာ မိစုံဖစုံနဲ့ကြီး ပြင်းပါစေ။ ကျောင်းထားမယ့်အရွယ် ရောက်ရင် မမတို့ခေါ်ထားမယ်။ အစစ တာဝန်ယူပေးမယ်။ အဖေနဲ့ အမေက မကြာခဏလာတွေ့ပေါ့။ မတွေ့နိုင်ရင် တွေ့ခွင့်ရအောင် မမကိုယ်တိုင် ပြန်ပို့ ပေးမယ်”

ဟု ပြောပြီး ငြင်းဆန်ခဲ့သည်။

မနှိုင်းကောင်းမနှိုင်းအပ် သုဝဏ္ဏ သာမဇာတ်တော်တွင် သုဝဏ္ဏသာမ မင်းသား မြားဆိပ်သင့်ချိန် ဘဝဟောင်း က မယ်တော်တော်စပ်ခဲ့ဖူးသူ နတ်သား က မြားဆိပ်ပြယ်စေရန် ကူညီပေးခဲ့ဖူးပါ သည်။ အချစ်ကြီးသော သိကြားမင်းက ဦးမာယဘဝက ဇနီးမယားတော်စပ်ဖူး သူ သူဖိတာကို အကြိမ်ကြိမ်ကူညီ၍ နတ်ပြည်သို့ ယူဆောင်ခဲ့ဖူးပါသည်။ အရင့်အမာပုဂ္ဂိုလ်များ မဟုတ်ကြ၍ မည်သူ့ကို မည်သည့်ဘဝမှာ မည်ကဲ့သို့ တော်စပ်ခဲ့ဖူးကြောင်း မသိရသော်လည်း မြတ်စွာဘုရားကတော့ သံသရာမှာ မတော်စပ်ဖူးသူမရှိဟု ဟောတော်မူခဲ့ပါ သည်။

တစ်ဘဝတည်းမှာပင် ကျွန်မ၏ သားအဖြစ်တော်စပ်ခဲ့သူကို ယခုတစ်ဖန် တူအဖြစ် ဆုံတွေ့ခဲ့ရခြင်းအပေါ် ကျွန်မ အပြည့်အဝယုံကြည်မှုနှင့် သံယောဇဉ် ဖွဲ့မိပါသည်။ ကျွန်မ၏ယုံကြည်မှု သည် မားယွင်းခဲ့သည်ဆိုလျှင်ပင် ‘ကျော် နန္ဒကို’ သည် ကျွန်မနှင့် ဘဝသံသရာ အဆက်ဆက်တွင် အဖန်ဖန်ကြုံတွေ့ ဆုံ ဆည်းဖူးသူတစ်ဦးအနေဖြင့် ချစ်ခင်နေ မည်အမှန်ပင် ဖြစ်ပါ၏။

သဒ္ဓါ(အင်ကြင်း)

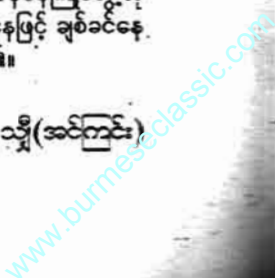

စွမ်းထက်ဆောင် ရှားစောင်းလက်ပပ်နှင့် ဆီးချို သွေးချိုရောဂါ



အစွမ်းထက်စွာ ဖယ်ရှားနိုင်ကြောင်း တွေ့ရှိရပါသည်။

ရှားစောင်းလက်ပပ်တွင်ပါဝင်သည့် Anthraquinones Compounds ကွန်ပေါင်း ဓာတ်သည် နာကျင်ခြင်းနှင့်ရောဂါပိုးများကို ကုသနိုင်ခြင်းကြောင့် ဖြစ်ကြောင်း ရောင်ရမ်းခြင်းဆန့်ကျင်သည့် သဘာဝ ဓာတ်များပါရှိခြင်းကြောင့် ဖြစ်ကြောင်း ပြောဆိုခဲ့ပါသည်။ ရှားစောင်းလက်ပပ် ဂျယ်လီသည် အခြားရောင်တမ်းသွား တိုက်ဆေးများကဲ့သို့ ပွတ်တိုက်စားသည့် ပစ္စည်းများ မပါဝင်သောကြောင့် သွားနှင့်သွားဖုံးများအတွက် အလွန်ကောင်း ကြောင်း သုတေသနပညာရှင်တို့မှ ဆိုပါ သည်။ သို့သော် ရှားစောင်းလက်ပပ်ကို အပူများစွာပေး၍ ဆေးဝါးထုတ်ကုန် ပစ္စည်းများကိုမထုတ်သင့်ဟု ဆိုပါသည်။ အပူများစွာပေးပါက ၎င်းတွင်ပါဝင်သည့် သဘာဝအင်ဇိုင်းနှင့်ပိုလီဇကာရိုက်များ (Enzymes and Polysaccharides) ပျက်စီးစေနိုင်သည်ဟု သိပ္ပံပညာရှင်များ မှ ဆိုပါသည်။

ရှားစောင်းလက်ပပ်ကို အခြေခံရော ကောင်းသည့်အပင်ဟု ခေါ်ဆိုကြ၏။ အရည်ရွမ်းပြီးထောင်မတ်သော၊ ပင်စည် လုံးသတ်သတ်မရှိဘဲ အပင်အရင်းမှ အရွက်များ ဖြာထွက်တတ်သည့်အပင် ဖြစ်ပါသည်။ အရွက်အပေါ်ခွံသည် အစိမ်းနုရောင်ရှိပြီး အတွင်း၌ ကျောက် ကျောက်သို့ ပျစ်ချသည့် ဂျယ်လီ (Gel) အရည်အသားများဖြင့် ပြည့်လျက်ရှိပါ သည်။ အရွက်မှ ဂျယ်လီအရည်အသား များကို ထုတ်ယူပြီး ဆေးဝါးအဖြစ် အသုံး ပြုကြနေကာ သိပ္ပံနည်းကျ လေ့လာမှု များ ပြုလုပ်ခဲ့ရာတွင် ရောဂါများစွာကို ကုသနိုင်သည့် အရည်အသွေးများရှိ ကြောင်း တွေ့ရှိရပါသည်။

အီဂျစ်ဘုရင်မနတ်ဦးဖြစ်ကြသည့် Cleopatra နှင့် Nefertiti တို့သည် သူတို့၏ အသားအရေလှပစေရေး အတွက် ရှားစောင်းလက်ပပ်ကို အသုံး ပြုခဲ့ကြောင်း၊ အလက်ဇန္ဒားဂရိတ်နှင့် ခရစ်တိုဖာကိုလံဘတ် (Alexander the Great and Christopher Columbus) တို့သည်လည်း ဒဏ်ရာရရှိခဲ့သောသူ များကို ရှားစောင်းလက်ပပ်ဖြင့် ကုသခဲ့ ကြောင်း မှတ်တမ်းများရှိခဲ့ပါသည်။

ဆေးပညာနှင့်ရုက္ခဗေဒကျွမ်းကျင် သူ ဂရိပညာရှင် Pedanius Dios Core-des (Circa 40-90 AD) က ရှားစောင်း လက်ပပ်ကို ဆေးဝါးအဖြစ်အသုံးပြုနိုင် ပုံများနှင့်ဆေးဖက်ဝင်ပစ္စည်းများပါဝင်မှု များကုသနိုင်သည့်ရောဂါများအကြောင်း ကို ရေးသား ဖော်ပြခဲ့ပါသည်။ လွန်ခဲ့ သော နှစ်ပေါင်း(၁၅၀၀)အတွင်း လူများ စွာ ဖတ်ရှုခဲ့ကြပါသည်။

သဘာဝသမားတော် Gaisu se Cundus (AD 23-79) က သဘာဝနည်း ဖြင့်ကုသသည့်သမိုင်းတွင် ရှားစောင်း လက်ပပ်ဖြင့်ကုထုံးသည် အလွန်ကျိုးရှိ ကြောင်းကို ရိုမင်အင်ပိုင်ယာတွင် အသုံး ပြုသော စွယ်စုံကျမ်း ဆိုက်ကကိုပီး ဒီးယားတွင် ရေးသားထားခဲ့ပါသည်။ ရှားစောင်းလက်ပပ်ကို ဆေးဝါးအဖြစ် အောက်ပါ ရောဂါများတို့ကို ကုသနိုင်ပါ သည်။

သွားနှင့်သွားဖုံးရောဂါ

ရှားစောင်းလက်ပပ်ဖြင့် သွား၊ သွားဖုံးရောဂါနှင့် သွားအခေါင်းပေါက် ရောဂါများကို ကုသနိုင်သည့် သွားတိုက် ဆေးအဖြစ် အသုံးပြုနိုင်မှုကို အလွန် နာမည်ကျော်ကြားသည့် သွားတိုက်ဆေး နှစ်မျိုးဖြင့် နှိုင်းယှဉ် လေ့လာ သုတေသန ပြုခဲ့ရာ ခဲတွင်းနှင့် သွားအတွင်းရှိ ဗက်တီးရီးယားရောဂါပိုးများကို ပိုမို

ဝမ်းချုပ်ခြင်း (Constipation)
ဂျာမနီ ဆေးဖက်ဝင်အပင်များ အေဂျင်စီမှ (Germany's Regulatory Agency For Herbs) ရှားစောင်းလက်ပပ် ကို ဝမ်းချုပ်ခြင်းကုသနိုင်သည့် ဆေးဝါး အဖြစ် အသိအမှတ်ပြုခဲ့ပါသည်။

ဆီးချိုနှင့်ခြေထောက်အနာ (Diabetes-Induced foot Ulcers)
ဆီးချိုနှင့်ခြေထောက်အနာ (Diabetes - Induced foot Ulcers) တစ်နည်းအားဖြင့် ဆီးချိုရောဂါဖြစ်၍ ခြေထောက်တွင် အနာဖြစ်နေခြင်းကို



အပြည်ပြည်ဆိုင်ရာထိခိုက်ဒဏ်ရာရရှိမှု ဘာနယ် (International Wound Journal) တွင် ဖော်ပြထားချက်များအရ အိန္ဒိယနိုင်ငံ ဆေးဝါးကောလိပ် (Sinhgad College of Pharmacy India) က ဆေးလော့ဂျစ်မှ ရှားစောင်းလက်ပပ် ဝါဝင်သော လိမ်းဆေး (၁) ရာခိုင်နှုန်း သည် ဆီးချိုရောဂါကြောင့် ဖြစ်ပွားနေသော အနာများကို ပျောက်ကင်းစေကြောင်း တွေ့ရှိရပါသည်။



ဓာတ်တိုးဆန့်ကျင်မှုနှင့် ပိုးမွှားဆန့်ကျင်သည့်အရည်အသွေး (Antioxidants and Possibly Antimicrobial Properties)

စပိန်နိုင်ငံ (University of Las Palmas de Gran Canaria Spain) မှ သုတေသနပညာရှင်များမှ သုတေသနပြုမှုကို Molecules ဂျာနယ်တွင်ရေးသားခဲ့ပါသည်။ ရှားစောင်းလက်ပပ်အရွက်နှင့်အပွင့်များကို မက်သနောဖြင့် ထုတ်ယူခဲ့သည့် အဆီအနှစ်သည် လူများ၏ ကျန်းမာရေးကို အကျိုးပြုကြောင်း သဘာဝဓာတ်တိုးဆန့်ကျင်သည့် အာနိသင်အရည်အသွေးများနှင့် ဗက်တီးရီးယားရောဂါပိုးများ ဆန့်ကျင်စေကြောင်း အရွက်၏အဆီအနှစ်က ပိုမိုအစွမ်းထက်ကြောင်း ရေးသားထားပါသည်။

ခရမ်းလွန်ရောင်ခြည်မှ ကာကွယ်ခြင်း (Protection From Ultraviolet (UV) Irradiation)

တောင်ကိုရီးယားနိုင်ငံ Kyung Hee University Global မှ သိပ္ပံပညာရှင်များသည် ရှားစောင်းလက်ပပ် (တစ်လသား) အသေးနှင့် ရှားစောင်းလက်ပပ်အကြီး (လေးလသား) တို့၏ အဆီအနှစ်သည် အရေပြားခရမ်းလွန်ရောင်ခြည်ထိတွေ့ခြင်းကြောင့် အရေပြားလောင်ကျွမ်းခြင်း၊ နေလောင်ခံရခြင်းတို့ကို ကာကွယ်နိုင်ကြောင်း စမ်းသပ်တွေ့ရှိရပါသည်။ ခရမ်းလွန်ရောင်ခြည်ထိတွေ့ခြင်းကြောင့် အရေပြားကိုပျက်စီးစေပြီး အရေပြား၏ ဖွဲ့စည်းပုံတည်ဆောက်ပုံများကို အမြဲပြောင်းလဲစေကြောင်း၊ တစ်လသားရှားစောင်းလက်ပပ်က လေးလသားထက် ပိုမိုကောင်းမွန်ကြောင်း ဖော်ပြထားပါသည်။

ဓာတ်ရောင်ခြည်ပြသပြီးနောက် အရေပြားပျက်စီးခြင်းကို ကာကွယ်ခြင်း (Protection From Skin Damage After Radiation Therapy)

နီပေါနှင့် အီတလီနိုင်ငံတို့တွင် အရေပြားလိမ်းဆေးများဖြင့် ရင်သားကင်ဆာကြောင့် ဓာတ်ရောင်ခြည်ပြသဓာတ်ကင်ခံရသည့်လူနာများကို လေ့လာခဲ့ရာ လူနာ (၁၀၀) ကို တစ်အုပ်စုလျှင် (၂၀) ယောက် (၅) အုပ်စုစီခွဲ၍ အရေပြားလိမ်းဆေးများကို အသုံးပြုစေခဲ့ပါသည်။ လိမ်းဆေးများကို တစ်နေ့ (၂) ကြိမ် ဓာတ်မကင်မီ (၁၅) ရက်အလိုမှ စတင်ပြီး တစ်လလိမ်းကြည့်စေရာ ရှားစောင်းလက်ပပ်လိမ်းဆေးသည် အရေပြားပျက်စီးမှုကို ကာကွယ်စေကြောင်း တွေ့ရှိရပါသည်။ ထို့အပြင် စိတ်ဖိစီးမှုပျောက်ခြင်း၊ မှတ်ဉာဏ်ကောင်းခြင်း၊ ရောဂါပိုးကင်းစင်ခြင်းနှင့် ဝမ်းချုပ်ခြင်း၊ အရေပြားပျက်စီးခြင်း၊ အပူလောင်ခြင်းတို့ကို ပျောက်ကင်းစေကြောင်း တိရစ္ဆာန်နှင့် လူအများအပေါ်တွင် စမ်းသပ်ခဲ့ရာမှ တွေ့ရှိခဲ့ပါသည်။

လွန်ခဲ့သော နှစ်ပေါင်း (၆၀၀၀) က အီဂျစ်ပြည် ကျောက်ထွင်းလက်ရာများတွင် ရှားစောင်းလက်ပပ်အပင်ပုံကို တွေ့ရှိကြောင်း၊ အရေပြားလိမ်းဆေး၊ နေလောင်ခံလိမ်းဆေးများအဖြစ် အသုံးပြုခဲ့ပါကြောင်း သိရှိရပါသည်။

ဝမ်းကိုက်ခြင်း၊ ဝမ်းလျှောခြင်းများကို ပျောက်ကင်းစေကြောင်း၊ ဝမ်းပျော့စေသော ဓာတ်ပေါင်းများစွာ ပါဝင်ကြောင်း၊ လူတို့၏ဘဝ ထာဝရတည်တံ့ရေးအတွက် အလွန်အရေးပါသော အပင်ဟု တင်စားခေါ်ဝေါ်ကြ၏။

ဆေးဝါးအဖြစ် အသုံးပြုနိုင်ရန် သုတေသနပြုမှုများ (Research In To Medical Uses)

၂၀၀၉ ခုနှစ်တွင် ထပ်မံပြီး ဆေးဝါးအဖြစ် အသုံးပြုနိုင်မှုကို သုတေသနပြု လေ့လာခဲ့ရာ ရှားစောင်းလက်ပပ်ကို စားသုံးခြင်းသည် ဆီးချိုရောဂါလူနာများ၏သွေးအတွင်း ဂလူးကို့စ်(စ်)သကြား

ဓာတ်များကို လျော့နည်းစေကြောင်းနှင့် သွေးအတွင်း အဆီဓာတ်လွန်ကဲနေခြင်းများ (Blood Glucose in Diabetic Patients and Lowering Blood Lipid Levels in Hyperlipidaemia) ကို လျော့ကျစေကြောင်း တွေ့ရှိရပါသည်။

နေရောင်ခြည်ကြောင့် ဖြစ်ပေါ်သော အရေပြားပျက်စီးမှုကို ကာကွယ်နိုင်ကြောင်း လိင်အင်္ဂါနှင့်ဆိုင်သော ရေယုန်ရောဂါ (Genital Herpes)၊ ကြွပ်ပွေး (Psoriasis) ယားနာများကို ကုသနိုင်ပါသည်။ ထိခိုက်ဒဏ်ရာအနာများ ကုသနိုင်၏။ မြွန်မာတိုင်းရင်းဆေးအလိုအရ အမျိုးသမီးများ ဓမ္မတာမုန်စေ၏။ အားကိုဖြစ်စေ၏။ လေကိုနှိုင်း၏။ သားအိမ်နှင့် အင်္ဂါဇက်ရောဂါများ ပျောက်၏။ အသည်းရောဂါ၊ အရေပြားရောဂါ၊ အဖျား၊ ပန်းနာ၊ ခွနာ၊ ကိုယ်ရေဝါရောဂါ၊ သွေးစုနာ၊ အကျိတ်ဖုနာ၊ မျက်စိရောဂါ၊ ရေဖျဉ်းရောဂါ၊ ဆီးရောဂါ၊ ချောင်းဆိုးပန်းနာပျောက်သည်ဟု သိရှိရပါသည်။ အရေပြားအဟောင်းများကို ဖယ်ရှားပြီး အသစ်ပြုလုပ်ပေးကာ အရေပြားတင်းရင်းအရွယ်တင်စေပါသည်။ ရှားစောင်းလက်ပပ်မှ မုတ်ခါးထုတ်ယူနိုင်ပါသည်။ မီးဖြင့်ချက်ယူသောနည်း၊ နေဖြင့်လှန်းကာ ချက်ယူသောနည်းနှစ်မျိုးဖြင့် ချက်ယူနိုင်ပါသည်။

ဆီးချိုရောဂါဖြစ်ပွားပါက ဆောလျင်စွာ ကုသရန် လိုအပ်ပါသည်။ ဆီးချိုရောဂါဖြစ်လျှင် သွေးအတွင်း သကြားဓာတ်ပမာဏများပြားခြင်းနှင့် အင်ဆူလင်ဓာတ်ကို မထုတ်ပေးနိုင်ရုံတင်မက အခြားရောဂါများပါ ဖြစ်ပွားနိုင်ပါသေးသည်။ နောက်ဆက်တွဲရောဂါများအဖြစ် ကျောက်ကပ်ပျက်စီးခြင်း၊ သွေးကြောများထူလာခြင်း၊ အာရုံကြောများပျက်စီးခြင်း၊ အမြဲတမ်း နာကျင်မှုကို ခံစားနေရခြင်း၊ သွေးတိုးရောဂါ၊ နှလုံးရောဂါများကိုပါ ဖြစ်ပွားစေနိုင်ပါသဖြင့် ဆီးချိုရောဂါမဖြစ်ပွားရန် မိမိ၏ ကျန်းမာရေးကို အလေးထား ဆောင်ရွက်သင့်ပါကြောင်း ရေးသားအပ်ပါသည်။

စွမ်းထက်နေောင်

ကိုးကား -
မြန်မာ့ဆေးဝါးပင်များ (အင်တာနက်)



ဘင်္ဂလားဒေ့(ရှ်)နိုင်ငံမြို့တစ်မြို့။ ရာမူးမြို့။ မြို့ပတ်ဝန်းကျင်တွင် ရခိုင် အမျိုးသားများ နေထိုင်ကြသည်။ အမရာ၊ ပထနာ၊ ဖာရာဝါ စသည့်ရွာ။ ရခိုင်တိုင်းရင်းသားများသည် ရိုးရာဓလေ့ လယ်ယာလုပ်ငန်းဖြင့် အသက်မွေးဝမ်း ကျောင်းပြုလာကြ၏။ လယ်ယာလုပ်ငန်း သည် ရခိုင်အမျိုးသားတို့၏ အဓိက လုပ်ငန်းတစ်ခု။ လယ်ယာနှင့်တွဲဖက်ပြီး မြေပဲ၊ နှမ်း၊ ပြောင်း၊ ငရုတ်၊ သခွားနှင့် ချဉ်ပေါင် စသည့် ဟင်းသီးဟင်းရွက် တို့ကို တစ်ပိုင်တစ်နိုင်စိုက်ဖွားလာကြ၏။ ထွက်ရှိလာသည့် ဟင်းသီးဟင်း ရွက်များကို ရာမူးမြို့သို့တက်ရောက်ကာ ရောင်းချကြ၏။ ဤသို့ဖြင့် ရာသီအလီ လီပြောင်းလာခဲ့လေပြီ။

လီကလားငါးရာခန့်ရောက်ရှိလာကြ၏။ တုတ်၊ ဓားလက်နက်အပြည့်အစုံပါရှိကြ ၏။ ကုလားတို့ကို ရခိုင်များက ရရာ လက်နက်ဖြင့် ပြန်လည်ခုခံတိုက်ခိုက်ကြ ၏။ ဘင်္ဂါလီကလားကများသဖြင့် ရခိုင် တို့သည် ရပ်ရွာကိုစွန့်ခွာပြီး ထွက်ပြေး ကြရ၏။ ကုလားတို့သည် ရခိုင်တို့နေ အိမ်များကို မီးရှို့၍ ဖျက်ဆီးပစ်ကြ၏။ ရခိုင်အမျိုးသမီးများကို မုဒိမ်းကျင့်ပြီး သတ်ဖြတ်ကြ၏။ အဘိုးအို၊ အဘွားအို များနှင့် ကလေးသူငယ်များကို သတ်ဖြတ် ကာ မီးဖိုအတွင်းသို့ပစ်ချခဲ့ကြ၏။ ရခိုင်တို့သည် အသက်ဘေးမှ လွတ်မြောက်ရန် ခြေဦးတည့်ရာသို့ထွက်

လက်၍ပြေးကြရာ တစ်စတစ်စနှင့်တော ကြီးမျက်မည်းအထဲသို့ရောက်ရှိလာကြ ၏။ သူတို့သည် အဘယ်အရပ်သို့သွားရ မည်ကို မသိကြ။ အရှေ့၊ အနောက်၊ တောင်၊ မြောက်တို့ကိုကား မုန်းဆလို့ပင် မသိနိုင်။ မျက်စိလည်သွားကြ၏။ လမ်း ပျောက်သွား၏။ အစာရောငတ်ပြတ်လာကြသည် မှာ ဆယ့်ငါးရက်ခန့်မျှကြာခဲ့လေပြီ။ နှုန်း ခွေနေကြ၏။ လမ်းလျှောက်လိုကား မရ တော့ပါချေ။ သူတို့သည် သစ်ပင်ကြီး တစ်ပင်အောက်သို့တွားလာကြ၏။ ထို သစ်ပင်ကြီးအောက်တွင် အိပ်လိုက်ကြ သည်။



ဒေသခံ ဘင်္ဂါလီကလားတို့သည် ရခိုင်အမျိုးသားတို့၏ စပါးစိုက်ခင်းများ နှင့် အခြားသီးနှံစိုက်ခင်းတို့ကို မနာလိ ဝန်တိုလာကြ၏။ ရခိုင်အမျိုးသားတို့ကို ယင်းနယ်မြေမှထွက်ခွာသွားရန် နည်းအ မျိုးမျိုးနှင့်နှင်လာကြ၏။ နတ်တော်လာ ပြာသိုလတွင် စပါးဝင်းမှည့်လာကြ၏။ ထိုအချိန်တွင် ဘင်္ဂါလီကလားများရောက် ရှိလာကြ၏။ ဝင်းမှည့်နေသည့် စပါးများ ကို လူအုပ်စုဖွဲ့ကာ ရိတ်သိမ်းလာကြ၏။ လယ်ပိုင်ရှင်များက မရိတ်ကြရန်တားမြစ် ကြ၏။ ကလားတို့သည် စပါးခင်းသို့ အတင်း ဝင်ရောက်ကာ စပါးကို ရိတ်ယူ ကြ၏။

ရခိုင်တို့သည် စပါးကို အဓမ္မရိတ် ယူနေကြသည့် ဘင်္ဂါလီကလားတို့အား ရိုက်နှက်မောင်းထုတ်ကြ၏။ ယင်းသို့ ရခိုင်များနှင့် ဘင်္ဂါလီကလားတို့သည် တစ်ဖက်နှင့်တစ်ဖက် အပြန်အလှန် အားပြိုင်၍ ရိုက်ပုတ်သတ်ဖြတ်ကြ၏။ နှစ်ဖက်စလုံးမှလူများဒဏ်ရာရရှိကြ၏။ တချို့ကား သေကျေကြ၏။ ညနေငါးနာရီအချိန်ခန့်တွင် ဘင်္ဂါ

ပြေးတိမ်းရှောင်ကြရ၏။ ကျေးရွာတစ်ခု လုံးကို မီးကဝါးဖျိပစ်လိုက်၏။ လူပေါင်း များစွာသေကျေပျက်စီးခဲ့ကြလေ၏။ ဗုဒ္ဓ ဘာသာဘုန်းတော်ကြီးကျောင်းများကို လည်း မီးရှို့ဖျက်ဆီးကြ၏။ ဗုဒ္ဓရုပ်ပွား ဆင်းတုတော်များကိုလည်း ဖျက်ဆီးပစ် ကြ၏။ ဗုဒ္ဓဘာသာရဟန်းတော်များကို လည်း ညှဉ်းဆဲကာသတ်ဖြတ်ကြ၏။ ရွာမှထွက်ပြေးတိမ်းရှောင်လာကြ သည့်လူများအထဲတွင် လူရွယ်သုံးဦး လည်း ပါဝင်ကြ၏။ သူတို့၏နောက်မှ ကုလားနှစ်ဆယ်ယောက်ခန့်သည် လက် နက်ဖျိုးစုံကိုကိုင်ဆောင်ကာ လိုက်ပါလာ ကြ၏။ သူတို့သည် ပြေးရင်းပြေးရင်းနှင့် ပင် တောင်တန်းကြီးတစ်ခုသို့ ဆိုက် ရောက်လာကြ၏။ လမ်းတွင် ဝိုက်ဆာလာကြသဖြင့် တောငှက်ပျောပင်တို့ကိုစားကြ၏။ ဆက်

သစ်ပင်ကြီးအောက်တွင် လူရွယ် နှစ်ဦးမှာ ကွယ်လွန်သွားရှာကြလေပြီ။ ကျန်တစ်ဦးမှာလည်း လောကကြီးထဲ မသိရှာတော့ပြီ။ မေ့မြောက်နေထေ တော့၏။ ထိုအခိုက်တွင် မအီရာနှင့် သူ၏ဖခင် ဦးတေလာရန်းတို့ရောက်ရှိလာ ကြ၏။ အိပ်နေကြသည့်လူရွယ်သုံးဦး သေချာစွာစစ်ဆေးကြည့်ရှုကြ၏။ နှစ်ဦး မှာ သေဆုံးသွားကြလေပြီ။ ကျန်တစ်ဦး မှာ အသက်မြောမြောလေးရှိသေး၏။

“ဝေ... ဖထီး၊ ဒီလူဟာ အသက်ရှိ
သေးတယ်ဧ။ ငါတို့ရဲ့ နေအိမ်ကိုယူ
ဆောင်ကြစို့လား ဖထီး”
“ဝေ... အမူ၊ နေအိမ်ကိုယူမယ်
ဆဲရင် လူတွေခေါ်ရမယ်ဧ”
“ဒီလိုဆိုဝေ... ငါခေါ်လိုက်မယ်

ဖထီး”
“အေးဟေ့၊ နင်သွားခေါ်စမ်းဧ”
မအိရာသည် ကျေးရွာသို့ပြန်လာ
ပြီး လူတို့ကိုခေါ်ယူလာ၏။ ရွာသားများ

(မန်းတက္ကသိုလ်)

မဟာနွယ်

မျိုးနွယ်စည်းကမ်း သွေးရှင်လွှမ်း



ရောက်ရှိလာကြ၏။ သေဆုံးသွားကြ သည့် ရုပ်အလောင်းတို့ကို မြှုပ်နှံသင်္ဂြိုဟ် ကြ၏။

မအိရာတို့သည်နေအိမ်သို့ရောက် ရှိလာကြ၏။ သူမတို့မိသားစုက ထိုလူ ရွယ်အား ပြုစုကြ၏။ ဆေးဝါးကုသပေး ကြ၏။ နောက်တစ်ရက်တွင် လူရွယ်မှာ သတိရလာ၏။ သူသည် အမြင်ဆန်းနေ ခ်၏။ တစ်ကြိမ်တစ်ခါမှ မမြင်ဘူးသည့်သူ တို့ကိုတွေ့မြင်ရသဖြင့် အံ့အားသင့်နေ ခ်၏။

“နေကောင်းသွားပြီလားဧ”

“ဟုတ်ကဲ့ပါ ဘိုးဘိုး၊ အံ့နည်းငယ် နေကောင်းလာပါပြီ”

“အေး ဝေ . . . အားရှိတဲ့အစား အစာတွေကိုစားလေ”

မအိရာသည် လူရွယ်ကလေးအား အမြဲပြုစုပေး၏။

“ဝေကောင်လေး၊ နင့်နာမည်က ဘယ်လိုခေါ်သလဲဧ”

“ကျော်လှပါ ဘိုးဘိုး”

“အေးဝေ၊ ကျော်လှ၊ ပျော်သလို နေနေရင်”

“ဟုတ်ကဲ့ပါ ဘိုးဘိုး၊ ကျေးဇူးတင် ပါတယ်”

“နင့်က ရခိုင်လားဧ”

“ဟုတ်ကဲ့ပါ ဘိုးဘိုး”

ကျော်လှမှာဘယ်နေရာသို့ရောက် နေမှန်းမသိပါ။သူ့အတွက် အားလုံးသည် အမြင်ဆန်းနေကြ၏။

နေအိမ်မှာ ဝါးကိုတိုင်ထူ၊ ဝါးကို အခင်ဆင်၊ ဝါးစွက်ကိုမိုးကာထားကြ၏။ ဝါးကို အခန်းတွင်ခင်းထားကြ၏။ သူတို့ ခါးနေအိမ်မှာ ဝါးကိုသာအသုံးပြုထားကြ ၏။ နေအိမ်ကို တောင်စောင်းတွင် ဆောက်လုပ်ကြ၏။ တောင်ကိုအမိပြု ကာ နေထိုင်လာကြ၏။တပေါင်း၊ တနံ့ခူး၊ လများတွင် တောင်ယာကိုခွတ်ကြ၏။ တောင်ယာကို စတင်ခွတ်သည့်နေ့မှာ နတ်ကိုပူဇော်ပသကြ၏။ ကဆုန်လတွင် တောင်ယာကိုမီးတိုက်ကြ၏။ သီးနှံများ ကိုစိုက်ပျိုးရန် တောင်ယာကိုရှင်းလင်းကြ ၏။ နယုန်လတွင် ကောက်စပါးမျိုးစေ့ များကိုချကြ၏။ နွားထွန်တုံးတို့နှင့်မနှင် ကြ။ ချွန်စူးနှင့်သာ စိုက်ပျိုးကြ၏။ ကောက်မျိုးချပြီးလျှင် သီးထပ်၊ သီးညှပ် အနေဖြင့် သခွား၊ ပြောင်း၊ ချဉ်ပေါင်၊ ငရုတ်၊ ခရမ်းချဉ် စသည်တို့ကို စိုက်ပျိုး ကြပြန်၏။

သူတို့၏ဒုတိယအိမ်ကလုပ်ငန်းမှာ အမဲလိုက်ခြင်းဖြစ်၏။ အမဲတစ်ကောင်

ရလာလျှင် ရွာမှရှိသည့်နေအိမ်အားလုံး ကို ဝေငှပေးကြ၏။ ထမင်းကို မြေအိုးနှင့် ချက်ကြ၏။ ဝါးကျည်တောက်မှာ ဟင်း မျိုးစုံကိုထည့်၍ မီးဖိုကြ၏။ ဟင်းချက် သည်အခါမှာ ဝါးကျည်များကိုထည့်ချက် ကြ၏။ ဝါးပြာကို ဆားအဖြစ်အသုံးပြုကြ ၏။ တောင်ကဏန်းကောင်ကို ငါးပိ အဖြစ်ထောင်းပြီးထည့်ကြ၏။ ဟင်း ကျည်တောက်မှထွက်လာသည့် အခိုး အငွေ့ ရနံ့များမှာကား မွေးကြိုင်လှပါ ၏။

ငရုတ်သီးကို ဝါးကျည်တောက်၌ ထည့်ကာ တုတ်ချောင်းကလေးနှင့် ထောင်းကြ၏။အိမ်ရှင်မများသည် နံနက် လေးနာရီခန့်အချိန်တွင် အိပ်ရာမှထကြ ၏။ ထမင်းဟင်းတို့ကိုချက်ကြ၏။ သူတို့ ထမင်းစားသည်အခါ တောငှက်ပျော ဖက်၌ထည့်ကာစားကြ၏။

ထမင်းကို နံနက် ခြောက်နာရီမှာ တစ်ကြိမ်စားကြ၏။ ထမင်းစားပြီးလျှင် တောင်ယာသို့တက်ကြ၏။ နေမုန်းတည့် (၁၂) နာရီအချိန်တွင် တစ်ကြိမ် ထမင်း စားကြ၏။ ညနေချမ်းချိန်တွင် နေအိမ် သို့ ပြန်လာကြ၏။ ညနေရီပျိုးစအချိန် တွင် ထမင်းကိုစားကြပြန်၏။ သူတို့ကား တစ်နေ့တွင် ထမင်းသုံးထပ်စားကြ၏။ သူတို့သည် ဗုဒ္ဓဘာသာကို ကိုးကွယ်ကြ ၏။ နတ်ကိုလည်း ကိုးကွယ်ကြ၏။

သူတို့၏ ရိုးရာယဉ်ကျေးမှုစလေ့ ထုံးတမ်းစဉ်လာမှာ တစ်မျိုးတစ်ဘာသာ ဖြစ်ကြ၏။ အမျိုးသမီးများမှာ ဂျပ်ထဘီ ခပ်တိုတိုဝတ်ဆင်ကြ၏။ မိမိတို့ရိုးရာ ဂျပ်ခတ်ထည်ကို ရက်လုပ်ကြ၏။ ဂျပ် စောင်တို့ကိုခြုံကြ၏။ အမျိုးသမီးများမှာ အင်္ကျီကိုတစ်ဖက်ဟပ်ဝတ်ဆင်ကြ၏။ အမျိုးသားများမှာမူ ရိုးရိုးလုံချည်ကိုဝတ် ဆင်ကြ၏။

အမျိုးသမီးတို့သည် လှော်ပလိင်း ထဲ၌ ဘူးသီးခွဲရေဘူးများ ထမင်းထုပ် များကိုထည့်ကာ တောင်ယာသို့တက်ကြ ၏။ ကလေးများကိုမူ တဘက်ရှည်ဖြင့် ချည်နှောင်ကာ ဘေးတွင်လွယ်သိုင်း လျက် တောင်ယာသို့တက်ကြ၏။ သူတို့ ကား လောဘနည်းကြ၏။ ဒေါသလည်း မများကြ။ မာန်မာနလည်းမရှိ။ လုပ်ကိုင် ၍ရသလောက်နှင့်သာ ကျေနပ်ကြ၏။ ရောင့်ရဲတင်းတိမ်ကြ၏။ သူတို့ကား ပွင့်လင်းစွာ ပြောဆိုတတ်ကြ၏။ လုပ် ကိုင်တတ်ကြ၏။ စည်းကမ်းရှိကြ၏။ စောင့်စည်းကြ၏။ စည်းကမ်းဖောက်သူ ကို အပြစ်ဒဏ်ပေးကြ၏။

မအိရာနှင့် ကျော်လှတို့မှာ ထမင်း ကပ်ကပ်နေထိုင်လာကြ၏။ ချဉ်သီး၊ ဆားအတူထားကာ လျှာဖျားသွားလှည့် ထား တတ်၏။ အိုးချင်းနီက အိုးချင်းထဲ၊ ကြိုးချင်းနီက ကြိုးချင်းပြီ၏။ တင်ဦးချင်း တစ်ဦး သံယောဇဉ်ဖြစ်လာကြ၏။ ချစ် ခင်လာကြ၏။ ချစ်ကြိုက်လာကြ၏။

“ဝေ ကျော်လှ၊ နင့်ကိုငါချင်နေပြီ ဧ”

“အေး - မအိရာ၊ ငါလည်းနင့်ကို ချစ်နေပြီဟေ့။

နင့်ကျေးဇူးကြောင့် ငါအသက်နှင့် နေတာ မအိရာ”

ချစ်သူနှစ်ဦးမှာ တစ်ဦးကိုတစ်ဦး က မျက်စိအောက်က အပျောက်မခံကြ။ သွားလျှင်လည်းအတူတူ၊ စားလျှင်လည်း အတူတူ၊ နေလျှင်လည်းအတူတူနေထ ကြ၏။ တစ်နေ့တွင် မအိရာနှင့် ကျော်လှ တို့ ချိန်းတွေ့နေစဉ် မအိရာ၏မိခင်က မြင်သွားလေ၏။

ထိုအခါ မိခင်က -

“ဝေ အမူ၊ နင့်ကျော်လှကိုချစ်နေ ရဘူးလေ။ နင့်မျိုးရိုးသစ္စာခေလေကိုထောင် ထိန်းပါ အမူ”

“ဝေ အမိုး၊ ငါ ကျော်လှကိုချစ်နေ ပြီ၊ မခွဲနိုင်တော့ဘူးဧ”

“ဝေ အမူ၊ နင့်ဖထီးသိရင် နင့်ကို ဒဏ်ခတ်လိမ့်မယ် သတိထား ဧ”

သက်အမျိုးသားတို့၏ရိုးရာစေ့စပ် ထုံးတမ်းစဉ်လာမှာ မိမိတို့အမျိုးမှတစ်ပါး မျိုးခြားများကို အိမ်ထောင်မပြုရ။ ထင် သို့ ရိုးရာစလေ့စည်းကမ်းချက်များကို ဖောက်ဖျက်လာခဲ့လျှင် ဖခင်ကိုယ်ထံ မိမိ၏ ချစ်သမီးကို အဆုံးစီရင်ပစ်ရမည် သာဖြစ်၏။

တစ်နေ့တွင် ကျော်လှသည် သက်လူမျိုးသူငယ်ချင်းတစ်ဦးနှင့် စကား လက်ဆုံကျရာမှ ယင်းစည်းကမ်းချက် များကို သိလာရ၏။ ကျော်လှမှာ ဆင် နားပန်းကြီးသွားခဲ့လေ၏။ နှလုံးတုန် ခုန်သွား၏။

“မအိရာ၊ နင့်တို့မျိုးစလေ့မျိုးခြားတွေကို အိမ်ထောင်မပြုရဘူးဟု တာဟုတ်သလား”

“ဘယ်လိုစည်းကမ်းရှိရှိ ချစ်ထ က ချစ်တာပါပဲ ဝေ။ ငါသေချင်သေး စေ ဧ”

နှစ်ဦးသား ချစ်ကြီးနှောင်ခဲ့စဉ် ခဲ့သည်မှာ ကြာခဲ့ပါပြီ။ အချစ်နယုန် နေပြီဖြစ်သဖြင့် နှစ်ဦးသားများအဖွဲ့ နှစ် ဝေပွဲဝင်ရန် အဆင်သင့်ရှိနေကြ



ကျောက်ရွှေ တုန့်လှုပ်ခြင်းကားမရှိကြ။
“မအီရာ၊ ငါတို့ထွက်ပြေးကြစို့”

“ချစ်သူနဲ့အတူတူသာနေရရင်ပျော်
သလိမ့်”

သူတို့၏အဖြစ်ကို မြင်တွေ့သွား
သည့် ဖခင်ကြီးမှာ ဒေါသအမျက်ထွက်
နိုင်သော်လည်းမထွက်ဝံ့။ သူလည်း
သိသာရာမရှိဘဲ လာသမျှ သဘောထားကြီး
၏။

နောက်တစ်နေ့နံနက်(၄)နာရီခန့်
အချိန်။

ကျော်လှနှင့် မအီရာ ချစ်သူနှစ်ဦး
နီးကပ်နေထိုင်တတ်ထွက်ကွာ
သွားခဲ့ကြ၏။ လင်းအားကြီးအချိန်တွင်
သူတို့သည် တောတောင်ကြီးအထပ်ထပ်
ကျော်ဖြတ်လာခဲ့ကြလေပြီ။ သူတို့
ထွက်ခွာသွားသည်ကို မည်သူကမျှမသိ
ကြပါ။

လင်းစပြုလာသည့်အချိန် မိခင်
ဖြစ်သူ ဒေါ်အိမ်လှသည် သမီးအိပ်ခန်း
ထဲသို့ ဝင်ရောက်ကာ ကြည့်ရှုလေ၏။
သမီးကိုကား မတွေ့ရ။ အလားတူ ကျော်
လှကိုလည်းမတွေ့ရ။

ထိုအခါ ဒေါ်အိမ်လှက -

“အမှုမရှိတော့ဘူးဝေ၊ ကျော်လှ
လည်းမရှိတော့ဘူးဝေ”

ဖခင်ဖြစ်သူ ဦးတေလာရန်းအား
ပြောကြားလေ၏။

သူသည် တစ်ချက်မျှတွေ့ဝေသွား
ခဲ့လေ၏။ ထိုနောက် သတိရလာကာ
အရေးပေါ်အချက်ပေးသည့်မောင်းကြီး
ထိ တီးခတ်လေ၏။ မောင်းသံကြားရ
သဖြင့် ရွာသားများသည် ရရလက်နက်
ထိကိုင်စွဲကာ စုဝေးရောက်ရှိလာကြ၏။

ဦးတေလာရန်းသည် ကျေးရွာကိုအုပ်ချုပ်
သူလူကြီးဖြစ်၏။ သူသည် ရွာသားများ
အား ပြေးသူနှစ်ဦးနောက်သို့အမြန်လိုက်
သွားကြရန် ပြောကြားလေ၏။

“တွေ့ရင်အသေပစ်သတ်လိုက်”
သူ၏အာဏာသည် အတည်ဖြစ်
၏။

ကျော်လှ၏ မိသားစုဝင်တို့သည်
ကျော်လှအား ရှာဖွေရန် တစ်တောဝင်
ထွက်တစ်ကုန်းတက်ကာရှာဖွေလာကြ
၏။ သက်အမျိုးသားတို့၏ ကျေးရွာများ
သို့ ဝင်ရောက်ကာ မေးမြန်းစုံစမ်းခဲ့ကြ
သေး၏။ မတွေ့ရ။ ကျော်လှ၏မိဘနှစ်
ပါးမှာ ဦးဘသာထွန်းနှင့် ဒေါ်အောင်
ကြွန်းမေတို့ဖြစ်ကြ၏။ သားနှင့်ကွဲကွာ
သွားခဲ့သည်မှာ ခုနစ်လခန့်ရှိခဲ့လေပြီ။
သတင်းကိုလည်းမကြားရ။ ပြေးရင်းလွှား

ရင်းနှင့်ပင် လမ်းတွင် သေဆုံးခဲ့လေ
သလား။ သားကိုတွေ့ရနိမ့်နှင့်လိုက်လံ
ရှာဖွေနေကြ၏။

တောင်ခိုးဝေဝေ မြူခြေဆိုင်းဆိုင်း
တောအရိုင်းဝယ် ထင်တိုင်းသွားရောက်
ခဲ့ပြီကော။

ကျော်လှတို့သည် တောကြီး
အထပ်ထပ်၊ တောင်ကြီးအသွယ်သွယ်တို့
ကိုဖြတ်သန်းကာပြေးလာကြ၏။ လူတံ
မြောက်ပြီးအထင်နှင့် သစ်ပင်ကြီးတစ်ပင်
အောက်တွင် အမောအပန်းဖြေနေကြ
၏။

သက်အမျိုးသားတချို့သည် မအီ
ရာတို့ သွားလာတတ်သည့်လမ်းများကို
ဖြတ်ဆင်းကာ ပိတ်ဆို့ထားလိုက်၏။ ထို
အကြောင်းအရာတို့ကို သူတို့ကား မသိ
ကြ။ အေးအေးဆေးဆေး အနားယူကာ
အမောဖြေနေကြလေ၏။

သက်အမျိုးသားတချို့သည် မအီ
ရာတို့နားနေကြသည့်နေရာကို အဝေးက
ပင်မြင်တွေ့ကြ၏။ မအီရာတို့ကား မသိ
ရှာ။

“မျိုးဖျက်တဲ့ကောင်မ သေပေ
တော့”

“ဒိုင်း”

သေနတ်ကျည်ဆန်သည် မအီရာ
ကိုကား ထိမှန်ခြင်းမရှိဘဲ ကျော်လှအား
ထိမှန်သွားလေ၏။ မအီရာသည် ကျော်
လှအား ပွေဖက်ကာထားလိုက်၏။

“မအီရာ၊ ငါမနေရတော့ဘူး ဝေ”

“ငေ... ကျော်လှ၊ နင်မသေရ
ဘူးဝေ၊ ငါဆေးကုပေးမယ်ဝေ”

ကျော်လှသည် မအီရာ၏ လက်
မောင်းကို တအားဖက်ကိုင်ထားလိုက်
၏။

“ဪ - မအီရာ၊ ငါ့ကိုခွင့်ပြုပါ
တော့ဝေ”

ပြောရင်းဆိုရင်းနှင့်ပင် ကျော်လှ
ကား ထွက်ခွာသွားလေပြီ။ ရွာသားများ
ရောက်ရှိလာကြ၏။

“ငါ့ကိုလည်းပစ်သတ်လိုက်ပါလား
ဝေ”

“ဝေ ကျော်လှ... ကျော်လှ မရှိ
တော့ဘူးဝေ”

မအီရာသည် ပွေဖက်ကာငိုနေ
လေတော့၏။ မအီရာသည် ကျော်လှ
အား ရင်ခွင်ထဲသို့ဆွဲတင်ကာ ပွေထား
လေ၏။

“ဝေ ကျော်လှ ကျော်လှ၊ ငါဘယ်
လိုလုပ်ရတော့မှာလဲ ဝေ”

အော်ဟစ်ကာ ငိုကြွေးရှာလေ၏။
ကျော်လှထံမှ စီးကျလာသည့်

သွေးများမှာ မအီရာ၏ တစ်ကိုယ်လုံး
စွန်းထင်နေကြလေရဲ့။ သွေးအိုင်ထဲမှာ
နှစ်ယောက်သားနှစ်မြုပ်ကာနေကြ၏။

မအီရာ၏မိဘများသည် ရောက်
ရှိလာကြ၏။

“ဝေ ဖထီး၊ ငါ့ကိုပါတစ်ခါတည်း
ပစ်သတ်လိုက်ပါဝေ”

ကျော်လှ၏ မိသားစုဝင်များသည်
သေနတ်သံကိုကြားရသဖြင့် ခြေထောက်
များ တုံ့ခနဲရပ်တန့်သွားကြ၏။ ဟိုဟို
သည်သည်လိုက်လံကြည့်ရှုကြ၏။ မဝေး
သည့်တစ်နေရာတွင် လူတစ်စုကို မြင်ရ
သဖြင့် ရှေ့သို့တိုးကာတိုးကာလိုက်လာ
ကြ၏။ ကျော်လှ၏မိသားစုဝင်များ အနီး
သို့ရောက်လာကြ၏။ လူတစ်ယောက်
သေနတ်ဒဏ်ရာဖြင့်သေနေသည်ကိုတွေ့
ကြရ၏။ သေချာစွာကြည့်ကြသည့်အခါ
မှာကား သေဆုံးနေသူမှာ ကျော်လှဖြစ်
နေ၏။

မိဘနှစ်ပါးသည် ကျော်လှ၏
အနားသို့ အပြေးအလွှား သွားရောက်
ချဉ်းကပ်၍ -

“သား ကျော်လှ၊ ဘယ်လိုဖြစ်ကြ
တာလဲ သားရယ်။ ဖဖဖဖ၊ မေမေတို့လာ
ပြီလေ ထကြည့်ပါဦးလား သားရယ်”

ကျော်လှ၏ ဖခင်သည် သား၏
အလောင်းကို မအီရာထံမှယူကာ ပွေချီ
ထားလိုက်၏။ မိခင်ကလည်း သား
ကလေး၏မျက်နှာကို အသာအယာပွတ်
သပ်ပြီး အော်ဟစ်ကာ ငိုကြွေးရှာလေ
တော့၏။ သူ၏မိဘနှစ်ပါးနှင့်မိသားစုဝင်
များမှာ ယူကျုံးမရအလုပ်ကြုံလျက်ရှိကြ
၏။ မအီရာမှာလည်း ပို၍ပင်ငိုကြွေးလာ
လေတော့၏။

“အမေ ရင်ကျိုးရပါပြီ သားရယ်”
မြင်ရသူတို့ကား သနားလာကြ၏။

ဦးတေလာရန်းသည် စကားတစ်ခွန်းမှ
မပြော။ အံ့ကြိတ်ကာနေလေ၏။ နောက်
ဆုံးမှာ သူက -

“စည်းကမ်းမလိုက် သမီးမိုက်၊
သမီးမိုက်”

ရင်တွင်းမှာ ခံပြင်းသမျှ အော်ဟစ်
ကာပြောဆိုလာလေ၏။

“ဝေ-ဖထီး၊ ငါ့ကိုပါသတ်ပါတော့
လားဝေ”

သူမက အော်ဟစ်ကာတောင်းဆို
နေပြန်ပါ၏။ သူမသည် ရင်ကွဲလှမတတ်
ထုရိုက်ကာငိုကြွေးရှာလေ၏။

မအီရာသည် ငိုရင်းငိုရင်းနှင့်ပင်
သတိလစ်ပြီး မေ့မြောသွားလေတော့
သတည်း။

မဟာနွယ် (ခန်းတော်သီလိ)

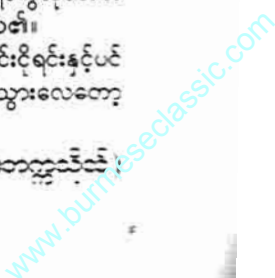

အကျဉ်းထောင်ထဲသို့ရောက်လာသူများကိုကြည့်လျှင် ပြစ်မှုတစ်မျိုးမျိုးကို ကျူးလွန်ခဲ့သူများဖြစ်နေလေသည်။ သူတို့သည် ဒေါသကြောင့် လည်းကောင်း၊ လောဘကြောင့် လည်းကောင်း၊ မောဟကြောင့် လည်းကောင်း၊ ရာဇဝတ်သားအဖြစ်သို့ရောက်ခဲ့သူများချည်းသာဖြစ်၏။ ဤလောက၌ ထိုဒေါသ၊ လောဘ၊ မောဟတရားများသာ လွှမ်းမိုးကြီးစိုးခဲ့ပါက မည်သူတစ်ဦးတစ်ယောက်မျှ အဆင်ခြင်ဉာဏ်ကင်းမဲ့ကာ ပြစ်မှုကျူးလွန်မိကြမည် မဟုတ်ပါချေ။

သို့တစေ -

လူတစ်ဦးသည် တစ်ဖက်သားအပေါ် ဒေါသလည်း အလျှင်းမရှိ၊ သူတစ်ပါး၏ပစ္စည်းဥစ္စာအပေါ် လိုချင်ရမက်လည်း လုံးဝမရှိ၊ မိမိကိုယ်ကိုမဆင်ခြင်နိုင်လောက်အောင် မောဟအမှောင်လွှမ်းမိုးခြင်းကိုလည်း စိုးစဉ်းမျှခံရခြင်း မရှိပါလျက် ပြစ်မှုကျူးလွန်မိခဲ့သည်ဆိုလျှင်ကား ယုံကြည်နိုင်ဖွယ်ရှိကြပါမည်လား။

ထိုကဲ့သို့သော အပြစ်သားများ အမှန်တကယ်ကောရှိနိုင်ပါမည်လား။ ရှိနိုင်ပါသည်။ ရှိလည်းရှိခဲ့ဖူးပါသည်။

ကျွန်ုပ် တာဝန်ကျသော ဗဟိုအကျဉ်းထောင်တစ်ခုတွင် ယင်းသို့ အချုပ်သားတစ်ဦးကို မယုံကြည်နိုင်ဖွယ်နဖူးတွေ့ဖူးတွေ့ဆုံစည်းခဲ့ပါသည်။

ထိုသို့ဆိုလိုက်သဖြင့် အဆိုပါအချုပ်သားမှာ လူသာမန်တို့တွင်ရှိအပ်သော ဆင်ခြင်တွေးခေါ်ဉာဏ်ရည်ချို့ယွင်းနေသူဟူ၍တော့ မထင်မှတ်လိုက်စေချင်ပါ။

ယင်းအချုပ်သားမှာ ခေတ်ပညာတတ်တစ်ဦးဖြစ်သည်သာမက လက်တွေ့ဘဝတွင်လည်း အနာဂတ်လူငယ်တို့၏အသိဉာဏ်ပညာတိုးတက်မြှင့်မားရေးကို ဦးစီးဆောင်ရွက်ပေးနေသောကျောင်းဆရာတစ်ဦးလည်းဖြစ်နေပါလေသည်။

သို့ဖြစ်ပါလျက် အဘယ်ကြောင့် ဆင်ခြင်ဉာဏ်ကင်းစွာ အချုပ်သားတစ်

ယောက်ဘဝသို့ ကျရောက်ခဲ့ရပါလေသနည်း။

ဤဇာတ်လမ်းသည် လွန်ခဲ့သောနှစ်သုံးဆယ်ခန့်က ခင်မင်ရင်းနှီးခဲ့သော ကျောင်းဆရာမက မိသားစုနေအိမ်သို့ အမှတ်မထင်ရောက်ရှိသွားမိရာမှ အလွန်ဂမ္ဘီရဆန်သော ဖြစ်ရပ်ဆန်းများနင်းကြုံတွေ့ပတ်သက်ခဲ့ရာမှ ကိုယ်တိုင်ပြစ်မှုကျူးလွန်သူဖြစ်မှန်းမသိဖြစ်ကာ တရားမဖြစ်မှန်းမသိဖြစ်ခဲ့ရရာသူ ကိုအောင်ပွင့်ဆိုသော ကျောင်းဆရာတစ်ဦးဖြစ်ရပါလေပေ။

အဆိုပါ ကိုအောင်ပွင့်ဆိုသူအချုပ်သား၏ လျှို့ဝှက်ဆန်းကြယ်သော ဖြစ်ရပ်များသည်ကား -

*



“တစ်ခါတစ်ရံ လူတစ်ယောက်ဟာ ကိုယ်ဘာလုပ်လို့လုပ်မိမှန်းမသိဘဲ တရားခံဖြစ်ရတာမျိုးတွေ ဖူးလားဆရာ”

တစ်နေ့နံနက်ပိုင်းတွင်ဖြစ်၏။ ကျွန်ုပ်သည် ထိုနေ့၌ လွတ်ရက်စရာရောက်သော အကျဉ်းသားများကို စိစစ်လွတ်ပေးပြီးချိန်တွင် ထောင်မှကြီးဦးစိုးလိုင် ရောက်လာကာ အထက်ပါအတိုင်း မေးလိုက်ခြင်း ဖြစ်၏။

“အင်း - ဒါမျိုးတွေက အသိပညာ ဘာကံမဲ့တဲ့လူမျိုးတွေမှာအဖြစ်များတတ်ကြတာပဲဗျ”
ကျွန်ုပ်က မယုတ်မလွန်ဖြေလိုက်

မိသည်။
“ဒါပေမယ့် အခုအချုပ်သားက ပညာတတ်တစ်ယောက်ဖြစ်နေတယ် ဆရာ။ ပညာတတ်တာမှ ဘွဲ့ဒီဂရီသုံးခု တောင်ရထားတဲ့အထက်တန်းပြကျောင်း ဆရာတစ်ဦးဖြစ်နေလို့ပါ ဆရာ”

“ဟုတ်လားဗျ၊ ဒါနဲ့ သူကဘယ်လို ဖြစ်မှုမျိုးတွေကျူးလွန်မိလို့ အချုပ်သား ဖြစ်ရတာတဲ့လဲ”

ကျွန်ုပ်အံ့အားတသင့်မေးမိသည်။
“စွဲတပ်ထားတဲ့ပြစ်မှုဆိုင်ရာပုဒ်မ တွေက သုံးခုတောင်ဆရာ၊ ပုဒ်မ (၄၄၃) ရယ်၊ (၄၄၄) ရယ်၊ (၄၄၅) ရယ်ပါ”

“ဟ - ဒါတွေက အိမ်ကျော်နင်းမှု အိမ်ဖောက်ထွင်းမှုနဲ့ဆိုင်တဲ့ပုဒ်မတွေပဲဗျ၊ ဘယ်နှယ်လုပ်ပြီး ဒီကျောင်းဆရာက ဒါမျိုးတွေကျူးလွန်ရတာလဲဗျ”

“ကျွန်တော် အဲဒီအထိတော့ သူ့ကို မမေးကြည့်ရသေးဘူး ဆရာ၊ ဒီနေ့ လူသစ်ကြည့်ရမှာမဟုတ်လား။ အဲဒီတော့မှ ဆရာကိုယ်တိုင်မေးကြည့်ရင်ပို ကောင်းမယ်ထင်တယ်”

ကျွန်ုပ်က ပြုံးလျက်နေရာမှ ထလိုက်သည်။
“အင်း - ကိုစိုးလိုင်ကတော့ စိတ်ဝင်စားအောင်လုပ်နေပြန်ပြီ”

အကျဉ်းထောင်ထောက်အမှုဆောင်အဖြစ်ရပ်စဲသွားရမည့်အထိ

ပီတာပြဦး

ဒဏ္ဍာရီဂန္ထီရ



“ဒီအမှုက တကယ်လည်းစိတ်ဝင်စားစရာကောင်းမယ်ထင်တယ် ဆရာ”

“ဒါနဲ့ အဲဒီအချုပ်သားနာမည်က ဘယ်သူတဲ့လဲဗျ”

“အောင်ပွင့်တဲ့ဆရာ”
ကျွန်ုပ်ခေါင်းညိတ်ပြကာ အချုပ်ဆောင်ဆီသို့ လျှောက်ဝင်လာခဲ့၏။

အကျဉ်းထောင် တာဝန်ခံအရာရှိ (ထောင်ပိုင်) ၏ များပြားလှစွာသော တာဝန်ဝတ္တရားများအနက် လူသစ်ကြည့်ခြင်းသည် တစ်ခုအပါအဝင်ဖြစ်၏။ တစ်နည်းဆိုရသော် ထောင်အတွင်းသို့ ရောက်လာသော အကျဉ်းသား၊ အချုပ်သားများကို တစ်ဦးချင်းတစ်ယောက်ချင်း ကိုယ်တိုင်အင်တာဗျူးလုပ်ရခြင်းပင်ဖြစ်၏။

သို့မှသာ မိမိတာဝန်ယူအုပ်ချုပ်ရသော အကျဉ်းထောင်တွင် မည်သို့သော ရာဇဝတ်သားများရောက်ရှိနေသည်ကို သိရှိနိုင်ပြီး အကျဉ်းထောင်လုံခြုံရေးအတွက်ပါ အထောက်အကူပြုမည် မဟုတ်ပါလား။

ကျွန်ုပ် ရောက်ရှိသွားချိန်ဝယ် အချုပ်ဆောင်တာဝန်ခံ ထောင်မှူးက ထောင်ပုံစံ (၂၆) ခေါ် အချုပ်သားမှတ်ပုံ

တင်စာအုပ်ကြီးတွင် ထိုနေ့စစ်ဆေးကြည့်ရမည့် အချုပ်သားများ၏ ကိုယ်ရေးအချက်အလက်များအသင့်ရေးသွင်းထားကာ တင်ပြသည်။

သူကပင် ဦးဆောင်လျက် အချုပ်သားတစ်ဦးချင်းခေါ်ကာ ထောင်နံပါတ်၊ အမည်၊ အဘအမည်၊ ကျားလွန်ခဲ့သောပုဒ်မ စသည်တို့ကို မေးမြန်းသည်။ အချုပ်သားက တစ်ခုချင်းလိုက်ဖြေသည်။

ကျွန်ုပ်ကမူ ထောင်ပုံစံ (၂၆)တွင် ရေးသွင်းထားချက်များနှင့် ကိုက်ညီမှုမရှိတိုက်ဆိုင်စစ်ဆေးရ၏။ သူတို့ကျားလွန်ခဲ့သောအမှုများမှာ ထုံးစံအတိုင်း ခိုးမှု၊ လုယက်မှု၊ ဓားပြမှု၊ မုဒိမ်းမှု စသည်တို့သာများလေသည်။ တချို့မှာ ယခုတစ်ကြိမ်သာ ထောင်သို့ရောက်ဖူးပြီးတချို့ အချုပ်သားများမှာ ယခင်က ထောင်ကျူးသောအကျဉ်းသားဟောင်းများဖြစ်နေသည်ကို တွေ့ရ၏။

အမှတ်စဉ် (၂၂) သို့ ရောက်မှ အောင်ပွင့်ဆိုသူအား တွေ့ရ၏။ ပညာတတ် ကျောင်းဆရာတစ်ယောက်ဖြစ်သည့်အားလျော်စွာ အခြားအချုပ်သားများနှင့်မတူဘဲ ဥပစိရုပ်ကြည့်ကောင်းလှသူ ဖြစ်၏။

အသက် (၄၂) နှစ်၊ အသားဖြူဖြူ မျက်နှာသွယ်သွယ်နှင့်ဖြစ်၏။ ကိုယ်နှုတ်အမှုအရာသိမ်မွေ့ကာ အသံညံ့ဇာနှင့်ပြည့်စုံသူလည်း ဖြစ်၏။ အိမ်ကျော်နှင့်မူ အိမ်ဖောက်ထွင်းမှုကျားလွန်၍ အချုပ်ခံနေရသော်လည်း ထိုပုဒ်မများမှာ သူ၏ ဥပစိရုပ်နှင့်မညီသဖြင့် ဆက်စပ်၍ မရပေ။

ကျွန်ုပ်က သူ၏ကိုယ်ရေးအကျဉ်းကို ဦးစွာမေးမြန်းပြီးမှ အမှုဖြစ်စဉ်ကို တီးခေါက်ကြည့်မိသည်။

သူက တစ်ချက်ပြီးပြလိုက်ကာ -
“ကျွန်တော်ကျားလွန်ခဲ့တဲ့ပုဒ်မတွေကတော့ အချုပ်ရမန်မှာပါတဲ့အတိုင်းပါပဲခင်ဗျာ”

သူက အေးဆေးစွာဖြေသည်။

ကျွန်ုပ်က -

“ခင်ဗျားကိုတပ်ထားတဲ့ဖြစ်မှုဆိုင်ရာ ဥပဒေပုဒ်မတွေက သုံးခုတောင်နော်”

“ဟုတ်ပါတယ်”

“တစ်ခုက ပုဒ်မ (၄၄၄) ပုန်းလျှိုးအိမ်ကျော်နှင့်မူ၊ နောက်တစ်ခုက ပုဒ်မ (၄၄၄)ညှဉ်အချိန်ပုန်းလျှိုးအိမ်ကျော်နှင့်မူ ပြီးတော့ ပုဒ်မ (၄၄၅) အိမ်ဖောက်ထွင်းမှုတဲ့ ဟုတ်လားဗျာ”

“ဟုတ်ပါတယ် ဆရာ”

“နို့ - တကယ်ကော အဲဒီပြစ်မှုတွေကို ခင်ဗျားကျားလွန်ခဲ့မိလို့လား”

ကျွန်ုပ်က တွေးတွေးဆဆမေးလိုက်သည်။

သူက ခေတ္တစဉ်းစားဟန်ပြုကာ -
“ဟုတ်ကဲ့၊ တကယ်ကျားလွန်ခဲ့မိလို့လည်း အခုလို အချုပ်ခံနေရတာပေါ့ဆရာ”

သူ့အဖြေကို ကျွန်ုပ် အံ့အားသင့်သွားမိသည်။ စိတ်ထဲကမူ တကယ်မကျားလွန်ရပါဘဲလျက်နှင့် အချုပ်အနှောင်ခံနေရသည်ဟု ဖြေဆိုမည်ထင်ထား၍ဖြစ်၏။ အိမ်တစ်အိမ်ကို ညအချိန် ဖောက်ထွင်းမှုဆိုသည်မှာ ထိုအလုပ်ကိုကျွမ်းကျင်သူ၊ ကျားလွန်လေ့ရှိသူ၊ ဖြစ်ချက်ဟောင်းရှိသူ လူဆိုးသူဆိုးများသာ ကျားလွန်တတ်သည် မဟုတ်ပါလား။

ယခုမူ ဆရာအောင်ပွင့်ဆိုသူ အထက်တန်းပြကျောင်းဆရာတစ်ဦးဖြစ်နေလေရာ ယုံကြည်ဖွယ်ရှိနိုင်ကြပါမည်လား။

“ဒီမှာ ဆရာအောင်ပွင့်၊ သူတစ်ပါးအိမ်ကို ညှဉ်အချိန်ဖောက်ထွင်းတယ်ဆိုတာ အဲဒီအိမ်ထဲက အဖိုးတန်ပစ္စည်းတစ်ခုခုကို လိုချင်လောဘနဲ့ ကျားလွန်ကြတာဗျာ။ ခင်ဗျားတော့ အဲလိုမဟုတ်ဘူး ထင်ပါရဲ့”

ကျွန်ုပ်က မယုတ်မလွန် မေးမိသည်။

ဆရာအောင်ပွင့်က မျက်လုံးထောင့်ကပ်၍ စဉ်းစားဟန်ပြု၏။ ပြီးမှ -

“ကျွန်တော်ကတော့ လိုချင်လောဘစိတ်မျိုးနဲ့မဟုတ်ပေမယ့်လည်း အရေးကြီးတဲ့ပစ္စည်းတစ်ခုအတွက်နဲ့ သူတစ်ပါးအိမ်ကို ကျားကျော်ဝင်ရောက်ခဲ့မိတာတော့ အမှန်ပါပဲ ဆရာ”

ကျွန်ုပ်ထပ်ဆင့်အံ့အားသင့်မိပြန်သည်။ ဤကျောင်းဆရာဆိုသူသည် အမှန်တကယ်ပြစ်မှုကျားလွန်ခဲ့သူပါလားဟုလည်း တရားကျမိပါလေသည်။

သို့တစေ စိတ်ထဲကတော့ မယုံကြည်နိုင်သေးပါချေ။

“ဒါနဲ့ ဟိုအရေးကြီးတဲ့ပစ္စည်းတစ်ခုဆိုတာဘာလဲဗျာ”

ဆရာအောင်ပွင့်က ဖျာဖျာသလဲလက်ကာပြုကာ -

“အဲဒီကိစ္စကိုတော့ သည်းခံပါဆရာ၊ အနန်းက ကျွန်တော်ကို ဘယ်သူ့ကိုမှမပြောဖို့ အတန်တန်တောင်းပန်ထားလို့ပါ”

“ဟုတ်လားဗျာ၊ ဒါနဲ့အနန်းဆိုတာ

က ဘယ်သူလဲ”

“ဗျာ - အဲဒါက . . .”

ကျွန်ုပ်မေးခွန်းကြောင့် သူ့အလွန်အံ့အားသင့်သွားဟန် မျက်လုံးကြီးများ ပြူးဝိုင်းလျက်ကြည့်နေသည်။ ပညာရှိသတိဖြစ်ခဲ့ဆိုသလို ဆရာအောင်ပွင့်လည်း မပြောသင့်သေးသည့် စကားကို နှုတ်ကျွမ်းသွားခြင်းကြောင့် ဖြစ်ပေမည်။ အတန်ငယ်ကြာမှ စိတ်ဆုံးဖြတ်လိုက်ဟန်ဖြင့် -

“ဟုတ်ကဲ့၊ ဒီအကြောင်းတွေပြောပြဖို့က နည်းနည်းရှည်ပြီး ရှုပ်လည်းရှုပ်မယ်ထင်တယ်ဆရာ”

“ရပါတယ်ဗျာ၊ ကျွန်တော် ဒီနေ့အချိန်ရပါတယ်။ ပြောသာပြောပါ”

ကျွန်ုပ်က သိချင်စိတ်ကြောင့် သူ့ကို လှုံ့ဆော်လိုက်မိသော်လည်း နောက်ဘက်ကိုတော့ မသိမသာလှည့်ကြည့်လိုက်မိသေး၏။ ငါ့ကိုဘယ်သူများလာခေါ်လေမလဲလို့ပေါ့လေ။ မတစ်ထောင်သားတို့ စုဝေးရာ အကျဉ်းထောင်ဟူသည် အချိန်မရွေးပြဿနာပေါ်လာနိုင်သည်မဟုတ်ပါလား။

ဆရာအောင်ပွင့်ကစပြောသည်။

“ကျွန်တော် လွန်ခဲ့တဲ့ နှစ်အစိတ်လောက်က ရန်ကုန် မင်္ဂလာတောင်ညွန့် မြို့နယ်က မူလတန်းကျောင်းတစ်ကျောင်းမှာ ကျောင်းဆရာလုပ်ခဲ့ဖူးတယ် ဆရာ။ အဲဒီကျောင်းမှာ ဆရာမ ဒေါ်ညိုညိုဆိုတာရှိတယ်။ ကျွန်တော့်ထက် အသက်ဆယ်နှစ်လောက်ကြီးတဲ့အပျိုကြီးဆိုပါတော့။ သူက ရေကျော်ထဲမှာနေတာ၊ နှစ်ထပ်တိုက်အိမ်ကြီးနဲ့ပေါ့။ အိမ်အောက်ထပ်မှာ ဆေးလိပ်ခုံရှိတယ်။ နိုင်ငံခြားကို Export လုပ်တဲ့ ဆေးပြင်းလိပ်တွေလိပ်တဲ့လုပ်ငန်းပေါ့၊ ဆရာ။ ဆေးလိပ်သမ သုံး၊ လေးဆယ်လောက်လုပ်ငန်းကအတော်လေးကျယ်ပြန့်ပုံပေါ့ဆရာ”

“အင်း”

“အပေါ်ထပ်မှာတော့ ဆရာမမိသားစုတွေနေကြတာပေါ့လေ။ ဆရာမရဲ့ မိဘနှစ်ပါးရယ်၊ အစ်ကိုနှစ်ယောက်၊ အစ်မတစ်ယောက်နဲ့ဆိုပါတော့။ အားလုံးက ကိုယ်ပိုင်လုပ်ငန်းကိုယ်စီနဲ့ပေါ့၊ ဆရာမတစ်ယောက်တည်းပဲ ကွယ်လွန်အစိုးရဝန်ထမ်းဖြစ်နေတာပေါ့။ သူ့မိသားစုထဲမှာ အစ်ကိုအကြီးဆုံးကလေးအားလုံး လူပျိုကြီး၊ အပျိုကြီးတွေ၊ အစ်ကိုကြီးမှာတော့ သမီးတစ်ယောက်ထွန်းကားတယ်။ ကလေးခွေးခမကလေး

သမီး(၅)နှစ်လောက်ကတည်းကဆုံးသွားပြီတဲ့ဆရာ”

“ဪ”

“ကျွန်တော် ဆရာမဒေါ်ညိုညိုနဲ့ ခင်မင်ပြီး သူတို့အိမ်ကြောခဏရောက် သွားရာက မိသားစုဝင်အားလုံးနဲ့ရင်းရင်း နီးနီးဖြစ်လာတယ်။ အဲဒီထဲမှာ အရင်းနီး ဆုံးက ခြောက်တန်းရောက်နေပြီဖြစ်တဲ့ အစ်ကိုကြီးရဲ့သမီးလေးနဲ့ပါပဲ။ ဘာဖြစ်လို့ လဲဆိုတော့ ကျွန်တော်အဲဒီအိမ်ရောက် တိုင်း သူ့ကျောင်းကအိမ်စာတွေလာလာ ပြုပြီးလုပ်ခိုင်းလို့ပါပဲ။ သူ့နာမည်က ခင်နန်းမြင့်တဲ့။ အားလုံးကတော့ အနန်း လို့ ခေါ်ကြတယ်တဲ့ ဆရာ”

ကျွန်ုပ်ခေါင်းညိတ်ပြလိုက်သည်။

“အင်း - နားလည်ပြီ၊ ဒါဆို အခု အမှုက အဲဒီအနန်းဆိုတဲ့မိန်းကလေးနဲ့ ဆက်နွယ်နေတာများလား”

“ဟုတ်ကဲ့၊ ဆက်နွယ်နေရုံမဟုတ် ပါဘူး။ အနန်းနဲ့တိုက်ရိုက်ပတ်သက်နေ တာပါဆရာ”

“ဟုတ်လား၊ အင်း - ဆက်ပါဦး”

“ကျွန်တော် ဘွဲ့ရပြီးတဲ့နောက် ပညာရေးတက္ကသိုလ်တက်တဲ့အချိန်က စပြီး ဆရာမတို့နဲ့ အဆက်အသွယ်ပြတ် သွားခဲ့တယ်။ အဲဒီနောက် အထက်တန်း ပြုဆရာဖြစ်ပြီး အနယ်နယ်အရပ်ရပ် ရောက်၊ အိမ်ထောင်တွေဘာတွေကျန် နှစ်ပေါင်းအစိတ်လောက် ရန်ကုန်မြေကို တစ်ခေါက်မှကို ပြန်မရောက်နိုင်ခဲ့တော့ ဘူး။ အဲဒါ မနှစ်က ကျောင်းပြန်ဖွင့်ချိန် ကမှပဲ အင်းစိန် အ-ထ-ကကို ပြောင်း ခဲ့လာခဲ့ရတယ်။ ဒါပေမယ့် ကျောင်း ကိစ္စ၊ အိမ်ကိစ္စတွေနဲ့ အလုပ်ရှုပ်နေသေး တာနဲ့ ဆရာမတို့ဆီမရောက်ခဲ့နိုင်သေး ဘူးလေ။ ပြီးခဲ့တဲ့ ခြောက်လလောက်မှ ဆရာမတို့ ရေကျော်အိမ်ကိုရောက်သွား တော့မှ ကျွန်တော်လုံးဝမျှော်လင့်မထား တဲ့ သတင်းဆိုးတွေကို ကြားလိုက်ရပါ တော့တယ် ဆရာ”

“ဟုတ်လား၊ ဘယ်လိုသတင်းဆိုး ချီးတွေများလဲဗျ”

ကျွန်ုပ်အလောတကြီးမေးကြည့် မိသည်။

ဆရာအောင်ပွင့်က ရှည်လျား သော သက်ပြင်းမောတစ်လုံးက မှုတ် ထုတ်လိုက်ပြီးမှ -

“အင်း - ဖြစ်ရပ်ကပြန်ပြောပြရ မှာတောင် အားမရှိလှပါဘူး ဆရာရယ်။ ဒီလိုပါ။ ကျွန်တော်အဲဒီအိမ်ရောက်သွား တော့ အိမ်အောက်ထပ်က အတွင်းသစ်



သားတံခါးတွေရော အပြင်ဘာဂျာတံခါး တွေကိုပါ သော့ခလောက်ကြီးတွေခတ် လျက်နဲ့ တွေ့လိုက်ပါတော့တယ်။ ဒါနဲ့ အနီးပတ်ဝန်းကျင်ကလူတွေဆီစုံစမ်းမေး မြန်းကြည့်တော့မှ ဖြစ်ရပ်ဆိုးတွေကိုကြား သိရတော့တာပါပဲ။ ဒီလိုပါဆရာ။ လွန်ခဲ့ တဲ့နှစ်နှစ်ကျော်လောက်မှာ ဆရာမတို့ မိဘနှစ်ပါးလူကြီးရောဂါနဲ့ရှေ့ဆင့်နောက် ဆင့်ဆုံးပါးသွားခဲ့ကြတယ်တဲ့။ အဲဒီ ကတည်းက ဆေးပြင်းလိပ်လုပ်ငန်းလည်း တဖြည်းဖြည်းကုဆင်းလာပြီး နောက်ဆုံး မှာ ရပ်ဆိုင်းပစ်လိုက်ရတယ်တဲ့။ အဲဒါနဲ့ မိသားစုတွေ စိတ်ညစ်လာနဲ့ စိတ်ပြေ လက်ပျောက် အညာဘုရားဖူးထွက်ကြ တယ်တဲ့။ အစ်ကိုကြီးကတော့ သူ့သမီး အနန်းနေမကောင်းနေတာနဲ့လိုက်မသွား နိုင်ခဲ့ဘူးတဲ့။ ကံဆိုးချင်တော့ ဘုရားဖူး ကအပြန် လမ်းမှာ ကားမှောက်ပြီး အစိမ ရယ်၊ အစိကိုရယ်၊ ဆရာမတို့သုံးယောက် စလုံး ပွဲချင်းပြီးသေဆုံးသွားခဲ့ကြတယ် တဲ့။ အဲဒီသတင်းကြားလိုက်ရတော့ နဂို က နှလုံးရောဂါအခံရှိတဲ့ အစ်ကိုကြီး ခမျှာလည်း ရောဂါဖောက်လာပြီး ကွယ် လွန်သွားရှာသတဲ့ဆရာ။ ဒါဆို အနန်း တစ်ယောက်ကောဘယ်ရောက်နေသလဲ မေးကြည့်တော့မှ အတော်ရင်ဆို့စရာ ကောင်းတဲ့သတင်းကို ကြားလိုက်ရပြန်ပါ တယ်ဆရာ”

“ဘယ်လိုရင်ဆို့စရာသတင်းများ လဲဗျ”

“အနန်းတစ်ယောက် ဦးလေး၊ ဒေါ်လေးတွေရဲ့ အမင်လာသတင်းဆိုး ကြောင့် ဝမ်းနည်းကြေကွဲနေရတဲ့ကြား ထဲ အဖေပါ နှလုံးရောဂါထပြီး ရုတ်တ ရက်ဆုံးသွားတာဆိုတော့ ပရိဒေဝသော ကမီးတောက်လောင်တာ ခံနိုင်ရည်မရှိ တော့ပဲ စိတ်ဖောက်ပြန်သွားလို့ စိတ်

ရောဂါကဆေးရုံကြီးမှာရောက်နေသတဲ့ ဆရာရယ်”

“အေးဗျာ၊ သူတို့မိသားစုအဖြစ်က ဆိုးလိုက်တာဗျာ။ ကြားရတာအောင် အတော်ကြေကွဲမိပါရဲ့။ အင်း-ဆက်ပြော ပါဦး ဆရာအောင်ပွင့်”

ဖြစ်ရပ်ကို ပြန်ပြောပြရင်း မျက် ရည်ဝဲလာသော ဆရာအောင်ပွင့်က တံတွေးတစ်ချက်မျိုချလိုက်လေသည်။

“ကျွန်တော်လည်း အတော်စိတ် မချမ်းမသာဖြစ်တာနဲ့ အနန်းတစ်ယောက် ဘယ်လိုဝေဒနာမျိုးခံစားနေရမလဲဆိုပြီး ဆေးရုံလိုက်သွားကြည့်မိတယ်။ ဟိုတုန်း ကတည်းက ကျွန်တော်ထက် အသက် ဆယ်နှစ်ကျော်လောက်ငယ်တဲ့ အနန်း ဟာ ခုတော့ အသက်သုံးဆယ်ကျော်နေ ပြီပေါ့လေ။ အနန်းက ကျွန်တော့်ကိုတွေ့ တွေ့ချင်းတော့ ဘယ်သူလဲဘယ်ဝါလဲ၊ မသိဘူး။ ထွက်သွားစမ်းဆိုပြီး အော်ကြီး ဟစ်ကျယ် မောင်းထုတ်နေသေးတယ် ဆရာ။ နောက်အတော်လေးကြာမှ သူ့ အမှုအရာတွေ၊ အသံတွေ နူးညံ့ပျော့ ပျောင်းလာပြီး လေသံတိုးတိုးနဲ့ -

‘ဒါ... ဒါဆရာအောင်ပွင့်မဟုတ် လား’ တဲ့မေးလာပါတယ်။ ကျွန်တော် လည်း မယုံကြည်နိုင်အောင် အံ့ဩဝမ်း သာသွားပြီး ခေါင်းညိတ်ပြလိုက်မိတယ်။

အနန်းက -

‘ဝမ်းသာလိုက်တာ ဆရာရယ်’ လို့ ပြောရင်း ဘေးဘီကို လှည့် ကြည့်ပြီး လေသံတိုးတိုးနဲ့ -

‘အနန်းကို တစ်ခုလောက်ကူညီပါ လား ဆရာ’

လို့ ပြောတယ်။ သူက ရေကျော် အိမ်မှာရှိတဲ့ အရေးကြီးတဲ့ပစ္စည်းတစ်ခု ယူပေးဖို့ပြောတယ်။ အဲဒီပစ္စည်းရှိတဲ့ နေရာအတိအကျကိုပါ ပြောပြတယ်။ ပြီး တော့ သော့သုံးချောင်းထုတ်ပေးပေးပဲ။ နှစ်ချောင်းက အိမ်ရှေ့ထဲပါးပါးကြီးက သော့တွေဖြစ်ပြီး ကျန်တစ်ချောင်းက တော့ အရေးကြီးပစ္စည်းထားတဲ့နေရာ ကသော့တဲ့ ဆရာ။ ပြီးမှ သူ့ကပြော သေးတယ်။

အနန်းဘဝမှာ ဆရာကလဲ့လို့ ယုံ ကြည်စိတ်ချရတဲ့သူတယ်သူမှမရှိတော့ ဘူးတဲ့။ ဒါကြောင့် ဆရာကို အားကိုးပါ ရစေ။ ပြီးတော့ ဒီပစ္စည်းဟာ အနန်းဘဝ မှာ အလွန်အရေးကြီးလွန်းတာကြောင့် ဒီကိစ္စကို ဘယ်သူ့ကိုမမပြောဘဲ လူ့ ဝှက်ထားဖို့ ကတိပေးပါဆရာတဲ့။

ကျွန်တော်က ဆရာကတိပေး



တယ်ကွယ်လို့ ပြန်ပြောလိုက်တယ်။ ဒီတော့ အနန်းက ဝမ်းသာလိုက်တာ ဆရာရယ်ဆိုပြီး အရပ်ကြီးပြတ်လဲကျပြီး သတိမေ့သွားပါလေရော ဆရာ”

“ဟုတ်လား”

“ကျွန်တော်လည်း အချုပ်ခန်းသံ တိုင်တွေထဲက အနန်းကို ဘာမှမကူညီနိုင်တာနဲ့ တာဝန်ကျခံထင်တွေ့ဆီ ပြေးအကူအညီတောင်းရတယ်။ ချက်ချင်းပဲ ဆရာဝန်နဲ့ သူနာပြုဆရာမတွေ အချုပ်ခန်းကဝင်ပြီး အနန်းကို ဆေးထိုး၊ ဆေးသွင်းနဲ့ ပြုစုလိုက်ကြတာ ခဏကြာတော့ အနန်းဟာ ပကတိလူကောင်းတစ်ယောက်လိုပြန်ဖြစ်သွားတယ်ဆရာ။ ဒါပေမယ့်...”

“ဒါပေမယ့် ဘာဖြစ်လဲဗျ”

“ဒါပေမယ့် သူ့ကျွန်တော်ကိုလုံးဝ မမှတ်မိတော့ပါဘူး။ မမှတ်မိတဲ့အပြင် သူ့နဲ့စတွေ့တုန်းကလို ကျွန်တော့်ကို ဘယ်သူလဲဘယ်ဝါလဲထွက်သွားစမ်းပြောပြီး အော်ကြီးဟစ်ကျယ်မောင်းထုတ်ပြန်ပါလေရော ဆရာ”

“အင်း - ဦးလေး၊ ဒေါ်လေးတွေ တင်မက အဖေပါ ရုတ်တရက် ဆုံးပါးသွားလို့ စိတ်ဖောက်ပြန်ပြီး စိတ်ကျန်းမာရေးဆေးရုံအထိပို့ထားခံရတဲ့ အနန်းဟာ ဆရာအောင်ပွင့်နဲ့တွေ့မှ တကယ်အရေးကြီး လျှို့ဝှက်အပ်တဲ့ကိစ္စကို ဖွင့်ပြောနိုင်ခဲ့တယ်။ ပြီးတော့ သတိမေ့ရာက ပြန်ကောင်းလာတော့ ခင်ဗျားကို လုံးဝမမှတ်မိတော့ပြန်ဘူး။ ဒါဟာ အင်မတန် အံ့ဩစရာကောင်းပြီး ယုံကြည်လက်ခံနိုင်ဖို့ အတော်ခဲယဉ်းတဲ့ဖြစ်ရပ်ပဲဗျ”

“ဟုတ်ပါတယ် ဆရာ။ ဒါကြောင့်လည်း ကျွန်တော်ဆရာဝန်ကြီးနဲ့ဝင်တွေ့ပြီး အဲဒီကိစ္စကိုမေးကြည့်ပိတယ်။ ဆရာဝန်ကြီးက -

‘ဝေဒနာရှင်ရဲ့စိတ်ဆိုတာ သာမန်လူကောင်းတစ်ယောက်လို မတည်ငြိမ်တတ်ဘူးဗျ။ တစ်ခါတစ်ရံမှာ သူ့မျှော်လင့်မထားတဲ့အရာတစ်ခုကို ရုတ်တရက် တိုက်တိုက်ဆိုင်ဆိုင်တွေ့လိုက်ရရင် မေ့မြောနေတဲ့အတိတ်ပုံရိပ် ချက်ချင်းသတိပြန်ရတတ်တယ်ဗျ။ ဒါပေမယ့် ဒါဟာ ရေပွက်ထသလို တဒဂ်ခဏတာပါပဲ။ ပြီးတော့လည်း ပျောက်ကွယ်လွင့်စဉ်သွားတတ်တာပါပဲ။ အခု မနန်းရဲ့စိတ်ကလည်း အဲလိုမျိုးခံစားခဲ့ရတာပါ။ ခုမှတ်မိလိုက်တဲ့ ချပြန်ပျောက်သွားလိုက်ပေါ့လေ’ လို့ မှတ်ချက်ပြုတယ်ဆရာ”

“အင်းဗျ - ဝါတစ်ခု ယုတ်ကိုး

ဆယ်၊ အကျယ်တစ်ရာနှစ်ဆယ်လို့ဆိုထားတယ်မဟုတ်လား။ လူစိတ်ဆိုတာက နက်နဲသလောက်လျှို့ဝှက်ဆန်းကြယ်တတ်တာပဲလေ”

ကျွန်ုပ်က အနန်း၏အဖြစ်ကို သုံးသပ်ကြည့်မိသည်။ ပြီးမှ-

“ဒါနဲ့ ခင်ဗျားအမှုဖြစ်လာတာကို ပြောပြစမ်းပါဦး”

“ဟုတ်ကဲ့၊ ကျွန်တော် အနန်းဆီက ပြန်လာပြီး နောက်တစ်နေ့ည သန်းခေါင်မှာ ပါလာတဲ့ သော့နှစ်ချောင်းနဲ့ အိမ်ရှေ့သံဃာဂျာတစ်ခါနဲ့ သစ်သားတံခါးသော့ခလောက်တွေကိုဖွင့်ပြီး ပတ်ဝန်းကျင်မှာ လှေခြေတိတ်တုန်း အသာလေးဝင်ခဲ့မိတယ်။ လက်နှိပ်ဓာတ်မီးနဲ့ထိုးပြီး အနန်းမှာလိုက်တဲ့အတိုင်း နောက်ဖေးမီးဖိုချောင်နံရံမှာရိုတဲ့ မြေအောက်ခန်းလျှို့ဝှက်တံခါးကိုရှာရတယ်။ အဲဒါကို တော်တော်နဲ့ရှာမတွေ့နိုင်ဘူး။ လျှို့ဝှက်ဆိုတဲ့အတိုင်း ရုတ်တရက် မမြင်နိုင်အောင် ဖန်တီးထားတာလေ။ နောက်ဆုံး ကြောင်အိမ်ကိုအသာမရွေ့ကြည့်မှ မြေအောက်ခန်းထဲဆင်းတဲ့ လျှို့ဝှက်တံခါးပေါက်ကို တွေ့ရတော့တယ်။ ကျွန်တော်လည်း ကျန်တဲ့သော့တစ်ချောင်းနဲ့ ခတ်ထားတဲ့ သော့ခလောက်ကိုဖွင့်မယ်လုပ်တော့ အိမ်ရှေ့ဘက်က လူသံသွင်းတွေကြားတာနဲ့ အသာနားစွင့်နေမိတယ်။ အဲဒီအချိန် -

“အိမ်ထဲမှာဘယ်သူလဲ၊ ချက်ချင်း ထွက်ခဲ့စမ်း”

ဆိုတဲ့ အသံကြားရတာနဲ့ ကြောင်အိမ်ကို သူ့နေရာအတိုင်းပြန်ရှေ့ထားခဲ့ပြီးတံခါးမကြီးဆီထွက်လာခဲ့တယ်။ ကျွန်တော် ရဲတပ်ဖွဲ့ဝင်တွေနဲ့ ရပ်ကွက်လူကြီးတွေ ရောက်နေတာ တွေ့လိုက်ရတယ်။ ရဲတွေက ကျွန်တော်လက်ထဲက သော့တွေကိုတောင်းတာနဲ့ တံခါးမကြီးသော့နှစ်ချောင်းကိုထုတ်ပေးလိုက်တယ်။ ကျန်တဲ့လျှို့ဝှက်တံခါးသော့ကိုတော့ ကိုယ်ပိုင်သော့လိုလိုနဲ့ အတွင်းအိတ်ထဲ အသာပြန်ထည့်ထားလိုက်မိတယ်။ ရဲတွေက ကျွန်တော့်ကို ရပ်ကွက်လူကြီးတွေရှေ့မှာ ရှာဖွေတော့ ကျွန်တော့်အင်္ကျီအိတ်ထဲက မှတ်ပုံတင်ကတ်ပြား၊ ကျောင်းဆရာစိစစ်ရေးကတ်ပြား၊ ငွေတချို့နဲ့ အတူ လျှို့ဝှက်သော့တစ်ချောင်းကို သိမ်းလိုက်ကြတယ်။ ပြီးတော့ ကျွန်တော်ကို လက်ထိတ်ခတ်ပြီး ရဲစခန်းခေါ်သွားကြတယ် ဆရာ”

ကျွန်ုပ်မှာ ထိုအချိန်အထိ သူဖူးကွယ်ထားသော အရေးကြီးပစ္စည်းကို

မသိရှိရသေး။ ထိုပစ္စည်း မြေအောက်လျှို့ဝှက်ခန်းထဲရှိကြောင်းသိလိုက်ရသော်လည်း ထိုအခန်းဆင်းရန် သော့ဖွင့်စဉ် လူသံကြားခဲ့ရရာ ကောင်းခန်းရောက်မှ မီးပျက်သလိုဖြစ်သွားရ၏။

“ဒါနဲ့ ကိုအောင်ပွင့်ကို ရဲစခန်းရောက်တော့ ကျန်တဲ့သော့တစ်ချောင်းကိုစွဲမေးသေးလား”

“ဟုတ်ကဲ့-မေးပါတယ်၊ ဒါပေမယ့် ကျွန်တော်က ကျောင်းစာသင်ခန်းက စာအုပ်ပီရိုသော့လို့ ပြောလိုက်တော့ ဘာမှထပ်မမေးတော့ဘူး”

“အိမ်တံခါးမကြီးဖွင့်တဲ့သော့နှစ်ချောင်းကိစ္စကိုတော့ အဓိကစစ်မေးကြမှာပေါ့”

“ဟုတ်ကဲ့ ဆရာ၊ ဒါကို စခန်းမှူးကိုယ်တိုင် စစ်ဆေးတာဆရာ။ အဲဒါတို့တော့ ကျွန်တော် အမှန်အတိုင်း ပြောပြလိုက်တယ်။ စိတ်ရောဂါဆေးရုံက အနန်းဆီက ရတာပါလို့၊ ကျွန်တော့်အစစ်ဆေးချက်ကို စခန်းမှူးက ဘာမှမပြောပေမယ့် သူ့ကြည့်ရတာ ယုံကြည်ပုံတော့မရဘူးဆရာ”

“ဒါနဲ့ တိုအနန်းယူခိုင်းလိုက်တဲ့ အရေးကြီးတဲ့ပစ္စည်းကိစ္စကိုကော အမှန်အတိုင်းပြောလိုက်တာပါပဲလား”

“ဟင့်အင်း - ဒါကိုတော့ အနန်းဆီမှာ ကတိပေးထားပြီးသားဆိုတော့ အမှန်အတိုင်းပြောလို့ ဘယ်ဖြစ်ပါ့မလဲဆရာ။ ဒါပေမယ့် စခန်းမှူးက အဲဒါကိုချည်းထပ်တလဲလဲမေးနေတာနဲ့ အနန်းရဲ့အိမ်ခန်းသေတ္တာထဲက သူ့ရဲ့ထန်းဖူးလာတာရက်ချုပ်ကို ယူခိုင်းလိုက်တာပါလို့ မြေလိုက်မိတယ်။ စခန်းမှူးက ဒါကိုလည်း ဘာမှဆက်မမေးပေမယ့် မယုံသဘာတော့ဖြစ်နေပုံပါပဲဆရာ”

ဆရာအောင်ပွင့်က ထိုအရေးကြီးပစ္စည်းဆိုသည်ကို ကျွန်ုပ်အားလည်း စူးစူးမပြောသည့်အပြင် စခန်းမှူးကိုပါ မေးမကန်ပြောနေပြန်သည်။ သို့ဖြစ်ရာ ထိုပစ္စည်းသည် ကာယကံရှင် အနန်းအတွက် မည်မျှအထိ အရေးကြီးနေသလေသနည်း။

“နေပါဦး ဆရာအောင်ပွင့်ရဲ့ အဟာ ခင်ဗျားကိုယ်တိုင် အိမ်ဖောက်ထုတ်ဝင်ရောက်မှုဖြစ်ပြီး ထောင်တန်းက တွဲကိစ္စဖြစ်နေမှာပဲဗျ။ အဲဒီအရေးကြီးပစ္စည်းကိစ္စကို အမှန်အတိုင်းပြောလိုက်သင့်တာပေါ့”

ဆရာအောင်ပွင့်က ခေါင်းဘယ်ပြန်ညာပြန်ယမ်းခါးပိုက်ပြီး -

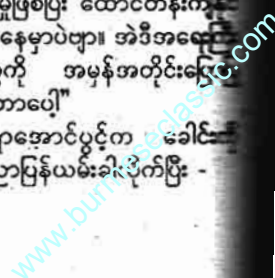

“မဖြစ်ဘူး ဆရာ။ ကျွန်တော်ဘာ ပဲဖြစ်နေနေ အနန်းကိုပေးထားတဲ့ကတိ တစ်လုံးတော့ တည်ဖြစ်အောင်တည်ရ မယ်မဟုတ်လား ဆရာ”

သူ့စကားကြောင့် ကျွန်ုပ်ထောင် ဦးတစ်ယောက်ဖြစ်နေပါလျက် အချုပ် သားဆရာအောင်ပွင့်ဆိုသူအား ထူးထူး ခြားခြား ရင်ထဲကလေးစားသွားမိသည်။

“နောက်ကော ဘာဆက်မေးသေး လဲဗျ”

ကျွန်ုပ်ကမေးလိုက်သည်။
“နောက်ထပ် ဘာမှထပ်မံမေး တော့ဘဲ ကျွန်တော့်ကို ညဉ့်အချိန်ပုန်း ညှိုးပြီး အိမ်ဖောက်ထွင်းဝင်ရောက်မှုနဲ့ ဆင်တို့ ပုဒ်မသုံးခုတပ်ပြီး ထောင်ထဲပို့ လိုက်တာပါပဲ ဆရာ”

“ဒါနဲ့ မြေအောက်ခန်းလျှို့ဝှက် သော့ချောင်းကော ဘယ်မှာလဲ”

“အဲဒါကိုလည်း ရဲစခန်းမှာအပ်ခဲ့ ရတယ်ဆရာ”

ထိုစဉ် ကျွန်ုပ် တစ်စုံတစ်ခုကိုတွေး တောမိကာ-

“ကျွန်တော်နားမလည်တာတစ်ခု တ ခင်ဗျား ညသန်းခေါင်ကျော် လူခြေ ထိတ်ချိန် အနန်းတို့အိမ်ထဲ သော့ဖွင့်ဝင် ညို့ မြေအောက်လျှို့ဝှက်ခန်းထဲတောင် မရောက်သေးဘူး။ အိမ်ရှေ့မှာ ရဲတွေ၊ ဝင်ကွက်လူကြီးတွေရောက်နေတာ သိပ် မြေလွန်းဘူးလားလို့ပါ”

ဆရာအောင်ပွင့်က ခေါင်းဆတ် ပြသည်။

“အဲဒါ ကိုသိန်းအံ့ဆိုတဲ့လူလက် ချက်ဖြစ်နိုင်တယ်ဆရာ”

“နို့ - သူကဘယ်သူလဲဗျ”

“သူကအဲဒီရပ်ကွက်ကောင်စီအဖွဲ့ ဆင်တစ်ယောက်ဖြစ်ပြီး ကျွန်တော်အနန်း ထဲအိမ်ရှေ့မှာ သွားစုံစမ်းတန်းက သူပဲ ဆကျိုးအကြောင်းရင်းပြလိုက်တာလေ”

“အင်း- ဒါဆို ခင်ဗျားက ဒီအိမ်ကို ပြန်လာမယ်ဆိုတာ သူကြိုတင်သိနေလို့ နေ့ ညစောင့်ကြည့်နေလို့များလား”

“အဲဒါတော့ ကျွန်တော်လည်း မပြောတတ်ဘူးဆရာ”

“ဒါနဲ့ အခု အမှုအခြေအနေက ဆယ်အဆင့်ရောက်နေပြီလဲ”

“ကျွန်တော့်ကို ပုဒ်မသုံးခုနဲ့စွဲချက် ဆင်လိုက်လို့ လာမယ့်ရုံးချိန်မှာ ပြန်ခေါ် ဆက်သေ့နဲ့တရားခံသက်သေတွေဆက် ဆယ်မယ်လို့ ကျွန်တော့်ရှေ့နေက ပြော ဆယ် ဆရာ”

“ဟုတ်လား၊ ဒါနဲ့ ခင်ဗျားရှေ့နေ

က ဘယ်သူလဲဗျာ”

“တရားရုံးချုပ်ရှေ့နေကြီး ဦးမြ သိန်းပါဆရာ”

“ဟုတ်လား၊ ဦးမြသိန်းက ဆရာ မိတ်ဆွေကြီးပဲကွယ်”

“သူ ဒီနေ့ ကျွန်တော့်ကိုလာတွေ့ မယ်ပြောတယ်ဆရာ”

“ဒါဆို သူ့ဆရာဆီရောက်လာမှာ ပါ”

ကျွန်ုပ်မျှော်လင့်ထားသည့်အတိုင်း ဦးမြသိန်း ထိုနေ့ နေ့လယ်ပိုင်းတွင် ဆရာ အောင်ပွင့်နှင့် တွေ့ဆုံပြီးနောက် ကျွန်ုပ် ရုံးခန်းသို့ ရောက်လာသည်။

“ဟ - ရှေ့နေကြီး၊ ပျောက်ချက် သားကောင်းနေတာ ခုမှပဲတွေ့ရတော့ တယ်ဗျာ”

ကျွန်ုပ်ကခရီးဦးကြိုပြလိုက်သည်။

“ပျောက်ဆို အမှုပင်လယ်ထဲနစ် မျောနေလို့ဆိုပါတော့ ဆရာ”

“ဒါနဲ့ ဆရာအောင်ပွင့်အခြေအ နေဘယ်လိုလဲဗျ”

“အင်း . . . ကျွန်တော်တော့ အကောင်းဆုံးဖြစ်အောင်ကြိုးစားနေတာ ပဲ ဆရာရေ။ ညော်-ဒါနဲ့ လာမယ့်ရုံးချိန်း နေ့ကျရင် ဆရာလာခဲ့စေချင်တယ်”

“ဘာဖြစ်လို့လဲဗျ”

“အာ-ဆရာလည်း ကိုအောင်ပွင့် အမှုအကြောင်း သိထားပြီးသားဆိုတော့ ဆရာ အံ့အားသင့်စေမယ့် သက်သေ ထွက်ဆိုချက်တွေကို ကြားရမှာမို့လို့ပါ”

“တယ်ဆိုတဲ့စာပါလား”

“ပြီးတော့ ကျွန်တော်ရှေ့နေလုပ် သက်တစ်လျှောက် နောက်တစ်ကြိမ် တွေ့ဖို့လည်းမလွယ်တော့တဲ့ ထူးထူးခြား ခြားတရားခွင်မို့လို့ပါ”

“ဟ - ဒီလောက်ညွှန်းနေမှတော့ လာနိုင်အောင်ကြိုးစားရမှာပေါ့ဗျာ”

ရုံးချိန်းနေ့တွင် ကျွန်ုပ် တရားခွင် သို့ တက်ရောက် နားထောင်ခဲ့သည်။ ကျွန်ုပ်ရောက်ရှိချိန်ဝယ် နှစ်ဖက်ရှေ့နေ နှင့် တရားရုံးပရိသတ်များပင် ရောက်ရှိ နေလေပြီး တရားသူကြီး တရားခွင်ပေါ် ရောက်လာသောအခါ စာရေးက ပြန် ခေါ်သက်သေအဖြစ် ကိုသိန်းအံ့ဆိုသူ ကို ခေါ်လိုက်သည်။

တရားခံရှေ့နေကြီး ဦးမြသိန်းက သက်သေကို စတင်မေးမြန်းသည်။

“ကိုသိန်းအံ့က ရပ်ကွက်ကောင် စီအဖွဲ့ဝင်နော်”

“ဟုတ်ပါတယ်”

ထိုအခါမှ ကိုသိန်းအံ့ဆိုသူမှာ

ဆရာအောင်ပွင့် အနန်းတို့အိမ်ထဲဝင်စဉ် ရဲထံသတင်းပေးခဲ့သဖြင့်ကြောင်း တွေး မိတော့၏။

“ခင်ဗျားဒီရပ်ကွက်ထဲနေတာကြာ ပြီလား”

“ဒီရပ်ကွက်ကကျွန်တော့်မွေးဇာတိ ပါ”

“ညော် - ဒါဆိုဒေါ်စိန်ပုတော့သိ မှာပေါ့”

“သိတာပေါ့ခင်ဗျာ၊ အဘွားက ဆေးပြင်းလိပ်ခုံပိုင်ရှင်ဆိုတော့ ဒီရပ် ကွက်မှာ မသိသူဘယ်ရှိပါ့မလဲ”

“ဒေါ်စိန်ပုတို့ကနဲ့ခင်ဗျားတို့တိုက် ဘေးချင်းကပ်ဖြစ်နေတော့ အတော် လေးလည်း ခင်မင်ရင်းနှီးကြမှာပေါ့”

“ဒါကတော့ အိမ်ချင်းလည်းကပ် နေ၊ လူကြီးချင်းလည်း အနေကြာလာ တော့လည်း ခင်မင်ရင်းနှီးကြတာပေါ့ ခင်ဗျား”

“ဒါနဲ့ ကိုသိန်းအံ့က ငယ်ငယ်က တည်းက ဒေါ်စိန်ပုလက်မှာ ကြီးပြင်း လာတယ်ဆိုရင် မှန်တယ်မဟုတ်လား”

“ဗျာ”

ကိုသိန်းအံ့က ဦးမြသိန်းအား အံ့အားတသင့်မော့ကြည့်သည်။ ဦးမြ သိန်းက ဆက်မေးသည်။

“ဒါကြောင့်လည်း အရွယ်ရောက် ရင် သူ့မြေး အနန်းနဲ့ လက်ဆက်ပေးဖို့ အထိ ရည်မှန်းထားတာလည်း မှန်တယ် မဟုတ်လား”

“ခင်ဗျာ”

ကိုသိန်းအံ့ ဦးမြသိန်းကို မော့ ကြည့်ပြန်သည်။ ကျွန်ုပ်ပင်လျှင် ဦးမြ သိန်းကို လှမ်းကြည့်မိ၏။ ဤမျှအတွေး ကျသော အချက်အလက်များကို သူ ဘယ်ကရာဇာတွေ့ရှိထားတာပါလိမ့်ဟု တွေးနေမိသည်။

ဦးမြသိန်းက -

“အဲဒါကြောင့်လည်း အနန်းရဲ့ အသက်(၂၅)နှစ်ပြည့်တဲ့နှစ်မှာ ခင်ဗျားနဲ့ လက်ထပ်ပေးပြီးဒီနှစ်ထပ်တိုက်ကြီးရယ်၊ ဆေးပြင်းလိပ်ခုံလုပ်ငန်းရယ်၊ အတွင်း ပစ္စည်းတွေရယ်ကို ခင်ဗျားနဲ့ အနန်း နာမည်နဲ့ လက်ဖွဲ့ပေးမယ်လို့ နှစ်ဖက် မိဘရှေ့မှာကတိပေးထားခဲ့တယ်မဟုတ် လား”

“ဗျာ”

ကိုသိန်းအံ့ပါးစပ်ဟောင်းလောင်း ပွင့်သွားပါလေသည်။

“ဒါပေမယ့် ခင်ဗျားက အနန်း အသက်(၂၅)နှစ်ပြည့်ခင်မှာအိမ်ထောင်

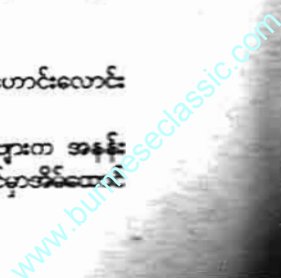

ပြုသွားခဲ့တော့ ဒေါ်စိန်ပုထားခဲ့တဲ့ကတိ
ဟာ အလိုအလျောက် ပျက်ပြယ်သွားခဲ့
တာပေါ့နော်”

ကိုသိန်းအံ့နှုတ်မှအသံပင်မထွက်
လာတော့ချေ။ ဦးမြသိန်းကိုသာ မျက်လုံး
ဝိုင်းကြီးဖြင့် မော့ကြည့်နေလေသည်။
ကျွန်ုပ်ကိုယ်တိုင်လည်း ရှေ့နေပီပီ နို့က
နို့ကချွတ်ချွတ် ရှာဖွေတတ်သော ဦးမြ
သိန်းအား ချီးကျူးနေမိ၏။

“အဲလို အိမ်ထောင်ပြုခဲ့ပေမယ့်
အခြေအနေပေးရင် အနန်းနဲ့လက်ထပ်
ခွင့်ရဖို့ မျှော်လင့်နေခဲ့သေးတယ်မဟုတ်
လား”

ကိုသိန်းအံ့ခေါင်းငိုက်စိုက်ကျသွား
သည်။

“ဒါပေမယ့် ကံဆိုးမိုးမှောင်ကျပြီး
အနန်းရဲ့ဦးလေး၊ ဒေါ်လေးတွေအပြင်
သူ့အဖေပါ ရုတ်တရက်ဆုံးပါးသွားရုံ
မက အနန်းပါ စိတ်ထိခိုက်ပြီး ဆေးရုံ
ရောက်သွားတော့ ခင်ဗျားမျှော်လင့်
သလိုဖြစ်မလာနိုင်ခဲ့ဘူးမဟုတ်လား”

ကိုသိန်းအံ့ ခေါင်းပြန်မော့မလာပါ
လေတော့။

“ဒါပေမယ့် ဒေါ်စိန်ပုမဆုံးပါးခင်
ဒီတိုက်ကြီးရယ်၊ ဆေးပြင်းလိပ်လုပ်ငန်း
ရယ်၊ အတွင်းပစ္စည်းတွေရယ်ကို အနန်း
နာမည်နဲ့ စာချုပ်စာတမ်းနဲ့ထားခဲ့တယ်
ဆိုတာ ခင်ဗျားသိနေတယ်လေ။ ဒါ
ကြောင့် ဒီအိမ်ကြီးကို အမြဲစောင့်ကြည့်
နေတုန်း ရှေ့က တရားခံ ဆရာအောင်
ပွင့်လာစုံစမ်းတော့ ခင်ဗျားပဲ ရှင်းပြ
လိုက်တယ်လေ။ အဲဒီကတည်းက
ကိုအောင်ပွင့် တစ်နေ့ပြန်လာမယ်မှန်း
သိလို့ စောင့်ကြည့်နေတုန်း သူ အနန်း
ပေးလိုက်တဲ့သော့တွေနဲ့ ဖွင့်ဝင်ပြီး ပိုင်
ဆိုင်မှု စာချုပ်စာတမ်းတွေလာအရာမှာ
ရဲကို သတင်းပေးခဲ့တာမဟုတ်လား”

ထိုအခိုက် တရားလို့ ရှေ့နေကြီး
ရုတ်တရက်ထရပ်ကာ -

“ရုံးတော်ခင်ဗျား၊ အခုဟာက
သက်သေတစ်ခုနဲ့မှမပြောရဘဲ တရားခံ
ရှေ့နေကြီးကပဲ ဝလာချီလျှောက်မေးနေ
တာဖြစ်ပါတယ်။ ကဲနဲ့ထွက်ပါတယ် ခင်
ဗျား”

ထိုအခါ တရားသူကြီးက သက်
သေ ကိုသိန်းအံ့ကို စူးစိုက်ကြည့်လိုက်
ကာ -

“ဒါဆို သက်သေကို မေးကြည့်ရ
ဦးမယ်။ အခုနက တရားခံရှေ့နေကြီး
မေးနေတာတွေက မှန်သလား၊ မမှန်

သလား ပြောပါ”
ကိုသိန်းအံ့က တံတွေးတစ်ချက်
မျိုးချလိုက်ပြီးမှ -

“ဟုတ် ဟုတ်ကဲ့၊ ရှေ့နေကြီးမေး
ခဲ့တာတွေအားလုံး မှန်. . . မှန်ပါတယ်
ခင်ဗျား”

တရားရုံးပရိသတ်ထံမှ ဝေါခနဲ
ဆူညံသံထွက်လာသည်။ ရှေ့နေစာရေး
က နောက်ထပ်သက်သေတစ်ဦးကို ခေါ်
လိုက်သည်။

“မခင်နန်းမြင့်”

အသက် (၂၅) နှစ်နှင့် (၃၀) နှစ်
ကြားရှိ ပိန်ပိန်သွယ်သွယ်အမျိုးသမီး
တစ်ဦး ရုံးခန်းထဲဝင်လာကာ သက်သေ
ခံတွင် ဝင်ထိုင်၏။

ဦးမြသိန်းက -

“ရုံးတော်ခင်ဗျား။ သူကတော့
တခြားလူမဟုတ်ပါဘူး။ ဦးလေး၊ ဒေါ်
လေးတွေနဲ့ ဖခင်ဖြစ်သူပါ ရုတ်တရက်
တိမ်းပါးသွားလို့ စိတ်ထိခိုက်ပြီး စိတ်
ရောဂါကဆေးရုံကို ရောက်သွားခဲ့ရတဲ့
ကွယ်လွန်သူ ဒေါ်စိန်ပုရဲ့ တစ်ဦးတည်း
သောမြေး မခင်နန်းမြင့်ဖြစ်ပါတယ်”

တရားရုံးပရိသတ်ထံမှ တီးတီးသံ
များထွက်လာလေသည်။ ကျွန်ုပ်ကိုယ်
တိုင်လည်း ထိုအခါမှ ဤအမျိုးသမီးငယ်
မှာ ဆရာအောင်ပွင့်ပြောပြသော အနန်း
ဆိုသူဖြစ်မှန်း သိလိုက်ရတော့၏။ ထို
ကြောင့် ဝက်ခြံထဲမှ ဆရာအောင်ပွင့်ထံ
လှမ်းကြည့်ရာ သူက ပြုံးလျက် လက်မ
ထောင်ပြပါလေသည်။ ဦးမြသိန်းက
ဆက်လက်လျှောက်တင်သည်။

“ခုတော့ မခင်နန်းမြင့်ဟာ သူမ
ခံစားနေရတဲ့ စိတ်ဝေဒနာအရှင်းပျောက်
သွားပြီဖြစ်ကြောင်း ဆေးရုံအုပ်ကြီးရဲ့
ထောက်ခံစာကို သက်သေခံ(က) အဖြစ်
တင်သွင်းပါတယ်ခင်ဗျား”

တရားသူကြီးက ဦးမြသိန်း တင်
သွင်းသော ဆေးရုံအုပ်ကြီး၏ ထောက်ခံ
စာကို ဖတ်နေရင်းမှ အနန်းအား မကြာ
ခဏ စူးစိုက်အကဲခတ်နေသည်ကို တွေ့
ရ၏။ အတန်ကြာမှ တရားသူကြီးက
ခေါင်းဆတ်ပြကာ -

“တရားခံရှေ့နေကြီး၊ တရားခံ
သက်သေကို မေးမြန်းနိုင်ပါပြီ”

ဦးမြသိန်းက အနန်းအား စတင်
မေးမြန်းသည်။ အနန်း၏ဖြေဆိုချက်များ
မှာ သူ့အဘွား ဒေါ်စိန်ပုက သူမအား
အသက်(၂၅)နှစ်ပြည့်ချိန်တွင် ကိုသိန်းအံ့
နှင့်လက်ဆက်ရန် နှစ်ဖက်မိဘများရှေ့

တွင် တတိပြုခဲ့ပုံများ၊ နောက်ပိုင်း သူမ
အသက် (၂၅) မပြည့်မီ ကိုသိန်းအံ့ အိမ်
ထောင်ပြုသွားသော်လည်း အဘွားက
ပေးရန် ကတိပြုထားခဲ့သော နှစ်ထပ်
အိမ်၊ ဆေးပြင်းလိပ်လုပ်ငန်းနှင့် အတွင်း
ပစ္စည်းများကို မက်မောကာ သူမထံ
သိမ်းပိုက်ရန် ကြိုးစားခဲ့ပုံများ၊ ထို့နောက်
ကံကြမ္မာအလှည့်အပြောင်းကြောင့် သူမ
၏မိသားစုများ ဆုံးပါး၍ စိတ်ထိခိုက်
ကာ စိတ်ရောဂါကုဆေးရုံသို့ရောက်ရှိခဲ့
ရပုံ၊ ဆေးရုံသို့ မမျှော်လင့်ဘဲရောက်လာ
သော ဆရာအောင်ပွင့်အား မသိစိတ်ထ
မှတ်မိကာ ကိုသိန်းအံ့ကို စိတ်မချသဖြင့်
ပိုင်ဆိုင်မှုစာချုပ်စာတမ်းများကို သော့
များအပ်၍ယူခိုင်းခဲ့မိပုံ၊ သို့တစေ ထိုကိစ္စ
များကို နောက်ပိုင်းပြန်မမှတ်မိတော့ခဲ့
ပြီးခဲ့သည့်ရက်ပိုင်းကမှ ဆင်းခွင့်ရခဲ
ဆရာဦးမြသိန်းနှင့်တွေ့ပြီး ပြောပြသဖြင့်
ဆရာအောင်ပွင့် အချုပ်ခံနေရသည်ကို
သိရပုံများကို အစစ်ခံထွက်ဆိုသွားလေ
သည်။

သည်တော့မှ စောစောက ဦးမြ
သိန်း ကိုသိန်းအံ့အား မေးမြန်းမှုများမှာ
မှာ အနန်းထံမှရရှိသော အချက်အလက်
များအရဖြစ်ကြောင်း ခိုင်မိပါတော့၏။
ဦးမြသိန်းအားလည်း အနန်းကို ဆေးရုံ
အထိ သွားရောက်တွေ့ဆုံကာ တရားခံ
တော်သို့ အချိန်ကိုက်ခေါ်လာနိုင်ခဲ့ပုံများ
ကို ရင်ထဲမှ ချီးကျူးလေးစားနေမိလေ
သည်။

ထိုနေ့မှာပင် တရားရုံးတော်ထဲ
ဆရာအောင်ပွင့်မှာ အိမ်ပိုင်ရှင်ကိုယ်တိုင်
က ယုံကြည်စိတ်ချစွာသော့ချောင်းနှစ်
အပ်လျက် ပိုင်ဆိုင်မှုစာချုပ်ယူခိုင်း
သည်ဖြစ်လေရာ သူ့ကို စွဲဆိုထားသော
ပုဒ်မများမှာ ပြစ်မှုမမြောက်တော့သဖြင့်
ရုံးတော်မှ တရားရှင်လွတ်လိုက်ကြောင်း
အမိန့်ချပါလေ၏။

သက်သေခံ သော့သုံးချောင်း
လည်း တရားရုံးတော်မှ အနန်းအား ပြု
လည် ပေးအပ်ခဲ့သည်။ အနန်းမှာ
သာလုံးဆိုလျက် ဆရာအောင်ပွင့်
ဦးမြသိန်းတို့အား မျက်ရည်လည်နှိုး
ထိုင်ကန်တော့သည်ကို တွေ့မြင်ရမိ

ဪ - အနန်း ခေါ် ခင်နန်း
၏အဖြစ်ကား ဒုက္ခာရိဆန်သည်ထက်
ဂမ္ဘီရဆန်သည်လားဆိုသည်ကို တွေ့
ကိုယ်တိုင် ကွဲကွဲပြားပြားမသိနိုင်
ပါတဲကား။



တိုင်းရင်းဆေးပိတ်မှတ်အမှတ်-0112 YR 007991

သွေးတိုးရောဂါရှင်များ . . .

စကြာမင်း

အမှတ်တံဆိပ်

သွေးတိုးကျဆေး

ကိုဆောင်ထား

ကိုရုံ

“အတော်ပဲ မြတ်တို့အိမ် အလည်လာတာ ထမင်းပွဲနဲ့ တန်းတိုးတယ်ဟေ့” “အော် မမမြင့်၊ လာ တစ်ခါထင်စား လိုက်လေ” “ဘာဟင်းချက်လဲဟင်” “မမမြင့်ရေ၊ မနေ့က စင်ကာပူက သားကြီးပြန်လာ တယ်လေ၊ အဲဒါ သားကြီးက အုန်းနို့ခေါက်ဆွဲစားချင်တယ်ဆိုလို့ ထမင်းလွတ် ချက်စားနေ ကြတာပါ” “အမလေး အုန်းနို့ခေါက်ဆွဲဆိုရင် အသံကြားတာ နဲ့တင် သွေးတိုးချင်ပြီ။ တော်ပါပြီအေမစားရပါဘူး” “မမမြင့်ကလဲ ရောဂါရှိရင်ဆေးရှိပါတယ်။ ကျွန်မလဲ အစက ဒီလိုပဲလေ။ သွေးတိုးရရှိလို့ ဟိုဟာမစားရဲ၊ ဒီဟာမစားရဲနဲ့ ရှောင်လိုက်ရတဲ့အစား၊ အခုတော့ စားချင်တာစားလို့ရပြီ မမမြင့်ရဲ့” “အေး အဲဒါကြောင့် ငါအံ့ဩနေတာ၊ အရင်ကဆို အစားအသောက်ရှောင်တာ မထက်တောင် မြတ်ကပုံသေး တယ်။ ခုတော့ အံ့ဩဘနန်းပဲ” “ဟုတ်တယ် မမမြင့်ရေ အရင်ကတော့ နည်းနည်းလေးအစားဖူးတာနဲ့ သွေးကတိုး တိုးလာတော့ အစားတစ်လုပ်အတွက်နဲ့ ရောဂါမခံစားချင် တာနဲ့ အစားအသောက်ကို ဂရုတစိုက်ရှောင်ကြဉ်စား သောက်ခဲ့တာ။ အခုတော့ စကြာမင်းသွေးတိုးကျဆေး အား ကိုးရိုနေပြီ မမမြင့်ရဲ့” “ဟင် ဟုတ်လား၊ တစ်ယောက်ထဲ ကျွတ်ပြီး သုံးစွဲမနေနဲ့ဦး မမကိုလဲ ပြောအုံးလေ” “လာပါ မမမြင့်ရယ် ဆေးကို နောက်မှပေးမယ်၊ အုန်းနို့ခေါက်ဆွဲကို အရင်တဝကြီးစားပြီးမှ ဆေးဘယ်လောက်စွမ်း သလဲဆို တာ လက်တွေ့ပြမယ်” “ဟုတ်ရဲ့လား မြတ်ရယ်” “အော် မမမြင့်ရယ် ကျွန်မကိုယ်တိုင် ဒီမှာအားရပါးရ စားနေတာပဲ၊ မမမြင့်ကို ဘေးဖြစ်အောင်တော့မလုပ်ပါဘူး” “စိတ်ချလက်ချ သာစားပါ မမမြင့်၊ ကျွန်တော်နဲ့ မြတ်ကတော့ သွေးတိုးစေ မယ့် အစားအစာတွေစားပြီး တာနဲ့ ဆေးသောက်လိုက်တာ ပဲ” “ကဲပါလေ လင်ရော မယားပါ ဒီလောက်ညွှန်းနေမှ တော့ စားပြီဟေ့၊ များများသာထည့်” “ဟား ဟား၊ ဟင်း ဟင်းဟင်း”

“မြတ်တို့ဇနီးမောင်နှံတိုက်တွန်းလို့ အုန်းနို့ခေါက်ဆွဲ ကို တဝတပြစားပြီးပြီနော်၊ ကဲ ဆေးမြန်မြန်ပေးတော့လေ” “ဖေပျံမယ်မမမြင့်ရယ် ရော ရော ၅ ပြားသောက်လိုက်” “မှန်း ဘာဆေးလဲ၊ ဟယ် စကြာမင်း သွေးတိုးကျဆေးကိုး” “ဟုတ်တယ်မမမြင့်ရေ သွေးတိုးရောဂါကာကွယ် ချင် လို့ပဲဖြစ်ဖြစ်၊ သွေးတိုးနေလို့ပဲဖြစ်ဖြစ်၊ သွေးတိုးရောဂါရှိလို့ စားချင်ရက်နဲ့ အစားအသောက် ရှောင်နေရသူများပဲဖြစ်ဖြစ် သွေးတိုးရောဂါနဲ့ပတ်သက်ရင် အိမ်တိုင်းအမြဲဆောင်ထား

သင့်တဲ့ဆေးကတော့ ဆရာမြင့်ရဲ့ စကြာမင်းအမှတ်တံဆိပ် သွေးတိုးကျဆေးပဲ ဖြစ်ပါသတဲ့ရှင်” “သမားတော် ဆရာ မြင့်ရဲ့ စကြာမင်းသွေးတိုးကျဆေးဆိုရင် ယုံကြည်ပါတယ်။ ဒါနဲ့ အခြားဘာရောဂါတွေအတွက် သုံးစွဲလို့ရလဲဟင်”

“သုံးစွဲနိုင်တဲ့ ရောဂါတွေကတော့ . . . သွေးတိုးရောဂါ ဖြစ်ခြင်း၊ သွေးတက် သွေးတိုးခြင်း၊ သွေးပေါင် အမြဲတမ်း တက်နေခြင်း၊ နောက်ကျောတက်၊ ဇက်ကြောထိုးခြင်း၊ ခေါင်းမူးဝေခြင်း၊ ခေါင်းအုံခဲ၍ လေးလံထိုင်းမိုင်းနေခြင်း၊ အာရုံကြောအားနည်းခြင်း၊ အကြောအားနည်းခြင်း၊ အဆစ် ရောင်အဆစ်ကိုက်ရောဂါဖြစ်ခြင်း၊ လက်ခြေများ ထုံကျဉ် ကိုက်ခဲခြင်း၊ အတက်စာ နည်းနည်းစားရုံဖြင့် သွေးတက်၊ သွေးတိုးလာခြင်း၊ အစာအိမ်အားနည်းခြင်းစတဲ့ ရောဂါတွေ အတွက်လည်း သုံးစွဲနိုင်ပါတယ်”

“ဟယ် ! စကားကောင်းနေလိုက်တာ (၂)နာရီတောင် ကျော်ပါပေါ့လား၊ ပြန်အုန်းမှ ပြန်အုန်းမှ” “ဘယ်လိုလဲ မမမြင့်” “အေးဟဲ့ ဘယ်လိုမှမခံစားရဘူး၊ အရင်ကဆိုရင် ဒီလိုသွေးတိုးစာတွေစားပြီးတာနဲ့ ဆေးခန်း တန်းပြေးရတော့ တာပဲ” “ဒါကြောင့် သွေးတိုးရောဂါအတွက် အကောင်းဆုံး ဆေးပါလို့ဆို” “ဟုတ်ပတော်၊ ဝမ်းသာလိုက်တာ။ အိမ်က ကိုရဲအတွက်လဲ အုန်းနို့ခေါက်ဆွဲယူသွားအုန်း မှပဲ” “ဒီမှာ မမမြင့်ရေ အဆင်သင့်ထည့်ထားပြီးပြီ။ ရော၊ ဒါက စကြာမင်းသွေးတိုးကျဆေး၊ ကိုရဲကိုလဲ ပြောလိုက်ပါ။ သွေးတိုးအတွက်တော့ စိတ်မညစ်နဲ့တော့လို့”

“အေးအေး၊ ပြောရုံမဟုတ်ဖူး လက်တွေ့ပြလိုက်မယ်” “ကဲ ကျွန်တော်ရဲ့ဇနီးနဲ့ ညီအစ်ကိုမောင်နှမသဖွယ် ခင်မင်ရင်းနှီးတဲ့ ကိုအေးမင်းနဲ့မအေးမြတ်ဝင်းတို့ရဲ့ စေတနာ မေတ္တာကြောင့် အခု ကျွန်တော်မှာစွဲကပ်နေတဲ့ သွေးတိုး ရောဂါဟာ ပိန်းကြာရွက်ပေါ် ရေမတင်သလို ပျောက်ကင်း ချမ်းသာရာရခဲ့ပါပြီ။ ဒါကြောင့် စာဖတ်ပရိသတ်ကြီးရေ ကျန်းမာခြင်းဆုလာဘ်နဲ့ပြည့်စုံပြီး စားချင်တာစားရအောင် နော်၊ ဒါပေမဲ့ . . . စကြာမင်းသွေးတိုးကျဆေးတော့ ဆောင်ထားဖို့တော့လိုလိမ့်မယ် . . .”

တို့ရဲ့

ပင်ရင်း - စကြာမင်းဆေးတိုက်
အမှတ် (၆၆၆) (စ) ရပ်ကွက်၊ သုဓမ္မာလမ်း၊
မြောက်ဥက္ကလာပ။ ဖုန်း - ၆၉၁၀၉၁၊ ၇၂၂၅၄၁။

အောင်ဝါဆိုသည်မှာ ကျွန်တော် ကြားခဲ့၊ ကြုံခဲ့ရသည်ကတော့ ကြောင်လို အကောင်မျိုးဖြစ်သည်။ တောသဘာဝ နွယ်တန်းမှ သံသဒရဖြစ်ပွားလာသော တောကောင်မျိုးဖြစ်ပါသည်။ နိမိတ် မကောင်းသော အကောင်ဆိုးမျိုးလည်း မဟုတ်ပါ။ ညဘက်တွင် တောတောင် ထဲ၌လျှောက်သွားပြီး အောင်ဝါအောင် ဝါဟူ၍ ဟူးဟူးခြားခြားအော်မြည်တတ် သည်။

အောင်ဝါကောင်နှင့် ပတ်သက်၍ ၂၀၀၅ ခုနှစ်တွင် 'ဆင်ဦးစီးရဲဘက်မှဆီး ပြောသောဇာတ်လမ်းများ' အမည်ဖြင့် သူရဇ္ဇမဂ္ဂဇင်းကြီးတွင် ကျွန်တော်နှစ်နှစ် ခန့် ဆက်တိုက်ရေးခဲ့ဖူးပါသည်။ ဇာတ် လမ်းအခြေခံမှာ ဆွမ်ပရာဘွန်တွင်

တာဝန်ထမ်းဆောင်နေရစဉ် ဒရူခ ဟူသော ရဲဘက်စခန်းကို အခြေခံ၍ရေး ခြင်း ဖြစ်ပါသည်။ ထိုစခန်းတွင် စခန်း တာဝန်ခံအဖြစ်နေရစဉ် ဆင်ဦးစီးရဲဘက် မှဆီးကျော်ထွားနှင့်ဆုံခဲ့ကြခြင်းဖြစ်သည်။ ကျော်ထွားသည် ကိုယ်ပိုင်ဆင်ကိုစီးပြီး သစ်လုပ်ငန်းတွင် လုပ်ကိုင်ခဲ့သော ရှမ်း၊ ကချင်စပ် ဝန်ထမ်းတစ်ဦးဖြစ်သည်။ သူ က ဆင်ဦးစီးလုပ်ရုံသာမက တောကောင် အနှံ့သွားလာပြီး မှဆီးလည်းလုပ်သည်။ ဆေးပင်ဝါးစင် နားလည်သောကြောင့် ပိန္နဲအေးဆေးဆရာလည်း ဖြစ်သည်။ ငယ်စဉ်ကတည်းက ဝါသနာပါသော ကြောင့် ပယောဂလည်းကုသသည်။ ဘက်စုံကျွမ်းကျင်သူတစ်ဦးဟု ပြောနိုင် ပါသည်။ တိုင်းရင်းသားပီပီ သဘောနိုး

ထောင်ပျူးကြီးသိန်းဝင်း

အောင်ဝါချင်းတော့ပတူပါလေ



နှင့် စေတနာလည်း အလွန်ကောင်းပါသည်။
 လှပစုံကတော့ ခပ်သေးသေးဖြစ်
 သော်လည်း ကျန်းမာတောင့်တင်းသည်။
 အရပ်ကလည်း မမြင့်လွန်း၊ မနိမ့်လွန်း၊
 အသားကတော့ တောတွင်းသားအလုပ်
 ကြမ်းသမားပီပီ ညှိသည်။ ဆံပင်တိုတို
 ဖြင့် လွန်စွာသွက်လက်ဖျက်လတ်သည်။
 သူထောင်ကျလာပုံကလည်း အလွန်နို့
 စင်းသည်။ သူတို့ဆင်စခန်းက ဟုမ္မလင်း
 တောတွင်းတစ်နေရာတွင်ရှိသည်။ တစ်

နေ့ တောခေါင်းကြီး ခန်းမြို့ပေါ်တွင်
 အစည်းအဝေးရှိသောကြောင့် ဆင်ဖြင့်
 လိုက်ပို့စဉ် ဘိန်းမူဖြင့် အဖမ်းခံရပြီး
 ထောင် (၇) နှစ်ကျ၍ ခန်းထောင်မှ
 တစ်ဆင့် မြစ်ကြီးနားထောင်၊ ထိုမှ
 ကျန်တော်တို့စခန်းသို့ ရဲဘက်အဖြစ်
 ရောက်ရှိလာခြင်း ဖြစ်သည်။
 ဆင်ဦးစီးမှဆုံးရဲဘက်ကျော်တွား
 မှာ ဘိန်းစားမဟုတ်ပါ။ တောတွင်း၌
 ဆင်များမှန်ယုံလျှင်ကျွေးရသော ဘိန်းမ

ကို လွယ်အိတ်အတွင်း၌ ဆောင်ထားစဉ်
 ခန်းမြို့ပေါ်၌ အဖမ်းခံရခြင်းဖြစ်သည်။
 ဒရူခစခန်း၌ ကျန်တော်နှင့်တွေ့ဆုံစဉ်
 ကြက်ထောင်ငှက်ထောင်မှဆိုးလုပ်ပေး
 ခြင်းဖြစ်သည်။ အကျဉ်းသားရဲဘက်ဖြစ်
 သောကြောင့် သူ့အား လက်နက်ကိုင်
 ဆောင်ခွင့်ပေးမထားပါ။ ပတ်ဝန်းကျင်
 တောတောင်များအတွင်း၌ KIA က
 လည်းရှိသောကြောင့် သူ့အား စခန်း
 ပတ်ဝန်းကျင်ကိုသာသွားစေသည်။ ဝေး
 ဝေးမသွားခိုင်းပါ။ လက်နက်ဟူ၍ သူ



တွင် ဝါးခတ်ရန်၊ နွယ်ရှင်းရန် ကိုင်းခတ်
ဓားတစ်လက်တော့ရှိသည်။

တစ်နေ့မနက်ခင်း သူတောထဲက
ပြန်လာတော့ မနက် (၉) နာရီကျော်ခန့်
ရှိပါပြီ။ သူ၏မုဆိုးလွတ်အိတ်အတွင်း၌
တောကြက်ဖတစ်ကောင်နှင့် ရစ်၊ ဒေါင်း
တစ်ကောင် ရလာသည်။ သူက ရနိုင်
သမျှ ကြိုးလေးများအားကျစ်၍ ပေါက်
ကိုင်းထောင်ခြင်း ဖြစ်ပါသည်။ နေ့တိုင်း
လည်း ဟင်းစားကမရတတ်ပါ။

“ဆရာရေ၊ ဒီနေ့တော့ ဆရာ
ဟင်းကောင်းစားရပြီ။ နောက်နေ့တွေ
လည်း ဟင်းစားမပြတ်အောင် ကျွန်
တော် ပေါက်ကိုင်းတွေတိုးချဲ့ထောင်ခဲ့
တယ်။ မက်လင်ချဉ်သီးတွေလည်းရ
တော့ ဆရာအတွက် ချဉ်ရည်ဟင်းတစ်
ခွက်ပါတိုးတာပေါ့”

“ကျေးဇူးတင်တယ် ကျော်ထွား
ရေ။ ဝေးဝေးတော့မသွားနဲ့ကွ။ ပတ်ဝန်း
ကျင်မှာ KIA က စောင့်ကြည့်နေတော့
သူတို့က ဝန်ထမ်း၊ ရဲဘက်တွေမှာမဟုတ်
ဘူး။ မင်းအတွက် အန္တရာယ်ရှိလို့ သတိ
ပေးရတာပါ”

“ဟုတ်ပါရဲ့ ဆရာရယ်။ ဒီနေ့
ကျွန်တော် စခန်းအနောက်ဘက် မက်
လင်ချဉ်တောအထိရောက်တယ်။ ရွှေ
ကျင်တဲ့သူတွေရှိလို့ အဖော်ရပါတယ်။
လက်နက်မပါတော့ တောဝက်နဲ့ ချေ
အလွန်ပေါတာပဲ ဆရာ။ ကျွန်တော်နဲ့
တောင် ထိပ်တိုက်တိုးလို့ ရှောင်ရသေး
တယ်”

“အေးကွာ၊ တောကောင်တွေပေါ
မှန်းသိပါတယ်။ KIA ကြောင့် တောထဲ
မသွားရဲတာ အတော်ဆိုးတယ်။ ငါ
လည်း အမဲလိုက်မုဆိုးပါ။ ပဲခူးရိုးမနဲ့
တနင်္သာရီရိုးမမှာ တောအနှံ့တောင်အနှံ့
လည်ခဲ့ဖူးပါတယ်။ တောကောင်လည်း
အစုံပစ်ဖူးပါတယ်”

“ဆရာရေ၊ ဒီနေ့ ကျွန်တော်ထူး
ဆန်းတာတွေ့ခဲ့ရတယ်။ ဆရာဟိုတစ်ည
က မီးလှိုင်း အော်သံကြားလို့ မေးခဲ့တဲ့
အကောင်လေ”

“ဟေ - ဘာကောင်ပါလိမ့်၊ ငါမေ့
နေပြီ”

“အောင်ဝါ၊ အောင်ဝါလို့ အော်ပြီး
ညဘက်ကျမှ တောထဲလျှောက်ပြေးနေ
တဲ့အကောင်လေ ဆရာရဲ့”

“အဲ... အဲ ငါမှတ်မိပြီ။ တော
ကြောင်လိုအကောင်မျိုးဆို”

“ဟုတ်တယ် ဆရာ။ သူက ထူးထူး
ဆန်းဆန်း သံသေဒဏ်ဖြစ်တာဆိုတော့

အခုတွေ့ခဲ့တာလည်း နွယ်ငန်းကြီးက
အကောင်ပုံစံဖြစ်နေတာ မပီပြင်သေး
ဘူးဆရာ။ ခန္ဓာကိုယ်နဲ့ခေါင်းပိုင်းတော့
ရုပ်လုံးပေါ်နေပြီ။ တစ်ကိုယ်လုံး ပြည့်စုံ
အောင် တစ်လလောက် အချိန်စောင့်ရ
လိမ့်ဦးမယ်”

“ပြောစမ်းပါဦးကွာ။ အဲဒီ
အကောင်ရဲ့ ထူးခြားချက်တွေကို”

“အဲဒီအကောင်ရုပ်လုံးပီပြင်လာ
ပြီး မှည့်လို့ကြောတဲ့နေ့ကို စောင့်ဖမ်းရ
မယ် ဆရာ။ ခြေထောက်တွေ၊ နားရွက်
တွေထွက်လာပြီး ကိုယ်အင်္ဂါပြည့်စုံတာ
နဲ့ အောင်ဝါကောင်ဟာ အသက်ဝင်လာ
ပြီး ရုန်းကန်တော့တာပဲ။ အဲဒါဟာလည်း
လပြည့်၊ လကွယ် ညဉ့်သန်းခေါင်အချိန်
မှာမှဖြစ်တတ်တာ။ ပထမနှုတ်သီးဘက်
ကနွယ်ကျွတ်သွားတာနဲ့ စောင့်ဖမ်းတဲ့
မုဆိုးက အဝတ်နဲ့ထုပ်ပြီး အမြီးပိုင်းက
ကျွတ်ခါနီးနွယ်ကို ဓားနဲ့ခတ်ဖြတ်ရတာ။
လူနှစ်ယောက်တော့လိုတယ်ဆရာ။ တစ်
ယောက်က အဝတ်နဲ့ထုပ်ပြီး ပိုင်နိုင်
အောင်ဖမ်း။ တစ်ယောက်က မီးထိုးပြပြီး
နွယ်ငန်းကို ဓားနဲ့တစ်ချက်တည်းပြတ်
အောင်ခတ်ရတာ။ အဲဒီအကောင်က
အလွန်သန်တယ်။ အဝတ်နဲ့ထုပ်တဲ့သူက
မပိုင်နိုင်ရင် အမြီးပြတ်တာနဲ့ ကုတ်ခြစ်ပြီး
လွတ်ပြေးတာပဲ။

ပိုင်ပိုင်နိုင်နိုင် ဖမ်းမိရင်တော့ သူ
ဟာ အရုပ်တစ်ရုပ်လိုပဲငြိမ်နေတယ်။
ဖမ်းမိသူကို သူသခင်အဖြစ်သတ်မှတ်ပြီး
ခိုင်းလို့စေလို့ရတယ် ဆရာ။ နေ့ပိုင်းမှာ
တော့ ကြောင်ရုပ်ပဲ။ ညပိုင်းကျမှ
အသက်ဝင်ပြီးလှုပ်ရှားတာ”

“ဘယ်လိုခိုင်းလို့စေလို့ရတာလဲကွ၊
ရှင်းစမ်းပါဦး”

“အောင်ဝါကောင်က ရတနာမုဆိုး



ပဲ ဆရာ။ ရွှေ၊ ငွေရတနာရှိတဲ့ နေရာ
တွေကို သူသိတယ်။ သူ့သခင်ကိုရှာဖွေ
တယ်။ သူဌေးတွေဆီကလည်း ခိုးဖူး
တတ်တယ်”

“ဒီတော့တောင်ထဲမှာ ဘယ်က
သူဌေးကရှိမှာလဲကွ”

“ဆရာကလည်း မြို့ပေါ်မှာပြော
တာပါ။ ဒီတော့တောင်ထဲမှာတော့
ကျောက်စိမ်းနဲ့ ရွှေကြောတွေရှိတာပေါ့။
အဲဒါကိုပြောတာပါ။ အောင်ဝါကောင်
ကိုရရင် သူ့သခင်က ရွှေသူဌေးဖြစ်တာ
ပေါ့ ဆရာရယ်”

“အဲဒီတော့ မင်းဘယ်လိုလုပ်မလဲ
လို့ စိတ်ကူးသလ”

“နေ့တိုင်း အခြေအနေကို စောင့်
ကြည့်ရမှာပေါ့ ဆရာရယ်။ ကျွန်တော်
မုဆိုးဆရာကကြုံဖူးတာကြောင့် ကျွန်
တော်လည်းလုပ်တတ်ကိုင်တတ်ပါတယ်။
စိတ်တော့ရှည်ရတာပေါ့ ဆရာရယ်။ ဒီ
အကောင်မျိုးက ဂမ္ဘီရကောင်ပဲ။ တခြား
အစွမ်းထက်တာတွေလည်း ရှိပါသေး
တယ်”

“ဂမ္ဘီရကြောင်လို့လုပ်စမ်းပါကွာ။
နေရာမဝေးရင်တော့ ငါလည်း တစ်နေ့
မြင်ဖူးတယ်ရှိအောင် လိုက်ကြည့်ပါဦး
မယ်”

“လိုက်ခဲ့ပါ ဆရာ၊ မဝေးပါဘူး
ဒီအနားတင်ပါ”

ကျွန်တော်လည်း လကုန်ရစ်
လစာစာရင်းနှင့် လချုပ်ဆွဲရန်ရှိသော
ကြောင့် တစ်ပတ်ခန့်မအားလပ်၍ မုဆိုး
ကျော်ထွားခေါ် ရာနောက်သို့မလိုက်ပြန်
ခဲ့ပါ။ တနင်္ဂနွေတစ်ရက် အလုပ်နားရစ်
တွင် ရဲဘက်ဖိုကြီးမှ သန်းလွင်တို့အဖွဲ့
တောတွင်းဝင်၍ သစ်ခွပန်းများရွာကြ
ရင်း ကျွန်တော်နှင့် မုဆိုးကျော်ထွား
လျှို့ဝှက် ကြံစည် ထိန်းသိမ်းထားသော
အောင်ဝါလောင်းလျာနွယ်ကြီးကို ခုတ်
ယူလာခဲ့ကြပြီး ကျွန်တော့်အား လက်
ဆောင်လာပေးသည်။

“ဆရာရေ၊ တောထဲသွားပြီး သစ်
ခွပန်းရှာရင် ဒီနွယ်ကြီးက လေမတိုက်
ဘဲ လှုပ်နေပြီး ကြောင်ပုံစံပေါက်နေသလို
ထူးဆန်းတာနဲ့ခတ်လာခဲ့တာ။ သွေးဆေး
လို့ အစေးတွေအရမ်းထွက်တာပဲ ဆရာ။
ဆရာက ဆေးပင်ဝါးပင်တွေ စုဆောင်း
တတ်လို့ အမှတ်တရလာပေးတာပါ”

သွားပါလေရောဗျာ။ အောင်ဝါ
လောင်းလျာနွယ်ကြီး အချိန်မတိုင်မီ
ဆုံးရှုံးသွားရပါသည်။ မုဆိုးကျော်ထွား

www.burmeseclassic.com

အထက်က ပြန်လာလျှင်တော့ ဘယ်
လောက်နဲ့မြောလိုက်မည် မသိပါ။ ဤ
သည်က ကျွန်တော် ဆွမ်းပရာဘွန်တော
တွင်း၌ ကိုယ်တွေ့ကြုံခဲ့ရသော အောင်ဝါ
မြိုင် ဖြစ်ပါသည်။

*

၂၀၁၄ ခုနှစ်၊ နိုဝင်ဘာလထုတ်
အတွဲ (၁၄)၊ အမှတ် (၁၁) သူရဇ္ဇမဂ္ဂဇင်း
တွင် စာရေးဆရာ သပိတ်ကျင်း-ကျော်
တော်ထွန်း၏ 'အောင်ဝါငှက်နှင့် အစွဲ
အလမ်း' ဟူသော ဝတ္ထုတိုကလေးကို
ဖတ်လိုက်ရပါသည်။ သူ၏ ဝတ္ထုထဲ၌
အောင်ဝါဟူသည်မှာ နိမိတ်ဆိုးပေးတတ်
သော ငှက်ဆိုးတစ်ကောင်ဟု ဆိုထားပါ
သည်။ ကျွန်တော်ကြုံခဲ့ဖူးသော မြန်မာ
ပြည်မြောက်ပိုင်း ဆွမ်းပရာဘွန်တောထဲမှ
အရှေ့ကြောင်အောင်ဝါမဟုတ်ပါ။ အခေါ်
အဝေါ် နာမည်ချင်းကတူနေသော်လည်း
တောသတ္တဝါချင်းက မတူ၊ ကွာခြားနေ
ပါသည်။

သူဝတ္ထုထဲတွင် မြန်မာမှုနယ်ပယ်
၌ အစွဲအလမ်းအယူသီးမှုများ လူတစ်ဦး
နှင့်တစ်ဦး မတူညီကြပုံ၊ ဒေသအလိုက်၊
လူမျိုးအလိုက် ကွဲပြားကြပုံများကို ဖော်
ညွှန်းထားပြီး ဇီကွက်ငှက်အမျိုးပေါင်း
(၂၇၀) တွင်ပါဝင်သော တစ်တီတူးငှက်၊
ခင်ပုပ်ငှက်၊ ဒီးဒုတ်ငှက်၊ ကုပ်ကလူးငှက်၊
လင်ကောင်ပိုးငှက်၊ အောင်ဝါငှက်တို့
သည် ငှက်ဆိုးများဖြစ်ကြသည်ဟုဖော်ပြ
ထားပါသည်။

မှတ်ချက်။ ။ ကျွန်တော် ကြားဖူး
သည်မှာတော့ ရပ်ထဲရွာထဲတွင် ရောဂါ
သည်းပြီး သေဆုံးတော့မည့် လူမမာရုံ
လျှင် တကစ်ကစ်နှင့်အော်မြည်သတိပေး
တတ်သော (ငှက်ဆိုးထိုးသည်ဟု ခေါ်
သည်) မိန့်ကောင်ခေါ် လင်ကောင်ပိုး
ငှက်ကို ငှက်ဆိုးဟု ခေါ်ကြသည်။ အချို့
ဒေသများတွင်တော့ တရားသဘောနှင့်
ယှဉ်၍ ၎င်းငှက်ကိုပင်လျှင် ငှက်သူတော်
ဟု ခေါ်ကြပြန်သည်။ ဇီကွက်ငှက်ကို
ငှက်ဆိုးစာရင်းတွင် ဖော်ပြထားသော်
လည်း လူအများအယူရှိကြသည်က
ဇီကွက်ငှက်ကို မင်္ဂလာရုံသောငှက်
လာဘ်ကောင် ဟူ၍လည်း အိမ်များတွင်
ယုယုယယနှင့်ဆောင်ထားတတ်ကြပြန်
သည်။ လင်းတငှက်မှာ အပုပ်ကောင်ကို
စားသောကြောင့် လူအများက မင်္ဂလာ
မရှိသောငှက်၊ ငှက်ဆိုးစာရင်းတွင်ဖော်ပြ
ထားသော်လည်း သပိတ်ကျင်း-ကျော်
ကျော်ထွန်း၏ဝတ္ထုထဲတွင် လင်းတငှက်



အား ငှက်ဆိုးအဖြစ် ဖော်ပြထားပါ။
စာရေးဆရာ ကသာကံဆက်က
လည်း အောင်ဝါငှက်အား ငှက်ဆိုးအဖြစ်
ဖော်ပြရေးသားခဲ့၍ ငယ်စဉ်က သွေး
သောက်မဂ္ဂဇင်းတွင် ဖတ်ခဲ့ရဖူးကြောင်း
သပိတ်ကျင်း-ကျော်ကျော်ထွန်းက ဆို
ပြန်ပါသည်။ သူ့ကိုယ်တွေ့အဖြစ်အပျက်
ကလေးများကို ယခုလို ဖော်ပြထားပါ
သည်။

၁၉၆၄ ခုနှစ်က ကျွန်တော် ဘူမိ
ဗေဒလေ့လာရေးနှင့် သတ္တုရှာဖွေရေး
ဦးစီးဌာနတွင် ဆာဗေယာအဖြစ်တာဝန်
ထမ်းဆောင်နေစဉ် ကလောမြို့နယ်
ရွှေမင်းဘုံဒေသ သိမ်ကုန်းရွှေသတ္တု
လေ့လာရှာဖွေရေးလုပ်ကွက်၌ တာဝန်
ထမ်းဆောင်နေစဉ် အလွန်အေးချမ်း
သော ဆောင်းကာလ ညအခါ စခန်း
အနီး ပညောင်ပင်ကြီးပေါ်မှ -
“အူးဝါး... အူးဝါး”

ဟူသည့် ချောက်အားထိတ်လန့်
ဖွယ်ရာအသံကြီး ကြားရပါသည်။ မီးဖို
ဘေးတွင် စုထိုင်နေကြသော ဘူမိဗေဒ
ပညာရှင်တစ်စုရော ကျွန်တော်တို့ပါ
ကြက်သီးမွေးညင်းထကာ -
“ဘာသံကြီးလဲဟ”

ဟု ဆိုမိကြပါသည်။
မလှမ်းမကမ်းရှိ ဘူမိဗေဒအရာရှိ
များဖြစ်ကြသော ဦးချစ်ညွန့်၊ ဦးဝင်းမြင့်၊
ဦးမင်းဦးတို့ကလည်း -
“ဟာ - ကျက်သရေယုတ်လိုက်တဲ့
အသံကြီး”

ဟု အော်ကြ၏။
ကျွန်တော်တို့အနီးရှိ တောင်ပဲ့ရွာ
မှ ပလောင်အလုပ်သမား မောင်ခဆိုသူ
က -
“အဲဒါ အောင်ဝါငှက်ဆိုးခေါ်
တယ်”

ဟု ဆိုလာသဖြင့် ငယ်စဉ်က
သွေးသောက်မဂ္ဂဇင်းတွင် ဖတ်ခဲ့ရသော
အောင်ဝါငှက်ဆိုးဆိုသည်မှာ ဒီအကောင်
ပါလားဟု သိရတော့သည်။ အသံက
စူးရှအက်ကွဲ၍ ကြားရသူတိုင်း ကြက်သီး
ထစေသောအော်သံကြီး ဖြစ်၏။ နောင်
အခါ သပိတ်ကျင်းဖော့စဖိတ်လေ့လာ
ရှာဖွေရေးရောက်မှ အောင်ဝါငှက်ကိုမြိုင်
ဖူးရာ စွန်ငှက်အရွယ်အစားရှိ၍ ဇီကွက်
ဒီးဒုတ် စသော အမျိုးအနွယ်ပင် ဖြစ်ပါ
သည်။

ရွှေမင်းဘုံဒေသ သိမ်ကုန်းစခန်း၌
လေးနှစ်တာမျှ ဘူမိဗေဒလေ့လာရှာဖွေ
ရေးလုပ်ငန်းများ ဆောင်ရွက်ခဲ့ကြသော်
လည်း အောင်ဝါငှက်အော်မြည်သံကို
ဤတစ်ကြိမ်သာကြားခဲ့ရပါသည်။ သူတို့
နေထိုင်ရာ တောတောင်အတွင်း
ဘာသာဘာဝအော်မြည်ခြင်းဖြစ်၍ ဘာ
အတိတ်နိမိတ်၊ ဘာအယူအဆမှ မရှိခဲ့
ကြပါ။

နောက်တစ်ကြိမ် ကြုံရသည်က
မန္တလေးတိုင်းဒေသကြီး၊ သပိတ်ကျင်းမြို့
နယ် ကွင်းသုံးဆယ်ဒေသတွင် ဖြစ်သည်။
ကျွန်တော်တို့ ဘူမိဗေဒလေ့လာရှာဖွေ
ရေး (၁၁-၈-၈) စခန်းအား မန္တလေး -
မိုးကုတ်သွား ကားလမ်းဘေးရှိ ဇရပ်
ကွင်းရွာလေးတွင် အခြေစိုက်၍ လေ့လာ
ရှာဖွေစမ်းသပ်မှုများ ဆောင်ရွက်ကြရ
ပါသည်။ ဇရပ်ကွင်းရွာထိပ် အံးဇုန်း
ချောင်းတစ်ဖက်ကမ်း၌ တောအုပ်ကြီး
ဦးစောဉာဏ်လင်းတို့၏ သစ်ထုတ်ရေး
စခန်းလည်းရှိပါသည်။

တစ်ညတွင် မောမောပန်းပန်းဖြင့်
အိပ်ကောင်းနေကြစဉ် ရွာထဲမှ သံငဲ့တီး
ဝါးလုံးခေါက်သံများကြောင့် လန့်နိုးကြ
ရပါသည်။ အိပ်ချင်မူးတူးဖြင့် ရွာထဲ
သူခိုးဝင်တာလားဟု တွေးနေစဉ် တူမီး
သေနတ်ပစ်သံပါထွက်လာသဖြင့် အနီး
ရှိ ကိုဖုန်းကျော်တို့အိမ်သို့လှမ်းမေးရာ -
“သူခိုးမဟုတ်ဘူး ဆရာလေးရေ။
အောင်ဝါငှက်ဆိုး ရွာထဲလာအော်လို့
တောထုတ်ခြောက်လွန်ကြတာပါ”

ထိုစဉ်က ဇရပ်ကွင်းဥက္ကဋ္ဌ ဦးဘိုး
ထွန်း၏ပြောပြချက်အရ အောင်ဝါငှက်
မှာ တစ်တီတူး၊ လင်ကောင်ပိုး ဒီးဒုတ်
ခင်ပုပ် စသော ငှက်ဆိုးတို့ထက် ပို၍
ကြောက်စရာကောင်းသော ငှက်ဆိုး
ကြောင်း၊ အောင်ဝါအော်မြည်သံကို နား
ထောင်ခြင်းအားဖြင့် ရွာ၌ အသေအ
ပျောက်ရှိ မရှိ သိနိုင်ကြောင်း မြန်မာ
လျှင် စိုးရိမ်ရန်ခံရသော်လည်း အောင်

www.burmeseclassic.com

၏ နောက်ဆက်တွဲ နှုတ်သီးရိုက်သံ 'ဝှပ်ဝှပ်' ပါလာခဲ့လျှင် ခေါင်းခေါက်သံ ဖြစ်သောကြောင့် ရွာတွင်း၌ အသေအပျောက်ရှိတတ်ကြောင်း သိရှိရပါသည်။

တစ်ညနေ ကျွန်တော်တို့ ရိုးအတွင်း၌ အလုပ်လုပ်နေကြစဉ် အသက် (၅၀) ခန့် အဒေါ်ကြီးတစ်ဦး အနားသို့ ရောက်လာကာ -

“ဒီက မောင်ရင်လေးကော ဘာလုပ်နေလဲ။ ဟိုဘက်က မောင်ရင်လေး နှစ်ယောက်ကတော့ ရွှေနံမူနာတွေချိန်နေတာတဲ့”

ဟု စကားစရင်း သူမိုးကုတ်မှ အလည်လာရင်း ဥက္ကဋ္ဌဟောင်းအိမ်မှာ တည်းခိုကြောင်း အာလာပသလ္လာပပြောဆိုကာ မကြာမီပင် ပြန်သွားပါသည်။

နောက်နေ့မနက်တွင် တောင်ဘက်ခြမ်းဧရိယာဖြစ်သည့် ချောင်းကြီး၊ ချောင်းတာရှည်၊ ဆင်ကျော်တောင်နေရာများသို့ သွားရမည်ဖြစ်၍ စောစောထကာ အသင့်ပြင်ဆင်ပြီး ထမင်းကြော်စားနေကြပါသည်။

ထိုစဉ်မှာပင် ဘူမိဗေဒ တာဝန်ခံ အရာရှိဖြစ်သူ ဆရာကြည်က -

“ကိုကျော်ထွန်း၊ ညက အောင်ဝါကြီး ထူးခြားအော်သံကြားလိုက်တယ် မဟုတ်လား။ နှုတ်သီးရိုက်သံပါလို့လုံခြုံရေးတွေတောင် သေနတ်ဖောက်ပြီး မောင်းထုတ်လိုက်တယ်”

“ရွာမှာလည်း ဖျားနာသူလုံးဝမရှိဘူး။ ဒီတစ်ခါတော့ ခင်ဗျားအောင်ဝါကြီးဖျားသွားပြီ”

ဟု ဆိုပါသည်။
“မှားတာပဲကောင်းပါတယ် ဆရာရယ်”

ဟု ဆိုနေဆဲ လမ်းမပေါ်တွင် လူတစ်စု လူနာထမ်းစင်ကဲ့သို့ လုပ်ထားသော ဝါးကပ်ပေါ်တွင် စောင်တစ်ထည် အုပ်ကာ မော်တော်ကားလမ်းအတိုင်း ရွာမြောက်ဘက်သို့ သယ်ယူသွားသည်ကို မြင်ရပါသည်။ ဘာလဲဟု စုံစမ်းသော အခါ ယမန်နေ့ညနေချမ်းက ကျွန်တော်တို့ရုံးသို့ အလည်ရောက်ခဲ့သော မိုးကုတ်သူ အဒေါ်ကြီး ညက ဝမ်းတအား လျှောသဖြင့် ဆုံးသွားသည် ဟူသတည်း။

ထို့ကြောင့် ကျွန်တော်က -

“ဆရာကြည်ရေ အောင်ဝါကြီး မှန်သွားပြီဗျ”

အောင်ဝါကို ဇရပ်ကွင်းရွာသားများသာ အယူသီးကြသည် မဟုတ်ချေ။

သပိတ်ကျင်းရတနာမြေသို့ ရွှေလာလုပ်သူတိုင်း ငှက်ဆိုးဟူ၍ အယူသီးကြောက်လန့်ကြ၏။ ကျွန်တော်တို့လည်း ပါ၏။ အောင်ဝါသံကြားလျှင် ပရိတ်ကြီးမှ ‘ယံဒန္တိမိတ္တံ...’ သုံးဂါထာအား အောင်ဝါသံကြားရာသို့ လက်ညှိုးထိုး၍ ရွတ်လျှင် အောင်ဝါ ပြေး၏။

၁၉၈၁ ခုနှစ်က စစ်ကိုင်းတိုင်းဒေသကြီး ကောလင်းမြို့နယ်ရှိ ကျောက်ပုထိုးတောင်ရွှေတွင်း၌ ကျွန်တော် တာဝန်ထမ်းဆောင်ရ၏။ သပိတ်ကျင်းက စွဲခဲ့သော ငှက်ဖျားသည် ကျောက်ပုထိုးတွင် ထပ်မံ၍ ဒုက္ခပေးပြန်၏။ အခြေအနေအဆိုးဆုံးသို့ရောက်၏။ အချိန်ကည (၁၀) နာရီခန့် အသက်ထွက်လုဆဲဆဲ အမောဆိုက်နေချိန် လုပ်ဖော်ကိုင်ဖက်များကလည်း အနားတွင် ဝိုင်းကြည့်နေရုံမှလွဲ၍ မတတ်နိုင်ကြ။

ထိုအခြေအနေတွင် တံခေါင်းရင်းဘက် ... (၂၀) ခန့်အကွာ သစ်ပင်ပေါ်မှ အောင်ဝါကြီး ‘ဝှပ်ဝှပ်’သံပါစွက်၍ အော်ပါလေသတည်း။ ကျွန်တော်လည်း သိ၏။ ဒီတစ်ခါတော့ ငါ့အလည်ပဲဟု သိသော်လည်း ဘာမှမတတ်နိုင်တော့ ‘ယံဒန္တိမိတ္တံ...’ သုံးဂါထာပင် ရွတ်နိုင်သည့် အင်အားမရှိတော့။

အောင်ဝါသံ သို့မဟုတ် သေမင်းတမန်၏အသံကိုကြားသည့်နှင့် လုပ်ဖော်ကိုင်ဖက် ကိုလှည့်နဲ့ ကိုကျော်ဇော်က (၇) မိုင်ခန့်ဝေးသည့် ခံသာဒေသန္တရဆေးခန်းပို့ရန် ချက်ချင်းစီစဉ်၍ လယ်ထွန်စက်နောက်တွဲယာဉ်ပေါ် ပက်လက်အနေအထားဖြင့်တင်ကာ ချက်ချင်းပို့ကြ၏။ ဆေးခန်းရောက်သော် လိုအပ်သော ကုသမှုများပေး၍ ကောလင်းမြို့ဆေးရုံသို့ ဆက်ပို့၏။ ထို့ကြောင့် သေမင်းတမန် အောင်ဝါ၏ ခေါင်းခေါက်သံ



မှ လက်မတင်ကလေးလွတ်ခဲ့ရပါသည်။

*

ဤသည်က စာရေးဆရာ ကိုကျော်ကျော်ထွန်း၏ လက်တွေ့ အောင်ဝါဇာတ်လမ်းပင် ဖြစ်ပါသည်။

၁၉၈၀ ပြည့်နှစ်ခန့်က ကျွန်တော်ပဲခူးရိုးမတောင်ပေါ်၌ ကြုံခဲ့ရသော အောင်ဝါအကြောင်းလည်း သတိရပြန်သောကြောင့် တင်ပြပါဦးမည်။

တစ်နေ့ ကျွန်တော်နှင့် သာယာဝတီသား မှုဆိုးအောင်သန်းနှင့် တင်သောင်းတို့ ရိုးမတောအတွင်း အမဲလိုက်ကြစဉ် ရိုးမကျောအတွင်း လျှိုစောင်း၌ ပေါက်နေသော အလွန်မြင့်မားသည့် ကညင်ပင်ကြီးအောက်တွင် ခေတ္တနေနေကြစဉ် ကောင်းကင်ယံမှ တုန်ခါလေသံကြီးကြားရသဖြင့် မော့ကြည့်ကြစဉ် အလွန်ကြီးမားလှသော ငှက်ကြီးတစ်ကောင် ပျံသန်းလာရာမှ ကညင်ပင်ကြီး၏ ကိုင်းတစ်ခုပေါ်သို့ ဝင်နားရာ ကိုင်းကြီးညွတ်ကျသွားသည်။ ကျွန်တော်မြင်ဖူးသမျှ ငှက်ကြီးများတွင် အကြီးဆုံးဖြစ်သည်။ အရောင်အဆင်းက အဖြူနုအနက်ကျား၊ နှုတ်သီးကြီးကနှစ်ထပ် အဝါရောင်နှုတ်သီးရိုက်သံကြီးက တစ်ဝှပ်ဝှပ်။ ကျွန်တော်က အသင့် ပါလာသော ဒသမ-၃၀၃ အမေရိကန်ရိုင်ဖယ်သေနတ်ကြီးဖြင့် ချိန်လိုက်စဉ် မုဆိုးအောင်သန်းက -

“ဆရာမပစ်နဲ့။ အဲဒါအောင်ဝါ ငှက်ဆိုးလို့ ခေါ်တယ်။ အသားကလည်း လင်းတသားလို့ပဲအလွန်နံတယ်။ နောက်ပြီး အကောင်သာကြီးတာ အရိုးချည်းပဲ အမွှေးကလည်း အလွန်ထူတာ။ တွန်တော်တို့ ဆရာစံတောင်ခြေလှည်းလမ်းကူးရွာမှာရဖူးတယ်။ မင်္ဂလာမရှိ နိဗ္ဗာန်မကောင်းတဲ့အကောင်လို့သိရတယ်”

ကျွန်တော်အမြင်တော့ အောင်ဝါချင်းငှက်နှင့်တူသော ယောင်ယင်ငှက်ကြီးဟု ထင်ပါသည်။ ရှားပါးကြီးသော သောငှက်မျိုးဖြစ်သဖြင့် ကျွန်တော်လည်း မပစ်တော့ပါ။ ဒေသအလျောက် ‘အောင်ဝါ’ ချင်းတော့ တူသော်လည်း စာရေးဆရာ ကိုကျော်ကျော်ထွန်းတို့ကြုံခဲ့သော အောင်ဝါငှက်တော့ ဟုတ်ချင်မှဟုတ်သလိမ့်မည်။ စာဖတ်သူများ အတွေ့အကြုံ ပဟာသတရစေရန် တင်ပြခြင်းဖြစ်ပါတော့သတည်း။

ထောင်မှူးကြီးသိန်းဝင်း

www.burmeseclassic.com

မောင်မောင်ချစ်ဦး (မိရူး)

ကိုယ်တွေ့အဆိပ်ပြေပင်

စာရေးသူ၏ ကိုယ်တွေ့အဆိပ်ပြေပင်အကြောင်းကို စာရှုသူများ အသုံးပြုနိုင်ရန် စေတနာဖြင့် ဖြန့်ဝေလိုက်ပါသည်။

တစ်နေ့ စာရေးသူ သန့်စင်ခန်းသွားရင်းမှ ညာဘက်လက်မကို ကမ္ဘီခြေများ အကိုက်ခံလိုက်ရသည်။ အကိုက်ခံရပြီးချင်းပင် လက်မကိုမီးစနှင့်အထိုးခံလိုက်ရသလို မသက်သာပင်ခံလိုက်ရပါသည်။

“မိန်းမရေ၊ ငါ့လက်မ ကင်းခြေများအကိုက်ခံလိုက်ရတယ်။ လုပ်ပေးမိန်းပါဦး”

စာရေးသူလည်း မိန်းမဖြစ်သူအား အော်ပြောလိုက်သည်။ စာရေးသူ၏ မိန်းမက (သားဖွားဆရာမ-ငြိမ်း) ဖြစ်ပါသည်။ ကျန်းမာရေးနှင့်ပတ်သက်လျှင် မိန်းမဖြစ်သူကိုသာ အားကိုးနေရပါသည်။ ယခုလည်း ကင်းကိုက်ခံရ၍ ဆေးဝါးလုပ်ပေးရန် ပြောလိုက်ခြင်း ဖြစ်ပါသည်။

“ဒါများတော် လွယ်လွယ်လေးပါ။ ကြည့်နေ၊ ခဏလေးနဲ့ ပျောက်သွားစေရမယ်”

မိန်းမဖြစ်သူ ဒေါ်ခင်မြင့်မေက အာမခံရဲရဲပြောကာ ခြံစည်းရိုးနားသို့ သွား၍ အပင်တစ်ပင်မှအရွက်များ ခူးကာ စာရေးသူထံသို့ ခြေလှမ်းကျဲဖြင့် ပြန်လာသည်။

မိန်းမသည် ခူးလာသောအရွက်များကို လုံးခြေပြီး စာရေးသူ၏ ကင်းကိုက်ခံရသော လက်မနေရာကို ပွတ်ခြေပေးပါသည်။ အရွက်များအရည်ဖြစ်သွားသည့်အထိ ပွတ်ခြေသည်။ မကြာပါ။ တကယ့်ကို မကြာပါ။ ကင်းကိုက်ခံရသော အဆိပ်ဒဏ်ရာမှာ ယူပစ်သလို ပျောက်၍ သွားပါသည်။ အံ့ဩစရာပင်ဖြစ်သည်။

“ဟာ - တယ်ဟုတ်ပါလား၊ အဆိပ်ပြေသွားပြီကွ”

စာရေးသူက ဝမ်းသာအားရပြောလိုက်သည်။

“ဒါက အဆိပ်ပြေပင်ပေါ့။ ဒေသအခေါ် ပင့်ကူအုပ်ဆောင်းလို့လည်းခေါ်တယ်။ ပင့်ကူထိပ်ပိတ်လို့လည်းခေါ်တယ်။ ဒီအပင်ရဲ့အရွက်ကို လုံးခြေပြီး ပင့်ကူပဲကိုက်ကိုက်၊ ပုရွက်ဆိတ်ပဲကိုက်ကိုက်၊ ပျားပဲတုပ်တုပ် ဒဏ်ရာနေရာကို ကြာကြာလေးပွတ်ခြေလိုက်။ ခဏလေးနဲ့ကို အဆိပ်ပြေပျောက်သွားတယ်။ ရှင်လက်တွေ့ပဲလေ”

“အေးကွာ၊ အံ့ဩစရာကောင်းလောက်အောင်စွမ်းတာတော့လက်တွေ့ပဲကွ”

“ဒါပေါ့တော်၊ ဒါကြောင့်လည်း နွယ်မြက်သစ်ပင် ဆေးဖက်ဝင်လို့ ပြောကြတာပေါ့ရှင်”

“အေးကွာ၊ ဒီဆေးနည်းကိုတော့



အဆိပ်ပြေပင်များ

အများတကာတွေ အသုံးပြုနိုင်အောင် သူရမဂ္ဂဇင်းရဲ့ တိုင်းရင်းဆေးကဏ္ဍမှာ ရေးမယ်ကွာ”

“သိပ်ကောင်းတာပေါ့ရှင်၊ မြန်မြန်သာရေးပြီး မြန်မြန်သာ မဂ္ဂဇင်းတိုက်ကို ပို့လိုက် ပါတော်”

“အေးအေး၊ ခုပဲရေးပြီးပို့လိုက်မယ်”

ထို့ကြောင့် စာရေးသူလည်း အဆိပ်ပြေဆေးအကြောင်းကို ယခုရေးသားတင်ပြခြင်းပင် ဖြစ်ပါသည်။

အဆိပ်ပြေဆေးအပင်မှာ အညာဒေသအခေါ် ပင့်ကူအုပ်ဆောင်း (ဝါ) ပင့်ကူထိပ်ပိတ်ဟူ၍ ခေါ်ကြပါသည်။

အပင်အမြင့်မှာ တစ်ပေကျော်ကျော်ခန့်သာရှိပြီး ပင်စည်ရောအရွက်ပါ အစိမ်းရောင်ဖြစ်သည်။ အရွက်မှာ ရှည်မျောမျောဖြစ်သည်။ အရွက်အရှည်မှာ သုံးလက်မခန့်ဖြစ်သည်။ ထိုအရွက်ကို ပွတ်ခြေပြီး အကောင်အကိုက်ခံရသောနေရာကို ပွတ်ပေးပါက ခဏလေးနှင့်အဆိပ်ပြေသွားပါသည်။ (ကိုယ်တွေ့ပင်ဖြစ်ပါသည်။)

အပင်၏ မျိုးပွားသော ပန်းပွင့်အုံမှာ ငါးမူးစေ့ပြားအရွယ်ခန့်ဖြစ်သည်။ အုံပုံသဏ္ဍာန်သည် နေကြာပန်းအုံပုံသဏ္ဍာန်ကဲ့သို့ဖြစ်သည်။ နေရာတကာ အလေ့ကျပေါက်ပါသည်။ အင်မတန်ပေါသောအပင်ဖြစ်ပါသည်။

စာရှုသူများ အသုံးပြုနိုင်ရန် စေတနာဖြင့် ရေးသားလိုက်ခြင်းပင် ဖြစ်ပါသည်။



စာရေးသူ၏မြေးလေး အိုဝီရအောင် အဆိပ်ပြေပင်ကိုကိုင်၍နေပုံ

မောင်မောင်ချစ်ဦး (မိရူး)

၂၀၁၅ခုနှစ်၊ ဖေဖော်ဝါရီလ

ကောင်းကျိုးဝေပြာ တစ်နေ့တာလမ်းလွန် ခေါ်ခေါ်လှ (B.Sc)



ဖေဖော်ဝါရီလ ၁ ရက်၊ တနင်္ဂနွေ
နေ့ - လာဘ်ဂဏန်း (၉)။ စိုးမိုးဂဏန်း (၃၊ ၆၊ ၇)။ လာဘ်နေအရပ်က အရှေ့မြောက်။ လာဘ်အရောင် အနီရောင်။ အကျိုးပေးနေသော တနင်္ဂနွေ၊ ဗုဒ္ဓဟူး။ တစ်နေ့တာအကြံအစည်အောင်မြင်ရန် နံနက်အိပ်ရာထ အနောက်ဘက်လှည့်၍ ဗုဒ္ဓေါ (၉) ခါ ရွတ်ဆိုပါ။

ဖေဖော်ဝါရီလ ၂ ရက်၊ တနင်္လာနေ့
- လာဘ်ဂဏန်း (၁)။ စိုးမိုးဂဏန်း (၄၊ ၈၊ ၉)။ လာဘ်နေအရပ် အနောက်။ လာဘ်အရောင်က အဖြူရောင်။ နံ့သာရောင်။ အကျိုးပေးနေသော တနင်္ဂနွေ၊ ကြာသပတေး။ တစ်နေ့တာအကြံအစည်အောင်မြင်ရန် နံနက်အိပ်ရာထ မြောက်ဘက်လှည့်၍ သံဃာပူဇော် (၉) ခါ ရွတ်ဆိုပါ။

ဖေဖော်ဝါရီလ ၃ ရက်၊ အင်္ဂါနေ့
- လာဘ်ဂဏန်း (၂)။ စိုးမိုးဂဏန်း (၃၊ ၆၊ ၈)။ လာဘ်နေအရပ် အရှေ့တောင်။ လာဘ်အရောင် အနီရောင်၊ ပန်းရောင်။ အကျိုးပေးနေသော တနင်္ဂနွေ၊ ဗုဒ္ဓဟူး။ တစ်နေ့တာအကြံအစည်အောင်မြင်ရန် နံနက်အိပ်ရာထ အနောက်တောင်ဘက်လှည့်၍ နမောတဿ (၉) ခါ ရွတ်ဆိုပါ။

ဖေဖော်ဝါရီလ ၄ ရက်၊ ဗုဒ္ဓဟူးနေ့
- လာဘ်ဂဏန်း (၃)။ စိုးမိုးဂဏန်း (၇၊ ၈၊ ၀)။ လာဘ်နေအရပ် တောင်။ လာဘ်အရောင် အနီ၊ ဗေဒါရောင်။ အကျိုးပေးနေသော အင်္ဂါ၊ စနေ။ တစ်နေ့တာအကြံအစည်အောင်မြင်ရန် နံနက်အိပ်ရာထ အရှေ့မြောက်ဘက်လှည့်၍ အရဟံ (၉) ခါ ရွတ်ဆိုပါ။

ဖေဖော်ဝါရီလ ၅ ရက်၊ ကြာသပတေးနေ့
- လာဘ်ဂဏန်း (၄)။ စိုးမိုးဂဏန်း (၁၊ ၂၊ ၉)။ လာဘ်နေအရပ် မြောက်။ လာဘ်အရောင်က ပန်းရောင်၊ အဝါရောင်။ အကျိုးပေးနေသော တနင်္ဂနွေ၊ ဗုဒ္ဓဟူး။ တစ်နေ့တာအကြံအစည်အောင်မြင်ရန် နံနက်အိပ်ရာထ အရှေ့

ဘက်လှည့်၍ သမ္မာသမ္ဗုဒ္ဓေါ (၉) ခါ ရွတ်ဆိုပါ။

ဖေဖော်ဝါရီလ ၆ ရက်၊ သောကြာနေ့
- လာဘ်ဂဏန်း (၅)။ စိုးမိုးဂဏန်း (၄၊ ၈၊ ၀)။ လာဘ်နေအရပ်က အရှေ့။ လာဘ်အရောင်က အနီရောင်၊ အနက်ရောင်။ အကျိုးပေးနေသော တနင်္လာ၊ သောကြာ။ တစ်နေ့တာအကြံအစည်အောင်မြင်ရန် နံနက်အိပ်ရာထ အရှေ့တောင်ဘက်လှည့်၍ ဗုဒ္ဓေါဇီနော (၉) ခါ ရွတ်ဆိုပါ။

ဖေဖော်ဝါရီလ ၇ ရက်၊ စနေနေ့
- လာဘ်ဂဏန်း (၆)။ စိုးမိုးဂဏန်း (၂၊ ၇၊ ၀)။ လာဘ်နေအရပ် အနောက်တောင်။ လာဘ်အရောင် အပြာ၊ မီးခိုးရောင်။ အကျိုးပေးနေသော ဗုဒ္ဓဟူး၊ စနေ။ တစ်နေ့တာအကြံအစည်အောင်မြင်ရန် နံနက်အိပ်ရာထ တောင်ဘက်လှည့်၍ လောကပိဒူ (၉) ခါ ရွတ်ဆိုပါ။

ဖေဖော်ဝါရီလ ၈ ရက်၊ တနင်္ဂနွေနေ့
- လာဘ်ဂဏန်း (၇)။ စိုးမိုးဂဏန်း (၄၊ ၆၊ ၈)။ လာဘ်နေအရပ်က အရှေ့မြောက်။ လာဘ်အရောင်က - အစိမ်းရောင်၊ ဗေဒါရောင်။ အကျိုးပေးနေသော တနင်္ဂနွေ၊ တနင်္လာ။ တစ်နေ့တာအကြံအစည်အောင်မြင်ရန် နံနက်အိပ်ရာထ အနောက်ဘက်လှည့်၍ ဗုဒ္ဓပူဇော် (၉) ခါ ရွတ်ဆိုပါ။

ဖေဖော်ဝါရီလ ၉ ရက်၊ တနင်္လာနေ့
- လာဘ်ဂဏန်း (၈)။ စိုးမိုးဂဏန်း (၁၊ ၇၊ ၈)။ လာဘ်နေအရပ် အနောက်။ လာဘ်အရောင်က အညိုရောင်၊ မီးခိုးရောင်။ အကျိုးပေးနေသော တနင်္လာ၊

စနေ။ တစ်နေ့တာအကြံအစည်အောင်မြင်ရန် နံနက်အိပ်ရာထ မြောက်ဘက်လှည့်၍ သုဂတော (၉) ခါ ရွတ်ဆိုပါ။

ဖေဖော်ဝါရီလ ၁၀ ရက်၊ အင်္ဂါနေ့
- လာဘ်ဂဏန်း (၉)။ စိုးမိုးဂဏန်း (၂၊ ၄၊ ၇)။ လာဘ်နေအရပ်က အရှေ့တောင်။ လာဘ်အရောင်က အပြာရောင်၊ ခရမ်းရောင်။ အကျိုးပေးနေသော အင်္ဂါ၊ ဗုဒ္ဓဟူး။ တစ်နေ့တာအကြံအစည်အောင်မြင်ရန် နံနက်အိပ်ရာထ အနောက်ဘက်လှည့်၍ ဓမ္မပူဇော် (၉) ခါ ရွတ်ဆိုပါ။

ဖေဖော်ဝါရီလ ၁၁ ရက်၊ ဗုဒ္ဓဟူးနေ့
- လာဘ်ဂဏန်း (၁)။ စိုးမိုးဂဏန်း (၁၊ ၆၊ ၉)။ လာဘ်နေအရပ် တောင်။ လာဘ်အရောင်က အဖြူရောင်။ အကျိုးပေးနေသော ဗုဒ္ဓဟူး၊ ကြာသပတေး။ တစ်နေ့တာအကြံအစည်အောင်မြင်ရန် နံနက်အိပ်ရာထ အရှေ့မြောက်ဘက်လှည့်၍ အနတ္တရောပုရိသဒံဗ္ဗသာရထိ (၉) ခါ ရွတ်ဆိုပါ။

ဖေဖော်ဝါရီလ ၁၂ ရက်၊ ကြာသပတေးနေ့
- လာဘ်ဂဏန်း (၂)။ စိုးမိုးဂဏန်း (၄၊ ၇၊ ၈)။ လာဘ်နေအရပ်က မြောက်။ လာဘ်အရောင်က ပန်းရောင်၊ အဝါရောင်။ အကျိုးပေးနေသော တနင်္ဂနွေ၊ တနင်္လာ။ တစ်နေ့တာအကြံအစည်အောင်မြင်ရန် နံနက်အိပ်ရာထ အရှေ့ဘက်လှည့်၍ သတ္တာဒေဝမန္တ





တနင်္ဂနွေသားသမီးများ

ငွေကြေးအကျပ်အတည်းမှလွတ်မြောက်ရန် - ဘုရားရှင်အား ယခုတစ်လလုံး သစ်သီးဆွမ်းများကပ်လှူပူဇော်ထားပြီး ဒီဝါတပတ်ဂါထာကို ပုတီး(၃)ပတ် နေ့စဉ်စိပ်ပါ။

ကြွေးတောင်းလိုသူများ - သောကြာနေ့တွင် ခွေးကျွေးပြီးမှ အကြွေးသွားတောင်းပါ။

နိုင်ငံခြားသွားလိုသူများ - နံနက်ဝေလီဝေလင်းတွင် အရုဏ်ဆွမ်းခံကြွလာသော သံဃာတော်များကို တန်းဆွမ်းလောင်းပါ။

အိမ်ရောင်းလိုသူများ - အိမ်ကိုဓာတ်မရိုက်ပါနှင့်။ စနေနာမည်ရှင်အကျိုးဆောင်နှင့် စပ်ပြီးရောင်းပါ။

ကားရောင်းလိုသူများ - ကားကို မြောက်အရပ်ကအကျိုးဆောင်နှင့်စပ်၍ ရောင်းပါ။

အလုပ်ရရှိရန်အခက်အခဲဖြစ်နေသူများ - အင်္ဂါနံ့ဘွဲ့အမည်ရှိသော ဘုရားစေတီသို့သွား၍ တနင်္ဂနွေထောင့်တွင် ပန်း၊ ရေချမ်း၊ ဆိမ်းများကပ်လှူပါ။ မကြာမကြာသွားပါ။

အိမ်ထောင်ရေးအဆင်မပြေသူများ - မေတ္တသူတို့ကို နေ့စဉ်ပြိုဟ်သက်အလိုက် ရွတ်ဖတ်ပူဇော်ပါ။

လှူမှုရေးအတိုက်အခံများသူများ - သဗ္ဗဒွေ (၁၀၈) ခေါက် နေ့စဉ်ရွတ်ပါ။ တစ်ဆက်တည်းမရွတ်နိုင်ပါက မှတ်ပြီးရွတ်ပါ။

နလုံးသားရေးရာအခက်အခဲတွေ့နေသူများ - ချစ်သူနှင့်ဆုံရန်သွားတိုင်း အင်္ကျီအနီရောင်မဝတ်ပါနှင့်။

ကျန်းမာရေး - နွမ်းပါးသောဝေဒနာရှင်များအား ဆေးဝါး၊ ဓာတ်စာ၊ ငွေကြေး နိုင်သလောက်ကူညီပါ။

ထိက်ကောင်းလိုသူများ - စက်ဘီးနှင့်လှည့်ရောင်းသောထိသည်ထဲတွင် (၃) ဂဏန်းများစွာပါအောင် ရွေးချယ်ကံစမ်းထားလိုက်ပါ။

တနင်္လာသားသမီးများ

ငွေကြေးအကျပ်အတည်းမှလွတ်မြောက်ရန် - ဘုရားရှင်အား ယခုတစ်လလုံး ပန်းပေါင်းစုံ (၅) မျိုးဖြင့် ဝေဝေဆာဆာကပ်လှူပူဇော်ထားပြီး ဒီဝါတပတ်ဂါထာကို အဓိဋ္ဌာန်ပုတီးစိပ်ပါ။

ကြွေးတောင်းလိုသူများ - စနေနေ့တွင် ခွေးကျွေးပြီးမှ အကြွေးသွားတောင်းပါ။

နိုင်ငံခြားသွားလိုသူများ - တဟိ တဟိ အစချီသော ဘုရားရှိခိုးဂါထာကို အဓိဋ္ဌာန်ဖြင့်ရွတ်ဖတ်ပူဇော်ပါ။

အိမ်ရောင်းလိုသူများ - အိမ်ကို ဗုဒ္ဓဟူးနာမည်ရှင်အကျိုးဆောင်နှင့် စပ်ပြီးရောင်းပါ။

ကားရောင်းလိုသူများ - ကားကို တောင်အရပ်ကအကျိုးဆောင်နှင့် စပ်ပြီးရောင်းပါ။

အလုပ်ရရှိရန်အခက်အခဲဖြစ်နေသူများ - ရွှေဘွဲ့ အမည်ပါရှိသောဘုရားစေတီသို့သွား၍ တနင်္ဂနွေထောင့်တွင် အဓိဋ္ဌာန်ပုတီးများ မကြာခဏသွားစိပ်ပါ။

အိမ်ထောင်ရေးအဆင်မပြေသူများ - နှစ်ဦးပေါင်းနံ့သင့်ပန်းများကို အိုးတစ်လုံးသတ်သတ်ဖြင့် ဘုရားရှင်အား ပူဇော်ထားပြီး နွမ်းတိုင်းလဲပေးပါ။

လှူမှုရေးအတိုက်အခံများသူများ - ရင်ပြင်တော်၊ စောင်းတန်းတော် စသည်တို့တွင် တံမြက်စည်းလှည်းခြင်း၊ အမှိုက်များကောက်ခြင်းကုသိုလ်များပြုပါ။

နလုံးသားရေးရာအခက်အခဲတွေ့နေသူများ - ခို၊ ကျိုး၊ ခွေးလေးများကို တစ်လှည့်စီအစာကျွေးပါ။

ကျန်းမာရေး - ရေသတ္တဝါလေးများကို အစာကျွေးပါ။



ထိက်ကောင်းလိုသူများ - ဘုရားဖူးသွားမည်လျှင်ဖြင့်ထိထိုးခိုင်းပါ။ ကိုယ်က ဂဏန်းမရွေးပါနှင့်။ ကြိတ်ရာထိုးလာပါစေ။ ထိက်ကောင်းတတ်ပါသည်။

အင်္ဂါသားသမီးများ

ငွေကြေးအကျပ်အတည်းမှလွတ်မြောက်ရန် - ဘုရားရှင်အား ယခုတစ်လလုံး သစ်သီးဆွမ်းများကပ်လှူပူဇော်ထားပြီး ဒီဝါတပတိဂါထာကို ပုတီး (၃) ပတ် နေ့စဉ်စိပ်ပါ။

ကြွေးတောင်းလိုသူများ - သောကြာနေ့တွင် ခွေးကျွေးပြီးမှ အကြွေးသွားတောင်းပါ။

နိုင်ငံခြားသွားလိုသူများ - သံဃာတော်အရှင်သူမြတ်များ၊ သီလရှင်ဆရာကြီးများကို ဆေးလှူပါ။

အိမ်ရောင်းလိုသူများ - အိမ်ကို အင်္ဂါနာမည်ရှင်အကျိုးဆောင်နှင့် စပ်ပြီးရောင်းပါ။

ကားရောင်းလိုသူများ - ကားကို တနင်္လာနာမည်ရှင်အကျိုးဆောင်နှင့် စပ်ပြီးရောင်းပါ။

အလုပ်ရရှိရန်အခက်အခဲဖြစ်နေသူများ - တနင်္လာနံဘွဲအမည်ရှိသောဘုရားစေတီသို့သွား၍ တနင်္ဂနွေထောင့်တွင် ပန်း၊ ရေချမ်း၊ ဆီမီးများကပ်လှူပြီး အဓိဋ္ဌာန်ပုတီးများစိပ်ပါ။

အိမ်ထောင်ရေးအဆင်မပြေသူများ - အိမ်ထဲရှိ အသုံးမလိုတော့သည့် အိတ်ခွံအဟောင်းများ၊ လက်ကိုင်အိတ်အပျက်များကို ရှာဖွေရှင်းလင်းစွန့်ထုတ်ပစ်လိုက်ပါ။

လူမှုရေးအတိုက်အခံများသူများ - လမ်းလျှောက်သွား၍ အနီးဆုံးဘုရားစေတီတစ်ဆူတွင် တံမြက်စည်းလှည်းခြင်း၊ အမှိုက်များကောက်ခြင်းမကြာမကြာပြုပါ။

နလုံးသားရေးရာအခက်အခဲတွေ့နေသူများ - ချစ်သူနှင့်ဆုံရန်သွားတိုင်း အနီရောင်၊ အမည်းရောင်အင်္ကျီများ ဝတ်မသွားပါနှင့်။

ကျန်းမာရေး - ရေသတ္တဝါလေးများကို အစာကျွေးပါ။

ထိက်ကောင်းလိုသူများ - ကားနှင့်ရောင်းသောထိကားလေးများ (၂) စီး တစ်ပြိုင်တည်း အပြိုင်အဆိုင်ရောင်းနေပါက (၂) စီးလုံးတွင် နိုင်သလောက်ထိုးထားလိုက်ပါ။ ထိပေါက်တတ်ပါသည်။

ဗုဒ္ဓဟူးသားသမီးများ

ငွေကြေးအကျပ်အတည်းမှလွတ်မြောက်ရန် - ဘုရားရှင်အား ယခုတစ်လလုံး ပန်းပေါင်းစုံ ၀၀၀၀ဆာဆာကပ်လှူပူဇော်ထားပြီး ဒီဝါတပတိဂါထာကို အဓိဋ္ဌာန်ပုတီးများစိပ်ပါ။

ကြွေးတောင်းလိုသူများ - အင်္ဂါနေ့တွင် ခွေးကျွေးပြီးမှ အကြွေးသွားတောင်းပါ။

နိုင်ငံခြားသွားလိုသူများ - သီလရှင်ဆရာကြီးများကို ဆွမ်းဆန်များစွာလောင်းလှူပါ။

အိမ်ရောင်းလိုသူများ - အိမ်ကို တနင်္ဂနွေနာမည်ရှင်အကျိုးဆောင်နှင့် စပ်ပြီးရောင်းပါ။

ကားရောင်းလိုသူများ - ကားကို စနေနာမည်ရှင်အကျိုးဆောင်နှင့် တစ်ဆင့်ရောင်းခိုင်းပါ။

အလုပ်ရရှိရန်အခက်အခဲဖြစ်နေသူများ - ရွှေဘွဲ့အမည်ရှိသော ဘုရားစေတီသို့သွား၍ တနင်္ဂနွေထောင့်တွင် မေ့စကြာနှင့် ပဋ္ဌာန်ရွတ်ဖတ်ပူဇော်ပါ။

အိမ်ထောင်ရေးအဆင်မပြေသူများ - ပြိုဟ်ရစ်ခွင်လှည့်၍ ရေသပ္ပာယ်ပါ။ မွေးနံထောင့်တွင် ဆီမီးပူဇော်ပြီး မေတ္တသုတ်ကို (၁၀၈) ခေါက် ရွတ်ဖတ်ပူဇော်ပါ။

လူမှုရေးအတိုက်အခံများသူများ - ဘုန်းတော်ကြီးကျောင်းတစ်ကျောင်းသို့သွား၍ ဘုန်းကြီးကုမ္ပဏီများကို ရေဆေးခြင်း၊ ရေဖြည့်ခြင်းကုသိုလ်များဆောင်ရွက်ပါ။

နလုံးသားရေးရာအခက်အခဲတွေ့နေသူများ - ခို၊ ကျီး၊ ခွေးလေးများကို ကြုံသည့်နေရာတွင် ကြုံသလိုအစာများကျွေးပါ။

ကျန်းမာရေး - ထမင်းစားတိုင်း ဗုဒ္ဓဿဂါထာ (၇) ခေါက် ရွတ်မန်းပြီးမှ စားပါ။

ထိက်ကောင်းလိုသူများ - စနေနံထိဆိုင်တွင် (၇) ဂဏန်းများစွာပါအောင် ရွှေးချယ်ကံစမ်းနိုင်ပါသည်။

ကြာသပတေးသားသမီးများ

ငွေကြေးအကျပ်အတည်းမှလွတ်မြောက်ရန် - ဘုရားရှင်အား ယခုတစ်လလုံး တနင်္လာနံ အသီး၊ အညွန့်ပန်း၊ အာဟာရများဖြင့် ကပ်လှူပူဇော်ထားပြီး ဒီဝါတပတိဂါထာကို ပုတီးစိပ်ပါ။

ကြွေးတောင်းလိုသူများ - စနေနေ့တွင် ခွေးကျွေးပြီးမှ အကြွေးသွားတောင်းပါ။

နိုင်ငံခြားသွားလိုသူများ - သံဃာတော်အရှင်သူမြတ်များကို ထီး၊ ဖိနပ်လှူပါ။

အိမ်ရောင်းလိုသူများ - အိမ်ကို သပြေလက်တစ်ဆုပ်နှင့် မကြာခဏစေတီရိုက်ပါ။

ကားရောင်းလိုသူများ - ကားကို သောကြာနာမည်ရှင်အကျိုးဆောင်နှင့်စပ်ပြီးရောင်းပါ။

အလုပ်ရရှိရန်အခက်အခဲဖြစ်နေသူများ - သောကြာနံဘွဲအမည်ရှိသောဘုရားစေတီသို့ မကြာမကြာသွား၍ တနင်္ဂနွေထောင့်တွင် ပဋ္ဌာန်ရွတ်ဖတ်ပူဇော်ပါ။

အိမ်ထောင်ရေးအဆင်မပြေသူများ - နှစ်ဦးပေါင်းနံသင့်ပန်းများဖြင့် ဘုရားရှင်အား အိုးတစ်လုံးသလိသော်



ပူဇော်ထားပြီး နှမ်းတိုင်းလဲပေးပါ။
လှပူရေးအတိုက်အခံများသူများ - ဘုရား၊ ကျောင်း၊ ဇရပ်များသို့ရောက်တိုင်း တံမြက်စည်းလှည်းခြင်း၊
သန့်ရှင်းရေးများဆောင်ရွက်ခြင်းကုသိုလ်များရယူပါ။
နုလုံသားရေးရာအခက်အခဲတွေ့နေသူများ - ချစ်သူကိုစကားဖြင့်အနိုင်မယူပါနှင့်။
ကျန်းမာရေး - ရေသတ္တဝါလေးများကို ဘေးမဲ့လွတ်ပေးခြင်း၊ အစာကျွေးခြင်းများ ပြုပါ။
ထိက်ကောင်းလိုသူများ - ခရီးသွားရင်း လမ်းမှာထိုင်စေ့ပါက ဂဏန်းမရွေးဘဲ ချက်ချင်းထိုးလိုက်ပါ။



သောကြာသားသမီးများ

ငွေကြေးအကျပ်အတည်းမှလွတ်မြောက်ရန် - ဘုရားရှင်အား ယခုတစ်လလုံး ဗုဒ္ဓဟူးနံ အသီး၊ အညွန့်၊
ပန်း၊ အာဟာရများဖြင့် ကပ်လှူပူဇော်ထားပြီး ဒိဝါတပတိဂါထာကို အဓိဋ္ဌာန်ပုတီးစိပ်ပါ။
ကြွေးတောင်းလိုသူများ - အင်္ဂါနေ့တွင် ခွေးကျွေးပြီးမှ အကြွေးသွားတောင်းပါ။
နိုင်ငံခြားသွားလိုသူများ - တဟိ တဟိ အစချီသော ဘုရားရှိခိုးဂါထာကို အဓိဋ္ဌာန်ပုတီးစိပ်ပါ။
အိမ်ရောင်းလိုသူများ - အိမ်ကို ဒန်းညွန့်လက်တစ်ဆုပ်ဖြင့် မကြာမကြာစတီရိုက်ပါ။
ကားရောင်းလိုသူများ - ကားကို တောင်အရပ်ကအကျိုးဆောင်နှင့် စပ်ပြီးရောင်းပါ။
အလုပ်ရရှိရန်အခက်အခဲဖြစ်နေသူများ - ရွှေဘွဲ့ အမည်ပါရှိဘုရားစေတီသို့သွား၍ တနင်္ဂနွေထောင့်တွင်
ဆီမီးထွန်းညှိပူဇော်ပြီး ပဌာန်းနှင့် ဓမ္မစကြာ ရွတ်ဖတ်ပူဇော်ပါ။
အိမ်ထောင်ရေးအဆင်မပြေသူများ - အိမ်ထဲရှိ အသုံးမလိုတော့သည့် အိတ်ခွံအဟောင်းအစုတ်များကို
ရှာဖွေရှင်းလင်းစွန့်ထုတ်ပစ်ပါ။
လှပူရေးအတိုက်အခံများသူများ - ဘုရားစေတီများသို့ရောက်တိုင်း ရင်ပြင်တော်တံမြက်စည်းလှည်းခြင်း၊
ပန်းခြောက်များစွန့်ခြင်း၊ အမှိုက်ကောက်ခြင်းကုသိုလ်များပြုပါ။
နုလုံသားရေးရာအခက်အခဲတွေ့နေသူများ - ခို၊ ကျီး၊ ခွေးလေးများကို တစ်လှည့်စီအစာကျွေးပါ။
ကျန်းမာရေး - ထမင်းစားတိုင်း ဖဋ္ဌဿဂါထာ (၇) ခေါ်က် ရွတ်မန်းပြီးစားပါ။
ထိက်ကောင်းလိုသူများ - လှည်းနှင့်ရောင်းသောထိလှည်းလေးများ အိမ်ရှေ့လာရပ်ပြီးရောင်းပါက ဂဏန်း
မရွေးဘဲ ချက်ချင်းသွားထိုးလိုက်ပါ။

စနေသားသမီးများ

ငွေကြေးအကျပ်အတည်းမှလွတ်မြောက်ရန် - ဘုရားရှင်အား ယခုတစ်လလုံး ဗုဒ္ဓဟူးနံ အသီး၊ အညွန့်၊
ပန်း၊ အာဟာရများဖြင့် မပြတ်ကပ်လှူပူဇော်ထားပြီး ဒိဝါတပတိဂါထာကို ပုတီးစိပ်ပါ။
ကြွေးတောင်းလိုသူများ - အင်္ဂါနေ့တွင် ခွေးကျွေးပြီးမှ အကြွေးသွားတောင်းပါ။
နိုင်ငံခြားသွားလိုသူများ - သံယာတော်အရင်သျှမြတ်များကို သင်္ကန်းလှူပါ။
အိမ်ရောင်းလိုသူများ - အိမ်ကို ပျဉ်းမလက်တစ်ဆုပ်ဖြင့် မကြာမကြာစတီရိုက်ပါ။
ကားရောင်းလိုသူများ - ကားကို တနင်္ဂနွေနာမည်ရှင်အကျိုးဆောင်နှင့် စပ်ပြီးရောင်းပါ။
အလုပ်ရရှိရန်အခက်အခဲဖြစ်နေသူများ - တနင်္ဂနွေဘွဲ့အမည်ပါရှိသော ဘုရားစေတီသို့သွား၍ တနင်္ဂနွေ
ထောင့်တွင် အဓိဋ္ဌာန်ပုတီးများစိပ်ပါ။
အိမ်ထောင်ရေးအဆင်မပြေသူများ - မေတ္တာသုတ်ကို နေ့စဉ်ပြုတ်သက်အလိုက်ရွတ်ဖတ်ပူဇော်ပါ။
လှပူရေးအတိုက်အခံများသူများ - ဘုရား၊ ကျောင်း၊ စသည်တို့တွင် အသုံးပြုရန် တံမြက်စည်းများနိုင်သ
လောက်လှူပေးပါ။
နုလုံသားရေးရာအခက်အခဲတွေ့နေသူများ - ချစ်သူကို ဆန်ကျင်ဘက်စကားများမပြောပါနှင့်။
ကျန်းမာရေး - နှမ်းပါးသူများကို ဆေးဝါး၊ ငွေကြေး တတ်အားသရွေ့ကူညီပေးပါ။
ထိက်ကောင်းလိုသူများ - ကားနှင့်ရောင်းသောထိကားလေးများ အိမ်ရှေ့လာရပ်ပြီးရောင်းနေပါက (၂)
ဂဏန်းနှင့်စသောထိလက်မှတ်လေးများ ရွေးချယ်ကံစမ်းထားလိုက်ပါ။



ယခုလတွင် -

အင်္ဂါစ တနင်္လာပိတ်မှည့်ထားသော နာမည်ရှင်များအနေနှင့် အခြားသူများထက် ပိုမိုရွတ်ဖတ်
ပူဇော်ခြင်းဖြင့် အောင်မြင်မှုများစွာရယူပါ။
ဥပမာ - ဇွဲခေတ်၊ စံခို၊ ဇူးကို၊ စိုးတောင်း။

မိမိကောင်းမှုအကြောင်း
ဆုမတောင်းဘဲပြုည့်ပါစေ
ပြည်သိန်းကျော်

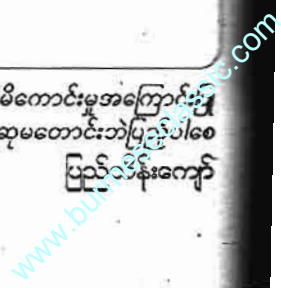

ဆီးဝမ်းသွေးလေမှန်၍ ကျန်းမာလိုသူတိုင်း မရှိမဖြစ် သုံးစွဲသင့်တဲ့ . . .

ကြယ်စင်ထွန်း ဆီးဝမ်းသွေးလေညီညွတ်ဆေး

အမှတ်တံဆိပ်

တိုင်းရင်းစားပါး မှတ်တံဆိပ်အမှတ် - ၀၀၀၀ \ ၀၀၅၅၇၇ (ကြေးမြို့နယ်မြို့သူ့မိမိအမှတ်) - ၀၀၀၀၀၀ - ၅၅/၀၅၀၅

"မင်္ဂလာပါဆရာကြီး" ဟူသော နှုတ်စွန်းဆက် စကားကြောင့် အသံလာရာသို့ ကြည့်မိသည် "ဟေ့ ဘယ်သူတုန်းကွယ်"။ "ကျွန်တော်ဆရာကြီးရဲ့ တပည့် ထွန်းကျော်လေ" ဆိုမှယ်တပည့် မောင်ထွန်းကျော် ဆိုတာ မှတ်မိတော့တယ်။ "အဲဒါပဲ မောင်ထွန်းကျော် ကို" "ဟုတ်ကဲ့ခင်ဗျာ ဆရာကြီး ကျောင်းက ပြန်လာတာလားခင်ဗျ" "အေးလေကွယ်၊ ဒါနဲ့ မင်းကြည့်ရတာ အဖိုးကြီးအိုပေါက်စ ကျေနပ်တယ်။ ချဉ်းနဲ့နဲ့ ဘယ်လို ခြစ်တာတုန်း" "မသိပါဘူးဆရာကြီးရယ် ကိုယ်ရော စိတ်ပါ လေးလဲ ထိုင်းမို့ပါဦး ကားမကောင်း၊ အိပ်မပျော်၊ အားအင်ကုန်စမ်းသလိုနဲ့ မှာဝေခနက်ကို မှတ်ဉာဏ် သတိတွေ လဲ မကောင်းဘူး" "ဟေ့ . . . ဒါဆိုမဆီနီဇလ်ဆေးခန်းလေး ဘာလေးမပြားလား" "ပြပါတယ် ဆရာကြီး ဆေးခန်းဆေးခန်းတွေလဲ လုပ်တာပဲနော်တယ်။ ဒါပေမယ့် ဘာရောဂါမှ ရှာမတွေ့ဘူးတဲ့" "ဟုတ်လား မင်း ဆီးတွေ ဝမ်းတွေရော မှန်ရဲ့လား" "ကျွန်တော်ရဲ့ ပင်ကိုယ်က ဝမ်းချုပ်တာတော့ ဝမ်းပျော့ဆေး ဝမ်းမှန်ဆေးတွေ စုံအောင် သုံးစွဲပါတယ်။ ဒါပေမယ့် ဝမ်းသာသွားတယ် ကျွန်တော် ခံစားနေရတာကတော့ ဒီအတိုင်းပဲ ဆရာကြီး" "ဝမ်းပျော့ဆေး ဝမ်းမှန်ဆေးဆိုတိုင်း ရောဂါသက်သာပျောက်ကင်းတာ မဟုတ်ဘူးကွယ်၊ အချို့ဆေးက ဝမ်းသွားရုံပဲ အကျိုးပြုတာလေ။ ဝမ်းသွားရုံလောက်ကတော့ ဝါတာပည့်ရယ် ဆေးသောက်ဖို့ မလိုပါဘူး။ ငှက်ပျော့သီး သဘောသီး မှည့်စတဲ့ အသီးအနှံတွေဟာပေး ချေများများ သောက်ရင် ရတာပဲ" "ကျွန်တော်က ဝမ်းလဲမှန်ပြီ။ ဘာရယ်မှန်မသိ ခံစားနေရတဲ့ ရောဂါပဲ ပျောက်ချင်လို့ပါ ဆရာကြီး" "အင်းဟုတ်တာပေါ့။ ကျန်းမာခြင်းက လာဘ်တစ်ပဲပဲလေကွယ်" "ဟုတ်ပါတယ် ဆရာကြီး ကျန်းမာခြင်းရဲ့ ဆုလာခံကို မတုန်းမမာပါမှ ပိုပြီးတန်ဖိုးရှိဖို့နဲ့ သိရပါတယ်။" "အဲလိုလေ ပုထုဇင်ရဲ့ ခရိုက်ကိုက သတိလက်လွှတ် နေတတ်ကြတာကိုး" "ဆရာကြီး ကို ကြည့်ရတာ ကျွန်တော်တို့ ငယ်ငယ်တည်းက အခုထိ အမြဲတမ်း ကျန်းမာလန်းဆန်းပြီး တပည့်တွေကို ပညာသင်ကြားပေးရာမှ နီးကြားတက်ကြွနေတာ ဘာဆေးကောင်းတွေများ၊ သုံးစွဲလို့ပါသလဲ ဆရာကြီး" "ဒီလို ဝါတာပည့်ရဲ့ လူရဲ့နန္ဒာကိုယ်မှာ အဓိကမဟုတ်ခြင်းပဲ ဆီး၊ ဝမ်း၊ သွေး (ရွှေ)၊ လေဆိုတဲ့ မလ၊ ဓာတ်ကြီး (၄)ပါးဟာ ညီညွတ်မှုက နေပါမှ ကျန်းမာမယ်။ အရွယ် တင်နဲ့ပိုမယ်။ ရောဂါကင်း၍ အသက်ရှည် မယ်ကွယ်။ ဒီ ဆီး၊ ဝမ်း၊ သွေး (ရွှေ)၊ လေဆိုတဲ့ ကျန်းမာခြင်း၏ ပြုရပ် လက္ခဏာဖြစ်တဲ့ ဒီမဟုတ်လေးပါးမှ တစ်ပါးပေးတက်ပြန်လာရင် သာမန် ရောဂါလေးမှပဲ ခိုးဝမ်းတဲ့ ရောဂါကြီးတွေ အထိ ဖြစ်ပေါ်ခံစားရတတ် တယ်လေ။ ဒီ (၄)မျိုး မညီမညွတ်တော့ဘူးဆိုရင် ရောဂါကြီးတစ်ခုမဟုတ် တစ်ခုတော့ဖြစ်တော့ မယ်ဆိုတဲ့ ရှေးဗြဟ္မာ့အချက်ပေး ခေါင်းလောင်းသံ ပဲကွယ်။ ဒီတော့ မောင်ထွန်းကျော်ရေ . . . ဆီး၊ ဝမ်း၊ သွေး (အမျိုးသားများ ဆိုရင် ရွှေ) လေး၊ ဒီလေးတွေကို ညီညွတ်မှုကအောင် အမြဲဂရုတစိုက်နဲ့ မြဲမြံပေးနေရင် ဆရာလို အသက်ကြီးအသက်လဲ ကျန်းမာသွတ်လက် ဉာဏ် ချဉ်းထက်ပြီး လူမှုရေး၊ စီးပွားရေး၊ ပညာရေး၊ ဘာသာရေးတွေ



ကောင်းကောင်း ဦးဆောင်ဦးရွက်ပြု၍ ကျန်းမာပျော်ရွှင်တဲ့ မိသားစုကမ္ဘာလေး တည်ဆောက်နိုင်တာ ပေါ့" ဆီး၊ ဝမ်း၊ သွေး (ရွှေ)၊ လေ ညီညွတ်ပြီး ကျန်းမာအောင် ဆရာကြီးရဲ့ လက်သုံးဆေး များရှိရင် ညွှန်ပြပေးပါဦး။ "ဆရာကြီး အမြဲသုံးတဲ့ ဆေးကတော့ . . . ကြယ်စင်ထွန်း ဆီး၊ ဝမ်း၊ သွေး၊ လေ ညီညွတ်ဆေးပဲကွယ်။ ဒီဆေးဟာ ဆိုရင် ဝမ်းနုတ်ဆေး မဟုတ်လို့ နွေးကိုယ်ရဲ့ ပင်မ ဓာတ်တွေကို ညီညွတ်အောင် ထိန်းညှိပေးတဲ့အတွက် ရောဂါတွေ ကြိုတင် ကာကွယ်နိုင်မယ်။ ကျန်းမာပေးမယ်။ အသားအရောင် ကြည်လင်ပြီး အရွယ်တင်နဲ့ပိုစေတယ်။ အကြောပေါ့ပြီး ပေါ့ပါးလန်းဆန်းစေတယ်လေး။ အဲဒါကြောင့် ဆရာတို့ တစ်မိသားစုလုံး ကြယ်စင်ထွန်း ဆီး ဝမ်း သွေး လေ ညီညွတ်ဆေး" ပဲ အမြဲ သုံးစွဲကြတယ်။ "ဆရာကြီးနဲ့ တွေ့ရတာ သမားတော် တစ်ဦးနဲ့တွေ့ လိုက်ရသလိုပဲ။ ဒီနေ့ကစပြီး ကျွန်တော်လဲ ကြယ်စင်ထွန်း ဆီး၊ ဝမ်း၊ သွေးလေ ညီညွတ်ဆေး" ကိုပဲ သုံးစွဲတော့မယ်။ " ကျန်းမာချမ်းသာ ပါစေကွယ်"

ကြယ်စင်ထွန်း အမှတ်တံဆိပ် ဆီး၊ ဝမ်း၊ သွေး၊ လေ ညီညွတ်ဆေး အစွမ်းကတော့ ဓာတ် (၄)ပါး ညီညွတ်မှုဟာပေါ့ပါး။ အပူ၊ အပူ ကင်းစင်ခြင်း၊ ခေါင်းမူး၊ ခေါင်းကိုက်၊ နောက်ကျောတက်၊ ဇက်ကြော ထိုးခြင်း၊ တစ်ကိုယ်လုံး ညောင်းညာကိုက်ခဲ၍ လေးလဲ ထိုင်ခိုင်း နေခြင်း၊ သွေးမသန်ခြင်း၊ ကိုယ်နုပြင်ခြင်း၊ ငှက်ပျော့ပေါင်း သွေးကကြမ်း၊ ဆီးချုပ်၊ ဆီးကျန်ခြင်း၊ ဝမ်းချုပ် ဝမ်းကျန်ခြင်း၊ လေ ချုပ်ခြင်း၊ အစားပျက်၊ အအိပ် ပျက်၊ သွေးတက်၊ သွေးတိုးခြင်း တဲ့ရောဂါ များအတွက် သုံးစွဲနိုင်ပြီး ရောဂါများကို ကြိုတင် ကာကွယ်နိုင်၍ အကြောပေါ့ ပေါ့ပါးလန်းဆန်း စေတဲ့ဆေး ဖြစ်ပါတယ်။

"မင်္ဂလာပါ ဆရာကြီး" "ဟေ့ မောင်ထွန်းကျော် ကျန်းမာရှိပြည် လို့ပါလားကွယ်" "ဆရာကြီး ညွှန်ပြတဲ့ ကြယ်စင်ထွန်း ဆီး၊ ဝမ်း၊ သွေး၊ လေ ညီညွတ်ဆေး" အစွမ်းကြောင့် ပါဝင်ဗျာ အဲဒါကြောင့် ဆရာကြီးကို လာကန်တော့တာပါ" "သာဓကွယ် . . . သာဓ . . . သာဓ"

တက်ကြွလန်းဆန်းပြီး ဘဝအတွက် အကောင်းဆုံး ဝမ်းဆောင်မှ များနဲ့ ကျန်းမာပျော်ရွှင်တဲ့ မိသားစုကမ္ဘာလေးကို ပိုင်ဆိုင်ရင်ကြတယ် ဆိုရင်တော့ . . . ကျန်းမာလိုသူတိုင်း ကြယ်စင်ထွန်း ဆီး ဝမ်း သွေး လေ ညီညွတ်ဆေး ကို သုံးစွဲမှ ဖြစ်မယ်နော် . . .

ထွန်းထွန်း (ထွန်းထွန်း)

ဖုန်း - ကြယ်စင်ထွန်း (တိုင်းရင်းစားပါးထုတ်လုပ်ရေး)
 အမှတ် (၂၉၁)၊ နင်းဆီလင်း (၄) ရပ်ကွက်
 မြောက်ဥက္ကလာပတိုင်းနယ်၊
 ဖုန်း - ၀၉ ၅၅ ၅၅၀၀၀၀ \ ၀၉ ၄၄ ၃၃၀၀၀၀

ဆရာဦးမောင်မောင်သန်း (ရှင်နီအေးမြစေဏာ) နာမည်များနှင့်အတူ အောင်မြင်ခြင်းဆီသို့ လူ့ဂုဏ်လက်ဆောင်

လွန်ခဲ့တဲ့ အနှစ်နှစ်ဆယ်ကျော်
အစိတ်လောက်က -

အသက်(၁၈)နှစ်သာသာလောက်
ရှိသေးတဲ့ ကလေးမလေးကိုပြောခဲ့ဖူးပါ
တယ်။ သမီးနားမှာ သန္တာကျောက်လေး
တွေကို နားကပ်လုပ်ပြီးပန်ထား။ ဘယ်
တော့မှမဖြုတ်ပစ်နဲ့။ ပြီးတော့ အရောင်
ထွက်ပစေ၊ ကျောက်လေးတွေအရောင်
မမှိန်စေနဲ့ဆိုပြီးပြောခဲ့ဖူးပါတယ်။ အဲဒီ
ကလေးကလည်း ပြောတဲ့အတိုင်း နား
မှာပန်ခဲ့ပါတယ်။

သူဟာ အခု အတိုင်းအတာတစ်ခု
အထိ ဘုန်းတွေကံတွေကြီးမားပြီး အင်မ
တန်မှစိတ်ချမ်းသာနေပါပြီ။

သီတင်းကျွတ်ရောက်တိုင်း သူ
ခင်ပွန်းကိုပါခေါ်ခေါ်လာပြီး အမြဲလာ
ကန်တော့ပါတယ်။ သမီးဘဝကို ခုလို
ဖြစ်လာအောင် ပြောင်းလဲပေးလိုက်နိုင်
စွမ်းလို့ အဖေဟာ ကျွေးအဖေပီပဲဆိုပြီး
လာလာကန်တော့ပါတယ်။

သူ့နာမည်လေးဟာ သန္တာညွန့်ပါ
ပဲ။

အညွန့် ဆိုတာ လူမှာ ဦးခေါင်းနဲ့
တူပါတယ်။ အဲဒီလို ဦးခေါင်းနဲ့နှိုင်းပြီး
တင်စားရလောက်တဲ့ အညွန့်နဲ့တူတဲ့နေ
ရာမှာ သန္တာရှိနေရမယ်လို့ သူနာမည်
လေးက အဓိပ္ပာယ်ရောက်နေပါတယ်။

ဒါကြောင့် ဦးခေါင်းပိုင်းမှာအကုန်
ဝင်တဲ့နားမှာ သန္တာကျောက်နားကပ်
လေးတွေပန်ခိုင်းလိုက်တာပါ။

တကယ်လို့များ သူ့ကို သန္တာလက်
စွပ်ဝတ်ခိုင်းရင်၊ သန္တာလက်ကောက်ဝတ်
ခိုင်းရင် ဒါလောက်တိုးတက်အောင်မြင်မှု



ဖြစ်ချင်မှဖြစ်မှာပါ။ ဘာလို့လဲဆိုတော့ အဆောင်ရတနာလိုဖြစ်နေရမယ့်ပစ္စည်း မို့ လုံချည်တို့ဘာတို့နဲ့ ထိခြင်းပြုခြင်း မဖြစ်သင့်ပါဘူး။ နာမည်ကြောင့်ပါ။ ရိုးရိုး မသန္တာဆိုရင်တော့ တစ်မျိုးပေါ့။

ဒါက -

နှစ်စဉ်မြင်တွေ့ပြီး မေတ္တာပေးရ၊ အကြံပေးရ၊ ဆုံးမဩဝါဒပြုရတဲ့ကလေး မို့ သူ့ကိုသီးခြားပြောလိုက်တာပါ။ သူ့လိုပဲ ရတနာနဲ့ ဦးခေါင်းပိုင်း အစိပွယ်သက်ရောက်နေတဲ့နာမည်ရှင် တွေကို ခုလို နားကပ်ပန်ခိုင်းခဲ့သူတွေ လည်းရှိပါတယ်။

ဒေါ်စိန်ညွန့်ဆိုတဲ့သူတစ်ယောက် ဆိုရင် စိန်ဆံထိုးလုပ်ပြီး ဆံထုံးမှာအမြဲ ထိုးစိုက်ခိုင်းခဲ့ပါတယ်။ သူကလည်းလုပ် ပါတယ် ခုထိပါပဲ။ တက်လိုက်တဲ့စီးပွား။ ဒါပေမယ့် သူက နဂိုကတည်းက ရှိပြီး သား၊ ပြည့်စုံပြီးသားဆိုတော့ ရွှေဆိုင် တစ်ဆိုင်က နှစ်ဆိုင်၊ လုပ်ငန်းနှစ်ခုက သုံးခုဖြစ်သွားတာတော့ သိပ်မဆန်းပါ ဘူး။ ရှိပြီးသူကတင်ရတာလွယ်ပါတယ်။ ထလိုက်ရုံနဲ့တက်ပါတယ်။

သန္တာညွန့်ဟာ (၁၀) တန်းအောင် ပြီးခါစ သာမန်ကလေးမလေးဘဝကနေ ပြည့်စုံသွားခဲ့သူမို့ သူ့ကိုသတိတရပြော ပြရတာ ဖြစ်ပါတယ်။



အများကြီးကြုံရပါတယ်။

ပုလဲဦး၊ ပုလဲမြင့်၊ နီလာဦး၊ နီလာ မြင့်ဆိုတဲ့သူတွေကိုလည်း ခုနဲ့လိုပဲ သူတို့ နဲ့သက်ဆိုင်တဲ့ ရတနာလေးတွေကို နား မှာပန်ခိုင်းခဲ့ပါတယ်။ တစ်ယောက်တစ် မျိုးကတော့ တိုးတက်သွားကြတာချည်း ပါပဲ။ အောင်မြင်သွားကြတာချည်းပါပဲ။

ဒါက ရတနာကွပ်မည်ထားတဲ့ နာမည်ရှင်ထဲက တစ်ဦးတလေကို ပြသ လိုက်တာပါ။ အောင်မြင်မှုကိုဖြစ်လာစေ တဲ့၊ ပြီးပြည့်စုံမှုကိုဖြစ်လာစေတဲ့ အစီ အရင်တွေကို မထိမိမချန်ပြလိုက်တာပါ။

အကျယ်ဖွင့် ဆိုမှုတွေကိုတော့ 'နာမည်မြင်ကွင်း' မှာပဲ လေ့လာပါ။

အခု -

ပြောချင်တဲ့စကား -

ပေးချင်တဲ့ လက်ဆောင်ကတော့- လူဟာ နာမည်နဲ့လိုက်အောင်နေ တတ်ဖို့ပါပဲ။

နာမည်နဲ့မလိုက်ဖက်တာတွေတွေ့ တွေ့နေရလို့ပါ။

အဲဒီလို နာမည်နဲ့မလိုက်ဖက်တဲ့ အခါ လူဟာ စိတ်ဖိစီးမှုတွေ၊ ပင်ပန်းမှု တွေ၊ လူမှုရေးဂယက်တွေ၊ ရှာဖွေမှုခက်

ခဲလာတာတွေ၊ ရန်လိုမှုများလာတာတွေ၊ သားသမီးမလိုမှာမှုတွေဆိုတဲ့ စိတ်ဆင်း ရဲမှုတွေနဲ့ ရင်ဆိုင်လာရတော့တာပါပဲ။

ဒါကို ဘာဖြစ်မှန်းမသိဖြစ်နေကြ သူတွေလည်းရှိမှာပါ။

နာမည်မြင်ကွင်းကို ဖွင့်ဆိုနေတဲ့ ထဲက နာမည်မြင်ကွင်းမဖွင့်ဆိုဖြစ်တဲ့ အချိန်လေးတွေမှာ ခုလို ကြားဖြတ်ဗဟု သုတလေးတွေ လက်ဆောင်ပေးချင်လို့ ဆိုပါတော့။

ဒါကလည်း -

နေ့စဉ် မြင်နေ၊ တွေ့နေ၊ ကြုံနေ ရတဲ့ အတွေ့အကြုံတွေ အများကြီးထဲက တစ်ဆင့်ပြောပြချင်တဲ့ အတွေ့အကြုံ လေးတွေပါ။

ဆိုကြပါစို့ -

ကိုယ့်ကလေးတွေကို နာမည်ပေး ထားပြီ။

ဝေယံထွန်း။

ကောင်းပြီး ဒီလိုနာမည်လေးပေး ထားပြီဆိုတာနဲ့ ဘာလုပ်သင့်တယ်ဆို တာ စဉ်းစားပေးလိုက်ပါ။ ကလေး အတွက် စဉ်းစားပေးလိုက်ပါ။

ကလေးကို ဘုရားစေတီမှာ စိန်ဖူး တော်မီးလိုက်လှူပေးတာတို့၊ ညလုံး ပေါက်လှုပ်စစ်မီးပူဇော်ပေးတာတို့ မိဘ ကလုပ်ပေးရပါလိမ့်မယ်။ သူပါခေါ် သွား၊ သူ့နာမည်လေးနဲ့ သူ့မုန့်ဖိုးလေးထဲက နည်းနည်းထည့်ပြီး ပူဇော်ပေးရပါလိမ့် မယ်။ ဒါဆို မြင့်တဲ့နေရာမှာ ထွန်းလင်း တောက်ပမှုတွေလျှင်အိန်းပြီး ဘုရားပူဇော် ရတဲ့ ကုသိုလ်ကြောင့် ကလေးဟာ တိုးတက်လာပါပြီ။ ဒီလိုမှမဟုတ်ဘဲ သူ နာမည်လေးကို မေ့မေ့လျော့လျော့နေ မယ်ဆိုရင်တော့ ကလေးဟာ (၁၂) နှစ်၊ (၁၃) နှစ်လောက်ကစပြီး မိဘနဲ့ဆန့် ကျင်ဘက်စဖြစ်လာပါလိမ့်မယ်။

မိဘက ဒါဆို၊ သူက ဟိုဟာဖြစ် လာပါလိမ့်မယ်။

စကားပြောကြမ်းလာပါလိမ့်မယ်။ သူ့ထင်ရာကိုသူ ငွတ်လုပ်တတ်လာပါ လိမ့်မယ်။

ဒါ ဝေယံထွန်းဆိုတဲ့နာမည်မျိုးနဲ့ ပတ်သတ်တဲ့ဗဟုသုတပါ။

အာကာထွန်းဆိုရင်လည်း ဒီလိုပဲ ပြုလုပ်ပေးသင့်ပါတယ်။ မကြာခဏကို ပြုလုပ်ပေးသင့်ပါတယ်။

ဒါက ကလေးနာမည်မျိုး -

လူကြီး ဒီလိုနာမည်မျိုးကြုံဖူးတာ တွေရှိပါတယ်။

“ဆရာကျွန်တော်ဘာဖြစ်မှန်းမသိ

ဘူး။ မဟုတ်တာတွေလုပ်ချင်စိတ်တွေ များနေတယ်။ အဖေနဲ့လည်းမျက်နှာချင်း ဆိုင်လို့မရဘူး။ အဖေကိုလည်း စကား မပြောချင်ဘူး”

ဆိုပြီး ပြောလာသူပါ။

သူက (၂၈) နှစ်ရှိပါပြီ။

အဖေကို စကားမပြောချင်ဘူးဆိုတာ ကောင်းတဲ့ စကားမဟုတ်ပါဘူး။ မိဘကိုစကားမပြော တဲ့သားသမီးတွေ အောင်မြင်မှုနဲ့ ဝေးနေ ကြတာအများကြီးတွေပေးပါတယ်။ တချို့ ဆို လုပ်ငန်းတွေတည်ပြီးမှ အဖျားရှူး သွားကြတာတွေ တွေ့ဖူးပါတယ်။ မိဘ ကိုစကားမပြောဘူးဆိုတာကို အဟုတ် ကြီးမှတ်နေကြပုံရပါတယ်။ ဘယ်လောက် ကြီးမားတဲ့အဖြစ်ဖြစ်လာနိုင်တယ်ဆိုတာ မစဉ်းစားလို့ပါ။ တစ်ယောက်ယောက် ကို ဘာလေးဖြစ်ဖြစ် တစ်ခုခုကြောင့် ဟုတ်တဲ့ ကျေးဇူးတင်ပါတယ်တို့၊ ကျေး ဇူးနော်တို့လုပ်ခိုင်းရင် ဒီအသက်ဒီအရွယ် အထိ မကျန်းမပျက်မန်းအောင်၊ ကျန်းမာ ရှေးတွေကောင်းအောင်၊ ပညာတွေတတ် အောင် ရှာဖွေကျွေးမွေးပြုစုပျိုးထောင် လာရှာတဲ့ မိဘရဲ့ကျေးဇူးကိုဘာလို့မမြင် နိုင်တာလဲ။

ဒါ အကျိုးအကြောင်းဆက်စပ်ပြီး ပြောပြတာပါ။

အဲဒီ သူငယ်နာမည်က ခုနပြော တဲ့ ဝေယံထွန်းပါပဲ။ ဒါကြောင့် သူ့ကို မင်းဘုရားစေတီတော်တွေကိုသွား။ စိန် ဖူးတော်မီး၊ ထီးတော်အတွက်မီး၊ ဘုရား စေတီတစ်ဆူလုံးအတွက်မီး၊ ဘုရားရှင်ရဲ့ ဦးခေါင်းတော်နောက်ဘက်က ရောင် ခြည်တော်မီး အဲဒီမီးတွေကို မင်းမကြာ မကြာ ပူဇော်ပေးတော့။ ဖြစ်နိုင်ရင် ထီး တော်၊ စိန်ဖူးတော်တွေဆီကိုလှမ်းပြီး ဆလိုက်ထွန်းတဲ့မီးကြီးတွေကို အသစ် လဲလှယ်ပူဇော်ပေးပါ။ ဝေယံထက်မှာ လင်းနေအောင်ထွန်းပေးပါလို့ ပြော လိုက်ပါတယ်။

သူဟာအဲဒီအလှူတွေကိုတောက် လျှောက်လှူပါတယ်။ သူ့ကိုတွေ့တိုင်း ဆော်ဩပေးနေလို့ သူကလည်း မလုပ် မဖြစ်ကိုလုပ်ပါတယ်။ နောက်ပိုင်း ဆော်ဩစရာတောင်မလိုတော့ဘဲ သူ ဟာသူထွန်းပါတယ်။

တစ်နှစ်လောက် အဲဒီအလင်းတွေ ဖွင့်ပြီးပူဇော်ပြီးတဲ့နောက်ပိုင်း သူဟာ သူ့ထင်မထားတဲ့ လုပ်ငန်းအောင်မြင်မှု တွေရလာပါတော့တယ်။ အလောက အအံ့အသစ်တွေမှာ လှုပ်စစ်မီးကြီးရိုက် တဲ့လုပ်ငန်းတွေ သူတော်တော်များများ

ရလိုက်ပါတယ်။ ခုလည်းရနေပါတယ်။

သူက အဲဒီလိုတွေ အလင်းဖွင့်ပူလေပြီးတဲ့နောက်ပိုင်း သူ့စိတ်တွေ အင်မတန် အေးချမ်းလာတဲ့အကြောင်း၊ ဘုရားမီးပဲ အမြဲပူလေနေချင်ကြောင်း၊ အမေနဲ့ အဖေကိုလည်း အပြစ်မမြင်တော့တဲ့အကြောင်း၊ စကားမပြောမဆို မလုပ်မိတော့တဲ့အကြောင်း၊ မိဘအပေါ် မှာတလွဲမာနမရှိတော့တဲ့အကြောင်းတွေ ပြောပြပါတယ်။

ဒါပဲတိဖြစ်စရာပါ။ ဘာယတြာမှမလိုပါဘူး။ သူ့နာမည်ရဲ့ အဓိပ္ပာယ်အတိုင်း လျှင်ခိုင်းခဲ့တာပါ။

ထပ်ပြောလိုက်ပါတယ်။ မင်းနာမည်က ကောင်းကင်မှာ ထွန်းလင်းတောက်ပတဲ့သဘောရှိတယ်။ ကောင်းကင်က ဟိုးအမြင့်မို့ မင်းမှာ ကောင်းကင်နဲ့ဆိုင်တာကို တွေးရင် ဦးခေါင်းနဲ့ဆိုင်တယ်။ ဒါဖြင့် မင်းရဲ့ဦးခေါင်းပိုင်းဟာ ထွန်းလင်းတောက်ပရမယ်ဆိုတဲ့သဘောကိုစဉ်းစားရလိမ့်မယ်။ ဦးခေါင်းထွန်းတောက်တာဟာ ဦးခေါင်း မမှောင်မဲ့ဘူးလို့ပြောတာပေါ့ကွာ။ ဒါဖြင့် မကောင်းတဲ့ အနိဋ္ဌတွေထွေးနေရင်၊ အကုသိုလ်တွေများနေရင် မင်းဦးခေါင်းဟာ အမှောင်ဖုံးနေတာနဲ့တူနေပြီအထိ ဖုံးနေပြီ။ အဲဒီလို မင်းရဲ့ ဦးခေါင်းကို အမှောင်မဖုံးအောင်၊ အမြဲတမ်း ထွန်းလင်း တောက်ပနေအောင်ထားရမယ်။ ထွန်းလင်း တောက်ပခြင်းသဘောဟာ အမှောင်ရဲ့ ဆန့်ကျင်ဘက်ပဲ။ ဒါဖြင့် အနိဋ္ဌရဲ့ ဆန့်ကျင်ဘက်ဆိုတော့ ကုဋ္ဌပေါ့ကွာ။ ကောင်းခြင်းပေါ့။ မင်း အဲဒီ ကောင်းခြင်းတွေနဲ့ ပူလေရမယ်။ အဲဒီ ကောင်းခြင်းတွေနဲ့ပြည့်နေရမယ်။ မင်းရဲ့ အတွေးတွေစိတ်ကူးတွေဟာ လင်းလက် တောက်ပနေရမယ်။ ဒါဆို မင်းအောင်မြင်ပြီလို့ ပြောခဲ့ပါတယ်။

သူ တကယ်ပဲ ပြောင်းလဲသွားပါတယ်။

ခုဆို တော်တော်လေး အထိုင်ကျသွားပါပြီ။ စီးပွားအထိုင်ကျသွားပါပြီ။

ဒါတစ်ဦးတည်းပြောပြသေးတာပါ။

များသောအားဖြင့် ဒီလိုနာမည်မျိုးမှည့်ထားတဲ့ကလေးတွေ တော်တော်များများ (၁၂) နှစ်၊ (၁၃) နှစ်လောက်က စပြီး ပြောမနိုင်ဆိုမနိုင်တွေဖြစ်ကုန်တာတွေ ကြားနေရပါတယ်။ ကြားလည်း ကြားဖူးကြမှာပါ။ မြင်လည်းမြင်ဖူးကြ

မှာပါ။

ခုနလို သူ့နာမည်လေးကို စဉ်းစားပေးပြီး လိုအပ်တာလေးကို ပြုလုပ်ပေးလိုက်ရင် ကလေးလေးတွေဟာ အင်မတန် အဖိုးတန်သွားမှာသေချာပါတယ်။ တော်သွားကြတာများပါတယ်။

ဒါကြောင့် လူဟာ နာမည်နဲ့လိုက်အောင်နေတတ်ဖို့ အရေးကြီးပါတယ်။

အိမ်ကိုလာကြတဲ့ မိတ်ဆွေတော်တော်များများကိုတော့ နာမည်နဲ့လိုက်အောင်အကြံပေးလိုက်တာများပါတယ်။

ဒီတစ်မျိုးတည်းနဲ့တင် လူတစ်ယောက်ရဲ့ဘဝဟာ မထင်မှတ်ဘဲ ပြောင်းလဲလာတာတွေ၊ မထင်မှတ်တဲ့ အောင်မြင်မှုတွေရလာတာတွေရှိနေပါတယ်။

ဒါဟာ စိတ်ကူးယဉ်မဟုတ်တဲ့ လက်တွေ့ပညာပါ။

တချို့ဆို ဘာယတြာမှကို မလိုလောက်အောင် တိုးတက်ပြောင်းလဲသွားတာတွေရှိနေပါတယ်။

ဒီနေရာမှာ လိုအပ်တာလေးတွေ ထပ်ပြည့်လိုက်ပါဦးမယ်။

ရတနာနဲ့ဆိုင်တဲ့ နာမည်မျိုးတွေ၊ ကောင်းကင်နဲ့ဆိုင်တဲ့ နာမည်မျိုးတွေဟာ ပဋ္ဌာန်းရွတ်ဖတ်ပူလေသင့်ပါတယ်။

ဒီသူရဇ္ဇလက်ဆောင်ရဲ့ အစမှာ စပြောပြခဲ့တဲ့ သန္တာညွန့်ကို အဲဒီကတည်းက ပဋ္ဌာန်းဥဒ္ဒေသနိဒ္ဒေသတော်ရွတ်ဖတ်ပူလေဖို့ စပြီးတိုက်တွန်းခဲ့ပါတယ်။



ရတနာဆိုတာ အရောင်ထွက်နေသလို ရတနာနဲ့မှည့်ထားတဲ့ နာမည်ရှင်တွေဟာလည်း ဗုဒ္ဓရှင်တော်မြတ်ဘုရားကိုယ်တော်တိုင် ရောင်ခြည်တော် (၆) သွယ် ကွန့်မြူးတော်မူခဲ့တဲ့ ပဋ္ဌာန်းဒေသနာတော်ကြီးနဲ့ ပူလေသင့်ပါတယ်။

သန္တာညွန့်ဆိုရင် သူ့ကိုစပြောပြီး နောက်ပိုင်း ပဋ္ဌာန်းဥဒ္ဒေသနိဒ္ဒေသတော်ရွတ်ဖတ်ပူလေရုံတင်မကဘူး။ ပဋ္ဌာန်း (၅) ကျမ်းကိုတောင်ပူလေခဲ့ဖူးတဲ့ကလေးပါ။

အဲဒီလို ပူလေကြပြီး အောင်မြင်နေကြတဲ့ ရတနာနာမည်ရှင်တွေရှိနေပါတယ်။

ဒီတော့ နာမည်ကလည်းတောက်ပလှကလည်း ပဋ္ဌာန်းဒေသနာတော်ကြီးကို ပူလေဆိုမှတော့ ဘယ်ယတြာမှ တောင်မလိုတော့ပါဘူး။

အများကြီးအကြံဉာဏ်တွေပေးခဲ့ဖူးပါတယ်။

ပေးလည်းပေးနေဆဲပါပဲ။

ကိုထွန်းရှိန်ဆိုတဲ့မိတ်ဆွေကုမ္ပဏီဆရာတစ်ယောက်နဲ့ ဆီခဲစဉ်တုန်းက ဆရာ၊ ဆရာဟာ နာမည်နဲ့လိုက်အောင်နေတတ်ထိုင်တတ်ဖို့ အကြံဉာဏ်ပေးတတ်တယ်ဆိုလို့ ကျွန်တော့်ကိုလည်း အကြံပေးပါဦးဆိုပြီး ပြောခဲ့ပါတယ်။

သူကို ဆရာနာမည်က အမြဲတမ်း မီးပူလေပြီးပဋ္ဌာန်းရွတ်နေရမယ့်နာမည်လို့ ပြောခဲ့ပါတယ်။

ဒါပေမယ့် သူ့ကိုပူလေခိုင်းတာက ဘုရားစေတီတွေကိုသွားပြီး ဖယောင်းတိုင်ထွန်းတာတို့၊ နံ့သာတွေနဲ့ မီးထွန်းပူလေတာတို့အဓိကပြုလုပ်စေခဲ့ပါတယ်။

ထွန်းကလည်း မီးနဲ့ဆိုင်သလို တရုန်ရုန်ကလည်း မီးနဲ့ဆိုင်ပါတယ်။ မီးတောက်နဲ့ ပိုဆိုင်ပါတယ်။ ဒါကြောင့် သူ့ကျတော့ မီးထွန်းပူလေဖို့ အကြံပေးခဲ့ပါတယ်။ ဆရာကလည်း အမြဲတမ်း ပူလေပါတယ်။ အမြဲတမ်းလည်း အောင်မြင်ပါတယ်။ ရောဂါကင်းပါတယ်။ သူ့သားသမီးတွေအထိ ကျရှင်ဟာ အောင်မြင်လျက်ပါပဲ။

နာမည်နဲ့လိုက်အောင်နေပါ။

နာမည်မြင်ကွင်းကျမှ အကျယ်တဝင့်ဖွင့်ဆိုဖို့နဲ့ပေမယ့် မိတ်ဆွေတချို့ရဲ့ မေတ္တာရပ်ခံမှုကြောင့် မမှောင်လင့်ဘဲ သူရဇ္ဇလက်ဆောင်အဖြစ် ဒီပညာခန်းကို မိတ်ဆက်လိုက်တာပါ။

လင်းဦးတို့ မြင့်ဦးတို့ဆိုတဲ့ နာမည်ရှင်မျိုးဆိုရင် အလင်းရောင်လာတာနဲ့ အိပ်ရာကထပါ။ အရက်ဆွမ်းခံကြွလာတဲ့ သံဃာတော်အရှင်သူမြတ်များကို အရက်ဆွမ်းလောင်းလျှာပါ။ ဘုရားရှင်ကို အရက်ဆွမ်းကပ်လျှာပါ။ ဘယ်တော့မှ မဆင်းရဲပါဘူး။ ဘယ်တော့မှ ဒုက္ခမရောက်ပါဘူး။ ဖြစ်နိုင်ရင် ဝေလီဝေလင်းတို့၊ အရက်တက်တို့မှာ ထပြီး ပဋ္ဌာန်းရွတ်ပူလေပါ။

ဒီလိုမှမဟုတ်ဘဲ နေမြင့်အောင် အိပ်တတ်တဲ့ လင်းဦးတို့၊ မြင့်ဦးတို့၊ ထွန်းဦးတို့၊ ကျော်ဦးတို့ဖြစ်နေရင် လုပ်သလောက် လွဲချော်နေပါလိမ့်မယ်။ ရစရာရှိတာတွေ မရဘဲဖြစ်နေပြီး ကိုယ်ကပြန်ပေးစရာရှိတာတွေ မပေးနိုင်ဖြစ်နေတတ်ပါတယ်။ မိသားစုအတွင်း မကျေလည်မှုတွေ၊ ပြောရဆိုရခက်တဲ့ ကိုတ်ခံစားနေရတဲ့ကိစ္စတွေကြုံရပါလိမ့်မယ်။ ဘာလုပ်လို့ဘာကိုင်ရမှန်းမသိဖြစ်နေတတ်ပါတယ်။

ခုနပြောသလို နေလိုက်ထိုင်လိုက်

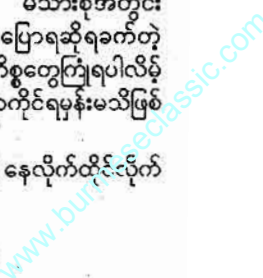

တာနဲ့ အလွန်ဆုံးကြာ နှစ်လသုံးလပါ။
ပြောင်းလဲတိုးတက်အောင်မြင်သွားတာ
ကိုယ်တိုင်ကြုံရပါလိမ့်မယ်။

တစ်ခါက လှဦးဆိုတဲ့ လူတစ်
ယောက်ကိုပြောခဲ့ဖူးပါတယ်။ သူက (၇)
နာရီခွဲ (၈) နာရီမှထတဲ့သူပါ။ သူ့ကို
မေးကြည့်တော့ သူ့အိပ်ရာနီးချိန်ကို
လည်းသိရော မင်းဟာ ပင်ပင်ပန်းပန်း
လုပ်ကိုင်စားနေရမယ့် လူတစ်ယောက်
ပဲလို့ ပြောခဲ့ပါတယ်။

သူကလည်း ဝန်ခံပါတယ်။ သူ
ဟာ ကားဘော်ဒီကြီးတွေထုရတဲ့လူတစ်
ယောက်ဖြစ်နေပါတယ်။ ဘော်ဒီဆရာ
ဆီမှာ အလုပ်လုပ်နေရတဲ့ဝန်ထမ်းပါ။
ညဘက်တစ်ခါတစ်ခါဆိုက်ကားထွက်
နင်းရပါတယ်။ သူ့ကိုကြည့်တော့ စိတ်
ထားကောင်းမွန်ရှာပါတယ်။ သူဟာ
သမ္မာအာဇီဝပဲ စဉ်းစားပါတယ်။ ဒါ
ကြောင့် မင်းငါ့ခိုင်းသလိုလုပ်မလား။

လုပ်မယ်ဆိုရင် ငါပြောမယ်။ မလုပ်ဘူး
ဆိုရင်တော့ မပြောတော့ဘူးဆိုတော့
ဟုတ်ကဲ့ - လုပ်ပါမယ်တဲ့။ ဒါဖြင့် မင်း
မနက်စောစောထ၊ ဘုရားရှင်ကို မျက်နှာ
သစ်တော်ရေကပ်၊ ပြီးရင် ပဌာန်းရွတ်၊
မရွတ်တတ်ရင် ရွတ်တတ်အောင်သင်
ရွတ်၊ စာအုပ်ကြည့်ရွတ်၊ ပြီးရင် ဘုရား
ခဏခဏသွား၊ ရုပ်ပွားတော်တွေရဲ့
မျက်နှာတော်တွေကို ရွှေပြားသင်္ကန်း
ကပ်ပြီး ပူဇော်လို့ရတဲ့ ဘုရားမှန်သမျှ
မင်းအဆင်ပြေသလိုမကြာခဏသွားသွား
ပြီး ရွှေချပူဇော်လို့ ပြောလိုက်ရပါတယ်။

သူက ကိုယ်ကာယနဲ့ဆိုင်တဲ့နာမည်အုပ်စု
မှာပါတဲ့သူမို့ ဒီလိုပြောလိုက်ရတာပါ။
အဆင်းရူပါနဲ့လည်းဆိုင်ပါတယ်။ ဒါ
ကြောင့် ဒီလိုအကြံပေးလိုက်ပါတယ်။ သူ
လည်း ကြိုးစားပြီးလုပ်ရှာပါတယ်။ အိပ်
ရာထနေမြင့်တဲ့အကျင့်က စောစောထ
လိုက်၊ မထလိုက်ဖြစ်နေလို့ လေး၊ ငါ။
ခြောက်လထိ ဘာမှမထူးသေးပါဘူး။
နောက်ထပ် နှစ်ခါလောက်ထပ်ပြော
တော့မှ သူဟာမှန်မှန်ထလာပါတယ်။
နောက်ပိုင်း ဘုရားပူဇော်မှုတွေစိပ်လာ
ပါတယ်။ မှခုံက သူ့အမျိုးတွေက ရန်ကုန်
တက်လာပြီး လုပ်ငန်းလုပ်ချင်တယ်လို့
သူ့ကိုလာချဉ်းကပ်တိုင်ပင်ကြတာနဲ့ -

အခုဆို လှဦး ဘော်ဒီရုံဆရာဖြစ်
နေပါပြီ။
(၂) နှစ်မပြည့်ခင်မှာ လူတစ်
ယောက်ရဲ့ ဘဝအပြောင်းအလဲဟာ
ဘာမှ ထူးထူးခြားခြား အဆောင်တွေ
ဘာတွေမဆောင်လိုက်ရဘဲ တစ်ရပ်ရပ်



တက်သွားပါပြီ။ ဒါဟာ ပီတိဖြစ်စရာပါ။
နာမည်ပညာမှာ ဒီလိုတွေရှိနေပါ
တယ်လို့ပြောရင် -
ဟုတ်ရဲ့လား၊ ဟုတ်ပါ့မလား၊ ဖြစ်
နိုင်ပါ့မလားဆိုတဲ့ အံ့ဩမေးခွန်းလေး
တွေ ပြောကောင်းပြောလာနိုင်ပါတယ်။
ပြောလည်းပြောကြတာတွေရှိပါတယ်။
လက်တွေ့ပြုပြင်ပြောင်းလဲကြည့်
လိုက်ပါ။

ကိုယ့်သားသမီးကလေးတွေရဲ့
နာမည်လေးတွေကိုကြည့်ပြီးတော့လည်း
လက်တွေ့ ပြုပြင်ပြောင်းလဲမှုလေးတွေ
ပြုလုပ်ပေးလိုက်ပါ။
မလိုအပ်ရင်တော့ ဘာမှလုပ်စရာ
မလိုပါဘူး။

ဥပမာ မောင်ကျော်မြတ်။ သူဟာ
မိဘကိုလည်းရိုသေတယ်၊ ရတနာမြတ်
(၃) ပါးကို ဦးထိပ်ထားတယ်။ မနက်
စောစောလည်းထတယ်။ သမ္မာအာဇီဝ
ကျကျ စီးပွားရှာတယ်ဆိုရင် နာမည်နဲ့
လိုက်ဖက်နေတဲ့အတွက် သူကဘာမှလုပ်
စရာမလိုတော့ပါဘူး။ ဒီသဘောပါ။ သူ
ဟာသူ့နေတတ်နေတဲ့သူဖြစ်နေပါတယ်။
ဒီလိုပါပဲ။

မအေး ဆိုပြီး ဆူဆူပူပူတွေနဲ့
လုံးလည်ချာလည်လိုက်နေရင် ရှာရဖွေရ
ခက်သွားပါလိမ့်မယ်။ ရသမျှတွေ ဘယ်
လိုမှအဖတ်မတင်ဖြစ်တုန့်တတ်ပါတယ်။
ပြီးတော့ အတွင်းကလိစာတွေနဲ့ပတ်သက်
တဲ့ ဝေဒနာတစ်ခုခုရှိနေတတ်ပါတယ်။
မိသားစုတွင်းတကွစီတွေဖြစ်နေတတ်ပါ

တယ်။
ဒါနာမည်တစ်ခုကိုပဲနမူနာပြတာ
ပါ။

ဒီလိုမျိုး ဖွင့်ဆိုပုံတွေကို နာမည်
မြင်ကွင်းမှာဖွင့်မှတ်မှာမို့ နာမည်မြင်ကွင်း
ကျမှပဲ အကျယ်တဝင့် အများကြီးဖွင့်ပြ
ပါမယ်။

ခုက နမူနာပြရုံပါပဲ။

ဒါကြောင့် -

မအေးလို့ ကြားလိုက်တာနဲ့ အေး
အေးဆေးဆေးပြောတတ်တဲ့သူ၊ နူးညံ့တဲ့
သူ၊ ရတနာ (၃) ပါးကိုင်းရှိုင်းတဲ့သူ ဖြစ်
နေရင်တော့ စောစောကပြောတဲ့မအေး
ကြုံရပုံမျိုး မဖြစ်တော့ပါဘူး။

ဒါဟာ -

နာမည်နဲ့လိုက်အောင်နေခြင်းပါ

ပဲ။

လိုအပ်တယ်ထင်ရင် ပြင်ယူပါ။
ရအောင်နေပါ။ မဖြစ်ဖြစ်အောင် ကြိုး
စားပြီး ရအောင်နေပါ။ နေရင်းနေရင်း
ကနေ ကိုယ်တောင် ဘယ်လိုမှထင်မှတ်
မထားတဲ့ အောင်မြင်မှုတွေရလာတာ
ကြုံရပါလိမ့်မယ်။ သောကတွေ ငြိမ်း
အေးလာတာ တွေ့ရပါလိမ့်မယ်။

ဒါဟာ နာမည်ပညာရပ်တွေထဲက
တစ်ခုပါပဲ။

နာမည်ပညာရပ်တွေ အများကြီး
ထဲက ဒီပညာခန်းနဲ့ စပြီးမိတ်ဆက်ချင်
နေတုန်း မိတ်ဆွေတွေရဲ့ တိုက်တွန်းချက်
ကပါ ဒီသူ့ရလက်ဆောင်ဖြစ်သွားခဲ့ရ
ပါတယ်။

အခု စပြီးအဖွင့်အနေနဲ့ တင်ပြ
လိုက်ပါပြီ။

နာမည်ပေါင်းများစွာနဲ့ ပတ်သက်
ပြီး အကြံပြုရ ဖွင့်ဆိုရာမှာမို့ စုံစုံလင်လင်
ကတော့ နာမည်မြင်ကွင်းကနေပဲ မြင်ပြ
ပါရစေ။

အခုတင်ပြလိုက်တဲ့ သူ့ရလက်
ဆောင်ကို ဖတ်ပြီးတာနဲ့ နာမည်နဲ့လိုက်
အောင်နေထိုင်ပြီး အောင်မြင်မှုများစွာ
ကို ရယူလိုက်ပါ။

ဖြစ်နိုင်တာတွေကိုပဲပေးတဲ့ သူ့ရလက်
ဆောင်နဲ့အတိုင်း -

လက်တွေ့နဲ့ယှဉ်တဲ့ အောင်မြင်မှု
တွေရမို့ -

အခုကတည်းကစတင်လိုက်ပါ။

မေတ္တာစကားပြောကြားရင်း -

နဝရာဇီးမောင်မောင်သန်း

(ရင်ကိုရေးပြစေသား)

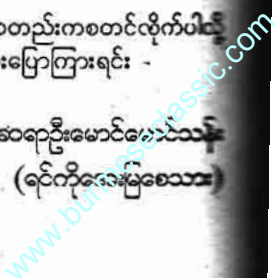

ခုနစ်ရက်သားသမီး ဟောစာတမ်း ဆရာဦးမောင်မောင်သန်း



၂၀၁၅ ခုနှစ် ၊ ဇေဇော်မိဂီလ

တနင်္ဂနွေသားသမီးများ



အောင်မြင်လိုသော စီးပွားရေး၊ ပညာရေး၊ ကျန်းမာရေး၊ လူမှုရေးကိစ္စများအတွက် အကောင်းဆုံးကူညီမည့်သူ၊ အကြံဉာဏ်များပေးနိုင်မည့်သူများမှာ တနင်္လာနာမည်ရှင်၊ အင်္ဂါနာမည်ရှင်များ ဖြစ်ပါသည်။ (၅) ဂဏန်းရှောင်ပြီး အလုပ်လုပ်ပါ။ ကျင့်ကြံအားထုတ်မှုများဖြင့် ဘာမဆိုအောင်မြင်မှုရရှိပါလိမ့်မည်။ ကောင်းမှုကုသိုလ်တစ်ခုခု နေ့စဉ်ပြုပါ။ မွေးနေ့တွင် သက်သတ်လွတ်စားပါ။ လာဘ်လာဘအတွက် ငွေဝင်စေသော ဒီဝါတပတိဂါထာ၊ မဟာဝေဗ္ဗန္တန်၊ ရှင်သီဝလီ (၁၀) ဂါထာတို့ကို အဓိဋ္ဌာန်ဖြင့် ရွတ်ဖတ်သရဇ္ဈာယ်ပါ။ မမျှော်လင့်သောခရီးတစ်ခုထွက်ရတတ်သည်။ ကွဲကွာနေသောဆွေမျိုးများနှင့် ပြန်လည်ဆုံတွေ့ဖြစ်မည်။ မမျှော်လင့်ဘဲ သတင်းကောင်းများကြားရမည်။ စက်ပစ္စည်းအဟောင်းများဝင်မည်။ လက်ဝတ်ရတနာမမြဲသောကာလဖြစ်သည်။ လူမျိုးကွဲများနှင့်ဆိုင်သောလုပ်ငန်းများ ထပ်ငေါ့ပြီးမှ အောင်မြင်မည်။ အိမ်တွင်းရေး၊ အိမ်ထောင်ရေး စိတ်ချမ်းသာမှုရရှိမည်။ လူမှုရေးကိစ္စများအဆင်ပြေစေရန် ဘုရား၊ ကောင်းကန်များသို့သွား၍ တံမြက်မည်းလှည်းပါ။ ပညာရေးကံများကောင်းနေသော်လည်း ဖွဲ့ လုံ့လ၊ ဝိရိယမလျော့ပါနှင့်။ နေ့စဉ်ကျက်မှတ်ပြီးသောစာအုပ်တစ်အုပ်စီကို ခေါင်းအုံးအောက်တွင် ထားပြီးအိပ်ပါ။ အောင်မြင်မှုရရှိပါလိမ့်မည်။ နှလုံးသားရေးရာကိစ္စများ စိတ်ချမ်းသာမှုရရှိမည်။ ထိကံကောင်းမည်။ စက်ဘီးနှင့် ရောင်းသောထိသည်ထံတွင် (၇) ဂဏန်းများစွာပါအောင် ရွေးချယ်ကံစမ်းထားလိုက်ပါ။

ယတြာ ။ ဘုရားရှင်အား ယခုတစ်လလုံး သစ်သီးခြောက်မျိုးနှင့် ဆွမ်းတော်ကပ်ပါ။

တနင်္လာသားသမီးများ

အောင်မြင်လိုသော စီးပွားရေး၊ လူမှုရေး၊ ပညာရေး၊ ကျန်းမာရေးကိစ္စများအတွက် ကိုယ့်ကို အကောင်းဆုံးကူညီမည့်သူများမှာ ဗုဒ္ဓဟူးနာမည်ရှင်၊ ကြာသပတေးနာမည်ရှင်များ ဖြစ်ပါသည်။ (၃) ဂဏန်းရှောင်ပြီးအလုပ်လုပ်ပါ။ ဝင်ငွေကောင်းသော်လည်း ကုန်ကျစရံကိစ္စများကြောင့် အဖတ်မတင်ဖြစ်နေမည်။ အိုးအိမ်၊ အလုပ်နေရာ အပြောင်းအရွှေ့ကိစ္စများပေါ်မည်။ လက်ဝတ်ရတနာဝင်လာမည်။ ထိကံကောင်းမည်။ လူမျိုးကွဲနှင့်ဆိုင်သောကိစ္စများ အကျိုးပေးနေမည်။ ကျန်းမာရေးကောင်းနေသော်လည်း ကိုယ်နှင့်မတည့်သော အစားအသောက်များလွန်ကဲစွာမစားပါနှင့်။ အိမ်တွင်းရေး၊ အိမ်ထောင်ရေးများ စိတ်ချမ်းသာမှုရရှိပါမည်။ မိတ်ဆွေသစ်၊ မိတ်ဆွေဟောင်းများထံမှ အကူအညီများရရှိမည်။ ပညာရေးကံများကောင်းမည်။ တစ်နယ်တစ်ကျေး ရပ်ဝေးတွင် ပညာသင်သွားရပါက ထူးချွန်စွာအောင်မြင်တတ်သည်။ နှလုံးသားရေးရာကိစ္စများ စိတ်ချမ်းသာမှုရရှိစေရန် ခိုး၊ ကျိုး၊ ခွေးလေးများကို တစ်လှည့်စီအစာကျွေးပါ။ ချစ်သူကို အတိတ်ကအကြောင်းများပြောပြီး စိတ်ကသိကအောက်ဖြစ်အောင်မလုပ်ပါနှင့်။ ဖြစ်နိုင်လျှင် နေ့စဉ် သီလဆောက်တည်နေထိုင်ပါ။ ကောင်းမှုကုသိုလ်တစ်ခုပြုလုပ်ပါ။ အညွှန်းများလျော့နည်းသွားပြီး ဆန္ဒများပြည့်လာပါလိမ့်မည်။ ထိထိုးရန်အတွက် ဘုရားဖူးသွားမည့်လူကြီးနှင့်မှာ၍ ထိုးပါ။ ကြိုက်ရာထိုးလာပါစေ။ ထိပေါက်တတ်ပါသည်။

ယတြာ ။ ဘုရားရှင်အား ယခုတစ်လလုံး ထန်းလျက်ဆွမ်းများနှင့် ကပ်လျှပါ။

www.burmeseclassic.com

အင်္ဂါသားသမီးများ

အောင်မြင်လိုသော စီးပွားရေး၊ လူမှုရေး၊ ကျန်းမာရေး၊ ပညာရေးကိစ္စများအတွက် ကိုယ့်ကိုအကောင်းဆုံးကူညီမည့်သူ အကြံဉာဏ်ပေးမည့်သူများမှာ တနင်္လာနာမည်ရှင်၊ အင်္ဂါနာမည်ရှင်များ ဖြစ်ပါသည်။ (၁) ဂဏန်းရှောင်ပြီး အလုပ်လုပ်ပါ။ စက်ပစ္စည်းအကျိုးပေးပါမည်။ အလှူမင်္ဂလာကိစ္စများ ကိုယ်တိုင်ဦးဆောင်ပြုလုပ်ပေးရခြင်း၊ အလှူဒါနများ မကြာမကြာပြုလုပ်ရခြင်းတို့ကြုံပါမည်။ ခရီးယာယီမကြာမကြာပေါ်မည်။ လူမျိုးကွဲနှင့်ဆိုင်သောကိစ္စများ ထစ်ငေါ့နေတတ်သည်။ အိုးအိမ်ကိစ္စနှင့် အလုပ်ကိစ္စများ၌ စိတ်ပင်ပန်းကိုယ်ပင်ပန်းဖြစ်မည်။ လက်ဝတ်ရတနာဝယ်လျှင် စိတ်တိုင်းမကျသောကြောင့် ပြန်ရောင်းပြန်လဲခြင်း ဖြစ်မည်။ ကျန်းမာရေးကောင်းနေစဉ် လွန်စွာအအေးမခံပါနှင့်။ အာရုံကြောများမကြာခဏအနားပေးပါ။ ပညာရေးကိစ္စများကောင်းနေသော်လည်း ဇွဲ၊ လုံ့လ၊ ဝီရိယဖြင့်အထပ်ထပ်ကျက်မှတ်လေ့လာပါ။ ထူးချွန်စွာအောင်မြင်တတ်ပါသည်။ အိမ်တွင်းရေး၊ အိမ်ထောင်ရေးသာယာနေစေရန် စကားတစ်ခွန်းကို ထပ်ကာထပ်ကာပြောမနေပါနှင့်။ အပေါင်းအသင်းကြောင့် ဂုဏ်တက်တတ်သလို အပေါင်းအသင်းကြောင့် ဂုဏ်ပျက်တတ်သည်ကို သတိရှိပါ။ ငယ်ရွယ်သူတို့၏ ချစ်ရေးချစ်ရာကိစ္စများ အဆင်ပြေမည်။ မင်္ဂလာကိစ္စများဆောင်ရွက်ရလျှင် နှစ်နေရာပြုလုပ်ရတတ်သည်။ ထိထိုးမည်ဆိုပါက စက်ဘီး၊ ကားတို့နှင့် လှည့်ရောင်းသောထိဆိုင်နှစ်ဆိုင်ခွဲပြီး ထိုးထားလိုက်ပါ။ (၂) ဂဏန်း၊ (၃) ဂဏန်းများစွာပါအောင် ရွေးချယ်ကံစမ်းပါလေ။
ယတြာ ။ ဘုရားရှင်အား ယခုတစ်လလုံး အုန်းသီးစိတ်များနှင့်ကပ်လျှပါ။

ဗုဒ္ဓဟူးသားသမီးများ

အောင်မြင်လိုသော စီးပွားရေး၊ လူမှုရေး၊ ပညာရေး၊ ကျန်းမာရေးကိစ္စများအတွက် အကောင်းဆုံးအကြံပေးနိုင်သူ ကူညီမည့်သူများမှာ ဗုဒ္ဓဟူးနာမည်ရှင်၊ ဗုဒ္ဓဟူးသားသမီးများဖြစ်ပါသည်။ (၆) ဂဏန်းရှောင်ပြီး အလုပ်လုပ်ပါ။ လုပ်ငန်းခွင်တွင်း အတိုက်အခံ၊ အပြိုင်အဆိုင်များကြားမှ ရာထူးတက်ခြင်း၊ နေရာကောင်းသို့ ပြောင်းရွှေ့လုပ်ကိုင်ရခြင်းများရှိပါမည်။ လူမျိုးကွဲနှင့် ဆိုင်သောကိစ္စများ အောင်မြင်စွာဆောင်ရွက်နိုင်မည်။ မမျှော်လင့်ဘဲခရီးတစ်ခုထွက်ဖြစ်မည်။ ငွေကြေးနှင့်ဆိုင်သောကိစ္စများ ခက်ခဲကြန့်ကြာနေပါက ငွေဝင်စေသောဂါထာများကို အဓိဋ္ဌာန်ပုတီးများစိပ်ပါ။ ကျန်းမာရေးအတွက် ရောဂါဟောင်းများပြန် ဖြစ်တတ်၍ အစားအသောက်၊ အနေအထိုင်ဆင်ခြင်ပါ။ မတည့်သောအစားအစာများ လွန်ကဲစွာမစားပါနှင့်။ အိမ်တွင်းရေး အိမ်ထောင်ရေးများစိတ်ချမ်းသာမှုရှိစေရန် နားလည်မှုများထားပေးပါ။ အိမ်ဆူအိမ်ပူအောင်စကားများ ကြမ်းတမ်းစွာပြော ပါနှင့်။ လူမှုရေးအတိုက်အခံကိစ္စများရှိပါက အိမ်မှလမ်းလျှောက်သွားလျှင် အနီးဆုံးဘုရားစေတီ၏ ရင်ပြင်တော်တွင် တံမြတ် စည်းမကြာမကြာသွားလှည်းပါ။ ပညာရေးကောင်းမည်။ ငယ်ရွယ်သူတို့၏ နှလုံးသားရေးရာကိစ္စများ စိတ်ချမ်းသာမှုရှိစေရန် ခိုလေးများကို အစာကျွေးပါ။ ချစ်သူအပေါ် စကားဖြင့် အနိုင်မယူပါနှင့်။ တစ်ဦးနှင့်တစ်ဦးနားလည်မှုများဖြင့် လျှော့ပေးပါ။ ထိထိုးဖြစ်အောင်ထိုးပါ။ စက်ဘီး၊ သုံးဘီးဆိုင်ကယ်စသည်တို့နှင့်ရောင်းသောထိသည်ထဲတွင် ဂဏန်းမရွေးဘဲ ချက်ချင်းထိုးလိုက်ပါ။ ထိပေါက်တတ်ပါသည်။

ယတြာ ။ ဘုရားရှင်အား ယခုတစ်လလုံး ကြာဆံကြော်၊ ကော်ဖီ၊ ကျောက်ကျောများနှင့် ကပ်လျှပါ။



ကြာသပတေးသားသမီးများ

အောင်မြင်လိုသော စီးပွားရေး၊ လူမှုရေး၊ ကျန်းမာရေး၊ ပညာရေးကိစ္စများအတွက် ကိုယ့်ကိုအကောင်းဆုံးအကြံပေးနိုင်သူ အကူအညီပေးနိုင်သူများမှာ သောကြာနာမည်ရှင်၊ သောကြာသားသမီးများ ဖြစ်ပါသည်။ (၇) ဂဏန်းရှောင်ပြီး အလုပ်လုပ်ပါ။ ခရီးယာယီပေါ်မည်။ အပေါင်းအသင်းများနှင့် အချိန်ဖြုန်းမနေဘဲ ဆောင်ရွက်ဖွယ်ရာကိစ္စများကို အလေးထားပါ။ မိတ်ဆွေကြောင့် ဂုဏ်တက်တတ်သလို မိတ်ဆွေကြောင့် ဂုဏ်ပျက်တတ်သည့်သဘောကို သတိပြုပါ။ ကျန်းမာရေးစိုးရိမ်စရာမရှိပါ။ ပညာရေးကောင်းမည်။ ပညာတော်သင်အတွက် ရွေးချယ်ခြင်းခံရတတ်သည်။ ရပ်ဝေးတွင်ပညာရှာနေသူများ အောင်မြင်မှုရရှိမည်။ လက်ဝတ်ရတနာဝင်လာလျှင် မမြဲတတ်၍ မိသားစုထဲမှတစ်ဦးဦးကို ဆင်ပေးလိုက်ပါ။ အိမ်တွင်းရေး၊ အိမ်ထောင်ရေးများ ပြန်လည်သာယာလာပါမည်။ စက်ပစ္စည်းများ ပျက်တတ်၊ ပျောက်တတ်၍ လက်မများပါစေနှင့်။ လူမျိုးကွဲနှင့်ပတ်သက်၍ စိတ်ကသိကအောက်ဖြစ်ရတတ်သည်။ ရန်များတတ်သောကာလဖြစ်၍ နေ့စဉ် မေတ္တာသုတ်ကို ပြုတ်သက်အလိုက် ရွတ်ဖတ် သရဇ္ဈာယ်ပါ။ ငယ်ရွယ်သူတို့၏ နှလုံးသားရေးရာကိစ္စများ တစ်ဦးနှင့်တစ်ဦးစကားနိုင်လုရာမှ စိတ်ဆိုး၊ စိတ်ကောက်မြန်

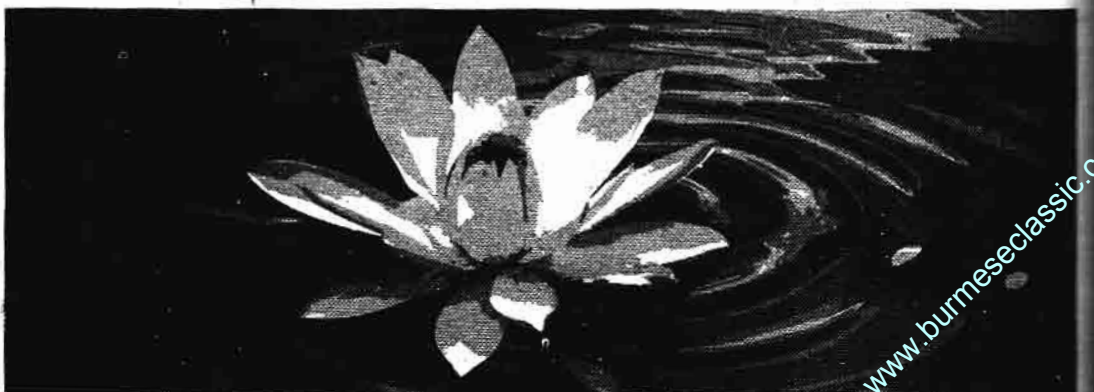



တတ်ပါသည်။ ခိုလေးများကို အစာကျွေးပါ။ စိတ်ပြေသွားပါလိမ့်မည်။ ထိထိုးမည်ဆိုပါက ခရီးသွားရင်းလမ်းမှာကြုံသော ထိခိုက်လေးများတွင် (၆) ဂဏန်းများစွာပါအောင် ရွေးချယ်ကံစမ်းထားလိုက်ပါ။ ထိကံကောင်းတတ်ပါသည်။

ယတြာ ။ ။ လေရောဂါခံစားနေရသောဝေဒနာရှင်များကို ဆေး၊ ဓာတ်စာ၊ ငွေများ လှူပေးပါ။

သောကြာသားသမီးများ

အောင်မြင်လိုသော စီးပွားရေး၊ လူမှုရေး၊ ကျန်းမာရေး၊ ပညာရေးကိစ္စများအတွက် ကိုယ့်ကိုအကောင်းဆုံးအကြံပေးနိုင်သူ၊ အကူအညီပေးနိုင်သူများမှာ ဗုဒ္ဓဟူးနာမည်ရှင်၊ ဗုဒ္ဓဟူးသားသမီးများ ဖြစ်ပါသည်။ (၂) ဂဏန်းရှောင်ပြီးအလုပ်လုပ်ပါ။ ငွေကြေးကိစ္စများ ခက်ခဲထစ်ငေါ့နေပါက နေ့စဉ် ဒီဝါတပတိဂါထာကို ပုတီး (၃) ပတ်စိပ်ပါ။ မွေးနေ့တွင် အသားစားရှောင်ပြီး သီလဆောက်တည်နေထိုင်ပါ။ ကောင်းမှုကုသိုလ်တစ်ခုခုပြုပါ။ အညံ့များရှိပါက တဖြည်းဖြည်းလျော့နည်းပပျောက်သွားပြီး ဆန္ဒများပြည့်လာပါလိမ့်မည်။ မိတ်ဆွေကောင်းများရှိနေ၍ ဘာမဆိုကူညီပါလိမ့်မည်။ လုပ်ငန်းခွင်အတွင်း အခက်အခဲများ ရှိတတ်ပါသည်။ ဘုရားစေတီများသို့သွား၍ တံမြက်စည်းလှည်းခြင်း၊ ပန်းခြောက်များစွန့်ပေးခြင်း၊ အမှိုက်ကောက်ခြင်း စသော ကုသိုလ်များပြုလုပ်ပေးပါ။ လူမျိုးကွဲနှင့်ဆိုင်သောလုပ်ငန်းများ ကောင်းတော့မလိုလိုနှင့် အဖျားရှူးသွားတတ်ပါသည်။ အိမ်တွင်း ရေးများသာယာနေစေရန် နားလည်မှုများရှိရပါမည်။ မိသားစုတွင်းအပြန်အလှန်လေးစားမှုထားပါ။ ပညာရေးကံများကောင်း နေသော်လည်း ဖွံ့ လုံ့လ၊ ဝီရိယမလျော့ပါနှင့်။ အောင်မြင်မှုသေချာပါပြီ။ ကျန်းမာရေးကောင်းမည်။ ငယ်ရွယ်သူတို့၏ နှလုံး သားရေးရာများ လမ်းခွဲစကားများကြားရတတ်သည်။ ခွဲ၊ ကျီး၊ ခွေးလေးများကို မကြာမကြာအစာကျွေးပါ။ ထိထိုးရန်အတွက် စက်ဘီး၊ လှည်း၊ သုံးဘီးဆိုင်ကယ်တို့နှင့် လှည့်လည်ရောင်းနေသောထိသည်ထံတွင် (၄) ဂဏန်းများစွာပါအောင် ရွေးချယ်ကံစမ်း ထားလိုက်ပါ။

ယတြာ ။ ။ နေ့စဉ်ပျက် ပတ္တန်းဥဒွေသနီဒွေသတော်ရွတ်ဖတ်ပူဇော်ပါ။

စနေသားသမီးများ



အောင်မြင်လိုသော စီးပွားရေး၊ လူမှုရေး၊ ပညာရေး၊ ကျန်းမာရေးကိစ္စများအတွက် ကိုယ့်ကိုအကောင်းဆုံးအကြံပေးမည့် သူ၊ အကူအညီပေးမည့်သူများမှာ တနင်္လာနာမည်ရှင်၊ တနင်္လာသားသမီးများ ဖြစ်ပါသည်။ (၆) ဂဏန်းရှောင်ပြီးအလုပ်လုပ်ပါ။ ဝင်ငွေကောင်းသောကာလဖြစ်ပါသည်။ မလိုအပ်ဘဲ ကုန်ကျမှုများမရှိစေရန် နေ့စဉ် ဒီဝါတပတိဂါထာကို ပုတီးတစ်ပတ်နေ့ စဉ် စိပ်ပါ။ အိမ်ရှိစက်ပစ္စည်းများအတွက် ငွေကုန်ကျမှုရှိတတ်ပါသည်။ စက်ပစ္စည်းများ ပျောက်တတ်၊ ပျက်တတ်၍ လက်မများ ပါစေနှင့်။ စကားပြောများတတ်သောကြောင့် စကားပြောဆင်ခြင်ရမည့်ကာလ ဖြစ်ပါသည်။ အိမ်တွင်းရေး၊ အိမ်ထောင်ရေး များ သာယာပါမည်။ မိတ်ဆွေများ ကူညီစောင့်ရှောက်မည်။ ကျန်းမာရေးကောင်းသည်ဆိုပြီး ပေါ့မနေပါနှင့်။ အစားမှားပြီး နေထိုင်မကောင်းဖြစ်တတ်ပါသည်။ ကိုယ်နှင့်မတည့်သော အစားအသောက်များ သတိထားပြီးရှောင်လိုက်ပါ။ ပညာရေးကံ များကောင်းနေပါသည်။ ဘာသာရေးနှင့်ဆိုင်သောကိစ္စများ၊ ကျင့်ကြံအားထုတ်မှုများဖြင့် ရွတ်ဖတ်သရဇ္ဈာယ်မှုများ မမေ့မလျော့ ဆောင်ရွက်ပါ။ ဘာမဆိုကျင့်ကြံအားထုတ်မှုများဖြင့် အောင်မြင်မှုပို၍ ရရှိပါလိမ့်မည်။ ငယ်ရွယ်သူတို့၏နှလုံးသားရေးရာကိစ္စများ စိတ်ချမ်းသာမှုရရှိမည်။ မင်္ဂလာကိစ္စများစိစဉ်ရတတ်သည်။ ထိထိုးမည်ဆိုပါက ကားနှင့်လှည့်ရောင်းသောထိကားလေးများ အိမ်ရှေ့လာရပ်ပြီးရောင်းနေပါက ချက်ချင်းသွားထိုးလိုက်ပါ။ (၂) ဂဏန်းများစွာပါအောင် ရွေးချယ်ကံစမ်းကြည့်လိုက်ပါ။ ထိပေါက်တတ်ပါသည်။

ယတြာ ။ ။ ဘုရားဖူးခရီးသို့ကြမည့် သံဃာတော်အရှင်သူမြတ်တစ်ပါးကို ဝတ္ထုငွေ များစွာလှူလိုက်ပါ။

၇ ၆ - ကို ခေ : မြ ဝေ သ ဝ :
ဆရာဦးမောင်မောင်သန်း

အမှတ် (၈၅) ကုန်းဘောင်(၁၀)လမ်း (၆)ရပ်ကွက်၊ တောင်ဥက္ကလာပဗြိမ္မယ်၊ ရန်ကင်းမြို့။

