

Quality မြေပုံတိုက်မှ စီမံခန့်ခွဲသည်။

အမည်မရှိ

BURMESE CLASSIC

ဒဂုန်ရွှေတူရား၊ ခြင်္သေ့၊ မိုးတော၊ ဗဒ္ဒကား၊ ဖောင်ညိုပိုင်(သန်လျင်)၊ ဝေပဲခါး၊
ရေလှောင်ချောင်း၊ မျိုးဆစ်၊ တွင်းကြီးအား၊ တင်ဝင်းခို၊ ကျော်အေးရွှေ၊ ဗတေဗျာဓိ၊
ထောင်ရှားကြီးသိန်းဝင်း၊ ဖောင်လှလှ(ဖော်လမြိုင်)၊ ဝေသန်တိုက်သတ်

အမေရိကန်

JUNE NO. 125 2015

အနုပညာများ

ဒါးနိုက်တိုက်လွှာ ၆

ဗြဝဂ် ၆

ဆုတိုလျှောက်ဆို ၃၉

ခိုးကျော ၃၅

ဆယ်လီပါဝါထဲလွှာ ၅၅

ပန္နကောင်း ၆၅

၁၂-ဆိုး ထုတ်ပိုက်လွှာ ၆၅

တောင်ကိုပြိုင် (အနုပညာ) ၆၅

ဝိန်းစတိုင်လွှာ ၆၂

ဝေဖန်ခိုင်း ၁၁၃

ဆရာပြောပြခိုင်းလွှာ ၁၁၃

တောပုလဲအဖွဲ့ ၁၂၁

ဝိနိုဇာ ၁၂၁

ဖျိုးသစ်

ဆရာမိခင်စာ ၁၅၅

တွင်းပြေးသား ဝယ်ဝင်ခိုင်း ၁၆၅

ဗျာဓိပြိုင်လွှာမိန့်ခိုင်းလွှာ ၁၆၅

ကျော်လေးရွာ ၁၁၃

ဆရာမိ ချစ်စိစာမိ ၁၁၃

ပကေး ချစ်ခိုင်း ၂၀၀

ဆိုးစိစာ ၂၀၀

ထေရ်ဂျိုးပြေး ခိုင်းဝင် ၂၀၆

မျှော်လင့်ခိုင်း ဝယ်ဝင်ခိုင်း ၂၀၆

တောင်ပုလဲ (တောင်ပြိုင်) ၂၁၉

ဆယ်လီလွှာမိ ဝယ်ဝင်ခိုင်း ၂၁၉

တောင်ပုလဲထက် ၂၁၉

ဆရာမိစာမိ ၂၁၉



preview

အနုပညာ

ကျွန်ုပ်တို့၏
 ကိုယ်ပိုင် (Quality)
 စာပေအယ်ဒီတာ
 တွေ့ရှိနိုင်ရန် (စုပေါင်းစုစု)
 အယ်ဒီတာအယ်ဒီတာ
 မခင်မလှ
 အယ်ဒီတာအယ်ဒီတာ
 ဥက္ကဋ္ဌအယ်ဒီတာ
 နေရာ
 ကိုယ်ပိုင် စာပေအယ်ဒီတာ နေရာအယ်ဒီတာ အယ်ဒီတာအယ်ဒီတာ စာပေအယ်ဒီတာ
 စာပေအယ်ဒီတာ စာပေအယ်ဒီတာ စာပေအယ်ဒီတာ စာပေအယ်ဒီတာ

စာပေအယ်ဒီတာ
 စာပေအယ်ဒီတာ (စုပေါင်းစုစု) Quality Publishing House
 အမှတ် - ၅၀၈/၅၀၂ (၂)၊ ပထမထပ်
 ကုန်သည်များနှင့် ဆက်သွယ်ရန်အတွက် (၁၈) နံပါတ်
 ကျောက်တန်းမြို့နယ်၊ ရန်ကင်းမြို့
 မျက်နှာစာအုပ်အုပ်စု
 ဥက္ကဋ္ဌအယ်ဒီတာ
 အယ်ဒီတာအယ်ဒီတာ
 ကံကောင်း၊ အောင်မြင်၊ အောင်မြင်ပတ်၊ ကျော်စိုးညို၊ မောင်မောင်ကြည်၊ ထောင်စု စိုးမြင့်လေး၊
 ဂျာနယ်အယ်ဒီတာ (အယ်ဒီတာ) မြတ်မင်းမာန်၊ ရန်ကင်းမြို့၊ ရန်ကင်းမြို့၊ ရန်ကင်းမြို့၊ ရန်ကင်းမြို့၊
 ကျွန်ုပ်တို့အတွက် ဖောင်
 Quality

စာပေအယ်ဒီတာ
 စာပေအယ်ဒီတာ (စုပေါင်းစုစု)
 စာပေအယ်ဒီတာနှင့် ဆက်သွယ်ရန်အတွက် အယ်ဒီတာအယ်ဒီတာ
 စာပေအယ်ဒီတာ မဟာမိတ်အယ်ဒီတာ၊ ရန်ကင်းမြို့
 စာပေအယ်ဒီတာ
 စာပေအယ်ဒီတာ
 စာပေအယ်ဒီတာ
 စာပေအယ်ဒီတာ (စုပေါင်းစုစု) Quality Publishing House
 အမှတ် - ၅၀၈/၅၀၂ (၂)၊ ပထမထပ် ကုန်သည်များနှင့် ဆက်သွယ်ရန်အတွက်
 ကျောက်တန်းမြို့နယ်၊ ရန်ကင်းမြို့၊ ရန်ကင်းမြို့၊ ရန်ကင်းမြို့၊ ရန်ကင်းမြို့

စောရည်နောင် အနုပညာ



MONTH

BURMESE CLASSIC



တစ်ချိန်တစ်ခဏအတွက်

ကျေးဇူး

တစ်ချိန်တစ်ခဏအတွက်

PREVIEW

နှုတ်ကြောင့်သေ မတ်ကြောင့်ကြေသတဲ

အနုပညာ (အနုပညာ)



နှုတ်ကြောင့်သေ
မတ်ကြောင့်ကြေသတဲ

www.burmeseclassic.com

ထျှန်တော်နှင့် ဆရာကြီးအင်(မ)ကြားရှိုးတို့အား နှစ်နှစ်ခန့် နှိပ်စက်ခဲ့ပြီးနောက်
ခေတ္တရပ်နား၍ ကျန်းမာရေးအတွက် အိန္ဒိယပြည်သို့ သွားရောက်စဉ် ကာလက
ဟောင်ရာမြို့ရှိ ဓမ္မတာပရာဆပ်ဇီနေအိမ်၌ (၂)ပတ်ခန့်မျှ တည်းခိုလျက်ရှိ၏။

ငါးဗန်းပုဂံကံစံမှု ဒဂုန်ရွှေမျှဝေ



BURMESE
CLASSIC

လူနှင့်ယောက် စူးဆန်းလှစွာ
စုတ်တရက် ပျောက်ဆုံးသွားရာမှ
လိုက်လံစူးစွာသောအခါတွင်
ကြောက်မက်ဖွယ်စေတိလမ်းကြီး
မထင်မှတ်ဘဲ ပေါ်ပေါက်လာ
ပါစေ့သည်။ ထိုအခါ



ဆရာကြီးမှာ ယခင် (၂) ကြိမ်တိုင်တိုင် မစ္စတာပရာဆပ်အိမ်သို့ ရောက်ခဲ့
ဖူးပြီဖြစ်၍ မစ္စတာပရာဆပ်နှင့်လည်းကောင်း၊ သူ၏သမီးချောကလေးနှင့်
လည်းကောင်း အကျွမ်းတဝင်ဖြစ်၍ နေပြေးလျှင် အိမ်သို့အိမ်သားများနှင့် တကွ
အချို့အစေခံများကိုပင် ဖျက်မှန်းတန်း၍ နေခဲ့လေပြီ။

ထိုအခါက ချန္တရာမှာ အသက် (၂၀) ခန့်မျှ ရှိခဲ့ပြီဖြစ်၍ ဖျက်လုံးကောင်း၊
ဖျက်ခုံးကောင်း၊ နှာတံကောင်းဖြစ်ပြီးလျှင် အိန္ဒိယတိုင်း သူတို့ချောနည်းမျိုးဖြင့်
တစ်မျိုးတစ်ဖုံ လှပချောမွေ့သော မိန်းကလေး ဖြစ်လေသည်။

မြန်မာဧည့်သည်များအား ဧည့်ခံပြုရာတွင် လွန်စွာဖော်ရွေလျက်
ကျွန်တော်အား အန်ကယ်ဟူ၍လည်းကောင်း၊ ဆရာကြီးအား မာဝတာကြီး
ဟူ၍လည်းကောင်း ခေါ်ဝေါ်လေ့ရှိ၏။

အင်္ဂလိပ်စာလည်း ကောင်းစွာတတ်၍ ယဉ်ကျေးဖော်ရွေမှု ရှိပြီးလျှင်
စကားပြောရာ၌လည်း ပြုံးပြုံးရွှင်ရွှင်နှင့် ပြောဆိုတတ်လေသည်။

ဟောင်ရာသို့ ရောက်ရှိပြီးနောက် (၂) ရက်ခန့်ကြာသောအခါ တစ်နေ့
သော နံနက်ခင်း၌ ကျွန်တော်တို့သည် ပရာဆပ်သားအဖနှင့် အတူစားပွဲတွင်
ထိုင်ကာ နံနက်ခင်း လက်ဖက်ရည်ကို သောက်လျက် ရှိကြကုန်၏။

မစ္စတာပရာဆပ်သည် ဆရာကြီးအား သူ၏အရောင်းအဝယ်အကြောင်း၊
အိန္ဒိယပြည်တိုင်းရေးပြည်ရေးများအကြောင်း၊ အိန္ဒိယလွှတ်တော်အမတ်များ
အကြောင်းများကို ပြောဆိုလျက်ရှိရာ ကျွန်တော်နှင့် ချန္တရာတို့မှာ စကား
လက်ဆုံ ကျလျက်ရှိ၏။

ထို့နောက် ချန္တရာသည် မီးကင်ပြီးသော ပေါင်မုန့်ချပ်များကို ငွေခေး
ကလေးဖြင့် ထောပတ်သုတ်ပေးလျက်ရှိရာ ဆရာကြီးသည် မစ္စတာပရာဆပ်
နှင့် ခေတ္တစကားပြော ပြတ်သွားပြီးနောက် ချန္တရာဘက်သို့ လှည့်လိုက်လေ
၏။

ထိုအခါ ချန္တရာက -

“ဪ - ဒါထက် - ကျွန်မအသက် (၁၈) နှစ်ပြည့်မွေးနေ့အထိမ်းအမှတ်
ခွဲတုန်းက ဆရာကြီး ရှိတယ်နော်”

“အရှိသားပဲ။ ရှိလို့တောင် မစွက်လင်းဘတ်နဲ့ တွေ့တာပေါ့ - ချန္တရာ”

“ဪ - ဟုတ်သားပဲ။ ဒီမိန်းမတစ်ယောက်လည်း သိပ်သနားစရာ
ကောင်းတာပဲနော်။ ဆရာကြီး ဟောပြောလိုက်တာ ကြားရတဲ့ လူအပေါင်း
တော့ တစ်ခါတည်း အံ့သြပြီး အသည်းစွဲတာပဲ”

(မစွက်လင်းဘတ်ဆိုသူ စစ်ဗိုလ်ကတော်၏ကိုယ်ဝန်မှာ ယောက်ျား
လည်းမဟုတ်၊ မိန်းမလည်းမဟုတ် မွေးဖွားရမည်ဟု ဆရာကြီးအင်(မ)ကြာရိုး
က ဟောပြောဖူးခဲ့ရာ ဟောပြောသည့်အတိုင်းလည်း မွေးဖွားသောအခါ
ယောက်ျားမိန်းမ အင်(မ)ကြာရိုးက လူကိုယ်နှင့် ဆင်ခေါင်းရှိသည့် “လူတစ်ပိုင်း
ဆင်တစ်ပိုင်းသတ္တဝါကလေးကို မွေးဖွားကြောင်း ပါရှိသည့် အတ္ထုပ္ပတ္တိကို
အင်(မ)ကြာရိုး အမှတ်(၂) တွင် ထည့်သွင်းဖော်ပြခဲ့ပြီးဖြစ်၏။

“ဟဲ့ သမီး - ဒီနိမိတ်မရှိတဲ့ မစွက်လင်းဘတ်အကြောင်းပြောပြီး အချိန်
ကုန် ခံမနေစမ်းပါနဲ့။ ဒီပြင် ရယ်စရာ၊ မောစရာတွေ ပြောစမ်းပါ - သမီးရယ်”

“ဟုတ်ကဲ့ - ဇေဇေ”

“ဇေဇီးပေါက်ကလေးဆိုတော့ အိန္ဒိယပြည်မှာ ပန်းဟာ သိပ်လှတာပဲ
နော် - ချန္တရာ”

“ဟုတ်တယ် - အန်ကယ်။ ရာသီကောင်းတော့ ပန်းတွေလည်း ကောင်း
ကောင်းပွင့်တာပေါ့။ အန်ကယ်က ကျွန်မတို့ တောအိမ်က ပန်းတွေ မမြင်ရ
သေးလို့ အမေရိကက မှာပြီး ကျွန်မကိုယ်တိုင် ဖိုက်ထားတဲ့ ဒေလီယာဇွေးဟာ
ပွင့်ကုန်ပြီ”

“လှပေမဲ့ - အန်ကယ်က ရောက်မှ မရောက်ဘူးပဲ”



“မရောက်ဘူးရင်လိုက်ဖို့မှာပေါ့- အန်ကယ်၊ ခြောက်- ဒီကနေ့ဘာနေ့လဲ

ဖေဖေ”

“ဝနေနေ - သမီးရဲ့”

“ဟာ - ဒါဖြင့် - အဆင်သင့်ပဲ။ နက်ဖြန် - ဖေဖေ အားတယ်နော်”

“အားပါတယ်ကွယ်၊ ဘာလုပ်မလို့လဲ”

“ဟောဒီက အန်ကယ်က ကျွန်မတို့တောအိမ်ကို မရောက်ဘူးသေးလို့

လိုက်ဖို့ချင်လို့ - ဖေဖေ”

“အကောင်းသားပဲ။ ဒါဖြင့် - စားစရာ၊ သောက်စရာ သမီးက စီမံထား။ ဆရာကြီးတို့လာလည်တဲ့အခါထမင်းမြိန်စားဆိုသလိုပေါ့။ ပြီးတော့ - ဟိုမှာလည်း လေကောင်းလေသန့်ရပြီး ကျန်းမာရေးအတွက် ကောင်းပါတယ်”

“ဖေဖေပါ - လိုက်မယ်မဟုတ်လား”

“လိုက်ပါ့မယ်ဗျာ။ စီစဉ်ဖို့ရှိတာသာ စီစဉ်ပါ”

နောက်တစ်နေ့နံနက် ချွတ်တားဟာဇရီ (နံနက်ခင်းလက်ဖက်ရည်) ပြီးလတ်သော် ကျွန်တော်တို့လူစုသည် မစ္စတာပရာဆပ်၏တောအိမ်သို့ ကားနှစ်စီးဖြင့် သွားရောက်ကြလေ၏။

ပထမဆီခန့်ကားပေါ်တွင် ကျွန်တော်၊ ဆရာကြီးအင်(မ)ကြာရိုး၊ မစ္စတာပရာဆပ်နှင့် ချန္တရာတို့ ပါရှိ၍ ဒုတိယ ထရပ်ကားပေါ်တွင် စားသောက်ဖွယ်ပစ္စည်းများ၊ အစေ့စပ်မိန်းမတစ်ယောက်၊ ယောက်ျားတစ်ယောက်နှင့် ချန္တရာ၏အထိန်းတော် မိန်းမကြီးတစ်ယောက် ပါရှိလေသည်။

တောအိမ်ဟုဆိုသော်လည်း တောနက်ထဲတွင် မဟုတ်ဘဲ ပင်လယ်ကမ်းခြေနှင့် တစ်မိုင်ခွဲခန့်မျှသာ ဝေးသည့်နေရာတွင် ဆောက်လုပ်ထားသော တစ်ထပ်တိုက်ကလေးဖြစ်၍ လမ်းတစ်လျှောက်လည်း အလားတူ တိုက်ကလေးများသည် သူ့မြဲနှင့်သူ၊ သူဝင်းနှင့်သူ အစီအရီရှိနေကြ၏။

လမ်းဘေး တစ်ဖက်တစ်ချက်တွင် အုန်းပင်များ၊ တောတန်းများနှင့် နေပင်ကလေးများကို ပြုပြင်စိုက်ပျိုးထားသဖြင့် တောင်ဘက်မှ တိုက်ခတ်



သော ပင်လယ်လေသည် ထိုစိမ်းလန်းသောသစ်ပင်တို့၏ အကိုင်းအခက်များကို ဘယ်ယိမ်းညှာလူး လှုပ်ရှားစေလျက် ရှိ၏။

မြဲများအတွင်း၌လည်း နှင်းဆီပန်း၊ ဒေလီယာပန်း၊ ဟောလီဝုဒ်နှင့် အနောက်တိုင်းပန်းမျိုးတို့သည်လည်း စုံလင်စွာ ဖွားဖွင့်စေကာလျက် ရှိကြပေသည်။

ကျန်းမာရေးသက်သက်အတွက်နေရန် အထူးသင့်လျော်သော နေရာဖြစ်သဖြင့် ဆရာကြီးမှာ ဆေးတံကိုကိုက်ရင်း တပြုံးပြုံးနှင့် အထူးနှစ်သိမ့်ကြည်နူးလျက် ရှိလေ၏။

မစ္စတာပရာဆပ်သည် ကားကို ခပ်ဖြည်းဖြည်း မောင်းစေပြီးနောက် မည်သည့်တိုက်သည် မည်သူပိုင်ကြောင်း၊ မည်သည့်အဆောက်အအုံသည် မည်သူပိုင် တောအိမ်ဖြစ်ကြောင်း စကားတပြောပြောနှင့် ရှိနေရာ ကျွန်တော်နှင့် ချန္တရာတို့မှာလည်း သစ်ပင် ပန်းပင်များအကြောင်း၊ အိန္ဒိယတိုင်းသူတို့၏ အဝတ်အစားများအကြောင်း စသည်ဖြင့် ရောက်တတ်ရာရာ ပြောဆိုလျက် လိုက်ပါလာကြလေသည်။

နောက်ဆုံး မစ္စတာပရာဆပ်၏တောအိမ်သို့ ရောက်လာကြ၍ ကားများသည် အစေ့နှင့်မြဲစောင့်များ အသင့်ဖွင့်ပေးသော ဂိတ်ပေါက်မှ တဖြည်းဖြည်း ဝင်ကာ တစ်ထပ်တိုက်ကလေး၏ ဆင်ဝင်အောက်တွင် ရပ်လေ၏။

ဆရာကြီးမှာ ဧည့်ခန်းရှိ ဆိုဖာပေါ်တွင်ထိုင်ကာ မစ္စတာပရာဆပ်နှင့် စကားလက်ဆုံကျလျက်ရှိရာ ချန္တရာလည်း ကျွန်တော်အား ပန်းဥယျာဉ်ထဲသို့ ဝေါ်သွားပြီးလျှင် အမေရိကမှစိုက်ပျိုးထားသော ပန်းအမျိုးမျိုးများကို လိုက်လံ ပြသလျက် ရှိလေသည်။



“ပန်းတွေကလည်း သိပ်လှ၊ ပင်လယ်လေကလေးကလည်း ကောင်းဆိုတော့ နေဖို့ထိုင်ဖို့ သိပ်ကောင်းတာပဲ - ချန္တရာ”

“ဪ - ဒါထက် - အခု - အန်ကယ်တို့လာကြတာ ဆရာကြီးရဲ့ ကျန်းမာရေးအတွက် လာကြတယ်ဆို ကျွန်မဖေဖေ ပြောတယ်”

“ဟုတ်တယ် - ချန္တရာ”

“ဒါဖြင့် - ဒီတောအိမ်မှာ တစ်လကိုးသိတင်း အေးအေးဆေးဆေး နေသွားပါလား - အန်ကယ်”

“အန်ကယ်တော့ - သိပ်နေချင်တာပဲ။ ဆရာကြီးကို တိုင်ပင်ကြည့်ရဦးမယ်”

“ကျန်းမာရေးအတွက်ဆိုရင် နေမှာပေါ့ - အန်ကယ်ရဲ့။ ဘာမျှ အားနာစရာမရှိပါဘူး။ အစေခံတစ်ယောက်နဲ့ ထမင်းချက်တစ်ယောက်ကို ချန္တရာ စီစဉ်ပေးခဲ့မယ်”

“နေ့လယ် လက်ဖက်ရည်သောက်ချိန်ရောက်မှပဲ ဆရာကြီးနဲ့ တိုင်ပင်ဦးမှပဲ။ အန်ကယ်ကိုယ်တိုင်တော့ သိပ်သဘောကျနေပြီ”

(၁၁) နာရီတွင် နံနက်စာကို မြန်ယုက်စွာ စားသောက်ကြ၍ နှင်းသီးစိမ်ထားသော နွားနို့တစ်ခွက်စီဖြင့် အပြီးသတ်ကြပြီးသော် ကျွန်တော်တို့လည်း အတွင်းခန်းရှိ ကြိမ်ပက်လက်ကုလားထိုင်များပေါ်တွင် နာရီဝက်ခန့်မျှ လဲလျောင်းကာ အစာခြေလျက်ရှိကြရာ ကျွန်တော့်မှာ (၁၅) မိနစ်ခန့်မျှ မှေးခနဲပင် အိပ်ပျော်၍ သွားမိ၏။

နေ့လယ် (၁) နာရီတွင် အစေခံများသည် လက်ဖက်ရည်ခန်း၌ လက်ဖက်ရည်ပြင်ပြီးကြောင်း ပြောလာသဖြင့် ကျွန်တော်တို့လည်း စကားတပြောပြော နှင့် လက်ဖက်ရည်သောက်နေစဉ် ချန္တရာက သူ့ဖခင်အား -

“ဖေဖေ - ဟောဒီအန်ကယ်က ဒီတောအိမ်ကလေးမှာ ကျန်းမာရေးအတွက် နေဖို့ သိပ်သဘောကျနေပြီ”

“ဒါဖြင့်လည်း နေပေစေပေါ့ - သမီးရယ်။ ဘာတာဝန်လေးတာမှတ်လို့ ဟုတ်လားဗျ - ဦးတင်မောင်”

“စိတ်ကူးတာပဲ ခင်ဗျာ။ ဆရာကြီးကို မမေးရသေးပါဘူး။ ဆရာကြီး သဘောကျရင် ကျွန်တော်တော့ နေချင်တာပဲ”

ထိုအခါ အင်(မ)ကြားရိုးက မိမိတို့မှာ အစာအာဟာရ မှန်မှန်စားရ၍ ပင်လယ်လေ ကောင်းစွာရသောနေရာ၌ နေရလျှင် မည်သည့်နေရာ၌ပင် နေရစေကာမူ တစ်စုံတစ်ရာ ငြင်းဆန်ရန် မရှိကြောင်း၊ မြန်မာပြည်မှ ထွက်ခဲ့စဉ်ကပင် ကျွန်တော့်သဘောအတိုင်း ထွက်ခဲ့သည်ဖြစ်၍ ယခုနေထိုင်ရန်မှာ လည်း ကျွန်တော့်သဘောအတိုင်းပင် ဖြစ်ကြောင်းနှင့် ပြန်ပြောလေ၏။

သို့ဖြစ်၍ ကျွန်တော်တို့လည်း တနင်္ဂနွေ (၂) ပတ်ခန့်နေမည်ဟု သန့်ဌာန် ချလိုက်လေ၏။ ထို့နောက် ချန္တရာက -

“ဪ - ဒါထက် - အန်ကယ်တို့ရောက်တဲ့အခိုက် အဆန်းအပြားတွေ သွားကြည့်ပါဦးလား။ လိုက်ပြလိုက်ပါလား - ဖေဖေ”

“ဘာလဲ - သမီးရဲ့။ ဘာကိုပြောတာလဲ”

“သူဌေးမူကာဂျီအိမ်က ငါးကြီးလေ။ ဖေဖေက အန်ကယ်နဲ့ မာစတာကြီး တို့ကို ပြောမပြဘူး ထင်ပါရဲ့...”

ထိုအခါ ကျွန်တော်က -

“ဘာလဲ - မစ္စတာပရာဆပ်ရဲ့။ ချန္တရာပြောတဲ့ငါးကြီးဆိုတာ - ဘာလဲ”

ဆပ်။ “ဒီလိုဗျာ - ဒီလမ်း - ဟိုကမ်းနားဘက်မှာ မစ္စတာမူကာဂျီဆိုတဲ့ သူဌေးတစ်ဦး ရှိတယ်ဗျ။ ဒီလူက အရင်က ကာလကတ္တား (ဗိုလ်ကတ္တား) ပြတိုက်မှာ အုပ်ချုပ်ရေးမှူးလုပ်ခဲ့ဖူးတယ်။ သူက အိမ်မှာ တိရစ္ဆာန်အမျိုးမျိုး အလှပမွေးထားတတ်တဲ့ ငါသနာရှိတာကို။ ကုန်ကုန်ပြောကြစို့ဗျာ။ ငါတွေကို တောင်ကန်အမျိုးမျိုးနဲ့ မွေးထားတယ်။ ဒါနဲ့ - လွန်ခဲ့တဲ့ (၃ - ၄) လလောက်က ဟူကလီပင်လယ်ကွေ့ထဲမှာ တံငါတစ်စုဟာ အင်မတန်ကြီးတဲ့ ငါးမန်းဟိုင်းကြီးတစ်ကောင် ရလာတော့ သူက ဝယ်လိုက်တယ်။ ကျုပ်တို့မြင်ဖူးတဲ့ငါးထဲမှာတော့ အကြီးဆုံးပါပဲဗျာ။ (၁၃) ပေ ကျော်ကျော်ရှိတယ်။ ချန္တရာပြောတာ အဲ့ဒါပါပဲ”

“သူမို့ကြာကြာဖန်ဖန်ဗျာ။ ဒီလောက်ကြီးတဲ့ငါးကို မသေအောင် သယ်လိုများ လုပ်ယူသလဲ မပြောတတ်ဘူး”

“မိတာက ပိုက်ထဲမှာမိတယ်ဆို ထင်ပါရဲ့ ဒီတော့ သည်လောက် ထူးထူး
ခြားခြားရှိတဲ့ ငါးကြီးကို မူတာကျီတော့ သဘောကျမှာပဲဆိုပြီး မသေအောင်
ကမ်းစပ်မှာ ကားဆိုက်ပြီး ကားပေါ်ဆွဲတင်လာကြတာပေါ့ဗျာ”

ထို့နောက် ကျွန်တော်တို့လည်း ချွေရာ အကြံပေးသည့်အတိုင်း သွား
ရောက်ကြည့်ရှုရန် သဘောတူသည်နှင့် ကားပေါ်သို့ တက်ကြလေ၏။

ထိုအခါ မစ္စတာပရာဆပ်က ချွေရာအား လှမ်း၍ -

“ဟဲ့သမီး - လိုက်ခဲ့ဦးလေ”

“မလိုက်တော့ဘူး - ဇေဇေ”

“နှင့်အန်ကယ်နဲ့ မာစတာကို လိုက်ပြဦးမှပေါ့”

“ဇေဇေပြရင် ပြီးရောပေါ့၊ ဇေဇေ - ကျွန်မနဲ့ ဒီလူကြီးနဲ့ မျက်နှာကြော
မတည့်ပါဘူး”

“အေးကွယ် - ဒါဖြင့်လည်း နေရစ်တာပေါ့၊ ညစာအတွက် သမီးကြည့်ပြီး
စီစဉ်ထားနော်”

“ဟုတ်ကဲ့ - ဇေဇေ၊ စီမံထားပဲ့မယ် - စိတ်ချပါ”

ကားထွက်သွားသောအခါ မစ္စတာပရာဆပ်က -

“ဒီမူတာကျီဆိုတဲ့ လူက ပိုက်ဆံတော့ ကျီကျီတက်အောင် ချမ်းသာတဲ့
လူတစ်ယောက်ပေါ့ဗျာ၊ ယူထားတာတောင်မှ အင်္ဂလိပ်ကပြားမကလေး
အသက်ငယ်ငယ် ယူထားတဲ့လူဗျာ၊ ဒါကြောင့် - သူမိန်းမက နေ့မှာ ပြုထဲမနေ
ပဲနဲ့ ဒီတော့အိမ်မှာ လာနေတာ” ဟု ပြောသဖြင့် ဆရာကြီးလည်း မစ္စတာ
ပရာဆပ်၏ စကားများကို ခေါင်းတညိတ်ညိတ်ဖြင့် နားထောင်လျက် ရှိလေ
သည်။

မူတာကျီ၏အိမ်မှာ ကျွန်တော်တို့တည်းခိုသောနေရာနှင့် (၆) ဇာလုံခန့်
ဝေးသဖြင့် ကျွန်တော်တို့ကားကလေးသည် ပန်းနုရောင်ဆေးများ သုတ်ထား
သော ဝင်းခြံကြီးတစ်ခု၏ ဝိတ်ဝတွင် ရပ်၍ ဟွန်းကို မှုတ်လေ၏။

မကြာမီ ဝိတ်ပေါက်အနီးရှိ အစောင့်အိမ်ကလေးအတွင်းမှ ကုလား
တစ်ယောက်ထွက်လာ၍ ထိုသူသည် မစ္စတာပရာဆပ်၏ မျက်နှာကို မြင်လိုက်

သည်တွင် မစ္စတာပရာဆပ်အား အရှိအသေပြုပြီး နောက် ဝင်းတံခါးကို
ဖွင့်ပေးလေသည်။

ဝင်းအတွင်းသို့ မြန်လမ်းကလေးမှ ကွေ့၍ မောင်းသွားပြီး နောက်
ကျွန်တော်တို့ ကားသည် ထန်းပင်ကလေးများ ပိုင်း၍ထားသော ဆင်ဝင်
ကလေးတစ်ခုအောက်တွင် ရပ်လေ၏။

လက်ယာဘက်ဘေး၌ ကား ဝရန်တာအောက်တွင် အုတ်ခုံခပ်မြင့်မြင့်
ကလေးတစ်ခုရှိ၍ ထိုနေရာတွင် အသက် (၄၀) ခန့်ရှိ ကုလားခပ်ဝဝတစ်
ယောက်၊ အသက် (၂၀) ခန့်ရှိ အင်္ဂလိပ်ကပြားမကလေးတစ်ယောက်၊
အသက် (၃၅) နှစ်ခန့်ရှိ အခြားဥရောပတိုက်သူ မိန်းမတစ်ယောက်တို့ စကား
ပိုင်းဖွဲ့ပြောနေသည်ကို ကားမဆိုက်မီကပင် ကျွန်တော်တို့ မြင်ရ၏။

ခပ်ဖိုင်ဖိုင်လူကြီးမှာ အိမ်ရှင်မူတာကျီပင် ဖြစ်ဟန်ရှိလေသည်။

ထိုသူသည် ကျွန်တော်တို့ ကားဆိုက်ရာသို့ ခပ်သုတ်သုတ်လာရောက်
ကာ မစ္စတာပရာဆပ်အား လက်အုပ်ချီ၍ နှုတ်ဆက်ကာ အားတက်သရော
ခရီးဦးကြိုပြုလျက် ရှိလေသည်။

ရှိ ။ ။ ခင်ဗျားကလည်း မပေါ်လာတာ ကြာပြီဗျာ၊ ခြေ - ဧည့်သည်
တွေလည်း ပါလာတာကိုး၊ လာကြဗျာ - လာကြပါ”

ဆပ် ။ ။ “ဟုတ်ကဲ့ဗျာ - ခင်ဗျားခြံထဲမှာ အထူးအဆန်းတွေကြည့်ရ
အောင်ဆိုပြီး ခေါ်လာခဲ့တာပဲ”

“ဘယ်ကလဲဗျ - ဧည့်သည်တွေက”

“မြန်မာပြည်က အလည်လာကြတဲ့ မိတ်ဆွေတွေပါ - မစ္စတာမူတာကျီ”

“ကိုင်း - လာကြပါဗျာ၊ ဧည့်ခန်းကို”

သို့နှင့် မစ္စတာမူတာကျီလည်း ကျွန်တော်တို့လူစုအား ဧည့်ခန်းသို့ ခေါ်
သွားလေ၏။

ဧည့်ခန်းမှာ ဆင်ဝင်နှင့် တည့်တည့်တွင်ရှိ၍ ဖက်ဖူးရောင်ဖွေးရှည်ကော
ဖောကြီးကို စင်းထားလျက် ဆိုဗာနှင့် ခန်းဆီးများသည်လည်း အားလုံးဖက်ဖူး
ရောင်ပင် ဖြစ်လေသည်။

မစ္စတာပရာဆပ်က ကျွန်တော်တို့မှာ ကျန်းမာရေးအတွက် မြန်မာပြည် မူလာရောက်ကြသောမိတ်ဆွေများဖြစ်၍ ဆရာကြီးအင်(မ)ကြာရိုးမှာပေဒင် လက္ခဏာပါရောဂါတစ်ယောက်ဖြစ်ပြီးလျှင် ကျွန်တော်မှာ စာသမားပေသမား၊ သတင်းစာဆရာတစ်ယောက်ဖြစ်ကြောင်း၊ ကျွန်တော်တို့မှာ ယခုအခါ သူ၏ တဲအိမ်တွင် ခေတ္တတည်းခိုလျက်ရှိကြောင်း မိတ်ဆက်ပေး၏။

ထိုအခါ သူဌေးမူကာဂျီကလည်း ကျွန်တော်တို့နှစ်ယောက်အား သူ့ ဇနီးမေ့ကလေးနှင့် မိတ်ဆက်ပေးလေသည်။

ထို့နောက် အသက် (၃၀) ခန့်ရှိမိန်းမအား မစ္စတာပရာဆပ်ကြောင်း၊ ၎င်းမှာ ကျွန်တော်တို့ နေထိုင်ရာမည့် တောအိမ်ကလေးနှင့် တစ်ခြံခြံခြံတွင် နေထိုင် ၍ အိမ်နီးပါးချင်းဖြစ်ကြောင်း မစ္စတာပရာဆပ်ကပါဝင်၍ မိတ်ဆက်ပေး၏။

မစ္စတာပရာဆပ်မူကာဂျီ ဇနီးမောင်နှံနေထိုင်သောနေရာနှင့် ဝပ်လုမ်းလုမ်း ကုလားထိုင်တစ်လုံးပေါ်တွင် ထိုင်လျက်ရှိရာ ၎င်း၏မျက်နှာမှာ ဘေးဥပဒ် တစ်စုံတစ်ရာ တွေ့ကြုံနေရသောသူတစ်ယောက်ကဲ့သို့ အလွန်ညှိုးငယ် ပူဆွေးသောလက္ခဏာရှိကြောင်း တွေ့ရ၏။

သူနှင့် မိတ်ဆက်ပေးသောအခါ မစ္စတာပရာဆပ် ကျွန်တော်တို့အား အနိုင်နိုင် ပြန်၍ပြုံးကာ ဦးညွတ်လိုက်လေသည်။

ဧည့်ခန်း၌ ထိုင်မိကြ၍ ကျွန်တော်လည်း မစ္စတာမူကာဂျီ ဇနီးမောင်နှံတို့ အား အကဲခတ်လျက်ရှိရာ မူကာဂျီမှာ ၀၀ပုပု၊ ဖိုင့်ဖိုင့်ဖြစ်၍ လူပုသလောက် မျက်နှာမှာလည်း ဝိုင်းစက်လျက်ရှိ၏။

မောက်၍နေသောနဖူးအထက်၌ ထိပ်မှာပြောင်၍နေပြီးလျှင် ကျွန် တော်ဘက်သို့ မကြာမကြာ မျက်နှာလှည့်ကာ ပြုံးပြုံးရွှင်ရွှင် ရှိသော်လည်း သေးငယ်ကျဉ်းမြောင်းသော မျက်လုံးကလေးများမှာ မူဗူးရှုတောက်ပ၍အေး စက်စက် ရှိလှ၏။

အကောင်းဆုံးသော ဝိုးသားရှပ်အင်္ကျီ၊ ဝိုးဘောင်းဘီတို့ကို ဝတ်ထား၍ လက်ခဲဘက်လက်သူကြွယ်တွင် ဝတ်ထားသည့် လက်စွပ်ကြီးပင်ရတီ (၂၀) ထက် နည်းမည် မဟုတ်ချေ။ စိန်မှာလည်း အပြာနရောင်ထွက်နေသည့်

ခဲသား မျိုးဖြစ်၍ လက်ကို ဝှေ့ယမ်းလိုက်တိုင်း အရောင်တစ်စိတ်စိတ်ထွက်တာ မျက်စိများ ကျိန်းလှမတတ် ရှိလေသည်။

မစ္စတာမူကာဂျီမှာမူ ကိုယ်လုံးကိုယ်ပေါက် သေးသေးသွယ်သွယ်ပင် ရှိလျက် နင်းပွင့်တမျှ ဖြူဆွတ်သန့်ရှင်းသောအသား၊ ပြာလဲ့လဲ့မျက်လုံး၊ ရွှေ ရောင်တောက်သောဆံပင်၊ ဖြူစင်သော သွားကလေးများရှိပြီးလျှင် ကျွန်တော် တို့မျက်နှာကို တစ်ချက်မျှ မျက်လုံးကစားလိုက်ပြီးလျှင် ပြုံးသည်ဆိုရုံမျှ ပြုံး ၍ကြည့်လိုက်ပြီးနောက် ဦးခေါင်းကို ငုံ့လျက်ရှိလေ၏။

သို့ဖြစ်၍ ဤမျှလောက် အဆင်မပြေသောစုံတွဲမျိုး ရှိပေသေးသည်ဟု ကျွန်တော်လည်း အံ့သြမိ၏။

အသက် (၃၅) နှစ်ခန့်ရှိ ကပြားမိန်းမကြီးက မစ္စတာပရာဆပ်လွန်ခဲ့သော (၄၂) ရက်ကမှ သူ၏လင်ယောက်ျား ပျောက်ဆုံးသွားသည့်အတွက် စိတ်ဒုက္ခ ရောက်နေသူတစ်ယောက်ဖြစ်ကြောင်း မူကာဂျီ ပြောပြသဖြင့် သိရ၏။

သူကမူ ကျွန်တော်တို့ကို မြင်လျှင် မြင်ချင်း၊ အထူးသဖြင့် ဆရာကြီး အင်(မ)ကြာရိုး၏မျက်နှာတို့ကြည့်ကာ ဖော်ရွေဟန်အမူအရာရှိလေသည်။



မူကာဂျီက မစ္စတာပရာဆပ်အကြောင်းကို ပြောပြရာ၌ ၎င်း၏လင်ယောက်ျား မစ္စတာပရာဆပ် အင်ဂျင်နီယာတစ်ယောက်ဖြစ်၍ ကာလကတ္တား သကြား စက်ရုံတစ်ရုံတွင် ဒုတိယစက်ဆရာဖြစ်ကြောင်း၊ လွန်ခဲ့သော စနေနေ့ညက အပြင်သို့ ခေတ္တလမ်းလျှောက်ထွက်ဦးမည်ဟုပြောကာ ရှပ်လက်တို၊ ဘောင်း ဘီတို့ကိုဝတ်ကာ ကြိမ်တုတ်ကလေးကိုကိုင်၍ အပြင်သို့ ထွက်သွားကြောင်း ထိုညက မိမိအိမ်သို့ ခါတိုင်းလာနေကျဖြစ်သော်လည်း မလာဘဲ မည်သည့် နေရာသို့ ထွက်သွားသည်မသိ၊ ထိုအခါကစ၍ အိမ်သို့ ပြန်မလာကြောင်း မိမိစိတ်ထင်မှာ မိတ်ဆွေသံဟ အပေါင်းအသင်းတစ်ဦးဦးနှင့် မစ္စတာ အလည်လွန်၍နေခြင်းမျှသာ ဖြစ်မည်ထင်ကြောင်း ပြောပြ၏။

ထိုအခါ မစ္စက်ဂရေးသည် မျက်ရည်များကို သုတ်လျက် မူကာဂျီအား -

“ကျွန်မစ်ဝင်ထင်ဖြင့် အသက်မရှိတော့ဘူးထင်တာပဲ - အစ်ကိုကြီးရယ်၊ ဘယ်နှယ်နည်းနဲ့မျှ - သည်လောက် သူ့အလည်လွန်တာ မဟုတ်နိုင်ပါဘူး ရှင်”

“နေပါဦး - မစ္စက်ဂရေးရဲ့ အရင်လည်း အိမ်ကို မပြောဘဲနဲ့ ညအိပ်ညနေ သွားဖူးတယ်ဆို”

“တစ်ခါနှစ်ခါတော့ သွားဖူးပါတယ် - အစ်ကိုကြီးရယ်၊ ဒါပေမဲ့ - မနက်ကျ ရင် ချက်ချင်း ပြန်ရောက်လာတာပါပဲ။ ဒီကနေ - အင်္ဂါနေ့တောင်ရှိပြီ အစ်ကို ကြီးရဲ့ သုံးရက်ရှိလို့မှ ပြန်မလာပုံထောက်တော့ ...”

စကားကို ဆက်၍မပြောနိုင်တော့ဘဲ မစ္စက်ဂရေးသည် တစ်ချက်နှစ်ချက် ရှိုက်ကာ မျက်ရည်စများကို လက်ကိုင်ပဝါကလေးဖြင့် သုတ်လျက်ရှိလေ ၏။

ထိုအခါ မစ္စတာပရာဆပ်က ဝင်၍ မိမိအိမ်မှာ အိမ်နီးချင်းပင်ဖြစ်သော် လည်း ဤသို့ မစ္စတာဂရေး ဖျောက်ဆုံးနေသည်ကို ယခုမှပင် သိရကြောင်း၊ ပုလိပ်အား ယခုအချိန်ထိ အဘယ့်ကြောင့် အကြောင်းမကြားဘဲ နေသည်ကို မိမိအံ့သြကြောင်း၊ မည်သည့်အကူအညီမျိုးမဆိုလိုက မိမိကပေးရန် အသင့် ရှိကြောင်းနှင့် အားပေးစကား ပြောကြားလျက် ရှိလေ၏။

ထိုအခါ ကျွန်တော်တို့မှာ အလည်အပတ်လာရာတွင် ဒုက္ခသည်ကို တွေ့ရသဖြင့် မလွဲမရှောင်သာသောကြောင့် မစ္စတာပရာဆပ်နှင့်အတူ အား ပေးစကား ဝင်ရောက်ပြောဆိုလျက် ရှိကြရာ ဆရာကြီး အင်(မ)ကြာရိုးက -

“ဘာဖြစ်လို့ ပုလိပ်ကို မတိုင်တာလဲခင်ဗျာ၊ ဒီကိစ္စမျိုးဟာ ပုလိပ်မှတတ် နိုင်ပါတယ်”

“မတိုင်သေးတာက အခြားမဟုတ်ဘူးရှင်၊ ဟောဒီအစ်ကိုကြီးက နှင့် ယောက်ျားဟာ ပြန်ချင်ပြန်လာမှာ မတိုင်နဲ့ဦးလို့ ပြောထားလို့ ...”

“မိတ်ဆွေသင်္ဂဟတွေဆီကိုတော့ အားလုံးအကြောင်းကြားပြီးပြီလား ခင်ဗျာ”

“ဟုတ်ကဲ့ - အားလုံးသတင်းပို့ပြီးပါပြီရှင်၊ လူတွေလိုက်ရှာဖို့အနှံ့အပြား လွှတ်ထားပါတယ်”

ထိုအခါ မစ္စတာမူကာဂျီသည် အင်(မ)ကြာရိုးအား မသိသော တစ်ချက် မျက်စောင်းထိုးလိုက်ပြီးနောက် -

“ခင်ဗျားတို့က အခုမှ ပြန်မာပြည်က လာကြတာပေါ့ဗျာ၊ မစ္စတာဂရေး အကြောင်း ဘာမျှသိတာ မဟုတ်ပါဘူး။ သူက တစ်လွတ်ထိုးသမားဗျ၊ အရက် လည်းသောက်တယ်၊ အပျော်အပါးလည်း လိုက်တယ်၊ ဒီတော့ - ကာလကတ္တား က ပျော်ပွဲစားရုံတွေ၊ ဟိုတယ်တွေမှာ (၃)ရက်၊ (၄)ရက် လျှောက်လည်ချင် လည်နေမဲ့ လူတစ်ယောက်ဗျ - သိလား”

ထို့နောက် မူကာဂျီလည်း မစ္စတာပရာဆပ်ဘက်သို့ လှည့်ကာ -

“ကိုင်း - ရောက်တဲ့အခိုက် - ခင်ဗျားရော၊ ဧည့်သည်တွေရော ညနေစာ စားပြီးမှ ပြန်ကြရမယ်နော်”

“ဒုက္ခမရှာပါနဲ့ - မိတ်ဆွေ၊ ဒီလူတွေက ခင်ဗျားမွေးထားတဲ့ ငါးမန်းကြီးကို ကြည့်ချင်တယ်ဆိုပြီး လိုက်လာကြတာပါ။ ကြည့်ပြီး - ကျုပ်တို့ ပြန်ကြမှာပဲ”

“ကြည့်ရပါတယ် - မစ္စတာပရာဆပ်ရဲ့။ နေ့လယ်စာစားပြီးတော့ အေး အေးဆေးဆေး ကြည့်ကြတာပေါ့။ ရောက်တဲ့အခိုက် ဘာမျှမကျွေးရဘူးဆိုရင် ကျုပ်တို့ဝတ္ထုစား ပျက်ရာ ရောက်တော့မပေါ့။ ကိုင်း - ဒါလင်ရေ - ကျုပ်တို့လူစု ညနေစာ ပျော်ပျော်စားကြရအောင်၊ အစေ့စေ့ ကြည့်ပြီး စီမံချေပါဦး”

မစ္စတာမူကာဂျီသည် သူ၏ဇနီးသည်အား လှမ်း၍ပြောလိုက်ရာ မစ္စက် မူကာဂျီလည်း ဇာထိုးနေရာမှ အခန်းတွင်းသို့ ဝင်သွားလေ၏။

ထိုအခါ မူကာဂျီသည် မစ္စတာပရာဆပ်နှင့် အတူတူ တိုင်းရေးပြည်နေ များ အကြောင်းများကို စကားကောင်းလျက်ရှိရာ မစ္စက်ဂရေးမှာ ကျွန်တော် တို့နှင့် အနီးဆုံးထိုင်၍နေသဖြင့် ဆရာကြီးအား -

“ဪ - ဆရာက ပြန်မာပြည်က လက္ခဏာဆရာကြီးဆိုတာ နတ်တယ်”

“မှန်ပါတယ်”

“အရင်တစ်ခါတုန်းက မေဂျာလင်းဘတ်တို့နဲ့တွေ့ပြီး မစ္စက်လင်းဘတ် ကိုလကွက ဖတ်လိုက်တယ်ဆိုတာပဲလား”

“ဟုတ်ပါတယ်”

“သိပ်ထူးဆန်းတာပဲ - ဆရာ၊ ကျွန်မဖြင့် သိပ်အံ့ကြတာပဲ။ ဒါထက် - အခု လိုဒုက္ခရောက်နေကြတဲ့အခါ ကျွန်မယောက်ျားအကြောင်းကလေးများတတ် နိုင်ရင်တစ်ဆိတ်လောက်ဟောခဲ့ပါလားရှင်၊ ခြေတံ - ဒါထက် - ဟောခဿ လောက်ယူပါသလဲ - ဆရာ”

“ထုံးစံတော့ (၁၀၀) ယူပါတယ်။ ဒါပေမဲ့ - ကိစ္စမရှိပါဘူး ခင်ဗျား၊ ဒုက္ခဖြစ် နေတဲ့လူတစ်ယောက် ကူညီရမယ့်ဝတ္တရားရှိတယ်ဆိုတာ ကျွန်တော်သိပါ တယ်။ မစ္စတာဂရေးရဲ့ ဝန်ထမ်းတွေကို အသေအချာ သိရဲ့နော်”

“ဒါတော့ - မသိဘူးရှင်၊ ခက်တာပဲ”

“ဒါဖြင့်လည်း ကြံဖန်ပြီး တွက်ကြည့်ရတာပေါ့ - မစ္စစ်ဂရေး၊ ပထမဆုံး သိချင်တာက ဘယ်အချက်လဲ”

“ကျွန်မယောက်ျားဟာ အခုအချိန်မှာ အသက်ရှင်သေးသလား။ မရှိ တော့ဘူးလား - ဒါပါပဲ”

“တကယ်လို့ မကောင်းတာဟောမိရင် စိတ်ခိုင်ခိုင်ထားနိုင်ပါ့မလား”

“ခိုင်ပါတယ်ရှင်၊ လူဆိုတာ တစ်သက်တစ်ခါ သေကြစမြဲတဲ့ သေပြီဆို တာ အတိအကျသိရရင်လည်း ဝမ်းထဲမှာ အလုံးကြီးတစ်ခုကျသွားတာပါပဲ။ အခုလို သေမှန်းမသိ၊ ရှင်မှန်းမသိ တစ်နေ့လားနီး၊ တစ်ရက်လားနီး၊ ဟိုနာရီ ရောက်နီး၊ ဒီနာရီရောက်နီးနဲ့ မမြင်နိုင်တာကိုမှန်းပြီး သွေးနေရတာထက်တော့ စိတ်သက်သာရာ ရကောင်းရဲ့လို့ အောက်မေ့ရတာပါပဲ ရှင်”

“ခုနစ်သတ္တရာဇ်ကိုတော့ မသိဘူးနော်”

“မသိပါဘူးရှင်။ ရှေ့လမှာ (၂၆) နှစ် ပြည့်မယ်လို့တော့ သူတစ်ခါ ပြော ဖူးပါတယ်”

“ဒါဖြင့် - မစ္စစ်ဂရေးထက် အများကြီးငယ်တာပေါ့”

“ဟုတ်ပါတယ်ရှင်၊ ကျွန်မက အခု (၃၇) နှစ်၊ သူက (၂၆) နှစ်ဆိုတော့ သူက ကျွန်မထက် (၁၁) နှစ် ငယ်ပါတယ်”

ထိုအချိန်၌ ကျွန်တော်မှီနေသော ဆိုဗာနောက်ရှိနံရံတွင် ပြကွဒိန်တစ်ခု ရှိတ်ထားသဖြင့် ဆရာကြီးလည်း ကျွန်တော့်အား ပြကွဒိန်ကိုဖြတ်ပေးရန် လှမ်း၍တောင်းလိုက်သဖြင့် ကျွန်တော်လည်း ဖြုတ်၍ပေးလိုက်၏။

ထို့နောက် ဆရာကြီးသည် ပြကွဒိန်စာရွက်ပေါ်ရှိ ဂဏန်းများအနက် (၄) ဂဏန်းနှင့် (၆) ဂဏန်းကို လက်ညှိုး၊ လက်ခလယ် (၂) ဖက်ဖြင့် ခွ၍ ထောက်ပြပြီးသော် -

“ကိုင်း - မစ္စစ်ဂရေး - ဟောဒီဂဏန်း (၂) လုံးအနက် ခင်ဗျားကြိုက်တဲ့ ဂဏန်း ထောက်ပြစမ်း”

“ဆရာ - အခုလက်ထောက်ထားတဲ့ ဂဏန်း (၂) လုံးအနက် တစ်လုံးလုံး ကို ထောက်ပြရမယ် ဆိုပါတော့”

“ဟုတ်ပါတယ်”

မစ္စစ်ဂရေးသည် တစ်ခဏမျှ စဉ်းစားဟန်ပြုပြီးနောက် (၆) ဂဏန်းတို့ ထောက်၍ပြလေ၏။

“(၆) ဂဏန်းကို ထောက်တယ်နော်”

“ဟုတ်ပါတယ်”

“ကိုင်း - ဒီတစ်ခါ ပြကွဒိန်စာရွက်ပေါ်မှာ (၁) ကနေ (၃၀) ရှိတဲ့ အနက် ကြိုက်ရာဂဏန်းတစ်လုံးတည်း ထောက်ပြစမ်း”

ထိုအကြိမ်၌ မစ္စစ်ဂရေးမှာ စဉ်းစား၍ပင်မနေဘဲ (၂) ဂဏန်းကို ထောက် ပြလေသည်။

ဆရာကြီးသည် တစ်ချက်မျှ သက်ပြင်းချလိုက်ရာ မစ္စစ်ဂရေးက ခိုင်ခန့် မြင်လိုက်သည်နှင့် -

“ဘယ်နှယ်လဲရှင် - သေပြီလား”

“ဟုတ်ပါတယ်။ မစ္စစ်ဂရေးထင်တဲ့အတိုင်းပါပဲ။ သူ့အလိုအလျောက် သွေးရိုးသားရိုးသေတာတော့ မဟုတ်ဘူး။ တိရစ္ဆာန်တစ်ကောင်ကောင်ကိုက်

လို့သေရာတယ်။ စိတ်ရိုင့်ရိုင့်ထားပါနော်။ မစွမ်းကရေး လူဆိုတာ အသက်ရှင် လာတဲ့နေ့ကစပြီး တစ်နေ့နေ့ သေရတော့မယ် မုချပဲ မဟုတ်လားဗျ”

“မှန်ပါတယ် - ဆရာ။ ကျွန်မစိတ်ကို တင်းထားပါတယ်”

ထိုအချိန်၌ မူကာဂျီသည် မစွတာပရာဆပ်နှင့် စကားပြောနေရာမှ ဆရာကြီး၏ နောက်ဆုံးစကားသံကို နားစွင့်လိုက်မိသည့်ဟန်ဖြင့် ကျွန်တော် တို့ဘက်သို့ ဇျတ်ခနဲ လှည့်လိုက်ပြီးလျှင် -

“ဘာဗျ - မိတ်ဆွေ - တိရစ္ဆာန်တစ်ကောင်ကိုက်လို့ သေရမယ်ဟုတ်စ၊ ငြိမ့်ပေါ်နေတာ တိရစ္ဆာန်ကိုက်လို့ သေရမယ်ဆိုတာ ဖြစ်နိုင်ပါ့မလားဗျာ။ တော မှာ ကျားကိုက်တယ်ဆိုရင်တော့ ဟုတ်သေးချဲ့။ ဝေဒင်တို့ လက္ခဏာတို့ဆိုတာ ကျုပ်ဖြင့် နည်းနည်းမျှ -”

ထိုအခါ ဆရာကြီးလည်း ထိုစကားကို ပြန်၍ချေပမည်ပြုစဉ် မစွမ်း မူကာဂျီသည် အဝတ်တစ်မျိုးလဲ၍ အခန်းတွင်းမှ ထွက်ခဲ့ပြီးလျှင် ညနေစာ အသင့်ရှိနေပြီဖြစ်ကြောင်း ဖိတ်ခေါ်လျက်ရှိသည်နှင့် ကျွန်တော်တို့လည်း လိုက်ပါသွားရလေ၏။

အလယ်ခန်းလက်ဖက်ရည်ပွဲကို ရောက်လာကြသောအခါ မစွတာပရာ ဆပ်လည်း စကားလက်စ ပြတ်စေလိုသည့်သဘောဖြင့် -

“နေပါဦးဗျ။ ခင်ဗျားမွေးထားတဲ့ငါးကြီးက ဘာငါးမျိုးခေါ်သလဲ”

“တိုက်ဂါးရှပ်လို့ ခေါ်တယ်ဗျ။ ရှပ်ခေါ်တဲ့ ငါးမန်းဟိုင်းမျိုးထဲမှာတော့ ဒီအမျိုးဟာ အကြီးဆုံးနဲ့ ကြောက်စရာအကောင်းဆုံးပဲ။ ဒါကြောင့် - သူ့ကို ရေကန်သက်သက် လုပ်ပေးထားရတယ်။ အရှည် (၁၃)ပေနဲ့ (၇)လက်မရှိ တယ်။ လူတစ်ယောက်တော့ ရှောင်ရှောင်ကလေးမျိုးနိုင်တဲ့ အကောင်ကြီး မျိုးပေါ့ဗျာ”

“အရင်တစ်ခါ ပင်လယ်မျှောကြီးတစ်ကောင် ရလာသေးတယ် မဟုတ် လား”

“ဟုတ်ပါတယ်။ အော်တိုပတ်ဆိုတဲ့ ခြေ (၈)ချောင်းရှိတဲ့ အကောင်ကြီး ဒါ။ ဒီအကောင်ကြီးတော့ သေသွားရှာပြီ”

“ခင်ဗျားလည်း ဒီဟာတွေ သိပ်ဝါသနာပါတာပဲနော်”
“ဝါသနာဆိုတာ ဒီလိုပေါ့လေ။ ကျုပ်တော့ ဒီအကောင်ကြီးတွေ စားတာ သောက်တာ ကြည့်နေရရင် သိပ်ကြည့်နူးတာပဲ”

ညနေစာ စားသောက်၍အပြီး၌ မူကာဂျီသည် ကျွန်တော်တို့အား ငါးမန်း ကြီးထားရာ ရေကန်ကြီးသို့ ခေါ်သွားလေ၏။

မစွမ်းကရေးနှင့် မစွမ်းမူကာဂျီတို့ကား မလိုက်ဘဲ နေရစ်ခဲ့လေသည်။ ရေကန်ကြီးမှာ အလျားပေ (၁၀)၊ အနံ (၁၅)ပေခန့်ရှိ၍ အိမ်ထိန်သေး တွင်ရှိရာ ကန်နှင့် မနီးမဝေး၌လည်း ကန်စောင့်၏ အိမ်ကလေးရှိလေသည်။ ကန်အနီးသို့ ရောက်သောအခါ မူကာဂျီက -

“ဟေ့ - ဟူစိန် - လာပါဦးကွဲ့။ ဟောဒီက ဧည့်သည်တွေကို မင်းငါးကြီး ပြုလိုက်စမ်းပါဦး” ဟု အော်၍ ခေါ်လိုက်လေ၏။

မကြာမီ အစောင့်အိမ်ကလေးထဲမှ အရပ်အမောင်း မြင့်မားထွားကျိုင်း သော ကုလားကြီးတစ်ယောက် ထွက်လာပြီးလျှင် ကျွန်တော်တို့နှင့်အတူ ရေကန်ဆီသို့ လိုက်ပါလာလေ၏။

ရေကန်အတွင်း၌ကား ဦးခေါင်းနှင့် ပါးစပ်မှာ အဆမတန်ကြီးမားလျက် အဖျားဘက်၌ တုတ်တုတ်တိုတိုကြီး ရှိနေသည့် ငါးကြီးတစ်ကောင် ရေအောက်တံတောင်ခန့်အနက်တွင် ခပ်ဖြည်းဖြည်း ကူးခတ်လျက်ရှိသည် ကို တွေ့မြင်ကြရလေ၏။

- (၅)ပေခန့်ရှိသည့် ဦးခေါင်း၏ နောက်၊
- ဘေးတစ်ဖက်တစ်ချက်၌ကား
- (၂)ပေခန့်ရှိသည့် ဆူးတောင်ကြီး
- (၂)ခုရှိရာ ၎င်းနှင့်အားယူ၍ ယက်တန် လျက် ရှိလေသည်။

မူကာဂျီသည် ဟူစိန်ဘက်သို့လှည့်၍ “ဟေ့ - ဟူစိန် - မင်းငါးကြီး တယ် ငြိမ်ချက်သား ကောင်းပါကလားဟေ့”

- “ဟုတ်တယ် - သခင်”
- “အစာကော - စားရဲ့လား”
- “ကောင်းကောင်းမစားတာ (၂)ရက်ရှိပြီ - သခင်”

“အေးကွယ်၊ ရေသတ္တဝါဆိုတော့ ဘယ်ဆေး၊ ဘယ်ဝါးပေးရမယ်ဆိုတာ အခက်သားကလား။ တိရစ္ဆာန်ရုံ ရေသတ္တဝါဘက်ဆိုင်ရာ ဆရာဝန်နဲ့ တိုင်ပင်ကြည့်ဦးမှပဲ”

ထို့နောက် ကျွန်တော်တို့လည်း အိမ်ထဲသို့ပြန်၍ ဝင်ခဲ့ကြလေ၏။

နောက် (၁၀) မိနစ်ခန့် ကြာသောအခါ ကျွန်တော်တို့လည်း မူကာဂျီဇနီး မောင်နှံတို့အား နှုတ်ဆက်၍ ကားပေါ်သို့ တက်ခဲ့ကြရာ မစွပ်စက်ရေးက မိမိအိမ်သို့ အားလပ်လျှင် အလည်အပတ်လာရန် အကြောင်း ကျွန်တော်တို့အား နှုတ်ဆက်ရင်း မှာလိုက်သေး၏။

ထိုည ညစာ စားသောက်ပြီးသောအခါ မစွတ်ပရာဆပ်တို့သားအဖ ပြန်သွား၍ ကျွန်တော်တို့လည်း တောအိမ်၌ အိပ်ရန် နေရစ်ခဲ့ကြ၏။

ကျွန်တော်တို့ပစ္စည်းနှင့် ဝန်စည်စလယ်များကိုမူ အစေခံတစ်ယောက် ထည့်လိုက်၍ ထိုအစေခံက ကားနှင့်ပြန်၍ ယူခဲ့လေသည်။

တောအိမ်ကလေးမှာ အစေခံများမှတစ်ပါး မည်သူမျှမရှိသဖြင့် ကျွန်တော်တို့မှာ ငြိမ့်ထဲ၌ တည်းခိုရသည်ထက်ပင် လွတ်လပ်စွာရှိနေသဖြင့် ဆရာကြီးက -

“ကျန်းမာရေးအတွက်ရော၊ စိတ်ကိုအနားယူဖို့အတွက်ရော အကောင်းဆုံးနေရာပဲဗျို့။ ကိုတင်မောင် - လကလေးကလည်း သား၊ ပင်လယ်လေညင်းကလေးကလည်း တဖြူးဖြူးလာတော့ သာယာတဲ့နေရာမှာလည်း ပထမတန်းပါပဲဗျာ” ဟု ပြောဆိုကာ ဝန်တာတွင် ရွက်ဖျင်ကုလားတိုင်တစ်ချပ်စီ နှင့်ထိုင်ရင်း နှစ်သိမ့်ကျေနပ်လျက် ရှိကြကုန်၏။

သို့နှင့် ကျွန်တော်တို့မှာ နံနက်အိပ်ရာထဲတွင် ပင်လယ်ကမ်းခြေဘက်သို့ တစ်နာရီခန့်မျှ လမ်းလျှောက်ရင်း အပြန်တွင် ဘွိုင်က အသင့်ပြင်ထားသည့် ရွတ်တားဟာဇရီ (နံနက်ခင်းလက်ဖက်ရည်) ကိုသောက်ခြင်း၊ ထို့နောက် နာရီဝက်ခန့် ကိုယ်လက်လှုပ်ရှားကစားမှုကို ပြုလုပ်ပြီးလျှင် ရေမိုးချိုးခြင်း၊ (၁၁)နာရီတွင် နံနက်စာ စားခြင်း၊ ထို့နောက် တရားတမောအိပ်ခြင်း၊ နေ့လယ် (၂)နာရီတွင် လက်ဖက်ရည်တစ်ကြိမ် သောက်ပြန်ခြင်းမှစ၍ စား

ကောင်းသောက်ကောင်း ဆေးလိပ်သောက်၍ ကောင်းဆိုသကဲ့သို့ဖြစ်ကာ လောကီနိဗ္ဗာန်သို့ ရောက်လျက် ရှိကြကုန်၏။



နောက်တစ်နေ့နေ့လယ်၌ ကျွန်တော်တို့လည်း လက်ဖက်ရည်သောက်ပြီး၍ ပန်းဥယျာဉ်တွင်းရှိ နေပင်ကလေးများ ပိုင်းရံလျက်ရှိသော မြက်ခင်းတစ်ခုပေါ်တွင် ထိုင်ကာ ဆေးတံကိုယ်စီခဲလျက် ရှိကြရာမှ ဆရာကြီး အင် (မ) ကြားရိုးက -

“ဘယ်နယ်လဲ - ကိုတင်မောင်၊ မူကာဂျီတို့လင်မယားအကြောင်း၊ ခင်ဗျား ဘယ်လိုအကဲခတ်မိသလဲ”

“ယောကျာ်းက အရုပ်ဆိုးဆိုး၊ ပုကွကွနဲ့ မိန်းမကတော့ အရွယ်ကလေးကလည်းကောင်း၊ လှလည်းလှ...”

(စကားမဆုံးမီ) “ဒီဟာ မပြောပါဘူးလေ၊ သူတို့ရဲ့ အကျင့်စာရိတ္တတို့ အကဲခတ်ရသလောက် မေးတာပါ”

“ဘာများ ထူးထူးခြားခြား ရှိလို့လဲဗျ”

“မိန်းကလေးဟာ သူ့အပေါ်မှာ တယ်ပြီးမေတ္တာရှိပုံ မရဘူးဗျ။ ပြီးတော့ ကျုပ်တို့က နှုတ်ဆက်လိုက်တော့ ကြာမူပါပါနဲ့ မျက်လုံးကလေးတစ်ချက် လှည့်လိုက်တာဟာ အတော်အမိတ္တယ်ရောက်တယ် - ကိုတင်မောင်”

“အလဲ့ - ကိုယ့်ဆရာက တယ်လာပါလား”

“မဟုတ်ဘူးလေ၊ ကျုပ်အကောင်းပြောတာ၊ မိန်းကလေးတွေနဲ့ ဆက်ဆံရပေါင်း များလေတော့ သူတို့မျက်လုံးကို ကျုပ် အကဲခတ်မိသလောက် ခတ်မိတယ် - ကိုတင်မောင်”

“ခင်ဗျားက ဘယ်လိုဆိုလို့ဆိုလို့လဲ”

“ဒီလိုမျက်လုံးမျိုးဟာ မဟုတ်ခါမှလွဲရော အတော်မျောက်မွှေးတတ်တဲ့ မျက်လုံးမျိုးဗျ...”



“ဆိုချင်လည်း ဆိုနိုင်တာပေါ့ဗျာ။ ယောက်ျားက အသက်လည်း ကြီးပြန်၊ အရပ်လည်း ဆိုးပြန်ဆိုတော့ ဖြစ်ချင်ရင်လည်း ဖြစ်မပေါ့။ ဒါကတော့ လောကမှာ ဓမ္မတာပဲ ဆိုကြပါစို့ရဲ့...”

“ပြီးတော့ - မူကာဂျီကကော”

“သူကတော့ သူဌေးပဲ။ အရပ်ဆိုးပေမယ့် မယားချောကလေးတစ်ယောက်ကို ငွေနှံဝယ်ယူနိုင်တာပေါ့”

“မဟုတ်ပါဘူးဗျာ။ သူ့မျက်လုံးကို ဘယ်လိုအကဲခတ်မိသလဲ မေးတာပါ”

“ကျွန်တော်ဖြင့် မရိပ်မိပေါင်ဗျာ...”

“သူ့မျက်လုံးက မြေမျက်လုံးဗျ။ ဆင်မျက်လုံးလိုလည်း ခေါ်နိုင်တယ်။ ကြံစရာရှိရင် လူမသိအောင် ကျိတ်ကြံပြီး အပြင်မျက်နှာပြားသလောက် ဝမ်းထဲက ကြောက်စရာကောင်းတဲ့ လူနဲ့ တူတယ်။ အလို - ဟိုကလာတာ မာလီကုလား၊ မဟုတ်လား။ သူ့နောက်ကလည်း ကုလားတစ်ယောက် ပါလာတယ်ဗျို့”

ထိုခဏ၌ ကျွန်တော်တို့ခြံမှ မာလီကုလားသည် အခြားကုလားတစ်ယောက်နှင့်အတူ ကျွန်တော်တို့ရှိရာသို့ လာရောက်သဖြင့် ကျွန်တော်တို့လည်း စကားပြတ်၍ သွားလေ၏။

မာလီကုလားက မိမိနှင့်အတူ ပါလာသော ကုလားမှာ ခြံတစ်ခြံတွင် ရှိသော မစွမ်းဂရေးအိမ်မှ မာလီကုလားဖြစ်၍ ကျွန်တော်တို့သို့ ပေးရန် ဓာတစ်စောင် ပါလာကြောင်းနှင့် ပြောကြားလေ၏။

စာအိတ်ပေါ်တွင် “မြန်မာပြည်မှ လက္ခဏာဆရာကြီးသို့” ဟု လိပ်စာတပ်ထားသဖြင့် ဆရာကြီးလည်း စာအိတ်ကို ချက်ချင်းဖွင့်၍ ဖတ်ကြည့်ရာ အောက်ပါအတိုင်း ရေးသားထားသည်ကို တွေ့ရလေသည်။

ဆရာကြီး/

“အရေးကြီးသောကိစ္စတစ်ခုနှင့်ပတ်သက်၍ တိုင်ပင်ရန်ရှိပါသဖြင့် ကျေးဇူးပြု၍ ယခုစာယူလာသောသူနှင့်အတူ ကျွန်မအိမ်သို့ ချက်ချင်း ကြံ့ခဲစေလိုပါသည်”

မစွမ်းဂရေး

ကျွန်တော်တို့လည်း အဝတ်အစားများကို အမြန်လဲလှယ်၍ မာလီကုလားနှင့်အတူ မစွမ်းဂရေးအိမ်သို့ လိုက်ပါသွားလေ၏။

မစွမ်းဂရေး၏အိမ်မှာ ကျွန်တော်တို့နှင့် တစ်ခြံခြား၊ အတော်အတန် သပ်ရပ်သော အိမ်ကလေးတစ်ဆောင်ဖြစ်၍ ကျွန်တော်တို့လည်း အိမ်ထဲသို့ တန်း၍ ဝင်သွားရာ မစွမ်းဂရေးသည် ယခင်ကထက် ညှိုးငယ်သောမျက်နှာဖြင့် ကျွန်တော်တို့အား ဆီးကြိုကာ နေရာထိုင်ခင်းများ ပေးရှာလေ၏။

“အခုလို အရေးတယူလိုက်လာကြတာ အင်မတန် ကျေးဇူးတင်ပါတယ်ရှင်၊ ပြောရမှာတော့ မကောင်းသတင်းပဲရှင်၊ ဒါနဲ့ - မူကာဂျီအိမ်က အကြောင်းဘာမျှ မကြားကြသေးဘူးလား”

“မကြားသေးပါဘူးဗျာ။ ကျုပ်တို့လည်း အိမ်ထဲက အိမ်ပြင်တောင် မထွက်တော့ ဘာသတင်းမျှ မကြားရပါဘူး”

ဦးကြီးဟာ သူ့ကြားထဲ၌ ပြီးထားတဲ့ ပေါ့မန့်တွေလည်းမစားဘဲ အမြီးကြီးကို ဟိုခတ်ဒီခတ်နဲ့ ပါးစပ်ကြီး ဖြိုဖြဲနေတာ တွေ့ရတယ်။ အဲဒီလို ကြည့်နေရင်းက ပါးစပ်ကြီးကိုဖြုတ်ပြီး ပွီးခနဲ အန်ထုတ်ရိုက်ပါလေရော့ ရှင်။ အန်ထုတ်ရိုက်တာက ရေကန်ထဲ ဆင်းတဲ့ ကျောက်လှေခါးထစ်ကလေးပေါ့ မှာ တစ်နေတယ်။ အန်ထုတ်တော့ ဘာတွေ ထွက်တာတယ် ထင်သလို။



“ကျွန်မယောက်ျား ဆုံးပြီးဆိုတာတော့ သေချာပါပြီကော ရှင်”

“ဘယ်လိုသေချာပုံလဲ - မစွမ်းဂရေးရဲ့ ပြောစမ်းပါဦး - အလောင်းကို တွေ့လို့လား”

“ဒီလိုကိုးရှင် - ကျွန်မလည်း မနေ့ နေ့လယ်က ရှင်အကြံပေးတဲ့အတိုင်း ကျွန်မယောက်ျားပျောက်တဲ့အကြောင်း ပုလိပ်ကို တိုင်ချက်ပေးလိုက်ပြီ၊ ဒါနဲ့ ဒီကနေ့မနက် (၉)နာရီလောက် မစွတာမူကာရီတို့အိမ်ကို သွားတာကိုးရှင်၊ သွားပြီး ပုလိပ်ကို တိုင်ချက်ပေးလိုက်တဲ့အကြောင်းပြောတော့ မူကာရီက ခင်ဗျားဟာ အင်မတန်မိုက်တယ်၊ ကျုပ်ပြောတဲ့စကား နားမထောင်ဘူးတဲ့။ ခင်ဗျားယောက်ျား အလည်လွန်နေတိုင်း ပုလိပ်ကို ဘာဖြစ်လို့ ဒုက္ခပေးချင် သလဲ။ အနည်းဆုံး လေးငါးရက်လောက်တော့ စောင့်ဖို့ ကောင်းသေးတယ် ဆိုပြီး ကျွန်မကို ကြိမ်းလား၊ မောင်းလား လုပ်ပါလေရော ရှင်”

“နေပါဦး - မစွမ်းဂရေးရဲ့ ခင်ဗျားက မူကာရီနဲ့ ဘယ်လိုများ အဆက် အသွယ်ရှိတယ်ဆိုတာ တစ်ဆိတ်လောက် ပြောစမ်းပါဦး”

“ဒီလိုရှင် - ကျွန်မတို့မှာ လခကလေးက လေးငါးခြောက်ရာလေတော့ အမှန်ပြောရမယ်ဆိုရင် ကျွန်မယောက်ျား သောက်တာစားတာ၊ လည်တာ ပတ်တာနဲ့ ကျွန်မတို့အသုံးစရိတ်နဲ့ တူကလေးတစ်ယောက် ကျောင်းထား ရတာနဲ့ အိမ်မှာထမင်းချက်တို့၊ အစေခံတို့ ငှားတာနဲ့ မလောက်ဘူးရှင်၊ ဒီတော့ - ငွေကလေး၊ ကြေးကလေးလိုရှင် သူတို့ဆီက ဆွဲရပါတယ်ရှင်၊ ဒါနဲ့ တစ်ယောက်ကိုတစ်ယောက် မောင်းနှင်ဖို့ ခင်မင်ခဲ့ကြတာပါ”

“ဒါထက် - အခုတင်ကသတင်းအကြောင်း ဆက်စမ်းပါဦး”

“အဲဒီလို - ကျွန်မနဲ့ စကားပြောနေတုန်းမှာပဲ ငါးကန်ကိုစောင့်တဲ့ ဟူစိန် ဆိုတဲ့ ကုလားကလာပြီး “သခင် - ငါးကြီး - ဘယ်လိုဖြစ်မှန်းမသိဘူး၊ အစာ လည်းမစားဘဲ အမြီးကြီးထောင်ထောင်ပြီး ပါးစပ်ကလဲ ငွီးငွီးနဲ့ ပါးစပ်ဖြူအော် နေတယ် - သခင်” လို့ ပြောလာတယ်။ ဒါနဲ့ - ကျွန်မရော၊ မစွတ်မူကာရီရော ဧည့်သည် တစ်ယောက်ရော၊ မစွတာမူကာရီပါ သွားကြည့်ကြတာကိုးရှင်။

ကြည့်တော့ ဟူစိန်ပြောတဲ့အတိုင်းပါပဲ။ ငါးကြီးဟာ သကြားထည့်ပြီးထားတဲ့ ပေါင်မုန့်တွေလည်း မစားဘဲ အမြီးကြီးကို ဟိုခတ်ဒီခတ်နဲ့ ပါးစပ်ကြီး ဖြူ နေတာ တွေ့ရတယ်။ အဲဒီလိုကြည့်နေရင်းက ပါးစပ်ကြီးကိုဖြုတ်ပြီး ငွီးခနဲအန် ထုတ်လိုက်ပါလေရော ရှင်။ အန်ထုတ်လိုက်တာက ရေကန်ထဲဆင်းတဲ့ ကျောက်လှေခါးထစ်ကလေးပေါ်မှာ တစ်နေ့တယ်။ အန်ထုတ်တော့ ဘာတွေ ထွက်တာတယ် ထင်သလဲ”

“ဘာကို အန်ထုတ်လိုက်သလဲဗျ”

“လူ့လက်မောင်းတစ်ဖက် ပါးစပ်ထဲက ထွက်လာတယ်ရှင်။ ပထမတော့ ကျွန်မတို့က ငါးတစ်ကောင်မျှထားလို့သာ အန်ထုတ်တာပဲလို့ ဒီဟာကြီးကို ငါးပဲ ထင်နေတာကိုးရှင်။ နို့ပေမဲ့ - အသေအချာကပ်ပြီး ကြည့်ကြတော့မှ လူ့ လက်မောင်းကြီးတစ်ဖက်ဖြစ်နေတာ တွေ့ရတယ်။ လက်ချောင်းကလေးတွေ တော့စုတ်ပြတ်နေပါပြီ။ ကောင်းကောင်းမရှိတော့ပါဘူး၊ ဒါပေမဲ့ - လက်မောင်း ပေါ်ထိုးထားတဲ့မြွေရှုပ်ကိုမြင်တော့မှ ကျွန်မယောက်ျားရဲ့ လက်မောင်းဆိုတာ သိရတာကိုး ရှင်”

“ထူးဆန်းလိုက်လေ - မစွမ်းဂရေးရယ်”

“ထူးဆန်းဆို - တစ်သက်နဲ့တစ်ကိုယ် ကြားပဲ မကြားဖူးပါဘူး ရှင်”

“အင်း - ဒီတော့ - ပြောစမ်းပါဦး”

“ဒီအခါမှာ ကျွန်မရော၊ မူကာရီလင်မယားရော၊ ဧည့်သည်ရော၊ ဟူစိန် ရော အားလုံးအံ့အားသင့်နေကြတာကိုးရှင်၊ ဒီတော့ - ကျွန်မလည်း ဆေးအနီ အပြာနဲ့ ထိုးထားတဲ့ ယူနီယံဂျက်အလံနဲ့ တကယ့်တကယ် ရှေ့မှာမြင်ရတော့ စိတ်ကိုတင်းထားတာမရဘဲ တစ်ခါတည်း သတိမေ့သွားတာပါပဲရှင်။ သတိရ လို့ကြည့်လိုက်တော့ ကျွန်မဟာ မူကာရီအိမ်ထဲက ဆိုဖာတစ်လုံးပေါ်ရောက် နေပြီး ရေခဲရေခဲ မျက်နှာပက်သူကပက်၊ အော်ဒီကလုံးကို အရှုခိုင်းတဲ့ ပူက ခိုင်းနဲ့ ကျွန်မကို ဝိုင်းပြုနေတာ တွေ့ရတာပါပဲ။ နောက်ပုလိပ်ဘက်က အရာရှိ တွေ ရောက်လာတာ တွေ့ရတယ်။ ရောက်လာတာက အခြားမဟုတ်ဘူးရှင်။

ဒီအခါမှာ ရောက်နေတဲ့ ဧည့်သည်က ကံအားလျော်စွာပဲ စုံထောက်ဘက်က မစွတာမူကာဂျီရဲ့အသိ အလည်အပတ်လာတဲ့အခိုက်နဲ့ ကြုံကြိုက်နေလေ တော့ ဌာနာကို ချက်ချင်း တယ်လီဖုန်းနဲ့အကြောင်းကြားလိုက်တာကိုး ရှင့်၊ ဒီတော့ - ပုလိပ်အရာရှိတွေလည်း ကျွန်မအစစ်ခံချက်တွေရေးမှတ်ပြီး လက် ပြတ်ကြီးကို ယူသွားကြတာပါပဲ ရှင့်”

“နို့ - မစွတာမူကာဂျီကကော - ဘယ်လိုပြောသလဲ”

“သူ့အပြောကတော့ ကျွန်မယောက်ျားဟာ သူ့အိမ်ကို အလည်လာရင်း ရေကန်ကို ဝင်ကြည့်တုန်း မူးမူးနဲ့ခြေချော်ပြီး ကျသွားတာဖြစ်ရမယ်လို့ ပြော တာပဲ”

“ခင်ဗျားကကော - ဒီလိုပဲထင်သလား”

“ကျွန်မတော့ - ဘယ်လိုမျှမထင်တတ်ပါဘူးရှင့်၊ ကျွန်မယောက်ျားဟာ နည်းနည်းပါးပါး သောက်တတ်ပေမယ့် သူများအိမ်ကို အလည်အပတ်သွား တဲ့အခါမှာ ဘယ်နည်းနဲ့မျှ ဒီလိုကုန်ပျက်လောက်အောင် အလွန်အကျွံ မသောက်တတ်ပါဘူးရှင့်”

အင်(မ)ကြာရိုးသည် ခေါင်းရင်းခန်းတွင် မစွစစ်ဂရေးနှင့် တွဲ၍ရှိက်ထား သော (၁၂)လက်မတတ်ပုံကြီးကို လက်ညှိုးထိုးလျက် -

“ဒါဟာ - မစွတာဂရေးရဲ့ပုံ မဟုတ်လား”

“ဟုတ်ပါတယ် ရှင့်၊ ကျွန်မနဲ့ ရခါစတုန်းက ရိုက်တဲ့ပုံပါ”

“အတော်အင်္ဂါရုပ်ကောင်းတဲ့ လူတစ်ယောက်ပဲ”

“ဟုတ်ကဲ့”

“မူကာဂျီတို့လင်မယားနဲ့ကော အတော်ရင်းနှီးသလား”

“ရင်းနှီးပါတယ် ရှင့်”

“အထူးသဖြင့် - မစွစစ်မူကာဂျီနဲ့ ဆိုပါတော့”

ဆရာကြီးသည် စကားကို ရှေ့သို့မဆက်ဘဲ ခပ်ပြုံးပြုံးလုပ်ကာ ဤနေရာ တွင် ရပ်လိုက်ပြီး နောက် ဆေးတံကို မီးညှို့လျက်ရှိလေ၏။

“မောင်လို နမလို သဘောထားပြီး ဖွင့်ပြောစရာရှိရင် ပြောသာပြောပါ မစွစစ်ဂရေး”

“ဆရာကြီးက ဖေဒင်နဲ့ လကွဲကာတွင်မကဘူး၊ လူကဲခတ်လည်း အင် မတန်ကောင်းတာပဲကို ရှင့်၊ ကိုင်း - အခုမှတော့ သူလည်း သေပြီးတဲ့အတူတူ မထူးတော့ပါဘူးရှင့်၊ ကျွန်မ ဖွင့်ပြောပါတော့မယ်၊ သူက ရုပ်ကလည်း ချော စကားပြောကလည်းကောင်း၊ သူ့တို့အိမ်လည်း မကြာမကြာ အလည်အပတ် သွား၊ အသက်ကလည်း ငယ်ဆိုတော့ မစွစစ်မူကာဂျီနဲ့ သူတို့ချင်း အချိတ် အဆက်ဖြစ်နေသလို သတင်းဖြစ်နေတယ်ရှင့်၊ မှန်း၊ မမှန်ကိုတော့ ဘုရား သခင်မှ သိမှာပဲ၊ ဒါပေမဲ့ - မစွတာမူကာဂျီက ကျွန်မယောက်ျားအပေါ်သက်ာ မကင်းဖြစ်နေတယ်ဆိုတာတော့ ကျွန်မ ခိုင်မိတယ်”

“မူကာဂျီက ဖွင့်ပြောဖူးလို့လား”

“မပြောပါဘူးရှင့်၊ ဒီလူကြီးက အကြံအစည်ရှိရင် အင်မတန် လှူငှက်တဲ့ လူတစ်ယောက်ပဲ”

“ဒီဟာ - ဘယ်လောက်ကြာပြီလဲ”

“မကြာလှသေးပါဘူးရှင့်၊ သုံးလေးလလောက်ပဲ ရှိပါသေးတယ်”

“ဒါထက် - ကန်စောင့်တဲ့ကုလားကြီးကကော - ဘာပြောသလဲ”

“သူလည်း ဒီအကြောင်းနဲ့ပတ်သက်လို့ ဘာမျှမသိရပါဘူးတဲ့၊ ကန်က လည်း အရံအတားမရှိတော့ လူတစ်ယောက်ဟာ ညမှာ ကန်ဖေါင်ကို လမ်း လျှောက်ထွက်ရင်း ငြုန်းခနဲ ခြေချော်ပြီးကျသွားမယ်ဆိုရင် ရုတ်တရက်မသိ နိုင်ဘူးဆိုတဲ့အကြောင်း အစစ်ခံတယ် ရှင့်”

“ဒီတော့ - ပုလိပ်က နောက်ဆုံး ဘယ်လို အရေးယူသလဲ”

“အခုတော့ - ဘယ်လိုမျှ အရေးမယူသေးပါဘူး ရှင့်”

“သူဌေးမျက်နှာကြီးလည်းဖြစ်ပြန်၊ သက်သေခံကလည်း မခိုင်လုံပြန် ဆိုတော့ ပုလိပ်ကလည်း ခပ်အေးအေးပဲ ထင်ပါရဲ့”

“ဟုတ်ကဲ့၊ အခုတော့ - ဒီလိုပဲဆိုပါတော့၊ ကျွန်မတို့စောင့်ကြည့်ရဦးမှာ ပဲ”

“အင်း - ဒီကိစ္စမျိုးဆိုတာပုလိပ်မှသာတတ်နိုင်တာကိုး။ ကျုပ်တို့လည်း ဘယ်လိုမှ မတတ်နိုင်ဘူး။ နို့ - မစွမ်းစေရဘူးကော ဘယ်လိုထင်သလဲ”

“ကျွန်မယောက်ျား ပျောက်သွားသွားချင်း ပုလိပ်တိုင်မယ်လုပ်တဲ့အခါ သူက မတိုင်ဖြစ်အောင် ဟန့်တားပုံ၊ ငါးကြီးပါးစပ်ထဲက လက်မောင်းတစ် ဖက်ကိုအန်ထုတ်လိုက်တဲ့အခါ သူ့မျက်နှာကြည့်ရတာ အံ့သြရုံတင်မကဘူး။ တစ်ခါတည်း ကြောက်ရွံ့သွားပုံတွေကိုထောက်တော့ ကျွန်မတော့ ဘယ်နည်း နဲ့မဆို သူ့လက်ချက် ပါရမယ်လို့ ထင်မိတာပါပဲ ရင်”

ထိုနေ့က ကျွန်တော်တို့လည်း မစွက်ဂဓေးအား တတ်နိုင်သမျှ နှစ်သိမ့် အားပေးစကားများ ပြောကြားပြီးလျှင် အိမ်သို့ ပြန်ခဲ့ကြလေ၏။



နောက်တစ်နေ့ည ကျွန်တော်တို့လည်း ပင်လယ်ကမ်းစပ်မှ အိမ်ဘက် သို့ စကားတပြောပြောနှင့် ပြန်ခဲ့ကြလေ၏။

ထိုအချိန်မှာ (၁) နာရီကျော်ကျော်ခန့် မှုန်ရုံပြုခြင်းလဆုတ် (၃) ရက်နေ့ည ဖြစ်သည့်အတိုင်း လ၊ လကလေးသည် ထွက်ပြုစပြုလာပြီဖြစ်ရာ လမ်းဘေး တစ်ဖက်တစ်ချက်ရှိ ထန်းပင်ကလေးများပေါ်တွင် မထင်မရှားသာလျက် ရှိနေ လေပြီ။

မူကာရီအိမ်နှင့် မနီးမဝေးသို့ ရောက်သောအခါ ကျွန်တော်လည်း ယမန်နေ့က မစွက်ဂဓေးပြောခဲ့သော အမူအကြောင်းကို သတိရသဖြင့် -

“ကျွန်တော်တော့ မဟုတ်ပါမှလွဲရော မစွက်ဂဓေးပြောတဲ့အတိုင်း ဒီကောင်ကြီး ဉာဏ်ပါသနဲ့ တူတယ်ဗျ”

“သူ့တွင်မကဘူး။ တကယ်လို့ မစွတာဂဓေးကို ကန်ထဲတွန်းချလိုဖြစ် စေ၊ တခြားတစ်နည်းနည်း ဖြစ်စေ မစွတာဂဓေးရဲ့ ကိုယ်ကြီးကို ငါးပါးစပ်ထဲ ရောက်အောင် လုပ်တဲ့နေရာမှာ ကန်စောင့်တဲ့ ဟူစ်နီဆိုတဲ့ အကောင်ကြီးပါ ပါရမယ်ဗျ။ သူက ငါးကြီးကို နေ့တိုင်း အစာကျွေးနေရတဲ့အကောင်၊ ပြီးတော့

သူနေတဲ့အိမ်ကလေးကလည်း ကန်ပေါင်နားမှာ ကပ်နေလေတော့ သူ့ကို အသိမပေးရင် ဘယ်နည်းနဲ့မျှ မဖြစ်နိုင်ဘူး”

“အင်း - ခင်ဗျားပြောတာလည်း ဟုတ်တာပဲ။ ပြီးတော့ လူသတ်မှုတိုင်းမှာ ရည်ရွယ်ချက်တစ်ခု ရှိရမယ်ဆိုတာက ထင်ရှားသားပဲ”

“ဘာလဲ - သူ့မိန်းမနဲ့ ဟိုကောင်နဲ့ တိတ်တိတ်ပုန်း ဖြစ်နေကြတယ်ဆို တာလား”

“ဒါပေါ့ဗျ။ သည့်ထက်ပိုလှတဲ့ ရည်ရွယ်ချက် ဘယ်ရှိမလဲ”

“ဒါကတော့ - ထင်ကြေးလောက်ရှိတာပဲ - ကိုတင်မောင်ရဲ့ ရုံးကျတော့ ထင်ထင်ရှားရှား ဘယ်သူက ထွက်ဦးမှာလဲ။ မစွက်ဂဓေးကလည်း ကျုပ်တို့ကို သာ ဖွင့်ပြောတာ ရုံးမှာတော့ သူ့လင်ရဲ့ဂုဏ်သိက္ခာကို ငဲ့ကွက်ပြီး ထွက်မှာ မဟုတ်ဘူး။ ဟော - ကိုတင်မောင် - မြဲထဲကို ကြည့်လိုက်စမ်း။ လူနှစ်ယောက် သတ်နေပါကလားဗျို့”

ထိုအချိန်၌ ကျွန်တော်တို့မှာ မူကာရီအိမ်ခြံရံဝှံဝှံ ရှေ့တည်တည်သို့ ရောက်လာခဲ့ပြီဖြစ်၍ အိမ်၏တောင်ဘက်ကန်ပေါင်အနီးတွင် လူနှစ်ယောက် ထွေးလုံးရစ်ပတ် ဖြစ်နေသည်ကို မြင်ကြရလေ၏။

သို့နှင့် ကျွန်တော်လည်း တစ်ခဏမျှ ရပ်၍ ကြည့်နေကြပြီးနောက် လမ်း ပေါ်မှ ခြံစည်းရိုးနားအထိ တိုး၍ လာခဲ့ကြပြန်လေသည်။

နှစ်ယောက်အနက် တစ်ယောက်မှာ အရပ်အမောင်း မြင့်မားထွားကျွန်း ပြီးလျှင် အခြားတစ်ယောက်မှာ ခပ်ပုပုဝဝ ဖြစ်၏။

ကန်ပေါင်ရိုးမှာ ကျွန်တော်တို့နေရာမှကိုက် (၂၀) ခန့်မျှဝေးသည့်အပြင် ဝိုးတဝါ၊ လရောင်မှာလည်း ခန့်ပင်များ ပြောက်ကျားပြောက်ကျား ကွယ်နေ သဖြင့် မည်သူမည်ဝါဟူ၍ သိကွဲစွာ မမြင်ရချေ။

လူနှစ်ယောက်တို့သည် တစ်စုံကပ်ရာ အော်ဟစ်ခြင်းမပြုဘဲ သတ် ယောက်ကိုတစ်ယောက် သတ်ပုတ်သ ည့်ထက် ကန်ဆီသို့ တစ်ယောက်ကို တစ်ယောက် ဆွဲ၍ နေကြဟန်ရှိ၏။



■ သတ်လေ-သတ်ပါလော့။
 ■ သတ်ရင် ကြီးစဉ်အတက်ခဲရ
 ■ သက်သာတာပေါ့။ ဒီဟာတွေ
 ■ အားရုံးဟာ စာယ်သူ အတွက်
 ■ ကြောင့်ဖြစ်ရတာလေ-သိလော့။
 ■ အားရုံး နဲ့အတွက်ကြောင့်ချည်းပါ။
 ■ ပါးကလေးနဲ့ နှုတ်ခမ်းကလေးတွေ
 ■ နီသလောက် အချစ်သွေးက
 ■ မည်းတဲ့မိန်းမ။ နှုတ်ခမ်းမတွေ့ဟာ
 ■ လင်ရိုထယ်၊ မရိုထယ် မဆင်ခြင်စား။
 ■ ချောချောရာရာမြင်ရင် ကြိုက်လိက်
 ■ တာပဲ။ နဲ့အတွက်ကြောင့်လည်း
 ■ ဂရေးထစ်ယောက်စေရာပြီ။
 ■ ဂရေးကို စာယ်သူသတ်လေ
 ■ သိလော့။

တစ်ယောက်သည် တစ်ယောက်အား လက်ကိုဆွဲ၍လည်းကောင်း၊
 ခါးကိုဖက်၍လည်းကောင်း၊ ကန်ဆီသို့အတင်းဆွဲလျက်ရှိရာ အဆွဲခံရသူက
 လည်း ကန်ပေါင်မှ ဝေးသည်ထက်ဝေးအောင် အကြိတ်အနယ် ကုတ်ကတ်
 ရုန်းကန်လျက် ရှိလေသည်။
 "သူတို့ပုံပန်းကြည့်ရတာ မူကာဂျီနဲ့ဟူစိန်တို့နဲ့ မတူဘူးလား"
 "တူဆို - သူတို့မှသူတို့အစစ်ပဲ - ကိုတင်မောင်"
 "ဒါဖြင့် - မြဲကို ကျွန်တော်တို့ ကျော်ကြစို့လားဗျာ"
 "ခဏနေစမ်းပါဦး - ကိုတင်မောင်၊ အရိပ်အဆင်ပဲ ကြည့်စမ်းပါဦး"

ဤသို့အကြိတ်အနယ်သတ်ပုတ်လျက်ရှိရာမှ တစ်ခဏမျှလူချင်းကွဲ၍
 သွားပြီးနောက် ဟူစိန်သည် နောက်သို့ အတန်ငယ်ဆုတ်၍ အရှိန်ယူကာ
 မူကာဂျီအား ကိုယ်လုံးပစ်၍ ထိုက်လိုက်ရာ မူကာဂျီသည် နှစ်ပတ်သုံးပတ်
 လိမ့်၍ သွားပြီးလျှင် ကန်ပေါင်ပေါ်တွင် တင်လျက်ရှိလေ၏။

ထိုခဏ၌ အိမ်တွင်းမှ ဟစ်အော်ပြေးလွှားသံများ ဆူညံသံများကို ကြား
 ရပြီးနောက် မိန်းမတစ်ယောက် ခေါင်းဆောင်ကာ ကန်ဆီသို့ လူ (၃၊ ၄)
 ယောက် ပြေးလာသည်ကို မြင်ရလေသည်။

သို့သော် သူတို့မရောက်မီကလေး၌ပင် ဟူစိန်သည် မူကာဂျီအား
 တအားဖိ၍ တွန်းလိုက်ရာ မူကာဂျီသည် ကန်ပေါင်ပေါ်မှ အားလွန်ကာ တစ်ခါ
 တည်း ကန်ထဲသို့ ကျ၍ သွားလေ၏။

မူကာဂျီ၏အားခနဲအော်လိုက်သော အသံနှင့် မရေးမနောင်းပင် ရေကန်
 ထဲမှ ရှိခနဲ မြည်သံပါ ကြားလိုက်ရပြီးနောက်၊ ကန်ထဲမှာ တဝန်းဝန်းမြည်သံ
 များကိုလည်း ကြားရပြန်လေသည်။

ကျွန်တော်တို့သည် (၄)ပေကျော်ကျော်မျှမြင့်သော ဝင်းထရံကို ကျော်
 လွှားကာ အတွင်းသို့ ဝန်ချပြီးနောက် ရေကန်ရှိရာသို့ ပြေး၍လာကြလေ၏။

ဟူစိန်သည် မူကာဂျီကျသွားသည်နှင့် တစ်ပြိုင်နက် အံ့အားသင့်လျက်
 ရှိစဉ် ရှေ့မှ ခေါင်းဆောင်၍လာသော မိန်းကလေးအနီးမှ မီးပွင့်၍သွားသော
 ဖြန်းခနဲပစ္စတိုသံ (၂)ချက်မျှ ကြားလိုက်ရပြီးနောက် ကန်ဘောင်အနီး၌ပင်
 လဲ၍ကျသွားလေ၏။

ဒရဝမ်ကုလားများသည်လည်း ကျွန်တော်တို့ရှိရာသို့ တုတ်များဖြင့် ဖြေး
 လာကြရာ ဆရာကြီးက မိမိတို့မှာ လူဆိုးများမဟုတ်ဘဲ မစွတာပရာဆပ်စ်
 အိမ်မှ ဧည့်သည်များဖြစ်ကြောင်း လမ်းလျှောက်လာစဉ် သေနတ်သံကြား၍
 ဝင်လာမိကြောင်း ကုလားဘာသာဖြင့် ချေခံစွာ ပြောသောအခါမှ သက်သာရာ
 ရလေသည်။

ထိုအချိန်၌ကားလကလေးသည် သစ်ပင်ထိပ်များများပေါ်မှကြည့်လင်
စွာသာ၍လာပြီဖြစ်ရာ ကျွန်တော်တို့မှာ ထိုအခါမှ တစ်ယောက်မျက်နှာတစ်
ယောက် သဲကွဲစွာ မြင်လိုက်ရတော့၏။

ကန်တွင်းမှတစ်ဖန်ပြည်သံကြားရသဖြင့် ကျွန်တော်တို့လည်းလက်
နှိပ်ခတ်မီးများ။ မုန်အိမ်များဖြင့်ဝိုင်း၍ကြည့်ရှုကြရာ ငါးမန်းကြီးမှာရေကန်ထဲ
သို့ ကျသွားသော မူကာဂျီ၏ကိုယ်ကို ဝါးမျိုလျက်ရှိနေပြီဖြစ်၍ ပေါင်လယ်
လောက်သို့ပင် ရောက်၍နေလေပြီ။

မစွပ်မူကာဂျီသည် ပစ္စတိုကလေးနှင့် ငါးကြီး၏ဦးခေါင်းထဲသို့ သုံးလေး
ချက်မျှ ဆက်၍ ပစ်သွင်းလိုက်သေး၏။ သို့သော် နောက်ကျခဲ့လေပြီ။

မစွပ်မူကာဂျီ ပစ်လိုက်သောကျည်ဆန်မှာ ဟူစိန်အား သေကွင်းကို
မထိမှန်ဘဲ လက်ယာဘက်ပေါင်ကိုတစ်ချက်၊ လက်ဝဲဘက်လက်မောင်းကို
တစ်ချက်သာ ထိမှန်သွားသည်ကို တွေ့ရ၏။

ရင်ဝကိုထပ်၍မပစ်ရန် အိမ်သားများနှင့် ကျွန်တော်တို့မှာ အတော်သာ
ဆီးတားရလေသည်။

မစွပ်မူကာဂျီသည် အံကြိတ်လျက် အင်္ဂလိပ်ဘာသာဖြင့် -

“ငါ့လင်ကို သတ်တဲ့အကောင်း၊ အသေပစ်မသတ်လိုက်ရတာ နာတယ်
ကွယ်”

“သတ်လေ - သတ်ပါလား။ သတ်ရင် ကြီးစင်အတက်ခံရ သက်သာတာ
ပေါ့။ ဒီဟာတွေအားလုံးဟာ ဘယ်သူ့အတွက်ကြောင့်ဖြစ်ရတာလဲ - သိလား။
အားလုံး နှင့်အတွက်ကြောင့်ချည်းပဲ။ ပါးကလေးနဲ့ နှုတ်ခမ်းကလေးတွေ
နီသလောက် အချစ်သွေးကမည်းတဲ့မိန်းမ၊ နှင့်တို့မိန်းမတွေဟာ လင်ရှိတယ်
မရှိတယ် မဆင်ခြင်ဘူး။ ချောချောလှလှမြင်ရင် ကြိုက်လိုက်တာပဲ။ နှင့်
အတွက်ကြောင့်လည်း ဂရုတစိုက်ယောက်သေရာပြီ။ ဂရုကိုဘယ်သူသတ်
လဲ - သိလား။ နှင့်ယောက်ျားက မေ့ဆေးပေးပြီး ကြီးနဲ့တုပ်ပေးလို့ ငါက ဝါးကြီး
ကို ချကျွေးလိုက်ရတာ - နားလည်လား”

ထိုအချိန်၌ တစ်ယောက်ယောက်၏ သတင်းပေးချက်အရ ပုလိပ်များ
လည်း ရောက်လာကြပြီဖြစ်၍ ဟူစိန်သည် ပုလိပ်အရာရှိများအား မိမိပိုင်
သည့်ပြစ်မှုကို ဖြောင့်ချက်ပေးလျက် ရှိလေ၏။

သူ၏အစစ်ခံချက်မှာ ဂရုအား ငါးစာကျွေးလိုက်ရာတွင် မိမိကူညီခဲ့
သည့်ကိစ္စမှာ ငါးကြီး အန်ထုတ်လိုက်သော လက်မောင်းတစ်ဖက်မှစ၍ တစ်
စွန်းတစ်စ ပေါ်ပေါက်လာတော့မည်ကို သိ၍ မူကာဂျီထံ မိမိသည် အလုပ်မှ
ထွက်ကာ တစ်ရပ်တစ်ကျေးသို့ သွားတော့မည်ဖြစ်သဖြင့် ခရီးစရိတ်ငွေ
တစ်ထောင်မျှပေးရန် တောင်းဆိုကြောင်း။

သို့သော် မူကာဂျီသည် မပေးရုံမျှသာမက တစ်ခါတည်း နှုတ်ပိတ်စေရန်
မိမိအား သတ်ဖြတ်မည်ကြံကြောင်း၊ သို့သော် သူ၏ခါးထဲမှ သေနတ်ကို ဆွဲ
ထုတ်၍ မပစ်နိုင်မီ သူ၏လည်ပင်းကို ဖျစ်ကာ ကန်ဆီသို့ ခေါ်လာ၍ နောက်ဆုံး
သူအသေ ငါအသေ အကြိတ်အနယ် သတ်ပွဲ၌ မိမိ၏ခွန်အားကြောင့်သာ
အနိုင်ရလိုက်ကြောင်း -

ဤမျှလောက် သူတစ်ပါးအပေါ်တွင် ကောက်ကျစ်ရက်စက်သူ တစ်
ယောက်အား ပြန်လမ်းမရှိသော ငါးကြီး၏ခံတွင်းထဲသို့ ထည့်လိုက်ရသည့်
အတွက် တစ်စုံတစ်ရာ ဝမ်းမနည်းသည့်အပြင် အစိုးရပေးသည့် ပြစ်ဒဏ်ကို
လည်း ခံယူရန် အသင့်ရှိကြောင်းနှင့် ရဲဝံ့စွာ ဖြောင့်ဆိုအစစ်ခံလေသည်။

ပုလိပ်အရာရှိများသည်လည်း ကျွန်တော်တို့အား မစွတာပရာဆပ်၏
မျက်နှာဖြင့် အတော်ပင် လေးစားကြပါပေ၏။

သို့နှင့် ဟူစိန်၏ ဖြောင့်ဆိုချက်ပေါ်တွင် ကျွန်တော်တို့နှစ်ယောက်က
အသိသက်သေအဖြစ်ဖြင့်ပင် လက်မှတ်ရေးထိုးလိုက်ရသေး၏။

မြန်မာပြည်သို့ ပြန်ရောက်၍ လအနည်းငယ်ခန့် ကြာသောအခါ ဆရာ
ကြီးသည် မစွတာပရာဆပ်ထံမှ ဓာတစ်စောင်ရရှိရာ ထိုစာ၌ ဟူစိန်၏အမှု
အကြောင်း ပါရှိလေသည်။

ငါးကြီးမှာ လူနှစ်ယောက်ကို ဝါးမျိုရသဖြင့် အစာမကြေရှိနေစဉ် ဦးခေါင်း
တွင် သေနတ်ဒဏ်ရာသုံးချက်လည်း ရသဖြင့် နောက်တစ်နေ့တွင် သေဆုံး

သွားကြောင်း၊ ဝမ်းကိုခွဲသော အခါ ရုပ်ပျက်လျက်ရှိသော မူကာဂျီ၏ အလောင်း
နှင့် တကွ ပစ္စုတိကလေး တစ်လက်ပါ တွေ့ရသဖြင့် ဟူစိန်အား ပစ်သတ်ရန်
ကြံစည်သည် ဆိုခြင်းကို ရုံးမင်းက ယုံကြည်ကြောင်း၊ ဟူစိန် ခြောင့်ဆိုသည့်
အတိုင်း သူအနိုင် ငါအနိုင် အကြိတ်အနယ် သတ်ပုတ်ရာတွင် မူကာဂျီသည်
ကန်ထဲသို့ အားလွန်၍ ကျသွားသည် ဖြစ်ကြောင်းနှင့် ထိုအမှုအတွက် ဟူစိန်
မှာ လွတ်မြောက်သွား၏။

သို့သော် မေ့တာဂရေးအား မူကာဂျီက သတ်သည့်အမှုတွင် ပါဝင်
အားပေးကူညီသည့်အတွက် သူ့အား ထောင်ဒဏ်ဆယ်နှစ် အပြစ်ပေးလိုက်
သည်။

မေ့စွမ်းမူကာဂျီကို မူလင်အတွက် ရုတ်တရက် ဒေါသထွက်၍ ပစ်ခတ်ခြင်း
ဖြစ်သောကြောင့် အမှုကို ပလပ်လိုက်ကြောင်း ရေးသားပါရှိလေသည်။

⇒ ဒဂုန်ရွှေမျှား



မြဝင်း
အိုးအိုးအိုး

စာအုပ်များ

ပေးပို့လိုပါက

အယ်ဒီတာအဖွဲ့
 သည်းထိတ်ရင်ဖိုမဂ္ဂဇင်း
 အမှတ် (၅၀၈/၅၁၂)၊ (၂/၁)၊ ပထမထပ်
 ကုန်သည်လမ်းနှင့် ဆိပ်ကမ်းသာလမ်းထောင့်
 ကျောက်တံတားဦးနယ်၊ ရန်ကင်း

လူသားစားကျားတစ်ကောင်က
လူတစ်ယောက်ကိုကိုက်ဖြတ်စားသောက်ရန်
ချီလာရာထိုပုဂ္ဂိုလ်သည်
လူဆိုးတစ်ယောက်ဖြစ်နေပုံကို..

ထူးကြီးတောတန်းသည်ညအမှောင်မည်းမည်းတွင်အိပ်ပျော်နေဆဲ။
လရောင်သည်အနောက်ရိုးမထိပ်ဖျားမှရုပ်သိမ်းသွားပြီမှာမကြာသေး။ ပို၍
မှောင်သွားသည်။ သစ်ပင်ရွက်များ တဖြုတ်ဖြုတ်နှင့် လှုပ်ခါနေသည်။ လေက
အေးမြလွန်းသည်။ သစ်ရိပ်ဝါးရိပ်များကြောင့် ပိုအေးစိမ့်သည်။ ရွက်ကြွေ
ခြောက်နှင့် သစ်ကိုင်းခြောက်များ နင်းမိတိုင်း ရင်အေးသလိုခံစားမိ၏။

ခြေသံလှုပ်လှုပ်နှင့်၍လက်နှိပ်ဓာတ်မီးကိုမကြာမကြာဘေးနှစ်ဖက်ဝါးရုံ
နှင့်ချုံကြီးများထိုး၍ကြည့်ရသည်။ မုဆိုးကိုတင်နှင့်မှောင်ဝါးတောင်သစ်ထုတ်
လုပ်ရေးမှ ကျွဲခေါင်းဦးဖောင်တို့ ကျွန်ုပ်၏နောက်မှပါလာသည်။

အချိန်မှာနံနက်သုံးနာရီ။

မိုးဦးကျရာသီဖြစ်၍ ကောင်းကင်ပြင်တွင် မိုးသားများ ဟိုတစ်ကွက်၊
သည်တစ်ကွက်နှင့် အရှေ့ကောင်းကင်ပြင်သို့ ချီတက်နေဆဲ။

အိပ်ပျော်နေသောယုန်ကလေးများနှင့်ရုံဝပ်ငှက်ကလေးများကျွန်ုပ်တို့
ခြေသံနှင့်လက်နှိပ်ဓာတ်မီးရောင်ကြောင့် "ဖလူး" ခနဲထွက်ပြေးကြ၏။ မုဆိုး
များအဖို့ သားကောင်ကို ငယ်သည်။ ကြီးသည်မဟု ဖမ်းရသည်။ သို့တစေ၊
သည်သားကောင်ငယ်ကလေးများတော့ကျွန်ုပ်ဘယ်တော့မျှမဖမ်း။ ဝါသနာ
မရှိ။

မိုးဦးကျတွင် သစ်တွေမျှောရမည်။ ဆင်နှင့်ကျွဲသည်ကုန်ထုတ်လုပ်ရေး
ကိရိယာပစ္စည်းတွင် အဓိကအခန်းမှပါဝင်သည်။ နိုင်ငံတော်သစ်ထုတ်လုပ်
ရေးတွင်ပြည်တွင်းသုံးနှင့်နိုင်ငံခြားတင် သစ်များအပြည့်အဝထုတ်လုပ်ရေး
မှာ သစ်ထုတ်လုပ် လုပ်သားများက အောက်ခြေလုပ်သားများဖြစ်သည့်
အတိုင်းအပြည့်အဝထုတ်နိုင်အောင်ကြိုးစားကြရ၏။ သို့မှသာနိုင်ငံခြားငွေ
ရလာမည်။ နိုင်ငံတော်တည်ဆောက်ရေးတွင်နိုင်ငံခြားမှဝင်ငွေသည်အရေး
ကြီးသည်။ သစ်ထုတ်လုပ်ရေးလုပ်သားကြီးများကိုယ်တိုင် သဘောပေါက်
သည်။

ကျွန်ုပ်ရည်းမှာ မျှင်ဝါးတောင် သစ်ထုတ်လုပ်ရေး ကြီးပိုင်းမှ ယနေ့ညည့်
ဦးပိုင်းက သူခိုးအခိုးခံရသည်။ ကျွဲများကိုသစ်ထုတ်လုပ်ရေးဌာနမှငှားထား
ရသည်။ ကျွဲခေါင်းကြီး ဦးဖောင်သည် ကျွန်ုပ်တပ်ခွဲသို့ ပြေးလာကာ အကူ
အညီ တောင်းသဖြင့် တပ်ခွဲမှူးက -

"ဗိုလ်စိန်တင်စရ- ခင်ဗျားနဲ့လိုအပ်ရင်တပ်စိတ်နှစ်စိတ်လိုက်သွား" ဟု
အမိန့်ပေးသည်။

သူခိုးတွေကိုဖမ်းဆီးဖို့မှာ ရဲဘော်တွေ ခေါ်စရာ မလိုပါ။ "တစ်ယောက်
တည်းလိုက်သွားမည်" ဟု ဆုံးဖြတ်သည်။ တပ်စုတပ်ကြပ်ကြီးကိုမှာ၍ကျွန်ုပ်
ကိုယ်တိုင်ရိုင်းဖယ်တစ်လက်ဆွဲ၍ လိုက်ခဲ့သည်။ ဗြိတိသျှတပ်သုံးဒဿမ၃၀၃
နှင့် ဒဿမ ၄၀၅ စစ်သုံး ခြောက်လုံးပြူးကြီးတစ်လက် ပါသေးသည်။

အဲဒီပစ်ဝါသနာပါသောကျွန်ုပ်သည်သည်တော၊ သည်တောင်ကို ကျွဲမီး
သည်။ တောင်သူတွေနှင့် ရင်းနှီးသည်။ တောင်ပေါ်ရွာများ ကင်းလှည့်ရင်းက

ငှက်ဖျား၊ ဝမ်းကိုက် စသော ရောဂါသည်များကို ဆေးဝါးများ ကူညီ၍ ဆေးကုပေးသည်။

တောင်ပေါ်မှ အသက်ကြီးသော သက်ကြီးရွယ်အိုများသည် အလွန်သန်မာဖျတ်လတ်သည်။ များသောအားဖြင့် အရပ်ပုကြသော အသက်(၇၀)ကျော် လူကြီးများသည် ကုန်စိမ်းများထမ်း၍ တောင်ပေါ်မှဆင်းပြီး ထူးကြီးမြို့ကလေးနှင့် အင်္ဂပူ၊ မဲလီကုန်း စသော မြို့များသို့ ဈေးလာရောင်းကြ၏။

သို့သော် ငှက်ဖျားရောဂါနှင့် ဝမ်းကိုက်ရောဂါက ကြီးစိုးနေဆဲ။ တောင်ပေါ်ရွာများတွင် ငှက်ဖျားရောဂါကြောင့် ဗိုက်ပူနံ့ကြပ် ကလေးငယ်တွေကို အများဆုံး တွေ့ရ၏။

ကျွန်ုပ်တို့ တပ်မတော်ဆေးဝန်ထမ်းများက တောင်ပေါ်သို့ မကြာမကြာ လှည့်လည်၍ ဆေးကုသပေးသည်။ တောင်ပေါ်ကျေးရွာသားများအဖို့ ခြင်ထောင်ဆိုသည်မှာ နှစ်အိမ်တစ်လုံး တွေ့ရသည်။ ခြင်ကိုက်သည်။ ရေကလည်း ရောင်းရေ၊ သည်တော့ - ရေကို ကျိုချက်သောက်ပါဟု ပညာပေးရသည်။

“အဘရေ - ဆင်စီးပြီး ဝဲတီးပါ”

ကျွန်ုပ်က မြန်မာသမားတော်ကြီးတစ်ဦးက ပညာပေးသော ဆေးပညာဖြင့် တောင်ပေါ်ဦးကြီးများကို ပညာပေးသည်။ သဘောကတော့ ဆင်ဆိုသည်မှာ ဆင်တုံးမနွယ်၊ ဝဲတီးပါ ဆိုသည်မှာ ဘုမ္မရာဇာဆေးပင်၊ တောင်ပေါ်တွင် ပေါသည်။

သည်ဆေးတွေက သက်ကြီးပုဂ္ဂိုလ်များအတွက် အားဆေးတစ်လက်ဖြစ်သည်။ တောင်ပေါ်ပျားအိုကြီးများက ဆန်ပြာသည် ဆန်ကောထက် ကြီးသည်။ “ပျားရည်သောက်ပါ” ဟု အကြံပေးရသည်။ စားပင်တွေထဲမှ ဖန်ခါးသီး ဆယ်လုံး ထုထောင်းပြီး ထန်းလျက်တစ်ဆယ်သားကို စိမ်ပါ။ ဓား အနည်းငယ်ထည့်ပါ။ ပြီးတော့ - စမုန်စပါးရလျှင် အနည်းငယ်ထည့်ပါ။ မရလျှင် မထည့်ပါနဲ့။ သုံးလေးရက် စိမ်လျှင် ပြင်းသောစိမ်ရည် ရသည်။ ခူလာနှင့်

သွေးအား၊ ဝမ်းကိုက် ကောင်းသည်။ အရက်ကဲ့သို့ မူးတတ်သည်။ အရက်သမားအဖို့ အကြိုက်ဆေး။

အင်္ဂလိပ်အများပြုတ်ဆေးမရလျှင် တမာခေါက်ကို သုံးခွက်တစ်ခွက် တင်ကျိုသောက်။ သို့မဟုတ် ပျဉ်းမခေါက်ကို ကျိုသောက်ပါ။ အလွန်ကောင်းသည့် မြန်မာ့ဆေးဟု ပညာပေးရသည်။ တောင်ရိုးငှက်ဖျားကို နိုင်သည်ဟု။

အချို့တောင်ပေါ်ရွာမှ မီးယပ်ပိန် ချည်နဲ့အမျိုးသမီးများကို “ဟဲ့ - တောမွေးသား၊ ရက်စား” ဟု ပြောရ၏။ မြို့အခေါ် “ဟောင်ကောင်”။ တကယ်စွမ်းသော သားကောင်သေး။ အယူအဆကို သေးဖယ်ထား။ လူသားတွေအသက်ရှည်ဖို့မှာ သားကောင်၏ သွေး၊ အရိုး၊ ချိုစသည့် ဆေးဝါးများ မလွတ်။ ဥပမာ မြန်မာ့သွေးဆေးများတွင် ကြံသွေးပါသည်ဟု ကြီးကြီးကျယ်ကျယ် ကြော်ငြာသော ဆေးဝါးများတွင် ကြံသွေးခြောက်ခေါ် “နွားသွေး” ခြောက် အသုံးပြုနေသည်။ နွားသွေးက ပေါသည်။ ကြံသွေးက အာဖရိကနိုင်ငံတွေမှလာလျှင် ရမည်။ ကြံချိုနှင့် ပြုလုပ်ထားသော ရိုးရာဓားတစ်ချောင်းကို ယီမင်နိုင်ငံတွင် အမေရိကန်အိန္ဒိယငွေ ခြောက်ထောင် ပေးရသည်ဟူ၏။

ကျွန်ုပ်သည် တောင်ပေါ်ရွာ တောင်ခြေရွာ စသည့် တောရွာကလေးများ ရောက်တိုင်း အထက်ပါအတိုင်း ပြောပြတတ်၏။ အကြံပေး၏။ မြို့အခေါ် အာလူးပေးသည်ဟု ဆိုဆို ကျွန်ုပ်၏ စေတနာဖြစ်သည်။

အချိန်သည် လေးနာရီထိုးရန် ဆယ်မိနစ်။



ဌာနေမှဆိုးကို တင်သည် မျှင်ဝါးတောင် သစ်ထုတ်လုပ်ရေးမှ လုပ်သားတစ်ဦး ဖြစ်သည်။ သူနှင့် ခင်မင်သည်မှာ ကြာပြီ။ သည်တော သည်တောင် အကြောင်းကို နှံ့စပ်ကျွမ်းကျင်သည်။

“ကျွဲရိုးတွေဟာ သပြေတောင်က ငမို့တို့ပါ - ဝိုလ်လေးရာ”

ကိုတင်ပြောသည်မှာ မှန်နိုင်သည်။ သပြေတောင်သည် ကျောက်ခိုင်းလုပ်သားတွေ ရှိသည်။ နေ့စားများဖြစ်၏။ ကျွဲသား၊ နွားသားကို အလွယ်

ကလေး ရောင်းချနိုင်သည်။ ရောင်းသူတွေက ဝယ်မရောင်း၊ အနီးဝန်းကျင် ရွာများက ကျွဲနွားများ ခိုးရောင်းကြသည်။ သည်တော့ ကုန်ထုတ်လုပ်ရေးမှာ သည်သူခိုးတွေကြောင့် ကျဆင်းရသည်။ ယခုအချိန်ဆိုလျှင် သားရေနှင့်ချိုမှ ရပါဦးမည်လားဟု စိုးရိမ်ပူပန်ရသည်။ သွားလာရေးမှာ တောတောင်တွေ ဖြတ်သန်းရသည်။ စမ်းချောင်းတွေ ရေကျလျှင် အခက်၊ ခပ်စောစော ညဉ့် လယ်ပိုင်းကပင် မိုးက သံသံမဲမဲ ရွာခွဲသည် မဟုတ်ပါလား။

ဒီကောင်တွေကို ကောင်းကောင်းပညာပေးရမည်။ ပညာပေးရပေါင်း ကလည်း မနည်းတော့ဟု တွေးရင်း ပြုံးမိရသေးသည်။

သွားနေသောခရီးကို မိုးက နှောင့်ယှက်ပြန်သည်။ မိုးသားတွေ မည်း၍ လှိုင်းပမာ တက်လာသည်။ အပြုံးကြီးနှင့် သည်းတော့မည်။ ဟုတ်ပါသည်။ ဝေါခနဲ ပြိုဆင်းလာ၏။ မိုးကာတွေ့၍ သပြေပင်ကြီးအောက် ခိုဝင်နေရ၏။

ရောက်ခါနီးမှ အဖျက်ဝင်ရသည်ဟု မိုးကို ဒေါသဖြစ်ရ၏။ ရှုတ်တရက် ချောင်းရေတွေ တဝေါဝေါ ကျဆင်းလာသံ။ လေက ကြမ်း၊ မိုးက ယမ်းသဖြင့် သစ်ပင်ကြီးများ၏ သစ်ကိုင်းများက တပျွမ်းပျွမ်းနှင့် ခါယမ်းသည်။ ဝါးရုံကြီး က တဝုန်းဝုန်း လှုပ်ခါကာ တစ်တောလုံး ပွက်ပွက်ညံ ဆူနေပြန်သည်။ သွား ပါပြီ။ ကျွဲတစ်ရည်းတော့ သားရေနှင့်ခေါင်း၊ သည်ပစ္စည်းတောင် ရချင်မှ ရပေ မည်။

မိုးနှင့်လေပို၍ကြမ်းလာသဖြင့် သစ်ပင်ကြီးများ၏သစ်ကိုင်းများ ကျိုးကျ လာသည်။ မနီးမဝေးရှိတောင်စောင်းသဘာဝကျောက်ဂူကြီးကို တွေ့ရသဖြင့် ပြေး၍ဝင်ကြရ၏။ အနံ့အသက်ဆိုးများ ထောင်းခနဲ ရှူလိုက်ရသည်။ လက် နှိပ်ဓာတ်မီးဖြင့် ထိုးကြည့်လိုက်ရ၏။ မျောက်မောင်းမ မျောက်ညိုတစ်အုပ် ကပ်၍ကျောက်ဂူနံရံတွင် စုကာမိုးခိုနေကြ၏။ ကျွန်ုပ်တို့ ဝင်လာသဖြင့် တကွ ကွဲနှင့် အချင်းချင်း စကားပြောလိုက်ကြသေး၏။ မိုးကြိုးသံကြောင့် တစ်ဂူလုံး တုန်လှုပ်သွားရသည်။

“ကိုယ်တိုင် အသိုက်မလုပ်တတ်တဲ့ မျောက်ပျင်းတွေ၊ သူများအသိုက် ဖျက်ဆီးတတ်တဲ့အကောင်တွေ၊ အခုတော့ သဘာဝဂူတွေရှိလို့ တော်သေး တယ်”

မုဆိုး ကိုတင်က ပြောလိုက်၏။ ကျွန်ုပ်နှင့် သူတို့သည် သဘာဝဘေး အန္တရာယ်ကြောင့် ငြိမ်းချမ်းရေးလုပ်ကာသာ နေလိုက်ကြရသည်။

ယင်းအခိုက် မိုးသည်း လေသည်းကြားမှ ပြေးလာသော သတ္တဝါကြီး တစ်ကောင်၊ အမဲတစ်ကောင်ကို ကိုက်ချီပြေးလာရင်း ဂူတွင်း ဝင်လာ၏။ ပြန်းခနဲ လက်နှိပ်ဓာတ်မီးဖြင့် ထိုးလိုက်ရာ “မြတ်စွာဘုရား” ဟု တ၊ လိုက်မိ၏။

တွေ့ရသည်မှာ ကိုးတောင်နီးပါးရှိ ကျွန်းပတ်ကျားကြီး၊ လက်နှိပ်ဓာတ် မီးရောင်တွင် တောကောင်ကြီး၏မျက်လုံးများ ဝင်းဝင်းတောက်နေသည်။ သူ ကိုက်ချီလာသော သားကောင်မှာ တောအမဲကောင်မဟုတ်။ လူတစ်ယောက်၊ သေဆုံးနေလေပြီ။ လည်ကုပ်မှခဲကာ အောက်ကို ချထား၏။ သွေးစိမ်းများ တစက်စက်။

“ဝေါင်း”

မီးပိတ်လိုက်စဉ် အော်၍ ထွက်ပြေးသွားတော့သည်။ လူကို ကိုက်ချီလာ သော တောကောင်ကြီးသည် လူကို တွေ့ရသောအခါ ကြောက်၍ မိုးသည်း လေသည်းကြားမှ ထွက်ပြေးသည်။ သူ ကိုက်ချီလာသော လူသေကို ကြည့် လိုက်ကြ၏။

“ဟာ - ကျွဲသူခိုး ဝင်္ဂိုပါလား”

ဌာနေမုဆိုး ကိုတင်က အာလုတ်သံနှင့် ပြောလိုက်သည်။ သည်အခိုက် တစ်တောလုံး တဝုန်းဝုန်းအသံတွေ ပေါ်လာသောအသံ များလည်း ကြားရသည်။

“ဂျီ - ဂျီ”

“တောဆင်ရိုင်းတွေ - ဝိုလ်လေးရေ” ကျွဲခေါင်းကြီးက အထိတ်တလန့် ပြောလိုက်သည်။

“မစိုးရိမ်ပါနဲ့ - သူ့လမ်း သူ့သွားမှာပါ”

ကျွန်ုပ်က ပြောလိုက်စဉ် ချုံတိုးသံ၊ ဝါးရုံဆွဲချိုးသံ၊ ပြီး - တဝန်းဝန်းနှင့် မည်းမည်းသတ္တဝါကြီး ဆယ့်ငါးကောင်တစ်အုပ် ပြေးထွက်သွားကြ၏။

“အာဂု - ဝေါင်း”

တောကောင်ကြီးအော်သံ၊ ဆင်ရိုင်းအော်သံများ ပေါ်ထွက်လာပြန်သည်။

“ကို - ကို - ကို - ကို”

ရုတ်တရက် ဂူထဲမှ မျောက်မောင်းမအသံတွေ ဆူလာပြန်၏။ “ဗြန်း” ဟု သောအသံနှင့် လင်းနီတချို့ ဖျံထွက်ပြေးကြ၏။ မျောက်တွေ ခုန်ဆွဲခုန်ဆွဲနှင့် ကျွန်ုပ်တို့ကိုတိုးကာ အပြင်ပြေးထွက်ကြသည်။

မှဆိုးများအဖို့ ဒက်ခနဲ သိလိုက်ရ၏။ အန္တရာယ်မရှိဘဲ မျောက်တွေ ထွက်မပြေးရာ။

ငါးတောင့်ထိုး လက်နှိပ်ဓာတ်မီးအရောင်က လင်းထိန်သွားစဉ် -

“ဪ - ဒီအကောင်ကြီးကြောင့်ကိုး” ဟု ပြောလိုက်မိသည်။

အနည်းဆုံး အတောင်တစ်ဆယ်ကျော်ရှည်မည့် စပါးအုံကြီး၊ အခွေပုံကြီးက နှစ်ပေခန့်၊ ဟဖြည်းဖြည်း အခွေဖျက်၍ ဂူအတွင်း ဝင်နေ၏။ အပြင်ထွက်မလာ၍ တော်ပါသေး၏။

“တောကောင်ကြီးက ကျွဲသူရိုးငမိုကို ချီလာတာ ထူးတယ် - ဝိုလ်လေး၊ ကေနံ ဒီသူရိုးတွေ တောကောင်ကြီးနဲ့ တိုးပြီထင်တယ်”

ကိုတင်က ထင်မြင်ချက်ပေးသလို ကျွဲခေါင်းကြီးက “ဟုတ်တယ်” ဟု ပြောကာ ဆေးပြင်းလိပ်ကို မီးညှိသောက်သည်။ မိုးက သည်းကောင်းတုန်း၊ မျောက်တစ်အုပ်တော့ ကောင်းကောင်းဒုက္ခဖြစ်ပြီဟု တွေးမိပြီး ကျွန်ုပ်လည်း ဟသံတ မမလေး ဆေးပေါလိပ်ကို မီးညှိသောက်သည်။ အမဲလိုက်ချိန် သက်သက်ဆိုပါက အဘယ်မှာ ဆေးလိပ်သောက်ပါမည်နည်း။ ဆီးပင်လုံခြုံစွာ ပေါက်ရ၏။ ထုံးစံအတိုင်း ငမို ဘာကြောင့် တောကောင်ကြီး ဆွဲခြင်းခံရသည်ကို စဉ်းစားရသည်။ စဉ်းစားမိပေပြီ။

ငမိုသည် အသက်(၅၀) နီးပါးရှိပြီး ဆံပင်ရှည်ထား၏။ နှုတ်ခမ်းမွေးပါးပါး၊ အသားညိုပြီး အရပ်ပ၊ ဗလကောင်

သူဖြစ်၏။ တောကောင်ကြီးက လည်ကပ်ဆွဲထားခြင်းကြောင့် လည်ပင်းတစ်ချိမ်း အသားမရှိတော့။

ခေါင်းကြီးက တွဲလောင်းရေ ပါလော၏။ ဖြူခြင်းအင်္ကျီစအကြမ်း ခေကံတို့၊ လုံခြုံသည်လည်းမရှိတော့။



“ဒီငမိုတို့အုပ်စုဟာ ခပ်စောစောကပဲ သပြေတောင်ရောင်းကို ဖြတ်ကြမယ်။ အဲဒီတင် ချောင်းကျရေနဲ့တိုးပြီး ကျွဲတွေ ရေထဲမျောပြီး ငမိုတို့ ထွက်အပြေး၊ တောကောင်ကြီးနဲ့ တိုးတာပဲ။ ကံဆိုးတော့ ငမိုကို တောကောင်က စားဖို့ ဆွဲလာတာပဲ။ ဒီည မိုးတွေသည်းတော့ တောကောင်ကြီးလည်း ဟင်းစားရမယ်မဟုတ်ဘူး။ ဒီတော့ တွေ့တဲ့သတ္တဝါ ဆွဲတာပေါ့ဗျာ။ ဒါထက် အခုနေ တောကောင်ကြီးနဲ့ ဆင်ရိုင်းတွေ ပက်ပင်းတိုးနေပြီဗျာ။ ဒါပေမဲ့ - တောကောင်ကြီး လွတ်သွားတယ်။ လူသားစားပြီးရင် လူသား ပိုစားလာလို့ သတိထားကြပေတော့”

“ဟုတ်တယ် - ဟုတ်တယ် - ဒါထက်”
ကျွဲခေါင်းကြီးက ပြောပြီး ငမို၏အလောင်းကြီး မေးဝေပြသည်။
“ကျွဲသူရိုး လိုက်ပါတယ်။ အခုတော့ - ကျွဲသူရိုးရဲ့အလောင်းကို ကျုပ်တို့ တထမ်းပြန်ရမှာ မသတိစရာကြီးဗျာ - ဟင်း”

“ထမ်းပြန်ရမှာထက် အင်ပူဂါတ်တဲကို ပိုရမှာဗျာ။ အဲဒီကတစ်ဆင့် ဆေးရုံ ခိုရမယ်။ ဒီတော့ - မိုးပါးတာနဲ့ အလောင်းကို ကြိုးပုခက်လုပ် ထမ်းပြီး မြိုင်ရွာ

ပိုး၊ အဲဒီကမှ သပြေကျောက်မိုင်းရထားနဲ့ ထူးကြီး ပို့ရမယ်။ ထူးကြီးကင်းဂါတ် အကြောင်းကြား။ အင်္ဂပူကို ရထားနဲ့ သစ်တို့မှာ တင်ပို့ရမယ်။ ဒါမှ ဥပဒေပေါင် ဝင်မှာဗျ။ အဲ - အမှုတိုင်ရမှာက ကျွဲခေါင်းကြီးပဲ တရားလိုလုပ်ဗျာ”

မိုးသည် အနည်းငယ်ပါးစပြုလာသည်။ အလင်းရောင် မှန်ဝါးဆဲ၊ လျှပ်စီး ရောင်ခြည်များကြောင့် တောရိပ်မည်းမည်း ကွက်ခနဲ မြင်နေရ၏။ လေက အရှိန်လျော့ပါးလာသည်။

“ဒီကောင် - ဟိုတုန်းကတော့ လူကောင်းဗျ”

ကျွဲခေါင်းကြီးက ဝမို့အလောင်းကို ကြည့်၍ ပြောသဖြင့် ကျွန်ုပ်က -

“သူက ဘာကောင်းတာတုံး”

“သူက ဂျပန်ခေတ်မှာ ကင်ပေတိုင်လူကြီး လုပ်လိုက်သေးတယ်။ တောင် ရိုးခားပြေတွေကို တောင် လိုက်ဖမ်းတယ်။ စစ်ပြီးတော့ သပြေတောင်ကျောက် မိုင်းဖွင့်သေးဘူး။ ဒါနဲ့ မျှင်ဝါးတောင်မှာ ဆင်ပဲ့စီး ဝင်လုပ်တယ်။ သစ်ဖောင် ဖွဲ့ခေါင်းဆောင် ဖောင်သူကြီးလည်း လုပ်တယ်။ နောက် သပြေတောင် ကျောက်မိုင်းဖွင့်တော့ အလုပ်သမားခေါင်း၊ အဲဒီမှာ အရက်သောက် ဖဲရိုက်နဲ့ ရိုတာလေး ပြောင်တယ်။ တောအရက် ချက်ရောင်းတယ်။ အဖမ်းခံရလို့ အလုပ်က ပြတ်သွားပြီး ကျွဲသူရိုး၊ နွားသူရိုးတွေနဲ့ ပေါင်းပြီး ပျက်သွားတာပဲ။ အခုတော့ - သူ့ဘဝ သူ့အလုပ်က သူ့ကို ပြန်ပြီးတော့ တရားစီရင်သွားတာပဲ ခိုလ်လေး”

“အင်း - ဒီနယ်မှာ လူဆိုးတစ်ယောက် ပြုတ်သွားတော့ အတော်စိတ် အေးသွားတာပဲ”

“သူမိန်းမ မိပိုကတော့ အတော်စိတ်အေးသွားရမယ်။ ကလေးသုံး ယောက်နဲ့ မိပိုက သပြေတောင်ကျောက်မိုင်းမှာ ဈေးရောင်းတယ်။ ရတဲ့ အမြတ်ကလေး သူ့လင် အရက်သောက် ခြွန်းတာနဲ့ ချောတာပါပဲ”

ကိုတင်က မှတ်ချက်ပြု၏။ အလင်းရောင် ဝိုးတဝါး၊ လေနှင့် မိုးစဲသွား လေပြီ။ တောကြက်များ တွန်ကြွေးသံ ဆူညံစ ပြုလာသလို ဒရယ်ကလေး များအသံ၊ တောငှက်များအသံပါကြားလာရသည်။

အလောင်းကို ဖျံမနိုင်နွယ်များနှင့် ချည်လိုက်ပြီး ဝါးတစ်ချောင်းခုတ်၍ တံပိုးလုပ်ကာ ကိုတင်နှင့် ကျွဲခေါင်းကြီးက ထမ်း၏။ ကျွန်ုပ်က ဝင်ထမ်းမည် ပြုရာ “နေပါစေ” ဟု ပြောကြ၏။

ဝမို့သည် အသက်(၄၀) နီးပါးရှိပြီး ဆံပင်ရှည်ထား၏။ နှုတ်ခမ်းမွှေးပါးပါး အသားညိုပြီး အရပ်ပျံ၊ ဝလကောင်းသူ ဖြစ်၏။

တောကောင်ကြီးက လည်ကုပ်ဆွဲထားခြင်းကြောင့် လည်ပင်းတစ်ခြမ်း အသားမရှိတော့။ ခေါင်းကြီးက တွဲလောင်းလုပ်ကာ ပါလာ၏။ ဖျဉ်အင်္ကျီစ အကြမ်း လက်တို၊ လုံချည်လည်း မရှိတော့။

မြိုင်ရွာမှတစ်ဆင့် သပြေတောင် ကျောက်မိုင်းရထားဖြင့်တင်ကာ ထူး ကြီး ပို့ရသည်။ သေဆုံးသူ ဝမို့၏ ဇနီး မပိုနှင့် ကလေးတစ်ယောက် လိုက်လာ သည်။

အင်္ဂပူသို့ ကျွန်ုပ်ပါလိုက်ကာ ဂါတ်တွင် မျက်မြင်သက်သေအဖြစ် အမှု စစ်ထံတွင် စစ်ဆေးချက်ကို ထွက်ဆိုပေးခဲ့သည်။

ထူးကြီး ပြန်ရောက်သောအခါတွင် သတင်းကောင်းတစ်ခုကြားရသည်။ တောကောင်ကြီး ဆွဲခြင်းခံရသော ဝမို့တို့ ခိုးသွားသည့် ကျွဲနှစ်ရည်းမှာ မျှင်ဝါး တောင်သို့ နံနက်စောစော ပြန်ရောက်လာသည်ဟု။

မှန်သည်။ ကျွဲများသည် ရေကူးကျင်လည်၍ ချောင်းရေနှင့် မျှောကာ ကမ်းတက်ပြီး မျှင်ဝါးတောင်သို့ ပြန်ပေမည်။

အလုပ်တစ်လုပ် ပြီးပေပြီဟု စိတ်အေးရမည် ထင်ဆဲ။ တောခေါင်းကြီး ဦးကျော်နှင့် ဝေဘင်ညိုသစ်ထုတ်လုပ်ရေးမှ လုပ်သားဌာနေမှ ဆိုးဖြစ်သော စောဘဲလူး၊ မဆိုး ကိုတင်တို့ပါ ထူးကြီးတောင်ခြေတပ်စခန်းသို့ ရောက်လာ ကြသည်။

တောခေါင်းကြီး ဦးကျော်က -

“ဗိုလ်လေးရေ - ဟို - ဝမို့ဆွဲစားတဲ့ တောကောင်ကြီး မွှေနေပြီ။ သစ် ထုတ်လုပ်ရေးစခန်းကို ဝင်လို့ ခြောက်လွတ်တာ မရဘူး။ ဦးဦးသာက မထယ်

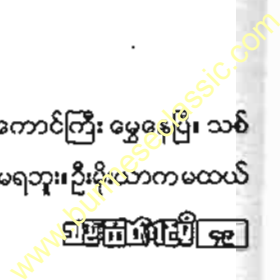

ဆိုတဲ့ကလေးမလေးညဘက်မှာဝင်ဆွဲသွားလို့အလောင်းတောင်ရှာမရကြ
သေးဘူး”

ကျွန်ုပ်က တပ်ခွဲမှူးထံ တင်ပြပေးမည်ဟုပြောကာ တပ်ခွဲရုံ ခေါ်သွားပြီး
အမှုကိစ္စကို ပြောပြသည်။ ထုံးစံအတိုင်း -

“ခင်ဗျားနဲ့ရဲဘော်တွေ ခေါ်လိုက်သွား - ဝိုင်းစိန်တင်၊ ဆင်တောင်ကိုပါ
လှည့်ပြီးတော့ ရေနံတောင်ဘက်ပါ ကင်းလှည့်ပေးလိုက်ပါ” ဟု အမိန့်ပေး
သည်။

သည်တစ်ကြိမ်ကျားဆိုးနှိမ်နှင်းရုံမက ကင်းလှည့်ရမည့်တာဝန်ရှိသဖြင့်
တပ်စိတ်သုံးစိတ်နှင့် ဆေးဝါးရိက္ခာပါ ယူ၍တောင်ညိုသစ်ထုတ်လုပ်ရေးသို့
လိုက်ခဲ့သည်။

မျှင်ဝါးတောင်သစ် ထုတ်လုပ်ရေးစခန်းအရောက်တွင် ကျွဲခေါင်းကြီး
ဦးဖောင်က ကြိုဆိုနေ၏။ သူ့မျက်နှာက ခပ်ပြုံးပြုံး။

“ကျွဲခေါင်းကြီးရေ - ခင်ဗျားတို့နဲ့ ဒီတစ်ခါ ကံဆုံကြရပြန်ပြီ။ ကျုပ်မပြော
လာ။ ဟိုလူသားစားတောကောင်ကြီးဟာ ခင်ဗျားတို့ သတိသာထားပေရော
လို့လေ။ အခုတော့ - ဒီအကောင်ကြီးက တောင်ရိုးမှာ မွေနေပြီမို့လား”

“ဟုတ်ပါ့ဗျား ဒါကြောင့် - ကျုပ်လုပ်သားတွေကို အပြန်ကတည်းက
သတိပေးထားပါတယ်။ အမြဲလည်း သတိထားပြီး ကင်းပါချထားလိုက်တယ်။
မနေ့ညက ကျုပ်တို့ဘက်ကိုပါ ဒီကောင်ကြီးရောက်လာလို့ ခြောက်လွတ်ကြ
ရသေးတယ်”

ထိုနေ့နံနက် မျှင်ဝါးတောင် သစ်ထုတ်လုပ်ရေးမှာပင် နံနက်စာ စားကာ
တောင်ညိုခရီး ဆက်ချီတက်ခဲ့ကြပါသည်။ ဤတွင် ကျွန်ုပ်က မုဆိုး ကိုတင်
ကိုပါ တစ်ပါးတည်း ခေါ်ခဲ့၏။

အထူးသဖြင့် သစ်ထုတ်လုပ်သားများ စိတ်ချမ်းသာစေရန် မျှင်ဝါးတောင်
တွင် တပ်စိတ်တစ်စိတ် ချထားပေးခဲ့သည်။ တောင်ညိုသို့ ရောက်သောအခါ
တွင် မှောင်စ ပြုပေပြီ။

ချက်ချင်းပင် တပ်စိတ်တစ်စိတ်ကို တောင်ညိုသစ်ထုတ်လုပ်ရေးတွင်
တာဝန်ချထားပေးလိုက်ပြီးနောက် တပ်စိတ်တစ်စိတ်နှင့် မုဆိုးနှစ်ဦးဖြစ်သော
စောဘဲလူး၊ မုဆိုး ကိုတင်တို့အား ခေါ်၍ ဦးမိုး ယာဆီသို့ ထွက်ခဲ့ပါသည်။

ဦးမိုး ယာကျမှ စခန်းချစားသောက်ပြီးလျှင် ချက်ချင်း တောကောင်ခြေ
ရာ ကောက်ကြည့်မည်ဟု ဆုံးဖြတ်မိသည်။

“ကံကောင်းချင်တော့ ကျားဆွဲသွားသော ကလေးမလေးအလောင်းကို
ပြန်တွေ့ပြီ။ ဦးမိုး ယာထံသို့ ယူထားပြီ”

ထိုသတင်းသည် ဦးမိုး ယာမှ သတင်းပို့ရန်လာသော လူသုံးယောက်ထံ
မှ ကြားလိုက်ရသော သတင်းစကား ဖြစ်ပါသည်။ မည်သို့ဖြစ်စေ၊ ကျားစား၍
ရုပ်ပျက် ဆင်းပျက် ဖြစ်နေပေမည်။ သို့သော် ကျွန်ုပ်တို့ မုဆိုးများအဖို့
အလောင်းတွေ့သောနေရာမှ အလောင်းကို မရွေ့စေချင်။ အလောင်းကိုထား
၍ ကျားအလာစောင့်ပစ်လျှင် လွယ်လင့်စွာ လူသားစားကျားကို ရန်ပိုင်ပါသည်။
ယခုတော့ ကျားသည် သူ့စားထားသော အလောင်း မရှိတော့၍ လူသစ်ကို
သာ ရှာပေတော့မည်။

ဦးမိုး၏ ယာတံသို့ ရောက်လျှင် မထယ်၏ အလောင်းကို ဖျာတစ်ချပ်ဖြင့်
ဖုံးထား၏။ အသက် (၂၀) ကျော် ဝမ်းဗိုက်ဟောင်းလောင်းပွင့်၍ ခြေတစ်ဖက်၊
လက်တစ်ဖက် မရှိတော့။ မျက်နှာကျန်နေ၏။ ကျားသည် တဖြည်းဖြည်း ဇိမ်
ဆွဲစားရန် ကြံပုံရ၏။

သူ၏မိဘများမှာ ဦးထိုက်နှင့်အိမ်ပန်း ဖြစ်သည်။ ယာတွင် အိမ်ခြေငါးအိမ်
ရှိပြီး တောင်စောင်းပေါ်ဟိုတစ်အိမ်၊ ဒီတစ်အိမ် ဆောက်နေကြသည်။ ခြံစည်း
ရိုး မရှိ။ ဝါးရုံပင်များ အများဆုံးပေါက်နေ၏။ တောင်စောင်းအောက်တွင် ယာ
ခင်းများ ရှိကြသည်။

ထုံးစံအတိုင်း ဆိုပါက အလောင်းကို ဆေးရုံပို့ရမည်။ သံသရာရှည်မည်
ဖြစ်သည့်အတိုင်း ရှိစေတော့။ အမြန်ဆုံး မြှုပ်နှံပစ်ရုံသာ ရှိတော့သည်။

အမြန်ဆုံး ညစာစား၍ တပ်စိတ်ကို ကင်းချပြီး ကျွန်ုပ်နှင့် မုဆိုးနှစ်ဦး
လမ်းပြတစ်ဦးခေါ်ကာ အလောင်းတွေ့သောနေရာကို လာခဲ့သည်။

ဦးမိုးယာခင်းနှင့် ကိုက်သုံးရာကျော်ကွာသော ကျောက်ခုံကြီးလျှိုကမ်း
ပါးအတွင်းမှ တွေ့ခဲ့ခြင်းဖြစ်သည်။ ယင်းလျှိုကမ်းပါးတွင်း အိမ်တစ်လုံးမက
သော ကျောက်ခုံကြီးသည် လိပ်ကျောကုန်းပမာ တည်ရှိသည်။

လူသားစားကျားသည် ရွာသားများကြောင့် ခပ်ဝေးဝေး ထွက်ပြေးသော်
လည်း ညဉ့်အခါတွင် လျှိုထဲသို့ ပြန်လာမည်မှာ သေချာသည်။ ဦးမိုးနှင့် ရွာမှ
လူများအား ကျွန်ုပ်တို့ ကျောက်ခုံကြီးတွင် စခန်းချစောင့်မည်ဟု ပြောခဲ့သည်။

ကျောက်ခုံကြီးလျှိုထဲသို့ ဆင်းခဲ့ကြသည်။ မိုးချုပ်စပြုလာ၍ အမည်းရိပ်
များ ထိုးကျလာသည်။ မိုးမခပ်ကြီးနှင့် ဝါးရုံအောက် ဖက်သွပ်ရွက်များရှင်း
နေသော တောင်ကုန်းပေါ်တွင် အလောင်းမှ သွေးကွက်များနှင့် လူသားစား
ခြေရာ။

သည်တွင် မိုးမခပ်တွင် အမြန်လင့်စင်ထိုးရန်အတွက် မုဆိုးကိုတင်နှင့်
စောဘဲလူးတို့က ဝါးခုတ်ကြသည်။ လမ်းပြသူအပါအဝင် ပေ(၂၀)ခန့်တွင်
ရှိသော သစ်ကိုင်းခွဆုံတွင် လင့်စင်ထိုးလိုက်ရာ နာရီဝက်အတွင်း ပြီးသွား၏။
ဖက်ကြီးရွက်များမိုးကာ အကာကိုပင် ပြုထားလိုက်သေး၏။

ထိုလင့်စင်မှာ လေးဖက်မြင်သာသည်။ ကျောက်ခုံကြီးကမ်းပါးထိပ်နှင့်
ပေ ငါးဆယ်ကျော် ကွာသည်။ တောကြက်များ တွန်ကြွေးသံ၊ ငှက်အုပ်များ
အိပ်တန်းတက်သံတွေ ဆူညံနေ၏။ လေက အထက်မှ ဖြတ်တိုက်နေ၍ သစ်
ကိုင်းတွေ လှုပ်ရှားနေသည်။ တရဲရဲအသံများ။ ဖလပ်ဖလပ်နှင့် ရွက်ချင်းခတ်
သံတွေ။ ကောင်းကင်ပြင်မှ မိုးသားတစ်အုပ် ဖြတ်ကျော်သွား၍ ဟင်းရုမီ
သည်။

တောထုံးစံအတိုင်း ဆေးလိပ်မသောက်ရ။ ဆီးကိုဝါးလုံးဖြင့်သွား။ အစာ
ကို စားပြီးသောအခါ ရေဘူးတွင် လက်ဖက်ခြောက် အဖန်ခတ်ထားသည့်
ရေနွေးထည့်ကာ ယူလာသည်။ ကိုတင်က ကျပ်တိုက်ထားသော စိုင်းသားကို
မီးဖုတ်ကာ ဆီဆမ်း၍ ဖက်နှင့်ထုပ်ပြီး ဝါးဘူးတွင် ထည့်ယူလာသည်။ စောဘဲလူး
က မူဘူးသီးခြောက်ဘူးတွင် အရက်နှင့် ရေဘူး၊ သူတို့ဆေးများ ဖြစ်ကြ၏။

ညဉ့်သည် တဖြည်းဖြည်းကုန်လွန်လာ၏။ ကြက်သံ၊ ငှက်သံများ ဖျောက်
၍ တစ်ချိန်တစ်ချိန်အရယ်ကလေးများ အော်သံနှင့် ပုစဉ်းမုင်ကွဲသံများ ဆူညံလျက်
ရှိသည်။

ညဉ့်ရှစ်နာရီတွင် "တိန်" ဟု ချေဟောကံသံပေါ်လာကာ ခပ်ဝေးဝေးမှ
"တရိန် - တရိန်" ဟူသော ကျားသစ်သံသို့ ကြားလာရ၏။ ဤသည်မှာ တော
ကောင်ကြီးများ အစာရှာ ထွက်လာစဉ် တစ်ခုခုသော အကြောင်းကြောင့်
ကြောက်၍ "ဟစ်" လိုက်ခြင်းဖြစ်သည်။ "လူမရဲဟစ်၊ ကျားမရဲတစ်" ဆိုသည်
မဟုတ်ပါလား။

သို့သော် လူသားစားကျား ဟုတ်ချင်မှ ဟုတ်ပေမည်။ သည်အစိုက်
တဖြောင်းဖြောင်းနှင့် ဝါးရုံချိုးသံများ ပေါ်လာကာ "ကရီး - ကစ် - ကစ်" ဟု
သော ငှက်များ လန်ဇျပ်ပျံပြေးသံ၊ "ကွီ - ကွီ" ဟူသော ဖျောက်အော်သံများ ပါ
ကြားလိုက်ရသည်။

"ဖြောက် - ဖြောက် - ဖြောက်"
ရုတ်တရက် မုဆိုးကိုတင်က ဖက်သွပ်ရွက်များ ဖြန့်ခင်းထားသော နေ
ရာမှ အသံပေါ်လာ၏။ သူတို့က မြေကျင်းသုံးတောင်ကျော် တွင်းတူး၍ ဖက်
ခင်းကာ ပြောင့်ထောင်ထားသည်မှာ သုံးကျင်း။

"ဂူး"
ချက်ချင်းပင် အသံကြီး ပေါ်လာ၏။ နာကျင်သော ဝမ်းတွင်းအသံ။ ငါး
တောင့်ထိုးလက်နှိပ်ဓာတ်မီးဖြင့် ထိုးကြည့်လိုက်သည်။

ကိုးတောင်းနီးပါးရှိ လူသားစားကျားကြီးသည် လက်နှစ်ဖက် မြေကျင်း
ထဲကျကာ ပြောင့်ဂူး၍ ခုန်ဆွခုန်ဆွ ဖြစ်နေ၏။ လက်နှိပ်ဓာတ်မီးရောင်ကြောင့်
သူက ခေါင်းမော့၍ မီးရောင်ကို မော့ကြည့်ကာ "ဝေါင်း" ခနဲ ဟိန်းလိုက်သည်။
ကြီးမားသော ဝါးစပ်မှ အဝါရောင်သမီးနေသည့် ဘေးနှစ်ဖက်အစွယ်များ။
နှုတ်ခမ်းမွှေးတွေထောင်ကာ ဒေါသဖြစ်နေ၏။

တုံ့ဆိုင်းမနေတော့။ ကျွန်ုပ်သည် ခြံတိသျှစ်သုံး ၃၀၃ ရိုင်ဖယ်ဖြင့်
ဦးခေါင်းကို ပစ်ထည့်လိုက်၏။ နှစ်ချက်။

အသက်ပေးရန် အကြံပြုချက်

“ဒိုင်း-ဒိုင်း”

တစ်တောလုံး ဟိန်းသွား၏။ “ဝေါင်း” ခနဲအော်၍ နောက်ကျွမ်းပစ်ကာ၊
ဝုန်းခနဲ မြေပေါ်ကျပြီး လိမ့်နေ၏။

လင့်စင်မှ ဆင်းခဲ့ပြီး လူသားစား သတ္တဝါကြီးထံ သွား၏။ အသက် ဖုတ်၊
လှိုက်ဖုတ်လှိုက်နှင့် ငြိမ်နေ၏။ နောက်အပြီးတစ်ချက်ပုတ်ကာ ငြိမ်သက်သွား
တော့သည်။ သတ္တဝါကြီးသည် လူဆိုးကံကြမ္မာအတိုင်း ခံစားသွားရပေပြီ။

ယင်းအနိုက် လေသည် ကြမ်းလာကာ သစ်ကိုင်းတွေ လှုပ်ခါနေသည်။
မိုးသားတစ်အုပ် မည်း၍ ရှိတက်လာ၏။

အမြန်ဆုံး ဖျံမနိုင်နွယ်များ ဖြတ်ကာ လူသားစား သတ္တဝါကြီးကို ချည်၍
ဝါးတစ်လုံးဖြင့် ထမ်းကာ ပြန်ရန် ပြင်လိုက်ကြသည်။

“အမြန်ပြန်ကြမှ တောင်ကျရေတွေ ဒီလျှို့ဝှက် ဆင်းလာမယ်”

စောဘဲလူးက သတိပေး၍ လူသားစား သတ္တဝါကြီးကို အမြန်ထမ်းကာ
ကျောက်ခုံကြီးကမ်းပါးပေါ်တက်ခဲ့ကြသည်။

မိုးသည်းသည်း ရွာလာစဉ် မျောက်မောင်းများ အော်သံကို ကြားလိုက်ရ
သည်။

ဪ - လူတစ်ယောက် သေသည်မှာ ဝမ်းနည်းရသည်။ သို့သော် ကျား
တစ်ကောင် သေ၍ ကျားသားရေတစ်ချပ်မှာ နိုင်ငံခြားတွင် ဒေါ်လာငွေ တစ်
သောင်းတန်နေသည် မဟုတ်ပါလား။

→ မြဝေ



မီးသွေးဖုတ်သမားတို့
မီးသွေးဖုတ်ရန်ပြင်ဆင်နေချိန်တွင်
မမျှော်လင့်ပဲတိရစ္ဆာန်နှစ်ကောင်၏
ရန်ပွဲကြောင့်..

“တော-မြို့ကြီးပြကြီးတွေမှာ မီးသွေးတစ်ပိဿာ လေးငါးရာဖြစ်ကုန်
ပြီတဲ့။ ဒီနှစ်မှတို့လက်မည်းကြီးတွေ ရွှေ့ကိုင်ကြရတော့မယ်ဗျို့”
သိန်းအောင်အာကျယ်ကြီးသည် သူကြားခဲ့သောသတင်းကို ရွာရိုးကိုး
ပေါက် လျှောက်အော်သွားသည်။
သူကြားခဲ့သော သတင်းစကားမှာ အမှန်ပင်ဖြစ်သည်။
မကြာမီမှာပင် သူတို့ မြို့ငယ်လေးက မီးသွေးကုန်သည်များ၊ မီးသွေးပွဲရုံ
လုပ်သူများသည် ရွာစဉ်လျှောက်၍ ဆွေမျိုးသားချင်းတော်စပ်သူများကို ကြို
တင်စရန်ငွေပင်လာပေးနေကြ၏။ မီးသွေးကောက်မည့်သူ၊ မီးသွေးဖိုတွေကို
ကြိုတင်ချုပ်မည့်သူတွေလည်း ရောက်လာကြပြန်သည်။
ထို့ကြောင့်လည်း မီးသွေးဖုတ်သူများမှာ သက်ဆိုင်ရာ တောခေါင်း၊
ချောင်းခေါင်းမှတစ်ဆင့် မီးသွေးဖုတ်ခွင့်ရရန် သူထက်ငါဦးခွင့်ပြုချက်ယူကြ

ရသည်။ ဒေသခံများအတွက် အိမ်သုံး၊ ယာသုံးခွင့်ပြုထားသော “အပတော”
များကို လိုင်စင်ယူကြရသည်။

အထူးသဖြင့် သစ်မာ၊ သစ်ကောင်းများနှင့် ဆက်စပ်နေသော “အပ
တော” များကို ပို၍လက်ဦးမှု ရယူကြ၏။ ထိုသို့လက်ဦးအောင် လုပ်ကြရခြင်း
မှာ “အပတော” ကို အကြောင်းပြုပြီး မီးသွေးကောင်းရနိုင်သော သစ်တော
ကြီးများထဲက သစ်မာများကို ဥပဒေလွတ် ဝိုင်းရတ်မီးသွေးဖုတ်နိုင်ကြရန်ဖြစ်
သည်။

ထို့ကြောင့် ခေအောင်းကုန်းရွာက ဦးသာမြကြီးတို့အဖွဲ့သည် မီးသွေးဖုတ်
ရန်တောတက်လာကြ၏။ လှည်းသုံးစီးတွင် ရိက္ခာပို့သမားသုံးယောက်အပါ
အဝင် လူကိုးယောက်ပါ၏။ သူတို့မှာ မီးသွေးဖုတ်ရင်းနှင့် တောထဲတောင်
ထဲတွင် နှစ်လ၊ သုံးလ ရွာမပြန်ပဲ နေကြရသူများဖြစ်ရာ မီးသွေးဖုတ်ရာတွင်
အသုံးပြုသော လွှာ၊ တူးရွင်း၊ ဓား၊ ပဲစွပ်၊ ပုဆိန်တို့အပါအဝင် လက်နက်ကိရိယာ
များနှင့် စားအိုးစားခွက်တို့ကိုလည်း ယူလာခဲ့ကြရသည်။

ရှေ့ဆုံးက သွားနေသော လှည်းပေါ်တွင် သိန်းအောင်၊ ရွှေမော်နှင့်
ကြည်ဝင်းတို့ ပါသွားကြသည်။ ဒုတိယလှည်းမှာ မောင်သိုက်၊ လှဝင်းနှင့်
ထွန်းဆောင်တို့ဖြစ်ကြသည်။ တတိယလှည်းတွင် ဦးသာမြကြီး၊ ကျော်စိန်နှင့်
တင်ဆိုင်တို့ လိုက်ပါလာကြသည်။

မနက်ကြက်ဦးတွန့်စကပင် ရွာက ထွက်လာကြသော သူတို့အဖွဲ့သည်
နေထွက်တပြည့် ဒေါင်းရန်ချောင်းကို ရောက်လာကြ၏။ ဒေါင်းရန်ချောင်းမှာ
အနောက်ရိုးမက မြစ်ဈေးခံစီးဆင်းလာသော ချောင်းဖြစ်သော်လည်း ဓနုလ
တွင် ချောင်းအပြည့် ရေမရှိပေ။ ချောင်းအထက်အောက်တစ်လျှောက်လုံး
တွင် ရေအိုင်၊ ရေခွက်တွေသာ တင်ကျန်နေ၏။ သူတို့လှည်းသုံးစီးစလုံး ဝေက
လှည်းဖြုတ်ပြီး နွားကို ရေတိုက်ကြသည်။ နွားများ ရေသောက်ပြီးသည်နှင့်
တောပြန်တက်ကြသည်။

ကြက်ဦးတွန့်စကပင် ရွာက ထွက်လာကြသော သူတို့မှာ နေမွန်းမင်းမီး
မိမီးသွေးဖုတ်ကြရမည့်တောနက်ထဲ ရောက်လာကြ၏။ ထိုအခါ မင်းမက်ပင်

ချက်ပြုတ်ယူလာကြသော ထမင်းဟင်းများကို စုစည်းစားကြပြီး ရိက္ခာပိုသူများကို နေမဝင်မီ ရွာပြန်ရောက်အောင် လှည်းသုံးစီးနှင့် လူသုံးယောက်ကို ပြန်လွှတ်လိုက်ကြ၏။

ဦးသာမြကြီးအပါအဝင် ကျန်လူခြောက်ယောက်မှာ သူတို့နှစ်လ၊ သုံးလ စခန်းချနေကြရမည့်တဲကို မိုးမချုပ်မီ အပြီးထိုးကြ၊ အကာအရန်လည်း လုပ်ကြရ၏။ သူတို့ရောက်နေသော တောနက်မှာ လူကို အန္တရာယ်ပြုတတ်သော ကျား၊ ဆင်၊ ဝံနှင့် ချေ(ဂျီ)ဆတ်၊ ဝက်၊ စိုင်ကောင်များလည်း ရှိသည်။ ထို့ကြောင့်လည်း သူတို့နေရန် တဲကို မိုးမချုပ်ပြီး အပြီးထိုးကြရခြင်းဖြစ်သည်။ သူတို့မှာ နောက်တစ်နေ့လည်း မီးသွေးဖုတ်ရန် မီးသွေးဖိုကို တည်ဆောက်ကြပေဦးမည်။



ဦးသာမြကြီးနှင့် သူတို့အားလုံး တည်ဆောက်နေကြသော မီးသွေးဖိုမှာ "မြေတိုက်" ခေါ်သော မီးသွေးဖိုဖြစ်သည်။ မြေတိုက်မီးသွေးဖိုကို မြေပေါ်၌ တည်ဆောက်လုပ်ကိုင်ခြင်းကြောင့် "မြေတိုက်ဖုတ်နည်း" ဟုလည်းခေါ်၏။

မီးသွေးဖုတ်လုပ်ခြင်းကို မြန်မာနိုင်ငံတစ်နံတစ်လျား၌ ဖုတ်လုပ်ကြ၍ တစ်နေရာနှင့်တစ်နေရာ မတူကြချေ။ "တစ်ကျောင်းတစ်ဂါထာ၊ တစ်ရွာတစ်ပုဒ်ဆန်း" ဆိုသလို ကိုယ့်နည်းနှင့်ကိုယ်လုပ်ကိုင်ကြသည်။ မည်သည့်နည်းနှင့် ဖုတ်ဖုတ် မီးသွေးကောင်း၊ မကောင်းမှာ မီးသွေးဖုတ်သောထင်းပေါ်တွင် မူတည်လေသည်။

အကောင်းဆုံးမီးသွေးထင်းမှာ ထောက်ကြံ့နှင့် ဖျဉ်းကတိုးသားတို့ဖြစ်သည်။ မီးသွေးဖုတ်၍ရသော ထင်းပင်များမှာ သန်း၊ ဒဟတ်၊ ထိန်၊ ရုံး၊ ရေမိုန်၊ မြောက်ချော၊ မြင်းဂ၊ မဒမ၊ မာလကာ၊ နပဲ၊ ပတ်မ၊ သပြေ၊ အင်တို့ကို အဓိက ရွေးချယ်၍ မီးသွေးဖုတ်ကြရသည်။

မီးသွေးဖုတ်ရာ၌ ဆီးဖြူသားကို အများဆုံးရှောင်ကြရသည်။ ဆီးဖြူသားကို မီးသွေးဖုတ်မိလျှင် မီးသွေးဖြစ်သွားသော ဆီးဖြူသားမီးသွေးကို တယ်နေ

ရာသုံးသုံး ဖျတ်ခနဲ ဖျတ်ခနဲ မီးမြတ် မီးပေါက်ပြီး ချက်ပြုတ်ရာတွင် ဒုက္ခပေးသလို မီးပူတိုက်ရာ၌လည်း ဖျတ်ခနဲ ဖျတ်ခနဲ မီးပွားလေးတွေ ထထပေါက်သဖြင့် အကျိုး လုံချည်တွေ မီးပေါက်တတ်လေသည်။ ထို့ကြောင့် မီးသွေးဖုတ်သူများသည် ဆီးဖြူသားကို အထူးရှောင်ကြ၏။

သူတို့ပြုလုပ်နေကြသော မြေတိုက်မီးသွေးဖို၏ အရှည်ပေအလျားမှာ ပေ(၄၀)ခန့်ရှိ၏။ အနံမှာ ဖုတ်သစ်(၉)ပေ ရှိသည်။ အမြင့်မှာ (၈)ပေ ရှိ၏။ ထို့ကြောင့် မောင်သိုက်က မီးသွေးဖိုပေါ်တစ်ချက်မော့ကြည့်၍ - "ဦးကြီးမြ - ဖုတ်သစ်တွေကို ကုန်းပေါင်ထိုးပြီး တင်ရလိမ့်မယ်" ဟု ပြောလိုက်၏။ "အေး - ဟုတ်တာပဲ"

ဦးသာမြကြီးက မောင်သိုက်ကို တစ်ချက်လှမ်းကြည့်ပြီး -

"ကုန်းပေါင်ပေါ်ကတစ်ဆင့် ဖုတ်သစ်တွေကို လှိုမ့်တင်ကြကွာ။ ဟေ့ ကျော်စိန်တို - ဝသိန်းကြီးတို့ - ဝိုင်းကျွဲကျလေကွာ။ ထွန်းအောင် - မင်းက တောင့်ထားနော်။ လိမ့်မယ် - လိမ့်မယ် - ဖြည်းဖြည်း - ဖြည်း - ဖြည်းဖြည်း"

ထွန်းအောင်နှင့် ရွှေမော်တို့က ထိပ်တောင်ဆုပ်ခန့်ရှိသော ဖုတ်သစ်လုံးကြီးကို အစွန်းတစ်ဖက်စီကိုင်၍ ကုန်းပေါင်ပေါ်မှတစ်ဆင့် မီးသွေးထင်းပုံပေါ်သို့ ရောက်အောင် တွန်းတင်နေကြသည်။

"ကိုင် - တွန်းဟ - တွန်းဟ၊ သတိလည်း ထားကြ၊ အေး - ဟုတ်ပြီ၊ နောက်တစ်လုံးတင်"

ဦးသာမြကြီးသည် လူငယ်များ တွန်းတင်ပေးသော သစ်လုံးများကို သစ်ပုံပေါ်၌ နေရာတကျ စီတင်ရသည်။

"တို့ဗိုက အလျားပေလေးဆယ်၊ အနံက ကိုးပေဆိုတော့ ရန်တိုင်တစ်ခုစီ နဲ့အကွာအဝေးကတော့ ဆယ်ပေလောက်မှန်းပြီး စိုက်ကြတာပေါ့ကွာ။ ကဲ လုပ်ကြဟေ့ - လုပ်ကြ"

သည်လိုနှင့် ရက်ဆက်လုပ်လိုက်ကြရာ ပထမအသုတ် မီးသွေးဖိုဘုံးခုံလုံး ပြီးစီးသွား၏။ ပထမအသုတ်ထဲက ပထမမီးဖိုကိုလည်း မီးတင်ထားကြ

ပြီ။ ထို့ကြောင့်ဦးသာမြကြီးနှင့်လက်ထောက်နှစ်တို့သည်မီးအခြေအနေကို
စောင့်ကြည့်လေ့လာနေကြစဉ် သိန်းအောင်နှင့် ရွှေမော်တို့သည် နံနက်စာ
စားပြီးကတည်းက စမ်းချောင်းဖျားကို ခရရရ၊ ကကန်းရရ၊ ဖားရရ၊ ငါးရရ
ညနေစာဟင်းလျှာရှာရန် စခန်းတဲက ထွက်လာကြလေသည်။



နေမွန်းစောင်းကြီးလောက်တွင် ရွှေမော် အူးယားဖားယားနှင့် စခန်းသို့
ပြေးချလာသည်။ ခရီးရောက်မတိုင်မီ ဖောဟိုက်သံကြီးနှင့် -
“စခန်းရှိလူတွေကို ကိုသိန်းကြီးက စားလုံယူပြီး မြန်မြန်လိုက်လာခဲ့ကြ
တဲ့”

ဒီကောလိန္ဒကောင်
ဘယ်အချိန်ကပင် ထာရေဥဒေဝတ်
နေကြလေမသိဘူးကွ။ ဝါနု
ရွှေမော်က ချိုချိုလေးရိုက်၊ ခေါင်း
ထိုက်ကြသံကြားလို့ သွားချောင်း
ကြည့်ကြတာ ဆတ်ဖားကြီး
နှစ်ကောလိန္ဒနေတယ်။ ချိုချိုလေးရိုက်
ခေါင်းချွင်းပစ်ကြသံ ကြားစတုန်းက
ပြောလိမ့်ကောလိလေးတောင်
တစ်ခုမျှမရှိကြတာ။ အနားရောက်မှ
အထူးအထူးညှိုးနှစ်ကောလိမုန်း
သိရတော့တယ်။



ရွှေမော်၏စကားက စခန်းရှိလူတွေကို အံ့ဩတကြီး အထိတ်တလန့်
ဖြစ်သွားစေသည်။

“ဟင် - ဘာတဲ့လဲကွ - ရွှေမော်။ သိန်းအောင်ကြီး - ဘာဖြစ်လို့လဲ”
သိန်းအောင်ကြီးကို ဝက်ပက်ထားပြီးလား။ ဝဲကုတ်သွားတာလားဟု
ဦးရွှေမော်နှင့် ကမန်းကတန်းတစ်ယောက်က မေး၏။

“ဆတ်။ ဆတ်ဖားကြီးနှစ်ကောင် တာလုခတ်နေကြတာ ကြာလှပြီ။
နှစ်ကောင်စလုံး ပါးစပ်က အမြှုပ်တွေတောင် ထွက်ကုန်ကြပြီ။ အဲဒါ - ရေထဲ
ဆင်းရင် ဝိုင်းဝတ်ကြရအောင် အမြန်လိုက်လာခဲ့ကြပါ ပြောခိုင်းလိုက်လို့
ပြေးလာပြောရတာ။ လုပ်ကြစမ်းပါဗျ - မြန်မြန်”

ဤမျှဆိုလျှင် အားလုံးသဘောပေါက်သွားကြပြီ။ ဆတ်ဖားကြီးများ
ဘာလုကြပြီးဆိုလျှင် တစ်ကောင်နှင့်တစ်ကောင် အရုံးပေး၍ မပြေးမချင်း
အသေအလဲ ဝေခတ်တိုက်ခိုက်ကြ၏။ မောလာလျှင် ရေထဲဆင်းပြီး ရေစိမ်
ကြသည်။ ရေစိမ်ရင်းရေထဲ၌လည်း တစ်ကောင်နှင့်တစ်ကောင် ဝေခတ်ကြ
ပြန်သည်။ ယခုပါးစပ်ကပင် အမြှုပ်ထွက်နေကြပြီဆိုလျှင် မကြာမီရေစိမ်ရန်
ချေဆိုထဲ ဆင်းကြတော့မည်။

ထိုအခါ ရေထဲတွင် ရုတ်တရက် ကုန်းပေါ်ပြန်တက်မပြေးနိုင်သော
ဆတ်ဖားကြီးနှစ်ကောင်ကို သူတို့က ထိုးရတ်သတ်ဖြတ်ကြရမည်။ ထို့ကြောင့်
တော်စိန်၊ မောင်သိုက်၊ တင်ဆောင်တို့မှာ ချက်ချင်း ဖားလုံဆွဲ၍ အခေါ်လာ
သူရွှေမော်နှင့် သိန်းအောင်ကြီးရှိရာသို့ အပြေးလိုက်လာကြရသည်။ တံစောင့်
ဦးစောင့်အဖြစ်မှ ဦးသာမြကြီးနှင့် တင်ဆိုင်၊ လှဝင်းတို့ကို ထားပစ်ခဲ့ကြ၏။

အသံတိတ်ပြေးလိုက်လာကြသော သူတို့သည် မကြာမီ ရွှေမော်လမ်းပြ
နှင့် ဆတ်ဖားကြီးနှစ်ကောင်တာလုခတ်နေကြရာသို့ ရောက်လာကြသည်။
ဆိုမှတစ်ခါ သိန်းအောင်ကြီး ချောင်းကြည့်နေရာတွင် အသံတိတ် လူစုမိကြ
သည်။

သူနိုင်ကိုယ်နိုင် ဝေခတ်နေကြသော ဆတ်ဖားကြီးနှစ်ကောင်မှာ
စမ်းချောင်းဘေး မြက်စိမ်းသောင်စတွင်ဖြစ်ပြီး သိန်းအောင်ကြီးတို့လူစု

ချောင်းကြည့်နေကြသောနေရာမှာ စမ်းချောင်းအထက်ဘက်ရှိ သစ်တောထဲတွင်ဖြစ်၏။ ထိုကြောင့် ဆတ်ဖားကြီးနှစ်ကောင်ကို ရှင်းရှင်းလင်းလင်းမြင်နေကြသည်။

“တင်ဆောင် - ဒီကောင်နှစ်ကောင် ဘယ်အချိန်ကပင် တာလုဝေခတ်နေကြလဲမသိဘူးကွ။ ငါနဲ့ ရွှေဖော်က ချို့ချင်းရိုက်၊ ခေါင်းတိုက်ကြသံကြားလို့ သွားချောင်းကြည့်ကြတာ ဆတ်ဖားကြီးနှစ်ကောင်ဖြစ်နေတယ်။ ချို့ချင်းရိုက်၊ ခေါင်းချင်းပစ်ကြသံကြားစတုန်းက ပြောင်နှစ်ကောင်လားတောင် ထင်လိုက်ကြရတာ။ အနားရောက်မှ ဆတ်ဖားကြီးနှစ်ကောင်မှန်း သိရတော့တယ်။ အဲဒါကြောင့် မင်းတို့ကို အခေါ်လွှတ်ရတာ - ခုတွေ့လား။ မောလွန်းလို့ ပါးစပ်ကတောင် အမြှုပ်ထွက်နေကြပြီ။ မကြာခင် ရေထဲ ဆင်းကြလိမ့်မယ်။ အဲဒီအခါကျမှ တို့လည်း ရေထဲ ပြေးဆင်းပြီး ထိုးခုတ်သယ်ယူကြရုံပဲ။ ခု - မင်းတို့အားလုံး ငြိမ်ငြိမ်လေးကြည့်နေကြဦး။ နှစ်ကောင်စလုံး ရေထဲဆင်းပြီး ရေထဲမှာလည်း တစ်ကောင်နဲ့တစ်ကောင် ဝေခတ်ကြမယ့်အချိန်ကို စောင့်ကြမယ်”

သိန်းအောင်ကြီးက တင်ဆောင်နှင့်တကွ သူ့လူတွေအားလုံးကို ရှည်ရှည်လျားလျား တီးတိုးပြော၍ သူ့အတွေ့အကြုံနှင့် သူ့စိတ်နှိုးကို ရှင်းပြနေသည်။

သိန်းအောင်ကြီးပြောသည်မှာ အမှန်ပင်ဖြစ်သည်။

တစ်နေ့လုံး ဝေခတ်နေကြသော ဆတ်ဖားကြီးနှစ်ကောင်မှာ ဒဏ်ရာဒဏ်ချက်တွေနှင့် မောဟိုက်နေကြပြီ။ တစ်ချက်တစ်ချက်တွင် တစ်ကောင်လည်ပင်းပေါ်တစ်ကောင်လည်ပင်းတင်၍ အမောဖြေ ဓကငြိမ်နေကြသည်လည်းရှိ၏။ သို့သော် မကြာမီမှာပင် သတ်ရပြီး တစ်ကောင်နှင့်တစ်ကောင် သဲကြီးမဲကြီး ဝေခတ်ကြပြန်၏။

သူတို့အားလုံး တိုးတိုးတိတ်တိတ် စောင့်ကြည့်နေကြစဉ်ကွမ်းတစ်ယာညက်ပင် မကြာ၊ ချိုရင်းမှ သွေးထွက်လာသော ဆတ်ဖားကြီးသည် ယိုင်တီယိုင်တိုင်နှင့် စမ်းထဲက ရေအိုင်ထဲ ဆင်းသွား၏။ ထိုအခါ နောက်တစ်ကောင်

ကလည်း ယိုင်နဲ့ယိုင်နဲ့နှင့် ရေဆတ်ဖားကြီးနောက် ဆင်းလိုက်သွားသည်။ နှစ်ကောင်စလုံးမှာ အားကုန်နေကြပြီးဖြစ်သဖြင့် ပြေးလည်း မပြေးနိုင်ကြတော့။ ရေထဲ ရောက်သည်နှင့် နှစ်ကောင်စလုံးမှာ သူတို့ကိုယ်လုံးကြီးကို ရေထဲ လူးလိမ့်နှစ်ပစ်လိုက်ကြ၏။ တစ်ကောင်နှင့်တစ်ကောင်ပင် ဂရုမစိုက်ကြတော့သလို ဓကငြိမ်နေကြ၏။

သို့သော် မကြာပါ ချေ့ရေထဲတွင် မတ်မတ်ရပ်လိုက်ကြပြီး တစ်ကောင်နှင့်တစ်ကောင် စိမ်းစိမ်းကြီးကြည့်ကာ ရေထဲတွင် ဝေခတ်နေကြပြန်သည်။ ရေအနက်မှာ ဆတ်ကြီးနှစ်ကောင်၏ ဝေါင်ရင်းနားထိ နှစ်မြုပ်နေသည်။

ဝေခတ်နေကြရင်းက တစ်ကောင်သောဆတ်ဖားကြီးမှာ ရေထဲတွင် ခလုတ်ကန်သင်း တိုက်မိ၍လား။ ကျောက်ခဲ ကျောက်လုံးတွေကို နင်းမိ၍လား။ သဲကျွဲ၍လားမသိ။ ယိုင်သွားစဉ် နောက်တစ်ကောင်က ကိုယ်လုံးကို ဝင်အောင်းသည်။ သူ ဝင်အောင်းလိုက်သော ရန်သူတော်က ရေထဲ လဲကျသွားသလို၊ အောင်းလိုက်သောအကောင်မှာလည်း သူ့ကိုယ်လုံးကို သူမထိန်းနိုင်သဖြင့် ရေထဲ ခေါင်းစိုက်ကျသွားပြန်သည်။ ထိုအချိန်မှာပင် ချက်ကောင်းကို စောင့်နေကြသောလူများထဲက သိန်းအောင်ကြီး အသံထွက်ပေါ်လာ၏။

“လာကြဟေ့ - လာကြ - လာကြ။ နှစ်ကောင်စလုံးကို ဝိုင်းခုတ် ဝိုင်းထိုးကြကွ”

သိန်းအောင်ကြီးသည် ပြောပြောဆိုဆိုနှင့် ရေအိုင်ထဲ ပြေးဆင်းသွားကာ ရေထဲမှ အားယူထနေသော ဆတ်ဖားကြီးတစ်ကောင်၏လည်ပင်းကို ခုတ်ချလိုက်သည်။ သူ့နောက်က ပြေးလိုက်လာကြသော ရွှေဖော်၊ တင်ဆောင်၊ မောင်သိုက်၊ ကျော်စိန်တို့မှာလည်း သိန်းအောင်ကြီးလိုပင် နှစ်ကောင်စလုံးကို ဝိုင်းခုတ်ထိုးသတ်လိုက်ကြသည်။ စမ်းအိုင်ကြီးတစ်ခုလုံးမှာ ဆတ်ဖားကြီးနှစ်ကောင်၏ သွေးတွေနှင့် ချင်းချင်းနီသွားသည်။

သူတို့သည် ဆတ်ဖားကြီးနှစ်ကောင်ကို ခြေလက်တုပ်နှောင်ကာ တမ်းချလာကြ၏။

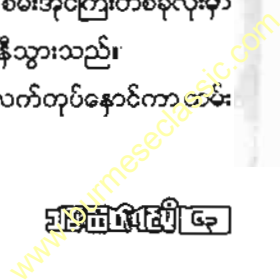

ဤသည်ကို လှမ်းကြည့်ပြီး ဦးသာခြံကြီးက -
“ဟ - တို့လက်မည်းကြီးတွေ - ဒီနှစ် ရွှေ့ကိုင်ရမှာက မီးသွေးမဟုတ်ပဲ
ဆတ်သားခြောက်တွေပါလားကွယ်ရီ”
ဟု အားရပါးရ အော်ဟစ်လိုက်လေသည်။

⇒ ဖိုးကျော

စာမူရှင်များသို့

မရွေးချယ်သောစာမူများကို ပြန်လည်ပေးပို့
မည်မဟုတ်ပါ၍ မိတ္တူ၊ ဖွားထားကြပါရန်။

အယ်ဒီတာအဖွဲ့
သည်းထိတ်ရင်ခိုမဂ္ဂဇင်း

၁၂- ဆိုး၊ ကုန်းပြန်
လုပ်ကျည်ဆန်



မြန်မာ့ရိုးရာတေးဂီတပညာရေးအဖွဲ့
တေးပစ်လက်နက်ဖြင့်အသုံးပြုသောလက်လှုပ်သေနတ်၊
ကျည်ဆန်ရှားပါးလှပေရာမြန်မာ့ပြုပြင်ကာအမဲကြီးများကို
သက်စွန့်သံများပစ်ခတ်ရုံပဲဖတ်ရှုရမည်..

“ ဝူး - ဝူး - ဝူး ”

ဆိုင်ကယ်စက်သံ ဆူဆူညူညူကြောင့် အိပ်ရာထဲ စောင်နှင့် ဓနွေးဓနွေးထွေးထွေးနေရာက လန်နီးလာသည်။ နီးနီးချင်း လက်မှန်ချိကို ကြည့်လိုက်ရာ အချိန်မှာနံနက်(၅)နာရှိပြန်နေပေပြီ။ တဲအပြင်သို့မျက်စိကစားလိုက်သောအခါ အလင်းရောင်က မပီပြင်သေး။ လောကဓာတ်ကြီးတစ်ခုလုံး မှိုင်းမှိုင်းမှုန်မှုန် နင်းကမ္ဘာလောစောင်က ခြုံထားဆဲ။ သို့သော် တဲရှေ့က မီးပုံကြီးမှာတော့ ထင်းတုံးရဲရဲ မီးကြီးခဲအပြင်းအလှံ့ငြိုးငြိုး မီးတောက်တွေက တဟည်းဟည်း။

ကျွန်တော် အိပ်ရာမှထ၍ မီးဖိုရုံရာလာခဲ့သည်။ မီးဖိုဘေးတွင်တော့ မုဆိုးကြီး ကိုအောင်ဆန်း၊ မိုးကုတ်မုဆိုး ကိုရာကွတ် (ကိုမျိုးလွင်)နှင့် မုဆိုးမျိုးဆက်သစ်၊ မောင်အုန်းကျော်တို့ (၃)ယောက်မှာ မီးလှုံရင်း စကားပြောနေကြသည်။

တဲရှင်မုဆိုးကြီး ကိုအောင်ဆန်းက မီးဖိုတွင် ညကကျန်သော ထမင်းကြမ်းကို ဒယ်အိုးတစ်လုံးနှင့် ကြော်နေသလို မောင်အုန်းကျော်က မီးဖိုတွင်းသို့ ထင်းတုံးများထည့်ပေးနေသည်။ ကိုရာကွတ်ကတော့ မီးဖိုခေါင်းတိုင်အလား ပါးစပ်ဖျားမှာ စီးကရက်တဖွာဖွာ။

“ဟော - ကိုမင်းတောင် နီးလာပြီလား။ ဒီမှာထိုင် - အုံးကျော်။ ဖင်ထိုင် နံတစ်လုံး ပေးလိုက်”

ကိုရာကွတ်က ကျွန်တော် သူတို့နား မီးဖိုဘေး ရောက်လာသည်နှင့် ပြောလိုက်ခြင်းဖြစ်သည်။

“မနီးခံနိုင်ရိုးလားဗျာ ...။ ခင်ဗျားတို့ ဆိုင်ကယ်စက်သံ တဝှူးဝှူးကြီးက လှန်နှိုးလိုက်တာတိုး”

“ဆရာမင်း - အိပ်မက်လှလှကလေးတွေ မက်နေတာ ပျက်သွားပြီနဲ့ တူတယ်”

မီးဖိုပေါ်မှ ထမင်းကြော်ဒယ်အိုးချရင်း ကိုအောင်ဆန်းက ဆိုလိုက်သည်။

“အင်း - ဟုတ်တယ်ဗျ။ အိပ်မက်ထဲမှာ ကျုပ်က လင့်စောင့်နေတုန်း မင်းသမီးတစ်ပါးနဲ့ တွေ့နေတာ။ ဆိုင်ကယ်သံနှိပ်စက်လို့ အိပ်မက်ပျက်ပြီး ထလာခဲ့ရတာ။ နို့မဟုတ်ရင် အခုလောက်ဆို မင်းသမီးလေးနဲ့ ဘယ်အခြေဆိုက်နေမလဲ မပြောတတ်ဘူး - ဟင်း - ဟင်း”

“ခင်ဗျား အိပ်မက်လှလှလေး ပျက်သွားတာအတွက်တော့ ဆောရီးပဲ ကိုမင်းရာ ။ စခန်းဝင်ချောင်းတက်ကလေးက မတ်စောက်တော့ ဆိုင်ကယ် လီတ ဟဲတက်လိုက်ရလို့ဗျ”

ကိုရာကွတ်က တောင်းပန်စကား ဆိုလိုက်ပါသည်။

“ဟုတ်တယ်လေ - လေးလေး ဘမင်းရ။ ဆိုင်ကယ်က ကျွန်တော်တို့ နှစ်ယောက်အပြင် ဈေတစ်ကောင်နဲ့ ဒေါင်းတစ်ကောင်ပါတင်လာရတော့ ဒီချောင်းကမ်းပါးအတက်မှာ ဝတ်သွားလို့ မနည်းလီတဟဲတက်ခဲ ကြရတာ”

“ဟေ့ - ဟုတ်လား၊ မင်းတို့ ချေတစ်ကောင်၊ ဒေါင်းတစ်ကောင်ရလာ တယ်ဟုတ်လား - ဘယ်မှာလဲ”

“ဟို - ဆိုင်ကယ်ပေါ်မှာလေ၊ အေးလွန်းလို့ မချနိုင်သေးဘဲ မီးအရင် လှုံ့နေရတာ - လေးလေးရ”

“မင်းတို့ ဆိုင်ကယ်အဖွဲ့ကမှ ဟုတ်သေးတယ်၊ ဟိုကားအဖွဲ့၊ ခြေကျင် အဖွဲ့တွေက အေးလွန်းလို့တဲ့ ညဝက်လောက်နဲ့ ပြန်ရောက်လာကြတာ၊ ကြောင်ကလေးလောက်တောင် ပါမလာကြဘူး - ကွ”

မှန်ပါသည်။ ကျွန်တော်တို့မန္တလေး - မိုးကုတ်မှဆိုးအဖွဲ့တွေ ဖေဖော်ဝါရီ လ၏လမိုက်ညတစ်ည၊ ဆည်တော်ကြီးမှဆိုးကိုအောင်သန်း၏ “ရွှေဒန်ဒင်” စခန်းတွင် စတည်းချတော့လည်ကြရာ ကျော်မိုးတို့အဖွဲ့၊ စိုးဝင်းနိုင်၊ ကိုတင်ဌေး တို့အဖွဲ့တွေက အေးလွန်းသဖြင့် ညဝက်လောက်နှင့် ဘာကောင်မှမပစ်ကြ ရဘဲ စခန်းပြန်အိပ်ကြသော်လည်း ဆိုင်ကယ်နှင့်လည်သော ကိုရာကွတ်နှင့် မောင်အုန်းကျော်တို့အဖွဲ့က ဖွဲ့ကောင်းကောင်းနှင့်လည်ရာ ဒေါင်းတစ်ဖ နှင့်ဂျီ(ချေ)တစ်မ ရလာကြခြင်း ဖြစ်သည်။

“ကိုင်း - ဆိုပါဦး၊ ဒီဂျီ(ချေ)နဲ့ဒေါင်းက ဘယ်သူလက်သံလဲ”

“မာမူရာကွတ်က သွားကတည်းက ဆတ်တွေရင် ငါပစ်မယ်၊ ဂျီ(ချေ) ကြောင် အကောင်ငယ်တွေတွေရင် မင်းပစ်လို့ ဆိုလို့ ကျွန်တော်ပစ်ခဲ့တာပါ”

“ဟုတ်လား - ကွန်ဂရက်ကျူးလေးရှင်း (Congratulation) မောင်အုန်းကျော်ရေ”

ကျွန်တော်က မောင်အုန်းကျော်လက်ကို ဆွဲနှုတ်ဆက်ရင်း အားရဝမ်း သာ ချီးကျူးထောပနာ ပြုလိုက်သည်။

မှန်ပါသည်။ တကယ်ဆိုတော့လည်း မောင်အုန်းကျော်မှာ ဝါရင့်အတွေ့ အကြုံရင့်မှဆိုးတစ်ယောက်မဟုတ်သေး၊ ယခုမှမှဆိုးလက်သင် ဝါသနာရှင်

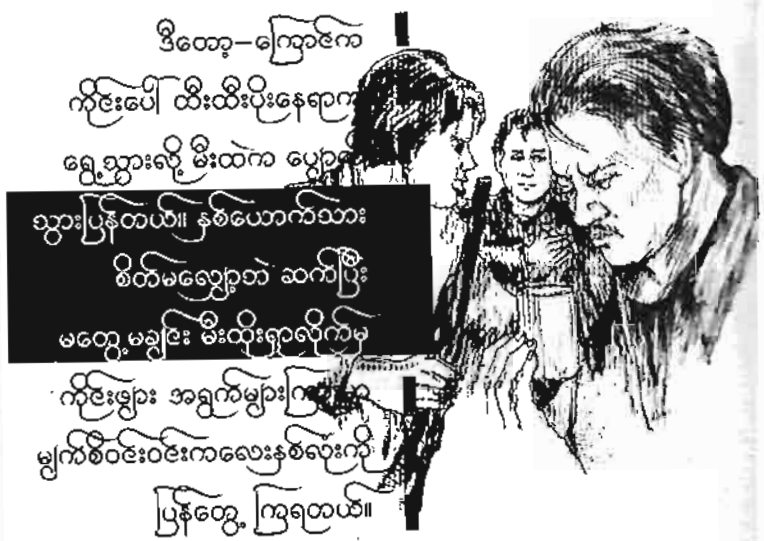

ဒီတော့ - ကြောင့်က
ကိုင်းပေါ် ထီးထီးပိုးနေရာက
ရွှေသွားရဲ့ မီးထဲက ပျောက်
သွားပြန်တယ်။ နှစ်ယောက်သား
စိတ်မလျော့ဘဲ ဆက်ပြီး
မတွေ့မချွင်း မီးတိုးရှာလိုက်မှ
ကိုင်းဗျား အရွက်ဗျားက
မျက်စိဝင်းဝင်းကလေးနှစ်လေးကို
ပြန်တွေ့ ကြရတယ်။

ဘဝနှင့်ဂျီ(ချေ)ရော ဒေါင်းပါပစ်ရလာသည် ဆိုသဖြင့် ကျွန်တော်က ချီးကျူး ထောပနာ ဩဘာပေးလိုက်ခြင်း ဖြစ်ပါသည်။

“ကိုင်း - ဆိုပါဦး - မင်း ပစ်ခဲ့၊ ခတ်ခဲ့၊ ရခဲ့ပုံလေးကို”

ကျွန်တော်က ရေခဲအကြမ်းတစ်ပန်းကန် ကောက်ယူလိုက်ရင်း အမေးပြုလိုက်သည်။

“အထူးအထွေကြီး၊ ခဲရာခဲဆစ်ကြီးလုပ်ခဲ့ရတာတော့ မဟုတ်ပါဘူး လေးလေးရာ၊ ဒီစခန်းကထွက်သွားတုန်းကတော့ မာမူရာကွတ်က ဆတ်တွေ ရင် သူပစ်မယ်၊ ဂျီ(ချေ)ကြောင်တို့တွေရင်တော့ ကျွန်တော်ကို ပေးပစ်ခိုင်း မယ်ဆိုလို့ ကျွန်တော်က ဆိုင်ကယ်မောင်းပြီး မာမူက နောက်ကထိုင်၊ ဝေ နတ်ကိုင်ရင်းမီးလည်းရှာတယ်၊ ဒါပေမဲ့ - အသွားခရီးတစ်လျှောက်လုံး ဆတ်၊ ဂျီ(ချေ)၊ ကြောင်၊ ဘာကောင်၊ ဘာမျက်လုံးမှမတွေ့ကြရဘူး၊ ဒါနဲ့ - ကျွန်တော် တို့လည်း စိတ်ဓာတ်ကျကျနဲ့ မြစ်ကလေးဘေးက ဦးကျော်ဂိုး ရွှေလုပ်ငန်း

စခန်းမရောက်ခင် လက်ဖက်ရည်ဆိုင်ကလေးမှာ ဝင်အနားယူ လက်ဖက်ရည်မှာသောက်ပြီး အချိန်ဖြုန်းနေလိုက်ကြတယ်။

ည(၂)နာရီထိုးတော့မှ လက်ဖက်ရည်ဆိုင်က ထထွက်ခဲ့ကြပြီး အပြန်ခရီးမှာတော့ မာမူကဆိုင်ကယ်မောင်းလို့ ကျွန်တော်က သေနတ်လွယ်ခါမီးရှာခဲ့တယ်။ တကယ့်နေရာကောင်း သားကောင်အတွေ့များတဲ့ မအူကျစ်နားမှာ အသေချာစေ့စေ့စပ်စပ်ရှာတာတောင် အကောင်မတွေ့ရတော့ ပိုစိတ်ဓာတ်ကျလာတာပေါ့။ ဒါပေသီ - မအူခရောင်းကျော်လို့ ညောင်အိုင် လမ်းခွဲအလွန်လောက်ရောက်လာတဲ့အခါ အမြီးရှည်ရှည်၊ နှုတ်သီးချွန်ချွန်နဲ့ ကြောင်ဝံပိုက်တစ်ကောင်က ဆိုင်ကယ်ရှေ့မီးရောင်ထဲကလမ်းကို ကန့်လန့်ဖြတ်ကူးသွားတာ တွေ့လိုက်ရတယ်။

မာမူက သားကောင်ကူးတဲ့နေရာရောက်တော့ ဆိုင်ကယ်ကို ရပ်ဒေါက်ထောက်ပြီး နှစ်ယောက်သား၊ မီးနဲ့ရှာကြတယ်။ ကြောင်ဝံပိုက်ကို သစ်ဆီခွံပင်ကြီးပေါ်မှာ တွေ့ရတာနဲ့ မာမူက ကျွန်တော့်ကိုပစ်ခိုင်းတယ်။ ကျွန်တော်က ပစ်မလို့ နှစ်လုံးပြူးသေနတ်ကို အကောင်ရှိရာ ထိုးချိန်လိုက်တယ်။ သေနတ်ပစ်နေကျမဟုတ်။ အပစ်အခတ်နည်းသေးတဲ့ ကျွန်တော့်အဖို့ တကယ်ပစ်ရမယ်ဆိုတော့ လန့်တန်တန်ဖြစ်နေတာရယ်။ ငါပစ်လိုက်ရင် မှန်မှန်ပျံမလားဆိုတဲ့ သံသယစိတ်တွေ ဝင်နေတာရယ်ကြောင့် ချက်ချင်းမပစ်ဖြစ်ဘူး။

ဒီတော့ - ကြောင်က ကိုင်းပေါ်ထီးတည်းပိုးနေရာက ရွေ့သွားလို့ မီးထဲက ပျောက်သွားပြန်တယ်။ နှစ်ယောက်သား စိတ်မလျှော့ဘဲ ဆက်ပြီး မတွေ့မချင်း မီးထိုးရှာလိုက်မှ ကိုင်းချားအရွက်များကြားမှာ မျက်စိဝင်းဝင်းကလေးနှစ်လုံးကို ပြန်တွေ့ကြရတယ်။

မာမူက မီးထိုးပေးပြီး ပစ် - ပစ် လို့ ခိုင်းလိုက်တယ်။ ကျွန်တော်က အကောင်မမြင်ရဘူး။ မျက်လုံးကလေးတွေပဲ မြင်ရတာ။ ဘယ်နေရာပစ်ရ

မှာလဲလို့ ပြန်မေးလိုက်တော့ မြင်ရတဲ့မျက်လုံးဘဲ ချိန်ပစ်လိုက်လို့ ပြောတာကြောင့် ကျွန်တော်လည်း ပြောင်းတန်းပြီး လန့်လန့်နဲ့ ခလုတ်ဖြုတ်ချလိုက်တယ်။ သေနတ်သံက "ဒိုင်း" ခနဲ မြည်ဟည်းသွားပြီး ပဲ့တင်ထပ်သွားတယ်။ ကျွန်တော်က တအားကန်ဆောင့်သွားမလားလို့ စိတ်က ကြောက်နေတာ။ အခုတော့ - ငြိမ်နေသလိုဖြစ်သွားလို့ စိတ်သက်သာရာရသွားတဲ့အပြင် နောက်ထပ်ပစ်ဖို့ ရဲသွားတယ်။

ကြောင်ကိုကြည့်လိုက်တော့ အောက်ကို ကျမလာပေမဲ့ သွေးပေါက်တွေကျလာလို့ မှန်သွားတာတော့ သေချာတယ်ဆိုတာ သိရပြီး ဝမ်းသာသွားမိတယ်။ ဇနနမှ သစ်ပင်ပေါ်က ပြုတ်ကျလာပေမယ့် အောက်ကဝါးရုံကြီးကြားထဲတင်သွားလို့ ဘာမှမတတ်နိုင်ဘဲ ထားခဲ့ရတော့တယ်။ အကောင်လက်ဝယ်မရခဲ့ပေမဲ့ ပစ်လိုက်တာနဲ့တင် စိတ်ရွှင်လန်းအချမ်းပြေသွားတော့တယ် - လေးလေးရာ။

သေနတ်ကို ယမ်းတောင့်ထပ်ထိုးပြီး ရှေ့ခရီးဆက်ခဲ့ကြပြန်တယ်။ "ကျွန်ခင်း" တောပြန်နားရောက်တော့ အနောက်ဘက်ချောင်းကမ်းပါးထိပ်က အပင်တစ်ပင်ပေါ်က "အိုးဝေ - အိုးဝေ" တောက် - တောက် - တောက်" ဆိုတဲ့ ဒေါင်းတွန်သံကြားရပြန်တော့ ကျွန်တော်က မာမူကို ဒေါင်းပစ်ဖူးချင်တယ်ပြောလိုက်တာနဲ့ မာမူက ဆိုင်ကယ်ရပ်ထားခဲ့ပြီး တွန်သံကြားရာ သစ်ပင်ဆီသို့ နှစ်ယောက်သား ဖြည်းဖြည်းချင်း ခြေသံမကြားအောင် တိုးသွားကြတယ်။ အောက်ခြေမြေက ချောင်းရိုးသံမြေဆိုတော့ ခြေသံက မကြား။ ဒေါင်းနားတဲ့အပင်နား ရောက်ခဲ့ကြတယ်။ ကံကောင်းသည်ပဲ ဆိုရမလား။ ဒေါင်းနားတဲ့ သစ်ပင်က အရွက်များမှာ ဖေဖော်ဝါရီလကုန်ပိုင်းအတော် ကြွေကျနေပြီဖြစ်သည်။

သေးထွက်နေတဲ့ သစ်ကိုင်းဈေးမှာ အိပ်နေတဲ့ ဒေါင်းပုံသဏ္ဍာန်မည်း
မည်းကြီးကို နောက်ခံကောင်းကင် အလင်းရောင်နဲ့ မြင်နေရလို့ မီးထိုးစရာ
မလိုတော့ဘဲပစ်ချလိုက်တော့တယ်။ "ဒိုင်း" ဆိုတဲ့သေနတ်သံအောင်အောင်
မြင်မြင်နဲ့ "ဗုန်း" ဆိုတဲ့ သားကောင်အမြင်မှ မြေပေါ်ပြုတ်ကျလာသံတွေကို
ကြားရတာ အားရလိုက်တာ - လေးလေးရာ၊ ကျကျချင်း ပြေးကောက်ပြီး
ဟာလာလုပ်လိုက်တယ်။ ဒေါင်းကြီးက အထီး၊ အမြီးကြီးနဲ့တူ၊ မရစဘူးရလိုက်
လို့ ပျော်လိုက်တာလည်း မိုးမမြင်လေမမြင်ပဲ။

ဒေါင်းကြီးကို အားရပါးရ ပိုက်ခဲ့ပြီး ရှေ့ဆက်ခရီးထွက်ခဲ့ကြပြန်တယ်။
ဆိုင်ကယ်ကိုလည်း မာမူက ဖြည်းဖြည်းမှန်မှန်လေးပဲ မောင်းရင်း မီးရှာခဲ့ကြ
ပြန်တယ်။ "ချောင်းငယ်" ချောင်းကူးမရောက်ခင် လမ်းအရှေ့ဘက်ခြမ်းကို
မီးထိုးလိုက်တယ်ဆိုရင်ပဲ ဆီးဖြူပင်တစ်ပင်အောက် ဆီးဖြူသီးကောက်နေတဲ့
ဂျီ(ခေ့)တစ်ကောင်ကို ပေါ်တင်ရှင်းရှင်းကြီး မြင်လိုက်ကြရတယ်။ ဆိုင်ကယ်
ကို ဘရိတ်အုပ်ရပ်လိုက်တော့ ဂျီ(ခေ့)နဲ့ ကျွန်တော်တို့အကွာအဝေးက (၁၅)
ကိုတ်လောက်ပဲ ဝေးမယ်ထင်တယ်။ ဆိုင်ကယ်ပေါ်ကတောင် မဆင်းပဲ
သေနတ်ကို တန်ထိုးချိန်လိုက်တယ်။ သားကောင်က နီးရှင်းရှင်းကြီးဆိုတော့
လက်တွေ့တောင် တုန်နေတယ်။

ရင်တွေခုန်၊ လက်တွေ တုန်နေတာကြောင့်လား မပြောတတ်ဘူး။ သေ
နတ်မောင်းလေ့တတ်တဲ့ ဖြုတ်လိုက်ပြီး ကြည့်လိုက်တော့ ဂျီ(ခေ့)မှာ ရှေ့လက်
နှစ်ချောင်း သွင်သွင်ကျိုးပြီး တအံ့အံ့ အော်မြည်နေတယ်။ မသေသေးလို့
ပြေးမှာစိုးပြီး ကျွန်တော်က ထပ်ပစ်မယ်လုပ်တော့ မာမူက "မပစ်နဲ့ - မပစ်နဲ့
တော့ လက်နှစ်ချောင်းစလုံး ကျိုးနေပြီ - မပြေးနိုင်တော့ဘူး" လို့ ပြောတာနဲ့
သေနတ်ချပြီး "ဟာလာ" သွားလုပ်လိုက်ရတော့တယ်။ ရေက အမလေး။

"ဒေါင်းတစ်ဖ၊ ဂျီတစ်ဖ" ရပြီဆိုတော့ ကျွန်တော်လည်း ဝမ်းသာလွန်း
လို့ ထကမိမတတ်ပဲ - လေးလေးရေး၊ မာမူကလည်း ကျွန်တော်ကို ကြည့်ပြီး
"အုန်းကျော် - မင်းမဆိုးဘူး (၃) ကောင်ပစ်ရတာ၊ တစ်ကောင်မှမလွဲဘူးဆို
တော့ မင်းတော်တယ်လို့" ဆိုလိုက်တယ်။

တကယ်တော့ - ကျွန်တော်တော်လွန်းလို့မဟုတ်ပါဘူးဗျာ။ လေးလေး
တို့၊ မာမူတို့ သင်သမျှ ကြားသမျှတွေကို ကြားနာမှတ်သားထားပြီး လက်တွေ့
ပစ်တဲ့အခါမှာ လိုက်နာပြုကျင့်လို့ပါ။ အထူးသဖြင့် - အခုလိုမလွဲတန်းမှန်တာ
ဟာ လေးလေးရဲ့သေနတ်နဲ့ ယမ်းတောင့်တွေကောင်းလို့လို့ ကျွန်တော်ထင်
တယ်။ သေနတ်ကတော့ ထားပါတော့ ကျွန်တော်တွေဖူး ပစ်ဖူးတဲ့သေနတ်
တွေနဲ့ သိပ်မကွာဘူး။ စိုင်မောင်းနဲ့ မောင်းရုံး ဖြတ်တာနဲ့ အတိုအရှည်ကွာ
တာလောက်ပဲ။ ဒါပေမဲ့ - ကျည်ဆန်တွေပစ်ရတာတော့ကွာတယ်။ ကျွန်တော်
ပစ်ဖူးတဲ့ ကျည်ဆန်တွေက တချို့အားပြင်းပြီး တချို့ကျတော့ ပျော့ဟာဟာ
ကြီး၊ ပစ်ရတာကို အရသာမတွေ့ဘူး။ ဒီထဲ - တစ်ခါတစ်ရံ "ဒိုင်း" ခနဲ မမြည်ဘဲ
"ဖောင်း" ဆိုတဲ့ အသံလောက်သာ မြည်ပြီး ခဲစေ့တွေ ရှေ့နားတင် ကျကုန်တာ
မျိုးလည်း ကြုံဖူးတယ်။

တအားပြင်းတဲ့ ကျည်ပစ်တဲ့အခါ ပခုံးကို ဆောင့်ကန်လိုက်တာ လန်
သွားတော့ ဘယ်မှန်တော့မှာလဲ။ ပျော့တဲ့အတောင့်ကျတော့လည်း ကျည်စေ့
တွေက လိုရာပစ်မှတ်ကို ထိထိရောက်ရောက်မရှိလို့ ဘယ်ရမှာလဲ။ "ဖောင်း"
ဆိုတဲ့ ကျည်ဆိုရင်တော့ ပြောစရာတော်မလိုဘူး။ ကျည်စေ့တွေက သား
ကောင်ဆီတောင် မရောက်တာ၊ အခုပစ်ရတဲ့ လေးလေးကျည်ဆန်တွေကျ
အားလုံးတစ်သံတည်း "ဒိုင်း" ခနဲ "ဒိုင်း" ခနဲ ထွက်တဲ့အပြင် တအားလည်း
မပြင်း၊ ပျော့လည်း မပျော့တော့။ ပစ်ရတာ ငြိမ်ခနဲ၊ ငြိမ်ခနဲ အရသာလည်း

ရှိတယ်။ ကျည်သွားလည်းမှန်ပြီး လိုရာပစ်မှတ်ကို တွက်တိထိတာလို့ ကျွန်တော်ထင်တယ်...”

“အေး - ဟုတ်တယ် - အုန်းကျော်ရ၊ မင်းပြောသလို သေနတ်ပစ်ရာမှာ ကျည်အားပြင်းအားကြီး၊ ပျော့အားကြီးရင် မထိရောက်တာတော့ အမှန်ပဲကွ”

ကိုရာကွတ်က အုန်းကျော်ရဲ့အဆို ထင်မြင်ချက်ကို အားပြည့်ထောက်ခံပေးလိုက်သည်။

“မင်းထင်မြင်ယူဆချက်တွေမှန်ပါတယ်။ သေနတ်ပစ်ရာမှာကျည်ဆန်ပြင်းလွန်း၊ ပျော့လွန်းရင် လိုသလိုကွက်တိမှန်တာတော့ သေချာတယ်ကွ”

မုဆိုးကြီး ကိုအောင်သန်းကလည်း ထမင်းကြော်ပန်းကန်များကို ကမ်းပေးရင်း အုန်းကျော်ရဲ့ယူဆတင်ပြချက်ကို အကြောင်းမဲ့ထပ်ဆင့် ထောက်ခံလိုက်ပြန်သည်။

“လေးလေးအနေနဲ့ရော - ကျွန်တော့်ထင်မြင်ယူဆချက်ကို ဘယ်လိုမြင်လဲ - ပြောပါဦး”

“အထူးအထွေပြောစရာလိုမယ်တောင် မထင်ပါဘူးကွာ။ “သူ့အိုးနဲ့သူ့ဆန် တန်ရုံကောင်းတယ်” ဆိုတဲ့ စကားရှိသားပဲ။ ဘယ်အရာမဆို ဘာပဲလုပ်လုပ် မလွန်ကဲ၊ မလျော့ပေါ့တာ အကောင်းဆုံးပေါ့။ နိုင်ငံခြားက သေနတ်ယမ်းတောင့်တွေလုပ်ရာမှာ စံချိန်စံညွှန်းနဲ့ စမ်းသပ်ပြီးမှ သူ့အိုးနဲ့သူ့ဆန် တန်ရုံလုပ်ထားကြတာ။ တို့တစ်တွေလို အရမ်းကာရော လုပ်ကြတာ မဟုတ်ဘူး။ ယမ်းတောင့်တွေလုပ်ရာမှာ ယမ်းတို့ခဲတို့ကိုအချိန်အဆ၊ အတိအကျလုပ်ကြတာ။ ဒါကြောင့် - သူတို့ယမ်းတောင့်(Original)အော်ရီဂျင်

နယ်တွေပစ်ရတာ၊ မပြင်းလွန်း၊ မပျော့လွန်းဘဲ အရသာလဲရှိ ထိရောက်မှုလဲရှိကြတာပေါ့”

“နိုင်ငံခြားဖြစ် အော်ရီဂျင်နယ်ယမ်းတောင့်တွေ ကောင်းတာတော့ ထားလိုက်ပါတော့၊ အခု - လေးလေးယမ်းတောင့်တွေ ပစ်ကောင်းတာကတော့ ဘယ်လိုလုပ်ထားတာတုံး”

“လေးလေးလုပ်တာကလည်း သူ့များတွေလုပ်သလို၊ သမရိုးကျ လုပ်ထားတာပါပဲ။ ဒါပေမဲ့ - စနစ်တစ်ခုတော့ ထားတယ်။ လေးလေးတို့က နိုင်ငံခြားကို စံချိန်စံညွှန်း အချိန်အဆစက်နဲ့ အတိအကျ မလုပ်နိုင်တော့ အနီးစပ်ဆုံးအတိုင်းအတာနဲ့လုပ်ပြီး လက်တွေ့ပစ်ခတ်ကြည့်ပြီး အသင့်တော်ဆုံးအကြိုက်ဆုံးအနေအထားရမှ မှတ်သားပြီး လုပ်တာပဲ”

“အဲဒီလုပ်နည်းကိုင်နည်းလေးတွေကိုရော ကျွန်တော့်ကို မျှဝေသင်ပြပေးနိုင်ဘူးလား - လေးလေးရာ၊ မှန်တာပြောရရင်ကျွန်တော်တကယ်တော့ ပစ်ဝါသနာပါတော့ ကျည်ဆန်လုပ်နည်းကိုင်နည်းကို စနစ်တကျသိချင်တတ်ချင်နေတာ။ ဒါပေမဲ့ - သင်ပြလမ်းညွှန်ပေးမဲ့သူမရှိလို့၊ ဖြစ်နိုင်မယ်ဆိုရင် ကြုံတုန်းဆိုတုန်း၊ လေးလေးရဲ့ကျည်ဆန်လုပ်နည်းကိုင်နည်းလေးကိုပြောပြသင်ပြပေးပါလား”

“မင်းတကယ်မုဆိုးဝါသနာပါလို့စိတ်ဆန္ဒရှိတယ်ဆိုရင်တော့ လေးလေးအနေနဲ့ပြောပြ၊ သင်ပြပေးဖို့ မခက်ခဲပါဘူး။ မင်းတင်မဟုတ်ပါဘူး။ ဘယ်သူမဆို ဝါသနာပါသူတိုင်းကို သင်ပြ၊ တတ်မြောက်စေချင်ပါတယ်။ ဒါပေမဲ့ အခုချက်ချင်း လက်တွေ့လုပ်ပြလို့တော့ မလွယ်ဘူး။ နားလည်သဘောပေါက်အောင်တော့ ပြောပြလို့ရပါတယ်”

“လုံးဝကြီး မသိတာ၊ မတတ်တာနဲ့စာရင် ကြားနာမှတ်သားရရင်ကို တော်ပါပြီ - လေးလေးရာ၊ လက်တွေ့လုပ်ပုံကိုတော့ ကြုံမှသင်ပြပေါ့”

“အေးလေး - ဒါဆိုရင် - (၁၂) ဘို့နှစ်လုံးပြူးကျည်လုပ်နည်းကို နည်းကို လေးလေး ပြောပြပေးမယ်၊ မင်းမှတ်ထားပေါ့၊ မရှင်းတာ၊ မသိတာပါရင် လည်း မေးပေါ့”

ကျွန်တော်က ကျည်ဆန်လုပ်နည်းပြောပြဖို့ ဘယ်ကစရပါမလဲလို့ ရေခဲခွေးကြမ်းတစ်ပန်းကန် ယူသောက်ရင်း ခေတ္တစဉ်းစားလိုက်သည်။



ဝါသနာပါလို့ ငါတို့မြန်မာပြည်မှာ မုဆိုးလုပ်မယ်ဆိုရင်တော့ (Local) လို့ ကယ်ကုန်းပြန်လုပ်ကျည်ဆန်ကောင်းကောင်း၊ စနစ်တကျလုပ်တတ်ဖို့တော့ လိုမယ်ကွ၊ ဘာလို့လဲဆိုတော့၊ ငါတို့တိုင်းပြည်မှာက (Original) အော်ရီဂျင် နယ်ကျည်ကို လိုသလောက် ဝယ်ချင်တိုင်း ဝယ်လို့ရတာမဟုတ်ဘူး။ ဒီတော့ ကိုယ့်အားကိုယ်ကိုး၊ လုပ်ကျည်ဆန်ကိုပဲ အလေးထား ပစ်ကြရတာကွ။

“ကြားဖြတ်မေးတယ်လို့တော့ မအောက်မေ့ပါနဲ့ - လေးလေး၊ လုပ်ကျည် ဆန်နဲ့ နိုင်ငံခြားဖြစ် အော်ရီဂျင်နယ် ကျည်တွေကို သုံးရာမှာထိရောက်မှုက ဘယ်လိုကွာလဲ”

မောင်အုန်းကျော်က သူ့သိချင်တာကို ကြားဖြတ်မေးလိုက်ပါသည်။

“အင်း - နိုင်ငံခြားဖြစ် အော်ရီဂျင်နယ်က စက်နဲ့စနစ်ကျ အချိန်အဆ အတိုင်းအတာနဲ့ လုပ်ထားတော့ အသုံးပြုရာမှာ ပိုတိကျထိရောက်တာပေါ့။ ဦးများ ပြန်လုပ်ကျည်တွေကတော့ အများဖြင့် ယမ်းခဲ၊ ဂျပ်၊ ကူရှင်တွေကအစ စနစ်တကျမဟုတ်၊ ကြုံသလိုဖြစ်သလို လုပ်ကြတာဆိုတော့ ထိရောက်မှုမှာ ကွာခြားသွားတာပေါ့ကွာ။ ဒါပေသိ - လုပ်တဲ့သူက ခဲ၊ ယမ်း၊ ဂျပ်ကူရှင်တွေကို

ကြုံသလိုမလုပ်ဘဲ စနစ်တကျအတတ်နိုင်ဆုံးအတိုင်းအတာနဲ့လုပ်ရင်တော့ အဆိုးကြီးမဟုတ်ပါဘူး။ နိုင်ငံခြားဖြစ် အော်ရီဂျင်နယ်နီးနီး ကောင်းပါတယ်”

“လေးလေးလုပ်တဲ့ ကျည်တွေလိုပေါ့နော် - ဟုတ်လား”

“အေး - ပြောမယ်ဆိုလည်း ပြောနိုင်ပါတယ်။ လေးလေးက ခဲယမ်း၊ ဂျပ်ကူရှင်ကအစ ဖြစ်သလိုကြုံတာနဲ့ မလုပ်ဘူး။ စမ်းသပ်ပြီး အကြိုက်ဆုံး ဟာတွေကို သုံးတာဆိုတော့ မင်းပစ်ခဲ့တဲ့အတိုင်းပဲ”

“ဟုတ်ကဲ့ - ဆက်ပြောပြပါဦး”

နှစ်လုံးပြူးကုန်းပြန်လုပ်ကျည်ဆန်လို့ လွယ်လွယ်ပေါ့ပေါ့ ပြောဆိုရပေ မယ့် လုပ်ကျည်ဆန်တစ်တောင်ဖြစ်ဖို့က အတော်အတန် အတွေ့အကြုံရှိရန် တော့ စနစ်တကျမဖြစ်ဘူး။ လိုအပ်တဲ့ပစ္စည်းပစ္စယ၊ သဘောသဘာဝ၊ ဗဟု သုတလည်း ရှိထားဦးမှကွ။ တချို့တတ်ယောင်ကန်းလူတွေကတော့ ကျည် ဆန်လုပ်တာလွယ်ပါတယ်တွာလို့ ပေါ့ပေါ့ပြောပြီး ဖြစ်ကတတ်ဆန်း အလုပ် ဖြစ်ကြတော့ ဖြစ်သင့်တာမဖြစ်၊ မဖြစ်သင့်တာတွေ၊ မလိုလားအပ်တာတွေ ဖြစ်ကုန်ကြရော။ တချို့တကယ့်အရေးကြီးမှ ယမ်းတောင့်က မထွက်၊ ထွက် ပြန်တော့ မအောင်မမြင်၊ မထိမရောက်၊ တချို့ကတော့လည်း ယမ်းသဘော နားမလည်ဘဲ ယမ်းဆိုရင်အတူတူ မီးလောင် ဝေပက်ကွဲတာကြီးပဲဆိုပြီး တွေ ရာယမ်းနဲ့လုပ်လိုက်မိလို့ သေနတ်ကွဲ ပြောင်းပြတ်ဖြစ်ကုန်ပြီ။ အခွန်မသင့်ရင် လူပါအန္တရာယ်ရောက်သွားကြတော့တယ်။

(Local) လို့ ကယ်ကုန်းပြန်လုပ်ကျည်ဆန်လုပ်ဖို့ဆိုရင် ကျည်ဆန်ရဲ့ အမျိုးအစား၊ ကျည်ဆန်ရဲ့ သဘောတရား၊ တည်ဆောက်ပုံ၊ အစိတ်အပိုင်း တွေကို အသေးစိတ်သိထားမှဖြစ်မယ်”

ကျွန်တော်က မြေပြင်ပေါ်မှာ မီးသွေးခဲနဲ့ ကျည်ဆန်တစ်တောင်ပုံ အင်္ဂါစုံ အကြမ်းရေးပြလိုက်ပြီး -

(နောက်ဆက်တွဲ - ပုံခ)

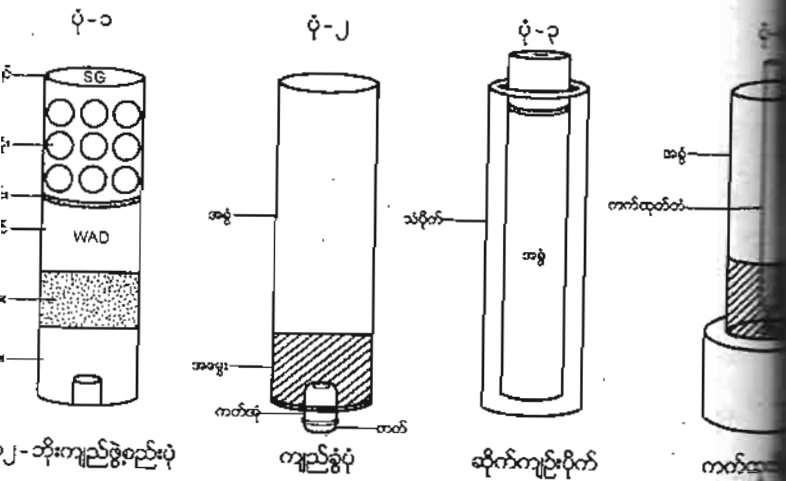

ပုံ-၁ သိုးကျည်ခွံစည်းပုံ

ကျည်ခွံပုံ

ဆိုက်ကျည်ပိုက်

ကတ်ထုတ်

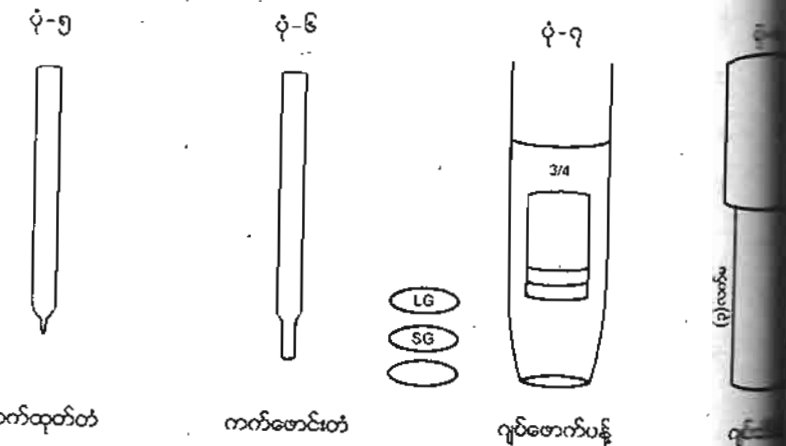

ကတ်ထုတ်

ကတ်ဖောင်း

ဂျပ်ဖောက်ပန်



ဂျပ်ဖောက်ပန်

(၁၂) သိုးနှစ်လုံးပြူးကျည် အကောင်းအသစ်တစ်တောင့်ကို ယူကြည့် လေ့လာမယ်ဆိုရင် “အခွံ” “ယမ်း” “ခဲလုံး” (ကျည်စေ့) သုံးမျိုးသုံးပိုင်း ပေါင်း စပ်လုပ်ကိုင်ထားတာတွေရမယ်။ အခွံပိုင်းကို လေ့လာပါက စက္ကူခွံ၊ သတ္တုခွံ၊ ကြေးခွံ၊ သံခွံ (ကြေးရည်စိမ်)၊ ပလတ်စတစ်ခွံ၊ နိုင်လွန်ခွံလို့ (၆) မျိုးလောက် တွေ့ရမှာဖြစ်တယ်။

အခွံပိုင်းမှာ ပါဝင်ခွဲစည်းထားတဲ့ အစိတ်အပိုင်းတွေကို ဆက်ပြီးလေ့ လာမယ်ဆိုရင် စက္ကူ၊ ပလတ်စတစ်၊ နိုင်လွန်ခွံများမှာ နောက်အထိုင်အုံးပိုင်း အစွေးပိုင်းကို ကြေး၊ သံ (နီကယ်ရောင်) (ကြေးဝါရည်စိမ်) တို့နဲ့ အထိုင်ကွတ် ထားပြီး အဲဒီအထိုင်မှာ (Primer) ပရိုင်းမာ ကတ်အုံတစ်ခုတပ်ထားတယ်။ ကတ်အုံကို ထပ်ဆင့်လေ့လာလိုက်ရင် ကတ်အုံအထိုင်အတွင်းမှာ ယမ်း ဘီလူး (ဖီမီ၊ ဩဝမ်၊ ထိမိလျှင် ပေါက်ကွဲစေသောယမ်း) ပါတဲ့ (EAP) ကက် တွတ်ပီ၊ (ANVIL) အင်းဗေး၊ ပေခုံ အခုအခံဒေါက်ကလေးတစ်ခုနဲ့ ဖီကပ် တပ်ထားပါရှိတာ တွေ့ရမယ်။

ကတ်အုံနဲ့ ကက် (တွတ်ပီ) တွေကိုလည်း အကြီး၊ အလတ်၊ အငယ်၊ အသေးဆိုပြီး အမျိုးမျိုးလုပ်ထားကြတယ် (France) ပြင်သစ်ကလုပ်တဲ့ (GAME KING) ဝိမ်းကင်းအမျိုးအားတွေမှာ ကက်အိပ်နဲ့ ကက်ကို အကြီး စားတွေနဲ့တွေ့ရပြီး ကက်အုံအလတ် တွတ်ပီအလတ်တွေကိုတော့ (I.C.I) အိုင်စီအိုင်ကုမ္ပဏီကလုပ် (ELEY KYNOCH) အီလီကိုင်းနော့ကျည်တွေ မှာတွေ့ရသလို U.S.A အမေရိကန်လုပ် (Winchester) AA ဝင်ချက်စတာ အေအေ Wincheste AA ဝက်စတန်၊ ဒဗလျူ၊ ဒဗလျူတွေမှာလည်း တွေ့ ရမယ်။ ကက်အုံအငယ်ကိုတော့ အမေရိကန်လုပ် (Reminton) ရီမင်တန်၊ (Peter) ပီတာအမျိုးအစားတွေမှာ တွေ့ရပြီး ကက်အုံအသေးမျိုးကိုတော့ ပြင်သစ်လုပ် (Gillia) ဂီလီယာယမ်းတောင့်၊ (Olympic) အိုလံပစ်ယမ်း

တောင့်နဲ့ (Gevelop) ဂဲဗဲလော့ သတ္တုခွံယမ်းတောင့်တွေမှာ အများဆုံး
တွေကြရမယ်။

“ပြင်သစ်လုပ် ကက်အုံအသေးတွေနဲ့ ဂီလီယာ၊ အိုလံပစ်၊ သတ္တုယမ်း
တောင့်တွေကိုတော့ ကောင်းကောင်းတွေဖူးတယ်။ ဂီလီယာ၊ အိုလံပစ်ယမ်း
တောင့်တွေက ဂျပ်စတ္တုအစိမ်းရောင်တွေနဲ့ လာတာမို့လား - လေးလေး”

“အေး - ဟုတ်တယ်၊ တို့ပြန်မှာပြည်မှာ ၁၉၈၈ - ၈၉ အရေးအခင်းမတိုင်မီ
က နောက်ဆုံးအစိုးရထုတ်ပေးတဲ့ ယမ်းတောင့်အစိမ်းနဲ့ သတ္တုယမ်းတောင့်
တွေလေကွာ - မင်းမှတ်မိသားပဲ”

“ဟုတ်ကဲ့”

“ကိုင်း - မင်းသတိချင်တာလေးတွေ ဆက်ပြောမယ်။

ကက်အုံနဲ့ ကက်ကို အကြီးအသေး အမျိုးမျိုးလုပ်ကြသလို၊ အတွင်းက
(Anvil)အင်စေးပေခုံအခုအခံအခက်ကိုလည်း တက်တွေကိုလိုက်ပြီး အရွယ်
အစားအမျိုးမျိုး ပုံစံအမျိုးမျိုး လုပ်ကြပြန်တယ်။ မင်းမျက်စိထဲမှာ တွက်တွက်
ကွင်းကွင်းပြင်လာအောင် ပြောရရင်တော့ ခေါင်းလောင်းပုံစေတီမုခ်ဦးပုံပြား
နောက်ပြီးအရွက်ပုံတွေနဲ့ အတော်တူတယ်ကွ”

(ဒီနေရာတွင် ကျွန်တော်က မောင်အုန်းကျော်အား မြေပြင်ပေါ်တွင်
မီးသွေးခဲနှင့် ပုံရေးပြလိုက်ပြန်သည်။)

“အခုပြောခဲ့ပြီးတာတွေက အခွံပိုင်းနဲ့ပတ်သက်လို့ သိစရာတွေကွ။
အခွံပိုင်းသိသွားပြီဆိုရင် အတွင်းယမ်းပိုင်းကို ပြောပြမယ်”

“ဟုတ်ကဲ့ - လေးလေး”

ကက်အုံရဲ့ ရှေ့တည့်တည့် အခွံအတွင်းပိုင်းကို ကြည့်လိုက်မယ်ဆိုရင်
ပင်မယမ်းပိုင်းကို တွေ့ရမှာဖြစ်တယ်။ ပင်မယမ်းကို တွန်းယမ်း၊ ကန်ယမ်းနဲ့
လုပ်ထားပြီး ကွဲယမ်း၊ ခြွယ်ယမ်းတွေနဲ့ မလုပ်ရဘူး။

“(Local)လိုကယ်၊ ကုန်းပြန် ကျည်ဆန်လုပ်တော့မယ်ဆိုရင်တော့
ကွဲယမ်း၊ ခြွယ်ယမ်းနဲ့ တွန်းယမ်း၊ ကန်ယမ်းလောက်တော့ လေ့လာသိထားဖို့
လိုတယ်ကွ”

“ဟုတ်ကဲ့ - ကွဲယမ်း၊ ခြွယ်ယမ်းနဲ့ တွန်းယမ်း၊ ကန်ယမ်းဆိုတာက ဘယ်လို
လဲ၊ ခွဲခြားသိသာအောင်လည်း ပြောပြပေးပါဦး - လေးလေး”

“ကွဲယမ်း၊ ခြွယ်ယမ်းဆိုတဲ့ သဘောကတော့ အရာဝတ္ထုတွေကို ပေါက်ကွဲ
ပြတ်သတ်သွားစေတဲ့သဘောပဲ။ ဥပမာပြောရရင်တော့ ခုံးယမ်း၊ ပိုင်းခွဲယမ်း၊
မျိုးတွေပေါ့။ ပုံပန်းပြောရရင်တော့ အမူနဲ့၊ အချောင်း၊ ဖယောင်းအပျော့
ဆီးမှုန့်ကို မလိုင်ခဲ၊ မလိုင်ချောင်းအရောင်ပုံသဏ္ဍာန်မျိုးတွေကပဲကွ။

တွန်းယမ်း၊ ကန်ယမ်းတွေကတော့ ကျည်ဖူး၊ ခဲစေ့တွေကို ရှေ့သို့တွန်း
ကန်လွှင့်ထုတ်တဲ့အာနိသင်ရှိတယ်။ ပုံပန်းကတော့ အမူနဲ့၊ အဖတ်၊ အခဲ၊
အချောင်း၊ အမျှင်၊ ကြာဆံ၊ ခဲဆံ၊ ဝဲတို၊ ကြာရိုးပုံသဏ္ဍာန် အမျိုးမျိုးရှိကြတာပဲ
ကွ။ စောစောနှောင်းပိုင်း နိုင်ငံခြားလုပ်ကျည်တွေကို ကြည့်မယ်ဆိုရင် အခိုး
ထွက်ယမ်းမှုန့် (Black Powder) တွေကို အသုံးများပြီး နောက်ပိုင်းခေတ်
ရောက်လာမှ မီးခိုးမထွက်ယမ်း (Smokeless Powder) အဖတ်သေးသေး
အပိုင်း၊ လေးထောင့်၊ အတုံးလေးများအပြင် ရိုင်ဇယ်ယမ်းတောင့်များကို ခဲဆံ၊
ဝဲတို၊ ကော်ဒိုက်ချောင်းတွေနဲ့ လုပ်လာကြတယ်။

တို့ပြန်မှာမဆိုးလောကမှာတော့ ယမ်းက နိုင်ငံခြားလို ယမ်းမရနိုင်တော့
ရှိတဲ့ယမ်း၊ ရတုယမ်း (တွန်းယမ်းဖြစ်ပြီးရော) Cordite အချောင်း၊ အမျှင်၊
ကြာဖဲ၊ ခဲဆံ၊ ဝဲတို၊ ကြာရိုး၊ ငါးပေါက်ဆံ၊ ရနှစ်ပေါက်ဆံ စသည့် ပုံသဏ္ဍာန်အမျိုး
မျိုးယမ်းများကို မြန်မာ့နည်း၊ မြန်မာ့ဟန်နဲ့ ကြံဖန်ထုထောင်း၊ ကြိတ်စွဲ၊ အမူန့်
လုပ်ပြီးမှ လုပ်ကြရတယ်။

နိုင်ငံခြားမှ ကျည်များလုပ်ရာမှာ ယမ်းပြင်းအား၊ ယမ်းတောင့်အမျိုးမျိုး အစားလိုက်ပြီး ယမ်းကို (Grain) ဂရိမ်နဲ့ ချိန်တွယ်ထည့်ကြတာ၊ အကြမ်းဖျင်း ပြောရရင် နှစ်လုံးပြု (၁၂) ဘိုး၊ ယမ်းတောင့်၊ တစ်တောင့်ကို ယမ်း (၃၃) ဂရိမ် လောက် ထည့်ကြတယ်။ တိုမြန်မာမှဆိုလောကမှာတော့ စောစောပိုင်းက ဘာချိန်တာ၊ တွယ်တာမှ မလုပ်ကြဘဲ နေရာတကာ အလွယ်တကူချိန်သော ဘီလပ်ရည်အဖုံးနဲ့ မောက်မောက်ထည့်ပြီး လုပ်လိုက်ကြတာပဲ။ အခုနောက် ပိုင်းကျမှ အော်ရီဂျင်နယ်ယမ်းတောင့်ဖောက်ပြီး အတိုင်းအတာကို ချိန်ခွက် ကလေးများတိုင်းလုပ်ပြီး အသုံးပြုလာကြတာ။

နိုင်ငံခြားဖြစ်ယမ်းတောင့်တွေမှာ ယမ်းထည့်ပြီးတာနဲ့ ဂျပ်ပိုင်းတစ်ခုကို ဖိစက်နဲ့ ဖိသိပ်ထည့်လိုက်ပြီး အဲဒီဂျပ်ပိုင်းအပေါ်ကမှ (WAD) ဝက်ခေါ်ကူရှင် ၈၁/၂ လကွလောက်ထူတဲ့ သတ္တလတ်စပိုင်းတစ်ခုနှင့် နောက်ထပ်ဂျပ်ပိုင်း တစ်ခုကို ဖိသိပ်ထည့်လိုက်ပြန်တယ်။

(WAD) ဝက်ကို အသုံးပြုရာမှာလည်း သတ္တလတ် ၁/၂ လက်မအထူ၊ အပြင်စတ္တဂျပ်ကို ခုံတိုပုံသဏ္ဍာန်လုပ်ပြီးလည်း ထည့်ကြတယ်။ နောက်ပိုင်း ဒီဘက်ခေတ်ရောက်လာတော့ တိုးတက်လာတာနဲ့အမျှ သတ္တလတ်၊ ဂျပ် စတ္တအစား၊ ပလတ်စတစ်ကို လိုသလို ပုံလောင်းပြီး လုပ်လာကြပြန်တယ်။

တို့တိုင်းပြည်မှာတော့ (WAD) ကို သတ္တလတ်စထူထူမရရင် ဂျပ်ပိုင်း အထပ်ထပ်၊ ဒါမှမဟုတ် ရာဘာဖိနပ်၊ ဖိနပ်အောက်ခံဆိုးပြားစ၊ အဲဒါမှ မလွယ်ရင် မြန်မာဖြစ်သိုးမွေးကော်ဖောအကြမ်းများကို ကော်တင်၊ ဖောက် ပန်းနဲ့ဖောက်ပြီး ကြံဖန်လုပ်ကြတော့တာပဲ။

“အဲဒီ (WAD) ကူရှင်ထဲတာကလည်း အရေးပါတာပေါ့နော်”
“အေးပေါ့ - သူ့နေရာနဲ့သူလိုအပ်တာဆိုတော့ ထည့်နိုင်ရင်ကောင်းတာ ပေါ့”

“ဟုတ်ကဲ့ - ဆက်ပါဦး”
အုန်းကျော်က ကျွန်တော့်ဆီမှ စားပြီးထမင်းကြော်ပန်းကန်ကို လှမ်းယူ ရင်း စကားဆက်ခိုင်းနေသည်။ ထို့နောက် -

“ယမ်းပေါ်မှာ ဂျပ်ပိုင်း၊ ကူရှင်တွေ သိပ်ပြီးတာနဲ့ ခဲလုံးကျည်စေ့ဆိုက်ရုံ ထည့်ထားတယ်။ နောက်ပြီး - (Ball, LG, Spsg, SSG, AA, BB, 1, 2, 3, 4) အစရှိတဲ့အမှတ်အသားပါ ဂျပ်ပိုင်းတစ်ခုစီ ပိတ်ထားတာတွေရမယ်။

ကိုင်း - အခုပြောခဲ့တာတွေကတော့ နှစ်လုံးပြုကုန်းပြန်၊ လုပ်ကျည်ဆန် လုပ်မည့်သူများ သိထားရမယ့် ကျည်တစ်တောင့်ရဲ့ အပိုင်းကဏ္ဍ၊ အသေးစိတ် ပဲ။ ဒါတွေသိသွားပြီဆိုရင် ကျည်ဆန်တစ်တောင့် လက်တွေ့လုပ်ပုံလုပ်နည်း ကို ဆက်ပြောပြမယ်”



ကျွန်တော်က စကားမဆက်မီ မောင်အုန်းကျော်ပစ်ခဲ့သော ကျည်အခွံ တွေကို တောင်းယူလိုက်ပြီး မြင်သာအောင် လက်ဖဝါးပေါ်တင်ထားလိုက် သည်။

“ပထမဦးဆုံး (ပုံ - ၂) ပစ်ပြီးသားအခွံတွေကို အခွေ၊ အတိုင်၊ ဖောင်းကား မကားကြည့်ရမယ်။ ကားနေ၊ ဖောင်းနေရင် ပုံမှန်ဖြစ်သွားအောင် (Resizer) ရီဆိုက်ဖာ၊ ဆိုက်ကျည်းကိရိယာ (ပုံ - ၃) အတွင်းထဲ ထည့်ပြီးရိုက်ရမယ်။

“(Resizer) ဆိုက်ကျည်းကိရိယာဆိုတာက ဘယ်လိုဟာလဲ - ရှင်းပြ ပေးပါဦး - လေးလေး”

“ဆိုက်ကျည်းကိရိယာဆိုတာတွေတွေထူးထူးမဟုတ်ပါဘူးကွာ။ ကျည် ဆန်အခွံနဲ့ တိုင်းလုပ်ထားတဲ့ သံပိုက်ပါပဲ။ သေနတ်ပြောင်းရင်း ကျည်ဆန် အထိုင်နဲ့ အတူတူပါပဲ”

“အော် - ဟုတ်ပြီ - သိပြီ - လေးလေး”

“အေး - ဆိုက်ကျည်းထဲ ထည့်ရိုက်လို့ ပုံမှန်ဖြစ်သွားတာနဲ့ ကက်အုံ အထိုင်၊ အကြီး၊ အလတ်၊ အငယ်၊ သေ ဘယ်အမျိုးလည်းလို ကြည့်ရမယ်။ သိပြီဆိုတာနဲ့ ကက်အုံ၊ ကက်ဆံ အမျိုးအစားလိုက်ပြီး အရန်သင့် တိုင်းထွာ လုပ်ထားတဲ့ ကက်ထုတ်ခံခွက် (ကျည်ဆန်ဖင် အစွေးနှင့်တိုင်း၍ အံကျလုပ် ထားသော ကက်ထက်အနည်းငယ်ကျယ်ပြီး အလယ်မှ အပေါက်ပါသည့် သံတုံး) (ပုံ-၄) ပေါ်တင်ထားပြီး ဆိုက်ကိုက်သောကတ်ထုတ်တန် (အရှည် (၆) လက်မလုံးပတ် (၁/၄) လက်မလောက်ရှိသော သံလုံးအဖျားကို ကက် အိမ်ပေါက်နဲ့ အံကျဖြစ်အောင် ရှူးလုံးထားသောသံချောင်း) (ပုံ-၅) နှင့် အခွံ အတွင်းဘက်မှ ရိုက်ထုတ်လိုက်ပါ။ ကက်ဆန်ထွက်ကျလာပေမည်။ (ကက် ထုတ်၊ ကက်သွင်း၊ ဖိခုံကလေးရှိရင်တော့၊ ကက်ထုတ်ငုတ်ကလေးပေါ်အခွံ ကို မှောက်စွပ်လျက် ဖိတန်မောင်းတန်နှင့် ဖိလိုက်ရုံနဲ့ ကက်ဆံကို အလွယ် တကူ ထုတ်ယူနိုင်ပေသည်။

(ပုံ-၉)

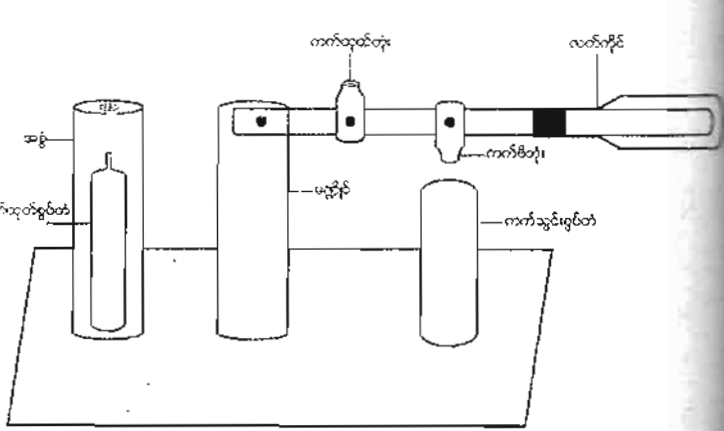

ကက်သွင်း၊ ကက်ထုတ်စီးခုံ

ထွက်ကျလာတဲ့ ကက်ခွက်ကလေးများ အတူပါလာတဲ့ (Anvil) ပေခုံ အခုအခံဒေါက်ကလေးကို ဖယ်ထုတ်ထားပြီး ပိန်ချိုင့်ဝင်နေတဲ့ ကက်ခွက် ကလေးကို မျက်နှာပြင် ညီသွားသည်အထိ ကက်ဖောင်းတန် (အရှည် (၆) လက်မ၊ လုံးပတ် (၁/၄) လက်မလောက်ရှိသော သံလုံးကို ထိပ်ပိုင်းက ကက် ခွက်နဲ့ အံကျအောင်လုပ်ထားသောသံချောင်း) ပုံ-၆ နှင့် ရိုက်ဖောင်းပေးရ တယ်။ လိုချင်တဲ့ အနေအထားအထိ ရိုက်ဖောင်းပြီးတာနဲ့ အဲဒီကက်ခွက် ကလေးထဲကို အိန္ဒိယပြည်မှလာတဲ့ ကလေးကံစားရောသေနတ်မှာ အသုံး ပြုတဲ့ယမ်းလိပ် (ဝါ) ယမ်းဇတ်အဝိုင်းကလေး (၂) ခုလောက်ကို ထည့်ပြီး စောစောက ထုတ်ထားတဲ့ (Anvil) အင်ဗေ၊ ဒေါက်ကလေးနဲ့ ဖိသိပ်ထား လိုက်ရမယ်။

“အိန္ဒိယကာပတ်ယမ်းလိပ်ကလေးတွေ မရရင်၊ မရှိရင်လည်း မြန်မာ့ နည်း၊ မြန်မာ့ဟန် ဖိခြစ်ဆံခေါင်းယမ်းနဲ့ ဘေးယမ်းနှစ်ခုရောထည့်ရင်လည်း ရတယ် - အုန်းကျော်ရ”

အုန်းကျော် အမေးစကားလာတော့မည်ကို သိသော ကိုရာကွတ်က တွန့်တော့အစား ကြုံပြီးအခြေစကား ပြောကြားလိုက်ခြင်း ဖြစ်သည်။

“ဟုတ်တယ်ကွ - ကိုရာကွတ်ပြောသလို အိန္ဒိယကာပတ်ယမ်းလိပ် အခက်အခဲဖြစ်နေရင် ယမ်းဖီးခြစ်ဘူး (နတ်သမီး၊ တယော) ခေါင်းယမ်းနဲ့ ဘေးယမ်းရွှေပြီး လုပ်ရင်လည်း ရပါတယ်။ ဒါပေမဲ့ - အိန္ဒိယကာပတ်ယမ်း လိပ်လောက်တော့ စိတ်မချရဘူး။ မသေချာဘူးကွ”

ကက်ခွက်ကလေးထဲ ကာပတ်ယမ်းထည့် အခံဒေါက်ကလေးတပ်ပြီး တာနဲ့ အခွံက ကက်အုံမှာ တစ်ပြေးတည်းညီသွားတဲ့အထိ ဖိသွင်းလိုက်ရ တယ်။ ကက်အုံမှာ ကက်အထိုင်တပ်ပြီးသွားတာနဲ့ မီးကူးလွယ်စေရန် အကူ ယမ်းမှုန့်အနည်းငယ်ကို ကက်အုံအပေါက်ထဲဝင်အောင် ထည့်ပေးရတယ်။

အဲဒီအပေါ်ကမှ ကိုယ်အသုံးပြုမယ့် ယမ်းကိုချိန်ခွက်နဲ့ ချိန်ပြီး လောင်းထည့် လိုက်ရမယ်။

ယမ်းထည့်ပြီးတာနဲ့ (၃/၄)သုံးမတ်(ဝါ) (၃/၄)တစ်ပြားတင်း ဂျပ်ဝိုင်း (ပုံ-၇)နှစ်ဝိုင်းကို ထိုးတန်း၊ ဂျပ်သိပ်တန်း(ပုံ-၈)နှင့် နာနာဖိသိပ်ပေးလိုက် ရတယ်။ ပြားသိပ်ပြီးတာနဲ့ အပေါ်က မိမိအသုံးပြုခဲ့တဲ့ သတ္တလတ်ကူရှင်(ဝါ) ရာဘာဖိနပ်ကူရှင်(ဝါ) သိုးမွေးကော်စောကြမ်းကူရှင်ကို (၁/၂)လက်မ ထုလောက်ထည့်ရမယ်။ ကူရှင်ထည့်ပြီးတာနဲ့ နောက်ထပ်ဂျပ်ပြားဝိုင်း(၂)ဝိုင်း ထပ်ထည့်ပြီး ဖိသိပ်ပေးရပြန်တယ်။

ကျွန်အပိုင်းမှာ ကျည်စေ့၊ ခဲလုံးများထည့်ရမယ့်အပိုင်းပဲရှိတော့တယ်။ ကျည်စေ့ခဲလုံးများကိုတော့ ကြိုက်တဲ့အရွယ်အစားရွေးပြီး ထည့်နိုင်တယ်။ အမဲကြီးစိုင်း၊ ဗြောင်း၊ ဆင်း၊ ကျား၊ ဝက်ဝံလို သတ္တများပစ်ဖို့ဆိုရင် (Slug) စလတ်အခွက်၊ (Sperical Ball)ဘောအလုံးအစရှိတဲ့ ခဲတစ်လုံးတည်း ထည့်ရသလို ဆတ်၊ ဝက်၊ ဆိတ်၊ သမင်ပေါက်လို သတ္တဝါအမဲလတ်တွေ အတွက်ဆိုရင် (LG)(၆)လုံးကျည် (SG)(၉)လုံးကျည် (SPSG)(၁၂) လုံးကျည်များကို ထည့်ရမယ်။ အမဲလေးဖြစ်တဲ့ ဂျီ(ချေ)၊ ဒရယ်၊ ယုန်၊ ကြောင် တွေအတွက်ဆိုရင်တော့ (SSG)(၁၆)လုံးကျည်(အလုံး(၂၀)ကျည်) (4BUCK) (၂၈)လုံးကျည် အစရှိတာတွေကိုသုံးနိုင်ပြီး ကြက်၊ ငှက်သတ္တဝါ၊ အတောင်ပံပါသားကောင်များအတွက်ကိုတော့ (AA-BB-No1-No2-No3-No4) အစရှိတဲ့ စရိတ်ခဲလုံးများကို သုံးရတယ်။

အဲဒီလို သတ္တဝါနဲ့ လက်နက်မျှအောင် ကျည်ဆန်ကို အသုံးပြုတတ်မှ လည်း ပိုထိထိမိမိ အရာရောက်တယ်။ အမဲကြီးသတ္တဝါများကို စရိတ်ခဲယမ်း တောင့်နဲ့ ပစ်မိလို့ကတော့ အယားဈောက်ပေးရသလိုနေမှာပဲ။ သားငှက် အငယ်များကို အမဲကြီးပစ်ယမ်းတောင့်တွေနဲ့ ပစ်ခံရင်လည်း လိုသလောက် ခရီးမရောက်တော့ဘူး။

(Local)လိုကယ်ကုန်းပြန်၊ လုပ်ကျည်ဆန် လုပ်နည်းကို နည်းနောက် ဆုံးအဆင့်ကတော့ ကိုယ်လုပ်ပြီး ခဲလုံးအမျိုးမျိုးထည့်ပြီး ကျည်များကို အလွယ်တကူမှတ်မိစေရန်၊ မှားပစ်မိစေရန် (Ball, SLUG, LG, SG SPSG, SSG, AA, BB 1,2,3,4,) အစရှိသည့် ဝကန်းစာတန်း အမှတ် အသားပါသော ဂျပ်ဝိုင်းကလေးများနှင့် ထိပ်ဆုံးမှ ပိတ်သိပ်ပြီး နတ်ခမ်းလုံး စက်ရှိရင်လုံးစက်ထိ ထည့်ပိတ်လိုက်တာနဲ့ အရင်သင့်ပစ်လို့ရတဲ့ လုပ်ကျည် ဆန်တွေ ဖြစ်လာတော့တာပဲကွ။

“အေး - တစ်ခုပြောဖို့ သတိမေ့သွားတယ်။ ကျည်ခွံက လုံးပိတ်တဲ့ပုံစံ မဟုတ်ဘဲ (Star Crimp) ကြားဖူးပုံပိတ်ပိတ်ခဲရင်တော့ ကြားဖူးပုံပိတ်စက်နဲ့ ဖိပိတ်ရတယ်”

“နှုတ်ခမ်းလုံးစက်၊ ကြားဖူးပိတ်စက်တို့မရှိခဲ့ရင်ရောဘယ်လိုလုပ်ရမှာလဲ လေးလေး”

အုန်းကျော်က သူ့သိလိုသော နောက်ဆုံးမေးခွန်းကို မေးနေပြန်သည်။

“အေး - ဟုတ်တယ်။ နှုတ်ခမ်းလုံးစက်၊ ကြားဖူးပိတ်စက်တွေမရှိရင်တော့ မြန်မာ့နည်း၊ မြန်မာ့ဟန်၊ ဂျပ်သိပ်တန်း(ပုံ-၈)နဲ့ထိုးဖိပိတ်ပြီး၊ အလွယ်တကူ ဖွင့်မကျအောင် ဖယောင်းရေနဲ့ ရှေ့က အစက်ချပိတ်လိုက်ရင်လည်း ရတာ မျှော်ကွာ”

“အား - လေးလေးပြောလိုက်မှရှင်းသွားတော့တာပဲ။ အခုလိုနှစ်လုံးပြီး ကျည်ဆန်လုပ်နည်းကို နည်းကို မေးသမျှ စိတ်ရှည်ရှည်နဲ့ ခရေစေတွင်းကျ ပြောပြတဲ့အတွက် ကျေးဇူးအထူးတင်ပါတယ် - လေးလေး။ နောက်ကြိုရင် တော့ လက်တွေ့လုပ်ပုံလုပ်နည်းလေးတွေ သင်ပြပေးပါဦးနော်”

“အေး - အေး - အဲဒီကိစ္စက နောက်ကြားတော့မှ။ အခုတော့ - အိပ်နေတဲ့ လူတွေကိုနှိုးပြီး မင်းတို့ရလာတဲ့ ဒေါင်းတစ်ဖနဲ့ ဂျီ(ချေ)တစ်မကို ဖျော်ရ၊ ချက်ရအောင် နှိုးလိုက်ဦးမယ်”

“ကိုင်း-အိပ်ရာထဲမှာ ဖိပ်နဲ့ကွေးနေတဲ့ကာလနဂါးမင်းအဖွဲ့တွေ၊ သူများ ပစ်လာတဲ့အကောင်တွေ ဇျက်ရ၊ ချက်ရအောင်၊ ထကြတော့ဟေ့”

ကျွန်တော် တစ်လုန့်သံပေးလိုက်မှ အိပ်ရာတွင်းက ကျန်မုဆိုးအဖွဲ့များ ကဗျာဆရာ နိုးထလာကြပါတော့သတည်း။

ရည်ရွယ်ချက် (နောင်လာမည့် အနာဂတ်မျိုးဆက်သစ်မုဆိုးများ (local)ကုန်းပြန်လုပ်ကျည်ဆန်၊ လုပ်နည်း၊ ကိုင်နည်း၊ နည်းပညာရယူနိုင် ကြပါစေတော့ရယ်လို့...)

⇒ မန္တလေးသား

စာမူရှင်များသို့ ..

သည်ထိကိုင်ရင်ခွင့်ရဘက် အခွင့်အလမ်းပေးပေးတာမဟုတ်ဘဲ အချို့ စာမူရှင်များထံသို့ အကဲဖြတ်ရန်အတွက် လိုက်နာဖွဲ့စည်းပေးခြင်း ဖြစ်ပြီး စာမူရှင်များအနေဖြင့် လိုက်နာဖွဲ့စည်းပေး ကိုယ်စားလှယ်အဖွဲ့ ဖြစ်ပေး စာမူရှင် လက်ခံသော စာအုပ် ထုတ်ယူနိုင်ရန် အကဲဖြတ်ပေး ပြုကြပါရန် မိန့်ကြားအပ်ပါသည်။

အသေးစား စာမူရှင်များအတွက် အကဲဖြတ်ပေးခြင်း ဖြစ်ပြီး စာမူရှင်များအနေဖြင့် လိုက်နာဖွဲ့စည်းပေး ကိုယ်စားလှယ်အဖွဲ့ ဖြစ်ပေး စာမူရှင် လက်ခံသော စာအုပ် ထုတ်ယူနိုင်ရန် အကဲဖြတ်ပေး ပြုကြပါရန် မိန့်ကြားအပ်ပါသည်။



ဒုတိယရွှေမျှား

နာနာဘာဝ

ဓမ္မာစရိတများ



ဒဂုန်ရွှေမျှား
ထောင်မင်းသား ဦးဘိုးထော်



ရွှေစင်နုတ်ဘုရား
ဒဂုန်ရွှေမျှား

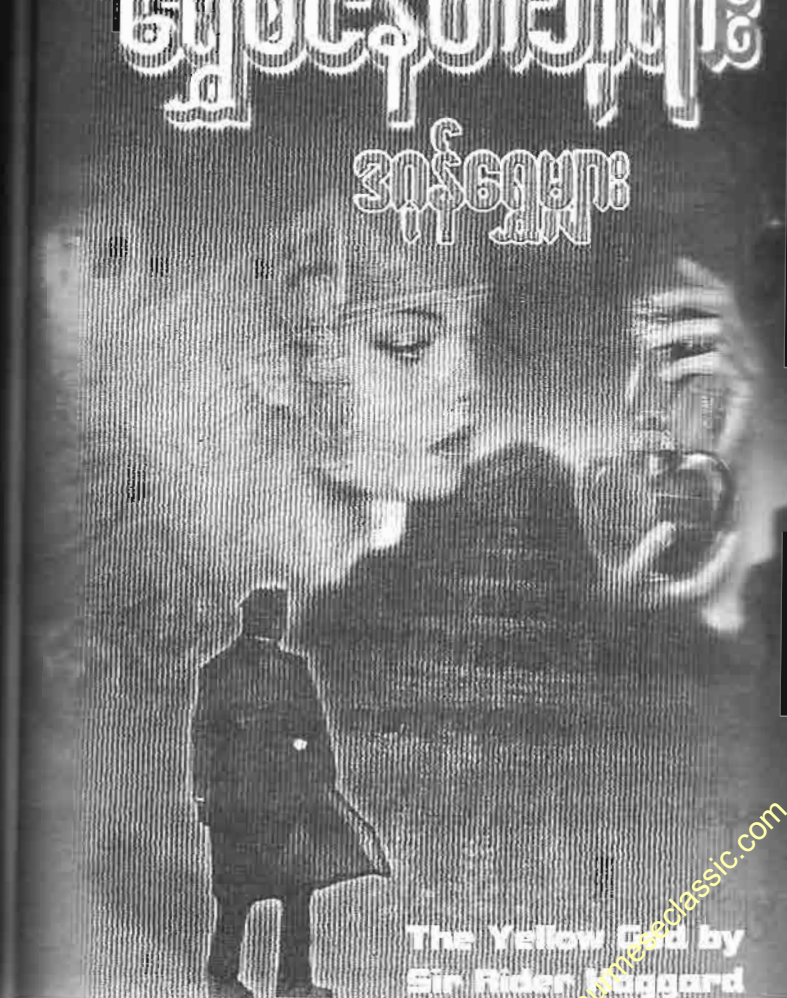

The Yellow God by
Sir Rider Haggard



ဝင့်ကြွေးဆိုသည်မှာ

နောင်ဘဝထိ မယူဆောင်ပဲ ယနေ့လက်ရှိ
မျက်မှောက်ဘဝ၌ပင် ဝင့်လည်တတ်ပုံကို
သိဝေဂရစရာ အဖြစ်

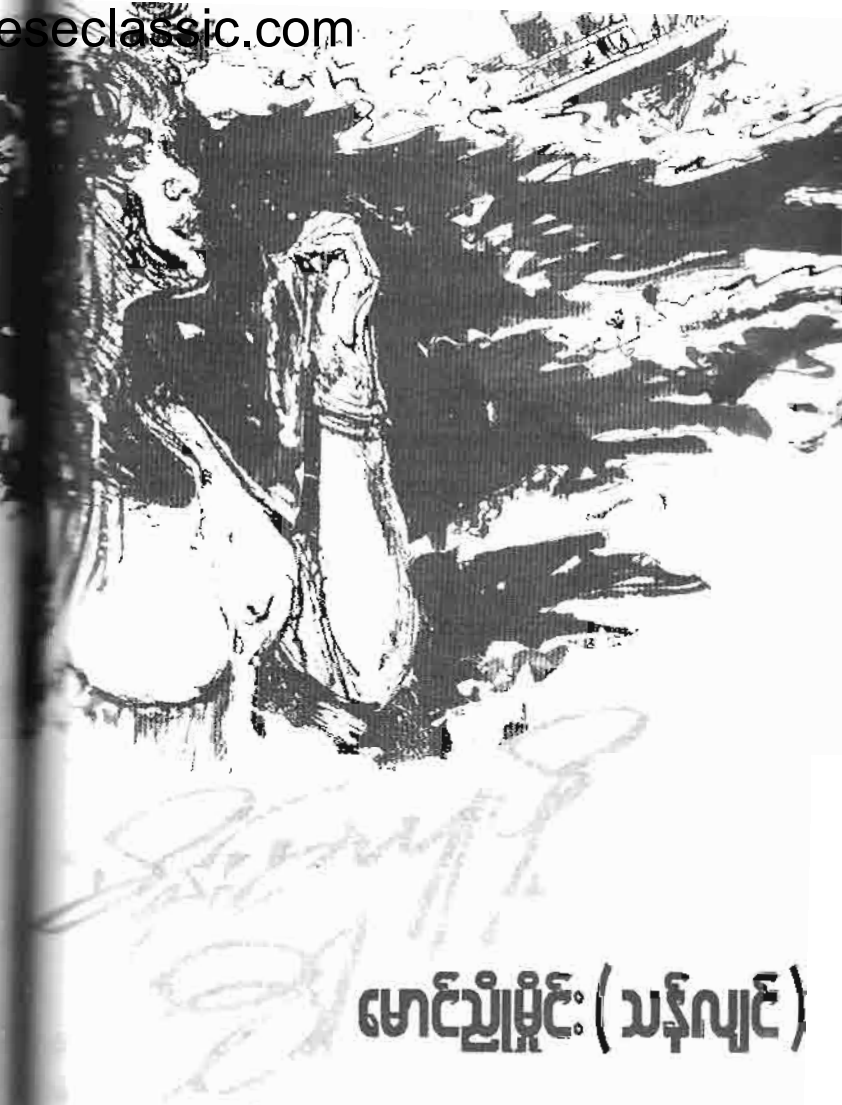

မောင်ညိုမှိုင်း (သန့်လျှင်)

တံငါလှေသမားထဲမှာ မိုက်မိုက်ရိုင်းရိုင်းနဲ့ ရမ်းကားချင်း
ကြွားချင်တဲ့ကောင်က ရွက်လှဆိုတဲ့ကောင်ပဲ။
အရက်ကလည်း သောက်သလား မမေးနဲ့။
ပိုက်သိမ်းပြီး ငါးအပ်ငွေရှင်းပြီးတာနဲ့ မညှိတုအရက်ဆိုင်မှာ
သောက်တော့တာပဲ။ အရက်သောက်တော့လည်း ကြည့်။
အာပြုခြောက် (ငါးနပ်ခြောက်) ကြော်နဲ့ အမြည်းလုပ်နေတာ။
ဒီဘက်ပိုင်းက ငါ့ကြည့်က သောက်ရင်း မေးကလား။

“ရွက်လှ - မင်းမလည်း နေ့တိုင်း အာပြဲခြောက်နဲ့ချည်း အရက်သောက်နေတာပဲ။ အမဲအူသုပ်တို့၊ ရှောက်သီးသုပ်လေးနဲ့များ တစ်ခါတလေ သောက်ပါဦး - ရွက်လှရာ - အေ - ဂေ”

“ဟ - ငါကြည့်ရ - မင်းတို့ခင်ရွှေတို့က အခုမှ အသုပ်လေး၊ ငါကြော်လေးနဲ့ သောက်ဖူးတာပါကွ။ ငါက ဟိုတယ်မှာ ကုန်းဘောင်ကြီးကြော်တို့၊ ဘဲကင်တို့နဲ့ စားသောက်လာတဲ့ကောင်ပါကွ။ ဟေ့ကောင် ငါကြည့် - မင်း ပီစကိုဆီတာ သောက်စူးလား - မြင်ဖူးလား - အေ - ဂေ”

“မင်းက ပီစကို တစ်ခါလေး သောက်စူးတာများ။ တစ်သက်လုံး ငြောမဆုံး ဖြစ်နေတယ်။ အခု - မင်းသောက်နေတာ အရက်ဖြူနဲ့ အာပြဲခြောက်ကြော်ပါ - ရွက်လှရာ - ဟား - ဟား - ဟား။ လာပါ - ငါတို့အမြည်းလာစားပါကွာ - လာပါ”

ဒီမှာ ခင်ရွှေက လှမ်းပြောလိုက်တယ်။

“ဘယ်နေ့သောက်ပြမှာတုံး - ရွက်လှရာ - ဟေ - အေ”

“ငါကြည့်က လက်ကျန်အရက်ကို မော့လိုက်ပြီး အော်ပြောလိုက်တယ်။

“သေပြီး နောက်နှစ်ဘဝ...”

“ဟား - ဟား - ဟား - ရွက်လှ - ဟုတ်လားဟေ့”

“ဖွီ - ပီစကိုပုလင်းခွံတောင် မမြင်ဘူးတဲ့ တံငါဖွတ်ကြားတွေ - အေ - ဂေ”

နွဲ့”



သူတို့အလုပ်က ရန်ကုန် - ပဲခူးမြစ်သုံးဆိုင်နှင့် သီလဝါနားမှာ ပိုက်ချတဲ့ တံငါအလုပ်ပါ။ ရေတက်ရေကျနဲ့ လဆန်းလဆုတ်ရက်လေး တွက်ပြီး ပင်ပန်းကြီးစွာ ဝမ်းစာရှာကြရတာ။

ဟိုမှာဘက်ခေတ်တုန်းက တံငါလှေသမားတွေ ခုခေတ်လို စက်တပ်လှေကလေးတွေနဲ့ တင့်တယ်တာမျိုး မဟုတ်ဘူး။

လှော်တက်နဲ့ခတ်ပြီး ရန်ကုန် - ပဲခူးမြစ်၊ မြစ်သုံးဆိုင် သီလဝါဝန်းကျင်မှာ တားပိုက်ချပြီး ငါးရှာရတာ။

အချိန်တန်ပိုက်ဖော်လို့ ငါးများများရရင် အိမ်ပြန်မျက်နှာပန်းလှတာပေါ့။ ငါးပုတ်သင်နဲ့ ငါးပုဏ္ဏား အရများတယ်။

ဖိုးတွင်းဆို ငါးစင်ရိုင်း အရများတယ်။

“ငါကြည့်တို့က မိန်းမကိုယ်တိုင် ဈေးမှာ ရောင်းတာဆိုတော့ ရသမျှငွေ အသားတင်ပဲ။ ငါးများလွန်းရှိမှ အချို့ကို ဖောက်သည်ပေး။ ကျန်တာရောင်း။

“ငါကြည့်မိန်းမမိရွှေကလည်း စိစိကုပ်ကုပ်ရှိတော့ ရွှေနဲ့ငွေနဲ့ ဖြစ်နေတာပေါ့။

ရွက်လှကလည်း မှာငါးမူးသားရွှေဆွဲကြီးနဲ့ တစ်မတ်သားလက်စွပ်နဲ့ ငါးတွေ ရွေးနေ၊ ချိန်နေတဲ့ မိရွှေကို မြင်တော့ ရိသွားသေးတယ်။

“မသာနဲ့ နားတောင်းနဲ့ တခြားစီပဲ” တဲ့။

“ငါကြည့်မိန်းမမိရွှေက အသားမည်းသမုကုလားမစစ်စစ်က အရှုံးပေးရတာကိုး။ မည်းကြုတ်နေတဲ့လည်ပင်းပေါ်မှာ ရွှေတဝင်းဝင်းမြင်တော့ ရိတာပေါ့။

“ဟဲ့ - ရွက်လှရဲ့ - ဘယ်မသာများရှော နားတောင်းနဲ့ လိုက်လို့တုံးဟဲ့၊ သေရင်နားကပ်နားတောင်းဖြုတ်ခဲ့ရတာချည်းပဲ။ နားပေါက်ဟောင်းလောင်းနဲ့ သချိုင်းသွားရတာပဲဟဲ့။ နင်သာ - မျောက်ပလွေမမှတ်နဲ့ - ကြားလား”

“ဖွီ - အေ - ဂေ - မိရွှေရာ - နင်တော့လားဟာ”

“ဟောဒီမှာဟေ့ - မျောက်ပလွေမှတ်နေတယ်ဟာ - ကြည့်ကြပါဦး” မိရွှေက ခုနစ်သံချီဟစ်ပြီး ရေစိပ်က တံငါလှေမယားတွေကို အော်ပြောရော။ ရွက်လှ ရာခန့် လှည့်ထွက်သွားတယ်။

ရွက်လှကလည်း ရွက်လှပဲ။

သင်းကလည်း နေလောင်လေပက်ပြီး အသားမည်းနေတာပဲ။ အခြားတံငါလှေသမားတွေက ဆေးပေါလိပ်၊ ဆေးပြင်းလိပ်၊ လှေနားချိန်သောက်ရင် ရွက်လှက အစီခံပါတဲ့ စီးကရက်နဲ့။

စီးကရက် လက်ကြားညှပ်ပြီး -

“ခင်ရွှေ - မင်း ဘယ်နပိသားရတဲ့”



“ကြိုင် - ငါးပုတ်သင်တွေချည်းပါလား”

“ဟင်း - ဟိုကောင်ပေသီး - အရနည်းလှချည်းလား”

“မိန်းမ ဆဲဦးမယ်ဟ - သမ္မုဒ္ဒေရွတ်တော့”

သင်းက စီးကရက်လက်ကြားညှပ်နဲ့ အရက်တွေတွေနဲ့ လိုက်စစ်ဆေး

မေးမြန်းနေတာ၊ ရိုနေတာ၊

ရွက်လှစီးကရက်ခဲနေတာမြင်ရင် မိရွှေတို့၊ မသန်းတို့၊ ဒေါ်အိမ်ကြီးတို့က

စောင်းမြောင်းပြောကြရော၊

“အရှင်ပါးစပ် တုတ်တပ်ထားသလိုပဲဟေ့”

“မျောက်ပလေ့ မှတ်နေပြီဟေ့”

အဲဒီလိုပိုင်းအော်ကြရင် ရွက်လှကလည်း သိတယ်။ ဟိုက အော်လိုက်၊

ဒီက ပြောလိုက်နဲ့ သူ ခြေလှမ်းပျက်ကရော၊

မဟန်တဲ့အဆုံးကျရင် သောက်လက်စ အစိခံစီးကရက်ကို မြေကြီးပေါ်

ပစ်၊ ခြေထောက်နဲ့ နင်းချေပြီး “ထွီ - ဇွီ” လုပ်ပြီး စောင်းကန်းစောင်းကန်းနဲ့

အရက်ဆိုင်ဘက်ကို ထွက်သွားရော၊

ဒါတောင် - အဝေးကနေ ပိုင်းအော်ကြသေးတယ်ဗျ။

“တန်ရာတန်ရာလုပ်ဟေ့ - ပါးစပ် မိုးကြိုးပစ်ဦးမယ်ဟ့”



တံငါလှေ ပိုက်သမားမယားအချို့ရွှေနဲ့ငွေနဲ့ဖြစ်နေကြပြီ။ သူတို့လင်

မယားတွေက ခိုးနဲ့လေ့နဲ့ ရေလယ်မှာ အသက်စွန့်ငါးရှာရတာလေ။

သူတို့မှာ ကျောင်းနေသားသမီးတွေ ရှိတယ်။

သူတို့ ပညာရေးအတွက် စုရသေးတယ်။

တစ်သက်လုံး ဖအေက တံငါဥစ္စာ၊ သားသမီးလည်း လှေတစ်စင်း၊ ပိုက်

တစ်ဖုံ အမွေရရင် စားဖို့ရတာပဲ။

ဒီလိုတွေ့တဲ့ ယုံကြည်တဲ့သူတွေလည်း ဒီတံငါစုလေးမှာ ရှိကြသလို တံငါသည်သား၊ တံငါသည်သမီး ပညာတတ်ရမယ်။ သူ့အဖေလိုနေနေညည ရေထဲ မိုးထဲ လှိုင်းထဲ လေထဲ အသက် ဖက်နဲ့ထုပ် မလုပ်စေရဘူး။

ငါတို့သား အင်ဂျင်နီယာ ဖြစ်ရမယ်။

ရုံးအုပ်ကြီး ဖြစ်ရမယ်။

ကျောင်းဆရာကြီး၊ စစ်ဗိုလ်ကြီး ဖြစ်ရမယ်ဟေ့။

ဆရာဝန်ကြီး ဖြစ်ရမယ်။

ဒီလိုရည်မှန်းချက်ကြီးကြီးမားမား ရည်ရွယ်ထားတဲ့ တံငါသည် (ရေလုပ် သား) မိဘတွေလည်း ရှိကြတယ်။

ဒီထဲမှာ ကိုကြည်တို့၊ ခင်ရွှေတို့၊ ပေသီးတို့ကို တံငါ (ရေလုပ်သား) တွေ လည်း ပါတယ်။

အလုပ်ကို ကြိုးစားတယ်။

ဖဲမရိုက်ဘူး။ အရက် တရားလွန်မသောက်ဘူး။

မကောင်းတဲ့မိန်းမ မလိုက်စားဘူး။

သူတို့ဇနီးမယားတွေကလည်း ပေါ်ပင်တွေ ဝယ်မဝတ်ဘူး။ မတန်မရာ ဝယ်မစားဘူး။ နှစ်လုံးသုံးလုံး မတိုးဘူး။ အိုစာမင်းစာနဲ့ကျန်းမာရေး၊ သားရေး သမီးရေး၊ ပညာအနာဂတ်အရေးအတွက် ရွှေတို့ရွှေစ ဝယ်စုကြတယ်။

ဒီထဲမှာ ရွက်လှမပါဘူး။

ရွက်လှမှာ အမေမုဆိုးမ ဒေါ်ဆင် ရှိသေးတယ်။

အသက် (၇၀) ကျော် မျက်စိမှုန်နေတဲ့ အမယ်အို။

ရွက်လှအဖေ ကိုရှိုန်းက လေကြီးမိုးကြီးကျတဲ့ အချိန် တံငါလှေနဲ့ ဖြစ်သုံးဆိုင်ကို မျောပါ၊ လှေမှောက်၊ ရေနစ်သေခဲ့တယ်။

တံငါသည်လည်း ရေနစ်ရင် သေတာပါပဲဗျာ။

ရွက်လှက ပညာလေးငါးတန်းပဲ တတ်တယ်လေ။

အရွယ်လေးရောက်လာတော့ တံငါပိုက်သမားဖြစ်၊

သို့သော် ရသမျှကို ဖြုန်းတယ်။

အရက်သောက်တယ်၊ ဖဲရိုက်တယ်၊ မိန်းမလိုက်စားတယ်၊ လက်ထဲမှာ
 ငွေမမြဲဘူး။ ကုန်ရင် ရေထဲဆင်း၊ ပိုက်ချ၊
 မအေအိုကြီးမှာ ထမင်းနပ်မမှန်ရှာဘူး။
 တဲနီးတဲနားက ထမင်းဟင်းပေး၊ ကျွေးနေလို့ အသက်ရှင်နေရတာ။
 အရက်မူးလာရင် သွေးဆိုးသေးတယ်။ သူ့အတွက် ထမင်းဟင်း ချန်မထားရ
 ကောင်းလားဆိုပြီး အမေအိုကြီးကို ဆဲရေးတိုင်းထွာသေးတယ်။
 တစ်ခါမှာ ငါးရွဲခိုင်က ရန်ကုန်မှာ ပိုက်သွားဝယ်ဖို့ သူ့ကို အဖော်ခေါ်သွား
 ရင်း () ဘားမှာ ဝိစကီသောက်သတဲ့။
 ဒီမှာ ဝိစကီနဲ့ ကုန်းဘောင်ကြီးကြော် စားဖူးပြီး တံငါရပ်ထဲမှာ ကြွားလို့
 မဆုံးဘူး။
 ကြွားပုံကတော့ ရှားရော။
 တံငါလှေသမားထဲမှာ စပို့ရှပ်ဝတ်၊ စီးကရတ်ခဲတာ ရွက်လှတစ်ယောက်
 ပဲရှိတယ်။ ဟန်လေးကတော့ ပြဇာတ်မင်းသားပဲ။
 သို့သော် အိတ်ထဲမှာ ပိုက်ဆံမရှိဘူး။
 ဒါကြောင့် - အရက်ဖြူနဲ့ ငနပ်ခြောက်ကြော်ပဲ သောက်နိုင်တယ်။
 အိမ်မယ် - ငနဲသားက ရှပ်ရှင်တော့ တယ်ကြိုက်ပဲကိုး။
 ကောလိပ်ဂျင်နေဝင်း ကြိုက်တယ်။
 မင်းသားကြီး မြတ်လေးကို ကြိုက်တယ်။
 ဗိုလ်ဇကိုကို ကြိုက်တယ်။
 မင်းသားဇော်လင်းနဲ့ မင်းသမီး ဝါဝါဝင်းရွှေကို ကြိုက်တယ်။ ရှပ်ရှင်ကား
 လဲရင် အခြားတံငါသားတွေ မကြည့်ရုံမယ်။ ရွက်လှ ကြည့်ပြီးပြီ။
 ရေလယ်မှာ ပိုက်ချပြီး တံငါလှေတွေ ခေါင်းချင်းဆိုင် လှေနံချင်းတစ်
 ဝိုင်းဖွဲ့ထမင်းစားနားရင်း သူ့ကြည့်ခဲတဲ့ ရှပ်ရှင်ဇာတ်ကားအကြောင်း အာပေါင်
 အာရင်းနဲ့ ပြောတာများ။
 ကိုဝကြည်က ပြောတယ်။
 ရှပ်ရှင်ဇာတ်ကား ကြည့်နေရသလိုပဲတဲ့။

ရွက်လှမှာ သူ ကြိုက်ပိုးနေတဲ့ ကောင်မလေးတစ်ယောက် ရှိတယ်ဗျ။
 မသောင်းသောင်းနတဲ့။
 ရွက်ကြမ်းရေကျိုအလှလေး။
 ကိုယ်လုံးကိုယ်ပေါက်ကတော့ ခါးသေးရင်ချိုကြီး။
 သောင်းသောင်းနက တံငါရေဆိပ်မှာ ငါးပြန်ကောက်ပြီး မြို့ဖျေးထဲမှာ
 ရောင်းတယ်။ သူ့မှာ အဖေအိုကြီးနဲ့ ကျောင်းနေမောင်လေးနစ်ယောက်
 ရှိတယ်။ အမေက ပန်းနာရင်ကြပ်ရောဂါနဲ့ ဆုံးသွားတာ နစ်နစ်ရှိပြီ။
 အဖေက ခြေတစ်ဖက် လေချန်းထားလို့ အလုပ်မလုပ်နိုင်ဘူး။
 သောင်းသောင်းနက ရှာကျွေးနေရတာ။
 တံငါရေဆိပ်က သူ့ကို "မန" လို့လည်း ခေါ်ကြတယ်။
 မနရဲ့ပါးပေါ်မှာ သနပ်ခါးကွက်ကြားက မိုးလင်းမိုးချုပ်ရုံနေတာပဲ။ ဆင်းရဲ
 ပေမယ့် သန့်သန့်လေး နေတတ်တယ်။
 ငါးရောင်းစားပေမယ့် စကားပြော မကြမ်းဘူး၊ မရိုင်းဘူး။
 အလေးမခိုးဘူး။ သည်းခံစိတ်ရှိတယ်။
 ဈေးဝယ်တော်တော်များများက အလေးမှန်၊ ဈေးမှန်၊ အပြောချိုသာတဲ့
 မနဆိုမှာပဲ ဝယ်ကြတော့ အစောကြီးရောင်းကုန်တယ်။ ပြီးရင် - အိမ်ပြန်ချက်
 ပြုတ်၊ ကျောင်းသားတွေစားဖို့ အသင့်လုပ်၊ ကိစ္စပြီး ရေချိုး၊ သနပ်ခါးလူး။
 အားရင် မနက ဝတ္ထုစာအုပ်ဖတ်တယ်။
 ဝတ္ထုတော့ သူက အရမ်းကြိုက်ပဲ။
 အထူးသဖြင့် စာရေးဆရာ အောင်လင်း၊ တက္ကသိုလ်ဘုန်းနိုင်၊ မဝင်းမြင့်၊
 ခင်နှင်းယုတို့ရေးတဲ့ အချစ်ဝတ္ထု၊ ဘဝသရုပ်ဖော်ဝတ္ထုတွေကို ဖတ်တယ်။
 ဖတ်ပြီး စိတ်ကူးမယဉ်ဘူး။
 သူမက လက်တွေ့သမား။
 အိမ်ကို မကြာခင်က လာလာနေတာက ရွက်လှ။
 ကွယ်လွန်သွားတဲ့ ရွက်လှရဲ့အဖေ ကိုဒိန်းနဲ့ မနတို့အဖေက အလွန်ချစ်
 တဲ့သူငယ်ချင်းလေး။

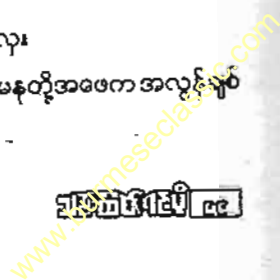



နှစ်ထပ်သင်္ဘောကြီးပေါ်က
 အလန်တကြား အော်ဟစ်သံတွေနဲ့
 အတူ၊ သင်္ဘောရဲ့ အကူအညီ
 ခရီးသည်တင်သင်္ဘောကြီးဟာ
 တစ်ဖက်ကို လှားနေရာက
 သင်္ဘောပုပိုင်း (ဖေပိုင်း) ဟာ
 မြစ်သုံးဆင့်ရေထဲကို စိုက်၊
 မြို့ပစ္စည်းချိန် သင်္ဘောပေါ်က
 သင်္ဘောရဲ့ ထိတ်လန့်တကြား
 အသံများနှင့်အတူ လူအချို့
 ရေထဲကို ခုန်ချကြပါပြော။

ရွက်နုတို့အမေနဲ့၊ ရွက်လှတို့အမေကို နှစ်ယောက်စလုံး အရိုပါကြရင်း၊
 ကိုယ်စိကိုယ်ငရသွားကြတာတဲ့၊
 ဒီတော့ - ရွက်လှက အိမ်ကို အဝင်အထွက်ရှိတယ်၊
 အိမ်ကိုလာရင် အဖေအတွက် လက်ဖက်ရည်ပေါက်လေး ဝယ်ဝယ်လာ
 တယ်။ မနုတို့အဖေက လက်ဖက်ရည်ပေါက်လေးဆို တယ်ကြိုက်ကိုး။
 လာရင်းကနေ မနုကို ပရောပရီလုပ်တယ်။
 မထီတထီ ပြောတယ်။

အရာအရယ်လုပ်တယ်။
 “ဈေးရောင်း ကောင်းရဲ့လား - မနု”
 “အင်း”
 “အစောကြီးကုန်တာပဲနော်”
 “အင်း”
 “ငါ့ဆီက ငါးဖောက်သည် ယူပါလား - မနု”
 “ဟင့်အင်း”
 “မနု - နင် တယ်လုပ်ဟာ”
 ဒီလိုပြောတော့ မနုက သူ့ကို ခပ်တင်းတင်း စိုက်ကြည့်လိုက်တယ်။
 ရွက်လှရဲ့ပါးစပ်က အရက်နံ့တလည်း မခံသာလို့ နှာခေါင်းတရှုံ့လုပ်ရ။
 “တကယ် - ငါပြောတာ”
 “ရှင်ပြန်တော့”
 “ငါ - ငါ - နင့်ကိုလေ”
 မနု - ငါးရက်တဲ့ဓားမကို ဒေါသနဲ့ လှမ်းဆွဲလိုက်တော့မှ သင်း မချိုမချင်
 ချက်နာနဲ့ လှည့်ပြန်သွားတယ်။
 သူ့အိမ်ကို မကြာခဏလာတယ်။
 အဖေနဲ့ စကားပြောပြီးရင် မနုကို စကားရော ဖောရော လာလာလုပ်လေ့
 ရှိပေမယ့် မနုက သင်းအကြောင်း သိလို့ အရေးမလုပ်၊ စကားမပြောဘူး။
 ဒီအတွက် ရွက်လှမယူလည်း ခံစားနေရတယ်။
 ရွက်နု - ဘာလို့ သူ့ကို အရေးမလုပ်ချင်တာတဲ့။
 ရွက်နုတို့အိမ်ကိုလာတဲ့ ကျောင်းဆရာလေးကြောင့်လား။
 အရက်ပိုင်းမှာ သောက်ဖော်တွေနဲ့ ဆုံတိုင်း မနုအသနာကို သူ ရင်ကြဲသံ
 နဲ့ဟောပြီး အရက်အမူးသောက်လေ့ ရှိတယ်။

“မင်းကို ဘာကြောင့် မိန့်က အရေးမလုပ်လဲ - သိလား”

ကိုညိုကြီးက အမြည်းစားရင်း ပြောတယ်။

“ပြောပါ - ကိုညိုကြီး၊ ဘာကြောင့်လဲ - အေ - ဝေ”

“အရက်သောက်လို့ အမြဲမှူးနေလို့ကွ”

“အရက်မသောက်ရင်ကော ချစ်မှာတဲ့လားဗျာ”

“မိန်းမ အတော်များများက မင်းလို အရက်သောက်ကြမ်းတဲ့လူစားကို

အော့နလုံးနာတတ်တယ်ကွ - ငါ့ညိုရ”

ဒီမှာ ကိုငချဉ်က ဝင်ပြောတယ်။

“ခါကြောင့်လည်း မဟုတ်သေးဘူး - ကိုညိုကြီးရ”

“ကိုင်း - ဒါဆို - ဘာကြောင့်တဲ့ - မောင်ငချဉ်ရဲ့”

“ရွှေမရှိလို့၊ ငွေမရှိလို့ဗျ၊ ရွှေနဲ့ငွေသာ ရှိ - ကြည့်စမ်းပါဗျာ၊ ဟင်း -

မိန့်ထက် သာတာ ရတာပေါ့ - ကိုညိုကြီးရာ”

“အေး - ဒါလည်း ဟုတ်တာပဲ။ ရွှေနဲ့ငွေကလည်း အချစ်ကို ရေစီးရေလာ ကောင်းစေတာပဲကွာ။ တို့ - ကမ်းနားပိုင်းက မင်းကြည့်လို့ကို ကြည့်လေ ကွာ။ ရွှေရော၊ ငွေရော ရှိနေတော့ သူနဲ့ဘေးမှာ မိန်းမတွေကို ဝိုင်းဝိုင်းလည် ပြီး မျက်နှာကို ပွင့်နေတာပဲ။ အလုပ်ကို ကြိုးစားလုပ်ကွာ - ရွက်လှရာ၊ ငွေစု ကွာ။ ရွှေဖြစ်အောင်လုပ်ကွာ။ ဝကြည့်တို့လည်း မင်းလိုပိုက်သမား၊ လှေသမား ပဲ။ သူမိန်းမကို ရွှေဆင်နိုင်တယ်ကွာ။ မင်းသာ ရသမျှ သုံးဖြုန်းပစ်နေတာ။ အိမ် ထောင်ပြုမယ်ဆို အချစ်ချည်း သက်သက်နဲ့ မရဘူး။ ငွေနဲ့ရွှေ ပါရမယ်။ ဒါမှ လူမြင်တင့်တယ်ပြီး မိန့် အာရုံစိုက်လာမှာပေါ့ကွ”

ရွက်လှ အရက်ကို မျှဉ်းသောက်ရင်း စဉ်းစားနေတယ်။

အိမ်ထောင်ရေးမှာ ငွေ (သို့မဟုတ်) ရွှေက တယ်အရေးပါနေပါကလား။

သူ့မှာ အိမ်နဲ့မြဲ ရှိတယ်။ ငွေမရှိဘူး။ ရွှေမရှိဘူး။

ငွေ ... ရွှေ ...

ရွှေ ... ငွေ ...

လောကကြီးမှာ ဒီနှစ်ခုက တယ်အရေးပါတဲ့ပစ္စည်းပါလား။

အချစ်ကို အရောင်ပြောင်းနိုင်သလား - ရွှေ။



ကံကောင်းတယ်ပဲ ပြောရမလား။

ကံဆိုးချင်လို့ လမ်းကြောင်းဖန်လာသလား မသိ။

သူတို့ မြစ်သုံးဆိုင်မှာ ပိုက်ချနေတုန်း။

ရွက်လှက မြစ်သုံးဆိုင် သင်ပေါင်းတောအစပ်မှာ ပိုက်ချပြီး လှေပေါ်မှာ အရက်သောက်နေတယ်။

ကိုငကြည့်တို့၊ ခင်ရွှေတို့က ရေနံရှာဖွေရေးအနီးမှာ ပိုက်ချနေကြတယ်။ တစ်ယောက်နဲ့တစ်ယောက် ဝေးလို့မမြင်ရဘူး။ ကောင်းကင်က ညိုလို့၊ လေ ပြင်းလေးကလည်း တိုက်နေတော့ မြစ်ရေနောက်ကျိကျိဟာ လှိုင်းထပြီး လှေ ရေပြင်ပေါ်လူးနေတယ်။

ဒီအချိန်မှာပဲ -

“ဘော် - ဘော် - ဘော် - ဘော် - ဘော် - ဘော်”

“ဟင်”

ဒီအသံက မြစ်သုံးဆိုင်ရေလယ်က ခရီးသည်တင်သင်္ဘောရဲ့ အရေးပေါ် အကူအညီတောင်းတဲ့အသံပါလား။

ရွက်လှသင်ပေါင်းတောစပ်လှေပေါ်က နေရီဝေဝေနဲ့လှမ်းကြည့်နေတုန်း မှာပဲ နှစ်ထပ်သင်္ဘောကြီးပေါ်က အလန်တကြား အော်ဟစ်သံတွေနဲ့အတူ သင်္ဘောရဲ့ အကူအညီတောင်း အချက်ပေးဥသြသံနဲ့အတူ ခရီးသည်တင် သင်္ဘောကြီးဟာ တစ်ဖက်ကို လူးနေရာက သင်္ဘောပဲ့ဝိုင်း (ခင်ပိုင်း) ဟာ မြစ်

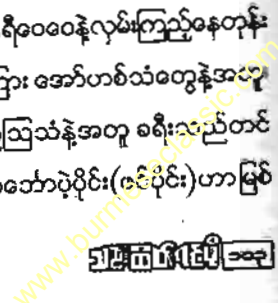

သုံးဆိုင်ရေထဲကိုစိုက်၊ နှစ်မြှုပ်သွားချိန် သဘောပေါ်က ခရီးသည်များရဲ့ထိတ်
လန့်တကြားအော်သံများနှင့်အတူ လူအချို့ရေထဲကို ခုန်ချကြပါရော။

“ကယ်ကြပါဦးရှင်”

“အမလေး - လုပ်ကြပါဦး - ကယ်ကြပါဦး”

“ဝုန်း - ဝုန်း”

“ဗွမ်း - ဗွမ်း”

မိန်းမသားတွေရဲ့ကယ်ပါ၊ ယူပါအော်သံ၊ ကလေးတွေရဲ့သံတွေနဲ့အတူ
နှစ်ထပ်သဘောကြီး ရေအောက်ကို နှစ်မြှုပ်သွားတော့တယ်။

မြစ်သုံးဆိုင်ရေပြင်ပေါ်မှာ မိန်းမတွေ၊ ယောက်ျားတွေ၊ ကလေးတွေ
ကြောက်လန့်တကြား ကူးခပ်အော်ဟစ်ကြရင်း ရေအောက်ကို နှစ်မြှုပ်သွား
ကြတယ်။

ဒီအချိန်မှာ တံငါလှေသမားတွေ၊ သဲသမ္ဗန်သမားတွေဟာ သဘောနှစ်
နေတာမြင်လို့ရေထဲ ကူးခပ်နေသူတွေကို လှေသမ္ဗန်တွေ အပြင်းလှေခပ်ပြီး
လာကယ်ကြတယ်။

နီးတာနဲ့ ဆွဲတင်ကြ။

ရေတွေကို အန်ချပေးကြ။ အချို့ထမီမပါ၊ ပုဆိုးမပါ။

ဆံပင်တွေ ရေပြင်ပေါ်မှာ မည်းမည်းလှုပ်လှုပ်၊ ဆံပင်ကို လှမ်းဆွဲကယ်ကြ
တယ်။ သို့သော် မိလိုက်ကြဘူး။ ရေအောက်ကို ခုန်းစုန်းမြှုပ်သွားပါရော။

တံငါလှေတွေ၊ သဲသမ္ဗန်တွေပေါ်မှာ ဒုက္ခသည်တွေ ငိုယိုအော်ဟစ်
နေကြ။

အဖေရေခေါ်သံ၊

အမေရေခေါ်သံ၊

အမေကြီးရေ... ညီမလေးရေ၊

ရင်ကွဲသံတွေ မြစ်သုံးဆိုင်ရေပြင်ပေါ်မှာ ညံ့နေကြတယ်။ ကယ်လို့ရတဲ့
ဒုက္ခသည်တွေကို ကိုငကြည့်တို့တံငါလှေတွေက သာဓကတဘက်ကမ်းကို
ပို့ပေးတယ်။

ပြီ - နောက်ထပ်ကယ်ရမည့်သူတွေကို တံငါလှေတွေနဲ့ လိုက်ရှာကြ
တယ်။ ဒီအချိန်မှာ မော်တော်တစ်စီး ရောက်လာပြီး ရေကူးနေတဲ့သူတွေကို
ဗောကွင်းတွေ ပစ်ချ၊ ကြီးတွေ ပစ်ချပြီးကယ်ကြ။



ရွက်လှလှကို အပြင်းလှော်လိုက်တယ်။ ရေကူးရေစီးက အရှိန်ရနေလို့
အားစိုက်ပြီး လှော်လိုက်တယ်။

မြစ်သုံးဆိုင် ပင်လယ်ဝရှိရာကို လူသုံးဦး ကူးခပ်မော့ပါနေတယ်။ သူ
ရှေ့ကနေ ပန်းပြီး ကြိုလိုက်တော့ ဆံပင်ရေဖိုရွှံနှင့် အသားဖြူဖြူ ခပ်ရွယ်ရွယ်
မိန်းမတစ်ဦးက ရွက်လှရဲ့လှေနံကို လှမ်းဆုပ်ပြီး ရေမွန်းသံနဲ့ မောဟိုက်ပါ
တယ်။

ကျန်နှစ်ဦးကတော့ ပင်လယ်ဝကို ဦးတည်မော့နေပြီ။

အမျိုးသမီးဟာ လှေနံကို လက်နှစ်ဖက်နဲ့ကိုင်ပြီး မောနေတဲ့အသံနဲ့
သူ့ကို ဆွဲတင်ဖို့ ကြောက်လန့်ကြီးစွာ ပြောနေရဲ့။

ရွက်လှ ရေထဲ ကိုယ်နှစ်နေတဲ့ မိန်းမရဲ့လည်ပင်းပေါ်က ဆွဲကြိုးကိုရော၊
လှေနံကိုင်ထားတဲ့ လက်က လက်စွပ်နှစ်ကွင်းကိုရော မြင်ပြီး စိတ်ထဲမှာ
တစ်မျိုးပြောင်းသွားတယ်။

နံဘေးနံဘီကိုကြည့်လိုက်တော့ ဘယ်လှေသမားမှ မရှိကြဘူး။ သဘော
နှစ်မြုပ်တဲ့နေရာဝန်းကျင်မှာပဲ ကယ်ဆယ်ရေးလုပ်နေကြတယ်။

ဟုတ်ပြီ။

လူရှင်းတယ်။ ငါ လှုပ်ရှားရင် ဘယ်သူမှ မမြင်နိုင်ဘူး။

ဒီလိုအခွင့်အရေးဆိုတာ နောင်ရစရာလည်း မမြင်ဘူး။

“မောင်လေး - မောင်ကြီး - ကျွန်မကို ဆွဲတင်ပေးပါရှင်”

ရွက်လှ တစာစာအော်ပြောနေတဲ့ ဒုက္ခသည်မိန်းမရဲ့ လည်ပင်းပေါ်က
ရွှေဆွဲကြိုးကို ဆောင့်ဆွဲဖြတ်ယူလိုက်တယ်။

“ဟင်-အို-မောင်-ကြီး”

သည့်နောက် လှေဝမ်းထဲက ဆောင်စားရှည်ကို လှမ်းယူပြီး ဒုက္ခသည် မိန်းမရဲ့ရွှေလက်စွပ်နှစ်ကွင်းလက်ဆစ်တွေကို ဓားနှင့် ခုတ်ဖြတ်လိုက်တယ်။

“ဒုတ်”

“အားမလေး-သေပါပြီ-ရှင့်-အား-အ-အ-အ”

မိန်းမရွယ်လက်ကသွေးတွေထွက်တာ မြင်ရောလန့်ပြီး လှေကိုင်လက် ကိုလွှတ်ပြီး ရေစီးထဲ မျောပါသွားတာကို မြင်လိုက်ရတယ်။

ရွက်လှကြည့်နေတုန်းမှာပဲ။

ရေပြင်လှိုင်းတွေပေါ်မှာ သူမရဲ့ပြန်ကျဲဝဲနေတဲ့ဆံပင်တွေ မြင်ရရင်းက ရေအောက်ကို စုန်းစုန်းနှစ်မြုပ်သွားတော့မှ ရွက်လှ လှေကို ပြန်ဆုတ်လိုက် တယ်။

ပြီး-ချထားတဲ့ပိုက်တန်းတွေကို ဆယ်ပြီး လှေပေါ်ကို တင်လိုက်တယ်။ ခု-သူလိုချင်တဲ့ရွှေရပြီ။

တစ်သက်လုံး ရှာရင်တောင် မရတဲ့ရွှေ၊ ကံကြီးလှစွာရပြီ။

မြို့ပေါ်မှာ သင်္ဘောနှစ်ပြီး ကွယ်လွန်အနိစ္စရောက်သွားကြတဲ့ အသုဘ တွေဟာ ရပ်ကွက်တိုင်းလိုလိုမှာရှိပြီး တစ်မြို့လုံး ပူဆွေးသောက ရောက်နေ ရှိန်။

ရွက်လှကတော့ အရမ်းကို ပျော်နေလေရဲ့။

သူ့ရထားတဲ့ရွှေလက်စွပ်နှစ်ကွင်းနဲ့ ဆွဲကြီးတစ်ကုံးအနက်က ရွှေလက် စွပ်တစ်ကွင်းကို ရန်ကုန်အထည်ပျက်ဆိုင်မှာ သွားရောင်းလိုက်လို့လက်ထဲ မှာ ငွေသီးနေတယ်။

ဒါကြောင့်-အကြောင်းပြချင်တာနဲ့ ဓါတိုင်းသောက်နေကျ မညိုအရက် ဆိုင်မှာ ဝီစကီပုလင်းကို ထောင်ပြီး ဝယ်လာတဲ့ ကုန်းဘောင်ကြီးကြော့နဲ့ သောက်ပြလိုက်ရော။

တံငါကြည်တို့၊ ခင်ရွှေတို့ အံ့ဩသွားကြပါရောဗျာ။

“ဟေ့ကောင်ငါ့ကြည့်-မင်းမသောက်ဘူးရင် လာနမ်းကြည့်။ ဝီစကီဆို တာ ဟောဒါပဲကွ”

“ဟေ-ဟုတ်လှချီလားဟ-ရွက်လှရ”

“ဟောဒါကုန်းဘောင်ကြီးကြော့ပဲ-ကြည့်ထား”

အရက်ဖြုတ်မှာ ရွက်လှက ဝီစကီလေးထောင်၊ ပုလင်းဖွင့်ပြီး ကုန်း ဘောင်ကြီးကြော့အမြည်းနဲ့ တကယ်စားပြု သောက်ပြနေတော့ မယုံလို့မရ တော့ဘူးလေ။

ရွက်လှက စပို့ရုပ်အဝါလက်တိုနဲ့ပြီး-ရွှေရောင်နာရီအသစ်နဲ့ တကယ် ပြုဇာတ်မင်းသား၊ ရုပ်ရှင်မင်းသား အရက်သောက်နေတဲ့စတိုင်မျိုး ဖမ်းနေ တာ။

လက်ကြားမှာလည်း စီးကရက်နဲ့။

စီးကရက်တောင် ဘူးလိုက် သောက်နေတာဗျာ။

“ယုံလား-ငါ့ကြည့်”

“အေး-ယုံပါပြီကွာ။ မင်း-ခုလို စားနိုင်၊ သောက်နိုင်တာ ငါတို့ ဝမ်းသာ တယ်ကွာ။ ဒါနဲ့-မင်း ဘယ်လိုလုပ်ပြီး ငွေရွှင်နေတုံး-သူငယ်ချင်းရ”

“သုံးလုံးပေါက်တယ်”

“ဟေ-ဘယ်လောက်ဖိုးပေါက်တုံးဟ-ရွက်လှရ-ဟင်”

“ငါးရာဖိုး”

“ဟာ-ဒါဆို-မနည်းဘူး ရပြီပေါ့ကွာ။ အေး-အေး-သောက်လည်း သောက်၊ စုလည်းစုကွာ-နော-သူငယ်ချင်း”

“ဟင်း-ဟင်း-ဟင်း”

ဒီအချိန်မှာ ကိုငျချင်နဲ့ ကိုညိုကြီးတို့ ဆိုင်ထဲ ဝင်လာပြီး-

“ဟေ့ကောင် ရွက်လှ-မင်း သုံးလုံးရဆိုကွ-ဟေ”

“ဟုတ်တယ်-ကိုညိုကြီးဇေ၊ လာ-ကိုငျချင် ထိုင်ဗျာ။ သောက်-ဒါ ဝီစကီဗျ”

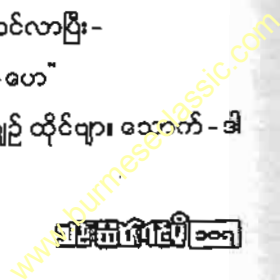

“ဝိစကီ - ဟုတ်လား၊ ဈေးကြီးမှာပေါ့ကွာ - နော”

“အရေးမဟုတ်ပါဘူးဗျာ - သောက်”

သူတို့ဝိစကီကိုအားရပါးရသောက်ပြီးပနနဲ့အကြောင်းကိုတိုးတိုးတိုင်ပင်ပြီး ကြိုတင်ရယ်နေကြတယ်။

“ဒီကောင်မက ရွှေမက်တယ်ဆိုရင် ကျုပ် စိန်လက်စွပ်ပါ ဝယ်ပြီးတင်တောင်းမယ်ဗျ - ကိုညိုကြီးရ - အေ - ဂေ”

“မင်္ဂလာဆောင်မှာ ဆိုင်းပါ ထည့်ကွာ - ဂေ”

“ဟာ - ငချင်ရာ - ငတုံးရာ၊ တီးဝိုင်းလို့ ပြောပါကွာ - ရိုးမှပဲ”

“ဆောတီးဗျာ - ဆောတီး”

သည်မှာကိုကြည့်ရုံသမီးလေး အရက်ဆိုင်ဝကနေ သူ့အဖေကိုလှမ်းခေါ်နေတယ်။

“သမီး - ဘာတုံးဟေ”

“အိမ်မှာ ဧည့်သည်တွေ ရောက်နေလို့ - အဖေ”

“ဘယ်ကဧည့်သည်တုံး - သမီး”

“ကျောက်တန်းကတဲ့၊ ဟိုတစ်နေ့က သဘောနှစ်တုန်း အဖေ လှေနဲ့ ကယ်လို့တဲ့၊ အဲဒါ လာကန်တော့တာတဲ့ - အဖေ”

“ဟေ ...”

ကိုကြည့်ရော၊ ခင်ရွှေရော သောက်လက်စကို ရပ်ပြီး သမီးနဲ့အတူ အိမ်ကို အမြန်ပြန်ခဲ့လိုက်တယ်။

အလို - လာကန်တော့တာတဲ့။

သဘောနှစ်တဲ့နေ့က အမျိုးသမီးဝဝကြီးအပါအဝင် ဒုက္ခသည်တွေကို သူ့ရဲ့တံငါလှေနဲ့ ဆွဲတင်ကယ်ခဲ့တယ်။ အမျိုးသမီးကြီးကိုယ်ပေါ်မှာလည်း ရွှေတွေ ညွတ်လို့၊ နားကပ်ကလည်း နေထိုးရင် ဝင်းဝင်းပါ။

သူ ဘာကိုမျှ မမျှော်လင့်ခဲ့ပါဘူး။

မိမိတို့က ရေတံငါလှေသမား ဆင်းရဲသားတွေပဲ။

အကုသိုလ်အလုပ်နဲ့ အသက်မွေးခဲ့ရပေမယ့် လူ့အသက်ကို ကယ်ခွင့်ရရင် ကယ်ရမယ်ဆိုတဲ့ လူ့စိတ်လေးနဲ့ ကယ်ခဲ့လိုက်တာပါ။ ဒါကို ကုသိုလ်လို့ မှတ်ပါတယ်။

အေးလေ - အသက်သခင် ကျေးဇူးရှင်ဖြစ်မှန်းမသိ ဖြစ်သွားတာကို အသိအမှတ်ပြုတာ ကျေနပ်ဝမ်းသာလှပါပြီ။



ရွက်လှေတို့၊ ကျိုက်ထီးရိုးဘုရား
ဒူးဘွားကြတယ်။ ကံဆိုးချင်တေ
ခွမ်းမှာ ကားပျက်ပါရော၊ အချိန်က
ညကြီးသန်းခေါင် ကားဆရာက
ကားကို စစ်ဆေးတယ်။ စက်နီး
တယ်။ မနီးဘူး။ ကားပေါ်က
လှေတွေက စိုးရိမ်ကြနေရာက
ရောပြတ်တုနေရာ။ ဒီမှာပဲ ရေက
နိမ့်မီးတွေနဲ့လှေတစ်စု လှေနေလို့
သူတို့ ဝမ်းသာစွာကြတယ်။



ရွက်လှ-ဝတ်ကောင်းစားလှတွေ ထည်လဲနဲ့ ရွှေရောင်နာရီနဲ့ မနုတို့အိမ်
ကိုမြေလှမ်းများနေတယ်။ ရွက်လှ-ရွှေလက်စွပ်ဆိုလား၊ စိန်လက်စွပ်ဆိုလား၊
ဝယ်ထားသတဲ့။

မိနုဖို့ ဆွဲကြိုးလည်း လုပ်ပေးမှာတဲ့။

မိနုကို သူငယ်ချင်းတွေက ဝိုင်းဝေးကြတော့ မိနုက နှုတ်ခမ်းကိုရွဲ့ပြီး
တတ်နိုင်လို့ စိန်တစ်တောင်းတင်တောင်းတောင် လုံးဝပဲတဲ့။ မှတ်ကရော။

ဒါတောင်-ရွက်လှက အရပ်ထဲ ပြောသွားသတဲ့ဗျ။

အခု-ဘုရားဖူးသွားလိုက်ဦးမယ်။

ခန္ဓာကိုယ်ပေါ်က ဝါးညှိနဲ့တွေ သန့်စင်ဖို့တဲ့။

ပြန်လာရင် လူကြီးတွေနဲ့ နားဖောက်မယ်ဆိုပဲ။

ဒီကောင် ငကြွားမှန်းသိတော့ ရယ်ကြတာပေါ့။

ရယ်ကြစမ်းပါစေ-ရယ်တဲ့လူတွေရွက်လှကြွားတာလား၊ တကယ်လား။
ဘုရားဖူးပြန်လာရင် သိရမယ်ဟေ့။ ရွက်လှတို့ ကျိုက်ထီးရိုးဘုရားဖူးသွားကြ
တယ်။ ကံဆိုးချင်တော့ လမ်းမှာကားပျက်ပါရော။ အချိန်ကညကြီးသန်းခေါင်
ကားဆရာက ကားကို စစ်ဆေးတယ်။ စက်နှိုးတယ်။ မနီးဘူး။ ကားပေါ်ကလူ
တွေက စိုးရိမ်ကြနေရာက လူပြတ်တဲ့နေရာ။ ဒီမှာပဲ လက်နိပ်မီးတွေနှင့်လူ
တစ်စု လာနေလို့ သူတို့ ဝမ်းသာသွားကြတယ်။

အနီးလည်း ရောက်ရော မေးတော့တာပဲ။

“ဘုရားဖူးကား မဟုတ်လားဟေ့”

“ဟုတ်ပါတယ်ဗျာ-ကားစက်ရပ်သွားလို့ပါ-ကူညီပါဦးဗျာ”

“ကူညီရမှာပေါ့-အကုန်အောက်ဆင်းကြစမ်း”

“ဗျာ”

“ဟေ့-ပြောနေတာ မကြားဘူးလား။ သေချင်ပြီနဲ့တူတယ်”

“ချောက်-ချောက်”

“ဖြောင်း-ဖြောင်း”

အမလေး-ဒုက္ခပါပဲ။ ကူညီမည့်သူမဟုတ်ဘူး။ ဓားပြတွေဗျ။ သေနတ်
တွေ မောင်းတင်ပြီး အားလုံးကို လမ်းဘေးမှာ ငုတ်တုတ်ထိုင်ခိုင်းတယ်။

“ရှိသမျှ ပါသမျှ ရွှေငွေ အကုန်ဖြုတ်၊ ဒီပေါ်မှာ လာပုံ၊ ငါတို့ရှာလို့တွေ့ရင်
သေပြီသာမှတ်။ မြန်မြန်လုပ်ကြစမ်း-တယ်-ငါလေ”

အားလုံး ဆွဲကြိုး။ လက်စွပ်၊ နားကပ်၊ ငွေ စသည် ပါသမျှကို လာပုံကြရ
တယ်။ ဓားပြတွေက ဆဲလိုက်၊ ရိုက်လိုက်။

“မော့မကြည့်နော်-သေသွားမယ်-ကိုင်းဟာ”

ရွက်လှလည်း သင်္ဘောနစ်ရေးက ဒုက္ခသည်မိန်းမထဲက ဓားနဲ့ခုတ်
လှယူဖြတ်ယူလာတဲ့ ဆွဲကြိုးကို ကြောက်ကြောက်နဲ့ ချွတ်ပြီး ရှေ့အပုံထဲ လာ
ထည့်လိုက်တယ်။

လက်စွပ်ကိုတော့ မချွတ်ပဲ ကိုယ်လုံးနဲ့တွယ်ပြီး သူတို့မမြင်အောင် ချွတ်၊
ဖိစပ်ထဲ ငုံ့ထားဖို့လုပ်နေတုန်း လက်စွပ်က စိန်လက်စွပ်လို့ ရွှေဆိုင်က ပြော
ထားတော့ အစိုးတန်တယ်လေ။ ဒါက မိနုကို တင်တောင်းဖို့ ရွယ်ထားတာ။

“ဟိုကောင်-ဘာလုပ်နေတာတုံး”

“ပုန်း-ဖောင်း”

“အားမလေးဗျာ”

နောက်ကနေ စောင့်ကန်ပြီး သေနတ်ဒင်နဲ့ ကျောကို ထုလိုက်တာ
ရွက်လှ မှောက်လျက်လဲရော။

“အမ်မာ-ရွေးသားက လက်စွပ်ကို မချွတ်ပဲ ဝက်မလို့လုပ်နေတာကိုး။

ဒါတို့အမိန့်ကို နားမထောင်တဲ့ကောင်-သိကြရောပေါ့”

လူထွားကြီးက ခါးကြားက ဓားကောက်ကြီးထုတ်ပြီး စိန်လက်စွပ်ဝတ်
ထားတဲ့လက်ကို ဆွဲကိုင်လိုက်တယ်။

“မ-မ-လုပ်ပါနဲ့ဗျာ၊ ပေး-ပေးပါမယ်ဗျာ”

“ဒုတ်”

“အားမလေး-သေပါပြီဗျာ-အားမလေး”

ရွက်လှရဲ့စိန်လက်စွပ်ဝတ်ထားတဲ့လက်ဟာ ဓားကောက်နဲ့ ခုတ်ဖြတ် လိုက်တာ လက်ကောက်ဝတ်ကနေ ပြတ်ထွက်ပြီး မြေပြင်မှာ လက်ပြတ်က တာဆတ်ဆတ်တုန်ပြီး ခုန်နေတယ်။

ခုန်နေတဲ့လက်ကို ဓားပြတစ်ဦးက ကောက်ယူသွားတယ်။ ရွက်လှ သွေးတွေပန်းထွက်နေတဲ့လက်ကို ဆုပ်ပြီး မြေကြီးမှာ လူးလွန်အော်ဟစ်နေ တယ်။

ဒါနဲ့အတူ - သူ့မျက်စိထဲမှာ သင်္ဘောနှစ်တုန်းက လှေနံကိုကိုင်ပြီး လှေ ပေါ်တင်ကယ်ဖို့ ငိုယိုပြောနေတဲ့ သင်္ဘောနှစ်ခုကွသည်မိန်းမရဲ့မျက်နှာကို မြင်ယောင်ပြီး ...။

သူ ကြောက်လန့်ကြီးစွာ အော်ဟစ်ရင်း သတိလစ်သွားခဲ့လေရဲ့။

⇒ မောင်ညိုမှိုင်း (သန်လျင်)

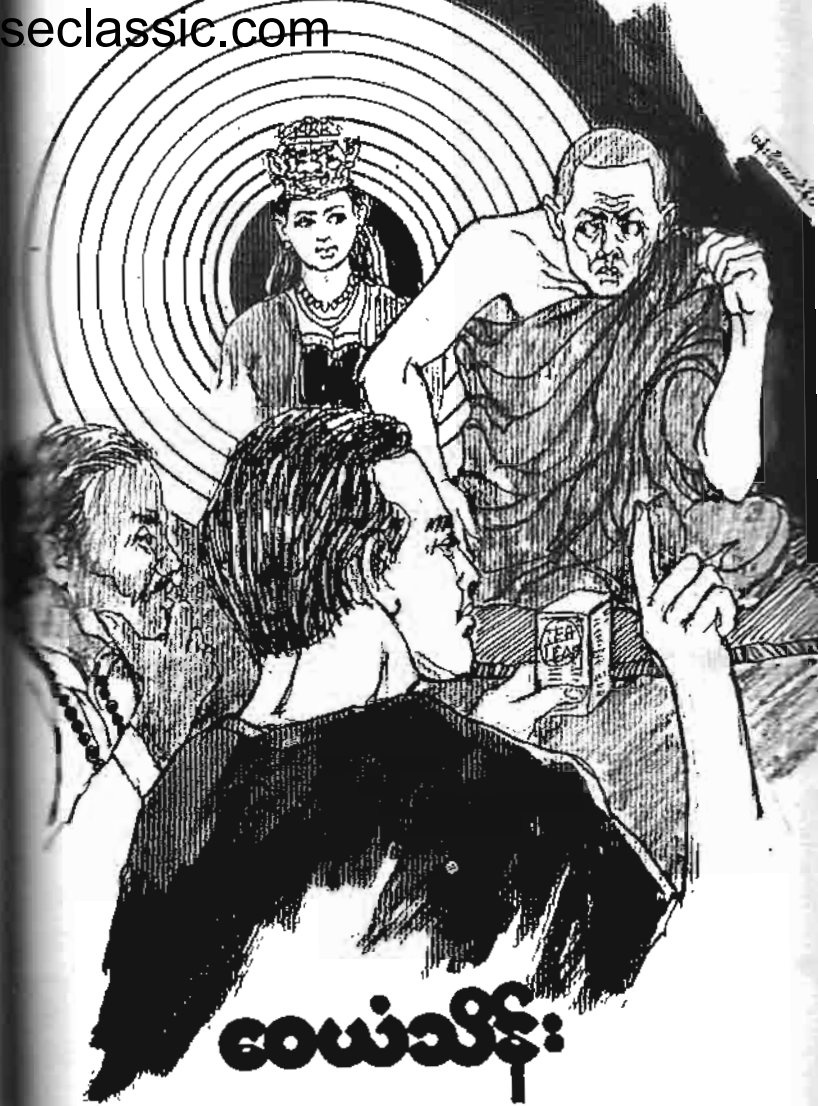

ဝေယံသိန်း

ဆရာကြီးနှင့် ကျောင်းကြီးပေါ်က

မိစ္ဆာမ

တရားကျင့်ကြသူများသရဲတစ္ဆေပူးကပ်သလိုလို၊
ဆေးမိသလိုလိုယုန်ထင်ကြောင်ထင်ဖြစ်နေရာမှ
အမှန်တကယ်ဆန်းစစ်လိုက်သောအခါ..

သထေတရားကျင့်ကြံအားထုတ်ကြကုန်သောယောဂီသူတော်စင်
အချို့တွင် မိရိုးဖလာအစွဲတစ်ခု ရှိနေတတ်၏။ ထိုအစွဲမှာ အခြားမဟုတ်၊
အဓိဋ္ဌာန်အောင်မြင်လုနီးအချိန်တွင် အဖျက်အနှောင့်အယှက်များ ဝင်တတ်
သည်ဟူသော အချက်ပင်ဖြစ်၏။ ထိုအစွဲကြောင့် အဓိဋ္ဌာန်ဝင်သူများအပြင်
အခြားသော တရားအားထုတ်ကြသည့် ယောဂီများသည်လည်း တရားရခါ
နီး၌ အဖျက်အဆီးဝင်တတ်သည်ဟူသော အသိတစ်ခုရှိနေကြ၏။ ထိုအသိ
သည် ကောင်း၏၊ ဆိုး၏၊ မဆိုလိုပါ။ တကယ်ဖြစ်သင့်သောအရာဖြစ်ဖို့သာ
လိုပါသည်ဟု ပြောရပေမည်။ ဥပမာအားဖြင့် အစွဲကြီးမားလွန်းလျှင် ဒုက္ခရောက်နိုင်
သည်ကို လူအတော်များများသိသည်။ သို့သော် မဆင်ခြင်နိုင်ကြသေးသူ
များလှသဖြင့် ယခုဖြစ်ရပ်ကို ဆုတ်ဆောင်းမရှိ ဟုတ်တိုင်းမှန်စွာ တင်ပြလိုက်
ပါသည်။

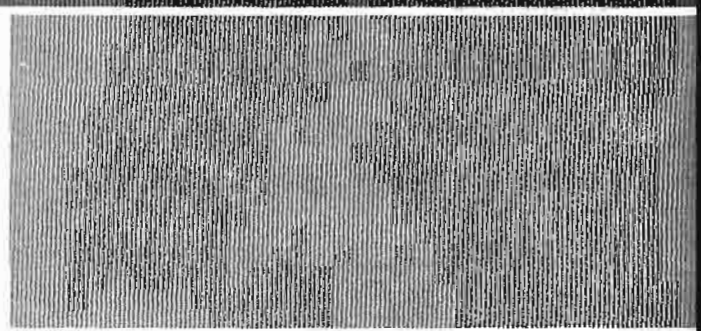

ပဲခူးတိုင်း၊ ဥဿာမြို့သစ်ရှိ မဟာကြီးလောကရတနာ ဘုန်းတော်ကြီးစာ
သင်တိုက်တွင် သတင်းတစ်ခု ထွက်နေ၏။ ဘုန်းကြီးကျောင်းမှ ထူးဆန်းသော
သတင်းဟု ဆိုလိုက်သည်နှင့် ဆရာတော်က ချီကကန်း၊ နှစ်လုံးထိကကန်းပေး
နေသည်ဟု မထင်ပါနဲ့။ ထိုကျောင်းတိုက်ရှိ ဆရာတော်ကြီးဦးနရိန္ဒာသည်
လောကီအရှုပ်အရှင်ကင်းလှသလို ပိနည်းတော်အညီ ကျင့်ကြံနေထိုင်သူ
ဖြစ်သည်။ သို့သော် ဖြစ်ပုံမှာ ဆရာတော်အနီးတွင် ယခုတလော မိန်းမတစ်
ယောက် လာရောက်နေနှင့်ယုန်နေသည်ဟုပါ။ ထိုမိန်းမသည် လူလည်း
မဟုတ်၊ နတ်လည်းမဟုတ်၊ ဥစ္စာစောင့်လိုလို၊ ဘီလူးမလိုလို အကောင်မျိုး
ဖြစ်သည်ဟုလည်း ဆရာတော်က ပြော၏။

ကပ္ပိယကြီးနှင့်စာသင်သားများ၊ ဘုန်းကြီးကျောင်းသားလေးများလည်း
စိတ်ဆင်းရဲနေကြရသည်။ တချို့က ဘီလူးမဟု ဆိုလိုက်သည်နှင့် ကျောင်းပေါ်
မှ ဆင်းပြေးသွားကြ၏။ ကပ္ပိယကြီး ဦးနရိန္ဒာမှာ မစားနိုင်၊ မအိပ်နိုင် တမိုင်
နိုင် တတွေတွေဖြင့် ပိန်ချိုးနေရှာသော ဆရာတော်ကြီးကို နည်းမျိုးစုံဖြင့်
အားပေးကုသရှာပါသည်။ ဖြစ်ပုံကို ဆရာတော်ကြီး အမြဲပြောပြ၏။

“ကပ္ပိယကြီးရယ် - ကျုပ်လည်း တရားအားထုတ်ခါနီးတိုင်း သတ္တဝါတွေ
ဘုံမေတ္တာပို့အမျှဝေပါတယ်။ မေတ္တာသုတ်၊ ရတနသုတ်လည်း ရွတ်ပါတယ်။
ဒီပေမဲ့ - ဒီမိစ္ဆာမက အမြဲတမ်းအနားမှာ လာထိုင်နေတယ်။ တပိုင့် တရီရီနဲ့
ပြောတဲ့စကားတွေကလည်း ရှက်စရာပါ”

ဆရာတော်ကြီးကပြောသော် ကပ္ပိယကြီးက ပြန်မေး၏။

“ဘာများပြောလို့လဲ ဆရာတော်၊ သိခွင့်ရမလား”

“ဘာပြောရမှာလဲ - ကပ္ပိယရယ်၊ သူ့ကို ကျုပ်က ယူရမယ်တဲ့။ သူ့ကို ယူ
မိတဲ့။ သူ့ကိုမယူရင် ကျောင်းကလူတွေကို စားပစ်မယ်တဲ့။ ဘီလူးမပဲထင်ကြ
ဘယ်ကွယ်”

ဆရာတော်စကားကြောင့် ကပ္ပိယ ဦးနောက်ခြောက်သွား၏။ ဒီတော့
ဘီလူးမက အခုဘယ်မှာထိုင်နေသလဲဟုမေးတော့ ဆရာတော်က ဝေါက်
သွားသည်။

“ဟ - ဘီလူးမကမင်းရှေ့မှာထိုင်နေတာမတွေ့ဘူးလား။ မင်းကတစ်မျိုးတယ် - ငါ - ဖနောင့်နဲ့ပိတ်ကန်လိုက်ရ”

“တင် - တင်ပါ - တပည့်တော် မျက်စိမှန်နေလို့ထင်ပါတယ်ဘုရား”

တကယ်တော့ တစ်ကျောင်းလုံးတွင် မိန်းမနှင့်တူသော အရာ ဘာတစ်ခုမျှ မရှိ။ ဆရာတော် အနီးတွင်လည်း မည်သည့် ဘီလူးမမျှ ထိုင်နေသည် လိုက်ပါနေသည်ကို မတွေ့ရချေ။ ဒီတော့ - တစ်ကျောင်းလုံး စိတ်ညစ်ကုန်သည်။ ဆရာတော်ကို တစ်စုံတစ်ယောက်ကများ အောက်လမ်းပညာဖြင့် လုပ်ကြံနေပြီလောဟုလည်း ထင်နိုင်စရာရှိပြီ။ ဒါကလည်း မဖြစ်နိုင်။ ဆရာတော်ကတစ်မြို့လုံး၊ တစ်နယ်လုံး ချစ်ခင်လေးစားရသော သာသနာ့ဝန်ထမ်း ဘုန်းကြီးတစ်ပါးမို့ လုံးဝမဖြစ်နိုင်ပေ။ ထို့ပြင် သီလသမာဓိကြီးမားသော ဘုန်းတန်ခိုးရှိ ရဟန်းတော်ကို အောက်လမ်းနည်းဖြင့် လုပ်ကြံသည်ပဲထား



- ကပ္ပိယကြီးအနီးတွင် စိရူးမ
- နောက်တစ်ကောင် ပေါ်လာသော
- ဟူ၏။ ကပ္ပိယကြီး စားခဲ့လေ။
- အိပ်ခဲ့လေ။ သွားခြင်း နေရာမှန်သော

တကောက်ကောက် လိုက်၍ နောင်ဟုတ်နေသည်။

“အား - မဟောနဲ့ မိစ္ဆာမ သွား သွား ညသန်းခေါင်ကြီး တရေးနိုး

- အပေါ်သွားရန် ကြံစိတ်စဉ်
- အိပ်ရာစား၍ စိရူးမတစ်ကောင်
- ထိုင်နေသည်ဟုမြင်သဖြင့်
- ကပ္ပိယကြီး ကျွေးအော်လိုက်သည်

ဒီတော့ နတ်ဒေဝါများက ဒီအတိုင်းကြည့်နေနိုင်ပါ၏လေ။ ဒါကြောင့် - လုံးဝ မဖြစ်နိုင်ဟု အားလုံး သုံးသပ်ကြသည်။

ယနေ့သည် သီတင်းကျွတ်လပြည့်နေ့မတိုင်မီ (၃) ရက်အလိုဖြစ်၏။ ဆရာတော်က ကပ္ပိယကြီးကို ခေါ်ပြန်သည်။

“ကပ္ပိယရေး - ကျုပ်တော့ ဒီပုံစံအတိုင်းနေရရင် စိတ်ထောင်းလို့ ကိုယ် ကျေပြီး သေသွားနိုင်တယ်။ ဒီတော့ - ဒါယကာ၊ ဒါယိကာမတွေရဲ့ ကုသိုလ် ရေးကို ရှေးရှုပြီး တင့်တင့်တယ်တယ် တရားကို နှလုံးသွင်းမှဖြစ်မယ်။ ဒီမကောင်းဆိုးဝါးမဟာ ကျုပ်တရားအားထုတ်နေတာ ပေါက်မြောက်တော့ ဘာမို့လို့ လာနှောင့်ယှက်နေတာပဲ ဖြစ်ရမယ်။ ဒီလိုဆို တရားအားထုတ်ဖို့ လေ့လာဘူး”

“အဲဒီလိုတော့လည်း မလုပ်ပါနဲ့ - ဆရာတော်ရယ်။ ဘယ်သူမပြုမိမိပူပေ။ ကိုယ့်အလုပ်ကိုတော့ ကိုယ်အပျက်မစံပါနဲ့။ ဒါယကာ၊ ဒါယိကာမတွေ အမြင်တင့်တယ်ဖို့ တပည့်တော် ကြည့်စိစဉ်လိုက်ပါမယ်။ ကျက်သရေခန်းထဲ ဘာ စားဖွယ်တွေထုတ်ပြီး လာသမ္မုဇဉ်သည်တွေကို ကျွေးမွေးလို့ ကျောင်း ထိုက်ကြီး စည်ကားအောင် တာဝန်ယူပါတယ်။ ဒါဆို - ဆရာတော်အနားမှာ အတာ၊ ဒကာမတွေနဲ့ စကားပြောချိန် ဟိုဘီလူးမ သိပ်မနှောင့်ယှက်နိုင်တော့ ဘူးပေါ့။

ကပ္ပိယစကားကြောင့် ဆရာတော်မျက်နှာတွင် အပြုံးရိပ်ကလေး သန်း သွားသည်။

“ဟား - တယ်တော်တဲ့ ကပ္ပိယပါလား။ ရော့ - ဒီမှာ ဆုချတဲ့အနေနဲ့ ငါဆိုလပြည့်နေ့က လာကန်တော့ထားတဲ့ နိုင်ငံခြားဖြစ် လက်ဖက်ခြောက် ဘူးကိုစွန့်တယ်။ တစ်ဝက်ကျော်ကျော်လောက်ကုန်သေးတယ်။ အနံ့ကတော့ ဓမ္မာတယ်။ ကပ္ပိယ ယူလိုက်တော့”

“တင်ပါဘုရား - အရှင်ဘုရား စိတ်ချမ်းသာဖို့ တပည့်တော် ဘာမဆို လုပ်ပြီး ပါရမီဖြည့်ပေးပါရစေ ဘုရား”

ကပ္ပိယကြီးကား မေတ္တာတရားပြည့်ဝ၏။ ဆရာတော် စိတ်ချမ်းသာမှ အတာ၊ ဒကာမတွေလာမည်။ လှူဒါန်းမှုတွေပြုလာမည်။ ဒါမှစာသင်သားများ

ဆွမ်း၊ ကွမ်းဆေးအဆင်ပြေမည်ဟု သူ ဆက်စပ်တွေးတောလေ၏။ သို့နှင့် ပင် ကပ္ပိယကြီး ဦးနေလွင်သည် ကျောင်းကြီးအား တရားဓမ္မသံများ ဝေဝေ ဆာဆာဖြင့် စည်ကားအောင် ပြုပြင်ကာ (၇)ရက်သားသမီး စိတ်ချမ်းသာစွာ ကြီးစားဖိတော့သည်။ ထိုသို့ကြီးစားပြီးသကာလ ကျောင်းကြီးသည် ယခင် ကထက် ပိုမိုစည်ကား သာယာလာသည်။ ဒကာ၊ ဒကာမတွေ ဝင်လိုက် ထွက်လိုက်၊ ဥပုသ်ယူ တရားမေးခြင်းဖြင့် စည်ကားလာလေသည်။ သို့သော် ပြဿနာကား ကပ္ပိယကြီးအတွက် စေ့ချေပြီ။



ကပ္ပိယကြီးအနီးတွင် ဘီလူးမနောက်တစ်ကောင် ပေါ်လာသောဟူ၏။ ကပ္ပိယကြီးစားခြင်း၊ အိပ်ခြင်း၊ သွားခြင်း နေရာမှန်သမျှ တကောက်ကောက် လိုက်၍ နှောင့်ယှက်နေသည်။

“အား - မလာနဲ့၊ မိတ္တမ - သွား - သွား”

ညသန်းခေါင်ကြီးတရားနီးအဖျော့သွားရန်ကြံလိုက်စဉ်မိမိအိပ်ရာဘေး၌ ဘီလူးမတစ်ကောင် ထိုင်နေသည်ဟု မြင်သဖြင့် ကပ္ပိယကြီး ကျူးအော်လိုက် သည်။ ကျောင်းသားများ နိုးလာပြီး မေးကြမြန်းကြခြင်းဖြင့် ပွက်လောရိတ် သွား၏။

“ကပ္ပိယကြီး - ဘယ်မှာလဲ ဘီလူးမ၊ ကျွန်ုပ်တို့ စားမနဲ့ဝိုင်းဝတ်သတ်လိုက် မယ်၊ ပြစမ်းပါဗျာ”

ကျောင်းသားများ၊ ကိုရင်များ ဝိုင်းမေးတော့ ကပ္ပိယကြီးက သူ့အိပ်ရာ ခြေရင်းသို့ လက်ညှိုးထိုးပြလိုက်၏။ အားလုံးဝိုင်းကြည့်ပြီး အံ့အားသင့်သွား ၏။

“ဟင်”

ဘာမျှမရှိချေ။ အားလုံး သိလိုက်ချေပြီ။ ကပ္ပိယကြီးသည်လည်း ဆရာ တော်ကြီးနည်းတူ အောက်လမ်းဖြင့် အလုပ်ခံရပြီလောဟု တွေးလိုက်ကြ သည်။ တစ်ကျောင်းလုံးရှင်းသည်။ မိန်းမလည်း မရှိ၊ ဘီလူးမလည်း မရှိချေ။ ကပ္ပိယက ပြောသေး၏။

“ငါ - အဓိဋ္ဌာန်ဝင်တာကြာပြီကွ၊ ဒီဘီလူးမက ငါ့အဓိဋ္ဌာန်ကိုနှောင့်ယှက် ချင်လို့ပဲ ဖြစ်ရမယ်”

ဒီစကားကို ဦးပဉ္စင်း ဝိမလက စဉ်းစား၍ ပြော၏။

“ဒါဟာ ဖြစ်နိုင်တယ်။ ဒီလို ဘီလူးတို့၊ ဥစ္စာစောင့်တို့ဆိုတာ တရားအား ထုတ်တဲ့လူကို နှောင့်ယှက်တတ်တာ ဘုရားလက်ထက်တော်ကတည်းက ပဲလေ။ ကျွန်ုပ်တို့မမြင်ရပေမဲ့ ကာယကံရှင်တွေ မြင်ရအောင် ဒီဘီလူးမတွေ က လုပ်ထားတာ ဖြစ်မှာပေါ့”

ဦးပဉ္စင်းဝိမလစကားအား ကိုရင်ငယ်လေး တစ်ပါးကဝင်၍ -

“ဒါနဲ့ - အဲဒီဘီလူးမတွေက ဘယ်ကလာတာလဲ၊ ဒီကျောင်းဝင်းထဲမှာ နေတာ ကြာပါပြီ၊ အရင်က မရှိပါဘူး”

ဟုပြောရာ ကျန်သောကျောင်းသားများကလည်း ဝိုင်း၍ထောက်ခံကြ လေ၏။ ထိုကဲ့သို့သောသတင်းသည် တစ်မြို့လုံးသို့ တုန်လှုပ်သွားစေ၏။ ဒကာ၊ ဒကာမတွေ ကျောင်းသို့ မလာရဲကြပြန်တော့ချေ။ ကိုရင်များမြို့ထဲ ဆွမ်းခံကြွလျှင်ပင် ဘီလူးမ ပြုစားခံရမည်စိုး၍ သိပ်မလှူချင်ကြ။ ရတ် အတော်ကြာပင်မဟာကြီးလောကရတနာစာသင်တိုက်ကြီးသည် ဆရာတော် ကြီးနှင့် ကပ္ပိယကြီး၏စကားကြောင့် ခြောက်သွေ့ဆွေးမြည့်ဖွယ်ရာ ဖြစ်နေ လေ၏။ ပို၍ဆိုးသည်မှာ ဘုန်းကြီးကျောင်းနှင့်ကပ်လျက်ခြံမှ ကြက်များ ပျောက်ဆုံးခြင်း ဓဏဓဏဖြစ်နေခြင်းပင်တည်း။ ကျောင်းသားများခိုး၍ ထားသလားဟု ထင်ရအောင်လည်း ဤကျောင်းမှ ကျောင်းသားများသည် အခြားကျောင်းသားများနှင့်မတူ၊ လွန်စွာမှ စာရိတ္တကောင်း၏ဟု လူတိုင်းသိ ထားကြသည်။ ထို့ထက်ပြောရလျှင် ကျက်သရေခန်းထဲမှ ဝါးခြောက်များ၊ ပုစွန်ခြောက်များ ဓဏဓဏပျောက်ဆုံးနေခြင်းပင်တည်း။ မြို့ရွာရပ်ကွက် ထဲတွင် ဤဘုန်းကြီးကျောင်းကား ဘီလူးမနှစ်ကောင် ဒုက္ခပေးနေသည်ဟု ကျော်စောကာ ကျောင်းကြီးကို ရွှေ့ပြောင်းစေချင်လာကြသည်ဟု ကြားရ သည်။ အားလုံး စိတ်ဆင်းရဲခြင်းများဖြင့် မကြာမီတွင် ကျောင်းကြီးကိုပစ်၍ ဝေးရာသို့ ပြေးရတော့မည်ဟု သိနေကြသည်။

တစ်နေ့တော့ ဆရာတော်ကြီးသည် လန်းလန်းဆန်းဆန်းဖြင့် သိမ်ထဲ
ကြွလာ၏။ ပြီးသော် - သူ၏ဒကာရင်း ကိုသန်းဇော်တို့ လှမ်းခေါ်ကာ
ထိုဘီလူးမ ကိစ္စကို တိုင်ပင်လေ၏။ တိုသန်းဇော်ကား ဆရာဝန်ဖြစ်သဖြင့်
သဘာဝကျကျတွေးတောစီစဉ်နိုင်သူဖြစ်သည်။

“အင်း- ဒကာသန်းဇော်လည်း သိပြီးဖြစ်မှာပါ။ အခုဖြစ်နေတဲ့ ပြဿနာ
ဟာ ဦးပဉ္စင်းအနေနဲ့ ဖြေရှင်းဖို့ မတတ်သာဘူး။ အားလုံးဒုက္ခရောက်တော့
မှာမို့ ဒကာသန်းဇော်ကူညီပါ။ ဒါဟာ အောက်လမ်းဆိုရင်လည်း အထက်
လမ်းလိုက်စားတဲ့ဂိုဏ်းဆရာပင့်ပြီး နှိပ်နှင်းစေချင်ပါတယ်။ ဦးပဉ္စင်းကတော့
လောကုတ္တရာသမားမို့ လောကီပညာရပ်တွေ မတတ်ပါဘူးလေ”

ကိုသန်းဇော်က တွေးတွေးဆဆဖြင့် ပြန်ဖြေသည်။

“တင်ပြု- ဒီကိစ္စဟာ အောက်လမ်းဟုတ်၊ မဟုတ် သိချင်ပါတယ်။
တပည့်တော်မှာ တော်တော်ကိုအားကိုးရတဲ့ ဆရာတစ်ဆူ ရှိပါတယ်။ သူက
နယ်လှည့်နေလို့ အပြန်ဆက်သွယ်ရဦးမှာပါ။ သူနာမည်က ဆရာကြီးဦးခင်စိုး
တဲ့- ဘုရား”

“ဟေ- အဲဒါဆို မြန်မြန် ပင့်ခွဲကွာ၊ ကျေးဇူးဆပ်ဖို့မယ်”



အထက်ပါအဖြစ်အပျက်များ ဖြစ်ပွားပြီးနောက် ဒေါက်တာသန်းဇော်
သည် ဆရာကြီးဦးခင်စိုးအား ဆက်သွယ်စုံစမ်းရန် ရန်ကုန်သို့ ထွက်သွား
သည်။ ရန်ကုန်နှင့် ပဲခူးသည် နေချင်းပြန် (၂) နာရီကျော်ကျော် သွားရသော
ခရီးပေမယ့် ဒေါက်တာသန်းဇော်က ရက်သတ္တပတ်မျှ ကြာသွားသည်။ လုံးဝ
ပေါ်မလာချေ။ မဟာတြိရတနာလောကဓာသင်တိုက်ကြီး၌လည်း အဖြစ်
အပျက်တွေက ဆိုးဝါးဆဲပင်ဖြစ်သည်။ ရပ်သူရပ်သားများသည် ဆရာတော်
ကြီး ဦးနရိန္ဒနှင့် ကပ္ပိယကြီး ဦးနေလွင်အား ကယ်တင်မည့်ပုဂ္ဂိုလ်ကိုသာ
စောင့်မျှော်ရင်း ဘုန်းကြီးကျောင်းသို့မူ သတင်းမေးဖော်ပင်မရဘဲ မသွားရဲ
ရှိကြလေ၏။

တစ်ခုသော ညသန်းခေါင်ယံတွင် ကျောင်းဝင်းအတွင်းသို့ ဆိုင်ကယ်
တစ်စီး ဝင်ရလာ၏။ ထိုဆိုင်ကယ်ပေါ်မှ စီးနင်းလာသူသည် အသက် (၅၀)
ခန့် လူကြီးတစ်ဦးဖြစ်ပြီး ထိုလူကြီးသည် လွယ်အိတ်တစ်လုံးကို လွယ်ကာ
မြင်းခရူးရောင် စပိုရှပ်နှင့် ကြက်သွေးရောင်ပိုးပုဆိုးတို့ကို ဝတ်ဆင်ထား
သည်။ သူသည် ကွင်းတံမြုံမြုံဝါးလျက် ကျောင်းပေါ်သို့ လှေကားအတိုင်း
တစ်ထစ်ချင်းတက်သွားကာ ရောင်ဟန်အသံပေးလိုက်သည်။ တစ်ချိန်လုံး
အိပ်မောကျနေသော ကိုရင်များ၊ ဦးပဉ္စင်းများ၊ လန်းနှင်းသွားကြပြီး အနီပုဂ္ဂိုလ်
ထံသို့ လာကြလေ၏။

“ဘယ်သူလဲ- ဘာကိစ္စလဲ”

“အရှင်ဘုရား- တပည့်တော်က ဒီကျောင်းတိုက်က ပင့်လိုလာခဲ့တာ
ပါ။ ခရီးရောက်မဆိုက် အိပ်စရာလေး အရင်ပေးပါလား။ ပင်ပန်းလာလို့ပါ”

လူကြီး၏ ပြန်ဖြေလိုက်သောစကားကြောင့် ဦးပဉ္စင်းများ ရုတ်တရတ်
ကြောင်ငေးသွားသည်။ ဘုန်းကြီးက လူကို ပြန်ပင့်ထားသည်ဟု ဆိုသဖြင့်
စိတ်ဝင်စားသွားသည်။

“နေပါဦး- ဒကာကြီးရဲ့ ဒကာကြီးကို ဘယ်သူက ပင့်တာလဲ”

“ဒေါက်တာ သန်းဇော်ပါ”

“အော်”

ဦးပဉ္စင်းများ “အော်” ဟုသာ ရေရွတ်မိသော်လည်း သူ့ကိုလုံးဝမသိချေ
မနက်မှ မေးတော့မည်ဟု ဆိုကာ လောလောဆယ် အိပ်စက်ရန်နေရာ
တစ်ခုပေးလိုက်ပြီး အသီးအနှံအချို့ဖြင့် ဧည့်ခံလေသည်။

အနီပုဂ္ဂိုလ်သည် ကျောတစ်ခင်းစာနေရာရသည်နှင့် ဘုရားရှိခိုးပြီး
အိပ်လေတော့၏။ သို့သော် မအိပ်မီ သူ၏ လွယ်အိတ်ထဲမှ သက်န်းတစ်ထည်
ကို ထုတ်ကာ မြဲလေသည်။ ပြီးသော် အေးဆေးစွာပင် အိပ်ပျော်သွားတော့
၏။ ထိုအခါ ဦးပဉ္စင်းကြီး ဝိမလက သူ့အထင်ကို ပြော၏။

“သက်န်းမြဲပြီး အိပ်နေတယ်။ ဒါ ဘာသဘောလဲ။ အောက်လမ်းဆရာ
များလား။ သာသနာကို မထေမဲ့မြင်ပြတာလား”

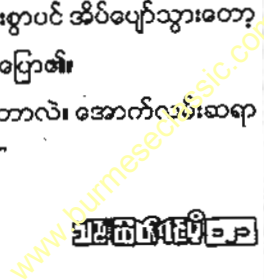

“မဟုတ်လောက်ဘူး၊ သူ့မှာ စောင်မရှိလို့ တွေ့ကရာ ဆွဲယူပြီး ခြံတာ လည်း ဖြစ်နိုင်တယ်”

“ဟာ - ယတြာချေတာ ထင်တယ်ကွ။ သင်္ကန်း၊ ခြံရင် ဘုန်းကံကြီးမယ် ထင်လို့ဖြစ်မယ်။ ဒါကြောင့် - တချို့မိဘတွေက သူတို့ကလေးတွေကို ဘုန်း ကံကြီးစေချင်ရင်၊ အရပ်ရှည်စေချင်ရင် ဘာမဆိုင်ညာမဆိုင် သင်္ကန်းမီး ဘုန်းကြီးဝတ်ပေးတာပဲ”

ထိုသို့တစ်ယောက်တစ်ပေါက်ဖြင့်ပြောရင်း တစ်ညကုန်ဆုံးသွားတော့ သည်းနံနက်မိုးလင်းတော့ ဆရာတော်ကြီးကြွလာပြီး အနိပုဂ္ဂိုလ်ကို မေးမြန်း ၏။

“ဒကာက ဘယ်သူတုံး”

“တင်ပါ - တပည့်တော်က ဦးခင်စိုးပါ ဘုရား၊ ဒေါက်တာသန်းဇော် လာပင့်လို့ ရောက်လာတာပါ”

“ဟေ”

ဆရာတော်ကြီး အပါအဝင် ကပ္ပိယကြီးနှင့် ကြားလိုက်ရသူအပေါင်း ပျော်သွားကြ၏။ ဆရာတော်ကြီးက ဦးခင်စိုးအား -

“ဒကာကြီးက ဘုန်းကြီးတို့ရဲ့ အခက်အခဲတွေကို ဖြေရှင်းပေးမယ်ပေါ့၊ ဟုတ်လား”

ဟု မေးလိုက်ရာ ဆရာစိုးက ခေါင်းညိတ်ပြလေ၏။

“တပည့်တော်က ဒေါက်တာသန်းဇော်က ဖြစ်ကြောင်းကုန်စင် ရှင်းပြ ထားပါတယ် ဘုရား၊ အရှင်ဘုရားတို့ဘေးမှာ ရှိနေတဲ့ ဘီလူးမဆိုတာကို လည်း တပည့်တော် နှိမ်နင်းပေးပါမယ်။ (၃)ရက်ပဲ အချိန်ပေးပါ”

“ရပါတယ် - ကြိုတင်ပြင်ဆင်စရာရှိတာတွေ ပြင်ဆင်ပေါ့၊ ဘုန်းကြီးက ဒကာကို ကျေးဇူးတင်ပါတယ်”

ဆရာစိုးသည် ဆရာတော်ကြီးနှင့် စကားပြောပြီးသောအခါ ကပ္ပိယ ကြီးနှင့် စကားပြောလေ၏။

“ဘီလူးမကို မြင်ရတယ်ဆိုတဲ့အကြောင်း ပြောပါဦး၊ ကပ္ပိယကြီး ဘယ် လိုပုံစံလဲ”

ဆရာစိုးက မေးရာ ကပ္ပိယက သူသိသမျှ တွေ့သမျှ ပြန်ရှင်းပြသည်။

“အင်း - ဘီလူးမက တော်တော်တော့ ချောတယ်၊ ကျုပ်ဘေးမှာ လာလာ ထိုင်နေတာ ဆရာရေ၊ အခုတောင် ဟိုမှာ ထိုင်နေကယ်”

ကပ္ပိယကြီး ညွှန်ပြရာသို့ ကြည့်တော့ ဘာမျှမတွေ့သဖြင့် ဆရာစိုး အံ့အားသင့်သွား၏။ ပြီးတော့ ထပ်မေး၏။

“ကဲ - ဟုတ်ပါပြီ၊ ဒီတစ်ကျောင်းမှာ မျက်မြင်ဘီလူးမတော့ မရှိဘူး၊ ဆရာတော်ကြီးနှင့် ကပ္ပိယကြီးပဲ တွေ့နေရတဲ့ ဘီလူးမနှစ်ကောင်ဆိုပါတော့၊ ဘယ်ကဘယ်လို ဝင်လာတယ်ထင်လဲ - ကပ္ပိယကြီး”

“အင်း - ကျုပ်ထင်တာတော့ ကျုပ်နဲ့ ဆရာတော်ကြီးက အရမ်းတရား ထိုင်ကြတာကလား၊ အဓိဋ္ဌာန်တွေ ဘာတွေလည်း ဝင်တယ်လေ၊ ဒီတော့ ခရီးဘယ်လောက်ပေါက်မြောက်နေပြီဆိုတာ ကိုယ့်ဘာသာကိုယ်မသိဘူး ပေါ့၊ သိတဲ့မကောင်းဆိုးဝါး စိတ္တတွေက မအောင်မြင်အောင် လာနေောင် ယုတ်တယ်ထင်တာပဲ”

ကပ္ပိယကြီးကားကို ဆရာစိုးက အသေအချာတွေး၍ တစ်ခုခုလွဲနေပြီ ဟု သိလိုက်သည်။ သမ္မာဒိဋ္ဌိမကျသော အယူအဆတစ်ခုကို လက်ကိုင်ပြု၍ နေသည်ဖြစ်ရာ မှန်ကန်သော အခြေမရဟု သိလိုက်၏။ အချိန်ယူ၍ ဖြေရှင်း ပေးမည်ဟု ကတိပေးလိုက်သည်။ ကပ္ပိယက ဆရာစိုးအား -

“အင်း - ဆရာကြီးက ဘယ်လိုပိုက်ဂဏ်များထဲကလည်း သိပါရစေဦး၊ ပြီးတော့ - ဒီပြဿနာကို ဘယ်လိုထင်လည်းဆိုတာလည်း ပြောပါဦး ခင်ဗျ။ ဒါမှ - ဆရာတော်ကြီးကို ပြန်လျှောက်တင်ရမှာကိုး”

ဟု မေးရာ ဆရာစိုးက ကွမ်းတစ်ယာ ဝါးလျက် ပြန်ဖြေ၏။

“ကျုပ်က မနောစိတ္တုပ္ပုဂ္ဂိုလ်က အန္တိမဆရာကြီးပါ။ (၆၆)မျိုးသောစုန်း၊ ကဝေ၊ ဖုတ်၊ ဘီလူးတို့ရဲ့ နှိပ်စက်ဖမ်းစားခြင်းကို ခံရတဲ့ (၇)ရက်သားသမီးကို ကယ်တင်ဖို့ နယ်လှည့်နေတာပါပဲ။ တစ်ခါတစ်ရံတော့လည်း သဘာဝလွန် ထူးခြားဖြစ်စဉ်တွေ၊ အမှုအခင်းတွေကို တောင် ရင်ဆိုင်ဖြေရှင်းပေးခဲ့ရပါ တယ်။ ကျုပ်မနိုင်တဲ့ အောက်လောကသားဆိုတာ မရှိစေရဘူး၊ ဒါပေမဲ့ - အခု ခင်ဗျားတို့ကိစ္စကတော့ ထူးဆန်းတယ်ဗျ”

“ဗျာ - ဘယ်လို ထူးဆန်းတယ် - ဟုတ်လား”

“ဟုတ်တယ် - ထူးဆန်းတယ်ဆိုတာ အခု ခင်ဗျားနှင့် ဆရာတော်ကြီး ကြုံနေရတာဟာ တကယ်မဟုတ်ဘူးဗျ။ ပယောဂဇာတ်ကလည်း မဟုတ်ဘူး။ ဒီကျောင်းထဲမှာ ဘာမကောင်းဆိုးဝါးမှလည်း မရှိဘူး။ ကျုပ်ပြောတာယုံ”

“ဟင် - တကယ်”

ကပ္ပိယကြီး မျက်လုံးပြူးသွားသည်။ ဆရာစိုးက ဆက်၍ -

“ကျုပ်အထင်အရတော့ ခင်ဗျားနဲ့ ဆရာတော်ဟာ တစ်စုံတစ်ခုကြောင့် စိတ်ဆန္ဒမှာ ထင်ယောင်မြင်မှားဖြစ်နေတာဖြစ်မယ်။ ဧကန္တ - ဆေးဝါးတစ်ခုခုကြောင့်လား။ အရာဝတ္ထုတစ်ခုခုကြောင့်လား။ ဒါပဲ ဖြစ်နိုင်တယ်”

ဟု ပြောရာ ကပ္ပိယကြီးက ပြုံး၍ သဘောကျစွာရယ်၏။

“အင်း - ဆရာကြီးပြောမှပဲ ကျုပ်နဲ့ ဆရာတော်ကြီးက အရှူးလုံးလုံးဖြစ်တော့တယ်။ ထားပါလေ - အဆင်ပြေသွားနိုင်ပါတယ်။ ကဲ - ရေခဲနွေးကြမ်းသောက်ဦးဗျ”

ကပ္ပိယကြီးက ပြောပြောဆိုဆိုဖြင့် ဓာတ်ဘူးထဲသို့ ဆရာတော်ကြီးထံမှ သူ လက်ဆောင်ရထားသည့် လက်ဖက်ခြောက်ဘူးကို ဖွင့်ထည့်လိုက်၏။ ထိုအခိုက်မှာပင် ဆရာစိုးသည် အနီလက်ဖက်ခြောက်ဘူးကို ဆတ်ခနဲ ဆွဲယူ၍ လက်ဖက်ခြောက်ပေါ်သို့ သွန်ချလိုက်တော့သည်။

ထိုအခါတွင် လက်ဖက်ခြောက်မှုန့်များနှင့်အတူ ဂမုန်းရွက်ကဲ့သို့သော အဖတ်ကလေးများ၊ အပွင့်လေးများကို တွေ့ရလေ၏။ ဆရာစိုးသည် ထိုအရာများကို ကြည့်လျက် -

“ဒါ ဘယ်ကရတာလဲ၊ ထူးဆန်းတဲ့ လက်ဖက်ခြောက်ပဲ”

ဟု မေးရာ ကပ္ပိယကြီးက -

“အင်း - ဒါက ဆရာတော်ကြီးကို မြို့က ဒကာ၊ ဒကာမတွေ လာလှူသွားတဲ့ နိုင်ငံခြားဖြစ် လက်ဖက်ခြောက်လေး၊ ဂမုန်းနဲ့ လုပ်တယ်ဆိုလား၊ မပြောတတ်ဘူး။ အနံ့ကတော့ တော်တော်မွှေးတယ်ဗျ”

ဟု ဖြေလေသည်။ ထိုအခါ ဆရာစိုးသည် ကျောင်းသားတစ်ယောက်ကို ခေါ်၍ ၎င်းလက်ဖက်ခြောက်ခပ်ထားသော ရေခဲနွေးကြမ်းတစ်ခွက်ကို သောက်ခိုင်း၏။ ကျောင်းသားလည်း ကြောင်တောင်တောင်ဖြင့် ရေခဲနွေးကြမ်းများကို (၃) ခွက်မျှ သောက်ပြီးနောက် ထွက်သွားလေသည်။

“ဆရာကြီးခင်ဗျား - ဘာတွေလုပ်နေတာလဲဗျ”
“မကြာခင် သိရမှာပေါ့ - ညနေအထိ စောင့်ပါဦး - ဟဲ - ဟဲ - ဟဲ”
ကပ္ပိယကြီး၏ အမေးကို ဆရာစိုးက ပြုံး၍ ကွမ်းတစ်ယာကို ထပ်မံဝါးကာ ဖြေပေးလိုက်လေသည်။



“အား - မလာနဲ့၊ မိစ္ဆာကြီး - သွား - သွား”

ည (၁၀) နာရီခန့်တွင် ဘုန်းကြီးကျောင်းသားလေး ဝင်းနိုင်အောင်တစ်ယောက် အိပ်ရာထဲတွင် ကြောက်လန့်တကြား အော်ဟစ်နေ၏။ တစ်ကျောင်းလုံး သူ့အနားသို့ သွားကာ မေးကြမြန်းကြသည်။ ဆရာစိုးသည် အနီကျောင်းသားကို ကြည့်လျက် ကပ္ပိယကြီးအား -

“ဒါ - နေ့လယ်က ကျုပ် လက်ဖက်ရည်ကြမ်းတိုက်လိုက်တဲ့ ကလေးပဲ။ ဘာဖြစ်တာပါလိမ့်”

ဟု မေးလေရာ ကျောင်းသားလေး ဝင်းနိုင်အောင်က ပြောသည်။

“ကျွန် - ကျွန်တော့်အနားမှာ တင်းပုတ်နဲ့ မိစ္ဆာကောင်ကြီးတစ်ကောင် လာထိုင်နေတယ် - ဆရာကြီး။ ကယ်ပါဦး - မနက်က မရှိဘူး။ ဒီညမှ ရောက်လာတာ”

ထိုစကားကြောင့် တစ်ကျောင်းလုံးရှိ ဦးပဉ္စင်းများ၊ ကိုရင်များ ကြက်သီးထသွားကြသည်။ ကပ္ပိယကြီးလည်း အံ့ဩစွာဖြင့် ဆရာစိုးကို မေးလိုက်သည်။

“တစ်ခုခုတော့ မှားနေပြီထင်တယ် - ဆရာကြီးရေ”

“ဟုတ်တယ်လေ - ကျုပ် အစကမပြောဘူးလား။ ကျုပ်တပ်အပ်ပြောလိုက်မယ်။ ခင်ဗျား သောက်နေတဲ့ လက်ဖက်ခြောက်ကြောင့်ဗျ”

“ဗျ”

များမကြာမီတွင် ဆရာစိုး၏ အကူအညီတောင်းမှုကြောင့် လက်ဖက်ခြောက် လာရောက်လှူဒါန်းသွားသော ဒကာ၊ ဒကာမများကို ဆင့်ခေါ်စေ၏။ ဆရာစိုး၏ အယူအဆသည် ဤလက်ဖက်ခြောက်ထိရှိ ဓာတ်ပစ္စည်းလွယ်ရာကြောင့် ဤကဲ့သို့ စိတ်ကစဉ်ကလျား ရောဂါမျိုးဖြစ်ရသလို ယူ၍ ဖြစ်သည်။

လက်ဖက်ခြောက်လာလျှင် သွားသူမှာ ရန်ကုန်မှ လက်ဖက်ခြောက်ပွဲရုံပိုင်ရှင် ဦးညွန့်ဝေမောင်ဖြစ်၏။ ဦးညွန့်ဝေမောင် ရောက်လာသောအခါ ဆရာစိုးက လက်ဖက်ခြောက်ဘူးလှလှလေးကို ထုတ်ပြန်၍ ဖြစ်ကြောင်းကုန်စင်ကို ရှင်းပြ လိုက်သော် ဦးညွန့်ဝေမောင်သည် သူ့နဖူးအား လက်ဝါးဖြင့်ရိုက်ကာ ပက် လက်လန်ကျသွားတော့၏။

“ဟာ - မှားပြီ ဆရာရေ၊ ဒီလက်ဖက်ခြောက်ဘူးက မှားပါလာတာပါ။ မိန်းမ အသုံးမကျဘဲ မှားထည့်ပေးမိတာကို ကျွန်တော်က အမှတ်တမဲ့နဲ့ ကန်တော့လိုက်မိတာပါ - ဆရာကြီး - ခွင့်လွှတ်ပါ”

“အင်း - ခွင့်လွှတ်တယ်၊ ဒီလက်ဖက်ခြောက်ရာဇဝင်လေး ပြောပါဦး”
ဆရာစိုးက မေးသော် ဦးညွန့်ဝေမောင်လည်း သူ့သိသမျှ ပြန်ရှင်းပြ တော့၏။

“ဒီလိုပါ - လွန်ခဲ့တဲ့ (၃)လလောက်က ကျွန်တော်ပိုင်တဲ့ လက်ဖက် ခြောက်ကုန်ပစ္စည်းကို ဟိုတယ်တွေ၊ နိုင်ငံခြားတင်ပို့ဖို့အတွက် ရည်ရွယ်ပြီး ပန်းရနံ့မျိုးစုံနဲ့ ဖော်စပ်စမ်းသပ်ပါတယ်။ စံပယ်ပန်းရနံ့၊ ကောက်ညှင်းမွှေး၊ ခရေ၊ နင်းဆီ အစုံပါပဲ။ အဲဒီမှာ ထူးခြားတာက ရှမ်းပြည်က သူငယ်ချင်းတစ် ယောက်က သူတို့ဆီမှာ အလွန်ဆေးဖက်ဝင်ပြီး ရနံ့မွှေးတဲ့ တောင်ဂမုန်း တစ်မျိုးရှိတယ်တဲ့။ အဲဒီဂမုန်းကို အခြောက်လှမ်းအမှုန့်ဖြူးပြီး ပို့လိုက် တယ်။ ကျွန်တော်လည်း အဲဒါကို (၁) ကီလိုသာသာလောက် စမ်းသပ်ပြီး လက်ဖက်ခြောက်နဲ့ ရောစပ်သောက်ကြည့်တော့ ခေါင်းတွေမူးလာပြီး အနားမှာ သရီလိုလို၊ တစ္ဆေလိုလို အကောင်တွေ လာနေတာ မြင်ရတာပဲ ဖျို။ ဒါနဲ့ - ဆရာဝန်ဆီသွားပြီး ကိုယ့်ကိုယ်ကိုယ် သွေးလေစစ်ကြည့်တော့ ဆရာဝန်က စေးတစ်ခုခုအစစ်ရတဲ့ပုံစံပဲလို့ သူ့အမြင်ကို ပြောတယ်။ ဒါနဲ့ ကျွန်တော်က ဂမုန်းနဲ့လုပ်ထားတဲ့ လက်ဖက်ခြောက်ကို ပြလိုက်တော့ ဆရာဝန်လည်း မျက်လုံးပြူးသွားပြီး အဲဒါကြောင့်လို့ တပ်အပ်ပြောတယ်။ ဒီဂမုန်းကို ဩစတေးလျမှာဆိုရင် (Devil Lily Orchid)လို့ ခေါ်တယ်တဲ့။ ကောင်းကျိုးကတော့ ယောက်ျားခွန်အားတိုးဖို့ အစွမ်းထက်တယ်။ အဲ လက်ဖက်ခြောက်ဓာတ်နဲ့တွေ့တော့ ဓာတ်ပွားပြီး အဆိပ်ဖြစ်တော့တာပဲ။ ဒီလက်ဖက်ခြောက်နဲ့ ဂမုန်းစပ်ထားတာကိုသောက်ရင် ဘယ်သူမဆို ကိုယ့် စိတ်ထဲမှာ ထင်ချင်တဲ့ပုံကိုထင်၊ အနားမှာရှိနေသလိုပဲ။ စိတ်ကစဉ်ကလျား



ပေါ့ဗျာ။ ဆေးခြောက်တို့၊ ဘိန်းဖြူပင်တို့ ထက်ဆိုးတယ်။ ဒါကြောင့် - ကျွန် တော်က လွှင့်မပစ်ဘဲ ဗဟုသုတရအောင်ဆိုပြီး နိုင်ငံခြားကလာတဲ့ လက် ဖက်ခြောက်ဘူးခွဲသံဘူးလေးထဲ ထည့်ထားလိုက်တာ။ အဲဒါကို အိမ်ကမိန်းမ က မှားထည့်ပေးလိုက်တာဗျာ။ တောင်းပန်ပါတယ်ဗျာ”

ဦးညွန့်ဝေမောင်၏ ရှည်လျားစွာ ရှင်းပြခြင်းကို ဆရာစိုးနှင့်အတူ ဆရာ တော်ကြီးနှင့် ကပွဲယကပါနားထောင်လျက် တအံ့တဩဖြစ်ကြရလေသည်။ အမြင်လည်း ရှင်းသွားပြီမို့ ပြုံးပျော်နိုင်ကြလေပြီသည်။

ထိုအချိန်မှစ၍ ဆေးမိထားသော သူများသည် အခြားသော အာဟာရ ဆေးများကို မှီဝဲပြီး အာရုံကို ပြန်ဇျောက်လိုက်ကြသည်။ ရက်များ မကြာမီ မှာပင် အားလုံး ဆေးဓာတ်ပြယ်၍ ပုံမှန်အတိုင်း ပြန်ဖြစ်သွားကြလေ၏။ ဆရာတော်ကြီးက ဆရာကြီးဦးခင်စိုးအား ကျေးဇူးတင်လွန်းသဖြင့် ငွေတစ် သိန်းဖြင့် ဆုချသော် ဆရာစိုးက လက်ခံသော်လည်း ကျောင်းသားများကို တစ်ဝက်ဝေပေးလိုက်၏။ တစ်ဝက်ကိုတော့ လမ်းစရိတ်ဟုဆိုကာ ယူထား ပြီး ပြန်ခါနီးတွင် အားလုံးကို အမှာစကားတစ်ခု ပြောသွားသည်။

“ဒီလောက် ခေတ်မီတိုးတက်နေတဲ့အချိန်မှာ မဟုတ်မမှန်တဲ့ ဥပါဒါန် အစွဲတွေ၊ ငွေးရိုးအယူအဆတွေနဲ့ ဘဝကို မဖြတ်သန်းကြပါနဲ့။ လူပဲဖြစ်ဖြစ်၊ ရဟန်းပဲဖြစ်ဖြစ် တရားအားထုတ်ရင်လည်း လုပ်သလောက်ပဲရမယ်ဆိုတာ သိကြပါ။ (၁၀၀) ဖိုးလုပ်ပြီး နတ်ဒေဝတာတွေက (၁၀၀၀) ဖိုးလောက် မ.ဝ မယ်မထင်ကြနဲ့။ သမ္မာဒိဋ္ဌိအမြင်ရှိကြ၊ သံဃာကို ဆရာလုပ်တာ မဟုတ်ပါ ဘူး။ လမ်းမှားမှားစိုးလို့ လမ်းမှန်ညွှန်ပေးတာ၊ သွားပြီဟေ့”

အထက်ပါစကားကိုပြောပြီး ဆိုင်ကယ်ကို ဝှေ့ခနဲ မောင်းထွက်သွား သော ဆရာစိုးအား ကျောင်းသားများ ဝေးကျန်ခဲ့လေ၏။ ဆရာတော်ကြီးနှင့် ကပွဲယကြီးသည်လည်း လောကီပညာသာမက ခေတ်ပညာဗဟုသုတ၊ စဉ်းစားအတွေးအခေါ်ရှိသော ဂမ္ဘီရဆရာကြီး ဦးခင်စိုးကို လေးစားစွာဖြင့် ဝေးကြည့်ရှင်းပြုံးလိုက်ကြတော့သည်။

သမ္မိအားဖြင့် အမြင်ရှင်းပါစေ ...

⇒ ဝေယံသိနိး



ဝေယျာဗင်္ဂသျှင် မီးနဲ့ရေ

ထောင်မင်းသားဟု
ခေါ်ဆိုလောက်သည့်ထောင်ရဲမှိုက်တစ်ယောက်၏
နောက်ဆုံးသွားရာလမ်းကား..

“ဆရာ ထောင်မှူးကြီးရေ ...

ဒီထောင်မှာတော့ ဒီ“တိုက်မောင်း”ဆိုတဲ့မောင်ကိုပဲ အထူးသတိထား
ရမှာ။ ကျန်တဲ့ကိစ္စတွေက အားလုံးအေးဆေးပဲ။ လှည့်ကြည့်စရာတောင်မလို
ဘူး။ ပြဿနာရှာရင်ထောင်ဆူထောင်ပူတာပဲ။ ဒီကောင်ငြိမ်ငြိမ်ဝပ်ဝပ်ဖြစ်နေ
ရင် တစ်ထောင်လုံး ရေခဲနင်းဆောင်း။ အဲဒါကြောင့် ဒီထောင်ကို အသစ်
ရောက်လာသူတွေထောင်ပိုင်၊ ထောင်မှူးကြီးတွေက “တိုက်မောင်း”ကို အနား
လေးခေါ်ပြီး ထိန်းထားတတ်ကြတာဟာ ဒီထောင်ရဲ့ထုံးစံပဲဗျ”

အလဲ့ကွယ်၊ မြန်မာပြည်မြောက်ဈေးစွန်းက ပြည်နယ်ထောင်ကြီးတစ်
ထောင်သို့ပြောင်းရွှေ့ရောက်ဦးစထောင်မှူးကြီး ကျွန်တော့်ကို အလုပ်တာဝန်
လက်ခံပြီးပြီးချင်း ထောင်၏လုံခြုံရေး၊ အုပ်ချုပ်ရေး နိစ္စရပ်လုပ်ငန်းများ
(Routine works)ကို ခြေသိမ်းခေါင်းပိုက် စီစဉ်ကွပ်ကဲပေးနေရသည့်

BURMESE
CLASSIC

တစ်ကြိမ်ကြီး ဦးသာမောလေးက ဆောက်နှင့် ထွင်းလိုက်လေသည်။ ခြေထည်ထောင်၏ ပြဿနာသောချက်က "တိုက်မောင်း" တဲ့လား။

ကျွန်တော်တို့ ထောင်လုပ်ငန်းတွေမှာ ပြုပြင်ထုံးစံလေးတွေရှိသည်။ ကိုယ့်ထောင်မှာ အကျဉ်းသား၊ အချုပ်သားဦးရေဘယ်လောက်ရှိရှိ ကိစ္စမရှိ၊ အရေးမကြီး။ ထောင်ပူအောင်၊ ထောင်ဆူအောင် မီးမွှေးတတ်သည့် ပြဿနာမောင်တွေ (Problem personers) ကိုသာ ရန်ငြိမ်သူ ရှာဖွေဖော်ထုတ်ပြီး အုပ်အုပ်စီစီ စီမံထားနိုင်လေက အစစ အရာရာ အဆင်ပြေပြေ၊ အိုကော၊ သို့ဖြစ်၍ ထောင်သစ်တစ်ထောင်ကို ပြောင်းရွှေ့ရောက်ရှိရလေတိုင်း ကိုယ်ဆက်တာဝန်ယူရတော့မည့်ထောင်ရှိ လူဆိုးလူမိုက်စာရင်းကို အလျင်ဦးအောင် အသေအချာ စနည်းနာရစမြဲ။ အနာသိမှ ဆေးရှိမည်လေ။



"အင်း - အင်း - ဒီမောင်တစ်ယောက်တည်းပဲလားဗျ - ဆရာကြီးနည်းလှချေကလား။ ကျုပ်ရောက်ဖူးသမျှ ထောင်တွေမှာတော့ အမျိုးသားအိမ်ဆောင်တွေ၊ တိုက် (Cell) တွေဘက်မှာ ထိတ်ထိတ်ကြွဆရာကြီးအဆင့်လက်ကောက် သုံးလေးငါးယောက်၊ မိန်းမဆောင်ဘက်မှာ အာဂဏေဂလိ ဇွန် အာပြုခြောက်မတွေက နှစ်ယောက်၊ သုံးယောက် ရှိတတ်တာချည်းပဲ။ ခင်ဗျားတို့ထောင်က "တိုက်မောင်း" တစ်ယောက်တည်းပဲဆိုတော့ ခြောက်ကပ်ကပ်နဲ့..."

ဟုတ်သည်။ ထောင်ဆိုသည့်အရပ်သည် ယေဘုယျအားဖြင့် တည်ဆဲဥပဒေတစ်ရပ်ရပ်နှင့် ငြိစွန်း၍ အချုပ်ကျ (Prisoners)၊ ထောင်ကျ (Convicts) မောင်မောင်း၊ မမများကို လက်ခံထိန်းသိမ်းထားပေးရသည့်ဌာနဟု ဆိုစေဦး။ ဒေါသအလျောက်၊ လောကအလျောက်မအူမလည်ယောင်နနနှင့် တစ်ကြိမ်တစ်ခါမျှ ထောင်ရောက်လာသူတွေက အနည်းစုသာ။ ကျန်သည် ပုဂ္ဂိုလ်ကျော်များအား အကျဉ်းထောင်ပြင်ပ လူ့အဖွဲ့အစည်းအတွင်း ဆိုးနည်းအမျိုးမျိုး၊ မိုက်နည်းအသွယ်သွယ်ဖြင့် လက်ကုန်ကြွခဲ့ကြသည့် လူ့အဖွဲ့တစ်သရိုက်၊ ခိုးဆိုးနှိုက် လူမိုက်ပဂေးများချည်း။ လူလွန်မသား၊ သမီးများ (above the law) သာတည်း။ အဲသည့်အထဲကမှ ချွန်ချွန်ထက်ထက်

မိုက်တွင်းအနက်ဆုံးလူက "ထောင်မင်းသား" ဘွဲ့ခံကာ နာမည်တစ်လုံးနှင့် တစ်ထောင်လုံးကို မိုက်ဂုဏ်ပြစားစတမ်းပေကိုး။

ဘာပဲပြောပြော ထောင်တစ်ထောင်မှာ "ထောင်မင်းသား" တို့၊ "ဖေါက်ကျော်မ" တို့က သုံးလေးငါးယောက်မှသည် ဆယ်ဂဏန်းအထိ ရှိတတ်စမြဲသာ။ သည်ထောင်မှ "တိုက်မောင်း" တစ်ယောက်တည်း "လူစွာ" ရှိသတဲ့ဆို၍ ထူးချွန်က ဆန်းလှ၏။

"မထင်နဲ့ - ဆရာ၊ တိုက်မောင်းကပေမယ့်လည်း တစ်ယောက်ဆိုဆိုသလောက် ဂြိုဟ်ဓမ္မတတ်တဲ့ ဗြဟ္မာဦးခေါင်းကြီးရယ် ခင်ဗျ။ သင်းစိတ်မထင်ရင် မထင်သလို ထထကြမ်းတတ်၊ ရမ်းတတ် ပြဿနာရှာတတ်လွန်းလို့ ထောင်ပိုင်၊ ထောင်မှူးကြီးတွေ ခေါင်းခဲကြရတာဟာ ဂဏဂဏ။ တစ်ခါတစ်ရံ နေ့စဉ်ရက်ဆက်၊ သိပ်သောင်းကျန်းလွန်းရင်တော့ တစ်နေ့တည်း သုံးလေးခါ ခင်ဗျ။ လျော့မတွက်လိုက်နဲ့။ တခြားထောင်က "မိုက်ခဲ" တွေလေးငါးဆယ်ယောက်စာလောက်ကို တစ်ယောက်တည်းနဲ့ ခိုင်ခံပြီး ဒုက္ခဇေးတတ်တဲ့မောင် ခင်ဗျ"

"ဟား - တယ်စာတဲ့ဆိုပါလားဗျို"

"အဟုတ်ပြောနေတာ - ဆရာ၊ တကယ် - အမှိုက်ပွေ့တတ်လွန်းတဲ့ တောင်၊ "မိုးပေါ်မှာ မာယာ၊ ကြမ်းမှာက ဂျိုး (ကြမ်းပိုး)၊ အဆိုးမှာ တိုက်မောင်း" လို့ သူ့ဘာသာသူ့ကိုယ်တိုင် စာမျိုးပြီး ရွတ်တဲ့ပေတဲ့ကောင်ရယ်"

"အောင်မယ် - လုပ်စမ်းပါဦး။ ခင်ဗျားအပြောကောင်းတာနဲ့ စိတ်တောင် သင်စားချင်လာပြီ။ ခင်ဗျားကောင် ဆိုးပုံဆိုးလက်ကလေးကို၊ နမူနာလောက် ခြည်းကြည့်စမ်းပါရစေ"

"ဟုတ်ကဲ့ - ဟုတ်ကဲ့။ ဆရာ ထောင်မှူးကြီးမြင်လွယ်အောင် သင်း" ရွတ်နဲ့တဲ့ ကိစ္စလေးနှစ်ခုလောက်ကိုပဲ ပြောပြပါမယ်။ တစ်ခုက အလွန်သဘောတောင်းတဲ့ ထောင်မှူးကလေး ဦးခင်မောင်မြင့် (တန်ဆည်) နဲ့ဖြစ်တာ။ နောက်တစ်ခုက စိတ်ကြမ်းလူကြမ်း ပြန်းပြန်းကဲ့သမား ထောင်မှူးကြီးဦးရွှေသိန်းနဲ့ ဖြစ်ခဲ့တာ"

“ဟုတ်ပြီ-ဟုတ်ပြီ”

“တစ်နေ့သားမှာဒီကောင်တိုက်မောင်းကတကယ်ပဲကော်ဖီမစ်သောက်ချင်တာလား။ သက်သက်မဲ့သူအဆောင်မှူးဖြစ်တဲ့ထောင်မှူးဦးခင်မောင်မြင့်ကိုဂျီကျူချင်တာလားတော့မသိဘူး။ အဆောင်မှူးရုံးခန်းထဲထိုင်နေတဲ့ထောင်မှူးဆီသွားပြီး “ဆရာ-ကျွန်တော့်ကို ကော်ဖီမစ်တစ်ခွက်လောက်တိုက်ပါ။ ကျွန်တော် ကော်ဖီသောက်ချင်လို့” လို့ပြောသတဲ့။ ထောင်မှူးကလည်း သင်းဘာသာသင်းကော်ဖီသောက်ချင်တာများ သူနဲ့ဘာဆိုင်တာမှတ်လို့လို့တွေ့ပုံရပါရဲ့။ ဒါမှမဟုတ်ရင်လည်း တိုက်မောင်းရဲ့ ညာဥ်ဆိုးနဲ့ “ဇ” ကို သိပ်ဂရုမထားမိလိုက်တာလည်း ဖြစ်မှာပေါ့။

“ဟဲ့-ကောင်ရဲ့-မင်းကော်ဖီသောက်ချင်ရင်မင်းဘာသာ သွားရှာစေပြီး သောက်လေ။ ဘယ်နှယ် ကျူးကျူးကျော်ကျော် ငါ့လာပြောနေရတာတုံး။ သွား-သွား-ငါ အလုပ်ရှုပ်နေတယ်” လို့ ထောင်မှူးက ပြောရော။ အဲတော့ ဒီကောင်က ဘာပြန်ပြောတယ်မှတ်လဲ။ “ကော်ဖီမစ်တစ်ထုပ်က ဘာတန်ဖိုးမှ မရှိပါဘူး-ဆရာရယ်။ အကျဉ်းသားအချင်းချင်း သွားတောင်းရင် ဗိုလ်ကျတယ် မိုက်ကြေးခွဲတယ်ဖြစ်မှာစိုးလို့ပါ။ ဆရာကပြောရင် ဆရာတပည့်တန်းစီးဗာရာတွေက ပေးလိုက်ကြမှာပေါ့” တဲ့။ ဒု-အဆောင်မှူး တပ်ကြပ်ဆရာ မြသိန်းက “ဟေ့ကောင်တိုက်မောင်းပြဿနာရှာတယ်ဆိုတာလည်း ကာလဒေသ ကြည့်တတ်ရသေးတယ်။ မင်း သွားတော့။ ဒီမှာ-ထောင်မှူးအလုပ်ရှုပ်နေလို့ လို့ မျက်နှာခပ်မာမာနဲ့ ဝင်ဟန့်လိုက်သေးရဲ့။ ဟုတ်လည်းဟုတ်တယ်။

ထောင်မှူးက ရဲဘက်စခန်းဖိုမယ် အကျဉ်းသားတွေကို စစ်နေရတာ။ မအားဘူး။ အဲဒါကို ခင်ဗျာ-ဒီကောင်ပြောလိုက်ပုံကို ကြည့်ဦး။ “ကော်ဖီမစ်တစ်ထုပ်ရဲ့ပြဿနာကိုတောင် အေးချမ်းအောင် မဖြေရှင်းပေးနိုင်ပဲနဲ့ အရာရှိလုပ်နေလို့ဘာဖြစ်လာမှာတုံး။ ကော်ဖီမစ်တစ်ထုပ်ကြောင့်ဘာမှူးကြီးကျယ်ကျယ်တွေ ဖြစ်မလာဘူးလို့ မထင်လိုက်လေနဲ့။ ပြဿနာဆိုတာ ရှာတဲ့လူက မရှာသေးလို့သာ မရှိတာ။ ရှာချင်ရင် အလွယ်ကလေး။ ကိုင်း-ကြည့်ထားလိုက်ကြ” ဆိုတဲ့ပြီး ထောင်မှူးရှေ့စားပွဲပေါ်က နှစ်ပေလောက်ရှိတဲ့ ပိတောက်

သားမျဉ်းလုံးကိုကောက်ယူ၊ သူနားမှာရပ်နေတဲ့တန်းစီးကံရွှန်နဲ့ အဆောင်မှူးစာရေးပြုံးမောင်တို့ခေါင်းတွေကို ခွမ်းခနဲ ခွမ်းခနဲ ရိုက်ခွဲပစ်လိုက်ရောတဲ့။ တံကောင်းလွန်းလို့ သေမကုန်ကြတာ။ စေးဆုံးရိုက်ကမန်းကတန်း သယ်ပြေးပြီးလေး၊ ငါး၊ ခြောက်ချက်စီ ရွှပ်လိုက်ကြရသတဲ့။ သင်းလည်း တိုက်ပိတ်ခံထိတရော၊ ထောင်မှူးကလေးနဲ့ ဒု-အဆောင်မှူးတပ်ကြပ်လည်း အစစ်စေးခံထိ၊ နယ်စွန်နယ်ဖျားက အလုပ်စခန်းတွေဆီ ပြောင်းရွှေ့တာ ခံလိုက်ကြရသတဲ့။ တိုက်မောင်းဆိုတာ အဲဒီလိုကောင် ...”

“အိုဟိုး-မလွယ်ကြောပါကလား” ဟု ဩဇာမိရသည်။ “တပည့်တို့ထောင်ထဲမှာလေ လူဆိုး၊ သူရိုးကိုမကြောက်နဲ့။ သူတို့က ထောင်အပြင်မှာပဲဆိုတာ။ ထောင်ထဲမှာ မဆိုးရဲဘူး။ လူမိုက်ဆိုတာကတော့ သူလုပ်ချင်တာကို လုပ်ချင်တဲ့အချိန် မထင်မထင်သလို ထလုပ်ချင်လုပ်တတ်တာမျိုး။ အဲဒီလိုဘဇာကကန်းလူမိုက်မျိုးကိုသာ သတိထားကြ” ဟု ဆုံးမခဲ့ဖူးသည့် ဆရာထောင်ပိုင်ကြီးတစ်ဦး၏အသံကို အမှတ်ထင်ထင်ကြားယောင်မိ၏။ မလွယ်သော တိုက်မောင်းပေပဲ။



အဲဒီပြဿနာကြီးဖြစ်ပြီးလို့မှ ဘာကြာတုံး။ ဦးစီးထောင်မှူးကြီး ဦးရွှေသိန်းက ဒီအကောင်ကိုတိုက်ပိတ်ထားတဲ့တိုက်ခန်းဆီကိုရောင်းလှည့်ခိုရောက်လာပါရောလား။ ကိုယ်တော်မြတ်က ထောင်မှူးကြီးဆီက စေးသိပ်တောင်းသောက်သတဲ့လေ။ ဦးရွှေသိန်းဆိုတဲ့ပုဂ္ဂိုလ်က လူဖြောင့်စိတ်ဆို လူသဘောကောင်းကြီး။ လေး၊ ငါး၊ ဆယ်လိပ်လောက် ကျန်နေသေးတဲ့ ဝန်အန်စီးကရက်ဘူးကိုဘူးလိုက်ကြီး ပေးပစ်ခဲ့တာတဲ့လေ။ အဲဒီအထိတော့ ဆရာလို့ပဲခင်ဗျ။

“နောက် ထောင်မှူးကြီးက ဒီကောင် တိုက်မောင်းကို ပြောတယ်။ “တိုက်မောင်း-တိုက်မောင်း-မင်းဟာ သိပ်မိုက်တဲ့အကောင်။ မင်းကြောင့် ခွေခန်းနဲ့ ပြူးမောင်လည်း ခေါင်းပေါက်ထိပ်ကွဲဖြစ်။ ထောင်မှူးနဲ့ တပ်ကြင်ဇဉ်တလည်း အပြောင်းအရွှေ့ခံကြရ။ မင်းကကျတော့ တိုက်ထဲမှာ သုံးလဆယ်တံခံရတယ်။ ဒါတောင်-ဟိုနှစ်ကောင်က သဘောကောင်းလွန်းလို့။

နောက်မှမဖွင့်လို့၊ ဖွင့်များဖွင့်ခဲ့ရင် မင်း နောက်ထပ် ခြောက်လ၊တစ်နှစ် ထောင်ထပ်ကျဦးမယ်။ ဘာကောင်းတာများရှိလို့လဲ။ မင်းလုပ်လိုက်ရင် သောက်ရမ်းချည်းပဲ လို့ ဆိုတာပေါ့။ အဲဒီအခါဒီကောင်က ထောင်မှူးကြီးကို "ကော်ဖီမစ်တစ်ထုပ်လောက်ကို နှမြောကြာလို့ သူတို့အပြစ်နဲ့ သူတို့ခံကြရ တာ။ ကျုပ်နဲ့ ဘာမှမဆိုင်ဘူး" လို့ ကြက်ခေါင်းဆိတ်မခံ ပြန်ခွပ်ပါလေရော၊ ထောင်မှူးကြီးကလည်း ခေါ်သအိုးကိုး။ တိုက်တာဝန်ခံကို "တံခါးဖွင့်လိုက် စမ်းကွာ။ ဒီအကောင်ကို ငါ့ကိုယ်တိုင် ဆုံးမစမ်းမယ်" ဆိုတဲ့ပြီး တိုက်ခန်းထဲ ဝင်မယ်အလုပ် "ဒီမှာ ထောင်မှူးကြီး - ကျုပ်ကို ရိုက်ရလို့ ပင်ပန်းနေဦးမယ်။ ထောင်မှူးကြီးကိုယ်စား ကျုပ်ဘာသာကျုပ် အပြစ်ပေးလိုက်ပြီ။ ဟောဒီမှာ ကြည့်" လို့ ပြောပြောဆိုဆိုနဲ့ တိုက်ခန်းနံရံကို ခေါင်းနဲ့ ဆောင့်ဆောင့်ပြီး တိုက်ပစ်လိုက်တာ သွေးရဲရဲ၊ သံရဲရဲမတ်တတ်က မေ့လဲကရော။ အဲဒီကျော့(စ်) ကြောင့် ဦးရွှေသိန်းခမျာ မှတ်တမ်းတင် သတိပေး အပြစ်ဒဏ် ခံလိုက်ရတဲ့ အပြင် နှစ်တိုး နှစ်နှစ်ရပ်ဆိုင်းတာလည်း ခံလိုက်ရသတဲ့။ ကဲ ..."

"အား - တကယ်ပြဿနာအိုးနဲ့တော့ တည့်တည့်ကြီး တန်းတိုးပြီပေ" ဟု တွန့်တော်ရင်ထဲ စလုံးစုစုတုတုကြီး ဖြစ်လာရလေသည်။

ဘာပဲဖြစ်ဖြစ်၊ တိုက်မောင်းဟူသည့် သူကောင့်သားကိုကား ထောင်မှူး ကြီးကိုယ်တိုင် မျက်စိခေါက်ထောက်၍ စောင့်ကြည့်ရမည့် အရေးကြီးပုဂ္ဂိုလ် (VIP) စာရင်းသို့ အရေးတကြီး ချက်ချင်းထည့်သွင်းထားလိုက်ရပါသတည်း။



- "တိုက်မောင်း"
- "ခင်ဗျား"
- "မင်း တော်တော်မိုက်သလား"
- "မိုက်ပါဘူး - ထောင်မှူးကြီး"
- "လူမိုက်ကြီးလို့ နာမည်တစ်လုံးနဲ့နေရတာကိုလည်း မင်းတော်တော် အရသာတွေနေသလား"

- "မဟုတ်ပါဘူး"
- "ဒါဆိုရင် - ဒီလို ဘာလို့မိုက်မိုက်ကန်းကန်းလုပ်ရသလဲကွ - ဟင်"
- "..."
- "တခြားအကျဉ်းသားတွေ၊ အချုပ်သားတွေက မင်းနဲ့ဖက်ပြိုင်ပြီး ပြဿနာမဖြစ်ချင်ကြတာဟာ မင်းကိုကြောက်လို့လို့ မင်းထင်နေသလား တိုက်မောင်း"
- "..."
- "မင်းကို ကြောက်လို့မဟုတ်ဘူးကွ။ နှစ်ကောင်မဖြစ်ချင်ကြလို့၊ မင်းနဲ့ တုပြီး တိရစ္ဆာန်မဖြစ်ချင်ကြလို့ - သိရဲ့လား"
- "..."



လူမိုက်ကြီးတိုက်မောင်းသည် တွန့်တော်မေးသမျှတွေကိုလည်း မဖြေ၊ ချက်နာအောက်စိုက်ချလျက် ငူငူကြီးတုံ့ကိုဘာဝေလုပ်လျက်ရှိကာ ကျောက် ဆစ်ရုပ်တစ်ရုပ်လို မတုန်မလှုပ် ငြိမ်နေလေ၏။

တစ်မိုက်ခန့်ဆံပင် ပွစုတ်စုတ်နှင့် အသားမည်းမည်း မျက်နှာပြုပြ မျက် နှာတစ်ပြင်လုံးလည်း ဝက်ခြံစုတွေ ဖရဖရဖထစ်လျက် တုတ်တုတ်ခိုင်ခိုင် ခိုက်ကောင်းကောင်း "ထောင်မင်းသား တိုက်မောင်း" သည် စင်စစ်အားဖြင့် အသက်မကြီးလှသေးပါ။ အလွန်ဆုံးရှိလှမှ နှစ်ဆယ့်သုံး နှစ်ဆယ့်လေးပေါ့။ တွဲပေါက်တစ်ကောင်လို သန်မာလှသည့်အပြင် မထင်လျှင် မထင်သလို လက်ရဲဇက်ရဲ ခိုင်းခနဲ ဒုန်းခနဲ လက်ယဉ်လွန်းလှသူ၊ ရှေ့မကြည့် နောက် မကြည့် တစ်စတစ်ဆုံး လုပ်လုပ်ပစ်တတ်သူဖြစ်၍ တစ်ထောင်လုံးက တိုက် မောင်းကိုခွေးရှူးတစ်ကောင်နှယ်ကြည့်ထားကြလေရာ တိုက်မောင်းကလည်း အားကျမခံ "ဘယ်ခွေးမှ လူမထင်ဘူး" အချိုးမျိုးချည်းချိုးတတ်လွန်းသဖြင့် တွန့်တော်တို့ထောင်မှာ ခွေးကိုက်တတ်ကို ကြီးမြေလွတ်ထားခြင်းခံရသည့် လူနေရပ်ကွက်ပမာ လူတိုင်းကိုယ်စီ နောက်ဆံတင်ငင်နှင့် "ဘယ်အချိန် ဘာဖြစ်မလဲ" ကိုစိုးရိမ်ပူပန်ရင်းနေမီးညှာမီးဆက်၍ နေကြရလေ၏။ သင်းဘဝ

လည်း ထုံးအိုးလို ကြာလေ အဝကျဉ်းလေ၊ အများမေတ္တာရေစူးကာ ငပေ၊ ငတေဘဝသို့ ရောက်ချင်းမလှ ရောက်နေရလေ။

ယခုဖြစ်ရပ်ကိုပဲကြည့်။ သူနှင့် မည်သို့မျှမဆိုင်သည့်ကိစ္စထဲမှာ ကန့်လန့်ကန့်လန့်နှင့် "မဆိုင်သည့်အပေါက် ကလိုက်နှင့်ဝင်ခေါက်" ခဲ့သဖြင့် ပစ်တိုင်းထောင်အရပ်က ကြီးမရှိဘဲ ကြီးမြင့်ကြီးရှုပ်ခဲ့ရခြင်းဖြစ်သည်။

ထောင်လျှောက်လမ်းတွင် စီတားသည့် အုတ်ခဲကို ဖြတ်၊ ပုံစံပုဆိုးနှင့် ထုပ်၍ သူ့ဝလကြီးနှင့် အားရမ်းရ အရိုက်ခဲလိုက်ရသည့် လူသစ်ပုံစံပြ ဘုတ်ကိုင် ဒူးရှည်(ခ) သန်းရင်ခမျာ သေမလား၊ ရှင်မလားမသိ၊ ထုံးစံအတိုင်း ပြဿနာက မိုက်ကြေးစွဲ၊ ငွေညှစ်ငွေတောင်းသည့်ကိစ္စ၊ ထောင်က လူသစ်ကလေးများဖြစ်သည့် မောင်ငယ်နှင့် ငမိုးတို့ကို လူသစ်ခန်း တန်းစီးရွှေမန်းနှင့် ပုံစံပြဘုတ်ကိုင် ဒူးရှည်တို့က ပညာပြန်ပစ်စက်၍ ငွေမထွက်ထွက်အောင် ညှစ်ကြ၊ ရစ်ကြသည်။ လူသစ် အကျဉ်းသားနှစ်ယောက်ကလည်း အိမ်ကထောင်ဝင်စာလာလျှင် ပေးပါမည်ပေါ့၊ ရောင်းသူဝယ်သူ အသံတူလျက် ဟန်တွေကိုကျလို့၊ ကိစ္စက ပွဲပြီးနေပြီ။

သို့သော် ကြားထဲမှ ကိစ္စမပြီးနိုင်သူက တိုက်မောင်း၊ လူသစ်ကောင်ကလေးနှစ်ယောက်က သူနှင့်ရပ်သူရပ်သား တစ်ရွာတည်းသားတွေ၊ ထောင်အခေါ်အရပ်သားတွေ၊ ထို့ကြောင့် သူ့လို ထောင်မင်းသားလူမိုက်ပဂေးကြီး တစ်ယောက်လုံးရှိနေပါလျက် သူ့အရပ်သားတွေက လိုင်းဝင်ပြီး "ဩကာသ" ရဦးမည်ဆိုလေက လူကြား၍မျှမကောင်း။ တာပေါ် ရေလျှံသည့်အလုပ်၊ တိုက်မောင်း လက်မခံနိုင်၊ လက်မခံနိုင်သည့်အကြောင်းကိုလည်း ကောင်ကလေးတွေကို တစ်ဖက်တစ်ချက် လက်ဆွဲ၍ ရွှေမန်းနှင့်ဒူးရှည်ဆီ တည့်တည့်ကြီးသွားလျက် ပြောပြထားပြီးသား။ "တိုက်မောင်းနှင့်ပတ်သက်မှန်း မသိ၍ တောင်းမိပါသည်။ ယခု အိုကေပါပြီ" ဟူ၍လည်း အာမဘန္တေခံခဲ့ကြပြီးသား။ သို့ပါလျက်၊ တိုက်မောင်းလည်း ကွယ်ရော ဒုံရင်းဒုံရင်းအတိုင်း ဖြစ်ခြောက်ဖြစ်ခြောက်နေကြပြန်၏ ... တဲ့၊ တိုက်မောင်းကလည်း သည်လိုမျိုး

သူနားရွက်ကို တံတွေးတက်ဆွတ်ခြင်းအတွက် ကျောင်းမှန်းကန်မှန်းသိအောင် ချက်ချင်းလက်ငင်း လက်စွမ်းပြလိုက်တော့သည်။

စာရင်းချုပ်လိုက်တော့ ရဲအရေးပိုင်သော ပြစ်မှုကြီးစာရင်းဝင် ထောင်တွင်းရိုက်မှုကြီးတစ်မှု ကျွန်တော့်ထောင်ထဲမှာ ဖြစ်ပွားခဲ့ရတော့၏။

"ကိုင်း - ကိုရင်တိုက်မောင်း - မင်းရဲ့ဘူမိနက်သန်ဖြစ်တဲ့ပြစ်ဒဏ်တိုက်တိုသာ ကြာပေရော၊ ပြစ်ဒဏ်စေ့ပြီး တိုက်က လွတ်လာမှပဲ မင်းနဲ့ငါနဲ့ ထပ်တွေ့ကြမယ်"



ပြစ်ဒဏ်စေ့၍ တိုက်က လွတ်လာသည့်အခါတွင်လည်း ဘာသားချောတိုက်မောင်း အချိုးပြောင်းသလား၊ ဝေးစွဲခြောက်ပါး၊ သူ့နဂိုနေအတိုင်းပဲ နေမြဲနေဆဲ။

တိုက်ပြန်တိုက်မောင်း ... ဘယ်လိုပြဿနာရှာမလဲ။ လူတိုင်းတကြောင့် ကြံကြံနေကြရသည်။ ဘာမျှလုပ်စရာမရှိလျှင် ကိုယ့်ခေါင်းနှင့် ကိုယ်တိုက်ခန်းနံရံကို ပြေးဆောင့်၍ ငိုက်ကန်းပြဲခဲ့ဖူးသူနဲ့လည်း တိုက်မောင်းကို ဖြစ်နိုင်လျှင် အဆက်အဆံ မလုပ်ချင်ကြ။ တိုက်မောင်းနှင့်ယှဉ်၍လည်း ပြဿနာမဖြစ်ချင်ကြ။ ဝေရာမကံ ဝေးဝေးရှောင်ကြ၏။

တိုက်မောင်းကလည်း သူ့ဂုဏ်ကို အပျက်မခံ။ တိုက်ကထွက်လျှင်ထွက်ချင်း ဘာသာခြားဖိုခေါင်းချက်စုဆီဝင်၍ ငိုက်ကြေးခွဲသည်။ ရိက္ခာအဖြစ်ထုတ်ပေးထားသည့်ကြက်ဥ(၁၀)လုံးကို ကြော်ခိုင်းပြီး စိပ်ပြေနပြေထိုင်စားသွား၏။ ဆေးရုံဖိုမှ နွားနို့တစ်ပုလင်းနှင့် ရိက္ခာပေါင်မုန့်နှစ်လုံးနဲ့ သားပါရဆွဲသွားသည်။ အချုပ်ဆောင်တန်းစီးငရိုထံမှ စုပါကော်ဖီမစ်အထုပ်ကြီးတစ်ထုပ် သုတ်သွားသည်။ ထောင်ဝင်စာတန်းစီးဘဲလေးထံရှိ ဆေးလိပ်နှင့်စားရာမှန်သမျှကို အကုန်သိမ်းကျုံးသွားပြီး ဆေးရုံဆောင်မှ နာလန်ထ လူမမာများနှင့် သက်ကြီးဆောင်က ဘအိုများအား သဒ္ဓါဗရပူ ဝေခြမ်းပေးပစ်လိုက် သည်။

တိုက်မောင်းကြောင့် နှစ်ရက်တစ်ခါ၊ သုံးရက်တစ်ခါ မှန်မှန်ကြီး စိတ်ညစ်နေကြရသည်။ တိုက်မောင်းသည်ကား တကယ့်ပြဿနာကောင်း၊ ဂြိုဟ်ကောင်းအဖြစ် လက်ခံလိုက်ရတော့မလိုလို ဖြစ်လာ၏။ တိုက်မောင်းအား ဘယ်လိုမှ ပြုပြင်၍ မရနိုင်တော့ဘူးလား။

“တိုက်မောင်း... ဧရ”

“ဗျား”

“ဒီထောင်ထဲမှာ ကောင်းစွာမွန်စွာ မင်းလုပ်တတ်တဲ့ အလုပ်ရယ်လို့ မရှိတော့ဘူးလားကွာ - ဟင် - တပည့်”

“ဟာ - ဆရာ ထောင်မှူးကြီးကလည်း - ကျုပ်က ခိုင်းရင် လုပ်တတ်ပါတယ်ဗျ။ ကျုပ်ကိုသာ ဘယ်သူကမှ မသုံးကြတာ၊ ဆေးဖော်ကြောဖက် မလုပ်ကြတာ”

“ဩ - ဒီလိုလား”

လှယက်မူ၊ လက်နက်မူ၊ အပြင်းအထန်နာကျင်စေမှုများဖြင့် ထောင်(၁၀)နှစ်ကျထားသော တိုက်မောင်းတွင် အဖေမရှိ၊ အမေမရှိ၊ သားချင်းတွေ မျိုးများက လုံးဝဥသံ့ ကျော့ခိုင်းစွန့်ပစ်ထားသော ဥတစ်လုံးတစ်ကောင်ကြွက်၊ လူအဖွဲ့အစည်း၏ အဖယ်ခံအကြည့်ခံစိတ်ဒဏ်ရာများစွာက သူ့နှလုံးသားမှာ အမာရွတ်တွေအဖြစ် တင်းကျပ်၊ ထို့ကြောင့်ပဲ စွတ်စွတ်ရွပ်ရွပ် ဝိုက်ကန်းနေခြင်း ဖြစ်ပေလိမ့်မည်။

“ဘယ်သူခိုင်းခိုင်း၊ မခိုင်းခိုင်း ငါခိုင်းရင် မင်းလုပ်မလား”

“ခပ်ဗျာ”

မယုံကြည်နိုင်ဟန် သူ့မျက်နှာသည် တလှဲလှဲဝင်းပြက်လျက်၊ တိုက်မောင်းကလည်း လူပဲလေ၊ လူလူချင်း အလေးထား အသိအမှတ်ပြုခြင်းကိုဖြင့် ခံချင်ရှာပေမည်ပေ။ လူကိုလူအဖြစ် လူအဖွဲ့အစည်းက တန်ဖိုးထား၊ အသိအမှတ်ပြုခြင်းလောက် မြတ်နိုးဖွယ်ကောင်းသည့်အရာမရှိ။

“ဒါပေမဲ့ - မင်း ငါ့ကို ကတိတစ်ခုတော့ ပေးရလိမ့်မယ်၊ ပေးပြီးပြန်ရင်လည်း ဖျက်လိုတော့ မရဘူးနော်၊ တကယ်ကတိတည်မှဖြစ်မှာ ...”

“အဲဒါတော့ စိတ်ချ - ထောင်မှူးကြီး၊ ကျုပ်က ထွက်ပြေးလို့ လွတ်ခဲ့ရက်သားနဲ့တောင် ကျုပ်အမှုတွဲတွေ အဖမ်းခံကြရတဲ့အခါ သူတို့ကိုပဲပြီး ရဲစခန်းသွားကိုယ်တိုင် အဖမ်းခံခဲ့ကောင်၊ အသက်သာ အသေခံပစ်လိုက်မယ်၊ ပေးပြီးသားကတိတစ်လုံးကိုတော့ အဖျက်မခံဘူးဗျ - စိတ်ချ”

“ကောင်းပြီ - ကြိုက်တယ် - အဲဒီလိုမှပေါ့၊ အဲဒီတော့ - ငါပေးတဲ့အလုပ်ကို မင်းလုပ်တဲ့အခါ မင်းကလည်း သူများကို စပြီးပြဿနာမရှာဘူး၊ ကိုယ်ထိလက်ရောက်လည်း မလုပ်ရဘူး၊ မင်းကို လာပြဿနာ၊ ကိုယ်ထိလက်ရောက်လုပ်လာခဲ့ရင်လည်း ဘယ်လိုမှမတုံ့ပြန်ရဘူး၊ သည်းခံပြီး နေရမယ်၊ နီးရာဆရာတွေက ရှင်းပေးလိမ့်မယ်၊ မင်းကတော့ ဘာမျှပြန်မလုပ်ရဘူး သိလား”

“ဟုတ်”

“ကိုင်း - အဲဒါဆိုရင် - မင်းမိန်းဂျေး(လ်)မှာ စည်းကမ်းထိန်းသိမ်းရမယ် ဟုတ်ပြီနော်”

“ဗျာ ...”

ထောင်တစ်ထောင်၏အသက်သည် ထောင်အလယ်ဗဟို ကွက်လပ်ကြီးရှိ စည်းကမ်းထိန်းသိမ်းရေးရုံး (Main Jail) မှသည် ထိုမိန်းဂျေးလ်ကွင်းကြီးကို ဦးတိုက်ထားသည့် အိမ်ထောင်များ၊ တိုက်ခန်းများ၊ အလုပ်ရုံများ၊ ဆေးရုံဆောင်၊ ထမင်းချက်ရုံကြီး အစရှိသည့် ထောင်တွင်း အင်္ဂါအစိတ်အပိုင်း အသီးသီးတို့အား ပိုင်ပိုင်နိုင်နိုင် ထိန်းချုပ်ထားနိုင်ခြင်းပင် ဖြစ်သည်။

တိုက်မောင်းကို မိန်းဂျေးလ်မှာထားလျှင် သင်းလည်း ခြေငြိမ်မည်၊ ကိုယ့်မျက်စိရှေ့မှာပဲ တစ်လစေ့ရှိနေလိမ့်မည်၊ သင်းကို လက်လှမ်းတစ်မီ ထိန်း၍ ရမည်၊ ထောင်လည်း သေဝပ်လိမ့်မည်၊ ထိုသို့ ထောင်မှူးကြီး ကျွန်တော်က ကိုယ့်တွက်ကိန်းနှင့်ကိုယ် “တွက်ရေးက စက်သူဌေး” မျှော်လင့်ထား၏။

သို့ပါသော်လည်း ...။

“ဒေါင်-ဒေါင်-ဒေါင်-ဒေါင်”

“ဒေါင်-ဒေါင်-ဒေါင်”

“တို့-တို့-တို့-တို့”

“တို့-တို့-တို့”

“ရိုက်ကုန်ကြပြီ-ရိုက်ကုန်ကြပြီ။ အကျဉ်းသားတွေ အချင်းချင်းရိုက်ကုန်ကြပြီ”

“FRC တရပ်အချုပ်သားတွေနဲ့ ဗမာအကျဉ်းသားတွေ အုပ်စုလိုက်ရိုက်နေကြပြီ”

“ဒေါင်-ဒေါင်-ဒေါင်-ဒေါင်”

“တို့-တို့-တို့-တို့”

သည်အကျဉ်းထောင်သမိုင်းတွင် တစ်ခါဖူးဖူးဖြစ်ခဲ့ဖူးခြင်းမရှိ။ တစ်ခါမျှလည်း သည်လောက် FRC နိုင်ငံခြားအချုပ်သား အကျဉ်းသား အများကြီးမရှိခဲ့။ မထားခဲ့ရစေဖူး။ ဧရာဝတီမြစ်ဆုံတွင် တရားမဝင် ရွှေတူးဖော်ရေးလုပ်ငန်းလုပ်နေကြသည့် ရွှေဖောင်းများ၌ တစ်ဖက်နိုင်ငံမှ ရိုးဝင်အလုပ်လုပ်နေကြသည့် တိုင်းခြားသားများကို စီမံချက်ဖြင့် ဖမ်းဆီးချုပ်နှောင်ထိန်းသိမ်းထားခြင်းဖြစ်၍ FRC တွေက များချင်တိုင်း များနေရခြင်းဖြစ်သည်။ သူတို့က မြန်မာစကားလည်း မပေါက်။ အနေအစားကလည်း နည်းနည်းအရိုင်းဆန်ချင်သည်။ သူတို့ကို မတရားဖမ်းဆီးထားသည်ဟုလည်း ထင်နေကြသဖြင့် မျက်နှာကြောတွေက ခပ်တင်းတင်း ခပ်မာမာ။ ထောင်သို့ရောက်လာခဲ့ကြသည်မှာ ရန်ကင်းရက်တစ်ပတ် မပြည့်သေးသည့်တိုင် ရောက်ကတည်းက အတူနေ မြန်မာအကျဉ်းသားများနှင့် အစေးမကပ်နိုင်ဘဲ တကျက်ကျက် ဖြစ်နေခဲ့ကြပြီ။ ခွန်းကြီးခွန်းငယ် ခဏခဏဖြစ်တတ်၍ “ဘယ်နေ့ ဘာဖြစ်မလဲ” ရင်တမမဖြင့် သတိပီရိယထားကာ စောင့်ကြည့်နေခဲ့ကြရ၏။ ကိုင်းယခုတော့ဖြစ်ပြီ။

လူစုလူဝေးဖြင့် ဖြစ်တတ်သည့် ထောင်တွင်းရိုက်ပွဲမျိုးကား အချိန်မီမထိန်းသိမ်းနိုင်လျှင် တစ်ထောင်လုံး လူကုန်လူစုံပါဝင်လာကာ ဆွမ်းကြီး

ဟေး-ဟေး-တိုက်မောင်းကြီး
စိုက်စေသွားပဟေ့။ အမယ်မယ်
ကုန်းကျွန်းပြီး ပြန်ထလာပြန်ပဟေ့။
ဟော-ဟော-ဗမာအကျဉ်းသား
တွေကို ညွတ်တွန်းထည့်နေပြန်ပြီ။
အား-လဲပြန်ပြီဟေ့။ ခေါင်းကို
အတ်ခဲကျွန်းမှန်သွားတာပဟေ့။
ဒုက္ခပါပဲကွာ-ဒီကောင်
တိုက်မောင်းနယ်။



လောင်းပွဲကြီး၊ ထောင်တွင်း အဓိကရုဏ်းကြီး (Doit) အထိ ကြီးကျယ်လာတတ်သည်။

- “ဂါတ်ကြီး-အသင့်”
- “အသင့်ဖြစ်ပါပြီ”
- “လက်နက်ကိုင်အဖွဲ့-အသင့်”
- “အသင့်ဖြစ်ပါပြီ”
- “အဓိကရုဏ်းနှိမ်နင်းရေးတပ်ဖွဲ့-အသင့်”
- “အသင့်ဖြစ်ပါပြီ”

အကျဉ်းထောင်အတွင်းအထိ ဝင်ရောက်၍ ရုန်းရင်းဆန်ခတ်အုပ်စုကြီးတို့ နှိမ်နင်းဖြိုခွဲရမည်မို့ အစစ အသင့်ရှိနေမှ တော်ကာကျတတ်၏။

“ကဲ-ထောင်ပိုင်ကြီး- ကျွန်တော်တို့အဖွဲ့ ဝင်တော့မယ်။ အခြေအနေ မဟန်ရင်တော့ သေနတ်နဲ့ မိုးပေါ်ထောင်ပစ်ပြီးသာ အလှန့်ပေးလိုက်မပတော့”

“အိုကေ - ကိုယ့်ညီ၊ သတိစိရိယလည်းထားဦး”

နံပါတ်တုတ်ကိုင်၊ ခိုင်းကိုင်တပ်ဖွဲ့ဝင်(၃၀)ပါသည့်တပ်စုကို ကျွန်တော် ကိုယ်တိုင် ဦးစီး၍ မိန်းဂျေးလ်ကွင်းဆီ ချီတက်ခဲ့ကြ၏။

စားဖိုကြီးဘေးကွက်လပ်တွေမှ လူအုပ်ကြီးကား သဲကြီးမဲကြီး ရိုက်နေကြတုန်း၊ စားဖိုကြီးတွင် ထမင်းဆွဲရာမှ ဖိုလုပ်သားအကျဉ်းသားများနှင့် FRC များ အချင်းများပြီး ရိုက်ပွဲဖြစ်ခဲ့ခြင်းတဲ့။ FRC များက ဖိုလုပ်သားများကို ထမင်းထမ်း ထမ်းပိုးဖြင့် ဝင်ရိုက်သဖြင့် အိပ်ဆောင်များက မြန်မာအကျဉ်းသားများ ပြေးထွက်လာကြကာ ရန်ပွဲကြီးတစ်ပွဲကြီးကြီးကျယ်ကျယ်ဖြစ်သွားရခြင်း...တဲ့။ မျက်မြင်အရတော့ ဟိုဘက်ဒီဘက် လူ(၃၀၀)ခန့် သဲကြီးမဲကြီး ရိုက်နေကြဆဲ။

“ဟိုမှာ - ဟိုမှာ - တိုက်မောင်း - တိုက်မောင်း မဟုတ်လား”

“ဟုတ်တယ် - ထောင်မှူးကြီး - တိုက်မောင်းရယ်”

“ဟာ - ဒီကောင် - လူအုပ်ကြားထဲမှာ ဘာဝင်လုပ်နေတာတုံး၊ ဒီလောက် ခွေးရူးကိုက်သလို ကိုက်နေကြတဲ့ သရဲမင်းရဲလူအုပ်ကြီးထဲမှာ...”

“ဟာ - ဟာ - ဒီကောင်က ရန်ပွဲကို လူစုခွဲပေးနေတာ ခင်ဗျ။ ဟော - တွေလား။ သူ့ပလကြီးနဲ့ တစ်ယောက်ကို ဆွဲထုတ်သွားပြီ။ ဟော - FRC နှစ်ကောင်ကိုခါးက ဆွဲမြှောက်ပြီး လွှင့်ပစ်လိုက်ပြီ။ ဟော - ခူးရှည်လက်ထဲ ကတုတ်ကို အတင်းဝင်လှပြီး လွှင့်ပစ်လိုက်ပြီ။ အဲဗျာ - အဲဗျာ - တိုက်မောင်းလက်ထဲ ဘာမှမပါတော့ သူ့ချည်းပဲ အဆော်ခံ အတီးခံနေရပါလား။ အိုး မျက်နှာတွေလည်း ဖူးရောင်လို့၊ သွေးတွေလည်း ရဲပတောင်းခတ်လို့။ အာ ဒီကောင် သေတော့မှာပဲ”

“ဟေး - ဟေး - တိုက်မောင်းကြီး - စိုက်လဲသွားပဟေ့၊ အမယ်မယ် ကုန်းကျိုးပြီး ပြန်ထလာပြန်ပဟေ့၊ ဟော - ဟော - ဗမာအကျဉ်းသားတွေကို ဇွတ်တွန်းထုတ်နေပြန်ပြီ၊ အား - လဲပြန်ပြီဟေ့၊ ခေါင်းကို အုတ်ခဲကျိုးမှန် သွားတာဟေ့၊ ဒုက္ခပါပဲကွာ - ဒီကောင် တိုက်မောင်းနယ်”

“တို့ - တို့ - တို့ - တို့”

“လူစုခွဲကြ - လူစုခွဲကြ”

“တို့ - တို့ - တို့ - တို့”

“ပုံစံထိုင် - ပုံစံထိုင် - ရောက်ဟဲ့နေရာမှာ ပုံစံထိုင်နေနော်၊ မထိုင်ရင် ရိုက်မှာ - ထိုင် - ထိုင်”

“တို့ - တို့ - တို့ - တို့”

ရန်ပွဲသည် (၁၅)မိနစ်၊ မိနစ်(၂၀)ခန့် အပြင်းအထန် ဆက်ဖြစ်နေသေး၏။ ပြီးမှ တစ်စတစ်စ လူစုကွဲသွားပြီး ငြိမ်ဝပ်သွားတော့သည်။

“တိုက်မောင်းကောဟေ့ - တိုက်မောင်းကို ရှာကြစမ်း”

အလဲလဲ အကွဲကွဲ ဖရိုဖရဲ လူအုပ်ကို နင်းခွကျော်လွှားရင်း တပည့်ကျော် တိုက်မောင်းကြီးကို အမောတကော ရှာဖွေရသည်။

“ဟော - ဟော ဒီမှာတွေ့ပြီ - ထောင်မှူးကြီး။ အိုး - မြင်ရက်စရာလည်း မရှိတော့ပါလား - တိုက်မောင်းရယ်၊ မုန်း - အသက်မှ ရှိသေးရဲ့လား”

လူကိုယ်ကောင်ကြီးတစ်ခုလုံး သွေးအလိမ်းလိမ်းဖြင့် ဖွဲ့အိတ်ကြီးလို့ ပုံပုံကြီးလဲနေသော တိုက်မောင်းကို ကြည့်လိုက်ရုံနှင့် တစ်သက်လုံးတစ်စိထားလေသမျှ သည်တစ်ပွဲမှာ အတိုးရော အရင်းပါ ပေါင်း၍ အားရပါးရ အကြွေးဆပ်လိုက်ကြပြီမုန်း သိလိုက်ပါပြီ။

“တိုက်မောင်း - တိုက်မောင်း - တပည့် - သတိရရဲ့လား။ ဟေ့ - တိုက်မောင်း - တိုက်မောင်း”

သူပုရ်းကိုကိုင်၍ ခပ်ကြမ်းကြမ်း လှုပ်ကာပေးမိရ၏။

“ဆရာ - ထောင် - မှူး - ကြီး”

“ဟာ - မင်း - မင်း - သတိရသေးတာပဲ၊ ဘာမှမဖြစ်ဘူး - တပည့်၊ အခုပဲ ဆေးကုလိုက်ရင် မင်းရက်ချင်း နေလို့ကောင်းသွားမှာ - သိလား”

“ဆ - ဆရာ - ထောင် - မှူး - ကြီး”

“အေး - တပည့် - ပြော၊ ဆရာရှိတယ်”

“ကျုပ် - ကျုပ် - ဘယ်သူ့ကိုမှ ဘာမျှမလုပ်ခဲ့ဘူးနော်၊ သိလား - ဆရာထောင် - မှူး - ကြီး”

“အေးပါကွာ...”

ကျွန်တော့်ကို စိုက်ကြည့်လျက် လက်ခနဲ တစ်ချက်ပြုံးပြကာ ပွက်ခနဲ
သွေးတွေအန်၍ တိုက်မောင်း သတိမေ့သွားတော့၏။ ခဏကလေးအတွင်း
မှာပင် တိုက်မောင်း ဆုံးသည်။

ကျွန်တော်တို့ ထောင်ကလေးသည် ဤသို့ဖြင့် “ထောင်မင်းသားကြီး
တိုက်မောင်း” ကို အပြီးအပိုင် စွန့်ပစ်လိုက်ရလေသည်။



မည်သို့ပင်ဖြစ်စေ၊ တိုက်မောင်းကဲ့သို့သော လူမိုက် - အဲလေ - မှားလို့
တကယ့်လူကောင်းတစ်ယောက်ကို ယနေ့အထိ ထပ်ပြီးမတွေ့ရသေးချေ။

⇒ လေယုမင်းသျှင်



အမှတ်အသား

စာမူများ

ပေးပို့လိုပါက

အယ်ဒီတာအဖွဲ့
သည်းထိတ်စင်စိုမဂ္ဂဇင်း
အမှတ် (၅၀၈/၅၁၂) (၂/၁)၊ ထေမထပ်
တန်ဆည်လမ်းနှင့် မိတ်ကမ်းသာလမ်းအထောင့်
ကျောက်တံတား၊ ညွှန်လမ်း၊ ရန်ကင်း

ချစ်သူနှင့်အတူနေဖို့မိန်းမသွားတောင်းရာမှ
ပြောင်းလဲသွားသောဘဝတစ်ကွေ့တစ်သစ်ချိုးကို
ထိတ်လန့်ဖွယ်ဖတ်ရှုရမည်..

“လူ့ခန္ဓာကိုယ်မှာ ထင်ရှားတဲ့အမှတ်အသားဆိုတာ ဘာကို
ဆိုလိုတာလဲ - ဆရာမျိုး”

လက်ဖက်ရည် အတူသောက်နေကျပိတ်ဆွေ ကိုကြည်အေးရဲ့အရင်း
မရှိ၊ အဖျားမရှိမေးခွန်းကြောင့် အံ့အားသင့်သွားရတယ်လို့ ပြောရမယ်။

“ဘာတွေစိတ်တူးပေါက်လာပြန်တာလဲ - ကိုကြည်အေးရယ်”

“မဟုတ်ဘူး - ဆရာမျိုးရဲ့ ကျွန်တော် နည်းနည်းရောထွေးနေလို့ပါ”

“ဘယ်လိုကြောင့် ရောထွေးနေရတာလဲဗျာ၊ လူ့ခန္ဓာကိုယ်ပေါ်က မြင်
သာထင်သာတဲ့နေရာတွေ (အထူးသဖြင့် ဦးခေါင်းပိုင်းလို့ပြောရမှာပဲ)။ အဲဒီ
လိုမျိုးမှာ မွေးရာပါအမှတ်၊ စာ(အနီ - အနက်)၊ မှဲ့(အနီ - အနက်)၊ အမာရွတ်
တောတွေဟာ ထင်ရှားတဲ့အမှတ်အသားပါပဲ”

“ဒါဖြင့် - လူတွေပြောနေကြတဲ့ (အိမ်ထောင်မှု၊ ဘုရားတည်၊ ဆေးမှင်
ရည်စုတ်ထိုး၊ ဤသုံးချက်၊ ဓမ္မပိုင်လျှင်၊ နောင်ပြင်ရန်ခက်သည့်အမျိုး) ဆိုတာ
ထဲက ဆေးမှင်ကြောင်ထိုးတာကကောဗျာ”

“သူက ထင်ရှားတာတော့ မှန်တယ်။ မြင်သာထင်သာ မဟုတ်ဘူး။
အဝတ်နဲ့ နံ့ကွယ်ထားတာကိုး။ ဒါကြောင့် - သိသာထင်ရှားတဲ့အမှတ်အသား
လို့ မပြောခဲ့တာပေါ့။ အဝတ်အစားဖယ်လိုက်ရင်တော့ ဆေးမှင်ကြောင်ထိုး
တာတွေ ပေါ်မှာပါ”

“ထင်ရှားတဲ့အမှတ်အသားဆိုတာ ကြည့်လိုက်ရင် ရှင်းရှင်းကြီး မြင်နိုင်
တဲ့ အမှတ်အသားကို ဆိုလိုတာလို့ ကျွန်တော် နားလည်လိုက်ပါပြီ”

“မှန်ပါတယ်။ ထင်ရှားတဲ့အမှတ်အသားဆိုရင် ထင်းခနဲ မြင်သာတာပါ
ပဲ။ ကိုယ်မှာရှိတဲ့ အမှတ်အသားဆိုရင်တော့ အားလုံးအကျုံးဝင်ပါလိမ့်မယ်”

“ဆရာပြောတော့ ကွဲပြားသွားပါပြီ။ ဒါပေမဲ့ - ကျွန်တော့်မှာ ဆေးမှင်
ကြောင်ထိုးထားတာနဲ့ပတ်သက်လို့ တစ်သက်မမေ့နိုင်တဲ့ အတွေ့အကြုံ
တစ်ခု ရှိခဲ့ဖူးပါတယ်။ တကယ်မမေ့လောက်စရာပါ”

“ဟုတ်လား - ဆိုစမ်းပါဦး”

“ဆရာက စာရေးတဲ့လူဆိုတော့ ဆရာအတွက် ကုန်ကြမ်းဖြစ်၊ မဖြစ်
မပြောနိုင်ပေမဲ့ ထူးခြားတဲ့ဇာတ်လမ်းတစ်ခုလို့ ဆိုရမှာပဲ”

“ကဲ - ကိုကြည်အေး - မပြောသေးဘဲ ကြော်ငြာဝင်လှချည်လား”

ဒီစကားကို သဘောကျပြီး ကိုကြည်အေး တဟားဟား ရယ်လိုက်
တယ်။

“ကျွန်တော် အခု အသက်(၆၀)ကျော်မှာ အထိုင်တကျ ဆိုင်နဲ့ ကနားနဲ့
ရောင်းချနေနိုင်ပေမယ့် လွန်ခဲ့တဲ့ အနှစ်သုံးဆယ်ကျော်လောက်က လမ်း၊
လျှောက်ရေးသည်တစ်ယောက်ပါ။ အညာထည်တွေ၊ ပုဆိုး၊ အင်္ကျီ၊ ဇွပ်၊ ကျယ်
လေးတွေကို ထမ်းပိုးပြီး ရွာစဉ်လှည့်ရောင်းခဲ့ဖူးတယ်။ အထူးသဖြင့် ဇာတိ

ဖြစ်တဲ့ဟာယုံတော့ရင်ထိုတာ ပြန်ယူစောင့်ရှောက်ပေးရတာပဲ ခြေစိတ်ခွေး
အာရုံပါ။ အထည်တွေကိုခတ်ပြီးဟာသာဝံ့ဆိုပါက ပြောတာ သူ့တာမျိုးပါလိမ့်
မယ်။ အဝတ်အထည်တွေကို စီးရမ်းမန်း အသွားအကြွေ ဆက်ခံတဲ့အခါ
တွေမှာရောင်းရတယ်။ အဲဒီနေ့ကအားလုံးဟာ ကျွန်တော်တို့ရော့ကွက်ပါပဲ။
ရောင်းရမ်း ဝမ်းရမ်း ကျွန်တော်လို အခြားသူနဲ့ ဦးစွာ မိတ်ဆွေဖြစ်ခဲ့
ထည်း ကျွန်တို့က ကိုအုန်းကြည်တဲ့။ တစ်ဦးက ကိုစိုးလွင် ကိုအုန်းကြည်တဲ့
ကျွန်တော့်ထက် အသက်ကြီးပြီး ကိုစိုးလွင်က ငယ်တယ်။ လူပိုင်းနွမ်းရမ်း
အမည် အဲဒီအချိန်က နယ်ခြေတစ်ခုက သွားလာရမလွယ်သလို လျင်မြန်
အသံပြုလုပ်ပြီး ချွတ်ချွတ်လှုပ်လှုပ် ဝှေ့လှုပ်နေတာကို မြင်ရတယ်။

“ညည်းမိသွားကြတယ်လို့ရမှာပဲ”
“ဟေ့ဟေ့ ညည်းမိသွားတာပဲ။ ညည်းမိသွားတာပဲ။ ညည်းမိသွားတာပဲ။”
“ဟေ့ဟေ့ ညည်းမိသွားတာပဲ။ ညည်းမိသွားတာပဲ။ ညည်းမိသွားတာပဲ။”
“ဟေ့ဟေ့ ညည်းမိသွားတာပဲ။ ညည်းမိသွားတာပဲ။ ညည်းမိသွားတာပဲ။”
“ဟေ့ဟေ့ ညည်းမိသွားတာပဲ။ ညည်းမိသွားတာပဲ။ ညည်းမိသွားတာပဲ။”

“ဟေ့ဟေ့ ညည်းမိသွားတာပဲ။ ညည်းမိသွားတာပဲ။ ညည်းမိသွားတာပဲ။”

“ဒီတစ်ခါက အရှင်သွားခဲ့တဲ့ မြန်အောင်နယ်စပ်က တောင်ခြေရွာ
မိမိမိမိ မြေပြင်က ဝှေ့လှုပ်နေတာပဲ။ ညည်းမိသွားတာပဲ။ ညည်းမိသွားတာပဲ။

ကိုစိုးလွင်က စကားစလိုက်ပါတယ်။ ကျွန်တော်နဲ့ ကိုအုန်းကြည်တစ်
ယောက်မျက်နှာတစ်ယောက်ကြည့်လိုက်ပြီး သိပါတယ်။ (ဘာလဲကားရယ်)
ဆိုတဲ့အပြုမျိုး ပြုမိကြတာ မြင်လိုက်တော့ ကိုစိုးလွင်တစ်ယောက် မလုံ
မလဲ။

ကျွန်တော်က ရောင်းကောင်းလို့ အကြွေပေးတာပါ။ တစ်မျိုးမထင်ပါ
နဲ့။ တခြားမှာ ရောင်းကောင်းမယ်ထင်ရင်လည်း သွားကြတာပဲ။
အေးလေကွာ - တို့ကဘာပြောသေးလို့လဲ။ ရောင်းရပ်ပဲရတာ သူ့လို
ကိုယ်လိုဆိုတောင် သွားသင့်တဲ့နေရာပဲပေး။ အသိညည်းစိုက် ဆွဲကိုင်လုပ်

နိုင်တဲ့နေရာ မရဘဲဆိုတော့ ကိုအုန်းကြည်နဲ့ ငါက လူအိုတွေဖြစ်သလို၊ တို့က
ထားတဲ့အထဲမှာ မြေပဲအတွက်လည်း လူအိုတွေပဲလေ။ မင်းတို့ဆရာတပည့်
လူပျိုတွေဆိုတော့ မင်းတို့ ကြည့်တာပဲ။ ရှေးဟောင်းပုဂံလေးပဲ။

“ဒီလိုပြောမယ်ထင်သားပဲ။ အမှန်ပြောရရင် သွားချစ်တာလည်း မရှိ
မာယာပြောရင်ကောင်းအောင်လည်း အမှန်ပါပဲနော်။”
“ဟေ့ဟေ့ ညည်းမိသွားတာပဲ။ ညည်းမိသွားတာပဲ။ ညည်းမိသွားတာပဲ။”
“ဟေ့ဟေ့ ညည်းမိသွားတာပဲ။ ညည်းမိသွားတာပဲ။ ညည်းမိသွားတာပဲ။”
“ဟေ့ဟေ့ ညည်းမိသွားတာပဲ။ ညည်းမိသွားတာပဲ။ ညည်းမိသွားတာပဲ။”
“ဟေ့ဟေ့ ညည်းမိသွားတာပဲ။ ညည်းမိသွားတာပဲ။ ညည်းမိသွားတာပဲ။”
“ဟေ့ဟေ့ ညည်းမိသွားတာပဲ။ ညည်းမိသွားတာပဲ။ ညည်းမိသွားတာပဲ။”

ကိုအုန်းကြည်ရဲ့စကားကို ကိုစိုးလွင် နားထောင်နေရှာတယ်။
“စိတ်ချပါ - အစ်ကိုရယ်။ ကျွန်တော် အချစ်ရေးကို ပေါ့ပေါ့တန်တန်
မလုပ်ပါဘူး။ သေချာစဉ်းစားဆုံးဖြတ်မှာပါ။ ကျွန်တော်လည်း ငယ်တော့တာ
မှမဟုတ်တာ။ သတိထားပါမယ်”

ကိုစိုးလွင်အဖြေစကားကလည်း လက်ခံလောက်တဲ့စကားပါ။ ဒီလိုနဲ့
မြန်အောင်နယ်ထဲကို တစ်ပတ်ထပ်ရောင်းဖြစ်ပြန်ပါတယ်။ တည်းတဲ့အိမ်
တွေက ရွာကြီးတစ်ရွာမှာဆိုတော့ ပါလာတဲ့ ကုန်တချို့ထားခဲ့ပြီး ဝန်းကျင်ရွာ
ရောင်းရင်နဲ့စပ်ပါတယ်။ မူလရွာမှာတစ်ရက်လောက် ပြန်နားပြီး ဆက်ရောင်း
ရင်း မြို့နယ်ကူးဖို့ အစီအစဉ်။ တစ်ခက်မှာ အင်ပူမြို့နယ်က ရှိနေတာကိုး။
မြန်အောင်အစပ် တောင်ခြေတစ်ဝိုက်မှာ ရွာသိမ်ရွာငယ်တွေပဲ များတာပါ။

ရေကြည်ရာ မြက်နရာ လေးငါးဆယ်အိမ်လည်း တစ်ရွာဖြစ်နေသလား မသိ
ဘူး။ ကျွန်တော်တို့စခန်းချတည်းနေတဲ့ရွာကတော့ အိမ်ခြေငါးဆယ်လောက်
ရှိမယ်။ တောထူပြီး အသွားအလာကပ်လို့ သုံးလေးရက်မှန်းပေးမယ့် တစ်ပတ်
နီးနီးလောက် ကြာသွားတယ်။

အဲဒီမှာကြာတာ ကျွန်တော်နဲ့ ကိုအုန်းကြည်ဖို့ အဆင်မပြေပေမဲ့
ကိုစိုးလွင်တို့အတွက် အကြိုက်ပဲပေါ့။ သူ့သဘောကျနေတဲ့ ကောင်မလေး
(သူ့အဖော်အပြောအရ နောက်တစ်ပတ်လှည့်လာရင် အခြေပေးမယ်လို့
ပြောတဲ့ကလေးမ) နေတာက ရွာနဲ့ မိုင်ဝက်လောက်ရှိမယ့် အစုလေးမှာပါ။
ပထမရက်တွေ အဖော်ခေါ်သွားသေးတယ်။ နောက်ရက်တွေမှာ သူတစ်
ယောက်တည်းသွားပြီး ညဉ့်နက်မှ ပြန်လာနေကျ ပြန်လာရင်လည်း ခြေကုန်
လက်ပန်းကျလို့ တရူးရှူး အိပ်သွားတော့တာပဲ။ သူ့ခွဲလှမ်းပျက်နေတာ
သိပေမယ့် ကိုအုန်းကြည်နဲ့ ကျွန်တော်က ဘာမှမပြောတော့ဘူး။

ဒီတစ်ခေါက် ပြန်ပြီး နောက်တစ်ခါ ပြန်ထွက်တဲ့အထိ ကိုစိုးလွင် ရောက်
မလာသေးလို့ ကျွန်တော်နဲ့ ကိုအုန်းကြည် (လေးမျက်နှာနယ်) သက် ထွက်ခဲ့
တယ်။ ကျွန်တော်တို့အလုပ်က တစ်နှစ်သုံးခေါက်။ အလွန်ဆုံး လေးခေါက်
ပဲ ထွက်တာပါ။

ကျွန်တော်တို့လည်း မြန်အောင်ကို ခြေဦးမလှည့်တာ ကြာပါပကော
လား။ တွက်ကြည့်ရင် သုံးလေးလတော့ ရှိမယ်။

ရတစ်ခေါက် ပြန်ထွက်ခါနီးလောက်မှာ ကိုစိုးလွင် ရောက်လာတယ်။
လူကလည်း ပိန်ရှူးလို့ ကျွန်တော်က မြှုပ်သာ။ ကိုအုန်းကြည်က ရှားစွဲရွာက၊
ကိုစိုးလွင်ဟာ လွန်မြို့နယ်တောပိုင်းကပါ။ အလုပ်ချင်းတူပေမယ့် နေတာက
တစ်နေရာစီ။ ပြောမယ်ဆိုရင် ကျွန်တော်နဲ့ ကိုအုန်းကြည်ကို ဟင်္သာတမြို့
နယ်သားဆိုနိုင်ပေမယ့် ကိုစိုးလွင်ဟာ လွန်မြို့နယ်သားပါ။ တစ်ခရိုင်ထဲ
သားတွေတော့ မှန်ပါတယ်။ ကိုစိုးလွင်ပုံစံက နာလန်ထစပဲ ရှိဦးမယ် ထင်
တယ်။

“ကျွန်တော် ဖျားလိုက်တာ သေကောင်းပေါင်းလဲပဲ။ ဒီတစ်ချီ သေရော
အောက်မေ့ရတယ်။ ကံကောင်းလို့ ဆရာသမားရဲ့ ခေးချက် ဦးသွားပြီး
အသက်ရှင်ခွင့်ရခဲ့တာပါ။ ခင်ဗျားတို့ဆီလည်း အကြောင်းမကြားနိုင်ဘူး
လေ”

“နို့ - အခုကော - လိုက်နိုင်လို့လား၊ နားပါဦးလားဗျာ”

“မနားတော့ဘူး။ တဖြည်းဖြည်း အားပြည့်ဖို့ပဲ လိုတာပါ။ ကျွန်တော်
လိုက်ချင်တဲ့အကြောင်းလည်း ရှိတယ်။ ဒီတစ်ခေါက်လိုက်မှာက ကျွန်တော်
ပိုးလေးနဲ့ လက်ထပ်တော့မယ်။ အိမ်ကလည်း ခွင့်ပြုလိုက်ပြီ”

ကျွန်တော်တို့အားလုံးဟာ ကိုစိုးလွင်ရဲ့ ချစ်သူကလေးမကို မမြင်ဖူးဘူး။
(ကိုစိုးလွင်အဖော် ကိုထွန်းဝေကတော့ လိုက်သွားဖူးလို့ မြင်ခဲ့ပါလိမ့်မယ်။)
အိပ်ပေမဲ့ - သူ တတွတ်တွတ်၊ တဖွဖွပြောနေတာမို့ ပိုးလေးဆိုတဲ့ နာမည်က
တော့ ရင်းနှီးနေခဲ့တယ်။ ကျွမ်းကျွမ်းဝင်ဝင်ပါပဲ။

ပိုးလေးရဲ့အဖေဟာ မုဆိုးကြီးဆိုတာရယ်။ သူတို့အိမ်မှာ ခွေးဆိုးဆိုးတွေ
လေးငါးခြောက်ကောင် မွေးထားပြီး အဲဒီအိမ်စုလေးရဲ့ လူကြီးဆိုတဲ့ အကြောင်း
တွေ ခဏခဏကြားရတော့ နားယဉ်နေပြီ။ ပိုးလေးဟာ တစ်ဦးတည်းသော
သမီးတဲ့။ သူ့မှာ အဖေကော အမေပါ ရှိသေးပေမယ့် သူ့အဖေက အချစ်ဆုံး
ဆိုပဲ။ သမီးကို ချစ်လွန်းလို့ ကျောင်းမထားတော့ သေစာရှင်စာလောက်
တောင် ခွေမျိုးတွေက သင်ပေးလို့ဆိုလား။ ဟိုအရင်ကတည်းက ကိုစိုးလွင်
ပြောခဲ့ဖူးတာတွေဟာ မကြားချင်အဆုံးပေါ့။ သူ ပိုးလေးကို နှစ်နှစ်ကာကာ
ချစ်တာပါ။

“ဘာပဲဖြစ်ဖြစ်၊ ငါ့ညီ မင်း တည်တည်တံ့တံ့ အိမ်ထောင်ပြုမယ်ကြားရ
တော့ ဝမ်းသာတယ်။ မင်းရဲ့ မှတ်လားဆောင်ကို ငါရော၊ ကိုကြည်အေးရော
လာမှာပါ။ မင်းရဲ့ လက်ဖျံပေါ်မှာ အသည်းပုံလေးကို ဓားစိုက်ပြီး (ချစ်စိတ်) လို့
ဆေးမင်ကြောင်ထိုးထားတာကို တွေ့နေတာပဲ။ တကယ်တမ်း မင်းရဲ့ ဖျစ်စိတ်
ဟာ ခိုင်မြဲပါပေတယ်ကွယ်။ ယောက်ျားဆိုတာ အဲဒီလိုမှပေါ့”

မိတ်ဆွေကြီးကို အုန်းကြည်ရဲ့ ရင်ထဲက စကားအတိုင်း ကျွန်တော်တို့ အားလုံးကလည်း ဝမ်းသာအယ်လဲ ရှိနေကြပါတယ်။ ကာယကံရှင်ကို စိုးလွင် အနေနဲ့ ကြည်နူးရွှင်မြူးနေမယ်ဆိုတာ အသိသာကြီးပါ။ သူ့မျက်နှာမှာ ပြုံးပန်းတွေ ဝေလို့၊ ကိုစိုးလွင် အထည်ပစ္စည်းတွေ ဝယ်အပြီးကို စောင့်ဆိုင်း ထွက်ခဲ့ရတယ်။ နောက်နေ့ ရထားစီးလို့ မြန်အောင်ကို ရောက်ခဲ့တယ်ပေါ့။ မြန်အောင်က ခြေကျင်အနောက်ဘက်ကို သွားရမှာပါ။ မြန်အောင်မြို့နယ် တစ်ဝက်လောက်ဟာ သစ်တောကြီးပိုင်းတွေပဲ။ ရခိုင်ရိုးမတောင်ခြေက တောင်ထိပ်အထိ သစ်တောကြီးပိုင်းအဖြစ် သတ်မှတ်ထားကြတယ်။ ရောင်းရင်း ချရင်း တစ်စတစ်စ တောင်ခြေရွာနဲ့ နီးသွားမှာပါ။ မရောက်ခင်ကတော့ တစ်ရွာဝင်၊ တစ်ရွာထွက် ရောင်းနေရမှာပဲ။ ခု - ခရီးကလည်း ထမင်းမစားခင် ရွာအရောက် မှန်ထားပေမယ့် (၁၁) နာရီ ထိုးတော့မယ် မရောက်သေးဘူး။

“မင်းတို့ တွက်ထားသလို မရောက်ရင် စားရေးခက်မယ်။ ထမင်းထုပ် တွေ ထုပ်ပေးဖို့ ပြောထားတယ်။ စောတော့လည်း ကိုယ့်ထမင်းထုပ် ခြေစား ရုံရှိတော့မပေါ့။ မလိုလေး လိုလေး ယူသွားတာ မမှားဘူးလို့ ထင်တယ်”

ကိုအုန်းကြည် အမြော်အမြင်ရှိလို့ တော်သေးရဲ့။ ရွာရောက်မှ ချက်စား ရရင် မလွယ်။ အနည်းဆုံး နှစ်ချက်လောက်မှ စားရမှာ သေချာတယ်။ ရွာကို မတွေ့ရသေးပေမဲ့ ရွာဝင်ရပ်ကလေးကို မြင်နေရပြီ။ ဇရပ်မှာ ထမင်းစားပြီး အေးအေးဆေးဆေး ရွာထဲဝင်ကြဖို့ ဆုံးဖြတ်လိုက်တယ်။ အချိန်က (၁၁) နာရီသာသာ။



အသင့်တွေတဲ့ ရေအိုးစင်က ရေတွေ သောက်လို့ရပြီပဲ။ ဘူးတွေထဲက ရေကျန်တွေ ခွက်တစ်ခုနဲ့ ထည့်။ လက်ဆေးပြီး ထမင်းထုပ်တွေ ခြေစားဖို့ ပြင်နေကြတုန်း ဘုန်းတော်ကြီးတစ်ပါး သပိတ်လွယ်တက်လာတယ်။ ခရီး

သွားကိုယ်တော်တစ်ပါးပဲ ဖြစ်မယ်။ လွယ်အိတ်တစ်လုံး လွယ်ထားတာတွေ နေရတာကိုး။ ဒီအချိန်အထိ ရွာဆက်ကျနေတာကြောင့် ဆွမ်းဘုဉ်းပေးခဦး မယ်လည်း မထင်ဘူး။ ကျွန်တော်တို့လူစု ဘုန်းတော်ကြီးရဲ့ သပိတ်ဖောက်စား ပြီး ကမန်းကံတန်းကိုယ်ဝေစုတစ်ထုပ်စီက ဆွမ်းနဲ့ ဆွမ်းဟင်းတွေ စစ်ဆည် လို့ ဆွမ်းကပ်တော့ ကိုယ်တော်ကြီးက လက်ခံဘုဉ်းပေးပါတယ်။ တစ်ဦးစီ မှာပါလာတဲ့ မုန့်ပဲသေရဲစာက အချို့ပွဲပေါ့။ ဒီလိုနဲ့ အားလုံးထမင်းစားပြီးတော့ (၁၂) နာရီထိုးပြီ။

“ဒကာတို့က ဈေးသည်တွေလား”
ဘုန်းတော်ကြီးက စတင်အမိန့်ရှိလိုက်တဲ့စကားပါ။

“မှန်လှပါ။ အထည်ရောင်းတဲ့ အထည်သည်တွေပါ ဘုရား”

“အင်း - ဘုန်းကြီးလည်း ဒကာတို့ ဆွမ်းကပ်လို့ ဘုဉ်းပေးလိုက်ရတာပါ။ နို့မို့မွန်းလွဲပြီလေ။ ရေသောက်ဖို့ပဲ ရှိတော့တာပေါ့ - သာဓု - သာဓု - သာဓု”

အသေအချာဖူးရခါမှ ဘုန်းတော်ကြီးရဲ့ သန့်စင်ဝင်းပတဲ့ အသားအရည်၊ ခန့်ညား တည်ကြည် အေးချမ်းတဲ့ ရုပ်အဆင်း၊ အသွင်အပြင်က ရင့်ကျက်မှု တွေ ပြည့်ဝနေတဲ့ ဣန္ဒြေတော်။ အထူးသဖြင့် နေရိပ်တဲ့ အမိုးအကာအောက် တိုင်အောင် ကြည်လင်တောက်ပနေဆဲ မျက်လုံးအစုံ၊ ထူးထူးခြားခြားရဟန်း တစ်ပါးပါပဲ။

“ဒကာတို့နဲ့ မခွဲခွာခင် ပြောချင်တာလေးတွေ ရှိတယ်။ (အစိန္တတမ္ဘိ ဘဝတိ၊ စိန္တတမ္ဘိဝိနဿတိ)၊ အစိန္တတမ္ဘိ - မကြံဘဲလည်း၊ ဘဝတိ - ဖြစ်တတ် တယ်။ စိန္တတမ္ဘိ - ကြံပါလျက်လည်း၊ ဝိနဿတိ - ဖျက်စီးတတ်တယ် (မဖြစ်ဘူးပေါ့။) အားလုံးဟာ ကံစီမံရာအတိုင်း ဖြစ်နေတာပါ။ ဘဝက ဝန် ကြေးရှိရင် ကြေအောင် ဆပ်ကြရမှာပဲ။ ဘာပဲဖြစ်ဖြစ်၊ လာလမ်းဟာ ပြန်လမ်း ဖြစ်သင့်တယ်။ သတ္တဝါတွေ ကျန်းမာကြပါစေ၊ ချမ်းသာကြပါစေ၊ ဘေးရန်

ခပ်သိမ်းကင်းငြိမ်းကြပါစေ၊ မိမိကိုယ်ကိုယ်ကောင်းစွာရွတ်ဆောင်နိုင်ကြပါစေ၊ ကိုယ်စိတ်နှစ်ပါးရွှင်လန်းချမ်းမြေ့ကြပါစေ”

ကျွန်တော်တို့အားလုံး လက်အုပ်ချီမှီး ရှိမှီးကန်တော့နေစဉ်မှ ဖရပ်ပေါ်က ဆင်းပြီး ကြွသွားတယ်။ တစ်ချက်ကလေး နောက်ပြန်လှည့်မကြည့်တော့ဘူး။

“ကိုအုန်းကြည် - ကိုယ်တော်ကြီး မိန့်သွားတာက တစ်မျိုးပဲဗျား၊ ဘာကိုဆိုလိုတာလည်း မသိဘူး။ ကျွန်တော်တို့ မင်္ဂလာဆောင်မယ့်အစီအစဉ်ပျက်မယ်ပြောတာတော့ မဟုတ်လောက်ပါဘူး ... နော်”

“မင်းကလဲကွာ၊ ကိုယ်တော်ကြီးက တရားသဘောတွေ ပြောဟောသွားတာ အယူမသီးစမ်းပါနဲ့၊ ဘာဆိုတာမှတ်လို့ ...”

အဲဒီလို ကိုအုန်းကြည် ခြေသိမ့်လိုက်ပေမယ့် သူ့ကိုယ်တိုင် မျက်စိမျက်နှာ အပျက်ပျက်၊ ကျွန်တော့်ကိုလည်း မကြာခဏ လှမ်းကြည့်နေတယ်။ သူသက်ပြင်းတချစ်ချစ်နေတာ အသိသာကြီးပဲ။ လာတဲ့လူတွေက ဈေးရောင်းဖို့ သက်သက်လေ၊ ကိုယ်ရေးကိုယ်တာကိစ္စပါနေတာက ကိုစိုးလွင်တစ်ယောက်တည်းပါ။

“ကဲ - ထကြဟေ့၊ ရွာထဲကျမှ နားကြတာပေါ့”

ကျွန်တော်ကပဲ စကားဆက်ရှည်မှာစိုးလို့ စကားစ ခြတ်လိုက်ရတယ်။ ရွာထဲအသွားမှာ ကိုအုန်းကြည် ဦးမဆောင်ဘဲ နောက်ချန်နေခဲ့ပြီး ကျွန်တော့်နား၊ ကပ်လာတာ တစ်ခုခုပြောချင်လို့ပေါ့၊ ကျွန်တော် အထာပေါက်လိုက်တယ်”

“ကျွန်တော်တော့ ကိုစိုးလွင်ကို စိုးရိမ်တယ်ဗျား၊ သူက သူ့ရည်ရွယ်ချက်ကြီးနဲ့ လာခဲ့တာ၊ တစ်ခုခုလွဲချော်ရင် ဒီလူ ရင်ကွဲရောပဲ၊ ရဟန်းတော်ကြီး ပြောသွားတုန်းက သူ့ကို ကြည့်ပြောနေတာ၊ ပွင့်ပွင့်လင်းလင်း မပြောတာပဲ ရှိတယ်၊ သူ့ကို ရည်ညွှန်းတာ သေချာပါတယ်”

“ကျွန်တော်လည်း သတိထားမိခဲ့တယ်၊ ကိုအုန်းကြည်အမြင်နဲ့ ကျွန်တော့်အမြင် တစ်ထပ်တည်းပါပဲ၊ သူ့စိတ်မကောင်းဖြစ်မှာစိုးလို့ စကားခြတ်ဖတ်လိုက်တာ၊ သူ့ကိုစွဲ ချောချောမောမော အေးအေးချမ်းချမ်း ဖြစ်ပါစေလို့ ဆုတောင်းရမှာပဲ”

ရွာထဲရောက်တဲ့အထိ ကျွန်တော်တို့ စိုက်စိုက် စိုက်စိုက် လျှောက်လှမ်းလာပြီး တစ်ယောက်နဲ့ တစ်ယောက် စကားမပြောမိ၊ အတွေးတွေ များခဲ့ရပြီ။

နောက်နှစ်ရက်အကြာမှာ ...
တောင်ခြေက စခန်းချမယ့်ရွာရောက်တော့ ကိုစိုးလွင်ခမျာ ဖင်တကြွကြွ၊ ဝိုးလေးကို သွားတွေပြီး မင်္ဂလာသတင်း ပြောချင်နေပြီလေ။

“ကဲ - အမောအပန်းခြေ၊ ရေစိုးချိုး၊ စားသောက်ပြီးမှ သွားပါဗျား၊ ခင်ဗျား ကြည့်ရတာ မျောက်မီးခဲ ကိုင်မိသလို ဂနာကို မငြိမ်ဘူး”

“ပြောလည်း ခံရမှာပဲ၊ သူလေးနဲ့ တွေ့ချင်လို့ပါဗျား၊ သူလေးကလည်း ကျွန်တော့်ကို မျှော်လှုနေမယ်”

ထမင်းစားပြီးချိန်အထိ ကိုစိုးလွင် အောင့်အည်းသည်းခံနေရသလား ဆိုမိ၊ မြင်းဖောင်းက လွတ်လိုက်တဲ့မြင်းလို စားလည်းပြီးရော ဝိုးလေးရှိရာကို ခြေတော့တာပဲ၊ ဒီအချိန်မှာ (ငယ်မိခင်စစ်၊ ဗိုက်ရွယ်သစ်က၊ အချစ်တကား၊ ဘွဲ့သစ္စာကား၊ ပါရမီတရား၊ မဟုတ်ပြားဘူး၊ ကြိုးစား၍သာ၊ ပယ်အပ်စွာ၏။) သို့မဟုတ် ခင်မင်တယ်ပြောလည်း ကိုစိုးလွင်အဖို့ ဆိုဆိုပဲပေါ့။

ကျွန်တော်တို့မှားနေတဲ့အိမ်ဟာ အရင်က သမီးနဲ့သားမက်ကို တစ်အိမ်ထဲ သက်ထားတဲ့အိမ်ပါပဲ။ အခု သားမက်ရဲ့ခင် ဆုံးပါးသွားတော့ သူ့အိမ်ထဲ လှည့်လည်နေတဲ့ သူပြန်ဦးစီးနေရတဲ့ အခါ ဇနီးဖြစ်သူကိုလည်း မော်လှား တယ်။



ကလေးက... အိမ်ထဲမှာ... ကျွန်တော်တို့... ရောက်စက... ဝေးတယ်။ အသံကြီးမာနဲ့... ရပ်စွန်းတာပါ။ ခါတိုင်းတွေ... နေထိုင်

- ဆူ့အမေကြီးလည်း မတွေ့ဘူး။
- စာတွေဖြစ်မုန်း မသိရတာ
- ဆိုးတယ်။ ဆူ့အမေကြီးဟာ
- တစ်ခုခုကို ဖုံးကွယ်ထားသလိုပါ။

ဒါကြောင့် အိပ်လွတ်ဖြစ်နေတုန်းအခန်းသင့်ရက်ပိုင်းလောက်က... အနောက်က... သူတို့အိမ်ကပဲ အိုးခွက်ပန်းကန်တွေ... ကိုယ့်ဘာသာ ချက်စားနိုင်ခဲ့... တယ်။ စားကုန်သောက်ကုန်တွေ... ကိုရိုင်းလွင်ကတစ်ခါတစ်ခါ... အဆင့်သင့်... ကိုရိုင်းလွင်ကတစ်ခါတစ်ခါ... ပစ်ရတဲ့ အသား... အသားကြောက်တွေ... သူများ ရှားတာတောင် ကိုယ်က... လို။

ကိုရိုင်းလွင်တစ်ယောက် ယောကျအတွေ့ ချက်နှာလုပ်ဖို့ လက်ဆောင်... ပဏ္ဏာတွေရယ်။ သူချစ်ချစ်လေးအတွက် ချစ်သက်လက်ဆောင်တွေတစ်ခု

တစ်ပိုက်ကြီးနဲ့... အထမ်းအမားတွေက... အပုပ်ခရစ်လှ... ကိုရိုင်းလွင်က... သူ့အား... ဆိုတဲ့... လူငယ်တွေက... ဆိတ်နေတဲ့... ဆယ်။ ကျွန်တော်က... ကိုရိုင်းလွင်က... လောက်ထည့်လိုက်ရမှာ။ သူ့ကိစ္စအဆင်ပြေမပြေသာ... ခွဲသိပ်စိတ်ပူစရာမရှိပါဘူး။ ကျွန်တော်တို့အိပ်တော့... ဆုရဦးမှာ အိပ်ရေးပျက်လို့မဖြစ်ဘူး။ မိုးစင်စင်လင်းတဲ့အထိ... ကိုရိုင်းလွင်အိပ်ရာမှာ... သွားပြီ။ အရောင်းထွက်ဖို့ကိစ္စအသာထား။ ကိုရိုင်းလွင်အတွက်... ကျွန်တော်တို့အိပ်ရာမှာ... နေထိုင်ဖို့... ဆိုတဲ့... ကိုရိုင်းလွင်အတွက်...

"ကိုရိုင်းလွင်က မလိုက်စေချင်ပေမဲ့ တကယ်ဆို အခေအတာ... လောက်ထည့်လိုက်ရမှာ။ ကျွန်တော်တို့ညံ့သွားတယ်ရာ"

"သူ့ကိစ္စအဆင်ပြေမပြေသာ သိချင်တာပါ။ ဒီလမ်းက သူ့သွားနေကျ... ခွဲသိပ်စိတ်ပူစရာမရှိပါဘူး"

ကျွန်တော်တို့အိပ်တော့ (၁၁)နာရီထိုးပြီ။ မနက်ဘက်ရောက်ရင်... ဆုရဦးမှာ အိပ်ရေးပျက်လို့မဖြစ်ဘူး။

မိုးစင်စင်လင်းတဲ့အထိ... ကိုရိုင်းလွင်အိပ်ရာမှာ... သွားပြီ။ အရောင်းထွက်ဖို့ကိစ္စအသာထား။ ကိုရိုင်းလွင်အတွက်... ကျွန်တော်တို့အိပ်ရာမှာ... နေထိုင်ဖို့... ဆိုတဲ့... ကိုရိုင်းလွင်အတွက်...

ကျွန်တော်တို့အိပ်ရာမှာ... အခြား... ဆိုတဲ့... ကိုရိုင်းလွင်အတွက်... ဆိုတဲ့... ကိုရိုင်းလွင်အတွက်... ဆိုတဲ့... ကိုရိုင်းလွင်အတွက်...

“မင်းတို့ပြောဆိုဆက်ဆံတာက အစသတိထား၊ မရိုင်းစိုင်းနဲ့၊ ယဉ်ယဉ် ကျေးကျေး ချိုချိုသာသာပြော၊ ကိုစိုးလွင် ပြန်ခေါ်ခိုဖို့ အရေးကြီးတယ်၊ တွေ တွေရာရာတွေ မပြောမိစေနဲ့”

အထပ်ထပ် မှာပြီး လွှတ်လိုက်ရတယ်၊ ပြောမှား ဆိုမှားရှိခဲ့ရင် အခက်၊ သူများနယ်လေး၊ ကိုယ့်ရွာမှာ ကြက်ဖပေမယ့် သူများရွာမှာ ကြက်မပဲပေ၊ သူတို့တစ်တွေ တစ်နာရီလောက် မရှိတတ်၊ ရှိတတ်မှာ ပြန်ရောက်လာတယ်၊ လက်ထဲမှာလည်း အထုပ်တစ်ထုပ်ဆွဲလို့ သုံးယောက်တည်းပါ။

“အဲဒါ - ဘာထုပ်လဲကွ”

“ဟင်းစားထုပ် ပေးလိုက်တာပါ။ ကျွန်တော် သွားရက်တော့မယ်”

“နို့ - ကိုစိုးလွင်ကော မတွေ့ဘူးလား - ကိုထွန်းဝေ”

“ကိုစိုးလွင်က မပိုးလေးနဲ့ သူ့အစ်ကိုရွာဘက် သွားတယ်တဲ့”



“အဲဒါ - မဖြစ်နိုင်ဆုံးစကား၊ ကျွန်တော် မယုံဘူး၊ လှည့်စားတာပဲ”

ပြောလိုက်သူက ကိုထွန်းဝေကိုယ်တိုင်ပါပဲ။

“ဘာဖြစ်လို့လဲ - ကိုထွန်းဝေ - ပြောပါဦး”

“တစ်ခါက မပိုးလေး ပြောခဲ့ဖူးတယ်၊ သူ့အစ်ကိုဟာ သူ (၁၅)နှစ်သမီး မှာ သေတာတဲ့၊ ဝမ်းကွဲအစ်ကိုလည်း မရှိတော့ ယောက်ျားလေး အစ်ကိုတစ် ယောက်ရှိရင် သိပ်ကောင်းမှာပဲတဲ့၊ ကျွန်တော်ကတောင် နောက်မိသေး တယ်၊ အစ်ကိုလိုချင်ရင် အစ်မတစ်ယောက်နဲ့ ငါ့ပေးစားဆိုတော့ ရယ်လိုက် တာ၊ ဒီတစ်ခါသွားတာ မပိုးလေးအဖေကြီးမျက်နှာက တစ်မျိုး၊ ခပ်ထန်ထန် ပဲ၊ နောက်ပြီး အိမ်ထဲလည်း အဝင်မခံဘူး၊ ခြံထွက်ပြောနေတာ၊ ကျွန်တော်

တို့ ရောက်စက ငိုသံတစ်သံ ကြားသေးတယ်၊ အဘိုးကြီးမာန်လိုက်လို့ ရပ် သွားတာပါ၊ ခါတိုင်းတွေနေတဲ့ သူ့အမေကြီးလည်း မတွေ့ဘူး၊ ဘာတွေဖြစ် မှန်းမသိရတာ ဆိုးတယ်၊ သူ့အဖေကြီးဟာ တစ်ခုခုကို ဖုံးကွယ်ထားသလိုပဲ၊ ကိုစိုးလွင်အတွက် စိုးရိမ်မိတယ်ဗျာ”

ကိုထွန်းဝေပြောစကားတွေက ကိုစိုးလွင်အတွက် ပူပန်စရာပါပဲ။

“အောင်မယ်လေး - လာကြပါဦး - ဘာကြီးလဲ”

အိမ်ရှေ့မှာ စကားဝိုင်းဖွဲ့နေတဲ့ လူတွေ နောက်ဖေးပြေးဝင်သွားကြ တယ်။

“ကျွန်တော် - ဟင်းတုံးကြီးက ကြီးလို့ - အရိုးဖယ်တုန်း တစ်နေတော့ ဒါကြီး ထွက်လာတာပဲ - ကြည့်ပါဦး”

အသားတုံးတစ်တုံးကို ရေဆေးပြလိုက်တယ်၊ သွေးစတွေ စဉ်သွားတဲ့ အခါအသားတုံးအပေါ်မှာ ထင်ထင်ရှားရှား (အမှတ်အသားတစ်ခု) အသည်း ပုံကို ဓားစိုက်ပြီး စာတန်းက (ချစ်စိတ်)။

“ဒါ - ဒါ - ကိုစိုးလွင်ရဲ့လက် - လက်ဖျံပေါ်ကအရပ်”

“ဟေ့ကောင်တွေ - ပစ္စည်းမြန်မြန်သိမ်း - မြန်မြန်သိမ်း၊ တို့ဗီကို မီးကူး လာနိုင်တယ်၊ ခုချက်ချင်း ဒီကပြေးမယ်၊ ရဟန်းကြီးပြောတာ မှတ်မိရဲ့လား၊ လာလမ်းအတိုင်း ပြန်မယ်၊ တိုးတိုးတိတ်တိတ်လုပ်ကြ”

အိမ်ရှင်ကို ပစ္စည်း ပြန်အပ်ပြီး အင်ပူနယ် ကူးမယ်ပြောခဲ့ပေမယ့် လာ လမ်းအတိုင်း ပြန်မှာပါ၊ အခု စခန်းချတဲ့နေရာကို အကြောင်းကိစ္စမရှိဘဲ ဝန်ထမ်းတွေ လာခဲတယ်၊ အပေါက်အရပ် မရှိကြဘူး၊ ဝေးလံခေါင်သီတဲ့ အရပ်မှာဖြစ်တဲ့ကိစ္စ ရင်ဆိုင်ဖြေရှင်းဖို့ လွယ်မတဲ့လား၊ သေသူကကော ရှင် လာမှာလား။

မကျေနပ်စိတ်ကို အံ့ကြိတ်ပြန်ခဲ့ရတယ်၊ ကိုစိုးလွင်ကြောင့် သမီးဖြစ်သူ ထိပါးစော်ကားခံရတာလို့ တစ်စွန်းတစ်စသိသွားရာက သူတို့ပယောဂနဲ့

ဒေသနီရတနာပုံစံကဏ္ဍပုံ၊ ဝိုးလေးလည်း အသက်ရှင်လျက် ရှိမယ်ထင်ဘူး၊
တော့ထိဆီသိုရရှိလျက်နဲ့ သူ့ချစ်သူကို အထိခိုက်မခံပါဘူးလေ။

အတွေးတွေကပင်လုံစီနေတော့တယ်၊ ကျွန်တော်တို့တစ်တွေ ဆုံးဖြတ်
လိုက်တာက တစ်သက် ဒီလို နယ်စွန့်နယ်စပ် သွားမရောင်းတော့ပါဘူးဆို
တာကိုပါပဲ။ အာဖြစ်လို့လည်း ဆိုတော့ အဲဒီကပေးလိုက်တဲ့ ထင်ရှားတဲ့အမှတ်
အသားကို မမေ့နိုင်လို့ပါ။ ကြုံဆုံဖူးတဲ့ ရဟန်းကြီး ပိန့်ကြားခဲ့တယ်။

ကြားလို့ ဝမ်းနည်းစရာကောင်း
(ဘဝက ဝဋ်ကြွေးရှိရင် ကြေအောင် ဆပ်ကြရမှာပဲ)
ဒါပေမယ့်လည်း ဒီလိုလေးနဲ့ သေဗွေသတ္တာ တမ္မသကာ

လေးလူတွေက ပြောနေတာပဲ။
ဆင်တင်ဆင်၊ ခုနစ်ဆင်ကား။
⇒ မျိုးသစ်

စာမူရှင်များသို့

မရွေးချယ်သောစာမူများကို ပြန်လည်ပေးပို့
မည်မဟုတ်ပါ၍ မိတ္တူ ဖွားထားကြပါရန်။

အယ်ဒီတာအဖွဲ့
သည်းထိတ်ရင်ခိုမဝှောင်း

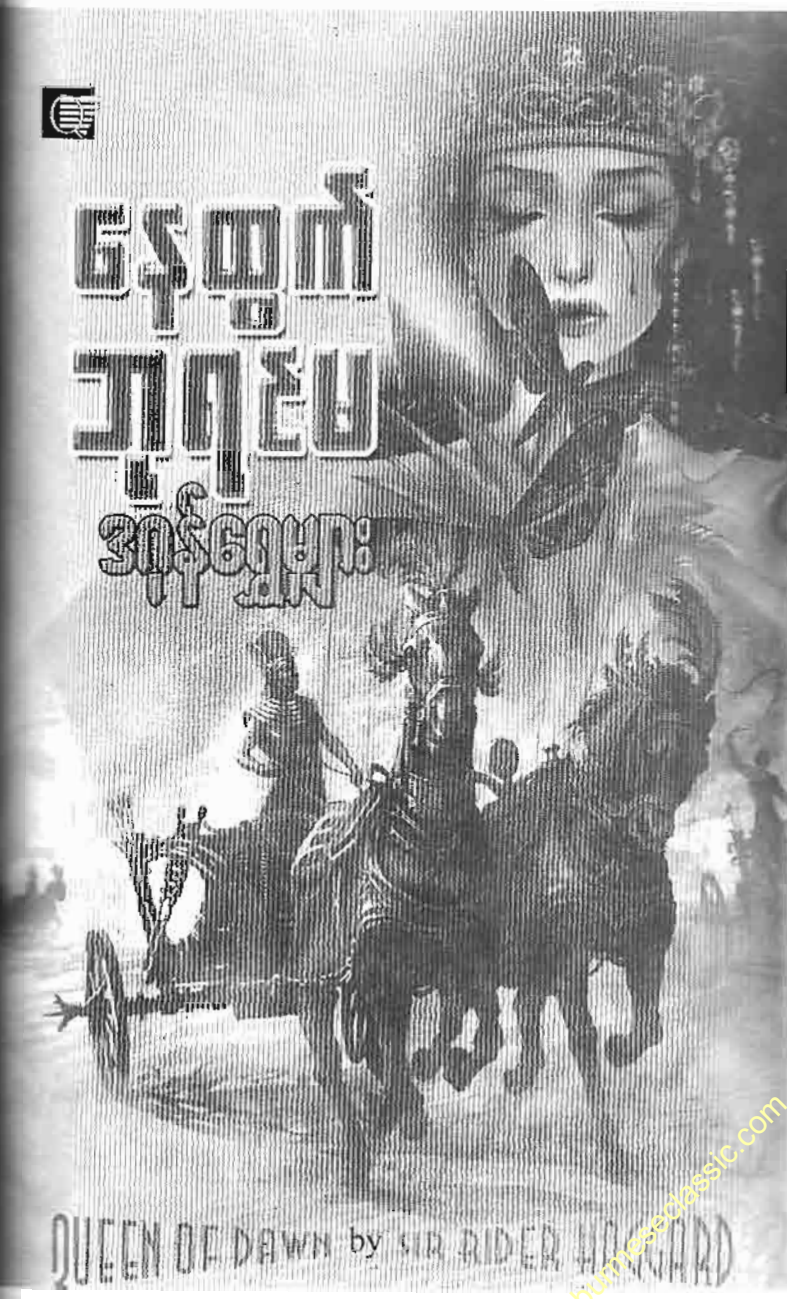



တစ်ဝက်သတ်ချစ်သူကို
လက်ချွတ်ဆုံးရှုံးမှုဖြစ်လျှင်နှင့်
ကြွယ်သောပြုများ၏စိုက်ပျိုးရာအဖွဲ့၊
ဝယ်သေးသောညီသည့်...



ရောဂါပျံ့နှံ့ရေးနှင့်
လက်ချွတ်ဆုံးရှုံးမှု

အရေးကြီးသောကြောင့်

အောင် ရေးခဲ့သည့်စာအုပ်ကို အဝတ်သေတ္တာထဲ တရိုတသေ ပြန်သိမ်းရင်း
အဲဒီတစ်ယောက် စိတ်ထဲမှာ မချင့်မရဲဖြစ်နေသည်။ အဘအောင်စာအုပ်က စာအုပ်
ညီတစ်ခုသော်လည်း မျက်နှာဖုံးမပါတော့။ ပြီးတော့ - စာအုပ်တွေက ညှည့်ညစ်ညစ်
ထိုးသလို အပေါက်ပေါက်တွေ ဖြစ်နေပြီ။ နှစ်ကြာလာပြီဖြစ်သည့်အတွက်
အဲဒီအခါ ကြပ်ဆတ်ဆတ်နှင့်၊ သို့ကြောင့် ကျောက်ခဲမှာ ဒီစာအုပ်ကို တရိုတသေ
ပစ်ခဲ့ရတာ ကြာပြီ။

ဒီစာအုပ်က ကျောက်ခဲအတွက် အသက်တမျှ အရေးကြီးသည်လေ။ စာအုပ်ထဲက အကြောင်းအရာတွေက ကျောက်ခဲ အလွန်ဖတ်ချင်၊ လိုချင် သည့်အကြောင်းတွေပါသည်။ ဒီအကြောင်းတွေကိုဖတ်ရင်း တစ်ဦးတည်း စိတ်ကူးနှင့် ရူးခဲ့သည်ဆိုရင်လည်း မမှား။ တစ်နေ့နေမှာတော့ ထိုစာအုပ်ထဲ ကအတိုင်းအကောင်အထည်ဖော်ပြမည်။ ရွာပေါ်မှာ ကျောက်ခဲမှ ကျောက်ခဲ ဖြစ်ရမည်ဟု ကြုံးဝါးခဲ့တာလည်း ကာလကြာခဲ့ပြီ။ ခုအချိန်မှာတော့ ရည်မှန်း ချက် မပြည့်သေး။ ရုပ်လုံးမပေါ်သေး။ သည့်အတွက် ကျောက်ခဲအနေနှင့် မချင့်မရဲဖြစ်မိရင်း မကျေမနပ် ဖြစ်ခဲ့ရသည်ရက်တွေ မနည်းတော့။

တကယ်တော့ - ကျောက်ခဲဖတ်ခဲ့သည့်စာအုပ်က အဖေဖြစ်သူရဲ့အဖေ၊ ကျောက်ခဲရဲ့အဘိုး၊ အဘအောင် ရေးခဲ့သည့် ဗလာစာအုပ်လေး။ ပြောရရင် အဘအောင်ရဲ့ တကူးတက ရေးမှတ်ခဲ့သည့် စာအုပ်။ ထိုစာအုပ်ထဲက အကြောင်းအရာကို ကျောက်ခဲ စိတ်ဝင်စားသည်။ လိုချင်သည်။ ဖြစ်နိုင်လျှင် ငွေပေးမည်။ ဖြစ်နိုင်လျှင် သူ့ကိုယ်တိုင် ရအောင်ယူမည်။ သည်သို့ ဆုံးဖြတ် ထားသည့် ကျောက်ခဲ။ အဲ - အခုထက်ထိတော့ ဘာကိုမှ အဖြေမရသေး။ အဖြေရအောင်လည်း ကျောက်ခဲ ကြိုးစားဆဲ။ ခုချိန်မှာတော့ ကျောက်ခဲ ရည် မှန်းချက်က မှန်ဝါးဝါး။

စာအုပ်နှင့်ပတ်သက်ပြီး မှတ်မိသေးသည်လေ။ လွန်ခဲ့သည့်ခြောက်နှစ် ခန့်က အဘအောင်ရဲ့အသက် ကိုးဆယ့်ငါးနှစ်ထဲအရောက် ဆုံးပါးခဲ့သည်။ အဘွားကတော့ အဘအောင်အလျင် သုံးနှစ်ခန့်ကတည်းက ဆုံးပါးခဲ့သည် လေ။ ဒီတော့ - အဘအောင်သည် သားဖြစ်သူ ကျောက်ခဲအဖေတို့အိမ်မှာ သေသည်အထိ နေသွားခဲ့သည်။ အဘအောင်က အဖေကို ချစ်သည်။ သား နှစ်ယောက်၊ သမီးတစ်ယောက်ရှိပြီး သူ့အိမ်ထောင်နှင့်သူ နေကြပေမယ့် အဖေအိမ်မှာ လာနေခဲ့ရသည်။ အဘအောင်က ကျန်းမာရေးကောင်းသည်။ သွားမကျိုး။ မျက်စိမပူနံ့ပေမဲ့ နားကတော့ နည်းနည်းထိုင်းချင်ချင်။ ကွမ်းဝါး သည့် အဘအောင်ရဲ့သွားတွေ ဘယ်တော့ဖြစ်ဖြစ် ဖြူသေးသည်။ အသေ

အချာကြည့်တော့ အဘအောင်က ကွမ်းယာထဲ ထည့်ဝါးသည့်ရှားခဲတွေကို မီးဖုတ်ပြာချ။ ပြီးတော့ - အိမ်သုံးဆားကို ရောပြီး မှုန့်ညက်အိနေအောင် တောင်း။ အဲဒီနှစ်မျိုးကိုသမပြီး ဘူးထဲထည့်ထားသည်လေ။ မနက်တစ်ခါ ညအိပ်ရာဝင်ခါနီးတစ်ကြိမ် သွားအမြဲတိုက်သည့် အဘအောင်။ ဖွေးနေသည့် အဘအောင်ရဲ့သွားတွေ၊ ကျန်းမာရေးကလည်း ကောင်းခဲ့သည်လေ။ ဘယ် တော့ဖြစ်ဖြစ် ရေအေးအေး အဝသောက်၊ ဘူးရွက်၊ ကန်စွန်းရွက်၊ ဒန်သလွန် ရွက်၊ ရဲယိုရွက်၊ တမာနှင့် ဓမ္မတောက်ရွက်ဆို အသေအလဲကြိုက်သည့် အဘအောင်။ ဘူးသီးပြုတ်၊ ရေမီးသီးပြုတ်၊ သခွားသီးတို့ဆိုရင် အငမ်းမရ ကြိုက်သည့် အဘအောင်။

ဒါကြောင့်လားမသိ။ အသက်ကိုးဆယ်ကျော်အထိ နေသွားခဲ့သည်။ ဒါတောင် တစ်ရက်မှာ အိမ်သာသွားရင်း ချော်လဲခဲ့ရာ ဖူးခေါင်းနာသွားပြီး မသွားမလာနိုင်ဖြစ်ပြီး စိတ်ဓာတ်တွေ ကျခဲ့ရသည်။ မသေခင်မှာ အမယ်လေး တ၊ ဘုရားတပြီး အော်ဟစ်မနေရတာကိုက အဘအောင်ရဲ့ ကျန်းမာရေး ကြောင့် ဘုရားတရားမြဲလိုဟု ကျောက်ခဲ ယုံကြည်သည်။ ဝါးစပ်က ဘုရား တရားမပြတ်သလို လက်ကလည်း စိပ်ပုတီး မပြတ်သည့် အဘအောင်။ ပြီးတော့ - စာဖတ်ဝါသနာပါသည့် အဘအောင်။

အခုတော့ မရှိတော့ပြီ။ အဘအောင် အသုဘရတော့ ကျောက်ခဲ ငိုခဲ့ သေးသည်။ နောက်တော့ ဝေပေပျောက်ပျောက်၊ သို့သော် အဘအောင် ခေါင်းအုံးကို အဖေဖြစ်သူ ရှင်းရင်းနှင့် ဗလာစာအုပ်လေး တွေခဲ့သည်။ အဖေက စာအုပ်ကလေးကို ဘုရားကျောင်းဆောင်ထက်မှာ တင်ထားသည်။ ဖတ်တော့ မကြည့် သေး။ နောက်မှ ဖတ်ကြည့်မည်ဟု ကျောက်ခဲ အက်ခတ် မိသည်။ ထိုစဉ်ကတော့ အဖေဖတ်နေသည်မှာ တရားစာအုပ်ဟု ထင်ထားခဲ့ပြီး ကျောက်ခဲကိုယ်တိုင်ကလည်း ထိုစာအုပ်ကို ယူပြီးမကြည့်မိ။ ကိုယ့်အလုပ် နှင့်ကိုယ် ရှုပ်နေသည်မို့ အလေးမထား။ နောက်တော့ အဖေဖြစ်သူ အသက် ခုနှစ်ဆယ်တွင်းအရောက် နေမကောင်းဖြစ်၊ အိပ်ရာထဲ လဲနေသည့် အချိန်

ဘုရားပန်းကပ်ရင်းနှင့်ထိုစာအုပ်ကလေးကိုတွေ့ပြီးကျောက်ခဲဖတ်ဖြစ်သည်ကိုး။

ဖတ်ရင်းနှင့် ကျောက်ခဲ စိတ်ဝင်စားလာသည်။ အဘအောင် ရေးထားသည့်အကြောင်းက တကယ့်အဖြစ်အပျက်တစ်ခု၊ အဖြစ်အပျက်က ဆန်းကြယ်သလို အကြောင်းအရာကလည်း စိတ်ဝင်စားစရာကောင်းနေသည်။ ပထမတော့တစ်ကြိမ်ယူပြီးဖတ်၊ ဘုရားကျောင်းဆောင်ပေါ်စာအုပ်ပြန်ထား။ နောက်ရက်တွေကျတော့ ပြန်ဖတ်၊ ဖတ်ရင်းနှင့် စာအုပ်ကို ဘုရားကျောင်းဆောင်ပေါ်မထားတော့။ ကျောက်ခဲအိမ်ရာခေါင်းအုံးအောက် သိမ်းထားသည်အထိ။

“အင်း - ဟုတ်မယ်၊ ဖြစ်နိုင်တယ်၊ ငါအဲဒါကို ရအောင်ကြိုးစားမယ်”

ရင်ထဲကကြံစည်နေပေမယ့် ဒီလိုအဖြစ်မျိုး ကြုံကြိုက်မူဆိုတာ အတော်ခဲယဉ်းမည်မှန်းသိသည်။ သို့ကြောင့် တောလည်ထွက်တတ်သည့် ပေသီး၊ ကြွက်သိုး၊ ပေါက်စ၊ ချစ်တီးတို့ကို မှာထားသည်လေ။ ခုချိန်အထိတော့ ဘာကိုမျှ သတင်းမကြား၊ လူလုံးလည်း မပြကြသေး။

တွေးရင်းနှင့် မျက်ဝန်းထဲမှာရော၊ နှလုံးသား ဝဟိုချက်မထဲမှာပါ မြင်ယောင်လာသူက အေးမိ။

အေးမိရဲ့မျက်နှာက ကျောက်ခဲ အခြင်အာရုံထဲမှာ ပြက်ပြက်ထင်ထင်၊ အေးမိ ပြုံးနေသည်။ အလှအပမလေး အေးမိ၊ လူတိုင်းကြိုက်နေသည့် အေးမိ၊ ပါးကွက်ကြားလေးနဲ့အေးမိ၊ တော်ကောက်မည့် သူများသည့် အေးမိ။

“နင် တစ်ရက်ရက် ငါ့ကို ကြိုက်လာမှာပါ - အေးမိရာ၊ ငါ့အကြံအစင်အောင် သေးလို့၊ အောင်ပြီဆိုရင် နင် ငါ့အပေါ် ချစ်လာမှာပါ၊ ကောက်ကောက်ပါ အောင် လိုက်လာမှာပါ”

ကိုယ့်အတွေးနှင့်ကိုယ်ကျေနပ်ရင်းပြုံးမိသည်။ စောစောကအဘအောင်ရဲ့စာအုပ်လေးစံရာ အဝတ်သေတ္တာကို တစ်ချက်ဝှေ့ကြည့်ပြီး ခုတင်ထက်က ထလိုက်သည်။ အခန်းထဲက ထွက်ခဲ့သည်။ အပြင်ရောက်တော့ နွားနီတစ်ရှင်း

နှင့် နွားပြာမတို့မှာ လှေစာကျင်းကနေမော့ပြီး စားပြုံးတော်ပြန်နေကြပြီပဲ၊
ဪ - နွားစာကုန်နေပြီတူရဲ့။

၁၆၄

“ကိုကြီးကျောက်ခဲ - ကိုကြီးကျောက်ခဲ”

ထင်မှတ်မထားသည့်အချိန် ကြားလိုက်ရသည်က ပေသီးရဲ့အသံ။ ပေသီးဆိုတာ ကျောက်ခဲတို့ရွာမှာတော့ တောလိုက်နာမည်ကြီး။ အသက်က နှစ်ဆယ်မပြည့်တတ်သေးပေမယ့် တောလည်အသက်ကတော့ ဆယ်နှစ်ကျော်နေသည့်ကောင်။ ကြွက်ထိုးရမလား၊ ခြေဖမ်းရမလား၊ ပုတတ်လိုက်၊ ယုန်လိုက်ရမလား၊ ပြီးတော့ - ဖားရှာ၊ ငါးရှာလိုက်ရမလား။ အကုသိုလ်

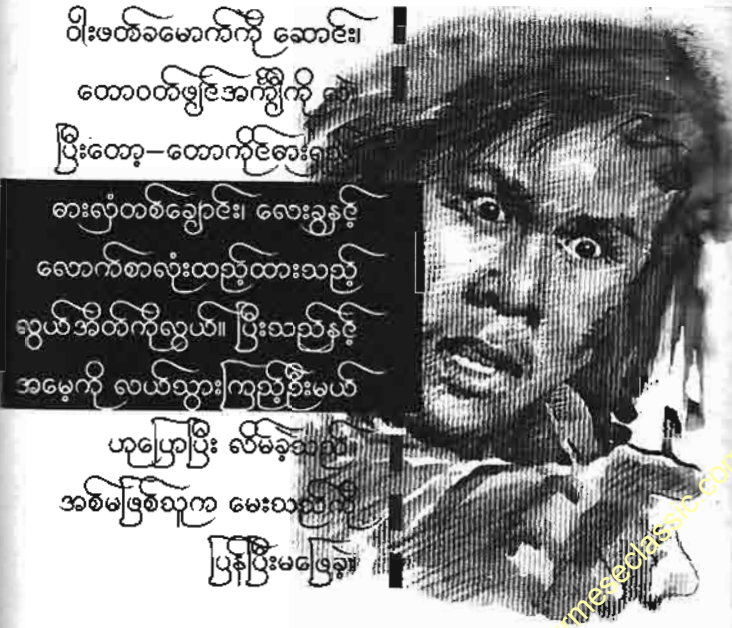

ဝါးဖတ်ခဲမောက်ကို ဆောင့်၊
တောဝတ်ဖြူအင်္ကျီကို ခဲ
ပြီးတော့ - တောက်ငါးစားရ
စားရုံတစ်ချောင်း၊ လေးခွင့်
လောက်စာလုံးထည့်ထားသည့်
လွယ်အိတ်ကိုလွယ်။ ပြီးသည်နှင့်
အမေ့ကို လယ်ခွားကုသိုဦးမယ်
ဟုပြောပြီး လိမ္မော်သစ်
အစ်ဖြစ်သူက မေးသည့်
ပြန်ပြီးမဖြေရဲ့။

အလုပ်နှင့် အကျိုးပေးသန်သည်ကောင်း၊ အတန်းပညာကတော့ လေးတန်း နှစ်နှစ် ဆက်ကျလို့ ကျောင်းထွက်လိုက်ရသည်။ ကျောက်ခဲအနေနှင့် အဘ အောင်ရဲစွာအုပ်ကို ဖတ်ပြီးကတည်းက အဲဒီစာအုပ်ထဲကလို ပစ္စည်းမျိုးစုံရရှိ အကြောင်းဖန်လာရင် လာပြီးပြောဖို့မှာထားသည်။ မှာထားရုံမက ထန်းရေဖိုး အရက်ဖိုးလည်း ပေး။ ကျောက်ခဲ မဝတ်တော့သည့် ပုဆိုးအင်္ကျီလည်း ပေး ထားခဲ့ရသေးသည်လေ။

အခုတော့ - ဒီကောင် ပေသီး အပြောရောက်လာပုံထောက်ရင် မိမိမှာ ထားခဲ့သည့် အရာမျိုးတွေ့လို့ လာပြောတာဖြစ်မည်။ ဒါမျိုးဆိုတာ တွေ့ခဲ့ကြုံခဲ့ သည်ကို ကျောက်ခဲ သိပါသည်။ သူများကိုလည်း အကျိုးအကြောင်း မှာထား ရင်းမိမိအနေနှင့်ကလည်း အဲသလိုမျိုး ကြုံလို့ကြုံငြားတောထွက်ရင်း။ လယ် ထွန်ရင်း။ ကျီးကန်းတောင်းမောက် ကြည့်ရတာ အမော။ အမောသာ အဖတ် တင်ခဲ့သည်။ လုံးဝမကြုံခဲ့သေး။

“ဘာလဲ - ပေသီး - ပြောကွာ”

ပေသီးကို ရှေ့က ဆီးကြိုရပ်ရင်း မေးသည်။ နေလောင်ထား၍ ညိုမည်း မည်းမျက်နှာပြင်ထက်ရှိထားပေါက်နေသည့်ရွေးစက်များကို ညစ်ထေးထေး လက်ဖမိုးနှင့်သုတ်ရင်း ပြောလာသူက ပေသီး။

“ဒီနေ့ ကျုပ် ဟို ... ထိန်တောရဲ့ဟိုဘက် ညောင်ညိုချောင်းကို သွားပြီး ငါးရှာရင်း ကြွက်ထိုးရင်း သွားတာ။ အဲဒါ - ကိုကြီးကျောက်ခဲ မှာထားတဲ့ အကောင်နှစ်ကောင် တွေ့ခဲ့တယ်”

“ဟင် - တ - တကယ်”

ပေသီး သတင်းပေးချက်ကြောင့် ကျောက်ခဲရင်ထဲ ထိဆူကြီးပေါက် သထက်ဝမ်းသာသွားသည်။ ဘေးဘီကို အကဲခတ်ရင်း အိမ်ထဲကို ကြည့်သည်။ အဖေသည် နာလန်ထစမို့ အိမ်ထဲမှာ။ အမေက မီးဖိုချောင်းထဲမှာ။ အစ်မဖြစ် သူက အိမ်ဘေးမှာ ထင်းခွဲနေသည်။ ပေသီးအနားတိုးကပ်ရင်း ကျောက်ခဲက ပြောသည်။

“သေချာတယ်နော်”

“ဟုတ် - သေချာတယ်။ အဲဒီနှစ်ကောင် မိတ်လိုက်တော့မှာ”

“ဟုတ်ပြီ။ ဒီတော့ - မင်းက ငါနဲ့လိုက်ခဲ့။ မင်းအတွက် နေ့တွက်ပေးမယ်။

ငါ့ကို ကူညီပါကွာ။ ဟုတ်ပြီနော်”

“စိတ်ချ - ကျုပ်သာ ပိုက်ဆံပေး။ ကျုပ် ကြွက်မထိုးတော့ဘူး”

“အေး - ကောင်းပြီ”

ကျောက်ခဲက ဖြေရင်း အိမ်ထဲဝင်သည်။ ငါးဖတ်ခမောက်ကို ဆောင်း။ တောဝတ်ဖျင်အင်္ကျီကိုလဲ။ ပြီးတော့ - တောကိုင်စားရှည်။ စားလုံတစ်ချောင်း။ လေးခွနှင့် လောက်စာလုံးထည့်ထားသည့် လွယ်အိတ်ကိုလွယ်။ ပြီးသည်နှင့် အမေ့ကို လယ်သွားကြည့်ဦးမယ်ဟုပြောပြီး လိမ်ခဲ့သည်။ အစ်မဖြစ်သူက မေးသည်ကို ပြန်ပြီးမဖြေခဲ့။

“လာ - ပေသီး”

“ဟုတ်”

“မြန်မြန်လစ်ကြစို့ - တော်ကြာ”

ကျောက်ခဲ စကားဆုံးအောင် မပြောနိုင်။ ရွာထဲကနေ၍ အပြေးထွက်ခဲ့ ကြသည်။ ဒီကြားထဲ ဘယ်လဲ။ ဘယ်သွားမလို့လဲဆိုပြီး ရှေ့ကပိတ်ရပ်ပြီး မေး သူတွေက ရှိသေးသည်။ စိတ်မရှည်ချင်တော့။ ဒီနားပါလို့ ဖြေတန်ဖြေ။ မေး ဝေ့ပြုပြီး ဖြေတန်ဖြေနှင့်လာခဲ့ရာ ရွာအပြင် ရောက်ခဲ့ပြီ။

ရွာတောင်ဘက်အရောက် ရွာအိအနောက်ဘက်ရှိ ချင်းတွင်းမြစ်ကို မြင်နေရသည်။ ကွေကောက်နေသည့်မြစ်ရေက ဖွေးနေသည်။ ကျောက်ခဲတို့ ရွာသည် ချင်းတွင်းမြစ်အရှေ့ဘက်တွင် ရှိသည်။ ကမ်းနဖူး မေးတင်နေသည်။ ရွာရဲစီးပွားရေးကအစုံ။ အချို့က တောင်သူ။ အချို့က ဈေးရောင်း။ အချို့က သစ်ချပါးချ။ အချို့က တံငါအလုပ် လုပ်ကြ။ မျိုးစုံရှိသည့်ရွာ။ အိမ်ခြေကတော့ နှစ်ရာကျော်ရှိသလိုရှိသည့်ရွာလေး။ ပြောရလျှင် ရေလုပ်သားလို့ခေါ်ကြသည့် တံငါလုပ်သူကများပြီး တောင်သူလုပ်ငန်းလုပ်သူက နည်းသည်လေ။ အဲ - ကျောက်ခဲတို့ကတော့ စီးပွားရေးက မဆိုး။ တောင်သူတစ်ရှဉ်းလုပ်ရှိသည့် လုပ်ငန်းရှင်။

ယခုကျောက်ခဲတို့သွားနေသည်က ထိန်တော၊ ထိန်တောဆိုတာ ရွာရဲ့ တောင်ဘက် မိုင်ဝက်ခန့်ပင်မဝေး။ အရပ်စကားနှင့်ပြောရလျှင် တစ်ခေါ်သာ သာဝေးသည်။ ထိန်တောဆိုပေမယ့် ထိန်ပင်နှစ်ပင်သာရှိပြီး ထန်းပင်နှင့် မန်ကျည်းပင်အချို့သာရှိပြီး ကိုင်းတောက ကျယ်သည်။ တောရိုင်းမြေတွေ၊ ဒါကြောင့် ချုံပုတ်တွေက ဟိုမှာဒီမှာ အပြည့်။ တောကောင်ကလည်း ပေါ သည်။ ကြွက်တွေ၊ မြွေတွေ ကျက်စား ကြီးစိုးရာတောဆိုရင်လည်း မမှာ။

ထိန်တော၏တောစပ်မှာတော့ ညောင်ညိုချောင်းရှိသည်။ ကျောက်ခဲတို့ ရွာ၏ အနောက်ဘက် တောင်မြောက်စီးဆင်းနေသည့် ချင်းတွင်းမြစ်မှနေ၍ အရှေ့အရပ်ဆီ ဦးတည်နေသည့်ချောင်း။ ချင်းတွင်းမြစ် ရေကြီးချိန်ဆိုလျှင် မြစ်ရေများသည် ညောင်ညိုချောင်းထဲ စီးဝင်ပြီး ရေကျချိန်ဆိုလျှင် ရေမရှိ။ မိုးတွင်းချိန်ဆိုရင် မိုးရေတို့သည် ညောင်ညိုချောင်းအတွင်း စီးဆင်းပြီး ဘေး တွင်ရှိ ကိုင်းတောများကို ရေလွှမ်းတတ်သည်။

ကျောက်ခဲနှင့် ပေသီးတို့နှစ်ဦး ကိုယ့်အတွေးနှင့်ကိုယ် အမြန်ချီတက် လာရာ ထိန်တော တောရိုင်းမြေများ၊ ကိုင်းတောများကို စပြီးဖြတ်နေသည်။ ဝန်းကျင်က တိတ်ဆိတ်နေသည်။ တစ်ခါတစ်ရံ တောကျီးများအသံ၊ တစ်ခါ တလေ တောကြွက်များ ပြေးလွှားသံသာ ကြားရသည်မှအပ အားလုံးဆိတ် ငြိမ်နေဆဲ။

“မင်းပြောတာ ထိန်တောလား။ ညောင်ညိုချောင်းထဲလား။”

စပ်သွက်သွက်လာရင်း ရှေ့သွားနေသည့် ပေသီးကို မေးသည်။ ပေသီး က တောလိုက်စားကို ခါးမှာပြန်ထိုးရင်း ဖြေသည်။

“ထိန်တော တောင်ဘက်ခြမ်း ညောင်ညိုချောင်းဘေးမှာဗျာ”

“မင်း ဘယ်လိုစပြီးတွေ့တာလဲ”

“ထိန်တောစပ်မှာ ကျုပ်ရှေ့က ဖြတ်ပြေးတဲ့ တောကြွက်ကြီးတစ်ကောင် ကို လေးခွနဲ့ လိုက်ပစ်တာ။ တစ်ချက်ပဲ မှန်ခဲ့ပေမယ့် တောကြွက်က ဆက် ပြေးနိုင်သေးတယ်လေ။ အဲဒါကြောက်ကြောက်လန့်လန့်နဲ့ ဆက်ပြေးလိုက်

တာ။ ထိန်တောအစပ် ညောင်ညိုချောင်းဘေးအရောက် ထင်မှတ်မထားဘဲ အဲဒီနှစ်ကောင်ကို မိတ်လိုက်တော့မယ့်ဆဲဆဲမှာ တွေ့တာ”

ပေသီးက ပြောသည်။ တကယ်တော့ သူတို့နှစ်ဦး ဦးတည်နေသည်က တောစပ်နှင့် ချောင်းစပ်။ သူတို့ရှာနေသည်က အကောင်နှစ်ကောင်။ ထို အကောင်နှစ်ကောင်ဆိုတာက လင်းမြွေ၊ မိတ်လိုက်သည့်အချိန်အခါ မိတ် လိုက်သည်ဟုလည်း ခေါ်သည်။ မြွေအရွေ့လိုက်သည်ဟုလည်း သုံးနှုန်းကြ သည်လေ။

ခုတော့ ကျောက်ခဲ မျှော်လင့်နေသည့်အချိန်အခါ ရောက်ခဲ့ပြီ။ သည်လို လင်းမြွေနှစ်ကောင် မိတ်လိုက်တာမျိုးကို တွေ့ပါက မဖြစ်မနေ လာပြီးပြောဖို့ မှာခဲ့တာ တစ်နှစ်ကျော်ခဲ့ပြီ။ ပေသီးတင်သာမက၊ အခြားတောလိုက်သူတွေ ကိုလည်း ငွေပေးပြီး မှာပြီးသား။ ခုတော့ ပေသီးကောင်းမှုကြောင့် လင်းမြွေ နှစ်ကောင် မိတ်လိုက်သည်ကို တွေ့ခဲ့ပြီ။ ဒါဆိုရင် သေချာပြီ။ သေချာပြီဆိုတာ လင်းမြွေနှစ်ကောင် မိတ်လိုက်တာ သေချာရင် ကျောက်ခဲ လိုချင်တာ ရပြီလေ။ အဘအောင် ရေးခဲ့သည့်အဖြစ်မျိုးထဲကလို အရာဝတ္ထုမျိုးလေးရပြီ။ အဲသလို လိုချင်တဲ့အရာမျိုးရလို့ကတော့ အေးမိကို မရမက ဝိုးပန်းနေစရာမလိုတော့။ အသာကလေး ခေါင်းခေါက်တော်ကောက် လိုက်ရုံသာ။

ကျောက်ခဲတွေးရင်း ကျေနပ်နေမိသည်။ ပေသီးကလည်း ရှေ့ကနေပြီး အပြေးတစ်ပိုင်း။ ကျောက်ခဲကလည်း နောက်မှနေ၍ ပေသီး ဖနောင့်ကို နင်း တော့မတတ်လိုက်ဆဲ။

“မင်းစပြီးမြင်တော့ အဲဒီနှစ်ကောင် မိတ်လိုက်နေပြီပေါ့”

အဝမ်းမရ မေးမိသည်။

“ဟုတ်တယ်ဗျာ။ လင်းမြွေကြီးနှစ်ကောင်က တစ်ကောင်နဲ့တစ်ကောင် ချက်ထောက်ရပ်ပြီး ကျီစယ်နေကြတာ။ တွန့်လိမ့်ပြီး ပျော်မြူးနေကြတာ။ အဲဒါက ကျုပ်တစ်ရပ်တောင် ကျော်တယ်။ ပြီးတော့ ထုတ်တာကလည်း ကျုပ် လက်မောင်းထက်တောင် ကြီးဦးမှာ။ လင်းဝါကြီးတွေ - ဟာ - နည်းဟာ မဟုတ်ဘူး”

အားပါးတရ ပြောနေသည့် ပေသီးစကားကြောင့် ပိုပြီးအားရကျေနပ်ရ သူက ကျောက်ခဲ၊ နာမည်နှင့်လိုက်ဖက်သည်ဟု ဆိုရခြင်း၊ ရှင်းတွင်းမြစ်ထိပ် ချောင်းဦးအစပ်မှာတော့ သက်တမ်းရင့် ညောင်ညိုပင်ကြီးက စိုစိုစိမ်းစိမ်း၊ တောကျီးများက တအာအာ၊ အဖြူရောင်ငွေ့ထိုင်းတစ်အုပ်က ညောင်ညို ကိုင်းတွေထက်မှ နားနေသည်က ကြည့်လို့ကောင်းပါသိတော့၊

“ရောက်ပြီလား”

“နီးပြီဗျာ”

“ဘယ်နေရာလဲ - ပေသီး”

ပေသီးက မဖြေ၊ သုံးလေးလှမ်း လှမ်းအပြီး တုံ့ခနဲ ရပ်သည်။ ပြီးတော့ ဝန်းကျင်ကိုကြည့်သည်။ ရှုနွယ်ပိတ်ပေါင်းတွေ၊ ကိုင်းပင်ဝါဝါတွေ၊ တောင်ပို တွေ၊ တောကြွက်တွင်းတွေက ဝန်းကျင်မှာအပြည့်၊

“ဟိုမှာ ကြည့် - ကြည့်”

“ဟင် - တကယ်ဟ”

“ကျုပ်က ပိုက်ဆံရမယ့်ဟာ လိမ်မလားဗျ”

အမှတ်မထင် ပြောမိသည့် ကျောက်ခဲစကားကို ပေသီးက ပြန်ပြီးပက် ပြောပြောသည်။ တကယ်လည်းပေသီးပြောသည့်နေရာမှာလင်းဝါနစ်ကောင် ရှိနေသည်။ ပေသီးလက်မောင်းထက်မက ကျောက်ခဲလက်မောင်းခန့်တုတ် သည့် လင်းမြွေနှစ်ကောင်၊ နှစ်ကောင်စလုံး လင်းဝါတွေချည်း။ ယခုတော့ ထိုလင်းဝါနစ်ကောင်သည် ဖိုမစ်တံကြောင့် ဝန်းကျင်ကို သတိမထားကြတော့၊ တစ်ကောင်နှစ်ကောင် တွန့်လိမ်ရင်း မိတ်လိုက်ပြုနေကြသည်။ ဖိုမစ်တံရဲ့ ဆန္ဒတွေက သူတို့နှစ်ကောင်စလုံး လွှမ်းမိုးထားသည်ကို ကြည့်ရုံနဲ့ သိသာ သည်။

“ဘယ်လိုလုပ်မှာလဲ”

ပေသီးက နားမလည်စွာဖြင့်မေးသည်။ သည်တော့ အဘအောင်စာအုပ် ထဲက အကြောင်းအရာကို သတိရသည်။ စာထဲမှာတော့ လင်းဝါနစ်ကောင်

မိတ်လိုက်ရင် အဝတ်နှင့်အုပ်လိုက်ပါတဲ့။ သည်သို့ပါသည်။ သို့ကြောင့် ကျောက်ခဲ အရဲကိုးရတော့မည်လော။

“အဲဒီနှစ်ကောင်အနားကပ်မယ်၊ ပြီးရင် - ဒီစောင်ပါးပါးနဲ့အုပ်ရမယ်”

“ကိုကြီးကျောက်ခဲ - သွားအုပ်လေ”

“ဟ - မင်းကိုခေါ်လာတာ အဲဒါအုပ်ဖို့ခေါ်လာတာ - သွားအုပ်ပေး”

“ဟာဗျာ - ကျုပ်”

ပေသီးက ဆက်မပြောတော့။ တောကျွမ်း၊ အကောင်ဘလောင်တွေ အမျိုးမျိုး ဖမ်းခဲ့သူဖြစ်နေပြီး ဒီတစ်ခါ ဒီလိုပွဲမျိုးကို ငြင်းပါက ပေသီးသိက္ခာ ကျတော့မည်လော။ ပြီးတော့ - ကျောက်ခဲဆီက ပိုက်ဆံလည်း လိုချင်သည်။

“အဲသလိုမိတ်လိုက်ချိန်ဆိုရင် မိတ်လိုက်တဲ့မြွေနှစ်ကောင်ကို အခြား မြွေတွေက ဘေးကနေပြီး စောင့်ပေးတယ်ဆို၊ လူကို အန္တရာယ်အပြုနိုင်ဆုံး အချိန်တဲ့”

“အဲဒီတော့ ...”

“အဲဒါကြောင့် - ကျုပ် စဉ်းစားနေတာ”

ကျောက်ခဲက ဖျက်စောင်းခဲ့သည်။ ပေသီးက ရယ်ကျဲကျဲလုပ်ရင်း စောင်ကို လှမ်းယူသည်။

“ဝါလိုချင်တာရရင် ပိုက်ဆံပိုပေးမယ် - ပေသီး - ကြားလား”

“ရပါတယ်၊ ဒါမျိုးတော့ ပေသီးတို့က အပျော့”

စောင်ကိုယူ၊ ပြောရင်း မိတ်လိုက်နေသည့်မြွေနှစ်ကောင်ဆီ သွားနေ သည့်ပေသီးကိုကြည့်ရင်း ကျောက်ခဲက လေးခွနှင့်ဓားလှံကို အရံသင့်ကိုင် ထားသည်။ ပေသီးကို မြွေနှစ်ကောင်က အန္တရာယ်ပြုရင် ခုခံဖို့၊

ရှေ့ကို ခပ်ရွေရွေတိုးရင်း သွားနေသည့်ပေသီး။ တလှုပ်လှုပ်နှင့် မိတ် လိုက်နေသည့် လင်းဝါနစ်ကောင်။

လင်းဝါနစ်ကောင်ကိုကြည့်ရင်း လိုချင်တာရတော့မည်အတွက် မကျ နပ်နေသူက ကျောက်ခဲ။

ကျေနပ်စိတ်နှင့်အတူ မှတ်မှတ်ထင်ထင် အေးမိရဲမျက်နှာလေးကို မြင်
ယောင်နေမိသေးသည်။ ရော့သော၊ ယဉ်သော၊ လှသော အေးမိ၊ ရုတ်ပါတယ်
လို့လိုက်ပြောတာတောင် ကျောက်ခဲအရစ်ကို လက်မခံသည့်အေးမိ၊ အောင်
သွယ်တွေမွှေးပြီး အားကိုးအားထားပြုတာတောင် စဉ်းစားပါဦးမယ်ဆိုသည့်
အေးမိ၊ မိဘနှစ်ပါးကို အပူကပ်၊ အေးမိ - မိဘနှစ်ပါးထံသွားပြီး စကားကြောင်း
တာကိုတောင် လက်မခံပါရစေနဲ့၊ စဉ်းစားပါဦးမယ်ဆိုတဲ့အေးမိ၊ ရုတ်ပါတယ်
လို့ပြော၊ ခေါင်းညိတ်မပြုသေးသော်လည်း မုန်းတယ်ဟဲ့လို့လည်းမဆို၊ ခေါင်း
လည်း မခါသေးသည့်အေးမိ။

“ဟင်း - ငါလိုချင်တာ ရလို့ကတော့”

ကျောက်ခဲတွေ့ရင်း ကျေနပ်နေမိသည်။ ရင်ထဲမှာတော့ တသိမ့်သိမ့်။

၂၆၂

လွတ်လပ်ရေး မရမီအချိန်။

လွတ်လပ်ရေးရခို့ တိုက်ခိုက်ရင်း လွတ်လပ်ရေးရပြီးသည့်နောက်ပြည်
တွင်းသောင်းကျန်းမှုကြီး မြန်မာတစ်နိုင်ငံလုံး လွှမ်းမိုးနေချိန်တွင် ကျွန်ုပ်တို့
သရက်တောရွာသို့ အသက် (၂၅) နှစ်ခန့် ဦးဇင်းလေးတစ်ပါး ကြွလာသည်။
ထိုဦးဇင်းလေး၏ဘွဲ့တော်မှာ အရှင်ဝါယမဖြစ်သည်။ အရှင်ဝါယမသည်
အသားဖြူပြီး အရပ်အမောင်း ကောင်းသည်။ မျက်လုံးမျက်စိကောင်းပြီး
နာတံနှင့် မထူးမပါ နှုတ်ခမ်းအစုံသည် အရှင်ဝါယမ၏ အရပ်အမောင်း၊
အသားအရေနှင့်လိုက်ဖက်လွန်းသည်။ ဦးဇင်းလေးဝတ်ထားသည့်ခပ်ညိုညို
ခဲဆေး ဆိုးသက်န်းနှင့် ဝင်းဝင်းမွတ်မွတ်၊ ဦးပြည်းစိမ်းစိမ်းတို့သည်လည်း
လိုက်ဖက် လွန်းပါသည်။ ပြောရလျှင် အရှင်ဝါယမသည် ကြည်ညိုစရာ
အလွန်ကောင်း လှပြီး မိန်းမများ မဆိုထားနှင့်၊ ယောက်ျားသားအချင်းချင်း
ကပင် ငဲ့ကြည့်ငေးကြည့်ယူရသည်အထိ သမ္ပယ်လွန်းလှ၊ ကြည်ညိုလွန်း
လှပါသည်။

ဦးဇင်းလေး၌ သက်န်းတစ်စုံသာ အပိုပါပြီး ပရိက္ခရာ အစုံပါသည်။ မထင်
မှတ်ဘဲ ကြွလာသည့် ဦးဇင်းလေးသည် ကျွန်ုပ်တို့ရွာထိပ်ရှိ ဦးတေဇနိယ
ဗဲကျောင်းသို့ ကြွလာခဲ့ခြင်းဖြစ်ပြီး မမြင်သက်သော ခေတ်ဆိုးကာလအချိန်
၌သို့ တစ်ပါးတည်း ကြွလာသည်ကို အံ့ဩနေမိကြပါသည်။ ဦးဇင်းလေး
သည် ဦးတေဇနိယအား တဲကျောင်း၌ သုံးညခန့် သီတင်းသုံးခွင့်ပြုရန်
လျှောက်ထားရာ ဦးတေဇနိယကလည်း ခွင့်ပြုခဲ့သည်။

ကျောင်း၌ ယခင်ကထက်ဝတ္ထုများ များလာသည်ဟု ကျွန်ုပ်ကြားသိရ၍
တဲကျောင်းသို့ သွားကြည့်ရာ တစ်ရွာလုံးနီးပါး ဆွမ်းကွမ်းများရွက်၍ လာလှူ
ရုံသာမက ရဲဘော်နီ၊ ရဲဘော်ဝါများပင် တဲကျောင်းသို့ လာရောက်ကန်တော့
လာကြသည်ကို ထူးထူးဆန်းဆန်း တွေ့လိုက်ရပါသည်။ မူရင်း သီတင်းသုံး
နေသည့် ကျွန်ုပ်တို့ရွာမှ ဆရာတော်ကြီး ဦးတေဇနိယထံပါးထက် ဧည့်အာဂန္တု
အရှင်ဝါယမထံသို့ ချဉ်းကပ်ပြီး လှူဖွယ်ဝတ္ထုများ လှူဒါန်းနေကြသည်ကို
တွေ့လိုက်ရ၍ ကျွန်ုပ်အနေနှင့် ပိုပြီး အံ့ဩဘဲနန်း ဖြစ်ရပါတော့သည်။

နောက်ရက်တွင် ကျွန်ုပ်နှင့် ဆရာတော် ဦးတေဇနိယတို့ ရှိစဉ်အတွင်း
အရှင်ဝါယမက မိန့်ကြားလာပါသည်။

“ဆရာတော်ကြီးနဲ့ ဒကာမကြီးတို့ကို တပည့်တော် အမှန်အတိုင်း
လျှောက်ထားပါမယ် ဘုရား။ တပည့်တော်ဇာတိက ဟိုး ... အောက်အရပ်
ပုသိမ်ဒေသကပါ ဘုရား။ တပည့်တော် အကြောင်းတရားတွေရှိလို့ အထက်
ပညာကို ကြွလာရခြင်းဖြစ်ပါတယ် ဘုရား”

အရှင်ဝါယမသည် ခဏနားပြီး ဆက်လျှောက်ပါသည်။

“တပည့်တော် - ဒီမှာသီတင်းသုံးနေစဉ်အတွင်း ထူးခြားမှုရှိနေတာကို
သတိပြုမိကြမယ်လို့ ထင်ပါတယ် ဘုရား”

“ထင်တယ် - မောင်ပဉ္စင်း”

“ထင်ပါတယ် ဘုရား”

ဟု ဆရာတော် ဦးတေဇနိယနှင့် ကျွန်ုပ်တို့အပြိုင် ပြန်ဖြေကြပါသည်။
အရှင်ဝါယမက ဆက်ပြောပါသည်။

“အဲဒါကြောင့်ပါ - ဘုရား။ တပည့်တော်ကို မြင်ရ၊ ကြည့်ညို့ကြသူတိုင်း တပည့်တော်ကို မြင်ရသူတွေအားလုံး မကြည့်ညို့ဘဲ၊ မလှူဒါန်းပဲ မနေနိုင် ကြပါဘူး - ဘုရား။ အဲဒါကြောင့် - တပည့်တော်ကို တပည့်တော်စိတ်ထဲမှာ တစ်မျိုးမဲစားနေရပါတယ် - ဘုရား။ အဲဒါ - ဘာကြောင့် အခုလို တပည့်တော် ကို အလွန်အမင်း မတရားကြည့်ညို့သလဲဆိုတာ တပည့်တော် သိပါတယ် ဘုရား။”

အရှင်ဝါယမ စကားကို အနည်းအကျဉ်းသာ သဘောပေါက်သည့် ကျွန်ုပ်နှင့် ဆရာတော်ကြီးတို့သည် ငြိမ်နေမိပါသည်။

“မောင်ပဉ္စင်းကို ဒီမှာလက်ခံလိုက်တဲ့အချိန်ကစပြီး ရွာထဲကလူတွေ တစ်ဦးနဲ့တစ်ဦး တစ်ဆင့်စကား တစ်ဆင့်ကြားပြီး အရင်က မလှူဘူးတဲ့လူ တွေ၊ နမြောတဲ့လူတွေတောင် ရှိတဲ့ဆွမ်းကွမ်းတွေနဲ့လာပြီး လှူကြတာ၊ ပြီးတော့ တိုက်ပွဲဆင်နွှဲနေကြတဲ့ရဲဘော်ဝါ၊ ရဲဘော်နီတွေလာပြီး ဝတ္ထုငွေ ကပ်လှူကြတာ။ ဒါတွေကိုကြည့်ရင်း ဆရာတော်အနေနဲ့မောင်ပဉ္စင်းလေးမှာ တစ်ခုခုတော့ ထူးခြားမှုရှိနေတယ်ဆိုတာ ရိပ်စားမိပါတယ်ကွယ်”

“တင်ပို့ ဘုရား။ ပုသိမ်ဘက်ကနေ ကြွလာရပုံလေးကို အရင်ရင်းပြပေး ပါဦး - ဘုရား။”

ဆရာတော်စကား မိန့်ကြားအပြီး ကျွန်ုပ်က မေးလျှောက်လိုက်ပါသည်။

“ဒီလိုပါ - ဒကာကြီး - ပုသိမ်နယ်က တပည့်တော်ရွာမှာ ကိုရင်ဝတ်ခုံပါ တယ်။ အဲသလိုနဲ့ တစ်ရက်မှာတော့ ရှမ်းဆေးဆရာကြီး ရောက်လာပါတယ်။ အဲဒါ - အဲဒီဆရာကြီးက တပည့်တော်ရဲ့နဖူးဆံစပ်မှာ အနက်စက်လေးတစ် စက် ထိုးပေးသွားပါတယ် - ဘုရား။ အဲဒီဆေး ထိုးပြီးကတည်းက ကျောင်း ထိုင်ဆရာတော်ထက် တပည့်တော်ကိုပဲ အလှူအတန်းပိုလှူလာလို့ကျောင်း ထိုင်ဆရာတော်က တပည့်တော်ကို နှင်ချပါတယ် - ဘုရား။”

အနည်းအကျဉ်းတော့ ဆရာတော်ကြီးရော ကျွန်ုပ်ပါ နားလည်လာပါ သည်။ အမှန်မှာ - ရှမ်းဆေးဆရာကြီးသည် အရှင်ဝါယမကို လှူချစ်လှူခင် ပေါများစေသည့်ဆေး ထိုးပေးလိုက်ခြင်းဖြစ်ပါသည်။ တွေးရင်းနှင့် အရှင်

ဝါယမ၏နဖူးထိပ်ဆံစပ်တွင် ကျွန်ုပ်ကြည့်လိုက်ရာ အနက်စက်ကလေး အထင်အရှား တွေ့လိုက်ရပါသည်။

အရှင်ဝါယမက ဆက်ပြောပါသည်။

“အဲဒါနဲ့ - တပည့်တော်လည်း ဒီဆေးဆရာကြီးကိုရှာပြီး ဒီဆေးကို ဖျက် ခိုင်းမယ်ဆိုပြီး လိုက်ရှာရင်း ချင်းတွင်းမြစ်ကြောင်းအတိုင်း လာခဲ့ပါတယ် ဘုရား။ ခြေကျင်တစ်မျိုး၊ လှေနဲ့တစ်ဖုံပါ - ဘုရား။ ရွာစဉ်တိုင်းဝင်ပြီး ဆွမ်းမဲ၊ တချို့ဘုန်းကြီးကျောင်းမှာ တည်းခိုရာက တပည့်တော်ကိုပဲ ဒကာ၊ ဒကာမ တွေက လှူကြလွန်းလို့ ဘယ်ကျောင်းဆရာတော်ကမှ နှစ်ညထက်ပိုပြီး လက်မခံပါဘူး - ဘုရား။”

“အခု - မောင်ပဉ္စင်းက ဒီရောက်လာတာပေါ့”

“တင်ပို့ ဘုရား။”

“အဲနဲ့ - မောင်ပဉ္စင်းကို ဆေးထိုးပေးသွားတဲ့ ရှမ်းဆရာကြီးက ဘယ်သွား မယ်ထင်လို့လဲ။ ရှမ်းဆိုတော့ သူ့ရှမ်းပြည်ပဲ ပြန်မှာပေါ့”
ဆရာတော် ဦးတေဇနိယက မေးပါသည်။

“တင်ပို့ ဘုရား။ တပည့်တော်ကို ဆေးထိုးပေးတဲ့ ဆရာကြီးက ဗိုဝင် တောင်ဘက်နဲ့ အလောင်းတော်ကသာပမှာ ခေါင်းချနေတော့မယ်၊ အရေး ကြီးလို့တွေ့ချင်တယ်ဆိုရင် အဲဒီနှစ်ဌာနကို ရှာပါလို့ မှာသွားပါတယ် ဘုရား။ အဲဒါကြောင့် - ချင်းတွင်းမြစ်ကြောင်းအတိုင်း တပည့်တော် ကြွလာခဲ့တာပါ ဘုရား။ တစ်ချိန်ချိန်တော့ ရောက်ရမှာပါ ဘုရား။”

အရှင်ဝါယမ ကျွန်ုပ်နှင့် ဆရာတော်ကြီးတို့အား သူ့အဖြစ်ကို ရှင်းပြခဲ့ပါ သည်။ တကယ်လည်း အရှင်ဝါယမ၏ဆေးက စွမ်းပါသည်။ ကျွန်ုပ်ပင်လျှင် အရှင်ဝါယမကို ဖူးမြော်ပြီး လှူဖွယ်ဝတ္ထုတို့ကို ဆက်ကပ်ရပါတော့သည်။

နောက်ရက်တွင် ဆရာတော် ဦးတေဇနိယသည် အရှင်ဝါယမကို နှင်ချ ခြင်း မပြုပါဘဲ အရှင်ဝါယမသည် သူ့ဆန္ဒအရ ချင်းတွင်းမြစ်ရိုးအတိုင်း အထက်ပိုင်းကိုကြွဖို့ ပြင်ဆင်ပါသည်။ ထိုအချိန်အထိ ရွာထဲရှိ ဝေသာနာများ၊ မိန်းမအားလုံး လှူဖွယ်ဝတ္ထုများ လာရောက်လှူဒါန်းနေကြပါသည်။

“တပည့်တော် ပြန်ခွင့်ပြုပါ ဘုရား”

“အိမ်း - အိမ်း - ခေတ်ကာလကလည်း မကောင်းဘူး။ မေတ္တာပို့ပြီး ကြွ ပေတော့ - မောင်ပည့်။ တကယ်လို့ ရှမ်းဆရာကြီးနဲ့တွေ့လို့ အပြန်ခရီးမှာ လမ်းကြုံရင် ဦးဇင်းဆီ ဝင်ခဲ့ဦးပေါ့”

“တင်ဖို ဘုရား”

သို့ဖြင့် အရှင်ဝါယမသည် ဆရာတော်ကြီးအား ထိခြင်းဝါးပါးဖြင့် ရှိခိုး ကန်တော့ခြင်း၊ အရှင်ဝါယမအား ရွာထဲက လှူဒါန်းထားသည့် မုန့်ပဲစားဖွယ် သစ်သီးဝတ္ထုများကို တစ်ဆင့်လှူဒါန်းအပြီး ကြွသွားတော့သည်။

၂၂၂

နောက်ရှစ်လအကြာတွင် အရှင်ဝါယမကျွန်ုပ်တို့ရွာသို့ နောက်တစ်ကြိမ် ပြန်ကြွလာပါသည်။ ထိုအခါ ယခင်ကလိုပင် စကားပြောဖြစ်ပါသည်။ ရွာမှနေ ထွက်ခွာသွားပြီး ခရီးဆက်ခဲ့ကြောင်း၊ ဇိုဝင်တောင်ကိုဝင်ပြီး ရှမ်းဆရာကြီးကို ရှာခဲ့ကြောင်း၊ မတွေ့ရ၍ အလောင်းတော်ကသာပအထိ လိုက်ခဲ့ရကြောင်း၊ ဘုရားအနီးတောအုပ်ထဲတွင် ရှမ်းဆရာကြီးကို တွေ့ရကြောင်း၊ နဖူးတွင် ထိုးထားသည့်ဆေးကို ပြယ်သွားအောင် လုပ်ပေးလိုက်ကြောင်း၊ အရှင်ဝါယမက အကျယ်တဝင့် ရှင်းပြခဲ့ပါသည်။

ကျွန်ုပ်က အရှင်ဝါယမကို လျှောက်ထားမိသည်။

“အရှင်ဘုရား - ဒီဆေးက ဘယ်လိုဆေးလဲ ဘုရား။ သိရင် မိန့်ကြားပေး ဝါလား ဘုရား”

ကျွန်ုပ်တောင်းပန်ချက်ကို အရှင်ဝါယမက ချက်ချင်းမဖြေ၊ အနီးရှိ ဆရာ တော်ကြီးကို ကြောက်ပုံရသည်။ ဆရာတော်ကြီးကတော့ ဘာမျှမပြော။ သို့ ဖြင့် အရှင်ဝါယမသည် ကျွန်ုပ်တို့ရွာကို ငါးရက်သီတင်းသုံးပြီး ချင်းတွင်းမြစ် ကြောင်းအတိုင်း လှေကြာနှင့် ပုသိမ်နယ်ဆီ ပြန်ကြွသွားပါသည်။

လှေဆိပ်တွင် လိုက်ပို့ရင်း အရှင်ဝါယမ ကျွန်ုပ်အား မိန့်ပါသည်။

“ဒကာကြီး”

“ဘုရား”

“ဦးဇင်းကို မေးခဲ့တာ မှတ်မိရဲ့လား”

“တင်ဖို ဘုရား။ အဲဒီအကြောင်းကို ထပ်မေးလိုလို့ တပည့်တော် မြစ်ဆိပ် ကို လိုက်ခဲ့ရတာပါ ဘုရား”

“ဒီလို ဒကာကြီးရဲ့ - အခုရှမ်းဆရာကြီးက အဲသလို လောကီအလုပ်တွေ၊ ဘာသာတရားနဲ့ဆန့်ကျင်တဲ့ အယူအဆတွေ ဘာမှမလုပ်တော့ဘူး။ အခု ဝိပဿနာတရားပဲ လုပ်နေတာ။ အဲဒီအကြောင်းကို ဆရာကြီးရဲ့တပည့် ဆရာ စိုင်းရှိုးလားဆိုသူ ရောက်နေတယ်။ အဲဒီဆရာစိုင်းက ဆရာကြီးဆီက ပညာ လိုချင်လို့ ကပ်နေတာ။ ဦးဇင်းကို ဘာဆေးထိုးပေးခဲ့သလဲဆိုတာ ဆရာစိုင်း ကို မေးရတာပေါ့”

“ဘာဆေးတဲ့လဲ ဘုရား”

“ဒီလို ဒကာကြီးရဲ့ - လင်းမြွေနှစ်ကောင် မိတ်လိုက်နေတာတွေရင် အဝတ်နဲ့အုပ်လိုက်တဲ့၊ မြွေတွေ မိတ်လိုက်ပြီးရင် ထွက်သွားတဲ့ အဲဒီအိန္ဒိယ ရာမှာ အသေအချာရှာပါတဲ့၊ ခဲဆန်သာသာ စပါးစေ့ခန့်အရွယ်ရှိတဲ့ အဖြူ ဆန်လေး ကျန်ရစ်ခဲ့မယ်တဲ့။ အဲဒါကို ဂါထာတွေစုပ်ပြီး ဆေးအဖြစ် ထိုးပေး တာတဲ့။ လူတွေ အနေနဲ့ ပြောရရင် ပီယဆေး၊ အိမုမဟုတ် လူချစ်လူခင်ပေါတဲ့ ဆေးပေါ့။ အင်းလေ - ဒီလိုဆေးဆိုတာ ဦးဇင်းတွေအတွက် လုံးဝအလိုအပ် တဲ့ အရာ။ အခု - ဦးဇင်းအနေနဲ့ ပြောရတာတောင် အပြစ်ကြီးလှပြီ ဒကာကြီး”

အရှင်ဝါယမ ပြောရင်း လှေကြာနှင့် လက်ပြရင်း ပါသွားပါတော့သည်။ ကျွန်ုပ်အနေနှင့် အရှင်ဝါယမဟူသည့် ဦးဇင်းလေးနှင့် လင်းမြွေနှစ်ကောင် မိတ်လိုက်ပုံအကြောင်းကို မှတ်တမ်းအဖြစ် ရေးသားရပါကြောင်း။

၂၂၂

“အမယ်လေး...”

ရက်တရက်ပေးသီး၏အော်သံကြောင့်ကျောက်ခဲအနေနှင့်အဘအောင်
ရေးခဲ့သည့် မှတ်တမ်းထဲကအကြောင်းတွေ ပျောက်ကွယ်သွားခဲ့ပြီ။ ကြည့်
စမ်းအဘအောင်ကစာမျက်နှာလေးဆယ်ကျော်ရေးခဲ့သည့်စိတ်ဝင်စားစရာ
အကြောင်းတွေလေ။ အရှင်ဝါယမကို သူ့ဆရာတော်က မနာလိုဖြစ်ပြီး နှင်ချ
ခဲ့ပုံ၊ ခြေကျင်ကြွခဲ့ရပုံ၊ တပင်တပန်း ကြွနေရပေမယ့် ဆွမ်းကွမ်း အရံသင့်၊
မပူပင်ရပုံ၊ တစ်ရွာဝင် တစ်ရွာထွက်ကြွရင်း ကျောင်းတွေမှာ တည်းခံပုံတွေ
အကြောင်း။

ရေးထားသည်က စိတ်ဝင်စားစရာအပြည့်။ ယခု အကျဉ်းချုပ်ပြီး တွေး
နေသည့်ကျောက်ခဲ၊ စာအုပ်ထဲကလို လင်းဝါနစ်ကောင် မိတ်လိုက်တာကို
တွေ့ခဲ့ရင် ငွေပေးမည်။ အမြန်လာပြောပါဟု ကျောက်ခဲ မှာထားခဲ့တာ။ အခု
လင်းမြွေနှစ်ကောင်မိတ်လိုက်တာတွေ့ပြီ။ အဝတ်နှင့်အုပ်ရမည်။ ဒီတာဝန်က
ပေးသီးရဲ့တာဝန်။ ပေးသီးကို ထိုက်ထိုက်တန်တန် ငွေပေးရမည်။ အဖြူဆန်
လေးရရင် နွားမတစ်ကောင်အထိ ပေးမည်ဟု ဆုံးဖြတ်ခဲ့သည့် ကျောက်ခဲ။

မိတ်လိုက်နေသည့် လင်းမြွေနှစ်ကောင်ရှိရာ အဝတ်နှင့်အုပ်ဖို့ သွားနေ
သည့်ပေးသီးကိုကြည့်ရင်း တစ်ရှည်တစ်လျား ရေးထားသည့် အဘအောင်ရဲ့
မှတ်တမ်းကို အကျဉ်းချုံး စဉ်းစားဆီမှာ အလန့်တကြား အော်လိုက်သည့်
ပေးသီးရဲ့အသံ။

“လုပ် - လုပ်ပါဦး - မြွေ - မြွေကြီး”

ပေးသီးအသံကြောင့် ဝန်းကျင်ကို ကြည့်မိသည့် ကျောက်ခဲ။ ပေးသီးက
လက်ထဲရှိအဝတ်ကြီးနှင့်မိတ်လိုက်နေသည့် လင်းမြွေနှစ်ကောင်အပေါ်ပစ်
ပြီး ဖုံးအုပ်ဖို့ ကြိုးစားဆဲ၌ ဘေးကို ကြည့်မိပုံရသည်။ လင်းမြွေနှစ်ကောင်၏
ဘေးမှာတော့ တောင်ပို့ကြီးတစ်လုံးနှင့် ရွှံ့နွယ်တွေက အပြည့်။ တောင်ပို့နှင့်
ချုံပုတ်အကြားတွင် ချက်ထောက်ပြီး ရပ်နေသည့် မြွေနှက်ကြီးတစ်ကောင်ကို
ပါးပျဉ်းထောင်ပြီး ရပ်နေသည်ကို မြင်လိုက်ရသူက ပေးသီး။ သို့ကြောင့်လည်း

အော်ဟစ်လိုက်ခြင်းပင်။ လက်ရှိအဝတ်စကြီးကို လင်းမြွေနှစ်ကောင်အပေါ်
လွှားပြီး ပစ်ခြုံရမလား။ ထွက်ပြေးရမလား စဉ်းစားနေသည်။ ပေးသီးမျက်လုံး
တွေ ပြာချင်ချင်။ ခွေးစေးတွေ ထွက်နေပြီ။

“ဟင်...”

ကျောက်ခဲ တုန်လှုပ်သွားပြီ။ လင်းမြွေနှစ်ကောင်။ လှုပ်ရှားနေသည့်
ပေးသီးလုပ်ရပ်ကိုကြည့်ရင်း ပေးသီးအသံကြောင့် ကြည့်လိုက်တော့ လူတစ်
ရပ်မက မြင့်သည်အထိ ချက်ထောက်ပြီး ရပ်နေသည့် မြွေကြီးကို တွေ့လိုက်
ရသည်။ မြွေကြီးက အနက်ရောင်ထက် ညိုပုပ်ပုပ်အရောင်။ အသေအချာ
ကြည့်တော့ မိတ်လိုက်နေသည့် လင်းမြွေမျိုးမဟုတ်။ လင်းဝါအနွယ်မဟုတ်။
အခြားမြွေ။

မှန်သည်။ မြွေဟောက်အကြီးစား။ ကြောက်စရာအကောင်းဆုံး
မြွေအမျိုးအစား။

“ကိုကျောက်ခဲ - မြွေကြီး - မြွေကြီး”

အဝတ်စကို ပစ်ချလိုက်ပြီး ကျောက်ခဲဆီ ပြေးလာသည့် ပေးသီး။
ကျောက်ခဲမှာ ဘာလုပ်ရမှန်းမသိတော့။ လက်ထဲတွင်ရှိ တောကိုင်းစား။ ဓား
လုံနှင့် လေးခွများကို သတိမရတော့။ ပေးသီးက ကျောက်ခဲရင်ခွင်ထဲမှာ။ မြွေ
ကြီးက ချက်ထောက်ရပ်ရင်း ကျောက်ခဲတို့ဆီကြည့်လိုက်။ မိတ်လိုက်နေ
သည့် လင်းဝါနစ်ကောင်ဆီကြည့်လိုက် လုပ်နေသည်။ ကြည့်ရင်း ကျယ်ပြန့်
သည့် ပါးပျဉ်းခေါင်းကြီးက ယိမ်းထိုးနေသည်။ ပါးစပ်ရဲ့ရဲကြီးဟနေပြီး လျှာ
နှစ်ခွက ပြုတစ်ပြုတစ်နှင့်။ ဝင်းဝင်းတောက်နေသည့် နှစ်ဖက်မျက်လုံးတို့က
ချန်လိုအန္တရာယ်ပြုမည့်အရိပ်တွေ ပြနေသည်။

“မြွေကြီး - ကိုကျောက်ခဲ - အဲဒါ လင်းမြွေဟုတ်ဇူးဗျာ”

“အသာနေ - ဟုတ်တယ်။ အဲဒါ - တောကြီးမြွေဟောက်ကြီးတွေ့။
အသာနေ - ငါတို့ဟန်ပျက်ရင် ဒီအကောင်ကြီး လိုက်ပေါက်မှာ - ဒီဟော့”

ကျောက်ခဲက ပေသီးကို အားပေးရင်း စားလုံကို မြေပြင်မှာ ဖိစိုက်လိုက်သည်။ ပြီးတော့ အဝေးပစ်လက်နက်ဖြစ်သည့် လေးခွကို ယူဖို့ လွယ်အိတ်ထဲ နှိုက်သည်။ လောက်စာလုံးပါ ပါအောင် ယူရမည်လေ။ အရေးထဲ လေးခွရော လောက်စာလုံးပါ ယူမရဖြစ်နေသည်။ လက်တွေ့က တုန်ခါနေသည်။

စောစောက အပျော်တွေ ဘယ်ရောက်သွားပြီမသိ၊ မိတ်လိုက်နေသည့် လင်းမြွေနှစ်ကောင်မှာ လူ့လွန်ရင်း ခပ်လှမ်းလှမ်းရောက်နေပြီ။ မိတ်လိုက်နေသည်ကို နေရာရွေ့တာလား၊ လူရှိလို့လား။ ဒါမှမဟုတ် - တောကြီးမြွေဟောက်ကို မြင်လို့လားတော့မသိ။ သွားပြီ - ကျောက်ခဲအကြံတွေ ပျက်ပြီ။ အပင်ပန်းခံရကျိုး မနှစ်တော့ပြီ။ တောကြီးမြွေဟောက်ကြောင့် ရည်မှန်းထားတာတွေ သိထဲရေသွန်ဖြစ်ခဲ့ပြီ။

- ရုတ်တရက် နောက်က
- အသံမကြားရဘဲ ဆတ်ခနဲ
- ပြန်အကြည့်မှာတော့ တောတိုးသံ
- မကြားရတော့။ ဧကန္တ-မြွေကြီး
- ဆက်ခေါက်လာပုံမရတော့။
- သည်တော့ - လေးခွကို အရံဆင့်
- ကိုင်ရင်း ရပြီကလွဲလျက်သည့်
- ကျောက်ခဲ။ ကျောက်ခဲ ဝမ်းသာ
- သွားသည်။ မြွေကြီး ပါမလာတော့။
- မြွေကြီး ရပြန်ခဲ့ပြီ။ လိုက်ရင်
- မိတ်လိုက်ရက်နဲ့ ဆက်ခေါက်တော့
- သည့်မြွေဆိုးကြီး။ ကျောက်ခဲမှာ
- ပေသီးကိုပင် ဆတ်မရတော့။



“တောက် - အရေးထဲ”

စမ်းမရသည့် လေးခွနှင့် လောက်စာလုံးကြောင့် ဒေါသထက် ကြောက်စိတ်ကြောင့် ယပ်တောင်ကြီး လှုပ်နေသလိုမျိုး၊ လုံးပတ်ကြီးက ကျောက်ခဲခြေသလုံးနီးပါး။ အရောင်ညိုညစ်ညစ်ကို ကြည့်ခြင်းဖြင့် အဆိပ်ပြင်းမြွေ၊ အန္တရာယ်အရှိဆုံးမြွေဆိုတာ နားလည်ခဲ့ပြီ။

ကျောက်ခဲတွေ့ပါသည်။ ဒီအတိုင်းဆိုတော့ ကြီးမြွေဟောက်ကြီးကို ခုခံဖို့ မလွယ်။ ပေသီးကို အားကိုးလို့မရ။ ကြောက်သေးပင် ပါနေပြီ။ ဖြစ်နိုင်ရင် အမြန်ဆုံး ထွက်ပြေးကြတာ အကောင်းဆုံး။ တကယ်လို့ မြွေကြီးလိုက်လာခဲ့ရင် နှစ်ဦးသား လေးခွနှင့် ယှဉ်ပြီး အပြိုင်ပစ်ရုံသာ။

“ပေသီး”

“ဗျာ...”

“မကြောက်နဲ့ - ငါ ပြေးဆိုတာနဲ့ ပြေးတော့”

“ဟုတ်...”

“ပြေးရင်းနဲ့ မင်းရဲ့လေးခွကို ပြင်ထား။ ငါပစ်ဆိုရင် ပစ်။ ငါလည်း ပစ်မယ်။ နှစ်ဦးယှဉ်ပြီး ပစ်မယ်။ ပစ်ရင် ပါးပျဉ်းကိုပစ် - ကြားလား”

“ဟုတ်...”

ပေသီးကို တီးတီးပြောနေချိန်၌ မြွေကြီးသည် လျှောခနဲ တစ်ချက်တိုးဝင်လာသည်။ တိုးလာရင်းနှင့် ကျောက်ခဲတို့ ဆီ ကြည့်လိုက်၊ မိတ်လိုက်နေသည့် လင်းမြွေနှစ်ကောင် ဆီ ကြည့်လိုက်နှင့်မို့ ပစ်မှတ်ကို ရွေးချယ်ဖို့ ခက်နေချေပြီ။

“ပြေးတော့”

ကျောက်ခဲ အသံမဆုံး၊ လှစ်ခနဲ ပြေးထွက်သွားသူက ပေသီး။ ပေသီး ခြေသည်နှင့် ကျောက်ခဲလည်း မနေသာတော့ စားလုံကို ဆတ်ခနဲ ဆွဲနုတ်ပြီး လှစ်ခနဲ ပြေးခဲ့ရတော့သည်။

“ပြေး - ပြေး”

“ဟုတ်...”

ရှေ့ကပေသီးကိုအသံပြုရင်းပြေးခဲ့သည့်သူတို့နှစ်ဦး၊ နောက်ပင်ပြန်ပြီး လှည့်မကြည့်ဖြစ်၊ ချုံတွေ၊ ချိုင့်တွေ ရန်ပြီးကျော်၊ တောင်ပိုတွေရန်၊ သူတို့ကြောင့် တောကြွက်တွေ တွင်းထဲ ဝင်ပြေးနေသလို ပုတတ်တွေလည်း ပြေးနေကြပြီ။ စောစောက ငြိမ်သက်နေသည့် ထိန်တောနှင့် ညောင်ညိုချောင်းရေ ဝန်းကျင်၊ ယခုတော့ ပြေးလွှားသံတွေက တဝန်းဝန်း တဖြောင်းဖြောင်း။

သူတို့နှစ်ဦးရဲ့နောက်သို့တောကြီးမြေဟောက်က လှစ်ခနဲလိုက်လာချေပြီ။ ပြေးသူပြေ။ လိုက်သူလိုက်။ မုဆိုးက သားကောင်ဖြစ်၊ သားကောင်က မုဆိုးဖြစ်နေသည့် အတိုအလှည့်၊ မာယာလှည့်ကွက်ပေလား မပြောတတ်။ ရင်ထိတ်ရင်ဖိုရာကောင်းသည့်မြင်ကွင်း၊ အသည်းယားစရာ သွေးပျက်စရာ ကောင်းလွန်းသည့်ပြကွက်မျိုး။

“ပြေး - လိုက်လာပြီ”

“အင်း...”

ပြောရင်းပြေး၊ ပြေးရင်းပြောနေသည့် ကျောက်ခဲ။ နောက်ကနေ အန္တရာယ်အကောင်ကြီး လိုက်လာသည်မှန်း အသံကြားရုံနှင့် ကျောက်ခဲသံ နေပါသည်။ တောတိုးသံတွေက တဖြောင်းဖြောင်း။

ရုတ်တရက် နောက်က အသံမကြားလို့ ဆတ်ခနဲ ပြန်အကြည့်မှာတော့ တောတိုးသံ မကြားရတော့။ ကေန္တ - မြွေကြီး ဆက်လိုက်လာပုံမရတော့။ သည်တော့ - လေးစွကို အရံသင့်ကိုင်းရင်း ရပ်ကြည့်လိုက်သည့် ကျောက်ခဲ။

“ဟင်...”

ကျောက်ခဲ ဝမ်းသာသွားသည်။ မြွေကြီး ဝါမလာတော့။ မြွေကြီး ရပ်နေခဲ့ပြီ။ လိုက်ရင်မိနိုင်ပါရက်နှင့် ဆက်မလိုက်တော့သည့် မြွေဆိုးကြီး။ ကျောက်ခဲမှာ ပေသီးကိုပင် သတိမရတော့။ ဘယ်ရောက်သွားပြီမသိတော့။ အနီးရှိ ချုံပုတ်ဘေးကပ်ရပ်ပြီး မြွေကြီးဆီ ကြည့်နေမိသည်။ မြွေကြီးက ရပ်နေသည်။ ပြီးတော့ - ခေါင်းကြီးကို နောက်သို့ ဆတ်ခနဲလှည့်၊ အောက်နည်းနည်းယို

အပြီးတစ်ဖက်ကို ထွတ်သွားသည်ကို တွေ့ရသည်။ မြွေကြီးသွားနေသည်က မိတ်လိုက်နေသည့် လင်းမြွေနှစ်ကောင်ဆီ။

မှန်သည်။ တောကြီးမြေဟောက်ကြီးသည် လင်းမြွေနှစ်ကောင်ဆီ သွားနေပါတော့သည်။ မကြာပါ။ မိတ်လိုက်နေသည့် လင်းဝါနှစ်ကောင်နား အရောက် ထိုနှစ်ကောင်ကို ရန်ပြုနေပေတော့သည်။ လင်းဝါနှစ်ကောင်နှင့် တောကြီးမြေဟောက်ကြီးတို့ တိုက်ပွဲဖြစ်နေပြီ။

“ဟာ...”

ကျောက်ခဲ အံ့အားတသင့် ဖြစ်နေသည်။ မြွေတွေရဲ့တိုက်ပွဲကို အထင်းသားမြင်နေရသည်။ တစ်ကောင်တည်းပေမယ့်အားကောင်းသည့် တောကြီးမြေဟောက်ကြီးက လင်းဝါအထီးကြီးကို အဓိကတိုက်လေသည်။ တဖြိုးဖြိုး တရူးရူးအသံတွေနှင့် တဖြောင်းဖြောင်း အသံတွေက ဝန်းကျင်ကို လွှမ်းမိုးနေပါပေကော။

ကျောက်ခဲ မကြည့်လိုတော့။ မကြည့်ချင်တော့။ ရွာဆီပြန်ဖို့ ဆုံးဖြတ်လိုက်သည်။ ပေသီးကိုလည်း မတွေ့ရတော့ပြီ။ ဘယ်ဆီရောက်နေပြီမသိတော့။ ရွာဆီရောက်သွားပြီလား။ အကြောက်လွန်ပြီး ဘယ်နေရာ မေ့လဲနေပြီလဲ။

မြွေတွေ တိုက်ပွဲဖြစ်ရာအရပ်ကို ကျောပေးခဲ့သည့် ကျောက်ခဲ။ ရွာဆီပြန်ခဲ့သည့်ကျောက်ခဲ။

ကျောက်ခဲရဲ့မျက်ဝန်းထဲမှာ နည်းသားထဲမှာတော့ အေးမိရဲ့မျက်နှာလှလှ လေးက ထင်ထင်ရှားရှား။

“ဝေးကြပြီပေါ့ - အေးမိရယ်”

တကယ်တော့ - အဘအောင် မှတ်တမ်းထဲကလို ရှမ်းဆေးဆရာကြီးရဲ့ နည်းအတိုင်း မြွေမိတ်လိုက်ရာက ရသည့် အဖြူဆန်လေးနှင့် နဖူးမှာထိုးပြီး အေးမိရဲ့လောအောင် ကြံခဲ့သည့်ကျောက်ခဲ။

သတ္တရာဆု ချစ်စကားကြောင့် ကျော်ဆေးရွှေ

ခုတော့ - သွားပြီ။ အေးမိရဲ့အချစ်ကိုရတော့မည်မဟုတ်။ တကယ်တော့ အေးမိကိုကျောက်ခဲ ချစ်ပါသည်။ အေးမိ လိုချင်တာပေးမည်။ ရွှေလိုချင်ရွှေ ငွေလိုချင်ငွေ။ လယ်ယာကျွဲနွားအထိ အိမ်တင်တောင်းချင်သည့်ကျောက်ခဲ။

အေးမိက ကျောက်ခဲကို စိတ်မဝင်စားခဲ့။ မချစ်ခဲ့။ အေးမိ ချစ်နိုင်သည့် ရုပ်ရည်မျိုး ကျောက်ခဲမှာမရှိ။ ကျောက်ခဲက အသားညိုသည်။ မျက်နှာနာ မျက်စိတစ်ဖက်မပါသလို ဘယ်ဘက်သို့ မျက်နှာက ရွဲနေသည်လေ။ မွေးကတည်းက ပါလာသည့် ကျောက်ခဲရဲ့ဘဝအဆက်ဆက်က ဝင့်ကြွေးတွေ၊ တွေးရင်း တွေးရင်း ရွာဆီပြန်ခဲ့သည့် ကျောက်ခဲ။ ပြန်ရင်း နှင့် ထိန်တောဆီ ညောင်ညိုချောင်းဆီ ကြည့်မိသေးသည်။ ခုချိန်ဆိုရင် တစ်ဖက်ဖက်က ရုံး။ တစ်ဦးဦးက နိုင်မည့်မြေတွေရဲ့ တိုက်ပွဲအကြောင်းထက် မိမိဘဝရဲ့ အဖုံး ဇယားကိုကြည့်ရင်း ရင်ထဲမှာ နှင့်ခနဲ ဆစ်ခနဲ ကျင်ခနဲ ခံစားလိုက်ရချေပြီ။

ကျချင်ချင်ဖြစ်နေသည့် တစ်ဖက်တည်းရှိ မျက်လုံးအိမ်က မျက်ရည်စ များကိုသုတ်ရင်း ကျောက်ခဲမျှာ ရွာဆီကို ပြန်ခဲ့ချေပြီ။ ကျောက်ခဲခြေလှမ်း တွေက ခပ်လေးလေး။

အလို - နေတောင် ဝင်လှပါပေါ့လား။

⇒ တွင်းကြီးသား တင်ဝင်းဦး

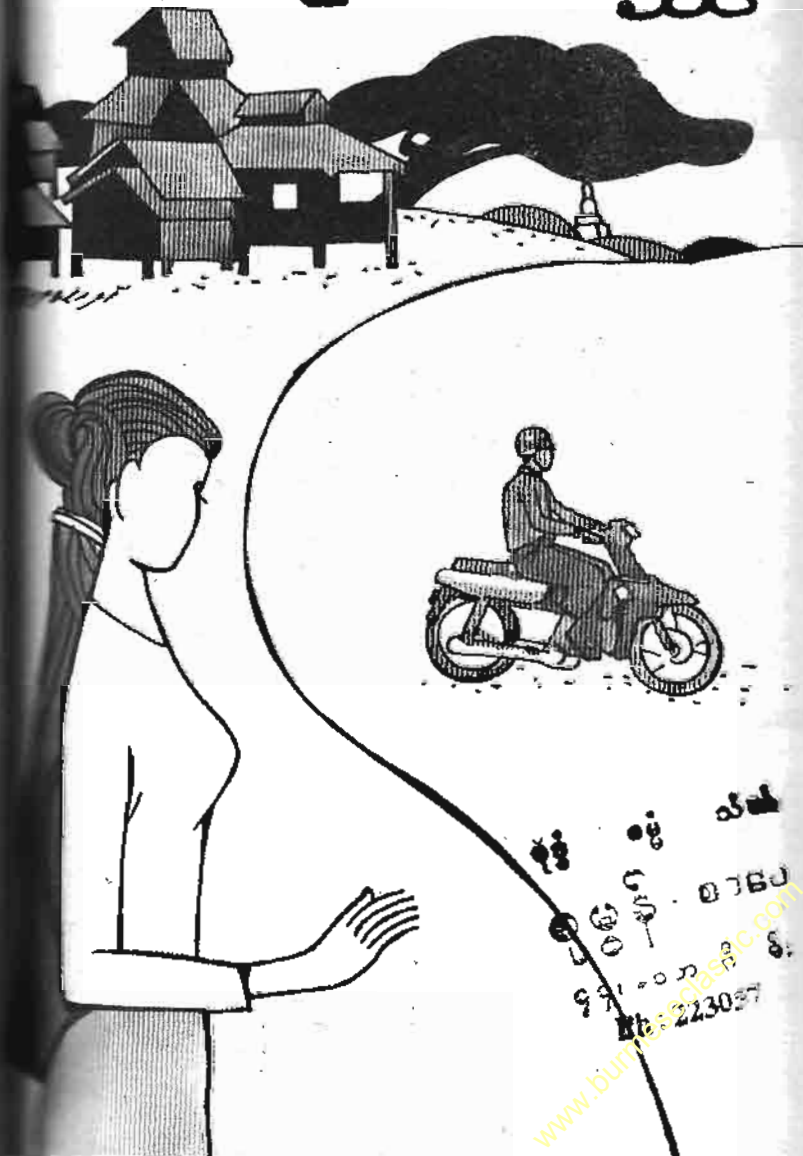

www.burmeseclassics.com
 ၄၄၇ - ၀၀၁
 No. 223097

ကျိန်စာတိုက်ခြင်းကိုမယုံကြည်ဘဲ ပေါ့ပေါ့တန်တန်ယူဆကာသစ္စာတရားကို မျက်ကွယ်ပြုလေသူ၏ဖြစ်ရပ်..

ကျိန်စာ ...

ကျိန်စာတိုက်တဲ့အလုပ်ကိုဟို - ရှေးခေတ်သက်ဦးဆံ့ပိုင်းမင်းကေရာဇ်
တို့လက်ထက်ကတည်းကလုပ်ခဲ့ကြသည်။ ဘုရားတည်ထားကိုးကွယ်လျှင်
ဌာပနာပစ္စည်းများကိုဖောက်ထွင်းခိုးယူခြင်းဘေးမှကာကွယ်နိုင်ရန်အတွက်
ကျိန်စာတိုက်လေ့ရှိခဲ့သည်။ ထိုကျိန်စာကိုကျောက်စာအခိုင်အမာရေးထိုး၍
စိုက်ထူထားတတ်ကြသည်။ ထို့အတူပါပဲ၊ ရည်ရွယ်ချက်အမျိုးမျိုးဖြင့် တည်
ထားကိုးကွယ်ခဲ့သော ဘုရားစေတီများမှာလည်း ကျိန်စာအမျိုးမျိုး တိုက်ခဲ့
ကြပါသည်။

ယနေ့ခေတ်အထိ ကျိန်စာတိုက်တဲ့အလုပ်က သက်ဝင်လှုပ်ရှားဆဲ -
သည်တော့ - ကျိန်စာတိုက်တာ၊ ကျိန်ဆဲတာတွေဟာ ကျွန်တော်တို့မြန်မာ
လူမျိုးတွေ လက်ခံယုံကြည်တဲ့အလုပ်တစ်ခုဆိုတာ သေချာနေပါသည်။

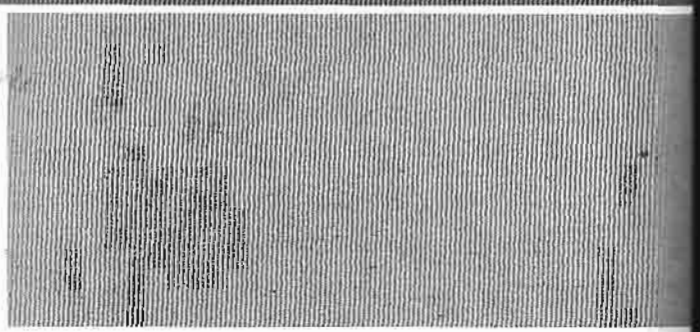

ပုဂံခေတ်ကောင်းစားစဉ်ကတည်ထားကိုးကွယ်ခဲ့သောစေတီပုထိုးများ
ပင် ကျိန်စာနှင့်မလွတ်ဟု အခိုင်အမာယုံကြည်သူများရှိခဲ့ပါသည်။ ထို့အတူ
ကျိန်စာနှင့်ပတ်သက်ပြီး ယုံကြည်မှုမရှိ၊ အလေးအနက်မထားသော ခေတ်
ပညာတတ်၊ လူငယ်လူရွယ်တွေလည်း ရှိကြပါသည်။ ရှေးခေတ်က တိုက်ခဲ့
သောကျိန်စာများကလည်း ကြောက်စရာကောင်းလှပါသည်။

“ဘုရားဌာပနာပစ္စည်းများအား ခိုးယူသူသည် မဟာအဝီစိငရဲ၌ ချိုးကပ်
သည်အထိ ခံစားရပါစေ ...”

“အသေဆိုးနှင့် သေပါစေ ...” စသည်ဖြင့် ကျိန်စာတိုက်ခဲ့ကြပါသည်။
ဤကဲ့သို့တိုက်ခဲ့သောကျိန်စာများကို အလေးအနက်မထား။ ယုံကြည်မှုမရှိ
သောသူများထံတွင် ခန့်ညားအောင်ဆိုသောလူငယ်တစ်ယောက်လည်း
ပါဝင်ခဲ့လေသည်။



ထနောင်းကုန်းရွာ ...

ကျောက်ပန်းတောင်းနှင့် ပုဂံ - ညောင်ဦးကြား ကားလမ်းဘေးတွင်
ရှိသောရွာကလေး။ ထနောင်းပင်၊ မန်ကျည်းပင်၊ တမာပင်များဖြင့် အံ့အံ့ဆိုင်း
ဆိုင်းရှိသောကြောင့် အေးချမ်းသာယာသောရွာကလေးတစ်ရွာ ဖြစ်လေ
သည်။ ရွာအဝင် လမ်းဘေးတောင်ကုန်းပိုမိုလေးပေါ်တွင် ထုံးဇွေးဇွေးနှင့်
စေတီလေးတစ်ဆူကို အဝေးကပင် ဖူးမြင်နိုင်လေသည်။ ပုဂံခေတ်လက်ရာ
ရှေးဟောင်းစေတီလေးတည်ရှိရာ ကုန်းပိုမိုပတ်ဝန်းကျင်တွင် မန်ကျည်းပင်၊
တမာပင်နှင့် ထနောင်းပင်များက နေပြောက်မထိုးနိုင်အောင် ဝိုင်းရံပေါက်နေ
သဖြင့် အရိပ်အာဝါသ ကောင်းလှလေသည်။ အညာနေပူပူအောက်မှ အေးမြ
သော အိုအေစစ်ကလေးတစ်ခုဆိုလျှင် မမှာနိုင်ပေ။ မကြာမီသင်္ကြန်ကျတော့
မည်ဖြစ်သဖြင့် တမာပန်းရနံ့လေးက ရွာဦးစေတီတစ်ဝိုက်တွင် လေသင့်ရာ
မွှေးနေလေသည်။ တစ်ခုသော တမင်ပင်ကြီး၏အခြေတွင် ရွာသူရွာသားများ
စုပေါင်းလှူဒါန်းထားသော ခုံတန်းရှည်တစ်ခုပေါ်တွင် ထနောင်းကုန်းရွာ

ကလေး၏ မူလတန်းပြ ကျောင်းဆရာမလေး မြသင်းမွှေးနှင့် မန္တလေးသား ခန့်ညားအောင်တို့ ယှဉ်တွဲ ထိုင်နေကြလေသည်။ ခန့်ညားအောင်က မြသင်းမွှေး၏ပရုံးနစ်ဖက်ကို ကိုင်လိုက်ပြီး မျက်နှာချင်းဆိုင်ဖြစ်အောင် ဆွဲ လှည့်လိုက်သည်။

“ကိုခန့် - အကြာကြီးမနေပါဘူး - မြသင်းရယ်၊ သင်ကြန်ပြီးရင် ပြန်လာ မှာပါ”

သင်ကြန်ရောက်ရင် မန္တလေးကို မပြန်လို့မဖြစ်။ မန္တလေးပြန်ရမည့် အကြောင်းက ခန့်ညားအောင်တွင်ရှိနေသည်။ ပထမအကြောင်းက သင်ကြန် ပိုးထလာခြင်းဖြစ်သည်။ သင်ကြန်မှာ သူ၏ဆူဖူကီးမော်တော်ဆိုင်ကယ်ကြီး ပေါ်တွင် မန္တလာသူ ပျိုဖြူချော အလန်းကလေးတွေတင်ပြီး ကံချင်ခြင်းဖြစ်ပါ လေ၏။ ထနောင်းကုန်းရွာကလေး၏ တောသင်ကြန်ကို သူ စိတ်မဝင်စား။ ပျင်းခြောက်ခြောက်တောသင်ကြန်က သူ့အတွက် ပျော်စရာမရှိဟု ယူဆထား လေသည်။ ဆိုင်ကယ်ကြီးနောက်မှ ရွှေမန်းသူလေးတွေတစ်နေ့တစ်ယောက် တင်ပြီး လည်လိုက်ချင်သည်။ တောအလှ၊ တောသဘာဝက သူ့ကို ပျော်ရွှင် မှုမပေးနိုင်။ မန္တလေးကို ပြန်ရမည့်ဒုတိယအကြောင်းက သင်ကြန်ပြီးလျှင် သူ့ မိဘတွေထက် ချမ်းသာသော ဦးအောင်ကျော်စိန်၊ ဒေါ်သီတာမြိုင်တို့၏ သမီး သက်မှူးခင်ခင်နှင့် လက်ထပ်ရတော့မည်။ တကယ်တော့ - ပျင်းခိုပြီးငွေစရာ ကောင်းသော တောရွာကလေးတွင် အပျင်းပြေ အပျော်သဘော၊ စိတ်ထွက် ပေါက်တစ်ခုအနေနှင့် ရည်းစားထားခဲ့ခြင်းသာ ဖြစ်ပါလေ၏။

“မြသင်း - ရင်ကွဲအောင်တော့ မလုပ်ပါနဲ့ - ကိုခန့်ရယ်”

မြသင်းမွှေးက ထုံးဖြူဖြူနှင့် ရွာဦးစေတီလေးကို ငေးမောကြည့်ရင်း ပြောလိုက်သည်။ မြကြီးသားကို ချစ်မိလို့ စံစားရတဲ့ဝေဒနာကို အတင်းဖျိုချ ထားလိုက်ရသည်။

“အကြာကြီးမနေပါဘူး - မြသင်းရယ်၊ အလွန်ဆုံးတစ်ပတ်ပေါ့”

ခန့်ညားအောင်က လွယ်လွယ်လေး ပြောလိုက်သော်လည်း မြသင်းမွှေး အတွက် တစ်ပတ်ဆိုသော အချိန်က ရှည်ကြာလွန်းနေလေသည်။ မြသင်းမွှေး ၏ ညှိုးငယ်နေသော မျက်နှာလေးကို ကြည့်ပြီး ခန့်ညားအောင် စိတ်မကောင်း

ယုံတယ် - ကိုခန့် - ယုံတယ်။

မြသင်းတို့တစ်ရွာလုံးက လက်ခံ ယုံကြည်ကြတယ်။ ဒီရွာဦးစေတီမှ

မဟုတ်ပါဘူး - ကိုခန့်ရယ်။ ဒီနယ် သစ်ကြောမှာ ရိယွဲပုံပုံခေတ်ဘုရား ဘုရားစေတီတော်တော်များများမှာ ကျိန်စာတိုက်ထားကြတယ်လို့

ချွတ်ပြီးတွေပြောတာကြားဖူးတယ်။

ပြီးတော့ - ဒီရွာဦးစေတီဟာလည်း

ကျိန်စာတိုက်ထားတာလို့ တစ်ည

တစ်ညွတ်တည်း ပြောကြတယ်။



ဖြစ်မိသော်လည်း မသနားမိတာတော့ အမှန်။ ရည်းစားပေါင်းသောင်းခြောက် ထောင်လောက် ထားခဲ့ဖူးသော ယောက်ျားတစ်ယောက်၏ နှလုံးသားဟာ သံမဏိနှလုံးသား ဖြစ်လို့နေပါပြီ။ မြို့သူအပျိုချော၊ မိန်းမလည်လေးတွေ၏ အချစ်ကို ကစားစရာလို သဘောထားခဲ့သော ခန့်ညားအောင်တွင် သဲကိုးဖြာ မကသော မာယာတွေ တတ်ကျွမ်းထားသည် မဟုတ်ပါလား။ သည်တော့ တောသူအရိုင်းပန်းလေး မြသင်းမွှေး၏အချစ်ကို ရယူဖို့ ခန့်ညားအောင် အတွက် မခက်ခဲပါလေတော့ ...။

“တကယ်ပြောတာလား - ကိုခန့်ရယ်”

မြသင်းမွှေးက မယုံမရဲ မေးလိုက်သည်။

“တကယ်ပြောတာပါ - မြသင်းရယ်၊ ကိုခန့်လည်း မြသင်းနဲ့ အကြာကြီး ခွဲပြီးမနေနိုင်ပါဘူး။ ကိုခန့်က မြသင်းကို တကယ်ချစ်တာပါ။ မြသင်းက မယုံ ဘူးလား။ ဒီမှာကြည့် - ချစ်သက်သေ ထူပြမယ်”

ခန့်ညားအောင်ကပြောပြောဆိုဆို ခုံတန်းရှည်ပေါ်မှဆင်းလိုက်ပြီး ရွာဦး
စေတီရှိရာသို့ လှည့်၍ ခူးတုပ်ထိုင်ချပြီး လက်အုပ်ချီလိုက်သည်။

“အနိုင်းမဲ့ညက်တော်နှင့် ပြည့်စုံတော်မူသောမြတ်စွာဘုရား - ဘုရား
တပည့်တော် ခန့်ညားအောင်သည် ဆရာမလေး မြသင်းမွှေးကို မပျက်ယွင်း
သောသစ္စာဖြင့် ချစ်ခင်ခဲ့၊ မြတ်နိုးခဲ့ပါသည်ဘုရား။ မြသင်းမွှေးအပေါ်တွင်
သစ္စာပျက်ယွင်းခဲ့ပါက ဘုရားတပည့် ခန့်ညားအောင်တစ်ယောက် သွားလေ
ရာ၊ လာလေရာမှာ ဘေးဒုက္ခအပေါင်းနဲ့ တွေ့ကြုံရပါစေသား...”

“မဆိုနဲ့ - ကိုခန့် - သစ္စာမဆိုနဲ့။ ကိုခန့်ကို မြသင်းယုံပါတယ်”

မြသင်းမွှေးက ကြောက်လန့်တကြား အော်ဟစ်တားလိုက်သော်လည်း
မမီလိုက်တော့။ ခန့်ညားအောင်တစ်ယောက် သစ္စာဆိုပြီး ဤဦးပင် ချနေလေ
ပြီ။ ခုံတန်းရှည်ပေါ်မှ ခန့်ဆင်းလိုက်ပြီး ခန့်ညားအောင်ရှေ့တွင် ခူးထောက်
ထိုင်ချလိုက်သည်။ ပြီးတော့ - ခန့်ညားအောင်၏ လက်အုပ်ချီထားသော
လက်နှစ်ဖက်ကို ဆွဲယူလိုက်သည်။ လျှာအရိုးမရှိသော ခန့်ညားအောင်၏
စကားတို့ကို အချစ်စစ်ဟု မြသင်းမွှေး ယုံကြည်နေမိသည်။

“ကိုခန့်ကို မြသင်းယုံပါတယ်။ သစ္စာဆိုဖို့ မလိုပါဘူး - ကိုခန့်ရယ်”

ခန့်ညားအောင်ကို မြသင်းမွှေးက ဆွဲထူလိုက်သည်။

“ဘာဖြစ်လို့ အလန့်တကြား အော်လိုက်တာလဲ - မြသင်းရယ်။ ကိုခန့်
တောင် လန့်သွားတယ်”

ခန့်ညားအောင်က မြသင်းမွှေး၏ ပခုံးနှစ်ဖက်ကို ဖက်ရင်းက ရုဏာသံနှင့်
ပြောလိုက်သည်။ မြသင်းမွှေး ယုံကြည်အောင် အစွမ်းကုန်ကြိုးစားလိုက်
သည်။

“ဒီရွာဦးစေတီက ကျိန်စာတိုက်ထားတယ် - ကိုခန့်ရဲ့”

မြသင်းမွှေးက ရွာဦးစေတီဘက်သို့ လက်အုပ်ချီရင်း ပြောလိုက်သည်။

“ဘာပြောတယ် - မြသင်း။ ကျိန်စာတိုက်ထားတယ် - ဟုတ်လား။ ဒါတွေ
က ကိုခန့်တို့စေတီမှာ မရှိတော့ပါဘူး - မြသင်းရယ်။ မြသင်းက စေတီပညာ
တတ်၊ ကျောင်းဆရာမတစ်ယောက်ဖြစ်ပြီး ဒါတွေကို ခွဲလမ်းယုံကြည်နေတုန်း
ပဲလားကွာ”

ပရလောက၊ စုန်း၊ တရွှေ့ပိညာဉ်လောက၊ စုန်းတိုက်၊ နတ်တိုက်၊ ကျိန်စာ
တို့ကို ယုံကြည်မှုမရှိသော ခန့်ညားအောင်က ကြေးဘက်ရွံ့နေသော မြသင်းမွှေး
ကို တယုတယဖက်ထားရင်း မေးလိုက်သည်။

“ယုံတယ် - ကိုခန့် - ယုံတယ်။ မြသင်းတို့တစ်ရွာလုံးက လက်ခံယုံကြည်
ကြတယ်။ ဒီရွာဦးစေတီမှမဟုတ်ပါဘူး - ကိုခန့်ရယ်။ ဒီနယ်တစ်ကြောမှာရှိတဲ့
ပုဂံစေတီဘုရားပုထိုးစေတီတော်တော်များများမှာ ကျိန်စာတိုက်ထားကြ
တယ်လို့ လူကြီးတွေပြောတာ ကြားဖူးတယ်။ ပြီးတော့ - ဒီရွာဦးစေတီဟာ
လည်း ကျိန်စာတိုက်ထားတာလို့ တစ်ညီတစ်ညွတ်တည်း ပြောကြတယ်”

မြသင်းမွှေးက ခန့်ညားအောင်ဖက်ထားရာမှ ရုန်းထွက်လိုက်ပြီး ခုံတန်း
ရှည်ပေါ်သို့ ထိုင်ချလိုက်သည်။

“ဟုတ်ပါပြီ - မြသင်းရယ်။ ဘယ်လိုကျိန်စာတိုက်ထားခဲ့တာလဲ”

ခန့်ညားအောင်က ကျိန်စာကို မယုံသော်လည်း စိတ်ဝင်စားသွားလေ
သည်။

“ကိုခန့်တို့လို စေတီပညာတတ်တွေက ယုံချင်မှ ယုံမယ်။ ရွာဦးစေတီကို
သေချာကြည့် - ကိုခန့်။ တစ်ဝဂ္ဂဘုရားပုံစံ၊ ပြီးတော့ - စေတီတည်ထားတဲ့
အုတ်တွေကို ကြည့်။ ပုဂံစေတီက အုတ်ပုံစံတွေ၊ ပုဂံစေတီက တည်ခဲ့တဲ့
ဘုရားလို့ ဖိုးဖိုးက ပြောဖူးတယ်”

မြသင်းမွှေးက သိသလောက် ရှင်းပြနေသည်။

“ဖိုးဖိုးတို့ဝယ်ဝယ်တုန်းက ရွာဦးစေတီရဲ့ အရှေ့ဘက်မှာ ကျိန်စာကို
ကျောက်စာတိုင်နဲ့ အနိုင်းအမာထိုးထားတာ ရှိတယ်လို့ ပြောခဲ့တယ်။ မြသင်း
တို့စေတီရောက်တော့ ကျောက်စာတိုင်က မရှိတော့ဘူး - ပျောက်သွားပြီ”

“နားထောင်လို့တော့ ကောင်းသားပဲ။ ဒါနဲ့ - ဘယ်လိုကျိန်စာတိုက်ထား
တာတဲ့လဲ”

“ဘယ်လိုကျိန်စာတိုက်ထားတာလဲဆိုတော့ ဖိုးဖိုးတို့လူကြီးတွေပြော
တာကို ပြန်ပြောပြမှာနော်။ ဒီရွာဦးစေတီကို တည်ထားကိုးကွယ်တဲ့သူတွေက
သိပ်ချစ်ကြတဲ့ အကြင်လင်မယားတဲ့။ ဘုရားတည်ပြီးတော့ ကျိန်စာကို

ကျောက်စာတိုင်နဲ့ အခိုင်အမာ ရေးထိုးထားတယ်တဲ့။ အကျွန်တို့ တည်ထား ကိုးကွယ်သော ဤဘုရားစေတီတွင် ချစ်သူ၊ ကြင်သူများသည် တစ်ဦးနှင့် တစ်ဦး သစ္စာရှိစွာ ချစ်ခင်ကြင်နာပါမည်။ သစ္စာရှိစွာ စောင့်ထိန်းကြပါမည်ဟု သစ္စာဆိုချစ်ကတိထား ကျိန်ဆိုခဲ့ကြပါက ထိုကျိန်ဆိုသစ္စာထားသည့်အတိုင်း လိုက်နာကြရပါမည်။ မလိုက်နာပဲ တစ်ဦးဦးမှ သစ္စာဖောက်ဖျက်ပါက သစ္စာ ဖောက်ဖျက်သူသည် အသေဆုံးနဲ့ သေပါစေသားလို့ ရေးထိုးခဲ့တာ - ကိုခန့်ရဲ့။

ဒါ - မြသင်းနားလည်သလိုပြန်ပြောတာနော်။ ချစ်သူ၊ သမီးရည်းစားတွေ ဒီဘုရားမှာ ချစ်သက်သေ သစ္စာစကားဆိုပြီးရင် သစ္စာတည်ရမယ်ဆိုတဲ့ သဘောပေါ့ - ကိုခန့်ရယ်။ ဒါကြောင့် - ကိုခန့်ကို သစ္စာမဆိုပါနဲ့လို့ မြသင်း တားလိုက်တာပါပဲနော်။ ပြီးတော့ - ရှေးမိနောက်မိလူကြီးတွေ ပြောပြတာ ရှိသေးတယ်။ ရွာဦးစေတီမှာ သမီးရည်းစားစုံတွဲတွေ၊ ညားခါစလင်မယား တွေ၊ တစ်ဦးကိုတစ်ဦး သစ္စာရှိပါ့မယ်လို့ တိုင်တည်ကျိန်ဆိုပြီးရင် သစ္စာတည် ရတယ်။ သစ္စာမစောင့်၊ ကတိမတည်တဲ့သူဟာ အကြောင်းတစ်ခုခုကြောင့် အသေဆုံးနဲ့ သေခဲ့ကြတာတွေ ရှိခဲ့ဖူးတယ်လို့ပြောတယ်။ မြသင်းတို့တစ်ရွာ လုံးကလည်း တစ်လင်တစ်မယားစနစ်ပဲ ကျင့်သုံးကြတယ်လေ။ ဒီရွာမှာ ရှိကြ တဲ့ သက်ကြီးရွယ်အို ဇနီးမောင်နှံတွေဟာ ငယ်လင်ငယ်မယား သစ္စာရှိရှိ ချစ် လာကြတဲ့သူတွေ - ကိုခန့်ရဲ့။

မြသင်းမွှေးက စကားပြောတာကို ခဏရပ်လိုက်ပြီး ခန့်ညားအောင်တို လှည့်ကြည့်လိုက်သည်။ မြသင်းမွှေးစကားကို စိတ်ပါဝင်စားစွာ နားထောင် နေသည်ကို တွေ့လိုက်ရသည်မို့ သူ့စကားကို ဆက်ပြောလိုက်သည်။

“ဘိုးစဉ်ဘောင်ဆက် လက်ခံယုံကြည်လာတဲ့ အစဉ်အလာတစ်ခုကို တော့ မြသင်းတို့ အလေးအနက် ထားရမယ်လေ။ မြသင်း မှန်တာပြောရရင် ဒီကျိန်စာကို ယုံလည်းယုံတယ်။ ကြောက်လည်း ကြောက်တယ်။ ကြောက် တာက ကိုခန့်က ဒီရွာဦးစေတီမှာ သစ္စာဆိုထားတယ်လေ။ ကိုခန့်နဲ့ ဇေးရုာ ကို ကြောက်တယ်။ ဒါကြောင့် - ကိုခန့် သစ္စာဆိုတော့ မြသင်း တားဖို့ကြိုးစား ခဲ့တာပါ။ ကိုခန့်ကို မြသင်း မလွမ်းချင်ဘူး။ လွမ်းရမှာကို အကြောက်ဆုံး ဆို ကိုခန့်ရယ်”

မြသင်းမွှေးတစ်ယောက် ငိုနေလေပြီ။

“ချစ်သူစုံတွဲတွေ တစ်ယောက်နဲ့တစ်ယောက် သစ္စာမဖောက်အောင် တိုက်ခိုက်ကျိန်စာပေါ့နော်။ ဒီဘုရားမှာ သစ္စာဆိုတဲ့သူတွေအတွက်ပေါ့။ ဒါဆို - မြသင်း - မငိုနဲ့ - တိတ်တော့။ ဒီကျိန်စာက သစ္စာမရှိတဲ့သူတွေအတွက် တော့ ကြောက်စရာပါ - မြသင်းရယ်။ သစ္စာရှိတဲ့ကိုခန့်အတွက်တော့ ဒီကျိန် စာကို ဂရုစိုက်။ အလေးအနက်ထားဖို့ မလိုပါဘူး - မြသင်းရယ်။ ဘာဖြစ်လို့လဲ ဆိုတော့ ကိုခန့်က မြသင်းကို တကယ်ချစ်တာကိုး”

ခန့်ညားအောင်က သဲကိုးဖြာပင်မက မန်ကျည်းကိုးပင်ပါ နောက်လိုက်ရ သော်လည်း စိတ်ထဲမှာ ကျိန်စာကြောင့် စိုးရွံ့မှုလေးတော့ ရှိလာသည်။ မြသင်းမွှေး၏ပါးပြင်ပေါ်သို့ စီးကျလာသော မျက်ရည်စများကို သုတ်ပေးရင်း ပြောလိုက်ခြင်း ဖြစ်ပါလေ၏။

“ကိုခန့်ကို စိတ်ချပါ - မြသင်းရယ်။ သင်ကြန်ပြီးတာနဲ့ ပြန်လာခဲ့ပါ့မယ်”

ခန့်ညားအောင်က ပြောပြောဆိုဆို သနပ်ခါး ပါးကွက်ကြားဖြင့် ရိုးရှင်းစွာ လှနေသော တောက ဆရာမလေး မြသင်းမွှေးကို အားရပါးရ မွှေးမွှေးပေး လိုက်သည်။ လောလောဆယ် မြသင်းမွှေးတစ်ယောက် သူ့အပေါ်ကို ယုံကြည် ဖို့ အရေးကြီးပေသည်။ ဒီရွာက ထွက်သွားပြီးသည်နှင့် နောက်တစ်ခေါက် ပြန်လာစရာ အကြောင်း မရှိတော့။ သင်ကြန်ပြီးလျှင် မိဘချင်း သဘောတူထား သော သက်မှူးခင်ခင်နှင့် လက်ထပ်ရတော့မည် မဟုတ်ပါလား။ ပျင်းစရာ ကောင်းလှသော တောရွာလေးမှာ အပျင်းမြေ အပျော်သဘောထားခဲ့သော တောပန်းလေး မြသင်းမွှေးကိုတော့ သနားသလိုလိုတော့ ဖြစ်မိသား။ သို့ မသော် သနားလို့မဖြစ်။ မြသင်းမွှေးကို သနားမိလျှင် တောသားဘဝနဲ့ ဆိတ် ကျောင်း နွားကျောင်း မလုပ်နိုင်။ မိမိဘဝတိုးတက်ဖို့အတွက် အကောင်းဆုံး လုပ်ပေးနိုင်တာက သက်မှူးခင်ခင်နှင့် သူ့မိဘများပင် မဟုတ်ပါလား။

“တကယ်ပြန်လာမှာပါနော် - ကိုခန့်”

မြသင်းမွှေးအသံက တိုးလွန်းလှသော်လည်း ခန့်ညားအောင် ကြား လိုက်သည်။

အဘာအယာ ခေါင်းညိတ်ပြုလိုက်လေတော့သည်။

ရွာဦးစေတီ တည်ရှိ ကုန်းမို့မို့လေးတစ်ဝိုက်မှာတော့ အလင်းရောင် ပျောက်စပြုနေသည်။



အတိတ်ကို ပြန်ပြောင်းရသော် ...
ညနေကျောင်းဆင်းချိန် ...

ရွာလယ်လမ်းမအတိုင်း ကျောင်းသား၊ ကျောင်းသူတစ်သိုက်ဖြင့် ကျောင်း မှ ပြန်လာသော ဆရာမလေး မြသင်းမွှေးတစ်ယောက် နောက်မှ ဟွန်းတီး၍ လာသော မော်တော်ဆိုင်ကယ်သံကြောင့် ဘေးကပ်ပြီး လှည့်ကြည့်လိုက်မိ သည်။ မျက်နှာက နေလောင်ထားသဖြင့် အညိုရောင်သန်းနေသော်လည်း ဆွဲဆောင်မှုရှိနေမှန်း သိလိုက်သည်။ မိမိနှင့် သက်တူရွယ်တူလူငယ်တစ် ယောက်၊ မော်တော်ဆိုင်ကယ်ကို မြသင်းမွှေးအနားမှ ကပ်စီးသွားရင်း -

“မင်္ဂလာပါ - ဆရာမ”

ဟု နှုတ်ဆက်သွားလေသည်။ တစ်ခါမှ မမြင်ဘူးသော လူစိမ်းတစ် ယောက်မို့ အသေအချာ ကြည့်လိုက်မိသည်။ စူးရှတောက်ပသောမျက်စိနန်း အစုံဖြင့် ပြန်ကြည့်ခြင်းကို ခံလိုက်ရသဖြင့် ခေါင်းငုံ့ထားလိုက်မိတော့သည်။ စီးလာသော မော်တော်ဆိုင်ကယ်ကြီးက ခန့်ထည်နေသည်။ သူမကို ဖြတ် ကျော်သွားသော ဆိုင်ကယ်ကြီးနှင့် လူငယ်၏နောက်တွင် ကျောပိုးအိတ် အကောင်းစားတစ်လုံး လွယ်ပိုးလို့ထားလေသည်။

နောက်တစ်နေ့ ကျောင်းရောက်တော့ မော်တော်ဆိုင်ကယ်ကြီးနှင့် ရောက်လာသော ဧည့်သည် ကိုလူချောလေးအကြောင်းကို လေးတန်း ကျောင်းသားလေး အောင်တေဇက ရွှေ့ပြောလာသည်။

“ဆရာမ - သားတို့အိမ်နားက ဆိတ်ခြံကို မန္တလေးက အစ်ကိုကြီးတစ် ယောက် မနေ့က ရောက်လာတယ်။ မော်တော်ဆိုင်ကယ်ကြီးကလည်း အကြီးကြီးပဲ။ အစ်ကိုကြီးကလည်း အရမ်းချောတာပဲ - ဆရာ”

မနေ့ကညနေက - “မင်္ဂလာပါ - ဆရာမ” လို့နှုတ်ဆက်သွားသောသူကို ပြန်မြင်လိုက်မိ၏။ အောင်တေဇပြောပြသဖြင့် ထိုလူငယ်၏အကြောင်းကို

မြသင်းမွှေးတစ်ယောက်မစုံစမ်းပဲသိလာရသည်။ သူ့နာမည်က ခန့်ညားအောင်၊ ရွာပြင်တွင်ရှိသော ဆိတ်မွှေးမြူရေးခြံပိုင်ရှင်၏သား။ ဆိတ်ခြံကို ကြီးကြပ် ကွပ်ကဲရန်ရောက်လာသူ။ ဆိတ်ခြံထဲတွင်ရှိသော နှစ်ထပ်ပျဉ်တောင်အိမ်ကြီး တွင် ခြံလုပ်သားများနှင့် အတူနေသည်။ အောင်တေဇပြောသမျှသာ ဆရာမ လေးမြသင်းမွှေး သိထားရသည်။ သိပ်မကြာလိုက်ပါ။ ရွာလယ်လမ်းမပေါ်တွင် မော်တော်ဆိုင်ကယ်တစ်စီးဖြင့် မကြာခင်က တွေ့လာရသည်။ တစ်ခါတစ်ခံ မော်တော်ဆိုင်ကယ်နောက်တွင် လေးတန်းကျောင်းသား အောင်တေဇ ပါလာတတ်ပြန်သည်။ နောက်တော့ ညနေရောက်တိုင်း မြသင်းမွှေးတို့အိမ် ရှေ့မှလမ်းလျှောက်ရင်း ကြည့်ကြည့်သွားတတ်သည်။ မြသင်းမွှေးကိုမြင်လျှင် လက်ပြု၍ နှုတ်ဆက်လာတော့သည်။

တစ်နေ့ ...

ထိုတစ်နေ့ကိုတော့ မြသင်းမွှေး ဘယ်တော့မှမမေ့။

လေးတန်းကျောင်းသားလေးအောင်တေဇနှင့်အတူကျောင်းကိုရောက် လာသူက ခန့်ညားအောင်၊ ပလေတပ်လုံချည်အကွက်စိပ်စိပ်လေးနှင့်စိမ်းပြာ နုရောင်စပိုရုပ်ကို ပတ်ထားသည်။

“ဆရာမ - အစ်ကိုခန့်ညားက ဆရာမနဲ့ ခင်ချင်လို့တဲ့။ အစ်ကိုခန့်ညား ဒါ - သားတို့ဆရာမ၊ ဆရာမ - ဒါ - မန္တလေးကလာတဲ့ သားတို့အိမ်ဘေးက ဆိတ်ခြံက အစ်ကိုခန့်ညားအောင်ပါ ခင်ဗျ”

အောင်တေဇက လက်ကလေးနှစ်ဖက်ကိုပိုက်ပြီး မိတ်ဆက်ပေးလိုက် သည်။ သိပ်သိတာပေါ့။ ကလေးကို ခုတုံးလုပ်ပြီး ဘယ်ခြေလှမ်း လှမ်းတော့ မယ်ဆိုတာ၊ ရွှေ့နှုတ်ကြီးကတော့ ဝဲလေပြီ။

“ကျွန်တော့်နာမည် ခန့်ညားအောင်ပါ - ဆရာမ၊ အောင်သီရိဆိတ်၊ သိုးမွှေးမြူရေးခြံကပါ။ ကျွန်တော့်အကြောင်းကို အောင်တေဇလေး ပြောပြ ပြီးပြီထင်ပါတယ်”

ခန့်ညားအောင်၏ ပြုံး၍ပြောလိုက်သော အပြုံးက မြသင်းမွှေးရင်ကို လှုပ်ခတ်သွားစေသည်က အမှန်။

“တွေ့ရတာ ဝမ်းသာပါတယ်။ ကျွန်ုပ် မြသင်းမွှေးပါ”

လိုလိုချင်ချင် ပြန်ပြောလိုက်သူက မြသင်းမွှေး၊ ခန့်ညားအောင်တစ်ယောက် ဘယ်ခြေလှမ်း လှမ်းတော့မည်ဆိုတာ မြသင်းမွှေး သိလိုက်ပါပြီ။ အောင်တေဇကို အကြောင်းပြု၍ ခန့်ညားအောင်တစ်ယောက် ဆရာမလေး မြသင်းမွှေးရှိရာသို့ မကြာခင် ရောက်လာတော့သည်။ နောက်တော့ မြသင်းမွှေး ကျောင်းဆင်းချိန်တွင် ကျောင်းရှေ့မှ စောင့်လာပြန်သည်။ သုံးလခန့် အကြာမှာတော့ မြသင်းမွှေး၏ကိုယ်ရံတော် တပ်မှူးလေး ဖြစ်သွားလေပြီ။ ခန့်ညားအောင်က ချစ်ပါတယ်လို့ ပြောလာတော့ မြသင်းမွှေးတစ်ယောက် မငြင်းမိတော့ ...။

မော်တော်ဆိုင်ကယ်ကြီးစီးပြီး - “မင်္ဂလာပါ - ဆရာ” ဟု နှုတ်ဆက်စဉ်က ပင် မြသင်းမွှေး ရင်ခိုခွဲရပြီး ပြီမဟုတ်ပါလား။

အခုတော့ - တစ်ယောက်က “မြသင်း” တဲ့။

တစ်ယောက်ကလည်း “ကိုခန့်” တဲ့။

မြသင်းမွှေးကတော့ မချစ်ဘူးလို့ အချစ်ထူးနဲ့ ချစ်သွားခဲ့လေပြီတကား။



ခွဲရတော့မည်ဆိုတော့ ရင်ထဲမှာ မချီ။

လွမ်းရမှာ ကြောက်ပါတယ်ဆိုမှ လွမ်းရပေဦးတော့မည်။

ညကတော်တော်နှင့် အိပ်မပျော်။ ကိုခန့်နှင့် စတင်ရင်းနှီးခဲ့ပြီး ချစ်သူဘဝ ရောက်သွားပုံများကို ပြန်လည်စဉ်းစားရင်း အိပ်ရေးပျက်ခဲ့ရသည်။ ရွာဦးစေတီမှာ သစ္စာဆိုခဲ့သော ကိုခန့်ကြောင့် ရင်မှာ ကြည်နူးခဲ့ရသည်မှာ အမှန်။ သို့သော် ရင်ထဲမှာတော့ စိုးတထိတ်ထိတ်ဖြစ်နေသည်က ခြေဖျောက်လို့မရ။ နောက်တော့ - ကိုခန့်တစ်ယောက် သူကအပေါ် သစ္စာရှိရှိနှင့် ချစ်ပါစေဟု ထပ်တလဲလဲ ဆုတောင်းရင်း အိပ်ပျော်သွားခဲ့သည်။ အိပ်ရာက နိုးလာတော့ အသိစိတ်ထဲမှာ အရင်ဆုံးဝင်လာတာက ဒီနေ့ ကိုခန့် - မန္တလေးကို ပြန်တော့မယ်ဆိုတာပဲဖြစ်သည်။ ဒီနေ့ကစပြီး ကိုခန့်ကို လွမ်းရတော့မှာပါလား။

“ဟဲ့ - သမီး - မျက်နှာမသစ်သေးပဲ ဘာတွေစဉ်းစားနေတာလဲ”

မိခင်ကြီးအသံ ကြားလိုက်တော့မှ အိမ်ရှေ့ကျောက်စည်နားတွင် မျက်နှာမသစ်သေးပဲ အတွေးလွန်နေမိသော မိမိအဖြစ်ကို သတိရလာသည်။ သည်တော့မှ ကျောက်စည်ထဲမှ ရေတစ်ခွက် ခပ်လိုက်သည်။ ထိုစဉ်မှာပင် ကျယ်လောင်သော မော်တော်ဆိုင်ကယ်ဟွန်းသံကို ကြားလိုက်ရသည့် အတွက် လက်ထဲမှ ရေခွက်ကို အသာပြန်ချထားလိုက်ပြီး လမ်းမဘက်သို့ မျှော်ကြည့်လိုက်သည်။ မော်တော်ဆိုင်ကယ်ကြီးကို ဖြည်းဖြည်းစီးရင်း လက်တစ်ဖက် မြှောက်ပြန်တတ်ဆက်နေသော ကိုခန့်ကို တွေ့လိုက်ရသည်။ မြသင်းမွှေးက ပြန်ပြီး လက်မြှောက်ပြလိုက်စဉ်မှာပင် ကိုခန့်က သူ့မော်တော်ဆိုင်ကယ်ကြီးကို စက်ရိုက်ဖြင့် တစ်ဟုန်ထိုး မောင်းထွက်သွားပါလေတော့သည်။ မြင်ကွင်းထဲမှ ပျောက်ကွယ်သွားတဲ့အထိ လိုက်ကြည့်နေမိသည်။ ရင်ထဲမှာ ဘာမှမရှိတော့သလို ခံစားလာရလေပြီ။

“ကိုခန့်တစ်ယောက် ဘေးမသီး၊ ရန်မခပဲ မန္တလေးကို ရောက်ပါစေဘုရား”

ရင်ထဲက ဆုတောင်းပြီး အိမ်ပေါ်ပြန်တက်လာခဲ့သည်။ သင်္ကြန်ပြီးရင် ပြန်လာမှာပါဟု ကိုယ့်ကိုယ်ကိုယ် အားပေးနှစ်သိမ့်လိုက်သည်။ ခဏဝေးရတာ ခဏလွမ်းရတာပါလေဟု တွေးလိုက်မိသည်။ မှန်ရှေ့တွင် ထိုင်လိုက်ပြီး သနပ်ခါးသွေးနေစဉ်မှာ -

“ဆရာမလေး - ဆရာမလေး”

အိမ်ရှေ့လမ်းမမှ ခေါ်သံကြောင့် ထွက်ကြည့်လိုက်တော့ စက်ဘီးတစ်စီးနှင့် ကျောင်းစောင့်ကြီး ဦးဘဟိန်းကို တွေ့လိုက်ရသည်။

“အဘ - ဘာကိစ္စလဲ”

မြသင်းမွှေးက ကျောင်းစောင့်ကြီးရှိရာသို့ ထွက်လာပြီး မေးလိုက်သည်။

“ကျွန်တော် - ရွာပြင်က ကားလမ်းမက ပြန်လာတာ - ဆရာ။ ဆိတ်မြဲက ကောင်လေးရဲ့ မော်တော်ဆိုင်ကယ်နဲ့ အမြန်ကားတစ်စီး တိုက်မိသွားတာ တွေ့ခဲ့တယ် - ဆရာ”

“ရှင်-ဘုရား-ဘုရား-ကိုခန့်တစ်ယောက် ဘာမှမဖြစ်ပါစေနဲ့”

ကျောင်းစောင့်ကြီးစကားကြောင့် မြသင်းမွှေးတစ်ယောက် မျက်လုံးများ ပြာဝေသွားပြီး ဘာမှမမြင်တော့။ ဘယ်လိုပင် ဆုတောင်းသော်လည်း ဆုတောင်းမပြည့်ခဲ့။ လေးတန်းကျောင်းသားလေးအောင်တေတစ်ယောက် အပြေးအလွှား ရောက်လာသည်။ သူ့မျက်နှာမှာ မျက်ရည်စတွေနှင့် တွေ့လိုက်ရသည်။

“အစ်ကိုခန့်ညားကို အမြန်ကားကြီး ဝင်တိုက်သွားပြီ- ဆရာ၊ အစ်ကိုခန့်ညားက သူ့ဖော်ဆိုင်ကယ်ကြီးကို ရွာအဝင် လမ်းမကြီးကနေ ကားလမ်းပေါ်ကို အရှိန်နဲ့ တက်လိုက်တာ ညောင်ဦးဘက်က မောင်းလာတဲ့ ခရီးသည်တင်အမြန်ကားကြီးနဲ့ တိုက်မိသွားတာ အစ်ကိုခန့်ညား သေသွားပြီ ဆရာမရဲ့”

အောင်တေက ဝိုဦးပြောနေသည်။

“ဘုရား-ဘုရား-ကိုခန့်တစ်ယောက် ကျိန်စာမိသွားတာလား”

မြသင်းမွှေး၏နားထဲတွင် ရွာဦးစေတီလေးမှာ သစ္စာစကား တိုင်တည်ခဲ့သော ကိုခန့်အသံလေးကို ပြန်လည်ကြားလာမိသည်။

“အနိုင်းမဲ့ဉာဏ်တော်နှင့် ပြည့်စုံတော်မူသော မြတ်စွာဘုရား- တပည့်တော် ခန့်ညားအောင်သည် ဆရာမလေး မြသင်းမွှေးကို မပျက်ယွင်းသော သစ္စာဖြင့် ချစ်ခင်ခဲ့၊ မြတ်နိုးခဲ့ပါသည် ဘုရား၊ မြသင်းမွှေးအပေါ်တွင် သစ္စာပျက်ယွင်းခဲ့ပါက ဘုရားတပည့်တော် ခန့်ညားအောင်တစ်ယောက် သွားလေရာ၊ လာလေရာမှာ ဘေးဒုက္ခအပေါင်းနဲ့ တွေ့ကြုံရပါစေသား...”

ဪ- သစ္စာဆို ချစ်စကားကြောင့် မေတ္တာပိုချစ်ခဲ့သော မြသင်းတစ်ယောက် သစ္စာမဲ့သူတစ်ယောက်ကြောင့် သူ ကြောက်သော အလွမ်းကို ထာဝရရင်မှာ ပိုက်မိသွားလေပြီတကား။

⇒ ကျော်အေးရွှေ



www.burmeseclassic.com

ပဏ္ဍေးဦးစိန်

ဗီဒီယိုရုံတွင်ရုပ်ရှင်ကြည့်ရင်း
ကလေးတစ်ယောက်ပျောက်ဆုံးသွားရာမှ
အထတ်ခံရကြောင်းသိရသောအခါ..

မကွေး(၁)ရဲစခန်းအတွင်းတွင် မိခင်တစ်ယောက်သည် တိုင်ချက်
ဇွင့်နေရင်း ငိုရလွန်းသဖြင့် သတိလစ်၍ လဲကျသွားသဖြင့် မကွေးဆေးရုံသို့
ပို့လိုက်ရသည်။

ထိုကိစ္စကို ရဲစခန်းကလည်း ဘာဆိုဘာမှမကူညီနိုင်။ မကူနိုင်သည့်
အကြောင်းရင်းက (၈)ရက်၊ (၉)လ၊ (၈၈)ခုနှစ်တွင် ဖြစ်ပျက်နေခြင်းကြောင့်
ဖြစ်၏။

(၈၈)အရေးအခင်းကာလအတွင်းဖြစ်ရာ ရဲစခန်းကလည်း အမှုလက်
ခံလို့မရ။ လောလောဆယ်အစိုးရမရှိ၊ မကွေးမြို့ကြီးကို အုပ်ချုပ်နေသည်က
ဦးခေါင်းတွင် အနီရောင်အောက်ခံပေါ်၍ ကြယ်ဖြူတစ်ပွင့်တံဆိပ်နိပ်ခတ်
ထားသော တစ်မိုက်ခန့်ရှိ အဝတ်နီ ပတ်ထားသည့်လူငယ်များ အုပ်ချုပ်နေဆဲ
ကာလဖြစ်သောကြောင့် ဖြစ်၏။

မကွေး(၁)ရဲစခန်းမှ ရဲသားများမှာ အမှုလက်ခံဖို့နေနေသာသာ စခန်း
သို့သပိတ်သမားများဘယ်နေ့လာသိမ်းမလဲ၊ လာပြီးစီးနင်းတိုက်ခိုက်မလဲဟု
သတိပီရိယကြီးစွာထား၍ ထိန်းသိမ်းနေရချိန်ဖြစ်သောကြောင့်ဖြစ်၏။

ရဲစခန်းသို့ အမှုလာစွင့်သူမှာ မြို့ဦးရပ်ကွက်အတွင်းမှ ဒေါ်ငြိမ်းလှဖြစ်၏။
ဒေါ်ငြိမ်းလှတွင် (၁၀)နှစ်သမီးကလေး "အေးအေး" ဆိုသူရှိရာ ညနေ (၅)
နာရီတွင် မိမိတို့အိမ်နှင့် တစ်အိမ်ကျော်တွင်ရှိသော ဗီဒီယိုရုံရှင်ရုံသို့ ဇာတ်
ဇာတ်သွားကြည့်ရာမှ ပြန်၍ရောက်ချိန်တွင် မရောက်လာသဖြင့် ရဲစခန်းသို့
လှူပျောက်သွားတိုင်ခြင်းဖြစ်၏။

သို့သော် ခေတ်ပျက်နေရာရဲစခန်းက လက်မခံသဖြင့် ဒေါ်ငြိမ်းလှ အရုပ်
ကြီးပြတ် လဲကျသွားခြင်းဖြစ်၏။

"သေရဲလားဟေ့"

"သေရဲတယ်ဟေ့"

"ဘယ်သူ့အတွက်လဲ"

"ပြည်သူ့အတွက်"

"ဒီမိုကရေစီ"

"ချက်ချင်းပေး"

"သေရဲလားဟေ့"

"သေရဲတယ်ဟေ့"

မကွေးမြို့၏ရပ်ကွက်တိုင်းထိုကြွေးကြော်သံများက မိုးတွင်းအခါဇာတ်များ
အော်သကဲ့သို့ ဟိုနေရာက ကြားရ၊ ဒီနေရာက ကြားရဖြင့် ကြားနေရ၏။

သပိတ်စခန်းမှာ နှစ်ခုရှိ၏။ မကွေးမြို့ပါတီယူနှစ်ရုံးတွင် တစ်ခု၊ မြို့မရပ်
တွက်၊ မြို့မကျောင်းအတွင်းရှိ "အောင်မွှာ" ရုံတွင် တစ်ခုရှိ၏။ ဌာနချုပ်မှာ
ဖိတ်ယူနှစ်ရုံးဖြစ်၏။

ဤသပိတ်ကာလတွင် မကွေးမြို့သည် စည်းကမ်းရှိ၏။ သပိတ်သမား
များက နံနက်(၇)နာရီမှ နေလယ်(၁၁)နာရီထိတစ်ကြိမ်၊ ညနေ(၅)နာရီမှ
(၉)နာရီထိတစ်ကြိမ် အထက်ပါကြွေးကြော်သံများ အော်တစ်ပြီး ဖိတ်ခန်း

လှည့်လည်ရုံမှတစ်ပါး မည်သည့်အစိုးရပစ္စည်းများနှင့် အိမ်များကို မဖျက်ဆီးကြ။

အချင်းချင်း သွေးနီကြ၏။ ရပ်ကွက်ထဲမှလူများ အသွားအလာမပျက် သကဲ့သို့ ဝီဒီယိုရုံများလည်း ပြသလျက်ရှိရာ အချို့ဝီဒီယိုရုံများက အခွင့်ကောင်း ယူကာ ည(၉)နာရီတွင် မဟုတ်မဟတ်၊ မောင်နှင့်မ ကြည့်၍ မရသောဇာတ် ကားများ ပြကြ၏။

ထိုဇာတ်ကားများကို ည(၉)နာရီတွင်ပြ၏။ တစ်ယောက်လျှင် ရုံဝင်ခ အဆမတန်ယူရာ ရုံပြည့်ရုံလျှံသဖြင့် ဝီဒီယိုရုံရှင်များ တွက်ခြေကိုက်လှ၏။

အပေါက်စောင့်များမှာ ဦးခေါင်းတွင် ကြယ်ဖြူတစ်ပွင့်ပါသော အဝတ်နီ များစီးထားရာ မည်သည့်အဖမ်းအဆီးမှမရှိ။ "ပွဲလန်တုန်း ဖျာခင်း" ဆိုသကဲ့ သို့ စီးပွားဖြစ်နေ၏။

နေ့အခါတွင် သပိတ်စခန်း၌ လူစုကြ၏။ ညအခါတွင် ဝီဒီယိုရုံများတွင် အပန်းဖြေကြ၏။

ဆန်ဈေး၊ ဓီဈေး၊ သား၊ ငါးဈေးများ တက်သွား၏။ ရောင်းသူမရှိ၍ အဝယ်ခက်ကြ၏။ စီးပွားရေးလာဘ်မြင်သူတို့က သုံးတန်ကားကြီး(၃)စီး ငှားကာ သပိတ်စခန်းနစ်ခုမှ အခြေမဲ့ အနေမဲ့ဖြင့် ထမင်းအခမဲ့စားရသော သပိတ်စခန်းတွင် ယုံကြည်ချက်မရှိပဲ အနေချောင်း၍ ဝင်ရောနေသူများထံ သပိတ်အမှတ်အသားပါ အဝတ်များ နဖူးတွင် စီးစေလျက် ကားပေါ်တင်ကာ ဆန်ဝယ်ရန် ပေါင်းတည်ပြီ။ နတ်သလင်းမြို့စသည့် ဆန်ထွက်သောမြို့များ သို့ သွားရောက်၍ ဆန်များ ရသလောက် ကား(၃)စီးအပြည့်ဝယ်လာပြီး မကွေးမြို့အတွက် ဆန်များ မြန်ဝေပေးခဲ့၏။ ထိုသို့အကွက်မြင်စွာ ရဲဝံ့စွာ လုပ်ဆောင်သူများသည် ယခုအခါ မကွေးမြို့တွင် မြို့ဖျက်နာဖုံးလူကြီးများဖြစ်နေ ပြီး ကြီးပွားချမ်းသာနေကြပြီဖြစ်၏။

ပျောက်သွားသော ကလေး၏မိခင်မှာ သပိတ်ကာလတွင် မည်သည့် အဖေခေါ်ရမှန်းမသိဖြစ်နေလေတော့ရာ မပဏ္ဍာမြေလူးဖြစ်နေ၏။

အကြားအမြင်ဆရာများ၊ ဗေဒင်ဆရာများကို မေးမြန်းစုံစမ်းကြည့်ရာ တွင် အခြေအမြစ်မရှိ၊ ဟောကြား ပြောကြား ငွေတွင်းကို လက်တစ်ဆုံးနှိုက်နေ ကြတော့၏။ ဗေဒင်ဆရာများ၏ဟောကြားချက်မှာ အမျိုးမျိုး ကွဲလွဲနေကြ သည်။

အချို့ဆရာက သေပြီ။

အချို့ဆရာက မသေသေး။ ကန်တော့ပွဲများ မတန်မဆတောင်းယူ၍ တင်ခိုင်းခဲ့၏။ တချို့လူနောက်လူပြောင်များက -

"ဗေဒင်မမေးနဲ့ - ဆန်ဘိုးကုန်တယ်" ဟု ပြောကြ၏။

တချို့ကလည်း လက်ဝါးထဲသို့ တံတွေးထွေးထည့်ပြီး ထိုတံတွေးအား လက်ဝါးစောင်းခုတ်စေလျက် တံတွေးလွင့်စဉ် သွားသောဘက်တွင် ကလေး ရှိရာမည်ဟု ပြောကြသဖြင့် ထိုသို့လုပ်ပြီး ရှာကြရာ မတွေ့ရှိပေ။

နောက်ဆုံး ထိုအမှုသည် ကျွန်ုပ်၏ထံသို့ ရောက်လာ၏။ ကျွန်ုပ်လည်း ဗေဒင်ပညာတွင် ကျွန်ုပ်၏ဆရာဖြစ်ပြီး စာရေးဆရာဘဝရောက်အောင် ပို့ပေးခဲ့ရသော ကျွန်ုပ်၏ (စာရေးခြင်းအတတ်ပညာ) တပည့်တစ်ဦးဖြစ်သော မြန်မာပြည် ဆရာဟိန်းအား တွက်ချက်၍ကြည့်စေ၏။

မြန်မာပြည် ဆရာဟိန်းသည် ရေနံချောင်းသားဖြစ်၏။ လမ်းဘေးရွက် နှင်တံဖြင့် ဗေဒင်ဟောထားခဲ့သောကာလကပင် ကျွန်ုပ်နှင့် ခင်ခဲ့၏။ ထိုစဉ် တ သူက ရေနံချောင်းမြို့၊ မြို့မရဲစခန်းမှ ကြီးမှူးကျင်းပသော ဘုရားပွဲတွင် အပြုဗေဒင်ဟော၏။

ကျွန်ုပ်က ထိုဘုရားပွဲတွင် ပွဲကန်ထရိုက်လုပ်ခဲ့ရာမှ အပေါင်းအသင်းဖြစ် ခဲ့ခြင်းမှာ မြန်မာပြည် ဆရာဟိန်းသည် နိုင်ငံကျော် ရုပ်ရှင်၊ ဂီတ၊ သဘင် ပညာရှင်များ၏ လက္ခဏာများကို ယူချင်၏။ သူဟောနေသောပုံများကို ထို နိုင်ငံကျော်များနှင့် တွဲ၍ရိုက်ချင်၏။ ထိုကိစ္စများကို ကျွန်ုပ်က ဆောင်ရွက်ပေး ခဲ့၏။

သူ၏ဗေဒင်ဟောခန်း၏ အပြင်ဘက်တွင် ထိုပုံကြီးများ ချိတ်ဆွဲပြသ ထားရာ လူအများ စည်ကားလျက်ရှိပြီး ဝင်ငွေကောင်းနေ၏။

ထိုစဉ်က မြန်မာပြည် ဆရာဟိန်း၏အသက်မှာ (၁၇)၊ (၁၈)လောက်ပဲ ရှိပြီးမည်ထင်၏။ နောက်ပိုင်း မကွေးမြို့သူ၊ ကျွန်ုပ်၏သူငယ်ချင်း မသန်းညွန့် နှင့် အိမ်ထောင်ကျပြီး မကွေးတွင် မြန်မာပြည် ဆရာဟိန်းဟု နက္ခတ္တရောင် ဖြည့်မဂ္ဂဇင်းတွင် လခေါင်းနှစ်ပေါင်းများစွာ ဟောစာတမ်းရေးသား၍ အောင် မြင်ခဲ့ရာ မကွေးမြို့တွင် အမှန်ဆုံးဗေဒဆရာတစ်ယောက်ဖြစ်နေပြီဖြစ်၏။ ဗေဒင်ဟောကြားခဲ့သောလုပ်သက်မှာလည်း နှစ်ပေါင်း (၃၀)ကျော်ခဲ့ပေပြီ ဖြစ်၏။

ကျွန်ုပ်သည် ဤကလေးကိစ္စတွင် မြန်မာပြည် ဆရာဟိန်းကို သတိရ သဖြင့် ဆရာဟိန်း၏အိမ်သို့ ကလေးအမေကို ခေါ်သွားခဲ့၏။

မြန်မာပြည်ဆရာဟိန်း၏ ဗေဒင်ဟောခန်းမှာ ရွာသစ်(၁၉)လမ်းနှင့် ဖဲထီးလမ်းထောင့်၊ ရွာသစ်ရပ်တွင်ရှိ၏။ ၎င်း၏အိမ်ရှေ့တွင် ပြည်တော်သာ တိုက်ခန်းများရှိပြီး ၎င်း၏အရှေ့ဘက် (၅)အိမ်ကျော်လောက်တွင် မတွေးမြို့ အ.ထ.က(၂)ကျောင်း ရှိ၏။

ကလေးပျောက်သွားသော အမှုသည် ဒေါ်ငြိမ်းလှ၏နေအိမ်မှာ ထိုအ.ထ.က(၂)ကျောင်းရှေ့ရှိ ပြည်တော်သာတိုက်တန်းများ၏ အရှေ့တွင် ရှိသော မထင်မရှားရပ်ကွက်ကလေးဖြစ်သည်။

မြန်မာပြည် ဆရာဟိန်း၏အိမ်၊ ဧည့်ခန်းသို့ ရောက်သည်နှင့် သူနှင့် ပြဇာတ်မင်းသား (B. ed)အောင်သိုက်တို့လက္ခဏာဟောနေပုံတတ်ပုံကြီးထ စီး၍ကြိုနေ၏။

ကျွန်ုပ်လည်း ဆရာဟိန်း၏ ဧည့်ခန်းထဲသို့ ဝင်လိုက်သည်နှင့် ထမင်း ဟင်းရက်ပြုတ်နေသော ဆရာဟိန်းကတော်မသန်းညွန့်ကဆီးကြိုက်ဆတ် လေ၏။

“ဟော - ဆရာဟိန်းရေး - ရှင့်ဆရာ ဦးညိုစိမ့်လာတယ်။ အလုပ်တွေ ရပ်ထားပြီး ဆင်းခဲ့ဦး” ဟု အိမ်အပေါ်ထပ်သို့ လှမ်းအော်၏။

“ဆရာညိုစိမ့် - အပေါ်တက်ခဲ့ဖူး ဒီနေ့ကိစ္စ ခင်ဗျားမမေ့ပါဘူးနော်”

“ဟုတ်ကဲ့ - မမေ့ပါဘူး”
ဒီနေ့ကိစ္စဆိုတာက တခြားကိစ္စမဟုတ်ဘူး။ အခုဖြစ်နေတဲ့ သပိတ်ကိစ္စ မှာ တစ်မတော်သားများပါပါဝင်ဆင်နွှဲကြဖို့ သပိတ်စခန်း တာဝန်ရှိသူတွေရဲ့ အကူအညီတောင်းမှုအရ သနက(၁) ဧပြီလျှင်တပ်ရင်းမှာ သွားဟောပေးရ မှာဖြစ်ပါတယ်။

ကျွန်ုပ်အနေနဲ့က ...
သိလွန်းလို့၊
တတ်လွန်းလို့၊

နိုင်ငံရေးစိတ်ဓာတ်ရှိလွန်းလို့ဟောမှာမဟုတ်ဘူး။ ဒီလိုဟောမပေးရင် ဗိုလ်ချုပ်လမ်းပေါ်မှာရှိတဲ့ ကျွန်ုပ်ရဲ့ “မောင်နမစာပေ” စာအုပ်ဆိုင်ကြီးကို မီးရှို့ မယ်ဆိုလို့ သွားဟောရမှာဖြစ်ပါတယ်။

မြန်မာပြည်ဆရာဟိန်းကတော့ အဟောအပြောကို ဝါသနာထုံတာ။
“အပေါ်တက်လို့မရသေးဘူး - ဆရာဟိန်းရေး ဒီမှာကိစ္စတစ်ခုဆွေးနွေး ခဦးမယ်” လို့ ကျွန်ုပ်က ပြန်ပြောလိုက်သည်။

ဆရာဟိန်းတို့၏ ဗေဒင်ဟောကြားချက်ကို ကျွန်ုပ်က အကုန်သိ၏။
ပထမ မသန်းညွန့်နှင့် တွေ့ရမည်။
မသန်းညွန့်က ဗေဒင်မေးလာသူ၏ မွေးနှစ်သက္ကရာဇ်ကို မေးသည်။
မဟာဘုတ်ထိုင်ပေးသည်။

ထိုမဟာဘုတ်မှ ကိန်းဂဏန်းများကို ဆရာဟိန်း အလွယ်တကူ ဟော ကြားပေးနိုင်ရန် အကွက်ချ၍ပေးရသည်။ ထိုကဲ့သို့ပင် လုပ်ရန်အတွက် မသန်းညွန့်က မေးရာတွင် ကျွန်ုပ်က -

“မသန်းညွန့် - သူက မြို့ဦးရပ်ကွက်က ဒေါ်ငြိမ်းလှပဲ မနေ့တစ်နေ့က သူ့သမီး အေးအေး ပျောက်သွားလို့ ပြန်တွေ့နိုင်ပါဦးမလား လာမေးတာ သကြာတွေအနေနဲ့ တာတွေလုပ်ရင်ကောင်းမလဲလို့ပါ”
လို့ပြောပြီး မိတ်ဆက်ပေးလိုက်ရသည်။

ထုံးစံအတိုင်း မသန်းညွန့်က ဒေါ်ငြိမ်းလှနှင့် ၎င်း၏သမီး အေးအေး၏ မွေးနှစ်၊ ရာ၊ လ၊ ရက်တို့ကိုမေးပြီး ၎င်းလုပ်စရာကိစ္စများအားလုံး လုပ်ကိုင်ပေး ကြပြီးနောက် ကျွန်ုပ်တို့အား ဆရာဟိန်းထံသို့ လွှတ်၏။

ဆရာဟိန်းက သေချာစွာ တွက်ချက်ကြည့်ပြီးနောက် မငြိမ်းလှ၏ နေအိမ် တနင်္လာထောင့်တွင် ရှိနိုင်ကြောင်း ဟောကြား၏။

မငြိမ်းမယ်၏ နေအိမ် တနင်္လာထောင့်တွင် ရေကန်နှင့် စေတီတစ်ဆူ ရှိ၏။

စေတီမှာ ဇရပ်မရှိ၊ ထီးထီးကြီးဖြစ်၏။ သို့သော် ချုံပုတ်များအလယ်တွင် ညှိုးငယ်စွာ စံပယ်နေသော စေတီဖြစ်ရာ ဆရာဟိန်း၏ ဟောကြားချက်အရ ထိုအရပ်သို့ ရှာကြည့်၏။ မတွေ့ရှိပေ။

ဤသို့ဖြင့် ကလေးပျောက်သွားသောရက်မှာ (၃)ရက်ပြည့်သွားရာတွင် ဆရာဟိန်းဟောကြားသည့်အတိုင်း ဒေါ်ငြိမ်းလှ၏ နေအိမ် တနင်္လာထောင့်ရှိ ရေကန်ထဲမှ အလောင်းပေါ်လာလေ၏။



ကလေး၏ ရုပ်အလောင်းမှာ ဇောင်းပွနေ၏။ အသားအရည်များမှာ လက်ဖြင့် ထိလိုက်ပါက ပွဲ၍ကျ၏။ ဧရိယာတွင် (၃)ရက်စိမ်ထားသကဲ့သို့ဖြစ် ရာမှ ရေဆွေးသွားခြင်းဖြစ်နိုင်၏။

အလောင်းတွေ့သောနေရာတွင် လာရောက်ကြည့်ရှုသူများသဖြင့် ကမ်း လုံးညွတ်မှု လူပြည့်နေ၏။

သပိတ်အဖွဲ့ကမှ ဦးဆောင်ပြီး ကလေး၏အလောင်းကို မကွေးဆေးနဲ့ (ရင်ခွဲရုံ) သို့ ပို့ကြ၏။

ထိုနေ့တွင် ခဲတပ်ခွဲမှ အရာရှိ၊ တပ်ကြပ်၊ တပ်သားတို့မှ သပိတ်မှောက် ရာတွင် ပါလာရာ ထိုရဲများက မိန်းကလေးအား စစ်ဆေးကြည့်ရာတွင် ...

မိန်းကလေးမှာ ဒဏ်ရာရှိနေသည်ကို တွေ့ရလေရာ မိန်းကလေးမှာ ရိုးရိုး ရေနစ်သေခြင်းမဟုတ်ပဲ၊ မုဒိမ်းကျင့်ခံရပြီးမှ ရေနစ်၍ သတ်လိုက်ခြင်း ဖြစ် နိုင်ကြောင်း မှတ်ချက်ချကာ ရဲများဦးဆောင်သော သပိတ်အဖွဲ့မှ လူသတ် သမားကို ရှာပုံတော်ဖွင့်ကြလေတော့၏။

မကွေး (၁) စခန်းတွင် မုဒိမ်းမှု၊ လူသတ်မှုတို့ဖြင့် အမှုဖွင့်ထားပြီး ထိုကိစ္စ ကို အပူတပြင်း စုံစမ်းစစ်ဆေးကြရလေတော့၏။

ထိုရပ်ကွက်အတွင်းမှ အခြေအနေမဲ့များ၊ ခိုးဆိုးလုယက်လေ့ရှိသူများ ကို စစ်ဆေးကြည့်လိုက်သောအခါတွင်လည်း ထိုလူများသည် သပိတ်အဖွဲ့ တွင် ခေါင်းဆောင်များဖြစ်နေပြီး စားဝတ်နေရေးအခြေအနေကောင်းနေရာ ထိုလူများမဖြစ်နိုင်သည်ကို တွေ့ရှိရလေရာ ဘဲဥအစရာမရသကဲ့သို့ အမှုမှာ ဖြစ်နေ၏။

“ဒေါ်ငြိမ်းလှသမီးက ဘယ်အချိန်ပျောက်သွားပြီး ပျောက်မှန်း ဘယ် အချိန်မှသိတာလဲ ခင်ဗျ”

အမှုလိုက် မောင်ပိုက်က ဒေါ်ငြိမ်းလှကို မေး၏။

“သမီးလေးက ညနေ (၄) နာရီဆိုရင် ဝီဒီယိုရုံကို အမြဲသွားပြီး ဇာတ်ကား ကြည့်တယ်။ ဇာတ်ကားပြီးတဲ့ ငါးနာရီခွဲ ခြောက်နာရီဆိုရင် အိမ်ပြန်လာနေ ကျ။ ပျောက်တဲ့နေ့ကတော့ ပြန်ရောက်ချိန်မှာ ရောက်မလာလို့ ဝီဒီယိုရုံလိုက် တော့ မတွေ့တော့ဘူး”

ဟု ဒေါ်ငြိမ်းလှက ဖြေ၏။

အမှုလိုက်မောင်ပိုက်သည် ဝီဒီယိုရုံပိုင်ရှင် ဦးမုတူးအား စုံစမ်းမေးမြန်း ကြည့်ရာတွင် -

“ရုပ်ရှင်မပြခင်မှာ အေးအေးကို ဟိုအရူးကောင် လှမောင်ပေါင်ပေါ်မှာ ထိုင်ကြည့်နေတာတွေ့တာပဲ။ နောက်တော့လည်း ဂရုစိုက်ပြီး မကြည့်မိဘူး” ဟု ဖြေ၏။

အရူးလှမောင်ဆိုသူက ယဉ်ယဉ်ကလေး ရူးနေသူဖြစ်၏။ ဘယ်မြို့ဘယ် ရွာကရောက်လာသည်မသိ။ မကွေးမြို့သို့ရောက်နေသည်မှာ သုံးနှစ်လောက် ရှိပြီဖြစ်၏။

ပြည်တော်သာဈေးတွင် ဈေးကူခင်းပေးခြင်း၊ ဈေးကူသိမ်းပေးခြင်း အလုပ်တို့ကိုလုပ်၏။ ညအခါတွင် ထိုဈေးဝတ်ပေါ်မှာပင် အိပ်၏။

မြို့ဦးရပ်ကွက်မှ လူအများ အားကိုးရသော အရူးတစ်ယောက်ဖြစ်၏။
ထင်းခွဲပေးခြင်း၊ သုံးခရစ်ပေးခြင်း၊ အမှိုက်လှဲပေးခြင်း၊ လုပ်ပေးသဖြင့် ၎င်းကို
ခင်မင်ကြ၏။

အရူးဖြစ်သော်လည်း သူတစ်ပါးပစ္စည်း ပျက်စီးရာပျက်စီးကြောင်း
တစ်ခုမှမလုပ်၊ ကူညီလုပ်ကိုင်ဖို့သာသိသူ ဖြစ်၏။

ကျွေးတိုင်းလည်း မစား၊ ပေးတိုင်းလည်း မယူ၊ တစ်နေ့တစ်နေ့သာ
စား၏။ သူဘာစားစား၊ ဈေးခွေးများနှင့် အတူစား၏။

ဖက်ကိုခင်းကာ ကျွေးသမျှထမင်းဟင်းတို့ကို ထိုဖက်ပေါ်ထည့်ပြီး ခွေး
များနှင့်အတူတူစား၏။ ဈေးခွေးများက သူ့ကိုခင်၏။ သူ့သွားလေရာခွေးလေး
ငါးကောင်ခန့် လိုက်လေ့ရှိ၏။

တစ်ခါတစ်ရံ ခွေးများကို ကုသိုလ်အဖြစ်ကျွေးသောနေ့တွင် လှမောင်
တစ်ယောက် ခွေးများနှင့် တရုန်းရုန်း အဝအပြဲစားတော့၏။

လူနောက်၊ လူပြောင်တို့က တစ်ခါတစ်ရံလှမောင်ကို ထန်းတောသို့ခေါ်
သွားပြီး ထန်းရည်တိုက်၏။ ထိုနေ့ရက်များတွင် ရူးနေသောလှမောင်သည်
အမှူးလွန်ကာ လူစိတ်ပျောက်ပြီး တစ်ညလုံး ဆဲဆိုနေတော့၏။

ပြည်တော်သာတိုက်တန်းများနှင့်မြို့ဦးရပ်ကွက်သူရပ်ကွက်သားတို့မှာ
ထိုအရူးလှမောင်နှင့် ယဉ်ပါးနေရာ လှမောင် စိတ်ရိုင်းဝင်လာပြီး ကြမ်းနေပါ
က ခွင့်လွှတ်ကြ၏။

အရူးလှမောင်က မမှူးလျှင်တော့ လူကောင်း၊ အားလုံးက ရှစ်ခင်အောင်
နေတတ်၏။

အထူးသဖြင့် ဒေါ်ငြိမ်းလှသည် ထိုအရူးလှမောင်အား လူလူရှင်းညာတာ
ထောက်ထားကာ ကြည့်ရှုကျွေးမွေးထား၏။

အရူးလှမောင်ကလည်း ဒေါ်ငြိမ်းလှ၏အိမ်အတွက်ဆိုလျှင် အောက်ခြေ
သိမ်း ကူညီလုပ်ကိုင်ပေးလေ့ရှိရာ သမီးကလေး အေးအေးနှင့် ခင်မင်နေ၏။

ဗီဒီယိုပြချိန်တွင် အရူးလှမောင်မှာ ဗီဒီယိုရုံထဲမှ မထွက်တော့ တစ်ခါ
တစ်ရံ ဗီဒီယိုရုံထဲမှာ အိပ်ပျော်နေသဖြင့် ရုံပိုင်က အိပ်ရာမှနိုး၍လွှတ်ရ၏။

အရူးလှမောင်သည် (၅) ကျပ်တန် (အပေါစား) ဇာတ်ကားများကို
မလွတ်တမ်းကြည့်၏။ ထိုဇာတ်ကားများသည် ပူမှန်းမသိသော အရူး၏
စိတ်ကိုပင် နိုးကြွစေ၏။

အေးအေးပျောက်သွားသောနေ့က အရူးလှမောင်နှင့်အတူ ဗီဒီယိုဇာတ်
ကားကြည့်ရာ ပထမဇာတ်ကားကြီးပြီး၍ (အပေါစား) ကိုပါဆက်၍ကြည့်နေ
ကြရာမှ အရူးလှမောင် မိမိတို့၏စိတ်ကို မထိန်းနိုင်တော့ပဲ မအေးအေး
ကလေးအား (ရေကန်) နံဘေးတွင်ရှိသော ချုံပုတ်တောအုပ်ထဲတွင် မုဒိမ်း
ကျင့်ပြီး မအေးအေးမှ ပြန်၍မပြောပြနိုင်အောင် ရေနစ်သတ်လိုက်ခြင်းဖြစ်
လေ၏။



ဤသို့ အရူးက မုဒိမ်းကျင့်သည်ဆိုခြင်းကို လက်ခံသူနှင့် လက်မခံသူ
နှစ်ဂိုဏ်းကွဲနေ၏။

ပါတီယူနစ်တွင် ရုံးဖွင့်ထားသော သပိတ်အဖွဲ့က အရူးက မုဒိမ်းကျင့်
သည်ဆိုသည်ကို လက်မခံ။

ပူမှန်းမသိ၊

အေးမှန်းမသိ၊

စားရမှန်းမသိ၊

မစားရမှန်းမသိ၊ လူစိတ်လွတ်နေသော အရူးတစ်ယောက်မှာ ဗီစိတ်မျိုး
မရှိနိုင်၊ တခြားမုဒိမ်းကောင်တစ်ယောက် ရှိရမည်။ တွေ့အောင်ရှာပြီး နောက်
တိုဒီအမှုအကျင့်မျိုး မလုပ်နိုင်အောင် (ကုန်းကုန်း) ဘဝရောက်သွားအောင်
လုပ်ပစ်မည်ဟု ကြိမ်းမောင်းနေကြ၏။

မြို့မကျောင်း ဓမ္မာရုံမှ သပိတ်အဖွဲ့ကမူ ဤအရူးသည် အိမ်များကို သန့်
ရှင်းရေးလုပ်ပေးသည်။ ဝိုက်ဆံပေးလျှင် ယူသည်။ အရက်တိုက်လျှင်
သောက် သည်။ ဗီဒီယိုဇာတ်ကားကြည့်ရမှန်းသိသည်။

ထိုသို့ ကျွန်တော်တို့ဆုံးပောက်
 မဟုတ်မဟုတ် စမ်းသပ်စစ်ဆေး
 ဆောင်ရွက်သည်ကို ကျောင်းအုပ်
 ဆရာမကြီး ထိုရှိသွားရာ ကျောင်း
 ထုတ်ပစ်မည်လုပ်၍ အိမ်ကမိဘများ
 ကျောင်းအုပ်ဆရာမကြီးနှင့်
 တွေ့ ပြီး ရှင်းယူရ၏။
 ဤသို့ဖြင့် ဟိုးလေးတကျော်
 ဖွင့်သွားပြီး ကျွန်တော်တို့မှာ
 ရှစ်မီးပင် မထွက်ရ။ ကျွန်တော်တို့
 ဆုံးပောက်ကို တွေ့မြင်လျှင်
 ထီးထိုးထီးထိုးစကား ပြောပြီး
 ရယ်သွားကြလေ၏။



လူစိတ်လုံးဝမလွတ်။ ဤအရူးသာ တရားခံအမှန်ဖြစ်ရမည်။
 လူမဆန်စွာ လူမမည်ကလေးငယ်ကို မုဒိမ်းကျင့်လှူသတ်ရပါမလားဟု
 ခေါ်သထွက်နေပြီး အရူးလှမောင်အား သတ်မည်ဟု စိုင်းပြင်းနေကြ၏။
 ဤအရူးအမှုမှာ သပိတ်စခန်းနှစ်ခု၏ ပေါင်းစည်းခြင်းကို ကွဲမလိုဖြစ်နေ
 ၏။ သူမှန်သည်။ ကိုယ်မှန်သည်ဟု တစ်ယူသန်ပြောဆိုနေကြကာ အရှင်
 ရှင်း ရန်စောင်နေကြတော့လေရာ စာရေးသူသည် ဤကိစ္စကို ဝင်ရောက်၍
 ဖြေရှင်းမပေးပါကမကွေးမြို့ပျက်တော့မည့်ကိန်း ဆိုက်နေသဖြင့် ပါတီယူနစ်
 သပိတ်အဖွဲ့အား မြို့မကျောင်းထဲရှိ (အောင်ဓမ္မာရုံ) သပိတ်စခန်းသို့ ပင့်ခေါ်

ပြီး ကျွန်တော်တို့ (၇) တန်းကျောင်းသားနှစ်တန်းက ကြုံတွေ့ခဲ့ရသော အရူး
 ကြီးသိန်းမောင်၏အကြောင်းကို ရှင်းလင်းပြောပြပေးခဲ့၏။
 ထိုသို့အရူးသိန်းမောင်အကြောင်း ပြောမပြင် အရူးလှမောင်၏အသက်
 အန္တရာယ် စိုးရိမ်ရသဖြင့် ရဲသပိတ်စခန်းမှ အမှုလိုက်မောင်ပိုက်အား အရူး
 လှမောင်ကို ထိန်းသိမ်းထားပေးရန် ပြောရလေ၏။
 အမှုလိုက်မောင်ပိုက်သည် အရူးလှမောင်ကို ဖမ်း၍ မကွေးအမှတ်(၁)
 အချုပ်ခန်းထဲသို့ ထည့်ထားလေ၏။ ထိုနောက် အရက်တစ်ခွက်တိုက်ပြီး
 စစ်မေးရာတွင် အရူးလှမောင်သည် ဖြစ်ကြောင်းကုန်စင် ပြန်ပြောပြပြီး မိမိ
 သတ်ခဲ့ကြောင်း ဝန်ခံလေ၏။
 သပိတ်စခန်းမှ ပုဂ္ဂိုလ်များမှာလည်း ကျွန်တော်၏ကိုယ်တွေ့ကို ရှင်းပြ
 လိုက်ကြလေရာ အရူးက မုဒိမ်းကျင့်သည်ကိစ္စကို မယုံကြည်သော ပါတီ
 ယူနစ်သပိတ်စခန်းက လက်ခံလေတော့၏။
 ကျွန်တော်ပြောပြချက်များကို ရှင်းပြရမည်ဆိုပါလျှင် ...
 မကွေးမြို့တွင် လွန်ခဲ့သည့် အနှစ်(၆၂) နှစ်က အရူးသိန်းမောင်ဆိုသူ
 ရှိခဲ့၏။
 အရူးသိန်းမောင်သည် အရပ်ခြောက်ပေခွဲခန့်မြင့်ပြီး နဖန်းသမားကြီး
 တစ်ယောက်ကဲ့သို့ သန်မာထွားကျိုင်းသည်။
 ရူးသမျှ ဘာဆိုဘာမှမသိ။ လုံချည်အင်္ကျီမဝတ်။ ကိုယ်လုံးတီး တစ်မြို့
 လုံးသွားနေလေရာ အမြင်မတော်သူတို့က လုံချည်အင်္ကျီအသစ် ဝယ်ပေးပါ
 သော်လည်း တစ်ရက်သာဝတ်ပြီး ချွတ်ထားခဲ့၏။
 ကျင်ကြီးကျင်ငယ်သွားလိုလျှင် ကားလမ်းအလယ်မှာပင် ထိုင်၍သွား
 ၏။ ကားများ ဆိုက်ကားများက သူ့ကို ရှောင်၍သွားကြရ၏။ ဝေပေပေတ
 တာဖြင့် လမ်းတကာ ဒီအတိုင်းသွား နေတတ်၏။

ဤသို့ သွပ်ချာပါဒရူးနေသူတွင် တကုာကာမစိတ်များ ရှိ မရှိ ကျွန်တော် စမ်းကြည့်ချင်၏။ ထိုစဉ်က ကျွန်တော်က (၇)တန်း၊ မြို့မအလယ်တန်းကျောင်း တွင် ပညာသင်ကြားနေထိုင်ခဲ့ဖူး၏။

ညီအစ်ကိုအရင်းပမာ ချစ်ခင်ကြဲသော ကျွန်တော့် သူငယ်ချင်းနှစ် ယောက်အား ထိုစမ်းသပ်မှုကြီး လုပ်ကြည့်ရန် အဖော်ညှိ၍ ကြည့်မိ၏။

ထိုနှစ်ယောက်မှာ အတန်းတူတက်နေကြသော ထွန်းဝေနှင့် ခင်မောင် သန်း (ခေါ်) မူဆာ တို့ ဖြစ်၏။

ထွန်းဝေမှာ ယခုအခါ မကွေးတိုင်း၊ ပွင့်ဖြူမြို့နယ်၊ ပွင့်ဖြူမြို့ (လျှပ်စစ်) တာဝန်ခံ၊ လျှပ်စစ်မှူးဖြစ်ပြီး ခင်မောင်သန်းမှာ မကွေးတိုင်း၊ မြင်ကွန်းမြို့ မြင်ကွန်းရဲစခန်းမှူး ဖြစ်၏။

ကျွန်တော်တို့သည် ပြည်တန်ဆာမတစ်ယောက်ကို အခပေး၍ ငှားလိုက် ၏။ ထိုသို့ငှားပြီးနောက် အရူးသိန်းမောင်ကြီးကို ခေါ်ပြီး လွှတ်ပေးလိုက်ရာ...

အရူးသိန်းမောင်ကြီးမှာ ထိုကိစ္စတွင် လူကောင်းတစ်ယောက်ပမာ နေထိုင်သွားသည်ကို စစ်ဆေးတွေ့ရှိရပေသည်။

လူမှန်းမသိအောင် ရှူးနေသော အရူးတစ်ယောက်မှာပင် ဤသို့ တကုာ စိတ် မကုန်ကြောင်း သိရှိခဲ့ရ၏။

ထိုသို့ကျွန်တော်တို့သုံးယောက်မဟုတ်မဟတ်စမ်းသပ်စစ်ဆေးဆောင် ရွက်သည်ကို ကျောင်းအုပ်ဆရာမကြီး သိရှိသွားရာ ကျောင်းထုတ်ပစ်မည် လုပ်၍ အိမ်ကမိဘများ ကျောင်းအုပ်ဆရာမကြီးနှင့်တွေ့ပြီး ရှင်းယူရ၏။

ဤသို့ဖြင့် ဟိုးလေးတကျော်ဖြစ်သွားပြီး ကျွန်တော်တို့မှာ လမ်းပင် မထွက်ရဲ၊ ကျွန်တော်တို့သုံးယောက်ကို တွေ့မြင်လျှင် တီးတိုးတီးတိုးစကား ပြောပြီး ရယ်သွားကြလေ၏။

ထိုသို့ ကိုယ်တွေ့ကို ပြောပြလိုက်ရာ အရူးလူမောင်ကို သတ်မည်ဆိုပြီး သပိတ်သမားအားလုံး အရူးလူမောင်ကို လိုက်ရှာကြလေ၏။

အရူးလူမောင်သည် အချုပ်ထဲတွင် အေးချမ်းစွာ နေထိုင်လျက်ရှိ၏။ အရူးသည် လူသတ်ခွင့်ရှိ၏။

အရူးသည် မကောင်းမှုဒုစရိုက်အားလုံး လုပ်ပိုင်ခွင့်ရှိ၏။ သူတို့အတွက် ဥပဒေမရှိ။

ဤသည်ကို လူကောင်းတွေက သိရမှာဖြစ်၏။ သတိထားရမှာဖြစ်၏။

ဒေါ်ငြိမ်းလှသည် "ယုံမိမှား" ၍ ကိုယ့်ရင်သွေး ဆုံးရှုံးခဲ့ရခြင်းဖြစ်၏။ ဤဖြစ်ရပ်မှာ စေ - ခုနှစ်က အဖြစ်မှန်ဖြစ်၍ အမည်များ ပြောင်းလဲရေး သားထားပါသည်။

"လောဘ" "ဒေါသ"

"မောဟ" တို့သည် လူမျိုးမရွေး၊ ဘာသာမရွေး ဒုက္ခပေးတတ်ပါသည်။ ကိုယ့်ကိုယ်ကိုယ် ထိန်းသိမ်းကြစေလိုသည်။

"သတိ" သည် လိုသည်မရှိ၊ သိကြပါစေ။

သဗ္ဗေ၊ အနိစ္စ၊ သင်္ခါရ

⇒ မကွေး ညိုစိမ့်

ကျွန်တော်တို့
အောက်တွင်းဝိဇ္ဇာ
အောက်တွင်းဝိဇ္ဇာ



နာမည်ကျော်စောရသူခိုးများနှင့်
ထောင်တွင်း၌တွေ့ကြုံခဲ့ရသည့်
ထောင်မှူးတစ်ယောက်၏ဖြစ်ရပ်မှန်..

ကျွန်တော် အင်းစိန်ဝဟိုအကျဉ်းထောင်တွင် တာဝန်ထမ်းဆောင်နေစဉ်ရစဉ်က ကြုံတွေ့ခဲ့ရသော အကျဉ်းကျခံနေရသည့် အကျဉ်းသားဖောက်ထွင်းဝိဇ္ဇာ သူခိုးတပည့်များအကြောင်း ဖော်ပြလိုခြင်းဖြစ်ပါသည်။

အကျဉ်းထောင်အတွင်း၌ နှစ်ပေါင်းများစွာ တာဝန်ထမ်းဆောင်နေစဉ် အတွင်းအကျဉ်းစာရိတ္တမျိုးစုံ စုံလင်စွာ ရှိကြသော အချုပ်သား အကျဉ်းသား လူတန်းစားပေါင်းစုံနှင့် တွေ့ကြုံဆုံစည်းခဲ့ရပါသည်။ ထိုအချိန်က ကျွန်တော်တို့အသက်အရွယ်မှာ (၂၀) ကျော်အရွယ်အရာရှိပေါက်စဖြစ်သော်ငြားလည်း လူအချင်းချင်း အုပ်ချုပ်ရသောဌာနဖြစ်ခြင်းကြောင့် မိမိကိုယ်မိမိ တကယ့်အတွေ့အကြုံရင့်ကျက်သူအဖြစ် ခံယူထားရပါသည်။

အကျဉ်းသား အချုပ်သားဆိုသည်မှာ ပြစ်မှုမျိုးစုံဖြင့် ထောင်တွင်းသို့ ရောက်ရှိလာကြသူများဖြစ်ကြသောကြောင့် ၎င်းတို့အားလည်း ဝေပျံ့ဝေဆာ

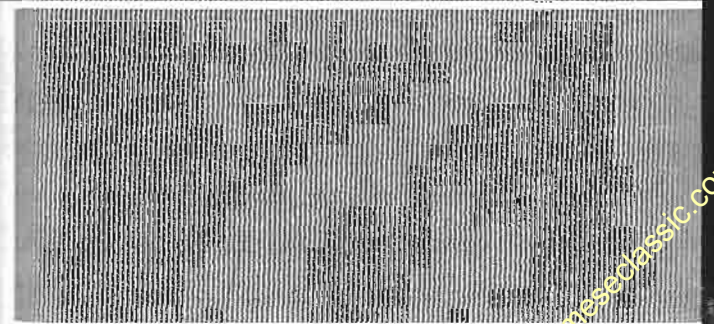

အထင်သေး၍မရပါ။ အချို့သူများမှာ စားဝတ်နေရေးအတွက် အုပ်စုဖြင့် လူယက်ရှာဖွေစားသောက်ကြသူများ၊ လစ်လျှင်လစ်သလို အလစ်သုတ်၍ ရှာဖွေစားသောက်သူများ၊ အချို့ကတော့ ပေါ့ပေါ့ဆဆနေထိုင်ပြီး အခွင့်အရေးရသောကြောင့် လုပ်ကိုင်စားသောက်ကြသူများ ဖြစ်ကြပါသည်။

မြန်မာ့စကားပုံ၌ပင် "လွယ်လျှင် သူကြွယ်ပင် သူခိုးဖြစ်သည်" ဟူသော စကားပုံအတိုင်း ပစ္စည်းဥစ္စာပိုင်ဆိုင်သူက ထိန်းသိမ်းစောင့်ရှောက်မှု အားနည်းသောကြောင့်လည်း ခိုးဝှက်သူကို လက်ယပ်ခေါ်သလိုဖြစ်တတ်ပါသည်။ အချို့သူများကတော့ ဓမ္မ့ရာပါ ဝီရိယနာအရ သူခိုးနက္ခတ်ဖြင့် ယှဉ်ပြီး အကျင့်စရိုက်ဆိုးပါရှိလာကြရာမှ ခိုးမှုတစ်ခုခုဖြင့် ထောင်တွင်းသို့ ရောက်ရှိကြပြီး တကယ့်အဓိပတ်သူခိုးကြီးများနှင့်တွေ့ဆုံကြပြီးနောက် ထောင်တွင်း၌ပင် အတွေ့အကြုံများ ရယူကြကာ လွန်စွာကျွမ်းကျင်သော ဖောက်ထွင်းဝိဇ္ဇာများ ဖြစ်လာကြခြင်း ဖြစ်ပါသည်။ ထို့ကြောင့် အကျဉ်းထောင်ကြီးကို ကောင်းမှု၊ မကောင်းမှုအတတ်မျိုးစုံကို သင်ကြားပေးသော ကျောင်းတော်ကြီးအဖြစ်လည်းကောင်း၊ ယူတတ်လျှင် ရနိုင်သော ဘဝသင်ခန်းစာအစုံအလင်ကို လေ့လာသင်ယူနိုင်သော ကျောင်းတော်ကြီးအဖြစ်လည်းကောင်း မှတ်ယူနိုင်ပါသည်။

အချုပ်သားအကျဉ်းသားဆိုသည်မှာ အသိပညာမျိုးစုံ ကြွယ်ဝသောသူများပါရှိသလို နလပိန်းတုံးဟု ခေါ်ဆိုအပ်သော ရေစားစားနေထိုင်တတ်သော ပညာမဲ့သူများလည်း ပါရှိကြပါသည်။ ထောင်တွင်းသို့ ရောက်ရှိကြခြင်းမှာ စီးပွားရေးအခြေအနေကြောင့် အဖြစ်များကြသည်။ အချို့ကတော့ မိသားစုအရေးအပြီးအတေးကြောင့်လည်းကောင်း၊ အချို့ကတော့ ဝါသနာစိတ်ကြောင့်လည်းကောင်း၊ အချို့ကတော့ မတော်တဆ ကံအကြောင်းမလှ၍ ပြစ်မှုကို ကျူးလွန်မှန်းမသိ၊ ကျူးလွန်မိသောကြောင့်လည်းကောင်း၊ အချို့ကလည်း သိသိကြီးဖြင့် ပြစ်မှုမျိုးစုံကို စနစ်တကျ အကွက်ချ၍ စီစဉ်ကျူးလွန်ကြသောကြောင့်လည်းကောင်း နောက်ဆုံးတွင် ထောင်တွင်းသို့ ရောက်လာကြခြင်း ဖြစ်ပါသည်။

အကျဉ်းထောင်ဟူသည်မှာ မရောက်ဘူးသူများအတွက် လွန်စွာ ကြောက်စရာကောင်းသော နေရာဌာနဟု လက်ခံယုံကြည်ကြသော်လည်း ရောက်ဖူးသူများအနေဖြင့်တော့ ထောင်ကို ခြင်ထောင်မှတ်ကာ ထောင်တွင်းသို့ မကြာခဏ ဝင်လိုက်ထွက်လိုက်နဲ့ အဆင်ပြေနေပါတော့သည်။ ထောင်ဆိုသည်မှာလည်း လူသားအချင်းချင်းအုပ်ချုပ်ရသောဌာနဖြစ်ခြင်းကြောင့် ထိုသို့ မကြာခဏ ထောင်တွင်းဝင်ရောက်လာသူများကို ထောင်ဝန်ထမ်းများကလည်း မျက်မှန်းတန်းမိကြပြီး လူသဘာဝအတိုင်း တစ်ဦးနှင့်တစ်ဦး ခင်မင်ကြပါတော့သည်။

တကယ်တော့လည်း ထောင်အရာရှိနဲ့ ဝန်ထမ်းဆိုသူများမှာလည်း နှလုံးသားမရှိသူ စက်ရုပ်များမဟုတ်ကြပါ။ ထောင်ဝန်ထမ်းထောင်မှူးဆိုသည်နှင့် လူကြမ်းကြီးများမဟုတ်ကြပါ။ သူလိုကိုယ်လိုသာမန် လူလိုလူအသွေးအသား နှလုံးသားဖြင့် ဖွဲ့စည်းထားသော လူသားစင်စစ်များသာ ဖြစ်ကြပါသည်။ ထို့ကြောင့် စာနာတတ်သည်။ ခံစားတတ်သည်။ ကြင်နာတတ်သူ ခင်မင်တတ်သော နှလုံးသားကိုယ်စီရှိကြသည့်သူများ ဖြစ်ကြပါသည်။

ထို့ကြောင့် အကျဉ်းထောင်အုပ်ချုပ်သူလူတန်းစားနှင့် အုပ်ချုပ်ခံအကျဉ်းသားတို့မှာ နေ့စဉ်တွေ့ထိဆက်ဆံတတ်ရပြီး နှစ်ပေါင်းများစွာကြာလာသော အခါ တစ်ဦးအကြောင်း တစ်ဦးသဘောပေါက်နားလည်ကြပြီး တစ်ဦးနှင့်တစ်ဦး ခင်မင်တွယ်တာ သံယောဇဉ်ဖြစ်လာကြမည်မှာ ဆန်းကြယ်ခြင်းတော့ မဟုတ်။ လူမနေဘဲ၊ လူသဘောပင် ဖြစ်ပါသည်။

ထို့ကြောင့်လည်း ထောင်တွင်းသို့ ရောက်ရှိလာကြပြီး တစ်ခါရောက်ရှိလာလျှင် အချုပ်ကာလနှင့် ထောင်ကျကာလ နှစ်ပေါင်းအတန်ကြာရှည်ခေတ်ထောင်တွင်း၌ အတူနေထိုင်ရသူများဖြစ်ကြသည့် ကျွန်တော်၏လက်စွဲတော်တပည့်များ ဖြစ်လာကြမည့်သူများအကြောင်းကို စာဖတ်ပရိသတ်ကြီးအား တင်ပြလိုခြင်းဖြစ်ပါသည်။

ကျွန်တော်တွင် အကျဉ်းထောင်အတွင်းသို့ အချုပ်ထောင်ကျသူများဖြင့် ရောက်ရှိလာကြသော ထောင်သောင်းချီသည့် တပည့်များစွာရှိသည့်

အနက် အောက်တွင်ဖော်ပြမည့် တပည့်(၃)ဦးမှာ အရင်းရှာဆုံးနှင့် ဖောက်ထွင်းဝိဇ္ဇာ သူခိုးတပည့်များဖြစ်သော်လည်း စိတ်ကောင်းရှိပြီး လိုအပ်သူများကို ကူညီတတ်သော ကောင်းမြတ်သည့်စိတ်ထားကလေးများ ရှိခြင်းကြောင့် ကျွန်တော်ဖြင့်လက်တွဲမိခြင်း ဖြစ်ပါသည်။ ၎င်းတို့(၃)ဦးစလုံးမှာ ဖောက်ထွင်းသူခိုးများဖြစ်ကြသော်လည်း ခေတ်ပညာတတ်များဖြစ်ကြခြင်းကြောင့် ခေတ်မီပြီး အခြားသူခိုးများလို ရရစားစား လွယ်လျှင်လွယ်သလို ရသမျှဖြင့် တင်းတိမ်ရောင်ရဲကြသော သူခိုးများ မဟုတ်ကြပါ။ ၎င်းတို့က အချို့ကြီးကြီး ဘက်စုံထောင်စုံလေ့လာဆန်းစစ်ပြီးမှ အပိုင်ကြံကြံခြင်းဖြစ်သည်။ ယခင်ကတော့ တစ်ကိုယ်တော်လူစွမ်းကောင်းသူခိုးများ ဖြစ်ကြသော်လည်း ထောင်တွင်းရောက်မှ တစ်ဦးနှင့်တစ်ဦး ဆုံတွေ့ကြပြီး တကယ့်ညီအစ်ကိုရင်းများပမာ ခင်မင်တွယ်တာကြပြီး တစ်ဦးကိုတစ်ဦး အကာအကွယ်ပေးကြသည့်ရဲဘော်ရဲဘက်များ ဖြစ်လာကြသူများ ဖြစ်ကြပါသည်။



ယခင်ကတစ်ဦးကောင်းတစ်ယောက်ကောင်းလူစွမ်းကောင်းစိတ်ဓာတ်မွှေးမြူးထားကြသော်လည်း ကျွန်တော်နှင့်တွေ့သောအခါ သူတို့၏ နဂိုရိုရင်းစွဲစိတ်ဓာတ်များကို ပြုပြင်ကြပြီး သူတစ်ပါးပစ္စည်းအား ခိုးယူသူများ ဖြစ်ကြသော်လည်း ကြုံရာလွယ်ရာကို မခိုးကြတော့ဘဲ တကယ့်အမြတ်ကြီးစားမတရားစီးပွားရှာစားသူများ၏ပစ္စည်းများကိုသာ ခိုးဝှက်ကြပါသည်။ ခိုးဝှက်ယူဆောင်ရာ၌လည်း အင်းဝခေတ်က အကျော်အမော် ပေါ်ပေါက်ခဲ့သော သူခိုးကြီး ငတက်ပြား၏ထုံးကို နှလုံးမှူ၍ လိုက်နာလုပ်ဆောင်ကြခြင်းဖြစ်ပါသည်။

ထို့ကြောင့် သူတို့၏သူခိုးဆရာတစ်ဆူအဖြစ် သူခိုးငတက်ပြားကို ကိုးကွယ်ဆည်းကပ်ကြပါသည်။ ကျွန်တော်၏ဖောက်ထွင်းဝိဇ္ဇာသူခိုးတပည့်များမှာ ပထမ သူခိုး မြင့်သိန်းဖြစ်သည်။ သူက လျှပ်စစ်အင်ဂျင်နီယာသို့ရထားသောပညာတတ်လည်းဖြစ်သည်။ သို့သော်မွှေးရာပါပီနှင့်တတ်ကျွမ်းသော

ပညာကို ပေါင်းစပ်ပြီး ခေတ်မီကျွမ်းကျင်သော ဖောက်ထွင်းဝိဇ္ဇာ သူခိုးကြီးတစ်ဦးဖြစ်လာခြင်းဖြစ်သည်။ သူ နောက်ဆုံးရောက်လာသောအမှုက သယ်န်းကျွန်းမြို့နယ်၊ ဘုရားလမ်းထိပ်ရှိ တရုတ်အပေါင်ဆိုင်ကို ဖောက်ထွင်းပြီး ထောင်ကျလာခြင်းဖြစ်ပါသည်။ ထိုအပေါင်ဆိုင်ကို ဖောက်ထွင်းစဉ်က အစောင့်ဝန်ထမ်းနှင့်ရဲများက လက်ပူးလက်ကြပ် ဖမ်းဆီးရမိခြင်းမဟုတ်ပါ။ သူလိုအပ်သမျှ အပေါင်ဆိုင်အတွင်းရှိ မီးခံသေတ္တာကြီးအထဲမှ ရွှေ၊ ငွေ၊ ပစ္စည်းဥစ္စာများကို အထုပ်ကြီးငယ် ထုပ်ပိုး၍ အသေအရာထုပ်ပိုးပြီး လက်စွဲတပည့်တစ်ဦးကို ခေါ်ယူကာ နယ်ဘက်သို့ လစ်ပြေးရန် ပန်းခြံ၌ ကားစောင့်နေစဉ် တပည့်မလိမ္မာ၍ ပတ္တရောင်ရဲဖြင့်တိုးပြီး ကံဆိုး၍ ငွေထုပ်ကြီးများနှင့် အတူ အဖမ်းခံရခြင်းဖြစ်ပါသည်။ သူ အဖမ်းခံရပုံကလည်း လွန်စွာရယ်စရာကောင်းလှပါသည်။

ဆရာရေ-ကျွန်တော့်အမှုက
တပည့်မကောင်းလို့ အဖမ်းခံရ
တာပါ။ ဒါကြောင့်- အခုခွင့်ရ
ကျွန်တော် တစ်ကိုယ်တော်သူခိုးပ
လုပ်တော့မယ်လို့ စိတ်ကူးထား
ပါတယ်။ ကျွန်တော်တို့က ဘယ်
ဘောက်ပဲ အကွက်ချပြီး စနစ်
တကျ အချိန်ယူပြီး စီစဉ်ပေးမယ့်
ကံဆိုးပြီး တပည့်လုပ်သူ ပေါ့ဆ
တာနဲ့ ခံရပြီသာမှတ်ပေတော့။



ထိုစဉ်အချိန်အခါက ၁၉၇၆ - ခုနှစ်၊ မြန်မာ့ဆိုရှယ်လစ်လမ်းစဉ်ခေတ် ဖြစ်ပါသည်။ မြန်မာပြည်တွင် ကုမ္ပဏီလုပ်ငန်းကြီးများ အလွန်ရှားလှသည်။ ယခင်ပါလီမန်ခေတ်က ဖြစ်ထွန်းပေါ်ပေါက်ခဲ့သော ကုမ္ပဏီပိုင်ရှင်၊ လုပ်ငန်း ရှင်ကြီးများလည်း ထောင်တွင်းသို့ ထိန်းသိမ်းခံရပြီး ရောက်ရှိနေသော အချိန် အခါလည်း ဖြစ်ပါသည်။ ထို့ကြောင့် ရန်ကုန်မြို့နှင့် မြို့ကြီးများတွင် ငွေကြေး လုပ်ငန်းဆိုသည်နှင့် အသေးစား အလတ်စား အပေါင်ဆိုင်လုပ်ငန်းလောက် သာ တွင်ကျယ်စွာ ရှိနေပါသည်။ ထိုလုပ်ငန်းများကို ကြီးစိုးခြယ်လှယ်နေသူ အများစုမှာ တရုတ်လူမျိုးများ ဖြစ်ကြပါသည်။ သူ့ခိုးမြင့်သိန်းတို့က ထိုသို့ သောလူမျိုးများကို ဦးစားပေးရွေးချယ်၍ ဖောက်ထွင်းခိုးယူလေ့ ရှိကြပါ သည်။

တစ်ခါတစ်ရံ ကျွန်တော် အားလပ်ချိန်များတွင် တပည့်များ၏အမှုကိစ္စ တို့အား စေ့ငုံစုံစမ်းပြီး မေးမြန်းလေ့ရှိရာ သူခိုးမြင့်သိန်းက -

“ဆရာရေး - ကျွန်တော့်အမှုက တပည့်မကောင်းလို့ အဖမ်းခံရတာပါ။ ဒါကြောင့် - အခုဆိုရင် ကျွန်တော် တစ်ကိုယ်တော် သူခိုးပဲ လုပ်တော့မယ်လို့ စိတ်ကူးထားပါတယ်။ ကျွန်တော်တို့က သယ်လောက်ပဲ အကွက်ချပြီး စနစ် တကျ အချိန်ယူပြီး စီစဉ်ပေးမယ့် ကံဆိုးပြီး တပည့်လုပ်သူ ပေါ့ဆတာနဲ့ ခံရပြီ သာမှတ်ပေတော့။ ကျွန်တော်တို့အလုပ်ဆိုတာက သူတစ်ပါးပစ္စည်းကို ခိုးဝှက်ရတဲ့အလုပ်ဖြစ်လို့ ကျီးလန့်စာစား အမြဲတမ်း သက်သတ်လွတ်ပြုလို့ မရပါဘူး။ အခုလည်း ကျွန်တော့်အမှုက အပေါင်ဆိုင်ထဲက ရွှေ၊ ငွေ၊ ရတနာ ပစ္စည်းတွေကို စနစ်တကျ သော့ခွင့်ခိုးယူပြီး ပန်းခြံထိပ်က ရံတန်းလျားမှာ ကားစောင့်နေတုန်းကင်းလှည့်တဲ့ ပတ္တရောင်ရဲတွေနဲ့ တိုးတာပါ။ ကျွန်တော် ကလည်း ဆရာသိတဲ့အတိုင်း သပ်သပ်ရပ်ရပ် ဝတ်စားထားတော့ သူတို့က ကျွန်တော့်ကို ယုံကြည်မှုအပြည့်ရှိတဲ့အပြင် ကားကြိုကိုပါ တားပေးပါသေး တယ်။ ကျွန်တော်က သူတို့ရှေ့မှာ ငွေထုပ်ကြီးတွေကို ဝှက်ထားရာနေရာမှ ကားပေါ်ကို ထမ်းတင်ရမှာမို့ ကားကြိုရတော့လည်း လမ်းလွဲပြီး ဖြေရတယ်။ အဲဒီအချိန်မှာ ပတ္တရောင်ရဲတစ်ယောက်က အရေးပေါ်အလေးသွားချင်တယ်

ဆိုပြီး ပန်းချီထဲကို ဝင်ရာမှာ ကျွန်တော့်တပည့်တွေကထားတဲ့ ငွေထုပ်ကြီးကို ခလုတ်တိုက်မိပြီးလဲမှ ကျွန်တော်တို့ကို သံသယဖြစ်ပြီး စစ်ဆေးလို့ အဖမ်း ခံရတာပါ - ဆရာ။ အမှန်တော့ - တပည့်က မလိမ္မာပေမယ့် ကံဆိုးတာလို့ ပြောရမှာပါပဲ”

“မင်းခိုးယူခဲ့တဲ့ပစ္စည်းတန်ဖိုးက ဘယ်လောက်များသလဲ”

“၁၉၇၆ - ခုနှစ်လောက်က သိန်း(၁၀၀)ဖိုးလောက်ဆိုတာ အလွန်များ တဲ့ငွေတန်ဖိုးပါ - ဆရာ။ ငွေအပြင် ရတနာပစ္စည်းတွေပါပါတော့ သိန်း(၁၀၀) ကျော်တာပေါ့။ အဲဒီလောက်ငွေတွေဆိုရင် ကျွန်တော်တို့က လှူတာ။ တန်း တားပေးတာ၊ ကမ်းတာ၊ သုံးစွဲတာနဲ့ နှစ်ပေါက်အောင်တော့ သုံးစွဲလို့ရပါတယ်။ ကျွန်တော်တို့က အလကားရတဲ့ငွေတွေကို ပေါ့ပေါ့ဆဆ အလကားသုံးပစ် တယ်လို့တော့ မထင်နဲ့ - ဆရာရေး၊ ရရှိလာတဲ့ငွေကြေးတွေကို နယ်တကာ က မရှိဆင်းရဲသားတွေကို ဝေပေးတယ်။ အမည်မဖော်ဘဲ ဆေးရုံနဲ့ ကျောင်း တွေဆောက်ပြီး လှူဒါန်းတယ်။ လမ်းသစ်တွေဖောက်တယ်။ ဘုန်းတော်ကြီး ကျောင်းတွေ ဆောက်တယ်။ အဲဒီတော့ - သိန်း(၁၀၀)ကျော်လောက်ငွေ ကြေးပမာဏဟာ (၁)နှစ်လောက်တော့ ခံတာပေါ့ - ဆရာရယ်”

“အေး - အဲလိုဆိုတော့လည်း မင်းတို့ရဲ့ခံယူချက် စိတ်ဓာတ်က ကောင်း ပြန်ရော။ ဒါနဲ့ - အဲဒီနေ့က အပေါင်ဆိုင်ကို ဖောက်ထွင်းပြီး ရရှိထားတဲ့ငွေ ကြေးသိန်း(၁၀၀)ကျော် အကုန်ပြန်မိသွားတော့တာပေါ့ - ဟုတ်သလား”

“ဖောက်ထွင်းဝိဇ္ဇာ သူခိုးမြင့်သိန်းပါ - ဆရာရယ်။ ပြန်ဖမ်းမိပြီး သိမ်း ဆည်းသွားတာ ခံရပေမယ့် အကုန်ပြန်မိမိပါဘူး။ ခွဲဝေပြီး ဖွက်ထားတာလေး တွေတော့ ရှိတာပေါ့။ ဒါကတော့ - အတွေ့အကြုံက သင်ပေးသွားတာပါ။ အရင်တုန်းက အမှုတွေဖြစ်ရင် ကျွန်တော်တို့ခိုးယူသိုဝှက်ထားတဲ့ပစ္စည်း တွေကို အလွန်မိမိပါတယ်။ သက်သေခံမခိုင်လုံတော့ သံသယနဲ့ပဲ ထောင် ကျခံခဲ့ရတာ များပါတယ်။ ဒါပေမဲ့ - အခုတစ်ခါတော့ သက်သေခံအထောက် အထားနဲ့ လက်ပူးလက်ကြပ်မိလို့ ထောင်ဒဏ် (၇)နှစ်ကနေ (၁၀)နှစ်တော့ အသေအချာပဲ - ဆရာရေး။ ထောင်ထဲမှာ တပျော်ကြီးနေရဦးမှာ။ ဒါပေမဲ့

အင်းစိန်ထောင်ကြီးဆိုတာကလည်း ကျွန်တော်တို့ မကြာခင် ရောက်ရှိနေ ထိုင်ခဲ့ရတဲ့ အမေ့အိမ်ပါပဲ။ ဒါကြောင့် - အခြေကျနေပြီဖြစ်လို့ ပျင်းစရာတော့ မကောင်းတော့ပါဘူး။ လူ့အချင်းချင်းပဲ - ဆရာရယ်၊ နေတတ်ရင် ဘယ်နေရာ မှာမဆို အဆင်ပြေအောင် နေလို့ရပါတယ်။"



နောက်တစ်ယောက်က ဖောက်ထွင်းဝိဇ္ဇာကျော်ကြီးဆိုသူဖြစ်သည်။ သူက ကျွန်တော်တပည့်(၃)ဦးအနက် အငယ်ဆုံးဖြစ်သည်။ အရပ်ထောင် ထောင်မောင်းမောင်းနှင့် ရုပ်ရည်ခန့်ညားသူလည်းဖြစ်သည်။ သိပ္ပံဘွဲ့ရတစ် ဦးဖြစ်ပြီး အသက်အရွယ်က (၂၀)ကျော်ခန့်သာ ရှိပါသေးသည်။ သို့သော် သူလည်း ဇက မသေးပါ။ အသက်ငယ်သော်လည်း မွေးရာပါ ဝါသနာစီဇ ကြောင့် သူ့ခိုးဖြစ်လာရပြီး ပညာတတ်ဖြစ်သောကြောင့် အပေါ်စားသူခိုးတော့ မဟုတ်။ ဖောက်ထွင်းဝိဇ္ဇာကလေး ဖြစ်သည်။

ထောင်တွင်း၌ အဓိပတိသူခိုးဝိဇ္ဇာကြီးများနှင့်ကြုံ၍ ပညာစုံတော့ နဂို ရှိ၍ နံကိုင်းထွက်ပြီး ဖောက်ထွင်းဝိဇ္ဇာဖြစ်လာသည်။ သူကလည်း ကုလား သူဌေးတစ်ဦးအိမ်ကိုဖောက်ထွင်းရာမှ ပစ္စည်းများ ရရှိပြီး သူ၏အလွန်တန်ဖိုး ထားသော (master keys) ခေါ်ဖောက်ထွင်းရာတွင် အသုံးပြုသည့် ဘက်စုံ ရသော့တွဲကို မေ့ကျန်ခဲ့ရာမှ ပြန်အယူ၊ မြဲစောင့်အင်းခွေးကြီးရန်ကြောင့် ပြန် အထွက်တွင် ပတ္တရောင်ရဲနှင့်တိုင်းပြီး မသကာ၍ အဖမ်းခံရခြင်း ဖြစ်သည်။ ပစ္စည်းကို လက်ပူးလက်ကြပ် မမိသောကြောင့် တရားရုံးတွင် အစစ်ဆေးခံ နေရသော ဖောက်ထွင်းအမှုဖြင့် ထောင်တွင်းသို့ ရောက်လာသူဖြစ်သည်။

သူကလည်း ထောင်တွင်းသို့ ငွေသွင်းပြီး သူဌေးသားလို သုံးဖြုန်းနေရာ မှ ကျွန်တော်နှင့်တွေ့ခြင်းဖြစ်သည်။

တစ်နေ့သော စနေနေ့တစ်ရက်တွင် သတင်းအရ ကျွန်တော် အုပ်ချုပ် ရသည့် အိမ်ဆောင်အမှတ်(၂) အပေါ်(၄)ခန်းကို တလားစီရသည်။ တလားစီ သည်ဆိုခြင်းမှာ သတင်းအရ အခန်းတွင်း၌ ပိုက်စိပ်တိုက်၍ ရှာဖွေခြင်းဖြစ်

သည်။ ကျွန်တော်တို့ဝန်ထမ်းများ အခန်း၏ကြမ်းခင်းအမိုးနှင့်ဘေးပတ်လည် နံရံများအား အသေအချာ ရှာဖွေသော်လည်း သတင်းရထားသော သိုဝှက် ထားသည်ဟုဆိုသည့် ငွေကြေးများကို မမိပါ။ ထိုအချိန်က ကျော်ကြီးတို့အုပ် စုမှာ ကျွန်တော်တို့ဝန်ထမ်းများ ရှာဖွေမတွေ့ရှိသဖြင့် မျက်နှာက ပြုံးစေ့စေ့ ဖြင့် သဘောကျနေကြပါသည်။ ထိုအခြေအနေကို ကျွန်တော်ကလည်း တာဝန်ကျ ဝန်ထမ်းတစ်ဦးအနေဖြင့် ဘဝင်မကျပါ။ ထိုစဉ် အမှတ်(၂)အိမ် ဆောင်မှာ မီးလောင်မှုမရှိသေးသဖြင့် အင်္ဂလိပ်ခေတ်က ပုံစံအတိုင်း နံရံလေး ဇက်တွင် အုတ်များစီထားပြီး စင်္ကြံလမ်းတွင် (၄)လက်မ ပျဉ်းကတိုး ကာရံ ထားရှိပြီး အောက်ခင်းမှာ ပျဉ်းကတိုးသား လျှာထိုးခင်းထားသည်။ အပေါက် အပြဲမရှိ၊ အံ့ဝက်မရှိပါ။ (၁၅)ပေခန့် မြင့်မားသော အမိုးကိုလည်း မျက်နှာ ကျက်အဖြစ် သံဆူးကြိုးများကို လေးကွက်ကြား ရက်၍ကာရံထားသည်။ သိုဝှက်စရာနေရာ မရှိပါ။

မြောက်ဘက်နံကိုလည်း အုတ်၊ အင်္ဂတေ ကာရံထားပြီး အလင်းရောင် ရစေရန်နှင့် လေဝင်လေထွက်အပေါက်အဖြစ် ကျပ်လုံးခန့် သံတိုင်များကို ခိုင်ခံ့စွာ စိုက်ထူထားပါသည်။ သိုဝှက်ရန် နေရာမရှိပါ။ အခန်း၏ အနောက် ဘက်တွင်တော့ အင်္ဂလိပ်ခေတ်က အုတ်ခဲများကို စနစ်တကျ အုတ်စီ၍ ခိုင်ခံ့ စွာ ကာရံထားပြီး အပေါ်က ထုံးသုတ်ထားပါသည်။ ဤမျှလောက် ရှင်းလင်း သော အခန်းအတွင်း၌ မြောက်မြားလှစွာသော ငွေကြေးများကို သိုဝှက်ထား သည်ဟုဆိုခြင်းမှာ သတင်းပေးသူ၏ မှားယွင်းမှု ဖြစ်နိုင်ပါသည်။

ထို့ကြောင့် ရှာဖွေမှု ပြီးဆုံးပြီးနောက် ကျွန်တော်တို့ ရှာဖွေရေးဝန်ထမ်း များအဖွဲ့ အိမ်ခန်းတွင်းမှ ပြန်ထွက်မည်အပြုတွင် ကျွန်တော် ရုတ်တရက် အကြံအစည်တစ်ခု ပေါ်လာသောကြောင့် အနောက်ဘက်ရှိ ထုံးသုတ်ထား သော အုတ်နံရံကို တစ်လုံးချင်း လက်နှင့် ရိုက်ပုတ်ကြည့်မိသည်။ ထိုစဉ်တွင် စိထားသော အုတ်ခဲတစ်လုံးမှာ အတန်ငယ် လှုပ်ရှားသွားပြီး အတွင်း၌ ဂလိုင် ရိုဟန်ဖြင့် အသံထွက်ပေါ်လာပါသည်။ ထို့ကြောင့် အုတ်ခဲကို ကျွန်တော် အိမ် သော့တံဖြင့် ကလန်၍ ထုတ်လိုက်ရာ တာရံထားသော အုတ်ခဲမှ အလွယ်

တကျပျက်ထွက်၍အတွင်း၌အခေါင်းပေါက်ပေါ်လာသည်။ ထိုစဉ်အချိန်က အကြီးဆုံးငွေစက္ကူများဖြစ်သည့် တစ်ရာကျပ်တန်ငွေစက္ကူများအထုပ်လိုက် သိန်းဂဏန်းဖိုးခန့် ထွက်ပေါ်လာပါသည်။

ထိုသို့သောအချိန်တွင်ကျော်ကြီးတို့အဖွဲ့ယခင်ကလိုပြုးစေ့စေ့မျက်နှာ မထားနိုင်တော့ဘဲ ငိုပဲ့ပဲ့မျက်နှာဖြင့် ဝန်ခံရပြီး နောက်ဆုံး ထောင်တွင်းသို့ တားမြစ်ထားသောပစ္စည်းများသွင်းမှု၊ အကျဉ်းထောင်ဥပဒေပုဒ်မ (၃၇၃) အရ တိုက်ပိတ်ခံကြရတော့သည်။ ငွေများအား အသိမ်းခံရပြီး ၎င်းတို့အဖွဲ့ အပြစ်ဒဏ်တိုက် (၁)လ အပိတ်ခံကြရသည်။ ပြန်လွတ်လာပြီးနောက်တွင် ကျွန်တော့်အား လေးစားစွာဖြင့် ဆရာတင်ဦး တပည့်ခံကြခြင်းဖြစ်သည်။



နောက်တစ်ဦးကတော့ ပုဂ္ဂိုလ်တင်ဦးဟူသော ကျေးပုဂ္ဂိုလ်မျိုးရိုး၊ မန္တလေး၊ ပုဂ္ဂိုလ်စုရပ်ကွက်မှဖောက်ထွင်းဝိဇ္ဇာတစ်ဦးဖြစ်သည်။ သူကတော့ ထောင်ထောင်မောင်းမောင်း ဝဝတုတ်တုတ်မဟုတ်။ ခန္ဓာကိုယ်မှာ ပိန်ပိန် သွယ်သွယ်၊ အသားညိုညိုနှင့် ခေါင်းတုံးဆံတောက်ဆံပင်ဖြစ်ပါသည်။ ဖောက်ထွင်းဝိဇ္ဇာတစ်ဦးဖြစ်သော်လည်း သူက ဗေဒင်လက္ခဏာ ဝိဇ္ဇာ ပယောဂနှင့် ဆေးဝါးအဆောင်မန္တန်များကို လေ့လာလိုက်စားဝါသနာပါ သောမြန်မာသမားတော်တစ်ဦးလည်းဖြစ်ပါသည်။ သူတို့အိမ်ရှိုးစဉ်ဆက်မှာ မြန်မာနန်းတွင်းပရောဟိတ်ဟူးရားမျိုးလည်းဖြစ်ကြောင်း သိရသည်။

သူက နက္ခတ်နှင့် ဗေဒင်အဆောင်လက်ဖွဲ့များကို အားကိုးသည်။ သူ ကိုယ်တိုင်ဗေဒင်ဟောပြီး ဆေးဝါးကုသပေးသူဖြစ်သည်။ ပဲခူးမြို့ရိုင်းကနိုင်း တောင်ပိုင်းတွင် နေအိမ်ရှိပြီး ဆေးခန်းဖွင့်ထားသည်။ ရွှေတိဂုံဘုရား အရှေ့ ဘက်စောင်းတန်းတွင်တော့ ဗေဒင်လက္ခဏာ ယတြာအဆောင်ပေးသော ဟောခန်းတစ်ခုလည်း ဖွင့်ထားသည်။ မန္တလေးမြို့မှာ ပုဂ္ဂိုလ်စုရပ်ကွက်တွင် ရှိသည်။ နေအိမ်ကတော့ မောင်နှမများ စုပေါင်းပိုင်ဆိုင်ပြီး မိဘများ၏ ချန် ထားခဲ့သော အမွေဖြစ်ပါသည်။

ပုဂ္ဂိုလ်တင်ဦးမှာမောင်နှမ (၃)ဦးအတွင်း၌အကြီးဆုံးဖြစ်ပြီး သူ့အောက် တွင် ညီတစ်ဦးနှင့် ညီမတစ်ဦးသာရှိသည်။ မိဘများက မရှိကြတော့။ ဆုံးပါး ကုန်ပြီဖြစ်သည်။ သူကလည်း ပဲခူးမြို့ရှိ ကုလားသူဌေးတစ်ဦး၏အိမ်ကို ဖောက်ထွင်းခိုးယူပြီးနောက် ဒုတိယတိုင်းအားကျော်၍ ပြန်အထွက်တွင် သူ၏အဆောင်လည်ဆွဲ၊ ဆီးကိုင်နှင့်ငြိပြီး ပြတ်ကျ၍ ကျန်ခဲ့သည်ကို မသိရှိ ဘဲ ကောက်ရ၍ လာရောင်းသော ကလေးတစ်ဦးအား ၎င်း၏ တပည့်လက် ထောက်ဆရာက လက်ခံဝယ်ယူရင်းမှ ၎င်း၏ဆရာပစ္စည်းမှန်း သိသွားသော ကြောင့် ပစ္စည်းလာရောင်းသူကလေးအား ပြဿနာရှာရာမှ ရပ်ကွက်လူကြီး မှတစ်ဆင့် ရဲနှင့်ပါပြီပြီး ဆရာဖြစ်သူ ပုဂ္ဂိုလ်တင်ဦး အဖမ်းခံရခြင်းဖြစ်သည်။

သို့သော် ပုဂ္ဂိုလ်တင်ဦးမှာ ခိုးရာပါပစ္စည်းကို လက်ပူးလက်ကြပ်မမိသော ကြောင့် ထောင်မကျသေးဘဲ အချုပ်ဖြင့် အချုပ်ထောင်သို့ ရောက်ရှိအချုပ်ခံ နေရခြင်းဖြစ်ပါသည်။ သူက လက္ခဏာဗေဒင် မှန်ကန်စွာ ဟောတတ်ခြင်း ကြောင့် ဝါသနာပါသော အမျိုးသမီးထောင်မှူး ကျွန်တော်၏ဇနီးသည်ဖြင့် ထောင်တွင်း၌ တွေ့ဆုံကြပြီး ကျွန်တော်နှင့် ရင်းနှီးခင်မင်ရခြင်းဖြစ်ပါသည်။ ပုဂ္ဂိုလ်တင်ဦးမှာ မန္တလေးဇာတိဖြစ်သောကြောင့် အင်းဝမြို့ဟောင်းရှိ သူခိုး ကြီး ငတက်ပြား၏ "မရှိခဏ" ဟူသော ဘွဲ့တော်ရှိသည့်ဘုရားအား နှစ်စဉ် တန်ဆောင်မုန်းလပြည့်ကျော် (၁) ရက်နေ့တွင် ပူဇော်ကန်တော့လေ့ရှိပါ သည်။ သူခိုးကြီးငတက်ပြားကို ဆရာတင်ဦးပစ္စည်းဥစ္စာများကို ခိုးယူရာတွင် ဆင်းရဲသားပစ္စည်းကို မခိုးပါ။ လူချမ်းသာ၊ သူဌေးသူကြွယ်ဖြစ်သော်လည်း သမာအာဇီဝ လုပ်ကိုင်စား၍ချမ်းသာသူတိုင်းရင်းသားများပစ္စည်းကို မခိုးပါ။ ဝိသမလောဘဖြင့် မတရားခေါင်းပုံဖြတ်ပြီး လက်လုပ်လက်စားဆင်းရဲသား များ အပေါ် အမြတ်ကြီးစား သူဌေးသူကြွယ်များအိမ်ကိုသာ ဖောက်ထွင်းခိုး ယူလေ့ရှိပါသည်။

အထူးသဖြင့်တိုင်းရင်းသားများမဟုတ်ကြသည့် ကုလားသူဌေး၊ ဘုရတ် သူဌေးများကို ဦးတည်၍ ပစ်မှတ်ထားပြီး ခိုးယူလေ့ရှိပါသည်။

ထောင်တွင်း၌ ၎င်းဖောက်တွင်းဝိဇ္ဇာ(၃)ဦးဖြင့် ကျွန်တော် ဆုံခဲ့ပြီး ၎င်းတို့(၃)ဦးစလုံးတွင် ဖောက်တွင်းဝိဇ္ဇာသူရီးများ ဖြစ်ကြသော်လည်း စိတ်ရင်းစေတနာက လွန်စွာမြူစင်ကြသူများဖြစ်ကြကြောင်း အနီးကပ်ပေါင်းကြည့်မှ သိရှိရတော့သည်။ ၎င်းတို့အမြဲတမ်းပြောလေ့ရှိသောစကားမှာ (၅)ပါးသီလရှိရာတွင် ပြင်ပတွင်နေစဉ်က (၁)ပါးသာလုံကြောင်း၊ ၎င်း(၁)ပါးမှာလည်း ကာမေသုစိတ္တစာရဟူသော သူတစ်ပါးသားမယားအား ပြစ်မှားကျူးလွန်မှု မရှိခြင်းသာဖြစ်ကြောင်း၊ ကျန်သောကျန်(၄)ပါးဖြစ်ကြသည့်ပါကာတိပါတာ၊ အာဒိန္ဒဒါနံနှင့် မုသာဝါဒ၊ သုရာမေရိယကံတို့မှာ သူတို့၏အလုပ်ဖြင့် တွဲနေသောကြောင့် မလုံခြုံပါကြောင်းထောင်တွင်းသို့ရောက်မှသာလျှင်ကံ(၅)ပါးစလုံး လုံခြုံပါသည်ဟု ဝန်ခံကြပါသည်။ ထို့ကြောင့် ကျွန်တော်က ကံ(၅)ပါးစလုံး လုံခြုံစေရန်အတွက် ထောင်တွင်း၌သာ နေထိုင်ကြရန် အကြံပေးရပါသည်။

သို့သော် အကျဉ်းထောင်ဆိုသည်မှာ သတ်မှတ်ပြစ်ဒဏ် ကုန်ဆုံးပါက တစ်နေ့(၁)ရက်မျှ အပိုထား၍ရသောနေရာ မဟုတ်ပါ။ ထို့ကြောင့် ပြစ်ဒဏ်ကျခံပြီးသူများအား အချိန်စေ့ရောက်သည်နှင့် ချက်ချင်းလွှတ်ပေးရပါသည်။ ထို့ကြောင့်လည်း နာမည်ကြီးဖောက်တွင်းဝိဇ္ဇာ ကျွန်တော်၏တပည့်များမှာ ဝင်လိုက်ထွက်လိုက်ဖြင့် ထောင်သံသရာ လည်၍နေပါတော့သတည်း။

⇒ ထောင်မှူးကြီး သိန်းဝင်း



သို့သော် အကျဉ်းထောင်ဆိုသည်မှာ သတ်မှတ်ပြစ်ဒဏ် ကုန်ဆုံးပါက တစ်နေ့(၁)ရက်မျှ အပိုထား၍ရသောနေရာ မဟုတ်ပါ။ ထို့ကြောင့် ပြစ်ဒဏ်ကျခံပြီးသူများအား အချိန်စေ့ရောက်သည်နှင့် ချက်ချင်းလွှတ်ပေးရပါသည်။ ထို့ကြောင့်လည်း နာမည်ကြီးဖောက်တွင်းဝိဇ္ဇာ ကျွန်တော်၏တပည့်များမှာ ဝင်လိုက်ထွက်လိုက်ဖြင့် ထောင်သံသရာ လည်၍နေပါတော့သတည်း။

အိုဩချီးမွမ်းစရာ၊ စံပြုဖြစ်စရာကောင်းသည့်
လက်ဝှေ့ကျော်တစ်ယောက်၏မိခင်အပေါ်ကျေးဇူးသိတတ်မှု
အပြစ်ကိုဝန်ခံတတ်မှုတို့ကိုချီးကျူးဖွယ်ဖတ်ရှုရမည့်..

“ ဇွန်ဩဉ်နယ်မှ သမန်းကျား ”

လူတစ်ဦးတစ်ယောက်ဟာ မကောင်းတဲ့အလုပ်ကိုလုပ်ဖို့လက်တွန့်ကြ
ပါတယ်။ တချို့လူများကျတော့ မကောင်းမှုလည်းလုပ်တယ်။ ကြောက်တန်
လည်းကန်တတ်တယ်။ တချို့ကတော့လုပ်လည်းလုပ်ကြတယ်။ လုပ်ပြီးရင်
လည်း ခံဖို့ဝန်မလေးကြသူလည်း ရှိကြတယ်။

သည်လိုလုပ်ရပြီး ခံရတဲ့သူက ရှိတော့ရှိတယ် ရှားပါတယ်။ တစ်ရာမှာ
တစ်ယောက်မရှိပါဘူး။ သည်လိုရှားတဲ့လူတွေထဲက လူတစ်ယောက်
အကြောင်းပါ။

လွန်ခဲ့တဲ့နှစ်ငါးဆယ်လောက်က ဝိုလ်ချွပ်ကြီး ဇနဝင်းအာကာသိမ်းဦး
မ.ဆ.လ ပါတီစနစ်ကို ထူထောင်ခါစအချိန်လောက်ကပါ။

သည်အချိန်မှာ အဝမ်းရုပ်ရှင်က အဝမ်းသားသမီးတွေဖြစ်ကြတဲ့

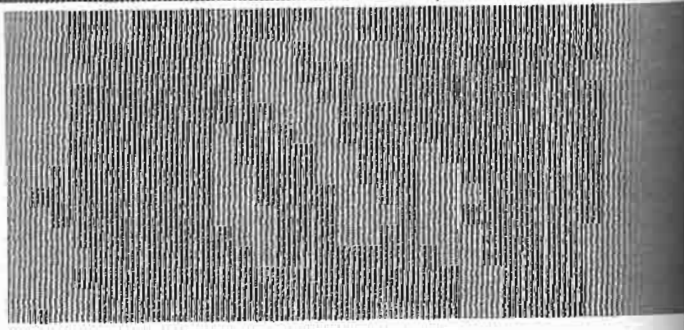

ကိုမြင့်၊ ဝင်းလှိုင်၊ တိုးညွန့်၊ စိုင်းဝဏ္ဏလို ထင်ပါတယ်။ သူတို့အုပ်စု လမ်းသရဲ
ပညာပေးဇာတ်ကားတစ်ကားဖြစ်တဲ့ “သမန်းကျား” အမည်ရှိတဲ့ရုပ်ရှင်တို
ရိုက်ကူးခဲ့ကြတယ်။

သူတို့ရဲ့စေတနာက မကောင်းမှုခုစီရိုက်တွေ ပျောက်ကွယ်စေချင်တဲ့
စေတနာပါ။

သည်သမန်းကျားရုပ်ရှင် အောင်မြင်ခဲ့သလို လူငယ်ထုကလည်း တစ်ခဲ
နက်အားပေးခဲ့ကြဖူးပါတယ်။ အားပေးတဲ့အုပ်စုထဲမှာ ကျွန်ုပ်တို့သူငယ်ချင်း
တွေလည်း ထိပ်ဆုံးက ပါခဲ့တယ်လို့ ဆိုရမှာပါ။ ဒါပေမဲ့ - ကိုမြင့်တို့ရဲ့ပညာပေး
မှုကို မခံယူပဲ လမ်းမှားရောက်စေခဲ့ကြတာပါပဲ။

သမန်းကျားရုပ်ရှင်ဟာ လူငယ်တွေကို ပညာပေးမဖြစ်တော့ပဲ ရပ်ကွက်
တိုင်းမှာ မြို့တိုင်းမှာ လမ်းသရဲဂိုဏ်းဆန်ဆန် ဖွံ့လိုပေါက်လာပြီး အုပ်စုချင်း
ရိုက်ပွဲများ၊ မိန်းကလေးတွေကို နှောင့်ယှက်မှုများကသာ အဖတ်တင်ခဲ့ရပါ
တယ်။

သမန်းကျားရုပ်ရှင်က ပညာပေးဇာတ်ကားဖြစ်ပေမယ့် လူငယ်တွေ
တစ်လွဲဆံပင် ကောက်လွဲခဲ့ရတာ ဝမ်းနည်းစရာ ကောင်းပါတယ်။

သည်သမန်းကျားရုပ်ရှင်ပေါ်လာပြီး မကြာခင်မှာပဲ မြန်မာ့ရိုးရာလက်ဝှေ့
ခွဲတွေလည်း အသက်ပြန်ဝင်လာပါတော့တယ်။ သည်မြန်မာ့ရိုးရာလက်ဝှေ့
ခွဲတွေကို ရှင်သန်အောင် အသက်သွင်းပေးခဲ့သူက မန္တလေးမြို့က နာမည်
ကျော် လက်ဝှေ့သမားကြီး ကျားဘညိမ်းပဲ ဖြစ်ပါတယ်။ ဆရာကျားဘညိမ်း
ကြောင့်ပဲ ကနေ မြန်မာ့ရိုးရာလက်ဝှေ့ကို ကမ္ဘာသိခဲ့ရတာပါ။

ဆရာ ကျားဘညိမ်း ဦးစီးပြီး ရန်ကုန်၊ မန္တလေး၊ မော်လမြိုင် မြို့ကြီးတွေ
မှာ မြန်မာ့ရိုးရာလက်ဝှေ့ စိန်ခေါ်ပွဲတွေ၊ အလံလှပွဲတွေ ကျင်းပပေးခဲ့တာပါ။
အရင်က ဒီလိုတစ်ခမ်းတနား မရှိခဲ့ပေမဲ့ ကျေးလက်တောရွာတွေမှာတော့
ဆရာပွဲ၊ ဘုန်းကြီးပွဲတွေမှာ ရိုးရာလက်ဝှေ့ပွဲသေးတွေတော့ ရှိနေပါတယ်။

သည်မြန်မာ့ရိုးရာလက်ဝှေ့ပွဲများကို ပုဂံခေတ် အရည်းကြီး ရဟန်းတို့
က စခဲ့တယ်ဟု အဆိုရှိပါတယ်။ ထိုအရည်းကြီးပွဲကျောင်းဘုန်းကြီးတွေက

ကိုယ်တိုင်လည်း လက်ဝှေ့ထိုးသတ်သလို လာရောက်သင်ယူတဲ့ တပည့်များ
ကိုလည်း စနစ်တကျ သင်ပေးခဲ့ကြပါတယ်။

ပုဂံခေတ် စစ်သားတိုင်းလိုလို အရည်းကြီးကျောင်းထွက်များဖြစ်ပြီး ဓား
ခုတ်၊ လှံထိုး၊ မြင်းစီး၊ ဓားသိုင်း၊ လက်သိုင်း၊ ဓန့်တိုဓန့်ရှည်၊ လက်ဝှေ့ စသည်
တို့ကို သင်ကြားရတယ်လို့ သိရပါတယ်။



မော်လမြိုင်မြို့မှာ ဆရာကျားသည်မီးက ရိုးရာလက်ဝှေ့စိန်ခေါ်ပွဲ ပထမ
အကြိမ် လာ၍ကျင်းပစဉ် မော်လမြိုင်၊ ဘားအံ၊ မုဒုံ၊ သံဖြူဇရပ်၊ ရေး၊ မြဝတီ၊
တော့ကရိတ်မြို့တွေက လက်ဝှေ့သမားတွေ လာရောက်ထိုးသတ်ကြတယ်။

သည်လက်ဝှေ့သမားများတွေထဲမှာ သမန်းကျားရှပ်ရှင်ကို အားကျသူ
လက်ဝှေ့ကျော်တစ်ဦးပေါ်ထွက်ခဲ့တယ်။ သူက သမန်းကျားအမည်ခံယူထား
တဲ့ လက်ဝှေ့ကျော်တစ်ဦးပါ။

ထိုသမန်းကျားအမည်နဲ့ ထိုးသတ်ခဲ့တဲ့ လက်ဝှေ့ကျော်ဟာ သူ့ပြိုင်ဖက်
တွေကို ထိုက်ထိုက်တန်တန် ထိုးသတ်ပြီး ပထမအလံကို ရခဲ့သူပါ။ ဟိုတုန်းက
ဆုကြေးငွေက ပထမအလံကို တစ်သိန်းလောက်သာ သတ်မှတ်တဲ့အချိန်
ပါ။

အခုတော့ - ရွှေခါးပတ်ပိုင်ရှင်တစ်ဦးကို သိန်းသုံးလေးဆယ်လောက်
ရကြတယ်ဟု ဂျာနယ်တွေမှာ ဖတ်ရပါတယ်။ ဟိုတုန်းက ရတာနဲ့ အခုဆုကြေး
က အလွန်များနေပေမယ့် ဟိုတုန်းက ငွေတန်ဖိုးက မြင့်သလို ကုန်ဈေးနှုန်းက
သည်လို မိုးပေါ်မရောက်လို့ တန်တယ်လို့ ဆိုရမှာပါ။

ဟိုအချိန်၊ ဟိုအခါက မော်လမြိုင်မြို့မှာ လွတ်လပ်ရေးအောင်ပွဲ၊ မွန်ပြည်
နယ်နေ့တွေဆို ပျော်ပွဲရွှင်ပွဲတွေ၊ ဌာနဆိုင်ရာပြခန်းတွေ၊ လူထုစည်းဝေး
တွေ၊ ရုပ်ရှင်၊ ဇာတ်သဘင်တွေကမို့ ဈေးကြီးအပေါ်ပိုင်းမှာ မိုင်ဒါကွင်းဆိုတဲ့
ကွင်းပြင်ကြီးတစ်ခုရှိပါတယ်။ သည်မိုင်ဒါကွင်းထဲမှာပဲ လူထုစည်းဝေးပွဲတွေ
ပြခန်းတွေ၊ အရောင်ဆိုင်ခန်းတွေနဲ့ ပျော်စရာကြီးပါ။

ဒီမိုင်ဒါကွင်းကြီးကလည်း ကျယ်မှ ကျယ်တော့ ပညာပေးပြခန်းတွေ၊
သမအရောင်းဆိုင်ခန်းတွေ၊ ပျော်ပွဲရွှင်ပွဲတွေနဲ့ လူတွေကလည်း သွားကြ၊
လာကြ၊ ကြည့်ကြ၊ သမအရောင်းဆိုင်တွေမှာ ဈေးသက်သာတော့ ဝယ်ကြ၊
ခြမ်းကြ၊ အသံချက်သံတွေကလည်း လေမှာ ပျံလွင့်လို့၊ မီးရောင်စုံအောက်
မှာ နေခင်းအလား လူတွေ ပျော်ရွှင်နေကြပါတယ်။

အခုတော့ - ဒီလိုပြည်သူလူထုမိုင်ဒါကွင်းတွေကြက်ပျောက်ပျောက်
ပျောက်ကုန်ကြပါပြီ။ ခရီးနီတွေရဲ့လက်ထဲကို ရောက်ကုန်ပြီ။ တိုက်ခန်း၊
ဆိုင်ခန်းတွေ နေရာယူကုန်လို့ လူထုစည်းဝေးပွဲ လုပ်စရာနေရာ မရှိတော့
ချေ။

ပထမနှစ်က အလံရခဲ့တဲ့ လက်ဝှေ့ကျော် သမန်းကျားကို သည်နှစ်လွတ်
လပ်ရေးပွဲမှာ စိန်ခေါ်သူ လက်ဝှေ့ကျော်တစ်ဦး ပေါ်ထွက်လာတယ်။ သူက
မြိတ်၊ ထားဝယ်၊ ထိုင်းနိုင်ငံတို့မှာ အလဲထိုး အနိုင်ရခဲ့တဲ့ ပညာမောင်ရုန်းဆို
တဲ့ လက်ဝှေ့ကျော်တစ်ဦးပါ။

ဒီလွတ်လပ်ရေးပွဲက အသည်းကောင်းသူတို့ ပွဲတောင်းတဲ့စိန်ခေါ်ပွဲလို့
ဆိုရမှာပါ။ လွတ်လပ်ရေးမတိုင်ခင် နှစ်ရက်အလိုမှာ ကြားပွဲဝယ်များ၊ စတုတ္ထ၊
တတိယ၊ ဒုတိယပွဲတွေ အလံလုကြပြီး လွတ်လပ်ရေးနေ့မှာ တတိယ၊ ဒုတိယ
အလံ လုကြပြီး ပထမအလံစိန်ခေါ်ပွဲဖြစ်တဲ့ မနှစ်က အလံပိုင်ရှင် သမန်းကျား
နဲ့ စိန်ခေါ်သူ ပညာမောင်ရုန်းတို့ ဒေသကျေးကျေး ထိုးသတ်ကြပါလိမ့်
မယ်။

လက်ဝှေ့ဝါသနာအိုးတွေက ရွေးတလုံးလုံးနဲ့ လက်မှတ်တိုးဝယ်နေကြ
တာကို ဘေးကကြည့်ပြီး ရင်မောနေရတယ်။ သူတို့ကတော့ ဝါသနာအိုးတွေ
မို့ပွဲကြီးပွဲကောင်းကို အလွတ်မခံနိုင်ကြပဲ သဲသဲမဲမဲတိုးနေကြတာပါ။ နောက်
ဆုံး ဝိုလ်လုပွဲကြီးမို့ အစောကြီး လက်မှတ်ကုန်သွားပြီး ရှုဖွင့်လိုက်ရပါတယ်။

မြန်မာ့ဆိုင်းပိုင်းရဲ့ ဝိန်းဇောင်းသံက လူတွေကို သွေးကြစေပါတယ်။
ရုံလယ်စင်မြင့်မှာတော့ မွန်ပြည်နယ်နာမည်ကျော် သမန်းကျားနဲ့ တနင်္သာရီ
နဲ့ ထိုင်းနိုင်ငံတို့မှာ နာမည်ကြီးနေတဲ့ ပညာမောင်ရုန်းတို့ ပွဲစတင်ပါပြီ။



လက်ဝှေ့ကျော်နှစ်ဦးရဲ့သက်လုံကလည်းကောင်းလှတယ်။ ထိုးသတ်ပုံ
တွေကလည်း နှစ်ဦးလုံး ပညာရင့်သူတွေမို့လို့ ဒူး၊ တံတောင် ခိုက်ချက်၊ တန်
ချက်တွေ နှစ်ဦးလုံး သုံးကြသော်လည်း မည်သူမျှ မထိကြသေးပါ။ သုံးချီသာ
ပြီး ဆုံးသွားတယ်။ ဘယ်သူမှ မသာသေးပါဘူး။

ပညာမောင်ရုန်းက အချုပ်၊ အဖမ်းကောင်းသလို သမန်းကျားရဲ့အရှောင်
အတိမ်၊ ရုန်းထွက်အထိုးတွေကြောင့် ဝါသနာအိုးတွေရဲ့ဖမ်းစပ်ဖျားက “ဟာ
အို - ထိလိုက်ရင် ပွဲသိမ်းပဲ” ဆိုတဲ့အသံတွေက ရံ့ပြင်ထိတောင် လျှံထွက်လာ
တယ်။ လေးချီအထိ ပွဲက အေးသလိုဖြစ်နေကြတော့ ဝါသနာအိုးတွေ အား
မလှို၊ အားမရ ဖြစ်လာကြပြီး အော်သူအော်၊ ဆူသူဆူလာကြတယ်။

“ထိုးပါလား - သမန်းကျား၊ ပညာမောင်ကလည်း ဘာလုပ်နေတာလဲ” စသည်
ဖြင့် ပွဲဆူလာကြတယ်။ တစ်ခါမှာတော့ ပညာမောင်ရုန်း ဖမ်းအချုပ်ကို
သမန်းကျား ရှောင်ထွက်ပြီး သူ့ရဲ့ကိုယ်ပိုင်တံတောင်နဲ့ တွတ်ပြီး ထွက်လိုက်
ရာ မောင်ရုန်းနာနာမှ သွေးထွက်လာပြီး မှောက်ကျသွားတော့တယ်။ မောင်ရုန်း
အား အမှတ်ရေတွက်၍ ရုနစ်အရောက်တွင် ပြန်ထလာနိုင်ပြီး သုံးမိနစ်အနား
တောင်း၍ ပေးရပါတယ်။

ဝါးချီမြောက် စတင်ထိုးကြသော် ပညာမောင်ရုန်းထိုးကွက်တွေ သိသိ
သာသာ ပျက်လာပြီး နှေးကွေးလာတော့တယ်။ မောင်ရုန်းက သမန်းကျားကို
ဝင်ပူးပြီး ကိုင်ပေါက်ရန် ကြံသော်လည်း သမန်းကျားရဲ့ညာဂိုက်လက်သီးတစ်
လုံးက ပညာမောင်ရုန်းမေးစေ့ကို ထိထိမိမိ ကျရောက်သွားတော့တယ်။

ဒါကပင် သမန်းကျားရဲ့ပွဲအသိမ်းလက်သီး ဖြစ်ပါတော့တယ်။



“သမန်းကျားနဲ့ သမိန်ဗရမ်း”

မွန်ရာဇဝင်မှ မွန်သူရဲကောင်း သမိန်ဗရမ်းနာမည်ကို ယူပြီး လက်ဝှေ့ပွဲ
ပေါင်းများစွာကို ထိုးသတ်နေသော မွန်လူမျိုးလက်ဝှေ့ကျော်တစ်ဦး ဖြစ်ပါ

တယ်။ သမိန်ဗရမ်းဆိုတဲ့နာမည်ကို မော်လမြိုင်မြို့တွင် သည်နှစ်မှ ကြားလာ
ရသော်လည်း မြိတ်နဲ့ ထိုင်းနိုင်ငံတို့တွင် ပညာမောင်ရုန်းတို့ညီအစ်ကိုတို့နဲ့
ထိုးဖော်ထိုးဖက် မြိတ်နဲ့ ထိုင်းတို့တွင် နာမည်ရနေပြီး မောင်ရုန်းကို အမှတ်နဲ့
နှိုင်းထားသူလည်းဖြစ်တယ်။

မော်လမြိုင်မြို့ မွန်ပြည်နယ်နေ ရိုးရာလက်ဝှေ့ပြိုင်ပွဲမှာ သမိန်ဗရမ်းက
သမန်းကျားကို ထိုးသတ်ရန် စိန်ခေါ်လာသူလည်းဖြစ်တယ်။ သမန်းကျားရဲ့
ထိုးကွက်တွေကို မော်လမြိုင်လက်ဝှေ့ဝါသနာအိုးတွေ တွေ့မြင်ဖူးပေမယ့်
သမိန်ဗရမ်းရဲ့ ထိုးကွက်တွေကို မတွေ့မြင်ဘူးသေး၍ ကောင်းပါ့မလား။
တစ်ဖက်သတ်ကြီးပဲ ကျနေမလားလို့ တွေးကောင်း တွေးနေမိမှာပါ။

သို့သော်လည်း မွန်ပြည်နယ်ရဲ့ ထိတ်ထိတ်ကြန့်ပါတ်တစ်နေရာ ရထား
သူလက်ဝှေ့ကျော် သမန်းကျားကို စိန်ခေါ်ထိုးသတ်ရဲသူဆိုတော့ သူ့ကိုလည်း
လျှော့တွက်လို့မရဘူးပေါ့။ သမန်းကျားကိုပင် စိန်ခေါ်ရဲသူဆိုတော့ သမိန်ဗရမ်း
ကို ပေါ့သေးသေး မဟုတ်ဘူးလို့ တွေးမိသူတွေလည်း ရှိကြမှာပါ။ ထိုးသတ်
တဲ့နေ့မှာတော့ လက်ဝှေ့ဝါသနာအိုးတွေ အကြိုက်တွေ ကြပါတော့တယ်။

ထိုးသတ်ရာမှာ နှစ်ဦးလုံး လက်ရည်ညီကြပြီး ထိုးသတ်ပုံ သေသပ်လှပ
တာ အဝင်အထွက် မြန်ဆန်တာချင်းပါ တူညီပြီး သက်လုံကောင်းတာချင်းက
လည်း တူညီနေပြန်တော့ တစ်ဦးနဲ့တစ်ဦး ဒိုင်ပွဲရပ် မထိုးနိုင်ကြပဲ (၁၂) ချီပွဲစဉ်
တွင် မလဲ။ မကွဲကြ၍ ဒိုင်များရဲ့ ဆုံးဖြတ်ချက်အရ ပူးတွဲသရေ ပေးလိုက်ရ
တယ်။ သရေပွဲဖြစ်သွားပေမယ့် လက်ဝှေ့ဝါသနာအိုးတွေရဲ့နှုတ်မှာ ကြည့်ရ
တျိုး နှပ်တယ်လို့ ဆိုကြပါတယ်။

လွတ်လပ်ရေးအောင်ပွဲနေ့တွင် လက်ဝှေ့ကျော်လေးဦး အလံလုဖို့ စီစဉ်
နေကြပါပြီ။

ပထမပွဲစဉ်တွင် သမန်းကျားနဲ့ ပညာမောင်ရုန်းကို မကျေပွဲနဲ့ ဒုတိယ
ပွဲစဉ်မှာတော့ သမိန်ဗရမ်းနဲ့ သည်နှစ်မှ တက်လာတဲ့ ပညာမောင်ရုန်းရဲ့ညီ

မောင်သုန်တို့ပွဲနှစ်ပွဲဖြစ်ကြတယ်။ ထိုနှစ်ပွဲထဲက နိုင်သူနှစ်ဦး ပထမအလံကို လှကြပါမှာ။

သမန်းကျားနဲ့ ပသျှူးမောင်ရုန်းတို့ ထိုးသတ်တဲ့ပွဲတွင် သမန်းကျားက ငါးချီတွင် ပသျှူးမောင်ရုန်းကို အလဲထိုး အနိုင်ယူလိုက်သလို၊ ဒုတိယပွဲစဉ်မှာ တော့ သမိန်ဗရမ်းက လေးချီမှာတင် ပသျှူးမောင်သုန်ကို အလဲထိုး အနိုင်ယူ လိုက်ပါတယ်။

နောက်တစ်နေ့ ပြည်နယ်နေ့တွင် သမန်းကျားနဲ့ သမိန်ဗရမ်းတို့ ပထမ အလံလှပွဲမှာ တွေ့ကြပါတော့မယ်။ ဘက်တူရင် လူမရွေးတဲ့ အသည်းကောင်း သူတို့ ပွဲကြီးပွဲကောင်းဖြစ်မှာ မလွဲစေနပါ။



အသည်းကောင်းသူတို့ ပွဲကောင်းတဲ့ပွဲခွဲလည်း နောက်ဆုံး ဝိုက်လှပွဲကို ရုံပြည့်အားပေးကြ၍ ရုံပါ ဖွင့်ပေးလိုက်ရပါတယ်။ သမန်းကျားနဲ့ သမိန်ဗရမ်း



- သတင်းအကျဉ်းချုပ်လေးက
- သမိန်ဗရမ်းအပေါ် သံဖြူရေပါမြို့
- ရွေးကြီးက ရွှေဆိုင်တစ်ဆိုင်အား လွန်ခဲ့သည့် လေးနှစ်ခန့်က တစ်ကိုယ်တော် စားပြုတိုက်ခဲ့သူ
- ဖြစ်ပြီး အခုမှ သူ့ကိုယ်ထိုင်ပေး
- ဝန်ခံချက်ပေး၍ အဖမ်းခံလိုက်ထု
- သတင်းတစ်ပုဒ်ပါ။

တို့ ထိုးသတ်တာကို တွေ့ရတဲ့ လက်ဝှေ့ဝါသနာအိုးတွေရဲ့နှုတ်ဇာတ်တွေက "ဟာ - အို - ထိတယ်ကွ" လို့ ဆူညံအားပေးနေကြတော့ ငွေပေးရကျိုး နပ် တယ်လို့ ထင်ကြမှာပါ။

သမိန်ဗရမ်းရဲ့လက်သီးတွေက သမန်းကျားမျက်နှာပေါ်ကို မရပ်မနား ထိခဲ့သလို၊ သမန်းကျားရဲ့တံတောင်၊ ဝိုက်လက်သီးတွေကလည်း သမိန်ဗရမ်း ရဲ့ကိုယ် မျက်နှာပေါ်တွေကို ဖိုးသီးဖိုးပေါက်တွေလိုကျ၊ တရစပ်ကျနေပေမယ့် နှစ်ဦးလုံးက ကိုယ်ခံအား၊ ပညာတူတွေမို့လို့လည်း ဘယ်သူမှအရှုံးမပေး၊ အလဲအကွဲ မဖြစ်ပဲ အသည်းကောင်းသူတွေသာ ဖြစ်ကြတယ်။

ပွဲကြည့်သူတွေကတော့ "ကြည့်ရတာ တန်တယ်ကွ" ဆိုတဲ့အသံတွေက ညံ့နေသလို နှစ်ဖက်လုံးကို ဝက်ဝက်ကွဲ အားပေးနေတယ်။ (၁၂) ရှိပြည့်ထိုး သတ်ပြီး အလဲမထိုးနိုင်ကြပဲ သမိန်ဗရမ်းက အမှတ်အသားနဲ့ ပထမအလံကို ထိုက်ထိုက်တန်တန် ရယူသွားခဲ့တော့တယ်။

ပွဲပြီးသွားတော့ စင်ပေါ်ကနေ သမန်းကျားပြောခဲ့တဲ့ စကားက အားကစား သမားတွေအတွက် အားဆေးဖြစ်ခဲ့ပါတယ်။

"သည်ပွဲမှာ ကျွန်တော် သမိန်ဗရမ်းကို ရှုံးခဲ့တာ ထိုက်ထိုက်တန်တန် ရှုံးခဲ့တာပါ။ နောင်တော် သမိန်ဗရမ်းရဲ့ထိုးကွက်၊ တိုက်ကွက်တွေက အလွန် ကောင်းနေတာပါ။ ကျွန်တော် ထိန်းထားတဲ့ ပထမအလံကို နောင်တော် သမိန်ဗရမ်း ရယူသွားတာ ထိုက်ထိုက်တန်တန် ရယူသွားတာလို့ ပွဲကြည့် ပရိသတ်တွေလည်း ထင်ကြမှာပါ။ နောင်တော် သမိန်ဗရမ်းရဲ့ အောင်ပွဲကို ကျွန်တော် ဂုဏ်ယူဝမ်းမြောက်မိပါတယ် ခင်ဗျာ"

သမန်းကျားရဲ့စကားက အားကစားသမားကောင်းစကားပဲ မဟုတ်ပါ လား။ သမန်းကျားနဲ့ သမိန်ဗရမ်းတို့နှစ်ဦးလုံးရဲ့စိတ်ထားတို့မှာ ရန်သူများဟု သဘောမထားကြပဲ ပြိုင်ဖက်ကောင်းလို့သာ သဘောထားကြပြီး ညီအစ်ကို တွေကို ဖက်လဲတကင်းရှိနေကြတာ တွေ့ရတော့ ပွဲကြည့်ပရိသတ်တို့မှာ ဝမ်းသာဝမ်းနည်းဖြစ်နေကြပါတယ်။

လုပ်ရဲ၍ ခံရဲတဲ့ သမိန်ဗရမ်း။

နောက်ဆုံး သမန်းကျားနဲ့ သမိန်ဗရမ်းတို့ ဗိုလ်လုပွဲမှာ သမန်းကျား ရှုံးပြီး နောက်ပိုင်း လက်ဝှေ့ထိုးတာကို ရပ်နားလိုက်ပါတယ်။ သမိန်ဗရမ်းကိုလည်း စိန်ခေါ်ထိုးသတ်သူ ပြိုင်ဖက်များလည်း မပေါ်လာတော့ပါ။

ပြိုင်ဖက်ဟောင်းဖြစ်ကြတဲ့ ပသျှူးမောင်ရန်းနဲ့ မောင်သုန်တို့လည်း အသက်ကြီးသွား၍ အနားယူသွားကြတော့ မွန်ပြည်နယ်နဲ့ တနင်္သာရီတိုင်း တို့မှာ လက်ဝှေ့ကျော်များ မထွက်တာ အတော်လေး ကြာခဲ့ပါတယ်။

အပျော်ပွဲတွေဖြစ်ကြတဲ့ ဘုန်းကြီးပွဲ၊ ဘုရားပွဲတွေမှာ နောက်ပေါက် လူငယ်တွေထိုးသတ်လာကြပေမယ့် နာမည်ကြီးတွေထွက်ပေါ်ခြင်းမရှိသေး ပါ။ အခုနောက်ပိုင်း မုခုံမြို့နယ်မှာ အတောင်လေးရာ လျောင်းတော်မူရုပ်ပွား တော်ကို တည်ထားကိုးကွယ်တော်မူနေတဲ့ ကျောက်တစ်လုံးဆရာတော်ကြီး မွေးနေ့ပွဲတော်မှာ လက်ဝှေ့ပြုလုပ်ပေးနေလို့ အသည်းကောင်းသူတို့ မကြာ ခင် ပေါ်ထွက်လာဦးမယ်လို့ မျှော်လင့်မိပါတယ်။

လက်ဝှေ့ကျော် သမိန်ဗရမ်းလည်း ထိုးသတ်ဖက် မရှိတော့၍ အလိုလို အနားယူသလို ဖြစ်နေပါတော့တယ်။ သမိန်ဗရမ်း အနားယူခဲ့ပြီး မကြာခင် မှာပဲ သမိန်ဗရမ်းရဲ့ ထူးခြားတဲ့ သတင်းတစ်ပုဒ်ကို အထောက်အတော် လှအောင် ထုတ်ဝေတဲ့ သတင်းဂျာနယ်မှာ ဖတ်လိုက်ရတော့ "လုပ်ရဲလျှင် ခံရဲတဲ့" လက်ဝှေ့ကျော် သမိန်ဗရမ်းရဲ့ စိတ်ဓာတ်ကို ချီးကျူးရပါတယ်။

သည်နေရာမှာ ဟိုတစ်ချိန်ကကော၊ အခုအချိန်ထဲကော - ရဲတွေရဲ့ အလုပ်တွေလျှော့ ရဲရဲနိုင်တာကို ပြောလိုပါသေးတယ်။ ရာဇဝတ်မှုကြီးတွေ ဖြစ်ခဲ့ပေမယ့် ကိုးဆယ်ရာနှုန်းလောက် မဖော်ထုတ်နိုင်တာကို တွေ့နေရမိ တယ်။

ရဲက မဖော်နိုင်တဲ့ အမှုကြီးကို ကာယကံရှင်က ရဲထံ လာ၍ လာရောက် အဖမ်းခံပြီး ဥပဒေအရ အပြစ်ပေးနိုင်အောင် ခံရဲသူရှိတယ်ဆိုရင် ယုံကြည်မိ

မည်လား။ မယုံမရှိပါနဲ့။ ကိုယ်တိုင်ဖော်ကောင်လာလုပ်သူက မွန်ပြည်နယ်က လက်ဝှေ့ကျော် သမိန်ဗရမ်းပါပဲ။

"သမိန်ဗရမ်းရဲ့ နောက်ကြောင်းအပိုင်းအစ"

သမိန်ဗရမ်းနာမည်ယူပြီး လက်ဝှေ့ထိုးလာတဲ့ လက်ဝှေ့ကျော်တစ်ဦးကို မည်သူက လူဆိုးစားပြောင်ကြမှာလဲ။ လူအများကြားထဲမှာ သွားလာလှုပ်ရှား ပြီးလူကြီးတွေရွှေ့မှာပဲ လက်ဝှေ့ထိုးသတ်နေသူ၊ ဥပဒေဘောင်အတွင်းမှာပင် လက်ဝှေ့ထိုးသတ်နေသူ၊ သူ့သတင်းဓာတ်ပုံတွေကလည်း ဂျာနယ်၊ စာစောင် တိုင်းမှာ ပါနေသူတစ်ဦးကို မည်သူက သူ့ကို ပြစ်မှုကြီး ကျူးလွန်ထားသူလို့ ထင်ကြမှာလဲ။

အချိန်က မြန်မာ့ဆိုရှယ်လစ်လမ်းစဉ်ပါတီခေတ်မှာပါ။ သည်နေ့လိုပင် ဂျာနယ်စာစောင်တွေ ထုတ်ဝေနေပါသေးတယ်။ သည်အချိန်က ရောင်းအား ကောင်း၊ လူဖတ်များတဲ့ ဂျာနယ်စာစောင်တွေက ဦးညိုမြထုတ်ဝေတဲ့ အိုးဝေ ဂျာနယ်၊ ရဲဘော်သုံးကျိပ်ဝင် ဗိုလ်မင်းခေါင်ထုတ်ဝေတဲ့ ရွှေတူဂျာနယ်၊ အထောက်အတော်လှအောင် ထုတ်ဝေတဲ့ သတင်းဂျာနယ်တွေက ထိပ်က ပြေး နေတဲ့ဂျာနယ်တွေပါ။

နောက် - မျက်လုံး၊ မှန်ပြောင်းစတဲ့ဂျာနယ်တွေနဲ့ ဖတ်လို့က်၊ ဖတ်လို့က် ဖြစ်နေတဲ့ ဂျာနယ်လည်း ထုတ်ဝေနေချိန်ပါ။

တစ်ပတ်သတင်းဂျာနယ်တွင် ပါလာတဲ့ သတင်းတစ်ပုဒ်က လူတွေကို စိတ်ဝင်စားစေခဲ့သလို၊ ရဲတွေရဲ့ လုပ်ရပ်ကိုလည်း မျက်စိပစ်သလို ဖြစ်သွားခဲ့ ပါတယ်။ သတင်းအကျဉ်းဆိုလိုရင်းက သမိန်ဗရမ်းသည် သံဖြူဇရပ်မြို့ဈေး ကြီးထဲမှ ရွှေဆိုင်တစ်ဆိုင်အား လွန်ခဲ့သည့် လေးနှစ်ခန့်က တစ်ကိုယ်တော် စားပြတိုက်ခံသူဖြစ်ပြီး အခုမှ သူ့ကိုယ်တိုင်ပင် ဝန်ခံချက်ပေး၍ အဖမ်းခံလိုက် တဲ့သတင်းတစ်ပုဒ်ပါ။

(အကြောင်းအရာများသာ မှတ်မိနေပြီး သတင်းဂျာနယ်ပါ သတင်း အတိုင်းမဟုတ်သည်ကို ခွင့်လွှတ်စေချင်ပါတယ်။ ဟိုဘုန်းက သတင်းဂျာနယ် ဖတ်သူတွေ မှတ်မိနေပါဦးမည်။)

လက်ဝှေ့ကျော် သမိန်ဗရမ်း သူ့ကိုယ်သူ အဖမ်းသွားခံပြီး ဝန်ခံဖြောင့်
ချက်ပေးခဲ့တဲ့စကားတွေက လူတိုင်း စိတ်ထိခိုက်ရသလို၊ အာဏာရှင်စနစ်ကို
ရွံ့မှန်းမိပြီး သတိသံဝေဂရစရာလည်းကောင်းပါတယ်။

သမိန်ဗရမ်းရဲ့ တရားရုံးတွင် ပြောတဲ့စကားတွေကို ကျွန်ုပ် မှတ်မိ
သလောက် ပြန်၍ဖောက်သည်ချပါမယ်။

သမိန်ဗရမ်းမဖြစ်ခင် လယ်မဲ့ယာမဲ့ဘဝက သူ့မိခင်ကြီး နေမကောင်း၍
ဆေး ကုသရန် ဆေးရုံတင်ချင်သော်လည်း ကုသစရာငွေ မရှိတော့ ကြံမိကြံ
ရာကြံပြီး သံဖြူရောင်ဈေးထဲရှိ ရွှေဆိုင်တစ်ဆိုင်ကို တစ်ကိုယ်တော် စားပြ
တိုက်ပြီး သူ့မိခင်ကြီးကို ဆေးကုသခဲ့ပေမယ့် မိခင်ကြီးအား မကယ်နိုင်တော့
ပဲ သေမင်းလက်ထဲကို ထည့်လိုက်ရတော့တယ်။

(ဖ.ဆ.ပ.လ ဦးနုအစိုးရလက်ထက်တုန်းက ပြည်သူ့ဆေးရုံမှာ လူနာကို
အခမဲ့ဆေးကုပေးပါတယ်။ မနက်ညထမင်းလည်း အလကားကျွေးပါတယ်။
နွားနို့ချိုနို့ဆီ နွားနို့၊ လက်ဖက်ရည်ချိုနို့ဆို လက်ဖက်ရည် တိုက်ပါတယ်။ ဟို
တုန်းက ဆရာဝန်၊ ကျန်းမာရေးဆရာမ၊ ဝန်ထမ်းတွေက စေတနာအပြည့်အဝ
ထားပြီး ကုသပေးလို့လည်း ဝဋ်နာ၊ ကံနာမှလွဲပြီး အစိတ်အစဉ် မရှိခဲ့ပါဘူး။
ဆေးဖိုးဝါးခလည်း ငွေကုန်စရာ မလိုတော့ လူနာတွေကော၊ လူနာရှင်တွေမိ
စိတ်ချမ်းသာကြပါတယ်။ အထူးကတော့ကျေးလက်နေတောသူတောင်သား
များနဲ့ မြို့ပြနေ လက်လုပ်လက်စား ကျောမွဲများအတွက် အထူးကောင်းမွန်တဲ့
စနစ်ပါ။

အခုတော့ - ငွေမရှိပါက ကိုယ့်အိမ်မှာသာ ဆေးမြီးတိုနဲ့ ကု၍ အသေခံရ
အပြင် ဆေးရုံ၊ ဆေးခန်းကို မသွားနိုင်ကြပါဘူး။ စကားချုပ်)

ကုန်ကျသွားတဲ့ငွေတွေကို ပြန်ရဖို့ လက်ဝှေ့ထိုးသတ်ခဲ့ပြီး ငွေစုဆောင်း
ခဲ့သော်လည်း စားပြတိုက်ခွဲတဲ့ငွေ ပြည့်အောင်မရခဲ့သော်လည်း စုဆောင်းဆီ
တဲ့ သိန်းအစိတ်ကို ရွှေဆိုင်ကို ပြန်ပေးပြီး သူကတော့ ဥပဒေအတိုင်း ပေးဆပ်
ချင်၍ အဖမ်းခံရကြောင်း ရေးထားပါတယ်။

ဆရာအထောက်တော်လှအောင်ရဲ့ သတင်းဆောင်းပါး အရေးအသား
ကောင်းမှုကြောင့်ပင် သမိန်ဗရမ်းသတင်းကို ဖတ်မိသူတိုင်း တောက်ခေါက်
အံ့ကြိတ်၊ မျက်ရည်စို့ရပါတယ်။

လက်ဝှေ့ကျော် သမိန်ဗရမ်းလို လူစိတ်ရှိတဲ့လူမျိုး ကျွန်ုပ်တို့ပြန်မာပြည်
မှာ ရှိတော့ရှိပါတယ်။ ဒါပေမဲ့ - ရှားမှရှားလို့ပဲ ပြောရမှာပါ။

ကောင်းကျိုးလိုရာ ပြည့်ပါစေ။

⇒ မောင်လှယဉ် (မော်လမြိုင်)

စာမူရှင်များသို့ ..

သည်းထိတ်ရင်ဖိုမဂ္ဂဇင်းတွင် ရွေးချယ်ဖော်ပြခဲ့သော စာမူများ၌ အချို့
စာမူရှင်များသည် ဆက်သွယ်ရန်နေရပ်လိပ်စာမပါရှိခြင်း၊ နေရပ်ပြောင်း
ရွှေ့သွားခြင်း၊ ဆက်သွယ်စုံစမ်း၍မရရှိခြင်း စသည့် အခက်အခဲများ ရှိပါ
သဖြင့် စာမူရှင်များအနေနှင့် လူ့ကိုယ်တိုင်ဖြစ်စေ၊ ကိုယ်စားလှယ်ဖြင့်
ဖြစ်စေ စာမူနှင့် လက်ဆောင်စာအုပ် ထုတ်ယူနိုင်ရန် ဆက်သွယ်မှု
ပြုကြပါရန် ပန်ကြားအပ်ပါသည်။

လေးစားစွာဖြင့်
သည်းထိတ်ရင်ဖိုမဂ္ဂဇင်း

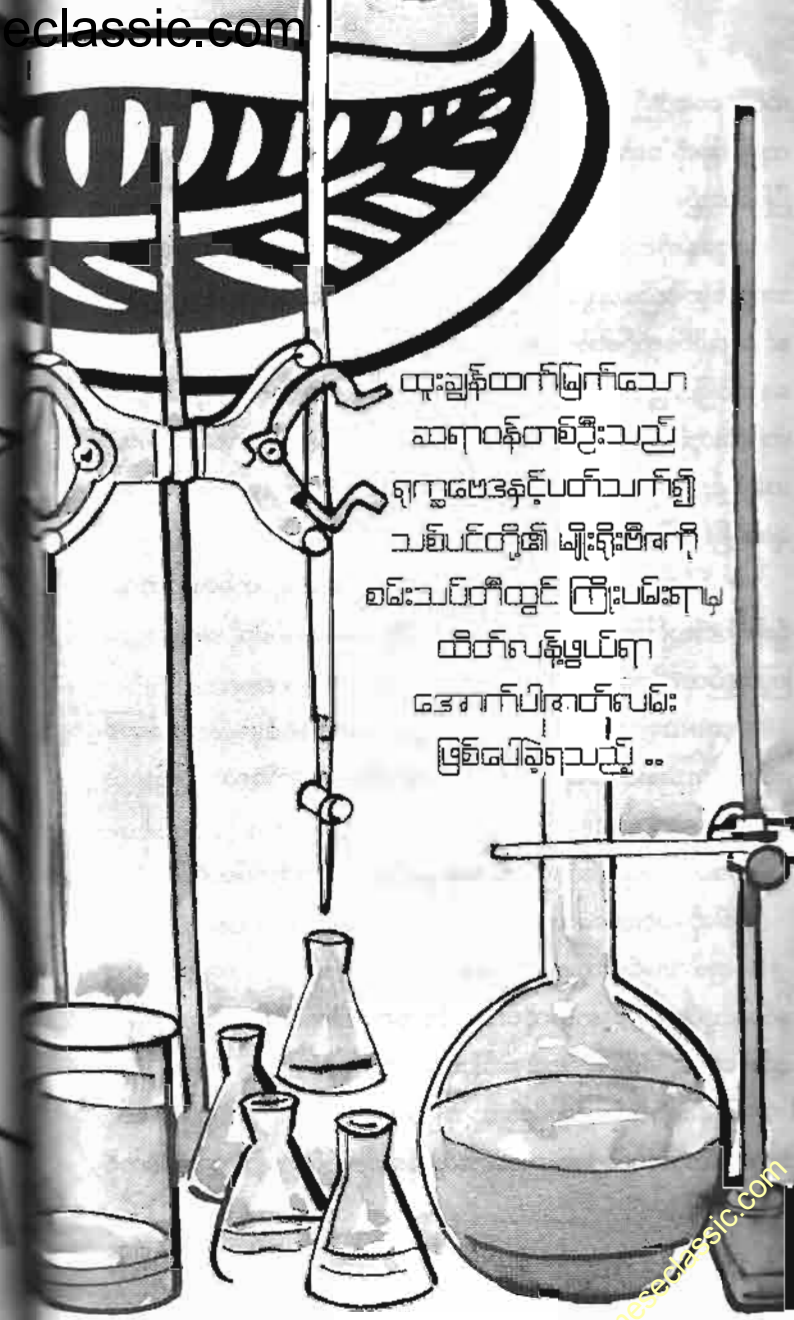

ထူးချွန်ထက်မြက်သော
ဆရာဝန်တစ်ဦးသည်
ရုက္ခဗေဒနှင့်ပတ်သက်၍
သစ်ပင်တို့၏ မျိုးရိုးဗီဇကို
စမ်းသပ်တီထွင် ကြိုးပမ်းရာမှ
ထိတ်စန့်ဖွယ်ရာ
ဒေသကိုပါစာတိတ်ပေး
ဖြစ်ပေါ်ခဲ့ရသည်။ ..

မွေးဖွားသော လူပုဂ္ဂိုလ် ဝသုန်ဟိန်းထက်

ဒေါက်တာမျိုးချစ်အိမ်ကို ကျွန်တော်တို့ ရောက်သွားတော့
မနက်(၁၀)နာရီရှိပြီ။ ဒေါက်တာမျိုးချစ်သည် ကျွန်တော်၏ ကျောင်းနေဖက်
သူငယ်ချင်းတစ်ဦးလည်းဖြစ်သည်။ အရာရာကို တီထွင်စူးစမ်းတတ်သူဖြစ်ပြီး
ဉာဏ်ပညာလည်း ထက်မြက်လွန်းလှ၏။ ဆရာဝန်ဟုဆိုသော်လည်း "ရုက္ခဗေဒ"
(Botany)ဘာသာရပ်အပေါ်ပိုအားသန်လိုက်စားသူ ဖြစ်သည်။
ထို့ကြောင့်လည်း သူ့အိမ်ခြံဝင်းကြီးထဲ၌ အပင်ပေါင်းစုံရှိ၏။ ရှားပါးသစ်ခွများ၊
ဂမုန်းပင်များ၊ သူတီထွင်မျိုးစပ်ထားသော အပင်မျိုးစုံကို တွေ့ရပေလိမ့်မည်။

အိမ်ကပေးစား၍သာယူခဲ့ရသောဇနီးသည် "သင်းသင်းနွယ်" နှင့်အိမ်ထောင် ကျ၍ယခုဆို "ချောစုနွယ်" ဟူသောတစ်ဦးတည်းသောသမီးလေးကိုရရှိထား ပြီဖြစ်သည်။

သူနေထိုင်ရာအိမ်နှင့် မြဲအကျယ်အဝန်းအရ ၎င်းတို့၏မိသားစုအရေ အတွက်မှာ နည်းပါးလွန်းသည်ဟု ကျွန်တော်ထင်သည်။ ထို့ပြင် သူမြဲမှာ မြို့ နှင့် လေးပိုင်ကျော်ကျော်ဝေးကွာသော တောင်ပေါ်ဒေသလေးတွင် သီးသန့် နေထိုင်ခြင်း ဖြစ်သည်။ တစ်နည်းအားဖြင့် တောအုပ်လေးထဲမှအိမ်လေး တစ်လုံးတွင် နေထိုင်သည်ဟု ဆိုနိုင်ပါသည်။ သူ့မြတ်နိုးသောအပင်များနှင့် အချိန်ပြည့် သုတေသနပြုန်နိုင်ရန်အတွက် ဤသို့သောနေရာမျိုးကို ရွေး ချယ်ခဲ့ခြင်းဖြစ်ပုံရ၏။

ကျွန်တော်ရောက်သွားချိန်မှာတော့ ဒေါက်တာမျိုးချစ်တစ်ယောက်သာ ရှိ၏။ သင်းသင်းနွယ်တို့သားအိမ်နှစ်ဦးမှာ မြို့ပေါ်ရှိမိဘအိမ်သို့ အလည်သွား ကြသည်ဟု သိရပေသည်။

"သူငယ်ချင်း ဟိန်းထက် - လာကွ။ အတော်ပဲ - ဒီမှာလည်း ငါတစ် ယောက်တည်းပဲ။ နွယ်တို့သားအိမ်ကတော့ ဟိုမှာသုံးရက်လောက်ကြာမယ် ပြောတယ်"

ဒေါက်တာမျိုးချစ်က တရင်းတနီး နှုတ်ဆက်ကြိုဆိုရာပါတယ်။

"ဒါဆို - မင်းတစ်ယောက်တည်း ပျင်းနေတာပေါ့"

"ဟာ - မပျင်းပါဘူးကွာ။ ငါက အပင်တွေကြားမှာ နေရတာနဲ့တင် ကျေ နပ်နေသူပါ။ ငါ့ဝါသနာအတိုင်း အပင်တွေကို တီထွင်စမ်းသပ်နေတာနဲ့ပဲ ပျင်းဖို့တောင်အချိန်မရပါဘူး - ဟိန်းထက်ရာ"

ဖြစ်နိုင်ပါသည်။ ယခုလည်း သူ့ကိုမြဲထဲမှာ တွေ့ရခြင်းဖြစ်သည်။ သစ်ပင် တွေကတော့ အပင်သေးသေးလေးတွေကအစအပင်ကြီးများစွာအထိစုံလင် လှ၏။

သူကတော့ သူ့အပင်တွေအကြောင်းကို အာပေါင်အာရင်းသန်သန်ဖြင့် တစ်ခုပြီးတစ်ခု လိုက်ရှင်းပြနေသည်။ ကျွန်တော်ကတော့ သိပ်စိတ်မဝင်စား

လှ။ အလိုက်အထိုက်ခေါင်းတည်တံ့တည်လုပ်နေရသော်လည်း ငြီးငွေ့နေပြီ။ သူ့ဇနီး သင်းသင်းနွယ်တို့ရှိလျှင်တော့ စုံပြည်သောစကားပိုင်းတစ်ခု ဖြစ်ပေ လိမ့်မည်။

တစ်နေရာတွင် ထူးခြားသောအပင်တစ်ပင် တွေ့ရ၏။ အသီးများမှာ ဘူးသီးအရွယ်ခန့် တွေ့ရသည်။ သို့သော် ဘူးပင်လိုပင်ပျော့နွယ်ဝင်မျိုးတား မဟုတ်။ ပင်စည်က တုတ်တုတ်။ အရွက်ရှည်ရှည်နှင့်ဖြစ်၏။

"ဒါ - ဘာအပင်လည်း - မျိုးချစ်"

"ဒါလား - ဟိဟိ - မာလကာပင်လေ"

"ဟေ - မာလကာပင်"

ကျွန်တော် အံ့သြသွားမိသည်။ သို့ဆိုလျှင် ဘူးသီးအရွယ်ခန့် အသီးများ ကား မာလကာသီးများဖြစ်နေပေပြီ။ ကိုယ့်မျက်စိကို ကိုယ်မယုံချင်။ ဒေါက် တာမျိုးချစ်က ကျွန်တော်ပုံစံကို တစ်ချက်ပုတ်လိုက်ပြီးနောက် -

"အံ့သြသွားလား - သူငယ်ချင်း။ ဒါ - ငါ့ရဲ့ မျိုးစပ်ပညာရဲ့ အောင်မြင်မှု တစ်ခုပေါ့။ တခြားအသီးထွားစေတဲ့နည်းတွေနဲ့ မတူတာက နက်မူရင်းအရသာ မပျက်တာပဲ။ မင်းသိပါတယ်။ အသီးကသာ ကြီးလာတယ်။ မူရင်းအရသာလို စားမကောင်းဘူး။ အခု ဒီအသီးက မူရင်းအာနိသင် လုံးဝမပျက်ဘူး"

"တယ်ဟုတ်ပါလားဟေ့။ ဒါဆို - လူသားတွေအတွက် အများကြီး အကျိုး ရှိတာပေါ့"

"ဒါပေါ့ကွာ - ဒီအကြောင်းတွေကို အေးအေးဆေးဆေး ငါ့ရှင်းပြမယ်။ လာကွာ - အိမ်ပေါ်တက်ရအောင်"

သူ့ခေါ်ရာနောက်သို့ လိုက်လာခဲ့သည်။ ကျွန်တော်စိတ်ထဲမှာတော့ သူ့ အပေါ် အံ့သြချီးကျူး ဂုဏ်ယူနေမိသည်။ သာမန်မာလကာသီးတစ်လုံးက လူတစ်ယောက်အတွက်သာ စားနိုင်သော်လည်း ယခု သူ့အသီးက ဆယ် ယောက်လောက် စားနိုင်ပေပြီ။



“ဟာ - သူငယ်ချင်း - ကြောင်တွေကလည်း များလှချည်လား”

အိမ်ပေါ်တွင် ကြောင်တွေက ဆယ်ကောင်ကျော်ပေလိမ့်မည်။ အရောင် အသေးစုံ၊ ဝဝဇီးဇီးတွေချည်းမို့ ချစ်စရာကောင်းလှ၏။ အပင်တွေထက်စာ ရင်တော့ ကြောင်တွေကို ဝိုင်းဝန်းစားမိသေးသည်။

“အေးကွာ - နွယ်တို့သားအိမ်တွေပေါ့၊ ဒီကြောင်တွေနဲ့ပဲ အရှူးထနေကြ တာ၊ ငါလည်း မပြောတော့ဘူး။ သူတို့မရှိတော့ ငါ့မှာ ကြောင်စာအတွက် ချက်ပြုတ်ရတာကတစ်မျိုး၊ စိတ်ကိုရှုပ်နေတာပါပဲကွာ”

သူ့စကားကြားတော့ ကျွန်တော်ပြုံးမိသည်။ သူလည်း သူ့ငါ့သနာပါရာ အပင်တွေကြားမှာ အချိန်ကုန်နေလေတော့ သူ့အနီးကလည်း ကြောင်တွေ နဲ့ပဲ စိတ်ပြေလက်ပျောက်နေပုံရသည်။

ထိုနေ့ကံတွင်တော့ ကျွန်တော်တို့နှစ်ယောက်သည် ရေနေ့ကြမ်းတစ် အိုး၊ ဆီရွဲရွဲစမ်းထားသော ဆတ်သားခြောက်ထုပ်တစ်ပွဲဖြင့် စကားဝိုင်းကို ဆက်ကြပြန်သည်။

“ဟိန်းထက်ရာ - မင်းလည်း ကြားဖူးမှာပေါ့၊ လူတွေရဲ့ ခန္ဓာဗေဒအရ လူ သားတွေမှာ ဖော်မုန်းဓာတ်က သိပ်အရေးကြီးတယ်ကွာ၊ လူ့ခန္ဓာကိုယ်ဖွံ့ဖြိုး ကြီးထွားမှုအတွက်၊ လူသားမျိုးဆက် ပြန့်ပွားမှုအတွက်သာမကဘူး အခြား သောခန္ဓာဗေဒ ထိန်းချုပ်မှုအတွက်ပါ အရေးကြီးတဲ့အတွက်ပါ အရေးကြီးတဲ့ ကဏ္ဍကနေ ထိန်းချုပ်ထားတာကွာ”

ကျွန်တော်စိတ်ထဲမှာတော့ အပင်တွေကနေ ဘယ်ကဘယ်လိုဖော်မုန်း ဘက်လှည့်သွားလေသနည်းဟု တွေးနေမိ၏။ ထုံးစံအတိုင်း “တအင်းအင်း” နှင့် သံယောင်လိုက်နေရတော့သည်။

“ငါတို့ လူသားတွေမှာ လူပျိုအပျိုဖြစ်ခါစ အရွယ်ရောက်လာတာနဲ့ “ပစ်ကျူတရီကလင်း” ကနေပြီး လိင်ဆွဖော်မုန်းရည်တစ်မျိုး ထုတ်ပေးတယ် ကွာ၊ ဒီဖော်မုန်းက ခန္ဓာဖွံ့ဖြိုးရင့်ကျက်မှုအပြင် လိင်ပိုင်းဆိုင်ရာ ပြုပြင်ပြောင်း လဲမှုအတွက်ပါ ဖန်တီးပေးတာပေါ့”

“အင်း - ဟုတ်ပြီ”

မင်းစဉ်းစားကြည့်စမ်း အပင်
သေးသေးကနေ အပင်ကြီးဖြစ်
လာဖို့အထိ အဓိကစွမ်းဆောင်နေ
တာ ဒီဖော်မုန်းကြောင့်ပဲကွာ။
လူတွေမှာရှိတဲ့ ဖော်မုန်းနဲ့တော့
မတူဘူးပေါ့လေ။ ဒီတော့ - ငါ
စမ်းသပ်မှုတစ်ခု လုပ်နေတယ်။

အပင်ပေါင်းစုမှာရှိတဲ့ ဖော်မုန်း
တွေကို ထုတ်ယူပြီး အရွက်အစွမ်း
ထက်တူ စုပါအိပ်စာရာဖော်မုန်း
တစ်မျိုးကို တီထွင်နေတယ်။



“ဒီဖော်မုန်းကြောင့် မိန်းကလေးမှာ သားဥအိမ် (Ovary) ဟာ ရင့် ကျက်ဖွံ့ဖြိုးလာသလို ယောက်ျားလေးတွေမှာလည်း အဖိုဖော်မုန်းရည်တွေ ထုတ်ပေးနိုင်လာတယ်။ ဖိုနပ်စ်ဖော်မုန်းကတော့ နည်းနည်းကွဲတာပေါ့လေ။ ဒါပေမဲ့ - သဘောတရားက မကွာပါဘူး။ ဒီဖော်မုန်းအရည်ဟာ ငါတို့ကလေး ဘဝကတည်းက ထုတ်ပေးနိုင်စွမ်းရှိပေမယ့် အသုံးချနိုင်တဲ့အဆင့်ကတော့ မရောက်သေးဘူး။ သို့လျှင်ထားရုံသက်သက်ပဲ သွေးထဲကို အပို့မခံရသေး ဘူး။

ကျွန်တော်ခေါင်းစေ့ မှူးနောက်လာရချေပြီ။ သူပြောနေတာတွေကို စိတ်မဝင်စားတော့။ မကောင်းတတ်၍သာ သည်းခံနားထောင်နေခြင်းဖြစ် သည်။ သူကတော့ ဘာရည်ရွယ်ချက်တွေနှင့် ဤမျှ အာပေါင်အာရင်းသန် သန်ပြောနေသည်မသိ။ စိတ်အားထက်သန်စွာ ဆက်ပြောနေတုန်းပင်။

“ဟိုက်ပိုသလဲမက်စ ဆိုတဲ့ ဦးနောက်အင်အစိတ်အပိုင်းတစ်ခုဟာ ငါ အခုပြောတဲ့ ပစ်ကျူတာရီဂလင်းနဲ့ ဆက်စပ်နေတယ်ကွ။ တစ်နည်းအားဖြင့် ဒီဂလင်းကို အမိန့်ပေးညွှန်ကြားနေတာကွ။ ဒီညွှန်ကြားချက်အတိုင်း ငါတို့ ခန္ဓာကိုယ်မှာ ပြုပြင်ပြောင်းလဲမှုတွေ ဖြစ်လာတော့တာပဲ။ ခန္ဓာကိုယ်ဖွံ့ဖြိုး လာတာကို ဆန့်ကျင်ဘက်လိင်ကို စိတ်ဝင်စားလာတာတို့ပေါ့”

“နေပါဦး - မျိုးချစ် - မင်းက ဘာလို့ဒီအကြောင်းတွေ ပြောနေရတာလဲ။ အပင်ကနေ ဘာလို့ ဟော်မုန်းတွေဘက် ရောက်သွားရတာလဲကွ”

“ဒီလိုကွာ - အတိုရှုံးပြောရရင် အပင်တွေမှာ လူတွေလိုပဲ ဇွဲစည်းမှုတွေ ရှိတယ်။ အဲ - လူတွေလောက်တော့ အဆင့်မမြင့်ဘူးပေါ့ကွာ။ လူတွေလို ဇွဲ လျားမသွားနိုင်ပေမဲ့ သက်ရှိလက္ခဏာတွေဖြစ်တဲ့ အသက်ရှူခြင်း၊ အငွေ့ဖျံခြင်း၊ အညစ်ကြေးစွန့်ခြင်း၊ မျိုးဆက်ပွားခြင်းတွေ ရှိတယ်။ ဒီထက်ထူးခြား တာတစ်ခုက အပင်တွေမှာ အလွန်သိမ်မွေ့တဲ့ခံစားမှု ရှိတယ်ကွ”

“ဘာ - သိမ်မွေ့တဲ့ခံစားမှု - ဟုတ်လား - မျိုးချစ်”



“ဟုတ်တယ် - ဟိန်းထက်၊ သိမ်မွေ့လွန်းလို့ လူတွေ သတိမထားမိကြ တာ။ ပြီးတော့ - တုံ့ပြန်မှုကလည်း အရမ်းနည်းလို့ ရှိမုန်းမသိကြတာ။ စော စောကစကားကို ပြန်ဆက်ရရင် ဒီဟော်မုန်းဓာတ်ဟာလည်း အပင်တွေမှာ သူနည်းသူဟန် ပုံစံတစ်မျိုးနဲ့ ရှိနေတယ်။ မင်းစဉ်းစားကြည့်စမ်း - အပင်သေး သေးကနေ အပင်ကြီးဖြစ်လာဖို့အထိ အဓိကစွမ်းဆောင်နေတာ ဒီဟော်မုန်း ကြောင့်ပဲကွ။ လူတွေမှာရှိတဲ့ ဟော်မုန်းနဲ့တော့ မတူဘူးပေါ့လေ။ ဒီတော့ - ငါ စမ်းသပ်မှုတစ်ခု လုပ်နေတယ်။ အပင်ပေါင်းစုံမှာရှိတဲ့ ဟော်မုန်းတွေကို ထုတ် ယူပြီး အလွန်အစွမ်းထက်တဲ့ စူပါအိပ်စထရာဟော်မုန်းတစ်မျိုးကို တီထွင်နေ တယ်။ အောင်မြင်ခါနီးပြီ။ ဒီဟော်မုန်းရဲ့အရွယ်က အချိန်တိုအတွင်းမှာ အပင်

ငယ်ကနေ အပင်ကြီး ဘဝရောက်ဖို့ ကူညီနိုင်တယ်။ အချိန်အကြာကြီး မစောင့် ရတော့ဘူး”

“မင်း - ဆက်ပြောပါဦး”

ကျွန်တော် နည်းနည်းတော့ စိတ်ဝင်စားလာမိသည်။

“ဒီတော့ကွာ - ဒီဟော်မုန်းရဲ့အစွမ်းကြောင့် ရက်ပိုင်းအတွင်းမှာ အပင် ရဲ့ကလပ်ဆဲလ်တွေ၊ တစ်ရှူးတွေဟာ တစ်ဟုန်ထိုးကြီးပွားကျယ်ပြန့်လာပြီး နေချင်းညချင်း အပင်ကြီးဘဝ ရောက်နိုင်တယ်”

“ထားပါတော့ကွာ - စမ်းသပ်ချက်ရဲ့ရည်ရွယ်ချက်က ဘာလဲ”

“ရှင်းပါတယ် - ဟိန်းထက်၊ ဆိုကြပါဖို့ကွာ - ငါတို့က မာလကာပင်သေး သေးလေးတစ်ပင်စိုက်တယ်။ ပုံမှန်အတိုင်းဆိုရင် အသီးသီးတဲ့အရွယ်ရောက် ဖို့ နှစ်နဲ့ချီပြီး အကြာကြီးစောင့်ကြရမယ်လေ။ ဒါပေမဲ့ - ငါ့စမ်းသပ်ချက်သာ အောင်မြင်ရင် အပင်သေးသေးကနေ အသီးသီးတဲ့အချိန်အထိ ရက်ပိုင်းပဲ စောင့်ရတော့မယ်။ လူတွေအတွက် ပိုအကျိုးရှိစေတာပေါ့။ တိုးပွားလာတဲ့ လူဦးရေအတွက် အမြန်ဆုံး ရိက္ခာဖြည့်ဆည်းပေးနိုင်မှာ အမှန်ပဲ”

“ခုနက ဘူးသီးအရွယ်ရှိတဲ့ မာလကာပင်တွေဟာ ဒီဟော်မုန်းကြောင့် လား - မျိုးချစ်”

“သေချာတာပေါ့ကွာ။ ဒါပေမဲ့ - ငါ့ရဲ့အဓိကပန်းတိုင်ဖြစ်တဲ့ အပင်တွေရဲ့ တုံ့ပြန်မှုကို သိသာထင်ရှားတဲ့ တုံ့ပြန်မှု ဖြစ်စေချင်တယ်။ ဒီအတွက် - လူရဲ့ ဟော်မုန်းကို အပင်တွေက လက်ခံဖို့ အပင်တွေကို သွင်းပေးဖို့ ငါ ကြိုးစား နေတယ်ကွ။ အဓိကကတော့ သိသာတဲ့ တုံ့ပြန်မှုလိုချင်လို့”

“နေပါဦးကွာ - ဒီတုံ့ပြန်မှုရတော့ကော - မင်းအတွက် ဘာအကျိုးရှိလို့ လဲ”

ကျွန်တော့်အမေးကို ဒေါက်တာမျိုးချစ်က ချက်ချင်းမဖြေ၊ ကျွန်တော့် တို့ စူးစူးရဲ့ရဲ့ စိုက်ကြည့်ပြီးမှ -

“တီထွင်စမ်းသပ်သူတိုင်းဟာ အောင်မြင်မှုရရင် ပီတိဖြစ်နေတယ်တဲ့ သူတွေကွ။ ဒါကို - မင်း နားလည်နိုင်မယ်မဟုတ်ပါဘူး”

တဒင်တော့ - ကျွန်တော်တို့၏စကားပိုင်း တိတ်ဆိတ်သွား၏။ အတန်ကြာတော့ ကျွန်တော်လည်း သူ့ကို နှုတ်ဆက်ကာ ပြန်ခဲ့ပါတော့သည်။



တစ်လခန့် ကြာမြင့်ခဲ့လေပြီ။

ဒီကြားထဲ - ဒေါက်တာကြီးဆီ ကျွန်တော်မရောက်ဖြစ်ခဲ့။ လူကသာ မရောက်၊ စိတ်ကတော့ ရောက်နေပါသည်။ သူငယ်ချင်းတစ်ယောက် ဘာတွေများလုပ်နေသလဲ။ အပင်တွေကြားမှာ အလုပ်ရှုပ်နေတာလား။ ဘာတွေစမ်းသပ်တီထွင်နေသေးသလဲ စသဖြင့် တွေးနေမိ၏။

တစ်နေ့တော့ ကျွန်တော့်ထံ စာတစ်စောင် ရောက်ရှိလာခဲ့သည်။

စာမှာ ဒေါက်တာ၏ဇနီး သင်းသင်းနွယ်ထံမှဖြစ်၏။ စာထဲတွင် ဒေါက်တာကြီးသည် အန္တရာယ်များပြီး အလွန်ကြောက်စရာကောင်းသော စမ်းသပ်မှုတစ်ခု ပြုလုပ်နေကြောင်း၊ အချိန်ရှိသရွေ့ထိုစမ်းသပ်မှုထဲတွင် သာ နစ်မြုပ်နေကြောင်း၊ သူ့အမှုအရာများသည်လည်း လွန်စွာအေးစက်စက်နိုင်သွားကြောင်း၊ သူ့ကိုယ်တိုင်လည်း တစ်စုံတစ်ခုကို ထိတ်လန့်ကြောက်ရွံ့နေပုံကြောင်း၊ ရေးသားထား၏။ ထိုကိစ္စအတွက် ကျွန်တော့်ကို တိုင်ပင်လို၍ ဖိတ်ခေါ်ခြင်းဖြစ်သည်။

ကျွန်တော်လည်း စာရရချင်း ဂျစ်ကားကို ထုတ်၍ ချက်ချင်း ထွက်လာခဲ့၏။ သူ၏အိမ်ရောက်တော့ ဒေါက်တာမျိုးချစ်ကို မတွေ့၊ သင်းသင်းနွယ်တို့ သားအမိကိုသာ တွေ့ရ၏။

“ကိုဟိန်းထက် - လာမှလာဖိုမလားလို့”

သင်းသင်းနွယ်က စိုးရိမ်သောလေသံဖြင့် နှုတ်ဆက်၏။ ခါတိုင်းလို ခွင်ရွှင်မြူးမြူးတော့ မဟုတ်။ သားအမိနစ်ယောက်မှာ တစ်ယောက်ကို တစ်ယောက် တင်းတင်းပေးဖက်ထားကြသည်။ မျက်စိမျက်နှာများမှာလည်း ဖြူ

ဖပ်ဖြူရော်နှင့် တစ်ခုခုကို စိုးရိမ်ထိတ်လန့်နေပုံပေါက်၏။ သို့သော်လည်း မရိပ်မိစေရန် ကြိုးစားဖုံးကွယ်ထားမှန်း ရိပ်စားလိုက်မိသည်။

“လာရမှာပေါ့။ ဒါနဲ့ - ဒေါက်တာကြီးကော - ဘယ်သွားလဲ”

“အပြင်ဇောသွားတယ်။ သိပ်မကြာဘူးလို့တော့ ပြောတာပဲ”

“ကဲ - မနွယ် - ပြောစရာရှိတာ ပွင့်ပွင့်လင်းလင်း ပြောပေတော့။ ဘာမှ ဖုံးကွယ်မထားပါနဲ့။ မနွယ်တို့ကြည့်ရတာ တစ်ခုခုကို ထိတ်လန့်နေသလိုပဲ။ ကူညီစရာရှိရင် ကူညီနိုင်တာပေါ့”

ပထမတော့ - သင်းသင်းနွယ်က ပြောသင့်၊ မပြောသင့် ဝေခွဲရခက်နေပုံပေါ်သည်။ နောက်မှ သက်ပြင်းရှည်ကြီးချ၍ ပြောပြ၏။

“ကိုမျိုးချစ်ပေါ့ - အခုတစ်လော - စမ်းသပ်မှုတစ်ခုလုပ်နေတယ်။ ဘာလဲ ဆိုတာတော့ မပြောဘူး။ အတော်လေး လျှို့ဝှက်ထားပုံပဲ။ မေးလည်း မမေးနဲ့။ ဝပ်လည်း မဝပ်စုနဲ့တဲ့။ ဒါပေမဲ့ - ညနေတိုင်း အိမ်ကထွက်သွားတာ သန်းခေါင်လောက်မှ ပြန်ပြန်ရောက်လာတယ် သိလား။ သူ့ကို ကြည့်ရတာလည်း တစ်မျိုးပဲ။ အရမ်းထိတ်လန့်နေသလို စိတ်မောလူမောဖြစ်နေပုံရတယ်။ ချွေးတွေလည်း ရွဲနစ်နေပြီး စကားလည်း မပြောဘူး။ မျက်လုံးတွေကလည်း ကြောင့်တောင်တောင်နဲ့။ နွယ်တို့တော့ တဖြည်းဖြည်း ကြောက်လာပြီ ကိုဟိန်းထက်”

သူ့စကားကြားတော့ ကျွန်တော်လည်း ရင်မောသွားရသည်။ ထူးခြားနေတာတော့ အမှန်း၊ မျိုးချစ်တစ်ယောက် ဘာတွေလျှောက်လုပ်နေပြီလဲ။ ဘာတွေဖြစ်ကုန်ပြီလည်း ဆိုတာ သိချင်လာသည်။ တစ်ခုခုတော့ မှားယွင်းနေလေပြီ။

နာရီဝက်ခန့်ကြာတော့ ဒေါက်တာမျိုးချစ်တစ်ယောက် သူ၏ပီလီဂျစ်တားဖြင့် ပြန်ရောက်လာသည်။ သူ့မျက်နှာ၌ မနိုင်ဝန်ထမ်းထားရသကဲ့သို့ စိတ်မောလူမောပုံပေါက်နေသည်။ မျက်လုံးများကလည်း ညပေါင်းများစွာ အိပ်ရသည့်အလား နီရဲ၍ ကြောင့်စိစိကြီး ဖြစ်နေ၏။ ကျွန်တော့်ကိုလည်း ခါတိုင်းလို ဟက်ဟက်ပက်ပက်မရှိ။ အေးစက်စက်နိုင်လှသည်။ ကျွန်တော်က

ကြီးစားအစ်ထုတ် မေးမြန်းသော်လည်း ဘာမှထွက်မလာ၊ စကားလမ်းကြောင်း လုံးလွှဲသွား၏။

“ဟိန်းထက် - မင်း နောက်ထပ် ဒီကိုမလာရင်ကောင်းမယ်”

ဟု ကျွန်တော့်ကို စူးစူးချဲချဲကြည့်ရင်းပြောတော့ ကျွန်တော် အံ့ဩသွားရသည်။

“ဟောဗျာ - ဘာဖြစ်လို့လဲ - မျိုးချစ်”

သူက ဘာမှထပ်မပြောပဲ လှည့်ထွက်သွား၏။ ကျွန်တော့်မှာသာ ပဟေဠိများဖြင့် ကျန်ရစ်ခဲ့သည်။ မျိုးချစ်တစ်ယောက်တည်းဆို ကိစ္စမရှိ။ အခုတော့ သင်းသင်းနွယ်တို့ သားအပိရှိနေ၍ စိတ်မောရသည်။ အရေးအကြောင်းဆို အိမ်နီးချင်းလည်း မရှိ။ သူတို့ခုမှာ အားကိုးရာမဲ့ ဖြစ်နေရှာပေလိမ့်မည်။

နောက်ဆုံးတော့ - သင်းသင်းနွယ်ကို တတ်နိုင်သမျှ အားပေးနှစ်သိမ့်ရင်း ပြန်ခဲ့ရလေသည်။ ကားမောင်း၍ ပြန်လာရာ တစ်မိုင်ခန့်အရောက်၌ ဆင်ကုန်းသစ်ချိုင်းသို့ ရောက်၏။ ကားက ထိုနေရာတို့ ဖြတ်ကျော်သွားရမည်ဖြစ်သည်။

လမ်းခကွတစ်ခုအရောက်တွင် မီးတုတ်ကိုယ်စီကိုင်ဆောင်ထားသော လူတစ်စုကို တွေ့လိုက်ရသည်။ “ဘာဖြစ်တာပါလိမ့်” ဟု တွေးရင်း တားကို အရှိန်လျှော့လိုက်၏။ လူအုပ်စုထဲတွင် ကျွန်တော့်အသိ စခန်းမှူး ကိုဝင်းနိုင် နှင့် ရဲတပ်သားတစ်ဦးကို တွေ့လိုက်ရလေသည်။

“ဗျို - စခန်းမှူးကြီး - ဘာတွေဖြစ်နေကြတာတုံးဗျ”

ကျွန်တော်က ကားပေါ်မှ ဆင်းရင်း မေးလိုက်၏။

“ဟာ - ကိုဟိန်းထက်ပါလား။ မင်း - ဒီမှာဗျာ - နားနှစ်ကောင်ပျောက်လို့ ပြီးခဲ့တဲ့ သုံးလေးရက်ကလည်း ဒီစားကျက်မှာ လွှတ်ထားတဲ့ ဆိတ်ငါးကောင် ပျောက်သွားသေးတယ်။ အရင်က ဒီလိုမဖြစ်ဖူးပါဘူးဗျာ” ဟု စခန်းမှူးထညည်းညူရင်း ပြောရာ၏။ ဆက်လက်၍ သူက -

“ဒါနဲ့ - နေပါဦး - ကိုဟိန်းထက်က ဘယ်ကပြန်လာတာတုံး” ဟု မေး၏။

“ကျွန်တော်က ဟိုး - ဒေါက်တာမျိုးချစ်တို့အိမ်ကပေါ့”

ကျွန်တော့်စကားကြောင့် စခန်းမှူးက ကျွန်တော့်ကို စူးစူးချဲချဲကြည့်ပြီး - “နေပါဦးဗျာ - ခင်ဗျားနဲ့ ဒေါက်တာမျိုးချစ် တော်တော်ရင်းနီးသလား” ဟု မေး၏။ သူ့အမေးတွင် တစ်စုံတစ်ခုသော သိပ်သည်းလျှို့ဝှက်မှု တစ်စုံတစ်ရာ အကြောင်းတွေ ပါဝင်နေသည်ဟု ထင်မိသည်။

“ငယ်သူငယ်ချင်းတွေဗျာ - ဒီမှာပြန်ဆိုကြတော့ ခင်ကြတာပေါ့ဗျာ။ ဘာဖြစ်လို့လဲဗျာ”

“အင်း - အခုတစ်လော - ဒေါက်တာကြီးက သားသတ်ရုံက အသားတွေ အတော်များများကို နေ့တိုင်းဝယ်နေတယ် ကြားတယ်ဗျာ။ တစ်နေ့ကို ပိဿာနှစ်ဆယ်လောက် ယူတယ်ဆိုပဲ”

“ဗျာ - တစ်နေ့ကို ပိဿာနှစ်ဆယ် - ဟုတ်လား”

“ဟုတ်တယ်”



“ဟုတ်တယ် - စဉ်းစားစရာပဲပေါ့။ ဒီလောက်များတဲ့ အသားတွေကို ဘယ်နေရာမှာ သုံးနေသလဲဆိုတာတော့ စိတ်ဝင်စားစရာ ဖြစ်လာတာပေါ့ဗျာ”

ကျွန်တော် ရင်မောပြီးမောရသည်။ တစ်ခုခုကို တစ်စိတ်တစ်ဒေသမျှလည်း ရိပ်မိစပြုလာခဲ့မိချေပြီ။ အတိအကျတော့ မသိ။ ပုံမှန်မဟုတ်တာတော့ သေချာနေပြီ။ စခန်းမှူးတို့ သံသယဝင်မယ်ဆိုတာလည်း ဝင်စရာပင်။

ထိုထက်ဆိုးရွားသော ဖြစ်ရပ်တစ်ခုက တစ်ပတ်အကြာတွင် ထပ်မံပေါ်ပေါက်ခဲ့ပြန်သည်။ ဖြစ်ပုံမှာ ကော်ဖောစက်ရုံမှ မန်နေဂျာ “ဦးမြင့်ကျော်” တစ်ယောက် ဦးနှောက်သွေးကြောပြတ်ပြီး ပြန်းစားကြီး ဆုံးသွားသည်။ အလောင်းမြေမြှုပ်သော ညမှပင် ပြဿနာပေါ်ခဲ့လေသည်။

ဦးမြင့်ကျော်၏ အလောင်းကြီး ပျောက်ဆုံးသွားကြောင်း မနက်တွင် သိလိုက်ရ၏။ ထိုသတင်းသည် ဟိုးလေးတကျော် ပျံ့နှံ့သွားခဲ့သည်။ ရဲတပ်ဖွဲ့



ကျွန်တော်တို့သုံးယောက်သည်
 တရွှေရွှေဖြင့် ချဉ်းကပ်လာခဲ့ကြ
 သည်။ ပြီးခန့် ပြက်ခန့် လေးလက်
 သွားသော လှုပ်စီးရောင့်ရွား
 အောက်တွင် မိစ္ဆာကောဇ်ကြီးကို
 တွေ့လိုက်ရပြီ။

ဝင်များလည်းခေါင်းခြောက်ကြရလေပြီ။ အလောင်းမှာ ခြေထောက်ပေါက်ပြီး
 ထသွားခြင်းတော့မဟုတ်။ ယုတ္တိမတန်ပါ။

တစ်စုံတစ်ယောက်က တူးဖော်ယူငင်သွားခြင်း ဖြစ်သည်။ ပွင့်နေသော
 တွင်းနံဘေးချုံ့ပတ်အနီး၌ မြေမှုန့်များ ပေကျံနေသော ဝေါပြားတစ်ခုကို တွေ့
 ရခြင်းက သက်သေခံနေပါသည်။

သေဆုံးသွားသူ၏အလောင်းကို မည်သူက မည်သည်အတွက်
 ယူဆောင်သွားလေသနည်း။ ရှုပ်ထွေးနက်ရှိုင်းသော ပဟေဠိတစ်ပုဒ်သည်
 ရှုပ်ထွေးသထက် ရှုပ်ထွေးလာခဲ့ချေပြီတကား။



လပြည့်ည...

ဝါဆိုလပြည့် ဖြစ်သည်။ သို့သော် လက ကောင်းစွာမသာနိုင်။ လေနှင့်
 အတူ မိုးပေါက်များက တပေါက်ပေါက်ရွာနေ၏။ အချိန်က ညကိုးနာရီ ထိုး
 လေပြီ။

အနက်ရောင် မိုးကာဂျာကင်ဖစ်ကို လည်ပင်းအထိရောက်အောင် ဆွဲ
 တင်လိုက်ပြီးနောက် စခန်းမှူး ဦးဝင်းနိုင်က -

“ကဲ - ကိုဟိန်းထက်ရေ - ဒီညတော့ စွန့်စားခန်းတစ်ခု လုပ်ကြတာပေါ့”
 ဟု ဆို၏။

ထူးထူးဆန်းဆန်းတွေ့ရမည်။ စွန့်စွန့်စားစားလုပ်ရမည်ဆိုလျှင် ကျွ
 နပ်နေတတ်သော “ကိုမင်းအောင်” ကလည်း -

“ဒီညတော့ - ကျွန်တော်တို့သုံးယောက် ပွဲကြီးပွဲကောင်းတွေ့ရတော့
 မယ်ထင်တယ်ဗျ။ ဘာပဲဖြစ်ဖြစ် - အခုလိုစခန်းမှူးကြီးတို့၊ ကိုဟိန်းထက်တို့နဲ့
 လက်တွဲလုပ်ရမယ်ဆိုတော့ ဘာမှစရာလိုသလဲဗျ” ဟု ရှင်လန်းတက်ကြွစွာ
 ပြော၏။ ကျွန်တော်ကလည်း “သတိပီရိယတော့ထားကြရမယ်။ အခုကိစ္စက
 ကျွန်တော်တို့သုံးယောက်တည်း လျှို့ဝှက်ထောက်လှမ်းတဲ့ ကိစ္စဆိုတော့
 လည်း တတ်နိုင်သမျှ သိုသိုသိပ်သိပ်နဲ့ လုပ်ကြတာပေါ့” ဟု ပြောရ၏။

“ဟုတ်တယ်။ အခုဟာက မသင်္ကာရုံပဲရှိသေးတယ်။ ဘာမှအတိအကျ
 စွပ်စွဲလို့ရတာမဟုတ်ဘူး”

“အေးဗျာ - အံ့ဩစရာတော့အကောင်းသားနော်။ မန်နေဂျာဦးမြင့်ကျော်
 ရဲ့အလောင်းကြီးပျောက်သွားတာရော၊ ကျွဲနွားဆိတ်တွေပျောက်နေတာရော၊
 သားသတ်ရုံက အသားတွေအများကြီး ဝယ်ယူနေတာအတွက်ရော အားလုံး
 ဟာ ဆက်စပ်မှုတစ်ခုခုရှိလိမ့်ဗျာ”

“သေချာတာပေါ့ - ကိုမင်းအောင်၊ ဒါတွေအားလုံးရဲ့ မြစ်ဖျားခံရာဟာ
 ဒေါက်တာမျိုးချစ်ပဲလို့ တစ်ထစ်ချ ပြောရဲတယ်ဗျ။ ဒီအတွက် ဥပဒေဘောင်
 အတွင်းကနေ အဖြစ်မှန် ဖော်ထုတ်ရမယ်ဗျာ”

စခန်းမှူး ကိုဝင်းနိုင်က သူ့သံသယကို ထုတ်ဖော်ပြောပြ၏။

“အင်း - တကယ်ပဲဗျာ - သိပ္ပံဇာတ်လမ်းတစ်ပုဒ်ဖတ်နေရသလိုပါပဲလား
 ဗျာ”

ကျွန်တော်တို့သုံးဦးသည် စိတ်တူကိုယ်တူဖြင့် လျှို့ဝှက်ချက်တစ်ခုဖော်
 ထုတ်ရန် ပြင်ဆင်နေကြခြင်းဖြစ်သည်။ လိုအပ်သောပစ္စည်းများကို စုံစုံ

လင်လင်ယူဆောင်လာကြပြီးနောက် ကျွန်တော်တို့သုံးဦးသည် ဒေါက်တာ မျိုးချစ်နေထိုင်ရာသို့ မာဒေါဂျစ်ကားဖြင့် ထွက်လာခဲ့တော့သည်။

အိမ်ရောက်ခါနီး၌ ကားကိုမသုံးတော့ဘဲ လုံခြုံရာနေရာ၌ ကားကို လှို ဝှက်ထားခဲ့ပြီး သုံးဦးသာ ခြေကျင်လျှောက်လာကြ၏။ မိုးက အခုမှ ပိုသည် လာလေပြီ။ မှောင်မည်၊ နေသော်လည်း ဓာတ်မီးကိုမသုံးကြ။ တိတ်တဆိတ် ချဉ်းကပ်လာခဲ့ကြသည်။

“မြအနောက်ဘက်က ပတ်သွားကြမယ်”



သုံးဦးသား တိတ်တဆိတ် တိုးတိတ်စွာဖြင့် ချဉ်းကပ်လာကြသည်။ ထို နေရာမှာ သစ်ပင်အုပ်ကြီးများ ထူထပ်ရုံမျှမက တောင်ကုန်းများ၊ ချိုင့်ဝှမ်း များပါရှိနေ၍ ခရီးက သိပ်မတွင်။ ကိုမင်းအောင်က ရှေ့ဆုံးမှ ဦးဆောင်ပြီး ကျွန်တော်က နောက်ဆုံးမှ လိုက်ပါလာခဲ့သည်။ တဖြည်းဖြည်းနှင့် ဒေါက် တာမျိုးချစ်တို့၏ မြအနောက်ဘက်နား ချဉ်းကပ်မိကြပြီး ကိုမင်းအောင်သည် တရွေ့ရွေ့သွားနေရာမှ ရုတ်တရက် မုဆိုးဒူးထောက်ထိုင်ချလိုက်၍ ကျွန် တော်တို့လည်း ဇျပ်ခနဲ ထိုင်ချလိုက်ရတော့သည်။

“ဘာလဲဗျာ - ဘာတွေထူးခြားလို့လဲ”

“ဟော - ဟိုကားရိုဒေါင်ဘက်ကို ကြည့်စမ်းဗျာ”

ကိုမင်းအောင် ညွှန်ပြရာသို့ ကြည့်လိုက်တော့ သစ်ပင်ကြီးများနဲ့အတူ ဖြူဖြူဖွေးဖွေး၊ ရှည်ရှည်မျောမျော လက်တံကြီးများသည် ကြောက်မက် အသည်းတုန်ဖွယ်ရာ လှုပ်ယမ်းယိမ်းနွဲ့ နေသည်ကို တွေ့လိုက်ရသည်။

“ဘာတွေလဲဗျာ၊ ရေဘဲလက်တံတွေလိုပဲ” စခန်းမှူးက အံ့ဩစွာ ပြော၏။

“ဆရာသမားကလည်း လုပ်ပြီ။ ဘယ်ကရေဘဲရမှာလဲ။ ကုန်းပေါ်မှာ ဘယ်ကရေဘဲရောက်လာမှာလဲဗျာ”

“ဒါ - ဒါဆို - ဘာတွေလဲ - ဘာကောင်ကြီးလဲ”

ကျွန်တော်တို့အားလုံးလည်း သိချင်လှပေပြီ။ မြင်ကွင်းက သိပ်မသဲကွဲ၊ ကျွန်တော့်မျက်လုံးထဲမှာတော့ မကောင်းဆိုးဝါးအကောင်များ၊ မြူးတူး ပျော်ပါးနေသလား” ဟု ကြံဖန်တွေးမိ၏။ ဖြူဖြူဖွေးဖွေး ရှည်ရှည်မျောမျော လက်တံများက လူကြီးပေါင်လုံးခနဲရှိပြီး ခြေပြင်မှာရော လေထဲမှာပါဝဲပျံလူး လွန်နေသည်မှာ ဧရာမနဂါးကြီးတစ်ကောင် လူးလွန်ရွေ့လျားနေသည့်နည်း။

“ကျွန်တော်တို့ရှေ့တိုးကြည့်မယ်။ မိုးတွေရွာနေတော့ မြင်ကွင်းက သိပ် မသဲကွဲဘူး”

“အေးဗျာ - ဝါဆိုလပြည့်ညမှာ ဒီလောက်မိုးတွေသည်းနေတော့ အမှတ် တရဖြစ်သွားတာပေါ့ဗျာ၊ လပြည့်ညရဲ့စွန်စားခန်းပေါ့ - ဟဲဟဲ”

အရေးထဲ ကိုမင်းအောင်က ရွတ်နောက်နောက် လုပ်နေသေးသည်။ ကျွန်တော်တို့သုံးယောက်သည် တရွေ့ရွေ့ဖြင့် ချဉ်းကပ်လာခဲ့ကြသည်။ ပြီးခနဲ ပြက်ခနဲ လင်းလက်သွားသော လျှပ်စီးရောင်များအောက်တွင် မိတ္တ ကောင်ကြီးကို တွေ့လိုက်ရပါပြီ။

အကောင်ကြီးတော့ မဟုတ်ပါ။

“အပင်ကြီး ဖြစ်ပါသည်။ သို့သော် သာမန်ထက်ထူးခြားသော အပင် ကြီးဖြစ်၏။ ထိုထူးဆန်းသော အပင်ကြီး၏ ပင်စည်လက်တံများမှာ သက်ရှိ သတ္တဝါတစ်ကောင်ကဲ့သို့ လှုပ်ရှားပဲပျံလူးလွန် တွန့်ထိုးနေကြ၏။

“အပင်လို့ ပြောရမှာတောင် ခပ်ခက်ခက်ပဲဗျာ”

“နွယ်ရှင်ပင်ကြီးလား မသိဘူး။ ဒါပေမဲ့ - သာမန်နွယ်ရှင်တော့ မဟုတ် ဘူး။ အထူးဖန်တီးထားတဲ့ နွယ်ရှင်မင်းကြီးဖြစ်မယ်ဗျာ”

ကိုမင်းအောင်က -

“မထူးပါဘူးဗျာ - အိမ်ထဲဝင်ပြီး ပွင့်ပွင့်လင်းလင်းမေးရင်ကောင်းမယ်”

ဟု ဆို၍ ရှေ့သို့သွားနေရင်းမှ ဖြူဖြူလက်တံကြီးတစ်ခုကို စူးစမ်းလို၍ သွား ထိကြည့်လိုက်၏။

“မလုပ်နဲ့ - ကိုမင်းအောင် - သွားမထိနဲ့ - နောက်ဆုတ် - နောက်ဆုတ်”
မမိတော့ပါ။ လုံးဝနောက်ကျသွားရပြီ။ ငြိမ်သက်နေသောလက်တံကြီးသည် “ဝုန်း” ခနဲ အသက်ဝင်လာကာ ရေဘဲတစ်ကောင်လို လျင် မြန်စွာ လှုပ်ရှား၍ ကိုမင်းအောင်ကို ဆွဲပတ်ရစ်နှောင်လိုက်ချေပြီ။

“အား - အား”



ကိုမင်းအောင်က ကြောက်လန့်တကြား ရုန်းကန်အော်ဟစ်သော်လည်း မလွတ်။ ကြောက်မက်ဖွယ်လက်တံကြီးများသည် တခြားသောနေရာအနှံ့ အပြားမှ ချက်ချင်းဆိုသလိုထိုနေရာသို့ဦးတည်ရွေ့လျားရောက်ရှိလာကြပြီး အထပ်ထပ်ရစ်ကြတော့၏။ အပင်တွေနှင့် လားလားမျှမတူတော့။ မကောင်းဆိုးဝါးကောင်ကြီးတွေနယ်ပင်။

ကိုမင်းအောင်ကို မမြင်ရသော်လည်း ၎င်း၏အော်ဟစ်သံများကို ကြားနေရဆဲ။ ကျွန်တော်တို့နှစ်ယောက်လည်း ခဲလုံး၊ ကျောက်တုံးများဖြင့် ပစ်ပေါက်ကြ၏။ သို့သော် အရာမထင်တော့ပါ။

“တောက် - သေနတ်မပါတာ နာတာပဲ”

ထောက်လှမ်းလေ့လာရုံသက်သက်ဆို၍ သေနတ်ယူမလာခဲ့။ အခုတော့ - အခြေအနေက ဆိုးရွားသွားခဲ့ပြီ။ အထပ်ထပ်ရစ်ပတ်ထားသော ဧရာမလက်တံကြီးများအကြားမှ သွေးများ ယိုစီးကျဆင်းလာ၏။ ကိုမင်းအောင်၏အော်သံကို မကြားရတော့။ သွေးနံ့ရ၍ ထင်သည်။ လက်တံကြီးများက ပို၍ လူးလွန်တွန့်ထိုးနေကြပြီ။ အလှအယက်စားသောက်နေကြ၏။ အပင်ခြေရင်းမှာတော့ သွေးများက အိုင်ထွန်းလျက်။

“ဘုရား - ဘုရား - ဘုရား”

နှစ်ယောက်သား အိပ်မက်ဆိုးတစ်ခုထဲ ရောက်နေရသလိုပင်။ လျှင်တစ်ပြက်အတွင်းမှာပင် ကိုမင်းအောင်တစ်ယောက် လူ့လောကမှ ကွယ်ပျောက်ခဲ့ရချေပြီ။

“ကိုဝင်းနိုင် - ပြေး - ပြေးတော့”

ကျွန်တော်က စခန်းမှူးကိုဝင်းနိုင်၏လက်ကိုအတင်းဆွဲ၍ ထိုစက်ဆုပ်ဖွယ်နေရာမှ ပြေးထွက်လာခဲ့၏။ ဆူးပင်များကြောင့် တစ်ကိုယ်လုံး ခြစ်ရာရ ရာများဖြင့် မွစာကြနေလေပြီ။ ဒေါက်တာမျိုးချစ်တို့၏ အိမ်၌ မီးများလင်းနေ၏။ အိမ်ရှေ့တံခါးမကြီးကိုလည်း ဖွင့်လျက်သားတွေ့ရ၏။ နှစ်ယောက်သား တိုင်ပင်ထားသည့်အလား အိမ်ထဲပြေးဝင်လိုက်မိကြသည်။

အိမ်ထဲတွင် သင်းသင်းနွယ်ကို ရှိုက်ကြီးတင်ငင် ကြွေးလျက် တွေ့လိုက်ရ၏။ ဒေါက်တာမျိုးချစ်ကိုကား မတွေ့ရ။

“ဟင် - မနွယ် - မနွယ် - ဘာဖြစ်တာလဲ”

သင်းသင်းနွယ်မေ့တော်တော်နှင့် စကားမပြောနိုင်။ မောဟိုက်ပြီး ကတုန်ကယင် ဖြစ်နေရာသည်။ မည်မျှကြာကြာ ငိုထားသည်မသိ။ မျက်လုံးများက နီရဲကာ မှီအိမ်နေ၏။ အတန်ကြာမှ တုန်တုန်ယင်ယင်ဖြင့် -

“သွားပြီ - သွားပြီ - သူ - သူ့ဟာတွေလေ - သူ့ဟာတွေကြောင့် ရှိတာတွေကုန်ပြီ။ အားလုံးပါသွားပြီ။ ကြောင်တွေ - ကြောင်တွေလည်း မရှိတော့ဘူး။ အခု - သမီးလေးပါ ပျောက်နေပြီ။ အိုး - အားလုံး အားလုံးပါကုန်ပြီ - ဘုရား ဘုရား - ကယ်တော်မူပါ။ ကိုမျိုးချစ်ကိုတောင် ချမ်းသာမပေးဘူး”

“ဟင် - မျိုးချစ် - မျိုးချစ် - ဘာဖြစ်သွားပြီလဲ”

“အင်း - သူ - သူကတော့ - အသက်နဲ့ခန္ဓာ ရှိပါသေးတယ်။ ဒါပေမဲ့ - စိတ်စိတ်ကတော့ ပါသွားပြီလေ။ သူ့ဟာကြီးခိုင်းသမျှ လိုက်လုပ်နေရတော့တာပဲ”

“နေပါဦး - မနွယ် - ဘာတွေဖြစ်နေတာလဲ - အသေအရာ ရှင်းပြပါဦး”
သင်းသင်းနွယ်က အရူးတစ်ယောက်လို ခေါင်းကို တသွင်သွင်ခါယမ်းပြီး...

“ကြောင်တွေ - ကြောင်တွေကို တစ်ကောင်ပြီးတစ်ကောင်ပစ်ပေးလိုက်တယ်လေ။ ဟိုက အကုန်စားပစ်တယ်။ အခု - သမီးလေးကို ရှာမတွေ့ဘူး။ ဘုရား - ဘုရား - အားလုံးပျက်စီးကုန်ပြီထင်တယ်”

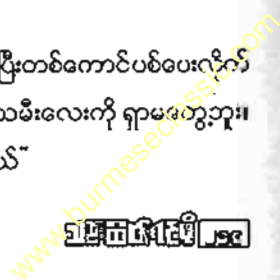

“အခု-မျိုးချစ်-ဘယ်မှာလဲ-မနွယ်-ဘယ်မှာရှိလဲ”

“သူလား-ကိုကိုဒေါင်နောက်က စမ်းသပ်ခန်းထဲမှာ ရှိမှာပေါ့”

“ကဲ-မနွယ်-ဘာမှမစိုးရိမ်နဲ့ ဘယ်မှလည်းမသွားနဲ့-ဒီမှာပဲနေ။ တံခါးလုံအောင်ပိတ်ထား။ သမီးလေးကိုလည်း တွေ့အောင်ရှာပေးမယ်။ ကျွန်တော်တို့ဖြန်လာခဲ့မယ်”

တတ်စွမ်းသမျှ ဖျောင်းဖျာနစ်သိမ်ပြီးနောက် ကျွန်တော်တို့နှစ်ယောက် သား ကိုမျိုးချစ်ရှိရာသို့ ပြေးထွက်လာခဲ့ကြသည်။ သစ်သားအိမ်လေးထဲမှာ တော့ မီးလင်းနေပါသည်။ အခန်းထဲတွင် စမ်းသပ်ခန်းပြန်များ၊ ဝါယာကြိုးနှင့် ဆက်ထားသော ပေါင်းအိုးများ၊ ဖန်ပုလင်းများဖြင့် ရှုပ်ယှက်ခတ်နေ၏။ စားပွဲတစ်ခုအနီးနောက်တွင်တော့ လူတစ်ယောက်။

အသေအချာကြည့်တော့ - မျိုးချစ် - ဒေါက်တာမျိုးချစ်။

“မျိုးချစ်”

ကျွန်တော်ခေါ်လိုက်တော့မှ အသက်ဝင်လာသည်နှင့် ဒေါက်တာမျိုးချစ်က ကျွန်တော်တို့ဘက် လှည့်လာသည်။ အရင်ရုပ်ရည်မျိုးမဟုတ်တော့။ အတော်ပိန်မျိုးကျသွားပြီး ဖျက်တွင်းဟော့က်ပက်နှင့် မှတ်မိရောပင်မရှိ။

“မျိုးချစ်-မင်း-မင်း-ဘာတွေလုပ်နေတာလဲ။ ဘာတွေဖြစ်ကုန်ပြီလဲ သိရဲလား”

ဒေါက်တာမျိုးချစ်က တုန်လှုပ်မှုမရှိ။ ဘာမှမဖြစ်သကဲ့သို့ တည်ငြိမ်စွာ ဖြင့် ခေါင်းညိတ်ပြပြီး-

“သိတယ် - ငါ အကုန်သိတယ်။ ဒါပေမဲ့ - ငါ - ဘာမှမသိတော့ဘူး” ဟု ပြော၏။

“ဒီလိုမပြောနဲ့လေ - မင်းဖန်တီးထားတဲ့ မကောင်းဆိုးဝါးအပင်ကြီးကို မင်း ပြန်သတ်ရမှာပေါ့”

“မတတ်နိုင်တော့ဘူးကွား။ ဒီအပင်ကြီးရဲ့ကြီးထွားနှုန်းက သိပ်မြန်သွားပြီ။ မင်းမှတ်မိမှာပေါ့ - ဟော်မုန်းတွေအကြောင်း ငါ ရှင်းပြခဲ့တာလေ။ မာလ

ကာသီးကိုဘူးသီးအရွယ်လောက်ကြီးထွားစေခဲ့တာတွေလေ။ အေး - အပင်တွေကနေ ဟော်မုန်းအင်နာရီတစ်မျိုးစီကို ထုတ်ယူပေါင်းစပ်ပြီး အလွန်အစွမ်းထက်တဲ့ စူပါပါဝါအင်နာရီဟော်မုန်းတစ်မျိုးကို ငါ စမ်းသပ်ထုတ်လုပ်နိုင်ခဲ့တယ်။ တစ်ဆင့်တက်ပြီး လူသားတွေရဲ့ ဟော်မုန်းစွမ်းအင်ဓာတ်တစ်ခုကို ထည့်သွင်းပေါင်းစပ်နိုင်ခဲ့ပြန်တယ်။ အဖြေကတော့ အပင်ရဲ့ကြီးထွားနှုန်းက အံ့မခန်းလောက်အောင် မြန်ဆန်ခဲ့သလို တုံ့ပြန်မှုကလည်း သိသာထင်ရှားလာတော့ အပင်ဆိုတာထက် သတ္တဝါတစ်ကောင်နဲ့ ပိုတူလာတယ်။

ဘာပဲဖြစ်ဖြစ်လေ - ကိုယ့်ရဲ့အောင်မြင်မှုအတွက် ပီတိဖြစ်မိတာတော့ အမှန်ပဲ။ လွယ်လွယ်နဲ့ ဘယ်ဖျက်ဆီးချင်ပါ့မလဲကွား ဝံ့ကယ်တော့ - ဒီအပင်ကြီးက အာဖရိက အသားစားနွယ်ရှင်ပင်တစ်မျိုးပေါ့။ ဒီမျိုးစိတ်ကို ငါ ဆေးရည်နဲ့ ပေါင်းစပ်လိုက်တော့ အခု မင်းတို့တွေတဲ့အတိုင်းပေါ့။ ဒီအပင်ရဲ့လက်တွေ့မှာ အပေါက်တွေပါတယ်။ တစ်နည်းအားဖြင့် စုပ်ခွက်တွေပေါ့။ ဒီစုပ်ခွက်တွေက တစ်ဆင့် သက်ရှိအကောင်တွေရဲ့ သွေးနဲ့ လိုအပ်တဲ့ အစာအာဟာရဓာတ်ပေါင်းစုတွေကို စုပ်ယူစားသုံးတယ်လေ”

“အင်း - ဒီအတွက် - အသားတွေအများကြီး ဝယ်ပြီး ကျွေးခဲ့ရတယ်ပေါ့။ သားသတ်ရုံက တစ်နေ့ကို အချိန်နှစ်ဆယ်လောက် ကျွေးခဲ့တာတွေလေ။ ဟုတ်တယ်မလား”

“ဟုတ်တယ်”

သူ့အဖြေက တုံးတိတ်။ ဝခန်းမှူး ကိုဝင်းနိုင်ကလည်း ဝင်မေးလိုက်သည်။

“အသားတွေမဝယ်နိုင်တော့ ဆင်ကုန်းသချိုင်းနားက စားကျက်မှာ လွှတ်ထားတဲ့ နွားတွေ၊ ဆိတ်တွေကို ခိုးပြီးကျွေး။ စက်ရုံမန်နေဂျာဦးမြင့်ကျော်ရဲ့ အလောင်းကိုလည်း ခိုးကျွေး။ ဒီနောက် အိမ်က ကြောင်တွေကိုလည်း ကျွေး။ ဒါနဲ့အားမရသေးလို့ - ကိုယ့်သမီးရင်းကိုတောင် ကျွေးပစ်ခဲ့တာပေါ့။ ပြီးရင် ကိုယ့်ဇနီးမယားကိုတောင် ထပ်ကျွေးဖို့ စီစဉ်ထားတယ်ပေါ့”

“ဟုတ်တယ်”

ဒေါက်တာမျိုးချစ်က ငြင်းဆန်မှုမရှိဘဲ ဝန်ခံ၏။

“ခင်ဗျားအပြစ်ဟာ ရာဇဝတ်မှုဖြစ်နေပြီဆိုတာ သိရဲ့လား”

“သိပါတယ်”

“ခင်ဗျားအပင်ကြီးဟာ လူ့အရှင်လတ်လတ်ကိုတောင် စားနေပြီ။ ကျုပ်တို့သူငယ်ချင်း ကိုမင်းအောင်ကိုလည်း အရှင်လတ်လတ် စားပစ်လိုက်ပြီ”

“မတတ်နိုင်ဘူးလေ - ငါတတ်နိုင်သလောက်ကျွေးတာပဲ။ ငါက သူတို့ကို အသက်ရှင်စေချင်သလို သူတို့ကလည်း ငါ့ကို ဘာမှ မလုပ်ကြဘူးလေ”

“ဘာလဲ - ဒီအပင်ကြီးမှာ ရွဲခြားတတ်တဲ့ ဦးနှောက်ပါနေလို့လား”

“မပါပါဘူး။ ဒါပေမဲ့ - အတိုင်းအတာတစ်ခုအထိတော့ တုံ့ပြန်ခံစားနိုင်တယ်။ နေရာက ရွေ့လျားမှုမရှိပေမဲ့ ကြီးထွားနှုန်းနဲ့ ပျိုးပွားမှုအရမ်းမြန်တော့ မြေကြီးပေါ်မှာ မြွေတစ်ကောင်လို ကြီးထွားရှင်သန်နိုင် တယ်လေ။ ငါ့အသက်ကို ရန်မရှာပေမဲ့ တခြားသက်ရှိဆိုရင် ဘယ်အကောင်မှ ချမ်းသာပေးမှာမဟုတ်ဘူး။ ဆင်တစ်ကောင်ကိုတောင် အလွတ်ပေးမှာမဟုတ်ဘူး”

“ဗုဒ္ဓေါ”

ကျွန်တော်ရော စခန်းမှူးပါ ရင်မောသွားရသည်။ ဒေါက်တာမျိုးချစ်ကိုယ်တိုင်လည်း စိတ်ရောလူပါ ရှုံးရှုံးကျနေပုံရသည်။

“ဒီအပင်ကြီးကို သတ်ဖို့မလွယ်ဘူး။ သူ့ရွဲ့တစ်ရှူးမျိုးပွားမှုဟာ အရမ်းလျင်မြန်ကြီးထွားပျံ့နှံ့နေပြီ။ သူ့အမြစ်တွေဆို အရ - ဒီတော့အုပ်ရဲ့နှစ်မိုင်ပတ်လည်လောက်အထိ ပျံ့နှံ့နေပြီ”

“ဘုရားရေး - ဒါနဲ့ မေးပါရစေဦး - ဒီအပင်စိုက်ခဲ့တာ အများကြီးလား”

“တစ်ပင်တည်းပါ။ သူ့အမြစ်တွေ၊ ပွားလာတဲ့ လက်တံတွေက အဆမတန် ပွားများလာလို့ အများကြီးထင်နေရတာ။ အစာရှာရင် ဒီနားတစ်ဝိုက်မှာ ရသမျှစားမယ်။ မရရင် ဆက်ပြန်မယ်။ တစ်ရွာလုံး တစ်မြို့လုံးအထိ ဖြစ်သွားနိုင်တယ်။ အနုမြူရောင်ခြည်နဲ့ထိလို့ကတော့ ဒီထက်နှစ်ဆတောင် ပျံ့နှံ့ပွားများသွားနိုင်တယ်။ အခု - ခင်ဗျားတို့လည်း ဒီက ပြန်ထွက်နိုင်မှာမဟုတ်တော့ဘူး”

“ဗျာ”

“ဘုရား - ဘုရား”

နှစ်ဦးစလုံး မျက်လုံးပြူးသွားရ၏။

မှန်ပေသည်။ မှန်ပြတင်းအပြင်ကို ကြည့်လိုက်ပါက ဖြူဖြူဖွေးဖွေး မရကလက်တံကြီးများက လူးလွန်တွန့်ထိုးရင်း ဝင်ပေါက်ကို တိုးဝေရှာဖွေနေကြလေပြီ။

“ဘုရား - ဘုရား - ပျံ့နှံ့နှုန်းက ကြောက်စရာပါလား”

“တားဆီးနိုင်မယ့်နည်းလမ်းတစ်ခုခု မရှိတော့ဘူးလားကွာ”

ဒေါက်တာမျိုးချစ်က ကျွန်တော်တို့နှစ်ဦးအား တွေ့တွေ့ကြီး စိုက်ကြည့်နေ၏။ အတန်ကြာမှခေါင်းကိုတွင်တွင်ခါယမ်း၍ အရူးတစ်ယောက်ပမာ စူးစူးဝါးဝါး တစ်ချက်အော်ဟစ်လိုက်ပြီးမှ ခြေလှမ်းကျကြီးများဖြင့် ဝီရိတစ်ခုဆီ လျှောက်သွားသည်။ ဝီရိထဲမှ ဇန်တကောင်းတစ်ခုကို ထုတ်ယူလိုက်သည်။

ထိုဇန်တကောင်း၌ အမြှုပ်များထ၍နေသော ဝါကျင်ကျင်အရည်များကို တွေ့လိုက်ရသည်။

“ဒါ - ဘင်ဖျိုက်ရောထားတဲ့ ဆက်လီဆီလစ်ကွန်ဆင်ထရိတ်ပြင်းအား စုအရည်တွေပဲ။ ဒီအရည်ကို ထပ်ပြီးပေါင်းစပ်ပြုပြင်ထားသေးတယ်”

ဒေါက်တာမျိုးချစ်က တစ်ယောက်တည်း ရေရွတ်ပြောဆိုသလို ပြောဆိုပြီးနောက် အရူးတစ်ယောက်လို အော်ဟစ်၍ အရည်များကို တရွပ်ရွပ်ဖြင့် အကုန်မော့သောက်ချလိုက်တော့သည်။

မည်သို့မျှ မမျှော်လင့်ထားသောအဖြစ်။

“ဗုဒ္ဓ”

သွားပြီ။ ဒေါက်တာမျိုးချစ် စွေလဲကျသွား၏။ ခွဲရကိုးပေါက်မှ သွေးများ တပွက်ပွက်ထွက်နေသလို တစ်ကိုယ်လုံး အကြောဆွဲသကဲ့သို့ ဘုန်ခါနေ၏။

ကျွန်တော်တို့နှစ်ယောက်စလုံးဘာလုပ်ရမှန်းမသိ၊ သို့သော် ဒေါက်တာကြီး
မသေသေးပါ။

ဒယိမ်းဒယိုင်ဖြင့် လူးလဲထ၍ ခါးကြားမှ ဓားမြှောင်ကိုထုတ်ကာ သူ့
တစ်ကိုယ်လုံးကို လှီးဖြတ်၏။ ထိုးစိုက်၏။ တစ်ကိုယ်လုံး သွေးချင်းချင်းနီရဲ
လျက် -

“ဟာ - မျိုးချစ် - မလုပ်နဲ့”

“သွားပြီ - သူ - ရူးသွားပြီလား မသိဘူး”

တိရစ္ဆာန်တစ်ကောင်၏ ဗလုံးစထွေးညည်းညူသံမျိုးဖြင့်ညည်းတွားရင်း
ဒေါက်တာမျိုးချစ်သည် ဒယိမ်းဒယိုင်ဖြင့် တံခါးကိုတွန်းဖွင့်ကာ ပြေးထွက်
သွားတော့သည်။

မရကအပင်ကြီးများမှ မြောက်မြားလှစွာသော လက်တံကြီးများသည်
သွေးနံ့ရ၍ထင်း၊ သွေးစိမ်းရှင်ရှင်ပန်းထွက်နေသော ဒေါက်တာကြီးရှိရာသို့
လူးလွန်တွန်းထိုးကာ ရောက်လာကြသည်။ ရေဘဝဲလက်တံများကဲ့သို့
ကြောက်မက်ဖွယ် သေမင်းတမန်လက်တံကြီးများသည် အသံမျိုးစုံမြည်
ဟည်းရင်း ဒေါက်တာမျိုးချစ်ကို အထပ်ထပ်ရစ်ပတ်၍ အားပါးတရ ဓား
သောက်ကြလေပြီ။ အရိုးတွေ ကျိုးကြေသံကို ကြောက်မက်ဖွယ် ကြားနေရ
သည်။

မြင်ကွင်းက စိတ်မသက်သာစရာ။ တဝန်းဝန်း လူးလွန်တွန်းထိုးရင်း
သားကောင်ကို အငမ်းမရ ဓားသောက်နေကြပုံမှာ သွေးပျက်ဖွယ်ရာအတိုင်း
တစ်ခဏချင်းမှာပင် ဒေါက်တာကြီးတစ်ယောက် မြင်ကွင်းမှ ပျောက်ကွယ်
သွားလေပြီ။ သိပ်မကြာပါ။ အစာအတွက် ငမ်းငမ်းတက်ဖြစ်နေသော မရက
လက်တံကြီးများသည် ကျွန်တော်တို့ဘက်သို့ အနံ့ခံကာ ဦးတည်လာနေ
ပြီ။

မြောက်မြားလှစွာသော လက်တံကြီးများသည် ကျွန်တော်တို့နှစ်ဦး၏
ပတ်လည်၌ ယိမ်းထိုးထကြွနေလေပြီ။ တရွေ့ရွေ့ဖြင့် လူးလွန်လာနေကြပုံ

မှာကား မြင်ရသူအတွက် ခွေလဲကျသွားနိုင်လောက်သည်။ ၎င်းတို့သည်
ကျွန်တော်တို့နှစ်ဦး၏ အသွေးသားကို မြိန်ယုတ်စွာ ဓားသောက်ဝါးမျိုကြ
ပေတော့သည်။

ထွက်ပေါက်မရှိလောက်အောင်ပင် ပတ်လည်ပိုင်းရံနေသော ဧရာမ
လက်တံများကိုကြည့်ရင်း နှစ်ဦးသား တစ်ယောက်ကိုတစ်ယောက် တင်း
တင်းဆုပ်ကိုင်ရင်း ဘုရားတရုံသာ တတ်နိုင်တော့၏။ လေးဖက်လေးတန်မှ
ပိုင်းရံထား၍ ထွက်ပေါက်ဟူ၍ စိုးစဉ်းမျှမမြင်။

ကျွန်တော်တို့သည်လည်း မိနစ်ပိုင်းအတွင်းတွင် ဒေါက်တာမျိုးချစ်
နောက်သို့ လိုက်ရပေတော့မည်။ သေနတ်နှင့် ဒိုင်းခနဲ ပစ်သတ်ခံရသည်က
တော်သေး၏။ အခုတော့ - မသေမရှင်ဘဝနဲ့ ဝေဒနာကို မချီမဆန့်သွေးပျက်
ဖွယ်ခံစားရတော့မည်ကိုသိ၍ အသက်ပင်ကောင်းစွာ မရှုနိုင်ကြတော့။ ခွေ
စီးရွေးပေါက်များကား တပေါက်ပေါက်။

“ဘုရားကယ်တော်မူပါ - တပည့်တော်တို့ကို ကယ်တော်မူပါ ဘုရား”

ဘုရားကိုသာ တမ်းတရင်း မျက်စိစုံမှိတ်နေမိတော့သည်။ မရကလက်
တံများက နီးသထက်နီးလာခဲ့ပြီ။ “တပျပ်ပျပ်” မြည်သံများကိုလည်း အတိုင်း
သား ကြားနေရသည်။ ဤသို့ မရကလက်တံများက ထိုးထိုးထောင်ထောင်
ချဉ်းကပ်လာနေရာမှ ထူးဆန်းသော ဖြစ်ရပ်တစ်ခုကို တွေ့လိုက်ရသည်။

“ဗြ”

အားလုံးသော လက်တံများသည် တီခနဲ ရပ်တန့်သွားကြသည်။

ထို့နောက် ဓာတ်လိုက်သကဲ့သို့လည်းကောင်း၊ တီကောင်ကိုဆားပက်
သကဲ့သို့လည်းကောင်း တလူးလူး တလွန်လွန် ဓါယမ်းယိမ်းထိုးကုန်လေပြီ။
ရှေ့ကိုကား တိုးမလာတော့။ မြေပေါ်သို့ “တဖုတ်ဖုတ်” ပြုတ်ကျရင်း လူးလွန်
နေကြ၏။

ရင်တမမနှင့် ဘာဆက်ဖြစ်မလဲဟု ဘုရားတရင်း စောင့်ကြည့်နေမိကြ
သည်။ လက်တံများကား ခေါင်းများပင် မထောင်နိုင်တော့။ အပြည်မည်းမည်း

ပျစ်ပျစ်များသည်လည်း တစ်ခဲစီမှ ယိုစီးထွက်နေ၏။ အော့နာလုံးနာဖွယ် အပုပ်နံ့များကလည်း တလှိုင်လှိုင်။

အဘယ့်ကြောင့် ဤသို့ဖြစ်ရသည်ကို နားမလည်နိုင်။ သေမင်းလက်က လွတ်ပြီဆိုတဲ့ အသိကြောင့် နှစ်ဦးသား ဝမ်းမြောက်စွာဖြင့် ပုပ်ပွသကဲ့သို့ ကြေမွနေသော မရကလက်တံများအပေါ်မှ ခုန်လွှားကျော်ဖြတ်၍ ပြေးထွက် လာခဲ့ကြတော့သည်။

ပင်စည်ပင်မကြီးသည် အဖြူရောင်အစိုးငွေ့များ အူထွက်လျက်ရှိပြီး တစ်ဖက်ချင်း၊ တစ်လွှာချင်း၊ တစ်ပိုင်းချင်း ကြေကျနေ၏။ အိမ်ရှေ့တံခါးဝ၌ သင်းသင်းနွယ်တစ်ယောက် ရှိုက်ကြီးတင်င် ငိုကြွေးနေသည်ကို တွေ့လိုက် ရ၏။

“တရားနဲ့သာ ဖြေပါ - မနွယ်၊ သတ္တဝါတစ်ခု၊ ကံတစ်ခုပါကွယ်”

ကျွန်တော်က တတ်နိုင်သလောက် နှစ်သိမ့်ရတော့သည်။ သင်းသင်း နွယ်က ရှိုက်၍ရှိုက်၍ ငိုကြွေးနေရာမှ ရပ်၍ ခေါင်းမော့ကာ ပြေးလာ၏။

“သူ - သူ - ကိုမျိုးချစ် - သိပ်မိုက်တယ်။ ကိုယ့်ရင်သွေးသမီးလေးကို တောင် ရက်ရက်စက်စက်သတ်တဲ့လူသတ်သမား။ နွယ်တို့ဘဝတစ်ခုလုံး ကိုပါ ဖျက်ဆီးတဲ့လူမိစ္ဆာကြီး - အခုတော့ - အခုတော့ - သူ့ကိုယ်သူပါ ဖျက် ဆီးလိုက်ပြီပေါ့”

သင်းသင်းနွယ်ကား ပြောလည်းပြော၊ ငိုလည်းငို၏။ ယူကျုံးမရ၊ ရင်ထု မနာ ဖြစ်နေပုံရသည်။

“ကျွန်တော် မရှင်းတာတစ်ခု မေးပါရစေ - မနွယ်၊ ဒေါက်တာကြီးက ဖန်တကောင်းထဲက အရည်တွေကို ဘာလို့ သောက်ခဲ့တာလဲ။ ပြီးတော့ ဘာလို့ ကိုယ့်ကိုယ်ကိုယ် ဓားနဲ့ တစ်ခဲစီခွဲနှိပ်ပြီး စေတေးခဲ့တာလဲ - ဟင်”

သင်းသင်းနွယ်က ငိုနေရာရပ်၍ ကျွန်တော်တို့နှစ်ဦးအား ကြေကြေတွဲ တွဲကြည့်ရင်း -

“အဲဒါ - အဲဒါ - ဘာကြောင့်လဲသိလား။ အဲဒါ - ရှင်တို့ကို သေဘေးက ကယ်တင်ခဲ့တာလေ”

“ဗျာ - ဘယ်လို”

“ဟုတ်တယ် - နွယ်က သူ့မှတ်တမ်းစာအုပ်ကို ခိုးဖတ်ခဲ့လို့ သိရတာ။ ဒီအပင်ကြီးကို ဖျက်ဆီးနိုင်သော ဆက်လီဆီလစ်အက်ဆစ်ရည်ပဲ။ ဘင်ဇိုက် ရောထားတဲ့ ဒီကွန်ဆင်ထရိတ် ပြင်းအားစု အရည်တွေကို သောက်ပြီး အပင် ကြီးစားချင်လာအောင်၊ သွေးနံ့ရအောင် ဓားနဲ့ သူ့ကိုယ်သူ မှုန်းခဲ့တာ။ အပင် ကြီးက ဒေါက်တာမျိုးချစ်ကို စားလိုက်တော့ ဒီအက်ဆစ်အရည်တွေက အပင် ရဲ့ဗဟိုထိန်းချုပ်မှု ပင်စည်ကြောမကြီးကို ချက်ချင်းပျက်စီးသွားစေခဲ့တယ် လေ။ အသားထဲမှာ ဒီအရည်တွေကို ရောပြီး အပင်ကြီးကို ကျွေးမယ်။ အပင် ကြီးကို ပြန်ဖျက်ဆီးမယ်ပေါ့။ ဒီအတွေးနဲ့ ဆုံးဖြတ်ချက်ကို မနေ့ကပဲ သူ့စာ အုပ်ထဲမှာရေးခဲ့တယ်။ တကယ်တော့ - သူပြောတဲ့အသားဆိုတာ သူ ကိုယ် တိုင်ပဲဖြစ်ခဲ့တာကိုး - အဟင့် - ဟင်”

“ဖြစ်မှဖြစ်ရလေဗျာ”

“အေးဗျာ - နမြောစရာပဲ။ လူ့လောကကို အကျိုးပြုမယ့် ပညာရှင်တစ် ယောက်ရဲ့လမ်းလွဲမှု၊ အစွန်းရောက်မှု သိပ္ပံပညာမှ သွေစည်မှုဟာ တကယ် ကြောက်စရာကောင်းပါလားနော်”

အခုတော့လည်း - အရာရာသည် ငြိမ်သက်တိတ်ဆိတ်လို့ တဝန်းဝန်း ရွာနေသောမိုးလည်း တိတ်ခဲ့ပြီ။ တဝေဝေတိုက်နေသောလေလည်း ငြိမ်ခဲ့ပြီ။ ရောင်နီလည်း လင်းလှပေပြီ။

သို့သော် ဒီညအတွက် လပြည့်ညကား သာယာမှုအလျဉ်းမရှိခဲ့။ ခါးသီး ကြေကွဲဖွယ်လပြည့်ည ဖြစ်ခဲ့ရ၏။ တစ်ချိန်က ဆိုးရွားစက်ဆုပ်ဖွယ်ဖြစ်ရပ် ဆိုးကြီးတစ်ခု ဖြစ်ခဲ့သည်ဟုပြောလျှင် မည်သူယုံနိုင်အံ့နည်း။

ကျွန်တော်တို့အတွက်တော့ ထိုညကား သွေးစွန်းသောလပြည့်ည အဖြစ် တစ်သက်လုံး အမှတ်တရ ကျန်ရစ်နေမည် ဖြစ်ပါတော့သတည်း။

⇒ သျန်ဟိန်းသက်

