

10082



မိုးညှင်းသိင်္ဂီကျောင်းတိုက်



ပိုင်းလော့ဆရာတော် အရှင်ဇေယျပဏ္ဍိတ

၏

တာရားစခန်း

( တရားစခန်းဝင် ယောဂီသီးသန့် )

Handwritten scribbles in the right margin.

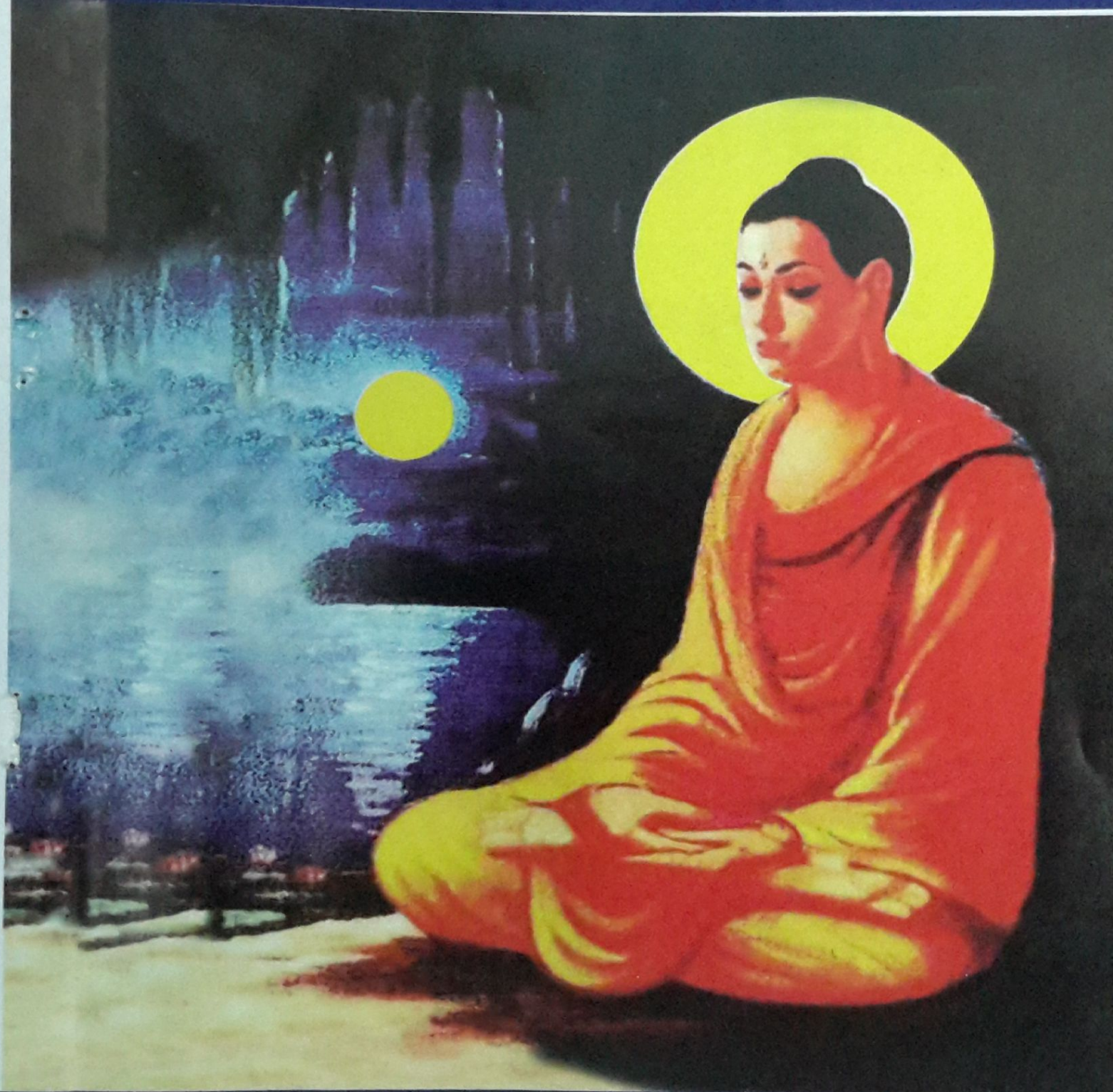

အချိန်တိုင်း

တွေးနေရင်း

၁၁၀

ပြောင်းနေသည်။

ပိုင်းလော့ဆရာတော်

# မြတ်စွာဘုရားအား ရှိခိုးပူဇော်ခြင်း

- ၁။ ငါးဟင်္ဂါအောင်မြင်ဘုရားရှင်ကိုကြည်လင်မြတ်နိုး ရှိခိုးပါ၏ ဘုရား။ (၂ ခေါက်)
- ၂။ ကိလေသာကင်းစင် ဘုရားရှင်ကိုကြည်လင်မြတ်နိုး ရှိခိုးပါ၏ ဘုရား။ (၂ ခေါက်)
- ၃။ သစ္စာသိမြင် ဘုရားရှင်ကိုကြည်လင်မြတ်နိုး ရှိခိုးပါ၏ ဘုရား။ (၂ ခေါက်)
- ၄။ အနန္တဂုဏ်အင် ဘုရားရှင်ကိုကြည်လင်မြတ်နိုး ရှိခိုးပါ၏ ဘုရား။ (၂ ခေါက်)
- ၅။ ငြိမ်းအေးသခင် ဘုရားရှင်ကိုကြည်လင်မြတ်နိုး ရှိခိုးပါ၏ ဘုရား။ (၂ ခေါက်)
- ၆။ သံသရာကယ်တင် ဘုရားရှင်ကိုကြည်လင်မြတ်နိုး ရှိခိုးပါ၏ ဘုရား။ (၂ ခေါက်)
- ၇။ နိဗ္ဗာန်စံဝင် ဘုရားရှင်ကိုကြည်လင်မြတ်နိုး ရှိခိုးပါ၏ ဘုရား။ (၂ ခေါက်)
- ၈။ ပရိနိဗ္ဗာန်စံဝင် ဘုရားရှင်ကိုကြည်လင်မြတ်နိုး ရှိခိုးပါ၏ ဘုရား။ (၂ ခေါက်)

သာဓု                      သာဓု                      သာဓု

# နိဗ္ဗာန်အကြောင်း (အကျဉ်း)

နိ + ဝါန

နိ + ဗ + ဝါ + န

နိ + ဗ္ဗ + ဝါ + န

နိဗ္ဗာန်

နိဗ္ဗာန်

နိ = မရှိခြင်း  
 ဝါန = တဏှာ } တဏှာမရှိခြင်း။

တဏှာ = အာရုံ၌ကပ်ငြိခြင်း။  
 အာရုံကိုချုပ်စပ်ခြင်း။

ကပ်ငြိ

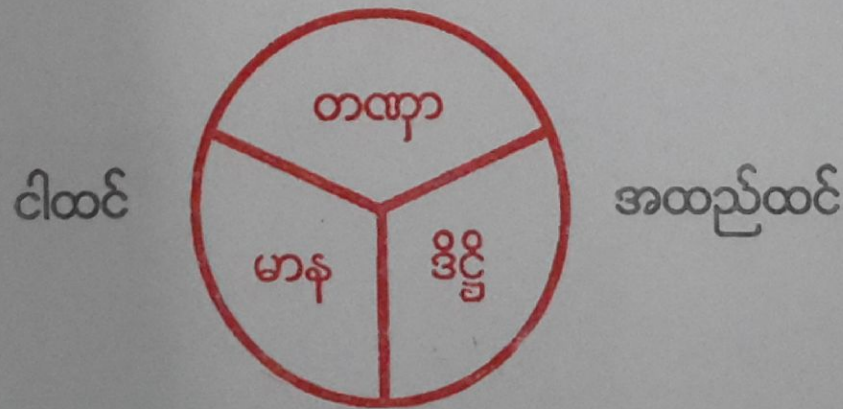

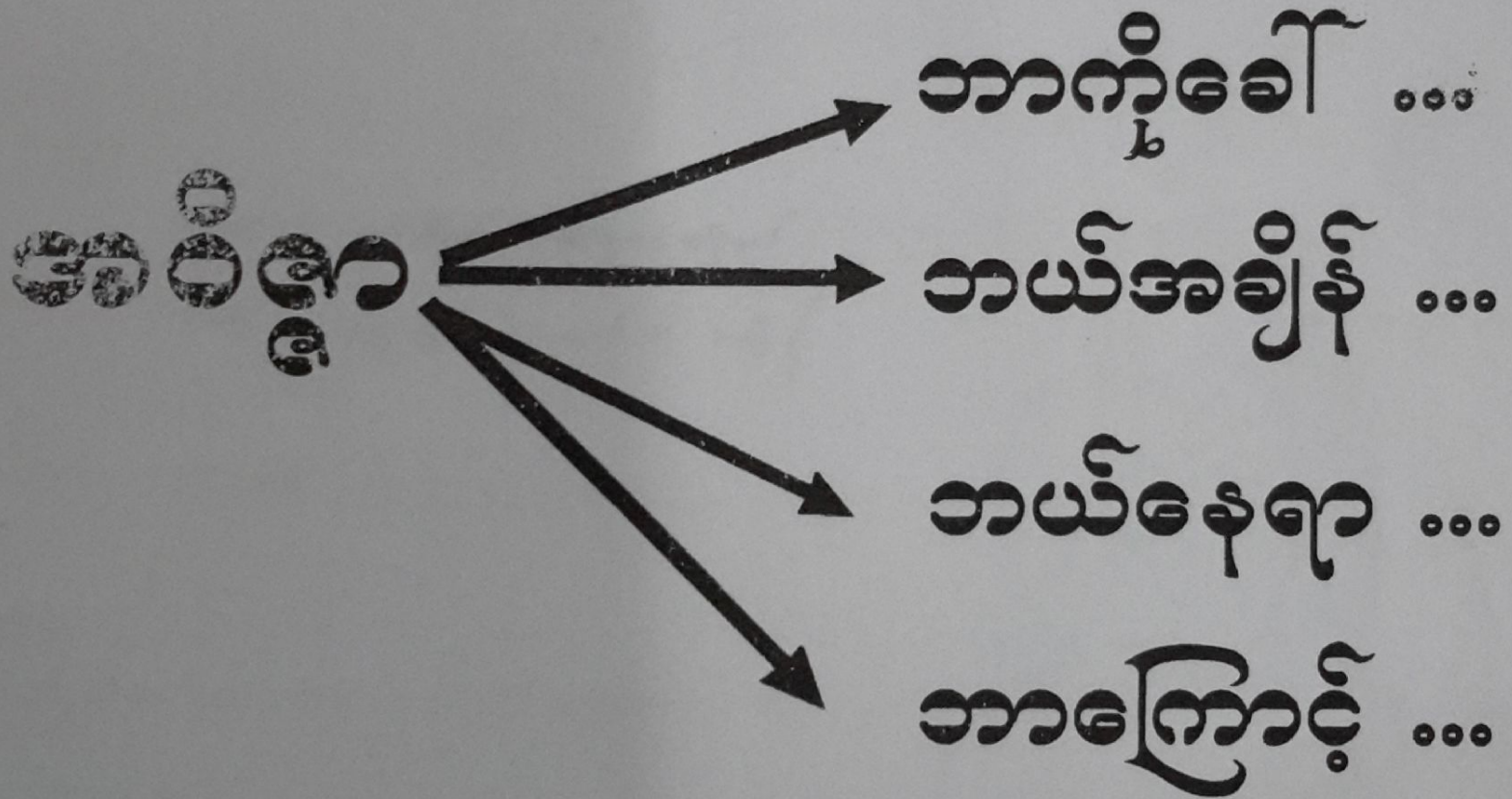

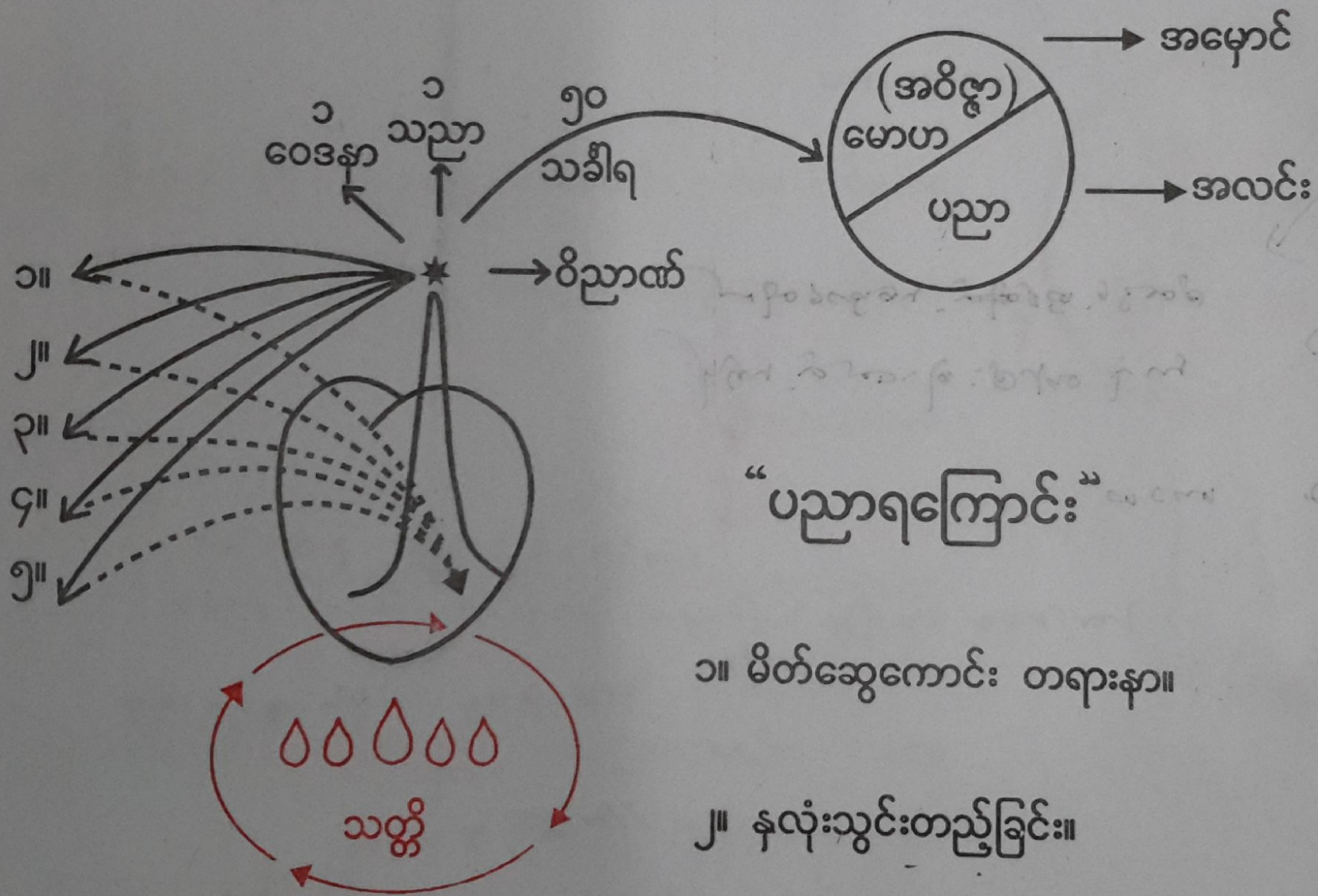

“ပညာရကြောင်း”

- ၁။ မိတ်ဆွေကောင်း တရားနာ။
- ၂။ နှလုံးသွင်းတည့်ခြင်း။

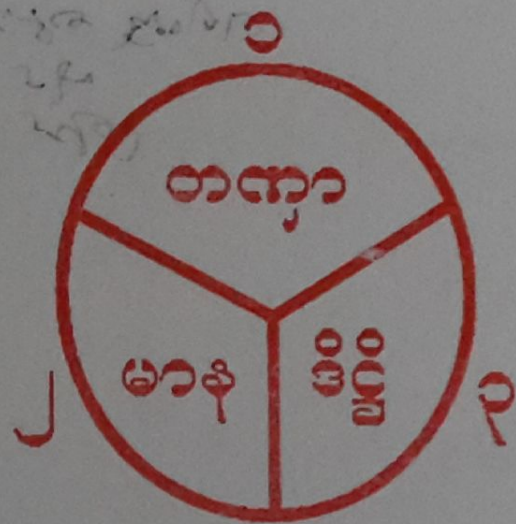

၁။ နေတံမမ

နတံမမ = တေံ - ထိုသဘောသည်။ နမမ- ငါပိုင်ဆိုင်မဟုတ်

(တနည်း) ခင်ဗျားပိုင်တာပါဟူသော စကားမရှိ၊ ဝန်မခံ။

၂။ နေသောဟမသ္မိ

နသောဟမသ္မိ = သော - ထိုအရာသည်ကား၊ န အဟံအသ္မိ -

ငါဖြစ်နေပါတယ်ဟု မပြော၊ (တနည်း) ငါဟုဝန်မခံ။

၃။ နမေသောအတ္တာ

သော - ထိုအရာသည်၊ မေ- ငါ၏၊ နအတ္တာ - အသက်လိပ်ပြာ၊

အတုံးအခဲမဟုတ်။

# “အပါယ်မျိုးစေ့ သက္ကာယ ဒိဋ္ဌိ”

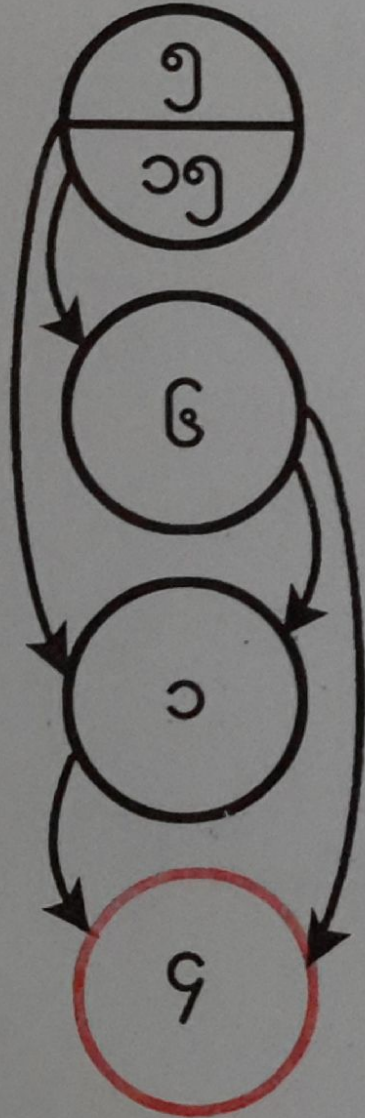

ဒိဋ္ဌိသက္ကာယ ၊ မက္ခာသမ္ပူ  
လူတွင်စကြော ၊ နတ်မှာသိကြား  
မိုးဖျားဖြဟွာ ၊ ဖြစ်တုံပါတည်း  
ခန္ဓာပြိုကွဲ ၊ ကုသိုလ်ခံကာ  
ဖောက်လွှဲပါယ်ရွာ ၊  
ရောက်မြသာတည်း။



# “ သက္ကာယ ဒိဋ္ဌိ နှင့် သက္ကာဝါတို့ ဖြစ်စဉ် ”

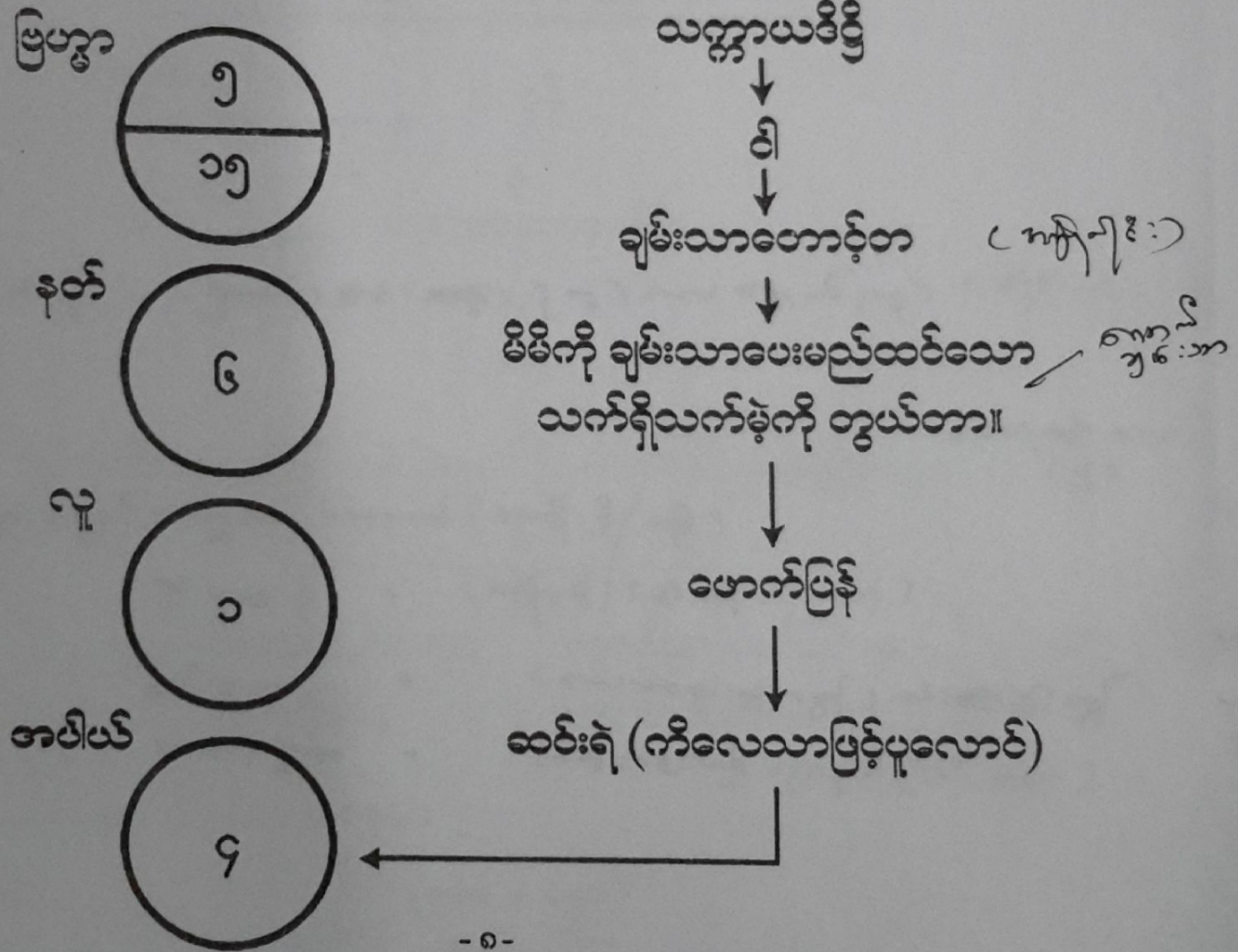

# “နိဗ္ဗာန်မြစ်ရန် အကြောင်းရင်း”

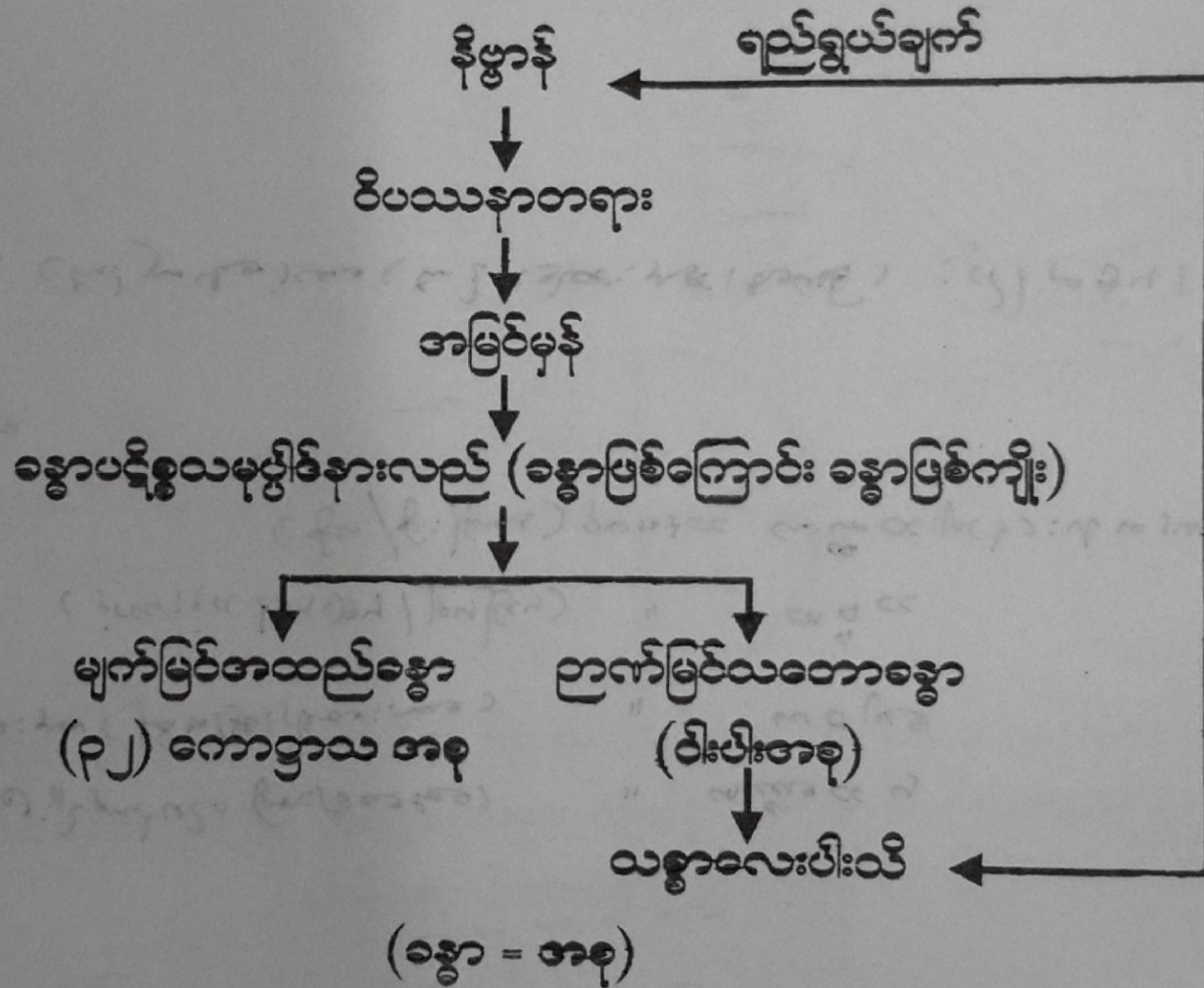

(ခန္ဓာ = အာစု)

# သက္ကရာဇ်သင်္ကေတ (၂၀)

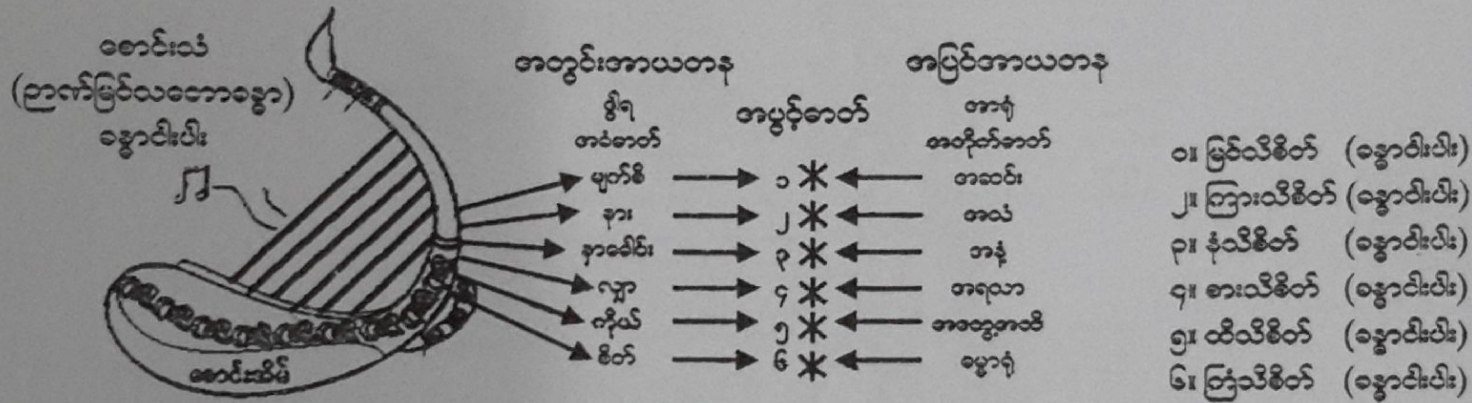

(မုက်မြင်အထည်ခန္ဓာ)

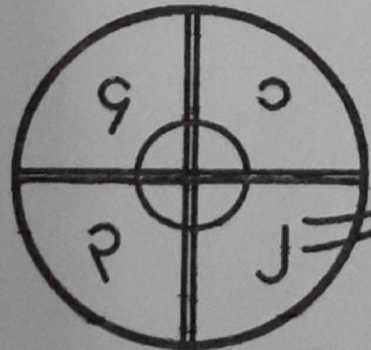

အာရုံနဲ့ ခွဲရကာ မွေးတဲ့ခန္ဓာ (ခန္ဓာငါးပါး)

“အပေ အမေမွေးတဲ့ အချိန်တစ်ဆယ့်၊ တစ်ဆယ့်ငါးလေးတဲ့ ခန္ဓာကို ရှုခိုင်းတာမဟုတ်၊ အာရုံနဲ့ ခွဲရကာ မွေးတဲ့ခန္ဓာကို ရှုခိုင်းတာဖြစ်တယ်”  
 (မိုးကုတ်ဆရာတော်ဘုရားကြီး)

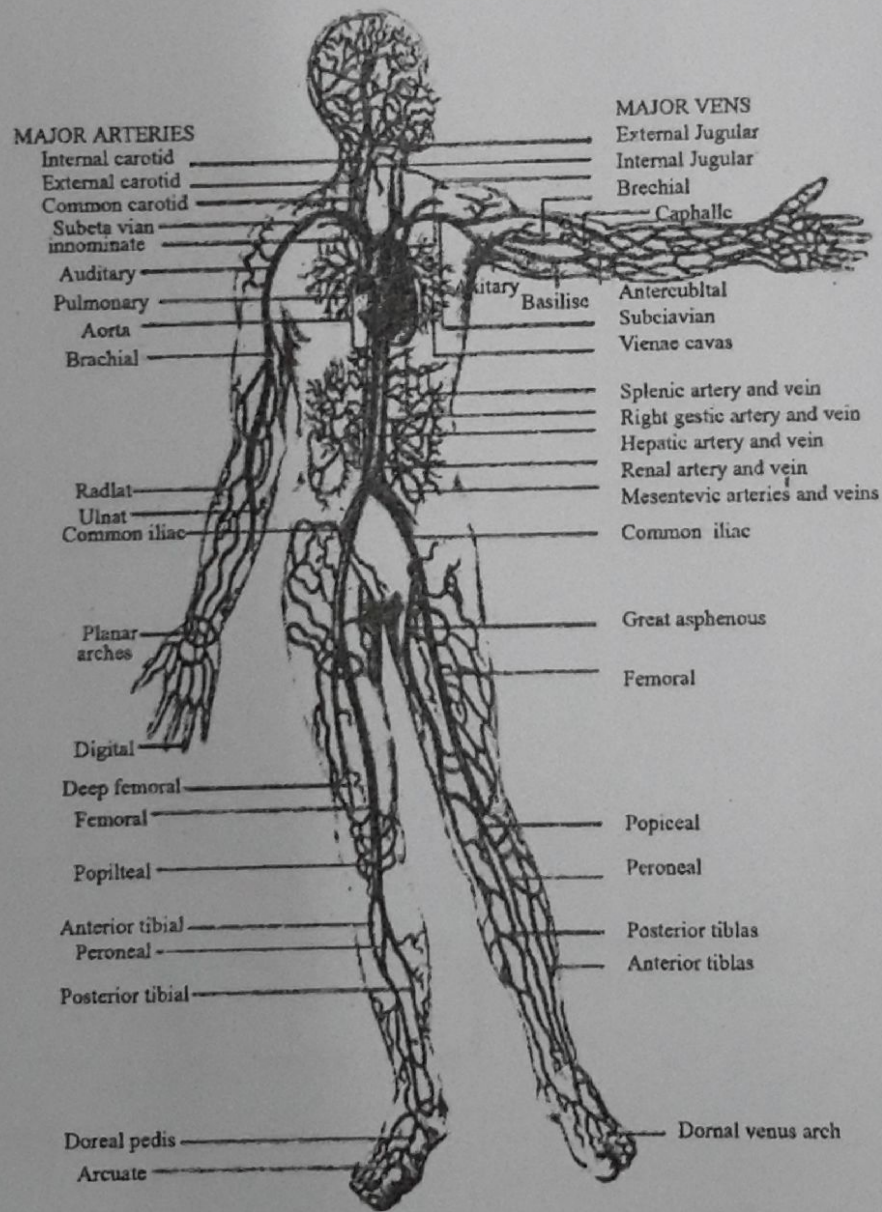

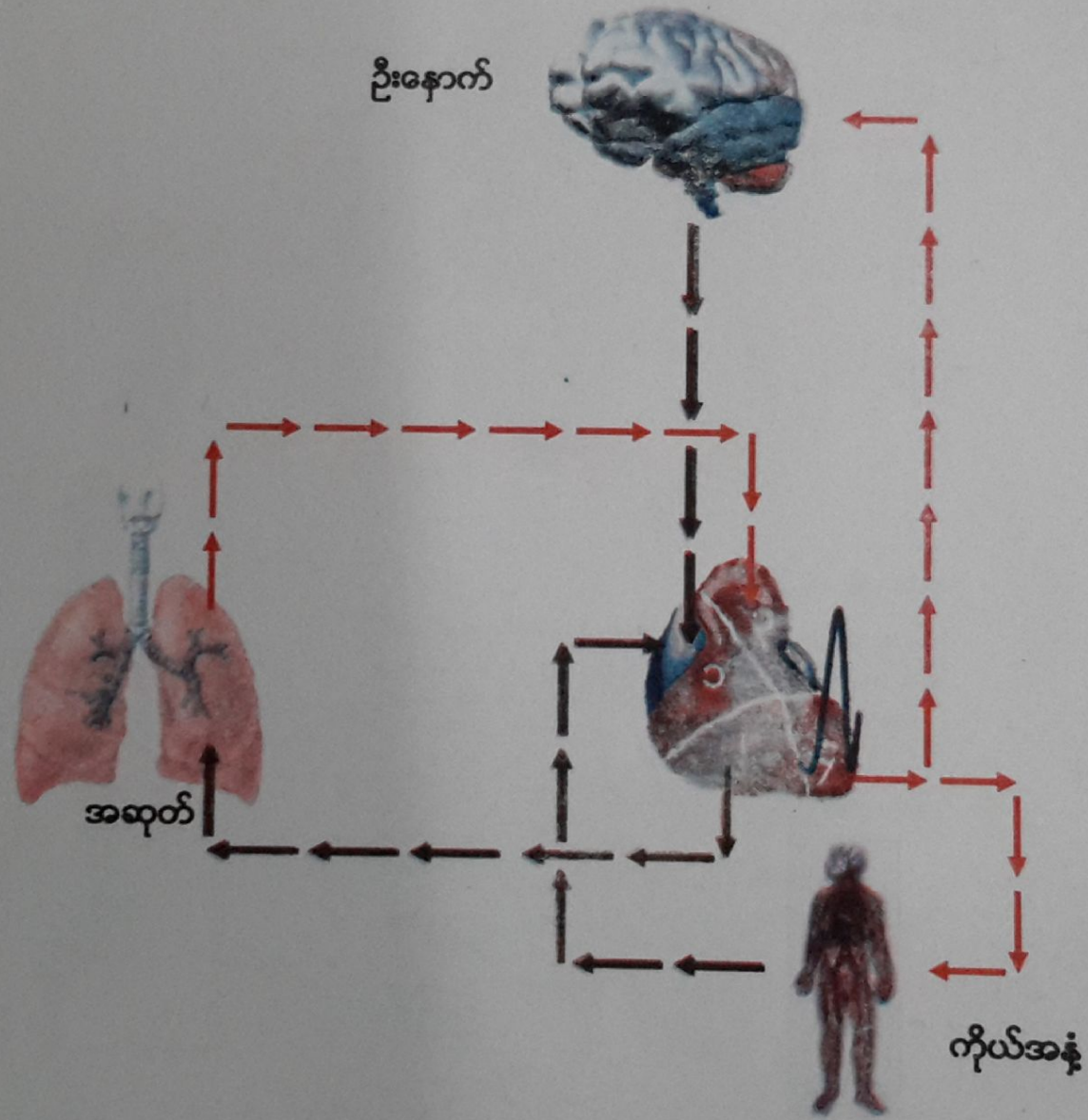

THE BRAIN

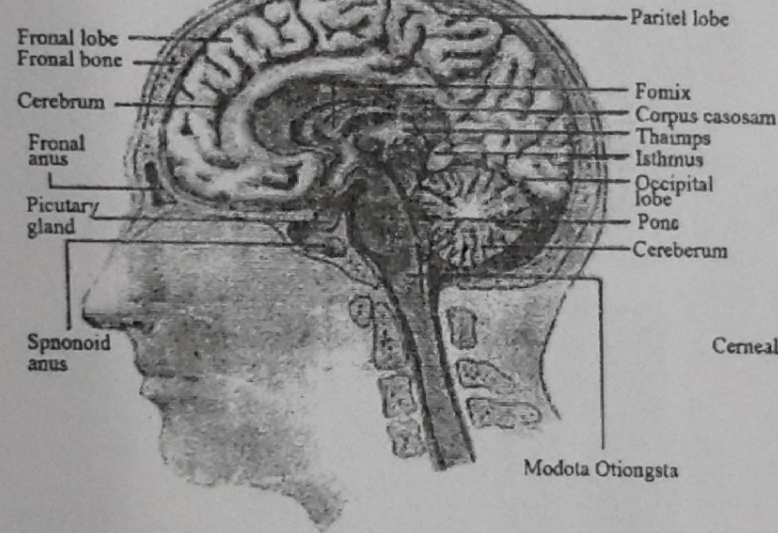

DIVISION OF THE SPINAL CORD

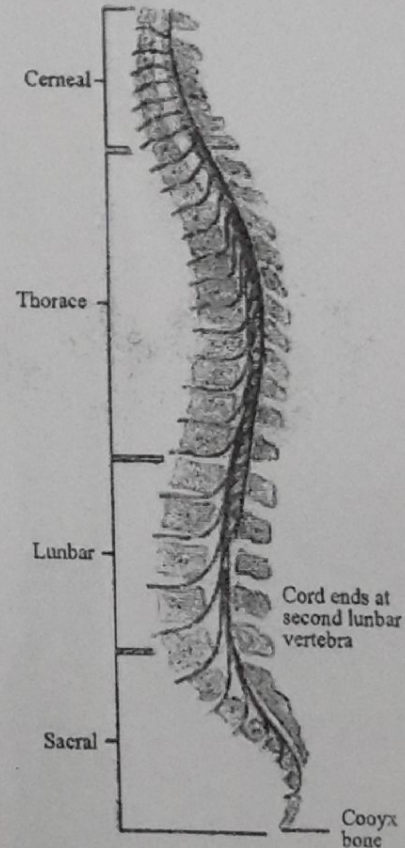

THE SPINAL CORD

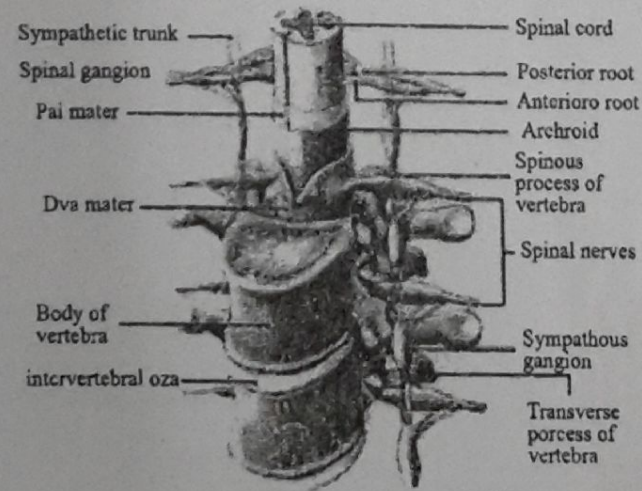

- 22 -

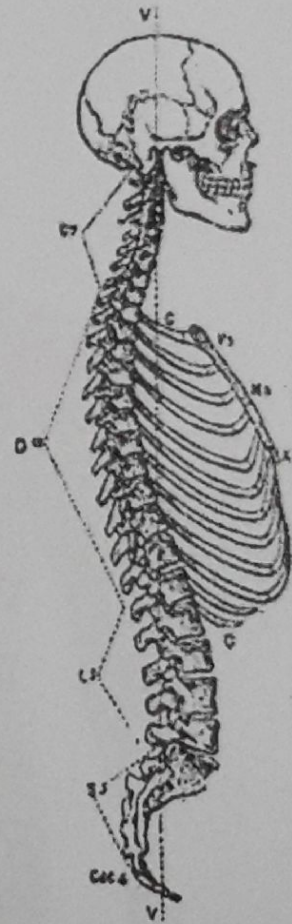
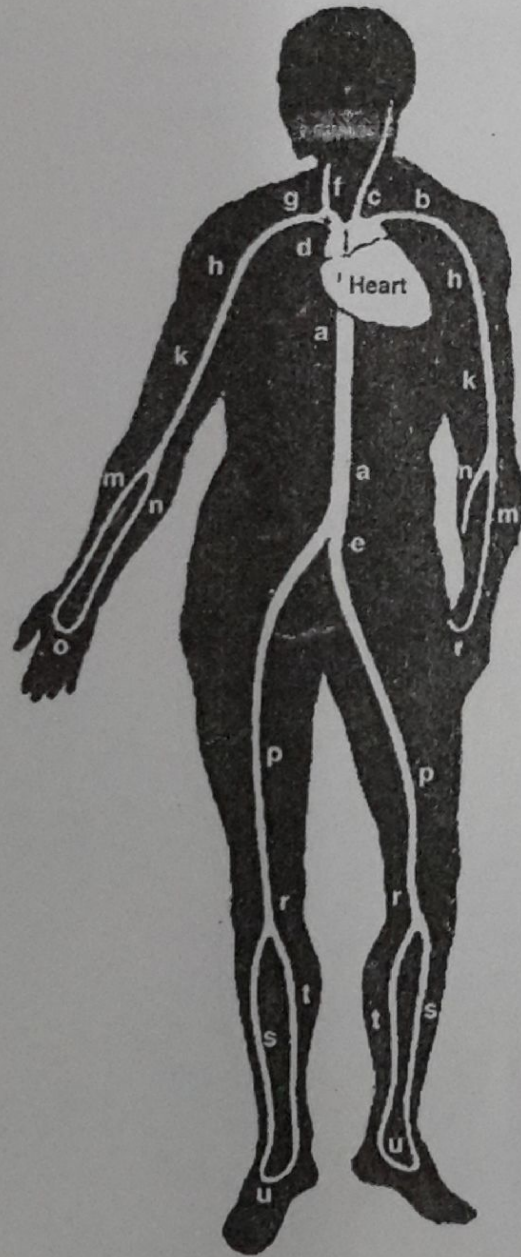
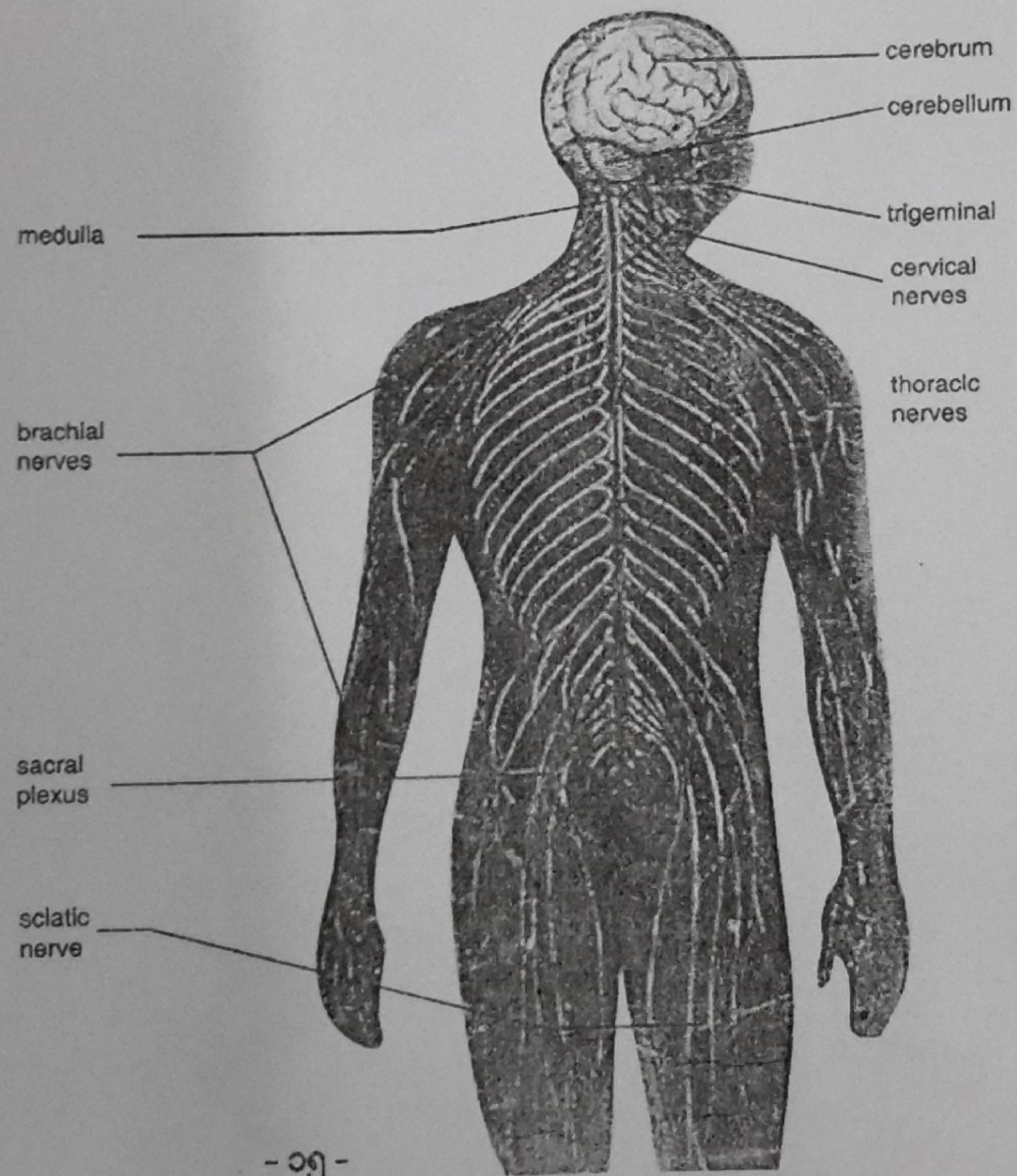
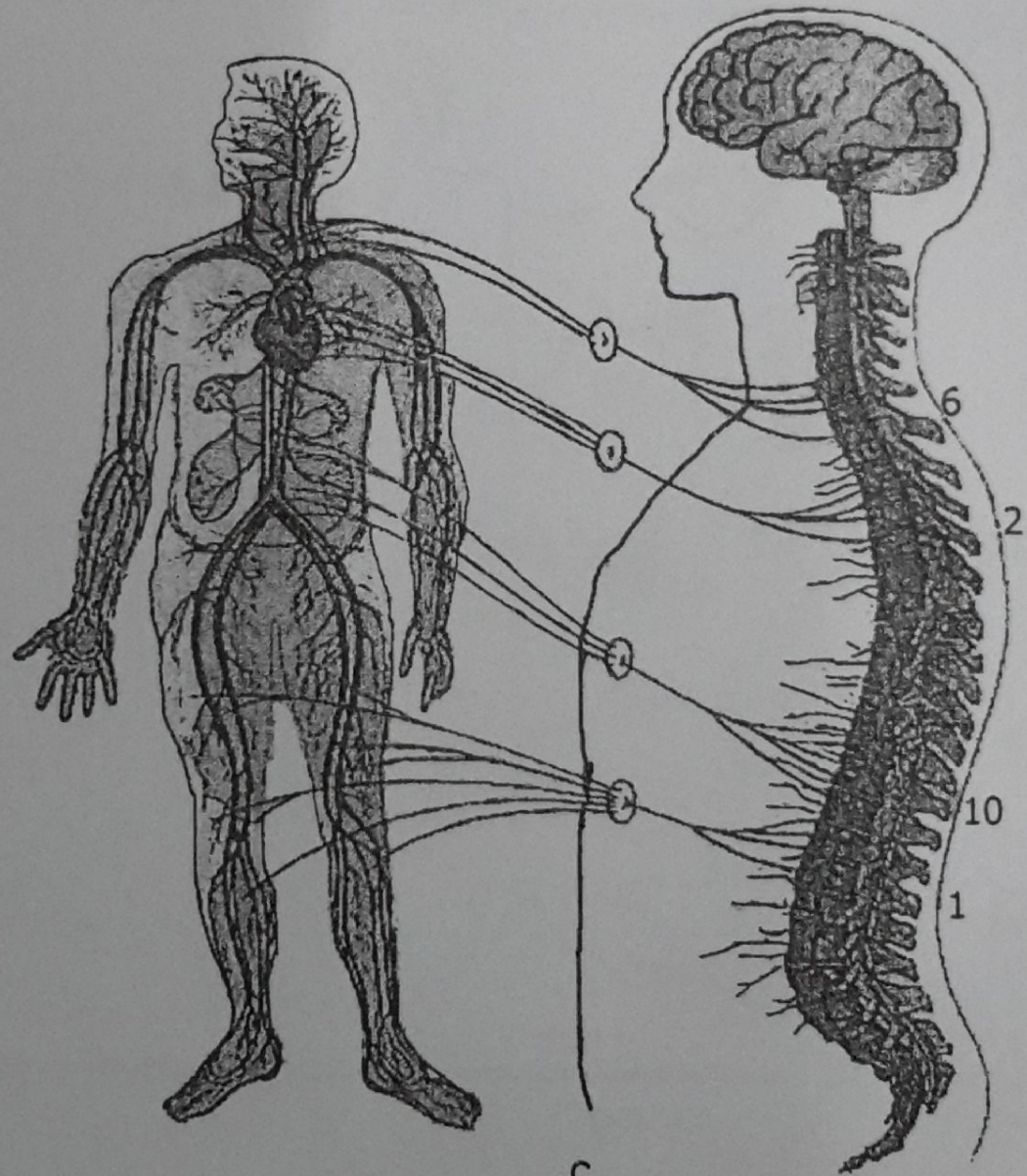

FIG. 261.—Outline of the spine with the ribs of the left side. The ribs of the Right side have been removed. The line crossing each shows the end of the ribs, the part in front being cartilage. For letters are Spinal Column. (Turner's Anatomy)







- ၁၆ -

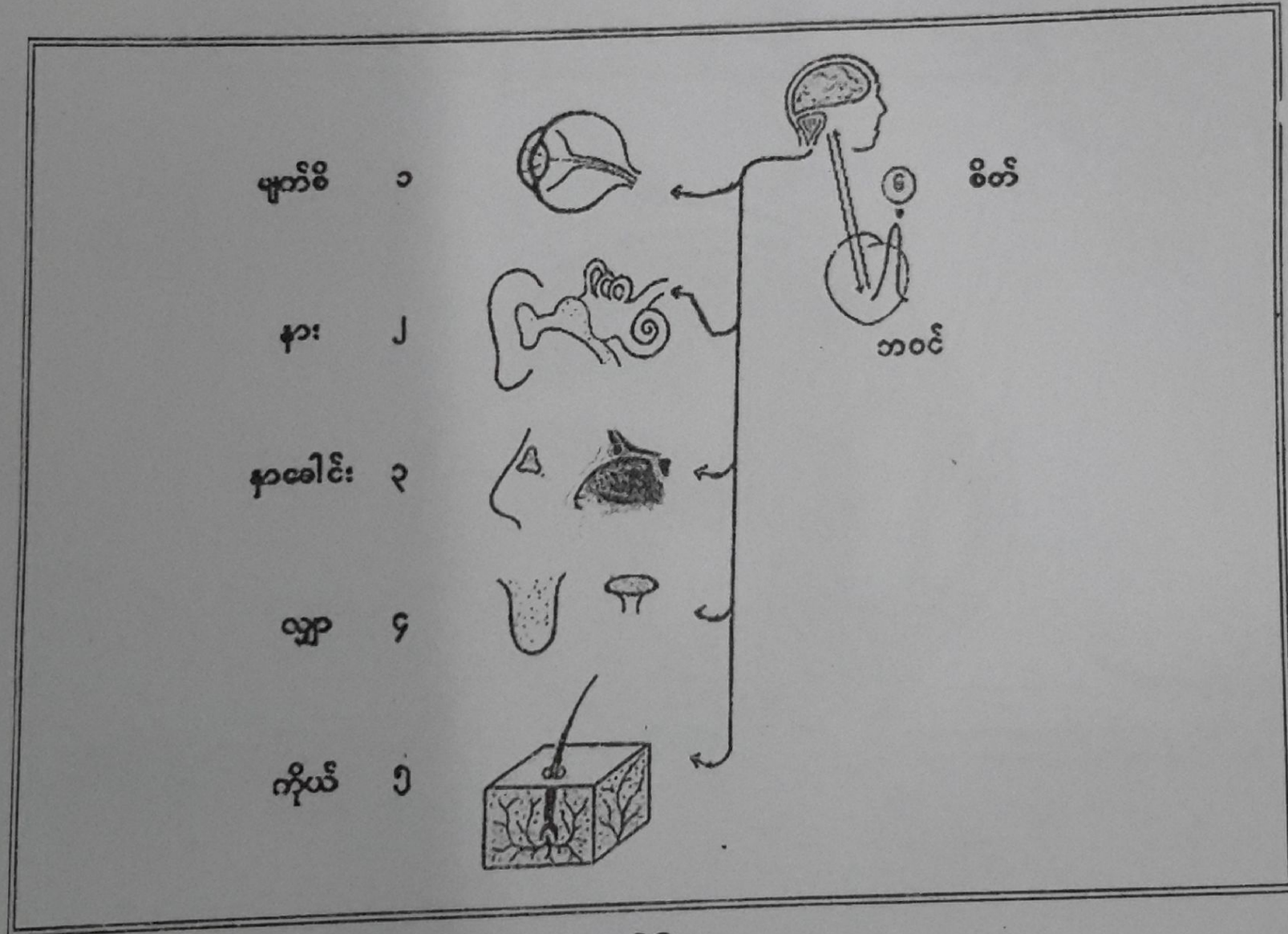

# Cross section through an eyeball (မျက်လုံးဖြတ်ပိုင်းပုံ)

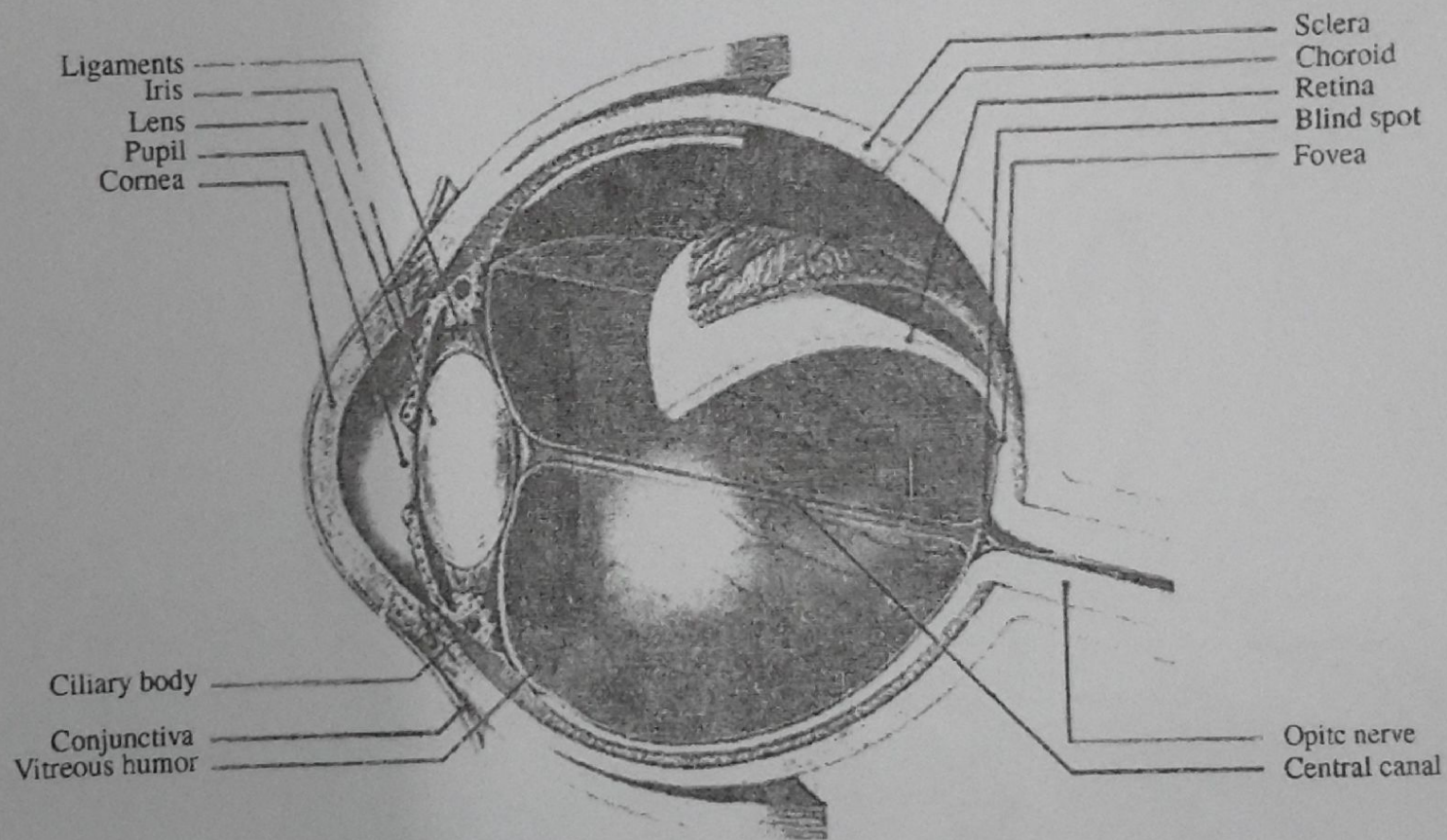

# Exploring the ear (နားရွက်ကို ပွင့်ထုတ်ပြပုံ)

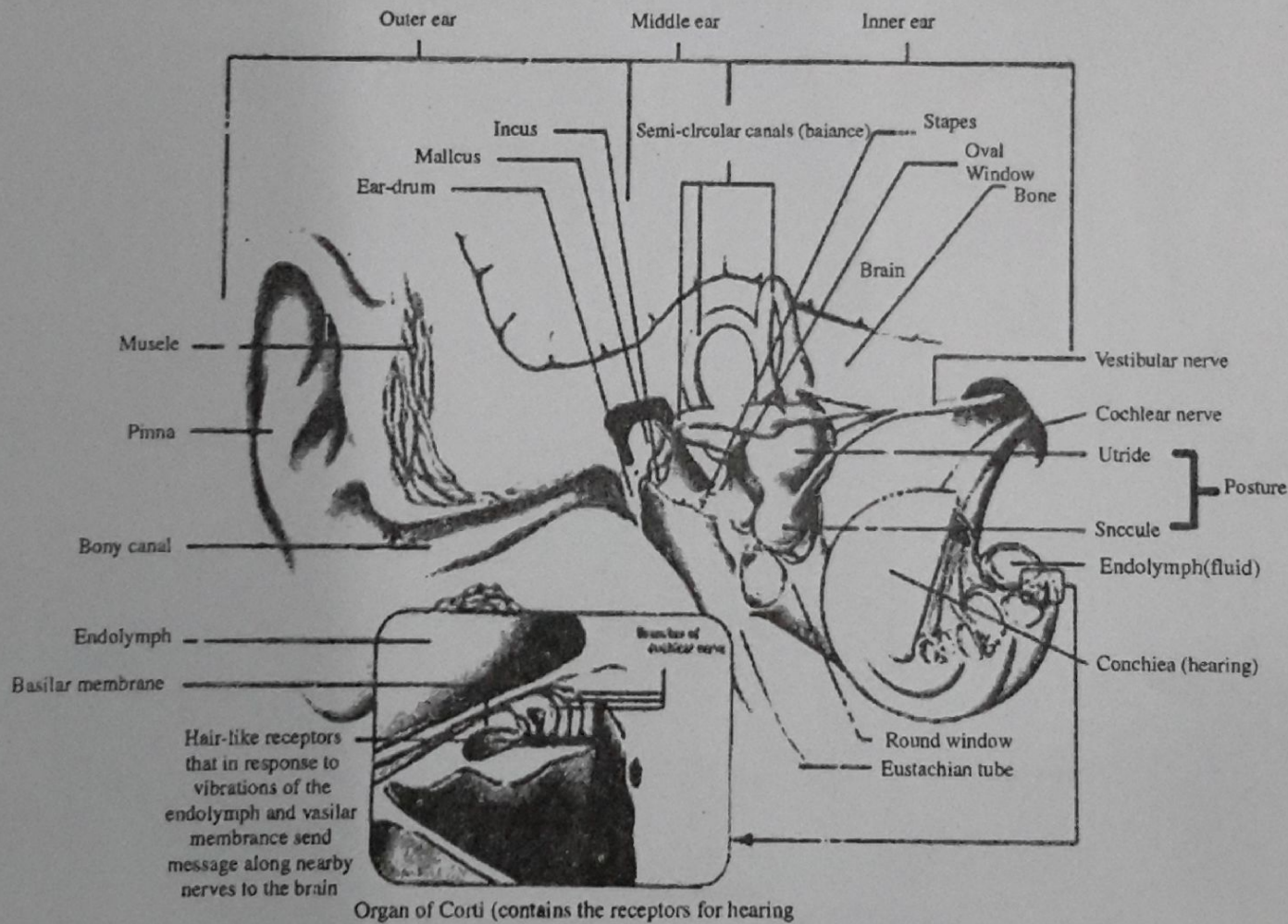

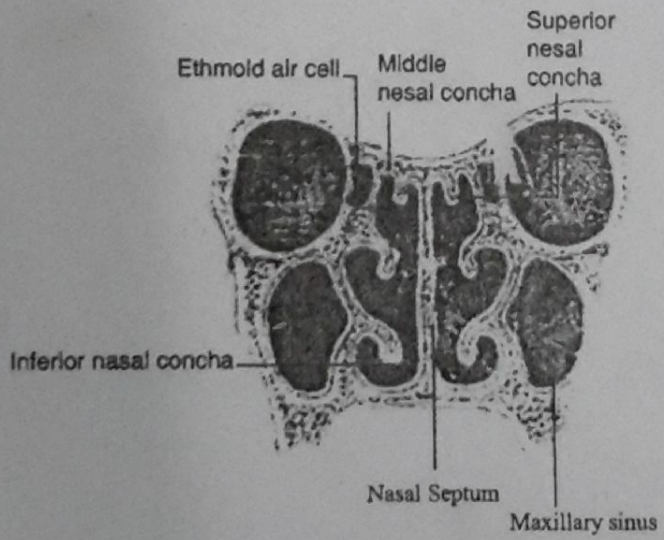
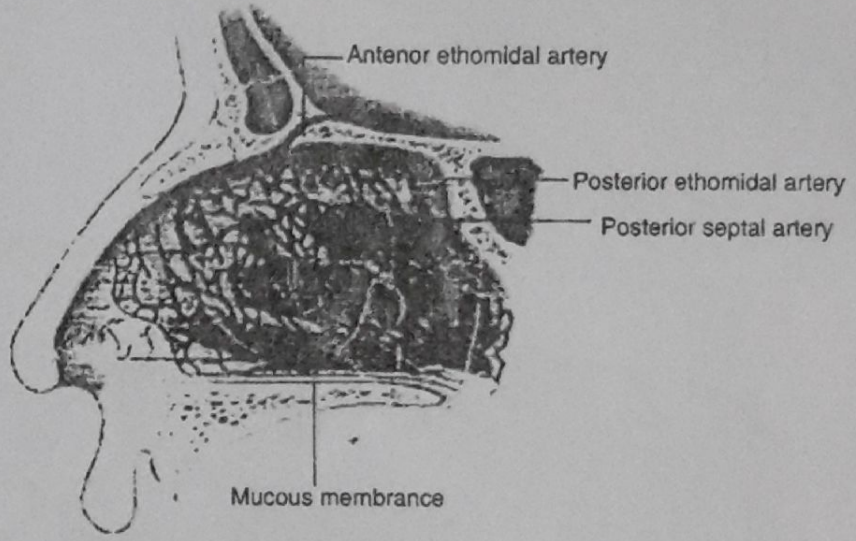
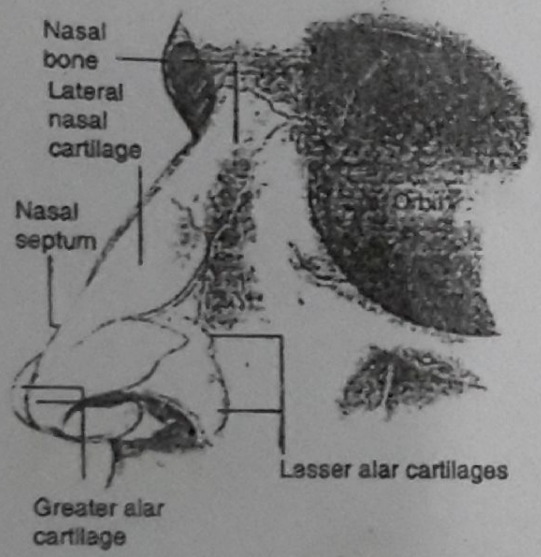

- Jo -

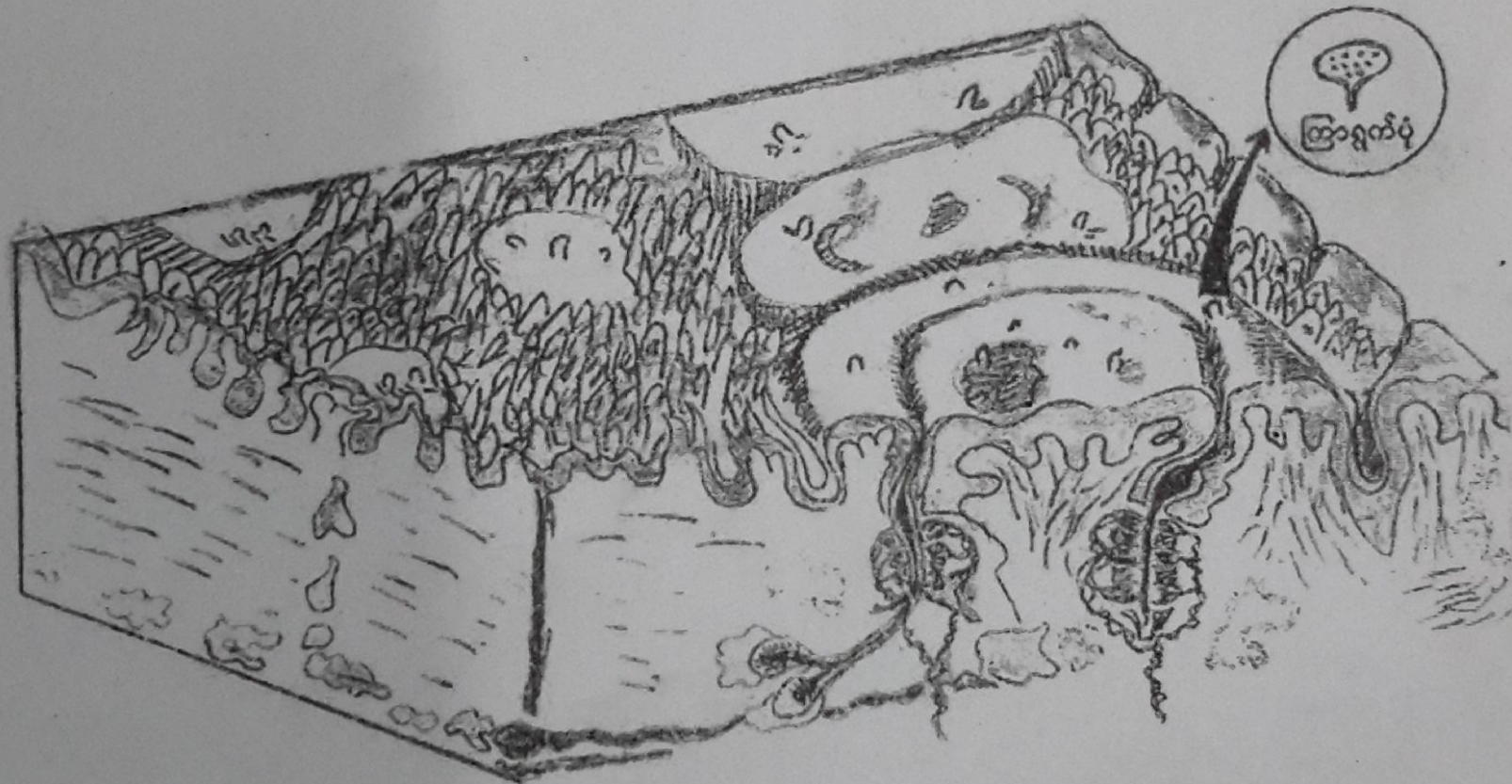

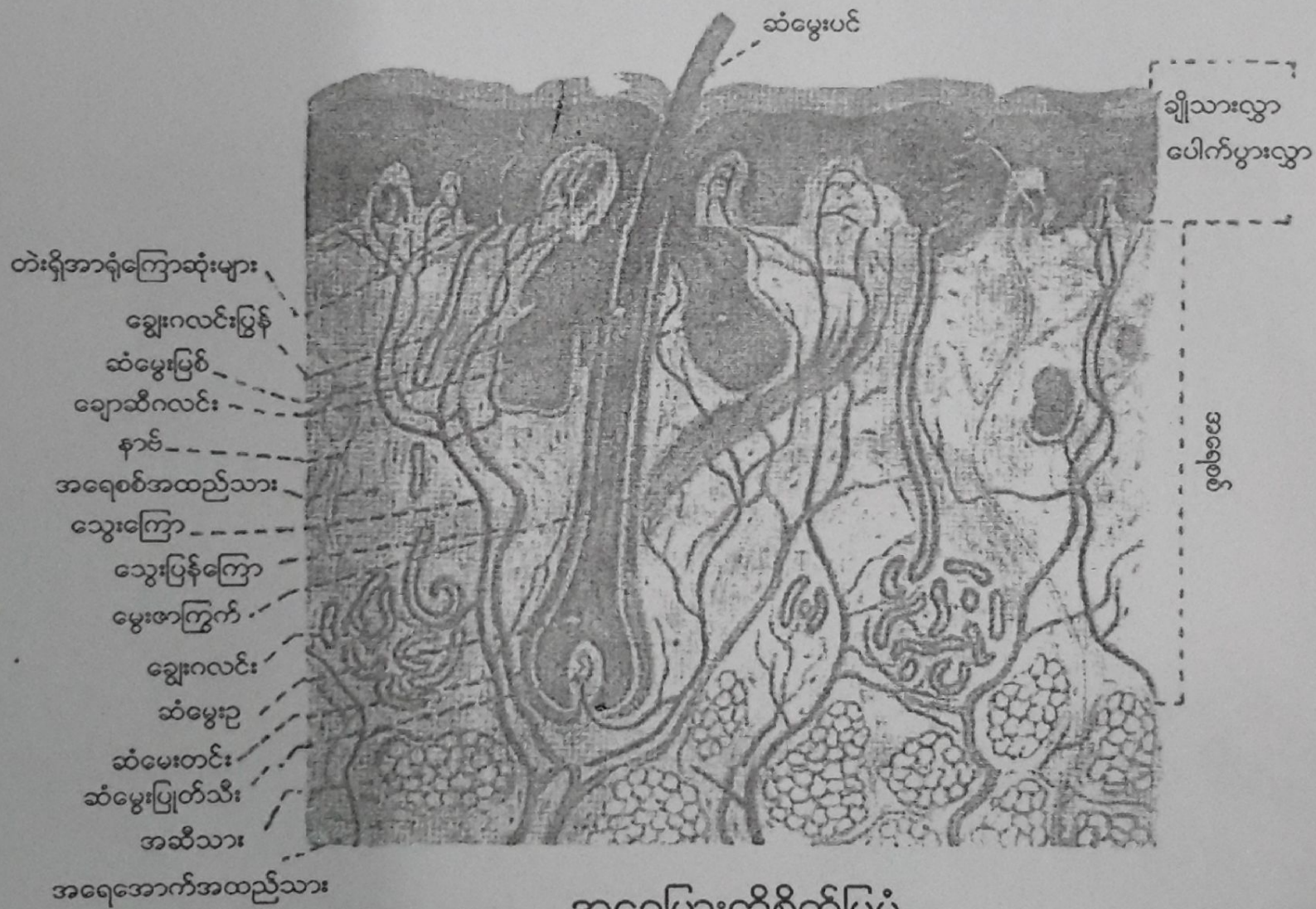

အရေပြားကိုစိတ်ပြပုံ

# Normal Skin

Epidermis

Dermis

Follicle

Fatty Tissue

Oil gland

Nerve

Sweat gland

- JR

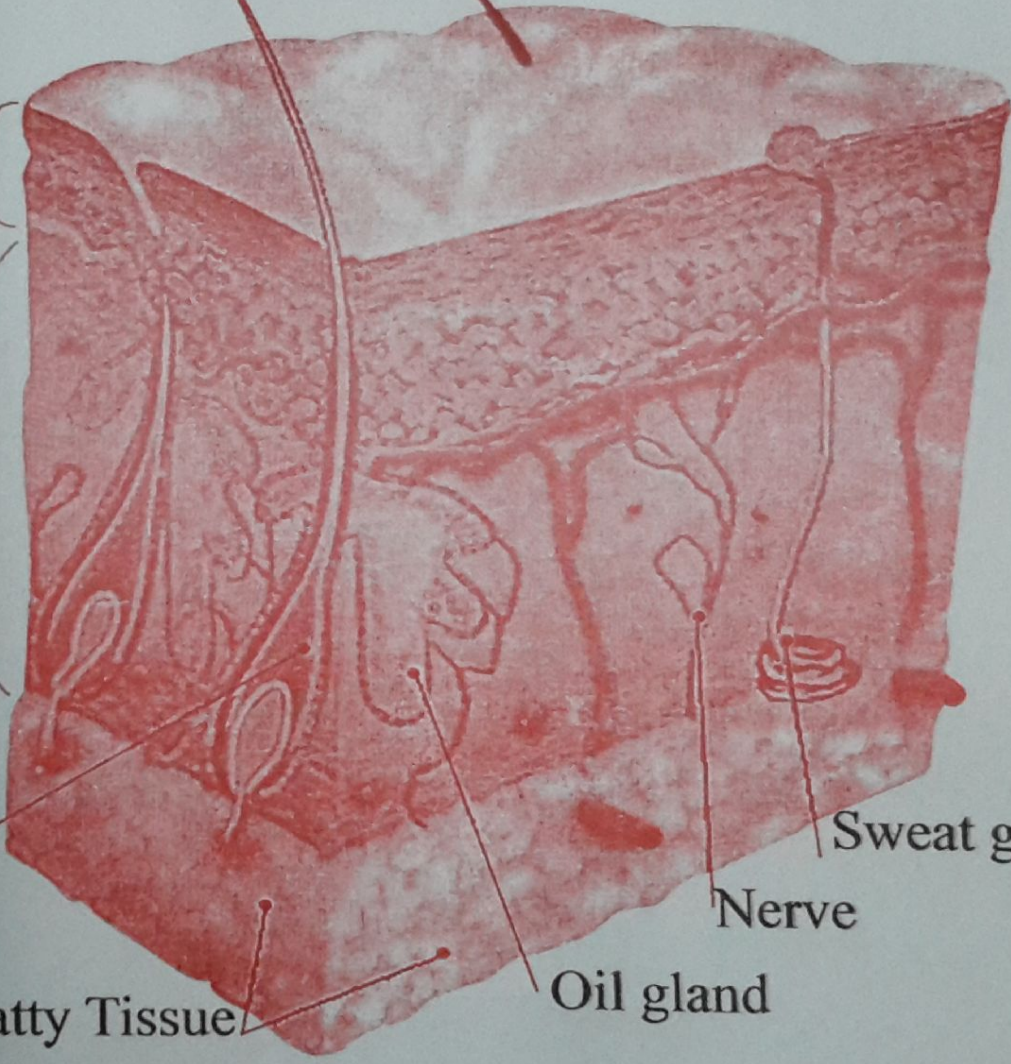



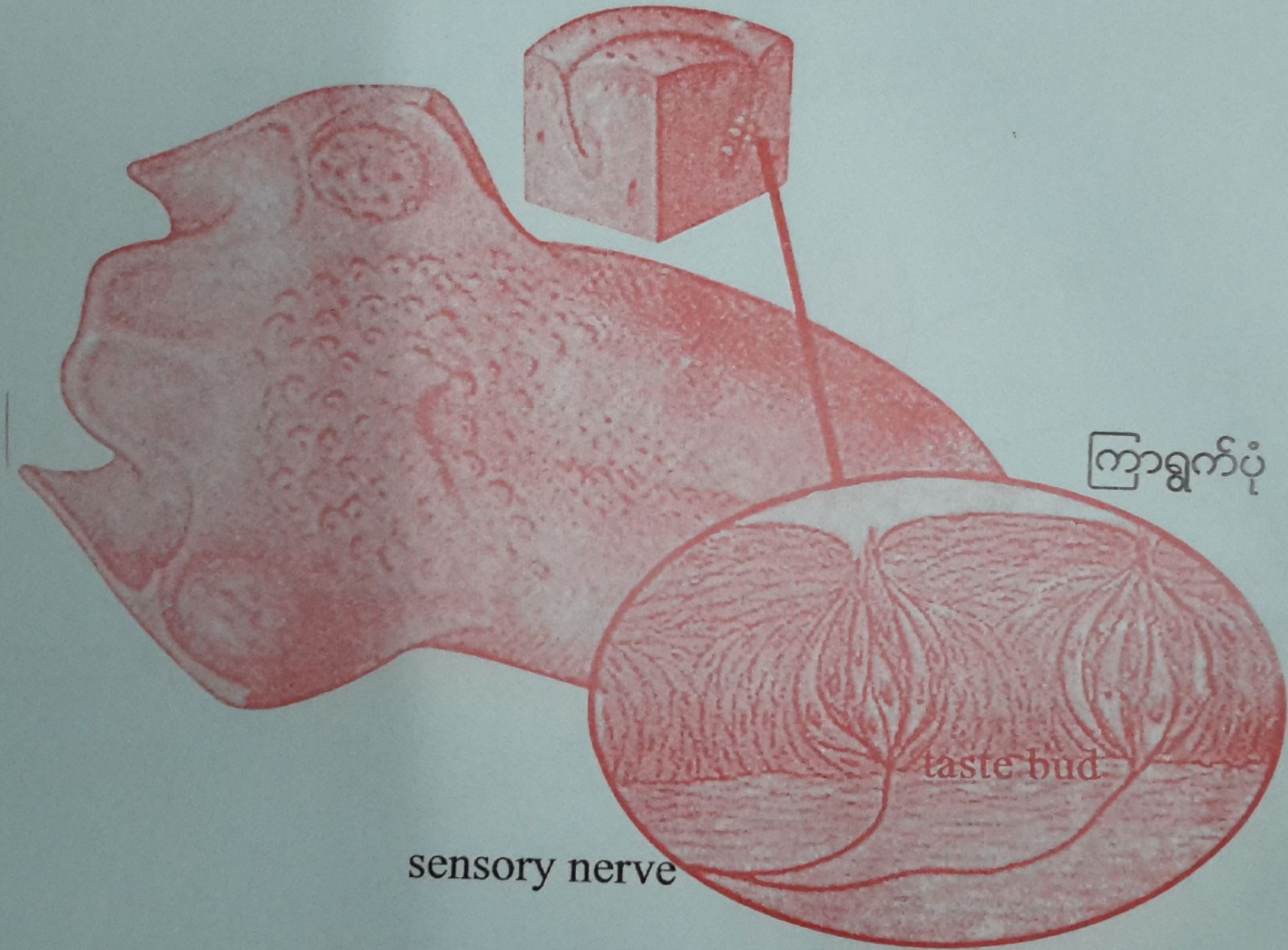

ကြာရွက်ပုံ

taste bud

sensory nerve

# Nose and Nasal Cavities

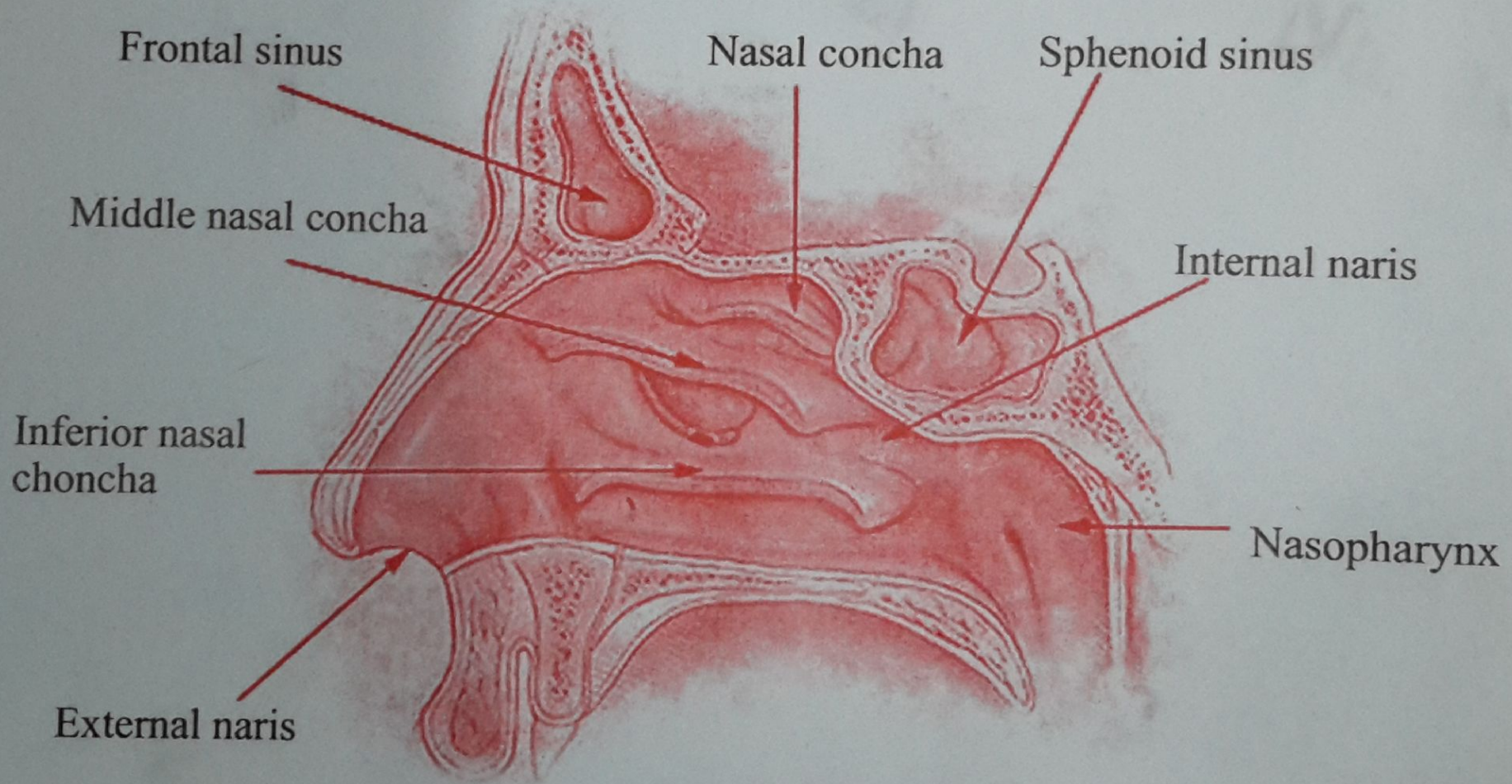

# Exploring the ear

(နားရွက်ကိုဖွင့်ထုတ်ပြပုံ)

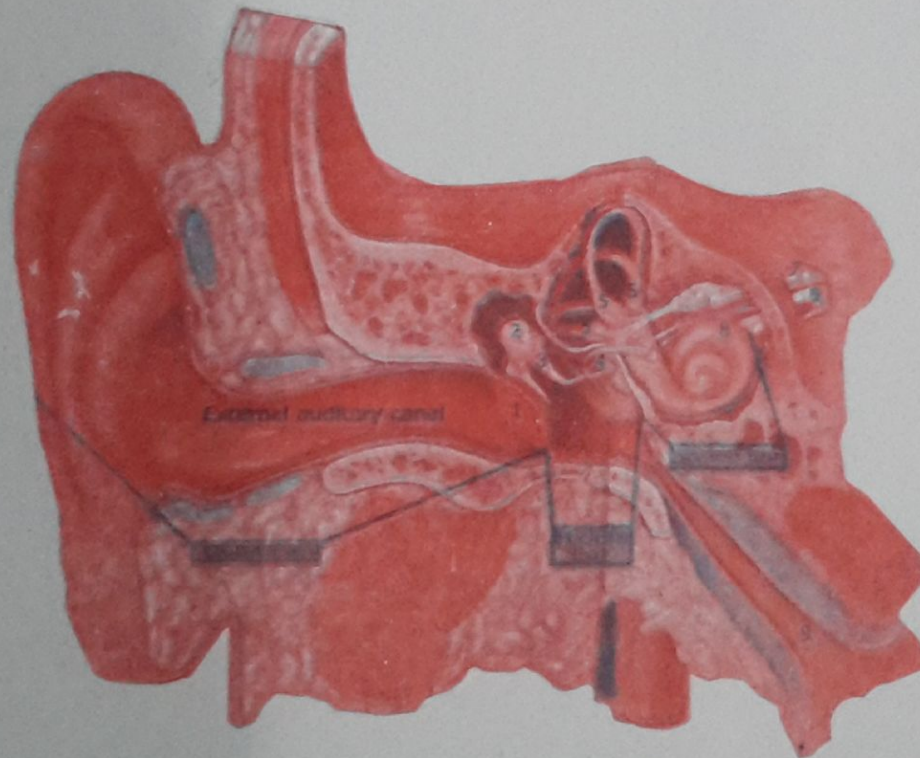

1. Eardrum
2. Malleus
3. Incus

4. Stapes
5. Semicircular canals
6. Auditory nerve

7. Vestibular nerve
8. Cochlea
9. Eustachian tube

= ၂၆ =

# Cross section through an eyeball

(မျက်လုံးဖြတ်ပိုင်းပုံ)

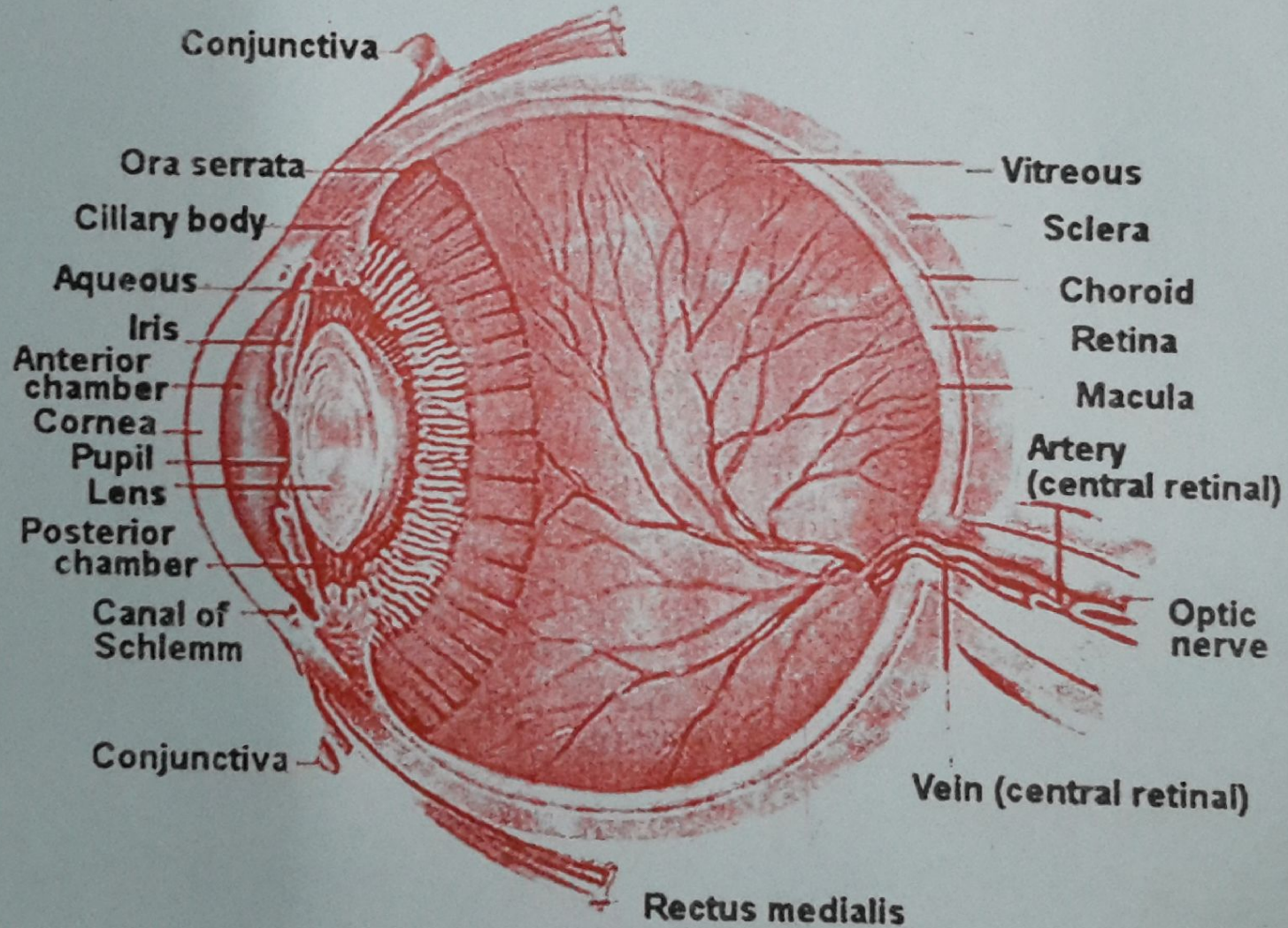

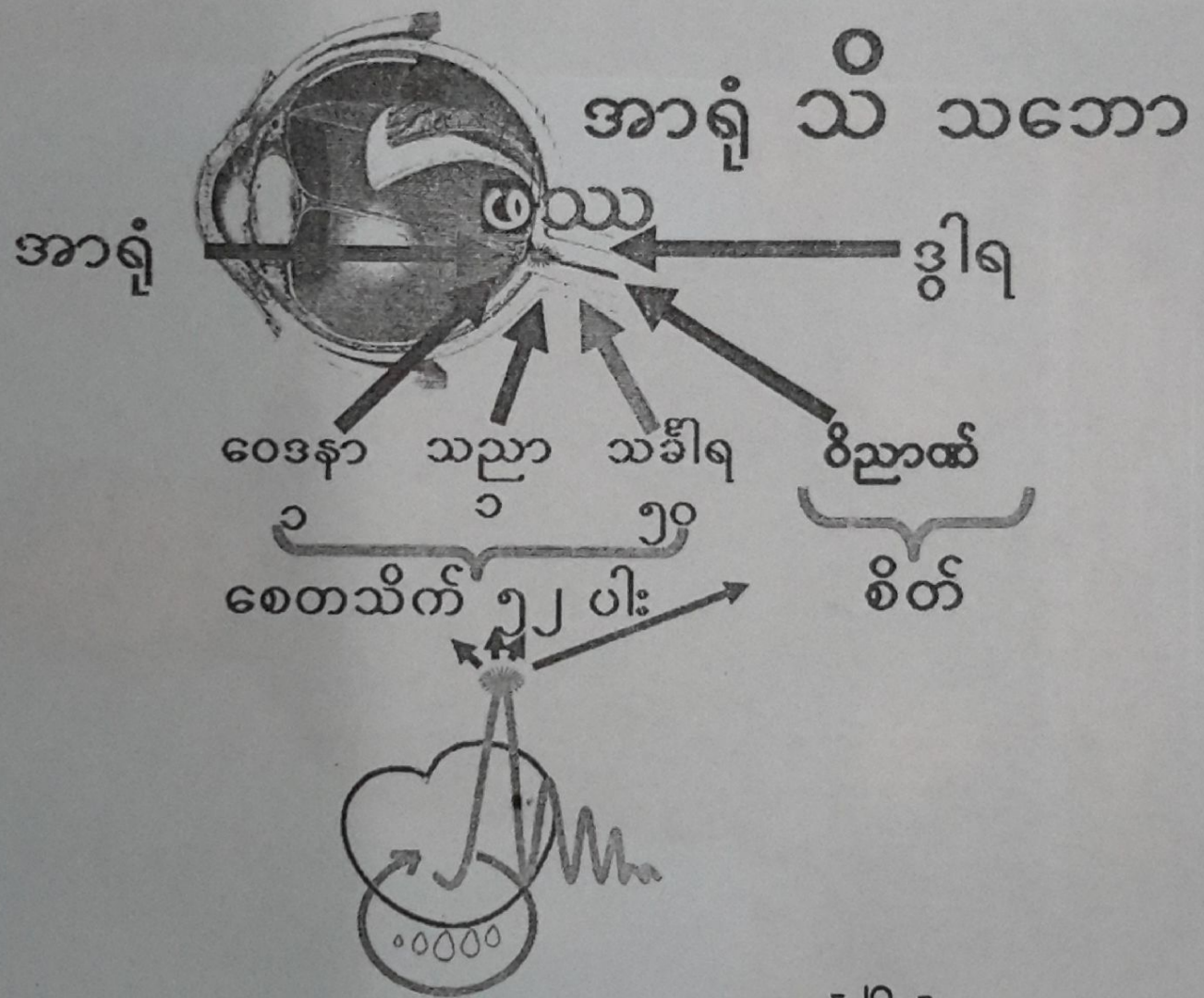

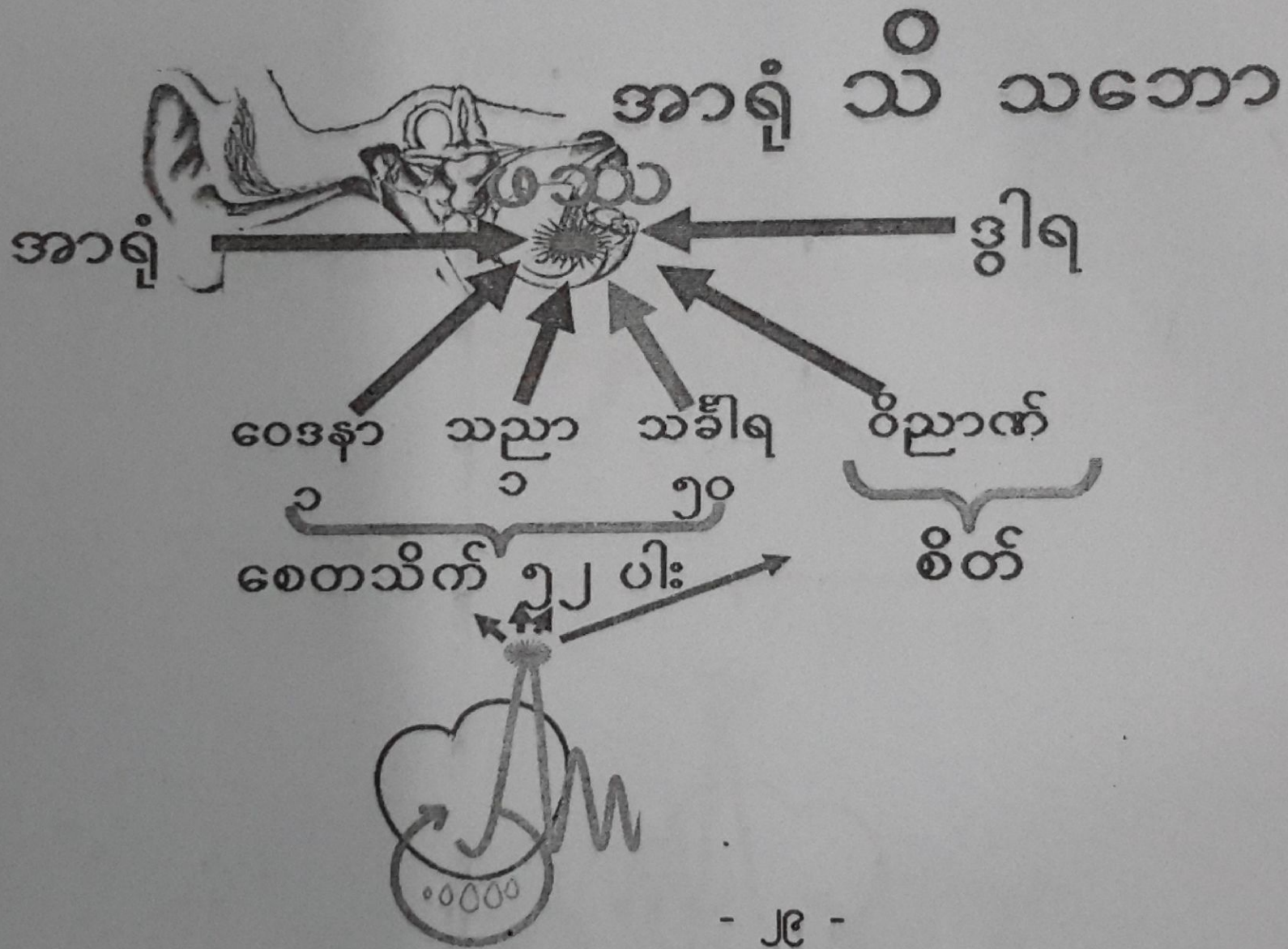

# အာရုံ သိ သဘော

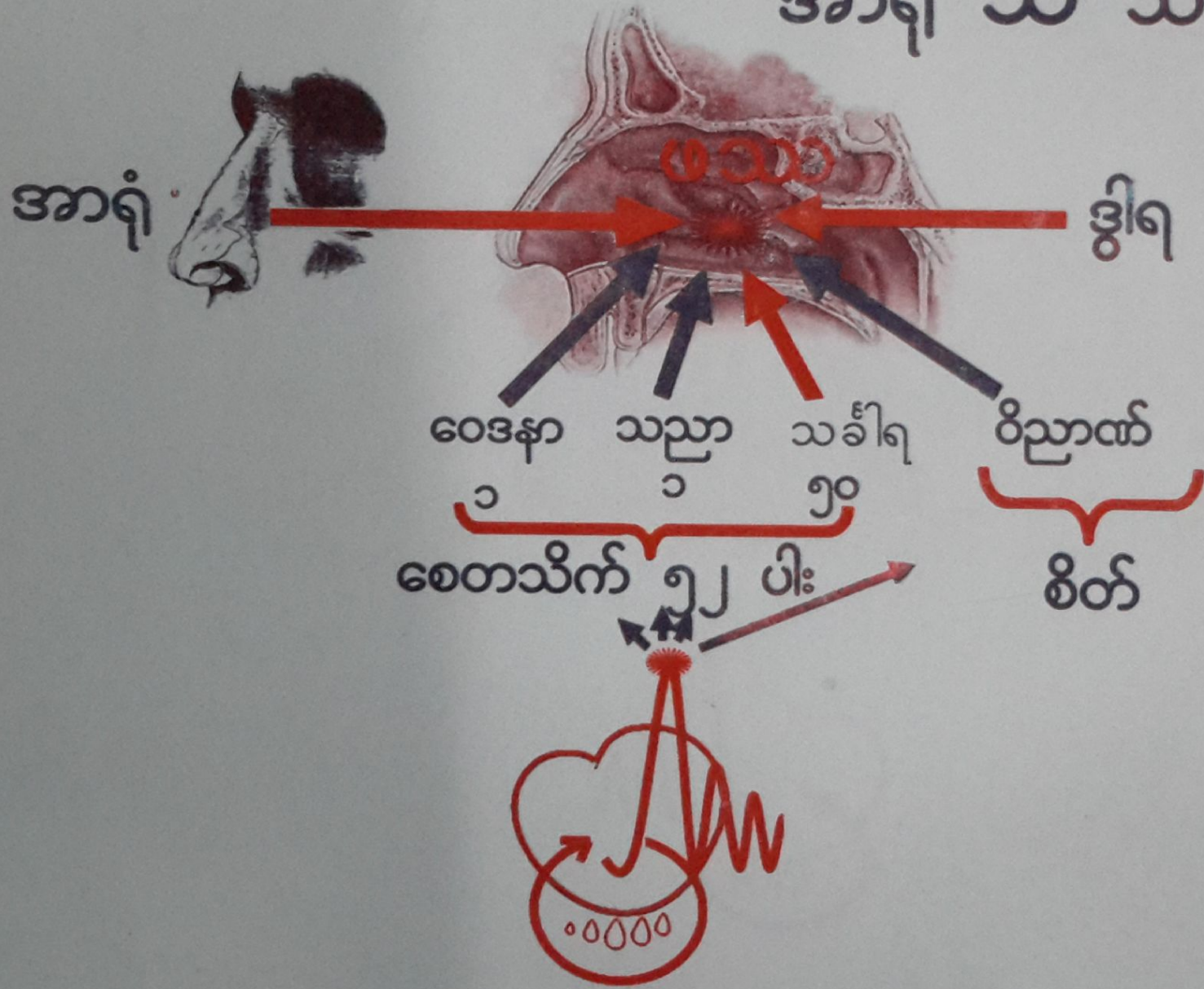

# အာရုံ သိ သဘော

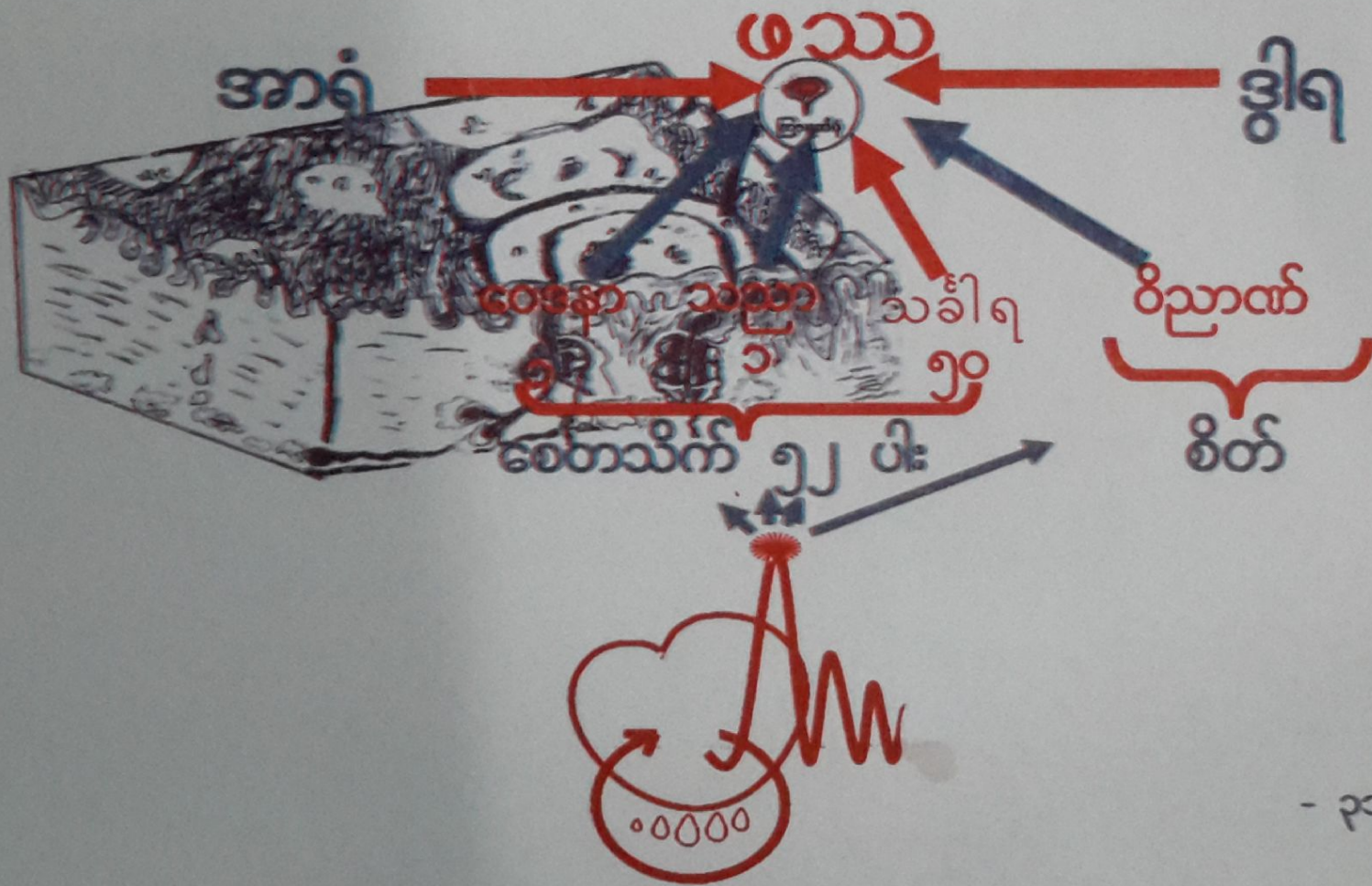



# အာရုံ သိ သဘော

အာရုံ

ဖဿ

နွှဲရ

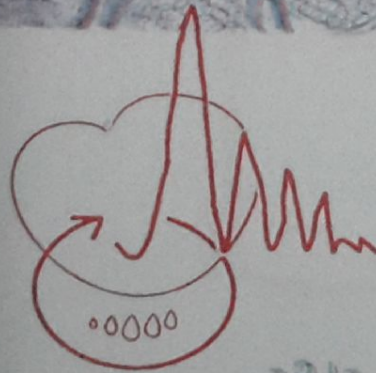
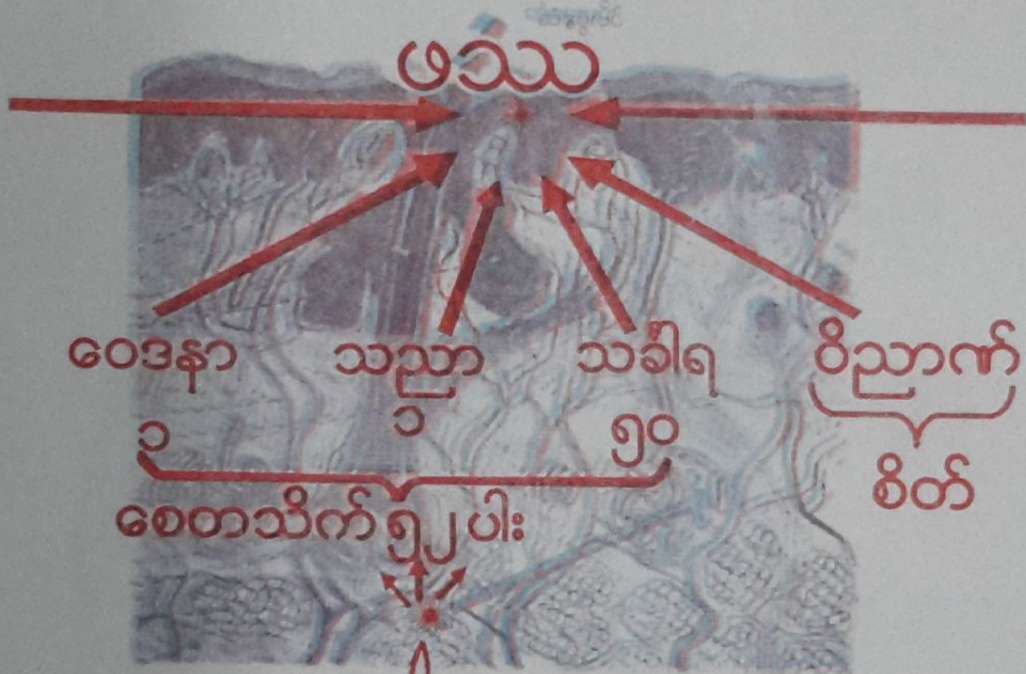

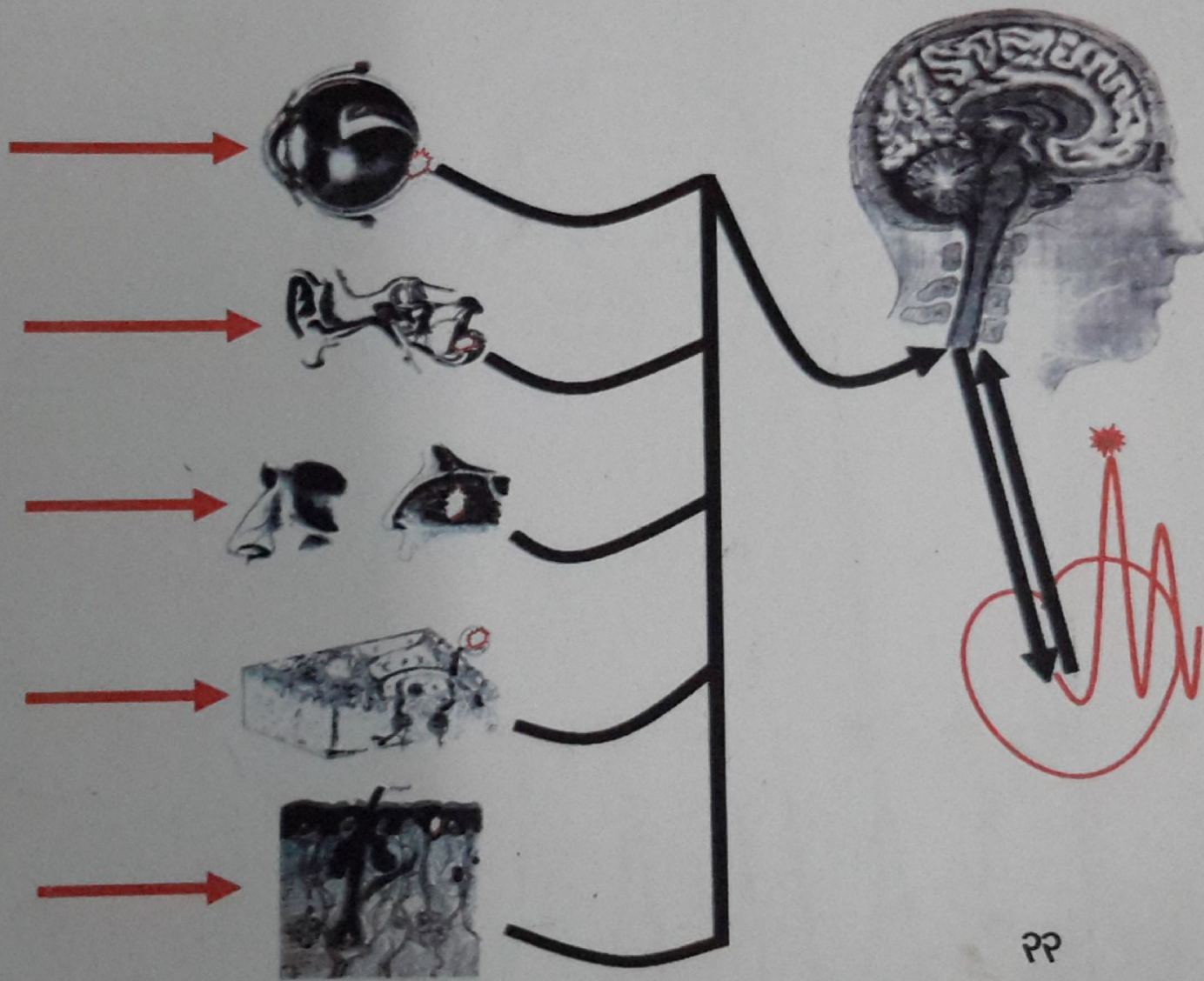

မျက်တောင်တခတ်

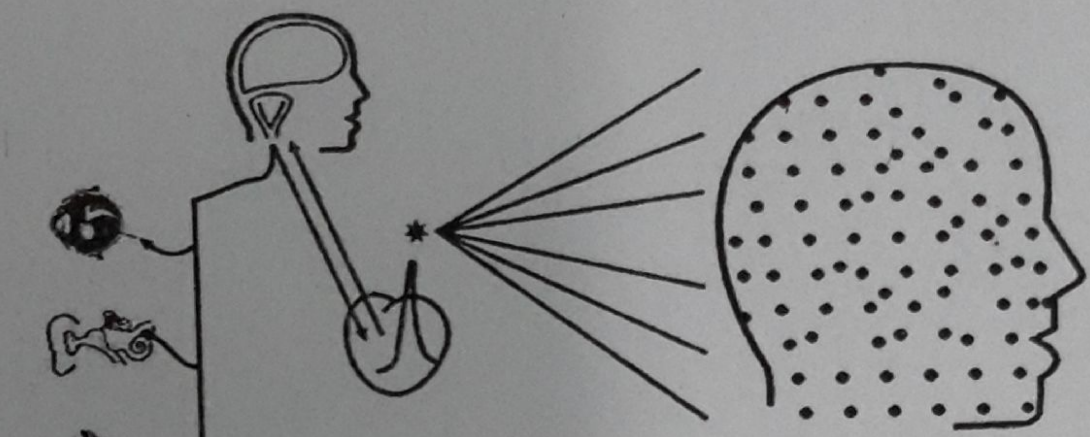

$$\frac{၁၅၀၀၀၀ \text{ ကုဋေ}}{၁၀၀၀၀၀၀ \text{ ကုဋေ}} = ၂၀$$

၁:၂၀

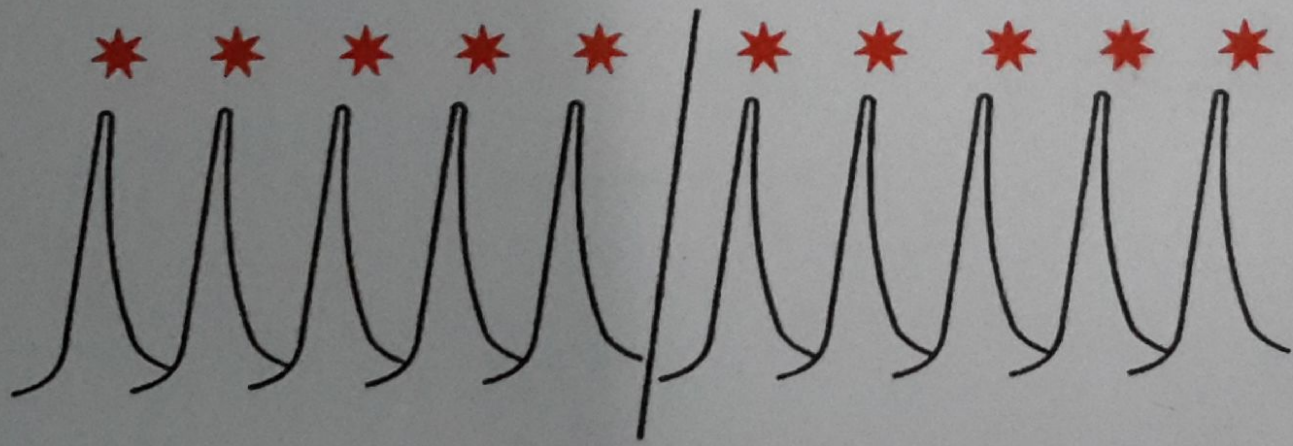
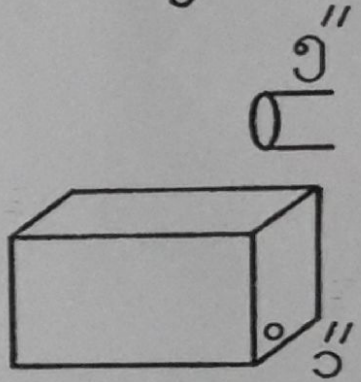

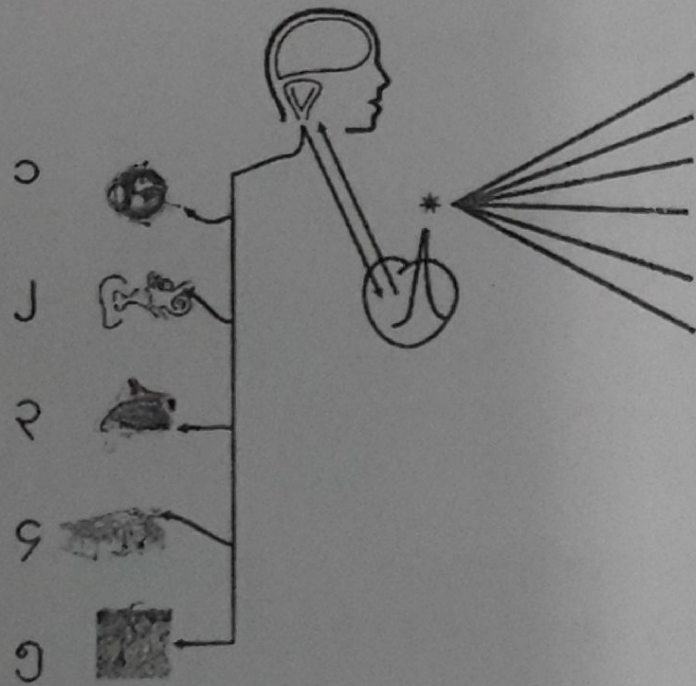

သန်းဦးခေါင်း  
 $7 \times 26 \times 26 \times 26 \times 26 = 20797207$

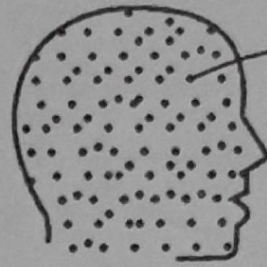

$\frac{\text{သန်းဦးခေါင်း} = \text{လိက္ခာ}}{?}$

$\frac{\text{လိက္ခာ} = \text{ရထရေမြို့}}{26}$

$\frac{\text{ရထရေမြို့} = \text{တနင်္သာရီမြို့}}{26}$

$\frac{\text{တနင်္သာရီမြို့} = \text{အဏုမြို့}}{26}$

$\frac{\text{အဏုမြို့} = \text{ပရမာအဏုမြို့}}{26}$

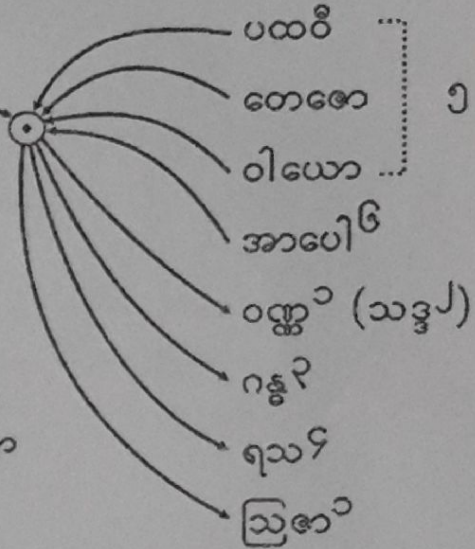

# ခန္ဓာငါးပါးအမည်နှင့် ပြစ်ပေါ်လာပုံ

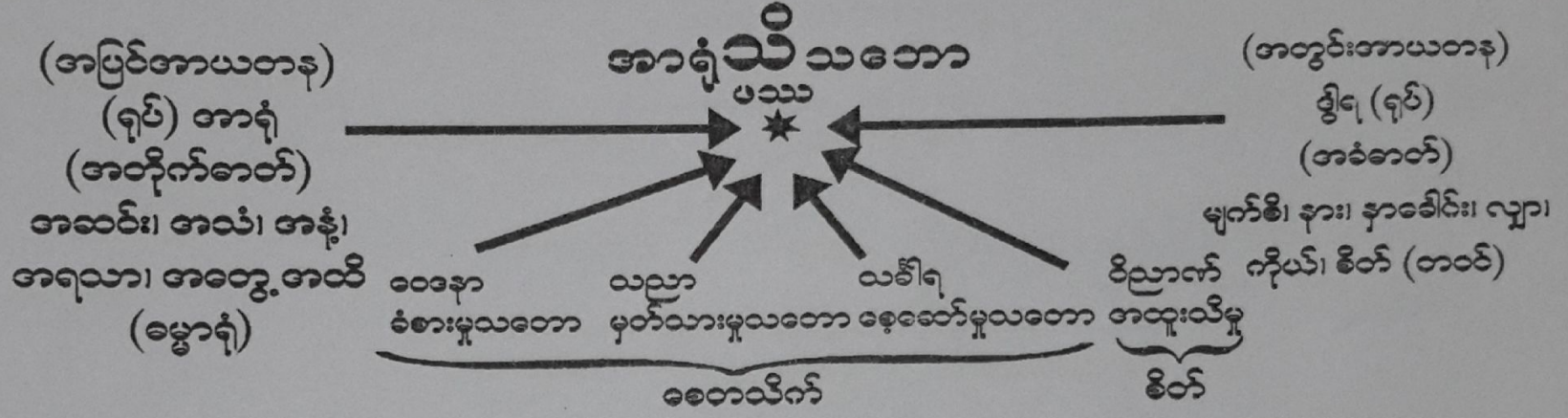

ဥပမာ - ကောင်းကင်၌ လျှပ်စစ်လက်သည့်ပမာ  
 - ကျောက်ခဲနှစ်လုံးကို အားနှင့်တော်ပါက စီးထွက်သကဲ့သို့

{	အာရုံ သိ သတော	{	ရုပ်	=	ဖောက်ပြန်မှုသတော (ရေမြှုပ်ကဲ့သို့)
			ဝေဒနာ	=	ခံစားမှုသတော (ရေပွက်ကဲ့သို့)
		{	သညာ	=	မှတ်သားမှုသတော (တံလျှပ်ကဲ့သို့)
			သင်္ခါရ	=	စေ့ဆော်မှုသတော (ဝှက်ပျောတုံးကဲ့သို့)
			ဝိညာဏ်	=	အထူးသိမှုသတော (မျက်လှည့်ကဲ့သို့)

မြတ်စွာဘုရားရှင်ပြုခဲ့သော ပြုနိုင်ခဲ့သော

ခဲ့ယဉ်းသောအရာ

အာရုံသိသဘော  
ဖဿ

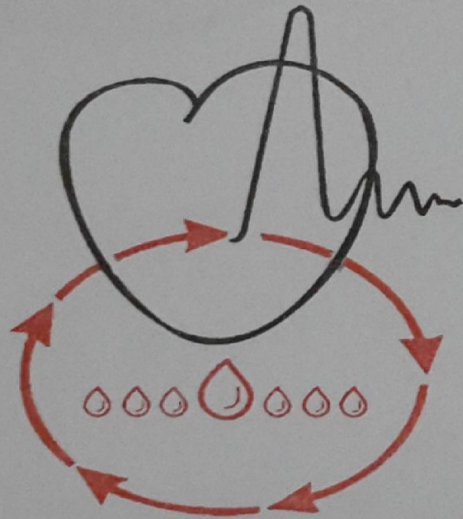
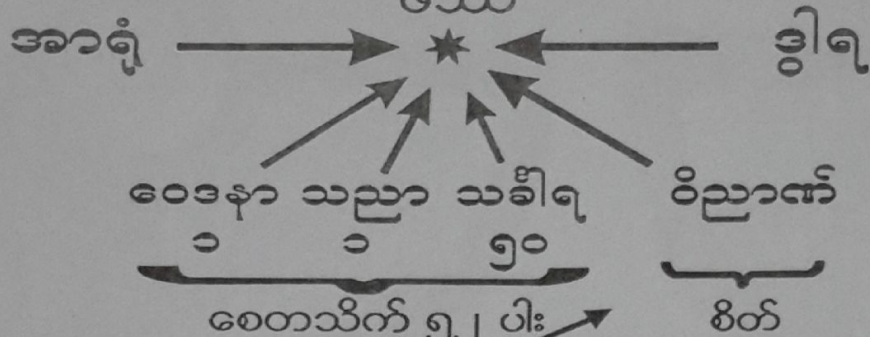

“ တူလေးမျိုးရှိသော  
စိတ် - စေတသိက် ”

- ၁ - တူသောမိရာ
- ၂ - တူသောအာရုံ
- ၃ - တူသောဖြစ်ခြင်း
- ၄ - တူသောချုပ်ခြင်း  
(တစ်ပေါင်းတည်းဖြစ်  
တစ်ပေါင်းတည်းချုပ်)

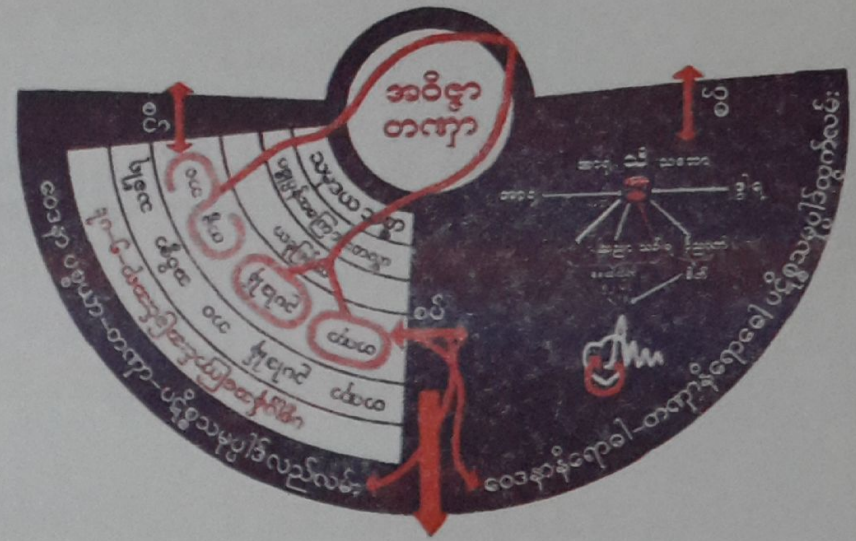
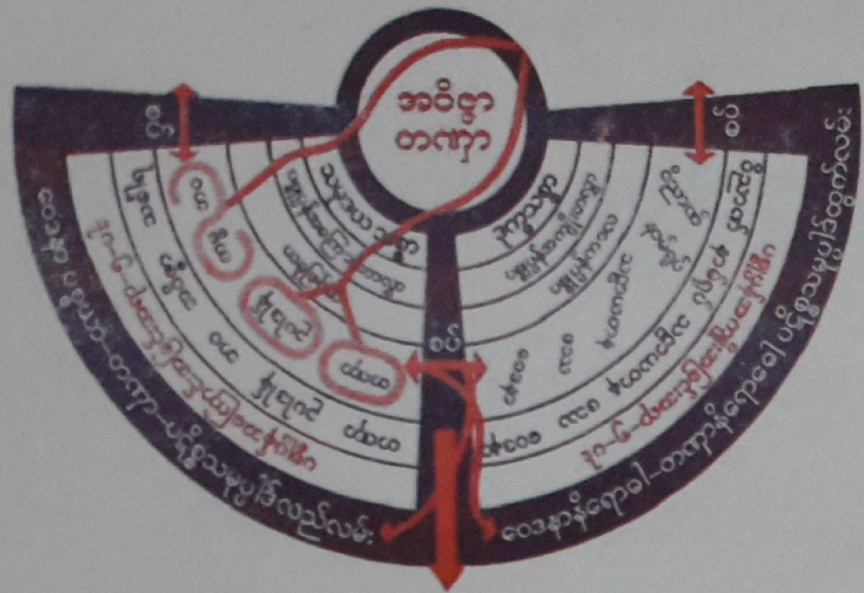

ခင်ပွန်းကြီး ဆယ်ပါးပြစ်မှားမိပါက  
သင့်တတ်သော ဒဏ်ဆယ်ပါး

သွေးအန်ဖြစ်လွယ်၊ ရောင်းဝယ်ရှုံးခြင်း၊ ချို့ယွင်းအင်္ဂါ၊ နှနာကုဋ္ဌ၊  
ရူးကြဖောက်ပြန်၊ မင်းဒဏ်သင့်ခဏ်း၊ ကြမ်းတမ်းစွပ်စွဲ၊ သေကွဲသားချင်း၊  
ပျက်ခြင်းစည်းစိမ်၊ နေအိမ်မီးလောင်၊ ဒုက္ခကောင်သည်၊ လူ့ဘောင်ဒိဋ္ဌ၊  
တွေ့ကြုံရ၍၊ သေကင်ရဲ၊ ကမ္ဘာစွဲ၏။  
ဤဒဏ်ဆယ်ပါးအပြင် မဂ်ဉာဏ်၊ ဖိုလ်ဉာဏ်ကိုလည်း တားနိုင်ပါသည်။



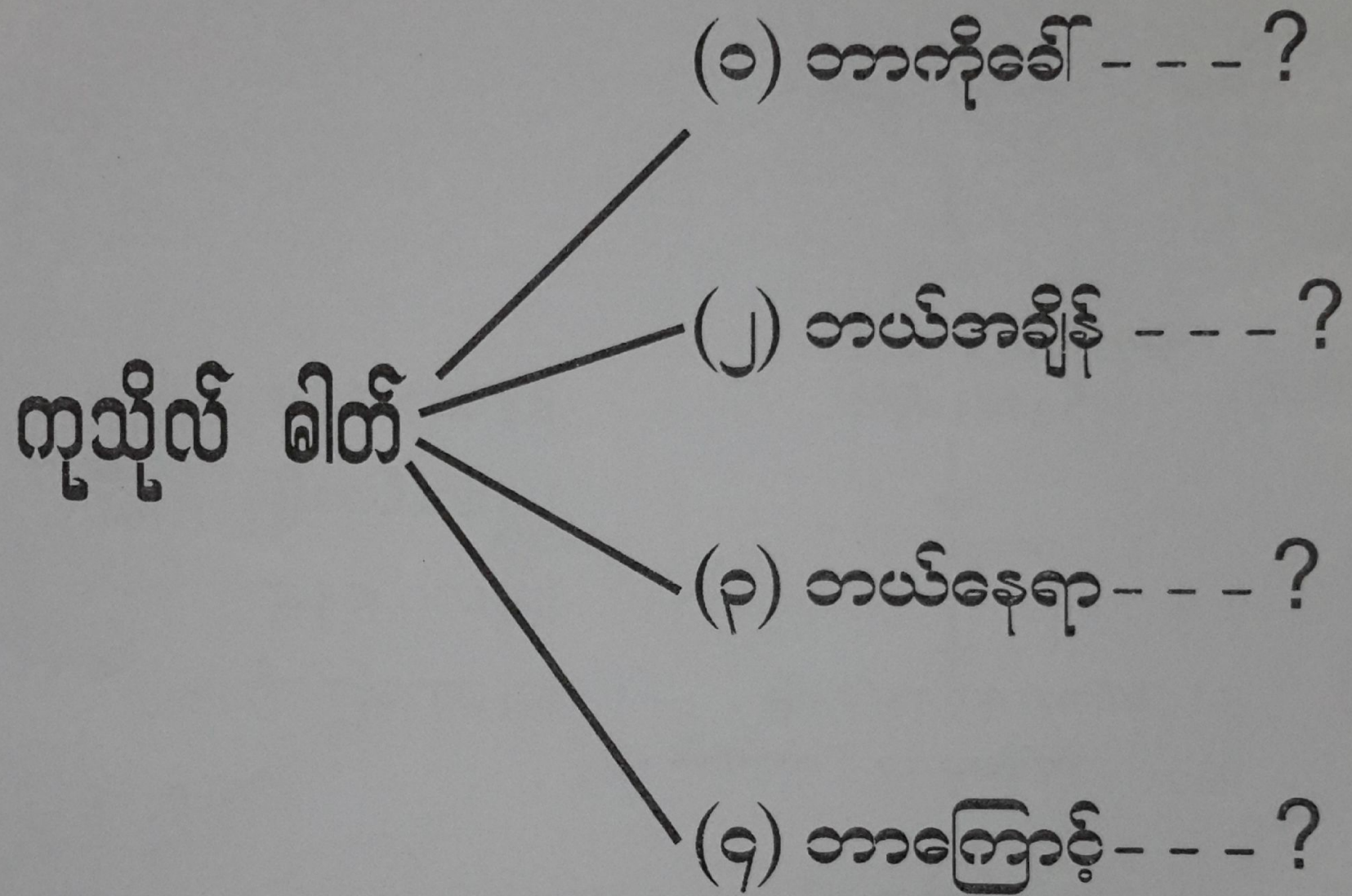

# ကုသိုလ် ဓါတ်

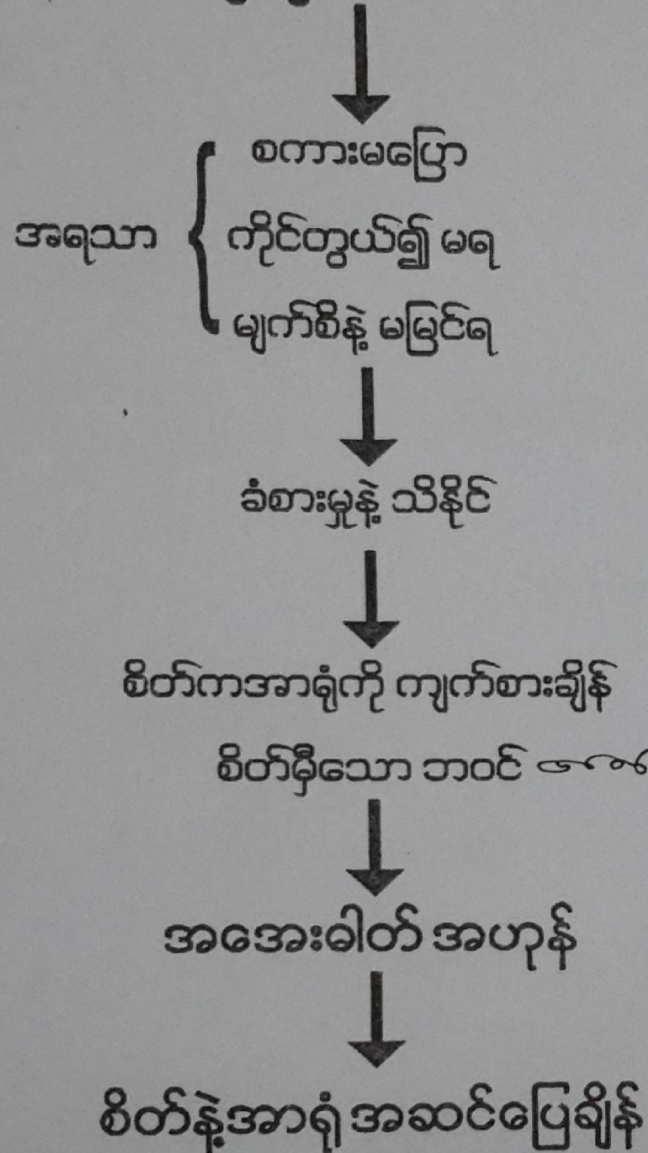

- (၁) ဘာကိုခေါ်---?
- (၂) ဘယ်အချိန်---?
- (၃) ဘယ်နေရာ---?
- (၄) ဘာကြောင့်---?

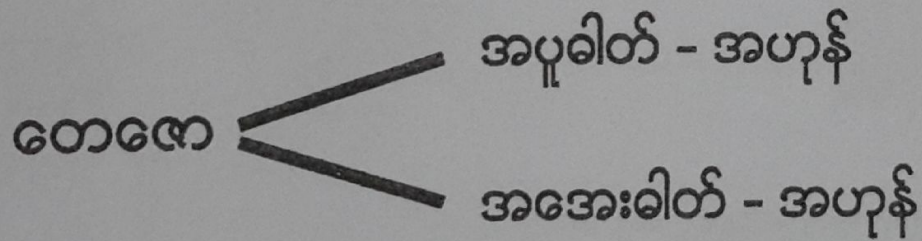
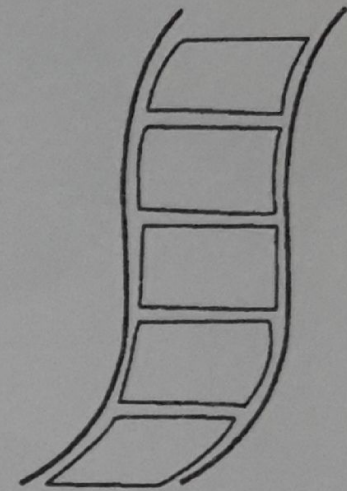
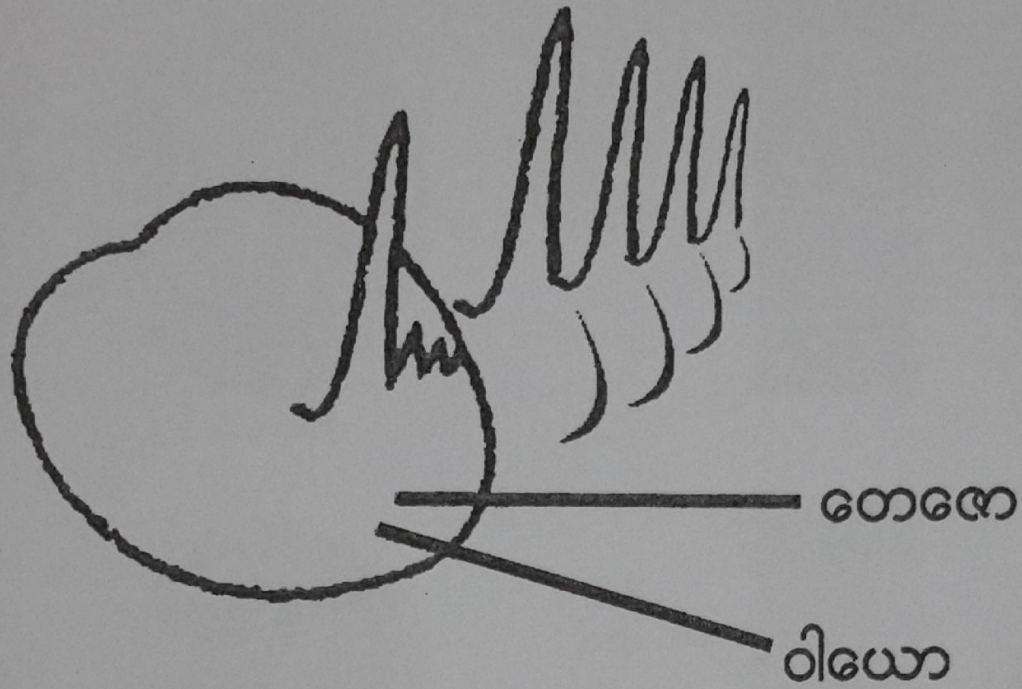

ဝါယော = အဟုန်ဓါတ်

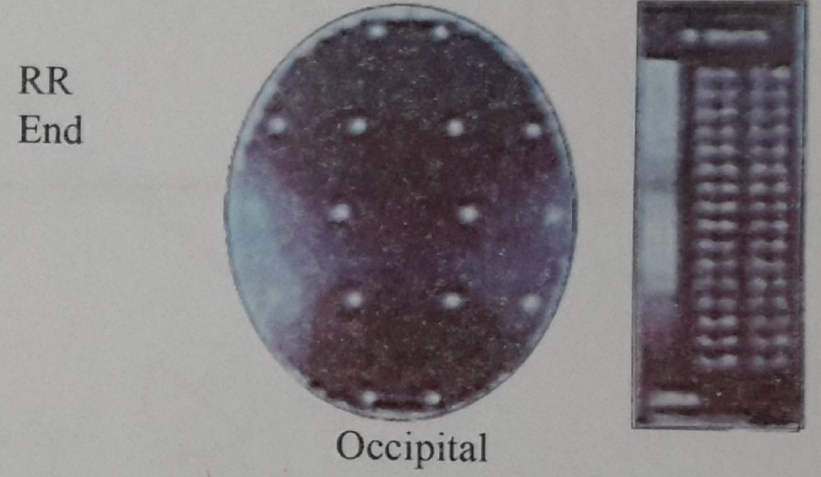
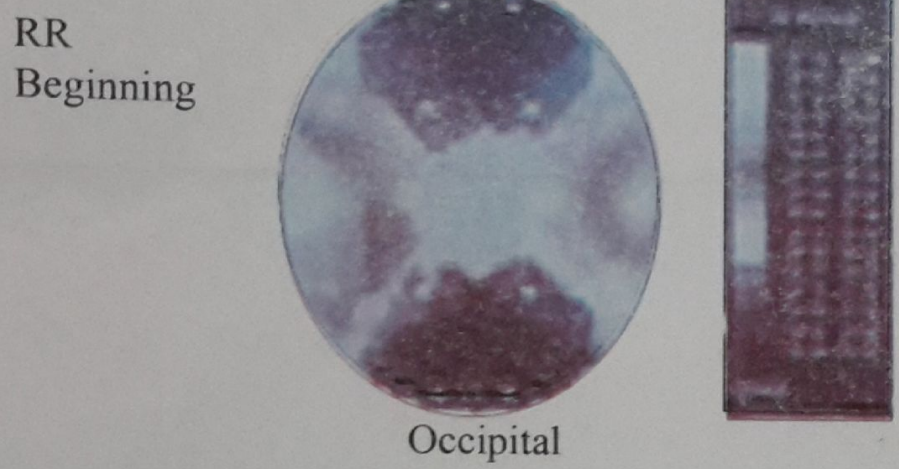
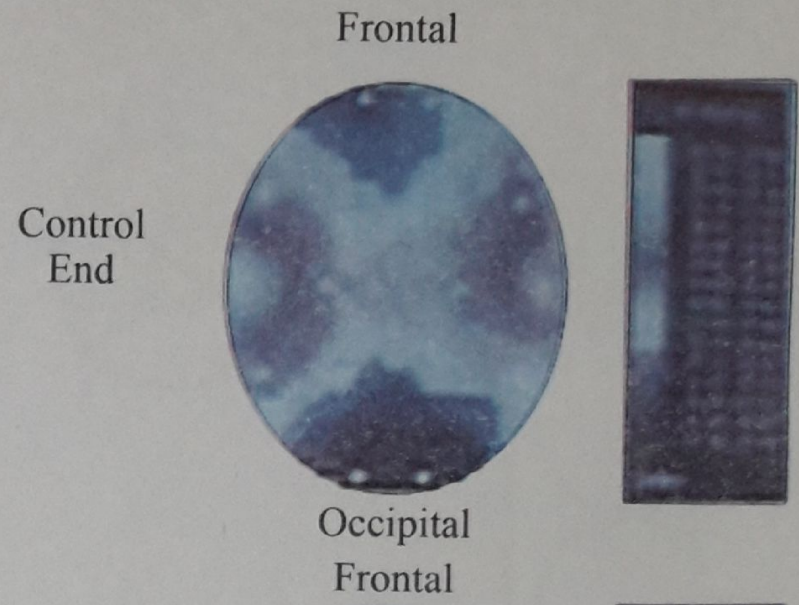
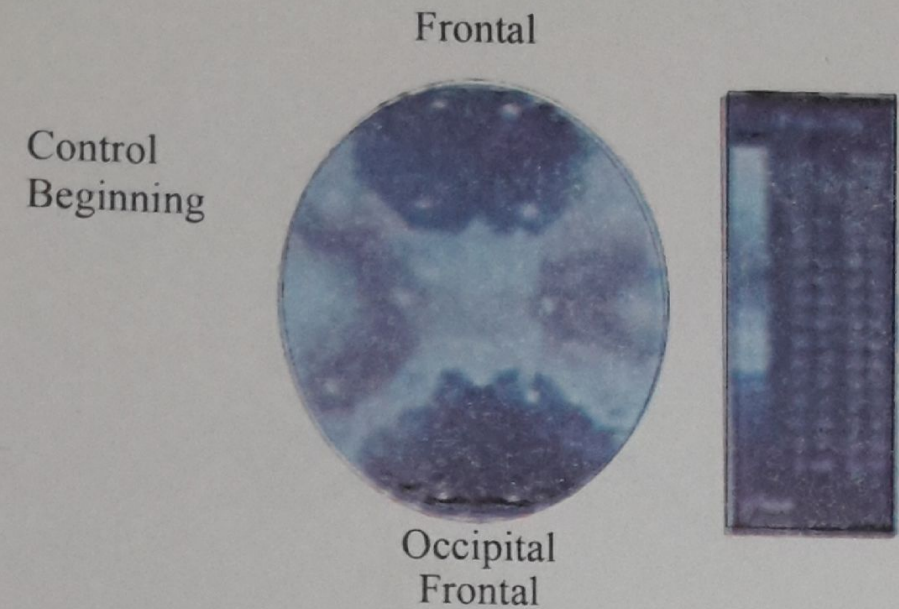

Vertical color bars indicate beta % power (white highest, black lower)

Note : At RR End (lower right), beta % power is significantly ( $p < .0129$ ) decreased in frontal areas.

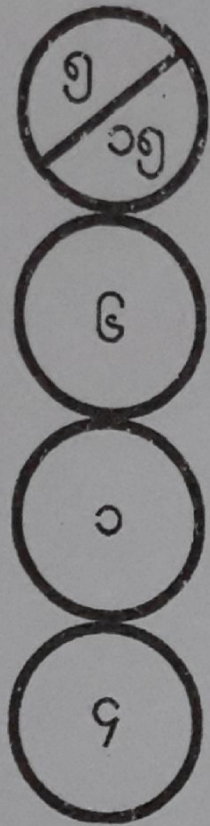

လောဘ  
ဒေါသ  
မောဟ

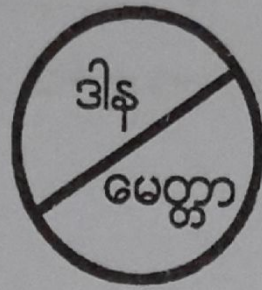

လက္ခဏာတော်

၃၂ပါး

ဗုဒ္ဓ

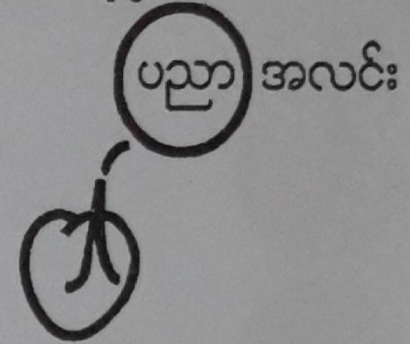

လေးသင်္ချေ ကမ္ဘာတစ်သိန်း

ရိုးရိုးလူ

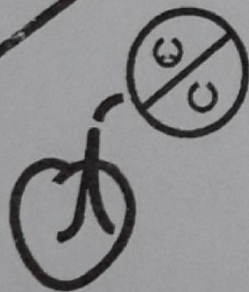

ပါရမီ = အိုနာသေ ဘက်ကမ်းမှ အိုနာသေ  
လွတ်ရာဘက်ကမ်းသို့ ရောက်စေသော  
အလုပ်

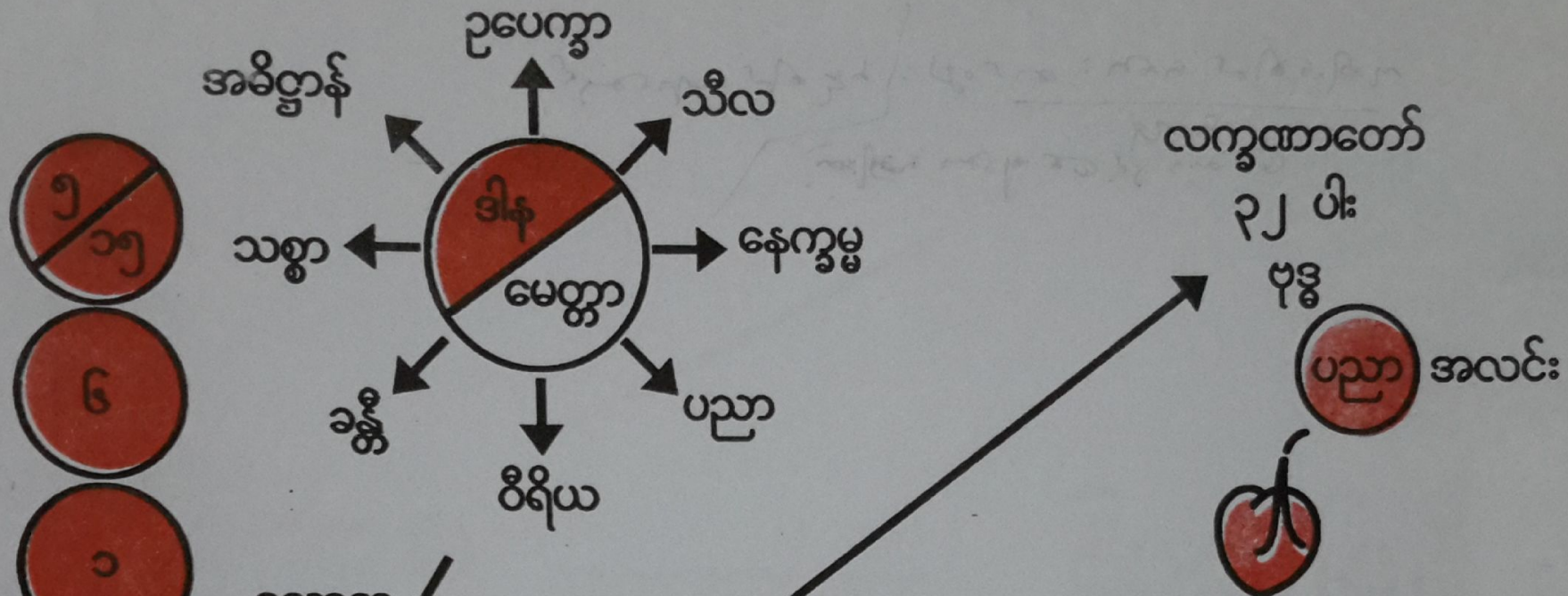

လေးသင်္ချေ ကမ္ဘာတစ်သိန်း

ရိုးရိုးလူ

ပါရမီ = အိုနာသေ ဘက်ကမ်းမှ အိုနာသေ  
 လွတ်ရာ ဘက်ကမ်းသို့ ရောက်စေသော  
 အလုပ်။

သိ

ရူပါတယ်

ဆပ်တယ်

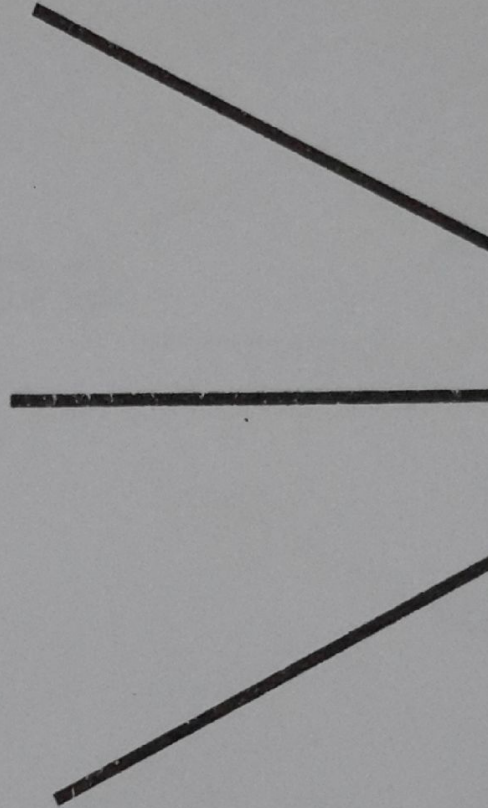

ကျေးဇူး

သိ

ရှိပါတယ်

ဆင်တတ်

ကျေးဇူး = ပစ္စည်း  
(အထောက်အပံ့)



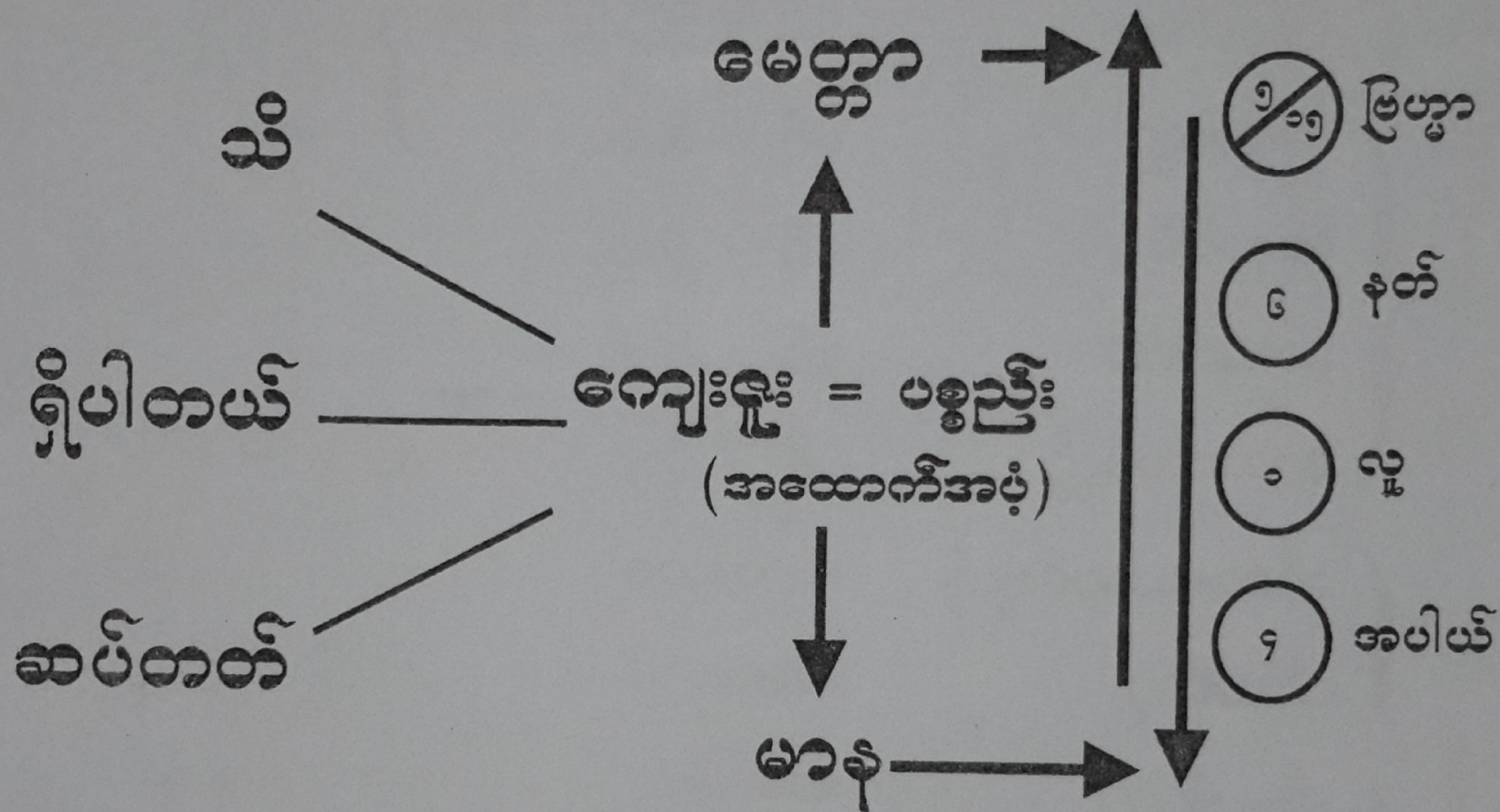

၂ { သမ္မာသမ္ဗုဒ္ဓ  
ပစ္စေကဗုဒ္ဓ

၈ { အရဟတ္တ  
အနာဂါမိ  
သကဒါဂါမိ  
သောတာပတ္တိ

၄ { သီလ+သမာဓိဈာန်  
သီလရှိသူ  
သီလမဲ့သူ  
တိရစ္ဆာန်

အထူးဆိုဖွယ်မရှိ

မဂ် - ဖိုလ်

မဂ် - ဖိုလ်

မဂ် - ဖိုလ်

မဂ် - ဖိုလ်

အဆ/ဘဝ

အဆ/ဘဝ

အဆ/ဘဝ

အဆ/ဘဝ

} မိဘ

ဆိုဖွယ်မရှိ

အသင်္ချေယျ

ကုဋေတစ်သိန်း

သိန်းဂဏန်း

ထောင်ဂဏန်း

ရာဂဏန်း



အချိန်တိုင်း ထွေးနေရင်း  
ဘဝပြောင်းနေသည်။



နိဗ္ဗာန်လိုချင်ရင် သူများအတင်း  
မပြောနဲ့။  
ချမ်းသာလိုချင်ရင် သူများအတင်း  
မပြောနဲ့။



အမေမှားလည်း အမေမှန်တယ်။  
အမေမှားလည်း အမေမှန်တယ်။

# သစ္စာလေးချက် တပြိုင်နက်

“ယံကိုဉ္စိ သမုဒယ ဓမ္မ သပ္ပံတံ နိရောဓ ဓမ္မန္တိ”

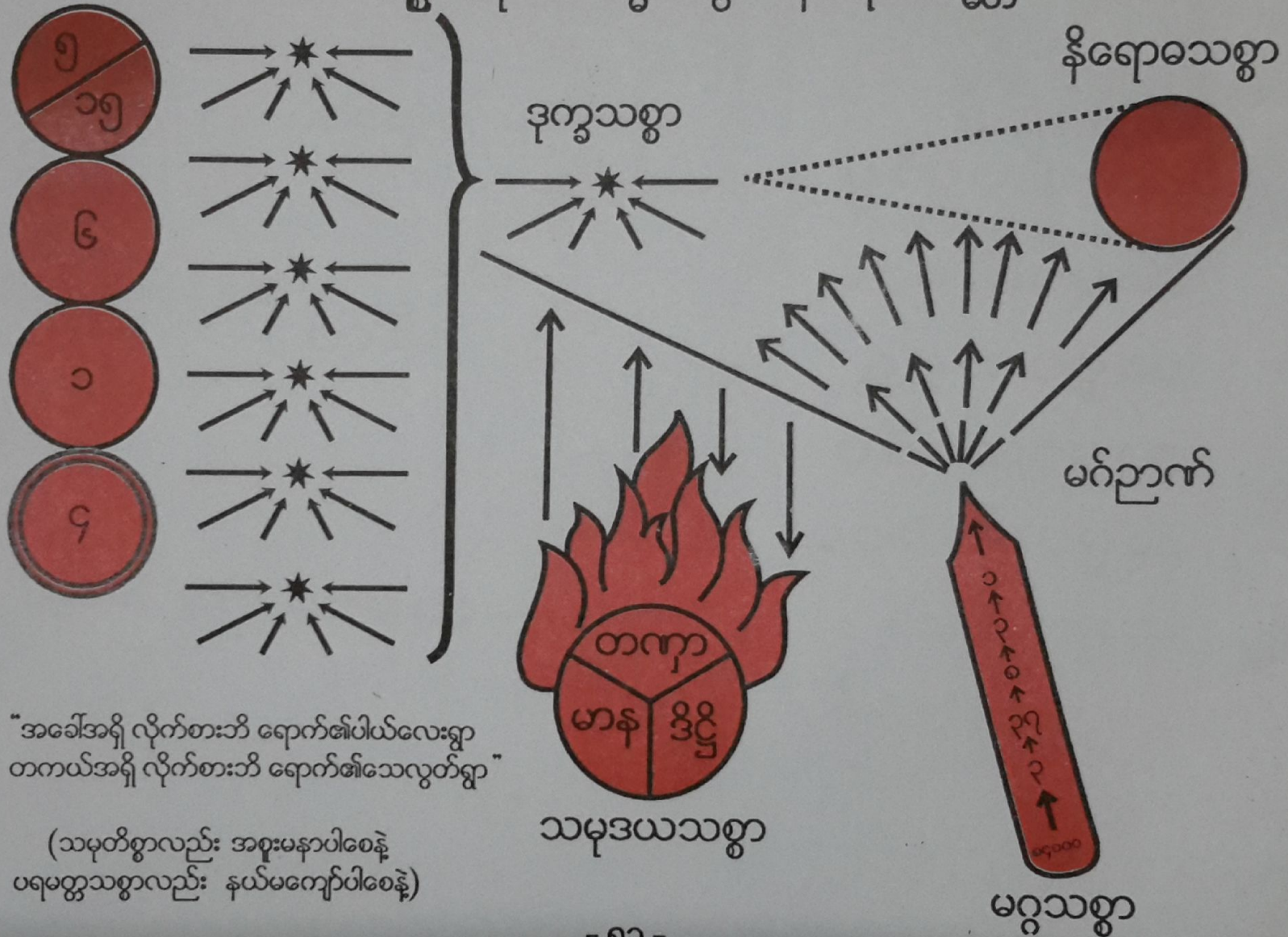

“အခေါ်အရှို လိုက်စားဘိ ရောက်၏ပါယ်လေးရွာ  
တကယ်အရှို လိုက်စားဘိ ရောက်၏သေလွတ်ရွာ”

(သမုတိစွာလည်း အစူးမနာပါစေနဲ့  
ပရမတ္ထသစ္စာလည်း နယ်မကျော်ပါစေနဲ့)

# မဂ္ဂင်ရှစ်ပါးနှင့် သိက္ခာသုံးပါး

---

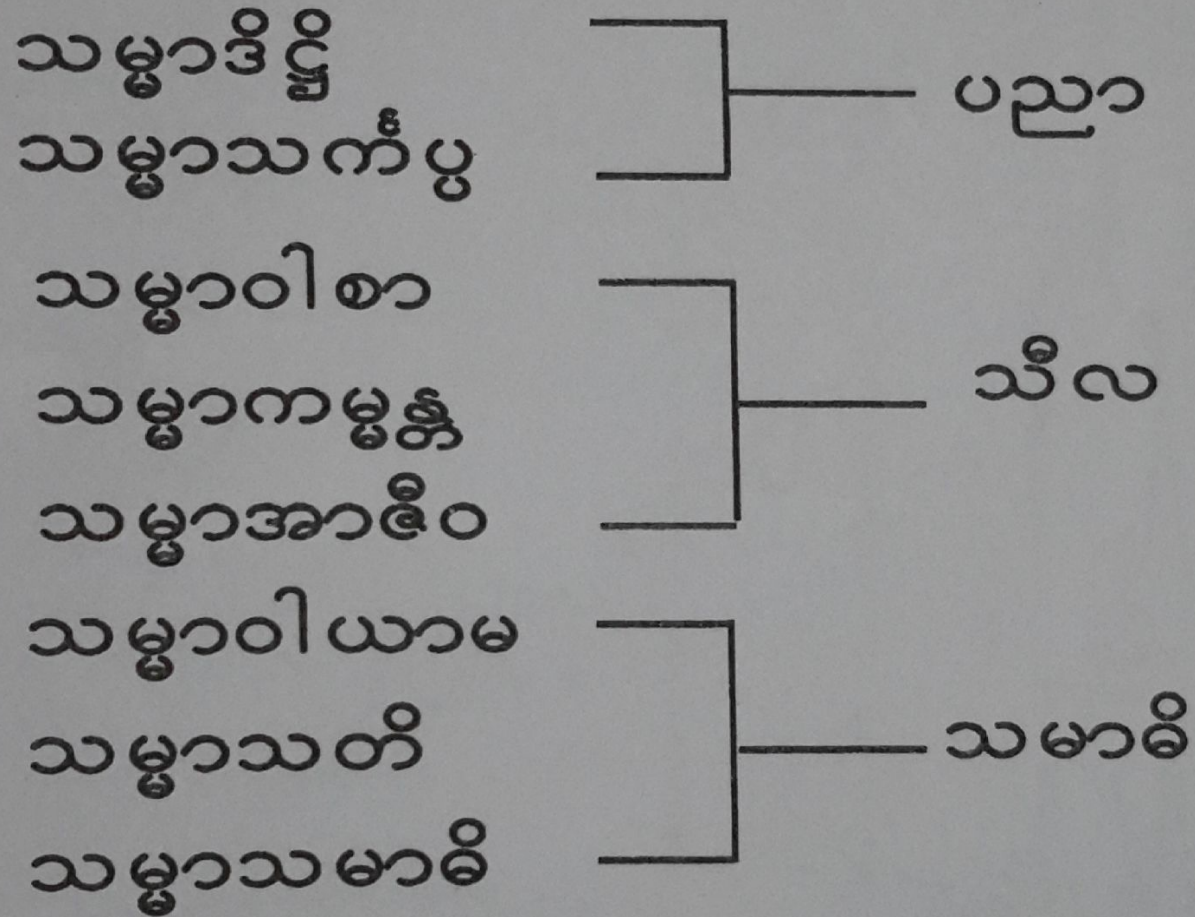

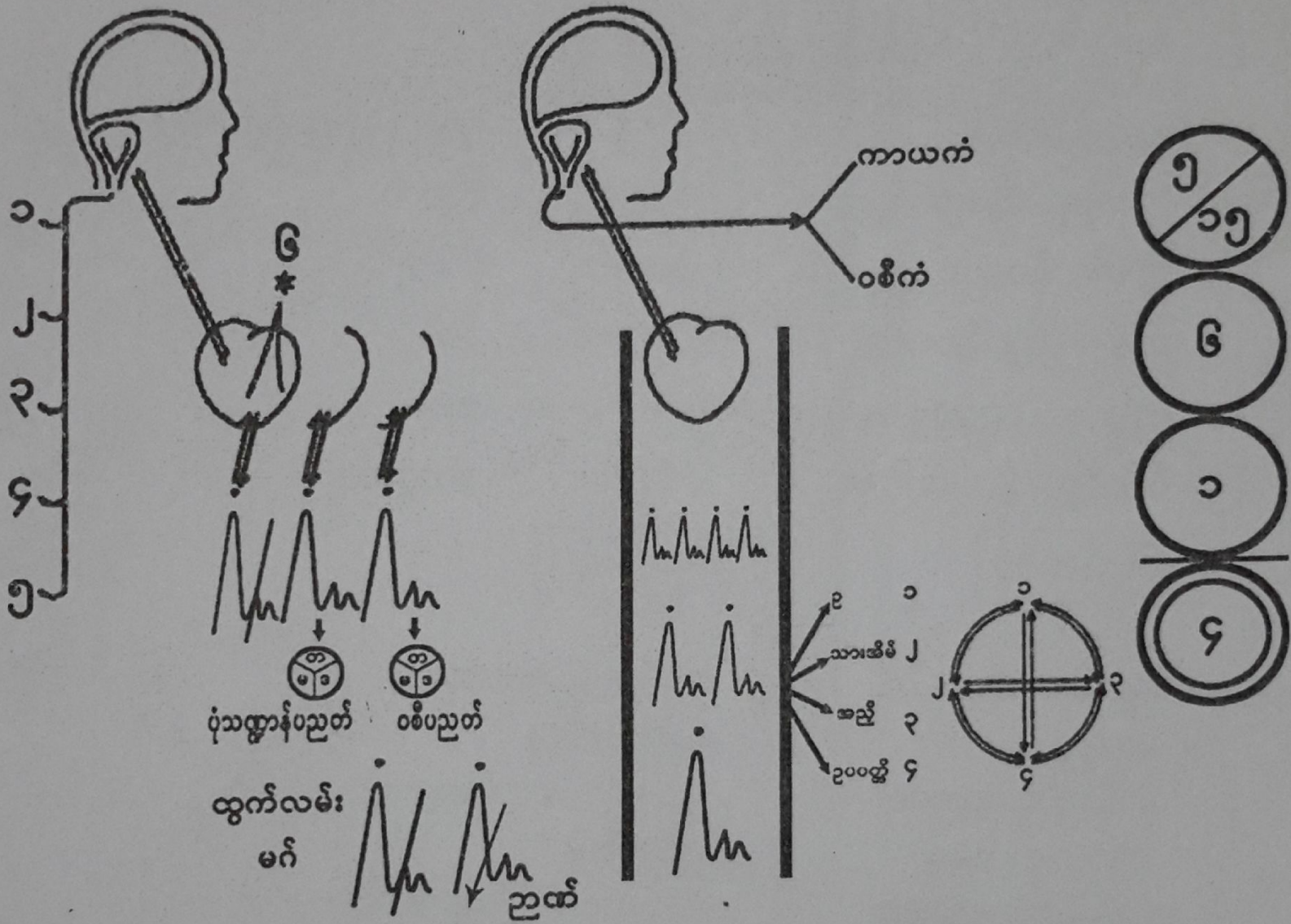

# ဝိပဿနာမဂ် နှင့် ဈာန်

နိဝရဏတရားငါးပါး

- (၁) ကာမစွန့် နိဝရဏ
- (၂) ဗျာပါဒ နိဝရဏ
- (၃) ထိန - မိဒ္ဓ နိဝရဏ
- (၄) ဥဒ္ဓစ္စ - ကုက္ကုစ္စ နိဝရဏ
- (၅) ဝိစိကိစ္ဆာ နိဝရဏ

ဈာန် (ဈာန်အင်္ဂါငါးပါး)

- ဝိတက်
- ဝိစာရ
- ပီတိ
- သုခ
- ဧကဂ္ဂတာ

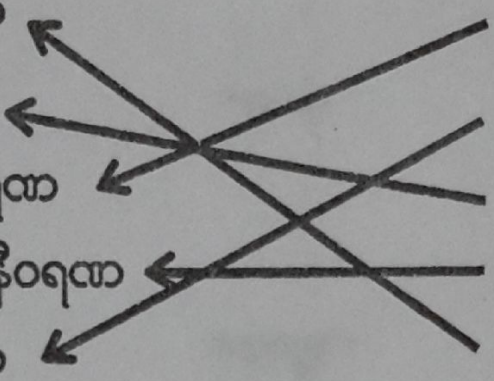

မကြည်လင်ပုံ

ဆင်းရဲပုံ

ဥပမာ

- ၁ - ရေမှာဆေးဆိုး၊
- ၂ - ရေဆူပွက်၊
- ၃ - ဒိုက်မှော်ဖုံးသောရေ၊
- ၄ - လှိုင်းထသောရေ၊
- ၅ - ရွံ့နံ့ပြည့်နေသောရေ၊

- အကြွေးတင်သောသူ
- အနာပေါက်သူ
- ကျဉ်းသောထောင်ချောက်၌ အဖမ်းခံထားရသူ
- ကျွန်ဆင်းရဲ
- တောနက်ထဲ၌ မျက်စိလည်သောသူ

( နွားနှစ်ကောင် ထမ်းပိုးကင်မောင်းသည့်ပမာ )

ဝင့်သုံးပါး

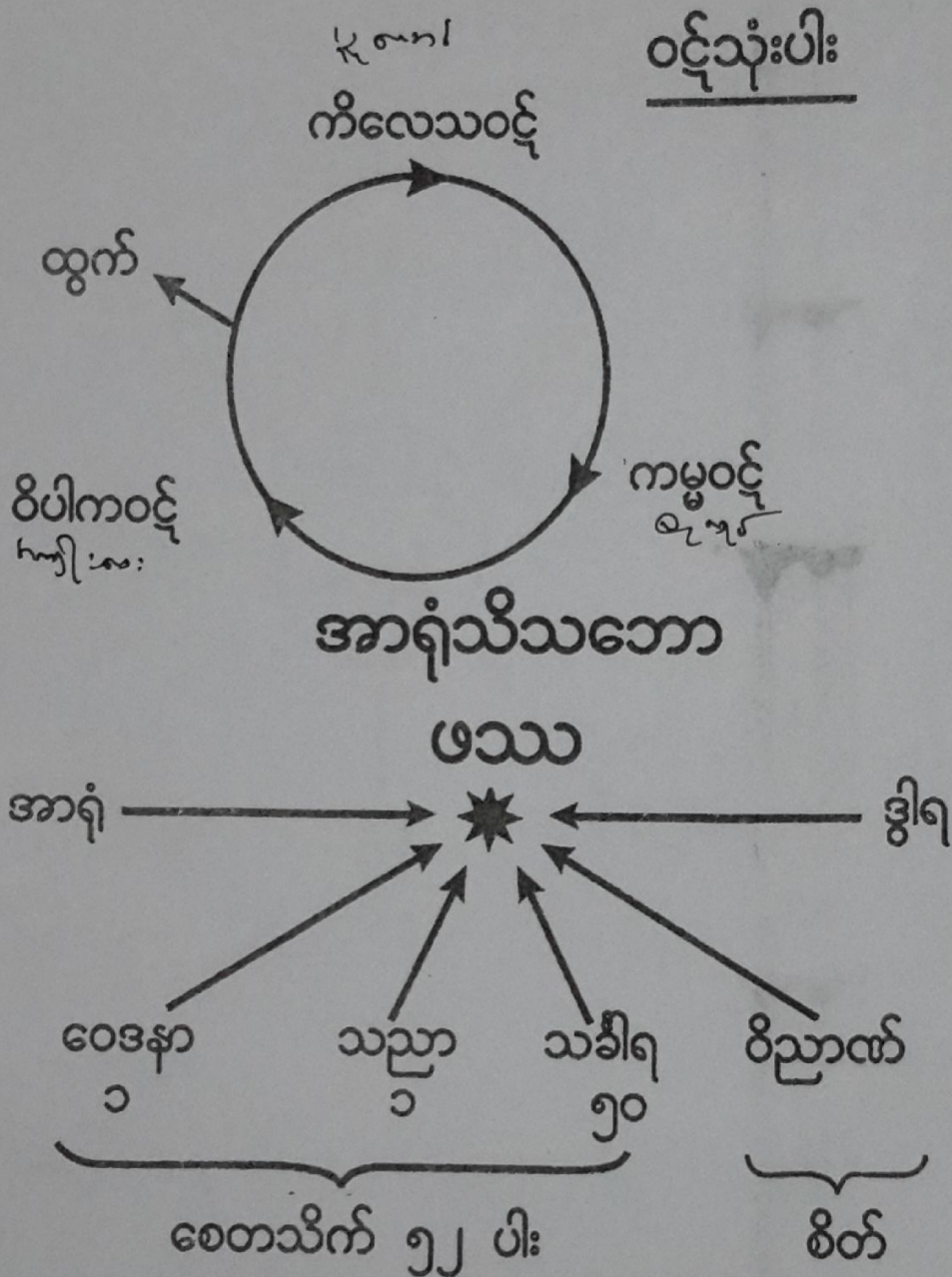

၁ - စိတ်  
 + ၅၂ - စေတသိက်  

---

 ၅၃  
 + ၁၈ - နိပ္ပန္နရုပ်  

---

 ၇၁  
 + ၄ - လက္ခဏာရုပ်  

---

 ၇၅  
 × ၂ - အဇ္ဈတ္တဗဟိဒ္ဓ  

---

 ၁၅၀  
 × ၁၀ - ကိလေသာ  



---

 ၁၅၀၀

ခန္ဓာငါးပါးကို အမှန်အတိုင်းရှုမြင်ပါက  
 ကိလေသာ ၁၅၀၀ မလာ။

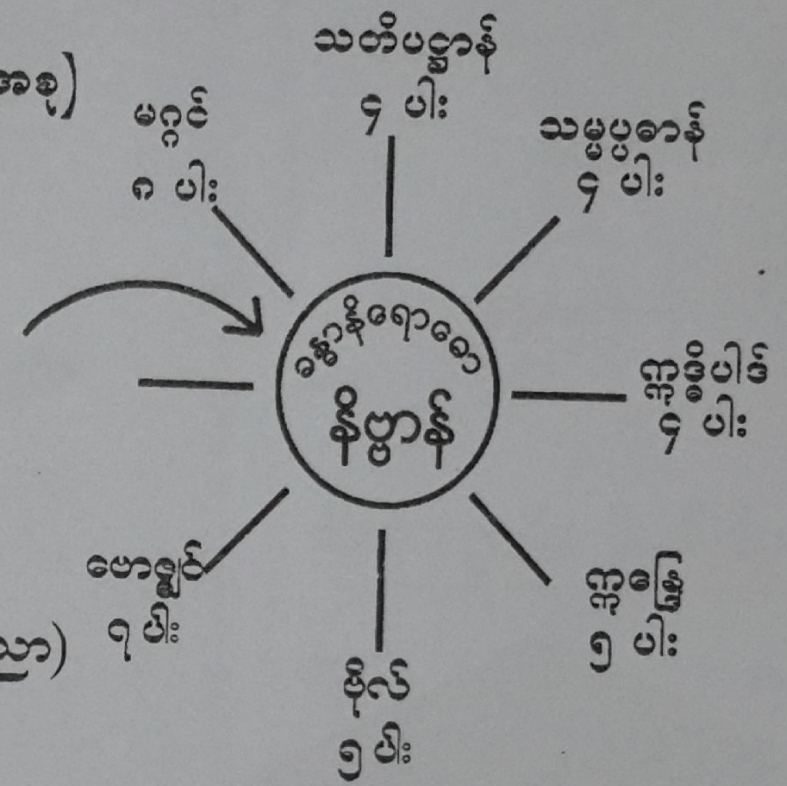
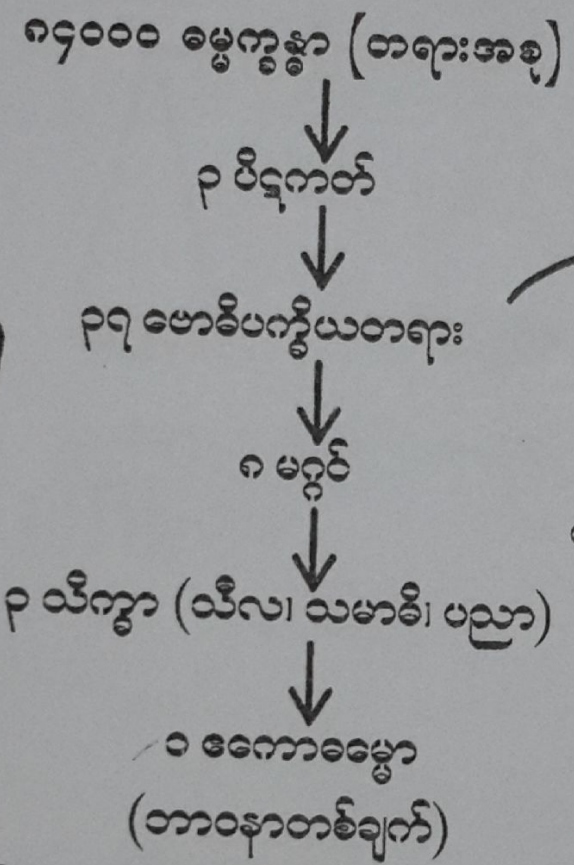
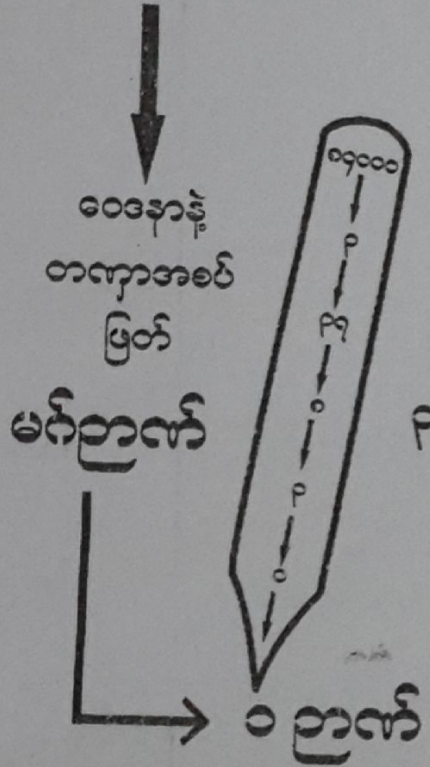
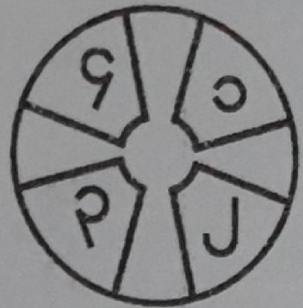

# အရှုဉာဏ် နှင့် ဖောဇိပက္ခိယ တရား



သမ္မာဒိဋ္ဌိ  
 သမ္မာသင်္ကပ္ပ  
 သမ္မာဝါစာ  
 သမ္မာကမ္မန္တ  
 သမ္မာအာဇီဝ  
 သမ္မာဝါယာမ  
 သမ္မာသတိ  
 သမ္မာသမာဓိ

ပညာ  
 သီလ  
 သမာဓိ

ဣန္ဒြေငါးပါး + ဗိုလ်ငါးပါး

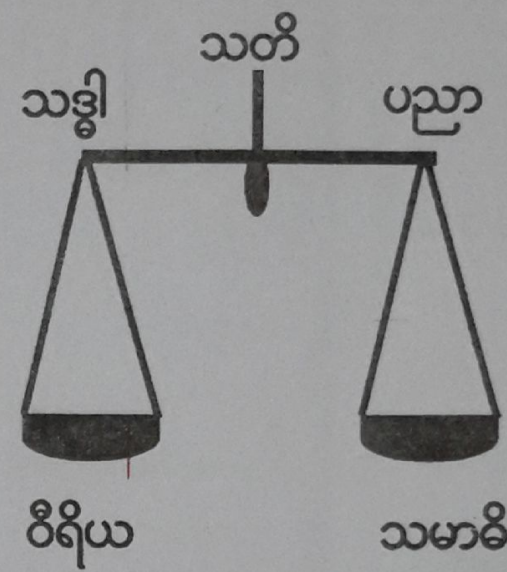

မဂ္ဂင်ရှစ်ပါးနှင့် သိက္ခာသုံးပါး



ဗောဇ္ဈင်(၇)ပါး

- (၁) သတိ သမ္မောဇ္ဈင်
- (၂) ဓမ္မဝိစယ သမ္မောဇ္ဈင်
- (၃) ဝီတိ သမ္မောဇ္ဈင်
- (၄) ပဿဒ္ဓိ သမ္မောဇ္ဈင်
- (၅) ဝီရိယ သမ္မောဇ္ဈင်
- (၆) သမာဓိ သမ္မောဇ္ဈင်
- (၇) ဥပေက္ခာ သမ္မောဇ္ဈင်

“ (ကိလေသာ) သံယောဇဉ် (၁၀) ပါး ”

အရဟန္တာပယ်

- အဝိဇ္ဇာ
- မာန
- ဥဒ္ဓစ္စ
- အရူပ
- ရူပ

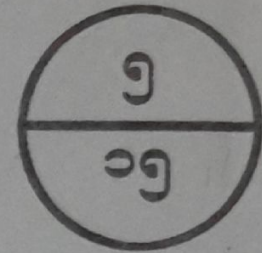

ဗြဟ္မာ



နတ်

အနာဂါမ်ပယ်  
(သကဒါဂါမ်ပါ)

- ဗျာပါဒ
- ကာမစ္ဆန္ဒ (ကာမဂုဏ်တောင့်တမှု)

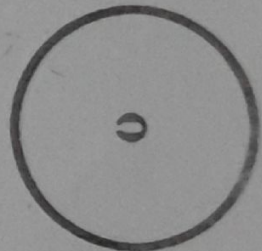

လူ

သောတာပန်ပယ်

- သီလဗ္ဗတပရာမာသ
- ဝိစိကိစ္ဆာ
- ဒိဋ္ဌိ (အမြင်မှား အယူမှားခြင်း)

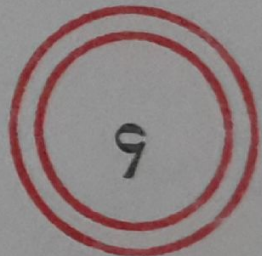

အပါယ်

ပုပ္ဖန္တ - အပရန္တ စက်

အပရန္တစက်

- (၁) တက္ကာ
- (၂) ဥပါဒါန်
- (၃) ဘဝ
- (၄) အဝိဇ္ဇာ
- (၅) သင်္ခါရ
- (၆) ဝိညာဏ်
- (၇) နာမ်ရုပ်
- (၈) သဠာယတန
- (၉) ဖဿ
- (၁၀) ဝေဒနာ
- (၁၁) ဇာတိ
- (၁၂) ဇရာမရဏ

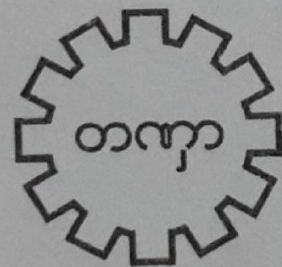
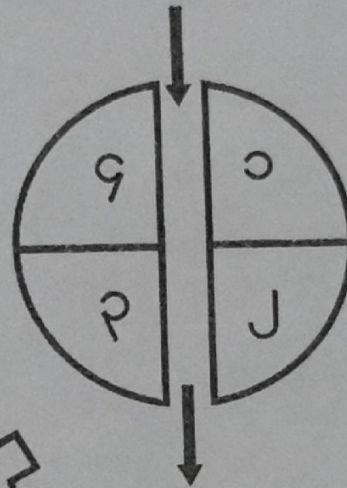
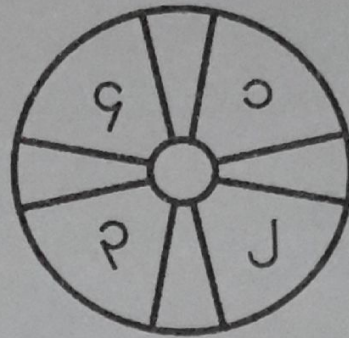

အပရန္တ



ပုပ္ဖန္တ

ပုပ္ဖန္တစက်

- (၁) အဝိဇ္ဇာ
- (၂) သင်္ခါရ
- (၃) တက္ကာ
- (၄) ဥပါဒါန်
- (၅) ဘဝ
- (၆) ဝိညာဏ်
- (၇) နာမ်ရုပ်
- (၈) သဠာယတန
- (၉) ဖဿ
- (၁၀) ဝေဒနာ
- (၁၁) ဇာတိ
- (၁၂) ဇရာမရဏ



အချိန်တိုင်း တွေးနေရင်း တဝကြောင်းနေသည်။

ပိုင်းလော့ဆရာတော် **အရှင်ဓေယျပဏ္ဍိတ** (မိုးကုတ်ဓမ္မကထိက)

မိုးညှင်းသီရိကျောင်းတိုက်