

နတ်တောင်ရင်နှစ် နှစ်

မဂ္ဂဇင်း

BURMESE
CLASSIC



နယော စာပေ အရပ်ရပ် အရပ်ရပ် အရပ်ရပ် အရပ်ရပ်



နက္ခတ္တရောင်ခြည်

နက္ခတ္တရောင်ခြည်

နက္ခတ္တရောင်ခြည်



၃၁-အံ့ မေတ္တာတို့ ဂါထာတော်

ဒုက္ခပတ္တာစ နိဒ္ဒါကြွား၊
ဘယပတ္တာစ နိဗ္ဗယား၊
သောကပတ္တာစ နိဿောကာ၊
ဟောန္တ သဗ္ဗေဝိ ပါဏိနော။



အနက်

ဒုက္ခပတ္တာ - ကိုယ်ရောစိတ်ပါ ဆင်းရဲခြင်းသို့ ရောက်ရှာကြကုန်သော၊ သဗ္ဗေ - အားလုံးလည်း ဖြစ်ကုန်သော၊ ပါဏိနော - တုံသုံးဆယ့်တစ် ဖြစ်ဖြစ်သမျှ သတ္တဝါအနန္တတို့သည်။ နိဒ္ဒါကြွား - ဆင်းရဲကင်းဝေး ချမ်းသာ အေးမြကြကုန်သည်လည်း။ ဟောန္တ - ဖြစ်ကြပါစေကုန်သည်။

ဘယပတ္တာ - ကြောက်စရာ၊ လန့်စရာ ဘေးရန်ရောက်ရှာကြကုန်သော၊ သဗ္ဗေဝိ - အားလုံးလည်း ဖြစ်ကုန်သော၊ ပါဏိနော - တုံသုံးဆယ့်တစ် ဖြစ်ဖြစ်သမျှ သတ္တဝါအနန္တတို့သည်။ နိဗ္ဗယာစ - ဘေးကင်းရန်ကွာချမ်းသာကြကုန်သည်။ ဟောန္တ - ဖြစ်ကြပါစေကုန်သည်။

သောကပတ္တာ - ပူန့်လွန်ပြင်းစိမ်းခြင်းသို့ ရောက်ရှာကြကုန်သော၊ သဗ္ဗေဝိ - အားလုံးလည်း ဖြစ်ကုန်သော၊ ပါဏိနော - တုံသုံးဆယ့်တစ် ဖြစ်ဖြစ်သမျှ သတ္တဝါအနန္တတို့သည်။ နိဿောကာစ - စိမ်းစိုခြင်း ကင်းဝေးချမ်းသာ အေးမြကြကုန်သည်လည်း။ ဟောန္တ - ဖြစ်ကြပါစေကုန်သည်။

ခက်ခဲသော ပါဠိအသံထွက်

ဒုက္ခပတ္တာစ	= ဒုတ်ခတ်ပတ်တာစ	သောကပတ္တာစ	= သောကပ်ပတ်တာစ
နိဒ္ဒါကြွား	= နိတ်ဒုတ်ခါ	နိဿောကာ	= နိတ်သောကာ
ဘယပတ္တာစ	= ဘယပ်ပတ်တာစ	ဟောန္တ	= ဟွန်တု
နိဗ္ဗယာ	= နိပ်ဘယာ	သဗ္ဗေဝိ	= သပ်ဗေဝိ

လော ကီ ပ ညာ ရ သ ခုံ မ ဂ္ဂ စင်း

www.burmeseclassic.com



နတ္ထရွာရောင်ပြည်

လောကီပညာရပ်သမိုင်း



နာယကကြီး

ခေါက်တာ အောင်နိုင်
M.B.B.S (Ygn)
ဒ-ဘ-ဝ(တိုင်ရှင်ဆေး)
M.Med.Sc (Pharmacology)
Advanced Pharmacokinetics
Training (London)
M.C.P.A, A.T.C.M
(Wuhan), D.M.A
Senior Fellowship of Aryurvedic
Medicine(India)

သာသနာ့အကျိုးဆောင်
ကောလိသ ဆရာအောင်

တိုင်းရင်းဆေးပညာရပ်ဆိုင်ရာ
အကြံပေး

ခေါက်ရှည်ထွေ
B.Sc(Bot),Dip.T.Med.
ဦးဝင်းထိန်ကျော်
B.A(Philos),Dip.T.Med.,
T.L.R.M (INDIA)

စာတည်းချုပ်
ဦးကျော်မိုးသိန်း
တာဝန်ခံစာတည်း

မွေဝဒေဝ
နယ်လှည့်အယ်ဒီတာ
အောင်စ(L.L.B)၊ကိုစို၊ထန်း၊

သန်းထွန်း၊(ဘားအံ)
ပါဠိ အယ်ဒီတာ

*** ဦးစံတင့်**
(စတုနိကာယကောဝိဒ၊ဝိနယဓရ၊ဓမ္မာစရိယ)
*** ဦးသန်းအောင်ရွှေ**
[ဓမ္မာစရိယ(မဟာဝဂ္ဂါဒိ မြန်မာဂုဏ်ထူး)]
ဒီဃဘာဏက-ဒီဃနိကာယကောဝိဒ
(နိကာယဝိပလ)

ဥပဒေအကြံပေး
ဦးထွန်းစိန်
B.A(Myanmar),H.G.P.R.L(Advocate)

ပန်းချီအိုင်ပညာရှင်
ကိုတင်ဦး၊

တင်တင်နွယ်
မျက်နှာဖုံးပန်းချီ
မြတ်မင်းဟန်
ဖြန့်ချိရေးမှူး
ယဉ်ကျေးဝေ
ကွန်ပျူတာစာပီ

ဝါရမီ ကွန်ပျူတာစာပီလုပ်ငန်း

ယနေ့တိုင်အောင်
ရွှေကိုးသူ နဝင်းကျင့်စဉ်ဖြင့်
အဓိဋ္ဌာန်ဝင်ရသော စေတီတစ်ဆူဖြစ်၍
● ၈၁-၈၂

ထုတ်ဝေသူ
ဦးခင်မောင်ဝင်း၊ (၁)ဦးကျော်မိုးသိန်း(၀၀၇၀၅)
နတ္ထရွာရောင်ပြည်မဂ္ဂဇင်းတိုက်၊
၂၀၉၊ ၂၉ လမ်း ရန်ကုန်မြို့၊
ထက္ကင်းနှင့် မျက်နှာဖုံးတိုက်
ဦးကျော်မင်းဝင်း(၀၀၄၅၅)၊ စီးမေတ္တာပုံနှိပ်တိုက်၊
စာမုတ် ၀၇/တ၊ ရှမ်းလမ်း ၂၊ ရန်ကုန်၊
ပုံနှိပ်ကောင်စီ၊နယ် ရန်ကုန်မြို့၊
မန္တလေးမြို့ပြန်ချိရေး
နဂါးစာပေ
ရှမ်းတောင်ကယား၊ ဖြန့်ချိရေး
ပိယံနာစာပေ (ကောင်စီ)
ဝက်ဘ်ဆိုဒ်ပေးမြန်းရေးမှူး(ကောင်စီ)
မွန်ပြည်နယ်၊ ကရင်ပြည်နယ်၊ဖြန့်ချိရေး
ကျော်ကျော်စာပေ(မော်လမြိုင်)
ဖြန့်ချိရေး
ကျော်မိုးသိန်းစာပေ ၂၀၉၊ ၂၉ လမ်း ရန်ကုန်မြို့၊
☎-၀၁၂၄၂၂၈၄၊ ၀၉ ၇၇၆၃၄၉၇၈၅၊ ၀၈ ၉၇၂၀၃၅၃၄၀၀

ကြော်ငြာတာဝန်ခံ
ယဉ်ကျေးဝေ

၂၀၁၆ ခုနှစ်၊-အောက်တိုဘာလ
အမှတ် ၃၆၃
တန်ဖိုး - ၂၂၀၀ကျပ် (ဖြန့်ချိရေး)
[နှစ်ထောင့်နှစ်ရာကျပ်]
အုပ်စု
၀၀၀၀
☎-၀၁၂၄၂၂၈၄၊
၀၉ ၇၇၆၃၄၉၇၈၅၊ ၀၉ ၉၇၂၀၃၅၃၄၀၀





ဆင်ခံမြင်းရုံဘုရားဖြစ်၍

ရုပ်ပွားတော်၏ဘယ်ဘက်လက်ဝဲဝါးပေါ်မှာ

အမြိုက်အိုးလို့ခေါ်တဲ့ သိန္နဲဝင်အိုးကို ၂၈-၂၉၅

တချိုက ညောင်ကွင်းဟုခေါ်ပြီး
တချိုက ညောင်တံခါးလို့ခေါ်ကြတယ်
တံခါးဆိုတဲ့ အဓိပ္ပါယ်က ၂၈-၂၉၅



★ လျှောက်ခြင်းရောင်ခြည် ★

ရန်ကုန်တိုင်းဒေသကြီး၊ စမ်းချောင်းမြို့နယ်
နန်းစန္ဒာတိုင်းရင်းဆေးတုခန်း ဆရာပေါ်မြင့်စန်း
(ကဆ-၀၀၁၅၅)နှင့် တွေ့ဆုံဆွေးနွေးခဲ့သော
လေမြတ်ရောဂါ တာကွယ်စောင့်ရှောက်နည်းများ
[မြောင်းမြ မောင်ယဉ်တင့်] ၂၀၉

★ ပညာပေးရောင်ခြည် ★

နာမည်ကက်တင်းနှင့် စပ်လျဉ်း၍
[မောင်ပဟိန်း-အင်းတော်] ၂၁၄

★ ကဏ္ဍကာရောင်ခြည် ★

အမေရိန် အပြေရုံခုံရပါသည်
[ဆရာဦးခင်မောင်လင်း- B.S.U ရွှေဘို] ၂၃
သူ ဘယ်လိုလူစားလဲ [သန်းပညာ] ၃၉
ဘာသာရေးနှင့် လက္ခဏာပညာ
[ဆရာကြီး ဦးအောင်မြိုင်-ဥပဒေဘွဲ့] ၁၀၂
စာတော်ခြင်းနှင့် ကွန်ရက်အခြေ [ဦးသော်ခင်-ဟင်္သာတ] ၁၃၈
အဖို့သမီးများ ကြိုတင်သိထားသင့်သော
လက္ခဏာသင်္ကေတ ၁၅၃

★ ဖမ်းယူရောင်ခြည် ★

ဆံတော်ရှင် ငြင်းနတ်ဘုရား ထံတော်ပါးဆီသို့(၁)
[ထက်မင်းကျော်စွာ] ၉
ဝေရာစန ကျောက်စိမ်းစေတီတော် ပူဇော်မှုခမ္ဘီ(၁) ၁၅
ဓမ္မာနဂိုလဝဂ္ဂန်းဗျည်း နန်းဦးစေတီတော်(၂)
[ခွန်စိုင်းဝမ်း] ၈၉
ငါးမည်ရ ရွှေမြို့တော်(၃) [နိုင်မင်းညို] ၉၅
စပါးထောင်နို့ သာသနာ့အောင်မြေ
လေးသွန်းခံတောင်ခမ္ဘီ(၂) [မောင်မောင်စိုး-ထားဝယ်] ၁၁၃

○ အလှူကဏ္ဍရောင်ခြည် ○

ပြည်ကျောင်းတိုက်မှ ရှေ့လက်ရာများ [စင်ညိုငယ်] ၃၃
ခွဲက မြတင်းတောင်တောရ ဆရာတော် ဦးသာသနအား
ဂါရဝပြု ဖူးမြော်ခြင်း(၃) ၄၁
ကသာမြို့ ဘုရားငါးဆူ ပေါ်တော်မူပြီးနောက်
မြစ်ရပ်ဆန်းများ(၁) [ကသာ သင်းပွေး] ၄၉
သာသနာတို့၏ ဝိသေသနှင့် ခန်းယွဲ့ထူထွေအမြင်(၁)
[ဟူဂျင်းစီ] ၆၅
ပင်ယမြို့ဟောင်းမှ မင်္ဂလာလေ့ဆရာတော်
အရှင်ဉာဏစက္ကအား ဖူးမြော်ကြည်ညိုခြင်း (၂)
[ခရီးသည်သုတေသီ] ၁၀၅

www.burmeseclassic.com

စ ကိုယ်လျှောက်ရောင်ခြည် စ

မန္တန်အစွမ်းထက်သူ [ဦးအေးရွှေ-ကနောင်] ၁၅၅
ဦးမင်းကျော် တူညီပေလို့ [တင်ဘုန်းဝင်း] ၂၃၄
ကျောက်မျက်ရတနာများမှာ ဆွဲအားရှိသည် [စလင်း ဦးကျော်] ၂၆၄
ကျွန်ုပ်နှင့် လေထဲကအသံ [မောင်နိုး-ကျောက်မဲ] ၂၈၀
ဓမ္မစကြာတရားကြောင့် ကျွတ်လွတ်သွားတဲ့
သဘက်ကြီးမိသားစု [ကမ်းနုဖုက စမ်းဦး-ကသာ] ၂၈၉

* လျှင်စဉ်ရောင်ခြည် *

ကြေးသွန်း ကြာခံ ဂန္ဓိရအဓိဋ္ဌာန်ကျင့်စဉ် [ဦးခင်မောင်နိုင်] ၁၅၆
ရိုးပေမယ့်ဆန်းတဲ့ကျင့်စဉ် [ပိရှယ်မေ-အင်ငါးရွာသကြားစက်] ၁၈၅
ရုက္ခမူကျင့်စဉ်တော်ကြီး [ပိရွာမဟိဒ္ဓိ ဆရာဦးသန်းမြင့်-တိုင်ရင်းဆေး] ၂၀၃

● အင်္ဂါအရောင်ခြည် ●

အိပ်မက်ကောင်းကျိုး စတိန်ည်း [ကိုစိုးဆန်း] ၆၃
ပြဿဒါးနေ့ ယတြာအစီအရင် [ဂါမထီဇော်-ပိရွာဇေ၊ စစ်ကိုင်း] ၁၄၁
ကျေနပ်မှု တစ်စုံတစ်ရာ [မြေကိုင်ခံရသူများအတွက်] [သီလ-ရေတံခွန်တောင်] ၁၅၈
ရေတွင်းတူးရန်နေရာနှင့် ရေတွင်းနတ်တင်ခြင်း [မနှင်းဆီ-ရေဆင်း၊ နေပြည်တော်] ၁၈၈
အိမ်ကြမ်းမြေကြမ်းကို ကာကွယ်တတ်ဖို့ [ကောင်းဟိန်း-ကျွန်းသစ်] ၂၂၁
မှောင် ကြက်ညီနောင် [ဦးမင်းဇင်-ရွှေနင်း] ၃၀၅

□ အပိုရောင်ခြည် □

ဓာတ်မ(ဉ)ပါးနှင့် (၁၀၈)နင်း ကောက်ယူပုံများ [အောင်သန်း-ပုသိမ်ကြီး] ၁၅၀
ဦးဘညွန့်၏သွပ်စုက အပိုင်း(၄) [ဦးမင်းဇင်-ရွှေနင်း] ၁၉၈
အပိုရက်ဆရာတို့အတွက် ပတ္တမြားမြေမှ ပြဒါးများသံ [ပညာစက္က မင်းလက်ယာအောင်] ၂၀၅
အစွမ်းရှိသော ဓာတ်လုံး [ဝိုးသူတော်] ၂၄၁
သံသေ၏ ထွက်ရပ်သို့ (၂) [ကြည်စိုး-မနောမယိဒ္ဓိ၊ ဧရာခမြူ] ၂၉၆

* ဝါထမရွှန်ရောင်ခြည် *

မိုင်းနိုင်း မပေါက်တွဲသော အဘိညာဉ်ဂါထာ [ဆန်းဝင်း-အောင်မြေ] ၁၄၄
ကွဲဆိုးနွားဆိုးအန္တရာယ်မှ လွတ်မြောက်စေသောဂါထာ [ဖေမောင်-ညောင်လေးပင်] ၁၄၆
ရောင်းမထွက်နိုင်သောမြေနှင့် ကမ္ဘာဝါသည့်မြေဂါထာတော် [ကောင်းမြင့်မြတ်စိန်] ၂၀၁
အရေးပြားရောဂါများ သက်သာပျောက်ကင်းစေသော သူတော်စင်ရသေ့လေးဖေသော ဂါထာ [မောင်ကံ-တံတားရွာ] ၂၁၄



ဒီဘုရားငါးဆူမှာ ရောင်ခြည်တော်တွေ ကွန်မြူးတော့တာပါပဲ သုံးရက်လောက် ဆက်ထိုက် ကွန်မြူးပြီး ၈-၄၉

ကျက်သရေခန်းခေါ် ကျောင်းခန်းအထွင်း အဝင်တံခါးတွေင် စာချွန်ကျင်နတ်နှင့် ချိုင်းကျင်နတ်ရုပ်ကို... ၈-၃၄





ထေရ်တော်ဝန်

အာရုံစူးစိုက်စွာ ဖတ်ရှုရန်အတွက် အထူးအားပေးပါမည်။

ဆရာတော်ကြီးက အခု ဂူအောင်းနေတယ် ဒီတစ်ခါ ဂူထွက်ရင် ပျံ့တော်ပူငတေ့မယ်တဲ့...

► ၈-၂၅

စိတ်ချစွာ ပြုကြို စည်တော်ပူပါ အန္တရာယ်ဆိုးများရှိခဲ့ရင် ငကျောက်တိုင်ထိပ်မှ သွေးစိမ်းရှင်ရှင် ထွက်ပြုပါစေသား...

► ၈-၂၇



*** ဆေးနည်းတိုရောင်ခြည် ***

အဖောရောဂါ ဆေးတစ်လက်
[မောင်လေးကေ-ဘီးလင်း] ၇၉
ဆရာသခင်ပြောသော ဝါဒီတရုဏ
[မောင်နေသွေး-ဝက်လက်] ၉၅
မျက်စိတိုနိုးလျှင် [ဖြူဖြူဝင်းရွှေ-ရဲဘော်ကွက်သစ်] ၁၁၉
ရှောက်သီးရှောက်ရွက် လေငန်းအတွက်
[ကျော်-ရမည်းသင်း] ၁၃၅

◆ ဆေးပေးရောင်ခြည် ◆

လေမြတ်ရင် ဆင်သတ်လို့စားပါ
[အတ္တ(သိဒ္ဓိရာဇာ)နဝင်းမြို့တော်] ၇၈
သွေးဖော,လေဖော,ဆီးဖော ဘာကြောင့်ဖောဖော
သက်သာစေရမည် [မြတ်တိုးနောင်] ၁၀၁
ပုရပိုက်ဟောင်းမှရသော ငှက်ဖျားပြတ်ဆေး
[စောသိင်းလ] ၁၁၀
ဆီးချိုအတွက် စိတ်မပျက်နဲ့ သိပ်ထက်တဲ့ မြန်မာ့ဆေး
[မင်းသုခ-မိတ္ထီလာ] ၁၃၄
ဆီးချိုသူများ၏ အနာအတွက် ဆေးတစ်လက်
[ဟင်္သာတ မိုးကျော်] ၁၆၅

*** ဂန္ထီပုဂံရွှေရောင်ခြည် ***

အတာကြီးတုရားနှင့် သိုက်နန်းရှင်
[စောထွေးသျှင်-မြောက်ဦး] ၂၂၅
အာရုံစူးစိုက်စွာ သိုက်နန်းဦးမှ ထူးဆန်းသည့်
သင်္ကေတအမှတ်အသားများ(၂)
[အောင်ချစ်ကြည်-ကြို့ပင်ကောက်] ၂၅၉

○ မိတ်စွမ်းအင်ရောင်ခြည် ○

အိပ်မက်ထဲက မောင်နှမ [ခင်သစ္စာ-ဆက်သွယ်ရေး] ၂၆၅

🍷 ထူးခြားသစ်ပင်ရောင်ခြည် 🍷

နှစ်ပေါင်း(၁၅၀)ကျော်က သစ်ညီနောင်
[ရာဇာဝင်း-ယင်းမာ] ၁၅
ကျွန်ုပ်နှင့် ဆန်းကြယ်သော ဂမုန်းပင်များ(၃)
[၃-နင်းမောက်ဂမုန်း] [ဝသုန်သက်လွင်] ၁၆၃

*** မပျသုတရောင်ခြည် ***

ကျောက်စိမ်းဒေသမှ ထူးထူးဆန်းဆန်း အစားအစာများ
[မောင်စင်သူ-ကျောက်စိမ်းတွင်း] ၁၈၉
စွမ်းအင်ထူးခြား မိုးကြိုးသွား
[မောင်မောင်စိုးမြင့်-အတ္ထဝါသိပုံ၊ ပုဂံမြို့သစ်] ၂၄၆
နဂါဗျာရောင်ခြည်ပေးရင်း ၅

† ထူးခြားထူးခြားရောင်ခြည် †

သီလရှင်ခွင်းလာရင် ပေးလိုက်ပါဆိုသော အဘွား၏
ဝန္တီရပစ္စည်းများ(၂) [ဒေါ်ကွေ့ထာစာရီ-မောရဝတီ] ၁၂၉
ဇော့ခေါ်အတွက် ညောင်ကွင်း
[အောင်ကျော်စော-မြောက်ဒဂုံ] ၁၃၇

❖ ဝိပဿနာရောင်ခြည် ❖

မရေတွက်သာ သံသရာက မာတာဒေဝီသူရဿတီ
[ကိုရိုးဆန်း] ၁၉၃

❖ ဓမ္မရောင်ခြည် ❖

လက်ပြင်အကြောညှပ် ထုံကျင့်ကိုက်ခဲနေသူများအတွက်
နည်းကောင်းတစ်လက် [ခင်ဝင်း-စက်မှု၊ ငြိမ်း] ၆၂

◉ အမျိုးသမီးအထူးရောင်ခြည် ◉

ရေတို့ အေးစိမ့်နေအောင်နှင့် ဟင်းသီးဟင်းရွက်
အေးမြလတ်ဆတ်နေအောင် [နန်းဖြူဖြူဝင်း] ၂၁၆

○ သုတေသနရောင်ခြည် ○

မဟာဘုတ်ချိန်ခွင်နှင့် ကျေးဇူးရှင်ဆရာတော်ကြီးများ
[ဇရာဝတီတိုင်းဒေသကြီး၊ ဓနုဖြူမြို့နယ်၊ ကန္တန်းကျင်းကျေးရွာအုပ်စု
အလယ်စုကျေးရွာ နိဂြောဓာရုံ ပရိယတ္တိစာသင်တိုက်
ဦးစီးပဓာန မဟာနာယကဆရာတော် ဂန္ထဝါစကပဏ္ဍိတ
ဘဒ္ဒန္တနန္ဒိယအား ဂါရဝပြုပုဇော်ခြင်း] [သန်းပညာ] ၁၄၅
ထူထွန်သိမ်ပုထိုးတော်မှ ရှေ့ခေတ်ရခိုင်မို့ရာ
ဝတ်ဆင်ထုံးပွဲမှ မိမိခွင်းလက်ရာများ(၁၂)
[ပန်းချီထူးလှ-ရှေးဟောင်းသုတေသန] ၁၇၇

○ ခြစ်ချင်းပြီးသေးပင်ဆေးဖြစ်ရောင်ခြည် ○

ငါးမည်ရ အစွမ်းထက်ဆေးပင် [အောင်စ-LL.B] ၁၆၉

* ဝိပဿနာရောင်ခြည် *

တွဲနှား ပါးစပ်အတွင်း အနာဖြစ်ပွားခြင်း
[ဌေးသိန်း-တိ/ဓမ္မ/ကု] ၁၅၄
ပိန်နေသော ရွာများအတွက် ရွာစုစာင်းလက်ပပ်
[အေးချမ်းအောင်-ရမည်းသင်း] ၃၀၅

◉ ကြည်ညိုခြင်းရောင်ခြည် ◉

ဆင်းစီးမြင်းရုံ ဗုဒ္ဓရုပ်ပွားတော်
[ကောင်းခန့်-သခွတ်မြေ၊ ဝက်လက်] ၂၉၇

၆ နက္ခတ္တရောင်ခြည်ပုဂ္ဂိုလ်:



ဆရာတော်၏ ပိန် ပျားလျှင်သော
ဩဝါဒတော်များ အပြောမပြုနှင့် အဆိုဝိပဿနာဖြင့်
အဘူမိသမ္ဘာဖြင့်

ကျောင်းဆင်း ကျောင်းပိတ်
ပေးပါးလမ်း ဝိပဿနာပျားလျှင်
ခါးပေးလမ်းပျားလျှင် နှစ်ပျားလျှင် နှစ်ပျားလျှင်
စာ-၃၇





ရုယက္ခာဟု
ကျော်ကြား
ဒိုဟို
ဆယုဏော်ကြီးပျံ
ဆုတ်ပူတို
တပုဒ်အားထုတ်
နေရာမှန်း
နည်းကြီး
နဂါးကောင်းက
 † ၈၁-၅၂



အင်္ဂါ
မေတ္တေယျ
အရောင်းတော်
နတ်သား
ရုပ်တု
ဖြစ်သည်
 † ၈၁-၆၁



နစ်
ပေါင်း
တစ်ရာ
ငါးဆယ်
ကျော်
က
သစ်
ညီနောင်
ဖြစ်သည်
 † ၈၁-၁၅

*** အောင်မြင်ရောင်ခြည် ***

စစ်ကိုင်းတစ်ခွင် သမိုင်းဝင်စေတီများ၏ အောင်မြင်နှင့် နို့ပုစွန် ဝါထာတော်များ(၄၄)ရွှေစေတီတော်] [အောင်ရွှေမြတ်-စစ်ကိုင်းတောင်] ၈၁
 ရှေ့ဟောင်းသမိုင်းဝင် ဝဇ္ဇာရီအောင်မြင် [ပီးနိုင်တောင် ဆံတော်ရှင်စေတီသို့ ဘုရားဖူးခရီး] [အောင်စ-LL.B] ၁၂၁
 ဘူးသီးတောင်မြို့နယ်၊ မောင်နုမရွာဦးကျောင်းမှ ကျည်မထွက်သော သမုတ်သိမ် [ဗိုလ်မင်း-မင်းလှ] ၃၀၁

◇ ပါဏအရောင်ခြည် ◇

၂၀၁၆ ခုနှစ်၊ အောက်တိုဘာလတွင် ထိထိုးလိုက် ရွှေ့ချယ်ပါ ဤဂဏန်း [ဆရာရဲထက်] ၁၄၆
 ထိတ်ပွင့် ဆုတောင်းပြည့်အခါဌာန [သန်းခေါင်-ပညာရေး] ၁၆၇
 ၂၀၁၆ ခုနှစ်၊ အောက်တိုဘာလတွင် ထိထိုးပြီးနောက် ဆွတ်ခူးနိုင်ဖို့ [ထက်မင်းကျော်စွာ] ၁၈၄

*** နိုက်ပျိုးရေးရောင်ခြည် ***

သစ်သီးအချဉ်ဖောက်ရည်(ခေါ်)သစ်သီးစိမ်ရည် Fermented Fruit Juice(FFJ) [တနိုင်ဆ] ၁၅၉

▲ အောင်မြင်ကျန်းမာရေးရောင်ခြည် ▲

အသက်(၉၆)နှစ် နို့ပြီးသူ၏ ကျန်းမာသန်စွမ်း သက်ရှည်နည်းလမ်းများ [လှိုင်ဘုရား-နဂါးစန်] ၁၈၁

⊗ အင်းစမရောင်ခြည် ⊗

ဘေးအန္တရာယ် ရန်နိုင်စေသော စမတစ်ချပ် [ဘုန်းမြင့်-မွန်ဌာန] ၂၀၇

👉 မုဂ္ဂိုလ်ထူးရောင်ခြည် 👈

သမိုင်းအခိုင်အမာနှင့် ရှေ့ဟောင်း တနင်္သာရီမြို့က ခန္ဓာကိုယ်မပုပ်မပျက်သော ဝက်ဘာဆရာတော်ကြီး ဦးဥဋ္ဌသ(၁) [ခင်ခင်ဝင်း-မောဂဝတီ] ၂၅
 ငွေတောက်ကုန်းရွာ အလင်္ကာရာမတော်ဆရာတော် အရှင်မုနိန္ဒ၏ ကြည်ညိုဖွယ်ရာ ဘဝဖြစ်စဉ်တော်များ(၂) [စံထွန်းသာ] ၅၇
 ရွာမိသော ရွှေသိမ်တော်ကျောင်းမှ ဆရာတော်အရှင်မဟိန္ဒအား ဝါရဝပြု ပုဇွန်မုဆိုး(၃) [စောသိင်္ဂါလ] ၇၃
 နုဏ္ဏရောင်ခြည်ဖူးရင်း ၇

❖ ထူးခြားဆန်းကြယ်ရောင်ခြည် ❖

ကျောက်စက်မိုးမွှေဆင်းတူတော် [ရဲမျိုးသူ-ဟေဝိမြိုင်] ၂၃၃
ခန္ဓာဝန်မချရသေးမီ ပျံလွန်တော်မူရသည့်ဆရာတော်ကြီး
[ဦးသန်းစိုး-ချောင်းနက်] ၂၄၉
အံ့ဖွယ် ရထားတိုက်မှုနှင့် မာယာတံတား
[နော်-သာစည်] ၂၅၅
ညအခါတွေ့တတ်သော မီးလုံးများအကြောင်း
တစေ့တစောင်း [ညီလေးငယ်-လယ်တော်] ၂၇၁
နာဂယား(သို့)နတ်ပေးသည့်စပါး [မောင်ကြင်ယု-ချောင်းဆုံ] ၂၈၁

❖ အပေးအမြဲရောင်ခြည် ❖

ကျောက်လက်ဝါးနှင့် သူ့ခွမ်းအား သိသူများမှ
ထပ်မံဖော်ပြပေးစေချင်
[မြင့်ဆွေသိန်း-တကောင်းသာ၊ ဘောဂပေဒ] ၁၆၁

❖ ငွေအညိုချးဘဝဂဏ်းညွှန်ရောင်ခြည် ❖

၂၀၁၆ ခုနှစ်၊ အောက်တိုဘာလ
လာဘ်လာဘ ရွှင်လန်းကြွပါစေ [ထက်မင်းကျော်စွာ] ၁၄၂
၂၀၁၆ ခုနှစ်၊ အောက်တိုဘာလအတွက်
ပုံရိပ်ရှင်တို့၏ ကံကြမ္မာ [ဟူဂျင်းစီ] ၁၅၂
၂၀၁၆ ခုနှစ်၊ အောက်တိုဘာလအတွင်း
နေ့ကောင်းရက်သာ ငွေ့ချယ်ပါ [သုခစုစံ-ကျိုက်လတ်] ၁၆၈
၂၀၁၆ ခုနှစ်၊ အောက်တိုဘာလအတွက်
ခုနှစ်ရက်သားသမီးဟောစာတမ်း [ဆရာ ရောင်ခြည်] ၂၁၂

❖ မြန်ဟုမိုးရမညာရောင်ခြည် ❖

ဘိုးဘွားတို့ပညာ မပျောက်စေရာ
[ရှင်မိမလ-မိုးကုတ်ပိပယာနာရိင်သာ] ၁၇၃
နာသောအရပ်ကို တွက်ကြည့်၍ ယကြာပေးနည်း
[ကောင်းခန့်-သခွတ်မြေ၊ ဝက်လက်] ၁၈၃

❖ ကျန်းမာရေး ဓာတ်ပေးရောင်ခြည် ❖

၂၀၁၆ ခုနှစ်၊ အောက်တိုဘာလ ကျန်းမာရေးအတွက်
အကြံပေးချက်များ [ဆေးသုတေသီ] ၂၈၈

● ပရုဏောပေးရောင်ခြည် ●

ရုက္ခမိုးနတ်တို့ စိန်ခေါ်သူ [အေးချမ်းမော်-မင်းလှ] ၂၃၀
တမလွန်ဘဝရောက် ငွေတို [ဦး-ဇေယျာ] ၂၄၅
ဝဲလှည့်နေတဲ့ ကန်တော့ပွဲ [မင်းသန့်ကျော်-မီးကုန်း] ၂၅၃
အာဂဝါသနာရှင် ပရုဏောကသားမိန်းကလေး
[အောင်ဆန်းလင်း-ဘီအေ] ၂၇၃
အမျှဝေလျှင် နာမည်ခေါ်ပါ [မောင်ပဟိန်း-အင်းတော်] ၂၇၈
ဘယကွဲအား စိန်ခေါ်မိသူ [စေတနာမိုး-တောင်ငူ] ၂၈၆
ဘုန်းတော်ကြီး ဦးလန်းနှင့် ကျတ်အာသုဘ
[ရွှေမော်မြေ မောင်ကြည်သိန်း] ၂၉၄
နုဗုဒ္ဓရောင်ခြည်မဂ္ဂဇင်း

မဇ္ဈိတ
မြောင်းတောင်
တောရ
ဆရာတော်ကြီး
ဦးသာသန
တရား
အားထုတ်ပေး
ရှိသည့်
ရုပ်ပြင်သည့်...
၈-၄၇



သူရဿတီ
ပယ်တော်၏
ဝိဘက်လက်တွင်
ဆွမ်းတူပီကို
ပိုက်၏
စာရေးရိက္ခာနှင့်
ကျန်းမာခြင်းကို...
၈-၁၉၃



အာရဟံကြီး ဖွဲ့ပွင့်ပေးပျဉ်းသွင်း
ထူးခြားစွာ ခုံးကြခြင်းပေး
နေရာပြင်သည့်... ❖ ၈-၄၄



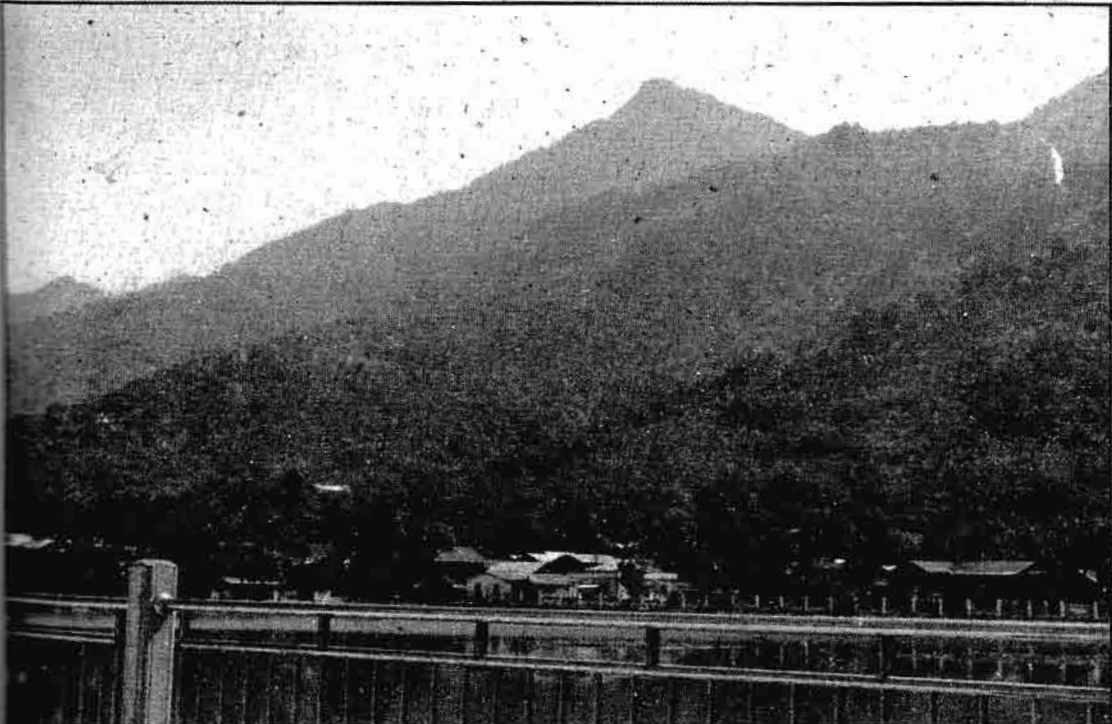

ပုံ(၁) မြေဦးမှ လှမ်းမြင်ရသော ဆံတော်ရှင်တောင်ရာ ဂန္ဓကီရိတောင်ထွတ်

ထက်ဝက်ကျော်

ဆံတော်ရှင်

ဖြင်းနတ်ဘုရား

ဆံတော်ဝါးဆီသို့ (၁)

ကိန်းဝင်ရာဌာန

သံသရာခိုင်း၊ ပေါင်မြို့နယ်အတွင်း၌
တောင်တန်းနှင့် မုတ္တမတောင်
တောင်တန်းကြီးနှစ်ခု တည်
မြို့နယ် (တောင်ဘက်)အလွန်
ရွာမှ စတင်ကာ ပေါင်မြို့မ
တောင်သို့ သွယ်တန်း
တောင်တန်းသည်
တောင်တန်းဖြစ်၍ ထိုမှ
“ကျိတ်”၊ “နတ်ကြီး
အနီးမှ စတင်ကာ

သံလွင်မြစ်အကြော၊ မုတ္တမမြို့ဟောင်း
အနီး၊ အရှေ့တောင်ထောင့်အရပ်ဆီ
သို့ သွယ်တန်းနိမ့်ဆင်းသွားသော
တောင်တန်းကား မုတ္တမတောင်တန်း
ဖြစ်လေသည်။
ဝင်းကျိတ်ဆံတော်ရှင် စေတီတော်
ကား ကုလားမတောင်တန်း၏
အလယ်ခန့်နေရာ၊ ပင်လယ်ရေမျက်နှာ
ပြင်အထက် (၃၀၂၂)ပေမြင့်သော
ဂန္ဓကီရိတောင်ထိပ်တွင် ကိန်းဝင်တော်
မူလေသည်။[ပုံ-၁]
အင်းဝနှင့် ကုန်းဘောင်ခေတ်စာပေ
များ၌ မြင်းနတ်ဘုရားဟု ရေးသား

ဖော်ပြခဲ့ကြသည်။ ရာမညဒေသဖြစ်၍
မူလမွန်ဝေါဟာရကို အသံဖလှယ်
ထားခြင်းဖြစ်သည်။
မွန်ဘာသာဖြင့် “ကျိတ်ဗရယ်
မွတ်နတ်”ဟု ခေါ်၏။ ဘုရားရှင်၏
ဆံတော်တစ်ဆူကို ဌာပနာ ပြုပူဇော်
သောအခါ နဂါးမက မိမိမျက်လုံး
တစ်လုံးကို သဒ္ဓါထက်သန်စွာဖြင့်
အဓိဋ္ဌာန်ပြု ပေးလျှာရာ “ဆံတော်
ကြိတ်”ဖြစ်လာသည်။
ထို့ကြောင့် “နဂါးမမျက်လုံး”
ဘုရားဟူ၍ ရည်ညွှန်းခေါ်ဝေါ်ကြခြင်း
ဖြစ်သည်။ ကျိတ်=ဘုရား၊ ဗရယ်=

နက္ခတ္တဓာတ်မြေဦးမဂ္ဂဇင်း ၉

www.burmeseclassic.com

မိန်းမ၊ မွတ်=မျက်လုံး၊ နတ်=နဂါး
ဟူ၍ ဖြစ်သည်။

* * *

ထိုမှ ကျိတ်ဗရယ်နတ်(နဂါးမ
ဘုရား)ဟု ပြောင်းလဲခဲ့ရာ အင်းဝသား
တို့က “ကျိတ်” ဘုရားဟု မြန်ဆို၍
“ဗရယ်နတ်”ကို “မြင်းနတ်”ဟု
ယူကာ “မြင်းနတ်ဘုရား” ခေါ်ခြင်း
ဖြစ်၏။

ဖြစ်စဉ်တော်

မင်းညီနောင်နှင့် နဂါးဥဖွားများ

သုဘိန္ဒနဂရ(ခေါ်) သုဝဏ္ဏဘုမ္မိမြို့
တော်မှ တိဿနှင့်သီဟ မင်းညီနောင်
တို့ လောက၌ မပျော်ပိုက်သဖြင့် ခမည်း
တော်မင်းကြီးထံ ခွင့်ပန်ကာ တောထွက်
ရသောဝတ်ကြသည်။

တိဿရသေ့က ယခု ကုလားမ
တောင်တန်းတွင် လည်းကောင်း၊

သီလရသေ့က ဇွဲကပင်တောင်တန်း
တွင်လည်းကောင်း တောရပ်မှီ၍ အား
ထုတ်ကြသည်။

တိဿရသေ့ သီတင်းသုံးရာ
ကုလားမတောင်တန်းနှင့် မဝေးလှ
သော် တောင်စူးစူးအရပ် ပင်လယ်ပြင်
အတွင်း၌ “သပြေပင်ကျွန်း”ဟူ၍
ရှိရာ ပင်လယ်ပျော်နဂါးများ ခိုအောင်း
နေကြသည်။

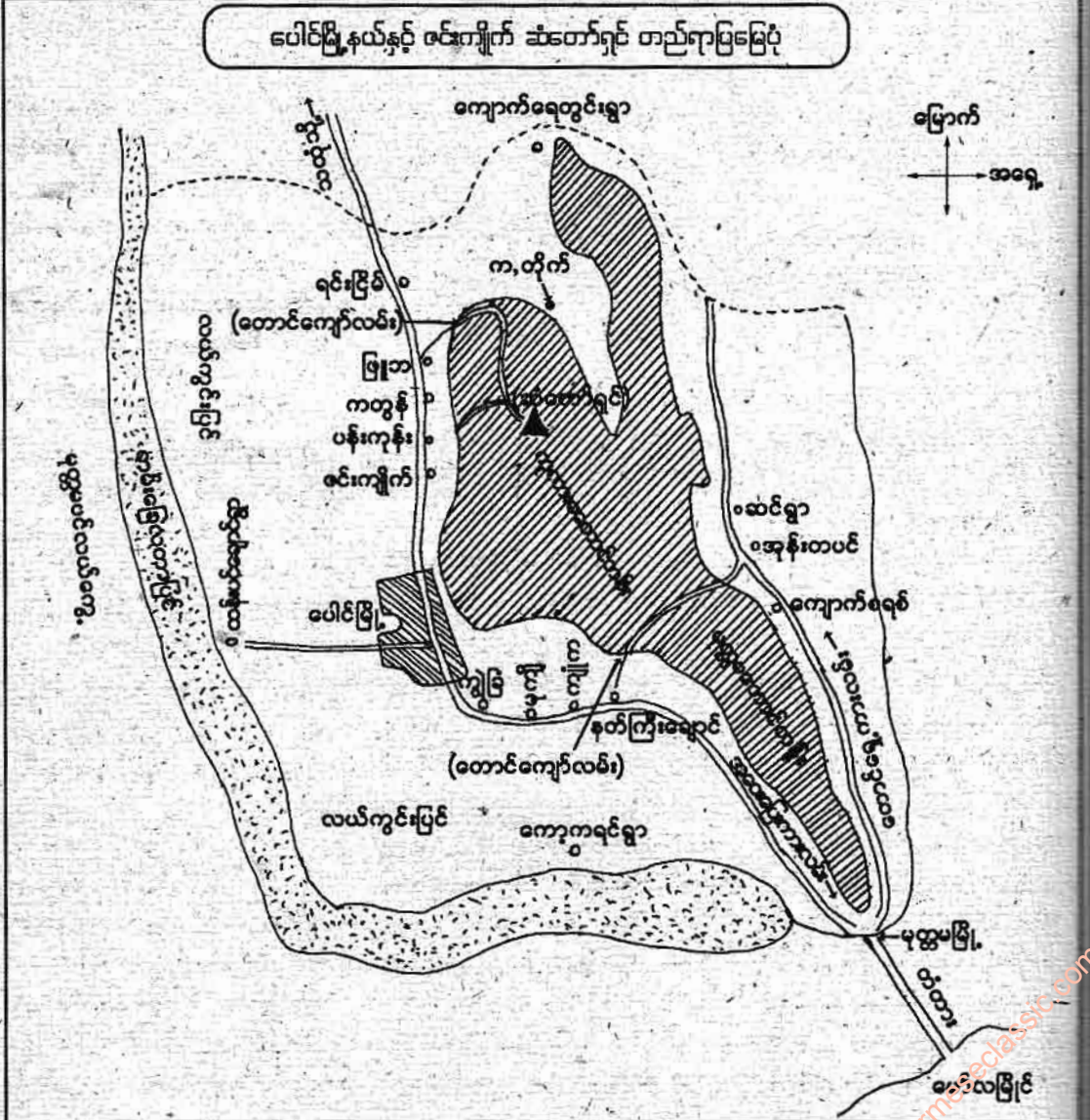

www.burmeseclassic.com

ထိုနဂါးမများသည် ကမ်းခြေ (တောင်ခြေ)သို့ လာရောက်ကာ လူ ယောင်ဖန်ဆင်းလျက် ဝိဇ္ဇာစိုရ်များနှင့် ပျော်ပါးလေ့ ရှိကြသည်။

အကြောင်းသင့်၍ ရရှိလာသော နဂါးဥများကို ကမ်းခြေ၌ပင် ချထားရှိ ကာ သပြေပင်ကျွန်းသို့ ပြန်ကြသည် ဆို၏။

တစ်နေ့တွင် တိဿရသေသည် တောင်ခြေကမ်းစပ်တွင် နဂါးဥနှစ်လုံး တို့ တွေ့သဖြင့် ယူဆောင်လာကာ သီဟရသေနှင့်အတူ တစ်လုံးစီ စောင့်ရှောက်ထားကြသည်။

အချိန်တန်သော် သားယောက်ျား ထစ်ဦးစီ ပေါက်ဖွား၍ မွေးစားဖခင်တို့ အား လုပ်ကျွေးပြုစုကြလေသည်။

နဂါးဥဖွားညီနောင်တို့ ပေါက်ဖွား သော ခုနစ်မှာ မဟာသက္ကရာဇ် ၈၉ နှစ်တွင်ကြောင်း စစ်ကဲ မောင်ရွှေတော် နှင့် နှစ်ရာစာဝင် ဓာတုစေတီများသမိုင်း နှင့် ဇင်းကျိုက်ဆံတော်ရှင် စေတီ သမိုင်း (ပုဟောင်း)တို့တွင် ဖော်ပြထား သည်။

ထိုမှ မရှေးမနှောင်းတွင် နဂါးဥ ထစ်ဦး ထပ်မံတွေ့ရှိ၍ ခွဲဝေ စောင့် ရှောက်ထားကြရာ၌ မိန်းကလေးနှစ်ဦး နှုတ်သည်။

ထိုမိန်းကလေးများ အရွယ် သက်သိတွင်ပင် ကြီးပြင်းလာပါက သူတို့ကောင်းနှင့် မာတုဂါမ မသင့် သဖြင့် တိဿရသေထံမှ “နာဂ သူဇာ”ကို ကျွဲခြံရွာသူကြီးမောင်နှံက သူတို့မွေးစားထားသည်။

ထို သီဟရသေထံမှ နာဂဒေဝီကို သိသော်လွတ်နှင့် နန်းကြာဟဲတို့ သိသင်နံက မွေးစားခဲ့ရာ “ရွှေနန်း နှင့်” ဟု တွင်လေသည်။

ထိုသို့ တိဿကုမ္မာ (၁၃)နှစ်



ပုံ (၂) ဩဇာစိုရ်ကောင်းမူဠီ

သားအရွယ်တွင် မွေးစားဖခင် တိဿ ရသေက မင်းသားတို့ တတ်အပ်သော အဋ္ဌာရသပညာရပ်များ သင်ကြားပေး ၍ ကျွဲခြံရွာသူကြီးသမီး နာဂသူဇာနှင့် လက်ဆက်ပေးသည်။

ထို့နောက် သူတို့နှစ်ဦး ပေါင်းဖက် တည်ထောင်ရာမြို့ကို (ရှင်ပင်) “တုန်ပေါင်”ဟု နီးစပ်သောအသံ ထွက်ရှိ၏။ ရှင် = မြို့၊ ပင် = ပေါင်းဖက် ခြင်း အဓိပ္ပါယ်ရ၏။ ယခုသော် “ပေါင်မြို့”တွင်၏။

သီဟကုမာ မင်းသားကား အသက် (၈)နှစ်သားအရွယ်တွင် ကျောက် ရောဂါဖြင့် ကွယ်လွန်၍ မရှိမဒေသ မိတ္ထီလာမြို့ရှိ “အတုလ”သူဌေးကြီး ၏သမီး “သူမန”ထံတွင် ပဋိသန္ဓေယူ ကာ မဟာသက္ကရာဇ် ၁၀၀ ပြည့်နှစ် တွင် မွေးဖွားသည်။

၁၀၃ ခုနှစ် ဘုရားရှင် ပွင့်တော်မူ၍ ၁၀၈ ခုနှစ်၌ မိတ္ထီလာမြို့သို့ ဒေသစာရီ ကြွတော်မူရာ အသက်(၈)နှစ်အရွယ် “ဂဝံပတိ”သူငယ်သည် တရားနာ ကြားလျက် ဂဝံပတိသာမဏေ ဖြစ်၏။ နောင်တွင် ဂဝံပတိရဟန္တာ ဖြစ်လာ၏။ မဟာသက္ကရာဇ် ၁၀၀ ပြည့်နှစ်တွင်

သုတိန္ဒနဂရပြည်ရှင် ကံတော်ကုန် သဖြင့် ရသေ့ညီနောင်ထံ နန်းလျာ တောင်းကြ၏။

ရသေ့ညီနောင်က တိဿကုမ္မာနှင့် နာဂသူဇာတို့ကို လွှဲအပ်သဖြင့် တိဿ မွေ့သီဟရာဇာအမည်ဖြင့် သုတိန္ဒနဂရ ပြည်ကို စိုးစံရလေသည်။

ဘုရားရှင် ကြွတော်မူခြင်း

ဘုရားရှင်(၈)ဝါအရ မဟာ သက္ကရာဇ် ၁၁၁ ခုနှစ်တွင် ဂဝံပတိ ရဟန္တာ ပင့်လျှောက်ချက်အရ မြတ်စွာ ဘုရားရှင်သည် သုတိန္ဒနဂရ(သထုံ ပြည်)သို့ ဒေသစာရီ ကြွတော်မူ၏။

မင်းပြည်သူနှင့် ရသေ့များ ဖူးမြော် ၍ တရားနာကြားကြရကာ တိဿ ရသေ့ အပါအဝင် ရသေ့(၆)ဦးအား ဆံတော်တစ်ဆူစီ ချီးမြှင့်ပေးတော်မူ သည်။

စေတီတည်ခြင်း

ယင်းနောက် ၁၁၂ ခုနှစ်တွင် တိဿ ရသေ့ ပူဇော်ခွင့်ရသော ဆံတော်အား ဌာပနာပြု၍ ဂန္ဓကီရိတောင်ထိပ်တွင် စေတီတည်ရာ မွေးစားသမီးများ ဖြစ်ကြသော (ပေါင်မြို့)ကို တည်ထောင်

www.burmeseclassic.com



ပုံ(၃) ပန်းကုန်းကျေးရွာမှ တောင်တက်လမ်းမုခ်

ခဲ့သူ) သထုံဘုရင်နှင့်မိဖုရား၊ သူတို့၏ နဂါးမယ်တော်များနှင့် ပြည်သူတို့ စုပေါင်းကုသိုလ်ပြုကြသဖြင့် ဆံတော် ရှင်စေတီ ပွင့်ထွန်းတော်မူ၏။

နဂါးမယ်တော်အား အမှူးပြု၍ နဂါးမစေတီ(ကျိုက်ပရယ်နတ်) ဟူ၍ လည်းကောင်း၊ မျက်လုံးကို ထုတ်ကာ အဓိဋ္ဌာန်ပြု လှူဒါန်းသဖြင့် နဂါးမ မျက်လုံးစေတီ (ကျိုက်ပရယ်မွတ်နတ်) ဟုလည်းကောင်း တွင်ခဲ့သည်။

သထုံမင်းကြီးသည် စေတီတော် အား စောင့်ရှောက်ရန် မိသားစု (၅၀)ကို တောင်ခြေ၌ ရွာတည် ခန့်အပ်ခဲ့လေရာ ထိုရွာကို ဘုရားခြေရင်းရွာ(ပိုင်ကျိုက်) ဟု ခေါ်၏။

မြန်မာဘာသာဖြင့် ဇင်းကျိုက်ရွာဟု ခေါ်ကြရာမှ စေတီကိုလည်း ဇင်းကျိုက် ဆံတော်ရှင်စေတီဟုပင် ခေါ်ဝေါ်လာ ကြလေသည်။ အင်းဝနှင့် ကုန်းဘောင် ခေတ်မြန်မာတို့က “မြင်းနတ်ဘုရား” ဟု ခေါ်ဝေါ်ရေးသားကြ၏။

စေတီတော်သို့

ဆံတော်ရှင်စေတီ ကိန်းဝပ်တော် မူရာ ဂစ္ဆင်္ဂိတောင်ထိပ်သို့ ရန်ကုန်- ၁၂ နက္ခတ္တရောင်ခြေ၍မဂ္ဂဇင်း

မော်လမြိုင် အဝေးပြေးကားလမ်း မိုင်တိုင်အမှတ်(၁၆၇/၂) အနီး၌ ခြင်္သေ့ နှစ်ကောင်မှန်ညီနီပုံ-၂၂နှင့် စောင်းတန်း လှေကားအတိုင်း လှေကားထစ် (၅၀၀၀)ကျော်မျှ တက်ရောက်ရ၏။

တစ်မိုင်ခွဲခန့်သာ ကွာဝေးသော် လည်း မတ်စောက်သဖြင့် နှစ်နာရီ ကျော်မျှ ခြေလှမ်းသွက်သွက်ဖြင့် တက်ရောက်နိုင်၏။

ကျောက်အင်္ဂတေ လှေကားထစ် များ ပြုလုပ်ထားကာ လက်ရန်းသံ တန်း တပ်ဆင်ပေးထားသည်။ ရှေး အခါက ပျမ်းမျှ လှေကားထစ်(၅၀၀) အကွာအဝေး၌ သောက်ရေကန် ကလေးများ ပြုလုပ်ပေးထားသော် လည်း ယခုအခါ ကိုယ်ပိုင်ရေဘူးကို သာ အားကိုးကြရတော့သည်။

မော်တော်ယာဉ်ဖြင့် တက်ရောက် လိုပါက ကတွန်း၊ ဖြူဘ ရွာအနီးရှိ တောင်ကျော်လမ်းမှ တက်ရောက်နိုင် သည်။ မြေသားလမ်းဖြစ်၍ ကျောက် ထုတ်လုပ်သော ကျောက်တင်ကား များသာ သွားလာကြ၏။

ပန်းကုန်းကျေးရွာမှလည်း တက် ရောက်ရနိုင်သည်။ [ပုံ-၃] အင်္ဂတေ

လမ်းဖြစ်ကာ အနည်းငယ် မတ်စောက် သည်။ **တောင်တက်ကား**(Four Wheel Drive)များဖြင့်သာ သွားလာ ကြသည်။

တစ်ဦးချင်းအနေဖြင့် အင်ဂျင် ကောင်းမွန်၍ လမ်းကျွမ်းကျင်သော ဆိုင်ကယ် Taxiများဖြင့် တက်ရောက် နိုင်လေသည်။ တောင်တက်ခနီ (၆)မိုင် ရှိသည်ဆို၏။

ထိုလမ်းမှ ဆိုင်ကယ်ဖြင့် တက် ရောက်ခဲ့ရာ လက်ယာဘက်တွင် ဆံတော်ရှင်တောင်ထွတ်ကို ပင့်မျှော်၍ ဖူးမြင်ရသည်။ မိနစ်(၃၀)မျှ မောင်းနှင် ၍ “**တောင်တက်ကားများ ရပ်ရန်**” ဟု ကမည်းတင်ထားသည့် သရက်ပင် စခန်းသို့ ရောက်၏။ အနီး၌ **တောင် ပိုင် ဘိုးဘိုးနတ်ကွန်း**ကို တွေ့ရ၏။ [ပုံ-၄]

ကျဉ်းမြောင်းသော တောင်စွယ် အစွန်းတွင် တည်ထားခြင်း ဖြစ်ကာ လက်ဝဲဘက်၌ “**မင်းတစ်ရာတစ်သိ တောင်သို့**” လမ်းညွှန်ထားသော ဆိုင်းဘုတ်သာ မြင်ကာ လမ်းမှ မမြင်ရသဖြင့် ဆိုင်ကယ်သမား မေးကြည့်၏။

‘ဒီကုန်းလျှောအတိုင်း သွားရတယ် ဆိုင်ကယ်တို့၊ ခြေကျင်တို့နဲ့ မရဘူး (Four Wheel Drive) ကားတွေ လေးဘီးစလုံး ထိန်းပြီး တအိအိ ဆင်း တယ်။’

ချောက်နှုတ်ခမ်းနား ရောက်သော ဘယ်ဘက် နည်းနည်းကွေ့ပေးလိုက် တာနဲ့ လမ်းမပေါ် ရောက်သွားတယ် ဆိုရုံနားကိုက် လှုပ်ရှားရတာမို့ အသံ အကြွေရှိတဲ့ ကျွမ်းကျင်ယာဉ်မောင်း သာ သွားကြတယ်’

လူငယ်က ဘေးဘီဝဲယာကို ကြည့် ရှုကာ ဖိနပ်ဟောင်းတစ်ဖက်



▶ ပုံ(၄) တောင်တက်လမ်းအစွန်းမှ တောင်ဆိုင်တိုင်းကွန်းဆောင်

▶ ပုံ(၅) အာဖဂန်နစ္စတန်၊ ကဘူဗြိမှ သဲထိတ်ရှင်တိုင်းကားလမ်းပိုင်း ▶

ကောက်ယူ၍လမ်းပေါ်ပစ်ချလိုက်သည်။
 ဒီနပ်ကလေးသည် တရွေ့ရွေ့လျော့
 ဆင်းသွားရာမှ အရှိန်မြန်လာကာ
 ချောက်တွင်းသို့ ကျသွား၏။ အာဖဂန်
 နစ္စတန်၊ ကဘူဗြိမှ ကားလမ်းပိုင်းနှင့်
 ဆင်ဆင်တူလေသည်။ [ပုံ-၅]
 'ကဲ... ဦးလေးအမြင်ပဲ ဘယ်လို
 ဆင်းမလဲ'
 'ဘခြားလမ်း မရှိဘူးလား'
 'ဒီတယ်၊ ဟိုး... ကိုက်(၂၀၀)လောက်မှာ

အတက်မြေလမ်း ရှိတယ်။ သူလဲ မတ်လွန်း
 လို့ ကားနဲ့ပဲ ဆင်းတက်နိုင်တယ်။ ခြေကိုင်
 တော့ မလွယ်လှဘူး'
 'ကုန်းပေါ်မှာ သံဃာတွေ မရှိဘူး
 လား... ဘယ်လို သွားလာကြသလဲ'
 'တစ်ပါးတော့ရှိတယ်။ အရင်က
 အတက်အဆင်း လှေကားစောင်းတန်း
 ကို ကားလမ်းဖောက်ပြီးတဲ့နောက်
 ကတွန်လမ်းဘက်က 'အချိန်ယူပြီး
 ကွေ့ပိုက်သွားရတာပေါ့'

ဘုရားဖူးအချို့ကို မြင်ရသော်လည်း
 ဆံတော်ရှင်စေတီသို့သာ အားခဲလာ
 ရောက် ဖူးမြော်ကြသည်ဖြစ်ရာ မင်း
 တစ်ရာတစ်ပါးတောင်သို့ တောင်
 တက်ကား စုပေါင်းငှားရမ်းရန် မဖြစ်
 နိုင်ပေ။

▶ ပုံ(၆) မင်းတင်ရာတစ်ပါးတောင်





● ပုံ(၇) မင်းတစ်ရာတစ်ပါးတောင်မှ ကျောက်လုံးကြီးစေတီနှင့် အုတ်တိုက်ဆောင်

● ပုံ(၈) အရှေ့ဘက်အောက်ခြေမှ မင်းတစ်ရာတစ်ပါး တောင်တက်ကာလမ်း



ကတွန်ဘက်မှ ခြေကျင်ခရီးကို နေ့
ဝက်၊ တစ်မွန်းတည့်ခန့် လျှောက်ခဲ့ရ
ဖူးသည်။ [၁၉၄၄ ခုနှစ်က ဖြစ်သည်။]
သို့ဖြစ်၍ ဆံတော်ရှင် ကုန်းတော်
မြောက်ဘက်အစွန်းမှပင် မင်းတစ်ရာ
တစ်ပါးတောင်ကို လှမ်းမျှော်မှတ်တမ်း
ပြုရပေသည်။

မင်းတစ်ရာတစ်ပါးတောင် [၄-၆]

တောင်မြောက် သွယ်တန်းလျက်
သီးခြား တည်ရှိနေသော မင်းတစ်ရာ
တစ်ပါး တောင်တန်းထိပ်ပေါ်တွင်
ကျောက်လုံးကြီး စေတီတစ်ဆူနှင့်

၁၄ နက္ခတ္တရောင်ခြည်မဂ္ဂဇင်း

အုတ်တိုက် အဆောင်တစ်ဆောင်တို့
ကို လှမ်းမြင်ရ၏။ [ပုံ-၇]

ကျောက်လုံးကြီး စေတီကား
ကျိုက်ထိုနယ် ကျိုက်ထီးရိုးစေတီ၏
နောင်တော်ဖြစ်သည်ဆို၏။ တိဿ
ရသေ့သည် သီတင်းသုံးဖော် ရသေ့
များ တာဝန်ပေး လှူဒါန်းကြသည့်
ဘုရားရှင်ဆံတော်များအား ထိန်းသိမ်း
ပူဇော်ထားရာမှ ဘဝတစ်ပါးသို့ မကူး
ပြောင်းမီ စေတီတည်ပူဇော်ခဲ့ရန် ဆန္ဒ
ပြင်းပြခဲ့သည်။

ထိုအခါ သိကြားမင်းက ကူညီပေး
သည်။ ရသေ့၏ ဦးခေါင်းနှင့်တူသော

ကျောက်လုံးတွင် ဌာပနာပြု၍ စေတီ
တည်လိုသည်ဆိုသဖြင့် သိကြားမင်း
က ပင်လယ်ရေနက်အောက်ရှိ
ကျောက်လုံးကြီးတစ်လုံးကို ယူပြသည်။
ရသေ့ကြီး စိတ်တိုင်းမကျသဖြင့်
တောင်ထိပ်တွင်ပင် ထားရှိခဲ့ရာ ယခု
မြင်ရသော ကျောက်လုံးကြီး ဖြစ်သည်
ဆို၏။ နောက်တစ်လုံးကို ယူဆောင်
ပြသလေမှ နှစ်သက်သဘောကျသဖြင့်
ဆံတော်တစ်ဆူ ဌာပနာပြုကာ ကျိုက်
ထို ကျိုက်ထီးရိုးစေတီ တည်ခဲ့ကြောင်း
ကျိုက်ထီးရိုးစေတီသမိုင်း (ပုဟောင်း)၌
ဖော်ပြပါရှိ၏။

ထိုတောင်ကုန်းသည် ဆံတော်ရှင်
အား မွမ်းမံပူဇော်ရန် ရောက်လာကြ
သောမင်းအပေါင်း ကွန်းရုံရာ အောင်မြေ
ဖြစ်သောကြောင့် မင်းတစ်ရာတစ်ပါး
တောင်ဟုခေါ်ကြောင်း သိရ၏။ မွေ
စေတီမင်းကြီး ဆံတော်ရှင်အား ကြွ
ရောက်မွမ်းမံစဉ်ကလည်း ယင်း၌
စခန်းချ ကွန်းရုံခဲ့ကြောင်း မှတ်တမ်း
ပြုထား၏။

လှမ်းမြင်နေရသော အုတ်တိုက်
ကျောင်း၌ သက်တော်(၉၀)ကျော်
တောထွက်ရဟန်းတစ်ပါး သီတင်း
သုံးလျက်ရှိကာ ထိုကျောင်းသို့ သွား
သည့် ကားကြိုရိုပါက လိုက်ပါသွားနိုင်
ပါသည်။

သို့သော် ဤနေ့တွင် ထိုဆရာတော်
ခရီးထွက်ကြွနေသဖြင့် ကားကြိုမရနိုင်
ဟု သိရပေသည်။ အရှေ့ဘက်
အောက်ခြေ၌ မင်းတစ်ရာတစ်ပါး
တောင်သို့သွားသော တောင်တက်
ကားလမ်းကို သီးခြားမြင်တွေ့ရ၏။

[ပုံ-၈]

ရွှေလ ဆက်ဖတ်ပါရန်

ထက်မင်းကျော်ရှု

နှစ်ပေါင်း(၁၅၀)ကျော်က

သစ်ညှိနောင်

ရာဇာဝဏ်
(ယင်းမာ)

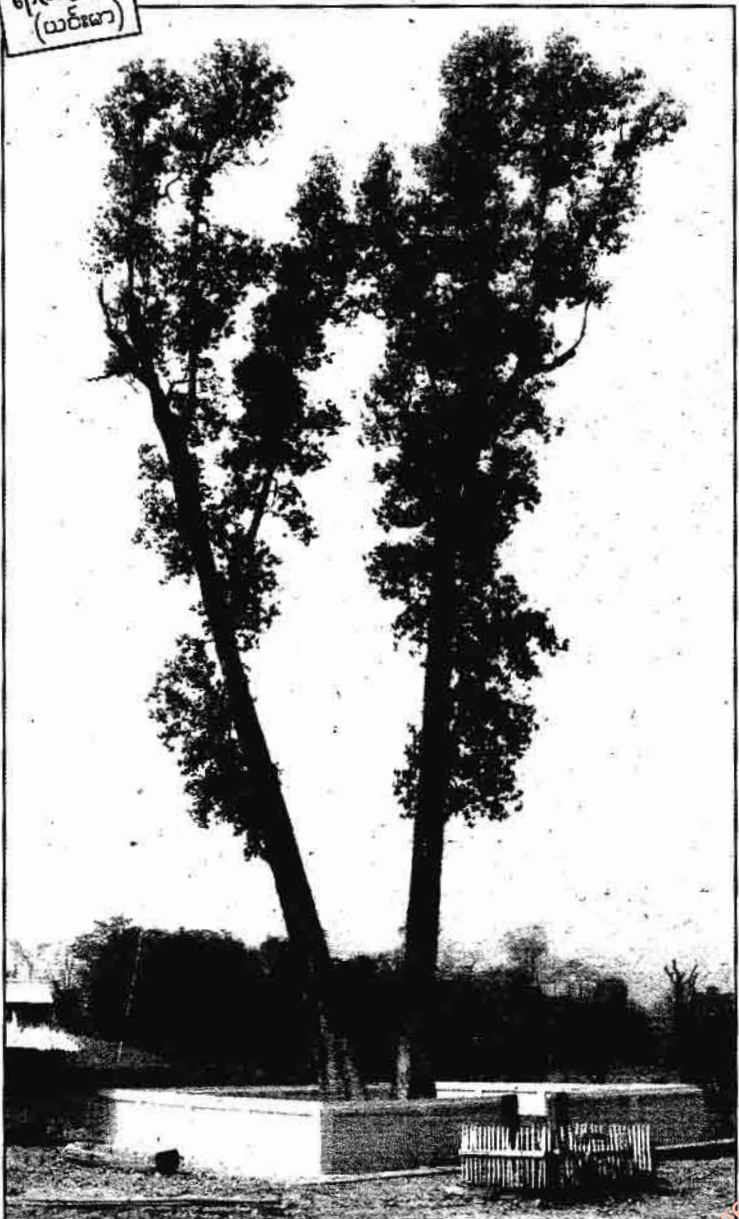

ပေါက်မြို့နယ်၊ သစ်ညှိနောင်ရွာ၌ “ထူးခြားသော သစ်ပင်ကြီးနှစ်ပင်” ကို တွေ့ရသည်။ သစ်ညှိနောင်ရွာ ဦးတင် လှ၏ ယာကွက်သည် ရွာ၏ တောင်ဘက် “ချက်ချောင်း” စပ်တွင်ရှိသည်။ ထိုယာခင်းထဲရှိ သစ်ပင်ကြီးနှစ်ပင်ကို အဝေးကပင် မြင်နိုင်ပါသည်။ သစ်ပင်၏အမည်မှာ “ပန်းမပင်” ဖြစ်သည်။

ပန်းမကို မြန်မာအဘိဓာန်၌ အခေါက်ပန်းရောင်ဖျော့ဖျော့ အသွေးမိ၍ အပွင့်သေးသော ဆေးဖက်ဝင် ပင်လတ်တစ်မျိုးဟု အဓိပ္ပါယ်ဖွင့်ဆိုထားသည်။

သို့သော် ဤပန်းမပင်မှာ သက်တမ်းလွန် ပင်အိုကြီးဖြစ်၍ အခေါက်များ ဆင်းနက် ခြောက်သွေ့နေသည်။ အရွက်လည်း များစွာမရှိ၍ အပွင့်လည်း မပွင့်နိုင်တော့ပေ။

သစ်ပင်နှစ်ပင်မှာ အရွက်ချင်းလည်း တူ၍ လုံးပတ်ချင်းလည်း တူသည်။ နှစ်ပင်စလုံး အထက်သို့ တဖြောင့်တည်း ထက်နေသည်။

အမြင့်ပေ(၁၄၀)ခန့်နှင့် လုံးပတ်(၈) ခန့်ရှိသည်။ လေပြင်းမုန်တိုင်းဒဏ် ဖြစ်ကြုံခံသော သစ်ပင်နှစ်ပင် ဖြစ်သည်။

ရွေးချယ်ခဲ့ကြသည်။

ထို့နောက် ဦးသာခို၊ ဦးရန်ရှား၊ ဦးသတ်တိုးနှင့် ဦးကြရာ ဆိုသူ ရွာလူကြီးများ ဦးဆောင်၍ အိမ်ခြေ(၂၄)အိမ်

◆ နှစ်ပေါင်း(၁၅၀)ကျော်က သစ်ညှိနောင် နက္ခတ္တရောင်ခြည်မဂ္ဂဇင်း ၁၅ စာမျက်နှာ (၃၃) သို့

နုလုံးရောဂါ ကင်းဝေးအောင်

ပုဂံပုံစင် - ၀၁၁၄၂ ၀၁၀၇၆၆ ရိုင်စင် ၇၂၁၁၁၊ တဆယလမ်း (၁၃၁)

မုံရွာဆရာမိုး

အမှတ်တံဆိပ်

အမောလုံ

နုလုံးအားဆေးကိုဆောင်

ဆရာကိုယဉ်တင့်နဲ့ တွေ့ချင်နေတာ အတော်ပါ။ ခုတလော အသက်ရှူကျပ်ပြီး မောတယ်ဗျာ။ ညဘက်လည်း အိပ်မပျော်ဘူး။ တစ်ခါတစ်ရံ နုလုံးနေရာက အောင်တယ်။ ကိုယဉ်တင့်က တိုင်းရင်းဆေး ဒဲ့ဒေသီဆိုတော့ ကျွန်တော်ရဲ့ ဝေဒနာကို ဆန်းစစ်ပါဦး။

ကိုချစ်ဆွေ ခံစားနေရတာ နုလုံးရောဂါပါ။ နုလုံးရောဂါဟာ ကံ၊ စိတ်၊ ဥ ဥ၊ အာဟာရဆိုတဲ့ သမုဋ္ဌာန်လေးပါ။ ညီညွတ်မျှတအောင် နေထိုင်စားသောက်မှုမရှိတဲ့ အတွက် ဖြစ်ရတဲ့ရောဂါပါ။ အထူးသဖြင့် စိတ်ကြောင့် ဖြစ်ရတာများပါတယ်။ လောဘ၊ ဒေါသ၊ မောဟ လွန်ကဲတဲ့သူတွေ ပရိဒေဝမီးတောက်လောင်ပြီး နုလုံးအိမ်ကို လောင်မြိုက်တဲ့အတွက် နုလုံးရောဂါဖြစ်စေတာပါ။

နုလုံးရောဂါဟာ စိတ်ကြောင့်ဖြစ်ရတာဆိုတာ လက်ခံပါတယ်။ ဆက်ပြောပါဦး။

နုလုံးဟာ မွေးဖွားသည်မှ အသက်ရှင်နေသမျှကာလပတ်လုံး နေ့၊ ညမပြတ် အလုပ်လုပ်ရတဲ့ ခန္ဓာကိုယ်တွင်းက သက်စောင့်စက်ယန္တရားတစ်ခုပါ။ နုလုံးရောဂါ ခံစားနေရတာမသိဘဲ သန့်ပါတ်နုလုံးရောဂါဖြစ်လာပြီဆိုရင် ညဘက် အိပ်မပျော်ခြင်း၊ မူးခြင်း၊ မောခြင်း၊ အစားအသောက်ပျက်ခြင်း၊ ပူခြင်း၊ အသက်ရှူကျပ်မောခြင်း၊ နုလုံးနေရာမှ အောင်ခြင်း၊ ခြေဖျားလက်ဖျားအေးခြင်း၊ ဘယ်သူမှ စကားမပြောဘဲ စကားပြောသံကြားရခြင်း(စိတ်မှ ထင်မှတ်ခြင်း)၊ နုလုံးနေရာမှာ အပ်နဲ့ ဆွသလို နာကျင်ခြင်း၊ လက်သည်းခွဲအရောင်မမှန်ခြင်း၊ လက်သည်းများပြာ နှမ်းလာခြင်း၊ အိပ်နေရင်း ကယောင်ကတမ်းပြောခြင်း၊ သွေးစမ်းကြည့်ပါက သွေးတိုးမမှန်ခြင်း၊ နုလုံးနေရာ အောင်နေခြင်း၊ တစ်ကိုယ်လုံး အေးစက်နေခြင်း၊ လေးလံနေခြင်းစတဲ့ လက္ခဏာတွေ ဖြစ်တတ်တယ်ကိုချစ်ဆွေ။

ကိုယဉ်တင့် ပြောခဲ့တဲ့ နုလုံးရောဂါလက္ခဏာတွေထဲက ကျွန်တော် ခံစား နေရတဲ့ အချက်သုံးမျိုးနဲ့ တူတယ်ဗျာ။ ဒါဆို ဘာဆက်လုပ်ရမှာလဲ။

ကိုချစ်ဆွေ ခံစားနေရတာ သယ်လောက်ကြာပြီလဲ။ ဖြစ်တာ မကြာသေးဘူးဆိုရင် ဆေးစားရုံနဲ့ သက်သာပျောက်ကင်းနိုင်ပြီး ရောဂါသက်ကြာရင်တော့ ဆေးရုံဆေးခန်းပြရမှာပေါ့။

ကျွန်တော် ခံစားနေရတာ ဆယ်ရက်၊ ဆယ်ပေါင်းရက်လောက်ပဲ ရှိသေးတယ်။

ဒါဆိုရင် ဆေးစားရုံနဲ့ သက်သာပျောက်ကင်းနိုင်ပါလား။

သက်သာပျောက်ကင်းဖို့ဆိုရင် ဘယ်ဆေးစားရင် ကောင်းမယ်



ဆိုတာ ကိုယဉ်တင့် ညွှန်ပြပေးပါဦး။
သမားတော်ကြီး မုံရွာဆရာမိုး ကိုယ်တိုင် ကုသအောင်မြင်ခဲ့တဲ့ မုံရွာဆရာမိုး အမှတ်တံဆိပ် အမောလုံနုလုံးအားဆေး ဆေးသောက်ရင် ကိုချစ်ဆွေ ခံစားနေရတဲ့ နုလုံးရောဂါဟာ အချိန်တိုအတွင်း သက်သာပျောက်ကင်းသွားမှာ သေချာပါတယ်။

ဒါဆို မုံရွာဆရာမိုး အမှတ်တံဆိပ် အမောလုံ နုလုံးအားဆေးသောက်မယ်ဗျာ။ ဆေးအညွှန်းကို သိပါရစေ။

ကိုချစ်ဆွေ နားထောင်ပြောပြမယ်။ အညွှန်းက နုလုံးသွေးကြောကျဉ်းခြင်း၊ ကျယ်ခြင်း၊ ရင်ညွှန်၌ စူး၍ အောင်ခြင်း၊ အသက်ရှူမဝခြင်း၊ အသက်ရှူကျပ်ခြင်း၊ သွေးတိုးခြင်း၊ ကျောနှင့်ရင် ညှပ်အောင်ခြင်း၊ နုလုံးတုန်ရင်ခွန် မောပန်းနှမ်းနယ်ခြင်း၊ နုလုံးအားနည်းခြင်း၊ ရောင်ခြင်း၊ အနည်းငယ်လှုပ်ရှားရုံဖြင့် မောပန်းခြင်း၊ ချွေးထွက်လွန်၍ နုလုံးခုန်မမှန် မောပန်းခြင်း၊ မူးဝေခြင်း၊ စိတ်ခိစီးမှုများ၍ အိပ်မပျော်၊ စားမဝ၊ စိတ်မကြည်ခြင်း၊ အားအင်ကုန်ခမ်းစိတ်မရွှင်လန်းခြင်းတို့အတွက် သုံးစွဲနိုင်တယ်တဲ့။

ကိုယဉ်တင့် ညွှန်မှတော့ မုံရွာဆရာမိုး အမှတ်တံဆိပ် အမောလုံ နုလုံးအားဆေးဟာ ဆေးစွမ်းကောင်းတစ်လက်ဖြစ်တာ သေချာတယ်။ သောက်မယ်ဗျာ။ အဲဒီဆေးကို ဘယ်ဆိုင်တွေမှာ ဝယ်ရင်ရနိုင်မှာလဲ။

အဆီကျ၊ အကြောပြေ၊ ဆီး၊ ဝမ်း မှန်စေတဲ့ မုံရွာဆရာမိုးရဲ့ ရှောက်တစ်လုံး ဝမ်းမှန်ဆေးဟာ တိုင်းသို့ပြည်ကျော်ဖြစ် ပြီးသားဖို့ အထူးညွှန်းစရာမလိုတဲ့ ဆေးဖြစ်ပြီး ခုအသစ်တဖန် ထုတ်လုပ်လိုက်တဲ့ မုံရွာဆရာမိုး အမှတ်တံဆိပ် အမောလုံ နုလုံးအားဆေးကိုလည်း မြန်မာ့ဆေးမျိုးစုံ ဖြန့်ချိရေးဆိုင်ကြီးများမှတစ်ဆင့် ဝယ်ယူရရှိနိုင်ပါတယ်။ ကိုချစ်ဆွေ ယုံယုံကြည်ကြည် သောက်ကြည့်လိုက်စမ်းပါ။ ခင်ဗျား ခံစားနေရတဲ့ နုလုံးရောဂါဝေဒနာဟာ သက်သာပျောက်ကင်းသွားမှာ သေချာပါတယ်။

ရန်ကုန်မြို့၊ မန္တလေးမြို့ နှင့် မုံရွာမြို့၊ မော်လမြိုင်မြို့ ရှိ မြန်မာ့ဆေးမျိုးစုံ ဖြန့်ချိရေးဆိုင်ကြီးများမှတစ်ဆင့် တစ်ပြည်လုံး ဖြန့်ချိပေးနေပါဦး

ပင်ရင်း

မုံရွာဆရာမိုး တိုင်းရင်းဆေးဗိုလ်ထုဇာနည်
အမှတ်-(၅/၃၇၆) ယောဝါလမ်းမကြီး၊ ပြောက်တူကုလားလမ်း၊
ရန်ကုန်မြို့၊ ဂျွန်တ-မြေတူရုံ၊ ၉-၅၁၀၆၃၂

မြောင်းမြ ငယ်ယဉ်တင့်

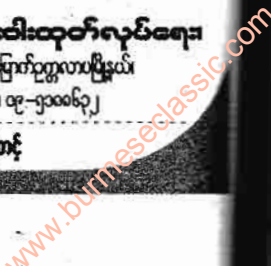

ဝေရောစန

ထက်မြက်စွာ

ကျောက်စိမ်းစေတီတော်

ပူဇော်မှုခရီး (၁)



မြောက်ဘက်မှ

ဝေရောစနကျောက်စိမ်းစေတီတော်

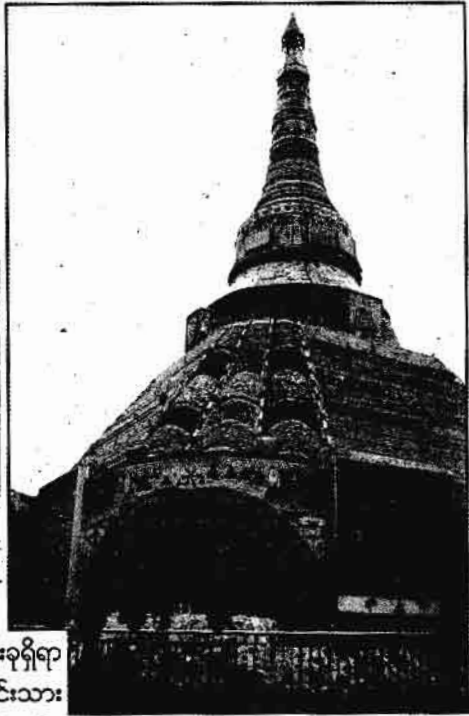

ဝေရောစန ကျောက်စိမ်းစေတီတော်သည် အမရပူရမြို့နယ်၊ ဆင်ရွာမြို့နယ်ကျေးရွာအုပ်စုအပိုင်ယာခင်းအယ်၌ ကိန်းဝပ်တော်မူသည်။

ဇန်နဝါရီလ-မန္တလေး အမြန်လမ်းမှ သွယ်တိုင်းအမှတ်-၃၆၁/၄တွင် တော်ဘက်သို့ ကွေ့ဆင်းရသည်။

ထမ်းနှစ်သွယ် ဖြတ်သန်းသော ကန်သံတားအရောက်တွင် မြစ်ငယ်အတိုင်းလမ်းအတိုင်း လက်ယာဘက်သို့ ထိုက်ရသည်။

အတိုင်း-မြစ်ငယ် လမ်းအတိုင်း အမှတ်-၄/ရ တောင်ဘက်သို့ သွယ်၍ တော်ဘက်ကို ဖူးမြော်ရန် အ(၁၀၀၀)ခန့်ရှည်သော လမ်းအတိုင်း ဆော်၏ မြောက်ဘက်မှစပြီး

ရိုလေသည်။

စေတီပတ်လည် မှစပြီးလေးခုရှိရာ တစ်ခုစီတွင် ဘုရားလောင်း မင်းသားဖွားတော်မူခန်း၊ ဘုရားပွင့်တော်မူခန်း၊ မွေစကြာတရားဦးဟောခန်း၊ ပုရိနိဗ္ဗာန်စံတော်မူခန်း စသည်ဖြင့် သံဝေဇနိယလေးဌာနကို သရုပ်ဖော်ထားလေသည်။

မှစပြီးများ၊ ရှုပ်ပွားတော်များ အပါအဝင် စေတီတစ်ဆူလုံးအား ကျောက်စိမ်းဖြင့် ထုဆစ်ပူဇော်ထားကြောင်း သိရ၏။

မြောက်ဘက်မှစပြီး၏ လက်ယာဘက်တွင် စေတီတည်ဆောက်မှု ကမ္ဘာဦးရှိ၏။ ဝေရောစနကျောက်စိမ်းစေတီအား ရွှေသုဝဏ်ဆရာတော် အရှင်သဒ္ဓိယ၏ ဩဝါဒကို ခံယူ၍

ဦးစိုးနိုင်+ဒေါ်အေးအေးနိုင် မိသားစုက ကာလတန်ဖိုး ငွေကျပ်ပေါင်း ၃၃,၄၆၁,၉၁၃,၀၀၀/(ကျပ်သိန်းပေါင်း ၃၃-သိန်း ၄-သောင်းကျော်)ရှိ ကျောက်စိမ်းများဖြင့် ပူဇော်တည်ဆောက်ထားသည်ဟု သိရသည်။

(၂၃.၂.၂၀၁၂)နေ့တွင် ပနွက်ချ၍ (၅.၆.၂၀၁၅)နေ့တွင် အနေကဇာတင်ပြီးစီးကြောင်း ဖော်ပြထားသည်။

ကျန်းတော်ရင်ပြင်ဝယ်

မြောက်ဘက် စောင်းတန်းလှေကားအတိုင်း တက်ရောက်၍ စေတီတော်

www.burmeseclassic.com



◆ ကျောက်စိမ်းဆင်း လမ်းကြောင်း
ဘဏ္ဍာ့ဘက်လိုက်ရာ ရုပ်ပွားတော် ။
◆ ပြောင်ဘက်ပုသိမ်ဘက် သွားရန်

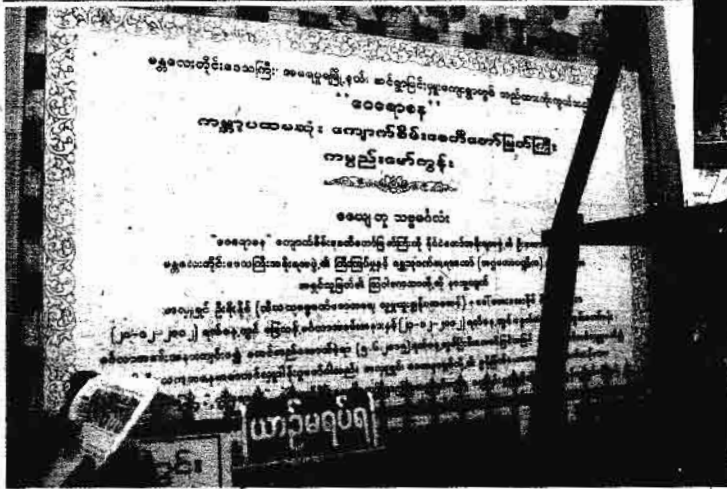

အား ဖူးမြော်ရာ လေးဖက်လေးတန် မှစ်လိုက်လေးခုပါသော ပန်းတင်ခုံ အထက် လေးထောင့်ပစ္စယံနှင့် ခေါင်းလောင်းမှောက်စေတီ ပေါက်ထားသည်ကို တွေ့ရ၏။
ပစ္စယံထောင့်ချိုးများတွင် ဖရုံမြှောင့်အခုံးများ တန်ဆာဆင်ထားသည်။
ပန်းတင်ခုံအမြင့်(၁၂)ပေရှိ၍ စေတီမှာ ထီးတော်မပါ (၇၅)ပေ (၆)လက်မ ဉာဏ်တော်အမြင့်ရှိကြောင်း သိရ၏။
ခေါင်းလောင်းမှောက်၏ အောက်ကျည်းဝန်းနေရာလေးဖက်တွင် ကျောက်စိမ်းရုပ်ပွားတော်ကြီး တစ်ဆူစီနှင့်

စေတီတော်ပတ်လည်၌ (၂)လက်မ အရွယ် ကျောက်စိမ်းဆင်းတုပေါင်း သုံးသောင်းကျော် ပူဇော်ထားသည်ဟု သိရသည်။
ပန်းတင်ခုံ အထက်ပတ်လည်၌ ပါရမီတော်ဆယ်ပါး၊ အောင်ခြင်းဂူစီ၊ ဇာတ်တော်ကြီးဆယ်ဘွဲ့ သရုပ်ဖော် ကျောက်စိမ်းပန်းချီကားများ၊ ညောင်ရွက်ပုံများ စီခြယ်ထားသည်ကို တွေ့ရ၏။
ရှေးဦးစွာ မြောက်ဘက်အာရုံခံတန်ဆောင်းအတွင်းဝင်၍ မြောက်ဘက်မှစ်လိုက်တွင်းရှိ ရုပ်ပွားတော်ကို

ဖူးမြင်ရသည်။ ဉာဏ်တော်အမြင့် (၅၀.၅)လက်မရှိ၍ ဘူမိဗဿမုဒြာတင်ပျဉ်ခွေ ကျောက်စိမ်းဆင်းတုတော် ဖြစ်သည်။

အရှေ့ဘက်လိုက်တွင် ဉာဏ်တော်အမြင့်(၄၉)လက်မရှိ စာနာမုဒြာရုပ်ပွားတော်၊ တောင်ဘက်လိုက်တွင် ဉာဏ်တော်အမြင့်(၄၉.၅)လက်မရှိ ဓမ္မစက္ကမုဒြာရုပ်ပွားတော်၊ အနောက်ဘက်လိုက်တွင် ဉာဏ်တော်အမြင့် (၃၁)လက်မရှိ ဘူမိဗဿမုဒြာရုပ်ပွားတော်တို့ စံပယ်ကြသည်။

ကျောက်စိမ်းလက်ရာအချို့ ရင်ပြင်တော် အနောက်မြောက်ထောင့်အရပ်တွင် ကျောက်စိမ်းလက်ရာအချို့ကို ခင်းကျင်းပြသထားသည်။
ပန်းခဲကံပန်းနွယ်များ၊ မကရီးရုပ်များ၊ နဂါးရုပ်ပွားတော်၊ လျောင်းတော်မူရုပ်ပွားတော်၊ ဗောဓိပဋ္ဌိတထက်ဝယ်ပွဲခွေ စံပယ်တော်မူဟန်

www.burmeseclassic.com



◀ ကညင်တိုက်မှ ရုပ်ပွားတော်တစ်ဆူ
တောင်ဘက်လိုက်မှ ရုပ်ပွားတော် ▶
◀ နဂါးတောင်မှ ပူရာဇင်



◀ တောဘက်ပိန်မာစိ
အင်္ဂါရုပ်ပွား



◀ အာရုံတော်တောင်တစ်ထောင်

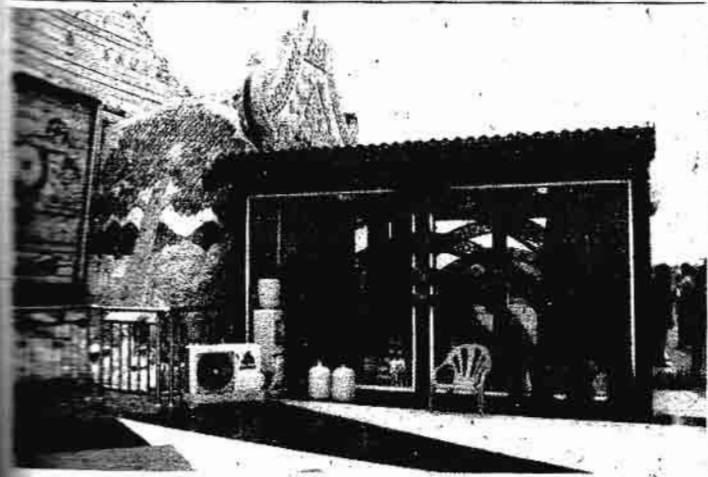

ကျောက်စိမ်း ဆီ ဝုတ်အင်္ဂါ(၃)ရပ်

- ၁။ ထုဝခြင်း
- ၂။ ကြာစွဲခံခြင်း
- ၃။ စူးစူးခြင်း

ကျောက်စိမ်း ဆီထုံကြွေ(၅)ရပ်

- ၁။ သစ်ရက်ထုခြင်း
- ၂။ ပိတ်ခြင်း
- ၃။ သစ်ရက်ထုခြင်း
- ၄။ သစ်ရက်ထုခြင်း
- ၅။ သစ်ရက်ထုခြင်း
- ၆။ သစ်ရက်ထုခြင်း
- ၇။ သစ်ရက်ထုခြင်း



◆ လျှာသံတော်နှင့် ကျောက်စိမ်းခဲနှင့်များ
 ◆ အသနက်တက်လိပ်ဖုံးရုပ်ပွားတော်
 ◆ ကျောက်စိမ်းတော်များ



စသည်ဖြင့် အတန်များများရှိ၏။
 အနီးတွင် ကျောက်စိမ်းနှင့် ပတ်သက်သော မှတ်ချက်ကမည်းစာရှိ၏။
 ကျောက်စိမ်း၏ ဂုဏ်အင်္ဂါ(၃)ရပ်
 ၁။ လှပခြင်း
 ၂။ ကြာရှည်ခံခြင်း
 ၃။ ရှာပါးခြင်း
 ကျောက်စိမ်း၏ ထုံကြည်မှု(၇)မျိုး
 ၁။ သဒ္ဓါရက်ရောခြင်း
 ၂။ ရဲစွမ်းသတ္တိရှိပြည့်စုံခြင်း
 ၃။ တရာမျှတသောစိတ်ဆတ်ရှိခြင်း
 ၄။ ဝိပိကုယ်ဝိပိ နှိပ်ချသော နိဝါတတရားရှိခြင်း
 ၅။ အသိအလိမ္မာ ဉာဏ်ပညာကြီးမားခြင်း
 ၆။ ဘေးအန္တရာယ်ကင်းခြင်း
 ၇။ စီးပွားစွယ်စုံပွားခြင်း
 ဟူ၍ ဖတ်ရှုရလေသည်။
 အနောက်ဘက်လိုက်အတွင်း စံပယ်သော တင်ပျဉ်ခွေ ဘူမိပဿမုဒြာ ရုပ်ပွားတော်ရှေ့၌ ကျောက်စိမ်းသပိတ် တစ်လုံးနှင့် မုနိလေးဆူပုံတော်ကို တွေ့
 ၂၀ နက္ခတ္တရောင်ခြည်မဂ္ဂဇင်း

ရ၏။ မုနိလေးဆူမှာ သင်္ကန်းအနားရေးကို ကိုင်ထားသည့် စီဝရဟတ္ထမုဒြာ မတ်ရပ်တော်များ ဖြစ်ကြသည်။
 ယင်းတို့အနီးတွင် ကျောက်စိမ်းဖယောင်းတိုင်ရှိသည်။ ထိုဖယောင်းတိုင်နံရံ၌ လက်အုပ်ချီထားသော နတ်မင်းရပ်တုကို ထုဆစ်ထားလေသည်။
 ဖယောင်းတိုင်အတွင်းမှ လျှပ်စစ်မီးအလင်းရောင် ပေးထားသဖြင့် စိမ်း၊ ဝါ၊ ခရမ်းအရောင်များ တောက်ပစွာ ထွက်နေ၏။
 အနောက်တောင်ထောင့်သို့ ရောက်

သောအခါ လူအချို့ ဝိုင်းအုံနေသည့် စက်ဝိုင်းပုံ စတိုးခြံစည်းရိုးတစ်ခု တွေ့ရ၏။ လူများသည် ငွေစက္ကူများကို ခေါက်ချိုးကိုင်လျက် နဖူးထက်တင်ကာ စုံမှိတ်ရွတ်ဆိုနေကြသည်။
 ထို့နောက် စက်ဝိုင်းအလယ်သို့ ပစ်ချကြ၏။ စက်ဝိုင်းအလယ်တွင် ခြေတော်ရာပါဒစေတီတစ်စုံ ပူဇော်ထား၏။
 စက်လက္ခဏာ အပြည့်အစုံ ပါဆင်ဟန် ရှိသော်လည်း ငွေစက္ကူများ ဖုံးလွှမ်းနေသဖြင့် ရှင်းလင်းစွာ ဖူးမြော်



◆ ရုပ်ပုံတော်

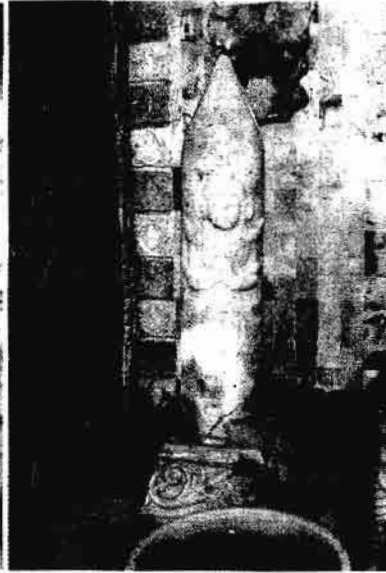

◆ အကျောက်စိမ်းလှိုက်မှု
ကျောက်စိမ်းပေါင်းတိုင်



◆ မုခ်ဝလေထူ
ကျောက်စိမ်းပေါင်းတိုင်

နိုင်ခြင်း မရှိလေရာ ဝေယျာဝစ္စအဖွဲ့က ရောင်ချနေသော စေတီမှတ်တမ်း စာအုပ်မှ ခြေတော်ရာပုံတော်ကို ထပ် ဆင့်ရိုက်ကူးတင်ပြလိုက်ပါသည်။

ခြေတော်ရာ“ပါဒ”စေတီ ဖြစ်သည့် အားလျော်စွာ “ပဌာန”သွားလာ ခြင်းဟူသော ပကတိခရီး၊ မိမိသက်ဆုံး တိုင် လျှောက်လှမ်းရမည့် ဘဝခရီး၊ အဖန်ဖန် လျှောက်လှမ်းရဦးမည့် သံသရာခရီးများအတွက် အဆင်ပြေ စေရန် ဆုတောင်းလှူဒါန်းကြခြင်း ဖြစ်လေသည်။

စေတီဝန်းကျင်

စေတီရင်ပြင်တစ်ပတ် လှည့်လည် ကြည့်ညှိရာ အရှေ့ဘက်အာရုံခံတန် ဆောင်းအနီး ရင်ပြင်တံတိုင်းနံဘေး ညောင်ရာ နေရာမှနေ၍ အိတ်ဆောင် ငွှန်းစာအုပ်ငယ် အကူအညီဖြင့် ငွှန်းပစ္စယနိဒ္ဒေသ ပါဠိတော်ကို နှုတ်ဖတ်ပူဇော်နေသည်။ နေထွက်ပြုစ ဘောင်နံနက်ခင်းကာလဖြစ်၍ ဘုရား အလွန်မများလှပါ။



သို့သော်လည်း ရပ်ဝေးနှင့် နိုင်ငံခြား ဧည့်သည်များ အစုအဖွဲ့လိုက် ဝင်ထွက် လေ့လာကြည့်ညှိကြသဖြင့် အာရုံခံ တန်ဆောင်းများအတွင်း နေရာမရနိုင် လေရာ တံတိုင်းအနီးမှ စေတီတော် အား ကြည့်ညှိပူဇော်ခြင်း ဖြစ်သည်။ နေ့လယ်၊ ညနေ အချိန်များ ဆိုပါ က တိုး၍မပေါက်အောင် စည်ကားလှ သည်ဆို၏။ မြန်မာနိုင်ငံ၌သာ ကိန်း ဝပ်တော်မူသည့် ကျောက်စိမ်းစေတီ တော်သုံးဆူ ပွင့်ထွန်းတော်မူပြီးဖြစ်

ရာ ပထမဆုံး ကျောက်စိမ်းစေတီသည် ဖားကန်မြို့နယ်တွင်း ကိန်းဝပ်တော် မူသည်။ ဒုတိယစေတီကား နွားထိုး ကြီးမြို့နယ်တွင် စံပယ်တော်မူကာ၊ တတိယဖြစ်သော ဤစေတီမှာ လမ်း ပန်းဆက်သွယ်ရေး လွယ်ကူသဖြင့် ဤသို့ ဘုရားဖူး များပြားနေခြင်းဖြစ် ကြောင်း သိမှတ်ရပေသည်။

ပူဇော်မှုအပြီးတွင် မိတာ၊ ဆရာသမား အစ ဝေနေယျအားလုံးသို့ ဓမ္မောဠိ အမျှဝေပြီးနောက် အရှေ့ဘက် အဝေး

www.burmeseclassic.com

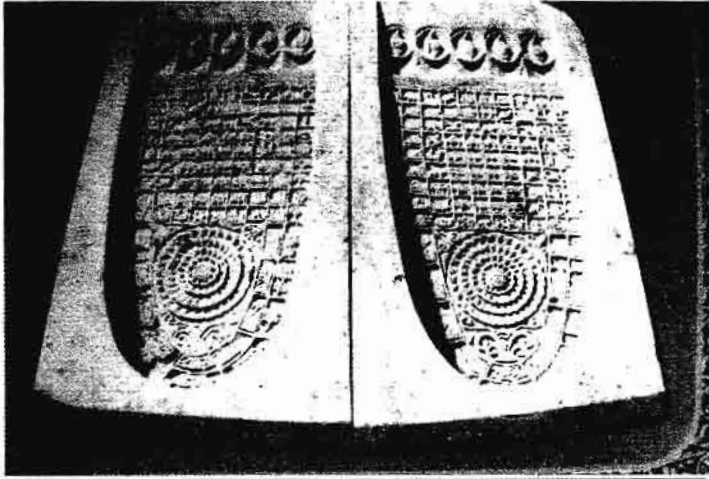

◆ ပါဏဇာတိတံဆိပ်

အကျွန်ုပ်တို့အတွက် တံဆိပ်တိုင်း

◆ ပါဏဇာတိ ကိရိယာ

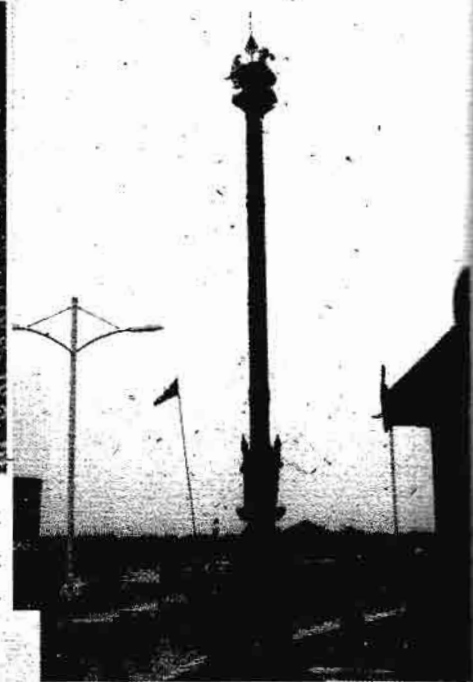

တွင်မြင်တွေ့နေရသော ရန်ကုန်-မန္တလေး အမြန်လမ်းမကြီးနှင့် စင်္ကြံလမ်း သမ္မတတို့ကိုလည်း အထူးပြု အမှုပေးဝေခဲ့၏။

မြန်မာနိုင်ငံ အထက်ပိုင်းနှင့် မြန်မာနိုင်ငံအောက်ပိုင်းကို ဆက်သွယ်ထားသည့် အဓိကရ လမ်းမကြီးဖြစ်ကာ ကုန်တင်ကားများလည်း ပြေးဆွဲခွင့် ရရှိဖြစ်၍ လမ်းမပေါ်၌ ဥဒဟိုသွားလာနေကြသော ယာဉ်ကြီးယာဉ်ငယ် အသွယ်သွယ်ကို အစဉ်မပြတ် မြင်တွေ့နေရပေသည်။

“စံကူး” ဓာတ်ရန်ကျသော “ကျောက်စိမ်း” ဧတီအား ဖူးမြော်ရသော ကုသိုလ်အစုစုကို မြန်မာနိုင်ငံအနှံ့ရှိ ဝေနေယျတို့ အမှုကြော၍ မြန်မာနိုင်ငံ ပြည်သူပြည်သား အပေါင်းတို့သည်လည်း ရန်ငြိုဟ်နိုင်၍ ဥစ္စာဝင်ကုန်ကြွယ်ဝနိုင်ကြပါ၏။

ရွှေလဆက်ဖတ်ပါရန်

ထက်မင်းကျော်စွာ

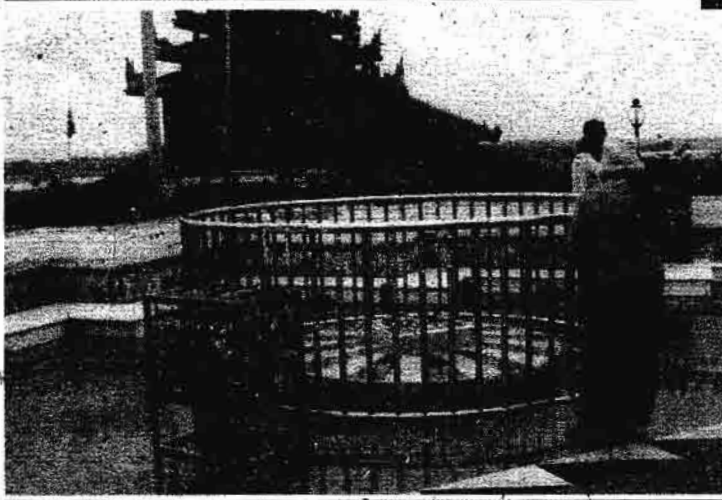

◆ ဝေဟိတကျမှ အမြန်လမ်းမကြီး

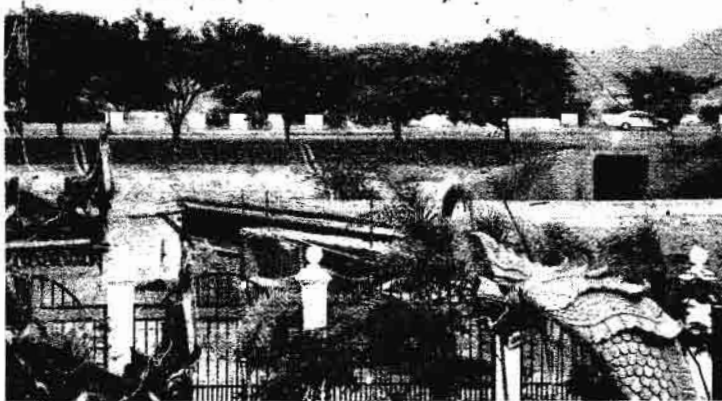

အကြီးအကဲ

အခြေခံရပါသည်

အကြီးအကဲ ဦးစီးခေါင်းဆောင် ဖြစ်နိုင်
ပုံပလား

ကြည့်ပါ။

* ကြာသပတေးဂြိုဟ်နံတွင် ဆော်
လမွန်လက်စွပ် ပါနေပါတယ်။

(က)

ဒါကတော့...

ဆရာအကြီးအကဲ ဖြစ်စေနိုင်သော
သင်္ကေတပါ။

* ကြာသပတေး လက်ချောင်း
(လက်ညှိုး)သည် မြောင့်တန်းပြီး
အားကောင်းပါတယ်။ (ခ)

ဒါကတော့...

သုတမ်းကို လွှမ်းမိုးနိုင်ခြင်း ဦးဆောင်
နိုင်ခြင်း လမ်းညွှန်

ပြုနိုင်ခြင်း

ဩဇာတိက္ကမကို
ဖြစ်စေနိုင်ခြင်းတို့ပါ။

ကဲ... သည်အချက်

ချက်ကြောင့်...

အကြီးအကဲ ဦးစီးခေါင်းဆောင်
ဖြစ်နိုင်ပါပြီ။

သာယာ ချမ်းမြေ့ပါစေ။

ဆရာ ဦးခင်မောင်လင်း
(B.Sc ဓဋ္ဌဘိ)
(ဆရာထူး-မဟာဘုတ်ထုရတထိ)



ပြည်ထောင်စု



ကျားမှန်လျှင် အားသန်ရအောင် ပြည်စိုး အမျိုးသားအားဆေးကိုဆောင်

အမှတ်အမှတ်စဉ် တိုင်းရင်းသားဝါးမှတ်ပုံတင် TMR 009194(0814)
လိုင်စင်-၅/၂၀၁၀/ကဆထလ/တိုး(၀၁၄၇၂)

“ကိုမင်းဝေပါလား... မရွှင်မလန်းနဲ့ စိတ်ပင်ပန်းလှပင်ပန်းဖြစ်နေပုံရတယ်”

“ဟုတ်တယ်ဗျာ... စိတ်သွားတိုင်းကိုယ်မပါဘဲ လိုရာဆန္ဒမပြည့်ဖြစ်နေတာ... ပွင့်ပွင့်လင်းလင်းပြောရရင် အမျိုးသားအားနည်းနေလို့ ဘယ်ဆေးစားပြီး ဘယ်ဆရာနဲ့ကုသရင်တောင်းမလဲဆိုတာ အကြံပေးပါဦး”

“ရောဂါသိမှတော့ဆေးရိုပါတယ် ကိုမင်းဝေ... ကျွန်တော်စိတ်ဆွေဆရာကြီး ဦးစံမြင့်က... ပြည်စိုးအမျိုးသားအားဆေး ထုတ်လုပ်နေတဲ့အပြင် အမျိုးသားအားနည်းရောဂါ (ပန်းညှိုးပန်းသေရောဂါ)၊ လိပ်ခေါင်းရောဂါ၊ လေဝန်းလေမြတ်ရောဂါတွေကို ဦးစားပေးကုသနေတာဗျာ... ပြည်စိုးဆေးတိုက်ကို လမ်းညွှန်လိုက်မယ် ခင်ဗျား သွားလိုက်ပါလား”

“ခင်ဗျားရဲ့စိတ်ဆွေဆိုတော့ ခင်ဗျားပါမှ ပိုကောင်းတာပေါ့”

“ဝါဆို... ပြည်စိုးဆေးတိုက်ကို အခုပဲသွားကြရအောင်”



“ကိုမင်းမြတ်မောင်ပါလား... မလာတာကြာလို့ သတိရနေတာ... ဧည့်သည်လဲပါလာတာကိုး၊ တဲ... ထိုင်ကြပါ”

“ဆရာ... ဝါ ကျွန်တော်စိတ်ဆွေ စာရေးဆရာ ကိုမင်းဝေပါ၊ စိတ်သွားတိုင်းကိုယ်မပါဘဲ အမျိုးသားအားနည်းနေလို့ ဆရာနဲ့ဆွေးနွေးပြီး အမျိုးသားအားဆေးလဲ လာဝယ်တာပါ”

“တဲ... ကိုမင်းဝေ ဝီရောဂါကြောင့်တော့ သိပ်လဲစိုးရိမ်သောတမဖြစ်ပါနဲ့... ကျွန်တော် ပြောပြတာတွေကို နားထောင်ပြီး ခင်ဗျားခံစားနေရတဲ့အချက်တွေနဲ့ ကိုက်ညီမှုရှိမရှိသိမှ ပိုကောင်းတာပေါ့... အမျိုးသားအားနည်းရောဂါ ဖြစ်တတ်သူတွေဟာ (၁) မေထုန်မှုလွန်ကဲသူများ၊ (၂) ထဘာဝမဟုတ်သောဟယန္တရောဂါရှိသူများ၊ (၃) ကုန်ခန်းသွားသောသုတ်ဓာတ်နဲ့ အင်အားများကို ဆေးဝါးဓာတ်စာနဲ့ ပြန်လည်မပြည့်ဆည်းသူများ၊ (၄) အပျော်အပွားလိုက်စားသူများ၊ (၅) မြစ်ခြောက်နာရှိသူများ၊ (၆) သားကြောဖြတ်ထားသူများ၊ (၇) အဆုတ်ရောဂါရှိသူများ၊ (၈) လေမြတ်မှုသူများနဲ့ လေဝန်းရောဂါရှိသူများ၊ (၉) ဆီးချိုဆွေးချိုရောဂါရှိသူများ၊ (၁၀) လိပ်ခေါင်းရောဂါရှိသူများ၊ (၁၁) အသက်အရွယ်ကြီးရင့်သူများ၊ ပန်းညှိုးပန်းသေရောဂါ ဖြစ်တတ်ကြပါတယ်၊ ပန်းညှိုးရောဂါခံစားနေရပြီဆိုရင် (၁) ခန္ဓာကိုယ်ဝန်ဆောင်လည်း စိတ်ရောကိုယ်ပါ ရွှင်လန်းမှုမရှိခြင်း၊ (၂) မောပန်းလွယ်ခြင်း၊ (၃) အစားအသောက်ပျက်ခြင်း၊ (၄) ညဉ့်ညဉ့်တွင် အိပ်ပျော်သော်လည်း တနေရက်လျှင် အိပ်မရတတ်ခြင်း၊ (၅) သတိမေ့လျော့တတ်ခြင်း၊ စတဲ့ထူးထူးကားတွေရှိနေတတ်ပါတယ်”

“ဟုတ်ပါတယ်ဆရာ... ဆရာပြောပြတဲ့အချက်အလက်အတော်များများနဲ့ ကိုက်ညီနေပါတယ်”

“ဝါဆိုရင် ပြည်စိုး အမျိုးသားအားဆေးကို ဝယ်သောက်သုံးပြီး အကြောပညာ၊ ဆေးပညာနဲ့ ကုသသွားမယ်ဆိုရင် ကိုမင်းဝေ ခံစားနေရတဲ့ အမျိုးသားအားနည်းရောဂါဟာ တဖြည်းဖြည်း သက်သာပျောက်ကင်းသွားမှာပါ”

“ပြည်စိုးအမျိုးသားအားဆေးက ဘယ်လိုရောဂါတွေ သက်သာပျောက်ကင်းစေပါသလဲဆရာ”

“ပြည်စိုးအမျိုးသားအားဆေးဟာ အိပ်နေစဉ် သုတ်လွှတ်ခြင်း၊ သုတ်အားနည်းခြင်း၊ သုတ်လွှတ်ခြင်း၊ အကြောအားနည်းပြီး အကြောသန်စွမ်းမှုမရှိခြင်း၊ အမောမလုံခြင်း၊ နှစ်နှစ်မြိုက်မြိုက် အိပ်ပျော်ခြင်း၊ အစဉ်သဖြင့် အားအင်နုံးချည်သလို ခံစားရခြင်းများကို သက်သာပျောက်ကင်းစေပါတယ်”

ဆရာကြီး ဦးစံမြင့်နဲ့ တွေ့ဆုံဆွေးနွေးပြီး “ပြည်စိုးအမျိုးသားအားဆေး ဝယ်ယူရရှိနိုင်တဲ့နေရာတွေကတော့...”

<p>ဆေးထုတ်လုပ်ပင်ရင်း အမှတ် (၂၅၁၉/ခ)၊ ဗညားဒလလမ်း၊ (၇၁) ရပ်ကွက်၊ ဒဂုံမြို့သစ်(တောင်ပိုင်း)</p>	<p>ဆေးပြန်ချိရေး - ပြည်စိုး ဆေးကုဌာန အမှတ် (၁)၊ ကျိုက္ကဆံဘုရားဝင်းတောင်ဘက်မုခ်၊ သယ်နန်းကျွန်းမြို့နယ်၊ ရန်ကုန်မြို့။</p>
---	--



သမိုင်းအပိုင်းအစာနှင့် ရှေးဟောင်း တနင်္သာရီမြို့က ခန္ဓာကိုယ် မပုပ်မပျက်သော

ဝက်ဘာဆရာတော်ကြီး ဦးညွန့်သ

(၁)

ခင်ခင်
(မောဂဏ္ဍီ)

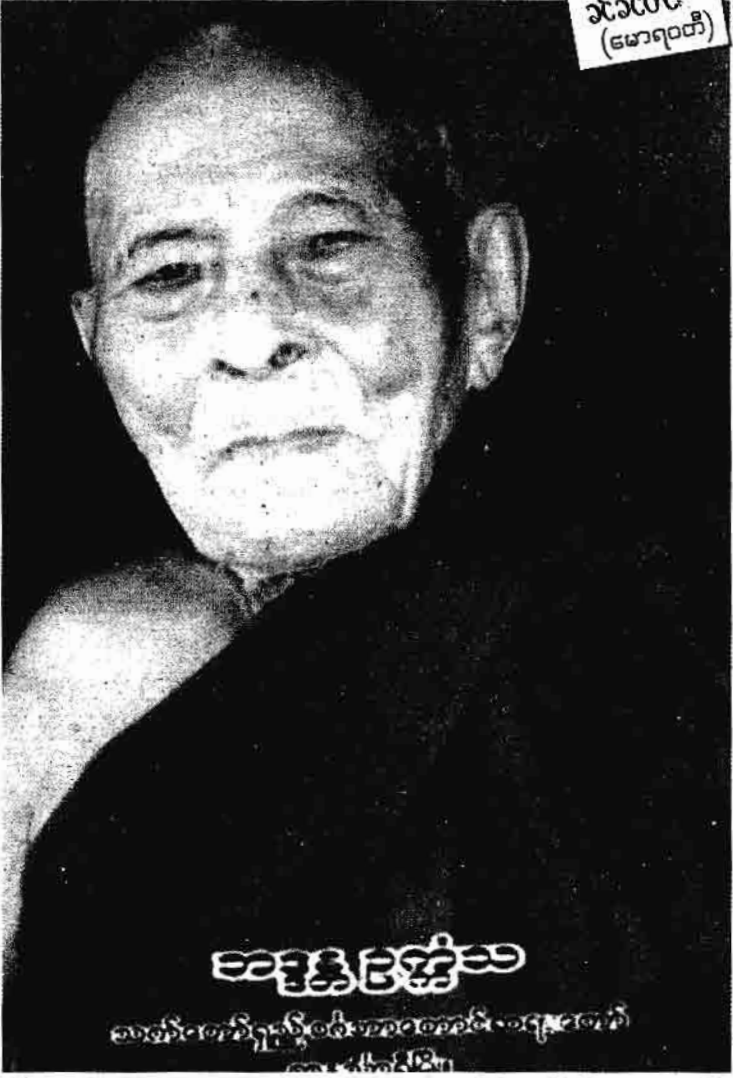

ဦးညွန့်သ

ဝက်ဘာဆရာတော်ကြီး ဦးညွန့်သ

'ဝက်ဘာဆရာတော်ကြီး ပုံတော်မူသွားပြီ'
'ဟင်'

အံ့ဩစွာ ခဲလေသမျှ သဲရေကျပြီ ဟု "ဟင်" ချလိုက်မိပါသည်။ နက္ခတ္တ ရောင်ခြည်မဂ္ဂဇင်း (၂၉)နှစ်မြောက် အထူးထုတ်တွင်ပါသော တနင်္သာရီ မြို့မှ ထူးခြားဆန်းကြယ်သော ဝက်ဘာတောင်နှင့် သက်တော်ရှည် ဝက်ဘာဆရာတော် (နန်းမြို့ရွှေရီ) ကို ဖတ်ပြီးကတည်းက မဖြစ်မနေ သွားဖူးမည်ဟု အဓိဋ္ဌာန်ပြုထားပါသည်။

တနင်္သာရီမြို့နယ်သူလေး မသူသူ ကလည်း ဆရာတော်ကြီးကို ကိုးကွယ် ကြောင်းနှင့် ဂမုန်းပန်းပေါင်း ဆေးလုံး လေး အနည်းငယ် ကိုးကွယ်ခွင့်ပေးပါ သည်။ ဆရာတော်ကြီး၏ သက်နိုးစ သေးအနည်းငယ် ဖြတ်ပေးပါသည်။

အခွင့်သာတိုင်း မသူသူဆီ သွား ကာ ဆရာတော်ကြီး၏ အကြောင်းများ သွားနားထောင်တတ်ပါသည်။

'ဆရာတော်ကြီးက အခု ဂူအောင်းနေ သယ် ဒီတစ်ခါ ဂူကထွက်ရင် ပုံတော်မူ ကော့ယံတို'

မော်လမြိုင်ရောက် တနင်္သာရီနယ် သူလေး၏ ပြောပြချက်များကြောင့် အနီးသွားမှ ဖြစ်မည်ကိုတော့ သတိ ထောက်မိပါသည်။

သာညဆရာတော်ကြီး ညွန့်ပြ ဆရာမူသော ဆရာတော်ကြီးတစ်ပါး ဖြစ်ကြောင်း သိရသဖြင့် ပိုလို့ပင် သွား ဆရာ နှစ်မြင်ချင်နေပါသည်။

သာညဆရာတော်ကြီး ညွန့်ပြ ဆရာမူလွှင် ထူးခြားသော ဆရာ တော်ကြီးများ ဖြစ်တတ်သည်မို့လား။

တို့ဆရာမူလွှင် လူတို့ဘောင်၌...ဟု

ဆိုစကားအတိုင်း သားရေး၊ သမီးရေး၊ ခရီး၊ ဆွေမျိုးတွေဆီ ခရီးတွေကလည်း မမျှော်လင့်ဘဲ သွားဖြစ်လိုက်သေးသည်။

ဘားအံမြို့နယ် ဘာသာရေးစာ တစ်အုပ်အတွက် ဓမ္မဒါန (၁၀)ပုဒ်ခန့် ရေးသားရန် ဘားအံတစ်ခွင် လှည့်လည် ၍ ဘုရားဂူကျောင်းများအကြောင်း ဒါန ပြု ရေးပေးရာ အချိန်တော်တော်

ဆိုစကားအတိုင်း သားရေး၊ သမီးရေး၊ မိမိအရေးတွေက စဉ်ဆက်မပြတ်ပေါ် လာသည်။ ဇယ်ဆက်သလို တစ်ခုပြီး တစ်ခု ခရီးတွေကလည်း မနားမနေ ပေါ်နေ၏။

အဓိဋ္ဌာန်ရက်ထက်စောပြီး သီလရှင် ဝတ် ဖြစ်လိုက်သေးသည်။ ဘုရားဖူး

www.burmeseclassic.com



ရှင်သာသာ ကျောက်တိုင်နှင့် ဩရှင်(၃)ပါးကို တာဝန်ယူပြီးနောက်
♦ ကံဘာသာသင်ပုဂ္ဂိုလ်နှင့် တာဝန်ယူ

ပေးလိုက်ရသေးသည်။

ဒီကြားထဲ (၁၀)နှစ်ခန့်ကွဲနေသော ဘုရားသုံးဆူမှ ဓမ္မမိတ်ဆွေဒေါလှရိက သူတို့ တည်ထောင်ကိုးကွယ်ထား သော ဘေးမဲ့သာသနာ မြသီတာ ရေတံခွန်ကျောင်းမှာ သာသနာပြု လာ ကူပါဦးဆိုလာသဖြင့် သင်္ကြန်မတိုင်မီမှ သင်္ကြန်အပြီး နှစ်ဆန်းတစ်ရက်နေ့ အထိ ကူညီ သာသနာပြုရင်း ဥပုသ်ယူ ရင်း နှစ်ဆန်းနှစ်ရက်နေ့မှ မော်လမြိုင် မြို့သို့ ပြန်ရောက်ခဲ့ပါသည်။

ရောက်သည့်နေ့မှာပဲ ခရီးဆောင် အိတ်တောင် မချရသေးခင် တနင်္သာရီ နယ်သူလေး မသူသူက ဝက်ဘာ တောင် ဆရာတော်ကြီး ပျံတော်မူ ကြောင်းသတင်းပေးပြောကြားပါသည်။

၁၉-၄-၂၀၁၆ ရက်နေ့ မော်လမြိုင်သို့ ပြန်ရောက်ရောက်ချင်းဖြစ်၏။
“**၂၁-၄-၂၀၁၆ ရက်နေ့**မှာ သင်္ကြန်ပတ် မယ်တဲ့”

‘ဒါဆို ဒီနေ့သွားမှ မိတော့မှာပေါ့။ ဟိုရောက်ဖို့လမ်းမှာလဲ တစ်ညအိပ်ရ ဦးမယ်’

‘ကားလက်မှတ်တွေအားလုံး ကုန်

နေပြီ မရတော့ဘူး။ သင်္ကြန်ပြီးလို့ ပြန်တဲ့လူတွေ များနေတယ်’

မသူသူက ပြောနေခြင်းဖြစ်သည်။ ကျွန်မမှာ ဆရာတော်ကြီး၏ ဓာတ်ပုံကို ဆီမီးအဖွေးတိုင် ပူဇော်၍ ဆရာတော်ကြီးကို သွားဖူးမည်ဟု သစ္စာပြု ဆုတောင်းထားသည့်အတွက် မဖြစ်မနေ ဆရာတော်ကြီး ဈာပနအမိ ရောက်အောင်သွားမည်ဟု ဆုံးဖြတ် ချက် ခိုင်ခိုင်ချလိုက်ပါတော့သည်။

ခြန်မာနိုင်ငံ တောင်ဘက်စွန်း

တနင်္သာရီမြို့သို့

၁၉-၄-၂၀၁၆ ရက်နေ့ ညနေ(၅) နာရီတိတိမှာ ထွက်မည့် မော်လမြိုင်- မြိတ် အထူးကားငယ်လေးပေါ်မှာ ထိုင် လိုက်မိစဉ်မှာပင် မသူသူ ထပ်ပေး လိုက်သော ဝက်ဘာဆရာတော်ကြီး၏ သင်္ကန်းတော်ကြီး အဆောင်ကို လည်ပင်းမှာ ချီထားလိုက်ပါသည်။

ခရီးသွားများ များပြားသဖြင့် ကား အသင်းများက အထူးကားငယ်လေး တစ်စင်း ထပ်ထုတ်ပေးပါသည်။ ဈေး နှုန်းကတော့ ကြီးတာပေါ့။ ဒါပေမယ့် ဈေးနှုန်းကို မတွက်တော့ပါ။ ခရီး အဆင်ပြေရေးကိုသာ ဆုတောင်းနေရ

ပါသည်။

မော်လမြိုင် ဈေးချိုကားဝင်းမှ ရေးမြို့၊ ထားဝယ်မြို့၊ မြိတ်မြို့တို့ကို ရောက်ပြီးမှ တနင်္သာရီမြို့သို့ ကား ပြောင်းစီးရမည်တဲ့။

တောင်ပတ်လမ်းများကို ကွေ့ကာ ပတ်ကာ မောင်းရသော တောင်တက် တောင်ဆင်းလမ်းများကို နယ်မြေခံ ကားမောင်းသူများ ကျွမ်းကျင်မှုနှင့် လမ်းများ ကောင်းမွန်မှုများကြောင့် ထားဝယ်မြို့ကို ည(၁၂)နာရီမှာ ရောက် လာပါတော့သည်။

ခရီးသည်အားလုံး ကားအသင်းမှာ ငုတ်တုတ်ထိုင်နေရသည်။ မြိတ်သွား ကားကို ပြောင်းစီးရဦးမယ်တဲ့။

နံနက်(၆)နာရီမှာ မြိတ်မြို့သို့ သွား မည့်ကားငယ်လေး လာကြိုသည်။ ကားငယ်ဆိုသော်လည်း ခရီးသည် (၄၅)ယောက်စီးရပါသည်။

လမ်းခရီးက ချောမောအဆင်ပြေပါ သည်။ လမ်းကျယ်ကြီးများက အသစ် တည်ဆောက်ပြီးခါစ အသစ်ဆောက် ဆဲတွေဗို့ သစ်လွင်ချောမွေ့နေပါသည်။

တောင်များကို ကွေ့ပတ်တက်ဆင်း လမ်းများကို နယ်မြေခံ လမ်းကျွမ်းကျင် သော ကားမောင်းသမားများကြောင့်

www.burmeseclassic.com

ကားစီးရသည်မှာ စိတ်အေးရပါသည်။
တောင်ပေါ်ပတ် ကားလမ်းများပေါ်က
ဝန်းကျင်ရှုခင်းများကို ကြည့်ရှုသွားနိုင်
ပါသည်။

ဆီအုန်းပင်များ စိုက်ခင်းကြီးများ
ကို အများဆုံးတွေ့ရပါသည်။ တနင်္သာရီ
ဒေသသည် ဆီအုန်းကြီးဖြစ်ရမည့် စီမံ
ကိန်းဟု သိရပါသည်။

တောင်ကုန်းများတွင် ကွမ်းသီး
ပင်ထောင်များက သွားထိုးတံလေးများ
စိထားသလိုအဝေးက လှမ်းမြင်ရပါသည်။

ရော်ဘာစိုက်ခင်းများကိုလည်း တွေ့
ရပါသည်။ ကားပေါ်မှ မျှော်ကြည့်လိုက်
တိုင်း စိမ်းစိမ်းညိုညို မှိုင်းမှိုင်းခိုနေသော
တောင်ကုန်းတောင်တန်းများ မြူရိုးငွေ့
များ နှင်းငွေ့များက ပျပူလေး လွှမ်းမိုး
ရစ်သိုင်းထားသည်။

တရိပ်ရိပ်ပြေးနေသော မြိတ်မြို့မှ
ထွက်လာသော ခရီးသည်တင်ကား
လေးသည် တနင်္သာရီတံတားထိပ်သို့
ရောက်လာလေပြီ။

**သာရီ၊ ရွှေသာရီ၊ တနင်္သာရီ၊
နန်းမြို့ဟောင်းဆီ**

တနင်္သာရီမြို့သို့အဝင် တနင်္သာရီ
မြစ်ကြီးကို ဖြတ်၍ ဆောက်ထားသော
တနင်္သာရီ မြစ်ကူးတံတားကြီးအပေါ်မှ
ကားဖြတ်မောင်းစဉ် မြင်တွေ့လိုက်ရ
သော ရှုခင်းအလှများ၏ ဖမ်းစားမှု
ကြောင့် တဒဂ် လာရင်းကိစ္စတောင်
ဆွဲသွားမတတ် ဖြစ်သွားသည်။

“ထုလိုက်သည့် တနင်္သာရီမြို့”
ထံတားအောက်၊ တနင်္သာရီချောင်းရေ
ထဲ စိမ်းဝါနီပြာ ရောင်စုံဖြာနေသည်။
ခပ်လှမ်းလှမ်းက ဝန်းရံထားသော
ထောင်စဉ်ထောင်တန်း အနိမ့်အမြင့်
များနှင့် တံတားအလွန်၊ ကုန်းဆင်း
တုန်းတက်လမ်းမကြီး၊ ထိုသဘာဝ
နန်းအလှ၊ သတိကို အမြန် ပြန်ကပ်
ထိုက်ရပါသည်။



← ရှမ်းထောင်သာ ရှမ်းတောင် ကျောက်တိုင်

“တနင်္သာရီမြို့” လှပသော
တလုံးများကို ကြည့်မိပြီး...

‘ကားဆရာ ဝက်ဘာဆောင်ဆရာတော်ဆီ
သွားလို့ပါ’

မြို့အဝင်တံတားထိပ်မှာ ကားရပ်
ပေးကာ ဆိုင်ကယ်တက္ကစီများ ခေါ်ပေး
ပါသည်။ တောင်ကုန်းများ မြို့ရိုး
အုတ်စိထားသော အမြင့်မြို့ရိုးဟောင်း
များကို လမ်းဘေးမှာ မြင်နေရပါသည်။

တောင်ပေါ်ကို ကွေ့ပတ်တက်သော
လမ်းများက ဝက်ဘာတောင်ပေါ် ဆွမ်း
စားဓမ္မာရုံနှင့် စေတီဘုရားခြေတော်
ရင်းထိ ရောက်ပါသည်။ ဝက်ဘာ
ကျောင်းတိုက်မုခ်ဦးကြီးက ထည့်ဝါစွာ
ကြိုဆိုနေပါသည်။

သာရီ၊ ရွှေသာရီ၊ နန်းမြို့ စသည့်
အသုံးအနှုန်းစာလုံးများ တွေ့မြင်ရ
သဖြင့် တနင်္သာရီမြို့ နယ်ခံသားတို့၏
အမှတ်အသားစာများဖြစ်မည်ဟု မှတ်
ထားလိုက်ပါသည်။

ဝက်ဘာ ဆရာတော်အား

ဖူးတွေ့လိုက်ရပါပြီ

သက်ရှိထင်ရှားစိုစွတ်က ဖူးမြော်မည်
ဟု ဆန္ဒရှိ ဆုတောင်းခဲ့သော်လည်း
ကိုယ်ရဲ့ နှောင့်နှေးမှုကို ဖြစ်စေသော
ဗဟိုရများကြောင့် ဆရာတော်၏

ရှက်ကလောင်ကိုသာ ဖူးတွေ့ရပါသည်။

ဈာပနကျင်းပရေး ဦးစီးအဖွဲ့က
စာကမ်းထားသည်ကိုဖတ်လိုက်ရပါသည်။

‘ကျေးဇူးဆက်ရှင် ဝက်ဘာဆရာတော်
သည် တစ်ကတစ်ခန္ဓာကို စွန့်လွှတ်၍
သုက္က ခုနှစ် တပေါင်းလပြည့်ကျော်(၁၅)ရက်
(၄-၄-၂၀၀၆)တနင်္လာနေ့တွင် ဘဝနတ်
ကျောင်းသို့ ပြောင်းရွှေ့ပြန်တော်ပူပါသည်။
ကြွင်းသောရှင်ကလောင်တော်အား ဖူးခေါင်း
စံကျောင်းတွင် ထား၍ အပူဇော်ခံပြီး သုက္က
ခုနှစ် တန်ခူးလပြည့်ကျော်(၂)ရက် (၂၄-
၂-၀၆)တနင်္ဂနွေနေ့၌ ပြာသာဒ်ဂူ ပုဇော်
ထားယှဉ်ဖြစ်ကြောင်း တပည့်အားအပေါင်း
တို့အား သိစေအပ်ပါသည်’

ဈာပနကျင်းပရေးဦးစီးအဖွဲ့

ထိုစာကို ဖတ်ပြီးမှ ကျွန်ုပ်တို့
ရက်အတွက်များ၍ နောက်(၄)ရက်စောင့်
ကာ ဆရာတော်ကြီး ပြာသာဒ်ဂူ ပူဇော်
ပွဲ ကျင်းပမှာဖြစ်ကြောင်း သိရပါသည်။

တစ်မျိုးတော့ ကောင်းပါသည်။
ဆရာတော်ကြီးကို တစ်ဝကြီး ပူဇော်နိုင်
သလို တနင်္သာရီမြို့ကြီးကိုလည်း
တစ်ဝကြီး လှေလာရမှာပေါ့လို့ ဖိတ်ဖြစ်
ရပါသည်။

ရောက်ရောက်ချင်းတော့ ဖူးမြော်
ချင်လှသော ဝက်ဘာဆရာတော်ကြီး
ဦးဥဂ္ဂသအား ဦးစွာ ဖူးမြော်ရပေမည်။

www.burmeseclassic.com



တနင်္သာရီမြို့သို့ရောက်၍ ဂူထောင်သောကျောက်သင်္ချာတို့
ကျောက်ရှိ မှတ်တမ်း ပြည့်စုံသော ချားလီလက်တင်စာ

ဝက်ဘာ တောင်တော်ကြီးပေါ်ရှိ တနင်္သာရီမင်းအဆက်ဆက် တည်ထား မွမ်းမံကိုးကွယ်ထားသော ဆံတော်ရှင် ရန်အောင်မြင် စေတီတော်ကြီးနှင့် ဆရာတော်ကြီးအမြဲ ဂူအောင်း တရား ကျင်သော ရာဝအောင်မြင်စေတီတော် နှစ်ဆူကြားရှိ ဓမ္မာရုံကြီးပေါ်တွင် မှန် ခေါင်း စံကျောင်းဖြင့် အပူဇော်ခံထား သည်။

တစ်ခါမျှ မမြင်ဘူး။ မဖူးဘူးသော ဆရာတော်ကြီး၏ ရုပ်ကလာပ်မှာ ပကတိ ကိုရီးစက်နေသည်သို့ မျက်နှာ တော်ကို ဖူးတွေ့ရပါသည်။

ကျွန်မ ဖူးမြော်ရသည့်အချိန်သည် ဆရာတော်ကြီးဦးဥက္ကံသ ပျံလွန်တော်မူ သည်မှာ (၁၇)ရက်ပြည့်မြောက်ပြီ ဖြစ်ပါသည်။

မပျံလွန်မီ နှစ်ရက်အလိုက ရိတ် ထားသောဆံပင်နှင့် မုတ်ဆိတ်မွှေးများ က အတော်ပင် ရှည်ထွက်နေပေပြီ။ သက်ထော်(၉၅)နှစ်၊ ဝါတော် (၆၀) တွင် ပျံလွန်တော်မူသော်လည်း ရှည် ထွက်လာသော ဆံတော်နှင့် မုတ်ဆိတ် များမှာ အဖြူရောင်နည်းပြီး အနက်

ရောင်များနေသည်ကို ဖူးမြော်ရပါ သည်။

အနံ့ဆိုးထွက်ခြင်းမရှိ၊ ပုပ်ပျက်စီး ခြင်းမရှိ၊ ကြည်ညိုဖွယ်အပူဇော်ခံနေ သည်ကို ထူးခြားစွာ ဖူးတွေ့ရသည်မှာ အပင်ပန်းခံ လာရောက် ကြည်ညိုရကျိုး နပ်ပြီဟု ပီတိဖြစ်ရပါသည်။

တနင်္သာရီရွှေသာရီနန်းမြို့ဟောင်းမှာ
ငါးရက်တာ နွေမိုးဆောင်း
သုံးပန်းလှမြို့ပါ

မှန်ခေါင်း စံကျောင်းတော်ကြီး အတွင်းမှ ဆရာတော်ကြီး ဦးဥက္ကံသ၏ မပုပ်မပျက် ရုပ်ကလာပ်တော်ကို ဖူး မြော်မှတ်တမ်းပြု ဓာတ်ပုံများကို ရိုက် ပြီးနောက် ဝက်ဘာတောင်၊ မဟာသန္တိ သုခ ဝက်ဘာကျောင်းတိုက်အား လက် ရှိ တာဝန်ယူထားရသော ဆရာတော် ကို သွားကန်တော့ ဂါဝရပြုပါသည်။ ဆရာတော်လေးမှာ သက်တော် ငယ်သော်လည်း ဝက်ဘာဆရာတော် ကြီးရှိစဉ်ကတည်းက အတူ သာသနာ ပြုနေကြောင်း သိရပါသည်။

မော်လမြိုင်မှ လာရောက်၍

ဝက်ဘာဆရာတော်ကြီးအား လာဖူး ကြောင်း လျှောက်တင်ရပါသည်။ ဝက်ဘာဆရာတော်ကြီး၏ ဂမုန်းပန်း များဖြင့် ဖော်စပ်ထားသော ဆေးများ ပေးပါသည်။ ဆရာတော်ကြီး၏ (၁၀၈) လုံး ဆေးပုတီးကြီး တစ်ကုံးအားလည်း ပေးပါသည်။

ဆရာတော်ကြီး၏ သက်န်းအား လည်း ပေးပါသည်။ အနည်းငယ်သာ ရှိတော့သော ဆရာတော်ကြီး၏ အဆောင် သိဒ္ဓိဝင်ပစ္စည်းများ ဖြစ်ပါ သည်။

ဆရာတော်ကြီး သက်ရှိထင်ရှားရှိ စဉ်က ပဋ္ဌာန်းပရိတ်များ ရွတ်ဆို သိဒ္ဓိ တင်ထားသော အဆောင်ပစ္စည်းများ ဖြစ်ပါသည်။

တည်းခိုရေးအတွက် လျှောက်တင် သောအခါ အမျိုးသမီးများတည်းရန် နေရာ ခက်ခဲနေပါသည်။ နေ့စဉ် ကျွေး မွေး ချက်ပြုတ်ရေးနှင့် အလှူခံ ညှိခံ ရေးတွေ ရှုပ်ထွေးနေပါသည်။

ထို့ကြောင့် တနင်္သာရီမြို့ စာရေး ဆရာအသင်း ဥက္ကဋ္ဌအိမ် နန်းမြို့ရွှေဇီ (မှန်နှင့် အထွေထွေ)ဆိုင်သို့ တည်းခိုနေ ဖို့ပေးကြပါသည်။

အိမ်ကျယ်သော အပေါ်ထပ်တွင် တည်းရင်း တနင်္သာရီမြို့ကြီးကို လေ့လာခွင့်ရရှိပါသည်။

တနင်္သာရီမြို့ စာရေးဆရာအသင်း ၏ဥက္ကဋ္ဌ တက္ကသိုလ်သန့်စိုးဝင်းနှင့် စာရေးဆရာမ ဒေါ်စန်းစန်းဖြင့်တို့ နေ မောင်နှံကလည်း စိတ်တူကိုယ်တူ စာပေသမားများဖြစ်ကြတာမို့ ကျွန်မ တို့လို စာပေယဉ်ကျေးမှုနှင့် ဘာသာ ရေးဝါသနာရှင်တွေအတွက် အားမနာ တမ်း လွတ်လပ်စွာ နေထိုင် လေ့လာ ခွင့်ရမည် ဖြစ်ပါသည်။ တစ်နေ့ အား ရာသီပြောင်းသော သုံးပန်းလှမြို့ ခေါ် တနင်္သာရီမြို့ဖြစ်သည်။

စာပေညာရှင် ဖါသနာရှင်တို့



အိမ်မို့လားမသိ။ လေ့လာစရာ စာအုပ်ကြီးများကလည်း သိချင်တာ အကုန်ရှိနေသည်။

ကျွန်မကိုယ်တိုင်ကလည်း ရှေးအားထက် ဖတ်အားက ပိုသန်တာကြောင့် ဝက်ဘာဆရာတော်ကြီး သွားဖူးလိုက်၊ တနင်္သာရီ နန်းမြို့ဟောင်းကြီးကို လိုက်ပို့ပေးသမျှ မှတ်သားမှတ်တမ်း ပြုလိုက်၊ သိချင်မှတ်ချင်တာတွေ ဖတ်လိုက်၊ မေးလိုက်နှင့် အချိန်တွေကုန် သွားမှာကိုပင် ကြောက်နေမိပါတော့သည်။

တနင်္သာရီမြို့သည် ရှေးပျူခေတ် မတိုင်ခင် ကျောက်ခေတ်၊ သံခေတ် အထောက်အထားများအပြင် ပျူခေတ် အထောက်အထားများ၊ ရှေးဘုရင် လက်ထက်မြို့ရိုးကျုံးများ...

လက်ရှိ ထိန်းသိန်းစောင့်ရှောက်ထားသော ဘုရား၊ သိမ်၊ ကျောင်း မျက်မြင်တွေ့ရှိရပါသဖြင့် အခွင့်အရေး ဖေ၍ တွေ့ရှိရတုန်း ပျူလေ့ ဝါသနာ ခွင် ကျွန်မမှာ မြို့နယ်စာပေနှင့် ယဉ်ကျေးမှု အမွေအနှစ်များ ထိန်းသိမ်း မြှင့်တင်ရေးကော်မတီ တနင်္သာရီမြို့၏ အိမ်မှာ တည်းခိုရက်သားဖြစ်သွားခြင်း တ ကံကောင်းပေစွ။ ဝက်ဘာ ဆရာ တော်ကြီး၏ စောင်မမှု တန်ခိုးတော် များပေလား။



ဒီနေ့တော့ တနင်္သာရီမြို့၏ ဝလေ့ ထုံးစံတစ်ခုဖြစ်သော ဧည့်သည် ဧည့်စိမ်းလာလျှင် အန္တရာယ်ကင်း ဘေးရှင်းစေရန် မြို့ရှင် ရှင်မအောင် သာသို့ အပ်နှံရပါသည်။

အလွန် လေးစားကြည်ညို လွမ်းစွာ ဖွယ် ရှင်မအောင်သာ၏ စိတ်ဓာတ်မှာ မိမိ၏မြို့ရွာ ဧည့်သည်သာသာတည်တဲ့ ဝိုင်း၍ ဇာတိတော် ကိုယ်ကန္တစွန်သို့ ယနေ့ တနင်္သာရီ မြို့နယ်သို့အသွားများက ကျေးဇူးတင်ဖြစ်သိန့် သာယာနှစ်မပြတ် ဇန့်စဉ် ပုထိုးအကြောင်း။

ဝါဆိုလတွင် အသိအနွှဲ သစ်သီးဝလံ အစုံ၊ အကအခုန်များနှင့် အတီးအမှုတ် များနှင့် ပူဇော်ပသကြသလို ရှင်မအောင် သာအတွက် မေတ္တာပို့ ကုသိုလ်ပွား အမျှပေးပေးကြပါသည်။

ပူဇော်သူများနှင့် အစဉ်မပြတ် စည်ကားနေသော ရှင်မအောင်သာ ကျောက်တိုင်ကြီး ဖြစ်ပေါ်လာပုံကို တနင်္သာရီမြို့ စာရေးဆရာအသင်း ဥက္ကဋ္ဌ ကိုသန်းစိုးဝင်းကပြောပြပါသည်။

ကျွန်တော်တို့မြို့ ရှေးဦးစွာရှင်အဖြစ်နဲ့ ဖွားအောင်သော အမြို့ ဂီဝပြေနေတာပါ။ ရှင်မအောင်သာ ကျောက်တိုင်နဲ့ တနင်္သာရီ မြို့က ခွဲခြားမရပါဘူးလေ။

တနင်္သာရီမြို့ကို စတည်စဉ်က ဧကဒယ် ရာဇမင်းလက်ထက် သက္ကရာဇ် ၆၃၂ နှစ် မှာ မြို့တော်ကို ကျုံးမြို့နဲ့ ခုံထည်စွာ တည်

ဆောက်ပေးပုံ ပြုရိုးကြီးကို ဖြစ်ရောက် ပြိုကျ သုံးနှစ်သုံးမှ တည်ပေး မအောင်မြင် ဖြစ်နေတယ်။

အဲဒီလို အခက်ကြုံနေတုန်း အရှေ့ဆင်ဖြူ တံခါးအနီးမှာ ကလေးတစ်စု အော်ဟစ် တအောင်ပေါ်လာတယ်။ “အောင်ပါလေ ကျောက်တိုင်စတေးမှ တိုင်းအမည် သာယာ လိမ့်မည်လေ။ သေဆို အာဏာပေးတယ် ခန်းခြောက်လို့ပြေး”

သိဆိုအော်ဟစ် ကန့်နေကြတဲ့ကလေး တစ်စုနဲ့ မိတ်တောင်အတိုင်း ပညာရှိတွေ ဘုရင့်အသိနဲ့တော်နဲ့ မြို့တော်ထဲမှာနေ ထိုင်ကြတဲ့ အောင်ပါတဲ့ နာယပ်ရှင်တွေကို ညသန်းခေါင်ချိန်မှာ လိုက်ခေါ်သတဲ့။

မြို့တော်အကျုံးအတွက် စတေးခံ မယ့်သူဟာ မိမိဆန္ဒအရ ထွက်လာစေ ဖို့ပါ။ “အောင်” ပါသူ အများကြီးရှိ သော်လဲ ဘယ်သူမှ မထွက်လာတူးတဲ့။

တနင်္သာရီမြို့မှာ ဆည်သူကြီး၊ ကုန် သည်ကြီး ဦးကောင်းရဲ့ သမီးချော၊ အမတ် ကိုပုညရဲ့ ဇနီး၊ သားတစ် ယောက်ရဲ့မိခင် ကိုယ်ဝန် (၇)လလွယ် ထားရသူ မအောင်သာ မိဘတွေ တားတဲ့ကြားထဲက ယောက်ျားကလဲ ခရီးထွက်နေတဲ့အချိန်မှာ အိမ်ရှေ့ကို ပြေးထွက်ပြီး...

“ကျွန်မ... မအောင်သာ တနင်္သာရီမြို့ကြီး ရှေးဟောင်း ကင်းဝေးအောင် အသက်ပေး

တနင်္သာရီမြို့၏ အစဉ်အလာ

ရှင်မအောင်သာအား ဂါဝပြေခြင်း

နံနက် (၆)နာရီ အိပ်ရာထပြီး ထက်ဝက်ရည်ဆိုင်မှာ စားသောက်ပြီး ထိုင်နှင့် တနင်္သာရီမြို့ စာရေးဆရာ အသင်း ဥက္ကဋ္ဌက ဝက်ဘာဆရာတော် ကြီး ဦးဥက္ကံ၏ ကျောင်း၊ တောင်ကုန်း မြို့ ဝိုင်းပေးပါသည်။

ဦးဥက္ကံ နေမပူခင် တနင်္သာရီ နန်း မြို့ဟောင်းကြီးအား နေရာအနှံ့ ထောက်လှမ်းပြသရှင်းပြပါသည်။

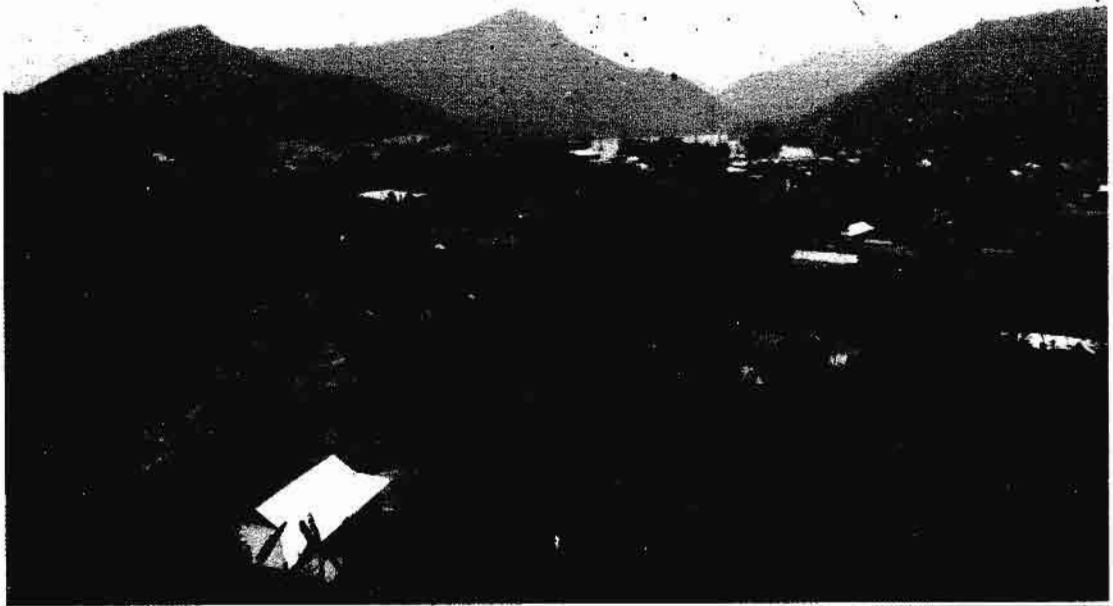

လူငယ်တို့ တနင်္သာရီကို တောင်ထိမှ မြင်ရပုံ

စတေးနံပါယ်”
လို့ ပြောဆိုပြီး လိုချင်တဲ့ဆရာများကို တောင်းကာ မော်ကွန်းကျောက်တိုင် စိုက်မယ့်တွင်းထဲကို ခုန်ချရင်း...

“စိတ်ချစွာပြုကို တည်တော်မူပါ အန္တရာယ် ဆိုးများရှိခင် ကျောက်တိုင်ထိမှ သွေးစိမ်း ရှင်ရှင် ထွက်ပြန်စေသော၊ တနင်္သာရီမြို့ကြီး ကို စောင့်ရှောက်နိုင်ရပါစေသော။”

လို့ ပြောဆို ဆုတောင်း စတေးသွား သတဲ့။

အဲဒီအချိန်ကစပြီး တနင်္သာရီမြို့ဟာ မင်းပေါင်း (၅၃)ဆက် နှစ်ပေါင်း (၂၅၄) နှစ်ထိ မင်းနေပြည်တော်ဖြစ်ခဲ့တယ်။

ရှင်မအောင်သာ အရှင်မကိုလဲ ဘုရင်များနည်းတူ သင်္ဃေပန်းဦး၊ နန်းဆောင်ပြာသာဒ် မှန်စီရွှေချ ထီး တော်(၁)လက်နဲ့ ညီမျှတဲ့ ပူဇော်မှုများ နဲ့အတူ “ကျောက်တိုင်အရှင်မ” ဘွဲ့ ကို ပေးအပ်ခဲ့တယ်။

ဒါက အတိုချုပ်ပါ။ အိမ်ရောက်ရင် ကျွန်တော်ရေးထားတဲ့ ၂၀၁၀ ပြည့် နှစ်၊ မေလထုတ် နက္ခတ္တရောင်ခြည် မဂ္ဂဇင်း အမှတ်(၂၈၆)မှာ “ထွန်ခဲ ၃၀ နက္ခတ္တရောင်ခြည်မဂ္ဂဇင်း

သော နှစ်ပေါင်း(၃၀၀)ကျော်က ထု ဆစ်ထားသော ‘တနင်္သာရီမြို့မှ အောင်သာရှင်မ ကျောက်တိုင်ကြီး’ ဆောင်းပါးပါတဲ့စာအုပ်မှာ အသေးစိတ် ရေးထားတာ ပေးဖတ်မယ်”

ဆရာစိုးဝင်းအောင် ပြောပြသော ရှင်မအောင်သာ ကျောက်တိုင်ကြီး ကို လေ့လာရင်း ညွှန်စိမ်း၊ ကျွန်မတို့လည်း ဂါဝရပြု အသိအမှတ်ပြု စောင့်ရှောက် ပေးပါရန်နှင့် လိုအပ်သောဆရာများ အဓိဋ္ဌာန်ပြု ဆုတောင်းရသည်။

ဒေသထွက် နှင်းဖတ်ကျောက်သား ကျောက်တိုင်ကြီး၊ လေးမြောင့် ကျောက်တိုင်ကြီး၊ ထိပ်ဖျား ငှက်ပျော့ပူး ပန်းဆွဲကျောက်ဆစ်ပန်း ကျောက်တိုင် ကြီး အရှည်(၁၄)တောင် လုံးပတ် ပတ်လည် (၈၀) ရှိကြောင်း တနင်္သာရီ ရိုးမကြီးမှာ ခက်ခက်ခဲခဲ ရှာဖွေခဲ့ရ ကြောင်းနှင့်...

တနင်္သာရီမြို့တွင် ကူးစက်ရောဂါ များမဖြစ်ခြင်း၊ မီးဘေးအန္တရာယ်များ ကင်းဝေးခြင်း၊ မြစ်ရေကြီးသော်လည်း မြို့တွင်းမှာ လူအသေအပျောက်မရှိ

ခြင်း၊ ခေတ်အဆက်ဆက် မြို့ဖျက်၊ လက်နက်များဖြင့် ပစ်ခတ်သော်လည်း မြို့များအုပ်ဆိုင်း ဖုံးအုပ် မြို့ကို ရှာ မတွေ့ခြင်း...

မြို့ကို ခန့်မှန်းပစ်ခတ်သော်လည်း ဗုံးဆန်များ ပေါက်ကွဲမှု မရှိခြင်း၊ မြစ် တွင်းသို့ ကျသော ဗုံးဆန်များသာ ပေါက်ကွဲခြင်း...

ဘေး အန္တရာယ်ရှိသောအခါ ကျောက်တိုင်ထိပ်ဖျားမှ သွေးစိမ်း ထွက်ပြခြင်း၊ အနက်ရောင်နယ်မြေ ဖြစ်ခဲ့ဖူး၍ အခက်အခဲရှိလျှင် အကူ အညီတောင်း ဆုတောင်းနိုင်ကြောင်း လက်တွေ့များ ပြောပြသဖြင့် နက္ခတ္တ ရောင်ခြည်မဂ္ဂဇင်း စာဖတ်ပရိသတ်ကြီး အား တန်ခိုးရှင် ရှင်မအောင်သာ ကျောက်တိုင်ကြီးပုံ၊ ရှင်မအောင်သာ ရုပ်တုနှင့် မြို့ရှင် သုံးပါးပုံ ရုပ်တုများ ဓာတ်ပုံရိုက် ဖော်ပြလိုက်ရပါသည်။

ရွှေလ ဆက်ဖတ်ပါရန်
၇ = = = = = ၇
ခင်ခင်ဝင်း(ဟောဒူဝတ်)
၇ = = = = = ၇

စာမျက်နှာ (၁၅) မှ အဆက်

ဖြင့် စတင် ရွာတည်ခဲ့ကြသည်။
 ထိုသစ်ပင်နှစ်ပင်ကို အကြောင်းပြု၍ ရွာအမည်ကိုလည်း “သစ်ညီနောင်ရွာ” ဟု အမည်ပေးခဲ့သည်။
 လွန်ခဲ့သည့် နှစ်ပေါင်း(၈၀)ခန့်က ထိုသစ်ပင်(လက်ယာဘက် သစ်ပင်) တွင် အလျား (၄)တောင် (၆ပေ)ခန့်ရှိ ပျားအုံကြီးတစ်အုံ ရွဲခဲ့သည်။
 သစ်ညီနောင်ရွာသည် ထိုမှစ၍ တဖြည်းဖြည်း စည်ကားလာရာ ယခုအခါ အိမ်ခြေ(၃၃၉)နှင့် လူဦးရေ (၁၄၆၈)ယောက်ရှိနေပေပြီ။
 ထိုရွာတွင် ဘုန်းတော်ကြီးကျောင်း၊ အ.လ.က ကျောင်းခွဲ၊ ကျေးလက်ကျန်းမာရေး ဌာနခွဲများရှိသည်။ စီးပွားရေး ဖွံ့ဖြိုးတိုးတက်ပြီး လမ်းပန်း ဆက်သွယ်ရေးလည်း ကောင်းမွန်သည်။
 ထိုရွာသည် ၁၂၂၃ ခုနှစ်တွင် ရွာတည်ခဲ့သောကြောင့် ယခု ၁၃၇၈ ခုနှစ်တွင် ရွာ၏သက်တမ်းမှာ (၁၅၅)နှစ် နီးပါး အခိုင်အမာဆိုနိုင်ပါသည်။
 အဆိုပါ ကျေးရွာသမိုင်းဝင် သစ်ပင်နှစ်ပင်(သစ်ညီနောင်)ကို ပင်စည်ဆောက်ခြေရှိ ပေါင်းမြက် အမှိုက်ထဲမှ ချုံနွယ်များ နှစ်စဉ် သုတ်သင်ပြီး “ရာမတ်” ကာရွှံ ရွာသူများက ထိန်းသိမ်းစောင့်ရှောက်ထားပါသည်။
 ရာမတ် = နီ။ ဝါးခြမ်း စသည်ဖြင့် နုနုကွက်ပုံ ရက်ထားသော သစ်သားအကာအရံ (မြန်မာအဘိဓာန်)။
 ထိုရာမတ်နေရာတွင် ရေရှည်အုတ်တံတိုင်းများ အစားထိုး၍ တည်ထားသည်။ အုတ်တံတိုင်းမှာ အရှည်(၂)တောင် (၃၃ ပေ)ပတ်အဖြစ် (၂)တောင်ထွာ(၃ပေ) အထက်ရှိပါသည်။ အုတ်တံတိုင်း

အတွင်းအပြင်၌ လူသွားစကြိုများလည်း ပြုလုပ်ထားသည်။
 မြောက်ဘက်၌ လူဝင်ပေါက်တစ်ခုထားရှိသည်။ ထို့ပြင် သစ်ပင်နှစ်ပင်ကိုလည်း မြေပြင်မှ အမြင့်(၅)တောင်(၃ပေခွဲ)ထိ ရွှေဆေးများ လိမ်းကျံထားသည်။
 ထိုအုတ်တံတိုင်းကို ၁၃၇၆ ခုနှစ်၊ တပို့တွဲလဆန်း(၁၄)ရက် (၂-၂-၂၀၁၅)နေ့မှ စတင်ဆောက်လုပ်ရာ တပေါင်းလပြည့်ကျော်(၆)ရက်(၁၀-၃-၂၀၁၅)နေ့တွင် ပြီးစီးခဲ့သည်။
 ထိုအုတ်တံတိုင်းမှာ ပရိတ္တု၊ မဟာဝိသုတာရာမ (အလယ်)တိုက်မှ နိုင်ငံတော်ဩဝါဒါစရိယ အဘိဓမ္မာမဟာရဋ္ဌဂုရု၊ အဂ္ဂမဟာပဏ္ဍိတ၊ အဂ္ဂမဟာ သဒ္ဓမ္မဇောတိကဓမ္မရာဇာတီ ဘဒ္ဒန္တဝိစာရမဟာထေရ်ရွာဦးကျောင်းဆရာတော် ဘဒ္ဒန္တဓမ္မဝံသနှင့် ရွာသူရွာသားများ၏ ကောင်းမှုဖြစ်သည်။
 ထို့ကြောင့် ပေါက်မြို့နယ်၊ သစ်ညီနောင်ရွာသို့ ရောက်လျှင် ထူးခြားသော ထိုသစ်ပင်နှစ်ပင်သို့ သွားရောက် လေ့လာသင့်ကြောင်း ရေးသား တင်ပြလိုက်ရပါသည်။

ရာဇာဝင်း(ယင်းမာ)

- ကီးကားချက်.
- ၁။ မြန်မာစာအဖွဲ့ - မြန်မာ အဘိဓာန် (၁၉၉၁)။
- ၂။ မင်္ဂလာမောင်မယ် စာစောင် (၁၀/၂၀၀၅)။
- ၃။ စာရေးသူကိုယ်တိုင် သွားရောက် လေ့လာခြင်း။
- ၄။ ကျေးရွာလူကြီးများနှင့် တွေ့ဆုံမေးမြန်းခြင်း။

ပြည်သူ့မိမိ၏စာပေ

ရေးသား

နိုင်ပါသည်...

စာမူပို့လိုက်...

ဦးကျော်မိုးသိန်း
စာတည်းချုပ်
နက္ခတ္တရောင်ခြည်မဂ္ဂဇင်း
 အမှတ် ၂၀၉-မြေညီ၊
 ၂၉-လမ်း(အထက်)
 မန်းဘဲတန်းစာတိုက်၊
 ရန်ကင်းမြို့၊
 ပုန်း-၀၁ ၂၄၂၂၈၄။
 ၀၉ ၇၇၆၃၄၉၇၀၅၊
 ၀၉ ၉၇၂ ၀၃၇၃၄၀။

နက္ခတ္တရောင်ခြည်မဂ္ဂဇင်း ၃၁

ကြော်ငြာဆောင်းပါး

ဆေးစွမ်းထက်မြက်ကြောင်း အကြားပျံ့ထု

သမားအိုဆေးထိုက်

မှ ထုတ်လုပ်သော နှုန်းတွင်းလိမ်းဆေး၊ လေးဖက်နာဆေး၊ နှလုံးရောဂါနှင့် ဉာဏ်ကောင်းဆေး



သီပေါမင်း ပါတော်မူပြီး နောက်နှုန်းတွင်းသမားတော်ကြီးများ ပြို့နယ်အသီးသီးသို့ ပြန်ကျရောက်ရှိခဲ့ကြရာ ဘီလူးကျွန်း ဓာမာမွန်ရွာသို့ ရောက်ရှိခဲ့ကြသည့် နှုန်းတွင်း သမားတော်ကြီး ဦးပန္နဝ၊ သမားတော်ကြီး ဦးနွယ်၊ မြန်မာ့မျိုးချစ်တော်လှန်ရေး ခေါင်းဆောင် ဆရာစံ (သမားတော်ကြီး ဦးစံရှား)တို့ထံမှ လက်ဆင့်ကမ်း၍ ဆင်းသက်လာသော နှုန်းတွင်းသမားစဉ် မူရင်းဆေးစွမ်းကောင်းတို့ကို သမားတော်ကြီး ဦးနွယ်၏မြေး သမားတော်ကြီး ဦးတင့်လွင်(ငြိမ်း/ဒိုလ်ကြီး) ဇနီး ဒေါ်ကျင်သိန်း၊ တိုင်းရင်းသမားတော် ဦးသန်းဝေ၊ ညီမဒေါ်ခင်ခင်ထွေးတို့ အကြောင်းပြု ပေါင်းစုလျက် သမားအိုဆေးထိုက်မှ မြန်မာ့ဆေးစွမ်းကောင်းများကို ထုတ်လုပ် မြှန့်ချိလျက် ရှိပါသည်။

သမားအို နှုန်းတွင်းလိမ်းဆေးကြီး

[တိုင်းရင်းဆေးမှတ်ပုံတင်အမှတ် ၀၅၁၀ YR ၀၀၀၉၉၇] [လိုင်စင်အမှတ် ၁၁/၂၀၀၈ တစ်ထပ်လ တိုး(၀၁၂၁)]

မြန်မာ့နှုန်းတွင်း အစဉ်အဆက် သုံးစွဲခဲ့သည့် လိမ်းဆေးဖြစ်ပြီး ပရတို၊ မင်သော် စသည့် ဆေးပုများ မပါရှိသော ဆေးအေးဖြစ်၍ ဘေးထွက်ဆိုးကျိုး လုံးဝ မပါရှိဘဲ အပူနာများကိုပါ သက်သာပျောက်ကင်းစေကြောင်း အာမခံသည့် လိမ်းဆေးတစ်လက်ဖြစ်သည်။ မျောက်ကင်းစေသော ရောဂါများ

သမားအို နှုန်းတွင်းလိမ်းဆေးကြီးသည် အဆစ်၊ အမြစ်၊ အကြောရောင်/နာ၊ ကိုက်ခဲခြင်း၊ ဒူးနာ၊ ခါးနာ၊ လေးဖက်နာ၊ ဂေါက်နာ၊ ဇက်ထိုး၊ ခေါင်းအုံး၊ ခေါင်းကိုက်၊ ပန်းနာ၊ ရင်ကျပ်၊ နှာစေး၊ နှာပိတ်၊ ထိပ်ကပ်နာ၊ အရိုးကျိုး၊ အဆစ်လွှဲ၊ အဆစ်ဟ၊ ဒဏ်နာဖြစ်၊ လက်ကပ်ခြင်းနှင့် အပူလောင်ခြင်းများကို သက်သာ ပျောက်ကင်းစေပါသည်။

အသားပပ်ခြင်း၊ အသားကျခြင်း၊ ဝက်ခြံ၊ တင်းတိမ်၊ နေလောင်ကွက်များကို ညအိပ်ရာဝင်ချိန်၌ မျက်နှာအား ဆပ်ပြာဖြင့် စင်ကြယ်စွာ ဆေးကြောပြီးမှ ဆေးလိမ်း တစ်ရှူးကပ် အိပ်ပါ။

နေ့စဉ်ရက်ဆက် လိမ်းပေးခြင်းဖြင့် "အသားအရေ ပြုစု ချောမွတ်ပြီး မကြီးဘူးအောင် အလှထူးစေသည်" ကမ္ဘာ့ ဆေးစွမ်းကောင်းတစ်လက် ဖြစ်ပါသည်။ မန္တလေးတောင်ကျိုက်ထီးခိုးတောင်၊ ပုပ္ဖိုးတောင်ကဲ့သို့ အလှေအကျင့်မရှိသော တောင်တက်ဘုရားပူးခရီးသည်များ သုံးစွဲလျှင် ထုံကျဉ်ညောင်းညာ ကိုက်ခဲခြင်းများ သက်သာပျောက်ကင်းစေသည့်အပြင် ကျီးပေါင်းရောဂါဝေဒနာရှင်များ အသားထဲ စိမ့်ဝင်အောင် ညင်သာစွာ လိမ်းပေးခြင်းဖြင့် ကျီးပေါင်းရောဂါဝေဒနာများ အချိန်တိုအတွင်း သက်သာပျောက်ကင်းစေပါသည်။

၃၂ နက္ခတ္တရောင်ခြည်မဂ္ဂဇင်း

သမားအို လေးဖက်နာဆေး

[တိုင်းရင်းဆေးမှတ်ပုံတင်အမှတ် ၀၃၀၅ YR ၃၀၆၂]

လူတစ်ယောက်၏ခန္ဓာကိုယ်အား သိပ္ပံနည်းကျ သွေးစစ်ကြည့်ခြင်းဖြင့် ယူရစ်အက်စ်အလွန် များနေခြင်း၊ အေအက်စ်အို သီတာယူနစ်(၂၀၀)ထက် ရှိခြင်း၊ နောက်ဆုံး အာအေ စမ်းသပ်မှု၌ (+) အပေါင်းလက္ခဏာတွေ့ရှိခြင်းစသည်ဖြင့် လေးဖက်နာရောဂါအဆင့်ဆင့်တိုးကုသိရှိနိုင်ပေသည်။

လေးဖက်နာရောဂါ၏ ဆင့်ပွားကျားများဖြစ်သော နှလုံး၊ သွေးဗိုင်း၊ ဗီယမ်ကျားများ မခြင်းပွားစေရန် ကြိုတင်ကာကွယ်သည့် ဆေးဖက်များ သမားအို လေးဖက်နာဆေးတွင် ထည့်သွင်း ထားပါသည်။

သမားအိုလေးဖက်နာဆေးတွင် သက်စောင့်ဆေးဖက်များ ပါရှိသည့်အတွက် ရာသီဥတုအပြောင်းလဲခြင်း တရားထိုင်သူများ ယာဉ်မောင်းသူများ၊ စက်ချုပ်သမားများ၊ လက်နှိပ်စက်နှင့် ကွန်ပျူတာ အော်ပရေတာများ ဤဆေးကို မှန်မှန် စားသုံးသွားပါက ဆီး၊ ဝမ်း၊ လေမှန်ကန်ပြီး ကျန်းမာရေးနှင့် ညီညွတ်ကာ ကိုယ်လက်ပေါ့ပါး သွက်လက်စေပါသည်။

သမားအို နှလုံးရောဂါနှင့် ဉာဏ်ကောင်းဆေး

[တိုင်းရင်းဆေးမှတ်ပုံတင်အမှတ် ၀၃၁၁ YR ၀၀၃၀၆၂]

မြန်မာ့နှုန်းတွင်းသမားတော်ကြီးများ အသုံးပြုခဲ့သော ဆေးစွမ်းကောင်းတစ်လက် ဖြစ်သည်။ နှလုံးသွေးကြောကျဉ်းခြင်း၊ ကျယ်ခြင်း၊ နှလုံးကျပ်ခြင်း၊ နှလုံးခုန်လွန်းခြင်း၊ မောပန်းခြင်း၊ နှလုံးအားနည်းခြင်း၊ နှလုံးရောင်ခြင်းနှင့် နှလုံးရောဂါအမျိုးမျိုးတို့ကို သက်သာပျောက်ကင်းစေပြီး စိတ်ဓာတ်ကို ကြည်လင် လန်းဆန်း၍ ဉာဏ်ရည်ထက်မြက်စေသော "သတူဂုဏ်" နှင့် ပြည့်စုံသော ဆေးကောင်းတစ်လက် ဖြစ်ပါသည်။ ထို့ကြောင့် ကျောင်းသူ ကျောင်းသားများနှင့် ရဟန်းသံဃာ အရှင်မြတ်များ စာမေးပွဲနီးသော အခါ၌ လည်းကောင်း၊ ပရိယတ္တိ၊ ပဋိပတ္တိ ဝန်ဆောင်ရာ၌ လည်းကောင်း အစဉ်အလာအားဖြင့် အောင်မြင်စွာ သုံးစွဲခဲ့သော ဆေးစွမ်းကောင်းတစ်လက် ဖြစ်ပါသည်။

ဆေးသုံးစွဲသူ ဝေဒနာရှင်များအနေဖြင့် ဆရာ ဦးသန်းဝေ (တဆ-၀၂၉၃) ဖုန်း-၀၉-၄၉၂၆၄၄၁၃ သို့ ဆွေးနွေး တိုင်ပင်နိုင်ပါသည်။

သမားအိုဆေးထိုက် အမှတ်(၄၇) (၁၁၈)လမ်း၊ မင်္ဂလာရေးအနီး၊ မင်္ဂလာတောင်ညွန့်မြို့နယ်၊ ရန်ကင်းမြို့၊ ဖုန်း-၂၉၀၆၃၀ အမြို့ပြုရှိ မြန်မာ့ဆေးဆိုင်များတွင် ရရှိနိုင်ပါသည်။

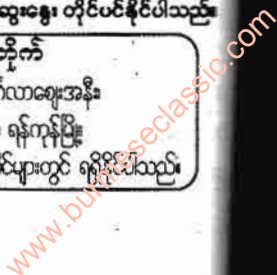

ပြည်ကျောင်းတိုက်မှ

ရွေးလက်ရာများ

စင်စိုယ်

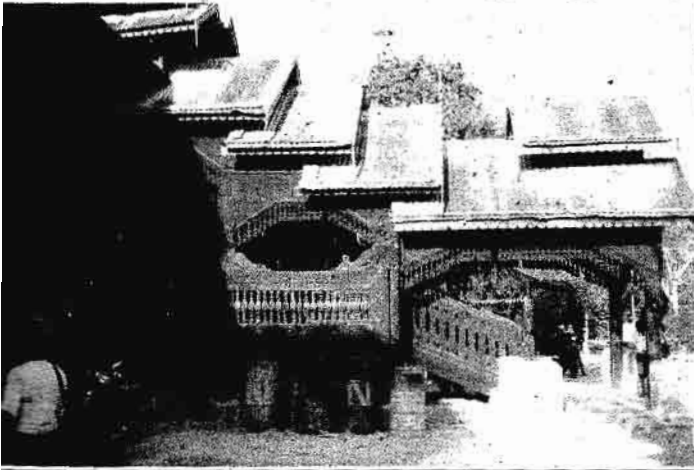

◆ မုလလက်ရာ ကျောင်းလှူကား

လှူကားရင်မှ နတ်ရုပ်

◆ ပြည်ကျောင်းတိုက်မုခ်ဦး



ကို ပြောပြသည်။

ကုန်းဘောင်ဆက် သာယာဝတီမင်းလက်ထက်တွင် သားတော် ဖြည့်မြီစားမင်းသားက အဋ္ဌသာလိနီ အဋ္ဌကထာနိဿယ ကျမ်းပြုဆရာတော် ဦးမေဓာလင်္ကာရအား ဆောက်လုပ်လှူဒါန်းသော ကျောင်းတော်ဖြစ်၍ ပြည်ကျောင်းတိုက်ဟု အမည်တွင်သည်။ ၁၂၀၁ ခုနှစ်တွင် ရေစက်ချ လှူဒါန်းခြင်းဖြစ်သည်။

ပြည်မင်းသား ကွယ်လွန်ပြီးနောက် မင်းတုန်းမင်း၏ မြောက်နန်းမိဖုရား ခင်သဲက ဆက်လက် ကိုးကွယ်ကာ ရတနာပုံနေပြည်တော် တည်ဆောက်ပြီးသောအခါ မိဖုရားက မန္တလေးတောင်

မန္တလေး ပြည်ကြီးတံခွန်မြို့နယ် ပြေးလမ်းမကြီးနှင့် စစ်ကိုင်း၊ ရန်ပုံတက္ကသိုလ်သွား လမ်းခွဲအနီး ပြည်ကျောင်းတိုက် တည်ရှိသည်။ ကျောင်းသင်းအတွင်း၌ ပုဂံခေတ် ရုပ်ပုံများသာမက ခေတ်သစ် သန်းခေါင်

သိင်္ဃာတို့ ဝင်ရောက် ကြည့်ညို လေ့လာရာတွင် ပြည်ကျောင်းတိုက်တွင်းသို့ ရောက်ခဲ့ခြင်း ဖြစ်သည်။ လက်ရှိ ကျောင်းထိုင်ဆရာတော် ဦးရေဝတအား ဖူးမြော် မေးလျှောက်ရာ၌ ဆရာတော်က ကျောင်းတိုက်သမိုင်း

www.burmeseclassic.com



◆ လှေကားထံမှ တံခါးမှ နတ်ရုပ်

◆ ကျောက်သင်္ဘောရုပ်တုမှ နတ်ရုပ်(ခ)



◆ ဝင်းပြင်အတွက်တံခါးမှ နတ်ရုပ်

◆ ကျောက်သင်္ဘောရုပ်တုမှ နတ်ရုပ်(ယာ)



◆ ၃၅ နက္ခတ္တရောင်ခြည်မဂ္ဂဇင်း



ခြေတွင် မန္တလာရာမပြည်ကျောင်းတိုက်ကို ဆောက်လုပ်ကာ ဆရာတော်အား ထပ်မံ လှူဒါန်းခဲ့သည်။

ဆရာတော်ကြီးသည် ပုဂံမင်းဆက်ကပ်သည်...

“မေတလင်္ကာရ ပရမ သဒ္ဓမ္မ မဟာဓမ္မ ရာဇဝိ ရာဇ ဂုရု” ဘွဲ့တံဆိပ်တော်ကို လည်းကောင်း၊

မင်းတုန်းမင်း ဆက်ကပ်သည်...

“မေတဘိဝံသ သဒ္ဓမ္မဓမ္မ မဟာဓမ္မ ရာဇဝိ ရာဇဂုရု” ဘွဲ့တံဆိပ်တော်ကို လည်းကောင်း လက်ခံရရှိတော်မူသည်။

၁၂၂၅ ခုနှစ်၊ တန်ခူးလဆန်း(၁၃) ရက်နေ့၊ သက်တော်(၇၄)နှစ်အရွယ်တွင် ပျံလွန်တော်မူကြောင်း သိရသည်။ ဆရာတော်ဦးကျီးညို သို့မဟုတ် ပြည်ဆရာတော်ဟုလည်း တွင်ခဲ့သည် ဆိုလေသည်။

ကျောင်းတိုက်တွင်းမှ တံခါးစောင့် နတ်ရုပ်များ

နှစ်ပေါင်း (၁၃၅)နှစ်ကြာပြီဖြစ်၍ ကျောင်းတော်ကြီးမှာ ပြိုပျက်သည်တို့ကို အစားထိုး ပြုပြင်ထားရ၏။ ကျောင်းအတက်အဆင်းလှေကားမှာ အမိုးမှ လွဲ၍ မူလလက်ရာအတိုင်း ထိန်းသိမ်းထားကြောင်း သိရသည်။

ကျောင်းလှေကားအခြေ လက်ရန်းထိပ်တွင် သန်လျက်ကိုင် နတ်ရုပ်နှစ်ခုက တစ်ဖတ်တစ်ချက်စီ ရံထား၏။

ကျောင်းသို့အဝင် လှေကားထိပ်ရှိ တံခါးမ၏ ဝဲယာတံခါးရွက်များ အမောင်းလှံကိုင်နတ်ရုပ်နှင့် အနောက်ဘက်အဆွယ်(ရေခင်းပြင်)သို့ ထွက်ခွာတံခါးရွက်များတွင် တင်းပုတ်ကိုင် နတ်ရုပ်များ တွေ့ရသည်။

ကျောက်သရေခန်းခေါ် ကျောင်းခန်း



◀ ကြားမြင်ထက်
မတ်ရုပ်တော်



▶ ဘုရားရှင်နတ်ပြည်မှ ထင်ကြွဟန်နှင့်
ကျတော်မှ ရှင်သာရိပုတ္တရာမထော် ရုပ်တု

တွင်း အဝင်တံခါးတွင်ကား စာရွှန်ကိုင်
နတ်နှင့် သိုင်းကိုင်နတ်ရုပ် တစ်ဖက်
ထင်ချက်စီ ရှိကြသည်။ အဝင်အတွက်၊
အတွင်းအပိတ် ပြုဖန်များသဖြင့် သိုင်း
ကိုင်နတ်ရုပ်မှာ သိုင်းမရှိတော့ဘဲ လက်
ထန်သာ ကျန်လေသည်။

(သိုင်းသည် မင်း၊ မိဖုရားတို့
ချစ်တော်မှုရာတွင် ရှေ့မှ လမ်းရှင်း
အရသာ အမှုထမ်းကိုင်ဆောင်
သည် ထိစ ချည်ထားသည့် ကြိမ်လုံး
ရှိသည်။ နေရာဌာနအလိုက် ခွဲခြား
ပြုစုထားသော တံခါးစောင့်နတ်
ရုပ်များဟု ယူဆဖွယ်ရှိလေသည်။)

ကျောင်းဆောင်တွင်းမှ

ရုပ်တုရုပ်ပွားများ

ဆရာတော်က ကျောင်းအတွင်း

ဆောင်(ဘုရားဆောင်)သို့ ဦးဆောင်
ခေါ်ဝင်ကာ ရှေးရုပ်တုရုပ်ပွားများကို
ညွှန်ပြပေးသည်။

ဘုရားဆောင်ကို ပင်မကြမ်းပြင်
ထက် တစ်ဆင့်မြင့်ထားရာ ကြမ်းပြင်
ခါးပန်းတွင်လည်း ပန်းဆွဲများ အနုစိတ်
ခြယ်လှယ်ထားသည်ကို တွေ့ရ၏။

ကျောင်းဘုရားခန်းတွင်ကား ပြည်
ကျောင်းတိုက် ဆရာတော်အဆက်
ဆက် ထိန်းသိမ်းပူဇော်ခဲ့ကြသည့်
ရုပ်တုရုပ်ပွား ပိဋကတ်စီရီများကို တွေ့
ရသည်။

အများဆုံး ဖူးတွေ့ရသည်မှာ
မတ်ရုပ်တော်များ ဖြစ်ကြသည်။
ထောင့်စွန်းများ၌ နရသီဟများနှင့်
နတ်ရုပ်များ တန်ဆာဆင်ပူဇော်ထား
သည့် သစ်သားပလ္လင် သုံးဆင့်အထက်

စံပယ်တော်မူသည့် မတ်ရုပ်ရုပ်ပွား
တော်မှာ မြတ်စွာဘုရားသည် ဝါတွင်း
သုံးလပတ်လုံး အဘိဓမ္မာတရားကို
ဟောတော်မူပြီး တာဝတိံသာနတ်ပြည်
မှ သက်သာနဂိုင်းမြို့သို့ ဆင်းကြွတော်
မူလာသည့် ပုံတော်ဖြစ်သည်။

လက်ယာလက်မနှင့် လက်ညှိုး
အကြား ဖန်ခါးသီးကို ကိုင်ထားကာ
လက်ဝဲလက်တော်က သက်န်းနား
(အနားရေး)ကို ကိုင်ထားသော စိဝရဟ
တ္ထမုဒြာဖြင့် စံပယ်တော်မူသည်။

စိဝရဟတ္ထမုဒြာ ရုပ်ပွားတော်အား
ပူဇော်ရသည့်အကျိုးကြောင့် ရအံ့သော
အထိတ်တန်ဆာ၊ လက်ဝတ်ရတနာများ
ပေါကြွယ်မှုအပြင် တာဝတိံသာနတ်
ပြည်မှ ဆင်းကြွတော်မူဟန် ဖြစ်သော
ကြောင့် ရာထူးဌာနန္တရ တိုးတက်မြင့်မား



▲ အင်္ဂလိပ်လက်ရာ တစ်နှစ်ခွဲခွဲပွားပွားတော်အချို့

◆ စိတ်ပညာပညာရှင်များတော်

◀ သိမ်မွေ့ ကနဦးများ

ခြင်ကိုလည်း မျှော်လင့်ပူဇော်လေ့ရှိသော ရုပ်ပွားဟန်တော် ဖြစ်သည်။

ရှေ့တော်မှောက်တွင် သာဝက ရုပ်တုတော်တစ်ခု တွေ့ရသည်။ ရှင်သာရိပုတ္တရာမထေရ်ကို ရည်မှန်းထုလုပ်ဟန်ရှိသည်။

မြတ်စွာဘုရားရှင် တာဝတိံသာမှ သက်သာနဂိုရ်မြို့သို့ ဆင်းကြရာ မြေအပြင်၌ မြတ်ဘုရား ခြေတော်ချစဉ် ပထမဆုံးခြေတော်ကို ဖူးတွေ့ခွင့်ရသူမှာ အရှင်သာရိပုတ္တရာမထေရ်ဖြစ်ကြောင်း အရှင်ကုဗ္ဗလ၏ မဟာသုတဒီပနီကျမ်းပထမတွဲ စာမျက်နှာ ၁၂၉ တွင် ဖော်ပြထားသောကြောင့် ဖြစ်သည်။

လောကီရေးရာတွင် အပြိုင်အဆိုင် ကိစ္စများ၌ အဦးအစဖြစ်၍ အနိုင်ရစေရန်နှင့် ရည်မှန်း ပူဇော်လေ့ရှိကြသည့် ရုပ်ပွားရုပ်တုဟန်တော်များ ဖြစ်ကြသည်။

၃၆ နက္ခတ္တရောင်ခြည်မဂ္ဂဇင်း

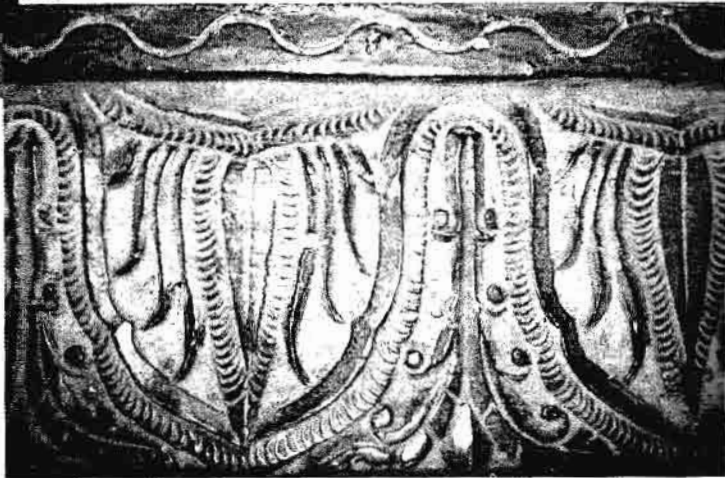

သလွန်တစ်ခုပေါ်တွင် တရားတော် နာယူနေကြသည့် ရဟန်းပရိသတ်ကို ရုပ်တုများဖြင့် သရုပ်ဖော်ထားသည်။ အချို့က မျက်နှာတော်ကို မော်ဖူး၍ အံ့ဩဝမ်းသာနေဟန်ရှိ၏။

အချို့မှာ မြေပြင်(ကြမ်းပြင်)ကို စူးစိုက်ကြည့်ကာ ဆင်ခြင်တွေးတောနေဟန်ရှိ၏။ အချို့မှာ မျက်လုံးစုံမှိတ်လျက် နက်နဲစွာ နှလုံးသွင်းနေဟန် ဖြစ်သည်။

အချို့ကား ဘေးဘီသို့ လှည့်ကြည့်ကာ စိတ်ဝင်စားမှု နည်းပါးကြောင်း

ပြဆို၏။ ဖြည့်ဆည်းခဲ့သော ပါရမီအဟုန်နှင့် ဆင်ခြင်တွေးတောမှု ဉာဏ်ရည်အဆင့် မတူသည့်အလျောက် ပရိသတ်တို့ ကွဲပြားပုံကို ရည်ညွှန်းဟန် ရှိပေသည်။

မတ်ရပ်တော်တစ်ဆူမှာ ကြာရှည်(ကြာပလွင်)ပေါ် ခြေစုံရပ်ကာ ဝဲလက်က သက်န်းကိုကိုင်၍ ယာလက်က ရှေ့သို့ (ဖူးမြော်သူဘက်သို့) လှည့်လက်ချောင်းများ အပေါ်လေဟင်ပြုထားသော အဘယမုဒြာဖြစ်သည်။

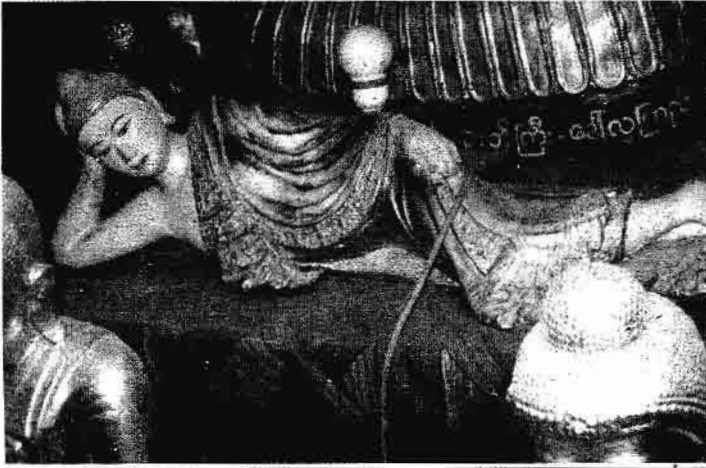

◀ လက်ရောင်မြောက်၍ သမ္ဗုဒ္ဓိယော လျောင်းတော်မူ

◀ တရားနာပုဂံသတ်ကျ၊ မြိုင်တွင်း



◀ ဝိဇ္ဇာတိစိရိ



◀ တရားနာပုဂံသတ် ဖောက်ဘက် မြိုင်တွင်း



ဤမှခြာဟန်တော်၏ ဖွင့်ဆိုချက်မှာ မစိုးရိမ်ကြလင့်၊ မကြောက်ကြလင့်၊ ကြက်သီးမွေးညင်းထခြင်း၊ ထိတ်လန့်တုန်လှုပ်ခြင်း တစ်စုံတစ်ရာ မဖြစ်လင့် ကိုးကွယ်အားထားစရာ ဗုဒ္ဓမြတ်စွာ ရှိနေပါပြီဟူသော...

‘ယံ ဟိဓေါ ဘိက္ခဝေ အနုဿရဟံ ယံ ဘဝိဿတိ ဘယံဝါ ဆွိတ္တာတ္ထံဝါ လောပဟံသောဝါ သော ပဟိယိဿတိ’

အစရှိသည့် **စေတုသုတ်ပရိတ်တော်ဒေသနာ**ကို ဟောကြားနေဟန် ဖြစ်သည်ဟု သုတေသီတို့ ဆိုကြ၏။

ဤရုပ်ပွားတော်အပြင် ကြာပွင့် (ကြာပလ္လင်)ချည်ကိုလည်း ဗုဒ္ဓမြတ်စွာ ပွင့်ထွန်းတော်မူပြီ ဟူသော အနက်ဆောင်ပူဇော်ကြသည်ကို မြောက်ပိုင်း (တိဗက်၊ တရုတ်)ဗုဒ္ဓဘာသာဝင်များ၏ ပူဇော်မှုစလေ့တွင် တွေ့နိုင်ကြပေသည်။

နက္ခတ္တရောင်ခြည်မဂ္ဂဇင်း ၃၇

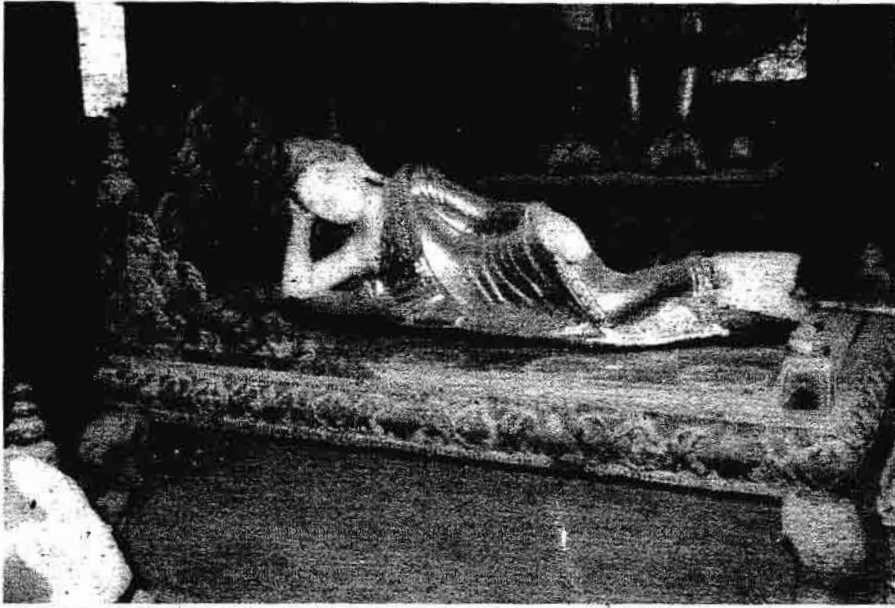

• သလွန်ညောင်ကွ ထွေ့ရှုသော လျောင်းတော်မူ

ပရိဘောဂ လက်ရာ များမှာ အင်းဝနှင့် ကုန်းဘောင်ခေတ်ဟန် များကို မူလ အခြေ အနေအတိုင်း လေ့လာ နိုင်သည်။

ထို့အပြင် ကျောင်း ဝင်းအတွင်း အရှေ့ ဘက်ရှိ ရှင်အရဟံ မထေရ် သမုတ်ခဲ့သော သန်းခေါင်သိမ်နေရာ တွင် မင်းတုန်းမင်း လက်ထက် ၁၂၁၇ ခုနှစ်တွင် ထပ်မံ ဆောက်လုပ် လှူဒါန်း သည့် သိမ်ပြာသာဒ်ရှိ

သတ္တဝါသုံးရပ်တွင် အတင့်တယ်ဆုံး ဖြစ်သော မြတ်စွာဘုရား ဖွင့်တော်မူပုံကို ပခုက္ကူကြားပွင့်၏ တင့်တယ်မှုဖြင့် ပုံနှိုင်း ပူဇော်ကြခြင်း ဖြစ်လေသည်။

ကြာပလ္လင်ဖြင့် စံပယ်တော်မူသော ဤရုပ်ပွားတော်၏ ထုဆစ်ပုံမှာ အင်းဝ ခေတ်လက်ရာဟန်ဟု ယူဆဖွယ်ရှိ၏။

အလားတူပင် တင်ပျဉ်ခွေ ရုပ်ပွား တော်သုံးဆူမှာလည်း အင်းဝခေတ် လက်ရာနှင့် တူညီနေသည်ကို တွေ့ရ ၏။

ပြည်ဆရာတော် ဦးမေဇာလင်္ကာရ သည် ဤကျောင်းတိုက်သို့ မရောက်မီ ရဟန်းငယ်ဘဝဖြင့် သဲအင်းသာသနာ ပိုင်တိုက်တွင် သီတင်းသုံးနေစဉ်အခါက “မေဇာလင်္ကာရ ပဉ္စင်းကျော်” ဟု ကျော်စော ထင်ရှားခဲ့သူဖြစ်သည်။

ပုခန်းကြီးမြို့၊ သဲအင်းရွာဇာတိဖြစ် သည့် အရှင်သူရိယာဘိဝံသထေရ် သည် ၁၁၉၉ ခုနှစ်၊ နယုန်လတွင် သာသနာပိုင် ခန့်အပ်ခြင်းမတိုင်မီ မင်္ဂလာအိမ် စံတော်မူစဉ်ကတည်းက

၃၈ နက္ခတ္တရာဇာတ်ခြေညီမဂ္ဂဇင်း

သာယာဝတီမင်းကိုးကွယ်ရင်း ဆရာ တော်ဖြစ်သည်။

ထိုဆရာတော်ထံမှ အင်းဝခေတ် ရုပ်ပွားတော်များကို ဆက်ခံကိုးကွယ်ခဲ့ ခြင်း ဖြစ်နိုင်ပါသည်။

မတ်ရပ်တော်နှင့် တင်ပျဉ်ခွေရုပ်ပွား တော်များအပြင် လျောင်းတော်မူ ရုပ်ပွားတော်သုံးဆူကိုလည်း ဖူးတွေ့ရ သည်။ ကျောက်ဖြူသား လျောင်းတော် မူနှစ်ဆူမှာ ညောင်စောင်းသလွန်တော် နှင့်တကွ ပူဇော်ထားသည်။

အသား(သစ်သား) လျောင်းတော်မူ မှာ သလွန်ညောင်စောင်းမယ်ဘဲ အင်းဝ ခေတ်လက်ရာ ရုပ်ပွားတော်များ စံပယ် ရာ ပလ္လင်ခွန်း၌ တွေ့ရသည်။ လက်ရာ မှာ သပွယ်လှသဖြင့် မှတ်တမ်းပြု၍ ဖော်ပြလိုက်ပါသည်။

မန္တလေး၊ ပြည်ကြီးတံခွန်မြို့နယ်ရှိ ပြည်ကျောင်းတိုက်ကြီးမှာ နှစ်ကြာ ပြုပြင်မှုများကြောင့် ခေတ်လက်ရာ များ အစားထိုး၍ ပြုပြင်ထားသော် လည်း ကျောင်းတွင်းရှိ ရုပ်တုရုပ်ပွားနှင့်

ကုန်းဘောင်ခေတ် ပန်းတေး၊ ပန်းပု လက်ရာများကို မူလအခြေအနေ အတိုင်း လေ့လာနိုင်ဆဲ ဖြစ်သည်။

ယင်းနှင့်အတူ သိမ်ကျောင်း ဒါယိကာမ မြောက်နန်းဒီပုရား ခင်သဲ၏ အလှူ ကမ္မည်းကျောက်စာလည်း အထင်အရှား ကျန်ရှိနေရာ လွန်ခဲ့သော နှစ်(၁၅၀)ခန့်က မြန်မာဘုရင်ခေတ် ပုံရိပ်အချို့ကို လေ့လာအကဲခတ်နိုင် သော နေရာဌာနပင် ဖြစ်သည်။

မန္တလေး-အစေးပြေးကားလမ်းမကြီး နံဘေး၌ ရှိသဖြင့်လည်း လွယ်လင့် တကူ သွားရောက်နိုင်သည်ဖြစ်ရာ သုတေသီများ၊ ဗဟုသုတ ရှာဖွေလိုသူ များအတွက် လမ်းညွှန် တင်ပြလိုက်ရ ပါသည်။

[စိတ်အားထက်သန်စွာ ကူညီပေး တော်မူသော ပြည်ကျောင်းတိုက် ဆရာတော်အရှင်ဇေတအား ရိုသေ စွာ ရှိခိုးလျက်...]



သူ ဘယ်လိုလူစားလဲ



ကြည့်ပါ။

● အသက်လမ်းကြောင်းနဲ့ ဉာဏ်လမ်းကြောင်းသည် သာမန်ကွာဟနေပါတယ်။ (က)
ဒါကတော့...

စကားလုံးကြီးခြင်း၊ ကိုယ်ရည်သွေးခြင်း၊ ကိုယ်ကိုယ်ကိုယ် အထိတ်ကြီးတတ်ခြင်းပါ။

● လက်သူကြွယ်သည် လက်ခလယ်ဘက်သို့ ယိုင်နေတယ်။ (ခ)
ဒါကတော့...

ပတ္တာခြင်း၊ အထင်ကြီးခံရမှုကို လိုလာခြင်း၊ ဂုဏ်ခြိတ်ကို ပြတ်နီးလွန်းခြင်းတို့ပါ။

ကဲ...ဒါဆိုရင်...

သူ... ဘယ်လိုလူစားလဲဆိုတာ သိနိုင်လောက်ပါပြီ။

အေးပါစေ အောင်ပါစေ။



ကြော်ငြာဆောင်းပါး

အမျိုးသားများ အားအင်ကုန်ခန်း စိတ်ရွှင်လန်းရင်

စကြာမင်း

အမှတ်တံဆိပ်

အားတိုးဆေး

ရွယ်

ယာယီတိုင်းရင်းဆေးဝါးမှတ်ပုံတင်အမှတ် (၀၃၁၁ YR ၀၀၆၀၂၄)

ဟေ့ ကိုကြီးကောင်း အိမ်တွင်းပုန်းလုပ်နေတာလားဗျ'

အိမ်တွင်းပုန်းနေတာ မဟုတ်ဘူး။ စိတ်ဓာတ်ကျနေတာဗျ'

ကဲ ဆိုစမ်းပါဦး။ စိတ်ဓာတ်ကျစရာဘယ်လိုအကြောင်းတွေများ ရှိလို့လဲ'

ပြောရရင်တော့ ရှက်စရာကြီးပါဗျာ။ ဒါပေမယ့် ခင်ဗျားက ဗဟုသုတစုံသူဆိုတော့ အကြာဇာတ်များပေးနိုင်ကောင်းရဲ့ ဆိုပြီး ရှေ့မျက်နှာ နောက်ထာမျိုး ပြောမယ်ဗျာ။ ကျွန်တော်မှာ အမျိုးသားအားနည်းရောဂါ ဖြစ်နေလို့ဗျ။ အဲဒါ လုပ်ပါဦး။ ဘယ်လိုလုပ်ရင် ကောင်းမလဲ'

ဆေးတွေ မသုံးစွဲဘူးလား'

သုံးစွဲတာမှ ရှိသမျှအားဆေးတွေ စုံနေပြီ။ ထူးခြားမှုမရှိဘူးကိုဘုန်းရ'

ဒါဆိုရင် ကျွန်တော်လဲ အမျိုးသားအားနည်းရောဂါ ဖြစ်နေရလို့ ခင်ဗျားလိုပဲ စိတ်ဓာတ်ကျနေတဲ့အချိန်မှာ ဆရာကြီး ဆရာမြင့် (စကြာမင်း) ရေးသားပြုစုထားတဲ့ "အမျိုးသားရောဂါ သိကောင်းစရာနဲ့ ကာကွယ်ကုသနည်းများ" ဆိုတဲ့ အမျိုးသားများအတွက် ကျန်းမာရေး ပညာပေးစာအုပ်ကို ဖတ်မှတ်မိရာမှ အားတက်သွားပြီး ဆရာမြင့်ထံ အပြေးကလေး သွားရောက်ဆွေးနွေးမိတယ်ဗျ။

အဲဒီမှာ ဆရာမြင့်က စကြာမင်းအားတိုးဆေးပေးပြီး တစ်နေ့ (၂)ကြိမ် မှန်မှန်သောက်ရင် မင်းရဲ့ရောဂါဟာ အချိန်တိုအတွင်း သက်သာပျောက်ကင်းပါလိမ့်မယ်လို့ ညွှန်ကြားလိုက်တယ်။ ဒါနဲ့ ကျွန်တော်လဲ ဆရာရဲ့ ညွှန်ကြားချက် ဆေးညွှန်းပါ အညွှန်းအတိုင်း သောက်သုံးလိုက်တာ အခုဆိုရင် လန်းဆန်းပြီး အကြောအားတွေ ကောင်းလိုက်တာမှ ဒေါင်ဒေါင်မြည်ပဲဗျ'

ဆေးရဲ့ အစွမ်းအာနိသင်က ဘာတွေကောင်းလဲ'

ဘာတွေကောင်းလဲဆိုရင် ခန္ဓာကိုယ်အတွက် တစ်နေ့တာ ကုန်ခန်းသွားတဲ့ အားအင်များကို အလျင်အမြန် ပြန်လည်ပြီး ဖြည့်တင်းပေးနိုင်တဲ့ အစွမ်းသတ္တိထူးရှိလို့ သွေးသစ်၊ အားသစ်၊ ခွန်အားသစ် ဓာတ်ပစ္စည်းအသစ်များ ဖြစ်ထွန်းတည်ဆောက်ပေးနိုင်တယ်။

ပန်းဝေ၊ ပန်းညို၊ ဖြစ်ခြင်း၊ အားအင်ကုန်ခန်းခြင်း၊ သက်ဓာတ်အားနည်းခြင်း၊ သက်လွတ်မြန်ခြင်း၊ အိပ်နေစဉ်အလိုလို သက်လွတ်ခြင်း၊ ပင်ပန်းနွမ်းနယ်နေခြင်း၊ စိတ်ဖိစီးမှုများခြင်း၊ အကြောအားနည်းခြင်း၊ နှစ်ခြိုက်စွာအိပ်မပျော်ခြင်း၊ စားမကောင်းခြင်း၊ ကိုယ်ခံစွမ်းအား လျော့နည်းကျဆင်းခြင်း၊ အာရုံကြောအားနည်းခြင်းနဲ့ အဆုတ်အား၊ နှလုံးအား၊ သွေးအားနည်းခြင်းများကို သက်သာပျောက်ကင်းစေပြီး အမောလုံ့၍ စိတ်ဓာတ်အား၊ ဆန္ဒအား၊ အကြောအား၊ ပန်းအားများကို တက်ကြွလန်းဆန်းစေလျက် ဆန္ဒသူခ အိမ်ထောင်ရေးရာသတို့ကို ပြည့်စုံစွာ ပေးစွမ်းနိုင်သော ရသာယနေဆေး ဖြစ်ပါတယ်။ ပြီးတော့ နေ့စဉ်လုံးစွဲပါက ဒါအပြင် ခန္ဓာကိုယ်အတွင်းရှိ ဓာတ်ပစ္စည်းများကို ညီညွတ်မျှတစေပါတယ်'

ကျွန်တော်လဲ ဆရာမြင့်ရဲ့ စကြာမင်းအားတိုးဆေးကို

၄၀ နာရီမျှရောင်းခြင်းမပြုရင်း



ကြော်ငြာခွင့်ပြုချက်အမှတ် တဆဝက(စာနယ်ဇင်း) ၅၃/၀၅၁၃

သုံးစွဲခွင့်လို့ ဆေးဆိုင်တွေမှာ မေးကြည့်တော့ မရှိဘူးလို့ ပြောပြောနေတော့ ခက်တယ်ဗျ'

မခက်ပါနဲ့ဗျာ အလွယ်တကူ ဝယ်ယူသုံးစွဲနိုင်စေဖို့ တစ်ပြည်လုံးကို ဖြန့်ချိနေပါပြီ။ ခင်ဗျားလဲ နီးစပ်ရာ ဆေးမျိုးစုံဆိုင်သာ ပြေးပြီးဝယ်ပေတော့'

ဟော အခုတော့ ဆရာမြင့်ရဲ့ စကြာမင်းအားတိုးဆေး အစွမ်းထက်မှုကြောင့် စိတ်ရောကိုယ်ပါ လန်းဆန်းတက်ကြွနေတဲ့အပြင် အကြောအားတွေလဲ ကောင်းမှကောင်းပဲ။

အဲဒါကြောင့် ဘဝတူအမျိုးသားများ အကျိုးများပြီး အင်အားတိုးပွားကာ အမြဲတမ်းတက်ကြွလန်းဆန်း သန်မာစွာနဲ့ နေနိုင်စေဖို့ အသက်ရှည်ရာ အနာကင်းရေး သော့ချက်ဖြစ်တဲ့ စကြာမင်း စိတ်ပျိုကိုယ်နု အားတိုးဆေးစွမ်းတစ်လက်ကို နီးစပ်ရာ ဆေးဆိုင်များမှာ ဝယ်ယူသုံးကြည့်ပါလို့ အကြံပြုပါရစေ။

အဲ ဆရာမြင့်နဲ့ ကိုယ်တိုင်တွေ့ဆုံ ဆွေးနွေးချင်ကြရင်တော့...

ဆရာမြင့်
စကြာမင်း တိုင်ရင်ဆာတိုက်
 အမှတ် (၈/၆၆၆) သုဗ္ဗလယ်မကြီး၊ သွားပုတ်တိုင်အနီး
 (၈)ရပ်ကွက်၊ မြောက်ဥက္ကလာပပြို့နယ်၊ ဇွန် ၇၂၅၅၁၃

ကိုကြီးကောင်း

www.burmeseclassic.com

စပျစ်က မြကင်းတောင်တောရ ဆရာတော် ဦးသာသန

အား ဝါရပ်ပြု ဖူးမြော်ခြင်း (၃)

ဇော်ဝင်း

ယခင်လမှ အဆက်

မြကင်းတောင်တောရ

ကျောက်ဝပ်တောင် တောရမှ ပြန်ဆင်း၍ (၂) မိုင်ခန့်အကွာရှိ မြကင်းတောင်သို့ ခရီးဆက်ခဲ့ရာ လမ်းတစ်လျှောက်တွင် စားသောက်ဆိုင်၊ အသုံးအဆောင်ပစ္စည်းဆိုင်နှင့် ရေနံတွင်းတူးစက်ကိရိယာ အရောင်းဆိုင်များကို စဉ်ကားစွာ တွေ့ရသည်။

မြကင်းတောင်ပေါ်သို့လည်း တောင်တက်ကားလမ်း ဖောက်လုပ်ထားသဖြင့် ကား၊ ဆိုင်ကယ်များဖြင့် သက်သောင့်သက်သာ တက်ရောက်နိုင်ပေသည်။

မြကင်းတောင်၏ မူလအမည်မှာ ကင်းတောင်ဟူ၍တွင်သည်။ ပိဿနိးပြည့်ရှင် ပန်ထွာဘုရင်မသည် ဒွတ္တဘောင်မင်းက ဥပါယ်တံမျှ၍ဖြင့် လုပ်ကြံသောကြောင့် ပိဿနိးနိုင်ငံ ပျက်သုဉ်းသောအခါ နောက်ပါ အင်အားများနှင့်အတူ အထက်အညာသို့ ရှောင်ပြေးရာတွင် ဤနေရာ၌ ခိုလှုံနားနေခဲ့ကြသည်။

ထိုသို့ ကွန်းခိုစဉ် ဤတောင်ပေါ်မှ နေသူကို ထောက်လှမ်းစောင့်ကြည့်သောဖြင့် “ကင်းတောင်” ဟုတွင်သည် ဆို၏။

၁၂၉၀ ပြည့်နှစ်တွင် အထက်မင်းလှ



◆ နိဂ္ဂဟာရာဇာဏာ ဦးသာသန

မြို့နယ် ရေနံမရွာ အနောက်ဘက်ရှိ ရွာဦးကျောင်းဆရာတော် ဦးဉာဏ ဦးဆောင်လျက် တောရှင်းကာ စေတီတော်သုံးဆူ တည်ထားကြရာ ၁၂၉၂ ခုနှစ်တွင် ပြီးစီးအောင်မြင်ခဲ့သည်။

ဆရာတော် ဦးဉာဏသည် ကင်းတောင်ပေါ်၌ လေးနှစ်သာ သီတင်းသုံးကာ ၁၂၉၆ ခုနှစ်တွင် ရေနံမရွာသို့ ပြန်ကြွသွားခဲ့သည်။ ထိုစေတီသုံးဆူနှင့် ကင်းတောင်

နက္ခတ္တရောင်ခြည်မဂ္ဂလင်း ၄၁

www.burmeseclassic.com

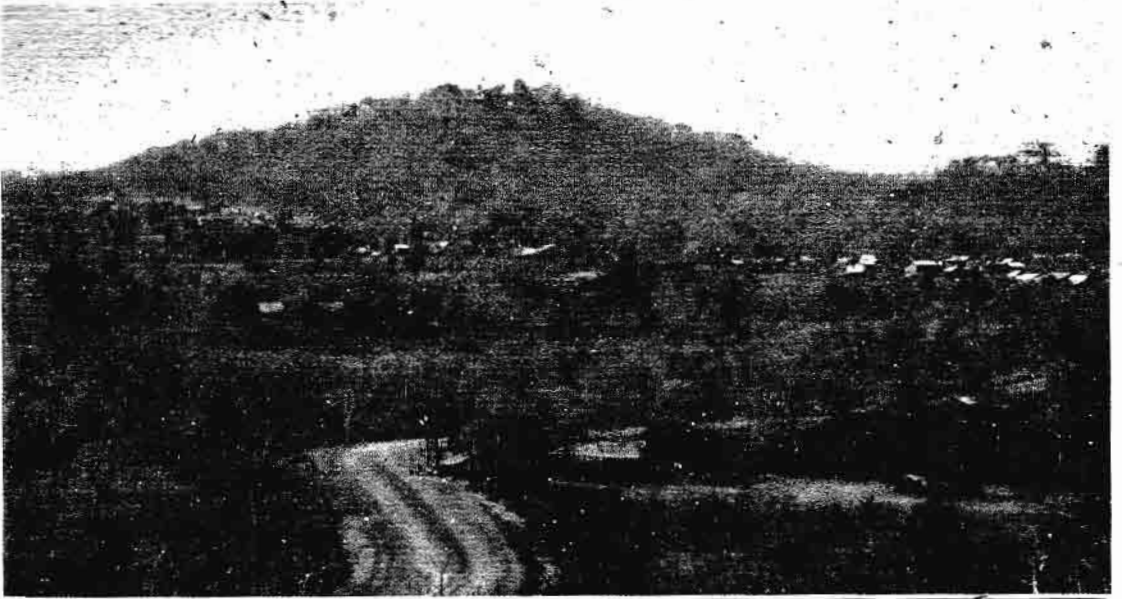

မြကင်းတောင် အထက်မြင့်တွင်

ပေါ်တွင် သီတင်သုံးသည့် သံဃာကင်း မဲ့လျက်ရှိကာ ကြာရှည်ယိုယွင်းသည့် ၁၃၄၈ ခုနှစ်တွင် ဓမ္မိကတောရ ဆရာတော် ဦးသာသန ကြွရောက်ကာ မွမ်းမံပြုပြင်၍ တောင်တော်ကိုလည်း ဓမ္မရိပ်ဖြင့် အေးမြစေရန် “မြကင်းတောင်”ဟု အမည်မှည့်ခေါ်စေခဲ့သည်။

ထို့နောက်တွင် ဆရာတော်ကြီးသည် ဓမ္မိကတောရနှင့် မြကင်းတောင်တောရတို့တွင် တစ်လှည့်စီ သီတင်းသုံးကာ မြကင်းတောင်တောရတရားရိပ်သာ ဖွင့်လှစ်၍ ဝိပဿနာနည်းနိဿယများ ညွှန်ပြတော်မူသဖြင့် မြကင်းတောရ သာသနာ့ရိပ်သာ ပေါ်ပေါက်လာခဲ့လေသည်။

မြကင်းတောင်စေတီတော်များ

မြကင်းတောင်ပေါ်သို့ တက်ရောက်၍ တာဝန်ခံဦးပဉ္စင်း အရှင်ပညာစက္ကအား ဖူးတွေ့ရာ ဆွမ်းဘုဦးချိန်တန်ပြီဖြစ်၍ မြကင်းတောင်ထိပ်စေတီတော်များအား ဦးစွာ သွားရောက်ဖူးမြော်

၄၂ နက္ခတ္တရောင်ခြည်မဂ္ဂဇင်း

မြကင်းတောင်ကာလမ်းမုခ်ဝ

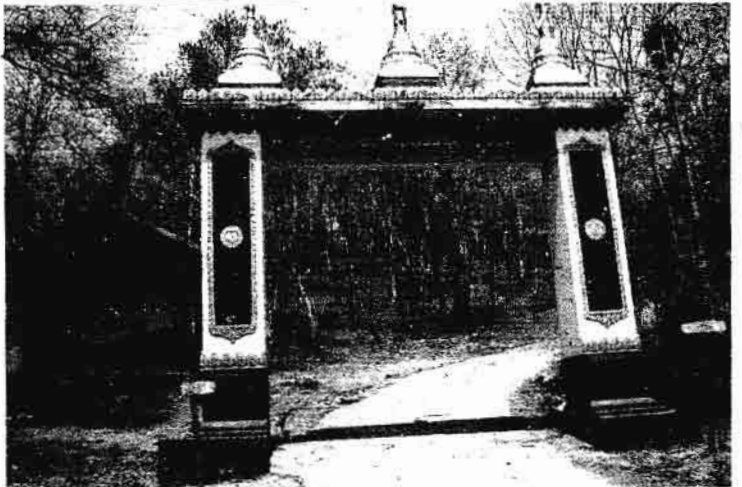

ဖြစ်သည်။

တောင်မြောက်တန်း၍ စေတီသုံးဆူ စံပယ်တော်မူလျက်ရှိရာ တောင်ဘက်မှစ၍ ဆုတောင်းပြည့်စေတီ၊ ပြည်လုံးအေးစေတီ၊ ပြည်လုံးချမ်းသာစေတီဟူ၍ ဘွဲ့မည် အသီးသီးရှိကြောင်း သိရ၏။ ရင်ပြင်တော်၌ ၁၂၉၀ ပြည့်နှစ်တွင် ဆရာတော်ဦးဉာဏ စေတီတည်ဆောက်ခြင်းနှင့် ဆရာတော်ဦးသာသန ဆက်လက်မွမ်းမံခြင်းတို့ကို

ကျောက်စာကမ္ပည်းထိုး၍ စိုက်ထူထားသည်ကို တွေ့ရပေသည်။

ထိုကမ္ပည်းစာအရ ဆရာတော်ဦးသာသနသည် စေတီတော်များကို ပြန်လည်မွမ်းမံ၍ ၁၃၄၉ ခုနှစ်၊ ကဆုန်လဆန်း(၁၀)ရက်၊ ကြာသပတေးနေ့ နံနက်(၈)နာရီ (၃၀)မိနစ်တွင် ထီးတင်ပြီးစီးကြောင်း သိရ၏။

စေတီတော်များ၏ အနှောက်ဘက် ကုန်းတော်ရင်ပြင်တစ်လျှောက် မတ်



◆ မြကင်းတောင် မုခ်ဦးနှင့် နားထရောင်
➤ မြကင်းတောင်သိမ်းတော်

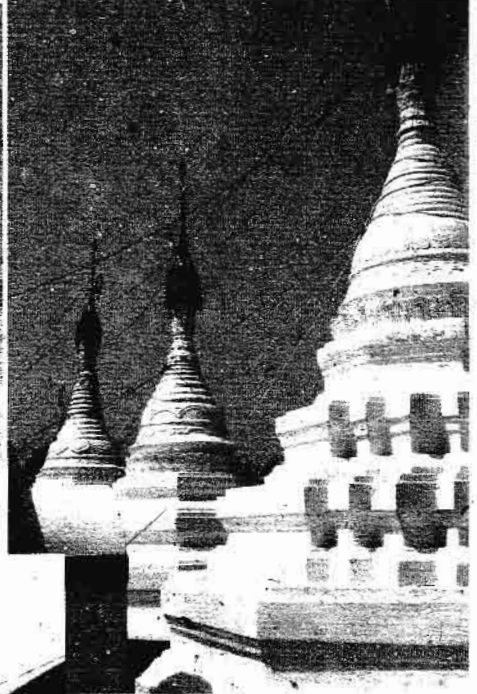

◆ မြကင်းတောင်ဝိမ်
ထေတီသုံးဆူ

➤ မွမ်မံမှူးကမ္ဘာဦးစာတိုင်

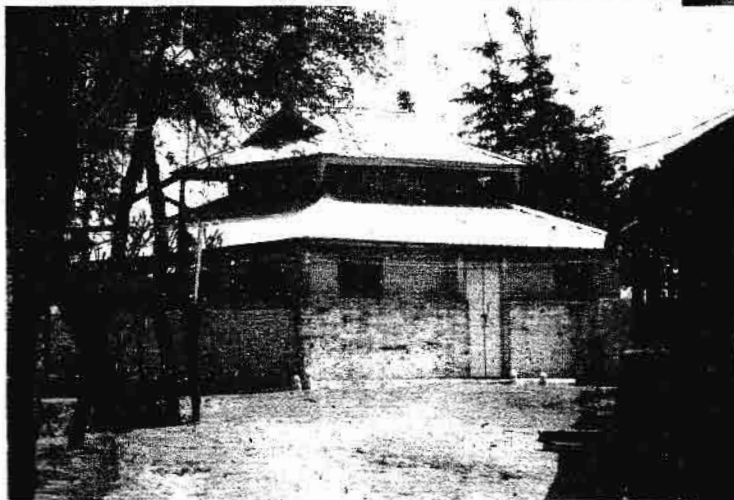

➤ မြကင်းတောင်ထွန်းစားထောင်

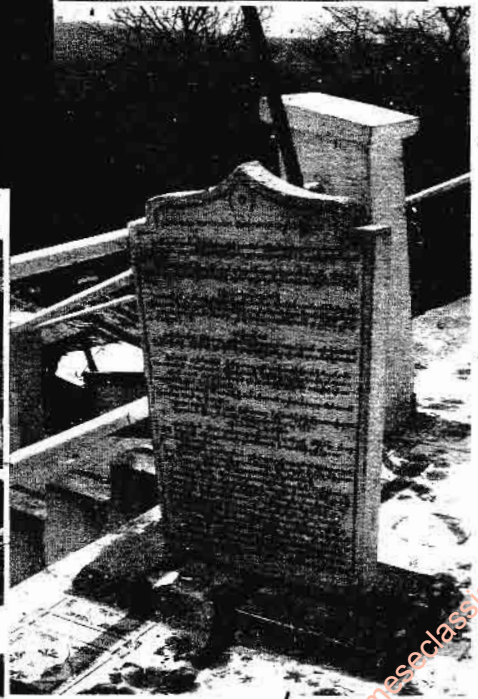

နက္ခတ္တရောင်ခြည်မဂ္ဂဇင်း ၄၃

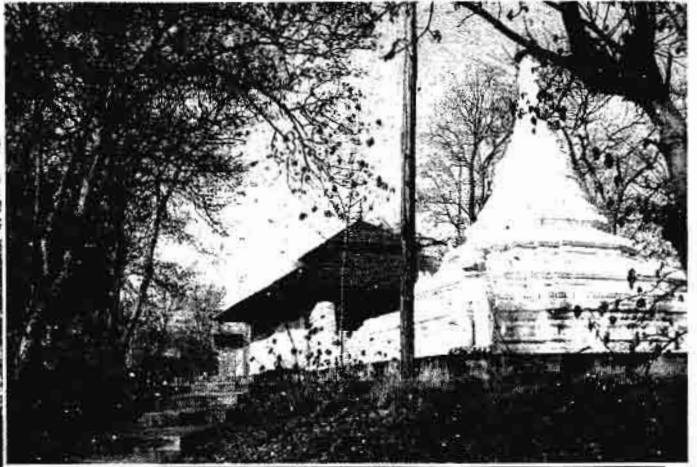

◆ သိမ်ကျန်းတော်
◆ သိမ်ကျန်းမှ ဘုရားသုံးဆူ
◆ မြောင်းတောင်ထက် တောင်ညောင်ပင်



ရပ်တော်များ စိတန်း ပူဇော်ထားသည် ကိုလည်း တွေ့ရှိရ၏။

မတ်ရပ်ရပ်ပွားတော်များ၏ လက် ဟန်တော်မုဒြာများကို စမ္မဒဏ်တွင် ကမ္မည်းထိုး တင်ပြထားသဖြင့် ဗုဒ္ဓ ဘာသာဝင် နှောင်းလူတို့အတွက် အသိတိုးပွားစေသည့် ကောင်းမွန်လှ သော ပူဇော်မှုအစီအစဉ်အဖြစ် မှတ် ချက်ချိသည်။

ထိုရပ်ပွားတော်များအနက် လက် ယာလက်ကို ရင်ဘတ်အနီး၌ အတွင်း ဘက်(ဖူးမြော်သူ၏ ဆန့်ကျင်ဘက်) သို့လှည့်ကာ လက်ချောင်းများ ထောင် ထားဟန် ပုံတော်ကို နမူနာအဖြစ် တင်ပြလိုက်ပါသည်။ အောက်ခြေ စမ္မဒဏ်ကမ္မည်းကား...

ပိယုယုပြာ
အံ့ကြီးပွားနေသည့်ပုံတော်
ဟူ၍ဖြစ်သည်။

မြန်မာ့ရိုးရာပဋိမာ သိပ္ပံပညာ
ကျမ်းအလိုအရ...

၄၄ နက္ခတ္တရောင်ခြေဗိမ္ဗူဇာန်

ဝိမုယမုဒြာ သို့မဟုတ် ဝိမုယဟတ္ထ မုဒြာဟုလည်း ခေါ်သည်။

အံ့ကြီးနေပုံ၊ ရင်သပ်ရှုမောဖြစ်နေပုံ၊ အထိတ်တလန့် ဖြစ်နေပုံ၊ မဖြစ်ဘူးမြဲ အံ့ကြီးဖွယ် အထူးအဆန်း ဖြစ်နေပုံများ ၏ သဘောအနက်အဓိပ္ပါယ်ကို သရုပ် ဆောင်နေသည့်ဟန်မျိုး ဖြစ်ပေသည်။

လက်မောင်းကို မြှောက်ချီ၍ လက်ဝါးတို့ကို နောက်သို့လှန်ပြီးနောက် လက်ချောင်းများကို ကားမြန်၍ ထောင်ပြထားသော ဟန်ဖြစ်သည်။ များသောအားဖြင့် လက်ချောင်းသည်

ပခုံးထက် မြင့်နေတတ်ပေသည်။

တစ်ခါတစ်ရံ လက်ကိုမြှောက်၍ လက်ဝါးကို နောက်သို့လှန်ပြီးလျှင် လက်ညှိုးနှင့် လက်ခလယ်နှစ်ချောင်း ကို မေးစေတွင် ထောင်ပြထားသည်။ မျက်လုံးများကို အပေါ်သို့ လှန်ပြထား ၍ မျက်နှာအမူအရာကိုလည်း အံ့ကြီး နေပုံ ဆောင်စေသည်။

“အစ္စရိယမုဒြာ၊ အမျှတမုဒြာ” ဟုလည်း ခေါ်ကြ၏။

ဤပုံပြပုံဟန်ရှိသော ရုပ်ပွားဆင်းတုကို ထုလုပ်စီရင် ကိုးကွယ်သော သူတို့သည်

တန်ခိုးကွဲပိဒ်နှင့် ပြည့်စုံခြင်း၊ လှူငှါရဟန်း တို့၏ အံ့ဖွယ်သရဲ ချီးပွမ်းထောပနာပြုခြင်း ခံရခြင်း၊ တန်ခိုးကြီးမားခြင်း၊ သစ္စာအဓိဋ္ဌာန် ပြုရာ၌ လေးနက်အောင်မြင်ခြင်း၊ အစွမ်း သတ္တိထက်မြက်ခြင်း စသော အကျိုးကျေးဇူး များကို ရရှိနိုင်သည်။ ဟု ဖော်ပြထားလေသည်။

မြကင်းတောင်ပေါ်တွင်

စေတီသုံးဆူ ကုန်းတော်အောက်ခြေ တွင် ဆွမ်းစားဆောင်ရှိ၍ ၁၃၄၈ ခုနှစ် ကာလကပင် ဆရာတော် ဦးသာသန ဇာ သီလ၊ ဘာဝနာ၊ မေတ္တာတန်ခိုး ကြောင့် ရုပ်နီးရပ်ဝေး ကောင်းမှုရှင် များ တည်ဆောက်လှူဒါန်းထားခြင်း ဖြစ်ကြောင်း သိရ၏။

ယင်း၏ မြောက်ဘက်တွင် သံဃာ များ သီတင်းသုံးသည့် ပျဉ်ထောင် ကျောင်းဆောင်နှင့် အရှေ့ဘက်တွင် ဗောဓိညောင်ပင်တို့ ရှိ၏။

အရှေ့မြောက်ယွန်းယွန်း တောင် နှာမောင်းတစ်လျှောက်တွင်ကား ခဏ္ဍာ သိမ်၊ ကမ္မဋ္ဌာန်းဥမင်နှင့် ယောဂီများ အဆောင်တို့ စီတန်းတည်ရှိကြ၏။

အင်္ဂတေခင်း လှေကားထစ်များ ဖြင့် ဆက်သွယ်ထားရာ မြစ်သားနယ် ရွှေမင်းဝံကုန်းတော်ကဲ့သို့ပင် မျက်စိ ပသာဒ ရှိလှသည်။

မြကင်းတောင်ရိပ်သာတွင် ဆရာ တော်ကြီး သီတင်းသုံးသည့် ကျောင်း ဆောင်ကြီးတစ်ဆောင်၊ ဓမ္မသာလာ တစ်ဆောင်၊ ခဏ္ဍာသိမ်တစ်ဆောင်၊ သံဃာဆောင်(၆)ဆောင်၊ အမျိုးသား ယောဂီများ ကမ္မဋ္ဌာန်းကျောင်း(၇) ကျောင်း၊ အမျိုးသမီးယောဂီများ အတွက်(၅)ကျောင်း၊ ရောဂန်ကြီးငယ် များ စသည့် သာသနိက အဆောက် အအုံများ စည်ကားစွာ တည်ရှိကြောင်း

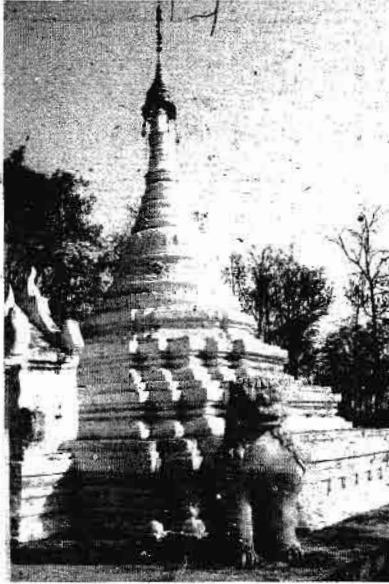

◆ သီတဦးစေတီတော်



◆ မြကင်းတောင် တာဝန်ခံ

ဦးညလာဓမ္မ

ကြားသိရပေသည်။ မြကင်းတောင်တောရကို ဓမ္မိက တောရနှင့် တွဲဖက်နှင့် ဆရာတော်ကြီး ကိုယ်တိုင် တစ်လှည့်စီ ကြွရောက် သီတင်းသုံး ယောဂီများအား ကမ္မဋ္ဌာန်း နည်းနာများ ပြသလမ်းညွှန်တော်မူ လေသည်။

ဓမ္မိကတောရနှင့် မြကင်းတောရ တို့မှာ **တနင်္လာပညတ်** ရှိကြလေရာ သောကြာနံတော်ရှိသော ဆရာတော် ကြီးနှင့် သကျဟူ၍ နန္ဒီသေနထုံးအရ အောင်ဓာတ် ဆောင်နေသည်ကို တွေ့ရ၏။

ထို့ကြောင့်ပင် ဆရာတော်ကြီး၏ ဘွဲ့နာမတော်ကို ဤရိပ်သာနှစ်ခုနှင့် တွဲဖက်၍ မြကင်းတောင်၊ ဓမ္မိကတောရ ဆရာတော်ကြီး ဦးသာသနဟု ခေါ်ခြင်း ဖြစ်ကြောင်း ယူဆရလေသည်။

ဏူးခြားမှုအချို့

ဆရာတော်ကြီးမှ...
'သီလာနိဂါမာ နှီးစရာမလိုတူ။

စုဂန်တန်ခိုးက နှီးပုထုတယ် ဟု မိန့်ကြားလေ ရှိသည့်အတိုင်း သီလကျင့်ဝတ်သိက္ခာကို အထူး ဂရုစိုက် သီတင်းသုံးလေ့ရှိကာ ဖူးမြော် လာသူတို့အား နွေးထွေးစွာ မိန့်ကြား လေ့ရှိ၏။

ပူပြင်းသော ရာသီဥတုဒဏ်နှင့် ကျန်းမာရေး ချို့ယွင်းမှုများ ခံစား စံစားနေရသည့်တိုင် မိမိအတွက် လိုအပ်သမျှ ကူညီမိန့်ကြားတော်မူ သည်ဖြစ်၍ လွန်စွာ ကြည်ညိုမိရ၏။ ဆရာတော်ကိုယ်တိုင် မိန့်မြွက်ခြင်း မရှိသော်လည်း တပည့်ဒါယကာများ ၏ အတွေ့အကြုံများမှ ထူးခြားမှုအချို့ ကို တင်ပြပေးပါမည်။

ဆရာတော်ကြီး၏ သာသနာပြု လုပ်ငန်းများတွင် ငွေအား လူအားဖြင့် စွမ်းစွမ်းတပ် ပါဝင် ဆောင်ရွက်လေ့ရှိ သော မင်းလှမြို့မှ ဒါယကာကြီးတစ်ဦး ၏ သားသည် ရဟန်းဝတ်၍ ဆရာ တော်ထံ ခိုလှုံအားထုတ်နေသည်။ တစ်နေ့တွင် ဆရာတော်ကြီးက ဟို

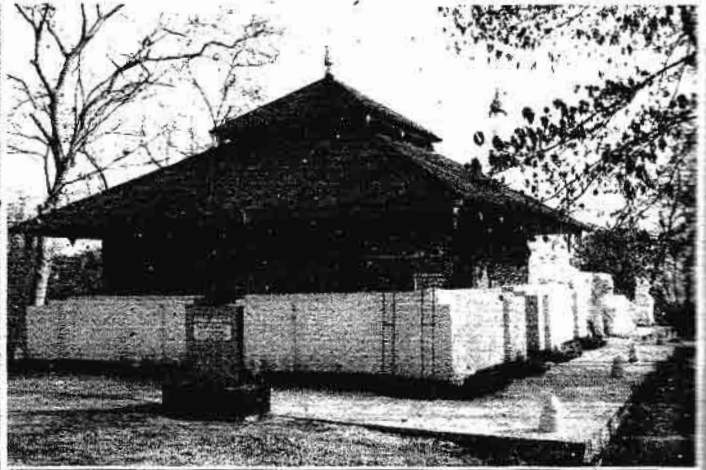

လှူဒါန်းတော်

နိဗ္ဗာန်တော်

ဦးပဉ္စင်းအား မိန့်ကြားတော်သည်။
'ဟောလှည်း ဒီနေ့ အိမ်ပြန်လိုက်ပါဦး'

'တပည့်တော် ကျောင်းမှာ ပျော်ပါ
တယ်ဘုရား၊ အိမ်မပြန်ချင်သေးပါဘူး
ဘုရား'

'အေးကွယ် ဆာတော့ ပြန်လိုက်ပါဦး'

ထိုညတွင် နေအိမ်ကို မီးလောင်
သဖြင့် ဆောက်တည်ရာမရ ဖြစ်နေ
သော မယ်တော်ကိုယ်စား စီမံခန့်ခွဲ
ပေးခဲ့ရလေသည်။ (ပုဂ္ဂိုလ်ရေးအရ
အမည်ချန်လှုပ်ထားသော်လည်း ဤဖြစ်
စဉ်ကို မင်းလှတစ်ဖြုံလုံးက သိရှိကြပါ
သည်။)

ဆရာတော်ကြီးသည် ဓမ္မိကတောရ
ဖြစ်စေ၊ မြကင်းတောင်တောရတွင်
ဖြစ်စေ ဓမ္မရေလိုက်ဂူဟု အမည်ပေး
ထားသော ဥမင်လိုက်ဂူအတွင်း၌သာ
ဂူအောင်း၍ ကျင့်ကြံအားထုတ်လေ့
ရှိသဖြင့် လိုက်ဂူဆရာတော်ဟုလည်း
ခေါ်တွင်ကြသည်။

၄၆ နက္ခတ္တရောင်ခြည်မဂ္ဂဇင်း

လိုက်ဂူဆရာတော်ကြီး၏ သီလ
ပညာဂုဏ်ကြောင့် နေ့စဉ် ဖူးမြော်လာ
သူများစွာ ရှိလေရာ နံနက်(၉)နာရီနှင့်
ညနေ(၄)နာရီ အချိန်များ၌သာ
လိုက်ဂူမှထွက်၍ အဖူးအမြော်ခံယူ
ကြောင်း သိရ၏။

ဖူးမြော်သူတို့အနက် - မိမိတို့၏
နေအိမ်မြို့ရွာများသို့ ပရိတ်တရား
ချီးမြှင့်ရန် ကြံရောက်ပါဟု ပင်လျှောက်
သော်လည်း နေရာတိုင်းသို့ မကြွနိုင်ပါ။
အမှန်တကယ် လိုအပ်သော နေရာ
များကိုမူ ဂရုပြု၍ ကြံတော်မူသည်
ဆို၏။

ထိုသို့ ကြံရောက်ရာတွင် ပရိတ်နှင့်
ဟတ်သက်၍ သိမှတ်စရာများကို ပရိတ်
မေတ္တာအာသီသများ၊ ပရိတ်တရား
သိမ်း မေတ္တာပို့ဂါထာတော်များ၊ ပရိတ်
အမွန်းများကို ပြည့်စုံစွာ ရွတ်ဆို
ချီးမြှင့်တော်မူလေ့ရှိသည်။

ထိုထိုသော နေရာဒေသများတွင်
ပရိတ်ရေးပရိတ်ဆီ၊ ပရိတ်ပျားရည်များ
ဆွပ္ပက်ခြင်း၊ ဝေကျခြင်းများ ကြံတွေ့ရ
တတ်ကာ ထို ပရိတ်ရေးပရိတ်ဆီ၊
ပရိတ်ပျားရည်များကို မှီဝဲသောက်သုံး

ရသူတို့သည် ရောဂါဝေဒနာများ
ပျောက်ကင်း၍ ကျန်းမာရေး ပြည့်စုံရ
သည်ဟု သိရ၏။

အချို့မှာ အရက် စသည် မူးယစ်
ဆေးဝါးများ ပြတ်သွားကြ၍ အချို့မှာ
ရဟန်းဘောင်သို့ ဝင်ရောက်၍
သာသနာ၌ မြဲမြံသွားကြသည်ဆိုလေ
သည်။

ဆံတော်များ လုံးခြင်း

၁၉၅၅ ခုနှစ်၊ မတ်လတွင် ဆရာ
တော်ကြီး ရန်ကုန်သို့ ကြွရောက်၏။
မြောက်ဥက္ကလာပမှ ဒါယကာ ဦးညွန့်
ရွှေနေအိမ်တွင် သီတင်းသုံးစဉ် ဆံရ
ပြီးနောက်...

'ဒါယကာကြီး ဒီဆံတော်တွေ သိမ်းပြီး
အိမ်မှာ ပူဇော်ထားပါ'

ဟု မိန့်တော်မူသည်။ ဦးညွန့်ရွှေ
လည်း ဆံတော်များကို သန့်စင်
အခြောက်လှန်း၍ ရေမွှေးပုလင်း၌
ထည့်လျက် ဘုရားစဉ်၌ ပူဇော်ထား၏။

ထိုနှစ် နိုဝင်ဘာလတွင် မူလက
ရေမွှေးပုလင်း ထက်ဝက်မျှရှိသော
ဆံတော်များသည် ဆီးဖြူသီးပမာခန့်

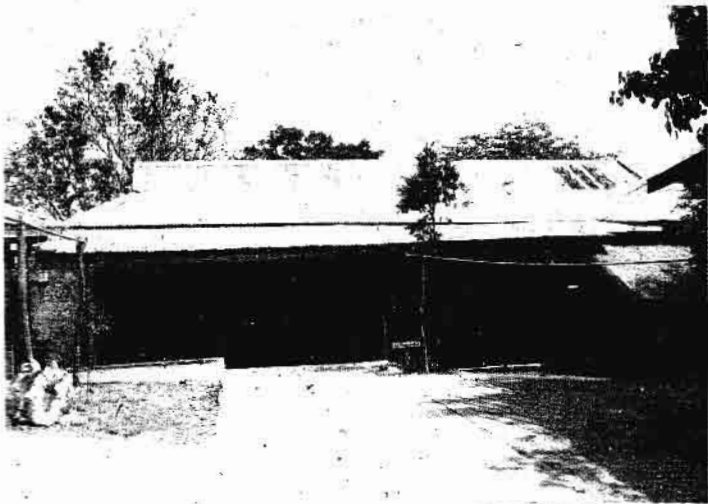

ဆရာတော် သီဟင်သံလှိုဏ်သာ ကျောင်းဆောင်
ဆရာတော် အားထုတ်လှိုဏ်ရာ ဥပင်ကဝ

လုံးခဲ၍ ရှစ်လုံးတိတိ ဖြစ်ပေါ်နေသည်။
ပုလင်းကို လှုပ်ကြည့်သော်လည်း
အလုံးမပျက် ပုလင်းအခြေတွင် ဆံစ
များမရှိဘဲ စုစည်းနေခြင်း ဖြစ်သည်ကို
တွေ့ရလေသည်။ (ဆရာတော်၏ ဘဝ
ခရီးနှင့်စာအုပ် စာမျက်နှာ-၁၈၅)

ဆရာတော်၏ စရလျာ

ဆရာတော်ကြီးသည် တိစိဝရိကီ
ခုတင်၊ ပိဏ္ဍပါတ်ခုတင်၊ သပဒါန
ခုတင်၊ ဇံကာသနိကံခုတင်၊ ပတ္တပိုဏ်
ခုတင်၊ အရညကင်ခုတင်၊ ရက္ခမူခုတင်၊
သုသာန်ခုတင်များကို ကျင့်ဆောင်
တော်မူခဲ့သည်။

ဆရာတော်သည် နေ့ဆွမ်း တစ်ထပ်
တည်းကိုသာ ဘုဉ်းပေးတော်မူသည်။
နေ့စဉ် အောက်ပါ ပရိတ်ဂါထာများကို
လုံးသွင်း ပွားများတော်မူသည်။

၁။ သပ္ပဒွေဂါထာ

၂။ နမောတဿသုံးမျိုး

၃။ တရားဂုဏ်တော်ကိုးပါး တရားဂုဏ်တော်
ကိုးပါး သံဘုဂုဏ်တော်ခြောက်ပါး

၄။ အဋ္ဌာနဇတံဂါထာ

၅။ ပရိတ်ကြီး(၁၁)သုတ်
၆။ ဝဋ္ဋသုတ်၊ အာဇာနည်သုတ်၊ ဟေဇ္ဇင်
သုတ်(အကျယ်)
၇။ ဂီရိမာနန္ဒသုတ်တော်ကြီး
၈။ မဟာသယသုတ်
၉။ ဓမ္မစက္ကပဝတ္ထနသုတ်
၁၀။ အနတ္တလက္ခဏသုတ်
၁၁။ ပဋ္ဌာန်းပစ္စယနိဒ္ဒေသ
တို့ ဖြစ်ကြ၏။

(ဘဝခရီးနှင့် ကျင့်စဉ် စာ-၁၉၂)

ဆရာတော်ကြီးသည် ဝိနည်းသိက္ခာ
ကို သေးငယ်သော သိက္ခာပုဒ်မှအစ
ရှိသေစွာ စောင့်ထိန်း၏။ ဝတ္ထုငွေကို
ခံခြင်းမရှိ နဝကမ္မအတွက် ကပ္ပိယ
ကာရကာကိုသာ ညွှန်း၏။

သတင်းစာဖတ်ခြင်း၊ ရေဒီယို
သတင်း နားထောင်ခြင်းများ မရှိ။
တယ်လီဖုန်း ယဉ်ကျေးမှု ထွန်းကား
လာသော ယခုအခါတွင် အကူညီပစ္စည်း
ကသာ ကူညီတိုင်တွယ် လုပ်ဆောင်
ပေးရသည်။

ခြေကြားသင့်သည်ကို မိန့်တော်မူ၍
ကိုယ်တိုင် ဆက်သွယ်ခေါ်ယူခြင်း မပြု

ပေ။ တစ်ထပ်ဆွမ်းချိန် ပြင်ပကာလ
တွင် ရေနင့်တံပူ(သွားပွတ်တံ)မှလွဲ၍
သုံးဆောင်ခြင်းမရှိချေ။ ပိဋကတ်
ကျမ်းစာများကို တစ်အုပ်ချင်း အစမှ
အဆုံးတိုင် အစဉ်အတိုင်း ဖတ်ရှုနေ
လေ့ ရှိလေသည်။

သို့ဖြစ်လေရာ မြန်မာ့သာသနာဝင်
တွင် ပရိယတ်၊ ပဋိပတ်နှင့် ပြည့်စုံ
သော ကြည်ညိုဖွယ် ဆရာတော်ကြီး
တစ်ပါးအဖြစ် ဂါရဝပြု တင်ပြလိုက်ရ
ပေသည်။

မြကင်းတောင်မှ အပြန်တွင် ခရီး
ကြိုသဖြင့် မလွန်မြို့ဟောင်းသို့ ဝင်
ရောက်ကာ ပုဂံမျှော်စေတီ၊ ရွှေစည်းခုံ
စေတီ၊ စေတီလှ၊ လေးကျွန်းဇေယျ
ရုပ်ပွားတော်ကြီး စသည် ဆရာတော်
မွမ်းမံပြုပြင်ခဲ့သည့် စေတီရုပ်ပွားတော်
အချို့ကို ဝင်ရောက် ဖူးမြော်ဖြစ်ခဲ့လေ
သည်။

ဝင်ညိုငယ်

www.burmeseclassic.com

ထာဝစဉ်ကျန်းမာပြီး ရင်တွင်းလန်းချင်ရင် အင်ကြင်းပန်း သွေးတိုးကျဆေးကိုသောက်ပါ

အမှတ်တံဆိပ်

၀၈၀၀၀ (စာမူပေး) ၀၂၀/၀၆၀၄



မှတ်ပုံတင် ၀၁၀၆ (၆၆) ၀၂၂၄၇၃ လိုင်စင် ၀၁၇၈ (၀၇)

“ကိုမင်းကျော်ပါလား မတွေ့တာကြာပြီ”

“ဆရာကိုယဉ်တင့်နဲ့ ဆရာကိုလေ့ရဲနိုင်တို့ကို . . . စိတ်ထဲကတွေ့ချင်နေတာနဲ့ တိုက်တိုက်ဆိုင်ဆိုင်လာတွေ့တာ . . . ကံကောင်းတာပဲဗျို့”

“ကျွန်တော်တို့ဘာအကူပေးရမလဲပြောပါဦး”

“တခြားတော့မဟုတ်ပါဘူး ဆရာတို့က တိုင်းရင်းဆေးသုတေသီတွေဆိုတော့ သွေးတိုးရောဂါခံစားနေရတဲ့ ကျွန်တော်တို့ သွေးတိုးကျဆေးကောင်း တစ်လက် . . . ဆေးလမ်းညွှန်ပေးဖို့ပါ”

“ကိုမင်းကျော်သွေးတိုးက . . . ဘယ်အဆင့်မှာရှိနေပြီလဲ”

“အပေါ်သွေးအောက်သွေး ၁၆၀ နဲ့ ၉၀ ရှိတယ် . . . နိုင်ငံတကာဆေးတွေသောက်တာ . . . တက်လိုက်ကျလိုက်နဲ့ သံသရာလည်နေတာပဲ . . . ”

“မပေါ့နဲ့ ကိုမင်းကျော် . . . သွေးတိုးကျဆေးကောင်းကောင်းသောက်ဖို့လိုအပ်နေပြီ . . . ”

“ဒါဆို . . . ကျွန်တော်ဘယ်ဆေးသောက်ရင်ကောင်းမှာလဲဆိုတာ လမ်းညွှန်ပေးပါဦး”

ကိုမင်းကျော်ပြောသလိုတိုက်တိုက်ဆိုင်ဆိုင်ပဲ . . . အခုလဲ ကျွန်တော်မိတ်ဆွေ . . . တိုင်းရင်းဆေးဆရာမ ဒေါ်ဝင်းဝင်းလော် ထုတ်လုပ်တဲ့ **အင်ကြင်းပန်း** အမှတ်တံဆိပ်သွေးတိုးကျဆေးပါ လာတယ် . . . ဆရာမဒေါ်ဝင်းဝင်းလော် . . . က သမားတော်ကြီးတွေဆိုမှာ နှစ်ပေါင်းများစွာနည်းနာခံယူပြီး၊ ဆေးကုသက် (၁၅) နှစ်အတွင်း . . . သွေးတိုးရောဂါရှင် ပေါင်းများစွာကိုကုသအောင်မြင်ခဲ့တဲ့ဆေးဖြစ်တဲ့အတွက် . . . သွေးတိုးရောဂါရှင်တွေရဲ့ တောင်းဆိုချက်အရ ထုတ်လုပ်လိုက်တဲ့ **အင်ကြင်းပန်း** အမှတ်တံဆိပ် သွေးတိုးကျဆေးပဲ”

“ဆရာတို့ ကိုတွေ့ချင်နေတာနဲ့တွေ့လိုက်ရလို့ကံကောင်းသလို . . . ကျွန်တော်ခံစားနေရတဲ့ သွေးတိုးရောဂါအတွက် ဆေးလည်းပါလာတယ်ဆိုတော့ . . . ကံကောင်းပြီးရင် . . . ကံကောင်းတာပဲဗျို့”

“ဒါနဲ့ တစ်ခုလောက်မေးမယ် . . . ခင်ဗျား နိုင်ငံတကာသွေးတိုးကျဆေးတွေစားပြီး . . . အစားအသောက် အနေအထိုင် ဆင်ခြင်ရဲ့လား”

“ရွှေငါ့ကြည့်ရမယ့်အစားအစာနဲ့ စားသောက်ရမယ့်အစားစာတွေခွဲခြားမသိလို့ . . . အသိမိတ်ဆွေ တစ်ယောက်ကစား ချင်တာစား . . . ဒီဆေးဆောင်ထားဆိုတာနဲ့ သူပြောတဲ့ဆေးက . . . ”

“ကျွန်တော်ပြောမယ်ကိုမင်းကျော် ကံ၊ စိတ်၊ ဥတု၊ အာဟာရဆိုတဲ့သမုဋ္ဌာန်တရား (၄) ပါးတို့၊ လွန်၊ ယုတ်၊ လွဲမှားပြုဖန် များရင် . . . မဖြစ်သေးတဲ့ရောဂါတွေဖြစ်လာပြီး . . . ဖြစ်နေတဲ့ ရောဂါလဲ သံသရာလည်နေမှာပဲ . . . အုန်းနို့ခေါက်ဆွဲနဲ့ ဒံပေါက်ထမင်းစားပြီးဆေးစားလဲ . . . ရောဂါမတိုးချင်သာနေမယ် . . . သက်သာပျောက်ကင်းမှာ မဟုတ်ဘူး . . . အပဲနဲ့ ထွင်းရမယ့်နေရာမှာ ပုဆိန်နဲ့ထွင်းရမယ့်ကိန်းဆိုက်လိမ့်မယ် . . . ”

“ဟုတ်ပါတယ်ဆရာ ကျန်းမာရေး အသိနဲ့ကျန်းမာရေးသတိမရှိလို့သွေးတိုးရောဂါထဲမှာသံသရာလည်နေတာ ပါ”

“ပြောနေတာနဲ့လိုရာ မရောက်ဘူးခုပါလာတဲ့ **အင်ကြင်းပန်း** အမှတ်တံဆိပ်သွေးတိုးကျဆေးကို တစ်နေ့ (၂) ကြိမ် သောက်ရင် . . . အပေါ်သွေးအောက်သွေး ၁၂၀ နဲ့ ၈၀ ကြားမှာ ရှိစေတဲ့မြန်မာဆေးစွမ်းကောင်းတစ်လက်ပဲ . . . အဲဒီဆေးကသွေးတိုးရောဂါကြောင့် ကိုယ်လက်လေးလံထိုင်မို့င်းခြင်း၊ အိပ်မပျော်စားမဝခြင်း၊ ဇက်ကြောတက်၊ နောက်ကြောတက်ခြင်း၊ ခေါင်းတစ်ခြမ်းကိုက်ခြင်း၊ မူးဝေခြင်း၊ ခြေဖျားအေးခြင်း၊ ဆီးဝါ၊ ဆီးနည်းခြင်း၊ ဆီး၊ ဝမ်း၊ လေချုပ်ခြင်းတို့ကိုသက်သာပျောက်ကင်းစေပြီး၊ သွေးတိုးကိုပုံမှန်ဖြစ်အောင်ထိန်းပေးနိုင်တဲ့ ဆေးကောင်းတစ်လက်ပဲ . . . ရွေးချယ်မှုမှန်ကန်ဖို့တော့လိုတယ် ကိုမင်းကျော် . . . သွေးတိုးရောဂါကို ပုံမှန်ထိန်းပေးနိုင်တဲ့ဆေးဖြစ်လို့ . . . နှစ်ထပ်ရုံမမှတ်မိမယ်ဆိုရင် . . . ထပ်ပြောလိုက်မယ် . . . **ထာဝစဉ်ကျန်းမာပြီးရင်တွင်းလန်းချင်ရင် . . . အင်ကြင်းပန်း အမှတ်တံဆိပ်သွေးတိုးကျဆေးကိုသောက်ပါ။**”

ပင်ရင်း ‘ဝင်း’ ဆေးတိုက်

ပုန်း - ၀၁ ၅၉၀၅၇၀

ပြန်ချိရေး - အောင်သိဒ္ဓိဆေးဆိုင်

၃/၀၀၀/၁၀၈ယန္တရားဆိပ်ယာ

၃/၁၀၀၀၀၀၀၀ ကိုယ် သယ်နီးကျွန်းမြို့နယ်၊ ရန်ကင်းမြို့နယ်၊ ရန်ကင်းမြို့နယ်

ပုန်း - ၀၉ ၄၃၀၃၃၃၃၀၀၊ ၀၉ ၅၀၀၀၀၀၀၃၃၊ ၀၉ ၃၃၀၀၀၀၀၀၀၀



ကသာမြို့

ဘုရားငါးဆူ ပေါ်တော်မူပြီးနောက်

ကသာ သစ်ဖြူ ဖြစ်ပွားများ (၁)



တည်ထားဦးမြှောက်သော ဘုရားငါးဆူ

မှတ်မှတ်ရရ [(၅.၅.၂၀၁၆)ခုနှစ် ၁၃၇၈ ခုနှစ်၊ တန်ခူးလဆုတ်(၁၃)ရက်] နေ့ ဖြစ်သည်။ ကသာမြို့ ဖြိုးကြီး ရေဆေးဆီလိုက်ဆိုင်တွင် ဦးသာဒွေး (ခေါ်) သာဂဒူး(ကသာ)နှင့် ဆိုင်ကယ် ရေဆေးစဉ် တွေ့ကြပါသည်။

ဦးသာဒွေးက စာရေးသူအား ပေါ်တော်မူ ဘုရားငါးဆူအကြောင်း စာရေးရန်ပြောရာ စာရေးသူက ရေးချင် သော်လည်း အချက်အလက် စုဆောင်း ၍ မရနိုင်ပါ။

သူပြော ငါပြော စကားသာ ကြားသိ ရ၍ အထောက်အထား မခိုင်လုံလျှင် မရေးချင်ကြောင်း ပြန်ပြောလိုက်ပါ သည်။

ထိုစဉ်က ကသာမြို့နှင့် မဝေးလှ သော ကားလမ်းဘေးရှိရွာတွင် ဘုရား ငါးဆူ ပေါ်တော်မူပြီး ပြန်လည် အသစ် တည်ပြီးနောက် ရောင်ခြည်တော်များ ကွန်မြူးသည်ဟု ဟိုးလေးတကျော် ဖြစ်နေသည်။

သို့နှင့် ကသာမြို့နှင့် အခြားနီးနား ရွာများမှ ညစဉ် ကားတို၊ ဆိုင်ကယ်တို ဖြင့် သွားကြည့်ကြပြီး ရောင်ခြည်တော် ကွန်မြူးသည်ကို တွေ့ကြရ၍ ဖုန်း တင်မရာဖြင့် ရိုက်ကြပြီး ဖေ့စ်(စ်)ဘွတ်စ် (Face Book)ပေါ် တင်ကြပါသည်။

နေ့စဉ်ညစဉ်တော့ မဟုတ်ပါ။ နေ့တိုင်းလည်း ပေါ်တော်မူဘုရား နီးသို့ သွားနေကြသဖြင့် စည်ကား ထွက် ရှိနေပါသည်။

'ဆရာသိရုပ်တာတွေ သိရအောင် ကပ္ပလိယံ ဆရာတော်ကို ကျွန်တော်ကိုယ်တိုင် မေးပေး နှစ် ဆရာက အသံဖမ်း မှတ်တမ်းယူပြီး ဆေးပို'

ဟု ဦးသာဒွေးက ပြောပါသည်။

'ဆရာတော်ကို ကျွန်တော် မရင်းနီး သေးရင်ကော ပြောပါ့မလား'

ဟု စာရေးသူက ပြန်ပြောလိုက်ပါ

သည်။

'ကပ္ပလိယံဆရာတော်က ကျွန်တော် အစ်ကိုအကြီးဆုံး။ ကျွန်တော် ဆရာ ရှေ့မှာ မေးပေးပါမယ်။ ပြောပြမှာပါ။ ကျွန်တော်က အစအဆုံး သိနေပါတယ်။

'ဒါပေမယ့် ကျွန်တော် မရေးချင်ဘူး။ ကျွန်တော်ရေးရင် သူ့အစ်ကိုကို အမွှမ်း တင်လွန်းတယ်လို့ ပြောကြမယ်။ ဆရာ က ရေးနေကျဆိုတော့ ကျွန်တော် ထက် အဆင်ချောမှာပါ'

ဟု ဦးသာဒွေးက ပြောပါသည်။

'ခင်ဗျားလဲ သာဂဒူး(ကသာ)ဆိုပြီး နက္ခတ္တရောင်ခြည်မဂ္ဂဇင်းမှာ ရေးနေ တာပဲ မဟုတ်လား'

ဟု စာရေးသူက ပြန်ပြောရာ

ဦးသာဒွေးက ရယ်လျက်ဖြင့်...

'စာမရေးဖြစ်တာလဲ ကြာပြီ။ ကျွန်တော်က ဆောင်းပါးတွေပဲ ရေးတာ။ ဆရာလို စုံအောင် မရေး တတ်ဘူး'

ဟု စာရေးသူအား ပင့်လိုက်ပြန်ပါ သည်။

စာရေးသူကလည်း ပေါ်တော်မူ ဘုရားငါးဆူနှင့် ပတ်သက်၍ ရေးချင် ပါသည်။ ယခုလို ကိုယ်တိုင်ကျ ပုံပိုး ကူညီမည့်သူ တွေ့ရသဖြင့် လက်လွှတ် မခံဘဲ...

'ဒါဆို ဘယ်တော့ သွားမလဲ' ဟု မေးရာ...

'ဆရာ သွားချင်ရင် အခုပဲ သွားကြ မယ်'

www.burmeseclassic.com

ဟု ပြန်ပြောသဖြင့် ပေါ်တော်မူ ဘုရားငါးဆူရှိရာ သွားရန် ဆုံးဖြတ် လိုက်ပါသည်။

* * *

ကသာမြို့သူမြို့သား မှန်လျှင် ကပ္ပလိပ်ဆရာတော်ကို မသိသူ မရှိပါ။ ကသာသို့ ရောက်လာကြသော အရာရှိ ကြီးကြီးငယ်ငယ် ဟူသမျှ အရေး အကြောင်းရှိလျှင် ဆရာတော်ထံ သွား ၍ အကြံကောင်း ဉာဏ်ကောင်းများ ယူကြရသည်။

တစ်နည်းဆိုရလျှင် ဆရာတော်ထံ မေ့ဒင်မေ့၍ ယတြာချေခြင်း၊ ကံအနိမ့် အညံ့ပျောက်အောင် ဘုရားကု ကုကြ ပါသည်။

စာမေးပွဲနီးလျှင် မိဘများက သား သမီးများတွက် ဗေဒင်မေးကြသည်။ ဆရာတော်က မည်ရွှေမည်မျှဟု သတ် မှတ်မထားပါ။ ပေးလှူသမျှကိုသာ လက်ခံပါသည်။

ရရှိလာသော လာဘ်လာဘကို လည်း အများအကျိုးငှာ အသုံးပြုပါ သည်။ ကပ္ပလိပ်ရွာနှင့် ပေကုန်းရွာ အကြားသည် မြေနိမ့်ပိုင်းဖြစ်၍ တာရီး ဖို့ရာ အများလှုပ်အားဖြင့် လှုပ်သလို၊ လိုအပ်နေသော အပိုင်းကိုလည်း ဆရာတော်ကိုယ်တိုင် နေ့စားအလုပ် သမား ငှား၍ ပြုပြင်ပါသည်။

ထို့အတူ ကပ္ပလိပ်ရွာနားက 'ချောင်း ကို ရေတိုက်စား၍ ပျက်စီးသော တံတားကို ငွေကြေးစိုက်ထုတ်၍ ပြန်လည် တည်ဆောက်သည်မှာ အကြိမ်ကြိမ် ဖြစ်ပါသည်။

ဆရာတော်သည် ဖိုထိုးဝါသနာပါ သည်ဟု သိရပါသည်။ ဆရာတော် သည် မံစိရွာ၊ မဲဟင်းရွာရှိ ဘုရားစေတီ ပျက်များကို ကိုယ်တိုင် ငွေကြေးစိုက် ထုတ်၍လည်းကောင်း၊ ကမကထပြု၍ လည်းကောင်း ပြန်လည်ပြုပြင်တည်

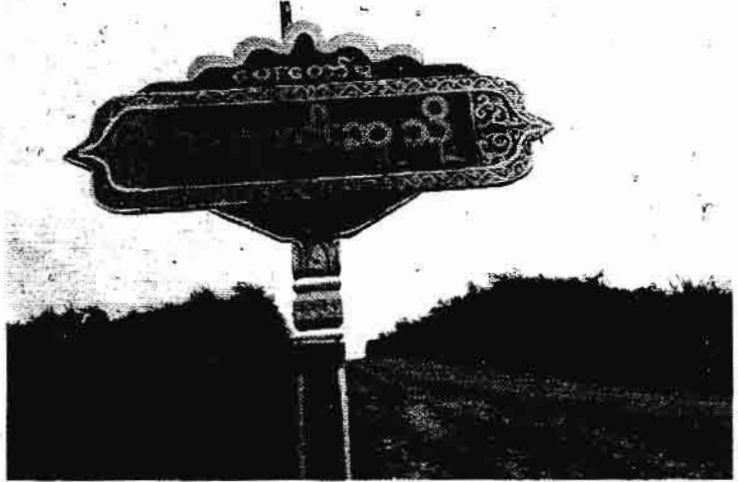

ကသာ-ဇန်နဝါရီလ ၁၉၅၅ (၈)မိုင်(၇)မာလုံတွင် စိုက်ထူထားသော ပေါ်တော်မူဘုရားငါးဆူသို့ လမ်းညွှန်ဆိုင်းဘုတ် ဖြစ်ပါသည်။

ဆောက်ပါသည်။

ထိုသို့ ဘုရားပျက်များကို ပြန်လည် တည်ထားရန် အထက်ပုဂ္ဂိုလ်များဖြစ် သော ထွက်ရပ်ပေါက်ပုဂ္ဂိုလ်များက အိပ်မက်လိုလို လာပြောသည်ဟုလည်း သိရပါသည်။ ဤသည်တို့မှာ စာရေးသူ သိထားသည်ကို အကြမ်းဖျင်း ရေးပြ ခြင်း ဖြစ်ပါသည်။

ထိုနေ့က ပေါ်တော်မူဘုရားငါးဆူသို့ ဦးသာဒွေး၏ ဦးဆောင်မှုဖြင့် စာရေးသူ နှင့် သမီးရော၊ မြေး(၂)ယောက်တို့ သွားကြပါသည်။

ကသာမှ ဗန်းမော်သွား ကားလမ်း အတိုင်း သွားရခြင်းဖြစ်သည်။ ကသာ မြို့ထွက် ဗန်းမော်သွား လမ်းခွဲအတိုင်း (၈)မိုင် (၇)မာလုံတွင် "ပေါ်တော်မူ ဘုရားငါးဆူသို့" ဟု ဆိုင်းဘုတ်ညွှန် ထားပါသည်။

လမ်းခွဲညွှန်ရာအတိုင်း (၃)မာလုံ ခန့်သွားလျှင် ရောက်ပါပြီ။ ယခင်က သစ်တော၊ ဝါးတောများရှိ၍ လူသူ အရောက်အပေါက် နည်းပါသည်။

လူအားမပါ၊ စက်အား(ဘူဒိုဇာ၊ ဘက်ဖိုး၊ မြေသယ်ကား)သုံး၍ လမ်း ဖောက်ခြင်း၊ သစ်ပင်၊ ဝါးရုံပင်များ

ရှင်းလင်းကြရပါသည်။

ဆရာတော်အား ကြည်ညိုလေးစား ကြသည်ဖြစ်၍ စက်ခ၊ မောင်းခ လုံးဝ မယူ။ ကုန်ကျသည့် ဓာတ်ဆီ၊ ဒီဇယ် ကိုသာ ထည့်ပေးရသည်။

စာရေးသူတို့ ရောက်သွားစဉ် ဘူဒိုဇာစက်ကြီးဖြင့် မြေကို ရှင်းနေ သည်ကို တွေ့ရပါသည်။ ပေါ်တော်မူ ဘုရားငါးဆူ၏ ပရိဝုဏ်ကို ချဲ့ထွင်ထား သည်မှာတော့ ဘော်လုံးကွင်း (၃)ကွင်း စာမျှ ရှိမည် ထင်ပါသည်။

တည်နေဆဲဖြစ်သော မှန်ဘုရားကို အဝေးမှပင် လှမ်းမြင်ရပါသည်။ မှန် ပေါက်များ (၂၀၄)ခု ရှိသည်ဟု သိရပါ သည်။

ထိုမှန်ပေါက်များတွင် ရုပ်ပွားတော် များကို ပင့်ဆောင်ထားမည် ဖြစ်၍ မန္တလေးသို့ မှားထားသည်ဟုလည်း သိရပါသည်။

မှန်ဘုရားစေတီမှာ လေးထောင့် စပ်စပ်ဖြစ်၍ အတွင်းတွင် အခန်းကျယ် ကြီးသဖွယ်ဖြစ်၍ အလယ်တွင် စေတီ ကြီးသဖွယ် တည်သွားပါသည်။

နောက်တစ်နေ့ဖြစ်သော တန်ခူး လကွယ်(၁၃၇၈ ခုနှစ်)နေ့တွင် ဘုရား

www.burmeseclassic.com

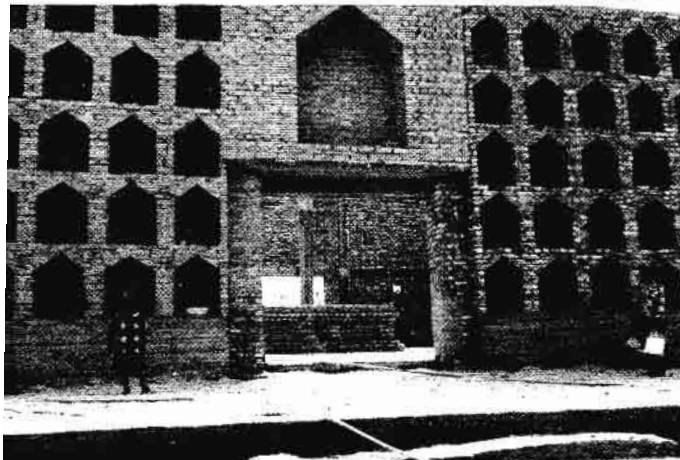

သီတော်မှတရားသီတော်၊ ကျောက်ကျောက်ရင်း ထွေ့ရာ၌ တည်နေထဲ နတ်တရား၊ ကျောက်ခြင်ထက်များ ကွဲပြားနေစဉ်

ဌာနာမည်ဟု သိရပါသည်။ ထို့ကြောင့် ကပ္ပလိပ်ဆရာတော်သည် ယာယီကျောင်းဆောင်သို့ ရောက်နေမည်ကိုလည်း သိထားကြပါသည်။

စာရေးသူတို့သည် ဘုရားငါးဆူအား ရှိရှိပူဇော်ပြီး အနားတွင် ဆောက်ထားသော ယာယီအလှူခံတဲတွင်းသို့ ဝင်၍ နားကြပါသည်။

ဘုရားငါးဆူမှ ဓာတ်တော်များ ကွန်မြူးနေစဉ် ရိုက်ထားသော ဓာတ်ပုံများကိုလည်း ဖူးတွေ့ရသည်။

အနှစ်က ကြာပွင့်သဏ္ဍာန် ဖြစ်နေသော သစ်စေးတုံးများ တန်းစီပြထားသည်ကိုလည်း တွေ့ကြရပါသည်။ အလှူခံတဲ၏ တစ်ဖက်ပိုင်းတွင် ဘုရားဗုဒ္ဓများ နားနေရန်ဖြစ်၍ လာသမျှကို ခေနေကြမ်း၊ လက်ဖက်၊ ဂျင်း(ချင်း) သုန် ဆီးဖြူသီး ဆားရည်စိမ်(သဘောဆီဖြူသီးများဖြစ်သည်။)တို့ဖြင့် ညှော်ခံကျွေးမွေးပါသည်။

ဘုရားငါးဆူအား ထီးတော်တင်စဉ် တ လာသမျှ ညှော်ပရိသတ်ကို ဟင်းကြမ်းဖြင့် ထမင်းကျွေးသည်ဟု သိရပါသည်။

မနက်ဖြန်(တန်ခူးလကွယ် သောကြာနေ့)တွင် (၂၀၄)မုခ်ရှိသော စေတီကြီးအား ဌာနာမည် ဖြစ်၍ ချက်ပြုတ်နေကြသော မိန်းမကြီးများလည်း တွေ့ရပါသည်။

နေ့စဉ် ညနေ(၅)နာရီခန့်မှစ၍ ည(၁၀)နာရီခန့်ထိ ကားများဆိုင်ကယ်များဖြင့် လာနေကြသည်ဟု သိရပါသည်။ နေ့လယ် နေပူသည်ဖြစ်၍ ဘုရားဖူးလာကြသူများ နည်းပါသည်။

စာရေးသူတို့လည်း အလှူခံဌာနတွင် နားနေပြီး နောက် ယာယီဆောက်ထားသော ကျောင်းပေါ်သို့ ဟက်သွားကြရာ ကပ္ပလိပ်ဆရာတော်နှင့် သံဃာတော်များ နေ့ဆွမ်းဘုဉ်းပေးနေကြသည်ကို တွေ့ရပါသည်။

နေ့လယ်(၁၀)နာရီ ရှိပါသည်။ ဆရာတော်သည် ဆွမ်းဘုဉ်းပေးပြီး အချို့မတည်းတော့ဘဲ ဆရာတော်၏နေရာသို့ ထသွားပါသည်။

စာရေးသူတို့ကလည်း ဆရာတော်အား လှူဖွယ်များကို ကပ်လှူကြပါသည်။ ထို့နောက် ဆရာတော်၏ ညီဖြစ်သူ ဦးသာဒွေးက...

'ဘုရားငါးဆူ ဘုရားလာဖူးရင် ဘုရားတည် ဖြစ်တဲ့အကြောင်း သိချင်လို့ပါတဲ့ ဘုရား' ဟု လျှောက်ထားလိုက်ပါသည်။ ဆရာတော်သည် နားလေးသဖြင့် နားကြပ်တပ်ထားသော်လည်း အော်ပြီး လျှောက်ထားရပါသည်။

ဆရာတော်သည် ပြုံးလျက် စာရေးသူတို့အား ကြည့်ပြီး စကားပြောရန် ဟန်ပြင်လိုက်သည်နှင့် စာရေးသူတို့ကလည်း ဖုန်းဖွဲ့ဒီယိုဖွင့် အသံဖမ်းကြပါသည်။

ဆရာတော်ပြောသည့်အတိုင်း ရေးပြပါမည်။ ထို့နောက်မှ ရှင်းစရာရှိသည်တို့ကို ရှင်းပြပါမည်။

* * *

'လွန်ခဲ့တဲ့ (၁၅)နှစ်ကျော် နှစ်(၂၀) နီးပါးတုန်းက တစ်နေ့မှာ အိပ်မက် မက်တယ်။ ဝတ်ဖြူစင်ကြယ်နဲ့ လူကြီးတစ်ဦး ရောက်လာတယ်။ ဘုရားတည်ရန် လာပြောတယ်။

ပင်စည်နှစ်ခွနဲ့ အပွေးမည်းမည်း

www.burmeseclassic.com

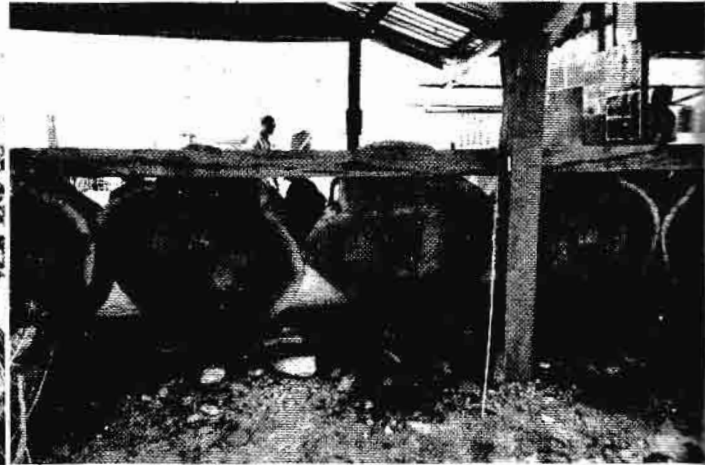

◆ ကြားယူရန် သူတို့အား ညွှန်ကြားပေးရန် သင်တန်းများ

◆ ရဟန္တာဟု တွက်ကြားခဲ့သော ဆရာတော်ကြီး၏ အရိယာတော်တို့သည်

ပွပ္ဖရိတံ သစ်ပင်ကြီးနားမှာတဲ့ မဲဟင်း ရွာနဲ့လဲ မဝေးဘူးလို့ ပြောတယ်။ ဒါနဲ့ ကျုပ်က ရှိခိုးထိုက်သူလားလို့ ထင်ပြီး ရှိခိုးမယ်လို့ ထိုင်လိုက်တာနဲ့ ပျောက် သွားတယ်။

ပန်းချီကောင်းကောင်း ဆွဲတတ်သူ နဲ့ တွေ့ရရင် ကျုပ်ကို လာပြောတဲ့ ပုဂ္ဂိုလ်ကြီးရဲ့ ပုံသဏ္ဍာန်ကို ခုချိန်ထိ မှတ်မိလို့ ပြောပြနိုင်တယ်။

အဲဒီ သူတော်စင်ကြီးရဲ့ကိုယ်က တစ်တောင်လောက် အရောင်တွေ တောက်ပနေတယ်။ မဲဟင်းရွာနားမှာ ဆိုလို့ ရှာသေးတယ်။ မတွေ့ဘူး။

နောက်တစ်ခါ လွန်ခဲ့တဲ့ (၁၀)နှစ် ကျော်က ဖြစ်ဖူး။ အိပ်မက် မက်ပြန် တယ်။ ဘောမရွာ(ယခု ပေါမမြိုင်ဟု ခေါ်)နားက ရထားစီးသွားတာ ဗန်းမော်ရောက်တယ်။ ဗန်းမော်က ပြန်စီးလာတာ ဘောမရွာနားရောက် တော့ ရထားကို ရပ်ခိုင်းပြီး ကျုပ် ဆင်းလာတယ်။

၂၂ နက္ခတ္တရောင်ခြည်မဂ္ဂဇင်း

ကသာခရိုင်ရဲမှူးကြီး လုပ်သွားတဲ့ ဦးကျော်ဝင်းကို ပြောပြတယ်။

သူလဲ ပြောင်းသွားပြီးရော ကား လမ်း၊ ရထားလမ်းဖောက်ဖို့ စီမံချက် ကျလာတယ်။ ကားလမ်းကတော့ ဗန်းမော်ထိပေါက်ပြီ။ ရထားလမ်းက ချောင်းဝအထိပဲ ရှိသေးတယ်။ ကျုပ် အိပ်မက်အတိုင်း ဖြစ်လာတာကို ပြော တာပါ။

နောက်ထပ်တစ်ဖန် လွန်ခဲ့သော ငါးနှစ်ခန့်က ဘုရားငါးဆူကို ရှာပြီး တည်ဖို့ မက်ပြန်တယ်။ အိပ်မက်ထဲမှာ ကျုပ်က ရှာလို့မတွေ့ဘူးပြောတော့ ကြက်တည်တဲ့ လူတစ်ယောက်က တွေ့ပြီး လာပြောလိမ့်မယ်တဲ့။ မကြာ ပါဘူး ကသာမြို့(ရပ်ကွက်-၁) မြောက် ပိုင်းက ဖုန်းမြင့်(ခေါ်)မောင်မြင့်က ကြက်တည်သွားရင်း ဘုရားငုတ်တို လေးတွေ တွေ့တဲ့သတင်း ရောက်လာ တယ်။

မက်လင်ချောင်ရွာနဲ့ ချောင်းခြားပြီး

မျက်နှာချင်းဆိုင်မှာ သိရတယ်။ ဒါနဲ့ မက်လင်ချောင်ရွာသားတွေကို အကူ အညီတောင်းရတယ်။

ကျုပ်ကို ထမ်းစင်ထမ်းပြီး ရှာကြ တာ။ ဝါးရုံတောဆိုတော့ ဝါးဒလက် တွေ ခုတ်ရှင်းပြီး ခက်ခက်ခဲခဲ ရှာရ တယ်။ အမှန်တော့ ဘုရားငါးဆူရယ်လို့ မသိဘဲ တောချုံတွေထဲက မီးလုံးတွေ တောက်တာ မကြာခဏ မက်လင် ချောင်ရွာဘက်က မြင်ရတယ်။

တောကြမ်းတဲ့ နေရာလို့ပဲ ထင်မှတ် နေကြတာ။ သူတို့ရွာဘက်က ကြည့် ရင်လဲ ချောက်ကမ်းပါးကြီး၊ အောက်မှာ ရော အပေါ်မှာပါ သစ်ပင်ကြီးတွေ၊ ဝါးရုံပင်ကြီးတွေ အုပ်ဆိုင်းပြီး ဖုံးကွယ် နေတာကိုး။

ဘုရားငါးဆူကို တွေ့ပြီးပြီးချင်း မတည်ဖြစ်ပါဘူး။ မဲဟင်းရွာ အနောက် နားမှာ ဖောက်ထားတဲ့ ရထားလမ်း ဘေးမှာ ဘုရားဟောင်းတစ်ဆူကို တည်ပြီးမှ တည်ဖြစ်တာပါ။ (ဤ အကြောင်းကို နောက်တွင် ရှင်းဖွဲ့ ပါမည်။)

ကသာ-ချောင်းဝ ကားလမ်းကြီး ဘေး(ကသာမှ ၈-မိုင်၇-မာလုံ)မှာ



▲ မြတ်ဘဲ ကျန်နေသေးသော သစ်တောတိုက်

◆ နဂါးတွင်းများမှ တစ်ခု ◆

အနောက်ဘက်ကို (၃)ဖာလုံခန့် ဝင်ခဲ့ရတယ်။ အဲဒီတုန်းက သစ်တော၊ ဝါးတောကြီးပေါ့။ ခုတော့ လမ်းလဲ ပြောင်ရှင်းသွားပါပြီ။

၁၃၇၅ ခုနှစ်၊ တပို့တွဲလမှာ ဘုရားငါးဆူကို စတည်တယ်။ မတည်ခင် ယာယီကျောင်းဆောင် (ယခုနေသော သွပ်မိုးပျဉ်ကာ)ကို အရင်ဆောက်တယ်။ မတည်ခင်တစ်ညမှာ ဘုရားငါးဆူဟာ ကမ်းပါးစောက်မှာ တည်ထားတဲ့အတွက် တစ်ချိန်မှာ ချောင်းရေတိုက်စားလို့ ကမ်းပါးပြိုမှာ စိုးတယ်။ အဲဒါကြောင့် အတွင်းဘက်ကို ဆွဲပြီးတည်ရင် ကောင်းမယ်လို့ ကပ္ပိယကြီးတွေ့ အနီးနားက ရောက်နေကြတဲ့ ဘုန်းကြီးတွေကို ပြောတယ်။ တိုင်ပင်ကြည့်တာပေါ့။

အဲဒီညမှာ ဘုရားငါးဆူဟောင်း နေရာမှာ မီးလုံးကြီးတွေ ထတောက်လာတယ်။ ဒါကြောင့် ရှိတဲ့ အစောင့်တွေက ဘုရားတွေကို နေရာပြောင်းတည်တာ မကြိုက်ဘူး ထင်တယ်လို့ သဘောပြောပြီး မူလအတိုင်း ယခုတွေ့တဲ့ နေရာမှာ ပြန်တည်ထားရတယ်။

ယခု ဘုရားငါးဆူကို တည်နေစဉ်

၁၃၇၆ ခုနှစ်၊ တပေါင်းလပြည့်နေ့က မက်လင်ချောင်မှ ဒကာမတစ်ဦးက ငါးကြော်ချက် ဆွမ်းလာ

ကပ်တယ်။ ခြေလေးချောင်းသားကို ငယ်စဉ်ကတည်းက မစားခဲ့တာပါ။

ခြေနှစ်ချောင်းသားကိုတော့ မဲဟင်းရွာအနောက်က ဘုရားတည်စဉ် လွန်ခဲ့တဲ့ (၄)နှစ်လောက်ကပဲ မစားခဲ့ဘူး။

အဲဒီဒကာမကြီး လာကပ်တဲ့ ငါးကြော်ချက်ဟင်းနဲ့စားတဲ့ ညမှာ အန်ထုတ်တယ်။ ထွေးခံတစ်လုံးနီးပါး ရတယ်။ ပြီးတော့ ဝမ်းတွေလဲ သွားတယ်။ နံစော်နေတာပဲ။ ဝမ်းတွင်းက အပုပ်တွေ စင်သွားတယ် ထင်ပါတယ်။

ခုတော့ သက်သတ်လွတ် စားနေရတယ်။ ပဲပြတ်နဲ့ အငန်ပါရင် စားလို့ရပြီ။ အငန်က အကြိုက်မျှ(ရယ်လျက်)။ **["အငန်တလို့ သွေးတိုးမရှိဘူးလား"ဟု မေးရာ သွေးတိုးမရှိကြောင်း ပြန်ဖြေပါသည်။]**

လွန်ခဲ့တဲ့(၂)နှစ်လောက်က မဲလွှဲကျောင်းကို ညအိပ်ရောက်တယ်။ မဲလွှဲတောင်ပေါ်မှာ မီးလုံးကြီးတွေ တောက်နေတာမြင်ရလို့ မနက်မှာ

ကိုယ်တော်(၂)ပါးနဲ့ မဲလွှဲတောင်ပေါ်တက်ကြည့်တယ်။

တောင်တစ်ဝက်မှာ ကိုယ်တော်(၂)ပါးစလုံးလဲ မတက်နိုင်တော့လို့ ပြန်ဆင်းခဲ့ရတယ်။ အဆင်းမှာ ဘီလပ်ကျောက်လိုလို ကျောက်တုံးတစ်တုံးတွေလို့ ယူလာခဲ့တယ်။ အဲဒီကျောက်တုံးကို မိတ်ဆွေ ဒကာကြီးတစ်ဦးကို ပေးလိုက်တယ်။

သူက ထုခွဲအမှုန့်ကြိတ်တော့ ရွှေမှုန့်တွေ တွေ့တယ်တဲ့။ ကျုပ်ကို ဘယ်က ရသလဲမေးတော့ နေရာအတိအကျ မပြောဘဲ မဲလွှဲတောင်ပေါ်ကလို့ပဲ ဖြေလိုက်တယ်။

၁၃၇၇ ခုနှစ်၊ ပြာသိုလပြည့်နေ့က ဘုရားငါးဆူမှာ ဝတ်တက်တယ်။ မဲလွှဲတောင်ဟာ ထူးခြားမှု ရှိရမယ်လို့ ကျုပ်ယူဆထားတဲ့အတိုင်း မဲလွှဲတောင်ကို မျက်နှာမူပြီး...

"ဗုဒ္ဓရှင်တော်ပြတ်တုရား... ထေနေယျ သတ္တဝါတွေကို ကယ်ယောအားဖြင့် သနား

www.burmeseclassic.com

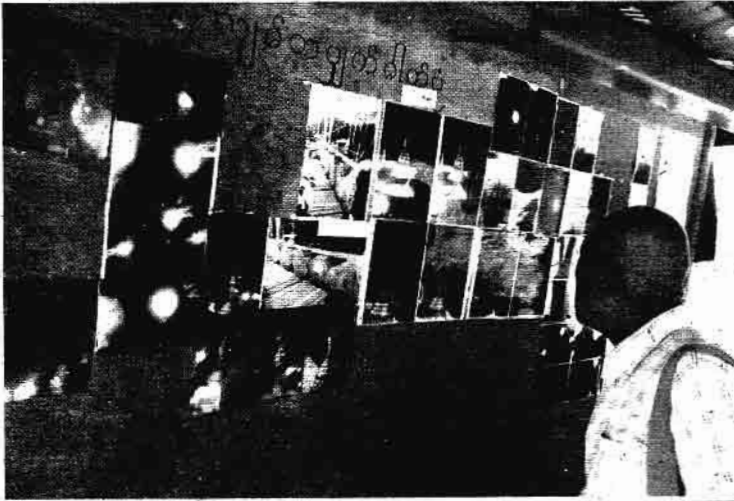

နားထောင်တွင် ဘုရားပညာ အောင်မြင်တော် ကွန်မြူနစ်တို့ကို ရိုက်ထားသော လျှပ်စစ်ပြန်တော်အင်္ဂါတို့၏ စာရေးသူ ကိုယ်တိုင် ကြည့်နေစဉ်

ကရုဏာထားပြီး ဘုရားပညာတော် တည် လျက်ရှိသော ဘုရားပညာတော် ကြွရောက် ကိန်းဝယ်တော်ပူပါကုရား”

လို့ ပင့်လျှောက်လိုက်တယ်။

နောက်ရက်ကစပြီး ရောင်ခြည်တော် တွေ ကွန်မြူနစ်တော်တာပါပဲ။ သုံး ရက်လောက် ဆက်တိုက် ကွန်မြူနစ်ပြီး နောက်ပိုင်း ရက် ခြားခြားသွားတယ်။

အခုလို ရောင်ခြည်တော်တွေ မကွန်မြူနစ်မှာ လွန်ခဲ့သော ၁၃၇၇ ခုနှစ်၊ သီတင်းကျွတ်လပြည့်ညမှာ သူ့အလိုလို ကွန်မြူနစ်ခဲ့သေးတယ်။

ကျုပ်က အဲဒီလို ဘုရားပညာပြီး နောက်ရက် ညစစချင်း ရောင်ခြည် တော်ကွန်မြူနစ်က ဘုရားပညာ အနက် အလယ်စေတီကြီးဆီကို ရှေ့ ဆုံးက နဂါးလိုလို၊ အဖြူတန်းလေး တွေ လူးလွန်နေသလို၊ အလယ်မှာ အလှူခံဖလား တစ်လုံးလောက်ရှိတဲ့ ဝတ်ဖျပ်ဖျပ်တောက်နေတဲ့ မီးလုံးကြီး၊ နောက်မှာ လက်အုပ်တွေချီပြီး ရဟန်း နှစ်ပါး လိုက်လာတယ်။

ကျုပ်ကတော့ ရှင်အဇ္ဈိကတော် ရှင်မထီးလို့ ထင်တာပဲ။ ကျောင်း ဆောင်ပေါ်မှာ ရောက်နေကြတဲ့ ဆရာ

တော်တွေနဲ့ ဝေယျာဝစ္စလုပ်ပြီး ညအိပ် နေကြတဲ့ ကပ္ပိယကြီးတွေ အားလုံး မြင်ကြရတယ်။

["**ရန်ကင်းမရာတွေနဲ့ ရိုက်မထား ကြဘူးလားဘုရား**”ဟု လျှောက်ရာ “**မက်လင်ချောင်က ကိုယ်တော် တစ်ပါး**” ရိုက်ထားတယ်လို့တော့ သိတယ်”ဟု ပြန်ဖြေပါသည်။]

နဂါးတွင်း ရှိသည်ဟု သိရပါသည်။ “ဘယ်နားမှာရှိသလဲ”ဟု မေးရာ ဆရာတော်က အောက်ပါအတိုင်း ပြန်ဖြေပါသည်။

“**ကမ်းပါးစောက်ကြီးရဲ့အောက် ဒီ ကျောင်းရဲ့အောက်ဘက် ဝပ်ထွေထွေမှာ ရှိတယ်။ အောက်တော့မှာ မော်ကွန်း၊ နဂါးတွင်းထိန်း၊ နဂါးတွင်းတန်းလို့ ခေါ်ကြတယ်။**

အဲဒီကန်ထဲမှာ ငါးတွေရှိတယ်။ ငါးဖမ်းချင်လို့ စက်နဲ့ ပက်ထုတ်တယ်။ စက်ရပ်သွားတယ်။ စက်နှိုးလို့ မရ တော့ဘူး။ ခန္တေဆင်ပြီး ဖမ်းကြတာလဲ မကြာခင် လူတွေ ကြောက်တာလိုလို လန့်တာလိုလိုဖြစ်ပြီး ဆက်ဖမ်းရဲ တော့ဘူး။

နဂါးတွေနေတဲ့ ဝှံ့သေးတယ်။ ဒီက နေလှမ်းမြင်ရတဲ့ ထန်းပင်ကြီးနားမှာလို့

ပြောတယ်။ [ဆရာတော်က လက်ညှိုး ထိုးပြရင်း ပြောပါသည်။ ကြည့် လိုက်သောအခါ မက်လင်ချောင်၏ မြောက်ဘက်တောထဲတွင်ဖြစ်သည်။]

အဲဒီကို မသွားရဲကြဘူး။ တစ်ခါ တလေသွားတဲ့လူတွေ မြွေတွေ တွေ ကြရသတဲ့။ အဲဒီနေရာမှာ လွန်ခဲ့တဲ့ နှစ်(၉၀)ကျော်လောက်က ဘုန်းကြီး တစ်ပါး နေသွားတဲ့ ကျောင်းဟောင်း ရာရှိတယ်။ အဲဒီဘုန်းကြီးကို ရဟန္တာ လို့လဲ သမုတ်ကြတယ်။

ဘုန်းကြီးက တောထဲမှာ ညတိုင်း တရားအားထုတ်တာတဲ့။ ဘုန်းကြီး တရားအားထုတ်တဲ့ နေရာမှာ ရှား စောင်းပင်တွေ ရှိတယ်။

ဘုန်းကြီးကို အနီးနားရွာက ဆွမ်း စားပင်ရင် ညကျိန်းစက်အိမ် မကြာဘူး။ မနက်စောစောကမူ စုန်နဲ့ ကြွတာတဲ့။ တစ်ဆင့်စကားပြောကြတာယခုထိပါပဲ။

တစ်ရက်မှာ ဘုန်းကြီး ပျောက်နေလို့ ရွာသားတွေကရှာတော့ ရှားစောင်းပင် တွေကြားထဲမှာ နဂါးကြီးနှစ်ကောင်က ဘုန်းကြီးကို ပတ်ဝှေ့ထားပြီး ပါးပျဉ်းနဲ့ မိုးအုပ်ထားတယ်။ အဲဒါကို **ပန်းချီဆွဲ ထားတာ အရင်က မဲဟင်းဘုန်းကြီး ကျောင်းမှာရှိတယ်။**

ခုတော့ မရှိတော့ဘူးထင်တယ်။ အရင်စေတီကြီး ရှိတုန်းက စေတီကြီး ရဲ့ အာရုံခံရေပုံမှာ ထားတာ။ စေတီ ကြီးလဲ ပြိုပျက်သွားပြီ။

အားလုံးမျက်ပြီး စေတီကြီးတစ်ဆူ ပြန်တည်တော့ အာရုံခံရေပုံလဲ မရှိ တော့ဘူး။ ပန်းချီကားတွေ တစ်နေ ရာရာ(ချောင်ထဲ)မှာရှိမှယ်လို့ထင်တာပဲ

* * *

ဧည့်လဆက်ဖတ်ပါရန်

ကသာ သင်းမွှေး



ကြော်ငြာဆောင်းပါး

ဆီး ဝမ်း လေမှန်၍ မျက်စိကြည် အကြောပြေပြီး အပူအပုပ် ကင်းစေတဲ့

မကြာမင်း

မျက်စိကြည်

အကြောပြေဆေး

အမှတ်တံဆိပ်

ယာယီတိုင်းရင်းဆေးဝါး မှတ်ပုံတင်အမှတ် ၀၁၁၂ YR ၀၀၇၉၉၃

ကျွန်ုပ်တို့သည် တစ်နေ့တွင် စိတ်ချမ်းသာ ကိုယ်ကျန်းမာ အသက်တစ်ရာ ကျင့်ကြံ နေထိုင်နည်းစာမူ ရေးသားနေစဉ် "ဟာ စာရေးဆရာကြီးကို တွေ့မှတွေ့ပါ့မလား" ဟူသော အသံရှင်ကြောင့် ရေလက်စ စာမူကို အသာချထားပြီး ပြန်လည် ခရီးဦး ကြို နှုတ်ဆက်လိုက်သည်။

'ဪ ကိုမျိုးမြင့်ပါလား။ လာဗာ' စာရေးဆရာ ကိုဘုန်းဝေကတော့ ဘယ်အချိန်တွေ့တွေ့ တက်ကြွလန်းဆန်း ပြီး စာရေးစာဖတ် အမြဲတမ်းမပြတ်ဘူးနော်' 'ဟဲ... ဟဲ... ဟဲ'

'ဟဲ... ဟဲ လုပ်မနေနဲ့ စာရေးဆရာကြီး ဝေ။ အခု စာရေးဆရာကြီးကို အကူအညီ တောင်းချင်လို့ဗျ'

'ပြောလေ ကိုမျိုးမြင့်' 'ဒီလိုဗျ။ ကျွန်တော် ရုံးမှာပဲဖြစ်ဖြစ်၊ အိမ်မှာပဲဖြစ်ဖြစ် နည်းနည်းလေး စာဖတ်မိ တာတို့ အလုပ်ထဲကို အာရုံစိုက်တာတို့ အထိုင်နည်းနည်းလေးကြာကြာ ထိုင်မိတာ

တို့ဆိုရင် မျက်ခုံး မျက်လုံးတွေ လေးလံလာတယ်။ ခေါင်းမကြည် တော့ဘူး။ နောက်ကြောတက်၊ ဇက်ကြောထိုးလာတယ်။ အမြဲ တမ်းလိုလို ကိုယ်လက်တွေ လေးလံထိုင်းမိုင်းနေပြီး စိတ်ရော ကိုယ်ပါ မလန်းဆန်းဘူး ဖြစ်နေလို့ဗျ။ အဲဒါ ဘာဆေးတွေများ သုံးခွဲရမလဲဆိုတာ စာရေးဆရာကြီးဆီမှာ အကြံဉာဏ် လာ တောင်းတာ'

'ညှော်သည်ဆိုလို့ ဘယ်သူများမှတ်တယ် ကိုမျိုးမြင့်ကိုး။ ကော်ဖီလေး သုံးဆောင်ပါဦး'

'ကျေးဇူးပဲ အစ်မ။ ကိုဘုန်းဝေနဲ့ အစ်မ မအေးစိန်တို့ ဇနီး မောင်နှံကတော့ ကျန်းမာရေး ပညာပေးစာပေတွေ ရေးသားနေ



ကြော်ငြာခွင့်ပြုချက်အမှတ် တဆဝက(စာနယ်ဇင်း) ၅၅/၀၅၁၃



သူတွေပို့လား မသိဘူး။ လန်းဆန်းကျန်းမာ လှပနေတာကို တွေ့ရလို့ အားကျမိပါတယ်ဗျာ'

'ကိုမျိုးမြင့်ရေ ကျွန်တော်ရော အေးပါ အရင်တုန်းက ခင်ဗျားလိုပဲဗျ။ ကျွန်တော်ဆိုရင် စာလဲ မရေးနိုင်၊ စာလဲ မဖတ် နိုင် စာရေးစာဖတ်တိုင်း ခေါင်းတွေ အုံခဲလာပြီး စိတ်ရောလူရော အကြံဉာဏ်ပါ ထိုထိုင်းလေးလံနေတာဗျ။ အေးဆိုရင်လဲ တစ်နေ့ တခြား ၀,၀လာတယ်။ ဇက်ကြောထိုး၊ နောက်ကြောတက်၊ ကိုယ်လက်ညောင်းညာ ကိုက်ခဲနေတယ်။ အထိုင်လေး၊ အထ လေးနဲ့ ညဘက်ရောက်လာရင် သားသမီးတွေက နင်းနှိပ်ပေး ရတယ်။ သူ့ကြည့်ပြီး စိတ်မချမ်းသာ၊ ကိုယ်ကျောတော့လဲ မကျန်း မာဘူး ဖြစ်နေခဲ့တာပါဗျာ'

စကြာမင်းမင်းပါး



'သမားတော် ဆရာကြီး ဆရာမြင့်ကတော့ ဤဆေးဟာ တိုင်းရင်းဆေးစစ်စစ်ဖြစ်ပြီး သဘာဝဆေးဖက်ဝင် ဆေးပစ္စည်းများ နဲ့ စနစ်တကျ စီမံဖော်စပ်ထားတဲ့ ဆေးဖြစ်လို့ စိတ်ချယုံကြည်စွာ သုံးစွဲနိုင်ပါတယ်လို့ ဆိုပါတယ်။

သုံးစွဲနိုင်တဲ့ ရောဂါတွေကတော့ မျက်စိမှန်ဝေခြင်း၊ မျက်စိ အာရုံကြောများအားနည်းခြင်း၊ ခေါင်းမူး၊ ခေါင်းအုံ့၊ ခေါင်းကိုက်ခြင်း၊ မျက်ခုံး၊ မျက်လုံးများ လေး၍ မျက်ရိုးကိုက်ခြင်း၊ နောက်ကြော တက် ဇက်ကြောထိုးခြင်း၊ ကိုယ်လက်များ ညောင်းညာကိုက်ခဲ၍ မအီမသာ ထိုင်းမှိုင်းလေးလံနေခြင်း၊ သွေးတက်၊ သွေးတိုးဖြစ်ခြင်း၊ သွေးမသန်ခြင်း၊ အတွင်းလိပ်ဖြစ်၍ သွေးကျခြင်း၊ အပြင်လိပ်ဖြစ် ခြင်း၊ ဒူးလာကိုက် ညောင်းညာ ချည်နဲ့ခြင်း၊ အပူခိုး အပုပ်ခိုးများ အပေါ်သို့တက်၍ မျက်ရည်ပူကျခြင်း၊ မျက်ဝတ်ထွက်ခြင်း၊ တိမ်သလာဖြစ်ခြင်း၊ အာခေါင်ခြောက်ခြင်း၊ လည်ချောင်းနာခြင်း၊ ဆီးပူညောင်းကျဖြစ်ခြင်း၊ ဆီးချုပ်ဆီးကျန်ဖြစ်ခြင်း၊ ဝမ်းချွတ် ဝမ်းကျန် စမြင်းခံခြင်း၊ လေချုပ်လေပွဖြစ်ခြင်း၊ အဝလွန်ခြင်း၊ ဗိုက်ခေါက်ထူ၍ အဆီပိုများ ပွားများနေခြင်း၊ အသားအရေ မွဲခြောက် ညစ်ထေးနေခြင်း စသော ရောဂါများကို သက်သာ ပျောက်ကင်းလို့ မျက်စိကြည် အကြောပြေတာ အပူအပုပ်များ ကင်းစင်လျက် ပိုလျှံနေတဲ့ အဆီများကို ကျဆင်းစေပြီး ဆီး၊ ဝမ်း၊ လေတို့ကို မှန်၍ ကျန်းမာပေါ့ပါး သွက်လက်လန်းဆန်းစေ တဲ့ဆေး ဖြစ်တယ်ဗျ'

'ဒါဆို ဆရာမြင့်ရဲ့ စကြာမင်း မျက်စိကြည် အကြောပြေဆေး ဟာ မျက်စိကို အသုံးပြုပြီး အလုပ်လုပ်ရသူတွေ၊ နေ့စဉ် စာရင်း ဇယားတွေနဲ့ ရင်ဆိုင်နေရတဲ့သူတွေ၊ ရုံးမှာ မိမိတို့လုပ်ငန်းတွေ မှာ ကြာမြင့်စွာ ထိုင်ကြပြီး အလုပ်လုပ်ကြရသူတွေနဲ့ ကာယ၊ ဉာဏ အလုပ်သမားတွေအတွက် နေ့စဉ် မှီဝဲသုံးစွဲသင့်တဲ့ ဆေးပေါ့နော်'

'ပြောဖို့လိုသေးလား ကိုမျိုးမြင့်ရယ်၊ ဝမ်းတစ်လုံးကောင်းပြီး ခေါင်းမခဲတဲ့ ဖွံ့ဖြိုးတိုးတက်နေတဲ့ ခေတ်ကြီးထဲမှာ ကျန်းမာရေး၊ လူမှုရေး၊ စီးပွားရေးတွေ နောက်ကျကျန်မနေခဲ့အောင် အဖော် ခံကောင်းဖြစ်တဲ့ ဆရာမြင့်ရဲ့ စကြာမင်းအမှတ်တံဆိပ် မျက်စိကြည် အကြောပြေဆေးကို ဆောင်ထားပါလို့ သင့်ကျန်းမာရေးအတွက် အကြံပြုပါရစေ'

'ကျေးဇူးပဲ ဆရာကိုတုန်းဝေရေ၊ ကျန်းမာပျော်ရွှင် ပြည့်စုံ ကောင်းမွန်တဲ့ မိသားစုကမ္ဘာလေးဖြစ်အောင် "စကြာမင်း မျက်စိကြည် အကြောပြေဆေး" ကို ပြေးဝယ်လိုက်ဦးမယ်ဗျာ'

'ဟာ ကိုဘုန်းဝေကလဲ လုပ်တော့မယ်။ အခု ဆရာဆိုလဲ ကျန်းမာလန်းဆန်းလို့၊ အစ်မဆိုရင်လဲ ခန္ဓာကိုယ် သွယ်လျှပြီး သွက်လက်ပေါ့ပါးနေတဲ့ဥစ္စာ'

'ကိုမျိုးမြင့်ရေ အခုလို ကျွန်မ အဆီတွေကျ၊ ကိုယ်ရေစစ်တာ၊ ခန္ဓာကိုယ် သွယ်လျှပြီး ဇနီးမောင်နှံ ကျန်းမာရွှင်လန်းနေတာက တော့ ဆေးစွမ်းတစ်လက်ကြောင့်ပဲရှင်'

'ဒါဆိုရင် လုပ်ပါဦးဗျ၊ ဘာဆေးလဲ'

'ဆရာမြင့်ရဲ့ စကြာမင်းအမှတ်တံဆိပ် မျက်စိကြည် အကြော ပြေဆေးလေ'

'ကိုဘုန်းဝေကတော့ လုပ်ပြီ။ ဆေးဝါးကောင်းတွေ့တာတောင် အသိမပေးဘူး'

'ဒီလိုဗျ၊ ကျွန်တော်လဲ စာဖတ်စာရေးတာနဲ့ မျက်စိ၊ မျက်ခုံး၊ မျက်လုံးတွေ လေးလံလာတယ်။ နောက်ကြောတက်၊ ဇက်ကြော ထိုးပြီး ညောင်းညာလေးလံနေတယ်။ ဆီးဝမ်းလဲချုပ်။ အပူလဲ ငုပ်နေပြီး ဒူးလာ လိပ်ခေါင်းရောဂါပါ ဖြစ်စပြုလာနေတာဗျ။ တစ်နေ့မှာ ကျွန်တော့်မိတ်ဆွေ စာရေးဆရာ မောင်မြင့်မောင် ရောက်လာပြီး ဆရာမြင့်ရဲ့ စကြာမင်းအမှတ်တံဆိပ် မျက်စိကြည် အကြောပြေဆေးတစ်ဘူး လက်ဆောင်ပေးသွားတယ်။ ဆေးညွှန်း ဖတ်ကြည့်တော့ ကျွန်တော်တို့ ဇနီးမောင်နှံဖြစ်နေတဲ့ ရောဂါ လက္ခဏာတွေနဲ့ တစ်ထပ်တည်း တွေ့ရလို့ သုံးစွဲလိုက်တာ ဖြစ်ပေါ်ခံစားနေရတဲ့ ရောဂါတွေဟာ ကင်းစင်သွားပြီး အခုလို စိတ်ရောကိုယ်ပါ ကျန်းမာလန်းဆန်းနေတာပါ'

'ဆရာမြင့်ရဲ့ စကြာမင်းအမှတ်တံဆိပ် မျက်စိကြည် အကြော ပြေဆေးရဲ့ အာနိသင်လေး ပြောပြပါဦး'

ပင်ရင်း-ဖြန့်ချိရေး
စကြာမင်း
တိုင်းရင်းဆေးတိုက်
အမှတ်စ/၆၆၆၊ သုတေသနအဖွဲ့
သွေးပတ်တိုင်အနီး၊ မြောက်ဥက္ကလာပိမြို့နယ်၊
ဖုန်းထုတ် ၀၉၀၀၉၂ ၇၂၂၅၅၁





ရတနာနှင့်အောင်လက်ရာ လျှောင်ထောက်မှု

ခံလွန်းသာ

ယခင်လမှ အဆက်

ဝှေးတောက်တုန်းရွာ အလင်္ကာထူးကျောင်းဆရာတော်

အရှင်မြေကြား

၏ ကြည့်ညိုဖွယ်ရာ ဘဝဖြစ်စဉ်တော်များ (၂)

ကစားကြ ကစားကြ ထိုအပြစ်ပိက္ခာ၊
 ဇီကာ ကလေးတွေ ကစားစားကြားထဲ လာမိ
 ထာကိုး’
 ဟုဆိုကာ ကျောင်းပေါ်သို့ ပြန်တက်
 သွားလေသည်။
 ကျောင်းတွင်းရှိ ဗိရိများကို တံခါး
 ပိတ်၊ သော့ချိတ်ထားသော်လည်း
 သော့ခတ်ထားခြင်း မရှိပါ။ အတွင်းရှိ
 အသုံးအဆောင်များ၊ စာအုပ်များကို
 ကြွက်များ ဖျက်ဆီးလေ့ရှိသဖြင့် ပိတ်၍
 သော့ချိတ်ထားခြင်းဖြစ်သည်။ ဤသို့
 ထားခြင်းဖြင့် သူခိုးရန် မကြောက်ရဘူး
 လားဟု မေးလျှောက်လျှင်...
 ‘ခိုးစရာ မလိုပဲဘူး သူလိုချင်လို့ ယူတာပဲ
 လို့ ဦးပွင်း ယူဆထား၊ ပူဇော်ချင်လို့
 ဘုရားပင့်တာ၊ ဖတ်ချင်လို့ စာအုပ်ယူတာ
 အပြစ်မရှိဘူးလို့ ဦးပွင်း ကြားဖူးတယ်’
 ဟု ဖြေကြားတော်မူသည်။

‘ဦးပွင်းမှာ ဝတ္ထုငွေ စုဆောင်း
 ထားတာ ရှိသလား’
 ဟု မေးလျှင်...
 ‘ပြင်ပုရိန်၍ တန်ဖိုးပမာဏကို မသိ မက်
 ထွယ်ဘူး။ ရွှေငွေကို အလျှင်အမြင်အပ်တယ်လို့
 ဘုရားက ခွင့်ပြုထားပီတည်း ဆွမ်း သက်န်း
 ကျောင်း ဆေးသေ အလျှင်ခွင့်ပြုထား
 ပါတယ်။
 ယစ်စွဲကသုတ်မှာ “ရွှေငွေကို အပ်စပ်
 သည်ဆိုလျှင် ကာမဂုဏ်ငါးပါးကိုလည်း
 အပ်စပ်သည်ဟု ဆိုရာ ရောက်၏။ ရွှေငွေကို
 အပ်စပ်သည်ဟု ဆိုလျှင် ထိုရဟန်းသည်
 ငါ့ဘုရား၏ သာဓကပညာသဘော မရှိပြီ”လို့

ဘုရားရှင် ဖြေကြားတော်မူပါတယ်’
 ‘ကျောင်းဝင်းအလယ်မှာ ဆောက်
 နေတဲ့ ကျောင်းကြီးအတွက် ငွေမလို
 ဘူးလားဘုရား’
 ‘အဲဒါ ဦးပွင်းရဲ့ အစီအမံ လုပ်ငန်း
 မဟုတ်ဘူး။ ရွာသူရွာသား အများနဲ့
 ဆိုင်တဲ့ ကိစ္စပဲ’
 ‘အရှင်ဘုရားနဲ့ ဆိုင်တဲ့ကိစ္စက
 ဘာလဲဘုရား’
 ‘ဘုရားရှင်ညွှန် ကြားခဲ့တဲ့ နိဗ္ဗာန်
 မဂ်ဖိုလ်ကို ရက်တိုတိုနဲ့ ရရောက်ဖို့ပါ
 ပဲ’
 ဟူ၍ ဖြေကြားတော်မူလေသည်။

www.burmeseclassic.com

မာတုဂါမ

ဆရာတော်၏ ကျောင်းပေါ်သို့ မာတုဂါမ တစ်ဦး သို့မဟုတ် နှစ်ဦး တက်လာပါက လက်ခံနှုတ်ဆက်ခြင်း အလျင်းမပြု။ အရန်သင့်ထားရှိသော ထန်းစေ့မှတ်ဖြင့် တောက်၊တောက်၊ တောက်နှင့် အဆက်မပြတ်ခေါက် သည်။

ထိုအသံကို ကြားလျှင် ကျောင်းဝင်း အတွင်းရှိ ရဟန်း၊ သာမဏေ၊ ကပ္ပိယ၊ ကျောင်းသားတို့ ဆရာတော်ထံ အပြေး လာရသည်။ အမျိုးသားတစ်ဦးဦး ရောက်လေမှ ထန်းစေ့မှတ်သံ ရပ်စဲ သည်။

အမျိုးသမီးသုံးဦးမျှ လာလျှင် ကျောင်းရှေ့ထွက်၍ လှူဖွယ်ပစ္စည်းများ လက်ခံသည်။ ပခုက္ကူ၊ မန္တလေးတွင် စာသင်စဉ် ဂျီပုန်ချိန်ဖြစ်၍ ဆွမ်းလောင်း ဒါယိကာမလေးများက ငယ်နာမည် ဘယ်လိုခေါ်သလဲဟု စ၊ နောက်လျှင် ထိုအိမ်သို့ ဆွမ်းခံ မကြုံတော့ချေ။ ဆရာတော် ရင်းနှီးသိကျွမ်းသည့် တစ်ဦး တည်းသော အမျိုးသမီးမှာ မယ်တော် ကြီးတစ်ဦးသာ ရှိလေသည်။

ပခုက္ကူတွင် စာသင်နေစဉ် မယ်တော်ကြီး အနိစ္စရောက်သဖြင့် နောက်ဆုံး ဂါရဝပြု နှုတ်ဆက်နိုင်ရန် သံကြိုးရိုက် အကြောင်းကြားသော အခါ နေရပ်သို့ ပြန်ကြွလာသည်။

ရထားဆိုက်ချိန်တွင် အသုဘအခမ်း အနား အဆင်သင့်ဖြစ်၍ သံဃာတော် များလည်း ရောက်ရှိနေကြပြီ။ ရထား ပေါ်မှဆင်းကာ ခရီးရောက်မဆိုက် သံဃာတော်များကို အရှိအသေပေး ကာ တင်ပို့ပေး ထိုင်လိုက်သည့်အချိန် တွင် ဆွေမျိုးများက ဆရာတော်ကို ဂါရဝပြုကြသည်။



လျှင်တော်နှင့် မှတ်တော်

ယင်းတို့အနက် သျှောင်ပေစူး၊ ဆံရစ်ဝိုင်း၌ အမျိုးသမီးငယ်တစ်ဦးကို ညွှန်ပြ၍ “ဒါက ဘယ်သူ့သမီးလေး လဲ”ဟု မေးသည်။ ထိုအမျိုးသမီး ကလေးကား ဆရာတော်၏ နှမအရင်း အထွေးဆုံး မမန်းဖြစ်ပေသည်။

အစွဲအလမ်း

တစ်ခါသော် မကွေးမြို့မှ အရာရှိ အပျိုကြီးနှစ်ဦး ကျောင်းပေါ်သို့ တက် လာကြသည်။ ဆရာတော်က အံ့ဩ စွာကြည့်၍ ထန်းစေ့မှန်ခေါက်မည် ပြင်စဉ် အမျိုးသမီးများ တက်သွား သည်ကို လှမ်းမြင်လိုက်သည့် ကပ္ပိယ ဦးလှမြင့် ရောက်လာသဖြင့် ပြန်ချ ထား၏။

‘ဘယ်က လာကြတာတုံး’
‘မကွေးက လာတာပါ။ ဆရာတော် ကို ဖူးချင်လွန်းလို့ပါဘုရား’
‘ဦးပွင်းကို တွေ့ချင်လို့ လာတယ် ပြောပါ။ ဖူးတယ်ဆိုတာ ရှားပါးထူးခြား တဲ့ ဘုရားရဟန္တာလို ပုဂ္ဂိုလ်မျိုးမှ ဖူးမြော်တယ်လို့ သုံးသင့်ပါတယ်။ ဦးပွင်းက သာမန်ရဟန်းပါပဲ။ ရိုးရိုးပဲ တွေ့ချင်လို့ လာတယ်ပေါ့’

‘တင်ပါ ဘုရား တပည့်တော်မှာ ဒုက္ခသုက္ခ ကြုံနေလို့ပါ ဘုရား’
‘ဦးပွင်း ဗေဒင်မဟောပါဘူး’
‘ဗေဒင်မေးဖို့ မဟုတ်ပါဘူး ဘုရား။ ဆရာတော်ဆီက ပြန်လာသူတိုင်း စိတ်ချမ်းသာ ကိုယ်ချမ်းသာ ရှိကြ တယ်ကြားလို့ လာကန်တော့တာပါ။ တပည့်တော် ဝမ်းထဲမှာ ဗူးလုံးကြီး ရှိနေတယ်လို့ ဆရာတွေ ပြောကြပါ တယ် ကယ်တင်ပေးပါဘုရား’
‘ဦးပွင်းက ဆေးလဲ မကုပါဘူး။ ဘယ်သူ့ကိုမှလဲ မကယ်တင်တတ်ပါ ဘူး။ ဘုရားဟောတဲ့အတိုင်းပဲ ကိုယ် တိုင်နေတတ်ပါတယ်။ ဘယ်သူပဲ ဖြစ် ဖြစ် ဘုရားဟောနဲ့အညီ နေကြမယ် ဆိုရင် ဒုက္ခ၊ သောကတွေ ကင်းဝေး စရာ ရှိပါတယ်’
‘အဲဒီ ဘုရားဟောကို နာယူပါရစေ ဘုရား’
‘ဘုရားဟောဆိုတာ တကယ်တမ်း ယုံကြည်ပြီး လိုက်နာကျင့်သုံးမှ လက်တွေ့အကျိုးရှိတာ’
‘တပည့်တော် ယုံကြည်စွာနဲ့ လိုက်နာ ကျင့်သုံးပါမယ် ဘုရား’
‘ကောင်းပြီ ခုနက ပြောတဲ့ ဗူးလုံး’

ကြီးဝမ်းထဲမှာ တကယ်ပဲ ရှိနေတယ်လို့
ဒကာမကြီး စွဲစွဲမြဲမြဲ ယုံကြည်နေပြီ
လား'

'အဲဒီလိုတော့ တထစ်ချကြီး
မယုံကြည်ပါဘူး ဘုရား'

'အိမ်ရှင် ပြီးနေပြီ။ လူတွေဟာ ဖိုတာကို
စွဲတယ်။ မဟုတ်တာကို စွဲတယ်။ လူကို
ဒုက္ခပေးနေတာ အဲဒီ အစွဲအပျိုးပျိုးတွေပဲ။
စွဲလမ်းမှုတွေ ခွာချပြီး သဘာဝအတိုင်း
ရှိရှိကလေး နေထိုင်တာဟာ ဘုရားမောတဲ့
အတိုင်း နေထိုင်နည်းပဲ။

အလိုဆန္ဒ အယူအစွဲ အမျိုးမျိုး နည်းနေရ
ဖယ်။ ဗိုက်ထဲမှာ အနာရှိချင်ရှိပယ်။ အစာ
ရှိချင်ရှိပယ်။ အနာရှိရင် ဆရာဝန်နဲ့ ကုပေါ့။
အစာမရှိရင် မျှတအောင် ချင်ချင်ပြန် ပါပေါ့။
'တစ်ပါးဘုရား တပည့်တော် သဘော
ပေါက်ပါပြီ'

'ဘာ သဘောပေါက်တာလဲ'

'တင်ပဲ၊ တကယ်မရှိတဲ့ အစွဲကို
စွဲခဲ့မိလို့ စိတ်ဆင်းရဲပြီး ဒုက္ခရောက်ခဲ့
ရတာပါလားဆိုပြီး သဘောပေါက်တာ
ပါဘုရား။ ဒီအစွဲတွေ ကင်းသွားအောင်
ဆက်လုပ်သင့်တာ ညွှန်ကြားပါဘုရား'

'ဘုရားက ဘာအစွဲအလမ်းမှ မထားရဘူး
ဆိုတော့ ဘာမှ မစွဲနဲ့ပဲ။ ဘာအစွဲမှ
မထောင်ဘူး။ ဗုဒ္ဓဘုရားရှင်ကို ယုံကြည်စွာ
ကိုးကွယ်တဲ့သူဟာ စုန်းစွဲ၊ နတ်စွဲ၊ ဗေဒစွဲ၊
ဘာစွဲညာစွဲ ဘာဆိုတာမှ မစွဲရဘူး။ ဒီအစွဲ
တွေများနေရင် နိဗ္ဗာန်၊ စိတ်ချမ်းသာမှုနဲ့
လျှို့ဝှက်နေမှာပဲ ဒကာမကြီး'

ဆရာတော်ကိုယ်တိုင်လည်း အစွဲ
အလမ်း နည်းပါးအောင် ကြိုးစားတော်
မူသည်။ သုံးစွဲနေသည့် ခြင်ထောင်
သည် သာမန် အပေါ်စား အညှစ်စားဖြစ်
နေ၍ ခြင်ထောင် အကောင်းစား လာ
လှူသောအခါ လက်ခံထား၍ လှူသူ
ပြန်သွားလျှင် ရဟန်းရှင်လူ တစ်ဦးဦးကို
စွန့်လိုက်သည်။



လျှောင်တော်မူတော်မူတော်မူ

လူပုဂ္ဂိုလ်မရွေး။ ပစ္စည်းအကောင်း
အညံ့မရွေး 'အလှည့်သင့်သူ အသစ်
အကောင်း ရပါစေဟု သဘောထား
လေသည်။

အလှူခံခြင်းနှင့် ပတ်သက်၍
ပျားပိတုန်း ဥပမာကို ပေးလေ့ရှိသည်။

'သုတ္တန်ပါတ် တုဝဋ္ဌကသုတ်မှာ
ကျောင်းသင်္ခမ်းနှင့် စပ်သော စကားကို
လည်း ရေလောမြောင်းပေး နိမိတ်ပြ
မပြောဆိုရ။ ကျောင်းသင်္ခမ်းဆောက်
ဖို့၊ လှူဖို့ လာသူမဟုတ်ရင် မပြောရ
ဘူး။ ကျောင်းလှူဖို့ လာသူဆိုရင်ဇော
တိုင်ပင်ညှိနှိုင်းပေါ့။

မစ္ဆရိယသေဋ္ဌိလ ဝတ္ထုထဲမှာ
ပျားပိတုန်းတို့သည် ပန်းပွင့်ကို
လည်းကောင်း၊ အဆင်းအနံ့ကို
လည်းကောင်း ပျက်စီးစေခြင်းမရှိဘဲ
ဝတ်ရည်ကိုသာ စုပ်ယူသကဲ့သို့ ထို
ပျားပိတုန်း ပျံထွက်သွားလျှင် ပန်းပွင့်
အကောင်းအတိုင်း ကျန်ရစ်စေသကဲ့သို့
ရွာကိုမှီသော ရဟန်းသည်လည်း ရွာ၏
ပန်းဝတ်ရည်နှင့်တူသော "သဒ္ဓါထရား
ဖြင့် လှူသည့် လှူဖွယ်" ကိုသာ
လက်ခံရ၏။

ရွာ၏ အဆင်းနှင့်တူသော ရွာ

စည်းစိမ်ကို မထိစေရ။ ဤသို့လျှင်
ရဟန်း၏ အသက်မွေးခြင်းသည်ဖြစ်ရာ
၏လို့ ပါရှိပါတယ်။ ဒါကြောင့် ဘာ
လိုချင်ပါတယ်လို့ ဘယ်တော့မှ အလှူ
မခံမိအောင် ကြိုးစားအားထုတ်နေပါ
တယ်'

ဆရာတော်သည် ကျောင်း၌ အမြဲ
သီတင်းသုံးကာ ရွာအရေကိုစွဲတွင်
ပါဝင်လေ့ မရှိပါ။ ကင်ပွန်းတပ်သည်
ဟူသော ဝေါဟာရကိုပင် အနက်
အဓိပ္ပာယ် မသိပါဟု ဆို၏။

ဆရာတော်အား ... လာပင့်လျှင်
ကံကြီးကံငယ်အမှုကိုစွဲ သာသနာရေး
အမှုကိုစွဲ မပါရှိပါက အခြားသံဃာများ
ကိုသာ လိုက်ပါစေ၍ ကျောင်း၌ တရား
နဲ့လုံးသွင်းခြင်း၊ စာဖတ်ခြင်း ပြုနေလေ့
ရှိသည်။ ညောင်းလျှင် စကြိုလျှောက်
၏။ ကုမ္ဘီတက်ခြင်းမှ လွဲ၍ ကျောင်းပြင်
ထွက်ကြွလေ့ မရှိပေ။

ဆရာတော်၏ ဓလေ့ကို သိသော
သူခိုးသည် သောမခတ်ထားသော ဗီရိ
တွင်းမှ နာရီ စသည့် အဖိုးတန်ပစ္စည်း
များ ခိုးယူကာ လှေကားမှ အဆင်းတွင်
ဆရာတော်နှင့် ပက်ပင်းတိုး၏။ ဆရာ
တော်က လမ်းဖယ်ပေးလျက် စကား



◆ နတ်ကိုရိုက်သူ ရုပ်ပွားတော်များ

တစ်ခွန်းမျှ မဆိုပေ။

ဦးပွင့်၊ ကိုရင်များနှင့် ကပ္ပိယတို့က ပစ္စည်းလျော့နေမှန်း တွေ့ရသဖြင့် စုံစမ်းရာမှ သူခိုးကို ဖမ်းမိ၍ ဝန်ခံလေသည်။

ကျောင်းတိုက်မှာ မိဖုရား ကိုးကွယ်သောဆရာတော် သီတင်းသုံးသဖြင့် ရှေးအသုံးအဆောင်များစွာ ရှိသည်။ ယင်းတို့အနက် ဘုန်းကြီးပျံ မိသဗြဟ် ပြီးနောက် အရိုးထည့်ကာ ယေင်ကျူးသော ကနတ်ခြယ်၊ ရွှေချခေါင်းတလား ငယ်ကလေးတစ်လုံးလည်း ရှိသည်။

အလောင်းတော်ကို လူနှင့်နတ် လူသော သရုပ်ဖော် သစ်ကွင်းရုပ်ကြွပါ ရှိသည်။ ကျောင်းတွင် ဘုန်းကြီးပျံရှိမှသာ သုံးရသဖြင့် မျက်နှာကြက်ပေါ်တွင် သိမ်းထားသည်။

သူခိုးက ဆရာတော်အလစ်တွင်

၆၀ နက္ခတ္တရောင်ခြည်မဂ္ဂဇင်း

မျက်နှာကြက်ပေါ် တက်ခိုးသည်။ ဆရာတော် ပြန်ရောက်လာသောအခါ မျက်နှာကြက်ပေါ် တက်သွားသည့် သူခိုးကို မြင်၏။ အဝေးမှ ဘုန်းကြီးတစ်ပါး ပျံတော်မူ၍ လာယူသည် ထင်မှတ်၏။

ရွှေခေါင်းကလေးပိုက်၍ မျက်နှာကြက်မှ ပြန်ဆင်းလာသော သူခိုးကို “**မြည်းမြည်းဆင်း လိမ့်ကျလိမ့်မယ်**” ဟု သတိပေးသည်။ သူခိုးက ကြောက်လန့်တကြား ထွက်ပြေးသောအခါ “**အရေကြီးလို့ ထင်ပါရဲ့ ဦးတောင်မတိုက်သွားဘူး**” ဟု မိန့်လေသည်။

ရက်အတန်ကြာမှ ဆတ်သွားဘူတာအနီး အရက်ဆိုင်တွင် သူခိုးက အရက်မှူး၍ ပစ္စည်းခိုးပေါ်သောအခါ ဒကာများ သိကြလေသည်။

ဝဋ်မလည်အောင် စိတ်ကောင်းထား

ဆရာတော်သည် ဆံပင်မဖြူ၊ နား၊ မျက်စိ ကောင်း၍ အနာရောဂါကင်းရှင်ဆဲသော်လည်း သက်တော် (၉၀) သို့ ရောက်သောအခါ ရုတ်တရက် ခါးနာဝေဒနာ ခံစားရ၏။ အိပ်ရာထက်၌ လုံးဝမလှုပ်နိုင်၊ ဟိုဒီလှည့်လိုလျှင် ကူမ၊ ပေးရသည်။ “**ဒီလောက်နာတာမျိုး မဖြူဖူးပါဘူးကွယ်**” ဟုသာဆို၏။ အလွန် နာကျင်လာသောအခါ...

‘တယ်နာသား၊ ခံလိုက်ဦးပေါ့၊ ထိုလည်တာကွ၊ ထိုဆိုတာ လည်တတ်တယ်၊ စိတ်ကောင်းထားကြ၊ စိတ်ရှည်ကြ၊ ထိုလည်ရင် ဖောက်ဘူး’ ဟု မိန့်တော်မူသည်။ တပည့်ဒကာများက ဆရာတော်ကြီး ဈာန်အဘိညာဉ်တွေ့ပြီး ရှေးဘဝ

www.burmeseclassic.com

ကို ပြန်ခြင်နေရပြီဟု ယူဆ၍...

‘ဆရာတော်ဘုရား ဘဝပေါင်း ဘယ်
လောက်က ဝင့်က အနာတယာ လာလည်
တာလဲဆိုတာ သိပါရစေ’

ဟု မေးလျှောက်ကြသည်။

‘ဘယ်က ဘဝဟောင်းရမ္မာလဲကွာ။ ငါ
စာသင်သွားတော့ အသက်(၉၀)ကျော်
ဆရာတော်ကြီးတစ်ပါး နေမကောင်းဖြစ်တာ
ကို ပြောရတယ်။ ရက်ကြာလာတော့ ငါတို့လဲ
ငြီးငွေ့လာတာပေါ့။ ဟိုဒီ ရွှေပေးရင် ခပ်ကြမ်း
ကြမ်းပဲ။ ဒီလို နာအိုကြီးတော့ မနေချင်ပေဘဲ
ဝစီကံနဲ့လဲ ပြစ်မှားကြတယ်။’

‘အခုလဲ ငါ အသက်ကြီးပေယျာ ဒီခါနာတာ
မကြာခင် ပျောက်မှာပါ။ ငါ့သိပ်တယ်။ အဲဒီ
တုန်းက ဝတ်ပြုရတာ ခေတနာ ကွက်ခိုမိ
တော့ အခု ဒီမှာလာပြီး ဝင့်လည်တာပေါ့။
ယယ်ယံတုန်းက မနောက် ဝစီကံနဲ့ ဝဲကွက်
မိတာ။ ကာယကံက ကြမ်းကြမ်းတမ်းတမ်း
ဆောင်ရွက်မိတာ ဝင့်လည်တာပဲ။ မင်းတို့လဲ
စိတ်သန့်သန့်နဲ့ ညာညာတာတာ ဆောင်ရွက်
ကြ။ ဝင့်ဆိုတာ သတိတရားနဲ့ ဆင်ခြင်ပြီး
ရှောင်ကြကွယ်’

ဟု မိန့်ကြားလေသည်။

ခါးနာ သက်သာလာသောအခါ
ဆွေမျိုးများကို မကြာခဏ မေးသဖြင့်
ကပ္ပိယဦးလှမြင့်က ဆရာတော်၏
ဆွေမျိုးများကို ခေါ်ယူပေးသည်။
ဆွေမျိုးများ စုံလင်စွာ ရောက်လာကြ
သဖြင့်...

‘မောင်လှမြင့် မင်း မှာတာ များ
သွားတယ်’

ဟု မိန့်သည်။ ဆွေမျိုးစုံ၍ သူစိမ်း
မပါဝင်ကြောင်း သေချာမှ...

‘ဒါလေးတော့ လုပ်ပေးကြပါကွာ’
ဟု ဆိုသည်။ ဘာလိုချင်သည်ဟု
တစ်ခါမှ မပြောဘူးသဖြင့် ဆွေမျိုးများ
သေချာစွာ နားထောင်နေကြသည်။



◆ အရိယမတ္တယုနားလောင်းတော်ဇာတိသား

ဘေးဘီကို ထပ်မံကြည့်ကာ လူစိမ်း
သူစိမ်း မတွေ့လေမှ...

‘ငါ့အသက်(၉၀) ပြည့်ခဲ့ပြီ အိုလှ ကြီးလှ
ပြီ။ အိုတင်ပေါ်က တက်ရဆင်းရတာ အိုလာ
တော့ ခက်တယ်။ ခုတင်အပြင် တစ်ယ
လောက်ချန်ပြီး အောက်က ဖြတ်ပေးပါကွာ’

ဟူ၍ ဆွေမျိုးတွင်းမှ လက်သမား
လုပ်ဖူးသူအား မိန့်ကြားလေသည်။
ဆရာတော်က တစ်သက်တာတွင် ဤ
တစ်ချိန်မှ လွဲ၍ တောင်းဆိုခြင်း မရှိခဲ့

ချေ။

ရဟန်းလည်

အရှင်မုနိန္ဒ ရတနာဗိမာန်ကျောင်း
တွင် စာသင်ယူခိုက် ဆရာတော်
ဦးမာလာဝံသက...

ရွှေလ ဆက်ဖတ်ပါရန်

စံထွန်းသံ

www.burmeseclassic.com

လက်ပြင်ကြော့ချုပ်

ထုံကျဉ်းကိုက်ခဲသူများအတွက် နည်းကောင်းတစ်လက်

စာရေးသူ အသက်(၅၀)ခန့်က ဖြစ်ပါသည်။ အလေးအပင်တစ်ခုကို စိတ်လိုက်မာန်ပါ သွား၍ မ,ခဲမိသည်။ အတော်လေးပင် အားစိုက်လို့ မ,ခဲမိသည်။

ညရောက်တော့ ကိုယ်လက်တွေ နာနေသည်။ ၃/၄ရက်နှင့်လည်း မသက်သာပါ။ လည်ပင်းကြော့ကြီး တင်နေသလို အုံးလွဲနေသလို ခံစားရသည်။

တစ်ခါမှ ဒါမျိုး မဖြစ်ဘူးခဲပါ။ တစ်ပတ်ခန့်ကြာတော့ ညာဘက် လက်မောင်းတစ်ခုလုံး ကိုက်ခဲလာပါသည်။ နေရထိုင်ရ အလွန်ခက်ခဲပါသည်။

ရုံးပိတ်ရက်မှာတော့ အနိပ်သည် ရှာ၍ နှိပ်ခံပါသည်။ မြန်မာအနိပ်သည် များ ထုံးစံအတိုင်း ချိုးလိုက်၊ ဖဲ့လိုက်၊ ကိုင်တွယ်လိုက်ခုံမှာ မျက်ရည်တောင် ကျမိပါသည်။

(၂)ရက်လောက် နိပ်သည့်ဒဏ်ခံရပါသည်။ လက်ကိုက်သည့်ဒဏ်မှာ မပျောက်ပါ။

နီးစပ်ရာ မြန်မာအနိပ်သည်များနှင့် နှိပ်ခဲပါသည်။ လက်နှိပ်သည်များမှာ အကိုင်အတွယ် ကြမ်းကြပါသည်။

လက်ပြင်ကြော့ညှပ်သည်ဟု ဆိုပါသည်။ အကြောညှပ်နေ၍ ထိုအကြောမှ သွေးလေမလျှောက်၍ ကိုက်နေခြင်း ဖြစ်ပါသည်။

ကြဲကြဲဖန်ဖန် စဉ်းစား၍ နည်းမျိုးစုံ လုပ်ပါသည်။ တစ်ရက်တွင် အကြောကိုက်သော ညာဘက်အား အောက်မှ ထား၍ ကိုယ်တစ်စောင်း အိပ်ပါသည်။ ကိုက်သောလက်ကို ရှေ့သို့ ဆန့်ထားပါသည်။

ထိုလက်မောင်းအရင်းတွင် တခြား လူတစ်ဦးမှ ခြေဖဝါးစောင်းဖြင့် တက်ကြိတ်၍ အပူထုတ်သလိုမျိုး အကြောကြီး နင်းထားစေပါသည်။ မခံမရပ်နိုင်အောင် လက်မောင်းတစ်ခုလုံး ထုံသာမှ နင်းထားသော ခြေကို ဖယ်စေပါသည်။

သွေးလေများ အရှိန်ဖြင့် ပြန်စီးဆင်းကာ အကိုက်အခဲတော်တော် သက်သာသွားပါသည်။ ယင်းနည်းကို အတုယူ၍ နည်းတစ်မျိုး စမ်းသပ်ပြန်ပါသည်။

ပထမ ခန္ဓာကိုယ်အား မတ်တတ်ရပ်ပါသည်။ လက်နှစ်ဖက်လုံး အပေါ်သို့ မြှောက်ထားပါသည်။ တံတောင်ဆစ်ခန့်မြင့်သော တန်းတစ်ခုကို သွားမီ၍ ခန္ဓာကိုယ်အား အားကုန် လက်နှစ်ဖက်ပေါ် အားစိုက် ခိုထားပါသည်။

နှုတ်မှ ၁,၂,၃ အကြိမ်(၃၀)ခန့် ရေတွတ်ပါသည်။ လက်နှစ်ဖက်မှာ မခံမရပ်နိုင်အောင် ထုံကျဉ်းလာပါသည်။ ခန္ဓာကိုယ်အား တည့်တည့် ပြန်မတ်၍ လက်နှစ်ဖက်ကို ဘေးသို့ ပြန်ချလိုက်ပါသည်။

သွေးလေများ အရှိန်ဖြင့် ပြန်စီးဆင်း



လာပါသည်။ ထိုကဲ့သို့ တစ်နေ့ မနက်၊ နေ့လယ်၊ ညနေ (၃)ကြိမ်လုပ်ရုံဖြင့် တစ်ပတ်ခန့်အကြာတွင် လက်ပြင်ကြော့ညှပ်တာ လုံးဝ ပျောက်ကင်းသွားပါသည်။

စားသောက်အနေဖြင့် B.P.Iထုတ် ပါရာစီတမော့တစ်နေ့ (၂)ကြိမ်ဖြင့် (၃)ရက်ခန့် သောက်ခဲ့ပါသည်။

လက်ကိုက်သူများ လက်များ ထုံကျဉ်းကိုက်ခဲပါက မိမိကဲ့သို့ ဝေဒနာခံစားရသူများ ပျောက်ကင်းချမ်းသာစေရန် စေတနာဖြင့် ကိုယ်တွေ့ တင်ပြလိုက်ပါသည်။

ခင်ဝင်း(ကော်မူ-ဗြိတိန်)

www.burmeseclassic.com



အိပ်မက်ကောင်းကျိုး

စတီနုဌ်း

ကဲ နံတူ တနလာနံကိုဖျောက်ရင် ၁.၅.၆ကျန်တယ်။ အိပ်မက်က ၁.၅။

ချေလိုက်တော့ **၆သောကပဲ ကျန်တယ်လို့ မငြင်းနဲ့**၊ ၆ကြာက သောက မဟုတ်ဘူး။ “**သော**” တစ်လုံးပဲ ကျန်တယ်။ ဇနီးမယားကိုညွှန်းတဲ့ဂြိုဟ်၊ အထောက်အကူပေးတာကို ပြောတာ။ တို့တတွေပြောလေ့ရှိတယ်။ လူပျို ဘုရားမရှိဘူးတဲ့ ဘုရားလောင်းတောင် ပါရမီဖြည့်ဖက် ကြင်ယာရှိရတယ်။

ဒီတော့ ကောင်းတဲ့အကျိုးရောက် ဖို့ အထောက်အကူပေးပါလိမ့်မယ်။ အိပ်မက်မကောင်းရင် အဆိုးပျောက် မယ်။ အိပ်မက်ကောင်းရင် အကျိုးပေး လျင်မြန်မယ်။

အချိန်ရရင် ငါ့ကျောင်း လာလည် ဦး။ ရွှေတချောင်းနဲ့ (၂)လမ်းထောင့် မှာ ရှိတယ်’

ကျွန်တော့်မှာ ပြောပြီး ထွက်သွား သည့် ဦးပဋ္ဌင်းအား လက်အုပ်ချီ ငေးမောလျက်...။

[ဝမ်းကွဲအစ်ကိုတော် ဦးနိဿယ အား မှီသေစွာခိုခိုလျက်...]

ကိုစိုးဆန်း

မန္တလေးမြို့ ကျွဲဆည်ကန်ကားကြီး ဝင်းသို့ရောက်သော် နေမွန်းလွှဲလေပြီ။ ကင်မရာအိတ်တစ်ဖက်၊ အဝတ်အစား အိတ်တစ်ဖက်ဖြင့် ရှုပ်ပွေလှပစွာသော ကျွန်တော့်ကို တက်စီသံမားများ ဝိုင်းအုံနေစဉ် ရဟန်းတော်တစ်ပါးက လက်ပြခေါ်ယူသဖြင့် တိုးထွက်ခဲ့သည်။ ‘မင်း ငါ့ကို မမှတ်မိဘူးလား’ ‘ခွင့်လွှတ်ပါဘုရား မသိဘူးဖြစ်နေ တယ်’

သက်တော် (၇၀)ကျော်ခန့်ရှိပြီဖြစ် သော ရဟန်းတော်က ရယ်လျက်...

‘မင်းအစ်ကိုဝမ်းကွဲ ကိုတင်ရွှေလေ၊ မင်းအဘွားရဲ့အစ်မ ဒေါ်ကျွန်းရဲ့မြေး’ သို့ဖြင့် လွန်ခဲ့သော နှစ်(၄၀)ကျော် ခန့်က ပုံရိပ်များကို ပြန်၍မြင်ယောင် လာသည်။

ကိုတင်ရွှေသည် ကျွန်တော်တို့ ကလေးဘဝ ဆော့ကစားစရာပျိုးစုံ လုပ်ပေးတတ်သည့် အစ်ကိုဝမ်းကွဲ တစ်ယောက်ဖြစ်သည်။ ယခုသော် ဝါတော်(၄၀)ရ ဆရာတော်တစ်ပါး ဖြစ်နေလေပြီ။

‘မင်းပုံစံ ဒီလို မဟုတ်ပါဘူး။ နေမကောင်းဘူးလား’

‘ကောင်းပါတယ်ဘုရား အိပ်မက်မကောင်း လို့ အုတ်တိုက်နံရံအပေါ်ဆင့်မှာ မီးတွေ လောင်တာ အိပ်မက်လို့ပါ’

‘ဟာ ဒါကောင်းတာပေါ့။ မကြာခင် မင်းကြီးပွားတော့မယ်။ ဆင်းရဲသား တောင် သူဌေးကြီးဖြစ်တဲ့ကိန်း၊ ပညာရှိလို့ကတော့ အကြီးအကဲဖြစ်ရ မယ်’

‘ဒါပေမယ့် စိတ်ထဲမှာ တစ်ခုခု အတွက် ဝမ်းနည်းနေသလိုပဲ’

‘ဒါ လွယ်ပါတယ်။ အိပ်မက် မကောင်းရင် အိပ်မက်ကြောင့် မအိ မသာ ဝမ်းပန်းတနည်း ခံစားနေရရင် **အိပ်တဲ့ခေါင်းအုံးကို ကင်ပွန်းသီးမှုန့် ဖြူးပြီး နေလှန်းပေးပါ။ သောက အထွေထွေဝမ်းနည်းတာတွေပျောက် ရောပေါ့။** လွယ်လွယ်တွေးပြီး မရယ်နဲ့။ မင်းက သိပ္ပံသမားဆိုလို့ ပြောရတာ။

- ခေါင်းအုံး = ၂ . ၁**
- ကင်ပွန်း = ၂ . ၅**
- သောက = ၆ . ၂**

ကိန္နရီ အမှတ်တံဆိပ် ကန္တရဝတီ ဆေးတိုက်



ကြက်လည်ဆံ ဆီးဆေး

Vitex-Penduncularis



သုံးစွဲနိုင်သောရောဂါများ
ဆီးချို၊ ဆီးကျောက်တည်
ဆီး(နီ၊ဝါ၊လွန်၊နည်း၊များ) ခြင်း၊
ဆီးမထိန်းနိုင်ခြင်း၊ ဆီး(ကျည်၊အောင့်)
ဆီးပူညောင်းကျ၊ဆီးကြောင့် မျက်စိ
မူန်ပြာဝေခြင်း၊ သွေးတိုး၊ဇက်ကြော
တက်၊အသည်းရောင်အသားဝါ
ရောဂါများအတွက်သက်သာပေးပါသည်။
တိုင်းရင်းစေးဝါးမှတ်တံဆိပ်အမှတ်
TMR 007860 (1114)

Diseases to be applied
Diabetes,urine-stone, urine
(red, yellow, excess,minimization,
miximization),uncontrollable urine,
urine (tingling, cramping),
heating,dimming eyes due to urine,
hypertension, nape pain,
hepatitis can be relieved.

TMR 007860 (1114)
Source-741, Dana Theikdi street,
Ward 8, Mayangone Township,
Yangon, Myanmar,
Ph: 095140389/09420007085

ပင်ရင်း-ကိန္နရီ အမှတ်တံဆိပ်၊ကန္တရဝတီဆေးတိုက်၊အမှတ်-၇၄၁၊ဓနသိဒ္ဓိလမ်း
(၈)ရပ်ကွက်၊မရမ်းကုန်းမြို့နယ်၊ရန်ကုန်မြို့။
ဖုန်း ၀၉ ၅၁၄၀၃၈၉ ၊ ၀၉ ၄၂၀၀၀၇၀၈၅



ပုဂ္ဂလိက

► ကြောက်စက်စွန့်မှ လျှောက်တော်မူလော

သာသနာကျွန်းသည် ပေါင်မြို့မှ ကနဦးရပ်ကွက်အဆို၊ လယ်ကွင်း ပြင်အတွင်း တည်ရှိသော တစ်ကေ ခွဲခန့် ကျယ်ဝန်းသည့် ကျွန်းမြေ ကလေး ဖြစ်သည်။ ကနဦးရပ်ကွက် တောင်ဘက်အစွန်း ပေါင်-မုတ္တမ ကား လမ်းနံဘေးရှိ ကျိုက်ထီးရိုးကလေး ဘုရားမှန်ဦးရှေ့မှ လမ်းကလေးအတိုင်း တစ်ပိုင်သာသာခန့် ဝင်ရောက် သွားပါ က သာသနာကျွန်းသို့ ရောက်ရှိနိုင်ပေ သည်။

သာသနာကျွန်း

၏ ပိသေသနှင့် ခန်းယွံသျှတ္တုအမြင် (၁)

ဌာပနာလေသည်။

ထိုအခါ ဇင်းကျိုက်တောင်အနီး ပင်လယ်ပြင်အတွင်း (ကော့ကရင်ခေါ် သပြေပင်ကျွန်းနှင့် ဇင်းကျိုက်တောင် အကြား)ရှိ ကျွန်းကလေးပေါ်တွင် မဏိ မေခလာနတ်သမီးက အရှင်အနုရုဒ္ဓါထံ မှ ဆံတော်တစ်ဆူ အလှူခံကာ စေတီ ထည် ကိုးကွယ်ခဲ့လေသည်။ ယင်း ကျွန်းကလေးကား ယခု သာသနာကျွန်း ပင် ဖြစ်လေသည်။

ရှေးယခင်က လှေသမားများ လှိုင်း

လေဒဏ်သင့်ကာ ယင်းကျွန်းပေါ်သို့ ရောက်ရှိသွားကြရာ ဆံတော်ရှင်စေတီ အား ဖူးတွေ့ကြရသည်ကို ရှေးလူကြီး အဆက်ဆက် ပြောဆိုရစ်ခဲ့ကြောင်း သိရပေသည်။

ယခုအခါ ကမ်းခြေမြေပို၍ ဝန်းကျင် တစ်ဝိုက် စပါးစိုက်လယ်ကွင်းများ ဖြစ် တည်လာသော်လည်း သာသနာကျွန်း မြေပေါ်တွင် ရာသီမရွေး ပင်လယ်ဆား ငန်ရည်များ စိစွတ်လျက် ရှိသည်ကို တွေ့မြင်ရသည်။

သမိုင်းအကျဉ်း

ဘုရားရှင် ပရိနိဗ္ဗာန်ပြုပြီးသည် နောက် အရှင်အနုရုဒ္ဓါထေရ်သည် ဗုဒ္ဓ ၏ ကြွင်းကျန်ရစ်သော မွေတော်ဓာတ် တို့အား ပင့်ဆောင်ကာ သာသနာ အရှည်တည်ရန်အတွက် ထွန်းကားပွင့် လင်းမည့်နေရာများတွင် စေတီတည်

www.burmeseclassic.com

ရေချို၊ ရေပူအိုင်များ

ကျွန်းပေါ် နေရာအနှံ့ ရေဆူ၊ ရေပူ အိုင်များ ဖြစ်တည်ကာ ရေခွေးများ အစဉ်မပြတ် လျှံကျ စီးဆင်းနေသည် ကို တွေ့ရှိနိုင်သည်။ ချုံနွယ်များ ဖုံးလွှမ်း နေသည့် ကျွန်းမြေအတွင်း ရေခွေး နွဲ့ပျော့အိုင်များသည် လူတစ်ရပ်စာမျှ မက နက်ရှိုင်းသည်ဖြစ်ရာ အန္တရာယ် များပြင်းသောကြောင့် ငရဲကျွန်းဟု အစဉ်အဆက် ခေါ်တွင်ခဲ့ကြခြင်း ဖြစ် သည်။

* * *



နဂါးမယ်တော် ရေပူအိုင်တည်ရာ

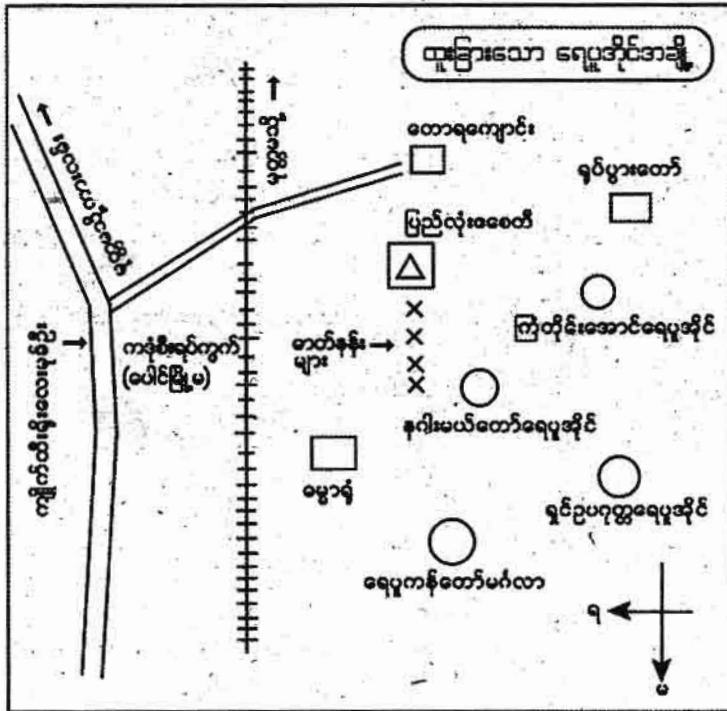

ကို မြင်ရသည်။ သာသနာကျွန်းရှိ တောရ ကျောင်း ကလေး၌ သီတင်းသုံးလျက် ထိန်းသိမ်း စောင့်ရှောက်နေသော ဦးပွင်း ဦးကေသရမှ ရှင်းပြရာတွင် ဤကျွန်း သမိုင်းနှင့် ရေပူကန်၊ နတ်ကွန်း၊ ဓာတ် နန်းဆိုင်ရာ အမည်များမှာ သက်ဆိုင်ရာ မှ နိမိတ်၊ အိပ်မက်စသည် တိကျစွာ ဖြစ်တည်လာခြင်းဖြစ်၍ တစ်ဦးတစ် ယောက်၏ စိတ်ကူးယဉ် တန်ဆာဆင် ခြင်း မဟုတ်ကြောင်း မြွက်ကြားသည်။ ကျွန်းမြေပေါ်တွင် နွေအခါ ဆားငန် ရည်များ စိမ့်ယိုလျှံတက်ကာ အစဉ် အမြဲ ရေစပ်စပ်ရှိနေတတ်ကာ ရေများ သော မိုးရာသီကာလ ရောက်သော် ပတ်ဝန်းကျင်လယ်မြေများ ရေလွှမ်း သော်လည်း ကျွန်းမြေတွင် ရေလျှံခြင်း မရှိဟု ပြောပြသည်။

ရေပူ ကန်တော်မင်္ဂလာ

သာသနာကျွန်းပေါ်တွင် လူအများ အလေးအနက်ပြု ယုံကြည်လက်ခံ ထားသော ထူးခြားသည့် ရေပူအိုင်များ ကို ရာဇမတ်ကာ သတ်မှတ်ထားလေ သည်။

မြောက်ဘက်စွန် ကုန်းကမူလေး ပေါ်တွင် အချင်း (၁၀)ပေခန့်ရှိ ရေခွေး ငွေ့ တလူလူတက်နေသော “**ရေပူ ကန်တော်မင်္ဂလာ**” ကို တွေ့ရသည်။ ပတ်ဝန်းကျင် မျက်နှာပြင်ထက် သုံးပေ ခန့် ပိုမြင့်သော မြေပေါင်ကို ကျော်လွန် ကာ ရေပူများ လျှံကျစီးဆင်းနေသည်

ရေပူကန်တော်သည် ဝါးတစ်ပြန်ခန့် နက်သော ရေကြည်ရေခွေးနှင့် အောက်ခြေတွင်းအနက်အရှည် မခန့် မှန်းနိုင်သော နွဲ့ပျော့နန်းမြေများ ရှိလေ သည်။ ၁၃၄၉ ခုနှစ်ခန့်ကာလတွင် ကျွဲခြံ ရွာ၊ မွန်စုကျောင်းလမ်း၊ ငွှေးအောင်



တစ်ခါတစ်ရံ ဤလို မှတ်ကာ လိုင်းထဲ လွန်ကဲတတ်သည်

အုတ်ယိုင်း မတ်ထားသော ရှင်ဥပုတ္တ ရေပူအိုင်



မုန့်တိုက်ရှေ့နေ ဆိုက်ကားဆရာ ဦးတင်စိန်၊ ဒေါ်လှတို့၏ ဒုတိယသား မောင်ငယ်ဆိုသူ (၆)နှစ်သားကလေး သည် ဤ ရေပွက်အိုင်အတွင်းသို့ အမှတ်တမဲ့ လိမ့်ကျသွားခဲ့ရာ မိဘများ မှာ ပူဆွေး ဗျာများနေစဉ် မိနစ်(၂၀) ခန့်အကြာ၌ ယင်းအလိုအလျောက် ပြန်တက်လာခဲ့လေသည်။

ရေအိုင်အောက်ခြေ၌ ဆီမီး ထိန်ညှိစွာ ထွန်းညှိထားကာ ဆင်းတု၊ ရုပ်ပွား တော်များစွာကို ဖူးတွေ့ခဲ့ရသည်ဟု ပြောပြသည်။ ယင်းကလေးမှ ဆံပင်မျှ

ပင် ရေရှိခြင်း မရှိသည်ကို ယင်းအချိန် က တွေ့မြင်ခဲ့ရသူ ဦးမြအောင် (ဂေါပက အဖွဲ့ဝင်)မှ အတည်ပြု ပြောကြားသည်။ ယင်းကလေးမှာ ယခုအခါ (၁၈)နှစ်သား အရွယ် ပကတိ ကျန်းမာစွာ ရှိသေး သည်ဟု ဆိုသည်။

ရေခန္ဓာပူများ ဆူပွက်နေသည့် ယင်း ရေကန်ရေမှာ (၁၂)လရာသီပတ်လုံး ရေလျော့ ခန်းခြောက်ခြင်း မရှိဟု သိ ရသည်။

ဤရေကန်မှ ရေများအား ခပ်ယူ သယ်ဆောင်ကာ ရေချိုးသန့်စင်ခြင်း

ဖြင့် အရေပြားတွင် ဖြစ်လေ့ရှိသော ပွေးဝဲယားနာ၊ မပျောက်ကင်းနိုင်သော အနာဟောင်း အနာဆွေးများ လက် တွေ့ ပျောက်ကင်းသည်ဟု အမည် ကျော်ကြားလေသည်။

ဝမ်းတွင်းအင်္ဂါစုဆိုင်ရာ ဝေဒနာများ အတွက်လည်း ဝဋ်နာ၊ ကံနာ မဟုတ်ပါ က ပျောက်ကင်းချမ်းသာလိုကြောင်း သက်သာပျောက်ကင်းပါက ဤကျွန်း ပေါ်မှ သာသနိက အဆောက်အအုံများ အား လှူဒါန်း သာသနာပြုမည့်အကြောင်း အဓိဋ္ဌာန်ကာ ချိုးသုံးခြင်းဖြင့် အကျိုး ခံစားရကာ လာရောက် လှူဒါန်းသူ အများအပြားရှိကြောင်းလည်း သိရ လေသည်။

နဂါးမယ်တော် ရေပူအိုင်

ရေပူကန်တော်မှ တောင်ဘက်ယွန်း ယွန်းတွင် မြေပြင်အထက် တစ်ပေခွဲခန့် မြင့်တက်နေသော မြေအံစာများ ပို့ဝိုင်း နေသည့် နဂါးမယ်တော် ရေပူအိုင် တည်ရှိသည်။ အချင်း(၂)ပေခန့်ရှိ၍ ရေပူဖောင်းကလေးများ တပွက်ပွက် မှုတ်ကာ တစ်ခါတစ်ရံ ရေများ လျှံကျ လာသည်အထိ ရေပွက်ကြီးများ ထွက် ပေါ်လာသည်။ ရေများသည် မြောက် ဘက် တွင်းပေါင်နှုတ်ခမ်းဆီမှ လျှံကျ စီးဆင်းနေလေသည်။

အနီးရှိ ငါးပေခန့်ရှည်သော ဝါး တုတ်ချောင်းအား သန့်စင်လျက် မယ်တော်ထံ ခွင့်တောင်းကာ အမိုး ဖက်စများအား သန့်ရှင်းကြည့်ရာ ဝါး တုတ်ဆုံးမျှပက နက်ရှိုင်းသည်ကို တွေ့ ရသည်။ ရေမှာ ရေပူကန်ကဲ့သို့ပင် နွေးနွေးပူပူသည်။

ရှေးဟောင်း မွန်သမိုင်း မှတ်တမ်း များအရ နဂါးဥပွား မင်းအဆက်ဆက် တို့မှ မွေးမိခင် နဂါးမယ်တော်၏ ဂုဏ်

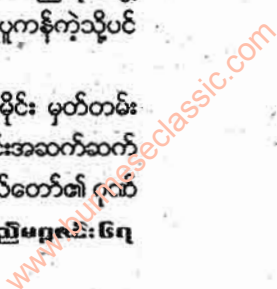



◆ ကြီးတိုင်းအောင် ဇာလုတွင်းမှ ယခုတိုက်လာသော ဇာလု မှတ်ဟန်



ကျေးဇူးကို မှတ်တမ်း သည်။
အမိဋ္ဌာန်ပြုရာ မယ်တော် အတိဒုက္ခရောက်ရှိခြင်း၊ ခိုကိုးရာမဲ့
နဂါးမထည် မိမိကိုယ်စား ခြင်း၊ အမှုတပေါင် ရင်ဆိုင်ရခြင်း၊
ပင်လယ်ရေပူများ မှတ်ထုတ် သားသမီး သူငယ်နာရောဂါကိစ္စများ
ထွက်ပေါ်စေခဲ့ကြောင်း သိရ အတွက် နဂါးမယ်တော်အား တိုင်တည်

◆ အနိုးတန်ဆောင်တွင်းမှ ထိုင်တော်မူရုံမှူးတော်

◆ အကျောက်မှ ကုလားမတောင်စွယ်နှင့် ဓမ္မာရုံ



၆၈ နုဗ္ဗတ္တရောင်ခြည်မဂ္ဂဇင်း



► မွှားရန်ကင်းတို့ သီတင်းသုံး ကျွန်ုပ်တို့အဖို့ သွား ဦးပွင့်သုဝဏ္ဏ
◄ ကြုံကြုံ ဇာပေါ် လျှင်တိုက်ပြေးဟန် ထန်ဖို

ကာ နဂါးရေပူများဖြင့် မျက်နှာသစ်ခြင်း။ နဖူးဆံစပ် စသည် မြင့်မြတ်ရာတွင် ဆွတ်ဖျန်းခြင်းစသည် လုပ်ဆောင်ပေး ပါက ရောဂါသက်သာ၍ အကျပ်အတည်း များမှ လွတ်မြောက်ရကြောင်း ဦးပွင့် ဦးကေသရက ပြန်လည် မိန့်ကြား သည်။

ရှင်ဥပဂုတ္တ ရေပူအိုင်

ယင်းမှ အနောက်ရူးစူးတွင်ကား တစ်ပေခန့် အုတ်ပေါင်အမြင့် ခတ်ထား သော (၆)ပေခန့် ထိပ်အကျယ် ရှိ ရေပူအိုင် ရှိလေသည်။ အိုင်အလယ် တွင် ရှင်ဥပဂုတ္တဖောင်နှင့် ရုပ်တုအား ပူးတွေ့ရသည်။

သုဗ္ဗဒ နှစ်ကာလ ဤကျွန်းပေါ်တွင် စတင် ဝါဆို သီတင်းသုံးခဲ့သော ဆရာ တော် ဦးကေလာသကိုယ်တော်နှင့် တပည့်ဒါယကာများ စုပေါင်းကာ ခိုင်မာသည် ယူဆရသော နောက်ခံ အကြောင်းများ အားလျော်စွာ ပြုလုပ် ကိုးကွယ်ခဲ့ကြောင်း သိရသည်။ ဤ

ရေအိုင်မှ ရေပူများသည်လည်း နွေ၊ မိုး၊ ဆောင်း ရာသီမရွေး လျှံကျ စီးဆင်းနေ လေသည်။

နက္ခတ် ကပါဒ်ကောင်းသော အချိန် သို့မဟုတ် အရှေ့ဘက်ရှိ ကုလားမ တောင်စွယ်တွင် နေ့ဝန်းထွက်ပြုစ အချိန်တွင် ဆွမ်းခဲဖွယ် ဘောဇဉ်ချိုချဉ် ရသာတို့ဖြင့် ဆွမ်းပြုကာ "ဥပဂုတ္တော မဟာထေရော" အစရှိသည့် ရှင် ဥပဂုတ္တဂါထာတော်မြတ်အား ရွတ်ဖတ် ပူဇော်ရသည်။

တစ်နေ့လျှင် (၃၇)ကြိမ် (၇)ရက် အဓိဋ္ဌာန်ကာ ပူဇော် ဆွမ်းပြုစုခြင်းဖြင့် အလုံးစုံသော ချမ်းသာကို ဆောင်ကြဉ်း ပေးသည်ဟု သာသနာကျွန်း မွှားရုံ တွင် သီတင်းသုံး ကျင့်ကြံနေသော ဦးပွင့်၊ ဦးသုဝဏ္ဏမှ သုဂတိ လမ်း ညွှန်လေသည်။

ကြုံတိုင်းအောင် ရေပူအိုင်

ယင်းမှ အနောက်တောင်ရူးစူးတွင် အချင်း တစ်ထွာသာသာခန့် ရှိသော

ရေပူအိုင်ကုန်းမြင့်ကလေး ရှိသည်။ ဦးကေလာသကိုယ်တော် မတိုင်မီ ဤ ကျွန်းပေါ်၌ တောရဆောက်တည် ကျင့်ကြံသော သူတော်စင်၊ ရဟန်း ရှင်လူအများ အလေးအနက်ပြု အဓိဋ္ဌာန် ၍ အကျိုးဒိဋ္ဌ တွေ့မြင်ရသည့် ကြံတိုင်း အောင် အဓိဋ္ဌာန်ရေပူတွင်းကလေး ဖြစ်သည်။

မိမိတို့၏ လောကီ၊ လောကုတ်လိုရာ လုံလအကျိုးအတွက် ဤကျွန်းတော်သို့ ကိုယ်စိတ်နှစ်ပါး ကြည်လင် သန့်ရှင်းစွာ လာရောက်လျက် ရတနာသုံးပါးအား ပူဇော်ပြီးလျှင် ကျွန်းပေါ်တွင် မှီတင်း နေထိုင်ကြကုန်သော သာသနာစောင့် ပုဂ္ဂိုလ်များ၊ ဝေနေယျများအား မိမိပြု သမျှ ကုသိုလ်၏ အဖို့ဘာကကို အမျှ ပေးဝေရသည်။

ထို့နောက် လိုရာအကျိုးအတွက် အဓိဋ္ဌာန်ကာ အောင်မြင်ပါက နိမိတ်ပြ ပါဟု တိုင်တည်ရသည်။ ထိုစဉ် ရေပူ တွင်းမှ ဆူတက်လာသော ရေပွက်များ အား ကြည့်ရှုကာ ဆုံးဖြတ်ရသည်။ တစ်ခုချင်း စိတ်နား တက်လာသော ရေပူဖောင်းကလေးများက အစီစဉ် ကျန်၍ ရည်မှန်းချက်ဆီသို့ ဖြည်းဖြည်း မှန်မှန် ရောက်ရှိမည်ဟု ဖော်ညွှန်း သည်။

တွင်းနှုတ်ခမ်းပြည့် ဂယက်ထကာ ပွက်သောပုံစံသည် ထင်ရှားကျော်ကြား မှုနှင့် အားရကျေနပ်ဖွယ် အောင်မြင် ထမြောက်ခြင်းကို ရည်ညွှန်းသည်။

တွင်းထောင့်တစ်နေရာမှ စတင် ဆူပွက်ကာ မျက်နှာပြင်ပေါ်တက်လာ သော ရေပူလှံများကို မမေ့မှန်းထား သော တစ်ဦးတစ်ယောက် တစ်ထောင့် တစ်နေရာမှ လာဘ်လာဘနှင့် မစ ကူညီသူ ရောက်လာမည့်အကြောင်း သိရှိရသည်။

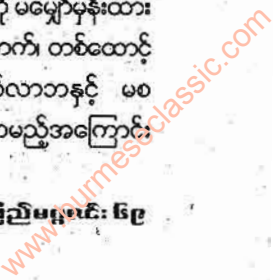

ကွမ်းတစ်ယာညက် (၃မိနစ်မျှ) ကြာသည့်တိုင် မဆူမပွက် ပကတိ တည်ငြိမ်နေသော ရေပြင်ကို တွေ့ရမှ ကိုယ်စိတ် တစ်စုံတစ်ရာ မတည်ငြိမ်မှု၊ မှားယွင်းသော နှလုံးသွင်းမှု မမှန်သော အကြံအစည်များအား ဆိုင်းငံ့ပြုပြင် သင့်ကြောင်း အကြံပေးခြင်း မည်လေ သည်။

သို့တည်းမဟုတ် အကြံအစည် အောင်မြင်ပါက မည်သို့ ဆူပွက်ပါရန် မိမိတို့လိုရာပုံစံ ပြဋ္ဌာန်း၍ တိုင်တည် တောင်းခံနိုင်ကြပေသည်။

ကြာတိုင်းအောင် ရေပူတွင်းမှ ရေများ အား သန့်စင်သော ပုလင်း၊ ခွက်များ ဖြင့် သယ်ဆောင်ကာ မျက်စိ၊ ဦးခေါင်း၊ နား ရောဂါများအတွက် မျက်စဉ်းခတ် ပေးနိုင်သည်။

အိမ်မွေး ကျွဲ၊ နွား၊ ခွေး၊ ကြောင် စသည့် တိရစ္ဆာန်များတွင် ကျရောက် သော ဝေဒနာများအတွက်လည်း လိမ်းခြင်း၊ တိုက်ခြင်းဖြင့် ရောဂါ ပျောက် ကင်းချမ်းသာကြကြောင်း ဦးပွင်း ဦးကေသရမှ မိန့်ကြားသည်။

ဈေးဆိုင်၊ ကုန်တိုက်၊ ရောင်းလို သော ယာဉ်၊ အိမ်၊ ခြံ၊ ကျောက်မျက် စသည်တို့အတွက်လည်း တိုင်တည် နိမိတ်ယူကာ ဆူပွက်လာသော ရေများ အား သန့်စင်သော ပုလင်း၊ ဘူး စသည် ဖြင့် ရိုသေစွာ စွန့်ယူ ပက်ဖျန်းပေးခြင်း ဖြင့် ဈေးခေါ်ကောင်း၍ အရောင်း အဝယ်ဖြစ်ထွန်း စည်ပင်စေကြောင်း သိရလေသည်။

ဖူးမြော် ကြည်ညိုဖွယ်များ

ကြာတိုင်းအောင် ရေပူတွင်း၏ တောင်ဘက်တွင် ဉာဏ်တော် အမြင့် ပေ(၂၀)ခန့်ရှိသော တင်ပျဉ်ခွေ ရုပ်ပွား တော်အား အမိုးတန်ဆောင်းအတွင်း

၇၀ နက္ခတ္တရောင်ခြည်မဂ္ဂင်း

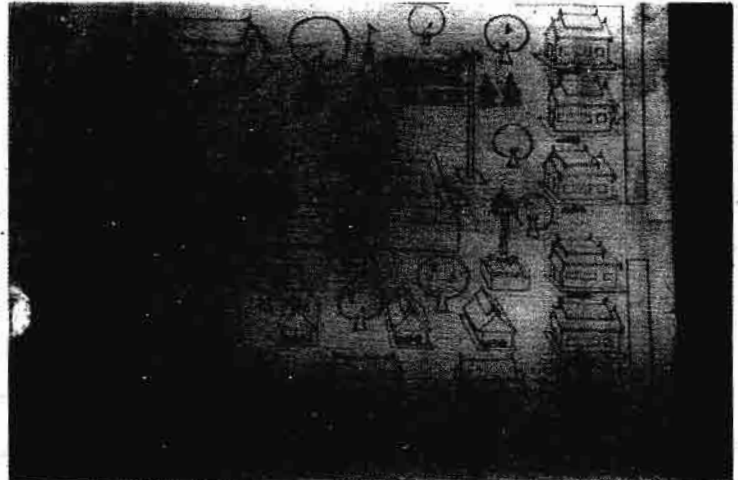

ယောင်ဆရာတော် ဦးတော့ဟာသ ထုဆွဲခဲ့သော သာသနာကျွမ်းမှ သာသနာဟာသတော်အစဉ်များ ပုံကြမ်း

◀ ကျောက်တင်ကြောင်း ပြောပြသည့် ဦးမြောင် ▶ ကျွန်ုပ်တို့တို့တင်ကြောင်း ကိုယ်တွေ့ရှင်ပြသည့် ဦးတောင်



စံနေသည်ကို ဖူးမြင်ရသည်။
ယင်း၏ ရှေ့တည့်တည့်တွင် ဦးပွင်းကေသရ သီတင်းသုံးသော ဝဲတာရကျောင်းနှင့် ပြည်လုံးစေတီ တော်တို့အား မြင်တွေ့ ဖူးမြော်ရသည်။
၁၃၅၅ ခုနှစ်တွင် ဦးအုန်းဟန်၊ ဦးငယ် စသည့် ဒါယကာကြီးများ ဦးစီး တည်ထားခဲ့သော ယင်းစေတီအား ယခုအခါ လုံးပတ်တော်၊ ဉာဏ်တော်

များ တိုးချဲ့ ပူဇော်နေသည်ကို တွေ့ရ သည်။
စေတီတော်ရင်ပြင်အတွင်း မည်သို့ သော ရာသီတွင်မဆို မိုးရေ တင်ကျန် ခြင်း မရှိဟု ဆိုသည်။

၎င်းလ ဆက်ဖတ်ပါရန်

ဟုလျှင်းစီ

အဆီကျ အလှပို ဆီးဝမ်း မှန်စေလိုလျှင်



ဆရာမြင့်ရဲ့ မြင့်မြန်မာ အကြောပြေ ဝမ်းမှန်သေးကို မှီဝဲပါ

ကျွန်မတို့လို မိန်းမသားတွေဟာ အမျိုးသားတွေ ထက် အနာရောဂါပိုပြီး ဖြစ်လေ့ဖြစ်ထရှိပါတယ်။ အမျိုးသမီးများ အနေနဲ့ အထူးအလေးပေး ဂရုတစိုက်ရှိတာကတော့ ဓမ္မတာခေါ် လစဉ် ၂၈ ရက်တစ်ကြိမ် ဆင်းသက်လာတဲ့ သွေးသားကိုပါ။ အဲဒီသွေးသား ဓမ္မတာမမှန်ကန်ဖောက်ပြန်ခြင်းကြောင့် ရောဂါပေါင်းမြောက်မြားစွာ ဖြစ်ပေါ်ခံစားရသလို သွေးသားမှန်ကန်နေရင်လည်း အသားအရေ စိုပြေဝင်းပ ကျန်းမာပြီး လှပတင့်တယ်လို့နေပြန်ပါတယ်ရှင်။

ယနေ့ခေတ်မှာ ခေတ်မီသော အမျိုးသမီးများအတွက် ပဋိသန္ဓေတားဆေးတွေ သုံးစွဲခြင်းကြောင့်လည်း ရောဂါတစ်ခု မဟုတ်တစ်ခု ဖြစ်ပေါ်ခံစားနေရတယ်လို့ သမားတော်ကြီး ဆရာမြင့်မှ ပြောပြခဲ့ဖူးပါတယ်။ အလွန်မှန်ကန်တဲ့ ကျန်းမာရေးပညာပေးစကားဖြစ်ပါတယ်။ ယင်းပဋိသန္ဓေတားဆေးများ သုံးစွဲခြင်းကြောင့် ၂၈ ရက် တစ်ကြိမ် သွေးဖွားရမည့် လကျော် နှစ်ကျော်တဲ့အထိ ဓမ္မတာသွေးဟာ ဖွားခြင်းဆင်းခြင်းမဖြစ်ဘဲ ခန္ဓာကိုယ်တွင်း ခိုအောင်းနေတတ်ကြပါတယ်။

ဒီလို သွေးဟောင်းလည်း မဆင်း၊ သွေးသစ်လည်း မပေါ်၊ လနစ်ကြာလာသော် ကျွန်မတို့လို အမျိုးသမီးများမှာ အသားအရေ မကြည်လင်တော့၊ ပွယောင်ယောင်နှင့် ညှိပြာရောင်သန်းလာပြီး ဗိုက်ခေါက်ထူကာ ဝ၊သထက် ဝ၊ လာကြပါတော့တယ်။ ခန္ဓာကိုယ် ဝ၊လာတာနှင့်အမျှ ရောဂါ ဟာလည်း ခုတစ်မျိုး၊ တော်ကြာတစ်မျိုးနဲ့ အမျိုးမျိုးဖြစ်လာ တော့တာပေါ့ရှင်။

ကြာတော့ လူလည်း အလှပျက်၊ အသားအရေလည်း မကြည်လင်၊ ဗိုက်ပူနံ့ကား ငါးစိပူခါးလို ပုံကပျက်၊ ရောဂါက တက်တော့ စိတ်ပျက်ရတော့တာပေါ့။ ဒီလိုနဲ့ သင့်တော်မယ့် ဆေးကို ရှာမိပါတယ်။ ဒါနဲ့ပဲ သမားတော်ဆရာမြင့်ထံ ရောက်သွားပါတယ်။ ဆရာကို ဖြစ်ပျက်ခံစားနေရတာတွေကို အကုန်ပြောပြဆွေးနွေးမိတော့ ဆရာက-

“မကေသီအောင်ရေ အခုခေတ်မှာတော့ အများစုသော အမျိုးသမီးတွေ ဖြစ်ပေါ်ခံစားတွေ့ကြုံနေရတဲ့ ခေတ်မီရောဂါပေါ့ဗျာ” တဲ့လေ..။

“ဆရာရယ် ဘယ်လိုကြောင့် ဒီလိုဖြစ်ရတာလည်း” ဆိုတော့ -

“မကေသီအောင်ရေ မကေသီအောင် ပြောသလို ပဋိသန္ဓေတားဆေးတွေကြောင့် ပါသလို နေ့စဉ် စားသောက်နေရတဲ့ အစားအသောက်တွေကြောင့်လည်း ပါပါတယ်။ ပြီးတော့ လူနေထိုင်မှုပုံစံ၊ နောက် ပတ်ဝန်းကျင်စတဲ့ အကြောင်းတွေကြောင့်လည်း ဒီလိုဖြစ်တတ်ပါတယ်”

“ကျွန်မတို့လို အိမ်ထောင်ရှင်အမျိုးသမီးများ အနေနဲ့ မကင်းနိုင်တဲ့ ပဋိသန္ဓေတားဆေးတွေကြောင့် လစဉ်ဓမ္မတာ မလာတာကနေစပြီး အမျိုးသမီးတွေ ဝ၊လာတယ်၊ ရောဂါတွေ ပိုထူပြောလာတယ်လို့ ခံစားရပါတယ် ဆရာ၊ အဲဒါကို ဘယ်လိုကုသပြီး ဘယ်လိုဆေးမျိုးတွေ သုံးစွဲသင့်ပါလဲ ဆရာ” ဆိုတော့ -

“မကေသီအောင်မေးတဲ့ မေးခွန်းက ကောင်းပါတယ်။ အမျိုးသားတွေနဲ့ အမျိုးသမီးတွေရဲ့ စွန့်ထုတ်ပစ္စည်းမလှ ကွာခြားချက်က ဓမ္မတာသွေးသားပဲ ဖြစ်ပါတယ်။ ကျန်တာကတော့ ဆီး၊ ဝမ်း၊ လေ၊ ချွေး တွေဟာ အမျိုးသားရော အမျိုးသမီးပါ တူညီနေပါတယ်”

“ဟုတ်ကဲ့ ဆရာ”

“ဒီတော့ အမျိုးသမီးအနေနဲ့ အထူးသဖြင့် ပဋိသန္ဓေတားဆေးတွေ သုံးလို့ပဲဖြစ်ဖြစ် အစားအသောက် အနေအထိုင်တွေကြောင့်ပဲဖြစ်ဖြစ် ဓမ္မတာမမှန် ထိန်ကျန်ချုပ် ငုပ်နေတာ ကြာလာတာနဲ့အမျှ ရောဂါတစ်ခု မဟုတ်တစ်ခုတော့ စွဲကပ်လာပါတယ်။ ဒီလိုအခါမျိုးမှာ တားဆေးတွေကြောင့် ဓမ္မတာမပေါ်တာကို ကုစားဖို့လိုပါမယ်”

“ဘယ်လိုများ ကုစားရမလဲဆရာ”

“စောစောက ဆရာပြောခဲ့သလိုပေါ့ လူသားတွေ အနေနဲ့ နေ့စဉ်စွန့်ထုတ် ဖယ်ရှားပေးရမယ့် မလအဆိပ် ဓာတ်တွေရှိပါတယ်။ ဒါတွေကတော့ ဆီး၊ ဝမ်း၊ လေ၊ ချွေး ပြီးတော့ အမျိုးသမီးတွေလစဉ်စွန့်ပေးရတဲ့ သွေးသားဓမ္မတာပေါ့။ သွေးသားဓမ္မတာကတော့ တားဆေးတွေကြောင့် ဖြစ်ဖြစ်၊ အစားအသောက်ကြောင့်ဖြစ်ဖြစ် လစဉ်မပေါ်ဘူးဆိုရင် ကျန်တဲ့ ဆီး၊ ဝမ်း၊ လေ၊ချွေးတွေ မှန်နေဖို့လိုပါတယ်။ ဒီမလလေးမျိုးထဲက ဆီးနဲ့ဝမ်းဟာ အဓိကဖြစ်ပါတယ်။ နေ့စဉ် ဆီး၊ ဝမ်း မှန်စေရန် ဂရုတစိုက် ပြုပြင်နေထိုင်ရပါမယ်။ အဲဒီလိုတားဆေးသုံးသူတွေရော၊ တားဆေးမသုံးသူတွေ

ပါ ဖြစ်လေ့ဖြစ်ထရှိတဲ့ ဗိုက်ပူခြင်း၊ ဗိုက်ခေါက်တွေထူလာခြင်း၊ အဆီတွေ ဝမ်းဗိုက်ပြင်မှာ စုလာခြင်း၊ အသားအရေ စိုပြည်မှု မရှိခြင်း၊ ကြည်လင်တောက်ပဝင်းလက်မှုမရှိခြင်း၊ နောက် ကြောတက်၊ ဇက်ကြောထိုးခြင်း၊ ခေါင်းမူး၊ ခေါင်းအုံ ဖြစ်ခြင်း၊ ကိုယ်လက်များ လေးလံထိုင်းမှိုင်းခြင်း၊ ညောင်းညာကိုက်ခဲခြင်း၊ ပေါ့ပါးသွက်လက်မှု မရှိခြင်း၊ ဆီးချို သွေးတိုး အသည်းအဆီဖုံး၊ နှလုံးသွေးကြောကျဉ်း စတဲ့ ရောဂါများနဲ့ အမျိုးသမီးရောဂါများကို ဖြစ်ပေါ်လာစေပါတယ်။ ဒါကြောင့် ဆီး၊ ဝမ်း၊ သွေး၊ လေ၊ ချွေးတို့ကို မှန်မှန်စွန့်ထုတ်နိုင်စေရန် နေထိုင်စားသောက်ရပါမယ်။ အကယ်၍ ကျန်းမာပြီး စိုပြည်လှပ အချိုးအစားကျတဲ့ ခန္ဓာကိုယ်ကို ပိုင်ဆိုင်ချင်တယ်ဆိုရင်တော့ ဆီးနဲ့ဝမ်းကိုတော့ မှန်ကန် မှန်နေအောင် ပြုပြင်နေထိုင်ရပါမယ် မကေသီအောင်”

“ဒါဆို တားဆေးတွေကြောင့် သွေးသားမပေါ်ရင် ဆီး၊ ဝမ်းမှန်အောင် ပြုပြင်ပေးရင် အလွန်ခြင်း၊ ဗိုက်ပူခြင်း၊ အသားအရေညစ်ထေခြင်း၊ အကြောတက်ညောင်းညာခြင်းများနဲ့အတူ အခြားသောရောဂါတွေပါ ဖြစ်ပွားမလာအောင် တားဆီးနိုင်တာပေါ့ နော်... ဆရာ”

“ဟုတ်ပါဗျာ...”



ကြေးမြိုင်မြိုင်အမှတ် - တဆဝက(ဗဟိုမင်း)(၁၁/၁၂၂)

“အဲဒါဆို ဘာဆေးသောက်မလဲ ဆရာ”
“ဆရာဆီလာတော့လဲ ဟောဒီ မြင့်မြန်မာ တောရှေ့ထိမ်း အကြောပြေဝမ်းမှန်ဆေးကိုပဲ ညွှန်ရမှာပဲဗျ”
“မြင့်မြန်မာ အကြောပြေဝမ်းမှန်ဆေးက ဘာတွေ တောင်းလဲဆရာ”

“ဘာတွေကောင်းလဲဆိုတော့ ဆီးချုပ်၊ ဝမ်းချုပ်၊ လေချုပ် ရောဂါတွေ၊ စမြင်းခဲခြင်း၊ ဇက်ကြောတက်၊ နောက်ကြော ထိုးခြင်း၊ ခေါင်းအုံ၊ ခေါင်းကိုက်ဖြစ်ခြင်း၊ ကိုယ်လက်တွေ လေးလံညောင်းညာကိုက်ခဲခြင်း၊ ဆီးပူညောင်းကျဖြစ်ခြင်း၊ ဒုလ္လာလိပ်ခေါင်းဖြစ်ခြင်း၊ အတွင်းလိပ်ဖြစ်၍ သွေးကျခြင်း၊ အပူအပုပ်များခြင်း၊ ဆီးချုပ်၊ ဆီးကျန် ဝမ်းချုပ်၊ ဝမ်းကျန်ခြင်း၊ လေချုပ်ခြင်း၊ အသားအရေ ယားယံခြင်း၊ အသားအရေ ညစ်ထေ၊ မွဲခြောက်ခြင်း၊ အဖုအပိနဲ့အကွက်များဖြစ်ပေါ်ခြင်း၊ သွေးမသန်ခြင်း၊ ပါးစပ်နံခြင်း၊ ကိုယ်နံ့ပြင်းခြင်း၊ အပူခိုး၊ အမုပ်ခိုးများ အပေါ်ကို ဆောင်တက်ပြီး လည်ချောင်းနာခြင်း၊ မျက်ရည်ပူများကျခြင်း၊ လျှာနှုတ်ခမ်း၊ အာခံတွင်းတွေမှာ အပူနာတွေဖြစ်ခြင်း၊ သွေးတိုးသွေးတက်ဖြစ်ခြင်း၊ ဆီးပူ၊ ဆီးအောင်၊ ဆီးဝါ၊ ဆီးနီ၊ ဆီးနည်းခြင်း၊ မျက်နှာမှာ တင်းတိပ်၊ ဝက်ခြံ၊ မှည့်ခြောက်ထွက်ခြင်း၊ သွေးဓာတ်ထဲနဲ့ ခန္ဓာကိုယ်ထဲမှာ မလိုအပ်တဲ့ အဆီပို(မလ)တွေ ပွားများလာပြီး အလွန်ခြင်း၊ ဗိုက်ခေါက်ထူခြင်း စတဲ့ ရောဂါတွေအတွက် သုံးစွဲနိုင်ပြီး အကြောပြေကာ အပူအပုပ်များ ကင်းစင်လျက် ပိုလှုံ့နေသော အဆီပိုများကို ဖယ်ရှားပေးနိုင်ပြီး ဆီး၊ ဝမ်း၊ သွေး၊ လေညီညွတ်မှန်ကန်စေပြီး ကျန်းမာပေါ့ပါးလန်းဆန်း တက်ကြွစေပါတယ်”

“ဟုတ်ကဲ့၊ ဘယ်လို သုံးစွဲရမလဲ ဆရာ”
“မြင့်မြန်မာ အကြောပြေဝမ်းမှန်ဆေးကို ညအိပ်ရာဝင် ရေအေးနဲ့ ဆေး ၅ ပြားကို အစာနဲ့တေးတေးမှာ သုံးစွဲပေးခြင်းဖြင့် အထက်ပါရောဂါတွေကို ပျောက်ကင်းသက်သာပြီး မဖြစ်သေးရင်လည်း ကာကွယ်ပြီးသားဖြစ်စေပါတယ်” (ဝမ်းနုတ်ဆေးမဟုတ်၍ နေ့စဉ်မှန်မှန် သုံးစွဲနိုင်ပါသည်။ ဝမ်းချုပ်တတ်သူများ ဆေး ၅ ပြားမှ ၇ ပြား အထိ သုံးစွဲနိုင်ပါသည်။)
“ဟုတ်ကဲ့ အခုလို ကျန်းမာရေးဗဟုသုတတွေရရှိအောင် ပြောပြလမ်းညွှန်ပေးတဲ့အပြင် သုံးစွဲရမယ့်ဆေးပါ ညွှန်ပြပေးတဲ့အတွက် ဆရာ့ကို အထူးပဲကျေးဇူးတင်ပါတယ် ဆရာ”

ပင်ရင်း - စကြာမင်းဆေးတိုက်
အမှတ် (၆၆၆)၊ (၈) ရပ်ကွက်၊ သုဝဏ္ဏလမ်း၊
မြောက်ဥက္ကလာပ၊ ဖုန်း - ၀၁၆၉၁၀၉၁၊ ၀၉၇၃၁၉၇၂၂။

www.burmeseclassic.com



ဆရာတော်ရှိနှင့် စာညှိသော ဝေဟီတော်

ရွာမိဿာ ရွှေသိမ်တော်ကျောင်းမှ ဆရာတော်

အာရှင်ပယ်ပိတ်

အား ဂါရုဠပြု ပူဇော်မှုခရီး (၃)

စောသိလ

ယခင်လမှ အဆက်

သူဖုန်းစား ဖြတ်သွားလျှင်ပင် ခေါ်၍ ဆန်သုံးလေးပြည်ခန့် ပေးလှူလေ့ရှိသည်။ ဆာလောင်နေသူဖြစ်လျှင် သူပင် ဘုဉ်းပေးရခြင်း မရှိသေးသည် ဖြစ်လင့်ကစား တည်ခင်း ကျွေးမွေး တတ်သည်။

ဝတ္ထုငွေများ ကပ်လှူလျှင် လက်ခံ ယူ၍ ဖျာအောက်၊ စာအုပ်ကြား စသဖြင့် ကြိုရာတွင်ထားကာ တွေ့ရှိသူ

တို့ ယူငင်သွားလျှင်လည်း တားမြစ်ခြင်း မရှိ ကြည်ဖြူစွာ ခွင့်ပြုသည်။

ဆရာတော် ပျံလွန်တော်မူ၍ သူ၏ သေတ္တာကို ဖွင့်ကြည့်ကြရာ စာရွက် အချို့နှင့် ငွေ “နှစ်ကျပ်” သာ တွေ့ကြ ရသည်ဆို၏။

ဆရာတော်၏ လုပ်ရပ်ပညာ

ဆရာတော်သည် ဖိုထိုးလေ့ရှိသော် လည်း တပည့်ရဟန်းများမှာ အသက်

ဝါ(၃၀)ကျော်မျှငယ်၍ ချစ်ကြောက် ရှိသေရသော ရှေးခေလေးအတိုင်း ခိုင်း သမျှ လုပ်ပေး၍ မေးမြန်းစုံစမ်းခြင်း မပြုဝံ့ကြချေ။

ထို့ကြောင့် ဆရာတော်၏ လုပ်ရပ် ပညာအခြေအနေနှင့် ပညာအမွေ ဆက်ဆံခြင်း မရှိခဲ့ကြဟု ဆိုသည်။ ပျံလွန်တော်မူပြီးနောက် သေတ္တာ တွင်း တွေ့ရသော စာရွက်များမှာ ရွှေပန်းတိမ်ဖိုများထံ၌ အဝယ်ပြေစာ



◆ ဆရာတော်မှတစ်ဆင့် နေရာတွင် ထူထောင်ထားသော မြေပြင်အောက်

စာရွက်များ ဖြစ်နေသည်။ ဆရာတော် ထံမှ အစွဲရတ်ရွှေများ ချိန်တွယ်၍ ဝယ်ယူပေးချေသော ငွေပြေစာများ ဖြစ်ကြသည်။

ထို့ကြောင့်ပင်လျှင် လွတ်လပ်ရေး ရပြီးကာစ ရောင်စုံသူပုန်များ သောင်း ကျန်း၍ တိုင်းပြည် မငြိမ်မသက် ဖြစ်စဉ်ကာလ ရွှေသိမ်တော်ကျောင်း ဝင်းတွင် လာရောက် ခိုလှုံကြသော အရပ်ရပ်မျက်နှာမှ ဒုက္ခသည်အားလုံး ကို ဖူလုံ လောက်အောင် ကျွေးမွေး ကယ်တင်နိုင်ခြင်း၊ ရွှေသိမ်တော်စေတီ မွမ်းမံပြုပြင်ခြင်း၊ အခြားစေတီများ တည်ဆောက်ကိုးကွယ်နိုင်ခြင်း စသည် ဖြင့် ငွေကြေးပမာဏ များစွာ အသုံးပြု နိုင်ခဲ့သည်ကို မှန်းဆ သိရှိကြရလေ သည်။

ဆရာတော်သည် ကျောင်းဝင်း အတွင်း ရွှေသိမ်တော်စေတီ အရှေ့

မြောက်ထောင်းအရပ်ရှိ ပြုပျက်နေသော ပုဂံခေတ်လက်ရာ စေတီနေရာမှ ကြေးအိုးတစ်လုံး တူးဖော်ရရှိကာ အတွင်း၌ ပါရှိသော ဓာတ်လုံးများကို အကြောင်းပြု၍ လုပ်ရတ်ပညာတွင် အတိုင်းအတာတစ်ရပ်အထိ ပေါက် မြေခက် အောင်မြင်ခဲ့သည်ဟု သိရ သည်။

ရှေးယခင်က ပေ၊ ပုရပိုက် အညွှန်း စာများအရ ထိုစေတီအရာ ကုန်းမြေ တွင် လာရောက်တူးဖော်ကြသော် လည်း ကြီးမားသော မြေကြီးတစ် ကောင် ထွက်ပေါ်လာသဖြင့် ကိုယ် လွတ်ရုန်းကာ ထွက်ပြေးကြရသည်။ ဆရာတော် တူးဖော်သောအခါမှသာ လွယ်လင့်တကူ ရရှိခဲ့ခြင်း ဖြစ်သည် ဆို၏။

ထို့နောက် ရန်ကုန်သို့ ပြောင်းရွှေ့ နေထိုင်သော ဒါယကာတစ်ဦးနှင့်

ဆက်နွယ်ကာ သထုံခရိုင်၊ ပေါင်မြို့ နယ်တွင်းရှိ ကုလားမတောင်သို့ စေတီ ပဉ္စက်တင်ပွဲ ကြွရောက်ခဲ့ရာ၌ ညာတင် ကုတ်ရုပ်တုနှစ်ခုကို ရရှိခဲ့သည်။

နံနက် အရှက်တက်ချိန်တွင် အမည် မသိ ဒါယကာတစ်ဦး လာရောက် ကပ်လျှံသွားခြင်းဖြစ်သည်။ ထိုစဉ်က ကုလားမတောင်ပေါ်တွင် ရောက်ရှိနေ သော ကျွန်ုပ်တို့မှာ ကပ်လျှံသွား ကြောင်းသာ ကြားရ၍ ဆရာတော်က ထုတ်ပြခြင်း မရှိသဖြင့် ထိုရုပ်တုများကို မမြင်တွေ့ခဲ့ရပေ။

ဆရာတော် ယုံလွန်တော်မူပြီးချိန်၌ ထိုညာတင်ကုတ်ရုပ်တုများ မတွေ့ရ တော့ကြောင်း ဦးပဉ္စင်းက မိန့်ကြား တော်မူသည်။ ညာတင်ကုတ်မှာ ယေဘုယျအားဖြင့် ဓာတ်သေဓာတ် သားဖြစ်ကာ သာမန် အဂ္ဂိရတ်ပညာ ဖြင့် အရည်လင်အောင် မထိုးနိုင်ပေ။

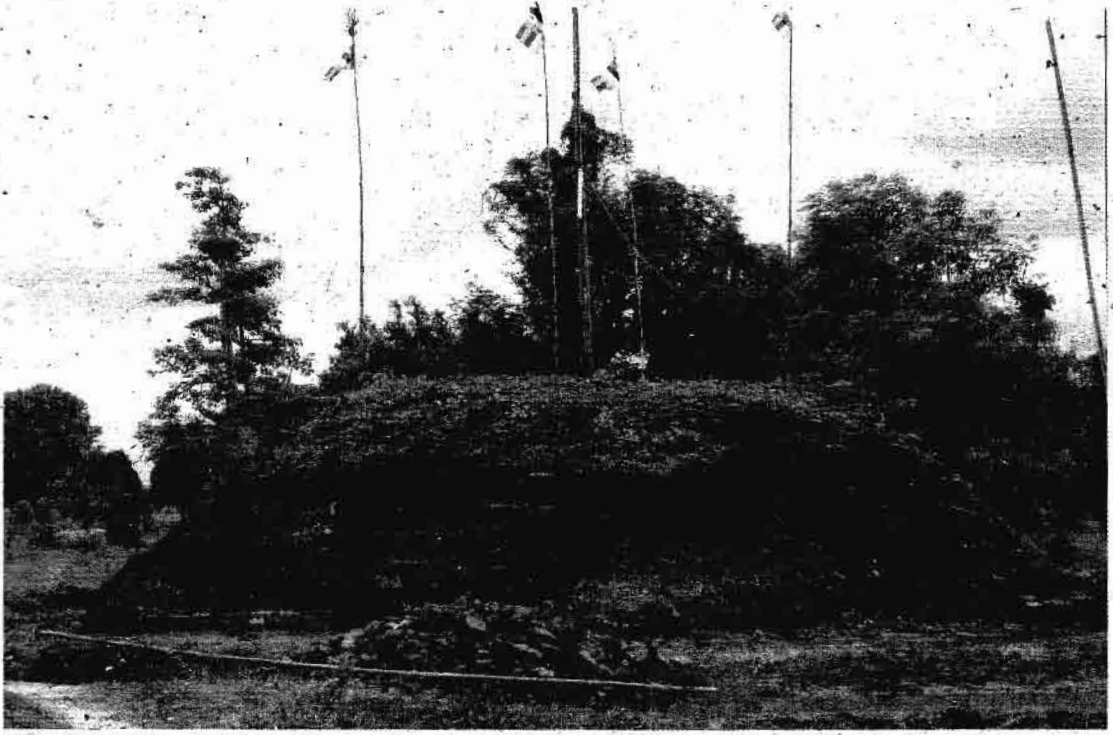

▲ သာယာဝတီမြို့မဟိန္ဒူ ကြေးစာရုံသည် ဆော်အာရာ

ပါရမီရင့်ကျက်၍ ကောင်းစွာ တတ်ကျွမ်းလိမ္မာသူ အင်္ဂိုရတ်ပညာရှင်မှသာ ဓာတ်ရှင်ဖြစ်အောင် လုပ်နိုင်ကြသည်။

ထိုသို့ ပြုလုပ်နိုင်ပါက အဆိုပါ ပညာရှင်သည် ကျင့်စဉ်စခန်း တစ်ဆင့် တက်လှမ်းနိုင်ကြသည်။ ထွက်ရပ် ပေါက်သည်ဟု ဆိုကြသည်။

သို့ဖြစ်လျှင် ဆရာတော်သည် ထို ပညာတင်ကုတ်များကို ဓာတ်ရှင်ဖြစ်အောင် စီမံလုပ်ဆောင်ကာ တစ်ဘဝ ခန္ဓာကို စွန့်လွှတ်ခဲ့သည်ဟု ယူဆဖွယ် ရှိလေသည်။

သူတစ်ပါး၏ စိတ်အကြံကိုသိရှိခြင်း

'ဒီသိမ်က ရွှံ့အုတ်နဲ့ဆောက်ထားတာ မဟုတ်ဘူး။ ဆရာတော်ကိုယ်တိုင် ဦးစီးပြီး ကျောက်အုတ်နဲ့ ဆောက်ထားတာပါ။ ပုံစံကျ ကျောက်ပြားတွေ မှာယူပြီး တစ်လုံးကို ပြား(၅၀)နှုန်းနဲ့

ရွာသားတွေကို ရွှေခိုင်းပြီးမှ ဆောက်တယ်။

လွတ်လပ်ရေးရပြီးကာစ မငြိမ်မသက်ဖြစ်တဲ့ ကာလမို့ နှိုးဆိုးလှယက်သူတွေ အလွယ်တကူ ဖြိုဖျက်လို့ မရနိုင်အောင် ကြံတင် စီစဉ်တော်မူတယ်။

မကြာမီ ခိုလှုံသူ ဒုက္ခသည်တွေ ရောက်လာမှာလဲ ကြိုသိတယ်။ နောက်ပိုင်းမှာလဲ ကျောင်းကို ရောက်လာသူတွေရဲ့ ရည်ရွက်ချက် အဆိုးအကောင်းကို ခွဲခြားသိတယ်။

လူဆိုး၊ ဒုစရိုက်သမားတွေကို အနည်းအကျဉ်း ပေးကမ်းပြီး ခရီးဆက်စေတယ်။ အမှန်တကယ် ဒုက္ခရောက်သူ ဝေဒနာရှင်တွေကိုတော့ ကျောင်းမှာ ရက်ရှည်လများ တင်ကျွေးထားတာပဲ'

ဦးပဉ္စင်း မိန့်ကြားသကဲ့သို့ ကျွန်ုပ် ကိုယ်တိုင်လည်း တွေ့ကြုံခဲ့ရသည်။

ကုလားမတောင်သို့ ကြွစဉ် ဓေတီတည် လုပ်အားပေးများအနက် ကျန်းမာရေး မကောင်းသူတို့အား ဓာတ်လုံးစိမ်ရေဖြင့် တိုက်ကျွေးကုသပေးသည်ကို မြင်ရသောအခါ အင်္ဂိုရတ်ပညာရှင်အတန်ပင် ပေါက်ရောက်ပြီးသူ ဖြစ်နိုင်ကြောင်း မှန်းဆမိသည်။

ထို့ကြောင့် အင်္ဂိုရတ်ပညာနှင့် ဝိဇ္ဇာ ဝိနိဗ္ဗာန်အကြောင်း မေးလျှောက်ရန် အချိန်စောင့်နေမိသည်။ ညတွင် ဂုဏ်တော် ပုတီးစိပ်၍ ကမ္မဋ္ဌာန်းသိမ်းသော အခါ မေတ္တာပို့ အမှုဝေကာ ဆရာတော်ကြီးကို ဦးချကန်တော့သည်။

နှုတ်မှ ဖွင့်ဟမေးလျှောက်ခြင်း မပြုရသေးမီတွင် ဆရာတော်က ဓာတ်သဘောနှင့် ဝိဇ္ဇာဝိနိဗ္ဗာန်အကြောင်း ကြိုတင် မိန့်ကြား ရှင်ပြုတော်မူလေသည်။

ဆရာတော်သည် ကုလားမတောင်





ဆရာတော်အိမ်

မြို့နယ်၊ ဘုရား

သို့ ကြံစဉ်က ဝေဒနာရှင်များအား ဓာတ်လုံးစိမ်သည့်ရေဖြင့် ကုသပေးသော်လည်း ရွာမိဿာကျောင်းတွင် သီတင်းသုံးသောအခါ ဆီတွင် ဓာတ်လုံးထည့်၍ ဆူပွက်အောင် ကျိုထားသည်။ ထိုဆီဖြင့် ဝေဒနာများကို လိမ်းကျံ ကုသပေးကြောင်း သိရသည်။ အဆောင်အဖြစ် ကြေးဓာတ်လုံးများ ဝေငှပေးတတ်သည်။

ထိုဓာတ်လုံးသည် မြွေရန်မှ အထူး ကာကွယ်ပေးနိုင်သည်ဆို၏။ ထို့အပြင် တယဉ်ဒါယကာတို့အား ကနီရွှေသိမ် တော်ဆရာတော်၏ ဂဏနာနည်းဖြင့် ပိပဿနာကမ္ပဋ္ဌာန်း စီးခြင်းရန် လမ်းညွှန် နည်းပြပေးတတ်သည်ဟု ကြားသိရပေသည်။

ဆရာတော်ဦးမဟိန္ဒသည် ရုပ်ခန္ဓာကို စွန့်ခွာ၍ ပျံလွန်တော်မူသွားသော်လည်း ကုလားမတောင်၌ သီတင်းသုံးသော ဆရာတော် ဦးဉာဏထံသို့

အိပ်မက်တွင် ကြွရောက်လေ့ရှိသည်။

ဆရာတော်အိပ်မက်တွင်း မိန့်တော်မူသဖြင့် ဦးဉာဏသည် ရွာမိဿာ ရွှေသိမ်ကျောင်းသို့ မကြာခဏ ကြွရောက်တော်မူကြောင်း ဦးဉာဏ်များက ပြောပြကြသည်။

(ဆရာတော် ဦးဉာဏသည် ယနေ့တိုင်အောင် ကုလားမတောင်ထက်ရှိ ကျောက်လိုဏ်ဂူတွင် သီတင်းသုံး အားထုတ်တော်မူလျက် ရှိကာ တောင်ခြေရှိ အုတ်ထွဲတားအတွင်းရွာ၊ အပြင်ရွာ နှစ်ရွာသို့ သာမက ပေါင်မြို့မသို့လည်း ဆွမ်းကိစ္စ၊ သာဓုနာဓုကိစ္စ အကြောင်းပြု၍ ကြွရောက်ခြင်း မရှိချေ။ ယခုကဲ့သို့ ရွာမိဿာရွာသို့ တိုင်အောင် ဝေးလံသော ခရီးကို ကြွချီခြင်းသည် တစ်စုံတစ်ရာ အရေးကြီးသော ကိစ္စရှိတန်ရာသည် ဟု ယူဆရပေသည်။)

ရုပ်ပွားစေတီတော်အချို့

သိမ်နံရံတွင် ဆရာတော်၏ ပုံတူ

ပန်းချီကားချပ်များ ပေါင်မြို့နယ် ကုလားမတောင်သို့ ကြွရောက်ပုံ စသည့် ပန်းချီမှတ်တမ်းများ ချိတ်ဆွဲထားသည်ကို တွေ့ရသည်။

ဆရာတော်၏ ဓာတ်ပုံများမှာ ဆေးသား ပျက်ပြယ်နေသဖြင့် ထိုပန်းချီကားကိုသာ အဓိကထား၍ ရိုက်ကူးတင်ပြရပေသည်။

ဆရာတော်သည် ကျောင်းနေရဟန်း၊ သာမဏေ ကျောင်းသားများ အတွက် ဖွယ်ဖွယ်ရာရာ ချက်ပြုတ် ကျွေးမွေးတတ်သော်လည်း ကိုယ်တိုင်မှာ အစားအသောက်အတွက် အထူး ဂရုစိုက်ခြင်း မရှိလှပါ။ ပဲတီပင်ပေါက်နှင့် ကျောင်းနံဘေး ကောက်ရိုးပုံများမှ မကြာခဏထွက်ရှိသည့် ကောက်ရိုးမို့များသာ ဘုဉ်းပေးတတ်သည်။

အသက်၊ အသား ရှောင်ကြဉ်မှု မရှိသော်လည်း ဆွမ်းထမင်း အနည်းငယ်နှင့် ပဲပင်ပေါက်၊ မှိုများ ဘုဉ်းပေးသည်ကိုသာ အတွေ့ရများသည်။

ကွမ်းလားကိုမူ မပြတ် မြို့ဝါးနေတတ်သည်။ ဆရာတော် သုံးစွဲခဲ့သော ကြေးကွမ်းအစ်မှာ ကွမ်းရွက် အလေး



• ထူးထူးတီးတီးမှ ဗြဟ္မာ့ကံတော်များ ကျိန်နာမံ ရုပ်တူ •

ချိန် နှစ်ပိဿာခန့် ဝင်ဆံ့သည်ကို တွေ့ခဲ့ရလေသည်။

ဆရာတော် မိန့်မှာလေ့ရှိသော တပည့်ဒါယကာများအတွက် သြဝါဒ မှာ...

‘အပြောကြီးနဲ့ အအိမ်ကြီးနဲ့ အာသာဆန္ဒကြီးနဲ့’ ဟူ၍ ဖြစ်၏။

ယင်းနောက်တွင် ရွှေသိမ်တော်စေတီ အရှေ့လှည့်မှန်လိုဏ်အတွင်း ဝင်ရောက် ကြည့်ညိုရာ မှန်အနေအထားမှာ ပုဂံခေတ် မှန်ဝများအတိုင်း ထုထည် ကျဉ်းမြောင်း၍ အတွင်း၌ စံပယ်သော ရုပ်ပွားတော်ကို မော်၍ ဖူးမြော်ရသည်ကို သတိပြုမိသည်။

ရုပ်ပွားတော်မှာ အနော်ရထာမင်းကောင်းမှု ပြည့်ဘုရားရုပ်ပွားတော်နှင့် ပုံပန်းဆင်တူညီသည်။ ရယ်ပြုံးသောဟန်တော် ဖြစ်သည်။ ခြေဖဝါးပြင်မှ မုန့်နှုတ်လုပ်နန်းကိုမူ မတွေ့ရပေ။ မွမ်းမံမှုများကြောင့် ကွယ်ပျောက်နေ

သည်ဟုလည်း ယူဆဖွယ် ရှိပေသည်။

ရောင်လှံတော်ချွန်နှင့် ဖြစ်သည်။ သိမ်နှင့် စေတီကို တစ်ဆက်တည်း တည်ဆောက်ထားသဖြင့် ရွှေသိမ်တော် ရုပ်ပွားတော်လည်း ဖြစ်သည်။ ရှေးယခင် ခေတ်ကာလများက အငြင်းအခုံပြဿနာများ ပေါ်ပေါက်ပါက ဤရုပ်ပွားရှေ့တော်မှောက်တွင် ဆီမီးပြိုင် ကျမ်းကိုင် သံစွာပြုလေ့ ရှိကြသည်။

မဟုတ်မမှန်သူ၏ဆီမီး ဦးစွာငြိမ်းခြင်း၊ လိမ်ညာကျိန်ဆိုသဖြင့် ဘေးတွေ့ရခြင်းတို့ ချက်ချင်း ကြုံကြရသည်ဟု သိရသည်။

ယနေ့အခါတွင်မူ မှန်ရာကို သစ္စာဆိုတိုင်တည်ကာ လောကီ၊

လောကုတ္တရာ မျက်နှာစာအသီးသီးတွင် အောင်မြင်ဖြစ်တည်မှုအတွက် ဆုတောင်းပြည့်ဝသည့် “**သစ္စာတိုင်ရွှေသိမ်တော်မုန့်ရှင်**” ဖြစ်သည် ဆိုကြလေသည်။

ရွှေသိမ်တော်စေတီ

သိမ်မှ ထွက်၍ ရွှေသိမ်တော်စေတီအား ဖူးမြော်ကြည့်ညိုရာ လေးထောင့်အုတ်ဖိနပ်ခံ၍ ပစ္စယံသုံးဆင့်အထက် သွယ်လှလှ ခေါင်းလောင်းမှောက်စေတီပေါက်ထားသည်ကို ဖူးတွေ့ရသည်။

ရွှေလ ဆက်စတီပါရန်

စောသိင်းလ
နက္ခတ္တရောင်ခြည်မဂ္ဂဇင်းရဂ

စာရေးသူတင်ပြမည့် ဆေးနည်း တို့သည် အများသိထားပြီးသော "ဆင်တုံးမနွယ်"ကို ဆေးကုထုံး အဖြစ် အသုံးပြုသောနည်းဖြစ်ပါသည်။

"အသက်ကြီးရင် ဆင်စီးမှ"ဆို သောစကား ရှိသကဲ့သို့ ဆီး၊ ဝမ်း၊ လေ မှန်စေရန်အတွက်လည်း ဆေး အဖြစ် သုံးကြပါသည်။

ယနေ့ တိုင်းရင်းဆေးယုံကြည်သူ များအနေဖြင့် ဆင်တုံးမနွယ်ကို အသုံးပြုသည်မှာ ရေလဲသာ ပြောင်း ပါသည်။

သွေးတိုးသမားလည်းသုံး၊ ဆီးချို ဖြစ်သူလည်းသုံး၊ အစားအိမ်သမား လည်းစားနေသည့် ဆင်တုံးမနွယ် ဖြစ်ပါသည်။

သုံးစွဲကြပုံသာ ကွာကြပါသည်။ မင်းသားအဖြစ် ဆင်တုံးမနွယ်က အဓိက ဖြစ်နေပါတော့သည်။

အမှုန်ပြု၍ တစ်ဖုံ၊ အရည်ကျိုပြီး တစ်မျိုး ဆေးအဖြစ် စားသုံးနေကြ သည်ကို စာရေးသူ မကြာခဏ ဆိုသလို တွေ့ရပါသည်။

ပြီးခဲ့သော (၆)လခန့်ကဖြစ်ပါသည်။ စာရေးသူ၏ညီတစ်ယောက် ရာသီပေါ် စိုက်ခင်းများစိုက်ပျိုးနေ၍ သူ့စိုက်ခင်း ဘက်သို့ ရောက်သွားပါသည်။

စာရေးသူနှင့် ညီဖြစ်သူတို့ စကား ကောင်းနေစဉ်မှာပင် အသက်အရွယ် (၄၅)နှစ်ဝန်းကျင်ရှိမည့် အမျိုးသား တစ်ယောက် ရောက်လာပြီး စာရေးသူ ညီ၏ စိုက်ခင်းခြံစည်းမိုးတွင်ပေါက်နေ သော ဆင်တုံးမနွယ်အပင်ကို ဆေးသုံး ရန်အတွက်ပေးရန် လာရောက် တောင်းခံပါတော့သည်။

ထိုသို့ ဆင်တုံးမနွယ် လာတောင်း ခံသူ၏ ပြောစကားကို အရင်းအတိုင်း ပြန်လည်၍ ဖောက်သည်ချပါမည်။

ရမနက္ခရာင်ခြံခြံမဂ္ဂဇင်း

လေပြတ်ရင်

ဆင်သတ်လိုစားပါ

ဧက (သိန္နီရာဇာ) နဝင်းမြို့တော်



'ဒီက အစ်ကိုကြီးများကို ကျွန်တော် လက်ဆောင်စကား ပေးခဲ့ပါရစေ။ ပထမအနေကတော့ ဆင်တုံးမနွယ် ပေးတဲ့အတွက် ကျေးဇူးတင်ပါတယ်' ဟု ပြောပါသည်။ တစ်ဆက်တည်း ပြောသည်မှာ...

'ကျွန်တော်ကိုယ်တိုင် လေယုတ် သွားတာမျိုး။ အဲ့ လေဖြတ်လို ပြည်ပ ဆေးရော၊ တိုင်းရင်းဆေးဝါးစုံအောင် ကုသခဲ့ရပါတယ်'

'ကျွန်တော် ဝေဒနာ(၃)လကျော် သည့်တိုင်အောင် ဆိုးဆိုးဝါးဝါး တိုး မလာပေမယ့် သက်သာပျောက်မှု မရှိခဲ့ဘူးဗျ'

'တစ်နေ့မှာ ကျွန်တော့်မိတ်ဆွေ တစ်ဦး ရောက်လာပြီး၊ ကျွန်တော့် ကျန်းမာရေးနဲ့ ပတ်သက်ပြီးတော့ အကြံပေးခဲ့ပါတယ်။

တိုတိုတုတ်တုတ် ပြောရရင်တော့ ဆေးဖိုးဝါးလဲ ကုန်လှရောပေါ့။ သို့ပြောတဲ့ဆေးကို ယုံယုံကြည်ကြည်နဲ့ သောက်ပါလို့ အကြံပြုခဲ့တယ်ဗျ။ ဆေးနည်းလဲ ပေးသွားခဲ့ပါတယ်'

- ဆေးနည်းကတော့...
- ၁။ ဆင်တုံးမနွယ် အချိန် (၅)ကျပ်ထား
 - ၂။ လေညှင်း (၁)ကျပ်ထား
 - ၃။ စပုန်ပိုးငါးပါး (၁)ကျပ်ထား
 - ၄။ ထန်းလျက်(ထန်းဖြိုးဆိုလျှင်ပိုကောင်း) (၁၅)ကျပ်ထား
 - ၅။ ဟင်းခတ်ဆား (၁)ကျပ်ထား

မှတ်ချက် (လေညှင်းနှင့် စပုန်ပိုးငါးပါး အမှုန်ပြုထားပါ)

ဆေးဖော်စင်ပုံမှာ

*** ပထမအဆင့်**
အိုးသစ်တစ်လုံးတွင် ဆင်တုံးမနွယ် ကို ပါးပါးခုတ်စင်းထားပြီး ရေမြှုပ်ရုံ ထည့်ပါ။ ပွက်အောင်ထည့်၍ကျိုပါ။ ရေဆူပွက်ချိန် (၁၀)မိနစ်တွင် ဆင်တုံးမနွယ်ပြုတ်ရည်ကို သန့်သော ခွက်ဖြင့် ငဲ့ယူထားပါ။

နောက်တစ်ကြိမ် ဆင်တုံးမနွယ် မြှုပ်ရုံ ရေထပ်ထည့်ပြီး အထက်က နည်းအတိုင်း ကျိုပါ။ အချိန်စေ့လျှင် အရည်ကိုငဲ့ယူပါ။ (၃)ကြိမ်ကျိုယူပါ။ ပထမအကြိမ် ကျိုထားသော သတ္တုရည်နှင့် ဒုတိယအကြိမ်ကျိုယူ ထားသော သတ္တုရည်ကိုရောပြီး မူလအိုးတွင် ထည့်ပါ။ [ဆင်တုံးမနွယ် ပြုတ်ဖတ်များ ထည့်ရန်မလိုပါ။]

*** ဒုတိယအဆင့်**
ဆင်တုံးမနွယ် (၃)ကြိမ်ပြုတ်ရည်တို့ ကို ထန်းလျက်(၁၅)ကျပ်ထား ထည့်၍ မီးမှန်မှန်ဖြင့် ပြန်၍ ကျိုချက်ပါ။ ထန်းလျက်ခဲများအားလုံး ပျော်၍ ပျော်ဝင်ရည် ဖြစ်သွားသောအခါမှ လေးညှင်းနှင့် စပုန်ပိုးငါးပါး အမှုန် ပြုထားသည်များကို ထည့်၍ သမအောင် မွှေပေးပါ။ ကျိုနေသော ဆေးရည်များ

အဖောရောဂါ ဆေးတစ်လက်

(၂၄)ရက်၊ ဒီဇင်ဘာလ၊ ၂၀၀၄ခုနှစ်
နေ့တွင် ဦးလှသော်တို့မိသားစု ဒါနဆွမ်း
ကျွေးပွဲသို့ ရောက်ဖြစ်ခဲ့၏။

ရပ်ဆွေရပ်မျိုးဖြစ်သော “ဖလံ
တောင်ဆရာတော်” ကြွလာသဖြင့်
ဆရာတော်ကို ဆွမ်းလှူခြင်းဖြစ်သည်။
ဆရာတော် ဆွမ်းကိစ္စပြီးသောအခါ
ဖူးမြော်လာသူ မိမိတို့နှင့် ဟိုအကြောင်း
သည်အကြောင်း ပြောကြ၏။

ပြောရင်းဆိုရင်း ရောဂါအကြောင်း
ရောက်သွားရာ ရွာထဲက မိန်းမကြီး
တစ်ဦး အဖောရောဂါ ခံစားနေရ
ကြောင်း၊ အမျိုးမျိုးကုသော်လည်း
မပျောက်သေးကြောင်း၊ ငွေကြေး
လည်း ကုန်လှူပြီဖြစ်ကြောင်း ပြောကြ
ရာ ဖလံတောင်ဆရာတော်က...

‘အဖောရောဂါအတွက်တော့ ဆေး
ရှိပါတယ်။ လွယ်လွန်းလို့ မယုံမှာ
တောင်စိုးရ’

ဟု မိန့်လေ၏။
သိချင်သဖြင့် မေးလျှောက်ရာ...

‘ကျောက်ဖုန်ကို အခွံဆွပြီး အနုတော်
ဖုန်စိပ် ပြီးလျှင် ရေလဲပြုတ်သောက်၊
အာဆိုတာမှ ယထည်နဲ့ ဆားယထည်နဲ့
ကြက်သွန်ယထည်နဲ့ အာကိုမှ ယထည်နဲ့
ရေလဲပြုတ် ကုန်သလောက်သောက် စားလဲ
စား အဖောရောဂါ သိသာပါလိမ့်မယ်’

‘ဆရာတော်ရဲ့ ဦးစင်းကြီးတစ်ပါး
လဲ ဒီကျောက်ဖုန် ကယ်လို့ ခုထိ
ရှင်တုန်း’

ဟု တိုရှင်းလိုရင်း မိန့်ကြားခဲ့၏။



**(ဆရာတော်လည်း ဒကာကြီးတစ်ဦး
ထံကဆေးနည်း ရခဲ့သည်ဆို၏။)**

ထို့ကြောင့် စေတနာရှေ့ထားကာ
နက္ခတ္တရောင်ခြည် စာဖတ်ပရိသတ်
တို့အား ဆေးနည်း ဒါနရော့အပ်ပါ
သည်။

**[ဖလံတောင်ဆရာတော် ဦးနန္ဒိယ
သို့ ဂါရဝများစွာဖြင့်...]**

ကျန်းမာကြပါစေ...

မောင်လေးကေ (ဘီလင်း)

စာမျက်နှာ (၇၇)မှ အဆက်

ကောင်းစွာ ပွက်ပြီးသောအခါတွင်
အဖုံးအုပ်ပြီး မီးဖိုပေါ်မှ ချထားရန်ဖြစ်
ပါသည်။

ဆေးအရည်များ အေးလာသော
အချိန်တွင် သန့်ရှင်းသော ပုလင်း
တစ်လုံးတွင် ထည့်ထားပါ။

ဆင်တုံးမနွယ် ဆေးသတ္တုရည်ကို
ညအိပ်ချိန်တွင် **ဟင်းခတ်ဖွန်း
(ဝတ်ဖွန်း)နပ်ဖွန်း**သောက်၍ အိပ်ပါ။
ရေအေးဝအောင်သောက်ပါ။

ရောဂါကြီးသူများ မနက်တစ်ကြိမ်
သောက်ရပါမည်။

ဆေးနည်းပြောနေသော အမျိုးသား
က ဆက်ပြောရာတွင်...

‘ကျွန်တော်တော့ (၂၃)ရက်လောက်
သောက်ရတဲ့အချိန်ကြတော့ လက်ခြေ
တွေ၊ မူလအတိုင်း အကောင်းဖြစ်လာ
တယ်။ စကားလဲ ပီလာတယ်။

အခုတော့ ကောင်းနေပေမယ့်
ဝမ်းလဲမုန်၊ ဆီးလဲမုန်ပြီး မျက်စိပါ
ကြည်ကြည်လင်လင်ဖြစ်နေလို့ (၂)ရက်
ခြားတစ်ခါညတက်မှာသောက်နေတာဗျ။
အတော်အခွမ်းထက်တဲ့ ဆေးပဲဗျ
ဟု စိတ်အားထက်သန်စွာ ပြောပြ
ပါသည်။

ကိုယ်တွေ့ကြုံခဲ့သူတစ်ဦး၏ ပြောပြ
ချက်ဆေးနည်းကို တောင်းခံခဲ့ပါသည်။
နက္ခတ္တရောင်ခြည် ပဏ္ဍင်းတွင်
ဆေးဆောင်ပါ။ ရေသာခွင့်ပြုရန်လည်း
ပေတ္တာရပ်ခံလိုက်ရပါတော့သည်။

“ဖိစိတ်ဒါနပေါဆရာရယ်၊ ရောပါ။
ကျွန်တော်လဲ တုသိုလဲရတာပေါ့’
ဟု ရွှင်လန်းဝမ်းမြောက်စွာ ပြော
ကြားသွားပါတော့သည်။

ရောဂါကင်းကု၍ ကျန်းမာကြပါစေ...

အတ္တ (သိဒ္ဓိရာဇာ)
နဝင်းမြို့တော်

ကြော်ငြာဆောင်းပါး
နုလုံးရောဂါနဲ့ ပတ်သက်လာလျှင်

တန်ခိုးရှင် နုလုံးအားတိုးဆေးကို တွေ့အောင်စွာ

[တိုင်းရင်းဆေးဝါးမှတ်ပုံတင်
၀၃၀၆ Y ၀၆၆၅၅၃
လိုင်စင်-၃/၂၀၀၄၊
စာဆယ်လ (၀၂၅၀)]

မြောက်ဘက်လားပ ဗြိတိန်၊
ရောက်တဲ့အခါ “နုလုံးရောဂါနဲ့
ပတ်သက်လာရင် တန်ခိုးရှင်
နုလုံးအားတိုးဆေးကိုတွေ့အောင်
ရှာ” ဆိုတဲ့ ဆိုင်းဘုတ်စာတန်းတစ်ခု
ကို စတွေ့စဉ်ကဖတ်ပြီး ပြုံးခဲ့မိပါ
တယ်။

အလေးအနက် မထားမိရိုး
အမှန်ပါ။ ဒါပေမယ့် ပန်းသတင်း
လေညှင်းဆောင်ဆိုသလို တန်ခိုး
ရှင် နုလုံးအားတိုးဆေးကို သောက်
ပြီး နုလုံးရောဂါ ဝေဒနာရှင်များ သက်သာပျောက်ကင်းသွားကြတဲ့
သတင်းကို တစ်ဆင့်စကားတစ်ဆင့်နားနဲ့ ကြားရပန် များလာတဲ့အခါ
စိတ်ဝင်တစား ရှိလာပါတယ်။

နုလုံးရောဂါအကြောင်းကိုလည်း သေသေချာချာ လေ့လာမိပြီ။
အမြို့မြို့ အနယ်နယ်မှာ ရှိတဲ့ နုလုံးရောဂါဝေဒနာရှင်များ သိရှိနိုင်ဖို့
အကျိုးပျော် နှိုးဆော်တင်ပြလိုက်ပါတယ်။

ယနေ့ခေတ်တွင် အဖြစ်များသော ရောဂါများအနက် နုလုံးရောဂါ
လဲ အပါအဝင်ဖြစ်ပါတယ်။ နုလုံးဟာ ဟဒယဝတ္ထုရှင် ဖြစ်ပါတယ်။
လူခန္ဓာကိုယ် ရင်၏ အတွင်းသားမြတ်နှစ်ခု အလယ် ပဒုမ္မာကြောင့်
သဏ္ဍာန်တည်ရှိပါတယ်။ လူခန္ဓာကိုယ် တည်ဆောက်မှုမှာ ဟဒယ
ခေါ် နုလုံးဟာ အဓိကအကျဆုံး ဖြစ်ပါတယ်။

နုလုံးဟာ မွေးဖွားသည်မှ အသက်ရှင်နေသမျှ ကာလပတ်လုံး
နေ့ညမပြတ် အလုပ်လုပ်နေရတဲ့ ခန္ဓာကိုယ်တွင်းက သက်စောင့်
စက်ယန္တရားတစ်ခု ဖြစ်ပါတယ်။ ခန္ဓာကိုယ်တစ်ခုလုံးမှာရှိတဲ့ လှည့်
ပတ်နေတဲ့သွေးများကို သွေးဟောင်းက သွေးသစ်ဖြစ်အောင် ပြု
လုပ်ပေးနေရပြီး တစ်ကိုယ်လုံးရှိ သွေးကြောအားလုံးကို မှီဆောင်
ဆက်သွယ်ပေးနေရတဲ့ စက်တစ်ခုဆိုရင် မမှားပါဘူး။

နုလုံးသွေး ပုံမှန်လည်ပတ်စေဖို့ အဓိက အချက်ကတော့ ဝမ်း
တွင်းမှာရှိတဲ့ လေ(ပါဇယော)ဟာ အဓိကကျပါတယ်။ လေအား
နည်းရင် သွေးအားပုံမှန်တွန်းမပို့နိုင်တဲ့အတွက် နုလုံးသွေးဟာ
ပျစ်ခဲပြီး နုလုံးသွေးလည်ပတ်မှု အားနည်းလာပါတယ်။

အဲဒီအခါ လေးပက်နာ၊ လေငန်းလေဖြတ်ရောဂါများ နောက်
ဆက်တွဲ ဖြစ်ပွားလာနိုင်ပါတယ်။ ဒါကြောင့် နုလုံးရောဂါဟာ
ဘယ်လောက် အရှေ့ကြီးတယ်ဆိုတာ သိခွင့်ရခဲ့ပါတယ်။

နုလုံးတုန်ခြင်း၊ နုလုံးအောင့်ခြင်း၊ နုလုံးစူးခြင်း၊ မောခြင်း၊ ကျပ်ခြင်း၊
၈၀ နက္ခတ္တရောင်ခြည်ပမ္မရင်း



တို့ဟာ သိတနဲ့တူပီရောဂါပစ္စယ
ကြောင့် ဖြစ်လာရခြင်းပါ။ အချို့
အဆိပ် အဆီးအစေးများသော
အစာအာဟာရများ လွန်ကျူးစွာ
စားသုံးခြင်း၊ အရက်အမျိုးမျိုး၊
ဆေးလိပ်၊ စီးကရက်တို့ သောက်
သုံးခြင်း၊ စိုးရိမ် ပူပန်မှုများခြင်း၊
ဖိစိတ်မှုများခြင်း၊ ကိုယ်လက်လှုပ်
ရှားမှုနည်းခြင်း၊ နေပူ မီးပူခံပြီး
ရေချိုးခြင်း၊ ပန်ကာလေ၊ လေ
အေးစက်တို့တွင် နေထိုင်မှုများ
ခြင်း စတဲ့ အကြောင်းအချက်များ
ဟာ နုလုံးရောဂါ ဖြစ်ပွားလာရ
ခြင်းရဲ့ အဓိကအချက်များ ဖြစ်ပါ
တယ်။

အဲဒီ နုလုံးရောဂါကို လျင်မြန်စွာ သက်သာပျောက်ကင်းစေတဲ့
ဆေးကတော့ တန်ခိုးရှင်နုလုံးအားတိုးဆေးပါပဲ။ ဘယ်လိုရောဂါ
တွေ သက်သာပျောက်ကင်းစေနိုင်တယ်ဆိုတော့ နုလုံးသွေးကြော
ကျဉ်းခြင်း/ကျယ်ခြင်း၊ နုလုံးခုန်နှုန်းမြန်ခြင်း၊ အသက်ရှူမဝခြင်း၊
အချိန်ပြည့် သွေးတိုးနေခြင်း၊ စိတ်ပင်ပန်းနွမ်းနယ်ခြင်း၊ ပြင်းထန်စွာ
လှုပ်ရှားမှုကြောင့် မောပန်းခြင်း၊ အိပ်မပျော် စားမဝခြင်း၊ သွေးအား
နည်းခြင်း၊ ရင်တုန်မှုပင်ခြင်း။

ကျောရင်ညှပ်အောင့်ခြင်း၊ လေထိုးလေအောင့်ခြင်း၊ နုလုံးစူး၍
အောင့်ခြင်း၊ မီးယပ်တိမ်၊ မီးယပ်ကျန်၊ မီးယပ်ငုပ်ခြင်း စသည့်
ရောဂါများအတွက် ရေလဲအမျိုးမျိုးဖြင့် သောက်သုံးနိုင်ပြီး ကလေး
ငယ်မှအစ ကျား/မ အရွယ်မရွေး သောက်သုံးပါက ဆီ၊ ဝမ်း၊
လေ မှန်ကန်၍ အိပ်ပျော်စားဝင် အားအင်ပြည့်ဝပြီး လန်းဆန်းစေ
ပါတယ်။ ဤဆေးကို နေ့စဉ် သောက်သုံးခြင်းဖြင့် ဘာကြောင့်
မောမော အမောပြေစေပါတယ်။

အမြို့မြို့ အနယ်နယ်ရှိ နုလုံးရောဂါ ဝေဒနာရှင်များ အလွယ်
တကူ ဝယ်ယူ သောက်သုံးနိုင်ရန် တန်ခိုးရှင်ဆေးတိုက်မှ မြန်မာ
ပြည်တစ်ဝန်း ဖြန့်ချိ ရောင်းချလျက်ရှိကြောင်း မင်္ဂလာသတင်း
ကောင်း ပါးလိုက်ပါတယ်။

ပင်ရင်း
တန်ခိုးရှင် ဆေးတိုက်
အမှတ်-(၀၉) ရောဂါ(၈) (ည)ရပ်ကွက်၊ မြောက်ဘက်လားပဗြိတိန်၊
ရန်ကင်းမြို့၊ ဗုန်း ၀၉ ၈၆၀၅၂၂၅၊ ၀၉ ၂၅၀၀၅၀၀၀

မြောင်းမြ မောင်ယဉ်တင်



စောက်ရွှေမြတ်
(စစ်ကိုင်းတောင်)

တက္ကသိုလ်တော်အား ၂၀၁၂ ခုနှစ်က ဖူးမြော်လုံ ပါထောင်များတွင် ကျောက်ဖြူတော်များကို ခြင်္သေ့နိုင်ပါသည်

စစ်ကိုင်းတောင်တွင် သင်္ချိုင်းစစ်တော်များ

၏ အောင်မြင် ဂိုဏ်းပုဂ္ဂိုလ် ဝိယာတော်များ (၄၄)

ရွှေစေတီတော်

နမောတဿ ဘဂဝတော အရဟတော သမ္မာသမ္ဗုဒ္ဓဿ။

[၃-ကြိမ် ချစ်ပါ။]

သဗ္ဗံ ဟေမ္မဗ္ဗ ရတနံ၊
ဧဟံ တတ္ထ ဘောဇနံ၊
တဒညေပိ ယထာစိတ္တံ၊
မာပေယျံ တံ နမော ဝိနံ။

မြန်မာပြန်

ယောဖိနော-အကြင်မြတ်စွာဘုရားသည်

သဗ္ဗရတနံ-ငွေရတနာကို လည်းကောင်း၊

ဟေမ္မဗ္ဗ-ရွှေရတနာကို လည်း

ကောင်း၊

ဂေဟံ-အိမ်၊ ကျောင်း၊ ဇရပ် အထပ်ထပ်သော အဆောက်အအုံကို လည်းကောင်း၊

တဒညေပိ-ထိုမှတစ်ပါး များပြားလှသော ရတနာအဆောက်အအုံတို့ကို လည်းကောင်း၊

ယထာစိတ္တံ-စိတ်တော်အလိုရှိရာ ဆန္ဒတော်အတိုင်း၊

မာပေယျံ-ရယူ ဖန်ဆင်းတော်မူနိုင်ပါပေ၏။

တံဝိနံ-ထို စိတ်တော်ရှိတိုင်း လိုတိုင်းပိုင်ပိုင် ဖန်ဆင်းတော်မူနိုင်သော မြတ်စွာဘုရားကို၊

မေ-"..."ဟု နာမသမုတ် အကျွန်ုပ်

သည်၊

နမော-ရှိခိုးကန်တော့ပါ၏ ဘုရား။ ဘုရားတည်နှစ်။ ။ သက္ကရာဇ် ၁၂၄၆ ခုနှစ်။

ဘုရားဒါယကာ။ ။ လူသူတော်ကြီး ဦးပြင်း။

တည်နေရာ။ ။ စစ်ကိုင်းတောင်ရှိ။ ပတ္တမြားစေတီ၏ တောင်ဘက်။

ပွဲတော်ရက်။ ။ သတ်မှတ်ထားခြင်း မရှိသော်လည်း ပတ္တမြားစေတီပွဲတော်ရက်များတွင် (တော်သလင်းလပြည့် နေ့)၌ ဆွမ်း၊ ပန်း၊ ရေချမ်း၊ သစ်သီးမျိုးစုံဖြင့် ကပ်လှူပူဇော်ကြပါသည်။

အောင်မြေ။ ။ တနင်္ဂနွေထေး၌ ကျောက်ထီးတော်ကြီးအနီး။



◀ တွေတော်တော်၏ ထောင်ပြောင်ထောင်မှ ကျောက်ထီးမြို့တော်
 ↓ ဟတ္ထုဒြားစေတီတော်မှ ယံယထော် ရုပ်ပွားတော်များ
 ▶ တွေတော်တော်၏ သက်တော်နှင့် ကန်တော့စံစေတီတော်အား မူပြင်ရန်



အစောင့်အရှောက်။ ။ ပုဂ္ဂိုလ်ကုန်တံ
 မင်းကြီး။

ရွှေစေတီတော်မြတ်မှာ စစ်ကိုင်းမြို့၊
 ဇာသိုင်းဝင် “ရွှေကိုးဆူ” စေတီတော်
 များ၏ စာရင်းဝင် စေတီတစ်ဆူ ဖြစ်
 လေသည်။

ယနေ့တိုင်အောင် “ရွှေကိုးဆူ
 နဝင်းကျင့်စဉ်” ဖြင့် အားထုတ်ရသော
 စေတီတော်တစ်ဆူဖြစ်၍ နံနက်အစော
 ပိုင်းနှင့် ညပိုင်းတို့တွင် အဓိဋ္ဌာန်ဝင်သူ
 များရှိနေလေသည်။

ရွှေကိုးဆူစေတီတော်များ
 (အတွင်းကိုးဆူ)

- ၁။ ရွှေပုဗ္ဗစေတီ
- ၂။ ရွှေဆည်းလည်းပုဗ္ဗစေတီ
- ၃။ ရွှေတောင်ပိုးမော်စေတီ
- ၄။ ရွှေတောင်ကုန်းစေတီ
- ၅။ ရွှေကုန်းစေတီ
- ၆။ ရွှေစေတီ(ဟတ္ထုဒြားတောင်)
- ၇။ နက္ခတ္တင်္ဂရာဇ်မြို့စံစေတီ

- ၇။ ရွှေကြက်တောင်စေတီ
 - ၈။ ရွှေပြင်မိစေတီ
 - ၉။ ရွှေပင်ခံစေတီ
- တို့အား ရှေးအဆက်ဆက်က
 “အတွင်းရွှေကိုးဆူ” ဟူ၍ ထင်ပေါ်
 ကျော်စောခဲ့၍ ယခုခေတ်တိုင်အောင်
 ဂန္ဓာရီပုဂ္ဂိုလ်များ အားထုတ်နေကြပါ
 သည်။

အပြင်ရွှေကိုးဆူ

- ၁။ ရွှေစေတီ [အင်းဝ]
- ၂။ ရွှေကြက်ယက် [အမရပူရ]

- ၃။ ရွှေကြက်ကျ [အမရပူရ]
 - ၄။ ရွှေကြက်ထောင့် [စစ်ကိုင်း]
 - ၅။ ရွှေပတ်တိုင် [စစ်ကိုင်းတောင်]
 - ၆။ ရွှေရင်မြော် [စစ်ကိုင်းတောင်]
 - ၇။ ရွှေဂူကြီး [ဧပြီတော်စစ်ကိုင်း]
 - ၈။ ရေပြင်တင် [ရေခဲရွာ၊ စစ်ကိုင်းတောင်]
 - ၉။ ရေတုန်းပွင့် [စစ်ကိုင်း မင်းခံတောင်]
- အထက်ပါ အပြင်ရွှေကိုးဆူတို့အား
 “အတွင်းရွှေကိုးဆူ” အဓိဋ္ဌာန်ပြီးစီးပါ
 လျှင် တစ်ဆက်တည်း အဓိဋ္ဌာန်ဝင်
 အားထုတ်လေ့ရှိကြပါသည်။

ထိုအဓိဋ္ဌာန်ဝင်ကျင့်စဉ်များမှာ ရှည်
 F.11B. October, 2016.

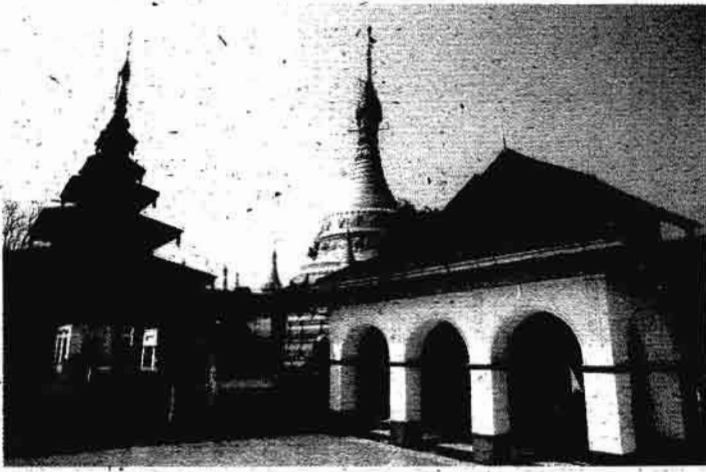

◀ သူ့ထော်ထော်အနိမ့် ဟတ္တဉ္ဇာထော်ထော်
▶ သူ့ထော်ထော်အား ရေစင်ထက်မှ ထောင့်မှော် ရှုကြည့်နေသော ခြင်္သေ့ညို
◀ သူ့ထော်ထော်မှ အဓိဋ္ဌာန်ထောင် ထန်တစ်ဆုံ



လျားခြင်းကြောင့် သီးသန့်ရေးသားမှ သာ ပြီးပြည့်စုံမည် ဖြစ်ပါသည်။

ယခုအောင်မြင်ဆောင်းပါးတွင် ရွှေစေတီတော်၏ အကြောင်းခြင်းရာကို သာ ဦးစားပေးရေးသားထားပါ၏။

ရွှေစေတီသွားရာလမ်းမှာ (၂)သွယ် ရှိနေပါသည်။ ပထမလမ်းသည် တောင်ဖိလာ ဆရာတော်ကြီး

ဦးပိလာသ၏ ကျောင်းတော်ကြီး တည်ရှိရာ အဓိဋ္ဌာန် ဖောဗိပင်စခန်းသို့ ဝင်ရောက်၍ အရှေ့တောင်ဘက် တောင်ကြောအတိုင်း မိနစ်အနည်းငယ်သွားခြင်းဖြင့် လမ်းတစ်သွယ်ရှိလေ၏။ ဤလမ်းကို အဓိဋ္ဌာန်ဝင်သူများသာ သွားရောက်လေ့ရှိပါသည်။

ယခုဖော်ပြသော ပထမလမ်းမှာ ဂန္ဓာရီပုဂ္ဂိုလ်များအတွက် အကျိုးထူးရရှိစေသောကြောင့် အဓိဋ္ဌာန်ဝင် အားထုတ်သူများနှင့် လေ့လာသူများအဖို့ တန်ဖိုးရှိလှပါသည်။

ဒုတိယလမ်းမှာ ကား ဆိုင်ကယ်တို့

တိုက်ရိုက်သွားနိုင်သော ကတ္တရာလမ်းမကြီး ဖြစ်ပါသည်။ သွားရလွယ်ကူလှပါပေသည်။

စစ်ကိုင်းတောင်ရိုး လမ်းမကြီးအတိုင်း သီတဂူဗုဒ္ဓတက္ကသိုလ်ကို ကျော်လွန်ပါက တောင်ဖိလာအခြေသို့ ရောက်ရှိပါမည်။ တောင်ဖိလာမုခ်ဦးကြီးက ကြိုဆိုနေပါလိမ့်မည်။

တောင်ဖိလာ အဝင်လှေကားကို ကျော်သွားပါက တောင်တက်ကားလမ်းကြီးမှာ ကတ္တရာလမ်းကြီး ဖြစ်သောကြောင့် ယုံကြည်စိတ်ချစွာ

တက်ရောက်နိုင်လေပြီ။

တောင်တက် ခရီးစဉ်တစ်လျှောက် ၏ မြင်ကွင်းများမှာ ဘုရားဖူးခရီးသည်များအား ဖြိုကြီးမြကြီးများနှင့် လုံးဝမတူ တမူခြားနားလှသော အိပ်မက်ကံ့မှာတစ်ခုသို့ ရောက်ရှိသွားသကဲ့သို့ ရင်သပ်ရှုမောဖွယ် ခံစားရပါလိမ့်မည်။

ပိဋကတ်ကျမ်းစာများဖြင့် ဓမ္မအောင်မြင်ဖြစ်သော လေးကျွန်းဆီမီးစေတီတော်ဟု သမုတ်တော်မူထားသော်လည်း သာလွန်မင်းကြားမြို့ ၏ ဆရာ တီပိဋကတလင်္ကာရ မဟာနက္ခတ္တိရောင်ခြည်ဗုဒ္ဓ၏ ဓဉ်

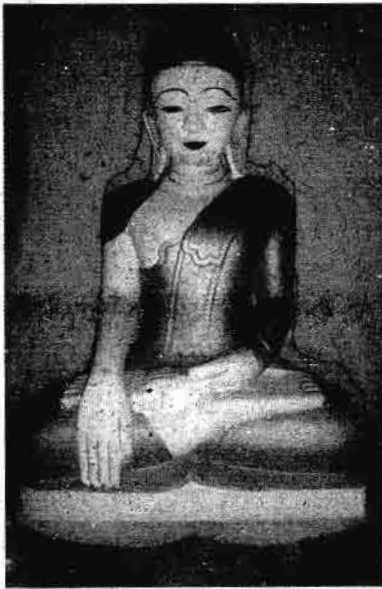

▲ အဋ္ဌာန်တော်တော်တော်
ပေါ်ကဏ္ဍတော်တော်မှ ပင်ယာထော်
ရုပ်ပွားတော်တော်



▲ အဋ္ဌာန်တော်တော်တော်မှ
ပင်ယာထော်ဦး ရုပ်ပွားတော်၏
ထူးခြားလှသောပုံစံ



▲ သိမ်တော်ကြီးတော်မှ
ဘူမိပတ္တရုပ်ပွားတော်

တိပိဋကလာသကောသုတ္တံတော်စစ်ထပ်
ရ တောင်ဖီလာဆရာတော် အရှင်
မုနိန္ဒယောသမထေရ်က မိမိ ရေး
သားသော ဝိနည်းဝါးကျမ်း ပါဠိတော်
နိဿယပေမူများကို ဌာပနာသွင်းထား
သောကြောင့် တောင်ဖီလာစေတီ ဟူ၍
သာ တစ်ပြည်လုံး ကျော်ကြားလှပေ
သည်။

တောင်ဖီလာ စေတီတော်အား
အနည်းငယ်ကျော်လွန်ပါလျှင် စစ်ကိုင်း
မြို့၏ သမိုင်းဝင် သိမ်တော်ကြီး (၃၁)
သိမ်မှ “ရွှေခြင်္သေ့ သိမ်တော်ကြီး”
အား ဝင်ရောက်၍ မိမိတတ်လျောက်
အလှူကြီး အလှူငယ် အလှူဒါနပြုခဲ့
သမျှတို့အား အောင်မေ့ရည်မှတ်ကာ
အမျှဝေခြင်း၊ မေတ္တာပြုခြင်းဖြင့်
တစ်ဘဝစာ ကောင်းမှုကုသိုလ်တို့၏
အဖို့ဘာက တန်ဖိုးတို့ကို ရရှိအောင်မြင်
ကြလိမ့်မည်ဟု သမဏသုခဆရာတော်
ဦးဝါသဝမှ အမိန့်ရှိခဲ့လေသည်။

၈၄ နက္ခတ္တရောင်ခြည်မဂ္ဂစင်း

ထိုမှ တောင်ထိပ်တစ်လုံးကို ကျော်
လွန်ပါက “ပတုကြီးသံဃရာဇာ”
တည်ထားသော မဏိမာရ်အောင်
စေတီတော်အား ဝင်ရောက်၍ ဓာတ်
ပိုင်းဆိုင်ရာများ၊ အင်္ဂုရတ်ဆိုင်ရာ
ပစ္စည်းတစ်စုံတစ်ရာ ရှိထားပါက
အဋ္ဌာန်တော်ခြင်း၊ သိဒ္ဓိတင်ခြင်းများကို
အပိုဆု ရရှိနိုင်ကြသည်။

တောင်ကြော၏ လက်ယာဘက်
တွင် “ကျိုက်ပိစေတီတော်”ကို ဖူး
မြင်နိုင်ကြလေသည်။ ကျိုက်ပိစေတီ
အမည်မှာ မွန်အမည်ဖြစ်၍ ကျွန်ုပ်
မသိပါ။

အရှေ့ဘက် တောင်ထွတ်ပေါ်မှ
စေတီတော်မှာ “သက်တော်ရှင်
ကန်တော့ခံစေတီ” ဖြစ်လေသည်။
ကျန်းမာရေးအတွက် ရေချမ်း၊ ဆီဖီးတို့
ဖြင့် ပူဇော်ကန်တော့ရလေသည်။

တောင်ကြော၏ အကျွေ့ရောက်ပါ
က မြင့်မားလှသော တောင်ထွတ်ပေါ်မှ
ကြည့်ညိုဖွယ်ရာ “မဏိကဋ္ဌန စေတီ

တော်”အား ဘွားခနဲ ဖူးမြင်ရပါလိမ့်
မည်။ ဤစေတီတော်မှာ အဋ္ဌာန်ဝင်
အားထုတ်ကြသော ပုဂ္ဂိုလ်များသာ
ရှိတတ်ပါသည်။

လမ်းမကြီး၏ အနောက်မြောက်
ဘက်တွင် “ကျောက်တိုင်စေတီ
တော်”ဟု အသိများသော အလယ်
ပွတ်ခံစေတီတော်ကြီးတစ်ဆူ တည်
ထားလေ၏။

ထိုစေတီတော်၏ ဘေးတွင် ပြသာဒ်
ပေါက်စေတီတော်များဖြင့် ခြံရံလျက်
ရှိလေရာ ရှေးအခါက တောင်ဖီလာ
ဆရာတော်ကြီး၏ “ဘေးမဲ့ သက်
ကယ်နယ်မြေ”အဖြစ် သတ်မှတ်
ထားသော ကျောက်တိုင်ကြီးစိုက်ရာ
ဌာနဖြစ်လေသည်။

ကျောက်တိုင်နေရာ၌ စေတီတော်
တည်ထားခြင်းဖြင့် “ကျောက်တိုင်
စေတီတော်”ဟု နာမည်တွင်နေလေ
တော့၏။

“အသက် သတ်လွတ်” သိုးဆောင်



◀ ပတုကြီးသံဃာတိုက် ဖက်မာန်အောင်စေတီ
* ရွှေစေတီတော်ကြီးနှင့် ဖော်ကွန်းတော်
◀ ရွှေစေတီတော်မှ အတက်လမ်းတွင် အနီးလုံးမြင်ရသော
တောင်သီလာ ဆရာတော်ကြီး၏ လေးကျွန်းထီးစေတီ

သူများအတွက် အထူးအကျိုးပြုသော ဌာနဟူ၍ ကျော်စောသော အဓိဋ္ဌာန် စခန်းဖြစ်လေသည်။

ဤနေရာမှ အရှေ့တည့်တည့်တွင် ကား "ရွှေစေတီတော်" အား ဖူးမြင်ရ ပေတော့၏။ ရွှေစေတီတော်၏ သမိုင်း နိဒါန်းမှာလည်း ထူးဆန်းအံ့ဖွယ်ရာဖြင့် စတင်ခဲ့လေသည်။

လွန်ခဲ့သော နှစ်ပေါင်း(၁၀၀)ကျော် ၏ နှစ်သစ်ကူးအခါသမယဝယ် ဝတ်ချက်ရွာကြီးမှ နွားကျောင်းသား တစ်ဦးသည် နွားပျောက်ရှာရင်းက ပတ္တမြားတောင်တော်သို့ ရောက်ရှိခဲ့ လေ၏။

တောင်ကမ်းပါးယံ ဒဟတ်တောသို့ ရောက်သောအခါ မိမိနွား၏ လည်ပင်း မှာ ဆွဲထားသည့် ချလှလှ(ချုံသံ) ကြား ရာသို့ ဝင်ရောက်ကြည့်ရှုလေ၏။

မြင်ကွင်းမှာကား ဉာဏ်တော်ကိုး တောင်ရှိသော ရွှေရောင်တဝင်းဝင်းနှင့် ရွှေသားစင်စစ် စေတီတော်ကြီးကို တအံ့တဩ ဖူးမြင်ရလေတော့သည်။

ရွှေသားအစစ် စေတီတော်အား ရှေးယခင်က ဖူးမြင်ရသူ များစွာရှိကြ သောကြောင့် ကြားဖူးနားဝရှိနေသော်



◀ တောင်ဖော်ကွန်းတော်အောင်ကြီး၏ ခုန်ထောင်

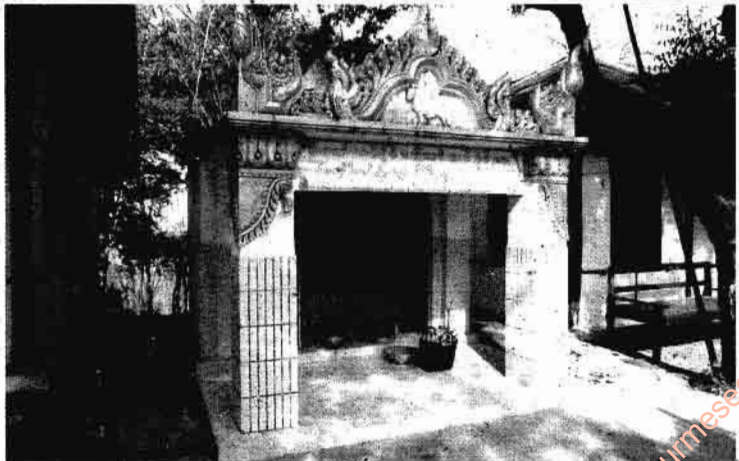

နက္ခတ္တရောင်ခြည်မဂ္ဂဇင်း ၈၇

လည်း ယုံကြည်ခြင်းမရှိခဲ့။ ယခု ကိုယ် တိုင် မျက်မြင်တတ်အပ် ဖူးမြင်ရလေရာ နွားကျောင်းသား အဆောင်အယောင် ဖြစ်သော နွားလုံကြီး၊ လေးခွနှင့် ယုန်ထောင်ပိုက်တို့အား စွန့်ပစ်၍ ကန်တော့လိုက်လေ၏။

မြေပြင်၌ ရှိခိုးချလိုက်သောအခါ လက်ဝါးနှစ်ဖက်အောက်တွင် ခုလှခံ နေသောကြောင့် လက်ဖယ်လိုက်လေ ရာ နီရဲနေသော ပတ္တမြားကျောက်တစ် လုံးအား ရရှိသွားလေတော့သည်။

နောင်အခါတွင် အလှူကြီးပေး၍ ကိုယ်တိုင်ပင် ရဟန်းပြုသွားလေရာ ရဟန်းဘဝနှင့်ပင် အနိုးထုတ်သွားလေ ၏။ ရွှေစေတီကို ထပ်မံ မဖူးမြင်နိုင် တော့ဟု ဆိုကြပါ၏။

လူသူတော်ဦးပြင်းဆိုသူ ပုဂ္ဂိုလ် ကြီးတစ်ဦးသည် ပတ္တမြားစေတီတော် သို့ တောင်တက်ခရီးကြမ်းမှ နေ့စဉ် ဝတ်မပျက် တက်ရောက်၍ အဓိဋ္ဌာန် အားထုတ်လေ့ရှိလေသည်။

တစ်နေ့သောအခါ အဓိဋ္ဌာန်နား၍ မေတ္တာပို့နေခိုက် တောင်ကြီးရှင်ပုဏ္ဏက နတ်မင်းကြီးက လမ်းညွှန်ချက်ပေး လှူလေ၏။

ထိုလမ်းညွှန်ချက်အတိုင်း လူသူ တော်ကြီးဦးပြင်း ရွှေသားရွှေစင် ရွှေ စေတီတော်၏ လမ်းညွှန်တော်အတိုင်း ကိုယ်စားကိုယ်ပွားတော်အဖြစ် ရွှေ အဓိဋ္ဌာန်ဖြင့် တည်ထားလေသည်။

စေတီတော်၏ ဘွဲ့အမည်မှာလည်း အလိုအလျောက် "ရွှေစေတီတော်" ဟု အမည်တွင်နေပေတော့သည်။

မူလရွှေစေတီတော်အား လူပုဂ္ဂိုလ် တိုင်း ဖူးမြော်ခွင့် မရကြပါ။ ဖူးမြင်ခွင့်၊ ဖူးမြော်ထိုက်သူများသာ အခွင့်ထူးကို ရရှိ ကံထူးနိုင်ကြလေ၏။

မူလရွှေစေတီတော်အား လူတိုင်း ဖူးမြင်ခွင့်မရခြင်းမှာ ထူးမြတ်လှသော ပါရမီရှင်၊ သူတော်ကောင်းတို့၏ အဓိဋ္ဌာန်အားကြောင့် စောင့်ရှောက်ကြ ကုန်သော သမ္မာဒေဝနတ်မင်းကြီးတို့က ကာကွယ်ထားရှိကြကြောင်း သုမဏ



ရွှေစေတီ တော်မြင်ကြီး၏ နန်းသောင်

သုခဆရာတော်ကြီး ဦးဝါသဝမှ အမိန့် ရှိခဲ့ဖူးပါသည်။

ယနေ့ စာမူရေးသားနေချိန် သက္ကရာဇ် ၁၃၇၇ ခုနှစ်၊ တပေါင်းလ အခါတော်တွင် ရွှေစေတီတော်၏ သက်တော်မှာ နှစ်ပေါင်း (၁၃၀)ကျော်ခဲ့ လေပြီ။

ဤမျှ နှစ်ပေါင်းရာကျော် ကာလ ပေါင်းများစွာ ကျော်ဖြတ်လာခဲ့သော် လည်း သဘာဝရာသီဥတု၏ အန္တရာယ်၊ စစ်ကိုင်း ငလျင်ပြတ်ရွှေ့ ကြော၏အန္တရာယ်နှင့် တောမီးတို့၏ အန္တရာယ်များကို ကြုံကြိုခိုင်ခိုင် မယိုင် မလဲ ပျက်ကွဲခြင်းမရှိ မားမားမတ်မတ် ရပ်တည်နိုင်ခဲ့သော်လည်း လောဘ၊ မောဟ၊ အတောမသတ်နိုင်သော မသူတော်များ၏ဒဏ်ကိုမူ သည်းခံ တော်မူပါလေသည်။

စေတီတော်မြတ်၏ သမိုင်းကို မျက်ကွယ်ပြု၍ မသိနားမလည်သော ကြောင့် လည်းကောင်း၊ ဘုရားပွဲတော် ရက် မရှိခြင်းကြောင့် လည်းကောင်း အထိမ်းအမှတ် စေတီတော်တစ်ဆူ အဖြစ်သာ တည်ရှိခဲ့လေ၏။

ယခုအခါ မသမာသူများ၏ ဒဏ် ကြောင့် ရွှေစေတီတော်၏ အရပ် ရှစ်

မျက်နှာမှာ မှစ်ပြုသားဆောင်များ၏ အတွင်းမှ ပုဂ္ဂိုလ်ထူးများ၏ စကျင် ကျောက်ဖြူသား နတ်မင်းကြီးများ၏ ရုပ်တုတော်များ လုံးဝမရှိတော့ပါ။

ပတ္တမြားစေတီတော် ဂေါပကအဖွဲ့ ၏ တန်ဖိုးသိသိ ပြုပြင်ထိန်းသိမ်း စောင့်ရှောက်ခြင်းကြောင့်သာ ဖူးမြင်နိုင် ခွင့် ရရှိနေခြင်းဖြစ်ပါသည်။

ရွှေစေတီ၏ ပုံဟန်တော်မှာလည်း လွန်စွာ ထူးခြားလှပါပေသည်။

ဘုရားရင်ပြင်တော်အား လေး ထောင့်တိကျစွာ ခင်းကျင်း၍ တစ် မျက်နှာလျှင် (၂၇)ပေ ထားရှိပါသည်။ အရှေ့၊ အနောက်၊ တောင်၊ မြောက်- ဗဟိုများတွင် ဝင်ထွက်အပေါက်များ ပြုလုပ်ထားလေ၏။

ရင်ပြင် မီးတားတံတိုင်းများ၏ ဆုံမှတ်များပေါ်တွင် ကျောက်ထီးဖြူ တစ်လက်စီဖွင့်၍ အေးမြသော အောင် ဓာတ်ကို ပေးနေဟန် ဆင်ယင်ထားပါ သည်။

ခုန်ရက်သားသမီး သူတော်ကောင်း များအား အေးမြသိတိဋ္ဌိသော အရိပ် အောက်တွင် စိလ်လက်ချမ်းသာစွာ နေထိုင်နိုင်ရန် ရည်ရွယ်ရင်း ဖြစ်လေ သည်။

ရွှေစေတီ၏ အုတ်ဖိနပ်တော်ကို အခြားသော စေတီတော်များနှင့်မတူ ရင်ပြင်မှ (၃)ပေ (၆")လက်မမြင့်၍ အရပ်ရှစ်မျက်နှာ ဂြိုဟ်နေထောင့်များ ၏အစွန်းတွင် မှစ်လိုက်နန်းဆောင်များ ဖြင့် ထူးခြားစွာ တန်ဆာဆင်ပူဇော် ထားရှိလေသည်။

ပစ္စယံ သုံးဆင့် ပြုလုပ်လေ့ရှိသော အခြားစေတီတော်များကဲ့သို့ ပြုလုပ် ထားခြင်းမရှိပါ။ သို့အတွက် ခြင်္သေ့ရုပ် များ၊ မနုဿိဟရုပ်များ၊ အမြိုက်ရေစင် အိုး၊ ကြာသွတ်ပန်းအိုးနှင့် အရံစေတီ တော်ငယ်များ လုံးဝမပါရှိပါ။

လွန်စွာ အမြင်တင်တယ်လှပါ သည်။ ဖူးမြင်ရပုံ ရှင်းလင်းလှပါပေ သည်။

အခြေခံအုတ်ဖိနပ်တော်၏ အထက်

www.burmeseclassic.com

ဝယ် ထောင်တစ်မျက်နှာလျှင် ထောက် တိုင်တစ်တိုင်စီဖြင့် စုစုပေါင်းရှစ်တိုင်မှာ မဂ္ဂင်ရှစ်ပါးကို ဖော်ညွှန်းထားသကဲ့သို့ ရှိပါသည်။

ထောက်တိုင်များ၏ အလယ် တစ်မျက်နှာစီ၌ ထောက်ပုံထားသော ထောက်တိုင်သုံးချောင်းစီ ပြုလုပ်ထား သောကြောင့် စုစုပေါင်း(၂၄)တိုင် ဖြစ် လေ၏။

သို့အတွက် ပဌာန်း ၂၄ ပစ္စည်း၏ အထောက်အပံ့ကောင်းကို ကြည့်ညိုနိုင် ၍ မဆုံးအောင် ရှိရပါလေတော့သည်။

စစ်ကိုင်းတောင် သုဟောစာရုံ ဆရာတော်ကြီး အဂ္ဂမဟာပဏ္ဍိတ အရှင်နန္ဒမာလာဘိဝံသ(Ph.D)၏အဆို အမိန့်အရ "တစ်ရက်လျှင် (၂၄)နာရီ ရှိနေလေရာတွင် အချိန်(၃)ပိုင်း ခွဲပါက တစ်ချိန်လျှင် (၈)နာရီရှိပါ၏။

ဝေပျာဝစ္စအချိန်အတွက် (၈၀၀)နာရီ၊ အလုပ်လုပ်ချိန်အတွက် (၈၀၀)နာရီ၊ အနားယူအိပ်ချိန်အတွက် (၈၀၀)နာရီ

ဟူ၍ သတ်မှတ်ထားရှိကြလေရာ သူတော်ကောင်း၊ သူမြတ်လောင်း ပုဂ္ဂိုလ်များအဖို့မှာမူ တစ်နာရီ တစ်ခဏ မျှပင် နားစရာမရှိအောင် ကမ္ဘာသူ ကမ္ဘာသား သတ္တဝါများအတွက် မပျက် သော လုံ့လ၊ ဝီရိယ၊ ဇွဲတို့ဖြင့် အမြဲ မပြတ် မနားတမ်း အထောက်အပံ့ ကောင်းများကို ထမ်းရွက်နေကြရလေ သည်။"

ဤသို့အားဖြင့် ရွှေစေတီတော်မြတ် အား စီစဉ်တည်ထားပုံမှာ ပေါ့ပေါ့တန် တန်မဟုတ်ကြောင်း သိမြင်နိုင်ကြလိမ့် မည်။

စေတီတော် ပန္နက်တိုက်၏ အထက် ဝယ် ဆွမ်းတော်အုပ်သဏ္ဍာန်ဖြင့် ရွှေ ခေါင်းလောင်းကို အုပ်ခိုး၍ စီမံထား လေသည်။

ခေါင်းလောင်းတော်အား သဇင်ခွေ ခြူးပန်းများဖြင့် ဆင်ယင်ထားပြီးလျှင် ဖောင်းရစ်ခုနစ်ဆင့် ထပ်ပိုးထားပုံမှာ တနင်္ဂနွေမှစ၍ စနေနေ့သားသမီးတိုင် အောင် ကောင်းကျိုးချမ်းသာအေးမြပါ



ပတ္တမြားထောင်တော်မှ ထောက်တိုင် ညီထောက် ဖောင်ထောက်များ

စေကြောင်း မေတ္တာပြုထားဟန် ပေါ် လွင်နေပါ၏။

ငှက်ပျောဖူးခေါ် ခရေသီး၏ ထိပ် ထက်ဝယ် ရွှေထီးတော်နှင့် စိန်ဖူးတော် တို့အား အထွတ်တင် ပူဇော်ထားလေ သည်။

ရွှေစေတီတော်၏ တည်နေရာမှာ အရှေ့ဘက်အရပ်တွင် ဧရာဝတီမြစ် ကြီးနှင့် အမရပူရမြို့တော်ကြီးအား သာယာလှပစွာ ရှုမြင်ခံစားနိုင်လေ၏။

စေတီတော်၏ တောင်ဘက်အရပ် သို့ လှမ်းမြော်ကြည့်ပါလျှင် ပုညရှင် စေတီတော်နှင့် ငဖားတောင်၊ ဟံသာ ဂိရိတောင်တို့အား လွမ်းမောဖွယ် မြင် တွေ့နိုင်ကြလေ၏။

ရွှေစေတီမှ အနောက်ဂေါယာအရပ် သို့ ရှုကြည့်မည်ဆိုပါက ရှေးဟောင်း ရွှေပခြင်လိမ်တော်ကြီးနှင့် တောင်ဖိလာ ဆရာတော်ကြီး၏ "လေးကျွန်၊ ဆီမီး"ခေါ် နာမည်ကျော် တောင်ဖိလာ စေတီတော်အား ဝမ်းသာအားရ ဖူးမြော်ကြည့်ညိုနိုင်ပါသည်။

မြောက်ဘက်အရပ်သို့ ရှုကြည့် လိုက်ပါက သီရိဓမ္မာသောကမင်းကြီး တည်ထားသော သမိုင်းဝင်မုဋ္ဌော (၁၈) ဆူမှ ပတ္တမြားစေတီတော်မြတ်အား ဝင်ထည့်စွာ ဖူးမြင်နိုင်ကြမည် ဖြစ်လေ သည်။

ဤနယ် အရပ်လေးမျက်နှာ၏ အလယ်ဗဟိုချက်တွင် ရွှေစေတီတော် မှာ ထူးခြားမှု၊ ထူးဆန်းမှုများနှင့်အတူ

အပူဇော်ခံ တည်ရှိနေပေသည်။
ရွှေစေတီတော်ကား "ထွက်ရပ်စဉ်" ဖြစ်လေ၏။ ထွက်ရပ်စဉ်ဖြစ် သော စေတီတော်နှင့် အောင်မြေဌာနဟူ၍ အလွန်ရှားပါးလှသောကြောင့် စစ်ကိုင်း တောင် ဝေပျာဝစ္စသို့ ဘုရားတော်ကို ရိုလှာခဲ့ပါက မဖြစ်မနေ လာသင့်လေ သည်။

မိမိတို့ဆန္ဒရှိပါက သို့မဟုတ် အဆက်အနွယ်ရှိနေခဲ့ပါလျှင် တောင် ပိုင် ပုဏ္ဏကနတ်မင်းကြီးအား လည်း ကောင်း၊ လူသူတော်ကြီး အဘိုးပြင်းတို့ ကို မိမိစိတ်အာရုံအတိုင်း ဖြစ်ပေါ်လာ သော လှူဖွယ်များဖြင့် ယဇိတ် လှူဒါန်း ၍ အဓိဋ္ဌာန်တစ်ထိုင် ပုတီးစိပ်ခြင်းဖြင့် ပုဂ္ဂိုလ်ထူးများ၏ အထောက်အပံ့ အကူ အညီကို ရရှိနိုင်သော အောင်မြေထူး ဖြစ်ပါ၏။

ဂန္ဓာဇီခရီး လျှောက်လှမ်းနေကြ သော သူတော်ကောင်း ကလျာဏမိတ္တ အပေါင်းတို့အတွက် ရှေ့ဆက်ရမည့် လမ်းကြောင်း လမ်းကောင်းကို အထူး ရရှိနိုင်သောကြောင့် စေတနာတရား စေစားလိုက်ရပါသည်။

ပုဏ္ဏကနတ်ကြီးအား ရည်မှန်း၍ ရွတ်ဆိုပုတီးစိပ်လိုလျှင်...

ဤပုဏ္ဏကော ယာအဝေါ မဟ္မလော ယဝိဒိကော။

အန္တရာယ် ပိသောမေတ္တာ၊ သုခံပါလေတု ပံ ယက္ခော။

ဂါထာဖြင့် ဆောင်ရွက်နိုင်ပါသည်။ သမဏသုခ ဆရာတော်ကြီးက အောက်ပါစာတမ်းဖြင့် လမ်းညွှန်ခဲ့ပါ သည်။

ရှိပုလိ၊ သိဖိုလိသုဉ်
ယလိယုယုပံ၊ ယလိယု ယလိ
အလိယုနုပု၊ အရူး အအလိ မနေနဲ့
ဟူ၍ ဖြစ်ပါသည်။

အဝေရာ တေးမေ အေးမြအောင်မြင် ချမ်းသာကြပါစေ...

အောင်ရွှေမြတ်
(စစ်ကိုင်းတောင်)

注册

商標



ရိပ်- ကျားရတနာဆေးသည် တရုတ်ပြည် ရှေးခေတ် ဝေကရာဇ်မင်း

နန်းတွင်းတွင် အသုံးပြုသော ဆေးတော်မြတ်ဖြစ်သည်။

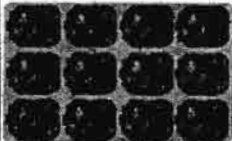

龍鳳寶

ရိပ် အမျိုးသားအားဆေး ကျားရတနာဆေး



မြန်မာတိုင်းရင်းဆေးဆိုင်တိုင်းတွင် ဝယ်ယူရရှိနိုင်ပါသည်။

နဂါးစာပထိရတနာ (လုံဖုန်းပေါင်)

(ယောက်ျားသုံးအဆင့်မြင့်အားဆေး) မှတ်ပုံတင်အမှတ် TMR-009365 (1014)

ရိပ်- ကျားရတနာဆေး (ပုလဲအပွင့်၊ နဂါးကျားအားမာန်ဆေးလုံး)သည် တရုတ်ပြည် ရှေးခေတ်ဝေကရာဇ်မင်း နန်းတွင်းတွင် အသုံးပြုသော ဆေးတော်မြတ်ဖြစ်သည်။ ၎င်းသည် ဘုရင်မှ မောင်မမိသံများ၊ ရောမောလူပညာ ဝိပဇာတိနှင့် ကာမပျော်ပါးရာတွင် သီးသန့်အသုံးချရန် ဖြစ်သည်။

ဤလျှို့ဝှက်ဆေးသည် ယနေ့အထိ စဉ်ဆက်မပြတ် ဆက်ခံလာသည်မှာ အနှစ်(၄၀၀)ကျော်ရှိပြီ ဖြစ်ပြီး လူ့လောက၏ နတ်သိကြား၊ ဆေးဟု တင်စားခြင်းခံရပေသည်။ ဤဆေးကို ရေရည်ပိုသုံးစွဲပါက အသက်ရှည်၍ အစဉ်နုပျိုစေပါမည်။ မန်ချီမင်းဆက် ဝေကရာဇ် ချန်လှဲသည့် ကာမစည်းစိမ်ပျော်စွ် အသက်(၈၉)နှစ်အထိ နေထိုင်နိုင်ခဲ့ခြင်းမှာ ရိပ်-ကျားရတနာဆေးကို ရေရည်ပိုသုံးစွဲခြင်းကြောင့် ဖြစ်သည်။

အဓိကကုသမှု ။ ယောက်ျား ကျောက်ကပ်အားချို့တဲ့၍ သုက်ရည်နည်းခြင်း၊ ပန်းညှိုးမှ ဖုတ်နီးနိုင်သည့် သုက်လွတ်စောခြင်း။
အားနည်းခြင်း ။ ကာမရာဂစိတ် ပိုစေ၍ နုပျိုလာစေမည်။ ကျောက်ကပ်အားပေး၍ လူသန်စွမ်းကာ အသက်ရှည်စေသည်။
မြန်ချီရေး- ဦးမြင့်ဆွေထီးသားများ- မြန်မာဆေးမျိုးစုံဆိုင် C-264(D)မှ မြေအောက်ထပ် သိမ်းကြီးရေး၊ ဖုန်း- ၂၅၄၇၂၅၊ ၄၀၈၈၈၈။ ။ ဆိုင်အမှတ်(၂၈) ရှေးကြီး၊ မော်လမြိုင်မြို့။ ဖုန်း ၀၃၂-၂၃၁၄၄။ ။ ဒေါ်ဆယ်ဆေးတိုက်-အမှတ်(၆၉၉)တရုတ်တန်း၊ ပြည်မြို့။ ဖုန်း-၂၁၂၆၂။ ။ မုံရွာမြို့မြန်မာဆေးဆိုင်- (၂၉)လမ်းနှင့်(၈၄)လမ်းထောင့်၊ မန္တလေး။ ။ မြန်မာ့ဆေးဆိုင်-အမှတ်(၁၀)မင်းလမ်း၊ စိုင်းဂူရင်းတောင်၊ ပဲခူးမြို့။ ဖုန်း-၂၂၁၀၆။ ။ မောင်မျိုးဆေးဆိုင်- ၄/ကျောက်လမ်း၊ မြောက်ဥက္ကလာ။ ။ ကန်ကော်ရုံ၊ အမှတ်(၁၀/၈၂/၈၃)လားရှိုးမြို့မရေ၊ ဖုန်း-၀၈၂-၂၂၁၀၆။ ။ နေလကြယ်ဆေးတိုက်-(၆)လမ်း၊ စတင်ငှာမြို့။ ဖုန်း-၀၅၄-၂၁၈၃၉။ ။ အခန်း(၈) အစေးပြေးကိတ်ဝင်း၊ ကင်မလင်းကျွန်း၊ ပုသိမ်မြို့။ ဖုန်း-၂၁၄၂၁။ ။ ကိုသိန်းရွှေ-အမှတ်(၁၈၇)ရွှေပြည်သာရေ၊ ပုသိမ်မြို့။ ။ ရွှေစွန်ညိုစတိုး-ဒေါ်ခင်စန်းချီ(၃၁/အေ)၊ ကုန်သည်လမ်း၊ ပုသိမ်မြို့။ ဖုန်း-၂၁၄၅၅။ ။ ရောင်-အမှတ်(၅၂/၈) ကုန်သည်လမ်း၊ ပုသိမ်မြို့။ ။ ဇော်ထွန်းဦး-ည/၁၅၀၊ ဦးကြီးဆင်းလော်လမ်း၊ ဦးကြီးဆင်း၊ တောင်ကြီးမြို့။ ဖုန်း-၀၈၁-၂၃၀၂၅။ ။ မြတ်ပွန်ဆေးဆိုင်၊ မြစ်ကြီးနား။ ဖုန်း-၀၃၄-၂၂၉၅၅။ ။ ဝါဆယ်မိမိ အမှတ်(၂/၆၃) ရှေးရဲ(၈)၊ ရှေးရဲကွက်-ဦးကျော်လင်း။ ။ အမှတ်(၁၂)၊ ရာဇာလမ်း၊ မိန်းကန်ရွာ၊ ခရမ်းမြို့နယ်၊ ရန်ကင်းတိုင်း။ ဖုန်း-၂၄၄၁၄။ ။ စကားဝါဆေးနှင့် ဆေးပစ္စည်းဆိုင်-အမှတ်(၇)၊ မြင်းခြံမြို့။ ဖုန်း-၀၆၆-၂၁၄၄၄။ ။ Topကုန်မာဆိုင်- လားရှိုးလမ်း(နာရီစင်အနီး)၊ မြင်းဦးလှိုင်မြို့။ ဖုန်း-၀၈၅-၂၁၂၅၆။ ။ ဒေါ်ဆယ်ဆေးတိုက်-အမှတ်(၆၉၉)တရုတ်တန်း၊ ပြည်မြို့။ ဖုန်း-၂၁၂၆၂။ ။ ၀၈၅-၂၁၂၅၆။ ။ ဦးစိန်သန်း-ဒေါ်နီနီဝင်း-ဆေးပဒေသာ ရတနာမင်္ဂလာတောင်ရပ်၊ မိတ္ထီလာမြို့-ဖုန်း-၂၁၃၅၂။ ။ ဦးအောင်မြင့်နှင့်သားသမီးများ(ဆေးပစ္စည်းဆိုင်)အမှတ် (မ/၁၂)၊ ဘုတာ တောင်ဘက်လမ်း၊ အရှေ့မြိုင်ရပ်၊ မိတ္ထီလာ-ဖုန်း-၂၂၀၄၂။ ။ တက်ဆေးမြန်မြန်ဆေးလုပ်ငန်း-ဇွေးအရှေ့ဘက်၊ နေပြည်တော်လမ်း၊ စစ်ကိုင်း၊ ဖုန်း-၀၃၂-၂၂၀၂၂။ ။ ထွန်းသောင်တိုး-ဖုန်း-၂၁၆၉၇။ ။ ဆောင်ဟောမာန်ဆေးပစ္စည်း မြို့မ ဝဲ၊ အင်းတော်ရေ၊ မြစ်ကြီးနား၊ ဖုန်း-၂၂၁၀၆။ ။ မုံရွာမြို့မမှ ကတော်ဆေးဆိုင် အမှတ်(၁၁) (၇)လမ်း၊ မင်္ဂလာရပ်ကွက်-ဦးထင်ဦး-ဒေါ်မြသန်း။ ။ ဦးကျော် ကုန်ပျိုတာဆိုင်-မိုလ်ချပ်လမ်း၊ ဝမ်းကောင်းရပ်၊ တာချီလိတ်မြို့။ ဖုန်း-၅၁၂၂၇။ ။ ပဲခူးတိုင်း သာယာဝတီမြို့၊ ရှေးအတွင်း-ဦးညီနောင်ဆေးဆိုင်။ ။ ကရုဏာဆေးဆိုင်-၃၂/အားကားဒေါင်၊ သထုံတိုင်းလမ်း၊ မော်လမြိုင်မြို့။ ဖုန်း-၀၃၂-၂၂၇၃၂။ ။ ဓရာထွန်းတော်(မြန်မာ့ဆေးမျိုးစုံနှင့်အလှကုန်ဆိုင်)ရုံ(၁) လိုင်(အေ)၊ ဆိုင်အမှတ်-(၂၈)ရှေးကြီး၊ မော်လမြိုင်မြို့။ ဖုန်း-၀၃၂-၂၃၁၁၄။ ။ ကိုအင်လ် (ဆေးတိုက်) ထုံတိုလ်စိမ်း၊ ဆိပ်ငယ်ရပ်၊ မြိတ်မြို့။ ဖုန်း-၀၃၆-၄၃၆၀၄။
ပင်ရင်းမြန်ချီရေး- ရိပ်ဆေးတိုက်အမှတ်(၁၄)၊ ပထမထပ်၊ ထီးတန်း(၂)လမ်း၊ ကမ်းနားလမ်း၊ သီရိမင်္ဂလာဇွေးအနီး၊ ဟင်းလင်းမုတ်တိုင်းဆင်း၊ ကြည်မြင်တိုင်မြို့နယ်၊ ရန်ကင်းမြို့။ ဖုန်း-၀၅၄-၃၃၀ ၉၈၆၀၆၊ ၀၅-၅၀၅ ၈၁၀၈၊ ၀၅-၄၂၀၀ ၁၈၅၁၊ ၀၅-၄၃၄ ၅၅၀၅၀၇၊ Ph- 09-730 98606, 09-505 8108, 09-4200 18721, 09-794 550507, 09-790974116.

နိုဝင်ဘာ

ဝဗ္ဗာနဂိုရ်လကွန်းပျဉ်း နန်းဦးဝေဟီ (၂)

ယခင်ပဌ အဆက်

တိဿကုမ္မာ၊ သီဟကုမ္မာ၊ နာဂသူဇာ၊ နာဂဒေဝီ စသည်တို့သည် နဂါးဥဖွား လူသားများဖြစ်ကြ၍ ဗန္ဓကီရိ (ဖွဲ့ကပင်တောင်)နေ သီဟကုမ္မာသည် အသက်(၁၀)နှစ်အရွယ် မဟာသက္ကရာဇ် ၉၉ ခုနှစ်တွင် ကျောက်ရောဂါဖြင့် ကွယ်လွန်ခဲ့သည်။

မဟာသက္ကရာဇ် ၁၁၀ ပြည့်နှစ်တွင် မိမိလာပြည်၌ အမျိုးသမီး တစ်ဦးထံ သန္ဓေယူမွေးဖွားသည်။ ဘုရားရှင် (၅) ဝါအရ ၁၀၈ ခုနှစ်တွင် ထိုသူငယ်သည် တရားနာယူခွင့်ရ၍ ဂဝံပတိသာမဏေ ဖြစ်ကာ ရဟန္တာဖြစ်လေသည်။

တိဿကုမ္မာသည် မဟာသက္ကရာဇ် ၁၀၉ ခုနှစ်တွင် ကျွဲခြံရွာသူကြီး၏ (မွေးစား)သမီး နာဂသူဇာနှင့် အကြောင်းပါ၍ ပေါင်းသင်းနေထိုင်သော မြို့ကို မွန်ဘာသာဖြင့် ပေါင်မြို့(ပေါင်းဖက်နေထိုင်ရာမြို့)ဟု ခေါ်ဝေါ်၏။ ၁၁၀ ပြည့်နှစ်တွင် သုဘိန္ဒုနာဂရပြည်ရှင် တိဿရာဇာမင်း နတ်ရွာစံသဖြင့် မွေးစားဖခင် တိဿရသေ့က မျိုးမတ်တို့အား နန်းလျာအဖြစ် ပေးအပ်ကြသဖြင့် သုဘိန္ဒုနာဂရပြည်ရှင် ဖြစ်လာသည်။

နာဂသူဇာသည် တောင်ညာစံ မိဖုရားခေါင်ဖြစ်၍ မြောက်နန်းမိဖုရားကား ဘိုးထော်လွတ်နှင့် နန်းကြားဟံ

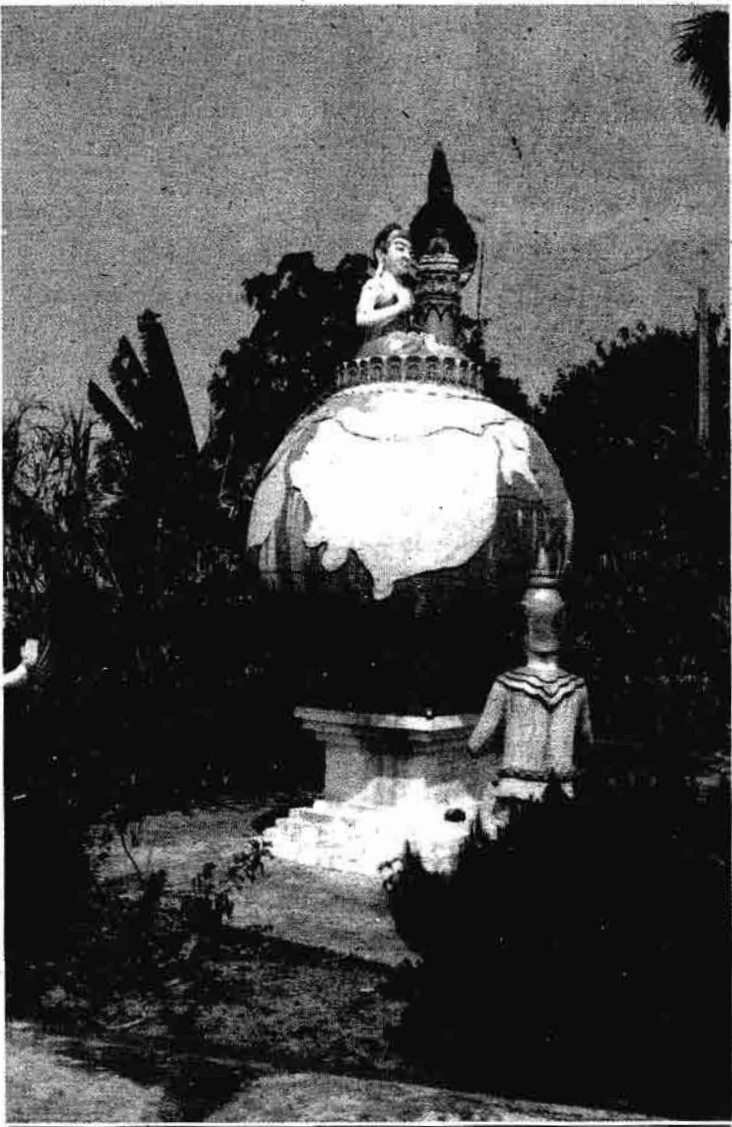

နာဂသူဇာ

တို့၏ မွေးစားသမီး နဂါးဥဖွား ရွှေနန်း အလားတူပင် ထိုပြည်ရှင်မင်း၏ နဝမမြောက် အနွယ်ဆက်ဖြစ်သော နက္ခတ္တရာဇ်ခြင်္သေ့မင်း ၈၉

www.burmeseclassic.com



ကုန်းတော်ထောင်ဘိုဘိုနန်း

ကုန်းတော်ထောင်ဘိုဘိုနန်း

ဥဒိန္နမင်း တည်ထောင်သော မြေဝတီ
မြို့တော်၏ (၁)ဆက်မြောက် သိန္နဂါ
မင်း၏ မိဖုရား၊ ဥဿာ ပဲခူးမြို့တည်
သမလ၊ ဝိမလ မင်းညီနောင်၏ မယ်
တော်သည်လည်း နဂါးဥဖွား သတို့
သမီး ဖြစ်ခဲ့သည်။

ထို့ကြောင့် ယခုမြင်တွေ့ရသည့်
နဂါးရုပ်တုသည် ထိုသို့သော နဂါးဥဖွား
ရှေးဦးလူသားများကို ကိုယ်စားပြုလျက်
ရှိကာ ဂုဏ်ဂုဏ္ဍိ၊ ဝယဂုဏ္ဍိ အလေးထား
ပူဇော်လျက် ကောင်းမှုပြုခြင်းဖြင့် မိမိ
တို့၏ စီးပွားရေး၊ ပညာရေး၊ ကျန်းမာ
ရေး၊ အိမ်ထောင်ရေး မျက်နှာစာ
အသီးသီး၌ အောင်မြင်ဘေးကင်း
ချမ်းသာရေး ဆုတောင်းပြည့်ဝနိုင်ကြ
ပေသည်။

နဂါးကိုးကောင် သွန်းလုပ်ထား
သဖြင့် နဝင်းကျေသည့်အပြင် သုဘိန္န
နဂရ ဘုရင်အနွယ်တော်ဖြစ်သော
ညေဝတီ(စမ္မာနဂိုရ်)မြို့တည် နဝမ

၉၀ နက္ခတ္တရောင်ခြည်မဂ္ဂဇင်း

မြောက်မင်းဆက် ဥဒိန္နဘုရင်
အားလည်း ရည်ညွှန်းဂါရဝပြု
သကဲ့သို့ ရှိ၏။

နဂါးရုပ်တုအနီးမှ စေတီ
တော်အား ကြည့်ညိုပါက ရုပ်ပွား
တစ်ဆူနှင့်အတူ 'ဂြိုဟ်တိုင်တစ်ခုကို
တွေ့ရ၏။ (ကိတ်ဂြိုဟ်သက်-၉)ဟူ
သော ကမ္မည်း ပါရှိ၏။

စေတီအခြေအုတ်ခုံ ကိုးမျက်နှာတွင်
တနင်္ဂနွေအစ ကိတ်အဆုံး ဂြိုဟ်ကြီး
(၉)လုံးကို ပူဇော်ထားသဖြင့် ဂြိုဟ်ကိုး
ခွင်စေတီအဖြစ် ထူးခြားစွာ ပူဇော်
ထားသည့် စေတီဖြစ်ပေသည်။

သာမန်အားဖြင့် အရပ်(၈)မျက်နှာ၊
ဂြိုဟ်ရှစ်ခွင်သာ ပူဇော်လေ့ရှိသဖြင့်
ဆန်းသစ်သော တန်ဆာဆင် ပူဇော်
ခြင်းဖြစ်သည်။

မုံရွာခရိုင်၊ အရာတော်မြို့နယ်၊
သပိတ်ကွဲ တည်ပင်အနီးရှိ "ဝိဇ္ဇာ
ဘုရား" တွင်မူ ခုနစ်မျက်နှာ၊ ဂြိုဟ်ခွင်
(၇)ခွင်သာ ရှိ၏။

ခုနစ်ရက်သားသမီးဟုသာ ပြောဆို
သုံးနှုန်းလေ့ရှိ၍ ဗုဒ္ဓဟူးနေ့ မွန်းလွဲပိုင်း
မွေးသူ ဟူ၍ ရာဟုဂြိုဟ်တိုင်၌ ပူဇော်
သူ မရှိသဖြင့် ရာဟုဂြိုဟ်ခွင်နှင့်

ဂြိုဟ်တိုင်ကို ဖျောက်ထားခြင်းဖြစ်
သည်။

ထူးခြားသော ပူဇော်မှုများအဖြစ်
မှတ်တမ်းပြုဖော်ပြခြင်း ဖြစ်ပါသည်။
စေတီတော်၏ အနောက်တောင်
ထောင့် ယွန်းယွန်းတွင် ဆင်ခံတံခွန်
တိုင်တစ်ခုရှိ၍ အနောက်မြောက်
ထောင့်ယွန်းယွန်း၌ ကုန်းတော်စောင့်
ဘိုးဘိုးရုပ်တုနှင့် နတ်ကွန်းကို တွေ့ရ
သည်။

အသက်အားဖြင့် ကြီးမြင့်ခြင်း၊
ဂုဏ်အားဖြင့် ကြီးမြင့်ခြင်းကို အလေး
အမြတ်ထားကာ ဂါရဝပြု အမျှပေးဝေ
ခဲ့သည်။

နတ်ခလေးနှင့် ပတ်သက်၍

ထိုစဉ် အသက်(၆၀)ခန့်ရှိသော
မွန်တိုင်းရင်းသားတစ်ဦး ပြုံးရယ်နှုတ်
ဆက်ကာ အနားသို့ ရောက်လာသည်။

'ငါ့ကို မမှတ်မိဘူးလား။ ထုံးအိုင်က
စိုးလွင်လေး၊ အထက်တန်းကျောင်း
တုန်းက ဆုံခဲ့တယ်။ ရန်ကုန် ဗိုလ်ချုပ်
လမ်းမှာ နစ်ခါလောက် ဆုံဖြစ်သေး
တယ်'

'ခေါ်ရောပေါ့ သူငယ်ချင်းရယ်...



အဘယောင်မင်းဆိုင်ရုပ်တု

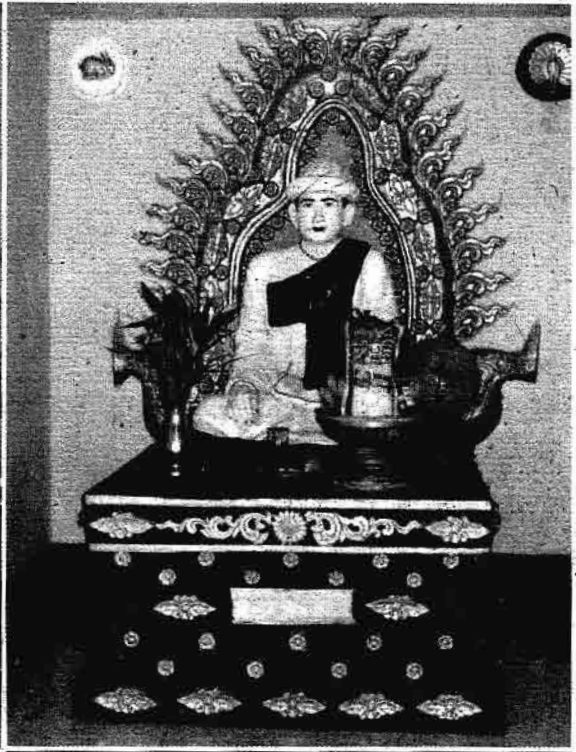

အဘယောင်မင်းဆိုင်ရုပ်တု

ငါက ကိုယ့်အတွေးနဲ့ ကိုယ်မို့ သတိမထားမိတာပါ'

'အင်းပါ...အတွေးများမှ စာရေးလို့ ရမှာပေါ့။ ဒါထက် မင်း ဘိုးဘိုးကြီး ရှေ့မှာ အကြာကြီး ရပ်နေတယ်။ နတ်တွေကို ဘယ်လိုသဘောထားသလဲ။ နေရာစုံ၊ လူစုံနဲ့ ရောက်ဖူး ဆက်ဆံဖူးလို့ မေးကြည့်တာပါ'

'ဒါက ကုန်းတော်စောင်ဘိုးဘိုးလေး ပြုစုစောင့်ရှောက် ရွာစောင့်နတ် အိမ်စောင့်နတ် ခြံမြေစောင့်ဘုရားနတ် ရုက္ခစိုနတ် မိဂ္ဂဗလ နတ်တွေကို မပြတ်ပဲပဲ ပူဇော်ပေးခြင်း ဟာ အသက်ရှည်ရာရှည်ကြောင်း ကောင်းပြတ်တဲ့ အလေ့ဖြစ်တယ်လို့ မြတ်စွာဘုရား ယောတော်ပူတယ်ဆိုတာ လယ်တီ ဆရာတော်ကြီးက ရောဂန္ထရဒီပနီမှာ ဖော်ပြထားတယ်။

အယုတ်ပါးပြီး အစိတ်ဖြစ်တယ်ဆိုတဲ့ အောက်နတ်တွေကိုတော့ ကိုးကွယ်ပသ

ခြင်း ပပြုပေမယ့် ပေတ္တာပို့ အမှုဝေ ဂါရဝပြုပါတယ်'

'အေးက... တို့ မွန်ခလေ့မှာသဲတောစောင့်တောင်စောင့်နတ်၊ ဘုမ္မစိုးနတ်တွေကို ဒေဝတာလို့ ခေါ်တယ်။ သမ္မာဒေဝတွေပေါ့။

ဒုအောက် နတ်တွေကိုတော့ "အလွတ်" လို့ ခေါ်တယ်။ တစ္ဆေပေါ့ကွာ။ မကိုးကွယ်ချင်ရင်နေပါ။ ပြက်ရယ် မပြုပါနဲ့လို့ ဆရာတော်ကြီးတွေ မိန့်မှာ ကြပါတယ်'

'ကောင်းပါတယ်။ သူ ယုံကြည်လို့ ကိုးကွယ်တာကို မစော်ကာသင့်ဘူးပေါ့'

ထို့နောက် စိုးလွင်နှင့်အတူ ဆက်၍ လေ့လာကြည့်သည်။

ဘိုးဘိုးအဆောင်အနီး မြေပြင်ရှိ ကမ္ဘာလုံးပေါ်၌ တင်ပျဉ်ခွေ ရုပ်ပွားတစ်ဆူ ပူဇော်ထားသည်ကို ဖူးတွေ့ရ

သည်။

ကမ္ဘာတစ်ခုလုံး အေးချမ်းပါစေဟု ရည်ရွယ် ပူဇော်ထားဟန်ရှိ၏။ မြတ်ဗုဒ္ဓ၏ မေတ္တာဓာတ် ကမ္ဘာပတ်၍ လွှမ်းပါစေဟု ဆုတောင်းဖြစ်ခဲ့သည်။

စေတီမြောက်ဘက်တွင်ကား ဂဝံအုတ်များဖြင့် စီခြယ် ပေါင်ခတ်ထားသော ရေကန်တစ်ကန်ရှိကာ မိုးရေလျှောင်ကန်ဖြစ်ဖွယ်ရှိ၏။ 'အတန်ပင် နှက်သော်လည်း တပေါင်းလဖြစ်၍ ရေလုံးဝ မတွေ့ရပါ။

ရှေးက ရှိခဲ့သောကန်ဖြစ်၍ ယခုအခါ မြစ်ရေကိုတင်ကာ သုံးရေအဖြစ် သုံးစွဲကြသည်။ သောက်ရေအတွက် တွင်းရေကို အားပြုရသည်။ အဝီစိတွင်း တူးရန် စီစဉ်လျက် ရှိကြောင်း သိရ၏။

ကုန်းတော်မြောက်ဘက်၌ ခန္တောရတစ်ဆောင်နှင့် ဘုန်းကြီးကျောင်းငယ်



◀ ကြောင်ရုပ်တု



▶ ဘုရင်မရှင်စောပုရုပ်တု

တစ်ဆောင်ရှိကာ သာသနာပြု ဦးပဉ္စင်းတံခါး ကြွရောက်သီတင်းသုံး သည်မှာ (၈)နှစ်ကျော်ခန့် ရှိပြီဟု ဆို၏။

ထိုဦးပဉ္စင်း၏ ထိန်းသိမ်းမွမ်းမံမှု ကြောင့် ကုန်းတော်တစ်ခုသာသနိက အဆောက်အအုံ၊ ရုပ်ပွားရုပ်တုများ စည်ကားလာကြောင်း သိရ၏။

ဦးပဉ္စင်းအား သွားရောက် ကန်တော့သောအခါ ဌာနဆိုင်ရာ အဖွဲ့ အစည်းမှ ဧည့်သည် အတန်များစွာ ရောက်ရှိနေကြသဖြင့် ဦးချနုတ်ဆက် ကာ ပြန်ထွက်လာ၏။ ဤကျောင်း ဓမ္မာရုံများရှိရာ မြေကွက်ကား စမ္မာ နဂိုရ်နန်းတော်ကုန်းနေရာ ဖြစ်သည် ဆို၏။

မြစ်ကမ်းနဖူးရှိ အုတ်တိုက် တန်ဆောင်းတစ်ခုအတွင်း အဘ ဘိုးဘိုးအောင်၊ အောင်မင်းခေါင်၊ စကြာမင်း၊ ဘုရင်မရှင်စောပု စသည်

၉၂ * ဗုဒ္ဓကဏ္ဍခြေညီမဂ္ဂဇင်း

တို့၏ ရုပ်လုပ်များကို သွန်းလုပ် ပူဇော် ထား၏။

ထွက်ရပ်ပေါက် ပုဂ္ဂိုလ်များနှင့် ဘုရင်မရှင်စောပုတို့အား မေတ္တာဗိုသ အမျှပေးဝေ၍ စေတီကုန်းတော်သို့ ပြန်လည်ထွက်ခွာလာခဲ့၏။ စေတီ တော်နှင့် တောင်ကုန်းပတ် ကားလမ်း အကြားတွင် ဇီးကွက်ရုပ်ရေချမ်းစင်ကို တွေ့ရသည်။

ဇီးကွက်ရုပ်ရေချမ်းစင်

မြစ်သားမြို့၏ အဓိကရ စေတီ တစ်ဆူဖြစ်သည့် “ရွှေစောလူးစေတီ” ၌ ဤကဲ့သို့ ဇီးကွက်ပုံ ရေချမ်းစင်များ ကို တွေ့မြင်ခဲ့ရ၏။ စောလူးမင်းသား အိမ်ရှေ့စံဘဝတွင် ခမည်းတော် အနော်ရထာမင်း ချီးမြှင့်သည့် မြို့ရွာ၊ လယ်မြေ လာဘ်လာဘများဖြင့် ထို စေတီကို တည်ဆောက်ပူဇော်ခဲ့ခြင်း ဖြစ်သည်။

ခြေတစ်ဖက်မသန်သော သားတော် စောယွမ်းဘဝ အနာဂတ်လှပစေရန် ရည်ရွယ်ဆုတောင်း လှူဒါန်းခြင်းဖြစ် သည်ဆို၏။

ဇီးကွက်သည် မိန်၊ ငှက်ဆိုး၊ ဒီးဒုတ်၊ လင်ကောင်ပိုး စသည်တို့နှင့် အတူ ငှက်ဆိုးအန္ဓယ်ဝင်ဖြစ်သော် လည်း လာဘ်လာဘပေးသော ငှက် အဖြစ် လူတို့ မြတ်နိုးခြင်းခံရသော ငှက်ဖြစ်သည်။

အလားတူပင် စောယွမ်းမင်းသား ကလေးအား ဘဝတူ မသန်မစွမ်းသူ များကဲ့သို့ စိတ်အားငယ်ရသည့် ဘဝ အခြေအနေမှ လွတ်မြောက်စေရန် ရည်ရွယ်သည်ဟု ယူဆရ၏။

သူ၏ဆန္ဒ ပြည့်ဝခဲ့ပါသည်။ စောယွမ်းသည် ကျန်စစ်မင်း၏ သမီး တော် “ရွှေအိမ်သည်” နှင့် လက်ဆက် ကာ ဘုန်းတန်ခိုးကြီးများသည် အလောင်းစည်သူ မင်းသားကလေး

www.burmeseclassic.com

ဖွားမြင်ခဲ့လေသည်။

ဤကုန်းတော်ရှိ ဇီးကွက်ရေချမ်းစင်ကား မည်သည့်အကြောင်းခံဖြင့် တံညဆောက် လှူဒါန်းကြောင်း မသိရသော်လည်း စမ္မာနဂိုဏ်း၏ နန်းဦးစေတီကုန်းတော်၌ လှူဒါန်းထားသည့် ဇီးကွက်ရုပ် ဖြစ်လေသည်။

စံကူး ဓာတ်ရန်ဂြိုဟ်တွဲဖြစ်သောကြောင့် ဥစ္စာလိုရန်ဂြိုဟ်ရာလျက် စီးပွားဥစ္စာ တိုးတက်ကြောင်း နိမိတ်ကောင်းသော အထောက်အပံ့ဖြစ်၏။

သမိုင်းအစဉ်အလာ ကြီးမားသော စေတီတော်ကြီး၏ ဘုန်းရိပ်ခိုကာ ကြီးပွားရာ ကြီးပွားကြောင်းအတွက် ကောင်းမှုပြု ဆုတောင်းသောအခါ ဤဓာတ်ရန်ဂြိုဟ်တွဲကြောင့် လွယ်ကူလျင်မြန်ခြင်းကို ထောက်ပံ့ အားပေးမှု ရရှိနိုင်ပေသည်။

ပါးစပ်သမိုင်း

ကုန်းတော်အနီးတစ်ဝိုက်မှ ဒေသခံများအား စုံစမ်းကြည့်သောအခါ သူတို့ကြားဖူးသော ပါးစပ်ရာဇဝင်ကို ပြောပြကြသည်။ ဤစေတီတော်သည် ရွှေတိဂုံစေတီတော်နှင့် တစ်နေ့တည်း အချိန်အနည်းငယ်မျှသာ နောက်ကျကာ တည်ဆောက်သောစေတီ ဖြစ်သည်။

စေတီတည်ဒါယကာမှာ စမ္မာနဂိုဏ်းပြည့်ရှင် စမ္မာဂုရုမင်း ဖြစ်သည်။ ထိုမင်းသည် တပုသ်နှင့် ဘလိက ကုန်သည် ညီနောင်တို့ မြတ်စွာဘုရားထံမှ ဆံတော်ရစ်ဆူ ပင့်ဆောင်လာစဉ် နဂါးရစ်မော်အရောက်၌ ဆံတော်နှစ်ဆူ ခိုးယူခဲ့သော နဂါးမှ ဘဝပြောင်းလာသူဖြစ်၍ ယင်းဆံတော်များကို ဌာပနာပြုထားသည့်စေတီ ဖြစ်သည်ဆို၏။

မဟာသက္ကရာဇ် ၁၀၃ ခုနှစ်၊ ကဆုန်

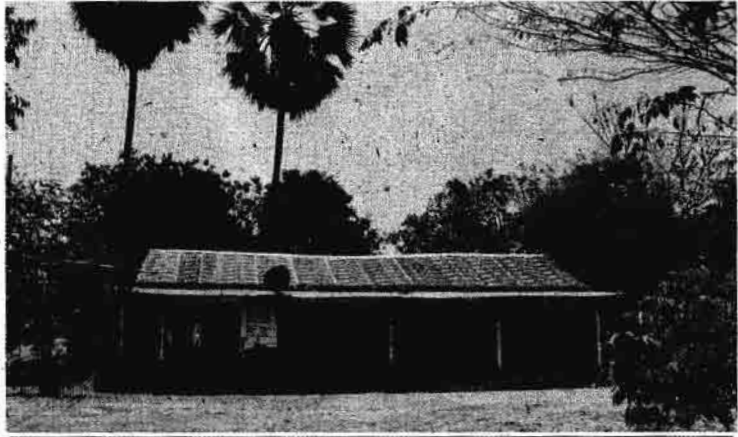

ဓမ္မာဂုရုမင်း

မြောက်ဘက်မှ ဇာကန်



လပြည့်နေ့၌ ဗုဒ္ဓပွင့်ထွန်းတော်မူသည်။ သတ္တသတ္တာဟာ (၄၉)ရက် စံပယ်တော်မူပြီးနောက် ဝါခေါင်လဆန်း(၅)ရက်နေ့တွင် ကုန်သည်ညီနောင်တို့ ဆွမ်းဦးကပ်လှူခွင့်ရ၍ ဆံတော်(၈)ဆူ ပူဇော်ပင့်ဆောင်နိုင်ခဲ့၏။

လမ်းတွင် ဆံတော်နှစ်ဆူကို နဂါးက ခိုးယူ၏။ ၁၀၃ ခုနှစ်၊ တပေါင်းလတွင် ရွှေတိဂုံစေတီကို တည်ဆောင်ပူဇော်ကြောင်း ရွှေတိဂုံသမိုင်း၌ ပြဆို၏။ ဆံတော်ခိုးယူသော နဂါးသည် ချက်ချင်းပင် ကွယ်လွန်၍ လူပြည်သို့ ရောက်သည်ဆိုလျှင်ပင် “ရွှေတိဂုံစေတီ” တည်ချိန်တွင် အမိဝမ်းတွင်း သန္ဓေ(၆)လသားသာ ရှိပေမည်။

စမ္မာဂုရုမင်းအဖြစ် မည်သို့ စေတီတည်နိုင်ပါမည်နည်းဟု ရှင်းပြသောအခါ ကြားဖူးသည့် ပါးစပ်ရာဇဝင်သာ ဖြစ်ကြောင်း ရိုးသားစွာ ပြောပြကြလေသည်။

အမြန်လမ်း

နန်းဦးစေတီအား နှုတ်ဆက်ကန်တော့ပြီးနောက် ဥဒိန္ဒမင်းမှ အစစေတီနှင့် ပတ်သက်သမျှတို့ကို မေတ္တာပို့ အမှုပေးစေခဲ့၏။

ထို့နောက် ဓာတ်တော်ရွာတောင်ဘက် ကော့ပလိန်ကျွန်း၊ မှော်ဘီ၊ လက်ပန်တော့၊ မုတ္တမကျွဲမြို့ ဇင်းဘရွာများကို ဖြတ်ကျော်ကာ မုတ္တမ



ဝိသုဒ္ဓိတရုပ်ပွားတော်

သထုံ အဝေးပြေးလမ်းအတိုင်း ပြန်လာခဲ့သည်။

ရှေးမှတ်တမ်းအချို့

ဓမ္မာနဂိုရ်လကွန်းပျဉ်း မြို့ဟောင်းနှင့် နန်းဦးစေတီတော်သည် လွန်ခဲ့သော နှစ်ပေါင်း(၂၃၀၀)ကျော်က တည်ရှိခဲ့သော ရှေးဟောင်းမြို့ပြနှင့် စေတီတော်ကြီးဖြစ်၍...

ပုဂံခေတ် အလောင်းစည်သူမင်းသည် သက္ကရာဇ် ၄၅၄ (အေဒီ ၁၀၉၂) တွင် နန်းတည်ပြီးနောက် သုဝဏ္ဏဘူမိ တနင်္သာရီနယ်ဘက်သို့ ရောက်ရှိ၍ အပြန်...

ရှေးညောင်တီမြို့ဟောင်းအနီး မွန်လေပိုင်မြစ်ဝ (လေမြစ်ဆုံးအဝ= ခေါင်းဆေးကျွန်းအနီးဒေသကို ဆိုလိုသည်။) အရောက်တွင် လယ်ယာကင်းကျွန်းဖြစ်ထွန်းသည့် နေရာကောင်းဖြစ်သည်ကြောင့် မုတ္တမမြို့ကိုတည်ကာ အလိမ္မာအမတ်ကို မြို့စားခန့်အပ်ခဲ့သည်။ မြန်မာသမိုင်းသုတေသနစာစောင် အမှတ် (၂၂)၊ ဇွန်လ၊ ၂၀၁၂ ခုနှစ် စာမျက်နှာ (၈၁)မှ ထုတ်နုတ်သည်။

ရှင်ဖြူရှင် ဗညားဦးသည် မုတ္တမတွင် နန်းတက်၍ သုံးနှစ်အကြာ(အေဒီ ၉၄ နက္ခတ္တရာဇ်မြို့ပြမဂ္ဂဇင်း

၁၃၅၁ ခုနှစ်)တွင် ဒုန်ဝန်းမြို့စားစောအဲဒိတ်နှင့် ဘောကြယ်တို့ပုန်ကန်ရာ မုတ္တမကို မနိုင်သော်လည်း စစ်လမ်းကြောင်းပေါ်ရှိ စစ်တောင်း၊ တိုက္ကလာ၊ ဒုံဝန်း၊ ရင်းငြိမ်နှင့် လကွန်းပျဉ်းမြို့များ ဖျက်ဆီးခံခဲ့ရ၏။ (ဗညားဦးသည် နေပြည်တော်ကို မုတ္တမမှ ပဲခူးသို့ ပြောင်းရွှေ့နန်းစံကာ သားတော် "အပသို" ခေါ် ဗညားနွဲ့ (ရာဇာဓိရာဇ်)ကို မွေးဖွားခဲ့သည်။)

[ဒေါက်တာနိုင်မန်းလှ၏ ရာဇာဓိရာဇ် အရေးတော်ပုံကျမ်းမှ ထုတ်နုတ်သည်။]

အေဒီ ၁၅၄၀ ပြည့်နှစ်တွင် တပင်ရွှေထီးသည် ပဲခူးကို သိမ်းပိုက်၍ မြို့သစ်တည်ပြီးနောက် မုတ္တမ(၃၃)မြို့ကို လုပ်ကြံရာ မုတ္တမမြို့သည် တောင်ကို တံတိုင်းပြု၍ ခုခံနေသဖြင့် သမိန်မရှုကို လှေဝန်ခန့်၍ မုတ္တမမြစ်ညာ လဝန်းမြို့ (လကွန်းပျဉ်းမြို့)တွင် အခြေချကာ မီးရှူးဝါးဖောင်ကြီးများ ပြုလုပ်စေသည်။

ထိုဖောင်ပေါ်တွင် မုတ္တမမြို့ရိုးထက် မြင့်သော ပြု၊ လက်ရန်းနှင့်တကွ သစ်တစ်တည်း အမြောက်သေနတ် ကိုယ်စီထားစေသည်။

ထိုနောက် မြစ်ညာမှ မီးတစ်ပြိုင်

နက်ညိုပြီး မျောချစေ၏။ မုတ္တမရေတပ် သင်္ဘော(၇)စင်းလုံး မီးလောင်လေမှ အမြောက်သစ်တစ်ဖောင် ကမ်းကပ်၍ လုပ်ကြံအောင်မြင်၏။ (ရာဇာဓိရာဇ် အရေးတော်ပုံကျမ်း၊ ညွှန်း(၆))

မြန်မာသက္ကရာဇ် ၁၁၄၅ ခုနှစ်၊ နတ်တော်လဆန်း (၈)ရက်နေ့ ဘိုးတော်ဗဒုံမင်း စစ်တမ်းတွင် မုတ္တမမြို့ရံ(၃၂)မြို့၌ "လကွန်းပျဉ်းမြို့" ဟု ပါဝင်၍ စိတ္တမင်း မင်းမူထီးနန်းစိုက်၏။ "ဓမ္မာနဂိုရ်လကွန်း" ပြည်ကို မွန်တို့က "လကွန်းပျဉ်း" ဟု ခေါ်ကြ၏။

မြန်မာသက္ကရာဇ် ၁၁၆၇ ခုနှစ်၊ တပို့တွဲလပြည့်ကျော်(၈)ရက် ထုတ်ပြန်သော ဗဒုံမင်းအမိန့်တော်၌ "စစ်ကိုင်မင်းတမ်းတပ်မှူး "ရဝင်ဗလာ" ကို မုတ္တမမြို့အဝင် လကွန်းပျဉ်းမြို့ကို မြို့စား ခန့်ထားထမ်းရွက်စေမည်" ဟူ၍ ပါရှိ၏။

နိဂုံးတိုက်တွန်းချက်

ဤကဲ့သို့ ခေတ်အဆက်က သမိုင်းဝင် မြို့ဟောင်းဖြစ်ခဲ့သော ညောင်တီခေါ် ဓမ္မာနဂိုရ်လကွန်းပျဉ်း မြို့ဟောင်းနှင့် နန်းဦးစေတီတော်ရှိရာ ဓာတ်တော်ရွာသည်...

- သထုံမြို့မှ အရှေ့တောင်ပွန်းပွန်း(၂၀)မိုင်
 - ပေါင်မြို့မှ အရှေ့ပွန်းပွန်း(၁၀)မိုင်
 - မုတ္တမမြို့ဟောင်းမှ ပြောက်ပွန်းပွန်း(၁၀)မိုင်
 - ဘားအံမြို့မှ တောင်ပွန်းပွန်း(၁၀)မိုင်
- ခန့်အကွာတွင် တည်ရှိကာ မော်တော်ယာဉ်၊ မော်တော်ဆိုင်ကယ်များဖြင့် လွယ်ကူစွာ သွားလာနိုင်သဖြင့် ခရီးကြိုကြိုက်ပါက သွားရောက်လေ့လာ ကြည့်ညိုသင့်ကြောင်း လမ်းညွှန်တိုက်တွန်းရပေသည်။

ခွန်စိုင်းဝင်း



ဆရာသခင်ပြောသော

စိန်စာရတနာ



ကျွန်ုပ်တို့သည် တိုင်းရင်းဆေးဝါး ကုသခြင်းလုပ်ငန်းဖြင့် အသက်မွေးဝမ်း ကျောင်းနေခဲ့သည်မှာ ကာလ အတန် ကြာခဲ့ပေပြီ။

ကျောင်းဆရာဘဝ ဝန်ထမ်းအဖြစ် နှုတ်ထွက်ပြီးချိန်မှစ၍ အဘိုး၏ အမွေဖြစ်သော တိုင်းရင်းဆေးဝါး ကုသခြင်းလုပ်ငန်းကို ဆက်လက် လုပ်ကိုင်ခဲ့ပါသည်။

ဒေသနာနယခေါ် အဘိဓမ္မာတောင် သာဆေးပညာသည် အဘိုး၏အမွေ ဖြစ်၍ စာရေးသူ ငယ်စဉ်ဘဝကတည်း က ရင်းနှီးကျွမ်းဝင်ခဲ့ပါသည်။

သို့သော် ရောဂါဝေဒနာတစ်ခုကို ခံထောင်စုံမှ မြင်နိုင်မှသာလျှင် ပိုမို အောင်မြင်စွာ ကုသနိုင်လိမ့်မည်ဟု ယုံကြည်၍ ဘေသဇ္ဇနယခေါ် အာယုဗေဒဆေးပညာကို လေ့လာ ဆည်းပူးရင်း ဆရာသခင်နှင့် တွေ့ကြုံ ဆုံဆည်းခွင့် ရခဲ့ပါသည်။

တစ်နေ့တွင် ဆရာသခင် နယ်လှည့် ဆေးကုသစဉ် ပညာသင်လိုက်ပါ၍ ဆရာသခင်နေထိုင်ရာ စစ်ကိုင်းသို့ ပြန်အရောက်တွင်...

'အောင်မလေး... ဒီကနေ့တော့ နေကပူပြီး အတော် ပင်ပန်းသွားပြီ ဆရာရေ'

ဟု ခုတင်ပေါ်တွင် လှဲချကာ ထုတ် ဖော်ပြီးတွားလိုက်စဉ်...

'ဪ...ဟုတ်ပေကွာ၊ မင်းက လူငယ်ဖြစ် ပြီး အတော် အားကိုးရယူကောင်းကွာ အေး... ဖင်တို့အလို အပင်ပန်းမခံနိုင်တာ ဆေးသိပ္ပံလို (immune) ကိုယ်ခံအားနည်း လို့ပေါ့ကွာ အဲဒါ အလွယ်ကူဆုံးနဲ့ ထွက်နုန် ကြော့ကျနည်းတဲ့ အားဆေး ဖင်တိုက်ရဦး မှာပေါ့ကွာ။

မင်း ပြောပြက်ပင်ကို သိတယ် မဟုတ် လား၊ လက်တွင်းနှစ်ဆုပ်လောက် သွားပြီး ဖြတ်ယူခဲ့'

ဟု ကျွန်ုပ်အား ပြော၍ စေခိုင်းလိုက် ပါသည်။ ယခုကဲ့သို့ ကြုံတိုင်း အလွယ် တကူနှင့် အသုံးတည့်မည့်ဆေးခြီးတို တစ်လက်ရနေကျဖြစ်၍ ကျွန်ုပ်လည်း မဆိုင်းမတွ သွားရှာလိုက်ပါသည်။

'ကဲ...ရခဲ့ပြီ ဆရာရေ။ ဘာဆက် လုပ်ရမယ်ဆိုတာသာ ပြောပြ'

'အေး... အဲဒီ ဖြတ်လာတဲ့ အပင်တွေကို ရှောင်အောင်ဆေးပြီး ပိုးအင်းဆက်ပစ်ကာ သံဆုံထဲမှာ ထည့်ထောင်ပေးတော့ ပျက်သွားပြီဆိုရင် အရည်ညှစ်ရမှာ။ ဒီအတိုင်း ညှစ်လို့ အရည်မထွက်ဘူး ရေဖွေးဖို့ (လက်ဖက်ခြောက်ဖိုသော) နည်းနည်းထည့်လိုက် အဲဒါမှ ညှစ်လို့ရတာ။ သတ္တုရည်ပေါ့ကွာ။

အကြမ်းပန်းကန်တစ်လုံးစာ* ရအောင် ထောင်ညှစ်ပြီးတော့ သောက်ချလိုက်ကွာ။ အတော်ကြာရင် မင်းလန်းလာလို့ပယ်။ အဲဒါ အားဆေးပဲ'

ဟု ဆရာသခင်မှပြော၍ ကျွန်ုပ် လည်း ပြောသည့်အတိုင်း လုပ်ဆောင် ကာ သောက်ချလိုက်ပါသည်။

'ဆေးနည်းကတော့ အတော့်ကို လွယ်ကူတာပဲဆရာရယ်။ စွမ်း၊ မစွမ်း တော့ မသိဘူး'

ဟု ရယ်မောကာနှင့် လှမ်းပြောလိုက် ရာ...

'ဪ... မောင်ထွန်းရာ မင်းတို့က လွယ်ကူတော့ တန်ဖိုးနားမလည်ဘူး။ နွားတွေ၊ မြင်းတွေ ဘာစားတုန်းကွာ၊ မြက်ကိုပဲ စားတာ မဟုတ်လားကွာ။ ရိုးရိုးပဲ စဉ်းစားလိုက် ဘယ်လောက် ကျန်းမာခွန်အားပြည့်သလဲ။ အေး...

အဲဒီလောက်တင် မကဘူးကွ။ မင်း သောက်လိုက်တဲ့ မြေစာရွက်သတ္တုရည် က အစိမ်းရောင်တွေ မဟုတ်လား။ ကင်ဆာရောဂါကိုတောင် တိုက် ထုတ်နိုင်တယ်။ ကလိုရိုဖီးလ်လေကွာ။ ကမ္ဘာကလက်ခံထားတဲ့ (antioxidants) ဓာတ်တိုးဆန့်ကျင်ပစ္စည်း အပြည့်ပါ တယ်။

ငါ' ငယ်တုန်းကတည်းက ငါ့ဆရာ က ပေးလိုက်တဲ့ ဆေးနည်းတိုပဲ။ အိမ်ထောင်သည် ယောက်ျားတွေနဲ့ ပိုပြီး သောက်သင့်တယ်။ မင်းဆက် ပြီး နေစဉ် တစ်ခွက် တစ်ခွက် သောက်၊ ကြည့်ပေါ့။ ဆေးအစွမ်းသိလိမ့်မယ်' ဟု ဆရာသခင်မှ ပြောပြပြီး ပညာ ပေးလိုက်ပါသည်။

ကျွန်ုပ်လည်း ဆရာသခင်ထံမှ အိမ်သို့ပြန်ရောက်ပြီး နောက်ရက်များပါ ဆက်လက်သောက်ကြည့်ရာ အတော် ပင် ကြည်လင်လန်းဆန်း၍ အမော အပန်းအင်ကို သိသိသာသာ ခံနိုင်ရည် ရှိသည်ကို တွေ့ရှိရပါသည်။

ထို့ကြောင့် ငွေအကုန်ကျမများဘဲ အကျိုးရှိ၍ အလွယ်တကူ လုပ်ဆောင် နိုင်သောကြောင့် အများသူငါ သုံးဆောင်နိုင်ရန် ကုသိုလ်ဖြစ် မျှဝေ လိုက်ရပါတော့သည်။

[ဆရာမြ(အာယုဗေဒ)အား ဂါရဝ ပြုလျက်...]

သုဒိအတ္တာနံ၊ ပရိဟရန္တု။

မောင်နေသွေး (ဝက်လက်)

ကြော်ငြာဆောင်းပါး

အာရှကြောနှင့် အကြောအားနည်းသူများအတွက်

စကြာမင်း အကြောအားဆေး

အမှတ်တံဆိပ်

(ဟာယီ တိုင်းရင်းဆေးဝါးမှတ်ပုံတင်အမှတ် ၀၇၀၁.YR ၀၀၆၀ ၅၅)



ကြော်ငြာခွင့်ပြုချက်အမှတ် တဆဝက(စာနယ်ဇင်း) ၅၂/၀၅၁၃

မင်္ဂလာပါ ဆရာ

မင်္ဂလာပါဗျာ။ ဘယ်သူတွေများလဲ မှတ်တယ် ရှေ့နေကြီး ဦးအောင်ဝင်းနိုင်တို့ကို။ ဘယ်က လှည့်လာကြတဲ့

ဆရာဆီ သက်သက်လာတာပါ။ ဒီ ကျွန်တော့်မိတ်ဆွေ ဦးဇော်ထွန်းက ရုံးဝန်ထမ်းဆိုတော့ အလုပ်များ၊ အထိုင်များလို့နဲ့ တူတယ်။ ထိုင်းနိုင်ငံလေးလံနေပြီး အမြဲတမ်း ညောင်းညာကိုင်ခဲကာ အကြောတွေတက်နေလို့ ညတိုင်းလို့လို့ နမ်းခိုင်း၊ နှိပ်ခိုင်းနေတာ တွေတာနဲ့ ဆရာဆီ ခေါ်လာတာ

ဒါဆိုရင် ဦးဇော်ထွန်းရဲ့ ညာဘက်လက် တစ်ချက်လောက် ပြပါဦး။ ကျွန်တော် သွေးစမ်း အဖြေရှာကြည့်မယ်

ဟုတ်ကဲ့ ဆရာ။ လိုအပ်သလိုသာ ကုသပေးပါ

ဪ... ဦးဇော်ထွန်းမှာ အာရှကြောအားတွေ့ အကြောအား တွေ နည်းလာလို့ အခုလို ဖြစ်လာတာပါ

အာရှကြောအားနည်းရင် ဒီလိုမျိုး ခံစားရသလား ဆရာ

အာရှကြောတွေ့ အကြောတွေ့ အားနည်းလာရင် နောက် ကြောတက်၊ ဇက်ကြောထိုးခြင်း၊ ခြေလက်တွေ အားမရှိသလိုဖြစ် ခြင်း၊ ခြေလက်တွေ တုန်ယင်လာတတ်ခြင်း၊ အမြဲတမ်း လေးလံ ထိုင်ခိုင်းနေခြင်း၊ ခြေကုန်လက်ပန်းကျသလို ခံစားခြင်း၊ အမြဲတမ်း လိုလို ခြေလက်တွေ ညောင်းညာတောင့်တင်းခြင်း၊ ခြေလက်တွေ ကပ်ခြင်း၊ လှုပ်ချင်ကိုင်ချင်စိတ်တွေ လျော့နည်းလာပြီး နုံးချည် သလိုမျိုး ခံစားရတတ်ပါတယ်။

အာရှကြောနဲ့ အကြောတွေ့ အားနည်းတော့ ကြွက်သားတွေ အဆစ်အဆက်အရွတ်တွေပါ အားနည်းသွားစေပါတယ်။ ဒီအခါမှာ လေးလံထိုင်ခိုင်း ကိုက်ခဲခြင်း၊ အားမရှိသလိုမျိုး ခံစားရခြင်း၊ အကြောတက် ညောင်းညာခြင်း၊ လေဖြန်း၊ လေဖြတ်၊ သွက်ချပါဒ် ရောဂါတွေ ဖြစ်ပေါ်ခြင်း၊ ခြေတုန်၊ လက်တုန်၊ လည်ပင်း၊ ဦးခေါင်း တွေ့ တုန်ယင်ခြင်းတွေ ဖြစ်ပေါ်ခံစားရတတ်ပါတယ်

ဟုတ်လား ဆရာ။ ကျွန်တော့်ကို အကောင်းဆုံးဆေးတွေ လမ်းညွှန်ပေးပါ

ဦးဇော်ထွန်းအတွက် အကောင်းဆုံးဆေး ပေးရမယ်ဆိုရင် အာရှကြောနဲ့ အကြောအား အဆစ်အရွတ် ကြွက်သားအားတွေ အထူးကောင်းမွန်စေတဲ့ စကြာမင်း အကြောအားဆေးကိုသာ နှိပ်ပါ

စကြာမင်း အကြောအားဆေးက ဘာတွေကောင်းလဲ ဆရာ

ဘာတွေကောင်းလဲဆိုရင်တော့ အာရှကြောနဲ့ အကြောများ ပိတ်ဆို့ရောင်ရမ်းပြီး နောက်ကြောတက် ဇက်ကြောထိုးခြင်း၊

၉၆ နက္ခတ္တရောင်ခြည်မဂ္ဂဇင်း

သတိမှတ်ဉာဏ်နည်းခြင်း၊ အာရှကြောများ၊ အကြောများ၊ ကြွက် သားများ အားနည်းရောင်ရမ်းခြင်း၊ အရိုးကျိုးပေါင်းတက်ခြင်း၊ လက်ခြေများ အားမရှိသလိုဖြစ်ခြင်း၊ အကိုင်းအတွယ်မမြဲခြင်း၊ ထုံကျဉ်းကိုက်ခဲခြင်း၊ အကြောများ တောင့်တင်း၍ ဆိုင်းနေခြင်း၊ လှုပ်ရှားမှုများ အားနည်းနေကျေးခြင်း၊ ခြေကပ်လက်ကပ်ဖြစ်ခြင်း၊ လက်မြှောက်မရခြင်း၊ ခါးနာ၊ ခါးတောင့်၊ ခါးကိုက်ခြင်း၊ အောက် ပိုင်းများ ထုံကျဉ်းလေးလံညောင်းညာကိုက်ခဲခြင်း၊ ခြေလက် မသယ်နိုင်ခြင်း၊ အထိုင်အထလေးလံခြင်း၊ အမျိုးသားများ ပန်းသေ ပန်းညှိုး ဖြစ်ခြင်း၊ အကြောသေခြင်း၊ ဒူးနာ၊ ဒူးကိုက်၊ ဒူးရောင်ခြင်း၊ ဒူးဆစ် အကျွေးအဆန်မရခြင်း၊ အဆစ်ရောင်၊ အဆစ်နာ၊ အဆစ်ကိုက် လေးဖက်နာဖြစ်ခြင်း၊ အတက်စာနည်း နည်းစားရုံနဲ့ အကြောတက် ညောင်းညာလာခြင်း တစ်ကိုယ်လုံး သွက်လက် ပေါ့ပါးမှုမရှိခြင်းများကို သက်သာပျောက်ကင်းပြီး ကျန်းမာသန်စွမ်းကာ သွက်လက်ပေါ့ပါးစေတဲ့ဆေး ဖြစ်ပါတယ်။ ဒါ့အပြင် လေဖြတ်၊ လေဝန်း၊ သွက်ချပါဒ်ရောဂါများအတွက်လဲ ကာကွယ် ဆေးအဖြစ် တစ်နေ့တစ်ကြိမ် ဆေး(၅)ပြား နှိပ်ပြီး ကြိုတင် ကာကွယ်နိုင်ပါတယ်

ဒီဆေးဟာ ဆရာဆေးတိုက်မှာပဲ ရသလား ဆရာ

ကျွန်တော်ဆေးတိုက်အပြင် အမြို့မြို့ အနယ်နယ်ရှိ ဆေးမျိုးစုံ ဆိုင်တိုင်းမှာ ရနိုင်ပါတယ်

အခုဆိုရင် ကျွန်တော်မှာ စကြာမင်း အကြောအားဆေးအစွမ်း ကြောင့် ကျန်းမာသန်စွမ်းပြီး သွက်လက်ပေါ့ပါးနေပါပြီ။ အာရှ ကြော အားနည်းနေသူများ၊ အကြောအားနည်းသူများ၊ အဆစ် အရွတ် ကြွက်သားအားနည်းသူများ၊ အသက်(၄၀)ကျော်သူများ နဲ့ အာရှကြောအားနည်းတဲ့ ကလေးလူကြီး၊ အမျိုးသား၊ အမျိုး သမီးများအတွက် အကောင်းဆုံး အဖော်မွန်ဖြစ်တဲ့ စကြာမင်း အကြောအားဆေးကို အိမ်တိုင်းဆောင်ထားပြီး နှိပ်ကြပါလို့ အကြံပြုပါရစေ

ဆရာမြင့်
စကြာမင်းဆေးတိုက်
အမှတ်စ/၆၆၆၊ သုတေသနမကြီး၊ သွားမှတ်တိုင်အနီး၊
မြောက်ဥက္ကလာပိန္နဲမင်း ဖွန်း၃၂၂၅၄

ဦးဇော်ထွန်း



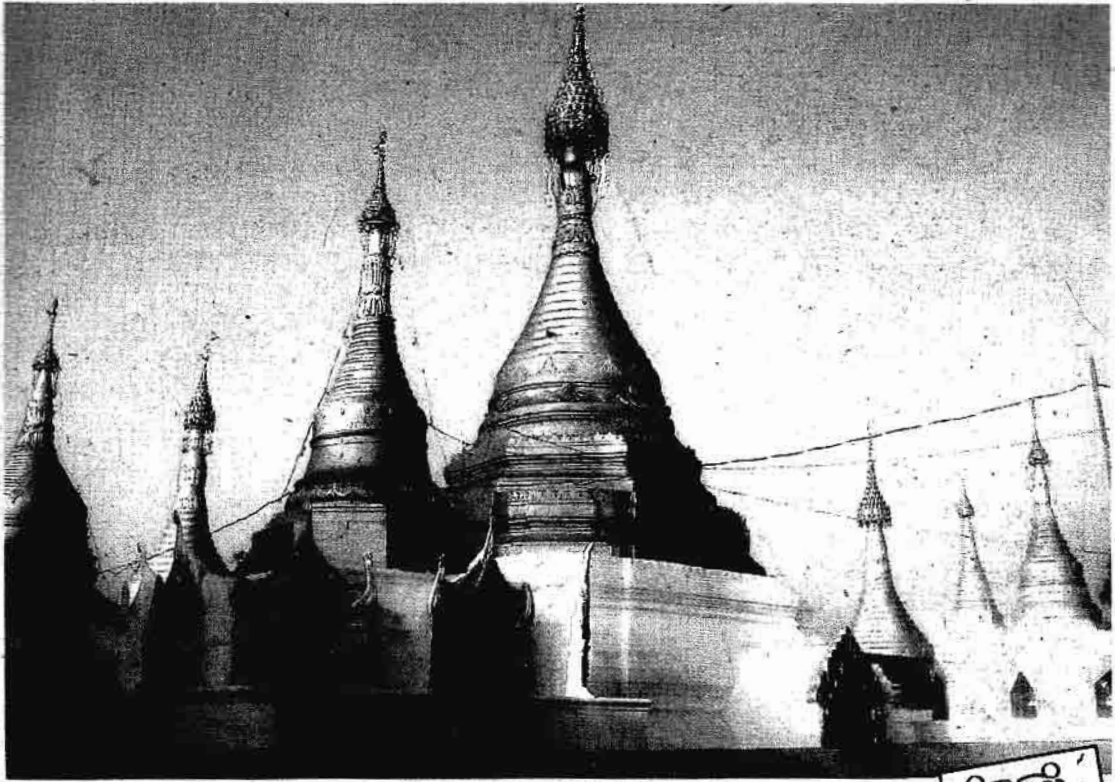

ရှစ်သောင်းစေတီ သီရိဗန္ဓာသာကာမင်းကြီး တည်ထားကိုးကွယ်ထားနို့သည်

နိမိတ်

ယခင်လမှ အဆက်

ဉာဏ်တော်အမြင့် (၇၁)ပေ (၁၀) လက်မ(၄၇-တောင်တစ်ထွာ)၊ ဖိနပ် တော်(၄)ဖက် (၁၆၄)ပေ၊ တစ်ဖက် (၄၁)ပေ၊ ရင်ပြင်တော်အကျယ်(၁၆၈၁) စတုရန်းပေ ရှိပါသည်။ ယခု ကောဇာ သက္ကရာဇ် ၁၃၇၅ ခုနှစ်တွင် နှစ်ပေါင်း (၂၃၂၁)နှစ် သမိုင်းဝင်ခဲ့ပြီ ဖြစ်ပါသည်။

ထို ရှစ်သောင်းစေတီတော်ကြီးကို ၁၁၃၃ ခုနှစ်၊ တပေါင်းလဆန်း(၇)ရက် နေ့တွင် စော်ဘွားကြီး စောရွှေရည်နှင့် မဟာဒေဝီရှင်လွယ်မယ် မိသားစုတို့မှ ဉာဏ်တော်အသစ် ပြုပြင်ခဲ့ပြီး အရန် စေတီလေးဆူကိုပါ အသစ်ပြုပြင်၍ ၁၁၃၄ ခုနှစ်၊ ကဆုန်လပြည့်နေ့တွင် ထီးတော်ကြီး တင်လှူ ပူဇော်နိုင်ခဲ့ပါ သည်။

ငါးပဉ္စာရ ရွှေဖြူစေတီ

၉

အထက်ပါ တန်ဖိုးရှိသော သမိုင်းဝင် အချက်အလက်များကို လေ့လာခြင်း အားဖြင့် နဂါးမြို့တော် နဂါးကျစ်ကုန်း ပေါ်ရှိ ရှေးဟောင်း သမိုင်းဝင်စေတီကြီး များကို ဖူးတွေ့ရခြင်းအားဖြင့် ရပ်စောက်မြို့တော်ကြီးမှာ ယခင် သာသနာပြု မင်းကြီးမင်းမြတ်များ လာရောက်၍ သာသနာပြုရာ ကျက်သရေမင်္ဂလာနှင့် ပြည့်စုံသော

အရပ်တစ်ခု ဖြစ်ခဲ့သကဲ့သို့ မြန်မာ့ ရှေးဟောင်း သမိုင်းဝင်စေတီပုထိုးကြီး များ တည်ရှိရာ ဒေသတစ်ခုဖြစ် ကြောင်းကို လေ့လာသိရှိနိုင်ပါသည်။

စတုတ္ထသည် ရှမ်းလိုခေါ်သည်
လောက်ဆောက်မည်

ရှမ်းလို "လောက်" ဆိုသည်မှာ
ချိုင့်ဝှမ်း၊ လွင်ပြင်ဟု အဓိပ္ပာယ်ရပြီး

နက္ခတ္တရောင်ခြည်မဂ္ဂဇင်း ၉၇

www.burmeseclassic.com



လွင်တိုင်တိုင်းရှိ အနောက်တောင်ဘက်တွင် တည်ထားတော်မူသည့်

“ဆောက်”ဆိုသည်မှာ ချောင်ကျသော၊ အစွန်အဖျားကျသောဟု အဓိပ္ပာယ်ရှိပါသည်။ ဖြစ်နိုင်ပါသည်။ ယခင်ခေတ် အနေအထားဖြင့် ဆိုရသော် ထိုအမည်မှာ မှန်ကန်သည်ဟု ယူဆရပေသည်။

သမိုင်းဝင် “ကိုးပဗ္ဗ”ဟု အဆိုရှိ ခဲ့ပါသည်။ “ပဗ္ဗတ”ဆိုသည်မှာ ပါဠိလို “တောင်”ဟု ခေါ်ပါသည်။ မိုးထိ အောင်မြင်သည့် တောင်ကြီးများဟု အဓိပ္ပာယ်ရှိပါသည်။ ထိုတောင်ကြီးကိုးလုံးမှ ဝိုင်းရံထားသဖြင့် လောက်ဆိုသည့် ချိုင့်ဝှမ်း၊ လွင်ပြင်ဟု ခေါ်ဆိုသည်မှာ မှန်ကန်ကြောင်းကို တွေ့ရှိရပါသည်။

ထိုတောင်ကြီးကိုးလုံးမှာ...
၁။ **မိုးပခတောင်** [နဂါးမြို့တော်၏ အရှေ့ဘက်တွင် တည်ရှိပြီး ပေပေါင်း-၄၅၀၃]

၂။ **ခွားလံပို့တောင်** [ကျိုင်းခမ်းရွာ၏ အနောက်တောင်ဘက်တွင် တည်ရှိပြီး ပေပေါင်း-၄၈၄၈]

၃။ **မီးကျီးကျတောင်** [အင်တောရွာ၏ အနောက်တောင်ဘက်တွင် တည်ရှိပြီး ပေပေါင်း-၅၅၉၈]

၄။ **တောင်ကျွန်းကြီးတောင်** [ကျောက်ဂူကျေးရွာအုပ်စု၊ တောင်ပလောင်ရွာ အနီးရှိ ပေပေါင်း-၃၃၀၀]

၅။ **ကျွန်းငယ်တောင်** [တောင်ပလောင်ရွာ၏ အနောက်ဘက်တွင် တည်ရှိပြီး ပေပေါင်း-၃၈၈၄]

၆။ **မိုးလုံးဟိန်းတောင်** [ကျောက်တောရွာ၏ အနောက်ဘက်မှ ပင်းတယမြို့နယ်ထိ သွယ်တန်းနေပြီး ပေပေါင်း-၃၃၀၃]

၇။ **ပျားစွဲတောင်** [ပျားအုံကြီးများမှာ လှည်းဘီးပမာဏခန့်ရှိ အင်တော

မြို့နယ်ခွဲ၏ မြောက်ဘက်အထွက်ရှိ တောင်ကြီးဟု ယူဆကြပါသည်။ ပေအမြင့် မသိရှိရပါ။]

၈။ **လောက်ဆောက်မြို့တော် အနောက်ဘက်ရှိ ရေမြင်နောက်မြင်တောင်** [ပေပေါင်း-၅၈၀၀ကျော်]

၉။ **ရပ်စောက်တောင်ဘက်ရှိ သနပ်တောင်** [ပေပေါင်း-၂၂၀၀ခန့်] ထိုတောင်ကြီးကိုးလုံး ဝိုင်းရံထားသော ချိုင့်ဝှမ်းထဲရှိ နဂါးမြို့တော်ကို လောက်ဆောက်ဟု ခေါ်ဆိုခဲ့ကြခြင်းဖြစ်ပါသည်။

ပထမ ရှမ်းပြည်နယ်တောင်ပိုင်း မြို့တော် တောင်ကြီး ပြီးလျှင် အမည်နာမ ရှိခဲ့သည်မှာ လမ်းပန်းဆက်သွယ်ရေး ခက်ခဲလှသဖြင့် စီးရထားကိုသာ အများဆုံး အားထားခဲ့ကြသောကြောင့် **ဒုတိယ ရွှေညောင်မြို့** ဖြစ်ခဲ့ပါသည်။ ထို့နောက် တောင်ပေါ်မြို့အဖြစ်



▲ ကြောင်ပိဏ္ဍိကား (ခေါ်) ရွှေမင်းထက်

နာမည်ကျော်ကြားလှသော ကလော
ဗြူ၊ လေယာဉ်ကွင်း ရှိသဖြင့် နာမည်
ကြီး ဟံဟိုးဗြူ၊ အရောင်းအဝယ်အဖြစ်
ရှမ်းကယား လမ်းဆုံဖြစ်ရာ အောင်ပန်း
ရွှေမင်းရှိသော ပင်းတယ စသည့်
ဗြူများသာလျှင် နာမည်ထွက်ခဲ့ကြပါ
သည်။ ရပ်စောက်ဆိုလျှင် တချို့ မြန်မာ
နိုင်ငံအောက်ပိုင်းနှင့် အလယ်ပိုင်းတို့မှ
ကြားတောင် မကြားဘူးခဲ့ကြပါ။

စစ်သင်တန်းကျောင်းများ ရှိသော
ဗထူးတပ်ဗြူနှင့် တွဲပြောမှသာလျှင်
သိခဲ့ကြပါသည်။ နောက်ပိုင်း ရှမ်းပြည်
နယ်တောင်ပိုင်း၏ အဓိကထွက်ကုန်
များ၏ (၇၀)ရာခိုင်နှုန်းခန့်သော လိမ္မော်၊
သစ်မျိုးစုံ၊ သရက်၊ ပဲနှင့် ပြောင်းများ
ထွက်ရှိသည့်အပြင် လမ်းပန်းဆက်
သွယ်ရေးများ ကောင်းမွန်လာသော
ကြောင့် အရောင်းအဝယ်မျိုးစုံ ရောင်း

ဝယ်ဖောက်ကား တိုးတက်ပွံ့ဖြိုး ထွန်း
ကားလာသော **ထောက်စောက်**
LAUK SAUK ခေါ် ရပ်စောက်ဗြူကို
မသိသူ မရှိသလောက် ကျော်ကြားလာ
ခဲ့ခြင်း ဖြစ်ပါသည်။

ယခင် ရှမ်းပြည်နယ်တောင်ပိုင်းတွင်
ပွဲစားဗြူဟုဆိုလျှင် ပင်းတယဗြူနယ်
ပြီးလျှင် အောင်ပန်းဗြူဖြစ်ပြီး ယခုဆို
လျှင် ရပ်စောက်ဗြူနယ်မှ ထွက်ကုန်
မှန်သမျှကို ရန်ကုန်၊ မန္တလေး၊ လားရှိုး၊
အောင်ပန်းနှင့် ပင်းတယမှ ပွဲစားကြီး
များကအစ လာရောက် ရောင်းဝယ်
ဖောက်ကားရသည်ကို တွေ့မြင်ရပါ
သည်။

ပဉ္စမအမည်ပေါက် ရပ်စောက်

နဂါးဗြူတော်ဖြစ်သော ရပ်စောက်
သည် ရှမ်းပြည်နယ်တောင်ပိုင်းရှိ

အလယ်ပိုင်းဒေသတွင် တည်ရှိပါ
သည်။ ရှမ်းကိုးပြည်ထောင် စာရင်းဝင်
မဟုတ်သော်လည်း ရှမ်းပြည်နယ်
တောင်ပိုင်းတွင် ဝိသေသ လက္ခဏာ
ရပ်များနှင့် ပြည့်စုံသော နယ်ကြီးတစ်ခု
ဖြစ်ခဲ့ပါသည်။

ရှေးမြန်မာမင်းများဖြစ်သော အင်းဝ
မင်းများလက်ထက်၊ တောင်ငူမင်းများ
လက်ထက်၊ ၊ ဟံသာဝတီမင်းများ
လက်ထက်နှင့် ညောင်ရမ်းမင်းများ
လက်ထက်တို့တွင် စစ်ရေးစစ်ရာတွင်
လည်းကောင်း၊ နိုင်ငံရေးရာတွင်
လည်းကောင်း ထင်ရှားကျော်စောခဲ့ကြ
သည်ကို မှန်နန်းရာဇဝင်တော်ကြီးနှင့်
ဦးကုလား မဟာရာဇဝင်ကြီးများအရ
သိရှိရပါသည်။

ရပ်စောက်နယ်မှ ရပ်စောက်ဇယ်
သားတို့ မြန်မာမင်းများလက်ထက်၊



◆ ဓာတ်ထိုင်ရာ ဘုရားပုထိုး
မြောက်ဘက်ရှိ လျှောက်တော်မူ ဘုရားကြီး
◆ ဘုရားထံမှ ထော်တွေးကြီး စင်္ကြန်ထားစီ
မာပိုင်တော်(မုခ်တရားတော်ထော်ကြီးသည်)

◆ တောင်ပေါ်ပြင်ပေါ်ရိပ်ထောင့်တော်
ဘုရား သုခုမ
စိတ်ပျော် သွေးကျွန်းသော်ညွှန်
တောင်တွက်သော်တွက် ကမ္ဘာဌာန
တောင်တိုက် ရပ်တော်မြို့
◆ ဓာတ်ထိုင်ရာဘုရားရှိ
ဣန္ဒာရီဘုရားကြီးတော်အား
တောင်တော်စိုက်



◆ ရပ်တော်-ထ်တယ် အတွက်မုခ်မြို့(မုခ်မြို့တော်)

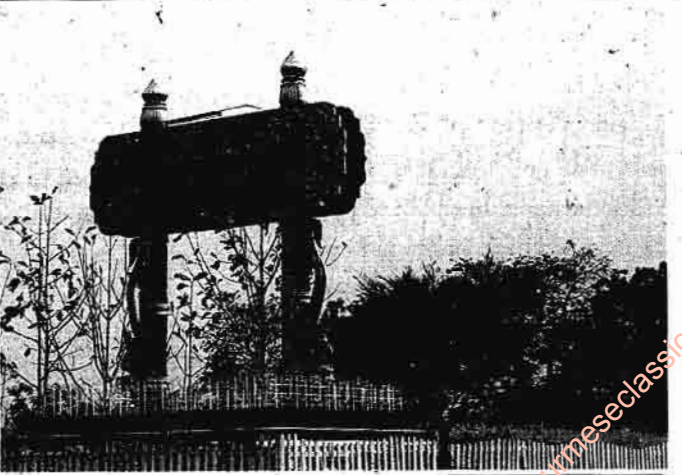

၁၀၀ နက္ခတ္တရောင်မြို့စွယ်ပုဂ္ဂလိ:



ထောင့်ကြီးတစ်ပြား အနာထိတ် ကုသရေး

သွေးဟော

လေဟော ဆီးဟော

ဘာကြောင့်ဟောစာ သက်သာစေရမည်

ပါဝင်သော ဆေးဖက်

- ၁။ ဘီလူးထားသော ပတ္တမြားပါ။
- ၂။ ကန့်ကလာ ဟွတ်ပါ။
- ၃။ ကနုဗော့ ပတ္တမြားပါ။
- ၄။ ကျောက်ဖရုံအု

ဖော်စပ်ပုံ

ဆေးဖက်လေးမျိုးကို အမျှစီစုပြီး တားနှင့် ပါးပါးစဉ်းပါ။ ပြီးလျှင် ရေမြှုပ်အောင်စိမ်ပါ။ ဆေးဖတ်များ နူးလာလျှင် လက်နှင့် နယ်နိုင်သလောက် နယ်ပေးပါ။

လက်နှင့် နယ်ပြီးပါက ထို နယ်၍ရသော အရည်ကို ပဝါနှင့် စစ်ယူပါ။ ပဝါနှင့် စစ်ယူ၍ ရသောအရည်တွင် ထန်းလျက် ချိုရုံခတ်၍ သုံးခွက် တစ်ခွက်တင်အောင် မီးမှာ ကျိုချက်ပါ။

အသုံးပြုပုံ

သုံးခွက် တစ်ခွက်တင် ကျိုချက်၍ ရသော အရည်ကို အအေးခံကာ ပုလင်းထဲ ထည့်လျက် လေလုံအောင် ပိတ်ထားပါ။ ဖောရောင်နေသောသူကို ကြက်ဥပန်းကန်လုံး တစ်ဝက်ခန့် နံနက် တစ်ကြိမ်၊ ညနေတစ်ကြိမ် နှစ်နေ့ နှစ်ကြိမ် ချင့်ချိန်၍တိုက်ပါ။

ဆီးဟောလျှင် ဆီးသွားမည်။

လေဟောလျှင် လေသွားမည်။

သွေးဟောလျှင် သွေးသက်မည်

ဖြစ်ပြီး ရက်ပိုင်းအတွင်း သက်သာပျောက်ကင်း ချမ်းသာစေပါသည်။

ကုထုံးဆေးချက် ပြောပြသော ဆရာကြီးမိုးတင်မြင့် (ဘီးလင်း)အား ကျေးဇူးတင်ပါသည်။

မြတ်တိုးနောင်

စာမျက်နှာ (၁၀၀)မှ အဆက်

ဗြိတိသျှကိုလိုနီခေတ်၊ ဂျပန်ခေတ်၊ လွတ်လပ်ရေး ကြိုးပမ်းမှုခေတ်၊ ဖဆပလခေတ်နှင့် အိမ်စောင့်အစိုးရ လက်ထက်အထိ မြေရှင်ပဒေသရာဇ် စနစ်ဖြင့် ဗြိတိသန်းလာခဲ့ကြပါသည်။

၁၉၅၉ ခုနှစ်၊ ဧပြီလ (၂၄)ရက်နေ့တွင် ရပ်စောက်စော်ဘွား၏ ရာထူးနှင့် အခွင့်အာဏာများ တစ်ခန်းရပ်ခဲ့ပါသည်။ ထိုအချိန်မှစ၍ ရပ်စောက် အုပ်ချုပ်ရေးနယ်ပယ်တွင် ပြည်သူ့အုပ်ချုပ်ရေးစနစ်ထစ်စတင်လာခဲ့ပါသည်။

၂၀၀၂ ခုနှစ်တွင် ရပ်စောက်မြို့နယ်တွင်းမှ အင်တောနယ်ကို မြို့နယ်ခွဲအဖြစ် ဖွဲ့ထုတ်မိ မြို့နယ်၏ အကျယ်အဝန်းမှာ (၁၄၀၃၃.၅)စတုရန်းမိုင် (၁၃၀၁၁၉၇)ဧက ရှိပါသည်။

ယနေ့မျက်မှောက် ရပ်စောက်မြို့နယ်သည် ပင်လယ်ရေမျက်နှာပြင်အထက် ပေပေါင်း (၃၀၅၀)အမြင့်တွင် ရိုးပြား မြောက်လတ္တီတွဒ် (၂၁)ဒီဂရီ (၅၉)မိနစ် (၅၈)စက္ကန့်မှ (၂၀)ဒီဂရီ (၄၅)မိနစ်ကြားနှင့် အရှေ့လောင်ဂျီတွဒ် (၆၉)ဒီဂရီ (၃၇)မိနစ် (၃၀)စက္ကန့် (၉၇) ဒီဂရီ (၀၂)မိနစ်ကြားတွင်တည်ရှိပါသည်။

နဂါးမြို့တော်၏ နယ်နိမိတ်အပိုင်း အခြားများမှာ အရှေ့ဘက်တွင် လွိုင်လင်ခရိုင်နှင့် ဟိုပုံးမြို့နယ်၊ မြောက်ဘက်တွင် အင်တောမြို့နယ်ခွဲ၊ အနောက်ဘက်တွင် ရွာငံမြို့နယ်၊ တောင်ဘက်တွင် ပင်းတယမြို့နယ်၊ ကလေးမြို့နယ်နှင့် တောင်ကြီးမြို့နယ် တို့နှင့် နယ်နိမိတ်ချင်း ထိစပ်နေသည့် ငါးမည်ရမြို့တော်၏ ထူးခြားဆန်းကြယ်သော ဒဏ္ဍာရီပြစ်ရပ်များ၊ ဂန္တီရ ဆန်သော ဖြစ်ရပ်မှန်ဇာတ်လမ်းများ...

အထင်ကရ သမိုင်းဝင်ဖြစ်ရပ်များ သာသနာတော်ပြန့်ပွားရေး လာရောက်ခဲ့သော မင်းမြတ်များနှင့် တည်ထားကိုးကွယ်ခဲ့သော ရှေးဟောင်းသမိုင်းဝင် စေတီတော်ကြီးများကို ကြုံကြိုက်ပါက လာရောက် လည်ပတ်ဖူးမြော်နိုင်ရန် နဂါးမြို့တော်ရှိ စာရေးသူ ကျွန်တော်မှ လေးစားစွာ ဖိတ်ကြားရေးသား တင်ပြလိုက်ပါသည်။

နိုင်မင်းညို

www.burmeseclassic.com

ဘာသာရေး နှိ

လက္ခဏာအောင်ပညာ

ဆရာကြီး ဦးဘော်မြိုင်
(ဥပဒေဆွဲ)
လက္ခဏာအောင်ပညာသူတော်



၂၀၀၄ ခုနှစ်၊ အောက်တိုဘာလ အတွင်းက ကျွန်ုပ်ထံသို့ လာရောက် တွေ့ဆုံပြီး လက္ခဏာစစ်ဆေး ဟောပြောခဲ့ကြသူ ပရိသတ်များအနက်မှ စိတ်ဝင်စားမိသော လက္ခဏာရှင် တစ်ဦးအကြောင်း တင်ပြလိုပါသည်။

- ▲ လောကီအလုပ်ကို စွန့်လွှတ်၍ ဘာသာရေးကို အပြီးအပြတ် ဆောင်ရွက်နိုင်မည်လား။
- ▲ ယခုတစ် ဘာသာရေး ကျင့်ကြံအားထုတ်ပျင့် အောင်မြင်မှု ရရှိနိုင်မည်လား။
- ▲ ဘာသာရေးနှင့် ဟတ်သက်၍ မည်သို့သော ဆရာသမားမျိုးနှင့် အဆင်ပြေမည်လဲ။

အထက်ပါ မေးခွန်းများ ဖေ့မြန်းသူမှာ အသက်(၃၅)နှစ်အရွယ် အမျိုးသမီးတစ်ဦး ဖြစ်ပါသည်။ သူမ၏

ဝဲဘက် လက်ဖဝါး ပြင်ကို ပုံနှိပ်ဖော်ပြထားပါသည်။
* လက်မ၏ ဒုတိယအဆစ် ရှည်လျားပြီး ခိုင်မာ တောင့်တင်း သည်။(က)

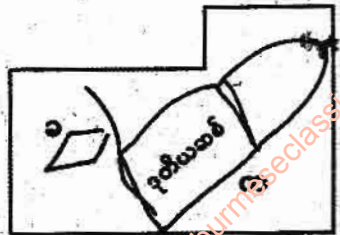

၁၀၂ နက္ခတ္တရောင်ခြည်မူရင်း

ထိုကြောင့် စိတ်တတ်ခိုင်မာမည်။ ဆင်ခြင် တုံတရား ပြည့်ဝမည်။ ဆုံးဖြတ်ထားသော အလုပ်ကို နောက်ဆုတ်တမ်း လုပ်မည်။

*** အင်္ဂါဂြိုဟ်ခုံအမှီမှ သောကြာဂြိုဟ်ခုံဘက်သို့ သန်လျက် သင်္ကေတရှိသည်။ (ခ)**

ထိုသင်္ကေတကြောင့် အလှအပနှင့် ချစ်မှု ရေးရာ၊ ကာယဂုဏ်ကိစ္စများကို စွန့်လွှတ် ဖြတ်တောက်နိုင်စွမ်းရှိသည်။

*** လက်ညှိုးအောက် ကြာသပတေးဂြိုဟ်ခုံတွင် စတုရန်း (၄) ကွက် သင်္ကေတနှင့် ညောင်ရွက် သင်္ကေတတို့အပြင် ထောင်လိုက် မျဉ်းမတ်ငယ်များလည်းရှိသည်။ (ဂ)**

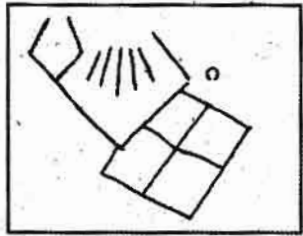

ထိုသင်္ကေတတို့မှာ ပညာဗဟုသုတ ပြည့်စုံ ကြွယ်ဝခြင်း ဆရာသမား အကြီးအမှူးဖြစ်ခြင်း အဆင့်အတန်း အခြေအနေ ပြည့်စုံခြင်း လေ့လာသင်ယူ ကျင့်ကြံအားထုတ်မှု များတွင် ထူးချွန်အောင်မြင် ပြီးမြောက်နိုင်ခြင်း ဘာသာရေးဆိုင်ရာများတွင် ထွန်းပေါက်နိုင်ခြင်း စသည်တို့ ဖြစ်နိုင်သည်။

*** ဒုတိယ ဉာဏ်လမ်းကြောင်း အပို ပါရှိပြီး ထိုဉာဏ်လမ်းကြောင်း ပေါ်မှာ စတုဂံကွက် သင်္ကေတ များစွာ ဆက်လျက် ရှိနေသည်။ (ဃ)**

ထိုသင်္ကေတမှာ ဉာဏ်ရည် ထူးချွန်ထက် မြက်ခြင်း သင်လွယ်တတ်လွယ်ဖြစ်ခြင်း ထိုထွင်ဉာဏ်ကောင်ခြင်း တွေ့ဖော်ဆုံးဖြတ်

မှုန်ကန်ခြင်း ခက်ခဲနက်နဲသော လူ့စီရ ပညာရပ်များကို လေ့လာလိုက်စား ထူးချွန် နိုင်ခြင်း ကျင့်ကြံအားထုတ်မှုများမှာ အသိ ထူး အမြင်ထူး တရားထူး ရရှိနိုင်ခြင်းများ ဖြစ်ပေမည်။

*** ကံလမ်းထီးရိုးမှ လက်သန်းအောက် ဗုဒ္ဓဟူးဂြိုဟ်ခုံသို့ ခွဲတက်သော လမ်းခွဲသည် နှလုံးလမ်းကြောင်းကို ဖြတ်၍ ခက်ရင်းခွဲဖြင့် အဆုံးသတ်ထားသည်။ (င)**

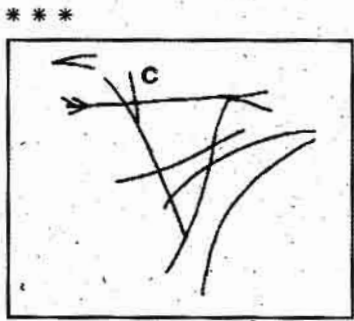

ထိုသင်္ကေတကြောင့် အရပ်ရေ အိမ်ထောင် ရေး ကိစ္စများကို စွန့်ပယ်၍ ဘာသာရေးနယ် သို့ ခြေစုံစုံ ဝင်ရောက်နိုင်လိမ့်မည်။ သီလရှင်များ၊ အာရှီသမီးတယောအိမ်များ၊ အာရှီသမီး ကမ္ဘာ့ဌာနထောမကြီးများတွင် မကြာခင် တွေ့ရမည်။

*** တနင်္လာဂြိုဟ်ခုံ အထက်ပိုင်းတွင် အဝင်၊ အထွက် ကြိုးမွေကို တွေ့ရသည်။ (စ)**

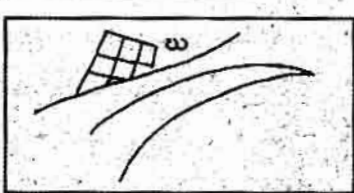

ထိုမွေမှီး ရှိလျှင် မွေရာပါ ဝီဇာကိုက ကမ္ဘာဌာနဘာဝနာဘက် အထူးအားသန်သည်။ ဘာသာရေး လွန်စွာ ကိုင်းရှိုင်းသည်။ ဝိပဿနာအစရှိသော ပုဂ္ဂိုလ်မျိုးဖြစ်သည်။ လက္ခဏာရှင်၏ မွေးသက္ကရာဇ်မှာ ၁၃၃၂ ခုနှစ်၊ နယုန်လဆုတ် (၆)ရက်ကြာသပတေးနေ့ဖြစ်ပါသည်။ မဟာဓာတ်ခွင် ချလျှင်...

	အိမ်ထိ	
အတွန်း	သိုက်	ရာဝ
မရဏ	ဘင်္ဂ	ပုထိ
	၆	
၁	၄	၀
၅	၂	၃

ကြာသပတေး မရဏဗွားဖြစ်သည်။ အတွန်းဌာနတွင် တနင်္ဂနွေရှိသည်။ ကြာသပတေးနှင့် တနင်္ဂနွေ အပြင်မိတ် ဖြစ်သည်။

ထိုကြောင့် တနင်္ဂနွေနေ့ မွေးသော ဝိပဿနာတရားပြ ဆရာသမားနှင့် ပို၍ အဆင်ပြေပါသည်။

ယခုဘဝ၌ ဘာသာရေး ကျင့်ကြံ အားထုတ်လျှင် အောင်မြင်နိုင်သည်။ လောကီအလုပ်ကို စွန့်လွှတ်၍ ဘာသာရေးကို အပြီးအပြတ် စောက်ချလုပ်နိုင်မည်ဟု ကျွန်ုပ်ဟောပြောလိုက်ပါသည်။

အောင်မြင်ကျော်ကြား ချမ်းသာ ကြီးပွားအောင်...

ဆရာကြီးဦးအောင်မြိုင်
(ဥပဒေဘွဲ့)
|(လက္ခဏာမေဒင်ပညာသုတေသီ)|

ကြော်ငြာဆောင်းပါး

တိုင်းရင်းဆေးဝါးမှတ်ပုံတင် 0412 YR 004687

လိုင်စင် ၇/၂၀၀၈၊ တစ်ဆယ့်လ (တိုး) - ၁၃၁၂



အဆီကျအကြောပြေဆိမ်းဝမ်းမှန်စေတဲ့

မုံရွာ ဆရာမိုး ရဲ့ ရှောက်တစ်လုံးဝမ်းမှန်ဆေး

ကြော်ငြာခွင့်ပြုရက်အမှတ်တစေတက (စာနယ်ဇင်း) ၀၃၀/၀၁၁၀၄

“ကိုဇော်ရဲနိုင်ကို ကြည့်လိုက်ရင် သွက်လက်ပေါ့ပါးဖျတ်လတ်နေတာပဲ။ အသားအရေ စိုပြည်ပြီး အဆီတွေလည်းကျ၊ အသားတွေလည်း ကျစ်လျစ်လာတယ်။ ဆေးကောင်းတစ်လက်တွေ့ထားပြီထင်တယ်။ ဆေးကောင်းရှိရင် လက်တို့သတင်းပေးပါဦး။”

“သွက်လက်ပေါ့ပါးဖျတ်လတ်ဆို မုံရွာဆရာမိုးရဲ့ ရှောက်တစ်လုံးဝမ်းမှန်ဆေး လက်ကိုင်ထားလို့ပါ။ ကျန်းမာရေးရှုထောင့်က ကြည့်ရင် နေ့စဉ်နေ့တိုင်း ဆီး၊ ဝမ်း၊ သွေး၊ လေ မှန်မမှန် မိမိကိုယ်တိုင် ဆန်းစစ်ပြီး ပြုပြင်နေထိုင်သွားဖို့လိုတယ်မဟုတ်လား။ လူသားတိုင်း ကျန်းမာဖို့ ဓာတ်ကြီးငါးပါးညီညွတ်မျှတပြီး မဖောက်ပြန်ဘဲ ဝင်လမ်း၊ ထွက်လမ်း မှန်ကန်ခြင်းရှိဖို့ လိုအပ်ပါတယ်။ ဝိတနယ်မှာ စည်းနမ်းဟာ အဓိကကျသလို လူသားတိုင်း ကျန်းမာဖို့ဆိုရင် ဆီးနဲ့ဝမ်းဟာ အဓိကကျပါတယ်။ ဝမ်းတစ်လုံးကောင်းခေါင်းမခံဆိုတဲ့ စကားရပ်လည်းရှိတယ်မဟုတ်လား။”

“ဟုတ်ပါ့ဗျာ... ဒါထက် ကိုဇော်ရဲနိုင် အမြဲသုံးစွဲနေတဲ့ မုံရွာဆရာမိုးရဲ့ ဝမ်းမှန်ဆေးဟာ ဝမ်းမှန်ရုံသက်သက် စားတာလား။ ဘယ်လိုရောဂါတွေအတွက် သုံးစွဲနိုင်တယ်ဆိုတာ ပြောပြဦးမှပေါ့။”

“ကျွန်တော်တို့မိသားစု အမြဲသုံးစွဲနေတဲ့ မုံရွာဆရာမိုးရဲ့ ရှောက်တစ်လုံးဝမ်းမှန်ဆေးဟာ ဝမ်းနုတ်ဆေးမဟုတ်သလို ဝမ်းမှန်ရုံသက်သက်မဟုတ်ဘဲ ဘယ်လိုရောဂါတွေအတွက် သုံးစွဲနိုင်သလဲဆိုရင် အဲဒီဆေးကို နေ့စဉ်မှန်မှန် သုံးစွဲခြင်းဖြင့် လေဝန်းလေဖြတ်ရောဂါဖြစ်ခြင်း၊ သွေးတိုးသွေးတက်ခြင်း၊ နှလုံးအဆီဖုံး၊ အသည်းအဆီဖုံးခြင်းတို့ကို ကာကွယ်ပြီး ဇက်ကြောထိုးခြင်း၊ ခြေ၊ လက်ဖျား ထုံကျဉ် ကိုက်ခဲလေးလဲခြင်း၊ အစာအိမ်ရောဂါဖြစ်ခြင်း၊ လေကြောင့်ဖြစ်သော ဗိုက်နာ၊ ဗိုက်အောင့်ဖြစ်ခြင်း၊ အတွင်းလိပ်၊ အပြင်လိပ်ဖြစ်ခြင်း၊ သွေးကျခြင်း၊ ဆီးဝမ်း၊ လေ ချုပ်ခြင်း၊ ဆံပင်ဖြူခြင်း၊ မျက်စိမှန်ခြင်း၊ ကိုယ်လက်လေးလဲထိုင်းမိုင်းပြီး ညောင်းညာကိုက်ခဲခြင်း၊ ခံတွင်းနဲ့ဆီးခြင်း၊ ချွေးနံ့မကောင်းခြင်း၊ မျက်နှာပေါ်တွင် ဝက်ခြံ၊ တင်းတိပ်များထွက်ခြင်း၊ အသားအရေ အက်ကွဲခန်းခြောက်ခြင်း၊ စိတ်ဖိစီးမှုများ၍ ကိုယ်လက်မအီမသာဖြစ်ခြင်း စတဲ့ ရောဂါများကို သက်သာပျောက်တင်းစေပါတယ်။”

ခန္ဓာကိုယ်တွင်းရှိ ပိုလွန်နေသော အဆီများကို လျော့ကျစေပြီး အပူ၊ အပုပ်၊ အညစ်ကို ယူထုတ်ပစ်သလို ကင်းစင်စေရုံမက ကိုယ်ဝန်ဆောင်မိခင်များ နေ့စဉ်သုံးစွဲခြင်းဖြင့် ဆီး၊ ဝမ်း၊ လေ မှန်ကန်၍ ဓမ္မေဖွားရလွယ်ကူပြီး ကလေးတွင် လေနာကင်းကာ ကျန်းမာစေခြင်း စတဲ့ အကျိုးကျေးဇူးတွေ ခံစားစေနိုင်ပါတယ်။”

“ကိုဇော်ရဲနိုင်တို့မိသားစု သုံးစွဲနေတဲ့ မုံရွာဆရာမိုးရဲ့ ရှောက်တစ်လုံးဝမ်းမှန်ဆေးဟာ ကျား/မ စွယ်စုံရတဲ့ ဆေးကောင်းတစ်လက်ပဲဗျို့။ ကျွန်တော်လည်း သုံးမယ်ဗျာ။ ကျွန်တော်တို့ ခင်ဗျားတို့လို စာရေးဆရာ၊ ပန်းချီဆရာ၊ ကွန်ပျူတာဆရာတွေ၊ အညောင်းထိုင်သူတွေ၊ အဆီများ အလွန်သူတွေ၊ တစ်ကိုယ်လုံးလေးလဲထိုင်းမိုင်း ညောင်းညာကိုက်ခဲနေသူများအတွက် ဒီဆေးက ဝမ်းနုတ်ဆေးမဟုတ်လို့ နေ့စဉ်မှန်မှန်သုံးစွဲဖို့ လက်ကိုင်ထားရမယ့် ဆေးကောင်းတစ်လက်မို့ ဆေးရဲ့ကောင်းခြင်းဂုဏ်သတင်းကို အပေါင်းအသင်းတွေသိအောင် ရေးသွင်းကြေညာလိုက်ချင်ပါရဲ့ဗျာ။”

ရန်ကုန်မြို့၊ မန္တလေးပြည်နှင့် မုံရွာမြို့၊ ဝတ်လဲမြို့၊ မြန်မာ့ဆေးပျိုးစုံ ကြံ့ချိရေးဆိုင်ကြီးများမှတစ်ဆင့် တစ်ပြည်လုံးသို့ ကြံ့ချိပေးနေပါပြီ။

ပင်ရင်း - မုံရွာ-ဆရာမိုး တိုင်းရင်းဆေးဝါးထုတ်လုပ်ရေးနှင့်ဆေးကုခန်း
အမှတ်-၅/၃၅၆၊ မေအိမ်လမ်းမကြီး၊ မြောက်ဥက္ကလာပပြို့နယ်၊ ရန်ကုန်မြို့။ ဖုန်း-၀၁-၆၉၀၅၀၇၊ ၀၉-၅၁-၀၀၆၂
မုံရွာဆရာမိုး - ဖုန်း-၆၉၉၆၃၁ လိုင်းခွဲ (၃၄၇)၊ ၆၉၀၄၅၆ လိုင်းခွဲ (၃၄၇)



ဝင်းယုမြို့ကောင်းမှ မင်္ဂလာဇေယျသရတော်

အရှင်ဥက္ကဏ္ဍ

အား ပူးမြော်ကြည်ညိုခြင်း (၂)

ခရီးသုတေသန

ယခင်လမှ အဆက်

လိုက်ရုံအဝသို့ ရောက်သော် လည်ပင်း၌ တစ်စုံတစ်ရာ ထိတွေ့နေ သဖြင့် လက်ဖြင့် ခံယူရာ သွားတော် ဓာတ်ငါးဆူကို ရရှိလေသည်။

ဣစ္ဆာသယရသေ့ဆေး

အလောင်းတော်ကဿပမှ ပြန်လာ ပြီးနောက် ရှင်မတောင်း၊ ရွှေတန်တစ် သရက္ခာနိဘုရားများအား ပူးမြော်၍ မြင်းခြံ စွန်းလွန်းဂူကျောင်း၊ မိတ္ထီလာ၊ ပုပ္ဖိုး စသည်တို့ကို လှည့်လည်ကာ ရွှေစက်တော်သို့ ပြန်လာခဲ့သည်။

မကွေးမြို့အနီး ရွာသစ်ကလေးရွာ ပေါ်တော်မူစေတီကုန်းတော်၌ ငှက်ဖျား ဒဏ်ကြောင့် ရက်အတန်ကြာအောင် နားနေရသည်။ (၁၈.၁၂.၁၉၅၅)ရက် နေ့ ရသေ့တစ်ဦးရောက်လာ၍ “တပည့် တော် ဣစ္ဆာသယရသေ့ပါ ဘုရား” ဟုဆိုလျက် ခြေဖျား၊ လက်ဖျား များကို စမ်းသပ်ကိုင်တွယ်ပြီးနောက် ဆေးသုံး လုံး ကပ်လှူသည်။

ဆေးတစ်လုံးကို သောက်လိုက် သည်နှင့် ဆီးမှန်လာ၍ ထိုးအောင့် ကိုက်ခဲခြင်း သက်သာ၍ ဆီးမှန်လာ၏။ နောက်နှစ်လုံး သောက်လိုက်သော အခါ ဝေဒနာအားလုံး လုံးဝ ပျောက် ကင်းသွားတော့သည်။

ဝေဒနာ သက်သာပျောက်ကင်း သောအခါ မကွေးမြို့ အရှေ့ဘက်တော အတွင်းရှိ ချောင်မြောက်ကုံးကျွေ့လိုက်ရုံ တွင် သီတင်းသုံးကျင့်ကြံသည်။

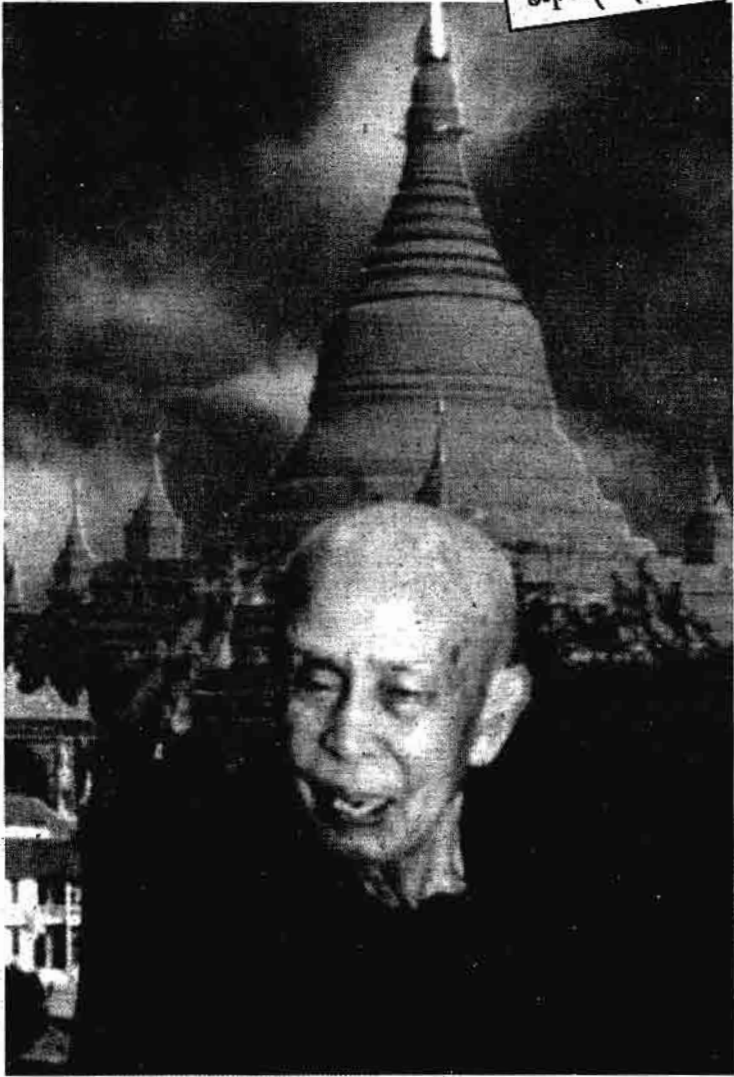

◀ ထောင့်တော်ကြီးနှင့် အောင်စည်နံပင်တော်

မြေဆိုးအလွန်ပေါ်၍ ပရလောက အခြောက်အလှန့် များပြားသဖြင့် အဓိဋ္ဌာန်ဝင်သူ ရဟန်း၊ လူပုဂ္ဂိုလ်များ တစ်ညပင်လျှင် မနေနိုင်ဟု နာမည်

ကျော်ကြားသောလိုက်ရုံ ဖြစ်သည်။ ဦးဉာဏစက္ကသည် ထိုလိုက်ရုံတွင် ကာလအတန်ကြာအောင် သီတင်းသုံး ခဲ့ရာ သိကျွမ်းခင်မင်လာကြသော သွမ်း

နက္ခတ္တရောင်ခြည်မဂ္ဂဇင်း ၁၀၅

www.burmeseclassic.com

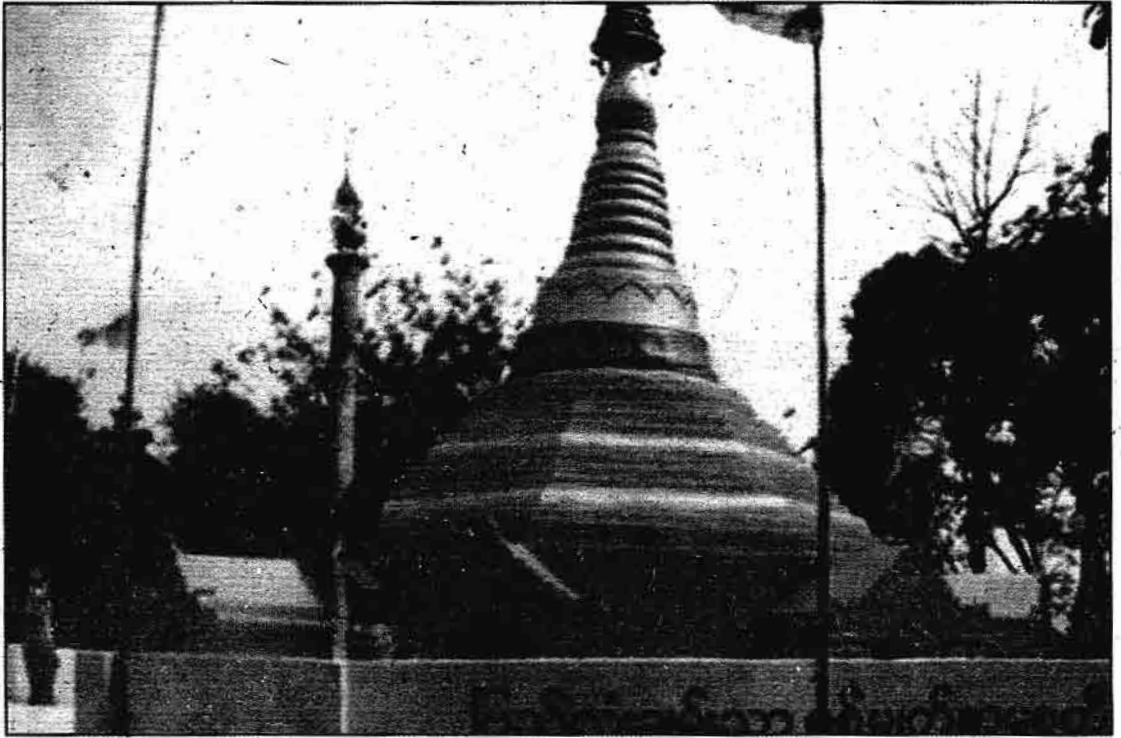

• သွားတော်စာတ်လေထု ဌာနာခြံသည့် ရှမ်းနတ်ရှင်လုံးပျံသောတော်

ဒါယကာများက အဖော် ကပ္ပိယတစ်ဦး ထားပေးသည်။ ထိုကပ္ပိယသည် လိုက် ဂူအတွင်း မနေဝံ့သဖြင့် ပြင်ပ၌သာ အိပ်စက်သည်။

ညအခါ လိုက်ဂူအတွင်း လင်းထိကာ ထရုတ်တော်၏ တရားကို နာယူနေကြ ထာ ထွန်းကားစွာကို ငြိမ်သက်စွာ ထွေ့ ရုတ်တည်းဆို၏။

၁၃-၃-၁၉၅၆နေ့တွင် မကွေးမှ ရန်ကုန်သို့ကြွ၍ ရွှေတိဂုံဘုရား တရုတ် ကြီးရောင်တွင်ပင် သီတင်းသုံးသည်။

၁၉-၃-၁၉၅၆ ခုနှစ်တွင် ရခိုင်ပြည် နယ်မှ ဒါယကာများ ပင့်ဖိတ်သဖြင့် ရန်ကုန်၊ စစ်တွေ လေယာဉ်ဖြင့် ကြ သွားရလေသည်။

အစ်မတော်ဒေါ်ပန်းသန္တာ

စစ်တွေတွင် ရက်အနည်းငယ် သီတင်းသုံး၍ ဇာတိမြေ ပေါက်တော မြို့နယ်၊ ပိန္နဲချောင်းကျွန်း၊ တောင် ၁၀၆ နဂျာရှင်ခြံခြံမဂ္ဂဇင်း

ချောင်ကျေးရွာကျောင်းသို့ ကြွရောက် သည်။ ထိုအခါ အစ်မကြီးဒေါ်ပန်းသန္တာ က လာရောက်ဖူးတွေ့ကာ ဆွမ်းကပ် သည်။ အရှင်က...

‘ငါ့ကို စားစေချင်လို့ ကိုယ်တိုင်ကိုယ်ကျ ဝါးသွားရှာတယ်ဟုတ်လား’

‘ဟုတ်ပါတယ် ဦးပဉ္စင်း’

‘ဤဆွမ်းကို နောင်လာမပိုနဲ့ ပြန်ယူသွား ပါ။ ကျန်းမာချမ်းသာကြပါစေ’

ရည်သာ။ မြင်သာ။ ကြားသာ။ ဟူ၍ ဘုရားရှင်ပညတ်ထားလေရာ မိမိအတွက်ရော ရည်ရွယ်ပြုလုပ်ရာ (သတ်ဖြတ်)လာသော ငါးဟင်းဖြစ်၍ ငြင်းပယ်တော်မူခြင်းဖြစ်လေသည်။

တစ်နေ့တွင် အစ်မတော်သည် သူ့ မှာ အလွန်ဆင်းရဲနေကြောင်း လျှောက် ထားသည်။ ဦးပဉ္စင်းက “**သင်းပိုင် တစ်ထည်လောက်လျှူ**”ဟု မိန့်တော် မူသည်။

‘သင်းပိုင်တစ်ထည်ဖိုး ၆၄၃၀၀ လောက်ရှိတယ်။ မတတ်နိုင်ပါ’

‘မရှိလို့ဟုတ် မလျှာရဲ မစွန့်ရဲလို့ ဟုတ် လား။ ဒကာမကြီး သားတစ်ယောက်ကို လူဆိုးတွေ ပြန်ပေးခဲ့ပြီး ၆၄၃၀၀၀ ၅၀၀၀နဲ့ လာရွေးပါ။ မရွေးရင် သတ်ပစ်မယ် လို့ ဆိုလာရင် ရှာကြံချေးငှားပြီး မရွေးပေဘူး လား သည်အတိုင်း မရွေးဘဲ နေမှာလား’ ‘အဲဒီလို ကြုံလာရင်တော့ မနေနိုင် ပါဘုရား’

‘အာပကြီးတို့ ဒါနကုသိုလ်ဈေးမှာ ဝှံ့ဖိုယ စေတနာ သဒ္ဓါတရား နည်းပါးမှုကြောင့် ဆင်ရဲရတယ်။ သဒ္ဓါတရားအလွန်နည်းရင် အလွန်ဆင်းရဲမှာပဲ ဒါနရဲ့အကြောင်းတရား ပဲ။ ယုံရဲ့လား’

‘ယုံပါတယ် ဘုရား’ ‘ယုံရင် အာပမာပိလာတဲ့ တတော်အို ကို လျှော့ပေတော့’ ‘အဟောင်းကြီးပါဘုရား’

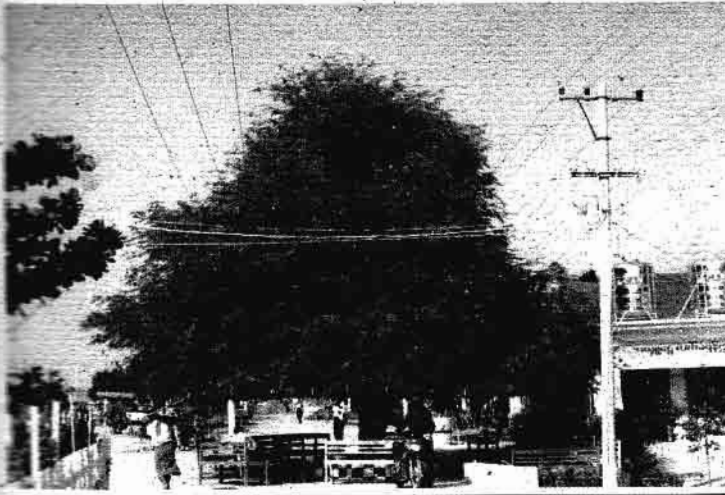

ထောင့်ပန်းကန်ညောင်ကြီး

'အသစ် အဟောင်းက အရေးမကြီးဘူး
ဆော့နာသာ အိပ်ပါ'

ဤသို့ဖြင့် ဒေါ်ပန်းသန္တာသည် သဒ္ဓါ
ယုံကြည်မှုတွင် စိတ်ထားပြောင်းလဲကာ
ကုသိုလ်ရေး၌ အားစိုက်လာသည်။
နည်းလမ်းမှန်လာသည်။ တစ်နေ့တွင်
ဆွမ်းလာကပ်ရာ...

'အိမ်မှာ နေကောင်းကြရဲ့လား
ဒကာမကြီး'

'ကောင်းပါတယ်ဘုရား'

'ဒကာမကြီးကော နေကောင်းရဲ့
ထား'

'တပည့်တော်လဲ နေကောင်းပါ
တယ်'

'နေလိုကောင်နှင့် ဒီအတိုင်းပဲ နေသွားမှာ
လား'

ဒေါ်ပန်းသန္တာသည် အတန်ကြာ
အောင် နှုတ်ဆိတ်စဉ်းစားနေပြီး
နောက်...

'တပည့်တော်မ အိမ်ပြန်ပါဦးမယ်
ဘုရား'

ဟု လျှောက်၏။

ခွင့်ပြုချက်ရ၍ အိမ်သို့ ပြန်လာပြီး
နောက် ပုခက်တွင်းမှ ကလေးငယ်ကို
ခင်ပွန်းသည်ထံ ပြောဆိုအပ်နှံသည်။

ယင်းနောက် ဘုန်းကြီးကျောင်းသို့ ပြန်
လာကာ သီလရှင်ဝတ်လေသည်။

ဒေါ်ပန်းသန္တာသည် သီလရှင်ဘဝ
ဖြင့် ဦးဉာဏ်စက္ကထံမှ ဝိပဿနာ
ကမ္မဋ္ဌာန်း နည်းနိဿယ ခံယူကျင့်ကြံ
ကာ သက်ဆုံးတိုင် အားထုတ် နေထိုင်
သွားလေတော့သည်။

ဦးဉာဏ်စက္ကသည် ၀၃၁၈ ခုနှစ်
(၁၉၅၆ ခုနှစ်)အဋ္ဌမပါကို ပုဏ္ဏား
ကျွန်းမြို့ ဦးရာဇ်တောင်၌ ကပ်ဆိုကာ
ကျောက်တော်၊ ရေသေ့တောင်၊ မင်းပြား၊
မြောက်ဦး၊ စစ်တွေမြို့များတွင် (၂၅)ပါ
တိုင်အလှည့်ကျ ကပ်ဆို၍ ဝိပဿနာ
ကမ္မဋ္ဌာန်းနည်းနာများပြင်ခဲ့ခြင်း၊ စေတီ
ပုထိုးများ မွမ်းမံခြင်း စသည် သာသနာ
ပြုတော်မူခဲ့သည်။

ရခိုင်ပြည်နယ်မှ

အလောင်းတော်ကဿပ

ဇာတိမြေတွင် အလောင်းတော်
ကဿပရုပ်တုတော်နှင့် လိုဏ်ဂူကို
တည်ဆောက်ခဲ့သည်။

ပေါက်တောမြို့နယ် ပိန္နဲချောင်း
ကျွန်း၊ မဟာရာဇ်ရက္ခစိုးတောင်တွင်
၁၃၁၉ ခုနှစ်မှ စတင် မြေသန့်ကာ

၁၃၂၁ ခုနှစ်၊ တပေါင်းလဆန်း(၁၂)
ရက်တွင် ရုပ်တုတော် အပြီးသတ်နိုင်ခဲ့
သည်။

ဆရာတော် မူးမြင်ခဲ့ရသည့်အတိုင်း
လိုဏ်ဂူနှင့် ရေချမ်းတွင်း အနိစ္စအမြင်
အက္ခရာအဝေးမှအစ တူညီအောင် ပြု
လုပ်ထား၏။

အလောင်းတော်ကဿပ ကိုယ်ပွား
ရုပ်ပွားတော် ပြီးစီးသောအခါ လိုဏ်ဂူ
အတွင်းမှ အပ်ချည်လုံးတစ်လုံးကို
တောင်အောက်ချိုင့်ဝှမ်းသို့ သွယ်တန်း
ချထားလိုက်သည်။

လိုဏ်ဂူအတွင်းမှနေ၍ ယိုဏ်တန်း
ပုတီးခြင်း၊ မေတ္တာရှိခြင်းစသည် ရွတ်
တော်သမ္မာဗျာယ်မှ ဦးဆုံးသောအခါ အပ်
ချည်အင်္ကျီကို ထောက်ရာမှ ထူးခြား
ထွက်ပေါ် စိန်ကုလားသည်။

ထိုရေကို မေတ္တာရေချမ်းတွင်းဟု
ခေါ်၍ ယနေ့တိုင် ရှင်လူရဟန်းတို့
အလေးထား သုံးစွဲနေကြရသည်ဟု
သိရလေသည်။

မေတ္တာရေကန်

အထက်ပါဖြစ်စဉ်နှင့် ဆင်တူသော
မေတ္တာရေကန်လည်း ရှိခဲ့၏။ မဟာ
ရာဇ် ရင်အုံတော်ဓာတ်တောင်တွင်
ဖြစ်သည်။

၁၃၂၄ ခုနှစ်၊ တပေါင်းလပြည့်နေ့
တွင် ရင်အုံတော်ဓာတ်စေတီ ဘုရားပွဲ
နှင့် အလောင်းတော်ကဿပပွဲတော်
ကြီးတို့ ရှိသဖြင့် လူသူပရိသတ် စည်
ကားလှကာ သောက်ရေအခက်အခဲ
တွေ့ရသည်။ ယင်းအတွက် ဆရာ
တော်အား လျှောက်ထားကြသည်။

ဆရာတော်က အပ်ချည်လုံးတစ်လုံး
ကို ကိုင်လျက် တောင်အောက်သို့
လွှတ်ချလိုက်ကာ "ဒီအပ်ချည်လုံး
ရပ်တဲ့နေရာမှာ ရေတွင်းတူးကြ" ဟု
မိန့်တော်မူသည်။ ဒါယကာများ ဖုဝေး

ကာ တောင်အောက်ဆင်းကြသည်။

အပ်ချည်လုံးရစ်တန်ရာ ချိုကို ရှင်းလင်း၍ (၃)ပေခန့်တူးကြရာ ရေများပန်းထွက်လာသည်။ ယင်းနေရာကို ရှင်းလင်း၍ ရေကန်ပြုလုပ်ထားကြသည်။ ဆရာတော်က “မေတ္တာရေကန်”ဟု အမည်ပေးသည်။

ဤသတင်းကို စစ်တွေခရိုင်အတွင်း ယုံနွဲ့ ကြားသိကြသဖြင့် ရဟန်းရှင်လူအများလာရောက် လေ့လာကြည့်ရှုကြ၏။ သော်ကံရေချိုးရေအဖြစ် အသုံးပြုကြရာ ဆယ့်နှစ်ရာသီ ရေမခန်းဟုဆို၏။

တစ်နေ့တွင် ထိုမေတ္တာရေကန်သည် လုံးဝ ရေခန်းသွားသည်ကို တွေ့ကြရ၏။ ဆရာတော်က ဤသို့မိန့်သည်။

‘ရေကန်တွင် ရဟန်းများ ရေချိုး၍ ရေသနပ်သင်းပိုင်ကို လှန်းထားခဲ့ရာ လူတစ်ယောက်သည် ရေလုံးပျိုးယိုသဖြင့် ထိုသင်းပိုင်ကို ထပ်၍ ရေချိုးခဲ့သည်။ ထိုအတွက်ကြောင့် ရေခန်းခြင်းဖြစ်သည်။ ရဟန်းသူကို နှစ်နှစ်ပျိုးပျိုး’

သို့ဖြစ်၍ ရှာဖွေဖော်ထုတ်ကာ ထိုသူအား ဆုံးမစကားပြောဆို၏။ နတ်ဒေဝတာများ၊ တောစောင့်တောင်စောင့် နတ်များကို တောင်းပန်စေ၏။

အပြစ်ပေးသည့်အနေဖြင့် ဥပုသ်သီလ(၇)ရက် စောင့်ထိန်းစေသည်။ ဆရာတော်ကိုယ်တိုင်လည်း ရေကန်အနီးတွင်ထိုင်၍ မွှာစကြာပရိတ်ကြီး (၁၁)သုတ်တို့ကို ရွတ်ဖတ်ပူဇော်၏။ ထိုအခါမှ ရေများပြန်လည် ထွက်ရှိတော့သည်ဟု သိရလေသည်။

အလောင်းတော်ကဿပလူဇာန်မှ
ဓာတ်တော်များ

ဆရာတော်သည် အလောင်းတော်
၁၉၈၈ နက္ခတ္တရောင်ခြည်ပုဂ္ဂလင်း

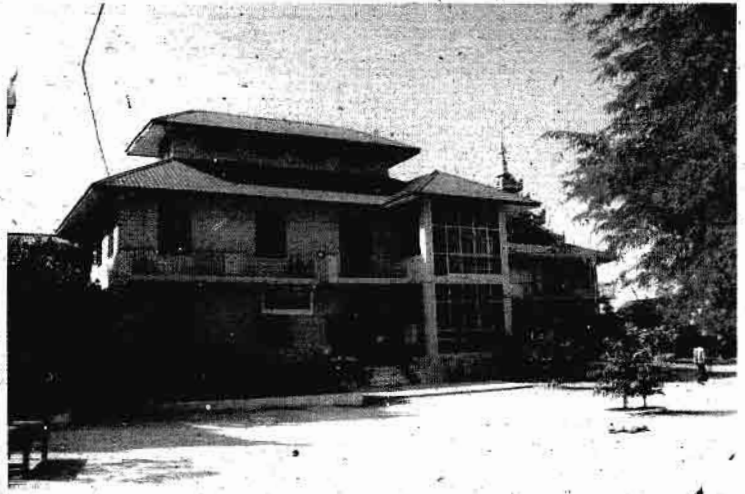

အလောင်းတော်လုပ်လူဇာန်ကြွေသာ နှစ်ထင်ကျောင်း

ကဿပလိုဏ်ဂူမှရသော သွားတော် ဓာတ်လေးဆူကို ပုဏ္ဏားကျွန်းမြို့၊ ဦးရာဇ်တောင်၊ အင်ကြင်းတောရကျောင်းဝင်းအတွင်း ပြည်လုံးချမ်းသာ ရှစ်မျက်နှာဘုရား မွမ်းမံရာ၌ ထည့်သွင်းပူဇော်ခဲ့သည်။

ရရှိစဉ်က သွားတော်ဓာတ်(၅)ဆူ ဖြစ်ပါသည်။ အလောင်းတော်ကဿပမှအပြန် ရန်ကုန်မြို့၊ ရွှေတိဂုံစေတီတရုတ်ကြီးရေလှိုင်းရောက်ရှိသောအခါ နန်းဟော်နံနက်ဦး ထာရောက်ကန်တော့သည်။

‘တပည့်တော်တို့ တစ်ခု တောင်းဆိုပါရစေဘုရား’

‘ဘာများလဲ ဒကာတို့’
‘အလောင်းတော်ကဿပ လိုဏ်ကရဲ့တဲ့ ဖွဲ့ညှင်းတွေပါဘုရား’

‘သာသနာအတွက် သုံးဖို့ပါ၊ ပေးလို့ မဖြစ်ဘူး’

‘တပည့်တော်တို့လဲ သာသနာအတွက် လိုချင်လို့ပါ ဘုရား။ တချို့ဟာဂုဏ်လောက် မှုထမပေးပါဘုရား’

ဆရာတော်က ငြင်းဆန်တော်မူသဖြင့် အတန်ကြာ တိတ်ဆိတ်နေပြီး နောက် ပြန်ထွက်သွားကြသည်။

ဆရာတော်လည်း တရားကို ဆက်၍ ရှုမှတ်နေပြီးနောက် ကမ္မဋ္ဌာန်းသိမ်းသောအခါ အလောင်းတော်ကဿပလိုဏ်မှ ရသောပစ္စည်း (သွားတော်ဓာတ်)များကို ထုတ်ယူကြည့်သည်။ လေးဆူသာ ကျန်လေတော့သည်။

‘အင်း...ငါပေးသော်လဲ ရသော်ရထိုက်တဲ့ အကြောင်းခံပါလို့ ယူသွားနိုင်တာပဲ’

ဟု စဉ်းစားလျက် ကျန်လေးဆူကိုသာ စေတီတည်ရာ၌ ပူဇော်နိုင်ခဲ့ခြင်းဖြစ်လေသည်။

ရန်ကုန်သို့

ဆရာတော်သည် ရခိုင်ပြည်နယ်တွင် (၂၅)နှစ်ကြာ သာသနာပြုသီတင်းသုံးတော်မူပြီးနောက် ၁၃၄၃ ခုနှစ် (၁၉၈၁ ခုနှစ်တွင်) တပည့်ဒါယကာများက ရန်ကုန်သို့ ပင့်ဆောင်ကြသည်။

၁၃၄၃ ခုနှစ်၊ တပေါင်းလဆန်း (၃)ရက်၊ ကြာသပတေးနေ့တွင် ရန်ကုန်သို့ ရောက်ရှိ၏။ ရွှေတိဂုံဘုရားလမ်း အကောက်ခွန်မွှာရုံနှင့် သာကေတ(၇)ရပ်ကွက်တို့၌ သီတင်းသုံး၏။

၁၃၄၄ ခုနှစ် ဝါမဝင်မီအချိန်တွင်

မင်္ဂလာခုံမြို့နယ်၊ ပုလဲမြို့သစ်၊ မင်္ဂလာ သီရိမဟာ သတိပဋ္ဌာန်ကျောင်းကို ဆောက်လုပ်လှူဒါန်းကြသဖြင့် ကြွ ရောက် သီတင်းသုံးတော်မူသည်။

ယင်းကျောင်းတွင် (၃၁)ဝါ သီတင်း သုံး တရားပြတော်မူပြီးနောက် **၁၃၃၅ ခုနှစ်(၂၀၁၃ ခုနှစ်) ကဆုန်လဆန်း (၉)ရက်နေ့တွင်** တံတားဦးမြို့နယ်၊ စကားအင်းရွာ၊ အောင်စည်ဆုံစေတီ အနီး မင်္ဂလာဇေယျကျောင်းတိုက်သို့ ကြွရောက် သီတင်းသုံးတော်မူလေ သည်။

ဆရာတော်၏ ဖြစ်စဉ်တော်အချို့ကို လေ့လာကြည့်ညှိပြီးနောက် ဝေယျာဝစ္စ အဖွဲ့ဝင် အမျိုးသမီးလေးများ လမ်းညွှန် ချက်အရ တိုက်အုပ်ဦးပွင်း ဦးဆန္ဒီဝရ အား ပူးမြော်တွေ့ဆုံသည်။

စကားကျောင်းနေရာ

ဤကျောင်းနေရာသည် ပင်းယ ခေတ်ကာလ **တစ်စီးရှင်သီဟသူမင်း လှူဒါန်းခဲ့သည့် စကားခုနစ်ကျောင်း နေရာဖြစ်သည်။**

မင်္ဂလာဇေယျ ကျောင်းဆောင်များ အတွက် အုတ်မြစ်တူးသောအခါ **ကျောင်းတိုင်ဟောင်းငုတ်များ တွေ့ ရသည်ဆို၏။**

ဤကျောင်းမဆောက်မီက ယာ တွင်းအလယ်တွင် တောစိုးမန်ကျည်း ပင် တစ်ပင်သာ ရှိ၏။

မြွေဆိုးပေါများသည့်အပြင် ပရ လောကသား အခြောက်အလှန့်လည်း များပြား၏။ မသမာသူတို့လက်ချက်ဖြင့် မိမိတို့ ကျွဲနွားအခိုးခံရပြီးနောက် ဤ မန်ကျည်းပင်၌ ချည်ထားလှန်ထား သည်ကို တွေ့ပါလျက် မည်သူမျှ ပြန် ယူခွင့်ကြဟုဆို၏။

ဦးပွင်းက တစ်နှစ်တစ်ဝါ ကြိုတင်



◆ တိုက်အုပ်ဆရာတော် ဦးဆန္ဒီဝရ

လာရောက်ကာ တဲကျောင်းငယ်ဖြင့် စတင် သီတင်းသုံးရသည်။ **ဓမ္မစကြာ၊ ပဋ္ဌာန်း၊ ပရိတ်ကြီး(၁၁)သုတ်များ** ရွတ်ဖတ်ပူဇော်၍ အနှောင့်အယှက်တို့ ယဉ်ပါးအောင် ပြုလုပ်ခဲ့ရသည်။

စကားအင်း ရွာသူရွာသားများ လည်း ကူညီပေးကြသဖြင့် မူလစကား ကျောင်းသာသနာမြေသည် တစ်ဖန် ပြန်လည် ပေါ်ထွန်းခဲ့သည်။

ဆရာတော်ကြီး ဦးဉာဏဝက္ကသည် ရန်ကုန်၊ မင်္ဂလာခုံမြို့နယ်၊ ပုလဲမြို့သစ်ရှိ ကျောင်းတွင် ၁၃၄၄ ခုနှစ်က စတင် သီတင်းသုံးသောအခါ ယခုကဲ့သို့ လိုင်း ကားများမရှိ၊ လမ်းမပေါက်သေးသဖြင့် ရန်ကုန်မြို့တွင်းမှ လာရန် ခက်ခဲလှ သည်။

ဝါယာလက်ရပ်ကွက်အထိ လိုင်း ကားစီး၍ **ပေါင်းကျရွာ၊ နင်းဆီကုန်း ရွာ၊ သယ်န်းကျွန်းကြီးရွာများကို** ခြေကျင်လျှောက်လာရသည်။

အလွန် ဆိတ်ငြိမ်အေးချမ်းသည်။

ဒါယကာများက...

'နေရာတော့ ကောင်းတယ်ဘုရား

လာရတာ ဝေးလှတယ်' ဟု လျှောက်ထားရာ ဆရာတော် က...

'နှောင်ဆို ဒီနေရာမှာ ပြုဖြစ်ပြီး စည်ကား လာမှာ'

ဟု မိန့်တော်မူခဲ့၏။

ဆိုသည့်အတိုင်းပင် ပုလဲမြို့သစ် တည်ပြီးနောက် လူနေအိမ်ခြေ စည် ကားလာလေရာ သက်တော်ကြီးပြီဖြစ် သော ဆရာတော်ကြီးအား ဆိတ်ငြိမ် အေးချမ်းသော ဤကျောင်းသို့ ပင့် ဆောင်ရခြင်းဖြစ်ကြောင်း သိရ၏။

တပည့် ဒါယကာများကလည်း ကုသိုလ်ပြုကြသဖြင့် နှစ်ထပ်ကျောင်း ကြီး သုံးဆောင်၊ သိမ်တစ်ဆောင်နှင့် ဆွမ်းစားကျောင်း စသည်ဖြင့် သာသနိ က အဆောက်အအုံများ စည်ကားလာ ပြီဖြစ်လေသည်။

နှုတ်ဆက်ဂါရဝ

ယင်းနောက် ဆရာတော်ကြီးနှင့် ပတ်သက်၍ ထူးခြားဖြစ်စဉ်များရှိပါက သိမှတ်နိုင်ရန် လျှောက်ထားကြည့် သည်။

'ထူးခြားတာတော့ အများကြီးပဲ ဦးပွင်းက ရဟန်းဖြစ်နေလို့ ပြောဖို့ မယဉ်ဘူး'

'ဒါဖြင့်လဲ ပြောပြနိုင်မယ့် လူဒကာ၊ ဒကာမများရှိမလား ဘုရား'

'ကျုပ်က ခွင့်မပေးရင် တယ်ထူပူပြောပုံမှာ ယဟုတ်ဘူးအတာ'

သို့ဖြစ်၍ **ဆရာတော်ကြီး ဦးဉာဏ ဝက္ကနှင့် ဦးဆန္ဒီဝရတို့အား ရည်မှန်း ကန်တော့ပြီးနောက်** ကျောင်းဆောင် အချို့အား မှတ်တမ်းဓာတ်ပုံရိုက်ကူး၍ ကျောင်းဝင်းမှ ပြန်လည် ထွက်ခွာခဲ့လေ သည်။

၂၄ = = = = = ၂၅
ခရီးသည်သုတေသီ
၂၆ = = = = = ၂၇

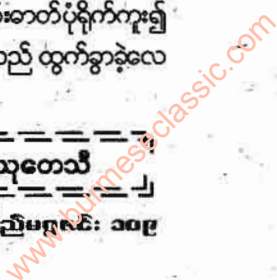

စစ်ကိုင်း၊ လေးကျွန်းမြေရပ်၊
ချမ်းသာသုခဆေးခန်းသို့ဝင်သွားသည်
နှင့် ဆရာ ဦးဇော်နိုင်အား အကြော
လူနာများနှင့်လုံးထွေးလျက်တွေ့ရသည်။
ညှပ်ရိုးကျိုးတာ ကောင်းသွားပြီ
လား။

‘အထိုက်အလျောက်တော့ ကောင်း
လာပါပြီ။ ဇနီးက မပေါ့မပါးနဲ့မို့ ကိုယ့်
အားကိုးလာတဲ့ လူနာတွေကို စိတ်
မပျက်စေချင်ဘူး။ ဝေဒနာကို လက်ခံပြီး
ကုသပေးရတာပေါ့။’

သူမီး ကျောင်းကြိုစဉ် ဆိုင်ကယ်
ဝင်တိုက်သဖြင့် ညှပ်ရိုးကျိုးသွားသော
ဆရာ ဦးဇော်နိုင်သည် ဆရာဖြစ်သူ
ကိုဝင်းကို၏ စန်းချို (ရှုဒါဒ္ဒါစင်း)အစွမ်း
ဆေးဗဟုသုတ ပေါင်းစည်းမှုဖြင့်
အတန်အသင့် ထူထူထောင်ထောင်ဖြစ်
ကာ လူနာများကို လက်ခံ ကုသပေး
လျက် ရှိသည်။

အချိန်အတန်ကြာ၍ လူနာရှင်းသ
လောက် ရှိသည်တွင် ခုတင်ထက်
မေးရိုးလေ့ကျင့်ခန်းယူ ဖြုပြင်နေသူ
ဝေဒနာရှင်ကို ခွင့်ပန်ကာ မနီးမဝေး
လက်ဖက်ရည်ဆိုင်သို့ ထွက်လာကြ
သည်။

ပညာရေးဦးစီး(ပြင်)တစ်ယောက်က ရှေး
ပုဂ္ဂိုလ်တစ်ဆူ ပေးထားတယ်။ ဆေးပညာ
စိတ်ဝင်စားပေယျ နားမလည်လို့ ကျွန်တော်
ဆီ ဖယ်ထားတာ (၆)လလောက်ကြာပြီ။
ကျွန်တော်လဲ မအာစားနဲ့ မကြည့်ဖြစ်
သေးဘူး။ ဆရာ စိတ်ဝင်စားစင် ဆေးခန်း
ရောက်တော့ လေ့လာကြည့်ပေါ့။

ထိုနေ့စဉ်တွင် အညာမိုးမိသဖြင့်
တုပ်ကွေးဆန်ဆန် ခံစားရသဖြင့် ဓာည်း
ခိုခန်း၌အောင်းကာ ပုရပိုက်မှ မှတ်သား
သင့်သည်များကို တက်သက်ရိုက်ကူး
ယူခဲ့သည်။ ၁၂၅၄ခုနှစ်တွင် ဆေး
သမားတစ်ဦးက သူ၏ မှတ်လိုရာ
များ စုပေါင်းမှတ်သားထားခြင်း
ဖြစ်သည်။

၁၁၀ နက္ခတ္တရောင်ခြည်မဂ္ဂဇင်း

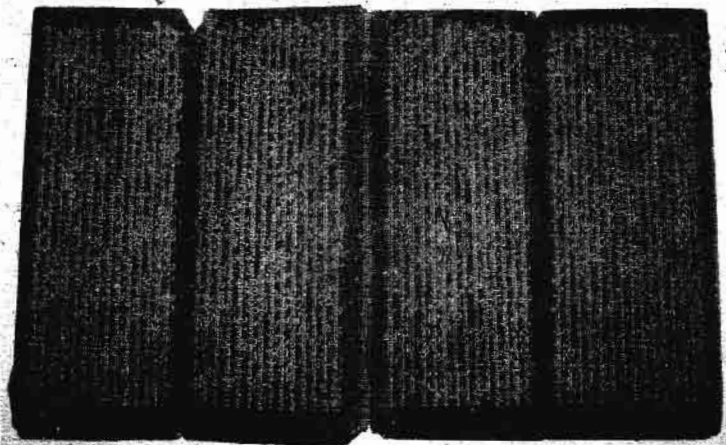

၁၂၅၅ ခုနှစ်တွင် ရေးမှတ်ကြောင်း မှတ်တမ်းတင်သော စာမျက်နှာ

ပုဂ္ဂိုလ်တစ်ယောက်အား ပုဂ္ဂိုလ်တစ်ယောက်အား ပြန်ပြော

မြန်မာပုဒ္ဒါဒိများ ထုံးစံအတိုင်း
စဉ်းမျက်နှာတွင် သုတ်၊ ပရိတ်တော်များ
ရေးလေ့ရှိသည့်အတိုင်း ရဟုလောဝါဒ
သုတ်တော်ပါရှိသည်။ **ဗေဒတ္တနယ
ဆေးကျမ်းအနည်းငယ် ပါဝင်သည်။
ဆေးနည်းအချို့၊ အင်းစမ အနည်း
ငယ်နှင့် ဂါထာအနည်းငယ် ပါဝင်
လေသည်။** ယင်းအနက်မှ ခေတ်နှင့်
အညီ အသုံးဝင်သော ဆေးနည်းဂါထာ
တစ်ပုဒ်ကို ကူးယူဖော်ပြလိုက်ပါသည်။
ငှက်ဖျားရောဂါကြောင့် ဦးနှောက်ပိုး
ဝင်ကာ ဘဝပျက်ရသည်အထိ ခံစားရ
တတ်ပါသည်။ ပုရပိုက်ပါ အစီအရင်
ဆေးနည်းမှာ မည်သို့ ပြင်းထန်ကြာ
ရှည်သော ငှက်ဖျားဝေဒနာ ဖြစ်စေ
ကာမူ သက်သာပျောက်ကင်းစေသည့်
“ငှက်ဖျားဖြတ်နည်း” ဖြစ်သည်ကို
တွေ့ရသည်။

ဇရာ
မိတ်နှင်း
ကြက်နှင်း
သေးညင်း
အမျှစ်ယူရောကြိတ် အောက်ပါ
ဂါထာစုတ်ကာ မျက်စဉ်းခတ်ပါ။ ငှက်
ဖျားပြတ်၏။

စုတ်ရန်ဂါထာ
ဩောင်း အင်္ဂုလိမာလ မက္ခာတုဆောင်း
ဆောင်သည်အပြု အံထပြင်မှာ အညာပြင်
သို့ထွက်၊ ဥ၊ ဘုရားဟုက မြတ်ယူဂေါတမ၊
ဝေးတာဆယ်ပါ၊ ပိတ်ဆီဆီခါ၊ ပွင့်ဆရာ
ပွင့် လင်းစေကြာလင်း (၃၇)အုတ်
(ဓုတ်ချက်။ ။ ပေါ၊ ပုရပိုက် မူရင်းမှ
စာသားများ ဖြစ်ပါသည်။)
နားလည်ကျွမ်းကျင်သူ သက်တော်
(၈၅)နှစ်ကျော် ဆရာတော်ကြီးတစ်ပါး
အား မေးလျှောက်ကြည့်သောအခါ
ဂါထာစုတ်ပြီးသော ယင်းဆေးကို
လက်သည်းခွဲပါသမျှယူ၍ မျက်လုံး
နှစ်ဖက်ထောင့်စွန်းတွင်ထည့်ရသည်။
မျက်ထောင့်ခတ်၍ မျက်ရည်
လည်လာလျှင် ဆေးများ ကိုယ်တွင်း
ဖုံးကာ ငှက်ဖျား (မည်သည့်ငှက်ဖျား
ဖြစ်စေ) သက်သာကြောင်း ကြားနာရ
သည်။
(သတိပြုရန် ဆေးဖိုးပါးစ ငွေ
ကြေး သတ်မှတ်ပါက လုံးဝ အစွမ်း
မထက်ပါဟု သိရသည်။)

စောသိင်းလ

ကျေးဇူးတင်အောင်ပေးပါ

အသည်းရောဂါအတွက် ကိုယ်တိုင်ကုသထုတ်လုပ်ထားတဲ့

မန်းရောလာ အသည်းအားဆေး

အမှတ်တံဆိပ်

(တိုင်းရင်းဆေးဝါးပုတ်ရုံတင်အမှတ် ၀၈၁၃ Y ၀၁၀၆၇၂) (တဆ၀၀၀(စာနယ်ဇင်း) ၀၀၇/၀၂၁၂) ဦးဒိုက်စံ(လားရှိုး)

ယနေ့ခေတ်၊ ယနေ့အခါတွင် ရောဂါများသည်ခေတ်နှင့် အပြိုင်လိုက်၍ ထူးထွေဆန်းပြားစွာ ပေါ်ပေါက်၍လာပေသည်။ ထိုကဲ့သို့ ပေါ်ပေါက်စွဲကပ်လာသော ရောဂါများအနက်လွယ်ကူစွာ ကုသပေးနိုင်သော ရောဂါများရှိသကဲ့သို့ ခက်ခဲနက်နဲပြီး လုံးဝပျောက်ကင်းသက်သာအောင်ကုသရေဘဲလျက်သက်သာရုံ ရောဂါကို ထိန်းချုပ်ထားရုံမျှသာ ဖတ်နိုင်သော ရောဂါများလည်းရှိ၏။

ထိုခေတ်နှင့်အပြိုင် ဆန်းပြားထွေလာသောရောဂါများအနက်မှ အသည်းနှင့်ပတ်သက်သောရောဂါသည်လည်း ယနေ့အချိန်အခါတွင် ခေတ်စားအဖြစ်များသော ရောဂါတစ်မျိုးပင်ဖြစ်သည်။ အချို့အသည်းရောဂါများသည် ကာကွယ်ရုံမျှသာစွမ်းနိုင်ပြီး ဖြစ်ပေါ်လာခဲ့လျှင် လုံးဝပျောက်ကင်းအောင်ကုသမှုခံယူရန် မဖြစ်နိုင်ဘဲလျက် ရောဂါကို ထိန်းထားရုံမျှသာ စွမ်းနိုင်သောရောဂါဖြစ်ပါသည်။

လွန်ခဲ့သောနှစ်နှစ်ကျော်လောက်က ကျွန်တော်၏ဝမ်းဗိုက်အထူးသဖြင့် ညာဘက်ခြမ်းနိမ့်မှ အောင့်နာသည်။ ရင်ခေါင်းတောင့်၏။ ပျို့အန်၏။ အစားအစာများစားချင်သောကံချင်စိတ်မရှိ ဝမ်းဗိုက်ထဲမှလေသံများ တဂုံးဂုံး ကြားနေရ၏။ မျက်စိနှင့်အသားအရေများ ဝါပျော့လာ၏။ ဆီးနည်းလာ၏။ ရံခါဝမ်းချုပ်၍ ရံခါ အပူဝမ်းကဲ့သို့ နည်းနည်းနှင့် ပျော့ပျော့သွား၏။ အားအင်နည်းလာ၏။ အိပ်မပျော်ဖြစ်လာ၏။ အစားပျက်၊ အအိပ်ပျက်ကာ ဝိန်းခြူးလာ၏။ လူကသာပိန်လာသော်လည်း ဝမ်းဗိုက်ကလေးကတော့ ပူတင်းနေ၏။ ဘာမှန်းမသိရသော ရောဂါတစ်မျိုးကို ကျွန်တော်ခံစားလာရသည်။

အစာမစားနိုင်သည်မှာ နှစ်လလောက် ဖြစ်လာတော့ အစာအိမ်ရောဂါလိုထင်ခဲ့၏။ သည်လိုနှင့် ကျွမ်းကျင်သော အထူးကုသမားတော်ကြီးများနှင့် ပြသကြည့်တော့ လိုအပ်သော ဆေးစစ်ဆေးမှုများခံယူခိုင်း၏။ သည်မှာ ကျွန်တော်ကို နှစ်လကျော်ကျော်နှိပ်စက်နေသော အနီးရန်သူသည် B-ပိုးဖြစ်နေ၏။ ယင်းပိုးကြောင့် ကျွန်တော်၏အသည်းမှာ မာခြောက်နေ၏ဟု ဆရာဝန်ကြီးကမိန့်ကြား၏။ ထိုခဏမှာပင် ကျွန်တော်နှင့် ဇနီးဖြစ်သူတို့မှာ နွေခေါင်ခေါင် မိုးကြိုးပစ်ခံဆိုက်ရသလို ခံစားလိုက်ရ၏။

ကျွန်တော်ရောဂါအတွက် ရောဂါနှင့် ရောဂါကိုဖြစ်စေ

သော လက်သည်ကိုတော့-တွေ့ပါ၏။ သို့သော် ထိုလက်သည် B-ပိုးနှင့် အသည်းမာခြောက်သောရောဂါကို လုံးဝကင်းစင်သွားအောင် ကုသနိုင်သောဆေးဝါးက နတ္ထိတဲ့လေ။ အသည်းပျက်စီးမှုကို မြန်မြန်မပျက်စီးစေရန် ထိန်းထားရုံနှင့် B-ပိုးကို အကောင်ရေ လျော့ချရုံမျှသာစွမ်းနိုင်၏ဟု သမားတော်ကြီးက ဆိုလာလေတော့ ဆောက်တည်ရာမရခဲ့ဘူးပြန်သည်။

သည်လိုနှင့် ဟိုဆရာ ဟိုဆေးကောင်းနိုးနိုး၊ သည်ဆရာသည်ဆေးကောင်းနိုးနိုးနှင့် လိုက်ကုလိုက်တာ ရန်ကုန်ကို ရောက်လာပါလေရော။ ခေတ်မီဆေးဝါးများနှင့် ပျောက်ကင်းအောင် ကုသမှုမပေးနိုင်ဘူးဆိုတော့ ရေနစ်သူအတွက် ကောက်ရိုးတစ်မျှင်ကို ရှာရ၏။ မိတ်ဆွေတစ်ဦး၏အကြံပေးမှုကြောင့် တိုင်းရင်းဆေးနှင့် ကုသရန် ဆုံးဖြတ်လိုက်၏။ သည်လိုနှင့် ထိုမိတ်ဆွေမှ အရိုးကျိုးပေါင်းရောဂါ အထူးကုပေးနေသကဲ့သို့ ဆေးကျမ်းများစွာလည်း ရေးသားနေသော သမားတော်ဆရာမြင့်ရှိရာ စကြာမင်း တိုင်းရင်းဆေးကုခန်းသို့ လိုက်ပို့ပေး၏။ သမားတော် ဆရာမြင့်ထံရောက်တော့ ဆရာက "ကျွန်တော်က အရိုးကျိုးပေါင်းရောဂါကိုပဲ အဓိက ကုသပေးနေတာပါ။ ဒါပေမယ့် အရိုးကျိုးပေါင်းရောဂါတုန်းကလိုပဲ ယနေ့ခေတ်မှာအဖြစ်များပြီး ဆေးတွေ့ဖို့ကခဲနေတဲ့ အသည်းရောဂါအတွက်လည်း ကုထုံးဆေးဝါးတွေ တစ်နိုင်တစ်ပိုင်



နက္ခတ္တရောင်ခြည်မဂ္ဂဇင်း ၁၁၁

www.burmeseclassic.com

ကုသရင်း သုတေသနပြုနေပါတယ်။ အခုတော့ အသည်း
ရောဂါအတွက် ဆေးတစ်လက်တော့ တွေ့ထားတယ်။ အဲ့ဒါ
ဦးအိုက်စံ ယူသွားပြီး တစ်ကြိမ် ဆေး ၅ ပြား တစ်နေ့ ၃ ကြိမ်
သောက်ပေးပေါ့။ သဘာဝ တိုင်းရင်းဆေးဖြစ်လို့ ဘေးထွက်
ဆိုးကျိုးမရှိပါဘူး။ “ဟုတ်ကဲ့ပါ။ ကျေးဇူးအများကြီး တင်ပါ
တယ်” ဟု ဆရာ့ကို နှုတ်ဆက်ပြီး ပြန်လာခဲ့ပါသည်။

အိမ်ရောက်တော့ သမားတော်ဆရာမြင့် ပြောကြားသည့်
အတိုင်း ငါ့အတွက် အကျိုးတော့မယုတ်တန်ကောင်းဘူး
ဆိုပြီး သမားတော်ဆရာမြင့်ပေးလိုက်တဲ့ဆေးကို ညွှန်ကြား
ချက်အတိုင်း ပုံမှန်သုံးစွဲမိသည်။ သည်လိုနှင့် တပြည့်ပြည့်နှင့်
ကျွန်တော် စောစောကပြောခဲ့တဲ့ ကျွန်တော်ခံစားနေရတဲ့
ရောဂါလက္ခဏာတွေ တစ်စတစ်စ သက်သာလာတာကို
သတိပြုမိလာသည်။ ပုံမှန် အိပ်ရသည်။ ပုံမှန်စားကောင်း
လာသည်။ ဝမ်းဗိုက်၏ ညာဘက် နံရိုး အဆုံးနားမှာ တစ်မျှင်း
မျှင်းနှင့် အောင့်နာနေသော နာကျင်မှုမရှိတော့။ ဒါနှင့် အား
တက်သွားပြီး ဂရုတစိုက်ဆေးကို သောက်မိ၏။ ဆေးသောက်
လို့ ၆ လလောက်ကြာတော့ ကျွန်တော် အတော်လေး ကျန်းမာ
ဝဖြိုးလာသည်။ ပုံမှန် အသားအရေနှင့် နဂါးအတိုင်း အားအင်
အပြည့်နှင့် လုပ်ငန်းဆောင်တာတွေကို လုပ်လာနိုင်သည်။

ကျွန်တော်လည်း ကျေးဇူးရှင် သမားတော်ဆရာမြင့်ရှိရာ
ရန်ကင်းသို့ မိရာ မန်းရွှေပြည်ကားနှင့် လိုက်လာခဲ့မိသည်။ ဆရာထံ
ရောက်တော့ “ဆရာရဲ့ကျေးဇူးကို ဘယ်လိုသိလိမ့်မုန်းကို မသိ
တော့ပါဘူး” လို့ ဆိုတော့ ဆရာက တွေ့တွေ့လေးစိုက်ပြီး
ကျွန်တော့်ကို ကြည့်နေတယ်။ “ဆရာ ကျွန်တော့်ကို မမှတ်
မိဘူးလား၊ ကျွန်တော် အိုက်စံလေ။ အသည်းရောဂါဖြစ်လို့
ဆရာ့ဆီလာပြတာ ဆရာ ပေးလိုက်တဲ့ဆေးကြောင့် အခု
ကျွန်တော်ရဲ့အသည်းရောဂါဟာ သက်သာကင်းဝေးသွားပြီ
ဆရာ” ဆိုမှ “ဪ မှတ်မိပြီ ဦးအိုက်စံကိုး အခုလို
ကြားရတာ ဝမ်းသာပါတယ်ဗျာ” “ဆရာ့ကို ကျွန်တော် တစ်ခု
လောက် တောင်းဆိုချင်ပါတယ်ဆရာ” “ပြောပါ၊ ကျွန်တော်
ဘာကူညီရမလဲ” “ဒီလိုပါဆရာ၊ ကျွန်တော့်လို အသည်း
ရောဂါရှင်တွေအတွက် ကျွန်တော့်ကိုပေးတဲ့ဆေးကို ထုတ်လုပ်
ဖြန့်ဖြူးပေးပါလားဆရာ” “အင်း... ဦးအိုက်စံအနေနဲ့ အသည်း
ရောဂါသည်တွေအပေါ်ထားတဲ့ စိတ်စေတနာကို ကျွန်တော်

လေးစားပါတယ်။ ဒါပေမယ့် ကျွန်တော့်မှာက ဆေးကုသနဲ့
ကတစ်ဖက်၊ အခြား ထုတ်လုပ်ဖြန့်ချိနေတဲ့ဆေးတွေက
တစ်ဖက်ဆိုတော့ ဒီအသည်းဆေးကို ထုတ်လုပ်ဖို့ မလွယ်
ကူသေးပါဘူး”

“ဆရာခွင့်ပြုမယ်ဆိုရင်တော့ ကျွန်တော်လို စိတ်ရော
ကိုယ်ပါ နာကျင်ခံစားနေရတဲ့ အသည်းရောဂါဝေဒနာရှင်တွေ
အတွက် ကူညီပေးချင်လို့ ဆရာမထုတ်ရင် ဒီအသည်းဆေးကို
ကျွန်တော် ထုတ်လုပ်ချင်ပါတယ်ဆရာ။ အသည်းရောဂါ
ဝေဒနာရှင်များ အလွယ်တကူသုံးစွဲနိုင်အောင်လို့ပါ။ “ဟာ...
ကောင်းတဲ့အကြံပဲဗျာ။ ဦးအိုက်စံထုတ်လုပ်ချင်ရင် ထုတ်ပါ”
“ဖော်မြူလာဆရာက ပေးမှာလား။” “ပေးပါဗျာ၊ ပေးပါ။
ဖော်မြူလာတင်မဟုတ်ဘူး လိုအပ်တဲ့အရာတွေကိုလဲ ကူညီ
ပေးပါမယ်” “မြင့်မြတ်တဲ့ ဆရာစိတ်ထားကို အရမ်းလေး
စားပါတယ် ဆရာ”

ကဲ ကျွန်တော့်လိုအသည်းနှင့်ပတ်သက်၍ ဝေဒနာခံစား
နေကြရသော အသည်းရောဂါရှင်များ... သမားတော် ဆရာမြင့်
ရဲ့စေတနာ၊ ကျွန်တော်ကိုယ်တိုင် အသည်းရောဂါရဲ့ နှိပ်စက်မှု
ကို ခံစားခဲ့ရသည်မှလွတ်မြောက်၍ ရရှိခဲ့သော ပျော်ရွှင်မှု
အံ့ရသာကို အသည်းရောဂါရှင်များထံ ဖြန့်ဝေပေးလိုက်ပါ
သည်။ ကျွန်တော့်ကို အသည်းရောဂါဝေဒနာ ဘေးဒုက္ခမှ
လွတ်မြောက်စေသော ဆေးစွမ်းကောင်းတစ်လက်ကတော့
မန်းရာဇာ အမှတ်တံဆိပ် အသည်းအားဆေးပဲ ဖြစ်ပါသည်။
ဤမန်းရာဇာ အမှတ်တံဆိပ် အသည်းအားဆေး၏ အာနိသင်
ကတော့ အသည်းအားနည်းခြင်း၊ အသည်းရောင်အသားဝါ
ရောဂါဖြစ်ခြင်း၊ အသည်းအဆီဖုံးခြင်း၊ အသည်းမာ အသည်း
ကြီး အသည်းခြောက် ရောဂါဖြစ်ခြင်း၊ အသည်းတစ်ဝိုက်
အောင့်နာနေခြင်း၊ ပျို့အန်ခြင်း၊ ပိုးကြောင့်ဖြစ်သောရောဂါ
များအတွက် ထိရောက်သောဆေးဖြစ်သည်။ **မန်းရာဇာ
အမှတ်တံဆိပ် အသည်းအားဆေး**ကို အသည်းရောဂါအမျိုးမျိုး
ခံစားနေရသူများ၊ အသည်းကိုထိခိုက်စေတဲ့ အရက်သေစာနှင့်
မကင်းနိုင်သူများ အသည်းမပျက်စီးအောင် ကာကွယ်လိုသူများ
မဖြစ်မနေသုံးစွဲသင့်တဲ့ဆေးကတော့ **မန်းရာဇာအမှတ်တံဆိပ်
အသည်းအားဆေး**ပဲဖြစ်၏ ဟူ၍ သတင်းကောင်းလေး ပါး
လိုက်ပါသည်။

ဦးအိုက်စံ (လားရှိုး)

**ဤဆေးသည် သဘာဝဆေးဖက်ဝင်ပစ္စည်းများဖြင့် စီမံဖော်စပ်ထားခြင်းကြောင့်
အသည်းပျက်စီးခြင်းတို့ကို ကာကွယ်ပေးနိုင်သော ဆေးဖြစ်ပါသည်။**

**ပင်စင်း-မန်းရာဇာတိုင်းဆင်းသေးပါဆုတ်လုပ်ရေး
အမှတ်(ဆ/၃၆၀) သန့်ရှင်း(ဂ)လမ်း၊ မ/ဥက္ကလာပျံနယ်၊ ရန်ကင်းမြို့။
ဖုန်း-၀၉၆၃၀၉၁၊ ၀၉၇၃၂ ၄၃၀၉၄**

**ရုပ်ပြည်နယ်ဖြန့်ချိရေး-
အမှတ်(ဃ/၉) ဘူတလမ်း၊ ရုပ်ကွက်-၁၀၊ လားရှိုးမြို့။
ဖုန်း-၀၇၂ ၂၆၂၃၊ ၀၉၇၃၂ ၂၂၁၃၂။**



စပါးတောင်ကိုး သာသနာ့အောင်မြေ

လေးသွန်းခံတောင်ဆိုး (၂)

ယခင်လူမှုအဆက်

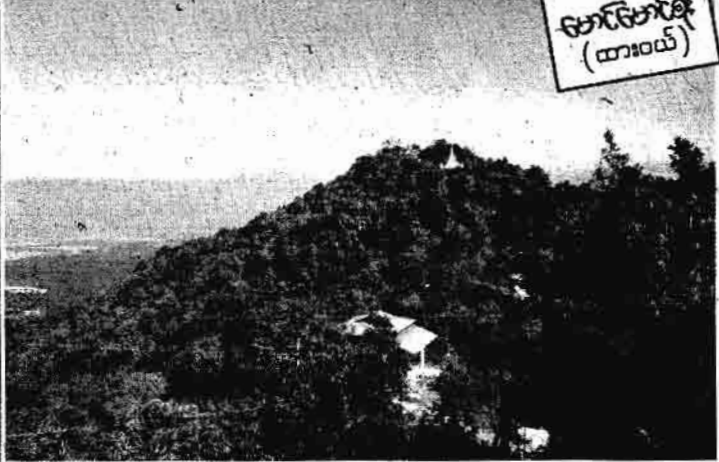

မောင်မောင်ခိုင်
(ထားဝယ်)

- ဇရာဝဏ်ဆောင်ခြေ မြောက်ဘက်ခြင်ကွင်း
- ဇရာဝဏ်ဆောင် တန်ဆောင်လှေကားမြင်ကွင်း
- ဇရာဝဏ်ဆောင်ထိမှ စင်္ကြာရှင်စေတီအား မူရင်း



ဧရာဝဏ် တောင်မြောက်ဘက် တောင်ခြေရှိ ဧရာဝဏ်ဆင်ရုပ်တုကြီး ထားရှိရာ အဆောက်အအုံကြီးကို စီးမိုးမြင်ရ၏။ အဝေးမြင်ကွင်းတွင် စိမ်းရောင်စို စင်္ကြာတောင်ကုန်း၌ ကိန်းဝပ်သော စင်္ကြာရှင်စေတီတော်အား ကြည့်ညိုဖူးမြင်ရ၏။

တဖြည်းဖြည်း လှေကားထစ်များကို ကျော်လှမ်းတက်လာရာ လှေကားထိပ်ပေါ်သို့ မော့ကြည့်မိ၏။ မုခ်ဦးအပေါ်ထိပ် မြောက်ဘက်မျက်နှာစာတွင် အောင်သံဝရ ဧရာဝဏ်ဆင်များရှင်စေတီဟူ၍ ကမ္မည်းစာကို တွေ့မြင်ရလေသည်။

မုခ်ဦးတန်ဆောင်း လှေကားအတိုင်း

ဆက်၍ တက်လှမ်းလာရာ ဧရာဝဏ် တောင်ထိပ်အရောက်တွင် တောင်ခြေ မြောက်ဘက်ဆီ လှမ်းကြည့်လိုက်ပြန်ပါသည်။

တန်ဆောင်းလှေကား အလယ် လောက်၌ရှိသော မုခ်ဦး၏ ကျောဘက်

(တောင်ဘက်)မျက်နှာစာတွင် အောင်သံဝရ ဧရာဝဏ်ဆင်များရှင်စေတီဟူ၍လည်း ကမ္မည်းစာကို တွေ့ရှိရသလို တောင်ပတ်ကားလမ်းကိုလည်း မြင်ရ၏။

ထို တန်ဆောင်လှေကားထိပ်

www.burmeseclassic.com

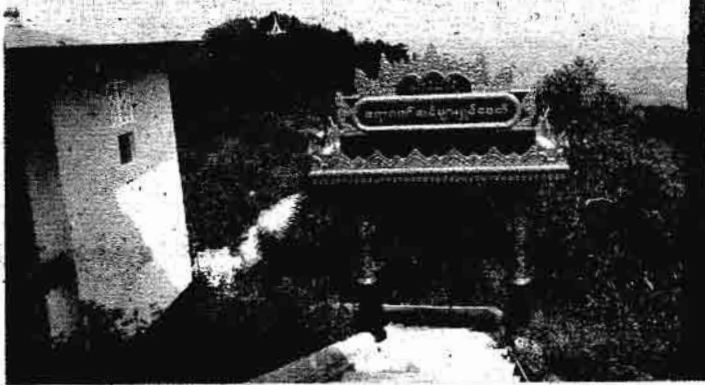

◀ ဇရာဝက်တောင်ထိန်းမြို့ ကျောက်ဘက်ခြင်တွင်း
ဂန္ဓာသယလာဘာမုနိဂါထာတော် ဂဏသနပလ္လင်ထိ ကိရိသင်္ဃာတင်
က္ခန္ဓာသယလာဘာမုနိဂါထာတော် မူလေ့ရှုရန် ▶

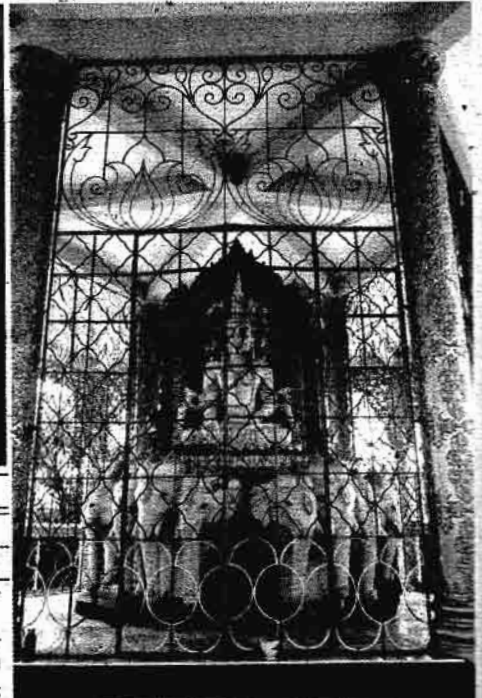

အရောက်တွင်ပင် မြောက်ဘက် မျက်နှာစာသို့ ကြည့်လိုက်မိ၏။

ဂန္ဓာသယလာဘာမုနိဂါထာတော်အတွင်း ဆင် ဦးခေါင်းသုံးလုံးစီ ပူးထားသော ဆင် ရုပ်တုတို့ဖြင့် ထောင့်ခြောက်ထောင့်တို့ ၌ အောက်ခံထားသော ဂဏသနပလ္လင် တော်ပေါ်တွင် မြောက်ဘက် မျက်နှာ စာပြုလျက် ကျောက်ဆင်းတု ထိုင် တော်မူဘုရားတစ်ဆူကို တံကဲတော် ဖြင့် သပ္ပာယ်စွာ ကြည့်ညိုဖွယ် ဖူးမြင်ရ လေသည်။

ထို့အတူ တောင်ဘက်မျက်နှာစာ တွင်မူ ကျောက်ဆင်းတုတော်တစ်ဆူ ကိုညှည်း မြောက်ဘက်ကျောက်ဆင်း တုတော်နှင့် ကျောချင်းကပ်လျက် ကိန်းဝပ်တော်မူလျက်ရှိ၏။

ဤ ကျောက်ဆင်းတု ထိုင်တော်မူ ဘုရားနှစ်ဆူသည် က္ခန္ဓာသယလာဘာ မုနိမုဒြာဟာန်ဟု သိရှိရပါသည်။

စာရေးသူလည်း မြောက်ဘက် အောင်သံဝရ ဧရာဝတီဆင်များရှင် ဘုရားမှာ ရောက်တုန်းရောက်ခိုက် က္ခန္ဓာသယလာဘာမုနိ ဘုရားရှိခိုး ဂါထာတော်ဖြင့် ရှိခိုးပူဇော် ဆုတောင်း သော နဂါဗျတ္တဇရာဝင်ခြင်ဗုဒ္ဓ၏။

ဖူးမြော်ကြည်ညိုပြုရာ...

က္ခန္ဓာသယလာဘာမုနိဂါထာတော်

က္ခန္ဓာသယလာဘာမုနိ
အဟံဂန္ဓာပိ သာဒန်၊
က္ကမိနာ ပုညကမ္မေ၊
ပုရေန္တု ဗေ ယထိစ္ဆိတံ။

အနက်

က္ခန္ဓာသယလာဘာမုနိ- က္ခန္ဓာ သယ လာဘာမုနိမြတ်စွာဘုရား ရုပ်ပွား တော်မြတ်ကို၊ အဟံ-အကျွန်ုပ်သည်၊ သာဒန်- ရိုသေလေးမြတ်စွာ၊ အဟံ- အကျွန်ုပ်သည်၊ ဝန္ဓာဒိ- ရှိခိုးပါ၏။

က္ကမိနာ ပုညကမ္မေ-ဤသို့ ရှိခိုး ရသော ကုသိုလ်ကောင်းမှုကကြောင့်၊ ဗေ-အကျွန်ုပ်အား၊ ယထိစ္ဆိတံ- အလိုရှိအပ်သော အကျိုးတရားသည်၊ ပုရေန္တု-ပြည့်စုံပါစေကုန်သတည်း။

[ဤဂါထာတော် ပါဠိအနက်ကို နက္ခတ္တဇရာဝင်ခြင်ဗုဒ္ဓ၏နှင့် ပါရမီဗုဒ္ဓ၏ တို့၏ ပါဠိအယ်ဒီတာဆရာကြီး ဦးသန်း အောင်ရွှေ မွှောစရိယ(မဟာဝဂ္ဂါဒိဗြဟ္မိယာ ဂုဏ်ထူး)၊ ဒီယဘာထက-ဒီယနိကာယ ကောဝိဒ(နိကာယဝိပလ)၊မှ ပြန်ဆိုပေး

ပါသည်။]

ဟူ၍ ဖြစ်၏။ စပါးတောင်တန်း သာသနာပြု ဆရာတော်ဦးသုဒဿနအား ရက္ကန်း စင်တောင် ဆရာတော်ဦးဩဘာသ စပါးတောင်(အရှေ့ပုပ္ဖိုး)သို့ သာသနာ ပြုရန် ကြွရောက်လာစဉ်က သက်န်း ကိုယ်ရုံတစ်ထည် ချီးမြှင့်ခဲ့၏။

ယခု တောင်ပွားကျောင်းဆရာတော် ဦးကောဝိဒလက်ထက် ကောဇာ သက္ကရာဇ် ၁၃၇၂ခုနှစ်၊ သီတင်းကျွတ် လဆန်း(၁၂)ရက် (၁၂)နာရီအချိန် (၂၀-၁၀-၂၀၁၀) ဗုဒ္ဓဟူးနေ့တွင် အောင်သံဝရ ဧရာဝတီဆင်များရှင် စေတီတည်ရာတွင် ဌာပနာအဖြစ် ရက္ကန်းစင်တောင် ဆရာတော် ဦးဩဘာသချီးမြှင့်ခဲ့သော ကိုယ်ရုံ သက်န်းတစ်ထည်ကို ဌာပနာခဲ့သည်။

ထို့နောက် ကောဇာသက္ကရာဇ် ၁၃၇၂ ခုနှစ်၊ နတ်တော်လပြည့်နေ့ (၂၀-၁၂-၂၀၁၀)ရက်နေ့ အင်္ဂါနေ့

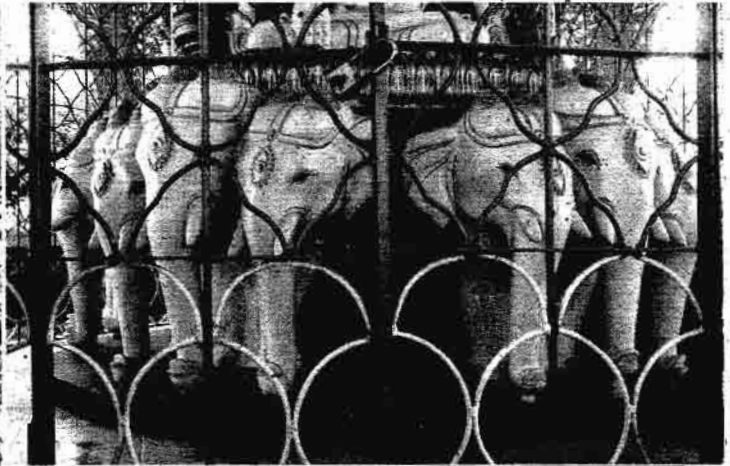

ကောသလပုလ္လင်အောက်ခြေ ထပ်ပြီးဆိုင်သုံးလုံးစီ မူလကရှိသော ထင်ရှားတရားကို တွေ့ရမည်

¶ မြောက်ဘက်မျက်နှာစာပြု

က္ခန္ဓာသယလာဘာနိက္ခာနာယော ဖြစ်မြောက်ရမည်

နံနက်(၈း၅၅)နာရီတွင် အောင်သံဝရ ရောဂဏ်ဆင်များရှင်စေတီတော်၌ ရွှေ ထီးတော်တင်လှူခဲ့ကြောင်း သိရှိရလေ သည်။

အောင်သံဝရ ရောဂဏ်ဆင်များရှင် စေတီတော်ကို လက်ယာရစ်တစ်ပတ် လှည့်၍ ပူဇော်မှုပြုရာ ထိုစေတီတော်၏ အနောက်မြောက်ထောင့် အရပ်၌ တောင်ဘက် မျက်နှာစာပြုသော အဆောက်အအုံ တစ်ခုအတွင်း **ရောဂဏ်တောင်ကုန်းမိုင် ဘိုးသို၊ ဦးမင်းအောင်ရုပ်တု**ကို တင့်တယ် လှပစွာ တွေ့ရ၍ ကြည်နူးစိတ် ဖြစ်ရပါ ခ်။

ဦးမင်းအောင်ရုပ်တုကို ကူးတို့ရွာ နေ မခင်းမြတ်နှင့် ဦးမြင့်ထွေး+ ဒေါ်ကြည်အောင်သော့တို့က လှူဒါန်း ထားကြောင်း လေ့လာမှုပြုရပါ၏။

အောင်သံဝရ ရောဂဏ်ဆင်များရှင် စေတီ၏အနောက်တောင်ထောင့်အရပ် ပြဿဒ်ဆောင်အတွင်း ရှင်ဥပဂုတ္တ

မထေရ်မြတ်အား ပူးမြော်ရ၏။ ဦးမင်းအောင် ရုပ်တုရှိရာ တောင်ဘက်မျက်နှာစာ ရင်ပြင်ရှုရပ်မှ ပတ်ဝန်းကျင်မြင်ကွင်းကို ကြည့်မိ၏။

စပါးတောင်ရိုးမြောက်ဘက် ဆင် ခေါင်းတောင်၏ အနောက်ဘက် တောင်စွယ်ဖြစ်သော ဘိုးဘိုးအောင် တောင်ကို နှင်းမှုန်လွှမ်းခြုံ မှုန်ပျံ့ပျံ့ စီးမိုးမြင်ရ၏။

စပါးတောင်ရိုးတောင်ဘက်စွန် နှမ တောင် (မြစ်စီးရောင်တောင်)၏ အနောက်ဘက် တောင်စွယ်ဖြစ်သော လေးဆွန်ခံတောင် သာသနာ့ အောင် မြေကိုလည်း လှမ်းမျှော် ကြည့်ညှိဖူးမြင် ရသောမြင်ကွင်းသည် ကိုယ်စိတ်နှလုံး ကြည့်နူးစေပါသည်။

အောင်သံဝရ ရောဂဏ်ဆင်များရှင် စေတီတော်၏ ဂန္ဓကုဋီတိုက်အတွင်း တောင်ဘက်မျက်နှာစာကို မျက်နှာ စတော်ပြုလျက် ကိန်းဝပ်သော ကျောက် ဆင်းတု ထိုင်တော်မူ က္ခန္ဓာသယ လာဘာမုနိဘုရားကိုလည်း ဖူးမြော်ရ ပြန်ပါသည်။

က္ခန္ဓာသယလာဘာမုနိ ဘုရားနှစ်ဆူ ၏ အလှူရှင်သည် ထားဝယ်မြို့ ဆင် ပုနစ်ရပ်မှ ဦးသိန်းအောင်+ ဒေါ်လှ ကြည်တို့က လှူဒါန်းမှုပြုကြောင်း လေ့လာ မှတ်တမ်းပြုရပါ၏။

ထိုစေတီ၏ အရှေ့မြောက်ထောင့် အရပ် တောင်ကုန်းစောင်းတွင် ရက္ကန်း စင် ဆရာတော်ဦးဩဘာသနှင့် တောင်ပွား ဆရာတော် ဦးသုဒဿန တို့၏ စံကျောင်းတော်ကို အဝေးကွပ် တင့်တယ် သစ်လွင်ထည်ဝါစွာ မြင်ရ ၏။

ဆရာတော်နှစ်ပါးတို့၏ စံကျောင်း တော်ကို ကောဇာသက္ကရာဇ် ၁၃၇၅ ခုနှစ်၊ နယုန်လဆန်း(၃)ရက် အင်္ဂါနေ့ နေ့လယ်(၁၁:၀၀)နာရီအချိန်တွင် အုတ် မြစ်ချ တည်ဆောက်ခဲ့သည်ဟု သိရှိရ သည်။

စံကျောင်းတော်အတွင်း ရက္ကန်းစင် ဆရာတော်ဦးဩဘာသနှင့် တောင်ပွား ကျောင်းဆရာတော် ဦးသုဒဿနတို့၏ ရုပ်တုတော်တို့ကို ကန်တော့ရာ ဆရာ တော်နှစ်ပါး သက်ရှိထင်ရှားရှိနေသကဲ့

www.burmeseclassic.com



◆ ရှင်ဥယျာဉ်တော်အား မူပိုင်ရှင်

◆ ဇရာဝက်တောင်တန်းနှင့် ဘိုးတို့ဦးမင်းအောင်လှိုင်တို့ တစ်တောင်လှပစွာ မြင်ရစဉ်

ဆရာတော်	နှစ်ပါး၏	အောင်သံဝရ ဇရာဝက်ဆင်များရှင်
စံကျောင်းတော်	အဆောက်	စေတီသည် လေးထောင့်အောက်ခံ
အအုံအနီးမှာပင် ရွှေရောင်ဝင်းငါ	သစ်လွင်စွာ တံခွန်တိုင်ကို မြင်	ထားပြီး ဂန္ဓကုဋ်တိုက်ပေါ်တွင် စေတီ
သို့ ကြည်ညိုသဒ္ဓါပွား စိတ်နှလုံး	တွေ့ရ၏။	ပေ့မြတ်စွာတရား၏ သံဃာတော်
ချမ်းမြေ့ ကြည်သာဖြစ်ရပါ၏။		

◆ ဇရာဝက်တောင် အောက်မြောက်ဘက် အထပ်မြင့်တွင်



သင် နုဗ္ဗရာဇာရောင်ခြည်မဂ္ဂဇင်း



● ရော့ဖ်ဆောင်းအောက်မြောက် ရပ်ပြင်ရွာမှာ လေဆွန်းတောင်
သဘာဝအောင်မြေကို လှမ်းသွန်၍ တောင်ကုန်းထိနှင့်
လေဆွန်းတောင်စေတီကို ကြည့်လိုက်ကြည့်ရစဉ်
တောင်ဘက်မျက်နှာစာမြေ ကိန်းဝယ်သော
ဂန္ထာသယလာဘမျိုးတူကုန်းစား ဖူးရစဉ်

ရက္ခန်းစင်ဆရာတော် လှူဒါန်းသော
ကိုယ်ရုံသင်္ကန်းကို ဌာပနာထားသော
ကြောင့် ပရိဘောဂစေတီဖြစ်၏။

ဤစေတီတော်ကို အရှေ့တောင်
ထောင့်အရပ်မှ ဖူး၍ ကြည့်လိုက်ကန်တော့
ဦးတောင်ဘက်ရင်ပြင်တော် တောင်
ကုန်းဆင်းမှာ အသင့်စောင့်နေသော
ဦးကျော်သက်ရှိရာသို့ စာရေးသူ
လျှောက်လှမ်းသွားရလေသည်။

အောင်သံဝရ ဧရာဝတီဆင်များရှင်
စေတီတည်ရှိရာမှ နှမတော်ရှင်ဇော
မြစိမ်းရောင်စေတီကိန်းဝပ်ရာ တောင်
သို့ ကားလမ်း မိုင်(၁)မိုင် ခရီးခန့်ရှိ၏။

ဧရာဝတီတောင် တောင်ဘက်ခြေ
နှင့် မြစိမ်းရောင် တောင်မြောက်ဘက်
တောင်ခြေကြားရှိ ချိုင့်ဝှမ်းတောင်
ကုန်းမြင့်ပေါ်၌ မြစိမ်းရောင်သိုက်နန်း
အဆောက်အအုံကို တွေ့ရ၏။

သိုက်နန်းဆောင်အတွင်း ရှင်ဇော၏
လက်ဝဲနှင့် လက်ယာတို့တွင် မြစိမ်း
ရောင် သိုက်မများ ဝန်းရံလျက်ရှိသည့်
ရုပ်တုများ တွေ့ရသည်မှာ လူသား

တစ်ဦးပမာ သက်ဝင်လျက်ရှိ၍ ကြည့်ရှု
မြင်ရာသူများ၏ စိတ်ကို ညှို့ဝင် စွမ်းအား
ရှိစေသည်။

မြစိမ်းရောင် သိုက်နန်းတောင်ကုန်း
ပေါ်မှ တောင်ဘက် မြင်ကွင်းကို ကြည့်
မိ၏။ **မြစိမ်းရောင်တောင်(နှမတောင်)**
ပေါ်ဝယ် နှမတောင်ရှင်ဇော မြစိမ်း
ရောင်စေတီကို လှမ်း၍ ဖူးမြော်ရ၏။

ထိုနောက် စာရေးသူတို့ နှမတောင်
(မြစိမ်းရောင်တောင်)သို့ ဆိုင်ကယ်စီး
ကာ ရှေ့ရှု ထွက်ခွာလာကြလေသည်။
စပါးတောင်ရိုးတောင်ဘက် ကား
လမ်းသည် နှမတောင်(မြစိမ်းရောင်
တောင်)ခြေရင်းမှာ ကားလမ်းဆုံးသွား
၏။

တောင်ခြေရင်းလမ်းဆုံ၌ နှမတောင်
(မြစိမ်းရောင်)စေတီနှင့် ရွှေသာလျောင်း
ဘုရားသို့ ဟူ၍ လမ်းညွှန်ထားသော
ဆိုင်ဘုတ်ကိုလည်း တွေ့ရ၏။

တောင်ကို မော့ကြည့်လိုက်ရာ
မြေပြင်မှ ဝေဟင်သို့ မတ်မတ်ထိုးထွက်
နေသော နှမတောင်(မြစိမ်းရောင်

တောင်)ထွတ်က အုပ်မိုးလျက်ရှိ၏။

မြောက်ဘက်တောင်ခြေမှ နှမ
တောင်(မြစိမ်းရောင်တောင်) ထိပ်သို့
ခရုပတ် ကားလမ်းဖောက်ထားသည်
ကိုလည်း တွေ့မြင်ရလေသည်။
မြောက်ဘက် တောင်စောင်း ဆင်ခြေ
လျောသည် မြင့်မား မတ်စောက်လွန်း
လှသည်။

နှမတောင် (မြစိမ်းရောင်တောင်)
ပေါ်သို့ ဘုရားဖူးများ၊ ခရီးသွားများနှင့်
သက်ကြီးရွယ်အိုများပါမကျန် အလွယ်
တကူ သက်သောင့်သက်သာစွာ တက်
ရောက်၍ ဘုရားဖူးမြော်နိုင်ရေးကို
ရည်ရွယ်ပြီး တန်ဆောင်းလှေကား
သုံးစင်းတည်ဆောက် ကောင်းမှုပြု
ထားသည်။

စာရေးသူ တောင်ပေါ်တက် ကား
လမ်းအတိုင်း ဆိုင်ကယ်ဖြင့် ဆက်၍
မတက်ရောက်တော့ဘဲ တန်ဆောင်း
လှေကားပေါ်သို့ တက်လှမ်းလာရင်း
မှတ်တမ်းဆတ်ပုံများ ရိုက်ကူးနေမိ

သည်။

ဒုတိယ တန်ဆောင်းလှေကားထိပ် အရောက်တွင် လက်ယာဘက် (အနောက်ဘက်)၌ နှမတောင် ရှင်ဖာ မြစ်မ်းရောင်စေတီ ထီးတော်တင်လှူ ပွဲ ဆိုင်းဘုတ်ကို မြင်ရ၏။

တန်ဆောင်းလှေကားထိပ် တစ်ဖက် တစ်ချက်တွင်လည်း ယောဂီမယ်များ ငွေဖလားကိုယ်စီကိုင်ကာ တန်းစီ ညီညာစွာ ရပ်လျက် အလှူခံရှိကြ၏။ နှမထော်ရှင်ဖာ မြစ်မ်းရောင် စေတီ ရွှေထီးတော်တင် အလှူပွဲလာ ဧည့်ပရိသတ်များ တန်ဆောင်း လှေကားပေါ်ဝယ် တိုးဝှေ့ကာ တက်သူ ဆင်းသူများဖြင့် စည်ကားလျက်ရှိ၏။

ပတ်ဝန်းကျင်ကို လှမ်းကြည့်ရာ ခပ် ပျပျ မြင်တွေ့ရသော လယ်ကွင်းများ၊ သစ်ပင်အုပ်များနှင့် ကျေးရွာအချို့ကို အပေါ်စီးမှ မြင်တွေ့ရသည်။

လယ်ယာစိုက်ပျိုးရေးနှင့် ဥယျာဉ် စိုက်ပျိုးမှုကို အဓိက စီးပွားရေးလုပ်ငန်း များအဖြစ် လုပ်ကိုင်သည့်ဒေသဖြစ်၏။

အရှေ့ဘက်တွင် တောင်စဉ်တောင် တန်းထပ်ထပ် ဝန်းရံကာဆီးလျက်ရှိ၏။ အနောက်ဘက် တောင်ခြေမြင်ကွင်း ဆီမှ ရော်ဘာစိုက်ခင်းများကို စိမ်းညို နေသော တောအုပ်များသဖွယ် စီးမိုး မြင်တွေ့ရ၏။

အနောက်ဘက် အဝေးမြင်ကွင်း တွင် လေယာဉ်ပြေးလမ်းမကြီးကို ထင် သာမြင်သာ မြင်ရ၏။ ထားဝယ်မြို့ အထွက် ပေါက်တိုင်းချောင်းအနီး က ဝဲကြီးတောင်ကုန်းပေါ်က မြစေတီ၊ ထားဝယ်မြို့လယ်က ရွှေတောင်စား စေတီတော်တို့ကို မှိုင်းပျပျ ဖူးမြင်ရ၏။

ပါးတောင်ကြောကို ဖြတ်သန်း တိုက်ခတ်သည့် သန့်ရှင်းလတ်ဆတ် သောလေကြောင့် အေးမြလန်းဆန်း



◆ ရက္ခန်းစင်သရာတော်ဦးဩဘာသ နှင့် တောင်မွှားဆရာတော်ဦးသုဿနတို့ စံကျောင်းတော်ကို မြင်တွေ့ရခြင်း

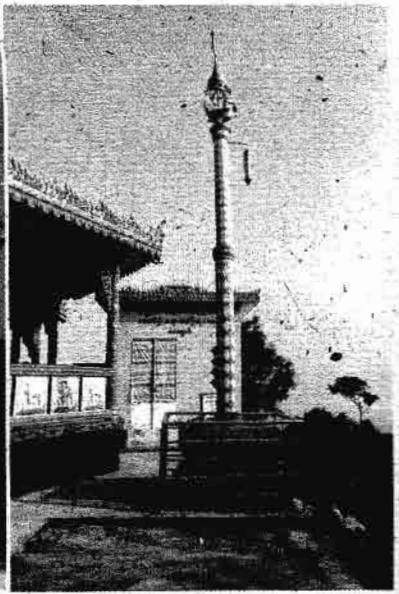

◆ ရက္ခန်းစင်သရာတော်ဦးဩဘာသ နှင့် တောင်မွှားဆရာတော်ဦးသုဿနတို့ စံကျောင်းတော်အနီးသို့ ရောက်ရှိခြင်းကို မြင်ရခြင်း

သွားသည်။

တန်ဆောင်းလှေကား ခရီးတစ်ဝက် မှ တောင်ပေါ်သို့ လှမ်းကြည့်ပြန်ရာ နှမတော်ရှင်ဖာ မြစ်မ်းရောင်စေတီ ပေါ်ဝယ် ရွှေထီးတော်တင်လှူမည့် ဥပါသကာများ နေရာယူလျက်ရှိနေ ကြပြီ။

တောင်ပေါ် တန်ဆောင်းလှေကား ထိပ်အရောက်တွင် နှမတော်ရှင်ဖာ မြစ်မ်းရောင်စေတီတော် ရင်ပြင်ပေါ်မှ လူပရိသတ်များဖြင့် ကြိတ်ကြိတ်တိုး ကြက်ပျံမကျ စည်ကားလျက်ရှိ၏။

နှမတော် ရှင်ဖာမြစ်မ်းရောင်စေတီ သည် လေးထောင့်အောက်ခံကာ ပစ္စယံ(၃)ဆင့်ပေါ်တွင် ခေါင်းလောင်း မှောက်စေတီပေါက်ထားသည်။ အရပ် လေးမျက်နှာ ထောင့်လေးထောင့်တွင် အရံစေတီလေးဆူ ကိန်းဝပ်လျက်ရှိ၏။

မြောက်ဘက်လှည့်မုခ်အတွင်း ထိုင် တော်မှု ကျောက်ဆင်းတုတော်တစ်ဆူ ကိုလည်း ဖူးရ၏။ မုခ်ဝထိပ်ပေါ်တွင်

“ဇေယျတု နှမတောင် မြစ်မ်းရောင် ဆုတောင်းပြည့်စေတီတော်” ဟု ကမ္မည်းစာ ရေးထားသည်ကိုလည်း တွေ့ရှိရလေသည်။

ဘုရားစေတီရင်ပြင်တော် တောင် ကုန်းသည် ကျဉ်းမြောင်းလှသည်။ လူ ပရိသတ်များဖြင့် ပြည့်နေသည့်ကြား ကပင် အခွင့်အရေးရသလောက် လူ တော်တိုးဝင် နေရာယူ ဓာတ်ပုံမှတ်တမ်း များ ရိုက်ကူးမှု ပြုရပါ၏။

ထိုစေတီတော်၏ အရှေ့ဘက်တွင် ရေကန်ကြီးတစ်ကန်ရှိ၏။ ရေကန်ကြီး အနီးမှာပင် ရှင်ဥပဂုတ္တမထေရ်မြတ် ကို ကျောင်းဆောင်အတွင်း ဖူးမြင်ရ၏။ အရှေ့တောင်ဘက်တွင် ထားဝယ် ဒေသတွင် တွေ့လေ့ရှိသော ထီးတော် ချစေတီတစ်ဆူကိုလည်း မြင်တွေ့ရ၏။

ရွှေလဆက်ဖတ်ပါရန်
မောင်မောင်စိုး(ထားဝယ်)

သမီးက နဝတန်းကျောင်းသူ တစ်ဦးပါ။ တစ်နှစ်ကို တစ်တန်းမှန်မှန် အောင်ရေးအတွက် ကျောင်းစာကို အချိန်မှန်မှန်ကျက်ရပါတယ်။ ဒါပေမယ့် လဲ ရတဲ့အချိန်လေးကိုလုပြီး နက္ခတ္တ ရောင်ခြည်မဂ္ဂဇင်းကို တစ်လတစ်ခါ မှန်မှန်ဖတ်ဖြစ်ပါတယ်။

နက္ခတ္တရောင်ခြည်မဂ္ဂဇင်းမှာ သမီး စိတ်အဝင်စားဆုံးကတော့ ဆေးမြီးတို ကဏ္ဍဖြစ်ပါတယ်။ မြန်မာ့နည်း မြန်မာ့ဟန်နဲ့ ရောဂါဝေဒနာတွေကို ပျောက်ကင်းစေတဲ့ ဆေးမြီးတိုလေး တွေကို ကြိုက်နှစ်သက်မိလို့လဲ စာအုပ်တစ်အုပ်နဲ့ ကူးယူထားလေ့ ရှိပါတယ်။

နောက်ပြီး တကယ်လို့ သမီးလဲ (ဆေးမြီးတို) ဆောင်းပါးလေးတွေမှာ ပါသလို) ကိုယ်တွေ့နည်းလမ်းကောင်း လေးတွေ အကယ်၍ တွေ့ခဲ့ပါက ရေးသားပေးဖို့မယ်လို့ သမီးရဲ့စိတ်ထဲမှာ အမြဲတမ်း အောင်မေ့လေ့ရှိပါတယ်။

ဒီလိုနဲ့ မြီးခဲတဲ့ နှစ်ပိုင်းက အမှတ် မထင် သမီးမျက်စိ ကျိန်းခဲ့ပါတယ်။ သမီးတို့ကျောင်းက သမီးသူငယ်ချင်း တွေလဲ သမီးလိုပဲ မျက်စိကျိန်းကြပါ တယ်။

စာကျက် စာဖတ်မရအောင် အနေ ဆိုးလှပါတယ်။ ကိုယ့်ကိုကိုယ် မှန်ထဲ ပြန်ကြည့်မိတော့ သမီးရဲ့ မျက်ဖြူသား လေးတွေဟာ နီရဲလို့နေပါတယ်။ အတော်ကို အနေရခက်ပါတယ်။

သမီး အဲသလို မျက်စိကျိန်းနေစဉ် တစ်နေ့ စစ်ကိုင်းဘက်က ဘကြီးတော် သူ ဘုန်းဘုန်းကြီး ကြွလာခဲ့ပါတယ်။ ဘုန်းဘုန်းကြီးက သမီးမျက်စိ ကျိန်း နေတာ သိလိုက်တာနဲ့...

'မျက်စိကျိန်းတာများ မခက်ပါဘူး သမီးရယ်။ ဘကြီးဘုန်းဘုန်း ပျောက်



မျက်စိကျိန်းလျှင်

အောင် လုပ်ပေးမယ်' ဆိုပြီး သမီးဘွားဘွားကို "နန္ဒင်း တက်နဲ့ ဆီးဖြူသီးခြောက်ရှိလား" လို့ မေးပါတယ်။ ဒီတော့ အနီးအနားမှာ ရှိနေတဲ့ဒေါ်လေးက သူ့အိမ်မှာ ဆီးဖြူ သီးခြောက်ရှိတယ်လို့ပြောပြီး ယူလာ ပေးပါတယ်။

ဘွားဘွားကလဲ အိမ်ရှေးဆိုင် တစ်ဆိုင်က နန္ဒင်းတက်ဝယ်ပေးပါ တယ်။

နောက် ဘကြီးဘုန်းကြီးက ဆီးဖြူ သီးခြောက်ကို ကျောက်ပျဉ် လေးတစ်ချင်းမှာ ဝေ့ထွေးပြီး သမီး မျက်လုံးများကို ကွင်းလိမ်းပေးပါတယ်။

နောက်ပြီး ဘကြီးဘုန်းကြီးက ညအိပ်ရာဝင်ခါနီးတိုင်း အဲသလိုကွင်းပြီး လိမ်းအိပ်ဖို့ မှာထားခဲ့ပါတယ်။ သမီးလဲ ဘကြီးဘုန်းကြီး မှာထားခဲ့ သည့်အတိုင်း ညအိပ်ရာဝင်ခါနီးချိန်မှာ ဆီးဖြူသီးခြောက်နဲ့ နန္ဒင်းတက်ကို ရေနဲ့သွေးပြီး မျက်စိကို ကွင်းလိမ်းပြီးမှ အိပ်ပါတယ်။

သုံးရက်ပြည့်တဲ့နေ့မှာ သမီးမျက်စိ ကျိန်းနေတာ လုံးဝပျောက်ကင်းသွား ခဲ့ပါတယ်။

နောက်တော့ သမီးသူငယ်ချင်းတွေ ကိုလဲ ဒီနည်းနဲ့ပဲ ကူညီပေးခဲ့ပါတယ်။ သမီးသူငယ်ချင်းတွေလဲ သမီးလိုပဲ မျက်စိကျိန်း ပျောက်ကင်းသွားခဲ့ပါ တယ်။

သို့ဖြစ်ပါ၍ သမီးလို မျက်စိကျိန်း ခဲ့ကြပါက ပျောက်ကင်းစေလိုသော စေတနာထားပြီး သမီး စာရေးသား တတ်သလိုလေးရေးပြီးနက္ခတ္တရောင်ခြည် မဂ္ဂဇင်းကြီးမှ ရေးသား ဖော်ပြလိုက်ပါ တယ်။

ကိုယ်စိတ်နှစ်ပါး ကျန်းမာချမ်းသာကြပါစေ...



www.burmeseclassic.com

ကြော်ငြာဆောင်းပါး

လေးဖက်နာရောဂါအတွက်

စကြာမင်း

အမှတ်တံဆိပ်

လေးဖက်နာရောဂါဆေးနှင့် လိမ်းဆေး

“မမမျိုးရေ မမမျိုး”
“ဟဲ့ ဘယ်သူတုံး”
“ညီမလေး ခင်ခင်ပါ”
“ဪ ညီမလေး လာ အထဲကို ဝင်ခဲ့ဟယ်”

“မမမျိုး အပြင်တောင် မထွက်နိုင် အောင် ဘာရောဂါတွေ ဖြစ်နေလို့လဲ”
“အခန်းပြင်ထွက်ဖို့ နေနေသာသာ လက်ဆစ်ခြေဆစ်တွေ ရောင်ရမ်း နာကျင်ကိုက်ခဲနေလို့ အိပ်ရာထဲ ဟိုဘက်၊ ဒီဘက် လှည့်တာတောင် မချိမဆဲ့ ခံစားရပြီး အမယ်လေး တ၊ နေ ရတယ်”

“ဒီလောက်ဖြစ်နေတာ ဆေးခန်းမပြ ဘူးလား”

“ဆေးခန်းလဲပြတယ်။ လိုအပ်တဲ့ စစ်ဆေးမှုတွေလဲ ခံယူတယ်”

“မမမျိုးဖြစ်တာ ဘာရောဂါတဲ့လဲ”

“ဆေးပညာရှင်တွေ ကတော့ လေးဖက်နာရောဂါတဲ့။ ဆေးမတွေ့ဘူး ဖြစ်နေတယ်။ အဲဒါကြောင့် ဟိုတစ်ခါ ညီမလေး အစ်မလို လေးဖက်နာရောဂါ ဖြစ်တုန်းက သောက်သုံးပြီး သက်သာ ပျောက်ကင်းသွားတဲ့ဆေးက ဘာဆေး လဲလို့ သိချင်လို့ ခေါ်ခိုင်းလိုက်ရတာပဲ”

“ဪ ဟုတ်ပါရဲ့။ အဲဒီဆေးကတော့ စကြာမင်း လေးဖက်နာ သောက်ဆေးနဲ့ လေးဖက်နာလိမ်းဆေးပဲ အစ်မရဲ့”

“ဟုတ်လား ဒီဆေးက ဒီလောက်တောင် စွမ်းသလား”

“စွမ်းဆို စကြာမင်း လေးဖက်နာဆေး ထုတ်လုပ်ဖြန့်ချိတဲ့ ဆရာပြင်ဆိုတာ အရိုးကျိုးပေါင်းရောဂါ၊ လေးဖက်နာရောဂါတို့ကို ကိုယ်တိုင် စနစ်တကျ ကုသမှုတွေပေးနေတဲ့ ဆရာလေ။

ဆေးခန်းကို လာရောက် မကုသနိုင်တဲ့ လေးဖက်နာရောဂါရှင် တွေအတွက် မြန်မာနိုင်ငံ တစ်နိုင်ငံလုံးသို့ ဖြန့်ချိလိုက်ပါပြီ”

“အဲဒီ စကြာမင်း လေးဖက်နာဆေးရဲ့ အညွှန်းလေးလဲ ပြောပြပါဦး”

“စကြာမင်း လေးဖက်နာသောက်ဆေးနဲ့ လိမ်းဆေးရဲ့ အစွမ်း အာနိသင်ကတော့ သွေးအနည်ထိုင်၍ဖြစ်တဲ့ အဆစ်နာ၊ အဆစ် ရောင်၊ အဆစ်ကိုက် လေးဖက်နာဖြစ်ခြင်း၊ လက်ဖဝါ၊ ခြေဖဝါး



(ယာယီတိုင်ရှင်းဆေးဝါး
မှတ်ပုံတင်အမှတ်-၇၀၀ YR 006၀ ၂၇)



(ယာယီတိုင်ရှင်းဆေးဝါး
မှတ်ပုံတင်အမှတ်-၀၆၀၃ Y 0၀၀၅၇၉)

ကြော်ငြာခွင့်ပြုချက်အမှတ်
တဆဝက(စာနယ်ဇင်း) ၅၅/၀၅၁၃

များ တင်းခြင်း၊ ကျိန်းခြင်း၊ အဆစ်အပျက်များ ကိုက်ခဲနာကျင်ခြင်း၊ ခြေဆစ်၊ လက်ဆစ်များ ရောင်ပွပြီး ကြီးနေခြင်း၊ နံနက်အိပ်ရာထနဲ့ ကြာကြာထိုင်ပြီး ပြန်အထများတွင် လက်ဖဝါ၊ ခြေဖဝါး ပို၍ တင်းခြင်း၊ ကျိန်းခြင်း၊ နာကျင်မှု ပိုများခြင်း။

အဆစ်အပျက်များ အနည်းငယ် လှုပ်ရှား ရုံဖြင့် နာကျင်ခြင်း၊ အကြောများ တောင့်တင်း ၍ ဆိုင်းနေခြင်း၊ လှုပ်ရှားမှုများ အားနည်း နှေးကွေးခြင်း၊ လက်မြှောက်မရခြင်း၊ ခါးနာ၊ ခါးတောင့်၊ ခါးကိုက်ခြင်း၊ တင်ပါးခွက်ကြောနှင့် ပေါင်တွင်းကြောများ ထုံကျဉ်းကိုက်ခဲခြင်း၊ ဒူးနာ၊ ဒူးကိုက်၊ ဒူးဆစ်ရောင်ခြင်း၊ တံကောက် ခွက်ကြော တင်းခြင်း။

ဒူးဆစ် အကွေးအဆန့်မရခြင်း၊ အောက် ဝိုင်းများ လေးလံ သောင်ညာ ကိုက်ခဲနေခြင်း၊ လက်ခြေများ မသယ်နိုင်ခြင်း၊ အာရုံကြောနဲ့ အကြောများ အားနည်းခြင်း၊ လေအားနည်း ခြင်း၊ လေဖြတ်၊ လေငန်း၊ သွက်ချာပါဒ်ဖြစ် ခြင်း၊ အရိုးကျိုးပေါင်းရောဂါ အမျိုးမျိုးဖြစ်ခြင်းနဲ့ အရိုးအဆစ်အကြောနဲ့ လေးဖက်နာရောဂါ များကို သက်သာပျောက်ကင်းစေတဲ့ဆေး ဖြစ်ပါတယ်”

ကဲ စာဖတ်ပရိသတ်များ ညီမလေး ခင်ခင် အညွှန်းကောင်းတာနဲ့ စကြာမင်း လေးဖက်နာသောက်ဆေးနဲ့ လေးဖက်နာလိမ်းဆေးကို သုံးစွဲလိုက်တာဟာ အခု ကျွန်မ ခံစားဖြစ်ပေါ်နေတဲ့ လေးဖက်နာရောဂါဟာ သက်သာပျောက် ကင်းသွားပါပြီ။ အဲဒါကြောင့် ဆေးစွမ်းကောင်းတစ်လက်ကို သတင်းကောင်းလေး ပါးရတာလေ။

“မှတ်ထားနော် လေးဖက်နာရောဂါဖြစ်ရင် စကြာမင်း လေး ဖက်နာသောက်ဆေးနဲ့ လေးဖက်နာလိမ်းဆေးကို မမေ့နဲ့နော်”

စကြာမင်း
စကြာမင်း တိုင်းရှင်းဆေးတိုက်
 အမှတ်-၀/၆၆၆၊ သုဗ္ဗေလမ်းမကြီး။
 သန္တာမှတ်တိုင်အနီး၊ မြောက်ဥက္ကလာပမြို့နယ်။
 ဖုန်း-၃၂၂၅၄၁

ရှေးဟောင်းသမိုင်းဝင်

ဝဏ္ဏာရီအောင်မြေ

၆၅၈၆ (L.L.B)

မီးခိုးတောင် ဆံတော်ရှင်စေတီသို့

တရားဗုဒ္ဓခရီး

ကျွန်ုပ်သည် ကရင်ပြည်နယ်ရှိ နာမည်ထင်ရှား ကျော်ကြားလှသော မီးခိုးတောင်သို့ ကော့ဖြိုင်ဂူမှ ရသေ့ကြီး ဦးပညာကုဒ္ဒိနှင့်အတူ ၁၉၉၄ ခုနှစ်၊ နိုဝင်ဘာလအတွင်းက ပထမအကြိမ် ရောက်ရှိခဲ့ဖူးပါသည်။

ထိုစဉ်က ကမမောင်းရွာတွင် ညအိပ်ပြီးမှ နံနက်စောစော ခြေကျင်ခရီးဖြင့် မီးခိုးတောင်သို့ သွားခဲ့ကြခြင်းဖြစ်ပါသည်။

ကမမောင်းရွာမှ မီးခိုးတောင်ခြေကျောင်းရှိရာသို့ (၄)နာရီခန့် လျှောက်ခဲ့ရသည်။ တစ်ဖန် မီးခိုးတောင်ခြေကျောင်းမှ မီးခိုးတောင်တက်လမ်းအစ၊ မင်းတက်လမ်းကျောက်လှေကားထစ်အစသို့ (၁)နာရီခန့် ဆက်၍ လျှောက်ခဲ့ရပြန်သည်။

တောင်တက်လမ်းအစမှ မီးခိုးတောင်စေတီတော်သို့အရောက် (၃)နာရီခန့်ကြာအောင် ဖြည်းဖြည်းတက်ခဲ့ရပါသည်။

ထိုစဉ်က မီးခိုးတောင်စေတီတော်၏ ဘွဲ့အမည်ကို “ရွှေအင်ဒုံစေတီ” ဟုသာ သိထားခဲ့ပါသည်။

မဟာကမ္ဘာဂီဇီရားလမ်းနှင့် ရုက္ခကမ္ဘာဂီဇီရားလမ်း အကွန်ဝန်းများအတွက် ထိပ်မြို့နယ် နတ်ဘမ္မာဂီဇီရားထိပ်ထိပ် ဘီလင်းမြို့နယ် ထိက်ကင်္ဂါဂီဇီရားထိပ်ထိပ်နှင့် ဟမ္ဘာမြို့အိုင် မီးခိုးဂီဇီရား ထွာထိပ်ထိပ်တို့မှာ အကျကြီးစွာ ထွက်ကင်္ဂါလမ်းများ ဖြစ်ပါသည်။
F.16A, October, 2016.



မီးခိုးတောင် ဆံတော်ရှင်စေတီတော် ရှေ့ပြင်မှာ စာရေးသူ အမှတ်တံဆိပ်

နတ်ဘမ္မာထ၊ ထိက်ကင်္ဂါလမ်း မီးခိုးတောင် အနိဗ္ဗာန်ဝင်ကြော့သည်။

မီးခိုးတောင်ပေါ်ကျောင်း ဆရာတော်မှာ ဦးဩဘာသဖြစ်ပြီး တောင်ခြေ ကော့ဟဲရွာဇာတိဖြစ်ကြောင်း သိရသည်။ ထိုစဉ်က ဆရာတော်၏ သက်တော်(၅၅)နှစ်၊ ဝါတော်(၂၀)ဖြစ်သည်။

မီးခိုးတောင်တွင် ကျွန်ုပ်နှင့် ရသေ့ကြီးဦးပညာသိဒ္ဓိတို့ ညအိပ်၍ မီးခိုးတောင်ဝန်းကျင်အနံ့ လိုက်သွားပြီး လေ့လာမှုများကို “ဝက်ခေါင်းမင်း၏ ဝိဇ္ဇာမြို့ဟောင်းသီသို့” ဟူသော ခေါင်းစဉ်ဖြင့် ဓာတ်ပုံများနှင့်တကွ ဆောင်းပါး ရေးသားပေးပို့ခဲ့ရာ နက္ခတ္တရောင်ခြည်မဂ္ဂဇင်း အမှတ်(၃၃၆) (၂၀၁၄)ခုနှစ်၊ ဩဂုတ်လထုတ်မဂ္ဂဇင်းမှ အမှတ်(၃၄၁)၊ ဒီဇင်ဘာလထုတ်အထိ အမှတ်စဉ်(၁)မှ (၆)အထိ အပိုင်း (၆)ပိုင်းဖြင့် ဖော်ပြပေးခဲ့ပြီး ဖြစ်ပါသည်။

သည်။

နယ်မြေအခြေအနေ မအေးချမ်းခြင်းကြောင့် လည်းကောင်း၊ ကျွန်ုပ်ကို လိုက်ပို့ပေးခဲ့သော ရသေ့ကြီးဦးပညာကုဒ္ဓိ ကျန်းမာရေး သိပ်မကောင်းသောကြောင့်လည်းကောင်း မီးခိုးတောင်သို့ ထပ်၍ မသွားဖြစ်တော့ပါ။ [ထိုရသေ့ကြီး ကွယ်လွန်ခဲ့သည်မှာ ယခုဆိုလျှင် (၁၀)နှစ်ကျော်ပြီ။]

မီးခိုးဆရာတော် ဦးဩဘာသမှာ (၂၂-၈-၁၉၉၇)ညပိုင်းတွင် ပျံလွန်တော်မူခဲ့ကြောင်း သက်တော်(၅၈)နှစ်တွင် ဖြစ်ကြောင်း ကြားသိရ၏။

မီးခိုးတောင် စေတီတော်အား ဒုတိယအကြိမ် သွားရောက်လိုသော ဆန္ဒများ မကြာမကြာ ဖြစ်ပေါ်ခဲ့သော်လည်း နယ်မြေ မအေးချမ်းသော သတင်းကြောင့် သွားရောက်နိုင်ခြင်း မရှိခဲ့ပေ။

နက္ခတ္တရောင်ခြည်မဂ္ဂဇင်း ၁၂၁

www.burmeseclassic.com

သို့သော် မီးခိုင်းတောင်နှင့်ပတ်သက်
သော စာပေအချို့ကိုတော့ ဖတ်ရှုမိ
ပြန်သည်။

မြိုင်ကြီးငူ ဆရာတော်ဦးသုဇနသည်
မီးခိုင်းတောင်တွင် မကြာခဏ
အဓိဋ္ဌာန်သွားဝင်ဖူးကြောင်း၊ ကမ
မောင်းရွာ ကိုးနဝင်းကျောင်း ဆရာ
တော် ဦးမာလာလည်း မီးခိုင်းတောင်
တွင် အဓိဋ္ဌာန်အောင်မြင်ဖူးကြောင်း၊
မီးခိုင်းတောင်တွင် “မဟာဂုရုပညာ”
ဆိုသော တောင်စောင့်ဝိဇ္ဇာကြီးရှိ
ကြောင်း၊ ပညာစောင့်သိုက်လည်း ရှိ
ကြောင်း၊ ရောဂါများ သက်သာ
ပျောက်ကင်းစေသော သိဒ္ဓိရေကန်ရှိ
ကြောင်း စသည်တို့ကိုလည်း စာပေ
များတွင် ဖတ်ရှုသိရှိရပြန်သည်။

အထူးသဖြင့်...

(၁၉၈၃)ခုနှစ်၊ မြိုင်ကြီးငူ ဆရာတော်
သက်တော်(၃၅)နှစ်၊ ဝါတော်(၁၅)ဝါ
တွင် မီးခိုင်းတောင်၌ အဓိဋ္ဌာန်(၁၀)လ
ဝင်ရောက်ခဲ့ပုံ၊ ရေဆွမ်း (၄၉)ရက်
ဝင်စဉ် အတွေ့အကြုံ၊ မမြင်ရသော
အသံရှင်၏ အကူအညီ စသည်တို့မှာ
စိတ်ဝင်စားဖွယ်ကောင်းလှသည်။

မီးခိုင်းတောင်တွင် အဓိဋ္ဌာန်ကာလ
(၉)လအရောက်မှာ မီးခိုင်းတောင်ပေါ်
ဆံတော်ရှင် စေတီတော်မြတ်အား
ဆွမ်းတစ်ထောင်၊ ရေချမ်းတစ်ထောင်၊
ဆီမီးတစ်ထောင် ကပ်ဖို့ မမြင်ရသော
အသံရှင်က ညွှန်ကြားပုံ၊ တိုက်တိုက်
ဆိုင်ဆိုင် အလှူရှင်များ ပေါ်ပေါက်လာ
ပုံ၊ ရေဆွမ်းအဓိဋ္ဌာန်၏ အာနိသင်မှာ
ကောင်းမှုပြုရန်အတွက် လိုတရစေပုံ
တို့မှာ စိတ်ဝင်စားဖွယ်ကောင်းလှပါ
သည်။

မီးခိုင်းတောင်၌ အဓိဋ္ဌာန်(၁၀)လ
ပြည့်ခါနီး ညချမ်းအချိန်တွင် မြိုင်ကြီးငူ
ဆရာတော်၏ နား၌ ဆတ်ဆတ်ကြား

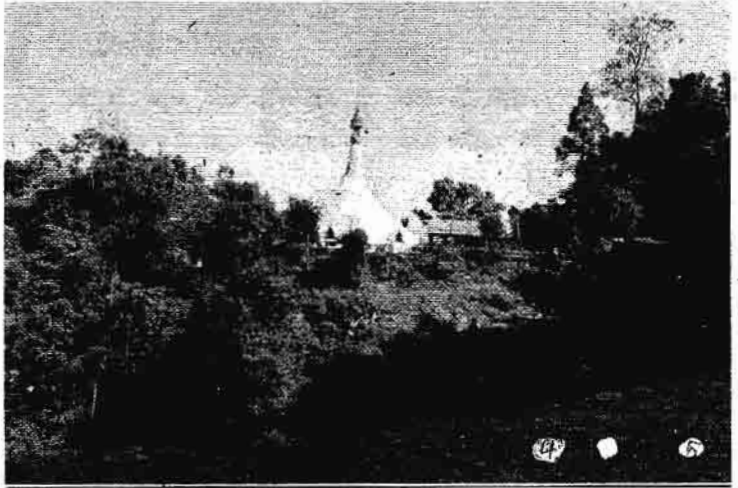

မီးခိုင်းတောင် ဆံတော်ရှင်တို့ကား
ယိုဇုန်ရွာ၌ရှိ ဆံတော်ရှင်တော်ကားပေးမှု ဖူးမြိုင်ရုံ

ရသော မမြင်ရသည့် အသံရှင်၏
ပြောစကားမှာ...

‘ဗုဒ္ဓဘုရားရှင်သည် ယဟသက္ကရာဇ် (၁၃၀)
တွင် ကမ္ဘောဇတိုင်း၌ မင်းပြုနေသော သုဝဏ္ဏ
မင်းသားနှင့် မိဖုရား ဒွေးပယ်နေတို့အား
ဆံတော်(၉)ဆူပေးသဖြင့် မိဖုရားတစ်ပါးစီကို
ဆံတော်တစ်ဆူစီ ခွဲဝေပေးကာ၊ ယင်းတို့
နှစ်သက်ရာ တောင်ထွတ်များတွင် ဌာပနာ၍
ကျောက်စေတီ(၁)ဆူစီ ကိုးကွယ်ခဲ့ကြသည်။
ထိုဆံတော်စေတီ(၉)ဆူမှာ...

- ၁။ မီးခိုင်းတောင်... ကရဝိပြည်နယ်
 - ၂။ ရွှေအံတော်တောင်... ကရဝိပြည်နယ်
 - ၃။ ကြိုကြီးတောင်... ကရဝိပြည်နယ်
 - ၄။ တာရှလယ်ကြီးတောင်... ကရဝိပြည်နယ်
 - ၅။ လေးကေကူတောင်... ကရဝိပြည်နယ်
 - ၆။ ယမ်ကစောတောင်... ကရဝိပြည်နယ်
 - ၇။ ယမ်တော့ကြီးတောင်... ကရဝိပြည်နယ်
 - ၈။ တို့ဟာမီးကြီးတောင်... ကရဝိပြည်နယ်
 - ၉။ ဆင်တောင်... ကယားပြည်နယ်
- တို့ဖြစ်ကြ၏။

ဆံတော်ဌာပနာ၍ တည်ထားသော
ထိုစေတီတော်များမှာ...

အချိန်ကာလ ကြာညောင်းလာသည်နှင့်
အမျှ ပြုပြင်ထူထောင်မှု၍ တောတောင်များ

အတွင်း ဗုဒ္ဓတို့များအဖြစ် ညှိုးပျက်စွာ ရှိနေ
ကြသည်ကို လိုက်လံရှာဖွေ ဖော်ထုတ်ပြီး
ပြုပြင်တည်ထားကာ တေးမုသာသနာဖြင့်
လင်းစေပါက ဤကရဝိပြည်နယ်၊ ကယား
ပြည်နယ်တို့မှာ ဆူပူမှုများ ချုပ်ငြိမ်းပြီး
နယ်သူနယ်သားများ ငြိမ်းချမ်းသာယာစွာ
နေထိုင်ကြရပါမည်’

ဟု လျှောက်ထားပါသည်။ ထို
လျှောက်ထားချက်အရ မီးခိုင်းတောင်ရှိ
ရွှေအင်ဒုံစေတီတော်၏ မူလသမိုင်း
အစကို သိခဲ့ရပါသည်။

ကော့ဖြိုင်ဂူရသေ့ကြီး ဦးပညာကိုခွီး
မှာ မီးခိုင်းဘုရားကို ဆရာတော်
ဦးသုဇန (မြိုင်ကြီးငူဆရာတော်) ပြန်
လည် ပြုပြင်ရာတွင် ပါဝင်ခဲ့သူဖြစ်ပါ
သည်။

ထိုစဉ်က တွေ့ရှိခဲ့ရသော မှတ်တမ်း
ကို ရသေ့ကြီး၏ မှတ်စုစာအုပ်တွင်
ရေးသားမှတ်တမ်းတင်ထားရာ မီးခိုင်း
တောင်စေတီတော်ကို ပထမ ထီးတော်
ကင်သည့် ခုနှစ်မှာ (၁၀၉)ခုနှစ် ဖြစ်ပါ
သည်။ မမြင်အပ်သော အသံရှင်ပြော
သော ခုနှစ်မှာ (၁၃၀) ဖြစ်၍ သက္ကရာဇ်
ကွဲလွဲမှုတော့ ရှိနေသည်။

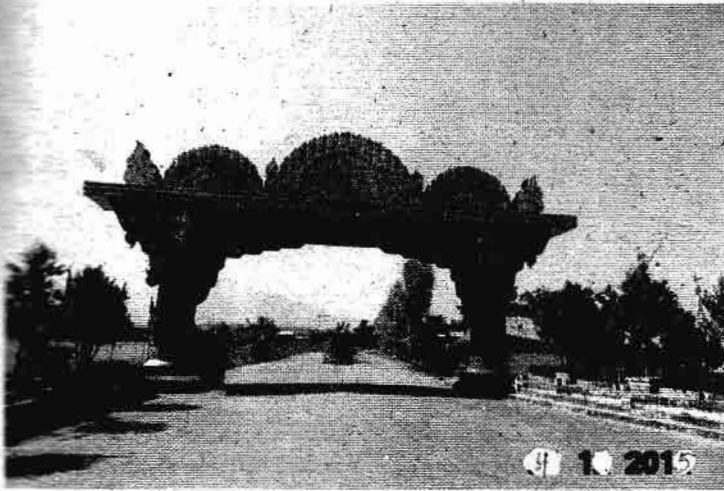

၄ 1 2015

• မီးခိုင်းတောင် ဆံတော်ရှင်စေတီမုခ်ဦး (မီးခိုင်းတောင်မြေပို့၊ ကပ္ပားလမ်း)

မြိုင်ကြီးငူဒေသတွင် လည်းကောင်း၊ မီးခိုင်းတောင်ဒေသတွင် လည်းကောင်း၊ မြို့ရိုး၊ ကျုံး၊ မြောင်းတို့ဖြင့် စနစ်တကျ မြို့ပြတည်ထောင်ကာ အုပ်စိုးခဲ့သော ဘုရင်နှင့် ပြည်သူ့ပြည်သားများရှိခဲ့ကြောင်းတော့ သေချာပါသည်။

ထိုသူတို့မှာ သထုံ(သုဝဏ္ဏဘုမ္မိ)မှ ပြောင်းရွှေ့ ရောက်ရှိလာကြသော ပအိုဝ်းတိုင်းရင်းသား မျိုးနွယ်စုဖြစ်ကြောင်း ထိုမီးခိုင်းဒေသမှ တစ်ဖန် မြောက်တက်သို့ ဆက်လက် ပြောင်းရွှေ့ကာ ကယားပြည်နယ်ကို ဖြတ်၍ တောင်ကြီး၊ ဟိုပန်းဒေသသို့ ရောက်ရှိ အခြေချသွားကြောင်း သမိုင်းပါမောက္ခ ဒေါက်တာသန်းထွန်း၏ သုတေသန အရေးအသားအချို့ကို ဖတ်ရှုခဲ့ရဖူးပါသည်။

ရှေးဟောင်းသမိုင်းဝင် စေတီတော်များဖြစ်သော ကျိုက်ထီးရိုးစေတီတော်၊ ဇင်းကျိုက်စေတီတော်၊ နွားလဘို့စေတီတော်၊ ကေလာသစေတီတော်၊ ကုသိနာရုံစေတီတော်တို့မှာ မွန်ပြည်နယ်အတွင်းရှိကြပြီး တောင်တက် မော်တော်ကားလမ်းများ ကောင်းစွာ

ရှိကြသဖြင့် မြန်မာနိုင်ငံအရပ်ရပ်မှ ဗုဒ္ဓဘာသာဝင် သူတော်စင်များအပြင် နိုင်ငံခြား ခရီးသွားဧည့်သည်များပါ လွယ်ကူစွာ လာရောက် ဖူးမြင်ခြင်း၊ အဓိဋ္ဌာန်ဝင်ခြင်း၊ လေ့လာခြင်းများ ပြုနိုင်ကြပြီ ဖြစ်ပါသည်။

ကရင်ပြည်နယ်အတွင်းရှိ မုလအိဆံတော်ရှင်စေတီတော်၊ ဇွဲကပင်ဆံတော်ရှင်စေတီတော်၊ မီးခိုင်းဆံတော်ရှင်စေတီတော် အပါအဝင် သုဓနမင်းသား၏ ဆံတော်ရှင်စေတီတော်များမှာမူ ပြည်တွင်းပြည်ပ ခရီးသွား၊ ဘုရားဖူးသူများ အလွယ်တကူ လာရောက်ဖူးမြင် အဓိဋ္ဌာန်ဝင်နိုင်ခြင်း မရှိသေးသည်ကို အားမလိုအားမရ ဖြစ်မိပါသည်။

မီးခိုင်းတောင်ပေါ် စေတီတော်ကို ဒုတိယအကြိမ် သွားရောက် ဖူးမြော်နိုင်ရန်အတွက် နယ်မြေအခြေအနေကို ကျွန်ုပ် အမြဲ စုံစမ်းမေးမြန်းနေခဲ့ရပါသည်။ အခွင့်ကောင်း၊ အခြေအနေကောင်းကိုလည်း စိတ်ရှည်စွာ စောင့်ဆိုင်းနေခဲ့သည်။

ဤသို့ဖြင့် (၂၀၁၅)ခုနှစ်၊ ဇန်နဝါရီ (၃)ရက် စနေနေ့နှင့် (၄)ရက် တနင်္ဂနွေ

နေ့တို့မှာ ပြာသိုလအပိတ်နေ့နှင့် လပြည့်နေ့ ကျရောက်သဖြင့် မိသားစုဘုရားဖူးခရီးကို ကရင်ပြည်နယ်သို့ စီစဉ်ခဲ့ပါသည်။

ပြာသိုလဆန်း(၁၄)ရက် အင်္ဂါနေ့မှာ ကရင်ပြည်နယ်၊ မြိုင်ကြီးငူမြို့ရှိ ကေသဆံတော်ရှင် စေတီတော်မြတ်အား သွားရောက် ဖူးမြော်ကြပြီး ညဘက်မှာ ကရင်ပြည်နယ်၊ ဘားအံမြို့၊ မိကရင်ကျေးရွာတွင် အိပ်စက် အနားယူကြသည်။

ပြာသိုလပြည့်နေ့နံနက်တွင် မိကရင်ကျောင်း ဆရာတော်ကို မီးခိုင်းတောင်စေတီတော်အား သွားရောက် ဖူးမြော်ရန် လျှောက်ထား အဖော်စပ်ပါသည်။ ဘုန်းတော်ကြီးတစ်ပါးပါး မပါဘဲ မသွားရဲသောကြောင့် ဖြစ်ပါသည်။

မိကရင်ဆရာတော်မှလည်း ကြာအင်းကျောင်းဆရာတော်နှင့် အဖော်စပ်ပြီး ကျွန်ုပ်တို့မိသားစု (၂၀)ဦးနှင့်အတူ မော်တော်ကား-(၄)စီးဖြင့် နံနက်(၉)နာရီမှာ စတင် ထွက်ခွာခဲ့ကြပါသည်။ **[အနုစိ(၂၀)ကျော်ကြာမှ မီးခိုင်းတောင်သို့ ဒုတိယအကြိမ် သွားနိုင်ခြင်းဖြစ်သည်။]**

ဝါးဘိုးတော-ဗာပုန် မော်တော်ကားလမ်းမှာ အကျယ်ပေ တစ်ရာဖြစ်အောင် ချဲ့ထွင် ပြုပြင်နေဆဲဖြစ်၍ အချို့နေရာတွင် တံတားသစ်များ တည်ဆောက်နေခြင်းကြောင့် လမ်းလွှဲမှ ဖြည်းဖြည်းမောင်းရခြင်း၊ အချို့နေရာမှာ လမ်းသားတစ်ခြမ်း မြေဖွဲခြင်း၊ ကျောက်ခင်းခြင်းတို့ကြောင့် လမ်းတစ်ခြမ်းသာ မော်တော်ကား အသွားအပြန် စောင့်၍ မောင်းရခြင်းတို့ကြောင့် ခရီးဖင့်နေ အချိန်ကြာခဲ့ရပါသည်။

ဝင်းဒရယ်ရွာထိပ်တွင် ဓာတ်ကျိုက်လိုထိဂူတော်သို့ အသွားလမ်းပညိုကို

တွေ့မြင်ရသည်။ မြိုင်ရွာနှင့် မနီးမဝေး တွင် သာယာရွှေဂူကို အဝေးမှ လှမ်း မြင်ရသည်။ ကျို့ပင်ဆိပ်ကျေးရွာအနီး မှာ ဂူညီနောင်ရှိကြောင်း သိရသည်။

ဝဲယုံရွာတွင် ဝဲယုံဂူကြီးမှစ၍ တွေ့ ရသည်။ ဂူဝသို့ အသွားလမ်းပြုပြင်နေ ဆဲဖြစ်သည်။ ဝါးဘိုးတောထိပ်နှင့် မနီး မဝေးမှာ ဘုရင့်ညီဂူတော်ရှိသဖြင့် ဤ လမ်းခရီးမှာ ရှေးဟောင်း သမိုင်းဝင် ဘုရားလိုက်ဂူကြီး (၅)ဂူရှိပါသည်။

ကမမောင်းမြို့နယ်သို့ နံနက်(၁၁) နာရီခွဲတွင် ရောက်ရှိကြသဖြင့် အောင် သပြေထမင်းဆိုင်မှာ နေ့လယ်စာ စားသောက်ရန် ရပ်နားပြီး အတူပါလာ သည့် မိကရင်ကျောင်း ဆရာတော်နှင့် ကြားအင်းကျောင်း ဆရာတော်တို့ကို နံနက်စာ ဆွမ်းဆက်ကပ် လှူဒါန်းကြ သည်။ ကျွန်ုပ်တို့လည်း ထမင်းစားကြ သည်။

နေ့လယ်(၁၂)နာရီတွင် ဖာပွန်လမ်း အတိုင်း ဆက်ထွက်ကြရာ (၁၀)မိနစ် ခန့်မောင်းပြီး အနောက်ဘက်(ဝဲဘက်) သို့ ကတ္တရာလမ်းခွဲတွေ့ရသည်။ ထို လမ်းကို ခွ၍ ခမ်းနားသော မုခ်ဦးကြီး တစ်ခု တွေ့ရ၏။

မီးခိုင်းဆံတော်ရှင်ဖေတီပုထိုး သဂုဏ်မြင်ကြီးဆရာတော် ကြီးပုရိန် အဖူးအကာ ကောင်းပူပူဝ။

ထိုလမ်းအတိုင်း ဆက်မောင်းဝင် သွားရာလမ်းမှာ အစပိုင်းသာ ခင်းထား ပြီး နောက်ပိုင်းမှာ မြေသားလမ်းသာ ဖြစ်၍ အချို့နေရာမှာ လမ်းမကောင်း သေးဘဲ ဆလွန်းကားငယ်များ ဖြည်း ဖြည်းသာ မောင်းခဲ့ရသည်။

ကမမောင်းသည် (၁၉၉၄)ခုနှစ် ကျွန်ုပ် ပထမတစ်ခေါက် မီးခိုင်းတောင် လာစဉ်က ကျေးရွာကြီးအဆင့်သာ ဖြစ်

၁၂၄ နက္ခတ္တရောင်ခြည်မဂ္ဂဇင်း



မီးခိုင်းတောင် ဆံတော်ရှင်ဘုရားကျေးမှ အမှတ်တရ ဝဲယုံ သိကရင်ကျောင်းဆရာတော်၊ ကြားအင်းကျောင်းဆရာတော်၊ ကမ္ဘိယကျောင်းသား

သော်လည်း ယခု (၂၀၁၅)ခုနှစ်၊ ဒုတိယအကြိမ် လာစဉ်မှာ မြို့နယ်ခွဲ အဆင့်ဖြစ်နေလေပြီ။

မီးခိုင်းတောင်နှင့် ကမမောင်းမှာ အချို့က (၅)မိုင်သာဝေးသည်ဟု ဆိုကြ ပြီး အချို့က (၉)မိုင် ခန့်ဝေးသည်ဟု ဆိုကြသည်။ ဆလွန်းကားငယ်ဖြင့် ကမမောင်းမှ မီးခိုင်းတောင်ခြေအထိ နာရီဝက်ခန့် ကြာခဲ့ပါသည်။

မီးခိုင်းတောင်ခြေနှင့် နီးလေလေ၊ တောတောင်သစ်ပင် များလေလေ ဖြစ်သည်။

ဂိတ်ဟု ယူဆရသောနေရာတွင် မော်တော်ကားများရပ်၍ ဆရာတော် က မီးခိုင်းတောင်ပေါ်ဘုရားကို လာဖူး သော ဧည့်သည်များဖြစ်ကြောင်း၊ မော်တော်ကားဖြင့် ဘယ်အထိ မောင်း သွားနိုင်မလဲဟု ပြောရင်း မေးသော အခါ သူတို့ထံမှ ဗမာစကား နည်းနည်း ပြောတတ်သူက တောင်ပေါ် ဘုရား ရင်ပြင်အထိ ကားလမ်းဖောက်ထား ကြောင်း ပြန်ပြောပါသည်။

ထိုတပ်ဖွဲ့ဝင်များမှာ စကောကရင် တိုင်းရင်းသားများဖြစ်ကြောင်း သိရ၏။ မိကရင်ကျောင်းဆရာတော်နှင့် ကြာ

အင်းကျောင်း ဆရာတော်တို့မှာ ပိုး ကရင်တိုင်းရင်းသားများ ဖြစ်ကြသည်။ ကျွန်ုပ်တို့က ဗမာဖြစ်သည်။ တပ်ဖွဲ့ဝင် များက ပိုးကရင်ဘာသာစကားနှင့် ဗမာစကားတို့ကို ကောင်းကောင်း နား မလည်သူ၊ မပြောတတ်သူက များပါ သည်။

မီးခိုင်းတောင်ခြေတွင် ကရင် တိုင်းရင်းသား လက်နက်ကိုင်တပ်ဖွဲ့၏ တပ်ရင်းတစ်ခုထားရှိသည်ဟု ထင်ပါ သည်။ ကျွန်ုပ်တို့ မော်တော်ကားများ တောင်ပေါ်လမ်းကို မောင်းတက်ကြရာ လမ်းများ အတော် မတ်စောက်ပြီး လမ်းသားများ သိပ်မကောင်းသည့် အပြင် ဤတောင်ပေါ်လမ်းကိုလည်း မောင်းဖူးသူမရှိဘဲ တူးစီးကားများ လည်းဖြစ်၍ တောင်တစ်ဝက် မရောက် မီ ကားသုံးစီး ဆက်မတက်နိုင်တော့ဘဲ နောက်ပြန်ဆုတ်ခဲ့ကြရသည်။

မိကရင်ကျောင်း ဆရာတော်၏ ကားမှာ ဘုရားရောက်ခါနီး (၃)ဖာလုံ လောက် တောင်တက်နေရာမှာ ရုတ် တရက် မီးခိုးလုံးကြီးများ ထွက်ပေါ်ပြီး ကားရပ်သွားသဖြင့် ထိုနေရာအနီးရှိ လုံခြုံရေးအစောင့် ကရင်တိုင်းရင်း

သား လက်နက်ကိုင်တပ်ဖွဲ့ဝင်အချို့က ကျောက်တုံးကြီးများ မ၊ ယူပြီး ကားဘီးကို ခုပေးကြသည်။ လိုအပ်သည်များ ဝိုင်းဝန်းကူညီပေးကြသည်။

ကျွန်ုပ်တို့က သူတို့ကို ကြောက်နေမိသော်လည်း သူတို့ကမူ လွန်စွာကူညီရိုင်းပင်းလိုသူများ ဖြစ်ကြောင်း တွေ့ရှိရသည်။ တစ်ဦးစကားကို တစ်ဦးက သိပ်မနားလည်ကြ၍သာ ဆက်သွယ်မှု နည်းနည်းခက်သည်။

မိကရင်ဆရာတော်က တယ်လီဖုန်းဖြင့် ဘားအံရှိ ဝပ်ရှေ့တစ်ခုကို ဖုန်းဆက်ကာ လိုအပ်သောပစ္စည်းများ ယူဆောင်၍ မီးခိုင်းတောင်သို့ အမြန်ဆုံးလာခဲ့ရန် ဆက်သွယ်ပြီး ကားပျက်နေသော နေရာအနီးရှိ ကရင်တိုင်းရင်းသား လက်နက်ကိုင်အရာရှိဟု ထင်ရသူ တစ်ဦးအား တောင်ခြေ ဂိတ်စခန်းများသို့ ဆက်သွယ်ရေးစက်ဖြင့် ကြိုတင်အကြောင်းထားပေးရန် စက်ပြင်ဝပ်ရှေ့ဆရာ၏ မော်တော်ကားကို တောင်ပေါ်တက်လာခွင့်ပြုရန် အကူအညီတောင်းပါသည်။

ထို့နောက် ဆရာတော်(၂)ပါး ကျောင်းသား(၁)ဦးနှင့် ကျွန်ုပ် အပါအဝင် (၄)ဦးမှာ မော်တော်ကားကို ထားခဲ့ပြီး မီးခိုင်းစေတီတော်ရှိရာသို့ ခြေကျင်ခရီးဖြင့် ဆက်ခဲ့ကြပါသည်။ ကုန်းတက်၊ ကုန်းဆင်းခရီးမှာ (၃)ဖလုံခန့်သည်ပင် တော်တော် ပင်ပန်းပါသည်။

မီးခိုင်းစေတီတော်အနီးတွင် ရောမချောက်နက်ကြီးတစ်ခု ရှိသည်။ မော်တော်ကားလမ်းဘေးတွင် ကျောက်စက်ရေများ စီးကျနေသော နတ်ရေတွင်းဟု ခေါ်နိုင်သည့် ရေထွက်လေးတစ်ခုကို တွေ့ရသည်။

မီးခိုင်းစေတီတော်ကို နောက်ခံထား

၍ မုတ်တမ်းဓာတ်ပုံရိုက်ပေးပြီးမှ စေတီတော်ရင်ပြင်ဘက်သို့ ဆက်တက်ခဲ့ကြ၏။

မီးခိုင်းစေတီတော်မှာ မုတ္တမ မြသိန်းတန်စေတီတော်ကဲ့သို့ အဖြူရောင်ကြွပြားများ ကပ်ထားသည်။ ထီးတော်သစ်တင်လှူထားပြီး အရှေ့ဘက် တောင်ကုန်းပေါ်တွင် ထီးတော်ဟောင်းစေတီဟု ဆိုသော စေတီငယ်တစ်ဆူကို ဖူးတွေ့ရသည်။

အရှေ့ အနောက် တောင်၊ မြောက် လိုဏ်မုခ်ငယ်(၄)ဝရှိပြီး ထိုလိုဏ်မုခ်ပေါ်တွင် ဒေါင်းရုပ်၊ ဟင်္သာရုပ်တို့ကို ထုလုပ်ထားသည်မှာ ထူးခြားချက် ဖြစ်ပါသည်။ ဘုရားရင်ပြင်မှာ အင်္ဂတေသား အတိုင်းရှိပြီး ကြွေပြားအပြည့် မခင်းရသေးပါ။ တချို့တစ်ဝက်တော့ ခင်းထားသည်။

စေတီတော် ရင်ပြင်ပတ်လည်မှာ အာရုံခံ ကောင်းကောင်းလည်း မရှိသေးပါ။ ကျွန်ုပ်တို့လည်း စေတီတော် ရင်ပြင်တွင် ထိုင်၍ ဘုရားရှိခိုးခြင်း၊ ပုတီးစိပ်ခြင်း၊ မေတ္တာပို့ခြင်း၊ အမျှပေးဝေခြင်း ပြုပြီးမှ ရင်ပြင်တော်တစ်ပတ် လှည့်ကြည့်ရာ (၁၉၉၄)ခုနှစ်က ကျွန်ုပ် ရောက်ရှိ တွေ့မြင်ခဲ့ရသည့် နေရာအတော်များများ မရှိတော့ကြောင်း သိရသည်။

ယခင် သစ်သားကျောင်းအိုနေရာတွင်တော့ နှစ်ထပ်တိုက်ကျောင်းကြီး ဖြစ်နေပြီ။ မီးခိုင်းတောင်ပေါ်ကျောင်း ဆရာတော်မှ ခေတ္တကျိန်းနေသည် ဆို၍ တွေ့ဆုံဖူးမြော်ခြင်း သိလိုသမျှ မေးမြန်းလျှောက်ထားခြင်းများ မပြုခဲ့ရပေ။

တောင်ပေါ် ဆက်မတက်နိုင်တော့ သဖြင့် နောက်ပြန်ဆုတ်ဆင်းသွားသော ကား(၃)စီးနှင့် မိသားစုဝင်(၁၉)ဦး၏

အခြေအနေကို ဖုန်းဆက်မေးရန် ကြိုးစားသော်လည်း ကျွန်ုပ်တို့တွင် ပါသွားသော ဟန်းဖုန်းတို့က ဆက်သွယ်၍ လုံးဝမရသဖြင့် စိတ်ပူပန်ခြင်း များကြောင့် မီးခိုင်းတောင်ပေါ်ဘုရားသို့ ဒုတိယအကြိမ် ရောက်ရှိရာတွင် အေးအေးဆေးဆေး အချိန်ကြာကြာ မနေခဲ့ရဘဲ အသော့နှင့်၍ ပြန်ဆင်းခဲ့ရပါသည်။

မိကရင်ဆရာတော်၏ မော်တော်ကားပျက်သောနေရာတွင် ကြာအင်း ဆရာတော်မှ ခေတ္တစောင့်နေရစ်ရာ ကရင်တိုင်းရင်းသား လက်နက်ကိုင် တပ်ဖွဲ့ဝင်များက သူတို့တွင် ကောင်းမွန်စွာ နေရာချထားပေးသည်။

ကျွန်ုပ်နှင့် မိကရင်ကျောင်း ဆရာတော် ကပ္ပိယကျောင်းသားတို့က ကား (၃)စီးရှိရာသို့ ပြန်ဆင်းခဲ့ကြ၏။ ကား (၃)စီးက ကောင်းမွန်စွာ ပြန်ဆင်းနိုင်ခဲ့ပြီး မိသားစုဝင်များလည်း ဘေးဥပဒ် မဖြစ်ခဲ့ကြပါ။

ထိုနေရာမှ တောင်ပေါ်ဘုရားရင်ပြင်သို့ မိသားစုဝင်များ လမ်းလျှောက် တက်မည်ဆိုလျှင် ကလေးများပါသလို ဒူးနာနေသူများလည်းပါပြီး ကျွန်ုပ်၏ ဖခင် အသက်(၈၀)ကျော်လည်း ပါသဖြင့် အနည်းဆုံး(၁)နာရီခန့် ကြာပေလိမ့်မည်။

ဤနေရာမှာ ညအိပ်ရန်လည်း မဖြစ်နိုင်ပါ။ အလွန်အေးသောနေရာ၊ အေးသောရာသီဥတုဖြစ်ပါသည်။

ကျွန်ုပ်ဇနီးက ပြန်ပြောပြရာတွင် သူတို့အား ကရင်တိုင်းရင်းသား လက်နက်ကိုင်အရာရှိဟု ထင်ရသူ တစ်ဦး၏အိမ်တွင် ကောင်းစွာ ဧည့်ခံစကားပြောကြောင်း၊ ဆက်သွယ်ရေးစက်ဖြင့် တောင်ပေါ်သို့ ဆက်သွယ်၍ အခြေအနေ မေးပေးကြောင်း။



ဝမ်းတစ်လုံးကောင်း ခေါင်းမခဲရအောင်

ဆရာမြင့်ရဲ့ မြင့်မြန်မာ အကြောပြေ ဝမ်းမှန်ဆေးကို ဆောင်

“ဆရာကို တွေ့မှတွေ့ပါ့မလားလို့”

“အော် အင်ဂျင်နီယာကြီး ကိုနိုင်ဦးပါလား၊ လာဗျာ ထိုင်”

“ဆရာကို အကူအညီလေး တောင်းချင်လို့”

“ရပါဗျာ... ပြောလေ”

“ဒီလိုပါ ဆရာ၊ ကျွန်တော် ကိုယ်လက်တွေလေးလံ ညောင်းညာပြီး ဦးခေါင်းတွေလည်း အံ့ခဲနေတယ် ဆရာ။ အဲဒါ ဘာဖြစ်လို့များလည်းလို့ပါ”

“ကိုနိုင်ဦး ညာဘက်လက်လေးခဏပြုဗျာ၊ သွေးစမ်း ကြည့်ရအောင်”

“ဟုတ်ကဲ့ ဆရာ”

“တွေ့ပြီကိုနိုင်ဦးရေ- ခင်ဗျားပြောသလို ခေါင်းတွေအံ့ ခဲနေမယ်။ မျက်လုံးမျက်ခွံတွေ လေးနေမယ်။ တစ်ကိုယ်လုံး လေးလံညောင်းညာနေတာတွေဟာ ဝမ်းတစ်လုံးမကောင်း လို့ဗျ”

“ဆရာပြောတာ ကျွန်တော်နားမရှင်းဘူးဖြစ်နေတယ်”

“ဒီလိုလေ ကိုနိုင်ဦးရဲ့၊ လူတစ်ဦးဟာ ကျန်းမာတယ် မကျန်းမာဘူးဆိုတာကို သိချင်ရင် ဆီး၊ဝမ်း၊လေ၊ ချွေးလို့ ပြောတဲ့ မလကြီးလေးပါးကို စိစစ်ရမယ်ဗျ။ ခင်ဗျားမှာက အဲဒီမလကြီးလေးပါးထဲက အဓိကအကျဆုံးဖြစ်တဲ့ ဝမ်းလို့ ခေါ်တဲ့ ဓာတ်ချုပ်တတ်တဲ့ လက္ခဏာတွေ ရတယ်လေ”

“အော် ဟုတ်တယ်၊ ဟုတ်တယ်။ ကျွန်တော်က Construction လုပ်ငန်းကို လုပ်ကိုင်တာဆိုတော့ Site ထဲမှာ အလေးအပင်သွားချင်တဲ့အခါ အဆင်မပြေတာနဲ့ မသွား ဖြစ်ဘူး၊ ဒီတော့ ဝမ်းကချုပ်တတ်တဲ့ အလေ့အကျင့်ဖြစ်နေ ပြီ ဆရာ”

“အင်းပေါ့ဗျာ... မတားအပ်တဲ့အုဟုန်ထဲမှာ ဆီး၊ဝမ်း၊ လေတို့ပါနေတော့ ဒီထဲက အထူးသဖြင့် ဝမ်းကို တားဆီး လိုက်တော့ မကောင်းတဲ့ ဆီးအဆိပ်၊ ဝမ်းအဆိပ်၊ လေအဆိပ် တွေဟာ ခန္ဓာကိုယ်အပြင်ကို မရောက်တော့ပဲ ခန္ဓာကိုယ်ထဲ ပြန်လည်ပြီး စီးဆင်းပျံ့နှံ့ရာက ဦးခေါင်းပိုင်းရောက်ရင် ခေါင်းကိုက်တာ၊ ခေါင်းအုံတာ၊ ဇက်ကြောတက်၊ နောက်ကြော ထိုးတာ၊ မျက်လုံးမျက်ခုံးများလေးတာတွေ ဖြစ်စေတဲ့အပြင်

ခန္ဓာကိုယ်အနှံ့ ပျံ့နှံ့ပါက ကိုယ်လက်တွေ လေးလံ ညောင်း ညာတာတို့၊ ထုံကျဉ်ကိုက်ခဲတာတို့၊ မအိမသာ ဖြစ်ပေါ် ခံစားရတတ်ပါတယ်”

“ဟုတ်ကဲ့ဆရာ၊ အခုလို ဆရာပြောပြတော့မှ ဆီး၊ ဝမ်း၊ လေတွေနဲ့ ကျန်းမာရေးဟာ ဆက်စပ်နေတယ်ဆိုတာ သိရတော့တယ်”

“ဟုတ်တယ် ကိုနိုင်ဦးရေ၊ ဒါကြောင့် ရှေးကသမားတော် ကြီးတွေက ဝမ်းတစ်လုံးကောင်း၊ ခေါင်းမခဲဘူးလို့ မိန့်ခဲ့တာ ပေါ့ဗျ”

“ဟုတ်ကဲ့ ဆရာပြောမှ ဝမ်းတစ်လုံးကောင်း ခေါင်းမခဲ ဆိုတဲ့ ဆိုရိုးစကားရဲ့ အဓိပ္ပာယ်ကို သိရတော့တယ်။ လူသား တွေရဲ့ ကျန်းမာရေးဟာ ဒီ ဆီး၊ဝမ်း၊လေတွေနဲ့ ဆက်စပ်နေ တယ်နော် ဆရာ”

“သိပ်ပြီး ဆက်စပ်နေတာပေါ့၊ လူတစ်ယောက်ဟာ မကျန်းမမာဖြစ်တော့မယ်ဆိုရင် အရင့်ဆုံး Sign ပြတာက ဆီးနီနည်းတာတို့၊ ဒါမှမဟုတ် ဆီးဖြူများတာတို့ ဝမ်းချုပ်တာ၊ ဝမ်းပျက်တာ၊ စမြင်းခံတာ၊ ဝမ်းကိုက်တာ၊ အပူဝမ်းသွားတာ၊ လေချုပ်တာ၊ ချွေးငုပ်တာတို့ဆိုတဲ့ လက္ခဏာတွေ ပြတတ် တယ်ဗျ”

“ဟုတ်ကဲ့ ဆရာ”

“အဲ့... အဲ့ဒီထဲမှာ ဝမ်းပျက်ဝမ်းလျော့တာ၊ ဝမ်းကိုက် တာတွေက ထင်ရှားတဲ့လက္ခဏာ ချက်ချင်းကုသရတဲ့ ရောဂါ အဆင့်ပေါ်လွင်နေတော့ အများက သတိထားမိကြတယ် ဗျ။ ဝမ်းချုပ်၊ စမြင်းခံတဲ့အခြေအနေကိုတော့ အမှုမဲ့ အမှတ်မဲ့ နေတတ်ကြတယ်။ ဒီလိုဖြစ်တာ ကြာလာတာနဲ့အမျှ အဆိပ် အတောက် အဆင့်ရောက်နေတဲ့ ဆီး၊ဝမ်း၊လေ ဆိုတဲ့ မလ အညစ် အကြေးတွေဟာ ခန္ဓာကိုယ်အတွင်းမှာ ပျံ့နှံ့စီးဆင်း ကာ ကိုယ်တွင်းရှိ အတွင်းအင်္ဂါစုများဖြစ်တဲ့ ဦးနှောက်၊ နှလုံး၊ အသည်း၊ အူဆုတ်၊ ကျောက်ကပ်၊ အစာအိမ်၊ ပန်ကရိယစတဲ့ ခန္ဓာကိုယ်အတွက် အရေးကြီးဆုံး အင်္ဂါစုများသို့ စုဝင်ရောက် ရှိ ခဲ့အောင်းအပြစ်ပြု ရာကစလို့ စောစောကပြောခဲ့တဲ့ သာ မန်ရောဂါလေးမှစပြီး ကင်ဆာလိုမျိုးရောဂါများအပြင် ကုသ



သီးဝမ်းမှန်၍ လေလည်းရ အဆီကျလို အကြောလည်းပြေတဲ့ မြင့်မြန်မာ ဝမ်းမှန်ဆေး . . .

ရခက်ခဲတဲ့ရောဂါတွေ စွဲကပ်ဖြစ်ပေါ်စေပါတယ်”

“ဟာ . . . ဟုတ်လားဆရာ၊ ကျွန်တော်တို့က ပေါ့ပေါ့ တန်တန်ထားတဲ့ ဒီဝမ်းချုပ်ခြင်း၊ ဆီးနည်းခြင်းတွေဟာ အလွန် မတန်ကြောက်စရာကောင်းတဲ့ ရောဂါကြီးတွေရဲ့ ရှေ့ပြေးလက္ခဏာတွေပေါ့နော်”

“ဟုတ်ပါဗျာ၊ ဟုတ်ပါ”

“ဒါဆို နေ့စဉ် ဆီး၊ ဝမ်း၊ လေ၊ ချွေးတွေ မှန်နေအောင် ကျွန်တော်ဘာဆေးတွေ စားသင့်လဲဆရာ”

“ဆီး၊ ဝမ်းမှန်လို့လေရ အဆီပိုများကျပြီး ခန္ဓာကိုယ် ပေါ့ပါးကျန်းမာအောင်အတွက်တော့ ရော့ . . ဒီမှာ မြင့် မြန်မာ တောရွှေထီး သီး အကြောပြေဝမ်းမှန်ဆေးကို သုံးစွဲပေးပါဗျာ”



“ဒီမြင့်မြန်မာအကြောပြေဝမ်းမှန်ဆေးရဲ့ အာနိသင်ကို လည်း ပြောပါဦးဆရာ”

“မြင့်မြန်မာ အကြောပြေဝမ်းမှန်ဆေးရဲ့ အစွမ်းက တော့ ဆီးချုပ်၊ ဝမ်းချုပ်၊ လေချုပ်ရောဂါတွေ၊ စမြင်းခဲခြင်း၊ ဇက်ကြောတက်၊ နောက်ကြောထိုးခြင်း၊ ခေါင်းအုံ့၊ ခေါင်း ကိုက်ဖြစ်ခြင်း၊ ကိုယ်လက်တွေ လေးလံညောင်းညာ ကိုက်ခဲ ခြင်း၊ ဆီးပူညောင်းကျဖြစ်ခြင်း၊ ဇူလာလိပ်ခေါင်းဖြစ်ခြင်း၊ အတွင်းလိပ်ဖြစ်၍ သွေးကျခြင်း၊ အပူအပုပ်များခြင်း၊ ဆီးချုပ်၊ ဆီးကျန် ဝမ်းချုပ်၊ ဝမ်းကျန်ခြင်း၊ လေချုပ်ခြင်း၊ အသားအရေ ယားယံခြင်း၊ အသားအရေ ညစ်ထေမ့်ခြောက်ခြင်း၊ အဖု အပိန့်အကွက်များဖြစ်ပေါ်ခြင်း၊ သွေးမသန်ခြင်း၊ ပါးစပ်နံ ခြင်း၊ ကိုယ်နို့ပြင်းခြင်း၊ အပူခိုး၊ အပုပ်ခိုးများ အပေါ်ကို ဆောင်တက်ပြီး လည်ချောင်းနာခြင်း၊ မျက်ရည်ပူများကျ ခြင်း၊ လျှာနှုတ်ခမ်း၊ အာခံတွင်းတွေမှာ အပူနာတွေဖြစ်ခြင်း၊ သွေးတိုးသွေးတက်ဖြစ်ခြင်း၊ ဆီးပူ၊ ဆီးအောင့်၊ ဆီးဝါ၊ ဆီးနီ၊ ဆီးနည်းခြင်း၊ မျက်နှာမှာ တင်းတိပ်၊ ဝက်ခြံ၊ မုည့်ခြောက် ထွက်ခြင်း၊ သွေးဓာတ်ထဲနဲ့ ခန္ဓာကိုယ်ထဲမှာ မလိုအပ်တဲ့ အဆီပို(မလ)တွေ ပွားများလာပြီး အဝလွန်ခြင်း၊ ဗိုက်ခေါက် ထူခြင်း စတဲ့ ရောဂါတွေအတွက်သုံးစွဲနိုင်ပြီး အကြောပြေကာ အပူအပုပ်များ ကင်းစင်လျက် ပိုလျှံနေသော အဆီပိုများကို ဖယ်ရှားပေးနိုင်ပြီး ဆီး၊ ဝမ်း၊ သွေး၊ လေ ညီညွတ် မှန်ကန်စေ ပြီး ကျန်းမာပေါ့ပါးလန်းဆန်း တက်ကြွစေပါတယ်”

“ဟုတ်ကဲ့၊ ဘယ်လိုသုံးစွဲရမလဲ ဆရာ”

“မြင့်မြန်မာ အကြောပြေဝမ်းမှန်ဆေးကို ညအိပ်ရာ ဝင် ရေအေးနဲ့ ဆေး ၅ ပြားကို အစာနဲ့ဝေးဝေးမှာ သုံးစွဲပေး ခြင်းဖြင့် အထက်ပါရောဂါတွေကို ပျောက် ကင်းသက်သာ ပြီး မဖြစ်သေးရင်လည်း ကာကွယ်ပြီး သားဖြစ်စေပါတယ်” (ဝမ်းရုတ်ဆေးမဟုတ်၍ နေ့ စဉ်မှန်မှန် သုံးစွဲနိုင်ပါသည်။ ဝမ်းချုပ်တတ်သူများ ဆေး ၅ ပြားမှ ၇ ပြား အထိ သုံးစွဲ နိုင်ပါသည်။)

“ဟုတ်ကဲ့ အခုလို ကျန်းမာရေးဗဟုသုတတွေ ရရှိ အောင် ပြောပြလမ်းညွှန်ပေးတဲ့အပြင် သုံးစွဲရမယ့် ဆေးပါ ညွှန်ပြပေးတဲ့အတွက် ဆရာ့ကို အထူးပဲကျေးဇူးတင်ပါတယ် ဆရာ”

ပင်ရင်း - စကြာမင်းဆေးတိုက်
အမှတ် (၆၆၆) (၈) ရပ်ကွက်၊ သုဓမ္မာလမ်း၊
မြောက်ဥက္ကလာပ။ ဖုန်း - ၀၁၆၉၁၀၉၁၊ ၀၉၇၃၁၉၇၂၂။

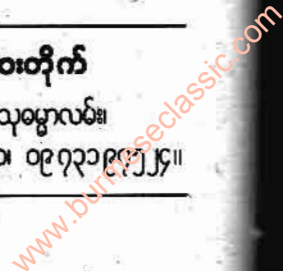

သီလရှင် ခွင်းလာရင် ပေးလိုက်ပါ ဆိုသော

ဒေါ်ကုလားစာရိ(မောဂုဏ်တီ)

အဘွား၏ ကမ္ဘီရုပစ္စည်းများ (၂)

ယခင်လမှ အဆက်

၄။ ဆင်ဘိတ်စာရိ

နှစ်ပိသော ငါးဆယ်သား အလေး
ချိန်ရှိသော ဆင်အံကြီးတစ်ခုက
အလျား(၈)လက်မ၊ အနံ(၇)လက်မ၊
အမြင့်(၃)လက်မ ရှိပါသည်။

ဆင်စွယ်နှစ်ကဲ့သို့ ဝါဖန်ဖန် အရောင်
လေးဖြစ်ပြီး သွားများမှာ ကြေဖုံးထား
သော တွန့်တွန့်ပုံသဏ္ဍာန်များက
ကြည်လင်ချောမွတ်နေသည်မှာ လူ
သွားများနှင့် အရောင်အဆင်း တူနေပါ
သည်။

နည်းနည်းချင်း ဖဲ့ထုတ်၍ အသုံးပြု
ထားဟန် ရှိပါသည်။

အသုံးပြုပုံ နားလည်သူများက
သူငယ်နာနှင့် အပူနာများ အစု
အကျိတ်များကို နိုင်သည်ဟု သိရပါ
သည်။

အမျိုးသမီးများ နို့ချောင်းပိတ်ခြင်း
နှင့် အဖုအကျိတ်အနာများကို ဆန်
ဆေးရည်ဖြင့် သွေးလိမ်းလျှင် ပျောက်
သည်ဟု ပြောပါသည်။

ဆင်အံ၏ အသုံးပြုပုံများကို စာရေး
သူ သိပ်မသိပါ။

၅။ ကျောက်ပျဉ်ကြီးစာရိ

ကျောက်ပျဉ်ကြီးကို ကြည့်ပြီး
ငယ်စဉ်က အဘွားကို ကရမက်များ
နေ့စဉ် သွေးပေးခဲ့ရသည်ကို အမှတ်ရ
စေပါသည်။ (၁၄)လက်မအကျယ် ရှိ
သော ကျောက်ပျဉ်ကြီးမှာ ပတ်လည်

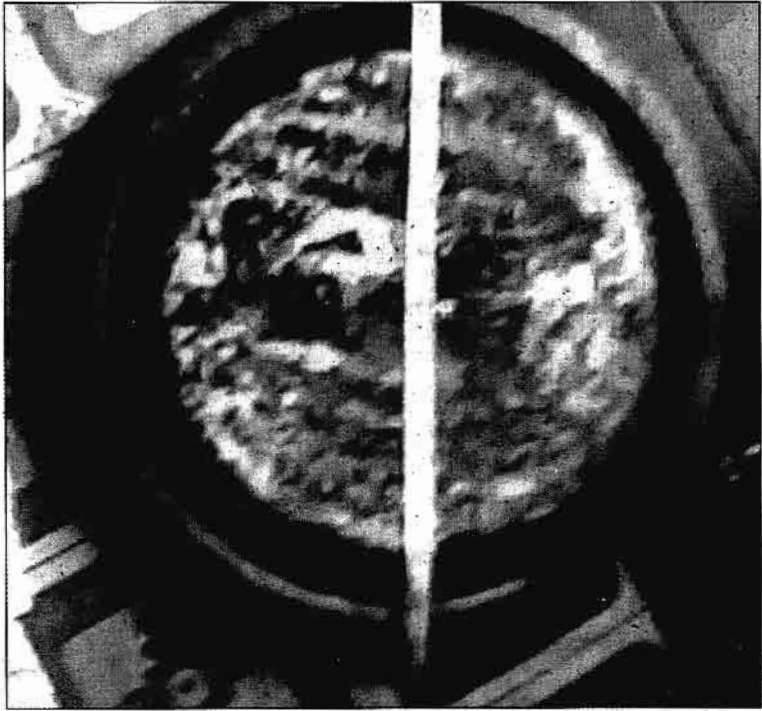

အဘွား၏ ကမ္ဘီရုပစ္စည်း

မြောင်း အကျယ်မှာ (၁)လက်မ ရှိပါ
သည်။

ငယ်စဉ်က အားရပါးရ သွေးရင်း
ရေလယ်ကောင်သောင်ထွန်း နတ်သမီး
နေတဲ့ ကျွန်းလို့ စကားထာဝက်ခဲ့သော
ကျောက်ပျဉ်ကြီးပါ။

စာရေးသူ ဒုတိယတန်းတုန်းက
နေ့စဉ် မြောင်းပတ်လည် ပြည့်အောင်
သွေးခဲ့ရတာ။ မြန်မြန်ပြည့်ချင်လို့
ကျဲကျဲသွေးမိရင် အဘွားက မြောင်းထဲ
က သနပ်ခါးတွေကို လက်ညှိုးနှင့် ငါး
ပက်သလို ကျောက်ပျဉ်ပေါ်သို့ ပြန်
ပက်တင်ပြီး ပြန်သွေးခိုင်းပါသည်။

စာရေးသူတို့ ငယ်စဉ်က ပုတ်ထမ်း

သည်ဟု ခေါ်သော တောင်းနှစ်ခုကို
ထမ်းပိုးနှင့် ထမ်း၍ “ရေချိုးခံ နဲ့သာ
တွေ၊ ကရမက်တွေ” လို့ အော်ပြီး
ရောင်းသူလာလျှင် ထွက်ခေါ်ပေးရ
သည်။

အဘွားက နတ်သတ်ပင်ဟု ခေါ်
သော အလွန်မွှေးသည့် ကရမက်အနှစ်
မျိုးကို ရွေးဝယ်သည်။ လူးသည်။

ကရမက်အနီမျိုးကိုတော့ ဆေး
ဖော်သည်။ သောက်ခြင်းဖြင့် အပူနာကို
ပျောက်စေသည်။ သည်းခြေနာကို
ပျောက်စေသည်။ အသက်ရှည်စေ
သည်။ ဆံပင်ကောင်းစေသည်။

ယနေ့က ၂၀၁၆ ခုနှစ် အောက်တိုဘာလ
နက္ခတ္တရောင်ခြည်မဂ္ဂဇင်း ၁၂၉

www.burmeseclassic.com

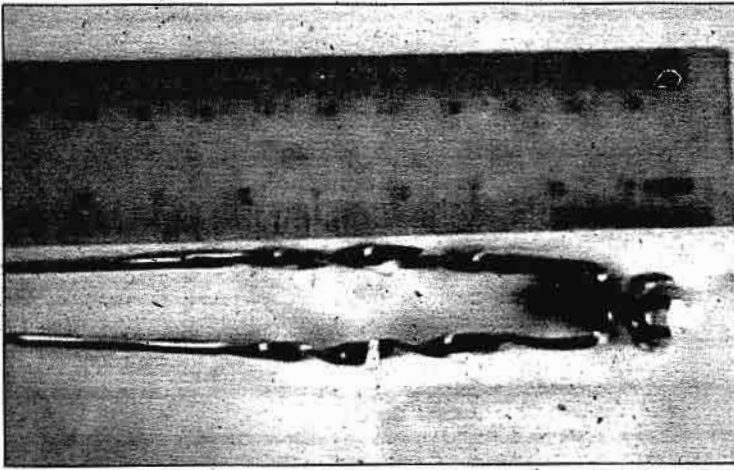

◆ မုလင်တို့ ဝှောင်း ထုထားသည့်

◆ ထင်ဟံ ဝါဠာများ

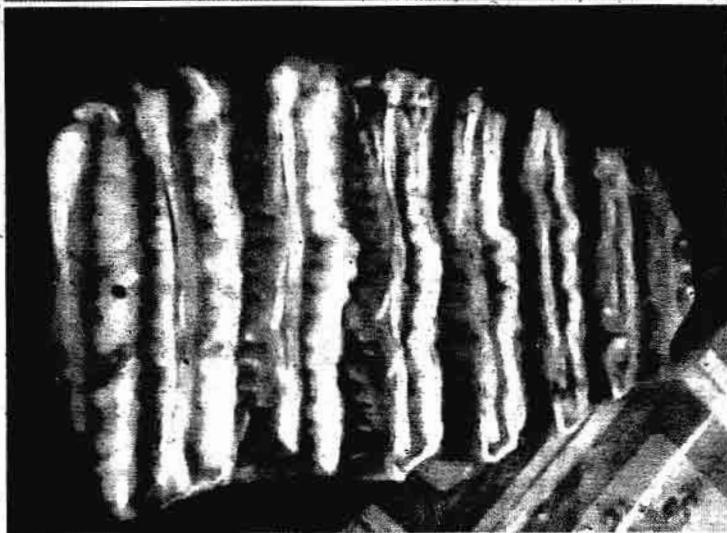

တွင် အသက်ကြီးသူများ အသက်ထက် သာ ကာလလေးငယ်များ လူမမာများအတွက် ကာကွယ်မှုကို ထွေးလွန်းခြင်းဖြင့် အပူဒဏ်ကို ထောက်ခံရန် ဖြစ်ပေသည်။ မရှိမဖြစ် မဟုတ်ပါ။

ကရမက်သွေးလူးထားသော ရနံ့ ကလေးကလည်း စိတ်ကြည်လင် လန်းဆန်းစေပါသည်။ ရှင်မတောင် သနပ်ခါးသွေးလိမ်းခြင်းလည်း အပူဒဏ် ကာကွယ်လန်းဆန်း ကျန်းမာစေပါ သည်။

ရှင်မတောင်သနပ်ခါးက ပိုချေးကြီး သဖြင့် အနစ်များပါ ကျောက်ပျဉ်ကြီး သရုပ် နုရုဏ္ဏရောင်ခြည်ပုဂ္ဂလင်း

ကြီးနှင့် အားရပါးရ သွေးလူးခြင်းဖြင့် အပူဒဏ်ကို ကာကွယ် ကျန်းမာစေပါ သည်။

အပူကြောင့်ဖြစ်သော အနာဟောင်း ခါ အမာရွတ်များမှ တစ်ဆင့် သမင်ဖြူ သို့ ကူးပြောင်းတတ်ဖြင့် ကရမက် တစ်လှည့်၊ ကွမ်းသီးတစ်လှည့် (၃) ရက်စီ သွေးလိမ်းပေးပါ။

၆။ နီလာကနုတ်ပန်းလေး တစ်ပွင့်နှင့် ခရုသင်းတစ်ခု အတွားပေးသော ဂမ္ဘီရဆန်ဆန်

ပစ္စည်းလေးများမှ ဒီနီလာ ကနုတ်ပန်း လေးကို အကြိုက်ဆုံးပါ။

ကျောက်မျက်ရတနာများ အကြောင်း သင်ကြားသိမှတ်ခဲ့ရသော ဒီအချိန်မှာ ဒီနီလာလေးတစ်ပွင့်၏ ကျောက်မျက် တန်ဖိုးနှင့်အတူ သွေးထားပုံ ဂမ္ဘီရပုံ သတ္တန်လေးကလည်း တန်ဖိုးထား စရာမို့ အကြိုက်ဆုံးလို့ ပြောရတာပါ။

အပြာရောင် ကျောက်ကလေးကို ခရုသင်းပုံသတ္တန်လေးပုံဖော် သွေး ထားပါသည်။ လက်မဝက်ရှိသော ကျောက်ကလေးကို ဆွဲသီးအဖြစ် အသုံးပြုထားပုံရပါသည်။

နီလာကျောက်(Sapphire)

စိန်ပြီးလျှင် အမာဆုံးဖြစ်သော သဘာဝ တွင်းထွက်ကျောက်မျက်ဖြစ်ပါ သည်။ အမာဆင့် ကိုးရီပြီး စိန်က အမာဆင့် တစ်ဆယ် ဖြစ်ပါသည်။

မြန်မာနိုင်ငံ မိုးကုတ်မြေမှ ထွက် သော နီလာများသည် ပိုမာသည်။ အကောင်းဆုံး နီလာများလည်း ဖြစ် သည်။

မထီသျှတ္တရကျမ်းလာ၏ နီလာကို ညွှန်းဆိုချက်မှာ "မထီနီလာ မေတ္တာ လွန်စိတ်" ဟု ဖော်ပြထားပါသည်။ ဆောင်ထားသူကို မနာလိုဝန်တိုခြင်းမှ ကင်းစေပြီး ဘာသာတရားကို သက် ဝင်ယုံကြည်စေပါသည်။ လိမ်လှည့် လှည့်ဖြားခြင်း ခံရခြင်းမှလည်း ကင်း ဝေးစေပါသည်။

ချစ်ခင်နှစ်သက်ခြင်းကို ဖြစ်စေပါ သည်။ ဘာသာတရားနှင့် သက်ဆိုင် သောကိစ္စရပ်တို့၌လည်း ပြီးမြောက် အောင်မြင်စေသည်။ လူအများ၏ ချစ်ခင်လေးစားမှုကို ခံရစေသည်ဟု ဆရာသိန်းပိုင်(M.Engg.Geo)က ညွှန်း ဆိုပါသည်။

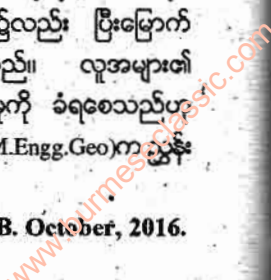

ကိုယ်၌ ဆောင်ထားပါက စနေ
ဗြဟ္မာ ဖမ်းစားခြင်းမှ လွတ်ကင်း၏။
သည်းခြေ၊ ငှက်ဖျားရောဂါ၊ အနာစိမ်း၊
သွေးစုနာ၊ အုတွင်းဖြစ်သော အနာ၊
မျက်စိနာ၊ မျက်စိရောဂါ၊ ဖျားနာ၊
ကိုယ်ပူခြင်း၊ သတ္တိကြောင်ခြင်း၊ စိတ်
ကျန်းမာရေး၊ ပုလိပ်ရောဂါ၊ အဆိပ်
အတောက်၊ အရေပြားရောဂါ၊ ပြည်
တည်နာ၊ မူးမော်ခြင်းတို့ကို ပျောက်
ကင်းသက်သာစေရန် နီလာတစ်ပွင့်
ကို ဆောင်ထားသင့်သော အဆောင်
ကျောက်ဟု ဆက်လက် ဖော်ညွှန်း
ထားပါသည်။

စာရေးသူသည် ယခုအချိန်တွင်
ဘာသာရေးနှင့် ပတ်သက်၍ အထူး
စားထုတ်နေချိန်ဖြစ်သလို လောကဓံ
မှန်တိုင်း၏ တိုက်ခိုက်ခံနေရသော
အချိန်နှင့် အချိန်ကိုက် နီလာ ကျောက်
လော်ကတ်လေးကို အတွားက သိသလို
နှင့် ပေးခဲ့တာလား တွေးနေမိပါသည်။

နီလာဆွဲသီးလေး၏ ခရုသင်း

ပုံသဏ္ဍာန်နှင့် ခရုသင်းတစ်ခု

နီလာကျောက်သား၏ ဂန္ထိရုဇ်အင်
များသည် မျက်စိနှင့် မမြင်နိုင်သော
ကျောက်မျက်၏ လျှို့ဝှက်စွမ်းအင်
များကို လေ့လာဖော်ပြပြီးပါပြီ။

ထို့နောက် ထိုနီလာဆွဲသီးလေးကို
ခရုသင်းပုံ သဏ္ဍာန်လေး သွေးထားပုံ
လေး၏ လျှို့ဝှက်ဂန္ထိရုဇ်အင်များကို
ဆက်လက်၍ လေ့လာရှာဖွေ ဖော်ပြ
လိုက်ပါသည်။

**အရှင်နာဂသေနာဘိဝံသ (မြန်မာ
အာယုဗ္ဗေဒ-သိမ်ဖြူဆေးသိပ္ပံဆရာ
တော်)၏ ပုံပြ သားငါးကျေးငှက် ဆေး**
အဘိဓာန်တွင် ခရုသင်းကို ဒေါသသုံး
ပါးကို ဖျက်ဆီးတတ်၍ ဆင်းခြင်းကို
ပယ်ဖျောက်စေသော ရွှေအိုးတစ်ခုဟု

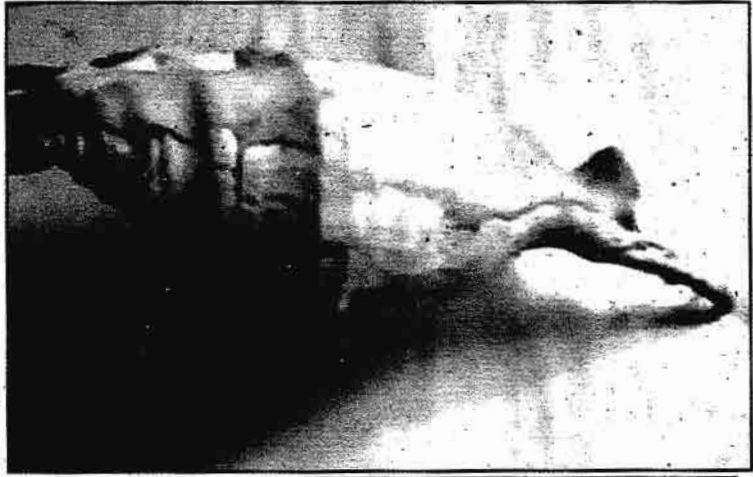

ခရုသင်း

ယူဆထားပါသည်။

ကျော်ကြား၊ ကျန်းမာချမ်းသာစေ
သော အဆောင်ရတနာတွင် ခရုသင်း
ပုံကို ဆောင်ထားပါက အကောင်းဆုံး
နာမည်ဂုဏ်သတင်းရရှိ အောင်မြင်စေ
မှု အတိတ်နိမိတ်ဖြစ်သည်ဟု ဖော်ပြ
မှတ်သားရပါသည်။ **ရတနာ(၁၀)ပါး
တွင် ခရုသင်းသည် တစ်ပါးအပါ
အဝင် ဖြစ်၏။**

ရတနာ(၁၀)ပါး

ပုလဲ၊ ပတ္တမြား၊ ကြောင်မျက်ရွဲ၊ ခရုသင်း၊
ကျောက်သလင်း၊ သန္တာ၊ ငွေ၊ ရွှေ၊
ပတ္တမြားပြောက်၊ ပတ္တမြားနီ၊

ရတနာ(၂၄)ပါး

ဗြဟ္မာ့ထိကျောက်၊ ပယင်းကျောက်၊
မြကျောက်၊ ရာဇဝတ္ထုကျောက်၊
မျက်စဉ်းကျောက်၊ ခရုသင်း၊ ပုလဲ၊
သောဂန္ဓိကကျောက်၊ ဂေါ်မိတ်၊
ဂေါ်နတ်၊ သန္တာဇောတိရည်၊ ဖန်မှန်
ကျောက်၊ လောဟိတက်ကျောက်၊
အမြတ်ကျောက်၊ သုလာကကျောက်၊
တရတ္တဝန်ကျောက်၊ ဥဿဖရား
ကျောက်၊ ပဒုမရဝကျောက်၊ ကြောင်
မျက်ရွဲ၊ မသာရဂလ်ကျောက်၊ ဣန္ဒ
နီလာကျောက်၊ မဟာနီလာကျောက်၊

ဝရဇိန်ကျောက်၊ ပတ္တမြားနီ။

ဟူ၍ **ကဝိလက္ခထဒီပနီကျမ်း** လာ
ရတနာများ အကြောင်းတွင်
ခရုသင်းသည် ရတနာတစ်ပါးအဖြစ်
ပါဝင်ကြောင်း ရှာဖွေတင်ပြလိုက်ပါ
သည်။

စာရေးသူတို့-ငယ်စဉ်က အတွား
သင်ပေးခဲ့သော **ဆဗ္ဗမင်္ဂလံ မဟာ
မန္တန်တော်ကြီး**ကို အိမ်ရှေ့တွင် ချိတ်
ဆွဲထားသော ခရုသင်းအောက်တွင်
လက်အုပ်ချိရွတ်ဆိုခဲ့ရပါသည်။

မင်္ဂလာနှင့် ပြည့်စုံစေသည်။ ရတနာ
ရွှေမိုးငွေမိုးရွာစေသည်။ လိုရာဆန္ဒ
ပြည့်ဝစေသည်။

လောကပါလ နတ်အပေါင်းစောင့်
ရှောက်သဖြင့် မနာလိုသူများ၏ ရန်
အပေါင်းမှ လွတ်မြောက်စေသည်ဟု
ပြောပြပါသည်။ မင်္ဂလာ(၁၂)ပါးနှင့်
ပြည့်စုံစေပါသတံ့။

ဆဗ္ဗမင်္ဂလာ မဟာမန္တန်တော်ကြီး

ဥဉ် ဟရိ ဟရိ ဂဏှောယျ ဟရိ ဆဗ္ဗစိန္တံ၊
ဆဗ္ဗမင်္ဂလံ ဟရိ ဟရိ မဟိန္ဒိ၊ ရက္ခိန္ဒိ၊
အာပိန္ဒိ၊ ဗြဟ္မိန္ဒိ၊ နဂါန္ဒိ၊ ဓဗဒြာ
ဂြဂါတျ အာယုဗ္ဗရာ၊ ကာသယျာ
ဂြိန္ဒာပုဏိကာ၊ ဖရူပရိ၊ ဣဒါရံ
နက္ခတ္တရောင်ခြည်မဂ္ဂသင်း ၁၃၁

www.burmeseclassic.com

အရှေ့လက်ခံ ကြည့်၍ ငမ ဂြဟ မင်္ဂလံ
အမေကြီးက နှုတ်တိုက်သင်၊ ရွတ်
ဆို၍လည်း ကောင်းသဖြင့် အလွတ်ရ
ရွတ်ဆိုခဲ့သော်လည်း အမိပွယ်လုံးထ
မသိခဲ့ပါ။

အသက် ကြီးလာသည်နှင့်အမျှ
စာပေလိုက်စားခြင်း၊ အမိပွယ်သိလို
ခြင်းတို့ကြောင့် လက်လှမ်းမီသမျှ ရှာ
ကြည့်မိပါသည်။

သုခဗြင် ခုနစ်တွင် ပဉ္စမအကြိမ်
ထုတ်ဝေသော အဂ္ဂမဟာ သဒ္ဒမ္မ
ဇောတိကဇေ ဘဒ္ဒန္တပညာဒီပ
ကျိုက်ထီးဆောင်း ဆရာတော်ကြီး၏
ညွှန်ကြားမှုဖြင့် ထုတ်ဝေသော ပူဇော်
ကန်တော့ခန်း စာအုပ်ငယ်လေးတွင်
ဂါထာတော်များအဖွင့်ဆိုသော ခေါင်း
စဉ်ဖြင့် အမိပွယ်ဖွင့်ဆိုထားသည်ကို
ထပ်ဆင့် အမိပွယ်ဖွင့် ရေးပြလိုက်ပါ
သည်။

* * * —————>
ဤမျှလောက်သာ အမိပွယ်ဖွင့်
ဖော်ပြထားပါသည်။ မရွတ်တာ ကြာပြီ
ဖြစ်သော ထိုဂါထာတော်ကို စာရေးသူ
၏ လက်ရှိ အခြေအနေအရ ပြန်ရွတ်
ဆိုရန် အဘွားက သတိပေးသလိုများ
လားဟု တွေးရင်း မပြတ်ရွတ်ပွားနေမိ
ပါတော့သည်။ အဘွားကို အမေကြီး
ဟုလည်း ခေါ်ပါသည်။

၇။ ပုလဲဆံထိုးတစ်ဦး

(၄)လက်မခွဲအရှည်ရှိသော ပုလဲ
ဆံထိုးကြီး၊ ပုလဲစစ်ကြီးတစ်လုံး ထိပ်
မှာ တစ်ဆင့်ထားသည်။ အလေးချိန်
(၁၁)ပဲသားရှိ ငွေဆံထိုး၊ ပုလဲချိန်(၁၀)
ရတီ ခန့်မှန်းရပါသည်။

ပုလဲဆံထိုးကြီး ကိုင်ကြည့်ပြီး ပြုံးမိ
ပါသည်။ ခေါင်းတုံးနှင့် ဆံထိုးမှ မရှိ
တော့တာကို။ သီလရှင်ခွင့်လာရင် ပေး

၁၃၂ နဂမ္မဏ္ဍရောင်ခြည်မဂ္ဂဇင်း

လိုက်ပါဆိုတော့ ဒီအချိန်မှာ စာရေးသူ
ခေါင်းတုံးနဲ့ဆိုတာ အဘွားက သိမှာ
သေချာပါသည်။

ဒါဆိုဒီဆံထိုးက ဘာလုပ်ဖို့လဲ။
အကြောင်းမဲ့တော့ မဖြစ်ပါ။ စာရေးသူ
သူငယ်စဉ်က ဆံပင်တစ်ရပ် လူတစ်ရပ်
ဒါကို အဘွားသိသည်။ ယခု အသက်
(၅၀)မှ စ၍ (၁၀)နှစ်တစ်ခါ သီလရှင်
ဝတ်သည်။ အသက်(၆၀)မှာ တစ်ခါ
ဝတ်သည်။ ယခု အသက်(၇၀)မှာ
တစ်ခါခေါက်တော့ ဆံမချခင် ဆံပင်နှင့်
အမှတ်တရ ဓာတ်ပုံရိုက်ဖြစ်သည်။

ဆံပင်ရှည်ကို မြတ်နိုးသော စာရေး
သူသည် ဒီတစ်ခါ အသက်ကြီးလာပြီမို့
ဆံပင်က ယခင်ကလို ပြန်ဖြစ်ချင်မှာ
ဖြစ်လာတော့မည်။ ပုလဲဆံထိုးကို
လှည့်ပတ်ကြည့်ရင်း ဘာအမိပွယ်လဲ

လို့ တွေးနေမိပါသည်။
သီလရှင်မဝတ်ခင် (၃)လတိတ်
ယောဂီ ဝတ်ထားစဉ် ရဟန္တာဖြစ်သွား
တော်မူသော ဆရာတော်ကြီးများ
အကြောင်း ရေးသားပူဇော်ရင်း မမျှော်
လင့်ဘဲ ဆရာတော်ကြီးနှစ်ပါး၏
ဆံတော်များကို ပူဇော်ခွင့်ရခဲ့သည်ကို
ပူပူနွေးနွေး ဝီတိဖြစ်နေဆဲမို့...

**ဆံတော်၊ ဆံထိုး၊ ဆံထုံး၊ စွယ်
တော်ပန်းတို့ဖြင့်** ဆက်ကပ် လျှာဒါန်း
ဆုတောင်းကာ ဆံထုံးကိုတော့ သျှောင်
ချပြီး လျှာရန်နှင့် ဆံထုံးကို အဆောင်
အဖြစ် စွန့်ယူ ဆောင်ထားလိုက်ပါ
သည်။

"ဆံထုံး"ဆိုသည်မှာ စာရေးသူ
သီလရှင်ဝတ် ဆံချစဉ်က သိမ်းထား
သော ဆံပင်ရှည်ကို ထုံးဖွဲ့လိုက်ခြင်း

<u>ဂါထာတော်များအဖွင့်</u>	
မြကြနီ၊	=ယုန်တံဆိပ်ဖန် ဘုံဗိမာန်ကို စိတ်သန်မြန်ကြွား စောင့် ရှောက်ထားသော လနတ်သားသည် လည်းကောင်း။
နရကြနီ၊	=ကောင်းနိမိတ်ဖန် ဒေါင်းဗိမာန်ကို စိတ်သန်ရှေ့သွား စောင့်ရှောက်ထားသော နေနတ်သားသည် လည်းကောင်း။
ဗေဒဂြရာ	=သာမ-သဇ-ဣသျှ-အာတစ် လေးရပ်သော ဗေဒင်ကို ကြယ်မြင်အောင် ဆောင်ရွက်ကြကုန်သော။
ဂြဟာ	=ထွန်းတောက်ပြောင်ပြောင် အရောင်ရွန်းလင်း ရှစ်လုံး သော ဗြဟ္မာနတ်မင်းတို့သည် လည်းကောင်း။
သျှုရာဂြဂြဏာ	=အသရေဖြာ ဝေဆာမွန်မွန် သိကြားမင်း၏ ဧရာဝတီ ဆင်နတ်မင်းသည် လည်းကောင်း။
တြိန္ဒာယုနိကို	=မနောဓာတ်လှုံ့ အကြံပြီးစီး ယခု ရွတ်ဖတ်သော စိန္တယုနိ မန္တန်ကြီးသည် လည်းကောင်း။
အမရွံ ဟရိ ဟရိ	=ဤကမ္ဘာကို ရှည်ကြာမြောက်မတ် အစောင့်နတ်မင်းကြီး သည် လည်းကောင်း။
မေ ဂြယမင်္ဂလံ	=အလွန်ဆန်းပြား စွမ်းပကားနှင့် မန္တရားအုပ် အကျွန်ုပ်သည်။ =ဘေးရန်မှောင်ခွင်း ပြောင်လင်းထင်စွာ အောင်ခြင်းမင်္ဂလာ ကို လည်းကောင်း။
တြိဖန္ဒ	=ကူညီပိုင်းစု ကသိုဏ်းရှုမျှော်၊ ပြုတော်မူကြပါပေးကုန် သတည်း။

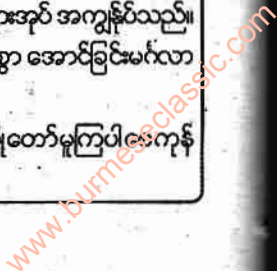

ဖြစ်ပါသည်။

ထိုဆံထုံးတွင် အဘွား ပေးသော "ဆံထုံး" ကို ထိုး၍ ရဟန္တာ အရှင်မြတ်ကြီးတို့၏ "ဆံတော်" များ ပူဇော်ထား ရာ "စေတီ" ကြွတ်ရှေ့တွင် ပူဇော်ခြင်း ဖြစ်သည်။

"ဘုရား" ထံ ကပ်လှူ ခြင်းဖြစ်၍ "ပုလဲ" နှင့် နဝင်း ထပ်ကာ၊ ဘု+ရား = ၅ + ၄ = ၉။ ပု+လဲ = ၅ + ၄ = ၉ = ၁၈ နဝင်း၏ ဓာတ်ကို ဆောင်ယူခွင့်ရရှိကာ လိုရာ ဆုတောင်း ခွင့်ကြို လိုက်ပါ သည်။

ပုလဲ(Pearl)

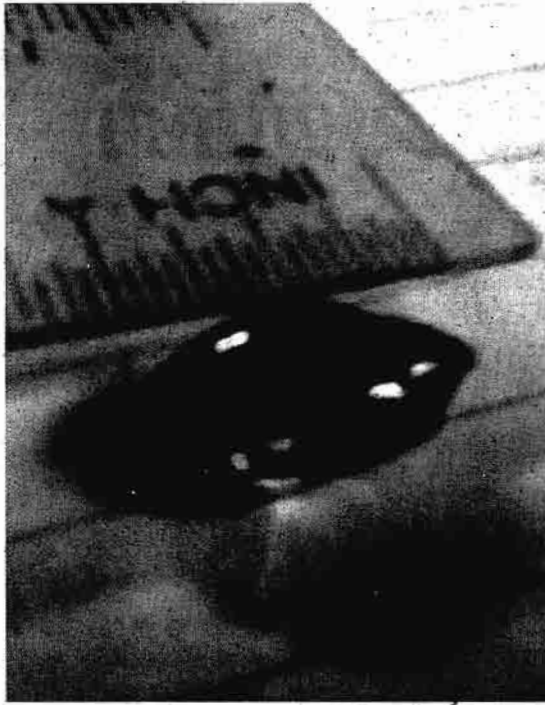

လှည့်သော နီလာ စာပေနှင့် ဆွဲပေး

မဝင်သည့်အရ ရတနာကျမ်း တွင် ပုလဲကျက်သရေဟု ဖော်ပြထားပါ သဖြင့် အသက်ရှည်ခြင်း၊ အသားလှ ခြင်း၊ ကျက်သရေရှိခြင်း၊ သမုဒ္ဒရာ စောင့် နတ်မင်းကြီးများ၊ ရေနတ်နဂါး များ စောင့်ရှောက်ခြင်းကို ခံရပြီး မိခင် ဘခင် မေတ္တာများ ပွားများရာများ ဖြစ်စေပါသည်။

သွေးလေချောက်ချား စိတ်နှလုံး ပျက်ပြားနေသူများကို ကုစားနိုင်သည်။ စိတ်တိုခြင်း၊ ဒေါသကြီးခြင်းတို့ကို ကာကွယ်နိုင်သည်။ တနင်္လာဂြိုဟ်မင်း ကို ကိုယ်စားပြုလျက် အတွေးအခေါ်၊ အပြောအဆို၊ အနေအထိုင် ဖြူစင် သန့်ရှင်းစေပါသည်။

မှတ်ဉာဏ်နှင့် စိတ်ကူးစိတ်သန်း ကောင်းများကိုလည်း ရှင်သန် ထက် မြက်စေပါသည်။

လူများနှင့် အဆင်ပြေ ချစ်ခင် လေးစားမှုကို ခံရတတ်ပါသည်။

ဆိုးကျိုးများကို ပပျောက် ချေဖျက်

ပေးစွမ်းသည်။ စိတ်၏ အေးချမ်းခြင်း၊ အခါထံမှ ပျော်ရွှင်မှုကို ရရှိခြင်း၊ အုပ်ချုပ်ရေး၌ အောင်မြင်ခြင်း၊ မြေယာ လာဘ်လာဘာဝင်ခြင်း၊ အလုပ်အကိုင် အောင်မြင်ခြင်း၊ ဘာသာရေး ကိုင်းရှိုင်း ခြင်း နာမည်သတင်းကျော်ကြားခြင်း...

ကောင်းမွန်သော သားသမီးရတနာ များ ရစေခြင်း၊ ဖခင်ဖြစ်သူ ကျန်းမာ စီးပွားဖြစ်ထွန်းစေခြင်း၊ ပညာရေး ကောင်းစေခြင်း၊ ယှဉ်ပြိုင်ရာတွင် အနိုင် ရစေပါသည်။ အချစ်ရေးတွင် စန်းပွင့် စေပါသည်။

ငွေဖြင့် ကွင်း၍ ဝတ်ဆင်ရပါသည်။

အင်္ဂါသားသမီးများ သန္တာကျောက် ဖြင့် တွဲဝတ်သင့်ပါသည်။ တည်တည် ငြိမ်ငြိမ် သိမ်သိမ်မွေ့မွေ့သော အဆင်း အလှဖြင့် ဝတ်ဆင်ထားသူကို ကျက် သရေ တိုးပွားစေပါသည်။

ရတနာစာရင်းဝင်ဖြစ်သော ပုလဲ သည် အမြဲတေတစ်ပါး ဖြစ်သဖြင့်

လျှို့ဝှက် ဆန်းကြယ်သော ဂန္ထီရအစွမ်းများ ရှိသည်ဟု ရှေးပထေဝဏီကပင် ကမ္ဘာ အရပ်ရပ်က ယူဆထား သော ဒဏ္ဍာရီဆန်ဆန် ရှေးဟောင်း ပုံပြင်များ ရှိခဲ့ ပါသည်။

သို့ဖြစ်ရာ ဆောင်ထား သူ၏ စရိတ်နှင့် သမထ တရားများပေါ် မူတည်ကာ ယိမ်းနွဲ့ရာ အကျိုးပြု ရတာနာ အမြဲတေအဖြစ် ထူးဆန်း အံ့ဩဖွယ် ကြုံ တွေ့ရမည် ဖြစ်ပါပေသည်။

"သီတရှင် ခွင်းလာရင် ပေးလိုက်ပါ" ဆိုသော အဘွား၏ ဂန္ထီရပစ္စည်း များကို စာရေးသူသည်

ဉာဏ်မီသလောက် ဖော်ထုတ်ရေးသား ခြင်းဖြင့်အဘွား၏ ဆန္ဒနှင့်ထပ်တူ ကျ မလားလို့ မျှော်လင့်ပါသည်။

အဘွား၏ တိုင်းရင်းဆေးပညာကို စာရေးသူတစ်ယောက်သာ စိတ်ဝင်စား ခဲ့သည်ကို အဘွားက သိပါသည်။

ဒီအချိန်မှာ စာရေးသူ သာသနာပြု စာများနှင့် သုတစာများ ရေးသားနေ လိမ့်မည်ဟုလည်း သိကောင်း သိနေ ပေလိမ့်မည်။

ပညာကို သေရွာသို့ မယူသွားချင် သော အဘွား၏ဆန္ဒလည်း ဖြစ်ပေ လိမ့်မည်။

စာရေးသူအနေနှင့် အဘွား၏ ဂန္ထီရ ပစ္စည်းများ၏ အကြောင်းကို အများ သူငါ သုတအဖြစ် ဖော်ထုတ်ရေး သားခြင်းမျှအပ အခြားမရှိလေပြီ။

ပုဒ်အာဖြင့် ပြည်ရပါလို၏

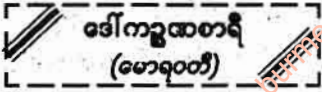

www.burmeseclassic.com

ဆီးချိုအတွက်

စိတ်မပျက်နဲ့ သိပ်ထက်တဲ့ မြန်မာ့ဆေး



မလ္လာ (မိစ္ဆာလာ)

မည်သို့ပင်ကုကုကုသ
၍ မပျောက်နိုင်၊
အနာ အကင်းသေ၊
အနာကျက်ဖို့ ခဲယဉ်း
ချေ၏။

အတွင်း ရောဂါ
(ဆီးချို) ပျောက်ကင်း
အောင် ကုသပြီးမှ
ခန္ဓာကိုယ်ပေါ်မှအနာ
များ ပျောက်အောင်
ဆက်လက် ကုသကြ
ရကြောင်း မှတ်သား
ရဖူးပါသည်။

• ယခု ဖော်ပြမည့်

ဆီးချိုရောဂါကို သူဌေးရောဂါဟု
လူအများက သတ်မှတ်ခေါ်ဝေါ်လေ့
ရှိကြပါသည်။ ယင်းရောဂါ ဖြစ်ပေါ်လာ
ပါက နာမည်ကြီး ဆရာဝန် ဝါရုဂ္ဂများ
ရှိရာ ပြင်ပဆေးခန်းများသို့ ကူးချည်
သန်းချည် အပြေးအလွှား သွား၍
စစ်ဆေးကုသကြရပါသည်။

ငွေကြေးတတ်နိုင်သူများအဖို့ အပန်း
မကြီးလှသော်လည်း ရရစားစား
သာမန် လူတန်းစားများအတွက်မူ
အတော်ကြီး များများ စိတ်သောက
ပွားစရာ ရောဂါဆိုကြီးတစ်မျိုး ဖြစ်ပါ
၏။

ယင်းရောဂါ ဖြစ်ပေါ်နေစဉ်အတွင်း
ခန္ဓာကိုယ်ပြင်ပတွင် ရရှိလာသော
အနာ ထိခိုက်ဒဏ်ရာများမှာလည်း

ဆေးနည်းလေးကို စာရေးသူ အမှတ်
မထင် ရရှိခဲ့ပုံမှာ...

တစ်နေ့ ဇနီးသည်၏ ထမင်းသုပ်
ဆိုင်နေရာလေးကို ဖုန်မထစေရန်
အတွက် စာရေးသူအနေဖြင့် နေ့စဉ်
ပတ်မပျက် ရေဖျန်းနေစဉ် မလှမ်း
မကမ်းရှိ မီးကင်းတဲပေါ်တွင် ထိုင်၍
စကားပြောနေကြသော အမျိုးသမီး
အုပ်စုထဲမှ နားစွန်နားဖျား ကြားရသော
ဆေးနည်းတိုများ ဖြစ်သည်။

စာရေးသူလည်း ထိုအမျိုးသမီး
အုပ်စုနားသို့ ချဉ်းကပ်ကာ စပ်စုမေးမြန်း
ရင်း ရရှိလာသော ဆေးနည်းကောင်း
လေးတစ်လက် ဖြစ်ပါသည်။

ထိုအုပ်စုသည် မြင်းခြံမြို့မှဖြစ်ပြီး
သူတို့ စီးနင်းလိုက်ပါလာသော ကား

ပေါ်မှ ဆန်အိတ်များ ပွဲရုံတစ်ခုတွင်
ချနေစဉ် ယခုကဲ့သို့ ကားစောင့်ရင်း
မီးကင်းတဲပေါ်တွင် နားနေကြသည်ဟု
သိရပါသည်။

ယခု ဆေးနည်းပေးသော
ဒေါ်အုန်းမြ၏ ပြောပြချက်အရ သူမ
ကိုယ်တိုင်နှင့် ရပ်ကွက်အတွင်းမှ
အိမ်နီးချင်း(၃/၄)ဦးခန့် ဤဆေးနည်း
တိုလေးဖြင့်ပင် ဆီးချိုရောဂါ သက်သာ
ပျောက်ကင်းသွားကြောင်း သိခဲ့ရပါသည်။

ဆီးချိုရောဂါ ပျောက်ကင်းသွားသူ
များ၏ အမည်များကို ဒေါ်အုန်းမြမှ
ပြောပြခဲ့သော်လည်း စာရေးသူအနေ
ဖြင့် ဒေါ်ပုလဲ အမည်ကိုသာ အမှတ်
ထားခဲ့မိ၍ ကျန်(၂)ဦး၏ အမည်များကို
ဤစာမူတွင် မဖော်ပြနိုင်၍ ခွင့်လွှတ်ပါ
ရန်။

**ဆီးချိုပျောက် ဆေးနည်းမှာ
အခြေအနေ အရမ်းမဆိုးသေးသော
ဆီးချိုဝေဒနာရှင်များအတွက်...**

၁ ယယကာရွက် (၁၄/၁၅)ရွက်
(ရေစင်စင်ဆေး)

၂ ကြက်သွန်ဖြူ (၁)လုံး
(အစွဲနွာ)ရောထောင်းပါ။

ယင်းသို့ ထောင်းရာတွင် ကျွန်တော်
တို့အညာဒေသ ထမင်းဝိုင်းမှ မန်ကျည်း
ရွက်ထောင်း ဟင်းတစ်ခွက်ကဲ့သို့ဖြစ်
အောင် ကြေညက်စွာ စီးပိုင်နေ
အောင် ထောင်းပါ။ ပြီးလျှင်...

၃ ဖျာနည်စစ်စစ် သင့်ရှိထည့်
သမအောင် ရောနယ်ပြီး ရေအေး
ဖြင့် မျှောချလိုက်ပါ။

အကယ်၍ ဆီးချိုရောဂါတက်၍
(၄၀၀/၄၀၀)ခန့် ရှိသည် ဆိုပါလျှင်...

၁ ယယကာရွက် လက်တစ်ဆုပ်ခန့်
၂ ကြက်သွန်ဖြူ (၃/၄)လုံး

၃ ဖျာနည် နည်းနည်းထည့်
(ပေပျော်ပျော်သာဖြစ်ပါစေ)

စာမူအနာ (၁၃၅) သို့

၁၃၄ နက္ခတ္တရောင်ခြည်ပဏ္ဍင်း

ရှောက်သီး ရှောက်ရွက်

လေဇွန်းအတွက်

ရာသီဥတု သာယာသော နေ့တစ်နေ့တွင် နန်းရှေ့မှ မောင်စိန်ပိုသည် စာရေးသူထံ ရောက်လာသည်။ မျက်နှာ မရွှင်မပျ ဖြစ်နေသဖြင့် တစ်ခုခုလဲလို့ စိတ်ထဲမှ ထင်လိုက်သည်။



'ကယ်ပါဦး စာရေးဆရာ၊ ယုန်အိပ်ရာ အထမှာ ခြေတစ်ဖက်၊ လက်တစ်ဖက် လုံးဝ လှုပ်လို့မရဘူး။ လေဖြတ်ပြီး ဖြစ်သင်္ကာလဲ လေဇွန်းရောဂါ ဖြစ်လို့ ကုထားတာ ငွေကုန် နေပြီ စိတ်ညစ်တယ်ဗျာ' 'အို... ဖြစ်ရလေဗျာ။

တိုင်းရင်းဆေး ဆရာ မဟုတ်ဘူးနော်။ သင်တန်းကတော့ (၂) ကြိမ်တက်ထားပါတယ်။ ဆရာ ဦးခင်မောင်ကြည် (ကထိက တိုင်းရင်းဆေးတက္ကသိုလ် ဗန္ဓုလေး) ခဲ့ ကုထုံးတစ်လက်ကို ပေးလိုက်မယ်။ သုံးကြည့်ပေါ့။ စာရေးသူသည် စာအုပ်၊ ဘာလဲပင်၊ စာရွက်များဖြင့် ဝါသနာပါသော စာရေးခြင်းအလုပ်ကို လုပ်ရင်း (၁၅) ရက်ခန့် အချိန်ကုန်သွားခဲ့သည်။ 'ကျေးဇူးတင်လိုက်တာ စာရေးဆရာ၊ အခု သက်သာသွားတယ်။ ဆောက်ပေါင်းရည်ဆေးက တကယ် နှမ်းတာပဲ။ မုန့်များ ဝယ်လာတယ် အပဲဦး' မောင်စိန်ပို၏ ဝမ်းသားစကားများပင် ဖြစ်သည်။

'ကျေးဇူးတင်ရမှာက ဆရာ ဦးခင်မောင်ကြည် ကိုပါ။ ပျောက်ကင်းသွားတာ ဝမ်းသာပါတယ်' ကိုစိန်ပိုအား ပေးလိုက်သော နည်းမှာ...

ရှောက်သီး ရှောက်ရွက်များကို အိုးတစ်လုံးတွင် ထည့်၍ အောက်မှ ရေခဲခွေခွေဖြင့် ပေါင်းခံရသည်။ ရှိသော ပေါင်းခံရည်ကို ပျားနည်နှင့် ဆတူစပ်၍ တစ်ခါသောက် ဟင်းစာစွန်း (၁) ဝွန်း တစ်နေ့ (၂) ကြိမ် သောက်ရသည်။ လေဇွန်း လေပြတ်နှင့် နှလုံးသွေးကြောကွဉ်းအတွက် အာကျိရသော ဆေးတစ်လက်ဖြစ်ပါသည်။

ကျော်(ရမည်းသင်း)

စာမျက်နှာ (၁၃၄) မှ အဆက်

အထက်က နည်းအတိုင်း လုပ်ဆောင်၍ ဆေးပမာဏ များသည့် အတွက် နှစ်ကြိမ် သုံးကြိမ် ခွဲ၍ ငိုဝဲပေးပါ။

ဆေးဖိုဝဲနေစဉ် ဆီးချို အတက်အကျကို ချိန်ကြည့်ပါ။ သိသာစွာ ဆီးချိုကျဆင်းသွားသည်ကို လက်တွေ့ သိရပါမည်။

ဆိုးရွားလှသော ဆီးချိုဝေဒနာရှင်များအတွက် ဒုတိယနည်းအတိုင်း ပုံမှန် ဖျောက်ကွက် တစ်လခန့် ငိုဝဲသွားပါက ဆီးချိုရောဂါ သက်သာပျောက်ကင်းသွားမည်ဖြစ်ကြောင်း ပြောပြခဲ့ပါသည်။

ပြောပြခဲ့သူ ဒေါ်အုန်းမြကိုယ်တိုင် မှာလည်း တစ်ချိန်က ဆီးချိုဝေဒနာကို နှစ်ရှည်လများ ခံစားရင်း ဆေးရုံဆေးခန်းများနှင့် နှပန်းလုံးကာ ငွေကုန်ကြေးကျ အတော်များခဲ့ပြီးသည့်အဆုံး ပျောက်ချင်တော့ မမှတ်မိတော့သော လူတစ်ဦးတစ်ယောက် ပြောပြခဲ့သော ဤဆေးနည်းလေးဖြင့် ဆီးချိုရောဂါ သက်သာပျောက်ကင်းခဲ့ပါပြီ။

မျက်စိနှစ်ဖက်လည်း ခွဲစိတ်ပြီးစီး အောင်မြင်ခဲ့ကာ မည်သည့်အစားအစာမျှ ရှောင်ရန် မလိုတော့ကြောင်းကိုပါ စာရေးသူအား သူမကိုယ်တိုင် သူနှင့်အတူ ပါလာသော တစ်ရပ်ကွက်တည်းနေ အဖော်များရှေ့တွင် ဖွင့်ဟပြောဆိုခဲ့ပါသည်။

စာရွက်များလည်း လက်ဆင့်ကမ်း၍ နည်းလမ်းဝေမျှနိုင်ကြပါစေ။ [ဤစာစုဖြင့် ဆေးနည်းပြောပြစီစဉ်အားဖြင့် ဆေးပညာပြောပြ အမှတ်(၁၈)ရပ်ကွက်၊ မောဒီတစ်ထောင်ဘုရားအနီး၊ မြင်းခြံမြို့အား ကျေးဇူးဥပမာကရ ရါရဝဖြင့်...]

ပင်းသုခ(မိတ္တူလာ)

www.burmeseclassic.com

ကြော်ငြာဆောင်းပါး



သွေးတိုးရောဂါရှင်များ . .

စကြာမင်း

အမှတ်တံဆိပ်

သွေးတိုးကျဆေး

ကိုဆောင်ထား

ကိုရုံ

တိုင်းရင်းဆေးဝါးကုရေး-0112 YR 007991

“အတော်ပဲ မြတ်တို့အိမ် အလည်လာတာ ထမင်းပွဲနဲ့ တန်း တိုးတယ်ဟေ့” “အော် မမမြင့် လာ တစ်ခါထဲဝင်စားလိုက်လေ” “ဘာဟင်းချက်လဲဟင်” “မမမြင့်ရေ မနေက စင်ကာပူက သားကြီးပြန်လာ တယ်လေ။ အဲ့ဒါ သားကြီးက အုန်းနို့ခေါက်ဆွဲ စားချင်တယ်ဆိုလို့ ထမင်းလွတ် ချက်စားနေကြတာပါ” “အမလေး အုန်းနို့ခေါက်ဆွဲဆိုရင် အသကြားတာနဲ့တင် သွေးတိုး ချင်ပြီ။ တော်ပါပြီအေမစားရပါဘူး။” “မမမြင့်ကလဲ ရောဂါရှိရင် ဆေးရှိပါတယ်။ ကျွန်မလဲ အစက ဒီလိုပဲလေ။ သွေးတိုးရှိလို့ ဟိုဟာမစားရဲ ဒီဟာမစားရဲနဲ့ ရှောင်လိုက်ရတဲ့အစား။ အခုတော့ စားချင်တာစားလို့ရပြီ မမမြင့်ရဲ့” “အေး အဲ့ဒါကြောင့် ငါအံ့ညံ့ နေတာ။ အရင်ကဆို အစားအသောက်ရှောင်တာ မထက်တောင် မြတ်ကပိုသေးတယ်။ ခုတော့ အံ့ညံ့ဘနန်းပဲ” “ဟုတ်တယ် မမမြင့်ရေ အရင်ကတော့ နည်းနည်းလေးအစားမှားတာနဲ့ သွေး ကတိုးတိုးလာတော့ အစားတစ်လုပ်အတွက်နဲ့ ရောဂါမခံစားချင် တာနဲ့ အစားအသောက်ကို ဂရုတစိုက် ရှောင်ကြဉ်စားသောက် ခဲ့တာ။ အခုတော့ စကြာမင်းသွေးတိုးကျဆေး အားကိုးရိုနေပြီ မမမြင့်ရဲ့” “ဟင် ဟုတ်လား။ တစ်ယောက်ထဲ ကျိတ်ပြီး သုံးစွဲ မနေနဲ့ဦး မမကိုလဲ ပြောအံ့လေ” “လာပါ မမမြင့်ရယ် ဆေးကို နောက်မှပေးမယ်။ အုန်းနို့ခေါက်ဆွဲကို အရင်တဝကြီးစားပြီးမှ ဆေးဘယ်လောက်စွမ်းသလဲဆိုတာ လက်တွေ့ပြမယ်” “ဟုတ်ရဲ့လား မြတ်ရယ်” “အော် မမမြင့်ရယ် ကျွန်မကိုယ်တိုင် ဒီမှာအားရပါးရ စားနေတာပဲ။ မမမြင့်ကို ဘေးဖြစ်အောင်တော့ မလုပ်ပါဘူး။” “စိတ်ချလက်ချသာစားပါ မမမြင့်။ ကျွန်တော်နဲ့ မြတ်ကတော့ သွေးတိုးပေးမယ့် အစားအစာတွေစားပြီးတာနဲ့ ဆေးသောက်လိုက်တာပဲ” “ကဲပါလေ လင်ရောမယားပါ ဒီ လောက်ညွှန်းနေမှတော့ စားပြီဟေ့ များများသာထည့်” “ဟား ဟား။ ဟင်း ဟင်း ဟင်း”

“မြတ်တို့နီးမောင်နှံတိုက်တွန်းလို့ အုန်းနို့ခေါက်ဆွဲကို တဝတပြစားပြီးပြီနော်။ ကဲ ဆေးမြန်မြန်ပေးတော့လေ” “ပေးပါ့မယ်မမမြင့်ရယ်။ ရော့ ရော့ ၅ ပြားသောက်လိုက်” “မှန်း ဘာဆေးလဲ။ ဟယ် စကြာမင်း သွေးတိုးကျဆေးကိုး” “ဟုတ်တယ်မမမြင့်ရေ သွေးတိုးရောဂါကာကွယ် ချင် လို့ပဲဖြစ်ဖြစ်။ သွေးတိုးနေလို့ပဲဖြစ်ဖြစ်။ သွေးတိုးရောဂါရှိလို့ စားချင်ရက်နဲ့ အစားအသောက် ရှောင်နေရသူများပဲဖြစ်ဖြစ် သွေးတိုးရောဂါနဲ့ပတ်သက်ရင် အိမ်တိုင်းအမြဲဆောင်ထား သင့်တဲ့

ဆေးကတော့ ဆရာမြင့်ရဲ့ စကြာမင်းအမှတ်တံဆိပ် သွေးတိုး ကျဆေးပဲ ဖြစ်ပါသတဲ့ရှင်” “သမားတော် ဆရာမြင့်ရဲ့ စကြာမင်း သွေးတိုးကျဆေးဆိုရင် ယုံကြည်ပါတယ်။ ဒါနဲ့အခြား ဘာရောဂါတွေအတွက် သုံးစွဲလို့ရလဲဟင်”

“သုံးစွဲနိုင်တဲ့ ရောဂါတွေကတော့သွေးတိုးရောဂါဖြစ်ခြင်း၊ သွေးတက်၊ သွေးတိုးခြင်း၊ သွေးပေါင်၊ အမြဲတမ်းတက်နေခြင်း၊ နောက်ကျောတက်၊ ဇက်ကြောထုံခြင်း၊ ခေါင်းပူးဝေခြင်း၊ ခေါင်း အုံ့ခဲ၍ လေးလံထိုင်မိုင်းနေခြင်း၊ အာရုံကြောအားနည်းခြင်း၊ အကြောအားနည်းခြင်း၊ အဆစ်ရောင်အဆစ်ကိုက်ရောဂါဖြစ် ခြင်း၊ လက်ခြေများ ထုံကျဉ်ကိုက်ခဲခြင်း၊ အတက်စာ နည်းနည်း စားရုံဖြင့် သွေးဆက်၊ သွေးတိုးလာခြင်း၊ အစာအိမ်အားနည်းခြင်း စတဲ့ ရောဂါတွေအတွက်လည်း သုံးစွဲနိုင်ပါတယ်”

“ဟယ် ! စကားကောင်းနေလိုက်တာ (၂)နာရီတောင် ကျော်ပါပေါ့လား၊ ပြန်အုန်းမှ ပြန်အုန်းမှ” “ဘယ်လိုလဲ မမမြင့်” “အေးဟဲ့ ဘယ်လိုမှမခံစားရဘူး။ အရင်ကဆိုရင် ဒီလိုသွေးတိုး စာတွေစားပြီးတာနဲ့ ဆေးခန်း တန်းပြေးရတော့တာပဲ” “ဒါကြောင့် သွေးတိုးရောဂါအတွက် အကောင်းဆုံးဆေးပါလို့ဆို” “ဟုတ်ပ တော်။ ဝမ်းသာလိုက်တာ။ အိမ်က ကိုရုံအတွက်လဲ အုန်းနို့ ခေါက်ဆွဲ ယူသွားအုန်းမှပဲ” “ဒီမှာ မမမြင့်ရေ အဆင်သင့်ထည့် ထားပြီးပြီ။ ရော့ ဒါက စကြာမင်းသွေးတိုးကျဆေး ကိုရုံကိုလဲ ပြောလိုက်ပါ။ သွေးတိုးအတွက်တော့ စိတ်မညစ်နဲ့တော့လို့”

“အေးအေး။ ပြောရုံမဟုတ်ဖူး လက်တွေ့ပြလိုက်မယ်” “ကဲ ကျွန်တော်ရဲ့ဇနီးနဲ့ ညီအစ်ကိုမောင်နှမသဖွယ် ခင်မင်ရင်းနှီးတဲ့ ကိုအေးမင်းနဲ့မအေးမြတ်ဝင်းတို့ရဲ့ စေတနာ မေတ္တာကြောင့် အခု ကျွန်တော်မှာစွဲကပ်နေတဲ့ သွေးတိုး ရောဂါဟာ ပိန်းကြားရွက်ပေါ် ရေမတင်သလို ပျောက်ကင်း ချမ်းသာရာရခဲ့ပါပြီ။ ဒါကြောင့် စာဖတ်ပရိသတ်ကြီးရေ ကျန်းမာ ခြင်း ဆုလာဘ်နဲ့ပြည့်စုံပြီး စားချင်တာစားရအောင်နော်၊ ဒါပေး... စကြာမင်းသွေးတိုးကျဆေးတော့ ဆောင်ထားဖို့တော့ လိုလိမ့်မယ်...”

ပင်ရင်း - စကြာမင်းဆေးတိုက်
အမှတ် (၆၆၆)၊ (၈) ရပ်ကွက်၊ သုဗ္ဗေလင်္ခါ
မြောက်ဥက္ကလာ။ ဖုန်း - ၆၉၁၀၉၁၊ ၆၅၂၅၄၁။

သရုပ် နက္ခတ္တရောင်ခြည်မဂ္ဂဇင်း

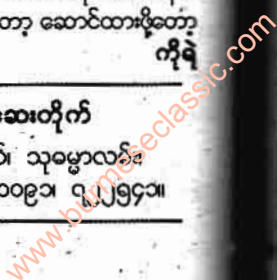



▲ မြင်တွေ့ခဲ့ရသော ညောင်ကွင်း

ဈေးခေါ်အတွက် ညောင်ကွင်း

လက်တွေ့ယုံကြည်သုံးစွဲသူ၏ ပြောဆိုရှင်းပြချက်အရ သိရသည်မှာ...

'တချို့က ညောင်ကွင်းလို ခေါ်ပြီး တချို့က ညောင်တံခါးလို ခေါ်ကြတယ်။ ညောင်တံခါးဆိုရင်လဲ အင်္ဂါစပြီး တနင်္လာဆုံးတာပါ။ တံခါးဆိုတာအင်္ဂါပိုက်က အပိတ်အဖွင့် သဘောကို ဆောင်တယ်လေ။ မကောင်းတဲ့ ဘေးအပ်ကို ပိတ်ပယ်၊ ရှေးရောင်စေ့ဝယ်အတွက် လာဘ်ကို ဖွင့်ပယ်ဆိုတဲ့ ယုံကြည်ချက်ပါ။'

"ညောင်"ကို အင်္ဂါလို့ ယူတယ်။ ဂဏန်းဖလှယ်ရင် (၃)ဂဏန်းဖြစ်တယ်။ ရတနာ(၃)ပါးပေါ့ဗျာ။ ပြီးတော့ ညောင်ပင်ဟာ ကျွန်တော်

တို့ ဗုဒ္ဓပွင့်တော်မူရာ ဗောဓိပင်မို့ အမြတ်ထားရပါတယ်။

ဒါကြောင့် ခေါင်းရင်းဘက်အမြင့်မှာ ရတနာသုံးပါးကို ဦးထိပ်ပန်ပြီး ချိတ်ဆွဲပေးထားခြင်းဖြင့် အကျိုးထူးရပါတယ်'

ဟူ၍ ရှင်းပြပါလေသည်။ ဝါသနာထား လေ့လာသူများ မှတ်သားနိုင်ကြစေရန်တင်ပြလိုက်ရပါသည်။

အားလုံး အဆင်ပြေကြပါစေ။

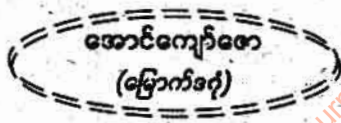

★ဈေးရောင်ခြည်မဂ္ဂဇင်း ၁၃၉

လောကီယုံကြည်မှု အဆောင်များ ထဲတွင် သစ်ပင်များမှ သစ်ကွင်း အဆောင်များသည်လည်း ပို၍ ကျယ်ပြန့်လာသလိုပို၍ လူသိများလာပါသည်။

စာတွေ့ လက်တွေ့များကို အခြေပြုလျက် ယုံကြည်မှုအရ ဆောင်ကြခြင်း ဖြစ်ပါသည်။

သို့သော် လောကီအရေးအရာကိစ္စသာ ဖြစ်သောကြောင့် လက်ခံကျင့်သုံးပုံခြင်းကတော့ တစ်ဦးနှင့်တစ်ဦး တူညီတာများရှိသလို မတူညီဘဲ ကွဲပြားတာများလည်း ရှိကြပါသည်။

ကျွန်ုပ်မှာ သစ်ကွင်းနှင့်စပ်သမျှကို နက္ခတ္တရောင်ခြည်မဂ္ဂဇင်းကြီးနှင့် အချို့သော ဂန္ထီရပညာရပ်ဆိုင်ရာမဂ္ဂဇင်းများမှာ ဖတ်ဖူးတာများရှိသလို လက်တွေ့ကျင့်သုံးသူများကို မေးမြန်းစုံစမ်း သုတေသနပြုမိတာများ ရှိပါသည်။

လောကီဂန္ထီရဆိုင်ရာ ယုံကြည်မှုတွင် သစ်ကွင်းမှန်သမျှ မီးကွင်းတာမျိုး အတိုက်အခံဘေးက ကင်းလွတ်ခြင်းမျိုးများရှိကြောင်း ညွှန်းဆိုကြပါသည်။

ယခု ကျွန်တော်ရေးပြောချင်သည့် သစ်ကွင်းမှာ ညောင်သစ်ကွင်း ဖြစ်သည်။ မူလပိုင်ရှင်ကို စူးစမ်းကြည့်သောအခါ ညောင်ကွင်းဟု ပြောပါသည်။

အယူအဆများမှာ...

ညောင်ကွင်းသည် ဈေးရောင်းဈေးဝယ်အတွက် ကောင်းသော ဈေးအဆောင်ဟု ဆိုပါသည်။

ဈေး ခေါ်
↓ ↓
ညောင် ကွင်း-ဟူ၍ ယူဆထားလေသည်။

(အင်္ဂါ) (တနင်္လာ)
↓ ↓
(အင်္ဂါ) (တနင်္လာ) ဖြစ်သည်။

စာတော်ခြင်းနှင့်

ကျွန်ုပ်အမြင်

ဒီဂော့ဒ် (တင်္ဂါတ)

ပုံစံ-၁

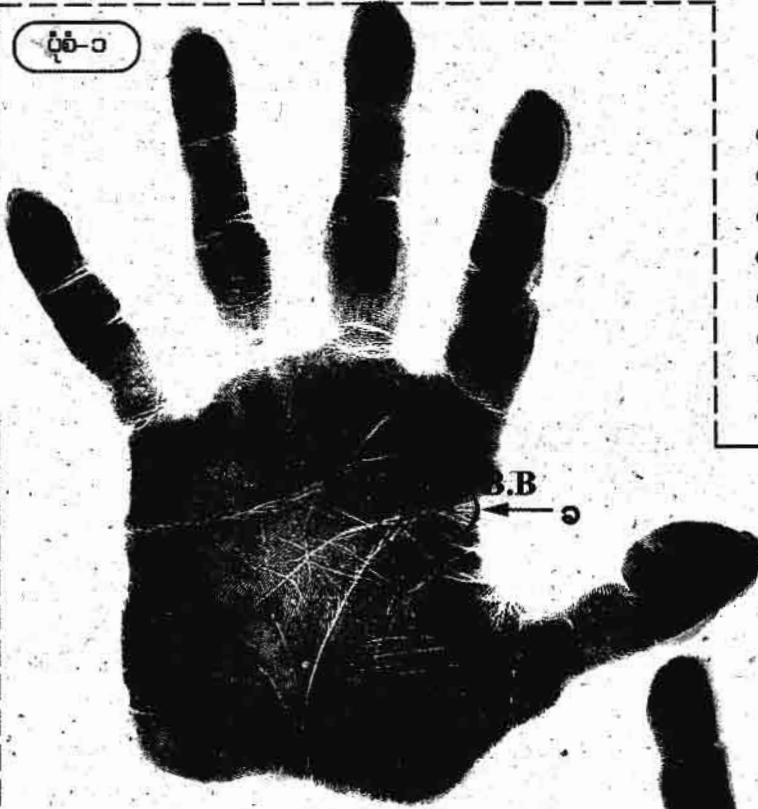

ပုံစံ(၂)ထွင်...

ဉာဏ်လမ်း(C.C)သည် ဖြောင့် တန်းတဲ့အတွက် ဖြတ်ထိုးဉာဏ် ကောင်းပါမယ်။ ထူးတာကတော့ ဉာဏ် လမ်းရဲ့ အစမှာ အသက်လမ်းနဲ့ ထိရုံ လေးပဲ ထိပါမယ်။ ဒါကတော့ စေ့စပ် သေချာခြင်း။ သတိရှိခြင်းရဲ့ သင်္ကေတ ပါ။ (၇)

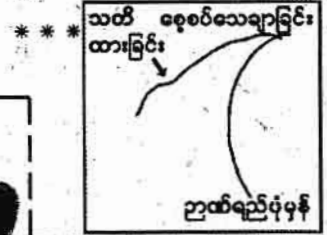

ပုံစံ-၂



စာတော်ခြင်း၊ ပညာတော်ခြင်းနှင့် ပတ်သက်ပြီး ကျွန်ုပ် ရဲ့ လက္ခဏာအမြင် အယူအဆများကို တင်ပြချင်ပါတယ်။

ပုံစံ(၁)ထွင်...

ဉာဏ်လမ်းကြောင်း (B.B)သည် တနင်္လာဂြိုဟ်နဲ့ ဘက်သို့ ကွေးညွတ် ဆင်းနေပါမယ်။ ဒီတော့ စိတ်ကူး ဆင်ခြင်တုံအားကောင်းပါလိမ့်မယ်။ ကျက်အားကောင်း ပါမယ်။

ဒါပေမယ့် ဉာဏ်လမ်းအစတွင် အသက်လမ်းနဲ့ အတော် ပူးနေပါတယ်။ (၁)

ဒါကတော့ စိုးရိမ်ပူပန်စိတ် များခြင်းနဲ့ ချီတုံချတုံ ဖြစ်တတ်ခြင်းတို့ ရှိပါမယ်။



www.burmeseclassic.com

ပုံစံ(၃)တွင်...

ဉာဏ်လမ်းသည် ဖြောင့်တန်း ရှည်လျားပြီး အားကောင်းပါတယ်။ ဉာဏ်ရည်ဉာဏ်သွေး ထက်မြက်ခြင်းရဲ့ ပြယုဂ်ပါ။ ဉာဏ်လမ်းအစနဲ့ အသက်လမ်းက ကွာနေတယ်။

ဒါကတော့ ရဲရင့်ပြတ်သားတဲ့ သဘော၊ ယုံကြည်ချက်ပြည့်တဲ့ သဘော၊ စဉ်းစားဆင်ခြင်မှု အားနည်းတဲ့သဘောတွေ ရှိမယ်။ (က)



ပုံစံ(၄)တွင်...

ဉာဏ်လမ်းသည် ဖြောင့်တန်း ရှည်လျားတဲ့အတွက် ကျက်အား မှတ်အားတွေ ကောင်းပါမယ်။ ထူးတာကတော့ ဉာဏ်လမ်းအစနဲ့ အသက်လမ်းကြောင်းသည် ထိရုံလောက်ပါပဲ။

ဒါက စနစ်ကြီး၊ စည်းကမ်းကြီး သတ်ကြီးတဲ့ သဘောနဲ့ ပိုင်ပိုင်နိုင်နိုင် ဆုံးဖြတ်ဆောင်ရွက်တတ်တဲ့ ဉာဏ်ရည်ကို ပြပါတယ်။ (ဃ)



ပုံစံ(၅)တွင်...

ဉာဏ်လမ်းသည် ဖြောင့်တန်းပြီး ကြားရူးသတ္တန်ဖြင့် ဆုံးပါတယ်။ ဒီတော့ တွေးတွေးဆဆ ဆင်ဆင်ခြင်ခြင် ပြုတတ်တဲ့ ဉာဉ်စရိုက် ရှိပါမယ်။

ဉာဏ်လမ်းအစနဲ့ အသက်လမ်းကြောင်း ကွာဟပြီးမှ အဖျားနဲ့ ထိထားတယ်။ ဒါကတော့ ဆုံးဖြတ်ရဲပေမယ့် စဉ်းစားပြီးမှ သေချာမှ ဆောင်ရွက်တတ်တဲ့ ဉာဉ်ကို ပြတာပါပဲ။ (C)

* * *

ပုံစံ-၅

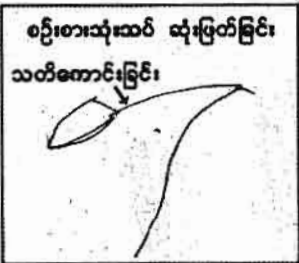

သူတို့ (၅)ဦးလုံးသည် ဘွဲ့ရပြီးသား ပညာရေးဝန်ထမ်းများပါပဲ။ ပုံစံ (၅) သည် စာအတော်ဆုံးပါပဲ။ ဘွဲ့ (၂)ခု ရပြီးပါပြီ။

ပုံစံ(၄)က ဒုတိယ စာတော်သူ၊ ပုံစံ(၂)က တတိယ စာတော်သူ၊ ပုံစံ (၁)က စတုတ္ထစာတော်သူ၊ ပုံစံ(၃)က တော့ ပဉ္စမလို့ ဆိုရမှာပါပဲ။

ဤတွင် ပုံစံ(၅)၊ (၄)၊ (၂)တို့သည် သတိရှိမှု တူညီသော်လည်း ဉာဏ်ရည် အနည်းငယ် ကွာခြားနေလို့ပါပဲ။

ပုံစံ(၁)က စိုးရိမ်စိတ်၊ မှားတတ်မေ့ ဝေဝေ နက္ခတ္တရာဇာဓိခြည်မဂ္ဂဇာဓိ

လျော့တတ်ပါတယ်။

ပုံစံ(၃)ကတော့ စာကို လျှမ်းတတ်မယ်၊ သတ်ပုံမှားယွင်းမှု၊ စာမှားဖြေမှု မျိုး ရှိတတ်ပါတယ်။

ဒါတွေကတော့ စာတော်ခြင်းနဲ့ ပတ်သက်တဲ့ ဗဟုသုတ တိုးပွားစေချင်လို့

တင်ပြပေးလိုက်တာပါ။

ပရံ ရက္ခန္ဓာ အတ္တန် ရက္ခတ်

ဦးသော်ခင်(ဟင်္သာတ)

ကျွန်ုပ်တို့၏ လူမှုအသိုင်းအဝိုင်းတွင် လောကီကိစ္စအဝဝတို့ကို ပြုလုပ်ကြရာ တွင် မင်္ဂလာအတိတ်နိမိတ်များကို ယူ၍ ပြုလုပ်တတ်ကြပေသည်။

ရက်ရာဇာရက်၊ အမြဲတ္တရတ်ရက် စသည်ဖြင့် ရက်ကောင်းရက်မြတ်များ ရွေးခြင်း၊ လှုပ်ရှားရွေ့လျားစေသော ကိစ္စများတွင် “စရလက်” တည်တံ့ခိုင်မြဲ စေလိုသော ကိစ္စများတွင် “ထိရလက်” အတွင်းအပြင် ပေါင်းစပ်လိုခြင်း၊ ရော မွေ့လိုခြင်း စသော ကိစ္စများအတွက် “ဒွေဒေဟလက်” စသည်ဖြင့် အချိန် အခါများကိုလည်း ရွေးချယ်တတ်ကြ ပေသည်။

ဤတွင် လောကီမင်္ဂလာအဖြာဖြာ ကို မပြုလုပ်သင့်၊ မသွားလာသင့်သော နေ့ရက်များ၊ အချိန်အခါများလည်း ရှိနေပြန်လေရာ ယင်းရက်ဆိုး၊ အချိန် အခါဆိုးများတွင် စတင်ပြုလုပ်ကြစည် မိပါက အလုပ်အကိုင်များ၊ အကြံအစည် များ ပျက်စီးယိုယွင်းတတ်ကြသဖြင့် ရှောင်ကြဉ်၍ ပြုလုပ်ကြရပေမည်။

သို့သော် အခြေအနေ အချိန်အခါ အရ မဖြစ်မနေ ပြုလုပ်ကြရမည် ဆိုပါ လျှင် ရက်ဆိုးရက်ကောင်း၊ အခါဆိုး အခါကောင်း စသည် ရွေးနေ၍ မဖြစ် နိုင်တော့ပေ။ အရေးတကြီးကိစ္စဆိုလျှင် လုပ်ကို လုပ်ကြရပေမည်။

ထို့ကြောင့် ပြဿဒါးနေ့တွင် မိမိတို့ ၏ အလုပ်ကိစ္စများ၊ ခရီးသွားခြင်းများ စသည် မဖြစ်မနေ ပြုလုပ်သွားလာ ကြရမည်ဆိုပါလျှင် ဘေးဥပဒ် အန္တရာယ်များကင်းစင်၍ အကြံအစည် အောင်မြင်စေသော ယတြာအစီအရင် ကို ပြုလုပ်သွားလာကြခြင်းဖြင့် အောင် မြင်မှုများ ရရှိကြစေရန် ပြဿဒါး ယတြာအစီအရင်ကို ဖော်ပြလိုက်ပါသည်။ တနင်္ဂနွေပြဿဒါးဖြစ်ပါက...

အိမ်ဦးခန်းဘုရားတွင် ဒန်းညွန့်(၇) ညွန့် ညောင်ရေအိုးဖြင့် လှူဒါန်းပူဇော်

ပြဿဒါးနေ့

ယတြာအစီအရင်

ပြီးလျှင်...

ခရီးသွားလျှင် သို့မဟုတ် အလုပ် ကိစ္စ စတင်ပြုလုပ်လျှင် ကံကော်ညွန့် (၁)ညွန့်ကို ဦးခေါင်း၊ အိတ်ထောင် တစ်ခုခုထဲတွင် ဆောင်ထားပါ။ အကြံ အစည် အောင်မြင်ရရှိတတ်ပါသည်။ တနင်္ဂနွေပြဿဒါးဖြစ်ပါက...

အိမ်ဦးခန်းဘုရားတွင် အုန်းညွန့်(၇) ညွန့် ညောင်ရေအိုးဖြင့် လှူဒါန်းပူဇော် ပြီးလျှင်...

ခရီးစတင်သွားလျှင် သို့မဟုတ် အလုပ်ကိစ္စ စတင်ပြုလုပ်လျှင် ဇွန်ညွန့် (၁)ညွန့်ကို ဦးခေါင်း၊ အိတ်ထောင် တစ်ခုခုထဲတွင် ဆောင်ထားပါ။ အကြံ အစည် အောင်မြင်ရရှိတတ်ပါသည်။ အင်္ဂါပြဿဒါးဖြစ်ပါက...

အိမ်ဦးခန်းဘုရားတွင် ကံကော်ညွန့် (၇)ညွန့် ညောင်ရေအိုးဖြင့် လှူဒါန်း ပူဇော်ပြီးလျှင်...

ခရီးစတင်သွားလျှင် သို့မဟုတ် အလုပ်ကိစ္စ စတင်ပြုလုပ်လျှင် ဝါးညွန့် (၁)ညွန့်ကို ဦးခေါင်း၊ အိတ်ထောင် တစ်ခုခုထဲတွင် ဆောင်ထားပါ။ အကြံ အစည် အောင်မြင်ရရှိတတ်ပါသည်။ ဗုဒ္ဓဟူးနေ့ပြဿဒါးဖြစ်ပါက...

အိမ်ဦးခန်းဘုရားတွင် ဇွန်ညွန့်(ဆီး ညွန့်) (၇)ညွန့် ညောင်ရေအိုးဖြင့် လှူဒါန်းပူဇော်ပြီးလျှင်...

ခရီးစတင်သွားလျှင် သို့မဟုတ် အလုပ်ကိစ္စ စတင်ပြုလုပ်လျှင် မြေစာ ညွန့် (၁)ညွန့်ကို ဦးခေါင်း၊ အိတ်ထောင် တစ်ခုခုထဲတွင် ဆောင်ထားပါ။ အကြံ အစည် အောင်မြင်ရရှိတတ်ပါသည်။ ကြာသပတေးနေ့ပြဿဒါးဖြစ်ပါက...

အိမ်ဦးခန်းဘုရားတွင် ဝါးညွန့်(၇) ညွန့် ညောင်ရေအိုးဖြင့် လှူဒါန်းပူဇော်



ပြီးလျှင်...

ခရီးစတင်သွားလျှင် သို့မဟုတ် အလုပ်ကိစ္စများ စတင်ပြုလုပ်လျှင် သီး ညွန့် (၁)ညွန့်ကို ဦးခေါင်း၊ အိတ်ထောင် တစ်ခုခုထဲတွင် ဆောင်ထားပါ။ အကြံ အစည် အောင်မြင်ရရှိတတ်ပါသည်။ မောကြာနေ့ပြဿဒါးဖြစ်ပါက...

အိမ်ဦးခန်းဘုရားတွင် မြေစာညွန့် (၇)ညွန့် ညောင်ရေအိုးဖြင့် လှူဒါန်း ပူဇော်ပြီးလျှင်...

ခရီးစတင်သွားလျှင် သို့မဟုတ် အလုပ်ကိစ္စများ စတင်ပြုလုပ်လျှင် ဒန်း ညွန့် (၁)ညွန့်ကို ဦးခေါင်း၊ အိတ်ထောင် တစ်ခုခုထဲတွင် ဆောင်ထားပါ။ အကြံ အစည် အောင်မြင်ရရှိတတ်ပါသည်။ စနေနေ့ပြဿဒါးဖြစ်ပါက...

အိမ်ဦးခန်းဘုရားတွင် သီးညွန့်(၇) ညွန့် ညောင်ရေအိုးဖြင့် လှူဒါန်းပူဇော် ပြီးလျှင်...

ခရီးစတင်သွားလျှင် သို့မဟုတ် အလုပ်ကိစ္စများ စတင်ပြုလုပ်လျှင် အုန်းညွန့်(၁)ညွန့်ကို ဦးခေါင်းမှာ ပန်၍ ဖြစ်စေ၊ အိတ်ထောင်မှာ ထည့်၍ ဖြစ်စေ ဆောင်ထားပါ။

အကြံအစည်မှန်သမျှ အောင်မြင် ခြင်း၊ လိုရာဆန္ဒပြည့်ဝခြင်း၊ အန္တရာယ် ကင်းခြင်း စသော အကျိုးကျေးဇူးများ ရရှိတတ်ပါသည်။

အလွန်လွယ်ကူရိုးရှင်းသော မြန်မာ့ ရိုးရာ ယတြာအစီအရင်များဖြင့် ပြဿဒါးနေ့များတွင် ကြံတွေ့ရတတ် သည့် ဘေးဥပဒ်အန္တရာယ်များကို ကျော်လွှားနိုင်ကြပါစေဟု ဆန္ဒပြုလျက်

ဂါမထိဇော် (ပိဋက) စစ်ကိုင်း

၂၀၁၆ ခုနှစ်၊ အောက်တိုဘာလ

လတ်လတ်

ရွှင်လန်းကြပါစေ

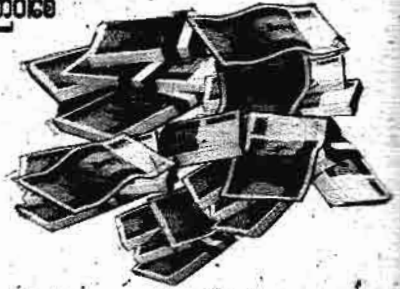

အောက်တိုဘာလတွင် ရရန်ရှိသော ငွေကြေးလာဘ်လာဘများ သွက်လက်စွာ ဝင်ရောက်ပိုင်ဆိုင်နိုင်ကြစေရန် မွေးလရာသီအလိုက် အောက်ပါ အတိုင်း ပြုလုပ်နိုင်ကြသည်။

● **ပိဿရာသီဖွား(မတ်လ ၂၁ရက်မှ ဧပြီလ ၂၀ ရက်အတွင်းမွေးသူ)**တို့သည် ကံကော်ညွန့်(၁)ညွန့်၊ အုန်းလက်(၁)ရွက်၊ ဇီး(ဆီး)ညွန့်(၁)ညွန့်၊ သောက်တော်ရေ (၂)ခွက်တို့ကို ကြာသပတေးနေ့တွင် စေတီတစ်ဆူ၏ ကြာသပတေးပြုတ်တိုင်အနီးမှ ကပ်လှူပါ။

● **ပြိဿရာသီဖွား(ဧပြီလ ၂၁ ရက်မှ မေလ ၂၀ ရက်အတွင်းမွေးသူ)**တို့သည် အုန်းသီးဆန်(၄)ယုက်၊ သကြား(၄)ပန်းကန်၊ ထန်းလျက်(၄)ခဲနှင့် တံခွန်(ကြက်လျှာ)(၁)ခု တို့ကို အင်္ဂါနေ့တွင် လူအများပူဇော်သည့် စေတီတစ်ဆူ၏ ဗုဒ္ဓဟူးပြုတ်တိုင်မှ ကပ်လှူပါ။

● **မေထုန်ရာသီဖွား(မေလ ၂၁ရက်မှ ဇွန်လ ၂၀ရက်အတွင်း မွေးသူ)**တို့သည် ရွက်လှပန်း(၆)ခက်၊ သီဟိုဠ်ညွန့်(၆)ညွန့်၊ အောင်သပြေ(၆)ခက်နှင့် ဖယောင်းတိုင်(၄)တိုင်တို့ကို ဗုဒ္ဓဟူးနေ့ ညနေပိုင်းတွင် စေတီပုထိုးတစ်ဆူ၏ စနေထောင့်မှ ကပ်လှူပါ။

● **ကရကဋ်ရာသီဖွား(ဇွန်လ ၂၁ရက်မှ ဇူလိုင်လ ၂၀ရက်အတွင်း မွေးသူ)**တို့သည် ဒေါင်းသို့(ကြက်သွန်ဖြူတစ်လုံး)(၃)ဥ၊ ကောက်ညှင်း(၃)ပန်းကန်၊ နာနတ်သီး(၃)ယုက်နှင့် ဆွမ်းထမင်း(၆)ပန်းကန်တို့ကို စနေနေ့တွင် စေတီတစ်ဆူ၏ တနင်္လာပြုတ်တိုင်မှ ကပ်လှူပါ။

● **သီဟိုဠ်ရာသီဖွား(ဇူလိုင်လ ၂၂ရက်မှ ဩဂုတ်လ ၂၁ရက်အတွင်း မွေးသူ)**တို့သည် ဩဇာညွန့်(၅)ညွန့်၊ ပေါက်ပေါက်(၅)ပန်းကန်၊ သရက်ညွန့်(၅)နှင့် သောက်တော်

ရေ(၃)ခွက်တို့ကို တနင်္ဂနွေနေ့တွင် ဘုရားစေတီတစ်ဆူ၏ သောကြာအရပ်မှ ကပ်လှူပါ။

● **ကန်ရာသီဖွား(ဩဂုတ်လ ၂၂ရက်မှ စက်တင်ဘာလ ၂၁ရက်အတွင်း မွေးသူ)**တို့သည် ပြောင်းဖူး(၇)ဖူး၊ သီဟိုဠ်ဆန်(၇)ဆန်၊ နှမ်းပျစ်(နှမ်းယို) (၇)ခုနှင့် ယပ်(၇)လက်တို့ကို တနင်္လာနေ့တွင် ဘုရားစေတီတစ်ဆူ၏ တနင်္ဂနွေထောင့်မှ ကပ်လှူပါ။

● **တူရာသီဖွား(စက်တင်ဘာလ ၂၂ရက်မှ အောက်တိုဘာလ ၂၂ရက်အတွင်း မွေးသူ)**တို့သည် စွယ်တော်ညွန့်(၁၀)ညွန့်၊ အုန်းလက်(၁၀)ရွက်၊ ပိတောက်ညွန့်(၁၀)ညွန့်နှင့် ဖယောင်းတိုင်(၇)တိုင်တို့ကို သောကြာနေ့တွင် စေတီပုထိုးတစ်ဆူ၏ အင်္ဂါထောင့်မှ ကပ်လှူပါ။

● **ဗြိတ္တရာသီဖွား(အောက်တိုဘာလ ၂၃ ရက်မှ နိုဝင်ဘာလ ၂၁ရက်အတွင်း မွေးသူ)**တို့သည် ဗာဒီညွန့်(၅)ညွန့်၊ အောင်သပြေ(၅)ခက်၊ အုန်းလက်(၅)ရွက်နှင့် ဆွမ်းထမင်း(၁၀)ပန်းကန်တို့ကို သောကြာနေ့တွင် စေတီပုထိုးတစ်ဆူ၏ အင်္ဂါပြုတ်တိုင်မှ ကပ်လှူပါ။

● **ခနုရာသီဖွား(နိုဝင်ဘာလ ၂၂ရက်မှ ဒီဇင်ဘာလ ၂၀ရက်အတွင်း မွေးသူ)**တို့သည် မြေပဲဆန်(၃)ပန်းကန်၊ သီဟိုဠ်ဆန်(၃)ပန်းကန်၊ ဩဇာညွန့်(၃)ညွန့်နှင့် သောက်တော်ရေ(၅)ခွက်တို့ကို တနင်္လာနေ့တွင် ဘုရားစေတီတစ်ဆူ၏ တနင်္ဂနွေထောင့်မှ ကပ်လှူပါ။

● **မကာရာသီဖွား(ဒီဇင်ဘာလ ၂၁ရက်မှ ဇန်နဝါရီလ ၁၉ ရက်အတွင်း မွေးသူ)**တို့သည် ဇီး(ဆီး)ယို(၆)ပန်းကန်၊ ကျောက်ဖရုံယို(၆)ခု၊ ထန်းလျက်(၆)ခဲနှင့် ယပ်(၃)လက်တို့ကို တနင်္ဂနွေနေ့၌ စေတီတစ်ဆူ၏ သောကြာပြုတ်တိုင်မှ ကပ်လှူပါ။

● **ကုရာသီဖွား(ဇန်နဝါရီလ ၂၀ရက်မှ ဖေဖော်ဝါရီလ ၁၈ရက်အတွင်း မွေးသူ)**တို့သည် သီဟိုဠ်ညွန့်(၈)ညွန့်၊ ပိတောက်ညွန့်(၈)ညွန့်၊ သရက်ညွန့်(၈)ညွန့်နှင့် ဖယောင်းတိုင်(၆)တိုင်တို့ကို စနေနေ့တွင် စေတီပုထိုးတစ်ဆူ၏ အင်္ဂါထောင့်မှ ကပ်လှူပါ။

● **ပိန်ရာသီဖွား(ဖေဖော်ဝါရီလ ၁၉ရက်မှ မတ်လ ၂၀ရက်အတွင်း မွေးသူ)**တို့သည် ရွက်လှပန်း(၂)ခက်၊ ဇီး(ဆီး)ညွန့်(၂)ညွန့်၊ သပြေပန်း(၂)ခက်နှင့် ဆွမ်းတော်ထမင်း(၈)ပန်းကန်တို့ကို ဗုဒ္ဓဟူးနေ့ နံနက်ပိုင်း၌ စေတီတစ်ဆူ၏ စနေထောင့်မှ ကပ်လှူပါ။

ငွေကြေး လာဘ်လာဘများ အဆင်ပြေစွာ ဝင်ရောက်လာပါလိမ့်မည်။

ထက်မင်းကျော်စွာ

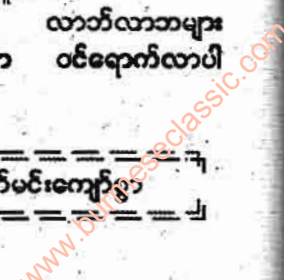

ကြာမြင့်စေမောင်းပါ



ယာယီတိုင်းရင်းဆေးဝါးမှတ်ပုံတင်အမှတ်-၀၆၁၂YR ၀၀၆၇၀၀

ခံစားရတတ်ပါတယ်။ ပြင်းထန်လာပါက အောက်ပိုင်းတွေ ချဉ် သွားစေနိုင်သလို အကြော လုံးဝ သေသွားတဲ့အထိလဲ ဖြစ်ပေါ် စေနိုင်ပါတယ်'

'ဟုတ်ကဲ့ပါဆရာ ကျွန်တော်ဖြစ်နေတာတွေနဲ့ တစ်ထပ်တည်း ပါပဲ။ ကျွန်တော့်ကို လိုအပ်တဲ့ အကောင်းဆုံး ကုသမှုတွေ ပေးပါဆရာ'

'လိုအပ်တဲ့ ကုသမှုတွေ ပေးရမယ်ဆိုရင် ကျွန်တော့်ရဲ့ ကုထုံးစနစ်က နှစ်မျိုးရှိတယ်ဗျ။ ပထမစနစ်က စကြာမင်း အရိုးကျိုးပေါင်းပျောက်သောက်ဆေး၊ လိမ်းဆေးနဲ့ ကုသတဲ့နည်း။ ဒီနည်းစနစ်က ကျွန်တော်တို့ရဲ့ဆေးခန်းမှာ အရိုးကျိုးပေါင်းရောဂါ ရှင်ပေါင်းများစွာကို သုတေသနပြု ကုသရင်းမှ အရိုးကျိုးပေါင်း ရောဂါကို ထိရောက်ပျောက်ကင်းတဲ့အတွက် ကျွန်တော့်ဆေး တိုက်က ထုတ်လုပ်တဲ့ စကြာမင်း အရိုးကျိုးပေါင်းရောဂါပျောက် (သောက်ဆေး)နဲ့ လိမ်းဆေးကို ဝယ်ယူပြီး ဆေးညှန်းအတိုင်း သုံးစွဲတဲ့နည်း ဖြစ်ပါတယ်။

ဒုတိယနည်းကတော့ အစွမ်းထက်တဲ့ စကြာမင်း အရိုးကျိုး ပေါင်းရောဂါပျောက်ဆေး (သောက်ဆေး) လိမ်းဆေးတွေနဲ့ တွဲဖက်ပြီး အနာရောက်ရာ၊ ဆေးရောက်ရာဆိုတဲ့ ရောဂါကို အလျင်အမြန် နှိမ်နင်းတဲ့ ကုထုံးစနစ် ဖြစ်ပါတယ်။

ဒီနည်းစနစ်ကုထုံးကတော့ အရိုးကျိုးပေါင်းဖြစ်ရာ အစိတ် အပိုင်းကို ဆေးကြပ်ထုပ်တွေထိုးပေးခြင်း၊ ကျိုးပေါင်းဖြစ်ရာ နေရာရှိ ပျက်စီးနေတဲ့ အရွတ်တွေနဲ့ ပိုလျှံ အရိုးကျိုးပေါင်းတွေကို ခြေပျက်ပေးနိုင်ပြီး အာရုံကြောတွေ အကြောတွေကို အားရှိ ပွင့်လန်းစေတဲ့ ဆေးတွေ အုံပြီး စည်းပေးတဲ့စနစ် ဖြစ်ပါတယ်။

ဒီကုထုံးစနစ်နဲ့ စကြာမင်း အရိုးကျိုးပေါင်းရောဂါပျောက် သောက်ဆေး၊ လိမ်းဆေးတွေနဲ့ တွဲဖက်ပြီး ကုသမှုခံယူရင်တော့ နှစ်ပတ်အတွင်း သက်သာပြီး လေးပတ်မှ ခြောက်ပတ်အတွင်း သက်သာ ပျောက်ကင်းစေပါတယ်'

ကျွန်တော်လဲ အားတက်သွားပြီး စကြာမင်း အရိုးကျိုးပေါင်း ရောဂါပျောက် သောက်ဆေးရော လိမ်းဆေးပါ သောက်၊လိမ်းပြီး ဆရာမြင့်ရဲ့ ဒုတိယကုထုံးစနစ်နဲ့လဲ ကုသမှု ခံယူလိုက်တာ နှစ်ပတ်အတွင်းမှာ သိသိသာသာ သက်သာလာပြီး တစ်လ

အတွင်းမှာ ကျွန်တော် ခံစားနေရတဲ့ အရိုးကျိုးပေါင်းရောဂါဟာ သက်သာ ပျောက်ကင်းချမ်းသာမှု ရခဲ့ပါပြီ။

'ဆရာကို အရမ်း ကျေးဇူးတင်တာပဲခင်ဗျာ။ ကျွန်တော် ကတော့ တစ်သက်လုံး မပျောက်တဲ့ရောဂါမှ ငါ့ကို လာဖြစ်ရ တယ်လို့ စိတ်ဓာတ်ကျနေတာ အခု ဆရာရဲ့ စကြာမင်းဆေးစွမ်း ကောင်းနှစ်လက်ကြောင့် ဇက်ကျိုးပေါင်းရောဂါ၊ ခါးရိုးကျိုးပေါင်း ရောဂါဘေးမှ စိတ်ရောကိုယ်ပါ လွတ်မြောက်ခဲ့တာပါ ဆရာ'

'ဒီလိုပေါ့ဗျာ အနာမသိတော့ ဆေးမရှိ၊ အနာသိရင် ဆေးရှိ တယ်ဆိုတဲ့ ရှေးတိုင်းရင်း ဆေးပညာရှင်ကြီးတွေရဲ့ အဆိုအမိန့် အတိုင်းပေါ့လေ။ အရိုးကျိုးပေါင်းရောဂါလို့ သိရတော့ ဆေးတွေပြီး ဦးလေးရဲ့ရောဂါဟာ သက်သာ ပျောက်ကင်းသွားတာပေါ့'

'ကျွန်တော့်လို ဆရာဆီလာရောက်ပြီး မကုသနိုင်တဲ့ အရိုး ကျိုးပေါင်းရောဂါရှင်တွေအတွက် ကိုယ်ချင်းစာမိတယ်ဆရာ'

'ဒီအတွက်တော့ ဘာမှ စိတ်မပူပါနဲ့ ကိုညာဏ်ထွန်းရီနီ ခင်ဗျားလိုပဲ အများရဲ့ တောင်းဆိုတိုက်တွန်းချက်ကြောင့် ကိုယ်တိုင်ကျပြီး လက်တွေ့ပျောက်တဲ့ စကြာမင်း အရိုးကျိုးပေါင်း ပျောက်ဆေးကို ဗဟို တိုင်းရင်းဆေးဝါး မှတ်ပုံတင်ဌာနသို့ မှတ်ပုံတင်စစ်ဆေးမှု ခံယူပြီး ဗဟိုတိုင်းရင်းဆေးဝါးမှတ်ပုံတင်နဲ့ ထုတ်လုပ်ဖြန့်ဖြူးခွင့် ရရှိထားလို့ တစ်ပြည်လုံးကို ဖြန့်ချိနေပါပြီ။

ကျွန်တော့်ဆေးခန်းကို လာရောက်ပြီး ကုသမှု ခံယူနိုင်တဲ့ အရိုးကျိုးပေါင်းရောဂါရှင်တွေအနေနဲ့ အမြို့မြို့အနယ်နယ်ရှိ ဆေးမျိုးစုံဆိုင်ကြီးများနဲ့ မိမိတို့ရဲ့ လက်တစ်ကမ်းရှိ ဆေးမျိုးစုံ ဆိုင်များမှာ စကြာမင်း အရိုးကျိုးပေါင်းပျောက်ဆေး၊ သောက် ဆေး၊ လိမ်းဆေးတစ်စုံကို လွယ်လင့်တကူ ဝယ်ယူပြီး ဆေးညှန်းပါ 'အတိုင်း စနစ်တကျ သောက်ကြလိမ်းကြရင် အရိုးကျိုးပေါင်းရောဂါ ဘေးဒုက္ခမှ ကင်းဝေးကြပါလိမ့်မယ်'

'ကဲ... အရိုးကျိုးပေါင်းရောဂါရှင်များ ပေါ့ပေါ့ဆဆ မနေကြ ပါနဲ့။ ကျွန်တော်ရဲ့ ဇက်ကျိုးပေါင်း၊ ခါးရိုးဆစ်ကျိုးပေါင်းရောဂါက တော့ ဆရာကြီး ဆရာမြင့်ရဲ့ ကုသမှုနဲ့ ကိုယ်တိုင်ကု လက်တွေ့ ပျောက်ကင်းတဲ့ စကြာမင်း အရိုးကျိုးပေါင်းရောဂါပျောက်တဲ့ ဇယာကဆေး။ လိမ်းဆေး ဆေးစွမ်းကောင်းနှစ်လက်ကြောင့် ကင်းဝေးခဲ့ပါပြီ။

ကျွန်တော့်လို ဘဝတူ အရိုးကျိုးပေါင်းရောဂါရှင်များအနေနဲ့ စကြာမင်း အရိုးကျိုးပေါင်းရောဂါပျောက် သောက်ဆေး၊ လိမ်းဆေး တစ်စုံလောက်ကို သုံးစွဲကြည့်လိုက်ပါ။ အရိုးကျိုးပေါင်းရောဂါ ဘေးမှ ကင်းဝေးကြမှာ အမှန်ပဲ ဖြစ်ပါတယ်။

မှတ်ထားနော် "စကြာမင်း" လို့ မေးဝယ်ပါ။

ဆရာမြင့်
စကြာမင်းဆေးတိုက်
အမှတ်-၈/၆၆၆ သုဗ္ဗမာလမ်းမကြီး
သန္တာမှတ်တိုင်အနီး၊
မြောက်ဥက္ကလာပမြို့နယ်။

ဦးညာဏ်ထွန်းရီနီ (ဇက်မူ-၁)

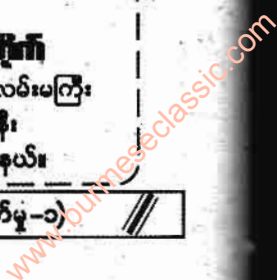

ပယ်တုတ်ချိန်ခွင်နှင့်

ကျေးဇူးရှင်ဆရာတော်ကြီးများ

သန်းပုဂံ

ကျောက်တိုင်ဒေသကြီး၊ မေနုမြို့နယ်၊
 ကမ္ဘန်းကွင်းကျေးရွာအုပ်စု၊
 အလယ်စုကျေးရွာ နိဂြောဓာရုံ၊
 ပရိယတ္တိစာသင်တိုက် ဦးစီးပမာန
 မဟာနာယက ဆရာတော်
 ဝန္တဝါစကပဏ္ဍိတ ဘဒ္ဒန္တနန္ဒိယအား
 ဂါရဝပြု ပူဇော်ခြင်း

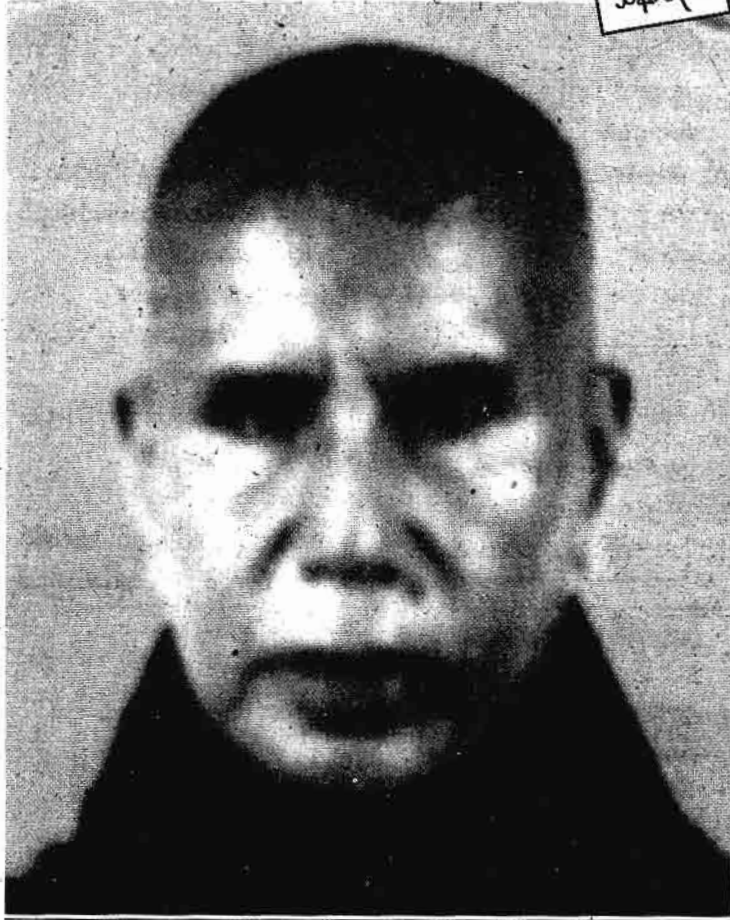

နန္ဒိယပဏ္ဍိတ ဘဒ္ဒန္တနန္ဒိယအောင်

ဆရာတော်သည် ရခိုင်ပြည်နယ်၊ မာန်အောင်မြို့နယ်၊ ပြင်ကောက်ကျေးရွာနေ ခမည်းတော်ဦးဘစိန်၊ မယ်တော်ဒေါ်ပန်းမြဦးတို့မှ ၁၃၀၄ ခုနှစ်၊ ပြာသိုလဆုတ်(၁၀)ရက်၊ စနေနေ့တွင် မီးရှူးသန့်စင် ဖွားမြင်တော်မူခဲ့သည်။ မွေးချင်း ညီအစ်ကိုမောင်နှမ လေးယောက်တို့တွင် ဒုတိယမြောက် သားလှရတနာ ဖြစ်ပါသည်။

ငယ်အမည်မှာ ဘထွန်းစိန်ဖြစ်ပြီး မွေးချင်းယောက်ျားလေး သုံးယောက်တို့မှ မြတ်ဗုဒ္ဓ၏ သာသနာ့တာဝန်ကို ထမ်းဆောင်လျက် ရှိပါသည်။

ဆရာတော်သည် (၁၀)နှစ်သားအရွယ် ၁၃၁၄ ခုနှစ်တွင် မိဘနှစ်ပါး၏ ပစ္စယာနုဂ္ဂဟကို ခံယူပြီး ရခိုင်ပြည်နယ်၊ မာန်အောင်မြို့နယ်၊ ပြင်ကောက်ကျေးရွာ တောင်ချောင်းဆရာတော်ဘဒ္ဒန္တစန္ဒမထေရ်မြတ်ကို ဥပဇ္ဈာယ်ပြုပြီး သာသနာ့ဘောင်သို့ ဝင်ရောက်ခဲ့သည်။

ဆရာတော်သည် (၁၄)နှစ်သားအရွယ်တွင် မြန်မာနိုင်ငံအနှံ့အပြားသို့ သွားရောက်ပြီး ကျောင်းတိုက် အသီး

သီးတို့တွင် ပရိယတ္တိစာပေကျမ်းဂန်များ သင်ယူခဲ့ပါသည်။

၁၃၂၄ ခုနှစ်၊ သက်တော် (၂၀)နှစ်တွင် လပုတ္တာမြို့၊ ဘုရားလမ်းနေဦးမာန်၊ ဒေါ်အုန်းရီမိသားစုတို့၏ ပစ္စယာနုဂ္ဂဟကိုခံယူကာ လပုတ္တာမြို့၊ အမှတ်(၇)ရပ်ကွက် သရက်တောကျောင်းတိုက် ဆရာတော်ဘဒ္ဒန္တသာသနမထေရ် အရှင်သူမြတ်ကို

ကျောက်ထီးတန္တု ဥပဇ္ဈာယ်ပြု မြင့်မြတ်သော ရဟန်းဘဝသို့ ရောက်တော်မူသည်။

ဒါယိကာ၊ ဒါယိကာမအပေါင်းတို့၏ ပင့်လျှောက်ချက်ဖြင့် ၁၃၃၈ခုနှစ်၊ သီတင်းကျွတ်လဆုတ် (၁၀)ရက်နေ့တွင် နိဂြောဓာရုံကျောင်းတိုက်သို့ ရောက်ရှိပြီး ယခုအခါ စာချစာသင်သံဃာတော်အပါး (၂၀၀)ခန့်ဖြင့်

www.burmeseclassic.com

စာသင်တိုက်လောက၌ ထင်ရှားကျော်ကြားလာသော စာသင်တိုက်ကြီးတစ်ခုအဖြစ် တည်ရှိအောင် မိမိကိုယ်ကျိုးကို မကြည့်ဘဲ သာသနာ့အကျိုးကို ကြည့်ကာ သာသနာ့တာဝန်များကို ထမ်းဆောင်ကာ သာသနာပြုလျက် ရှိပါတော့သည်။

ဆရာတော်သည်...

၁၃၀၄ ခုနှစ်၊ ပြာသိုလဆုတ်(၁၀)ရက် စနေနေ့တွင် ဖွားမြင်ရာ မဟာဘုတ်အရ (၂)ကြွင်း မဟာဘုတ်ပိုင်ရှင် ဖြစ်ပါတယ်။

	၆	
၁	၄	၀
၅	၂	၃

၂-ကြွင်းမဟာဘုတ်

❖ ကြာသပတေးဂြိုဟ် (၅-တေး) သည် မရတ(အရိုက်)တွင် ရပ်တည်နေသဖြင့်...

- ☉ ပညာသစ်စဉ်အခက်အခဲများ ကြုံတွေ့ခြင်း
- ☉ ဆရာကောင်းများနှင့် အစဉ်မပြတ် နေရခြင်း
- ☉ ပညာရေးဆိုင်ရာလုပ်ငန်းများ စိတ်ကြိုက်အောင်မြင်မှု မရတတ်ခြင်း တို့ပါပဲ။

❖ တနင်္ဂနွေ (၁-ရှေ့)ဂြိုဟ်သည် အထွန်းအိမ်(အကောင်းဆုံး)တွင် ရပ်တည်နေသည်ဖြစ်၍...

- * အကြီးအကဲ ဖြစ်ခြင်း
- * အဆောက်အအုံကောင်း ဝိုင်းရံခြင်း
- * ဘွဲ့ထူးဂုဏ်ထူးခြင်း
- * နာယုတ်ဂုဏ်ထူးခြင်း ကျော်ကြားခြင်း
- * အောင်မြင်ခြင်း တို့ပါပဲ။

☉ တနင်္လာ(၂-လာ)သည် ဘက်အိမ်(အပျက်)တွင် ရပ်တည်နေ

သဖြင့်...

- * ထွေးကျယ်ခြင်း
- * ထွေးကန်ကြေးကျ ဖျားစေခြင်း
- * ထွေးကျောက် မကောင်းနိုင်ခြင်း
- * ထွေးကြေးကို မယက်မောခြင်း တို့ပါပဲ။

❖ စနေဂြိုဟ်(၀-ရှေ့)သည် ရာဇအိမ်၌ တွေ့ရသဖြင့်...

- ☉ ယင်စိုရာဇာများနှင့် အကျွမ်းဝင်ခြင်း
- ☉ ဘာသာရေးဆိုင်ရာ အလှူကြီးပေးခြင်း
- ☉ ထွေးအလုံအအုံနှင့် ဝင်တတ်ခြင်း
- ☉ ဘာသာရေးဆိုင်ရာ ဘွဲ့တံဆိပ်များ ဆက်ကပ်ခံခြင်း
- ☉ ယင်စိုရာဇာနှင့် ဩဇာတိက္ကမ ကြီးမားလှများ ဖြစ် ကိုးကွယ်ဆည်းကပ်မှုကို ခံခြင်း
- ☉ ထွေးရပ်မြေနှင့် အကျိုးပေးခြင်းတို့ပါပဲ။

အေးပါစေ အောင်ပါစေ

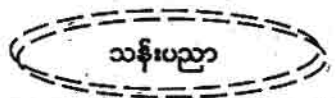

၂၀၁၆ ခုနှစ်၊ အောက်တိုဘာလတွင်



ထိုးလိုက် ရွေးချယ်ပါ ဤဂဏန်း

၂၀၁၆ ခုနှစ်၊ အောက်တိုဘာလ(၁)ရက်နေ့တွင် ဖွင့်လှစ်မည့် အောင်ဘာလေထိပွင့်ပွဲတွင် ထွက်ပေါ်လာနိုင်သည့် ထိဂဏန်းတို့များ အောက်ပါအတိုင်း ထွက်ချက်ဖော်ပြအပ်ပါသည်။

အကြိမ် ၃၃၃
အောက်တိုဘာလ + ၁၀
ခုနှစ် ၂၀၁၆
၂၃၅၉ = ၁၉ = ၁

အကြိမ်၊ လ၊ ခုနှစ် များအား တစ်လုံးတည်းဖြစ်အောင် ပေါင်းပါက (၁)ဂဏန်းရသည်။ သို့ဖြစ်၍ ၁၊ ၂၊ ၆၊ ၇၊ ၉ ဂဏန်း များပေါင်းအောင် ရွေးချယ်ပါ။ အံ့ထူးသဖြင့် ၁၊ ၂၊ ၇၊ ၉ ဂဏန်းများ ဦးစားပေးပါ။

ဥပမာ
၀...ဆုံး ၀...ဆုံး ၀...ဆုံး ၀...ဆုံး
၁...၁ ၂...၁ ၃...၁ ၉...၁
၁...၂ ၂...၂ ၃...၂ ၉...၂
၁...၆ ၂...၆ ၃...၆ ၉...၆
၁...၇ ၂...၇ ၃...၇ ၉...၇
၁...၉ ၂...၉ ၃...၉ ၉...၉
မှတ်ချက် ။ ။ (...)တွင်းအတွင်းတွင် ၁၊ ၇၊ ၉ ဂဏန်းများ ဦးစားပေးရွေးချယ်ပါ။

“အကြိမ်” ဂဏန်းမပါဘဲ “လ” ဂဏန်းနှင့် “နှစ်” ဂဏန်းကိုသာ ပေါင်းပါက (၁+၀+၂+၀+၁+၆)=၁၀=၁ ဂဏန်းပင်ရ၍ (၁)ဂဏန်းမှာ အားကြီးပါသည်။ သို့ဖြစ်၍...

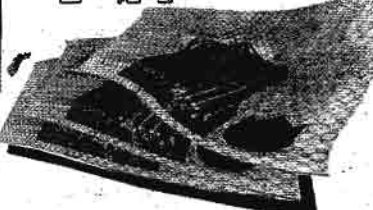

၀... ဆုံး
၁... ၁၊ ၂၊ ၆၊ ၇၊ ၉
၂... ၂၊ ၆၊ ၇၊ ၉၊ ၁
၃... ၃၊ ၉၊ ၁၊ ၂၊ ၆
၉... ၉၊ ၁၊ ၂၊ ၆၊ ၇

ဤလတွင် ၁-ရှေ့ သားသမီးများ ထိက် အထူးပွင့်နေပါသည်။ သို့ဖြစ်၍ မိမိအိမ်ရှိ ဘုရားတွင် သစ်သီးတစ်မျိုးမျိုးကို (၉)စိတ် စိတ်၍ ဆွမ်းပွဲနှင့် အတူပူဇော်ပြီး သမ္မုဒ္ဒေဂါထာတော်ကြီးကို (၁)ရက်တိတိ မိမိသက်စေ စိတ်ပွားပူဇော်ပြီး အဓိဋ္ဌာန်ဝင်ပေးပါ။

အဓိဋ္ဌာန်ဝင်ပြီးနောက် ထိက်မစမ်းမီ မိမိဒေသပတ်ဝန်းကျင်ရှိ စာသင်တိုက် ဘုန်းကြီးကျောင်းသို့ ဆန်နှင့်ဆေးဝါး တက်နိုင်သမျှ လှူဒါန်းပြီးမှ ထိက်စမ်းကြရန် ဖြစ်ပါသည်။ အထူးဂဏန်း

◆ ၁၉၂၆၇၁ ◆ ၂၆၆၇၁၉ ◆ ၁၉၁၇၂၆
ထိက် ပွင့်ပါစေ
ဆရာရဲထက် (သုလေသီ)

ပိုင်းနုပိုင်း မပေါက်ကွဲသော

အဘိဗျာဉ်ဂါထာ

သနပ်ပင်
(အောင်မြေ)



'ဟာ...ဆရာမြင့်'
'ဟုတ်ပါဗျာ'
'အိုး... ပျောက်ချက်ကတော့ဗျာ၊
မတွေ့ရတာကြာပေါ့။ ကဲ... လာဟော
ဟိုစားပွဲမှာ ထိုင်ကြစို့၊ လေကောင်း
လေသန့်လေးလဲ ရတာပေါ့'။

နှစ်အတန်ကြာ လူချင်း မတွေ့ရ
သဖြင့် အထက်ပါအတိုင်း နှုတ်ဆက်
ရခြင်းပင်။ ဦးမြင့်ကား လှိုင်သာယာ
မြို့ဦးစေတီတော်ဖြစ်သော အောင်မြေ
သာယာစေတီတော်တွင် အဦးဆုံး
ဗေဒင်ဟောပြောသူပင်ဖြစ်သည်။

စာရေးသူကား သူ့နောက်
အနည်းငယ်ကျသေး၏။ သို့သော်
ဦးမြင့်ကား နံနက်ပိုင်းနှင့် နေ့လယ်ပိုင်း
တွင် ဗေဒင်ဟောပြောရာ နေရာသို့
ရောက်သေးဘဲ ညနေ (၄)နာရီ
(၅)နာရီမှသည် ည(၉)နာရီခန့်ထိ
ဟောပြောတတ်သည်။ ဗေဒင် မေး
လာလျှင် ထုံးစံအတိုင်း ပုံတီးစိပ်နေ
တော့၏။

ဤသည်ပင်လျှင် အခြားဗေဒင်
ဆရာများနှင့် ကွာခြားသော ထူးခြား
ချက်တစ်ခုပင်။ စာရေးသူ မေးဖူးသည်။

'ဆရာမြင့် မနက်ပိုင်းလူတွေ၊
နေ့လယ်ပိုင်း ဗေဒင်မေးလူတွေ လွတ်
သွားပြီပေါ့။ စောစောလာလေ။ ဘာပြု
လို့ နောက်ကျ ကျနေတာတုံး'
ဟု မေးရာ...

'အင်း... ကျွန်တော်က ကြာသ
တေး ညနေဖွားဖူး။ ဒါကြောင့် ညနေ

ပိုင်း ဆည်းဆာပိုင်းကို သဘောကျ
တယ်'

ဟူ၍ ခပ်နောက်နောက် ပြောဖူး၏။
အသက်(၇၀)ပင် ပြည့်ပေပြီ။ သို့
သော် ဦးမြင့်ကား ဖျတ်လတ်သွက်
လက်လှပေသည်။

အသားညို၍ အရပ်အမောင်း
ကောင်းသည်။ ဗန်တိုဗန်ရှည် သိုင်း
ပြောင်းပြန် ကရာတေး စသော ပညာ
ရပ်များတွင် ထူးချွန်လှပြီး ရုပ်ရှင်နယ်
ပယ်တွင် အချို့အခန်းများကို ကိုယ်တိုင်
ပါဝင်၍လည်းကောင်း၊ အချို့အခန်းများ
အတွက် သိုင်းနည်းပြအဖြစ် လည်း
ကောင်း ပြုလုပ်ဆောင်ရွက်ခဲ့ရလေ

သည်။

'အသက်ကြီးပိုင်းကျမှ ဗေဒင်ပညာ
ဖြင့် ဆက်လက် အသက်မွေးလျက်
ရှိနေသည်။

'ကဲ... ဆရာမြင့် လက်ဖက်သုပ်
စားမှာလား၊ လက်ဖက်ရည်ကိုပဲ
သောက်မှာစား... မှာလိုက်ရအောင်'
'အဲ... လက်ဖက်ရည်ပဲလုပ်ပါ
ကိုဆန်းဝင်းရယ် ရပါပြီ'

'ကဲ...လက်ဖက်ရည်တဲ့ဟေ့'

'ကဲ... ပြောစရာလေး ဘာလေး
ပါတယ် မဟုတ်လား'

'အာ... အဲဒီကိစ္စကြောင့် လာတာ
လေ။ ကိုဆန်းဝင်း ခင်ဗျားက စာရေး
ဆရာလဲဖြစ်၊ ဗေဒင်ဟောဖက်လဲဖြစ်

တော့ ကျွန်တော့်ရဲ့ တစ်ချိန်က အတွေ့အကြုံလေးတစ်ခု ရှိတယ်ဗျာ။ တော်တော်လဲ ဆန်းပြားတယ်။ ကိုယ့်ဟာကိုယ်တောင် မယုံနိုင်စရာ ဖြစ်ရတဲ့ အထိ ထူးဆန်းတယ်ဗျာ'

'ကြာသလားလို့ ဆရာမြင့် ပြောစမ်းပါဦး... စိတ်ဝင်စားစရာများ ကောင်းလို့ကတော့ ရေးမှာဗျာ၊ လုပ်ပါ...ပြောပါဗျာ'

'အင်း...နှစ်ကတော့ အတော်လေး ကြာသွားပြီဗျာ။ ကျွန်တော်အကြောင်းတော့ ခင်ဗျားသိတဲ့အတိုင်း ရုပ်ရှင်ဇာတ်ကားတွေမှာ သိုင်းနည်းပြ၊ ဗန်တိုဗန်ရည်နည်းပြ လုပ်ပြီး စိုက်တင်ခန်းတွေမှာ အသတ်အပုတ် ကိစ္စတွေကို ယုတ္တိရှိအောင် အရှောင်အတိမ်းအတက်အဆင်း ဘာညာပေါ့ဗျာ။ အဲဒါတွေ လုပ်ပေးရသဗျာ။

အဲ...တစ်ခါတစ်ခါ ကျပြန်တော့လဲ ကိုယ်တိုင်ပါဝင်ပြီး တစ်ခန်းတလေ သရုပ်ဆောင်ပေးရတာလဲ ရှိသဗျာ။

အင်း...အဲဒီတုန်းက ဒါရိုက်တာက မုံရွာဦးလေးဆန်ရဲ့ တူတော်သူ ထင်ပါရဲ့။ ဇာတ်လမ်းက ဂျပန်တွေက အင်္ဂလိပ်သူလူမျိုး အင်္ဂလိပ်အလိုတော်ရီတွေကို ဖမ်းပြီး လူမဆန် ဖက်ဆစ်ပီပီ နှိပ်စက်ညှဉ်းပန်းချိန်ပေါ့'

'အင်း... လုပ်ပါဦး၊ ဇာတ်လမ်းကတော့ ခပ်ကြမ်းကြမ်းထဲကပဲ ထင်ပါရဲ့၊ ဟဲ...ဟဲ...'

'အဲဒါနဲ့... ရွာကြီးတစ်ရွာမှာ ကျွန်တော်က သူကြီးပေါ့ဗျာ။ အင်္ဂလိပ်ကခန့်တဲ့ သူကြီးနော်'

'အင်းပေါ့...အင်း...အင်း...'

'ဟိုခေတ်က ဝတ်စားဆင်ယင်မှုနဲ့ ပေါ့ဗျာ။ အဲ... တစ်နေ့မှာပေါ့ ဂျပန်တပ်စိတ်တစ်စိတ် ရွာထဲဝင်လာပြီး သူကြီးဖြစ်တဲ့အတွက် ကျွန်တော့်ကို

မေးမြန်းပြီး ဖမ်းဆီးချုပ်နှောင်ပြီး ရွာပြင်ဘက်ကို ကြိုးနဲ့တုပ်ပြီး ခေါ်သွားတော့တာပေါ့။

ရွာပြင် သင်္ချိုင်းကုန်းအစစ်မှာ ပေါက်ပင်တွေ ရှိသဗျာ။ အဲ... ပေါက်ပင် ခပ်သေးသေးတစ်ခုမှာ ကြိုးနဲ့ မလှုပ်နိုင်အောင် ကပ်တုပ်ထားတာပေါ့။

အင်္ကျီတွေလဲ စုတ်ပြတ်၊ မျက်နှာတွေလဲ ဖူးရောင်နေတဲ့ ပုံပေါ့ဗျာ။ မိတ်ကပ်ဆရာက ခြယ်မှုန်းထားတယ်ပေါ့'

'ပြောတာနဲ့ မျက်စိထဲ မြင်ယောင်ပါတယ် ဟဲ...ဟဲ...'

'ဟုတ်ကဲ့၊ ကဲ...ဆက်လိုက်ပါဦး'

'အဲဒီလို စစ်လိုက် မေးလိုက် ရိုက်လိုက်နဲ့ လူလဲ ဖွတ်ဖွတ်ကျေပြီဆိုတဲ့ ပုံပေါ့ဗျာ။ နောက်ဆုံးတော့ ဆယ်ပေလောက်စေးတဲ့ နေရာကနေပြီး ဂျပန်စစ်သားလေးယောက်က နေရာယူပြီး သေနတ်နဲ့ ချိန်ထားတယ်။

ဂျပန်ငိုလ်မျက်နှာကြီး နီးပြီး ဒေါသထွက်နေတဲ့ပုံနဲ့ 'ဒီကောင်မေးလို့ ပေါ်မှာမဟုတ်ဘူး၊ ပစ်သတ်' ဆိုတဲ့ ဂျပန်လို စကားကို စကားပြန်က တစ်ဆင့် ပြောတာဗျာ'

'ဟုတ်ကဲ့၊ ဪ...ဆရာမြင့် (သူကြီး)က မရှုမလှ ဒေသရမယ့် အခန်းပေါ့...ဟုတ်လား...ဟား...ဟား'

'အေးလေ၊ သေနတ်လေးလက်နဲ့ ချိန်ထားပြီး ပြိုင်တူပစ်သတ် သေရမယ့် အခန်းဗျာ'

'ဟဲ...ဟဲ...ကဲ လုပ်ပါဦး၊ စိတ်ဝင်စားစရာတော့ ကောင်းလာပြီဗျား'

'အဲဒီမှာ ပရိသတ် မမြင်ရတဲ့ လျှို့ဝှက်ချက်တစ်ခုရှိတယ် ငိုလ်ဆန်းရဲ့... ကျွန်တော့်အင်္ကျီ အတွင်းဘက်က ကတ်ထူပြားခံထားတယ်။ ပြီးတော့ ဒိုင်နိုဗိုင်း အသေးစား ခေါ်မလားဗျာ၊

ယမ်းဖောက်ခွဲမှု လေးခု တိုင်နဲ့ကပ်ပြီး လုပ်ထားတယ်။

ဓာတ်ကြိုးသေးသေးလေးနဲ့ ဆက်ပြီး ကင်မရာမြင်ကွင်း လွှတ်တဲ့နေရာကနေပြီး ဓာတ်ခဲနဲ့ ယမ်းဖောက်ခွဲရမှာကိုးဗျာ'

'အဲဒီလိုလား...ဒါကြောင့် တချို့ဆို သေနတ်မှန်ပြီး အင်္ကျီတွေ ဖွာခနဲ မီးခိုးတွေ ဘာတွေနဲ့ တွေ့ရတာက ဒါကြောင့်ကိုးဗျာ။ လူကို မထိခိုက်ဘူးလား ဆရာမြင့်၊ ဥပမာဗျာ ယမ်းလောင်ပြီး အသားတို့ ဘာတို့ ထိတာ ခိုက်တာရှိလား'

'ဟာ... ရှိတာပေါ့။ ကျွန်တော်လဲ အဲဒါကို လန့်နေတာဗျာ။ ရင်ဘတ်မှာ လေးခု တစ်လက်မခြားပြီး ကပ်ထားတယ်။ ကတ်ထူပြား မာမာကြီး ခံထားပေမယ့်လို့ မျက်နှာနား ကပ်နေတာဗျာ။

မတော် မျက်နှာဘက်များ ပွင့်ထွက်ပေါက်ကွဲလိုက်ရင် ဇာတ်လမ်းထဲက သူကြီးသေတာ သဘာဝကျကျ မြင်ကြပေမယ့် အပြင်က သရုပ်ဆောင်တဲ့ ဆရာမြင့် မျက်နှာ စုတ်ပြတ်သွားမှာ ဘယ်သူမှ သိလိုက်မှာ မဟုတ်ဘူးဗျာ'

'အဲ...ဟဲ...ဟဲ သူကြီး တကယ်ရင်ထိတ်နေပြီပေါ့ ဟုတ်လား၊ ဂျပန်ကြောင့်တော့ မဟုတ်ဘူး။ ရင်ဘတ်က ဒိုင်းနိုဗိုင်းကို လန့်နေတာပေါ့'

'အာ... ခင်ဗျားနယ် ချွေးသီးချွေးပေါက်တွေ ကျလို့ဗျာ၊ ဒီအခန်းမျိုး တစ်ခါမှလဲ သရုပ်ဆောင်ဖူးပါဘူးဗျာ။ အဲဒီတစ်ခါပါပဲ။

ဒါနဲ့ ဒိုင်းနိုဗိုင်းဖောက်ခွဲမယ့် ကောင်လေးကလဲ ဓာတ်ကြိုးစ နှစ်စကိုင်ပြီး ဓာတ်ခဲနဲ့ အဆင်သင့်ပေါ့ဗျာ။ ဟိုဂျပန်လေးယောက်ကလဲ ချိန်ထားပြီး ခလုတ်ပေါ် လက်ညှိုးတင်တဲ့အခန်း၊ ကျွန်တော်လဲ ယမ်းပေါက်ရင်ဖြင့်

မျက်နှာများ စဉ်မလား ထိမလား
စိုးရိမ်ပြီးတော့... အဲဒီမှာ ခင်ဗျားကို
ကျွန်တော်ပြောတဲ့ ရွတ်နေကျဂီတ
ရွတ်တော့တာပေါ့ဗျာ။

တစ်ခေါက်ပြီး တစ်ခေါက် တစ်ခါ
တည်း စိတ်ထဲနစ်ပြီး မျက်စိမှိတ်ပြီး
ရွတ်တာပဲဗျို့။ ကင်မရာမင်းကလဲ
နေသားတကျ ဖြစ်အောင်ချိန်၊ မီး
သမား၊ မှန်ထိုးသမားတွေကလဲ ဟာ
ကွက် မရှိအောင် နေရာယူပြီး အားလုံး
အဆင်သင့်ဖြစ်ပြီဆိုတာနဲ့ ဂျပန်ခိုလှုံက
ဂျပန်ဘာသာနဲ့ “ပစ်” အမိန့်ပေးတော့
တာပေါ့ဗျာ။

ဒါရိုက်တာကလဲ အချက်ပေးလိုက်
တာနဲ့ တစ်ခါတည်း ယမ်းဖောက်ခွဲတဲ့
ကောင်လေးက ရှော့ရိုက်လိုက်ရောဗျို့။
သေနတ်လေးလက်က လက်ညှိုးတွေ
ကျွေးတာ တစ်ချက်ရိုက်တယ်။

တစ်ချက်တည်း ကျွန်တော့်ကို
ကျည်ဆန်မှန်လို့ ယမ်းပေါက်ကွဲရမယ့်
အခန်းကို ရိုက်တယ်ဗျာ။ အဲဒီမှာ
ပြဿနာဝင်တော့တာပဲ ကိုဆန်းဝင်း
ရေ

‘ဘာပြဿနာလဲ ဆရာမြင့်ရဲ့၊
လုပ်စမ်းပါဦး ဇာတ်လမ်းက အရှိန်မြင့်
နေပြီ’

‘ဖောင်းဒိုင်းဆို မီးခိုးတွေ ဘာတွေ
ထွက်ပြီး သူကြီးကို ရုပ်ပျက်ဆင်းပျက်
သေနတ်ကျည်ဆန် လေးချက် မှန်ပြီး
သေရမှာလေ။

ဒါပေမယ့် ရင်ဘတ်က ဒိုင်းနုမိုင်း
က အဲဒီလို မဟုတ်ဘဲနဲ့ “ဖွတ်...
ဖွတ်...ရှူး...ဖွတ်”ဆိုပြီး မီးခိုးလေး
နည်းနည်းပဲ ထွက်တယ်ဗျာ’

‘ဪ... အဲဒီလို ဖြစ်သွားသလား’
‘ဒါရိုက်တာ မျက်လုံးပြူးသွား
တယ်ဗျာ။ အမှန်က ဖြစ်ရိုးဖြစ်စဉ်မှ
မဟုတ်တာကိုး “ဟာ... ဆရာမြင့်

ဘယ်လိုဖြစ်တာလဲဗျာ။ ယမ်း ဘာလို့
မပေါက်ကွဲတာလဲ၊ ဒိုင်းနုမိုင်း မကောင်း
လို့လား”ဆိုပြီး ရင်ဘတ်ထဲက
ဒိုင်းနုမိုင်းကတ်ကို ဖြုတ်စစ်ဆေးကြ
တယ်။

အဖြေရှာမရဘူး။ အဲဒီ ဒိုင်းနုမိုင်းက
တစ်ခုကို ငါးထောင်ပေးရတယ်ဗျာ။
နှစ်သောင်းဖိုး ဖွတ်ခနဲ ဆုံးရှုံးသွားတာ
ပေါ့ဗျာ။

ကျွန်တော်လဲ ဂီတရွတ်လို့ဆိုတာ
မသိသေးဘူး။ ဒုတိယပွဲ ပြန်ဆင်ရိုက်
တယ်။ ကျွန်တော်လဲ ကြောက်စိတ်က
မကုန်တော့ ဂီတပဲ လှိုင့်ရွတ်တာပေါ့။
ပထမတစ်ခါလို့ပဲ “ဖွတ်...ရွတ်” ဆို
သွားပြန်တာပဲဗျို့’

‘ဆရာမြင့် ဂီတက စွမ်းလို့များ
မပေါက်သလားဗျာ’

‘နောက်တော့ ကျွန်တော်လဲ
စဉ်းစားမိလာတယ်။ ငါ ရွတ်လို့များ
လားပေါ့။ ယမ်းဖိုးနဲ့ ရိုက်ကွင်း တစ်နေ့
စာလောက် ကုန်နေပြီ။ ဒီတစ်ခါတော့
မရွတ်တော့ဘဲ အန္တရာယ်ကင်းဖို့ပဲ
ဆုတောင်းတော့တယ်ဗျို့။

အဲဒါနဲ့ သုံးကြိမ်မြောက် ဖောက်ခွဲ
တော့မှပဲ သဘာဝကျကျ ပေါက်ကွဲပြီး
သူကြီးလဲ သေတော့တာပဲဗျို့ ကိုဆန်း
ဝင်းရ။ ကဲ...မဆန်းဘူးလား။ ဒါ
ကျွန်တော်ကိုယ်တိုင် ရင်နဲ့အမျှ တွေ့
ကြုံခဲ့ရတဲ့ ဖြစ်ရပ်ဆန်းတစ်ခုပဲဗျာ’

‘အဲ...အဲဒီဂီတကို ပြောပါဦးဗျာ။
ဒီဂီတဟာ ဒိုင်းနုမိုင်းတောင် မပေါက်
ကွဲဘူးဆိုတော့ ထူးဆန်းတယ်ဗျာ။
ကျွန်တော် ပရိတ်သတ်ကို တင်ပြ
မယ်ဗျာ...ပြောဗျာ’

‘ဂီတက မရှည်လှပါဘူးဗျာ။
အများခေါ်ကြတာတော့ “ဒီဗွေကျွ
အဘိညာဉ်ဂီတ” လို့ ခေါ်သဗျာ။
ပါဠိက...

ဒုဂ္ဂ သုဓုံ ဒဋ္ဌိ
သပတ္တိ လောကနယကံ၊
တိရောဏနေ ဝိတံဂ္ဂံ၊
ဒိဗ္ဗစက္ခု နယမာံ၊

ခက်ခဲသော ပါဠိအဘိဓမ္မာ

- ဒုဂ္ဂ = ဒူရင်စ
- ဒဋ္ဌိ = ဒတ်ထုန်
- သပတ္တိ = သမတ်ထ
- ဒိဗ္ဗစက္ခု = ဒိပ်ဗစက်ခုံ

မြန်မာမြန်

ဘန္တေ - ဒိဗ္ဗစက္ခု မြင်မှုထင်ရှား
အရှင်မြတ်ဘုရား ဒုဂ္ဂပဉ္စ-စကြဝဠာ
လွန်စေးကွာသည့် ရူပါရုံများ အစား
စားကိုသော်လည်းကောင်း၊ သုဓမ္မ
ပဉ္စ-ပရမာဏဟု ပမာပြု၍ မြင်မှု
မလွယ် လွန်သေးငယ်သည့် နုနယ်
လုံးစုံ သိမ်မွေ့သော ရူပါရုံကိုလည်း
ကောင်း၊ ဒဋ္ဌိ-နတ်မျက်စိသွင် ဉာဏ်
တော်ရှင်မို့ ထင်မြင်ကြည့်ရှုတော်မူခြင်း
ငှာ၊ သပတ္တိ - စွမ်းနိုင်တော်မူသော၊
လောက နာယက - လောကသုံးပါး
ရှေ့သွား ဘုရားရှင် ကိုယ်တော်မြတ်
ကြီးကို၊ အဟံ-တပည့်တော်သည်၊
နမာမိ - ရိုသေမြတ်နိုး လက်စိုခိုး၍
ရိုခိုးကန်တော့ပါ၏ အရှင်ဘုရား။

ကဲ...ဒါပဲ ကိုဆန်းဝင်းရေ၊ လိုသလို
သုံးပေတော့’

‘ကျေးဇူးတင်ပါတယ် ဆရာမြင့်
ရယ်’

မှတ်ချက်။။ ပေဒင်ဆရာ၊ ရုပ်ရှင်
သရုပ်ဆောင်၊ သိုင်း
နည်မြ ဆရာမြင့်၏ ကိုယ်တွေ့ဖြစ်
ရပ်ဆန်းအား တစ်ဆင့်ဖောက်သည်
ချပါသည်။(စာရေးသူ)

သဗ္ဗေသတ္တာ ဘဝန္တုသုဒ္ဓိတတ္တာ

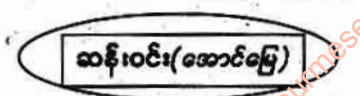

ကောလိပ် (ပုသိမ်ကြီး)

ဓာတ်မ (၉) ပါး နှင့် (၁၀၈) နှုတ်

ကောက်ယူပုံများ



အဂ္ဂိရတ်ပညာတွင် ဓာတ်နု၊ ဓာတ်လတ်နှင့်ဓာတ်မ ဟူ၍ ခွဲခြားထားသည်။ သဘာဝပေါက်ပင်များ၊ ပရဆေးပင်များနှင့် စိုက်ပျိုးသီးပင်များ၏ ပဉ္စပါးပါးဖြစ်သော အသီး၊ အရွက်၊ အပွင့်၊ ပင်စည်၊ အမြစ် စသည်များအား စုပေါင်း၍ ဆေးဝါးများအဖြစ် အသုံးပြုသည်များကို “ဓာတ်နု” ဆေးများဟု ဆိုသည်။

စိန်၊ ဆေးဒန်၊ ကန့်၊ ခုတ္တာ၊ ဝေက်သာ၊ ဟင်းခိုင် စသည့်ဓာတ်များကို စုပေါင်း၍ သော်လည်းကောင်း၊ တစ်မျိုးချင်းသော်လည်းကောင်း အသုံးပြုပါက “ဓာတ်လတ်” ဟု ဆိုသည်။

ဓာတ်မဆိုသည်ကား နာ(ခဲ)၊ ဂ္ဂုတ်၊ သံ၊ ဘင်၊ ဒန်(ကြေး)၊ ပြဒါး၊ ဘော်(၉) သွပ်နှင့်ရွှေသတ္တုများဖြစ်ကြသည်။ ဓာတ်နုများကို အသုံးပြု၍ ဆေးအဖြစ် ဖော်စပ်အသုံးပြုပါက အစွမ်းသတ္တိ ရှိသည်။ သို့သော်ဓာတ်နုများဖြစ်၍ ပမာဏများများ အသုံးပြုရ၏။

ဓာတ်လတ်များကို အသုံးပြုလျှင် ဓာတ်နုထက်ပို၍ အစွမ်းထက်သည်။ ဓာတ်မကိုအသုံးပြုပါက ဆေးပမာဏအနည်းငယ်ဖြင့် (ဆေးကောင်းသန်းခေါင်)၊ ပြာ၊ ချော်၊ လုံခွံ အစရှိ ၁၅၀ နှုတ်မျှရောင်ခြည်ပမာဏ။

သည်များကို အသုံးပြုလျှင် လွန်စွာ အစွမ်းထက်တော့သည်။

ထွက်ရပ်ဓာတ်လုံးကို အဓိကအားဖြင့် ဓာတ်မ(၉)ပါးကိုသာ အသုံးပြု၍ လုပ်ဆောင်ပါက သိဒ္ဓိဆယ်ပါးကို ပြီးမြောက်နိုင်ကြောင်း ပညာရှင်ကြီးများ၏ ကျမ်းအသီးသီးမှာ ဖွင့်ပြထားသည်။

ဓာတ်နု(ရုက္ခ)လမ်း၊ ဓာတ်လတ်(စိန်၊ ဆေးဒန်၊ ကန့်၊ ဟင်းခိုင်) စသည်များလမ်းများမှာ အစွမ်းရှိသော်လည်း အဆုံးသတ် ပြီးမြောက်နိုင်သော လမ်းများ မဟုတ်ကြပါ။ အောက်သိဒ္ဓိများ (၂)ပါး၊ (၃)ပါး စသည်တို့ကိုသာ ရနိုင်ပါသည်။

မေးနား၊ သေသိန္နီ၊ အာယုသိန္နီကြီးများကို သိန္နီကြီးများနှင့် သိန္နီဆယ်ပါးနှင့် ပြီးမြောက်လိုပါက ဓာတ်မ(၉)ပါးကိုသာ အသုံးပြုရမည်ဟု ပညာရှင်ကြီးများ ဆိုခဲ့မှာကြားခဲ့သည်ကို မှတ်သားရပါသည်။

ဤနေရာ၌ (၁၀၈)နှုတ်အကြောင်း လေ့လာဖို့လိုသည်။ (၁၀၈)နှုတ်မှာ ဗေဒင်ကြောင်းမှ လာသည်။ (၁၀၈)နှုတ်သည် နေနံ(၈)မျိုးအား ပေါင်းစပ်ခြင်းဖြင့် ဖြစ်ပါလာသည်။ ၁+၀+၈=၉ ဖြစ်၍ နှုတ်ဟုခေါ်သည်။ (၁၀၈)နှုတ် ဖြစ်ပေါ်လာပုံမှာ နေနံဂြိုဟ် တစ်ခုချင်း၏ ဂြိုဟ်သက်များကို အခြေခံပါသည်။

ဤတွင် ဂြိုဟ်အသီးသီး၏ ဂြိုဟ်သက်များသိရှိထားဖို့လိုသည်။ တနင်္ဂနွေ ဂြိုဟ်သက် (၆)နှစ်၊ တနင်္လာ (၁၅)နှစ်၊ အင်္ဂါ(၈)နှစ်၊ ဗုဒ္ဓဟူး(၁၂)နှစ်၊ ကြာသပတေး(၁၉)နှစ်၊ သောကြာ (၂၁)နှစ်၊ စနေ(၁၀)နှစ်၊ ရာဟု(၁၂)နှစ်တို့ အသီးသီး ဂြိုဟ်သက် ရှိကြပါသည်။

ဂြိုဟ်အားလုံး၏ ဂြိုဟ်သက်များကို ပေါင်းလိုက်ပါက (၆+၁၅+၈+၁၂+၁၀+၁၉+၁၂+၂၁)ဖြစ်၍ စုစုပေါင်း (၁၀၈) ရပါသည်။ (၁၀၈)ကို နှုတ်ကြီးဟု ခေါ်ပါသည်။ မြတ်စွာဘုရားရှင်၏ စက်တော်ရာ စုစုပေါင်း (၁၀၈)ဖြစ်၍ (၁၀၈)နှုတ်နှင့် ပြည့်စုံမှုသာ အဂ္ဂိရတ်အလိုဓာတ်ဘုရား ဖြစ်သည်ဟု ပညာရှင်ကြီးများ သတ်မှတ်ကြပါသည်။

ဤတွင် ဗေဒင်ကြောင်းအရ ဂြိုဟ်များကို ပါပနှင့် သောမဟူ၍ ခွဲခြားထားသည်ကို လေ့လာဖို့လိုသည်။ ပါပဂြိုဟ်များမှာ (၁+၃+၀+၈) ဂြိုဟ်များဖြစ်၍ သောမဂြိုဟ်များမှာ (၂+၄+၅+၆) ဂြိုဟ်တို့ ဖြစ်ကြသည်။ ပါပဂြိုဟ်တို့၏ ဂြိုဟ်သက်များ ပေါင်းက (၆+၈+၁၀+၁၂=၃၆) ရပါသည်။ ပါပဂြိုဟ်သက် ၃၆ဖြစ်၍ ပေါင်းက ၃၆=၃+၆=၉ နှုတ်ဖြစ်သည်။ တစ်ဖန် သောမဂြိုဟ်များ၏ ဂြိုဟ်သက်ကိုပေါင်း (၁၅+၁၂+၁၉+၂၁=၆၇) ရပါသည်။ ၆၇ကိုပေါင်းက (၇+၂=၉) နှုတ်ဖြစ်သည်။

ပါပျိုဟ်သက်ပေါင်း ၃၆နှင့် သောမ ဗြဟ္မာသက်ပေါင်း ၇၂ ကိုပေါင်းက (၃၆+၇၂=၁၀၈)နဝင်းဖြစ်ပါသည်။

ဤ (၁၀၈)နဝင်းနှင့် ကိုးကွဲအောင် ဓာတ်များကို ယင်းစင်၍ ဓာတ်ကြီး (ထွက်ရင်)ကို ဆိုနိုင်ပါက သိဒ္ဓိ(သေ)ပါ ဦးခြောက်သည်အဆင့်ရှိ ဖျောက်နိုင် ခြင်း၊ ပညာရှင်ကြီးများက လိမ္မော်စွာ တွန်းဖျားပြု၍ နည်းလမ်းမျိုးဖြင့် ဆက်ပြုကြပုံကြောင်း လေ့လာ ထွေ့ရှိရ ခဲ့ပါသည်။

သို့ဖြစ်ပါ၍ သွပ်တစ်မျိုးတည်း ထိုး ခြင်း၊ သံ၊ ဘင်၊ ကြေး(ဒန်)ပြဒါးမျိုးစုံ နှင့် ဘော်တစ်မျိုးတည်းထိုး၍ ဓာတ်ကို ခွဲနေအောင် ထိုးနေကြခြင်းကို ဦးမြောက်မှု ရှိ/မရှိ သေသေချာချာ စဉ်းစားဆင်ခြင်ကြည့်ရန် ဖြစ်ပါသည်။

ဓာတ်(၂)မျိုး၊ (၃)မျိုး၊ (၄)မျိုးစပ်၍ ထိုးလျှင် ဓာတ်ကြီးအနေနှင့် ဦးဆုံးခြင်း မရောက်နိုင်သော်လည်း ပီယ၊ လတာ၊ တာယစသည့် အောက်သိဒ္ဓိများကို ရနိုင်သည်ဆိုသည့် အယူအဆအား ငြင်းဆိုဖွယ်ရာမရှိပါ။ လမ်းဆုံးသို့ (သိဒ္ဓိ ဆယ်ပါးပေါက်ဖို့) မရောက်နိုင်ခြင်း တို့သာ ဆိုလိုခြင်း ဖြစ်ပါသည်။

ဤတွင် ဓာတ်(၈)ပါးအား အစိုအမ ခွဲခြားပုံမှာလည်း အရေးကြီးသည်။ ဓာတ်များတွင် အုပ်စု(၄)စုရှိသည်။ အန္တော(မီးဓာတ်)၊ ဂဗ္ဘေ(မြေဓာတ်)၊ ဓရေ(လေဓာတ်)၊ ဝံသေ (ရေဓာတ်) တို့၍ အုပ်စုခွဲပါသည်။

အန္တော(မီးဓာတ်)တွင် "အန်" ဆည် မီးကြမ်းအစိုဖြစ်၍ "ဥဏှ ထေဇော" ဟု ခေါ်သည်။ "တော" ဆည် မီးနှု(မီးအေး)အမဖြစ်၍ "သီတ ထေဇော" ဟု ခေါ်သည်။

ဂဗ္ဘေတွင် "ဂတ်"သည် ပထဝီ အစိုဖြစ်၍ "ဘော"သည် ပထဝီအမ ဖြစ်ပါသည်။

ဓရေ(လေဓာတ်)တွင် "စ"သည်

လေကြမ်းအစိုဖြစ်၍ (ရေ)သည် လေဓာတ်လေန အမဖြစ်ပါသည်။

ဝံသေ(ရေဓာတ်)ဓာတ်တွင် "ဝံ" သည် ရေဓာတ်အစိုဖြစ်၍ "သေ" သည် ရေဓာတ်အမ ဖြစ်ပါသည်။ အောက်ပါအတိုင်း ဇယားဖြင့် ရှင်းလင်းဖော်ပြပါမည်။

* * *

	အစို	အစို	အစို
	၁	၂	၃
အမ	၆	၉	၄ အစို
	၈	၅	၀
	အမ	အမ	အမ

ဓာတ်(၄)ပါးတွဲအား ရှင်းလင်းစေ ရန် အောက်ဖော်ပြပါ ရှင်းလင်းချက် ကို လေ့လာနိုင်ပါသည်။

- အန္တော = အန် + တော = ၁၀ (မီးဓာတ်)
- ဂဗ္ဘေ = ဂမ် + ဘေ = ၂၅ (မြေဓာတ်)
- စရေ = စ + ရေ = ၃၈ (လေဓာတ်)
- ဝံသေ = ဝံ + သေ = ၄၆ (ရေဓာတ်)

ဓာတ်(၄)ပါးအကြောင်း ဓာတ်စို ဓာတ်မအကြောင်းနှင့် ဓာတ်များ၏ ဂြိုဟ်သက်များအကြောင်း နားလည် သဘောပေါက်ပါက သိဒ္ဓိပေါက်ဓာတ် လုံးကို(ဓာတ်ကြီးလုံး) စတင် စီစဉ် ဆောင်ရွက်နိုင်မည် ဖြစ်ပါသည်။

ပညာရှင်ကြီးများက ဓာတ်လေးပါး မစုံက မအောင်မြင်ရာဟု လည်း ကောင်း၊ အစိုအမ မစုံက မအောင် မြင်ရာဟုလည်းကောင်း၊ (၁၀၈)နဝင်း မပြည့်စုံက မအောင်မြင်နိုင်ရာဟူ၍ လည်းကောင်း အမျိုးမျိုးသော နည်း လမ်းများဖြင့် လမ်းညွှန် မိန့်မှာညွှန်ပြခဲ့ ကြပါသည်။

ဓာတ်ကြီးလုံး (ထွက်ရင်ဓာတ်လုံး)ကို တည်တော့မည် ဆိုပါက ကမ္ဘာကြီး

ပျက်ကိန်း၊ ဖြစ်ကိန်းနှင့် ညှိနှိုင်းဆောင် ရွက်သွားရန် အရေးကြီးသည်။ ဓာတ်စဉ် မမှန်ပါက ဓာတ်လုံး မအောင်မြင်နိုင်ပါ။

ဤတွင် ကမ္ဘာပျက်ကိန်းနှင့်ဖြစ်ကိန်း ကျမ်းဆရာများ၏ ရေးသားချက်များ တွင် လေ့လာကြည့်ပါက ပထမဦးစွာ ကမ္ဘာကြီးကို "မီး"က ဖျက်သည်။ ဒုတိယ "လေ"က ဖျက်သည်။ တတိယ "ရေ" လွှမ်းမိုး၍ ဖျက်သည်။ စတုတ္ထအဆင့်မှာ "မြေ"ဖြစ်ပေါ် လာကြောင်း ဖွင့်ပြကြသည်။

သို့ဖြစ်၍ ပထမဦးဆုံး မီးဓာတ်ကို တည်ရမည်။ ပြီးမှ လေဓာတ်ကို ထည့် သည်။ ဤတွင် ပညာရှင်များက "အန္တော" "စရေ" နည်းလမ်းဟု ဖော် ပြကြသည်။

အန္တော စရေဓာတ်ပြီးက "ဝံသေ" ဓာတ်ကို ထည့်ရသည်။ ဝံသေဓာတ် ထည့်ပြီးမှ နောက်ဆုံး ပထဝီဓာတ်ဖြစ် လာအောင် "ဂဗ္ဘေ"ဓာတ်ကို ထည့် သည်။ ဤတွင် ဓာတ်လေးပါးလည်း စုံ၍ အစိုအမ(ကျားမ)လည်းစုံသည့် (၁၀၈)နဝင်းကိုက (၈)ပါးဓာတ်လုံး (ဓာတ်လုံးကြီး)ကို ရရှိပါတော့သည်။

ယခု ကျွန်တော် ဖော်ပြခဲ့သည့် အတိုင်း ဓာတ်မ(၈)ပါးကို ပေါင်းစပ် ဆောင်ရွက်နိုင်ခဲ့ပါက ပညာရှင်ကြီးများ လျှို့ဝှက်ရေးသား၍ တစ်ဖက်က ထုတ် ဖော်ပြခဲ့သည့် သိဒ္ဓိပေါက်ဓာတ်လုံး (ဓာတ်ကြီး)လုံးကို လက်ဝယ်ပိုင်ပိုင် ကေနဆုပ်ကိုင်နိုင်တော့မည် ဖြစ်ပါ ကြောင်း ဓမ္မစာနာအမှန်ဖြင့် ရေးသား တင်ပြအပ်ပါသည်။

(အစိုရတ် ပညာရှင်ကြီးများအား လေးစားစွာဖြင့် ဦးညွှတ်ဂါရဝ ပြုအပ်ပါသည်။)

အောင်သန့်(ပုသိမ်ကြီး)

* * * * *

နဂါဏှရောင်ခြည်မဂ္ဂဇင်း ၁၅၁

အောက်တိုဘာလတွင်...

† ကြက်နှစ်ဖွား



ရတနာပုံဆိုက်ကိန်းရှိသည်။
ငွေကြေး အမြောက်အမြား ဝင်လိမ့်မည်။
အမွှေးနံ့သာ၊ ပေါင်ဒါ၊ ရေမွှေး အသုံး
အဆောင်များ လက်ဆောင်တတ်သည်။
စွမ်းအင်၊ လောင်စာ၊ ထင်း၊ မီးသွေး
စသည်တို့နှင့် ပတ်သက်၍ ငွေကြေးအကျိုး
အမြတ် ရရှိမည်။

† နွားနှစ်ဖွား



မိတ်ဆွေသားချင်းတို့၏
အရေးကိစ္စများတွင် ခံ့သမာမိလျှင်အဖြစ်
တာဝန်ယူ ဆောင်ရွက်ပေးရတတ်သည်။
မိခင်ဘက်မှ ဆွေမျိုးများအတွင်း မင်္ဂလာ
ကိစ္စ ပေါ်ပေါက်မည်။ ပရဆေးနှင့် သစ်တော
ထွက်ပစ္စည်းများ အကျိုးပေးထက်သန်သော
ကာလဖြစ်သည်။

† ကျားနှစ်ဖွား



အကြံအစည်အချို့
အကောင်အထည်ပေါ်လာမည်။ အိမ်၊ မြို့၊ မြေ
ပြုပြင်မွမ်းမံရတတ်သည်။ လွင်ပြင်ကျယ်
ဒေသများသို့ သွားရောက်ရဖွယ်ရှိသည်။
ကြွေထည်၊ မြေထည် ပစ္စည်းများနှင့်
ဆက်စပ်၍ ငွေကြေးအကျိုးအမြတ် ဖြစ်ထွန်း
နိုင်သည်။

† ယုန်နှစ်ဖွား



ခန့်မှန်းတွက်ဆမှုများ
လွဲချော်နေတတ်သည်။ ရသာရုံ(အစား
အသောက်)မှားယွင်းမှုတို့ကြောင့် ဘောဗုဒ္ဓ
ရောက်ရကိန်းရှိသည်။
အိမ်ဆောက်ပစ္စည်း အုတ်၊ သဲ၊ ကျောက်
တို့နှင့် ပတ်သက်၍ အကျိုးပေးထက်သန်
သည်။ လုပ်ငန်းသစ်၊ ဈေးကွက်သစ်များ
ပြုလုပ်ချဲ့ထွင်ရန် မသင့်ပါ။

† နဂါးနှစ်ဖွား



ရင်းနှီးမြှုပ်နှံထားသော
ငွေကြေး လုပ်ငန်းများမှ အမြတ်အစွန်းရရှိ
မည်။ ကူညီပံ့ပိုးသူ ပေါ်ပေါက်၍ လုပ်ငန်း
ဆောင်တာများ ပိုမို အဆင်ပြေ သွက်လက်
လာမည်။
အချိန်ကာလ ရှည်ကြာစွာ ပျောက်ဆုံးနေ
သည့်ပစ္စည်းများ ပြန်လည်တွေ့ရှိနိုင်သည်။

† မြွေနှစ်ဖွား



ဇာတ်မြေသို့ ပြန်လည်
ရောက်ရှိနိုင်သည်။ ရပ်ဝေး

၂၀၁၆ ခုနှစ်၊ အောက်တိုဘာလအတွက်
ပုံပိုက်ရှင်တို့၏

ကံကြမ္မာ

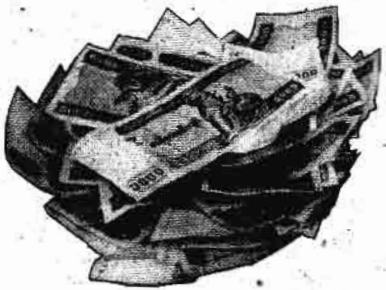

မြေခြား၌ စီးပွားရှာဖွေနေသူတို့ ပြည်တော်
ပြန် မျက်နှာပန်းလှလိမ့်မည်။

ပရဟိတ အများအကျိုး ဆောင်ရွက်ခြင်း
ဖြင့် ကိုယ်ပိုင်ဗဟိုရက်စွဲများ လစ်ဟင်းနေ
တတ်သည်။ လျှစ်စစ်အသုံးအဆောင်ပစ္စည်း
များ အကျိုးပေးမည်ကာလ ဖြစ်သည်။

† မြင်းနှစ်ဖွား



ကျန်းမာရေး ချို့ယွင်းတတ်
သည်။ နှလုံး နှင့်အူသိမ်ဆိုင်ရာ
ရောဂါဝေဒနာများ သတိထား ကာကွယ်ပါ။
ဖန်ထည်၊ မှန်ထည် ပစ္စည်းများနှင့်
ပတ်သက်၍ အကျိုးအမြတ် ရရှိနိုင်သည်။
မိတ်ဆွေသားချင်းများနှင့် စိတ်ဝမ်းကွဲရကိန်း
ရှိသဖြင့် အပြောအဆို ဆင်ခြင်သင့်သည်။

† ဆိတ်နှစ်ဖွား



လေ့လာ စုဆောင်းထားသော
အသိပညာ ဗဟုသုတများကို
အသုံးချ၍ တိုတိုထွာထွာ အပိုင်ငွေကလေး
များ ရရှိနေမည်။
မျက်စိနှင့် အမြင်အာရုံကြောဆိုင်ရာ
ဝေဒနာများ သတိပြု ကာကွယ်ပါ။ အထည်
အလိပ်များနှင့် ပတ်သက်၍ ငွေကြေး
အမြတ်အစွန်း ရရှိနိုင်သည်။

† မျောက်နှစ်ဖွား



ရာထူးအလုပ်အကိုင်
တိုးတက် အဆင်ပြေမည်။ ပြောစကား
ဆိုစကား အောင်မြင်၍ ပတ်ဝန်းကျင်၏
လေးစားအားကိုးခြင်း ခံရတတ်သည်။
ရပ်ဝေးမြေခြားမှ မျှော်လင့်နေသော
သတင်းစကားများ လက်ခံ ကြားသိရကိန်း
ရှိသည်။ ရေထွက်ပစ္စည်းများ အကျိုးပေး
သောကာလ ဖြစ်သည်။

† ကြက်နှစ်ဖွား



နေထိုင်မှု အဆင့်အတန်း
တိုးတက်မြင့်မားလာမည်။ ဇိမ်ခံပစ္စည်း
ဝင်ကိန်းရှိသည်။

အိမ်ထောင်ဦးစီးတို့ သားသမီးရတနာ
တိုးပွားတတ်၍ အိမ်ရှင်မတို့မှာ ခင်ပွန်း
သည်ထံမှ ချစ်သက်လက်ဆောင်များ
လက်ခံရတတ်သည်။ ဆိုးဆေး၊ အဖျော်
မယကာပစ္စည်းများ အကျိုးပေး ထက်သန်
သည်။

† ခြင်္သေ့နှစ်ဖွား



အခက်အခဲ တစ်စုံတစ်ရာ
ကြုံတွေ့ရင်ဆိုင်ရပါက ကူညီ
ပံ့ပိုးသူ အလှမ်းဝေး၍ ကိုယ့်အားကိုး ဖြေရှင်း
ရတတ်သည်။

အလီးကျန်ဆန်နေတတ်သော ကာလ
ဖြစ်သည်။ မိတ်သင်္ဂဟများအပေါ် ထားရှိ
သည့် “စေတနာ”က “ဝေဒနာ” ဖြစ်သွား
နိုင်သဖြင့် ဆင်ခြင်သင့်သည်။

† ဝက်နှစ်ဖွား



ငွေကြေး အတန်အသင့်
ပိုင်ဆိုင်ရကိန်း ရှိသည်။ ငွေကြေးအခက်အခဲ
နည်းပါး၍ လာဘ်လာဘများ မကြာခဏ
တို့တို့ထိတ် ဝင်နေတတ်သည်။

ကြေး၊ သံ၊ သတ္တု ပစ္စည်းများ အကျိုးပေး
သည့်ကာလဖြစ်သည်။ အမျိုးသားများ ဇနီး
ချစ်သူ ရကိန်းရှိသည်။

ဤလတွင် ကံကြမ္မာမှားမိနေသူတို့
သည် ကြာသပတေးနေ့တွင် သက်လတ်
ပိုင်းအမျိုးသားတစ်ဦးအား ဂျုံဖြင့် ပြုလုပ်
ထားသော စားဖွယ်တစ်ခုခု ကျွေးဇွေး
လှူဒါန်းပေးပါ။

ပြုဟ်ဆိုးများ၏ သက်ရောက်မှု မှေးမှိန်၍
သုခပြည့်စုံသော ဘဝနေမှုကို ပိုင်ဆိုင်ရ
လိမ့်မည်။

ကြံဆောင်သမျှ အောင်မြင်ကြပါစေ

ဟူဂျင်စီ(Hu Jin Zhi)

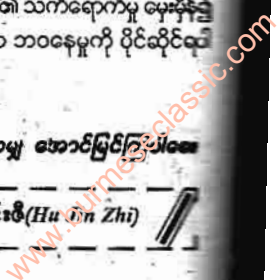

အမျိုးသမီးများ

ကြိုတင်သိထားသင့်သော လက္ခဏာသင်္ကေတ

ဆရာကြီး ဦးကျော်မြင့် (ဥပဒေဘွဲ့) လက္ခဏာဗေဒင်ပညာသုတေသီ

ညာလက်

ယခု ဖော်ပြပေးလိုက်သော ညာလက်ဖဝါးပုံမှာ အသက်(၃၅)နှစ် ရှိ မိန်းမမျိုးတစ်ဦး၏ လက်ဖဝါးပုံ ဖြစ်ပါသည်။

(က)အကွရာနှင့် ညွှန်ပြထား သည့်မှာ နှလုံးလမ်းကြောင်းအဖျားမှ လမ်းခွဲတစ်ခုထွက်ပြီး ဦးခေါင်းလမ်း အနီးမှာ ခက်ရင်းခွပုံဖြစ်ပေါ်နေခြင်း ဖြစ်သည်။

* * *

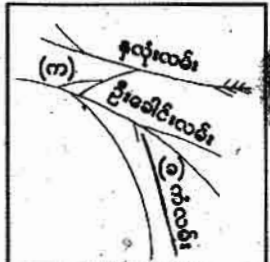

ထိုလက်တကြောင့် အချစ်ရေး စေ့စပ် လက်ထက်ရေးကိစ္စတွင် အမျိုးသားဘက်မှ သဘောမတူတဲ့ အနှောင့်အယှက် အဖျက် အဆီး ကြုံရတတ်သည်။

(ခ)အကွရာဖြင့် ညွှန်ပြထားသည် မှာ ကံလမ်းထီးရိုးသည် လက်ဖဝါး

အလယ်၊ ဦးခေါင်း လမ်းကြောင်း အနီးမှာ များမိုန် ပြတ်တောက် နေခြင်း ဖြစ်သည်။

ထိုလက်တကြောင့် အသက်(၃၅)နှစ် ဝန်းကျင်မှာ ကံအညံ့ ကြုံတတ်သည်။

သင်္ချာဗေဒင်ပညာအရ သူမ၏ မွေးရက်မှာ (၃၁)ဖြစ်ရာ ပေါင်းလဒ်(၄) ဖြစ်သည်။ ထိုသို့မွေးရက်ပေါင်းလဒ် (၄)ဂဏန်းရသူတို့မှာ အသက်(၂၆)၊ (၃၅)၊ (၄၄)စသော ပေါင်းလဒ်(၈)ရ



www.burmeseclassic.com

ကျွန်းခြား

ပါးစပ်အတွင်း

အနာဖြစ်ပွားခြင်း



၁၉၈၁ ခုနှစ်က ကျွန်တော် တပ်ကုန်းမှာ တာဝန် ထမ်းဆောင်ပါတယ်။ ကျွန်တော် တာဝန်ယူ ဆောင်ရွက်ရတဲ့ နယ်မြေထဲမှာ ထန်းတောကြီးဆိုတဲ့ ရွာကြီးတစ်ရွာ ရှိပါတယ်။ တပ်ကုန်းမြို့နဲ့ (၉)မိုင်လောက် ဝေးပါတယ်။

ကျွန်တော်တို့ မွေးမြူရေးနဲ့ ကုသရေးဦးစီးဌာနက ဝန်ထမ်းတွေကို ဆိုင်ကယ်တွေ ပေးထားပါတယ်။ ထန်းတောကြီးက ကိုဝင်းအောင် လာခေါ်လို့ ကျွန်တော် လိုက်သွားပါတယ်။

ထန်းတောကြီးက ရွာကြီးတစ်ရွာပေါ့။ စိုက်ပျိုးရေး၊ မွေးမြူရေးကောင်းတဲ့ ရွာပေါ့။ တောတောင်တွေကလဲ သာယာတယ်။ သခင်သန်းထွန်းတို့ တောင် စခန်းချဖူးတယ်လို့ ပြောတယ်။

ကြာအထွက်ကောင်းတယ်။ ကြာရာသီဆိုရင် ကြာသကာချက်တဲ့ ဖိုတွေများတဲ့ ရွာပေါ့။ အိမ်ခြေကလဲ တစ်ထောင်နီးပါးရှိတယ်။ ဆေးကုလို့ ကောင်းတဲ့ ရွာကြီးပေါ့။ ခုထိလဲ သတိရနေပါသေးတယ်။

ရွာဇောက်တော့ ကိုဝင်းအောင်တို့ အိမ်က နွားကြီးကို ကြည့်ပါတယ်။ ပါးစပ်က သွားရည်တွေ ကျနေပါတယ်။ ပါးစပ်ကို ဖြဲပြီးကြည့်တော့ ပါးစပ်တစ်ခုလုံး နီရဲပြီး အနာတွေ ဖြစ်နေပါတယ်။ အာတွေကလဲ ပူနေပါတယ်။ ပါးစပ်ကလဲ နံနေပါတယ်။

ဆီး၊ ဝမ်းအခြေအနေ မေးကြည့်တော့ ဆီးတော့ သွားပါတယ်တဲ့။

ဝမ်းကတော့ ချုပ်တယ်တဲ့။ ဝမ်းမသွားတာ (၂)ရက်ရှိပြီလို့ ပြောပါတယ်။

ကျွန်တော် စမ်းသပ်ကြည့်တော့ နွားက ဖျားနေပါပြီ။ ဝမ်းချုပ်လို့ ဖြစ်တဲ့သဘောပါ။ 'လူတွေ' ဝမ်းချုပ်ရင် ပါးစပ်ထဲမှာ အပူကန်ပြီး အဖုလေးတွေ ထွက်တဲ့သဘောပါပဲ။

ကျွန်တော်တို့ ငယ်ငယ်တုန်းက အမေက ပြောဖူးတယ်။ မင်း ပါးစပ်က အာပုပ်စော်နံတယ်။ ဝမ်းနုတ်ဆေးစားတဲ့။ ဝမ်းနုတ်လိုက်ရင် ကောင်းသွားတာပါပဲ။

အခုလဲ ကျွန်တော့်နွားကြီးရဲ့ ပါးစပ်ကို ကျောက်ချဉ် ဆီးဖြူသီးလုံးလောက်နဲ့ ရေတစ်ဖလားဖျော်ပြီး ဆေးခိုင်းလိုက်ပါတယ်။

တစ်နေ့ (၃)ကြိမ် ဆေးပါလို့လဲ မှာခဲ့ပါတယ်။ မနက်တစ်ကြိမ်၊ နေ့လယ်တစ်ကြိမ်၊ ညတစ်ကြိမ်ပေါ့။

ပြီးတော့ မန်ကျည်းသီးမှည့် (၂၅) ကျပ်သားကို ရေတစ်ပုလင်းနဲ့ဖျော်၊ ဆား(၂၅)ကျပ်သားထည့်ပြီး တိုက်ခိုင်းလိုက်ပါတယ်။ နွား ဝမ်းနုတ်ဆေးပေါ့။

နောက် (၂)ရက်လောက်နေတော့ ကျွန်တော် ထန်းတောကြီးကို တစ်ခေါက် ရောက်ပါသေးတယ်။ ကိုဝင်းအောင်တို့ အိမ်ကိုလဲ ဝင်ခဲ့ပါတယ်။ ကိုဝင်းအောင်တို့ မိသားစုက နွားကြီးကောင်းသွားပြီ ဆရာဆိုပြီး ရေခွေးကြမ်းနဲ့ ကြာသကာစားခဲ့ရပါသေးတယ်။

ငွေသိန်း(တိ) မွှေ ၇

စာမျက်နှာ (၁၅၃)မှ အဆက်

သည် အသက်အပိုင်းတို့မှကံညံ့တတ်သည်။

ဤသင်္ကေတမျိုးမှာ မွေးကတည်းက ပါလာခြင်းမရှိဘဲ နောက်မှပေါ်လာသည့် ယုတ္တပုဂံကိစ္စတို့ဖြစ်၍ အန္တရာယ်မပေး(၄)နှစ်ခန့်ကြာ၍ ပေါ်လာတတ်သည်။

ထိုသင်္ကေတမျိုးပါလာကြောင်း သိသည့်နှင့် ထိုမျိုးပျောက်ကင်းသွားအောင် (သို့မဟုတ်) ထိုသင်္ကေတကိုအမှန်ကယ်တိုင်နှင့် ထောင်သင်္ကေတမျိုးပါလာအောင် ဘုရားရှိခိုးပြီး ထိုသင်္ကေတကို အာရုံစိုက်၍ ထုထောင်ပါမည်။

အထူးသဖြင့် နေ့စဉ် နံနက်၊ ညမေတ္တာသုတ်များ ရွတ်ပွားပူဇော်ခြင်း၊ မေတ္တာပို့ခြင်းစသည့် မေတ္တာကျင့်စဉ်ကို စွဲမြဲစွာ လုပ်သင့်ပါသည်။

ယခု လက္ခဏာရှင်အမျိုးသမီးမှာ သူမ၏ချစ်သူနှင့် ဧရာဝတီလက်ထက်ရန် စီစဉ်နေဆဲမှာ အမျိုးသား၏မိတ္တူများက သူတို့၏သားနှင့် သဘောမတူနိုင်ကြောင်း၊ ရှေ့ဆက်မတွဲရန် လာပြောခြင်းခံရကြောင်း သိရသည်။

ကျွန်ုပ်အနေဖြင့် ထိုအမျိုးသမီးအား မေတ္တာကျင့်စဉ်လုပ်ဆောင်ရန် အကြံပေးလိုက်ပြီး ကိုယ်ချစ်သူ၏မိတ္တူများကို အမှန်းမပွားဘဲ မေတ္တာမှန်မှန်ပို့ပေးဖို့ ပြောပြလိုက်ပါသည်။

စာဖတ်သူ အမျိုးသမီးများအနေဖြင့် မိမိတို့၏ ညာလက်ဖဝါးပြင်မှာ ထိုသင်္ကေတမျိုးကို အမြဲသတိထားကြည့်နေပါ။ စတင်ပေါ်လာသည်နှင့် မေတ္တာကျင့်စဉ် စွဲမြဲစွာ လုပ်ပေးလိုက်လျှင် ထိုသင်္ကေတမှာ အားနည်းပျောက်ကွယ်သွားကြောင်း တွေ့ရပါမည်။

အချစ်ရေး၊ ဧရာဝတီလက်ထက်ရေး ကိစ္စများ အဆင်ပြေကြပါစေ။

အောင်မြင်ကျော်ကြား ချမ်းသာကြပါပွားအောင်...

ဆရာကြီးဦးအောင်မြိုင်
(ဥပဒေဘွဲ့)
လက္ခဏာဖေဒင်သုလောသီ



ပုဂံ အစွမ်းထက်သူ



မိုးတေးရွှေ
(တစ်နောင်)

ကျွန်တော်တို့ ဗုဒ္ဓဘာသာလူမျိုးတို့သည် ဂါထာ၊ မန္တန်၊ မန္တရာတို့ကို ယုံကြည်ကြပါသည်။ အစွမ်းထက်မြက်ပုံကို လက်တွေ့ကြုံဖူးသူများက ပိုမို၍ ယုံကြည်အားကိုးကြပါသည်။

သိပ္ပံပညာရှင်များ စမ်းသပ်၍ မရနိုင်သော အံ့ဩဖွယ်ဖြစ်ရပ်ဆန်းများ ဤကမ္ဘာလောကကြီးထဲတွင် အနန္တရှိနေပါသည်။

ဤကဲ့သို့ ဂါထာများ မနိုးကြရာတွင် သီလ၊ သမာဓိဖြူစင်ပါက ပိုမို၍ အစွမ်းထက်ကြောင်း လူတိုင်း နားလည်လက်ခံကြပါသည်။

သို့သော် ကျွန်တော် တွေ့ကြုံခဲ့ရသော ကျွန်တော်တို့ရွာသား ဦးစောမောင်ဆိုသည် ဂါထာ၊ မန္တန် မမန်းသီ၊ အရက်ကို သောက်ပြီးမှ မနီးပါသည်။

ထိုကဲ့သို့ ပြုလုပ်သော်လည်း လူပေါင်းများစွာ၏ အကျိတ်အဖုနှင့် အချို့ဝေဒနာများ ပျောက်ကင်းခဲ့ပါသည်။

အခြားလူများနှင့် မတူ၊ တံမူထူးခြားသည့်အတွက် သူ့အကြောင်းကို စာဖတ်သူများ သိရှိနိုင်စေရန် ရေးသားလိုက်ပါသည်။

ကျွန်တော် ခုနစ်တန်းကျောင်းသားအရွယ် ညထမင်းစားနေစဉ် အရိုးနှင့်ပါသည်။ ကျွန်တော့်ခင်က ထမင်းကို လက်နှင့်ဆုပ်ပြီး မဝါးဘဲ မျိုချခိုင်းပါသည်။ အရိုးမှကျပါ။

ငရုတ်ဆုံကို ခေါင်းပေါ်တင်၍ ငရုတ်ကျည်ပွေ့နှင့် ထုထောင်းပါသည်။ အရိုးမှာ လုံးဝ မတုန်လှုပ်။

ထို့ကြောင့် မိခင်ကြီးနှင့်အတူ ဦးစောမောင်၏အိမ်သို့ သွားကြရပါသည်။ ကျွန်တော့်လည်ပင်းကို ကိုင်၍ မနီးပေးသည်။

သူနှင့် အလွန်ရင်းနှီးသောလူများ ဆိုလျှင် အရက်ဝယ်ယူ၍ သွားရပါသည်။ ငွေကြေး မယူပါ။ ဇိဝိတဒါနဟု ပြောပါသည်။

နံနက်ခင်းမလင်းမီ ကျွန်တော်တံတွေး မျိုချကြည့်သောအခါ ယခင်က နှင်နေသောအရိုးသည် အရှုံးပေး၍ သွားပါတော့သည်။

ထို့နောက် ကျွန်တော် ကိုးတန်းကျောင်းသားအရွယ်၌ ဗိုက်၏ ညာဘက်တွင် ကန့်လန့်ဖြတ်အကျိတ် ရှည်မျောမျောတစ်ခု ဖြစ်ပေါ်လာရာ အောင်

သောကြောင့် ဒုတိယအကြိမ် ဦးစောမောင်ထံသို့ သွားပြန်ပါသည်။

ဝမ်းတွင်းသက်တံဟု ပြောပြီး ဓားကို ဂါထာမနီးပါသည်။ ယင်းဓားဖြင့် အကျိတ်အပေါ်သို့ စတိအနေနှင့် စိတ်၍ ပေးပါသည်။ လေး၊ ငါးရက် ခန့်ကြာသော် ယင်းအကျိတ် လုံးဝမရှိတော့ပါ။

ထိုဦးစောမောင်သည် လွန်ခဲ့သော အနှစ်သုံးဆယ်ကျော်က သေဆုံး၍ သွားပါသည်။

သူ၏ ပညာအမွေကို သူ၏ တူအရင်းဖြစ်သူ ဦးတင်သောင်းအား ပေးထားခဲ့သဖြင့် ကျွန်တော် သိလိုသော အချက်အလက်များကို မေးမြန်းခဲ့သည်။

ဦးတင်သောင်း ပြောပြခဲ့သော အချက်အလက် အကျဉ်းချုပ်မှာ အောက်ပါအတိုင်းဖြစ်ပါသည်။

ဝေဒနာခံစားနေရသူ ရောက်လာလျှင် မြတ်စွာဘုရားရှင် ရှေ့တော်မှောက်၌ အောက်ပါအတိုင်း ရွတ်ဆိုရသည်။

ဤ ဗုဒ္ဓဿ မြတ်စွာဘုရား၏ အထိသီတံပဲ အလွန်ရမ်းပျော်လှစွာသော မေတ္တာမေတ္တာတော်ပြုတ်ကို ဟိန္ဒူဏာမိဒံယုတိ။



◀ ကြေးသွန်းတရား

▶ ကြာခံတရား

ဒီအင်္ဂါအင်္ဂါ

ဤကျင့်စဉ်တော်သည်...

အာစရိယဝါဒအရ...

- ငွေကြေးရလိုသော်အခါ၌ လည်းကောင်း
- ငွေကြေးဆိုင်ရာ အခက်အခဲ ကြုံတွေ့သည့် အခါ၌လည်းကောင်း
- စန်းပျက်ပြီး အစစအရာရာ ဆက်ဆံရေး ပျက်ပြားသောအခါတွင် လည်းကောင်း
- ချစ်ရေးချစ်ရာများတွင် စိတ်အနှောင့်အယှက် ကြုံတွေ့သော အခါ၌တွင်လည်းကောင်း
- ငွေကံပွင့်အောင် စန်းတောပွင့်လန်းလိုတဲ့ အခါ၌တွင် လည်းကောင်း...
ဆောင်ရွက်လေ့ ရှိကြပါတယ်။

ကြေးသွန်း- ကြာခံအတ္ထုပ္ပတ္တိကျင့်စဉ်တွင်

ပထမအဆင့်အနေဖြင့်...

ကြေးသွန်းရုပ်ပွားတော် ရှေ့မှောက်တွင် အားထုတ်ဆောင်ရွက်ရမှာ ဖြစ်ပါတယ်။ သက်တော်ထင်ရှား ဘုရား ၁၅၆ နဂါးတော်ရောင်ခြည်မဂ္ဂလင်း

ကြေးသွန်း ကြာခံ

မိမိရ အဓိပ္ပာယ်ကျင့်စဉ်

အသွင် စိတ်ဝယ်အထူးအာရုံထားပြီး...
ပန်း၊ ရေချမ်း၊ အလင်းတိုင်း၊ နံ့သာတိုင်များကို လှူဒါန်းပြီးလျှင် ဤသို့ ရိုနှိုးကန်တော့ခြင်း ပြုရပါမယ်။
ဥသဘံ ဟရံ ဝိရံ၊
မဟေသိ ဝိစိတာဝိနံ၊
သုဝဏ္ဏဝဏ္ဏံ သမ္ပန္နံ၊
ကော ဒိဗ္ဗာ န ယသီအတိ၊

ခက်ခဲသော ပါဠိအသံထွက်

- ဥသဘံ = အုသဘံ
- မဟေသိ = မဟေသိနံ
- သုဝဏ္ဏဝဏ္ဏံ = သုဝန်နဝန်နံ
- သမ္ပန္နံ = သမ်ပုတ်မ်

- ကောဒိဗ္ဗာ = ကောဒိတ်တဝါ အနက်
- ဥသဘံ-နွားလား၊ ဥသဘာအလား ရဲရင့်တော်မူသော၊
- ပဝရံ-အပြားအားဖြင့် ဖြူစင်မြင့်မြတ်တော်မူသော၊
- ဝိရံ-ကြီးသောလုံ့လ ရှိတော်မူသော၊
- မဟေသိ-မြတ်သော သီလက္ခန္ဓာ စသည်ကို ရှာဖွေတော်မူပြီးသော၊
- ဝိစိတာဝိနံ-ကိလေသာကို အောင်တော်မူပြီးသော၊
- သုဝဏ္ဏဝဏ္ဏံ - ရွှေအဆင်းနှင့်

တူသော အဆင်းရှိတော်မူသော၊
သမ္ဗုဒ္ဓ-မြတ်စွာဘုရားကို၊
ဒိသ္ဗာ-မြင်၍၊
ကော-အဘယ်သူသည်၊
နပသီဒတိ-မကြည်ညိုဘဲ ရှိပါအံ့
နည်း။

(ဝသီဒတိဝေ)- ကြည်ညိုမည်
သာလျှင်တည်း၊
ဤဂါထာကို (၉)ခေါက်၊ (၁၈)ခေါက်
မှ (၃၀၈)ခေါက်ထိ စွမ်းနိုင်သလောက်
ရွတ်ဆိုပူဇော်ပြီး လိုရာ ဆုတောင်းရန်
လဲ ဖြစ်ပါတယ်။

ဒုတိယအဆင့်အနေဖြင့်...
ကြာခံရပ်ပွားတော် ရှေ့မှောက်တွင်
အားထုတ်ရမှာ ဖြစ်ပါတယ်။ သက်
တော်ထင်ရှားမြတ်ဘုရားကို အထူး
အာရုံထားပြီး လင်ပန်းငယ်ဖြင့်
“သခွားဓမ္မ” အစိတ်(၁၅)စိတ်ကို
သပ်သပ်ရပ်ရပ် လှလှပပပြင်ဆင်ပြီး
ဆက်ကပ်လှူဒါန်းရပါမယ်။

ပြီးရင် ဤဂါထာကို (၉)ခေါက်ရွတ်
ဆိုပူဇော်ပြီး လိုရာဆုကိုတောင်းရမှာ
ဖြစ်ပါတယ်။

- အဘိနိပ္ပန္နော လာဘောစ
- သိဇ္ဇာကော စ မဟေသိနော၊
- ခတ္တိယာပိ ဝိယာယန္တိ၊
- တထာပိသ အမတ္တကံ၊
- အာဟာရေတိဝ အာဟာရံ
- ဝပိဟာရမ မတ္တကံ၊
- အာဟာရန္တံ န ယသာမ
- အညတိဇော ဣဒိနိစ၊

- ခက်ခဲသော ပါဠိအသံထွက်
- အဘိနိပ္ပန္နော = အဘိနိတ်ပန်နော
- ခတ္တိယာပိ = ခတ်တိယာပိ
- ဝိယာယန္တိ = ဝိယာယန်တိ
- အမတ္တကံ = အမတ်တက်
- ဝေါ = အေဝါ

- မတ္တကံ = မတ်တက်
- အာဟာရန္တံ = အာဟာရန်တံ
- ပသာမ = ပတ်သာမ
- အညံ = အင်ညံ
- ဣဒိနိစ = အိဒိနိစ

အနက်

မဟေသိနော-မြတ်သော ကျေးဇူး
ဂုဏ်အထူးကို ဆည်းပူးရာမှီးလေ့
ရှိတော်မူသော မြတ်စွာဘုရားအား၊
လာဘောစ - လာဘ်လာဘသည်
လည်းကောင်း၊ သိဇ္ဇာကောစ-
ဂုဏ်သတင်း ကျော်စောခြင်းသည်
လည်းကောင်း၊ အဘိနိပ္ပန္နော-
အလွန်ပြည့်စုံတော်မူ၏။ ခတ္တိယာပိ-
မင်းမျိုးတို့သည်လည်း၊ ဝိယာယန္တိ-
ချစ်ခင် ကြည်ညိုတော်မူကြကုန်၏။
တထာပိ - ထိုသို့ဖြစ်သော်လည်း၊
ဝေသဝေသော - ထိုမြတ်စွာဘုရားသည်၊
အမတ္တကံ-မာန်ယစ်ခြင်းမရှိဘဲ၊ အာ
ဟာရံ - ဆွမ်းဘောဇဉ်အာဟာရကို၊
အာဟာရေတိဝ - သုံးဆောင်တော်မူ
သကဲ့သို့ ဝေ-ဤအတူ၊ အမတ္တကံ-
မာန်ယစ်ခြင်းမရှိဘဲ၊ အာဟာရံ-
အာဟာရကို၊ အာဟာရန္တံ-သုံးဆောင်
တတ်သော၊ အညံ-ဘုရားမှတစ်ပါး
အခြားသော ပုဂ္ဂိုလ်ကို၊ အတိတောစ-
အတိတ်အခါ၌လည်းကောင်း၊ ဣဒိ
နိစ - ဤယခုအခါ၌လည်းကောင်း၊
နပသာမ-မတွေ့ မမြင်ကြရကုန်။

[ဤဂါထာတော် ပါဠိအနက်ကို
နက္ခတ္တရောင်ခြည်မဂ္ဂဝင်းနှင့် ပါရဝီမဂ္ဂဝင်း
တို့၏ ပါဠိအယ်ဒီတာဆရာကြီး ဦးသန်း
အောင်ရွှေ မွှောစရိယ(မဟာဝဂ္ဂါပိမြန်မာ
ဂုဏ်ထူး)၊ ဒီယဘာထက-ဒီယနိကာယ
ကောဝိဒ(နိကာယဝိပလ)၊ မှ မြန်ဆိုပေး
ပါသည်။]

သင်၏ဘဝ သာယာပါစေ...။
ဦးခင်မောင်နိုင်

စာမျက်နှာ (၁၅၅)မှ အဆက်

ဘုရားတပည့်တော်သည် ဝိစိတဒါန
အသက်ကို ကယ်ဆယ်ခြင်းဖြစ်ပါသည်
ဘုရား၊

ဟု ရွတ်ဆိုပြီး ဓားကို အောက်ပါ
အတိုင်း ခုနစ်အုပ်မန်းရသည်။
‘ဥ’ ကပွယ် ကဏှပယ် ကပွယ်ကန္တ
ထို့နောက် အဖုအကိုတို့၏သို့
အောက်ပါအတိုင်း အသက်ဓနူဘဲ
ကန်လန်ဖြတ် ခုနစ်ကြိမ်၊ နောက်ထပ်
ကြက်ခြေခတ်ပုံဖြစ်အောင် ခုနစ်ကြိမ်၊
မန်းထားသော ဓားနှင့် စတီအနေဖြင့်
စိတ်ရပါသည်။

* * *

ထို့နောက် ရေ(ဝါ) သီကို သောက်
ရန်(ဝါ) လိမ်းရန် အောက်ပါအတိုင်း
မန္တန် ခုနစ်အုပ် မန်းပေးပါသည်။
ဥ၊ နန္ဒနန္ဒနန္ဒနန္ဒ တကပါယပ္ပလပ္ပဒ္ဓီ
ဟု မန်းရပါသည်။ အရက်သောက်
သည်၊ မသောက်သည်ဆိုခြင်းထက်
စေတနာသည်သာ အဓိကဟု
ယုံကြည်ပါသည်။ ထို့ကြောင့် မြတ်စွာ
ဘုရားကလည်း...

‘ဇာနည် ဟံ ဘိက္ခဝေ ကပ္ပံ ဒဒိ’
‘ဘိက္ခဝေ- ချစ်သားရဟန်းတို့၊
စေတနံ- စေတနာကို၊ ကပ္ပံ- ကံဟူ၍၊
အဟံ- ငါဘုရားသည်၊ ဒဒါပိ- ဟော
တော်မူ၏’

ဟု ဟောကြားထားပါသည်။
မှတ်ချက်
အပြည့်အစုံပြောပြသူ ဦးစော
မောင်၏တူ ကိုတင်သောင်းအား
အထူး ကျေးဇူးတင်ရှိကြောင်း။

သဗ္ဗသတ္တ ဘဝန္တု သုဒိတတ္တ

ဦးအေးရွှေ(ကနောင်)

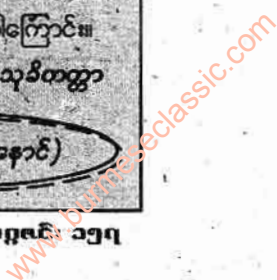

မြေကိုင်ခံရသူများအတွက်

[၁]

ဘာရယ်လို့ မဟုတ်ပါဘူး။ ရွက်ကြွေလေဝဲ ဖြစ်နေတဲ့ အထဲ ချိုးကူသံကိုလဲ ကြားလာ ရပြီး ရိုးတံ ကျကျအောက် ရေတံခွန်တောင်စောင်းက ညနေ စောင်း နေရောင်မှာ ရွက်ကြွေတွေနဲ့ ရဲနေပြန်တာမို့ စိတ်ခံစားမှု ပေါ်လာ ရတယ်။ ဆရာတော်ကြီးကို ရုတ်တရက် သတိရမိသွားတယ်။

လူအိုမိုလို့ တောင်အဆင်းမှာ ခန္ဓာ ကိုယ် မလဲမပြုအောင် သတိထား ထိန်းကျောင်း သွားလာနေချိန်ဆိုတော့ ဆိုင်တာ တစ်ခုကို သွားအောက်မေ့မိ တာပါ။

[၂]

ဒီလို ညနေစောင်း တပည့်အပေါင်း ဆရာတော်ထံပါး ဆည်းကပ်နေကြတဲ့ အချိန် ဖုန်းသတင်းရောက်လာတယ်။

ပရိသတ်ထံက တစ်ယောက်ရဲ့ အမေ ဒေါ်မစန်းဆိုတာ ရေချိုးခန်းထဲ ချော်လဲရာက မထနိုင်တဲ့အကြောင်းနဲ့ ဆေးရုံဖို့ဖို့ ကား အမြန်ပြန်လာဖို့ပါ။

ဒါနဲ့ ဒီမှာရောက်နေတဲ့ သားဖြစ်သူ က ဆရာတော်ထံ အကျိုးအကြောင်း လျှောက်ထားပြီး ပြန်ခွင့်ပန်တဲ့အခါ...

‘ဟေ...အေး...အေး သွား အဲဒီရောင်လဲ တဲ့နေရာအေး ဆောက်အေးက အောက်ခွက် ခပ်လောင်လိုက် ဘာမှ မဖြစ်တော့ဘူး သိလား’

ရုတ်တရက် ဒီလိုပြန်မိန့်သံ ကြား လိုက်ရတယ်။

[၃]

ဒီအသိက ဆယ်နှစ်ကျော်သွားခဲ့ ပါပြီ။

၁၅၈ နက္ခတ္တရောင်ခြည်မဂ္ဂဇင်း



ကျေနပ်မှု တစ်စုံတစ်ရာ

အဲဒီမှာ ညနေစောင်းစောင်း ယောက်ဖရဲ့သား တူတစ်ယောက် ရွာ သစ်မင်ကြီးပေါ်က ပြုတ်ကျတာ ကျောက်ကပ်ထိသွားလို့ မန္တလေး ဆေးရုံကြီး ရောက်လာတယ်။ ခွဲရ စိတ်ရမယ်ဆိုလို့ ဇနီးနဲ့ ကျွန်တော်လဲ အရောက်သွားလိုက်ရတယ်။

ဆေးရုံရောက်တော့ ခွဲစိတ်ဖို့ကိစ္စ နောက်နေ့မနက်မှ ဆုံးဖြတ်မယ်လို့ သိလိုက်ရတယ်။ သိလိုက်တာနဲ့ အပြိုင် လဲ ခေါင်းထဲ အသိတစ်ခု ပေါ်လာပြန် တယ်။

ဒါနဲ့ ယောက်ဖနဲ့အတူနေတဲ့ နယ်က အမေယောက္ခမဆီ နေရာကတင်ပဲ ဖုန်းဆက်လိုက်ရတယ်။ ယောက်ဖက ကျောင်းအုပ်ဆရာကြီးဆိုတော့ လက်ခံ ဆောက်ရွက်ဖို့ နှေးကွေးမလားလို့ပါ။

‘အပေ...အဖေ့ပြေး လိမ့်ကျတဲ့နေရာ ပြေး ကြပါပေါ့ ယောက်ဖရောစိတ်ခွက် သွားလောင်း ပေးစမ်းပါ အခုညကို လုပ်ပါ အပေ’

မကြာပါဘူး။ ခြောက်ဆယ်ကျော် အတွားအို မြေးအတွက် ခုပဲ သွားလုပ်ခဲ့လိုက်ပြီ အကြောင်းပြန်လာတယ်။

[၄]

နောက်နေ့ နေ့လယ် ထမင်းစားချိန် တူတော်မောင်တို့အဖွဲ့ ဆေးရုံက ဆင်းလာတယ်။

ပြန်တော့မှာမို့လို့ အိမ်ဝင် နှုတ်ဆက်တဲ့သဘောပါ။

‘ဆရာကြီးကပြောတယ်၊ နယ်က ယူလာတဲ့ ဓာတ်မှန်ထဲ ကျောက်ကပ်မှာ အစက် ပျောက်ပေါ်နေလို့ ထပ်စစ်တာ၊ ခု ယိုဟော့ ဘူး၊ စားဆားနဲ့ ဆက်ကုပါဆိုပြီး ဆေးရုံက ဆင်ဆိုင်းလိုက်လို့’

ဝေဒနာခံစားထားရတဲ့ ရုပ်နဲ့ တူတော်မောင်က ဒီလိုပြောလာတယ်။ ဇနီးသည်က ကျွန်တော့်မျက်နှာဆီ လှမ်းကြည့်လာတယ်။

အဲဒီကနောက် လဲတဲ့ကျတဲ့ကိစ္စ ကြုံရတိုင်း သောက်ရေတစ်ခွက် လောင်းဖို့ အကြံပေးတဲ့အကျင့် ကျွန်တော် ရသွားတယ်။ မြေကိုင်ခံရ တယ်ဆိုတဲ့ကိစ္စနဲ့ ပတ်သက်လို့ လူ တွေ အကျိုးကျေးဇူး ရသွားကြပါ တယ်။

မကျိုးကြပါစေနဲ့၊ မကြေကြပါစေနဲ့ နာတာရှည် မဖြစ်ကြပါစေနဲ့။

[၅]

ဆရာ ဝေးသွားပြီဆိုပေမယ့် ရခဲ့တဲ့ နည်းပညာကတော့ ကျန်နေဆဲပါ။

အခု ဝါသနာပါတဲ့သူများထံ ထပ် ပွားလိုက်ရလို့ ရင်မှာ ကျေနပ်မိလိုက် ပါရဲ့။

သီလ(ရေတံခွန်တောင်)

ယခင်တစ်ပတ် စာရေးသူရဲ့ အော်ဂဲနစ်သီးနှံ စိုက်ပျိုးထုတ်လုပ်တဲ့ မိတ်ဆွေက ထပ်မံလို့ ဖော်စပ်အသုံးပြုထားတဲ့ အပင် အားဆေးရည်တစ်မျိုးကို ထပ်မံ ရေးသားဖော်ပြလိုပါတယ်။

လတ်ဆတ်တဲ့ သစ်သီးသစ်ဥတွေကို သန့်ရှင်းစင်ကြယ်တဲ့ စဉ့်အိုးနဲ့ သန့်ရှင်းစွာ စီမံဖော်စပ်မယ်ဆိုပါက လူနဲ့ မွေးမြူထားတဲ့အိမ်မွေးတိရစ္ဆာန်တွေအတွက်ပါ အသုံးပြုနိုင်တဲ့ ဆေးနည်းတစ်ခုပါ။

အရင် အပင်ကစော်ဖောက်ရည်လိုပဲ ဘက်စုံအသုံးဝင် အစွမ်းထက်လှပါတယ်။ ဒီနည်းကိုတော့ အင်ဒိုင်း သုတေသနပညာရှင် "ဘာဒင်ဂါရီ" တွေ့ခဲ့တဲ့နည်းပညာပဲ ဖြစ်ပါတယ်။

အပင် အချဉ်ဖောက်ရည် ထုတ်လုပ်တဲ့ နည်းအတိုင်းဖြစ်ပြီး အပင် အချဉ်ဖောက်ရည်ကို "ကစော်" လို့ခေါ်ရင် သစ်သီးအချဉ်ဖောက်ရည်ကို "စိမ်ရည်" လို့ ခေါ်ဆိုနိုင်ကြောင်း အဆိုပါပညာရှင်က ဆိုပါတယ်။

ပြုလုပ်ပုံ ပြုလုပ်နည်းကတော့

သစ်သီးအမှည့် အမျိုးအမည်(၆) မျိုးခန့် လိုအပ်ပါတယ်။ အကုန်မရနိုင်ရင် (၃)မျိုးတော့ မဖြစ်မနေ ပါရပါလိမ့်မယ်။ သဖန်းသီး၊ ကတွတ်သီး၊ စတော်ဘယ်ရီ၊ စပျစ်၊ ပန်းသီး၊ ငှက်ပျောသီး၊ သဘောသီး၊ ခွာညိုသီး၊ ပေါက်ဆူးသီး၊ ဗောက်သီး၊ နှင်းသီးနဲ့ ချယ်ရီသီးများကို အသုံးပြုနိုင်ပြီး အဆိုပါ အသီးတွေ မလုံလောက်ပါက သစ်ဥသစ်ဖုများကိုလဲ အသုံးပြုနိုင်ကြောင်း သိရတယ်။

ဥပမာ။ ။ ကန်စွန်းဥ၊ မျောက်ဥ၊ ပိန်ဥ၊ အာလူး၊ နီကို၊ မုန်လာဥ၊ ဗရုံသီးမှည့်၊ ကော်စီထုပ်၊ သခွားသီး။

သစ်သီးအချဉ်ဖောက်ရည်(ခေါ်)

သစ်သီးအချဉ်ဖောက်ရည်

Fermented Fruit Juice (FFJ)



◆ သစ်သီးအချဉ်ဖောက်ရည်(ခေါ်) F.F.J သစ်သီးအချဉ်ဖောက်ရည်ပြုလုပ်မည့် အသင့်

မုန်လာဥနီ၊ မုန်လာဥဝါများကို ထည့်သွင်း အသုံးပြုနိုင်ကြောင်း သိရတယ်။

ထိုင်းနိုင်ငံနဲ့ အချို့အိမ်နီးချင်းနိုင်ငံတွေမှာတော့ ရာသီပေါ်ဖြစ်တဲ့ သရက်သီး၊ နာနတ်သီး၊ မင်းကွတ်သီး၊ စောင်းလျားသီး၊ သဘောသီး၊ စပျစ်သီး၊ သြဇာသီး၊ လောင်ဂန်သီး၊ ဒူးရင်းသီး၊ ပိန္နဲသီးတို့ ပေါ်ထွက်ချိန်မှာ FFJ တွေကို ပေါပေါများများ စုဆောင်းပြုလုပ်ပြီး သိုလှောင်ထားကြတယ်။

သစ်သီးသစ်ဥ တစ်ကီလိုဂရမ် (၆၀)ကျပ်သားပိုပိုလေးမှာ သကြား တစ်ကီလိုဂရမ်ကနေ သုံးကီလိုဂရမ်အထိ ရောစပ်အသုံးပြုနိုင်တယ်။

စာရေးသူမိတ်ဆွေက သူ့အတွေ့အကြုံ ပြောပြရာမှာ သုံးကီလိုဂရမ်(၂-ပိဿာ)လောက် သုံးတာဟာ ဆေးအရည်အသွေး ပိုမိုကောင်းတယ်လို့

အကြံပြုပြောကြားပါတယ်။ ဆောင်းရာသီမှာတော့ သကြားညို့ တစ်ကီလိုဂရမ်သာ အသုံးပြုပါလို့ အကြံပြုတိုက်တွန်းထားပါတယ်။

စိမ်ရည်အဖြစ် အသုံးပြုရာမှာ သုံးမယ့် ဓား၊ စဉ့်တီတုံး၊ အိုးတို့ကို သေချာ ဆေးကြောပြီး ခြောက်သွေ့အောင် နေလှန်းရပါမယ်။

စဉ့်တီတုံးပေါ်မှာ သကြားညို့(သို့မဟုတ်) ထုခြေထားတဲ့ ကြဲသကာမှုန့်၊ ဖြူးထားပြီးမှ အသီးများကို လှီးဖြတ်ရပါမယ်။

လှီးဖြတ်ပြီးသမျှ အိုးထဲထည့်တိုင်း အပေါ်ကနေ သကြားညို့ဖြူးပေးဖို့ မမေ့ပါနဲ့။ စပျစ်သီးနဲ့ စတော်ဘယ်ရီတွေကိုတော့ လက်ကို ရေစင်ကျယ်အောင် ဆေးပြီး ညှစ်ထည့်ပါ။ အသီးတွေနဲ့ သကြားညို့ ရောမွှေစဉ် သကြားညို့ တစ်ဝက်သုံးပြီး ကျန်တစ်ဝက်ကို အိုး

ထို အကုန်ထည့်ပြီးချိန် ဖြူးထည့်လိုက်ပါ။ အိုးကို သုံးလေးကြိမ် လှုပ်ပေးပါ။ အပေါ်က လေစုပ်ယူ အား ကောင်းတဲ့ ဝိုင်းကို ဝတ္တု၊ ရုပ်ဝတ္တု ဒါမှ မဟုတ် သတင်းစာဝတ္တုနဲ့ လုံအောင်ပိတ်ပြီး ချည်ထား ပါ။

ပူပြင်းတဲ့ နွေရာသီမှာ ငါးရက်၊ ဆောင်းတွင်းဆိုရင် (၁၅)ရက်ခန့် ထားပြီးရင် အသုံးပြုနိုင်ပြီ ဖြစ်ပါတယ်။ ရက်ပြည့်ပြီးရင် အိုးထဲကို သကြားညို ထပ်မံဖြူးပြီး ခြောက်သွေ့ အေးစက်တဲ့ နေရာမှာ ထားပေးပါ။ အပေါ်ယံ သကြားများ အခဲအချပ်လိုက်ဖြစ်ပြီ ဆိုပါ က အသီးစိမ်ရည် အောင် မြင်ပြီ ဖြစ်ပါတယ်။

အသုံးပြုနည်းတွေကတော့

အပင် ကစော်ဖောက် ရည်အတိုင်း ဖြစ်ပါတယ်။ ဆေးရည်တစ်ဆ၊ ရေအဆ တစ်ထောင် (ရေလေး ဂါလန်မှာ ဆေးရည် ၂၀-၅၀ စီစီ)အထိ အသုံးပြု နိုင်ပါတယ်။

ပိမိ စိုက်ပျိုးပြုစုထားတဲ့ သီးနှံပင်နဲ့ ဟင်းသီး ဟင်း ရွက်ပင်တွေအတွက် ပျိုး ပင်အဆင့်ကနေ အပင်ကြီးထွားစဉ် ကာလအထိ (၇)ရက်ကြား တစ်ကြိမ် ပုံမှန်ပက်ဖျန်းသွားပါက အပင်များ သန်စွမ်းပြီး ပိုရောဂါကျရောက်မှု သက် သာကြောင်း၊ စာရေးသူတို့ ကျား/မ **၁၆၈ နက္ခတ္တရောင်ခြည်မဂ္ဂဇင်း**

အပူပိုင်းဒေသထွက် သရက်၊ ငှက်ပျောသီး၊ သစ်တော် သီးများ အထူး သင့်လျော်သည်

သစ်သီးအချဉ်ဖောက်ရည်

နွေရာသီ 1.2 Kg
ဆောင်း 1.0 Kg
(ကုန်ကြမ်း 1 Kg အတွက်)

ဝိုင်းစာသီး၊ အဓိကအသီးများ

စတော်ဘယ်ရီ၊ ကတ္တတ်သီး

သကြားရည်

ပုန်လာဥနီ၊ အာလူး၊ ပျောက်ဥ၊ အရစားပင်၊ မုန်လာပင်၊ မြည့်စွက်အစားများ

ကုန်ကြမ်းလုံလောက်စွာရလျှင် အသီးမျိုးစုံသုံးပါ။ အိုးထဲသို့ ထည့်ပြီး ရောမွှေပါ။

အပေါ်ယံတွင် သကြားဖြူး

သကြားရည်

အောက်ခြေတွင်လည်း သကြားများဖြူးထား

ရာသီမရွေး လူကျန်းမာရေး အကျိုးပေး

ကောင်းလိုက်တဲ့ အရသာ

မဟုတ်ဘဲ စားသုံးခါနီးနဲ့ စားသုံးပြီး အချိန်မှာ သောက်ပေးနိုင်ကြောင်း... အိမ်မွေးတိရစ္ဆာန်များရဲ့ သောက်ရေ နဲ့ အစာမှာ ရောစပ်ထည့်ပေးခြင်း အားဖြင့် ကြီးမားသန်စွမ်းစေကြောင်း ကို လေ့လာ ရေးသား တင်ပြလိုက်ပါ တယ်။

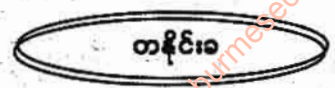

ကျောက်လက်ဝါးနှင့် သူ့စွမ်းအား

သိသူများမှ ထပ်မံဖော်ပြပေးစေချင်

မြင့်လွယ်နိုး (တကောင်းသား)(ဟောဂဗေဒ၊ ရန်ကုန်စီးပွားရေးတက္ကသိုလ်)

သာယာသော ညနေခင်းတစ်ခုတွင် ဖြစ်၏။ စာရေးသူသည် ကျေးရွာ တစ်ရွာ၏ ဝမ်းကွဲအစ်ကိုအိမ်သို့ အလည်ရောက်ခိုက် ဂန္တီရုပ်ပွားများ အကြောင်းကို ဆွေးနွေးဖြစ်ကြ၏။

ထိုသို့ဆွေးနွေးရင်း ကျောက်လက်ဝါး အကြောင်းကို စကားစပ်မိရာ အစ်ကိုက ကျောက်လက်ဝါးအကြောင်းကို ကျွန်ုပ်အား အထင်ကြီးစွာဖြင့် မေးမြန်းသဖြင့် ကျွန်ုပ်သည်လည်း လေ့လာ သိရှိသမျှကို ရှင်းပြရပါသည်။

ကျောက်လက်ဝါး တစ်ခုသည် သိဒ္ဓိဝင်၍ စွမ်းအားရှိမည်ဆိုလျှင်...

- ၁။ ငွေအကြွေစေတစ်ခုအား အုပ်ဆောင်ခြင်းဖြင့် အုပ်ထားပြီး ကျောက်လက်ဝါးအား ခိုင်းစေလျှင် စေခိုင်းသူ စေခိုင်းသည့်အတိုင်း ဆင်းပန်းလှန်နိုင်ခြင်း။
- ၂။ သစ်ပင်ပေါ်မှ သစ်ရွက်တစ်ရွက်အား စေခိုင်းသူ စေခိုင်းသည့်အတိုင်း ရွှေ့ပြောင်းနိုင်ခြင်း။
- ၃။ သေတ္တာအတွင်းထည့်ထားသော ပစ္စည်းတစ်ခုခုကို စေခိုင်းသူ စေခိုင်းသည့်အတိုင်း အပြင်သို့ယူဆောင်နိုင်ခြင်း...

စသော အစွမ်းသတ္တိများရှိသည်ဟူ၍ ကျွန်ုပ်သိသမျှ ရှင်းပြပါသည်။ ကျွန်ုပ်၏ ရှင်းပြချက်များကို ကျွန်ုပ်အစ်ကိုမှသေချာစွာ မှတ်သားပြီးလျှင်... 'ဒီလိုဆို ဟိုဘက်ရွာက ဘုန်းတော်ကြီးထံမှာ ကျောက်လက်ဝါးတစ်ခု ရှိတယ်ကွာ့ ဘယ်လိုစွမ်းသလဲတော့ မသိဘူး။ ညီလေး လေ့လာချင်တယ်ဆိုရင် အစ်ကို လိုက်ပြပေးမယ်'

ဟုဆိုသဖြင့် စာရေးသူလည်း ရေငတ်တုန်း ရေတွင်းထဲကျဆိုသလို နှုတ်ရင်းမှထူးဆန်းသော ဂန္တီရုပ်ပွားများနှင့် ပတ်သက်၍ လေ့လာရန် ဝါသနာကြီးသဖြင့် လက်စွဲတော် ကင်မရာကို ထွယ်ကာ ကျောက်လက်ဝါးရှိရာ ဘုန်းတော်ကြီးကျောင်းသို့ ထွက်ခွာရန်



► လက်ဝါးတော်မှ ရိုက်ယူသည်

ခြေလှမ်း ပြင်ပါတော့သည်။ ရေဦးပေါက်စ ရောဂါတို့မြစ်မြစ်သည် ကျယ်ပြန့်၏။ မြစ်ပြင်တွင်

ဗေဒါပင်များသည် အပွင့်များနှင့် စီရီမျောပါနေသည်မှာ ရောဂါတို့မြစ်အား အလှဆင်နေသလိုပင်။

နက္ခတ္တဗေဒင်မြန်မာ့မဂ္ဂဇင်း ၁၆၁

www.burmeseclassic.com

စာရေးသူတို့အဖွဲ့သည် ကျောက်လက်ဝါးရှိရာ တစ်ဖက်ရွာသို့ မော်တော်စက်လှေစီး၍ ခရီးထွက်စေရာ ရောဝတီမြစ်၏အလှကို လွမ်းမောဖွယ်ဖြင့် ခံစားမိပါသည်။

ဤသို့ ရောဝတီမြစ်နှင့် မင်းဝံတောင်တန်း၏အလှကို ခံစားရင်းမှ မဆုံးမိမော်တော်စက်လှေသည် ရောဝတီမြစ်ကမ်းဘေးမှ ရွာလေးတစ်ရွာသို့ ဆိုက်ကပ်ပါသည်။

‘ညီလေး... ဒီရွာပဲကွ။ ထိုလှေလာယပ်ကျောက်လက်ဝါးက ဒီရွာက ဆရာတော်ထံမှာ...’

ဟု အစ်ကိုဖြစ်သူက ပြောကြားသတိပေးသဖြင့် မော်တော်စက်လှေပေါ်မှဆင်း၍ ဘုန်းတော်ကြီးကျောင်းသို့ သွားရောက်ကြပါသည်။

ဘုန်းတော်ကြီးသည် ဥပဓိရုပ်အလွန်ခုံညား၍ ကြည်ညိုစွာဖူးတွေ့ရပါသည်။

ထို့အတူ ဘုန်းတော်ကြီးကျောင်း၏ ခုံညားထည်ဝါစွာတည်ရှိမှု၊ ကျောင်း၏ ပရိဘောဂများ စုံလင်မှုတို့လည်း ရွာငယ်ကလေးနှင့် မလိုက်အောင် ရှိနေပါသည်။

သို့နှင့် ဘုန်းတော်ကြီး၏ ကျောက်လက်ဝါးမှ ဘုန်းတော်ကြီးအား အကျိုးပြုနေရာသလောဟု ကျွန်ုပ်စိတ်မှ တွေးထင်နေပါသည်။

ဘုန်းတော်ကြီးသည် စာရေးသူတို့အဖွဲ့အား ကျောက်လက်ဝါးကို ကြည့်ဖြူစွာပင် ပြသပါသည်။

ကျောက်လက်ဝါးတွင် လက်ချောင်း ဖြာအောင်ပို၍ အကယ်အာဝန်မှာ ဖြာ (၈)လက်ခန့် အရှည်(၅)လက်ခန့်ရှိ၍ လက်ဥဒီးမှာ လက်ခလယ်ထက် နိုရှည်နေပါသည်။ အဘိုးကြီးတော်ဦး၏ ညွှန်လက်သဏ္ဍာန်နှင့် ထင်တူပါသည်။

ဘုန်းတော်ကြီးသည် ထိုကျောက်လက်ဝါးအား (ပုံတွင် ဖော်ပြသည့်အတိုင်း) ဖလားတစ်ခုတွင် အောက်မှ

သဲခံ၍ ပန်းအိုးသဏ္ဍာန် စိုက်ထူထားပါသည်။

ဘုန်းတော်ကြီး၏ ခွင့်ပြုချက်ဖြင့် စာရေးသူမှ ဓာတ်ပုံရိုက် မှတ်တမ်းယူပြီး...

‘ဘုန်းဘုန်းဘုန်း ဒီကျောက်လက်ဝါးမှာ ဘယ်လိုအစွမ်းတွေ ရှိပါလဲဘုရား’

ဟု လျှောက်ထားမေးမြန်းရာ...

‘မင်းက ငါ့ကို အင်တာဗျူးနေပါလား။ ဒီကျောက်လက်ဝါးမှာ ဘယ်လိုအစွမ်းတွေရှိတယ်။ ဘယ်လောက်စွမ်းတယ်ဆိုတာဘုန်းဘုန်းမပြောချင်ဘူး။ မပြောလဲ မပြောအပ်ဘူး။’

ဒီလို ဂန္တိရပစ္စည်းမျိုးဆိုတာ သူ့ရဲ့အစွမ်းကို လူသားတွေသိရှိသွားမယ်ဆိုရင် ပစ္စည်းကိုလိုချင်မှု လောဘတွေဖြစ်လာမယ်။ လောဘတွေဖြစ်လာရင် ဒေါသတွေဖြစ်လာမယ်။ ဒေါသတွေဖြစ်လာရင် အကုသိုလ် ဒုစရိုက်တွေဖြစ်လာနိုင်တယ်။

ဒါကြောင့် ဒီကျောက်လက်ဝါးမှာ ဘယ်လိုအစွမ်းတွေရှိတယ်။ ဘယ်လောက်အစွမ်းရှိတယ်ဆိုတာဘုန်းဘုန်းမပြောချင်ဘူး။

အိမ်း... တစ်ခုတော့ ပြောမယ်။ ကျောက်လက်ဝါးရဲ့ လက်သန်းကလေးကတော့ ဘုန်းဘုန်းရချိစနဲ့မတူတော့ဘူး။ နည်းနည်းပိုရှည်လာတယ်လို့ ဘုန်းဘုန်းထင်တယ်။

ဒကာလေးအနေနဲ့ ဒီကျောက်လက်ဝါးအကြောင်းနက္ခတ္တရောင်ခြည်မဂ္ဂဇင်းမှာ စာရေးချင်ရေးပါ။ ဒါမှလဲ အခုခေတ်လူတွေ ထူးဆန်းတဲ့ ဂန္တိရပစ္စည်းဆိုတာ တကယ်ရှိနေတာပါလားဆိုတာ သိကြတာပေါ့။

ဒါပေမယ့် ဘုန်းဘုန်းရဲ့ ဘွဲ့နာမည်နဲ့ ကျောင်းအမည်ကိုတော့ ထည့်မရေးပါနဲ့။ လူသားတွေ လောဘတွေ၊

အကုသိုလ်တွေ၊ ဒုစရိုက်တွေ ဖြစ်မှာစိုးလို့ပါ။

ဟူသော လူသားများအပေါ် ဘုန်းဘုန်းထားရှိသော ကရုဏာစိတ်ကို လေးစားကြည်ညိုစွာဖြင့် ဘုန်းဘုန်းအား ဦးချကန်တော့ပြီး စာရေးသူတို့အဖွဲ့ ပြန်ခဲ့ပါသည်။

အပြန်လမ်းတွင် အစ်ကိုဖြစ်သူက...

‘ညီလေးအနေနဲ့ ဒီကျောက်လက်ဝါးကို ဘယ်လို အစွမ်းရှိတယ်လို့ ထင်သလဲကွ’

ဟု မေးမြန်းရာ...

‘ဘုန်းကြီးကျောင်းကို ကြည့်ရုံနဲ့ ဒီပစ္စည်းမှာ အစွမ်းရှိတယ်ဆိုတာ ခန့်မှန်းနိုင်ပါတယ်ဗျာ။’

ဒါပေမယ့် ဘုန်းဘုန်းမိန့်ကြားသလို အစွမ်းထက်တဲ့ ဂန္တိရပစ္စည်းဆိုတာ လူသားတိုင်းနဲ့ မသင့်တော်ပါဘူး။ အစွမ်းများများရှိလေ သိက္ခာသမာဓိများများရှိတဲ့ ပုဂ္ဂိုလ်နဲ့ ထိုက်တန်တယ်လို့ ကျွန်တော်မြင်တယ်။

ဒါကြောင့် ဒီကျောက်လက်ဝါးမှာ ဘယ်လိုစွမ်းတယ်၊ ဘယ်လောက်စွမ်းတယ်ဆိုတာ ကျွန်တော်တို့ မခန့်မှန်းတော့ဘဲ ဒီလောကကြီးမှာ ထူးဆန်းတဲ့ ဂန္တိရပစ္စည်းတွေ တကယ် ရှိနေသေးပါလားလို့သာ လက်ခံ ယုံကြည်လိုက်ကြရအောင်ပါဗျာ’

ဟူသော ကျွန်ုပ်၏ပြောပြချက်ကို အစ်ကိုဖြစ်သူမှ ဝမ်းသာနှစ်ထောင်းအားရလျက် အပြန်လမ်းသည်လည်း ရောဝတီမြစ်နှင့် မင်းဝံတောင်တန်းသည် လရောင်အောက်တွင် ပို၍သာယာလွမ်းမောဖွယ် တည်ရှိနေသည်ဟု ညသင်း၏အလှကို ခံစားရင်း...

မြင့်ဆွေသိန်း (ထကောင်သာ)
(ဘောကမေးရန်ကုန်စီးပွားရေးတက္ကသိုလ်)

ကျွန်ုပ်တို့နှင့် ဆန်းကြယ်သော ဂမုန်းပင်များ



(၃)နဂါးမောက်ဂမုန်း

ကျွန်ုပ်တို့နှင့် ဆန်းကြယ်သော ဂမုန်းပင်များအနက် ယခု ရေးသားဖော်ပြလိုသည်မှာ “နဂါးမောက်” ဂမုန်းအကြောင်း ဖြစ်သည်။

ကျွန်ုပ်တို့၏ ဤစာစဉ် အမှတ်(၃) အဖြစ် နဂါးမောက်ဂမုန်းဟူ၍ ဖော်ပြဖိသော်လည်း ထိုနဂါးမောက်ဂမုန်းကို အချို့က “လိပ်ပြာဂမုန်း” “ဇော်တီမှတ်ဆိတ်” ဟူ၍ ကွဲပြားစွာ ခေါ်ဆိုကြပါသည်။

ကျွန်ုပ် အလိုအရဆိုလျှင် မည်သို့ပင် ခေါ်ဆိုစေကာမူ နဂါးမောက်ဂမုန်းတို့သာ ရည်ညွှန်းသည်ဟု ယူဆပါသည်။

နဂါးမောက်ဂမုန်းပင်ကို လွတ်လပ်ကျယ်ဝန်းမှုဖြင့် သန်စွမ်းကာ အပွင့်များ ပွင့်စေလိုပါက တိုင်ကီပြတ် ခိုင်းနှင့်ဖြစ်စေ၊ မတ်မိလွန်း၊ မနက်လွန်း

သော လောင်းဖြင့် စိုက်ထားလျှင် အမြင်အားဖြင့် တင့်တယ်လှမည် ဖြစ်ပါသည်။

အရွက်မှာ ရှည်လျား၍ ရိုးတံရှည်ကြီးများ ထွက်ကာ၊ ထိုရိုးတံနှင့် အပွင့်များ ပူးတွဲသည့်အခါတွင် နီညိုရောင် အပွင့်များ ပွင့်လာတတ်ပါသည်။

ပွင့်ပတ်လွှာများ ကနဦးပိုင်းပိုင်းတွင် ပုတီးပုံများနှင့် ထိပ်ပိုင်းများ ရှိနေသည်။ ရက်တက်ကြည့်လျှင် လိပ်ပြာပိုင်း၊ ဇော်တီမှတ်ဆိတ်ပိုင်းပိုင်းများ ပွင့်လာတတ်ပါက ရှည်လျားကြီးကြီးများ ထွက်ကာ နဂါးမောက်နှင့် အလွန်တူသည်။

ထိုနဂါးမောက်ဂမုန်းကို ကျွန်ုပ် သံဖြူရေပါမြို့နယ်၊ ပဒံဝရွာသို့ အလည်အပတ် ရောက်ရှိစဉ် ကျောင်းဆရာတစ်ဦးအိမ်၌ တွေ့ရခြင်းဖြစ်သည်။

အိမ်ရှေ့မျက်နှာစာ လှေကားရင်း တစ်ဖက်တွင် တိုင်ကီပိုင်းကြီးနှင့် စိုက်ထားသည်။ ကျွန်ုပ် ရောက်သွားစဉ်က

ဂမုန်းပန်းများ ပွင့်နေချိန်ဖြစ်သည်။ နဂါးမောက်ပန်းအလှသည် ကျွန်ုပ်တို့ကို စွဲဆောင်ထားသည်။

သူ၏အိမ်ပေါ်သို့ ရောက်သွားသောအခါ ဘုရားကျောင်းဆောင်ရှိ ပန်းအိုးများထဲတွင် နဂါးမောက်ဂမုန်းများ ဝေဆာအောင် ထိုးထားသည်မှာ ကျက်သရေဆောင် သပွယ်လှ၏။

ကျွန်ုပ် ။ ‘ဆရာကျော်က နဂါးမောက်ပန်းကို ဘုရားပန်း လှူထားတာကိုး’
ဆရာကျော် ။ ‘ဟုတ်တယ်ဗျာ၊ နဂါးမောက် ပွင့်ရင်

ကျွန်တော့်မိသားစု ဦးဦးဖျားဖျား ဘုရားပန်းလှူမြဲပေါ့။ ဘာလဲ ဆရာကရော သဘောကျသွားပြီလား။ စိုက်ချင်ရင် ကျွန်တော် မျိုးပေးလိုက်မယ်လေ’

ကျွန်ုပ် ။ ‘ကျွန်တော်က ဂမုန်းစုဆောင်း စိုက်ပျိုးနေသူပဲ။ လိုချင်တာပေါ့ဗျာ၊ နဂါးမောက်ဂမုန်းအကြောင်း ထူးခြားရင် ပြောပြပါဦး’

ဆရာကျော် ။ ‘ပြောရရင်တော့ ပြည့်ပြည့်စုံစုံ ပြောရင်တယ်။ ကျွန်တော် မော်လမြိုင်-ပုတ္တမကြား ခေါင်းဆေးကျွန်းကို ရောက်ခဲ့စဉ်က ဦးပွင့်တစ်ပါးနဲ့ ဆုံတယ်။ အိမ်မှာ စိုက်ထားဖို့ စွန့်လိုက်တာဗျာ’
“အားကြီး... ဒီပန်းပင်ကို ဂုဏ်သန့်နဲ့

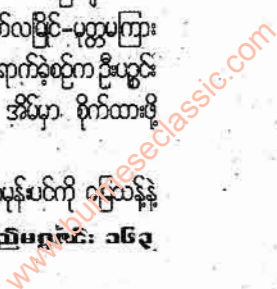

စိုက်ပြီး ရေသန့်သန့် ပန်းပွင့်
လောင်း၊ အမွှေးနံ့သာ
ဟက်ဖုန်းပေး၊ ပွင့်လာရင်
ဘုရားပန်းလျှာ၊ အပင်ကို
အမြဲ သတိထားကြည့်၊
အကြောင်းမှ မညှိုးစေနဲ့၊
အပင်ညှိုးရင် တစ်ခု
ကြုံတွေ့ရတတ်တယ်။
ဂမုန်းပင်က တစ်စုံတစ်ခု

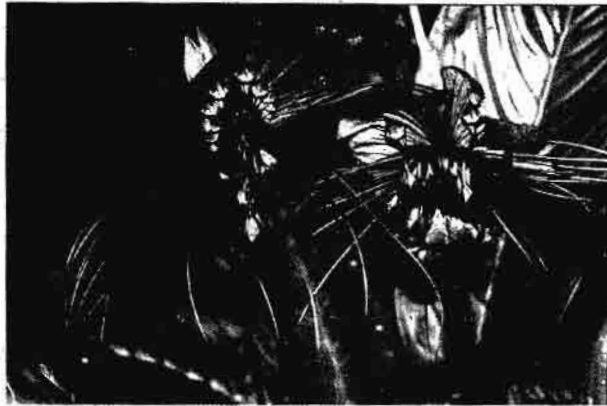

မီးဟပ်လို့ အပင်တွေ
များ နာသွားပြီလားဆိုပြီး
လိုက်ကြည့်တော့ နဂါး
မောက်ပင်ကြီးက ထိုးထိုး
ထောင်ထောင်နဲ့ လန်း
လန်း ဆန်းဆန်း ဂမုန်း
တွေ ပွင့်နေသတဲ့ဗျာ’
ကျွန်ုပ်ပဲ။ ။ ‘နဂါးမောက်
ဂမုန်း သတိ

ဖြစ်လာမှာကို ပုဗ္ဗနိမိတ် ရှေးပြေး သတိပေး
တတ်တယ်။ သက်ရှိ ရှာဖွေလိုက်ရမယ့်
ပျိုပီပီလို အချက်ပြ တတ်တယ်”တဲ့။

ကျွန်တော်လဲ ဂရုတစိုက်ပဲ စိုက်ခဲ့ပါ
တယ်။ အပင်ကြီးထွား လန်းဆန်း
ဝေဖြာ ပန်းတွေပွင့်တော့ ကျက်သရေရှိ
လိုက်တာဗျာ။ စိုက်လို့ (၂)နှစ်လောက်
အကြာ တစ်မနက် ကျွန်တော် အိပ်ရာ
ထချိန်မှာ အပင်က ညှိုးကျနေတယ်။

ဒီနေ့ ကျောင်းအစည်းအဝေး အမိ
သွားရမှာဆိုတော့ လက်ဖက်ရည်
သောက် ထမင်းဘူးဆွဲပြီး သံဖြူဇရပ်
အ.ထ.ကကို သွားခဲ့ရတယ်။

နေ့လယ်ဘက်မှာ ရွာက အိမ်နီးချင်း
တစ်ယောက် ရောက်လာပြီး ဒီနေ့
မနက်(၁၁)နာရီလောက်က တစ်အိမ်
တည်းနေ ယောက္ခမကြီး ကားတိုက်ခံရ
လို့ ဆေးရုံတင်ထားရကြောင်း လာ
ပြောတယ်။

ကျွန်တော် ခွင့်တင်ပြီး ဆေးရုံကို
ပြေးခဲ့ရတယ်။ ညနေ အိမ်ကို ပြန်
ရောက်တော့ နဂါးမောက်ဂမုန်းပင်ကြီး
ရဲ့ အရွက်တွေ မြေမှာ ညှိုးကျနေဆဲပဲ
ဗျာ။ ရေမှန်မှန် လောင်းပါလျက်နဲ့
ညှိုးကျသွားပုံကို စဉ်းစားရင်း ဦးပွင်း
မှာလိုက်တဲ့ စကားကို ပြန်သတိရလိုက်
တယ်။

ပုဗ္ဗနိမိတ်အဖြစ် လူကို အသိပေးတာ

ပဲဆိုပြီး အမွှေးနံ့သာတွေနဲ့ ရေလောင်း
လိုက်တော့မှ ည ခုနစ်နာရီလောက်
မှာ နဂိုအတိုင်း ပြန်လန်းဆန်းသွား
တယ်ဗျာ။

ယောက္ခမကြီးလဲ အပြင်းအထန်
ဒဏ်ရာမရလို့ နှစ်ရက်လောက်ကြာ
တော့ ဆေးရုံကနေ ပြန်ဆင်းခဲ့ရတယ်။

ဒါက ကျွန်တော့်အိမ်မှာ ပထမ
အကြိမ် ထူးခြားမှု၊ ဒုတိယအကြိမ်
ထူးခြားမှုကတော့ ကျွန်တော့်ဆီက
နဂါးမောက်ဂမုန်းတောင်းပြီး စိုက်ခဲ့တဲ့
ပန်းထိမ်ဆရာတစ်ဦးအိမ်မှာပေါ့။

သူက ဘုရားတရားသမားဗျာ။ နေ့စဉ်
ဂုဏ်တော်ကွန်ချာပုတီးစိပ်၊ ပရိတ်
ပဌာန်းပူဇော်တယ်။ စိုက်ထားတဲ့
ပန်းပင်တွေကို အမြဲ ပြုပြင်နေတာ။
အထူးသဖြင့် နဂါးမောက်ဂမုန်းကို
ဂရုစိုက်တယ်။

တစ်နေ့ နေ့လယ်ပိုင်းမှာ နဂါး
မောက်ဂမုန်းပင်ကြီးက ညှိုးကျသွား
တယ်။ သူ သတိထားမိတာနဲ့ ချက်ချင်း
ပဲ အမွှေးနံ့သာတွေထွန်း ပရိတ်ကြီး
(၁၁)သုတ် ရွတ်တယ်တဲ့ဗျာ။

တိုက်ဆိုင်ချင်တော့ အဲဒီညမှာ
သူ့အိမ် တစ်အိမ်ကျော်ကစပြီး မီးထ
လောင်လိုက်တာ အိမ်သုံးလုံး မီးထဲပါ
သွားတယ်။ သူ့အိမ်ကို မီးမကူးဘူးတဲ့။
မီးကွင်းသွားတယ်။

ပေးလို့ အဲဒီ မိတ်ဆွေ အသိဝင်ပြီး
အမွှေးနံ့သာဖျန်း၊ ပရိတ်တော်ထဲက
ဝဋ္ဋသုတ်ရွတ်တာကြောင့် ပရိတ်တော်ရဲ့
အာနုဘော် အစွမ်းကြောင့် မီးကွင်းသွား
တာ အဓိက ကျမှာပေါ့’

ဆရာကျော်။ ။ ‘နဂါးမောက်ဂမုန်း မီးနီ
အချက်ပြလို့၊ ပရိတ်
တော်အစွမ်းလို့ ကျွန်တော် ယုံကြည်ပါ
တယ်။

ဘာပဲဖြစ်ဖြစ် စိုက်ထားသင့်တဲ့
ဂမုန်းထဲမှာ နဂါးမောက်ဂမုန်းလဲ
ပါ၊ ပါတယ်’

ကျွန်ုပ် ။ ။ ‘ဟုတ်ပါပြီဗျာ ဒါဆိုရင်
ကျွန်တော့်ကိုလဲ...’

ဆရာကျော်။ ။ ‘ပေးပါမယ်ဗျာ၊ ဆရာ
သာ နဂါးမောက်
အကြောင်း ရေးလိုက်
ပါ’

ကျွန်ုပ် ။ ။ ‘စိတ်ချပါ ဆရာကျော်
ရေ ကျွန်တော့်အတွက်
အချိန်ရှာ သကာနဲ့တွေ့ ဆိုတာလို
“ကျွန်ုပ်နှင့်ဆန်ကြယ်သောဂမုန်းများ”
အတွက် ရေးစရာကုန်ကြမ်း ရပြီဗျာ။
နက္ခတ္တရောင်ခြည်မက္ခဏ်းမှာ စောင့်သာ
ဖတ်ပေတော့ဗျာ’

ဝသုန်သက်ထွင်



ဆီးချိုရောဂါများ၏

အနာအတွက်

ဆေးတစ်လက်

ဟာသာ ဇိုဂျော်

ရွှေဆိုင် ကိုခင်ကြည် သမီးလေး ခြေတစ်ချောင်း ဖြတ်လိုက်ရတယ်။ ဆီးချိုရောဂါ အနာမကျက်လို့ လက်သမားကိုခင်မောင် သား တစ်ယောက်လဲ လက်ညှိုးတစ်ချောင်း ဖြတ်လိုက်ရတယ်။ ဆီးချိုကြောင့် အနာမကျက်လို့

မာမက်ကတော့ အနာမကျက်လို့ မေးနိုင်ပုံစင်သွားပြီး အသက်ပေးလိုက် ရတယ်။ ဆီးချိုကြောင့် အနာမကျက် လို့

ဆီးချိုရောဂါဟာ ၂၀၁၀ ပြည့်နှစ် နောက်ပိုင်းမှာ အဖြစ်များလာကြပါ တယ်။ ခေတ်မီသူတိုင်း ဆီးချိုဖြစ်ကြ တယ်လို့ ပြောရမလောက်ပင်။ ကျွန်တော် မေတ္တသူတို့ကို ထပ်တလဲ လဲ ရွတ်ဖတ်ပြီး မေတ္တာပို့နေပေမယ့် ထိရောက်မှု မရှိသေးဘူး ပြောရ လောက်ပင်။ ဒီရောဂါက အတ္တ အခြေခံပြီး ဖြစ်ကြတာပါ။

အချို့အငန်အဆိမ့်တို့ လွန်ကျူးစွာ စားသုံးသူတွေ ဖြစ်ကြတာပါ။ အသီး အရွက်စားတဲ့လေ့ အားနည်းသွားကြ ပြီး အသားငါးကို မက်မောစွာ စားသုံး နေကြတာကြောင့် ရောဂါအဖြစ်များကြ ထားပေါ့။

ကျွန်တော်တို့ စာပေသမားများက ထဲ လက်လှမ်းမီသမျှ ဆေးဗြိုးတို့များ တို့ စုဆောင်းတင်ပြနေကြပါတယ်။ နောက်ဘုံသူတွေ ရှိကြသလို မပျောက် ဆုံးသူတွေလဲ ရှိကြပါတယ်။

သတ္တဝါမှန်သမျှ ပထဝီ၊ တေဇော၊ အာပေါ၊ ဝါယောဆိုတဲ့ ဓာတ်ကြီး သုံးပါးနဲ့ ဖွဲ့စည်းထားတာပါ။ ပထဝီ ဓာတ် ဦးဆောင်ဖွဲ့စည်းထားတဲ့ ခန္ဓာ နှစ်ခုရှိသူနဲ့ ဆီးချိုကို ပျောက်ကင်း စေမယ့် ကျွန်တော်ကြီးသုံးပါးနဲ့ တောင်ဖွဲ့စည်းထားတဲ့ သူများက

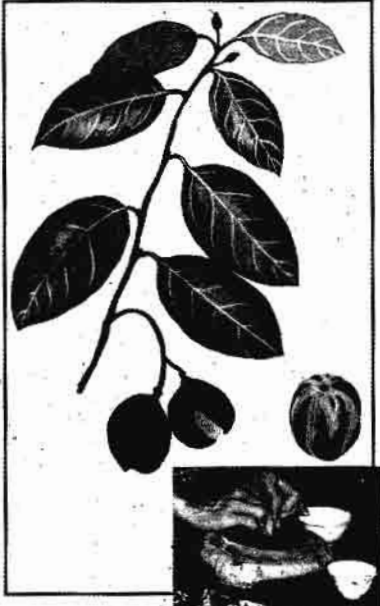

တော့ ပျောက်ချင်မှ ပျောက်မှာပါ။ ဓာတ်ဖွဲ့စည်းမှု ကွာခြားမှုကြောင့်ပါပဲ။ ကျွန်တော်တို့ စာပေသမားများမှာ ဓာတ်လေးပါး ပိုင်ဆိုင်ကြသူများအထဲ မှ တစ်ယောက်လောက် ပျောက်တယ် ဆိုသော် ရေးသားရကျိုး နပ်ပါတယ်။ ဆက်လက်ပြီး ရေးနေကြဦးမှာပါ။ မြန်မာနိုင်ငံရဲ့ (၇၀)ရာခိုင်နှုန်းဟာ ဆင်ရဲနွမ်းပါးကြသူများ ဖြစ်ကြပါတယ်။ အထူးကုဖြင့် ကုသရင် နှစ်သောင်း ကျော်၊ ရိုးရိုးဆရာဝန်နဲ့ပြုရင် သုံးထောင် ကျော်၊ တစ်နေ့လုပ်အားခ သုံးထောင် မကျော်တဲ့သူတွေ ငါးဆယ်ရာခိုင်နှုန်း လောက် ရှိနေပါသေးတယ်။ ဆေးဗြိုးတို့ မသုံးရင် အသေခံကြရမှာလား စဉ်းစား ကြည့်စမ်းပါ။

ဆီးချိုရောဂါဆိုတာ ဘယ်လိုရောဂါ

မှန်း ကျွန်တော် မသိခဲ့ပါဘူး။ မခံစား ဘူးသေးတော့ မသိသေးဘူးပေါ့ဗျာ။ ဒါပေမယ့် တစ်ခုတော့ ရှိတယ်ပေါ့။ ကျွန်တော့်အမေက သားသုံးယောက် ထဲမှာ ကျွန်တော့်ကို အချစ်ဆုံး “သားလတ်...သားလတ်”နဲ့ ပါးစပ် ဖျားက မချဘူး။

အမေ သေခါနီးမှာ ဘယ်သူမှ မသိ အောင် တိုးတိုးတိတ်တိတ်ကလေး အမွေပေးခဲ့တယ်။ ကျွန်တော် စာပေ မိတ်ဆွေတွေမို့ သိအောင်ပြောတာ။ ညီအစ်ကိုရင်းတောင် မပြောခဲ့ဘူး။ အမွေခွဲပေးရမှာစိုးလို့။ မြတ်မြတ်နိုးနိုး ထာဝရ မသေခင်အထိ သိမ်းဆည်း ထားမှာပါ။ စိန်၊ ရွှေ၊ ပတ္တမြားတို့ထက် အဖိုးတန်တယ်နော်။

မယ့်မရှိနဲ့...ခင်ဗျားတို့ သိပ်သိချင်နေ ပြီပေါ့။ ပြောပြပါမယ်။ သေသေချာချာ နားစိုက်ထောင်နော်။ အမေပေးခဲ့တဲ့ အမွေက ဘယ်သောအခါမှ မပျောက် ပျက်နိုင်တဲ့ “**သွေးတိုးရောဂါ**” မျိုးရိုး ဆက်ရောဂါ အမွေပါ။

သွေးပေါင်ကျဆေးသောက်၊ လမ်း လျှောက်နဲ့ ရောဂါတိုးလာမှာစိုးလို့ ထိန်းထားရတယ်။ သွေးပေါင်တက်ရင် တစ်နာရီလောက် လမ်းလျှောက်လိုက် ပါ။ ချွေးစိုရင် ဆေးရုံကို သွားစရာ မလိုပါဘူး။

ဒီလိုနဲ့ ရောဂါနဲ့ မိတ်ဆွေတွေက မိတ်ဖွဲ့ပြီး ရောက်လာကြတယ်။ ရောဂါ မှန်းလဲ မသိခဲ့ပါဘူး။ သွေးပေါင်တက် နက္ခတ္တရောင်ခြည်မဖုတ် ၁၆၅

တယ် ထင်တာနဲ့ လမ်းလျှောက်ထွက်လာခဲ့တယ်။

ခြေဆစ်ကလေးတွေ အပ်နဲ့ ထိုးဆွသလို တဆစ်ဆစ် ကြိုက်လာတယ်။ ခြေဖဝါးတွေကလဲ နာကျင်လာတယ်။ ကျွန်တော် လမ်းလျှောက်တာ ဝါသနာပါတယ်။ သုံးမိုင်ခရီးကို မနားတမ်းလျှောက်နိုင်တယ်။ အခုတော့ တစ်ဖာလုံလောက်မှာ တစ်ခါ၊ ခြေသလုံး၊ ခြေဖဝါးကို နှိပ်နေရတယ်။

မသင်္ကာလို့ နီးရာဆေးဆန်း ဝင်ပြတော့မှ သွေးတိုးရောဂါရဲ့ အဖော်က ရောက်နေတာကိုး။ သူကတော့ “ဆီးချို” ခေါ်တဲ့ ရှာတိတ်ငယ်လေးပေါ့။

ဆီးချိုဖြစ်ရင် အနာမကျက်ဘူး။ ဒါကြောင့် အနာမဖြစ်အောင် ကြိုးစား။ ဒေါက်တာတွေရဲ့ စကား၊ မိတ်ဆွေအပေါင်းအသင်းများရဲ့ စကား၊ သီချင်းလောက် နားထောင်မကောင်းပေမယ့် နားထောင်နေရတာပါပဲ။ ကြာတော့လဲ နားဝင်ချိုပြီပေါ့။

အနာဆိုတာ လိုလိုလားလား မြတ်နိုးရတဲ့အရာမှ မဟုတ်တာ။ ဘယ်သူက ဖြစ်ချင်မှာလဲ။ ကြောက်ပါတယ်ဆိုမှ သွေးစုနာက လားပြီးပေါက်နေသေးတယ်။ ကျွန်တော်က “အေ” သွေးလေ။ အနာဆိုရင် သိပ်ကြာကြာ မခံစားရပါဘူး။ ပျောက်တာပါပဲ။ ဒါပေမယ့် အခုတော့ (၄၅)ရက်ရှိပြီ အနာက မကျက်နိုင်၊ ကြောက်တော့ မကြောက်ပါဘူး။ နည်းနည်းလေးတော့ စိုးရိမ်စိတ်လေး ဝင်မိတယ်။

တစ်နေ့ ကျွန်တော့်ဈေးမလေးရဲ့ အမေက ပရဆေးပစ္စည်းနှစ်မျိုးကို ပေးပြီး သွေးလိမ်းခိုင်းပါတယ်။ ဒီဆေးကို ဆီးချို(၅၀၀)ရှိပြီး အနာပေါက်တဲ့သူတောင် ပျောက်တယ်လို့ ပြောပါတယ်။

၁၆၆ နက္ခတ္တရောင်ခြည်မဂ္ဂဇင်း

ကျွန်တော် အားနာမှုနဲ့ လိုက်လိုက်လျှောလျှော ယူလိုက်ပါတယ်။ အင်္ဂလိပ်အနာပျောက်ဆေး မျိုးစုံအောင် ထည့်ခဲ့ပေမယ့် မပျောက်နိုင်တဲ့ အနာအတွက် မျှော်လင့်ချက်တော့ ပုံအောပြီး မထားပါဘူး။

ဆေးလိမ်းပြီး (၃)ရက်နေ့အထိ မထူးခြားပါဘူး။ လေးရက်မြောက်ကြတော့ အနာထိပ် တင်သွားပြီး အနာညှိုးသွားပြီး တစ်ပတ်လောက် အကြာမှာပဲ အနာ လုံးဝ ကျက်သွားတော့တာပါပဲ။

ကျွန်တော်နဲ့ လက်လှမ်းမီသမျှကိုလဲ ဒီဆေးကို ပေးပေးပြီး စေတနာအလျောက် ကုသိုလ်ပြုခဲ့ဖူးပါတယ်။ ပျောက်သူများပါတယ်။ ထို့ကြောင့် ကျွန်တော်နဲ့ ရောဂါတူ ဝေဒနာတူ ခံစားနေသူ ရောဂါရသူ ညီအစ်ကို မောင်နှမများ ပျောက်ကင်းစေရန် စေတနာထား၍ ရေးသားလိုက်ရပါတယ်။

ပရဆေးဆိုင်များတွင် ဝယ်ယူသုံးစွဲနိုင်ပါတယ်။ ယင်းပစ္စည်းများ သွေးလိမ်းပြီးတိုင်း နေလှန်းထားပါ။ အစိပြန်၍ ပျော့စိစိ ဖြစ်နေတတ်ပါတယ်။ အဖိုးမတန်ပါ။ (၅၀၀)ထက် ပို၍ တန်ဖိုးမမြင့်ပါ။

ဆေးမှာ...
ဇာတိဂ္ဂလ်သီနဲ့ ပန်း၅ ဖြစ်ပါတယ်။ ယင်းနှစ်မျိုးကို ကျောက်ပွင့်တွင် ပျက်အောင် သွေ့၍လိမ်းပါ။ တစ်နေ့ လေးကြိမ်မျှ လိမ်းပါ။

[သစ္စာသည် မှန်ကန်သော တရားဖြစ်တယ်။]

စာပေသစ္စာဖြင့်...

ဟင်္သာတမိုးကျော်

နက္ခတ္တရောင်ခြည်မဂ္ဂဇင်း

ဖတ်ရှုလိုသူများသို့...

စာတိုက်ရှိသော
မည်သည့်ဒေသတွင်
နေထိုင်သူများဖြစ်စေ၊
နက္ခတ္တရောင်ခြည်မဂ္ဂဇင်းကို
လပေးဖတ်ရှုလိုပါက
စာဖတ်သူများလက်ဝယ်
အရောက်
ပို့ဆောင်ပေးပါမည်။
စာအုပ်ရောက်
ရွေးယူစနစ်ဖြင့်
တစ်လလျှင် ၂၆၀၀/ကျပ်
(နှစ်ထောင်ခြောက်ရာကျပ်နှုန်း)
ကျသင့်ပါသည်။
လပေးဖတ်ရှုလိုသူများ
အောက်ပါလိပ်စာသို့
အကြောင်းကြား
မှာကြားနိုင်ပါသည်။
နက္ခတ္တရောင်ခြည်မဂ္ဂဇင်း
အမှတ် ၂၀၉-၁မြေညီ၊
၂၉-လမ်း(အထက်)
ပန်းတဲတန်းမြို့နယ်၊ ရန်ကင်းမြို့
ပုန်း-၀၁ ၂၄၂၂၈၅၊
၀၅ ၇၇၆၃၄၈-၅၊
၀၅ ၉၂၅၀၅၃၄၀။



ထိကံပွင့်

ဆုတောင်းပြည့်အခါဌာန

ထိကံကောင်းစေရန်အတွက် စနေ
နင်းပေါ်မယ့် အင်္ဂါအခါများတွင်
ဆောင်ရွက်ရပါမည်။

ကြည့်ပါ...

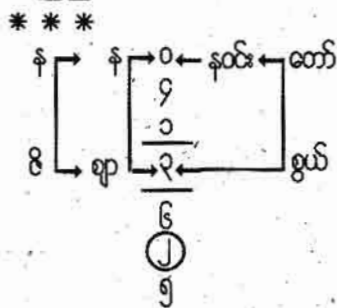

နေ့အလိုက် အင်္ဂါအခါများ

တနင်္ဂနွေ	၃၀၀ - ၄၃၀ နာရီ
တနင်္လာ	၀၀၃၀ - ၀၂၃၀ နာရီ
အင်္ဂါ	၆၀၀ - ၇၃၀ နာရီ
ဗုဒ္ဓဟူး	၀၂၀၀ - ၀၃၀၀ နာရီ
ကြာသပတေး	၀၄၃၀ - ၀၆၀၀ နာရီ
သောကြာ	၀၃၃၀ - ၀၄၀၀ နာရီ
စနေ	၀၆၀၀ - ၀၀၃၀ နာရီ

ထိကံကောင်းစေဖို့ မွေးနေ့ နှင်း
ချိန်များတွင်...

ရာနမုဒြာရုပ်ပွားတော်အား သက်
တော်ထင်ရှား မြတ်ဘုရားအသွင် စိတ်
ဝယ် အထူးအာရုံထားပြီး...

စွယ်တော်ညွန့်(၁၈)ညွန့်ကို လှူဒါန်း

ပြီးရင်...

မိ-ဓမ္မချက်ဂါထာကို ၁၈-ခေါက်

ဇာတ်ပါ။

ပြီးရင်...

မိတကွေးပါ။ ပုံသကုဗ္ဗနိပါ။

မိ(၉)ချက်ဂါထာတော်

သိဒ္ဓိဘဝန္တ ဝိနဝတ္ထုဏှာတိဝုဗ္ဗိယော၊
ဝိနာတိ မာရာရိ ဝိနော အာလယော၊
ဝိနတ္ထဝေပွော စ ဝိနေန ပူဝိတော၊
ဝိနော ရသော နန္တ ဝိနပ္ပသံသိတော၊
ဝိနာဒယော တေရိ ဝိတေ နမာမဟံ။

ခက်ခဲသော ပါဠိအသံထွက်

- သိဒ္ဓိဘဝန္တ = သိတ်ဓာဘဝန်တု
- ဝိနဝတ္ထု = ဝိနစက်က
- ဝရာတိဝုဗ္ဗိယော = ဝရာတိဝုတ်တိယော
- ဝိနတ္ထဝေပွော = ဝိနတ်တခမ်မော
- ရသောနန္တ = ရတ်သောနန်တ
- ဝိနပ္ပ = ဝိနပ်ပ

အနက်

ဝိနဝတ္ထုဝရာတိဝုဗ္ဗိယော - မြတ်စွာ
ဘုရား၏ သာသနာတော်မြတ်ကြီး
အလွန်ပွားများ တိုးတက်ခြင်းတို့သည်။

သိဒ္ဓိ-ပြီးမြောက်ကုန်သည်။ ဘဝန္တ-
ဖြစ်စေကုန်သတည်း။ အာလယော
- မဟာကရုဏာ၏ တည်ရာဖြစ်တော်
မူသော။ ဝိနော-မြတ်စွာဘုရားသည်။

မာရာရိ - ဒေဝပုတ္တ စသောမာရ်၊
ဆသတ္တရ စသော ရန်တို့ကို၊ ဝိနာတိ-
အောင်တော်မူတတ်၏။

ဝိနတ္ထဝေပွောစ-မြတ်စွာဘုရား ဟောကြား
အပ်သော တရားတော်မြတ်ကိုလည်း။
ဝိနော-မြတ်စွာဘုရားသည်။ ပူဝိတော
-ပူဇော်တော်မူအပ်၏။

ဝိနောရသော - မြတ်စွာဘုရား၏
တရားတော် ရင်နှစ်သားတော်ဖြစ်



သော အရိယာသံဃာတော်အပေါင်း
ကိုလည်း။ အနန္တမိနပ္ပ သံသိတော
- အတိုင်းမသိကျေးဇူး တော်ရှိသော
မြတ်စွာဘုရားသည် ချီးမွမ်းတော်မူ
အပ်၏။

အရိမိတေ - ရန်တို့ကို အောင်မြင်
တော်မူကုန်သော။ တေမိနာ ဒယော-
ထိုဘုရား စသော ရတနာသုံးပါးတို့ကို၊
အဟံ-အကျွန်ုပ်သည်။ နမာမိ-ရှိခိုး
ပါ၏။

[ဤဂါထာတော် ပါဠိအနက်ကို
နက္ခတ္တရောင်ခြည်မဂ္ဂစင်းနှင့် ပါရမီမဂ္ဂစင်း
တို့၏ ပါဠိအယ်ဒီတာဆရာကြီး ဦးသန်း
အောင်ရွှေ မွှောစရိယ(မဟာဝဂ္ဂါဒိမြန်မာ
ဂုဏ်ထူး)၊ ဒီဃဘာဏက-ဒီဃနိကာယ
ကောဝိဒ(နိကာယဝိပလ)]မှ ပြန်ဆိုပေး
ပါသည်။]

အေးမြရင်မှာ ရှိပါစေ၊
သန်းခေါင်(ပညာရေး)

၂၀၁၆ ခုနှစ်၊ အောက်တိုဘာလအတွင်း

လှောင်ရက်စွဲ ရွေးချယ်ပါ



ကျွန်ုပ်တို့သည် နံနက် ဝိုးလင်းအိပ်ရာမှ ထ မျက်စိနှစ်လုံး စဖွင့်သည်မှစ၍ ဤနေ့ဤရက်သည် ငါ့အတွက် ကံကောင်းသော နေ့တစ်နေ့ ဖြစ်မည်လော...။

ဤနေ့ ဤရက်သည် ငါ့အတွက် ကံမကောင်းတတ်သော နေ့တစ်နေ့ ဖြစ်မည်လော...။ စသည်ဖြင့် မိမိတို့၏ နေ့စဉ် ကံကြမ္မာ အကောင်းအဆိုးကို လူတိုင်းလိုလိုပင် သိချင်ကြပေလိမ့်မည် ဖြစ်ပေသည်။

ထို့ကြောင့် ကျွန်ုပ်တို့သည် စာဖတ်ပရိသတ်ကြီးအား ဤနေ့ဤရက်သည် သင့်အတွက် ကံကောင်းနိုင်သည်၊ ဘာပဲလုပ်လုပ် အဆင်ပြေ အောင်မြင်နေမည်။ အရေးကြီးသော လုပ်ငန်းဆောင်တာများကို လုပ်ပါ။

ဤနေ့ ဤရက်သည် မကောင်း။ ပြဿနာများ တစ်ချို့တစ်ခု ကြုံတွေ့ရတတ်သည်။ တတ်နိုင်သမျှ ငြိမ်ငြိမ်လေး နေပါ။ အရေးကြီးသော လုပ်ငန်းတွေ ဘာမှ မလုပ်မိပါစေနဲ့... ဟု ထိထိရောက်ရောက် အနီးကပ် ကူညီပံ့ပိုး အကြံပေးလို၍ တစ်ဦးစီ တစ်ဦးစီ၏ ကိုယ့်ပိုင် ကံကောင်းသော နေ့ရက်များနှင့် ကံဆိုးသောနေ့ရက်များကို သေချာဂရုသိရှိစေရန်အလို့ငှာ စေတနာရှေ့ထား လက်ဆောင်ပါးကာ ရေးသားလိုက်ခြင်းဖြစ်ပါသည်။

ဂဏန်းဖြင့် ဖော်ပြထားပါသည်။ ယင်းနေ့များကို လွှမ်းမိုးနေသော စိုးမိုးဂဏန်းများကို မှု မြန်မာဂဏန်းဖြင့် ဖော်ပြထားပါသည်။ တွက်ပုံတွက်နည်းမှာ သင်၏ အင်္ဂလိပ်မွေးရက်နှင့် တွက်လိုသောနေ့၏ စိုးမိုးဂဏန်းကို ပေါင်းပါ။ တစ်လုံးတည်း ကျန်အောင်ပေါင်းပါ။

ဥပမာ ။ အင်္ဂလိပ် (၂၃)ရက်နေ့တွင် မွေးဖွားသူဆိုပါစို့။

အောက်တိုဘာလ (၂၈)ရက်နေ့ကို တွက်လိုသည် ဆိုပါစို့။ (၂၈)ရက်နေ့၏ စိုးမိုးဂဏန်းမှာ (၂) ဟု တွေ့ရပေလိမ့်မည်။ ယင်းမွေးရက် (၂၃) နှင့် ပေါင်းလျှင် (၂၅) ရ၏။ ယင်း (၂၅) ကို တစ်လုံးတည်းဖြစ်အောင် ပေါင်းလျှင် ၂ + ၅ = ၇ ရ၏။ ထို့ကြောင့် ထိုသူအတွက် **အောက်တိုဘာလ (၂၈) ရက်နေ့တွင် (၇) ဂဏန်း** ကြီးစိုးနေ၏။

၁-ဂဏန်း ကြီးစိုးသောနေ့တွင် အသစ်စတင်ခြင်း၊ တီထွင်ဖန်တီးခြင်းများ ကြုံရတတ်၏။

သော အကျအညံ့များ ရရှိခြင်း၊ မိမိက အကျအညံ့ ပေးခြင်းများ ကြုံရတတ်၏။

၃-ဂဏန်း ကြီးစိုးသောနေ့တွင် ရည်မှန်းသည့် အတိုင်း အောင်မြင်မှုများ ကြုံရတတ်၏။

၄-ဂဏန်း ကြီးစိုးသောနေ့တွင် အကျပ်အတည်းများ စိတ်ညစ်စရာများ ကြုံရတတ်၏။

၅-ဂဏန်း ကြီးစိုးသောနေ့တွင် ပျော်ရွှင်ကြည်နူးစရာများ ကြုံရတတ်၏။

၆-ဂဏန်း ကြီးစိုးသောနေ့တွင် လွမ်းမောတသဖွယ် အဖြစ်အပျက်များ တိုးလိုတန်းလန်း ဖြစ်ခြင်းများ ကြုံရတတ်၏။

၇-ဂဏန်း ကြီးစိုးသောနေ့တွင် ထူးဆန်းအံ့ဩဖွယ်များ မထင်မှတ်သော ဖြစ်ရပ်များ ကြုံရတတ်၏။

၈-ဂဏန်း ကြီးစိုးသောနေ့တွင် စိတ်ညစ်ရခြင်း၊ ထွက်ပေါက်ပိတ်ခြင်း၊ ရည်ရွယ်ချက်ပျက်စီးခြင်းများ ကြုံရတတ်၏။

၉-ဂဏန်း ကြီးစိုးသောနေ့တွင် ဘာသာရေးပညာရေး၊ ဆရာယာဇာနှင့် ပတ်သက်သော ကိစ္စများ ကြုံရတတ်၏။

မိတ်ဆွေအနေနှင့် ၄၊ ၈၊ ၆ ဂဏန်း ရသော ရက်များကို သတိပြု ရှောင်ကြဉ်သင့်ပါသည်။

အကောင်းဆုံးမှာ ၃၊ ၅ ဂဏန်းရသော ရက်များပင် ဖြစ်ပါသည်။ ဒုတိယ အကောင်းဆုံးမှာမူ ၁၊ ၂၊ ၇၊ ၉ ဂဏန်းရသော ရက်များပင် ဖြစ်ပေတော့သတည်း။

မကောင်းရက်ရွာင်း၊ ကောင်းရက်ဆောင်ကာ မြားမြောင်ကိစ္စ ဆောင်ရွက်ကြလျှင် ဆန္ဒပြည့်ဝ လှလုံးလှကာ လောကအလယ် ဝုတ်ဝင်ကြွယ်သည့် လောကီပညာ အကျိုးတည်း။

ကောင်းမှုအကြောင်းပြု တောင်းဆို ပြည့်ပါစေ။

❖ ၂၀၁၆ ခုနှစ်၊ စက်တင်ဘာလ ❖

တနင်္ဂနွေ	တနင်္လာ	အင်္ဂါ	ဗုဒ္ဓဟူး	ကြာသပတေး	သောကြာ	စနေ
30	31					1
၄	၅					၂
2	3	4	5	6	7	8
၃	၄	၅	၆	၇	၈	၉
9	10	11	12	13	14	15
၁	၂	၃	၄	၅	၆	၇
16	17	18	19	20	21	22
၈	၉	၁	၂	၃	၄	၅
23	24	25	26	27	28	29
၆	၇	၈	၉	၁	၂	၃

မူလပြက္ခဒိန်ရက်စွဲများကို အင်္ဂလိပ် ၁၆၈ နက္ခတ္တရောင်ခြည်မဂ္ဂဇင်း

၂-ဂဏန်း ကြီးစိုးသောနေ့တွင် တောင်းထား

သုခစုစုံ (ကျွန်ုပ်လေး)



ငါးပည့်ရု အစွမ်းထက်သေးပင်

ကျော်စွာ (LL.B)

ကြာအင်း ပေါ်တော်မူကျောင်း ဆရာတော်၏ သာသနာပြုနယ်မြေ တစ်ဌာနဖြစ်သော “သိုင်းဝင် စပါး လမ်း ဂဠုန်တောင်ဘေးမဲ့တော” သို့ ကျွန်ုပ် ယခုမှ စတင် ရောက်ဖူးခြင်း ဖြစ်ပါသည်။

တောင်ခြေမှ တောင်ထိပ်ပေါ်သို့ ထုံးဖြူဖြူစေတီတော် အဆူများစွာ စီတန်း တည်ထားသည်ကို ကြည့်လို ဖွယ် ဖူးတွေ့ရပါသည်။

တောင်တန်းပေါ်မှတွင်လည်း ထုံးဖြူဖြူစေတီတော် အဆူပေါင်း များစွာ ကို ဖူးမြင်ရပါသည်။

ဒေသခံ တိုင်းရင်းဆေးဆရာတစ်ဦး က ကျွန်ုပ်ကို ဆိုင်ကယ်ပေါ်တင်၍ ထိုနေရာကို ပို့ဆောင်ပေးခဲ့ခြင်း ဖြစ်ပါ သည်။

ရည်ရွယ်ချက်ကတော့ ဘုရားဖူးရန် မဟုတ်ပါ။ အလွန် အစွမ်းထက်သည် ဆိုသော တိုင်းရင်းဆေးပင် တစ်ပင်ကို ရှာဖွေတွေ့ရှိထားသဖြင့် လက်တွေ့ မျက်မြင် တွေ့ဖူးစေရန်နှင့် ဓာတ်ပုံရိုက် နိုင်စေရန်ဖြစ်ပါသည်။

ဆေးပင်တစ်ပင်ဆိုသည်မှာ အမျိုး အစားတစ်မျိုးဟု ဆိုလိုခြင်းဖြစ်ပါ သည်။ အမှန်မှာ ထိုဒေသတွင် ဤ ဆေးပင်များလွန်စွာ ပေါများလှပါ သည်။

ကရင်တိုင်းရင်းသားတွေရဲ့ ရိုးရာလက်သုံး ဆေးပင်ပဲ။ အဖဲလိုက်တုံ့လုပ်ငန်း တောင် ယာလုပ်တုံ့လုပ်ငန်းတွေကို လုပ်ကိုင် အသက်မွေးတဲ့အပြင် ငယ်စဉ်ကတည်းက



ငါးပည့်ရုထောင် ထိများသော သိုင်းဝင် စပါးလမ်း ဂဠုန်တောင် တောင်တစ်နေရာ

ရိုးရာလက်တွေ့ထုံးစံတွေကိုလဲ အပြုလိုလို ဆင်နွှဲကြတဲ့ ကရင်တိုင်းရင်းသားတွေ အတွက် အယောအပန်းအနှိုင်းဖွဲ့ယက်လုံ ကောင်းဖို့၊ ခွန်အားပြည့်ဖို့၊ ဒဏ်ကျေဖို့၊ အိပ်ပျော်စာစပ်ဖို့ ဒီဆေးပင်ကို အဓိက လုံးကြတယ်

ဆေးပင်လိုက်ပြပေးသော တိုင်းရင်း ဆေးဆရာက ထိုသို့ ရှင်းပြပါသည်။

ဆေးပင်ကို ကြည့်သောအခါ ချုံပင် အမျိုးအစားဖြစ်ကြောင်း တွေ့ရသည်။ အချို့က အမြင့် သုံးလေးပေခန့်၊ အချို့ က အမြင့် လေးငါးခြောက်ပေခန့် အထိ ရှိကြသည်။ တစ်နေရာတည်းမှာ အပင်ငယ်များ လေးငါးပင် စုပြုံပေါက် ကြသည်။

ပင်စည်ရိုးတံမှာ နီညိုရောင်ဖြစ်ပြီး လက်ညှိုးလုံး၊ လက်မလုံးခန့်သာ ရှိပါ သည်။ အကိုင်းခွံများတွင် အစိမ်းရောင် အရွက်များ ဘယ်ညာ ရွက်ပြိုင်ထွက်

ကြသည်။ အရွက်အရည်မှာ နှစ်လက်မ ခန့်ရှိပြီး အကျယ်မှာ တစ်လက်မခန့် ရှိသည်။

ဒီဆေးရွက်တွေက ထူးခြားတယ်။ သားရေ နဲ့တူတယ်လက်ဖဝါးထဲထည့်ပြီး ပွတ်ခြေ ကြည့်ပါ။ ဘယ်လိုမှ ကြေမသွားပါဘူး။ ဒါ ကြောင့် တချို့ တိုင်းရင်းရန်သူ ဆေးဆရာ တွေက “ပွတ်ကြေ” လို့ ခေါ်ကြတယ်။ တချို့ ဒေသခံတွေက “ဆေးသားရေ” လို့လဲ ခေါ် ကြတယ်။

ဒါကြောင့် ဒီဆေးပင် ဆေးရွက်တွေနဲ့ ဖော်စပ်တဲ့ဆေးကို အပြုသုံးစွဲကြတဲ့ ကရင် လူမျိုးတွေယားတွေက တခြားပြိုင်ဘက် လက်တွေ့ယားတွေ ဘယ်လောက်ထိုးထိုး ဘယ်လောက်ကန်ကန် တော်ရုံနဲ့ သွေးထွက် တာမျိုး ပြုစုဘူး။ နာနာကျင်ကျင်လဲ သိပ် ပခံစားကြရတုံး။ အသားအရေက သားရေ လို ဖြစ်နေတာပေါ့။

ပြန်မာရိုးရာ လက်တွေ့လောကမှာ လက်



အမြစ်အရောင်မှာ ဖြူဝါရောင် (ဆင်စွယ်ရောင်)ဖြစ်သည်။ အမြစ်အစို အတိုင်းကို ကိုက်ဝါးကြည့်ရာ အလွန် အလွန် ခါးလှပါသည်။ ဆေးဆရာ၏ အိမ်တွင် ခြောက်သွေ့နေသော အမြစ် ပိုင်းအချို့ကို တွေ့မြင်ခဲ့ရာ ညိုမည်း မည်း မွဲခြောက်ခြောက် ဖြစ်နေသည်။

အောက်ခံ မြေကြီးအရောင်အပေါ် မူတည်ပြီး အမြစ်အရောင် အပြောင်း အလဲရှိကြောင်း ဆေးဆရာက ပြောပြ ပါသည်။

ဒီဆေးပြစ်ကို လက်တစ်ဆစ်စာလောက် ကိုက်ဝါးစားပြီး ရေသောက်ထားလိုက်ရင် တစ်နေ့လုံး ရေမဆာတော့ဘူး။ ဗိုက်မဆာ တော့ဘူး။ တောင်ယာလုပ်သူတွေဟာ နေ့စဉ်တောင် သုံးလေးလုံးကို တောင်တက် ထောင်ဆင်း လုပ်ကြရသလို အဲလိုက်သူ တွေဟာ တစ်ရက်မှာ တောင် လေး၊ ငါး ဆယ်လုံးလောက် တောင်တက်တောင်ဆင်း ကျော်ဖြတ်သွားလာ လှုပ်ရှားကြရတယ်။ ဒီဆေးပြစ်ကို စားထားရင် အမောအပန်း ခံနိုင်တယ်။ အပင်ပန်းခံနိုင်တယ်။ တောင် အလုံးပေါင်းမှာစွာကို ကျော်ဖြတ်သွားလာ လုပ်ကိုင်နိုင်ကြတဲ့အတွက် ဒီဆေးပင်ကို “တောင်လုံးကျော်” ဆိုပြီးတော့လဲ ခေါ်ကြ ပါသေးတယ်။

တိုင်းရင်းသားတွေက အများအားဖြင့် ချန်ပီယံဖြစ်ကြတဲ့ လျှိုက်ချက်ယဲမှာ အဲဒါက အချက်တစ်ခုပါ။ မှန်လောက်ပါသည်။ ကရင် တိုင်းရင်းသား လက်ဝှေ့သမားများမှာ လက်ဝှေ့ကြိုးဝိုင်းအတွင်းမှာ ကျွဲရိုင်း ခတ်သလို တရုတ် လိုက်ထိုးတတ်ကြ သည်။ သူ့ကို ဘယ်လောက်ထိုးထိုး ပွန်းပဲ့ ကွဲရှုမှု အလွန်ရှားပါသည်။ ဘယ်လောက်ပင် အံ့ထိုးအကြိတ် ခံရစေကာမူ နာသည်မထင်ရလောက် သရဝ နက္ခတ္တရောင်ခြည်မဂ္ဂဇင်း

အောင် နောက်မဆုတ်တမ်း တိုက်စစ် ဖွင့်၍ ထိုးကြသည်။ မြန်မာ့လက်ဝှေ့ ချန်ပီယံဟောင်း ကရင်တိုင်းရင်းသား “ဝမ်ချိုင်း”၏ လက်ဝှေ့ပွဲကို ကြည့်ဖူး သူတိုင်း သိနိုင်ပါသည်။ ထို့နောက် အသင့်ယူသွားသော တူးခွင်း၊ ဂေါ်ပြားတို့ဖြင့် ထိုဆေးပင်၏ အမြစ်ကို တူးပြပါသည်။ အမြစ်မှာ ရေသောက်မြစ် တစ်ခုတည်းသာရှိ၍ မြေကြီးထဲ နက်စွာ ရှိပါသည်။ အမြစ် မွေး၊ အမြစ်မွှားများမရှိပါ။

ဆေးပင်၏ အမည်တစ်မျိုးကို ဆေး ဆရာက ထပ်မံ ပြောပြခြင်းဖြစ်ပါသည်။ ကျွန်ုပ်မှလည်း ထိုဆေးပင်ကို ကရင် တိုင်းရင်းသား ဘာသာစကားဖြင့် မည် သို့ ခေါ်ပါသနည်းဟု မေးမြန်းခဲ့ရာ... ဒီအသွယ် နေထိုင်ကြတဲ့ စကောကရင် တိုင်းရင်းသားတွေက “လော့ပံသော့”လို့ ခေါ်ကြပြီး ပိုကရင်တိုင်းရင်းသားတွေက “ပော်ကသော့”လို့ ခေါ်ကြပါတယ်။ ဟု ပြောပြပြန်သည်။ ဒီဆေးပင်ကို ဘယ်လိုဆေးဝါး ဖော်စပ်စားသုံးကြတာလဲ။

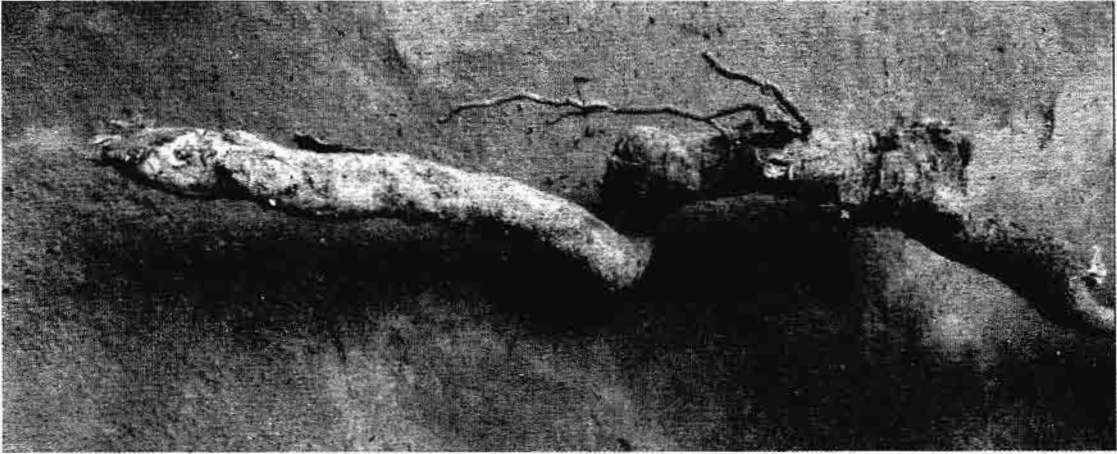

◆ သိမ့်ညှာ ထောင်ကြွယ်တစ်ခုကို တူဗြီး(၂)ရက် သန့်အကြာ တွေ့ရပုံ

ဟု ကျွန်ုပ်က မေးသောအခါ...
 'ဆေးပင်တစ်ပင်လုံး အပြစ်ပါမကျန် ယွ
 ဝါးပါးကို တူးယူပြီး တန်းနပ်နပ်စဉ် အခြောက်
 လှန်း၊ အပူနံကြိတ်တယ်။ ပျားရည်စစ်စစ်နဲ့
 ရောနှယ်ပြီး အလုံးကလေးတွေ ထုံးထား
 တယ်။ ဖန်ပုလင်းထဲ ထည့်ထားပြီး နေ့စဉ်
 မှန်ကန်စေလို့။ ညတစ်လုံး စားကြတယ်။
 ရောဂါတွေကိုကာကွယ်ပေးသလို အိပ်ပျော်
 စားဝင်၊ အမောအပန်းခံ အပင်ပန်းခံ၊
 အင်အားရှိ၊ အထိအခိုက်ခံနိုင် အနာအကျင့်
 နည်းပါးဖြစ်စေပါတယ်။
 နောက်တစ်နည်းကတော့ ဆေးပင် ယွ
 ဝါးပါးကို နှပ်နပ်စဉ်အခြောက်လှန်းထားတဲ့
 ဆေးဖတ်တွေကို ရေနဲ့ သုံးခွက် တစ်ခွက်
 ကျန်အောင် ကျိုကြတယ်။ အိုးကြီးရင် ကြီး
 သလို သုံးပုံ တစ်ပုံကျန်အောင် ကျိုချက်ပြီး
 ဆေးပင်ပြုတ်ရည်ကို အအေးခံ စစ်ယူရ
 တယ်။
 ဖန်ပုလင်းထဲကို ဆေးပြုတ်ရည် သုံးပုံ
 တစ်ပုံနဲ့ ပျားရည် သုံးပုံနှစ်ပုံ ရောစပ်
 ထည့်သိမ်းထားရတယ်။ ညတိုင်း အဲဒီ
 ဆေးရည်ပုလင်းကို လှုပ်ပြုမဟင်းစားစွန်းနဲ့
 ကလေးဆိုရင် ဝှန်းတစ်ဝက်၊ လူငယ်-လူကြီး
 ဆိုရင် တစ်ဝှန်းဆိုပြီး သောက်ရတယ်။
 ရောဂါတွေ ကြိုတင်ကာကွယ်ဖို့ အိပ်ပျော်
 စားဝင် ခွန်းအားပြည့်စို့ပုံ။

◆ သိမ့်ညှာထောင်ကြွယ် ပင်ထည့်ပျားကို ရောထည့်သန့်ထားပုံ

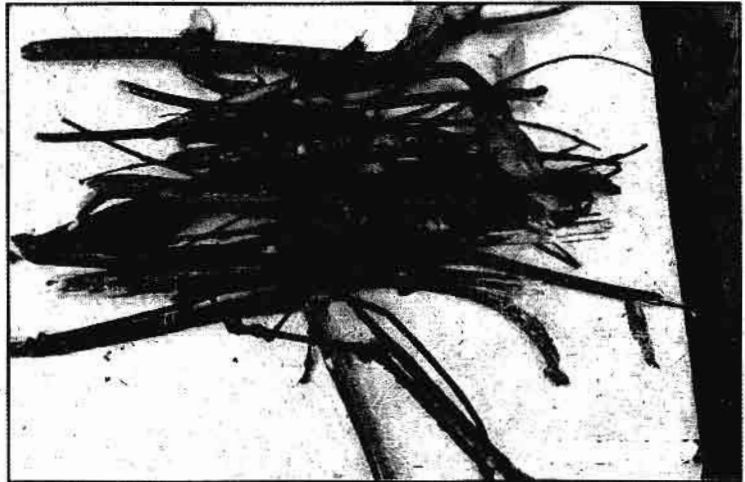

အရေးပေါ်ကိစ္စတွေမှာတော့ ကလေး၊
 လူငယ် တစ်ဝှန်းစာ၊ လူကြီး နှစ်ဝှန်းစာ
 လောက် သောက်ရတယ်။
 ဥပမာ တောင်တက်တောင်ဆင်း ဖမ်းပန်း
 ကြမ်းတမ်းတဲ့ခရီးပျိုး သွားခါနီး လက်တွေ့
 ထိုးခါနီး ဇနီးမောင်နှံ ညအိပ်ခါနီးတို့လို
 အချိန်တွေမှာ ဆောက်ရပါတယ်။
 ဟု ဆေးဆရာက ရှင်းပြပါသည်။
 ကျွန်ုပ်မှ ထိုဆေးပင်ကို ယူဆောင်
 လာခဲ့ပြီး အိမ်ရောက်သည်နှင့် ရေစင်
 အောင်ဆေး၍ နှပ်နပ်စဉ်ကာ အခြောက်
 လှန်းပါသည်။
 ထို့နောက် ရေသန့်ဖြင့် သုံးပုံ တစ်ပုံ

ကျန်အောင် ကျိုချက်ပါသည်။ ဆေး
 ပြုတ်ရည်ကို ဖန်ပုလင်းတွင် ထည့်ပြီး
 ပျားရည်ရောထည့် ခြောက်သွေ့သည့်
 နေရာမှာ ထားရှိပါသည်။
 အသက်(၈၀)ကျော် ကျွန်ုပ်၏ ဖခင်
 ကို ညဘက်ရောက်တိုင်း ဟင်းစားစွန်း
 (၂)စွန်းခန့် သောက်စေသောအခါ ည
 ဘက်မှာ ကောင်းစွာ အိပ်ပျော်ခြင်း၊
 မနက် အိပ်ရာထချိန်မှာ လဲန်းဆန်း
 တက်ကြွနေခြင်း၊ စားသောက်ကောင်း
 ခြင်း၊ ဝမ်းမှန် ဆီးရွှင်ဖြစ်ခြင်း၊ ကျန်းမာ
 ရေး ပိုကောင်းလာခြင်းများ လက်တွေ့
 သိမြင်ရပါသည်။

www.burmeseclassic.com



၁။ ငါးပည်ကုသပင်၏ ယဉ်ပါးကိုကုဦး တစ်ပတ်ခန့်အကြာ နှစ်ပတ်ကြာအထိ

ထို့ပြင် နှစ်ပေါင်း လေးဆယ်ခန့် ကြာအောင် အစာအိမ်ရောဂါ ခံစားနေ ရပြီး စားဆော်ဒါစားဖို့ မလိုအောင် သက်သာသွားပါသည်။

အသက် (၆၀)ကျော်ရှိပြီဖြစ်သော ကျွန်ုပ်လည်း ထိုဆေးရည်ကို တစ်ည ခြား၊ နှစ်ညခြား ဟင်းစားခွန်း(၁)ခွန်း သာသာခန့် သောက်ပါသည်။ (အခါး ကြောက်၍ များများ မသောက်နိုင် ပါ။ ညစဉ် မသောက်နိုင်ပါ။)

အလားတူ အသက်(၆၀)နီးပါးရှိ သော ကျွန်ုပ်၏ဇနီးလည်း တစ်ညခြား ဟင်းစားခွန်း(၁)ခွန်းစားခန့် သောက်ပါ သည်။ ကျွန်ုပ်တို့ဇနီးမောင်နှံမှာ ညပိုင်း အလွယ်တကူ အိပ်ပျော်ပြီး၊ မနက် အိပ်ရာထချိန်မှာ အိပ်ရေးဝကာ တက်ကြွ လန်းဆန်းမှုရှိပါသည်။ ည (၉)နာရီကျော်တွင် အိပ်ရာဝင်သည်နှင့်

၁၇၂ နက္ခတ္တရောင်ခြည်မဂ္ဂဇင်း

အိပ်ပျော်ပြီး မနက်(၄)နာရီကျော်မှာ တရေးနိုးသည်။ ပြန်မအိပ်တော့ပါ။

ဝမ်းပျော့၊ လေသက်၊ ဆီးရွှင်၊ စား ကောင်းသောက်ကောင်း ပိုဖြစ်လာပါ သည်။ ထို့ပြင် ပထမဆုံးသောက်စဉ်က သန်ကောင်လည်း ကျပါသည်။ နေ့စဉ် နံနက်ပိုင်း အိပ်သာတက်ချိန်မှာ အဆီ လည်း ကျပါသည်။

ခန္ဓာကိုယ် ပွယောင်းယောင်း ဖြစ် နေရာမှ အသားအရေ ကျစ်လျစ်လာ သည်ဟုလည်း ခံစားရပါသည်။ လှုပ်ရှားသွားလာရာမှာ ယခင်လို လေးလံ ထိုင်းရှိုင်းခြင်းမဖြစ်ဘဲ ပေါ့ပါး လာသည်ဟု ခံစားရပါသည်။

စနစ်တကျ သုတေသနပြုကာ၊ စနစ်တကျ ဆေးဝါးဖော်စပ်၍ ဖြန့်ချိ ရောင်းချ သုံးစွဲနိုင်လျှင် တိုင်းပြည်နှင့် လူမျိုးအတွက် အစွမ်းထက်သော

တိုင်းရင်းဆေးများ ပေါ်ပေါက်လာနိုင် မည်ဟု ယူဆမိပါသည်။

ပျားရည်နှင့် ဓာတ်မတည်သူများ၊ ဆီးချိုရောဂါရှိသူများက ပျားရည် မရောဘဲ ဆေးပြုတ်ရည် သီးသန့် သောက်ရသည်။ သွေးတိုမှ ဆီးချို ကျပါသည်။

ဆေးသားရေ(ခေါ်) ပွတ်မကြေ (ခေါ်) တောင်လုံးကျော်(ခေါ်) လော့မံ သော့(ခေါ်)ယော်ကသော့ ဟူ၍ (၅) မည်ရ ဆေးပင်ကို မသိသူကျော်သွား သိသူဖော်စားကြစေသတည်း။

စေတနာမှန်လျှင် ကံကောင်းမည်။



ဘိုးဘွားတို့ပညာ

မပျောက်စေရာ

ရှင်မလ
ဦးတုတ်ဗိပဿနာစီရိသာ



“သို့ဟူကာ နည်းသည်ဟူ၍ မအောက်ဆု
နှင့်၊ ဆွေရာမှတ်သား၊ မိပေါက်ပျားသော်
အင်းနားဆောင်ကန်၊ ပြည့်သောဟန်တည်”
ရှေးရှေး ပညာရှိ သူတော်ကောင်းတို့
မိန့်စကားအရ အတတ်ပညာ ဟူသည်
နည်းသည်။ များသည် ဟူ၍ သဘော
ထားကြတဲ့ မိမိတို့ လက်လှမ်းမီသမျှ
ထိသနားအလျောက် ဆည်းပူးသင့်၊
ထေ့လာ သင်ကြားသင့်ကြပေသည်။
အထိပညာရှင်၊ အတတ်ပညာရှင်
ညီညီ စုဝေးရာ၊ စုစည်းရာ၊ ဖြန့်ဝေရာ
အချို့ အချို့ အဖန်၊ အငန်၊
အထိ၊ အခါး မိမိတို့ ကြိုက်နှစ်သက်
အလျောက် ကြိုက်နှစ်သက်သလို
ရွေးချယ် စားသုံးနိုင်ကြပေသည်။

ကျွန်ုပ်တို့သည် ဤမျှ ရသာစုံနေသော
နက္ခတ္တရာဇ်ခြည်မဂ္ဂဇင်းတွင် စာရှုသူ
အများရှင်လူ အကျိုးငှာ ဟင်းကောင်း
တစ်ခွက် မဟုတ်သည့်တိုင်အောင်
ဟင်းလေးအိုးကြီးထဲ၌ ဆားကလေး
တစ်ပွင့်အဖြစ် ပါရလျှင် ကောင်းလေစွ
ဟူသော အတွေးဖြင့် အောက်ဖော်ပြပါ
ငယ် ဆရာတော် အရှင်သုမင်္ဂလ
သင်ကြားပေးခဲ့သော သံပေါက်
ငယ်ကလေးကို ရှင်းလင်းချက်နှင့်
တကွ စာပေပရိသတ် ရှေ့မှောက်
အရောက် ပို့ပေးလိုက်ရပါ၏။

- ဆရာတော်၏ သံပေါက်မှတ်တမ်း
မှာ အောက်ပါအတိုင်း ဖြစ်ပါသည်။
- ၁။ ကောဇာသက္က၊ တည်ပြီးမှ (တိသ)
 - ရဏိကာ။
 - ၂။ အစွန်းထဲ၊ နတ်ပယ်ထဲ သေသင်္ကန်း
မှတ်ပါ။
 - ၃။ ကိန်းလှိုင်တည်ကြံ ပြုပါအတ္ထ ဝိပဿနာ
စရာ။
 - ၄။ စားခြေအတ္ထ ညီအမျှ၊ လောကီ သိစရာ။
 - ၅။ (ရတီ) သူညီ ပြင်လောက၊ ရာဇ လားနတ်

- ၆။ ရှာ။
- ၆။ ဒေဝီ (စန္ဒရ) သုံးသူည တာ ပြောင်းစာတ်
- ၇။ ရှာ။
- ၇။ (ဘောဗ) သူညီ၊ ပျားပတ်ဟူ၊ မှတ်ယူ
မင်းဆရာ။
- ၈။ ရှာ၊ သောကြာ၊ ပြုပါပုဒ်၊ သူညီ မြင်ခဲ့
ရှာ။
- ၈။ သူညီကိုပင်၊ မြင်တွေ့လျှင်၊ ပြည်ခွင့်
ယာယာ။
- ၉။ ရှာဟုနဂါး၊ သျဉ်းလေငြား၊ ရှားပါး ထပ်
မှတ်ရှာ။
- ၁၀။ ပြုပါကြီး (ရှစ်) လုံး၊ အညီသျဉ်း၊ ပြည်လုံး
ဥပဒ်သာ။
- လူသူတို့မှာ၊ မရဏာ၊ ရောက်ထဲ ဒုဗ္ဗိက္ခာ။

တကူပင် နားလည်နိုင်ကြသော်လည်း
ဗေဒင် အခြေခံ မရှိသေးသူများ၊
ဆည်းပူးစ သုတေသီတို့အတွက်မူကား
အနည်းငယ် ရှင်းလင်း တွက်ချက်
ပြသရန် လိုပေမည်။ အဘယ်ကြောင့်
ဆိုသော် ဗေဒင်အခေါ်အဝေါ် ဝေါဟာရ
အချို့ ပါဝင်နေ၍ ဖြစ်ပါသည်။
ဥပမာ
တွက်လိုသော ကောဇာ
သက္ကရာဇ်ကို တည်ပါ ဆိုသော
ကြောင့် ၁၃၅၀ ပြည့်ကို တွက်လိုက်
တည်ပါ။

* * *

၁၃၅၀	
၃၀ x (တိသ)	= သုံးဆယ်နှင့် မြှောက်ပါ။
၄၀၅၀၀	
၄ (-) အစွန်း (ဇယ)	နတ်ပယ်ထ ဆို၍ နုတ်ပါ။
၄၀၄၉၆	= (ပထမတည်ကိန်းကို ရပါသည်။) *
၆ x ပထမတည်ကိန်းကို တည်ပြီး (၁) နွေဂြိုဟ်သက်	
၂၄၂၉၇၆	= ခြောက်နှင့် မြှောက်ရသောကိန်း ဖြစ်သည်။

သံပေါက် စာကလေးမှာ (၁)မှ (၁၀)
အထိသာ ရှိပါသည်။ သို့ရာတွင် အနက်
အဓိပ္ပာယ်ကို လေ့လာ တတ်ကျွမ်းပြီး
သော ဆရာများအနေဖြင့် အလွယ်

တစ်ဖန် တနင်္ဂနွေဂြိုဟ်သက်ဖြင့်
မြောက်ရသောကိန်းကို တည်ပြီး (အဋ္ဌ)
= ဂြိုဟ်ကြီးရှစ်လုံးဖြင့် (၈) ခုသာချာဖြင့်
စားပါ။

၈၂၄၂၉၇၆ ၃၀၃၇၂ = ရလဒ်

၂၉

၂၄

၅၇

၅၆

၁၆

၁၆

၀

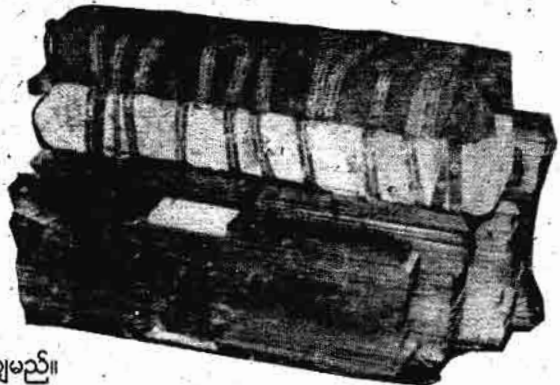

အကြွင်း သုညဖြစ်၍ (သုည)သည် ဟု မှတ်ပါ။

ဤနည်းကို မိုးသဖြင့် ကျန်ရှိသော ဂြိုဟ်အသီးသီးအတွက် ဆက်လက် တွက်ချက်ရဦးမည်ဆိုလျှင် ပထမတည် ကိန်း (၄၀၄၉၆)ကိုပင် မူတည်ပြီး တနင်္လာဂြိုဟ်သက် (၁၅)နှစ်၊ အင်္ဂါ ဂြိုဟ်သက် (၈)နှစ်၊ ဗုဒ္ဓဟူးဂြိုဟ်သက် (၁၃)နှစ်၊ စနေဂြိုဟ်သက် (၁၀)နှစ်၊ ကြာသပတေးဂြိုဟ်သက် (၁၉)နှစ်၊ ရာဟုဂြိုဟ်သက် (၁၂)နှစ်၊ သောကြာ ဂြိုဟ်သက် (၂၁)နှစ်တို့ဖြင့် အသီးသီး ဖြောက်ပြီး (၈)ခုသင်္ချာဖြင့် စား၍ ပြတ် လျှင် ထိုဂြိုဟ်(သုည)သည်ဟူသတည်း။

တွက်နည်း ဥပမာနှင့်တကွ ရှင်း လင်း ပြဆိုပြီးနောက် အကျိုးမည်သို့ ရှိသည်ကို ရှင်းလင်း တင်ပြရသည် ရှိသော်...

၁။ တနင်္ဂနွေကိန်း (သုည)လျှင်...

တိုင်းပြည်ကို အုပ်စိုးသော မင်း နတ်ရွာစံ ကံတော်ကုန်တတ်ပါသည်။ **ရဝီသုညကိန်း**ဟု မှတ်။

၂။ ဒေဝီစန္ဒရ (ဒေါ်) တနင်္လာကိန်း (သုည)လျှင်...

မင်း၊ ဖိဖုရားတို့မှာ ဥပဒ် ရောက် တတ်သည်။ (သို့မဟုတ်) ဘဝ ပြောင်းတတ်သည်။ ရာထူးသော်လည်း

၁၅၄ နက္ခတ္တရာဇ်ခြေညီမဂ္ဂလင်း

လျှောက်မည်။

၃။ ဘောမသုည၊ များမတ်ဟူ ဆိုသော ကြောင့်အင်္ဂါကိန်း(သုည)သည်ကို တွေ့လျှင်...

မျိုးမတ်သေနာပတိများ၊ ဝန်ကြီးများ တွင် ဘေးဥပဒ် အန္တရာယ် ကျရောက် တတ်ပါသည်။ ရာထူးရာခံ လျော့ကျ တတ်ပါသည်။

၄။ ဣဒေါ်သော ကြာသပတေးဂြိုဟ် သောကြာဒေါ်သော သောကြာ ဂြိုဟ်၊ ဗုဒ္ဓဒေါ်သော ဗုဒ္ဓဟူးဂြိုဟ် သုံးလုံးတို့ ကိန်းသုံးကိန်း အသွင် မြင်လျှင်...

တိုင်းပြည်၊ မြို့ရွာတို့ မသာမယာ ဆူပူ လှုပ်ရှား ချောက်ချားတတ်ပါ သည်။

၅။ ဂျာဟုနဂါး၊ သျှင်လေငြား၊ ရှား ပါး ငတ်မွတ်ရွာ အရ ဂျာဟုနှင့် စနေဂြိုဟ် နှစ်လုံး (သုည)သည်ကို တွေ့ရလျှင်...

ပြည်သူတို့ အစာရေစာ ရှားပါး ငတ်မွတ်သော ဘေးအန္တရာယ် ကျ ရောက်တတ်သည်။

၆။ ဂြိုဟ်ကြီးရှစ်လုံး အညီသွင်း အရ တနင်္ဂနွေဂြိုဟ် အစထားပြီး ဂျာဟု ဂြိုဟ်အား အကုန် (သုည)သည်ကို တွေ့မြင်ခဲ့ပါမူ...

သက်ရှိသတ္တဝါ မှန်သမျှ သတ္တန္တရ ကပ်၊ ရောဂန္တရကပ်၊ ဒုဗ္ဗိက္ခန္တရကပ် စသော ကပ်ကြီးသုံးပါး ကျရောက် တတ်သည် ဟူ၍ အဓိပ္ပာယ် ရရှိပါ သည်။

ယခု တင်ပြခဲ့သော သံပေါက်စာ ကလေးမှာ ရှေးမီနောက်မီ ပညာ ကြွယ်ဝသော ဆရာတော်ကြီးတစ်ပါးမှ စာရေးသူအား ငယ်စဉ် ရှင်သာမဏေ ဘဝက သင်ကြားပေးခဲ့ခြင်းပင်ဖြစ်ပါ သည်။

များလည်း မများသလို ခက်ခဲခြင်း လည်း မရှိပါ။ သို့တစေ သူ့မူရင်း အနက်နှင့် အဓိပ္ပာယ် သက်ရောက်မှု အတိုင်းအတာမှာ မူကား ဤမျှ ဘာသာ ပြန်ရမှဖြင့် ပြီးပြည့်စုံပြီဟု ဝန်မခံပါ။

ယခုအထိ ရှင်းလင်း ရေးသားသမျှ မှာ တိုင်းပြည်တစ်ပြည်လုံးအတွက်နှင့် ဆိုင်သလို တိုင်းပြည်ကို အုပ်စိုးသော ရှင်ဘုရင်၊ ဖိဖုရားနှင့် များကြီးမတ်ရာ သေနာပတိများ၊ မင်းဆရာများ အတွက်သာ ဟူ၍ မယူဆရ။

ပုဂ္ဂိုလ် တစ်ဦးချင်းအတွက်လည်း ယူ၍ ရပေသည်။ **မိမိအတွက် သိထို ပါမူကား...**

တွက်လိုသော သူ၏ မူလသက္ကရာဇ်ကို တညှိပြီး ယခုရောက်ဆဲကာလထက်ရှင် နှင့် မြင်းလိုက်ပါ၊ မြင်းရက်နှစ်ကို (တိသ - ၃၀ (သုံးဆယ်)နှင့် မြေကပ်၊ မြေကွဲ

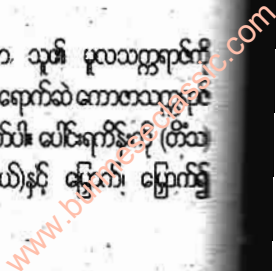



ရသောကိန်းကို တစ်ဖန် တည်လျက် (ဝယ) = ၄ (လေး) နတ်ပါ။ နတ်ကြွင်းသည် ပူလ တည်ကိန်း ဖြစ်ပါသည်။

နတ်ရ မူလတည်ကိန်းကို တစ်ဖန် တည်။ တနင်္ဂနွေ စသော ဂြိုဟ်ရှစ်လုံး ၏ ဂြိုဟ်သက် အသီးသီးနှင့် မြောက်၊ မြောက်၍ရသော ကိန်းအသီးသီးကို စ (ရှစ်)ဖြင့် စား။ အကြွင်းသည်မြင်လျှင် ထို တွက်သော အကြွင်း မကျန်သော ဂြိုဟ်သည် ပျက်သည် ဟူ၍ သိရာ၏။

အကျိုးကား

◆ တနင်္ဂနွေ၊ ဒဂါ၊ စနေ၊ ရာဟု (ပါပ) ဂြိုဟ်လေးလုံး အသွင်း တွေ့ လျှင်...

ထို ဇာတာရှင်မှာ ထိုနှစ် ထိုအခါ၌ ကျန်းမာရေး လုံးဝ ညံ့ပါမည်။

◆ တနင်္ဂနွေ၊ ဗုဒ္ဓဟူး၊ ကြာသပတေး၊ သောကြာ အစရှိသော (သောမ) ဂြိုဟ်ကြီး လေးလုံး သွင်းသည်ကို တွေ့မြင်လျှင်...

စီးပွားရေး၊ လူမှုရေး လုံးဝ ထိခိုက် ပျက်စီးစေတတ်ပါသည်။

◆ ဂြိုဟ်ကြီးနှစ်လုံး အကျန် သွင်းခဲ့ သော်...

လူမမာဆိုလျှင် “ဖိဝေခန္ဓာ ပျက် ထတ်စွာ၏” ဆိုထား၍ အသက် အန္တရာယ် စိုးရိမ်ရပါသည်။

◆ တနင်္ဂနွေတစ်လုံး အသွင်းအပျက် တွေ့ပါမူ...

မီးဘေး၊ မင်းဘေး တွေ့တတ်ပြီး အိမ်အိမ်ကိစ္စ၊ အလုပ်ကိစ္စ၊ အိုးအိမ် နေရာ အပြောင်းအရွှေ့ အမှုအခင်း တွေ့တတ်ပါသည်။

၂။ တနင်္ဂနွေ၊ တစ်လုံးတည်း အပျက်အသွင်း တွေ့မူ...

ငွေရေးကြေးရေးကိစ္စ၊ ငွေမှု၊ အမွေမှု နှင့် ဖြစ်ပွားတတ်ပြီး စီးပွားရေး မပြေ မလည် ဖြစ်တတ်သည်။

၃။ ဒဂါ၊ ဂြိုဟ် အပျက်အသွင်း တွေ့ ပါမူ...

မိတ်ဆွေ အပေါင်းအသင်းများနှင့် သော်လည်းကောင်း၊ ညီအစ်ကို မောင်နှမ အချင်းချင်း သော် လည်းကောင်း ခိုက်ရန်ဒေါသ ဖြစ်တတ် ပါသည်။ အပေါင်းအသင်းများ အမြင် မကြည် ဖြစ်မည်။

၄။ ဗုဒ္ဓဟူး၊ ဂြိုဟ်ကြီး သွင်းလျှင်...

သားရေး၊ သမီးရေး အခက်အခဲ တွေ့မည်။ စကား အပြောအဆို မှား မည်။ ဝမ်း၊ ရင်ကို ဒုက္ခပေးမည်။

၅။ ကြာသပတေး၊ ဂြိုဟ် သွင်းလျှင်...

ဆရာသမား၊ မိဘ၊ ဘုန်းကြီး ရဟန်းတို့နှင့် မပြေမလည် ဖြစ်မည်။ ဘာသာရေး၊ သာသနာရေးကိစ္စများ၊ အလှူအတန်းကိစ္စများ၊ မြေမှု၊ အမွေမှု များ ပေါ်ပေါက် တွေ့ကြုံတတ်ပါ သည်။

၆။ သောကြာ၊ ဂြိုဟ်ကြီး သွင်းလျှင်...

ခရီးသွားလာရေး အဆင်မပြေ ဖြစ် တတ်သည်။ သွားမည် ကြံထားသော ခရီး မအောင်မြင်တတ်ပါ။ ဇနီးမယား ကျန်းမာရေး ပျက်တတ်သည်။ အဆင် မပြေလည်း ဖြစ်တတ်ပါသည်။

၇။ စနေ၊ ဂြိုဟ် သွင်းခဲ့ပါလျှင်... ခိုးကိန်း၊ မီးကိန်း ကြုံမည်။

အမှုအခင်း ရင်ဆိုင်ရတတ်သည်။ ထိတ်ခတ် ကြိုးချည် တရားတပေါင် တွေ့တတ်ပါသည်။ ခိုက်ရန်ဒေါသ ဖြစ် ရတတ်သည်။ အဆိပ်ရှိ သတ္တဝါများ ကိုက်ခဲခံရမည်။ ထောင်ကျတတ်ပါသည်။
၈။ ရာဟု၊ ဂြိုဟ်ကြီး သွင်းလျှင်...

“ရာဟုစွပ်စွဲရှက်ကျိုးနည်း၊ လေတွဲ ရင်နာမီ” ဟု ဆိုသောကြောင့် အစွပ် အစွဲ မျိုးစုံ ခံရ တွေ့ရတတ်ပါသည်။ အရှက်ကွဲတတ်သည်။ အမှုအခင်းဖြစ် မည်။

လေနာရောဂါ ကြာရှည် စွဲမည်။ ခန္ဓာကိုယ် တစ်ခုလုံး ယားယံသော ဝေဒနာ စွဲကပ်တတ်သည်။ နာတာရှည် ရောဂါ စွဲကပ်တတ်ပါသည်။ ဦးချို ရှိသော သတ္တဝါတို့၏ ရန်တွေ့ကြုံရ တတ်သည်။ ရေဘေး၊ လေဘေး တွေ့ ထတ်သည်။

စာရေးသူသည် စေတနာကို ရှေ့ ထား၍ ဘိုးဘွား၊ မိဘ ဆရာသမားတို့ ၏ ထားခဲ့သော ပညာအမွေကို တိမ် ကော ပပျောက်မသွားစေရန် အဓိက ထားလျက် ဒကာ၊ ဒကာမအပေါင်း စာပေဝါသနာရှင်တို့ လက်ဝယ်သို့ ဖော်ထုတ် တင်ပြလိုက်ပါပြီ။

စာပေ ဝါသနာအိုးများ၊ ပညာရှင် များအပေါင်းက ဒီမျှမက ဉာဏ်ကစား ပြီး ဆင့်ပွားကြမည်ဆိုပါလျှင် ယခု ထက် ပိုမို၍ ကျယ်ဝန်းစွာ သိမြင်လာ စရာ ရှိပါသည်။

ပစ္စုထံ အဟံ ဝနာမိ၊
သဗ္ဗ သတ္တာ အဝေပ၊ ဟောန္တံ၊
သုခိ အတ္တာနံ ဖရိယန္တံ၊
ဒုက္ခာ ပုစ္ဆန္တံ။

ရှင်ပီမလ
မိုးကုတ်ပိပသနာရိတ်သာ



ကျွဲဆိုး နွားဆိုး အန္တရာယ်မှ

လွတ်မြောက်သောဂါထာ

နွေဦး၏ လေ့ရေးနှင့်အတူ ကျေးလက် နေ ပြည်သူများ၊ တောင်သူလယ်သမား များ မကြာခဏ ကြုံတွေ့ရလေ့ရှိသော ကိစ္စမှာ ကျွဲဆိုး၊ နွားဆိုးများ၏ အန္တရာယ် ဖြစ်ပါသည်။

အထူးသဖြင့် တိရစ္ဆာန်သဘာဝ မြိုင်ထချိန်ရောက်ပြီဆိုပါလျှင် ကျွဲထီး၊ နွားထီးများမှာ မ၊ စိတ်ပွန်ပြီး ထိန်းမရ သိမ်းမရ ကျွဲဆိုး၊ နွားဆိုးဘဝ ရောက် သွားလေ့ရှိ၏။

ထိုအချိန်မျိုးတွင် ကျွဲ၊ နွားများသည် မိမိ၏ သခင်ကိုပင် မမှတ်မိ ရန်ရှာလေ့ ရှိပါသည်။ တချို့ ကျွဲ၊ နွားများသည် ဆူးပြောင့်၊ သစ်ငုတ်၊ ချောက်ကမ်းပါး စသည့် အန္တရာယ်များကိုပင် မမြင်နိုင် လောက်အောင် အရိုင်းကြီး ရိုင်းသွား တတ်ကြပါသည်။

စာရေးသူတို့ ငယ်စဉ်ကဆိုလျှင် ထို ရိုင်းစိုင်းပြီး လူကပ်၍ မရနိုင်အောင် ဖြစ်နေသော ကျွဲဆိုး၊ နွားဆိုးများအား လူအများ အန္တရာယ်မဖြစ်စေရန် သက် ဆိုင်ရာသို့ တင်ပြ၍ သေနတ်ဖြင့် ပစ် ခတ်ဖမ်းဆီးခဲ့ရသည်ပင် ရှိပါသည်။

တချို့ မိမိတို့၏ လယ်ထဲ၊ ကိုင်းထဲ၊ ယာထဲ သွားရသည့်အခါမျိုး ကျွဲ၊ နွား စားကျက်မြေများကို ဖြတ်သန်း၍ ခရီး သွားရသည့်အခါမျိုးတွင် ကျွဲဆိုး၊ နွား ဆိုးတို့နှင့် ရင်ဆိုင်တွေ့ပြီး ကျွဲခတ်ခံ ခရမ်း နုတ္တရောင်ခြည်မဂ္ဂဇင်း

ရခြင်း၊ နွားဝှေ့ခံခြင်းများကြောင့် အသက်ဆုံးရှုံးခဲ့ရသူများ အသက် မသေသော်လည်း ဒဏ်ရာ အနာတရ ဖြစ်ကာ ဒုက္ခိတဘဝ ရောက်ကြရသူ များပင် ရှိကြပါသည်။

ထို့ကြောင့် ကျွဲဆိုး၊ နွားဆိုးအန္တရာယ် ရှိသော လမ်းခရီးသို့ မဖြစ်မနေ သွားရမည့်သူများအတွက် ကျွဲဆိုး၊ နွားဆိုးအန္တရာယ်မှ အမှန်ပင် လက် တွေ့ လွတ်မြောက်စေနိုင်သည့် အစွမ်း ထက်မြက်သော ဂါထာတော်တစ်ပုဒ် အား အရှေ့ရိုးမ စက်လှဲ့တောင်တွင် တရား အားထုတ်လျက်ရှိသော ရသ့ကြီးတစ်ပါးမှ စာရေးသူ၏ ဖခင် ဆေးဆရာကြီးအား ရှီးမြင့်ခဲ့ပါ သည်။

ထိုဂါထာသည် လက်တွေ့ အလွန် အစွမ်းထက်သော ဂါထာဖြစ်ကြောင်း ဖခင်ဆေးဆရာကြီးမှ စာရေးသူအား ဂါထာနှင့်တကွ နည်းလမ်းပါ သင်ကြား ပေးခဲ့ပါသည်။

ကျွဲဆိုး၊ နွားဆိုးအန္တရာယ်မှ

လွတ်မြောက်စေသောဂါထာ

ဗျံ-ဧကပ္ပလိက၊ ပိရိသုဒ္ဓိယာ အာပတ္တိ ယော၊ အာရောဗယာမိ

ဗျံ-ဧကပ္ပလိယာ အညသံနိစ္စံ ပရိပုပ္ဖ အာပတ္တိယော အာဝိကရောမိ

ဂါထာအသံထွက်

အို-အေကပုတ်ဂလိက၊ ပါရိသုတ်

ဝိယာ၊ အာပတ်တိယော၊ အာရော ဝယာမိ။

အို-အေကပုတ်ဂလိက၊ အင်ညေ သံနိတ်ခံ၊ ပရိသပ်ပ၊ အာပတ် တိယော အာဝိကရောမိ။

ကျွဲဆိုး၊ နွားဆိုးအန္တရာယ်ရှိနိုင်သော အရပ်သို့ မဖြစ်မနေသွားရမည့် ခရီးပေါ် ပေါက်လာပါက အထက်ဖော်ပြပါ ဂါထာဖြင့် ကွမ်းတစ်ယာအား (၇)အုပ် မန်းပြီး ဝါးစားပါ။

ထွက်ရှိလာသော ကွမ်းတံတွေးဖြင့် ဘယ်ဘက် လက်ဖဝါးပြင်ပေါ်တွင် ဝ၊ လုံးပုံ ရေးပါ။

ထို့နောက် မိမိနှင့် ရင်ဆိုင်ကြုံတွေ့ နေရသော ကျွဲဆိုး(သို့မဟုတ်)နွားဆိုး အား ထို ဝ၊ လုံးပုံရေးထားသော လက်ဝါးကို ထောင်ပြလိုက်သည်နှင့် မိမိအား အန္တရာယ်မပြုလုပ်တော့ဘဲ ရှောင်တိမ်း ထွက်ပြေးသွားသည်ကို အံ့ဩလောက်ဖွယ် မြင်တွေ့ရပါမည်။

ကျေးလက်နေပြည်သူများ ကြုံတွေ့ လေ့ရှိသော ကျွဲဆိုး၊ နွားဆိုးများ၏ အန္တရာယ်ကို ဤဂါထာ၏ အစွမ်းဖြင့် ဖြတ်ကျော် လွတ်မြောက်နိုင်ကြပါစေ ဟု မေတ္တာရှေ့ထား၍ ရေးသားတင်ပြ လိုက်ရပါသည်။

ဖေမောင်(ညောင်လေးမင်)

ထုက္ကန့်သိမ်ပုထိုးတော် ပု

ရှေးခေတ် ဂမ္ဘိုင်ရိုးရာ ဝတ်ဆင်ထုံးစံမှ နီဇိုင်းလက်ရာများ (၁၂)

ဖန်းချိုလှ (ရှေးဟောင်းသုတေသန)



* * * [ပုံ-၅၆]

ပုံ(၅၆)နီဇိုင်းလက်ရာသည်လည်း ထုက္ကန့်သိမ် ပုထိုးတော်ကြီးအဝင် လိုဏ်ပတ်လမ်း လက်ဝဲဘက် ကျောက်နံရံမှ ကျောက်ဆစ်ရုပ်ကြွ နံပါတ်(၅၆) လက်ရာကို ကူးယူရေးဆွဲ ထားသော ပုံဆွဲနီဇိုင်းလက်ရာတစ်ခုပင် ဖြစ်ပါသည်။

ဘုရားမှန်ငယ်(၃၁) လက်ယာဘက် တွင် တွေ့ရှိနိုင်ပါသည်။ မူရင်းကျောက် ဆစ်ရုပ်ကြွအမြင့် (၄၀)စင်တီမီတာခန့် အကျယ်(၃၅)စင်တီမီတာခန့်နှင့် ရုပ်ကြွ အထူ (၁၀)စင်တီမီတာခန့် ရှိပါသည်။ မူရင်း ကျောက်ဆစ်ရုပ်ကြွတွင်

မျက်နှာလုံးသွယ်ပြီး ပါးစပ်ပြူးသယောင် တွေ့ရှိရပါသည်။ ညာဘက်လက်မောင်း ပဲ့နေပြီး ခါးကျိုးနေသည်ကို တွေ့ရှိရပါ သည်။

ပုံ(၅၆)ပုံဆွဲနီဇိုင်းလက်ရာ၏ ဆံထုံး ဖွဲ့စည်းပုံမှာ ထိပ်ဆုံး၌ အလယ်တွင် ပွင့်ဖတ်ကြီးတစ်ခုခံပြီး လက်ဝဲ၊ လက်ယာတွင် ပွင့်ဖတ်ငယ် တစ်ဖက် တစ်ခုဖြင့် အားဖြည့်ထားသည်ကို တွေ့ရှိရပါသည်။

ထိုပွင့်ဖတ်သဏ္ဍာန်များ အောက် တွင် ဆံရစ် အဆင့်သုံးဆင့် ခံထား သည်ကို တွေ့ရှိရပါသည်။ နားနှစ်ဖက်တွင် ကား၍ နားတောင်း

ဝန်းကြီး ပန်ဆင်ထားသည်ကို တွေ့ရှိရ ပါသည်။ မျက်ခုံးနှစ်ဖက်ကို ကကြီး သဏ္ဍာန် တွေ့ရှိရပြီး မျက်လုံး စပါးစေ့ သဏ္ဍာန် တွေ့ရှိရပါသည်။

နားခေါင်းဝလည်း ကျယ်သည်ကို တွေ့ရှိရပါသည်။ ပါးစပ်ရှိ နှုတ်ခမ်း တစ်စုံမှာလည်း အပေါ်နှုတ်ခမ်းထက် အောက်နှုတ်ခမ်း ပိုကြီးသည်ကို တွေ့ရှိ ရပါသည်။

လည်ပင်းတွင်လည်း လည်ရစ် သုံးရစ် ပေါ်လွင်လှပပါ၏။ ပခုံးနှစ်ဖက် တွင် (ပုဆိုးပိုင်း)တဘက်ဖြင့် ပုံးအုပ် ထားသည်ကို တွေ့ရှိရပါသည်။ တဘက်စ နှစ်ဖက်စလုံးကို ခါး လက်ဝဲ၊

www.burmeseclassic.com

လက်ယာတွင် ပြန့်ကားစွာ ချထားသည်ကို တွေ့ရှိရပါသည်။

လက်နှစ်ချောင်းကို အောက်သို့ အနည်းငယ်ချ၍ တံတောင်ဆစ်မှ ကွေးကာ ဘယ်ဘက်ပခုံးနားကပ်၍ လက်ဖျားနှစ်ဖက်ကို ပူးထောင်ထားပါသည်။ ပူးထားသော လက်ဖျားအစုံတွင် ကြာပူးတစ်ဖူးကိုင်၍ ဘုရားပူဇော်နေဟန် တွေ့ရှိရပါသည်။

ရင်ဘတ်တွင်လည်း ရင်ဖုံးပြား တစ်ပြား၊ ဖုံးထားသည်ကို တွေ့ရှိရပါသည်။ ခါးတွင်လည်း ခါးပတ်ပြားကြီး တစ်ပြား ပတ်ထားသည်ကို တွေ့ရှိရပါသည်။

အင်္ကျီကို တင်ပါးဖုံးသည်အထိ ဝတ်ထားသည်ကို တွေ့ရှိရပါသည်။ ပေါင်ပေါ်တွင် ခါးကြိုးစ နှစ်စ အပြားလိုက် ချထားသည်ကို တွေ့ရှိရပါသည်။ ပေါင်ထက်တွင် ထဘီအခေါက်နှင့် အရစ်များ တချို့ဖော်ထားသည်ကိုလည်း တွေ့ရှိရပါသည်။

ဒူးနှစ်ဖက်ကို ကုပ်၍ ညာဘက်သို့ ထုတ်ထားပါသည်။ ဖနောင့်ကို တင်ပါးတွင်ကပ်၍ ခြေဖျားကော့၍ ထောက်ထားပါသည်။

ထဘီအောက်နားကို ခြေချင်းဝတ်တွင် အရစ်ဖော်ထားသည်ကို တွေ့ရှိရပါသည်။

ဤအမျိုးသမီး ဆံထုံး ထုံပုံကို နှစ်ပတ်ခွေဆံထုံး၊ ထုံပုံဟု သိရှိရပါသည်။ ဤအမျိုးသမီး ဝတ်ဆင်ထုံးဖွဲ့ပုံများ ရိုးရိုးနှင့်ယဉ်ယဉ် ဝတ်ဆင်ထုံးဖွဲ့ထားသည်ကိုသာ တွေ့ရှိရပါသည်။

*** * * ပုံ-၅၅၅**

ပုံ(၅၅၅)ဒီဇိုင်းလက်ရာသည် ထုက္ကန့် သိမ်ပုထိုးတော်ကြီးအဝင် လိုဏ်ပတ်လမ်း လက်ဝဲဘက် ကျောက်နံရံမှ ၁၃၈ နက္ခတ္တရောင်ခြည်မဂ္ဂဇင်း



ကျောက်ဆစ်ရုပ်ကြွနိပါတ် (၅၉)လက်ရာကို ကူးယူရေးဆွဲထားသော ဒီဇိုင်းလက်ရာပင် ဖြစ်ပါသည်။

ဘုရားမှန်ငယ်အမှတ်(၃၁) လက်ဝဲဘက်တွင် တွေ့ရှိနိုင်ပါသည်။ မူရင်းကျောက်ဆစ်ရုပ်ကြွ အမြင့်(၄၇) စင်တီမီတာခန့်၊ အကျယ်(၃၆)စင်တီမီတာခန့်နှင့် ရုပ်ကြွအထူ (၇)စင်တီမီတာခန့် ရှိပါသည်။

မူရင်းကျောက်ဆစ်ရုပ်ကြွ လက်ရာတွင် မျက်နှာအထက်ပိုင်း ပဲ့နေသည်ကို တွေ့ရှိရပါသည်။ ခါးလည်း ကျိုးနေပါ၏။

ပုံ(၅၅၅)ဒီဇိုင်းလက်ရာ၏ ဆံထုံးဖွဲ့စည်းပုံမှာ ထိပ်ဆုံးတွင် အလယ်ပွင့်ဖတ်ကြီးသဏ္ဍာန်တစ်ခုခန့်၍ လက်ဝဲ၊ လက်ယာတွင် ပွင့်ဖတ်ငယ်တစ်ခု အားဖြည့်ထားသည်ကို တွေ့ရှိရပါသည်။

ပွင့်ဖတ်သဏ္ဍာန် အောက်တွင် ဆံရစ်သုံးဆင့် ခံထားသည်ကို တွေ့ရှိရပါသည်။ ဆံရစ်သုံးရစ်တွင် အပေါ်ဆုံးအရစ် ပိုကျယ်ပြီး ဒုတိယရစ် တတိယရစ်တို့မှာ တဖြည်းဖြည်း ကျဉ်းသွား

သည်ကို တွေ့ရှိရပါသည်။

ဤပုံ(၅၅၅)ဒီဇိုင်းလက်ရာ ဆံထုံးထုံးပုံသည်လည်း နှစ်ပတ်ခွေ ဆံထုံးထုံးပုံ အနေအထားမျိုး တွေ့ရှိရပါသည်။ မျက်နှာအနေအထားမှာ လုံးသွယ်ပြီး နားနှစ်ဖက်ကားကာ နားတောင်းဝန်းများ ပန်ဆင်ထားသည်ကို တွေ့ရှိရပါသည်။

မျက်ခုံးနှစ်ဖက်မှာ စင်ရော်တောင်ပံဖြန့်ထားသည့်သဏ္ဍာန် တွေ့ရှိရပါသည်။ မျက်လုံးမှာ စပါးစေ့သဏ္ဍာန် တွေ့ရှိရပါသည်။ နှာခေါင်း ပွကားနေပါသည်။ ပါးစပ်မှာ ခပ်ပြုံးပြုံးလေး တွေ့ရှိရပြီး အထက်နှုတ်ခမ်းထက် အောက်နှုတ်ခမ်း ပိုထူသည်ကို တွေ့ရှိရပါသည်။

လည်ပင်းတွင် လည်ရစ် သုံးရစ်ပေါ်လွင်လှပါ၏။ ပခုံးနှစ်ဖက်ကိုလည်း တဘက်ခြုံထားပါသည်။ ဘယ်ဘက်ပခုံးတွင် တဘက်စွန်းလေးတစ်ခုပေါ်နေသည်ကို တွေ့ရှိရပါသည်။

တဘက်စွန်းကို ခါးအောက်လက်ဝဲ၊ လက်ယာတွင် ပြန့်ကားစွာ ချထားပါသည်။ ဘယ်ဘက်တဘက်စတွင် အရစ်ကလေးများဖော်ပြီး ညာဘက်တဘက်စတွင် အစင်းကြောင်းများနှင့် အရစ်ပါ ဖော်ထားသည်ကို တွေ့ရှိရပါသည်။ ရင်ဘတ်တွင် ရင်စည်းနှစ်ဆင့် တွေ့ရှိရပါ၏။

လက်နှစ်ဖက်ကို အောက်သို့ အနည်းငယ်ချပြီး တံတောင်ဆစ်မှ ကုပ်၍ ညာဘက်သို့ စောင်းထားပါသည်။ လက်ဖျားနှစ်ဖက်ကို ပူး၍ ထောင်ထားကာ ကြာပူးတစ်ဖူးကိုင်၍ ဘုရားပူဇော်နေဟန် တွေ့ရှိရပါသည်။ အင်္ကျီကိုလည်း တင်ပါးဖုံးအောင် ဝတ်ထားသည်ကို တွေ့ရှိရပါသည်။

ခါးတွင် ခါးပတ်ပြားတစ်ပြား ပတ်ထားပါ၏။ ခါးပတ်စအောက် ပေါင်ပေါ်တွင် ခါးကြိုးစနစ်စကို အပြားလိုက် ချထားပါသည်။

ခါးကြိုးစ အဖျားပိုကြီးသည်ကို တွေ့ရှိရပါသည်။ ဒူးနှစ်ဖက်ကို ကုပ်၍ ညာဘက်သို့ လှည့်ထိုင်ထားပါသည်။ တင်ပါးတွင် ဖနောင့်ကပ်၍ ခြေဖျားကွ၍ ထောက်ထားပါသည်။

ထဘီအောက်နားစကို ခြေချင်းဝတ်လောက်တွင် အရစ်ဖော်ထားပါ၏။ ဤပုံ(၅၇) အမျိုးသမီးဒီဇိုင်းလက်ရာသည်လည်း ရိုးရိုးရှင်းရှင်းလေးသာ တွေ့ရှိရပါသည်။

*** * * [ပုံ-၅၈]**

ပုံ(၅၈) ဒီဇိုင်းလက်ရာသည် ထုတ္တန် သိမ်ပုထိုးတော်ကြီး အဝင်လိုက်ပတ်လမ်း လက်ဝဲဘက် ကျောက်နံရံမှ ကျောက်ဆစ်ရုပ်ကြွ နံပါတ်(၆၀)မှ ကူးယူထားသော ဒီဇိုင်းလက်ရာပင်ဖြစ်ပါသည်။

ဘုရားမုခ်ငယ်(၃၂) လက်သာဘက်တွင် တွေ့ရှိနိုင်ပါသည်။ မူရင်းကျောက်ဆစ်ရုပ်ကြွ အမြင့်(၄၇)စင်တီမီတာခန့်၊ အကျယ် (၃၀)စင်တီမီတာခန့်နှင့် ရုပ်ကြွ အထူ(၁၀)စင်တီမီတာခန့် ရှိပါသည်။

ရင်ဘတ်နှင့် ပခုံး အက်ကွဲနေပါသည်။ လက်ကောက်ဝတ်လည်း ပဲ့နေပါ၏။

ဒီဇိုင်းလက်ရာ၏ အပေါ်ပိုင်း ဖောင်းတော်မှာ ချောမွတ်လုံးချွန်နေပါသည်။ ဖောင်းတော်အောက်တွင် ဖောင်းတစ်ဆင့် ခံထားသည်ကို တွေ့ရှိရပါသည်။

မျက်နှာမှာ လုံးသွယ်ပြီး နားနှစ်ဖက်ကား၍ နားတောင်းဝန်ကြီး ပန်ဆင်



ထားပါသည်။ မျက်ခုံးမှာက မြန်မာစာအက္ခရာ ကကြီးသဏ္ဍာန် တွေ့ရှိရပြီး မျက်လုံးမှာ စပါးလုံးပုံသဏ္ဍာန် တွေ့ရှိရပါသည်။

နှာခေါင်းမှာ ပွကားပြီး ပါးစပ်ပြူးနေပါသည်။ မေးလည်း ချိုင့်နေသည်ကို တွေ့ရှိရပါသည်။ လည်ပင်းတွင် လည်ရစ်သုံးရစ် ပေါ်လွင်လှပါ၏။

လက်နှစ်ဖက်ကို အောက်သို့ အနည်းငယ်ချ၍ တံတောင်ဆစ်မှ ကုပ်ကာ လက်ဖျားနှစ်ဖက်ကို ပူးထောင်ထားပါသည်။ ပူးထားသော လက်နှစ်ဖက်ကို ဘယ်ဘက်သို့ထုတ်၍ ကြားဖူးတစ်ဖူး ကိုင်ကာ ဘုရားပူဇော်နေဟန် တွေ့ရှိရပါသည်။

ညာဘက်ပခုံးမှ တင်ပါးသို့ ကျအောင်ထိ တဘက်စတစ်ခုကို ချထားပြီး ဘယ်ဘက်တွင်လည်း ခါးလောက်မှ ဒူးဆုံးထိအောင် တဘက်စတစ်ခုကို ပြန့်ကားစွာ ချထားသည်ကို တွေ့ရှိရပါသည်။

ခါးတွင်လည်း ခါးပတ်နှစ်ပတ် ပတ်ထားသည်ကို တွေ့ရှိရပါသည်။

ခါးပတ်ကြိုးအောက်မှ ဣန္ဒြေကာပြားတစ်ခုကို ပေါင်ပေါ်တွင် အပြားလိုက် ချထားသည်ကို တွေ့ရှိရပါသည်။

ဒူးနှစ်ဖက်ကို ကုပ်၍ ဘယ်ဘက်သို့ ထုတ်ကာ ထိုင်နေသည်ကို တွေ့ရှိရပါသည်။ ခြေဖနောင့်ကို တင်ပါးတွင်ကပ်၍ ခြေဖျားကိုကော့၍ ထောက်ထိုင်ထားသည်ကို တွေ့ရှိရပါသည်။

ခြေချင်းဝတ်လောက်တွင် ပုဆိုးဝတ်ထားသည့်သဏ္ဍာန် ပုဆိုးအောက်နားကို အရစ်ဖော်ထားသည်ကို တွေ့ရှိရပါသည်။

ပုံ(၅၉) ဒီဇိုင်းလက်ရာ၏ ဖောင်းတော် ပေါင်းထားသည့် အနေအထားကို ကြည့်ခြင်းအားဖြင့် ခွင်ဆရာတစ်ယောက်၏ ထတ်ဆင်ထုံးပွဲမှ ဒီဇိုင်းလက်ရာတစ်ခု ဖြစ်သည်ဟု သိရှိရပါသည်။

ထတ်ဆင်ထားသည့် အနေအထားမှာ ရိုးရှင်းလှသည်ကို တွေ့ရှိရပါသည်။

*** * * [ပုံ-၅၉]**

ပုံ(၅၉) ဒီဇိုင်းလက်ရာသည်လည်း ထုတ္တန်သိမ်ပုထိုးတော်ကြီး၏ အဝင်လိုက်ပတ်လမ်း လက်ဝဲဘက် ကျောက်နံရံမှ ကျောက်ဆစ်ရုပ်ကြွနံပါတ်(၆၁) ရုပ်ကို ကူးယူရေးဆွဲထားသော ဒီဇိုင်းလက်ရာပင်ဖြစ်ပါသည်။

ဘုရားမုခ်ငယ်(၃၂) လက်ဝဲဘက်တွင် တွေ့ရှိနိုင်ပါသည်။ မူရင်းကျောက်ဆစ်ရုပ်ကြွ အမြင့်(၄၆)စင်တီမီတာခန့်၊ အကျယ် (၃၄)စင်တီမီတာခန့်နှင့် ရုပ်ကြွအထူ (၆)စင်တီမီတာခန့် ရှိသည်ကို တိုင်းတာတွေ့ရှိရပါသည်။

လည်ဆစ်နှင့် လက်ကောက်ဝတ်ကျိုးနေသည်ကို တွေ့ရှိရပါသည်။ ပုံ(၅၉)၏ ဖောင်းတော်မှာ ဆန်းပြားနေပါသည်။ အောက်ခြေအနားကို ဖောင်း

www.burmeseclassic.com

ပြားတစ်ခုခံပြီး ဖောင်းပြားအထက် ရှေ့တည့်တည့်တွင် ခေါင်းလောင်း မှောက်သဏ္ဍာန်တစ်ခု ဖော်ထားပါ သည်။

ခေါင်းလောင်းမှောက် လက်ဝဲ၊ လက်ယာတွင် စက်ဝိုင်းခြမ်းသဏ္ဍာန် အရစ်သုံးရစ် ဖော်ထားသည်ကို တွေ့ရှိ ရပါသည်။ မျက်နှာလုံးသွယ်ပြီး မျက်ခုံး အားကောင်းလှပါ၏။ မျက်လုံးတွင် အပေါ်မျက်ရစ် ဖော်ထားသည်ကို တွေ့ရှိရပါသည်။

နှာတံစင်းပြီး နှာခေါင်းဖျားချွန်ကာ နှာဝ ပွကားနေသည်ကို တွေ့ရှိရပါ သည်။ ပါးစပ်မှာ ခပ်ပြုံးပြုံး တွေ့ရှိရပြီး ပါးရည်တွန့်လည်း ဖော်ထားသည်ကို တွေ့ရှိရပါသည်။

အပေါ်နှုတ်ခမ်း အရာလောက်သာ တွေ့ရှိရပြီး အောက်နှုတ်ခမ်း ပိုထူသည် ကို တွေ့ရှိရပါသည်။

ဖေးဇေမှာ ခွက်နေသည်ကို တွေ့ရှိရ ပါသည်။ နားနှစ်ဖက်တွင် နားတောင်း ဝန်းကြီးများ ပန်ဆင်ထားသည်ကို တွေ့ရှိရပါသည်။

လည်ပင်းတွင် လည်ရစ်သုံးရစ် ဖော်ထားသည်ကို တွေ့ရှိရပါသည်။ လက်နှစ်ဖက်ကို အောက်သို့ချ၍ တံတောင်ဆစ်မှ ကုပ်ကာ ညာဘက် ဘေးသို့ ထုတ်ထားသည်ကို တွေ့ရှိရ ပါသည်။

ဘေးသို့ ထုတ်ထားသော လက် နှစ်ဖက်ကို ပူး၍ ကြာပူးတစ်ဖူးကိုင်ကာ ဘုရားပူဇော်နေဟန် တွေ့ရှိရပါသည်။

ဘယ်ဘက် လက်မောင်းအောက် တွင် တဘက်ကိုဖိ၍ လက်ဝဲ၊လက်ယာ တွင် တဘက်စ တစ်ဖက်တစ်ခုကို ပြန့်ကားစွာ ချထားသည်ကို တွေ့ရှိရ ပါသည်။

၁၈၀ နက္ခတ္တရာဇ်မြစ်မဂ္ဂဇင်း



ညာဘက် တဘက်စတွင် အစင်း ကြောင်းကလေးများ ဖော်ထားသည်ကို တွေ့ရှိရပါသည်။ ခါးတွင် ခါးပတ်ကြိုး တစ်ပတ် ပတ်ထားပါ၏။

ခါးပတ်ကြိုးအောက်တွင် ဣန္ဒြေကာ ပြားတစ်ပြား ပေါင်ပေါ်တွင်ချ၍ ခါးကြိုးစတစ်စကို ခြေချင်းဝတ်ထိ ချထားသည်ကို တွေ့ရှိရပါသည်။

ဒူးနှစ်ဖက်ကို ကုပ်၍ ညာဘက်သို့ လှည့်ထိုင်ထားပါသည်။ ခြေဖနောင့်ကို တင်ပါးတွင် ကပ်၍ ခြေဖျားကိုကော့၍ ထိုင်ထားသည်ကို တွေ့ရှိရပါသည်။

ပုံ(၅၉)ဒီဇိုင်းလက်ရာ၏ ဖောင်း တော် ဖွဲ့စည်းပုံဆင်ထားပုံကို ကြည့် ခြင်းအားဖြင့် ပြည်စိုးကြီးနာရီဖောင်း တော်နှင့် ခပ်ဆင်ဆင် တူညီမှုရှိသည် ကို တွေ့ရှိရပါသည်။

ထို့ကြောင့် ဤပုံ(၅၉) ဒီဇိုင်းလက်ရာ ကို ပြည်စိုးကြီး နာရီဝတ်ဆင်ထုံးဖွဲ့မှု ဒီဇိုင်းလက်ရာဟု ပြောရမည်ပင် ဖြစ်ပါ သည်။

* * * (ပုံ-၆၀)

ပုံ(၆၀)ဒီဇိုင်းလက်ရာမှာ ထုတ္တန် သိမ်ပုထိုးတော်ကြီး၏အဝင် လိုဏ် ပတ်လမ်း လက်ဝဲဘက်မှ ကျောက်ဆစ် ရုပ်ကြွနံပါတ်(၆၂) လက်ရာကို ကူးယူ ရေးဆွဲထားသော ဒီဇိုင်းလက်ရာတစ်ခု ပင် ဖြစ်ပါသည်။

ဘုရားမုခ်ငယ်(၃၃) လက်ယာဘက် တွင် တွေ့ရှိနိုင်ပါသည်။ မူရင်း ကျောက်ဆစ်ရုပ်ကြွ အမြင့်(၄၆)စင်တီ မီတာခန့် အကျယ်(၃၃)စင်တီမီတာခန့် နှင့် ရုပ်ကြွအထူ (၈)စင်တီမီတာခန့် ရှိပါသည်။

မူရင်း ကျောက်ဆစ်ရုပ်ကြွတွင် အဝတ်အဆင်တန်ဆာများ ချောမွတ် နေသည်ကို တွေ့ရှိရပါသည်။ မျက်ခုံး လည်း ချောမွတ်နေပြီး လက်မောင်း လက်ကောက်ဝတ်လည်း ပဲ့နေသည်ကို တွေ့ရှိရပါသည်။

ပုံ(၆၀)ဒီဇိုင်းလက်ရာ၏ ဖောင်း တော်ဖွဲ့စည်းပုံမှာ ဘုံဆင့်ငါးဆင့်ဖြင့် ဖွဲ့စည်းထားသည်ကို တွေ့ရှိရပါသည်။ ဘုံဆင့်ငါးဆင့်ကို အပေါ်ဆုံးမှ အောက် ထိ ငယ်စဉ်ကြီးလိုက် ဆင့်ထားသည် ကို တွေ့ရှိရပါသည်။

မျက်နှာမှာ လုံးသွယ်ပြီး နားရွက် နှစ်ဖက်ကားကာ နားတောင်းဝန်းကြီး ပန်ဆင်ထားသည်ကို တွေ့ရှိရပါသည်။ မျက်ခုံးမှာ မတွေ့ရှိရတော့ပေ။ မျက်လုံး နှစ်ဖက်စလုံးမှာ မှေးနေသည်ကို တွေ့ရှိ ရပါသည်။

နှာခေါင်း ပွကားနေပါ၏။ ပါးစပ်မှာ ခပ်ပြုံးပြုံးလေး တွေ့ရှိရပြီး အပေါ် နှုတ်ခမ်းထက် အောက်နှုတ်ခမ်း ပိုထူ သည်ကို တွေ့ရှိရပါသည်။ ဖေးမ လည်း ခွက်နေပါ၏။ လည်ပင်းတွင် လည်ရစ်သုံးရစ် ဖော်ထားပါသည်။ လက်နှစ်ဖက်ကို အောက်သို့ချ၍

စားမျက်နှာ (၁၈၂) သို့

ကျန်းမာသန်စွမ်း ထမင်းရည်အစွမ်း

ရှေးပညာရှင်များသည် မိမိတို့၏ ကိုယ်တွေ့ဖြစ်ရပ်များကို နောင်လာ နောက်သားများ မှတ်သားလိုက်နာရ လွယ်ကူစေရန် အဆိုအမိန့်များ၊ စကား ပုံများ ရေးသားထားခဲ့ကြသည်။

ဥပမာ... "အသက်ဉာဏ်စောင့် ဥစ္စာကံစောင့်"၊ "ကျန်းမာခြင်း သည် လာဘ်ထစ်ပါး"၊ "အသွား မတော်တစ်လှမ်း အစားမတော် တစ်လုတ်" စသည်ဖြင့် များစွာရှိပေ သည်။

ထိုတွင် အသက်ဉာဏ်စောင့် ဟူသည် မိမိ၏အသက်ကို လူ့သက် တမ်းစေ နေနိုင်ရကာ လူသားတို့၏ အကျိုးခံစားနိုင်စေရန် ဉာဏ်အမြော် အမြင်ဖြင့် ဆင်ခြင် စောင့်ရှောက်ခြင်း ဖြစ်သည်။

အချို့ အသက်ရှည်၏ သို့သော် ကျန်းမာရေးကား မကောင်းပေ။ အိပ်ရာထက်တွင် လူအိုနာစွဲကပ်ကာ သားသမီးများ အလှည့်ကျ စောင့်ရှောက် ပေးရ၏။

မိမိခန္ဓာကိုယ်ကို မိမိသယ်ဆောင် ခြင်းငှာ မစွမ်းနိုင်တော့ရကား အလို မကျမှုများဖြင့်သာ ဝေဒနာပေ၏။

ယင်းသို့ အသက်ရှည်ခြင်းမျိုးကို စာရေးသူ မနှစ်မြို့ပါ။ အသက်လည်း ရှည်ပြီး ကျန်းမာရေးလည်း ကောင်းစေ ရန် စောစီးစွာကပင် အနေအထိုင် အစားအသောက်များ ဆင်ခြင်သင့်လှ ပါ၏။

အစာစားရာတွင် အလွန်အကျွံ မစားသင့်ကြောင်းနှင့် ရေကို များများ သောက်သင့်ကြောင်းကို...

'အစား ကြော်ငြာစား ရေ ခွာလိုသော်' ဟူ၍ ထိမိလှသော အဆိုအမိန့်ဖြင့်

အသက်(၉၆)နှစ် ရှိပြီးသုခိ

ကျန်းမာသန်စွမ်း သက်ရှည်နည်းလမ်းများ



ရှင်ဘုရား (နန်းစန်)

ဆုံးမခဲ့သည်။

ရွှေဟင်္သာဆရာတော်ကြီးက...

'နည်းနည်းစား များများလျှောက် ခေါင်း ကြည်အောင်ထား'

- ဟူ၍လည်း ဆုံးမခဲ့ဖူးသည်။

ကျန်းမာရေးကို အစဉ်အမြဲ အလေး ထား ဂရုပြုပြီး အသက်ရှည်ရှည် အနာ ကင်းကင်း ကျန်းမာချမ်းသာခြင်းကို ပိုင်ဆိုင်သော အဘွားတစ်ယောက် အကြောင်း ပြောပြလိုပါသည်။

ထိုအဘွား၏ အမည်မှာ **ဒေါ်သိုက်** ဖြစ်သည်။ **အသက်(၉၆)နှစ်ရှိပြီး** အရွယ်နှင့်မလိုက်အောင် ဒေါင်ဒေါင် ဖြည့် ကျန်းမာ၏။

တောင်တောင်ဤဤ သွားသော အခါ ရံခါ တောင်ဝှေးပါသော်လည်း ရံခါ မပါပေ။ တောင်ဝှေးကို ရုတ်တရက် အားကိုးရန်သာ အဟန့်အတားအဖြစ် ဖြင့် ယူရကြောင်း အဘွားက ပြောပါ သည်။

အဘွားသည် ငယ်စဉ်မှစ၍ အိမ်မှု ကိစ္စအဝဝတို့ကို ဆောင်ရွက်ရင်း

သံဃာတော်များအား ဆွမ်းလောင်းခြင်း ကိစ္စကို ထွာရားမပျက် ဆောင်ရွက်ခဲ့သူ ဖြစ်သည်။

အသက်(၇၀)အရွယ်ဝန်းမှစ၍ ရွာ တွင်းရှိ လမ်းဆုံလမ်းခွေးများ အထူးသဖြင့် သံဃာတော်များ ဆွမ်းဆွဲကြွားလမ်းများ တွင် နံနက်စောစောသ၍ တံမြက်ဆည်း လှည့်ခြင်းကို ခိုနှုတ် ထောင်ရွက်ခဲ့လေ သည်။

အဘွားဒေါ်သိုက် နေထိုင်သည့် သူဌေးကုန်းရွာကလေးသည် တောရွာ ဖြစ်လင့်ကစား ဖျော်ရွှင်စရာ အလွန် ကောင်းပါသည်။

သစ်ပင်ကြီးများ၊ ဝါးရုံများဖြင့် ရွာ အဝင်မှစကာ အုပ်ဆိုင်းညိုမှိုင်းပြီး တောသဘာဝ ကျေးငှက်တွန်သံများ၊ ကျွဲအုပ်၊ နွားအုပ်တို့၏ ခလောက်သံ ဒိုးဒိုးဒေါင်ဒေါင်မြည်သံတို့သည် ရွာ၏ ကျက်သရေကို ဖော်ဆောင်ပေးသည့် အလား ကြည့်နူးစရာကောင်းလှသည်။

အိမ်ခြေ(၃၀၀)ခန့်ရှိ၍ ထိုရွာမှ ရဟန်းသံဃာများသည် မြို့ပြများတို့ သို့ ဘုန်းကြီးကျောင်းစာပေများ သင်ကြားရန် ကြွကြွပါသည်။

(၃၀)ကျော်ခန့်ရှိသော ရဟန်းသံဃာ များက ရွာတွင်းသို့ ဆွမ်းခံကြွခြင်းကို ဖူးမြင်ရတိုင်း ပီတိသောမနဿတွေ များစွာ ဖြစ်ရသည်။

မည်သည့်နေရာမဆို တံမြက်လှည်း

www.burmeseclassic.com

ခြင်းကို ပြုလုပ်ဆောင်ရွက်သင့်သည် ယင်းအမှုကို ဆောင်ရွက်သူများ သူတော်ကောင်းတို့ ချီးမွမ်း၏။

လုပ်ထောင်ချက် မှီနိကုဿင်လည်း အကန့်ဝေးကာ ကြီးမားပြိုင်ပြတ်လှ၏။ သူတစ်ပါးမလုပ်နိုင်သော အလုပ်ကို လုပ်ပါက ပျံ့တစ်ပါးကုသော အကန့်ကို ရှိပြီးညီမှာ ထောက်ခြင်း၏။

တံမြက်စည်းထုတ်ခြင်း အကျိုး ကား...

- ၁။ သူတစ်ပါးစိတ်ကို ကြည်လင်စေခြင်း
- ၂။ မိမိစိတ်ကို ကြည်လင်စေခြင်း
- ၃။ နတ်များ ချစ်ခင်လေးစားခြင်းကို ရရှိ၏။
- ၄။ ရုပ်ရည်အဆင့် ချောမောလှခြင်း
- ၅။ တပည့်တွင် ကောင်းရာသုကတိတံတထို့ ရောက်ခြင်း

ဟူသော အကျိုးတရားများ ရရှိ ခံစားရပါမည်။

အဘွားဒေါ်သိုက်သည် မြင်သူတိုင်း ကို စိတ်ချမ်းသာစေပြီး စွန့်ကြဲဖေကမ်း ခြင်းစိတ်ရှိသူဖြစ်၏။ ကူညီပြုစု စောင့်ရှောက်ပေးခြင်း စိတ်လည်းရှိ၏။

ရွာတွင်း၌ တစ်ဦးတစ်ယောက် မဟာမကျန်းဖြစ်ပြီဆိုပါက ရှေ့ဆုံးက ရောက်နှင့်ပြီး လိုအပ်သော ကျန်းမာရေး စောင့်ရှောက်မှုများ ပြုလုပ် ဆောင်ရွက်ပေးပါသည်။

အဘွားသည် အစာလည်း ဆေး၊ ဆေးလည်း အစာ ဟူသော စကားကို လက်သုံးထားကာ လူ့ကျန်းမာရေးနှင့် ညီညွတ်မျှတအောင် တောသဘာဝ ဟင်းသီးဟင်းရွက်များကိုသာ များများ စားလေ့ရှိ၏။

အဘွားဒေါ်သိုက်သည် ငယ်ရွယ် စဉ်မှစ၍ သေဆုံးသည်အထိ ကျန်းမာ ရေးနှင့်ပတ်သက်၍ ဆေးရုံဆေးခန်းသို့ မသွားခဲ့ဘူးပေ။ ဆေးရုံသွားခြင်းကို မနှစ်သက်။ အိမ်တွင် အလုပ်မပျက်

ကြိုတင်ကာကွယ်ခြင်းကိုသာ ပိုမို နှစ်သက်၏။

ရံခါ ပျားနာခြင်းရှိခဲ့သော်လည်း သစ်ဥသစ်ဖုများဖြင့် ဖော်စပ်ထားသော မြန်မာ့ဆေးဝါးများကိုသာ သောက်သုံးလေ့ရှိသည်။ စာရေးသူ မှ...

‘အဘွား ဘာဆေးစားလို့ အသက်ရှည်ပြီး ကျန်းမာတာလဲ’ ဟု မေးသောအခါ...

‘ယုက်(နံ့က်)တိုင်း ထပ်ရည်သောက်လို့ ကျန်းမာတာပါကွယ်’

ဟု ဖြေပါသည်။ မှန်၏ ထမင်းရည် တွင် ကစီဓာတ်၊ အာဟာရဓာတ် စသော လူ့ခန္ဓာကိုယ်ကို အကျိုးဖြစ်စေမည့် ဓာတ်များပါဝင်၍ ကျန်းမာရေးကို အထောက်အကူ ဖြစ်စေပါသည်။

ထမင်းရည်သည် ဝမ်းတွင်းရှိသော လေကို ကြေစေသည်။ ဝမ်းကို အေးစေသည်။ ဝမ်းမှန်စေသည်။ ထို့ကြောင့် အဘွားဒေါ်သိုက် အသက်ရှည်ပြီး ကျန်းမာသန်စွမ်းခြင်း ဖြစ်သည်။ တစ်နေ့တည်းမဟုတ် နေ့စဉ် သောက်သုံးရန် လိုပေမည်။

အို... စာရှုသူအပေါင်းတို့ မိမိတို့၏ ခန္ဓာကိုယ် ကျန်းမာသန်စွမ်းရေး၊ အသက်ရှည်စွာ နေထိုင်နိုင်ရေး အလေးပေးကာ ကျန်းမာရေးကို ထိခိုက်စေမည့် အစားအသောက်များကို လွန်မင်းစွာ စားသုံးခြင်းမှ ရှောင်ကြဉ်၍ သင့်တော်မျှတသော ခန္ဓာကိုယ်ကို ဆိုးကျိုးမပေးနိုင်သော အစာများကို မျှတစွာ စားသုံးခြင်းဖြင့် ကျန်းမာရေး ချို့တဲ့မှုကို ကာကွယ်ကြပါစို့ဟု...။

လှိုင်ဘုဏ်း(နတ်စန်)

တံတောင်ဆစ်မှ ကုန်ကာ ဘယ်ဘက် ဘေးသို့ ထုတ်ထားပါသည်။ လက်ပျားကိုပူး၍ ဘုရားကန်တော့နေဟန် ထောင်ထားသည်ကို တွေ့ရှိရပါသည်။

ခါးအထက်တွင် တဘက်ကို ပတ်၍ အစွန်းနှစ်ဖက်ကို လက်ဝဲ၊ လက်ယာ ဖြန့်ကာ၍ ချထားသည်ကို တွေ့ရှိရပါသည်။ ညာဘက်တဘက်စ အပျားတွင် အစင်းကြောင်းကလေးများ ဖော်ထားသည်ကို တွေ့ရှိရပါသည်။

ခါးတွင် ခါးပတ်တစ်ပတ် ပတ်ထားပါ၏။ ခါးပတ်ကြိုးအောက်မှ ဣန္ဒြေကာအပြားကို ပေါင်ပေါ်တွင် အပြားလိုက် ချထားသည်ကို တွေ့ရှိရပါသည်။

ဒူးနှစ်ဖက်ကိုကပ်၍ ဘယ်ဘက်သို့ စောင်းထိုင်နေပါသည်။ ဖနောင့်ကို တင်ပါးတွင် ကပ်၍ ခြေဖျားကွ၍ ထောက်ထိုင်ထားပါသည်။

ခြေချင်းဝတ်တွင်လည်း ပုဆိုးအောက်နားရစ်ဖော်၍ ဝတ်ဆင်ထားသည်ကို တွေ့ရှိရပါသည်။ ပုံ(၆၀)ဒီဇိုင်း လက်ရာ ဝတ်ဆင်ထားပုံမှာ ရိုးရှင်းလှသည်ကို တွေ့ရှိရပါသည်။

ဗောင်းတော် ဖွဲ့စည်းဝတ်ဆင်ထားပုံကို ကြည့်ခြင်းအားဖြင့် စည်ကြီးမုဒီနိုး ဝတ်ဆင်ထုံးဖွဲ့မှု လက်ရာတစ်ခု ဖြစ်သည်ဟု ပြောရမည်ပင် ဖြစ်ပါသည်။

အထက်ဖော်ပြပါ ပုံဆွဲဒီဇိုင်းလက်ရာ များမှာ မြောက်ဦးခေတ်လယ်၏ ဝတ်ဆင်ထုံးဖွဲ့မှု ဒီဇိုင်းလက်ရာများပင် ဖြစ်ပါသည်။

အနန္တောအနန္တငါးပါးကို ထာဝရ ဦးထိပ်ပန်ဆင် ကန်တော့လျက်...

ပန်းချီထူးလှ (ရွေးဟောင်းသုတေသန)





နာသောအရပ်ကို

တွက်ကြည့်၍ ယတြာပေးနည်း

တစ်ဦးတစ်ယောက် ဖျားနာရောဂါ ရလာလျှင် လူတို့၏ ဝေါဟာရအတိုင်း ပြောလာကြသည်မှာ မည်သည့်အရပ်၊ မည်သည့်ထောင့်ကို သွားမိ၍ ဖျားနာ အနာရောဂါ ရလာသည်။ အရပ်၊ ထောင့် မသင့်သောကြောင့် ဖြစ်ရ သည်ဟု ဥပါဒါနိအစွဲနှင့် ပြောကြ၏။ ထိုအစွဲ၊ ထိုဥပါဒါနိ ထိုအနာရောဂါ တို့ကို ပျောက်စေခြင်းငှာ ယတြာပေးပြီး ပျောက်ကင်းစေသောနည်း ရှေးမြန်မာ မိုးရာ ဗေဒင်ပညာတို့တွင် ရှိပါသည်။ ထိုနည်းအတိုင်း တစ်ဖက် တစ်လမ်းမှ အလွယ်ယတြာပေး ကုသ ၍ လူနာကို ပျောက်ကင်းစေလိုပါလျှင် ရှေးဗေဒင်ပညာနှင့် ယတြာပေးချေ နည်းအတိုင်း ကုသနိုင်ပါသည်။

ယတြာပေးနည်းမှာ...

၁။ တနင်္ဂနွေနေ့... အရှေ့မြောက် ထောင့်အရပ်ကို သွားမိ၍ ဖျားနာ သည်... "ဝီလာယက္ခ" ဖမ်းစား၍ ဖျားနာခြင်းဖြစ်၏။ ပျောက်စေလိုလျှင် မုန့်ညက် (သို့မဟုတ်) ဂျုံမှုန့် တစ်ခုကို ပြုလုပ်၍ တိုယ်စားပေးလေ... ပျောက်ကင်း၏။

၂။ တနင်္လာနေ့... အရှေ့အရပ်ကို

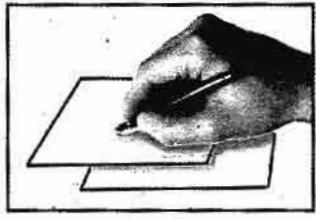

သွားမိ၍ "ဝီသာနိနတ်" ဖမ်းစား၏။ မုန့်ညက်၊ ဂျုံမှုန့် တစ်ခုကို လူရပ် တစ်ခု ပြုလုပ်၍ အရှေ့အရပ်၌ မွန်း တည့်အခါတွင် ကိုယ်စားပြုလုပ်၍ ပို့လေ... ပျောက်ကင်းချမ်းသာ၏။

၃။ အင်္ဂါနေ့မှာ... အရှေ့တောင် ထောင့်အရပ်ကိုသွား၍ "အတ္တ ယက္ခ" ဖမ်းစားသည်။ ပျောက်စေလိုလျှင် လူရပ်နှစ်ခု၊ ခင်ပုတ်(ဖီးကွက်)ရပ်တစ်ခု ပြုလုပ်၍ အရှေ့တောင်ထောင့်သို့ ပို့လေ... ချမ်းသာ၏။

၄။ ဗုဒ္ဓဟူးနေ့... မြောက်အရပ်သို့ သွား၍ "ဝီလာယက္ခ" ဖမ်းစား၏။ ပျောက်စေလိုလျှင် အထက်ပါ အတိုင်း ပျောက်ရပ်တစ်ခု ပြုလုပ်၍ မွန်းတည့်အခါ၌ မြောက်အရပ်သို့ ပို့လေ... ချမ်းသာ၏။

၅။ ကြာသပတေးနေ့... တောင် အရပ်သို့ သွားမိ၍ "ဝဿယက္ခ"

မည်သော ဘီလူးဖမ်းစား၏။ မုန့်ညက်၊ ဂျုံမှုန့်ကို သမင်ရပ်တစ်ခု ပြုလုပ်ပြီး မွန်းတည့်အခါ၌ တောင် အရပ်သို့ပို့လေ... ချမ်းသာစေ၏။

၆။ သောကြာနေ့... အနောက်အရပ် သို့ သွားမိ၍ "ယက္ခဘီလူး" ဖမ်းစားသောကြောင့် ဖျားနာခြင်း ဖြစ်သည်။ ပျောက်စေလိုလျှင် မုန့်ညက်၊ ဂျုံမှုန့်တို့ကို "ခြင်္သေ့ရုပ်" ပြုလုပ်၍ မွန်းတည့်အခါ၌ အနောက်အရပ်ကို ပို့လေ... ချမ်းသာရာရ၏။

၇။ စနေနေ့... အနောက်အရပ်ကို သွားမိ၍ "ယက္ခဘီလူး" ဖမ်းစား သောကြောင့် ဖျားနာခြင်း ဖြစ်၏။ ပျောက်စေလိုလျှင် မုန့်ညက်၊ ဂျုံမှုန့်ကို လင်းတရပ် ပြုလုပ်၍ အနောက်အရပ်သို့ မွန်းတည့်အခါ၌ ပို့လေ... လူနာ ပျောက်ကင်းချမ်းသာ စေ၏။

အထက်ပါနည်းများသည် ထောင့် မသင့်၊ အရပ်မသင့်သောကြောင့် ဖျားနာသည့် ကလေး၊ လူကြီး လူနာ မရွေး ယတြာအလွယ်ပေး၍ ပျောက် ကင်းချမ်းသာမှုကို ရစေသဖြင့် လွန် သောနည်းမဟုတ်ပါ။

သို့ဖြစ်၍ တစ်ဖက်တစ်လမ်းမှ ပြုလုပ်ပေးရန်သင့်သော ရှေးပညာရှိကို ထားခဲ့သည့် နည်းတစ်နည်း ဖြစ်ပါ သဖြင့် ဗေဒင်ယတြာဝါသနာရှင်တို့ အတွက် ရှာဖွေရေးသားတင်ပြလိုက် ရပါသည်။

သုနက္ခတ္တံ ကောင်းသောနက္ခတ်နှင့် ကြိ၍ ကောင်းကျိုးသုစ ရရှိကြပါစေ။

ကောင်းခန့် (သစ္စာမြေ) ဝက်လက်

နက္ခတ္တရောင်ခြည်မဂ္ဂဇင်း ၁၈၃

အောက်တိုဘာလ အောင်ဘာလေ ထိဖွင့်ပွဲ၌ ကံထူး ကံကောင်းနိုင်ကြစေရန် ရွေးချယ်သင့်သည်မှာ ၂၊ ၁၊ ၅၊ ၃ ဂဏန်းခြေများကို ၂၊ ၁၊ ၅၊ ၃ ဂဏန်းများနှင့် တွဲဖက်ထားသော ထိလက်မှတ်များ ဖြစ်ကြသည်။

အပူး၊ အထပ် ဂဏန်းများ အလိုရှိပါက ၂၊ ၁၊ ၅၊ ၃ ဂဏန်းများအနက် (၂)လုံးထက်ပို၍ ပါဝင်သော အတွဲကို ရွေးပါ။

မိမိတို့မွေးဖွားသောလ၊ ရာသီအလိုက် ကံအခွင့်အလမ်းများ အသုံးပြုရန် အတွက် အောက်ပါဇယားတွင် ကြည့်ပါ။

* * *

၂၀၁၆ ခုနှစ်၊ အောက်တိုဘာလတွင်

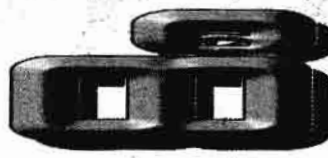

ဆုကြီးများ ဆွတ်ခူးနိုင်ဖို့

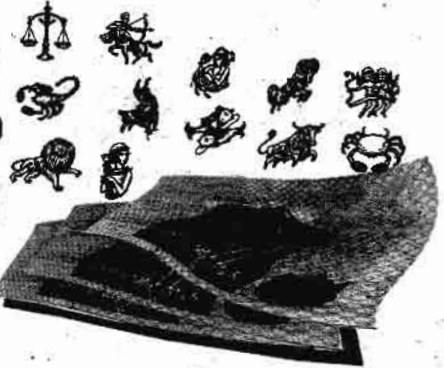

တို့သည် (၈)ဂဏန်း၊ ပြောက်ကျားသောအရောင်၊ အနောက်တောင်ထောင့်အရပ် ကြာသပတေးနေ့ ပုလဲသောအရသာ၊ ဂေါ်မိတ်ကျောက်မျက်တို့က ကံလာဘ် ပွင့်လင်းစေလိမ့်မည်။

များနှင့် အကျိုးတူ ပူးပေါင်းခြင်းကို ရှောင်ပါ။

ဤလတွင် ကံထူးနိုင်ကြသူတို့သည် တနင်္ဂနွေနှင့် သောကြာ သားသမီးများ ဖြစ်ကြသည်။ ငွေကြေးအစုအပုံလိုက် ဝိုင်ဆိုင်ရဖွယ်ရှိသည်။ ထိလက်မှတ်အရောင်းဆိုင်တည်

ရာအရ ရွေးချယ်လိုပါလျှင်...

ကမ်းနား၊ လှေဆိပ်၊ သင်္ဘောဆိပ်၊ ပင်လယ်ကမ်းစပ်၊ သင်္ဘောကွင်း၊ အဖျော်ယမကာ ပစ္စည်းအရောင်းဆိုင်၊ ငါးပိ၊ ငါးခြောက်ဆိုင်၊ ရေစင်၊ ရေစက်၊ ရေကန်များ စသည်တို့အနီး ဖွင့်လှစ်ရောင်းချသော ဆိုင်များက ဆုကြီးများကို ဆွတ်ခူးပေးနိုင်ပါလိမ့်မည်။ ရေလမ်းခရီး သွားလာရစဉ် ထိကံစမ်းခြင်းလည်း ပြုနိုင်သည်။

ထိကံမြှင့်ယတြာ ပြုလိုပါက...

ပန်းရောင်၊ အနီဖျော့ဖျော့ရောင်ရှိသော ဖိနပ်၊ ဘောင်းဘီ၊ ဂါဝန်၊ ပုဆိုး စသည် အောက်ပိုင်း အဆင်တန်ဆာများ ဝတ်ဆင်ပါ။

အထက်တွင် အဝါရောင်ကို ဆင်မြန်းပါ။ အကျိုး ခေါင်းစည်းပဝါ၊ လက်ကိုင်ပဝါ၊ ဆံညှပ်၊ ထီး စသည် အသုံးအဆောင်များအနက် အဝါရောင် လွှမ်းသော အဝါရောင် အားကောင်းသော ပစ္စည်းကို ရွေးချယ်သုံးစွဲရန်ဖြစ်သည်။

ထိဆုကြီးများ ဆွတ်ခူးနိုင်ကြပါစေ

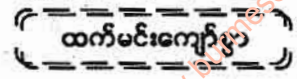

ရာသီ	မိမိ	အရောင်	အရပ်	ကံပွင့်နေ့	ပြန်အချက်	ကျောက်မျက်	စင်တူထိုးရန်	ရှောင်ရန်
မိသားစုထိ	၂	ဖြူ	အနောက်မြောက်	အင်္ဂါ	ငန်	ပုလဲ	ဖြူ	ကြာသပတေး
ပြိုင်ဆိုင်ရာထိ	၁	နီ	အရှေ့	ဗုဒ္ဓဟူး	စင်	ပတ္တမြား	ကြာသပတေး	အင်္ဂါ
ပထမဆုံးရာသီ	၄	စိမ်း	မြောက်	တနင်္ဂနွေ	ရောနှော	မြ	တနင်္လာ	ဗုဒ္ဓဟူး
ကရားရာသီ	၆	ပြာ	အရှေ့တောင်	စနေ	ချစ်	စိန်	အင်္ဂါ	စနေ
ယိတ်ရာသီ	၃	ပန်း	တောင်	တနင်္လာ	ခါး	သန္တာ	သောကြာ	တနင်္ဂနွေ
ကန်ရာသီ	၉	ဖြူ	အရှေ့မြောက်	အင်္ဂါ	ငန်	ကြောင်	ဗုဒ္ဓဟူး	ကြာသပတေး
တူရာသီ	၇	နက်	အနောက်	သောကြာ	ဖန်	နီလာ	ဗုဒ္ဓဟူး	သောကြာ
ပြိုင်ဆိုင်ရာထိ	၀	နက်	အနောက်	သောကြာ	ဖန်	နီလာ	ဗုဒ္ဓဟူး	သောကြာ
နေရာထိ	၅	ဝါ	အရှေ့မြောက်	ဗုဒ္ဓဟူး	ချိုဆိပ်	ဥသုဇရာ	တနင်္ဂနွေ	တနင်္လာ
မကားရာသီ	၃	ပန်း	တောင်	တနင်္လာ	ခါး	သန္တာ	သောကြာ	တနင်္ဂနွေ
ကံရာသီ	၆	ပြာ	အရှေ့တောင်	စနေ	ချစ်	စိန်	အင်္ဂါ	စနေ
မိမိရာသီ	၈	ပြောက်ကျား	အနောက်တောင်	ကြာသပတေး	ပုလဲ	ဂေါ်မိတ်	စနေ	ဗုဒ္ဓဟူး

ဥပမာ။ ။ မိမိရာသီဇွား (ဖေဖော်ဝါရီ ၁၉ မှ မတ် ၂၀ အတွင်းမွေးသူ)

စင်တူထိုးလိုပါက စနေသားသမီးများနှင့် အစုစပ်ထိုးပါ။ ဗုဒ္ဓဟူးသားသမီး

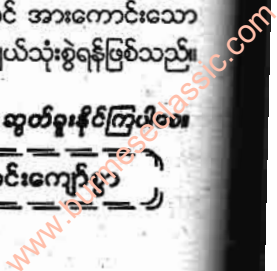

လွန်ခဲ့သော နှစ်ပေါင်း
(၃၀)ခန့်က ဖြစ်သည်။
ကျွန်ုပ်အား မွေးဖွားကြီး
ပြင်းရာ အထက်အညာ
ဒေသမြို့၊ ကလေးတစ်မြို့
တွင် အသားကမည်းပြီး၊
အရပ်ကင်တို့ ပါးစပ်ကပြီ
အမြဲတမ်း ကတုံးဆံတောက်
ထားတတ်သည့် ညွန့်ဝေ
ဟူသော ကျွန်ုပ်နှင့်
အိမ်နီးချင်း သူငယ်ချင်း
တစ်ယောက် ရှိခဲ့ပါသည်။



“ရှိုးပေပယျ်ဆန်း”

ထံ ကျင့်စဉ်

မြို့ပုဒ်
(အင်ငါးခွ သကြားစက်)

သူသည် လူထူးလူဆန်း
တစ်ယောက်ဟု ကျွန်ုပ်အနေနှင့်
ဝေဖန်ခြင်းငှာ မဝံ့သော်လည်း သူ့တွင်
အများနှင့် မတူညီသည့် အကျင့်စရိုက်
များရှိနေ၍ ထူးခြားသည့်သူဟုပင်
ဆိုရပေလိမ့်မည်။

သူသည် အများအတွက် အလုပ်
လုပ်ပေးသော်လည်း လုပ်အားခငွေကို
နည်းသည်များသည်ဟူ၍ သဘော
မထားဘဲ ‘ပေးလဲယူ၊ မပေးလဲမယူ’
ဟူသောသူမျိုး ဖြစ်သည်။

ညွန့်ဝေ လုပ်အားခတော့ ထိုက်သင့်သလို
စောင့်လေကွာ’

ဟု ကျွန်ုပ်တို့မှ ပြောလေတိုင်း....

‘လုပ်အားခငွေအစား - မေတ္တာရတယ်
လေကွာ’

ဟု ပြောတတ်ပါသည်။

ညွန့်ဝေမိဘများမှာလည်း ညွန့်ဝေ
ကို ကိုယ်ဝန်စတင်စဉ်ကပင် စီးပွား
ရေး တက်လာသည်ဟု ယူဆကြ၍
အလိုလိုက်၍ အကြိုက်ဆောင်တတ်
ပါသည်။

လုပ်အားခငွေများကိုလည်း အိမ်ပြန်
ယူလာသည်မရှိဘဲ အကုန်ပင် ပေး
တမ်း စွန့်ကြပ်ပစ်တတ်ပါသည်။

ညွန့်ဝေကို ခင်မင်သူ လူကြီးသူမ

များက...
‘ညွန့်ဝေ မင်းလုပ်ရပ်က ဘာလုပ်ရပ်
လဲကွ’

ဟု မေးတိုင်း...

‘ပိဏ္ဍတိုရို လုပ်ရပ်’

ဟု ပြန်ဖြေတတ်ပါသည်။

‘ဘယ်လိုကောင်မျိုးလဲဟ’

ဟု ပြောတိုင်း...

‘ပိဏ္ဍလိုကောင်ပျိုး’

ဟု ဘုကျကျ ပြန်ဖြေတတ်ပါသည်။

ညွန့်ဝေ အရွယ်ရောက်လာသည်

နောက်ပိုင်း နေရာ အတည်တကျ

နေထိုင်သည်မရှိဘဲ တွေ့သမျှ

လက်ဖက်ရည်ဆိုင်၊ ထမင်းဆိုင်၊

ခေါက်ဆွဲဆိုင်နှင့် အသုပ်ဆိုင်များအဆုံး

စားပွဲထိုးအကူ လုပ်ကိုင်ပေးပြီး ရသမျှ

လုပ်အားခငွေများကို ငယ်စဉ်ကလိုပင်

ပေးကမ်း စွန့်ကြပ်ပစ်ပါသည်။

တစ်ပိုင်းတစ်စလေးကို ရရှိခဲ့၍ စာဖတ်
သူများအကျိုးရှိစေခြင်းငှာ ရေးသား
ဖော်ပြပေးခြင်းသာ ဖြစ်ပါသည်။

ကျွန်ုပ်မှ ကျင့်စဉ်ကူးယူပြီး၍...

‘မင်းကျင့်စဉ်ကလဲ လွယ်သာပဲ’

ဟု ညွန့်ဝေကို မေးလိုက်မိပါသည်။

‘လွယ်တာကို လူတိုင်းလုပ်လိုလား’

ဟု မေးခွန်း ပြန်မေးခံလိုက်ရပါ

သည်။

‘လူတိုင်း နေ့စဉ်လုပ်နေကျပဲ’

ဟု ကျွန်ုပ်မှ ထပ်ကွန့်လိုက်ပြန်

ရာ...

‘လုပ်နေကျပေပယျ် ရင်ထဲအသည်းဆဲက

လိုက်လိုက်လဲ့လဲ့ လုပ်လို့လား’

ဟု ထပ်မံ၍ အမေးခံရပြန်ပါသည်။

‘ဒါကတော့ မသိဘူးလေကွာ’

ဟု ကျွန်ုပ်က ပြန်ပြောလိုက်

ပြန်ရာ...

www.burmeseclassic.com

'လူတိုင်းမသိနိုင်တာ ဝိဇ္ဇာတို့ရဲ့ လုပ်ရပ်ပဲ' ဟု ပြန်ဖြေခဲ့ပါသည်။

'မင်းကျင့်စဉ်ကို တစ်ပြည်လုံး ပျံ့နှံ့သွားအောင် မဂ္ဂဇင်းကရေးပြီး ဖော်ပြပေးလိုက်မယ်နော်'

ဟု ကျွန်ုပ်က မေးလိုက်ရာ...

'ကောင်းစာပေပုံကွေ့ ဝိဇ္ဇာတို့ရဲ့ ကျင့်စဉ် တစ်ပြည်လုံးဟာ တစ်ကမ္ဘာလုံး ပျံ့နှံ့သွားလေ ကောင်းလေပဲ'

ဟု ခွင့်ပြုခဲ့သည်ကြောင့် **"ရိုးပေမယ့်ဆန်း"** ခေါင်းစဉ်ဖြင့် ရေးသားဖော်ပြလိုက်ရပါတော့သည်။(စာရေးသူ) မည်သည့် အချိန်ကာလကပင် စတင်ခဲ့သည်ဟု မသိရှိရသော အထက်အညာဒေသရှိ မြို့များ၏ ထုံစံအတိုင်း ကျွန်ုပ်တို့မြို့ကလေးသည်လည်း (၅)ရက်လျှင် တစ်ဈေး ကျင်းပခဲ့ရာ ပတ်ဝန်းကျင်ကျေးရွာများ၏ ဒေသထွက်ကုန် ပဲမျိုးစုံ ငရုတ်ခြောက်၊ ခရမ်းချဉ်သီးများကို နွားလှည်း၊ မြင်းလှည်းများအပြင် ခေါင်းရွက်နှင့် တသွယ် ထမ်းပိုးဖြင့်တစ်ဖုံ လာရောက်ရောင်းချကြသည်မှာ ကြက်ပျံမကျစည်ကားလှပါသည်။

အဆိုပါဈေးသည်များအား ညွှန်ဝေမှ ကူညီ၍ နေရာချပေးခြင်း၊ ငရုတ်အိတ်များအား လှည်းပေါ်မှ ပွဲရုံထဲ အရောက် ကူသယ်ပေးခြင်းကို စိတ်ပါလက်ပါကူညီ၍ လုပ်ကိုင်ပေးတတ်ပါသည်။

အဖိုးအခဟူ၍ တစ်မူးတစ်ကျပ်မျှ ပေးလည်းယူ၊ မပေးလည်း သူ၏ နှုတ်ခမ်းထူ ပါးစပ်ပြကြီးဖြင့် ရယ်ပြကာ ကျေနပ်နေသူမှာ ညွှန်ဝေပင် ဖြစ်ပါသည်။

ထိုအချိန်အခါက ဈေးသည်တိုင်းလိုလို ခိုင်းစေရန် အလုပ်ပေါ်တိုင်း ပေးသမျှဖြင့် ကျေနပ်သည့်ညွှန်ဝေကို မျှော်ကြ

စမြဲပင် ဖြစ်ပါသည်။

မျှော်သာမျှော် (၁၀)နာရီနောက်ပိုင်းတွင် ပေါ်မလာသည်က ညွှန်ဝေပင်ဖြစ်ပါသည်။ သူ့လုပ်အားခငွေအကုန်ကလေးလူကြီးနှင့် ဆွမ်းခံကိုယ်တော်များပါမကျန် ပေးကမ်းစွန့်ကြဲလှူဒါန်းပါတော့သည်။

(ထိုအခါက ကျွန်ုပ်တို့မြို့တွင် ညွှန်ဝေလောင်းလှူသည့် ခဲဘွယ်၊ ဘောဇော်၊ ခဲတံ၊ စာအုပ် အလှူခံ မရဘူးသည့် ရဟန်း၊ သံဃာ၊ သီလရှင်ဟူ၍ မရှိသလောက်ပင်ဖြစ်သည်။ -စာရေးသူ)

လွန်ခဲ့သည့် (၁၅)နှစ်ကဖြစ်သည်။ ကျွန်ုပ်တို့မြို့မှ ညွှန်ဝေထွက်သွားသည်မှာ ခြေရာပင်ခံ၍ မရတော့ပေ။ ညွှန်ဝေအစ်ကို အကြီးဆုံးနှင့် သူ၏အထက်ဦးပဉ္စင်း ဦးကေသလတို့မှာ ညွှန်ဝေသတင်း ကြားမိသည့် မြို့ရွာအသီးသီးရှိ လက်ဖက်ရည်ဆိုင်၊ ထမင်းဆိုင်နှင့် ခေါက်ဆွဲဆိုင်များပါမကျန် စုံစမ်းကြပါတော့သည်။

ဆိုင်ပိုင်ရှင် ဗမာ၊ တရုတ်၊ ကုလားတို့က ညွှန်ဝေ မိမိဆိုင်မှာ စားပွဲထိုးအကူ လာရောက်လုပ်ကိုင်သည်မှာ မှန်ကြောင်းနှင့် ဘယ်အချိန်က ထွက်သွားမှန်းမသိကြောင်း လူကောင်းတစ်ယောက်ဖြစ်ကြောင်း။

သူရောက်လာမှ ဈေးရောင်း၍ ကောင်းလာကြောင်း၊ သိသာစွာ စီးပွားတက်လာကြောင်း၊ သူ့လုပ်အားခငွေလည်း စုတယ်လို့ မရှိ အကုန်လှူပစ်၊ ပေးပစ်ကြောင်း ဟူ၍သာ တစ်သံတည်း ထွက်လာကြပါသည်။

၂၀၁၆ခုနှစ်၊ မေလကုန်က ဖြစ်ပါသည်။ ကျွန်ုပ်တို့ ဇာတိမြို့ကလေးတွင် လေပြင်းများတိုက်ခတ်မှုကြောင့် အိမ်အမိုးများ လန်ကျခြင်း၊ အိမ်ကြီး

အိမ်ကောင်းများပင် ယိုင်နဲ့ကုန်ခြင်း၊ လဲပြိုခြင်းများပင်ဖြစ်ကြ၍ ကျွန်ုပ်လည်း မိဘပိုင်အိမ်အမိုး သွပ်အချပ်(၂၀) လန်ကုန်၍ အပြေးတစ်ပိုင်းပင် သွားရောက်ခဲ့ရပါသည်။

(၂)ရက်နှင့်အပြီး အိမ်အမိုးများ ပြန်မိုးပြီးချိန်တွင် ညွှန်ဝေတို့ပိုင်အိမ်ရှေ့သို့ ကားတစ်စီး ထိုးဆိုက်လာပါသည်။ ဦးပဉ္စင်းတစ်ပါးနှင့် လူတစ်ဦး ကားပေါ်မှ ဆင်းလာပါသည်။

ကျွန်ုပ် သေချာကြည့်လိုက်တော့ ညွှန်ဝေအစ်ကိုဦးပဉ္စင်းနှင့် ယခင်အတိုင်းပင် မပြောင်းလဲသော ကုတ်ဆံတောက်နှင့် ညွှန်ဝေတို့ပင် ဖြစ်ပါသည်။

ကျွန်ုပ်မှ အားရဝမ်းသာဖြင့် မတွေ့ရတာကြာပြီဖြစ်သည့် သူငယ်ချင်း ညွှန်ဝေကို လက်ပြနုတ်ဆက်လိုက်ပါသည်။

ညွှန်ဝေတို့ပိုင် မိဘအိမ်မှာလည်း သွပ်အမိုးများ လန်ကျရုံနေသာမက ဒိုင်းများပင် ပြုတ်ထွက်ကုန်၍ ညွှန်ဝေမိသားစုမှာ ဗျာများနေပါသည်။

ဦးပဉ္စင်းအတွက် ဆွမ်းကိစ္စ ခက်ခဲနေမည်ကိုသိနေ၍ ကျွန်ုပ်နှင့် နှမဖြစ်သူတို့က ဦးပဉ္စင်းအတွက် နေ့ဆွမ်းကပ်ရန် သွားရောက်လျှောက်ထားရာ ဆွမ်းလက်ခံခဲ့သော်လည်း ညွှန်ဝေမှ အလုပ်များနေ၍ မလာနိုင်ကြောင်းနှင့် ကျေးဇူးတင်ကြောင်းသာ ပြောလိုက်ပါသည်။

ဦးပဉ္စင်းကို နေ့ဆွမ်းကပ်အပြီး ညွှန်ဝေအကြောင်းကို မေးမြန်းလျှောက်ထားကြည့်ရာ ဦးပဉ္စင်းမှ အောက်ပါအတိုင်း ရှည်လျားစွာ မိန့်ကြားပါတော့သည်။

(ဦးပဉ္စင်းမှ ညွှန်ဝေအကြောင်း မိန့်ကြားချက်အား အလေးအနားဖြင့်)

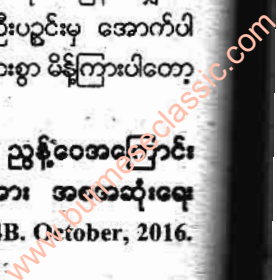

ပြရလျှင် ဝတ္ထုရှည်တစ်အုပ်မျှ ရှည်လျားသွားနိုင်၍ အတိုချုပ်မျှသာ တင်ပြရေးသားသွားပါမည်။

စာရေးသူ

လွန်ခဲ့သော(၁၀)နှစ်ခန့်က ညွန့်ဝေ ဦးပွင့်ကျောင်းသို့ ရောက်လာပြီး ကျင့်စဉ်တစ်ခု ပေးသွားပြီး ဦးပွင့်ကို ကျင့်ခိုင်းပါသည်။ သူ့ကိုယ်တိုင်လည်း ကျင့်ပြီး ကျောင်းသို့ရောက်လာသူတိုင်း ကိုလည်း ကျင့်ခိုင်းရန် မှာသွားခဲ့ပါ သည်။

သူ့ကိုယ်တိုင်ကမူ ငယ်စဉ်ကအတိုင်း ရိုသေမှု လက်ဖက်ရည်ဆိုင်၊ ထမင်းဆိုင်၊ ခေါက်ဆွဲဆိုင်များမှာ စားပွဲထိုးအကူ အဖြစ် လှည့်လည်၍ လုပ်ကိုင်ခဲ့ပြီး ကျွေးသမျှစား၊ ရသမျှကို ပေးလှူဖြစ် သည်။

ညွန့်ဝေ ဝင်ရောက်လုပ်ကိုင်သည့် ဆိုင်မှန်သမျှ သူ့ရောက်သည့်နေ့မှ စပြီး သိသာစွာ ဈေးရောင်းကောင်းခဲ့ပြီး စီးပွားတက်လာသည်။ ဆိုင်ပိုင်ရှင်တို့ မှာလည်း အစတွင် ရိပ်စားမိခြင်း မရှိသော်လည်း ကြာလာသော် သတိ ထားမိလာကြသည်။

ညွန့်ဝေမှာလည်း ဆိုင်တစ်ဆိုင်တွင် နှစ်ကြာသည်ထိမနေဘဲ (၃)လမှသည် အများဆုံး (၆)လသာ လုပ်ကိုင်ပေးပြီး တစ်ဆိုင်ပြီးတစ်ဆိုင်၊ တစ်မြို့ပြီးတစ်မြို့ လှည့်လည်ပြီး လုပ်ကိုင်ခဲ့သည်။

ညွန့်ဝေကို လိပ်စာတောင်းသော် သူ့အစ်ကို ဦးပွင့်ကျောင်းလိပ်စာသာ ပေးမြဲဖြစ်သည်။ ညွန့်ဝေကို အကြောင်း ပြုပြီး စီးပွားသိသာစွာ တိုးတက်လာ သော ညွန့်ဝေကူညီလုပ်ကိုင်ခဲ့ဖူးသည့် ဆိုင်ပိုင်ရှင်များမှာ ဦးပွင့်ကျောင်းလိပ် စာအတိုင်း လိုက်လာကြပြီး ညွန့်ဝေကို စုံစမ်းလေ့လာကြတော့သည်။

ညွန့်ဝေကို စုံစမ်းမရသည့်အဆုံး



ဦးပွင့်ကိုသာလျှင် ကျောင်းဆောက် ရန်၊ သာသနာပြုရန်ဟူ၍ ပေးလှူကြ သည်မှာ ကျောင်းအဝန်းအပြည့် နေရာ လပ်မကျန်အောင် ကျောင်းများဆောက် နိုင်သည့်အပြင်၊ မန္တလေးက ခေါက်ဆွဲ ဆိုင်ပိုင်ရှင်က ဦးပွင့်စီးရန်ဟူ၍ အကောင်းစားကားတစ်စီး ပေးလှူ ကြောင်း၊ ဦးပွင့်ထံ ရောက်လာသူ မှန်သမျှကို ကျင့်စဉ်ကျင့်ရန် ဝေငှပေးခဲ့ ပါသည်။

ပေးသွားပေး၍ ကျင့်သူကကျင့်ကြံ ကျင့်ကြံ၍ စီးပွားတက်စီးပွားတက်လို့ပေလျှ မှန်လုံစံကျွေးပေးသလိုပိုမိုပိုပို အားကြီးရာ ဟု ပြီးပြီး မိန့်တော်မူကာ ညွန့်ဝေ ရေးပေးသောကျင့်စဉ်ကို ကျွန်ုပ်ကူးရန် ပေးအပ်ခဲ့ပါသည်။ (ညွန့်ဝေ၏ ကျင့်စဉ်အား တစ်လုံးမကျန် ဖော်ပြ ပေးပါမည်။ ဥပမာ ပေးခြင်းမှာ ညွန့်ဝေ၏ မူလစာတွင် ပါရှိခြင်း မရှိဘဲ ကျွန်ုပ်၏ အာဘော်သာဖြစ်ပါ ကြောင်း။ -စာရေးသူ)

(က) ဒါနတစ်ခု နေ့စဉ်ခွဲ၍ ပြုလုပ် ပေးရပါမည်။

ဒါနတစ်ခု နေ့စဉ် မပျက်မကွက် စွဲမြဲစွာ ပြုလုပ်ပေးရပါမည်။ ဥပမာ။ ။ ရေဒါနကုသိုလ် (ရေချမ်းစဉ်)၊ ဆွမ်းဒါန ကုသိုလ်။ (ဘုရား၊ ရဟန်း၊ သံဃာများ အားလောင်းလှူခြင်း။)

(ခ) ဆုတောင်းရမည်။

ဒါနပြုပြီးတိုင်း မပျက်မကွက် တစ်ခု တည်းသောဆုတောင်းကိုသာ စွဲမြဲ စွာ ဆုတောင်းရပါမည်။

(ဂ) မေတ္တာမို့ အမျှပေးဝေရပါမည်။

နေ့စဉ်ဒါနပြုပြီးတိုင်း နှုတ်မှ အသံ ထွက်ပြီး အောက်ပါအတိုင်း မပျက် မကွက် မေတ္တာမို့ အမျှပေးဝေရပါမည်။

'ကျွန်ုပ်ယနေ့ပြုလုပ်ခဲ့သည့် ဥပမာ (အနိန္ဒ ကုသိုလ်၊ ဆွမ်းဒါနကုသိုလ်ဟု ထည့်ဆိုပြီး) အား ကျွန်ုပ်၏ ကိုယ်စောင့်နှုတ်၊ အိမ်စောင့် နှုတ်၊ ရွာစောင့်နှုတ်၊ မြို့စောင့်နှုတ်နဲ့တကွ ဤနယ်တွင်းတွင် စောင့်ရှောက်ကုန်သော အစောင့်အရှောက်တို့ကို လည်းကောင်း၊ ကျွန်ုပ်၏ အမိ၊ အဖ၊ အတိ၊ အတွား ညီအစ်ကို မောင်နှမယားချင်းတို့အား လည်းကောင်း၊ ကျွန်ုပ်နဲ့ ဘဝအဆက်ဆက် က တော်စပ်ဖုကျန်သော မိကြီး၊ ဖုကြီး၊ တိုးကြီး၊ ဘွားကြီး၊ ဆွေကြီး၊ မိမိကြီးတို့ အားလည်းကောင်း။

ကျွန်ုပ်နဲ့ ပတ္တနဆက်ရှိကြကုန်သော မြင် အပ် မပြင်အပ် ပျိုလှယ်တ္ထဝါဒအားလုံးတို့အား လည်းကောင်း (၃)တံတွင် ရှိသမျှ ထေးနေလျှ အားလုံးတို့အား အမျှပေးဝေပါ။

ကျွန်ုပ်နဲ့ ထပ်တူထပ်မျှ အမှုကြော၍ ထီးမြောက် ထီးသာ သာဓုခံနိုင်ကြပါစေ ဟု အမျှသုံးကြိမ်ဝေ၍ သာဓု သုံးကြိမ် ခေါ်ဆိုရမည်ဖြစ်ပါသည်။

ဝိရူယ်ပေ (အင်ငါးခွ သကြားစက်)

ရေတွင်းတူးရန် နေရာနှင့်

ရေတွင်းနုတ်စာခြင်း

ပင်စင်ယူသွားတဲ့ ဝန်ထမ်းမိတ်ဆွေ တစ်ယောက်က သူ့ဝိုင်းထဲမှာ ရေတွင်း တူးနေရင်း ရေထွက်လို့ဆိုပြီး အကြံ ဉာဏ် တောင်းလာတဲ့အတွက် ရေတွင်း တူးရမယ့် နေရာကို ရွေးပေးလိုက်ရပါ တယ်။

ရေတွင်းတူးတော့လဲ ရေထွက်နည်း လို့ဆိုပြီး ရောက်လာပြန်ပါတယ်။ အဲဒါ နဲ့ ရေတွင်းတူးတဲ့အခါ နတ်တင်တဲ့ နည်းကိုပါ ပေးလိုက်ရပြန်ပါတယ်။

(၇)ရက် သားသမီးတိုင်းအတွက် ရေတွင်းတူးရာအရပ် ရှာနည်းကို ဗဟုသုတအနေနဲ့ ဖော်ပြပေးလိုက်ပါ တယ်။

ပိပိမွှေးနဲ့ ရပ်ကနေပြီး လက်ယာရစ်လှည့် ရေတဲ့အခါ (၄)ခွင်မြောက်အရပ်မှာ ဘုမ္မိ အရပ် တစ်နည်းအားဖြင့် အညစ်အကြေး စွန့်ရာ အရပ်မှာ မတူရပါဘူး။

မွှေးနဲ့အရပ်ကနေပြီး (၂)ခွင်မြောက်ဖြစ်တဲ့ အာယုရပ် ကျတဲ့နေရာ(အသက်ရှည်ခြင်း ဆိုသောအရပ်)၊ မွှေးနဲ့အရပ်ကနေပြီး (၆)ခွင်မြောက်ကျတဲ့ တေ(ဘုန်းတန်ခိုး ထွန်းတောက်ရာအရပ်)၊ မွှေးနဲ့(၈)ခွင် မြောက် သိရှိဆိုသော(ကျက်သရေထွန်း တောက်ရာအရပ်) အရပ်တို့မှာ ရေတွင်းတူး ရပါမယ်။

ယင်နေရာများကို ဖန်တီးသူဆိုပါက ဒုတိယ ဦးစားပေးအနေနဲ့ (၄)ခွင်မြောက် ဘုမ္မိအရပ် ကို ရှောင်၍ ကျန်သောအရပ်တို့တွင် တူး နိုင်ပါတယ်။

ဘုမ္မိအရပ်ကိုရှာရန်မှာ ငြိဟ်(၈) ခွင် တည်ရှိရာ အရပ်ကိုသိဖို့ လိုပါ တယ်။ ရှေးဦးစွာ ငြိဟ်(၈)ခွင် ရေတွက် ပုံကို ဖော်ပြပေးပါမယ်။ အဲဒါက ရှေးရိုး နည်းက မှတ်မိအောင် လက်လေးနဲ့ ရေကြဲပါတယ်။

တနင်္လာကျားတစ်ဆယ့်ဝါး နေ့ဦးရှေ့က

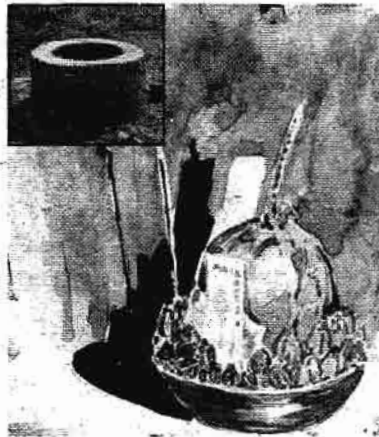

အင်္ဂါခြင်သို့ ရှေ့တောင်ကွေ့ မရွေ့ရှစ်နှစ်မျှ ပုဒ္ဓဟူဆင်တောင်ရပ်ခွင် နေလျှင် ဆယ်ခွန်ပ၊ စနေနဂါးနောက် တောင်ခြား နေ့ဦး ဆယ် နှစ်ပ၊ ကြာသပတေးကြက် စီးလျက်ကဲ့မို့ တစ်ဆယ်ကိုး စိရိုးအနောက်ကျ၊ ရဟု တိုင်ဆို နောက်မြောက်ကို နေလျှင်ဒေသ သောကြာပူမဲ့မြောက်တည့်တည့် တစ်ဆယ် နှစ်နှစ်မျှ၊ တနင်္ဂနွေဂျန် ရှေ့မြောက်ကြံ နေတဲ့ မြောက်နှစ်ပျံ့

စကားပြေနဲ့ နားလည်အောင်ပြော ရရင်...

စဉ်	ငြိဟ်	ငြိဟ် သတ်	အရပ်/ထောင့်
၁	တနင်္လာ	၁၅	အရှေ့
၂	အင်္ဂါ	၈	အရှေ့တောင်
၃	ပုဒ္ဓဟူး	၁၇	တောင်
၄	ကြာသပတေး	၁၉	အနောက်
၅	သောကြာ	၂၀	တောင်
၆	စနေ	၁၀	အနောက်တောင်
၇	တနင်္ဂနွေ	၆	အရှေ့မြောက်

ဗုဒ္ဓါဒိ
(ရေဆင်း-နေပြည်တော်)

အဲဒါကို မွှေးနဲ့အရပ်ကနေပြီး အရပ် မျက်နှာကို လက်ယာရစ်ရေပါ။

ဥပမာ ။ ။ တနင်္ဂနွေသားဆိုပါ တော့ သူ့မွှေးနဲ့ အရပ်ကစပြီး ရေ ရရင်...

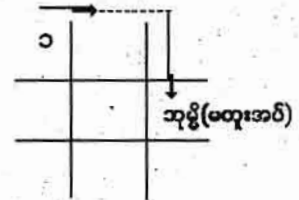

၆ နှစ် တနင်္ဂနွေ	၁၅ နှစ် တနင်္လာ	၈ နှစ် အင်္ဂါ
၂၁ နှစ် သောကြာ	ငြိဟ်နှင့် ငြိဟ်သက်ခွင်	၁၇ နှစ် ပုဒ္ဓဟူး
၁၂ နှစ် ရဟု	၁၉ နှစ် ကြာသပတေး	၁၀ နှစ် စနေ

(၁)အရှေ့မြောက်၊ (၂)အရှေ့၊ (၃)အရှေ့တောင်၊ (၄)တောင်ဘက် ဆိုတော့ အဲဒီ (၄)ခွင်မြောက်ငြိဟ်က သူ့ရဲ့ အညစ်အကြေးစွန့်ရာ အရပ်ဆို တော့ တစ်နည်းအားဖြင့် ဘုမ္မိအရပ်လို ခေါ်ရမှာပေါ့။ အဲလိုအရပ်မျိုးမှာ ရေတွင်းတူးရင် မကောင်းဘူးလေ။ ဒါကြောင့် ဘုမ္မိအရပ်ကို ရှောင်ပြီး တူးသင့်ပါတယ်။ ကျန်တဲ့ အရပ်အခေါ်

စာမျက်နှာ (၁၉၂) သို့

လူတို့သည် ကိုယ်ခန္ဓာအတွက် အစားအစာများကို စားကြရသည်။ ဒေသနှင့် လူမျိုးပေါ်လိုက်၍ အစားအစာများ ကွဲပြားခြားနားသည်။ ဒေသနှင့်လူမျိုး တူသော်လည်း နေထိုင်သည့် ဒေသအလိုက် အစားအသောက်များ ကွဲပြားသေးသည်။

ထွက်ရှိသည့် အစားအစာပေါ်မူတည်၍ ဒေသတစ်ခုနှင့်တစ်ခု စားသောက်မှု ကွဲပြားရုံသာမက အချို့အစားအစာများဆိုလည်း မစားဘူးသည်လည်း ရှိ၏။ မစားတတ်သည်လည်း ရှိတတ်၏။

ဥပမာ ဟင်းပေါင်းအသီးအရွက်များနှင့် ဆန်ပုစွန်နှင့် ပေါင်းထားသည်။ စရိလှော်ဟင်းတို့သည် ကချင်ပြည်နယ်နှင့် စစ်ကိုင်းတိုင်းဒေသကြီး အထက်ပိုင်းတို့၌ နေထိုင်သည့် ရှမ်းပဟ(တိုင်းလျှံ)တို့ အပြုတမ်းစားတတ်ကြသော်လည်း အခြားဒေသလူများမှာ ထိုဟင်းများကို ကြိုက်နှစ်သက်ခြင်း စားတတ်ခြင်း သိပ်မရှိပေ။

စာရေးသူ တင်ပြသည့် အစားအစာများမှာ ရှားပါးခြင်း၊ ရာသီအလိုက်ပေါ်ခြင်းနှင့် အရသာရှိခြင်း၊ တစ်ခါတစ်ရံမှ စားခြင်းတို့ကြောင့် လူအများ မစားဘူးသေး(မစားတတ်)သော အစားအသောက်များ ဖြစ်သည်။

ဆင်ချေးငါးကြော်

ဆင်ချေးငါးကြော် ဆိုသည်နှင့် လူအများမှာ ရွံစရာ အမြင်နှင့် စားရဲကြမည် မထင်ပါ။ စာရေးသူ ကိုယ်တိုင်လည်း ယခင်က ခပ်ကြီးကြီးမည်းမည်း အကောင်များ ကြော်ထားသည်ကို ရွံစရာ၊ ကြောက်စရာအသွင်နှင့် မြင်ထားသဖြင့် စားဖူးခြင်း၊ စားရဲခြင်း မရှိပါ။

တစ်ချိန်တွင် တာမခန့်မှ ဝေခါသို့



ကျောက်စိမ်းဒေသမှ

ထူးထူးဆန်းဆန်း

အစားအစာများ

မောင်လှ (ကျောက်စိမ်းတွင်း)

ကျင်း(ကျောက်စိမ်း) သွားကြည့်မည် မိတ်ဆွေအဖွဲ့နှင့် စာရေးသူလိုက်သွားပါသည်။ မိုးတွင်းဖြစ်သဖြင့် ငွက်ထဲ၌ မိုးရွာရွာ၌ ခြေကျင်လျှောက်ကြရသည်။ နားသည့်နေရာ၌ တစ်ခွက်တစ်ဖလား ချကြသည်။ အမြည်းအဖြစ် ဆင်ချေးငါးကြော်များကို ယူလာကြသည်။

အအေးဒဏ်ခံနိုင်ရန် တစ်ခွက်တစ်ဖလား ချထားသော စာရေးသူမှာ ဆင်ချေးငါးကြော်ကို ရွံသဖြင့် မစားရဲပေ။ ခွက်ကလည်း စိပ်လာ၊ အမြည်းကလည်း မရှိ၊ အဖော်တွေကလည်း တိုက်တွန်းသဖြင့် မူးမူးနှင့် စတီသဘော မြည်းကြည့်သည်။

စားမိမှ မှားမှန်းသိသည်။ ဒီလောက်ကောင်းသည့် အစားအစာကို မစားမိခဲ့၍ ဖြစ်သည်။ အရသာမှာ အတော်ကောင်းပါသည်။ ပြောပြသည်ထက်

စားကြည့်မှ ပိုသိမည်။

ဆင်ချေးငါး ဆိုသည်မှာ ဆင်ချေးပွင့် တူးဖော်ရရှိသော အတောင်ပာ အကောင်ပုညးပုညးနှင့် ကျွဲချေးငါး၊ နွားချေးငါးတို့ထက် ကြီးပါသည်။ ဆင်ချေး ည ပါထားကနံ့ကံစောစော သွားတူးနိုင်လျှင် မြေကြီးကို တစ်ထွာမှ တစ်တောင်အထိ တူးရပါသည်။ မွန်းတည့်ချိန်ဆိုလျှင် တစ်တောင်မှ နှစ်တောင်အထိ တူးရသည်။ ဆင်ချေး(၁)ပုံလျှင် ဆင်ချေးပို (၁၀)ကောင်မှ အကောင် (၃၀)ထိ ကျဟတ်သည်။

ပုံမှန်အနေအထားမှာ (၁၀)ကောင်ကျော်ရသည်။ ဆင်ချေးငါးကို အမြဲတမ်း မရနိုင်ပါ။ မိုးဦးမှ မိုးလယ်ရာသီချိန်တွင် အကျများပါသည်။ မိုးနှောင်းဆိုလျှင် မရှိတော့ပါ။ ဆင်ချေးငါး အထီးဆိုလျှင် တစ်ချောင်းတည်းသော ချိုမှာ ကွေးနေပြီး အမမှာ ဦးချိုပြောင့်သည်။ အင်းတော်ကြီးအင်းဘက်ရှိ ကွင်းများ ဆင်ချေးငါး အကျများသည့် ဟု သိရသည်။

www.burmeseclassic.com

တာမခန့်ချေးထဲ၌ ဆင်ချေးပိုး ရောင်းတတ်ပါသည်။ အမြဲတမ်း မရှိ ပါ။ တစ်ခါတစ်ရံသာ ရှိတတ်ပါသည်။ ဆင်ချေးပိုးကို အခွံနွှာ(အတောင်) အမြီးမှ ဆွဲနုတ်လိုက်လျှင် ချေးပါ၊ ပါ သွားပါသည်။ ထိုအခါ ဆင်ချေးပိုးကို ကြော်စားရပါသည်။

ဆင်ချေးပိုးကို ကြော်ပြီး ရေတ်သီး၊ ကြက်သွန်ဖြူ၊ ဆား သန့်ရံဆည်၌ ထောင်စားပါက အလွန် စားကောင်း၍ အရသာရှိပါသည်။ ရှားသီးကိုအလိုက်သာ စားရမည့် ရှားသီးသာ အစားစား ဖြစ်ပါသည်။

သားရေသုပ်

တစ်ခါက စာရေးသူသည် ဖားကန့် မြို့နယ်၊ ဟောင်ပါးကျေးရွာ၌ ဝက် ခေါက်ကဲ့သို့ အခေါက်သုပ်အား စားရ သည်။ အခေါက်သုပ်အား ကြက်သွန် ဖြူ၊ ကြက်သွန်နီ၊ ကုလားနံနံ(ကုလား ဝစ်တီ)နှင့် နေ့သုပ်ပြီး ကျွဲကောသီး ရည် ဆမ်းထားသဖြင့် ဖွေးကြိုင်၍ အရသာရှိလှပါသည်။ ဝက်ခေါက် ကဲ့သို့ မစားပါ။ အမွှေးလည်း မပါ။ အရောင်မှာ အဝါရောင်ဖြစ်၍ စား လိုက်လျှင် ဆတ်တောက်ဆတ် တောက်နှင့် ပျော့ပျောင်းပါသည်။

စာရေးသူမှ ဘာသုပ်လဲဟု မေးရာ သားရေသုပ်ဟု ပြောပါသည်။ စား ကောင်းကောင်းနှင့် ဆက်စားနေပြီး သားရေသုပ်နှင့် ပတ်သက်၍ မမေးမိ တော့ပါ။

တစ်ခါ၌ သားရေဂျာကင်ချုပ်လို သော မိတ်ဆွေမှ သားရေချပ်များ စုရာ ကိုင်းထောင်သည့် မုဆိုးများ သားရေ လာသွင်းကြသည်။ လာသွင်း ကြသည့် သားရေများမှာ ကျီ(ချေ) သားရေများဖြစ်သည်။ ကျီ(ချေ) သားရေ လာသွင်းသည့် မုဆိုးအား



စာရေးသူမှ...

'ခပ်ဗားတို့ ကျီ(ချေ)သားရေပဲ လာသွင်းကြ တာ။ ဆတ်သားရေကျတော့ မသွင်းကြဘူး လားဗျာ။ ဆတ်သားရေက ပိုထူတော့ ပို ကောင်းမှာပေါ့'

ဟု မေးကြည့်ရာ...

'ဆတ်သားရေက စားလို့ကုန်ပြီ။ စား ကောင်းလို့ စားဖို့ရောင်းတာနဲ့ သားရေချပ် ရဖို့ ယလွယ်ဘူး။ ဈေးလဲ ရာယ်'

ဟု ပြန်ဖြေသည်။ ထိုအခါမှ ဟောင်ပါးရွာ၌ စားခဲ့ဖူးသော သားရေ သုပ်မှာ ဆတ်သားရေသုပ်ဖြစ် ကြောင်း သိရတော့သည်။ ဆတ် သားရေသုပ် ဟင်းတစ်ခွက်ကတော့ လွယ်လွယ်နှင့် မရပေ။

ဆတ်သားရေအား ပထမဦးစွာ မီးပုတ် မီးကင်ရပါသည်။ မီးပုတ်၊ မီးကင်၍ အမွှေး များ စင်လျှင် ဓားနှင့် အနည်းငယ် ခြစ်ချ ခြတ်လိုရမည့် အရွယ် ဝိုင်ခြတ်ရပါ သည်။ မြေတံဆိပ် တစ်ခွက်ကို မိမိရင်ပါ သည်။ ဖျော့စိမ်းရိုးလည်း ရမည်။ တစ်ခါ တစ်ရံ တာမခန့်ချေးထဲ၌ ဆတ်သားရေ မီးပုတ်ပြီး သားရေဆီက အပိုင်ကလေး များ ကျောင်းတတ်ပါသည်။ ရှားတော့ အလွန်ရှားသည်။

မီးပုတ်ပြီးသား သားရေဆီက အပိုင် ကလေးများကို ထပ်ပြီး နူးလာသည်အထိ ခြတ်ရပါသည်။

နူးလာသောအခါ သားရေဆီကကို ထိပါးရုံ၌ မိမိကြိုက်နှစ်သက်သလို မိမိ ကြိုက်သည့် အရားများ ထည့်၍ သုပ်စား နိုင်ပါသည်။ အလွန်အရသာရှိ၍ စား ကောင်းပါသည်။

ဈေးထဲ၌ ဆတ်သားရေ မီးပုတ်များ တွေ့ပါက စားရေးသူမှာ အမြဲ ဝယ်ယူ စားသောက်လေ့ ရှိပါသည်။ ပြုတ်ပြီး

သား သားရေခေါက်အား တခြားပြုတ် နည်းဖြင့်လည်း ချက်ပြုတ်နိုင်ပါသည်။ အခြားသားရေများကို စားသည် မတွေ့ဘဲ ဆတ်သားရေများကိုသာ စားသောက်ကြသည်ကို တွေ့ရ သည်။

ဝါးချင်းသုပ်

ဝါးချင်းသုပ် အေးသည့်အရပ်၌ ရတတ်သော ရာသီစာဖြစ်သည်။ ရှမ်း လို "ဖေနေနီ" ဟု ခေါ်သည်။ ဝါးချင်း သည် ဆောင်းရာသီ၌ ပေါ်သည်။ အခြားရာသီများ၌ မရှိတတ်ပေ။

ဝါးချင်းဟု ခေါ်သော်လည်း ဝါးအတွင်း၌ ရှည်တော့ ယဟုတ်ပေ။ ဝါးပင်နှင့် ဝါးဖတ် ကြာ၌ ရှည်။ ဝါးဖတ်ပေရေပေ အထူးသဖြင့် ဝါးနက်၊ တောဝါးပိ၊ တောထွ် ထိုက်ရောက် သည့် ဝါးပင်များ၌ အများအပြား တွေ့ ရသည်။ ဝါးရင့်လျှင် ဖန်၍ ဝါးနုများ၌သာ ဝါးဖတ်ကြားတွင် ဝါးချင်းကို တွေ့ရသည်။ ဆောင်းတွင်း ဝါးချင်းပေါ် ခိုနီဆိုလျှင်

ဥရမြစ်ရိုးတစ်လျှောက် မြို့ရွာများရှိ ဈေးထဲ၌ ခိုဆီတူးများ၊ ပန်းကန်ခံပုံးများ ဖြင့် ဝါးချင်း ရောင်းသည်ကို တွေ့ရ သည်။ အသွင်အပြင်မှာ ကျောက်ပွင့် ကဲ့သို့ရှိ၍ ပုံသဏ္ဍာန်မှာ ကျောက်ကျော ကို ခြစ်ထားသည်နှင့် တူသည်။ ခပ် တုန်တုန် အထွတ်ထွတ်နှင့် အရောင် မှာ ညိုဝါ၊ ညိုဖြူရောင် ရှိတတ်သည်။

ကြိုတင် သုပ်ထားက မစားဖြစ်သေး ၍ကြာလျှင် အရည်ပျော်တတ်သည်။ ထည့်လိုသည့် အမွှေးအနံ့၊ အဆာတို့ ကို အဆင်သင့် လုပ်ထား၍ စားခါနီး သုပ်မှသာလျှင် ဆားနှင့် သံပရာရည် ထည့်လျှင် အကောင်းဆုံးဖြစ်သည်။ သက်သတ်လွတ်ဖြစ်၍ လူမျိုးမရွေး ဘာသာမရွေး စားသုံးနိုင်သည်။ ကျောက်စိမ်းတွင်းနယ်မြေရှိ ဒေသခံ

များ ကြိုက်နှစ်သက်၍ အရသာရှိပါသည်။ ဆောင်းရာသီ အေးသောဒေသ၌ ပေါသောရာသီစာဖြစ်သည်။ အခြားရာသီ၊ အခြားဒေသ၌ မရနိုင်ပါ။

ရေညှိပေါင်း

ရေညှိပေါင်းသည် စာရေးသူ၏ မိခင် အကြိုက် အစားအစာ ဖြစ်သည်။ ရေညှိပေါင်းဆို၍ ကြုံရာရေညှိကို မြင်၍ ရွံစရာအဖြစ် မတွေးမထင်ပါနှင့်။ သန့်ရှင်းသစ်ရပ်သည် နေရာမှ ယူ၍ သန့်ရှင်းစင်ကြယ်အောင် ပြုလုပ်ပြီးမှ ပေါင်းခြင်းဖြစ်သည်။

ရေညှိပေါင်းစားသည် ဓလေ့ကို အရပ်ဒေသများ၌ သိပ်မတွေ့ရ။ အထူးသဖြင့် သံလမ်းရိုးဖြစ်သည့် မိုးညှင်း၊ နမ္မာ၊ ဟိုပင်ဒေသများ၌ နှစ်သက်စွာ စားသုံးကြသည်ကို တွေ့ရသည်။ မိုးညှင်း၌ ရေညှိပေါင်းကို အခြားဟင်းပေါင်းနှင့်အတူ ညနေ ထမင်းစားချိန် အထမ်းနှင့် လှည့်လည်၍ ရောင်းတတ်သည်။ မပေါင်းရသေးသော ရေညှိတို့ကိုလည်း မိုးညှင်းဈေးထဲ၌ ဝယ်၍လည်းရသည်။

စားသောက်မည့် ရေညှိကို ကြုံရာယူ၍ ရသည့်မဟုတ်။ မိုးညှင်းဆိုလျှင် အုန်းစန်ဆိုင်ချောင်း၊ ဟိုပင်ဆိုလျှင် သရက်ချောင်း ခေါ် တကွင်းချောင်း၊ နမ္မာဆိုလျှင် ခရုချောင်းတို့၌ မြို့ရွာတို့နှင့် အထက် သုံးမိုင်ခန့် လှူသူအရောက်အပေါက်နည်းသည့် ချောင်းဖျားနေရာ၌ ကျောက်တုံးများ၌ ကပ်ပြီး နေသည့် ရေညှိများအား ယူရသည်။

ယူမည့် ရေညှိအား တုတ်ကလေးနှင့် ရစ်၍ ဆွဲယူရသည်။ ရေညှိများသည် ကျောက်တုံးကျောက်ခဲများမှ ယူရသည့်အတွက် သဲများ ပါတတ်သည်။ ရေညှိကို ရေတွင် များများခါ၍



ထားရသည်။ ရေတွင် ဆေးပြီးသော ရေညှိကို အလုံးကလေးများ လုပ်၍ ဈေးထဲ၌ ရေညှိအစိမ်းကို ရောင်းချသည်။

လူအများစုမှာ ရေညှိကို ကိုယ်တိုင် သွားရှာလေ့ မရှိပါ။ ရေညှိစိမ်းကို ဈေးထဲ၌ ဝယ်၍ ကိုယ်ကြိုက်သလို ပေါင်းစားကြသည်။

ရေညှိအား ဝယ်ခဲ့ပြီးပါက ပုံးတစ်ပုံး ထဲတွင်ထည့်၍ ရေဖြင့်ဆေးပြီး ဆန်ခါခုံးနှင့် ပြန်စစ်ယူသည်။ ထိုသို့ အကြိမ်ကြိမ် ပြုလုပ်ရသည်။ သို့မှသာ ရေညှိ၌ ကပ်နေသည့် သဲကလေးများ ကျသွားသည်။ သို့မဟုတ်ပါက ရေညှိပေါင်းစားသည့်အခါ သဲပါတတ်သည်။

ရေဖြင့် စင်အောင် ဆေးပြီးပါက ရေညှိအမျှင်များအား တောက်တောက် စဉ်းရသည်။ တောက်တောက်စဉ်းပြီးပါက သီ၊ ဆား၊ ကြက်သွန်ဖြူ၊ ကြက်သွန်နီ၊ ကြက်သွန်မိတ်၊ နံနံမိတ်များနှင့် ထည့်လိုသော အရာများထည့်ကာ သမအောင် နယ်ပြုရသည်။ နယ်ပြီးပါက ပေါင်းရသည်။

ရေညှိမှာ ကျက်လာလျှင် ပျော့ပျောင်းလာသည်။ ဒေသခံများသည် ရေညှိပေါင်းကို စားခြင်းဖြင့် နှလုံးသည်၊ခြေကို အေးမြစေ၍ အားပေးသည်ဟု ယုံကြည်ကြသည်။

လုပ်ရသည်မှာ အလွန် လက်ဝင်

သော်လည်း စား၍ကောင်းသော အစားအစာဖြစ်သည်။ စာရေးသူမှာ ငယ်စဉ်ကပင် စားခဲ့ရ၍လားမသိ ရေညှိပေါင်းအား အလွန်ကြိုက်သည်။

အီကုပ်ဟင်းခါး

အီကုပ်ဆိုသည်မှာ ခွားချောင်းကောင်များ ပြေတွင် အောင်း၍ အသိုက်ပြု မြေစာလုံးထားသည့် မြေစာလုံးထဲမှ အကောင်လေးများ ဖြစ်သည်။

မြေစာလုံးများမှာ လက်သီးဆုပ်အရွယ်ရှိ၍ ခွဲလိုက်ပါက အီကုပ်ကောင်များရှိသည်။ တစ်လုံး၌ တစ်ကောင်ရှိသည်။ အရွယ်အစားမှာ ထင်းပိုးကောင် ထက်ကြီး၍ လက်မအရွယ်သာသာဖြစ်သည်။

အီကုပ်လေးများမှာ ခွားချေးပိုးကောင်ငယ်များ ဖြစ်သော်လည်း အီကုပ်ဘဝ၌ ထင်းပိုးကောင်ပုံသဏ္ဍာန်ပိုးတုံးလုံးမျိုး ဖြစ်သည်။ အရွယ်ရအချို့အီကုပ်များမှာ မိခင်ခွားချေးပိုးပုံသဏ္ဍာန် အင်္ဂါစုံနေတတ်သည်။

သို့သော် မြေစာလုံးအတွင်းရှိ အီကုပ်မှန်သည့် မွေးလာနိုင်သေးသော် အထောင်အထင်များလည်း မြေထဲကောင်းများ ဖြစ်သည်။ အရွယ်ရ၍ အကောင်မာပြီး မိခင်ခွားချေးပိုးကောင်ကဲ့သို့ ဟမည်းထောင်မြစ်လာသော မြေစာလုံးထဲမှ ထိုထွက်ထိုခွဲ၍ တွင်းဖောက်တော့သည်။

အီကုပ်တွင်း တွေ့၍ တူးလိုက်ပါက တွင်းထဲ၌ မြေစာလုံးများကို (၃)လုံးမှ (၁၀)လုံးထိ တွေ့ရတတ်သည်။ မြေစာလုံးများအား ခွဲလိုက်ပါက အထဲ၌ အီကုပ်ကောင်ငယ်လေးများကို တွေ့ရသည်။ အချို့အီကုပ်များမှာ အင်္ဂါစုံသော်လည်း မြေစာလုံးထဲ၌ ရှိသော အီကုပ်များမှာ အဖြူရောင်ဖြစ်၍ အခွံမာသေးသည့်အတွက် စား၍ ရသည်။

အီကုပ်များကို ဆောင်းအကုန် နွေများ၌ တူးရသည်။ တစ်ခါတစ်ရံ အီကုပ်

ကို မိုးညှင်းဈေးထဲ၌ ရောင်းတတ်သည်။ အီကုပ် ကြိုက်တတ်သူများက အီကုပ်ကို ဆူးပုပ်ရွက် ခတ်ကာ ဟင်းချိုချက်ကြသည်။ ဟင်းချိုမှာ ချိုသည်။ အချိုကျတော့လည်း အီကုပ်ကို ကြော်စားကြသည်။ အရသာရှိ၍ ကြက်ဥကိုသို့ ဆီမိသည်ဟု ဆိုသည်။

ကျောက်ကြမ်းပိုးကြော်၊
ကျောက်ကြမ်းပိုး ငရုတ်သီးထောင်း

ကျောက်ကြမ်းပိုးကို ပူတာအိုချောင်း အတော်များများ၌ ဖမ်းယူရရှိသည်။ အတောင်မာမျိုး ဖြစ်သည်။ ရေထဲ၌ နေသည်။ အနံ့မှာ ကြမ်းပိုးနံ့ရှိသည်။ အရွယ်မှာ အကောင်ကြီးလျှင် လက်မ လက်သည်းခွဲခန့် ရှိသည်။ အရောင်မှာ ညိုမွဲမွဲအရောင်ရှိသည်။ နွေနှင့်ဆောင်း ရာသီ၌ ဖမ်းယူရရှိသည်။

ကျောက်တုံး၊ ကျောက်ပြား၊ တစ်ခုလုံးနှင့် ကျောက်ကြမ်းပိုး၊ ပေးပါ။ ကောင်းစွာ ထပ်ထောင်း၍ ဖမ်းယူရရှိနိုင်သည်။ ကျောက်ကြမ်းပိုးသည် ကျောက်တုံး၊ ကျောက်ပြားများ၌ နေထိုင်သည်။ ကျောက်ကြမ်းပိုးအား ဖမ်းယူပြီး ထိထပ်ထား၍ ထည့်ထားလျှင် (၁)လတ်ကုန်၍ စားလိုလျှင် ထုတ်ယူပြီး စားနိုင်သည်။

ကျောက်ကြမ်းပိုးအား စားတော့မည်ဆိုလျှင် အတောင်ချိုးရသည်။ ကုပ်မှ ခေါင်းဖြတ်ပြီး အရည်တစ်မျိုးအား ညှစ်ထုတ်ရသည်။ အရည်မညှစ်ထုတ်ပါက စား၍ မကောင်းပေ။ အတောင်ချိုး၊ ခေါင်းဖြတ်၊ အရည်ညှစ်ပြီး ကျောက်ကြမ်းပိုးအား ကြော်လိုက်ပါက (သို့မဟုတ်)မီး၌ ဖုတ်လိုက်ပါက အနံ့များ ပျောက်သွားပြီး အနည်းငယ်သာ ကျန်တော့သည်။

အရသာမှာ ပုရစ်ကဲ့သို့ အရသာရှိ၍ ကြာလျှင် ဆီမိ၍လာပါသည်။ ကျောက်ကြမ်းပိုးအသေများကို ကြော်မိလျှင် အရည်များ ပြန်နေ၍ စပ်ရှားရှားကြီးဖြစ်သည်။ ကြော်ပြီးသော ကျောက်

ကြမ်းပိုးအား ဒီအတိုင်း စားသုံးနိုင်သကဲ့သို့ လိုအပ်သည်များ ထည့်၍ ငရုတ်သီးနှင့် ရောပြီး ငရုတ်သီးထောင်းအဖြစ်နှင့်လည်း စားသုံးနိုင်သည်။

ထောင်မှန်ထွက် ကျောက်ကြမ်းပိုးကို ပူတာအိုချောင်း၌ ရှာဖွေရရှိပါသည်။

မည်သို့ပင်ဆိုစေကာမူ ဒေသတွင်းရှားပါးသည့် အစားအစာများမှာ စားဖူးပါက၊ စားမိပါက ထပ်၍ ပြန်လည်စားချင်စိတ် ချင်ခြင်းတစ်မည်မှာ သေချာသည်ကိုတော့ စာရေးသူ ပြောနိုင်သည်။

မှတ်ချက်
ကျောက်ကြမ်းပိုးမှာ ကျောက်စိမ်းတွင်းဒေသ၌ မရနိုင်ပါ။

[တပည့် မဒေါင်းသွယ်အား ကျေးဇူးတင်ပါသည်။]

မောင်စင်သူ
(ကျောက်စိမ်းတွင်း)

စာမျက်နှာ (၁၈၈)မှ အဆက်
အဝေါ်တွေကိုတော့ စာရှည်သွားမှာ ထက် လိုရင်းမရောက်မှာစိုး၍ မဖော်ပြနေတော့ပါ။
နောက်ဆက်တွဲအနေနဲ့ ရေတွင်းတူးတဲ့အခါ ရေကြောမကောင်းခဲ့ပါက လိုအပ်ချက်တစ်ခု ရှိနေတာ သေချာနေတဲ့အတွက် ရှေးရိုးနတ်တင်နည်းကို ထပ်မံဖော်ပြလိုက်ပါတယ်။
မှတ်ချက် ။ ။ (ဥပုသ်နေ့၊ ဗုဒ္ဓဟူးနေ့များတွင် မတင်ရပါ။)နံနက်စောစော ဖြစ်ရပါမယ်။
လိုအပ်သောပစ္စည်းများ
၁။ ရခိုင်ဂှက်ပျော(၃)ဖီး
၂။ အန်း(၁)လုံး
၃။ နှင်းဆီ(၇)ပွင့်
၄။ သပြေပန်း

၅။ မြေစပြက်(၁)ဆုပ်
၆။ ဆွမ်းဖြူ သိပ်သည်းစားဖြူ(၇)ဆုပ် သိပ်သည်း
ပြိသားလက်ဖက်(၇)ပုံ
၇။ သောက်တော်ရေ (၂)ခွက်
၈။ နွားနို့(၁)ခွက်
၉။ ပေါက်ပေါက်(၁)ပန်းကန်
၁၀။ အမွှေးတိုင်(၈)တိုင်
ပြုပြင်နည်း
၁။ ငှက်ပျော(၃)ဖီး၊ အုန်း(၁)လုံးကို ထည့်၍ပြင်ပါ။ ယင်းပွဲထဲတွင် ငှက်ပျောဖီးကြားတွင် အမွှေးတိုင် (၈)တိုင်ထွန်းပါ။ ပန်းအိုးတစ်လုံးဖြင့် သပြေ နှင်းဆီ၊ မြေစပြက်တို့ ထည့်ပြီး ဘုမ္မစိုးနတ်နှင့် နဂါးမင်းအတွက် ပွဲပြင်ပါ။
၂။ ဆွမ်းဖြူ(၇)ဆုပ်ကို လင်ပန်းတွင် ထည့် ယင်းဘေးတွင် လက်ဖက်ဆီဆမ်း(၇)ပုံပုံ သောက်တော်ရေ(၁)

ခွက်ထည့်(ဘုမ္မစိုးနတ်တို့အတွက်) အမွှေးတိုင်(၇)တိုင်၊
၃။ နွားနို့(၁)ခွက်၊ ပေါက်ပေါက်(၁)ပွဲ
(နဂါးမင်းအတွက်)

ဆုတောင်းပုံ
ဤ ငှက်ပျောပွဲ အုန်းပွဲ ဆွမ်းပွဲတို့ဖြင့် ဘုမ္မစိုးနတ်နှင့် နဂါးမင်းတို့အား ပူဇော်ယူပါမိ။

ဤသို့ ပူဇော်ရသော အကျိုးအားကြောင့် ရေတွင်းတူးရာတွင် အနှောင့်အယှက် အဆက်အခံရှိအောင် ဘုမ္မစိုးနတ်အပေါင်းတို့က ကူညီစောင့်ရှောက်တော်မူပြီး နဂါးမင်းမှ ရေကောင်းရသန့်အား လုံလောက်စွာ ပေးတော်မူပါ။
ဟု ဆုတောင်းရပါမယ်။

မနင်းဆီ
(ရေဆင်း-နေပြည်တော်)



မရေတွက်သာ သံသရာက

မာယာမောင် သူရဿာတီ

ကိုဦးသန်း

မာယာလုလင် ပန်းပုပြခန်းတွင်းရှိ ပန်းပုလက်ရာများကို စိတ်ဝင်တစား လေ့လာကြည့်နေလျက် အခန်းထောင့် တစ်နေရာသို့ ရောက်လျှင် ထူးဆန်းသော ရုပ်တုတစ်ခုကို မြင်ရသည်။

‘ကိုမောင်မောင် ဒါ ဘာရုပ်တုလဲ’
‘မဟာပြိုင်သခင်မ ပန်ထွာဒေဝီပုံလေ’

‘ဗျာ...ပန်ထွာဘုရင်မက သရေ ခေတ္တရာကပဲ။ ဘယ်လိုလုပ်ပြီး ချင်းတွင်းမြစ်မြောက်ပိုင်း မဟာမြိုင် တောကို ပိုင်စိုးသွားရတာပါလိမ့်’

‘ဟုတ်တယ် မဟာမြိုင်တောကို ကျွန်တော် အခေါက်ခေါက် အခါခါ မြတ်ဖူးပါတယ်။ အားလုံးက ပန်ထွာဘုရင်မကို တိုင်တည် ပယ်ပြီးမှ သွားကြတယ်။ အန္တရာယ် တစ်စုံ တစ်ရာ တွေ့ရင်လဲ သူ့ကို တမ်းတလိုက်တဲ့ အခါ ပြေလည်သွားတာချည်းပါပဲ’

ကိုမောင်မောင်က တည်တံ့စွာ ပြောလာသဖြင့် ပိဿနိးသခိုင်းကို ပြန်လှန် လေ့လာမှသာ ဆက်စပ်မှုကို သိရှိနိုင်မည်ဟု တေးမှတ်ထားလိုက် သည်။

‘တခြား မယ်တော်ပုံတော်တွေ ကော ရှိသေးသလား’

‘ဆရာမေးလို့သာ ထုတ်ပြရတယ်။ ရုပ်တုတော့ မဟုတ်ဘူး။ ဓာတ်ပုံပါ’

ကိုမောင်မောင်က အမြတ်တနိုး သိမ်းဆည်းထားဟန် တူသော (၁၀)လက်မ x (၁၄)လက်မ ဓာတ်ပုံကြီး ကို ယူလာပေးသည်။ ထိုဓာတ်ပုံကို မြင်တွေ့ရသောအခါ လွန်ခဲ့သော နှစ်လေးဆယ်ကျော်က ငယ်ဘဝ အကြောင်းများကို ပြန်ပြောင်းသတိရမိ တော့သည်။



▲ မာယာလုလင် ပန်းပုလက်ရာ ဖြစ်မြောက်ခဲ့သည့် သူရဿာတီအပိုင်ပုံတော်

ဆန်းသည့် ဝါသနာနှင့်
ထူးသော အိမ်မက်
ကျွန်တော် ငယ်စဉ်ကာလ လူမှန်း

သိတတ်စ အရွယ်မှစ၍ စွဲမြဲစွာ အတွက် သောက်သုံးသော တရုတ် နှစ်သက်စွာ ကစားလာခဲ့သော ကစား ပရသေ့ “စလင်တန်း” ဆေးပုလင်း မှားကို လက်နှစ်ဖက် ပွေ့နိုင်သမျှ နည်းကလေးမှာ... ဖခင်ကြီး၏ ရင်ကျပ်ပန်းနာ ရောဂါ သယ်ဆောင်ကာ အိမ်နောက်ဖေး

www.burmeseclassic.com

မြေကွက်လပ်တွင် အစီအရီချသည်။
မျိုးပြိုင်အနေအထား။ ထိပ်တိုက်
အနေအထား စသည် စိတ်တိုင်းကျ
စီပြီးနောက် မြေသားများဖို့ကာ သချိုင်း
မြေပုံလုပ်သည်။

ထိုမြေပုံများ တစ်ခုစီတွင်
“ပုတ်ကား” ဟုခေါ်သော ရုပ်ရှင်
မင်းသား/မင်းသမီးတို့၏ ရုပ်ပုံကားချပ်
များကို ထောင်ကာ ကမ္ပည်းစာဖြစ်
နေရာချသည်။

ကျွန်တော်တို့ ငယ်စဉ်က ရွှေဘူ
တင်ညွန့်၊ ခင်မောင်ဇင်၊ ကြည်ကြည်
ဌေး၊ မောင်မောင်တာ၊ မေရီမြင့်
စသည့် မင်းသား/မင်းသမီးပုံများ
ငါးပြားဖိုး ဆယ်ခုနွန်း ဝယ်ရလေသည်။

ဤသို့ ကမ္ပည်းမှတ်တိုင် အပြည့်
အစုံဖြင့် သချိုင်းမြေပုံများ ဖန်တီးပြီး
နောက် မိမိလက်ရာကို ပီတိဖြစ်စွာဖြင့်
နာရီပေါင်းများစွာ ထိုင်ကြည့်နေတတ်
လေသည်။

ထိုကစားနည်းကဲ့သို့ပင် ညအိပ်ရာ
ဝင်ချိန်တွင်လည်း ထူးခြားသော
အိပ်မက်တစ်မျိုးတည်းကို မြင်မက်လေ့
ရှိပါသည်။ နေအိမ်မှ လမ်းလျှောက်
ထွက်လာစဉ် လက်ကောက်ဝတ်ခန့်
တုတ်သော မြွေတစ်ကောင်ကို တွေ့ရ
သည်။

ထိုမှ လမ်းလွဲကာ ဆက်သွားသော်
လက်မောင်းရင်းခန့် မြွေကြီးကို တွေ့ရ
ပြန်သည်။ တစ်ဖန် လမ်းလွဲကာ
သွားပြန်သော် ပေါင်လုံးခန့် မြွေကြီးကို
တွေ့ရတော့သည်။

ထိုအခါ ကြောက်လန့်တကြားဖြင့်
နောက်ကြောင်း ပြန်လှည့်ပြေးသည်။
နေအိမ်ရှေ့တွင်ရှိသော တစ်တောင်
ခန့် မြင့်သည့် ဈေးခုံ(မိဘများမှာ
အိမ်တွင် ဆိုင်တည်ရောင်းချသော
ကုန်သည်များ ဖြစ်ပါသည်။)ပေါ်သို့

၁၉၄ နက္ခတ္တရောင်ခြည်မဂ္ဂဇင်း

ခုန်တက်လိုက်ချိန်တွင် မြေပြင်၌
တွန့်လိမ်ယှက်၍ သွားလာနေသည်မှာ
ခြေချစရာ မြေကွက်လပ်ပင် မကျန်ပါ။
ခုံတွင်းမှ ငါးများ ပွက်သည့်ပမာ
လှုပ်လှုပ်ရွရွဖြင့် မြင်တွေ့ရလေသည်။

ဤအိပ်မက်ကိုလည်း နှစ်ရက်
တစ်ကြိမ်၊ သုံးရက် တစ်ကြိမ် မြင်မက်
လေ့ ရှိလေသည်။ ဤသို့ နှစ်ခြိုက်စွာ
ကစားခဲ့၊ အိပ်မက် မက်ခဲ့သည်မှာ
ရွယ်လူးကာလ အထက်တန်းကျောင်း
သားဘဝအထိ ဖြစ်သည်။

သတိပြုမိသည်မှာ ထိုကာလများ၌
ကျွန်တော်သည် ဗညာဇာတွင်လည်း
တောင်း၊ တီထွင်ဆန်းသစ်မှုတွင်လည်း
တောင်း၊ မိဘ၏ နေထိုင်ကြား နှောင်
လည်မှုတွင်လည်းတောင်း ဖြစ်သော
အကြောင်းတွင် ရှိခဲ့ခြင်းဖြစ်သည်။

ထိုမှာ အထက်တန်း လွန်မြောက်
သော ၁၉၉၇ ခုနှစ် နှစ်ဦးကာလမှစ၍
ယခင် မြင်မက်နေကျ အိပ်မက်များ
မမက်တော့ပါ။ သချိုင်းအုတ်ဂူ ပြုလုပ်
၍ ကစားသော ဝါသနာလည်း ပြောင်း
လဲကာ စိတ်ကူးတည့်ရာ ပန်းပုရုပ်
ကလေးများ အသုံးချ ကိရိယာကလေး
များ တီထွင်ပြုလုပ်လာခဲ့သည်။

အိပ်မက်ကမ္ဘာတွင်မူ တစ်ခုတည်း
သော အိပ်မက်က ပြောင်းလဲမင်းမူလာ
သည်။ ထိန်ထိန်ညှိုးညှိုး မီးရောင်
အောက်တွင် လူများစွာ လှုပ်ရှားနေကြ
သည်။ ကျွန်တော်က ခန်းမတစ်ခု
အတွင်း ရောက်ရှိကာ လူထစ်ဦးနှင့်
ရင်းနှီးစွာ စကားပြောနေသည်။

ကြမ်းတပြေးတည်း ဖြစ်သော်လည်း
ထိုပုဂ္ဂိုလ်က မြင့်ရာနေရာဖြစ်သော
ဘုရားစင်ဘက်၌ ထိုင်နေ၏။ အသက်
အရွယ်ကို ခန့်မှန်း၍ မရနိုင်ပါ။ ပျိုမြစ်
ခြင်းနှင့်အတူ ရင့်ကျက်တည်ငြိမ်မှုများ
တွဲဖက်ပါဝင်နေသည်။

အိန္ဒိယ တိုင်းရင်းသားကဲ့သို့ ဆာဒီ

ကို လှမ်းကြိုကာ မျက်နှာနှစ်ခု ထိပ်ထက်
နူးအလယ်တွင် အစက်အဝေးများကို
ထင်ရှားစွာ တွေ့ရသည်။ မျက်နှာက
အိန္ဒိယ မဆန်ပါ။ ကျယ်ပြန့်သော
မေးခိုးအောက်ခံသော လေးထောင့်ပုံ
မျက်နှာဖြစ်သည်။

နာတံထိ၍ နူးတွင် ထောက်ပံ့သော
ထွက်ကုန်အိမ်ခုံ စီပြင်သည့် သင်
ကုန်ကို ဆင်ခြားထားသည်။ အသား
အထွာ အလွန် ထူးဆန်း၍ ကြည့်နေ
လျက်မှပင် နာတံကာ ရိုဂ္ဂိုဗိလျက်သား
ဖြစ်နေသည်။

ထိုပုဂ္ဂိုလ်က...

‘လူလေး ဘဝအဆက်ဆက်က တော်စစ်
ခွဲတို မိခင်အဖြစ် မှတ်ယူပါ။ ကံငါးပါးထက်
ကာမေပုဂ္ဂိုလ်စွာရောက်ကို ဘယ်သောအခါမှ
မပေါက် ယျက်စေနဲ့’

ဟူ၍ မှာကြားလေသည်။

ဤအိပ်မက်ကို တစ်လလျှင်
သုံးလေးကြိမ်မျှ မက်သည်။ မက်လေ
တိုင်း ထိုတစ်ပုံစံတည်း... ၏၊ သည်၊ ၍
မလွဲ။

အိမ်ထောင်ကျသော အသက်
လေးဆယ်နှီးပါး အချိန်တွင်မူ ထို
အိပ်မက်နှင့်အတူ အခြားသော မျက်နှာ
စာရှိ ခွဲလမ်းရာ ကိစ္စများ မဖြစ်စေလို
သည့်ကိစ္စများ စသည် မျှတစွာ
ဝင်ရောက်မြင်မက်ခွင့် ရလေတော့
သည်။

ယခု ကိုမောင်မောင် ပြသသော
မယ်တော်ပုံမှာ သူရသတိမယ်တော်ပုံ
ဖြစ်သည်ဟုဆို၏။ ကျွန်တော် အိပ်မက်
ထဲတွင် နှစ်များစွာ ဆိုဆုံးမခဲ့သော
ပုဂ္ဂိုလ်၏ ပုံလွှာပေတည်း။

ယာလက်တွင် ခရုသင်းကို၍
ကြမ်းမြင့် ယာခြေအနီးတွင် ခရုသင်း
သုံးထပ်မံ မြို့ကန်များရှိသည်။ ဝိဘက်
တွင်မူ စီးကွက်တစ်ကောင် ရင်လျက်
ရှိလေသည်။

အိပ်မက်ထဲတွင် စိမ်းပါးရောင်
ဝတ်စုံကို ဆင်မြန်းထားသော်လည်း

တော်ပုံမှာ အဖြူအမည်းပုံဖြစ်သော ကြောင့် မသိသာလှချေ။

ဇံကျားတော် ခံစားရခြင်း

၁၉၇၇ ခုနှစ်မှ စ၍ မြင်မက်ခဲ့သော အိပ်မက်အကြောင်းကို ကျွန်တော် ၏ တိုင်းရင်းဆေးပညာ လက်ဦးဆရာ ဦးကျော်ဝင်း(မန်း တိုင်းရင်းဆေးသိပ္ပံ နည်းပြဆရာ-ငြိမ်း)အား ပြောပြရာ ပုံပန်းသဏ္ဍာန်ကို သေချာတိကျစွာ မေးပြီးနောက် နှုတ်ခမ်းမွေးကြီးများ ထောင်တက်အောင် ပြုံးတော့သည်။



‘မင်း... အိပ်မက် မက်တာ သူ့ရသတိ ဒေဝီက’

ဟု ဆို၍ မြန်မာမှုတွင် ယုံကြည် သက်ဝင်ကြကုန်သော ဒေဝီမယ်တော် များဆိုင်ရာ စာအုပ်စာတမ်းများကို ညွှန်ပြပေးသည်။ ကိုယ်တိုင်လည်း ပင့်ဖိတ်ပူဇော်နိုင်ရန် ကန်တော့ပွဲ ပြင် ဆင်ခြင်း၊ ပူဇာဂါထာ ရွတ်ဖတ်ပူဇော် ခြင်း၊ ဝိဇ္ဇာရေနယဆိုင်ရာ ဆေးအင်း ထိုးနှံခြင်း အစရှိသည်တို့ကို လက်တွေ့ သင်ပြပေးခဲ့သည်။

ထိုအချိန်မှစကာ ဘဝတစ်လျှောက် ဆက်လက် ကြုံတွေ့ရသည့် လူမှုရေး ဒုက္ခသောကများကို မယ်တော်ဒေဝီ အား ယုံကြည်ကိုးစားစွာ တိုင်တည် ခြင်းဖြင့် လွန်မြောက်နိုင်ခဲ့လေသည်။

ဗုဒ္ဓါနုဿတိကမ္မဋ္ဌာန်း ဖြစ်သော ဘုရားရှင်ဂုဏ်တော်များအား ရည်မှန်း ဗုဒ္ဓိစိတ်ပေးနောက် သူရဿတိ ဒေဝီ ပူဇာဂါထာ မေတ္တာပို့ဂါထာများကို ရွတ်ဖွားဖြစ်ခဲ့သည်။ သူရဿတိဒေဝီ နှင့် ပတ်သက်၍ လေ့လာရသမျှကို ဆက်လက်တင်ပြပါမည်။

သူရဿတိဒေဝီ၏ မဟာကရုဏာ

သူရဿတိဒေဝီသည် ရုပ်သွင်

(၁၀၈)မျိုး ခွဲဖြာကာ လောကကြီးအား အကျိုးပြုတော်မူသည်။ လူသားတို့၏ လိုလားတောင့်တချက်များကို နတ်တို့ သနင်း သိကြားမင်းထံ ထပ်ဆင့်တင်ပြ ပေးတတ်သည်။

မြစ်ချောင်းပင်လယ် အတ္ထဝါပြင်တွင် ကုမ္ဘာခြံဖြင့် လှည့်လည်ကာ ကမ်းမြစ် လမ်းမြင် ဒုက္ခကြံနေရာတို့ကို လမ်းပြ ကယ်တင်ပေးသည်။

တောနက်အတွင်း၊ အမှောင်ထု အတွင်း လမ်းစ ပျောက်နေသူများကို ဖီးရှူးတန်ဆောင်ပြု လမ်းပြပေးသည်။ ချောက်တွင်းကျနေသူ၊ အချုပ်အနှောင် ခံနေသူများကိုလည်း အစားအဆီး များ ဖယ်ရှား၍ လွတ်လပ်စေသည်။

လောကီပညာဆိုင်ရာ အသိအတတ်တို့ တွင် ကူညီ၍ အသိဉာဏ် ထက်မြက်စေ သည်။ ခက်ခဲနက်နဲသော ကျွမ်းကျင် ပညာ များ လေ့လာနိုင်ရန် ကူပံ့ပေးသည်။ နှုတ်တွင် စောင့်၍ စကားအရာ လိမ္မာရေးကြောင့် ရှိစေ ရန် သွန်သင်ပေးသည်။ ပုဏ်ကိုးစားမှု တို့အား ဘေးအန္တရာယ် ကင်းရှင်းမှုနှင့် လာဘ်လာဘ ရွှံ့လန်းမှုတို့ကို မေ့စွမ်းတော် ပူဇော်သည်။

သူရဿတိမယ်တော်၏ ဝဲဘက်

လက်တွင် ဆွမ်းအုပ်ကို ပိုက်၏။ စားရေရိက္ခာနှင့် ကျန်းမာခြင်းကို စွမ်းဆောင်ပေးခြင်းဖြစ်၏။ ယာလက် တွင် ခရုသင်းကို ကိုင်၏။ ခရုသင်းမှာ ရတနာဆယ်ပါးတွင် တစ်ပါးအပါ အဝင်ဖြစ်၍ ဘေးရန် ကင်းလွတ်စေ သည်။

ကောရာဇ်မင်းတို့သည် ခရုသင်းကို နန်းစဉ်ရတနာအဖြစ် အုပ်တွင် ထည့်၍ နန်းတော်၊ စနုဆောင်တော် တံခါး အတွင်း လက်ယာဘက်က ထားရ သည်။ နန်းသုံးအစဉ်အဆက် ထားမြဲ သုဝဏ္ဏမင်္ဂလာ ဖြစ်သည်ဟု ဆိုသည်။

သူရဿတိဒေဝီ၏ ယာလက်ရှိ ခရု သင်းမှာ ကိုးကွယ်သူတို့အား ထားရန် လွတ်ကင်းမှုကို ထမ္ဘာမြင်ခြင်းဖြစ်သည်။ ထိုစဉ်က ကြမ်းပြင်တွင်လည်း ခရု သင်းများ ထားရှိသည်။ ဘိဝေတဟာ၊ ဝိသားဇာတိရုပ်၊ ထားရန် လွတ်ကင်း စေခြင်းကို ထင်မြင်ခဲ့သည်။

ကြမ်းပြင်ဝဲဘက် (ကြည့်သူ၏ ယာဘက်)တွင် ဇီးကွက်တစ်ကောင် မားမားရပ်၏။ လာဘ်ရွှင်စေခြင်း အတိတ်ဆောင်ခြင်း ဖြစ်သည်။ ဇီးကွက်ကို လာဘ်လာဘ၏ သင်္ကေတ အဖြစ် အသုံးပြုရခြင်းမှာ “ဥုံ” ဟူသော ဝေါဟာရနှင့် ဆက်စပ်နေသည်။ “ဥုံ” သည် “ဖြစ်စေသတည်း” ဟု အဓိပ္ပါယ် ရှိသည်။

ရွတ်ဆိုသောအခါ အုန်း(ဖ်)ဟူ၍ ဟုယံ ဖြင့် အဆုံးသတ်ကာ သံပြိုင်ရွတ်ရသည်။ “ဥဟုံ” ဟူသော စကားကို တစ်လုံးတည်းဖြစ် သော လျှပ်ပြန်စွာ ရွတ်ဆို၍ရသော အသံ ပျံ့ဖြစ်သည်။ ဥဟုံ = ဥဟုကာရသည် ဇီးကွက်ကို ခေါ်ဆိုသော ပိဋိဝေါဟာရ ဖြစ်ပေသည်။

ထို့ကြောင့် ဇီးကွက်သည်... ဖြစ်စေ သတည်း။ ရစေသတည်း။ အထမြောက် အောင်မြင်စေသတည်းဟု သဘောရ

သည်။ တစ်နည်းအားဖြင့် လာဘာ၊ လာဘ်ကို ညွှန်းဆိုပေသည်။ လက်စီး၊ လည်ဆွဲများက စောင့်ထိန်းအပ်သော သီလများကို မမေ့မလျော့စေရန် သတိပေး၍ ကျောက်မျက်ရတနာခြယ်သင်းကျစ်က မိမိတို့ အတိတ်က ကုသိုလ်အဟုန်အရ ရသင့်ရထိုက်သော စည်းစိမ်ဥစ္စာတို့ ပြည့်ဝကြပါစေဟု ပြဆိုလေသည်။

ပူဇော်ဂါထာ

ဆိုက်မြိုက်စွာ ဖူးမြင်ရသော သူရသတိဒေဝီ ပုံတော်ကို ဓာတ်ပုံမှတ်တမ်းပြုကာ မည်သို့မည်ပုံ ရရှိခဲ့သည်ကို စူးစမ်းကြည့်သည်။

‘ကိုမောင်မောင် ဒီပုံကို ပူဇော်ထားတာ ကြာပြီလား’

‘နှစ်ပေါင်း တော်တော်ကြာပါပြီ။ အိမ်ထောင်သစ်စက်ထဲထဲက ဘုန်းကြီးကျောင်းမှာ စုတွေ့တာပါ။ ကလေးပြုနွယ်က ဘုန်းကြီးကျောင်းတစ်ကျောင်းမှာ ရှိတုတော်ရှိတယ်လို့ နေရာဒေသ အတိအကျ မသိရတာပဲ ဒီတော်ပုံကို စွန့်မိပြောတာမှ ဖျားဆရာတော်က ရင်ထပ်ပိုက် အမြတ်စာနိုးထားတာပဲ။

ဒါနဲ့ နည်းနှိမ့်စဉ်းစားတယ်။ ဆောင်းဝယ်လို့ရမှာလဲ မဟုတ်ဘူး။ နောက်ဆုံး ဆရာတော်ရဲ့ ဖိုရုံကလေးကို သတ်ပြုမိတာနဲ့ စုဆောင်းထားသမျှ စာတ်လုံတွေ အရှိရစ်ပစ္စည်းတွေနဲ့ ချဉ်းကပ်ရတယ်။ လ၊အဆော်ကြာလို့ လူပုဂ္ဂိုလ်ချင်း ရင်းနှီးလာတော့မှ မယ်တော်ပုံကို ငွတ်အတင်း ပူလာရတာပဲ’

‘ဆရာတော်က ဘာတွေ မှာလိုက်သေးသလဲ’

‘ပြောမရလို့ အတင်း ယူသွားမှတော့ ရိုဂိုသေသေ ပူဇော်ပါဆိုပြီး ပူဇော်ရမယ့် ဂါထာကို နှုတ်တိုက်ချပေးပါတယ်။ စာနဲ့တော့ မရေးတာတဘူး။ သူ သင်ပေး

သလို ပြောပြမယ်နော်။
ဂေါ် ဝိ တ ကမ် ဆန် ပုံ နန်း
ဆော် ဘ ဆော် ဒိ ဆု ခါ ဝ ဟမ်
ရှီ ဆော် ထာ နိ ရှိ ဒိ တွာ
ခံ ခါ ထော့ ထွ ၇ ထ တီ။
ဂေါ် ထွာ ၇ ထ တီ နေ ဒိ ထာ ဒိ
ထ မှာ တာ ဝ ထွ ရထ တီ
အ န ကမ် ဟမ် အော် ဟော် ဒါ ယ
လာ ဘိ လာ ဘိ လာ ဘာ တု ထ။

“ဗ” ကို အင်္ဂလိပ်စာလုံး “V” လို့ အသံထွက်ရသတဲ့

‘ဘာတွေ ထူးခြားတယ်ဆိုတာ သတိပြုမိလား’

‘ထူးတယ်ခင်ဗျာ... ရောင်းဝယ်တဲ့ အခါ ပြောစကား ဆိုစကား ပိုပြီး အောင်မြင်တယ်။ ဌာနဆိုင်ရာ ပုဂ္ဂိုလ်တွေကလဲ ကျွန်တော့်စကားကို အလေးအနက် ထားကြတယ်။ ထူးခြားတဲ့ ပစ္စည်းတွေ၊ သစ်သားတွေ ရလာတယ်။ ပြောင်မြောက်ပြီး လူကြိုက်များတဲ့ လက်ရာတွေ ဖန်တီးဖြစ်ခဲ့ပါတယ်’

‘ဒါတွေက သူရသတိမယ်တော် တစ်ပါးတည်ရဲ့ ခေောင်မစွမ်းဆောင်ချက်လို့ ပြောနိုင်မလား ကိုမောင်မောင်’

‘ပုံတော်ကို ပူဇော်ခွင့်ရတော့ ဒီဂါထာကို သေချာမှန်ကန်အောင် သတိထားပြီး ပူဇော်ပါတယ်။ ဒါပေမယ့် စိတ်ထဲက မယုံတာတော့ မဟုတ်ဘူးနော်။ ငါ ရွတ်ဖတ်ပူဇော်တာတွေ၊ ကန်တော့ပွဲပြင်၊ ပန်း၊ သစ်သီး၊ ရေချမ်းကပ်တာတွေ နည်းစနစ်မှ ကျရဲ့လားလို့ သံသယဝင်တာ အမှန်ပဲ။

ဒါနဲ့ မြေနီကျောင်းတိုက် ဆရာတော်ကြီး... အခုတော့ ပျံလွန်သွားပါပြီ။ အဲဒီဆရာတော်ကြီးဆီ သွားပြီး ကျွန်တော့်ခံစားချက်ကို လျှောက်ထားတယ်။ ဆရာတော်က “ဒါ ရဟန်းတို့ အရာတော့ မဟုတ်ဘူး။ မင်း သိချင်ရင် ကူညီရတာပေါ့” လို့ မိန့်ပါတယ်။

အဲဒီအချိန်မှာပဲ ဆရာတော်ဆီ လာကန်တော့တဲ့ တရုတ်မကြီးကို စီးတော့တာပဲ။ သီလမြဲဖို့၊ မကောင်းတာ ရှောင်ပြီး ကောင်းအောင်လုပ်ဖို့၊ ကောင်းသူကိုကယ်ဖို့၊ အတ္တ၊ ပရ ညီမျှဖို့နဲ့ သာသနာအကျိုး ဆောင်ရွက်ဖို့ ဆုံးမတော်မူတယ်။ ဒီပူဇော်ဂါထာကို မပြတ်ရွတ်ပွားပါ။

❖ အရီထွက်စရာရှိရင် သွားမယ့် အနပ်ဘက်ကို ပျက်နာပျိုး ရွတ်ပြီးမှ သွားပါ။

❖ အပူတပေါင် တရားဆိုင်စရာရှိရင် ရေကို ဂါထာပွမ်း။ ပျက်နာသစ်ပြီး ရင်ဆိုင်ပါ။

❖ ပြောဆိုရာ ကိစ္စကြီးငယ်ရှိရင် ကွမ်းယာကို ဖြစ်စေ၊ စာဆိုရတဲ့ သစ်သီးသစ်ရွက်ကိုဖြစ်စေ ဂါထာစုတ်(ကွမ်းယာ၊ အသီး စသည်) စားပြီး ပြောဆိုပါ။

❖ ပျက်နာပွင့်လန်းပြီး လူတကာ ချစ်ခင်ခေလိုရင် ရေမွှေး၊ နံ့သာ စသည်ကို ဂါထာစုတ်ပြီးမှ ဆွတ်သွား။ ဆောင်သွားပါ။

❖ လာဘ်လာဘ ရွှင်လန်းလိုရင် လာဘ်ဦးကို ဒီဂါထာ စုတ်ပြီးမှ သုံးစွဲပါ။

❖ အရောင်းအဝယ် ကောင်းချင်ရင် သပြေပန်းကို ဂါထာစုတ် ဆိုင်ဝပျာ ချိတ်ဆွဲထားပါ။ ရောင်းဝယ်မယ့် ပစ္စည်းကိုလဲ ဂါထာစုတ်ပါ။

❖ အစား စားဆီနီး စားသောက်ဖွယ်တွေကို ဒီဂါထာစုတ်ပြီးမှ စားရင် အစာဆိပ်ဆေးအဆိပ် ဘေးအန္တရာယ် မရောက်နိုင်ဘူး။

❖ ကျန်းမာရေးအတွက် ဆေးဝါးတွေကို ဂါထာစုတ်ပြီးမှ သောက်သုံးရင် ပိုပြီး ဆေးစွမ်းထက်စေတယ်။

❖ အတတ်ပညာ လေ့လာဆည်းပူးရာမှာ ဦးစွာ ဂါထာစုတ်ပြီးမှ လိုရာကို လေ့လာသင်ယူရင် မှတ်ဉာဏ်ကောင်းပြီး ညှစ်အသိထက်မြက်စေတယ်။

စသဖြင့် ဝိပီသသကြီး မိန့်မှာပဲ တယ်။ အဲဒီ တရုတ်မကြီးက သာမန်အချိန်တွေမှာ ဗမာစကားကို ဝိအောင်

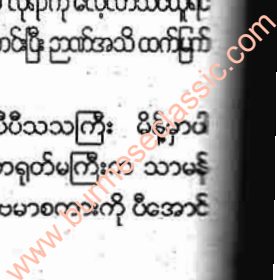

မပြောနိုင်ပါဘူး။ ဒါကြောင့်လဲ ကျွန်တော့်ယုံကြည်မှုတွေ ထက်သန် အားကောင်းလာတာပါ။

ကိုမောင့်မောင်က ဆက်လက်၍ ဤပုံတော်အား ရုပ်တုရုပ်လုံး ဖြစ်ပေါ် စေရန် သူ၏ ပန်းပုဆရာများနှင့် တိုင်ပင်ဖန်တီးမည်ဟုဆိုကာ ကျွန်တော့်အတွက်လည်း ပူဇော်နိုင်ရန် အနေတော်အရွယ် ရုပ်တုတစ်ခု လှူဒါန်းပါမည်ဟု ပြောဆိုလေသည်။

အကြံပေးချက်

သူရသုတေသီဒေဝီ မယ်တော်ကို ပူဇော်လိုသူများအတွက် ဆရာဦးကျော်ဝင်း၏ လမ်းညွှန်မှုဖြင့် ကျွန်တော် ပူဇော်ခဲ့ပုံကို အကြံပေးအပ်ပါသည်။

▲ ဝမ်းဗိုက်လို့ပါက...

- ကြွက်ဦးကောင်မာန်သီး = လုံး
- ငှက်ပျောသီးစိမ်း = ၃ ဇီ
- လက်ဖက်ခဲ = ထုပ်
- ထောင့်ကောက်ကြီး = ထုပ်

နံ့သာ (နံ့သာဖြူ၊ နံ့သာနီ၊ တောင်တန်ကတိုး၊ သရက္ခနီ) သေတ္တာပို့

ပယောင်းတိုင် = ထုပ်
တီး၊ မုန့်၊ ကျောက်ပျဉ်၊ သနပ်ခါးတုံး၊ ခြုံပဝါ၊ ဆံညှပ်၊ လက်ဝတ်ရတနာ စသည့် အမျိုးသမီး အသုံးအဆောင်များကို အုန်း၊ ငှက်ပျော ကန်တော့ပွဲနံ့ဘေး သီးသန့်တင်လှူပါ။

နေ့စဉ် ရေချမ်း၊ သစ်သီး ကပ်လှူပါ။ ဆီမီး ဖယောင်းတိုင် ထွန်းပါ။

ပူဇော်ခြင်း

ဩ ပိဋကတ္တယ သမ္မုတ္တံ၊ သဗ္ဗသိဒ္ဓိ သုခဝဟံ၊ ဝိပျါရေ ဓမ္မ နိသီတိတ္ထံ၊ မံ ဓာရေတု သူရဿတီ။

ဩ ဒုဒ္ဓဟ္မိ သဗ္ဗာတ ပုဏ္ဏတိ သီရိ သောဘဏီ၊ ပုရဏီ ပါဏိနံ ကပ္ပံ ပါတု သူရဿတီ မနံ။

(“ဩ”ကို “ရှုရီ”ဟု ဖတ်ပါ။)

သေတ္တာပို့

ဘဝ ဘဝိ ဘဝအဆက်ဆက် မရေတွက်သာ သံသရာက မာတာအဓိတော်စင်နိသည့် သူနုဿတီ မာမည်ထေရီ နာမတွင်ဦး မယ်တော်ကြီးကို ကြည်ညို ကိုးစား သန့်ရှင်း၍ တေးများစာသိမ်း ကမ်းစပ်ကြွေးဆို၍ သားကောင်ထေရီက ဂိယသိသည့် သတ္တသုနုဿတီ ထေရီ မာတာ အထရာထောန္တု၊ အဗျာဒစ္စာ ဟောန္တု၊ အနီလာဟောန္တု၊ သုတိတံဋ္ဌာနံ ပရိဟာရန္တု၊ အာနန္ဒာန္တု၊ ယထာလဗ္ဗ သမ္ပတ္တိတော မာ ဝိဂစ္ဆန္တု၊ အသိပ်သိမ်း ချမ်းသာတော်မူပါစေတော့အပ်။

ကန်တော့ပွဲမပြင်၊ ပုံတော်မတင်သော်လည်း စိတ်တွင်းမှ ယုံကြည်မှု သဒ္ဓါ ပြင်းပြစွာဖြင့် ပူဇော်၊ သေတ္တာပို့၍ လည်း အကျိုးထူး ခံစားရနိုင်ပါသည်။ အရေးကိစ္စ အကျဉ်းအကျပ် ကြုံပါလျှင် ကိုးစားစွာဖြင့် တိုင်တည်ပူဇော်ပါစေ။

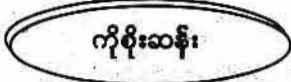

စာမျက်နှာ (၂၀၀)မှ အဆက်

- ၃။ နှင်းခူး၊ ခရုသင်းကွတ် ထွက်ခြင်း ဖြစ်နိုင်သည်။
- ၄။ အစာအိမ်အူလမ်းကြောင်း ရောဂါများဖြစ်သော ဝမ်းပျက်၊ ဝမ်းလျှော့ရောဂါများ ဖြစ်နိုင်သည်။
- ၅။ ကလေးသူငယ်များ ဖွံ့ဖြိုးမှု အားနည်း၊ ဉာဏ်ရည်နိမ့်၊ မျိုးဗီဇ မပွားနိုင် ဖြစ်တတ်သည်။
- ၆။ ပန်းသေ၊ ပန်းညှိုး၊ ပန်းအားနည်း၊ သုက်စိချိန်မပီ မျိုးဆက်ပွားမှု ဟန့်တားခြင်း ဖြစ်နိုင်သည်။

သာမန်ထက် သွပ်ဇာတ် ချို့တဲ့မှု

အများဆုံး ဖြစ်စေရန်

ပုဂ္ဂိုလ်များမှာ...

- ၁။ အသည်းဒဏ်ပိ၊ အသည်းကြောက် ရောဂါသည်များ။
- ၂။ သွေးချို၊ ဆီးချို ရောဂါသည်များ။
- ၃။ အရက်စွဲနေသူများ၊ အရက်ကြောင့် အသည်းရောင်ပွ၊ အသည်းကျစ်နေသူများ။

၄။ သွပ်ဇာတ် စုပ်ယူမှုကို ဟန့်တားစေသည့် ဆေးဝါးများ သုံးစွဲနေသူများ။

၂။ PENICILLAMINE, SODIUM VALPROATE, ETHAMBUTOL စသည်များ...

၅။ AIDSရောဂါသည်များ... စသည့် ရောဂါများသည် သာမန်လူများထက် သွပ်(Zinc)ဇာတ် လိုအပ်မှုများပြီး ချို့တဲ့တတ်ပါသည်။

ဒါကြောင့် ဆေးသိပ္ပံအရ သွေးထဲမှာ သွပ်(Zinc) Levelကို တိုင်းတာစစ်ဆေး ကြည့်ပြီး 12umol/Lထက် နည်းနေပြီဆိုလျှင် သွပ်ဇာတ်ချို့တဲ့နေပြီဟု သတ်မှတ်နိုင်ပါသည်။

အပိုင်(၅)ကို ရွေ့လတွင်

ဆက်လက်ဖော်ပြပါမည်။

ဦးမင်းဇင်(ရွှေနဝင်း)





ဦးဘုရား၏ သွယ်ဇွန်ကဏ္ဍ

အပိုင်း(၄)

ဦးဘုရား (ရွှေနဝင်း)

ဝိဇ္ဇာရေဓာတ် အပိုရတ် ဆေးပညာ ရှင်များ၏ သမားစဉ်အရ လူ၏ခန္ဓာကိုယ် ရုပ်ဓာတ်တွင် ဓာတ်သတ္တု ရုပ်ဓာတ်(၉)ပါး အချိုးညီစွာ ပါဝင်ပေါင်းစပ်ဖွဲ့စည်းထားပါသည်။

ထိုသတ္တုရုပ်ဓာတ်များမှ တစ်ပါးပါး ယုတ်လျော့လာပါက ခန္ဓာကိုယ်တွင် အနာရောဂါ ဖြစ်ပေါ်လာစေသည်ဟု အတိအလင်းပြဆိုထားခဲ့ပါသည်။

ဤသည်ကို လင်္ကာဖြင့်...
“လူတို့ခန္ဓာ ရုပ်ရူပကာယ ဓာတ်မှာကိုးဝ ယုတ်လျော့လာလျှင် ဖြစ်ထရောဂါ... သိကြောင်မှာကား...”

- ❖ နားမှာ...ဆီချုပ်၊
- ❖ ဘယ်ယုတ်...ဖျားနာ၊
- ❖ ကြောမှာ...ရောင်ဖော၊
- ❖ သံလျော့...ပြင်သရိုက်... သွေးလို့ဟလိုက် ပွေ့ညှင်စာသင်း...တင်တိပ်၊
- ❖ သွတ်ယုတ်... မူဆ... ဦးဆိမ်းဆွ... ပျိုဗီဇ ဖြင့်ထိန်၊
- ❖ ဂွတ်...လို့...ထင်ချုပ်၊
- ❖ ဘော်ယုတ်...အိုင်းမ...အကျိတ်နာတည်း၊
- ❖ ပြဒါမှာယုတ်... အဟုတ်ရှိပျော့... ကြော

၁၉၈ နက္ခတ္တရောင်ခြည်မဂ္ဂဇင်း

ဆေး-
❖ ရှုဟယွင်းပြား... ကိုယ်ထားကိုယ်ရေ... နွမ်းညစ်ဗေရာ... မှတ်လော့... ဆူရာ... ရှင်ရှင်တည်း”
ဟု မှတ်သားလွယ်အောင် လင်္ကာ ဖွဲ့၍ ထားရစ်ခဲ့လေသည်။

ဤလင်္ကာဆောင်ပုဒ်၏ အဓိပ္ပါယ် အပြည့်အစုံမှာ...

၁။ နာ(ခဲ)ဓာတ် ယုတ်လျော့ပါက...
❖ ဆီးရောဂါ၊ ဆီးချုပ်၊ ဆီးပျက် (သွေးချို၊ ဆီးချို) ၊
❖ ဆီးအိမ်နှင့် ကျောက်ကပ်တို့တွင် အနာရောဂါ ခွဲကပ်တတ်ပါသည်။

၂။ ဘင်ဓာတ် ယုတ်လျော့ခဲ့သော်...
❖ အဖျားရောဂါ၊ ဖျားနာခြင်း မကြာခဏဖြစ်ခြင်း၊
❖ ရာသီဥတုအဖတ် မခံနိုင်ခြင်း၊ ရာသီ နာများကို ခံနိုင်ရည်မရှိခြင်း။

၃။ ကြေးနီဓာတ် ယုတ်လျော့ပါက...
❖ အသည်းရောဂါ၊ အဆုတ်ရောဂါ၊ နှလုံးရောဂါနှင့် သိုင်းရွှက်ဂလင်း ရောဂါ စသည်တို့ ဖြစ်တတ်ပါသည်။

၄။ သံဓာတ် ယုတ်လျော့ပါက...
❖ မြင်းသရိုက်၊ သွေးပါ၊ ပွေး၊ ဝဲ၊ ညှင်း အနာ၊
❖ ဖြူနီညိုနက် ခရုသင်းကွက်နှင့် သွေးအားနည်းတတ်၍ ဘောလုံး ကြီးခြင်း စသည်တို့ ဖြစ်တတ်ပေသည်။

၅။ သွပ်ဓာတ် ယုတ်လျော့ပါက...
❖ သတ်မေခြင်း၊ အာရုံကြောရောဂါ၊ စိတ်ပျံ့လွင့်ခြင်း၊ ဦးနှောက်တွေဝေ ထိုင်းနှိုင်းခြင်း၊
❖ မျိုးဗီဇမေအောင်ခြင်း (သုက်ဓာတ် အားနည်းခြင်း)၊ သားသမီးရတနာ မထွန်းကားခြင်း စသည်တို့ ဖြစ်စေပါသည်။

၆။ ဂွတ်ဓာတ် ယုတ်လျော့ပါက...
❖ ဝမ်းချုပ်၊ ဝမ်းကျန်၊ ဝမ်းမမှန်၊ လိပ်ခေါင်းရောဂါနှင့် အစာအိမ်နှင့် အူလမ်းကြောင်းဆိုင်ရာ ရောဂါများ၊
❖ ဂရင်ဂျီနာ အကြောအားနည်း ရောဂါများ ဖြစ်တတ်ပါသည်။

၇။ ဘော်ဓာတ် ယုတ်လျော့ပါက...
❖ အကျိတ်၊ အဖျား အနာပဆုပ်၊ ဖက်ခွက်နာ၊ အိုင်းအမာအဆီ ဂျိတ်၊ အသားကျိတ်၊ ကင်ဆာ ကျိတ်ကဲ့သို့သော ရောဂါများ ဖြစ်တတ်ပါသည်။

၈။ ပြဒါဓာတ် ယုတ်လျော့ပါက...
❖ အရိုးပျော့ရောဂါ၊ အကြောသေ၊ အကြောလျော့ရောဂါ၊ ကိုယ်လတ်

လေးလံထိုင်းမှိုင်းပြီး ခြေလက် မသယ်ချင်လောက်အောင် နုံးခွေ၊ ပင်ပန်း၊ မောပန်းမရွှင် ဖြစ်တတ်သည်။

၃။ ရွှေဓာတ် ယုတ်လျော့ပါက...

ကိုယ်သားကိုယ်ရေညစ်နွမ်း မရွှင် လန်း၍ ပန်းသေ၊ ပန်းညှိုး၊ ဥတုပန်း မဖွင့် ကိုယ်ခန္ဓာကို ခုခံမှု အားလျော့ နည်းရောဂါ၊ ခယရုပ်နာ၊ အားအင် ကုန်ခန်း၊ ချဉ်နွံနိန်ချို၊ လူလုံးမလှ ရှိတတ်ကြသည်။

ထိုသို့ လူ၏ ခန္ဓာကိုယ်ကို ရုပ်တရား ကြီးမှာ မရှိမဖြစ် အရေးပါလှသည့် ဓာတ်သတ္တု ရုပ်ဓာတ်(၉)ပါးသည် အလိုအပို အလွန်အယုတ်မရှိ ထိန်းညှိ စံမီ ရှိနေပြီဆိုမှ...

ကျန်းမာရွှင်လန်း၍ ခန္ဓာကိုယ် ရုပ်တရားကြီး ဖွံ့ဖြိုးကြံ့ခိုင်လာပြီး ရုပ်ပျိုကိုယ်နုသည့် ရသာယာန ဓာတ် အစုကို အားပြုဖို့ခိုပြီး အသက်ရှည်၍ အနာကင်းခြင်း ဆုလာဘ်ကို ရရှိခံစား နိုင်ကြပေမည်။

ဤကဲ့သို့သော အကျိုးတရားများကို ထိထိရောက်ရောက် ရရှိခံစားနိုင်ကြ အောင် ရှေးဆရာ အစဉ်အဆက်က စပြီး သမားစဉ် ဝိဇ္ဇာရေ အဂ္ဂိရတ် အတတ် ဓာတ်ဆေးပညာရပ်တို့ဖြင့်...

ဓာတ်သတ္တု ရုပ်ဓာတ်(၉)ပါးတို့မှ တစ်ပါးပါးကို အခြေတည်ပြီး အဂ္ဂိရတ် ဓာတ်ပညာ နည်းစနစ်အမျိုးမျိုး၊ အာစရိယဝါ အဖုံဖုံတို့ဖြင့် ဓာတ်တစ်ပါး သို့ သေအောင်ကြံ့စည်ကြပြီး...

ထို ဓာတ်သေဓာတ်လုံးဖြင့် ကျန် သတ်(၉)ပါးစလုံးကို လိုသလို စီမံထိန်း ချဲ့၍ ပြာစိုက်ပြီး ရရှိလာသော ဓာတ် (၉)ပါးတို့၏ ပြာအစွမ်း ဂုဏ်သတ္တိကို ခိုင်ခံ့စစ်ဆေးပြီး...



လူ့ခန္ဓာကိုယ်ကို ရုပ်တရားကြီးမှာ ဖြစ်ပွားနေသည့် အနာရောဂါများကို ကုစားပေးသည့် ပညာရပ်ကို အဂ္ဂိရတ် ဓာတ်ဆေးပညာဟု ခေါ်ဆိုကြပါသည်။

ယခင် ပြီးခဲ့သော လများမှာ တင်ပြ ခဲ့သော "ဦးဘညွန့်၏ သွပ်ဒုက္ခ" အကြောင်းအရာ ဇာတ်လမ်းများသည် လည်း ယင်း အဂ္ဂိရတ်ဓာတ်ဆေးပညာ နှင့် နီးနွယ်ပတ်သက်နေသော အကြောင်းအရာများပင် ဖြစ်ပါသည်။

သို့ဖြစ်၍ အဂ္ဂိရတ်ပညာသင် ဝါသနာရှင် သုတေသီအပေါင်းတို့သည် အဘဦးဘညွန့်ကဲ့သို့ ဓာတ်သေ၊ ဓာတ်ကောင်း၊ ဓာတ်လုံးကောင်းများ က်အားလျော်စွာ ရရှိခဲ့ကြပြီး ရုပ်ဓာတ် (၉)ပါးကို ပြာစိုက်၍ ရရှိခဲ့ကြပါလျှင် အဘဦးဘညွန့်ကဲ့သို့ "ပြာဆေး" ကို သုံးစွဲရာတွင် အရင်လို၍ လောဘမကြီး ဘဲ...

"အဂ္ဂိရတ်ဓာတ်ပြာဆေး" တို့ကို အသိဉာဏ်ပညာဖြင့် ချင့်ချိန်၍ အသုံး ပြုနိုင်ကြစေရန် စေတနာ ရည်ရွယ်၍ အဂ္ဂိရတ်ဓာတ်ပြာဆေး သုံးစွဲပုံ နည်း စနစ်ကို တင်ပြပေးလိုက်ပါသည်။

ယခု တင်ပြခဲ့သော...

"ဦးဘညွန့်၏ သွပ်ဒုက္ခ" ဟူသော ဆောင်းပါးကို အခြေခံထား၍ တင်ပြ မည်ဖြစ်၍ ရုပ်ဓာတ်(၉)ပါးထဲမှ "သွပ်ဓာတ်၊ သွပ်ပြာတို့၏" ခန္ဓာကိုယ် အကျိုးပြုပုံနှင့်တကွ ပြာသုံးစွဲနည်းကို အဓိကထား၍ တင်ပြပေးပါမည်။

စာရေးသူတို့၏ အဂ္ဂိရတ်ဓာတ်ပညာ လောကတွင် "သွပ်(Zinc)"သည် အဂ္ဂိရတ်သမားတိုင်း အလွန်လိုချင် မက်မော သော ဓာတ်တစ်ပါး ဖြစ်ပါသည်။

ဘာကြောင့်များ... ဒါလောက် လိုချင်ကြသနည်းဆိုလျှင် သွပ်(Zinc) ဓာတ်သည် ဓာတ်အစိမ်းဆင့်မှာရော၊ ဓာတ်သေအဆင့်မှာပါ အဆင့်မရွေး ဉာဏ်ရှိသလို အသုံးချနိုင်ခြင်းကြောင့် ယင်းသွပ်ဓာတ်သေ ဓာတ်လုံးအဆင့် သို့ရောက်ရှိခဲ့ပြီဆိုလျှင် လူသိများသည့် အစွမ်းသိဒ္ဓိကတော့ အပွင့်အလန်း အလွန်ကောင်းပြီး ဝိယဓာတ်နှင့် ပြီးပြည့်စုံစေသောကြောင့် လူကြိုက် များပါသည်။

တစ်ဖန် သွပ်ဓာတ်သေကို ပြာ အဖြစ်သို့ရောက်အောင် စီမံနိုင်ခဲ့လျှင် ဘော်၊ ကြေးနီကဲ့သို့သော ရုပ်ဓာတ် များကို နိဗ္ဗာနဓာတ်၊ ရွှေကိတ်ဓာတ် အဖြစ်သို့ အလျင်အမြန်ဆုံး ပြုပြင်ပေး နိုင်ကြောင့် လူကြိုက်များရပါသည်။ ထိုကဲ့သို့ ရုပ်ဓာတ်တစ်ပါးပါးကို ရွှေကိတ်သက်ဝင်အောင် မကူးနိုင်ခဲ့ လျှင်တောင်မှ သွပ်ပြာသည် မီးပြင်း ထိုး၍ အခိုးမထွက် မီးမတောက်ဘဲ သွပ်ပြာသေ ဖြစ်ခဲ့ပြီဆိုလျှင်...

အဂ္ဂိရတ်ဓာတ် ဆေးဝါးအနေဖြင့် ချင့်ချိန်၍ သင့်တော်သည့် ဆေးအစွယ် ရေလဲတို့ဖြင့် သုံးဆောင် ဖို့ဝဲခဲ့မည်ဆို လျှင်...

- ▲ ရုပ်ပျိုကိုယ်နု၍ ကျန်းမာခြင်း
- ▲ ယန်းသေပန်းညှိုး ရောဂါများအတွက် နတ် ဆေးတူ အစွမ်းထက်လှပါသည်။
- ▲ သားသီးနာနာ ယွန်းကားသူများအတွက် အလွန်တန်ဖိုးရှိလှသော ပြာဆေးဖြစ်၏။
- ▲ ဦးနှောက်အာရုံကြောရောဂါ

- ▲ လေးငန်းလေပြတ်ရောဂါ
- ▲ သွေးလှေလျှောက် အကြောအားနည်း ချဉ်နဲ့ ရောဂါများ အတွက် လွန်စွာ အဖိုးတန်လှပါသည်။
- ▲ သွေးချိုဆီချိုရောဂါ
- ▲ ဆီးလမ်းကြောင်းပိတ်ဆို့ရောဂါ
- ▲ ကင်ဆာကဲ့သို့သော ရောဂါများကို အထူးနှိုင်းနိုင်ပါသည်။



ယခုလို အင်္ဂိုရတ်ဓာတ်ပညာဖြင့် စီမံထားသော ကောင်းမွန်စွာ သေနေသည့် သွပ်ပြာ၊ ဓာတ်ပြာသေကို မဆိုထားနှင့်...

ယနေ့ ဆေးသိပ္ပံနယ်ပယ်မှာ အလွန်အသုံးဝင် အသုံးတွင်ကျယ်နေသော အားဆေး(အနောက်တိုင်းအားဆေး) အများစုတွင် ဆေးပါဝင်ဖွဲ့စည်းမှု အညွှန်းကို စာရှုသူတို့ ဖတ်ကြည့်လိုက်မည်ဆိုလျှင် Zinc(သွပ်)ဓာတ် 50mg/100mg စသည် ပါဝင် ဖွဲ့စည်းထားကြောင်းကို မျက်ဝါးထင်ထင် တွေ့ရှိရပါလိမ့်မည်။

ဘာကြောင့်လဲဆိုတော့ သွပ်(Zinc)ဓာတ် အစိမ်းဘဝမှာကိုက သွပ်ဓာတ်၏ ခန္ဓာကိုယ်အတွက် အကျိုးပြုစွမ်းအင်က အစွမ်းထက်လှသောကြောင့် ဖြစ်ပါသည်။

ထို့ကြောင့် ဆေးသိပ္ပံသုတေသန တွေ့ရှိပြီး ယနေ့ ကမ္ဘာ့ဆေးလောကမှာ လက်ခံအတည်ပြုထားသော သွပ်(Zinc)ဓာတ်၏ အကျိုးအာနိသင်များကို တင်ပြရသော်...

သွပ်ဓာတ်ကို (Zinc)ဟုခေါ်ပြီး ဓာတုဗေဒသင်္ကေတ(Zn)ဟု ရေးကြပါသည်။ သွပ်သည် အဖြူရောင်ရှိပြီး အက်တမ်နံပါတ်-၃၀(Atomic No.30) ဖြစ်သည့် သတ္တုဓာတ်တစ်မျိုး ဖြစ်သည်။

၂၀၀ နက္ခတ္တရောင်ခြည်မဂ္ဂဇင်း

သွပ်ဓာတ်(Zinc)
အကျိုးပြု အသုံးဝင်ပုံ

- ၁။ သွပ်သည် လူတစ်ကိုယ်လုံးမှာရှိသည့် ဇီဝဖြစ်စဉ်တွေမှာ မရှိမဖြစ်လိုအပ်သည့် တွင်းထွက်သတ္တုဓာတ်တစ်မျိုး ဖြစ်ပါသည်။
- ၂။ လူတွေ၏ သုက်ပိုးများ ရှင်သန်ဖို့၊ မျိုးဗီဇသန်စွမ်းဖို့၊ သန္ဓေသားများ ကြီးထွားဖွံ့ဖြိုးဖို့အတွက် အလွန်လိုအပ်ပါသည်။
- ၃။ အသည်းမှာ သိမ်းထားသည့် Vit.A ဓာတ်တွေ သွေးထဲကို ထုတ်ပေးဖို့ သွပ်ဓာတ်က အရေးပါပါသည်။
- ၄။ ကိုယ်ခံအားကို မြှင့်တင်ပေးပြီး အသည်းရောင် ဘီပိုး၊ စီပိုးတွေကို ခန္ဓာကိုယ်က တိုက်ခိုက်မှု အားကောင်းအောင် လုပ်ဆောင်ပေးပါသည်။
- ၅။ အသည်းအတွက် အဆိပ်အတောက်ဖြစ်သည့် အမိုးနီးယားတွေကို ယူနီးယားဖြစ်အောင် ပြောင်းပေးပါသည်။
- ၆။ အသည်းထဲမှာ အနာရွတ်တွေ ဖြစ်တာကို ကာကွယ်ပေးပြီး အသည်းခြောက်ခြင်းကို ရပ်တန့်စေပါသည်။

ယခု တင်ပြခဲ့သည့် အချက်အလက်များသည် အင်မတန် စေ့စပ်သေချာ တိကျလှပါသည်ဆိုသည့် ယနေ့ကမ္ဘာ့ဆေးသိပ္ပံ သုတေသန ပါရဂူကြီးများ ကိုယ်တိုင် လက်ခံအတည်ပြု ဖော်ပြခဲ့သည့် တွေ့ရှိချက်အသစ်များ ဖြစ်ပါသည်။

ကောင်းလှပါသည်။ ဒါဆိုလျှင် သဘာဝအစားအစာတွေထဲမှာ သွပ်(Zinc)ဓာတ် အများအပြား ပါဝင်နေသည့် အစားအစာများမှာ...

- ၁။ အနီရောင်ရှိသော အသားများ (အမဲသား၊ ဆိတ်သား၊ ဘဲသား)
- ၂။ အစေ့အဆန်များ (ဖရုံစေ့၊ နေကြာစေ့၊ သစ်ကြားသီး၊ ဗာဒံစေ့၊ သီဟိုဠ်စေ့၊ အခွံမာသီးများ)
- ၃။ အသည်းများ (ကြက်၊ ဝက်၊ အမဲစသည် အသည်းများ၊ ကျောက်ကပ်အမျိုးမျိုး)
- ၄။ ပင်လယ်စာ(Sea food) (ပင်လယ်စာများ - ကမာအစိမ်း၊ ကဏန်းခုံးကောင်၊ ငါးပါးနီ၊ ငါးသေတ္တာ၊ ကျောက်ပွင့်)
- ၅။ သွပ်(Zinc)ဓာတ် ပါဝင်ဖော်စပ်ထားသော အားဆေးများ... စသည်တို့တွင် သွပ်ဓာတ်ကို ရရှိနိုင်ပါသည်။

သွပ်(Zinc)ဓာတ် ချို့တဲ့ခဲ့လျှင်...

- ၁။ Vit.Aချို့တဲ့ပြီး အရေပြားမကြာဆူးထွက်ခြင်း၊ ကြက်မျက်သင်ရောဂါ၊ အသားအရေ ကြမ်းတမ်းခြင်း၊ မျက်စိရောဂါများ ဖြစ်တတ်သည်။
- ၂။ အသည်းခြောက် ရောဂါနှင့် အသည်းအားနည်း ရောဂါသမားများ ရောဂါကို ပိုဆိုးဝါးစေမည်။
- ၃။ အရေပြားရောင်၊ ပွေး၊ ဝဲ၊ ညှစ်

ရောင်းပစ္စည်းနှင့်သော။



ကမ္ဘာ့သမိုင်းခြေဂါထာတော်

ကောသလမြို့မြစ်ကမ်း

ပြည်မြို့ ဝေပုလ္လာရာမကျောင်းတိုက် ပဓာန နာယက မဟာသဒ္ဓမ္မဇောတိက ဝေ အဂ္ဂမဟာသဒ္ဓမ္မဇောတိကဝေ ဘဒ္ဒန္တဝေပုလ္လာ ဆရာတော်ကြီး ရေးသားချီးမြှင့်တော်မူသော ရတနာတ္ထ မဟာသိဒ္ဓိဂါထာမန္တန်ကျမ်းမှာ ပါတဲ့ “ကမ္ဘာ့သမိုင်းခြေ ဂါထာတော်” အကြောင်းကို (၂၂-၂-၁၆)နေ့က face book မှာ ဖတ်ခဲ့ရပါတယ်။

ဈေးရောင်း မကောင်းရင် ဈေးရောင်းကောင်းကြောင်း ခိုင်မြဲနေတဲ့ အရာတွေ ရွှေပြောင်းစေနိုင်ကြောင်း၊ ရောင်းမထွက်တာတွေ ရောင်းသွက်စေကြောင်း၊ ရောင်းထွက်စေကြောင်း ဖတ်ရှုမှတ်သားခဲ့ရပါတယ်။

၂၀၁၆ ခုနှစ်၊ မတ်လထဲမှာ ကျွန်တော်ဟာ ဇာတိမြေ ကျောက်ပန်းတောင်းမြို့ကို အလည်ရောက်ခဲ့ပါတယ်။

မတ်လ(၁၅)ရက် ညနေမှာ ကျွန်တော်ရဲ့တူမဖြစ်သူက သူ့မိတ်ဆွေ အမျိုးသမီးတစ်ယောက်ကို ခေါ်လာပါတယ်။ ဒေါ်ညိုမီးအေးလို့ခေါ်ကြောင်း သိရပါတယ်။ ဒေါ်ညိုမီးအေးက...

‘ဆရာ...ကျွန်မ မြေကွက်ရောင်းချင်တာ ရောင်းလို့ကို မထွက်ဘူး ဆရာ၊ တစ်နှစ်လောက်တောင် ကြာနေပြီ။

ဈေးလျှော့ရောင်းပေးမယ် ဈေးစကား ပြောပြီးကာမှ အဆင်မပြေ ဖြစ်သွားတယ်။ ဇွက်လဲ လိုနေတော့ ရောင်းထွက်ချင်ပါတယ် ဆရာ၊ ဆရာ ကူညီနိုင်မယ်ဆိုရင် ကူညီပါဆရာ’

‘အင်း... ကူညီနိုင်ပါတယ်ဗျာ။ ဒါပေမယ့် ကျွန်တော်ခိုင်းတဲ့အတိုင်း တော့ တိတိကျကျလုပ်ဖို့ လိုတယ်။ အမှားအယွင်း ရှိလို့တော့ မရဘူး’

‘ဟုတ်ကဲ့ပါ ဖိတ်ချပါ။ ဆရာခိုင်းတဲ့



◆ ရောင်းထွက်သွားသောမြေကွက်

အတိုင်း တိတိကျကျ လုပ်ပါမယ်’
‘အင်း...ဟုတ်ပြီ လာမယ် အင်္ဂါနေ့ ညနေ(၅)နာရီမှာ လုပ်ရမယ် ဒေါ်ညိုမီးအေး ရောင်းမယ် မြေကွက်ရဲ့ အရှေ့ထောင် ထောင့်မှာ ညောင်သားတစ်ချောင်း စိုက်ရမယ်။ မြေကြီးထဲ ထင်အောင်ရိုက်ရမယ်။ ဒေါ်ညိုမီးအေးတစ်ယောက်တည်းပါ။ အခြားဘယ်သူမှ မယ်မပြင်ပါနဲ့နဲ့။ “မြေကွက် အမြန်ရောင်းထွက်စေ”လို့ သုံးကြိမ် မတိုးမကျယ် အသံထွက် ပြောဆိုရမယ်။ ယုံယုံကြည်ကြည်လုပ်ပါ’

‘ဟုတ်ကဲ့ ယုံကြည်ပါတယ် ဆရာ။ အခု ဆရာပြောတာတွေ သေသေချာချာ မှတ်ထားပါတယ်’

‘နေဦး...ပြောစရာ ကျန်သေးတယ်ဗျာ။ ဒေါ်ညိုမီးအေးက ဘာနေသမီးလဲ’

‘အင်္ဂါသမီးပါ ဆရာ’
‘အဲဒါဆို အတော်ပဲ။ ဒေါ်ညိုမီးအေး ကိုယ်တိုင်လုပ်ပါ။ ပြီးတော့ အဲဒီရောင်းမယ့် မြေကွက်ကို ဓာတ်ပုံနဲ့ရိုက်ပြီး ကျွန်တော်ကိုပေးပါ။ မြေကွက်တစ်ခုလုံးပါအောင် ရိုက်ရမယ်။ ရှေ့မျက်နှာစာက တစ်ပုံ၊ နောက်ကျောဘက်က တစ်ပုံ ဓာတ်ပုံရိုက်ပြီး ကျွန်တော်ကိုပေးပါ။ ကျွန်တော်ကိုယ်တိုင် အစွမ်းထက်တဲ့ ဂါထာနဲ့ စီစဉ်ပေးပါမယ်။

ဒေါ်ညိုမီးအေး အနေနဲ့လဲ ညစဉ် ပဋ္ဌာန်းတရားတော် ရွတ်ဖတ်ပြီး ဘုရားရှိခိုးပူဇော်ပါ။ အဓိဋ္ဌာန်(၉)ရက် ဝင်ပါ။ အဓိဋ္ဌာန်အောင်တဲ့ရက်မှာ “မြေကွက် ရောင်းထွက်ပါစေ”ဆိုပြီး ဆုတစ်ဆု တည်းတောင်းပါ။ သစ္စာပြု ဆုတောင်း

ရင် ပိုကောင်းပါတယ်။ လုပ်နိုင်ပါ့မလား’

‘ဟုတ်တဲ့ လုပ်နိုင်ပါတယ်။ သစ္စာဆိုတော့ ဘယ်လို ဆိုရမလဲ ဆရာ’

‘ဒီလိုပါ... “ပဉ္စန်းတရားတော်ကြီးကို ညစဉ် (၉)ရက်ပြည့်အောင် ရွတ်ဖတ်ပြီး မြတ်စွာဘုရားရှင်အား ပူဇော်ခဲ့ပါတယ် ဘုရားကြိုသစ္စာ မှန်ကန်ပါစို့။ ကြိုမှန်ကန်သော သစ္စာစကားကြောင့် တပည့်တော်မ၏ မြေကွက် အပြန်ရောင်းထွက်ပါစေသော အရှင်ဘုရား” လို့ သစ္စာပြု ဆုတောင်းပါ’

‘ဪ...ဟုတ်တဲ့ပါ ဆရာ၊ ဒါဆို သိပ်မခက်ပါဘူး။ သစ္စာပြု ဆုတောင်းပါမယ်’

‘ဒါဆို ကျွန်တော့်ဆီ မြေကွက်ရဲ့ ဓာတ်ပုံ(၂)ပုံ ပို့ပေးပါ’

‘ဟုတ်တဲ့ ဆရာ၊ ကျွန်မကို ပြန်ခွင့် ပြုပါဦး’

‘ဟုတ်ပါပြီဗျာ... စိတ်မပူပါနဲ့၊ မြေကွက် ရောင်းထွက်သွားမှာပါ’

ကျွန်တော်ဟာ “ဟန်ကိုယ့်စို့” ဆိုသလို ပြောလိုက်ပါတယ်။ နောက်နေ့မှာတော့ ဒေါ်ညိုမိမိအေးရဲ့ မြေကွက် ဓာတ်ပုံနှစ်ပုံ ကျွန်တော့်ထံ ရောက်လာပါတယ်။ အဲဒီနေ့ကစလို့ ကျွန်တော်ဟာ မြေကွက်ဓာတ်ပုံနှစ်ပုံကို ကျွန်တော့် ရှေ့ တစ်ထွာလောက်မှာထားပြီး “ကမ္ဘာ့သမိုင်းခြေဂါထာတော်” နဲ့ (၃၃)ခေါက် ရွတ်မန်းပါတယ်။

ပြီးတော့ အဲဒီဓာတ်ပုံနှစ်ပုံကို စာအုပ် တစ်အုပ်ကြားမှာ ညှပ်ထားလိုက်ပါတယ်။ ကျွန်တော်ဟာ ကျော့ကပ်ပန်း တောင်းမြို့က မပြန်ခင် ရက်တွေမှာ နေ့စဉ် အဲဒီအတိုင်း ပြုလုပ်ခဲ့ပါတယ်။ မတ်လကုန်အထိပါပဲ။ ဧပြီ(၂)ရက်နေ့မှာ တောင်ကြီး၊ အေးသာယာမြို့သစ်ကနေ အိမ်ကို ပြန်ခဲ့ပါတယ်။

ကိုယ့်အိမ်ကို ပြန်ရောက်တော့



ရောင်းထွက်သွားသောမြေကွက်

အဲဒီမြေကွက်ကိုစွဲ မေ့သွားပါတယ်။ သင်္ကြန်အကြိုနေ့ (၁၂-၄-၁၆)မနက်မှာတော့ ကျွန်တော့်ရဲ့တူမထံမှ ဖုန်းဝင်လာပါတယ်။

‘ဟယ်လို ဦးလား... ဦး စီစဉ်ပေးခဲ့တဲ့ ဒေါ်ညိုမိမိအေး မြေကွက် ရောင်းထွက်သွားပြီ’

‘ဟေ...ဟုတ်လား။ ဘယ်နေ့က ထွက်သွားလဲ’

‘မနေ့ကပဲ ထွက်သွားတာ၊ ဦးအတွက်လဲ ကန်တော့ခဲ့သေးတယ်။ ဦးကို ကျေးဇူးတင်လို့တဲ့။ အဲဒါ သင်္ကြန်ပြီးမှပဲ ဘဏ်ဖွင့်မှ ငွေပို့ပေးလိုက်တော့မယ်’

‘အေး... အေး... ဝမ်းသာပါတယ်။ ဒေါ်ညိုမိမိအေးလဲ အဆင်ပြေသွားတာပေါ့’

‘ဟုတ်တယ် ဦး...ဖုန်းချလိုက်တော့မယ်နော်’

‘အေး...အေး...’

ကျွန်တော်ကိုယ်တိုင်ပင် အံ့ဩသွားပါတယ်။ စေတနာနဲ့ ကူညီခဲ့တဲ့ အလုပ်တစ်ခု အဆင်ပြေသွားပြီတဲ့။ မြေရောင်းရတာ အလွန်ခက်ခဲပါတယ်။ ရောင်းသူဝယ်သူ ကြားပွဲစား အပေး

အယူ တည်ဖို့က မလွယ်လှပါဘူး။ မြင်အပ်၊ မမြင်အပ်တဲ့ အနှောင့်အယှက်တွေကလဲ ရှိနိုင်ပါသေးတယ်။ ဈေးတည့် ဈေးညှိပြီးမှ ပျက်သွားတတ်ပါတယ်။

ကျွန်တော့်အိမ်သူကိုယ်တိုင် မြေအရောင်းအဝယ် လုပ်နေလို့ သိထားတာပါ။ အခုတော့ နည်းကောင်းတစ်ခု ရလိုက်လို့ အောင်မြင်သွားပါပြီ။ လက်တွေ့ နည်းကောင်းတစ်ခုဖြစ်လို့ နက္ခတ္တရောင်ခြည်မဂ္ဂဇင်း စာဖတ်ပရိသတ်ကြီးကို မျှဝေပေးလိုက်ပါတယ်။

ကမ္ဘာ့သမိုင်းခြေ ဂါထာတော်ကိုလဲ ဖော်ပြပေးလိုက်ပါတယ်။

‘ဣန္ဒြေအုပ္ပိဋကထာ ဝိဇ္ဇာပိဋကထာ ဣတ္ထိခက်ခဲသော ပါဠိအသံထွက်

- ဂစ္ဆ = ဂစ်ဆ
- အမုဂ္ဂိ = အန်မုန်မို
- ဩကာသေ = အောကာသေ
- တိဋ္ဌာဟိ = တိတ်ထာဟိ
- သော = အေသာ
- ညက္ခတ္တိ = ညတ်တိ

ကောင်းမြင့်မြတ်စိန်

ဤရုက္ခမူကျင့်စဉ်ကို ကျင့်မည်သူ သည် သက်သတ်လွတ် စားသုံးရပါမည်။ ညဉ့်ဦးယံတွင် မိမိနေအိမ်မှ ဘုရားဖြစ်စေ အခြားသော စေတီပုထိုး ရုပ်ပွားတော်မှာဖြစ်စေ ပန်း၊ ရေချမ်း၊ အလင်းတိုင်၊ အမွှေးတိုင်များဖြင့် လှူဒါန်းပူဇော်ပြီး မိမိဆောက်တည်လိုသော သီလကို ခံယူဆောက်တည်ပါ။ မေတ္တာသုတ်ပရိတ်တော်ကို အနည်းဆုံး သုံးခေါက်ထက်မနည်း ရွတ်ဖတ်ပါ။

(၃၁)ဘုံအား မေတ္တာပို့ပါ။
 အထူးအားဖြင့် အတွင်း(၃၇)မင်း၊ အပြင်(၃၇)မင်း၊ အရံ(၃၇)မင်းများအား မေတ္တာပို့ပါ။ ကုသိုလ်ကောင်းမှု အဖို့အစုတို့ကိုလည်း အမှုပေးဝေပါ။
 အားလုံးသော ကိစ္စရပ်များ ပြီးစီးသောအခါ ညဉ့်နက်သန်းခေါင်ယံ အချိန်တွင် သစ်ပင်ကြီး ညောင်ပင် စသော သစ်ပင်မျိုး ထိုသစ်ပင် အရင်းတွင် တင်ပျဉ်ခွေထိုင်ပြီး အောက်ပါ မန္တန်ကို ရွတ်ဆိုပုတီးစိပ်ရပါမည်။

ရွတ်ဆိုရန်မန္တန်
 အစိန္တယျဉာဏ သပ္ပန္နဿ
 အပ္ပမေယျဉာဏ သပ္ပန္နဿ
 အနန္တဉာဏ သပ္ပန္နဿ
 အနန္တဂ္ဂဏ သပ္ပန္နဿ
 ဘဂဝဏာ အရဟဏော သပ္ပာသပ္ပန္နဿ
 ဒွတ္တိံသ မဟာပရိသ လက္ခဏာ နဘာဝေန
 သီတာနုပ္ပနာ နဘာဝေန၊
 ဆဗ္ဗဏှာရံသီဟာ နဘာဝေန၊
 ဆဗ္ဗာတိညာ နဘာဝေန
 အပဗလဉာဏာ နဘာဝေန၊
 နဝယဟတ္တိယာ နဘာဝေန၊
 နဝလောကတ္တရဓမ္မာ နဘာဝေန၊
 စတုသစ္စဉာဏာ နဘာဝေန
 စတုပဿာရဉ္စဉာဏာ နဘာဝေန
 ဆအသာစာရဉာဏာ နဘာဝေန
 ဟုဂ္ဂလဉာဏာ နဘာဝေန၊
 စတုရာသီတိသပဿ ဓမ္မက္ခန္ဓာနဘာဝေန၊
 ဗုဒ္ဓဂ္ဂဏာ နဘာဝေန။

ရုက္ခမူ ကျင့်စဉ်ဖော်ပြခြင်း

ဝိဇ္ဇာမဟိန္ဒိ သရဦးသနမ္ဗင်
(တိုင်းရင်းသား)



- ဓမ္မဂုဏာ နဘာဝေန
- သံဃာဂုဏာ နဘာဝေန
- သဗ္ဗရောဂါ ဝိနဿန္တု
- သဗ္ဗအန္တရာယာ ဝိနဿန္တု
- ဒီဃာယုကော ယပ္ပိယောတု
- သဗ္ဗေသင်္ကပ္ပိ သမိဂ္ဂန္တု
- သဗ္ဗဘောဂါ ပဝတ္တန္တု
- သဗ္ဗကမ္မာနိ သိဂ္ဂန္တု
- အကာသဌာစ ဘုမ္မဗ္ဗဒေါနာဂါ ယဟိန္ဒိကာ
- သက္ကောက္ကဇ္ဈော ယဟာဗြဟ္မာ အပေနေ ရက္ခန္တု
- သဗ္ဗဒီ
- ခက်ခဲသော ပါဠိအာသံထွက်
- အစိန္တေယျ** = အစိန်တေယျ
- သပ္ပန္နဿ** = သစ်ပင်နတ်သ
- အပ္ပမေယျ** = အပ်မေယျ
- အနန္တ** = အနန်တ
- သပ္ပာသပ္ပန္နဿ** = သစ်မာသစ်မှတ်တော်သ
- ဒွတ္တိံသ** = ဒွတ်တိန်သ
- လက္ခဏာ** = လက်ခနာ
- ဗျဉ္ဇနာ** = ဗျင်ဇနာ
- ဆဗ္ဗဏှာရံ** = ဆပ်ဗန်ဏှာရံ
- ဆဗ္ဗာတိညာ** = ဆလဘာတိန်ညာ
- သမာပတ္တိ** = သမာပတ်တိ
- လောကုတ္တရ** = လောကုတ်တရ
- ဝေသာရဇ္ဇ** = ဝေသာရစ်ဇ
- မဂ္ဂ** = မက်ဂ
- ဓမ္မက္ခန္ဓာ** = ဓမ်မက်ခန်ဓါ
- ဝိနဿန္တု** = ဝိနတ်သန်တု
- သဗ္ဗအန္တရာ** = သပ်ဗအန်တရာ
- မယံ** = မယ်ယံ

- သဗ္ဗေသင်္ကပ္ပိ** = သပ်ဗေသင်ကပ်ပါ
- သမိဂ္ဂန္တု** = သမ်ဂိတ်ရာန်တု
- ပဝတ္တန္တု** = ပဝတ်တန်တု
- သဗ္ဗကမ္မာနိ** = သပ်ဗကမ်မာန်
- သိဂ္ဂန္တု** = သိတ်ရာန်တု
- အကာသဌာစ** = အကာသတ်ထာစ
- ဘုမ္မဗ္ဗာ** = ဘုမတ်ထာ
- ယဟာဗြဟ္မာ** = ယဟာဗြန်မာ
- အပေနေရက္ခန္တု** = အန်ပေနေရက်ခန်တု
- ယဟိန္ဒိကာ** = ယဟိတ်ဝိကာ
- သက္ကောက္ကဇ္ဈော** = သက်ကောအိန်ခေါအနက်
- အစိန္တေယျဉာဏ သပ္ပန္နဿ** - မကြံစည်အပ်သော ဉာဏ်နှင့် ပြည့်စုံတော်မူထသော။
- အပ္ပမေယျဉာဏ သပ္ပန္နဿ** - မနှိုင်းယှဉ်အပ်သော ဉာဏ်နှင့် ပြည့်စုံတော်မူထသော။
- အနန္တဉာဏ သပ္ပန္နဿ** - အဆုံးမရှိသောဉာဏ်နှင့် ပြည့်စုံတော်မူထသော။
- အနန္တဂ္ဂဏ သပ္ပန္နဿ** - အဆုံးမရှိသော ဂုဏ်ကျေးဇူးနှင့် ပြည့်စုံတော်မူထသော။
- အရဟဏော** - ပုဇော်အထူးကို ခံတော်မူထိုက်သော၊ **သပ္ပာသပ္ပန္နဿ** - အလုံးစုံသော တရားတို့ကို မရောက်

မပြန် ကိုယ်တိုင်မှန်စွာ သိတော်မူသော
ဘဝဝတော-မြတ်စွာဘုရား၏။

ဒွတ္တိယ မဟာပုရိသ လက္ခဏာ နဘာဝေန - သုံးဆယ့်နှစ်ပါးသော မဟာပုရိသလက္ခဏာတော် အာနဘော်ကြောင့်လည်းကောင်း။

သီတာနုပျဉ္ဇနာ နဘာဝေန- ရှစ်ဆယ်သော လက္ခဏာတော်ငယ်၏ အာနဘော်ကြောင့်လည်းကောင်း။

ဆဗ္ဗတ္ထရုံသီယာ နဘာဝေန- ခြောက်သွယ်သော ရောင်ခြည်တော်၏ အာနဘော်ကြောင့် လည်းကောင်း။

ဆဋ္ဌာဘိညာ နဘာဝေန-ခြောက်ပါးသော အဘိညာဉ်၏ အာနဘော်ကြောင့်လည်းကောင်း။

ဒေသဗလဉာဏာ နဘာဝေန-ဆယ်ပါးသော ဗလဉာဏ်တော်၏ အာနဘော်ကြောင့်လည်းကောင်း။

နဝသမာပတ္တိယာ နဘာဝေန-ကိုးပါးသော သမာပတ်၏ အာနဘော်ကြောင့်လည်းကောင်း။

နဝလောကုတ္တရဓမ္မာ နဘာဝေန-ကိုးပါးသော လောကုတ္တရာ တရားတော်၏ အာနဘော်ကြောင့်လည်းကောင်း။

စတုသစ္စဉာဏာနဘာဝေန-သစ္စဉာဏ်လေးပါး၏ အာနဘော်ကြောင့်လည်းကောင်း။

စတုဝေသာရဋ္ဌဉာဏာ နဘာဝေန-ဝေသာရဋ္ဌဉာဏ် လေးပါး၏ အာနဘော်ကြောင့် လည်းကောင်း။

ဆအသာဓာရဏဉာဏာ နဘာဝေန - အသာဓာရဏဉာဏ် (၆)ပါး၏ အာနဘော်ကြောင့်လည်းကောင်း။

မဂ္ဂဗလဉာဏာ နဘာဝေန-မဂ်ဉာဏ် ဖိုလ်ဉာဏ်၏ အာနဘော်ကြောင့်လည်းကောင်း။

စတုရာသီတိသဟဿ ဓမ္မက္ခန္ဓာ နဘာဝေန - ရှစ်သောင်းလေးထောင်သော ဓမ္မက္ခန္ဓာတို့၏ အာနဘော်ကြောင့်

လည်းကောင်း။

ပုဒ္ဒဂုဏာ နဘာဝေန - မြတ်စွာဘုရား၏ဂုဏ်တော် အာနဘော်ကြောင့်လည်းကောင်း။

ဓမ္မဂုဏာ နဘာဝေန-တရားတော် မြတ်၏ဂုဏ်တော် အာနဘော်ကြောင့်လည်းကောင်း။

သံဃဂုဏာ နဘာဝေန-သံဃာတော်မြတ်၏ဂုဏ်တော် အာနဘော်ကြောင့် လည်းကောင်း။

သဗ္ဗရောဂါ - အလုံးစုံသော အနာရောဂါတို့သည်။ **ဝိနဿန္တု**-ပျောက်ပျက်စေကုန်သတည်း။

သဗ္ဗအန္တရာယာ - အလုံးစုံသော အန္တရာယ်တို့သည်။ **ဝိနဿန္တု**-ပျောက်ပျက်စေကုန်သတည်း။

မယျံ-အကျွန်ုပ်အား။ **ဒီဃာယုကော** - အသက်ရှည်ခြင်းသည်။ **ဟောတု**-ဖြစ်ပါစေသတည်း။

သဗ္ဗေသကံပျါ - အလုံးစုံသော အကြံအစည်တို့သည်။ **သမိဇ္ဈန္တု**-ပြီးစီးပြည့်စုံပါစေသတည်း။

သဗ္ဗဘောဂါ - အလုံးစုံသော စည်းစိမ်ဟူသမျှတို့သည်။ **ပဝတ္တန္တု**-ဖြစ်ရှိပါစေကုန်သတည်း။

သဗ္ဗကမ္မာနိ-အလုံးစုံသော အမှုကိစ္စတို့သည်လည်း။ **သိဇ္ဈန္တု**-ပြီးစီးပါစေကုန်သတည်း။

မဟိဒ္ဓိကာ-တန်ခိုးကြီးကုန်သော။ **အာကာသဌာ** - ကောင်းကင်၌ တည်ကုန်သော။ **ဒေဝါစ**-နတ်တို့သည်လည်းကောင်း။ **ဘူမဌာ**-မြေ၌တည်ကုန်သော။ **ဒေဝါစ**-နတ်တို့သည်လည်းကောင်း။ **နာဂါစ**-နဂါးတို့သည်လည်းကောင်း။

က္ကန္ဓော -နတ်တို့ကို အစိုးရသော။ **သက္ကောစ** - သိကြားမင်းသည်လည်းကောင်း။ **မဟာဗြဟ္မာ**-ဗြဟ္မာမင်းကြီးသည်လည်းကောင်း။ **အဓမ္မ**-အကျွန်ုပ်တို့ကို။ **သဗ္ဗဒါ**-အခါခပ်သိမ်း။

အနုရက္ခန္တု-အစဉ်စောင့်ရှောက်ကြပါစေကုန်သတည်း။

ကြံမန္တန် ပါဠိအနက်ကို နက္ခတ္တရောင်ခြည်မဂ္ဂဝင်းနှင့် ပါရမီမဂ္ဂဝင်းတို့၏ ပါဠိအယ်ဒီတာရောဂျီး ဦးသန်းအောင်ဆွေ [ဓမ္မာစရိယ(မဟာဝဂ္ဂ)မိမြန်မာဂုဏ်ထူး] ဒီဃာဏက - ဒီဃနိကာယ ကောဝိဒ (နိကာယဝိပလ)] မှ ပြန်ဆိုရေးပါသည်။ မန္တန်တစ်ပုဒ်ဆုံးမှ ပုတီးတစ်လုံးချပါ။ ပုတီး(၃)ပတ် (သို့မဟုတ်) (၅)ပတ်၊ (၇)ပတ်၊ (၉)ပတ် စသည် စိပ်ပါ။ အနည်းဆုံး (၃)ပတ်စိပ်ပါ။ ထိုသို့ ပုတီးစိပ်နေစဉ်အတွင်း နတ်များလာ၍ အသံကြီး ကျယ်စွာနှင့်... “ငါတို့ကို ယခုခေါ်သည်ကား အဘယ်အကြောင်း ရှိသနည်း” ဟု အနီးသို့ ချဉ်းကပ်၍ မေးလာတတ်ပါသည်။ ထိုအခါ မိမိအလိုရှိရာ တစ်ခုကိုသာ ပြောကြားပါလေ။ (မှတ်ချက်) ထိုသို့ လာရောက် မမေးမီအချိန်တွင် သစ်ပင်ပေါ်မှ သစ်ကိုင်းကြီးငယ်များ ကျိုးကျတီသကဲ့သို့ အသံများ(သို့မဟုတ်) ကျွဲအုပ်, နွားအုပ်များ ပြေးလွှားလာသောအသံများ၊ မိမိထံသို့ တစ်စုံတစ်ယောက် လျှောက်လာသော အသံများကို အရင်ဆုံး ကြားရတတ်သည်လည်း ရှိပါသည်။ ထိုအခါ သတိလက်လွတ်ဖြစ်ပြီး ထ,မသွားရန်၊ ထ,မပြေးရန် သတိပြုပါ။ မိမိကျင့်စဉ် အောင်မြင်၍ ကြားရသော အသံများဟု ထင်မှတ်ပါ။ ထိုသို့ ကြားပြီးမှ မေးမြန်းသော အသံများကို ကြားရသည်လည်း ရှိပါသည်။

ဆင်းရဲကင်းပျောက် ချမ်းသာ ရောက်ကြပါစေ။

“ဝိဇ္ဇာမဟိဒ္ဓိ ဆရာဦးသန်းမြင့် (တိုင်းရင်းစော)”

ဆင်းရဲကင်းပျောက် ချမ်းသာ ရောက်ကြပါစေ။

ဆင်းရဲကင်းပျောက် ချမ်းသာ ရောက်ကြပါစေ။

ဆင်းရဲကင်းပျောက် ချမ်းသာ ရောက်ကြပါစေ။

ဆင်းရဲကင်းပျောက် ချမ်းသာ ရောက်ကြပါစေ။

ဆင်းရဲကင်းပျောက် ချမ်းသာ ရောက်ကြပါစေ။

ဆင်းရဲကင်းပျောက် ချမ်းသာ ရောက်ကြပါစေ။

ဆင်းရဲကင်းပျောက် ချမ်းသာ ရောက်ကြပါစေ။

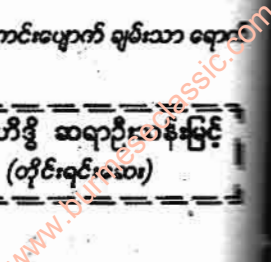

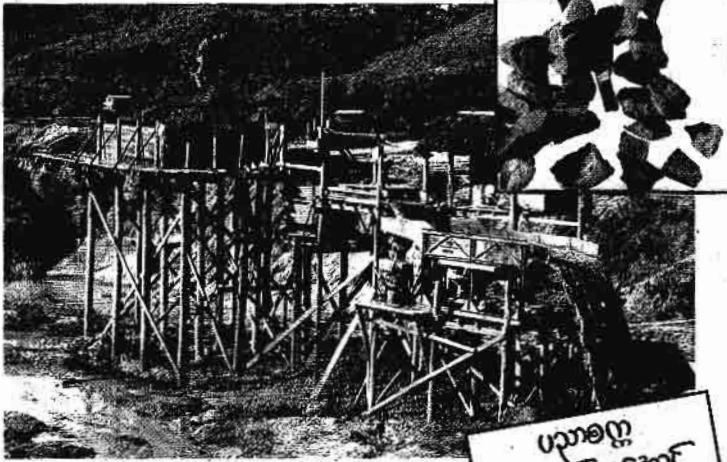

ပသာစက္က
မင်းလက်ယာကောင်

အဂ္ဂိရတ်ဆရာတို့အတွက်

ပတ္တမြားမြေမှ ငြင်းပျားသံ

ပတ္တမြားမြေဟူသော မိုးကုတ်မြို့နယ်သည် ပတ္တမြားနှင့်တကွ အခြားသော ရတနာတန်းဝင် ကျောက်မျက်အမျိုးမျိုးနှင့် သယံဇာတ တွင်းထွက်အမျိုးမျိုးတို့ ထွက်ရှိရာ ရတနာမြေတစ်ဆူ ဖြစ်ပါသည်။

ရာသီဥတုသည် အစဉ်အေးချမ်း၍ သစ်ပင် တောတောင်တို့သည်လည်း အမြဲတမ်း စိမ်းလန်းစိုပြည်နေပေသည်။

မြို့နယ်အထက်ပညာ အလိုအားဖြင့်ဆိုလျှင် စိမ့်မြိုင်တောင်ကမ်း ထိပ်ပင်မြို့သော သူ့ရေ အင်အားသို့ ဖြစ်ပါသည်။

ကျွန်တော်သည် အဂ္ဂိရတ်ဝါသနာရှင်တစ်ဦးဖြစ်သည့် အားလျော်စွာ မိုးကုတ်ရတနာမြေ၏ အထက်ဖော်ပြပါ အချက်အလက်တို့ကို အခြေခံလျက် ဤဒေသမှထွက်ရှိသည့် ရေသံခေါ်သော ကျောက်ရိုင်းတစ်မျိုးကို များစွာ စိတ်ဝင်စားခဲ့ပါသည်။

ရေသံကိုသာမက ဗဟန်းဝါ၊ ဗဟန်း

ဖြူ၊ ပါဒုတ္တ၊ နာဂသွဲ့စသော တွင်းထွက်ပစ္စည်းများကိုလည်း စိတ်ဝင်စားစွာ ရှာဖွေ စုဆောင်းခဲ့ဖူးသည်။

ထိုအခါက ရေသံကို ယခုခေတ်ကဲ့သို့ အဆောင်ပစ္စည်းတစ်မျိုးအဖြစ် မြန်မာနိုင်ငံအနှံ့ သိရှိကြရန် ဝေးစွာဒေသခံ တွင်းဆရာများ၊ တွင်းအုပ်သမားများနှင့် ကုန်သည်များ ပေါလန်များတိုင်အောင် ရေသံကို သိရှိသူလွန်စွာ နည်းပါးလှပေသည်။

အဂ္ဂိရတ် ဝါသနာရှင်များအတွက် ဓာတ်ပစ္စည်းအမျိုးမျိုးကို ခဲမှအစ ရွှေအဆုံးတိုင် ငွေရှိလျှင် လိုသလောက် ဝယ်ယူ ရရှိနိုင်ကြသော်လည်း လုပ်ရတ်ဝင် သံစင်သံကောင်းတို့သည် ကား လွန်စွာပင် ရှားပါးလှတော့သည်။

ငွေမည်မျှ ပုံပေးမည်ဆိုသည်တိုင် (ဝါ) ငွေမည်မျှပင် ကုန်ကျခံသော်ငြားလည်း ပစ္စည်းအစစ်အမှန်ရရှိရန်

ခဲယဉ်းလှပေသည်။
ကျွန်ုပ်သည် အနယ်နယ်အရပ်ရပ်မှ မိတ်ဆွေများထံမှ ရေသံ၊ ကုန်းသံ၊ ခြံသံ၊ လေပုံးသံ စသည်ဖြင့် လက်ဆောင်အမျိုးမျိုး ရရှိခဲ့သည့်တိုင် အမှန်တကယ် အရည်အချင်းနှင့် ပြည့်စုံသော သံစင်သံကောင်းကား အမှန်ပင် ရှားပါးလှပေသည်။

ဤနေရာတွင် လုပ်ရတ်ဝင် သံစင်သံကောင်းတို့၏ အရည်အချင်းတို့ဆိုသည်မှာ...

၁။ အရောင်အဆင်းအားဖြင့် ကောင်းခြင်း

ဥပမာ။ ။ ရွှေရောင်၊ ငွေရောင်၊ မိုးကြိုးရောင်၊ မီးဝင်ပြဒါးရောင် စသည်ဖြစ်သည်။

၂။ အသားအနေကောင်းခြင်း

ဥပမာ။ ။ ဘော်သား၊ နာသား၊ ကန်စွန်းဥသား စသည်ဖြစ်သည်။

၃။ အရည်နုခြင်း

ဥပမာ။ ။ ကျိုချက်ရ လွယ်ကူခြင်း။

၄။ မှတ်စားခြင်း။

၅။ ပန်းခိုးနိပ်ခြင်းတို့ ဖြစ်လေသည်။
ဖော်ပြပါ အရည်အချင်းကောင်းတို့ ပြည့်စုံရန်အတွက် တစ်ခုတည်းသော လိုအပ်ချက်မှာ ကုန်းသံ၊ ရေသံ မည်သည့်သံမဆို အဂ္ဂိရတ်အလိုအားဖြင့် ပြဒါးကိန်းဖို့(ဝါ) ပြဒါးဓာတ်များစွာ ပါဝင်ဖို့သာ အဓိကဖြစ်သည်။

ပြဒါးကိန်းသော ရေသံသံမျိုးတို့သည် အေးချမ်းသောရာသီဥတုရှိသည့် စိမ့်မြို့မြိုင်ကြီး တောတောင်ကြီးများမှ စမ်းဒိုင်ကြီးများတွင် သယံဇာတဖြစ်တည်ကြသည်ဟူ၍ ကျမ်းဂန်များ၌ ဖော်ပြထားသည်။

သို့ဖြစ်၍ ဤအချက်သည် ပတ္တမြားကျောက်တို့ထွက်ရှိရာ မိုးကုတ်ရတနာမြေနှင့် သဘာဝခြင်း ကိုက်ညီလျက်ရှိ

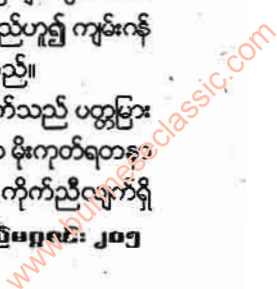

သည်။

ဤနေရာတွင် ဗဟုသုတအဖြစ် ထည့်သွင်းဖော်ပြလိုသည်မှာ ရှေးလူကြီးသူမတို့ ဆိုင်ကားအရ ပတ္တမြားဟူသည် ပြဒါးဓာတ်တို့ များစွာ ပါဝင်ဖွဲ့စည်းထားခြင်းကြောင့် ပြဒါးများကျောက် ထို့မှ ပတ္တမြားဟူ၍ ဖြစ်လာခဲ့သည်ဟု အစဉ်အဆက် ပြောဆိုခဲ့ကြသောစကားကို အကြိမ်ကြိမ် ကြားနာမှတ်သားခဲ့ဖူးသည်။

ပတ္တမြားမျက်ရှင်သည် ထို၌ ပါဝင်သော ပြဒါးဓာတ်တို့၏ အာနုဘော်ကြောင့် အရောင်ထွန်းလင်းခြင်း ပျံ့တက်နိုင်ခြင်းတို့ ဖြစ်သည်ဟူ၍လည်း မှတ်သားခဲ့ဖူးပါသည်။

မှတ်ချက်။ ။ (ခေတ်သိပ္ပံအမြင် ပတ္တမြားစသော ကျောက်မျက်တို့၏ ဓာတုဗေဒညှိပုံကား ထိုသို့ ဗဟုသုတပါချေ။ သိရှိလိုပါက သက်ဆိုင်ရာ စာပေတို့၌ လေ့လာနိုင်ပါသည်။ ဤနေရာတွင် မြန်မာတို့၏ ဝိဇ္ဇာပညာ အမြင်ကိုသာ ဖော်ပြခြင်း ဖြစ်ပေသည်။)

ကျွန်ုပ်သည် ငယ်စဉ်ကပင် သာမန်တွင်း အလုပ်သမားအဖြစ်သာမက တွင်းဆရာအဖြစ် နှစ်ပေါင်း နှစ်ဆယ်ခန့် လုပ်ကိုင်ခဲ့သည်ဖြစ်၍ ကျောက်မျက်ရတနာတို့နှင့် ပတ်သက်သော ပါးစပ်ရာဇဝင် ဗြဟ္မတရားအမျိုးမျိုးတို့ အခါများစွာ ကြားနာမှတ်သားခဲ့ဖူးသည်။

သို့ဖြစ်၍ ထိုမှ တစ်စိတ်တစ်ဒေသကို ဖော်ပြရသော် ကျွန်ုပ်တို့ တွင်းသားလောက၌ **ပြကျောက်**ဟူသော ဝေါဟာရတစ်ခု ရှိခဲ့ဖူးသည်။

တွင်းသမားတစ်ယောက်သည် ဖြန့်ဆေးရင်းဖြစ်စေ၊ တွင်းထဲ၌ ဖြန့်တူးရင်းဖြစ်စေ ကျောက်တစ်ပွင့်ကို ထင်ထင်ရှားရှား မြင်တွေ့ပြီးမှ လက်



ဖြင့် ကောက်ယူနိုင်ခြင်းမရှိဘဲ အကြောင်း တစ်ခုခုဖြင့် ပျောက်ကွယ်သွားခဲ့သော် ထိုကျောက်ကို ပြကျောက်ဟူ၍ ပြောဆိုကြသည်။

အဓိပ္ပါယ်မှာ လူတို့နှင့် မထိုက်တန်၊ မြင်ရုံမျှ ပြသည်ကဲ့သို့ ဖြစ်ခြင်းကြောင့် ပြကျောက်ဟူ၍ တင်စား ပြောဆိုခြင်း ဖြစ်ပါသည်။

ထိုပြင် ရှေးလူကြီးများ တွင်းထဲ၌ တူးရင်း အရောင်ထွန်းလင်းတောက်ပသော ကျောက်တစ်ပွင့် ပေါ်လာပြီး အထက်သို့ ပျံ့တက်လာသည်ကို တွေ့ရတတ်သည်။

ထိုအခါ ရုတ်တရက် တံတွေးနှင့် လှမ်းထွေးပြီး လက်ဖြင့် ဖမ်းယူရသည်။ လက်ဖြင့်ကိုင်မိသော် ထိုကျောက်ကို အပြစ်အနာ(ဒဏ်ရာ) ရရှိသွားအောင် ကျောက်ခဲစသော တစ်စုံတစ်ခုနှင့် ပွတ်တိုက်ပြီး ခံတွင်း၌ ငုံ့ထားရသည်။

ထိုကဲ့သို့ မပြုလုပ်ပါက အဆိုပါ ကျောက်ကို လက်ဖြင့် ကိုင်တွယ်၍ မရဘဲ လွတ်ကျပြီး ပြန်ထွက်သွားတတ်သည်။

ဤသည်မှာ ရှေးလူကြီးသူမများ တွင်းဆရာများ ပေါလန်များတို့ အစဉ်အဆက် ပြောဆိုခဲ့သော ပြကျောက်ပုံပြင်များပင် ဖြစ်ပါသည်။ ထို ပြကျောက်သည်ကား **ပတ္တမြားမျက်ရှင်ပင်** ဖြစ်ပါ၏။

ဤအကြောင်းအရာတို့ကို ဖော်ပြ

ရေးသားရခြင်းမှာ ရှေးလူတို့သည် ပတ္တမြားမျက်ရှင်ကို လည်းကောင်း၊ ပတ္တမြားကျောက်တို့၌ ပြဒါးဓာတ်တို့ ပါဝင်ဖွဲ့စည်းထားသည်ကို လည်းကောင်း လက်ခံယုံကြည်ကြခြင်းကို ထင်ရှားစေလို၍ ဖြစ်ပါသည်။

အထက်ပါအယူအဆကို ယုံကြည်လက်ခံမည်ဆိုပါက ပတ္တမြားကျောက်တို့နှင့် ဧရာနောကာ တွေ့ရှိရတတ်သော ဖိုးကုတ်မြေမှ ရေသံကျောက်ရိုင်းတို့၌ ပြဒါးဓာတ်တို့ အနည်းနှင့်အများ ပါဝင်နိုင်သည်ဆိုသော အယူအဆကို လက်ခံနိုင်ပေလိမ့်မည်။

ထိုအချက်တို့ကို မိမိမိတ်ဆွေဖြစ်ကြသော အဂ္ဂိရတ်ဆရာကြီးတို့နှင့် ဆွေးနွေးကာ ရေသံကျောက်တို့အား သတ္တုချကာကြည့်ရန် တိုက်တွန်းခဲ့ဖူးသော်လည်း မည်သူမျှ စိတ်ဝင်တစား ပြုလုပ်ခဲ့ခြင်း မရှိကြချေ။

သာမန် စမ်းသပ်ကြည့်သူအချို့ကလည်း ဒီကျောက်တွေက သံထုတ်လို့မရဘူး၊ အရည်မဖြစ်ဘူး ဟူ၍သာ ပြောခဲ့ကြသည်။

သို့ဖြင့် ကျွန်တော်သည် ဖိုးကုတ်မြေ တစ်ခွင်ရှိ ကျောက်တွင်းရပ်ကွက် အသီးသီးမှ သံကျောက်တို့ကို ရှာဖွေစုဆောင်းလေ့လာခဲ့ရာတွင် အချို့အသားကျစ်၏၊ မာ၏။ အချို့ပွ၍ ကြေလွယ်၏။ အချို့ကား အခြားသော ကျောက်တို့နှင့် ရောနှောနေ၏။ အချို့သီးသန့်နေ၏။ အချို့ သယံရှိ၏။ အချို့ သယံမရှိ။

ဤသည်နယ် အမျိုးမျိုးအဖုံဖုံ တွေ့ရှိရာဝယ် ရပ်ကွက်တစ်ခုမှ ရရှိသော သံကျောက်ရိုင်းတို့ကို နှစ်သက်သဘောကျပြီး သတ္တုဖမ်းကြည့်ရာ သံစင်သံကောင်းတို့ ရရှိခဲ့မှုမကဘဲ သံတွယ်လွတ်သည့် အဆင့်သို့ပင်

ဘေးအန္တရာယ် ရှောင်နိုင်စေသော

စမတစ်ချပ်

ဘုန်းမြင့် (မွန်ဒွာနေ)

အသက်တစ်ရာ မနေရ အမှုတစ်ရာ ကြုံရဆိုသလို ကျွန်တော်သည် လွန်ခဲ့သောနှစ်က မမျှော်လင့်ဘဲ အမှုတစ်ခု ကြုံခဲ့သည်။ အမိန့်ချခါနီး အချိန်တွင် လျော်ပေးရန် ငွေကြေး မတတ်နိုင်ပါ။

ထိုအခါ ဇနီးဖြစ်သူက သူ၏ မိဘများထံ သွား၍ အကူအညီတောင်းခဲ့သည်။ ယောက္ခမဖြစ်သူ ဦးလှအောင်သည် ငွေကြေးကို အကူအညီပေးလိုက်ရုံတင် မကဘဲ သူ၏ ဆရာတော် ပျံလွန်တော်မမူမီ ပေးခဲ့သော စမလေးတစ်ချပ်ကိုပေးပြီး ကျွန်တော်၏ဇနီး ခင်မမအား...

‘သမီး... ဒီစမပြားလေးဟာ ဖေဖေ့ဆရာတော်ပေးခဲ့တဲ့ စမပြားလေးပဲ။ ညတိုင်း ဖေဖေတိုင်း တစ်တိုင်းကို လက်ထဲကိုင်ပြီး ဂုဏ်တော်ကိုးပါးစွတ်ပြီး မီးတင်ထွန်းပေးနောက်ပြီး (၁၀၈)လုံး ပုတီးကုံးနဲ့ ဂုဏ်တော် (၉)ပါးကို ပုတီး(၉)ပတ် မှန်မှန်ပိတ်ပေးပါ’
‘ဖေဖေတိုင်းကို ဂုဏ်တော်ကိုးပါး ဘယ်နှခေါက် ရွတ်ရမှာလဲ ဖေဖေ’
‘တစ်ခေါက်ရွတ်ရင် ရပါတယ်။ နှင့် ယောက္ခားကို ညတိုင်း (၇)နာရီအချိန်မှာ ဖေဖေတိုင်းပီး ပူဇော်ပြီး ဂုဏ်တော်ကိုးပါးကို ကိုးပတ် ပုတီးမှန်မှန်ပိတ်နိုင် ကြားလား သမီး’

‘ဟုတ်ကဲ့ ဖေဖေ’
ကျွန်တော်၏ ဇနီးသည် အိမ်သို့ ပြန်ရောက်သော် ထိုစမပြားလေးကို ဖေဖေ သူ့အဖေ ပြောလိုက်သော စကားကို ပြန်ပြောပြလေသည်။
ခင်မမ၏အဖေသည် ဘုရား၊ တရား၊ သံဃာ ရတနာမြတ်သုံးပါးကို ကြည်ညို ချွန်းချွန်းဖြစ်သည်။
ထို့ကြောင့် ကျွန်တော်သည် ထိုစမပြားလေး၏ အဓိပ္ပါယ်ကို မသိသော် ညည်း ယုံကြည်စွာ နေ့စဉ်နေ့တိုင်း (၉)နာရီအချိန်တွင် ဖေဖေတိုင်း

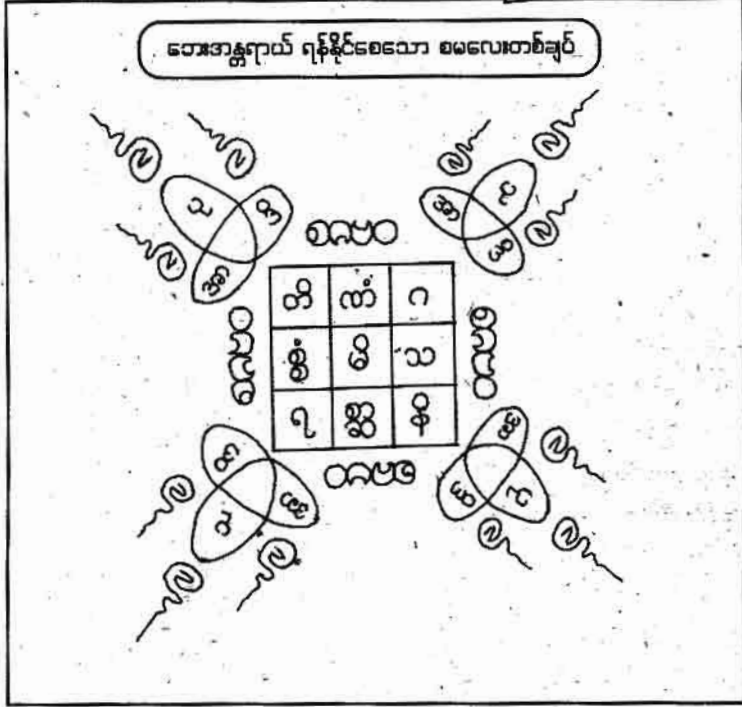

မီးပူဇော်ပြီး ဂုဏ်တော်ကိုးပါးကို သူ၏ ဖခင် ပြောသည့်အတိုင်း (၁၀၈)လုံး ပုတီးဖြင့် (၉)ပတ် မှန်မှန်ပိတ်ခဲ့သည်။
ဂုဏ်တော်ကိုးပါး ပွားများခြင်း အကျိုး၊ ထိုစမပြားလေးကို မီးပူဇော်ခြင်းအကျိုးကြောင့် ဖြစ်ကောင်းဖြစ် ပါလိမ့်မည်။
တရားရုံးတွင် အမိန့်ချသည့်နေ့တွင် အမှုရှုံးမလို ဖြစ်နေသော ကျွန်တော်သည် မှန်ကန်စွာ ထွက်ဆိုသော သစ္စာ စကားကြောင့်လည်းကောင်း၊ တစ်ဖက် သူသည် သက်သေအထောက်အထား

မရှိလုံသောကြောင့် ထိုအမှုကို ရုံးမှ အပြီး ပလပ်လိုက်၍ ကျွန်တော် မလျော်ရတော့ချေ။
အမှုပြီးသည့်နောက်တွင် ကျွန်တော်သည် ဘုရား၊ တရားအလုပ်ကို အရင်က လျစ်လျူရှုခဲ့သော်လည်း ယခု လက်တွေ့တွင် အကျိုးပေး မှန်ကန်သဖြင့် ပို၍ အချိန်ရလျှင် ရသလို ပြုလုပ်ခဲ့သည်။
(ထိုနေရာတွင် ယခင်က ဘုရား၊ တရားကို မယုံကြည်၍ မဟုတ်ပါ။ ယခုကဲ့သို့ လေးလေးနက်နက် ပြု

စာမျက်နှာ (၂၀၆) မှ အဆက်

လုပ်ခဲ့ခြင်းကို ဆိုလိုပါသည်။)

ထို့နောက် ကျွန်တော်သည် ထိုစမ ပြားလေးကို ဇနီး၏ဖခင် ပြောသကဲ့သို့ နေ့စဉ် ပုံမှန် မီးထွန်း၍ ပုတီးစိပ်ခဲ့ရာ စီးပွားရေးသည်လည်း ယခင်ကထက် ပြေလည်လာပြီး အလုပ်အကိုင် ရာထူးပင် တိုးလာခဲ့သည်။

တစ်နေ့တွင် အင်းအိုင်စမအကြောင်းကို နားလည်သော ဆရာကြီးတစ်ဦးထံ ထိုစမကို ပြပြီး မေးကြည့်ရာ အဓိပ္ပါယ်ကို သိရှိနားလည်တော့သည်။

ဆရာကြီးက ကျွန်တော့်အား...

'မောင်လွင်မော် ဒီစမလေးကို ပစ္စည်းပါးနဲ့ လုပ်ထားတဲ့ ကမ္ဘဝါပြားလေးပဲကွ။ လေးထောင့်ကွက်ထဲက စာလုံးတွေက "တိ သရဏံ နိစ္စံ ဂစ္ဆာမိ" ဆိုတာ "သရဏံကို အမြဲ ကိုးကွယ်ပါတယ်" လို့ အတိုချုပ် အဓိပ္ပါယ်ရတယ်ကွ။

မြင်းခုန်နဲ့ စမစာလုံး သွင်းထားတယ်။ ဘေးပတ်လည်ကတော့ ၈.၈.၈ ကို စာမရေးထားတယ်။

ပြီးတော့ လေးထောင့်အင်းကွက်ရဲ့ ထောင့်လေးထောင့်မှာ "ပု-ဒီ-အာ" ကို "ကိုးနဝင်းအညွန့်" ရေးထားတယ်။

သရဏံမှာ ကောလီသရဏံနဲ့ လောကုတ္တရာ သရဏံဆိုပြီး ရှေးလောကီပညာရှင်တွေက အယူအဆ နှစ်မျိုးရှိတယ်။ မောင်လွင်မော် ဒီစမပြားလေးဟာ လောကီကို အကျိုးဖြစ်ထွန်းစေတဲ့ စမပြားလေးပါ'

'အဲဒီ စမပြားလေးဟာ နောက်ဘာများ အသုံးဝင်သေးလဲ အဘရယ်'

'ငါ သိသလောက်တော့ ကလေးတွေ ထိတ်လန့်တဲ့အခါ ရေထဲစိမ်ပြီး သရဏံကိုရွတ်ပြီး တိုက်ရင် မကောင်းဆိုးဝါး နာနာဘာဝ မကပ်နိုင်ဘူး။

နောက်ပြီး မနက်မိုးလင်းတိုင်း ရေဖလားထဲစိမ် သရဏံ(သို့မဟုတ်) ဂုဏ်တော်ကိုးပါး ရွတ်ဆိုပြီး မျက်နှာသစ်ရင် အန္တရာယ် ကင်းတယ်ကွ။

သိမ်ဝင်ထားတဲ့ ပစ္စည်းပါး ကမ္ဘဝါပြားလေးပေါ်မှာ ရေးထားရင် အိမ်လုံတယ်ကွ။ စုန်း၊ တရွှေ့ သရဲအောက်လမ်းပညာနဲ့ မတိုက်နိုင်ဘူးပေါ့ကွာ'

'ဒါဆို သိမ်ထပ်ဝင်ရင် ရမလားအဘ'

'ပိုပြီး ကောင်းတာပေါ့ကွာ။ ဒီစမပြားလေးကို မင်း ဆောင်ထားမယ်ဆိုရင် ကံငါးပါး လုံရမယ် မောင်လွင်မော်'

'ပစ္စည်းပါးကမ္ဘဝါဆိုတာ ဘာလဲ အဘရယ်။ ကျွန်တော် မသိလို့ မေးပါရစေ'

'ပစ္စည်းပါးကမ္ဘဝါဆိုတာ (၁)ရွှေ (၂)ငွေ (၃)ကြေးနီ (၄)ကြေးဝါ (၅)မီးကြိုးရွှေတို့ကို အရည်ကျိုးပြီး ကမ္ဘဝါပြားဖြစ်အောင် ပြုလုပ်ထားတာကွ'

'ဒါဆို ကျေးဇူးပြုပြီး အဲဒီ စမလေးပုံကို ကျွန်တော့်ကို ဆွဲပေးပါလား'

'ဘာလုပ်မလို့လဲ မောင်လွင်မော်'

'ဂန္ထီရဝါသနာရှင်တွေ လေ့လာနိုင်အောင် နက္ခတ္တရောင်ခြည်မဂ္ဂဇင်းထဲ ဆောင်းပါးရေးချင်လို့ပါ'

'သိပ်ကောင်းတာပေါ့ကွာ။ ဂန္ထီရဝါသနာရှင် စာဖတ်သူတွေအတွက် အလွန်အကျိုးရှိတာပေါ့ကွာ'

ဟု ဆိုကာ ဆရာကြီးဦးကျော်နိုင်သည် စာရွက်တစ်ရွက်တောင်းကာ ထိုစမပြားလေးပုံကို အနီးစပ်ဆုံး တူနိုင်သမျှ တူရန် ပေတံဖြင့် တိုင်းထွာပြီး ရေးပေးခဲ့လေသည်။

ဘုန်းမြင့်(မှန်ဌာနေ)

ရောက်ရှိခဲ့ပါသည်။

ထို့ကြောင့်ပင် အနယ်နယ်အရပ်ရပ်မှ မိမိနှင့် ဝါသနာတူ ဗိတ်ဆွေများအား မပင်မပန်းဘဲ အလွယ်တကူ ထုတ်ယူအသုံးပြုနိုင်ကြဟူသော စေတနာဆန္ဒဖြင့် ရန်သေ-ရေသံဟု ခေတ်စားနေသော ဝိုးကုတ်ရေသံကျောက်ရိုင်းတို့မှ သတ္တုချက်၊ သံစင်ထုတ်ယူနည်းကို လက်တွေ့အားဖြင့် ရေးသားဖော်ပြအပ်ပါသည်။

သတ္တုထုတ်ပုံမှာ...

သယံများ ပြဒါးအရောင် (အကန့်အကွက်)ပါရှိသော သံကျောက်တို့ကို အမှုန်ပြု၍ ရေနှင့် အကြိမ်ကြိမ် ဆေး၊ သံလိုက်ဖြင့် ဆွဲယူရရှိသော သံမှုန်ကို ကောင်းစွာ နေလှန်း။

ယမ်း၊ ထား၊ ဆပ်ပြာ(သံဆပ်ပြာ)၊ မဖောက်ထုံးမှုန့် ယင်းလေးပါးအလေးချိန်ဆတူ အခြောက်ရော၍ ထား။ သံမှုန်နှင့် ဆေးမှုန့် ဆတူရောပြီး ဆန့်လောက်သည့် လုံတွင် ထည့်။ မီးလျှံမှစကာ တဖြည်းဖြည်း မီးပြင်းအထိ လုံခိုင်သရွေ့ထိုး မီး လုံးဝအနားမပေးပါနှင့်။

တစ်လုံနှင့် သတ္တုမကွဲသော် ပြန်၍ ထိုး ယင်းအတိုင်း(၃)လုံနဲ့ထိုး၍ ချောမောခဲ့သော် သံသတ္တုသည် လုံဖင်တွင် ပြား၍ ကျလေ၏။

ထိုသတ္တုသံသည်ကား ထုလျှင် ဆတ်၍ ကြေလွယ်ခြင်း၊ အရောင်အဆင်းကောင်းခြင်း၊ မှတ်စားခြင်း၊ သံတွယ်လွတ်ခြင်း၊ စသည့် အဆင့်အချင်းတို့နှင့် ပြည့်စုံသော လုပ်ရတ်ဝင်သံစင်သံကောင်းအမှန်ပင် ဖြစ်ပေသည်။

ပညာစက္က မင်းလက်ယာအောင်



ဂုဏ်ထူးဆောင်များ၊ စမ်းချောင်းမြို့နယ်၊ နန်းစန္ဒာတိုင်းရင်းသားကုမ္ပဏီ

ဆရာမ ဒေါ်မြင့်စန်း

(တဆ-၀၁၁၅၇) နှင့် တွေ့ဆုံဆွေးနွေးခဲ့သော

လေဖြတ်ရောဂါ

မြောက်မြောက်
မောင်မောင်

ကာကွယ်စောင့်ရှောက်နည်းများ



ဆရာမဒေါ်မြင့်စန်း(သိမ်ဖြူ) (တဆ-၀၁၁၅၇)

လေဖြတ်ရောဂါဟာ အသက် အရွယ် ကျား/မ မရွေး၊ လူမျိုးမရွေး၊ ဘာသာမရွေး နေရာဒေသမရွေး၊ အချိန်မရွေး လေဖြတ်ရောဂါ ဖြစ်နိုင်ပါတယ်။ သွေးတိုးရောဂါအခံရှိသူများ ဆီးချိုသွေးချိုရောဂါ အခံရှိသူများဟာ ကံ၊စိတ်၊ဥတု၊အာဟာရဆိုတဲ့ သမုဋ္ဌာန် တရား(၄)ပါးကို လွန်ယုတ်လွဲမှား ပြု ဖန်များရင် လေဖြတ်ရောဂါ ဖြစ်နိုင်ပါတယ်။

သွေးတိုးရောဂါနဲ့ ဆီးချိုသွေးချို ရောဂါကို ထိန်းထားပြီး လေဖြတ် ရောဂါကို ကာကွယ်နိုင်ဖို့အတွက် စမ်းချောင်းမြို့နယ်ကို ရောက်တဲ့အခါ ဆရာမဒေါ်မြင့်စန်း(သိမ်ဖြူ)နဲ့ တွေ့ဆုံ ဆွေးနွေးခဲ့ပါတယ်။

ဆရာမ ဒေါ်မြင့်စန်း(သိမ်ဖြူ)က သိမ်ဖြူတော် ဆရာတော်ကြီး ရှင်နဂါးသေဇာတ်ဝံသနဲ့ ဆရာကြီး ဦးအောင်ကျော်တို့ရဲ့ တပည့်တစ်ဦး ဖြစ်ပါတယ်။

ဆေးကုသက် နှစ်(၃၀)ကျော် ရှိနေ ပြီဖြစ်တဲ့ ဆရာမဒေါ်မြင့်စန်းနဲ့ တွေ့ဆုံ ဆွေးနွေး မေးမြန်းခဲ့သမျှ ပြန်လည် တင်ပြလိုက်ပါတယ်။

■ 'ဦးအောင်ကျော် ဆရာမနဲ့ တွေ့ဆုံဆွေးနွေးတဲ့ ရောဂါအတွက် လေဖြတ်ရောဂါ ကာကွယ် စောင့်ရှောက်နည်းများကို

သွေးဓာတ်အညစ်အကြေးများ နည်းနည်းနည်းနည်း လေဖြတ်ရောဂါ အန္တရာယ်ရှိပါတယ် သိပါရအံ့'

□ 'လေဖြတ်နိုင်တဲ့ လူတွေကတော့ သွေးတိုးရောဂါ၊ ဆီးချိုရောဂါ၊ သွေးတွင်းအဆီများခြင်း၊ နှလုံးရောဂါရှိသူ များ လေဖြတ်ခြင်း ဖြစ်နိုင်ပါတယ်'

■ 'လေဖြတ်ခြင်းအန္တရာယ်ကို နှစ်ဖို့ရှိ ကြောင့် သိရှိထားပြီး အန္တရာယ် နှစ်ချက်ရှိ ခြင်းများကို ဆင်ခြင် ပြောပြထားပါဦး'

□ 'ဦးနှောက်သွေးကြောပိတ်ပြီး လေဖြတ်ခြင်းနဲ့ ဦးနှောက်သွေးကြော ပေါက်ပြီး လေဖြတ်ခြင်း အမျိုးအစား နှစ်ခုအနက် ဆီးချိုရောဂါကြောင့်

လေဖြတ်တာဆိုရင် ဦးနှောက် (သို့ မဟုတ်) နှလုံးသွေးကြောပိတ်လို့ လေဖြတ်တာ ဖြစ်ပါတယ်။

သွေးတိုးကြောင့် လေဖြတ်တာ ဆိုရင် သွေးကြောပေါက်လို့ လေဖြတ် တာ ဖြစ်ပါတယ်။ ဆီးချိုရောဂါနဲ့ သွေး တိုးရောဂါ တွဲနေတဲ့အချိန်မှာ လေဖြတ် တဲ့အခါ သွေးကြောပိတ်ဆိုသွားတာ ဆိုရင် ဆီးချိုရောဂါကို မထိန်းနိုင်လို့ လေဖြတ်သွားတာ ဖြစ်ပါတယ်။

သွေးကြောပေါက်သွားတာ ဆိုရင် သွေးတိုးကို မထိန်းနိုင်လို့ လေဖြတ် သွားတာဖြစ်ပါတယ်'

■ 'သွေးတိုး ဘယ်အဆင့်လောက်မှာ

www.burmeseclassic.com

လေဖြတ်နိုင်ပါလဲ ခြေပြေးသွားဦး*

□ 'သွေးဖိအား အပေါ်သွေး အောက် သွေး ၁၆၀/၁၀၀ အဆင့်ရှိသူတွေ အစားအသောက် အနေအထိုင် မဆင်ခြင်ရင် လေဖြတ်နိုင်ချေ များ ပါတယ်။

ဒါပေမယ့် ၁၆၀/၁၀၀ အဆင့်ရှိသူ တွေ လေမဖြတ်တာလဲ ရှိပါတယ်။ အဲဒါကတော့ အစားအသောက်၊ အနေ အထိုင် ဆင်ခြင်သူတွေ ဖြစ်ပါတယ်။ သွေးဖိအား ၂၀၀/၁၁၀ ရှိသူတွေ ကတော့ ဦးနှောက်သွေးကြောပေါက် ပြီး လေဖြတ်တာ အများဆုံး တွေ ရပါ တယ်။

အဓိကပြောချင်ကတော့ သွေးတိုး ကို ထိန်းချုပ်ဖို့နဲ့ အစားအသောက်၊ အနေအထိုင်ဆင်ခြင်ဖို့ အထူး လိုအပ် ပါတယ်'

■ *လေဖြတ်အောင် ဖြစ်စေတဲ့ အကြောင်းရင်းများကို ထက်ဦး ခြေ ပြေးသွားဦး*

□ 'လေဖြတ်ရောဂါ ဖြစ်စေတဲ့ အကြောင်းရင်းများကတော့...

- ၁။ မျိုးရိုးဗီဇတွင် လေဖြတ်ရောဂါနှင့် နှလုံးရောဂါရှိခြင်း။
- ၂။ သွေးတိုးရောဂါရှိခြင်း။
- ၃။ ဆီးချိုရောဂါရှိခြင်း။
- ၄။ သွေးတွင်း အဆီဓာတ်များခြင်း။
- ၅။ အဝလွန်ခြင်း။
- ၆။ ယခင်က လေဖြန်း၊ လေဖြတ်၊ နှလုံးသွေးကြောပိတ်ဖူးခြင်း။
- ၇။ အရက်သောက်ခြင်း။
- ၈။ ဆေးလိပ်သောက်ခြင်း။
- ၉။ သန္ဓေတားဆေး ကြာမြင့်စွာ သုံးစွဲ ခဲ့ခြင်း။
- ၁၀။ ကိုယ်လက်လှုပ်ရှားမှု နည်းခြင်း။
- ၁၁။ စိတ်ဖိစီးမှုများခြင်း စတဲ့ အကြောင်း အချက်များဟာ လေဖြတ်ရောဂါ ဖြစ်စေတဲ့

သွေးဖိအား
၂၀၀ / ၁၁၀
ရှိသူတွေ
ကတော့
ဦးနှောက်
သွေးကြောပေါက်ပြီး
လေဖြတ်တာ...

အကြောင်းရင်းများ ဖြစ်ပါတယ်'

■ *လေဖြတ်ဖို့ ကြိုတင်သတိပေးတဲ့ လူ့ပြေးလကွဏာများကို သိပါက ဆရာမ*

- 'လေဖြတ်ဖိ ကြိုတင်အသိပေးတဲ့ ရှေ့ပြေးလကွဏာများကတော့...
 - ၁။ ရုတ်တရက် မျက်နှာ၊ လက်၊ ခြေ တစ်ဖက်ထုံခြင်း။ လေးလံခြင်း။
 - ၂။ ရုတ်တရက် စကားပြောမရခြင်း။
 - ၃။ အမြင် ဝေဝါးခြင်း။
 - ၄။ နှစ်ထပ်မြင်ခြင်း။
 - ၅။ ဟန်ချက်မထိန်းနိုင်အောင် ချာချာ လည်မှုခြင်း။
 - ၆။ ရုတ်တရက် လမ်းမလျှောက်နိုင် ဘဲ ဒယီးဒယိုင် ဖြစ်ခြင်း။
 - ၇။ စကားမပီသခြင်း (သို့မဟုတ်) စကားပြောရန် ခက်ခဲခြင်း။
 - ၈။ ရုတ်တရက် စကားပြောမရခြင်း။ စကား ဗလုံးဗထွေးဖြစ်ခြင်း။
 - ၉။ အခြားသူ ပြောစကားကို နားလည် ရ ခက်ခဲခြင်း။
 - ၁၀။ ရုတ်တရက် ပြင်းထန်စွာ ခေါင်း ကိုက်ခြင်း။
 - ၁၁။ အသိစိတ်မရှိတော့ခြင်း

■ *လေဖြတ်အောင် ဖြစ်စေ လကွဏာ များကို ထက်ဦး ခြေပြေးသွားဦး*

□ 'လေဖြတ်ရောဂါရဲ့ ဖြစ်ဆဲ လကွဏာများကတော့...

- ၁။ မျက်နှာ၊ လက်၊ ခြေ တစ်ဖက်ထုံ ခြင်း။ လေးလံခြင်း။ လုံးဝ မလှုပ် ရှားနိုင်တော့ခြင်း။
- ၂။ စကားပြောဆို ဆက်ဆံရာတွင် အခက်အခဲရှိခြင်း။
- ၃။ အစာ၊ ရေ မျိုရခက်ခဲခြင်း။
- ၄။ ဆီး၊ ဝမ်းမထိန်းနိုင်ခြင်း။
- ၅။ ထိတွေ့မှု အာရုံပျက်ယွင်းခြင်း။
- ၆။ အမြင်အာရုံ ချို့ယွင်းခြင်း။
- ၇။ မှတ်ဉာဏ်ချို့ယွင်းခြင်း။ အာရုံစိုက် မှု အားနည်းခြင်း။
- ၈။ စိတ်မထိန်းချုပ်နိုင်ခြင်း။
- ၉။ မျက်ဖြူလန်တက်ခြင်း။
- ၁၀။ သတိလစ်မေ့မြောခြင်း။

စတဲ့လကွဏာများဟာ လေဖြတ် ရောဂါရဲ့ ဖြစ်ဆဲလကွဏာများ ဖြစ်ပါ တယ်'

■ *လေဖြတ်အောင်ရင်များ စားသင့် သောအစားအစာများနဲ့ စားသင့် သောအစားအစာများကို ထက်ဦး ခြေပြေးသွားဦးဆရာမ*

□ 'လေဖြတ်ရောဂါရှင်များ စား သောက်သင့်တဲ့ အစားအစာများ ကတော့ မုန့်လာဥနီ၊ ကညွတ်၊ ဟင်းနုနယ်၊ ခရမ်းချဉ်သီး၊ မုန့်ညှင်း ပု ကြက်သွန်ဖြူ၊ ကြက်သွန်နီ၊ ပဲဝါ၊ ပဲစိမ်း၊ ငိုလ်စားပဲ၊ ကြောင်လျှာသီး... ကြောင်လျှာရွက်၊ ဒန့်သလွန်သီး၊ ဒန့်သလွန်ရွက်၊ ရှောက်သီး၊ ရှောက် ရွက်၊ မြင်းခွာရွက်၊ ရှောက်ချိုသီး၊ ကျွဲကောသီး၊ ငါးကြင်း၊ ဆယ်လမွန်ငါး၊ ခုံးကောင်တို့ကို စားသင့်ပါတယ်။

မစားသောက်သင့်သော အစား အစာများကတော့ ဝက်သား၊ ဘဲသား၊ ဝက်အရေခွံများ၊ ဝက်ပေါင်ခြောက်၊ ဝက်အူချောင်း၊ ငါးမြင်း၊ ငါးတန်၊ ဝမ်း တွင်းသားများ၊ မြေကောင်းသားများ...

ဝဏန်းအဆီ၊ ပုစွန်ဆီ၊ ငါးဥ၊ လိပ်
သား၊ ငါးရေခဲ၊ နို့ဆီ၊ ငရုတ်ဆီ၊ ဟင်
ဘာဂါ၊ ကော်ဖီ၊ နို့ဆီများများ ထည့်
ဖျော်သော လက်ဖက်ရည်တို့ကို ရှောင်
ကြဉ်ရပါမယ်။

■ *လေဖြတ်ရောဂါ ကြိုတင်ကာကွယ်
ထောက်ပံ့ရန်အတွက် ဝက်ဗြေ
ခြောက်ဖွယ်ဗီ*

□ *လေဖြတ်ရောဂါကို ကြိုတင်ကာ
ကွယ်ချင်ရင် ကံ၊စိတ်၊ဥတုအာဟာရ
ဆိုတဲ့ သမုဋ္ဌာန်တရားလေးပါးကို
ညီညွတ်မျှတအောင် နေထိုင် စား
သောက်ရပါမယ်။

သွေးတိုး သွေးဖိအားကို အပေါ်
သွေး အောက်သွေး ၁၃၀/၉၀ ထက်
မပိုအောင် ထိန်းထားရပါမယ်။ ဆီးချို
ကိုလဲ ၂၀၀mg/dlထက် မပိုအောင်
ထိန်းထားရပါမယ်။

အစားအစာများအနေနဲ့ ဒီပေါက်
ထမင်း၊ အုန်းနို့ခေါက်ဆွဲ၊ အုန်းထမင်း
များကို လုံးဝရှောင်ကြဉ်ရပါမယ်။
သားငါး၊ အသီးအနှံများကို ပဲခဲ၊ နှမ်းဆီ၊
သံလွင်ဆီတစ်မျိုးမျိုးနဲ့ ချက်ပြုတ်
စားသောက်ရပါမယ်။

အကြော်ဆီ၊ စားအုန်းဆီ၊ အချိုမှုန့်
တို့ သုံးစွဲခြင်း လုံးဝ ရှောင်ကြဉ်ရပါ
မယ်။ မထင်မတင်ပေါက်များစေတဲ့
အေးချိုဆိမ့်ဖန် အစားအစာများ
လွန်ကဲစွာ စားသောက်ခြင်းမှ ရှောင်
ကြဉ်ရပါမယ်။

လေဖြတ်ရောဂါကို ကြိုတင်ကာ
ကွယ်ချင်တယ်ဆိုရင် အထက်မှ ပြော
ခဲ့တဲ့ လေဖြတ်ခြင်းကို ဖြစ်စေနိုင်သော
အကြောင်းရင်းများကို သိရှိ နားလည်
အောင် လေ့လာပြီး သမုဋ္ဌာန်တရား
လေးပါးကို ညီညွတ်မျှတအောင်
နေထိုင်စားသောက်ရပါမယ်။

ပူပြင်းတဲ့ရာသီဥတုမှာ ရေစို အဝတ်
ဝတ်ပြီး ပန်ကာလေ၊ လေအေးစက်နဲ့

**သွေးတိုးဝရာဝါ
တစ်ရက်လျှင်
ဒီပေါက်ထမင်း
စားပြီး
နာရီပိုင်းတတွင်း
တုန်းနို့ခေါက်ဆွဲ
ထယ်စားရင်...**

နေထိုင်ခြင်း၊ အရက်သေစာ သောက်
စားပြီး သံမဲတလင်းပေါ် အိပ်ခြင်း၊
အအေးခံခြင်း လုံးဝ ရှောင်ကြဉ်ရပါ
မယ်။

ကိုယ်လက် လှုပ်ရှားမှုနည်းပြီး
အညောင်းထိုင်မှုများခြင်းကို ဆင်ခြင်
ရပါမယ်။ နံနက်စောစော လမ်းလျှောက်
ခြင်းစတဲ့ ကိုယ်လက်လှုပ်ရှားမှုကို လုပ်
ဆောင်ရပါမယ်။

အရက် အလွန်အကျွံသောက်ခြင်း၊
ဆေးလိပ်သောက်ခြင်း၊ မူးယစ်ဆေးဝါး
သုံးစွဲခြင်း လုံးဝ ရှောင်ကြဉ်ရပါမယ်။
အဆီဓာတ်၊ အငန်ဓာတ်လွန်ကဲတဲ့
အစားအစာများကို ရှောင်ကြဉ်ဖို့
လိုအပ်ပါတယ်။

ရသာ(၆)ပါးကို မျှတအောင် စား
သောက်ပြီး၊ ကံ၊စိတ်၊ဥတု၊အာဟာရ
ဆိုတဲ့ သမုဋ္ဌာန်တရားလေးပါးကို ညီ
ညွတ်မျှတအောင် နေထိုင်စားသောက်
သွားမယ်ဆိုရင် လေဖြတ်ရောဂါ
သာမက ရောဂါအမျိုးမျိုးကို ကာကွယ်
နိုင်ပါတယ်။

■ *ခြောက်ခြောက်ရောင် ဖြေခြေဖွယ်
ဗီ*

□ *လေဖြတ်ရောဂါနဲ့ ဖတ်သက်ပြီး
ကိုယ်တွေ့ပြောစရာ ရှိပါတယ်။
ကျွန်မရဲ့ မိတ်ဆွေနှစ်ဦးအကြောင်း
ပါ။ တစ်ဦးက တိုင်းရင်းဆေးဆရာ၊
တစ်ဦးက ဆရာဝန်ပါ။ နှစ်ယောက်

စလုံးက ကျွန်မရဲ့ မိတ်ဆွေရင်း
တွေပါ။

ပူပြင်းတဲ့ တန်ခူးလမှာ တိုင်းရင်း
ဆေးဆရာတစ်ဦးက နေ့လယ်(၁၂)
နာရီခန့် ခေါင်းလျှော်ရေချိုးပြီး မကြာမီ
သတိလစ် လေဖြတ်ပြီး အသက်ဆုံးရှုံး
ခဲ့သလို မိတ်ဆွေဆရာဝန်ကလဲ
ဆေးကုခန်းက ကိုယ်ပိုင်ကားနဲ့ ပြန်
လာပြီး အအေးခန်းထဲ ဝိစကီသောက်
နေရင်းက လဲကျပြီး လေဖြတ်သွားတာ
ကြုံတွေ့ရပါတယ်။

အဓိကပြောချင်တာက ကံ၊စိတ်၊
ဥတု၊အာဟာရဆိုတဲ့ သမုဋ္ဌာန်တရား
(၄)ပါးကို လွန်ယုတ်လွဲမှား၊ မပြုလုပ်မိ
ဖို့လိုကြောင်း အသိပေးချင်တဲ့ သဘော
ပါ။

နောက်ဆုံး သတိပေးချင်တာ
တစ်ခုကတော့ သွေးတိုးရောဂါ အခံ
ရှိလျက် ဒီပေါက်ထမင်းစားပြီး နာရီပိုင်း
အတွင်း အုန်းနို့ခေါက်ဆွဲ ဆက်စားရင်
ဦးနှောက်သွေးကြောပေါက်ပြီး လေ
ဖြတ်တတ်တဲ့အတွက် အထူးရှောင်
ကြဉ်ပါလို့ ပြောချင်ပါတယ်။

■ *ကျွန်ုပ်တင်စားဖွယ် ထောင့်*

□ *ဆရာမ ဒေါ်မြင့်စန်း(သိမ်ဖြူ)နဲ့
ဆက်သွယ်နိုင်တဲ့ လိပ်စာ
ကတော့...

ဆရာမဒေါ်မြင့်စန်း(သိမ်ဖြူ)
နန်ဆန္ဒာတိုင်းရင်းဆေးကုခန်း
အမှတ်(၂)၊ ပင်လယ်လမ်း၊ စမ်းချောင်းမြို့နယ်၊
ရန်ကင်းမြို့၊
ဖုန်း-၀၁ ၅၀၀၇၀၀ ၀၉ ၇၈၀၇၉၇၀၈
ဆေးခန်းဖွင့်ချိန် နံနက်(၇)နာရီမှ ညနေ(၅)နာရီထိ
(ဥပုသ်နေ့တိုင်း ပိတ်ပါသည်။)

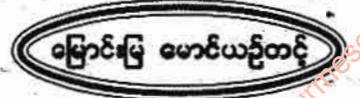

တနင်္ဂနွေ

ဗွားတော့ ။ ။ ရွှေရောင်အဝယ် ရွှေပန်းထိမ်လုပ်ငန်းများ အကျိုးအမြတ်များမည်။ ကိုယ်စားလှယ် ရှေ့နေ၊ ပွဲစားလုပ်ငန်းများ လူသစ်၊ အမှတ်၊ လုပ်ငန်းသစ်များ ရရှိမည်။

ငါ့ထင်တော့ ။ ။ ခရီးထွက်ရမည်ဆိုလျှင် မအောင်မြင်သောခရီး ဖြစ်မည်။ မလွဲမသွေ သွားရမည်ဆိုလျှင် ဆေးရုံဆေးခန်းသို့ ဝင်ပြီးမှသွားပါ။

အိမ်တွင်းတော့ ။ ။ အိမ်ထောင်ဖက်အပေါ် ချစ်သံသယစိတ် ဝင်မိ ၍ စကားအပြောအဆို အဆင်မပြေ ဖြစ်ရတတ်သည်။ ရပ်ဝေး သားသမီးများထံမှ သတင်းကောင်းကြားရမည်။

အချစ်တော့ ။ ။ ချစ်သံသယစိတ်၊ မယုံသကဲ့သို့တို့ကြောင့် ချစ်သူနှင့် ကွဲကွာရတတ်သည်။ သံသယစိတ်ကို ဖျောက်ပါ။

ပညာတော့ ။ ။ စာမေးပွဲရှိလျှင် ရဲရဲဝံ့ဝံ့ဖြေဆိုပါ။ သင်တန်းများ တက်လိုလျှင် တက်ပါ။ အောင်မြင်မည်။ တတ်မြောက်မည်။

ကျန်းမာတော့ ။ ။ အမျိုးသမီးများ ဓမ္မတာသွေးနှင့် ပတ်သက်၍ ဝေဒနာ ခံစားရတတ်သည်။ ကာကွယ်ကုသပါ။ ယောက်ျားများ ခုလာရောဂါကြောင့် အဆစ်အပျက်များ နာကျင်ကိုက်ခဲတတ်သည်။

ထောင်စိုက်များ ။ ။ ၃၊ ၆၊ ၈၊ ၁၀၊ ၁၂၊ ၁၅၊ ၁၉၊ ၂၂၊ ၂၄၊ ၂၇၊ ၃၀။

ကျွန်းကျွန်းများ ။ ။ ၄၊ ၇၊ ၉၊ ၁၂၊ ၁၅၊ ၁၇၊ ၂၀၊ ၂၃၊ ၂၅၊ ၂၈၊ ၃၁။

ထီးထီးကျွန်းများ ။ ။ ၂၊ ၈၊ ၁၀၊ ၁၃၊ ၁၆၊ ၁၈၊ ၂၁၊ ၂၄၊ ၂၆၊ ၂၉၊ ၃၀။

ထီးထီးကျွန်းကျွန်းများ ။ ။ ၃၊ ၆၊ ၈၊ ၀ ဂဏန်းများများပါအောင် ရွေးချယ်ပါ။

အထောင်ယတြာ ။ ။ ဝိဇ္ဇာနစ်ပါး (သို့မဟုတ်) ဝိဇ္ဇာပစ္စယံတို့ကို ကိုယ်ပိုင်နှင့် ကော်ဖီတိုက်ပါ။

တနင်္လာ

ဗွားတော့ ။ ။ ငွေကြေးလဲလှယ်ရေး၊ ရောင်းဝယ်ရေးလုပ်ငန်း အကျိုး အမြတ်များမည်။ ငွေထည်လုပ်ငန်း၊ ငွေပန်းထိမ်လုပ်ငန်းများ လုပ်ငန်းကောင်းမည်။

ငါ့ထင်တော့ ။ ။ လုပ်ငန်းများ အချိန်မီပြီးစီးရန်အတွက် ကြိုးစား ရလိမ့်မည်။ လူကြီးများ၏ ပံ့ပိုးမှုနည်းသည်။

အိမ်တွင်းတော့ ။ ။ သားသမီးတို့၏ ပြဿနာများကို ဖြေရှင်းပေးရ တတ်သည်။ မိသားစုစု ခရီးမထွက်ပါနှင့်။ ခရီးထွက်လျှင် အခက်အခဲ တွေ့တတ်သည်။

အချစ်တော့ ။ ။ အချစ်ရေး အဆင်ပြေမည်။ ချစ်သူမရှိသေးသူများ ရှိနေပါက ငွေကြေး စီးပွားရေး အဆင်ပြေမှုနှင့် ဖြစ်ပေါ်ရမည်။

ပညာတော့ ။ ။ ပညာရေးတွင် ကြိုးစားရလိမ့်မည်။ အချစ်ရေး ကြောင့် ပညာရေးတွင် အားနည်းတတ်သည်။

ကျန်းမာတော့ ။ ။ လေထိုး၊ လေအောင် ဖြစ်တတ်သည်။ ဝမ်း၊ ရင်ကို ဥပဒ်ပေးတတ်၍ အစားအသောက် ဆင်ခြင်ပါ။

ထောင်စိုက်များ ။ ။ ၂၊ ၅၊ ၈၊ ၁၀၊ ၁၃၊ ၁၆၊ ၁၈၊ ၂၁၊ ၂၄၊ ၂၆၊ ၂၉။

ကျွန်းကျွန်းများ ။ ။ ၃၊ ၆၊ ၉၊ ၁၁၊ ၁၄၊ ၁၉၊ ၂၂၊ ၂၅၊ ၂၈၊ ၃၁။

ထီးထီးကျွန်းများ ။ ။ ၄၊ ၇၊ ၉၊ ၁၀၊ ၁၂၊ ၁၅၊ ၁၈၊ ၂၁၊ ၂၃၊ ၂၆၊ ၃၀။

ထီးထီးကျွန်းကျွန်းများ ။ ။ ၂၊ ၅၊ ၈၊ ၀ ဂဏန်း များများပါအောင် ရွေးချယ်ပါ။

အထောင်ယတြာ ။ ။ အိမ်ရှိ မိသားစုကို အုန်းထပ်နှင့် ကြက်သားဟင်း ကျွေးမွေးပေးပါ။

၂၁၂ နက္ခတ္တရောင်ခြည်ပရောင်

၂၀၁၆ ခုနှစ်၊ အောက်တိုဘာလ (၁)ရက်မှ (၃၁)ရက်နေ့အထိ ခုနှစ်ရက်သားသမီးများအတွက်

ပေါစာတမ်း

ဆရာကျော်စွာ

အင်္ဂါ



ဗွားတော့ ။ ။ ပလတ်စတစ်ပစ္စည်း၊ လျှပ်စစ်ပစ္စည်း၊ ထုတ်လုပ်ခြင်း၊ ဖြန့်ဖြူးခြင်း၊ ရောင်းဝယ်ခြင်း လုပ်ငန်း အရောင်းအဝယ်ကောင်းမည်။ အကျိုးအမြတ်များမည်။

ငါ့ထင်တော့ ။ ။ ပေးအပ်ထားသောလုပ်ငန်း အလုပ် တာဝန်များကို ကျေပွန်စွာ ထမ်းဆောင်နိုင်ပါလိမ့်မည်။ လုပ်ငန်းနှင့် ပတ်သက်၍ နာမည်ကောင်းရမည်။

အိမ်တွင်းတော့ ။ ။ အိမ်တွင်းရေး ကောင်းမွန်မည်။ အိမ်ထောင်ညီစီး ကျန်းမာရေး၊ စီးပွားရေးကောင်းမည်။ သားသမီးများ၏ ကျန်းမာရေး၊ ပညာရေးကောင်းမည်။

အချစ်တော့ ။ ။ အချစ်ရေး အဆင်ပြေနေရာမှ စကား အပြောအဆို အပြုအမူကြောင့် အဆင်မပြေ ဖြစ်ရ တတ်သည်။ တင်းလွန်းလျှင် ပြတ်တတ်သည်။

ပညာတော့ ။ ။ အခြားအရပ်တစ်ပါး(သို့မဟုတ်)ခရီး ဝေးဝေးတွင် သွားရောက် ပညာသင်ကြားရလိမ့်မည်။ ယခုက စတင်ကြိုးစားပါ။

ကျန်းမာတော့ ။ ။ မြေဆစ်လက်ဆစ် အငိုးများ နာကျင် ကိုက်ခဲရတတ်သည်။ (၁၅)ရက်နောက်ခိုင်း သက်သာ သွားမည်။

ထောင်စိုက်များ ။ ။ ၃၊ ၅၊ ၈၊ ၁၀၊ ၁၃၊ ၁၆၊ ၁၈၊ ၂၁၊ ၂၄၊ ၂၆၊ ၂၉၊ ၃၀။

ကျွန်းကျွန်းများ ။ ။ ၄၊ ၆၊ ၉၊ ၁၂၊ ၁၄၊ ၁၇၊ ၁၉၊ ၂၂၊ ၂၅၊ ၂၈၊ ၃၀။

ထီးထီးကျွန်းများ ။ ။ ၃၊ ၇၊ ၉၊ ၁၀၊ ၁၅၊ ၁၈၊ ၂၀၊ ၂၃၊ ၂၆၊ ၂၈၊ ၃၀။

ထီးထီးကျွန်းကျွန်းများ ။ ။ ၃၊ ၅၊ ၇၊ ၀ ဂဏန်းများများပါအောင် ရွေးချယ်ပါ။

အထောင်ယတြာ ။ ။ ဝိဇ္ဇာပစ္စယံများကို ကော်ဖီတိုက်ပါ။ ကလေးများကို နို့ထပ်ကျွေးပါ။

ဗုဒ္ဓဟူး

ဗွားတော့ ။ ။ အထည်ချုပ်လုပ်ငန်းများ၊ အဝတ်အထည် ရောင်း ဝယ်ရေးလုပ်ငန်းများ ဝင်ငွေများမည်။ ပညာရေး ဝန်ဆောင်မှု လုပ်ငန်းများ အောင်မြင်မည်။ နာမည်ကျော်ကြားမည်။

ငါ့ထင်တော့ ။ ။ နေရာဌာန ရွှေ့ပြောင်းရက်နီးရှိမည်။ အောင် မြင်တိုးတက်မည်နေရာ ဖြစ်သည်။

အိမ်တွင်းတော့ ။ ။ အိမ်တွင်းရေး အဆင်ပြေသာယာမည်။ သားသမီး အတွက် ပုပန်စိုင်းရိပ်ရတတ်သည်။ မိဘနှစ်ပါးအတွက် စိတ်ပူပန်မှု ကြုံရတတ်သည်။

www.burmeseclassic.com

အချစ်သူများ။ ။ ချစ်သူမရှိသေးသူများ ခရီးသွားရင်း ချစ်သူ ရမည်။(သို့မဟုတ်)ရပ်ဝေးမြေခြားတွင် ချစ်သူရမည်။ အိမ် ထောင်ဖက်ဖြစ်မည့်သူဖြစ်၍ သစ္စာရှိရှိချစ်ပါ။



ပညာရေး။ ။ ပညာရေးကောင်းသည်။ စီးပွားရေးဆိုင်ရာ ပညာရေးတွင် ထူးချွန်အောင်မြင်မည်။ ပညာသင်ကြားရင်း အလုပ်လုပ်နေရမည်။



ကျန်းမာရေး။ ။ စိတ်ညစ်၊ စိတ်ရှုပ်၊ စိတ်ပူပန် စိတ်သောက ရောက်ရတတ်၍ ကိုယ်ရောစိတ်ပါ အနားယူပေးပါ။ ဝိပဿနာတရားထိုင်နိုင်လျှင် ပို၍ကောင်းမည်။ စိတ်အေး ချမ်းမည်။



ထောင်ချီကုန်များ။ ။ ၂၊ ၅၊ ၉၊ ၁၁၊ ၁၄၊ ၁၈၊ ၂၀၊ ၂၃၊ ၂၄၊ ၂၉၊ ၃၁။

ကျွန်းကုန်များ။ ။ ၃၊ ၆၊ ၁၀၊ ၁၂၊ ၁၅၊ ၁၉၊ ၂၁၊ ၂၄၊ ၂၈၊ ၃၀။

ထီးတိုက်ကုန်များ။ ။ ၂၊ ၄၊ ၈၊ ၁၃၊ ၁၆၊ ၁၇၊ ၂၂၊ ၂၅၊ ၂၆၊ ၂၉။

ထီးတိုက်ကုန်များ။ ။ ၂၊ ၄၊ ၅၊ ၉၊ ၈ ဇာနည်များများ ပါအောင် ရွေးချယ်ပါ။

အထောင်ယူကြား။ ။ အိမ်နဲ့ လျှို့ဝှက် လှယ်ကလေးများကို အနံ့နံ့ ဆန့်ပြတ်တိုက်ပါ။

ကြာသပတေး

စီးပွားရေး။ ။ အသင့်ချုပ်ပြီးသား ဝတ်စုံများ၊ အမျိုးသမီးအသုံး အဆောင်များ၊ အလှကုန်ပစ္စည်းများ အရောင်းအဝယ်ကောင်းပြီး အကျိုးအမြတ်များမည်။

ထိုက်ထိုက်ရေး။ ။ အလုပ် လုပ်ကိုင်ရာတွင် ငွေဝင်သော်လည်း ယင်းငွေဝင်မှုကို ရှင်းလင်းရလိမ့်မည်။ စာရင်းနိုင်ပါစေ။

အိမ်တွင်းရေး။ ။ ငွေကြေးဝင်သော်လည်း ငွေကြေးသုံးစွဲမှုနှင့် ပတ်သက်၍ စကားပြော အဆင်မပြေ ဖြစ်တတ်သည်။ သားသမီး အတွက် ငွေကုန်ခြင်း၊ စိုးရိမ်ပူပန်ခြင်းဖြစ်မည်။

အချစ်ရေး။ ။ အချစ်ရေး အဆင်ပြေမည်။ ချစ်သူမရှိသေးသူများ ချစ်သူရရှိမည်။ လက်ထပ်လိုသူများ အချိန်အခါ မဟုတ်သေးပါ။

ပညာရေး။ ။ ပညာရေးတွင် ကြိုးစားရလိမ့်မည်။ အခက်အခဲ ပြဿနာရှိလျှင် စိတ်ပျက်ပါနိုင်။ အခက်အခဲ ကြီးမားလျှင် အောင် မြင်မှုလည်း ကြီးမားမည်ဟုမှတ်ပါ။

ကျန်းမာရေး။ ။ လေထိုး၊ လေအောင့်၊ လေနာရောဂါများ ဖြစ်တတ် ၍ လေပွစာများကို မစားပါနှင့်။

ထောင်ချီကုန်များ။ ။ ၃၊ ၅၊ ၉၊ ၁၄၊ ၁၈၊ ၂၁၊ ၂၃၊ ၂၄၊ ၃၀။

ကျွန်းကုန်များ။ ။ ၄၊ ၆၊ ၁၀၊ ၁၃၊ ၁၅၊ ၁၉၊ ၂၂၊ ၂၄၊ ၂၈၊ ၃၀။

ထီးတိုက်ကုန်များ။ ။ ၃၊ ၄၊ ၈၊ ၁၁၊ ၁၆၊ ၁၇၊ ၂၀၊ ၂၅၊ ၂၆၊ ၂၉။

ထီးတိုက်ကုန်များ။ ။ ၃၊ ၅၊ ၉၊ ၈ ဇာနည်များများပါအောင် ရွေးချယ်ပါ။

အထောင်ယူကြား။ ။ ဝက်သားမင်းချက်၍ ဘုန်းတော်ကြီးတစ်ပါးအား လောင်းလှူပါ။

သောကြာ

စီးပွားရေး။ ။ ဆေးဝါးထုတ်လုပ်ရေး၊ ဆေးဝါးရောင်းဝယ်ရေး လုပ်ငန်းများ အကျိုးအမြတ်များမည်။ စစ်ဘက် ဆေးဘက် အားကစားသမားတို့နှင့် ပူးတွဲလုပ်ကိုင်ရလိမ့်မည်။

ထိုက်ထိုက်ရေး။ ။ လုပ်ငန်းဆိုင်ရာ ခရီးထွက်ခြင်းရှိမည်။ အောင်မြင်သောခရီးဖြစ်မည်။ ပြန်လာက ရာထူးတိုးတတ်သည်။

အိမ်တွင်းရေး။ ။ အိမ်ထောင်ရေး ပုံမှန်ဖြစ်နေ မည်။ သားသမီးတို့ ပညာရေးဆိုင်ရာ အယူအဆ၊ စီးပွားရေး ဆိုင်ရာ အယူအဆတို့ လွဲမှားနေ၍ မိဘတို့ စိတ်ဆင်းရဲခြင်း ဖြစ်လိမ့်မည်။

အချစ်ရေး။ ။ မိန်းကလေးဖြစ်လျှင် အချစ်ရေးကောင်း၍ အိမ်ထောင်ဖက်ကောင်းကို တွေ့ရမည်။ ယောက်ျားလေး ဆိုလျှင် မရေရာ မသေချာသော အချစ်ရေးဖြစ်ပြီး အချစ် ရေးပျက်တတ်သည်။

ပညာရေး။ ။ ပညာရေးဆိုင်ရာ အယူအဆ လွဲမှားနေမည်။ ဆရာသမား၊ မိဘတို့၏ အဆုံးအမ အတွေးအခေါ် အယူအဆ ကို လက်ခံလိုက်နာ၍ ပညာရေးတွင် အထူးကြိုးစားပြုလုပ်ပါ။

ကျန်းမာရေး။ ။ မိုက်အောင့် မိုက်နာ ဝမ်းကိုက်နာ ဖြစ်တတ်၍ ဝမ်းနူးစာများ ငရုတ်ဆီ၊ အချဉ်ထုပ်များကို ရှောင်ပါ။

ထောင်ချီကုန်များ။ ။ ၄၊ ၆၊ ၉၊ ၁၃၊ ၁၅၊ ၁၈၊ ၂၂၊ ၂၄၊ ၂၉၊ ၃၀။

ကျွန်းကုန်များ။ ။ ၅၊ ၇၊ ၁၀၊ ၁၄၊ ၁၆၊ ၁၉၊ ၂၃၊ ၂၅၊ ၂၈၊ ၃၀။

ထီးတိုက်ကုန်များ။ ။ ၃၊ ၆၊ ၈၊ ၁၁၊ ၁၂၊ ၁၄၊ ၁၇၊ ၂၀၊ ၂၁၊ ၂၆၊ ၂၉။

ထီးတိုက်ကုန်များ။ ။ ၃၊ ၄၊ ၆၊ ၉၊ ၈ ဇာနည်များများပါအောင် ရွေးချယ်ပါ။

အထောင်ယူကြား။ ။ အိမ်တွင်အတူနေသူများအား နှုတ်မကင်း ကျွေးမွေး ဒါနပြုပါ။

စနေ

စီးပွားရေး။ ။ ရွှေပန်းထိပ်လုပ်ငန်း၊ ရွှေအရောင်းအဝယ်ကောင်းမည်။ ရွှေသမားများ အလုပ်ဖြစ်မည်ကာလဖြစ်သည်။ ကိုယ်စားလှယ်၊ ပွဲစား၊ ရှေ့နေရှေ့ရပ်များ ကောင်းစားမည်ကာလဖြစ်သည်။

ထိုက်ထိုက်ရေး။ ။ စီးပွားရေးလုပ်ငန်းနှင့် ပတ်သက်သော ဝန်ထမ်း များ ဆုလာဘ်များရမည်။ အထက်လူကြီး၏ ချီးမွမ်းမှု ခံရမည်။

အိမ်တွင်းရေး။ ။ စီးပွားရေးကောင်း၍ အိမ်တွင်းရေးလည်း အဆင် ပြေသာယာမည်။ သားသမီးများ၏ အောင်မြင်မှုကြောင့် မိဘများ စိတ်ချမ်းမြေ့ ပျော်ရွှင်ရမည်။

အချစ်ရေး။ ။ စကားအပြောအဆို အနေအထိုင် အပြုအမူကြောင့် ချစ်သူနှင့် အဆင်မပြေ ဖြစ်ရတတ်သည်။ သံသယကြောင့် အချစ်ရေး ကျဆုံးတတ်သည်။

ပညာရေး။ ။ စားမေးပွဲရှိလျှင် အင်တာဗျူးဖြေရန်ရှိလျှင် ရဲရဲဝံ့ ဖြေဆိုပါ။ အောင်မြင်မည်။

ကျန်းမာရေး။ ။ နှလုံးရောဂါအခံရှိသူများ သွေးတိုးရောဂါအခံ ရှိသူများ ရောဂါပြန်ထတတ်သည်။ သောက်နေကျ ဆေးဝါးများကို ဂရုတစိုက်သောက်ပေးပါ။

ထောင်ချီကုန်များ။ ။ ၃၊ ၄၊ ၉၊ ၁၂၊ ၁၆၊ ၁၈၊ ၂၁၊ ၂၅၊ ၂၇၊ ၃၀။

ကျွန်းကုန်များ။ ။ ၄၊ ၈၊ ၁၀၊ ၁၃၊ ၁၄၊ ၁၉၊ ၂၂၊ ၂၆၊ ၂၈၊ ၃၀။

ထီးတိုက်ကုန်များ။ ။ ၅၊ ၆၊ ၁၁၊ ၁၄၊ ၁၅၊ ၂၀၊ ၂၃၊ ၂၄၊ ၂၇၊ ၂၉။

ထီးတိုက်ကုန်များ။ ။ ၃၊ ၅၊ ၉၊ ၈ ဇာနည်များများပါအောင် ရွေးချယ်ပါ။

အထောင်ယူကြား။ ။ သက်ကြီးဝိကြီးများအား (ထက်နိုင်သလောက်) ကြက်သားလှေ့ပွဲပြုတ် တိုက်ကျွေးပါ။

ကျွန်းမာ ချစ်သောပိရေ

ဆရာ ရောင်းခြည်

www.burmeseclassic.com

နာမည်ကက်ကင်း စပ်လျဉ်း၍

ရွေးချယ်ချိန် (ရည်သော်)

'ခင်မောင်' ယုတ်ဆိုးရန် နာမည် ကက်ကင်း ယုတ်သော အပြစ်ကို တုတ်သင်လေး ဘာကြောင့် မဟုတ်ဘူးလဲ

မောင်ယုန် (အင်းတော်)



နာမည်ကက်ကင်း

မောင်ယုန် နာမည်ကက်ကင်း နာမည်ကက်ကင်း နာမည်ကက်ကင်း

နက္ခတ္တရောင်ခြည်မဂ္ဂဇင်း၊ အမှတ် (၃၅၉)၊ ဇွန်လ၊ ၂၀၁၆ ခုနှစ်ထုတ်၊ စာမျက်နှာ(၁၉၃)တွင် အေးချမ်းအောင်(ရမည်းသင်း)၏ “နာမည်ကက်ကင်းနှင့်ပတ်သက်၍” ဆောင်းပါးကို ဖတ်ရှုရပါသည်။

အေးချမ်းအောင် (ရမည်းသင်း)၏ ဆောင်းပါးအချို့ကို ထုတ်နုတ်တင်ပြလိုပါသည်။

‘ကျွန်တော်’ လှေလှယ်ထားတာတွေ ပြောပြဖူးနော်။ ဆရာကြီး စောစောက ပြောခဲ့တဲ့ ဝမ်းမောင်၊ မောင်ဝမ်း နာမည်ကက်ကင်း ဖြစ်နေသွားစဉ်း စီးပွားအတုတွဲ လုပ်ရင်း စီးပွားပျက်တတ်တာတွေ စီးပွားလုပ်လို့ မရဘူးဆိုတာတွေ...

ယင်းနိမ့်လို့ နာမည်ပေးတာဖြစ်တော့ နောက်တစ်ယောက်ကို နိမ့်ပင်လို့ နာမည်ပေးထားတာ။ နာမည်တွင်သွားရင် အဲဒီပိယားရမှာ စီးပွားရေး၊ လူမှုရေး၊ ပညာရေး၊ ကျန်းမာရေး တစ်ရပ်ကတော့ အမြတ်ခိုက်နေတာ’

အထက်ပါစာပိုဒ်ကို ဖတ်ပြီး စာရေးသူ၏သူငယ်ချင်း ဥပဒေအရာရှိအဆင့် (၃) ဦးအောင်ဆန်း(ယခု ညွှန်မှူး)နှင့် အငြိမ်းစားယူပြီး မိုးညှင်းတွင် နေထိုင်သူက ပြောပါသည်။

‘ကက်ကင်းမိခင် ထွက်တာ’ မခေါ်မဆိုင် အကြောင်းခြင်းရာမပေါ် ရုတ်ခြည်း သူ့အပြောကြောင့် ကျွန်တော် ပြုံးမိသွားပါသည်။

စာရေးသူ ဗေဒင်ပညာ လေ့လာလိုက်စားစဉ်က စာရေးသူ၏အပြော၊

ဗေဒင်ပညာ တချို့ အစိတ်အပိုင်းများကို သူ့အဖို့ နားယဉ်နေခြင်းလည်း ဖြစ်ပါသည်။

ထိုစဉ်က မြဝတီရပ်သံလှိုင်းက ဂျူမုံဇာတ်ကားပြချိန်နှင့် ကိုက်ညီ၍ သူ့ကိုယ်သူ ဂျူမုံဟု အမည်ကင်ပွန်းတပ်ပြီး ဂျူမုံဟန်ဖြင့် သူက စာရေးသူကို ပြန်ပြောပါသည်။

‘ခင်ဗျား မယုံဘူး မဟုတ်လား’ စာရေးသူက သူ့အပြောကို စောင့်နေလိုက်ပါသည်။

‘ကျွန်တော်နာမည်က အောင်ဆန်း ကျွန်တော်အဆင့်(၄)က စိုးမိုးအောင် သူနဲ့ ကျွန်တော်က ကက်ကင်းလေ။ ဒီတော့ သူပြောင်းရမယ်’

ဦးအောင်ဆန်း၏ အပြောကို ကျွန်တော် သဘောကျစွာ ရယ်မောလိုက်ပါသည်။ စာရေးသူ ဦးအောင်ဆန်းကို ပြောဆိုခဲ့ပါသည်။

‘စိုးမိုးအောင်ကလဲ အပြောင်းလျှောက်ထားလို့ပါ။ ခင်ဗျား အယူမှားတာ ကိုအောင်ဆန်း’

‘သူတပ်မကား၊ ကျွန်တော် အမရပူရမှာ ထမ်းဆောင်တန်းကလဲ ကျွန်တော်အောက်က အဆင့်(၄) သူနဲ့ ကျွန်တော် နာမည်ကက်ကင်း ဖြစ်နေတာ သူ ပြောင်းသွားရတယ်လေ’

စာရေးသူက ဦးအောင်ဆန်း၏ အပြောကို ခေါင်း တဆတ်ဆတ်ညီတိပြီး...

‘ဒါဆို ခင်ဗျာကော အမရပူရကနေ

အင်းတော်ကြီး ပြောင်းသွားပဲ ယုတ်သား’ စာရေးသူအပြောကြောင့် ဦးအောင်ဆန်းက ချက်ချင်း ပြန်ငြင်းဆိုလိုက်ပါသည်။

‘ကျွန်တော်က အင်းတော်ဆိုတာ ကိုယ့်ဇာတ်မို့ အပြောင်းလျှောက်တာလေ’

စာရေးသူက သူ့အပြောကို မကန့်ကွက်သလိုထောက်လည်း မထောက်ခံခဲ့ပါ။ နာမည်ကက်ကင်းနှင့် စပ်လျဉ်း၍ စာရေးသူက ဖွင့်ဆိုရှင်းပြလိုက်ပါသည်။

‘ခင်ဗျားကို ကျွန်တော်ပြောမယ်၊ ကျွန်တော် ကသာမြို့ အထွေထွေ အုပ်ချုပ်ရေးဦးစီးဌာနမှာ လုပ်နေတုန်း ကျွန်တော်တို့နဲ့အတူ အဆင့်တူ မိန်းကလေးတစ်ဦးရှိတယ်။ သူ့နာမည်က ခင်မာမာ၊ သူ့ညီမက မာမာခင် သူ့မိဘက ကချင်(၁)ကအရာခံဗိုလ်၊ နှစ်ယောက်စလုံး (၁၀)တန်းအောင်တယ်။ တစ်မိသားစုတည်းပဲ။

ခင်ဗျားပြောတဲ့ ကက်ကင်းဖြစ်လို့ ပြောင်းသွားရမှာလား၊ ထွက်သွားရမှာလား... စီးပွားရေး၊ လူမှုရေး၊ ကျန်းမာရေး ကောင်းကြတယ်။ ကက်ကင်း ကျကျ၊ မကျကျ အိမ်ထောင်ပြု ဝန်ထမ်း လုပ်ရင် တစ်ဦးနဲ့တစ်ဦး ခွဲခွဲသွားကြရမှာပဲ။

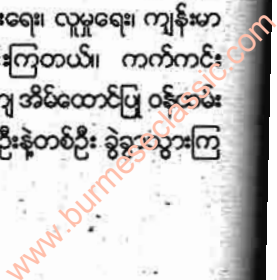

နောက်တစ်ခုပြောမယ်... အောင်
မင်္ဂလာရပ်ကွက် ဦးဝင်းမောင်နဲ့
ဒေါ်မေခီဆိုရင် ကက်ကင်းပဲလေ။
လင်မယားအဖြစ် ပေါင်းသင်းလာခဲ့ကြ
တာ ရွှေရတုခေတ်ကို လွန်ခဲ့ပြီ။ စိန်ရတု
ခေတ်နားတောင် ရောက်နေပြီ။

သားသမီးတွေဆိုရင် ယောက်ျား
တွေကြီးပဲ(၇)ယောက်ရှိတယ်။ အလုပ်
က တောင်သူ၊ ပညာတတ် ဘွဲ့ရတွေ
ကြီးပဲ။ တစ်ယောက်ဆိုရင် ဗိုလ်ကြီးဖြစ်
နေပြီ။

စာရေးသူ၏ အပြောကြောင့်
ဦးအောင်ဆန်းက နှုတ်ပိတ်ငြိမ်သက်
သွားသော်လည်း သူ့ရင်ထဲက အစွဲကမူ
ပြယ်ချင်ပုံ မပေါ်ပါ။

'ကျွန်တော် ထပ်ပြောမယ်။ အင်တော်
မင်္ဂလာရပ်ကွက် ဗဟိုတရားရုံးရှေ့နေ
ဦးအောင်ဆန်းလွင်ဆိုရင် သူ့ပိုမနာမည်
က ဒေါင်းဝင်းအောင် ဒါလဲ ကက်ကင်းပဲ
လေ။ သူ့သားကိုဆိုရင် နာမည်နှစ်ပျိုးပေး
ထားသေးတယ်။

'ယနေ့ထိ လူတန်းစား နေနိုင်တဲ့အဆင့်ပါ။
နောက်ပြီ ကျွန်တော်အတန်းက ပိုမိုကလေး
မိတဆိုရင် နာမည်ကက်ကင်းပါ။ သမီး
နာမည်က သက္ကဝေပြိုင် အဖေနာမည်က
ဦးဝင်းပြိုင် အမေက ဒေါ်ပြင်း အနုထိ
ထည်တုံတဲ့ အိမ်ထောင်စုတစ်စုပါ'

ဦးအောင်ဆန်းသည် စာရေးသူကို
ဘာမှ ပြန်မပြောတော့ဘဲ စာရေးသူကို
ပြုံးပြီး...

'ဟုတ်ပါပြီ ခင်ဗျားက ဗေဒင်ဆရာ
ကိုး'

စာရေးသူက ထပ်ပြီး ပြောလိုက်ပါ
သည်။

'သက်ပုံပစ္စည်းများမှာ တတ်ဘူးနဲ့ ဖိနပ်
ကက်ကင်းပဲ မဟုတ်လား။ တတ်ဘူး ဝယ်
ထားလို့ ဖိနပ်မထွက်ဘူး။ ဖိနပ်ဝယ်လာလို့
ထက်ဘူး မထွက်ဘူး။

ကျွန်တော်အိမ်ထိုင်ဖန်ဆိုရင် ဘုရားလှူတာ
သပြေပန်း၊ ကျွန်တော်ပိန်မက ဘူးပဲစိုက်
တယ်။ ဘူသီး သီးစားပဲ။ သပြေပန်းလှူလို့
ဘူးပဲသီးဆိုတာတော့ မဖြစ်ဘူး'

သည်တစ်ကြိမ်တွင် ဦးအောင်ဆန်း
က စာရေးသူကို တစ်ခွန်းတည်းသော
စကားဖြင့် ပြောပါသည်။

'ခင်ဗျား ယုတ္တိဗေဒကပ်လုံးတွေနဲ့
ပြောနေတာ'

စာရေးသူက သူ့ကို ပြုံးပြီးပြန်ကြည့်
ကာ...

'ဒါက ဥပမာပေးတာပါ။ ကက်ကင်း
ဆိုတာ ထွက်အောင်လဲလုပ်တယ်။
ဝင်အောင်လဲလုပ်တယ်။ ကျွန်တော့်
ညီမ ခင်ညိုဝင်း ဖိနပ်ရောင်းတယ်။
တမာနဲ့ရိုက်လို့ ပြောတယ်။ ကျွန်တော့်
အမျိုးသမီး ခေါပုပ်ရောင်းတယ်။
မန်ကျည်းကိုင်းနဲ့ ရိုက်လို့ပြောတယ်။
တစ်ချိန်က ကျွန်တော့် အချစ်
ဟောင်းလေး ပတ်တီးရောင်းတယ်။
ထမင်းနဲ့ရိုက်တယ်။ ရောင်းရတယ်။
အဋ္ဌသာခါကျမ်းမှာ ရခိုင်မှာ ကြာနေ
သူကို ချရာပင်ကို ထိုသူရဲ့ မူလအရပ်
မှစိုက်တယ်။ ပြန်လာတယ်။

တောင်ငူမှာ အနေကြာသူကို ငှက်
ကို ထိုသူရဲ့ မူလအရပ်မှာစိုက်တယ်။
အပင်က ကင်ပွန်းကို မကောက်ဘဲ
ကြွေစေချင်ရင် ဖွဲ့ခွဲခီးရှိုရင် ကြွေကျလာ
မှာ ဖြစ်ပါတယ်။ အနိုင်ဓာတ်နဲ့ တိုက်
တဲ့အခါလဲရှိတယ်။

သံဘိုက ကိုကျော်အေး(ယခု
မရှိတော့ပါ။)ကပြောတယ်။ ရွာက
ယောက်ျားလေးက နန့်သဲက ကောင်
မလေးတစ်ယောက်နဲ့ အကြောင်းပါ
တယ်။ တစ်ယောက်နဲ့ တစ်ယောက်
အဆင်မပြေလို့ ကောင်မလေး နန့်သဲ
ပြန်သွားတယ်။

ပြန်ပေါင်းဖို့ပြောတော့ မိဘတွေက

သဘောတူပေမယ့် ကောင်မလေးရဲ့
အစ်မကြီးက ခါးခါးသီးသီးငြင်းတယ်။
နာမည်က တင်မြတဲ့။ ဒါနဲ့ ကျွန်တော်
က ပီတောက်ရွက်ကို ခါးအောက်ပိုင်း
မှာ ထည့်သွား။ ပြန်ပေါင်းဖို့ သွားပြော
ပါလို့ ပြောလိုက်တယ်။ အဆင်ပြေ
သွားတယ်ဗျာ'

'ခင်ဗျား ဒီလိုပြောလိုက်တော့ ရှင်း
သွားတယ်ဗျာ'

စာရေးသူအနေဖြင့် ကက်ကင်း
သည် သုံးတတ်လျှင်ဆေးဖြစ်ပြီး မသုံး
တတ်လျှင်တော့ ဘေးဖြစ်ပါသည်။
ဆရာ အေးချမ်းအောင်(ရမည်းသင်း)
၏ ဆောင်းပါးအရ စာတည်းချုပ်၏
သဘောတူ လက်ခံသလား... စသဖြင့်
အမှာအရ ဤဆောင်းပါးကို ရေးသား
ရခြင်း ဖြစ်ပါသည်။

ဤဆောင်းပါးပါ ရေးသားချက်မှာ
လွန်ခဲ့သည့် (၈)နှစ်က ဦးအောင်ဆန်း
နှင့် ဆွေးနွေးခဲ့ခြင်းဖြစ်ရာ ဤဆွေးနွေး
ချက်အပေါ် ပြန်လည်တင်ပြခြင်း ဖြစ်
ပါသည်။

လင်နှင့်မယား၏ အမည်နာမ
ကက်ကင်းဖြစ်မှုမှာ အတော်လေး
ရှားပါသည်။ ရှိတော့ ရှိပါမည်။
ကောင်းသလား။ ဆိုးသလားကိုမူ
စာဖတ်ပရိသတ်များ ဆက်လက်ပြီး
သုတေသနပြုရမည် ဖြစ်ပါသည်။

ဆောင်းပါးရှင် ဆရာအေးချမ်း
အောင်(ရမည်းသင်း)မှ သုတေသန
ဆက်လက်ပြုစုရန် ရေးသားလိုက်
သည့် ကက်ကင်းပညာရပ်ဆိုလျှင်
မှားအံ့မထင်ပါ။

အာယု ဝတ္ထော သုတ် ဗလ

မောင်ဗဟိန်း (အင်းတော်)

ပုဂံရှေးဟောင်း ယဉ်ကျေးမှု နယ်မြေ။

မြင်းကပါရွာမှ ပုဂံမြို့သစ်သို့သွား သောလမ်းအတိုင်း ထွက်လာခဲ့ကြရာ အညာနေနေပူပူတွင် ရေငတ်မွတ် လာသဖြင့် မန်ကျည်းရိပ် ရေအိုးစင် ကလေး တွေ့လိုတွေ့ငြား ရှာကြည့်မိ သည်။

မိသားစုစုံညီ အညာပုဂံဘုရားမှ ထွက်ခဲ့ကြရာ ညောင်ဦး၊ မဏိစည်သူ ရွေးအနီးရှိ သမီးတော် ညွှတ်ရိပ်သာ ပိုင်ရှင် “ဦးပါ”၏ အကူအညီဖြင့် မာဒေါကားငယ်တစ်စီး ငှားရမ်းလျက် စိတ်ကူးတည့်ရာ သွားလာလည်ပတ် ကြခြင်းဖြစ်သည်။

မကြာမီ ရှင်အရဟံသီမိသို့ ရောက် ရှိသဖြင့် ဝင်ရောက်ကြည့်လိုရာ လုံခြုံ ရေးတာဝန်ခံ အမယ်အိုက ဆီးကြိုနှုတ် ခွန်းဆက်သည်။ (ရှင်အရဟံသည် ပုဂံမြေ၌ ဤသီမိကို ပထမဦးစွာ သမုတ်ခဲ့သည်ဟု သိရ၏။)

‘ဪ... လူလေးပါလား။ ဒီတစ်ခါ မိသားစုနဲ့ပေါ့။ ကောင်းတယ်ကွယ် ကြည့်နဲ့စရာကောင်းတယ်။ အမောပြေ ရေသောက်ကြဦး’

အသက်(၈၀)ခန့်၊ သက်ကြီးရွယ်အို ဇနီးမောင်နှံဖြစ်သောကြောင့် ဝယဂုတ္တိ အလေးထားကာ ဆေးဖိုး၊ ကွမ်းဖိုး လှူဒါန်းခဲ့ဖူးသည်ကို မှတ်သားမိဟန် တူပါသည်။

ပုဂံမြေသို့ စာပေကိစ္စဖြင့် မကြာခဏ ရောက်ဖြစ်ခဲ့ရာ နေရာတိုင်းမှာ မိမိမြို့ ရွာပမာ ဖြစ်နေ၏။

‘အဘကော အိပ်နေတာလား’

‘တပြန်နှစ်က ဆုံးရှာပြီ လူလေး။ အမေကြီးတစ်ယောက်သာ ကျန်တယ် ကွယ့်’

‘ဟာ... မြင်းကပါ မနုဟာဘုရားနား’

၂၁၆ နက္ခတ္တရောင်ခြည်မဂ္ဂဇင်း

ရေအိုး အေးစိမ့်နေအောင်နှင့်

ဟင်းရွက်ဟင်းသီး

အေးမြလတ်ဆတ်နေအောင်



က ရေစိမ့်အိုးထက် ပိုအေးတယ်’

သားများက အားပါးတရ သောက် သုံးနေသော ရေစိမ့်အိုးမှာ သာမန် မြေပြင်၌ တည်ထားခြင်း၊ သစ်ပင်၌ ချိတ်ဆွဲထားခြင်း မဟုတ်ဘဲ ခြင်း တစ်လုံးတွင် သဲများ ရံပိုင်းထားသော ရေစိမ့်အိုးဖြစ်သည်။

ရေစိမ့်အိုးမှထွက်ကျသော ရေများ က ဝန်းရံထားသည့်သဲများကို အမြဲ စိုနေစေကာ သာမန်ရေထက် ပို၍ အေးမြနေခြင်းဖြစ်သည်။ ရေခဲရည် ကဲ့သို့ သွားကျဉ်လောက်အောင် အအေးလွန်ကဲခြင်း မရှိချေ။

အမေအိုက ယင်မှည့်ငှက်ပျောသီး တချို့ တည်ခင်း၏။ အနံ့အရသာ ပြည့်စုံလှသည့်အပြင် အေးမြလတ်ဆတ် နေသည်။

‘ရေခဲသေတ္တာထဲ ထည့်ထားတာ လား အမေ’

‘အင်းလေ... အမေကြီးတို့ ရေခဲ သေတ္တာကိုလဲ လေ့လာသွားပါဦး’

အမေအိုက အစောင့်တဲနဲဘေး ရေခင်းပြင်သို့ ခေါ်သွားသည်။ အင်တုံ ကြီးတစ်လုံးအလယ်၌ အဝုံးပါ မြေအိုးတစ်လုံးရှိ၍ အောက်နှင့် နံဘေး ပတ်လည်ကို သဲများရံထား သည်။ မြေအိုးအတွင်း၌ ဟင်းသီး ဟင်းရွက်အချို့ကို တွေ့ရလေသည်။

မြေအိုးနှုတ်ခမ်းကို ဖျက်ဖျက်ဖြင့် ဖျက်ထားသည်။ စားသောက်ပွယ်များကို ကြာရှည် သိမ်းဆည်းထားနိုင်သည့် လွှတ်စိမ့်အိုးအလိုအလာ ကျားလက်သုံး သတာခံ အအေးခန်း ဖြစ်သော သေတ္တာ ဖြစ်ပေ သည်။

မြေအိုးဝန်းကျင်ကိုထားသော သဲကို အမြဲအေးစေရန် မကြာခဏ ဖျော့စွတ် ပျက်စီးရ၏။ ညတာလတွင် ဖျော့ပျက် ဖျက်စီးခြင်း ဖြစ်ပေသည်။

နန်းဖြူဖြူဝင်း

www.burmeseclassic.com



မောင်ကံ
(တံတားရွာ)

ဂါထာဟူသည်

အချေပြားကျောက်များ

သက်သာပျောက်ကင်းစေသော သူတော်စင်ရသေ့လေးပေးသော ဂါထာ

မြန်မာမှုနယ်ပယ်တွင် “ဂါထာ၊ မန္တန်၊ မန္တရား” ဟူ၍ ရှိရာ ဂါထာကို လူတိုင်းနီးပါး သိကြပါသည်။

ဂါထာအမျိုးမျိုးရှိရာ အကြမ်းဖျင်းအားဖြင့် မကောင်းဆိုးဝါး၊ အမှောင့်ပယောဂ၊ စုန်း၊ ကဝေ၊ တစ္ဆေ စသည်တို့ကို နိုင်သောဂါထာ၊ ဓားဘေး၊ လှံဘေး၊ မီးဘေး၊ ရေဘေး၊ လေဘေးနှင့် အသက်ဘေးအန္တရာယ်အမျိုးမျိုးတို့မှ ကင်းလွတ်စေသော ဂါထာ...

ကိုယ်ခန္ဓာတွင် ဖြစ်တတ်သော ရောဂါများ ပျောက်ကင်းစေသည့် ဂါထာ၊ စီးပွားစွာတိုးတက်ခြင်း၊ ရာထူးဂုဏ်သိန် တိုးတက်စေသော ဂါထာ၊ မြွေ မတွေ့နိုင်သောဂါထာ၊ ခရီးသွားမြန်ဂါထာ၊ သွေးတိတ်စေသောဂါထာ...

စာမေးပွဲအောင်မြင်စေသော ဂါထာ စသည်ဖြင့် မရေတွက်နိုင်အောင် များပြားသောဂါထာများ ရှိကြပါသည်။

ဂါထာ(၁)ပုဒ် အစွမ်းထက်ရန်မှာ (၁)ကြိမ်၊ (၂)ကြိမ် ရွတ်ဆိုရုံနှင့် အစွမ်းထက်မည် မဟုတ်ပါ။ ထိုဂါထာကို နည်းလမ်းမှန်မှန် ဌာန်ကရိုဏ်း ကျကျ ယုံယုံကြည်ကြည် ရွတ်ဆိုမှသာ အစွမ်းထက်မည် ဖြစ်ပါသည်။

ဂါထာသဘောနှင့်ဆိုလျှင် “ထုံ” နေအောင် အကြိမ်ကြိမ် ရွတ်ဆိုရပါသည်။ အချို့သော လောကီပညာရှင်များက “ညုံ” ခံ၍ ရွတ်ဆိုရပါသည်။ ယခု ကျွန်တော်တင်ပြမည့်ဂါထာ

သည် ကျွန်တော်ကိုယ်တွေ့ ကြုံခဲ့ရသော “အချေပြားကျောက်များ” ကို ပျောက်ကင်းစေသည့် ဂါထာဖြစ်ပါသည်။

ဂါထာဗြူပုံ

လွန်ခဲ့သော(၂၅)နှစ်ခန့် ခုနှစ်တော့ အတိအကျ မမှတ်မိတော့ပါ။ မဂ္ဂဇင်း (၁)အုပ်တွင် ကျွန်တော်မှ ဆောင်းပါး (၁)ပုဒ် ဖတ်ဖူးပါသည်။

မည်သည့်မဂ္ဂဇင်းဟူ၍ မမှတ်မိသလို ဆောင်းပါးရှင်အမည်လည်း မမှတ်မိပါ။ ဆောင်းပါးအကျဉ်းချုပ်မှာ...

www.burmeseclassic.com

မြသပိတ်တောင်ခြေအနီးရှိ ရွာလေး တစ်ရွာသို့ ရုပ်ရည်သန်ပြန့်ပြီး အသား အရေ ဝင်းဝါစိုပြည်သော အသက်(၂၀) ဝန်းကျင်ရှိ သူတော်စင်ရသေ့လေး တစ်ပါးသည် ဂန္ဓာရီလှည့်လည်ရင်း ရွာတွင်းသို့ ဝင်ရန်အတွက် လမ်း လျှောက်လာပါသည်။

ထိုစဉ် ရွာပြင် လမ်းဘေးတွင် သိမ် ငယ်စုတ်ချာသော တဲကလေးတစ်လုံး ကို တွေ့ရှိ၍ အတွင်းသို့ ကြည့်ရာ လူတစ်ဦး လဲလျောင်းနေသည်ကို တွေ့သဖြင့် အကျိုးအကြောင်း မေး ကြည့်ပါသည်။

တဲအတွင်းက လူက မိမိသည် ကုဋ္ဌနူနာစွဲကပ်နေသဖြင့် ရွာတွင်း၌ နေ၍ မရတော့ဘဲ၊ ရွာပြင် ထွက်နေရ ကြောင်း၊ စားသောက်ရေးကို ရွာတွင်းရှိ မိသားစုက မှုနက်(၁)ကြိမ်၊ ညနေ(၁) ကြိမ် လာပို့ကြောင်းပြောပါသည်။

ထိုအခါ ရသေ့လေးက ကုဋ္ဌနူနာ ပျောက်စေရန်အတွက် မိမိပေးသော ဂါထာကို မိမိပြောသည့်အတိုင်း ယုံယုံကြည်ကြည် ပုတီးစိပ်ပါက ရောဂါပျောက်မည်၊ စိပ်မည်လားဟု မေးရာ ရောဂါသည်က စိပ်ပါမည်ဟု ပြောသဖြင့် ရသေ့လေးက အောက်ပါ ကို ပေးခဲ့ပါသည်။

‘ဗြူးလူဇ္ဇတီ၊ ပ လူဇ္ဇတီ’

ရသေ့လေးက ပုတီးစိပ်နည်း ပြော သည်မှာ **နံနက် နေထွက်ချိန်မှစ၍ နေဘက်သို့ မျက်နှာမူပြီး နေမင်း ဓာတ်ကို ယူကာ စိပ်ရမည်။**

ညနေ နေမဝင်မီ ကောင်းကင်တွင် နေ ရှိနေခိုက်၊ နေရှိရာ **အနောက်အရပ် သို့ မျက်နှာမူ၍ နေမင်းဓာတ်ကို ယူကာ စိပ်ရမည်။** နေစဉ် စိပ်နိုင်သမျှ စိပ်ရမည်ဟု မှာကြားပြီး ခရီးဆက်သွား ပါသည်။



ကုဋ္ဌနူနာရောဂါသည် သည် ရောဂါ ပျောက်လိုလှသဖြင့် ရသေ့လေးပေး သည့် ဂါထာကို နံနက် နေထွက်ချိန်၊ ညနေ နေဝင်ချိန်တို့တွင် အချိန်ရသမျှ ယုံယုံကြည်ကြည် ကြိုးစားစိပ်ရာ လ၊ အနည်းငယ်အတွင်း၌ပင် ရောဂါ သက် သာလာသည်။

ထို့ကြောင့် ဂါထာပေါ်တွင် ယုံကြည် မှု များလာသဖြင့် ဆက်လက် စိပ်ရာ ရောဂါများ သိသိသာသာ ပျောက်ကင်း လာပြီး နောက်ဆုံးတွင် လုံးဝပျောက် ကင်းသွားသဖြင့် ရွာတွင်းရှိ မိသားစု များနှင့်အတူ ပြန်လည်နေထိုင်သည့် အခြေအနေဖြစ်သွားသည်ဟု ဖော်ရှုရ ပါသည်။

ကျွန်တော်သည် ထိုဂါထာနှင့် ပုတီး စိပ်နည်းကို ကျွန်တော် မှတ်စုစာအုပ် တွင် ကူးယူ မှတ်သားထားလိုက်ပါ သည်။

လူဇ္ဇတီ၊ ပလူဇ္ဇတီဂါထာကို
ပထမအကြိမ် မျှဝေခြင်း

ကျွန်တော် **ပဲခူးတိုင်းဒေသကြီး အတွင်းရှိ မြို့နယ်(၁)မြို့နယ်တွင် မြို့နယ်ထွေ/အုပ် ဒုတိယဦးစီးမှူး**

တာဝန်ထမ်းဆောင်နေချိန် ဖြစ်ပါ သည်။

ကျွန်တော်တို့ရုံးသည် ထွေ/အုပ်၊ တရား၊ ဥပဒေ၊ စာရင်း၊ စီမံကိန်းဌာန များ ပူးပေါင်း ဖွင့်လှစ်ထားသော စုပေါင်းရုံး ဖြစ်ပါသည်။

တစ်ရက်တွင် **အမျိုးသမီးမြို့နယ် တရားရေးဦးစီးမှူးနှင့်** စကားစပ်မိရာ ယင်းက ပြောသည်မှာ သူ့တွင် တစ်ကိုယ်လုံး ယားနာစွဲကပ်နေ ကြောင်း၊ အရည်ကြည်ဖုလေးများ လည်း မကြာမကြာထွက်ကြောင်း၊ အနာများက ယားလာလျှင် တရားခွင် ၌ ထိုင်နေစဉ်ပင် ကျွန်တော်ထိန်းနိုင်ဘဲ၊ ကုတ်ခြစ်နေရကြောင်း...

မြို့ပေါ်မှ ဆရာဝန်သာမက ရန်ကုန် မှ အထူးကုဆရာဝန်များနှင့် ကုသသော် လည်း သက်သာလိုက် ပြန်ဖြစ်လိုက် ဖြစ်နေသည်မှာ (၁)နှစ်ကျော်ပြီဖြစ် ကြောင်း၊ ယားနာရောဂါကြောင့် လွန် စွာ စိတ်ဆင်းရဲကြောင်း ပြောပါ သည်။

ထိုအခါ ကျွန်တော်က ကျွန်တော် ဖတ်ဖူးသော သူတော်စင် ရသေ့လေး အကြောင်းကို ပြောပြပြီး ယင်းဂါထာကို ယုံယုံကြည်ကြည် ပုတီးစိပ်မည်လားဟု မေးရာ သူမက...

‘ဦးကံဝင်းရယ်... ဒီလောက်ဆိုးတဲ့ ရောဂါ ပျောက်မယ်ဆိုမှတော့ ယုံယုံ ကြည်ကြည်စိပ်မှာပေါ့’

ဟု ပြောပါသည်။ ထို့ကြောင့် ကျွန်တော်က ရသေ့လေးပေးသော ဂါထာနှင့် မနက်ပိုင်း၊ ညနေပိုင်း နေမင်းဓာတ်ကို ယူ၍ စိပ်ရန် ပုတီးစိပ် နည်းကိုပါ ပေးလိုက်ပါသည်။

မူလကပင် ဘာသာရေးလိုက်စားသူ ဖြစ်၍ ကျွန်တော်ပေးလိုက်သော ဂါထာ နှင့် ပုတီးစိပ်နည်းကို ယုံယုံကြည်ကြည်

ကြီးကြီးစားစား စိပ်သည်ဟု သိရပါသည်။

အဆိုပါ ဦးစီးမှူးနှင့် တစ်ရုံးတည်း ဖြစ်၍ တိုးတက်မှုကို စောင့်ကြည့်ရာ ပုတီးစိပ်၍ (၁)လခန့်အကြာ ယားယံမှုများ သိသိသာသာ လျော့နည်းလာသဖြင့် ယုံယုံကြည်ကြည် နေ့စဉ်မပျက် ကြီးစားစိပ်ရာ (၃)လခန့်အကြာတွင် ယားယံမှုများ လုံးဝ ပျောက်သွားပါသည်။

ရောဂါမပျောက်မီအချိန်တွင် အရေပြားပေါ်၌ အရည်ကြည်ဖုလေးများ ထွက်လာပြီး အရည်ပေါက်ကာ အဖတ်ကလေးများ ကွာကျလာရာ မြွေများ အရေခွံလဲသကဲ့သို့ အရေပြား နူးညံ့လာသည်ကို တွေ့ရပါသည်။

(၆)လအတွင်း၌ ထိုအမျိုးသမီးမှာ ယားယံမှု အရည်ကြည်ဖုပေါက်ခြင်းတို့ လုံးဝ ပျောက်ကင်းသွားပါသည်။ မည်သည့် ဆရာဝန်နှင့်မျှ မကုရတော့ပါ။ **ထိုအမျိုးသမီးမှာ သက်ရှိထင်ရှား ရှိသဖြင့် သူ၏ အမည်ကို မဖော်ပြခြင်းဖြစ်ပါသည်။**

လူဇွတ်၊ ပလူဇွတ်ဂါထာကို ဒုတိယအကြိမ် မျှဝေခြင်း

ကျွန်တော် ရှမ်းပြည်နယ်တွင်းရှိ မြို့တစ်မြို့တွင် မ-ယ-က ဥက္ကဋ္ဌ တာဝန် ထမ်းဆောင်နေချိန် ဖြစ်ပါသည်။ ရှမ်းတိုင်းရင်းသားတို့သည် ဗုဒ္ဓဘာသာကိုးကွယ်ကြပြီး ကိုးကွယ်မှုမှာ လည်း ကြည်ညိုသဒ္ဓါအပြည့်ဖြင့် ကိုးကွယ်သည်ကို တွေ့ရပါသည်။

တစ်ရက်ရုံး၌ အစည်းအဝေး လုပ်နေစဉ် ရ-ယ-က ဥက္ကဋ္ဌတစ်ဦး၊ ခြေထောက်ကို မကြာမကြာ ကုန်း၍ ကုတ်နေသည်ကို တွေ့ရပါသည်။

သူ့အခြေအနေမှာ အစည်းဝေးက



ပြောနေသည် အကြောင်းအရာများကို စိတ်မဝင်စားနိုင်ဘဲ သူ့ခြေထောက် ပြဿနာကိုသာ အကြိမ်ကြိမ် ဖြေရှင်းနေသည်ကို တွေ့ရပါသည်။

အစည်းဝေးပြီးနောက် ရ-ယ-က များ ပြန်လည်ထွက်ခွာချိန်တွင် အဆိုပါ ပုဂ္ဂိုလ်ကို ခေါ်ပြီး အကျိုးအကြောင်း မေးရာ ထိုပုဂ္ဂိုလ်က သူ့ညာဘက်ခြေထောက်တွင် ခြေဖု၊ အရေပြားပေါ်၌ အနာပေါက်နေကြောင်း၊ အထွန်ယားလှကြောင်း...

ဖြစ်ခါစက သေးသေးသာသာ ဖြစ်သော်လည်း ယား၍ ကုတ်ရခြင်းနှင့်ပင် ဖွားများလာကြောင်း၊ ဆရာဝန်များ၊ တိုင်းရင်းဆေးများနှင့် ကုသသော်လည်း မပျောက်ကြောင်း ပြော၍ သူ့ခြေထောက်ကို ပြပါသည်။

ခြေထောက်မှ အနာသည် မြန်မာလိုအခေါ် "ဝဲဒင်းဂူ" ဟု အနီးဆုံး ခန့်မှန်းရပါသည်။ အထွန်ယား၍ မကြာမကြာ ကုတ်နေခြင်းဖြစ်ပါသည်။

ကျွန်တော်က ထိုပုဂ္ဂိုလ်အား သူတော်စင် ရသေ့လေးပေးသော လူဇွတ်၊ ပလူဇွတ်ဂါထာ နောက်ကြောင်း၊ ထိုဂါထာကို ကျွန်တော်ပေး

လိုက်၍ ယုံယုံကြည်ကြည် ပုတီးစိပ်ခြင်းကြောင့် အရေပြားပေါ်တွင် ပေါက်သည့်ရောဂါ ပျောက်သွားသူ တစ်ဦးအကြောင်းကို အကျယ်ပြောပြပြီး ထိုဂါထာကို ပုတီးစိပ်မည်လားဟု မေးရာ လိုလိုလားလားပင် စိပ်မည်ဟု ပြောပါသည်။

ထို့ကြောင့် ကျွန်တော်သည် ထိုပုဂ္ဂိုလ်ကို ရသေ့လေးပေးသည့် ဂါထာနှင့် စိပ်ရမည့်နည်းလမ်း နေထွက်ချိန် နေဝင်ချိန်များတွင် နေမင်းဓာတ်ကို ယူ၍ သမာဓိရှိရှိဖြင့် ကြီးစားစိပ်ရန်မှာ ကြားလိုက်ပါသည်။

အကျဉ်းချုပ်၍ တင်ပြရလျှင် ခြေဖုပေါ်တွင် ဝဲဒင်းဂူ ဖွဲ့ကပ်နေပြီး ရောဂါပျောက်ကင်းအောင် ကုမရသော အဆိုပါပုဂ္ဂိုလ်သည် ရောဂါပျောက်လိုသဖြင့် ယုံယုံကြည်ကြည် ကြီးစားစိပ်ရာ (၆)လအတွင်း ရောဂါလုံးဝ ပျောက်ကင်းသွားပါသည်။

ဤအကြောင်းကို ကျွန်တော်ရုံးသို့ အစည်းဝေးလာစဉ်တွင် ကိုယ်တိုင် တွေ့မြင်ရသဖြင့် လွန်စွာ ဝမ်းသာလှပါသည်။ သူတော်စင်ရသေ့လေး၏ ဂါထာကိုလည်း ပို၍ ယုံကြည်မိပါသည်။

လူဇွတ်၊ ပလူဇွတ်ဂါထာကို တတိယအကြိမ် မျှဝေခြင်း

ကျွန်တော် ပဲခူးတိုင်းဒေသကြီး၊ ပေါင်းတည်မြို့တွင် မ-ယ-ကဥက္ကဋ္ဌ တာဝန် ထမ်းဆောင်နေချိန် ဖြစ်ပါသည်။ လုပ်ငန်းတာဝန်အရ ပဲခူးရိုးမတောင်ပေါ်သို့ မကြာခဏ သွားရပါသည်။

တစ်ရက်တွင် ဂျပန်များ စစ်ပြေးစဉ်က ပဲခူးရိုးမတောင်ပေါ်၌ ကျန်နေခဲ့သော အမြောက်ကြီး(၁)လက်၏

သတင်းကို တောလိုက်မုဆိုးများထံမှ သတင်းရရှိပါသည်။

သို့နှင့် သတင်း သေချာမှု ရှိစေရန် ဖြို့နှင့် ဝေးကွာလှသော ရိုးမတောင် ကြောပေါ်မှ ရွာငယ်လေးတစ်ရွာသို့ သွားရောက် စုံစမ်းပါသည်။

ထိုရွာတွင် ခြေချောင်းလေးများ၊ လက်ချောင်းလေးများ၌ အရေပြားများ ကွာကျပြီး ယားနာစွဲကပ်နေသော ကိုသောင်းစိန်ဆိုသူကို တွေ့ခဲ့ရပါ သည်။

မေးကြည့်သောအခါ အနာကြီး ရောဂါ စွဲကပ်နေသည်ဟု ပြောပါ သည်။ လက်မှာ သိပ်မဆိုးသော်လည်း ခြေထောက်မှာမူ နေထိုင်မှု မသန့်ရှင်း သောကြောင့် ပိုဆိုးပါသည်။

ဖြစ်စက ယားယံခြင်း၊ အရေပြား ကွာကျခြင်းသာ ဖြစ်သော်လည်း နောက်ပိုင်းတွင် ပိုဆိုးလာပြီး အနာဖြစ် လာကြောင်း၊ ရွာတွင် ဆေးခန်းမရှိ၊ အနီးနားရွာများတွင်လည်း ဆေးခန်း မရှိ၊ ရိုးမတောင်ကြောပေါ်မှ ဖြို့ပေါ် ဆေးကုသွားရန်များလည်း မသွားနိုင် ကြောင်း ပြောပါသည်။

ရောဂါမဖြစ်မီကဖြစ်စေ၊ ရောဂါဖြစ် ပြီးနောက်ပိုင်းတွင်ဖြစ်စေ တောကြောင်၊ ပွေ၊ လိပ်၊ ဖွတ်၊ ကြွက်၊ ပုတတ် စသော တောတွင်းတိရစ္ဆာန်များ၏ အသားများကိုလည်း စားသုံးကြောင်း ပြောပါသည်။

ကျွန်တော်က ကိုသောင်းစိန်ကို အနာကြီးရောဂါ ထိုက်ဖျက်ရေး စီမံ ချက်အရ ကျန်းမာရေး ဝန်ထမ်းများက ရွာအရောက် ဆေးကုပေးနေသည် ဖြစ်၍ ကျန်းမာရေးဝန်ထမ်းများ ရိုးမ တောင်ပေါ်သို့ ရောက်လာပါက မည်သည့်ရွာသို့ ရောက်သည်ဖြစ်စေ၊ မပျက်မကွက် သွားရောက်ဆေးကုရန်

မှာခဲ့ပါသည်။

ထို့ပြင် ကိုသောင်းစိန်အား ယခင် (၂)ဦးကို ပေးခဲ့သော သူတော်စင် ရသေ့လေး၏ လူဖွဲ့တီ၊ ပလူဖွဲ့တီဂါထာ အကြောင်းကို အသေးစိတ်ရှင်းပြပြီး ယုံယုံကြည်ကြည် ပုတီးစိပ်မည်လားဟု မေးရာ စိတ်ပါမည်ဟု ကတိပြုသဖြင့် နေမင်းဓာတ်ကို ယူ၍ ပုတီးစိပ်နည်းကို သင်ပေးခဲ့ပါသည်။

ခြေထောက်များကိုလည်း ယခင်က ကဲ့သို့ ညစ်ညစ်ပတ်ပတ် မနေဘဲ ဆယ်ပြာဖြင့် နေ့စဉ် သန့်သန့်ရှင်းရှင်း ဆေးကြောပေးရန် မှာကြားခဲ့ပါသည်။

ရိုးမပေါ်မှ ပြန်လာပြီးနောက် ထိုကိစ္စ ကို မေ့မေ့ပျောက်ပျောက်ပင် ဖြစ်ခဲ့ပါ သည်။ ကိုသောင်းစိန်နေသော ရိုးမ တောင်ကြောပေါ်မှ ရွာမှာ ဝေးလွန်းလှ သဖြင့် နောက်တစ်ကြိမ်လည်း ထပ် မရောက်တော့ပါ။

ကျွန်တော်သည် ယခု တာဝန် ထမ်းဆောင်နေသောမြို့၌ အနေကြာ သဖြင့် ဌာန၏မူအရ ပြည်နယ်တစ်ခုသို့ ပြောင်းရွှေ့ တာဝန်ထမ်းဆောင်ရန် အမိန့်စာ ရောက်လာပါသည်။

ကျွန်တော်ပြောင်းရမည့် အကြောင်း ကို ခြုံနယ်တွင်း၌ ရ-ယ-ကများ၊ ဌာနဆိုင်ရာများအားလုံး သိသွားပါ သည်။

(၂၁)ရက်အတွင်း ပြောင်းရမည် ဖြစ်၍ အချိန်အနည်းငယ် ရသေးသဖြင့် ခြုံနယ်တွင်းရှိ မြေပြန့်တောင်ပေါ် မကျန် ရ-ယ-ကများအားလုံးကို နောက်ဆုံးအကြိမ်အဖြစ် အစည်း အဝေး ခေါ်လိုက်ပါသည်။

အစည်းအဝေးနေ့တွင် ပဲခူးရိုးမ တောင်ပေါ်မှ လာရောက် အစည်း အဝေးတက်သည့် ရ-ယ-ကတစ်ဦး က ကျွန်တော့်ကို ပျားရည်တစ်ပုလင်း၊

ဂျီ(ချေ)သားခြောက်နှင့် ဆတ်သား ခြောက် အနည်းငယ်စီ၊ စပါးကြီးမြွေ သည်းခြေအခြောက်တစ်ခုကို ပေးခဲ့ပါ သည်။

ပေးရသည့်အကြောင်း ပြောသည် မှာ ထိုပစ္စည်းများကို ကိုသောင်းစိန်က ကျွန်တော့်ကို ပေးခိုင်းကြောင်း၊ ပေးရ သည့်အကြောင်းမှာ ကျွန်တော် ပေးခဲ့ သော ဂါထာကို ရောဂါပျောက်လို သဖြင့် ကြိုးစားပုတီးစိပ်ရာ အနာများ မှာ တဖြည်းဖြည်း ခြောက်သွား ကြောင်း...

ရောဂါ သက်သာလာသဖြင့် အား တက်လာပြီး ပိုမိုကြိုးစား ပုတီးစိပ်ရာ ယခု(၁)နှစ်ခန့်အကြာတွင် သူ့တွင် အနာကြီးရောဂါ လုံးဝ မရှိတော့ ကြောင်း...

အစားအသောက် အနေအထိုင်ကို လည်း ကျွန်တော် မှာခဲ့သည့်အတိုင်း လိုက် လိုက်နာပါကြောင်း၊ ကျွန်တော့် ကိုလည်း ကျေးဇူးဆပ်လို၍ မပြောင်းမီ တောထွက်ပစ္စည်းများဖြင့် ကန်တော့ ပါကြောင်း ပြောပြပါသည်။

သို့နှင့် ကျွန်တော် အမှတ်မထင် ပြုခဲ့သောကိစ္စတစ်ခုသည် လူတစ် ယောက်၏ ဘဝကို များစွာ အကျိုးရှိ စေသဖြင့် ဝမ်းသာမဆုံး ဖြစ်ခဲ့ပါသည်။

ဂါထာ၏အဓိပ္ပါယ်

သူတော်စင်ရသေ့လေး ပေးခဲ့ သော ဂါထာ၏အဓိပ္ပါယ်မှာ...

“လူဖွဲ့တီ-ဖြစ်တတ်၏။
ပလူဖွဲ့တီ-ပျက်တတ်၏။
ဣတိတသွာ-ထို့ကြောင့်
လောကော-လောကမည်၏”
ဟု အဓိပ္ပါယ်ရပါသည်။
ပုတီးစိပ်ခြင်းကို ဘုရားစင်ရှေ့တွင် ဖြစ်စေ၊ ဓေတီ၊ ပုထိုး၊ ဆင်းတုတော်တို့ ရှေ့တွင်ဖြစ်စေ စိပ်ကြသော်လည်း

[၁]

ကိုထွန်းမြတ်သည် စုဆောင်းရသည့်ငွေ၊ မိဘထံမှ အမွေရငွေ စီးပွားဖြစ်ထွန်းလို့ ကိုယ်တတ်နိုင်သည့် သန်လျင်မြို့စွန့်ကာ အိမ်ပါပြီး ခြံမြေတစ်ကွက် ဝယ်လိုက်ပါသည်။

သူသည် အစိုးရဝန်ထမ်းဘဝမှ နှစ်ပြည့်ပင်စင်ယူပြီး အေးအေးဆေးဆေး စိုက်ပျိုး လုပ်ကိုင်စားမည်ဆိုပြီး ဤခြံနှင့် အိမ်ကို ဝယ်လိုက်ပါသည်။

သူမိဘမျိုးရိုးကလည်း တောင်ယာလယ်လုပ် အသက်မွေးသည့်ဗီလည်း ရှိသည်။ ကိုယ့်ခြံမြေကို ပေါက်တူး၊ ပေါက်ပြား၊ ငန်ပြား၊ တူးရှင်းနှင့် ထိုးဆွပြီး နှစ်တိုနှစ်ရှည် ရာသီသီးနှံစုံ စိုက်ပျိုးသည်။

သူမှာ သားတစ်ယောက်က အထက်တန်းကျောင်းသား ဖြစ်သည်။ သမီးအငယ်က အလယ်တန်းကျောင်း သူ ဖြစ်သည်။ နီးစပ်ရာ သန်လျင် အထက်တန်းကျောင်းတွင် ပညာသင်ကြားစေသည်။

သူတို့သားအမိ ခြံဝယ်စ အလွန်တရာ နှစ်ခြိုက်သည်။ ဇနီးသည်၏ ချက်ပြုတ်ကျွေးမွေးသူအဖြစ် အိမ်ရှင်မ တာဝန်ကျေပွန်သည်။

အားလပ်သည့်အချိန် ကိုထွန်းမြတ်၏ စိုက်ခင်းကို ကူညီပြီး ရေလောင်းပေါင်း မြက်ရှင်း အကူအညီပေးသည်။

တစ်နေ့ မမျှော်လင့်ဘဲ သားနှင့် သမီးတို့ထံမှ ထူးခြားချက် စကားတစ်ခွန်းစ၊ နှစ်ခွန်းစကြားရပ်က...

'အဖေ သားတို့ခြံနဲ့ နီးစပ်တဲ့ ခြံရှိသလား'
'ဟေ... သားကလဲ မြောက်ဘက်ခြံမှာ အဘိုးအိုအဘွားအိုနှစ်ယောက်ပဲ ရှိတယ်ကွယ်'

'အို... ယုတ်သေးပါဘူး ညညကျရင် အိမ်ကြီး ကယ်ပေးပါနဲ့ လှုပ်တယ် အဖေခို'

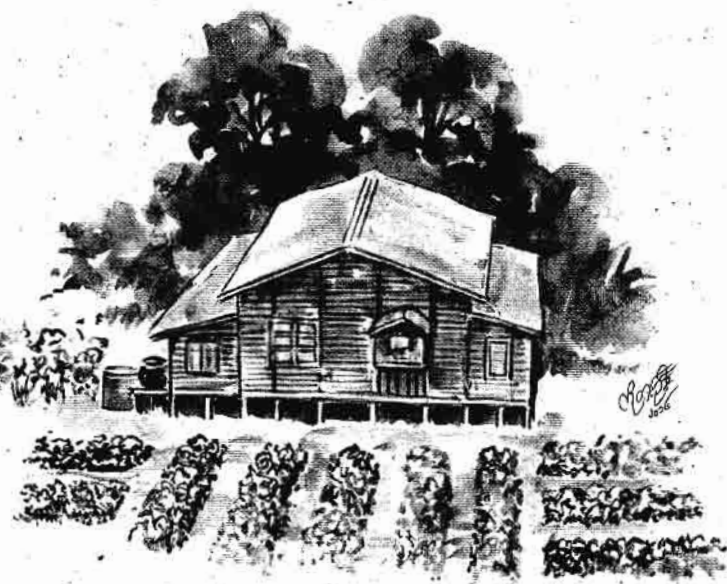

အိမ်ကြမ်း-မြေကြမ်းကို

ကာတွယ်တတ်ဖို့

ကောဇာပိန်း (ကျွန်းသစ်)

သားအောင်ဝင်းနှင့် သမီးသီတာမြင့်က စကားဆန်းဆိုလာသည်။

ကိုထွန်းမြတ်ခေါင်းထဲ တွေးစရာ ပြဿနာတစ်ခု ဝင်လာသည်။

'သားတို့အရွယ် ကောင်လေးနဲ့ ညီမလေးတို့အရွယ် ကောင်လေးက သားတို့ပြင်တော့ ပြန်ပြတယ်။ မိတ်ဆက်ချင်ဟန်တူပါရဲ့ မြင်တွေ့ရပုံကို ဆိုလာသည်။

'အိုသားရယ်... မပြောကောင်းတာ မပြောပါနဲ့'

အမေ မမြခင်၏ တားမြစ်ချက်ကို ဖခင် ကိုထွန်းမြတ်က စဉ်းစားတွေဝေရင်း...

'ပြောပါစေ မမြခင်ရယ်'
'သူတို့ကို ညှဉ်းပေးပါနဲ့စ ယခုတလော မာတယ် အဖေရယ်'

သူတို့အတွေ့အမြင်စကား ကိုထွန်းမြတ်တို့ ခြံဝယ်ပြီး (၆)လခန့်ရှိမှပဲ ပြဿနာစဖြစ်ခဲ့သည်။

ကိုထွန်းမြတ်လည်း သားနှင့်သမီး စကားတစ်ခွန်းတစ်ပါးမို့ ဥပေက္ခာ တရားနှင့် ဆင်ခြင်လိုက်သည်။

မိမိခြံ၏ တောင်ဘက်မှာ အိမ်ပျက်ခြံမှာ လူမရှိ အရှေ့ဘက်မှာ ခြံလွတ်ရှိ၏။ အနောက်ဘက်မှာ မိမိလို မိသားစုနှင့် လူရှိပြီး သန်လျင် ဘောလုံးကွင်း ဈေးသစ်ကြီးမှာ ဟင်းရွက်ကန်စွန်းရောင်းဝယ်သည်။

မြောက်ဘက်မှ အဘိုးအို၊ အဘွားအိုတို့မှာ အသက်(၇၀)ကျော်ပေပြီ။

မည်သည့် အသက်မွေးဝမ်းကျောင်းမှ လုပ်မစားပါ။ ဘဝရပ်တည်ဖို့ ရန်ကုန်မှ တူ၊ တူမများက ရက်သတ္တ တစ်ပတ်တစ်ကြိမ် ခဲနံ၊ ဆီ၊ ဆား၊ ငရုတ်၊ ကြက်သွန်၊ ငွေကြေးပေး ထောက်ပံ့ကြောင်း သိရ၏။

တစ်နေ့...
ကိုထွန်းမြတ်က တစ်ဖက်ခြံထဲ ဝင်လာပြီး...

'အဘ နေကောင်းတယ်နော်'
ကိုထွန်းမြတ်က အိမ်ရှေ့ပက်လက်ကုလားထိုင်ပေါ် ထိုင်နေသော အဘိုးအား စကားပလ္လင်ခံ နှုတ်ခွန်းဆက်သလိုက်တော့ ကိုထွန်းမြတ်အား မော့ကြည့်ပါသည်။

'အိမ်း... ငါ့တူက ဟိုဘက်ခြံက သူငယ်ထင်တယ်'

'ဟုတ်ကဲ့ အဘ'

'ဘာကိစ္စများရှိပါသလဲကွယ်'

'ကိစ္စကတော့ ဒီခြံကို ရောင်းသွားတဲ့ ဦးတိုဆင် အပြင် ဘယ်သူ့နေသွားသေးသလဲ အဘ'

အဘိုးအိုသည် အနည်းငယ်မျှ ပြုံးလျက် ကိုထွန်းမြတ်ကို မော့ကြည့်သည်။

'ဪ... ငါ့တူက သူတို့ ရာဇဝင် မသိသေးဘူးထင်တယ်'

'ဟုတ်ပါတယ် အဘရယ်'

* * *

[၂]

ဦးဖိုးခင်သည် ပင့်သက်ရှည်ချရင်း...

'အင်း...'

ကိုဘခက်ရဲ့ ဇနီးသည် ယဝက်က အပျင်းဖျားနာပြီး ကွယ်လွန်ပြီးနောက် သားနဲ့သမီးလဲ လွမ်းနာကျ သေဆုံးကုန်တယ်ကွယ်။

ဒီခြံကို သူတို့တိုးဘွားမိဘတွေက အမွေအဖြစ်နဲ့ ပေးခဲ့တယ်။ ပဲခူးဟံသာဝတီမှ မင်းဘေး စစ်ဘေးသင့်ပြီး ပဲခူးအုပ်စု၊ ဝန်ကန်တောင်အုပ်စု၊ သပြေကန်အုပ်စု ဆိုပြီး အစုအသိုင်း ဝိုင်းလိုက် အခြေချ နေထိုင်သွားခဲ့တယ်။

၂၂၂ နက္ခတ္တရောင်ခြည်မဂ္ဂဇင်း



သူတို့ကို အိမ်မက်ပေးခဲ့တယ်။ သန်လျင်မင်းသည် ပါဒမင်းနဲ့ စစ်ပြိုင်ရင်း သောက်တော်ဆက်ရန် သောက်တော်ကွင်းရပ်ကွက်အဖြစ် သတ်မှတ်ခဲ့ပြီး မင်းမိန့် ထုတ်ခဲ့တယ်'

ကိုထွန်းမြတ်သည် အဘိုးအို၏ သမိုင်းဖြစ်ရပ်မှန် အတော်လေး စိတ်ဝင်စားနေရှာ၏။

ရေတော်ဆက်တာဝန်ကို သူတို့တာဝန်မဲ့တယ်။ အပြစ်ပေးရမယ်ဟု အိမ်မက်လာပေးပါတယ်။ သူတို့လင်မယား မေ့မေ့လျော့လျော့ နေပါတယ်။

ယုံကြည်မှု အားနည်းနေပါတယ်။ မိမိတို့ အိမ်ရှေ့မှာ ကလပ်ကလေးနဲ့ ရေတော်သန့်သန့် သက်ဆိုင်သူသို့ ရေတော်ဆက်ရတယ်လို့ ပြောကြတာပဲ ငါ့တူရယ်။

အဘတို့လဲ အခုလို ရေဆက်ရတာပဲ။ ယုံသူယုံ၊ မယုံသူ မယုံကြပါဘူး။ ကိုဘခက်နဲ့ မဝက်မတို့က မယုံသူထဲ ပါတော့ ဘယ်လောက် အိမ်မက်ပေးပေး မလုပ်ကြဘူးကွယ်။

အဘတို့လဲ လာမပြောဘူးကွယ်။ တိုင်ပင်ချင်းလဲ မရှိဘူး။ သူတို့ဟာကို ဘာသိဘာသာနေကြတာပဲကွယ်။

မဝက်မတို့ခြံမှာ ရေတွင်းတွေ အနံ့ပြီး ရေမရတော့ဘူး။ မဝက်မလဲ ကောက်ကာငင်ကာ အပျင်းဖျားပါတယ်။ ဒီရောဂါနဲ့ပဲ ဆုံးသွားပါတယ်'

'သူတို့ သားသမီးများကကော ဘယ်လိုဆုံးသွားတာလဲ အဘ'

'ကလေးတွေက ဘယ်လိုဆုံးသလဲ ဆိုရင် မိခင်ဖြစ်သူ ကွယ်လွန်သွားတော့ ကျောင်းလဲ မတက်ကြတော့ဘူး။ နေ့ရှိသရွေ့ ငိုယိုနေတာပဲ'

'ဪ... ဆန်းကြယ်တဲ့ ဖြစ်ရပ်ပဲ။ ရှေးထုံးကို မပယ်နဲ့။ ရှေးသုံးကိုလဲ မလွယ်နဲ့ဆိုတာ သူတို့အတွက် မှန်များနေရောသလား'

ကိုထွန်းမြတ် သံဝေဂရရှာသည်။ 'ရှေးထုံးကိုပယ်တော့ လွဲတတ်တယ်။ ရှေးသုံးကို လွယ်တော့ မွဲတတ်သတဲ့ကွယ်'

'ဪ... ဟုတ်ကဲ့၊ ဟုတ်ကဲ့ အဘ'

'သူတို့ကလေးတွေဟာ အမေကို တမ်းတပြီး အစာလဲ မစားတော့ ဖခင်ဖြစ်သူ ကိုဘခက်က ဘယ်လို ဖျောင်းဖျ ဖျောင်းဖျ မရတော့ဘဲ တစ်နေ့ကြတော့ ရောဂါဝင်လာပြီး ဆေးပါမစားတော့ပါဘူး။ သိပ် မကြာခင်မှာပဲ ကွယ်လွန်ကုန်တာပဲ'

'အင်း... သားနဲ့ သမီးဆွယ်တယ် ဖြစ်တယ် ဆိုတာ သူတို့ဖျားလား'

ကိုထွန်းမြတ် ယုံရခက်။ မယုံခက်နှင့် သံသယဖြစ်ပြီး ဝေခွဲမရနိုင်ဖြစ်နေရှာ၏။

'အဘ သူတို့တတွေအတွက် အလှူလုပ် ရေစက်ချရင် ကောင်းမယ် ထင်တယ်။

'ကောင်းတာပေါ့ ငါ့တူရယ်။ ဒီနားက ရွာဦးဆရာတော်ထံ သွားလျှောက်ကြည့်ပေါ့ကွယ် အဘလဲ လိုက်ပါမယ်'

* * *

[၃]

'ဒေါက်... ဒေါက်ဒေါက်' ညဉ့်သန်းခေါင် အချိန်တွင် ကိုထွန်းမြတ် ဝယ်ထားတဲ့ သွပ်မိုး

www.burmeseclassic.com

ပျဉ်ထောင် အိမ်တံခါးမ
ကို လာခေါက် သံကြား
လို့ ကိုထွန်းမြတ်က
မီးခွက် ထွန်းညှိ တံခါးဖွင့်
ပေးလိုက်တော့ မည်
သူမျှ မတွေ့တော့ပါ။



‘သိသင့်တာတွေ
သိပြီးပါပြီ အရှင်
ဘုရားနဲ့တကွ သံဃာ
(၅)ပါး သဒ္ဓါဆွမ်း
ကပ်ပါမယ်ဘုရား ကြ
ရောက် ချီးမြှင့်တော်

ကိုထွန်းမြတ်သည်
လက်နှိပ်ဓာတ်မီးနှင့် တစ်ခြံလုံး
ထိုးကြည့်သည်။

ပတ်ဝန်းကျင် တခွင်တပြင်လုံး မြူ
များ ဆိုင်းဆိုင်းနေတာက လွဲ၍ အိမ်ခွေး
များ၏ ဟောင်သံသာ ဆူညံနေလေ၏။

ကိုထွန်းမြတ်ကလည်း အော်ဟစ်
ငေါက်ငမ်းပြီး ပြန်အိပ်သည်။

‘အယ်လေး... အမေ... အမေ အဖေ...
အဖေ’

သမီးငယ် သီတာမြင့်၏ စူးစူးဝါးဝါး
အော်သံကြောင့် တစ်အိမ်လုံး အိမ်သူ
အိမ်သားများ လန့်နိုးလာကြသည်။

‘ဘာဖြစ်တာလဲ သမီး သီတာမြင့်’
မိခင်ဖြစ်သူ မမြခင်ကို ပြေးဖက်
သည်။ သမီးမှာ ဇောချွေးများ ပြန်
လာသည်။ အမောတကောနှင့် မိခင်၏

ခါးကို တင်းကျပ်စွာ ဖက်ထားသည်။

‘သားလူလေး ရေတစ်ခွက် ခပ်ခဲပါ
ကွယ်’

သီတာမြင့်အား မိခင်က ရေတိုက်
ပေးပြီး...

‘သမီး ဘယ်လိုဖြစ်တာလဲ သမီး
ရယ်’

‘သူ... သူတို့ သမီးကို လှူနိုးတယ်
အမေ’

‘ဘယ်သူတွေလဲ လာနိုးတာ’

‘သူတို့က ဒီအိမ်ရှင်တွေတဲ့ ဖင်းတို့အဖေရဲ့
စိုက်ပျိုးခြံကို တို့စောင့်ရှောက်တယ်။ တို့
ဒီဘာ လွတ်ကျွတ်အောင် ဖင်းတို့က အလှူ

လုပ်ပေးပါ။ ဒါမှ ဖင်းတို့တစ်သက် ဒီခြံကို
ပိုင်မယ်’

သီတာမြင့်က ဖခင်နှင့်မိခင်ကို
ပြောပြသည်။

ကိုထွန်းမြတ်သည် တစ်ဖက်ခြံမှ
အဘိုးအိုနှင့် တိုင်ပင်ခဲ့သည့်အတိုင်း
နံနက်လင်းတာနှင့် ရွာဦးဆရာတော်ထံ

သွားရောက် လျှောက်ထားကြသည်။

ရွာဦးဆရာတော်ကြီးမှာ သက်တော်
(၇၀)ကျော်ခန့်ရှိပါသည်။ ကျောင်းသင်ခန်း

တွင် ကွမ်းအစ်တစ်လုံးနှင့် ကွမ်း
တမြူမြူဝါးရင်း သီတင်းသုံးနေသည်

ကို တွေ့ရ၏။

‘အာ ကိုယ်ရောင် ဘာအကြောင်းကိစ္စ
များ ရှိကြသတန်းကွယ်’

ဆရာတော်သည် ကိုထွန်းမြတ်တို့
ခြံနီးစပ် အဘိုးအိုနှင့် သံကတူရွယ်တူ

ဖြစ်ပြီး အလွန်တရာ ရင်းနှီးဟန်တူ၏။

‘မှန်ပါ... အကြောင်းထူးပါတယ်
ဘုရား သူက ဒကာထွန်းမြတ်ပါ။

ကိုဘခက်တို့ခြံကို ဝယ်သူဖြစ်ပါတယ်။
သူမှာ ထူးခြားချက်ရှိပါတယ် ဘုရား၊
အရှင်ဘုရားကို တိုင်ပင် လျှောက်ထား
စရာရှိပါတယ် အရှင်ဘုရား’

‘အိမ်း... ဆိုပါဦး ဒကာထွန်းမြတ်’

‘တပည့်တော်ဝယ်ထားတဲ့ ခြံကြီးက
အခြောက်အလှန့်ရှိပါတယ် ဘုရား
တစ်နေ့ သမီးငယ်ကို ခြောက်လှန့်ပုံက

သူတို့ခြံကို တပည့်တော်မိသားစု
ပိုင်ချင်ရင် အလှူလုပ်လို့ ပြောပါ
တယ်ဘုရား’

‘အိမ်း... ကိုဘခက်တို့ ခြံအကြောင်း
ကို ဒကာမင်းရောင်က ပြောပြီးလို့
သိရောပေါ့ကွယ်’

မူပါအရှင်ဘုရား’

‘ကောင်းတာပေါ့ ဒကာရယ်’

ဆရာတော်ကြီးက ကောင်းချီး
မက်လာပြု၍ အဘိုးအို ဦးမင်းရောင်နှင့်

ကိုထွန်းမြတ်တို့ သံဃာတော်များ
ဆွမ်းကပ်ရန် ချက်ချင်း စီစဉ်ရတော့
သည်။

* * *

[၄]

‘အိမ်ကြမ်းမြေကြမ်း ဆိုတာ
အလွယ်ဆုံး ရှင်းပြရရင် အခြောက်

အလှန့်များတဲ့အိမ်ကို ပြောချင်တာပဲ။
အဲဒီလို အိမ်မျိုးမှာ နေမိပြီး ဝယ်မိပြီး

ဆိုရင် ဒီလိုလုပ်ပါ ဒကာထွန်းမြတ်။

ပဋ္ဌာန်း ၂၄ ပဋ္ဌာန်းကို (၃)ပဲအိ ကြေးပြား
ပေါ်မှာ ရေးပါ။ ပုလင်းလွတ်တစ်လုံးမှာ

ပြန်ထည့် (၃)ပဲအိရေးထားတဲ့ကြေးပြားကို
လိပ်ပြီး ထည့်ပါ။

၂၄ ပဋ္ဌာန်းဆိုတာ (၈)ပုလင်းဖြစ်ပါတယ်။
(၃)ပဲအိ တစ်ပုလင်းစီပေါ့ဟုတ်လား အိမ်း

အိမ်ရဲ့ ရှစ်ထောင့်မှာ လူရှစ်ယောက်က
မြေကျင်းတစ်ကျင်းစီ ကိုင်ပြီး ရပ်စောင့်
နေရမယ်။

ပင့်သံဃာတော်တွေကို ဆွမ်းကပ် စာရေး
နာပါ။ သံဃာများ ဖိတ်ခွတ်ပြီတာနဲ့ ကမ္ဘာ
ဖက်ရပါမယ်။

ပြီတာနဲ့ အပူပေးပြီဆိုမှ လူရှစ်ယောက်
က ၂၄ ပဋ္ဌာန်း (၃)ပဲအိ ထည့်ထားသော

ပုလင်းများကို ကျင်းထဲမှာ တစ်ပြိုင်နက်
တစ်ချိန်တည်း မြှုပ်ပေးပါ။ ကြားလား အာရုံ
ဆရာတော်သည် ကြိုတင်စီစဉ်

မိန့်ကြားပေးလိုက်ပါသည်။ ရွာဦး

နက္ခတ္တရောင်ခြည်မဂ္ဂဇင်း ၂၂၃

စာမျက်နှာ (၂၂၀)မှ အဆက်

ဆရာတော်များ ကြွရောက်လာပြီး နောက် စီရင်ဆောင်ရွက်ခဲ့ပါသည်။

ကိုထွန်းမြတ်တို့မိသားစု တစ်စုလည်း ဒီခြံကြီးမှ ကွယ်လွန်အနိစ္စရောက်ခဲ့သော မဝက်မနှင့် သားသမီးနှစ်ယောက်ကို အရပ်ရှစ်မျက်နှာသို့ လှည့်၍ ကြားသိအောင် အမျှတန်းဝေပါသည်။

‘တစ်ချိန်က ဒီခြံရဲ့ ပိုင်ရှင်ဖြစ်ခဲ့ဖူးသော ဒေါ်တင်မန့်သာသမီးများ သင်တို့ တာဝန်ကျပ်တို့ ယူခဲ့ပြီ သင်တို့ လွတ်ရာကျွတ်ရာသို့ သွားလျှင် သွားနိုင်ပါပြီ။’

သင်တို့အတွက် ကျပ်တို့က အလှူဒါနယနေ့ လုပ်ပေးလိုက်ပါပြီ။ သင်တို့ ကျပ်တို့ အလှူဒါနပြုတာ လက်ခံကြောင်း အသိအမှတ်တစ်ခုပြပေးပါ။’

အားလုံး ကြားကြားသမျှ အရှေ့နေထွက်၊ အနောက်နေထိုင်၊ တောင်တံငါကွန်း၊ ပြောက်ပုံကြယ်၊ အထက်ဘဝဂ်၊ အောက်အစိစိ၊ (၃၀)တံ၊ အနန္တစကြဝဠာဝေနေယျ၊ သတ္တဝါအမျှကြစေ အမျှလေ့က်ပါပြီ အမျှ... အမျှ...အမျှ’

‘သာဓု...သာဓု...သာဓု’
ထိုနံရောအခါ အိမ်တံခါးဝရှိ သစ်တို့ပင်ကြီးဆီမှ သစ်ရွက်သစ်ခက်များ လေကြမ်း မတိုက်သော်လည်း နံနက် (၇)နာရီအချိန် လှုပ်ခတ် လှုပ်ရှားသွားလေသည်။

‘ကဲ...ကဲ ဒကာထွန်းမြတ်နဲ့ ဒကာမမြင်ခင်တို့ ယနေ့မှစပြီး အခြောက်အလှန့်မရှိတော့ဘဲ ကောင်းစွာ နေနိုင်ပါပြီ’

ရွာဦးဆရာတော် ဦးနန္ဒသူရိယက မိန့်ကြားလိုက်ပါသည်။

‘အဲဒီလိုပဲ စာရေးဆရာရေ...’

ဦးထွန်းမြတ်ကို သန်လျင် ပဲခူးစုနှင့် ဘောလုံးကွင်း မြို့မဈေးသစ်ကြီးထိပ်မှ လက်ဖက်ရည်ဆိုင်တွင် ဆုံစည်းခဲ့

ကြ၏။

ကျွန်ုပ်၏ လုပ်ဖော်ကိုင်ဖက် ကိုကျော်သူက မိတ်ဆက်ပေးမှုကြောင့် ထူးဆန်းသော ခြံကြီးအကြောင်း စကားလက်ဆုံရာမှ ဖြစ်ရပ်မှန်ကို သိခဲ့ရ၏။

‘ဦးထွန်းမြတ်တို့ လက်ရှိ အခြေအနေကို ဘာထူးပါသေးသလဲ’

‘ယနေ့အထိတော့ အခြောက်အလှန့် မရှိတော့ပါဘူး။ ဆရာတော်ကြီးရဲ့ ဩဝါဒစရိယအစီရင်ခံ အန္တရာယ်ကင်း ဘေးရှင်းလို့ နေပါပြီ။

ပန်းဂေါ်ဖီ၊ မုန်လာ၊ ဂေါ်ဖီထုပ်၊ ဘူးသီး၊ ခရမ်းသီး၊ မုန်ညင်းရွက်ခြံ လုပ်ငန်းနဲ့ အသက်မွေးဝမ်းကျာ အဆင်ပြေတယ်ပေါ့ဆရာ၊ ဆရာ ကျုပ်တို့ ခြံလာလည်ဖို့ ဖိတ်ခေါ်ပါတယ်’

‘ဪ... ကျေးဇူးတင်ပါတယ်။ ကျုပ်တို့သိရတာက သောက်တော်တွင်းကသာ ရှေးမင်းများ ရေတော်ဆက်ရတာပါ’

‘ဟုတ်ပါတယ် အားလုံးနဲ့ ဆိုင်ပါတယ်။ ဒါကတော့ အယူသီတာ မဟုတ်ပါဘူး။ ရတနာသုံးပါး သောက်တော်ရ ဆက်ကပ် လျှောက်ရင် သက်ဆိုင်ရာတွေကိုလဲ ရေတော်ဆက်တာ ယုံပါဘူးဆရာ’

‘ဪ... ဟုတ်လိမ့်မယ်ပေါ့။ ဟုတ်လိမ့်မယ်ပေါ့’

မှန်တော့ မှန်၏။ ရေကုသိုလ်ဆိုတာ အရာခပ်သိမ်း လိုပေ၏။ ဆရာတော်၏ နည်းနိဿရည်းသည် အခြောက်အလှန့်များသည် အိမ်ကြမ်း၊ မြေကြမ်းအတွက် အလွန်တရာ သဘာဝကျ အသုံးတည့်လှပါသည်။

သုစိတာ ဟောထ ဒုက္ခမုခထ

ကောင်းဟီနိုး(ကျွန်းသစ်)

ယခုမှ နေ့ရှိရာ “မနက်ပိုင်း အရှေ့ဘက်၊ ညနေပိုင်း အနောက်ဘက်” တို့ကို မျက်နှာမူပြီး နေမင်းဓာတ်ကို ယူ၍ စိပ်ခြင်းမှာ မည်သည့်အတွက်ကြောင့်ဖြစ်ကြောင်း ထိဆောင်းပါးတွင် ရှင်းပြမထားသဖြင့် ကျွန်တော်လည်း ရှင်းမပြတတ်ပါ။

စာရှုသူများ၊ ပညာရှင်သူတေသီများက တတ်သိလေ့လာထားသမျှ မိမိတို့ အတွေးအမြင် အတွေ့အကြုံများကို နက္ခတ္တရောင်ခြည်မဂ္ဂဇင်းသို့ ရောက်ပေးဖို့ ကြပါရန် ပန်ကြားအပ်ပါသည်။

ကျွန်တော် စဉ်းစားမိပုံ

ဂါထာ၏ အဓိပ္ပါယ်တွင် “ဤလောက၌ ဖြစ်သည်ရှိလျှင်၊ ပျက်သည်လည်း ရှိသည်” ဟု အဓိပ္ပါယ် ရရှိရာ လူတို့၏ ခန္ဓာကိုယ်၌ ဖြစ်ပေါ်နေသော ရောဂါများသည် “ဖြစ်ပြီးလျှင် ပျက်သည်၊ (သို့မဟုတ်) ပျောက်သည်” ဟူ၍ အဓိပ္ပါယ်ရရှိပါသည်။

ဤသို့ဆိုလျှင် ဤဂါထာနှင့် ပုတီးစိပ်နည်းကို အပြောင်းပေါ်၌ ဖြစ်သော ရောဂါများသာမက အခြားနေရာများ၌ ဖြစ်သော ကိုယ်ဖောက်ယံရောင်ရောဂါ၊ အဆုတ်နာရောဂါ၊ ပန်းနာရင်ကျပ်ရောဂါ၊ အစာအိမ်ရောဂါမှ စ၍ ကင်ဆာရောဂါအဆုံး လရှည်၊ နှစ်ရှည် ရောဂါခံစားနေရသူများလည်း ယုံယုံကြည်ကြည် နည်းလမ်းမှန်မှန် ပုတီးစိပ်ပါက အချိန်ကာလတစ်ခုတွင် ခံစားနေရသော ရောဂါများ သက်သာရုံသာမက လုံးဝပျောက်ကင်းသွားမည်ဟု စဉ်းစားမိပါသည်။

ပုတီးမစိပ်မီတွင် ဘုရားရှိခိုးခြင်း၊ ငါးပါးသီလခံယူခြင်းတို့တော့ပြုရပါမည်။ ထို့ကြောင့် အပြောင်းပေါ်တွင် ဖြစ်ပေါ်သော ရောဂါရှိသူများနှင့် အခြားရောဂါရှိသူများ လိုအပ်ပါက ကျင့်ကြံအသုံးပြုနိုင်ရန် ရည်ရွယ်၍ မြသပိတ်တောင်ခြေက သူတော်စင်ရသေ့လေး ပေးခဲ့သော “လူ့တိ ပလူ့တိ” ဂါထာအကြောင်းကို ကိုယ်တွေ့ဖြစ်ရင်းပုံများနှင့်အတူ မေတ္တာရှေ့ထား၌ ရှုဝေဖော်ပြလိုက်ပါသည်။

မောင်ကံ(တံကားရွာ)

အကာကြီးဘုရားသည် မြောက်ဦးမြို့မှ မြောက်ဘက် (၉)မိုင်ခန့်အကွာ ရန္တနဒီခေါ် ရမ်းချောင်းမြစ် လက်ယာဘက်ကမ်း၊ မြောက်ဦး-ကျောက်တော်ကားလမ်းအရှေ့ဘက် (၁)ဖာလုံခန့် အကွာတွင် တည်ရှိပါသည်။

အဆိုပါ ဘုရားကြီးသည် တိမ်ညိုတံတား၏ တောင်ဘက်(၁)မိုင်ခန့် အကွာတွင် တည်ရှိပါသည်။

အကာကြီးဘုရားဟု ခေါ်တွင်ခြင်းမှာ ကောဇာ ၂၄၉ ခုနှစ်တွင် မဟာတိုင်းစကြားမင်းကြီးသည် ဝေသာလီမြို့ကို တည်ခဲ့စဉ်က ကုလားရန်ကို ကာကွယ်ရန်အတွက် အကာဘုရားအဖြစ် တည်ထားခဲ့ရာမှ အမည်ပြု၍ “အကာကြီး” ဘုရားအဖြစ် စတင် ခေါ်တွင်လာခြင်း ဖြစ်ပါသည်။

မြောက်ဦးခေတ်တွင် ဘုရင်မင်းစောမွန်သည် ကောဇာ ၇၉၂ ခုနှစ်တွင် မြောက်ဦးမြို့ကို စတင်တည်ထောင်ခဲ့စဉ် အကာကြီးတစ်ရာတွင် အပါအဝင်အဖြစ် တည်ဆောက်ခဲ့ခြင်းကို မြောက်ဦးမြို့တည် ယတြာကျမ်းနှင့် မြောက်ဦးမြို့တည် လင်္ကာမှ ကောက်နုတ်ဖော်ပြပါမည်။

...စောမွန်မင်းကြီးလည်း ဟူးရားတတ်၊ သိုက်တတ်၊ နိဒါန်းတတ် ပညာရှိတို့နှင့် တိုင်ပင်တော်မူ၍ မြောက်ဦးမြို့တော်၏ အရပ်လေးမျက်နှာ၊ ရှစ်မျက်နှာတို့၌ အင်းယွန်းတို့ခွဲ၍ ရန်ကာအဖြစ် တည်တော်မူလေသည်။

သက်တော်ရှစ်ဆယ်အင်း အဋ္ဌပုတ်အင်း၊ ဖီလာပုတ်အင်း၊ စတုရင်္ဂပုတ်အင်း၊ ပထဝီလေယုအင်း၊ အဋ္ဌသာဒါအင်းတို့ကို ချွန်ပါရာကျမ်း၊ စာတန်ပုဒ်ကျမ်းတို့နှင့်အညီ တည်ဆောက်ခဲ့လေသည်။

အကာကြီးတစ်ရာနှင့် အကာလယ်တစ်ထောင်တို့ကိုလည်း မြို့နှင့် ပြုရိုက်ထိ၍



အကာကြီးဘုရားတော်

အကာကြီးဘုရားနှင့်

သိုက်နန်းရှင်

စောလွင်သျှင် (မြောက်ဦး)

အင်းချ၍ တည်တော်မူလေ၏။ မြို့ရောင်းတို့ကို အင်းအိုင်ယွန်းချ၍ တည်တော်မူ၏။ ရန်သူတို့ မနှောင့်ယှက်နိုင်စေရန်လည်း နတ်ရှစ်ရပ်နှင့် ဘုရားတော်တို့ကို အင်းအိုင်ယွန်းချ၍ နှစ်တစ်ရာ ကြီးထား၍ တည်တော်မူလေ၏။

ထိုသို့ပြုလုပ်ပါက ပြည်၏ အသက်ရှည်လိမ့်မည်။ ပြည်၏ တန်ဖိုးရောင်ဝါလည်း ထွန်းလင်းလိမ့်မည်။ အဆိုပါ အင်းတို့ကိုလည်း “ဥဒ်တက္ခိအေကတုတု နိုင်ဆရာနိဗ္ဗာန်ထေရတ” ဟူသော ယွန်းရာဖြင့် တစ်ထောင်ပြည့်အောင် စုတ်ရမည်။

ဟူ၍ ရေးသားထားပါသည်။ မြောက်ဦးမြို့တည် လင်္ကာတွင်ကား...

...ခုနှစ်ရာကိုဆယ်၊ စွန်းထယ်နှစ်သော် လတော်သလင်း လျှပ်ထွန်းသီး ထွက်ပြီး နေတက်၊ ဆန်းတစ်ရက်၌ မြောက်ဦးမြို့သာ

တည်ခြင်းရာကား သိုက်စာဒိဒါန်၊ ကိန်းခန်းပါရာ၊ စက်ချရာ၌၊ ဆရာသမား၊ ခုနှစ်ပါးတို့ သူရော်လေဟု အဋ္ဌသာဒါ၊ နယုန်းနှင့် စူဠာပုဒ် ညှိ၍ထွက်သော်၊ ဒါကောင်ကျော်တွင် ထုတ်ဖော်ဖွဲ့နွဲ့ ကောင်းကြံသည့် ယထိ ဝေယျာ သက်တော်ရှစ်ဆယ် အင်းကျီး သွယ်နှင့်...

• အလယ်အဋ္ဌပုတ်၊ ဖီလာတုတ်နှင့် စတုရင်္ဂပုတ်၊ စသည်ပုံပြတ်၊ တံဆိပ်ခတ်၍၊ ငါးရပ်ဘုရား၊ နတ်ကာရစ်ထောင့် အစောင့်ထားထွေ၊ ပုဇွန်ပေမှ ကျက်လရေအိုင်၊ နိမိတ်တိုင်တွင် ချည်ခဲ့ကျပ်ပြီး ရေစီးသည့် ရလုရလက်၊ ယုဂျက်ဦးခေါင်း မြောက်ဦးရောင်းကို ပေါင်း၍ကပ်သို တောင်ညိုကုက္ကား၊ နှစ်ပါးတို့ ဘုရားကံသန်၊ ပြေကြန်သင်ရာ၊ ယင်းတည်မှာလည်း အကာအင်းသေ ထားတုံလေဟု...

တည်ထောင်ပြီးနောက် ကန်စမ်းကန်လက် တစ်ထောင်သက်ကို ယူက်ထိုရော်၊ ဆက် တက်သော်ကား အရာထောင်သောင်း ကျိန်း သန်ကောင်း၏ အကြောင်းတပုဂ္ဂိုလ်အား ယောင်စွန်းမှတ်သီး အပြုအခြေလက် ပြုပြီး ခက်ကို ဆက်လက်တုံ့ထွေ ချောင်ချေခန်း ခြောင့်တန်းသန်းကူး ပြောကဉ်ဦးထဲ၊ တွဲတုံ လည်ပင်း ပြုပြီးလျှင်မှ လေးစင်ထွန်းကိုင် တောင်ပြောက်ဆိုင်း၍ တိုင်ကားပေးသွေ့ ဆက်တစ်ထောင် ငရဲကောက်ကာ ခေါက် လက်တုံ့ထွေ အန်းထွေအန်းချောင်း စလောင်းကျောက်ဆင်...

ဥတုတွင်ပေ တင်လေယင်းမှာ ချည်ခွဲပါ မြောက်မှာနတ်ကြီး ဖိုလည်တိုမှ တူကပြင်း ငိုရို နှိုရိုချည်အတ်၊ သီရိကုတ်နှင့် တုတ်၍ သုံးခုကို ပြုစွာကြက်မှ ထွက်လတ်သရော်၊ ကျောက်တော်ပေဖြူ ထိုသို့စည်ထား၊ ကျောက်လှေကား၌ ဘုရားလင်းခါ ပေါင်းတုံ လှာမှ မြတ်စွာသင်ကျမ်း ချည်ပတ်မက္ခာ၊ လက်ကာတောင်ခြေ ဆိုက်လေယင်းတွင် ရှင်ပင်ဟောမှတ်၊ ပိဋကတ်ကို...

ပပြတ်ကြည်ခင် များဖျင်လူများ ဆင်ကား သောင်ပြည့် ပြုစုနေကတက် အလက် ထောင်ခြေ၊ ပကပေနှင့် ဒိုင်ကုန်ခြင်းကျား၊ ကန်ရာကို၊ ပတ်ကာချည်တွဲ တစ်စခွဲ၍ ပိန္နဲနတ်တောင်၊ ဆောင်ခုံတုံထွေ ဆိုက်လေ ယင်းက၊ ဝိုင်ခိုင်ပြင်း၊ ပတ်ဝင်ချော်ချောင်း တစ်ကြောင်းပင်၊ ကအတွင် များလှအိမ် ခြေ၊ တားထွေရစ်သိမ်း၊ ပုဒ်ပန်းနက်၊ ကျောင်း ကန်ဘုရား၊ ယင်းဝယ်ထားသည် မှတ်သား တံဆိပ်တစ်ကန်တည်း

ဟူ၍ မြို့တည်ပုံ၊ အင်းချပုံ၊ ယတြာ ပြုပုံတို့ကို ရေးဖွဲ့ထားပါသည်။

ဝေသာလီခေတ်က မဟာတိုင်း စန္ဒြားမင်းကြီး ရန်ကာအဖြစ် တည်ခဲ့ သော ဤအကာကြီးဘုရားကြီးကို မြောက်ဦးခေတ်တွင်လည်း ဘုရင် မင်းစောမွန်၊ ဘုရင်မင်းဟာကြီး၊ ဘုရင်



အကာကြီးဘုရား မျက်နှာတော်အား ဖူးမြော်ရုံပုံ

မင်းဖလောင်း၊ မင်းရာဇာကြီး စသော ရခိုင်မင်းအဆက်ဆက်တို့သည် မြို့ တည် အကာတစ်ရာတွင် အပါအဝင် ဘုရားတစ်ဆူအဖြစ် ကန္တာရီအစီအမံတို့ နှင့် တည်ဆောက်ခဲ့ကြောင်း သိရပါ သည်။

ဘုရားကြီး၏မြို့နှင့် အတိုင်းအတာ ပမာဏာ

အကာကြီးဘုရားမှာ ဝေသာလီ ခေတ်လက်ရာ ဝေသာလီခေတ်ဟန် ဖြစ်ပြီးနောက် မြောက်ဦးခေတ်မင်းတို့ လည်း ပြုပြင်ထားကြသဖြင့် မြောက်ဦး ခေတ်ဟန်သို့လည်း နီးနွယ်နေပါသည်။ အနောက်ရန်ကာ ဘုရားကြီး တစ်ဆူဖြစ်၍လည်း အနောက်ဘက်သို့ တမင်မျက်နှာမူ၍ တည်ထားခဲ့ခြင်း ဖြစ် ပါသည်။

ယင်းဘုရားကုန်းမြေတွင် ဘုရား ငါးဆူရှိ၍လည်း ဘုရားငါးဆူဟူ၍ လည်း အမည်ပြုကြပြန်သေးသည်။ ဘုရားငါးဆူစလုံးမှာ အနောက်ဘက် သို့ချည်းလှည့်၍ တည်ထားခြင်း

ကလည်း တစ်မျိုးတစ်ပုံ ဆန်းကြယ်နေ ပါသည်။

ဘုရားရှင် ထိုင်တော်မူဟန်မှာ “အဒ္ဒပလ္လင်္ဂသန” ထိုင်တော်မူပုံဖြစ်ပြီး မုဒြာမှာ “ပဇက” မုဒြာဖြစ်လေသည်။ ရှေးဟောင်း သတ္တုရူပဗိသုကာကျမ်း လာအတိုင်း ဒီဃ(၅)ပါး၊ အတောင် (၅)ပါး၊ အထွာ(၂၂)ပါး၊ မုယော(၁၅) ပါး၊ ဝိက(၁၃)ပါး၊ ဖြူး(၃)ပါး၊ ချပ်(၃)ပါး၊ ဝန်း(၃)ပါး စသည် အချိုးအစားများနှင့် ညီညွတ်စွာ ထုလုပ်ထားကြောင်း တိုင်း တာ ဖူးတွေ့ရပါသည်။

အကာကြီးဘုရား၏ အတိုင်းအတာ ပမာဏာ

ဘုရားရှင်၏ အတိုင်းအတာများမှာ အောက်ပါအတိုင်း ဖြစ်ပါသည်။
 ၁။ ဥဏ္ဍိတော်အမြင့် (၇)ပေ
 ၂။ မျက်နှာတော် (၁)ပေ(၆.၅)လက်မ
 ၃။ နားတော်အရှည် (၁)ပေ(၁)လက်မ
 ၄။ နားတော်အရှည် (၇)လက်မ
 ၅။ လက်မောင်းတော် ပတ်လည် (၃)ပေ(၃)လက်မ
 ၆။ နှုတ်နှစ်ဖက်အကျယ် (၆)ပေ(၁)လက်မ
 ၇။ ဖဝါတော်အရှည် (၁)ပေ(၉.၅)လက်မ ရှိပါသည်။

အကာကြီးဘုရားအနိမ့်မှ ပရုလောကသားများ

မြောက်ဦးမြို့နယ် အောက်သကန် ကျေးရွာ၌ ဦးကုလားဖြူဆိုသူ တစ်ဦး ရှိလေ၏။ သူသည် ယခုအခါ အသက် (၈၀)နှစ်ရှိပြီး ရောဂိုင်းသို့ပင် ရောက်နေ လေပြီ။

သူ့တွင် သမီးကြီး(၄)ယောက်နှင့် သား(၁)ယောက် ထွန်းကားခဲ့လေ၏။ သားမှာ အငယ်ဆုံးဖြစ်ပြီး ဝမ်းဗိုဉ်းတည်း သောသားလည်း ဖြစ်ပြန်သဖြင့် မျို

ထားကောင်းမတတ် မိဘနှစ်ပါးမှာ ချစ်ခင်ကြလေ၏။

သားငယ်အည်မှာ မောင်သာရွှေစိန်ဖြစ်လေသည်။ မောင်သာရွှေစိန်မှာ ယခုအခါ အသက်(၄၀)နှစ်ခန့်ရှိလေပြီ။ မောင်သာရွှေစိန် လူဖျိုပေါက်စ(၁၆)နှစ် အရွယ်တွင် မိဘ၏လုပ်ငန်းဖြစ်သော လယ်ယာလုပ်ငန်းခွင်တွင် ဝင်ရောက် လုပ်ကိုင်ရ၏။

သူတို့၏လယ်မြေမှာ အကာကြီး ဘုရားကုန်း၏ မြောက်ဘက်ကိုက်(၂၀) ခန့်အကွာတွင် ရှိပါသည်။ မောင်သာ ရွှေစိန်ကား အသားဖြူဖြူ၊ နှာတံပေါ် ပေါ်နှင့် ဥပမိရုပ်ကောင်းကောင်းနှင့် ယောက်ျားပီသပြီး မိန်းမများ စွဲမက် လောက်သော ယောက်ျားပျိုလေး တစ်ဦး ဖြစ်ပြန်သည်။

သူ့ကို သူတို့နေထိုင်ရာ အောက် သကန်ကျေးရွာမှ အဖျိုချောများ တောင်မက အနီးအနားကျေးရွာများ ဖြစ်သော ဘူးရွက်မညှိုးကျေးရွာနှင့် လက္ကာ၊ တိမ်ညိုကျေးရွာများမှ အဖျို ချောများပါမကျန် သူ့ကို မြင်က သမင် လည်ပြန်လှည့်၍ မကြည့်သူတောင် မကျန်အောင်ထိ ချစ်ခင် သဘောကျ ကြသည်။

သို့သော် သာရွှေစိန်ကား သူတို့ကို အလေးလည်းမထား၊ အရေးလည်း မစိုက်ပေ။ သူကား မိအိုဘအိုများကို သာ သေတစ်ပန်သက်ဆုံး လုပ်ကျွေး ပြုစုပါတော့မည်ဟု သန္နိဋ္ဌာန်ချထား ဟန်တူပါသည်။

သို့သော် ကံကြမ္မာဆိုသည်မှာ မျက်စိဖြင့် မြင်နိုင်စွမ်းရှိသည်ကား မဟုတ်ပါချေ။ မောင်သာရွှေစိန်၏ ကံကြမ္မာသည်လည်း တစ်မျိုးတစ်ပုံ ဖန်တီးလာခဲ့ချေလေပြီ။

လွန်ခဲ့သော နှစ်(၂၀)ကျော်ခန့်က



အကာကြီးဘုရား သက်ရှိ အနီးအနားကျေးရွာများ

ဖြစ်ပါသည်။ ထိုထက် အတိအကျဆိုရ သော် ခရစ်နှစ် ၁၉၅၅ ခုနှစ်၊ ဖေဖော် ဝါရီလ ဖြစ်ပါသည်။

မောင်သာရွှေစိန်သည် တစ်ညနေ တွင် အညောင်းအညာသဘောဖြင့် အနီးအနား လယ်ယာလုပ်ငန်းခွင်မှ သူငယ်ချင်းအပေါင်းအသင်း (၃, ၄)ဦး တို့နှင့် ယစ်ရွှေရည် သောက်စားကြ၏။

ထို သူငယ်ချင်း(၃, ၄)ဦးတို့တွင် မောင်သာရွှေစိန်ကား အလျင်ဆုံး မူး သွား၍ ည(၇)နာရီခန့်ကပင် အိပ်ပျော် သွားလေပြီ။

ယင်းနေ့ (၈)နာရီခန့်တွင် သာရွှေ စိန်၏သူငယ်ချင်းတို့သည် တစ်သက် နှင့် တစ်ကိုယ်တွင် တစ်ခါရံထူးမျှ မနံဘူးသော အပုပ်နံ့ အနံ့ဆိုးတစ်ခုကို ရှုရှိုက်ကြရလေ၏။ ပြီး တစ်နာရီခန့် အကြာတွင် အလွန်မွှေးကြိုင်သော အမွှေးရနံ့တစ်ခုကို ရှုရှိုက်ကြရလေ၏။

ထိုအခါ သူ၏ သူငယ်ချင်းများမှာ ဤအကာဘုရားကြီး ပရိဝုဏ်အနီး၌

ညစာစောင့်မ၊ မငွေလှိုင် ရှိသည်ဆိုသော သတင်းကို သိုးသိုးသန်သန်ကြားထား ပြီး ဖြစ်ရကား ကြက်သီးမွှေးညင်းထ ကာ ကြောက်ဖူးတုန်ကြလေသည်။

ထိုနေ့(၉)နာရီခန့်အချိန်တွင် သူတို့ သောက်စားကြရာ တလင်းပြင်၏ အရှေ့ဘက် (၁၀)ကိုက်ခန့်အကွာရှိ ကောက်ရိုးပုံပေါ်မှ အလင်းတန်းတစ်ခု ကို ဗြူးစားကြီး မြင်လိုက်ကြရသည်။

ထိုအလင်းတန်းမှ အလွန် ကြောက် စရာကောင်းသော အရုပ်ဆိုး အကျည်း တန်သည့် သတ္တဝါကြီးတစ်ကောင် ဖြစ် သွားပြီး ထိုသတ္တဝါကြီးသည် တဖြည်း ဖြည်း ထန်းပင်ပမာစောခန့် ရှည်သွား သည်ကို မြင်တွေ့ကြရသည်။

ထိုသူတို့မှာ ကြောက်အားနှင့် ငယ် သံပါအောင် အော်ဟစ်လိုက်ကြလေ သည်။ အနီးအနားရှိ တလင်းများမှ လူများရောက်လာမှ အဆိုပါ ပရ လောကသားသည် ပျောက်ကွယ်သွား သည်ဟု သိရပါသည်။

နောက်တစ်နေ့ ညနေတွင် မောင်သာရွှေစိန်သည် မောမောနှင့် အိပ်မပျော်တုံ၊ ပျော်တုံတွင် အလွန် မွှေးကြိုင်သော ရနံ့များနှင့်အတူ အသက်(၂၀)ခန့်ကျင်ခန့် ရှိမည်ဟု ထင်ရသော ထဘီအစိမ်း အင်္ကျီအစိမ်း နှင့် ပန်းစိမ်းပန်ဆင်ထားသော အလွန် တရာ ချောမောသော အမျိုးသမီးတစ်ဦး သည် ရုတ်တရက် ဝင်ရောက်လာပြီး သူ၏ ခြေရင်းမှနေပြီး...

‘မောပိုကြီးနဲ့ အကျွန်မာ ရှေးရန်စိတဝ ဝိုက်ဝိုက် ပေါင်းသင်နေထိုင်လာခဲ့တဲ့အကြင် လနီးယား ပစ္စေလှိုင်ဖြစ်ပါတယ်။

ယခု ဤတဖန်လဲ အတူတူ ပေါင်းသင်း နေထိုင်ရအောင် မောပိုကြီးကို လာခေါ်ခြင်း ဖြစ်ပါတယ်။ မောပိုကြီး အခုလို ဆင်းရဲယမ်း စွာ လုပ်ကိုင်စားသောက်ရတာကို အကျွန်

ယူဆိတ် ပြိုင်ရက်ပါ။

အကျွန်ုပ် ဟော်ကြီး အတူတူနေရင် ဟော်ကြီးဟာ တင့်ဆောင်းတင့်တယ် နေရ ပုံပါ။ ဟော်ကြီး အကျွန်ုပ် ပေါင်းသင်းနေ ဖန်ဆိတ်ကို တစ်ညတာ စဉ်းစားပါတော့ အကျွန်ုပ် ယူကန်ပြန်ဆက်ဆက်လာခဲ့ပါပယ် ဟု ပြောဆိုပြီး လှည့်ပြန်သွားကာ ဖျောက်ကွယ်သွားလေသည်။

ယခင်က ဘယ်မိန်းကလေးကိုမှ စိတ်မဝင်စားခဲ့သော သာရွှေစိန်မှာ ရှေး ဘဝပဋ္ဌာန်းဆက်ကြောင့်ဟု ဆိုရ မလား။ ရေစက်ကြောင့်ဟု ဆိုရမလား မနေ့ညနေက အိပ်မက်လိုလို တကယ် လိုလို မြင်တွေ့လိုက်ရသော မငွေလှိုင် ကို စိတ်ဝင်စားသလိုရှိလာ၏။

သွားလည်း ဤစိတ်၊ စားလည်း ဤစိတ်၊ အိပ်လည်း ဤစိတ်ဖြစ်လာ ခဲ့၏။ အချိန်တိုင်း အချိန်တိုင်းမှာ အိပ်မက်ထဲက မငွေလှိုင်နှင့် ပတ်သက် ပြီး စိတ်လှုပ်ရှားလာခဲ့သည်။

အသည်းဘဝထဲ စွဲနစ်လာသည်။ တစ်ခါမျှ မခံစားဘူးခဲ့သော အချစ် ရောဂါ ဝေဒနာတစ်ရပ် ဖြစ်လာခဲ့ သည်။

မငွေလှိုင် ပြောသွားသည့်စကားများ ကို သာယာသလိုလို ကြည့်နှုသလိုလို ခံစားမိသည်။ မငွေလှိုင်နှင့် အခုပင် ပြန်တွေ့လိုက်ချင်သည်။ သူမ ချိန်း ထားသည့် ညနေကိုပင် မစောင့်ချင် တော့။ တတ်နိုင်လျှင် အချိန်များကို ဆွဲချလိုက်ချင်သည်။

နောက်တစ်နေ့ ညနေတွင် သာရွှေ စိန်ကား မငွေလှိုင်ကိုသာလျှင် စောင့် မျှော်နေမိ၏။ ထိုနေ့(၉)နာရီခန့်တွင် မငွေလှိုင်သည် သာရွှေစိန်ရှိရာ တလင်း သို့ ဆိုက်ဆိုက်မြိုက်မြိုက် ရောက်လာ ခဲ့၏။

သူမကား မနေ့ညက ဝတ်ဆင်ထား



အကျွန်ုပ်တို့အတွက်

သာယာသလိုလို ကြည့်နှုသလိုလို

သည်အတိုင်းပင် ဝတ်ဆင်ထားပြန် သည်။ မငွေလှိုင်ကို မြင်သည်နှင့် သာရွှေစိန်မှာ ကူခြေပင် မဆောင်နိုင်ဘဲ ကမန်းကတန်း (ပြုန်းစားကြီး) ထသွား ပြီး မငွေလှိုင်အနားတွင် သွားရပ်၏။

ပြီး "ဟော်ကြီး မငွေလှိုင်နှင့်အတူ နေမည်" ဟု ဆိုလေ၏။ မငွေလှိုင်ကား တစ်ခွန်းတစ်ပါဒမျှ မဲဆို၊ ပြုံးပြုံးကြီး ရပ်၍သာ နေတော့၏။

မငွေလှိုင်က ယာလက်ကို ဆန့်ပေး ရာ သာရွှေစိန်က မငွေလှိုင်လက်ကို တွဲ၍ လိုက်ပါသွားလေသည်။ သာရွှေ စိန်မှာ မငွေလှိုင်၏ ခေါ်ဆောင်ရာ နောက်သို့ တကောက်ကောက် လိုက် ပါသွားလေတော့၏။

သာရွှေစိန် ထိုတလင်းမှ ကိုက် (၅၀၀)ခန့်အကွာ တောင်ကမူကလေး တစ်ခုသို့ ရောက်သွားသောအခါ မငွေလှိုင်သည် ဖနောင့်နှင့် တစ်ချက် ပေါက်လိုက်၏။

ထိုအခါ သိုက်နန်းသည် ပွင့်သွားပြီး အထဲ၌ အလွန် လင်းထိန်နေသည်ကို သာရွှေစိန်သည် အလွန်အံ့ဩစဖွယ်

မြင်တွေ့ရသည်။ အလွန်ထူးဆန်းနေ၍ သာရွှေစိန်သည် မငွေလှိုင်၏ ခါးကို တင်းကျပ်စွာဖက်၍ သိုက်နန်းထဲသို့ လိုက်ပါသွားလေ၏။

သိုက်နန်းထဲတွင် အရာရာသည် အထူးအဆန်းဖြစ်နေ၏။ သိုက်နန်း တစ်ခုလုံးကိုလည်း ရွှေ ငွေ၊ ကျောက် သံပတ္တမြားတို့ဖြင့် ခြယ်လှယ်မွမ်းမံ ထားပြန်သည်။ အခန်းကြီးတစ်ခုထဲ တွင်ကား အလွန်တရာ ချောမောလှ သော အမျိုးသမီးငယ်ကလေး (၂၅)ဦး တို့သည် ခရမ်းရောင်ဝတ်စုံ ဆင်တူ ဝတ်ဆင်လျက် ယိမ်းအကဖြင့် သူတို့ အား ဖြေဖျော်တင်ဆက်ကြ၏။

အမျိုးသမီးငယ်တို့တွင်လည်း လက် ဝတ်လက်စား ခါးကြိုးဒါရရာများ အပြည့် ဝတ်ဆင်ထားကြပြန်သည်။ ပြီးလျှင် သူ့အား မငွေလှိုင်သည် အခန်းတစ်ခုထဲသို့ ခေါ်သွားလေ၏။

ထိုအခန်းမှာ ကျောက်မျက်ရတနာ တို့ဖြင့် ခြယ်လှယ်ထားသော အိပ်ခုံတင် တစ်လုံးရှိသည်။ ထိုခုံတင်၌ သာရွှေစိန် နှင့် မငွေလှိုင် အိပ်ရန်ဖြစ်သည်ဟု မငွေလှိုင် ပြောပြချက်အရ သာရွှေစိန် သိရပါသည်ဟု ဆိုပါသည်။

ထို့နောက် တစ်လုံးပေါ် တစ်လုံး ဆင်၍ တင်ထားသော သေတ္တာကြီး(၃) လုံးကို မငွေလှိုင်က သူမ၏ တန်ခိုးနှင့် ဖွင့်ပြလေသည်။

သေတ္တာများထဲတွင်ကား သူတစ် သက်နှင့်တစ်ကိုယ်တွင် တစ်ခါမျှ မမြင် ဘူးသော ကျောက်သံပတ္တမြားများ အပြည့်ဖြစ်လေသည်။

ဖွင့်စတွင် ကျောက်သံပတ္တမြားများမှ ထွက်သော အရောင်ကြောင့် သူ၏ မျက်စိမှာ ကျိန်းစပ်သွား၍ မျက်စိကို မှိတ်ထားလိုက်ရသည်။

ထို့နောက် မငွေလှိုင်က "ဟော်ကြီး

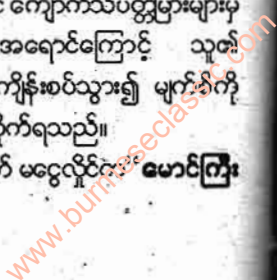

နှင့် အကျွန် ပေါင်းသင်းနေထိုင်မည် ဆိုက ဤ ရတနာအပြည့်ပါသော သေတ္တာတစ်လုံးကို 'မောင်ကြီး၏ မိဘများကိုပေးပါမည်' ဟု ဆို၏။ ထိုနေ့ညတွင် သာရွှေစိန်သည် အဆိုပါ အခန်းထဲတွင် နှစ်ဦးသား အတူအိပ်ကြ လေသည်။

မိုးလင်းသည်နှင့် သာရွှေစိန်သည် သစ်ပင်ကြီး တစ်ပင်အောက်တွင် ကွေးကွေးကလေး အိပ်ပျော်လျက်ရှိ သည်ကို သူ၏ အဖော်သူငယ်ချင်းများ က တွေ့ကြုံလေ၏။

ဤသို့ပင် သာရွှေစိန်သည် ညည ကျလျှင် ပျောက်သွားသည်မှာ (၄၅, ၆) လပင် ရှိသွားလေပြီ။ ကြာသော် မိဘ များနှင့် ဆွေမျိုးညာတိများက စိုးရိမ် လာကြသည်။

သူ၏ သူငယ်ချင်းများကို သူ့အား စောင့်ကြပ် ကြည့်ရှုကြရန် အကူအညီ တောင်းခံချက်အရ သူငယ်ချင်းများ စောင့်ကြပ်ကြည့်ရှုနေသည့် ကြားမှပင် သာရွှေစိန်သည် တစ်ခုမဟုတ် တစ်ခု အကြောင်းပြပြီး ပျောက်သွားတတ် သည်။

မိုးလင်းသည်နှင့် ယခင်တွေ့နေကျ သစ်ပင်ကြီးအောက်တွင် ကွေးကွေး လေး အိပ်ပျော်လျက် တွေ့ရစမြဲ။ သူ ကျောင်းနေကျ ကျွဲ၊ နွားတို့မှာလည်း အချိန်တန်လျှင် နွားတင်းကုပ်ထဲတွင် သူ့အလိုလို ရောက်နေမြဲဖြစ်၏။

တခါတလေ သူသည် တစ်ကိုယ် တည်းလည်း စကားပြောနေ၏။ အမှန် မှာ သူသည် သူ့ချစ်သူ မငွေလှိုင် ရောက်လာပြီး စကားပြောနေခြင်း ဖြစ် သော်လည်း ကျန်လူများက မငွေလှိုင် ကို မမြင်ကြရ။ အသံမကြားကြရ။

သို့သော် သူ့ကို အခြားလူများက သူ့ရှူးလို တစ်ကိုယ်တည်း စကားပြော



◆ အကာကြီးဘုရား သိမ်တော်မာမာ အထိမ္မာ မှုမတွေ့ရန်

နေခြင်းဖြစ်သည်ဟု ထင်မှတ်ကြ သည်။ ပေါက်တောပြင်၊ ဝေသာလီ၊ လက္ကာ၊ ဘူးရွက်မညှိုး၊ တိမ်ညို စသော ကျေးရွာများတွင် ဇာတ်ပွဲများ ကသော အခါ မငွေလှိုင်က သာရွှေစိန်ကို ညပွဲ၌ သုံးရန်အတွက် ငွေစက္ကူများ ထုတ်ပေး ပြီး အားလုံးကို အကုန်သုံးခဲ့ပါဟု မှာ ကြားလိုက်၏။

သို့သော် သာရွှေစိန်က အကုန်မသုံး ဘဲ ချန်ထား၏။ သူ နှမြော၍ မသုံးခဲ့ သော ငွေစက္ကူများသည် မိုးလင်းသည် နှင့် ခေါင်းကပ်စက္ကူများသာ ဖြစ်သွား သည်ကို အံ့ဩစွယ် တွေ့ရှိရလေ သည်။

သူသည် ဤသို့ မငွေလှိုင်နှင့် ပေါင်း သင်းနေထိုင်လာခဲ့သည်မှာ (၄၅, ၆)နှစ် ခန့်ပင် ကြာခဲ့လေပြီ။

ကြာသော် သာရွှေစိန်၏ မိဘများ က သူတို့ သားလေးအား ဥစ္စာစောင့်မ သိုက်နန်းသို့ သတ်၍ ယူသွားမည်ဟု စိုးရိမ်လာကြ၏။ ထိုအခါ တတ်သိ နားလည်သော ဆရာများထံ အပ်နှံပြီး ဆေးဝါးကုသကြ၏။

ဆေးဝါးကုသရုံနှင့် စိတ်မချသေး၍ သူ့အား ရွာဦးကျောင်းတွင် ရှင်ပြု၍ပင်

ထားလိုက်ပြန်သည်။ ထိုသို့ ရှင်ပြု၍ ထားစဉ် တစ်နေ့တွင် ဘုန်းကြီးကျောင်း ဝင်းထဲသို့ မငွေလှိုင် ရောက်လာပြီး မငွေလှိုင်က...

'မောင်ကြီး အကျွန်ကို ကမ္ဘာလောက် သိပ်ခွစ်တယ်လို့ တစ်ခါက ပြောခဲ့တယ် ယဟုတ်လား ဒါတွေကို မောင်ကြီး မေ့သွား ပြီလား။

အကျွန် မောင်ကြီးနဲ့ ဝေးနေရာမှာကို သိပ်ကြောက်ပါတယ်။ ခုတော့ မောင်ကြီး အကျွန်ကို ရက်ရက်စက်စက် တစ်ယောက် တည်း ထားခဲ့ရင်လေတယ်။

မောင်ကြီး ခုလို ထားခဲ့ခြင်းဟာ အကျွန်ကို ကမ္ဘာလောက် သိပ်စိမ်းကားရာကျပါတယ်။ မောင်ကြီးက အကျွန်ကို မျှော်ပေးပယ်လဲ အကျွန်က မောင်ကြီးကို ဒီတစ်သက်ပဲပြောနဲ့ ဆယ်တထိုင် မျှော်ပေးပယ် ယဟုတ်ပီ'

ဟု ပြောဆိုပြီး ကျောင်းရင်ပြင်တွင် လူးလိုမြဲပြီး ငိုကျွေးလေတော့သည်။ ထိုအခါ သာရွှေစိန်ကလည်း...

'ခွစ်နဲ့ပဲ မငွေလှိုင်... နယုန်မောင်ကြီး ဒီ ဘဝမှာ ဒီညာ အကြောင်းပါတယ်လို့ မှတ်ယူလိုက်ပါတော့ တကယ်လို့ပဲ နောင် ဘဝဆိုတာရှိရင် နောင်ဘဝမှာပဲ ပြန်လည် ဆုံတွေ့နိုင်ပါစေလို့ မောင်ကြီး ဆုတောင်း

စာရေးသူတို့၏ နေအိမ်သည် ပြည်သူ့ဆေးရုံကြီးနှင့် မျက်နှာချင်း ဆိုင် ဖြစ်ပါသည်။

စာရေးသူတို့ ရပ်ကွက်လမ်း နေအိမ်များသည် တောင်နှင့် မြောက် တန်းထားသည့်အတွက် လမ်းမကြီး၏ အရှေ့ဘက်သည် လူနေအိမ်များဖြစ်ပြီး အနောက်ဘက် သည် ပြည်သူ့ဆေးရုံ၊ ရဲစခန်း၊ လဝက ဦးစီးမှူးရုံး၊ ကုန်သွယ်လယ်ယာရုံး၊ မြန်မာ့စီးပွားရေးဘဏ်၊ စာရင်းစစ်ရုံး များဖြင့် တည်ဆောက်ထားပါ သည်။

၂၀၁၅ ခုနှစ်၊ မေလဆန်းပိုင်း ညနေပိုင်း နေဝင်ချိန် ညနေ(၅)နာရီ မိနစ်(၃၀)ခန့်မှာ ဖြစ်ပါသည်။ ရက်ကိုတော့ အသေအချာ မမှတ်မိတော့ပါ။

စာရေးသူ နေအိမ်ဘုရား ခန်းဝင်ပြီး ဆီမီး၊ သောက်တော် ရေချမ်း၊ ပန်းများလဲပြီး ပရိတ်တရား၊ ပဋ္ဌာန်းတရားများ ပူဇော်ပြီးသည့်နောက် မေတ္တာပို့ အမျှ ဝေပြီးသောအခါ အိမ်ရှေ့ခုံတန်းလေးပေါ် ခေတ္တထိုင်နေပါသည်။

ထိုစဉ် စာရေးသူတို့နှင့် မောင်နှမလှ ခင်မင်သူ ကိုသန်းလွင်တစ်ယောက် ရေးကြီးသုတ်ပျာဖြင့် ဆေးရုံသုံး အသုံး အဆောင်ပစ္စည်း လာရောက်ဝယ်ပါ သည်။

စာရေးသူကနေ “အစ်ကိုကြီး ဘယ် သူ နေမကောင်းလို့လဲ”

ဟု မေးသောအခါ... ချိုကြီးတစ် ယောက် သစ်ပင်ပေါ်က မြုတ်ကျလို့ ဆေးရုံလာပို့တာ ဖြစ်ကြောင်း နောက်မှ အကြောင်းစုံပြောပြမည် ဖြစ်

ကြောင်း...

ယခု ချိုကြီးအခြေအနေက ရန်ကုန် သွားရမည် ဖြစ်သည့်အတွက် အခမဲ့ လူနာယာဉ်ငှားဖို့ မည်သို့ ပြုလုပ်ရမည် ကို မသိ၍ ကူညီပေးရန် တောင်းဆိုပါ သည်။

စာရေးသူတို့ ညီအစ်မနှစ်ယောက်

ရုက္ခဝိသုတ်ကို

စိန်ခေါင်သူ

ဘေးသွားမော် (မင်းလှ)



မှာ အခမဲ့လူနာတင်ယာဉ် ရှိမရှိ ကျောင်းသစ်ဆရာတော်ထံ ဖုန်းဖြင့် ဆက်သွယ် အကြောင်းကြား မေးမြန်း ပြီး ဆေးရုံ ဆရာဝန်ကြီးထံမှ လွှဲစာကို ယူ၍ ဆိုင်ကယ်ဖြင့် လူနာတင်ကား ထားရှိရာ ကျောင်းသစ်ကျောင်းသို့

ရောက်သွားပါသည်။

စာရေးသူ၏ အစ်မကတော့ အပြန်တွင် လူနာတင်ယာဉ်ဖြင့် ဆေးရုံသို့ လိုက်ပါလာပြီး စာရေးသူကတော့ ဆိုင်ကယ်ဖြင့် ပြန်လာခဲ့ပါသည်။

ဆေးရုံသို့ ကားရောက်တော့ ကိုချိုကြီးကို လူနာတင်ပေါ်မှ လူနာတင်ကတ်ဖြင့် မ၊ပြီး ကားပေါ်သို့ တင်ပေးသည့်အထိ ကူညီပေးလိုက်ပါသည်။ ကားပေါ်သို့ ကိုသန်းလွင်လည်း လိုက်ပါသွားပါသည်။

ကိုသန်းလွင်နှင့် ချိုကြီးတို့သည် ညီအစ်ကိုဝမ်းကွဲ တော်ပါသည်။ သုံးရက်၊လေးရက် ကြာသော်လည်း လူနာသတင်းကို မကြားသိရပါ။ တစ်ပတ်ခန့်ကြာသော် ကိုသန်းလွင်တစ်ယောက် စာရေးသူတို့နေအိမ်သို့ ရောက်ရှိလာပါသည်။

စာရေးသူမှ...
'ကိုသန်းလွင် လူနာချိုကြီးရဲ့ အခြေအနေ ဘယ်လိုနေသေးလဲ'

ဟု မေးသောအခါ...
'ဒီနေ့ ရက်လည်တယ်လေ၊ အဲဒီအကျိုးအကြောင်းကိစ္စတွေ ပြောပြချင်လို့လာခဲ့တာ'

'ပြောပါဦး အစ်ကိုကြီး။ ဘယ်လိုဖြစ်တာလဲ'

'ဖြစ်ပုံက ဒီလို... ချိုကြီးဆိုတဲ့ ဒီကောင် သိတဲ့အတိုင်းလေဟာ... ဉာဏ်ပညာကလဲ နည်းတယ်လေ သစ်ပင်ချိုင့်တဲ့အလုပ်ကလဲ သူ့ဖခင်ရဲ့ အမွေတစ်ခုပေါ့။

ကလေးက နှစ်ယောက်၊ စားပါးစပ်က လေးယောက်၊ အလုပ်က ကျပန်းရရာအလုပ်ကို လုပ်ကိုင် စားသောက်ကြတာဆိုတော့...

သဲကောရွာသူနဲ့ အိမ်ထောင်ကျတယ်။ အဲဒီရွာက အိမ်တစ်အိမ်မှာ



သစ်ပင်တက်ချိုင့်တယ်။ သူ့အဖေကတော့ ယနေ့အချိန်အထိ သက်ရှိထင်ရှားရှိနေသေးတယ်။

သူ့အဖေကတော့ သစ်ပင်တစ်ပင်ကို တက်သိပြီး သွားချိုင့်တာမယ်ဆိုရင် အိမ်မှ ထွက်သိပြီးတိုင်း ဘုန်းကန်တာတယ်။ သူ့ချိုင့်မယ့် သစ်ပင်ကိုပဲ ရိုသေသမှု ပြုပြီး နွယ်ဖန်တယ်။

သစ်ပင်ချိုင့်တဲ့အခါ ဘယ်တာမှ အာနုမချိုင့်တော့။ သစ်ပင်ကို ထိပ်ပျားဆိုင်းမှာ အကိုင်းသေးသေးလေး တစ်ကိုင်းကို အမြဲ ချွန်ထားခဲ့တယ်။

အဲဒါကတော့ ဤသစ်ပင်မှာ ဖောင့်ကျောက်ထုထိုင်ကြတဲ့ ရုက္ခဗျူမာတစ်ပင်ကြီး နေထိုင်အတွက်ဆိုပြီး သစ်ပင် သစ်ကိုင်း ခုတ်တဲ့အခါတိုင်း သူ့ရဲ့ မြလုပ်နေတဲ့ အာနုမတစ်ခု ဖြစ်တယ်။

သူ့သားကိုလဲ ပြောဆိုထုံးမလေ့ရှိတယ်။ သစ်ပင်ခုတ် လာသော်တော့အခါတိုင်း သတိပေးလေ့ရှိတယ်။

'သားချိုကြီး... သစ်ပင်လိုက်ပြီး ချိုင့်တာ့ ဖယ်ဆိုရင် အင်္ဂုဗျူမာတစ်ကောင် ကန်တော့ပါ။ သစ်ပင်ကိုလဲ အရှိအသေပြုနေပါ။ တချို့သစ်ပင်ကြီးတွေက ကိုယ့်အသက်ထက်ပင် ကြီးတဲ့အပင်ကြီးတွေ မလေးမစားတွေ မပြောနဲ့ မလုပ်နဲ့။ ရုက္ခဗျူမာကြီးကိုလဲ တောင်းနဲ့ သစ်ပင်ကို

အကုန်မခုတ်ခန့် ဆိုက်ရပိုင်ရာ နတ်တွေနေရာအတွက် သစ်ကိုင်းတစ်ကိုင်း ချွန်ထားခဲ့' ဟု မှာလေ့ရှိပါသည်။

ထိုအကြောင်းအရာကို ချိုကြီးလုံးဝ လက်မခံပါ။

'ဒါ အဖေတို့ခေတ်မှာ လုပ်ခဲ့တာတွေ၊ ဒါတွေ ခေတ်နောက်ကျကျန်ခဲ့ပါပြီ။ ကျုပ်တို့ခေတ်မှာ ဒီကိစ္စတွေ လုပ်စရာ မလိုတော့ပါဘူး။

ချိုကြီး လုပ်စားလာခဲ့တာ ကြာပါပြီ အဖေရာ... အားလုံးကို လိုက်ပူပန်မနေနဲ့ သွားပြီ အဖေရေ... သွားပြီချို... ဟု ဆိုပြီး သစ်ပင်ချိုင့်ဖို့ ထွက်သွားပါတော့သည်။

ချိုကြီးတစ်ယောက် သစ်ပင်ပေါ်သို့ တက်ရန် အသင့်ပြင်ဆင်ပြီး သူတက်နေကျပုံစံအတိုင်း ခါးကြားမှာ ဓားကို ထိုးလျက် သစ်ပင်ကို လက်နှစ်ဖက်ဖြင့် ဖက်တွယ် ခြေထောက်နှစ်ဖက်ကို ယက်ကန်ယက်ကန်ဖြင့် လျင်လျင် မြန်မြန် တက်ရောက်သွားတော့သည်။

သစ်ပင်ပေါ်သို့ ရောက်လျှင် ခွဆုံတစ်ခုတွင် ထိုင်ပြီး အကိုင်းအခက်၊ အရွက် ဝေဆာနေသော ကုက္ကိုပင်ကြီးကို ဓားထက်ထက်ဖြင့် ပိုင်ပိုင်နိုင်နိုင် တစ်ကိုင်းပြီး တစ်ကိုင်း ချိုင်ချနေပါသည်။

နောက်ဆုံးချိုင်ရန် တစ်ကိုင်းသာ ကျန်ပါတော့သည်။ နောက်ဆုံး တစ်ကိုင်းကို ချိုင်ချပြီးသည့်နောက် လက်ထဲမှ ဓားကို အောက်သို့ ပစ်ချလိုက်ပြီး ကိုချိုကြီးတစ်ယောက် ခွဆုံမှ လက်နှစ်ဖက်ဖြင့် မြှောက်ပြီး...

'ဒါ နောက်ဆုံးချိုင်ခြင်းပေး၊ အားလုံး ပြီးသွားပြီ ရုက္ခဗျူမာကြီး သင်ဘာဖြစ်ချင်လဲ၊ ဘာလုပ်ချင်လဲ၊ သင် သွားချင်ရာသွား၊ နေချင်တဲ့နေရာမှာ နေပေတော့' ဟု ဆိုပြီး သစ်ပင်ပေါ်ကနေ အော်

ကျောက်စက်ပိုးရွက်

ဆင်းတုဖောက်

ရဲဖိုးသူ
(ဇောခီမြိုင်)



ဥတုသုံးလီ ရာသီစက်ဝန်း အကြိမ်
ကြိမ် ပြောင်းနေခဲ့သော်လည်း လူသား
တို့ဘဝက စားဝတ်နေရေးအတွက်
နေ့စဉ်နှင့်အမျှ လှုပ်ရှားရုန်းကန်ကြ
ရမြဲပေမို့ ပူလျှင်ပူ၏။ အေးလျှင်သည်
က အေးလွန်းသည်သာ ညည်းညူ။
မိန့်မှအပ အလုပ် လုပ်ကြရပေသည်။

ဝန်ထမ်းဘဝဖြင့် ကလေးမြို့တွင်
တာဝန် ထမ်းဆောင်ခဲ့ဖူးပါသည်။
ရောက်ရှိသည့် အရပ်ဒေသများတွင်
ထူးခြားသည့် စေတီပုထိုးနှင့် ဆင်းတု
တော်များအကြောင်း လေ့လာစုံစမ်း
မေးမြန်းကာ သွားရောက်ဖူးမြော်မှုများ

ပြုခဲ့ဖူးပါသည်။
ကလေးမြို့ဆီမှ (၅)မိုင်ခန့်အကွာ
အင်ဒိုင်းကြီးနှင့် အင်ဒိုင်းလေး
ရွာလေးနှစ်ရွာ တမူးမြို့ဘက်သို့
ထွက်သည့် ကားလမ်းနံဘေးတွင်
တည်ရှိနေပါသည်။
လယ်ယာမြေများကို တိုင်းဘာရင်း
နက္ခတ္တရာဇ်မြစ်နင်း ၂၃၃

ရဲဖိုးသူ
2016

ကလေးနယ်အတွင်းရှိ ရွာများသို့
ဝင်ထွက်သွားလာခဲ့ရာ အင်ဒိုင်းလေး
ရွာမှ အသက်(၈၀)အရွယ် အဘကြီး
ဆိုသူနှင့် ရင်းရင်းနှီးနှီး စကားလက်
ဆိုကျခဲ့ပြီး ကျောက်စက်မိုးမျှော်
ဆင်းတုတော်အကြောင်း သိခွင့်ခဲ့ရပါ
သည်။

အင်ဒိုင်းကြီး၊ အင်ဒိုင်းလေးရွာ
ညီနောင်၏ အရှေ့ဘက်တွင် ထုံး
ကျောက်တောင်ကြောကြီး ရှည်လျား
သွယ်တန်းကာ တည်ရှိနေပါသည်။

ထိုထုံးကျောက်တောင်ကြောကြီးမှ
ထုံးကျောက်များ တူးဖော်ရယူကာ
ထုံးများစွာ ဖုတ်ယူရရှိ၍ ရွာနှစ်ရွာ၏
ပင်မအဓိက စီးပွားရေးမှာ ထုံးလုပ်ငန်း
ဖြစ်လေသည်။

သမိုင်းသဘောကို အဘကြီး ပြောပြ
၍ မှတ်သားခဲ့ဖူးသည်က ဖက်ဆစ်ဂျပန်
တပ်များ ထုံးကျောက်တောင်ကြောကြီး
တွင် အင်ဖာဘက်သို့ ခွာစစ်ဆင်ရင်း
ခံစစ်ပြုလုပ်နေထိုင်ခဲ့ဖူးသည်ဟု ဆိုပါ
သည်။

ယခုတိုင် ထုံးကျောက်ကြီးများကို
အသုံးပြုလျက် တည်ဆောက်ပြုလုပ်
ခဲ့သည့် ဗုံနီကျင်းများ၊ အကာအကွယ်
ခံကတုတ်နေရာဟောင်းများ ရှိနေ
သေးသည်ဟု အဘကြီး ပြောပြခဲ့ပါ
သည်။

မိုးတွင်းကာလ ဓူရစီးအားကောင်း
သည့်အချိန် ရေစီးနှင့်အတူ တစ်ခါ
တစ်ရံ ဖက်ဆစ်ဂျပန်တို့၏ ဓားလက်
နက်၊ သေနတ်အစိတ်အပိုင်းများ၊ ဂျပန်
ကားပစ္စည်းများနှင့် ဗုံးသီးဟောင်းများ
တွေ့ရှိကြသေးပေသည်။

အဘကြီးက ယခင်ကပင် ဖိနပ်စီး
ခြင်း အကျင့်မရှိခဲ့ပါ။ ဂျပန်စစ်သားများ
နှင့် ရင်းနှီးခင်မင်စွာ နေထိုင်ခဲ့ဖူးသည့်
အတွက် ဂျပန်စကားပါ တတ်နေပြန်

ပါသည်။
အဘကြီး ဂျပန်စစ်သားများ
အကြောင်း ပြောပြရာတွင် ကင်ပေတိုက်
ဆိုသည့် ဂျပန်စကားအသုံး မကြာခဏ
ပါဝင်နေပါသည်။

ရှေးဟောင်း ဂျပန်စား ရှိသည်ဟူ၍
ရှေးဟောင်းပစ္စည်း အရောင်းအဝယ်
သမားများ မကြာခဏ လာရောက်
ဖော်ပြရန်စုံစမ်းကြသည်ဟု ဆိုပါသည်။
ဂျပန်တို့၏ အနေအထိုင် အသွား
အလာ စားသောက်ပုံမှအစ အဘကြီး
ပြောပြခဲ့ဖူးသည်က စိတ်ဝင်စားဖွယ်
ကောင်းပါတော့သည်။ ကျွန်တော်
မေးမိသည်က...

‘အဘကြီး ပြောတဲ့ ထုံးကျောက်
တောင်ပေါ်မှာ ထူးထူးခြားခြား သမိုင်း
ဝင်ဘုရားများ မရှိဘူးလား’

စဉ်းစားဟန်ဖြင့် အဘကြီး ပြော
သည်က...

‘ဘုရားအတီတော့ ယခင်တုန်းက မရှိဘူး
ကွယ်၊ အဘသိတဲ့ ထူးထူးဆန်းဆန်း
တစ်ဆူတော့ ရှိဖူးတယ်။ ရသေ့ကြီးတစ်ပါး
ကိုးကွယ်ခဲ့တဲ့ ဆင်တုတော်ပဲ။’

အဘကြီးထံတွင် ကျောက်လိုဏ်ဂူဟု
ဖူးခဲ့ဖူးတယ်။ အခုတော့ ဖူးဖွင့်ဖူးတော့ဘူး။
ကျောက်လိုဏ်ဂူ ပိတ်သွားပြီလို့ ပြောရ
မယ်’

အင်ဒိုင်းလေးရွာမှ အရှေ့ဘက်
(၃)မိုင်မျှ ထုံးကျောက်တောင်ပေါ်သို့
တက်ရပါသည်။ ထုံးကျောက်တောင်
ပေါ်တွင် ထူးခြားဆန်းပြားသည့်
ကျောက်လိုဏ်ဂူများရှိကြောင်း၊ အချို့
လိုဏ်ဂူကြီးများသည် ထုံးကျောက်
တောင်ကြောကြီးအတိုင်း ကလေးဝ
အထိပင် ရှည်လျားကြောင်း...

အင်မတန်ကြီးမားသည့် မြွေကြီး
များ၊ ဝဲကြီးများနှင့် ကျတ်ရွာများပင်
ရှိနေသည်ဟု ယုံတမ်းစကားများအား

‘အချို့ ဒေသခံတို့ထံမှ ကြားဖူးပြန်ပါ
သည်။ ကျွန်တော်က...

‘ဘယ်လိုကြောင့်များလဲ အဘကြီး
ရယ်’

‘ဒီလိုကွယ် မောင်အဲရဲ့... လွန်ခဲ့တဲ့
နှစ်ပေါင်း ငါးဆယ်ကျော်လောက်က
ထူးခြားတဲ့ ရသေ့တစ်ပါး ကြွလာခဲ့ဖူး
တယ်။’

ဘယ်မှာ သီတင်းသုံးလဲဆိုတော့
ထုံးကျောက်တောင်ပေါ်မှာ သီတင်း
သုံးတာ။ ရွာသူရွာသားတွေ ရသေ့ကြီး
သီတင်းသုံးတဲ့နေရာကို ဘယ်သူမှ
တိတိကျကျ မသိကြပါဘူး။ သီလဂုဏ်
သမာဓိဂုဏ်နဲ့ ပြည့်စုံတဲ့ ဆံရည်
ရသေ့ပဲ။

နေ့စဉ် ဆွမ်းခံရပ်တယ်ကွယ်။ အိမ်
တွေပေါ်တက်ခြင်း၊ စကားပြောဆိုခြင်း
မျိုးလဲ မရှိဘူး။ ဆွမ်းခံရပ်ပြီး ထုံး
ကျောက်တောင်ပေါ် ပြန်ကြွတာပဲ။
အဘတို့ရွာက ရသေ့ကြီးကို တအား
ကြည်ညိုတယ်။ ဆွမ်းလဲ တအားလှူ
ကြတာပေါ့။

အရင်တုန်းက အဲဒီထုံးကျောက်
တောင်ပေါ်မှာ မျောက်အုပ်တွေရှိတယ်။
အသင်းအဖွဲ့နဲ့နေတဲ့ ကောင်တွေ
ဆူညံနေတာပဲ။

တစ်နေ့ ဒီရွာက အေးငွေဆိုတဲ့
မှဆို သားကောင်ပစ်ဖို့ တောင်ပေါ်
တက်ရင်း ရသေ့ကြီး သီတင်းသုံးနေ
ထိုင်တဲ့ ကျောက်လိုဏ်ဂူကြီးနား
ရောက်သွားတယ်။

အေးငွေ ပြောပြလို့ တစ်ရွာလုံး
သိကြရတာ။ ရသေ့ကြီးက ကျောက်
တုံးကြီးပေါ် တင်ပျဉ်ခွေထိုင်နေပြီး
မျောက်ကြီး(၂)ကောင်က ရသေ့ကြီး
ဘေးမှာ ကစားနေတယ်တဲ့။

လူလာသံကြားတော့ မျောက်ကြီး
တွေက မပြေးဘဲ တက်ကွန်နဲ့ အော်

တယ်ဆိုပဲ။ အဲဒီမှာ ရသေ့ကြီးနဲ့အေးငွေ
တွေ့ပါရောကွယ်’
ကျွန်တော်က...

‘ရသေ့ကြီးက ဘာပြောလိုက်လဲ
အဘဩ’

‘လေးနဲ့မြားကိုမြင်တော့ မုဆိုးမုန်း
သိတာပေါ့။ သူ့အသက်သတ်တာ
မကောင်းကြောင်း၊ တိရစ္ဆာန်တွေဟာ
သနားစရာကောင်းကြောင်းနဲ့
ဝင်ဆိုတာ တကယ်ရှိတာမို့
မုဆိုးအလုပ်ကို မလုပ်ဖို့
တားမြစ်အလှူခံတယ်လို့
ပြောတယ်။

အေးငွေကလဲ မုဆိုး
အလုပ်ကို တပည့်တော်
ရာသက်ပန် မလုပ်တော့ပါဘူးဘုရား
ဆိုပြီး လှူခဲ့တယ်တဲ့။ အဲဒီကစပြီး ရွာက
လူတွေ ရသေ့ကြီးဆီ ရောက်ကြတော့
တာ’

ကျွန်တော်က...

‘ရွာသားတွေ လာတော့ရော ရသေ့
ကြီးက စကားပြောတယ်တဲ့လား’

‘ပြောတယ်ကွယ် မောင်အဲရဲ့...
အစကတည်းက ရသေ့ကြီးကို
ကြည့်ညိုရင်းစွဲ ရှိနေကြတော့ ရွာသား
တွေ ပါးစပ်က ရသေ့ကြီးဟာ တန်ခိုး
ကြီးကြောင်း၊ ဝိဇ္ဇာပုဂ္ဂိုလ်ထူးကြီးလိုလို
လျှောက်ပြောကြကုန်တာ။

အဘအသိတော့ သီလစင်ကြယ်စွာ
သူ့ဘာသာ အေးအေးချမ်းချမ်းနဲ့
တရားအလုပ် ကြိုးစားအားထုတ်နေ
တာပဲ။

လှူဖွယ်ပစ္စည်းတွေကို လင်ပန်း
တွေ၊ ချိုင့်တွေနဲ့ထည့်ပြီး သွားလာကြ
တော့တာကွယ်။ အဲဒီ သွားခဲ့တဲ့အထဲ
အဘလဲ ပါခဲ့တယ်။

ရသေ့ကြီး သီတင်းသုံးနေထိုင်တဲ့
ထုံးကျောက်လိုက်ကြီးက မြေကြီး



ပြီး သီလပေးတယ်။

ထုံးကျောက် လိုက်ကြီးထဲ
မှာ သီတင်းသုံးရတဲ့
ရသေ့ကြီး တအားထူးတယ်
ဆိုတဲ့ လာဖူးကြသူ
ရွာသားတွေစကား
ကြောင့် ရွာတွေသာမက
ကလေးမြို့က လူတွေပါ
ရောက်လာ ကုန်ကြတာ။
လိုက်ရဲ့ထဲ အေးစိန်တဲ့
သဘောက ရှိတယ်။
လင်းနီကောင်တွေ အဝင်
အထွက်ရှိတော့ လင်းနီ
ချေးနံ့က ရသေးတာ’
အဘဩရောက်တော့ ဘုရား
ဆင်းတုတော် ရှိပြီလား’

ပေါ်ရာ တွင်းပေါက်ကြီးလိုပဲ အောက်
ကို ဆင်းပြီးမှ လိုက်ရဲ့ထဲ ဝင်ရတာ။

လိုက်အတွင်းထဲ အဘ စိတ်အထင်
အလျားပေ(၄၀)၊ အနံပေ(၃၀)လောက်
ရှိမယ်။ လူတွေ တမင်ဖန်တီးပြုလုပ်
ထားသလို အံ့ဩစရာ ကျောက်စက်
မိုးမျှော်၊ ကျောက်စက်ပန်းဆွဲကြီးတွေ
က တအားကြည့်လို့ကောင်းတယ်။

ပန်းပုဆရာတွေများ ထုဆစ်ထား
သလားပဲ ထင်ချင်စရာ။ သဘာဝ
တရားရဲ့ ထုံးကျောက်ရေစက်တွေ
တစ်ပေါက်ပေါက်ကျရင်း ဖြစ်တည်နေ
ပုံက လူပုံတွေလိုလို၊ ဘီလူးရုပ်၊
နတ်ရုပ်၊ တိရစ္ဆာန်ရုပ်တွေလိုလိုကွယ်။
လိုက်ရဲ့ထဲ ထိပ်ပိုင်းမှာ လူထိုင်လို့
ကောင်းတဲ့ ကျောက်သားပလ္လင်ကြီးက
ရှိနေသေးတယ်’

ကျွန်တော်က...

‘စိတ်ဝင်စားစရာပဲနော်’

‘ဟုတ်တယ် မောင်အဲ...ရသေ့ကြီး
က လာကြတဲ့ ဒကာ၊ဒကာမတွေကို
အေးမြကြည့်လင်တဲ့ အပြုံးနဲ့ဆက်ဆံ

‘ဖိုသေးကွယ် လိုက်ရဲ့ထဲ ပလ္လင်
အထက်မှာတစ်ဦးတစ်ယောက် ထိုင်နေတဲ့
အသွင်သဏ္ဍာန် ကျောက်စက်မိုးမျှော်
ကျောက်တုံးကြီးတစ်တုံး ရှိနေတယ်။

အဲဒီကျောက်တုံးကြီးကို ဗုဒ္ဓရှင်ရဲ့ ထိုင်နေ
တော်မူတဲ့အသွင် ဆင်းတုတော် ထုလုပ်
တာပဲ’

‘အဲဒီရဲ့ထဲ ဘယ်သူက လာထုပေး
တာလဲ အဘဩ’

‘ပြောပြမယ်။ အဘ ကောင်း
ကောင်းမုတ်မိတယ်။ ကလေးမြို့က
ကိုစိန်ဝင်းဆိုတဲ့လူနဲ့အတူ ကျောက်
ဆစ်ထုတဲ့ ပန်းတော့သမားလား။
ပန်းတော့သမားခေါ်လားတော့ အဘ
လဲ မသိဘူး။

အဲဒီလူက ရသေ့ကြီးပြတဲ့ ကျောက်
စက်မိုးမျှော် ကျောက်တုံးကို ထုဆစ်
ပေးခဲ့တာ။ တအားကြည့်ညိုဖို့ကောင်း
တဲ့ ဆင်းတုတော်ပဲ။

အဘ တစ်ခုပြောဖို့ ကျန်ခဲ့တယ်။
ရသေ့ကြီးက အဂ္ဂိရတ်တတ်ထိုးလား။
ဘာအတွက် ထိုးတာတော့ အဘလဲ

မသိပြန်ဘူး။ အချို့ နားလည်တဲ့သူတွေ ပြောတာက “ရသေ့ကြီးက ဂန္ဓာရီ ဝိဇ္ဇာကြီးတဲ့” အဲဒီမှာ ဆင်းတုတော်ရဲ့ ထူးခြားမှုကို ပြောပြမယ်

‘ဘယ်လိုမျိုး ထူးတာလဲ အဘဩ’
‘အဘပြောမယ့် ထူးခြားတဲ့ အကြောင်းက ဆင်းတုတော် မထုဆစ် ဝီ ရွှေကြုတ်၊ ငွေကြုတ်ဌာပနာ အဖြစ် သွင်းတဲ့ကိစ္စပဲ။ ရွှေကြုတ်ထဲ မှာက ဘုရားရှင်ရဲ့ ဓာတ်တော်အစစ် တွေလို့သာပဲ သိရတာ။

ငွေကြုတ်ကျတော့ အဖုံးဖွင့်ပြီး ဖြူဖြူဝင်းဝင်း ဓာတ်လုံးတစ်လုံးကို ထည့်သွင်းတယ်။ အရစ်နဲ့အပေါ်က ဖုံးပိတ်တယ်။

အဲဒီ ရွှေကြုတ်၊ ငွေကြုတ် (၂)ခုကို ဌာပနာအဖြစ် သွင်းဖို့အတွက် ဆင်းတု တော်ထုလုပ်မယ့် ကျောက်စက်မိုးမျှော် ကျောက်တုံးရဲ့ အတွင်းပိုင်း ဗဟို အလယ်ကျကျ နောက်ကျောက လွန်နဲ့ ဖောက်ပြီး သွင်းခဲ့တာကွယ်။

ပြီးမှ ဘီလပ်မြေနဲ့ အသေအချာ ပိတ်တာ အဘကိုယ်တိုင် မြင်ခဲ့ရတယ်။ ပြီးမှ ဗုဒ္ဓရှင်ရဲ့ ဆင်းတုတော်မြတ်ကို ကြည့်ညှိဖွယ် တင်ပျဉ်ခွေ ထိုင်နေတော် မူဟန် ထုလုပ်ခဲ့တယ်’

‘အခု မဖူးရတော့ဘူး ဆိုတာကရော အဘဩ’

အဘဩ ဆက်ပြောပြရန်အတွက် လက်ဖက်ရည်ကြမ်းတစ်ခွက် သောက် ရင်း စဉ်းစားနေရာက...

‘ပြောရရင် ရသေ့ကြီးဟာ အဓိဋ္ဌာန် ရှိပုံရတယ်။ ဆင်းတုတော်ကို ကောင်း စွာ ထုလုပ်စေတယ်။ ကျေနပ်လောက် အောင် ပြုပြင်မွမ်းမံခိုင်းတယ်။ အဘ မှတ်မိတယ်။ ကဆုန်လပြည့် မနက် (၀၉:၀၀)နာရီမှာ ဗုဒ္ဓရှင်ရုပ်တုတော်ရှေ့ ထိုင်ပြီး ကန်တော့ရင်း သစ္စာဆိုတယ်



ကွယ်။
“သံသရာအဆက်ဆက် ဝိဇ္ဇာအတတ်တို့ ဖြင့် နှစ်သက်ဖွဲ့လှော်ခဲ့ရပါသည်ဟုရာ။ ဤကား လွန်ပြောက်ပြီပါက ရုပ်နှင့်နာမ်တို့ ချုပ်ငြိမ်းရာ နိဗ္ဗာန်ကိုသာ ပျက်မှောက်ပြုရ ပါစေသော။”

လို့ နှုတ်က ဆုတောင်းတယ်။ အဲဒါ (၉)ရက်တိတိ မနက်(၀၉:၀၀)နာရီ တိတိတွေမှာ တောင်းတဲ့ဆုပဲတဲ့။

(၉)ရက်ပြည့်ပြီးနောက်ပိုင်း ရသေ့ ကြီး ဘယ်ကိုကြွပြီး ဘယ်လို ပျောက် ကွယ်သွားလဲ ဘယ်သူမှ မသိတော့ ခြင်းပဲ။

မောင်အဲပြောတဲ့ ဘာကြောင့် ဗုဒ္ဓ ဆင်းတုတော် မရှိတော့တာလဲ မေး တော့ မရှိတော့တာမဟုတ်ဘူး။ ရှိတယ်။ လိုဏ်ဂူဝ ပိတ်သွားတာလို့ပဲ ဖြေရမယ်။

အဘမြေးကြီး မောင်ဝင်းနိုင် ရသေ့ နေခဲ့တဲ့ ထုံးကျောက်လိုဏ်ဂူနားကို မကြာသေးမီက ရောက်ခဲ့သေးတယ်။ လင်းနို့တွေ အများကြီးပဲတဲ့။ လင်းနို့ ချေးတွေကလဲ နံလှတယ်ဆိုတယ်။

ဆင်းတုတော်ကို အာရုံနဲ့ ဖူးမြော်ပြီး လိုဏ်ဂူဝကို ရှာကြည့်တော့ ထုံး

ကျောက်တုံးကြီးတွေနဲ့ လိုဏ်ဂူဝ ပိတ် နေတာ အဘိုးလို့ ပြောပြတယ်။ ဗုဒ္ဓ ရုပ်တုတော် ဖူးခွင့်မရတော့ဘူးလို့ပဲ ဆိုရမှာပေါ့။

အဘပြောခဲ့တဲ့ ထူးခြားပြီး တန်ခိုး ရှိတယ်ဆိုတာ အဘကိုယ်တိုင်ရော အချို့ရွာသားတွေပါ ရသေ့ကြီး သီတင်း သုံးခဲ့တဲ့ ထုံးကျောက်တောင် လိုဏ်ဂူ အထက်ဆီက လပြည့်လကွယ်ရက် တွေမှာ ရောင်တော်ဓာတ်တွေ ကောင်းကင်ကို ဖြာပြီးတက်တာ ဖူးခွင့် ကြုံခဲ့ကြရဖူးလို့ပဲ’

တင်ပြပါ ထူးခြားသည့် ကျောက် စက်မိုးမျှော် ဆင်းတုတော် အကြောင်း အား ပြောပြခဲ့သည့် အဘဩသည် လည်း လွန်ခဲ့သည့်(၈)နှစ်က ကွယ်လွန်ခဲ့ပေပြီ။

ယခုအခါ ထုံးကျောက်တောင်ပေါ် ရှိ လိုဏ်ဂူအတွင်း ထူးခြားသည့် ဗုဒ္ဓ ရှင်၏ ဆင်းတုတော်အား ဖူးမြော်ခွင့် မရကြတော့ပါ။

သို့သော် လူကြီးသူမတို့၏ လက်ဆင့်ကမ်းခဲ့သည့် ဆိုစကားအရ ဗုဒ္ဓရှင်ဆင်းတုတော် ကိန်းဝပ်တော်မူရာ ထုံးကျောက်တောင်ထက် လိုဏ်ဂူ မြတ်မှ လပြည့်လကွယ်ရက်များတွင် ရောင်တော်ဓာတ်များ ကောင်းကင် သို့ တက်၍ ကွန့်မြူးနေသည်ကို ဖူးမြော်ခွင့် ကြုံကြလေဦးမလား ဆုတောင်းရင်းဖြင့်...

ကျေးဇူးတော်ရှင် မဟာဗောဓိမြိုင် ဆရာတော်ကြီးအား အာရုံဖြင့် ဦးမိုက် လျက်...



ဦးပင်းကျော်

ကညီပေလို့

တလင်းဝင်း



စာရေးသူငယ်ငယ် ကျောင်းသား အရွယ်က ဖြစ်လေ၏။ ဤအဖြစ်သည် ထူးခြားဆန်းကြယ် အံ့ဩဖွယ်ကောင်း လှသဖြင့် ယနေ့တိုင် မမေ့နိုင်ဖြစ်ခဲ့ရ သည့်အပြင် ကျောင်းနေဖော်သူငယ်ချင်း တွေ ဆုံတိုင်း ပြောမဆုံးပေါင် တောသုံး တောင် ဖြစ်ခဲ့ရပါလေ၏။

ထိုအချိန်က ရောဝတီမြစ်ရေသည် ကမ်းမှလျှံတက်၍ ကြီးလျက်ရှိလေ၏။

မြစ်ရေတိုးလာချိန်မှစ၍ ကမ်းပါးပြို သည်မှာလည်း ကြမ်းလှ၏။ စာရေးသူ တို့ဇာတိ ပေါက်ကုန်းရွာမှ ရွာမြေ ကျောင်းမြေနှင့်တကွ စိုက်ပျိုးမြေ မြေနုမြေကောင်းများဖြစ်သည့် ကိုင်း မြေများမှာ တဖြုတ်ဖြုတ် ပြိုကျ၍ မြစ်ရေက တိုက်စား ဝါးမျိုသွားလေ သည်။ ယမန်နှစ်က ကမ်းပြိုခဲ့သဖြင့်

ရွာကျောင်းဝိုင်းအနီး ယာယီ တွယ်ကပ် နေကြသော ရွာမှာလည်း ထပ်မံပြောင်း ရွှေ့ကြရပြန်လေသည်။

မြေဧရိယာ(၇)ဧက ကျယ်ဝန်းခဲ့ သော ရွာကျောင်းဆရာတော် ဦးကုန္တက ၏ ကျောင်းဝိုင်းသည်လည်း မြစ်ရေ တိုက်စား ကမ်းပါးပြိုခဲ့သဖြင့် ယခု အနည်းငယ်သာ ကျန်တော့သည်။ (၇)ပင် (၅)ပင်ရှိသော ပင်မကျောင်း

www.burmeseclassic.com

ဆောင်ကြီးကိုလည်း အချိန်မီ ဖျက်
၍ စုပုံထားရလေ၏။ ထိုအတူ ဦးပွင့်၊
ကိုရင်နှင့် ကျောင်းသားများ နေထိုင်ကြ
သည့် ကျောင်းဆောင်အပြင် ဥပုသ်
ဇရပ်(၃)ဆောင်ကိုလည်း ဖျက်၍ စုပုံ
ထားရပြန်လေ၏။

ကျေးလက်အဖွဲ့အစည်းများနှင့်
တို့မှ ဖွဲ့စည်းကာ အချိန်များအား စင်
ဆောက်၍ ကျောက်ဆေးရုံ စီစဉ်ထားရ
ပြန်လေ၏။ ကျောက်ဆေးရုံနှင့် ကျောက်ဆေး
ရုံများလည်း အမှတ်အသား ခြားနား၍
တိုင်အသီးသီးတွင် မြားထောက်များ
ထောက်လှောက် ထုတ်ချွတ် ဘိတ်တို့မှ ရှာဖွေ
ရရှိသော စတီးကြီးအမျိုးမျိုးဖြင့် အဆင့်
အစုံ တွဲညွှတ်ထားလေ၏။ ကျောက်ဆေး
ရုံ (၁၅)တိုင်အောက် ဘုရားဆောင်တိုင်
(၁၀)လုံးအား သီလန်တို့၍ထားပြီး ကန်
တိုင်များလည်း သီလန်တို့၍ ထားလေ
သည်။

ဆရာတော်ကြီးသည် ကျောင်းတိုင်
များ စုပုံထားသည့် ညောင်ပင်ကြီးအနီး
တွင် ယာယီ ကျောင်းငယ်ဆောက်၍
သီတင်းသုံးနေလေ၏။ ဦးပွင့်၊ ကိုရင်
နှင့် ကျောင်းသားများကလည်း သီးခြား
ယာယီကျောင်းဆောင်ဖြင့် နေကြရ
လေ၏။

ရေကြီးချိန်ဖြစ်၍ ရွာမှ လူကြီးများက
စိတ်မချကြ၊ ကျောင်းသို့လာ၍ စောင့်
ပေးကြလေ၏။ ရေကျချိန်တွင်
ကျောင်းရွှေ့ရမည်ဖြစ်၏။ ကျောင်း
နေရာအား မြစ်လောင်းရိုးတစ်ဖက်ရှိ
နတ်ကွန်းစင်ပိုင်း တောင်ဘက်ကပ်
လျက် တည်ရှိသည့် ကျောင်းပိုင် ဆွမ်း
စားမြေပေါ်တွင် အသစ်တည်ရန်
ဆုံးဖြတ်ထားလေသည်။

ရောဂါတို့ဖြစ်ရေမှာ တက်နေဆဲ ဖြစ်
၏။ ရေမှတ်တိုင် ပြုလုပ်၍ နေ့စဉ် ရေ
အတက်အကျကို တိုင်းတာ၍ ဆရာ
တော်ကြီးအား လျှောက်ထားကြလေ
၏။ ရေတက်ရက်များမှာလည်း



လဆန်းလဆုတ်ရက်များနှင့် ဒီရေ
အတက်အကျအပေါ် ဆက်စပ်ယှက်
နွယ်လျက်ရှိလေ၏။ လဆန်းစရက်
တွင် မြစ်ရေ စ၍တက်ပါက လပြည့်နေ့
အထိ တအိအိတိုး၍ တက်လာပြီး
လဆုတ်ရက် ရောက်သည်နှင့် ပြန်၍
လျော့ကျလေ့ရှိလေ၏။

လဆုတ်ရက် ရောက်သော်လည်း
မြစ်ရေမှာ မကျဘဲ လပြည့်ရက်ကို
ကျော်၍ ဖောက်၍ တက်လာပါကလည်း
တစ်ပတ်(၆)ရက်သာ ဆက်၍ ရေ
တက်လေ့ရှိ၏။ ထိုထက်ပို၍ တက်လေ့
မရှိ။ သို့ဖြစ်၍ ရေတက်ခြင်းသည်
လပြည့်အား ကျော်၍ ဖောက်၍ တက်
လျှင် "လဖောက်(၆)ရက်" ဟု ဆို
စမှတ် ပြုကြလေသည်။

လဆုတ်ရက် မြစ်ရေတက်လျှင် ရေ
ကြီးလေ့မရှိပေ။ သို့ရာတွင် ရောဂါတို့
မြစ်ရေသည် တစ်ခါတစ်ရံ၌ လဆုတ်
ရက်တွင် စ၍ တက်လာတတ်ပြီး
လကွယ်ရက်တွင် ပြန်လည်ကျဆင်း
ခြင်းမရှိဘဲ လဆန်းအထိ တက်လာပါ
က လပြည့်ရက်အထိ မြစ်ရေသည်
တက်၍ ကြီးလေတော့သည်။ ရေကြီး
သည်ရက်မှာလည်း တစ်လခန့် ကြာ
လေတော့သည်။

တစ်ဖန် လပြည့်ရက်အား ကျော်၍
တက်သည့်အချိန်နှင့် ကြာပြန်လျှင်ကား
လဖောက်(၆)ရက်နှင့် တိုးပြန်လေ
တော့သည်။ ရေကြီးရက် ထာရှည်
သောနှစ်များတွင် မြစ်နားကမ်းနား

နေထိုင်သူတို့မှာ အနေဆင်းရဲ၊ အစား
ဆင်းရဲနှင့် ရေကြီးခြင်း၏ ဘေးဒုက္ခကို
ပျင်းရိစွာ ခံကြရလေတော့သည်။



မြစ်နားဒေသမှ ပေါက်ကုန်းရွာ အပါ
အဝင် ကျေးရွာများမှာ ဒီနှစ် ရေဘေး
ဒဏ်ခံရသည်မှာ အဆိုးဆုံး။ ဝါထပ်နှစ်
ဖြစ်၍လားမသိ ရေနစ်ကြိမ်ကြီးခဲ့
သည်။ ယခု တက်နေသည့် ဒုတိယ
ရေက အကြီးဆုံးဖြစ်လေ၏။ ဒီအထဲ
မနေ့ညနေပိုင်းက လေရောမိုးပါ
ပြင်းထန်စွာ တိုက်ခတ် ရွာသွန်းခဲ့ပြန်
လေ၏။

ရေများရာ မိုးရွာဆိုတာ ဒါမျိုး
ထင်ပါရဲ့။ လေပြင်းကြောင့် လှိုင်းများ
ပြင်းထန်စွာ မုတ်ခတ်ခဲ့၏။ ရွာမှ အိမ်
တချို့နှင့် နွားစာစင်များ ပျက်စီး မျော
ပါခဲ့၏။ ဆရာတော်ကြီးကျောင်းမှ
ကျောင်းမကြီးတိုင် အတွဲ တစ်တွဲမှာ
လည်း အတွဲလိုက် ရေတွင်မျောပါ
ပျောက်ဆုံးခဲ့ရပြန်လေ၏။

တိုင်ပျောက် ရှာခဲ့သည်ရက်မှာ
လည်း (၇)ရက်ရှိပြီဖြစ်လေ၏။
ဦးပွင့်၊ ကိုရင်နှင့် ကျောင်းသားများ
မှလည်း မနားရ။ ရွာမှ လူကြီးများမှာ
လည်း လေ့များဖြင့် နေ့စဉ် ရှာဖွေကြ
ရ၏။ သို့သော် လုံးဝမတွေ့။ မြစ်ရေ
ကလည်း တက်နေဆဲဖြစ်လေ၏။
ဆရာတော်ကြီးသည် တိုင်များ မျောပါ
နိုင်သည့် ရေစီးဆင်းရာလမ်းကြောင်း
သိရှိရန်နှင့် ထိုဒေသရှိ ရွာများသို့
သတင်းပို့ထားရန် စီစဉ်လျက် မြေ
ရေဆို (၁၀)လုံးကို အဖုံးပါ ရှာဖွေ
လေ၏။

အိုးများထဲသို့ ပေါင်းသော ဝါးကြိုးထုတ်
ဆေးလိပ်ထုတ်နှင့် ယုန်ထုတ်တို့ကို ထည့်လေ
၏။ ကျောင်းတိုင် အတွဲနှင့် ပျောပါသွား

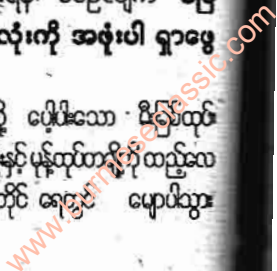



ကြောင်း တွေ့ရှိက ပြန်လည် လျှောက်ရန်
“ယောရပ်ကြောင်း စာကိုလည်း ထည့်လေ
၏။ ပြီးသည်နှင့် အိုးအဖုံးကို ထုံးနှင့်
ထန်လျက်ဖြင့် နယ်၍ အလုပ်ပိတ်လေ၏။
အိုးပေါ်တွင် “ဆယ်ယူပါ” ဆိုသည့်စာကို
လည်း ထံတွင် ထန်လျက် အနည်းငယ်ဖြင့်
ပွေ၍ ရေးလေ၏။ ယင်းနောက် တိုင်ပျား
စုံထားသည့်နေရာမှ ရေတွင်ချ၍ ပျောလေ
၏။

အိုးပျားသည် ထိုနေရာမှ နတ်ကွန်းစင်တော
ရှိရာ မြစ်ယောင်ရှိအတိုင်း အောက်ဘက်သို့
စုံပျောသွားသည်ကို တွေ့ရှုလေ၏။

နောက်တစ်နေ့တွင် ငှက်တောကုံး
ရွာ၊ ထူးရွာနှင့် ကျွန်းကလေးရွာတို့မှ
လည်းကောင်း၊ နောက်ရက်များတွင်
နန်းတော်ကျွန်းရွာနှင့် ငါးခြောက်ကျွန်း
ရွာတို့မှ လည်းကောင်း ကျောင်းတိုင်
များ ၊ ရေတွင် မျောပါလာခြင်းမရှိ
ကြောင်း သတင်းပို့ကြလေ၏။

တိုင်များမှာ ရှေးက ကျွန်းသားတိုင်
များဖြစ်၍ အမှန်ပျောက်ဆုံးပါက ယခု
အချိန်တွင် ဤကဲ့သို့ ကောင်းမွန်သော
ကျွန်းသားတိုင်များ ရနိုင်ရန် မလွယ်။
ဘိုးဘွားအမွေ ကျောင်းတိုင်များ မိမိ
လက်ထက်တွင် ဆုံးပါးမည်ကို မလို
လားသဖြင့် ဆရာတော်ကြီးသည် ပူပန်
လျက်ရှိလေ၏။

ကျောင်းတွင် သမ္ဗန်နှစ်စီးနှင့် ပြိုင်ပွဲ
တွင် “နတ်မြား” ဟု ခေါ်သည့် လောင်း
လှေတို့ ရှိလေ၏။ ဦးပွင်းကြီးများအား
သမ္ဗန်နှစ်စီးဖြင့် လည်းကောင်း၊ ဆရာ
တော်ကြီး ကိုယ်တိုင် နတ်မြားဖြင့်
လည်းကောင်း ပျောက်နေသော တိုင်
များအား ရှာကြပြန်လေ၏။ နတ်မြား
တွင် စာရေးသူနှင့် ကျောင်းသားကြီး
(၉)ယောက်တို့က လှော်ကြရလေ
သည်။ ရေစီးကြောင်းလမ်းအတိုင်း
နတ်ကွန်းစင်တောဆီသို့ လှော်ရန်

ဆရာတော်ကြီးမှ မိန့်လေ၏။

နတ်ကွန်းစင်တော ရောက်သော်
နှစ်ပတ်သုံးပတ် မတ်၍ လှော်ရန် မိန့်
ပြန်လေ၏။ နတ်ကွန်းစင်တောအား
ပတ်၍ လှော်စဉ် ဆရာတော်ကြီးမှ...

ဦးမင်းကျော် ပျက်စီးပျက်စီးပြီလား။ ကျောင်း
တိုင်တွေ ရေပျောသွားတယ်။ ရေကလဲ ဒီ
ဘက်စီးနေတယ်။ ဟိုတုန်းက ပြောဖော်ရ
သေးတယ်။ ခုတော့ ကြည့်ဖော်ပြောဖော်
မရပါလား။

ဟု မြည်တွန်တောက်တီးလေ၏။
ယင်းနောက် ဟိုတုန်းက ဦးမင်းကျော်
ပြောလာသည့်အကြောင်းနှင့် အဖြစ်
အပျက်ကိုလည်း အောက်ဖါအတိုင်း
မိန့်ပြန်လေ၏။

* * *

လွန်ခဲ့သည့်(၁၀)နှစ်ခန့်က ဖြစ်လေ
၏။ နတ်ကွန်းစင်တော မြောက်ဘက်ရှိ
အိုးမြေရိုးမှာ နေရာသီရောက်သည့်တိုင်
ရေပြတ်လှေ မရှိသဖြင့် ရွံ့မွက်ထူလျက်
သွားရေးလာရေး ခက်နေလေ၏။
ဆရာတော်ကြီးမှ ထိုရိုးအား တံတား
ထိုး၍ ကုသိုလ်ပြုရန် ရည်ရွယ်ခဲ့လေ
၏။

တံတားအတွက် နတ်ကွန်းစင်
တောမှ ထန်းပင်အိုအိုပင်(၃)ပင်အား
တောပိုင်ရှင် ဦးမင်းကျော်ထံ အလှူ
ခံ၍ ခုတ်လှဲပြီး ပိုင်မြတ်ထားရှိလေ
၏။ “ဦးမင်းကျော် ကုသိုလ်ပျော်” ဟု
လည်း မိန့်ကြားခဲ့လေ၏။

ဝါဆို မြစ်ရောက်ချိန်ဖြစ်၍ တံတား
ထိုးနိုင်ခြင်း မရှိသေးသဖြင့် နတ်ကွန်း
စင်တောတွင် ထန်းသားတုံးများကို
ထားခဲ့ရလေ၏။

မြစ်ရေမှာလည်း တဖြည်းဖြည်း တိုး
၍လာပြီး ရွာကုန်းမှာ စ၍ မြုပ်ပြီ ဖြစ်
လေ၏။ ကျောင်းဝိုင်းမှာ မမြုပ်သေး
သော်လည်း နတ်စင်ကုန်းမှာ မြုပ်စ
ပြုလျက်ရှိလေ၏။ ထိုအချိန်က ဆရာ
တော်ကြီးမှာ ဦးပွင်းများအား
နေ့လယ်ခင်း စာဝါချလျက်ရှိလေ၏။
ထိုသို့ စာဝါချနေစဉ်...

‘ကိုယ်တော်မှာတော့ စာချကောင်းနေ
ထန်းတုံးတွေ ရေပျောထားမယ်’

ဟု လျှောက်ထားလိုက်သံကို
ညင်သာစွာ ကြားလိုက်ရလေ၏။
ဆရာတော်ကြီးသည် ချက်ချင်း စာဝါ
ကို သိမ်း၍ နတ်ကွန်းစင်တောရှိရာသို့
လှေငယ်နှစ်စီးဖြင့် အမြန်သွားရောက်
ပြီးကြည့်ရာ ထန်းတုံးများမှာ မြစ်ရေ
တွင် စတင် မျောပါစပြုနေသည်ကို
အံ့ဩဖွယ်ရာ တွေ့ခဲ့ရလေသည်ဟု
ပြည့်စုံစွာ မိန့်ကြားခဲ့လေ၏။

စာရေးသူတို့သည် ဣန္ဒြေမပျက်
တစ်ယောက်မျက်နှာ တစ်ယောက်
ပြိုင်တူ ငဲ့စောင်း ကြည့်မိကြလေ၏။
“ဦးမင်းကျော် ကူညီပါဦး” ဟုလည်း
တောင်းပန်ချင်ကြ၏။ သို့သော် မလှုပ်ရဲ
ကြ။ ဆရာတော်ကြီးအား ကြောက်ကြ
ရ ရှိသေကြရသောကြောင့် ဖြစ်လေ

၏။

ဦးမင်းကျော်မှာ ပခန်းကိုကြီးကျော် နတ်ဖြစ်လေ၏။ အဆိုပါ ဦးမင်းကျော် နတ်အား ပေါက်ကုန်းအုပ်စုမှ ပူဇော် ပသကြ၍ နတ်ကွန်းစင်မှာလည်း ပေါက်ကုန်းနတ်စင်ဟု ထင်ရှားလေ သည်။ အကျယ်အဝန်းမှာ (၅)ကေရှိ၍ တောအုပ်တစ်ခုအဖြစ် ညီညိုဆိုင်းဆိုင်း ရှိနေလေ၏။

ထိုတောတွင် ထနောင်းပင်တချို့နှင့် ထန်းပင်များ ရောနှောပေါက်ရောက် လျက်ရှိသည်။ ကုလားကင်ပွန်း(ခေါ်) ဆူးဖြူပင်များ စုပြုံပေါက်ရောက်နေ သည့် တောကြီးဖြစ်လေသည်။ တော ၏အလယ်တွင် အဆင့်ရေလွှတ်အောင် ဆောက်လုပ်ထားသည့် သွပ်မိုး၊ ပျဉ် ကာ နတ်နန်းတစ်ခု ရှိလေ၏။

နတ်ကွန်းစင်တော၏ မြောက်ဘက် တွင် အိုးမြေရိုး၊ အရှေ့ဘက်တွင် မြစ် လောင်းရိုး၊ တောင်ဘက်တွင် ကျီးပင် ရိုးနှင့် အနောက်ဘက် လယ်တောစိုက် ဝင်းမြေများဖြစ်၍ ယခုမြစ်ရေ လွှမ်း လျက် ရှိလေသည်။

* * *

နတ်ကွန်းစင်တောအား (၃)ပတ် ပတ်၍ လှော်ပြီးသည်နှင့် မြစ်လောင်း ရိုးရေစီးလမ်းအတိုင်း လှော်ရ၏။ တိုင် များအား တွေ့လိုတွေ့ငြား ဟိုဟိုဒီဒီ ရှာဖွေခဲ့ကြလေ၏။ ငှက်ပျောတောရွာ၊ ထူးရွာ၊ သစ်ရွာတို့မှတစ်ဆင့် လေးအိမ် ရွာသို့ နံနက်(၁၁း၀၀)နာရီခန့်တွင် ရောက်လေ၏။ ပျောက်သောတိုင်များ ကိုကား ရှာ၍မတွေ့ ဖြစ်ခဲ့ရလေ၏။ ဆွမ်းစားရပ်နားပြီးသည်နှင့် မုန်း ချောင်းဝအထိ စုန်ဆင်း ရှာဖွေခဲ့သေး ၏။ သို့သော် သတင်းအစအနပင် မရသဖြင့် ပြန်ခဲ့ကြရလေသည်။

အပြန်မှာ ရေဆန်ခရီးဖြစ်၍ ၂၄၀ နဂဏ္ဍရောင်ခြည်မဂ္ဂဇင်း



အတော် အားစိုက်လှော်ကြရ၏။ ပင်လယ်ကြီးကဲ့သို့ အပြောကျယ်လှ သည့် ရေပြင်ပေါ်တွင် သစ်ပင်ကြီးများ မှာ အောက်ပိုင်း ရေမြုပ်နေသဖြင့် မလှုပ်မယှက် သစ်ခက်ပုံကြီးများပမာ ဟိုတစ်ပုံဒီတစ်ပုံ ရှိ၍ နေကြလေ၏။ ထိုသစ်ပင်များတွင် တွယ်ပြီနေမည် လား အထင်ဖြင့် ဝင်၍ ကပ်ကြည့်ကြ ရသေး၏။

တိုင်းများကိုကား မတွေ့၊ ဇရသာ နက္ခတ် အတွင်းအကြောင်းနှင့် ကြွက် များ၊ ထိန်းများနှင့် ငှက်များကိုသာ တွေ့ရ ၏။ တစ်တောင် တစ်တောင် ရှန်တောင် ခြား ရှိကြောင်းကို သစ်ပင်များပေါ်တွင် အတူ ယှဉ်တွဲပြီးလျက် ငြိမ်တပ်အကြ သည့်ကိုသာ တွေ့ရလေ၏။

ဤဖြစ်စဉ်ကို မြင်ရသောအခါ “လောကသဘာဝက တရားပြုနေ တာဖြစ်ကြောင်း” ဆရာတော်ကြီးမှ မိန့်ကြားခဲ့လေ၏။ နေမဝင်မီ ကျောင်း သို့ ပြန်ရောက်နိုင်စေရန် ရေဆန်ခရီး အား နဖူးနှင့် ဒူးထိအောင် ကုန်း၍ လှော်ခဲ့ကြရာ မကြာမီ နတ်ကွန်းတော ညီညိုကို မြင်ရလေတော့သည်။

ရေသာကို ခို၍ လှော်ခဲ့ကြသဖြင့် မကြာမီ နတ်ကွန်းစင်တောအနီး ရောက်လေ၏။ အရှေ့ဘက် မြစ် လောင်းရိုးရေပြင်သို့ ချိုးကွေ့လျက် လှော်၍ တက်လိုက်ကြစဉ် နတ်ကွန်း

စင်တော၏ မြောက်ဘက်ထိပ် အိုး မြေရိုးနှင့် မြစ်လောင်းရိုး ဆုံရာ လောက်တွင် ရေပြင်၌ မြုပ်လိုက် ပေါလိုက်ဖြစ်နေသော အရာတစ်ခု စို ထူးဆန်းစွာ လှမ်း၍ မြင်ကြရ လေတော့သည်။

ထိုနေရာသည် အလာတုန်းက လှေ ဖြင့် နှစ်ပတ်သုံးပတ် ပတ်၍ လှော်ပြီး ရောက်ခဲ့သော နေရာ။ ဦးမင်းကျော် အား ဆရာတော်ကြီးမှပင် ဆူခဲ့ပူခဲ့သေး သည်။

ထိုစဉ်က မည်သည့်အရာမျှ မတွေ့ ခဲ့၊ ယခု ဘာများပါလိမ့်။ သိလိုစောဖြင့် တက်သုတ်လှော်ခဲ့ကြသည်။ မြင်နေ ရသည့်အရာများမှာလည်း လှုပ်ယမ်း လျက် မြုပ်လိုက်ပေါလိုက် ဖြစ်နေဆဲ။

နတ်မြှာသည်လည်း မြှာ၏ အရှိန် ကဲ့သို့ ဇေဗြာကို ခြံ၍ ဆန်တက်လေ၏။ အနီးသို့ရောက်သော် အားလုံးမှာ ထရန် ဖိမတတ် ဝိသောသွားကြလေ၏။ အကြောင်းမှာ လှုပ်ယမ်းလျက် အတွင် မြင်လိုက်သလိုလိုဖြစ်နေသော အရာမှာ မျှောက်ဆန်နေသော ကျောင်းတိုင်ဖြစ်၍ ဖျာသည်ကို အကြွေငယ်က တွေ့လိုက်ရ သောကြောင့် ဖြစ်လေသည်။

ထူးဆန်းစွာ လှုပ်ယမ်းလျက် ၎င်း ချည်ပေါ်ချည်ဖြစ်နေသော တိုင်ကြီးကို ကြည့်ရင်း “ဦးမင်းကျော် ကူညီပေ လို့”ဟု ဆရာတော်ကြီးမှ မိန့်လိုက် စဉ်မှာပင် ရေတွင်မြုပ်လျက်ရှိသော တိုင်အတွဲထဲမှ နောက်ထပ်တိုင် တစ်လုံးမှာ “ဘွားခခ” ပေါ်လာပြန် သည့် ဖြစ်ရပ်ဆန်းကြောင့် စာရေး သူတို့အဖွဲ့မှာ မအံ့ဩဘဲ မနေနိုင် အောင် ဖြစ်ခဲ့ကြရပါသတည်း။

(ကျေးဇူးရှင် ပေါက်ကုန်း၊ ဆရာတော် ဦးကျွန်းကန် မြစ်ရပ်ဆန်းအား မှတ်တင် ပြု ပူဇော်အပ်ပါသည်။)

တင်ဘုန်းဝင်း





ဖိုးသူတော်

အစွမ်းရှိသော

ဓာတ်လုံး

ထိုဓာတ်လုံးမျိုးနှင့် ပြည်ရှိသော အနာကို တို့ကြည့်လျှင် အနာမှ ပြည်များ ဓာတ်လုံးသို့ ပြေး၍ကပ်ပါသည်။ မျက်ချေးရှိသော မျက်လုံးကို တို့ထိကြည့်လျှင် မျက်ချေးများ ဓာတ်လုံးသို့ ပြေး၍ကပ်ပါသည်။ သွေးထွက်သော နေရာသို့ ထိကပ်ကြည့်လျှင် သွေးများ အရည်ကျသွားပြီး သွေးတတ်သွားပါသည်။

ဓာတ်လုံးတွင် ပေကျံလာသော ပြည် (သို့မဟုတ်) မျက်ချေး(သို့မဟုတ်) သွေးများကို ဆေးကြောမပစ်လျှင် ခဏအတွင်း ခြောက်သွားပါသည်။

လူတို့တွင်ဖြစ်တတ်သော ခွေးကိုက်သည့်အဆိပ်၊ ကင်းထိုးသည့် အဆိပ်မှစ၍ မြေဆိပ်တက်လျှင်ပင် ဆွဲယူပစ်နိုင်သော အစွမ်းရှိပါသည်။ ကျန်းမာရေးအတွက် ဉာဏ်ရှိသလို သုံးနိုင်သော ဓာတ်လုံးမျိုးဖြစ်ပါသည်။ အဘယ်ကြောင့်ဆိုသော် ယင်းတွင် ဆွဲအားရှိသောကြောင့်ဖြစ်သည်။

ထိုဓာတ်လုံးမျိုးကို ဓာတ်တက်ရန် ပြဒါးကျွေးခြင်း၊ ရွှေကျွေးခြင်းများ ပြုကြပါသည်။ ယင်းဓာတ်လုံးမျိုးကို ပြဒါးအရည်အနည်းငယ်နှင့် မီးနွေးနွေးပြုလျှင် ပြဒါးခဲပါသည်။

ထိုသို့ ဓာတ်လုံးတွင် ကပ်နေသော ပြဒါးခဲအဖတ်များကို ခွာယူပြီး လက်ချားချော်အုပ်ထိုးလျှင် မီးထိုးခံ၍ ပုလဲရောင်ပြဒါးဓာတ်ခဲကို ရပါသည်။

ထိုပြဒါးခဲကို ဓာတ်လုံးကို ပြန်ကျွေးရသည်။ သို့မဟုတ် ရွှေကျွေးရသည်။ ဓာတ်လုံးအလေးချိန်၏ လေးချိုးတစ်ချိုး ကျွေးလျှင် တစ်လလန့်ပင်

စပါးကြီးမြေ ညှို့တတ်သလို၊ ဓာတ်လုံးကလည်း ညှို့တတ်ပါသည်။ ယင်းဓာတ်လုံးမျိုးများမှာ နဝင်းဟု လည်းကောင်း၊ ဖားဟု လည်းကောင်း၊ အသန္နိန္ဒဟု လည်းကောင်း၊ ဓာတ်သေဟု လည်းကောင်း၊ ရွှေဥဟု လည်းကောင်း အမည်အမျိုးမျိုး ခေါ်သော ဓာတ်လုံးများဖြစ်သည်။

ဓာတ်လုံးဟုဆိုသော်လည်း လုံးစန်းနေသည် မဟုတ်ပါ။ ဝ,လုံးကို အလယ်တည့်တည့်မှ ခြမ်းလိုက်သော ဝ,လုံးတစ်ခြမ်းနှင့် တူပါသည်။

ဖောင်းနေသောဘက်ကို အပေါ်ဘက်ဟု ခေါ်၍ ပြားနေသောဘက်ကို အောက်ဘက်ဟု သတ်မှတ်ခေါ်ကြပါသည်။ အောက်ဘက်အလယ် တည့်တည့်တွင် ချိုင့်ငယ်ကလေးတစ်ခု ပါရှိတတ်သည်။ ယင်းကို “ဝါယောပေါက်” ဟု ခေါ်ကြသည်။

ထိုသို့ ဝါယောပေါက် မပါရှိသော ဓာတ်လုံးလည်း ရှိသည်။ ထိုဓာတ်လုံးမျိုး၏ အောက်ဘက်မှာ ပြား၍ ညှိနေပါသည်။ ဝါယောပေါက်မပါသော

ဓာတ်လုံးက ပိုကောင်းပါသည်။

အရောင်မှာ ရွှေရောင်ဖျော့ဖျော့ ရှိသည်။ ဖျော့ဖျော့ ရွှေမှုန့်ကလေးများ စုကပ်နေသည့်ပုံမျိုးဖြစ်သည်။

ဥပမာ မုန့်စိမ်းပေါင်းမှုန့်များ စုကပ်ပူးတွဲနေသည့် မုန့်စိမ်းပေါင်းတုံးပုံမျိုးဖြစ်သည်။ မုန့်ဘီလူးနှင့် သေချာစွာ ကြည့်လျှင် အဝါရောင်၊ အနီရောင်၊ အစိမ်းရောင်နှင့် အဖြူရောင်များ ရောယှက်နေသည်ကို တွေ့ရသည်။

အချို့မှာ ဈေးဆိုင်မှ ပြဒါး၏ အရောင်နှင့်တူသည်။ ပြဒါးအရည်ကို လက်ဝါးပေါ်တင်ထားသကဲ့သို့ ဝင်းကြည့် မှည့်ရွံ့နေပါသည်။ ထိုဓာတ်လုံးမျိုးက ပိုကောင်းပါသည်။

နဝင်းဓာတ်လုံးကောင်း တစ်ခု၏ ချော်ရောင်မှာ ဖယောင်းသားကဲ့သို့ အဖြူရောင်ဖြစ်သည်။ ချော်အနက်ရောင်ထွက်သော နဝင်းဓာတ်လုံးလည်းရှိသည်။ ချော်နက်လျှင် ပထဝီပြန်သည်ဟု ဆိုကြသည်။ ပို၍ စွမ်းပါသည်။ “ချော်နက်ကော်ကွက်” ဟုပင် အဋ္ဌိရတ်သမားတို့ ဆိုကြသည်။

အစာကြေပြီးလျှင်
ဓာတ်လုံးအလေးချိန်
မတိုးပါ။ အရောင်ပို၍
တောက်ပလာပါသည်။
အရွယ်ပမာဏနှင့်ပုံစံမှာ
လည်း နဂိုမူလအတိုင်းသာ
ရှိသည်။



ထိုသို့ အစာကို ဝအောင် ထပ်ကာ
ထပ်ကာ ကျွေးရသည်။ အစာဝလျှင်
ကိစ္စပြီးသည်ဟု ဆိုကြသည်။ ကိစ္စ
ပြီးသည့်ဆိုသည်မှာ ပြဒါးရှင်လုံး ဖြစ်
သည်ကို ဆိုပါသည်။

နဝင်းဓာတ်လုံးမှာ ပြဒါးရှင်လုံး
မဟုတ်ပါ။ အချို့နဝင်းလုံးများမှာ ပြာ
ယိုခြင်း၊ ပြာအန်ခြင်းများပင် ဖြစ်တတ်
ကြပါသည်။ ယိုသောပြာက ပို၍ စွမ်း
ပါသည်။

ထိုသို့ အင်အားရှိသော နဝင်းဓာတ်
လုံးများကို ဖိခွင်တွင် ချော်အုပ်ထိုးလျှင်
လည်းကောင်း၊ ဇော်အုပ်ထိုးလျှင်
လည်းကောင်း မီးထိုးစဉ်အတွင်း
တစ်ခါတစ်ရံ အလွန် မွှေးပျံ့တတ်ပါ
သည်။

အချို့နဝင်းဓာတ်များမှာ တစ်ခါ
တစ်ရံ နနွင်းနွဲမျိုး ထွက်တတ်ပါသည်။
ရနံ့များကို ထွက်စေချင်သလို ထွက်ရန်
မီးကို သတ်မှတ်၍ထိုးရန်မှာ မလွယ်ပါ
သဖြင့် တစ်ခါတစ်ရံဟုပင် မှတ်သား
ထားရပါသည်။

နဝင်းဓာတ်ထိုးသော ချော်ကို
အအေးခံ၍ လျှာနှင့် တို့ကြည့်လျှင်
တစ်ခါတစ်ရံ အလွန်ချိုပါသည်။ နဝင်း
ဓာတ်ကို ထိုးနေစဉ် ဖိခွင်သည်လည်း
အလွန်အေးပါသည်။

ထို့ကြောင့် အဂ္ဂိရတ်သမားတို့က
“ချို၊ အေး၊ မွှေး” ဟု သတ်မှတ်ကြပါ
သည်။ ဓာတ်များ နဝင်းကိုက်သော
ကြောင့် နဝင်းလုံးဟု လည်းကောင်း၊

မီးနှင့် တွေ့လျှင်
အငွေ့မပျံ့ရုံပင်မက
ငရဲမီးပင်လျှင် ခံနိုင်၍
ဓာတ်သေဟု

လည်းကောင်း...
ပျက်စီးပြောင်းလဲခြင်း
မဖြစ်တော့သည့်ဓာတ်ဖြစ်၍

အသန္နိန္ဒဓာတ်ဟု လည်းကောင်း၊
ပုံသဏ္ဍာန်မှာ အောက်ဘက်ပြားပြီး
အပေါ်ဖောင်းနေသည်မှာ ဖားသတ္တဝါ
နှင့်တူ၍ဖားဓာတ်လုံးဟုလည်းကောင်း...

တွင်းထွက်ရွှေထည့်၍ ကျွေးပါသော်
လည်း အလေးချိန်မတိုးဘဲနှင့် ရွှေရောင်
အားသာ ပို၍ ကောင်းလာပြီး ဓာတ်
အားများရှိသော ဓာတ်သေရွှေဖြစ်
သဖြင့် “ရွှေဥ” ဟု လည်းကောင်း
ခေါ်ကြပါသည်။

ထိုဓာတ်လုံးမျိုးသည် ပြဒါးနစ်ပါ
သည်။ အချို့သောသူတို့က ပြဒါးနစ်
သောဓာတ်လုံးကို ငွေပေး၍ ဝယ်ကြ
သည်ဟု ဆိုသည်။

နဝင်းလုံးများမှာ ပစ္စုပ္ပန်ဆံကြိုး၊
အဖိုးပြည်တန်ဟု မဆိုနိုင်သေးသော်
လည်း အစွမ်းရှိသော ဓာတ်လုံးဘဝ
ကောင်းကောင်း ရောက်နေပြီဖြစ်ပါ
သည်။

သို့သော် တစ်ခါတစ်ရံဟု ဆိုခဲ့သော
အစွမ်းထွက်ချိန်များကိုတော့ တစ်ခါ
တစ်ရံ ဖြစ်တတ်ခြင်းဖြစ်၍ လိုသလို
စမ်းနိုင်မည် မဟုတ်ပါ။

ထိုသို့ ထူးခြားသော အကြောင်းများ
ထက် အလွန်အံ့ဩဖွယ်ကောင်းသော
တစ်ခါတစ်ရံ အဖြစ်ဆန်းများကို ဖြစ်
ခဲ့စဉ်ကတိုင်းပင် ကျွန်ုပ် ရေးသားပြပါ
မည်။

အကြောင်းမှာ **စပါးကြီးမြေ ညှို့**
တတ်သလို ဓာတ်လုံးကလည်း ညှို့
တတ်ပါသည်ဟုပင် ဖြစ်ပါသည်။

သို့သော် တစ်ခါတစ်ရံ ဖြစ်သည်။
တစ်ခါက ကျွန်ုပ် ဖိုထိုးနေစဉ် သူငယ်
ချင်းဖြစ်သူ ရှမ်းလေး ရောက်လာပါ
သည်။

“ဦးသူတော် ပေး ကျွန်တော်ဖိုဆွဲပေးမယ်”
ရှမ်းလေးက ပြောပြောဆိုဆို ကျွန်ုပ်
လက်မှ ဖိုဆွဲကြီးကို ယူ၍ ဖိုဝင်ဆွဲပါ
တော့သည်။ သူငယ်ချင်းဆိုသော်
လည်း ရှမ်းလေးမှာ ကျွန်ုပ်ထက်ငယ်
ခြင်း ကျွန်ုပ်မှာ ဖိုးသူတော်တစ်ဦးဖြစ်
ခြင်းတို့ကြောင့် တရိုတသေပင် ဆက်
ဆံပါသည်။

ရှမ်းလေး၏ အဖေသည်လည်း
အဂ္ဂိရတ် ပညာရှင်ကောင်းတစ်ဦးဖြစ်ခဲ့
၍ အဂ္ဂိရတ်နှင့်ပတ်သက်လျှင် ရှမ်း
လေးမှာ အတွေ့အကြုံရှိပြီး ဖြစ်သည်။

“ရပ်ဦးကွ” ဖိုရပ်ခိုင်းပြီး ကျွန်ုပ်က
လုံကို လှည့်သည်။ မီးစင်ကြည့်၍
“ဆွဲ” ဟု ဆိုကာ ပြန်ဆွဲခိုင်းရသည်။
ဖိုခန်းတွင်း၌ စိမ်းလဲ့လဲ့မီးရောင်နှင့်
အရာရာတိုင်းသည် ဝင်းလဲ့လှပနေ
သည်။ အေးနေပြီး အလွန်အိပ်ချင်
လာကြပါသည်။

ဖိုခန်းတွင်း၌ ကျွန်ုပ်တို့ အပိုစကား
မပြောကြပါ။ ကျွန်ုပ်၏ ဖိုခန်းတွင်းသို့
ရှမ်းလေးမှ လွဲ၍ မည်သည့်လူပုဂ္ဂိုလ်
လက်မခံခဲ့ဘူးပါ။

ရှမ်းလေးပင်လျှင် ဖိုဆွဲဖော်ရ၍
တံခါးမရှိ ဓားမရှိ ဝင်ခွင့်ပေးထားခြင်း
ဖြစ်သည်။ ဓာတ်တို့၏ သဘောသည်
တည်ငြိမ်လေ ကောင်းလေဖြစ်သဖြင့်
ထိုသို့သာ နေပါသည်။

“ဖိခွင်ကို လိပ်ပြာလေးတွေ လာဖူးလား
ဦးသူတော်”

ရှမ်းလေးက ဖောက်လာသည်။
‘လာဖူးပါတယ်ကွာ ဖိုနားလဲ့
ရောက်ရော သူတို့ မူလအရောင်
ပျောက်ပြီး အဖြူလေးတွေ ဖြစ်သွား

တာပဲ
စကားစရှိ၍ ကျွန်ုပ်လည်း လိုက်
ပြောလိုက်ရသည်။ စိတ်က သိပ်တော့
မကြိုက်ပါ။

'အဲဒါ လိပ်ပြာထုံကူးတာ ခေါ်တယ်လို့
ကျွန်တော်အဖေ ပြောဖူးတယ်။ ဖတ်ဆွဲအား
ကြောင့် လိပ်ပြာတွေလာရတာ ဦးသူတော်'

'အေးကွ... လိပ်ပြာလေးတွေ
တစ်ကောင် စ၊ နှစ်ကောင်စလာပြီး
ဖိုဘေးကနေ ဝဲနေတာ ဖိုထဲကျပြီး
သေသွားမှာစိုးလို့ ပထမတော့ စိုးရိမ်မိ
တယ်။ ဒီလောက် မီးကိုတော့ မတိုးနိုင်
လို့ ဆေးကနေ ရစ်ဝဲနေရင်း အဖြူရောင်
ပြောင်းသွားကြတာပဲကွ'

ဟု ဖြေလိုက်ပါသည်။

'အခု လုံထဲက အလုံက ရွှယ်မိလား'
ဟု ရှမ်းလေးက မေးသည်။ ကျွန်ုပ်
၏ နဝင်းဇာတ်လုံးသည် ချော်မဟုတ်
ဘဲ အခြောက်ကျို၍ ကြည့်လိုက်လျှင်
အလွန်လှပသော မျက်လုံးလေးနှင့်
တူသဖြင့် သမင်မျက်လုံး အလှဆုံးဟု
တင်စားကာ "ရွှေသမင်ဇာတ်လုံး"
ဟု ရှမ်းလေးက ခေါ်သည်။

"အေး"ဟု ကျွန်ုပ်က စကားစ
ဖြတ်စေရန် တိုတိုပင် ဖြေလိုက်သည်။
ရပ်လိုက်ဆွဲလိုက်နှင့် မီးရပ်မီးနေ မှန်မှန်
ကစား၍ ထိုးလာခဲ့ကြရာ တစ်နာရီ
နီးပါးမျှ ကြာသောအခါ မီးဖိုခွင်နားသို့
ကင်းမလက်မည်းတစ်ကောင် လာနေ
သည်ကို တွေ့ကြရသည်။

ရှမ်းလေးက အလျင်စလိုလေသံ
နှင့်...

'ဦးသူတော် အိမ်ကန်ကို ညှပ်နှင့် ညှပ်ပြီး
လုံထဲ ထည့်လိုက်၊ အဲဒါဇာတ်လုံက စား
ချပ်လို့ ဖမ်းနေတာ'

'မဟုတ်တာကွာ သူတစ်ပါး
အသက်ကို'

ဟု ကျွန်ုပ်က လှမ်းမာန်လိုက်ရ

သည်။
'ကင်းက မီးပူလို့သာ
ယက်ကန် ယက်ကန်
ဖြစ်နေတာ လုံထဲကို
သွားချင်နေတာ
ထည့်သာ ထည့်
လိုက်ရင် ဇာတ်လုံးလဲ
ပြီးရောလို့ အဖေက
ပြောဖူးတယ်'

ရှမ်းလေးက ထပ်၍
ရှင်းပြပြန်သည်။

'မီးရောင်ရှိတဲ့ နေရာမို့ ကင်းလာ
တာ နေမှာပါကွာ'

ဟု ကျွန်ုပ်က ပြောသည်ကို ရှမ်း
လေးက လက်မခံပါ။

'ဦးသူတော်ဇာတ်လုံက ရွှေတွေကျွေးတာ
များနေပြီ ထပ်တယ်။ ပြဒါးကို အတော်
စားချင်နေပုံရတယ်။ အဆိပ်ရှိတဲ့ ကင်းမ
လက်မည်းကို လှမ်းဖမ်းလို့နေလို့ ကင်းမ
လက်မည်းကလာရတာ ဦးသူတော်ရဲ့
ဟု ရှင်းပြပြန်သည်။

'ပြဒါးကို မရတော့ အဆိပ်မှာရှိတဲ့ ပြဒါးကို
လှမ်းဆွဲနေတာ'

ရှမ်းလေးက ထပ်ကာထပ်ကာ ရှင်း
ပြနေပြန်သည်။

ထိုစဉ် ကျွန်ုပ်တို့နှစ်ဦးလုံး အလွန်
လန့်သွားသည်။ အဘယ်ကြောင့်ဆို
သော် ဒဂါးပြား၏ အဝန်းခန့် အလုံးရှိ
သော မြွေတစ်ကောင်သည် ကျွန်တော်
တို့နောက်မှ ရှူ့ဟူသော နှာမှုတ်သံ
ပေး၍ ရောက်ရှိနေသောကြောင့် ဖြစ်
၏။

ထိုမြွေမှာ မြွေဟောက် ဖြစ်သည်။
ရှမ်းလေးပြောသည်မှာ ဟုတ်များ
ဟုတ်လေသလားဟုပင် ထင်လာ
တော့သည်။ သို့သော် မြွေဆိုသည်မှာ
အန္တရာယ်ပေးတတ်သော အမျိုးဖြစ်
၍...

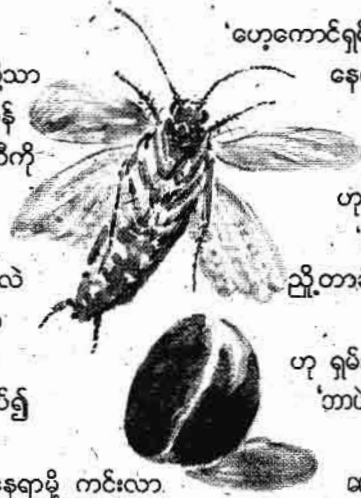

'ဟေ့ကောင်ရှမ်းလေး ဘာကြည့်
နေတာလဲ တုတ်ရှာပြီး
မောင်းလွှတ်
လိုက်ကွာ'

ဟု ခိုင်းလိုက်မိသည်။
'သူလဲ ဇာတ်လုံးက
ညှို့တာခံနေရပြီ ထင်တယ်
ဦးသူတော်'

ဟု ရှမ်းလေးက ဆိုသည်။
'ဘာဖြစ်ဖြစ်ကွာ သူတစ်ပါးရဲ့
အသက်ကို မကြံစည်
မောင်းပါဘူး။ မောင်းသာ
ထုတ်လိုက်ပါ'

ရှမ်းလေး မြွေမောင်းထုတ်နေစဉ်
ကျွန်ုပ်မှာ လုံပြင်ခြင်း၊ မီးသွေးထည့်
ခြင်းများ ပြုလုပ်ပြီး မီးစင်ကြည့်ကာ
ဖိုကို ကိုယ်တိုင်ပင် မှန်မှန်ဆွဲနေလိုက်
ပါတော့သည်။

ထိုစဉ် ရှမ်းလေးမှာ မြွေနှင့်ကင်းကို
မောင်းရင်း ဖိုရုံအပြင်ဘက်သို့ ရောက်ရှိ
သွားပါတော့သည်။ ကျွန်ုပ် ဖိုထိုးစဉ်
ထိုသို့ ဖိုရုံတွင် ဝင်လိုက် ထွက်လိုက်
လုပ်သည်ကို ကျွန်ုပ် မကြိုက်ပါ။ သို့
သော် အကြောင်းအားလျော်စွာ ဖြစ်
နေ၍သာ ကြည့်နေရပါသည်။

"ဟ...ဟ...ဟ...ဟ"ဟု ကျွန်ုပ်
ယောင်၍ အော်နေမိသည်။ ဘာလုပ်ရ
မည်မသိ ဖြစ်နေသည်။ ပြူးတူးပျာတာ
ဟု ဆိုရမည်။ သို့သော် ကျွန်ုပ် ဘာမျှ
မလုပ်မိပါ။ အံ့သြခြင်း စိုးရိမ်ခြင်း
ကြီးစွာဖြစ်၍သာ 'နေပါတော့သည်။

"...ဇီး...ဇီး...ဇီး...ဇီး"ဟူသော အသံ
များလည်း လှိုင်နေသည်။ ဘယ်က
ဘယ်လို ရောက်လာသည် မသိသော
ပိုးဟပ်များသည် ကျွန်ုပ်ဖိုထိုးနေသော
မီးခွင်တွင်းသို့ ဆင်းသက်ကုန်ကြ
ပါသည်။

များလိုက်သည့် ပိုးဟပ်များမှာ မီးဖို

နက္ခတ္တရောင်ခြည်မရောင် ၂၄၁

ဖိုခွင်တွင်းသို့ ကတော့ကြီးတစ်ခုပုံမျိုး
လောက်ရှိပြီး အားလုံး မီးခွင်တွင်း
ရောက်သွားကြသည်။

အလွန်လျင်မြန်သော အချိန်
အတွင်း၌ပင် မီးရောင်ပျောက်၍ မီးခွင်
တွင်း၌ မီးခဲနှင့် လုံပေါ်မှာပါ ပိုးဟပ်
များ စုပုံထပ်ကာ ရောက်ရှိသွားပါတော့
သည်။

ကျွန်ုပ်သည် လုံမှောက်မည်၊ လုံကွဲ
မည်ကို အလွန်စိုးရိမ်သွားသည်။ ဖိုခွဲ
ကိုလည်း ရပ်ထားပြီးဖြစ်သည်။ ပိုးဟပ်
များ မသေကြပါ။

ပိုးဟပ်များ မီးဖိုတွင်းရောက်လျှင်
ရောက်ချင်း ခဏအတွင်း၌ပင် ထပျံ
ကြပြန်ပါသည်။ ဝီဝီ... ဝီဝီ ဟူသော
အသံများ ပြန်ပေါ်လာပြန်သည်။
ကျွန်ုပ်သည် လုပ်မိလုပ်ရာ ယောင်
ယမ်းပြီး ယပ်တောင်ကို ဆွဲ၍ ပိုးဟပ်
များကို ယပ်ထုတ်နေမိပါသည်။

ထိုယပ်တောင်မှာ ဘုန်းကြီး
ယပ်တောင်ဖြစ်သည်။ ထန်းရွက်
ယပ်တောင်ဖြစ်သည်။ ဆရာတော်ကြီး
က သူ့ယပ်တောင် စုတ်သွားသဖြင့်
ကျွန်ုပ်ကို စွန့်ထားခြင်း ဖြစ်သည်။

ထိုယပ်တောင်စုတ်နှင့် မွေ့၍ ယပ်
နေမိသည်။ ယပ်တောင်နှင့် ထိသော
ပိုးဟပ်များ ပြုတ်ကျကုန်သည်။ ဖိုခန်း
တွင် မြေပြင်ပေါ်တွင် ပိုးဟပ်များ ဟိုဒီ
ပြန်ကျကျကြသည်။ မြေပေါ်ကျသော
ပိုးဟပ်များမှာ ယပ်တောင်နှင့် ထိသော
ဒဏ်ကြောင့် ယက်ကန်ယက်ကန်နှင့်
လိမ့်ပျံနေကြသည်။

ဦးသူတော်ဟ...ဟ ဘယ်လိုဖြစ်တာလဲ
အလို ပိုးဟပ်တွေပါလား'

ပြောပြောဆိုဆို ဖိုခန်းတွင်း ပြန်ဝင်
လာသော ရှမ်းလေးအသံကြောင့်
ကျွန်ုပ် ယပ်တောင်နှင့် ယပ်ခြင်းကို
ရပ်လိုက်မိသည်။

ပိုးဟပ်တွေ ဖိုခွင်ထဲ အကုန်ဝင်ဆင်းပြီး
မှထပြန်ကြတာကွ၊ ဝိုလုံတော့ မျောက်များ
မျောက်ပြီလား'

ကျွန်ုပ်သည် ပြောပြောဆိုဆို ဖိုခွင်
တွင်းမှ လုံကို ကြည့်လိုက်ရာ ပကတိ
ထောင်လျက်ပင် တွေ့ရပါသည်။

'ဟာ... အဲဒါလဲ ပိုးဟပ်တွေ ထုံလာ
ကူးတာ ဦးသူတော် ဓာတ်လုံးက ဖမ်းဆွဲ
နေလို့ ပိုးဟပ်တွေက လာရတာ အဲဒီ
ကုနေတဲ့ ပိုးဟပ်တွေထဲမှာ အဖြူတစ်ကောင်
ပါသွားတတ်တယ်။ လိုက်ရှာလိုက်ရှာ'
ရှမ်းလေးက အရေးတကြီးနှင့်
မြေပြင်ပေါ်မှ ပိုးဟပ်များကို လိုက်
ကြည့်နေသည်။

ကျွန်ုပ်သည် ပိုးဟပ်များကို ကြည့်၍
အလွန်စိတ်မကောင်း ဖြစ်သွားမိသည်။
သူတို့နာသွားကြပြီ။ သေများ သွားကြ
မလားဟု စိုးရိမ်မိသည်။

ကျွန်ုပ် သတိလက်လွတ် လုပ်လိုက်
မိသည်ကို နောင်တရမိသည်။ ကျွန်ုပ်၏
လုံ၊ ကျွန်ုပ်၏ ဓာတ်လုံးကို ပျက်မည်
စိုးသဖြင့် ထိုသို့ ဖြစ်သွားခြင်းဖြစ်သည်။
မသေကြပါစေနှင့်ဟု ဆုတောင်းမိ
သည်။

ပိုးဟပ်များသည် လူးလွန်၍ ထပျံကြ
သည်က များပါသည်။ အချိန် အနည်း
ငယ်အတွင်းမှာပင် ပိုးဟပ်များ မြေပြင်
ပေါ်မှာ မရှိတော့ပါ။ အကုန်လုံးပင်
ပျံနိုင်ကြသည်ထင်သည်။ ထိုစဉ်...

'တွေ့ပြီ တွေ့ပြီ ဦးသူတော်ရေ... ဒီမှာ
ကြည့် ဒီမှာကြည့်'

ဟု အားရဝမ်းသာ ရှမ်းလေးက
အော်နေသည်။ သူ့ရှေ့မြေပြင်ပေါ် တွင်
ပိုးဟပ်ဖြူတစ်ကောင် လူးလွန်
နေသည်။

ထိုပိုးဟပ် မပျံနိုင်ခြင်းမှာ ရှမ်းလေး
က နောက်ထပ်တဖန် လက်နှင့် ပုတ်
လိုက်၍ ဖြစ်သည်။ ထိုပိုးဟပ်ဖြူမှာ

ကြော့ရောင်နှင့် အလွန်တူသည်။ အဖြူ
ရောင် တောက်ပနေသည်။

'မလုပ်ပါနဲ့ ရှမ်းလေးရာ သေသွား
ပါဦးမယ်'

ဟု ကျွန်ုပ်က ပြောလိုက်သဖြင့်
ရှမ်းလေးက...

'ဦးသူတော် ယပ်နဲ့ ယပ်ထာ ထုံကူးတဲ့
ပိုးဟပ်ဖြူကို ဖမ်းတာ ယုတ်တူးလား'
ဟု မေးပါသည်။

'အဲဒါတွေ ငါလဲ မသိပါဘူးကွာ
လန်ပြီး ယောင်ယမ်းလုပ်လိုက်မိတာပါ။
ပိုးဟပ်ဖြူတစ်ကောင်ပါမှန်းလဲ မသိပါ
ဘူး'

'ကဲ...အခု ထုံကူး ပိုးဟပ်ဖြူကို
ရပြီ။ လုံထဲသာ ထည့်လိုက်ပေတော့
ဓာတ်ကိစ္စပြီးပြီ'

ဟု ရှမ်းလေးက ပြောသည်။ ကျွန်ုပ်
မလုပ်ရက်ပါ။ ထိုသို့သော နည်းနှင့်
လည်း ကျွန်ုပ် ကောင်းကျိုးမရှာလိုပါ။
ထို့ကြောင့် ရှမ်းလေးကို ပိုးဟပ်
ဖြူကို ဖမ်းမထားဘဲ ပြန်လွှတ်လိုက်
ပါဟု ပြောရပါသည်။ ထိုအခါ ရှမ်းလေး
က...

'တစ်ခါတစ်ရံသာ ကြုံတတ်တဲ့ အခွင့်အရေး
ကို ယူရင် နှောင့်ယှက်တူး'

ဟု သတိပေးပြန်ပါသည်။

'တစ်ခါတစ်ရံသာ အခါကြုံတောင်
ဒီနည်းမျိုးနဲ့တော့ မပြုချင်ပါဘူးကွာ။ မင်း
နည်းက စပါးကြီးမြေညှိဖမ်းသလို သတ္တဝါ
လေးတွေကို ဓာတ်လုံးက ညှိဖမ်းတာကို
တိုက်က ကူထုတ်ပေးရဦးမှာဆိုတော့ ဝရံစာ
ဖြစ်နေပြီ'

ကောင်းတဲ့နည်းနဲ့သာ ဓာတ်တက်လမ်းကို
ရှာပါတော့မယ်ကွာ။ ပိုးဟပ်ဖြူလေးကို ပြန်
သာ လွှတ်လိုက်ပါ'

ဟု ပြောလိုက်ရပါတော့သည်။

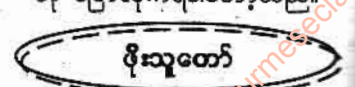

www.burmeseclassic.com

၁၉၉၁ ခုနှစ်က ကျွန်ုပ်၏ ကိုယ်တွေ့ အဖြစ်အပျက်တစ်ခု ဖြစ်သည်။ ဝန်းသို မြို့နယ်တွင် တာဝန်ထမ်းဆောင်နေစဉ် တစ်နေ့၌ မိတ်ဆွေ ဦးခင် ရောက်လာပြီး ဘုန်းကြီးဆွမ်းကပ် လာမိတ်၏။

“ဘာကိစ္စ” ဟု မမေးဘဲ လူရင်းများ ဖြစ်၍လာခဲ့မည်ဟုသာ ကတိပေးလိုက်ပါသည်။

ကျွန်ုပ် ဆွမ်းကပ်ရာသို့ ရောက်ပြီး မကြာမီ ဘုန်းကြီးငါးပါး ကြွရောက်လာသည်။ ဆွမ်းဝေယျာဝစ္စပြင် သင်္ကန်းပါ ဆက်ကပ်၏။

ထိုအခါကျမှ ဘာအတွက် ရည်မှန်းဆောင်ရွက်ကြောင်းမေးရာ ဦးခင်က “သစ်ဆွဲရင်း သေဆုံးသွားသော သူ့သား စွယ်စုံဆင်ပေါက်ကြီး ငွေတိုး” အား ရည်မှန်းပြုလုပ်ကြောင်း သိရပေသည်။

ဦးခင်မှာ မော်လိုက်မြို့က ဖြစ်၍ ဝန်းသိုသို့ သစ်တောကြီးပိုင်းတွင် အလုပ် လုပ်ရန် ငွေတိုးနှင့်အတူ ရောက်ရှိခဲ့ခြင်းဖြစ်၏။

ယခု ဆွမ်းကပ်သည့်အိမ်မှာ မိတ်ဆွေဦးသာဒင်၏အိမ် ဖြစ်ပါသည်။ ဝန်းသို ရောက်ခါစ ငွေတိုးနှင့်အတူ ဤအိမ်တွင် ခေတ္တ တည်းခိုနေဖူးပေသည်။ ထို့ကြောင့် မိတ်ဆွေ၏အိမ်မှာ ပင် ဆွမ်းကပ်ခဲ့ခြင်း ဖြစ်လေသည်။

ငွေတိုးသည် စွယ်စုံဆင်ကောင်း အားကောင်းသော ဆင်ပေါက်ဖြစ်၍ သစ်ဆွဲရာတွင် အားထားရသူဖြစ်၏။ တစ်နေ့ တောင်ကမ်းပါးမှ သစ်လုံးကြီး ဆွဲချရင်း ငွေတိုး ခြေချော်ကျခဲ့သည်။

တောထဲတွင် အမျိုးမျိုး စုံအောင် ကုသပေး၏။ သို့သော် တစ်ပတ်ခန့် အကြာတွင် ငွေတိုး သေဆုံးခဲ့ပေသည်။ သေဆုံးစဉ် ဦးခင်က ငွေတိုး၏ ဦးခေါင်းကို လက်နှင့်ကိုင်ကာ...

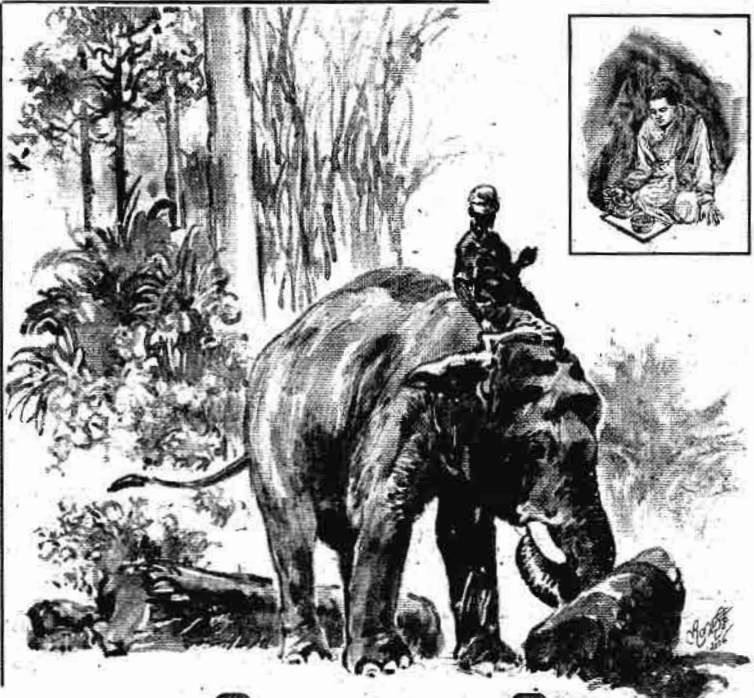

တမလွန်ဘဝရောက် ငွေတိုး

‘ငါ့သားကြီး...ပင်အတွက် ကုန်းကြီးဆွမ်းကပ်ယယ်၊ သင်္ကန်းလဲ ကပ်ယယ်၊ ငါတို့ ဝန်းသိုရောက်စကတည်းက တည်းခဲတဲ့ အိမ်မှာ သွားစောင့်နေပါ’

ဟု ပြောခဲ့သည်။ သင်္ကန်းမကပ်မီညတွင် ဦးသာဒင်၏ အိမ်ဘေးမှ ဝင်းခြံတိုးသံများ၊ အိမ်နောက်ဖေးရှိ အုန်းပင်များ၏ ပွတ်တိုက်သံများ ကြားရ၏။

သို့သော် အိမ်ရှင်သည် သူ့သားများ လည်ရာမှ ပြန်လာသည်ထင်၍ ထမကြည့်တော့ကြောင်း အမှန်မှာ ငွေတိုး ရောက်နေခြင်းဖြစ်ပေသည်။

တမလွန်ဘဝ ရောက်သော်လည်း သခင်၏စကားကို နားထောင်ကာ တည်းခိုအိမ်ကို မှတ်မိကြောင်း ပြသခြင်း ဖြစ်ပေမည်။

ဆွမ်းကပ်၊ သင်္ကန်းကပ်ပြီး

ဆွမ်းအနုမောဒနာတရား နာကြ၏။ လှူဒါန်းမှုအစုအဝေးတွက် ဆင်ပိုင်ရှင် ဦးခင်က...

‘သားကြီး ငွေတိုးရေ... အမျှ...အမျှ... အမျှ...’

သုံးကြိမ် အမျှပေးလိုက်ရာ အိမ်နောက်ဖေးရှိ အုန်းပင်မှ အုန်းသီးစိမ်း တစ်လုံး “ဒုန်း” ဆိုပြီး ပြုတ်ကျသွားခဲ့သည်။

သခင်၏ အမျှပေးဝေခြင်းကို ငွေတိုး ရရှိကြောင်း သက်သေပြလိုက်ခြင်း ဖြစ်ပေမည်။

ညှော်သည်အားလုံး ဝမ်းနည်းအံ့ဩကြ၏။ ဘယ်ဘဝပင် ရောက်ရောက် လူနှင့်တိရစ္ဆာန်ပင် ဖြစ်လင့်ကစား သံယောဇဉ်ကြီးကား ခိုင်မာလှကြောင်း လက်တွေ့ သိမြင်ကြရပေတော့သည်။

ပိုင်(ဇေယျာ)

www.burmeseclassic.com

မောင်မောင်စိုးမြင့် (အတ္ထဝါသီဝံ) ဝန်ကြီးချုပ်

စွမ်းအင်ထူးခြား

မိုးကြိုးသွား

နက္ခတ္တရောင်ခြည်မဂ္ဂဇင်း တွင် ပါဝင်သော "ဘုရားမဟုတ် ညာတင် ကုတ်" ဆောင်းပါးကို ဖတ်ပြီး မိုးကြိုးသွားနှင့် ပတ်သက်၍ ရေးသား တင်ပြပါရန် တောင်းဆိုလာကြသူများ အကြံပြုကြသူများ ရှိလာကြသည်။

ထို့ကြောင့် မိမိလေ့လာ သိရှိထား ရသော မှတ်တမ်းများအရ စုစည်း၍ ဗဟုသုတအလို့ငှာ ရေးသားလိုက်ရပေ သည်။

ဂန္ထီရပစ္စည်းများနှင့် စပ်ဆိုင်သည့် ပြောဆိုသံများမှာ မှန်သည်လည်းရှိ၊ မမှန်သည်လည်းရှိ ကြားနေရမည်မှာ ဓမ္မတာပင်။

စာရေးသူသည် ၎င်းပစ္စည်းများနှင့် ပတ်သက်၍ (စီးပွားရေးအရ မဟုတ်ပါ) ဝါသနာအရ အနယ်နယ် အနှံ့အပြား ရောက်ရှိ ထိတွေ့ သုတေသနပြုဖူး သည့် အတွေ့အကြုံများထဲမှ မိုးကြိုး သွားအကြောင်းကို ရေးသား တင်ပြရ ပါသည်။

အချက်အလက် ခိုင်မာမှု၊ တိကျမှု တို့ အထူး အလေးထားရပါကြောင်း ရိုးသားစွာ ဆိုပါရစေ။

အမှန်မှာ ၎င်းဂန္ထီရပစ္စည်းများသည် သူတော်စင်၊ သူတော်ကောင်းများလက် ဝယ် အမှန်တကယ် ရှိဆဲပင် ဖြစ်ပါ သည်။ 'သာသနာအကျိုး၊ သတ္တဝါ အကျိုးငှာ သူတော်စင်များ သုံးလေ့ရှိ သည်ဟုသာ မှတ်သား နှလုံးသွင်းရ ပါ၏။

အမှန်မှာ ဂန္ထီရ ပစ္စည်းများသည် ထိုက်တန်မှ လက်ဝယ် ရတတ်ပါသည်။ ရသူ၏ စရဏ၊ သီလ၊ ပုဂ္ဂိုလ် အစောင့်အရှောက်များ၏ ညွှန်ကြားမှု တို့ဖြင့်သာ အစွမ်းထက်မြက်မှု (Power တန်ခိုး) ရှိကြောင်း မှတ်သားရ၏။

မိုးကြိုးသွားဟု လွယ်လွယ် ခေါ်နေ

ကြသော်လည်း အမှန်မှာ "မိုးကြိုးစက် သွား" ဟု ဖြစ်ပါသည်။ စက္ကသည် စကြာ၏ အဓိပ္ပာယ်မှ ဆင်းသက်၍ တန်ခိုးအပိုင်းအဝန်း လည်ပတ်မှု ရှိနေ သည်ဟု အနက်ရပါသည်။

တချို့ကတော့ မိုးကြိုးပစ်ရာမှ (အထူးသဖြင့် ထန်းပင်) အပင်၏ အမြဲတေ ဖြစ်လာ၍ မိုးကြိုးသွား ခေါ်ကြောင်း ပြောကြပါသည်။ မည် သို့ဆိုစေ မိုးကြိုးသွားစစ်လျှင် "စွမ်း အင်ထူး" ရှိသည်မှာ သေချာပါသည်။

မိုးကြိုးသွား နှစ်မျိုး

- (၁) ကျောက်မိုးကြိုးသွား။
- (၂) ကြေးမိုက်ကြိုးသွား ဟူ၍ ဖြစ်ပါသည်။

ကျောက်မိုးကြိုးသွား

တွေ့ရန် လွယ်ပါသည်။ အတော် အတန် စွမ်းအင်ရှိပါသည်။ (စစ်လျှင်) ၎င်းကျောက်မိုးကြိုးသွားကို ပခုက္ကူမြို့ နယ်၊ ရွှေစည်ကောင်းကျေးရွာ (ယခု Asia Wealth Co., Ltd, ရေနံလုပ်ကွက်) တွင် တွေ့ရတတ်သည်။

ရေနံကွက် မတိုင်မီကာလက အောင်ခေါင်းရှင် သာသနာ့နယ်မြေ ဟု ခေါ်၏။ မြတ်စွာဘုရား ရွှေညဒေါင်း ဖြစ်စဉ်က သီတင်းသုံးခဲ့သော နေရာဟု ဆို၏။ ၎င်းနေရာမှ ကျောက်မိုးကြိုးသွား များ ရရှိဖူးပါသည်။

လွန်ခဲ့သော နှစ်(၅၀)ခန့်က ကြေး မိုက်ကြိုးသွားတစ်လက်လည်း ထိုဒေသမှ ရရှိဖူးကြောင်း (သီပေါ သု သက်ရှိ ထင်ရှားတစ်ဦး) ပြောပြ၍ သိရ၏။



ကျောက်၌ တည်နေသော စွမ်းအင် ကို ဝီဂျီဟုပြု ခေါ်ဝေါ်ခြင်း ဖြစ်ပါမည်။ ကျောက်မိုးကြိုးသွားကို ရေနံထွက် သည့်ဒေသ ထူး လျှို့ ကျောက်ကမ်းပါး နံရံကြီးများမှ တွေ့ရတတ်၏။

အကြောတက်၊ အကြောနာ၊ သောင်းညာကိုက်ခဲမှုများကို ဆေးလိမ်း ဖို့ မလိုဘဲ ကျောက်မိုးကြိုးသွားဖြင့် (ဖောင်းဖြင့်) ခပ်ဆွဆွ ခုတ်ပေးရုံဖြင့် သက်သာပျောက်ကင်း၏။ အလွန် ထူး ခြားမှုကို လေ့လာမှုများအရ စိမ်းသပ် တွေ့ရှိမှု မရှိသေးပါ။

ကြေးမိုက်ကြိုးသွား

ကျောက်မိုးကြိုးသွားမှာ တွေ့ရန်

www.burmeseclassic.com

လွယ်ကူသလောက် ကြေးမိုးကြိုးသွား
မှာမှ တွေ့ရန် ခဲယဉ်းပါသည်။ တွေ့
သည် ဆိုစေပြီး အစစ်ဖြစ်ရန် ဆိုလို
သည်မှာ အစစ်ကို တွေ့ဖူးရန် ရာနှုန်း
တော်တော်နည်းပါသည်။ အင်မတန်
တိုက်ဆိုင်မှုရှိမှ၊ တွေ့ထိုက်မှ တွေ့ရ
သည်ဟုသာ ဆိုချင်ပါသည်။

ကြေးမိုးကြိုးသွားတွင် ကြေးခြပ်
ပေါင်း၏ စွမ်းရည်ပင် ဖြစ်သည်။
**ကြေးခြပ်ပေါင်း (ဓာတ်သား)က
စွမ်းခြင်းဖြစ်သည်။**

**ကြေးမိုးကြိုးသွား၏
ငုတ်ရည်များ**

ညာတင်ကုတ်ရုပ်တုကဲ့သို့ ဂန္ထိရ
ပညာရှင် သူတော်စင်များ ဖန်တီးသည့်
မိုးကြိုးသွားနှင့် ထန်းပင်ကို မိုးကြိုးပစ်
ရာမှ ရတတ်သော ထန်းအမြဲတေ
ဓာတ်သား မိုးကြိုးသွား ဟူ၍ နှစ်မျိုး
တွေ့ရဖူးသည်။
ကျွမ်းကျင်သူများနှင့် ပူးပေါင်း၍
အကြိမ်ကြိမ် စမ်းသပ်ခဲ့ရမှုများကို
စုစည်းကာ ရေးသားပါမည်။

ကြေးမိုးကြိုးသွား၏ အဓိက အရည်
အချင်းတစ်ရပ်မှာ မီးမကူးခြင်း၊ လျှပ်စစ်
မစီးခြင်း ဖြစ်သည်။ A.C နှင့် D.C
နှစ်မျိုးလုံး မကူးပါ။

A.C နှင့် စမ်းသပ်ရာတွင် အိမ်မီးဖြင့်
စမ်းပြီး၊ D.C နှင့် စမ်းရာတွင် 24
Volts Battery နှင့် စမ်းပါသည်။ အခြား
စွမ်းအင်များမှာ **ရေမချခြင်း၊ မီးရှိ၍
မပူခြင်းနှင့် အထွေထွေ အခြင်း
အရာများ** တချို့ စမ်းသပ်၍ ရပါသည်။
မီးမကူးခြင်း

ဤအချက်ကို မူတည်၍ တချို့
(စီးပွားရေးသမား)က “ကျည်ကာ
သည်၊ ကျည်လွဲသည်၊ ကျည်
မထွက်”ဟု ပြောဆို ရောင်းဝယ်

ကြောင်း ကြားသိရဖူးသည်။ **မမှန်ပါ။
လုံးဝ မမှန်ပါ။**

မိုးကြိုးသွားအစစ်ကို သေနတ်ဖြင့်
ပစ်က ကျည်ထွက်ပါသည်။ မီးမကူး
ခြင်းမှာ ကျည်ထွက်၊ မထွက်နှင့် မဆိုင်
ဟု ဆိုပါမည်။ အကယ်၍ ကျည်
မထွက်သော မိုးကြိုးသွား တွေ့ရှိပါက
ဖော်ထုတ်နိုင်ကြပါရန် မျှော်လင့်မိပါ
သည်။

စမ်းသပ်ပုံ

ကက်ဆက်တစ်လုံးကို တိပ်ခွေထည့်
၍ ဖွင့်ထား။ A.C နှင့် ဖွင့်ဖွင့်၊ D.C နှင့်
ဖွင့်ဖွင့် ဖွင့်ထားပါ။

ကြေးမိုးကြိုးသွားကို ၎င်းဖွင့်ထားဆဲ
မြည်နေဆဲ ကက်ဆက်ပေါ်ကို တင်
လိုက်ပါက ၎င်းကက်ဆက်သံ တိတ်ပြီး
စက်ပါ ရပ်သွားပါသည်။

မိုးကြိုးသွား၏ စွမ်းအင်အဆင့်
ကွာခြားမှုရှိသည်လည်း တွေ့ရတတ်၏။
တချို့မှာ ချက်ချင်းရပ်၏။ တစ်ခါတစ်ရံ
တဖြည်းဖြည်း စက်အရှိန် (Speed)
နှေးသွားပြီးမှ ရပ်၏။ **(မှတ်ချက်။ ။
ချက်ချင်း ရပ်သွားသည်မှာ ရှား
ပါ၏။)**

လင်းနေသော လက်နှိပ်ဓာတ်မီး
(Torch-Light)ကို မိုးကြိုးသွားနှင့်တည့်
တည့်ထိပေးက မီးပိတ်သည်။ (၂)ပေ
မီးချောင်း၊ (၄)ပေမီးချောင်းတို့၏ ချုပ်
(Choke)ပေါ်တွင် မိုးကြိုးသွား တင်ပါ
က မီးချောင်းများ မှိန်သွားပြီး လုံးဝ
ပိတ်သွားပါသည်။ A.C လျှပ်စစ်ဖြင့်
**စမ်းလျှင် သတိထားရ၏။ Shock
ဖြစ်ပြီး ဓာတ်လိုက်တတ်ပါသည်။**

၆၅ မအူခြင်း

ဥပမာ ဆန် နှိပ်တူးနှစ်လုံးဆုံ ဒန်အိုး
(အညာဒေသ၌ စလယ်ဝင်အိုး ဟု
ခေါ်သည်။)တွင် မိုးကြိုးသွားထည့်၊

ရေထည့်။ (ရေကို ရေသန့်ဘူးကြီး
တစ်လုံးစား၊ တစ်လီတာ)။ အဆင်
ပြေရာ မီးဖြင့် ဒန်အိုးကို အပူပေးပါက
ရေ မချပါ။

မိုးကြိုးသွား၏ စွမ်းအင်မြင့်သ
လောက် ပါဝါစွမ်းအားအလိုက်၊ မီးအား
အလိုက် အချိန်ကို ထိန်းထားနိုင်သည်
ကို တွေ့ရ၏။

ငှက်ပျောပင်-အညွန့် မထွက်ခြင်း

ငှက်ပျောပင် ပူင်စည်ကို တိခနဲ
ပြတ်အောင်ခုတ်က နာဇီပိုင်းအတွင်း
ပင်စည်မှ ရွက်လွှာအူတိုင် အငုတ်
ကလေး ချက်ချင်း ထွက်လာသည်ကို
တိုက်ဆိုင်သူတိုင်း တွေ့ဖူး မြင်ဖူးကြပါ
မည်။ မိုးကြိုးသွားကို ငှက်ပျောပင်
(ခုတ်ပြီးသား ပင်စည်)တွင် တင်ထား
ပါက ၎င်းအတက် ထွက်မလာပါ။

ကြက်ငှက်တိရစ္ဆာန်များ

အနီးသို့ မကပ်ခြင်း

ကြက်ငှက်တိရစ္ဆာန်များ စားသော
ဂျုံ၊ စပါး၊ ဆန်၊ ပြောင်း စသည့်
သီးနှံစေ့များကို ဆန်ကောတွင်ထည့်၍
မိုးကြိုးသွားကို သီးနှံများနှင့်အတူ
ဆန်ကောတွင် အတူထားပါက ကြက်
ငှက်များ လာရုံသာလာသည် ၎င်းသီးနှံ
စေ့များကို မစား။

မိုးကြိုးသွားကို ဖယ်ထုတ်ထားပြီး
ကျွေးသောအခါ စားသည်ကို တွေ့ရ၏။
ကြက်ဖြင့် စမ်းဖူးပါသည်။

ဆိုလိုသည်မှာ မိုးကြိုးသွားနှင့်
ကျော်ကျော်သော သီးနှံစေ့ ကြက်ငှက်
အစားကို ကြက်ငှက်များ အစာ
မကောက်ပါ။

ကြေးမိုးကြိုးသွားဖြင့် ဆေးကုပုံ

လွန်ခဲ့သည့် နှစ်ပေါင်း(၃၀)ခန့်က
စာရေးသူ ပခုက္ကူမြို့နယ်၌ နေထိုင်စဉ်
(...)ရွာကြီးတွင် အလွန်ဝ,သော ဘုန်း

ကြီးတစ်ပါးရှိရာ “ဦးဇင်းဝ” ဟု ခေါ်ကြ၏။ ဇာတိသား မဟုတ်သော်လည်း ကြည်ညိုသူ ပေါ၏။ ဆေးကုကျမ်း၏။ **စိတ်တဒါန (အခမဲ့)** ကု၏။ ဦးဇင်းဝ၏ မိုးကြိုးသွား (နောက်မှသိရ) ဖြင့် ရင်သား အကျိတ် ကုသပုံကို မျက်ဝါးထင်ထင် မြင်ခဲ့ရပုံကို တင်ပြပါမည်။

မပြီး (ခေါ်) စာရေးသူ၏ အိမ်ဘေးမှ အသက်(၃၀)ခန့် အမျိုးသမီးတစ်ဦး ရင်သားတွင် အကျိတ်ဖြစ်၏။ ကျေးရွာ ဆေးခန်းဆရာဝန်က ဆေးရုံတက် ကုသရန် အကြံပေး၏။

ထိုရွာနှင့် ပခုက္ကူဆေးရုံမှာ မိုင် (၂၀)ခန့်ဝေးသည်ကြောင့်တစ်ကြောင်း၊ ဆေးရုံကို ကြောက်တတ်သော ရွာ ဝေလေ (အဲဒီခေတ်က)ကြောင့် တစ်ကြောင်း ဆေးရုံသို့ မသွားကြပါ။ ပြီးတော့ အဓိကမှာ သူတို့အဖို့ ဆေးရုံ တက်ပြီး ဒီအကျိတ်ခွဲရန် စီးပွားရေး မပြည့်စုံ။

စာရေးသူက ဦးဇင်းဝကြီးကို လျှောက်ထားပါသည်။ “ခေါ်ခဲ” ဟု ပြော၍ သွားကြပါသည်။

ခေါ်လာပြီး ပြရမည့်ရက်တွင် ပြသသောအခါ ကုသမည့် နေ့ရက်ကို တွက်ချက်၏။ ယူလာရမည့် ပစ္စည်းများ မှာကြားပြီး ကုသပေးခဲ့ပါသည်။ ကျောင်းသင်ခန်း အခန်းကျဉ်းလေးမှာ လူနာ၊ လူနာအမေ ဒေါ်လေးတစ်ဦးနှင့် စာရေးသူတို့ ရှိနေကြပါသည်။

ရင်သားကို ပိတ်ဖြူပါး (အတော်ပါးပါသည်)ဖြင့် ကာပြီး (ပစ္စည်းတစ်ခုဖြင့်) (*)ပုံအတိုင်း တစ်ပေခန့်အကွာ ရှေ့တည့်တည့်မှ ဝှေ့ယမ်း၍ ခွဲစိတ်သည့်ဟန် ပြုပါသည်။ ပါးစပ်မှလည်း တတွတ်တွတ် ရွတ်ပါသည်။

အလျားလိုက်၊ ဒေါင်လိုက်၊ ကန့်လန့်ဖြတ် ခွဲစိတ်၏။ ရောဂါနေရာနှင့် လုံးဝ မထိပါ။ သုံးရက်ခန့် သုံးကြိမ် သွားရောက် ကုသခံပြီးသောအခါ ရှောင်ရန်ဆောင်ရန်များ ညွှန်ကြားလာ၏။



ကုသမှုအပေါ် ထူးခြားမှုရှိက ချက်ချင်း လျှောက်ထားရန် စာရေးသူအား မှာကြားပြီး ပြန်လာခဲ့ကြ၏။ တစ်ပတ်လျှင် တစ်ကြိမ်၊ (ခုနစ်ရက် တစ်ခါ၊ သုံးခါ သုံးကြိမ်) ဆက်တိုက် ကုသသောအခါ (၂၁)ရက်မြောက်နေ့တွင် ရင်သားအကျိတ်နေရာမှာ စူထွက်လာပြီး မကြာမီ ရက်ပိုင်းအတွင်း ထုံးကျောက်သဖွယ် အကျိတ်တစ်ခု အဆီပျဉ်းတွဲအစများ ထွက်လာပါသည်။ အနာကိုမူ အုံဆေးဖြင့် ကု၏။ သက်သာ ပျောက်ကင်းသွားပါသည်။ ယခု အသက် (၆၀)အရွယ်၊ မြေးတွေပင် ရနေပါပြီ။ ရင်သားဝေဒနာ (လုံးဝ) မပေါ်တော့ပါ။

နောက်တစ်ဦးမှာ ပေါင်ထိပ်တွင် အကျိတ်ဖြစ်သော အသိုးကြီး ဦးကြင်ဖြစ်သည်။ ၎င်း အကျိတ်နေရာမှနေ၍ (မိုးကြိုးသွား နောက်မှ သိရဖြင့်) ခြေသလုံးဆီသို့ သပ်၍မှတ်၍ ဆွဲချပါသည်။

တစ်လခန့် လေးကြိမ် ပြုလုပ်ပြီး သောအခါ အကျိတ်သည် ခြေသလုံးတွင် ရောက်ရှိလာပြီး တဖြည်းဖြည်း လုံးဝ လျှော့ကျသွားပြီး သက်သာ ပျောက်ကင်းသွားပါသည်။

စာရေးသူမှာ လွန်စွာ အံ့ဩစွာ တွေ့ခဲ့ရပါသည်။ စိတ်ဝင်စားမှုရှိ၍ ဦးဇင်းဝကြီးအား ရင်းနှီးစွာ မေးမြန်း လျှောက်ထားခွင့် ရပါသည်။ ယခုမူ

ဦးဇင်းဝကြီးလည်း ပုံလွန်တော်မူသည်မှာ (၁၅)နှစ်လောက် ရှိပြီ။ ထို မိုးကြိုးသွားလည်း မည်သည့်နေရာသို့ ရောက်သွားမှန်း လေ့လာစုံစမ်း မရတော့ မျက်ခြည်ပြတ်ခဲ့ရ၏။

ဦးဇင်းဝကြီးက...
‘အဲဒါ မိုးကြိုးလို့ ခေါ်တယ်’
တတွတ်တွတ် ရွတ်တာကတော့ ရော့ လိုက်ရေး ဟု ဆိုကာ စာရွက်နှင့် ဘောပင်ကို ချပေးပြီး...

“မိုးကြိုးလက်နက် သိကြားစက် လောဝိဇိ ကုလျက် နတ်တို့စက် ဘွဲ့ဖြူလက်နက် တိလူစက်၊ ပါလက်ဖျား သိကြားစောင့်စေ၊ အဖအကျိတ် မှန်သမျှ ဖြောင်း ဒူးရေဒေ သွားဟုံဟုံ ဟုံဟုံ”

ဟု စက်ကြီး(၁၃)ပါးမှ (၃)ပါးစက် ဂါထာကို ရွတ်ကာ မိုးကြိုးသွားဖြင့် ရောဂါကုပုံကို မျက်ပြင် တွေ့ခဲ့ရပါ၏။

ကျွန်ုပ်တို့ နိုင်ငံ၌ “ရှာဖွေလေ တွေ့ရှိလေ” ဟူသော စကားကဲ့သို့ ဂန္တီရ (ထူးခြားနက်နဲသိမ်မွေ့သော အစွမ်းထက်သော) ပစ္စည်းများမှာ သဘာဝအရဖြစ်စေ၊ ရှေးလူပညာရှိ သူတော်စင် သူတော်ကောင်းတို့ စီရင်ခဲ့၍ဖြစ်စေ ရှိနေသည်မှာ ထင်ရှားပါသည်။

ယခု တင်ပြခဲ့သော မိုးကြိုးသွား၏ စွမ်းအင်များကို သိရှိပြီး ထို့ထက် ထူးခြားသော စွမ်းအင်များ တွေ့ရှိပါကလည်း ဖော်ထုတ်နိုင်ပါရန် မျှော်လင့်မိပါသည်။ ကျွမ်းကျင် တတ်သိလိမ္မာသော ပုဂ္ဂိုလ်များ၏ ထပ်မံ ဖော်ထုတ် လာမည်ကိုလည်း ရိုးသားစွာ မျှော်လင့်ပါသည်။

[ဤ ဂန္တီရ သုတေသနစာစုကို ရေးသားရန် ခွင့်ပြုသော အဘ (ဆရာ)အား ဦးညွတ်ပါ၏။]

သတ္တဝါဟူသမျှ ချမ်းသာကိုယ်ခံဝတ် မြဲကြပါစေ။

“မောင်မောင်နိုးမြင့်
|| (အတ္တဝါသိမှု) ပုဂံမြို့သစ် ||

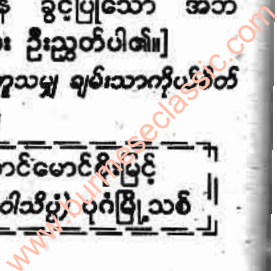



ခန္ဓာစနိ မချာသေးမိ

ပျံလွန်တော်မူသည့် ဆရာတော်ကြီး

ခန္ဓာစနိချ၊ ပျံလွန်တော်မူ၊ အနိစ္စရောက်၊ သေဆုံး ဆိုသော စကားလုံးဝေါဟာရများမှာ အဓိပ္ပါယ်ကတော့ အတူတူ ဖြစ်ပါသည်။

ရှင်းပါရစေ ခန္ဓာစနိမချ=မသေသေး၊ အဓိပ္ပါယ်ရပါမည်။ သို့သော် ပျံလွန်တော်မူ - သေဆုံးသွား၊ အဓိပ္ပါယ်ရနေပါသည်။

ထို့ကြောင့် “မသေသေးဘဲနှင့် သေဆုံးသွားရသော” ဟု အဓိပ္ပါယ်ရမည် ဖြစ်ပါသည်။

ပြီးခဲ့သော ၁၉၉၅ ခုနှစ်က ဖြစ်ပါသည်။ (...) ပြုသို့ စာရင်းစစ်မှားတာဝန်ဖြင့် ထိုနှစ် ဇွန်လဆန်းမှစ၍ တာဝန်ထမ်းခဲ့ရပါသည်။

စာရင်းစစ်ရုံးသို့သွားကာ အလုပ်တာဝန်များ လွှဲပြောင်းလက်ခံကာ တာဝန်အရ အလုပ် လုပ်တော့မည် ကြံကာရှိသေး ရုံးအုပ်စာရေးမကြီး

ဒေါ်နန်းသိတာက ခွင့်သုံးရက် တင်လာပါတော့သည်။

ယခင် စာရင်းစစ်မှား ပြောင်းသွားတာ တစ်လကျော်ခဲ့ပြီး နောက်စာရင်းစစ်မှား တစ်လကြာမှ ရောက်လာပါသည်။

စာရင်းစစ်ရုံးတွင် တစ်လစာမျှ အလုပ်များ အကြွေးတင်နေပေမည်။ ထိုအလုပ်ကြွေးများကို မြန်မြန်ရှင်းရပေမည်။

အလုပ်များ ဝန်ပိုနေမည့်ကြားထဲ ရောက်ရောက်ချင်း ခွင့်ယူမည်တဲ့။ စာရင်းစစ်မှား ထိုရုံးအုပ်စာရေးမကြီး ဒေါ်ရှမ်းမအား မယုံကြည် သံသယ ဖြစ်မိပါသည်။

‘ဒီစာရေးမကြီး အလုပ်များနေလို့ မလုပ်ချင်လို့ ခွင့်ယူတာလား’

ပေါ့။ သို့သော် ရှမ်းတိုင်းရင်းသားများမှာ လိမ်လည်ကောက်ကျစ်မှု မရှိကြ။ ရိုးသားလှသည်။ ခွင့်ယူရမည့် အကြောင်းရင်းတော့ မေးဦးမှာဟု စာရင်းစစ်မှားကြီး အကြံဖြစ်မိပါသည်။ ထို့ကြောင့် ဒေါ်နန်းသိတာအား ရုံးခန်းသို့ခေါ်ကာ...

‘ကျွန်တော် အလုပ်ဝင်မလို့ရှိသေးခင်ဗျားက ဘာတွေ အရေးကြီးနေလို့ ခွင့်တောင်းရတာလဲ’

ဟု မျက်နှာအကဲခတ်ကာ မေးလိုက်ပါသည်။

ဒေါ်နန်းသိတာမှာ အေးဆေးလှည့်

www.burmeseclassic.com

ငြိမ်လျက်ပင်။ သူက ပြောပါသည်။
'ဆရာရယ်... ဆရာ အလုပ်ဝင်စ
တော့မှန်ပါတယ်။ ကျွန်မ အရင်ကလဲ
ခွင့်မယူခဲ့ပါဘူး။ အခု
ခွင့်ယူရတာကတော့
ကျွန်မတို့အားလုံး
ကိုးကွယ်နေတဲ့
ဆရာတော်ကြီး ပျံလွန်သွားပါပြီ။
အဲဒီဆရာတော်ကြီး အန္တိမဈာပနကို
သွားရောက် ကြည့်ညို့ပူဇော်ချင်လို့ပါ
ဆရာရယ်'



တဲ့။ ဆက်လက်ပြီး...
'ကျွန်မ အလုပ်ပြန်ဝင်တော့ အလုပ်
တွေအားလုံး ကျွန်မ ကြိုးစားပြီး အပြီး
လုပ်ပေးပါမယ်။ ခွင့်ပေးပါ ဆရာ'
ဟု ထပ်ပြောပါသည်။

ဒေါ်နန်းသီတာအား အကဲခတ်ရ
သည်မှာ အမှန်ပင် ဘုန်းကြီးပျံပွဲသို့
သွားလိုသောဆန္ဒ ပြင်းပြနေကြောင်း
သိသာပါသည်။ ဗုဒ္ဓဘာသာဖြစ်သော
စာရင်းစစ်မှားကြီး ဘုန်းကြီးပျံပွဲဆိုတော့
အနည်းငယ်တော့ စိတ်ဝင်စားလာ
သည်။ ထိုဘုန်းတော်ကြီးအား ရှမ်းတိုင်း
ရင်းသားများ ဘာကြောင့် ဒီလောက်
ကြည်ညိုကြသနည်း ဆိုသည်ကိုလည်း
သိလိုလာပါသည်။

ထို့ကြောင့်...
'စာရေးကြီးနဲ့ အဲဒီဆရာတော်က ဘယ်
လိုများ တူနားသလဲ ပြောပြဖူးပါဦး'
ဟု မေးသောအခါ ဒေါ်နန်းသီတာ
မှ...

'အဲဒီဆရာတော်အကြောင်း ပြောပြ
ပါမယ်။ ဆရာ အဲဒီဘုန်းတော်ကြီး
အကြောင်း အားလုံးသိနိုင်ဖို့ ဆရာလဲ
ဘုန်းကြီးပျံပွဲကို လိုက်ခဲ့ပါ။ ကျွန်မ
အားလုံး တာဝန်ယူပါမယ်'

ဟု ပြောပါသည်။
ထိုအခါ စာရင်းစစ်မှားကြီးက သူ
၂၅၀ နက္ခတ္တရောင်ခြည်မဂ္ဂဇင်း

တစ်ဦးတည်း စာရင်းရုံးမှာ နေခဲ့၍
လည်း အကြောင်းထူးမည်မဟုတ်။
ဘုန်းတော်ကြီး အကြောင်းလည်း
သိလိုသည်။ နယ်မြေအခြေအနေ
အားလုံးလည်း ဒေါ်နန်းသီတာက
တာဝန်ယူမည် ဖြစ်သဖြင့် စာရင်း
စစ်မှားကြီး ဘုန်းကြီးပျံပွဲလိုက်ရန်
ဆုံးဖြတ်ကာ အစစ ပြင်ဆင်ခိုင်း
လိုက်ရပါတော့ သည်။

ထိုစဉ်က နယ်မြေအခြေအနေ
ဆိုသည်မှာ မငြိမ်းချမ်းသေးသော
နယ်မြေဖြစ်ပါသည်။ ရှမ်း၊ ပအိုဝ်း၊
တောင်သူများသာ နေထိုင်ကြပါသည်။
(...)မြို့မှ ဘုန်းကြီးပျံပွဲ ကျင်းပရာ
(...)ရွာသို့သွားရန် ထော်လာရှီ
တစ်စင်း ငှားလိုက်ပါသည်။

စာရင်းစစ်မှားကြီးနှင့်တကွ စာရင်း
ရုံးမှ ဘုန်းကြီးပျံပွဲ လိုက်လိုသူများကို
ခေါ်ကာ (...)မှ (...)ကျေးရွာသို့
ထွက်ခဲ့ကြပါသည်။

(...)ရွာနှင့် (...)မြို့မှာ (၁၅)မိုင်ခန့်
ကွာသည်။ လမ်းမှာ မြေနီကျောက်စရစ်
လမ်းဖြစ်၍ ဖုန်မထပါ။ သို့သော်
အဆင်းအတက် အကွေ့အကောက်
များ၍ လမ်းကြမ်းပါသည်။

ထော်လာရှီကို ဖြည်းဖြည်းမောင်း
နှင်ကာ ပျံလွန်တော်မူသွားသည့် ဆရာ
တော်ဦးဝါယမအကြောင်း သိသမျှ
ပြောပြပါတော့သည်။

* * *
(...)ကျေးရွာကား အိမ်ခြေ

(၅၀)ကျော်ရှိရာ ရွာကြီးတစ်ရွာ ဖြစ်ပါ
သည်။ ဦးဝါယမ သီတင်းသုံးသော
ကျောင်းမှာ ရွာ၏ အရှေ့ဘက်
တစ်မိုင်ခန့်ဝေးသော
တောင်ကုန်းကလေးပေါ်မှာ
တည်ရှိပါသည်။

ထိုတောင်ကုန်းကလေးကို စမ်း
ချောင်းကလေး တစ်ချောင်းက ပတ်၍
စီးဆင်းနေပါသည်။ ကျောင်းကလေး
မှာ (၄)ပင် သစ်သားကျောင်းကလေး
ဖြစ်ပါသည်။

ကျောင်းပတ်ဝန်းကျင်တွင် အသီး
အပင်များနှင့် သဘာဝပေါက်ပင်များ
ဖြင့် စိမ်းစိုညိုမှိုင်းနေပါသည်။ တောရ
ကျောင်း ဖြစ်ပါသည်။

ကျောင်းတစ်ဆောင်၊ ဧရပ်တစ်လုံး၊
မီးဖိုဆောင်တစ်ခု ရှိပါသည်။ ကျောင်း
ဝန်းကျင်ရှိ ရှမ်းလိမ္မော်၊ ရှောက်၊ သံပရာ
ပင်များ မှည့်ရွဲကာ ကြွေကျနေပါသည်။
စားသုံးမည့်သူ မရှိပါ။

ကျောင်းတွင် ခွေး၊ ကြောင်မရှိ၊
ကျောင်းသားမရှိ၊ ကိုရင်မရှိပါ။ ဆရာ
တော်ကြီးနှင့် ဆရာတော်ကြီးအား
အလုပ်အကျွေးပြုနေသူ ကပ္ပိယကြီး
ဦးကဝိန် နှစ်ဦးသာ ရှိပါသည်။

ကပ္ပိယကြီးမှာ အသက်(၆၀)ကျော်
ပါပြီ။ တစ်မိုင်ခန့်ဝေးသော (...)ကျေး
ရွာသို့ ဆွမ်းခံထွက်သည်။ ဆရာတော်
အား နံနက်၊ နေ့ဆွမ်း ကပ်သည်။
နံနက်စောစော ရေခွေးကျို၍ ဆရာ
တော်အား ကပ်လှူသည်။

ပြီး... ဆရာတော် သင်ပြထားသည့်
အတိုင်း တရားအားထုတ်သည်။ ဆရာ
တော်ကြီးမှာလည်း အချိန်ပြည့် တရား
မွေ့ကို ရှုမှတ်ပွားများ၍သာ နေထိုင်
သီတင်းသုံးခဲ့ပါသည်။

ဆရာတော်ကြီးမှာ အိမ်သက်န်း
ဟူ၍မရှိ အညိုရောင်သက်န်း ခပ်ခွမ်း
F.32B October, 2016.

နွမ်းကိုသာ ဝတ်ရုံလေ့ ရှိပါသည်။ အလှူအတန်းများမှ ရရှိသော ပစ္စည်းပစ္စယများကို ကိုယ်ပိုင်မထား အခြားသော သံဃာတော်များသို့ တစ်ဆင့် လှူလိုက်ပါသည်။

ဆရာတော်ကျောင်းတွင် အသုံးအဆောင် အပိုပစ္စည်းဟူ၍ ဘာမှ မတွေ့ရပါ။ လောဘသက္ကာယ မရှိဟု သိရပါသည်။ ရှိသမျှ ရသမျှနှင့် ရောင့်ရဲတင်းတိမ်နိုင်ကြောင်း သိရပါသည်။

ဆရာတော်ကြီး ဦးဝါယမမှာ ဥပုသ်သီတင်းနေ့များတွင် အခန်းပြင်ထွက်၍ ဥပုသ်သည်များအား သီလပေးသည်။ တရားအနည်းငယ် ဟောသည်။ ပြီးအခန်းပြန်၍ တရားအားထုတ်သည်။

အပြင်တွင် ဆွမ်းဘုဉ်းပေးရုံမှအပ ကြာကြာမနေတတ်ပါ။ တစ်ခါတစ်ရံ ကပ္ပိယကြီး ဦးကဝိန်နှင့်ပင် စကားမပြောမိသော ရက်များ ရှိပါသည်။

ဦးကဝိန်ကလည်း နေ့စဉ်သူတာဝန် သူမလစ်ဟင်းရအောင် ဆောင်ရွက်နေခဲ့ပါသည်။ ဒီလိုနှင့် နှစ်ပေါင်းများစွာ ကြာခဲ့ပါပြီ။

ဒီလိုနှင့် ယခု ၁၉၅၅ ခုနှစ်၊ ဇွန်လဆန်း(၁)ရက်တွင်တော့ ကပ္ပိယကြီး စိုးရိမ်ကြောင့်ကြစ်တိမ်များ ဖြစ်လာပါသည်။

ဆရာတော်ဦးဝါယမ အခန်းပြင်မထွက်သည်မှာ (၃)ရက်ရှိပါပြီ။ ဆရာတော်အခန်းမှာလည်း အမြဲတံခါးပိတ်ကာ မင်းတုပ် ထိုးထားတတ်ပါသည်။

ဆရာတော်အခန်း အနီးကပ်၍ နားစွင့်ကြည့်သည်။ ဘာသံမှ မကြားရ။ အပြင်မှ ဆရာတော်ကို ခေါ်ကြည့်သည်။ ဆရာတော် မထူးပါ။

သို့နှင့် ဦးကဝိန် ပိုမို စိုးရိမ်လာကာ အခန်းတံခါးကို မရမက ဖွင့်ပါတော့



သည်။ အခန်းတံခါး ဖွင့်ရသောအခါ အခန်းထဲသို့ ဝင်ကြည့်ပါသည်။

ဆရာတော်ဦးဝါယမ အခါတိုင်းကဲ့သို့ပင် ခုတင်ထက်တွင် ကျိန်းစက်နေပါသည်။

ဆရာတော်မှာ သက်တော်(၈၀) ကျော်ပြီဖြစ်၍ ပိန်လိုနေပါပြီ။ သက်န်းအညိုကြီးကို ခေါင်းပြီး ခြုံထားပါသည်။ ဦးကဝိန် ဆရာတော်အနီးချဉ်းကပ်၍ သက်န်းကို အသာလှုပ်ကြည့်ပါသည်။ ဆရာတော်က မျက်လုံးခိုတ်ထားဟန် ရှိနေပါသည်။ ဦးကဝိန် ပိုမို၍ပင် စိုးရိမ်လာပါသည်။

ဆရာတော်ကြီး အသက်ရှူပုံ မပေါ်ပါ။ ထို့ကြောင့် ဆရာတော်ကြီး၏ ရင်ဘတ်နှင့် နားကပ်၍ နားထောင်ကြည့်ပါသည်။

ဆရာတော်ကြီး အသက်မရှူတော့သည်မှာ အမှန်ဖြစ်နေပါသည်။ ကိုယ်ခန္ဓာတစ်ခုလုံး အေးစက်တောင့်တင်းနေပါပြီ။ ဦးကဝိန်လည်း ဆရာတော်ကြီး ပျံ့လွန်တော်မူပြီဟု သိလိုက်ရပါတော့သည်။ အချိန်ကား နံနက်(၉) နာရီ ခန့်ရှိနေပါပြီ။

ဦးကဝိန် အခန်းတံခါးကို ပိတ်ကာ (...)ရွာသို့ သွားခဲ့ပါသည်။ ရွာထဲရှိ တိုင်ပင်ရမည်ဖြစ်သော ရွာလူကြီးများအား ဆရာတော် ပျံ့လွန်တော်မူပြီဖြစ်၍ စီစဉ်သင့်ရာ စီစဉ်ကြပါတော့သည်။

ဆရာတော် အခန်းက မထွက်သည်မှာ (၃)ရက် ရှိပြီဖြစ်၍ ပျံ့တော်မူသည်

မှာလည်း (၃)ရက်ပင် ရှိနိုင်ကြောင်း ဆုံးဖြတ်ကြပါသည်။

ပျံ့တော်မူရက် (၃)ရက်ဆိုလျှင် ပုပ်သိုးရတော့မည်။ အလွန်ဆိုးရွားစွာ မပုပ်သိုးစေရန် ဆရာတော်အား ဝမ်းခွဲရန် လိုအပ်လာပါပြီ။

ထို့ကြောင့် (...)ရွာနှင့် မလှမ်းမကမ်း ရွာတောင်တွင် တပ်စွဲနေသော တပ်ခွဲတစ်ခွဲမှ ဆေးတပ်ကြပ်ကြီးအား သွားခေါ်ကြပါသည်။

ဆေးတပ်ကြပ်ကြီးမှာ (...)ရွာ၏ ဆရာဝန်ကြီးပေါ့။ ရွာမှ နာမကျန်သူများအား သူက ဆေးဝါး ကုသပေးပါသည်။ တစ်ရွာလုံးမှ မသိသူမရှိအားလုံးက ခင်မင်ကြပါသည်။

ဆေးတပ်ကြပ်ကြီးတွင် ခွဲစိတ်ကိရိယာများ ရှိကြောင်းလည်း သိရှိထားကြပါသည်။ ဆေးတပ်ကြပ်ကြီးလည်း အကျိုးအကြောင်း အားလုံး သိရကာ ကြည့်ညိုရင်ဆွဲရှိပြီး ဆရာတော် ဖြစ်သည့်အတိုင်း လိုအပ်သော ပစ္စည်းများ ယူကာ ရွာသားများနှင့် ဆရာတော် ဦးဝါယမဆီသို့ လိုက်ခဲ့ပါတော့သည်။

ကျောင်းရောက်သောအခါ ဆရာတော်အား စမ်းသပ်ကြည့်ပါသည်။ ဆေးတပ်ကြပ်ကြီးက ဆရာတော် ပျံ့တော်မူပါပြီ။ သို့သော် ပျံ့တော်မူရက် မကြာသေးဟု ဆိုပါသည်။

ဆရာတော်မှာ တောင့်တင်းအေးစက်နေသော်လည်း ဝမ်းဗိုက်ကတော့ ချုပ်မြဲရှိပါသေးသည်။ ပုပ်စမပြုသေးဟု

ဆိုပါသည်။

သို့သော် ခွဲရမည့် တာဝန်အတိုင်း စတင်ခွဲပါတော့သည်။ ဆေးတပ်ကြပ်ကြီးမှာ ခွဲသားခွဲနေသည်။ စိတ်တွင် တော့ ဖေဝဇေပါ။ ဆရာတော် ဝမ်းကို ခွဲလိုက်စဉ်မှာပင် လက်အိတ်စွပ်ထားသော လက်များကို သွေးများ ပေကျံလာပါသည်။

သို့နှင့်အတွင်းမှ ကလီစာများကို တစ်စချင်း ခားနှင့် ကတ်ကြေးနှင့် ခွဲသင့်ရာခွဲ၊ ဖြတ်သင့်ရာဖြတ်လျက် ထုတ်ယူကာ ပါလာသော ဖျင်းအိုး (မြေအိုး)ကြီးများထဲသို့ ထည့်ပါသည်။ ခွဲစိတ်ရာတွင် ဆေးတပ်ကြပ်ကြီး တစ်ဦးတည်းပါ။ ရွာသားအချို့က မကြည့်ရဆိုကာ အနီးမကပ်ကြ။ အခန်းပြင်တွင် စောင့်နေကြပါသည်။

သို့နှင့် ခွဲရင်း ထုတ်ရင်းဖြင့် နှလုံးသားကို ဖြတ်ရန်အခါ ရောက်လာပါပြီ။ ဆေးတပ်ကြပ်ကြီး နှလုံးအိမ်ကိုကြည့်၍ လက်ထဲမှခား လွတ်ကျခွားပါသည်။ မျက်လုံးအပြူးသားနှင့်ပေါ့။

ဆရာတော်နှလုံးသားမှာ ပွစိ ပွစိနှင့် နှလုံးခန့်နေပါသည်။ ဘာဆက်လုပ်ရမည်မသိ။ ကလီစာများအားလုံးလည်း အပြင်အိုးထဲ ရောက်နေပါပြီ။ ဆရာတော် ပျံ့တော်မမူရသေးဟု သူ သိလိုက်ပါပြီ။

သို့သော် မထူးတော့ပြီ။ နှလုံးအိမ်ကို ဖြတ်တောက်ယူလိုက်ပါသည်။ လက်ထဲတွင် နှလုံးက ခန့်၍ပါ။ နှလုံးသားကိုကြည့်ရင်း မျက်ရည်များ ကျလာပါသည်။ သို့သော် မည်သူမျှ မသိလိုက်ကြပါ။

နှလုံးအိမ်ကို အသင့်ပါလာသော ဖန်ပုလင်းထဲထည့်ကာ အရက်ပျံ့စိမ်းထားလိုက်ပါသည်။ ခွဲစိတ်မှုအားလုံးပြီးသွားပါပြီ။

ဆရာတော်အား ကြပ်စည်း၍ အလောင်းပြင်ထားခဲ့ပါသည်။ နှလုံးသားကိုစွဲကို မည်သူ့ကိုမျှ အသိမပေးခဲ့ပါ။ ထိုနှလုံးသားဖန်ဘူးကို သူ သိမ်းထားလိုက်ပါသည်။

သို့နှင့် ညရောက်သောအခါ ကပ္ပိယကြီးဦးကဝိန်အား ဆရာတော် ဦးဝါယမ အိပ်မက်ပေးပါသည်။ အိပ်မက်ပေးပုံကတော့...

‘မောင်ကဝိန်... ပင်းတို့ကတော့ ငါ့သေပြီ ထင်ကြတာကိုး။ ငါက နတ်ပြည်ခြောက်ထပ်ကို သွားလည်နေတာကွ။ ဟိုး သာထိံသာမှာ ငါ့အတွက် ဒုတိယပြာသာဒ်ကိုလဲ ငါ တွေ့ရတာကွ။’

အိန်... ငါလဲ ပြန်လာရော မင်းတို့က ငါ့ကို ခွဲပြီးနေပြီ။ ငါလဲ ငါ့မိခင်ကိတ်ထဲ ထဲကြည့်ဆေးထား။ ဝမ်းရတော့ဘူး။ ခုတော့ ငါလဲ ပြန်ပြာသာဒ်ဆောင်ပဲ သွားနေတော့တာပေါ့ကွာ’

ဟု အိပ်မက်ပေးပါတော့သည်။

နံနက်လင်းသောအခါ ဦးကဝိန်က ဆေးတပ်ကြပ်ကြီးနှင့်တကွ ရွာသူရွာသားများအား အိပ်မက်အကြောင်း ပြောပြလိုက်ရာ အားလုံးပင် ဆရာတော် ဦးဝါယမ ခန္ဓာဝန် မချရသေးဘဲ ပျံ့လွန်တော်မူရချေပြီဟု ဝမ်းနည်းတသမိကြပါတော့သည်။

ဆေးတပ်ကြပ်ကြီး တစ်ယောက်၏ ခံစားရပုံကိုကား မည်သူမျှ မသိလိုက်ရပါချေ။

[အစအဆုံးပြောပြသော စာရင်းစစ်ရုံး ရုံးအုပ်စာရေးမကြီး ဒေါ်နန်းသီတာအား ကျေးဇူးတင်ပါကြောင်း...]

အားလုံး ကျန်းမာချမ်းသာကြပါစေ။

ဦးသန်းစိုး(ချောင်းနက်)

စာမျက်နှာ (၂၅၆)မှ အသက်

ဖိုးရွာက သမီးကို ဖမ်းတော့တာ ထွက်သွားပြီ။ နောက်နှစ်မှာလဲ သမီးအစား လူစားဝင်တဲ့ ကလေးတစ်ယောက် ရောက်လာရင် သမီးပြန်လာပဲမယ်နော်’

ဘိုမသည် ပြောရင်းပြောရင်း တဖြည်းဖြည်း မှေးမှိန်ပျောက်ကွယ်သွားလေသည်။

ထိုအခါ မနှင်းမြူသည် ထထိုင်လိုက်ပြီး တံခါးပေါက်သို့ ကြည့်ကာ...

‘သမီးလေး... သမီးလေး’

ဟု အော်ခေါ်လိုက်လေသည်။

နောက်နှစ် လူစားဝင်မယ့် ကလေးရောက်လာရင် သမီးပြန်လာခဲ့မည်ဟု ဘိုမက ပြောသွားသည်။

သမီးလေးကို သူတို့ထံ လူဝင်စားဖြင့် ပြန်လာစေလိုပါသည်။

သို့သော် ကလေးတစ်ယောက် လူစားရမယ့် ပြန်လာရမှာ ဒါဆို နောက်နှစ် ဒီအချိန်မှာ ကလေးတစ်ယောက် သေရဦးမှာပါလားဟု မနှင်းမြူ တွေးလေသည်။

သားလမ်းသေရ၍ ပဋိဒေဝစီးတောက်လောင်ရသော မိဘမျိုး မိမိသာရှိပါစေတော့ အခြားမိဘများ မတောက်လောင်စေလိုပါ။

ထို့ကြောင့် ဤရေကန်တွင် နေထိုင်နေထိုင် နှစ်တွင် ကလေးတစ်ယောက် မသေဆုံးစေရေးအတွက် ရပ်ရွာလူကြီးများကို အသိပေးပြီး ကလေးများ ကန်အတွင်း မည်သည့်အကြောင်းနှင့်မျှ မဆင်းစေရေးအတွက် ဆောင်ရွက်မဖြစ်တော့မည်။

အထူးသဖြင့် ယခုလို ကန်အော်သည့်အခါများတွင် အထူးကြပ်မတ်ကာ ကန်ထဲ မဆင်းအောင် စောင့်ကြည့်မည်ဟု မနှင်းမြူတွေးမိလေသလိုပဲ။

မင်းသန်ကျော်(စိ...)

ဝဲလှည့်နေတဲ့
ကန်တော့ပွဲ

မင်းသန်လော့
(စီးကုန်း)



[၁]

...မြို့ဆင်ခြေဖုံးရပ်ကွက်တစ်ခုတွင် ဆန်စက်ကြီးတစ်လုံး ရှိလေသည်။ ဆန်စက်အနီးတွင် အလွန်ကြီးမားသော ရေကန်ကြီးတစ်ခုရှိလေသည်။ အဆိုပါ ရေကန်ကြီးမှာ မည်သည့် အချိန်က ပေါ်ပေါက်ခဲ့သည်ကို မည်သူမျှ မပြောနိုင်ချေ။ ကန်ရေပြင်မှာ ကြည်လင် စိမ်းမြနေလေသည်။

ဆန်စက်အနီး ကန်ပတ်လည်တွင် အိမ်တန်းကလေးများရှိ၏။ ဆန်စက်တွင် အလုပ်လုပ်ကြသော လုပ်သားများသည် ထိုအိမ်ကလေးများတွင် နေထိုင်ကြလေသည်။ ရေကန်သည် ပတ်ပတ်လည်တွင် ကုက္ကိုပင်ကြီးများဖြင့် အုပ်ဆိုင်းနေ၏။ နွေအခါ၌ အလွန်အေးမြသော အရိပ်ကို ဖြစ်စေလေသည်။ ရေကန်မှ ရေကို သောက်သုံး၍

မရသော်လည်း အဝတ်လျှော်ဖွပ်ရာတွင် အသုံးပြုကြ၏။ ကျွဲရေ နွားရေ အဖြစ်လည်း အသုံးပြုကြလေသည်။ ရေကန်ဘေးရှိ အိမ်များတွင် ဘဲမွေးမြူရေးသူများလည်းရှိရာ ဘဲများ ရေကူးရန် - နေရာကောင်းတစ်ခု ဖြစ်လေသည်။ ကိုထွန်းစိန်သည် ဆန်စက် အလုပ်သမားတစ်ဦးဖြစ်ပြီး ထိုအိမ်တန်းကလေးမှ အိမ်တစ်လုံးတွင် နေထိုင်လေသည်။ သူသည် ဆန်စက်မှ ကြိတ်ခွဲရေး အရေးကြီးလျှင် ကြီးသလို နွေရာညပါ အလုပ်ဆင်းရလေသည်။

သူ၏ဇနီး မနှင်းမြို့မှာ တောဈေး
ရောင်းသူတစ်ဦးဖြစ်၏။ သူမသည်
နံနက်စောစော အိပ်ရာမှထကာ နံနက်
ဈေးကလေးမှ အသားငါးများ ဟင်းသီး
ဟင်းရွက်များကို ယူကာ တောရွာ
တစ်ရွာသို့ ဈေးရောင်းသွားရလေ
သည်။ သူမသည် ထမင်းစားချိန်မှ
ပြန်ရောက်လေ့ရှိ၏။

သူတို့တွင် သမီးကလေး
တစ်ယောက် ရှိလေသည်။ သမီး
နာမည်ကို ဘိုမဟု ပေးထား၏။ မွေးစ
အရွယ် ငယ်စဉ်ကတည်းက ဘိုမရုပ်
ကလေးကဲ့သို့ အလွန်ချစ်စရာကောင်း
သဖြင့် ဘိုမဟု အမည်တွင်ခဲ့ခြင်း
ဖြစ်လေသည်။

ဘိုမသည် ယခုအခါ (၅)နှစ်သမီး
အရွယ်ရောက်ရှိပြီဖြစ်ပြီး ကျောင်း
စတင် အပ်ထားပြီဖြစ်၏။

ဘိုမသည် မနက် အဖေနှင့် အမေ
အလုပ်သွားပါက ထမင်းတစ်အိုးကို
ကောင်းစွာ ချက်တတ်ပြီဖြစ်၍ ထမင်း
တစ်အိုးတော့ ချက်ထားလေသည်။

ဘိုမသည် ထမင်းကျက်သောအခါ
မှ သူငယ်ချင်းများနှင့်ကစားလေသည်။
ကျောင်းတက်ရက် ဖြစ်ပါကလည်း
ကျောင်းသို့ သွားလေသည်။

ယနေ့သည် ထူးခြား၏။
နေ့ခင်းဘက်တွင် ကောင်းကင်၌
မိုးသားများ ရုတ်တရက် တက်လာပြီး
မိုးရွာချလေသည်။

ဘင်္ဂလားပင်လယ်တွင် ဖြစ်ပေါ်နေ
သော မုန်တိုင်းငယ်တစ်ခုသည် ယနေ့
နေ့ခင်းပိုင်းမှစ၍ မြန်မာနိုင်ငံ မြောက်
ပိုင်းကို ဝင်ရောက် ဖြတ်ကျော်လေရာ
ဘိုမတို့ဒေသတွင် မုန်တိုင်း အဖျားခတ်
ပြီး မိုးရွာခြင်းဖြစ်လေသည်။

မိုးသည် တစ်ညလုံး ရွာနေကာ
လျှပ်စီးများလက်ခြင်း၊ မိုးချွန်းခြင်း။

မိုးကြိုးပစ်ခြင်းများ ဖြစ်ပေါ်လေသည်။
ထိုညတွင် လျှပ်စစ်ဦးများလည်း
မလာချေ။

ဘိုမတို့ အိမ်တန်းကလေးသည်
တိတ်ဆိတ်ငြိမ်သက်နေကာ လူများ
သည် ညစာကို စောစောစားပြီး
စောစော အိပ်ရာဝင်ကြလေသည်။

ထိုည သန်းခေါင်ယံလောက်တွင်
ကန်ရေပြင်သည် လှိုင်းသံလေသံတို့
ဖြင့် တဟီးဟီးမြည်ကာ တစ်ခါတစ်ရံ
တွင် လူတစ်ယောက် အော်ဟစ်သကဲ့
သို့ အသံနက်ကြီးဖြင့် အော်သံကို
ကြားကြရလေသည်။

အိမ်တန်းကလေးတွင် နေထိုင်
သော အသက်အကြီးဆုံး ဦးရွှေလှ
သည် ကန်မှ အော်သံကို ကြား၍
အိပ်နေရာမှ ထပြီး သားနှင့် ချွေးမကို
နှိုးကာ ကန်ထဲမှ အော်သံကြားရ
ကြောင်း စကားပြောလေသည်။

'ကန်အော်သံ သာ... သုံးကြိမ်တောင်
အော်တယ်။ အတိတ်ခိုက်တော့ မကောင်း
ဘူး။ ကလေးတွေ နက်ပြီး ကျောင်းပိတ်တယ်
ယဟုတ်လား။ ကန်ထဲ ဆင်းမဆော့စေနော်
ချွေးမဖြစ်သူက...'

'ကန်အော်သံကြားတော့ ဘာဖြစ်
တတ်လဲ အဖေ'

'ကန်အော်တယ်ဆိုတာ မကောင်းဘူး
ကွယ်။ လူစားတတ်တယ်။ မနှစ်က လှစ်နဲ့
သားလေး ဖိုးတွေ ကန်ထဲမှာ ကန်ရွန်ရွက်
ဆင်းခုရင် ရှေးစံသော ပုတ်ပိသေ့
လား။ ဒီကန်က တစ်နှစ်ကို တစ်ယောက်စား
တယ်'

ချွေးမဖြစ်သူသည် ပခုံးကိုတွန့်ကာ
သမ်းဝါးပြီး အိပ်ရာထဲ ပြန်ဝင်သွား
လေသည်။

မနက်လင်းသောအခါ ညက ကန်
အော်သံကြားရကြောင်း သတင်း
စကားသည် တစ်ဦးမှ တစ်ဦးကို ပြော

ကာ ပျံ့နှံ့သွားလေသည်။
လူကြီးများသည် ကလေးများ ကန်
ထဲဆင်း၍ မဆော့ရန် ကြပ်မတ်ကြ
လေသည်။

[၂]

ကိုထွန်းစိန်သည် ဆန်စက်တွင်
အလုပ်လုပ်ရန် အစောကြီးကတည်းက
ထွက်သွားပြီဖြစ်၏။

မနှင်းမြို့မှာလည်း တောဈေးရောင်း
ရန် ထွက်သွားပြီဖြစ်၏။ မသွားမီ ဘိုမ
ကို မှာခဲ့လေသည်။

'သမီး... ကန်ထဲဆင်းနေနော် ကြားလား'
'ဟုတ်ကဲ့အဖေ'

ထိုနေ့သည် မိုးလေကင်းစင်ပြီဟု
မဆိုသာသေးချေ။ မုန်တိုင်းမှာ ဖြတ်
ကျော်နေဆဲဖြစ်၏။ မိုးသည် အံ့ဆိုင်း
ပြီး ခပ်ဖွဲဖွဲ ရွာနေလေသည်။

ဘိုမသည် ကျောင်းပိတ်ရက်ဖြစ်၍
ထုံးစံအတိုင်း အိပ်ရာမှ ထကာ ထမင်း
အိုးချက်လေသည်။ ထမင်းကျက်သော
အခါ အိမ်ရှေ့တွင် ထွက်၍ ထိုင်နေ၏။

ရေကန်ထဲသို့ ကြည့်လိုက်ရာ
ကော်ပတ်ရပ်ကလေး တစ်ရပ်သည်
ဂါဝန်ကလေးဝတ်လျက် ရေပေါ်တွင်
ပေါ်နေပြီး ကန်ထဲတွင် မျောပါနေလေ
သည်။

သူမသည် ကော်ပတ်ရပ်ကလေးကို
အလွန်လိုချင်၏။ အမေ့ကို ဝယ်ခိုင်းရာ
ယခုထိ ဝယ်မပေးသေးချေ။ ကန်ထဲက
အရုပ်ကို ဆင်း၍ ဆယ်ယူရလျှင်
ကောင်းမှာပဲဟု တွေးကာ ကန်ရေစပ်
သို့ ဆင်းခဲ့လေသည်။

သူမ ရေထဲဆင်းသည်ကို စောင့်
ကြည့်နေသူ ရှိမရှိ အိမ်တန်းကလေး
ဘက်သို့ လှမ်းကြည့်လိုက်သေး၏။
မည်သူမျှ စောင့်ကြည့်နေသည်ကို
မတွေ့မှ ရေကန်ထဲသို့ ရပ်စွာ ဆင်းခဲ့
လေသည်။

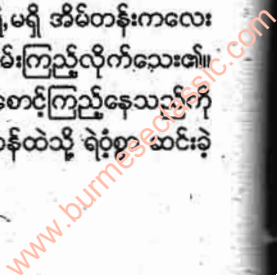

ကော်ပတ်ရစ်ကလေးသည် ပထမတွင် ကန်ဘေးနားမှ ရေစီးအတိုင်း လိုက်ပါနေ၏။ ဘိုမသည် ရေထဲသို့ ဆင်းလိုက်သည်။

အရုပ်ကလေးသွားရာ နောက်သို့ လိုက်၍ ဆယ်ယူနေ၏။ သို့သော် အရုပ်ကလေးသည် ဘိုမလက်လှမ်းလိုက်တိုင်း မီလုမီခင်တွင် ဝေးဝေးသွားကာ ဆက်လက် မျောပါနေလေသည်။

ဘိုမသည် သူမ မိခင်က သိင်ပေးထားသဖြင့် ရေကို ကူးတတ်ရာ အရုပ်ကလေးနောက်သို့ ရေကူး၍ လိုက်ပါသွားရင်း တဖြည်းဖြည်း ကမ်းနှင့်ဝေးကာ ရေလယ်သို့ ရောက်မှန်းမသိ ရောက်နေကြောင်း အံ့ဩစွာ တွေ့ရလေတော့သည်။

ထိုအချိန်တွင် မစဲသေးသော မှန်တိုင်းမိုးသည် တဖွဲဖွဲရွာနေရာမှ ကြီးလာလေသည်။ မိုးသည် တဖြည်းဖြည်း ကြီးလာသဖြင့် ဘိုမသည် ကြောက်လာလေသည်။

အရုပ်ကလေးသည် မိမိနှင့် တဖြည်းဖြည်း ဝေးကွာသွားသည်ကို သိသဖြင့် တစ်ကြောင်း၊ မနက်က အမေ ဈေးရောင်းမသွားမီ ကန်ထဲ မဆင်းရန် မှာခဲ့သည်က တစ်ကြောင်း တို့ကြောင့် လိုချင်စိတ်ကို လျှော့ချကာ ကမ်းဘက်သို့ ပြန်ကူးလာခဲ့လေသည်။

မိုးသည် တဖြည်းဖြည်း ကြီးလာကာ လျှပ်စီးများလည်း လက်လာလေသည်။

ကန်ရေပြင်သည် လှိုင်းများ ထကြွလာကာ ရေကူးနေသော ဘိုမ ခြေထောက်ကို ရေအောက်မှ တစ်ယောက်ယောက်က ဆွဲထားသည့်အလား



ဘိုမသည် ကြီးစား၍ ကူးသော်လည်း နေရာမရွေ့တော့ဘဲ တဝဲလည်လည် ဖြစ်နေလေသည်။

ဘိုမသည် တအားကုန် အော်တော့၏။

‘ကယ်ကြပါဦးရှင်... ကျွန်ုပ်တို့ထောက်ကို အောက်က ဆွဲထားလို့ပဲ၊ ရေကူးလို့ မရတော့ဘူး’

ဘိုမသည် အသံကုန်ဟစ်အော်ပြီး အကူအညီတောင်းလေသည်။ သို့သော် မည်သူမျှ ကြားဟန်မတူ။

ဘိုမအသံသည် လှိုင်းသံလေသံများတွင် ပျောက်ကွယ်သွားလေသည်။ နောက်ဆုံးတွင် ဘိုမသည် ခြေကုန်လက်ပန်းကျကာ လှိုင်းလေးများကြားတွင် ရေထဲသို့ တဖြည်းဖြည်း မြုပ်သွားလေတော့သည်။

[၃]

ဘိုမ၏ အဖေနှင့်အမေသည် ဘိုမအချိန်တန်၍ ပြန်မလာသောအခါ နေရာအနှံ့ ရှာဖွေ၏။ ရေကန်ထဲ ဆင်းသွားသည်ကို မြင်လိုက်သော ကလေးတစ်ယောက်၏ ပြောပြချက်အရ လူစု

ကာ ရေကန်အတွင်း ရှာကြလေသည်။ တဖြည်းဖြည်းနှင့် ရေကန်တွင် လူများ စုဝေးလာပြီး ရေကူးတတ်သူများက ရေကန်အတွင်း ဆင်းကာ ရေကူး၍ ရှာကြ၏။

သို့သော် ဘိုမကို မတွေ့ချေ။ ထိုစဉ် ဦးရွှေလှ ရောက်လာပြီး...

‘ဟဲ့ နှင်းမြရဲ့ ဒီလိုရှာနေလို့ ကယ်ပြီးမလဲ၊ နတ်လေးဘာလေး မေ့ကြည့်ပါဦး’

မနှင်းမြသည် စက်ကြီးနားတွင်နေသော နတ်ကတော်တစ်ယောက်ကို သွားခေါ်လာလေသည်။

နတ်ကတော်သည် အုန်းပွဲ၊ ငှက်ပျောပွဲပြင်ကာ အမွှေးနံ့သာ စုံလင်စွာဖြင့် ကန်တော်ရှင်မ နတ်အဝတ်များ လဲလှယ်ဝတ်ဆင်ပြီး ကန်တော်ရှင်မကို ပင့်လေ၏။

ကန်တော်ရှင်မ ဝင်လာသော အခါ...

‘နှင်းတို့ သမီးလေးကို အသက်ရှင်လျက် တွေ့ရမှာ မဟုတ်တော့ဘူး၊ လိပ်ပြာနတ်ပြီး ငိုနုနုကို အေးထားစမ်း၊ အေး... အလောင်းပြန်လိုချင်ရင်တော့ သူ့အမေကိုယ်တိုင် ကန်ထဲ ဆင်းရှာပါ’

သမီးကလေး မရှိတော့ကြောင်း သိရသဖြင့် မနှင်းမြသည် ဆောက်တည်ရာမရ ဖြစ်ကာ ငိုယိုပြီး နေလေ၏။ သို့သော် ငိုနေရုံနှင့် မပြီးသေးသမီးလေးအလောင်းကို တွေ့ဖို့က လိုသေးသည်။

နတ်ဟောချက်အရ သမီးအလောင်းကို လိုချင်ရင် အမေကိုယ်တိုင် ဆင်းရှာရန် ပြောသဖြင့် မနှင်းမြသည် ဘိုမအလောင်းကို ရှာရန်အတွက် ထာဘီကို တိုတိုဝတ်ပြီး ရေကန်ထဲဆင်းလေသည်။

သူမသည် ရောဂတ်တိုင်းဒေသကြီး မြောင်းမြသူဖြစ်၍ ငယ်စဉ်ကပင် ရေ ကူးတတ်လေသည်။

မနှင်းမြသည် ရေကန်ထဲ ဆင်း၍ ရေကူးရင်း ဘုံမ အလောင်းကို ရှာလေသည်။

နတ်ကတော်က နှုတ်မှ တစ်စုံတစ်ရာ ပြောကာ ကန်တော့ပွဲကို နှင်းမြ ရှေ့မှ ရေစီးတွင် မျောလိုက်လေသည်။

‘ယှင်ပြာရ... ကန်တော့ပွဲနောက်က လိုက်သွား’

ကန်တော့ပွဲသည် ရေစီးအတိုင်း ကန်လယ်သို့ မျောပါသွားလေသည်။ မနှင်းမြသည် ကန်တော့ပွဲနောက်မှ ထက်ကြပ်မကွာ လိုက်ပါသွားလေ၏။

ကန်ပေါင်ပေါ်တွင် လူအုပ်ကြီးမှာ တဖြည်းဖြည်း များလာလေသည်။ အချို့ကလည်း မိမိတို့ ထင်မြင်ယူဆ ချက်များကို ပြောနေကြ၏။

အချိန်ကုန်မှန်းမသိ ကုန်သွားကာ ညနေသို့ ရောက်လာလေပြီ။

မနှင်းမြသည် မောရပန်းရမှန်းမသိ သမီးလေးကို တွေ့လိုစေဖြင့် ကန်တော့ ပွဲနောက်သို့ လိုက်နေလေသည်။

ထိုစဉ် ကန်တော့ပွဲသည် တစ်နေရာ တွင် ရပ်တန့်သွားကာ ရေစီးအတိုင်း မျောပါပြီး ကန်အလယ်တွင် ဖြစ်ပေါ်နေ သော ဝဲကတော့အတိုင်း လှည့်နေလေ သည်။

မနှင်းမြသည် ကန်တော့ပွဲနောက်သို့ မလိုက်နိုင်တော့ချေ။

ကန်တော့ပွဲ ဝဲလှည့်နေသော နေရာ ၏ အလယ်လောက်ကို မှန်းဆကာ ကူးသွားပြီး အလယ်ရောက်သောအခါ ကန်ထဲသို့ ရေငုပ်၍ ဆင်းသွားပြီး

၂၅၆ နက္ခတ္တရောင်ခြည်မဂ္ဂဇင်း



ဘုံမ၏ အဖေအပါအဝင် ကမ်းပေါ် မှ လူများသည် ရေကန်ထဲဆင်းကာ မနှင်းမြထံ ရေကူး၍ သွားပြီး မနှင်းမြကို တွဲသူက တွဲ၊ ဘုံမကို တွဲသူက တွဲဖြင့် ကမ်းသို့ ပြန်လာခဲ့ကြ လေသည်။

[၇]

ဘုံမ၏ အသုဘကို လာရောက် ကြံသော ပရိသတ်တို့အား ဘုံမ၏ အဖေသည် စကား ဒိုင်ခံ၍ ပြောနေရ၏။ ဘုံမ၏ မိခင် မနှင်းမြမှာကား

ဘုံမအလောင်းကို ရှာလေသည်။

ရေကန်၏ အလယ်သည် ဝါးတစ် ရိုက်ခန့် နက်ကြောင်း လူကြီးသူမများ ပြောသည်ကို မနှင်းမြ ကြားဖူး၏။ ယခုမှ ကိုယ်တိုင် ကြုံရတော့သည်။

ရေကန်အောက်ခြေသို့ ရောက် အောင် ရေငုပ်သွားတော့မှ ဘုံမ အလောင်းကို တွေ့ရလေသည်။

ရေကန်အောက်ခြေတွင် ပေါက် လျက်ရှိသော နွယ်ပင်တစ်မျိုးသည် ဘုံမခြေထောက်တစ်ဖက်အား ရစ်ပတ် ကာထားလေသည်။ ဘုံမသည် မျက်လုံးပွင့်လျက် လက်နှစ်ဖက်ကို ဘေးသို့ကားကာ သေဆုံးနေလေသည်။

မနှင်းမြသည် ဘုံမခြေထောက်တွင် ပတ်နေသော နွယ်ပင်ကို ဖယ်ရှားကာ ဘုံမလက်တစ်ဖက်ကို ဆွဲပြီး ရေပေါ် သို့တက်လာလေသည်။ ရေပေါ်ရောက် သောအခါ ကမ်းပေါ်မှ လူများကို လက်ပြ၍ ခေါ်ရ၏။

ကန်တော့ပွဲမှာမူကား လှိုင်းများ ကြားတွင် မျှပ်သွားပြီဖြစ်လေသည်။

မနှင်းမြသည် အသံကုန်ဟစ်ပြီး... ‘ပါလာပြီ... ပါလာပြီ... လာပြီး ကူကြပါဦး’

တစ်နေကုန် ငိုရလွန်း၍ ပင်ပန်းနေလေ ပြီ။ ထို့ကြောင့် ညတွင် စောစော အိပ်ရာထဲဝင်ကာ လှဲနေလိုက်လေ၏။

မနှင်းမြ အိပ်ပျော်လှပျော်ဆဲအချိန် တွင် အိပ်ခန်းတံခါးကို ဖွင့်ကာ ဘုံမ သည် “အမေ” “အမေ” ဟု ခေါ်ကာ ဝင်လာလေသည်။

မနှင်းမြသည် အိပ်ရာမှ လူးလဲထ ပြီး...

‘သမီး’

ဟု ခေါ်ကာ ဖက်ထားမည်ဟု လက် ကို ရှေ့သို့ ဆန့်တန်းလိုက်လေသည်။ ဘုံမက နောက်ကို ဆုတ်၍...

‘အမ...အမ ပုဂံနွယ်တော့နော် သမီးနဲ့ အမေနဲ့က ဘဝပြားသွားပြီ အမေရဲ့ သမီး အခု လာတာတောင် အိမ်စောင့်နတ်ပင်ကို တောင်းပန်ပြီး ဝင်လာခဲ့ရတာ၊ သမီးလေ အမေကန်တော်ရုပ်သိမှာ ကောင်းအကောင်း ပွန်ပွန်နေရပါတယ်’

‘အမလေး သမီးလေးရယ်’

မနှင်းမြသည် ငိုပြန်လေ၏။

‘သမီး အချိန်ထိပ်ဖက်က အမေ ပြန်ရ တော့မယ် သမီးက ယှစ်က ဒီကနဲ့ ဝ ရှေ့ခံသေဆုံးသွားတဲ့ ငါ့အဖေ လူစား ဝင်ရတာပဲ။’

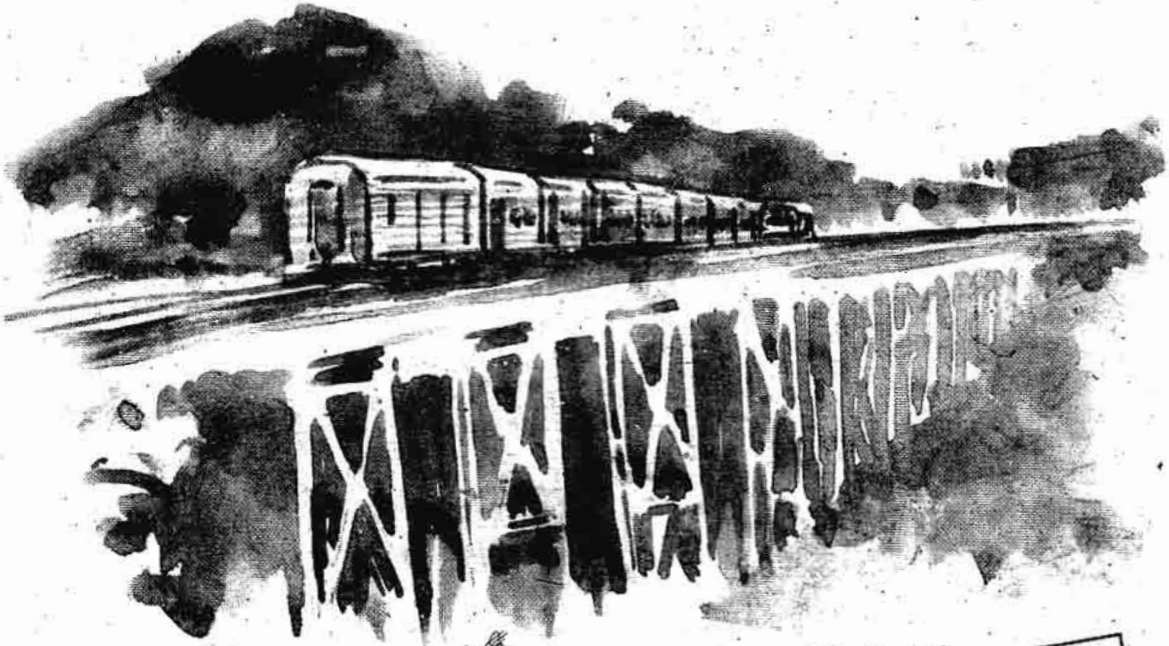

၁၉၅၅

အံ့ဖွယ် ဂုဏ်တိုက်မှုနှင့်

ရော် (သာစည်)

ဟယဟတိတား

စာရေးသူတို့နေသော ဇမ္ဗူဒီပါ လက်ယာတောင်ကျွန်းတွင် လူသားတို့၏ သေခြင်းအကြောင်းလေးပါး ရှိသည်ဟု ဆိုသည်။ ပရဏုပ္ပတ္တိ လေးပါးဟု ခေါ်ပါသည်။ ထိုလေးပါးမှာ...

- ၁။ အာယုက္ခယ - သက်တမ်းစေ့၍ သေရခြင်း။
 - ၂။ ကမ္မက္ခယ - သက်တမ်းမစေမီ ကံကုန်၍ သေရခြင်း။
 - ၃။ ဥဿယက္ခယ - သက်တမ်းလည်း စေ့ ကံလည်းကုန်၍ သေရခြင်း။
 - ၄။ ဥပစ္ဆေဒက - သက်တမ်းမစေ့ ကံမကုန်မီ ကပ်၍ ဖြတ်တောက် တတ်သော ကံတစ်ပါးကြောင့် သေရခြင်းတို့ ဖြစ်သည်။
- ဥပစ္ဆေဒကကံမှာ သူတစ်ပါး၏ လက်နက်၊ တုတ်၊ စားတို့ကြောင့် သေရခြင်း၊ ကားမှောက်၊ ဆိုင်ကယ် မှောက်၍ သေရခြင်း၊ ရေနစ်မြေနှစ်သေ ရခြင်းစသည် အသေဆိုးဖြင့် သေရ

ခြင်းတို့ ဖြစ်သည်။ ထိုသေခြင်းတို့တွင် အကြောင်း အရာ တစ်ခုတည်းသာ ဖြစ်တတ်ကြ ပါသည်။ ကားမှောက်သဖြင့် လူအများ သေရခြင်း၊ ဆိုင်ကယ်မှောက်တိုက် သဖြင့် လူတစ်ယောက်နှစ်ယောက် သေရခြင်းများ ဖြစ်ပါသည်။ ဗိုလ်ချုပ်အောင်ဆန်းနှင့်တကွ အတူ တကွ ကျဆုံးရသော အာဇာနည်(၉)ဦး မှာ ဂဠုန်ဦးစော၏ ကြိုတင်ကြစည် လုပ်ကြံသတ်ဖြတ်မှုကြောင့် တစ်ခု တည်း သေဆုံးရခြင်း ဖြစ်သည်။ ယခုတင်ပြမည့် ဖြစ်ရပ်မှန် ဇာတ်လမ်းမှာ တစ်နေရာတည်းတွင် သေကြရသည်မှာ မှန်သော်လည်း သေပုံသေနည်းခြင်း ကွဲပြားခြားနား လှပါသည်။ သာစည်မြို့သည် ရန်ကုန်-မန္တလေး

ရထားလမ်းပေါ်တွင် တည်ရှိပါသည်။ သာစည်မြို့၏တောင်ဘက် (ရန်ကုန် ဘက်ခြမ်း)မှ လာပါက ဖျော်ဘွယ်၊ ရွှေတ၊ ရှမ်းရွာ၊ ညောင်ရမ်း၊ နွားထိုးဘူတာများ ကျော်လျှင် သာစည်ရောက်ပါသည်။ သာစည်မှ မြောက် (မန္တလေးဘက်ခြမ်း)သို့ သွားလျှင် ဘူတာစဉ်အလိုက် ရွာပုလဲ၊ ဟံစား၊ သဲတောမှ ဆက်သွားလျှင် မန္တလေးသို့ ရောက်ပါမည်။ ဖြစ်ရပ်မှန်တင်ပြမည့် မီးရထား တံတားမှာ ရွာပုလဲဘူတာနှင့် ဟံစား ဘူတာကြားရှိ တံတားဖြစ်သည်။ တံတားကြီး မဟုတ်ပါ။ တံတားငယ် သာ ဖြစ်ပါသည်။ ရွာပုလဲဘူတာ ကိုအကျော် ရောက်ရိုးဆိုသည့်ရွာထိပ် အနီးတွင် ရှိသည်။ မန္တလေးမှရန်ကုန်သို့ ထွက်ခွာလာ

www.burmeseclassic.com

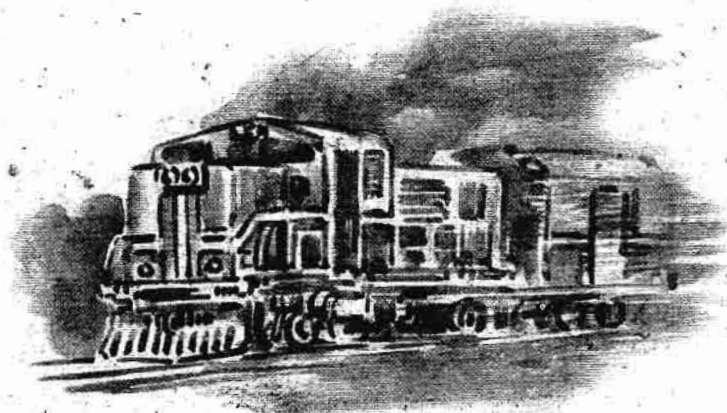

သော အစုန်ရထားတစ်စီးသည် ထို တံတားပေါ်တွင် လူတစ်ယောက်ကို တိုက်မိရာ ထိုလူသေဆုံးသွားပါသည်။ ထိုဖြစ်ရပ်မှာ ပထမဆုံး ဖြစ်ပါသည်။

မီးရထားသံလမ်း လုပ်သားများက သံလမ်းအဟောင်းနှင့် အသစ်ကို လဲလှယ်ရုံရာ သံလမ်းဟောင်းများကို သံလမ်းဘေးတွင် ချထားတတ်သလို လဲလှယ်မည့် သံလမ်းအသစ်များကို လည်း အသင့်ပြင်ထားတတ်ပါသည်။

မန္တလေးမှထွက်ခွာလာသော ရထား တစ်စီးသည် လူတစ်ယောက်ကို တိုက်မိ သည့် တံတားအနီးမှ ဖြတ်သောင်း၍ နေသည့် ဖြစ်လေသည်။ ဝါဒီ ရထားစက်မော်ဒယ် ဦးမှတ်ဖြင့် သံလမ်း ကိုတိုက်မိသည့် သံလမ်းက ခြံထားထင် လာရာမှ စက်ဆိုင်လမ်းရင်ကို တံဆိုင် သေလို့တိုက်မိပြီး စက်ဆိုင် ရှမ်းကောင်းကွက် ထေဆုံးသွားရပါသည်။

ထိုဖြစ်ရပ်မှာ (ဒုတိယ)ဖြစ်ရပ် ဖြစ် ပါသည်။ ထိုစက်ဆိုင်၏အလောင်းကို သူ့စက်ခေါင်းဖြင့်ပင် ပြန်တိုက်လာပြီး သာစည်မြို့တွင် သင်္ဂြိုဟ်ရာ မီးရထား ဝန်ထမ်းများရော မြို့လူထုပါ ဝမ်းနည်း ကြေကွဲဖွယ်ရာ ဖြစ်ကြရပါသည်။

ထိုဖြစ်ရပ်နှစ်ခုကို ပထမဖြစ်ရပ်၊ ဒုတိယဖြစ်ရပ်ဟုဆိုသော်လည်း အချိန် နှစ်များစွာ ကွာခြားပါသည်။ ထိုဖြစ်ရပ် များဖြစ်ပြီး နှစ်အတန်ကြာသောအခါ ပို၍ ထူးဆန်း၊ အလွန်အလွန် ထူးဆန်း

သောဖြစ်ရပ် ဖြစ်လာပြန်ပါသည်။

ဖြစ်ပုံမှာ ပျော်ဘွယ်ဘူတာတွင် ပြင် ဆင်ရန်ရပ်ထားသော ရထားစက်ခေါင်း တစ်လုံးသည် သူ့အလိုလို လိမ့်ဆင်း လာသည်။ အနားတွင် စက်ဆိုင်၊ စက်ပြင်တစ်ယောက်မျှ မရှိပါ။

ထိုလူတစ်ယောက်မျှမပါသော စက် ခေါင်းကြီးသည် ပျော်ဘွယ်ဘူတာမှ လိမ့်၊ ရွှေစားကိုဖြတ်လိမ့်၊ ရှမ်းရွာကို ကျော်လိမ့်၊ ညောင်ရမ်း၊ နွားထိုးဘူတာ များကို ကျော်ပြီး သာစည်ဘူတာကြီး ကိုပါ အရှိန်ပြင်းစွာ ဖြတ်ကျော်သွား ပါသည်။ ကြားဘူတာများရောသာစည် ဘူတာမှဝန်ထမ်းများ ဘာမျှမလုပ်နိုင် မထားနိုင်ခဲ့ကြပါ။

* သာစည်နှင့် မန္တလေးခရီးအတွက် အမှတ်(၄၉)၊ အဆန်(၅၀) လော်ကယ် ရထားမှာ သာစည်က နံနက်(၄)နာရီ တွင်ထွက် (၅၀)အစုန်ပြန်ရောက်ချိန်မှာ ည(၇)နာရီ (၈)နာရီဖြစ်သည်။ ထွက်ချိန် သာမန်၍ ပြန်ရောက်ချိန်မှန်လေ့မရှိပါ။ ပျော်ဘွယ်မှ စက်ခေါင်းလိမ့်လာသည့် နေ့ကလည်း အချိန်မှန်ပင် ထွက်သွားပါ သည်။

ဖြစ်ပုံဖြစ် ကြုံမကြုံတော့ တိုက်တိုက် ဆိုင်ဆိုင် အမှတ်(၄၉) အဆန်ရထား စောစောက ပြဿနာတံတားပေါ် အရောက်မှာ ပျော်ဘွယ်က လိမ့်လာ

သည့်စက်ခေါင်းက (၄၉)အဆန် လော် ကယ်ရထား ဂါတ်ဗိုလ်တွဲကို ဝင်ဆောင့် ပါတော့သည်။ အရှိန်ပြင်းသဖြင့် ဂါတ်ဗိုလ်ရော အလည်ခေါ်လာသည့် သူ့မြေးလေးပါ ပွဲချင်းပြီးပါလေတော့ သည်။

သေကြေကြရသည်မှာ တစ်နေရာ တည်း တံတားတစ်ခုတည်းဖြစ်၍ သေပုံသေနည်းမတူပါ။ စဉ်းစားရခက် လှပါသည်။ ဒုတိယကမ္ဘာစစ်အတွင်းက မြန်မာပြည် ဘုရားသုံးဆူနေရာမှ ယိုးဒယား(ထိုင်း)နိုင်ငံ ဘန်ကောက် အထိ ဂျပန်ဖက်ဆစ်များက နိုင်ငံ တကာမှ ချွေးတပ်သားများအပြင် မြန်မာပြည်မှလူထုကို ချွေးတပ်ခွဲပြီး ရထားလမ်း ဖောက်စေခဲ့သဖြင့် ငှက်ဖျားရောဂါ၊ ဝမ်းပျက်ဝမ်းလျှော ရောဂါ၊ အစာရေမဝခြင်းတို့ကြောင့် လူပေါင်း သိန်းသောင်းချီ၍ သေခဲ့ရ သဖြင့် ရထားလမ်းကို သေမင်းတမာန် ရထားလမ်းဟု ခေါ်ကြသော်လည်း ယခု တံတားကို မည်သို့ခေါ်ရမည်ပင် မသိတော့ပါ။

လူသတ်တံတားလား၊ မာယာ တံတားလား၊ ဂမ္ဘီရတံတားလား အမည်ပေးရန် ခက်ပါသည်။ မည်သို့ ပင်ဖြစ်စေ တင်ပြခဲ့သည့်ဖြစ်ရပ်မှန်များ မှာ မကြာသေးမီက ဖြစ်ပျက်ခဲ့သည့် အဖြစ်များတော့ မဟုတ်ပါ။ လွန်ခဲ့ သည့် ဆယ်စုနှစ်တစ်ခု ကျော်သွား ပါပြီ။

ဖြစ်ပျက်ခဲ့စဉ်ကပင် တာဝန်ရှိသူများ ကို လိုအပ်သလို အရေးယူခဲ့ပြီး၍ သွေးအေးသွေးသော်လည်း အမှတ် တွေရ ရှိနေသူများအဖို့ မနေ့တစ်နေ့ ကလိုပင် မှတ်မိနေပါသေးသည်။

နော် (သာစည်)



အောင်ချစ်ဇော်
(ဗြိတိသိန်ကော့)

သုံးပန်လှည့်ကျိန်နန်းဦးမှ

ထူးဆန်းသည့် သင်္ကေတအမှတ်အသားများ (၂)

ယခင်ပေမှ အဆက်

တပေါင်းနေ့ညက သာယာလှ၏။
တောပန်းတောင်ပန်းများ ပန်းခွံပွင့်ချိန်

ဖြစ်၍ သင်းယုံယုံ ပန်းရနံ့တို့ကို အားပါး
တရ ရှုရှိုက်ရင်း ငြိမ်သက်စွာ ထိုင်
နေရာမှ ဘက္ကန်း ဝိုက်ခနဲဖြစ်သွား
သည်။ ချေ(ဂျီ)ဟောက်သံ တစ်သံက

အိမ်ထိုင်သွားသောဘက္ကန်း
ကို လန့်နိုးစေခဲ့သည်။
တစ်ဆက်တည်းမှာပင်
ကုက္ကလူးငှက်တစ်ကောင်
၏ အော်မြည်သံက
ဘက္ကန်း၏ အိပ်ချင်စိတ်ကို
ဖယ်ရှားခဲ့သည်။ တော
တောင်နှင့် ရင်းနှီးကြီးပြင်း
ခဲ့သော ဘက္ကန်းက အခြေ
အနေကို ကြိုတင်တွက်ဆ
မိသည်။

တောထဲတွင် ကုက္ကလူး
ငှက်လာလျှင် ကျားပါလာ
တတ်၍ သူ့အလိုအလျောက်
မျက်စိကျယ်ကာ ခေါင်း
နပန်း ကြီးသွားသည်။
သို့သော် ဤနေရာတွင်
မိမိအပါအဝင်အားကောင်း
မောင်းဆန်ယောက်ျားကြီး
(၉)ယောက် ရှိသဖြင့်
ကြောက်စရာမလို။ ကိုယ့်
တာဝန်က လူသူလေးပါး
နှောင့်ယှက်ခြင်းမှ ကာ
ကွယ်ရန်ဖြစ်သည်။

ယခုကဲ့သို့ ညဦးနှစ်ချက်
တီးကျော်အချိန်၌ တော
ထဲ ဝင်ရောက်လာသူ
လည်း မရှိနိုင်ဟု စိတ်
လျှော့လိုက်ကာ စိတ်ချ
လက်ချထိုင်နေရင်း သင်းယုံ

၂၀၁၆

စူးရှသော ရနံ့တစ်ခုကို ရှုရှိုက်နေရာမှ
မေ့ခနဲ တစ်ချက် ဝိုက်မျဉ်းသွားခဲ့သည်။
'ဟေ့ကောင်ဆွ... မင်းတို့က ခုထက်ထိ
'ဟု နေကြကုန်လား၊ မင်းတို့ဆရာ ဘာဖြစ်နေ
လဲဆိုတာ ပြန်ကြည့်လိုက်ကြစမ်း'
ပြတ်သားစွာ ထွက်ပေါ်လာသော
စကားပြောသံတစ်ခုကို အားလုံးကြား
လိုက်ရသည်။

ဘကွန်း အိပ်ငိုက်နေရာမှ ဆတ်ခနဲ
ခေါင်းထောင် ကြည့်လိုက်သောအခါ
မြေကျင်းကြီးအနီးတွင် ကျင်းတူးသမား
များ၊ မြေသယ်သမားများ အားလုံး
ရုတ်ရုတ်သံသံ ဖြစ်နေကြပြီ။ အသံရှင်
ကို မတွေ့လိုက်ကြရသော်လည်း မြေ
သယ်သမားတစ်ဦးက အခြားလူများ
ကြားအောင် အသံမြှင့်၍ ပြောလိုက်
ရာ...

'ဟေ့...ဟေ့...တို့ဆရာကြီး ဘာဖြစ်နေပြီ
လဲ ကြည့်ကြပါဦး။'

ဟု ပြောနေစဉ်မှာပင် အားလုံးက
ပေါက်တူး၊ ဂေါ်ပြား၊ မြေသယ်ခြင်း
တောင်းများ ပစ်ချ၍ ဘိုးတော်ချိုင်းအနီး
ဝိုင်းအုံ ရောက်ရှိလာခဲ့ကြသည်။

လေတစ်ချက် အထွေထွေ ဖယောင်း
တိုင်မီးများ ငြိမ်းသွားသည်။ မှုန်ပျံပျံ
ကြယ်ရောင်အောက်တွင် လေးဖက်
ထောက် အခြေအထားဖြင့် ကန်တော့ပွဲ
ပြင်ထားသော နီးတောင်းနှုတ်ခမ်းကို
ပါးစပ်ဖြင့်ကိုင်၍ ဆွဲခါလျက်ရှိသည့်
ဘိုးတော်ချိုင်းကို ရုတ်တရက်ကြည့်၍
ကြက်သေ သေနေကြသည်။

တစ်ဖန် အုန်းပွဲ၊ ငှက်ပျော့ပွဲများကို
လက်နှစ်ဖက်ဖြင့် ဝှေ့ယမ်းရိုက်ပုတ်
ဖျက်ဆီးပြီးနောက် ပါးစပ်မှ ဝူးဝါးဝူးဝါး
စကားလုံး မသံမကွဲပြောရင်း ခန္ဓာကိုယ်
ကို မြေပေါ်တွင် နှစ်လိမ်၊ သုံးလိမ်
လှိမ့်ပြီးမှ ငုတ်တုတ်ထထိုင်ကာ...

'ကျ...ကျ...ကျားလာနေပြီ... ဘီလူး
လာနေပြီ...ပြေးကြ'

ဟု အမိန့်ပေးရင်း လွယ်အိတ်ကြီး
ကို ကပျာကယာ ကောက်ကိုင်လိုက်
သော ဘိုးတော်ချိုင်းအား သူ့တပည့်
က ဖမ်းဆွဲထားရင်း ထိတ်ထိတ်ပျံပျံ
ဖြင့်...

'ဆရာ သတိထားပါဦး ဘာကျားမှ
မရှိပါဘူး။ စိတ်ထင်လို့ ဖြစ်မှာပါ'

ဟု နှစ်သိမ့်စကား ပြောလိုက်ရာ
ဘိုးတော်ချိုင်းက နောက်ကျောဘက်
ရှိ ခပေါင်းပင်ကြီးများ နောက်ဘက်သို့
လက်ညှိုးထိုးပြသဖြင့် အားလုံး တစ်
ပြိုင်နက် လှည့်ကြည့်လိုက်ချိန်တွင်
အားလုံးထံမှ အာမေဋ္ဌိတ်သံကြီးများ
တစ်ပြိုင်နက် ထွက်ပေါ်လာတော့
သည်။

'ဟာ...'

'ဝေါင်း...'

ဟူသော ကျားဟိန်းသံကြီးက
အားလုံး၏ နားထဲတွင် မိုးချုန်းသံကြီး
ပမာ ကျယ်လောင်စွာ ဖြစ်ပေါ်လျက်
ရောမကျားကြီးနှင့်အတူ ဘေးမှ
ကပ်လျက်ပါလာသော အရပ်(၈)ပေ၊
(၉)ပေခန့်မြင့်မားသော လှုပ်ပန်း
သဏ္ဍာန် မည်းမည်းပုဂ္ဂိုလ်ကြီးကို
ကြယ်အလင်းရောင်ဖြင့် လှမ်းတွေ့
လိုက်ကြရာ အားလုံး အချိန်မဆိုင်း
တော့ဘဲ လာလမ်းအတိုင်း အူယား
ဖားယား ပုံပျက်ပန်းပျက်ဖြင့် အသက်
လုကာ ပြေးထွက်ခဲ့ရတော့သည်။

ပါလာသော ပေါက်တူးပေါက်ပြား
များကို သတိမရအား၊ နောက်ကြောင်း
တစ်ချက်ပင် လှည့်မကြည့်အားဘဲ
လဲသူလဲ၊ ကွဲသူကွဲ၊ ခလုတ်တိုက်သူ
တိုက်ဖြင့် ဒရောသောပါး သေပြေး
ရှင်ပြေး အယိုင်ပြေး...ပြေးရင်း ခဏ
အတွင်း အလာတုန်းက မြင်းလှည်းများ
ကို လျှို့ဝှက်၍ ရုပ်နားခိုင်းထားခဲ့သော
လမ်းခုလတ် နေရာသို့ ရောက်ခဲ့တော့
သည်။

ရုတ်ရုတ်သံသံ ဝရုန်းသုန်းကား
ပြေးလွှားသံများကြောင့် မြင်းများ
လန့်ဖျပ်၍ ဟီကာ ဆောက်တည်ရာ
မရ ခုန်ပေါက်ရုန်းကန်မှ အအိပ်ကြီး
နေသော မြင်းလှည်းမောင်းသမား
နှစ်ယောက် အိပ်ချင်မှုအားဖြင့် ထလာ

၍...
'ဟေ့...ဟေ့... ဘာတွေဖြစ်ကြတာ
လဲ'

ဟု လှမ်းမေးရာ ဘကွန်း၏နောက်
ဘက်မှ လိုက်လာသော ဘိုးတော်ချိုင်း
က...

'ဗေမနေနဲ့... မြင်းလှည်းတွေ ပြန်ပြန်ထပ်
ပြီး မောင်းထွက်ခဲ့ကြတော့ ဟော့ကောင်တွေ
ပြန်ပြန်လုပ်ကြကွ... ပြန်ပြန်... ပြန်ပြန်...'

ဟု အော်ပြောရင်း အားလုံးက
တတ်နိုင်သရွေ့ ဆက်၍သာ ပြေးနေဆဲ
ဖြစ်သည်။

အသက်လုခန်း ရောက်နေသဖြင့်
ကိုယ့်အသက်ကိုယ် လုပြေးနေကြရ
ကာ ဘိုးတော်ချိုင်းအား ဖေးမမည့်သူ
မရှိ အဘိုးအို လဲကျသွားစဉ် ပြန်ကြည့်
မည့်သူ မရှိဘဲ ရှေ့သို့သာ ဆက်ပြေး
နေကြသည်။

မနေသာသော ဘကွန်းက ပစ်
မထားရက်ဘဲ ဘိုးတော်ချိုင်းကို
ကောက်ထမ်း၍ နောက်ကျောပိုးလျက်
ဘိတ်ဆုံးမှ ပြေးထွက်ခဲ့သည်။ ထိုအချိန်
ထိပင် ဘကွန်းကျောပေါ်မှ ဘိုးတော်
ချိုင်း၏ ပါးစပ်မှ...

'ကျား...ဘီလူး၊ ကျား...ဘီလူး...'

ဟု တတွတ်တွတ် မြည်တမ်းလျက်
ရှိတော့သည်။

ခဏအကြာတွင် နောက်မှ ဒုန်းစိုင်း
မောင်းနှင်လာသော မြင်းလှည်းများ
ပီလာသည်။ ရှေ့မြင်းလှည်းတွင်
ဘိုးတော်ချိုင်းတို့ ဆရာတပည့်၊
မြေတူးသမားနှစ်ယောက်နှင့် လှည်း
နောက်ပိုင်းတွင် ဘကွန်းက ထိုင်လိုက်
ခဲ့သည်။

လှည်းနှစ်စီးလုံးပေါ်သို့ လူများ
စုံအောင်ရောက်၍ မြင်းလှည်းများ
မောင်းထွက်တော့မည့် ဆဲဆဲတွင်
နောက်နားမှ ကျားဟိန်းသံကြီး ထွက်

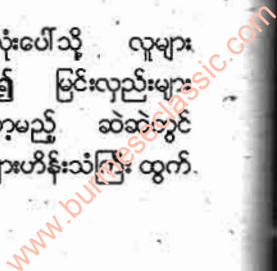

ပေါ်လာသဖြင့် မြင်းများ
လန်ဖျပ် ပတတ်ရပ်ပြီးလျှင်
လေးညို့ လွှတ်လိုက်သော
မြားပမာ တစ်ဟုန်ထိုး ပြေးထွက်
ခဲ့ကြသည်။

အင်တိုင်းတောစပ် နွားလှည်း
လမ်းဖြစ်၍ သစ်ငှက်နှင့်
ကျောက်တုံးများ ထူထပ်သော
ကြောင့် အရှိန်သတ် ဇက်ကြိုးဆွဲ
သော်လည်း အရှိန်မလျှော့ဘဲ
ခြေကုန်သုတ်လျက် ရှိတော့သည်။

ရှေ့လှည်းမှ မြင်းသည် အကောင်
ကြီး၍ ဆွဲအားရန်းအား ပိုကောင်း
သဖြင့် နောက်လှည်းနှင့် ဆပ်ကွာကွာသို့
ရောက်နေရာမှ လှည်းဘီးလမ်းကြောင်း
နှင့် မလွတ်တလွတ်တွင် ရှိနေသော
ကျောက်တုံးတစ်တုံးကို အရှိန်ဖြင့်
ဝင်ဆောင်ပါသည်။

သို့နှင့် ရှေ့လေး၊ ငါးကိုက်ခန့်
အရောက် မြင်းလှည်းဘီးတစ်ဘီး
ကျွတ်ထွက်၍ လှည်းလမ်းကြောင်း
ဘေးရှိ သစ်ငှက်တစ်ခုနှင့် ထပ်မံ၍
ချိတ်လိုက်သဖြင့် မြင်းရော လှည်းပါ
ဘေးနားရှိ ပေနှစ်ဆယ်ကျော်ခန့်နက်
သော လျှိုထဲသို့ ထိုးကျကာ မြင်းအော်
သံနှင့်အတူ လူအော်သံများ ဆူညံသွား
တော့သည်။

တစ်ဆက်တည်းပင် မချီတင်ကဲ
ညည်းညူသံများ ထွက်ပေါ်လာခဲ့
သည်။ ရှေ့မြင်းလှည်းမှ ဘကွန်းတစ်
ယောက်သာလျှင် မြင်းလှည်းဘီးနှင့်
ကျောက်တုံး ဝင်ဆောင်လိုက်စဉ်က
လမ်းဘေး လွင့်စဉ်ကျကျန်ခဲ့သဖြင့်
လျှိုထဲသို့ ပါမသွားဘဲ မြေပေါ်ကျန်နေ
ခဲ့သည်။

ခဏအတွင်း နောက်မြင်းလှည်းက
မီလာသည်။ ဘကွန်း လဲကျနေရာ
အရောက်တွင် တစ်ဟုန်ထိုး ပြေးလျက်



ရှိသော မြင်းက လူးလဲထရန် ဟန်ပြင်
လိုက်သော ဘကွန်းကို ဘွားခနဲ မြင်
သည်နှင့် လန်၍ ပတတ်ရပ်ပြီး ပြန်
အကျ အနီးရှိ သစ်ပင်ကို လှည်းဘီး
ဝင်ချိတ်မိပြီး တစ်ပတ်လည်ကာ မြင်း
လှည်းပေါ်တွင် ပါလာသူများ
တစ်ယောက်မကျန် ဘေးနားရှိ ချောက်
တစ်ခုထဲသို့ အလန်တကြား အော်ဟစ်
ရင်း ကျသွားပြန်သည်။

လှည်းဆွဲမြင်းမှာ ဘာဘူတံ(လှည်း
ဆွဲတန်း) ပြုတ်ထွက်၍ လှည်းမှကျွတ်
ကာ ပြေးမိပြေးရာ အလန်တကြား
ပြေးထွက် ကွယ်ပျောက်သွားတော့
သည်။ ကံဆိုးချင်တော့ လမ်းနှင့်
မလွတ်တလွတ် လဲကျသွားသော
ဘကွန်း၏ ခြေတစ်ဖက်အား နောက်
မြင်းလှည်းဘီးတစ်ဖက်က ဖြတ်ကြိတ်
သွားရာ အလူးအလဲ ခံလိုက်ရတော့
သည်။

ခြေတရွတ်တိုက်ဆွဲကာ တံတောင်
ဆစ်များ အားပြု၍ သွေးရူးသွေးတန်း
ဖြင့် သစ်ပင်များကြား ရောက်ခဲ့ပြီး
မချီမဆဲ ဝေဒနာ ခံစားရင်း ချောက်ထဲ
ကျသွားသူများ အသံပလံ နားစွင့်ကြည့်
သော ဘကွန်း ညည်းညူသံသဲ့သဲ့မျှ
ကြားလိုက်သည်။

ကျောက်တုံးနှင့် ဆောင်မိထားသော

ခေါင်းမှ ဒဏ်ရာက သွေးများ စီးထွက်
နေသည်ကို လက်ဖြင့် စမ်းမိရင်း
အားတင်းထားသည့်ကြားမှ သတိမေ့
သွားခဲ့သည်။

* * *

ကံဆိုးမိုးမှောင်ကျသည့် ကြားက
ကံကောင်းခြင်း တစ်ကွက်က
အားလုံး ချက်ချင်း မသေ
မကျေဘဲ ဒဏ်ရာ
အသီးသီးဖြင့် ကြုံပင်ကောက် ဆေးရုံ
သို့ ပို့ဆောင်ခြင်း ခံခဲ့ကြရသည်။

ဖြစ်ပုံက အံ့ဩစရာကောင်းသည်။
နောက်မြင်းလှည်းမှ မြင်းသည် လှည်း
ဘီးနှင့် သစ်ပင် ဝင်ချိတ်စဉ်က အရှိန်
ပြင်းသဖြင့် ဘာဘူတံ(လှည်းဆွဲတန်း)
များ ကျိုးပြတ်၍ မြင်းတခြား လှည်း
တခြား လွတ်ထွက်ခဲ့ပြီး ပြေးမိပြေးရာ
ပြေးခဲ့ရာမှ အေးရွာကလေး ရွာတွင်သို့
ရောက်သွားကာ ညနေက ဝင်ရောက်
နားနေခဲ့ဖူးသော ဘကွန်းအိမ်ရှေ့
အရောက်တွင် ဟီသံပေး၍ ထိုအိမ်ခြံ
ထဲသို့ တန်းတန်းမတ်မတ် ရောက်ရှိ
သွားခဲ့သည်။

မြင်းပြေးသံ၊ မြင်းဟီသံများကြောင့်
ဘကွန်းမိဘများက လန်နိုးကာ ညနေ
က ဧည့်သည်များ စီးလာသော မြင်း
လှည်းမှ မြင်းဖြစ်ကြောင်း သိသဖြင့်
ဘကွန်းတို့အဖွဲ့ တစ်ခုခုဖြစ်ကြောင်း
အတပ်သိလိုက်ကာ လူစု၍ တောထဲ
ဝင်ခဲ့ကြသည်။

တောစပ် ရောက်သည်နှင့် လှည်း
လမ်းကြောင်းတစ်နေရာတွင် သစ်ပင်
နှင့်ချိတ်၍ ဇောက်ထိုးမိုးမျှော်ဖြစ်နေ
သော မြင်းလှည်းပျက်အား တွေ့လိုက်
ကြရတော့သည်။ အခြေအနေကို
သိလိုက်သဖြင့် ရွာသားများက
လက်နှိပ်ဓာတ်မီးများဖြင့် လျှိုထဲသို့
ဆင်းရှာသောအခါ ကျိုးပဲ့ကွဲပြဲ ပွေးရဲရဲ

ဖြင့် သတိလစ်နေသော ဘိုးတော်မျိုး
အဖွဲ့အား မရှုမလှဖြင့် တွေ့ကြသည်။
ရွာသို့ လှည်း(၃)စီးပြန်ယူကာ
လျှိုထံ ချောက်ထံ ကျနေသူများကို
ကုန်းပေါ်သယ်တင်ကာ လှည်းများ
ဖြင့် ကြိုပင်ကောက်ဆေးရုံအရောက်
မောင်း၍ အတွင်းလူနာများအဖြစ်
ဆေးရုံတင်ထားရသည်။

ထိုအထဲမှ ဘိုးတော်မျိုး ဆရာ
တပည့်နှစ်ယောက်၊ မြင်းလှည်းမောင်း
သမားတစ်ယောက်နှင့် မြေတူးသမား
နှစ်ယောက် စုစုပေါင်း ငါးယောက်မှာ
ဒဏ်ရာပြင်းထန်ခြင်း၊ သွေးထွက်လွန်
ခြင်းများဖြင့် အခြေအနေ အလွန်ဆိုး
လျက်ရှိသည်။

သုံးပန်လှသိုက် တူးဖော်သည့်
သတင်းများ တစ်နယ်လုံး ဘိုးဟိုးကျော်
ခဲ့သည်။ ဘက္ကန်းတို့ ဆေးရုံရောက်ပြီး
(၃)ရက်အတွင်းမှာပင် ဘိုးတော်မျိုး
ဆရာတပည့်နှင့် မြေတူးသမား(၂)ဦး၊
မြင်းလှည်းမောင်းသူ(၁)ဦး စုစုပေါင်း
(၅)ဦး ဒဏ်ရာပြင်းထန်၍ သေဆုံးသွား
ခဲ့သည်။

ကျန်လူများ ဆေးရုံတွင် သုံးပတ်ခန့်
ကြာ ကုသနေပြီးနောက် အခြေအနေ
ကောင်း၍ အားလုံး ရက်နှစ်ဆယ်ကျော်
တွင် ဆေးရုံမှ ဆင်းခွင့်ရကြသည်။
ဘက္ကန်းမှာ ဆင်းကွဲ၍ ချုပ်ထားရသော
ဒဏ်ရာ ခြေကျိုး၍ ကျောက်ပတ်တီး
ကိုင်းထားသော ဒဏ်ရာများဖြင့် အိမ်
ပြန်ရောက်ခဲ့သည်။

ရက်မကြာမီ ထိတ်လန့်အံ့ဩဖွယ်
သတင်းဆိုးများကို ဘက္ကန်း ကြားလိုက်
ရသည်။ သူတို့အဖွဲ့ထဲမှ ဆေးရုံက
ဆင်းခဲ့သူများထဲတွင် မြေတူးမြေသယ်
သူများထဲမှ သုံးယောက်မှာ အိမ်ပြန်
ရောက်ပြီးလျှင် အပြင်းအထန်ဖျား၍
စိတ်ကယောက်ကျယ်က ဖြစ်ကာ



ပါးစပ်မှ...

'ကျား... ကျားကြီး... ဘီလူးကြီး...
မလာနဲ့... မလာနဲ့'

ဟု အော်ဟစ်ရင်း မျက်ဖြူလန်၍
အသက်ပြန်မလာဘဲ ရှေ့ဆင့်နောက်
ဆင့် လန့်ဖျား ဖျား၍ ဆုံးခဲ့ကြသည်
ဟူသော သတင်းပင်။

ဤသို့ဖြင့် နောက်ဆုံးတွင် ဘက္ကန်း၊
မြေတူးသမားတစ်ဦးနှင့် မြင်းလှည်း
မောင်းသမားတစ်ဦး ပေါင်း သုံးဦးသာ
အသက်ရှင်ကျန်ခဲ့သည်။

သို့သော် အားလုံး ခြေလက်အင်္ဂါ
များ ပျက်စီး၍ ဒုက္ခိတဘဝ ရောက်သူ
များအား။ နောက်ဆုံးတွင် သုံးပန်လှ
သိုက်ကို နောက်ဆုံးအကြိမ် တူးကြသူ
များအနက် ဘက္ကန်းတစ်ယောက်သာ
ယနေထိ သက်ရှိထင်ရှား ကျန်သူဖြစ်
တော့သည်။

ဂျပန်ခေတ်တွင် အေးရွာကလေး
ရွာပျက်သောအခါ ဘက္ကန်းက အနီးရှိ
ဥယျာဉ်ကြီးရွာကြီးသို့ ပြောင်းရွှေ့နေ
ထိုင်ရင်း မိဘလက်ငုတ်လုပ်ငန်း ခြင်း၊
တောင်းပလုံး ရက်လုပ်၍ ရောင်းချခြင်း

အလုပ်များ လုပ်ကိုင်ခဲ့သည်။
ထို့ပြင် အရွယ်ရောက်စ မြေး
ယောက်ျားလေးနှစ်ယောက်နှင့် နေထိုင်
ရင်း ယခုအခါ အသက်အရွယ် ရလာ
ပြီဖြစ်၍ ယောဂီဝတ် ဝတ်ကာ သမထ၊
ဝိပဿနာ ဘာသာရေး အလုပ်များကို
အလေးထား လုပ်ဆောင်လျက်ရှိ
သည်။

တစ်ခါက ဓားဘက္ကန်း (သို့မဟုတ်)
ထောင်ပြန်ဘက္ကန်းသည် ယခု ယောဂီ
ဝတ်ဖြင့် တရားအားထုတ်နေသော
သူတော်စင် ယောဂီဘကြီးဘိုးကွန်း
အဖြစ် ဘဝပြောင်းခဲ့ပြီ။ ယောဂီကြီး
ဦးဘက္ကန်းက ကြက်ခြေခတ်သင်္ကေတ
၏ ဂုဏ်သတ္တိကို သုံးပန်လှသိုက် တူးခဲ့
စဉ်က သူ၏ ကိုယ်တွေ့အခြေအနေနှင့်
ထင်ဟပ် ပြောပြသည်မှာ...

ထိုညနေ ဘိုးတော်မျိုး စီးလာ
သော မြင်းလှည်းအမိုး တာလပတ်ဖျင်
အစိမ်းပေါ်၌ သင်္ဘောဆေးအဖြူရောင်
ဖြင့် အလှရေးဆွဲထားသော လေး
ထောင့်ကွက်ကလေး အားလုံးတွင်
ကြက်ခြေလက္ခဏာများ အပြည့်
ထောင့်ဖြတ်ဆွဲထားသည်က တစ်
ကြောင်း...

ခပေါင်းပင်ညီနောင်ရှိ သိုက်ဦး
ထိပ်မှ ခပေါင်းပင်ကြီးတွင် လောလော
လတ်လတ် တွေ့ရသော ဓားထစ်ရာ
ကြက်ခြေခတ်ကြီးများသည် လည်း
ကောင်း...

မိမိတို့ သိုက်ဆရာနှင့် တစ်ဖွဲ့လုံး
ဒုက္ခရောက်စေသော သင်္ကေတများ၊
နိမိတ်လက္ခဏာများ ဖြစ်သည်ဟု
ယုံကြည်မိကြောင်းပင် ဖြစ်လေသည်။

သုံးပန်လှမင်းသမီးသည် သာယာ
ဝတီနန်းတွင်းရေးများ ရှုပ်ထွေးနေစဉ်
အမိတ္ထောဒနအမတ်နှင့် မြေရာတစ်
ထောင် ငမဲခေါင်တို့ ပုန်းကန်မည့်အနေ

ရတက်မအေး ဖြစ်မိသဖြင့် မိမိတို့ မောင်နှမ တိုင်ပင်၍ သိမ်းဆည်း စုဆောင်းထားသော ဘုရားတည်လျှင် ထည့်သွင်းလှူဒါန်းကြမည့် နန်းတည် နန်းဆက် ပတ္တမြားကြီးနှင့် ကျောက်သံ ပတ္တမြားရွှေငွေများကို လျှို့ဝှက်စွာ မြေမြှုပ်သိုဝှက်ခဲ့သည်။

ရိုးမတောင်ခြေတစ်နေရာတွင် မြေ ကျင်းတူး၍ ရတနာများကို ထည့်ပြီး ကျောက်ပြားဖုံး၊ ဖန်ပုလင်းကွဲ၊ ဖန်စ မှန်စများထည့်၊ အပေါ်မှ အိုးခြမ်းကွဲ တစ်ထပ်အုပ်၊ အပေါ်ဆုံးလွှာတွင် ဂံ မြေနှင့် ကျောက်စရစ်များထည့်၍ ဆင် နှင့်နင်းသိပ် မြေဖို့ခဲ့သည်။

ပြီးလျှင် အနီးရှိ ကျောက်တုံးကြီး များကို မြေကျင်းပေါ်တင်၍ လူသူ မရိပ်မိအောင် ဖန်တီးထားခဲ့သည်။ နှစ်များကြာညောင်း၍ သာယာဝတီ မင်းဆက်များ ပျက်သုဉ်းသည့်နောက် တောကြီး တောင်ကြီး သစ်ပင်ကြီးများ ပေါက်ရောက် ပိတ်ဖုံးကာ ရတနာ သိုက်လည်း လုံးဝ ဇာတ်မြုပ်ခဲ့တော့ သည်။

ဤသို့ဖြင့် နှစ်ပေါင်းရာချီ ခေတ် ပြောင်းမူတွေ အလီလီကြားဝယ် ရှေး ဟောင်း သာယာဝတီမြို့နန်းကြီးသည် လည်းကောင်း၊ သုံးပန်လှမင်းသမီး၏ ရတနာသိုက်သည်လည်းကောင်း ရာစု နှစ်များကြား တိမ်မြုပ်ပျောက်ကွယ် နေခဲ့ရာမှ လွတ်လပ်ရေးရပြီးနောက် နှစ်များမကြာမီ သုံးပန်လှသိုက် တစ်စခန်းထဲခဲ့ခြင်းဖြစ်သည်။

ယောက်ကြီးဦးဘကွန်းက ဆက်ပြော သည်မှာ ရှေးခေတ် မင်းမိဖုရား မင်းမှု ထမ်းနှင့် သူဌေးသူကြွယ်များသည် ထိုကဲ့သို့ ရတနာဥစ္စာပစ္စည်းများ မြှုပ် ထားပြီးလျှင် ကျိန်စာအမျိုးမျိုးထား လေ့ရှိကြောင်း၊ အသက်သွေးများဖြင့်



စတေး၍ မမြင်အပ်သည့် ပုဂ္ဂိုလ်များ အား မကျွတ်မလွတ်စေဘဲ အစောင့် ထားလေ့ရှိကြောင်း...

တချို့ ကိုယ်တိုင်စွဲ၍ ဥစ္စာစောင့်များ ဖြစ်နေရကြောင်း၊ မိမိနှင့်တကွ သိုက် ဆရာ ဘိုးတော်မျိုးအဖွဲ့သည်လည်း သုံးပန်လှကျိန်စာ သင့်ခဲ့ကြခြင်းဖြစ် သည်ဟူ၍ပင်။

ထို့ပြင် ဓားထစ်ကြက်ခြေခတ်သော သစ်ပင်သည် ခပေါင်းပင် ဖြစ်နေသော ကြောင့် ကြက်ခြေခတ်သင်္ကေတ၏ အစွမ်းက ပို၍ ထက်သည်ဟု ပြောခဲ့ သည်။ မြန်မာမှု ရှေးဟောင်းစလေ့ ယုံကြည်မှုများတွင် ထနောင်းပင်နှင့် ခပေါင်းပင်တို့တွင် တိုင်တည်သက်သေ ထား၍ ဓားထစ်ကာ သစ္စာပြုခြင်း၊ ကျိန်စာဆိုခြင်းတို့သည် ထိုရောက်မှု ရှိကြောင်းကို ယောက်ဘိုးဘကွန်းက ထောက်ခံပြောပြခဲ့သည်။

ကုန်းဘောင်မင်းဆက် သာယာဝတီ မင်း၏ အနောက်နန်းမိဖုရား မမြ ကလေး၏ နိဗ္ဗိန္ဒတေးထပ်၏ နောက် ဆုံးပိုဒ်တွင်...

'ထနောင်းပင်ပေါင်းပင် ဓားထစ်ရှုပ် နိဗ္ဗိန္ဒကမ္ဘာနှစ်ပြာ... စာနန်းပင် နီးအောင်

ပလေး... ဟု ထနောင်းပင်၊ ခပေါင်းပင်များ တွင် သစ္စာပြု၊ ကျိန်စာဆို ဓားထစ်လေ့ ရှိကြောင်း သာကေတင်၍ ပြောလိုက် သေးသည်။ ယောက်ကြီးဦးဘကွန်းကား ကြက်ခြေခတ်သင်္ကေတနှင့် ပတ်သက် ၍ နိမိတ်မကောင်းခြင်းကို အသည်းစွဲ အောင် မှတ်ထားခဲ့သူပါပေ။

မည်သို့ဆိုစေကာမူ ကြက်ခြေခတ် သင်္ကေတ၏ နိမိတ်မကောင်းခြင်း၊ ကျရှုံးမှုကို ဦးတည်ခြင်း၊ အပျက် သဘောပြသခြင်း၊ ငြင်းဆိုခြင်း၊ တားဆီးကန်တွက်ခြင်းနှင့် မှားယွင်းခြင်း ပြသဘောတို့သည် ယင်းသင်္ကေတ၏ ထူးခြားသော အနှစ်သာရဟု မှတ်ယူ ဖွယ်ရှိပါသည်။

နောင်လာနောက်သားများ အသုံး မကျသည့် ကြက်ခြေခတ်ခံ ဘဝမျိုးများ မရောက်စေလိုသောဆန္ဒ၊ လောကီ လောကုတ္တရာ အဖြာဖြာ၌ ဘုရားကိုယ် တော်တိုင် ကြက်ခြေခတ်ထားခဲ့သည့် အလောဘ၊ အဒေါသ၊ အမောဟ တရားများကို ရှောင်ကြဉ်နိုင်၍ သတိ၊ သမာဓိ၊ ဝီရိယ၊ ပညာတို့ အားဖြင့် အရင်းခံလျက် လောကကောင်းကျိုး၊

သံသရာကောင်းကျိုးတို့ကို သယ်ပိုးစေလိုသော ဆန္ဒများဖြင့် ကြက်ခြေခတ်ကို ကျော်လွှားနိုင်ကြပါစေရန် အကြံပြုအပ်ပါသည်။

ကြက်ခြေခတ်သင်္ကေတ၏ ဆုံးမမှုဖြင့် ထောင်ပြန်လူပိုက်ဘဝမှ ဗုဒ္ဓ၏ အေးချမ်းသော တရားတော်ရိပ်ရောက်နေသော ယောဂီကြီး ဦးဘကွန်းအား ဤဘဝမှာပင် တရားထူးများ ရပါစေကြောင်း ဆုတောင်းနေမိပါသည်။

လောက၌ သူ မပေးသော သက်ရှိလူသားအချင်းချင်း၏ ဥစ္စာကို မဆိုထားနှင့်၊ ပရလောကသား ဥစ္စာစောင့်များ၏ ပစ္စည်းများကိုပင် မတရားအနိုင်ကျင့်၍ မယူထိုက်ကြောင်း သင်ခန်းစာရမိပါသည်။

ကြက်ခြေခတ်သင်္ကေတကို ထင်ရှားစွာတွေ့မြင်ပါလျက် မထီမဲ့မြင်ပြု၍ လောဘနောက်လိုက်ခဲ့သော ဘိုးတော်မျိုင်း(ဝါ)သိုက်ဆရာနှင့် အဖွဲ့သားများကဲ့သို့ အဖြစ်ဆိုးများ မကြုံကြစေလိုသောကြောင့်လည်း သုံးပန်လှသိုက်ဦးမှ ထူးဆန်းသည့် ဓားထစ်ရာ ကြက်ခြေခတ်သင်္ကေတကြီးများ အကြောင်းဖြင့် ထပ်လောင်း သတိပေးရပါသည်။

ပုထုဇဉ်တို့သဘာဝ မတော်လောဘကြောင့် ဘဝပျက်ခဲ့ရသော သိုက်ဆရာ ဆရာမျိုင်းနှင့် သိုက်တူးသမားများ၏ အဖြစ်အပျက်များကို သင်ခန်းစာယူ၍ မလုပ်သင့်၊ မလုပ်အပ်၊ မကြံစည်အပ်သည်များကို အသိတရားဖြင့် ရှောင်ရှားကြရန် နှိုးဆော်အကြံပြုလိုပါသည်။

အကယ်၍ သုံးပန်လှပင်းသမီးနှင့် အနွယ်တော်များသည် မကျွတ်မလွတ် နိုင်သေးဘဲ ဤရတနာသိုက်တွင် ဝိညာဉ်များစွဲ၍ စောင့်လျက်ရှိကြဆဲ ဖြစ်ပါကလည်း ရှေးကုသိုလ်



အထောက်အပံ့များကြောင့် မြင့်မြတ်ရာ ဘုံဌာနအသီးသီးသို့ အမြန်ဆုံး ရောက်ရှိ ကျွတ်လွတ်နိုင်ကြပါစေကြောင်းနှင့် သံသရာတစ်ကွေ့တွင် လူ့အဖြစ် ရရှိ၍ ညီအစ်ကိုမောင်နှမ

ဆွေတော်မျိုးတော်အပေါင်း ပြန်လည်ဆုံစည်းနိုင်ကြပါစေ။

ရှေးဆုတောင်းအတိုင်း ဤဘဒ္ဒကမ္ဘာမှာပင် ဘုရားစေတီ စုပေါင်းတည်၍ ဘုရားဒါယကာ၊ ဒါယိကာမများဖြစ်ကြပြီးလျှင် ထိုကောင်းမှုကုသိုလ်ကံ၏ အထောက်အပံ့ဖြင့် မင်္ဂလာဏ် ဖိုလ်ဉာဏ် နိဗ္ဗာန်ချမ်းသာကို လျင်စွာရကြပါစေဟု ဆုမွန်မြွေရင်းဖြင့် “သုံးပန်လှသိုက်နန်းဦးမှ ထူးဆန်းသည့် သင်္ကေတအမှတ်အသားများ” စာစုကို ဤတွင် နိဂုံးပြုအပ်ပါသတည်း။

**သုံးပန်လှ
ပင်းသမီး
နှင့်
အနွယ်တော်
များ
မကျွတ်မလွတ်
နိုင်သေးဘဲ
ဤ
ရတနာသိုက်
တွင်...**

**အောင်ချစ်ကြည်
(ကြို့ပင်ကောက်)**

မီခြင်း
* အမျိုးသား ဦးလှဒင် - သာယာဝတီ သမိုင်း။
* ဦးမြင့်ဝေ(ကြို့ပင်ကောက်) - ရှေးဟောင်းသာယာဝတီသမိုင်း။

အိပ်ပက်ထဲက ဖောင်နှစ်

၁၆၁၅
(ဆက်သွယ်ရေး)

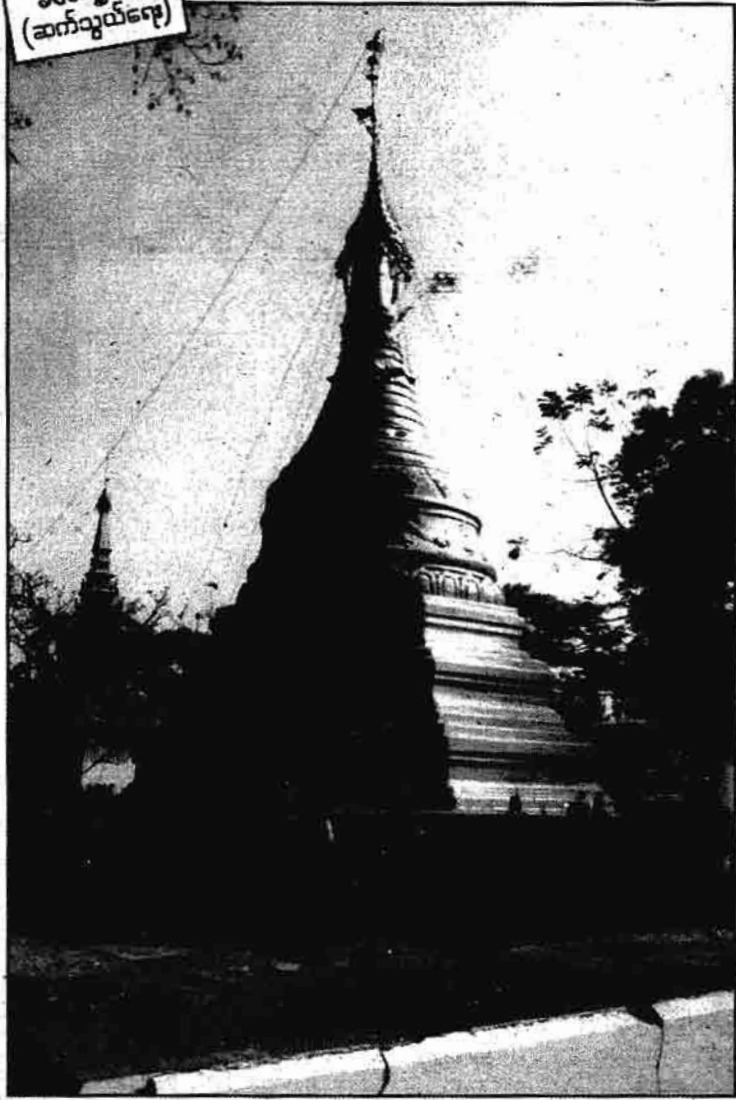

ကိုတာင်ပြည်ဆော်တာင်

ရန်ကုန်-ဟင်္သာတ ကားလမ်း နံဘေးရှိ သမိုင်းဝင် ပြည်လုံးချမ်းသာ စေတီမြတ်ကြီးသည် နေဖြူမြို့၏ ကျက်သရေဆောင် စေတီတစ်ဆူဖြစ် သည်။ ဤစေတီပရိဝုဏ်အတွင်း မြန်မာနိုင်ငံအောက်ပိုင်း၏ အကြီးဆုံး ပိဋကတ်သုံးပုံ ကျောက်စာတိုက်ကြီး ရှိသည်။

ပြည်လုံးချမ်းသာ စေတီတော်မြတ် ကြီး၏ ဂေါဗကအဖွဲ့ဝင်တစ်ဦးဖြစ် သော ဦးသီလမှာ ဘာသာခြားမှ ကူး ပြောင်းလာသူ ဖြစ်သည်။ ဗုဒ္ဓဘာသာ ကို သက်ဝင်ယုံကြည်စွာဖြင့် သာသနာ ပြုလုပ်ငန်းများကို ဆောင်ရွက်နေသူ ဖြစ်သည်။

ပြည်လုံးချမ်းသာ စေတီတော်မြတ် ကြီးဝန်းအတွင်း ကိုးတောင်ပြည့် စေတီငယ်တစ်ဆူ ရှိသည်။ ယင်း စေတီအနီးတွင် အလွန်ကြီးမားသော ညောင်ပင်ကြီးတစ်ပင်လည်း ရှိ သည်။

ဦးသီလသည် ပြည်လုံးချမ်းသာ စေတီတော်မြတ်ကြီးတွင် ဘုရားဝတ် ပြုခြင်း၊ ပုတီးစိပ်ခြင်း၊ ပဋ္ဌာန်းရွတ်ဖတ် ပူဇော်ခြင်း၊ မေတ္တာဘာဝနာ ပွားများ ခြင်း စသော အလုပ်များကို နေ့စဉ် ဝတ်မပျက် ဆောင်ရွက်လျက်ရှိသည်။

ဘုရားဝန်းအတွင်း သစ်ပင်ချုံနွယ် များ ခုတ်ထွင်ရှင်းလင်းခြင်း၊ တံမြက် စည်း လှည်းခြင်း၊ သစ်ရွက်ခြောက် များကို မီးရှို့ခြင်းစသော သန့်ရှင်းရေး လုပ်ငန်းများကိုလည်း အခါအားလျော် စွာ လုပ်ကိုင်ခဲ့သည်။

တစ်နေ့တွင် ဘုရားဝတ်ပြုပြီးသော ဦးသီလသည် မေတ္တသုတ်ကို ရွတ်ဖတ် လျက် ကိုးတောင်ပြည့်စေတီတော် ဘက်သို့ လမ်းလျှောက်လာစဉ် မိမိ ရှေ့၌ အညိုရောင်ဝတ်စုံ ဆင်မြန်းထား

သော ပုဂ္ဂိုလ်တစ်ဦးကို မြင်တွေ့လိုက် ရသည်။

ဦးသီလလည်း မိမိ၏ အသိမိတ်ဆွေ များဖြစ်နေမှလား ဟူသော အတွေးဖြင့် နှုတ်ဆက်ရန် နောက်မှ လိုက်သွားစဉ်

ထိုပုဂ္ဂိုလ်မှာ ညောင်ပင်ကြီးအနီး၌ ပျောက်ကွယ်သွားခဲ့သည်။

ဦးသီလမှာ မယုံနိုင်စွာဖြင့် ဘုရား ဝန်းတစ်ခုလုံး လှည့်ပတ် ရှာဖွေသော် လည်း အစအနပင် မတွေ့ရတော့ပေ။

နက္ခတ္တရောင်ခြည်မဂ္ဂဇင်း ၂၆၅

www.burmeseclassic.com



အမှိုက်များပုံထားခဲ့သည့် ဇရာ ကိုးတောင်ပြည့်စေတီအနီးမှ ညောင်ပင်ကြီး

တစ်ပတ်ခန့်ကြာပြီးနောက် ည တစ်ညတွင် ဦးသီလသည် ကိုးတောင် ပြည့်စေတီတွင် ပန်း၊ ရေချမ်း၊ သီမီး၊ အမွှေးနံ့သာတိုင်များ ကပ်လျှော် မြင် အပ်၊ မမြင်အပ်သော ပုဂ္ဂိုလ်များကို မေတ္တာပို့ အမျှဝေပြီးသော အချိန်တွင် ထူးခြားသော စံကားဝါပန်းနံ့များကို ရရှိခဲ့သည်။

ရွက်ဟောင်းကြွေ၍ ရွက်သစ်ဝေ သော နွေဦးရာသီတွင် သစ်ရွက်ခြောက် များက မြေခေတ္တကျသဖြင့် ဘုရားဝန်း အတွင်း အမှိုက်များကို နေ့စဉ်လှည်း ကျင်းနေရသည်။ ယင်းအမှိုက်များကို မီးရှို့မပစ်မီ ကိုးတောင်ပြည့်စေတီအနီး ရှိ ညောင်ပင်အောက် မြေကွက်လပ် တွင် ခေတ္တပုံထားခဲ့သည်။

စီးပွားရေးကိစ္စများဖြင့် အလုပ်များ နေသော ဦးသီလသည် ထိုအမှိုက်ပုံကို လှည့်မကြည့်အားအောင် ဖြစ်နေခဲ့ သည်။ တစ်ညတွင် ဦးသီလ၏ အိပ်မက်ထဲသို့ အသက်(၅၀)ဝန်းကျင် အမျိုးသားတစ်ဦးနှင့် အမျိုးသမီးတစ်ဦး ရောက်လာသည်။

အမျိုးသားမှာ သျှောင်ထုံး၊ ထုံးထား သည်။ အမျိုးသမီးက အင်္ကျီအဖြူ

လက်ရှည်၊ ယောဂီရောင် လုံချည်နှင့် ဖြစ်သည်။ တစ်ပတ်လျှိုဆံထုံး ထုံးထား သော သူမ၏ ကေသာထက် တွင် စံကားဝါပန်းများ ဆင်မြန်းထား သည်။ သူမ၏ စံကားဝါပန်းရနံ့က ထူးခြားစွာ မွှေးကြိုင်နေသည်။

အမျိုးသားဖြစ်သူက ဦးသီလအား စတင် စကားဆိုသည်။

“မိတ်ဆွေကြီးကို အကူအညီတောင်းစရာ ရှိလို့ ယခုတာပဲ။ ကျုပ်တို့မောင်နှမက ကိုးတောင်ပြည့်စေတီအနီး ညောင်ပင်ကြီး အောက်က ဝှစ်မှာနေပါတယ်။

မိတ်ဆွေကြီးရဲ့ ကျပ်ကြံအားထုတ်ပူ စေရက ကိုလဲ ကျုပ်တို့ သိပါတယ်။ မိတ်ဆွေကြီး ပိုသတဲ့ မေတ္တာတွေကိုလဲ ကျုပ်တို့ ရရှိပါ တယ်။

အခုခက်နေတာက ကျုပ်တို့မောင်နှမရဲ့ ဝှစ်ပေါက်ပျာ မိတ်ဆွေကြီးက အမှိုက်တွေ ယာပုံထားတော့ ကျုပ်တို့မောင်နှမ ဝှစ်က ထွက်လို့ မရတုတ်ဖြစ်နေတယ်။

ကိုးတောင်ပြည့်စေတီမှာ ကျုပ်တို့ မောင်နှမ ထပ်ပျက် ဆောင်ရွက်နေတဲ့ အလုပ်တွေ ကို လုပ်မရဖြစ်နေလို့ပါ။ ကျေးဇူးပြုပြီး မိတ်ဆွေကြီးအနေနဲ့ အိမ်အမှိုက်ပုံကို ဖယ်

ရှားပေးဖို့ မေတ္တာရပ်ခံပါတယ်” ဟု ပြောပြီး မောင်နှမနှစ်ယောက် လုံး ပျောက်ကွယ်သွားခဲ့သည်။ ဦးသီလ အိပ်မက်က လန့်နိုးတော့ အိပ်ခန်းတစ်ခန်းလုံး စံကားဝါပန်းနံ့ တွေ ကြိုင်လှိုင်နေသည်။ နာရီကို ကြည့်လိုက်တော့ နံနက်လေးနာရီ တိတိ။

ဦးသီလလည်း ကိုယ်လက်သန့်စင် ပြီး ကိုးတောင်ပြည့်စေတီသို့ သွား ရောက်ကာ ဘုရားဝတ်ပြုပြီး ညောင်ပင်အောက်ရှိ အမှိုက်ပုံကြီးကို ရှင်းလင်းခဲ့သည်။

အိပ်မက်ထဲတွင် တွေ့မြင်ခဲ့ရသော မောင်နှမနှစ်ဦးတို့အား ရည်စူး၍ မေတ္တာပို့ကာ - မိမိပြုသမျှ ကုသိုလ် ကောင်းမှု၏အဖို့ဘာဂကို အမျှပေး ဝေခဲပါသည်။

ခင်သစ္စာ (ဆက်သွယ်ရေး)

www.burmeseclassic.com

ကျောက်ပျက်ရုစားများမှာ

ဆွဲအားရှိသည်

လေး ခွီးလော့

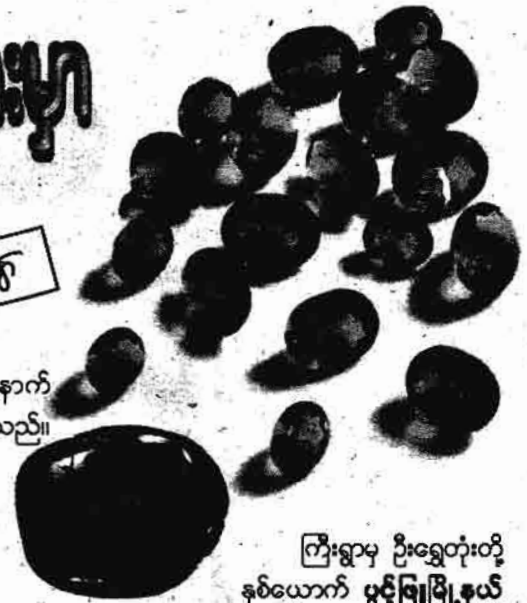

တစ်နေ့သော နံနက်ပိုင်း(၇)နာရီခန့်တွင် ကိုမေတ္တာသည် ရွာမှ စက်ဘီးစီးကာ ထွက်လာခဲ့သည်။ ရွာ၏အရှေ့ဘက်ရှိ တောင်မှမြောက်သို့ စီးဆင်းသော ဆည်မြောင်းပေါင်အတိုင်း မြောက်ဘက်သို့ ဦးတည်ကာ ထွက်လာခဲ့ခြင်းဖြစ်သည်။

သူ၏ရွာမှာ ရွှေပင်ပုရွာဖြစ်ပြီး သူ သွားမည့်ရွာမှာ ထန်းတောရွာကလေးဖြစ်သည်။ ထန်းတောရွာမှ ကိုပေါက်ကျော်ထံ သွားခြင်းဖြစ်သည်။

ကိုမေတ္တာနှင့် ကိုပေါက်ကျော်တို့သည် ညီနှင့်အစ်ကိုလို ရင်းနှီးခင်မင်ကြသည်။ ထန်းတောရွာဟု အမည်မှည့်ခေါ်ထားသော်လည်း အခုလက်ရှိ အခြေအနေမှာ ထန်းပင်များ အနည်းငယ်သာရှိသည်။

ရွှေပင်ပုနှင့် ထန်းတောရွာကလေးသည် (၂)မိုင်ခန့် ဝေးကွာသည်။ ထန်းတောရွာကလေးသည် ဆည်မြောင်းမကြီး၏ အရှေ့ဘက် တောင်ဘေးတွင် ကပ်လျက်ရှိသည်။

ရွာမှာ အရှေ့နှင့်အနောက် သွယ်တန်းလျက်ရှိပြီး လူနေအိမ်ခြေ(၇၀) ဝန်းကျင်သာရှိသည်။ ရွာ၏ ပတ်ပတ်လည်တွင် မြန်မာတို့၏ အဓိကထွက်ကုန်များဖြစ်သည့် ဆန်စပါးများ စိုက်ပျိုးသော လယ်ကွင်းများ ရှိသည်။

စပါးကို အဓိကထားကာ စိုက်ပျိုးကြသည်။ ကိုမေတ္တာ ထန်းတောရွာကလေးသို့ရောက်လျှင် ကိုပေါက်ကျော်ကို တွေ့သည်။ စကား အေးဆေးစွာ

ပြောကြရန် ရွာ၏ အနောက်ဘက်သို့ ထွက်လာကြသည်။ ရွာ၏ အနောက်သို့ ရောက်လျှင်

ဆည်မြောင်းမကြီးကို ဖြတ်ကူးထားသော ယေဘုယျအားဖြင့် ဆည်မြောင်းကြီး၏ အနောက်ဘက်သို့ လာခဲ့ကြသည်။

ဆည်မြောင်းမကြီး၏ အနောက်ဘက်ပေါင်အနီးတွင် အရိပ်အာဝါသကောင်းသော ကုက္ကိုပင်ကြီးရှိသည်။ ကုက္ကိုပင်ကြီး၏ အောက်တွင် ခါးလောက်မြင့်သော ကွပ်ပျစ်ကြီးရှိသည်။

ပူအိုက်သော နွေရာသီတွင် ထိုကွပ်ပျစ်ကြီး၌ ရွာသူရွာသားများ လေညင်းခံကြသည်။ အပူဒဏ်ကို သက်သာစေပါသည်။

ကိုမေတ္တာနှင့် ကိုပေါက်ကျော်တို့သည် ထိုကွပ်ပျစ်ကြီးဆီသို့ ရောက်သွားကြသည်။ ကွပ်ပျစ်ပေါ်တွင် ရွာထဲမှ ဦးမြဟန်ကို တွေ့ကြသည်။ ကိုမေတ္တာနှင့် ဦးမြဟန်သည် ရင်းနှီးသော မိတ်ဆွေများဖြစ်ကြသည်။

ဦးမြဟန်သည် ကမ္ဘီရပညာများကို ဝါသနာပါသူဖြစ်သည်။ စိတ်တည်ငြိမ်စေသော သမထအလုပ်ကို ပြုလုပ်သည်။ သိဒ္ဓိလှိုင်းများကို စိတ်ဝင်စားသည်။

တစ်ခါက ဦးမြဟန်နှင့် ကျောင်းကုန်း

ကြီးရွာမှ ဦးရွှေတုံးတို့ နှစ်ယောက် ပွင့်ဖြူဖြူနယ် အတွင်းရှိ လွမ်းတောင်ပေါ်မှ လွမ်းစေတီဘုရားသို့ သွားရောက်ခဲ့ကြသည်။ လွမ်းတောင်အနီးရှိ ရေပိကြီးပေါ်တွင် နှစ်ယောက်သား ရသေ့ဝတ်ခဲ့ကြသည်။

ရေပိကြီးပေါ်တွင် တစ်လတိတိ ဝေပိတ်ကျင့်ကာ နေခဲ့ကြသည်။ ထိုအချိန်က ကျောင်းကုန်းကြီးရွာက ဦးရွှေတုံးသည် မင်္ဂလာဆောင်ပြီးသည့် နေ့မှာပင် နီးအသစ်စက်စက်ကလေး (ဒေါ်သီ)ကို ထားခဲ့ကာ ဦးမြဟန်နှင့် အတူ ရသေ့ဝတ်ခြင်းဖြစ်သည်။ အံ့လောက်စရာပင်။

ဦးမြဟန်သည် ကျောင်းကုန်းကြီးရွာ၏ အနောက်တွင်ရှိသော မယ်ဆရာ ရသေ့မကြီးထံ ချဉ်းကပ်သည်။ မယ်ဆရာထံမှ နိဿရည်းများ ခံယူသည်။

ရွာမှ ဆွေမျိုးတစ်စု တပည့်ခံကြသည်။ ဤသည်မှာ ဦးမြဟန်၏ ကမ္ဘီရပညာများနှင့် ဝါသနာပါခြင်းကို အနည်းငယ် တင်ပြခြင်း ဖြစ်ပါသည်။

ကိုမေတ္တာနှင့် ဦးမြဟန်တို့ တွေ့ဆုံ

ကြလျှင် နှစ်ဦးသား အပြုံးနှင့် နှုတ်ဆက်လိုက်ကြသည်။

‘ဦးမြဟန်ရေ... တွေ့တုန်း ဆုံတုန်း ဂန္ထရုအကြောင်းအရာလေးနဲ့ ပတ်သက်လို့ ပြောပြပါဦး၊ အသက်ကြီးတာ တစ်နည်းသာ ဆိုသလို ဘဝအတွေ့အကြုံများတဲ့ ဦးမြဟန်ဆီက ဗဟုသုတ ယူပါရစေ’

ဦးမြဟန်သည် ပြုံးလျက်...
‘ကျောက်ပျက်ရတနာတွေမှာ သွေအေးရှိတာ ဆီပျား ကြားဖူးလား’

‘ကျွန်တော်တော့ မကြားဖူးပါဘူး ဦးမြဟန်’

‘ကျုပ် မှတ်သားဖူးတာနဲ့ လက်တွေ့ ကြုံရတဲ့ ပုဂ္ဂိုလ်တစ်ဦးရဲ့ ပြောပြချက်ကို ပြန်ပြောပြပါမယ်’

‘ဟုတ်ကဲ့ ကြားပါရစေ’

‘လွန်ခဲ့တဲ့ နှစ်(၄၀)လောက်က “ရတနာဒီပ” လို့ခေါ်တဲ့ စာအုပ်ကလေးတစ်အုပ်ကို ဖတ်ဖူးတယ်။ စာအုပ်ကလေးက ပါးပါးလေးပါ။

အဲဒီစာအုပ်ကလေးထဲမှာ ဖတ်ရတာက ရွာတစ်ရွာမှာ မောင်ပန်းစုံလို့ခေါ်တဲ့ လူငယ်တစ်ယောက်ရှိတယ်။ သူ့မှာ အရွယ်(ဗလ)ကြီးကြီး ကျောက်နီကြီးတစ်လုံးရှိတယ်။

လူငယ်ဆိုတာ လှချင်ပချင်တဲ့ အရွယ်ကိုး။ ဒါကြောင့် သူ့ရဲ့ကျောက်နီ ကျောက်ကြီးကို ရွှေနဲ့ ကွင်းပြီး လက်စွပ်လုပ်တယ်။ နောက်ပြီး အဲဒီကျောက်နီ လက်စွပ်ကြီးကို လက်မှာ ဝတ်ထားတယ်။

ကျောက်နီကြီးက အရွယ်ကြီးတော့ လက်စွပ်ကလဲ အကြီးကြီး လုပ်ထားရတာပေါ့။ သူတို့ရွာထဲက လူတွေက မောင်ပန်းစုံရဲ့ ကျောက်နီကြီးကို ချက်ကျောက်ထင်နေကြတာ မြင်တဲ့ သူတိုင်းကပဲ ဆိုပါတော့။

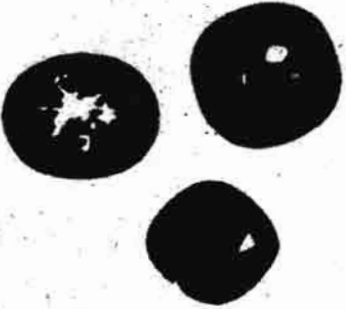

ရွာထဲက လူတွေကလဲ ကျောက်ကလေးများ ဝယ်ယူ စုဆောင်းတာကို ဝါသနာပါကြတယ်။ ပတ္တမြား၊ နီလာ၊ ဥဿဖရား၊ စိန်၊ ကြောင်၊ မြ စသည်ဖြင့် လက်လှမ်းမီသရွေ့ မိမိတို့ နိုင်သရွေ့ စုဆောင်းကြတာပေါ့။

ရွာထဲက လူတွေက သူတို့ကျောက်တွေကသာ ထွင်းထွက်ကျောက်စစ်တာ။ မောင်ပန်းစုံရဲ့ ကျောက်နီလက်စွပ်ကြီးက အတုပဲလို့ တမ်းတမ်းစွဲ မှတ်သားထားကြတယ်။

တစ်နေ့မှာ မောင်ပန်းစုံတို့ရွာကို “ကုလားကြီး” တစ်ယောက် ရောက်လာတယ်။ လွယ်အိတ်ကြီးကိုလဲ လွယ်ထားတယ်။ အဲဒီကုလားကြီးဟာ ရွာထဲ ဝင်မိရင်ပဲ...

“ရတနာကျောက်မျိုးစုံ ဝယ်ယူလိုပါတယ် ခင်ဗျ၊ ကျောက်များ ဝယ်ပါတယ် ခင်ဗျ”

အဲသလို ရွာလယ်လမ်းအတိုင်း လမ်းလျှောက်ရင်း ပတ်အော်နေတယ်တဲ့။

အဲဒီအချိန်မှာ လူအချို့က ကျောက်နီကြီးကြီးကိုမှ ဝယ်ချင်ရင် မောင်ပန်းစုံဆီသွားလို့ ခပ်တည်တည် ပြောကြတယ်။

အမှန်က မောင်ပန်းစုံရဲ့ ကျောက်နီကြီးဟာ ချက်ကျောက်ဆိုပြီး နောက်ပြောင်ပြောကြတာ။

ဒါပေမယ့် ကုလားကြီးက တစ်အိမ်

ပြီး တစ်အိမ် မေးပြီး မောင်ပန်းစုံအိမ်ကို အပြန်ခိုင်းသတဲ့။ နောက်ဆုံး မောင်ပန်းစုံရဲ့ အိမ်ကို ရောက်သွားတယ်။

“မောင်ပန်းစုံ ရှိပါသလားခင်ဗျ”

“ဟုတ်ကဲ့ ရှိပါတယ်။ မောင်ပန်းစုံဆိုတာ ကျွန်တော်ပါပဲ။ ဘာကိစ္စရှိလို့ ပါလဲ ဆရာကြီး”

“တခြားတော့ မဟုတ်ပါဘူး၊ မောင်ပန်းစုံမှာ ကျောက်နီကျောက်ကြီး ရှိတယ်လို့ သိရပါတယ်။ အဲဒီ ကျောက်နီကြီးကို ရောင်းမယ်ဆိုရင် ဝယ်ချင်လို့ပါ”

“ကျွန်တော်မှာ ကျောက်နီကြီး ရှိပါတယ်။ ကြိုက်ဈေးရရင် ရောင်းမှာပါ”

“ဟုတ်ကဲ့ ကျောက်ကို ကြည့်ပါရစေ”

မောင်ပန်းစုံဟာ သူ့လက်မှာ ရွှေနဲ့ ကွင်းလုပ်ထားတဲ့ ကျောက်နီလက်စွပ်ကြီးကို ချွတ်ပြတယ်။ ကုလားကြီးဟာ လက်စွပ်မှာ ကျောက်နီကြီးကို အသေအချာ ကြည့်ပြီး ဝယ်မည်ဖြစ်ကြောင်း ပြောပြတယ်။

ကုလားကြီးနဲ့ မောင်ပန်းစုံတို့ဟာ ကျောက်နီကြီးကို ရောင်းဝယ်ရန် အပြန်အလှန် ဈေးညှိကြတယ်။ နောက်ဆုံးမှာ ကျောက်မျက်ရတနာဝယ်တဲ့ ကုလားကြီးဟာ မောင်ပန်းစုံ လိုချင်တဲ့ ငွေကြေးပေးပြီး ဝယ်ယူလိုက်တယ်။

မောင်ပန်းစုံရဲ့ ကျောက်နီကြီးကို ချက်ကျောက်ထင်ပြီး ပြက်ရယ်ပြုကြတဲ့ ရွာသူရွာသားတွေ အံ့သြနေကြတယ်။ သူတို့ ယူဆချက်တွေ မှားယွင်းကြောင်း သိလာတယ်။

ကျောက်ဝယ်တဲ့ ကုလားကြီးဟာ မောင်ပန်းစုံထံမှ ကျောက်နီကြီး သူ့လက်ထဲရောက်ရင်ပဲ လွယ်သားတဲ့ အိတ်ကြီးထဲမှ သူ့တစ်ဘူးကို ထုတ်လိုက်တယ်။ နောက်ပြီး သူ့ကို အဖုံး

ဖွင့်လိုက်တယ်။

ဘူးထဲတွင် အရောင်မျိုးစုံ ရတနာ ကျောက်ကလေးတွေကို တွေ့မြင်ကြရ တယ်။ ကုလားကြီးဟာ ဝယ်ယူထားတဲ့ ကျောက်နီကြီးကို လက်ထဲမှာကိုင် ရင်း...

“ကျောက်မျိုး ရှာနေတာ ကြာပြီ... အခု ရတော့တယ်။ ဒီလို ကျောက်နီကြီးရင် ဒီဘူးထဲက ကျောက်တွေ ဘာလို့သေလဲ” လို့ ဆိုကာ ဘူးထဲက ကျောက်တွေ ကို လက်နဲ့ဆုပ်ပြီး အဝေးကို လွှင့်ပစ် လိုက်တယ်။

ဘေးက ကြည့်နေတဲ့ ရွာသူရွာသား တွေလဲ ကုလားကြီးရဲ့ အပြုအမူကို နားမလည်နိုင်အောင် ဖြစ်နေကြတယ်။

ကုလားကြီးဟာ မောင်ပန်းစုံထံမှ ရတဲ့ ကျောက်နီကြီးကို ဘူးထဲကို ထည့်ပြီး အဖုံးကို လှုပ်ထားလိုက်တယ်။

မောင်ပန်းစုံတို့နဲ့ စကားစမြည် ပြော နေတယ်။ အတန်ကြာတော့ စောစော က လွှင့်ပစ်လိုက်တဲ့ ရောင်စုံကျောက် ကလေးတွေဟာ ကျောက်နီကြီးဘေး မှာ ကပ်လျက် ရောက်နေတာကို ဘူး ထဲမှာ မြင်တွေ့ကြရတယ်။

ဘေးမှ ကြည့်နေကြတဲ့ ရွာသူ ရွာသားတွေဟာ ရောင်စုံကျောက်တွေ ဘူးထဲ ပြန်ရောက်လာတာ မြင်တော့ စောစောက နားမလည်အောင် ဖြစ် နေတာတွေ နားလည်လာကြတယ်။ အံ့သြနေကြတယ်။

ကျောက်နီကြီးရဲ့ ဆွဲအားကြောင့် တစ်နည်းအားဖြင့် ကျောက်နီကြီးရဲ့ စွမ်းအားကြောင့် ရောင်စုံကျောက် ကလေးတွေ ပြန်ရောက်လာတာကို သိကြတယ်လေ။

အဲဒီစာအုပ်ကလေးကို ဖတ်ကြည့် ပြီး မှတ်သားရလို့ ကျောက်မှာ ဆွဲအား ရှိကြောင်း သိခဲ့ရတယ်”



ဦးမြဟန်သည် စကားပြောရင်း ခံတွင်းချဉ်လာပုံ ပေါ်သည်။ လက်မှ ဆေးပေါ့လိပ်တို့ကို မီးခြစ်နှင့် မီးညှိ သည်။ နောက်ပြီး ဆေးလိပ်ကို အားရ ပါးရ ပါးပိန်အောင် ဖွာလိုက်သည်။ မီးခိုးများ ထောင်းထလာသည်။ ကိုမေတ္တာမှ...

‘အဲဒီလိုမှတ်သားရပြီး ကျောက် တွေမှာ ဆွဲအား တကယ်ရှိတယ်လို့ သုံးသပ်ပါသလား’

‘ကျုပ်လဲ အဲဒီ ရတနာဒီပ စာအုပ် ကလေးကို ဖတ်ပြီး ကျောက်တွေမှာ ဆွဲအားရှိတယ်ဆိုတာ ယူဆရမှာ လိပ်ခဲတင်းလင်းဖြစ်နေတယ်။ ဘာ ကြောင့်လဲဆိုတော့ စာတွေ့ ရှိသေး တာကို။’

နောက်တော့ ကျောက်တွေမှာ ဆွဲအားရှိတာကို လက်တွေ့ကြုံရတဲ့ ပုဂ္ဂိုလ်က ပြောပြတော့မှ ကျုပ်လဲ ဟုတ်မှန်ကြောင်း ဆုံးဖြတ်လိုက်တယ်။ ယုံကြည်တော့တယ်ပေါ့ဗျာ’

ကျောက်တွေမှာ ဆွဲအားရှိတာကို လက်တွေ့ကြုံရတဲ့ ပုဂ္ဂိုလ်ရဲ့ပြောပြ ချက်ကို ပြန်ပြောပြပါမယ်

‘ဟုတ်ကဲ့ ကြားပါရစေဗျာ’

‘ကျုပ်တို့ရွာရဲ့ အရှေ့နားကရွာမှာ ကိုအောင်ပိုင်ဆိုတဲ့ လူတစ်ယောက် ရှိခဲ့တယ်။ ကျုပ်ထက် အသက်ကြီးပါ တယ်။ သူ အရွယ်ကောင်းတုန်းက စစ်တပ်ထဲကို လိုက်ခဲ့တယ်။’

သူ့မှာ တွင်းထွက် ကျောက်ဖြူ တစ်လုံး ရှိတယ်။ ကျောက်အမျိုး အစားတော့ မပြောတတ်ဘူး။ ကျောက် အရွယ်အစား(ဗလ)ကတော့ ကြီး တယ်။

ကျောက်ကို အလင်းရောင်မှာ ထောင်ကြည့်လိုက်ရင် ဝက် သဏ္ဍာန် သတ္တဝါကလေး နှစ် ကောင် မာန်စီတိုက်ခိုက်နေတာကို မြင်ရတယ်။

အဲဒီကျောက်ဖြူကို လက်စွပ်ကွင်းပြီး လက်မှာ အမြတ်ထားတယ်။ စစ်တပ် ထဲလိုက်တော့ စစ်တိုက်ထွက်ရတာ ပေါ့။ ရန်သူနဲ့တွေ့လို့ တိုက်ပွဲတွေဖြစ် ရင် သေနတ်ပစ်သံတွေသာ ကြားရပြီး သူ့ဆီကို ကျည်ဆန်တွေ ရောက်မလာ ဘူးတဲ့။

သူ့ရဲ့ ဘယ်တောင်ပံ၊ ညှာတောင်ပံ မှာရှိတဲ့ လူနှစ်ယောက်ဆီထံကိုတောင် ကျည်ဆန် မရောက်ဘူးတဲ့။ ကျည်လွှဲ ပစ္စည်းလို့ ခေါ်ရမှာပေါ့ဗျာ။ တိုက်ပွဲများ ဖြစ်ရင် သူ့ဘေးတွေမှာ နေချင်တဲ့သူ များသတဲ့။ အသက်အန္တရာယ်ဘေးက ကင်းဝေးတာကိုး။

နောက်ပိုင်းမှာ ကိုအောင်ပိုင် စစ်တပ်က ထွက်ပြီး အနားယူခဲ့တယ်။ စစ်ထဲတုန်းကလဲ ဗိုလ်ကြီးအဆင့်နဲ့ နေခဲ့ရတာနော်။ ရွာပြန် အနားယူတော့ တစ်နေ့မှာ ကျုပ်နဲ့ သူ ဆုံမိကြတယ်။ စကားလက်ဆုံ ကြတယ်။

အခုလို ရတနာကျောက်မျက်တွေ အကြောင်း စကားရောက်သွားကြ တယ်။ အဲဒီ ကျောက်ဖြူအကြောင်းကို အခုလို ပြောပြတယ်။

ကိုအောင်ပိုင်က...

“ကိုမြဟန်... ကျုပ်လက်မှာ ဝတ် ထားတဲ့လက်စွပ်က ကျောက်ကို ဒါက ကျောက်ခေါ်သလဲဗျ... ကြည့်ပစ်ပါ”

“အရောင်အသွေးက အဖြူရောင်ပဲ ဗျ ကြောင်ကျောက်များ ဖြစ်နေမလား”

“ကျောက်ကို အလင်းရောင်မှာ ထောင်ကြည့်စမ်းပါဦး”

ကျွန်ုပ် လက်စွပ်ကျောက်ကို အလင်း ရောင်မှာ ထောင်ကြည့်လိုက်တယ်။ အခုနင်က ပြောသလို ဝက်ကဲ့သို့ သတ္တဝါကလေးနှစ်ကောင် မာန်ဖီ တိုက်ခိုက်နေတာကို တွေ့ရတယ်။

“ဝက်ကလေးနှစ်ကောင် တိုက်ခိုက် နေတာနဲ့ တူသလားလို့”

“ဟုတ်တယ်... ဒီကျောက်က ကာယ သိဒ္ဓါပေးတယ်။ စစ်တပ်စစ်က တာဝန်ထမ်း ဆောင်စဉ်က တိုက်ပွဲတွေ ကြုံရတယ်။ ဒီပေမယ်ဟောဒီကျောက်ကလေး စွမ်းရည် သတ္တိကြောင့် ကျွန်ုပ်ကို ကျည်ဆန်တွေ မလာဘူးဗျ”

“ဟင်... ဟုတ်လား”

“ဟုတ်တယ်... ဂန္တီရပညာ ဝါသနာ ပါတာ တူကြတော့ ပြောရဦးမယ်။ ဟောဒီ... ကျုပ် ကျောက်ကလေးက ကာယသိဒ္ဓါစွမ်းရုံမကဘူးဗျ။ ကျောက် ကလေးတွေ ရောက်လာအောင် ဆွဲနိုင် တဲ့ ဆွဲအားလဲ ရှိတယ်”

“ပြောပြစမ်းပါဦး”

“ဒီကျောက်ကလေးကို ဖန်ဘူးထဲ မှာ ဝါဂွမ်းကလေးခံပြီး အဖုံးပိတ်ထား လေ့ရှိတယ်။ တရိုတသေ ထားတာပေါ့ ဗျာ။ တစ်နေ့မှာ ဖန်ဘူးထဲ ကျောက် ကလေး ထည့်ထားပြီး အဖုံးနဲ့ မပိတ် ဖြစ်ဘူး။

နောက်တစ်နေ့ သတိရလို့ ကြည့် လိုက်တော့ ကျုပ်ကျောက်ကလေးရဲ့ ဘေးမှာ ကျောက်နီကလေးတစ်လုံး ရောက်နေတာကို တွေ့ရတယ်။

အဲဒီကျောက်ကလေးက တွင်းထွက် ပတ္တမြားကျောက်နီလေးဗျ။ အဲဒီလို ကျောက်ကလေးတွေ ရောက်လာတာ



ကျောက်(၅)လုံးအထိ ရဖူးတယ်” လို့ ပြောပြတယ်

‘ဦးအောင်ပိုင် ကိုယ်တွေ့ကို ထောက်ရင် ဦးမြဟန်ပြောခဲ့တဲ့ ရတနာ ဒီပ စာအုပ်ကလေးထဲက မောင်ပန်းစုံ ရဲ့ ကျောက်နီလက်စွပ်(ပတ္တမြား)လဲ ဆွဲအားရှိတာ အမှန်ပေါ့နော်’

‘မှန်တာပေါ့ဗျာ... ကိုအောင်ပိုင်က သူ့ကျောက်ဖြူကလေးရဲ့ ဆွဲအားရှိ ကြောင်း ပြောပြမှ ကျုပ် မှတ်သားခဲ့ရတဲ့ မောင်ပန်းစုံရဲ့ ကျောက်နီပတ္တမြားကြီး ဆွဲအားရှိကြောင်း လက်ခံယုံကြည်မိ တော့တယ်။

‘ကျွန်တော်လဲ ကျောက်များမှာ ဆွဲအားရှိကြောင်း လက်ခံယုံကြည် သွားပြီဗျီ’

‘ကျောက်ဆွဲအားရှိတဲ့ အကြောင်း ကိုတော့ ပြောပြီးပြီ။ ကျောက်ပြား ကလေးအကြောင်း ဆက်ပြောပြဦး မလား’

‘ဦးမြဟန်ကလဲ ပြန်ပြီး မေးခွန်း ထုတ်နေပြီ။ ဆက်သာပြောပါ ဗဟု သုတ ရတာပေါ့’

‘ကိုအောင်ပိုင်ဟာ မသေခင် ကျန်းမာရေး ကောင်းနေချိန်မှာ အဲဒီ ကျောက်ဖြူကလေးကို သူ့ရဲ့ ဒုတိယ ခင်မင်ရာသူ ဒေါ်ဖြူပြာကို ပေးအပ်ခဲ့ တယ်။ ကျောက်ဖြူကလေးရဲ့ စွမ်းရည် ကိုလဲ ပြောမပြခဲ့လို့ ဒေါ်ဖြူပြာ မသိဘူး။

ကိုအောင်ပိုင် သေဆုံးခဲ့လို့ နှစ် အနည်းငယ်ကြာတဲ့အချိန်မှာ ဒေါ်ဖြူ ပြာမှာ ငွေကြေး လိုအပ်လာတယ်။

ငွေကြေး ပြေလည်ရေးအတွက် မြို့က ပန်းထိမ်ဆိုင်ကို သွားပြီး ကျောက်ဖြူ ကွင်းထားတဲ့ လက်စွပ်ကို ရောင်းတယ်။

ပန်းထိမ်ဆရာက ကျောက်ဖြူကို ဖြုတ်ပြီး ရွှေကို ချိန်တွယ်တယ်။ ‘ရွှေ အလေးချိန်ရ ကျသင့်တဲ့ ငွေကြေးကို ပေးတယ်။

ကျောက်ဖြူရဲ့ အစွမ်းသတ္တိကို မသိတဲ့ ဒေါ်ဖြူပြာဟာ ကျောက်ဖြူကို ပန်းထိမ်ဆရာအား အလကား ပေးခဲ့ တယ်။ ကျောက်ရတဲ့ ပန်းထိမ်ဆရာ ကလဲ ကျောက်ရဲ့ အစွမ်းသတ္တိကို မသိတာကတစ်ကြောင်း၊ အလကားရ တာက တစ်ကြောင်းကြောင့် သိပ် အလေးမထားဘဲ စားပွဲအံ့ဆွဲထဲ လွယ်လွယ်ပဲ ထားလိုက်တယ်။

နောက်တစ်နေ့မှာ မောင်ပေါက် ကျော်ရဲ့ အဖေ ဦးမူချစ်ဟာ ဒေါ်ဖြူပြာ လက်စွပ်ရောင်းခဲ့တဲ့ ပန်းထိမ်ဆိုင်ကို တိုက်တိုက်ဆိုင်ဆိုင် ရောက်သွားတယ်။ ပန်းထိမ်ဆရာနဲ့ ဦးမူချစ်ကလဲ အတော်ရင်းနှီးတယ်။ စကားပြောကြ ရင်းက ပန်းထိမ်ဆရာက...

“မနေ့က ဦးမူချစ်တို့ရွာရဲ့ အရှေ့တက်က ရွာက ဒေါ်ဖြူပြာ လက်စွပ်လာရောင်းတယ်။ လက်စွပ်ကပါတဲ့ ကျောက်ဖြူကလေးကို ထောင် ကြည့်တော့ သိ ထားခဲ့မေးတယ်” ဦးမူချစ်ဟာ ဦးအောင်ပိုင်ရဲ့ ကျောက်ဖြူအစွမ်းကို ကောင်းကောင်း သိသူဦး...

“ပန်းထိမ်ဆရာ အဲဒီကျောက်ဖြူ ကလေးကို ကျုပ် ပြစမ်းပါ”

ပန်းထိမ်ဆရာက ထုတ်ပြတယ်။ ဦးမူချစ်က...

“ဒီကျောက်ဖြူကလေး ကျုပ်ကို ပေးပါ ပန်းထိမ်ဆရာ... ကျောက်ဖြူ ဆိုတော့ အသက်ကြီးတဲ့ ကျွန်ုပ်လိုက် တယ်။ လက်စွပ်ကွင်းဝတ်ရမယ်။ ဘယ်



ပီလေးလယ်
(လယ်တော်)

ညအခါ တွေ့တတ်သော

မီးလုံးများအကြောင်း

တရုတ်စာစဉ်

၂၀၁၃ ခုနှစ်၊ မေလထုတ်၊ အမှတ် (၃၂)၊ စာမျက်နှာ (၂၅၄)၊ နက္ခတ္တ ရောင်ခြည်မဂ္ဂဇင်းတွင် ပါဝင်သော ဆောင်းပါးရှင် ထူးမမ(ပေါင်)၏ “မီးညွန့်မီးလှုံ မီးတောက်ကြီးနှင့် နီရဲလောင်ကျွမ်းနေသော မီးလုံးကြီး သိသူများမှ ဖော်ပြရေးသားပေးကြ ပါရန်” ဆောင်းပါးကို ဖတ်မိပြီး ဤ ဆောင်းပါးအား သိသူများမှ ရေးသား လိုက်ခြင်း ဖြစ်ပါသည်။

လွန်ခဲ့သော ဆယ်နှစ်တာကာလက ဖြစ်ရပ်မှန်တစ်ခု ဖြစ်ပါသည်။ ကိုမြင့် ဝင်းဆိုသူသည် စာရေးသူ နေထိုင် သော ရွာနှင့် သိပ်မဝေးလှသော ဘေး ရွာတွင် နေထိုင်ပါသည်။ စာရေးသူတို့ မိသားစုနှင့် အလွန်ရင်းနှီးသူဖြစ်ပြီး စာရေးသူတို့အိမ်၌ အမြဲတမ်း ဝင်ထွက် သွားလာနေတတ်သူ ဖြစ်ပါသည်။

တစ်ခုသော ညတစ်ညတွင် ဖြစ်၏။ ကိုမြင့်ဝင်းသည် ညဉ့်သန်းခေါင်ယံ

အချိန်၌ ကျန်းမာရေး အပေါ့အပါးသွား ရန် အိပ်ရာမှထ၍ အိမ်အပြင်သို့ ထွက် ခဲ့သည်။ ထို့နောက် ရေအိမ်၌ ကျန်းမာ ရေး အပေါ့အပါးသွားပြီး ပြန်အလာ တွင် ကိုမြင့်ဝင်းအိမ်၏ မီးဖိုချောင်ဘေး မှ ပန်းကန်ဆေးသောနေရာ ရေပုပ် အစပ်တွင် လူဦးခေါင်းလောက် အရွယ် ရှိပြီး နီရဲတောက်လောင်နေသော မီးလုံး ကို တွေ့ခဲ့၏။

ကိုမြင့်ဝင်း အပါအဝင် စာရေးသူတို့ ရွာတစ်ကြောလုံးရှိ လူများအဖို့ ထိုစဉ် က ထိုသို့ မီးလုံးတွေ့ရခြင်းမှာ မဆန်း တော့ပါ။

ထိုသို့ မီးလုံးကြီးများကို လပြည့် လကွယ်ညအပြင် အခြားသော ညများ

၌လည်း တွေ့ရတတ်သည်။ ကိုမြင့်ဝင်းသည်လည်း ကြောက် တတ်သူ မဟုတ်သည့်အတွက် မီးဖို ဘေးမှ ငှက်ကြီးတောင်စားကို ယူပြီး ထိုမီးလုံးအား လိုက်ခတ်၏။ ထိုမီးလုံး များမှာ ကိုမြင့်ဝင်း၏ အရပ်ထက် ကျော်၍မတက်ပေ။

ကိုမြင့်ဝင်းသည် ပြေးနေသော မီးလုံး ကို မည်သို့ပင် ကြိုးစား၍ လိုက်ခတ် စေကာမူ မမိဘဲ တစ်လံလောက်အကွာ တွင် ကွာကျန်ခဲ့သည်။

ဤသည်မှာ မယုံနိုင်စရာ အဖြစ် ပျက်တစ်ခု ဖြစ်သော်လည်း ကိုမြင့်ဝင်း နေထိုင်သော ရှမ်းကျေးရွာလေးတွင် ဖြစ်ခဲ့သည့် ကိုမြင့်ဝင်း၏ ကိုယ်မဟုတ်

www.burmeseclassic.com

စာဖျက်နာ (၂၇၀)မှ အဆက်

လိုလဲ ပေးမယ် မဟုတ်လား”

“အလကားတော့ မပေးနိုင်ဘူး။ ဦးမှူးရစ်လက်ဖက်ရည်တိုက်ရလိမ့်မယ်”

“ရပါတယ်ဆရာရယ်... အခုပဲ လက်ဖက်ရည်ဆိုင် သွားမယ်”

ဆိုပြီး ဦးမှူးရစ်ဟာ ကာယသိဒ္ဓိစွမ်း တဲ့ ကျောက်ဖြူကလေးကို လက်ဖက် ရည်တစ်ခွက်၊ မုန့်တစ်ခုနဲ့ ရခဲ့တယ်။ အခုခေတ်ကြီးမှာ ကာယသိဒ္ဓိပြီးတဲ့ ပစ္စည်းတစ်ခုဟာ ငွေကျပ် သိန်းရာ ထောင်ချီတန်တယ်။ အခုပြောတဲ့ ကျောက်ဖြူကလေးဟာ ငွေကျပ်သိန်းရာ ထောင်ချီ တန်တာပေါ့။ နောက်ဆုံး ပြောရရင် ကျောက်ဖြူကလေးကို အခု ခင်ပျားနားက ကိုပေါက်ကျော်ရဲ့အဖေ ဦးမှူးရစ်လက်ထံ ရောက်တာပဲ

ဒီလိုဆို ကိုပေါက်ကျော် မင်း မိဘ အိမ်မှာ ကျောက်ဖြူကလေး ရှိသေး လား။ အစ်ကို ပြစ်မိပါကွ၊ မြင်ဖူးတယ် ရှိအောင် ကြည့်ရတာပေါ့

‘အစ်ကို့ရေ... ကျောက်ဖြူကလေး ကို ကျွန်တော်အဖေ ရတာအမှန်ပါ။ အဲဒီကျောက်ဖြူကလေးကို အဖေက ကျွန်တော်ကို ပေးပါတယ်။ ကျောက် ကလေးကို ငွေခွဲကွင်းပြီး လက်စွပ် ဝတ်ခဲ့ပါတယ်။ လက်မှာ ဝတ်ထားရင်း က ကျပျောက်သွားခဲ့တာ အခုထိ ရှာမတွေ့ပါဘူးဗျာ’

‘ကျောက်မျက် ရတနာတွေဟာ စွမ်းရည်သတ္တိ ရှိကြတယ်။ သူတို့ သိဒ္ဓိရှိသလို စွမ်းရည်ရှိသလို ဝတ်ဆင် တဲ့လူတွေကလဲ အကျင့်သီလနဲ့ ပြည့်စုံ ဖို့လိုတယ်။

ထံဆင်တဲ့သူနဲ့ မထိုက်တန်တဲ့ အချိန် မှာတစ်ရပ်ချည်း ဟောပြောကြတယ်။ လောကကြီးမှာ ကိုယ်သိတာ မြင်တာ၊ မတွေ့ဘူးတာတွေ အများကြီး ရှိတယ်။ ကိုယ်ညာထိမမိတိုင်း မဟုတ်နိုင်ဘူး မဖြစ်နိုင်ဘူးလို့ ပြောလို့မရဘူး။ ဘုရား ရှင် ဟောကြားတဲ့(မဇ္ဈိမပဋိပဒါ) အလယ်အလတ် တရားလမ်းစဉ်နဲ့ အညီ သုံးသပ်မှသာ မှန်ကန်ပါလိမ့် မယ် ကိုမေတ္တာရေ’

မှတ်ချက် ။ နေ့ရပ်၊ အမည်နာမ များကို ပြောင်းလဲထားပါသည်။ အမှားအမှန်ကို မှီခွဲသိမြင်ဖို့ကြံ ပါဝေ။

စတင်၊ ဦးကျော်

ဖြစ်ရပ်မှန်တစ်ခု ဖြစ်ပါသည်။

နောက်ဖြစ်ရပ်တစ်ခုမှာ စာရေးသူ (၄)တန်းကျောင်းသားအရွယ်က ဖြစ်ပါ သည်။

စာရေးသူ၏ အရှေ့ဘက်ရွာမှ တောင်ကုန်းပေါ်တွင် စေတီဖြူဖြူလေး တစ်ဆူရှိ၏။ ထိုစေတီကို စာရေးသူ၏ နေအိမ်မှ အထင်းသား တွေ့မြင်နိုင်ပါ သည်။

ဤသို့လျှင် ညအခါ၌ ထိုစေတီပေါ် တွင် အဝေးမှ အထင်းသား တွေ့မြင်ရ သော မီးလုံးနှစ်လုံးသည် ထိုစေတီကို အချိန်အတော်ကြာ လှည့်ပတ်နေတတ် သည်။

ဤအခြင်းအရာကို စာရေးသူကိုယ် တိုင် မျက်ဝါးထင်ထင် မြင်ခဲ့ရပါသည်။ စာရေးသူသာမက လူအတော်များများ လည်း မြင်တွေ့ရဖူး၏။

ဤသည်ကို တွေ့ကြသော လူကြီး များက စေတီ ရောင်ခြည်တော် ကွန့်မြူး သည်ဟု ပြောကြသလို နတ်သိကြား တွေ၊ တန်ခိုးရှင်တွေ စေတီကို လာ ရောက် ဖူးမြော်ကြသည်ဟုလည်း ဆိုကြပြန်ပါသည်။

နောက် ဖြစ်စဉ်တစ်ခုမှာ စာရေးသူ တို့ရွာ၏ ဘုန်းတော်ကြီးကျောင်းတွင် သိမ်သမုတ်စဉ်က ဖြစ်ပါသည်။ အချိန် ကာလအားဖြင့် (၃)နှစ်ကျော်မျှသာ ရှိသေး၏။

သိမ်သမုတ်ခြင်းကိုမူ ဗုဒ္ဓဘာသာဝင် တိုင်း သိကြပြီး ဖြစ်မည်ထင်ပါသည်။ သို့ပါ၍ အကျယ်မချဲ့လိုတော့ပါ။

ဘုရားကျောင်းကန် အင်္ဂါရပ်ထဲတွင် ရဟန်း၊ သံဃာတော်များ ပဉ္စင်းခုံခြင်း၊ ကံထပ်ခြင်းများ ပြုလုပ်ရာဖြစ်သော သိမ်ကျောင်းတော်သည်လည်း အပါ အဝင် ဖြစ်လေသည်။

ထိုသိမ်ကျောင်းတော်အား မဆောက်

လုပ်မီ ဆောက်လုပ်မည့် မြေနေရာကို ပန္နက်ရိုက်ပြီး ရဟန်းသံဃာတော်များ စုပေါင်း၍ ပရိတ်ရွတ်ဖတ်ရပါသည်။ ထိုသို့ ရွတ်ဖတ်ခြင်းကို (၃)ရက်တိတိ ရွတ်ဖတ်ပြီးမှ သိမ်ကျောင်းတော် စတင် ဆောက်လုပ်ရပါသည်။

ထိုသို့ ပရိတ်ရွတ်ဖတ်ခြင်းကို သိမ် သမုတ်သည်ဟု အလွယ်တကူ မှတ်ယူ နိုင်ကြပါသည်။

ထိုသိမ်ကျောင်း ဆောက်လုပ်မည့် နေရာတွင် (၃)ရက်တိတိ ပရိတ်ရွတ် ဖတ်ပြီးစီးသော ညတွင် ဖြစ်ပါသည်။ အချိန်ကာလအားဖြင့် ည(၁၀)နာရီနှင့် (၁၁)နာရီကြားတွင် ဖြစ်ပါသည်။

ဘေးပတ်ဝန်းကျင်မှ မီးပွားသေးသေး လေးများ၊ မီးလျှံများနှင့် ကွမ်းသီးလုံး လောက်အရွယ် မီးလုံးသေးသေးလေး များသည် ထိုမြေနေရာပေါ်သို့ တဖြည်း ဖြည်းချင်း ကျရောက်နေကြသည်ကို စာရေးသူနှင့်တကွ ရွာမှ လူအတော် များများ တွေ့ရှိခဲ့ပါသည်။

ထိုမီးများ၏ အရောင်မှာ ဂက်(စ်)မီး ရောင် မီးညွန့်၊ မီးပွားလေးများနှင့် အနီရောင်မီးလုံးလေးများ ဖြစ်သည်။ ဘုန်းတော်ကြီးကျောင်းနှင့် စာရေးသူ၏ အိမ်မှာ တစ်ခေါ်စာလောက်သာ ဝေး သောကြောင့် ထို မီးညွန့်၊ မီးလျှံ၊ မီးပွား၊ မီးလုံးလေးများကို စာရေးသူ၏ အိမ်မှ အထင်းသား တွေ့မြင်ခဲ့ရပါ သည်။

ဤသည်မှာလည်း ကောင်းသော မီးညွန့်၊ မီးလျှံ၊ မီးပွား၊ မီးလုံးလေးများ သာ ဖြစ်နိုင်ပါသည်။

ပညာအလင်းဖြင့် အမှောင်ခွင်းနိုင်ကြ ပါဝေ။

ညီလေးငယ်(လယ်တော်)

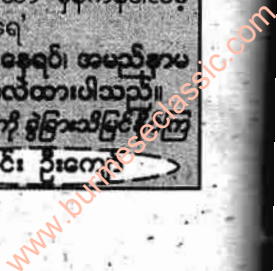

အကယ်ဒမီအဖွဲ့

ဇာတ်ကား: မိန်းကလေး

ဖောင်ဆန်လင်
(တီအေ)



၁၉၆၈ ခုနှစ်ကာလ...

တောနက်ကြီး မဟုတ်သော်ငြား တောရ ဘုန်းတော်ကြီးကျောင်း၏ ဝန်းကျင်တွင် သစ်ပင်ခုတ်ခြင်းကို တားမြစ်ထားသဖြင့် ကုက္ကိုပင်၊ ထနောင်းပင်၊ တမာပင်၊ ရှားပင်၊ ညောင်ပင်နှင့် အညှာဒေသ၏ သင်္ကေတဖြစ်သော ထန်းပင်များကြောင့် စိမ်းစိုသော တောအုပ် ဖြစ်နေသည်။

တောရကျောင်းပရိသတ်က အလွန်ကျယ်ဝန်းသလို ဇရပ်၊ တန်ဆောင်း အစရှိသော သာသနိက အဆောက်

အအုံများကလည်း များပြားလှသဖြင့် တစ်နေရာမှ တစ်နေရာသို့ ကူးသန်းသွားလာရသည်မှာ ဝေးလံလှသည်။ ကားပါလာသူများက ကားဖြင့် သွားလာကြရသည်။

သစ်ပင် များပြားသဖြင့် ကျီးကန်းနှင့် ဇရက်(ဆက်ရက်)ငှက်များ အသိုက်အအုံ ဆောက်လုပ်ခြင်း၊ ညအိပ်လေ့ရှိခြင်း များပြားလေသည်။

ဒုလ္လဘဦးပွင်းကြီး ဦးပညာစာရ တစ်ဖြစ်လဲ "ဦးမြင့်အောင်"သည်

တောရကျောင်းဝင်းကြီးအတွင်း တိတ်ဆိတ်သောဝန်းကျင်နှင့် ငြိမ်းအေးသော အရသာခံစားရင်း မြေနီလမ်းကလေးအတိုင်း တစ်ပါးတည်း စကြိုလျှောက်လာနေခဲ့သည်။

အနောက်ဂေါ်ယာကျွန်းသို့ နေဝန်းကြီး ငုပ်လျှိုးနေလေပြီ။ ညနေစောင်းလာသဖြင့် တဖြည်းဖြည်း အအေးဓာတ် လွှမ်းလာသည်။ ဝန်းကျင်တွင်ရှိသော စံပယ်ခြုံများမှ စံပယ်ပန်းရဲ့ သင်းပျံ့နေခဲ့သည်။ အေးမြလတ်လတ်

သော လေပြည်ကလေးကြောင့် နှစ်သက်ဖွယ် ကောင်းနေလေသည်။ ခပ်ဝေးဝေး တစ်နေရာမှ ဥဩငှက် တွန်သံကလည်း သာသာယာယာ ရှိနေ၏။

မိမိသည် လုံးဝ မျှော်လင့်မထားမိဘဲ ဒုလ္လဘဝတ်ဦးပဉ္စင်းဘဝ ရောက်ခဲ့ရပုံ ကို အစအဆုံး ပြန်လည်စဉ်းစားနေမိ သည်။

* * *

ဦးမြင့်အောင်သည် မိတ္ထီလာမြို့ တွင် အောင်မြင်သော ပွဲရုံလုပ်ငန်းရှင် တစ်ဦးဖြစ်သည်။ မျိုးရိုးနှင့် ချမ်းသာ လာခဲ့သူမဟုတ်။ အလုပ်ကို အားစိုက် လုပ်ကိုင်ရာမှ တဖြည်းဖြည်း လုပ်ငန်း တိုးတက် အောင်မြင်လာခဲ့ခြင်း ဖြစ် သည်။

အပျော်အပါး လောင်းကစားနှင့် မိမိ နှင့်မဆိုင်သော ကိစ္စကိုရှောင်၍ မိမိ အလုပ်ကိုသာ အရုံရိုက်ခြင်း၊ သား သမီး(၉)ယောက်အနက် သမီးချည်း (၇)ယောက်ရှိရာ သမီးအကြီး(၄) ယောက်ကပါ စီးပွားရေးလုပ်ငန်းတွင် အားကြိုမာန်တက် ပါဝင်လာခြင်း ကြောင့်လည်း ဤသို့ အောင်မြင်ခဲ့ရ ခြင်းဖြစ်၏။

ဦးမြင့်အောင်က ချမ်းသာလာသည် နှင့် ဘာသာရေးတွင် အလှူအတန်း များ ခပ်စိပ်စိပ် လုပ်လာခဲ့သည်။

မိတ္ထီလာမြို့ပေါ်ရှိ ကျောင်းတိုက် အားလုံးမှ သံဃာတော်များအတွက် တစ်ဦးတည်း အလှူရှင်အဖြစ် အရုဏ် ဆွမ်းကို မကြာမကြာ လောင်းလှူလေ့ ရှိသည်။ ထို့ကြောင့် အလှူအတန်းနှင့် ပတ်သက်လာလျှင် သူ့ခေတ်မှာ ထင်ရှားလှသိများသည်။

မိတ္ထီလာနှင့် (၁၅)မိုင်မျှဝေးသော အရပ်ရှိ တောင်ပုလူဆရာတော်ကြီး၏

တောရကျောင်းအတွက်လည်း ပစ္စည်း လေးပါးဒါယကာ ဖြစ်လေသည်။

တောရကျောင်းမှာ အခါကြီး ရက်ကြီးများနှင့် သက်ဆိုင်သော ပွဲလမ်းများတွင် တောင်ပုလူဆရာတော် ကြီး၏ကျောင်း သံဃာတော်များ၊ လူ ပုဂ္ဂိုလ်များအတွက် အစားအသောက် ဆွမ်းခဲဖွယ်ကို အမြဲတမ်း ထမင်းရည် ချောင်းစီး လှူဒါန်းမှု ပြုလုပ်မြဲ ဖြစ်သည်။

ယနေ့လည်း တောင်ပုလူဆရာ တော်ကြီး၏ မွေးနေ့ပူဇာသဘင်ပွဲ ရှိသဖြင့် နံနက်စောစော အိပ်ရာမှထပြီး ပြင်ဆင်နေခဲ့သည်။ ဤမွေးနေ့သဘင် အတွက် နေ့ဆွမ်းနှင့် အစားအသောက် အားလုံးကို ဦးမြင့်အောင် မိသားစုက သာ တာဝန်ယူထားလေသည်။

သမီးနှစ်ယောက်နှင့် အဖွဲ့သည် ချက်ပြုတ်ရေးတာဝန်ကို ကြိုတင် ဆောင်ရွက်ရန် မနေ့ညနေကတည်း လိုအပ်လာသော ပစ္စည်းအပြည့်အစုံ ယူဆောင်၍ ကြိုတင်ထွက်ခွာသွား နှင့်ပြီဖြစ်၏။

ပွဲရုံလုပ်ငန်းများအတွက် ဇနီး ဒေါ်မြတင်နှင့် ကျန်သမီးများ ကျန်ရစ် နေကြမည်ဖြစ်သည်။ ဦးမြင့်အောင် သည် ကိုယ်ပိုင်ကား ဝီလီဂျစ်ကို အင်ဂျင်ပိုင်၊ ဘရိတ်ဆီဖြည့်၊ ရေတိုင်ကီ ရေဖြည့်နှင့် တစ်ယောက်တည်း အလုပ် များနေသည်။

ထိုအချိန်တွင်...

'အဖေကြီး... သားဤ ဒီနေ့ကျောင်းပိတ် တယ်။ ဟောပြောပုဂ္ဂိုလ် သားမရောက်ဘူးလို့ လိုက်ချင်တယ်'

အသက်(၁၆)နှစ်ကျော်သာ ရှိသေး သော သားငယ် မောင်သန်းထွန်း စကားကြောင့်...

'အေး... သားလိုက်ချင်ရင်လဲ ရပါတယ်။ ညနေ အိမ်ပြန်ရောက်မှာပဲ။

ဒါပေမယ့် အဝတ်အစားကိုတော့ သွားလဲလိုက်ဦးကွယ်။ လူသူကြားထဲ ဝင်ရမှာ အဝတ်အစားနှိုင်းရင် လူ အထင်အမြင် သေးတတ်တယ်'

မောင်သန်းထွန်း အိမ်ပေါ်ပြေးတက် သွားပြီး အဝတ်အစား လဲလှယ်ကာ ပြန်ဆင်းလာချိန်တွင် ကားကို စက် စမ်းသပ်နှိုးနေလေပြီ။ တစ်ညတာ ရပ်နားထားသော ကားအင်ဂျင်စက်ကို စက်သံမှန်သည်ထိ အတန်ကြာ စောင့် ဆိုင်းပေးရသေး၏။ (ထိုခေတ်ကာလ တွင် ဝီလီဂျစ်သာ အကောင်းဆုံး ကားဖြစ်သည်။)

'အဖေ... နံဘေးကပဲထိုင်စီးပါ။ သားကပဲ ကားမောင်းပါ့မယ်'

'အေး... မောင်းချင်ရင်လဲ မောင်း လေ။ မြို့ပြင်ခရီးဆိုတော့ လမ်းရှင်းပါ တယ်။ မြန်မြန်မမောင်းနဲ့ ဖြည်းဖြည်း သာမောင်း။ အရေးမကြီးပါဘူး။ တကယ်တော့ သား ကားမောင်းတတ် တာ မကြာသေးဘူး။ ကားမောင်း ကျွမ်းကျင်အောင် အချိန်အတော် ယူရ ဦးမယ်'

ဤသို့ဖြင့် သားအဖနှစ်ယောက် သည် တောင်ပုလူတောရကျောင်းသို့ ကားစာစ်စီးဖြင့် ထွက်ခွာလာခဲ့သည်။ မိတ္ထီလာမှ ထွက်လာကတည်းက ကတ္တရာကားလမ်း ဖြစ်သော်လည်း သဖန်းရွာကို လွန်လာသောအခါ ကတ္တရာလမ်း ကုန်သွားပြီး မြေလမ်း ဖြစ်သွားလေသည်။

ကားအသွားအလာ များပြားသဖြင့် မြေသားလမ်းတို့ ထုံးစံအတိုင်း မိုး ရာသီတွင် ဗွက်ထသည်။ မိုးရာသီ ကုန်သွားသော် ဖုန်တထောင်းထောင်း ရှိချေ၏။

တောင်ပုလူဟူသည့်အတိုင်း တောင် ကုန်းနိမ့်နိမ့်တွင် တောရကျောင်း

တည်ထားခြင်းဖြစ်ပြီး
တောင်ပုလုဆရာတော်ကြီး၏
ဂုဏ်သတင်းကြောင့်သာလျှင်
မြန်ပြည်တစ်ဝန်းသာမက
ကမ္ဘာ သိအောင် ထင်ရှား
ကျော်ကြားနေခဲ့ခြင်း
ဖြစ်လေသည်။

တောရကျောင်းပေါ်သို့
ဦးမြင့်အောင် ရောက်ရှိခဲ့ပြီး
မကြာမီ ဆရာတော်ကြီး ကိုယ်တော်
တိုင် သီလပေးတရားပွဲကို စတင်လေ
သည်။

ယနေ့အတွက် တောရကျောင်း၏
ဆွမ်းနှင့် နံနက်စာ အစားအစာ အလှူ
အတွက် ရေစက်ချ တရားနာအပြီးတွင်
ဆရာတော်ကြီးမှ ဦးမြင့်အောင်အား...

ပြောရာ စကားရှိတယ်။ ဒီဝိပြန့်ပသွား
နဲ့ဦး
ဟု ဆိုသည်။

ထို့ကြောင့် နံနက်စာ စားအပြီးတွင်
တောရကျောင်း၏ ခန်းနေဦးပညွင်းနှင့်
အတူ ဆရာတော်ကြီး၏ ကျက်သရေ
ခန်းအတွင်းသို့ ရောက်သွားခဲ့သည်။

'ဪ...ဒကာကြီး ဦးမြင့်အောင်ကို
ဘုန်းကြီး ပြောချင်တာ တခြားမဟုတ်
ဘူး။ ဒီနေ့ညနေမှာ ဒုလ္လဘဝတ်ဖို့
စာရင်းပေးထားတာ (၉)ဦးရှိတယ်။

(၁၀)ဦး ပြည့်သွားအောင် ဒကာကြီး
ဦးမြင့်အောင်ပါ ဒုလ္လဘဝတ်လိုက်ပါ'
ဦးမြင့်အောင်မှာ သူ့ လုံးစ မျှော်လင့်
မထားသဖြင့် အလွန်အံ့အားသင့်သွား
ပြီး ရုတ်တရက် ဘာပြန်ပြောရမုန်း
မသိအောင် ဝေးဝေးသွားပြီးနောက်
တွင်...

'ဆရာတော်ဘုရား တပည့်တော်မှာ
ဘာမှ မပြင်ဆင်ရသေးပါ ဘုရား'
ဆရာတော်ကြီးက ဦးမြင့်အောင်
ပြောမည့်စကားကို မျှော်လင့်ထားပြီး



ဖြစ်၏။ ထို့ကြောင့် လက်ဝါးကာပြ
လိုက်ပြီးနောက်...

'ဘုန်းကြီးသိမှာ အကုန်ပြည့်စုံပါတယ်
ဒကာကြီး... ဘာမှ လိုလေးသေး မရှိစေ
ရဘူး။ ဒုလ္လဘဆိုတဲ့ ရှုစာရင်းပေး အဖွဲ့
အရေးကို လက်လွှတ်ပံ့ပိုးချင်ဘူး။ ဒါက
ဘုန်းကြီးရဲ့ ဆန္ဒသဘောထားလေး စဉ်းစား
ဆုံးဖြတ်ရမက ဒကာကြီးကိုယ်တိုင်ပါ'
ဦးမြင့်အောင်မှာ ဆရာတော်ကြီး၏
သဘောဆန္ဒကို ဆန့်ကျင်ရန် ခက်ခဲ
သွားသဖြင့်...

'ဒုလ္လဘ ဝတ်လိုက်ပါတော့မယ်
ဘုရား၊ တပည့်တော် သဘောပေါက်
ပါပြီ'

မမျှော်လင့်ဘဲ ဒုလ္လဘဝတ်ရန်
အကြောင်းပေါ်သွားသဖြင့် သမီးကြီး
မစန်းမြင့်က...

'ဗေဗေ... ဘယ်နှရက်လောက်
သက်န်းဝတ်မယ် စိတ်ကူးထားသလဲ'
ဟု တီးတိုးမေးမြန်းလေသည်။

'ဆရာတော်ကြီးက ထင်နိုးလို့ ထင်ရတာ
ဘယ်လောက်ကြာအောင် ထင်ရမယ်
ဘယ်သိမှာလဲ'

ဦးမြင့်အောင်၏ စကားသံက
အနည်းငယ် ကျယ်သဖြင့် ဆရာတော်
ကြီးက ကောင်းစွာကြားသဖြင့် ပြုံး
လျက် ခေါင်းတဆတ်ဆတ် ညှိတ်လေ
သည်။

ထို့နောက် မကြာမီ
ဒုလ္လဘဝတ်ကြမည့်
ဦးမြင့်အောင်တို့ (၁၀)ဦးအဖွဲ့
ဆံချ(ဆံပင်ရိတ်)ကြပြီး
ကိုရင်ကြီးဝတ်လိုက်ကြသည်။
နောက်တစ်နေ့တွင် သိမ်ဝင်
ပညွင်း တက်ကြရလေသည်။
သက်န်းဆီးပြီးချိန်တွင်
ညနေစောင်း ရောက်ခဲ့လေပြီ။

တောရကျောင်း ပရိဂုဏ်အတွင်းမှာ
လူအတော်စဲသွားလေပြီ။ ထိုအချိန်မှ
ဖခင်ကြီးကို ကန်တော့ကြပြီးနောက်
သားနှင့် သမီးများက နှုတ်ဆက်၍
ကားကလေး မောင်းပြီး ပြန်သွားခဲ့ကြ
သည်။

သမီးများက စီးပွားရေးအလုပ်မှာ
သာ စိတ်ဝင်စားသဖြင့် အားကိုးရ
သည်။ ကားမောင်းတတ်ကြပေ။
သား မောင်သန်းထွန်းသာ မလိုက်ပါခဲ့
ပါက မမျှော်လင့်ဘဲ ကျောင်းမှာ
ကျန်ရစ်ခဲ့ရသဖြင့် ကားကို အိမ်ပြန်ပို့
ရန် ခက်ခဲပေလိမ့်မည်။

ယခုတော့ မောင်သန်းထွန်း လိုက်
ပါလာ၍ အဆင်ပြေသွားခဲ့၏။ စဉ်းစား
ကြည့်လျှင် ဤတိုက်ဆိုင်မှုကလည်း
အံ့သြစရာတော့ ကောင်းနေသည်။

တောင်ပုလု ဆရာတော်ကြီးကို
ရဟန္တာဟု လူအများက သမုတ်နေခဲ့
ကြသည်။ ယခုလည်း ဦးမြင့်အောင်
ဒုလ္လဘဝတ်ရန် ဆရာတော်ကြီး၏ ဆန္ဒ
ကို ဆိုင်ရာပုဂ္ဂိုလ်များက ကြိုတင်သိရှိ
နေသဖြင့် ကားအိမ်ပြန်ပို့ရေးကိစ္စ ရော
မော အဆင်ပြေအောင် စီစဉ်ပေးလိုက်
ကြသလော စဉ်းစားကြည့်ဖွယ် ဖြစ်
နေ၏။

တောင်ပုလု တောရကျောင်းမှ
ဒုလ္လဘအပါအဝင် သံဃာတော် စု
ပေါင်း(၇၀)ပါးသည် နောက်တစ်နေ့

နံနက်ခင်းမှ စတင်၍ ဆွမ်းခံထွက်ကြရ၏။

သံဃာတော်များကို (၃)ဖွဲ့ ခွဲကာ တောရကျောင်းနှင့် (၂)မိုင်ကျော် ကွာဝေးသော ပင်းတလဲ၊ တဲရနှင့် လေးမျက်နှာ ဟူသော ရွာ(၃)ရွာသို့ ဆွမ်းခံထွက်ရသည်မှာ အခက်အခဲ မရှိလှပေ။

ဦးပွင့်ကြီး ဦးပညာစာရ (ဦးမြင့်အောင်)ကတော့ ဒုလ္လဘဝတ်နန်း ဆီးလိုက်ကတည်းက ဝိပဿနာတရားထိုင် လုပ်ငန်းကိုတော့ ရှိလာလိမ့်မည် ဟု မျှော်လင့်ထားခဲ့ပြီးဖြစ်၏။

မွန်းလွဲညနေပိုင်းတွင် တစ်နာရီမျှ တရားထိုင်ခြင်းဖြစ်ကာ အခက်အခဲ မရှိပေ။ နေ့ဆွမ်းဘုဉ်းအပြီးအတွင်း တရားတမော မမှားစက်ခွင့်ပင် ရသေးသဖြင့် အဆင်ပြေလေသည်။

ဦးပွင့်ကြီးနှင့်အတူ ဒုလ္လဘဝတ်သော အခြားသံဃာတချို့၏ အပြောအရ ဝုတင် ကျင့်ဆောင်ကြရမည်ဟူသော သတင်းစကားကြောင့် အထူးအဆန်း ဖြစ်နေသည်။ စင်စစ် ဝုတင် လုပ်ငန်းကို စတင် လုပ်ဆောင်နေကြပြီ။

ဒုလ္လဘ ကိုယ်တော်များအတွက် ခက်ခဲစေမည့် ဆွမ်းကို တစ်ထပ်တည်းသာ ဘုဉ်း(စားသုံး)ရသော (ကောသနီကံဝုတင်)သည် တစ်နေ့ ထမင်း (၃)နှပ်စားခဲ့သော ပုထုဇဉ်လူသားဘဝမှ ရုတ်ခြည်း ပြောင်းလဲလာခဲ့သူတို့အတွက် မလွယ်ကူလှပေ။ အလားတူစွာပင် တုံးလုံးလဲ့ခွင့်ကိုပင် မပြုရသော (နေသဗ္ဗိဝုတင်)ကလည်း ခက်ခဲ၏။

ထို့ကြောင့် ဒုလ္လဘဝတ် သံဃာတော်များ အလွယ်လိုက်နာနိုင်ရန် ဝုတင်(၁၃)ပါးအနက် (၅)ပါးကိုယ်ပြီး ဝုတင်(၈)ပါးကိုသာ ကျင့်ဆောင်စေရ

မည်ဖြစ်သည်။

တောရကျောင်းမှ သံဃာ(၇၀)ပါးတို့သည် အဖွဲ့(၃)ဖွဲ့ခွဲကာ ကျောင်းမှ (၂)မိုင်ကျော် (၃)မိုင်မျှ ကွာဝေးသော ပင်းတလဲ၊ တဲရနှင့် လေးမျက်နှာ ရွာ(၃)ရွာသို့ နံနက်တိုင်း ဆွမ်းခံထွက်ကြရသည်။

ဆွမ်းခံရသည်နှင့် ဆွမ်းခံရသော အကျင့်(ဝိတ္ထပတ်ဝုတင်) အိမ်အစဉ်တိုင်းသာ ဆွမ်းခံရသော (သပဒါနဝုတင်)၊ သင်္ကန်း(၃)ထည်သာ ဆောင်ရသော (တိစိဝရိကံဝုတင်) ဟူသော ဝုတင်(၃)မျိုးသည် အလိုလို ထမြောက် အောင်မြင်သွားခဲ့ပြီ ဖြစ်၏။

တစ်ပတ်ခန့် အချိန်ကာလ ကျော် သွားသည်နှင့် သံဃာတော်များအားလုံး မိမိသပိတ်ထဲတွင် ဆွမ်းနှင့် ဆွမ်းဟင်းကို ရောနှော ထည့်ထားသည်ကိုသာ ဘုဉ်းရသော(ပတ္တဝါထံဝုတင်)ကို လုပ်ဆောင်ကြရပြီး တောင်ပုလူဆရာတော်ကြီး ကိုယ်တော်တိုင် လိုက်လံကြည့်ရှု စစ်ဆေးလေသည်။

ဤသို့ဖြင့် (၈)ခုမြောက် လုပ်ဆောင်ရန် ကျန်ရှိသော သုသာန်ဝုတင်သို့ ရောက်ရှိလာခဲ့သည်။ သုသာန်ဝုတင် အပြီးတွင် ဝုတင်ကိစ္စအားလုံး အောင်မြင်ပြီးစီးသလို လူဝတ်လဲလိုက လဲခွင့် ပြုလေသည်။

* * *

‘တပည့်တော်ကို သုသာန်ဝုတင်ကို ကင်းလွတ်ခွင့်ပြုပါဘုရား’

မမျှော်လင့်ဘဲ ဦးပွင့်ကြီး ဦးပညာ စာရ၏ တောင်းဆိုသံကို ကြားရ၍ လှုပ်လှုပ်ရွရွ ဖြစ်ကုန်၏။ တောင်ပုလူ ဆရာတော်ကြီးက ပြုံးရယ်လျက်...

‘ဘယ်နှယ်ဖြစ်ရလဲ ဦးပွင့်ကြီး... “ဆင်ပြောင်ကြို အပြီးရောက်မှတစ်” ဆို သလိုဖြစ်နေပါပေါ့လား သုသာန်ဝုတင်

ဆိုတာပြီရင် ကိစ္စအားလုံး ပြီးစီးလိုအောင်ပြင် သွားပြီလေ’

‘ဒါတစ်ခုကတော့ သည်းခံခွင့်လွှတ်ပေးပါ။ တပည့်တော် မလိုက်ပါရစေနဲ့ ဘုရား’

အသက်(၆၀)နှစ်ပင် ကျော်ခဲ့ပြီဖြစ်သော ဦးပွင့်ကြီး ဦးပညာစာရသည် မိမိ သရဲကြောက်တတ်ကြောင်းကို ကား မပြောပေ။ သို့သော် အားလုံးက သဘောပေါက်နေကြပြီးဖြစ်၏။ ဆရာတော်ကြီးက ဦးခေါင်း တဆတ်ဆတ် ညှိတ်ရင်း...

‘ကောင်းပြီလေ... ဦးပွင့်ကြီးမှာ အခက်အခဲ ရှိနေရင်လဲ မလိုက်ပါဘဲ ကိုယ်တော်တစ်ပါးတည်း ကျောင်းစောင့်ရင်း ကျန်နေရစ်ခဲ့ပါ။ ဘုန်းကြီးနဲ့အတူ အခြားသံဃာ(၆၉)ပါးက ညနေမိုးချုပ်တာနဲ့ သုသာန်ဝုတင်အတွက် ထွက်ခွာကြရမှာပေါ့လေ’

‘ဟာ... တပည့်တော်တစ်ကိုယ်တည်း ကျောင်းကြီးမှာ နေခဲ့ဖို့က ပိုခက်ခဲပါတယ်။ မထူးတော့ပါဘူး၊ တပည့်တော်လဲ သုသာန်ဝုတင်ကို အတူလိုက်ပါတော့မယ်။ တစ်ခုကိုသာ တောင်းဆိုပါရစေဘုရား’

တောင်ပုလူ ဆရာတော်ကြီးက သဘောကျစွာ ရယ်မောရင်းမှ...

‘ကဲ... ပြောပါဦးဗျ၊ ဦးပွင့်ကြီးက ဘာကိုများ တောင်းဆိုချင်လဲ’

‘သုသာန်ကို သိပ်မမှောင်ခင် စောစောမှာသွားပြီး ကိုယ်နေရာယူမယ့် နေရာကို ရှင်းလင်းချင်တာပါ ဘုရား၊ ဆရာတော်ဘုရား သိတဲ့အတိုင်းပဲ တပည့်တော်တို့ အညာဒေသဆိုတာက မြေပါး ကင်းပါးပါ သတိထားနိုင်မှ တော်ကာ ကျတာကြောင့်မို့ပါ’

‘ကောင်းပါပြီဗျာ... ဦးပွင့်ကြီး သဘောအတိုင်းပါ။ ဒါပေးမယ့် ဘုန်း

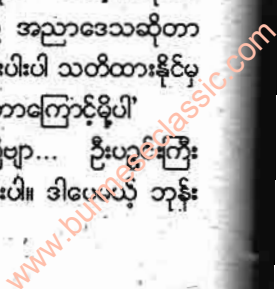

ကြီးက အာမခံတယ်။ ဂုတင်ဆောင် သံဃာတော် အားလုံးကို ဘယ်တော့မှ ခလုတ်မထိ ဆူးမပြိုင်စေရဘူးလေ'

ဘာသာခြားတို့၏ သုသာန်နှင့်မတူ ဗမာသင်္ချိုင်းသုသာန်တို့သည် တာဝန် ယူ ရှင်းလင်းမည့်သူ ကင်းဆဲသဖြင့် ချုံနွယ်ပိတ်ပေါင်းတို့ဖြင့် ဖုံးလွှမ်းနေ လေ့ ရှိတတ်ပြီး မြေဆိုးများ ခိုးအောင်း တတ်သည်က ထုံးစံ။

သို့သော် ဂုတင်ဆောင် သံဃာတော် များ သုသာန်သို့ ရောက်ရှိသွားကြချိန် တွင် ချုံနွယ်တစ်ပင်မျှ မရှိအောင် ရှင်းလင်းထားသည်ကို တွေ့ရှိရ၏။ ဆရာတော်ကြီး ကြိုတင်မှာကြားခိုင်း စေထား၍သာ ရွာသားများ လာရောက် ရှင်းလင်းထားခြင်း ဖြစ်ပေလိမ့်မည်။

ဦးပွင့်ကြီး ဦးပညာစာရကို မြေပုံ အသစ်တစ်ခုပေါ်တွင် ထိုင်၍ တစ်ည တာ တရားမှတ်စေရန် ဆရာတော်ကြီး ကိုယ်တိုင် နေရာသတ်မှတ်ပေးလိုက် ၏။ ဦးပွင့်ကြီး၏ ပတ်လည်တွင် အသက်အရွယ်ရပြီးသော သံဃာတော် များကိုသာ နေရာချထားပေးလေ သည်။

'ကဲ... ဦးပွင့်ကြီးကို ဘုန်းကြီး ချထားပေး တဲ့ နေရာကို သဘောကျရဲ့လား။ မဟုတ်လဲ ဖွင့်လင်းလင်းသာပြောပါ။ ဦးပွင့်ကြီး ကြိုက်တဲ့ နေရာကို ပြောင်းပေးပါယ်' 'သဘောကျပါတယ် ဘုရား။ နေရာ မပြောင်းလိုတော့ပါဘူး'

ဤသို့ဖြင့် အခက်အခဲ တစ်စုံတစ်ရာ မရှိ သုသာန်ဂုတင်ကို တစ်ညတာ လွန်မြောက်အောင်မြင် ပြီးစီးသွားခဲ့ကြ လေသည်။

ထို့ကြောင့် နံနက်ခင်း ရောင်နီလာ ချိန်တွင် တောရကျောင်းသို့ သံဃာ တော်များ ချောမောစွာ ပြန်လည် ရောက်ရှိခဲ့ကြသည်။ သတ်မှတ်ထား



သော ဂုတင်အားလုံးလည်း ပြီးစီးသဖြင့် ပျော်ရွှင်နေကြ၏။

နေ့ဆွမ်းကို သံဃာတော်များ ဘုဉ်း ပေးပြီးစီးချိန်တွင် ဆရာတော်ကြီး ကိုယ်တိုင် သုသာန်ဂုတင်နှင့် ပတ်သက် ၍ သံဃာတော်တစ်ပါးချင်း တရားစစ် (ထူးခြားမှု ရှိ မရှိ စစ်ဆေးပေးခြင်း) ပြုလေသည်။

ဤသို့ဖြင့် ဦးပွင့်ကြီး ဦးပညာစာရ ကို စစ်ရန် အလှည့်ရောက်ရှိလာခဲ့၏။

'တည်တော်ရဲ့ အတ္တအကြံကတော့ ထူးခြားလှပါတယ်ဘုရား။ အသက်(၁၂)နှစ် ခန့်အရွယ် ဝိန်းကလေးတစ်ယောက် မျက်နှာ မှာ သနပ်ခါးပဲကျက်ကြားနဲ့ ဦးခေါင်းမှာ ဆံပင်ကို ကြက်တောင်စည်းနဲ့ ဘုရား... အင်္ကျီဝတ်ထားတာ အဝါရောင်မှာ အည်း ကွက်၊ ထိတီက အနက်ရောင်ထပ်ပြီး အက အဖိုးနို့နဲ့ ကပြတာကိုပဲ ရုပ်ရှင်ကြည့်ရ သလို တစ်ညတာလုံး မြင်တွေ့ ကြည့်ရှုရင်း မိုးလင်းသွားခဲ့တယ် ဘုရား။

ခက်တာက ဒီဝိန်းကလေးကို အရင်ကလဲ တည်တော် ယထိခံပါဘူး။ မျက်စိဖွင့်လိုက် ရင် ပျောက်သွားတယ်။ မှတ်လိုက်ရင် သူက ကပြနေတာကိုပဲ မြင်နေရတာ တစ်ညတာ လုံးပါဘုရား'

ဟု ဆို၏။ ဦးပွင့်ကြီးဦးပညာစာရ၏ စကား အဆုံးတွင် သံဃာတော်တချို့ကြား တွင် လှုပ်လှုပ်ရွရွ ဖြစ်သွားသည်ကို သတိထားမိသူ သိပ်မရှိလိုက်ပေ။

ထင်ရှားကျော်ကြားသော တောင် ပုလုဆရာတော်ကြီးထံ သြဝါဒခံယူပြီး တရားရှာနေသူ ရပ်ဝေးဒေသများမှ လာရောက်သူများ၊ နိုင်ငံခြားသား သံဃာတော်များကတော့ သတိ မထားမိလိုက်ကြပေ။

စင်စစ် ယမန်နေ့ညက ဦးပွင့်ကြီး ဦးပညာစာရ တစ်ညတာ ထိုင်ပြီး သီတင်းသုံးသွားခဲ့သော မြေပုံအသစ် ကလေးသည် လွန်ခဲ့သော (၁၀)ရက် ကျော်ကမှ ဆေးမှားသောက်မိ၍ သေ ဆုံးခဲ့သူ ရွာမှ မိန်းကလေး၏ မြေပုံ ဖြစ်သည်။ ထိုမိန်းကလေး အသက် ရှင်နေစဉ်က အကဝါသနာ အလွန်ကြီး လှ၏။

ကျေးရွာမှာ သကြန်းပွဲ၊ ကဆုန် ညောင်ရေသွန်းပွဲ၊ ပျော်ပွဲရွှင်ပွဲများတွင် အမြဲတမ်း ကပြဖျော်ဖြေလေ့ရှိသူ ကလေးတစ်ဦး ဖြစ်လေသည်။

ယခုကား သေဆုံးခဲ့ပြီးချိန်မှာပင် ဂုတင်ဆောင်နေစဉ် သူမ တတ်မြောက် ထားသော အကဖြင့် ဦးပွင့်ကြီး ဦးပညာစာရကို ကပြသွားခဲ့ပေကြောင်း သာ သိရှိခဲ့မည်ဆိုပါလျှင်...

စာကြောင်း။။ ဦးမြင့်အောင်(ဦးပညာ စာရ)သည် အမည်လွှဲ ဖြစ်ပါသည်။ လွန်ခဲ့သော (၄)နှစ်ခန့်က ကွယ်လွန် ခဲ့ပြီး ဖြစ်ပါသည်။ မောင်သန်းထွန်း သည် နောင်အခါတွင် စာရေးသူ၏ ညီမနှင့် အိမ်ထောင်ကျခဲ့ပြီး သူလည်း ကွယ်လွန်သွားခဲ့ပြီး ဖြစ်ပါသည်။

အောင်သန်းလင်း(ဘီအေ)

အမျှတေ့ျင်

နာမည်ခေါ်ပါ

မောင်ထွန်း
(အင်းတော်)



[၂]

နောက်တစ်ဦးက စာရေးသူ၏ ဘလေး ဖြစ်သူ ဦးအေးမောင် ဖြစ်ပါသည်။ ဦးအေးမောင်၏ ပထမအိမ်ထောင် ဒေါ်ညွန့်ရီမှာ စာရေးသူ၏ အဒေါ်အရင်း ဖြစ်ပါသည်။

ဒေါ်ညွန့်ရီဆုံးပြီး ဦးအေးမောင် တစ်ပင်လဲ၍ တစ်ပင်ပြန်ထူသည်။

ဦးအေးမောင်၏ နောက်အိမ်ထောင် က ခရစ်ယာန်ဖြစ်သည်။ ဘာသာရေး အရ မဆုံစည်းနိုင်သော မျဉ်းပြိုင်များ ဖြစ်ပါသည်။

သားသမီး ပထမအိမ်ထောင်နှင့် (၁၁)ဦးရခဲ့သည်။ ဒုတိယအိမ်ထောင် နှင့်ကား (၄)ဦးရခဲ့သည်။

ဦးအေးမောင် ဒုတိယအိမ်ထောင် နှင့် (၁၈)နှစ်မျှ ပေါင်းပြီးနောက် ဦးအေးမောင် ကွယ်လွန်ခဲ့သည်။

ပထမအိမ်ထောင်မှ သားသမီးများ လူလားမြောက်ကြပြီး ဒုတိယအိမ်ထောင်နှင့်ရသည့် သားသမီးများမှာ လွန်စွာ ငယ်သေး၍ စိတ်မချပုံ ပေါ်ပါ

[၁]

ဘဝတစ်ခုပြောင်းလျှင် နာမည်ခေါ်ပြီး အမျှတေ့ျင်ပါသည်။ စာရေးသူ၏ ဖခင်ကြီး ဦးညွန့်မောင် ကွယ်လွန်ခဲ့စဉ် က (၇)ရက် ရက်လည် ဆွမ်းဆွတ်မည့် နေ့မတိုင်မီ ညနေပိုင်းတွင် ဖခင်ကြီး ခြေမြှုပ်သင်္ဂြိုဟ်ခဲ့သည့် သင်္ချိုင်းတွင် ကိုသန်းဆွေက အနီးရှိ သစ်ခက် ကလေးနှင့်ချိုးပြီး မနက်ဖြန် တရားနာရန် စိတ်ခေါ်ခဲ့ရပါသည်။

ဦးညွန့်မောင်... မနက်ဖြန် ခင်ဗျားကို ရည်ရွယ် ရက်လည်ဆွမ်းလွတ်မှာ ယုံသံသာ

တော်များကို ဆွမ်းကပ်လှူဒါန်းပြီး ကောင်းမှု အနုမောဒနာ အမျှတန်းလေ့ရှိလို့ တရားနာကြည့် လိုက်ခဲ့ပါ

ဆိုပြီး သစ်ခက်လေးဖြင့် မြေပုံကို ရိုက်ပြီး ခေါ်ခဲ့ပါသည်။ အိမ်၏ အဝင်ဝ၌ ထရံတွင် ချိတ်ထားလိုက်ပါသည်။

ရက်လည်ဆွမ်းအတွက် ချက်ပြုတ်သည့် ညဉ့်တွင် အိမ်အနောက်လှေကားမှ တစ်စုံတစ်ယောက် တက်လာသည့် ဟန် ခြေသံသဲ့သဲ့ကို ကြားရပါသည်။ ထွက်ကြည့်သော် မတွေ့ပါ။

* * *

သည်။ မကျွတ်ပါ။ အိမ်တွင် စွဲလမ်း၍ စွဲကပ်နေပါသည်။

ဒုတိယအိမ်ထောင်ဖက်က မြင်သော်လည်း အမှုမထား။ ဂရုမစိုက်။ ကြောက်လည်း မကြောက်။ လန့်လည်း မလန့်။ သူ့ဇနီးမို့ ကြောက်လန့်အောင် မလုပ်ချင်းလည်း ဖြစ်မည်။

ပထမအိမ်ထောင်၏ သမီးကြီး ဒေါ်ရွှေက တွေ့သဖြင့် ဝါဆိုဦးတွင် သင်္ကန်း၊ ထီး၊ ဖိနပ် ဆွမ်း အစုစုတို့ လှူဖွယ်ဝတ္ထု အစုစုတို့ဖြင့် ဘုန်းကြီးကျောင်းတွင် လှူပါသည်။ မလှူမီ တစ်ရက်တွင်လည်း ကြိုဖိတ်ထားပါသည်။

အဖေ... အဖေအတွက် ကျွန်ုပ် သင်္ကန်း၊ ထီး၊ ဖိနပ် ဆွမ်းတို့ကို မနက်ဖြန် ဘုန်းကြီးကျောင်းမှာ သွားလှူမှာ ဖြစ်ပါတယ်။ အဖေ ဘယ်မှပေးပါနဲ့၊ မနက်ဖြန် မနက်စောစော (၅)နာရီမှာ ဘုန်းကြီးကျောင်းသွားမယ်။ အဖေကို လာခေါ်ပါယ်။ အဖေ လိုက်ခဲ့ပါ။ နောက်နေ့ နံနက်(၅)နာရီတွင် သပြေညွန့် တစ်ညွန့်နှင့် သူ့အဖေကို ခေါ်ပြီး ဘုန်းကြီးကျောင်းမှာ ဆွမ်းကပ် သင်္ကန်း၊ ထီး၊ ဖိနပ် လှူပါသည်။ ရေစက်ချ အမျှဝေပါသည်။

သည့်နောက်တွင် ဦးအေးအောင်ကို အိမ်တွင် မတွေ့တော့ပါ။ ကောင်းသည့် ဘုံဘဝသို့ ရောက်သွားသည်ဟု ဆိုရမည်ဖြစ်ပါသည်။

* * *

[၃]

နောက်တစ်ဦးကား ကျော်ရွာသူ ဒေါ်မြရင် ဖြစ်ပါသည်။ ဒေါ်မြရင်ကား စာရေးသူဇနီး၏ ယောက်မ ဖြစ်ပါသည်။

မိုးယူဆည်ကြီး တောင်တော်တွင် ခန္ဓာဝန် ချသွားပြီဖြစ်သည့် ဆရာတော် ဦးကုန္ဒဝံသ သက်ရှိထင်ရှားရှိစဉ်က



ခန္ဓာဉာဏ်ရောက် တရားများကို နာခဲ့ကြပါသည်။

ယနေ့ထိလည်း လပြည့်၊ လကွယ် နေ့ရက်များတွင် ဆရာတော်ကြီး ဦးကုန္ဒဝံသအား ဆက်ခံသည့် သံဃာတော်များက မိုးကုတ်ဆရာတော်ကြီး၏ နည်းစနစ်အတိုင်း ခန္ဓာဉာဏ်ရောက် တရားများ မောသဖြင့် တရားသဘင်မှာ စည်ပင်လျက် ရှိပါသည်။

ဒေါ်မြရင်သည် ချွေးနဲ့စာဖြင့် စုဆောင်းပြီး သပိတ်တော်ကြီးလှူရန် အားခဲနေစဉ်မှာပင် မူလ သွေးတိုးရောဂါ၏ ဖိစီးနှိပ်စက်မှုဖြင့် မလှူရမီ တရားနာ ရေစက်မချမီ ကွယ်လွန်သွားရှာပါသည်။

တန်ခူးလအခါ တရားစခန်းမှာမှ လှူမည်ဟု အားခဲထားခဲ့ရာ ခဲလေသမျှ သဲရေ ကျခဲ့ရသည်။

သားသမီးတစ်စုကမူ မိခင်ကြီး ဒေါ်မြရင်၏ ဆန္ဒအရ ဆွမ်းသပိတ်တော်ကြီးကို တန်ခူးလအခါ တရားစခန်းတွင် လှူခဲ့ပါသည်။ ရေစက်ချ အမျှလည်း ဝေခဲ့ပါသည်။

ဒေါ်မြရင်၏ အမည်ဖြင့် ရေစက်ချရန် ပြောထားပေမယ့် တရားရှေ့ဆောင်က ဒေါ်မြရင်အမည်မပါဘဲ ချခဲ့ပါသည်။

တန်ခူးလအခါ တရားစခန်းမှာလည်း (၁၀)ရက်ဖြစ်ရာ သင်္ကြန်

အကြိတ်နေ့ ညနေစောင်းတွင်မူ မော်လူးက တရားစခန်းဝင်လာသည့် မိန်းကလေးတစ်ဦးကို တီးတိုးစကား ပြောခဲ့သည်။ တရားမှတ်နေစဉ် ပြောခဲ့သည့်စကားမှာ...

'ငါ့ကို ဘယ်သူ့လဲ ယခင်ကြား တရားစခန်းမှာ (၅)ရက်ရှိနေပြီ ဝါလဲ (၅)ရက်ရှိပြီ ဝါနာမည်နဲ့လဲ ရေစက်မချတူး ယင်က ပြောပေးပါ။ ငါ့အတွက် ထီး၊ ဖိနပ်၊ သင်္ကန်းလှူပေးပါ။ ဝါနာမည်နဲ့လဲ ရေစက်ချအမျှပေးလို ပြောပါ'

မိန့်ကလေး မျက်စိဖွင့်ပြီး ကြည့်လိုက်သည့်အခါ နောက်ကျောသာ မြင်လိုက်ရသည်။ ပြောပြီးပြီးချင်း ထာသွားပုံပေါ်သည်။

ယောဂီများနေရာ တံကျောင်းသို့ ဆင်းသွားသည်ကို တွေ့လိုက်ရသည်။ မော်လူးက မိန်းကလေးက ယောဂီများကို ပြောပြရာ အရပ် အနိမ့်အမြင့်၊ အပိန့်၊ အဝ မေးရာ ကွယ်လွန်သူ ဒေါ်မြရင်၏ ခန္ဓာကိုယ် အချိုးအဆက်နှင့် တူနေ၍ ဒေါ်မြရင်ပဲ ဖြစ်မည်ဟု ပြောကြသည်။

ဒေါ်မြရင်၏ သားသမီးများက နောက်တစ်နေ့တွင် ထီး၊ ဖိနပ်၊ သင်္ကန်း၊ ဆွမ်း အစုစုတို့ ဆက်ကပ်လှူဒါန်းပြီး ဒေါ်မြရင်၏ အမည်ကိုပါ တပ်ပြီး ရေစက်ချ အမျှဝေလိုက်ပါသည်။

ကောင်းရာ သုဂတိဘုံ ရောက်သွားမည် ဖြစ်ပါသည်။ နောက်ဆက်တွဲ အကြောင်း တစ်စုံတစ်ရာ မကြာသီရတော့ပါ။

အာယု ဝတ္ထော သုခံ ဗေဏိ

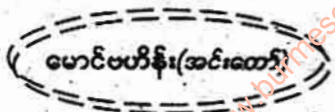

ကျွန်ုပ်မှာ ဖောက်ဖြန်တတ်သော သဘာဝရှိသူတစ်ဦး ဖြစ်သည့်အား လျော်စွာ ကောင်းမှုကိစ္စဖြစ်သော သမာဓိ ရရှိရေးအတွက် အာနာပါန ကျင့်စဉ်ကို နေ့စဉ် အချိန်မှန်မှန် မကျင့်နိုင်သေးပေ။ စိတ်လိုလက်ရရှိ သည့် အချိန်များမှသာ ကျင့်လေ့ရှိပါ သည်။ စိတ်လိုလက်ရ ရှိသောအချိန် ကလည်း နည်းသဖြင့် မကျင့်နိုင်သည် က များပါသည်။

အာနာပါနကို ကျင့်သည့်အခါမှာ လည်း ဒုက္ခပေးသည်က ကျွန်ုပ်၏ ရင်ကျပ်ရောဂါ ဖြစ်ပါသည်။ ငယ်စဉ် ကတည်းက ဖြစ်လာသော ဤရောဂါ ကြောင့်လည်း ကျင့်ရမှာ အားလျော့ နေတတ်သည်။

၁၉၉၀ ပြည့်နှစ်၏ တစ်ခုသော ဆောင်းဝင်စ ကာလတွင် ဤရောဂါက ဒုက္ခပေးသဖြင့် (AEROSOLUM) ပန်းနာရင်ကျပ် ပျောက်ဆေးဖြင့် နှာဝ ကို မန်းမှုတ်လိုက်ရပါသေးသည်။ ပြီးမှ ဘုရားစင်ရှေ့၌ တင်ပျဉ်ခွေထိုင်ပြီး အာနာပါနကျင့်စဉ်ကို အားထုတ်လိုက် ပါသည်။

ကျင့်နေစဉ်မှာပင် အသက်ရှူရ သည့်မှာ မွန်းကျပ်နေလေ၏။ ထို့ ကြောင့် စိတ်ထဲတွင် ရောဂါပျောက်ချင် သောဆန္ဒ ဖြစ်လာပါသည်။ ပျောက် လျှင် ကောင်းမှာပဲဟု တမ်းတမိပါ သည်။

အချိန်မှာ ညဉ့်နက်ပိုင်းဖြစ်၍ လူသံ၊ ကားသံ စသည့် ဆူညံသံများ ကင်းဝေး နေချိန်ဖြစ်သည်။

'ဆေးစိတ္တနဲ့ မိတ်ဆွေ့' လေးလေးမှန်မှန် ပြောကြားလာ သည့် အထက်ပါအသံကို ပုဂ္ဂိုလ်တစ်စုံ တစ်ယောက်မှ မရှိပါလျက် ကြားလိုက် ရသည်။ အသံ၏ ညွှန်ကြားမှုအရ

၂၀၀ နက္ခတ္တရောင်ခြည်မဂ္ဂဇင်း



ကျွန်ုပ်နှင့်

လေထဲကအသံ

မိတ်ဆွေ့ကြုံရမည်ဆိုလျှင် လှူဒါန်း ပေးကမ်းစရာ တစ်စုံတစ်ခု လိုအပ် ပေမည်ဟု စဉ်းစားမိသည်။ ထိုအရာမှာ အမွှေးတိုင်၊ အလင်းတိုင်သာ ဖြစ်သင့် ပေ၏။

'ရေကော ယိုကူးလား' ဟု စဉ်းစား၍ မဆုံးခင်မှာ ထပ်မံ ကြားလာရသည်။ သဘောပေါက်လာ မိသည်။ အထက်ပါ အသံများမှာ ကောင်းမွန်သော အကြံပေးချက်များ ဖြစ်သဖြင့် ကျေးဇူးတင်ထိုက်လှပေ သည်။

သို့သော် ဤအသံသည် မည်သည့် အရပ်ဌာနက လာပါသနည်း။ ကျွန်ုပ်၏ လိုအပ်ချက်များကို အဘယ်ကြောင့်

ဖြည့်စွက်ပေးနေပါသနည်းဟု စဉ်းစား လျှင် အဖြေရမည် မဟုတ်ချေ။ ပဋ္ဌာန်း ဆက် ဆိုသည်မှာ အဘယ်နည်း။ ဤသို့ အဝေးမှ အကြံပေးတတ်လေ သလော။ ကျွန်ုပ်အနေနှင့် စောကြော ရန် ခက်ပါဘိတော့။

ကျွန်ုပ်လို ထုံပိုင်း ထုံပိုင်း ကျင့်ကြံ သူတစ်ယောက်မှာပင် ဤသို့ ထူးခြား သော လေထဲက အသံကို ကြားရဖူး သည် ဆိုပါက တစ်ရံမလပ် ကျင့်ကြံ ပွားများနေသူ(သူတော်စင်) ပုဂ္ဂိုလ်များ ၌ပင် အဘယ်ဆိုဖွယ်ရာ ရှိတော့မည် နည်းဟု တွေးတောဦးညွှတ်မိပါတော့ သည်။

မောင်နိုး(ကျောက်မဲ)

www.burmeseclassic.com



မောင်ဖြူလှ
(ဆောင်းဆွဲ)

နာဂယား

(သို့မဟုတ်) နှယ်ပေးသည့်စပါး

“နာဂယား”ဆိုသည် အမည်သည် ပေါင်မြို့နယ် “အဟောက်ကျေးရွာ” လယ်ကွင်းပြင်ထဲမှ လယ်သမားကြီးတစ်ဦး၏ အမည်ဖြစ်သည်။ ဟိန္ဒူလူမျိုး ဗုဒ္ဓဘာသာဝင်တစ်ဦး ဖြစ်သည်။

အရပ်အမြင့် ကြောက်ပေလေးလက်မခန့်ရှိသူ ရင်အုပ်ပြင် ကျယ်ကျယ်နှင့် အကြမ်းခံ လယ်သမားကြီးတစ်ဦး ဖြစ်ပေသည်။

နာဂယားမှာ လယ်ကေ၊ ဆယ်ကေ ရှိပေသည်။ နွားအကောင်နှစ်ဆယ်ခန့် ရှိသည်။ ကိုယ်ပိုင်လယ်မြေမှာ ကိုယ်ပိုင်နွားများကို ခိုင်းကာ လယ်ယာစီးပွားဖြင့် အသက်မွေးမှုပြုနေသည်။

နာဂယား၏ လယ်ယာလုပ်ငန်းခွင် ရိုသေတန်ဖိုးထားမှုများကား နမူနာ F.36A. October, 2016.

ယူစရာ ကောင်းပေသည်။

ကိုယ်ပိုင်ခိုင်းနွားများကို ကျွေးမွေးဖို့ များစွာသောနွားများအတွက် တစ်မျိုးတစ်စားတည်းဖြစ်အောင် ကိုယ်တိုင်ပင် မြက်ကို ရှာကြ ရိတ်ကျွေးလေသည်။ အပင်ပန်းခံသည်။

သူ့နွားများ စွန့်ပစ်သည့် နွားချေးများကိုမူ သူ၏ လယ်မြေများထဲ၌ မြေထဲဇာချထား အသုံးပြုသည်။

သူ့လယ်ယာမြေ၌ အခြားကြုံတွေ့ရာ နွားချေးမြေထဲဇာများ မသုံးတတ်ပေ။

‘အစ်ကို... ဒီလို ပြက်တစ်မျိုးတစ်စားတည်း

အပင်ပန်းခံ ရိတ်ကျွေးထားတော့ နွားချေးမြေထဲဇာသန့်တယ် အစ်ကို လယ်မြေအတွက် မြေထဲဇာထဲလဲ သန့်တယ် အကျိုးရှိတယ် အစ်ကို’

ဤသို့ နာဂယားက ပြောပြသည်။

နာဂယား လယ်ထဲဆင်းလျှင် ဖိနပ်မစီးဘဲ လယ်ကွက်ထဲ အခေါက်ခေါက် အခါခါ လမ်းဖြတ်လျှောက်သွားနေတတ်ရာ တစ်လမ်းထဲမှ မသွားဘဲ လယ်ကွက်နေရာ အနံ့အပြား လှည့်လည် သွားလာနေတတ်ပေသည်။

သူ့မိသားစုများကိုလည်း လယ်ကွက်နေရာအနံ့မှာ လှုပ်ရှားသွားလာ

နေစေလေသည်။

“ဒီလို လယ်ထဲမှာ နေရာအနှံ့အပြား လှည့်လည် သွားလာနေကြတာကြောင့် လယ်ယာမြေ တယ်နန်းပြီးသား ဖြစ်သွားတာပဲပေါ့အစ်ကို။”

နောက်ပြီး ဘယ်လယ်ကွက်ထဲမှာ အယ်သေ့တွေ ရှိမှန်ကိုလဲ အပြင်တွင်တော့ပဲပေါ့အစ်ကို။

လယ်တစ်ကွက်အတွင်း တည်ရှိရမယ့် ကောက်ကွက်ပင်နန်းအရေအတွက် ဝင်အောင် ဖာဆေးဖြည့်ပိုက်ပေးနိုင်တယ်။

ကိုယ့်လယ်ယာပြောရာရှိတဲ့ စပါးပင်ပွားအခြေအနေကိုလဲ လေ့လာသိရှိနိုင်တာကြောင့် လိုသလို အားဖြည့်ဆောင်ရွက်ပေးနိုင်သေးတယ်။

အသားက မည်းမည်း။ သွားပေါ်အောင် အပြုံးလေးနှင့် စကားသံဝဲဝဲ မနားတမ်းပြောနေတတ်သည့် နာဂယားသည် ခင်မင်ဖွယ်ရာကောင်းနေပေသည်။

နာဂယားကို တွေ့လျှင် ချောင်းဆုံမြို့နယ်၊ ကလွီကျေးရွာရှိ စပါးဒိုင်မှူးကိုလွမ်းမိုးသည် ဦးခေါင်း တညိတ်ညိတ်နှင့် နာဂယားပြောပြနေသည့် အကြောင်းအရာများကို နားထောင်နေတတ်လေသည်။

‘ဘယ်သူမဆို ကိုယ်လုပ်ကိုင်တဲ့ အလုပ်ကို တန်ဖိုးထားရမယ်နော် အစ်ကို။ နာဂယားလေ ကိုယ်လုပ်ကိုင်နေတဲ့ လယ်ယာမြေကို အလွန်တန်ဖိုးထားပါတယ်။’

ကိုယ့်လယ်ထဲမှာ လယ်စောင့်နတ်အတွက် အထိမ်းအမှတ်နတ်ကွန်းတစ်ခုကိုလဲ ဆောက်ထားပေးတယ်။ လယ်နတ်ကို ပသပေးတယ်။

နာဂယားပိုင်တဲ့ လယ်မြေကွက်မှာ မြွေပွေးတွေ ပေါတယ် အစ်ကို။ လေး၊ ငါးကြိမ်လောက်မကဘူး။ မြွေပွေးတွေ



ကို နာဂယား ခြေထောက်အကြား ခွထားလျက် နင်းချမိတယ်။

ခြေလှမ်းနင်းချပြီးမှ ကြည့်ရှုမြင်တွေ့ရတယ် အစ်ကို။ နာဂယား ကြက်သီးဖြန်းဖြန်းထမိတယ်ပေါ့ အစ်ကို။ အန္တရာယ် မဖြစ်ခဲ့ပါဘူး။

‘ဒါဟာ ကိုယ့်မြေကို မြတ်နိုးတန်ဖိုးထားလို့ လယ်စောင့်နတ်က နာဂယားကို စောင့်ရှောက်ပေးပြီး အန္တရာယ်ကင်းကင်းရှင်းရှင်း ဖြစ်စေတာပဲပေါ့နော် အစ်ကို’

စပါးဒိုင်မှူး ကိုလွမ်းမိုးသည် နာဂယားအပြောစကားများ နားထောင်နေရင်းက အတူပါလာသော အပေါ်အင်္ကျီ မပါ၊ လုံးတီးလေးဖြစ်နေသော သားငယ်လေးကို ကြည့်လိုက်မိသည်။

‘နာဂယားရဲ့သားဟာ ကျန်းမာရေးကောင်းတယ် ဝ၊ လုံးနေတာပဲ’

ဟု ကိုလွမ်းမိုးပြောသည့်အခါ နာဂယားသည် သူ၏ သွားများ အဖြူတန်းပေါ်လေအောင် ပြုံးလိုက်ပြီး ပြောပြန်လေသည်။

‘သားငယ်လေးကို အခြားအိမ်က ခွားနှိတွေ့ မတိုက်ဘူး အစ်ကို။ ခြံထဲမှာ မွေးထားတဲ့ ခွားမဆီက ခွားနှိသန့်သန့်ပဲ တိုက်တယ်။’

နာဂယား ခွားမတွေကို အစာသန့်သန့် ကျွေးထားတာမို့ အာဟာရဓာတ်

အပြည့်အဝပါတယ်အစ်ကို။

အစ်ကိုအတွက်လဲ နောက်ကြိုရင် နာဂယားခြံထွက် ခွားနှိအာဟာရဓာတ် အပြည့်အဝရှိတဲ့ ခွားနှိစစ်စစ် ယူလာခဲ့မယ် အစ်ကို။ တစ်ခါတည်း အားတွေ အများကြီးရှိသွားမယ်’

ကိုလွမ်းမိုးသည်ပင် နာဂယားစကားကြောင့် မစားရဝခမန်း ဖြစ်နေတော့သည်။

ဟိုခေတ်အချိန်အခါသည် နိုင်ငံတော်မှ အဝယ်ဒိုင်ဖွင့်ပြီး လယ်သမားများ ရောင်းချသည့်စပါးကို ဝယ်ယူနေသည့် အချိန်ကာလဖြစ်သည်။

‘ကဲ...နာဂယား ပါလာတဲ့ ရောင်းဖို့ စပါးတွေကို လှေထဲကနေ ကုန်းပေါ်တင်လိုက်ပါဦး စပါးဘယ်လောက် ပါလာသလဲ’

ပေါင်မြို့နယ်၊ အဟောက်ကျေးရွာနှင့် ချောင်းဆုံမြို့နယ်၊ ကလွီကျေးရွာတို့သည် ပင်လယ်သို့ စီးဝင်သော သံလွင်မြစ်ဝရှိ မြစ်လက်တက်တစ်ခု၏ ဟိုမှာ ဘက်ကမ်းနှင့် သည်မှာဘက်ကမ်းဆီသို့ လှေသမ္ဗန် ကူးတို့လှေများဖြင့် ကူးလူး ဆက်ဆံရောင်းဝယ်မှု အလွယ်တကူပြုနိုင်ကြသည်။

သို့ဖြစ်၍ နာဂယားသည် ပေါင်မြို့ပေါ်သို့ သွားရောက် မရောင်းချတဲ့



ချောင်းဆုံမြို့နယ်၊ ကလွဲကျေးရွာ စပါး
ဒိုင်သို့သာ လာရောက် ရောင်းချစဉ်
ဖြစ်ပေသည်။

‘အခု ရောင်းမယ်စပါးဟာ ဟိုတစ်ခေါက်က
လာရောင်းတဲ့ အီကရင်စပါးပျိုး ယဟုတ်ဘူး
အစ်ကို၊ နတ်ပေးတဲ့ စပါးပျိုးဖြစ်နေတယ်။
ပျားပျားစားစား ယဟိုဘူး အစ်ကို စပါး
တင်းငါးသယ်ကျော်လေးပဲ ပါတယ်’

နာဂယားသည် သူ၏ စပါးပျိုးသစ်
ကိုအမြတ်တနိုး **“နတ်ပေးသည့်စပါး”**
ဟု ပြောနေသဖြင့် ဒိုင်မှူး ကိုလွမ်းမိုး
သည် စာရင်းရေးမှတ်နေရာမှ နာဂယား
ကို လှည့်ကြည့်လိုက်မိသည်။

‘ဘယ်လို နတ်ပေးတဲ့စပါးပျိုး
ဟုတ်လား’

‘ဟုတ်တယ် အစ်ကို၊ နာဂယားဟာ လယ်
ယာအလယ်ကို ကြီးကြီးစားစား ရိုခိုသား
သား လုပ်တယ်နော် အစ်ကို၊ နာဂယားကို
စောင့်ရှောက်ပေးနေတဲ့ လယ်စောင့်နတ်က
ပေးတဲ့စပါးပျိုးပါ အစ်ကို’

‘ဆက်ပြောပါဦး’

‘ပြောပြချင်ပါတယ် အစ်ကို
နာဂယား ကုသိုလ်တူးတဲ့ အကြောင်း
ကို ပြောပြချင်ပါတယ်အစ်ကို’

* * *

နာဂယားဟာ မရှိဆင်းရဲသား လယ်
သမားတစ်ဦးပါ အစ်ကို၊ အဟောက်

ကျေးရွာ လယ်ကွင်းပြင်ကျယ်ထဲမှာ
အပေါ်အကို ဗမာဘဲ တစ်နှစ်ပတ်လုံး
နေထိုင်ပြီး သားမယားတွေကို ကြီးစား
ရှာဖွေကျွေးမွေး ရုန်းကန်နေရတဲ့သူပါ
အစ်ကို။

နာဂယားလေ မခိုးမဝှက်တတ်ဘူး။
လိမ်ညာတဲ့ စကားလဲ မပြောတတ်ဘူး။
ကောင်းတဲ့အမှုတွေပဲ လုပ်တယ်၊
မကောင်းမှုအလုပ် မလုပ်တတ်ဘူး။

နီးစပ်တဲ့ လယ်သမားအချင်းချင်း
တွေကို ကူညီပေးတယ်၊ အနစ်နာခံ
စရာရှိရင် နာဂယားခံ အနစ်နာခံတယ်
အစ်ကို။

မိုးလင်း အိပ်ရာထတာနဲ့ ဘုရား၊
တရား၊ သံဃာ ရတနာမြတ်သုံးပါးကို
ရှိခိုးတယ်။ ဆွမ်းတော်ကပ်တယ်။ ပန်း၊
ရေချမ်း ကပ်လှူတယ်။

ညအိပ်ရာဝင်ရင်လဲ ရတနာမြတ်
သုံးပါးကို ရှိခိုးပြီးမှ အိပ်တယ်။ အိမ်က
ဇနီးမယားနဲ့ သားသမီးတွေကိုလဲ သူတို့
စိတ်မဆင်းရဲရအောင် စောင့်ရှောက်
ပေးတယ်အစ်ကို။

လယ်စောင့်နတ်ကိုတော့ နေ့စဉ်
စားကောင်းဖွယ်ရာ ကျွေးမွေး ပသပေး
တယ်။ နာဂယားဟာ လယ်ထဲမှာ
တစ်နေ့လုံး ကန်သင်းဖို့တယ်၊ ငါးမွေး
ကန်တူးတယ်၊ ခြံထဲရှိ နွားစားဖို့ မြက်

ရိတ်တယ်။
လယ်မြေမှာ ရေမခြောက်အောင်
ပျိုးပင်တွေအတွက် လိုအပ်တဲ့ ရေဝင်
ရေထွက် စောင့်ထိန်း ဆောင်ရွက်ပေး
တယ်။

ဒါပေမယ့် အစ်ကိုရယ်...

တစ်ဝမ်းဝရံပဲ စပါးထွက်မှုရရှိတယ်။
ဒါတောင် ကိုယ့်နွားနဲ့အတူ ကိုယ်
ကိုယ်တိုင် လယ်ယာလုပ်ငန်းကြိုးပမ်း
ဆောင်ရွက်နေတာပါ။ လုံးလည်ချာ
လည်ပဲ၊ နေပူထဲ မိုးရွာထဲ လယ်ယာ
လုပ်ငန်းလုပ်နေတာလဲ ဆယ်နှစ်ကျော်
ခဲ့ပြီလေ အစ်ကို။

နာဂယား စိတ်မပျက်ပါဘူး။ ကိုယ့်
ဘဝကို ကျေနပ်ပါတယ်။ စိတ်ကောင်း
ကောင်းထား ချမ်းသာမယ်တဲ့၊ စိတ်
ထားမကောင်းရင် ဆင်းရဲမယ်တဲ့။
ကျော့ကရင်ရွာ တောင်ပေါ်စေတီ
ကျောင်း ဆရာတော်ဘုန်းကြီးက
ပြောပြဖူးတယ်။

နာဂယား ဥပုသ်စောင့်သွားတုန်းက
မှတ်သားထားတယ်။ ဘုန်းကြီးဆုံးမ
ထားတာမှန်တယ် အစ်ကို၊ နာဂယား
နှစ်ခြိုက်လို့ အမြဲ လိုက်နာတယ်။

နေ့တိုင်းလဲ မအိပ်မီ နတ်ကောင်း
တွေကို ဆုတောင်းပေးပြီးမှ နာဂယား
အိပ်လေ့ရှိတယ်။

တစ်ညမှာ အိပ်မက်တစ်ခု ထူးခြား
တယ် အစ်ကို။ အိပ်မက်ထဲမှာ မြင်တွေ့
ရတာက လယ်စောင့်နတ် ကိုယ်ထင်ပြ
ပြီး...

‘စီးပွားတိုက်အောင် ဖော်ပုံ၊ပေးမယ်
ယုန်ဖြန့် လယ်ထဲဆင်ချင် ထူးခြားမှု တွေ
လိမ့်မယ်၊ စီးပွားဖြစ်ပြီ’

တဲ့။ လို့ နာဂယားကို ပြောတယ်။
နာဂယားလဲ ချက်ချင်းပဲ အိပ်ရာက
ပြန်နိုးလာတော့ မယားကို နှိုးပြီး ပြောပြ
တယ်။

မနက်ဖြန် လယ်ထဲ ဆင်းရင် လယ်
စောင့်နတ်က တို့ကို ချမ်းသာအောင်
စောင့်မပေးမယ်တဲ့။ အိပ်မက်ထဲမှာ
ပြောပြတယ်။

လယ်ထဲမှာ ရွှေ့ ငွေ တစ်ခုခုတွေ့
ပြီး ကောက်ရမယ် ထင်တယ်လို့
နာဂယားပြောပြတော့ မယားကလဲ
ဝမ်းသာနေတယ်။

နောက်တစ်နေ့ မိုးလင်းချိန်မှစပြီး
နာဂယား လယ်ထဲအနံ့ လှည့်လည်
ရှာဖွေတော့တာပဲ။

အိပ်မက်ထဲမှာ လယ်စောင့်နတ်
အသေအချာပြောပြခဲ့တာ ထူးခြားမှု
တစ်ခုခုတော့ တွေ့ရမှာပေါ့။

ဒါနဲ့ နံနက် ထမင်းစားတဲ့အချိန်
ရောက်လို့ တဲဆီပြန်ပြီး ထမင်းစား
တယ်။ မယားက မေးတော့ ဘာမှ
မထူးခြားသေးဘူးကွာလို့သာ ပြော
လိုက်ရတယ်။

ဒီနေ့အတွင်း အကျိုးထူးရနိုင်တယ်
ဆိုတဲ့ ယုံကြည်မှုက ရှိနေတယ်။

နာဂယား ထမင်းစားပြီးပြီးချင်း
လယ်ထဲ အလုပ်ဆင်းရင်း ရှာဦးမယ်
ဆိုတဲ့စိတ်နဲ့ လယ်ကွင်းအနံ့ ဆက်
လက် လှည့်လည်ရှာဖွေပြန်တယ်။

ဂရုတစိုက် စိုက်ပျိုးထားတဲ့ စပါးပင်
ပျိုတွေဟာ ယခင်နှစ်ကထက် ပိုမို
အားကောင်းနေတာကို မြင်တွေ့ရချိန်
မှာ စိတ်ကူးတစ်မျိုး ဖြစ်ထွန်းပေါ်ပေါက်
လာတယ်။

“လယ်စောင့်နတ်ဟာ ဒီနှစ်မှာ
စပါးအထွက်ကောင်းအောင် စောင့်
မပေးနေတာပဲ ဖြစ်မှာပါ” လို့လဲ
တွေးမိနေတယ်။

ဒီစိတ်ကူးအတွေးကြောင့် နာဂယား
စိတ်ထဲမှာ ဖိတ်တွေယုံနဲ့လို့ စိတ်ကြည်နူး
မှုနဲ့ ဝမ်းသာနေမိတော့တယ်။

ကျေးဇူးကြီးမားပါတယ် လယ်



စောင့်နတ်မင်းကြီးရယ်’
ပီတိဖြစ်ပြီး လယ်ကွင်းပြင်ကျယ်ကို
ဖြတ်လို့ နေဝင်ချိန်ရောက်ပြီပို့ နာဂယား
တဲဘက်ဆီ ပြန်လာတယ်။

နေဝင်ချိန်မှာလဲ လယ်ကွင်းပြင်
ကျယ်ဆိုတာ အလင်းရောင်က တိမ်
တောက်ချိန်ဖြစ်နေသေးတယ်။

နာဂယားက ရိုးတစ်ခုကို လှမ်းကျော်
လိုက်တယ်။

ကြည့်စမ်း...
ရိုးနံဘေးမှာ ထူးခြားသည့် မြင်ကွင်း
တစ်ခုကို နာဂယားရုတ်တရက် တွေ့
လိုက်ရသည်။

ထူးခြားမှုဆိုသည်မှာ...
ရိုးနံဘေး၌ စပါးပင်တစ်ခုသည်
ရင့်မှည့်ကာ အဝါရောင်သန်းကာ အစု
အဖွဲ့အလိုက် အခင်းတစ်ခင်းဖြစ်ကာ
ဖြန့်ကျက်၍ ဝင်းဝါရင့်မှည့်နေချေလေ
ပြီ။

နာဂယားသည် ထို ဝင်းဝါရင့်မှည့်
နေသော စပါးမျိုးကို စိတ်ဝင်စားလျက်
အနီးကပ် လေ့လာကြည့်မိတော့သည်။

သူ စိုက်ပျိုးထားသော စပါးမျိုးမှာ
အီကရင်စပါးမျိုးနှင့် ကမာကြည်စပါး
မျိုးသာ ဖြစ်သည်။

ယခု ဝင်းမှည့်စပါးများသည် သူ
စိုက်ပျိုးထားသော စပါးမျိုးမဟုတ်
ကြောင်း သေချာနေသည်။

အီကရင်စပါးမျိုးနှင့် ဆင်ဆင်တူ
သည်။ သို့သော်လည်း ထိုစပါးမျိုး

မဟုတ်ပြန်ချေ။ အဆင်ကွဲနေသည်။
လုံးချောသန့်သန့် ကောင်းမွန်နေသည်။

နာဂယားမှာ သူတွေ့ဖူးသမျှ စပါး
မျိုးများနှင့် တစ်ခုမျှ မျိုးမတူကြောင်း
သာ နာဂယား သိရှိ နားလည်လိုက်
သည်။

လယ်စောင့်နတ်သည် အကျိုးစီးပွား
တိုးတက်များပြားစေသည့် စပါးမျိုးသစ်
တစ်ခုကို စောင့်မပေးအပ်လေပြီဟု
နာဂယားက သူ့မယားအား ဝမ်းမြောက်
ဝမ်းသာ ပြောပြသည်။

ရွှေ့ထက်၊ ငွေထက်ပင် အကျိုးများ
ပေသည် မဟုတ်ပါလား။

ထိုစပါးမျိုးသစ်ကို နာဂယားတို့
လင်မယား ရိုရိုသေသေ ခိုတိမ်ခံစားကြ
တော့သည်။

ရိုးပြတ်တောနံဘေး စပါးပင်
တစ်လိုက်မှ ရရှိသည့် စပါးမျိုးသစ်
အသီးအစေ့ အနည်းအကျဉ်းမျှသာ
ဖြစ်သော်လည်း နာဂယားတို့သည်
နောက်တစ်နှစ်၌ စံထားသည့် စိုက်
ကွင်းပြင်ဆင်ကာ လယ်ထဲစိုက်ပျိုးကြ
လေသည်။

နောက်နှစ်တွင် မျိုးသစ်စပါးမျိုး ပိုမို
ရရှိလာကြသည်။ ထိုစပါးမျိုးသစ်
သည် အထွက်နှုန်းကောင်းသည်။

တစ်ဧက အပြည့်မီ စိုက်ပျိုးကြ
သည်အခါ တင်းကိုးဆယ်ကျော်ထိ
ထွက်ကာ ရရှိသည်။ အလုံးအထွားကြီး
သည်။ အဆန်အောင်သည်။ အဆန်
ချောင်ခြင်း၊ ဆန်လုံးနီခြင်း မရှိပေ။
အဖျင်းအမှုန် ကင်းသည်။

ပတ်ဝန်းကျင် လယ်သမားများက
သတင်းကြား၍ လာတောင်းကြသော
အခါ နာဂယားသည် မျိုးသစ်စပါးမျိုး
များကို ဖြန့်ဖြူးပေးလေသည်။ တို့တို့ကို
ခြင်းမရှိပေ။

စပါးမျိုးသစ်ဖြစ်သော်လည်း ချက်

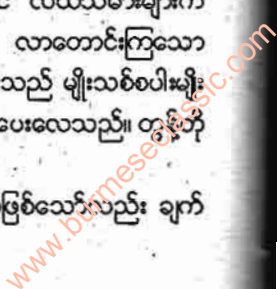

ပြုတ်စားကြသောအခါ အရသာ
ကောင်းမွန်ထူးခြားနေကြောင်း တွေ့ရှိ
ရကြသည်။

* * *

‘အဲဒီပဲ အစ်ကို...နတ်ပေးတဲ့ စပါးမျိုးကို
လာရောင်းတာပဲ။ ဒီနှစ်မှ စပါးတင်း တစ်ရာ
လောက် စပြီး ရတာပဲ။’

ဝန်းကျင်လယ်သမားတွေနဲ့ အိမ်မှာ စားဖို့
ဝမ်းစာအတွက်တော့ တင်းငါးဆယ်လောက်
ချန်ထားပြီး နိုင်ငံတော်ကို စပါးတင်း ငါးဆယ်
လာ ရောင်းချတာပဲ။’

လည်လည်ပတ်ပတ် ပြောပြနေ
သည့် နာဂယား၏ စပါးမျိုးသစ်ကို
ဒိုင်မှူးကိုလွမ်းမိုးသည် ဆ၍ ကိုယ်ကြည့်
နေမိတော့သည်။

ဟုတ်သည်။

စပါးမျိုးသစ်သည် အရည်အသွေး
ကောင်းသည်။ အလုံးအတုတ်ဖြင့်
ညီညာလုံးချောများ ဖြစ်နေသည်။
အလေးချိန် ရှိသည်။ မျိုးသန့်သည်။
အသားအထွက်ပြည့်မီသည်။

‘အီကရင် စပါးမျိုးနဲ့ ဆင်ဆင်တူတယ်’

‘မဟုတ်ဘူးအစ်ကို အီကရင်စပါး
မျိုး ဈေးနှုန်းသတ်မှတ်မပေးပါနဲ့။ အဲဒီ
ဈေးတန်းတူ နှုန်းထားပြီး ဝယ်မယ်ဆို
ရင် နတ်ပေးတဲ့စပါးကို မရောင်းနိုင်ဘူး
နော်’

‘အီကရင်မျိုးသန့် ဈေးတန်းတူပေး
မယ် ဆိုရင်ကော’

‘ဒါလဲ မရောင်းနိုင်ဘူးအစ်ကို...
ထူးခြားတဲ့စပါးမျိုးသစ်ကို ဈေးပိုပေး
ရမယ်’

ကတ်သီးကတ်သတ် ပြောနေသော
နာဂယားကိုကြည့်ရင်း ဒိုင်မှူး ကိုလွမ်း
မိုးသည်ပင် လူမောစိတ်မော ဖြစ်နေ
လေသည်။

‘အေး...ဟုတ်တယ် စပါးကတော့ ဖင်း
ပြောတဲ့ “နတ်ပေးတဲ့ စပါးမျိုးသစ်”လို့

ပြောရလောက်အောင် ထူးခြားကောင်းမွန်တဲ့
အထွက်နှုန်းတိုးကြောင်း လက်ခံရမယ်။
ထူးခြားတဲ့ စပါးမျိုးသစ် တွေ့ရှိထားကြောင်း
စပါးမှူးနာဂကို အထက်ကျွန်းကျင့်သူ အနာ
ဂိုမှူးကို အစီရင်ခံပေးလိုမယ်။ ခက်တာက
ဘယ်စပါးမျိုးလို့ အမည်တပ်ပေးရမလဲ
ဆိုတာပဲ’

ဒိုင်မှူးကိုလွမ်းမိုးသည် အထွက်တိုး
စပါးမျိုးသစ်တစ်မျိုးကို ဈေးနှုန်းအသစ်
တိုးပြီး သတ်မှတ်ပေး၍ ဝယ်ယူရရှိခဲ့
ကြောင်းကိုလည်း ရှင်းလင်းချက် ပေးရ
ဦးမည်။

သို့သော်လည်း သူ၏ ရင်တွင်းမှာ
ပီတိဖြစ်ထွန်းလာပြီး တစ်ဖွဲ့စီမံကြည့်နှု
မူအရသာကိုပင် ခံစားရရှိနေမိတော့
သည်။

‘ဒီလိုလုပ်ကွာ ဖြစ်ရုံသာ သူ နာဂယား
ဆိုတဲ့ လယ်သမားကြီးကို “လယ်စောင့်နတ်”
က စောင့်ပေးတဲ့ စပါးမျိုးသစ်ပဲ မဟုတ်
လား။ အဲဒီစပါးမျိုးသစ်အမည်ကို “နာဂယား”
“အထွက်တိုး စပါးမျိုးသစ်”လို့ အမည်သစ်
ရေးမှတ်ပေးထားလိုက်မယ်’

ဒိုင်မှူးကိုလွမ်းမိုး၏ စကားကြောင့်
နာဂယား၏အပြုံးသည် လင်းထိန်
ဝင်းပသွားလေတော့သည်။

ထိုခေတ်အချိန်ကာလမှာ မွန်ပြည်
နယ်၌ “နာဂယား အထွက်တိုးစပါး
မျိုးသစ်”သည် ထင်ရှားခဲ့ကြောင်း
မှတ်တမ်းမှတ်ရာ ရှိနေပါသည်။

(ဖြစ်ရင်မှန်ကို ရှင်းပြပေးသည့်
စာရေးဆရာ မောင်လွမ်းမိုး-
ချောင်းဆုံအား ကျေးဇူးတင်
လျက်...)

စေတနာ့ရည်ရွယ်၍...

မောင်ကြင်ယု(ချောင်းဆုံ)

စာမူရှင်များသို့...

ပေးပို့သော

စာမူများကို

မူပွား

ထားကြပါရန်နှင့်

မရွေးချယ်ပါက

ပြန်လည်ပေးပို့မည်

မဟုတ်ပါကြောင်း

အသိ

ပေးအပ်ပါသည်။

မေးစားနာဖြင့်...

နက္ခတ္တရောင်ခြည်မဂ္ဂဇင်း

‘ဟလို...တောင်ငူကလား’
‘ဟုတ်ပါတယ် တောင်ငူကပါ။
ဘယ်သူပါလဲ ပြောပါ’
‘ဪ... ကိုရဲဝင်းလား။
ကျွန်တော် သာဝတ္ထိက
ကိုယ်ပါ’

‘အေး... ဟုတ်တယ်။
မင်းတို့မိသားစုရော
နေကောင်းကြလား။
တခြားကိစ္စရော ရှိသေးလား’

‘ကိစ္စနည်းနည်းရှိလို့ပါ
ဟိုယောက်ဖ ဆိုင်ကယ်
လိုင်စင်လဲ ပြီးပြီလား
ဘယ်လောက်ကျလဲ။ ကျွန်တော်
ဆိုင်ကယ် လိုင်စင်သက်တမ်းတိုးဖို့
မနက်ဖန် တောင်ငူကို လာခဲ့ဦးမယ်’
‘မနက်ဖြန် စနေနေ့ကြီး ရုံးပိတ်
တယ်။ တနင်္လာနေ့မှ လာပေါ့’

‘ဟုတ်ကဲ့...ဟုတ်ကဲ့ ဒါဆိုလဲ
တနင်္လာနေ့မှပဲ လာခဲ့တော့မယ်’
စာရေးသူရဲ့ ယောက်ဖသုံးယောက်
ရှိသည့်အနက် လူ့လောကမှာ တစ်ဦး
တည်သာ ကျန်ခဲ့တဲ့ ယောက်ဖအလတ်
ကိုယ်(ခေါ်) ကိုတင်ကြိုင်ထံမှ ဖုန်း
လာခြင်းဖြစ်ပါတယ်။ တနင်္လာနေ့
နံနက်အစောကြီး (၇)နာရီလောက်မှာ
သူ့ဆိုင်ကယ်လေးနဲ့ ရောက်လာပါ
တယ်။

ရွာတောင်ပိုင်းက သူ့ညီမအကြီးဆီ
ခဏသွားပြီး စာရေးသူနေအိမ်ကို
ရောက်လာပါတယ်။ ခုံတန်းလျားမှာ
ထိုင်တယ်ဆိုရင်ပဲ စာရေးသူမှ...

‘ဟ... မင်းတော်တော် ပိန်သွားတာ
ပဲ။ နေမကောင်းဘူးလား’
ဟု မေးရာကအစ သူ့ ဒူးခေါင်းကို
လှန်ပြရင်း သူ့ညီမသည်ဖြစ်သူ စာရေး
သူ ဇနီးသည်ရယ်၊ စာရေးသူတို့



ဇေယျ (တောင်ငူ)

ဘယကွအား ဖိန်ငါးဖိသူ

နှစ်ယောက်ရယ် သုံးယောက်သား
စကားတွေ ထိုင်ပြောကြတာ နေ့တစ်
ဝက်အချိန်အထိပါပဲ။
သူ့ဆိုင်ကယ်နဲ့ စာရွက်စာတမ်း
လိုင်စင်ခငွေတို့ကို တူလေးကိုစိုးကြီးကို
ပေးပြီး ခိုင်းလိုက်ပါတယ်။
သူပြောပြတဲ့ အကြောင်းအရာတွေ
ထဲမှာ ယခု စာရေးသူ တင်ပြမယ့်
အကြောင်းလေးလဲ ပါခဲ့ပါတယ်။
ဒီအကြောင်းလေးက စိတ်ဝင်စား
ဖွယ်ရာ၊ သင်ခန်းစာ ယူဖွယ်ရာ ဖြစ်စဉ်
လေးမို့ ရေးသား တင်ပြပေးလိုက်ပါ
တယ်။
ကိုတင်ကြိုင်(ခ)ကိုယ်နဲ့ သူ့ဇနီး
သည် မခိုင်တို့မှာ သမီးလေးယောက်
ရှိပြီး အလတ်မက အိမ်ထောင်ခွဲ ဖြစ်ပါ

တယ်။ စီးပွားရေးလုပ်ငန်းကတော့
ကြက်သွန်နီ၊ ကြက်သွန်ဖြူ စတဲ့ ကုန်
တွေကို ငါးရက်ပတ်ဈေးမှာ လက်လီ
လက်ကား ရောင်းချပါတယ်။
ငါးရက်ပတ်ဈေးဆိုတာက သာဝတ္ထိ
မြို့၊ ရေနီမြို့၊ မြို့လှမြို့၊ သပြေပင်နဲ့
လောမြို့တို့ကို တစ်ရက်တစ်ဈေးလှည့်
ပြီး ရောင်းချခြင်းပါ။
ညပိုင်းကို မိသားစု ကြက်သွန်ရွေး
ရတာ ညဉ့်နက်သည်အထိပါ။ နံနက်
စောစော လေးနာရီလောက်ကျတော့
လဲ ဈေးအလှည့်ကျတဲ့မြို့ကို အရောက်
သွားပြီး ဈေးရောင်းရပါတယ်။ အလုပ်
က ပင်ပန်းကြပေမယ့် မိသားစု စား
ဝတ်နေရေး အဆင်ပြေပါတယ်။
‘အလုပ်များပေမယ့်လဲ မခိုင်တို့

မိသားစုက ရွှေပေါ်ကျွန်းကို နှစ်စဉ် နှစ်တိုင်း ရောက်ဖြစ်ပါတယ်။ တစ်ခါ တစ်ရံ မိသားစုအကုန်လုံး သွားဖြစ် သလို တစ်ခါတစ်ရံ သမီးများနဲ့ သွား ဖြစ်ပါတယ်။

မခိုင်က ရွှေပေါ်ကျွန်းဆရာတော် ကြီးရဲ့ တပည့်ရင်းလိုဖြစ်နေပြီး နှစ်စဉ် ရွှေပေါ်ကျွန်းဆရာတော်ကြီး မွေးနေ့ ရက်စွဲဖြစ်တဲ့ ကဆုန်လပြည့်နေ့ မရောက်ခင် နှစ်ရက်လောက် ကြိုသွား ကြတာ ဆရာတော်ကြီး ဖျံလွန်တော် မမူခင်ကတည်းက ယနေ့အချိန်အထိ ပါပဲ။

မခိုင်တို့မိသားစုက ဆရာတော်ကြီး ၏ တပည့်ရင်းများဖြစ်တာနဲ့အညီ သားကြီးငါးကြီးများ မစားပါ။ ငါးသေး သေးတွေလောက်သာ စားပါတယ်။ အထူးသဖြင့် ပဲချိုးစုံကိုသာ အများဆုံး စားသုံးကြပါတယ်။

ဆရာတော်ကြီးကျောင်းပေါက်ဝမှာ ဘယကွနတ်ရုပ်တွေရှိသလို မခိုင်ရဲ့ အိမ်ရှေ့ပေါက်ဝနားမှာလဲ ဘယကွ နတ်စင်နဲ့ အမေနန်ကရိုင်းမယ် တော်နတ်စင်ရှိပါတယ်။

တစ်နေ့ နေဝင်မိုးချုပ် အချိန်လေး မှာ ကိုတင်ကြိုင်က ထုံးစံအတိုင်း အရက်ကလေးထွေလာပြီး ဆိုင်ကယ် လေးနဲ့ နေအိမ်ကို ပြန်လာပါတယ်။ နေအိမ်နားရောက်လာရင် သမီးတွေ ကိုပဲဖြစ်ဖြစ်၊ တခြားတစ်စုံတစ် ယောက် သို့မဟုတ် သတ္တဝါတစ်ကောင် ကောင်ကိုပဲဖြစ်ဖြစ် အသံပေးပြီး ကျယ် ရတာ အရသာလို့ ထင်ခဲ့တာပါ။

ထိုနေ့ကတော့ သမီးတွေက သူတို့ အလုပ် သူတို့ လုပ်နေကြတော့ ကျယ် စရာမရှိဖြစ်နေခဲ့ရာ ဟိုကြည့်ဒီကြည့်နဲ့ သူ့မျက်လုံးက တစ်စုံတစ်ခုကို သွားမြင် လိုက်မိတယ်။

အဲဒါဘာလဲဆိုတော့ နေအိမ်ရဲ့ ခြံ ပေါက်ဝဘေးရှိ ဘယကွနတ်စင်မှ ဘယကွနတ်ဘီလူးရုပ်ပဲ ဖြစ်ပါတယ်။ အရှိန်ကတက်နေပြီမို့ ဘာဘာညာညာ စဉ်းစားမနေနိုင်တော့ဘဲ သူ့နှုတ်က ထွက်သွားတာက...

'ဟေ့ကောင်... မင်းက ဘာကြည့်နေတာ လဲ ပိုက်လိုလား... မင်းနဲ့ပိန်းနန်းလုံးပလာ မသတ္တိရင် ယာလော့က ချယ်' စသည်ဖြင့် စိတ်ရိုင်းဝင် စိန်ခေါ်မိ ပါလေရော...

နောက်တစ်နေ့ ကိုတင်ကြိုင်နဲ့မခိုင် တို့နှီးမောင်နဲ့ဟာ ခရီးသွားရန် ကိစ္စ တစ်ခု ပေါ်ပေါက်လာပါတယ်။ ကိုတင်ကြိုင်က ဆိုင်ကယ်နဲ့ လိုက်ပို့ ပေးရမှာပါ။ ဒီနေရာမှာ မခိုင်က ကိုတင် ကြိုင်ထက် နှစ်ဆလောက် ပိုဝသူဖြစ်ပါ တယ်။ မခိုင်က ဆိုင်ကယ်နောက်ဘက် မှာထိုင်ပြီး ကိုတင်ကြိုင်က မောင်းလာ ပါတယ်။

ဆိုင်ကယ်က ဆွဲအားကောင်းတာ ကြောင့် ကတ္တရာလမ်းပေါ်မှာ အတော် လေး ပြေးနေပါတယ်။ ဒီလိုနဲ့ ဖြို့ အထွက် လမ်းကောင်းကြီးမှာပဲ ဘာမှ တိုက်စရာလဲ မရှိ၊ ခလုတ်တံသင်း ချိုင့်ခွက်လဲ မရှိပါဘဲလျက် ဆိုင်ကယ် ဟာ ပြေးနေရင်း လက်ကိုင်ခေါက်သလို ဖြစ်ပြီး လမ်းဘေးကို ထိုးကျ တိမ်း မှောက်သွားပါလေရော။

မခိုင်ကတော့ ကတ္တရာလမ်းပေါ်မှာ ဖင်ထိုက်လျက်သား အလိုက်သင့် ထိုင် လျက်ကလေး ကျသွားပြီး ဘာဒဏ်ရာ မှ မရပါ။

သို့သော် ကိုတင်ကြိုင်ခမျာမှာတော့ လူက ဆိုင်ကယ်အောက်ထဲ ရောက် သွားပြီး ဆိုင်ကယ်ရဲ့ ဘရိတ်တံအဖျား ပိုင်းက ကိုတင်ကြိုင်ရဲ့ ညာဘက်ဒူး ခေါင်းကို ထိုးခဲ့ပစ်တာ အရေပြားကြီး

ပတ်လန်ကြီး လန်သွားခဲ့ပါတယ်။ တစ်ကိုယ်လုံးလဲ ပွန်းပဲ့ဒဏ်ရာတွေ နဲ့ သွေးတွေခွဲနေပြီး လူကလဲ လုံးဝ သတိလစ်သွားခဲ့ပါတယ်။

ကံအားလျော်စွာပဲ အနီးအနားမှာ တာဝန်ကျ ပုဂ္ဂိုလ်တွေကရော တခြား သူများကပါ ပိုင်းဝန်းပြီး ဆေးရုံကို ကားဖြင့် အမြန်ဆုံး ပို့ပေးကြပါတယ်။ ကိုတင်ကြိုင် သတိရလာတော့ နေပြည်တော်ဆေးရုံကို ရောက်နေပါ ပြီ။ ကံကောင်းလို့ ဒူးဆန်ကျွတ် ထွက် မသွားခဲ့တာပါ။

ယခုလဲ ဒဏ်ရာတွေက ကင်းကင်း ရှင်းရှင်းမပျောက်သေးဘဲ ဒူးစွပ်ကြီး စွပ်ထားလျက် စာရေးသူထံကို တော့နဲ့တော့နဲ့ အားတင်းပြီး ရောက် လာခဲ့တာပါ။

သူ့အိမ်သားတွေက စိတ်မချလို့ မသွားပါနဲ့ ဆိုတာကို သူသွားနိုင်တယ် ဆိုပြီး ပြချင်တာနဲ့ ဇွတ်ထွက်လာခဲ့တာ ဖြစ်ပါတယ်။

စာရေးသူလဲ ကိုတင်ကြိုင်၊ မခိုင် တို့ရဲ့ကျေးဇူးကြောင့် ရွှေပေါ်ကျွန်း ကျောင်းကို တစ်ကြိမ် ရောက်ဖူးခဲ့ပါ တယ်။ နှစ်ညအိပ်ခရီးပါ။

ထိုစဉ်က ဆရာတော်ကြီး ဖျံလွန် တော်မူပြီး နောက်တစ်နှစ်မှာပါ။ ထို ကာလတုန်းက ကိုတင်ကြိုင်က ယခု လို အရက်မသောက်သေးပါ။

နိဂုံးချုပ်အားဖြင့် ပြောလိုတာ ကတော့ မိမိအနေနဲ့ ယုံကြည်လို့ ကိုး စားထားကာ ပုဂ္ဂိုလ်များကို မလေး မစားမလုပ်ဖို့၊ သူ့စည်းကိုယ်စည်းနဲ့ နေဖို့၊ မယုံကြည်ချင်နေပါ မစော်ကား မိပါစေနဲ့လို့ ကျွန်တော့်ယောက်ဖရဲ့ ဖြစ်စဉ်လေးကို ဥပမာထားပြီး ရေးသား တင်ဆင်လိုက်ရပါကြောင်း...။

၂၀၁၆ ခုနှစ်၊ ဧရာဝတီတိုင်းဒေသကြီး

ကျန်းမာရေးအတွက်

အထူးအရေးကြီး

ကျွန်ုပ်တို့၏ နိဗ္ဗာန်ရောက်ရှိရေး (မတ်လ ၂၀ ရက် မှ စတင်၍) ၂၀ ရက်အတွင်း မွေးသွား တို့သည် ဝါယောဓာတ်စာကို အားပြုစား သုံး၍ ပထဝီဓာတ်စာများကို လျော့ပေါ့ ရှောင်ကြဉ်ပါ။

❶ ဝါယောဓာတ်စာ ။ ငါးနူး၊ ငါးခြင်း၊ ငါးပိတ်၊ ကတ်လူး၊ ကာကတစ်၊ ကြက်ဥ ဘဲဥ၊ ငှက်ဥ၊ လိပ်ဥ၊ ငှက်ဥအမျိုးမျိုး။ ကပ်ပွန်းရွက်၊ မာလာဖူး၊ ပုတတ်စား၊ သရက်ကင်းဥ၊ ခွေးတောက်ရွက်၊ သပွတ် ခါးသီး၊ ကြောင်လျှာသီး၊ သဘောသီးရင့်၊ တမာရွက်၊ ရင်းပြား၊ ရှားစောင်းခါး၊ လက်ဖက်၊ ကန်ကလေး၊ ကြက်ဟင်းခါး၊ မဲလေ၊ ဆီဖြူသီး၊ ဖန်ခါးသီး၊ မုန့်လာရွက် သခွတ်ပွင့်နှင့်...

လက်ပံပွင့်၊ ဆူးပုခွံရွက်၊ ကြောင်ပန်း ရွက်၊ ကစောခါးသီး၊ စပါးလင်၊ မန်ကျည်း မှည့်၊ ဟင်းနုနုပင်၊ မုန့်ညင်းခါး၊ ထန်းလျက်။

❷ ပထဝီဓာတ်စာ ။ ကြက်သား၊ ချိုသား၊ ခါးသား၊ သမင်၊ ဒရယ်၊ ဆတ်၊ ချောသား၊ ဆိတ်သား၊ ဝက်ပေါင်သား၊ အမဲ(ခွား) သား၊ ဖွတ်၊ ပုတတ်၊ လင်းမြွေ၊ စပါးကြီး မြွေ၊ ပုရစ်၊ ပလူ...

ငါးခူ၊ ငါးကြင်း၊ ငါးစင်ရိုင်း၊ ငါးစင်စပ်၊ ငါးသလောက်၊ ငါးမြွေတို၊ ငါးပတ်၊ ငါးရှဉ့်၊ ပုစွန်၊ ကျွဲနို့၊ နွားနို့၊ ဆိတ်နို့၊ ထောပတ်...

ပိန်းဥ၊ ကိုင်းဥ၊ မျောက်ဥ၊ ကန်စွန်းဥ၊ ဥသုတ်သီး၊ မာလာကာသီး၊ ခူးရင်းသီး၊ မန်ကျည်းမှည့်၊ ပိုးစာရွက်၊ မုန့်လာဥ၊ ကောက်ညှင်း၊ ခွေခွေသီး၊ မြေပဲ၊ ပဲလွန်း၊ ပဲကြီး၊ အုန်းသီး၊ သစ်ကြားသီး၊ စားတော်ပဲ၊ ဒန်သလွန်သီး၊ ဒန်သလွန်ရွက်။

❸ ဗြဲသရာသီဇာတ် (စတင်၍) ၂၀ ရက်မှ မေလ ၂၀ ရက်အတွင်း မွေးသွား တို့သည် တေဇောဓာတ်စာကို အားပြုစား သုံး၍ အာပေါဓာတ်စာကို လျော့ပေါ့ စားသောက်ပါ။

❹ တေဇောဓာတ်စာ ။ မြွေပွေး၊ မြွေ ဟောက်သား၊ ငါးမြေမ၊ ငါးဝက်မ၊ ငါးထန်၊ ကတ်လူး၊ ကာကတစ်၊ ငါးကြင်း၊ ငါးသလောက်၊ ကြောင်သား၊ ကြက်သား၊ ရှဉ့်သား...

ခူးရင်းသီး၊ ရဲယိုသီး၊ ရဲယိုရွက်၊ သဘော သီးမှည့်၊ ဩဇာသီး၊ စောင်းလျားသီး၊ မရန်း သီး၊ သံပရာသီး၊ ရှောက်သီး၊ ဆီးသီး(ချဉ်) ကနစိုးသီး၊ လက်လှုပ်ချဉ်မျိုးစုံ၊ မုန့်လာဥ၊ ရှိ၊ မျှစ်၊ ကြက်သွန်ဖြူ၊ ချင်း၊ ပိတ်ချင်း၊ ငရုတ်ကောင်၊ ငရုတ်သီး...

ကရဝေ၊ သစ်ကြဲပိုး၊ လေးညှင်း၊ ပတ် ကော၊ ဇာတိပိုးလိပ်သီး၊ ကန်ချုပ်နီ၊ ပင်စိမ်း၊ ဒန်သလွန်ရွက်၊ တောင်သလဲ...

ပေါက်ပန်းနီ၊ ပေါက်ပန်းဖြူ၊ ကြိတ်မှန် ရွက်၊ လဲလွရွက်၊ ဝါးရွက်၊ ချဉ်ပေါင်ရွက်၊ ကပ်ပွန်းရွက်၊ ကြာဟင်းရွက်၊ ကုက္ကိုရွက်၊ ငှက်၊ ထန်းလျက်၊ ဝ၊ ဥ၊ အင်ဥ၊ ပီလောပိန်။

❺ အာပေါဓာတ်စာ ။ ကွဲသား၊ ကြဲသား၊ ရေမြွေသား၊ ရေကြက်သား၊ ဝက်သုံးထပ် သား၊ လိပ်သား၊ ခရု၊ တထန်း၊ ကန ကမာ၊ ချိုင်းသား၊ ဘဲသား၊ ငန်းသား၊ ဖားသား...

ငါးလင်ပန်း၊ ငါးပတ်၊ ငါးပယ်၊ ငါးသိုင်း၊ ငါးခူ၊ ငါးကျည်း၊ ငါးနီ၊ ငါးဝက်မ၊ ငါးသင်အုံ၊ ကကုန်၊ ကတ်လူး၊ ကသပေါင်း၊ ကသပိုး၊ ငါးသလဲတိုး...

စပျစ်သီး၊ ဆီးချိုသီး၊ ရှောက်ချိုသီး၊ လိမ္မော်သီး၊ သရက်သီး၊ ဘူးသီး၊ သခွား သီး၊ သပွတ်သီး၊ ဖရဲသီး၊ ကျောက်ဖရဲသီး၊ ကြက်မောက်သီး၊ နာနတ်သီး၊ ပုံလုံသီး၊ သဘောသီးနူး၊ ငှက်ပျောသီး၊ ကနဖော့...

မန်ကျည်းသီးစိမ်း၊ လယ်ပတူ၊ အောင်ပဲ ညို၊ ခဲ၊ မင်းကွတ်သီး၊ ကြက်သွန်နီ၊ ရေထိကန်၊ ကျောက်ပွင့်၊ ရေညှိ၊ စားတော်ပဲ၊ တော်သလင်းဖူး၊ ဂေါ်ဖီထုပ်၊ နံနံ၊ ဆိတ်ဖူး၊ မုန့်ညင်းဖြူ၊ ပုံးညှည်ကြီး၊ မဲလေကြီး၊ ဖလံ တောင်ရေ၊ ရေသရက်ကင်းညှို့၊ ကြဲညှည်၊ အုန်းရည်။

❻ မေထုန်ရာသီဇာတ် (မေလ ၂၀ ရက်မှ ဇွန်လ ၂၀ ရက်အတွင်း မွေးသွား) တို့သည် ပထဝီဓာတ်စာကို အားပြု စားသုံး ၍ ဝါယောဓာတ်စာကို ဆင်ခြင်သုံး ဆောင်သင့်သည်။

❼ ကရကဋ်ရာသီဇာတ် (ဇွန်လ ၂၀ ရက်မှ ဇူလိုင်လ ၂၀ ရက်အတွင်း မွေးသွား) တို့

သည် အာပေါဓာတ်စာကို အဓိကစားသုံး ၍ တေဇောဓာတ်စာကို လျော့ပေါ့စား သုံးပါ။

❶ သီဟိုဠ်ရာသီဇာတ် (ဇူလိုင်လ ၂၂ ရက်မှ ဩဂုတ်လ ၂၀ ရက်အတွင်း မွေးသွား) တို့သည် ဝါယောဓာတ်စာကို ပိုမို သုံး ဆောင်ကာ ပထဝီဓာတ်စာကို ဆင်ခြင် သတိပြုရန်ဖြစ်သည်။

❷ ကန်ရာသီဇာတ် (ဩဂုတ် ၂၂ ရက်မှ စက်တင်ဘာ ၂၀ ရက်အတွင်း မွေးသွား) တို့သည် တေဇောဓာတ်စာကို အဓိက စားသုံး၍ အာပေါဓာတ်စာကို ရှောင် ကြဉ်ပါ။

❸ တူရာသီဇာတ် (စက်တင်ဘာ ၂၂ ရက်မှ အောက်တိုဘာ ၂၂ ရက်အတွင်း မွေး သွား) တို့သည် ပထဝီဓာတ်စာကို အားပြု ၍ ဝါယောဓာတ်စာကို ဆင်ခြင်ပါ။

❹ မြို့ရွာရာသီဇာတ် (အောက်တိုဘာ ၂၃ ရက်မှ နိုဝင်ဘာလ ၂၀ ရက် အတွင်း မွေးသွား) တို့သည် အာပေါဓာတ်စာကို ပိုမိုသုံးဆောင်၍ တေဇောဓာတ်စာကို လျော့ပေါ့သုံးဆောင်သင့်သည်။

❺ ဇေရာသီဇာတ် (နိုဝင်ဘာ ၂၂ ရက်မှ ဒီဇင်ဘာ ၂၀ ရက်အတွင်း မွေးသွား) တို့ သည် ဝါယောဓာတ်စာကို အားပြုစား သုံး၍ ပထဝီဓာတ်စာကို ဆင်ခြင်လျော့ ပေါ့ပါ။

❻ ဇန်နဝါရီရာသီဇာတ် (ဒီဇင်ဘာ ၂၀ ရက်မှ ဇန်နဝါရီ ၁၅ ရက်အတွင်း မွေးသွား) တို့ သည် တေဇောဓာတ်စာကို အားပြု၍ သုံးဆောင်၍ အာပေါဓာတ်စာကို ဆင်ခြင်သုံးဆောင်ပါ။

❼ ကိုရာသီဇာတ် (ဇန်နဝါရီ ၁၅ ရက်မှ ဖေဖော်ဝါရီ ၁၅ ရက် အတွင်း မွေးသွား) တို့သည် ပထဝီဓာတ်စာကို အဓိက စားသုံး၍ ဝါယောဓာတ်စာကို လျော့ပေါ့ သုံးဆောင်ပါ။

❶ မိန်ရာသီဇာတ် (ဖေဖော်ဝါရီလ ၁၅ ရက်မှ မတ် ၂၀ ရက်အတွင်း မွေးသွား) တို့သည် အာပေါဓာတ်စာကို အားပြုသုံးဆောင် ၍ တေဇောဓာတ်စာကို ဆင်ခြင်လျော့ ပေါ့ပါ။ အာရောဂါကုသရာတွင် ပြည့်စုံကြပါစေ။



ဆေးသုတေသီ

www.burmeseclassic.com

ကဏ္ဍဆန်းကဏ္ဍဆိုး (ကသာ)

လျှောက်တောင်းကြောင့်

ကျွတ်လွတ်သွားတဲ့ သဘာဝကြီးမီးသားစု



ကျွန်တော်သည် ကသာမြို့၊ အမှတ် (၆)ရပ်ကွက်တွင် မွေးဖွားကြီးပြင်းခဲ့သူ ဖြစ်သည်။ အမှတ်(၆)ရပ်ကွက်ကို ရှေးယခင်ကတည်းက သက်ပန်းရပ်ကွက်ဟု ခေါ်ဝေါ်ကြသည်။

လမ်းစဉ်ပါတီခေတ်၌ ရပ်ကွက်များ ပြန်လည် ဖွဲ့စည်းသည့်အခါ သက်ပန်းရပ်ကွက်အား အမှတ်(၆)ရပ်ကွက်ဟု ပြောင်းလဲခေါ်ဝေါ်ခဲ့သည်။

သက်ပန်းရပ်ကွက်ဟု ယခင်က ခေါ်ဝေါ်သုံးနှုန်းကြခြင်းမှာ ရပ်ကွက်အတွင်း တည်ရှိသည့် သက်ပန်းဘုန်းတော်ကြီးကျောင်းကို အစွဲပြု၍ သက်ပန်းရပ်ကွက်ဟု ခေါ်ဝေါ်ကြခြင်း ဖြစ်သည်။

သက်ပန်းကျောင်း ပထမကျောင်း ထိုင်ဆရာတော်ကြီးအား မင်းတုန်းမင်း လက်ထက် သက်ပန်မိဖုရားက ကိုးကွယ် ဆည်းကပ်ခဲ့သည်ကို

အကြောင်းပြု၍ သက်ပန်းကျောင်း တိုက်ဟု အမည်တွင်ခဲ့သည်။

ကာလ ရွှေလျော့လာသည်အခါ သက်ပန်းကျောင်းဟု ဝသဇ္ဇနီအသံဖြင့် ခေါ်ဝေါ်သုံးစွဲလာကြသည်။

ယခုစာမူ ရေးသားအချိန် ၂၀၀၇ ခုနှစ်တွင် သက်ပန်းကျောင်းတွင် ကျောင်းထိုင် သီတင်းသုံးခဲ့ကြသည့် ဆရာတော်ကြီး (၅)ဆက်ရှိပြီဖြစ် သည်။ လက်ရှိ ကျောင်းထိုင်ဆရာ တော်ကြီးမှာ သက်တော်(၈၇)နှစ် ရှိပြီ ဖြစ်သည့် ဆရာတော်ဦးဝါသဝ ဖြစ်၏။

ဆရာတော်ဦးဝါသဝ ကျောင်း မထိုင်မီက ဆရာတော်ကြီး ဦးအဂ္ဂံသ ကျောင်းထိုင်ခဲ့သည်။ ဆရာတော်ကြီး ဦးအဂ္ဂံသသည် သက်တော်(၇၀)နှစ် အရွယ်၊ လွန်ခဲ့သည့် နှစ်ပေါင်း(၃၀)ခန့် က ပျံလွန်တော်မူခဲ့ပါသည်။

ဆရာတော်ဦးအဂ္ဂံသ သက်ပန်း ဘုန်းတော်ကြီးကျောင်းတွင် ကျောင်း ထိုင်ဆရာတော်အဖြစ် သီတင်းသုံးစဉ် က ကျွန်တော်သည် ညအိပ်ညနေ ဘုန်းကြီးကျောင်းသားအဖြစ် လည်း ကောင်း၊ ရှင်သာမဏေအဖြစ်လည်း ကောင်း သက်ပန်းကျောင်းတွင် နေထိုင်ခဲ့ဖူး၏။

ကျွန်တော် ရှင်သာမဏေဝတ်သည့် အချိန်မှာ (၇)တန်းကျောင်းသားဘဝ အသက် (၁၃)နှစ်၊ (၁၄)နှစ်ခန့်အရွယ် ဖြစ်သည်။

ကျွန်တော် သက်ပန်းကျောင်းတွင် ညအိပ် နေထိုင်စဉ် ဦးပဉ္စင်းများ၏ ပြောပြချက်အရ ညသန်းခေါင်ကျော် ခန့်အချိန်များတွင် ဆရာတော် အိပ်စက်သည့် အခန်းအတွင်းမှ စကား ပြောသံများ ကြားရကြောင်း သိရှိရ သည်။

www.burmeseclassic.com

ဘုန်းကြီးကျောင်း၏ အနောက်
မြောက်ဘက်ရှိ ဧရပ်တစ်ဆောင်တွင်
သီလရှင်ကြီးတစ်ပါး နံနက်စောစော
အရုဏ်ဆွမ်း ထချက်စဉ် လူကဲ့သို့
ဖြူဖြူသဏ္ဍာန်တစ်ခု တွေ့သဖြင့်...

‘နင် ဘယ်သူလဲ’

ဟု သီလရှင်ကြီးက မေးမြန်းခဲ့ရာ...

‘တပည့်တော် သဘက်ကြီးပါ’

ဟု ဖြေပြီး ပျောက်သွားကြောင်း...

ကျောင်း အရှေ့မြောက်ထောင့်တွင်
ပေါက်ရောက်နေသည့် ခရေပင်ကြီး၌
တစ္ဆေသရဲရှိကြောင်း စသဖြင့် သတင်း
စကားများ ကြားသိရသဖြင့် ကျွန်တော်
ရှင်သာမဏေဘဝက ညအချိန် ကုဋီ
သွားလျှင် တစ်ယောက်တည်း မသွားရဲ
ခဲ့ချေ။ အဖော်ပါမှ သွားရဲလာရဲ ရှိခဲ့
သည်။*

စာရေးသူ၏ဖခင် ဦးထွန်းတင်
(အသက် ၈၂-နှစ်)သည် ဆရာတော်
ဦးအင်္ဂုသိရိစဉ်ကတည်းက သက်ပန်း
ကျောင်း ဂေါပကလူကြီးတစ်ဦးဖြစ်ပြီး
၁၉၈၉ ခုနှစ်ခန့်က စတင်၍ သက်ပန်း
ကျောင်း ဘုန်းတော်ကြီးကျောင်း
ဂေါပကအဖွဲ့ဥက္ကဋ္ဌအဖြစ် တာဝန်
ထမ်းဆောင်ခဲ့ရာ ၂၀၀၇ ခုနှစ်ထက်
တိုင်ပင် ဖြစ်ပါသည်။

ဖခင်ကြီးသည် အသက်(၈၂)နှစ်ရှိပြီ
ဖြစ်သော်လည်း သန်သန်မာမာဖြင့်
သွားနိုင်လာနိုင်သေးခြင်း၊ သတိ
မှတ်ဉာဏ်ကောင်းခြင်း၊ မိမိဘာသာ
စက်ဘီးစီးနိုင်သေးခြင်းတို့ကြောင့် ယခု
ကဲ့သို့ ဂေါပကဥက္ကဋ္ဌတာဝန်ကို ထမ်း
ဆောင်နိုင်ခြင်း ဖြစ်ပါသည်။

ဖခင်ကြီးသည် ရှေးမိနောက်မိ
ပုဂ္ဂိုလ်ကြီးတစ်ဦး ဖြစ်သည်နှင့်အညီ
တစ်ခါတစ်ရံ ရှေးဖြစ်ဟောင်း
အောက်မေ့ဖွယ်များကို စိတ်လိုလက်ရ
ပြောပြတတ်ပါသည်။



ဖခင်ကြီး ပြောပြသည့် အကြောင်း
အရာများအနက် **“ဓမ္မစကြာတရား
တော်ကြောင့် ကောင်းမွန်မြင့်မြတ်
သည့် ဘုံဘဝသို့ ရောက်သွားသည့်
သဘက်မိသားစု”** အကြောင်းမှာ
စိတ်ဝင်စားဖွယ်ရာ ကောင်းလှသည်။

ထိုသဘက်ကြီးမိသားစု အကြောင်း
ကို ဆရာတော် ဦးအင်္ဂုသက ဖခင်ကြီး
အား ပြည့်ပြည့်စုံစုံ မိန့်ကြားခဲ့သည်။

ဆရာတော်ကြီး၏ မိန့်ကြားချက်ကို
ဖခင်ကြီးက ကျွန်တော်အား ပြန်လည်
ပြောပြသဖြင့် ထိုသဘက်ကြီး မိသားစု
အကြောင်း ကျွန်တော် သိရှိခဲ့ခြင်း
ဖြစ်ပါသည်။

သဘက်ကြီးမိသားစု အကြောင်းမှာ
စိတ်ဝင်စားဖွယ်၊ ဆွတ်ပျံ့ကြည်နူးဖွယ်
ဖြစ်သောကြောင့် နက္ခတ္တရောင်ခြည်
မဂ္ဂဇင်း စာဖတ်ပရိသတ်များအတွက်
ယခုကဲ့သို့ မျှဝေစာရေးသားလိုက်
ရခြင်း ဖြစ်ပါသည်။

* * *

အချိန်က ညသန်းခေါင်ကျော်ပြီးစ
အချိန်ဖြစ်သည်။

သက်ပန်း ဘုန်းကြီးကျောင်း
ကျောင်းထိုင်ဆရာတော် ဦးအင်္ဂုသ
သည် မိမိ နေထိုင်သီတင်းသုံးရာ
အိပ်ခန်းအတွင်းရှိ ခုတင်ပေါ်တွင်

ပက်လက်အနေအထားဖြင့် သတိ
ပဋ္ဌာန်တရားကို ရှုမှတ်ပွားများလျက်
ရှိလေသည်။

ဆရာတော်ကြီးသည် လျောင်း၊
ထိုင်၊ ရပ်၊ သွား ဟူသည် ဣရိယာ
ပုတ်လေးပါးစလုံး၌ သတိပဋ္ဌာန်တရား
တော်ကို လက်မလွှတ်စေဘဲ ရှုမှတ်
ပွားများ ဆင်ခြင်နေထိုင်လေ့ ရှိသူ
တစ်ဦးဖြစ်သည်။

ပုစဉ်ရင်ကွဲများ၏ အော်မြည်သံ၊
ညဉ့်ငှက်အချို့ ပျံသန်းရင်း အော်မြည်
သံ၊ တစ်ခါတစ်ရံ ခွေးဟောင်သံ
အချို့မှအပ ပတ်ဝန်းကျင်တစ်ခုလုံး
တိတ်ဆိတ်ငြိမ်သက်လျက် ရှိသည်။

အချိန်ကာလမှာ နွေဦးရာသီ
တပေါင်း၊ တန်ခူးဖြစ်၍ ရာသီဥတု
ပူအိုက်သဖြင့် ဆရာတော် ကျိန်းစက်
ရာ အခန်းပြတင်းပေါက်များကို လေဝင်
လေထွက် ကောင်းစေရန် ဖွင့်ထားလေ
သည်။

‘ဒင်...’

ဘုရားခန်းရှိ တိုင်ကပ်နာရီကြီးဆီမှ
နာရီပြန်တစ်ချက်ထိုးသံ ထွက်ပေါ်လာ
သည်။ မကြာမီ ဆရာတော် သီတင်း
သုံးနေထိုင်ရာ အခန်းအတွင်းသို့
လေပြည်လေအေး ကလေးများ
တသုန်သုန် တိုက်ခတ်ဝင်ရောက်လာ
သည်။

ပြတင်းပေါက်တွင် တပ်ဆင်ထား
သည့် ခန်းဆီးလိုက်ကာစကလေးများ
က တလွင့်လွင့် တလူလူဖြင့် လှုပ်ရှား
လျက်ရှိသည်။ ဆရာတော်သည်
ရုတ်တရက် လေပြည်လေအေးများ
တိုက်ခတ်လာမှုကြောင့် မျက်စိနှလုံး
ကို ဖွင့်ကြည့်လိုက်သည်။

‘ဟင်...’

ဆရာတော်၏ နှလုံးများမှ
အာမေဓိတ်သံ ထွက်ပေါ်လာသည်။

ဆရာတော်ကြီး အံ့ဩမည်ဆိုလည်း အံ့ဩလောက်၏။ ဆရာတော်ကြီး ကျိန်းစက်ရာ ခုတင်ခြေရင်းတွင် အဘိုးအိုတစ်ဦးက မတ်တတ်ရပ် လက်အုပ်ချီလျက် အနေအထားဖြင့် ဆရာတော်ကြီးကို ဝတ်ပြုကန်တော့ နေသည်။

အဘိုးအို၏ ပုံပန်းသဏ္ဍာန်မှာ ပုဆိုးကွက်ထောက် ဖျင်ကြမ်းတိုက်ပုံ ဝတ်ဆင်ထားပြီး၊ ဦးခေါင်းတွင် အညှာသားများကဲ့သို့ တဘက်ဖြင့် ခေါင်းပေါင်း ပေါင်းထား၏။ အသက် အရွယ်မှာ (၆၀)ကျော် (၇၀)ခန့်ဟု ခန့်မှန်းရသည်။

ဆရာတော် ကျိန်းစက်ရာ အခန်း တံခါးမကြီးကို အတွင်းမှပင် မင်းတုံး ထိုးပိတ်ထားပြီး၊ ဖွင့်ထားသည့် ပြတင်း ပေါက်များတွင်လည်း သံဆန်ခါများ တပ်ဆင်ထားသည်ဖြစ်ရာ ဆရာတော် ၏ အခန်းအတွင်းသို့ လူမပြောနှင့် ကြောင်ပင် မဝင်နိုင်သည့် အနေ အထားဖြစ်သည်။

ညဉ့်နက်သန်းခေါင်အချိန် ဆရာ တော်၏ အခန်းထဲသို့ အဘိုးအို တစ် ယောက် ဘယ်လို ရောက်ပါလိမ့်...

ဆရာတော်ကြီးသည် မိမိ အခန်းထဲ သို့ ထူးဆန်းစွာ ရောက်ရှိလာသည့် အဘိုးအိုသည် လူသားတစ်ဦး မဖြစ်နိုင် မှန်း ရိပ်စားသိရှိသဖြင့် အာရုံပြု ဆင်ခြင်ကြည့်လေရာ အဘိုးအိုသည် **အနက်ရောင် အမွှေးအမှင်များ ပုံးလွမ်း ပေါက်ရောက်နေသည့် သဘက်ကြီးတစ်ကောင်** ဖြစ်ကြောင်း သိရှိရလေသည်။

သဘက်ဟူသည်မှာ သရဲအကြီးစား ဖြစ်သည်။ သရဲအကြီးဖြင့် နှစ်ထိုင်များစွာ မော့ကပ်လွတ် ထုတ်ပြန်ရောက် သဘက်တစ်ခု၊ ရောက်ရှိလာသည်။ သဘက်တစ်တွင် ထိုက်သန်သည့်



ကမ္ဘာအိုဘိုးအိုများ အလိုအလျောက် ရရှိ လာသည်။

အဘိုးအိုသည် သဘက်ကြီး တစ်ကောင်ဖြစ်မှန်း သိရှိသော်လည်း သီလ၊သမာဓိနှင့် ပြည့်စုံသည့် ဆရာ တော်အနေဖြင့် ထိတ်လန့်ကြောက်ရွံ့ ခြင်း မရှိပေ။

'ဒကာကြီးက ဘယ်သူလဲ' 'တပည့်တော် ဒီကျောင်းထဲ အရှေ့ပြောက် ထောင့်မှာရှိတဲ့ ခရေပိကြီးမှာ နေထိုင်တဲ့ သဘက်ကြီးပါကုရား'

'အိမ်း...ဒကာကြီးက သဘက်ကြီး ဆိုတာတော့ ဟုတ်ပါပြီ။ ဆရာတော် အခန်းထဲကို ဘာအကြောင်းကိစ္စနဲ့ ထူးထူးခြားခြား ရောက်ရှိလာတာလဲ'

'ဆရာတော်အခန်းထဲကို ခွင့်ပေးထားတဲ့ ဝင်လှေခြင်ကို ခွင့်လွှတ်သည်ခံတော် ပူပါကုရား။ တပည့်တော်ဟာ ရှေးယခင်က သက်သေခံရဖူး၊ လက်ထက်ကတည်းက သရဲသဘက်အနေနဲ့ နေထိုင်ခဲ့ရတာ နှစ်ယိုးရွေး အတော်ကြာခဲ့ပါပြီ။

ပြန်ဆင် တပည့်တော် ကျွတ်လွတ်ပါတော့ ယ်ဘုရား... တပည့်တော် သရဲ သဘက် အထက် ကျွတ်လွတ်ပြီး ပြန်မြတ်တဲ့ ဘုံဟာ ကို ရောက်ဖို့ ကုသိုလ်တရား အထောက် အပံ့ လိုအပ်နေပါတယ်။ အဲဒါ အရှင်ဘုရား ကို ယနေ့ကစ၍ ဥပုသ်နေ့တိုင်း ခြေဆုပ် လက်နယ် ထပ်ဖြည့်ကုသိုလ်ယူခွင့် ပေး

တော်ပူပါ ဆရာတော်ဘုရား' ဆရာတော်သည် သဘက်ကြီး၏ လျှောက်ထားချက်ကို အတန်ငယ် စဉ်းစားလိုက်သည်။ မိမိအပေါ် ဝတ်ဖြည့်ကုသိုလ်ယူပြီး နိဂုံးကုသည့် သရဲသဘက် ဘဝမှ ကောင်းမွန် ခြင်မြတ်သည့် ဘုံဘဝသို့ ရောက်ရှိမည် ဆိုခြင်းကို လက်မခံနိုင်စရာ အကြောင်း မရှိပေ။

'ကောင်းပါပြီ ဒကာကြီး...ဘုန်းကြီး ခွင့်ပြုပါတယ်'

'တပည့်တော် ထီးသားလုပ်တယ်ဘုရား... ဒီနေ့မှာ ဥပုသ်နေ့ဖြစ်တဲ့အတွက် ဒီကနေ့ ညက စတင်ပြီး ထပ်ဖြည့်ကုသိုလ် ယူပါရ စေဘုရား'

သဘက်အဘိုးအိုသည် ဆရာတော် ကြီး၏ ခန္ဓာကိုယ်အပေါ်ပိုင်းကို နှိပ်နယ်ခြင်းမပြုဘဲ ဒူးဆစ်အောက်ပိုင်း ခြေသလုံးသားများ၊ ခြေဖဝါးများကို အသာအယာ ဆုပ်နယ်ဝတ်ဖြည့်ပေး လေသည်။

ဆရာတော်ကြီးသည် သဘက်ကြီး ၏ ဝတ်ဖြည့်မှုကို ကရုဏာစိတ် ရှေ့ ထား၍ အကြည့်အသားပင် ခံယူတော် မူသည်။

နာရီဝက်ခန့် ကြာမြင့်ပြီးနောက်... 'တပည့်တော်ကို ပြန်ခွင့်ပြုပါဘုရား' 'ကောင်းပါပြီ ဒကာကြီး' မမျှော်လင့် မထင်မှတ်ဘဲ ရောက်ရှိ လာသည့် အဘိုးအိုသည် ဆရာတော် ကြီး၏ မျက်စိရှေ့မှောက်တွင် ဖျတ်ခနဲ ပျောက်ကွယ်သွားသည်။

* * * ဤသို့ဖြင့် သဘက်အဘိုးအို တစ်ယောက် ဆရာတော်ဦးအံ့ဩသထံ ဥပုသ်နေ့တိုင်း လာရောက်ဝတ်ဖြည့် ကုသိုလ်ယူလျက် ရှိသည်မှာ သုံးစ ကျော် လေးလခန့်သို့ပင် ရောက်ရှိခဲ့

လေပြီ။

အချိန်ကာလ အတိုင်းအတာ တစ်ခုကို ဖြတ်သန်းခဲ့ပြီဖြစ်သဖြင့် သဘက်အဘိုးအိုနှင့် ဆရာတော်ကြီးတို့သည် ဘဝပင် ခြားသော်လည်း သံယောဇဉ်တရားက ပေါက်ဖွားလာခဲ့ရသည်။ တစ်ခါတစ်ရံ သဘက်အဘိုးအို ရောက်မလာပါက ဆရာတော်မှာ တပျော်မျှော်ဖြစ်နေတတ်သည်။

‘ဒကာကြီး... ပြီးခဲ့တဲ့ ဥပုသ်နေ့က ရောက်မလာပါလား’

‘မှန်ပါ... တပုည့်တော် ဗန်းမော်ဘက်ကို ခရီးလွန်နေလို့ပါဘုရား’

ဗန်းမော်မြို့သည် ကသာမြို့၏ အထက်ဘက် မိုင်(၁၀၀)ခန့် အကွာတွင် တည်ရှိသည့် ဆိပ်ကမ်းမြို့တစ်မြို့ဖြစ်သည်။ ကသာမှ ဗန်းမော်သို့ သင်္ဘောလမ်း၊ ကားလမ်းသာရှိသည်။ ရထားလမ်း မရှိပေ။

‘ဗန်းမော်ဘက်ကို ဘာသွားလုပ်တာလဲ ဒကာကြီး’

‘ဗန်းမော်မှာ တပုည့်တော်ရဲ့ မိန်းမနဲ့ ကလေးနှစ်ယောက် ရှိပါတယ် ဘုရား’

သဘက်အဘိုးအို၏ ပြောပြချက်အရ သဘက်ဘဝဖြင့် ဟိုနယ်ဒီနယ် အလည်အပတ် သွားစဉ် ဗန်းမော်ဘက်သို့ အရောက်၌ ဘဝတူ သဘက်မတစ်ယောက်နှင့် တွေ့ဆုံချစ်ကြိုက်ပြီး ပေါင်ဆင်းနေထိုင်ကြကြောင်း၊ ယခုအခါ သားသမီးနှစ်ယောက် ရပြီဖြစ်ကြောင်း...

ထိုကလေးများမှာ မိခင် သဘက်မကြီးထံတွင် နေထိုင်ကြကြောင်း၊ သဘက်မကြီးသည် ကသာသို့ လာရောက်နေထိုင်ခွင့် မရသဖြင့် ဗန်းမော်မှာပင် နေထိုင်ကြောင်း...

အဘိုးအိုအနေဖြင့် ကသာနှင့် ဗန်းမော် သွားချည်လာလှည့် နေထိုင်



ကြောင်း၊ တစ်ခါတစ်ရံ သဘက်အမျိုးများရှိရာ ရှမ်းပြည်နယ်ဘက်သို့ လည်း အလည်အပတ်ထွက်ကြောင်း စသဖြင့် သိရှိရလေသည်။

မြတ်စွာဘုရား ဟောကြားတော်မူသည့် ပေတဝတ္ထုများတွင် ပါရှိသည့် အတိုင်း သရဲ၊ သဘက်၊ ပြိတ္တာ ဘဝတွင်လည်း ဇနီးမယား၊ သမီးသားတို့ ရှိကြသည် ဆိုသည်မှာ မှန်ကန်လှပေစွာ။

သဘက်အဘိုးအို စတင်ရောက်ရှိလာပြီးသည့် နောက်(၄)လအကြာ ဝါဆိုလအတွင်း ဖြစ်သည်။ သည်ကနေ့ကား ဝါဆိုလပြည့် ဥပုသ်နေ့ဖြစ်သည်။ ဓမ္မစကြာအခါတော်နေ့လည်း ဖြစ်သည်။

ထိုည သန်းခေါင်ကျော်ပြီး အချိန်တွင် ထုံးစံအတိုင်း သဘက်အဘိုးအို ရောက်ရှိလာပြီး ဆရာတော်အား ဝတ်ဖြည့်ကုသိုလ်ယူသည်။ ထို့နောက် ထူးထူးခြားခြား စကားတစ်ခွန်း လျှောက်ထားလေသည်။

‘မှန်ပါလှ ဆရာတော်ဘုရား... ဒီကနေ့ညဟာ တပုည့်တော် ကျွတ်လွတ်ယှဉ်ပါ ဘုရား တပုည့်တော်ဟာ ဓမ္မစကြာတရားတော်ကို နာကြားပြီး ကျွတ်လွတ်ရမှာ ဖြစ်ပါတယ် တပုည့်တော်အပေါ် ကရုဏာ

ရှေ့ထားပြီး ဓမ္မစကြာတရားတော်ကို ဟောကြား ရွတ်ဖတ်ပေးတော်မူပါဘုရား’ ဆရာတော်ကြီးသည် သဘက်အဘိုးအို လျှောက်ထားသည့်အတိုင်း ဓမ္မစကြာတရားတော်မြတ်ကို ဟောကြားရွတ်ဖတ်တော်မူရာ အဘိုးအိုသည် ခုတင်ခြေရင်း ကြမ်းပြင်တွင် လက်အုပ်ချီ ခူးတုပ်၍ ရိုသေစွာ နာကြားလေ၏။

ဓမ္မစကြာတရားတော် အဆုံးတွင် အမွှေးနံ့သာနံ့များ ပျံ့သင်းမွှေးကြိုင်လာပြီး တစ်ခန်းလုံး ဝင်းဝင်းတောက်မှု အဖြူရောင် အလင်းတန်းများ ဖြစ်ပေါ်ကာ အဘိုးအို ပျောက်ကွယ်သွားလေသည်။

ဆရာတော်ကြီးသည် သဘက်အဘိုးအို ကျွတ်လွတ်သွားပြီဖြစ်ကြောင်း သိရှိရသဖြင့် သာဓု(၃)ကြိမ် ခေါ်တော်မူလေသည်။

* * *
သဘက်အဘိုးအို ကျွတ်လွတ်သွားပြီး နောက်တစ်လခန့်အကြာတွင် ဖြစ်လေသည်။

တစ်ခုသော ညဉ့်သန်းခေါင်ကျော်ခန့်တွင် ဆရာတော်ကြီး၏ အခန်းအတွင်းသို့ အဘွားအိုတစ်ဦး ရောက်ရှိလာပြန်သည်။

ဆရာတော်သည် အဘွားအို၏ ပကတိဘဝကို အာရုံပြု ဆင်ခြင်ကြည့်ရာ အဘွားအိုသည် လူသားမဟုတ်ဘဲ သဘက်မကြီးတစ်ကောင် ဖြစ်ကြောင်း သိရှိရလေသည်။

‘ဟဲ့... ဒကာမကြီးက ဘယ်သူလဲ၊ ဘာအကြောင်းနဲ့ ဘုန်းကြီးအခန်းထဲကို ရောက်ရှိလာသလဲ’

‘မှန်လှပါ... တပုည့်တော်ဟာ ဆရာတော်နဲ့ သံလယ်ကျွန်းဆုံတဲ့ သဘက်ကြီးမိန်းမပါဘုရား တပုည့်တော်ခွင့်ပွန်း သဘက်ကြီး

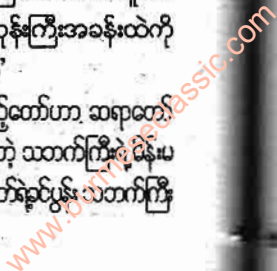

ဗန်းခမ်းတက်ကို ရောက်မလာတာကြာလို့
မိဘပျို အခုလို ကသာတက်ကို လိုက်လာရ
ခြင်း ဖြစ်ပါတယ်ဘုရား။

ယောက်ျားသတက်ကြီးနဲ့ ပြောပြချက်အရ
သူနဲ့ ဆရာတော်တို့ မင်းသိက္ခန်းကြံတယ်
ဆိုလို့ အကျိုးအကြောင်း မေးကြည့်ခင်တာ
နဲ့ ရောက်ရှိလာခြင်းကို ခွင့်လွှတ်တော်ပူပါ
ဘုရား။

‘ဪ...အေး...အေး... ဘုန်းကြီး
တို့ လူသားတွေတင်သာ သောက
ပရိဒေဝ ရှိမယ်ထင်တာ။ မင်းတို့မလဲ
မင်းတို့သောကနဲ့ မင်းတို့ ရှိကြပါလား’
ဆရာတော်သည် သဘက်မ
အဘွားအိုအား သူ၏ခင်ပွန်း သဘက်
ကြီးသည် ဓမ္မစကြာတရားတော်ကို
နာယူပြီးသည့်နောက် ကျွတ်လွတ်သွား
ပြီဖြစ်ကြောင်း ပြည့်ပြည့်စုံစုံ ပြောပြ
တော်မူလေသည်။

သဘက်အဘွားအိုသည် ဆရာ

တော်၏စကားကို နားထောင်ရင်း
မျက်ရည်များ တသွင်သွင်စီးကျလျက်
ရှိလေသည်။

‘မှန်လှပါ ဆရာတော်ဘုရား... တပည့်
တော်မကိုလဲ ကရုဏာတော် ရှေ့ထားပြီး
ဓမ္မစကြာတရားတော်မြတ်ကို ယောကြား
ရွတ်ဖတ်ပေးတော်ပူပါဘုရား’

‘ကောင်းလှပါပြီ ဒကာမကြီး...
အသေအချာ အာရုံပြု နာယူပေတော့’
ဆရာတော်ကြီးသည် ဓမ္မစကြာ
တရားတော်မြတ်ကို ဌာနိကရိုဏ်း
ကျကျ ဂရုလဟု ပီသစွာဖြင့် ကျကျနန
ရွတ်ဖတ် သရဇ္ဈာယ်တော်မူလေသည်။
သဘက်မ အဘွားအိုသည်လည်း
ဆရာတော်ကြီး၏ ခုတင်ခြေရင်းတွင်
ဝပ်စင်းလက်အုပ်ချီလျက် တရားတော်
မြတ်ကို ကောင်းစွာ နာယူလေ၏။

ဓမ္မစကြာတရားတော် အဆုံးတွင်
ယခင် သဘက်အဘိုးအို ကျွတ်လွတ်

ချိန်ကကဲ့သို့ အမွှေးနံ့သာနံ့များ တစ်ခန်း
လုံး ဖွေးပျံ့သင်းထုံလာပြီး တစ်ခန်းလုံး
ဝင်းဝင်းတောက်မျှ အဖြူရောင်အလင်း
တန်းကြီး ဖြစ်ပေါ်ကာ သဘက်အဘွား
အိုလည်း အခန်းထဲမှ ပျောက်ကွယ်
သွားလေသည်။

ဆရာတော်သည် သဘက်အဘွား
အိုတစ်ယောက် ကျွတ်လွတ်သွားပြီ
ဖြစ်ကြောင်း သိရှိတော်မူလေသည်။

ဤသို့ သဘက်ကြီးတို့ ဇနီးမောင်နံ
သည် နိဗ္ဗိတိသည့် ပေတဘာဝမှ
မြင့်မြတ်သည့် ဘုံဘဝသို့ ကူးပြောင်း
ရောက်ရှိသွားသဖြင့် ဝမ်းသာကြည်နူး
စွာဖြင့် ဆရာတော်၏ သာဓုခေါ်သံက
အခန်းအတွင်းဝယ် ပျံ့လွင့်လာပါတော့
သည်။

‘သာဓု...သာဓု...သာဓု...’
ကမ်းနဖူးကစပ်ဦး(ကသာ)

စာမျက်နှာ (၂၉၅)မှ အဆက်

ရှိနေတာ တွေ့ရတဲ့ ဘုန်းကြီးဦးလန်း တစ်ညလုံး တုန်လှုပ် ချောက်ချားရတဲ့ အဖြစ်ကို တွေးရင်း မိုးစင်စင် လင်းဆွဲ
ပကောလား။

အရုဏ်ကျင်းပြီး အလင်းရောက်တဲ့အခါ ညတလျှောက်ခွဲတဲ့ “ခွားလေး” သတိရာသည်နှင့် စိတ်မကျေဘဲ သုသာန်သို့
သွားရောက်ကြည့်ရှုရာ “ဟိုက်” လို့ တစ်လုံးသာ မြည်တွန်နိုင်ရှာသည်။

ခွားအစစ်မဟုတ်ဘဲ “ထန်းပလပ်” ခွားရုပ်လေးကို နွယ်နှင့် ချည်ထားသည်ကိုလည်းကောင်း၊ အသုဘကောင်လေး
နေရာ၌ “ပုတ်သင်ညို” လေးစာစင်ကောင်ကို လည်းကောင်း ငီးခွက်ထွန်းထားတဲ့ နေရာမှာတော့ “ငါးစုန်းကြူး” အသေ
လေးတစ်ကောင် တွေ့ရတော့မှ ဘုန်းတော်ကြီးဦးလန်းက...

‘ညတဟတွေ လက်ယပ်တော့ ကျက်စွေကို’
လို့တွေးမိပြီး ကျောင်းသို့ ပြန်လာရာ လမ်းတစ်လျှောက်ရှိ သစ်ပင်ဝယ် ချုံနွယ်များပေါ်မှာ “ယပ်ထောင်” ရွက်
စုတ်တွေ ငြိတွယ်နေတာ တွေ့တော့မှ တစ်ယောက်တည်း ‘ပြုံး’ ရယ်ပြီး...

‘ဇနက်မှာဆို အချိန်ပတ်က ထပ်ရင် ဘယ်တော့မှ မလိုက်တော့ဘူး’
လို့ သဒ္ဓါနှုန်ချလိုက်ကြောင်း၊ ယင်းကျောင်းမှာ ကျောင်းသားအဖြစ် နေဖူးသူ အသက်(၃၀)ရှိတဲ့ အဘဘိုးတော့ရဲ့
ခြေ ‘မောင်ထွေး’ ပြောပြချက်ကို ဆီလျော်အောင် ရေးသား တင်ပြလိုက်ရပါတယ်။

စာစုတ်သူအပေါင်း ကျွန်ုပ်တို့၊ ရှမ်းသာကြပါစေ။

ရွှေမုက်မြေ မောင်ကြည်သိန်း

ဘုန်းတော်ကြီးဦးလန်းနှင့်

ကျွမ်းကျင်သူ

ရွှေတောင်မြေ
မောင်ဖြူညိုနီ



သရဲ တစ္ဆေ သဘက်၊ မှင်စာ၊ ကျတ် စသည်တို့သည် ဤလောက ကြီးတွင် အမှန်တကယ် ရှိနေကြပါ သည်။ ဇရပ်ပျက်၊ ကျောင်းပျက်၊ သစ်ပင်အို၊ သုသာန်နှင့် လူသူမနီး သောအရပ်များ၌သာ ထိုနာနာဘာဝ များ ခြောက်လှန့်တတ်သည်မဟုတ်၊ သူ့အိမ်သူယာမှာ သူ့ဘာသာနေသူ များကိုလည်း နှောင့်ယှက်တတ် ကြောင်း...

ကျတ်များသည် ထူးထူးထွေထွေ
၂၉၄ နက္ခတ္တရောင်ခြည်မဂ္ဂဇင်း

ဖန်ဆင်းနိုင်ခြင်း၊ သနားအောင်၊ ကြင်နာအောင် ပြောဆိုတတ်ခြင်း၊ ယုံကြည်လောက်အောင် လိမ်လည် ခြင်းများသည် “သရဲသဘက်” တို့ထက် ဆန်းကြယ်စွာ ဖန်တီးနိုင်ကြသည်။
(ဤအဖြစ်ပျက်သည် မင်းတုန်း မင်းကြီးစိုးစဉ် အချိန်အခါက ရွှေတောင်မြို့တွင် အမှန်တကယ် ဖြစ်ပွားခဲ့သော ဖြစ်ရပ်တစ်ခု ဖြစ်ပါ သည်။)

ရွှေတောင်ဆိုတာ ရန်ကုန်ကနေ

(၁၆၆)မိုင် ဝေးကွာပါတယ်။ ပြည်- ရွှေတောင် (၉)မိုင်ဝေးပါတယ်။ ရွှေတောင်မှ ယခင်ဖြစ်ရပ် ဖြစ်ပွား သော “တောင်လုံးညို” ရွာဆိုတာ (၁)မိုင် သာ ဝေးကွာပါတယ်။ တောင်လုံးညိုရွာ နောက်ဖေး “ကျွန်းတော” ကျောင်းတွင် သီတင်းသုံးတော်မူသော ဆရာတော် ဘွဲ့မှာ “ဘုန်းကြီးဦးလန်း” ဖြစ်ပါ တယ်။

ဘုန်းကြီးဦးလန်းဟာ “ရွှေတောင် သား” ပါ။ လူမည်လဲ လူတေးကာသိတဲ့

“ဦးလန်း”ပါ။ ဘုန်းကြီးအမည်ထက် လူမည် “ဦးလန်း”သက် လူသိများ၍ ဘုန်းကြီးဦးလန်းရယ်လို့သာ လူသိများ ပါတယ်။ ကြီးမှ ဘုန်းကြီးဝတ်တဲ့သူမို့ ပါ။ ဇာတ်လမ်းအစက ဒီလိုပါ။

ညနေ နေဝင်ရီတရော “အေထွန်းခိုန်” အသက်(၃၀)ရွယ် လူတစ်ယောက်နဲ့ (၄၀)ခန့်ရှိ လူတစ်ယောက်တို့ ဘုန်းကြီး ကျောင်းပေါ်တက်ပြီး ဘုန်းကြီးအနီး ဝတ်ချကာ နေကြပါတယ်။ ထိုခါ ဘုန်း တော်ကြီးဦးလန်းမှစပြီး...

‘ဒကာတော်တို့ ဘယ်အရပ်ကတုန်း ဘာကိစ္စနဲ့လာကြတာလဲ’

ထိုစဉ် အသက်ကြီးသူက လျှောက် ထားသည်မှာ...

‘တပည့်တော်တို့သည် အာဂ္ဂန္တုပညာသည် ခရီးသွားများ ဖြစ်ကြပါသည်ဘုရား... အထက်အညာအရပ်က အောက်ပြည် အောက်ရွာသို့ ကူလီလုပ်ရန် အိမ်အိမ်နှင့် တကွ လာရာ လယ်ခရီး၌ တပည့်တော်တို့၏ အဖော်ပေါင်းထဲမှ နို့စို့အရွယ် ကလေးငယ် တစ်ယောက်၊ အနိစ္စရောက်ပါသည်။

သိနှင့် အသိအကျွမ်း မရှိသောကြောင့် ယခုညင် သင်္ကြန်ပြင်ကိစ္စ ပြီးပြောက် အောင် ဆောင်ရွက်ရန်လုပ်သောကြောင့် အရှင်ဘုရား၏ ကျောင်းပြောက်အားနားက သုသာန်သို့ အယုတရ၊ ကြွရောက်ပါမည့် အကြောင်း လေးစားစွာ ဖွင့်လှောက်ပါတယ် ဘုရား’

ဘုန်းတော်ကြီးဦးလန်းမှ စိတ် မကောင်းစွာဖြင့် “**ခြေထောက်...ဖြစ်မှ ဖြစ်ရလေတယ်ကွယ်**”ဆိုပြီး သနား ကရုဏာရှိလှစွာဖြင့် ယပ်တောင်ကို ယူကာ လျင်မြန်စွာ လိုက်ပါသွားခဲ့ပါ တော့တယ်။

ထိုသို့ ဒကာနှစ်ဦးတို့ရဲ့ ပင့်လျှောက် ချက်ကြောင့် မငြင်းမဆန်ဘဲ လိုက်ပါ သွားသော ဘုန်းတော်ကြီးဦးလန်း

သုသာန်ရောက်လို့ ဟိုဟိုသည်သည် ကြည့်လိုက်ရာ လှည်း(၅)စီးကို နွား မဖြုတ်ဘဲ လှည်းထောက်၊ထောက် လျက် အနီးနားမှာ မိန်းမ၊ ယောက်ျား တို့ တချို့ ထိုင်လျက်၊ တချို့ ထလျက်၊ တချို့ ငိုလို့ရယ်လို့ လှည်းစခန်းအနီး “အသုဘကောင်လေး”ကို မြေကြီး ပေါ်တွင်သိပ်လျက် အဝတ်ဟောင်း လေးတစ်ထည် ခြုံထားသည်ကို တွေ့ မြင်ရပါတယ်။

ဘုန်းတော်ကြီးဦးလန်းလဲ အသုဘ ကောင်လေးဘေး ထိုင်ချလိုက်သော အခါ ဘုန်းကြီးလာပင့်သော လူကြီး က...

‘တပည့်တော်တို့မှာ ခရီးသွား ညှဉ်သည် များဖြစ်ပါသဖြင့် အလျှော့ငွေကြေး ယိုရှိပါ ဘုရား... သို့မရှိ၍ ကြွလာလေကိစ္စဖြင့် အလျှ လက်ခံတော်မူပါဘုရား’

ဘုန်းတော်ကြီးဦးလန်းက “အေး ကွယ်...အေး...အေး” လို့ ပြောတဲ့ခါ လူကြီးက လှည်းမြီး၌ ချည်ထားသော နွားလေးကို ဘုန်းတော်ကြီးကို ကပ်လျှ လိုက်ပါတယ်။ ဘုန်းတော်ကြီးက...

‘တစ်နေရာမှာ ချည်သာထားလိုက် ပါ ဒကာတော်တို့ရယ်’ ဆိုနှင့်စွာ ခံစားပြီး ပြောကြားလိုက် ပါတယ်။

အသုဘကောင်လေးရဲ့ တေးနားမှာ က ရေနံဆီမီးခွက်တစ်ခုရဲ့ အလင်း ရောင်ကြောင့် အားလုံးကို မြင်သာ ထင်သာရှိပါတော့တယ်။

ညဉ့်ကလဲ နက်၊ တောငှက်တွန်သံ ပုရစ်အော်သံမှလွဲ၍ ပီဘီငြိမ်သက် ဘုန်းတော်ကြီးဦးလန်းမှ ယပ်တောင် ကွယ်၍...

‘ကိုင်း... ကန်တော့ကြ၊ ကန်တော့ ကြကွယ်’ ဤသို့ ဘုန်းတော်ကြီးက ခိုင်းသော်

လဲ ဘာသံမျှ မကြားရသဖြင့် ဘုန်းကြီး စိတ်တွင် ဒကာတွေ ကြားဟန်မတူ ပါဘူးလေဆိုပြီး...

‘ကိုင်း... ကန်တော့ကြ၊ ကန်တော့ ကြကွယ်’ ဟု ထပ်ဆိုပြန်ရာ အထက် ကထက် ပိုပြီး ငြိမ်သက်လှသဖြင့် ဘုန်းတော်ကြီးမှာ ကြက်သီးဖြန်းဖြန်း ထပြီး ခေါင်းနားပန်းကြီး၍ လာသဖြင့် ဟိုဟိုသည်သည် ကြည့်လိုက်တဲ့အခါ မှောင်မည်းပြီး ထိတ်လန့်ချောက်ချား ဖွယ် ဖြစ်နေသည်။

သို့နှင့် မိမိကိုင်ထားတဲ့ ယပ်တောင် လေးနိမ့်ပြီး “ကဲ”၍ ကြည့်လိုက်ရာ မီးခွက်နှင့် အလောင်းကောင်လေးမှ တစ်ပါး လှည်းနွား၊ လူသူ တစ်ယောက် တလေမှ မတွေ့ရသည့်အခါ “ဟာ” လို့ အာမေဒိုတ်သံကလွဲပြီး ယပ်တောင် ကွယ်ကာ တအားကုန် ကဆုန်ချ၍ ရွှေကျောင်းကြီး ဝိဟာရကို ခုချပြေးခဲ့ရ ရှာပါတော့တယ်။

ဖနောင့်နဲ့တင်ပါး တစ်သားတည်း ကျအောင် ကြောက်အားလန့်အားနဲ့ ပြေးလာရတဲ့ ဘုန်းကြီးဦးလန်း ကျောင်း ရောက်တဲ့ခါ မျက်လုံးများ ပြာဝေလာ အောင် မောပန်းလွန်း၍ ကျောင်းတိုင် ပိုပြီး ကွမ်းတစ်ယာတစ်ညက်ခန့် နေပြီး မှ...

‘ဟဲ့...ကျောင်းသားတွေ၊ လာကြ စမ်း၊ ငါ့ကို ရေတစ်ခွက် အမြန်တိုက် စမ်း’

ထိုစဉ် ကျောင်းသားတစ်ဦး ရှေ့ခွက် ကိုင်ပြီး ရေတိုက်သောအခါ ဘုန်းကြီး ဦးလန်း မမောတမ်း ရေသောက်လိုက် ပုံက “ဂလု ဂလု” လို့ မြည်သံတောင် ကျောင်းသားလေး ကြားရလေတော့ သည်။

လက်ထဲက ယပ်တောင် ကြည့်ပြန် တော့ အရွက်ဗလာ ရိုးတံချည်းသာ

သယံဇာတလမ်း...

ဤလမ်းစဉ်သည်လည်း တကယ် လုပ်လျှင် တကယ်အားကိုးထိုက်သော လမ်းစဉ်ဖြစ်သဖြင့် အရှိရတ်ဝါသနာတူ များအား မျှဝေခံစားစေချင်သောဆန္ဒ အပြည့်အဝဖြင့် ရေးသားတင်ပြလိုက် ရပါသည်။

တကယ် ထွက်ရပ်လိုသော ပုဂ္ဂိုလ် များသည် နံပါတ်(၁) ဆေးပစ္စည်း၊ နံပါတ်(၂) ဓာတ်ပစ္စည်း လုပ်ရပ်လမ်း စဉ် အစရှိတဲ့ အင်္ဂါရပ်သုံးခုနှင့် ပြည့်စုံမှု သီလ၊ သမာဓိ၊ ဝီရိယတို့နှင့် ပြည့်စုံမှု စတဲ့ အချက်အလက်တွေနဲ့ ပြည့်စုံပြီး ဆိုလျှင်တော့ သေချာပေါက်ဖြစ်ပြီဟု မှတ်ယူပါ။

သံစဉ်နည်း

ရှေးဦးစွာ ဆေးပစ္စည်းများကိုစုပါ။

- ၁။ ဖောင်းလျှော်ပြစ်
- ၂။ မိသလင်္ဂ
- ၃။ ချေးသီး
- ၄။ ကလေးသီး
- ၅။ ဖိ(သီး)ဖြူပြစ်
- ၆။ ဖန်ပါပြစ်
- ၇။ ညှန်ပြစ်
- ၈။ ဒန်သလွန်ပြစ်
- ၉။ သလဲပြစ်
- ၁၀။ ကန်ချပ်ပြစ်
- ၁၁။ ကပ်ယလင်ပြစ်
- ၁၂။ နှင်းပန်ဥ

အထက်ပါ ဆေး(၁၂)ပါးကို အမျှစု၍ ညက်စွာကြိတ်၍ထား။ သယံဇာတသံ တစ်စု (ဒီ)ကျပ်သားလျှင် ဆေး(၂)စု။ (၂)ကျပ်သားဖြင့် သံနှင့်ဆေး ရော၍ ထောင်း။ ထောင်းပြီးလျှင် သင့်လျော် သောလုံတွင်ထည့်။ ဇော်(၃)ထပ်ခံ၍ မီးသွေး(၅)ပြည့်ကုန်အောင် (၁)မီးထိုး။ ယင်းကဲသို့ ထိုးပြီးလျှင် ဆေးပေါက်၍ အလင်းဖွင့်ထိုး။

၂၉၆ နက္ခတ္တရောင်ခြည်မဂ္ဂဇင်း

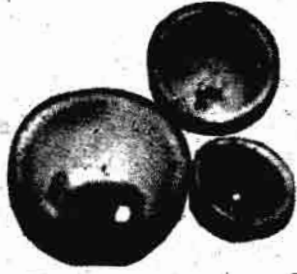

သံစဉ် ဆွက်ရပ်သို့ (၂)

ခံရည်လောင်းရန်မှာ...

- ၁။ ဝက်ဆီ
- ၂။ နာနတ်ရည်
- ၃။ ရေနံ
- ၄။ ထောပတ်

ယင်းအရည်(၄)မျိုးဖြင့် ဆေးကို အရည်ဖျော်၍ (၃)မီးစီသွန်း။ (၃)ခါပြန် ၍လောင်း (၃၆)မီးတိုင်လျှင် ယင်းသံ သည် ဝိတုန်းတောင်ပံကဲ့သို့ နက်၍ သေ၏။

ထိုသံသေကို သုံးပုံခွဲ၍ တစ်ပုံကို ငွေကြမ်းမှာပစ်။ ပြာရောက်၏။ (ပြာ ကျ၏။) ပျားရည်နဲ့ဖျော်၍လျက်။ ငှက်ပျောသီးနှင့်စား။ အသက်ရှည်၏။

တစ်ပုံကို မုန့်ညင်းဆီ၊ ပျားရည်၊ နှမ်းဆီတွင် (၃)ကြိမ် (၃)ခါပြန်လောင်း ကြိုးပေါ်၏။ (ကာယသိဒ္ဓါ)အပြီးတိုင်၏။

တစ်ပုံကို ဖွတ်ဆီ၊ မုန့်ညင်းဆီ၊ ထင်းမြွေဆီတွင် (၃)ကြိမ် (၃)ခါ ပြန်လောင်း ကြိုးပေါ်၏။ (ကာယသိဒ္ဓါ) အပြီးတိုင်၏။ ယင်းတစ်စုကို ထုံလုပ်၍ ပြဒါးတင်ခဲ ပြဒါးခဲ၏။ ယင်းပြဒါးခဲကို ဒန်မှာပစ်။ ငွေဘော်ဖြစ်၏။ ရွှေမှာပစ် ရွှေပြာကျ၏။

ထိုပြာကို နာ-ဘော်မှာပစ်။ သိဂီ စင်စစ်ဖြစ်၏။ (ရွှေဖြစ်၏။) ပထမ- ဝိယသိဒ္ဓါကိုလိုသော်။ ကြိုးပေါ်သံကို

ပြဒါးလေးတူ သွင်း၍ထား။

- နောက်...
- ၁။ ဆင်ရိုး၊
- ၂။ မြင်းရိုး၊
- ၃။ ကျွဲရိုး၊
- ၄။ နွားရိုး၊
- ၅။ ကျားရိုး၊
- ၆။ လူရိုး

ယင်းရိုးကြီး(၆)ပါးကို ပြုချ၍ ထားဦး။ လုံတွင်းမှ မဖောက်ထုံးကို ညီစွာမံ၊ ပြဒါးသွင်းပြီး သံကို ရိုးကြီး(၆)ပါးဆေး ဖြင့် ထက်အောက်နီးလျက် လုံပိတ် ဇော်ခံကာ (၇)လုံထိုး။ မဏိဇောတ ပတ္တမြားကဲ့သို့ အရောင်ထွက်၏။

ထိုသံကို နို့သာ (၅)ပါးရည်စိပ်၍ လှူ။ နတ်သားကဲ့သို့ရှိ၏။ နွားနို့၊ ပျားရည်စိပ်၍သောက်။ (၁၆)နှစ်အရွယ် ကဲ့သို့ ထင်ရ၏။ ဆန္ဒနံဆင် (၅)မီးအား ကို ဆောင်နိုင်၏။

တစ်ကမ္ဘာပတ်လုံး အသက်ရှည်၏။ ကာယသိဒ္ဓါ၊ ဝိယသိဒ္ဓါ၊ ဓနသိဒ္ဓါ၊ ဥဒက သိဒ္ဓါ၊ ပထဝီသိဒ္ဓါ၊ အာကာသသိဒ္ဓါ၊ အနုလောမသိဒ္ဓါ၊ မနောမယသိဒ္ဓါသို့ တိုင် ရောက်အောင် ဆောင်နိုင်၏။

ဤကဲ့သို့ သယံဇာတသံဖြင့် ထွက် ရပ်သို့ရောက်အောင် ဆောင်နိုင် ကြောင်း နည်းလမ်းကောင်းကို စာရေးသူသိရှိရသည့်အတိုင်း ဆရာစား မချန်ဘဲ မျှဝေခံစားစေရန် ရည်သန်၍ ရေးသားတင်ပြအပ်ပါသည်။

အနန္တ ဆရာသခင်များအား ဦးထိပ်ထားလျက်...

[သဗ္ဗသတ္တ ဓုက္ခပုစ္ဆန္တ၊ သတ္တဝါ အားလုံး ဓုက္ခအပေါင်းမှ ကင်းလွတ်ကြပါ စေရန်သတည်း...]

ကြည်စိုး (မနောမယိဒ္ဓါ) ရောမြေ



ဆင်စီးဖြင်းရုံ ဗုဒ္ဓရုပ်ပွားတော်

ကောင်းချစ်
(သဒ္ဓတိဗျေ)
ဝတ်လတ်

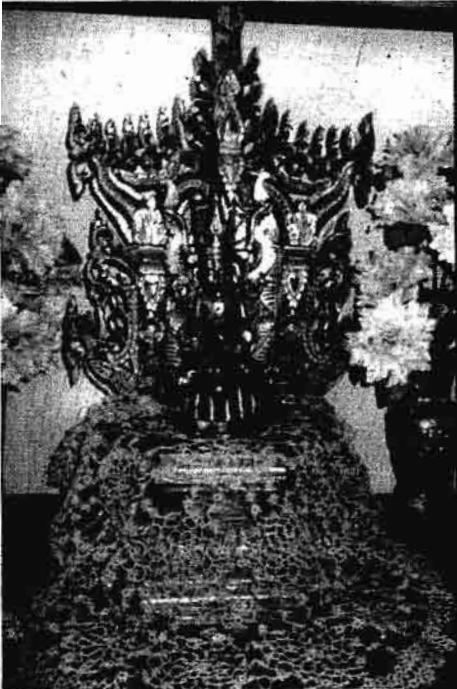

◆ ဗလ္လင်တော်မှ နံတော်
ဗလ္လင်အလွတ်နံတော် ◆

'ကုဒ္ဒိယာ အာပိဋ် မာပေတွာ၊ တတ္ထ အသီတိ သာဝကာနံ ရူပံ ဗုဒ္ဓ ပိတုနော ရူပံ အနုပဿယ ဒေပ ဗလယ ရူပံ သုဝဏ္ဏ ယံပံ မာပေတွာ မဇ္ဈေ သတ္တရတနရာသိ ကတွာ သမန္တတော သုဝဏ္ဏဇာလံ ပရိက္ခိ ပိတွာ သေတစ္ဆတ္တံ ဥဿာပေတွာ တဿ ပောဋ္ဌာ နာနာရတန သမုလ္လံ ပဗ္ဗဏိ မာပေတွာ ဒဿ ဗလယတတုံ သီလတော ဩရော ယိတော သက္ကတိကာ ရောအောန နာပေတွာ ဘန္တောဂဂိ ကုယသိ ဋ္ဌနေ သကလ ဇဟိတ္ထံ ပဏ္ဍယ သာယယုဟာနံ တိဋ္ဌ တူတိပဋ္ဌပသိ။ ။ ဟူသော ပီဋ်၌ အနုပဿ- မနိုင်းရှည်အပ်သော၊ ဒဿဗလယ- မြတ်စွာဘုရား၏၊ ရူပဉ္စ- ရုပ်အဆင်းတော်ကိုလည်း။

မာပေတွာ-ဖန်ဆင်း၍ မဇ္ဈေ- အလယ် ၌၊ သတ္တရတနရာသိ- ရတနာခုနစ် ပါးအစုကို၊ ကတွာ- ပြု၍ သမန္တ တော-ထက်ဝန်းကျင်မှ သုဝဏ္ဏဇာလံ - ရွှေကွန်ရက်ကို၊ ပရိက္ခိပိတွာ - ရံ၍ သေတစ္ဆတ္တံ- ထီးဖြူကို၊ ဥဿာ ပေတွာ-စိုက်ထောင်စေ၍ တဿ-ထို

ထီးဖြူ၏။ ဟေဋ္ဌာ- အောက်၌ နာနာ ရတနသမုလ္လံ- အထူးထူးသော ရတနာတို့ဖြင့် ကောင်းစွာ တောက်ပ ထသော၊ ပလက္ကံ- ပလ္လင်ကို၊ မာပေ တွာ-ဖန်ဆင်း၍။ ။ ဤသို့လာသည်။ (သမန္တကျောဒီပနီကျမ်း ပဉ္စမဇ္ဇ) မြတ်စွာဘုရားရှင် ဝေဠုဝန်ကျောင်း

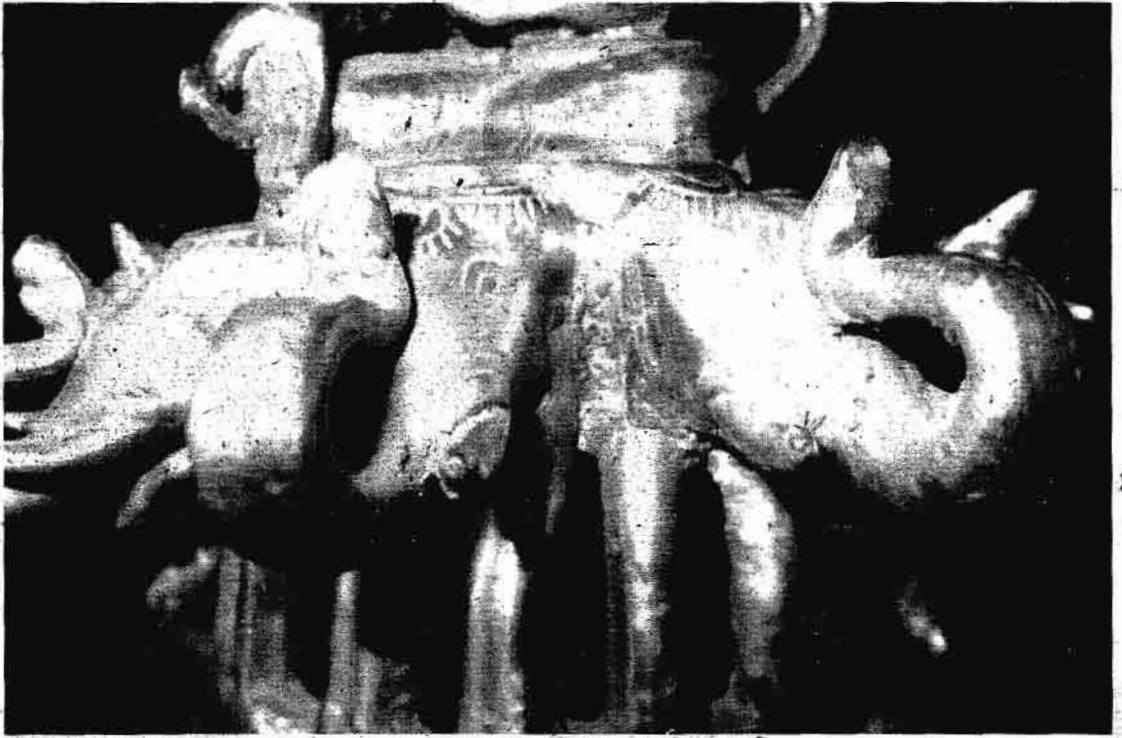

▲ ထောက်မှ ထင်သုံးကောင်းထာမှ

၌ သီတင်းသုံးစဉ် အရှင်အနုရုဒ္ဓါ၊ အရှင်သောဘိတ၊ အရှင်ပဒုမုတ္တရ၊ အရှင်ဂုဏသာရ၊ အရှင်ဉာဏပဏ္ဍိတ၊ အရှင်ရေဝတ ဤရဟန္တာခြောက်ပါးတို့သည် ဆံတော်ကို တောင်း၍ မြတ်စွာဘုရားမှ ခြောက်ဆူသော ဆံတော်ကို ပေးလိုက်၏။

ထိုရဟန္တာခြောက်ပါးတို့သည် ဘုရားထံတော်မှ သွားသည်ရှိသော် သမုဒ္ဒရာကမ်းစပ်၏ အနီးတစ်ခုသော ပစ္စန္ဒရွာသို့ ရောက်၏။ စေတီတည်စရာ နေရာကို ရှာ၍ရလျှင် ဦးဆောင်လုပ်ပေးမည့် အလုပ်အကျွေး ဒါယကာကို တောင့်တကြရာ ထိုအခါ သိကြားမင်းရောက်လာသော်...

'သင်သည် ဆံတော်တော်၏ ဒါယကာအဖြစ်ခံယူလော့' ဟု မိန့်တော်မူကြရာ သိကြားမင်းသည်လည်း...

၂၉၀ * ရတနာရောင်ခြည်မဂ္ဂဇင်း

“ကောင်းပါပြီ” ဟု ဝန်ခံ၍ ဆံတော်တို့ကိုယူပြီး ဦးခေါင်းထက်မှာ ထားကာ တန်ခိုးဖြင့်တွင်းကို ဖန်ဆင်း၍ ထိုတွင်း၌ ရွှေဖြင့်ပြီးသော အသီတိရုပ်တု၊ ဘုရားရှင်၏ မယ်တော်ခမည်းတော်တို့၏ရုပ်တု၊ ဘုရားရှင်၏ ရုပ်တုတော်တို့ကိုလည်း ဖန်ဆင်းကာ ဘုရားဒါယကာအဖြစ် ခံယူတော်မူလေသည်။

ထိုအကြောင်းအရာတို့ကို ထောက်ခြင်းအားဖြင့် မြတ်စွာဘုရား ပရိနိဗ္ဗာန်စံတော်မမူခင်ကပင်လျှင် မြတ်ဗုဒ္ဓ၏ ကိုယ်ပွား ဥဒ္ဓိဿကစေတီ တည်ခြင်းကိုးကွယ်ကြခြင်း ရှိခဲ့ကြောင်း သက္ကတူပစ်သ(သင်္ဂါယနာတင် ယဟုတ်သည်ကျမ်း)၌ လာရှိပါသည်။

ခေတ်အဆက်ဆက် ပြောင်းလဲလာသည်နှင့်အမျှ နေရာအလိုက်၊ ဒေသအလိုက်၊ လူမျိုးအလိုက် ပုံတော်တို့အနည်းငယ်ပြောင်းလဲသည်သာ ရှိ

သည် ဗုဒ္ဓဘာသာကိုးကွယ်သည့် လူမျိုးတိုင်း၏ ဒေသတို့၌ ဗုဒ္ဓရုပ်ပွားတော်တို့မှာ ဉာဏ်တော်အသေးအကြီး အရွယ်အစားသာ ကွဲပြား၍ များပြားစွာ ထုလုပ် ပူဇော်ထားကြသည်ကို ယနေ့အထိ ဖူးမြော်ရဆဲ၊ ကြည့်ညိုရဆဲဖြစ်၏။

ကျွန်ုပ် ယခုဆောင်းပါးကို ရေးဖြစ်သည်မှာလည်း မထင်မှတ်ဘဲ ရှေးဘုရားတစ်ဆူကို ကြုံကြိုက်ဖူးမြော်ရသည်မှာ ကြည့်ညိုသဒ္ဓါစိတ်နှင့် ရေးသားလိုက်ခြင်းဖြစ်ပါသည်။

* * *

တစ်နေ့ စာရေးသူနှင့် ကိုကိုအောင် (မြကန်သာ)တို့ ဝက်လက်မြို့ဈေး၏ အနောက်တောင်ဘက်ရှိ “လင်းရောင်ခြည်ကဖေး”၌ စာပေအကြောင်း ဆွေးနွေးနေကြစဉ် စာရေးဆရာအသင်း (ဥက္ကဋ္ဌ)ဖြစ်သူ “မင်းဝယန်ဦး”ရောက်

F.38R, October, 2016.

လာ၏။

ဆရာကောင်း... ကျွန်တော့်ကို လက်ဖက်ရည်တိုက်များ၊ ကျွန်တော် ဆောင်းပါးတစ်ပုဒ် ရေးစရာပေးမယ် ဘယ်လိုလဲ'

ရပါတယ် ဥက္ကဋ္ဌရယ်... ရေးစရာ မပေးလဲ ဒါနပြောက်အောင် တိုက်ပါ တယ်ဗျာ'

မဟုတ်ဘူး ကျွန်တော် တကယ် အတည်ပြောတာဗျ၊ ကျွန်တော့်အိမ်မှာ စိတ်ဝင်စားစရာ ရှေးဘုရားတစ်ဆူ ရှိတယ်။ အဲဒါ ဓာတ်ပုံလေးဘာလေး ရိုက်မှတ်တမ်းတင်ပြီး ခင်ဗျားရေးရ အောင် ပြောတာဗျ'

'ဟုတ်တယ် သူငယ်ချင်း။ ကိုယ် သူ့အိမ်မှာ ပူဇော်ထားတဲ့ ရှေးဘုရား တစ်ဆူ ဖူးဖူးတယ်'

ကိုကိုအောင်(မြကန်သာ)မှ ဝင် ရောက်ထောက်ခံ ပြောဆိုသဖြင့် စာရေးစရာ ကုန်ကြမ်းရှာနေသော ကျွန်ုပ်သည်လည်း...

'ကဲ...ကဲ ဒါဖြင့် လက်ဖက်ရည် မြန်မြန်သောက်ကြဗျာ။ အခုတစ်ခါ တည်း သွားပြီး စာတိုပုံရိုက် ပူဇော်မယ်' စိတ်မြန်ကိုယ်မြန်ရှိသူ ကျွန်ုပ်သည် လည်း လောဆော် ပြောဆိုလိုက်၏။ ထိုစဉ် မင်းဝဿနိဦးမှ...

'ဖြည်းဖြည်းပေါ့ ဆရာကောင်းရယ်' ပြောပြောဆိုဆို ဥက္ကဋ္ဌ မင်းဝဿနိဦး မှာ ဆိုင်ကယ်နှင့် အိမ်ပြန်သွားရာ ကျွန်ုပ်တို့နှစ်ယောက်သည်လည်း သူ့ နောက်မှ ထက်ကြပ်မကွာ လိုက်ခဲ့ရ တော့သည်။

* * *

မင်းဝဿနိဦး၏ အိမ်ဖြစ်သော "နေလ" အိမ်ဆောက်ပစ္စည်းနှင့် ပရိဘောဂဆိုင်၏ အပေါ်ထပ် ရောက် သော် ဘုရားဆောင်ထဲမှာ သပ်ရပ်

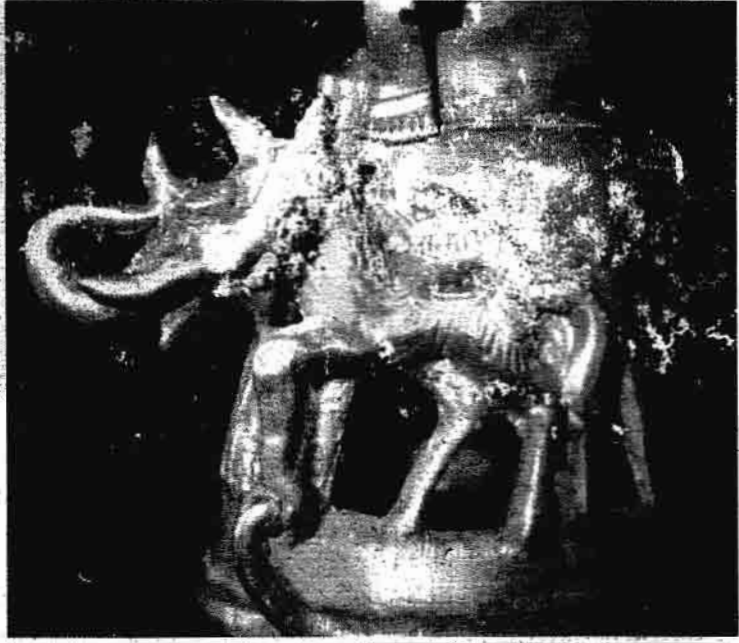

လက်ဖက်ရည်ဖျာ မြန်မာ

ကြည့်ညိုစရာ စံပယ်နေသော ဗုဒ္ဓရှေး ရုပ်ပွားတော်တစ်ဆူကို ဖူးမြော်ရ သည်။

ရုပ်ပွားတော်၏ အောက်မှာ ဆင်သုံး ကောင်ခံကာ နံဘေးတစ်ဖက်တစ်ချက် မှာ မြင်းနှစ်ကောင်ရံထားသည်ကို တွေ့ ရ၍ "ဆင်ခံမြင်းရံဘုရား" ဖြစ်ပြီး ရှားပါးသော ရှေးခေတ်လက်ရာတစ်ဆူ ဖြစ်၏။

ရုပ်ပွားတော်ကို ဝတ်ဖြည့်ပြီးလျှင် ကျွန်ုပ်သည် အရန်သင့်ပါလာသော "နီကွန်" ကင်မရာလေးနှင့် ဓာတ်ပုံ တို့ကို ရိုက်ယူပူဇော်ကာ...

'ကဲ...ဥက္ကဋ္ဌ ဒီဘုရား စတင်ရောက် ရှိ ကိုးကွယ်ရပုံနဲ့ ဘုရားရဲ့ နောက်ခံ သမိုင်း နည်းနည်းလောက် ပြောပြပါဦး' ကျွန်ုပ်မှ စတင် မေးခွန်းထုတ်လိုက် သည်။

'ဟုတ်ကဲ့ အခု ကျွန်တော့် အသက် ငါးဆယ်ပြည့်တော့မှာဆိုတော့ ကျွန်တော် မဖွေးခင်ကတည်းက ဖွားသီလရှင်ကြီး

တစ်ပါး အလှူခံရင်းနဲ့ အမေ့ဆီကို ပူဇော်ဖို့ စွန့်ခဲ့တာလို့ သိရတာပဲဗျ။

ဒီဘုရား အတူတစ်ဆူကတော့ အခု မန္တလေးမှာရှိတယ်။ အဲဒီတစ်ဆူမှာ ကမ္ဘည်းထိုးထားတဲ့ သက္ကရာဇ် ၈၈၇ နှစ် ကတော့ သုံးလုံးထက် မကျော်ဘူးလို့ သိရတာပဲ။

အခု ဒီက တစ်ဆူမှာတော့ ကမ္ဘည်း ထိုးတာ မတွေ့ရဘူး။ ဘုရားနှစ်ဆူလုံး ပုံစံတော် အရွယ်အစားရော အတူတူ ပဲတဲ့။

ဟုတ်ကဲ့... လက်ရာကတော့ ပုဂံ ခေတ်နှောင်းပိုင်းနဲ့ ဒါမှမဟုတ် အင်းဝ ခေတ်က လက်ရာလို့ ကျွန်တော် ယူဆ တယ်'

'ဟုတ်ကဲ့ပါ ဥက္ကဋ္ဌတို့မိသားစုထံမှာ ဒီဘုရားကြွလာပူဇော်ပြီးမှ မိသားစုမှာ ဘယ်လိုထူးခြားမှု တစ်စုံတစ်ရာ ရှိခဲ့လဲ ဗျ'

ကျွန်ုပ်မေးရာ ကိုကိုအောင်မှ... 'ဒါကိုတော့ အထူးမေးနေစရာ မလို့



လက်ယာဘက်ထားမှ ဖြစ်ရုံ

ပါဘူးကွား ကိုယ်က သူတို့မိသားစုနဲ့ ငယ်ငယ်ကတည်းက ဝင်ထွက်သွား လာနေသူဆိုတော့ သူတို့စီးပွားရေး လုပ်ငန်းတွေ တဖြည်းဖြည်း တိုးတက် ချဲ့ထွင်လာတာ မျက်မြင်ကိုယ်တွေ့ပဲ ကျွန်ုပ်သည်လည်း...

'ဒီလိုပဲ ဖြစ်ရမှာပေါ့ဗျာ ရုပ်ပွားတော် ရဲ့ ဘယ်ဘက်လက်ဝါးတော်ပေါ့မှာ "အမြိုက်အိုး" လို့ ခေါ်တဲ့ သိဒ္ဓိဝင်အိုးကို ဆောင်ထားတော့ လာဘ်လာဘ စီးပွားရေးရော၊ ကျန်းမာရေးပါ အကျိုး ထူး ခံစားရလိမ့်မယ်လို့ ကျွန်တော် ယူဆတယ်။ ဒါက ကျွန်တော်အတွေး လေ လက်တွေ့ပူဇော်ထားတဲ့ ကာယကံ ရှင်တွေက ပိုပြီး သိမှာပေါ့ မဟုတ်ဘူး လား ဥက္ကဋ္ဌ'

'ဟုတ်တာပေါ့ဗျာ ကျွန်တော် မဖွေး ခင်အဘိုး ဦးထွန်းဆွင်လက်ထက်က "တယောယုံ" တံဆိပ်နဲ့ သားရေဖိနပ် လုပ်ငန်းမှာ အကျိုးပြုခဲ့တယ်။ ကျွန်တော် အဖေလက်ထက်မှာလဲ သားရေလုပ်ငန်း ဖိနပ်လုပ်ငန်းမှာလဲ အကျိုးပြုခဲ့တာပဲ။

ဟော... အခု ကျွန်တော်လက်ထက် မှာ "ဂုဏ်ထူးဆောင်" ကျူရှင် ဘော်ဒါ ဆောင်မှာလဲ အကျိုးရှိခဲ့တာပဲ။ အခု တော့ ကျူရှင်ကိုမပွင့်တော့လဲ ကျွန်တော် အမေ ဦးစီးအောင်မြင်ခဲ့တဲ့ "နေလ" အိမ်ဆောက်ပစ္စည်းရောင်းဝယ်ရေးကိုပဲ ကျွန်တော်အနေနဲ့ ဆက်လုပ်တော့ မယ်လို့ ဆုံးဖြတ်လိုက်ပါပြီ'

ဥက္ကဋ္ဌမင်းဝသန်ဦးသည် သူ့မိဘ ဘိုးဘွားတို့၏ အလုပ်အကိုင်နှင့်

အကျိုးပြုခဲ့ပုံတို့ကို စုံလင်အောင် ပြော ပြီး သူ့လက်ထက် အလုပ်အကိုင်နှင့် သူ့ရည်ရွယ်ချက်တို့ကို ပြောပြ၏။

ကျွန်ုပ်ကလည်း...

'ဒါပေါ့ဗျာ ကျုပ်တို့ ဗုဒ္ဓဘာသာမှာ သူတော်ကောင်းနဲ့ပေါင်း သင်းခြင်း၊ သူတော် ကောင်းတို့ကို ကိုးကွယ်ခြင်းတို့ ထက်သာတဲ့ မြတ်ဗုဒ္ဓရဲ့ ရုပ်ပွားတော်၊ ရုပ်တုတော်၊ စေတီတော်တို့ကို ပူဇော် ခြင်းဟာ "အတ္တိကမ္မံ အတ္တိကမ္မပီတိ ကော" ဆိုတဲ့ ဒိဋ္ဌဓမ္မ ဝေဒနိယကံက အခုကိုးကွယ် အခု ပစ္စုပ္ပန်မျက်မှောက် ဘဝမှာပဲလက်ဆွေ အကျိုးပေးရမှာပေါ့ဗျာ။

က... ဥက္ကဋ္ဌ ဒီဘုရား ပုံတော်တွေနဲ့ ဥက္ကတို့ မိသားစု နာမည်တွေကို နာမည် အရပ်တိုင်းသုံးပြီးဆောင်ပါးရေးပွဲပြုပါဗျာ 'ရပါတယ်ဗျာ ခပ်များကြိုက်သလိုသုံးပါ ရေးပါ။ ဒါတွေက အမှန်တရားတွေပဲလေ'

ဝက်လက်မြို့ မြို့နယ်စာရေးဆရာ အသင်း စာနယ်ဇင်းဥက္ကဋ္ဌဖြစ်သူ "မင်းဝသန်ဦး(ဝက်လက်)၏ ခွင့်ပြု ချက်ရသည်နှင့် ကျွန်ုပ်သည်လည်း ယခု ဆောင်းပါးကို ရေးသား စီကုံးရင်း ယခုတင်ပြသော ဗုဒ္ဓရုပ်ပွားတော်ကို မည်သည့်ခေတ်က ထက်ရာဖြစ် ကြောင်းကို သိသော ပညာရှင်များမှ ထပ်ဆင့် ပြန်လည် ရေးသားဖော်ပြ ပါရန် တောင်းခံအပ်ပါကြောင်း...

ဗုဒ္ဓဘာသာ သာသနာတော်ကြီး အခွန်ရှည် တည်တံ့နိုင်ပါစေ။

ကောင်းခန့် (သခွတ်မြေ) ဝက်လက်

စာမျက်နှာ (၃၀၉)မှ အဆက်

အံ့ဩမိတယ်။

ဒီသမုတ်သိမ်မှာ ကျောက်ဆင်းတု ဘုရား(၁)ဆူသာရှိပြီး သိမ်ကတော့ လွန်ခဲ့တဲ့ နှစ်(၁၀၀)ကျော်က မောင်နှမ ရွာဂိုဏ်းချုပ်ဆရာတော်ကြီး သမုတ် ခဲ့တဲ့သိမ် ဖြစ်ပါတယ်။

သိမ်တိုင်တွေက (စကျင်)ကျောက် သလင်းတိုင်တွေ ဖြစ်တယ်။

ထူးခြားမှုက ကျည်မထွက်ခြင်းဟာ ဘာကြောင့်လဲဆိုတာ ခုထိ ဘုန်းကြီး မသိသေးဘူး။ ဒကာကြီးရယ် ရန်ကုန် မှာ ဒကာကြီးတို့ အသိမိတ်ဆွေထဲမှာ နားလည်တတ်သိတဲ့ ပုဂ္ဂိုလ်များ ရှိရင် ပေးပြန်အဖြေချာနိုင်စို့ ဘုန်းကြီးက ဒီသမုတ်သိမ်ရဲ့ ထူးခြားမှုကို ပြောပြတာပါ'

ဟု ဆရာတော်ကြီး မိန့်ကြားရာ...

စာရေးသူ အထူးစိတ်ဝင်စားသော ထူးခြားဖြစ်စဉ် သတင်းစကား ဖြစ်ပါ၍ နက္ခတ္တရောင်ခြည်မဂ္ဂဇင်းတွင် ထူးခြား ဖြစ်စဉ်များကို ဆောင်ပါး ရေးသားနေ သော ဆရာမောင်ကံ(တံတားရွာ)၏ "ထူးတာတွေတော့ ပြောပြချင်" ဆောင်းပါးများ ဖတ်ရှုရပါသည်။

စာရေးသူအနေဖြင့်လည်း ထူးခြား ဖြစ်စဉ်တစ်ခုဖြစ်သော ကျည်မထွက် သော သမုတ်သိမ်အကြောင်းကို သုတေသီ ပညာရှင်များ သိရှိအဖြေရှာ နိုင်စေရန် ရေးသားဖော်ပြအပ်ပါသည်။

မှတ်ချက်။ ။ ဤ ဆောင်းပါးပါ တကယ့် ဖြစ်စဉ်များကို ပြောပြမိန့်ကြားပေးသော မောင်နှမ ရွာဦးကျောင်း ဆရာတော်ကြီးအား စာရေးသူမှ ဤဆောင်းပါးဖြင့် ကန်တော့ဦးချ ဂါရဝပြုပါသည် ဘုရား...

ဗိုလ်မင်း(မင်းကျ)



ဘူးသီးထောင်မြို့နယ်၊ မောင်နှမထူးကျောင်းမှ

ကျည်မထွက်ဘူး သုတ်သိမ့်

ဝိမာဏ (မင်းလှ)

၂၀၁၆ ခုနှစ်၊ မတ်လတွင် ရခိုင် ပြည်နယ်မြောက်ပိုင်း နယ်စပ်မြို့ဖြစ် သော ဘူးသီးတောင်မြို့နယ်၊ အိုးညာညာ မောင်နှမရွာ ဘုန်းတော်ကြီး ကျောင်းဝင်း အတွင်း၌ တည်ထား ပူဇော်သော ဝေပီယေစေတီတော် ရွှေထီးတော်တင် မင်္ဂလာအခမ်း အနားသို့ ဘုရားဒါယကာ ဦးထွန်းလှ+ ဒေါ်မကျတို့၏ ဖိတ်ကြားချက်အရ စာရေးသူနှင့်အတူ သမီးငယ် မအိဖြိုးဇင်၊ ဦးကျော်သောင်း၊ မလုံးလုံး၊ မြတ်နိုးဝေတို့ အပါအဝင် သွားရောက် ခဲ့ကြပါသည်။

ရွှေထီးတော်တင်လှူရန် အခမ်း အနား အစီအစဉ်ကို စာရေးသူအား မောင်နှမရွာဦးကျောင်း ဆရာတော်က တာဝန်ပေးပါသဖြင့် အခမ်းအနားမှူး အဖြစ် ဆောင်ရွက်ခဲ့ရပါသည်။

စာရေးသူအနေဖြင့် (၃)ရက်ခန့် ကြိုတင်ရောက်ခဲ့ပြီး စီစဉ်ဆောင်ရွက် ဖွယ်ရာများကို ဘုရားဒါယကာ မိသားစုများနှင့် ရင်သူရွာသားများ စုပေါင်း၍ ထီးတော်တင်ပွဲ အောင်မြင် စေရေး စီမံဆောင်ရွက်လျက် ရှိနေပါ သည်။

သံဃာတော်များ သီတင်းသုံးရန် နေရာအတွက်မူ ကျောင်းဝင်း၏ မြောက်အရပ်မှ တောင်ကုန်းလေး ပေါ်တွင် တည်ရှိသော သမုတ်သိမ်ကို သန့်ရှင်းရေး ဆောင်ရွက်လျက် ရှိခဲ့ရာ ကျောင်းထိုင်ဆရာတော်ကြီး ဦးနန္ဒမု ကြွရောက်လာပြီး...

'ဟေ့...ရန်ကုန်က အာကကြီးတို့ ဒီသမုတ် သိမ်မှာ ထူးခြားမှု တစ်ခုတော့ ရှိလိမ့်ပယ် အာကကြီး ကြုံကြိုက်တုန်း အာကကြီးတို့ကို ဒီသမုတ်သိမ်ရဲ့ ထူးခြားမှုကို ပြောပြဦးမယ်' ဟု ပြောရာ စာရေးသူမှ... 'မှန်ပါ... ဘုန်းဘုန်းဘုရား တပည့်



တော်တို့ကို ထူးခြားမှုကို ပြောပြပေး ပါဘုရား၊ တပည့်တော်က ထူးခြားဖြစ် စဉ်များကို အထူးစိတ်ဝင်စားပါတယ် ဘုရား'

ဟု လျှောက်ထားလိုက်ပါသည်။ ဆရာတော်ကြီးက...

'ဘုန်းကြီးလဲ ဒီကျောင်းမှာ သီတင်း သုံးလာတာ အနှစ်(၄၀)ခန့်ရှိပြီ။ ဘုန်းကြီးက အခု သက်တော်(၇၂)နှစ် ရှိပြီ။

ဒီသိမ်တော်နဲ့ ပတ်သက်ပြီး ကျောင်း ဒကာကြီး ဦးထွန်းအောင်က ပြောခဲ့ဖူး တယ်။ "ဒီသိမ်ပေါ်က သေနတ်ပစ် ရင် ကျည်မထွက်ဘူး"လို့ ဘုန်းကြီး ကို သူ လျှောက်ဖူးတယ်။

ဘုန်းကြီးလဲ အယုံအကြည် သိပ် မရှိတာနဲ့ အမူပဲ့ အမှတ်ပဲ့ နေလာ ခဲ့တာ လွန်ခဲ့တဲ့(၅)နှစ်က နယ်စပ် လုံခြုံရေး ရဲဘော်တွေ ရောက်လာခဲ့

ကြတယ်။ ဘုန်းကြီးရဲ့ ကျောင်းမှာ ယာယီ ဝခန်းချတော့ သူတို့ကို ဘုန်းကြီး ကျောင်းရဲ့ ဒီသမုတ်သိမ်မှာ နေရာပေးလိုက်တယ်။ တစ်နေ့မှာ ရဲဘော် တစ်ယောက်က သေနတ်သံ အချက်ပေးဖို့ အမိန့်ပေါ် သေနတ်ထောင်ပြီးပစ်တယ်။ ကျည်မထွက်ဘူး။

ဒါနဲ့ အဲဒီရဲဘော်လေးက ကျည် (အ)များ ဖြစ်နေမလား မသိဘူးဆိုပြီး နောက်ထပ် ကျည်(၁)တောင်ထည့်ပြီး ပစ်တယ်။ "ဖြောက်" ဆိုပြီး အသံထွက် တယ်။ ကျည်မထွက်ဘူး။

ဒါနဲ့ ဒကာကြီး နောက်ထပ် ရဲဘော် တစ်ယောက် နောက်သေနတ် တစ်လက်နဲ့ ကျည်ထည့်ပြီးပစ်တယ်။ ကျည်မထွက်ဘူး။

အဲဒီရဲဘော် (၂)ယောက်ဟာ ဒီသမုတ်သိမ်ကနေ ဆင်းလာပြီး ဘုန်းကြီးသီတင်းသုံးတဲ့ ကျောင်းရှေ့ ကနေ မိုးပေါ်ထောင်ပြီး ပစ်တဲ့အခါ ကျည်ထွက်သွားတယ်။

ခုနတုန်းက ကျည်(အ)ဆိုပြီး ထားတဲ့ ကျည်ကို ထပ်ပြီးပစ်တယ်။ ကျည် ထွက်တယ်။

အဲဒီမှာ ရဲဘော်(၂)ယောက် ဘုန်းကြီးဆီ လာပြီး လျှောက်ထားကြ တယ်။ ဘုန်းကြီးလဲ ကိုယ်တွေ့ဆိုတော့



၀၅/၁၆/၆၆

မြန်မာ့ဂန္ထီရ လောကနယ်ပယ်မှာ “မော်ဝင်”ဆိုသည့် စကားရပ်ဟာ ထူးခြားဆန်းကြယ် နက်နဲခြင်းများကို ကိုယ်စားပြုထားသည့် စကားရပ် ဖြစ်ပေသည်။

သာမန် ဖြစ်ရိုးဖြစ်စဉ်များထက် ထူးခြားဆန်းကြယ်စွာ ဖြစ်လာကြ သော ဖြစ်စဉ်ဖြစ်ရပ်များစွာ ယင်း “မော်ဝင်”ခြင်းဆိုသည့် အသုံးအနှုန်း ကို မဖြစ်မနေ သုံးစွဲကြပါသည်။

ထို့အတူ စာရေးသူ၏ ငယ်စဉ်ဘဝ က ကိုယ်တွေ့ကြုံခဲ့ရသော ထူးခြား ဆန်းကြယ်လှသည့် ကြက်နှစ်ကောင် (ကြက်ညီနှောင်)၏ ဖြစ်ရပ်မှန် ဆန်း ကြယ်ထူးခြားမှု ကိုယ်တွေ့ အကြောင်း အရာလေးများကို စာဖတ်ပရိသတ်ကြီး ကြားမြင်သုတဖြစ်စေရန် ဖော်ထုတ် တင်ဆက်လိုက်ပါသည်။

ဟိုး...လွန်ခဲ့သော အနှစ်(၄၀)ကျော် ကာလများတွင် ယခုလိုမျိုး ကြက်၊ ငှက် စီးပွားဖြစ် မွေးမြူရေးဆိုတာမျိုးက

၃၅၂ နက္ခတ္တရောင်ခြည်မဂ္ဂဇင်း

မော်ဝင် ကြက်ညီနှောင်

မော်ဝင် (ရွှေစဝင်း)

အတော်ကို ရှားပါးလှပါသည်။ ထိုသို့ ရှားပါးမှုများထဲမှ စာရေးသူ တို့၏ နယ်ဘက်မှာ စီးပွားဖြစ် ဥစား ကြက်များကို မွေးမြူကြသော ကြက်ခြံ ကြီးတစ်ခြံ ဖြစ်ပေါ်ခဲ့ပါသည်။

ဤသို့ စွန့်ဦးထွင် စီးပွားဖြစ် ဥစား ကြက်များကို စမ်းသပ်မွေးမြူခဲ့သူတွေ ကတော့ စာရေးသူ၏ အမေဘက်က မောင်အရင်းအချာ (စာရေးသူ၏ ဦးလေး ညီအစ်ကိုနှစ်ယောက်)ဖြစ်နေ ပေသည်။

မောင်နှစ်ယောက်က ဥစားကြက် တွေကို စီးပွားဖြစ် မွေးမြူကြမယ်ဆို တော့ အစ်မကြီးဖြစ်သည့် စာရေးသူ၏ အမေက အိမ်အနောက်ဘက်က ပေ (၁၀၀)ပတ်လည် ခြံမြေကွက်မှာ ကြက် ခြံဆောက်ခွင့် ပေးလိုက်ရတာပေါ့လေ။

စာရေးသူကလည်း ထိုစဉ် (၁၀)နှစ် သားအရွယ် မမြင်ဘူးသည့် အထူး အဆန်းများဆိုလျှင် ထင်ပေးမောင်မေ့ စပ်စုလေ့လာချင်သည့် အရွယ်ဆို တော့...

မြို့က ဥစားကြက်ပေါက် ရက်သား အရွယ်လေးတွေ ဖီးစကိုင်ကတည်းက ကြက်သားပေါက်လေးတွေကို (၁၅) ရက်သား အရွယ်အထိ စီးသွေးမီးရုံ နှင့် ရိုင်ပတ်ပြီး အပူငွေ့ပေးရခြင်းကို “ကြက်မီးကိုင်း” သည်ဟု ခေါ်ကြပါ သည်။

ကြက်ခြံမှာအိမ်၊ ကြက်ခြံမှာသာ စားပြီး နေခဲ့သည်ကို ယခုအထိ အမှတ်

ရနေပါသေးသည်။

ကြက်ပေါက်လေးတွေ (၁၅)ရက် သားရောက်တော့ ကြက်မီးလွတ်ပြီဖြစ် လို့ ဝိုင်ကိုဖွင့်ပြီး ကြက်ခြံထဲမှာ ဆက်ပြီး မွေးရပါသည်။

ဒီကနေ့ တစ်လခွဲ (၄၅)ရက် အရွယ် မှာတော့ အထီးအမ ခွဲခြားရွေးထုတ်ပြီး ကြက်မတမ်းမများကို ခြံမှာ ဆက်လက် ကျွေးမွေးပျူစပြီး ကြက်အဖလေးများ ကို အသားဈေးနှင့် ရောင်းချရသည့် အခါမှာတော့...

စာရေးသူ၏အဘွားက ခြံထဲကို ရောက်ချလာပြီး သူ့သားနှစ်ယောက် ကို...

‘နင်တို့ သူများအသက်တွေနဲ့ စီးပွားရာ နေကြရတာဆိုတော့ ကြက်ခြံမှာ မပြင်ရတဲ့ ဘေးအန္တရာယ်တွေ မကျရောက်အောင် အခု ရောင်းထုတ်ယယ် ကြက်ဖတွေထဲက အချောဆုံး အလှဆုံး ကြက်ဖလေးနှစ် ကောင်ကို သီးသန့် မရောင်းဘဲ ချန်ထား ပြီး...

ဦးမင်းကျော်နတ်ကို အဲဒီကြက်ဖလေး နှစ်ကောင်ကို သေချာ ပွဲအုပ်ပြီး နတ်ဆက် ထားကြပါ’

ဟု ပြောတော့...

ဦးလေး နှစ်ယောက်ကလည်း အဘွား၏စကားကို အလေးထားပြီး နတ်ကတော်နှင့် သေချာပွဲပြင်ပြီး ခြံ ထဲမှာ အချောဆုံး အလှဆုံးကြက်ဖ အနီလေးနှင့် ကြက်ဖအဝါလေး နှစ်ကောင်ကို ရွေးပြီး...

အနီလေးကို “ရွှေနီ”၊

အဝါလေးကို “ရွှေဝါ” ဟု နာမည် ပေး ကင်ပွန်းတပ်လိုက်ပြီး ဦးမင်းကျော် နတ်ကို အပိုင်စားပေး ဆက်သလိုက် ကြပါသည်။

ကိုကြီးကျော်နတ် အပျော်တော်ဆက် ကြက်တိုက်လိုတဲ့အခါ ကြိုပြုမယ့်ပိုက်တဲ့



ကြက်ဖ ရွှေနီရွှေဝါ ကြက်ညီနှောင်ကို ကိုကြီးကျော်နတ် အလိုရှိသလို အချိန်အခါ မရွေး အသုံးထက်ခံနိုင်ရန်အတွက် ဆက်သ ပါသည်။

နတ်ဒေါ် လိပ်ပြာချင်းပြီး မျော်ဝင်ကြက် ညီနှောင်နှစ်စင်းနဲ့ ဤကြက်ခြံ ယိုရုဏ် အတွင်းသို့ ဘေးရန် အန္တရာယ်မရှိအောင် နတ်မင်းဒေါ် ဖယ်’

ဟု နတ်ကတော်ကြီးက ဦးမင်းကျော် နတ်ကို တိုင်တည်ပြီး အပ်နှံလိုက်ပါ သည်။

သည်လိုနှင့် ကြက်မတမ်းလေးများ (၃)လကျော်၊ (၄)လအတွင်းသို့ ရောက် သည့်အခါမှာ ကြက်မလေးများ ဥစမ်း ပြီး ဥကြလေပြီ။

ကြက်ပေါက်လေး အကောင် (၁၅၀၀)ကို မွေးခဲ့တာ ယခု “ဥစမ်း” သည့်အချိန်မှာတော့ ကြက်မတမ်းမ အကောင်(၉၀၀)ကျော်လောက် ရှိပေ ရာ တစ်နေ့ကို ကြက်ဥအလုံး (၄/၅) ရာလောက် ကောက်ရလေသည်။

ဥစားကြက်တို့၏ ထုံးစံက ကြက် မတမ်းမတွေဟာ မိတ်ဖက်ကြက်ဖ အထီးမလိုဘဲ သူ့အလိုလို နေ့စဉ် ဥဥပေးကြလေပါသည်။

သို့နှင့် ဦးမင်းကျော်၏ ကြက်ညီ နောင် ရွှေနီနှင့်ရွှေဝါ ကြက်ဖလေးနှစ် ကောင်ကို ဥစားကြက်မများထားသည့် ကြက်စင်ခြံထဲမှာ ရွှေနီနှင့် ရွှေဝါ ကြက် လူပျိုပေါက်နှစ်ကောင်အတူ ထည့် ထားတုန်း ကြက်ညီနှောင်နှစ်ကောင်

ကြက်မတွေ တစ်ဖက် ၄/၅ရာနှင့် သဘောရှိ ပျော်နေခဲ့ရာက ကြက်မတွေ နှင့်ခွဲပြီး ခြံအပြင် ထုတ်လိုက်တော့မှ ဒီနှစ်ကောင်၏ ထူးခြားမှုတွေ ပြလာပါ တော့သည်။

ကြက်ခြံကို ကာထားသည့် ခြံစည်း ရိုးဝင်းထဲကို အပြင်ဘက်က အိမ် ကြက်မများ ဝင်ရောက်လာလျှင် သူတို့ နှစ်ကောင်က ကြည်ဖြူစွာ သဘောရှိ ဝင်ရောက်ခွင့်ပေးပြီး...

မတော်၍များ အခြားအိမ်ကြက်ဖ များ ဝင်ရောက်လာခဲ့လျှင်တော့ ရွှေနီ နှင့်ရွှေဝါ ကြက်ညီနှောင်နှစ်ဖက်က ဝိုင်းပြီးသမလိုက်တာနှင့် အချို့ ကြက်ဖ များဆိုလျှင် ကျိုးကန်းသွားပြီး အချို့ ဆိုလျှင် သေသည့်အထိ ဝိုင်းပြီး ခွပ်ကြ လေသည်။

ဒီကောင်တွေ ညီနှောင်ဟာ တစ်ခြံ လုံး ဝိုင်းလုပ်ပြီး ကြက်မင်းကေရာဇ် ဘွဲ့ခံနေတာနှင့် မကျေနပ်နိုင်သေးဘဲ အခြားကြက်ဖများသာမက ခွေးတိုး ပေါက်ကနေ ခိုးပြီး ဝင်လာကြသော ခွေးနှင့်ကြောင်များကိုလည်း ခြံထဲသို့ လုံးဝ ဝင်ခွင့်မပေးချေ။

ဝင်လာသည့် ခွေးနှင့်ကြောင်များ ငယ်သံပါအောင် အော်ပြီး ပြေးရ လောက်အောင်ကို အသေအလဲ လိုက် ပြီး ကြက်ညီနှောင်နှစ်ဖက်က ခွပ်လေ တော့သည်။

ဒါကြောင့် ခြံလုံအောင် အစွမ်းပြပြီး လိမ္မာသောကြောင့် ရွှေနီနှင့်ရွှေဝါ

ကြက်ညီနောင်ကို စာရေးသူတို့က ချစ်ခင်အလိုလိုက်ပြီး အကောင်းဆုံး ကျွေးမွေးထားလေသည်။

ခြံထဲသို့ ခြံပိုင်ရှင် ဦးလေးညီ အစ်ကိုနှင့် စာရေးသူတို့သာ ဝင်၍ရပြီး အခြားသူစိမ်း လူများ ဝင်လာပြီဆိုရင် တော့ အနောက်ကနေ တရကြမ်း လိုက်၍ ခွပ်ကြလေသည်။

လူစိမ်းဆိုလျှင် မည်သူ့ကိုမှ လက် မခံ ခြံထဲမှ ထွက်သွားသည့်အထိ လိုက်ခွပ်ပစ်တတ်လေသည်။

နောင်တော့ ခြံအမှော “ကြက်ခွပ် တတ်သည်။ ဝင်ခွင့်ကြောင်းပြီးမှ ဝင်ကြပါ” ဟု စာတန်းချိတ်ထားရ သည့်အထိကို ကြက်ညီနောင်က အစွမ်းပြကြလေသည်။

အကြောင်းသိသူများက ကြက်ဥ လာဝယ်ကြသည့်အခါ ဇွတ်ခနဲ မဝင်လာရဲဘဲ ခြံရှင်ကို “ကြက် ကြည့် ပေးပါဦးဗျို့” ဟု အရင်ခေါ်ပြီးမှ ခြံရှင် တစ်ယောက်ယောက်ကနေပြီး ခြံထဲခေါ်သွင်းမှ သူတို့ညီနောင်က လက်ခံပါသည်။

ဒါတောင် နောက်ကနေ မပြတ် လိုက်ပြီး ရစ်သီ ရစ်သီနှင့် လုပ်နေ တတ်သေးသည်။

ခွေးမွေးထားတာထက်ကို ခြံ လုံပေ သည်ဟု ဆိုရပေမည်။ မိုးတွင်း တစ်ည မှာတော့ မိုးအေးအေးနှင့် ခြံထဲမှာ ခြံထောင့်မှာ ဦးလေး ညီအစ်ကိုက စောစောအိပ်ရာဝင်ပြီး ဖိပ်နှင့် အိပ်မော ကျနေပါသည်။

အဲဒီအချိန်မှာ ကြက်ခြံထဲမှ တဘုန်း ဘုန်းနှင့် အသံတွေ ကြားရပြီး “အမယ် လေးဗျာ... အမယ်လေးဗျာ” နှင့် လူ အော်သံကိုပါ အဆက်မပြတ် ကြားနေ ရတော့ လန့်နိုးလာပြီး ခြံထဲ ဆင်းကြည့် လိုက်...

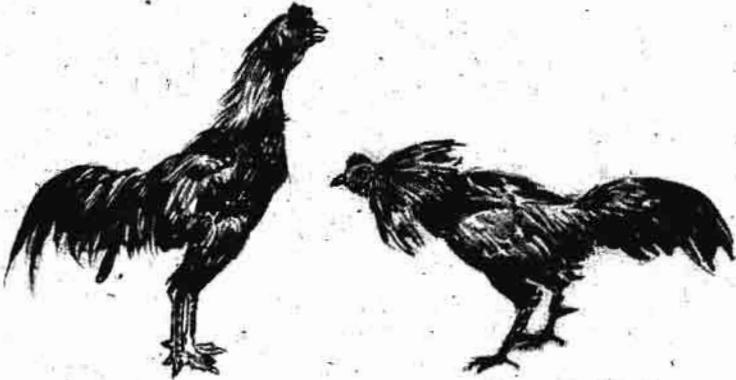

သွေးသံတရဲရဲနှင့် ရွံ့ဗွက်ထဲမှာ လဲ နေသည့် လူတစ်ယောက်ကို တွေ့ရပြီး တစ်ကိုယ်လုံး ကြောက်ရွံ့ တုန်ယင်နေ သည်ကို တွေ့လိုက်ရတော့ သေချာ အကျိုးအကြောင်း မေးကြည့်လိုက် သည့်အခါ...

ညဘက်တွေမှာ လစ်လျှင် လစ်သလို လိုက်ခိုးနေသည့် သူခိုးတစ်ယောက် ဖြစ်နေပြီး ဒီညမှာတော့ မိုးအေးအေး နှင့် ကြက်ခြံတစ်ခြံလုံး တိတ်ဆိတ် ငြိမ်သက်နေလေတော့ အချောင်တော့ ရလေပြီဆိုပြီး ကြက်ဝင်ခိုးသည့် အချိန်...

နောက်ကနေပြီး မပြင်ရသည့် ဘာ ကောင်မှန်းမသိ တဖျန်းဖျန်းနှင့် ဝင်ရိုက် တာ သိလိုက်ရတော့ သရဲခြောက် (အစောင့်မွေးထားတာ)ထင်ပြီး ငယ်သံ ပါအောင် အော်မိပြီး လိပ်ပြာလွင့် မတတ် ကြောက်ရွံ့နေမိကြောင်း ဝန်ခံ လေသည်။

ညဘက် ဆူညံအော်ဟစ်သံတွေ ကြားရတော့ ပတ်ဝန်းကျင်ဘေးအိမ် များက လူတွေ ရောက်ချလာပြီး ဖြစ် ကြောင်းကုန်စင် သိရလေတော့ “ငိုအားထက် ရယ်အားသန်” ဖြစ်ရ လေတော့သည်။

“ရွှေနီနှင့်ရွှေဝါ” ကြက်ညီနောင် နှစ်ဖော်ကိုလည်း ချီးကျူးအံ့သြကြပြီး

စာရေးသူတို့ နယ်တစ်ဝိုက်မှာတော့ ထူးခြားဆန်းပြားသည့် “မော်ဝင် ကြက်ညီနောင်” ရယ်ဟု “နာမည် ကျော်လေတော့သည်။

စကားချုပ်

ယခု တင်ပြခဲ့သည်တို့မှာ စာရေး သူ ငယ်စဉ်ဘဝက ကြုံတွေ့ခဲ့ရသော ဖြစ်ရပ်မှန် ထူးခြားဆန်းပြားသည့် ကြက်ညီနောင်နှစ်ဖော်၏ ဖာတ်လမ်း ဖြစ်ပါသည်။

စာရေးသူ(၁၀)နှစ်သား အရွယ်က စပြီး မွေးမြူခဲ့သည့် ရွှေနီနှင့်ရွှေဝါ ကြက်ညီနောင် နှစ်ကောင်သည် စာရေးသူ (၁၀)တန်းအောင်ပြီး ဆေးကျောင်းတက်သည့် ပထမနှစ် ရောက်မှ အသက်အရွယ် ကြီးရင့် လာ၍ သူ့ဟာသူ မွေတာအရ ကြက်ညီနောင် နှစ်ကောင်စလုံး သေဆုံးသွားကြပါသည်။

ကြက်တစ်ကောင်၏ သက်တမ်း လွန် (၁၂)နှစ်ကျော်အထိ ဘာအနာမှ မဝင်ဘဲ အသက်ရှင်သွားကြပါသည်။

ခွေးမွေးတာထက် ပိုပြီး ခြံလုံ သခင် အကျိုးပြု ထူးဆန်းစွာ အစွမ်းထက် ကြသည့် “မော်ဝင် ကြက်ညီနောင်” ဟုပဲ ကင်ပွန်းတပ်ရပေတော့မည်။

ဦးမင်းဝင်း(ရွှေနီနှင့်ရွှေဝါ)

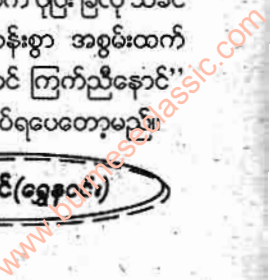

စိန်နေလာ နွားများတွက်

ရှားစောင်းလက်ပပ်

ဦးကြီးသိန်းအိမ် ကျွန်တော် ရောက်
သွားချိန်တွင် ဦးကြီးသိန်း မျက်နှာ
မကောင်းပါ။

ကျွန်တော် စကားပြောပေမယ့်
ဦးကြီးသိန်းက ပြောချင်ဟန်မတူ။
'ဦးကြီးသိန်း ဘာ အခက်အခဲ
တွေ့နေလဲ ပြောစမ်းပါ'

ဆိုတော့မှ ဦးကြီးသိန်းက နွားတင်း
ကုပ်ဘက် လက်ညှိုးထိုးပြပြီး...

'အဲဒီနွားကြီးကွ နေ့မကောင်းဖြစ်ပြီ ဆေး
ထိုးတော့ ပျောက်သွားတယ်၊ ဒီပေမယ်
ခံတွင်းပျက်သွားတယ်နဲ့ တူပါနဲ့ အစား
မစားတော့ဘူး၊ မသေရုံတဲ စားနေတာ'

'အစားအသောက်ပျက်တာ လ၊ ချို
ကြာလာတော့ ခုငိုတူမြင်တဲ့အတိုင်းပဲ၊
အရိုးပေါ်အရေတင် ဖြစ်နေတာ'

'ဆရာ ခေါ်မပြဘူးလား'

'ပြတာပေါ့၊ ဆေးထိုးပေးတယ်။
နှစ်ရက်သုံးရက်တော့ ဆေးတန်ခိုးနွား
တယ်။ နောက်တော့ မစားတော့ပြန်
ဘူး။ အစားအသောက် ပြန်ကောင်း
အောင် ခဏခဏ ဆေးထိုးတော့တာ
ပဲ။ အခြေအနေက ပြောင်းမလာ။
ဆရာခေါ် ဆေးထိုးပေးနေရတာလဲ
မောနေပြီကွာ'

'ခုတော့ ဆေးထိုးနေလဲ မထူးတော့
တာမို့ 'ရောင်းပစ်ဖို့ပဲ ရှိတော့တယ်။
နုမြောပေမယ့် ရောင်းပစ်ရမှာဆိုတော့
စိတ်မကောင်း ဖြစ်နေမိတာ'

'ဪ...'

နွားချွတ်နွား
(ရမည်းသင်း)

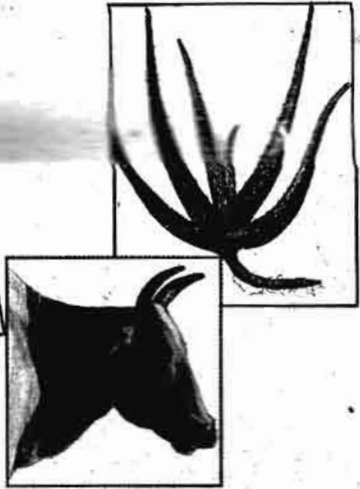

ပြောပြီး ဦးကြီးသိန်းက သူ့နွားကြီး
ကို ငေးကြည့်နေလေသည်။ သူ့အနေ
နှင့် နှစ်တွေအကြာကြီး လက်တွဲလို့
ဒိုးတူပေါင်ဖက် လုပ်ကိုင်ခဲ့သော
သူ့နွားကြီးရောင်းပစ်ရမှာ စိတ်မကောင်း
ဖြစ်တာ မဆန်းပါ။

ဦးကြီးသိန်းနွားကြီးမှာ ယခင်က
ဝါဒြီးသည့် နွားချော၊ နွားလှကြီး၊
ထမ်းပိုးလဲကောင်းတော့ သူ့အနေနှင့်
နုမြောသင့်ပါသည်။

'ဦးကြီးသိန်း'
'ဟေ...'

'ကျွန်တော့်အိမ်က နွားကြီး
အစားအသောက်ပျက်တုန်းက တိုက်
တဲ့ဆေး တိုက်ကြည့်ပါလား။ တကယ်
ကောင်းတာ ကျွန်တော့်လက်တွေ့'

'ရမယ်မထင်ပါဘူး မောင်ရာ၊ ဆေး
ထိုးတာတောင် ထူးမလာတဲ့ကိစ္စ'

'ဘယ်ဟုတ်မှလဲ ဦးကြီးသိန်းချ
ကျွန်တော်ပြောမယ့် ဆေးနည်းက
ငွေကုန်ကြေးကျလဲမရှိပါဘူး။ တာဝန်
လဲ မလေးပါဘူးဗျာ။ သူ့ကံ ကိုယ့်ကံ
ပေါ့ဗျာ တိုက်ကြည့်ပါလား'

'မင်းဆေးနည်းက ဘယ်လောက်
စွမ်းလို့လဲ'

ကျွန်တော့်စကားကို ဦးကြီးသိန်းက
လက်ခံချင်မပေါ့။ ထို့ကြောင့်...

'ဦးကြီးသိန်း လက်မခံချင်တာ
ကျွန်တော်သိပါတယ်။ ကျွန်တော့်

လက်တွေ့ဆေးနည်းမို့ ပြောတာပါ'

'မင်းဆေးက ဘာတွေလဲ'

'ဆေးက အဝေးကြီးမှာ သွားရှာနေစရာ
မလိုပါဘူး။ ဦးကြီးသိန်း ခြံစည်ရိုးသားပြပုံ
ပေါ်မှာရှိကံထားတဲ့ တဖောင်လက်ပပ်
(ရှားစောင်းလက်ပပ်)ပင်ပေါ့'

'အေး... ဟုတ်ပြီ။ အဲဒီအပင်ကို
ဘယ်လိုလုပ်ရမှာလဲ'

'ဦးကြီးသိန်းနွားက နွားကြီးဆိုတော့ ရှား
စောင်းလက်ပပ် အပတ်ကြီးကြီး သုံးလက်ကို
ဗျာ နှပ်နှပ်စဉ် ဆား (၂) ကျပ်ထားလောက်နဲ့
နယ်ပြီးတော့ ခွံပေရုံပဲ။ လုပ်ကြည့်စမ်းပါ
ဦးကြီးရာ'

'ငါ့တူ မင်းက လွယ်လွန်းလှချည်
လား။ ဟုတ်ရဲ့လားကွာ'

ဦးကြီးသိန်းကတော့ လက်ခံချင်တဲ့
ပုံ မပေါ့။

'ကဲ...ဗျာ၊ ဦးကြီးသိန်းနွားကြီးကို
ကျွန်တော်ကိုယ်တိုင် ဆေးခွံခဲမယ်။
လက်ခံမလား၊ ဦးကြီးသိန်း'

'ရှားစောင်းလက်ပပ်ကတော့ အန္တရာယ်
မရှိပါဘူး မင်းသဘောပဲကွာ။ ဦးကြီး
ကတော့ ဘာဆေးမှ လုပ်မနေချင်
တော့ဘူး။ မြန်မြန်ပဲ ရောင်းပစ်ချင်
နေပြီ။ မြင်နေရတာ စိတ်မချမ်းသာ
လွန်းလို့'

'အသက်တစ်ချောင်းဆိုတာ ကယ်
ကောင်းပါတယ်ဗျ။ ကျွန်တော်ကိုယ်တိုင်
ဆေးတိုက်ခဲ့မယ်။ (၁၀)ရက်အတွင်း
တော့ မရောင်းပါနဲ့ဦး'

ဦးကြီးသိန်းက ဘာမျှ ပြန်မပြောဘဲ
ကျွန်တော့်ကို အထူးအဆန်း သတ္တဝါ
တစ်ကောင်လို မျက်လုံးပြူးကြီးနဲ့
ကြည့်နေလေသည်။

ကျွန်တော် ပြောမနေတော့ဘဲ
ခြံစည်းရိုးဘေး ပြာပုံပေါ်က ရှားစောင်း
လက်ပတ် အပြားကြီးကြီးသုံးပြားခုတ်ယူ
နပ်နပ်စဉ်။ ဆားနှင့်နယ်ကာ ဦးကြီး
သိန်း နွားကြီးကို ခွံပေးပါသည်။

နောက်နေ့လဲ ဆေးလာခွံပေးမည်
ပြောပြီး နှုတ်ဆက်ပြန်လာခဲ့သည်။

နောက်နေ့ မိုးလင်းသည်နှင့်
ဦးကြီးသိန်းအိမ် ကျွန်တော်ရောက်သွား
ခဲ့သည်။ ကျွန်တော့်ကို မြင်မြင်ချင်းပင်
ဦးကြီးသိန်းက...

'ငါ့တူ မင်းဆေး အစွမ်းပြသကွ။
ခုမနက် အစာပိုစားလာတာ တွေ့ရ
တယ်။ ဆေးခွံဖို့လာတာလား'

'နွားကြီးကို ရေချိုးပေးဖို့လေ၊ ပြီးမှ
ဆေးခွံခဲ့မှာ'

'ဪ...ဪ...'

ဦးကြီးသိန်းက ဘာမှ ဆက်မပြော
ပါ။ ကျွန်တော်လည်း နွားရေချိုးပေးပြီး
ဆေးခွံပေးခဲ့ကာ နှုတ်ဆက်ပြန်လာခဲ့
လေသည်။

နောက်နေ့မနက် ကျွန်တော်
ရောက်သွားချိန်တွင် ဦးကြီးသိန်းကိုယ်
တိုင် နွား ရေချိုးပေးနေတာကို တွေ့
လိုက်ရသည်။

'ငါ့တူ ဆေးတန်ခိုးပြတာ သေချာ
ပြီဟေ့။ အရင်နေ့ကထက် ပိုစားလာ
ပြီဟေ့။ ရေချိုးပြီး ဆေးခွံဖို့လဲ အသင့်
လုပ်ထားပြီးပြီ။ အိမ်ပေါ်မှာ ရေခွေး
ကြမ်းရှိတယ်။ ငါ့တူပဲ ဒီကစောင့်နေ

တော့။ ဦးကြီးကိုယ်တိုင် လုပ်လိုက်
တော့မယ်'

'ကျွန်တော့်ဆေး ဦးကြီးသိန်း
လက်ခံထားပြီဆိုတာ သိလိုက်သည်။
ပြောင်းလဲလာတဲ့ သူ့နွားကြီး အခြေ
အနေကို မြင်ရတော့ အားတက်လာ
တာ ဖြစ်မည်။

နွား ရေချိုးပြီးပြီပို့ ကျွန်တော်က
အသင့်လုပ်ထားတဲ့ ဆေးခွက်ယူ ခွံပေး
လိုက်လေသည်။

'ဦးကြီးနွား သိသိသာသာ စားလာ
ပြီမောင်။ ဒီဆေးနဲ့ အဆင်ပြေမယ်နဲ့
တူတယ်'

'ပြေမှာပါ ဦးကြီးရာ။ တစ်ရက်ထက်
တစ်ရက် ပိုသိသာလာပါလိမ့်မယ်'

'နွားကြီးအစာတွေ စားလာတာ
မြင်ရတော့ ဦးကြီး ဝမ်းသာတယ်ကွာ။
ဒါနဲ့ ဒီဆေး ဘယ်နှစ်ရက် ခွံပေးနေရ
မလဲ'

'(၁၀)ရက်လောက်တော့ ရက်ဆက်
ခွံပေးပေါ့ ဦးကြီး'

'အေး...အေး... ငါ့တူ ငေးလေ
နေ့တိုင်းလာနေရတာ အလုပ်တစ်ဖက်
နဲ့ (၁၀)ရက်ပြည့်အောင် ဦးကြီး
ကိုယ်တိုင် ဆေးခွံတော့မယ်။ နေ့စဉ်
ရေချိုးပေးရုံတင် မဟုတ်လား'

'ဟုတ်တယ် ဦးကြီးသိန်း'

ဦးကြီးသိန်းနှင့် စကားစမြည်ပြော
ဆို၍ နှုတ်ဆက်ပြန်ခဲ့လေသည်။

နောက်ထပ် ဦးကြီးသိန်းနွားကြီးကို
ကျွန်တော် သွားမကြည့်ဖြစ်ခဲ့ပါ။
ဦးကြီးသိန်းသားက နွားကြီးအခြေ
အနေ လာပြောပြသည်။ တစ်ပတ်ခန့်
ရှိတော့ ပုံမှန်အခြေအနေ စားနေပြီဟု
ပြောပြလာတော့ ကျွန်တော် ဝမ်းသာ
ပီတိ ဖြစ်ရပါသည်။

(၁၅)ရက်ခန့်ရှိမှ ဦးကြီးသိန်းဆီ
ကျွန်တော် ရောက်ဖြစ်ပါတော့သည်။

'ဦးကြီးသိန်းရေ အလုပ်တွေ များ
နေတာနဲ့ မရောက်ဖြစ်တာဗျာ။ နွား
အခြေအနေ ဘယ်လိုလဲ'

'နွားစားကျင်းကိုသာ ကြည့်လိုက်
တော့မောင်ရေ...။ ခုန်ခုန်ပြီးတော့
တောင် စားကျင်းကို ဝှေ့နေတာ မြင်တဲ့
အတိုင်းပဲဟေ့'

'အချိုးပေါ်အရေတင် ဖြစ်နေတဲ့
နွားကြီးမှာ အတော်ပင် အသားအရည်
ပြည့်ဖြိုးနေပါပြီ'

'ဦးကြီး ငါ့တူကို ကျေးဇူးတင်ပါ
တယ်ကွာ။ အမဲသည်လက်ထဲ
အပ်တော့မလို့ ငါ့တူဆေးနဲ့တွေ့လို့
ခု နွားကြီး အသက်ချမ်းသာရာ ရသွား
တယ်။ ကြည့်ပါဦး ခုတော့ သူမဟုတ်
သလိုပဲဟေ့ မြူးနေလိုက်တာများ'

'ရှားစောင်းလက်ပတ်ခွံထားတဲ့နွားဟာ အဲဒီ
လို ပြူးလေ့ရှိတယ်ဗျာ။ အစားအသောက်
ပျက်နေတဲ့ ကျွဲနွားတွေ ရှားစောင်းလက်ပတ်
ခွံရင် အစားကောင်းလာသလို ခုလို ပြူးပြီး
လူကို ဝှေ့တောင်ဝှေ့ချင်တတ်ကြတယ်။

အရင်က ဝှေ့တတ်တဲ့နွားကို ရှားစောင်း
လက်ပတ် ခွံကျွေးမယ်ဆိုရင် အတော် သတိ
ထားသင့်တယ်ဗျာ။ နွားလဲ ဝ,တယ်လေ'

ဦးကြီးသိန်းက ကျွန်တော်ပြောသမျှ
ကို ခေါင်းတညိတ်ညိတ်နှင့် နားထောင်
ရင်း ခုန်ပေါက်မြူးနေတဲ့ သူ့နွားကြီး
ကို ပီတိတွေဝေနေတဲ့ မျက်ဝန်းများနှင့်
ကြည့်နေပါသည်။

ကျွန်တော်သည်လည်း ကျွန်တော်
ကပေးတဲ့ဆေးနဲ့ ကောင်းသွားသော
နွားကြီး မြူးပျော်နေပုံကိုကြည့်ရင်းက
ဆောင်းပါးတစ်ပုဒ်ရေးရန် အတွေးများ
ဖြစ်လာပါတော့သည်။

အေးချမ်းအောင်
(ရမည်းသင်း)

ပြဒါးသေ ရွှေ ရသယနအားဆေးကြီး

ရောဂါဝေဒနာဖြစ်စေသော လိုမီးလွန်မီးများကို ပြဒါးသေရွှေ၏ သတ္တိဖြင့် လူသား၏ ကျန်းမာမှုကိုပေးစွမ်းနိုင်သော ဥသွာအနှေးဓာတ် ရရှိစေကာ သမဝမ်းမီးအဖြစ် ပြောင်းလဲပေးနိုင်သဖြင့် အစာကြော့ အစာကျက်၊ ခံတွင်းလိုက် အရသာပေါ် စားကောင်းမှုများ ဖြစ်ပေါ်ခြင်း၊ ဓာတ်စင်ဓာတ်ကောင်းများဖြစ်ပေါ်ခြင်း၊ သွေးအား၊ သားအား၊ သုက်အား၊ ဓာတ်အား၊ ကိုယ်ခံစွမ်းအား၊ ကာမအားများ ထူးခြားစွာ တိုးတက်ခြင်း၊ အရွယ်နုပျိုရုပ်ရည်လှပ ဖိုပြည်လာခြင်း၊ ကိုယ်တွင်ဖြစ်သောရောဂါ၊ စိတ်တွင်ဖြစ်သောရောဂါများကို ပျောက်ကင်းစေခြင်း၊ သတိမှတ်ဉာဏ်၊ ပညာဉာဏ် အတွေးအခေါ် အရည်အသွေးတိုးတက်လာခြင်း မသန်သောဓာတ်များကြောင့် ရရှိလာသော ဘေးထွက်ဆိုးကျိုးများကို ရှင်းပေးခြင်း မျက်စိအမြင် စွမ်းအား တိုးတက်ခြင်းစသော ကောင်းကျိုးတရားများကို ရရှိနိုင်သည်။



ပြဒါးသေ၏ အကျိုးတရားများနှင့် ရသယနအားဆေးကို မစားမီ လိုက်နာရန် လိုအပ်ချက်များကို မြန်မာ့အာယုဗ္ဗေဒ သိမ်ဖြူဆရာတော် အရှင်နာဂသေဇာဘိဝံသ၏ ဓာတ်သမုဒ္ဒရာကျမ်းကြီးနှင့် ဆရာအောင်၏ ဓာတ်လေးပါးအဖွင့် ဆေးကျမ်းကြီးများမှ ကောက်နှုတ်ပြီး Shwe Pyar Thati Reinforcing Foundation fb နှင့် Sa Sa U Kyaw Myint Fb များမှာ ဖော်ပြထားပါသည်။

[နေ့စဉ် စားသုံးမှုပြုနေပါက (၃)လတွင် ပြောင်းလဲမှုကို တွေ့ရမည်ဖြစ်ပြီး တစ်နှစ်ပြည့်ပါက သိသာထူးခြားစွာ ပြောင်းလဲနေမည်ကို ကိုယ်တိုင်ကိုယ်ကျ တွေ့ရပါမည်။]

ထွက်ရပ်ပေါက်ဆရာတော် ဦးကောဏ္ဍည၏ ရွှေဓာတ်လုံးကို လုံထဲထည့်ပါသည်။ ဓာတ်လုံးပေါ်တွင် ပြဒါးရည်တစ်မတ်သားတင်ပြီး ဇော်မံကာ ဖွမ်းဖြင့် ကိုယ်တိုင်မီးပေးခဲ့သည်။ ညနေ(၆)နာရီတွင် မီးပေး၊ နံနက်(၇)နာရီတွင် ထုတ်ယူလိုက်တဲ့အခါ ရာဇမတ်ကွက်ပုံ ရွှေတစ်မတ်သား ကျလာပါတယ်။ ပြဒါးရည်ထဲ ထည့်တော့ ပြဒါးရည်မှာ ငုတ်သွားပါသည်။ နောက်ပြဒါးရည် တစ်မတ်သား ထပ်မံတင်ပြီး ဒုတိယအကြိမ် မီးပေးပါသည်။ နောက်ထပ် တစ်မတ်သား ကျလာပါသည်။ ရာဇမတ်ကွက်ပုံ ဖြစ်ပါတယ်။ ပုံထဲမှာ အောက်က ပြဒါးဓာတ်လုံးဖြစ်ပါသည်။ ပြဒါးနီရွှေဓာတ်လုံး၊ အပေါ်ကကြေးကနေ ဖြစ်လာတဲ့ ဇမ္ဗူရာဇ် ရွှေဓာတ်လုံးဖြစ်ပါသည်။

(ဆေးစားနေသောသူများ သွေးအားပြည့်အောင် စောင့်ရှောက်နေထိုင်နည်းစာအုပ် လက်ဆောင်ပေးသည်။) **အိမ်အရောက် ပို့ပေးသည်။**

တစ်လစာ ၂၀၀၀၀/ကျပ်

(မြန်မာ့အာယုဗ္ဗေဒ သိမ်ဖြူဆရာတော် အရှင်နာဂသေဇာဘိဝံသ၏ တပည့်) ရွှေပြာသတ္တိ စေဦးကျော်မြင့်(တ/ဆ ၂၈၉၂ B.A, C.T.M.P) စေတိုင်းရင်းအထူးကုဆေးခန်း အမှတ် - ၅၂၄၊ မေဓာဝီလမ်း၊ (ဂ)ရပ်ကွက်၊ မြောက်ဥက္ကလာပမြို့ ဖုန်း-၀၉ ၅၁၅၆၁၃၆၊ ၀၉ ၂၅၄၀၇၅၀၃၅၊ ၀၁ ၉၆၉၉၇၇၉။

ပုဒ်



ဝမ္ဗ

သာယာ

သံယံ



မျက်စိဝေဒနာရှင်များ ဝမ်းမြောက်ဖွယ်

(ကုသနိုင်သော မျက်စိဝေဒနာများ)

- ၁။ အတွင်းတိမ်
- ၂။ အပြင်တိမ်
- ၃။ ရေတိမ်
- ၄။ မျက်သားတိမ်များကို ဆီးချို၊ သွေးချိုရှိပါစေ မခွဲစိတ်ဘဲ ကုသပေးနေပါသည်။



မျက်စိကုဋ္ဌာန

ဆရာဦးအောင်စိုး
ဆရာဦးနိုင်နိုင်

တ/ဆ ၀၃၄၅၃



ဒီဇိုင်းအထက်တန်းကျောင်းရှေ့၊ ဘားအံမြို့နယ်၊ ကရင်ပြည်နယ်။ ဖုန်း- ၀၉-၄၉၇၇၄၀၀၁၆၊ ၀၉-၄၂၅၀၄၃၂၀၇။

ဆရာမဒေါ်နှင်းသူကဦး (အမျိုးသမီးသီးသန့်)

လက္ခဏာမေခင်ယတြာအစီအရင်

- * အိမ်မှထွက်သွားသူ အမြန်ဆုံး ပြန်လာစေဖို့၊
- * ပြည်တွင်း/ပြည်ပ ရပ်ဝေးမှာ သွားရောက်လုပ်ကိုင်နေသူထံမှ အဆက်အသွယ် အမြန်ဆုံးရစေဖို့၊
- * အပေါင်းအသင်း၊ အပျော်အပါးမမက်ဘဲ အချိန်တန် အိမ်ပြန်ပြီး ပိသားစုကို နွေးထွေးမှုပေးသော ခင်ပွန်းကောင်းဖြစ်လာစေဖို့၊
- * ရွာဖွေရရှိသမျှ ငွေကြေးများ မိမိထံ အကုန်ပြန်အပ်စေဖို့၊
- * ချစ်သူ/ခင်ပွန်းမှ မိမိအပေါ်တွင် ချစ်ခင်၊ ကြင်နာယုယ အလိုလိုက်စေဖို့၊
- ကျောင်းစာကို စိတ်မဝင်စားဘဲ အချိန်ပြည့် ရိမ်း၊ အင်တာနက်တို့ကို စွဲလမ်းနေသော၊
- မိဘစကားကို နားမထောင်ဘဲ အရွံ့တိုက်ပြန်ပြော ထင်ရာစိုင်းနေသော၊
- အိမ်မှာမနေချင်ဘဲ၊ အပေါင်းအသင်း အပျော်အပါးနှင့် လေနေသော၊
- အရွယ်မတိုင်သေးဘဲ အချစ်ရေးကိစ္စအတွက် အရူးအမူးဖြစ်နေသော၊
- မိမိကိုယ်ကို မထိန်းသိမ်းဘဲ လောင်းကစား၊ အရက်သေစား၊ မိန်းမကိစ္စမှာ နှစ်ပွန်းနေသော စသည့် အကြောင်းအမျိုးမျိုးနှင့် ခြေလှမ်းပျက်နေသော သားသမီးတို့ကို အချိန်မီ ထိန်းနိုင်ဖို့။

တိုက်(၄၀)၊ A-2၊ (ပထမထပ်)၊ ယဟမြိုင်အိမ်ရာ ဦးစိတရပ်မင်း (၄၁)ရပ်ကွက်၊ မြောက်ဘက်မြို့နယ်၊ ရန်ကင်းမြို့။ ☎ ၀၉-၅၀၉ ၃၈၉၁၊ ၀၉-၇၃၁ ၄၇၀ ၂၄၊ ၀၉-၂၅၀ ၇၇၃ ၆၃၆။

