

# အံ့ချိုးမကုန် မြတ်ရွှေတိဂုံ

(နိုင်ငံနှင့်ပြည်သူ သဒ္ဓါကြည်ဖြူ လှူဒါန်းမှု သာသနာဝင်မှတ်တမ်း)

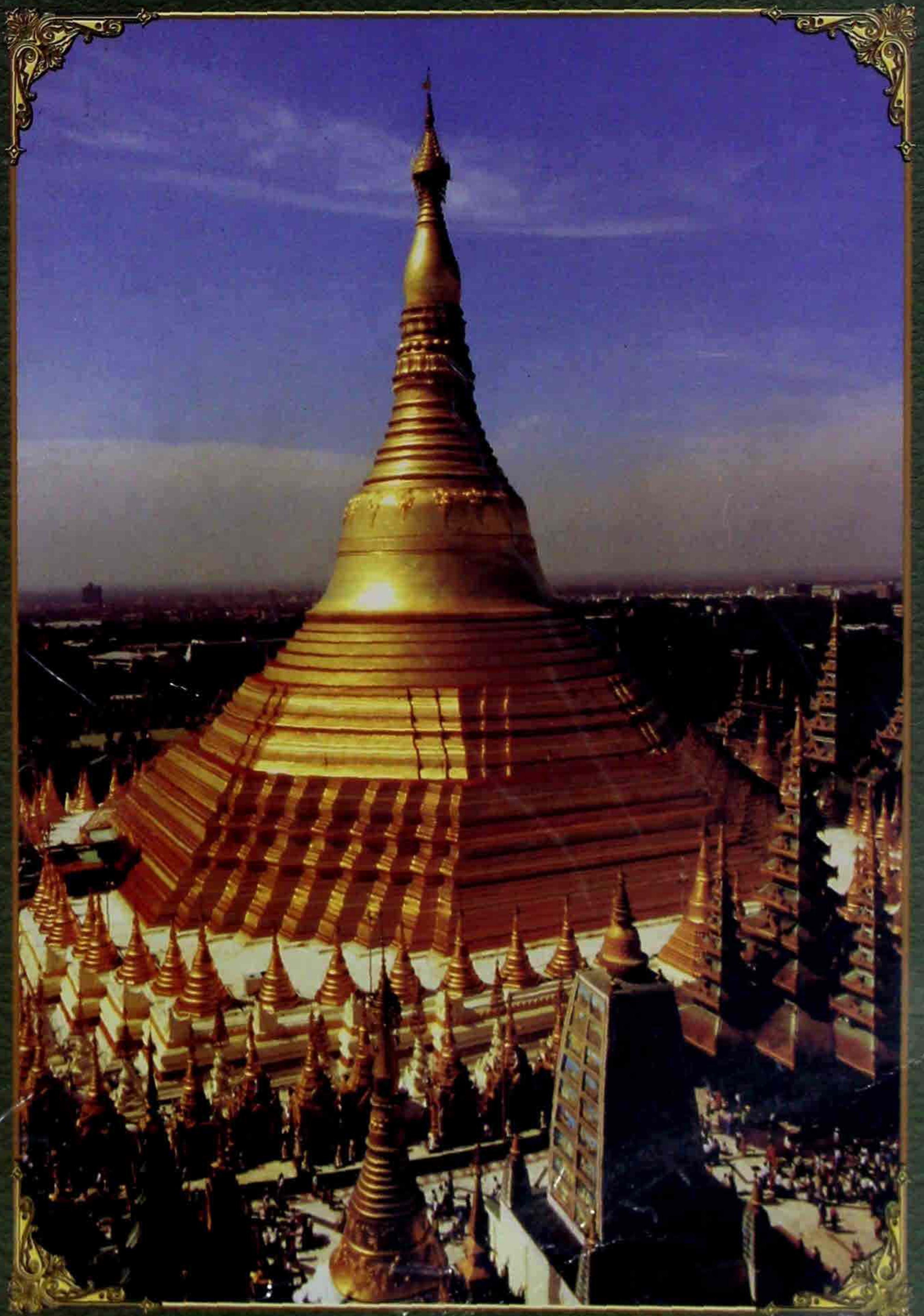





ရွှေဘိဝံသတီတော် ကာမရတနာစုံ  
ပြုပြင်မှုမိမိတို့ကွဲအောက်ရာ မိမိအကျိုးတော်

၁၉၉၉



ဘုရားအဆူဆူတို့ ချီးမွမ်းအပ်သောအလှူ

ဟောင်းနွမ်းသည်၊ ကျိုးပဲ့ပျက်စီးသည်ကို ပြင်ဆင်သည့်လုပ်ငန်းကို ဘုရား  
အဆူဆူ ချီးမွမ်းတော်မူ၏ဟု မိန့်တော်မူ၍ ရာဇဂြိုဟ်မြို့ဝန်းကျင်ရှိ ကျောင်းတိုက်  
ကြီး တစ်ဆယ့်ရှစ်ရပ်ကို ပြင်ဆင်ဖို့ရန် လမ်းညွှန်တော်မူသည်။

ရှင်မဟာကဿပ မဟာထေရ်သူမြတ်  
(ပထမ သင်္ဂါယနာတင်ပွဲကြီး၏ အကြီးအမှူး ရဟန္တာမဟာထေရ်ကြီး)



# အံ့ချီးမကုန် မြတ်ရွှေတိဂုံ

(နိုင်ငံနှင့်ပြည်သူ သဒ္ဒါကြည်ဖြူ လှူဒါန်းမှု သာသနာဝင်မှတ်တမ်း)

ရွှေတိဂုံစေတီတော် ထာဝရဘက်စုံ  
ပြုပြင်မွမ်းမံတည်ဆောက်ရေး ဦးစီးကော်မတီ

၁၉၉၉



## မာတိကာ

၁။	ဩဝါဒကထာ	က
၂။	ဥယျောဇဉ်	ဂ
၃။	နိဒါန်း	င
၄။	အခန်း (၁) ဗုဒ္ဓသာသနာ နိဒါန်းလွှာ တိဂုံရွှေမြန်မာ	၁
၅။	အခန်း (၂) ၁၉၉၈ သာသနာသမိုင်း သစ်	၂၉
၆။	အခန်း (၃) မင်းနှင့်ပြည်သူ ကုသိုလ်တူ ကြည်ဖြူဆင်နွှဲ ထီးတင်ပွဲ	၁၂၁
၇။	အခန်း (၄) ရွှေစင်ရွှေသာ: မျက်ပါးသင်္ကန်း မြတ်ဆုမှန်း	၁၅၇
၈။	အခန်း (၅) နိဗ္ဗာန်လမ်းစ သိဂုံတ္တရ ဦးချဖူးမြင် ထာဝစဉ်	၁၈၅
၉။	နိဂုံး	၂၄၈
၁၀။	နောက်ဆက်တွဲများ	
	(၁) ရွှေတိဂုံစေတီတော် ထီးတော်ပြုပြင်မွမ်းမံခြင်း ဖွဲ့စည်းပုံ	၂၅၁
	(၂) ထာဝရဘက်စုံလုပ်ငန်းကြီး (၃၆)ရပ်	၂၅၉
	(၃) ထာဝရဘက်စုံလုပ်ငန်းများ ပြုပြင်မွမ်းမံမှု အခြေအနေ	၂၆၁
	(၄) ထီးတော်တင်လှူမှုတွင် ဝါးငြမ်းဆင်မှု အခန်းကဏ္ဍ	၂၆၅
	(၅) စာပေအနုပညာ ပေါင်းလားဝပ်စင်း ကြည်ညိုခြင်း	၂၇၀
	(၆) ရွတ်ဖတ်ဖိတ်ကြား မန္တန်များ	၂၉၀



ရွှေတိဂုံစေတီတော် ဂေါပကအဖွဲ့၊ သြဝါဒါစရိယ ဆရာတော်ကြီး၏

### သြဝါဒကထာ

သြဝါဒက အရင်ကလည်း ပေးဖူးပါတယ်။ ဘုရားဟော ဒေသနာတော်အရ ပြုပြင်မွမ်းမံ တယ်ဆိုတာ ကောင်းတဲ့အလုပ်ပဲ ဖြစ်ပါတယ်။ လောကကြီးမှာ စီးပွားဥစ္စာ ချမ်းသာကြွယ်ဝ ပြည့်စုံတဲ့ပုဂ္ဂိုလ်တွေ ရှိပါတယ်။ ဒီပုဂ္ဂိုလ်တွေဟာ တစ်နေ့တစ်ချိန်ကျတော့ ဆင်းရဲ နွမ်းပါးပြီး သွားတတ်ပါတယ်။ ဒီလိုဆင်းရဲနွမ်းပါးပြီးသွားတတ်တာ အကြောင်းက ဘာတုံးဆိုတော့ အကြောင်း တရားလေးပါးကြောင့်သော်လည်းကောင်း၊ အကြောင်းတစ်ခုခုကြောင့်သော်လည်းကောင်း ဆင်းရဲ နွမ်းပါး သွားတတ်ပါတယ်။ ဒီဆင်းရဲနွမ်းပါးတဲ့ အကြောင်းလေးပါးက ဘာလဲဆိုတော့ ပျောက်ပျက် ခြင်းကို မရှာမိကြလို့၊ မိမိတို့ပစ္စည်း ပျောက်သွားတာမရှာဘဲ ပေါ့ပေါ့တန်တန်ပဲနေတယ်။ ဒီလိုပုဂ္ဂိုလ် မျိုးဟာ ဒီလိုအကြောင်းကြောင့် ဆင်းရဲနွမ်းပါးသွားတတ်ပါတယ်တဲ့။ နောက်ဆွေးမြည့်ဟောင်းနွမ်း ပျက်စီး နေသည်ကို မပြုပြင်၊ မပြင်ဆင်ကြကုန်။ ပျက်နေတာကိုလည်း မပြင်ပါဘူးတဲ့။ ပျက်နေတာ ကို မပြင်ရင် ဆင်းရဲနွမ်းပါးခြင်းအကြောင်းပဲတဲ့။ နောက်ဝင်ငွေထွက်ငွေမျှတအောင် မသုံးစွဲဘဲ လွယ်လွယ် သုံးစွဲခြင်းကြောင့် ချမ်းသာနေတဲ့ပုဂ္ဂိုလ်ဖြစ်သော်လည်း ဆင်းရဲနွမ်းပါး ပြီးသွားနိုင်ပါ တယ်တဲ့။ နောက်ဘာမျှနားမလည်တဲ့လူတစ်ယောက်၊ အမျိုးသားတစ်ယောက် သို့မဟုတ် အမျိုးသမီး တစ်ယောက်။ ဘာမျှနားမလည်တဲ့ ပုဂ္ဂိုလ်တစ်ယောက်ကိုအိမ်၏ အကြီးအမှူးတင်ထားတယ်၊ တိုင်းပြည်ရဲ့ အကြီးအမှူးတင်ထားတယ်။ ဒီလိုဆိုရင်လည်း အဲဒီအိမ်၊ အဲဒီတိုင်းပြည်ဟာ ဆင်းရဲ နွမ်းပါးခြင်းကို တစ်နေ့နေ့ တစ်ချိန်ချိန်မှာရောက်ပြီး ပျက်စီးသွားမှာပဲလို့။ ဒီလို ဆင်းရဲခြင်း အကြောင်းတရားလေးမျိုးကို ဘုရားရှင်ကိုယ်တော်မြတ်ကြီး ဟောတော်မူထားပါတယ်။ ဒီဘုရားရှင် ကိုယ်တော်မြတ်ကြီး ဟောတော်မူထားတဲ့ ပါဠိတော်ကိုပင် ရှေးရှေးသော ဆရာတော်ဘုရား ကြီးများက မှတ်သားလို့ လွယ်အောင်ဆိုပြီး “ပျက်တာမပြင်၊ ပျောက်လျှင်မရှာ၊ ဗရပွသုံး၊ ဉာဏ်တုံး သူအား အမှူးထား၊ လေးပါးပျက်စီးကြောင်း” လို့ လင်္ကာသီကုံးထားပါတယ်။ ဒီပျက်စီးခြင်း အကြောင်းပဲတဲ့။ “ပျက်တာလည်းပြင်၊ ပျောက်လျှင်လည်းရှာ၊ ချွေတာသုံးစွဲ၊ ဉာဏ်များလူအား



အမျိုးထား၊ လေးပါးကြီးပွားကြောင်း” တဲ့။ ပျက်တာလည်း ပြင်တယ်။ ပျောက်တာလည်း ရှာတယ်။  
ချွေတာသုံးစွဲတယ်။ ဉာဏ်တုံးတဲသူကို ဘယ်တော့မှ အိမ်၏ အကြီးအမျိုး၊ တိုင်းပြည်ရဲ့ အကြီးအမျိုး  
မထားဘဲ အဲဒီလို လင်္ကာလေးချက်နှင့် ပြည့်စုံသော ပုဂ္ဂိုလ်၊ အိမ်၊ တိုင်းပြည်သည် တိုးတက်ကြီးပွား  
မယ် ဆိုတာ ဒေသနာတော်မြတ်ကြီးနဲ့အညီ ပြုလုပ် ဆောင်ရွက်တာဖြစ်သောကြောင့် ကောင်းပါ  
တယ်။ ဆက်လက်ပြီး မလွဲမသွေ ယုံယုံ ကြည်ကြည် စိတ်ချလက်ချ ဆောင်ရွက်ကြပါ။

ဘဒ္ဒန္တ ပညိန္ဒာဘိဝံသ

အဂ္ဂမဟာပဏ္ဍိတ

နိုင်ငံတော် သံဃမဟာနာယကအဖွဲ့ ဒုတိယဥက္ကဋ္ဌ

ရွှေတိဂုံစေတီတော် ဂေါပကအဖွဲ့ ဩဝါဒါစရိယ



# ဥယျာဇဉ်

အံ့ချီးဖွယ်အဖုံဖုံနှင့် ပြည့်စုံသော မြန်မာနိုင်ငံ၏ လေးဆူဓာတ်ပုံ ရွှေတိဂုံစေတီတော်ကြီးကို ဗုဒ္ဓမြတ်စွာဘုရားရှင်၏ ကိုယ်စားတော်အဖြစ် သာသနာတည်ဦးမှစ၍ ယနေ့ထက်တိုင် ကိုးကွယ် ဆည်းကပ် ကြည်ညိုခဲ့ကြသည်။ ကြည်ညိုသဒ္ဓါပွားသည်နှင့်အမျှ သိဂုံတ္တရကုန်းမြေအထက်တွင် ရွှေတောင်ကြီးပေါက်သကဲ့သို့ တည်ရှိသော စေတီတော်ကြီးအား ထာဝစဉ် ကိုးကွယ်ရာအဖြစ် ဗုဒ္ဓဘာသာဝင်အပေါင်းတို့က ထိန်းသိမ်းစောင့်ရှောက်ကာ လိုအပ်သလို ပြုပြင်မွမ်းမံခဲ့ကြပါသည်။

မြန်မာ့ဦးကင်းဖြစ်သော စေတီတော်ကြီးသည် ဤသို့အားဖြင့် သာသနာသက္ကရာဇ် နှစ်ပေါင်း ၂၅၈၀ ကျော်အထိ ဆက်လက်တည်တံ့၍ ကိုးကွယ်ဆည်းကပ်ပူဇော်သူများ ဆပွားတိုး တက်လျက် ယနေ့တိုင် ကြည်ညိုဖွယ်ရာ ထီးထီးမားမား ရပ်တည်လျက်ရှိလေသည်။

ဆံတော်ရှင် စေတီတော်ကြီးအား မြန်မာ့သမိုင်းအဆက်ဆက်တွင် မင်းနှင့်ပြည်သူတို့ တူညီသောသဒ္ဓါဖြင့် ကမ္ဘာအရှည် တည်တံ့စေရန်အတွက် လိုအပ်သမျှကို ပြုပြင်မွမ်းမံ စောင့်ရှောက် ခဲ့ကြသည့် ရှည်လျားသော သမိုင်းမှတ်တမ်း သာဓကများလည်း ရှိခဲ့ပေသည်။ ထိုနည်းတူစွာပင် နိုင်ငံတော်က ဖွဲ့စည်းတာဝန်ပေးအပ်သော ရွှေတိဂုံစေတီတော် ထာဝရဘက်စုံ ပြုပြင်မွမ်းမံ တည်ဆောက်ရေး ဦးစီးကော်မတီသည် များပြားလှသော တာဝန်များအရ ဆိုင်ရာလုပ်ငန်းအဖွဲ့များ နှင့်အတူ ရောက်ဆဲ သာသနာသက္ကရာဇ်ကာလ၌ စေတီအထွတ်ရှိ စိန်ဖူးတော်၊ ငှက်မြတ်နား တော်၊ထီးတော်၊ ငှက်ပျော်ဖူးတော်နှင့် ကိုယ်လုံးတော်တို့၌ လိုအပ်သမျှ ပြုပြင်ကပ်လျှူရန် အချိန် အခါသင့်၍ စစ်ဆေးကြရာတွင် ကာလကြာညောင်း၍လည်းကောင်း၊ သဘာဝလေဒဏ်မိုးဒဏ်တို့ ကြောင့်လည်းကောင်း ပြုပြင်မွမ်းမံသင့်သော ဟောင်းနွမ်းဆွေးမြည့် ပျက်စီးမှုအချို့ကို တွေ့ရှိခဲ့ရ ပါသည်။ ထိုအခြေအနေများကို ကျွမ်းကျင်သော ပညာရှင်တို့က စနစ်တကျ စစ်ဆေးမှတ်တမ်း တင်ကြကာ ပြုပြင်သင့်သည်တို့ကိုပြုပြင်၊ ရေရှည်တည်တံ့အောင် ထိန်းသိမ်းသင့်သည်ကို ထိန်းသိမ်း နိုင်ရေးအတွက် ခေတ်မီနည်းပညာ၊ ပစ္စည်းများဖြင့် ဘက်စုံမွမ်းမံ တင်လျှူရန် ညှိနှိုင်းဆွေးနွေး အကြံပြုခဲ့ကြလေသည်။

ထိုအကြံပြုချက်များကို ဂေါပကအဖွဲ့များ ပါဝင်ညှိနှိုင်း စိစစ်ကြပြီးနောက် နိုင်ငံတော် အကြီး အကဲ ပုဂ္ဂိုလ်များထံ တင်ပြလျက် ရှေ့အဖို့ ဆက်လက်ဆောင်ရွက်သင့်သောကိစ္စများကို သြဝါဒါ စရိယ ဆရာတော်ကြီးများထံ လျှောက်ထားကာ သြဝါဒခံယူခဲ့ကြလေသည်။ ဆရာတော်ကြီးများက ပြုသင့်ပြုထိုက်သော ကိစ္စများဖြစ်၍ ရှေးထုံး သာဓကနှင့်အညီ သင့်မြတ်လှကြောင်း သဘောထား



# နိဒါန်း

မြန်မာသက္ကရာဇ် ၁၃၆၀ ပြည့်နှစ်နှင့် ၁၃၆၁ ခုနှစ်တို့ အကူးကာလတွင် မြန်မာနိုင်ငံ၌ မင်းနှင့်ပြည်သူအဆက်ဆက်တို့ တည်ထားကိုးကွယ် စောင့်ရှောက်ခဲ့သော လေးဆူဓာတ်ပုံ ရွှေတိဂုံ စေတီတော်ကြီးအား ရွှေထီးတော် ပြုပြင်တင်လှူခြင်း၊ ရွှေပြားနှင့် ရွှေမျက်ပါးသင်္ကန်းများ ကပ်လှူ ပူဇော်ခြင်း၊ သိဂုံတ္တရကုန်းတော် ရင်ပြင်တော်နှင့် ဝန်းကျင်တွင် သာသနိကအဆောက်အအုံများ ပြုပြင်မွမ်းမံခြင်းဟူသော လုပ်ငန်းကြီးတို့ကို သောင်းသောင်းဖြဖြ သဒ္ဓါကြည်ဖြူ တင်လှူပူဇော်ပွဲ ကြီးကို ဝှဲချီးကျင်းပခဲ့ပါသည်။ ထိုသာသနာ့ သမိုင်းဝင်ပွဲတော်ကြီးမှာ မြန်မာတိုင်းရင်းသားတို့၏ ဘဝတစ်သက်တာတွင် ကြုံတောင်ကြုံခဲ့ မဟာကုသိုလ်ပွဲကြီးတစ်ရပ်လည်း ဖြစ်ခဲ့ပါသည်။

ထိုပွဲတော်ကြီးကို ကျင်းပနိုင်ရန် ခေါင်းဆောင်ပုံ၊ စုစည်းပုံ၊ အားထုတ်ဆောင်ရွက်ပုံ၊ ပါဝင် သိုင်းဝိုင်းကြပုံ၊ အံ့ဖွယ်သရဲ ထူးကဲပုံတို့ကို နောင်အစဉ်အဆက် အကိုးအကား မှတ်တမ်းပြုနိုင်စိမ့် သောငှာ ရွှေတိဂုံစေတီတော် ထာဝရဘက်စုံ ပြုပြင်မွမ်းမံတည်ဆောက်ရေး ဦးစီးကော်မတီ၏ လမ်းညွှန်မှုဖြင့် ဤစာအုပ်ကို ပြုစုရေးသားထုတ်ဝေပါသည်။

မြတ်ရွှေတိဂုံထီးတော်တင်ပွဲကြီး ဖြစ်မြောက်အောင်မြင်ရခြင်းတွင် ထူးခြားသော အားထုတ်မှုနှင့် မှတ်တမ်းမော်ကွန်းပြုထိုက်သော ကြုံကြိုက်ရသည့် အခြေအနေများ ရှိခဲ့ပါသည်။ ယင်းတို့မှာ ~

- (က) နှစ်ပေါင်း ၁၀၀ ကျော် သက်တမ်းရှိပြီဖြစ်သော ထီးတော်ကြီးကို အရှည်တည်တံ့ရန် အလိုငှာ စစ်ဆေးခွင့်ကြံ့ခိုက်တွင် ဟောင်းနွမ်းဆွေးမြည့်မှုများကို ပညာရှင်များက တွေ့ရှိ၍ အချိန်မီ ပြုပြင်နိုင်ရန် တင်ပြခဲ့ခြင်း၊
- (ခ) ပြုပြင်မွမ်းမံရန်တွေ့ရှိမှုနှင့် လိုအပ်ချက်များကို နိုင်ငံတော် အကြီးအကဲများသို့



တင်ပြပြီးနောက် နိုင်ငံတော် သံဃမဟာနာယကအဖွဲ့နှင့် သြဝါဒါစရိယ ဆရာတော် ကြီးများထံ လျှောက်ထားတင်ပြကာ လမ်းညွှန်သြဝါဒခံယူခဲ့ခြင်း၊

( ဂ ) ပြုပြင်မွမ်းမံရမည့် လုပ်ငန်းများ၏ အခြေအနေကို ပညာရှင်များက ခေတ်မီ ကိရိယာ များဖြင့် သိပ္ပံနည်းကျ စစ်ဆေး၍ အတိအကျ တိုင်းတာကာ မှတ်တမ်းတင်နိုင်ခြင်း၊

( ဃ ) ပြုပြင်ရန် တာဝန်ကျသည့် ပညာရှင်အဖွဲ့အသီးသီးက ခေတ်မီကိရိယာများကို သုံးစွဲ လျက် ခက်ခက်ခဲခဲ နည်းလမ်းရှာဖွေကာ အားထုတ်လုပ်ကိုင်ကြသောကြောင့် ဉာဏ်တော် ပေ ၃၀၀ အထက်ရှိ ရွှေထီးတော်ကြီးကို မြေပြင်သို့ မချဘဲ အရှည် တည်တံ့စေရန် ခိုင်မာသော အစိတ်အပိုင်းများဖြင့် အောင်မြင်စွာ တင်လှူနိုင်ခဲ့ခြင်း၊

( င ) ထီးတော်သစ် တင်လှူရန်နှင့် ရွှေပြား ရွှေမျက်ပါး ကပ်လှူရန် ငြိမ်းစေတီဆင်ခြင်း နှင့်အတူ စေတီအထွတ်သို့ ရဟန်းသံဃာတော်များ၊ နိုင်ငံတော် အကြီးအကဲများ၊ ပညာရှင်များ၊ ကျွမ်းကျင်လုပ်သားများက နေ့ညမရွေး အကြိမ်ကြိမ် တက်ရောက်၍ ဝတ်ပြုပူဇော်ကာ တာဝန်ထမ်းဆောင်ခဲ့ကြရာတွင် အထိအခိုက် အရှအနာဟူ၍ လုံးဝ မရှိခဲ့ခြင်း၊

( စ ) ထီးတော်တင်ပွဲနှင့် ရွှေသင်္ကန်းတော် ကပ်လှူပွဲအတွက် ပြင်ဆင်စဉ်ရက် အတွင်း၌ ဤကောင်းမှုအတွက် ထူးခြားသော နိမိတ်လက္ခဏာများကို မြင်တွေ့ခဲ့ရခြင်း၊

( ဆ ) ထီးတော်တင်လှူပွဲ ကုသိုလ်တော်ရက်အတွင်း၌ ရပ်နီးရပ်ဝေးမှ ပြည်သူတို့၏ သဒ္ဓါတရား ကြီးမားထက်သန်ကြပုံကို အံ့ဩဝမ်းမြောက်ဖွယ်တွေ့ရှိရခြင်း၊

( ဇ ) ပြည်သူတို့နှင့် တစ်ဦးချင်း စေတနာရှင်တို့ လှူဒါန်းထည့်ဝင်ကြသည့် ငွေကြေးပမာဏ၊ ရတနာပစ္စည်း ပမာဏ၊ ကျွမ်းကျင်လုပ်အား ပမာဏ၊ စီမံ ခန့်ခွဲမှု ပမာဏတို့ အထူးများပြားလှခြင်း၊

( စု ) ပြုပြင်မွမ်းမံမှုလုပ်ငန်းများ အားလုံးတွင် မြန်မာပညာရှင်များက မြန်မာမှု အနုပညာ လက်ရာများဖြင့် ခမ်းနားထည်ဝါစွာ ပြုပြင်တင်လှူနိုင်ခဲ့ခြင်း၊

( ည ) ဤကုသိုလ်တော်ကောင်းမှုကို အကြောင်းပြု၍ ရွှေတိဂုံစေတီတော်ကြီးအား ထာဝစဉ်တင့်တယ် တည်မြဲနေစေရန်အတွက် ထာဝရဘက်စုံ မွမ်းမံပြင်ဆင်ရေး လုပ်ငန်းကြီးကို အရှိန်အဟုန်ဖြင့် ဆက်လက်ဆောင်ရွက်သွားနိုင်ရန် စုစည်းချမှတ် နိုင်ခဲ့ခြင်း၊

( ဋ ) လေးဆူဓာတ်ပုံ မြတ်ရွှေတိဂုံ၏ ကုသိုလ်တော်လုပ်ငန်းအစုစုတို့အတွက် အားထုတ် ဆောင်ရွက်ကြရာတွင် ခေါင်းဆောင်စီမံမှု၊ သဒ္ဓါကြည်ညိုမှု၊ လှူဒါန်းနိုင်သော



စီးပွားနေ အထုအထည်ရှိမှုဟူသော အကြောင်းသုံးရပ်တို့ တိုက်ဆိုင်နေခြင်း တို့  
ဖြစ်လေသည်။

အထက်ပါ ထူးခြားအံ့ဖွယ်ဖြစ်သည့် မြန်မာနိုင်ငံတွင် သာသနာ့အမွေ ဖြည့်တင်း စိုက်ထူမှု  
လုပ်ငန်းအစုစုကို သဒ္ဓါကြည်ညိုစွာဖြင့် နောင်အစဉ်အဆက် နည်းမှီတုပ ကြံဆောင်နိုင်ကြစေရန်  
ဤသာသနာဝင်မှတ်တမ်းကြီးကို အထောက်အထား မှတ်တမ်း ဓာတ်ပုံများနှင့်တကွ ညှိနှိုင်းပြုစု၍  
ပုံနှိပ်ထုတ်ဝေအပ်ပါသည်။

သမိုင်းမှတ်တမ်းပြုစုရေးကော်မတီ

၁၉၉၉၊ စက်တင်ဘာလ

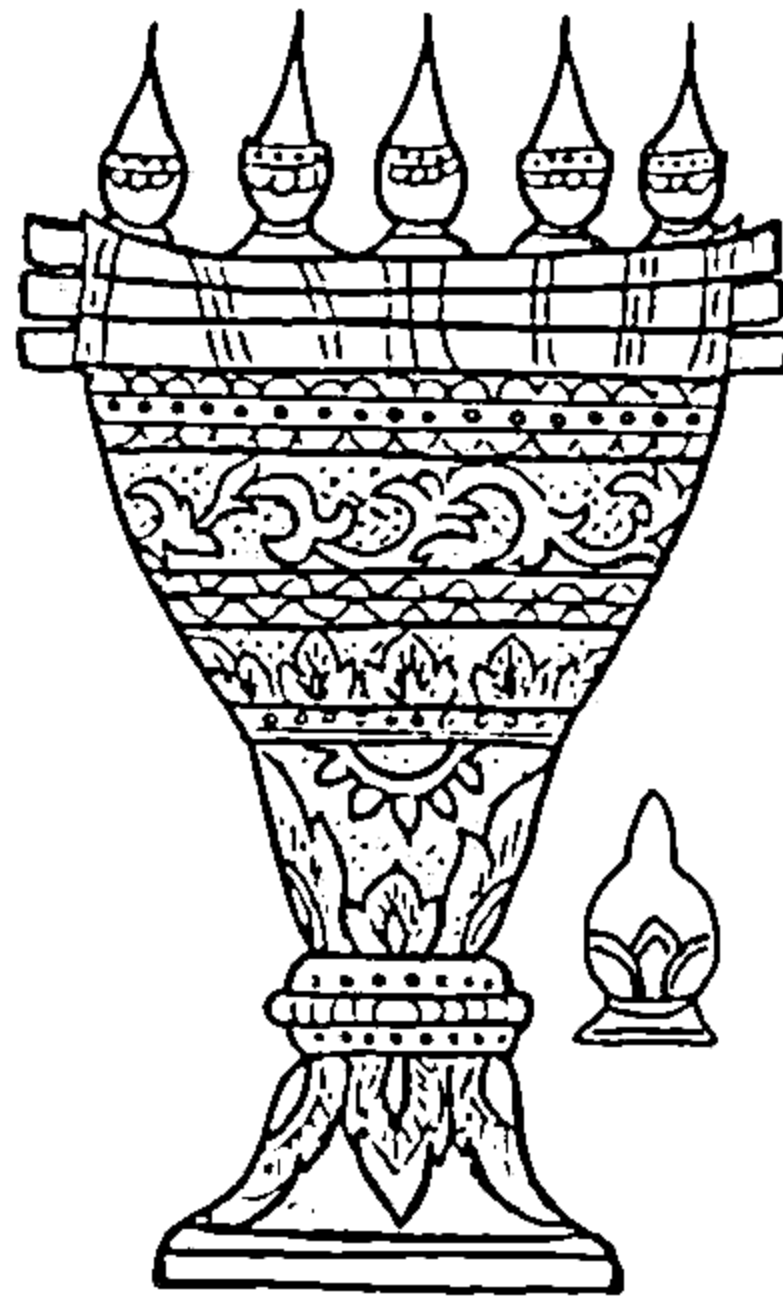

( ၁ )

## ဗုဒ္ဓသာသနာ နိဒါန်းလွှာ တိဂုံ ရွှေမြန်မာ

လောကတစ်ခွင် မြေအပြင်ဝယ် လေးဆူဓာတ်ပုံ ရွှေတိဂုံစေတီတော်မြတ်ကြီးသည် မြတ်ဗုဒ္ဓသာသနာတော်ကြီး၌ ပထမဦးဆုံး တည်ထားကိုးကွယ်အပ်သော စေတီတော်ကြီး ဖြစ်လေသည်။ ဗုဒ္ဓသာသနာဝင်အရ ဤဘဒ္ဒကမ္ဘာကြီးတွင် ဘုရားရှင်ငါးဆူတို့ပွင့်ထွန်းတော်မူမည် ဖြစ်ရာ ပွင့်တော်မူခဲ့ပြီးသော ဘုရားလေးဆူတို့၏ကိုယ်စား ကိုယ်ပွားတော်ဖြစ်သော ပရိဘောဂ မွေတော်၊ ဆံတော်နှင့် ဓာတ်တော်မြတ်များဖြစ်သည့် ကကုသန်ဘုရားရှင်၏ တောင်ဝှေးတော်၊ ကောဏဂုံဘုရားရှင်၏ ရေစစ်တော်၊ ကဿပဘုရားရှင်၏ ရေသနပ်သင်္ကန်းတော်၊ ဂေါတမဘုရားရှင်၏ ဆံတော်ဓာတ်တော်မြတ်တို့ကို ဌာပနာပြုလျက် တည်ထားခဲ့ခြင်းဖြစ်၍ “လေးဆူဓာတ်ပုံ ရွှေတိဂုံ” ဟူသော ဘွဲ့မည်ထူး၊ တန်ခိုးဂုဏ်ဖြင့် ထင်ရှားလာခဲ့လေသည်။ တိဂုံဗဟု မူလတွင် သော စေတီတော်ကို တည်ထားကိုးကွယ်ခဲ့ခြင်းသည် မြန်မာနိုင်ငံတွင် ဗုဒ္ဓသာသနာ ရောက်ရှိထွန်းကားရာ ကနဦး အမှတ်အသား ဖြစ်ပေသည်။

ဂေါတမဗုဒ္ဓဘုရားရှင်သည် ဘုရားဖြစ်တော်မူပြီး ၄၉ ရက်မြောက်သောနေ့၌ ဦးစွာဖူးမြင် ဦးတင်ခွင့်ရရှိကြသော မြန်မာအမျိုးကောင်းသားများဖြစ်ကြသည့် တပုဿနှင့် ဘလ္လိက ကုန်သည် ညီနောင်တို့ကို ဆံတော်ဓာတ်တော်မြတ်များ ပထမဦးဆုံး ချီးမြှင့်ပေးအပ်လေသည်။ မြန်မာတို့သည် ဗုဒ္ဓဘုရားရှင်ကို အဦးဆုံးဖူးမြင်ခွင့်ရရှိကြပြီး အထူးမြတ်ဆုံးသော ဆံတော်ဦးကို စေတီတော် တည်ထားလျက် ကိုးကွယ်နိုင်ခဲ့ခြင်းဖြစ်သည်။

ရွှေတိဂုံစေတီတော်ကြီး၏ ကြီးမားဝင့်ထည် တင့်တယ်ဖွယ်ရှိနေသော ကိုယ်လုံးတော်၊ မိုးယံသို့တိုင် မြင့်မြင့်မားမားဖြင့် ဝင့်ကြွားနေသည့် စေတီဉာဏ်တော်၊ ပြုံးပြုံး ပြက်ပြက် တလက်လက်ဖြင့် ရောင်ခြည်ဓာတ်များ ကွန်မြူးနေသည့် စိန်ဖူးတော်၊ ငှက်မြတ်နားတော်နှင့် ရွှေထီးတော်၊ နေခြည်အလင်းတွင် ရွှေရည်ဝင်းနေသည့် ရွှေသင်္ကန်းတော်တို့ဖြင့် ထူးခြားသပ္ပာယ် ကြည်ညိုဖွယ်အတိရှိနေတော်မူသည်။ ဗုဒ္ဓဘာသာဝင် သူတော်စင်များသာမက ပြည်ပနိုင်ငံသားများသည်ပင် လျှင် တစ်ကြိမ် ဖူးမြင် ဦးတင်ကြရသည်နှင့် ရွှေတောင်ကြီးအလား အံ့မခန်းဖွယ် တင်စားဖွဲ့ဆိုမှုပြုခဲ့ကြသည်။ သို့ဖြစ်ရာ ယနေ့ကမ္ဘာတစ်လွှား၌ အံ့ဖွယ်တစ်ပါးအဖြစ် ထင်ရှားလျက်ရှိနေပေသည်။

ထိုမှတစ်ပါး ရွှေတိဂုံစေတီတော်ကြီးသည် မြန်မာတိုင်းရင်းသား ဗုဒ္ဓဘာသာဝင်များတို့၏



ကိုးကွယ်မှီခို အားထားရာ၊ မြန်မာတို့၏ စေတနာနှင့် သဒ္ဓါတရားတို့ စုဝေးရာ၊ ရိုးရာယဉ်ကျေးမှု နပညာတို့ စုဝေးရာ၊ အမျိုးဂုဏ်၊ ဇာတိဂုဏ် လေ့စရိုက် ဝိသေသလက္ခဏာတို့ စုဝေးရာ၊ မြန်မာမှု အလှအပတို့ စုဝေးရာအဖြစ် ထင်ဟပ်ဖော်ကျူးလျက်ရှိပေသည်။ ဤသို့သော ထင်ဟပ်မှုရောင်ပြန် သရုပ်မှန်တို့ကို ရွှေတိဂုံစေတီတော်မြတ်ကြီးအား ဦးတင်ဖူးမြင်လျက် ရှုမြင်ဆင်ခြင်မှုပြုပါက ပေါ်လွင်စွာ သိရှိနိုင်ကြမည်ဖြစ်ပေသည်။

ဤသို့လျှင်အဖုံဖုံသော အံ့ချီးမကုန် တန်ခိုးဂုဏ်တို့နှင့် ပြည့်စုံတော်မူသော ရွှေတိဂုံ စေတီတော်မြတ်ကြီး၏ မူလနောက်ခံ သမိုင်းကြောင်းအမှန်ကို သိရှိကြမည်ဆိုပါက ကြည်ညိုသဒ္ဓါ ပိုကြမည်ဖြစ် သည်။ ဤတွင် ဗုဒ္ဓဝင်အစ ဗုဒ္ဓဘုရားရှင် ပွင့်ထွန်းတော်မူခဲ့သည့် မဇ္ဈိမဒေသကစ၍ လေ့လာကြရပေမည်။

ဖွားတော်မူသည် လုဗ္ဗိနီ

မဟာသက္ကရာဇ် ၆၈ ခု ကဆုန်လပြည့် သောကြာနေ့တွင် ကပိလဝတ်ပြည်ရှင် ဘုရင် သုဒ္ဓေါဒနမင်းကြီး၏ တောင်ညာစံဒေဝီမိဖုရားကြီး မယ်တော်မာယာသည် ဘုရားအလောင်းတော် သိဒ္ဓတ္ထမင်းသားကို မီးရှူးသန့်စင် ဖွားမြင်တော်မူခဲ့သည်။ ဖွားတော်မူရာ မြတ်နေရာကား ဒေဝဒဟ နှင့် ကပိလဝတ်ပြည် နှစ်ပြည်တို့၏အကြားရှိ လုဗ္ဗိနီသာမော အင်ကြင်းတောဥယျာဉ်ကြီးဖြစ်သည်။ ဤဥယျာဉ်တော်ကြီးသည် နိပေါနိုင်ငံအတွင်းရှိ လုဗ္ဗိနီဒေသ၌ တည်ရှိလေသည်။

ဗုဒ္ဓလောင်းလျာ သိဒ္ဓတ္ထမင်းသားသည် သက်တော် ၁၆ နှစ်အရွယ်သို့ရောက်ရှိသောအခါ ဒေဝဒဟပြည်ရှင် ဘုရင်သုပ္ပဗုဒ္ဓမင်း၏ သမီးတော် ယသောဓရာဒေဝီနှင့် စုလျားရစ်ပတ် ရွှေလက် တော်ထပ်ပြီး ရွှေထီးရွှေနန်းစည်းစိမ်ကို စံမြန်းခံစားတော်မူလေသည်။

ဒုက္ကရစရိယာ ကျင့်ဆောင်ရာ

ဘုရားအလောင်းတော်သည် သက်တော် ၂၉ နှစ်သို့အရောက် သားတော်-ရာဟုလာကို ဖွားမြင်သည့်ညမှာပင် တောထွက်တော်မူသည်။ ဥရုဝေလတောအုပ်ရှိ နေရဇ္ဇရာမြစ်ပြင်ကျယ်မှ လှမ်းမျှော်ကြည့်လျှင် တွေ့မြင်နိုင်သော တောင်တော်မြတ်ရှိ လိုဏ်ဂူတော်အတွင်း၌ ခြောက်နှစ် တိုင်တိုင် ဒုက္ကရစရိယာအကျင့်ကို နေမအား ညမနား ကျင့်ကြံပွားများတော်မူသည်။ ဤသို့ဖြင့် အစာရေစာနည်းပါးကာ အကျင့်လွန်တော်မူလေသည်။ အလောင်းတော်၌ ခန္ဓာကိုယ်နွမ်း၍ အသား အရေခြောက်ခန်းလျက် ဝါဝင်းသောအဆင်းသည် ညိုမည်းသော အရောင်အဆင်းသို့ ပြောင်းခဲ့ လေသည်။ ဝမ်းပြင်နှင့် ကျောဘက်သည် ကပ်လျက်ကျန်ရှိတော့သည်။ ဘုရားအဖြစ်သို့ ရောက်ရှိ တော်မူရန် သက်စွန့်ကြိုးပမ်း ကျင့်ကြံတော်မူခဲ့ခြင်းပင်ဖြစ်သည်။ နောက်ဆုံး၌မူ ဤလမ်းစဉ်ဖြင့် တရားမရနိုင်သည်ကို ဆင်ခြင်မိ၍ မဇ္ဈိမပဋိပဒါမည်သော အလယ်အလတ် လမ်းစဉ်ဖြင့် ကျင့်ကြံ အားထုတ်တော်မူပါမှ တရားထူးကို တွေ့မြင်ရရှိခဲ့လေသည်။

ဗုဒ္ဓမြတ်စွာ ပွင့်ထွန်းရာ

ဇမ္ဗူဒိပ်ကျွန်း မဇ္ဈိမဒေသ မာဂတိုင်းရှိ မဟာဗောဓိပင်ဌာန၌ မဟာသက္ကရာဇ် ၁၀၃ ခု ကဆုန်လပြည့် ဗုဒ္ဓဟူးနေ့တွင် ဂေါတမမြတ်စွာဘုရားရှင်သည် ဘုရားအဖြစ်သို့ ရောက်ရှိတော် မူသည်။ ဘုရားအဖြစ်သို့ ရောက်ရှိရန်အတွက် ပါရမီဆယ်ပါး၊ စွန့်ခြင်းကြီးငါးပါး၊ စရိယာသုံးပါး အကျင့်မြတ်တို့ကို လေးသင်္ချေနှင့် ကမ္ဘာတစ်သိန်း၊ ရှစ်သင်္ချေနှင့် ကမ္ဘာတစ်သိန်း၊ တစ်ဆယ့်ခြောက် သင်္ချေနှင့် ကမ္ဘာတစ်သိန်းတိုင်အောင် ဘဝပေါင်းများစွာ ပါရမီအဆင့်ဆင့်တို့ကို ဖြည့်ဆည်း ကျင့်ကြံ မှုပြုခဲ့ရသည်။ ဗုဒ္ဓပွင့်ထွန်းရာ မဟာဗောဓိပင်ဌာနသည်ကား ယခုအခါ အိန္ဒိယနိုင်ငံ ဗိဟာပြည်နယ် ဂယာမြို့၏ တောင်ဘက် ခြောက်မိုင်အကွာ၌ တည်ရှိသည်။ ဗုဒ္ဓမြတ်စွာပွင့်တော်မူရာဖြစ်သော ကြောင့် ဗုဒ္ဓဂယာဟူသော ဘွဲ့အမည်သစ်ဖြင့် ကမ္ဘာတစ်ဝန်း၌ ထင်ရှားလျက် ရှိပေသည်။

ဦးစွာဖူးမြင် ဘုရားရှင်

ဗုဒ္ဓဘုရားရှင်သည် ဘုရားအဖြစ်သို့ ရောက်တော်မူပြီး မဟာဗောဓိပင်နှင့် ရွှေပလ္လင်တော် နေရာမြတ်မှ အစပြု၍ ခုနစ်ဌာနတို့တွင် ခုနစ်ရက်စီ သီတင်းသုံးတော်မူလျက် စျာနသုခ၊ ဖလသုခ တို့ဖြင့်သာ ကုန်လွန်စေတော်မူသည်။ လင်းလွန်းပင်နေရာမြတ်၌ ဘုရားရှင်စံမြန်းတော်မူသော နောက်ဆုံးနေ့ ၄၉ ရက် စေ့ရောက်သောနေ့သည်ကား မဟာသက္ကရာဇ် ၁၀၃ခု ဝါဆိုလဆန်း ၅ရက် ဗုဒ္ဓဟူးနေ့ဖြစ်သည်။ ထူးမြတ်သည့် ဤနေ့တွင် ဒဂုံတိုင်း ဥက္ကလာပမြို့သား ကုန်သည်ညီနောင် များဖြစ်ကြသည့် တပုဿနှင့် ဘလ္လိကတို့သည် နောက်ပါလှည်းသား ၅၀၀ တို့နှင့် မဟာဗောဓိပင် ဌာနတည်ရှိရာ ဥရဝေလတောအုပ်ကြီးအနီးရောက်ရှိလာကြသည်။ မဇ္ဈိမဒေသသို့ ရေတစ်တန်၊ ကုန်းတစ်တန်ခရီးဖြင့် လာရောက်ကာ ကုန်ပစ္စည်းများ လှည့်လည်ရောင်းချနေကြသော ကုန်သည် ညီနောင်တို့၏ လှည်းများသည် ဆက်၍မောင်းမရသည့်အဖြစ်နှင့် ကြုံကြရသည်။ ကုန်သည် ညီနောင်တို့သည်လည်း တောစောင့်နတ်မင်းများအား ဗလိနတ်စာ ပသတင်မြှောက်ကာ တောင်းပန် မှုပြုကြသည်၏။ ထိုအချိန်တွင် ဘဝဟောင်းက ဆွေမျိုးတော်စပ်ခဲ့ဖူးသော နတ်တစ်ပါးက ကိုယ် ထင်ပြလျက် ဗုဒ္ဓဘုရားရှင် ပွင့်တော်မူပြီဖြစ်သောကြောင့် ဝင်ရောက်ဖူးမြင်ကြရန် ညွှန်ပြလေရာ လင်းလွန်းပင်ဌာန၌ သီတင်းသုံးနေတော်မူသော ဘုရားရှင်၏ ခြေတော်ရင်းသို့ ရောက်ရှိကြသည်။ ကုန်သည်ညီနောင်တို့သည် ရောင်ခြည်တော်များ ကွန်မြူးလျက် တင့်တယ်စွာ စံနေတော်မူသည့် ဘုရားရှင် အား အံ့ဩဝမ်းသာ ကြည်ညိုသဒ္ဓါ အဖြာဖြာဖြင့် အကြိမ်ကြိမ် ဖူးမြင်မဝ ဖြစ်ကြရကာ သဒ္ဓါတရား ပြင်းပြစွာ ဖြစ်ပေါ်လာကြသည်။ မိမိတို့ထံတွင် ပါရှိလာသော ထောပတ်၊ ပျားရည်နှင့် တင်လဲ စသည် တို့ဖြင့် ဖွဲ့ဆုပ်အပ်သော ပျားမုန့်ဆုပ်၊ မဖွဲ့ဆုပ်ရသေးသော ထုထောင်းပြုလုပ်ထား သည့် မုန့်ကြွပ်ကျစ် စသည် မုန့်ခဲဖွယ်တို့ကို မုန့်ဆွမ်းအဖြစ် လှူဒါန်းကြသည်။



ထိုအခါ ဘုရားရှင်သည် စတုမဟာရာဇ် နတ်မင်းကြီးလေးပါးတို့ လှူဒါန်းအပ်သော ပဲနောက်အဆင်းရှိ သပိတ်လေးလုံးကို ထပ်ဆင့်တင်လျက် လက်တော်ဖြင့်နှိပ်လေရာ အနားလေးရစ်ရှိ တစ်လုံးတည်းသော သပိတ်အဖြစ်သို့ ရောက်ရှိသည်။ ထိုသပိတ်တော်ဖြင့် ကုန်သည်ညီနောင်တို့က လှူဒါန်းသော မုန့်ဆွမ်းကို ခံယူဘုဉ်းပေးတော်မူသည်။ ကုန်သည်ညီနောင်တို့သည် ဗုဒ္ဓဘုရားရှင်ကို ဦးစွာပထမ ဖူးမြင်ခွင့်ရရှိကြသူ မြန်မာလူမျိုးများဖြစ်ကြ၍ ကံထူးကြသူများဟု ဆိုကြရပါမည်။

ဆွမ်းဦးဒါန၊ မြန်မာစ

ဘုရားရှင်သည် ဘုရားဖြစ်တော်မူသည်နေ့မှ အစပြုလျက် သတ္တဋ္ဌာန ဗုဒ္ဓဝင်နေရာမြတ် တို့၌ ၄၉ ရက်ကြာ သီတင်းသုံးနေတော်မူခဲ့သည့် ကာလပတ်လုံး မည်သည့် ဆွမ်းရေချမ်းကိုမျှ ဘုဉ်းပေးတော်မူခဲ့ခြင်း မရှိချေ။ ကုန်သည်ညီနောင်တို့က ဆက်ကပ်သည့် မုန့်ဆွမ်းသည်သာ ဦးစွာ ဘုဉ်းပေးတော်မူရသော ဆွမ်းဦးပင်ဖြစ်သည်။ ဤနေရာတွင် ဘုရားရှင်၏ ပထမဦးဆုံးသော ဥပသကာများမှာလည်း ကုန်သည်ညီနောင် မြန်မာများဖြစ်ကြသည်ကို ထူးထူးခြားခြား သတိပြုကြ ရမည် ဖြစ်ပါသည်။ ဤကား “ဗုဒ္ဓဥပသကာအစ မြန်မာက” “ဆွမ်းဦးအလှူရှင် မြန်မာပင်” ဟု တင်စားဂုဏ်ယူရလောက်အောင်ပင် ဗုဒ္ဓဝင်၌ စာတင်ကြရသည့် မြန်မာတို့၏ ဘာသာရေးဆိုင်ရာ ထူးခြားမှုပင်ဖြစ်ပေသည်။

တပုဿနှင့် ဘလ္လိက ကုန်သည်ညီနောင်တို့သည် ဘုရားရှင်ထံတော်မှ “ဗုဒ္ဓံ သရဏံ ဂစ္ဆာမိ” “ဓမ္မံ သရဏံ ဂစ္ဆာမိ” ဟူသော သရဏဂုံနှစ်ပါးနှင့် ပဉ္စသီလများကို ခံယူ ဆောက်တည်ကြ သည်။ “သရဏဂုံသီလ ခံယူမှုအစ တို့မြန်မာက ပထမ” ဟု ဆိုနိုင်ပြန်လေသည်။ ထိုအချိန်၌ သံဃာရတနာ ပေါ်ထွန်းခြင်း မရှိသေးပေ။ နောင်အခါ မြတ်စွာဘုရားရှင် ရာဇဂြိုဟ်မြို့၌ သီတင်းသုံးတော်မူစဉ် ကုန်သည်ညီနောင်တို့သည် ပြန်လည်ဖူးမြင်ခွင့် ကြံကြရပြန်ပြီး တရားတော်တို့ကို နာကြားရသဖြင့် တပုဿသည် လူဒါယကာအဖြစ် သောတာပန်တည်ခဲ့သည်။ ဘလ္လိကသည် ရဟန်းပြုလျက် ဆဠာဘိညာရဟန္တာ ဖြစ်တော်မူခဲ့သည်။

ပူဇော်အထူးဆံတော်ဦး

တပုဿနှင့် ဘလ္လိကတို့သည် ဘုရားရှင်ထံ “တပည့်တော်တို့အား ကိုးကွယ်ပူဇော်ရာကို ပေးသနားတော်မူပါဘုရား” ဟု လျှောက်ထားတောင်းပန်ကြသည်။ မြန်မာတို့၏ နောင်အနာဂတ် သာသနာတော်ကြီးသည် အရှည်တည်တံ့ ထွန်းကားပြန့်ပွားတော်မူမည်ကို မြင်တော်မူသော ဘုရားရှင်သည် လက်ယာလက်တော်ဖြင့် ဦးခေါင်းတော်ကို သုံးသပ်လေရာ ဆံတော်မြတ်ရှစ်ဆူ ရရှိသဖြင့် ကုန်သည်ညီနောင်တို့ ပူဇော်နိုင်ရန်အလို့ငှာ ပေးသနားတော်မူသည်။ ဘုရားရှင်သည် အနာဂတ်သ ဉာဏ်တော်အမြင်အရ “တပုဿနှင့် ဘလ္လိကတို့၊ သင်တို့အရပ်ဋ္ဌာနမှ နောင်တော်

ဘုရားသုံးဆူတို့၏ ပရိဘောဂဓာတ်မြတ်များ ကိန်းဝပ်ရာဖြစ်တော်မူသော သိဂီုတ္တရကုန်းတော် မြတ်၌ ငါ၏ဆံတော်များကို ဌာပနာလျက် စေတီတည်ထား ကိုးကွယ်ကြလေ” ဟု ဗျာဒိတ်စကား မိန့်ကြားတော်မူလေသည်။

ဘုရားရှင်၏ ဆံတော်ဓာတ်မြတ်များကို ကုန်သည်ညီနောင်တို့၏ ဦးခေါင်းထက်၌ တင်လိုက်သည်နှင့် တောတောင်အလုံး ပြုံးပြုံးပြက်ပြက် တပြောင်ပြောင် တလက်လက်ဖြင့် ရောင်ခြည်တော် အလင်းဓာတ်တို့ ဖုံးအုပ်နေသည့်အလား ကြည်ညိုဖွယ်အဆင်းတို့ကို ဆောင်လေ သည်။ မဟာပထဝီ မြေကြီးသည် ပြင်းစွာတုန်လှုပ်လေသည်။ မဟာသမုဒ္ဒရာသည်လည်း လှိုင်းတံပိုး တို့ ထကြွလေသည်။

ဘုရားရှင်၏ ဆံတော်ဓာတ်မြတ်ရှစ်ဆူ ကိန်းဝပ်စံပယ်တော်မူရန်အတွက် သိကြားမင်းသည် ပတ္တမြားကြုတ်တော်ကို ပြုလုပ်ဖန်ဆင်းပေးသည်။ တစ်ဖန် ပတ္တမြားကြုတ်တော် ထည့်သွင်းထား ရန် နဝရတ်ကိုးပါးတို့ဖြင့် စီခြယ်အပ်သော ပြာသာဒ်တော်ကိုလည်း ပြုလုပ်ဖန်ဆင်းပေးပြန်သည်။ ကုန်သည်ညီနောင်တို့သည် ဘုရားရှင်ထံတွင် ခွင့်ပန်လျှောက်ထားကာ ဆံတော်ကြုတ်ပါရှိသော နဝရတ်ပြာသာဒ်တော်ကို ဦးခေါင်းထက်၌ တင်ဆောင်ပြီးလျှင် လှည်းငါးရာဖြင့် အပြန်ခရီးကို စတင်ကြသည်။ ဆံတော်များကို တည်ထားကိုးကွယ်ရန် ချီးမြှင့်ခြင်းခံရ၍ ကုန်သည်ညီနောင်တို့သည် ပီတိသဒ္ဓါ ဖြစ်ပေါ်လာကြသဖြင့် ရောင်းဝယ်ရန်ပါရှိလာသော ကုန်ပစ္စည်းများကို ဆက်လက် ရောင်းချခြင်းမပြုတော့ဘဲ တွေ့မြင်သမျှ လူအပေါင်းတို့အား စွန့်ကြဲပေးဝေခဲ့ကြသည်။ ခရီးစဉ် အားဖြင့် မဟာဗောဓိပင်ဌာနမှ မိုင် ၂၀၀ ခန့် ဝေးကွာသည့် မြစ်ဆိပ်သို့တိုင်အောင် လှည်းများဖြင့် လည်းကောင်း၊ ၎င်းမှ ဗန္ဓုဝမြို့၊ ဒါမိုးဒါးမြစ် နှင့် ဟူဂလီမြစ်ကြောင်းအတိုင်း စုန်ဆင်းကာ သမုဒ္ဒရာသို့ ထွက်ခဲ့ကြသည်။ ကုန်သည်ညီနောင်တို့သည် ဘုရားရှင်၏ ဆံတော်ဓာတ်မြတ် တို့ကို သိကြားမင်း ဖန်ဆင်းပေးသော ရွှေသင်္ဘောထက်၌တင်လျက် ခရီးဆက်ခဲ့ကြသည်။

ခရီးဆက်ရာ မရုံကာ

ခရီးတစ်ထောက်အဖြစ် ကစ္ဆပနဒိမြစ်ခေါ် ကုလားတန်မြစ်အလွန် စစ်တွေမြို့၏ အရှေ့ တောင်ဘက်ဆယ်မိုင်ခန့်အကွာ ဖရုံကာကျွန်းစု သုံးခုအနက် အနောက်ဘက်ဆုံးမှကျွန်းဖြစ်သည့် ဇေဋ္ဌဒီပကျွန်းပေါ်ရှိ အဇ္ဈတ္တနဂရမြို့ အကောက်ဆိပ်သို့ ရောက်ရှိကြသည်။ ဇေဋ္ဌဒီပကျွန်းဘုရင် မင်းမြတ်နှင့် ကျွန်းသူကျွန်းသားတို့သည် ဘုရားရှင်၏ ဆံတော်မြတ်များအား ဆီးကြိုပင့်ဆောင် ကြလေသည်။ ဆံတော်မြတ်များ ရောင်ခြည်တော်ကွန်မြူးကာ ကြည်ညိုဖွယ်အသွင်ထူးဖြင့် ဖူးမြင် ကြရသော မင်းကြီးနှင့်တကွ ပြည်သူပြည်သားတို့မှာ ကြည်ညိုသဒ္ဓါဖြင့် ဖူးမြင်မဝ ဖြစ်ကြရသည်။ ကုန်သည်ညီနောင်တို့ထံမှ ဆံတော်မြတ်နှစ်ဆူကို ကိုးကွယ်ရန်အလိုငှာ တောင်းခံကြလေသည်။ ကုန်သည်ညီနောင်တို့မှာ မိမိတို့အားပေးသနားတော်မူလိုက်သည့် ဆံတော်မြတ်များကို အခြား မည်သည်ပုဂ္ဂိုလ်ကိုမျှ မပေးဝံ့ကြချေ။ သို့သော် ကြည်ညိုမျှသဒ္ဓါ ပြင်းပြလှသော ဘုရင်မင်းမြတ်



သည် ဆံတော်မြတ်နှစ်ဆူကို ကိုးကွယ်ရန်အလိုငှာ အနိုင်အထက်ပြုကာ ဆောင်ယူလေသည်။ ကုန်သည်ညီနောင်တို့လည်း အားမတန် မာန်လျှော့လျက် ခရီးဆက်ကြရသည်။

ဆံတော်ဆောင်ကြဉ်း နဂါးမင်း

မဟာသက္ကရာဇ် ၁၀၃ ခု ဝါဆိုလဆန်း ၁၁ ရက်နေ့၌ နဂရာဇ်မော်အဋ္ဌ (ယခု ပုသိမ် မော်တင်စွန်း)သို့ ကုန်သည်ညီနောင်တို့၏ သင်္ဘောဆိုက်ရောက်သည်။ ဇေဋ္ဌဒီပကျွန်း၌ ခရီး တစ်ထောက်ရပ်နားမိသဖြင့် ဗုဒ္ဓဆံတော်မြတ်နှစ်ဆူကို အနိုင်အထက် ဆောင်ယူခြင်းခံရသော ကုန်သည်ညီနောင်တို့သည် လမ်းခရီး၌ ရပ်နားလိုခြင်း မရှိကြတော့ချေ။ သို့သော် ရာသီဥတု အခြေ အနေမှာ မိုးရောလေပါ ပြင်းထန်သည် ခရီးလမ်းတွင် ဗုဒ္ဓဘုရားရှင်၏ ဆံတော်မြတ်များ ဆုံးပါးမည် ကိုလည်း စိုးရိမ်မိကြသည်။ နောက်ဆုံး၌ မဖြစ်မနေ တစ်ညတာ ခိုနားကြရသည်။ ညပိုင်း၌ ဆံတော် မြတ်တို့မှ သပ္ပာယ်ကြည်ညိုဖွယ် ရောင်ခြည်တော်များ ကွန်မြူးတော်မူနေသည်ကို ရေသတ္တဝါများ ဖူးမြင်ကြရသည်။ ဤတွင်လူယောင်ဆောင်ထားသော နဂါးလုလင်တစ်ဦးသည် ဆံတော်မြတ် နှစ်ဆူ ကို ကိုးကွယ်ရန်အလိုငှာ ဆောင်ယူလျက် ဇေယျသေနနဂါးမင်းထံ ဆက်သလေသည်။ ကုန်သည် ညီနောင်တို့သည် ဆံတော်မြတ်နှစ်ဆူ ထပ်မံပျောက်ဆုံးပြန်သဖြင့် ဝမ်းနည်းမဆုံး ဖြစ်ကြရသည်။ မိမိတို့ဌာနေဒဂုံတိုင်း ဥက္ကလာပသို့ရောက်ရှိမှသာ ဆံတော်မြတ်များအတွက် စိတ်အေးကြရတော့ မည်ဟု မှတ်ယူလျက် ခရီးဆက်ကြပြန်သည်။

‘ကွမ်းဒေး’ တောင်ကုန်း အမြတ်ဆုံး

မဟာသက္ကရာဇ် ၁၀၃ ခု ဝါဆိုလဆန်း ၁၄ ရက် တနင်္ဂနွေနေ့၌ ပေါက္ခရာဝတီမြို့၏ ဆိပ်ကမ်း ဖြစ်သော ခညဝတီခေါ်ဟပင်း (ကသစ်ပင်ဆိပ်ကမ်း၊ ယခု ဟပင်း)သို့ ရောက်ရှိခဲ့ကြသည်။ ဆိပ်ကမ်း ၏ အနောက်ဘက် ခြောက်မိုင်ခန့်အကွာတွင် တည်ရှိသော ကွမ်းဒေး(မွန်ဘာသာဖြင့် ကွမ်း =ရွာ၊ ဒေး = တောင်ကုန်း) တောင်ကုန်းရွာဟု အဓိပ္ပာယ် ဖွင့်ဆိုနိုင်သည်။ ယခု တွံတေးမြို့ ရွှေဆံတော် စေတီ တည်ထားတော်မူရာ မေရုတ (မေရုဒ) ကုန်းမြင့်ပေါ်သို့ နဝရတ်ပြာသာဒ်တော်ကိုပင့်ဆောင် တော်မူပြီး ဘုရားရှင်၏ ဆံတော်မြတ်တို့အား ခုနစ်ရက်ပတ်လုံး ပွဲကြီးကျင်းပကာ ပူဇော်ကြသည်။

ဥက္ကလာပ မူးမြင်ကြ

တပုဿနှင့် ဘလ္လိကကုန်သည်ညီနောင်တို့သည် ဘုရားရှင်၏ ဆံတော်မြတ်အား ပင့်ဆောင်လာကြကြောင်းကို မင်းနေပြည်တော်ရှိ ဥက္ကလာပမင်းကြီးထံ စေလွှတ်လျက် လျှောက် ထားကြ၏။ ဥက္ကလာပမင်းကြီးသည် ဝမ်းသာအားရဖြင့် “ငါလိုလူ ဇေယျတစ်လွှား၌ ရှိနိုင်အံ့လော၊ အဘယ်သို့သော မင်းများသည် ငါ၏နည်းတူ ဆံတော်မြတ်တို့ကို ကိုးကွယ်ခွင့် ရရှိပါအံ့နည်း” ဟု ကြုံးဝါးတော်မူသည်။ ဥက္ကလာပမင်းကြီးသည် ကုန်သည်ညီနောင်တို့၏ ဖခင်သုဝဏ္ဏသုဋ္ဌေးကြီးနှင့်

တိုင်ပင်လျက် ဆံတော်မြတ်များအား ကြိုဆိုပင့်ဆောင်နိုင်ရန်စီစဉ်သည်။ မဟာသက္ကရာဇ် ၁၀၃ ခု ဝါခေါင်လပြည့်ကျော် ၅ ရက် စနေနေ့တွင် သင်္ဘောဖြင့် ဆိုက်ရောက် လာသည့် ဆံတော်မြတ်များကို ဥက္ကလာပဆိပ်ကမ်းနေရာ (ယခု မိုလ်တထောင်စေတီတော်တည်ရာ အရပ်) မှ ဥက္ကလာပမင်းကြီးသည် တပ်တော်ကြီးခင်းကာ စစ်မိုလ်ပေါင်းတစ်ထောင်ဖြင့်ကြိုဆိုကာ ဆိပ်ကမ်းထက်၌ အသင့်ဆောက်လုပ်ထားသည့် ရတနာမဏ္ဍပ်တော်ကြီး၌ ကိန်းဝပ်စံပျော်စေကာ ပူဇော်ကြသည်။

ဥက္ကလာပမင်းကြီးသည် ကုန်သည်ညီနောင်တို့၏ လျှောက်ထားချက်အရ ဆံတော်မြတ် လေးဆူ ဆုံးရှုံးခဲ့ရကြောင်း သိရှိလေလျှင် ကုန်သည်ညီနောင်တို့ကို ထုချေရှင်းလင်း လျှောက်ထား စေသည်။ ကုန်သည်ညီနောင်တို့သည် ဘုရားရှင်မှတစ်ပါး ကိုးကွယ်အားထားရာမရှိပြီဟု မှတ်ယူကာ “ဘုရားရှင်၏ ဗျာဒိတ်တော်စကားနှင့်အညီ မိမိတို့ ကိုးကွယ်ပူဇော်ရန် ဘုရားရှင်မှ ပေးသနားတော် မူသည်မှာ မှန်ကန်ပါလျှင် ဆံတော်မြတ်များသည် မူလအတိုင်း ရှိပါစေသတည်း” ဟု လက်အုပ်ချီမိုး ရှိခိုးကာ အဓိဋ္ဌာန်ပြုကြသည်။ ထိုသို့ အဓိဋ္ဌာန်ပြုကြပြီး ပတ္တမြားကြုတ်တော်ကို ဖွင့်လေရာ ဆုံးရှုံးခဲ့ရသည့် ဆံတော်မြတ်လေးဆူ အပါအဝင် ဘုရားရှင် ပေးသနားတော်မူခဲ့သည့်အတိုင်း ဆံတော်မြတ်ရှစ်ဆူကို ဝမ်းမြောက်ဖွယ် ဖူးမြင်ကြရ၏။ မင်းကြီးနှင့် ပြည်သူတို့သည် ရတနာ မဏ္ဍပ်တော်ကြီး၌ ဆံတော်မြတ်များကို ခြောက်လတိုင်တိုင် ပူဇော်ပွဲကြီး ကျင်းပကာ ပူဇော် ကြပြန်သည်။

သိဂုံတ္တရာ မြေမဟာ

ဥက္ကလာပမင်းကြီးသည် ဆံတော်ဓာတ်မြတ်တို့ကို ဌာပနာပြု၍ စေတီတော်တည်ထား ကိုးကွယ်ရန် စီမံလေသည်။ သို့သော် စေတီတော်တည်ထားရမည့် သိဂုံတ္တရ ကုန်းတော်တည်ရှိရာ မြေနေရာကို မသိနိုင်အောင် ဖြစ်ကြသဖြင့် တောတောင်ကို ကျွမ်းကျင်သော မုဆိုးများ၊ မင်းမှုထမ်း များ၊ ရှေ့မိနောက်မိ သက်ကြီးရွယ်အိုများမှတစ်ဆင့် သိဂုံတ္တရ ကုန်းတော်မြတ်နေရာကို သိရှိနိုင်ရေး အတွက် ကြိုးပမ်းရှာဖွေ ကြသည်။ သိဂုံတ္တရကုန်းတော်သည် တောများအလယ်၌ ဖုံးကွယ်နေသဖြင့် ထိုကုန်းမြတ်မဟာ မြေနေရာကို မသိနိုင်အောင် ဖြစ်နေကြလေသည်။

ကုညီဆောင်ကြဉ်း သိကြားမင်း

ထိုအခါ ဥက္ကလာပမင်းကြီး၏ဖခင် အရှင်သိကြားမင်းသည် သိဂုံတ္တရကုန်းတော်တွင် ဘုရားရှင်၏ ဆံတော်ဓာတ်မြတ်များအား ဌာပနာပြုလျက် စေတီတည်ရန် အခက်အခဲဖြစ်နေပုံကို တန်ခိုးတော်ဖြင့် သိတော်မူသည်။ သိကြားမင်းသည် ဝိသကြုံနတ်သားအား စေလွှတ်တာဝန်ပေး ခဲ့သည်။

ဥက္ကလာပမင်းကြီးနှင့် သိကြားမင်းတို့၏အကြောင်းကား တစ်ရံခါက သိဂုံတ္တရကုန်းမြတ် မဟာ၌ တရားဘာဝနာ ကျင့်ကြံနေထိုင်လျက်ရှိသော ရသေ့တစ်ပါးသည် မြစ်ကမ်းအနီးရှိ လမုပင်ကြီးတစ်ပင်မှ လမုဖူးကြီးတစ်ဖူးကို ဆွတ်ခူးရရှိလေသည်။ အချိန်တန်လေလျှင် လမုဖူးကြီးမှ သံသေဒအေးဖြင့် အမျိုးသမီးငယ်တစ်ဦး ပေါက်ဖွားလာသည်။ ထိုအမျိုးသမီးငယ် အရွယ်ရောက် လာသည်အခါ မယ်လမုဟု အမည်တွင်လေသည်။ ပါရမီရေစက်အကြောင်းဆက်နှင့် အနာဂတ် သာသနာတော်အတွက် အမြင်တော်ရှိသော သိကြားမင်းသည် လူ့အသွင် ဖန်ဆင်းလျက် ရသေ့မြတ် ထံမှ အမျိုးသမီးငယ်ကို တောင်းယူလက်ထပ်ခဲ့သည်။ နတ်ရေစင် တိုက်ကျွေးကာ သန္ဓေတည် စေသည်။ အချိန်တန်လျှင် မယ်လမုမှ သားငယ်တစ်ဦးဖွားမြင်ရာ အရွယ်ရောက်သောအခါ ဖခင် သိကြားမင်း၏ စီမံမှုဖြင့် ဥက္ကလာပမင်းအဖြစ် တိုင်းပြည်အုပ်ချုပ် မင်းလုပ်ခဲ့ရသည်။

ဝိသကြုံနတ်သားသည် လူ့ပြည်သို့ သက်ဆင်းလျက် တောတောင်ပိတ်ဖုံးနေသော သိဂုံတ္တရ ကုန်းတော်ကို ညတွင်းချင်း သုတ်သင်ရှင်းလင်းခဲ့သည်။ ကုန်းတော်မြေကို ရှင်းလင်းပြီးသည့် ညမှာပင် တပုဿနှင့် ဘလ္လိက ကုန်သည်ညီနောင်တို့သည် မိမိတို့ နှစ်ဦးစလုံး အိပ်မက်ကောင်းတစ်ခုကို တစ်ပြိုင်နက် ထူးခြားစွာ မြင်မက်ကြရသည်ဟု ဝမ်းသာအားရ ဖြစ်ကြသည်။ နံနက်မိုးသောက်၍ သိဂုံတ္တရ ကုန်းမြတ်နေရာသို့ သွားရောက်ကြရာ မိမိတို့ အိပ်မက်နှင့်အညီ စည်မျက်နှာပြင်ကဲ့သို့ ညီညာပြန့်ပြူးနေသော သိဂုံတ္တရ ကုန်းမြတ်မဟာကို အံ့ဖွယ်တွေ့မြင်ကြရသည်။ ချက်ချင်းပင် ဥက္ကလာပမင်းကြီးထံတော်သို့ “တောတောင်အလယ်မှ ညီညာပြန့်ပြူး အထူးသာယာ သိဂုံတ္တရ ကုန်းမြတ်မဟာကို တွေ့မြင်ရပြီဖြစ်ပါကြောင်း” လျှောက်ထားကြသည်။ မူလက အကြိမ်ကြိမ် ရှာဖွေပါလျက် မတွေ့ရှိဘဲ ယခုမှ တွေ့မြင်ရပြီဆိုသည့် လျှောက်တင်ချက်ကို မယုံကြည်နိုင်အောင် ဖြစ်လေသည်။ မင်းမှုထမ်းတို့အား သွားရောက်ကြည့်ရှု လေ့လာစေရာ မျက်မြင်ကိုယ်တွေ့ ထင်ရှား စွာတွေ့မြင်ခဲ့ရကြောင်း လျှောက်တင်ကြသည်ကိုပင် ကျေနပ်ခြင်းမရှိသေးသော ဥက္ကလာပမင်းကြီး သည် ကိုယ်တော်တိုင်ဆင်တော်ဖြင့် သိဂုံတ္တရ ကုန်းမြတ်မဟာသို့ ကြွချီလေသည်။ သိဂုံတ္တရ ကုန်းမြတ်မဟာကို မျက်ဝါးထင်ထင် တွေ့မြင်ရသော မင်းကြီးသည် ဝမ်းသာပီတိဖြစ်လျက် ကုန်းတော်မြေကို ဆင်တော်ဖြင့် လက်ယာရစ် သုံးကြိမ်လှည့်လည် ပူဇော်သည်။

ဓာတ်မြတ်သုံးဆူ ရှာတော်မူ

သိဂုံတ္တရကုန်းတော်မြေ၌ စေတီတော် တည်ထားရန်အလို့ငှာ ဥက္ကလာပမင်းကြီးသည် ဘုရားရှင်၏ ဆံတော်မြတ်တို့ကို ပင့်ဆောင်ကြရန် ကုန်သည်ညီနောင်တို့အား စေခိုင်းတော်မူသည်။ ကုန်သည်ညီနောင်တို့က “အရှင်မင်းကြီး၊ ဘုရားရှင်၏ ဗျာဒိတ်တော်အရ ရှေးအခါက ပွင့်တော်မူ လေပြီးသော နောင်တော်ဘုရားသုံးဆူတို့၏ ပရိဘောဂ ဓာတ်တော်မြတ်များ ကိန်းဝပ်ရာနေရာ ၌သာ ဆံတော်မြတ်များကို ဌာပနာပြုရမည်ဖြစ်ပါ သည်”ဟု တောင်းပန်လျှောက်ထားကြသည်။





ကကုသန် မြတ်စွာဘုရား  
အရှေ့ဘက်အာရုံခံ  
မုခ်ဦးအတွင်း၌  
ပူဇော်ခံထားသည်။  
(လက်ပက်လက်ဘုရား)



ကောဏဂုံ မြတ်စွာဘုရား  
တောင်ဘက်အာရုံခံ  
မုခ်ဦးအတွင်း၌  
ပူဇော်ခံထားသည်။







ပုဂံ  
(:ရာဂုဏ်ထက်ကပဏ)

ကဿပ မြတ်စွာဘုရား  
အနောက်ဘက်အာရုံခံ  
မုခ်ဦးအတွင်း၌  
ပူဇော်ခံထားသည်။



ဂေါတမ မြတ်စွာဘုရား  
မြောက်ဘက်အာရုံခံ  
မုခ်ဦးအတွင်း၌  
ပူဇော်ခံထားသည်။





၁၉၀၀ - ပြည်နှစ် ရွှေတိဂုံစေတီတော်ရင်ပြင်





ရှေးခေတ်ရွှေတိဂုံစေတီတော်ကို မြောက်အရပ်မှဖူးတွေ့ရပုံ

ဥက္ကလာပမင်းကြီးနှင့် ကုန်သည်ညီနောင်တို့သည် ရှေးနည်းတူ စုံစမ်းလေ့လာ ရှာဖွေမှုပြုကြပြန်သည်။ သိကြားမင်းကိုယ်တိုင်သည်ပင်လျှင် မိမိထက် အသက်ကြီးသော နတ်ကြီးများကို အဆင့်ဆင့် မေးမြန်းရလေသည်။ ဤသို့ဖြင့် အသက်အရှည်ဆုံး နတ်ကြီးများမှ ဆူးလေနတ်ကြီးအား ကကုသန် ဘုရားရှင် ပေးသနားတော်မူခဲ့သည့် တောင်ငှေးတော်၊ ရောဟဏီနတ်ကြီး (ဗိုလ်တထောင်)အား ကောဏဂုံဘုရားရှင် ပေးသနားတော်မူခဲ့သည့် ရေစစ်တော်၊ ဒက္ခိဏနတ်ကြီး (သင်္ဃန်းကျွန်း)အား ကဿပဘုရားရှင် ပေးသနားတော်မူခဲ့သည့် ရေသနပ်သင်္ကန်းတော်တို့၏ တည်ရှိရာနေရာမြတ်ကို ညွှန်ပြကြလေသည်။ ရှေးဘုရားသုံးဆူတို့၏ ပရိဘောဂဓာတ်မြတ်များနှင့် ဂေါတမဘုရားရှင်၏ ဆံတော်ဓာတ်မြတ်တို့ကို ကမ္ဘာတည်သရွေ့ ကာလပတ်လုံး စောင့်ရှောက် ထိန်းသိမ်းရန် တာဝန် ယူထားရသည့် မှော်ဘီနတ်ကြီး၏ စောင့်ရှောက်မှုဖြင့် မြေကြီးအတွင်း၌ မြုပ်နေသည့် ပရိဘောဂ ဓာတ်မြတ်တို့ကို တူးဖော်ဖူးမြော်ရန် စီမံကြလေသည်။ သိကြားမင်းသည် အလျား၊ အနံ၊ အစောက် ၄၄ တောင်စီရှိသော မြေတွင်းကြီးကို နတ်တို့အား တူးဖော်စေရာ ထိုမြေတွင်းကြီးအတွင်းမှ ပရိဘောဂဓာတ်မြတ်များကို ကြည်ညိုအားရစွာ တွေ့မြင်ဖူးမြင်ကြရသည်။

ဆံတော်ပင့်လမ်း ကြိုဆိုခန်း

ဥက္ကလာပမင်းကြီးသည် ဘုရားရှင်၏ ဆံတော်မြတ်များကို ရတနာမဏ္ဍပ်တော်မှ သိဂုံတ္တရ ကုန်းမြတ်မဟာသို့ ပင့်ဆောင်ရေးကို ကြီးကျယ်ခမ်းနားစွာ အစီအမံပြုတော်မူသည်။ သတ်မှတ်ထားသော ခရီးစဉ်တစ်လျှောက်၌ ချုံနွယ်သစ်ပင်များ ရှင်းလင်းခြင်း၊ မြေညှိခြင်း၊ သဲဖြူခင်းခြင်း၊ ရာမေတ်ကာရံခြင်း၊ ငှက်ပျောပင်စိုက်ခြင်း၊ တံခွန်အလံများ လွှင့်ထူခြင်း စသည်ဖြင့် ပြုပြင်တော်မူသည်။ ပင့်ဆောင်သည့် လမ်းခရီးအဆင့်ဆင့်၌ ကြိုဆို ပူဇော်မည်နေရာများ သတ်မှတ်လျက် မြတ်ဗုဒ္ဓ၏ ဆံတော်မြတ်များကို မင်းခမ်းမင်းနားဖြင့် သိဂုံတ္တရ ကုန်းမြတ်မဟာသို့ ပင့်ဆောင်လေသည်။ နောင်ကာလများ၌ ဆံတော်မြတ်များ ပင့်ဆောင်ကြိုဆိုမှုပြုသည့်နေရာအလိုက် ဆံတော်ကြိုစေတီများ တည်ထားမှုပြုကြသည်။ ပင့်ဆောင်ရာလမ်းကိုလည်း ဆံတော်ကြိုလမ်းဟု ခေါ်တွင်ခဲ့ကြကြောင်း လေ့လာမှတ်သားရပါသည်။ နှစ်ပေါင်း ၂၅၀၀ ကျော်ကာလသို့ ရောက်ရှိခဲ့ပြီ ဖြစ်သော်လည်း ထိုစဉ်က ဆံတော်ကြိုလမ်းတွင် တည်ထားခဲ့သည့် ဆံတော်ကြိုစေတီအဖြစ် တစ်ဆူတည်းသာ ကျန်ရှိနေသော မြန်မာ့တပ်မတော် စစ်ရုံးကြီးဝင်းအတွင်းရှိ “ဆံတော်ကြိုစေတီ” ခေါ် “အလံပြစေတီတော်” ကို ဖူးမြင်ကြည်ညိုနိုင်ကြပေသည်။

သိကြားမင်း၊ ဥက္ကလာပမင်းနှင့် ကုန်သည်ညီနောင်တို့သည် ဘုရားတည်ရန် စီမံဆဲတွင် ဘုရားရှင်တို့၏ ပရိဘောဂ မွေတော်ဓာတ်နှင့် ဆံတော်မြတ်တို့ကို သိဂုံတ္တရ ကုန်းတော်ထက်တွင် စံကျောင်းတော်ကြီး ဆောက်လုပ်ပြီး အတွင်းတော်၌ ထားရှိလျက် ပူဇော်မှုပြုကြသည်။ နောင်တွင် စံကျောင်းတော်မဏ္ဍပ်နေရာ အထိမ်းအမှတ်အဖြစ် စေတီ တစ်ဆူ တည်ထားရာ “နောင်တော်ကြီးစေတီ” ဟူသော ဘွဲ့မည်ဖြင့် ထင်ရှားလျက်ရှိလေသည်။



### ဗြဟ္မာနတ်လူ တည်ဆောက်ယူ

ဌာပနာတော်များ ကိန်းဝပ်စံပယ်တော်မူရန်အတွက် ရှေးဘုရားရှင်သုံးဆူ၏ ပရိဘောဂ မွေတော်ဓာတ်မြတ်များကို တူးဖော်တွေ့ရှိရသည့် မြေတွင်းဥမင်ကြီးကို ဌာပနာတိုက်ပြုလျက် ဆောင်ယူထားအပ်သော ကျောက်ဖျာကြီး ခြောက်ချပ်ဖြင့် ခင်းကျင်းကာရံကြရာတွင် ငွေရောင် အဆင်းရှိသော ကျောက်ဖျာကြီးကို အောက်ခြေအခင်း၊ စိန်ရောင် အဆင်းရှိသော ကျောက်ဖျာကြီးကို အရှေ့ဘက်နံရံ၊ မြရောင်အဆင်းရှိသော ကျောက်ဖျာကြီးကို အနောက်ဘက်နံရံ၊ ပုလဲရောင်အဆင်း ရှိသော ကျောက်ဖျာကြီးကို မြောက်ဘက်နံရံနှင့် နီလာရောင်အဆင်းရှိသော ကျောက်ဖျာကြီးကို တောင်ဘက်နံရံတို့၌ အသီးသီးကာရံမှုပြုကြသည်။

ဌာပနာတိုက်အတွင်း၌ အဖိုးအနုဋ္ဌထိုက်တန်သော ရတနာခုနစ်ပါးတို့ကို ဒူးဆစ်ခန့် နစ် သည့်တိုင်ထည့်ကြသည်။ ထိုရတနာများအပေါ်မှ ရတနာအမျိုးမျိုးတို့ဖြင့် မွမ်းမံစီခြယ်အပ်သော ရွှေသင်္ဘောတော်ကို တင်လှူကြလေသည်။ ရွှေသင်္ဘောထက်၌ ရတနာအတိပြီးသော ပြာသာဒ် ငါးဆူကို အစီအရီတင်လှူသည်။ ရတနာပြာသာဒ်ငါးဆူအတွင်းသို့ ပတ္တမြားပြာသာဒ်တော် တစ်ဆူ စီကို ထည့်သွင်းပြန်သည်။ ကကုသန်ဘုရားရှင်၏ တောင်ဝှေးတော်၊ ကောဏဂုံဘုရားရှင်၏ ရေစစ်တော်နှင့် ကဿပဘုရားရှင်၏ ရေသနပ်တော်တို့ကို ပတ္တမြားပြာသာဒ်တော်သုံးဆူတွင် တစ်ဆူစီ ထည့်သွင်းပူဇော်ကြလေသည်။

ဂေါတမဘုရားရှင်ထံတော်မှ တပုဿနှင့် ဘလ္လိကတို့ ရရှိခဲ့ကြသော ဆံတော်မြတ်တို့ကို ပတ္တမြားပြာသာဒ်တော်အတွင်းရှိ ပတ္တမြားကြုတ်တော်၌ ထည့်သွင်းပူဇော်ထားလေသည်။ ကျန်ရှိ သော ပတ္တမြားပြာသာဒ်တစ်ဆူကိုမူ နောင်ပွင့်ထွန်းတော်မူမည့် အရိမေတ္တေယျ ဘုရားရှင်၏ ဓာတ်တော်မွေတော်တို့ကို ထည့်သွင်းဌာပနာရန် ရည်မှန်း ပူဇော်ထားကြလေသည်။

ထို့ပြင်ဟစ်ဝ ဖယောင်းတိုင်ထိပ်အကျယ် သုံးဆုပ်၊ အမြင့်ငါးတောင်ခန့်ရှိသည့် ဖယောင်း တိုင်ကြီးလေးတိုင်ကို ဆီမီးထွန်းညှိလျက် ဌာပနာတိုက်၏ ထောင့်လေးထောင့်တွင် “သာသနာတော် ငါးထောင်ပတ်လုံး ဆီမီးအလင်းရောင်မငြိမ်းဘဲ တည်ပါစေသတည်း” ဟု ဆုတောင်းအဓိဋ္ဌာန်ပြု လျက် စိုက်ထူထားရှိသည်။ ဆံတော်ဓာတ်မြတ်များကို ရေဆေးရန် ကုန်းတော်ပေါ်၌ပင် ရေတွင်း တူးလျက် ထွက်လာသော ရှစ်ကွမ်းစားရှိ သန္တာမြီးသား ပတ္တမြားရောင် အဆင်းဆောင်သည့်ရေဖြင့် ဆံတော်များကို ရေသပ္ပာယ်မှုပြုကြရာ ဆံတော်တွင်းဟု ယခုအခါ ထင်ရှားလျက်ရှိသည့်အပြင် ရွှေတိဂုံစေတီတော် မြောက်ဘက် အာရုံခံတန်ဆောင်းတော်ရှေ့တွင် ဆံတော်တွင်းတန်ဆောင်းဟု ခေါ်တွင်လျက်ရှိကြလေသည်။

သိကြားမင်းသည် ဆံတော်ဓာတ်မြတ်များကို ရေသပ္ပာယ်ရန်အလို့ငှာ ပတ္တမြားကြုတ်မှ ပင့်ဆောင်လိုက်သောအခါ လူနတ်ဗြဟ္မာအပေါင်းတို့သည် သောင်းသောင်းဖြဖြ ကောင်းချီးဩဘာ



ပေးကြသည်။ ဆံတော်ဓာတ်မြတ်တို့သည် ထန်းပင်ခုနစ်ပြန်ခန့်မြင့်သော ကောင်းကင်ယံသို့ ပျံတက် လျက် ကိန်းဝပ်တော်မူသည်။ ဆံတော်ဓာတ်မြတ်တို့မှ ကွန်မြူးထွက်ပေါ်လာသည့် ရောင်ခြည်တော် အလင်းဓာတ်တို့သည် လောကတစ်ဝန်းကို အလင်းဓာတ်တို့ဖြင့် လွှမ်းသွားလေသည်။ ဆွံ့အ၊ နား မကြားသူ၊ မျက်စိမမြင်သူ၊ မသန်စွမ်းသူတို့သည် အကောင်းပကတိဘဝသို့ ရောက်ရှိကြလေသည်။ မဟာပထဝီမြေကြီးသည် မြည်ဟည်းတုန်လှုပ်သည်။ လျှပ်နွယ်လျှပ်ပန်းတို့သည် ကောင်းကင်ပြင်၌ ဝင်းလက်ကြလေသည်။ လောကဓာတ်တစ်ခွင်ရှိ သစ်ပင်ပန်းပင်ဟူသမျှတို့သည် ရာသီကာလ မဟုတ်ပါဘဲ ဖူးကြ ပွင့်ကြ သီးကြလေသည်။ ဤသို့လျှင် ထူးကဲမှုအဖုံဖုံတို့သည် အံ့ချီးလောက်ဖွယ် ဖြစ်ပေါ်တွေ့မြင် ခံစားကြရလေသည်။ ဆံတော်ဓာတ်မြတ်တို့၏ တန်ခိုးတေဇော် အာနုဘော်တို့ သည် ကြီးမားလေစွတကား။

လူနတ်ဗြဟ္မာ သတ္တဝါအပေါင်းတို့သည်လည်း ထူးကဲသော စေတနာ၊ ပြင်းပြသောသဒ္ဓါတို့ သည် ထူးထူးခြားခြား ဖြစ်ပေါ်လာကြလေသည်။ သိကြားမင်း၊ သိကြားမင်း၏ မိဖုရားလေးပါး၊ ဥက္ကလာပမင်းနှင့် ပြည်သူများတို့သည် သဒ္ဓါဇောအဟုန်ဖြင့် လှူဒါန်းပူဇော်နေကြပုံမှာ ရတနာစုံ မိုးကြီး ရွာသွန်းနေဘိအလား တင်စားကြရမည်ဖြစ်ပေသည်။

သိကြားမင်း၊ ဥက္ကလာပမင်း၊ မယ်တော်မိဖုရား၊ ကုန်သည်ညီနောင်တို့၏ ရွှေသားရုပ်တု များနှင့် ရတနာပန်းခက် ပန်းခိုင်တို့က ဆံတော်မြတ်များအား ဝန်းရံပူဇော်ကြဟန် ထည့်သွင်းပူဇော် ဌာပနာကြပြန်လေသည်။

ဌာပနာတော်များကို ထည့်သွင်းပူဇော်ပြီးသည့်အခါ ဌာပနာတိုက်၏ အရပ်လေးမျက်နှာတို့ တွင် မီးစက်၊ ရေစက်၊ လှံစားစက် စသည့်စက်ယန္တရားများကို စီမံထားရှိကာ သံကွန်ချာ ခုနစ်ထပ်ဖြင့် အုပ်ကြသည်။ သိကြားမင်းကိုယ်တိုင် ပတ္တမြားအရောင်အဆင်းရှိသော ကျောက်ဖျာကြီးဖြင့် ဌာပနာ တိုက်အထက်က အုပ်မိုးပိတ်ဖုံးလိုက်လေသည်။

စေတီ အထပ်ထပ် ဝန်းရံပတ်

ဌာပနာတိုက် ဥမင်ကြီး၏အထက်ရှိ ပတ္တမြား အရောင်အဆင်းရှိသော ကျောက်ဖျာကြီး၏ အပေါ်၌ ရွှေအုတ်တို့ဖြင့် ရွှေစေတီကို တည်ကြသည်။ ရွှေစေတီကို ငွေစေတီငုံ၍ တည်ကြသည်။ ငွေစေတီကို ကြေးဖြူစေတီငုံ၍ တည်ကြသည်။ ကြေးဖြူစေတီကို ကြေးနီစေတီငုံ၍ တည်ကြ သည်။ ကြေးနီစေတီကို သံလွဲစေတီငုံ၍ တည်ကြသည်။ သံလွဲစေတီကို ကျောက်ဖြူစေတီငုံ၍ တည်ကြသည်။ ကျောက်ဖြူစေတီကို သံအုတ်စေတီငုံ၍ တည်ကြသည်။ ဤသို့လျှင် ရွှေအုတ်၊ ငွေအုတ်၊ ကြေးဖြူအုတ်၊ ကြေးနီအုတ်၊ သံလွဲအုတ်၊ ကျောက်ဖြူအုတ်၊ သံအုတ်၊ မြေအုတ် စသည် တို့ဖြင့် အဆင့်ဆင့်ခိုင်ခံ့အောင်တည်ကြလေသည်။ စေတီတော်၏ ဖိနပ်တော်မှ ငှက်ပျောဖူးတော် အထိ ရတနာအသွယ်သွယ်တို့ဖြင့် မွမ်းမံစီခြယ်ကာ ပူဇော်မှုပြုကြလေသည်။

စေတီတော်ကြီး ဌာပနာသွင်း ပူဇော်ခြင်း၊ စေတီတော်တည်ထားခြင်းမည်သော ဗုဒ္ဓကိစ္စ

အဝဝတို့ကို သိကြား၊ ဗြဟ္မာ၊ နတ်အပေါင်းတို့နှင့်တကွ ဥက္ကလာပမင်း၊ ကုန်သည်ညီနောင်တို့ အပါအဝင် ပြည်သူပြည်သား လူအများတို့ ပေါင်းစည်းအားဖြင့် တည်ထားကြခြင်း ဖြစ်ပေသည်။ နေအခါတွင် ဥက္ကလာပမင်းနှင့် ပြည်သူအများတို့က စေတီကိုတည်ကြသည်။ ညအခါ၌ သိကြား၊ ဗြဟ္မာ နတ်ဒေဝါအပေါင်းတို့က စေတီကို တည်ကြ သည်။ ထို့ကြောင့်ပင် ရွှေတိဂုံစေတီတော်ကြီး ကို လူတစ်ရစ် နတ်တစ်ရစ်တည်သော စေတီဟု ထင်ရှားဖွင့်ဆိုကြလေသည်။

တြိဟကုမ္ဘ ဘွဲ့မည်စ

ရှေးက ရွှေတိဂုံစေတီတော်ကြီး၏ ဘွဲ့မည်မှာ စေတီတော်တည်ရာ ကုန်းမြင့်သည် အနီး၌ ရှိသော အခြားတောင်ကုန်းနှစ်ခုတို့နှင့် ဖိုခုံလောက်ဆိုင် ကုန်းမြင့်သုံးခု တည်ရှိသည်ကို အစွဲပြုလျက် “တြိဟကုမ္ဘ” ဟု ဘွဲ့မည်တွင်ခဲ့သည်။ ၎င်းမှ တြိကုဘ၊ တိဂုမ္ဘဟု ပြောင်းလဲခဲ့သည်။ တိဂုမ္ဘဘွဲ့မည်၌ တိသဒ္ဒါသုံးခုအဟောနှင့် ဂုမ္ဘသဒ္ဒါပေါင်းစု အဟောတို့ကို ပေါင်းစပ်လျက် ရှေးဘုရား သုံးဆူတို့၏ ပရိဘောဂမွေတော်ဓာတ် သုံးဆူတို့တည်ရာ ကုန်းတော်၌ တည်ထားအပ်သောကြောင့် တိဂုမ္ဘစေတီ ဟုတွင်ကြောင်းလည်း အဆိုရှိသည်။ မွန်ဘာသာတိဂုမ္ဘမှ “တိကုံ”၊ တိကုံမှ အရေး အသားပြောင်းလဲ မှုအရ “ဒဂုံ” ဟု အသုံးအနှုန်း ပြောင်းလာဟန်ရှိပြန်သည်။ မည်သို့ပင်ဆိုစေကာမူ ပွင့်တော်မူပြီး ဘုရားလေးဆူတို့၏ ပရိဘောဂမွေတော်သုံးဆူနှင့်အတူ ဆံတော်ဓာတ်မြတ်တို့ကို ဌာပနာလျက် တည်ထားသော စေတီကြီးဖြစ်သောကြောင့် “လေးဆူဓာတ်ပုံ ရွှေတိဂုံ” မည်သော ဘွဲ့မည်သည် ကား သိသာမှန်ကန် ထင်ရှားသော ဘွဲ့မည်သာဖြစ်ပေသည်။

ရွှေတိဂုံစေတီကြီး တည်ထားကိုးကွယ်ခြင်းသည် မြန်မာနိုင်ငံသို့ ဗုဒ္ဓသာသနာတော်ကြီး အဦးဆုံး ရောက်ရှိခြင်းဖြစ်သည်။ မြန်မာနိုင်ငံ၏ စေတီတော်တည်ထား ကိုးကွယ်မှု အစပြုခြင်း လည်း ဖြစ်ပေသည်။ အထူးသဖြင့် ဒဂုံတိုင်း ဥက္ကလာပမြို့သား တပုဿနှင့် ဘလ္လိက ကုန်သည် ညီနောင်တို့ ပွင့်တော်မူစ ဘုရားရှင်ကို ဦးစွာဖူးမြင်ရပုံ၊ ဆံတော်ဓာတ်မြတ်များ ရရှိပုံနှင့် စပ်လျဉ်း၍ ပါဠိပဋကတ်တော်များဖြစ်သည့် အင်္ဂုတ္တရနိကာယ်၊ ဧတဒဂ္ဂဝဂ်၊ ဝိနိယပိဋကတ် မဟာဝတ္တရာ ဇာရတနကထာ၊ မဟာဝဂ္ဂ အဋ္ဌကထာ၊ ဇာတက အဋ္ဌကထာ စသည်တို့၌ အထင်အရှား ပါရှိလေ သည်။ ဤသို့သော ပါဠိတော်နှင့် အဋ္ဌကထာများပါ အဓိက ဗုဒ္ဓဝင်ဖော်ပြချက်ကို ညှိနှိုင်းကိုးကား လျက် ပြန်လည်ရေးသား ပြုစုကြသော ရဟန်းပုဂ္ဂိုလ်၊ လူပုဂ္ဂိုလ် ပညာရှင်အသီးသီးတို့က ဗုဒ္ဓဝင်၊ ရာဇဝင်၊ သမိုင်းအဖုံဖုံတို့ကို မိမိတို့အမြင်ဖြင့် ရှုမြင်ကြည့်ညှိခံစားလျက် အထူးထူးအသွယ်သွယ် ကြည့်ညှိဖွယ် တင်စားရေးသားမှုပြုကြသဖြင့် ကွဲပြားခြားနားမှုများ ရှိကြသည်။ သို့သော် အဓိက ဖြစ်သော ပါဠိ၊ ပိဋကတ်တော်များပါ မူလဗုဒ္ဓဝင်ပါ သမိုင်းစဉ်ကို အားပြုကာ ကိုးကားပြုစု ရေးသား ကြသည်သာ ဖြစ်ပေသည်။

### မြတ်ဆံတော်ရှင် သမိုင်းစဉ်

ရွှေတိဂုံဆံတော်ရှင်၏ ဗုဒ္ဓဝေယျာဝစ္စအဝဝတို့ကို ဥက္ကလာပမင်းကြီးနှင့် ကုန်သည်ညီနောင် တို့သည် ပြည်သူပြည်သား လူအများတို့နှင့်အတူ ဆက်လက်တာဝန်ယူလျက် ကုသိုလ်ရယူကြသည်။ ဤသို့ဖြင့် ဥက္ကလာပမင်းဆက် ၃၂ ဆက်တို့သည် ဆက်လက်တာဝန်ယူ စောင့်ရှောက်ကြလေသည်။ ထိုမင်းတို့နောက်ပိုင်း မင်းဆက်ပြတ်လေလျှင် ဥက္ကလာပနေပြည်တော်ကြီးသည် တစ်စတစ်စ တိမ်ကောခဲ့ရသည်။ စေတီတော်သမိုင်းစဉ်ကို သိရှိသူများမှာလည်း ဆုံးပါးသွားကြသည်အပြင် သာသနာတော် မထွန်းကားသေးသောကြောင့် စေတီတော်ကြီးသည် မှေးမှိန်ပျောက်ကွယ်ရမည့် အခြေသို့ ရောက်ရှိလေသည်။ သိဂုံတ္တရကုန်းမြေ တောတောင်များအလယ်၌ သစ်ကြီးဝါးကြီး ချုံနွယ် ပိတ်ပေါင်းတို့ ပိတ်ဖုံးကာဆီး ဖုံးလွှမ်းခြင်းအဖြစ်သို့ တစ်ဖန်ရောက်ရှိခဲ့ရလေသည်။

#### ဗျာဒိတ်တော်လာ သာသနာ

သာသနာတော် ၂၃၅ ခုနှစ်တွင် အသောကမင်းကြီး၏ အထောက်အပံ့ဖြင့် ပါဠိပုတ် နေပြည်တော် (ယခု ပတ္တနာမြို့၊ ဗီဟာပြည်နယ်၊ အိန္ဒိယနိုင်ငံ) အသောကရာမကျောင်းတော်ကြီး၌ အရှင်မောဂ္ဂလိပုတ္တတိဿ မထေရ်မြတ်ကြီး အမျိုးပြုလျက် ရဟန္တာ အရှင်သူမြတ် ၁၀၀၀ တို့သည် တတိယအကြိမ် သင်္ဂါယနာ တင်တော်မူကြလေသည်။ ဤတတိယအကြိမ် သင်္ဂါယနာတင်ပွဲကြီး ကား ဘုရားရှင်၏ သာသနာတော်ကို စောင့်ရှောက်ရုံသာမက သာသနာပြုလုပ်ငန်းကြီးကိုလည်း အကောင်အထည်ဖော်နိုင်ခဲ့လေသည်။ သင်္ဂါယနာပွဲ၏ အကြီးအမှူးဖြစ်တော်မူသော အရှင်မောဂ္ဂလိ ပုတ္တတိဿ မထေရ်မြတ်ကြီး၏ အနာဂတ်သ ဉာဏ်တော်အမြင်အရ အနာဂတ်ထေရဝါဒ သာသနာ တော်ကြီး အရှည်တည်တံ့ ပြန့်ပွားထွန်းကားမည့် နိုင်ငံများအဖြစ် ဗျာဒိတ်စကား မိန့်ကြားတော်မူခြင်း ခံရသည့် သုဝဏ္ဏဘူမိ (မြန်မာ) အပါအဝင် ကိုးတိုင်းကိုးဌာနသို့ ရဟန်းတော်များအား စေလွှတ်၍ သာသနာပြုခြင်းပင်ဖြစ်သည်။ မြန်မာနိုင်ငံ သုဝဏ္ဏဘူမိ (သထုံ) သို့ အရှင် သောဏနှင့် အရှင်ဥတ္တရ တို့ ခေါင်းဆောင်သည့် မထေရ်ငါးပါးကို စေလွှတ်တော်မူခဲ့သည်။ ၎င်းမထေရ် ကြီးများက ဘုရင် သိရိမာသောကနှင့် ပြည်သူတို့အား ရွှေတိဂုံစေတီတော်တည်ထားပုံ သမိုင်းစဉ်ကို မြွက်ကြားခဲ့သဖြင့် ရွှေတိဂုံဆံတော်ရှင်ကို ချုံနွယ်ပိတ်ပေါင်းအတွင်းမှ ရှင်းလင်းလျက် လှူဒါန်းပူဇော်မှုပြုကြလေသည်။ ဤသို့ဖြင့် ရွှေတိဂုံဆံတော်ရှင်သည် ပြန်လည်ပေါ်ထွန်းကာ ဖူးမြင်သူများဖြင့် စဉ်ဆက်မပြတ် ရှိလေသည်။

ထိုသို့ ရွှေတိဂုံစေတီတော်ကြီး ပြန်လည်ပေါ်ထွန်းလာပြီးနောက် သရေခေတ္တရာပြည်ကို အစိုးရသော ဒုတ္တပေါင်မင်းကြီးသည်လည်းကောင်း၊ ပုဂံပြည်ကြီးကို အုပ်စိုးသော အနော်ရထာ မင်းကြီးသည်လည်းကောင်း လာရောက်ဖူးမြော်ခဲ့ကြသည်။ ကြည်ညိုသဒ္ဓါစိတ်ဖြင့် ဆံတော် တတ်မြတ်တို့ကို ပင့်ယူရန် ကြိုးပမ်းကြလေသည်။ သို့သော် မစွမ်းသာကြဘဲ လှူဒါန်းပူဇော်မှုသာ



ပြုနိုင်ခဲ့ကြသည်။ ထိုနည်းတူ မြန်မာဘုရင်၊ မွန်ဘုရင် အဆက်ဆက်တို့သည်လည်း ဘာသာရေး ကိုင်းရှိုင်းမှုဖြင့် လာရောက်ဖူးမြင် လှူဒါန်းကြမည်သာဖြစ်သည်။ သမိုင်းအထောက်အထားအနေဖြင့် မှု ခရစ်နှစ် ၁၄၈၅ ခုနှစ်၌ ရွှေတိဂုံစေတီတော်တွင် စိုက်ထူခဲ့သည့် ပါဠိ၊ မွန်၊ မြန်မာဘာသာတို့ ဖြင့် ရေးထိုးထားသော ရွှေတိဂုံစေတီတော် တည်ထားမှုသမိုင်းနှင့် ဗညားဦးအစပြုသော မင်းများ၏ ကောင်းမှုသမိုင်းစဉ်ပါရှိသော ဓမ္မစေတီကျောက်စာကိုပင် အစပြုလေ့လာကြရမည် ဖြစ်ပေသည်။

မွမ်းမံအထူး ဗညားဦး

ခရစ်နှစ် ၁၃၇၂-ခုနှစ် ဟံသာဝတီ (ပဲခူး) ထွင် နန်းစံသည့် ဗညားဦးမင်းသည် ပျက်စီး ယိုယွင်းမှုရှိနေသည့် ရွှေတိဂုံစေတီတော်ကို ပြုပြင်မွမ်းမံတော်မူရာ ဗညားဦးနှင့်အတူ ဒဂုံ၊ ဒလ၊ သန်လျင်၊ မုတ္တမတို့မှ ပူးပေါင်းပါဝင်ပူဇော်ကြသည်။ သမိုင်းကျောက်စာဖြင့် အထောက်အထား ရှိသော ပြုပြင်မွမ်းမံတည်ထားမှု အစဦးဟု ဆိုရပေမည်။

တိုးချဲ့တည်ထား မင်းဗညား

မူလဉာဏ်တော် ၄၄ တောင် အမြင့်ဆောင်သော ရွှေတိဂုံစေတီတော်ကို မဟာစေတီကြီး အလား စတင်တိုးချဲ့ တည်ထားခဲ့သောမင်းမှာ ရာဇာဓိရာဇ်မင်း၏သားတော် ဗညားရန်ခိုက်မင်း (ခရစ်နှစ် ၁၄၂၆-၁၄၄၆) ဖြစ်သည်။ ထိုမင်းလက်ထက် ၁၄၃၆ ခုနှစ်တွင် ပြင်းထန်သော မြေငလျင် ကြောင့် ရွှေတိဂုံစေတီတော်သည် ခေါင်းလောင်းတော်အထိ ပြိုကျခဲ့သဖြင့် ပြုပြင်မွမ်းမံရန် စီမံ ရတော့သည်။ ထိုသို့စီမံမှုပြုနေစဉ် စေတီတော်ငယ်၍ ကုန်းတော်မှာ ကျယ်ဝန်းနေသည်။ စေတီ တော်ကို တိုးချဲ့၍ တည်ရသော် ကောင်းလေစွဟု အကြံတော်ဖြစ်လေသည်။ ခရစ်နှစ် ၁၄၄၃ ခုနှစ်၊ သက္ကရာဇ် ၈၀၅ ခုနှစ်တွင် တိုးချဲ့တည်ထားခဲ့သည်။ ဦးစွာပထမ စေတီတော်၏ ပန်းခုံတော်ကို မူလ ၂၂ တောင်မှ အကျယ် ၁၃၀ အဖြစ် တစ်ဖက်လျှင် ၅၄ တောင်စီ တိုးချဲ့သည်။ ကုန်းတော်ကို ဖြို၍ မြေညှိသည်။ တိုးချဲ့သည့် အတောင် ၁၃၀ ဖြင့် ပန္နက်တော်တင်ပြီး ရင်ပြင်တော်ကို အဆင့်ငါးဆင့်ပြုပြင်လျက် မူလစေတီကိုငုံကာ ဉာဏ်တော် ၃၀၂ ပေအထိ တိုးမြှင့်တင်ထားရန် စတင်လေသည်။ တည်ထားမှုပြုနေစဉ်မှာပင် ဗညားရန်ခိုက်မင်း နတ်ရွာစံလေသည်။

ဗညားရန်ခိုက်မင်းကို ဆက်ခံသော ဗညားဗရူးမင်း (ခရစ်နှစ် ၁၄၄၆-၁၄၅၀) ဆက်လက် တည်စဉ် မပြီးစီးမီ နတ်ရွာစံကံတော်ကုန်လေသည်။ တစ်ဖန် ထိုမင်းကို ဆက်ခံသည့် ဗညား ကင်းဒေါမင်း (ခရစ်နှစ် ၁၄၅၀-၁၄၅၃) လက်ထက်တွင်မှ စေတီတော်ကြီးကို ပြီးစီးအောင်မြင်သည် အထိ တည်တော်မူနိုင်လေသည်။ ထိုသို့ မင်းသုံးပါးတို့ အဆက်ဆက် ကြိုးပမ်းဆောင်ရွက်ချက်ဖြင့် စေတီတော် ဉာဏ်တော်အမြင့် ၃၀၂ ပေကို ဆောင်လျက် ကြီးမားဝင့်ထည်သည့် စေတီကြီးအဖြစ်သို့ ရောက်ရှိခဲ့လေသည်။ အဓိက စေတီကြီး တိုးချဲ့တည်ထားမှုလုပ်ငန်းများကို အနီးကပ် ကြီးကြပ်၍ ဆောင်ရွက်ခဲ့သူမှာ နောင်တွင် ရှင်စောပုဘုရင်မဖြစ်လာမည့် ဝိဟာရဒေဝီ မိဖုရားကြီးဖြစ်သည်။ ရှင်စောပုသည် ရာဇာဓိရာဇ်၏ သမီးတော်၊ ဗညားရန်ခိုက်မင်း၏ နှမတော်၊ ဗညားဗရူးမင်း၏ မယ်တော် ဖြစ်လေသည်။

အခြေခံကုသိုလ် များထိုထို

ထိုမင်းသုံးဆက်တို့ကို အစဉ်အဆက်အဖြစ် ဆက်ခံခဲ့ကြသော မင်းများသည်လည်း စေတီတော်ကြီးကို စောင့်ရှောက်စီမံ ဖြည့်ဆည်းလျက် ကုသိုလ်မှုပြုခဲ့ကြလေသည်။ ရာဇာဓိရာဇ်မင်းဆက်မှ အဓိကဆက်ခံနိုင်သူ သမီးတော်ရှင်စောပုသည် သာသနာရေးကို အလေးထားသူအဖြစ် ထင်ရှားခဲ့လေသည်။ ဘုရင်မကြီး ရှင်စောပု (ခရစ်နှစ် ၁၄၅၃-၁၄၆၀) သည် ဟံသာဝတီထီးနန်းကို ခုနစ်နှစ်ခန့်သာ စိုးစံတော်မူပြီးနောက် သမက်တော် အိမ်ရှေ့မင်း ဓမ္မစေတီကို ထီးနန်းလွှဲအပ်ကာ နောက်လိုက် နောက်ပါများဖြင့် ရွှေတိဂုံဆံတော်ရှင်တည်ရှိရာ ဒဂုံသို့ ပြောင်းရွှေ့လေသည်။ ရှင်စောပုသည် ရွှေတိဂုံစေတီတော်မြတ်၏ အနောက်ဘက်နှင့် မနီးမဝေး (ယခု တော်လှန်ရေးပန်းခြံဝန်းကျင်) ၌ သစ်မြို့နန်းတည်လျက် စေတီတော်ကြီး၏ ဝေယျာဝစ္စ ကုသိုလ်တော်အတွက် စနစ်တကျ စီမံတော်မူသည်။ ဦးစွာစေတီတော်ပတ်လည်မြေကို ဝတ္တကံ ပရိစ္ဆေဒပြု လှူဒါန်းလေသည်။ ရွှေတိဂုံကုန်းတော်နှင့် ပစ္စယာများကိုလည်း ပြုပြင်မွမ်းမံသည်။ အုတ်တံတိုင်း နှစ်ထပ်ကာရံသည်။ စောင်းတန်းလေးဖက်၌ အုန်းပင်၊ ထန်းပင်၊ ကံ့ကော်ပင်၊ သရက်ပင်၊ ပိန္နဲပင်စသည့် စားသုံးသီးပင်များကို ဥယျာဉ်ကြီးအဖြစ် စိုက်ပျိုးစေသည်။ ရင်ပြင်တော် တစ်ပြင်လုံးကို ကျောက်ပြားအပြည့်ခင်းသည်။ စေတီတော်ကြီးပတ်လည်၌ မီးထွန်းကျောက်တိုင်နှင့် ကျောက်ထီးတို့ကို တစ်တိုင်ခြားစီ စိုက်ထူစေသည်။ စေတီပန်းတင် ကလပ်ခြေကို မြေအုတ်၊ ကျောက်အုတ်တို့ဖြင့် မွမ်းမံသည်။ ထီးဖြူ၊ ရွှေသပိတ်၊ ရွှေပန်းကန်၊ ကြွေပန်းကန်၊ ငွေပန်းကန်၊ ရွှေဇွန်း၊ ငွေဇွန်း စသည့် အသုံးအဆောင်ပစ္စည်းများကို လှူဒါန်းမှုနှင့်အတူ အကြီးအမှူးနှင့် အလုပ်အကျွေးများ ခန့်အပ်တာဝန်ပေးထားသည်။ ကုသိုလ်တော်အရပ်ရပ်၊ ကောင်းမှုတော် အရပ်ရပ်တို့ကို နေ့စဉ်နှင့်အမျှ စောင့်ရှောက်တာဝန်ယူရန်အတွက် စစ်ကဲတစ်ဦး၊ စာရေးနှစ်ဦး၊ သွေးသောက်သုံးဦး၊ ရွှေစာရေးတစ်ဦး၊ မြေတိုင်းတစ်ဦးအပါအဝင် လုပ်ငန်းတာဝန်အလိုက် လူပေါင်း ၁၀၀၆ ဦးအထိ ခန့်အပ်တာဝန်ပေး ဆောင်ရွက်စေလေသည်။ ဘုရင်မကြီး၏ ကိုယ်အလေးချိန်ပြည့် ရွှေ ၂၅ ပိဿာကို ရွှေမျက်ပါးခတ်ပြီး ရွှေသင်္ကန်းတော် လုံးတော်ပြည့် ကပ်လှူပူဇော်သည်။ ဘုရင်မကြီးသည် ကွယ်လွန်အံ့ ဆဲဆဲအချိန်၌ပင် လျောင်းစက်ရာသလွန်ကို လေသာပြတင်းအနီးသို့ ရွှေစေပြီး ဘုရားကို ကြည်ညိုမှုအာရုံဖြင့် ကံတော်ကုန်တော်မူလေသည်။

ခေါင်းလောင်ဝေစည်၊ ဓမ္မစေတီ

ဘုရင်မကြီး ရှင်စောပု၏ အရိုက်အရာကို ဆက်ခံသော ဓမ္မစေတီမင်းသည်လည်း ဘုရင်မကြီး၏ ဆန္ဒတော်နှင့်အညီ ရွှေတိဂုံစေတီတော်မြတ်ကို ဆက်လက်စောင့်ရှောက်လျက် ကုသိုလ်မှုပြုခဲ့လေသည်။ ယနေ့တိုင် “ဓမ္မစေတီမင်းကျောက်စာ” ဟု ထင်ရှားသော ကျောက်စာတော်ကို ပါဠိ၊ မြန်မာ၊ မွန် သုံးဘာသာဖြင့် ရေးထိုးလျက် ခရစ်နှစ် ၁၄၈၅ ၌ စိုက်ထူခဲ့ရာ စေတီတော်သမိုင်းမှတ်တမ်းစဉ်၌ ကြီးမားသော အထောက်အကူကို ဖြစ်စေသည်။ မူလက ဘုရင်မကြီး ရှင်စောပု

လှူဒါန်းခဲ့သော ဝတ္တကမြေမှာကျယ်ဝန်းသဖြင့် မြေအတွက်ရွှေအစားလှူပြီး ဝတ္တကမြေကို သင့်တော်သည့်အနေသို့ ချဲ့ခဲ့သည်။ “ဓမ္မစေတီခေါင်းလောင်းတော်ကြီး” ဟု ထင်ရှားသည့် အလေးချိန်ပိဿာတစ်သောင်းကျော်ရှိ ကြေးစင်ခေါင်းလောင်းတော်ကို သွန်းလုပ်ပြီး ရွှေတိဂုံ စေတီတော်မြတ်၌ လှူဒါန်းတော်မူသည်။ ခေါင်းလောင်းကြီးမှာ အဝ ရှစ်တောင်၊ အစောက် ၁၂ တောင်ခန့် ရှိသည်။ ခရစ်နှစ် ၁၆၁၂ ခု၌ သန်လျင်စားဆိုသူ ငကော်သည် ခေါင်းလောင်းတော်ကြီးကို ဆောင်ယူစဉ် ဒေါပုံမြစ်အတွင်းသို့ ကျလေသည်။ ထိုစဉ်အချိန်က ရေကျချိန်၌ ခေါင်းလောင်းတော် ကြီး၏ ပုစွန်တုပ်ကွေးပေါင်းကိုင်းပေါ်နေသည်ကို လူအများတွေ့မြင်ကြရကြောင်း ဆိုကြသည်။ ယနေ့တိုင် ပြန်လည်ဆယ်ယူ မရသေးချေ။

ဗညားရန်စည်ထီးတင်ပြီ

ဓမ္မစေတီမင်းကို ဆက်ခံသော သားတော် ဗညားရန်စည်မင်း (ခရစ်နှစ် ၁၄၉၂-၁၅၂၆) လက်ထက် လေပြင်းမုန်တိုင်း ပြင်းစွာတိုက်ခတ်သဖြင့် ခရစ်နှစ် ၁၄၉၄ ခုတွင်မှ မြေခသော ထီးတော်ကို ကောက်ယူကာ ထီးတော်အသစ် ပြုလုပ်ပြီး တင်လှူတော်မူလေသည်။ အထူးသဖြင့် ဗညားရန်စည်မင်းသည် မိမိ၏သက်တော် (၄၈) နှစ်မြောက် သက်စေ့အလှူအဖြစ် ရွှေတိဂုံ စေတီတော် ပထမပစ္စယာပလ္လင်တော်ထက်၌ စေတီရုံ ၄၈ ဆူကို တည်တော်မူလေသည်။ စေတီတော်အောက် ကလပ်ခြေကိုပတ်ကာ လှည့်ဖွင့်ချဲ့ထွင်ပြုလုပ်လေသည်။

ကုသိုလ်ရိပ်မြုံ မင်းပေါင်းစုံ

ရွှေတိဂုံစေတီတော်မြတ်ကြီးကို ပင်လယ်ရေမျက်နှာပြင်အထက် ပေ ၁၉၀ ခန့် မြင့်သော သိဂုံတ္တရကုန်းတော်မြတ်၏ ထိပ်ပိုင်းတွင် တည်ထားခဲ့ခြင်းဖြစ်လေသည်။ သိဂုံတ္တရကုန်းမြေ၏ အရှေ့ဘက် ပေ ၆၀၀ ခန့်အကွာတွင် တောင်နှင့်မြောက်တန်းလျက်ရှိသော မြေအောက်ရွှေပြတ် တစ်ခု တည်ရှိနေခြင်းသည် အဓိကလျင်လှုပ်ခြင်းအကြောင်းရင်းဟု ဘူမိဗေဒပညာရှင်တို့၏ အလို အရဆိုကြလေသည်။ ထို့ကြောင့် သိဂုံတ္တရကုန်းတော်မြေသည် မြေလျင်ဒဏ်ကို အကြိမ်ကြိမ် ခံခဲ့ရလေရာ ကုန်းတော်မြတ်ထိပ်၌ ကြီးကြီးမားမား မြင့်မြင့်မားမားတည်ရှိနေသော ရွှေတိဂုံ စေတီတော်ကြီးမှာ မြေလျင်ဒဏ်ကို ပိုမိုခံရမြဲပင် ဖြစ်လေသည်။ ရှေးဘုရားရှင်တို့၏ ဆံတော် ဓာတ်မြတ် မွေတော်ဓာတ်တို့၏ တန်ခိုးတေဇော် အဟုန်ကြောင့်သာ ယနေ့တိုင် တည်ရှိတော်မူ နိုင်ခြင်းဖြစ်လေသည်။ မြေလျင်ကြောင့် စိန်ဖူးတော်၊ ငှက်မြတ်နားတော်၊ ထီးတော်တို့ မြေခခြင်း၊ ပယိမ်းယိုင်ခြင်းအပါအဝင် ပျက်စီးယိုယွင်းမှုများ အကြိမ်ကြိမ်ဖြစ်ပွားခဲ့ရာ ထိုစဉ်က တိုင်းပြည်အုပ်ချုပ် မင်းလုပ်ကြသော မင်းအဆက်ဆက်တို့ ကြီးမှူးလျက်ပြုပြင် မွမ်းမံတင်လှူပူဇော်ခဲ့ကြသည်သာ ဖြစ်လေသည်။ ထိုထိုသော ပြုပြင်မွမ်းမံ လှူဒါန်းခဲ့မှု သမိုင်းစဉ်ကို လေ့လာကြည့်မည်ဆိုပါလျှင်-

ခရစ်နှစ် ၁၅၄၂ ခုတွင် မင်းတရားရွှေထီးသည် စေတီတော်ကြီးကို မကိုင်တင်လှူကာ မိမိကိုယ်လေးတော်နှင့်စက်၍ ရွှေမျက်ပါးခတ်ပြီး လုံးတော်ပြည့် ရွှေသင်္ကန်း ကပ်လှူသည်။

ခရစ်နှစ် ၁၅၆၄ ခုတွင် ဘုရင့်နောင်မင်းတရားကြီးသည် မြေလျှင်ကြောင့် စေတီတော်ကြီး ပြုလေရာ ပြုပြင်တည်ထားသည်။ ထီးတော်၊ မကိုင်တော် တင်လှူ၍ လုံးတော်ပြည့် ရွှေသင်္ကန်းကပ်သည်။

ခရစ်နှစ် ၁၅၈၂ ခုတွင် ဘုရင့်နောင်မင်းတရားကြီး၏ သားတော် နန္ဒဘုရင် လက်ထက်၌ စေတီတော်ကြီးကို ထီးတော်သစ် တင်လှူပြီး ငှက်ပျောဖူးအထက်ပိုင်းကို ရွှေသင်္ကန်း ကပ်လှူခဲ့သည်။

ခရစ်နှစ် ၁၆၀၈ ခုတွင် မြေလျှင်ကြောင့် စေတီကြီး၏ ချောင်းသီး၊ ဖောင်းလုံး၊ ဖောင်းမတို့ မြေသို့ကျ၍ ခေါင်းလောင်းပုံသာ ကျန်ရှိသည်ကို ၁၆၁၀ ပြည့်နှစ်၌ အင်္ဂုဗ္ဗိယဆရာတော်နှင့် လစေးဆရာတော်တို့ ကြီးမှူးလျက် စေတီတော်ကြီးကို မူလပုံသဏ္ဍာန်အတိုင်း ပြည်သူပြည်သား စုပေါင်းကုသိုလ် ပါဝင်လျက် ထီးတော်သစ်ကို တင်လှူပူဇော်နိုင်ခဲ့ကြလေသည်။

ခရစ်နှစ် ၁၆၁၉ ခု၌ အနောက်ဘက်လွန်မင်းမှ ထီးတော်သစ်တင်လှူရာ ခရစ်နှစ် ၁၆၂၀ ပြည့် အနောက်ဘက်လွန်မင်းလက်ထက်၌ပင် ငလျင်ဒဏ်ကြောင့် စေတီအထွတ် ပြုတ်ကျလေရာ ၁၆၂၂ ခုတွင် ထီးတော်သစ် တင်လှူရပြန်သည်။

ခရစ်နှစ် ၁၆၄၉ ခုတွင် ပင်းတလဲမင်းလက်ထက် စေတီတော်ကြီး၏ ထီးတော်တိမ်းစောင်းသွားသဖြင့် ပြင်ဆင်ခဲ့ရသည်။ ခရစ်နှစ် ၁၆၅၂ ခု၌ မြေလျှင်ကြောင့် ထီးတော် မြေခသဖြင့် ပဲခူးသို့ပို့ပြီး ပြင်ဆင်တင်လှူခဲ့ရသည်။

ခရစ်နှစ် ၁၆၆၁ ခု၌ မြေလျှင်နှင့် လေပြင်းမုန်တိုင်းကြောင့် ထီးတော်သုံးဆင့် မြေခရာ ထီးတော်ကို အင်းဝသို့ ယူဆောင်ပြီး ၁၆၆၃ ခုသို့ ရောက်သောအခါ ပြည်မင်းက ပြုပြင်မွမ်းမံပြီး ထီးတော်ကို တင်လှူသည်။

ခရစ်နှစ် ၁၆၆၄ ခု၌ မြေလျှင်ကြောင့် ထီးတော်ကြီး အနောက်မြောက်ဘက်သို့ လျှောကျပြီး စိန်ဖူးနှင့်ငှက်မြတ်နားမှာ ထီးတော်ထိပ်ပိုင်းနှင့်အတူ ဆိုင်းကြိုးများနှင့် တွဲလဲရှိလေသည်။ တစ်နှစ်ခန့်ကြာအောင် စေတီတော်ကြီးလုံးတော်ပြည့် အင်္ဂုဗ္ဗိယသင်္ကန်းကပ်လှူပြီး ခရစ်နှစ် ၁၆၆၇ ခုတွင်မှ ထီးတော်သစ်ကို တင်လှူနိုင်သည်။ ခရစ်နှစ် ၁၆၇၉ ခုတွင် ငလျင်ဒဏ်ကြောင့် ပျက်စီးလေရာ ဗုဒ္ဓဘာသာဝင်များက ဝိုင်းဝန်းပြုပြင် လှူဒါန်းကြလေသည်။

ဒဂုံကို ရန်ကုန်ဟူသောအမည်ဖြင့် မြို့သစ်တည်ခဲ့သော အလောင်းမင်းတရားကြီးသည် ခရစ်နှစ် ၁၇၅၅ နှင့် ခရစ်နှစ် ၁၇၅၇ တွင် စေတီတော်ကြီးကို ဖူးမြင်ကြည်ညို၍ ဇရပ်ကြီးလေးဆောင်ကို ဆောက်လုပ်လှူဒါန်းသည်။



### ရွှေထီးလှူတင် ဆင်ဖြူရှင်

သက္ကရာဇ် ၁၁၃၀ ပြည့်နှစ် နယုန်လပြည့်ကျော် ၁၃ ရက် (၉-၆-၁၇၆၈) နေ့တွင် တုန်လှုပ်သော ငလျင်ကြောင့် ပျက်စီးသည်ကို ဆင်ဖြူရှင်မင်းတရား၏ အမိန့်တော်ဖြင့် ရန်ကုန်မြို့ဝန်က ကွပ်ကဲလျက် ပြုပြင်ရသည်။ ပျက်စီးသွားသော မူလပန်းတင်ခုံ စတုရန်း သံတောင် ၉၀၀ ဖွင့်ပြီး ပန်းတင်ခုံအသစ်ကို ပြုပြင်မွမ်းမံသည်။

စေတီတော်မြတ်ကြီး၏ သပိတ်မှောက်မှာ လည်သီးသုံးဆင့်မှ ဆပ်သွားဖူးအထိ အမြင့် သံတောင် ၈၇ တောင် နှစ်မိုက်ကို ပြန်လည်တည်ထားသည်။ မူလပြိုပျက်ရာမှ ရရှိသော ကမ္မည်းပါ ကြေးအုတ် ၁၄၆ ချပ်၊ ကမ္မည်းမပါ ကြေးအုတ် ၆၅၈ ချပ်နှင့် အခြား သော အုတ်ချပ်ပေါင်းများစွာကို အင်္ဂတေ၊ သရွတ်တို့ကို စနစ်တကျ ပေါင်းစပ်ပြီး ကြေးတစ်သိန်း၊ သံတစ်သိန်းကွပ်၍ ကြေးမို၊ သံမိုစွဲကာ ပြုပြင်တည်ထားကြလေသည်။ ထိုအခါ လက်ရှိဉာဏ်တော်အမြင့် ၃၂၆ ပေသို့ ရောက်ရှိလေသည်။

ဌာပနာရာတွင် စေတီတော်ကြီး ပြိုကျရာမှ ရရှိခဲ့သည့် ရွှေဆင်းတု ၆၂၅ ဆူ၊ ငွေဆင်းတု ၇၇၄၆ ဆူနှင့် ကုသိုလ်တော် ရွှေဆင်းတု၊ ငွေဆင်းတု၊ ရွှေစေတီ၊ ငွေစေတီများ၊ ဓာတ်တော် မွေတော်များ၊ ရွှေပန်းခိုင်၊ ငွေပန်းခိုင်၊ ရွှေပေါက်ပေါက်၊ ငွေပေါက်ပေါက်၊ ရွှေထီး၊ ငွေထီးနှင့် ရွှေတံခွန်၊ ငွေတံခွန်များ ပါဝင်သည်။ ခြောက်နှစ်ကြာ ပြုပြင်မွမ်းမံပြီးသည့်အခါ ဆင်ဖြူရှင် မင်းတရားသည် ကိုယ်အလေးချိန် ၄၇ ပိဿာနှင့် ၃၅ကျပ်သား ကို ရွှေမျက်ပါးခတ်လျက် လုံးတော်ပြည့် ရွှေသင်္ကန်း ဆက်ကပ်လေသည်။

ဆင်ဖြူရှင်၏ ရွှေထီးတော်ကြီးကို သံတစ်ထပ်၊ ကြေးတစ်ထပ်ခံ၊ ကြေးမို၊ သံမို စွဲလျက် ဘုံခုနစ်ဆင့်ပါ ထီးတော်ကြီးအဖြစ် နေပြည်တော်၌ပင် လုပ်ဆောင်စေသည်။ ထီးတော် ပထမ ဘုံဆင့်၏ အချင်းမှာ ကိုးတောင်နှစ်မိုက် ရှိလေသည်။

ရွှေထီးတော်၊ စိန်ဖူးတော်နှင့် ငှက်မြတ်နားတို့တွင် မင်းတရားကြီး၏ မင်္ဂလာအခမ်းအနား များ၌သာ ဝတ်ဆင်အပ်သော ဗောင်းတော်နှင့် နန်းတွင်းအသုံးအဆောင်တို့၏ စုပေါင်းအလေးချိန် ပိဿာ ၂၇၀ ခန့်ရှိ ရွှေတို့ကို မွမ်းမံလှူဒါန်းလေသည်။ ရတနာကိုးပါး ကျောက်မျက်ရတနာလုံးရေ ၁၅၀၃၈ ဖြင့် စီခြယ်သည်။ ကုသိုလ်တော် အလေးချိန် ပိဿာ ၂၀၀ ခန့်ရှိ ရွှေဆည်းလည်း၊ ငွေဆည်းလည်းများနှင့် စေတီတော် ပြိုကျရာမှ ရရှိခဲ့သော ရွှေဆည်းလည်း ၁၄ လုံး၊ ငွေဆည်းလည်း ၃၄၁ လုံး၊ ပဉ္စလောဟာဆည်းလည်း တစ်လုံးတို့ဖြင့် ထီးတော်ကြီးကို ချိတ်ဆွဲပူဇော်သည်။ ထီးတော်ကြီး၏ အမြင့်မှာ စိန်ဖူးတော် (ရောင်လျှံတော်) အထိ ၂၅ တောင် နှစ်မိုက်နှင့် လေးသစ် (၃၈ ပေ ခြောက်လက်မ) ရှိလေသည်။

သက္ကရာဇ် ၁၁၃၆ ခုနှစ် ပြာသိုလဆန်း ၈ ရက် (ခရစ်နှစ် ၁၇၇၅) နေ့တွင် ဆင်ဖြူရှင် မင်းတရားကြီးကိုယ်တော်တိုင် မျူးမတ်များ ခြံရံလျက် ရွှေထီးတော်ကြီးကို ဘုံဘဝဆင့် ရှိသော ရတနာကရဝိက်ဖောင်တော်ကြီးဖြင့် ရန်ကုန်မြို့သို့ ပင့်ဆောင်လေသည်။ ထို့နောက် သက္ကရာဇ် ၁၁၃၆ ခုနှစ် တပေါင်းလဆန်း ၁၅ ရက် (ခရစ်နှစ် ၁၇၇၅ ခု မတ်လ ၁၅ ရက်) ဗုဒ္ဓဟူးနေ့ ညနေ ၄ နာရီအချိန်တွင် စေတီတော်ကြီး မြောက်ဘက်မှ ယန္တရားစက်ဖြင့် ရွှေထီးတော်ကြီးကို တင်လှူ ပူဇော်သည်။

ခရစ်နှစ် ၁၇၇၆ ခုတွင် ဆင်ဖြူရှင်၏သားတော် စဉ့်ကူးမင်းလက်ထက်၌ ရွှေတိဂုံစေတီ တော်မြတ်ကို လှူဒါန်းရန် ခမည်းတော် ရည်စူးသွန်းလုပ်၍ မပြီးစီးခဲ့သည့် ခေါင်းလောင်းတော် ကြီးကို အပြီးသွန်းလုပ် လှူဒါန်းတော်မူသည်။ စဉ့်ကူးမင်းခေါင်းလောင်းတော်ကြီးဟု ထင်ရှားသည်။ ခေါင်းလောင်းတော်ကြီးမှာ အချင်းငါးတောင်၊ အမြင့် ခုနစ်တောင်နှစ်မိုက်၊ လုံးပတ်တော် ၁၅တောင် နှင့် ထုအထူနှစ်မိုက်ငါးသစ်ရှိသည်။ အလေးချိန် ၁၅၅၅၅ ပိဿာရှိသည်။ အင်္ဂလိပ်-မြန်မာ ပထမစစ်ပွဲကာလ၌ အင်္ဂလိပ်တို့က ယူဆောင်ရန် သင်္ဘောထက်သို့တင်စဉ် မြစ်ထဲသို့ကျခဲ့သည်။ အင်္ဂလိပ်တို့ အကြိမ်ကြိမ် ကြိုးစားလျက် ဆယ်ယူသော်လည်း မရရှိသည့် ခေါင်းလောင်းတော် ကြီးကို မြန်မာတို့၏ နည်းပညာကျွမ်းကျင်မှုဖြင့် အောင်မြင်စွာ ဆယ်ယူပြီး မူလနေရာ တန်ဆောင်းတော်သို့ ပို့ဆောင်ထားရှိသည်။

ခရစ်နှစ် ၁၈၄၁ ခု၌ ရန်ကုန်မြို့သို့ ရေတပ်တော် ဝင်းခင်းလျက် ဆိုက်ရောက်လာသည့် သာယာဝတီမင်းသည် ကြိုတင်တည်ထားသည့် “အောင်မြေရန်နှင့်မြို့” ၌ ယာယီ နန်းစံတော်မူစဉ် ရွှေတိဂုံစေတီတော်မြတ်ကြီးကို အကြိမ်ကြိမ် ကြည့်ညှိဖူးမြင်သည်။ ရွှေချိန် ၃၂၀၀ ကျပ်သားကို မျက်ပါးခတ်လျက် ဖိနပ်ခတ်မှ ငှက်ပျောဖူးအထိ ရွှေသင်္ကန်း ကပ်လှူသည်။ မိဖုရားမမြကလေး ကလည်း ဘုရားကြီး၏ အနောက်ဘက်စောင်းတန်း ဆောက်လုပ်ရန် သစ်၊ ပျဉ်နှင့် လက်ခငွေများကို ရေစက်သွန်းချ လှူဒါန်းကြသည်။ သာယာဝတီမင်းသည် ကြေးစင်ပိဿာ ၂၅၉၄၀ နှင့် ၄၉ ကျပ်သား ခန့်ရှိသည့် အရပ်ကိုးတောင် တစ်မိုက် သုံးသစ်၊ အနားလုံးပတ်တော် ၁၅ တောင်၊ ခါးစည်းလုံးပတ် ၁၃ တောင် တစ်မိုက်လေးသစ်၊ အဝအချင်းငါးတောင်၊ ထုအထူနှစ်မိုက် လေးသစ်ဆောင်သော ခေါင်းလောင်းတော်ကြီးကို ခရစ်နှစ် ၁၈၄၃ ခု၌ စေတီတော်ရင်ပြင် အရှေ့မြောက်ဘက် တနင်္ဂနွေ ထောင့်၌ တန်ဆောင်း၊ ပြာသာဒ်နှင့်တကွ တည်ဆောက်လှူဒါန်းသည်။

ခရစ်နှစ် ၁၈၅၂ ခု၌ အောက်မြန်မာနိုင်ငံ အင်္ဂလိပ်လက်အောက်သို့ ကျရောက်စဉ် စစ်ဘေး စစ်ဒဏ်ကြောင့်လည်းကောင်း၊ အင်္ဂလိပ်နယ်ချဲ့တို့၏ ဖျက်ဆီးမှုကြောင့်လည်းကောင်း စေတီကြီး နှင့်တကွ စေတီပုထိုး၊ ဘုရားရုပ်တု ရုပ်ပွားတော်များ၊ ဇရပ်တန်ဆောင်း၊ စောင်းတန်း အသွယ်သွယ် တို့ ပျက်စီးယိုယွင်းရသည်။ ဤသို့သော ပျက်စီးယိုယွင်းမှုများကို ပထမဦးဆုံး ဂေါပက လူကြီး ဖြစ်သည့် စစ်ကဲဦးထော်လေးနှင့် ကျောင်းဒါယကာ ဦးလူး အမျိုးပြုသော အောက်မြန်မာနိုင်ငံသား လူအများတို့က ကုသိုလ်တော် လှူဒါန်းသည်။ ဦးစွာ စေတီတော်မြတ်ကြီးကို ငြိမ်းဆင်လျက် အုတ်၊

အင်္ဂတေ၊ သရိုး၊ သစ်စေးတို့ဖြင့် ပြုပြင် မွမ်းမံကြသည်။ ထီးတော်ကြီးမှ ပျက်စီးနေသော နေရာများကို စစ်ဆေးလျက် ရွှေချိန် တစ်ပိဿာ ၄၀ ကျပ်သားဖြင့် အစားထိုးပြုပြင်ကြသည်။ ဆည်းလည်းများစာရင်း ပြုစုမွမ်းမံ၍ ပြန်လည်တင်လှူခြင်း၊ ထီးတော်အောက် ငှက်ပျောဖူးမှစ၍ ရွှေဆိုင်ပေါင်း ၂၁၀၀၀ ကျော်ဖြင့် ရွှေသင်္ကန်းကပ်လှူကြလေသည်။

မင်းတုန်းဘုရင် ရွှေထီးတင်

ခရစ်နှစ် ၁၇၇၅ ခုက ဆင်ဖြူရှင်မင်းတရား၏ ရွှေထီးတော်ကြီးသည် ခရစ်နှစ် ၁၈၆၉ခုနှစ် တွင် ထီးတော်သက်တမ်းမှာ ၉၅ နှစ်မျှ ရှိနေလေပြီ။ ထီးတော်ကြီးမှာ ယိုယွင်းမှု ရှိလာသည့် အလျောက် ထီးတော်အသစ်တင်လှူရန် အခြေအနေဖြစ်ပေါ်လာသည်။ သွေးဆေးကန် ဆရာတော် ကြီးနှင့် လူကြီးလူကောင်း ဗုဒ္ဓဘာသာဝင်အပေါင်းတို့သည် ရွှေထီးတော်အသစ် တင်လှူနိုင်ရေးကို ညှိနှိုင်းတင်ပြဆွေးနွေးကြလေသည်။ အောက်မြန်မာနိုင်ငံသည် အင်္ဂလိပ်လက်အောက်သို့ ကျရောက် နေစေကာမူ အမျိုးကို ချစ်ကြသည့် မြန်မာတို့သည် သာသနာ့ဒါယကာ မင်းတုန်းမင်းတရားကြီးကို မမေ့ခဲ့ကြချေ။ “ရွှေတိဂုံစေတီတော်မြတ်ကြီး၏ ရွှေထီးတော်ကို ဘိုးဘေးလောင်းတော်တို့၏ အစဉ်အလာ၊ ခမည်းတော် သာယာဝတီမင်း၏ ကုသိုလ်တော်အရိုက်အရာကို ဆက်ခံလျက် မြတ်ဗုဒ္ဓ ၏ကိုယ်ပွား ကိုယ်စားတော် စေတီတော်ကြီးအား ဗုဒ္ဓဘုရားအဖြစ် ရည်မှန်းလှူဒါန်းခြင်းဖြင့် ဘုန်းသစ်ကိုနိုး ရွှေဘုန်းတော် တိုးတော်မူပါမည့်အကြောင်း” ဖော်ပြပါရှိသော တင်လွှာတော်ကို မင်းတုန်းမင်းတရားကြီးထံမှောက်သို့ ဆက်သခဲ့လေသည်။

မင်းတရားကြီးသည် လျှောက်တင်လွှာကို ခရစ်နှစ် ၁၈၆၉ ခု ဒီဇင်ဘာလ ၆ ရက်နေ့၌ သဘောတူမျှ လက်ခံတော်မူသည်။ သံချက်ဝန် ဦးမိုးကို အကြီးအမှူးပြုစေလျက် ကျွမ်းကျင်သူ ရွှေပန်းထိမ်သည်များဖြင့် ထီးတော်ကြီးကို နန်းတွင်း၌ပင် ကြပ်မတ်လုပ်ကိုင်စေသည်။

ရွှေတိဂုံစေတီတော်မြတ်ကြီး၏ ထီးတော်၊ ငှက်မြတ်နားတော်နှင့် စိန်ဖူးတော်တို့ကို တက်ရောက်စစ်ဆေး ကြည့်ရှုကြ၍ ပြုပြင်ရန်လိုအပ်သော ဆည်းလည်းများကို မန္တလေးမြို့သို့ ပို့ပေးကြသည်။ ကောက်ခံရရှိသည့် အလှူတော်ငွေအရပ်ရပ်တို့ကိုလည်း ဆက်လက်ပို့ပေးကြ လေသည်။

ရွှေထီးတော်ကြီး တင်လှူနိုင်ရေးအတွက် မင်းတုန်းမင်းတရားကြီးသည် ရန်ကုန်မြို့ရှိ အင်္ဂလိပ် အာဏာပိုင်တို့နှင့် ကြိုတင်ဆက်သွယ် ညှိနှိုင်းမှုပြုရသည်။ အင်္ဂလိပ် အာဏာပိုင်များအဖို့မှာ အဓိက ဘာသာ သာသနာရေးကိစ္စထက် အမျိုးသားရေးသဘောအသွင် ဆောင်နေသဖြင့် စိုးရိမ်မှု ဖြစ်ကြသည်။ နောက်ဆုံး၌မူ ဘက်ပေါင်းစုံကို လေ့လာသုံးသပ်လျက် အောက်မြန်မာနိုင်ငံသားများက တာဝန်ယူ ထီးတင်စေရန်ဟူသော ညှိနှိုင်းချက်ဖြင့် ရွှေတိဂုံစေတီတော် ထီးတော်တင်ပွဲကို လိုက်လျောမှုပြုခဲ့ရလေသည်။

ထိုအချိန်က အောက်မြန်မာနိုင်ငံမှ အင်္ဂလိပ် အာဏာပိုင်များအဖို့ စိုးရိမ်လောက်ပါပေသည်။ အောက်မြန်မာနိုင်ငံ ပြည်သူများမှာ ရွှေထီးတော်တင်လှူရေး၌ စိတ်ဓာတ်များ တက်ကြွလျက် သဒ္ဓါ တရား ပြင်းပြစွာဖြင့် အုတ်အုတ်ကျက်ကျက် လှုပ်ရှားလုပ်ကိုင်နေကြလေသည်။ မိမိတို့ တစ်သက် တွင် တစ်ကြိမ်ပင် ကြုံကြိုက်ခဲ့လှသော ကုသိုလ်တော်ပွဲကြီး ဖြစ်လေသည်။ ထီးတော်သစ်တင်နိုင် ရန် လိုအပ်သောငြိမ်းစင်ကို သန်လျင်မြို့အုပ်နှင့် ဗိသုကာ ဦးရွှေလုတ်တို့က အဖိုးအခ မယူဘဲ ဆောင်ရွက်ပေးရန် ခွင့်ပန်ကြသည်။ ငြိမ်းဆင်လုပ်ငန်း၌ လုပ်အားကူသူများနှင့် ပြည့်နေသည်။ လုပ်အားကူသူများကို ချက်ပြုတ်ကျွေးမွေးသူများကလည်းများလှသည်။ ရွှေထီးတော်ကြီး ရောက်ရှိ သည့်အခါ ယာယီစံမည့် ထီးတော်တန်ဆောင်းကို ရေနံလုပ်ငန်းရှင် မဖွားက တာဝန်ယူသည်။ ပွဲတော်၌ ကပြဖျော်ဖြေရန် လူငယ်ကာလသားများက ဇာတ်တိုက်ကြသည်။ မြစ်ဆိပ်ကမ်းတွင် တည်ဆောက်မည့် ထီးတော်ရုံ တည်ဆောက်ရန် ငွေများပေးလှူကြသည်။ ရွှေထီးတော် ဘုံဆင့်များ သယ်ယူရန် ကုသိုလ်ပြုလိုသူများပြားသဖြင့် စာရေးတံမဲဖြင့် တာဝန်ချထားရသည်။

မန္တလေးနေပြည်တော်တွင် ထီးတော်ကြီးကို ဘုံခုနစ်ဆင့်ဖြင့် စီမံပြုလုပ်သည်။ ထီးတော် ကြီး၏ အထက်ကလပ် ဆပ်သွားဖူးမှ ငှက်မြတ်နားနှင့် စိန်ဖူးတော်အထွတ်အထိ အရှည်မှာ ၂၁ ပေနှင့် ၅၅ လက်မ ရှိသည်။ ထီးတော်ကြီးအရပ်နှင့် စိန်ဖူးတော်အထိဖြစ်သော ပိန္နဲတိုင်၏အရပ်တို့ကို ပေါင်းသော် ဉာဏ်တော်စုစုပေါင်းမှာ ၃၃ ပေနှင့် ၆ လက်မရှိသည်။ ထီးတော်ကြီးကို ရွှေသား အလေးချိန် ၂၀၂၂၉ ကျပ်၊ ၉ မူးသားနှင့် ကျောက်မျက်ရတနာလုံးရေ ၃၆၄၁၁ လုံးဖြင့် မွမ်းမံစီခြယ် ထားကြသည်။ မင်းတုန်းမင်းတရားကြီး၏ ကုသိုလ်တော်မှာ ၉၄၁၄၅၂ ကျပ်၊ ၆ မူး ပါဝင် ကြောင်း လေ့လာမှတ်သားရပါသည်။ ခရစ်နှစ် ၁၈၇၁ ခု အောက်တိုဘာလ ၂ ရက်နေ့တွင် ရွှေထီးတော်ကြီး ပြုလုပ်ပြီး မင်းတုန်းမင်းတရားကြီး ကိုယ်တော်တိုင် မင်းမိဖုရား စုံစုံညီညီဖြင့် ရွှေတိဂုံ စေတီတော် မြတ်ကြီးကို ရည်မှန်းလျက် ရေစက်သွန်းချ လှူဒါန်းလေသည်။

တိုင်းပြည်ကြီး၏ တစ်စိတ်တစ်ပိုင်းမျှ တိုင်းတစ်ပါးလက်အောက်သို့ ကျရောက်သည့်အခါ တိုင်းပြည်အုပ်ချုပ် မင်းလုပ်သူပင် ကိုယ်ထိလက်ရောက် လှူဒါန်းခွင့် မရနိုင်တော့ချေ။ သူ့ကျွန်ဘဝ ၏ သံဝေဂယူဖွယ် ခါးသည်းသောအဖြစ်ပေ။ မင်းတုန်းမင်းသည် ပုပ္ဖားဝန်ထောက် မင်းကြီးမဟာ မင်းခေါင်ကျော်ထင် ကြီးမှူးသော မြန်မာကိုယ်စားလှယ်အဖွဲ့ကို ခန့်အပ်တာဝန် ပေးအပ်လျက် ရွှေထီးတော်ကို ရေနန်းစကြာသင်္ဘောဖြင့် ရန်ကုန်မြို့သို့ ဆောင်စေရာ ၎င်းနှစ် အောက်တိုဘာလ ၂၂ ရက်နေ့၌ ရန်ကုန်ဆိပ်ကမ်းသို့ ဆိုက်ရောက်လေသည်။

အင်္ဂလိပ် အာဏာပိုင်တို့က တာဝန်ပေးအပ်ထားသော သမာဓိလူကြီးငါးဦးနှင့် အနီးကပ် ပူးတွဲတာဝန်ပေးထားသည့် ပဲခူးဝန်ထောက် ဦးအုန်းတို့ကလည်း ကြိုဆိုညှော်ခံရေး၊ ရွှေထီးတော် တင်လှူရေးအပိုင်းတို့ကို ကြိုတင်စီစဉ် ဆောင်ရွက်ထားကြသည်။

ရန်ကုန်ရောက်လျှင် ရွှေထီးတော်ကြီးကို ကမ်းလုံးပြည်မျှ လူအများတို့က ကြိုဆို ဖူးမြော်



ကြလေသည်။ ထီးတော်ရုံတန်ဆောင်း၌ စံတော်မူစဉ် နေဝင်ချိန်မှ လထွက်သည်အထိ ပူဇော်ပွဲကြီးကို စည်ကားစွာ ကျင်းပလေသည်။ အောက်တိုဘာလ ၂၆ ရက်နေ့တွင် ပုပ္ဖားဝန်ထောက် ဦးမုံဦးဆောင်သော မြန်မာကိုယ်စားလှယ်အဖွဲ့ကို ကမ်းနားလမ်းရှိ အတွင်းဝန်များရုံး အဆောက်အအုံ၌ အင်္ဂလိပ်အစိုးရ၏ မဟာဝန်ရှင်တော်မင်းကြီးက တရားဝင်လက်ခံတွေ့ဆုံရာ နေပြည်တော်မှ ပေးအပ်လိုက်သော စာလွှာကို ဝန်ရှင်တော်မင်းကြီးထံ ပေးအပ်လေသည်။ မဟာဝန်ရှင်တော်မင်းကြီးကလည်း အောက်မြန်မာနိုင်ငံသားများကို ထီးတင်ခွင့်အပ်နှင်းသောအားဖြင့် ဝန်ထောက် ဦးအုန်းနှင့် လူကြီးများထံ ထပ်ဆင့်ပေးအပ်လေသည်။

အောက်တိုဘာလ ၂၈ ရက်နေ့၌ ထီးတော်ကြီး၏ ဘုံခုနစ်ဆင့်ရှိရာ တစ်ဘုံစီကို တာဝန်အပ်နှင်းထားသည့် လူကြီးငါးဦးတို့က စာရေးတံမဲကျသောအဖွဲ့ကို ဦးဆောင်လျက် ရွှေတိဂုံစေတီတော်ကြီးသို့ သယ်ဆောင်လေသည်။ ရွှေထီးတော်ကြီးကို ဖူးမြင်ကြရသူ အပေါင်းတို့မှာ ကြည်ညိုသဒ္ဓါအား ပေါက်ဖွားလာခဲ့ကြသည်။ ကုသိုလ်တော်အလှူများ တိုးပွားလာကြသည်။ ထီးတော်ကြီး၏အောက်ခံ သံကိုင်သံလက်များ ပြုလုပ်လှူဒါန်းကြ သည်။ ရွှေပြား၊ ရွှေနန်းကြီးနှင့် ကျောက်သံပတ္တမြား၊ လက်ဝတ်ရတနာများကို သဒ္ဓါ ရက်ရောစွာ လှူဒါန်းကြသည်။ ကုသိုလ်တော်အလှူအဖြစ် ရွှေချိန်အသပြာပေါင်း ၇၀၀ ကျော်နှင့် ရွှေထည်ပစ္စည်း ၈၄၂ ကျပ်၊ ခုနစ်မူး၊ တစ်ပဲဖြစ်ကြောင်း အကြမ်းဖျင်းလေ့လာ မှတ်သားရလေသည်။

၁၈၇၁ ခုနှစ် နိုဝင်ဘာလ ၁၄ ရက်နေ့၌ ဆင်ဖြူရှင်မင်းတရားကြီး တင်လှူခဲ့သော ရွှေထီးတော်ကြီးကို ပွဲစား ဦးလူကြီး ဆန်းကြယ်စွာ ပြုလုပ်လှူဒါန်းသည့် ကရဝိက်ငှက်ရုပ် ယန္တရားဖြင့် စတင်ချယူကြရာ ၁၈-၁၁-၁၈၇၁ နေ့၌ ပြီးစီးခဲ့လေသည်။ ထီးတော်ကြီး တစ်ခုလုံး ရင်ပြင်တော်သို့ ရောက်ရှိသည်အခါ ရွှေထီးတော် တင်လှူပွဲသို့ လာရောက်ကြသည့် ငါးသောင်းကျော်မျှသော ဘုရားဖူးအပေါင်းတို့က “အောင်ဘာလေ သပြေပန်းနှင့် ရေချမ်းကိုလောင်း”၊ “ဘုန်းတော်ကြီးလို့ သက်တော်ရှည်၊ တို့တစ်တွေမှာ ရေချမ်းအိုးကြီး” အစချီ သီချင်းကို ဝိုင်းဝန်းသီဆိုကြရာ ရပ်ရှစ်ခွင်ဝန်းကျင်တစ်ခုလုံးသည် ပဲ့တင်သံတို့ဖြင့် ဖုံးလွှမ်းလျက် ကြက်သီးဖြန်းဖြန်းထကြရလေသည်။

၁၈၇၁ ခုနှစ် နိုဝင်ဘာလ ၁၉ ရက်နေ့ ညနေ ၄ နာရီအချိန်၌ မင်းတုန်းမင်းတရားကြီး လှူဒါန်းအပ်သော ရွှေထီးတော်သစ်ကြီး၏ ပထမဘုံကို စ၍တင်လှူကြသည်။ စက်ပိုင်းဆိုင်ရာ ချို့ယွင်းမှုကြောင့် မအောင်မြင်ခဲ့ချေ။ နိုဝင်ဘာလ ၂၁ ရက်နေ့ ညနေ ၃ နာရီခန့်တွင် ပထမဘုံဆင့်ကို အောင်မြင်စွာ တင်နိုင်လေသည်။ ပွဲတော်လာ ပြည်သူအပေါင်းတို့က အောင်ဘာလေသီချင်းကို ရွှင်လန်းတက်ကြွစွာဖြင့် ဘဝင်လျှံမျှ ကြွေးကြော်သီဆိုကြလေသည်။ နိုဝင်ဘာလ ၂၂ ရက်နေ့တွင် မွန်းတည့်ချိန်မှ စတင်လျက် ဒုတိယဘုံ၊ တတိယဘုံနှင့် စတုတ္ထဘုံတို့ကို ဆက်လက်တင်လှူရာ ညနေ ၆ နာရီအချိန်တိုင်မှ အောင်မြင်ပြီးစီးကြသည်။ နိုဝင်ဘာလ ၂၃ ရက်နေ့၌ ကျန်ရှိသော ထီးဘုံငယ်အဆင့်ဆင့်တို့ကို တင်လှူနိုင်ကြလေသည်။ နိုဝင်ဘာလ ၂၆ ရက်နေ့၌ အဓိကဖြစ်သော

စိန်ဖူးတော်၊ ငှက်မြတ်နားတော် အပါအဝင် ထီးတော်ကြီးတစ်ခုလုံးကို အောင်မြင်စွာ တင်လှူပူဇော် နိုင်ကြလေသည်။

ရွှေထီးတော် တင်လှူပွဲကြီးကား “တို့များတစ်သက် ဤသို့သော စည်ကားလှသည့် ပွဲကြီးကို တွေ့မြင်ကြုံဆုံကြရပါကလား” ဟု ဝမ်းသာကြည်နူး အထူးဆိုးမှတ်ပြုကြလေသည်။ ကုသိုလ်တော် ပွဲကြီးကား မြန်မာနိုင်ငံကြီး နှစ်နိုင်ငံအဖြစ် အရပ်ဒေသ ကွဲပြားနေစေကာမူ မြန်မာတိုင်းရင်းသား တို့၏ စိတ်ဓာတ်များက တစ်သားတည်းရှိနေကြောင်းကို ထင်ရှားစေပေသည်။ မြန်မာတို့၏ ညီညွတ်သောအောင်ပွဲဟု ဆိုကြရပေမည်။

ထိုအချိန်က ရွှေထီးတော်ကြီးတစ်ခုလုံး၏ တန်ဖိုးကို တွက်စစ်ကြည့်ပါလျှင် မင်းတုန်းမင်း တရားလက်ထက် ကုသိုလ်တော် ၉၄၁၄၅ ကျပ် ၆ မှု၊ ဆင်ဖြူရှင် လက်ထက် ကုသိုလ်တော် ၁၂၆၃၂၈ ကျပ်၊ ၅ မှု၊ ၁ပဲနှင့် အောက်မြန်မာနိုင်ငံသားများ၏ ကုသိုလ် ၃၃၂၆၈၄ ကျပ်၊ ၇ မှု၊ ၁ ပဲ ကို ပေါင်းသော် စုစုပေါင်း ၁၄၀၀၄၇၀ ကျပ် ၉ မှု (၁၄ သိန်းကျော်) ဖြစ်လေသည်။

ထီးတော်ပုံဟု အာရုံညွှတ်နူး စေတီဦး

ဤသို့လျှင် သမိုင်းစဉ်တစ်လျှောက်တွင် ထူးထူးခြားခြား ကြီးကျယ်ခမ်းနားစွာဖြင့် တင်လှူပူဇော်ခဲ့ကြသော ဆင်ဖြူရှင်မင်းတရားကြီးနှင့် ဘဝရှင်မင်းတုန်းမင်းတရားကြီးတို့၏ စံပြုကြရမည့် ရွှေထီးတော်ကြီးများ၏ ထီးတော်ပုံစံများကို ရွှေတိဂုံစေတီတော်မြတ်ကြီး၏ ရင်ပြင် တော်ရှိ အရှေ့မုခ်နှင့် တနင်္ဂနွေထောင့်အကြား၌ “ထီးတော်ပုံစေတီ” များအဖြစ် ထင်ရှားစွာ တည်ထားပေသည်။ စေတီငယ်မှာ ခရစ်နှစ် ၁၇၇၅ ခုနှစ်တွင် ဆင်ဖြူရှင်မင်းတရား၏ ထီးတော်ပုံ စေတီဖြစ်သည်။ စေတီအကြီးမှာမူ မင်းတုန်းမင်းတရားကြီး၏ ထီးတော်ပုံစေတီ ဖြစ်လေသည်။

တင်လှူပူဇော် စိန်ဖူးတော်

ထူးခြားသပ္ပာယ် ကြည်ညိုဖွယ်အသွင်ထူးဖြင့် တည်ရှိနေသည့်ရွှေတိဂုံစေတီတော်မြတ်ကြီး ကို နေ့စဉ်နေ့တိုင်း ဗုဒ္ဓဘာသာဝင် သူတော်စင်အပေါင်းတို့ ဆက်လက်ကြည်ညို ပူဇော်ခဲ့ကြရာတွင် မင်းတုန်းမင်း၏ ရွှေထီးတော်ကြီးတွင် အပါအဝင်ဖြစ်သည့် စိန်ဖူးတော်နှင့် ငှက်မြတ်နားတော် တို့မှာမူ ရွှေထီးတော်ကြီးထက်တွင် သက်တမ်းကာလတစ်လျှောက်လုံး အတူယှဉ်ကာ မစံပယ်နိုင်ခဲ့ ကြချေ။ သင်္ခါရတရားအရ ပြောင်းလဲမှု ဖြစ်ခဲ့ရလေသည်။

ခရစ်နှစ် ၁၈၈၈ ခု အောက်တိုဘာလ ၉ ရက်နေ့တွင်လှုပ်သော မြေလျင်ဒဏ်ကြောင့် ပိန္နဲတိုင်ကျိုး၍ စိန်ဖူးတော်နှင့် ငှက်မြတ်နားတော်တို့ အောက်သို့ကျလေသည်။ စေတီတော်ကြီး၏ ဘဏ္ဍာထိန်းလူကြီးများက တိုင်းပြည်သို့ အသိပေးကြေညာကာ လိုအပ်ချက်များကို ပြန်လည် ပြင်ဆင်ပြီး ခရစ်နှစ် ၁၈၈၉ ခု မတ်လ ၁၇ ရက်နေ့၌ ပြန်လည်တင်လှူခဲ့လေသည်။

ခရစ်နှစ် ၁၉၁၉ ခု ဩဂုတ်လ ၁၇ ရက်နေ့ ငလျင်ကြောင့် စေတီတော်ကြီး၏ ပိန္နဲတိုင်မှာ အနောက်မြောက်ဘက်သို့ ယိုင်သွားသည်။ ခရစ်နှစ် ၁၉၂၁ ခုနှစ် ဖေဖော်ဝါရီလ ၂၆ ရက်နေ့တွင် ငှက်မြတ်နားတော်ကို အောက်သို့ချကာ ပြင်ဆင်ပြီး ထိုနှစ် မတ်လ ၁၆ ရက်နေ့တွင် တင်လှူပူဇော် ခဲ့ပြန်လေသည်။

ခရစ်နှစ် ၁၉၂၇ ခု စက်တင်ဘာလ ၁၀ ရက်နေ့ တစ်နေ့တည်း၌ မြေငလျင် သုံးကြိမ်- လှုပ်သော်လည်း စေတီတော်ကြီး၌ ကြီးကြီးမားမား မပျက်စီးခဲ့ချေ။

ခရစ်နှစ် ၁၉၃၀ ပြည့် မေလ ၅ ရက်နေ့ ည ၈ နာရီ ၁၈ မိနစ်၌ မြေငလျင်ကြီး ပြင်းထန် စွာလှုပ်သဖြင့် စေတီတော်ကြီး၏ ပိန္နဲတိုင်ကျိုးသည်။ မင်းတုန်းမင်းတရားကြီး အလှူစိန်ဖူးတော်၊ ငှက်မြတ်နားတော်တို့မှာ ထီးဆက်ပေါ်သို့ကျပြီး ဆိုင်းကြိုးတို့ ဖြင့်ငြိလျက် တွဲလဲကျသည်။ စိန်ဖူး တော်နှင့် ငှက်မြတ်နားတော်တို့ကို အောက်သို့ချပြီး ပျက်စီးယိုယွင်းသည်ကို အသစ်စီမံ ပြုလုပ်ကြ ရသည်။ အသစ်ပြုလုပ်ထားသော စိန်ဖူးတော်နှင့် ငှက်မြတ်နားတော်တို့ကို သက္ကရာဇ် ၁၂၉၃ ခု ကဆုန်လပြည့်နေ့ (ခရစ်နှစ် ၁၉၃၁) တွင် အောင်မြင်စွာ တင်လှူပူဇော်နိုင်ကြလေသည်။ တိုင်းသူ ပြည်သားလူအများတို့ စုပေါင်းတင်လှူကြသည့် စိန်ဖူးတော်နှင့် ငှက်မြတ်နားတော်များဖြစ်သည်။

လွတ်လပ်ရေးရပြီးနောက် ၁၉၇၀ ပြည့် စက်တင်ဘာလ ၅ ရက်နေ့နှင့် ၉ ရက်နေ့များ၌ မြေငလျင်တုန်လှုပ်ခဲ့လေသည်။ ၉ ရက်နေ့ မြေငလျင်ကြောင့် ရွှေတိဂုံစေတီတော်မြတ်၏ ထီးတော် အထက်ပိန္နဲတိုင်မှာ အနောက်မြောက်ဘက်သို့ စောင်းသွားလေသည်။ သက်ဆိုင်ရာတို့နှင့် ဂေါပကအဖွဲ့၊ ဗိသုကာနှင့် အင်ဂျင်နီယာပညာရှင်များ ပါဝင်သောအဖွဲ့က ရွှေထီးတော်အဆင့်ဆင့်ကို တက်ရောက်စစ်ဆေးကြပြီး ပြုပြင်သင့်သည်များကို ပြုပြင်မွမ်းမံခဲ့လေသည်။

ခရစ်နှစ် ၁၄၃၆ ခုနှစ် နောက်ပိုင်းကာလမှစ၍ ၁၉၇၀ ပြည့်နှစ်များအတွင်း အကြိမ်ကြိမ် ကြုံခဲ့ရသော မြေငလျင်ကြောင့် စေတီတော်ကြီး၌ ပျက်စီးယိုယွင်းလေသမျှ ခေတ်အဆက်ဆက် တိုင်းပြည်အုပ်ချုပ် မင်းလုပ်ခဲ့ကြသော မင်းများ၊ တိုင်းသူပြည်သားများက မြေငလျင်ဒဏ်ကို ကြံ့ကြံ့ ခံလျက် စေတီတော်ကြီး ထာဝရသဟာယ်နေစေရန် ပြုလေသမျှ ပြုပြင်တည်ထားခဲ့ကြလေသည်။ ငှက်မြတ်နား၊ စိန်ဖူးများကို တင်လှူပူဇော်ကြသည်။ ကုန်းတော်ပေါ်တွင် တိုးချဲ့တည်ဆောက် လှူဒါန်းကြလေသည်။





ဆံတော်တွင်း



ဥက္ကလာပမင်းကြီးရုပ်တု



ရင်ပြင်တော်အရှေ့မြောက်အရပ်ရှိ ဓမ္မစေတီကျောက်စာ



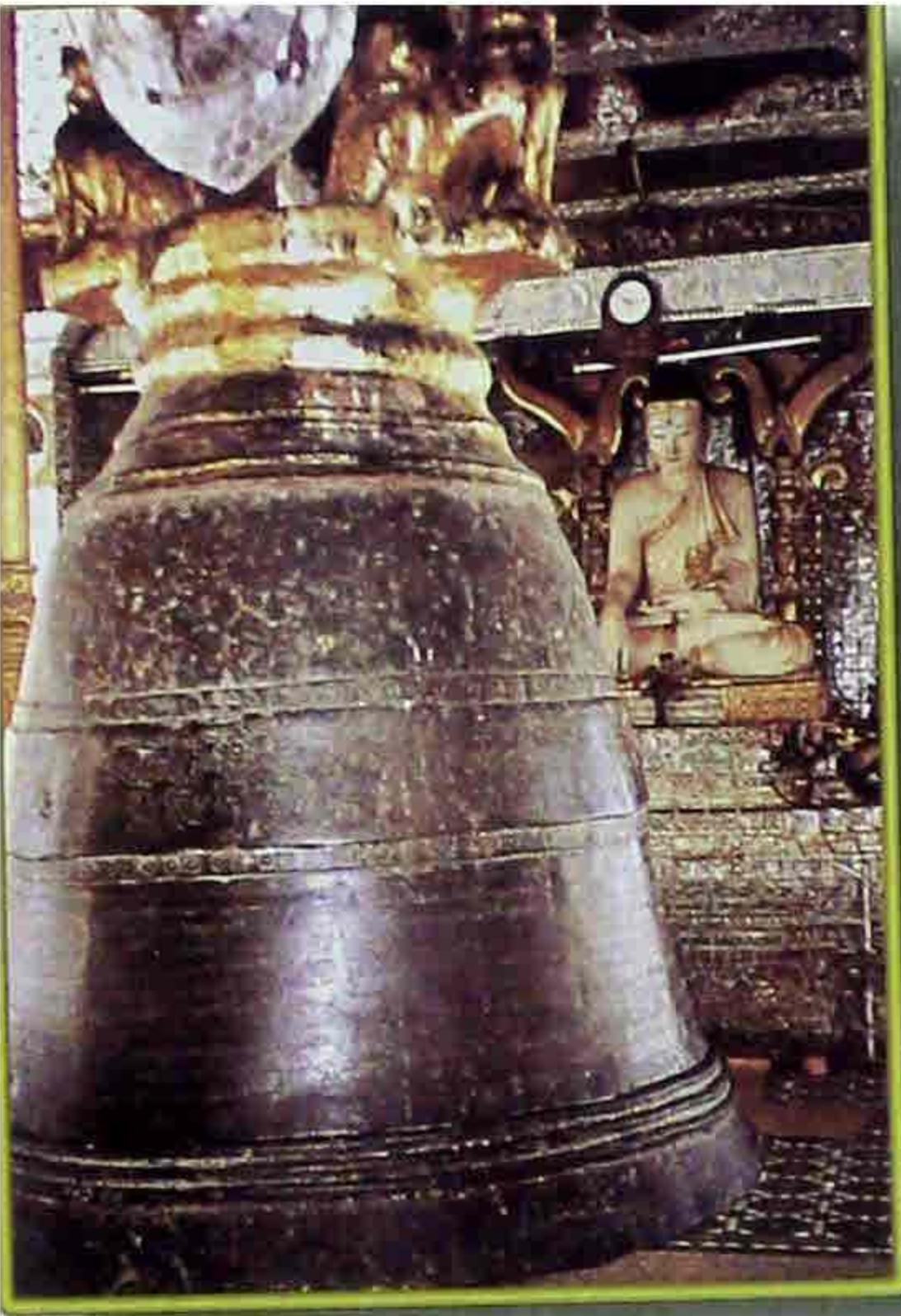

စဉ့်ကူးမင်းခေါင်းလောင်း



သာယာဝတီမင်း  
ခေါင်းလောင်း





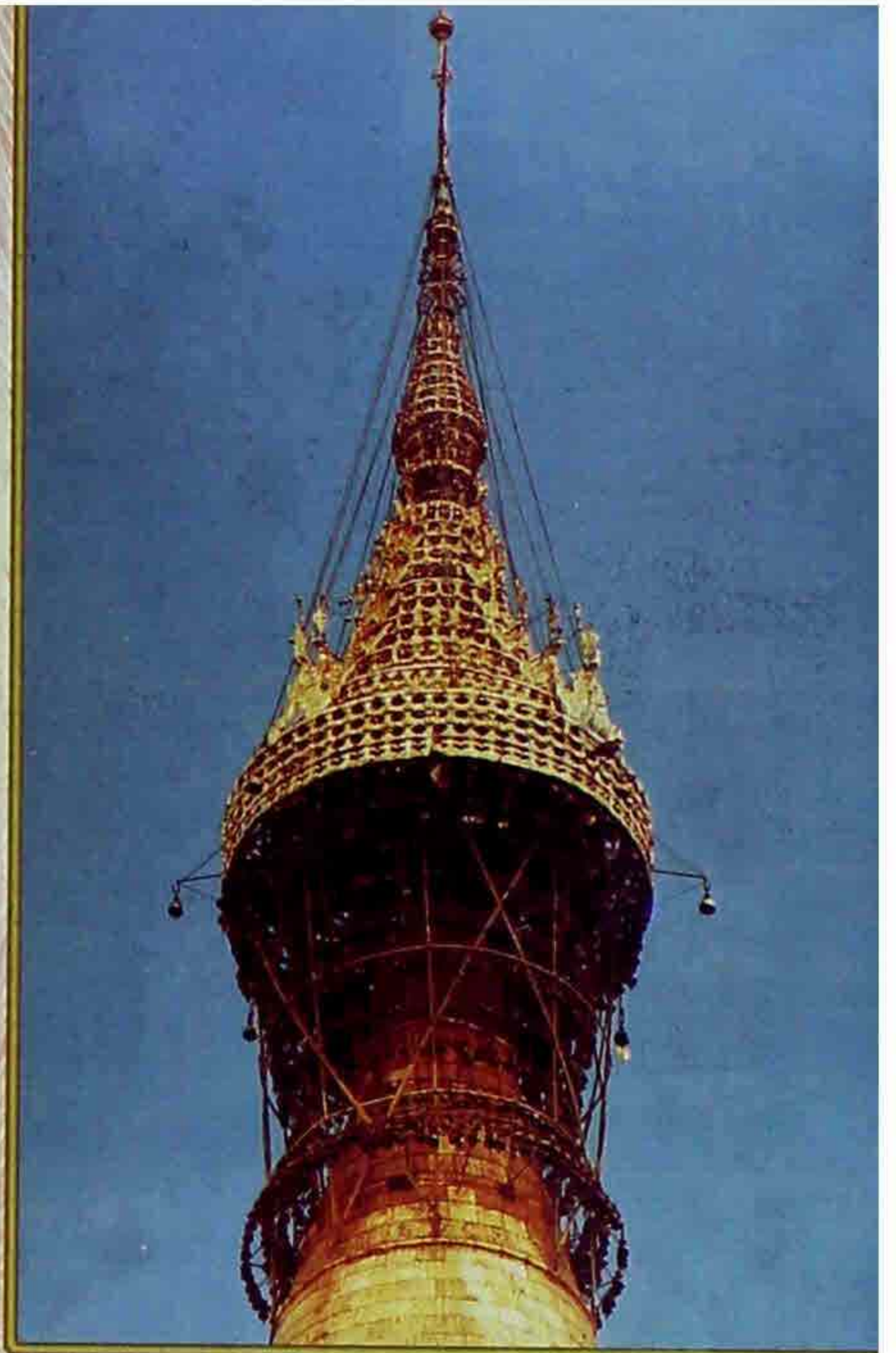

မင်းတုန်းမင်းတင်လှူခဲ့သောမူလထီးတော်



ထီးတော်ပုံဟု အာရုံညွတ်နှူး စေတီဦး





ရှေးခေတ်  
ရွှေတိဂုံစေတီတော်  
ရင်ပြင်



၁၈၈၇ ခုနှစ်တွင်ပွဲစားကြီး  
တစ်ဦးလှူဒါန်းခဲ့သောတောင်  
ဘက်မုခ်မုခြင်သေ့ရုပ်တုကြီးများ



၁၈၈၇ ခုနှစ်မတိုင်မီ  
တောင်ဘက်မုခ်



### ထီးတော်ပြုပြင် လုပ်ငန်းစဉ်

ခရစ်နှစ် ၁၉၇၀ ပြည့်နှစ် စက်တင်ဘာလ ၅ ရက်နေ့တွင် ရန်ကုန်မြို့ဝန်းကျင်၌ မြေလျှင် လှုပ်သည်။ ၉-၉-၁၉၇၀ ရက်နေ့တွင် ထပ်မံတုန်လှုပ်သော မြေလျှင်မှာ အတန်ငယ်ကြီးသဖြင့် စေတီတော်ကြီး၏ ထီးတော်အထက် ပိန္နဲတိုင်သည် စိန်ဖူးတော်မှ ၁၁ ပေ နှိ လက်မအောက်တွင် ၅ ဒသမ ၂ ဒီဂရီခန့် ရာဟုထောင့်သို့ စောင်းသွားလေသည်။

ဂေါပကအဖွဲ့သည် ဆရာတော်ကြီးများ၏ သြဝါဒကို ဦးစွာခံယူလျက် ငြမ်းစေတီအသွင် ဝါးငြမ်းဆင်နိုင်ရေးကို စီမံပြုလုပ်ကြသည်။ အဖွဲ့ဝင် ၁၄ ဦးတို့ ပါဝင်သော ပညာရှင်များအဖွဲ့က ရွှေထီးတော်ကြီးကို တက်ရောက်စစ်ဆေးကြပြီး အချိန်မီ ပြုပြင်မွမ်းမံ ဆောင်ရွက်ခဲ့ကြလေသည်။

ထီးတော်အထက်မှ ဆိုင်းကြိုး ၂၀ ချောင်းကို ဆီစိမ်သံမဏိကြိုးများဖြင့် အစားထိုး လဲလှယ်သည်။ အချင်း၇၇ နှစ်လက်မခွဲရှိ ပိန္နဲတိုင်စောင်းနေသည့်နေရာကို ယာယီသံမဏိရက်မများ ဖြင့် ထိန်းချုပ်ပြီး ၁၅ တန် အလေးချိန်ရှိသော ဒုံးကလာဖြင့် တွန်းဖြောင့်သည်။ ငှက်မြတ်နား သံမဏိ ဆုံလည်နေရာ၌ အပူခံ ချောဆီထည့်ပေးသည်။ ငှက်မြတ်နား အလေးချိန်နှင့် နောက်ထိန်း ချိန်သီး ညီမျှအောင် ညှိနှိုင်းတပ်ဆင်သည်။ ထီးတော်မှယိုယွင်းမှုရှိသည့် သံထည်အစိတ်အပိုင်းများကို ထပ်ပိုး သံပြား၊ မူလီ၊ ကြေးနီကြိုးများကို အသုံးပြုပြီး ပြုပြင်သည်။ ကွေးနေသော တစ်လက်မ အချင်းရှိ ဒေါက်တိုင်သုံးချောင်းကို ဖြောင့်ပြီး နှစ်လက်မပတ်လည် အင်ဂလန်သံချောင်းဖြင့်ညှပ်၍ အင်အား ဖြည့်တင်းခြင်း စသည် ပြုပြင်မှုလုပ်ငန်းများကို ဆောင်ရွက်နိုင်ခဲ့ကြလေသည်။

စေတီတော်ကြီးကို ငြမ်းစေတီဆင်လျက် စစ်ဆေးပြုပြင်မှုများ ပြုလုပ်နေစဉ် ကြုံတောင့် ကြုံခဲ အခွင့်ထူးအဖြစ် ဖူးမြင်ခွင့်ရရှိကြ၍ ပြည်သူပြည်သား ဘုရားဖူးအများတို့သည် ရွှေငွေရတနာ ပစ္စည်း အလှူတော်ငွေများကို ပါဝင်လှူဒါန်းကြလေသည်။

လှူဒါန်းမှုဒါနအစုစုတို့မှာ စေတီတော်ကြီး ကိုယ်လုံးတော်၏ တတိယဖောင်းရစ်အထိ မူလတည်ရှိခဲ့သော မျက်ပါးလွှာရွှေသင်္ကန်းတော်အစား ရွှေပြားသင်္ကန်း အကွက်ပေါင်း ၁၂၇၆ ကွက် တွင် ရွှေသားအလေးချိန် ၅၈ ပိဿာကျော်ကို စီစဉ်ဆက်ကပ် ပူဇော်နိုင်ကြသည်။ အလေးချိန် ၁၇၃၅ ကျပ်သားခန့်ရှိ ရွှေထည်ပစ္စည်းများ၊ အလေးချိန် ၂၅၁၇၃ ကျပ်သားခန့်ရှိ ငွေထည်ပစ္စည်းများ ကိုလည်း လှူဒါန်းခဲ့ကြရာ လှူဒါန်းမှု ကုသိုလ်တော် ပမာဏမှာ ကျပ်သိန်း ၁၀၀ ခန့်မျှ ရှိခဲ့သည်။

ထိုစဉ်က ရွှေထီးတော်ကြီးကို စစ်ဆေးပြုပြင်ပေးခဲ့သော ပညာရှင်များအဖွဲ့ အစီရင်ခံစာ၌ “ထီးတော်မြတ်ကြီးကို စစ်ဆေးကြည့်ရှုရာတွင် အန္တရာယ်ဖြစ်နိုင်ဖွယ် မရှိသော်လည်း ရှိသင့်ရှိထိုက် သည့် အင်အားနှင့် ဖြစ်သင့်ဖြစ်ထိုက်သည့် အခြေအနေတွင်မရှိကြောင်း တွေ့ရှိသဖြင့် လက်ရှိ ရွှေထီးတော်ကြီး၏ မူရင်းအချိုးအစားကို မပျက်စေဘဲ ထီးတော်၊ ပိန္နဲတိုင်၊ ဆိုင်းကြိုးများနှင့် ဒေါက်တိုင်အစိတ်အပိုင်းများကို ခေတ်ပေါ် အကောင်းဆုံး သံမဏိကဲ့သို့ အမာခံသံမျိုးဖြင့် ပြုလုပ် နိုင်ရန် ပစ္စည်းများစုဆောင်း၍ အဆင်သင့် ကြိုတင်ပြုလုပ်ထားရန်” အကြံပြု တင်ပြခဲ့ခြင်းသည် အနာဂတ်အတွက် အကျိုးရှိသည့် အကြံပြုချက်ဖြစ်ပေသည်။

### သိန်းသုံးရက္ခနှစ်ဆယ်ကျော် အလှူတော်

စေတီတော်မြတ်ကြီး၌ ဆင်ဖြူရှင်မင်းတရား၏ ရွှေထီးတော်ကြီးမှာ သက်တမ်းအားဖြင့် ၉၅ နှစ်မျှအကြာ၌ သဘာဝအလျောက် ယိုယွင်းမှုကို အကြောင်းပြု၍ ထီးတော်သစ်တင်ခဲ့ရသည်။ မင်းတုန်းမင်းတရားကြီးတင်လှူသည့် ရွှေထီးတော်ကြီးမှာ ခရစ်နှစ် ၁၉၈၅ ခုနှစ်၌ သက်တမ်းအားဖြင့် ၁၁၄ နှစ် ရှိခဲ့ပေပြီ။ ထီးတော်ကြီးကို အခြေအနေ အချိန်ကာလအလိုက် ဂရုပြုလျက် စစ်ဆေးပြုပြင်နေကြရမည်လိုအင် ရှိနေပေသည်။ ဤသည်ကို သတိချပ်လျက် ၁၉၈၅-၈၆ ခုနှစ်တွင် ကျင်းပပြုလုပ်သည့် ကျပ်သိန်း ၃၂၀ ကျော် ရွှေစင်၊ ရွှေသား၊ ရွှေပြားသင်္ကန်းတော် ကပ်လှူပူဇော်ပွဲ လုပ်ငန်းစီမံချက်၌ ထီးတော်ကြီး၏ အထွေထွေကြံ့ခိုင်ရေးလုပ်ငန်းများကို ဆောင်ရွက်ရန် လုပ်ငန်းအဖွဲ့ကို ဖွဲ့စည်းပေးခဲ့သည်။ အလှူညွှန်ကျ ဂေါပကအဖွဲ့ဝင် ဦးဝမ်းတင် ဥက္ကဋ္ဌအဖြစ် ဆောင်ရွက်သော အဖွဲ့ဝင် ၃၅ ဦး ပါဝင်သည့် ထီးတော်အထွေထွေ ကြံ့ခိုင်ရေးအဖွဲ့သည် လုပ်ငန်းအဖွဲ့ ငါးဖွဲ့တို့ကို ထပ်ဆင့်ဖွဲ့စည်းကာ လုပ်ဆောင်ခဲ့လေသည်။

ရွှေထီးတော်ကြီး အထွေထွေ ကြံ့ခိုင်ရေးလုပ်ငန်း၏ အဓိက အစိတ်အပိုင်းကဏ္ဍကို ဆိပ်ကမ်းကော်ပိုရေးရှင်း ဦးဆောင်ညွှန်ကြားရေးမှူး ဦးတင်မောင်စိုးနှင့် ပညာရှင်များ ပါဝင်သော လုပ်ငန်းအဖွဲ့ငယ်က စစ်ဆေးပြုပြင် မွမ်းမံမှုများ ပြုလုပ်ကြလေသည်။

စေတီတော်ကြီး၏ ငှက်မြတ်နားတော်ကို အဖွဲ့ဝင်တစ်ဦးဖြစ်သူ အင်ဂျင်နီယာချုပ် ဦးဉာဏ ခေါင်းဆောင်သောအဖွဲ့က ၁၁-၁၁-၁၉၈၅ ရက်နေ့၌ တက်ရောက်စစ်ဆေးရာ ငှက်မြတ်နားတော် မဲတင်းအလေးမှာ သံချေးစားနေသဖြင့် အသစ်လဲလှယ် တပ်ဆင်ရန် အသင့်ရှိသော (၁၉၇၁ ခုနှစ်က မတပ်လှူဖြစ်၍ ပြတိုက်တွင်ထားရှိသော) သံမဏိမဲတင်း အလေးသစ်ကို လဲလှယ်တပ်ဆင်ကြသည်။

မူလက အလေးချိန် ၃၃ ပိဿာခန့်ရှိသော ငှက်မြတ်နားတော်၌ စေတနာ အလှူရှင်များတို့က ထပ်မံချိတ်ဆွဲ လှူဒါန်းကြသော ရတနာပစ္စည်းမျိုးစုံတို့၏ အလေးချိန်ပါ ပေါင်းစပ်လိုက်သည့်အခါ အလေးချိန်ဝန်အားနှင့် မမျှတသောကြောင့် ငှက်မြတ်နားတော်အစွန်းမှ ပိနဲ့တိုင်နှင့် ဆိုင်းထားသော ရွှေဆိုင်းကြိုး သုံးကြိုးမှာ ပြတ်နေသည်ကို စစ်ဆေးတွေ့ရှိကြ ရပြန်ရာ အလျော့အတင်း ပြုလုပ်နိုင်သော ထုအထူ တစ်မူး၊ မြက် တစ်လက်မခွဲ၊ အလျား ၄၃ လက်မရှိသော သံမဏိပြား ဆိုင်းကြိုးဖြင့် အစားထိုး တပ်ဆင်ခဲ့သည်။ မူလရွှေကြိုး သုံးကြိုးကိုလည်း သံမဏိဆိုင်းကြိုးသစ်ကို တန်ဆာဆင်သည့်အနေဖြင့် ပြန်လည်တပ်ဆင်ခဲ့သည်။ စိန်ဖူးတော်နှင့် ငှက်မြတ်နားအကြားရှိ ကွဲအက်နေသော ပန်းလည်တိုင်နေရာကို ပြုပြင်ဖာထေးခြင်း၊ ငှက်မြတ်နား အထက်နှင့် အောက်ရှိ ဘောဘယ်ယာရင်၏ ဘောစေ့များကို အသစ်လဲလှယ်ပြီး ဘောစေ့အုံအသစ် တပ်ဆင်ပေးခြင်း၊ ပန်းလည်တိုင်တစ်လျှောက် အပေါက်များကို ဖာထေး၍ ဆေးသုတ်ခြင်း၊ ထီးတော်ဘုံ



အဆင့်ဆင့်တို့ရှိ ထီးချလက်နှင့် ခရိုင်များကို သံချေးခွာ၍ ရေခဲဆေးသုတ်ခြင်း၊ ကြေးစလောင်းထိပ်ရှိ ဆန်ခါများ အသစ်လဲလှယ်ခြင်း၊ ကြေးစလောင်းထိပ်ရှိ ကွန်ကရစ်ပြားကိုခွာ၍ အသစ်လောင်းပေးခြင်း၊ ထီးတော်ဆိုင်ကြီးများနှင့် ချိတ်များကို တင်းအားညီမျှအောင် ညှိပေးခြင်း စသည့်လုပ်ငန်းများကိုလည်း ထီးတော်ကြီး ရေရှည်တည်တံ့စေနိုင်ရေးအတွက် ဆောင်ရွက်ခဲ့ကြလေသည်။

လျှပ်စစ်စစ်ဆေးရေးဌာန ညွှန်ကြားရေးမှူး ဦးယုကြည် ခေါင်းဆောင်သော လျှပ်စစ်ဆိုင်ရာ လုပ်ငန်းအဖွဲ့ငယ်က စေတီတော်ကြီး၏ မိုးကြိုးလွှဲစနစ်ကို စစ်ဆေးလျက် လိုအပ်ချက်များကို ပြုပြင်မွမ်းမံမှုပြုခဲ့သည်။ မိုးကြိုးလွှဲသည် စေတီတော်ကြီးကို မိုးကြိုးအန္တရာယ်မှ ကာကွယ်နိုင်ကြောင်း စိစစ်တင်ပြနိုင်ခဲ့ကြသည်။

ရန်ကုန်စက်မှုတက္ကသိုလ် မြို့ပြအင်ဂျင်နီယာပါမောက္ခ ဦးမင်းဝန် ခေါင်းဆောင်သော ဓာတ်ပုံရိုက် တိုင်းတာရေးနှင့် မှတ်တမ်းတင်ရေးလုပ်ငန်းအဖွဲ့ငယ်နှင့် စနေညနေသန်ရှင်းရေးအသင်းမှ ဦးမျိုးမြင့် ခေါင်းဆောင်သော ဘာသာရေးအသင်းအဖွဲ့များမှ ကိုယ်စားလှယ်များ လုပ်ငန်းအဖွဲ့ငယ်တို့သည်လည်း ဆိုင်ရာလုပ်ငန်းများကို တာဝန်ယူဆောင်ရွက်ခဲ့သည်။

ပညာရှင်များ ပါဝင်သော အဖွဲ့ငယ်အသီးသီးတို့က စစ်ဆေးခြင်းမပြုမီ ရွှေထီးတော်ကြီးနှင့် စိန်ဖူးတော်၊ ငှက်မြတ်နားတော်တို့၌ ချိတ်ဆွဲလျှူဒါန်းထားရှိသော ရွှေခေါင်းလောင်းများ၊ ရွှေငွေရတနာပစ္စည်းများမှ ထီးတော်ပေါ်ရှိ ကြေးဆန်ခါအတွင်းသို့ ကျရောက်လျက်ရှိသည့် ရွှေဆည်းလည်းများ၊ ရွှေညောင်ရွက်များ၊ ရတနာပစ္စည်းများ အပါအဝင် ယာယီသိမ်းဆည်းထားသင့်သော ပစ္စည်းများကို ဗဟိုကော်မတီ ဥက္ကဋ္ဌ သူရ ဦးမင်းသိမ်း ခေါင်းဆောင်သည့် ဘဏ္ဍာတော်ပစ္စည်းများ သိမ်းဆည်းရေးအဖွဲ့က စနစ်တကျ စစ်ဆေးသိမ်းဆည်းခဲ့ကြသည်။

ထိုသို့ ယာယီသိမ်းဆည်းထားသည့် ရွှေဆည်းလည်းနှင့် ငွေထည်ပစ္စည်းများကို ဂေါပကအဖွဲ့၏ အစီအစဉ်ဖြင့် ရောင်တော်ဖွင့်သည်။ ယင်းပစ္စည်းများနှင့်အတူ ဂေါပကအဖွဲ့ရုံး မီးခံသေတ္တာအတွင်း ဂေါပကအဆက်ဆက် သိမ်းဆည်းထားသော လျှူဒါန်းပစ္စည်း များမှ ရွှေဆည်းလည်းများ၊ ရွှေထည်ပစ္စည်းများကိုလည်း တစ်ပေါင်းတည်း တင်လျှူရန် စီစဉ်ကြပြန်သည်။ တင်လျှူပူဇော်မည့် ရွှေထည်ပစ္စည်းများကို ရင်ပြင်တော်ရှိ အထူးအလှူခံဌာန၌ ပြည်သူများ ဖူးမြင်ပြီး ကြည်ညိုသဒ္ဓါပွားနိုင်စေရန် ခင်းကျင်းပြသထားသည်။

ရွှေထည်ပစ္စည်းများ တင်လျှူပွဲ အခမ်းအနားကို ၂၅-၁၂-၁၉၈၅ ရက်နေ့ နံနက် ၇ နာရီအချိန်တွင် အထူးအလှူခံဌာနရှေ့ ရင်ပြင်တော်တွင် ကျင်းပရာ ပြည်ထဲရေးနှင့် သာသနာရေးဝန်ကြီးဌာန ဒုတိယဝန်ကြီးနှင့် တာဝန်ရှိသူများ၊ ကော်မတီဝင်၊ ဂေါပကအဖွဲ့ဝင်၊ အဖွဲ့အစည်းဝင်များ၊ ဘာသာရေးအဖွဲ့များမှ အသင်းသားများနှင့် ဗုဒ္ဓဘာသာဝင် ပြည်သူအများတို့ တက်ရောက်ကြည်ညိုခဲ့ကြသည်။ တင်လျှူပူဇော်မည့်ပစ္စည်းများကို တာဝန်ရှိသူများ ရှေ့မှောက်၌ တိုက်ဆိုင်

စစ်ဆေးကြပြီးနောက် ငွေဒင်္ဂါး အလေးချိန် ဘော်သာ ၉၉ ကျပ်သာရှိသော ငွေကြုတ်နှစ်ခု အတွင်းသို့ ထည့်သွင်းလျက် အခိုင်အမာ ပိတ်ဖုံးကာ ထီးတော်အထက်သို့ သယ်ဆောင်လျက် သင့်တော်ရာနေရာများ၌ ကပ်လျှူကြ လေသည်။

အထူးသဖြင့် ရွှေထီးတော်ကြီးကို စစ်ဆေးပြုပြင်မှုပြုခဲ့သော အင်ဂျင်နီယာလုပ်ငန်း အဖွဲ့ငယ်၏ အစီရင်ခံစာ၌ “ထီးတော်သစ်တစ်ခု အရန်သင့်ပြုလုပ်ထားသင့်ကြောင်း” ဟူသော အကြံပြုချက်သည် အနာဂတ်ကာလထီးတော်ကြီး ပြုပြင်မွမ်းမံသည့် လုပ်ငန်းများ၌ ထည့်သွင်း စဉ်းစား အလေးဂရုထားရမည့် အကျိုးရှိသောအချက် ဖြစ်ပေသည်။



ရှေးခေတ်ရွှေတိဂုံစေတီတော်ရင်ပြင်





ရှေးခေတ်ရွှေတိဂုံစေတီတော် အင်္ဂါထောင့်



၁၈၈၀ - ပြည်နစ် ရွှေတိဂုံစေတီတော် တောင်ဘက်စောင်းတန်း





၁၉၈၅-ခုနှစ် သိန်း၃ ၂၀-ကျော် အလှူတော်ကြီးတွင်  
ထီးတော်ကြီးမှပျက်စီးမှုများကိုဤသို့  
မှတ်တမ်းပြုခဲ့သည်။





၁၉၈၅-ခုနှစ်  
 သိန်း၃၂၀-ကျော်  
 အလှူတော်အခမ်းအနား  
 တွင်တင်လှူပူဇော်  
 သော ရတနာများ



သိန်း၃၂၀-ကျော်  
 အလှူတော်  
 အခမ်းအနား





ရွှေတိဂုံစေတီတော် ဂေါပကအဖွဲ့၏ ဩဝါဒါစရိယဆရာတော်ကြီးများ



၁။ ဘဒ္ဒန္တဩဘာသာဘိဝံသ  
(အဂ္ဂမဟာပဏ္ဍိတ)  
ဖျာပုံတိုက်သစ်  
သရက်တောကျောင်းတိုက်

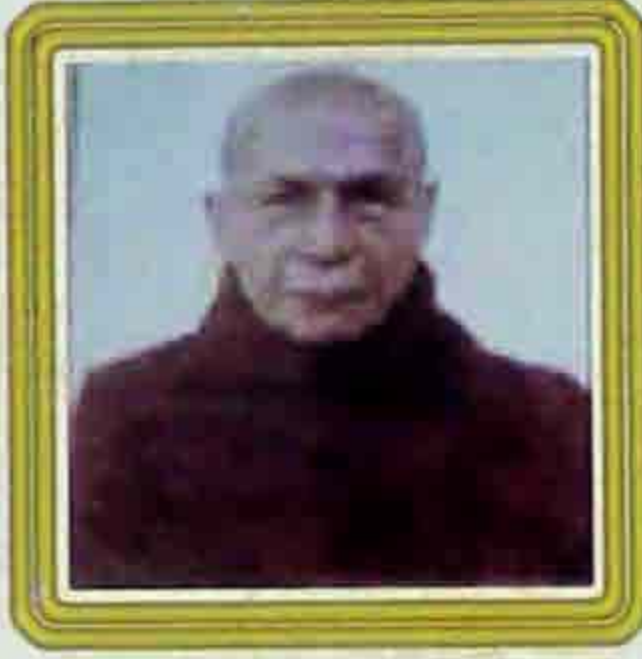

၂။ ဘဒ္ဒန္တရာဇိန္ဒာဘိဝံသ  
(အဂ္ဂမဟာပဏ္ဍိတ)  
အဂ္ဂမဟာသဒ္ဓမ္မဇောတိက  
ရွှေဟင်္သာတောရ  
သိရိမန္တစံကျောင်းတိုက်



၃။ ဘဒ္ဒန္တသောဘဏ  
(အဂ္ဂမဟာပဏ္ဍိတ)  
ညောင်တုန်းကျောင်းတိုက်



၄။ ဘဒ္ဒန္တကုန္ဒဝံသာဘိဝံသ  
(အဂ္ဂမဟာပဏ္ဍိတ)  
ဝေဠုဝန်ကျောင်းတိုက်



၅။ ဘဒ္ဒန္တပညိန္ဒာဘိဝံသ  
(အဂ္ဂမဟာပဏ္ဍိတ)  
အဘိဓဇမဟာရဋ္ဌဂူရု  
မဟာအောင်မြေဘုံစံကျောင်းတိုက်



၆။ ဘဒ္ဒန္တနန္ဒောဘာသ  
(အဂ္ဂမဟာပဏ္ဍိတ)  
သိင်္ဂီဦးကျောင်းတိုက်



၇။ ဘဒ္ဒန္တသောဘန  
(အဂ္ဂမဟာပဏ္ဍိတ)  
မြသိန်းတန်ကျောင်းတိုက်



၈။ ဘဒ္ဒန္တကုန္ဒက  
(အဂ္ဂမဟာပဏ္ဍိတ)  
ဒေဝသာဂရသိင်္ဂုန်းကျောင်းတိုက်



၉။ ဘဒ္ဒန္တဂန္ဓမာဘိဝံသ  
(အဂ္ဂမဟာပဏ္ဍိတ)  
ဖက်ပင်အိုင်  
ပရိယတ္တိစာသင်တိုက်



၁၀။ ဘဒ္ဒန္တသီလာစာရာဘိဝံသ  
(အဂ္ဂမဟာပဏ္ဍိတ)  
အလယ်တောရ  
စံပြပရိယတ္တိစာသင်တိုက်



၁၁။ ဘဒ္ဒန္တရေဝတ  
(အဂ္ဂမဟာပဏ္ဍိတ)  
ငွေကြာရံပရိယတ္တိစာသင်တိုက်



(၂)

**၁၉၉၈ သာသနာ့ သမိုင်းသစ်**



(၂)

### ၁၉၉၈ သာသနာ့သမိုင်းသစ်

ဤသို့အားဖြင့် သာသနာ့သမိုင်းဝင် လေးဆူဓာတ်ပုံ ရွှေတိဂုံစေတီတော်မြတ်ကြီးနှင့် စေတီရုံများ ရွှေသင်္ကန်းတော် ကပ်လှူခြင်းနှင့် စိန်ဖူးတော်၊ ငှက်မြတ်နားတော်၊ ထီးတော် စစ်ဆေးရေးလုပ်ငန်းများ ဆောင်ရွက်သင့်သော မျက်မှောက်ခေတ်အချိန် ကာလသို့ ရောက်ရှိ ခဲ့လေသည်။ မင်းတုန်းမင်းတရားကြီး၏ ရွှေထီးတော်ကြီးမှာ ၁၉၉၈-၉၉ ခုနှစ်တွင် သက်တမ်း အားဖြင့် ၁၂၈ နှစ်သို့ ရောက်ရှိခဲ့ပြီဖြစ်သည်။

ခရစ်နှစ် ၁၄၃၆ ခုနှစ်က ဗညားရန်ခိုက်မင်းလက်ထက် စေတီတော်ကြီးကို တိုးချဲ့ တည်ထားချိန်မှ မင်းတုန်းမင်းတရား ထီးတော်တင်လှူ ပူဇော်ချိန်အထိ မြေလျင်ဒဏ် ၁၀ ကြိမ်နှင့် လေပြင်းမုန်တိုင်းဒဏ် တစ်ကြိမ်တို့ကြောင့် စုစုပေါင်း ၁၁ ကြိမ် ထီးတော်သစ် တင်လှူခဲ့ရလေ သည်။ ခရစ်နှစ် ၁၇၆၈ ခုနှစ်က ပြင်းထန်သော မြေလျင်ဒဏ်ကြောင့် စေတီတော်ကြီး သပိတ် မှောက် အထက်ပိုင်းပြိုကျသည်ကို ပြုပြင်ခဲ့ရသည့် ကာလမှာပင် ခြောက်နှစ်ကြာခဲ့သည်။

လက်ရှိထီးတော်ကြီးသည်ပင်လျှင် ခရစ်နှစ် ၁၈၇၁ ခုနှစ်မှ ၁၉၇၀ ပြည့်နှစ်အထိ မြေလျင်ဒဏ် လေးကြိမ်ခံခဲ့ရသဖြင့် စိန်ဖူးတော် မြေခခြင်း၊ ငှက်မြတ်နားတိုင်ယိုင်ခြင်း၊ ကျိုးခြင်း၊ ပိန္နဲတိုင်စောင်းခြင်းများ ဖြစ်ပေါ်ခဲ့ရသည်။ ခရစ်နှစ် ၁၉၃၁ ခုနှစ် ဧပြီလ ၃၀ ရက်နေ့၌ စိန်ဖူးတော်နှင့် ငှက်မြတ်နားတော်တို့ကို ချယူပြီး ပြည်သူအများတို့၏ ကုသိုလ်တော်များ ပါဝင်သည့် စိန်ဖူးတော်၊ ငှက်မြတ်နားတော်အသစ်ကို ပြုလုပ်လျက် တင်လှူပူဇော်ခဲ့ရသည်။ လက်ရှိစိန်ဖူးတော်နှင့် ငှက်မြတ်နားတော်များဖြစ်သည်။

အထူးသဖြင့် ရွှေထီးတော်ကြီးမှာ သက်တမ်း ၁၂၈ နှစ် ကြာမြင့်ခဲ့ပြီဖြစ်သည့်အပြင် ယခင်က ရွှေထီးတော်ကြီး ကြံ့ခိုင်ရေးအတွက် စစ်ဆေးပြုပြင်မှုပြုခဲ့သော အင်ဂျင်နီယာပညာရှင် လုပ်ငန်းအဖွဲ့များ၏ သုံးသပ်အကြံပြုချက်များကို အလေးဂရုထားလျက် ရွှေထီးတော်ကြီး ကြံ့ခိုင် ရေးနှင့် စစ်ဆေးပြုပြင်မှုအပိုင်းကို ဘက်စုံဆောင်ရွက်ကြရမည်ဖြစ်၍၊ ဤသို့သော ဘာသာ သာသနာ့ဆိုင်ရာ အထွတ်အမြတ်ထား ဆောင်ရွက် ကြရမည့် လုပ်ငန်းကြီးကို ကျယ်ကျယ်ပြန့်ပြန့်နှင့် စနစ်တကျ တာဝန်ယူ ဆောင်ရွက်နိုင်ရန် နိုင်ငံတော် အေးချမ်းသာယာရေးနှင့် ဖွံ့ဖြိုးရေးကောင်စီ ဥက္ကဋ္ဌ၊ တပ်မတော် ကာကွယ်ရေး ဦးစီးချုပ် ဗိုလ်ချုပ်မှူးကြီးသန်းရွှေ၏ ဦးဆောင်လမ်းညွှန်မှုအရ



နိုင်ငံတော် အေးချမ်း သာယာရေးနှင့် ဖွံ့ဖြိုးရေးကောင်စီ အတွင်းရေးမှူး (၁) ဒုတိယဗိုလ်ချုပ်ကြီး ခင်ညွန့် အမှူးပြုသော နာယကအဖွဲ့၊ ပြည်ထဲရေးဝန်ကြီးဌာန ဒုတိယဝန်ကြီး ဗိုလ်မှူးချုပ် သူရမြင့်မောင် ဥက္ကဋ္ဌ အဖြစ်ပါဝင်သော ရွှေတိဂုံစေတီတော်ကြီးနှင့် စေတီရံများ ရွှေသင်္ကန်းတော် ကပ်လှူရေးနှင့် စိန်ဖူးတော်၊ ငှက်မြတ်နားတော်၊ ထီးတော် စစ်ဆေးရေး ကော်မတီ၊ ရန်ကုန်တိုင်း စစ်ဌာနချုပ် ဒုတိယတိုင်းမှူး ဗိုလ်မှူးကြီးဆန်းဆင့် ဥက္ကဋ္ဌအဖြစ် ပါဝင်သော လုပ်ငန်းကော်မတီ၊ အမှတ်(၃) စစ်ဒေသမှူး ဒုတိယဗိုလ်မှူးကြီးဝင်းမောင် ဥက္ကဋ္ဌအဖြစ်ပါဝင်သော စိန်ဖူးတော်၊ ငှက်မြတ်နားတော်၊ ထီးတော်စစ်ဆေးရေး ဆပ်ကော်မတီနှင့် ဂေါပကအဖွဲ့ဝင် ဦးသန့်ဇင် ဥက္ကဋ္ဌ အဖြစ်ပါဝင်သော စေတီတော်ကြီးနှင့် စေတီရံများ ရွှေမျက်ပါးနှင့် ရွှေပြားသင်္ကန်းတော် ကပ်လှူ ပူဇော်ရေး ဆပ်ကော်မတီ အသီးသီးတို့ကို ဖွဲ့စည်းတာဝန်ပေးအပ်ခဲ့သည်။

ဩဝါဒမှန် သာဓုသံ

၁၉၉၈ ခုနှစ် အောက်တိုဘာလ ၁၄ ရက်နေ့ ၁၅၃၀ နာရီအချိန်တွင် ရွှေတိဂုံစေတီတော် ရင်ပြင် ပြတိုက်ဟောင်းတန်ဆောင်း၌ လေးဆူဓာတ်ပုံ ရွှေတိဂုံစေတီတော်မြတ်ကြီးနှင့် စေတီရံ များအား ရွှေသင်္ကန်းတော် ကပ်လှူခြင်းနှင့် စိန်ဖူးတော်၊ ငှက်မြတ် နားတော်၊ ထီးတော်တို့ကို စစ်ဆေးရေးနှင့် စပ်လျဉ်း၍ ရွှေတိဂုံစေတီတော် ထာဝရ ဘက်စုံပြုပြင် မွမ်းမံတည်ဆောက်ရေး ဦးစီးကော်မတီ နာယက နိုင်ငံတော်အေးချမ်းသာယာရေးနှင့် ဖွံ့ဖြိုးရေးကောင်စီ အတွင်းရေးမှူး(၁) ဒုတိယဗိုလ်ချုပ်ကြီးခင်ညွန့်က ရွှေတိဂုံစေတီတော် ဩဝါဒစရိယဆရာတော်ကြီးများထံ လျှောက် ထားလျက် ဩဝါဒခံယူခဲ့သည်။ အတွင်းရေးမှူး (၁) ဒုတိယဗိုလ်ချုပ်ကြီးခင်ညွန့်က စေတီတော် မြတ်အား ရွှေသင်္ကန်းတော်ကပ်လှူပူဇော်ရေးနှင့် ပတ်သက်၍ အသေးစိတ်လျှောက် ထားခဲ့သည့် အပြင် စေတီတော်ကြီး၏ ထီးတော်၊ ငှက်မြတ်နားတော်၊ စိန်ဖူးတော် ကြံ့ခိုင်ရေးကို စစ်ဆေးနိုင်ရန် အတွက် ကျွမ်းကျင်သူ ပညာရှင်များ ပါဝင်သောအဖွဲ့များဖြင့် စနစ်တကျ စစ်ဆေးမှတ်တမ်းတင် လျက် ရွှေတိဂုံစေတီတော်မြတ်ကြီး၏ ရေရှည်သပ္ပာယ် တင့်တယ်မှုနှင့် ရှေးယခင်အဆက်ဆက် လှူဒါန်းခဲ့ကြသော ရတနာပစ္စည်းများကိုလည်း မပျောက်မပျက်အောင် ရေရှည်ထိန်းသိမ်းနိုင်ရေး အတွက် အထူးဂရုပြုလျက် စီမံဆောင်ရွက်သွားမည်ဖြစ်ပါကြောင်း၊ လျှောက်ထားခဲ့ရာ ဩဝါဒ၊ စရိယဆရာတော်ကြီးများက ဝမ်းမြောက်ဝမ်းသာ ဩဝါဒပြုကာ သာဓုအနုမောဒနာ သုံးကြိမ်ခေါ်ဆို ကြလေသည်။

ရတနာပစ္စည်း ပေါင်းသိမ်းဆည်း

ရွှေတိဂုံစေတီတော်မြတ်ကြီး ငြမ်းစေတီ တည်ဆောက်ခြင်းလုပ်ငန်းကို လုပ်ကိုင်ခဲ့ရာ ထီးတော်ကြီး၏ ပထမဘုံဆင့် ငြမ်းပိတ်အထိ ငြမ်းထိုးရောက်ရှိသည့် ၂၆-၁၀-၉၈ ရက်နေ့၌



ထီးတော်ကြီး၏အောက်ခြေ သံဆန်ခါအတွင်းသို့ ပြုတ်ကျနေသည့် ရတနာပစ္စည်းများကို စနစ်တကျ ကောက်ယူသိမ်းဆည်းခဲ့သည်။ သိမ်းဆည်းရရှိခဲ့သော ရွှေခေါင်းလောင်း ၄၂ လုံး၊ အလေးချိန် ၁၆၂ ကျပ်သားကျော်ရှိ လက်ဝတ်ရတနာ ပစ္စည်းမျိုးစုံ၊ ငွေခေါင်းလောင်းလေးခု၊ ဆင်းတုတော် ၂၇ ဆူ တို့ကို စနစ်တကျ စာရင်းရေးသွင်းပြီး ဓာတ်ပုံမှတ်တမ်းပါတင်ကာ မီးခံသေတ္တာ၌ လုံခြုံစွာ စနစ်တကျ ထိန်းသိမ်းထားခဲ့သည်။

ထီးတော်မူဟန် လေ့လာပြန်သော်

၂၈-၁၀-၉၈ ရက်နေ့တွင် သက်ဆိုင်ရာ တာဝန်ရှိသူများ၊ ကျွမ်းကျင်သူ ပညာရှင် များတို့သည် ရွှေထီးတော်ကြီး တည်ဆောက်မှုနှင့် အခြေအနေကို အကြမ်းဖျဉ်း ပဏာမအဖြစ် စစ်ဆေးလေ့လာခဲ့ကြရာ အောက်ပါအတိုင်းတွေ့ရှိရသည်။

ရွှေထီးတော်ကြီး

- (၁) ထီးတော်ကြီး၏ ဘုံခုနစ်ဆင့် အလေးချိန်ကို ပိန္နဲတိုင်မှ လုံးဝထမ်းမထားဘဲ အပေါ်ဆုံးအဆင့်မှ အောက်ဆုံးအဆင့်သို့ တစ်ဆင့်ပြီးတစ်ဆင့် သက်ရောက်လာ စေပြီး အောက်ဆုံးအဆင့်ကို အောက်ဘက်မှ လှမ်းထောက်ထားသော ဒေါက်တိုင် များမှတစ်ဆင့် စေတီတော် ကိုယ်ထည်အတွင်းသို့အလေးချိန်တစ်ချို့တစ်ဝက်ကို သက်ရောက်သည်။ ကျန်အလေးချိန်ကို ပိန္နဲတိုင် အောက်ခြေရှိ ကြာကလပ်အပေါ် သို့ သက်ရောက်စေပြီး၊ ၎င်းမှတစ်ဆင့် ၎င်းပျောဖူးတော်ကြီး၏ ထိပ်ဖျားပေါ်သို့ သက်ရောက်သည်။
- (၂) ထီးတော်ကြီး ဘုံခုနစ်ဆင့်စလုံး၏ အလေးချိန်အများစုကို ပထမအဆင့်ရှိ ပတ်လည် (Ring) များမှတစ်ဆင့် ၎င်းကိုထောက်ထားသော ဒေါက်တိုင်များ၊ ၎င်းမှ တစ်ဆင့် ကိုယ်ထည်ပေါ်သို့ ဖိအားဖြင့် သက်ရောက်စေလေရာ ဒေါက်တိုင်များ၏ ဖိအား ခံနိုင်ရည်ရှိမှုနှင့် ဒေါက်တိုင်အဆက် (Compression strut) များ ခိုင်ခံ့မှုသည် ထီးတော်ကြီးတစ်ခုလုံး၏ ခိုင်ခံ့မှု၊ တည်ငြိမ်မှုအတွက် အဓိက အကျဆုံးဖြစ်နေသည်။
- (၃) ထီးတော်အောက်မှ ထောက်ထားသော ဒေါက်တိုင်အချို့ ကွေးကောက် နေသည်။ ကွေးကောက်နေသော ဒေါက်တိုင်အချို့ကို သံ (Angle) ဖြင့် ပိုးထားသည်ကို တွေ့ရှိရသည်။ ဒေါက်တိုင်များကို ထိရောက်စွာ ချုပ်နှောင်ထားခြင်း မရှိချေ။
- (၄) ထီးတော် ပထမဘုံဆင့်ရှိ ပတ်လည်သံခွေ (Ring)များကို မထားသည့် ဒေါက်တိုင် အပေါ်ထိပ်ရှိ ခွများ၏ အထိန်းငုတ်အချို့မှာ ပဲ့နေသည်။ ဒေါက်တိုင်အောက်ဖျားရှိ စေတီတော်ကြီး၏ ကိုယ်ထည်အတွင်းသို့ဝင်သွား သော နေရာအချို့တွင် မူလီများ



သံချေးကိုက်၍ ပျက်စီးနေသည်။ ဒေါက် တိုင်များ၏ အပေါ်အောက်အဆက် (Connection) များလည်း အားနည်းနေသည်။

- (၅) မဏ္ဍိုင်တော်မှ အပြင်ဘက်သို့ ဖြာထွက်လာသော သံချောင်း (Radial bar) များကို ထီးတော်၏ အစွန်နားသို့ ရောက်သောအခါ၌ အောက်ဘက်သို့ ၉၀ ဒီဂရီ ကွေးချွတ်ထားလိုက်ပြီး ထီးရွက်ပုံဖော်ခြင်းဖြစ်ရာ၊ ၎င်းကွေးချွတ်ထားသော အကွေးနေရာအချို့၌ အက်ကွဲကြောင်းများ ဖြစ်ပေါ်ပြီး သံချေးလိုက်နေသည်။ ထီးတော် ပထမအဆင့်တွင် အမာခံထားရှိသော ပတ်လည်ခွေ (Ring) များ၏ သံသတ္တုအခြေအနေမှာ ကောင်းမွန်သည်။

မဏ္ဍိုင်တော် (ပန်းလည်တိုင်)

- (၁) ထီးတော် ပထမဆင့် ကြာကလပ် နှုတ်ခမ်းအဖျားအပေါ် တည်တည်ခန့်တွင် ကွန်ကရစ် လောင်းထားသည့်အထဲမှ ထွက်လာသည့် ကြေးညိုဒေါက် လေးချောင်းသည်၊ ထီးတော်၏ စတုတ္ထအဆင့် အလယ်နားလောက်၌ မဏ္ဍိုင်တော်ကို သွားထောက်နေသည်။ အဆိုပါမဏ္ဍိုင်တော်ကိုထောက်ထားသည့် ဒေါက်လေးခု၏ အောက်ခြေတွင် ကွန်ကရစ်ကြမ်းခင်းနှင့် ဆက်ထားသော နေရာရှိ မူလီ (Bolt) များ ဆွေးမြည်နေသည်။ အချို့နေရာများ၌ ကွန်ကရစ် ကွဲအက်နေ၏။
- (၂) မဏ္ဍိုင်တော်ကို ထောက်ထားသော အင်္ဂလိပ် အက္ခရာ (T) ပုံသဏ္ဍာန်ရှိသည့် ပိန္နဲတိုင် ဒေါက်လေးချောင်းတို့ကို အောက်ခြေတွင် လေးလက်မ ဗြဟ္မာရုံပြီး ၃ လက်မခန့် အထူရှိသော သံပြားခွေတွင် မူလီဖြင့် ဆက်ထားရာ သံပြားခွေမှာ လုံးဝပျက်စီးနေကြောင်း တွေ့ရှိရသည်။
- (၃) သံပြားခွေ မြှုပ်ထားသော အပေါ်ယံ ကွန်ကရစ်မှာ မာကျောသော်လည်း အတွင်း၌ ကွန်ကရစ်နှင့်တူသောပစ္စည်းမှာ ကျစ်လျစ်မှုမရှိဘဲ၊ ထိရုံမျှဖြင့် ပဲ့လောက်သော အခြေအနေရှိသည်။
- (၄) မဏ္ဍိုင်တော်သည် ထီးတော်ကြီး၏ အလေးချိန်ကို တိုက်ရိုက်ထမ်းမထားသော်လည်း ထီးတော်အပေါ်ဖျားရှိ အစိတ်အပိုင်းအချို့ (စိန်ဖူးတော်အပါအဝင်)၏ အလေးချိန်ကို တိုက်ရိုက်ထမ်းထားရသည်။

ကြာကလပ်

- (၁) ကြာကလပ် အပေါ်ခြမ်း၏ နှုတ်ခမ်းရွက်များအနက် ဆန်ကျင်ဘက် နှစ်နေရာတွင် ခြောက်လက်မခန့်အရှည် ကွဲအက်နေသည်။ ကြာကလပ်အပေါ်ခြမ်းသည်

အောက်ဘက်အခြမ်းထက် ပို၍ပါးနေသည်။

- (၂) ကြာကလပ်၏ခါးတွင် ပတ်ထားသော အင်္ဂလိပ်အက္ခရာ (C) ပုံသဏ္ဍာန် ညှပ်(c-clamp)သည် သံချေးများ ကိုက်နေသည်။

ဆိုင်းကြိုး

- (၁) ငှက်မြတ်နားတော် အောက်နားသို့ဆိုင်းထားသော အပေါ်အဆင့်ဆိုင်းကြိုး ရှစ်ချောင်းနှင့် ဇွန်းထဲသို့ဝင်လာသော အလယ်အဆင့်ဆိုင်းကြိုးရှစ်ချောင်း၊ ပေါင်း ၁၆ ချောင်း တို့မှာ သိသိသာသာပင် လျော့နေသည်။ ၎င်းဆိုင်းကြိုး များကို ထီးတော် ပထမအဆင့်ရှိ ပတ်လည်ခွေ(Ring)များနှင့် ဆက်သွယ်ထားရာ မဏ္ဍိုင်တော် လှုပ်ရှားမှုကြောင့် ဖြစ်ပေါ်လာသောအင်အားသည် ဆိုင်းကြိုးမှတစ်ဆင့် ထီးတော် ပထမဆင့်သို့ သက်ရောက်သည်။
- (၂) ဆပ်သွားဖူးထဲသို့ဝင်သော အောက်ဆုံးအဆင့်မှဆိုင်းကြိုး မလေးချောင်းလုံးမှာ အောက်ဘက်ချိတ်နေရာ (ထီးတော်ပထမဆင့်) တွင် ချိတ်များဟ၍ ပြုတ်ကျနေသည်။

တွက်ချက်မှုများ

- (၁) ထီးတော်ဘုံခုနစ်ဆင့်တို့၏ သံထည်အလေးချိန် ၁ ဒသမ ၉ တန်ခန့်နှင့် ဆည်းလည်းအလေးချိန်၊ ပတ်လည်၌ ရွှေချထားသော အလှဆင်ထားသည့် အရစ်အစိတ်အပိုင်းများ အပါအဝင်တို့သည် နှစ်တန်ခန့် အလေးချိန်ရှိမည်ဟု တွက်ချက်ရရှိသည်။
- (၂) ခွေအသစ်ထည်မည်ဆိုပါက Stainless Steel Ring ၏ အရွယ်အစားသည် (၂)လက်မအရွယ်ရှိပြီး၊ဒေါက်တိုင်များကိုလည်း (၂)လက်မ အရွယ်သံမဏိဖြင့် ပြုလုပ်ကာ Bracing ကောင်းစွာ ပြုလုပ်မည် ဆိုပါက ခိုင်ခံ့နိုင်ကြောင်း ပထမဆင့် တွက်ချက် တွေ့ရှိရသည်။





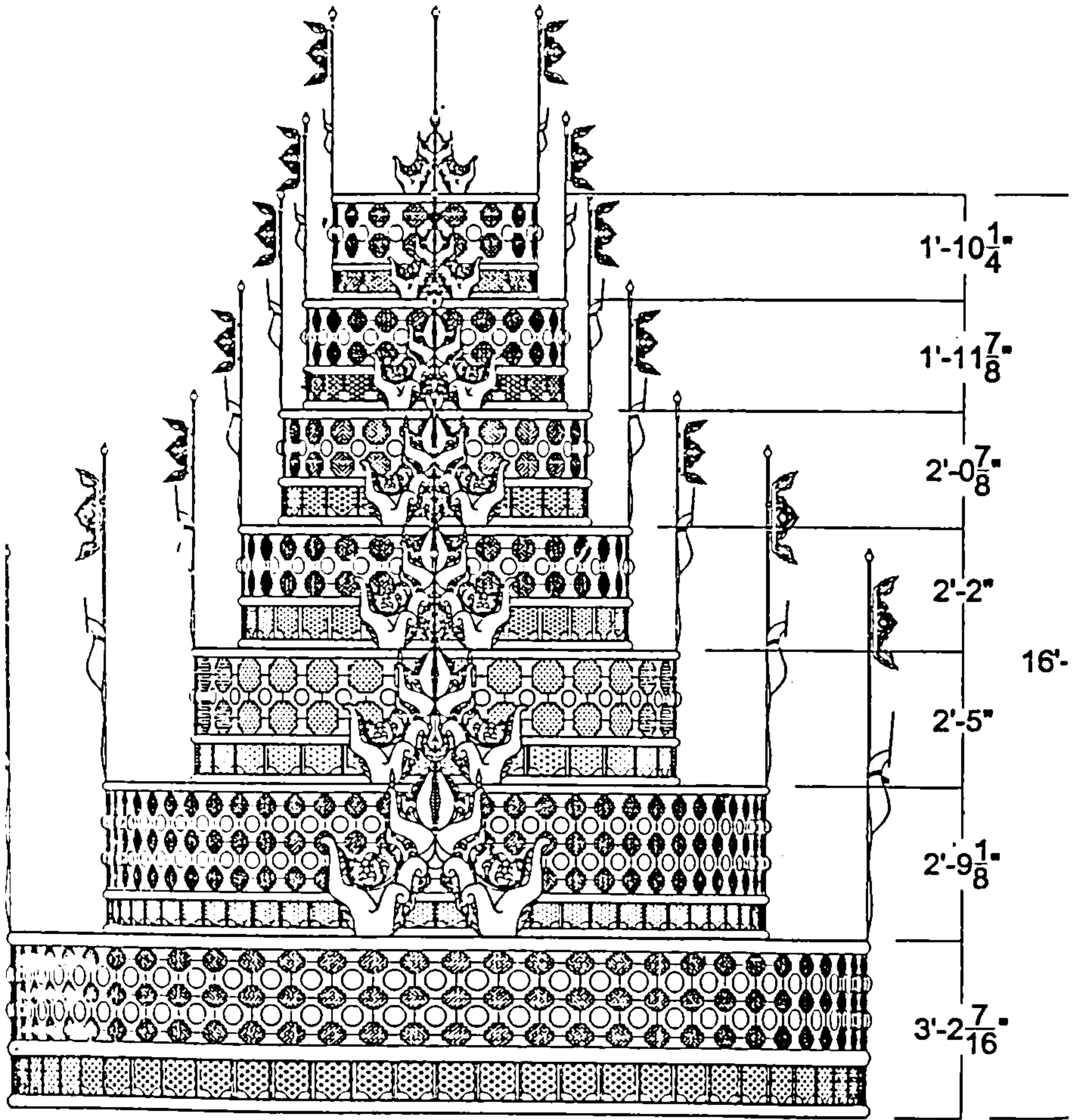

ထီးတော် ပထမဘုံ မှ သတ္တမဘုံ ထိ (မပြုပြင်မီ)





သြဝါဒံ သာဓုသံ







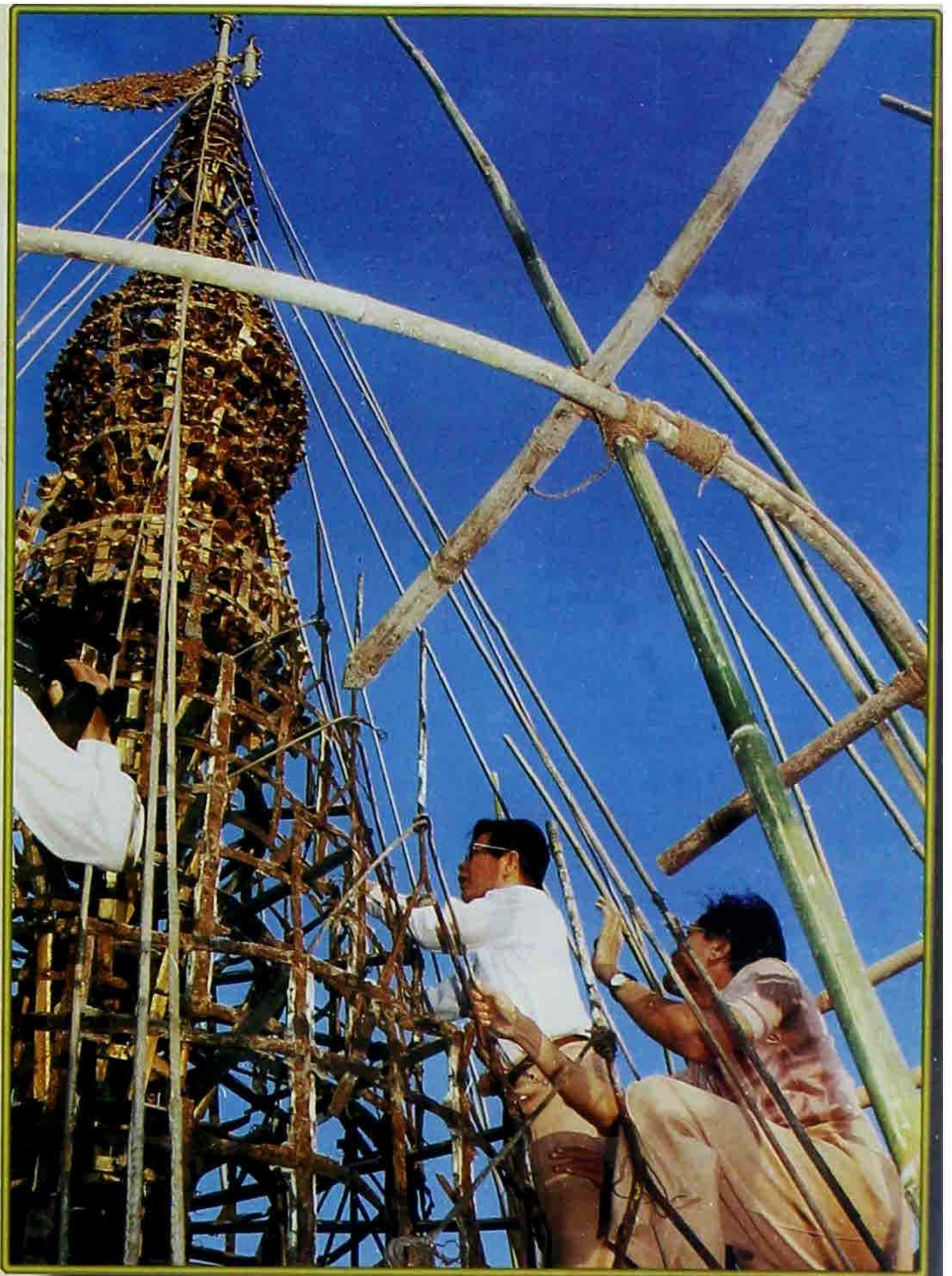

ထီးတော်မူဟန်  
လှေလာပြန်သော်



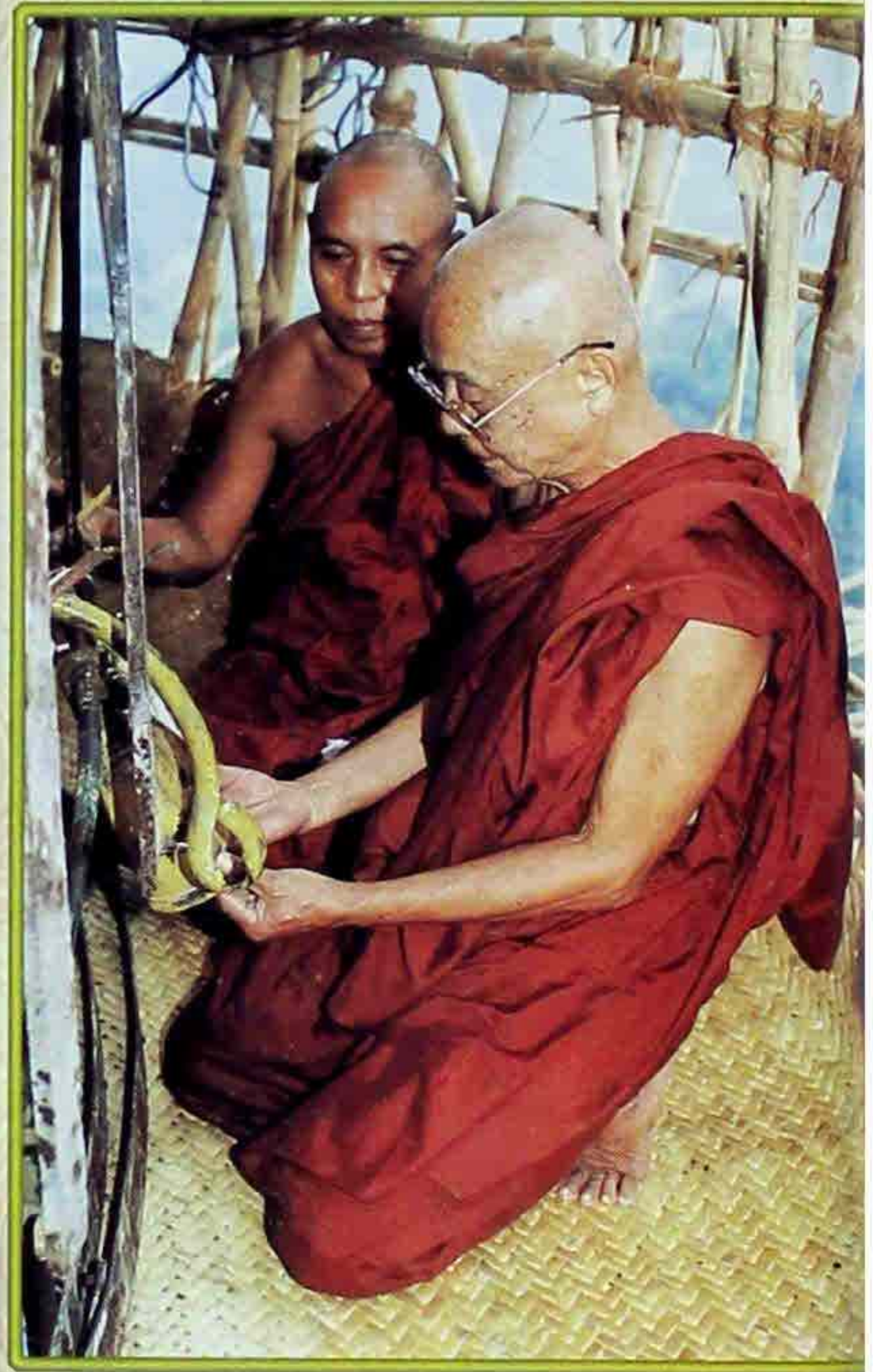

ထီးတော်မူဟန်  
လေ့လာပြန်သော်



ဦးဆောင်နာယကလမ်းညွှန်ပြ

၂၉-၁၀-၉၈ ရက်နေ့ မွန်းလွဲ ၂ နာရီအချိန်တွင် စေတီတော်ရင်ပြင် ရှေးဟောင်းဗုဒ္ဓ ရုပ်ပွားတော်တန်ဆောင်း၌ ရွှေတိဂုံစေတီတော်ကြီးနှင့် စေတီရံများ ရွှေသင်္ကန်းတော်ကပ်လှူ ပူဇော်ခြင်းနှင့် ထီးတော်၊ ငှက်မြတ်နားတော်၊ စိန်ဖူးတော် စစ်ဆေးခြင်းလုပ်ငန်းများနှင့် ပတ်သက်၍ အစည်းအဝေးတစ်ရပ်ကို ကျင်းပခဲ့လေသည်။ အစည်းအဝေးသို့ ရွှေတိဂုံစေတီတော် ထာဝရဘက်စုံ ပြုပြင်မွမ်းမံ တည်ဆောက်ရေး ဦးစီးကော်မတီနာယက နိုင်ငံတော် အေးချမ်းသာယာရေးနှင့် ဖွံ့ဖြိုးရေးကောင်စီ အတွင်းရေးမှူး (၁) ဒုတိယ ဗိုလ်ချုပ်ကြီးခင်ညွန့် အမှူးပြုသော နာယကအဖွဲ့ဝင် များ၊ ဦးစီးကော်မတီဝင်များ၊ လုပ်ငန်းကော်မတီဝင်များနှင့် ပညာရှင်များ စုံညီစွာ တက်ရောက် ကြသည်။

အတွင်းရေးမှူး (၁) ဒုတိယဗိုလ်ချုပ်ကြီးခင်ညွန့်က လုပ်ငန်းများကို စီမံချက်နှင့်အညီ ဆောင်ရွက်သွားနိုင်ရန်အတွက် ရွှေတိဂုံစေတီတော် ဂေါပကအဖွဲ့၊ သြဝါဒါစရိယ ဆရာတော် ကြီးများထံမှ သြဝါဒခံယူခဲ့ပြီးဖြစ်ကြောင်း၊ ဆရာတော်ကြီးများက သြဝါဒပြုသည်မှာ ကောင်းမွန်သည်လုပ်ငန်း များကို လုပ်ဆောင်နေကြသည်အတွက် သဘောတူ နှစ်ခြိုက်ပါကြောင်း၊ ဆင်ခြင်သင့်သည် အချက်များကိုလည်း တစ်ပါတည်း သြဝါဒပြုခဲ့ရာ ရှေးမင်းအဆက်ဆက်၊ ပြည်သူ အဆက်ဆက်တို့လှူဒါန်းထားကြသော ထီးတော်၊ ငှက်မြတ်နားတော်နှင့် စိန်ဖူးတော်များရှိ ပစ္စည်း များ မပျောက်မပျက် အလေအလွင့်မရှိအောင် ထိန်းသိမ်းဆောင်ရွက်ရေးကို အလေးအနက်ထားပြီး ဆောင်ရွက်ရန်၊ ထီးတော်၊ ငှက်မြတ်နားတော်၊ စိန်ဖူးတော် ခိုင်ခံ့ရေးအတွက် အင်ဂျင်နီယာပညာရှင် များက စစ်ဆေးပြီး မှတ်တမ်းတင်ကာ ဆောင်ရွက်သွားကြရန်လိုကြောင်း၊ လတ်တလော ခိုင်ခံ့ အောင် မွမ်းမံမှုမည်ကိစ္စများကို ပြုပြင်မွမ်းမံပြီး ပြုပြင်မွမ်းမံရန် မလွယ်ကူသည်ကိစ္စများကို နောင်ရေရှည်ခိုင်ခံ့အောင် နည်းလမ်းရှာ၍ လုပ်ဆောင်ရမည်ဖြစ်ကြောင်း၊ တင်ပြချက်အရ ယိုယွင်းပျက်စီးမှု အတော်များနေသည့်သဘောရှိကြောင်း၊ ခိုင်ခံ့အောင်၊ ပိုမိုကောင်းမွန်အောင် ပညာရှင်များက တိုင်ပင်ဆောင်ရွက်ရန်နှင့် နောက်ဆုံးပေါ် ခေတ်မီနည်းစနစ်များနှင့် လုပ်သင့်သည် များကိုလုပ်ရန်၊ သိပ္ပံနည်းကျ ပစ္စည်းကိရိယာများနှင့် တိုင်းတာစစ်ဆေးဆောင်ရွက်သွားရန် အသေးစိတ် လမ်းညွှန်မှုပြုခဲ့သည်။

အစည်းအဝေးအပြီးတွင် အတွင်းရေးမှူး (၁) ဒုတိယဗိုလ်ချုပ်ကြီးခင်ညွန့်နှင့် အဖွဲ့သည် ၂၆-၁၀-၉၈ ရက်နေ့က ထီးတော်ကြီး၏အောက် သံဆန်ခါပေါ်မှ ကောက်ယူ သိမ်းဆည်းထားသော ရတနာပစ္စည်းများကို စစ်ဆေးကြည့်ရှုကြသည်။ ထီးတော်ကြီး၏ ယိုယွင်းမှု အစိတ်အပိုင်းများအား ဒစ်ဂျစ်တယ် ကင်မရာ (Digital camera) ဖြင့် မှတ်တမ်းတင် ရိုက်ကူးထားသော ဓာတ်ပုံများကို ကွန်ပျူတာတွင် ထည့်သွင်းကြည့်ရှုသည်။ စေတီတော်ကြီးအပေါ်သို့ တက်ရောက်လျက် ရွှေထီးတော်ကြီး၏ ယိုယွင်းပျက်စီးမှု အခြေအနေများကို အနီးကပ် စစ်ဆေးကြည့်ရှုခဲ့လေသည်။



အထူးလုံခြုံရေး ဦးစားပေး

၁-၁၁-၉၈ ရက်နေ့ နံနက်ပိုင်း၌ တာဝန်ရှိသူများ၏ ကြီးကြပ်မှုဖြင့် ရုပ်မြင်သံကြားစက် တပ်ဆင်ရေး ပညာရှင်အဖွဲ့သည် စေတီတော်ကြီး၏ ထီးတော်အထိ တက်ရောက်ခဲ့ကြပြီး ထီးတော်ကြီးအား မြင်ကွင်းအားဖြင့် ခြုံငုံမိအောင် အပိုင်းသုံးပိုင်းခွဲလျက် တိဗ္ဗိကင်မရာသုံးလုံးကို တပ်ဆင်ကြသည်။ ပထမ ငြမ်းပိတ်တွင်လည်း ကင်မရာတစ်လုံးကို တပ်ဆင်သည်။ ရွှေတိဂုံ စေတီတော်မြတ်ကြီးအား ရွှေသင်္ကန်းတော်ကပ်လှူခြင်းနှင့်ထီးတော်ကြီး စစ်ဆေးပြုပြင် ဆောင်ရွက်နေချိန်တွင် ထီးတော်ကြီး၌ ကပ်လှူပူဇော်ထားသော ရတနာပစ္စည်းများ၊ ရွှေဆည်းလည်းများ၊ ရွှေပြားများကို မသမာသောနည်းဖြင့် ဆုံးရှုံးမှုမရှိစေရေးအတွက် ခေတ်မီလုံခြုံရေး ကိရိယာများနှင့် ပေါင်းစပ်လျက် ထိန်းသိမ်းဆောင်ရွက်ခြင်းပင်ဖြစ်သည်။ ထိုသို့ ထီးတော်တွင် CCTV Camera များဖြင့် ထီးတော်၊ စိန်ဖူးတော်၊ ငှက်မြတ်နားတော်တို့အား ထိန်းချုပ်ခန်းမှ ၂၄ နာရီစောင့်ကြည့်ခြင်း၊ အဝင်အထွက်နှင့် လုပ်ငန်းဆောင်ရွက်မှုအဆင့်ဆင့်တို့ အပါအဝင် အခြားသော အထူးစီမံထားသည့် လုံခြုံရေးစနစ်များဖြင့် စီမံထားရှိလေသည်။

ဘက်စုံထောင့်စုံ၊ ပြုပြင်ပုံ

ရွှေတိဂုံစေတီတော်ကြီး၏ စိန်ဖူးတော်၊ ငှက်မြတ်နားတော်နှင့် ထီးတော်စစ်ဆေး ပြုပြင်ရေးအတွက် ရန်ကုန်နည်းပညာတက္ကသိုလ် ပါမောက္ခချုပ် ဦးညီလှငယ် ဥက္ကဋ္ဌအဖြစ် ပါဝင်သော အမာခံတည်ဆောက်ရေးအဖွဲ့၊ မြန်မာ့သင်္ဘောကျင်းလုပ်ငန်း အထွေထွေ မန်နေဂျာ (ထုတ်လုပ်ရေး) ဦးတင်မောင်ညွန့် ဥက္ကဋ္ဌအဖြစ် ပါဝင်သော စက်မှုအင်ဂျင်နီယာအဖွဲ့၊ ပြည်သူ့ဆောက်လုပ်ရေးလုပ်ငန်း ဒုတိယ အင်ဂျင်နီယာချုပ် (မိသုကာ) ဦးအောင်ကြီးမြင့် ဥက္ကဋ္ဌအဖြစ် ပါဝင်သော မိသုကာအဖွဲ့၊ ပြည်သူ့ဆောက်လုပ်ရေးလုပ်ငန်း ဒုတိယ အင်ဂျင်နီယာချုပ် (လျှပ်စစ်) ဦးဝင်းထိန် ဥက္ကဋ္ဌအဖြစ် ပါဝင်သော လျှပ်စစ်စစ်ဆေးရေးအဖွဲ့၊ ရန်ကုန်နည်းပညာတက္ကသိုလ် ပါမောက္ခ (သတ္တုဗေဒဌာန) ဦးဖေဝင်း ဥက္ကဋ္ဌအဖြစ် ပါဝင်သော ဓာတုဗေဒနှင့် သတ္တုဗေဒအဖွဲ့၊ ရန်ကုန်တိုင်းစစ်ဌာနချုပ် ဒုတိယတိုင်းမှူး ဗိုလ်မှူးကြီးဆန်းဆင့် ဥက္ကဋ္ဌအဖြစ် ပါဝင်သော စစ်ဆေးမှတ်တမ်းတင်အဖွဲ့နှင့် စေတနာပညာရှင်များအဖွဲ့စသော ပညာရှင်များ ပါဝင်ကြသည့် အဖွဲ့ငယ်အသီးသီးတို့မှ ပညာရှင်များ၏ စစ်ဆေးတွေ့ရှိချက်အရ ထီးတော်ကြီးကို အကြီးစားပြုပြင်ရန်ဟူသော ရည်မှန်းချက်ဖြင့် စစ်ဆေးပြုပြင်မှုလုပ်ငန်းများကို ဦးတည်ဆောင်ရွက်ခဲ့ကြလေသည်။

အကြီးအမှူးများ၊ လေးမြတ်ထား

နိုင်ငံတော် အကြီးအမှူးဖြစ်သော နိုင်ငံတော် အေးချမ်းသာယာရေးနှင့် ဖွံ့ဖြိုးရေးကောင်စီ ဥက္ကဋ္ဌ တပ်မတော်ကာကွယ်ရေးဦးစီးချုပ် ဗိုလ်ချုပ်မှူးကြီးသန်းရွှေသည် ၈-၁၁-၉၈ ရက်နေ့ နံနက် ၇ နာရီအချိန်တွင် ရွှေတိဂုံစေတီတော်မြတ်ကြီး၏ ရွှေထီးတော် စစ်ဆေးပြုပြင်ရေးကို လမ်းညွှန်ရန်



ရွှေတိဂုံစေတီတော်ကြီးသို့ ရောက်ရှိသည်။

ဗိုလ်ချုပ်မှူးကြီးသန်းရွှေအား ရွှေတိဂုံစေတီတော်ထာဝရဘက်စုံပြုပြင်မွမ်းမံ တည်ဆောက် ရေး နာယက နိုင်ငံတော်အေးချမ်းသာယာရေးနှင့် ဖွံ့ဖြိုးရေးကောင်စီ အတွင်းရေးမှူး (၁) ဒုတိယ ဗိုလ်ချုပ်ကြီးခင်ညွန့်က ရွှေတိဂုံစေတီတော်ကြီး၌ ဆောင်ရွက်ပြီး၊ ဆောင်ရွက်ဆဲ ထာဝရဘက်စုံ လုပ်ငန်းများ၊ ရွှေပြားသင်္ကန်းနှင့် ရွှေမျက်ပါးသင်္ကန်း ကပ်လျှူရန်စီစဉ်ထားရှိမှုနှင့် နှစ်ပေါင်း ၁၂၀ ကျော် သက်တမ်းရှိပြီဖြစ်သည့် ထီးတော်ကြီးကြံ့ခိုင်မှု အခြေအနေများနှင့် စပ်လျဉ်း၍ မြန်မာ အင်ဂျင်နီယာပညာရှင်များ၏ စစ်ဆေးတွေ့ရှိချက်နှင့် ထီးတော်ကြီး ရေရှည်တည်တံ့အောင် ဆောင်ရွက်ရန် စီစဉ်ထားမှုများ ရှင်းလင်းတင်ပြခဲ့သည်။

ရန်ကုန်တိုင်းစစ်ဌာနချုပ် ဒုတိယတိုင်းမှူး ဗိုလ်မှူးကြီးဆန်းဆင့်က ဘက်စုံပြုပြင် မွမ်းမံ ရေးလုပ်ငန်းများနှင့် ထီးတော်ကြီးကြံ့ခိုင်မှုအတွက် စစ်ဆေးတွေ့ရှိချက် မှတ်တမ်းဓာတ်ပုံများကို ရုပ်သေပြစက်ဖြင့် ရှင်းလင်းတင်ပြသည်။

ထိုနည်းတူ မြန်မာအင်ဂျင်နီယာပညာရှင်များက ထီးတော်ကြီးကြံ့ခိုင်မှု အခြေအနေ၊ စစ်ဆေးတွေ့ရှိမှုများ၊ ထီးတော်ကြီးကို ရေရှည်တည်တံ့ ခိုင်မြဲစေရေးအတွက် ခေတ်မီနည်းပညာ၊ ခေတ်မီပစ္စည်းကိရိယာများကို အသုံးပြုလျက် ညှိနှိုင်းစီစဉ် ထားရှိမှုများကို အသေးစိတ်တင်ပြ လမ်းညွှန်မှုခံယူသည်။

ရတနာပစ္စည်း ဖြုတ်သိမ်းဆည်း

ရွှေဆည်းလည်း၊ ငွေဆည်းလည်းများ၊ လက်ဝတ်ရတနာပစ္စည်းများ၊ ကပ်လျှူထားသော ရွှေပြားများကို စနစ်တကျ ဖြုတ်ယူသိမ်းဆည်းရသည်။ ရတနာများ ဖြုတ်ယူ သိမ်းဆည်းရေးအဖွဲ့ သည် ထီးတော်ပေါ်မှ ဆည်းလည်းများ၊ လက်ဝတ်ရတနာများ၊ ရွှေပြားများကို မဖြုတ်သိမ်းမီ လက်ရှိ အခြေအနေအတိုင်း ဒစ်ဂျစ်တယ် ကင်မရာဖြင့် မှတ်တမ်းတင်ဓာတ်ပုံများ ရိုက်ယူမှတ်တမ်းတင်ကြ သည်။ ထီးတော်တွင် ချိတ်ဆွဲတင်လျှူထားသော ရွှေဆည်းလည်းများနှင့် လက်ဝတ်ရတနာများကို ဖြုတ်သိမ်း၍ သံသေတ္တာများနှင့် ထည့်သွင်းသော့ခတ်သိမ်းဆည်းလျက် လုံခြုံရေးအစီအမံများနှင့် တကွ ရွှေနှင့်ရတနာဌာနသို့ အပ်နှံရသည်။

ထီးတော်ပေါ်မှ ဖြုတ်သိမ်းထားသော ရွှေနှင့်ရတနာများကို လုံခြုံရေးအစီအမံများ ပြုလုပ် ထားသော အခန်းအတွင်း၌ အာမခံသေတ္တာများတွင် ယာယီတစ်ညတာ သိမ်းဆည်းထားသည်။ နောက်တစ်နေ့တွင် ချိတ်ပိတ်သော့ခတ်ထားသော ရတနာသေတ္တာများကို မြန်မာ့ ကျောက်မျက် ရတနာလုပ်ငန်းသို့ လုံခြုံရေးအဖွဲ့များနှင့်အတူ သွားရောက် အပ်နှံသိမ်းဆည်းသည်။ မြန်မာ့ ကျောက်မျက်ရတနာလုပ်ငန်း၌ ငါးဦးစုံညီသော့ခတ်မှ ဖွင့်နိုင်၊ ပိတ်နိုင်သော အာမခံအခန်းတွင် သိမ်းဆည်းထားရှိသည်။



အံ့ချိုးမကုန် မြတ်ရွှေတိဂုံ

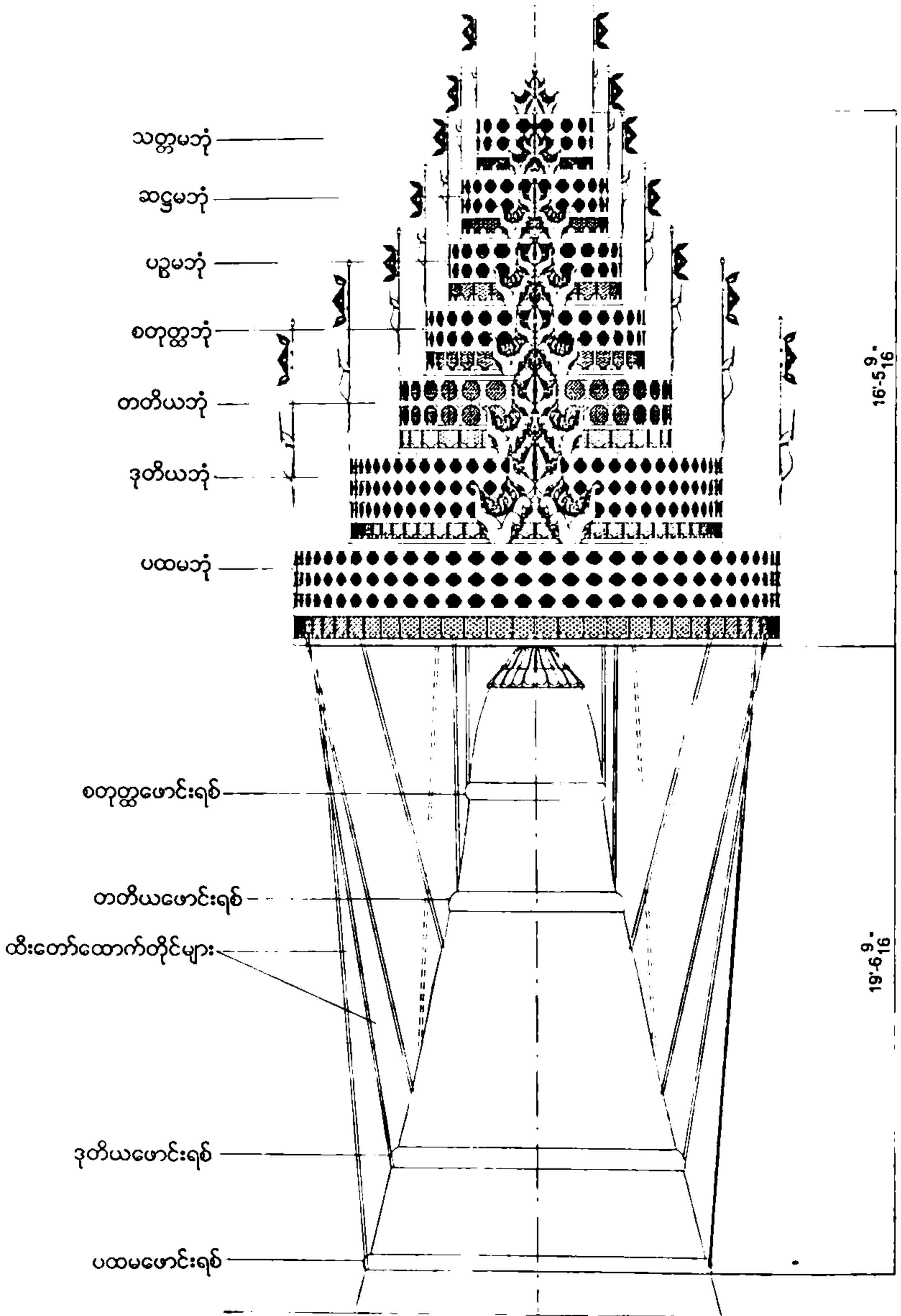

ထီးတော် ထောက်တိုင် (မပြုပြင်မီ)





အကြီးမှူးများ  
လေးမြတ်ထား





အကြီးမှူးများလေးမြတ်ထား







နာယကအဖွဲ့

ရွှေတိဂုံစေတီတော်  
ရွှေသင်္ကန်းတော်ကပ်လှူရေးနှင့်  
စိန်ဖူးတော်၊ ငှက်မြတ်နားတော်၊  
ထီးတော်စစ်ဆေးရေး  
ဦးစီးကော်မတီ



ရွှေတိဂုံစေတီတော်  
ရွှေသင်္ကန်းတော်ကပ်လှူရေးနှင့်  
စိန်ဖူးတော်၊ ငှက်မြတ်နားတော်၊  
ထီးတော်စစ်ဆေးရေး  
လုပ်ငန်းကော်မတီ



ရတနာပစ္စည်း ဖြုတ်သိမ်းဆည်း





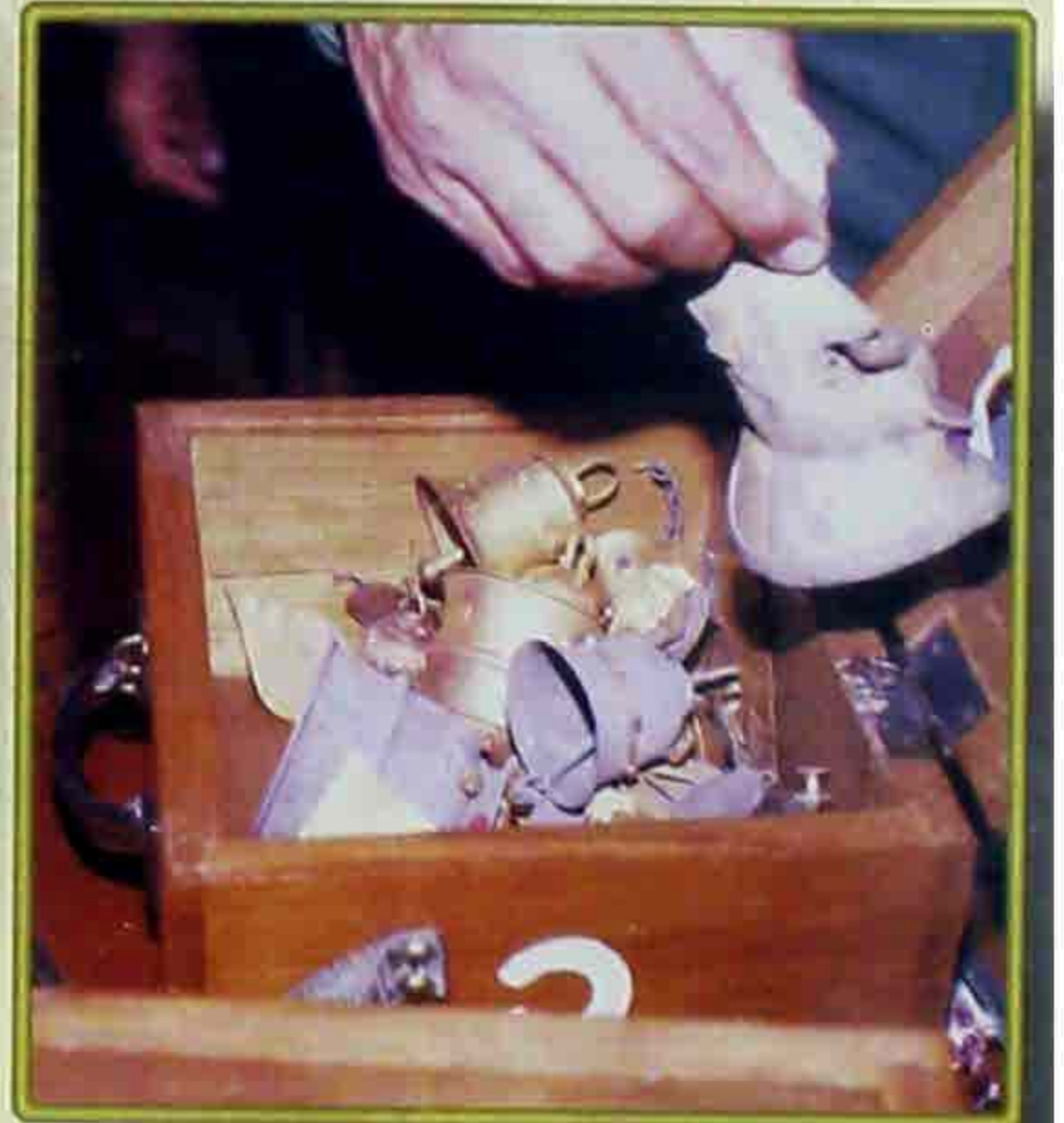

ရတနာပစ္စည်း ဖြုတ်သိမ်းဆည်း



အံ့ချိုးမကုန် မြတ်ရွှေတိဂုံ

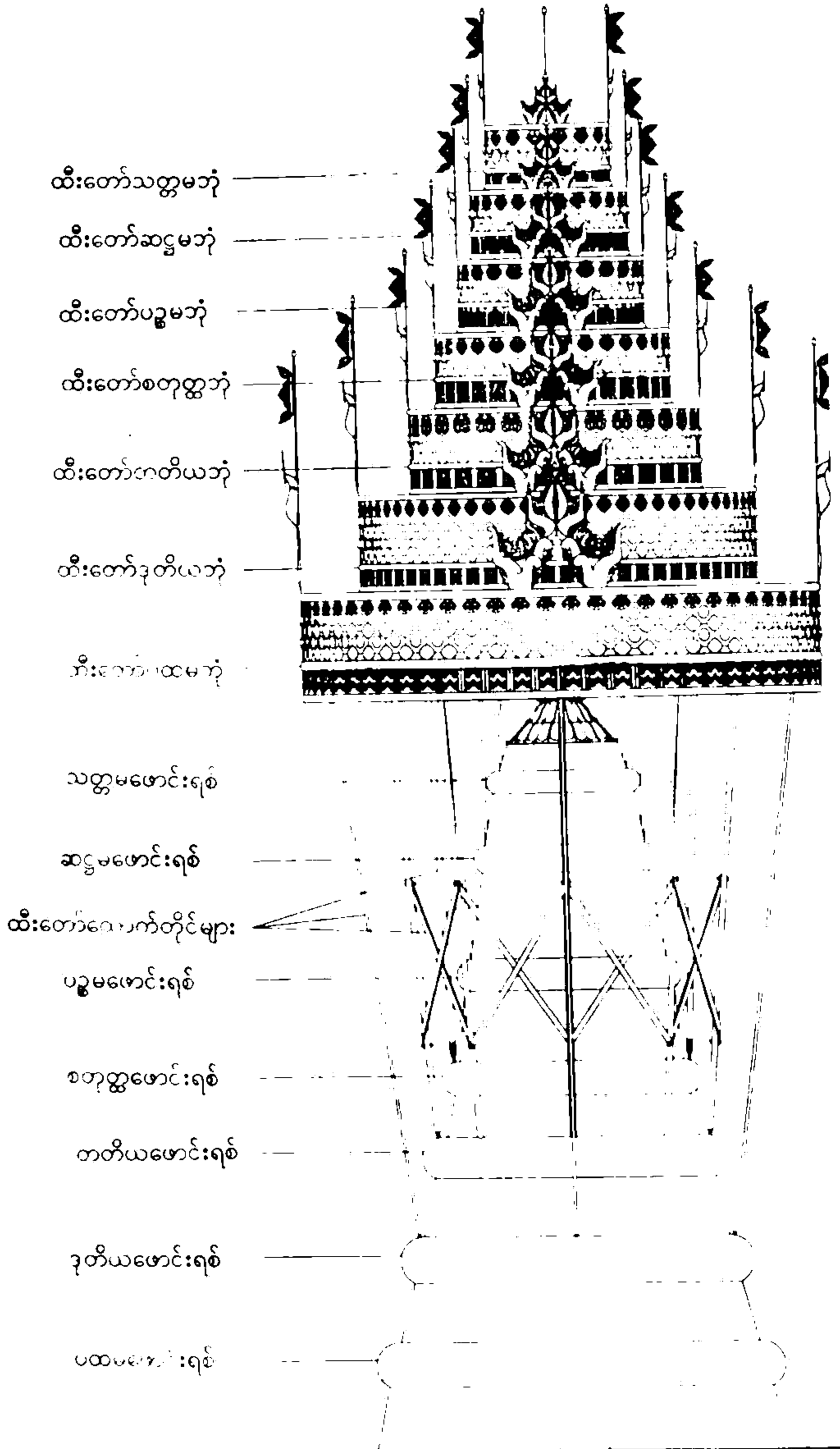

ထီးတော်ထောက်တိုင် (မြူပြင်ပြီး)



အနုပညာ ပူဇော်ကာ

ထိုကာလတွင် ရွှေတိဂုံစေတီတော်မြတ်ကြီး စတင်တည်ထားမှု သမိုင်းစဉ်ကို အများ ပြည်သူတို့ ကြည်ညိုသဒ္ဓါ ပွားကြစိမ့်သောငှာ “ရွှေတိဂုံစေတီတော်သမိုင်း” ပြဇာတ်ကြီးကို မြို့မကျောင်းလမ်းရှိ အမျိုးသားဇာတ်ရုံ၌ တင်ဆက်ပြသနိုင်ခဲ့သည်။ ထိုသမိုင်းပြဇာတ်ကြီးကို ထာဝရ ဘက်စုံပြုပြင် မွမ်းမံတည်ဆောက်ရေး ဦးစီးကော်မတီနှင့် မြန်မာနိုင်ငံရုပ်ရှင် အစည်းအရုံးတို့က ပူးပေါင်းတင်ဆက်ကြပြီး စာရေးဆရာကြီး ဦးသုခ ကြီးကြပ်လျက် ဒါရိုက်တာ မောင်နှင်းမိုးတို့က ယဉ်ကျေးမှုဝန်ကြီးဌာန အနုပညာဦးစီးဌာန ကဇာတ်ဌာနခွဲနှင့် မြန်မာနိုင်ငံရုပ်ရှင်အစည်းအရုံးတို့မှ အနုပညာရှင်များ ပါဝင်လျက် စီစဉ်မှုပြုခဲ့ကြခြင်းဖြစ်သည်။

ကြိုးစားပြုပြင် လုပ်ငန်းစဉ်

ထီးတော်ကြီးအား ပဏာမ စစ်ဆေးတွေ့ရှိချက်အရ အကြီးစား ပြုပြင်နိုင်ရေးအတွက် အဖွဲ့ငယ်အသီးသီးတို့မှ မြန်မာအင်ဂျင်နီယာ ပညာရှင်များသည် ရွှေထီးတော်ကြီးကို အကြိမ်ကြိမ် တက်ရောက်စစ်ဆေးခဲ့ကြသည်။ ရွှေတိဂုံစေတီတော် ထာဝရဘက်စုံ ပြုပြင်မွမ်းမံ တည်ဆောက်ရေး နာယက နိုင်ငံတော် အေးချမ်းသာယာရေးနှင့် ဖွံ့ဖြိုးရေးကောင်စီ အတွင်းရေးမှူး (၁) ဒုတိယ မိုလ်ချုပ်ကြီးခင်ညွန့်သည် ပညာရှင်များနှင့်အတူ အနီးကပ် ကြီးကြပ်စစ်ဆေးခဲ့သည်အပြင် လုပ်ငန်းများဆောင်ရွက်ရာတွင် ခေတ်မီနည်းပညာဖြင့် ဆောင်ရွက်သည်နည်းတူ ဗုဒ္ဓဘာသာ ထုံးတမ်းစဉ်လာအရလည်းကောင်း၊ မြန်မာ့ရိုးရာယဉ်ကျေးမှု၊ မြန်မာမှု၊ မြန်မာ့အယူအဆနှင့် မြန်မာ့ရိုးရာ ထုံးတမ်းစဉ်လာအရလည်းကောင်း ဆောင်ရွက်သင့်သည်များကို မြန်မာမှု၊ မြန်မာ့ရိုးရာ နားလည်တတ်ကျွမ်းသည့် ပညာရှင်များနှင့် တိုင်ပင်ဆောင်ရွက်ကြရန်လိုကြောင်း၊ ဗုဒ္ဓဘာသာ ဝင်များ၏ အထွတ်အမြတ်ထားရာ ရွှေတိဂုံစေတီတော်မြတ်ကြီးနှင့် စပ်လျဉ်းသည့် လုပ်ငန်းဖြစ် သဖြင့် ပညာရှင်များအနေဖြင့် ဉာဏ၊ ဝီရိယ စွမ်းအားအပြည့်အဝ အသုံးပြုပြီး လုပ်ငန်းများကို ကောင်းသည်ထက်ကောင်းအောင်၊ နောင်အရှည် တည်တံ့အောင် ကြိုးပမ်းဆောင်ရွက် သွားကြရန် လိုကြောင်း၊ တစ်သက်တွင် တစ်ကြိမ်သာ ကြုံကြိုက်သဖြင့် ဆောင်ရွက်ရသည့် ကြုံတောင့်ကြုံခဲ အခွင့်အလမ်းကို လက်လွတ်မခံဘဲ လုပ်သင့်လုပ်ထိုက်သည့် လုပ်ငန်းအားလုံးကို ပညာစွမ်း အပြည့် အဝသုံးပြီး ဆောင်ရွက်ကြဖို့လိုကြောင်း၊ ပညာရှင်များ၏ လိုအပ်ချက် မှန်သမျှကို နိုင်ငံတော်အပိုင်း က ပံ့ပိုးဆောင်ရွက်သွားမည်ဖြစ်ကြောင်း၊ မိမိတို့ ဆောင်ရွက်နေသည့် မွန်မြတ်သည့်လုပ်ငန်းကြီး အောင်မြင်မည်၊ ရွှေတိဂုံစေတီတော်မြတ်ကြီး နောင်အရှည်တည်တံ့နေမည်ဟု ယုံကြည်ထားပြီးဖြစ် ကြောင်း၊ ဤကဲ့သို့ ထူးကဲမွန်မြတ်သည့် လုပ်ငန်းကြီးကို နိုင်ငံတော်က ဦးဆောင်ဦးရွက်ပြု ဆောင်ရွက်နေချိန်တွင် ပညာရှင်များက အားတက်သရော ပါဝင်ပူးပေါင်း ဆောင်ရွက်နေသကဲ့သို့ စေတနာရှင်ပြည်သူများကလည်း သဒ္ဓါတရားထက်သန်စွာ ကုသိုလ်ပါဝင် လှူဒါန်းလျက်ရှိရာ



မိမိတို့ဆောင်ရွက်နေသည့် လုပ်ငန်းအားလုံး အောင်မြင်မည်ဆိုသည့် သန္နိဋ္ဌာန် စိတ်ထားပြီး ရွှေထီး  
တော်ကြီး နောင်နှစ်တစ်ရာကျော် ခိုင်ခံ့အောင် ဝိုင်းဝန်းကြိုးပမ်းဆောင်ရွက်ကြရေးကို ဆွေးနွေး  
မှာကြားခဲ့လေသည်။

တဘောင်အတိတ် အောင်နိမိတ်

မြန်မာတို့သည် ရှေးမင်းအဆက်ဆက်တို့မှသည် ယခုခေတ်ကာလအထိ ဘုရားတည်ခြင်း၊  
ထီးတော်တင်လှူပူဇော်ခြင်း၊ သာသနိကအဆောက်အအုံများ ဆောက်လုပ်ခြင်းတို့၌ ဗုဒ္ဓဘာသာ  
ထုံးတမ်းစဉ်လာနှင့် မြန်မာ့ရိုးရာ ယဉ်ကျေးမှု၊ မြန်မာမှု၊ မြန်မာ့အယူအဆနှင့် မြန်မာ့ရိုးရာ ထုံးတမ်း  
စဉ်လာအရ ဆောင်ရွက်သင့်ဆောင်ရွက်ထိုက်သည်များကို ရိုးရာအစဉ်အလာမပျက် လုပ်ဆောင်ခဲ့ကြ  
ပေသည်။ ယခုအခါ လက်ရှိဆောင်ရွက်နေသည့်နှစ် ကာလဖြစ်သော မြန်မာသက္ကရာဇ် ၁၃၆၀  
ပြည့်နှစ်၏ အလိုအရ “အောင်စစ်သည်တော် ထီးပူဇော်” ဟူသော ကိန်းခန်းတဘောင် အောင်နိမိတ်  
ကို ဆောင်လျက် ရွှေတိဂုံစေတီတော်အထက်ပစ္စယာ ပတ္တမြားမျက်ရှင်တော် ရုပ်ရှင်တော်မြတ်  
အနီးတွင် ဗလိနတ်စာကျွေးခြင်း အခမ်းအနားကို ၂၅-၁၁-၉၈ ရက်နေ့တွင် ဒုတိယတိုင်းမှူး  
ဗိုလ်မှူးကြီးဆန်းဆင့်က ဦးစီးလျက် မင်္ဂလာအခါတော် အကြံပေးပညာရှင် ဦးကျော်က ဘုရားကိုးဆူ  
ပွဲမှ အစပြုလျက် ပွဲပေါင်း ၁၇၃ ပွဲဖြင့် ကြီးကြပ်စီမံ ကပ်လှူခဲ့လေသည်။

ကောင်းမှုတစ်ခေတ်၊ ထီးတော်သစ်

စေတီတော်ကြီး၏ အထွတ်တွင် ကြံ့ခိုင်ရေး စစ်ဆေးပြုပြင်မှုလုပ်ငန်းများကို အဆင်ပြေစွာ  
ဆောင်ရွက်နိုင်ရေးအတွက် ထီးတော်ကြီးမှ ရွှေပြားများကို ၁၃-၁၁-၉၈ ရက်နေ့မှ ၁၇-၁၁-၉၈  
ရက်နေ့အထိလည်းကောင်း၊ ထီးတော်ဘုံဆင့်များမှ ကြေးဆည်းလည်းများကို ၇-၁၂-၉၈ ရက်နေ့မှ  
၁၃-၁၂-၉၈ ရက်နေ့အတွင်းလည်းကောင်း သက်ဆိုင်ရာ လုပ်ငန်းအဖွဲ့များမှ ဖြုတ်ယူ  
သိမ်းဆည်းခဲ့ကြသည်။ မူလက ရွှေထီးတော်ကြီး အကြီးစားပြုပြင်ရေးကို ဦးတည်ဆောင်ရွက်  
ခဲ့ကြသော်လည်း ထပ်မံစစ်ဆေးတွေ့ရှိချက်အရ ထီးတော်အစိတ်အပိုင်းအများစုသည် သံချေးတက်  
နေပြီး အချို့မှာ ပျက်စီးစပြုကာ အချို့မှာ လုံးဝပျက်စီးလျက်ရှိနေသည်။ ထိုအခြေအနေပေါ် မူတည်  
လျက် ထီးတော်ကြီး ရေရှည်ခိုင်ခံ့မှုရှိစေရန် လိုအပ်ချက်နှင့်အညီ အစားထိုး လဲလှယ်မည်ပစ္စည်းများ  
ကို သတ္တုစားခံနိုင်ရည်ရှိသောပစ္စည်းများ၊ နည်းပညာများဖြင့် လုပ်ဆောင်နိုင်ရန် မူလထီးတော်ကြီး  
၏ ထီးခရိုင်၊ ထီးချလက်၊ ဒေါက်တိုင်များ အပါအဝင် အမာခံ အစိတ်အပိုင်းများကို အသစ်ပြုလုပ်ပြီး  
အစိတ်အပိုင်းအလိုက် အစားထိုးလျက် အသစ်တင်လှူတပ်ဆင်ရမည့် “ထီးတော်သစ် တင်လှူ  
ပူဇော်ရေး” သို့ ဦးတည်သော လုပ်ငန်းကြီးအဖြစ် ရောက်ရှိခဲ့သည်။

လုပ်ငန်းခွင် ကြီးမားကျယ်ပြန့်လာသည်နှင့်အမျှ မြန်မာအင်ဂျင်နီယာ ပညာရှင်များသည်  
ရွှေထီးတော်ကြီးထက်သို့ အကြိမ်ကြိမ်တက်ရောက် စစ်ဆေးခဲ့ကြသည်။ အထူးသဖြင့် ပညာရှင်  
အဖွဲ့ငယ်အသီးသီးတို့၏ အချင်းချင်း ပေါင်းစပ်လျက် ဆက်သွယ်ညှိနှိုင်း ဆောင်ရွက်ကြပုံမှာ စိတ်ဝင်



စားဖွယ်ဖြစ်သည်။ အဖွဲ့အလိုက် စစ်ဆေးတွေ့ရှိချက်၊ သုံးသပ်ချက်များကို အဖွဲ့ငယ်များတွင် ပါဝင်ကြသော ပညာရှင်များက ညှိနှိုင်းရေးဆွဲကြသည်။ အဖွဲ့ငယ်အချင်းချင်း ညှိနှိုင်းဆွေးနွေးကြ သည်။ အမာခံတည်ဆောက်ရေးအဖွဲ့က တွေးတောကြံစည်မှု၊ တီထွင်မှုများဖြင့် ညှိနှိုင်းဆုံးဖြတ် ပြုပြင်ဆောင်ရွက်ရန် ဒီဇိုင်းပုံစံ ရေးဆွဲထုတ်ပေးပြီး အကြံပြုထုတ်ပေးသော ဒီဇိုင်းပုံစံနှင့်အညီ စက်မှုအင်ဂျင်နီယာ အဖွဲ့ငယ်က ဓာတုဗေဒနှင့် သတ္တုဗေဒအဖွဲ့ငယ်၏ သတ္တုပိုင်းဆိုင်ရာ အကြံပြု ချက်အပေါ် အခြေခံလျက် လက်တွေ့စက်မှုနည်းပညာပိုင်းဆိုင်ရာ ပြုပြင်မှု၊ အသစ်လုပ်ဆောင်မှု တို့ကို အကောင်အထည်ဖော်ကြရသည်။ ဗိသုကာအဖွဲ့ငယ်က ရွှေတိဂုံစေတီတော်ကြီး၏ အဆင့်ဆင့်တည်ရှိနေသည့် အတိုင်းအတာ ပုံသဏ္ဍာန်များကို ဗိသုကာပုံများ ရေးဆွဲ မှတ်တမ်းတင် ခြင်း၊ လုပ်ငန်းအလိုက်မူလပုံ၊ ပြုပြင်ပြီးပုံအဆင့်ဆင့်ကိုလည်း နောင်လိုအပ်သည်အခါ ပြည့်စုံစွာ ရှိစေရေးအတွက် ကွန်ပျူတာဖြင့်ရေးဆွဲ မှတ်တမ်းပြုပြီး စီဒီရွမ်တွင် ထည့်သွင်းပေးသည်။ ထိုနည်းတူ လျှပ်စစ်စစ်ဆေးရေးအဖွဲ့သည် စေတီတော်ကြီး အထက်ပိုင်းအထိ လျှပ်စစ်ဓာတ်အား အပြည့်အဝရရှိရေး၊ လုပ်ငန်းသုံးပစ္စည်းများ ကိုင်တွယ်လုပ်ဆောင်ရာတွင် လျှပ်စစ်အန္တရာယ် ကင်းရှင်းရေး၊ စေတီတော်ကြီး၏ မိုးကြိုးလွှဲစစ်ဆေးရေးအပိုင်း အပါအဝင် လျှပ်စစ် စစ်ဆေးရေး အပိုင်းကို အဖွဲ့ငယ်များနှင့် ဆက်သွယ်ညှိနှိုင်း ဆောင်ရွက်ကြသည်။ လုပ်ငန်းတစ်ရပ် အောင်မြင်စွာ အဆင့်ဆင့် ဆောင်ရွက်နိုင်စေရေးအတွက် အဖွဲ့ငယ်ချင်း ဆွေးနွေးကာ ဟန်ချက်ညီညီ အကောင်း ဆုံးအဖြစ် စီမံဆောင်ရွက်ကြရသည်။ အနီးကပ် ကြီးကြပ် စစ်ဆေးမှုပြုနေသော အကြီးအကဲထံ လိုအပ်သလို တင်ပြလျက် ဆုံးဖြတ်အတည်ပြုချက်ကို ရယူကြရလေသည်။

ဗိုလ်ချုပ်မှူးကြီးသန်းရွှေ၏ လမ်းညွှန်ချက်

- (၁) ထီးတော်၏ မူလအလေးချိန်နှင့် ခံနိုင်ဝန်ကို သိပ္ပံနည်းပညာများနှင့် တိုင်းတာရန်၊ ထီးတော်တွင် အလေးချိန်များနေပြီး အောက်ခြေခိုင်ခံ့မှု လျော့နည်းနေမည်ဆိုပါက ထီးတော်အလေးချိန် လျော့နည်းအောင် ဆောင်ရွက်ရန်။
- (၂) ပိန္နဲတိုင်မှာလည်း နှစ်ပေါင်းများစွာ ကြာမြင့်ခဲ့ပြီဖြစ်၍ ပိုမိုကြာရှည်ခိုင်ခံ့အောင် စစ်ဆေးဆောင်ရွက်ရန်။
- (၃) ကြံ့ခိုင်မှုလုပ်ငန်းအားလုံးကို အသေးစိတ် စနစ်တကျ စစ်ဆေးမှတ်တမ်းတင်ပြီး ရေရှည်ခိုင်ခံ့အောင် ဆောင်ရွက်သွားရန်နှင့် နောင်လိုအပ်၍ ပြုပြင်လျှင် အကိုးအကား အဖြစ် ကျန်ရှိအောင် ဆောင်ရွက်ရန်။

ဒုတိယဗိုလ်ချုပ်ကြီးခင်ညွှန်၏ လမ်းညွှန်ချက်

- (၁) နောက်ဆုံးပေါ် ခေတ်မီနည်းပညာများ၊ ပညာရှင်များ၊ ကျွမ်းကျင်သူများ အကူအညီ ဖြင့် အကောင်းဆုံးပစ္စည်းများ အသုံးပြုပြီး ရေရှည်တည်တံ့အောင် အကောင်းဆုံး ဆောင်ရွက်ရန်။
- (၂) ထီးတော်ကို အသစ်တင်သကဲ့သို့ သဘောထား၍ အစိတ်အပိုင်းအားလုံး အသစ် ပြုလုပ်ရန်။



(၃) ထီးတော်ဟောင်းကို အောက်သို့မချဘဲ အပေါ်တွင် အစိတ်အပိုင်းအလိုက် တပ်ဆင်၍ ပြုပြင်သွားရန်။

ကြံ့ခိုင်ပါဘိသံမဏိ

ရွှေတိဂုံစေတီထီးတော်ကြီးကို နောက်ထပ် ရာစုနှစ်တစ်ခုမက ရေရှည်တည်တံ့ ခိုင်မြဲစေနိုင်ရေးအတွက် လက်ရှိယိုယွင်း ပျက်စီးနေသည့် ထီးတော်ကြီး အစိတ်အပိုင်းများကို ပစ္စည်းအရည်အသွေးအနေဖြင့် ပိုမိုကောင်းမွန်ခိုင်ခံ့မည် စွန်းထင်းခံသံမဏိထည် ပစ္စည်းများဖြင့် အစားထိုးအသုံးပြုသွားရန် သတ်မှတ်ခဲ့ကြသည်။ အထူးသဖြင့် အသစ်တင်လှူမည့် ထီးတော်ကြီး၏ အလေးချိန်မများစေရန်နှင့် ခိုင်ခံ့မှုရှိစေရန်ကို အထူးအလေးထားကာ ဘက်စုံမှ တွက်ချက်ဆောင်ရွက်ခဲ့ကြသည်။ ထိုသို့ သံမဏိထည်ပစ္စည်း အသုံးပြုရန် သတ်မှတ်ရာ၌ပင် သတ္တုဗေဒနှင့် ဓာတုဗေဒ ပညာရှင်အဖွဲ့ငယ်၏ ပညာရှင်များနှင့် ညှိနှိုင်းလျက် အသင့်လျော်ဆုံးဖြစ်သော ၃၁၆ (အယ်လ်) သံမဏိ အမျိုးအစားကို ရွေးချယ်ခဲ့ကြသည်။ သက်ဆိုင်ရာ အဖွဲ့ငယ်များက ထီးတော်သစ်အတွက် အမှန်လိုအပ်မည့် သံမဏိပစ္စည်း အရွယ်အစားနှင့် လိုအပ်ချက် ပမာဏတို့ကို စနစ်တကျ တွက်ချက်လျက် ၁၉၉၈ ခုနှစ် ဒီဇင်ဘာလကုန်အမိ လုပ်ငန်းခွင်သို့ ရောက်ရှိနိုင်စေရန် ပြည်ပမှ အချိန်မီ မှာကြားကြရသည်။

ပြုပြင်ကာလ သတ်မှတ်ကြ

သတ်မှတ်ထားသော ကာလတွင် ရွှေထီးတော်သစ်ကြီး တင်လှူပူဇော်နိုင်ရေးအတွက် ပြင်ဆင်မှုကိစ္စအဝဝတို့ကို အားသွန်ခွန်စိုက် ဆောင်ရွက်ကြရမည့် ကာလသို့ ရောက်ရှိခဲ့သည်။ ရွှေထီးတော်သစ်ကြီးကို အစိတ်အပိုင်းလိုက် အစားထိုးလဲလှယ် တင်လှူပြီးသည့်အခါ ထီးတော်ကြီးမှ ဖြုတ်ယူသိမ်းဆည်းထားသော ရတနာပစ္စည်း၊ ရွှေငွေဆည်းလည်းများ၊ ကြေးဆည်းလည်းများ အချိန်မီ ပြုပြင်ပြီးစီးကာ ပြန်လည်တပ်ဆင်နိုင်ရေးအတွက် ဂေါပကအဖွဲ့ဝင်များ ပါဝင်သော ထီးတော်ထောက်များတွင် ချိတ်ဆွဲထားသော ငွေနှင့်ကြေးဆည်းလည်းများ ပြုပြင်ရေးအဖွဲ့ငယ်၊ ထီးတော်ဘုံခုနစ်ဆင့်အတွင်းနှင့်အပြင်တွင် ချိတ်ဆွဲထားသော ရွှေဆည်းလည်းများ ပြုပြင်ရေးအဖွဲ့ငယ်၊ ထီးတော်ဘုံခုနစ်ဆင့် အတွင်းနှင့်အပြင်တွင် ချိတ်ဆွဲထားသော လက်ဝတ်ရတနာများနှင့် ရွှေထည်ပစ္စည်းများ ပြုပြင်ရေးအဖွဲ့ငယ်၊ ထီးတော်ဘုံခုနစ်ဆင့်အတွင်းနှင့် အပြင်တွင် ချိတ်ဆွဲထားသော ငွေဆည်းလည်းများ၊ ငွေထည်ပစ္စည်းများ၊ ငွေတံဆိပ်များ၊ ငွေဒင်္ဂါးပြားများ ပြုပြင်ရေးအဖွဲ့ငယ်၊ ထီးတော်ဘုံခုနစ်ဆင့် ထီးရွက်များအား ရွှေပြားများ ကပ်လှူရေးအဖွဲ့ငယ်၊ ရတနာပစ္စည်းများ ပြန်လည်တင်လှူပူဇော်ရေးအဖွဲ့ငယ်၊ ခင်းကျင်းပြသရေးအဖွဲ့ငယ်စသည့် အဖွဲ့ငယ် ခုနစ်ဖွဲ့တို့ကို ဖွဲ့စည်းတာဝန်ပေးအပ်ခဲ့သည်။ လုပ်ငန်းအဖွဲ့ငယ်အလိုက် တာဝန်နှင့် ပြီးစီးရမည့် နောက်ဆုံးရက်ကိုပါ သတ်မှတ်ပေးခဲ့သည်။



အဖွဲ့ငယ်တစ်ရပ်ဖြစ်သော ခင်းကျင်းပြသရေးအဖွဲ့ငယ်သည် ရွှေတိဂုံစေတီတော်မြတ်ကြီး၏ ပြင်သင်ပြင်ထိုက်သည့် အခြေအနေကို အများပြည်သူတို့ သိရှိစေနိုင်ရန်၊ ကြုံတောင့်ကြုံခဲအခွင့်အရေးဖြစ်သည့် ထီးတော်ကြီး၌ ကပ်လျှူမည် ရွှေစင်ရွှေပြား ကုသိုလ်တော်များ ပါဝင်နိုင်ကြစေရန်နှင့် ရတနာပစ္စည်းများကို ကပ်လျှူ ပူဇော်နိုင်ကြစေရန်အတွက် ရွှေထီးတော် ပြုပြင်မွမ်းမံမှု ပြုပွဲတစ်ရပ်ကို ခင်းကျင်းပြသရန် တာဝန်ယူခဲ့သည်။

ဤကာလအတွင်း၌ စက်မှုအင်ဂျင်နီယာအဖွဲ့ငယ်၌ ပါဝင်သည့် မြန်မာ့မီးရထားမှ ပညာရှင်များတို့က ရွှေထီးတော်ကြီး ပထမဘုံမှ သတ္တမဘုံအထိတည်ရှိသော ဘုံအဆင့်ဆင့်တို့မှ ရွှေပြားများနှင့် ကြေးပြားများကို အဆင့်ဖြုတ်ခွာခြင်း၊ ထီးတော်အောက်မှ ကြေးဆည်းလည်းများ၊ ထီးတော်အောက်နှင့် ဒေါက်များမှ ဆည်းလည်းများ၊ ဆည်းလည်းချိတ်များ၊ ဆည်းလည်းခွေများ ဖြုတ်ယူအပ်နှံခြင်း၊ အမှတ်အသား တံဆိပ်များရိုက်နှိပ်ခြင်းနှင့် စစ်ဆေးမှတ်တမ်းတင်ခြင်းအပိုင်းတို့ကို ကူညီဆောင်ရွက်ခဲ့သည်။

ရွှေထီးတင်ရန် ရထားပျံ

ရွှေထီးတော်ကြီးကို စေတီတော်ကြီးထက်သို့ ပင့်ဆောင်ပူဇော်နိုင်ရန်အတွက် အဓိကလုပ်ငန်းတစ်ရပ်ဖြစ်သော ရထားပျံကို တိကြားကုသိုလ်ဖြစ် ထီးတော်တင် မိသားစုအဖွဲ့မှ ဦးသန်းလှက ပါဝင်လျှူဒါန်း ဆောင်ရွက်ခဲ့သည်။ တိကြားကုသိုလ်ဖြစ် ထီးတော်တင်အဖွဲ့အနေဖြင့် ရထားပျံနှစ်စီးကို စီစဉ်ပြုလုပ်ခဲ့သည်။ ရွှေထီးတော်သစ်ကြီးကို တင်လျှူပူဇော်ရန်နှင့် ပန်းလည်တိုင်၊ ထီးတော်ကြီး၏ ပြုပြင်မွမ်းမံရေးနှင့် သက်ဆိုင်သောပစ္စည်းများကို ပို့ဆောင်တင်လျှူနိုင်ရန် ရထားပျံသို့မဟုတ် ပန်းရထားကို ၂၅ လက်မ၊ ၁၅ လက်မ ရှိသော အင်္ဂလိပ် အက္ခရာ (L) ပုံသဏ္ဍာန်ရှိ အပေါက်ပါသော သံအင်ဂလန်ဖြင့် ပြုလုပ်တပ်ဆင်ထားပြီး ရထားပျံအောက် ကြိုးလျှောက်ရန် ဘီးလေးလုံးနှင့် အထက်ဆိုင်းကြိုး (ခေါင်ကြိုး) အတွက် ဘီးနှစ်လုံး၊ စုစုပေါင်း ဘီးခြောက်လုံး တပ်ဆင်ပေးထားသည်။

မူလထီးတော်ဟောင်းမှ ပစ္စည်းများ အောက်သို့ချရန်နှင့် ထီးတော်ပြုပြင် မွမ်းမံမှုပစ္စည်းများ အထက်သို့တင်ရန်အတွက် အလျား သုံးပေ၊ အနံ သုံးပေရှိသော ရထားပျံတစ်စီးနှင့် ကြီးမားသော ပစ္စည်းများ၊ ရှည်လျားသောပစ္စည်းများ၊ ပန်းလည်တိုင်နှင့် ရွှေထီးတော်မြတ်ကြီး တင်လျှူပူဇော်နိုင်ရန်အတွက် အလျား ခုနစ်ပေ၊ အနံ သုံးပေရှိသော ရထားပျံ တစ်စီးတို့ကို ပြုလုပ်တပ်ဆင်သည်။ ရထားပျံ၏ အပြင်ဘက်ကို ဆေးရေးပန်းချီများ၊ ပန်းဖွားတန်ဆာများဖြင့် ခြယ်မှုန်းထားသည်။

ရထားပျံ၏အောက်ခြေ အမာခံဖွဲ့စည်းတပ်ဆင်မှုနှင့် ရှေ့ဘက်ဆိုင်းကြိုး တပ်ဆင်မှု အပိုင်းတွင် အောက်ခြေအမာခံ အဖြစ်လည်းကောင်း၊ ဆန့်ကျင်ဖိအား၊ တင်းအားအဖြစ်လည်းကောင်း အောက်ခြေအမာခံ ဖွဲ့စည်းမှုကို စိတ်တိုင်းကျ ကြံ့ခိုင်မှုရှိစေရန် အလေးပေးလျက်



ဦးတည်ဆောင်ရွက်ကြသည်။ အောက်ခြေအမာခံ ဖွဲ့စည်းမှုကို ပျဉ်းက တိုးသစ်မာ မြက်ရှစ်လက်မ၊ ထုလေးလက်မရှိသော သစ်များ၊ ရှစ်လက်မ ပတ်လည်ရှိသော သစ်များအား ဘိုးနပ်တိုင်များ အသုံးပြုကာ တနင်္ဂနွေထောင့် မူလအောင်မြေရှိ ကုန်းလမ်းသယ်ယူ ပို့ဆောင်ရေးတန်ဆောင်းမှ ၂၅ ပေအချင်းရှိ တိုင်လုံးခြောက်လုံးကို ညှပ်လျက် အားယူကာ ကြံ့ခိုင်မှုအားကို ပြည့်ဝစွာ ရထားသည်။ အောက်ခြေဖွဲ့စည်းမှုအပေါ်၌ ရထားပျံတင်ဆောင်ရန် ရှေ့ဆိုင်းကြိုးအဖြစ် အသုံးပြုမည့် သုံးမူးလုံး စတီးဝါယာအား မြဲမြံစွာ ချည်နှောင်ရန်အတွက် သံဘရက်ကက်များ ပြုလုပ်လျက် အခိုင်အမာ တပ်ဆင်ထားသည်။

ရထားပျံအတက်အဆင်း ပြုလုပ်ရန် လုံးပတ်သုံးမူးရှိသော စတီးကြိုးနှစ်ချောင်းကို ရထားပျံလျှောက်ကြိုးအဖြစ်လည်းကောင်း၊ လုံးပတ်သုံးမူးရှိသော အခြားစတီးကြိုး တစ်ချောင်းကို ရထားပျံခေါင်ကြိုးအဖြစ်လည်းကောင်း ရထားပျံ အတက်အဆင်း ရှေ့ဘက်ဆိုင်းကြိုးအဖြစ် အသုံးပြုထားသည်။ ရထားပျံ အတက်အဆင်းပြုရန်အတွက် ရထားပျံ၏ ရှေ့ဘက်တွင် လူအားရော စက်အားပါ အသုံးပြု ဆွဲတင်နိုင်သော ဆွဲကြိုးတစ်ချောင်းနှင့် ခေါင်ဆွဲကြိုးတစ်ချောင်းကိုပါ တပ်ဆင်ထားသည်။ ရထားပျံ၏ နောက်ဘက်တွင် အောက်သို့ထိန်း၍ ချနိုင်ရန် အောက်ဆွဲကြိုး တစ်ချောင်း တပ်ဆင်ထားသည်။ ထိုသို့ ဆွဲကြိုးများကို တပ်ဆင်ထားခြင်းအားဖြင့် စက်အားဖြင့် ဆွဲတင်နေစဉ် စက်တစ်စုံတစ်ရာ ချို့ယွင်းမှု ဖြစ်ပေါ်ခဲ့လျှင် မည်သို့မျှ ပုံစံပျက်ယွင်းခြင်း မရှိစေသည့် အပြင် စိုးရိမ်ကြောင့်ကြရန်မလိုဘဲ ဆက်လက်တင်ဆောင်နိုင်မည်ဖြစ်သည်။ စက်အားဖြင့် တင်ဆောင်နိုင်ရန်အတွက် တစ်တန်အလေးချိန်အထိ ဆွဲတင်နိုင်သော မြင်းကောင်ရေ သုံးကောင် အား မော်တာနှင့် ကြိုးရစ်စက်ကို တပ်ဆင်ပေးထားသည်။

အထက်အမာခံ ဖွဲ့စည်းတပ်ဆင်မှုနှင့် ရှေ့နောက်ဆိုင်းကြိုးတပ်ဆင်မှုအပိုင်းတွင် ကိုယ်လုံး တော်၌ ကပ်လျှထားသော ရွှေသင်္ကန်းတော်များကို ထိခိုက်ပျက်စီးမှု မရှိစေရေးကို အလေးထား ဆောင်ရွက်ကြသည်။ စေတီတော်မြတ်ကြီးပေါ်၌ အနည်းဆုံး အလေးချိန်ဖြစ်ရန်နှင့် ခံနိုင်ရည်အား အပြည့်အဝ ရှိနိုင်ရန်အတွက် အထူးပင် ကြံစည်လုပ်ကိုင်ကြရသည်။ ထိုသို့ဆောင်ရွက်ရာ၌ ငှက်ပျောဖူးတော်၏ အောက်ခြေ ကြာလန်ပေါ်၌ ပတ်ထားသော သံလုံးအားကို အခြေပြုလျက် ထီးတော်၊ ငှက်မြတ်နားတော်၊ စိန်ဖူးတော်တို့ ပြုပြင်မွမ်းမံရန် ပြင်ဆင်ထားသော ဝါးငြိမ်းများ ကိုအားယူပြီး သုံးလက်မ ပတ်လည်ရှိ ၁၂ ပေ အရှည် ပျဉ်းကတိုးတိုင် ၁၂ လုံးကို ငှက်ပျောဖူးတော် ပတ်လည်တွင် အကွာအဝေး အညီအမျှ ထောင်လျက် ၎င်းတိုင် ၁၂ လုံးအား ဝါးဖြင့်ခါးပတ် ခြောက်ပတ်ပတ်၍ ချည်နှောင်ထားကြသည်။ ယင်းအမာခံပေါ်တွင် လုံးပတ် သုံးမူးရှိသော သံမဏိကြိုးများဖြင့် ရှေ့ဘက်ရထားပျံ အတက်အဆင်းဆိုင်းကြိုးကို နှစ်ပတ်ပတ်၍လည်းကောင်း၊ နောက်ဘက် ဆိုင်းကြိုးများကို နှစ်ပတ်ပတ်၍လည်းကောင်း သံဘရက်ကက်များဖြင့် အမာခံတိုင် ၁၂ တိုင်ပေါ်တွင်သံမဏိဝါယာကြိုးကို အတက်မကျ မရှိစေရန် စနစ်တကျ တပ်ဆင်ထားသည်။



နောက်ဘက်အောက်ခြေ အမာခံဖွဲ့စည်းတပ်ဆင်မှုနှင့် နောက်ဘက် ဆိုင်းကြိုး တပ်ဆင်မှု အပိုင်းတွင် ရှေ့ဆိုင်းကြိုးပေါ်၌ တပ်ဆင်ထားသော ရထားပျံပေါ်တွင် တင်ဆောင်ထားသည့် လေးလံသည့်ဝန်အားကို ငှက်ပျောဖူးတော်ကြီးအပေါ်၌ မသက်ရောက်စေရန် ရှေ့ဆိုင်းကြိုးကို နောက်ဆိုင်းကြိုးဖြင့် တန်ပြန်ဆွဲအား၊ ဖိအား၊ တင်းအားတို့ကိုရယူထားသည်။ ထို့ကြောင့် နောက်ဘက်အမာခံဖွဲ့စည်းတပ်ဆင်မှုကိုလည်း အခိုင်အမာပြုလုပ်တပ်ဆင်ရသည်။ ထိုသို့ တပ်ဆင်နိုင်ရန် စနေထောင့် ရခိုင်တန်ဆောင်းမှ ၂၅ ပေ အချင်းရှိ တိုင်နှစ်လုံးကို မြက် ရှစ်လက်မ၊ ဒုလေးလက်မရှိသော ပျဉ်းကတိုးသစ်မာ ၁၅ ပေအရှည် နှစ်ချောင်းဖြင့် ၃၅ ပေရှိ သုံးမတ်လုံး မူလီချောင်းများနှင့်ချုပ်လျက် အမာခံရယူထားသည်။ ထိုအမာခံပေါ်၌ နောက်ဘက်ဆိုင်းကြိုး သုံးမူးလုံး စတီးဝါယာကြိုးကို မြဲမြံစွာ ချည်နှောင်နိုင်ရန် သံဘရက်ကက်များအား တပ်ဆင်ထား သည်။

ရထားပျံဖြင့် ရွှေ၊ ငွေ၊ ကြေး ခေါင်းလောင်းများ၊ အသစ်တင်သော ပစ္စည်းများ၊ ဂဟေစက်၊ ဖြတ်စက်၊ ဖောက်စက်စသည့် လုပ်ငန်းသုံးပစ္စည်းများ၊ တိုင်းတာရေးပစ္စည်းများကို စက်အားဖြင့် တစ်ဖုံ၊ ရှည်လျားသည့် စတီးချောင်းများ၊ ပန်းလည်တိုင်အဟောင်းတို့ကို လူအားဖြင့်တစ်နည်း လက်ဆင့်ကမ်း သယ်ယူထမ်းပိုးခဲ့ကြသည်။

ထို့အပြင် ဘိလပ်မြေ၊ သဲများနှင့် အခြားဖျော်စပ်ပြီး လေးလံသည့်ပစ္စည်းများ တင်ချ ပြုလုပ်နိုင်ရန်အတွက် ရထားပျံတစ်စီးကိုလည်း ကုန်းလမ်းပို့ဆောင်ရေးတန်ဆောင်းမှပင် အခြေခံ အဆောက်အအုံ ဖွဲ့စည်းမှု ပြုလုပ်လျက် တပ်ဆင်ခဲ့ကြသည်။

စိန်ဖူးတော်နှင့် အောက်ခြေထောင့်ကိုးထောင့်တို့တွင် သာသနာ့အလံတော်များ၊ ထီးဖြူ တော်များစိုက်၍တင်လှူသည်။ တနင်္ဂနွေထောင့် ကုန်းလမ်းပို့ဆောင်ရေး တန်ဆောင်းအတွင်း၌ ကန်တော့ပွဲပေါင်း ၅၅ ပွဲကို ခြောက်ရက်တစ်ကြိမ် လဲလှယ်တင်လှူခဲ့သည်။ ရွှေထီးတော်ကြီး တင်လှူပူဇော်သည့်ပွဲတော်ရက်များအတွင်း၌ ဆွမ်း၊ ပန်း၊ ဆီမီး၊ သောက်တော်ရေနှင့် အမွှေးနံ့သာ တိုင်များအပါအဝင် ဉာဏ်တော်ခုနစ်တောင်ခန့်ရှိသော စံပယ်ပန်း မြတ်ပန်းစေတီလေးဆူတို့ဖြင့် စေတီတော်ကြီးအား နေ့စဉ် တင်လှူပူဇော်ခဲ့ကြလေသည်။

ထီးတော်ကြီးကို အသစ်တင်လှူ ပူဇော်ပြီးစီးသည်အထိ ငါးလကျော် ကာလပတ်လုံး တိကြား ကုသိုလ်တော်ဖြစ် ထီးတော်တင်အဖွဲ့ ဦးဆောင်သူ ဦးသန်းလှ ကိုယ်တိုင် အချိန်ပြည့် ကြီးကြပ်လျက် နေ့စဉ်လူအင်အား ၃၀ မှ ၅၀ အထိ လုပ်အားဒါန ပေးလှူခဲ့ကြသည်။ ထီးတော်မြတ် ကြီး ပြုပြင်မွမ်းမံနေ့စဉ် နေ့ညစရိတ်အားလုံးနှင့် ထီးတော်မြတ် ကြီးအား တင်လှူခြင်း မပြုသေးမီ ရက်ပေါင်း ၂၀ ပတ်လုံး တစ်နေ့လျှင် လူ ၇၀၀ ကျော်ကို သက်သတ်လွတ် ထမ်းဟင်းလျာတို့ဖြင့် ဒါနပြုခဲ့သည်။



ပြည်တွင်းပြည်ပ လှူဒါန

ရွှေတိဂုံစေတီတော်ထာဝရ ဘက်စုံပြုပြင် တည်ဆောက်ရေး နာယက ဒုတိယ ဗိုလ်ချုပ်ကြီး ခင်ညွန့်သည် များပြားလှစွာသော နိုင်ငံတော်လုပ်ငန်းတာဝန်များကို ဆောင်ရွက်နေရသည့်ကြားမှပင် အချိန်ယူလျက် နံနက်နေ့ညမဟူ မြန်မာအင်ဂျင်နီယာ ပညာရှင်များနှင့်အတူ ရွှေထီးတော်ကြီး ကြံ့ခိုင်ရေးနှင့် ပြုပြင်ရေးကို အနီးကပ်ကြီးကြပ် စစ်ဆေးအားပေးခဲ့သည်။ လှူဒါန်းသူ အလှူရှင် အသီးသီး၏ သဒ္ဓါတရားကို အလေးထားလျက် ကိုယ်တိုင်လက်ခံချီးမြှင့်ခဲ့သည်။ ရွှေတိဂုံစေတီ တော်မြတ်ကြီး၏ ရွှေထီးတော်သစ်ကြီးအတွက် ပြည်တွင်းပြည်ပနှစ်ဌာနတို့မှ ကြည်ညိုမှု သဒ္ဓါ ထူးဖြင့် ဦးဦးဖျားဖျား လှူဒါန်းကြသော ကုသိုလ်တော်များလည်း ပါဝင်ပေသည်။

သံသေရေအေး ကုသိုလ်ဆေး

ဘုရားဖူးလာကြသူ ပြည်သူအများတို့မှာ ကုသိုလ်ကံထူးစွာဖြင့် ရွှေထီးတော်ကြီးထက် မှ သံသေခေါင်းလောင်းတော် ရေစင်များကို ကြုံတောင့်ကြုံခဲ သောက်သုံးခွင့်ရရှိကြသည်။ သံသေ ရေအေးကို သောက်သုံးကြရသော ဘုရားဖူး ပြည်သူအများတို့၏ ဘဝင်မှာ အေးချမ်းလျက် ဘေးဘယာ ဝေးကွာပြီး တစ်ဘဝတာ၌ ငြိမ်းချမ်းသာယာကြမည်သာ ဖြစ်ပေသည်။

ထီးတော်အောင်ရက် သတ်မှတ်ချက်

ရွှေထီးတော်ကြံ့ခိုင်မှု စစ်ဆေးရေးလုပ်ငန်းကို ၁၉၉၈ ခုနှစ် နိုဝင်ဘာလတွင် စတင်ခဲ့သည်။ နိုဝင်ဘာလနှင့် ဒီဇင်ဘာလတို့တွင် စစ်ဆေးရေးလုပ်ငန်းနှင့် ပြုပြင်ဆောင်ရွက်နိုင်မည့် အခြေအနေ များကို လေ့လာဆန်းစစ် ကြိုတင်ပြင်ဆင်ခြင်းကိုသာ ဦးတည်နိုင်ခဲ့သည်။ ထီးတော်သစ်ကြီးတည် ဆောက်ရေးလုပ်ငန်းများကို စတင်ဆောင်ရွက်ရန် သတ်မှတ်ထားသည့် (စ) ရက်မှာ ၁-၁-၉၉ ရက်နေ့ဖြစ်သည်။ လုပ်ငန်းခွင်ပြီးဆုံးအောင်မြင်အောင် ဆောင်ရွက်ရမည့် (အောင်) ရက်မှာ ၃၁- ၃-၉၉ ရက်နေ့ဖြစ်ရာ လုပ်ငန်းခွင်၌ အကောင်အထည်ဖော် ဆောင်ရွက်ရမည့် လုပ်ရက်မှာ ရက်ပေါင်း ၉၀ ခန့်သာ ရှိလေသည်။

ရွှေထီးတော်သစ်ကြီး၌ အသုံးပြုရန် မှာယူထားသည့် သံမဏိသံထည်ပစ္စည်းများ မှာလည်း ၁၉၉၈ ခုနှစ် ဒီဇင်ဘာလကုန်အမီ ပြည်ပမှ ရောက်ရှိခဲ့သည်။ ရွှေထီးတော်ပြုပြင် တည်ဆောက်ရေး ပိုင်းဆိုင်ရာ အဖွဲ့ငယ်များသည် သတ်မှတ်ထားသော ရည်မှန်းချက်များနှင့်အညီ လုပ်ငန်းများကို တက်ညီလက်ညီ စတင်ဆောင်ရွက်နိုင်ခဲ့ကြလေသည်။



တည်ဆောက်ပြုပြင် ထီးတော်တွင်

ထူးခြားသပ္ပာယ် ကြည်ညိုဖွယ်ရှိသည် ရွှေတိဂုံစေတီတော်ကြီး၏ အဆင့်ဆင့်တည်ရှိ နေပုံနှင့် စေတီတော်ကြီး၏ အထက်ပိုင်းရှိ ရွှေထီးတော်ကြီးအား အဆင့်ဆင့် ဆက်စပ်တည်ဆောက် ထားပုံတို့ကို သိရှိထားရန် လိုအပ်ပေသည်။

စေတီတော်မြတ်ကြီး၏ အခြေမှစတင်ကြည်ညိုပါလျှင် အရံစေတီ ၆၄ ဆူနှင့် ပတ္တမြား မျက်ရှင်တော်တို့တည်ရာ အထက်ပစ္စယာ၊ ထိုအထက်မှ ပစ္စယာရှစ်မြှောင်နှင့် ကျည်းဝန်း၊ သပိတ်မှောက်နှင့် ခေါင်းလောင်း၊ အထက်သို့တက်သော် ရင်ဖွဲ့စည်း၊ ပန်းဆွဲ၊ ဖောင်းရစ်၊ ကြာနု၊ ကြာမှောက်၊ ရွဲ၊ ကြာလန်၊ ကြာနု၊ ငှက်ပျောဖူးတော်၊ ကြာကလပ်တော် (ကြေးစလောင်း/ ကြေးပန်းတောင်း)၊ ပိန္နဲတိုင် (ပန်းလည်တိုင်/မဏ္ဍိုင်တော်)၊ ထီးတော် ဘုံခုနစ်ဆင့်၊ ဆပ်သွားဖူး၊ ဇွန်းလေးဘုံ၊ ငှက်မြတ်နားနှင့် စိန်ဖူးတော် (ရောင်လျှံတော်)တို့ကို အဆင့်တစ်ဆင့်ချင်း အနေဖြင့် လည်းကောင်း၊ အဆင့်များ ပေါင်းစပ်သော ကိုယ်လုံးတော်ကိုသော်လည်းကောင်း ပြေပြစ်တင့်တယ် သောအသွင်ကို ဦးတင်ဖူးမြင်ကြရမည်ဖြစ်သည်။

ဆက်လက်၍ ရွှေထီးတော်သစ် တင်လှူပူဇော်မည့် ထီးတော်ကြီးတွင် ဆက်စပ် ပါဝင်နေ သော အစိတ်အပိုင်းများကို လေ့လာကြည့်မည်ဆိုပါက စေတီတော်ကြီး၏ အထွတ်အထိပ်ဖြစ်သော စိန်ဖူးတော် (ရောင်လျှံတော်) နှင့် ငှက်မြတ်နားတော်တို့ကို ပန်းလည်တိုင်အထွတ်၌ တပ်ဆင်လျက် တင်လှူပူဇော်ထားသည်။ ပန်းလည်တိုင်သည် ရွှေထီးတော်ကြီး၏ အလယ်ဗဟိုကို ဖြတ်သန်းလျက် ကြာကလပ်တော်လည်တိုင် ခြေရင်းမှတစ်ဆင့် ငှက်ပျောဖူးတော်၏ ထိပ်ဖျားအတွင်းသို့ ခြောက်ပေ သုံးလက်မခန့် ဝင်ရောက်လျက်ရှိကြောင်း ခေတ်မီကိရိယာဖြင့် စစ်ဆေးချက်အရ သိရှိရသည်။ ဤတွင် စိန်ဖူးတော်နှင့် ငှက်မြတ်နားတော် တည်ရှိရာ အဖျားပိုင်းကို ပန်းလည်တိုင်ဟူ၍ လည်းကောင်း၊ ၎င်းနေရာမှ အောက်ပိုင်း ကို မဏ္ဍိုင်ဟူ၍လည်းကောင်း၊ ငှက်ပျောဖူးတော် အတွင်းသို့ ဝင်ရောက်နေသောအပိုင်းကို ပိန္နဲတိုင်ဟူ၍လည်းကောင်း ခွဲခြားသတ်မှတ် ခေါ်ဝေါ်လေ့ရှိကြောင်း သိရှိရသည်။ တစ်ပိုင်းနှင့် တစ်ပိုင်းကို ကြေးညှိအဆက်အုံများဖြင့် ဆက်ထားသည်။ (ဤသမိုင်းစဉ်၌ မဏ္ဍိုင်တော်ဟူသော အသုံးအနှုန်းဖြင့်သာ ဖွင့်ဆိုရေးသားသွားပါမည်။) မဏ္ဍိုင်တော်သည် ငှက်ပျောဖူးတော် ထိပ်ပိုင်း၌ အလံတိုင်ကြီး စိုက်ထူထားဘိသကဲ့သို့ ၄၃ ပေ ၆ လက်မအမြင့်ဖြင့် တည်ရှိနေသည်။ မဏ္ဍိုင်တော် (ပန်းလည်တိုင်) ၏ ထိပ်ဖျားအထွတ်၌ စိန်ဖူးတော်ကို တပ်ဆင် ပူဇော်ထားသည်။ အောက်ဘက်၌ ငှက်မြတ်နားတော်၊ ထိုအောက်ဘက်၌ ဇွန်းလေးဘုံနှင့် ဆပ်သွား ဖူးတော်အောက်ဘက်သို့ဆက်လျှင် ရွှေထီးတော်ကြီး၏ သတ္တမဘုံဆင့်မှ ပထမဘုံဆင့်အထိ ထီးတော်ဘုံအဆင့်ဆင့်တို့သည် ငှက်ပျောဖူးတော်ထိပ်ပိုင်းရှိ မဏ္ဍိုင်တော်ကို ပင်မပြုလျက် ၎င်းအောက်မှ ကြာကလပ်တော်၊ ငှက်ပျောဖူးတော်တို့ကို ပြေပြစ်တင့်တယ်စွာ တင်လှူပူဇော် ထားခြင်း ဖြစ်လေသည်။ မဏ္ဍိုင်တော်တစ်လျှောက်လုံးကို ငွေသတ္တုစပ်ဖြင့် သွန်းလောင်းဖုံးအုပ်ထား သည်။



ထိုကဲ့သို့ ရွှေထီးတော်ကြီးတွင် ဆက်စပ်ပါဝင်နေသော အစိတ်အပိုင်းများတို့၏ ပကတိ အခြေအနေကို မြန်မာအင်ဂျင်နီယာ ပညာရှင်များ ပါဝင်ကြသောအဖွဲ့များကဦးစွာ စစ်ဆေးမှုပြုကြ သည်။ ရွှေတိဂုံစေတီတော်ကြီး၏ အထွတ်အထိပ်ရှိ စိန်ဖူးတော် (ရောင်လျှံတော်)၊ ဆည်းလည်းပဒေ သာ၊ ငှက်မြတ်နားတော်၊ ဇွန်းလေးဘုံနှင့် ဆပ်သွားဖူးတော်တို့သည် ယိုယွင်းပျက်စီးမှုများ ဖြစ်ပေါ် ခြင်းမရှိသည်ကို ထူးထူးခြားခြား ဖူးမြင်ကြရသည်။ ပိုမိုခိုင်ခံ့စေရေးနှင့် ရေရှည်တည်တံ့နိုင်ရေး ကိုသာ အလေးထားကာ ဆောင်ရွက်ကြရမည်ဖြစ်သည်။

ရွှေထီးတော်ကြီးအား အဆင့်ဆင့် စစ်ဆေးခဲ့ကြရာ ပထမဘုံဆင့်ရှိ ထီးရွက်ပိုင်းတွင် ခွေငါးခွေရှိသည်အနက် အားလုံးသံချေးစားပြီး အောက်ခံသံပြားနှင့် သွပ်ပြားများ ဆွေးမြည့် ပြတ်တောက်နေသည်။ မူလက အောက်ခံအဖြစ် သံပြား၊ သံပြားပေါ်တွင် သွပ်ပြား၊ သွပ်ပြားပေါ် တွင် ကြေးပြား၊ ကြေးပြားပေါ်တွင် ရွှေပြားကပ်လျက် အထပ်ထပ် စီမံပြုလုပ်ထားခဲ့သည်။ နှစ်ကာလကြာရှည်လာသည့်အခါ မိုးရေတို့ဖြင့် သံချေးစားရာမှ ဆွေးမြည့်ပျက်စီးခြင်းဖြစ်သည်။ ထိုနည်းတူ ထီးတော်ဘုံဆင့်အသီးသီးတို့ရှိ ထီးခရိုင်၊ ထီးချလက်၊ မတ်ရပ်ဒေါက်တို့မှာလည်း သံစိမ်းဖြင့် ပြုလုပ်ထားသဖြင့် သံချေးများစားနေသည်။ အထိန်းပင်များ သံချေးစားလျက် ပြုတ်ထွက် နေသည်။ ထီးတော် ပထမဘုံဆင့်သည် ထီးချလက်များကို ထိန်းချုပ်ထားသော ကြာကလပ်တော် အတွင်း ကွန်ကရစ်ထဲရှိ သံပြားခွေမှာ သံချေးတက်ပြီး ဆွေးမြည့်ပျက်စီး နေသည်။ ထီးတော် တစ်ခုလုံးကို ချဲ့ငုံသုံးသပ်ပါက အစိတ်အပိုင်းအများစုသည် သံချေးတက်ကာ ဆွေးမြည့်ပျက်စီး နေသည်ကို တွေ့ရှိရသဖြင့် ထီးတော်ကြီး ရေရှည်ခိုင်ခံ့မှုရှိစေရန်အတွက် ပါဝင်ကြသည့် မြန်မာ့ သင်္ဘောကျင်းလုပ်ငန်း(ပို့ဆောင်ရေးဝန်ကြီးဌာန)၊ မြန်မာ့ဆိပ်ကမ်းအာဏာပိုင် (ပို့ဆောင်ရေး ဝန်ကြီးဌာန)၊ မြန်မာ့မီးရထား (ရထားပို့ဆောင်ရေးဝန်ကြီးဌာန) တို့က ပူးပေါင်းလျက် တာဝန်ခွဲဝေ ဆောင်ရွက်ခဲ့ကြသည်။ ရန်ကုန်နည်းပညာတက္ကသိုလ်မှ ပညာရှင်အဖွဲ့က အမာခံအဆောက်အအုံ ရှုထောင့်မှ ခွဲခြမ်းစိတ်ဖြာ တွက်ချက်ခြင်း၊ အမာခံအဆောက်အအုံပါ အစိတ်အပိုင်းများအတွက် ဒီဇိုင်းအသစ်များ တွက်ထုတ်ခြင်း၊ ခုတ်ထွင်တပ်ဆင်ခြင်းများ ပြုလုပ်ကြလေသည်။

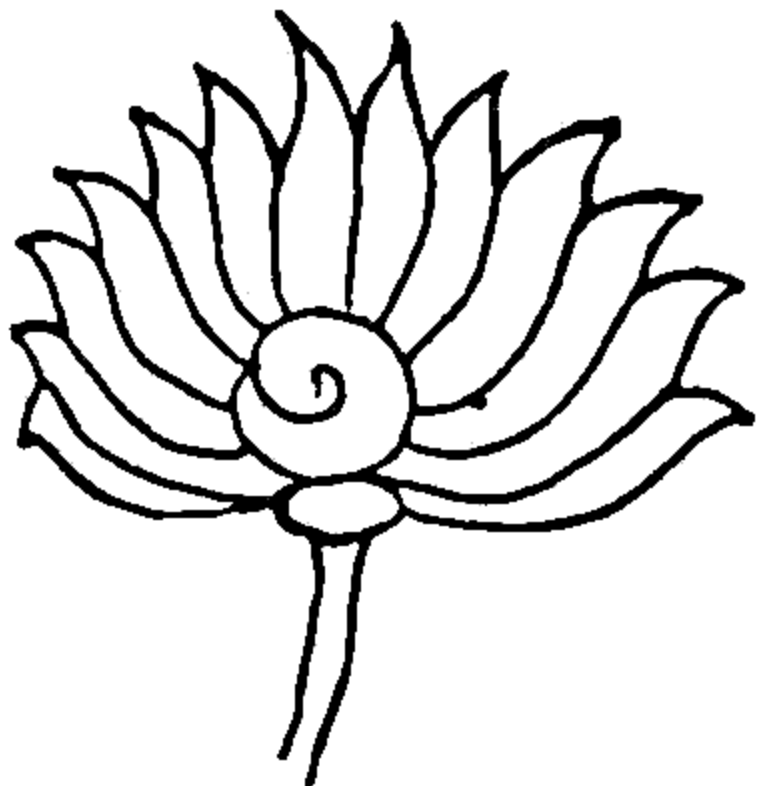



တောင်အတိတ် အောင်နိမိတ်



အောင်စစ်သည်တော် ထီးပူဇော်



တဘောင်အတိတ် အောင်နိမိတ်



အောင်စစ်သည်တော် ထီးပူဇော်



တဘောင်အတိတ် အောင်နိမိတ်



အောင် - ၁  
 နှစ် - ၃  
 ပညာ - ၆  
 တော် - ၀  
 စီး - ပြည့်နှစ်  
 ဝေဇ်





ကြံ့ခိုင်ပါတီ သံမဏိ

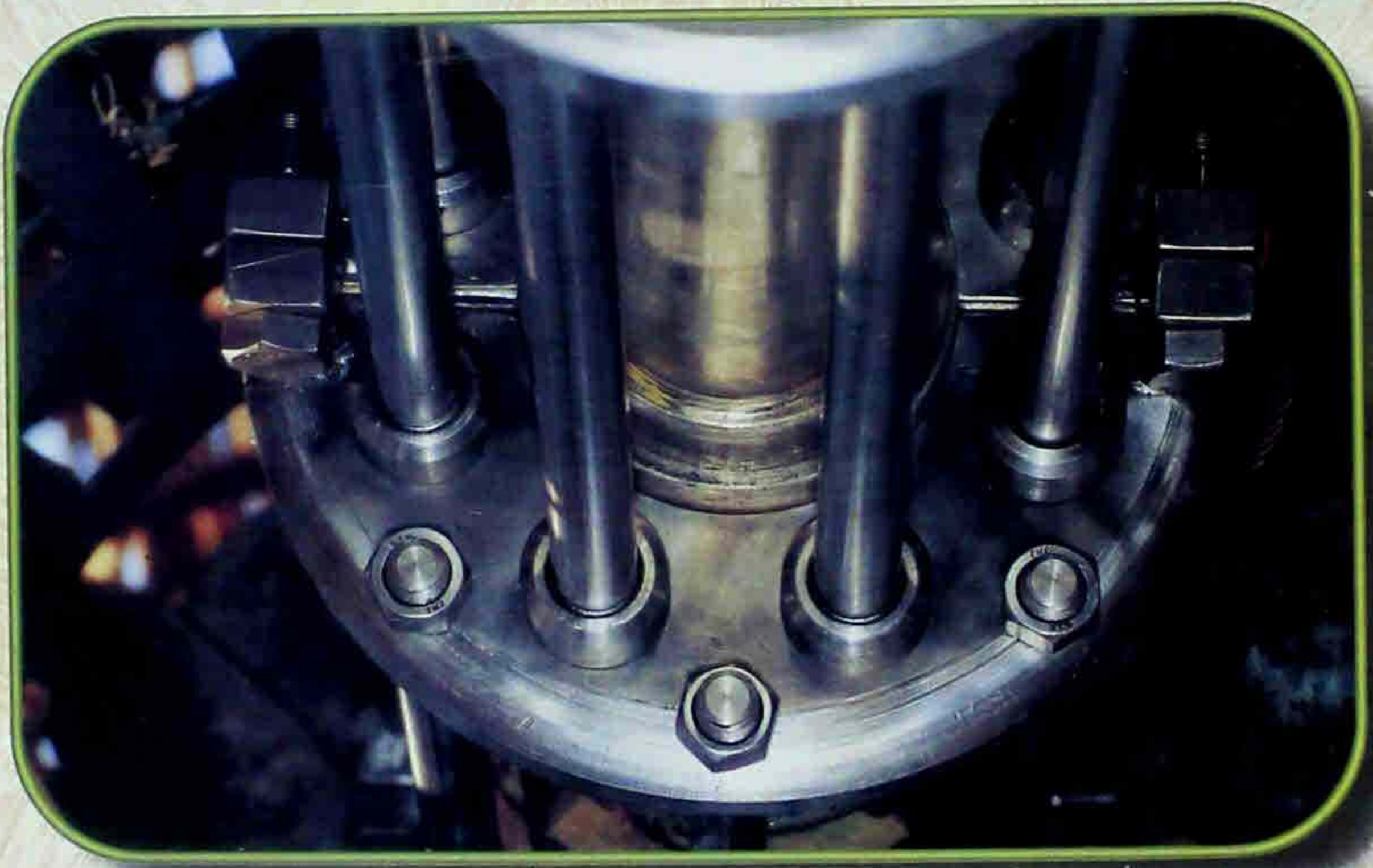





ရွှေထီးတင်ရန်  
ရထားပျံ



တဘောင်အတိတ် အောင်နိမိတ်

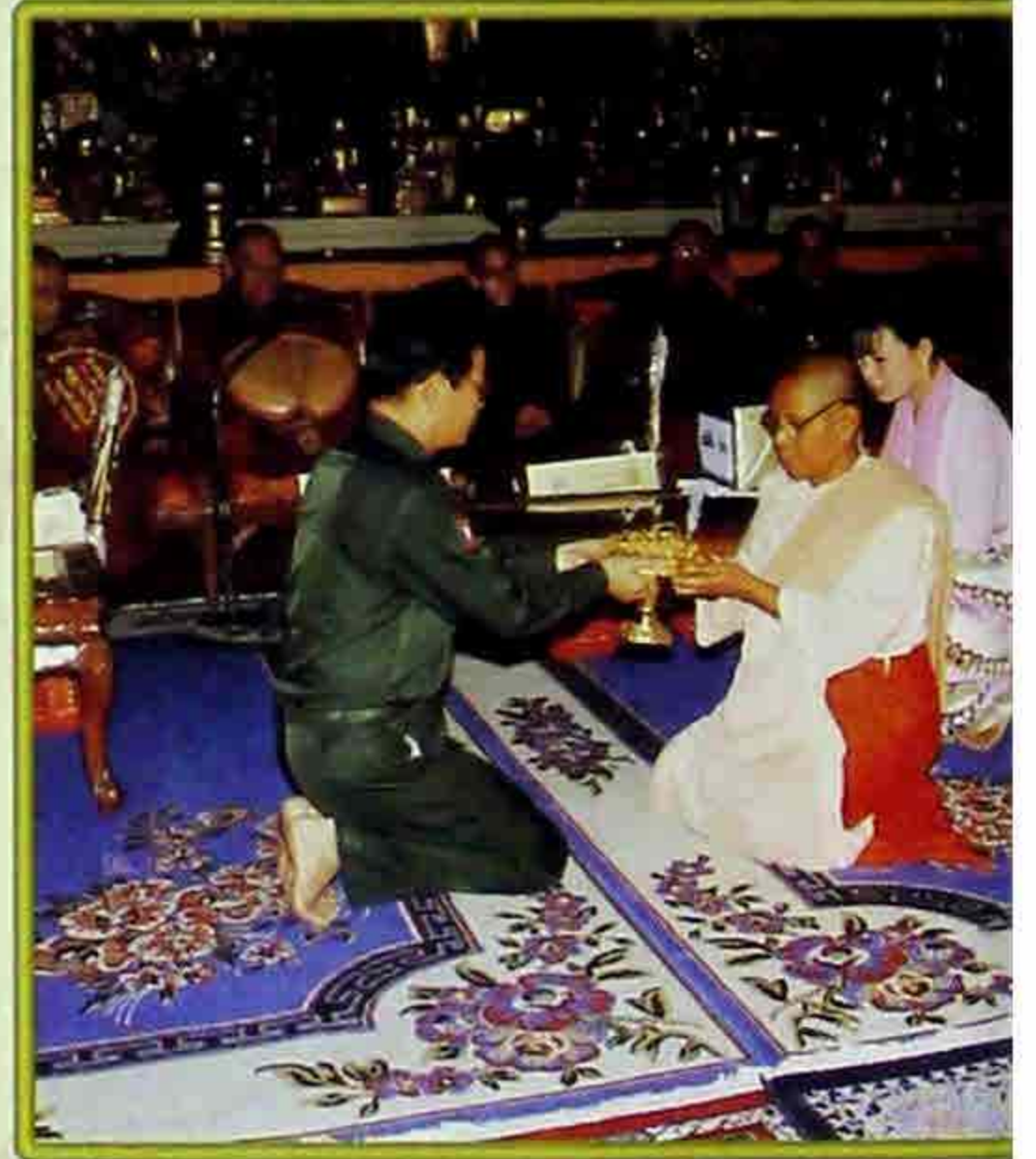

ပြည်တွင်းပြည်ပ  
လှူဒါန







ပြည်တွင်းပြည်ပ  
လှူဒါန



သံသေရေအေး ကုသိုလ်ဆေး





တာဝန်ကိုယ်စီ ဆောင်ရွက်ပြီ

မြန်မာ့သင်္ဘောကျင်းလုပ်ငန်း (ဆင်မလိုက်) မှ မြန်မာအင်ဂျင်နီယာပညာရှင်များနှင့် ကျွမ်းကျင်သူ လုပ်သားကြီးများက ရွှေထီးတော်သစ်ကြီး၏ ပထမ၊ ဒုတိယနှင့် တတိယ ဘုံဆင့် အပါအဝင် ဘုံဆင့်သုံးဆင့်တို့ကို အသစ်ပြုလုပ်သည့်လုပ်ငန်း၊ ၎င်းဘုံဆင့်များတွင် ဆည်းလည်းနှင့် ရတနာပစ္စည်းများကို ချိတ်ဆွဲပူဇော်နိုင်ရန်အတွက် ခွေများ၊ ယင်းခွေများကိုချိတ်ရန် ဘရက်ကက် များနှင့် ဆည်းလည်းချိတ်များ ပြုလုပ် တပ်ဆင်သည့်လုပ်ငန်း၊ ဘုံဆင့်များရှိ ထီးခရိုင်ထောင့်ချိုးများ ခိုင်ခံ့စေရန် ဘရက်ကက်များ ပြုလုပ်တပ်ဆင်သည့်လုပ်ငန်း၊ မူလက ထီးတော်များ၏ ထီးခရိုင်များ တွင် ရှေ့ဘက်မှကြေးပြားများ တပ်ဆင်နိုင်ရန်အတွက် သံပြားခွေများ သုံးဆင့်နှင့် လေးဆင့် အသီးသီးတပ်ဆင်ထားခဲ့သော်လည်း အသစ်ပြုလုပ်တပ်ဆင်မည့် ထီးခရိုင်များတွင် ထီးတော် အလေးချိန် လျော့နည်းသွားစေရန် ထီးခရိုင်၏ အောက်ဆုံး၌သာ ၂၅ လက်မအရွယ် သံမဏိ သံထည်ပစ္စည်းဖြင့် ခွေပြုလုပ်လျက် တပ်ဆင်ပေးသည့် လုပ်ငန်းများကို အဓိကတာဝန်ယူလျက် လုပ်ဆောင်ကြရသည်။

ထိုနည်းတူ မြန်မာ့ဆိပ်ကမ်းအာဏာပိုင်မှ မြန်မာအင်ဂျင်နီယာပညာရှင်များနှင့် ကျွမ်းကျင် သူ လုပ်သားကြီးများက ရွှေထီးတော်သစ်ကြီး၏ စတုတ္ထ၊ ပဉ္စမ၊ ဆဋ္ဌမနှင့် သတ္တမ ဘုံဆင့် လေးဆင့် တို့ကို အသစ်ပြုလုပ်သည့်လုပ်ငန်း၊ ၎င်းဘုံဆင့်လေးဆင့်တွင် ဆည်းလည်းနှင့် ရတနာပစ္စည်းများကို ချိတ်ဆွဲပူဇော်နိုင်ရန်အတွက် ခွေများ၊ ယင်းခွေများကို ချိတ်ရန် ဘရက်ကက်များနှင့် ဆည်းလည်း ချိတ်များ ပြုလုပ်တပ်ဆင်ပေးသည့် လုပ်ငန်းများကို အဓိက တာဝန်ယူလျက် လုပ်ဆောင်ကြလေ သည်။

မြန်မာ့မီးရထားမှ မြန်မာအင်ဂျင်နီယာ ပညာရှင်များနှင့် ကျွမ်းကျင်သူ လုပ်သားကြီးများက ရွှေထီးတော်သစ်ကြီး၏ ပထမဘုံဆင့် အောက်ဘက်ရှိ ထီးတော်တစ်ခုလုံး၏ အလေးချိန်ကို ထိန်းထားရန် တပ်ဆင်ထားသော တစ်လက်မအချင်းရှိ ခွေတစ်ခွေ၊ ၂.၂ လက်မ အချင်းရှိ ခွေနှစ်ခွေ၊ ၂၅ လက်မ အချင်းရှိ ခွေတစ်ခွေ၊ ထီးတော် ပထမဘုံဆင့်ရှိ ထီးခရိုင်များ တပ်ဆင်ရန် ကြာကလပ် ပေါ်တွင် တပ်ဆင်မည့် ၆ x ၆ လက်မ အချင်းရှိ ခွေတစ်ခွေ၊ ကြာကလပ်ကို အားဖြည့်ရန် တပ်ဆင် မည့် ၄ x ၅ လက်မ အချင်းရှိ ခွေတစ်ခွေ အပါအဝင် ခွေခုနစ်ခွေကို သံမဏိသံထည်ပစ္စည်းဖြင့် ပြုလုပ်ပေးသည့်လုပ်ငန်း၊ တစ်ခွေလျှင် ဒေါက်ရှစ်ချောင်းကျဖြင့် ဒေါက် ၅၆ ချောင်းနှင့် ဒေါက်များအား ငှက်ပျောဖူးတွင်ထောက်၍ တပ်ဆင်နိုင်ရန် ခွေခုနစ်ခွေ ပြုလုပ်တပ်ဆင်သည့် လုပ်ငန်း၊ ငှက်ပျောဖူး သံမဏိခွေများပေါ်တွင် အထိုင်ချရန်အတွက် ၆ x ၁ လက်မ အချင်းရှိ သံမဏိဖြင့် ပြုလုပ်ရမည့် ယူဘရက်ကက်များ ပြုလုပ်တပ်ဆင်သည့်လုပ်ငန်း၊ ထီးတော်ပထမဘုံ အောက်တွင် တပ်ဆင်ထားမည့် ၂ x ၂ လက်မ အချင်းရှိ သံမဏိသံထည်ပစ္စည်းများဖြင့် ခွေထားသည့် ခွေနှစ်ခွေကို ထောက်ထားသည့် ၂ x ၂ လက်မ အချင်းရှိ ဒေါက်တိုင် ၁၆ ချောင်းအား မယိမ်းယိုင်ဘဲ ပိုမိုခိုင်ခံ့စေရန်အတွက် ကြက်ခြေခတ်တန်းများ ချုပ်ပေးရသည့်လုပ်ငန်း၊ ငှက်ပျောဖူး ပေါ်ရှိ ခွေနှစ်ခွေတွင် ဒေါက်တိုင်များအား အထိုင်ချ တပ်ဆင်ရာ၌ အစောင်းဒီဂရီ မှန်ကန်မှုရှိစေရန်



သတ်ပုံသဏ္ဍာန် ဝါရှာပြုလုပ်လျက် (U) ဘရက်ကက်ပေါ်တွင် တပ်ဆင်သည့် လုပ်ငန်းတို့ကို အဓိက တာဝန်ယူလျက် လုပ်ဆောင်ကြလေသည်။

အထူးသဖြင့် ထီးတော်ကြီး၏ အောက်ဘက်ရှိ ဒေါက်ကြီးများ၊ ၂ x ၂ လက်မ အမာခံ ခွေကြီးများကို မြန်မာ့ဆိပ်ကမ်းအာဏာပိုင်နှင့် မြန်မာ့မီးရထားတို့မှ မြန်မာအင်ဂျင်နီယာ ပညာရှင် များနှင့် ကျွမ်းကျင်သူလုပ်သားကြီးများက ခက်ခက်ခဲခဲ ကြိုးပမ်းလုပ်ဆောင်ကြလေသည်။

ထိုသို့သော အဖွဲ့ငယ်အသီးသီးနှင့် လုပ်ငန်းဌာနတို့မှ ကုသိုလ်ရေး အခွင့်ထူးကြီးအဖြစ် နေမအား ညမနား ကြိုးပမ်းဆောင်ရွက်ခဲ့သည့်အလျောက် လုပ်ငန်းစတင်ဆောင်ရွက်သည့် ၁၉၉၉ ခုနှစ် ဇန်နဝါရီလ ဒုတိယပတ်၌ ပြုလုပ်ထားသည့် ထီးတော်အစိတ်အပိုင်း သံမဏိသံထည်ပစ္စည်း များကို စေတီတော်ကြီးထက်၌ တင်လှူပူဇော်နိုင်ရန် အသင့်ပြင်နိုင်ခဲ့ကြလေသည်။

ထီးတော်ပြင်စ ပဏာမ

၁၉၉၉ ခုနှစ် ဇန်နဝါရီလ ၁၀ ရက်နေ့ နံနက် ၇ နာရီ ၁၀ မိနစ်အချိန်တွင် ရွှေတိဂုံစေတီ တော် ရင်ပြင်ရှိရှေးဟောင်းတန်ဆောင်း၌ လေးဆူဓာတ်ပုံ ရွှေတိဂုံစေတီတော်မြတ်ကြီး၏ ရွှေထီးတော်ကြီးကို ပြုပြင်မွမ်းမံ ပြင်ဆင်ပူဇော်နိုင်ရေးအတွက် ရွှေတိဂုံစေတီတော် ဂေါပကအဖွဲ့ ဩဝါဒါစရိယ ဆရာတော်ကြီးများထံမှ ဩဝါဒခံယူပွဲ မင်္ဂလာအခမ်းအနားကို ကျင်းပသည်။ ထိုအခမ်းအနားတွင် နိုင်ငံတော် ဩဝါဒါစရိယ၊ ရွှေတိဂုံစေတီတော် ဂေါပကအဖွဲ့ ဩဝါဒါစရိယ သီရိမန္တစံကျောင်းဆရာတော် အဂ္ဂမဟာပဏ္ဍိတ ဘဒ္ဒန္တရာဇိန္ဒာဘိဝံသထံမှ ငါးပါးသီလခံယူ ဆောက်တည်ကြပြီး အတွင်းရေးမှူး (၁) ဒုတိယဗိုလ်ချုပ်ကြီးခင်ညွန့်က ရွှေထီးတော်ကြီး မွမ်းမံ ပြင်ဆင်သည့် အစီအစဉ်များနှင့် စပ်လျဉ်းပြီး ရွှေတိဂုံဘုရားကြီး၏ သမိုင်းစဉ်နှင့် ဖူးမြင်ကြည်ညို ရပုံ၊ ငလျင်ဒဏ်၊ သဘာဝဒဏ်တို့ကြောင့် အဆက်ဆက်ပြုပြင်ခဲ့ရပုံနှင့် ချို့ယွင်းပျက်စီးမှု အခြေ အနေအရ မွမ်းမံပြင်ဆင်ခဲ့ရသည့် အခြေအနေများကို အသေးစိတ် လျှောက်ထားခဲ့လေသည်။

အထူးသဖြင့် အတွင်းရေးမှူး (၁) က သက်တမ်းအားဖြင့် ၁၂၈ နှစ်ခန့် ကြာမြင့်ခဲ့ပြီ ဖြစ်သည့် မင်းတုန်းမင်းတရားကြီး တင်လှူပူဇော်ခဲ့သော ထီးတော်ကြီးမှာ မင်းအဆက်ဆက်တို့ ပြုပြင် လှူဒါန်းခဲ့ကြသော်လည်း ကာလရာသီပြောင်း၍ နှစ်ပရိစ္ဆေဒ ကြာညောင်း လာသောအခါ သဘာဝ ရာသီဥတုဒဏ်ကြောင့် ရွှေထီးတော်ကြီး၏ ထီးခရိုင်နှင့် ထီးချလက်၊ ထီးလက်များကို ပညာရှင်များ နှင့် အသေးစိတ် စစ်ဆေးကြရာတွင် ချို့ယွင်းပျက်စီးမှု အခြေအနေများကို စစ်ဆေးတွေ့မြင်ခဲ့ရပါ ကြောင်း၊ သို့ဖြစ်၍ ဩဝါဒါစရိယ ဆရာတော်ကြီးများ၏ ဩဝါဒကို ခံယူကာ ပညာရှင်များနှင့် တိုင်ပင်ဆွေးနွေး၍ ရွှေထီးတော်ကြီးကို လက်ရှိ အခြေအနေအတိုင်း ပုံသဏ္ဍာန်မပျက်စေဘဲ မြန်မာ့ရိုးရာ ထုံးတမ်းစဉ်လာနှင့်အညီ သံမဏိ စတီးသံထည်ပစ္စည်းများဖြင့် မွမ်းမံပြင်ဆင် ဆောင်ရွက်သွားမည်ဖြစ်ကြောင်း၊ ထိုသို့ပြုပြင် ပြင်ဆင်ပူဇော်လိုက်ခြင်းဖြင့် ရွှေထီးတော်ကြီးသည်



နှစ်ပေါင်းရာထောင်မက အရှည်ခိုင်ခံ့ တည်တံ့ပြီး ရွှေထီးတော်ကြီးနှင့် ရွှေတိဂုံစေတီတော်မြတ်ကြီးသည် အတိုင်း ထက်အလွန် တံခွန်နှင့်ကုက္ကာ ဆိုသကဲ့သို့ ပိုမိုခံ့ညား ထည်ဝါစွာ ကြည်နူးသပ္ပာယ်စွာ တည်ရှိနေမည်ဖြစ်ပါကြောင်း၊ ရွှေတိဂုံစေတီတော်ကြီး၏ ရွှေထီးတော် အစိတ်အပိုင်းများ၊ ထီးခရိုင်၊ ထီးချလက်၊ ထီးလက်များ၏ အစိတ်အပိုင်းများကို တင်လှူပူဇော်ကာ ရွှေထီးတော်ကြီး ပြင်ဆင်မွမ်းမံရေး လုပ်ငန်းများကို ယနေ့မှ စတင်ပြီး ဆောင်ရွက်မှာဖြစ်ပါကြောင်း၊ သို့ပါ၍ တပည့်တော်တို့ စတင်ဆောင်ရွက်မည့် ရွှေထီးတော်ကြီး ပြင်ဆင်မွမ်းမံ ရေးလုပ်ငန်းများကို ဆောင်ရွက်ခွင့်ပြုတော်မူပါရန် လျှောက်ထားခွင့်ပန်ခဲ့ပြီး စေတီတော်အစ ရွှေတိဂုံကဆိုင်သည့်အတိုင်း ရွှေထီးတော်ကြီးနှင့် လေးဆူဓာတ်ပုံ ရွှေတိဂုံစေတီတော်မြတ်ကြီးသည် သာသနာတော် သက်တမ်းနှင့်အညီ ကာလများမြောက် သက်တမ်းကြာအောင် အရှည်ခိုင်ခံ့ တည်တံ့နိုင်ပါစေကြောင်း ဆုမွန်ကောင်းတောင်းလျက် နိဂုံးချုပ် လျှောက်ထားသည်။

ထို့နောက်တွင် ရွှေတိဂုံစေတီတော် သြဝါဒါစရိယ ဆရာတော်ကြီးများ၏ကိုယ်စား နိုင်ငံတော် သံဃမဟာနာယကအဖွဲ့ ဒုတိယဥက္ကဋ္ဌ၊ ရွှေတိဂုံစေတီတော် ဂေါပကအဖွဲ့ သြဝါဒါစရိယ အောင်မြေဘုံစံ ဆရာတော်ဘုရားကြီး အဂ္ဂမဟာပဏ္ဍိတ ဘဒ္ဒန္တ ပညိန္ဒာဘိဝံသက သြဝါဒကထာ မြွက်ကြားတော်မူလေသည်။

ယင်းနောက် အတွင်းရေးမှူး (၁) ဒုတိယဗိုလ်ချုပ်ကြီးခင်ညွန့်သည် ရွှေထီးတော်ကြီး၏ အစိတ်အပိုင်းများကို လေးဆူဓာတ်ပုံ ရွှေတိဂုံစေတီတော်မြတ်ကြီးအား ရည်မှန်းလျက် ဆရာတော်ဘုရားကြီးများထံ ဆက်ကပ်လှူဒါန်းပြီး လှူဖွယ်ဝတ္ထုပစ္စည်းများကို လှူဒါန်းလေသည်။

နိုင်ငံတော် သံဃမဟာနာယကအဖွဲ့ ဒုတိယဥက္ကဋ္ဌ၊ ရွှေတိဂုံစေတီတော် ဂေါပကအဖွဲ့ သြဝါဒါစရိယ အောင်မြေဘုံစံ ဆရာတော်ဘုရားကြီး အဂ္ဂမဟာပဏ္ဍိတ ဘဒ္ဒန္တပညိန္ဒာ ဘိဝံသက သာဓုအနုမောဒနာတရား ဟောကြားတော်မူပြီး အတွင်းရေးမှူး(၁)နှင့် ဝန်ကြီးများ၊ ဒုတိယဝန်ကြီးများနှင့် ဧည့်ပရိသတ်များက လှူဒါန်းမှုအစုစုတို့အတွက် ရေစက်သွန်းချ အမျှပေးဝေကြပြီး သြဝါဒခံယူပွဲကို “ဗုဒ္ဓသာသနံ စိရံ တိဋ္ဌတု” သုံးကြိမ်ရွတ်ဆို ရုပ်သိမ်းခဲ့သည်။

သြဝါဒခံယူပွဲ အခမ်းအနား မစတင်မီ နံနက် ၆ နာရီခွဲအချိန်တွင် ရှေးဟောင်းပြတိုက် တန်ဆောင်း၌ ယာယီကိန်းဝပ် အပူဇော်ခံထားရှိသည့် ထီးတော်အစိတ်အပိုင်းများကို တိကြား ကုသိုလ်တော်ဖြစ် ထီးတော်တင်အဖွဲ့က ခရုသင်း၊ ကြေးမောင်း၊ စည်တော်များ တီးမှုတ်ရိုက်ခတ် လျက် ရှေ့မှဦးဆောင်ပြီး ဒေဝါဝင်း၊ ရာဇဝင်းအဖွဲ့များ ခြံရံ၍လည်းကောင်း၊ ဘာသာရေးအသင်း အဖွဲ့များက ဝတ်ရွတ်စဉ်များ ရွတ်ဖတ်၍လည်းကောင်း စေတီတော်မြတ်ကြီးအား လက်ယာရစ် သုံးပတ်လှည့်လည် အပူဇော်ခံကြပြီး ရှေးဟောင်း တန်ဆောင်းသို့ ပြန်လည်ပင့်ဆောင် အပူဇော်ခံ ထားရှိသည်။ လှည့်လည်အပူဇော်ခံရာ၌ ဘုရားဖူး ဗုဒ္ဓဘာသာဝင်အပေါင်းတို့က ထီးတော်အစိတ် အပိုင်းများကို ဝိုင်းဝန်းပူဇော်ကြသည်။



ဩဝါဒခံယူပွဲမင်္ဂလာ အခမ်းအနားအပြီးတွင် အတွင်းရေးမှူး(၁)နှင့် ဝန်ကြီးများက ရှေးဟောင်းပြတိုက်တန်ဆောင်း၌ အပူဇော်ခံထားရှိသော ထီးတော်အစိတ်အပိုင်းများကို လှည့်လည် ပူဇော်နိုင်ရန်အတွက် ဝေါယာဉ်ပေါ်သို့ ပင့်ဆောင်ကြသည်။ ယင်းနောက် ဒေဝါဝင်း၊ ရာဇာဝင်းများ ခြံရံလျက် ပရိသတ်နှင့်အတူ ရှေးဟောင်းပြတိုက်တန်ဆောင်းမှ စေတီတော်ကြီးအား လက်ယာရစ် လှည့်လှည့်အပူဇော်ခံကာ ထီးတော်အစိတ်အပိုင်းများအား စေတီတော်ပေါ်သို့ တင်လှူပူဇော်မည့် တနင်္ဂနွေထောင့်သို့ ပင့်ဆောင်ကြသည်။ တနင်္ဂနွေထောင့်သို့အရောက်တွင် သတ်မှတ်ထားသည့် အတိုင်း ဒေဝါဝင်း၊ ရာဇာဝင်းအဖွဲ့များက နေရာယူကြပြီး အတွင်းရေးမှူး (၁) နှင့် ဝန်ကြီးများက မင်္ဂလာဝေါယာဉ်ပေါ်မှ ထီးတော်အစိတ်အပိုင်းများကို ရထားပျံပေါ်သို့ ပင့်ဆောင်ကြသည်။ ဆက်လက်၍ ဒုတိယမိုလ်ချုပ်ကြီးခင်ညွန့်က ထီးတော်အစိတ်အပိုင်းများကို အမွှေးနံသာရည်များဖြင့် ပက်ဖျန်းပူဇော်သည်။ မင်္ဂလာအချိန် ကျရောက်သည့် နံနက် ၈ နာရီခွဲတွင် ရထားပျံတက်ရန် စက်ခလုတ်ကိုနှိပ်ပြီး ထီးတော်အစိတ်အပိုင်းများကို စေတီတော်ပေါ်သို့ ရထားပျံဖြင့် ပင့်ဆောင်ရာ ယဉ်ကျေးမှုဝန်ကြီးဌာန နိုင်ငံတော်ဆိုင်းအဖွဲ့က ကောင်းကင်ကြိုးဖြင့် သီဆို တီးမှုတ်ပူဇော်သည်။

ဆက်လက်၍ အတွင်းရေးမှူး(၁)နှင့် ဝန်ကြီးများ၊ တာဝန်ရှိသူများသည် စေတီတော် ငြိမ်းအထက်သို့ တက်ရောက်နေရာယူကြပြီး ထီးတော်အစိတ်အပိုင်းများကို စေတီတော်မြတ်ကြီး အား တပ်ဆင်ပူဇော်ကြသည်။ ထီးတော်အစိတ်အပိုင်းများ တပ်ဆင်ပူဇော်ခြင်း အောင်မြင်မှု အထိမ်းအမှတ်အဖြစ် အောင်စေပိုင်စေသီချင်းဖြင့် သီဆိုပူဇော်ပြီး မင်္ဂလာအခမ်းအနားကို “ဗုဒ္ဓသာသနံ စိရံ တိဋ္ဌတု” သုံးကြိမ်ရွတ်ဆို ဆုတောင်းပြီး ရုပ်သိမ်းခဲ့လေသည်။

ထီးတော်ပြခန်း ဒါနလမ်း

၁၉၉၉ ခုနှစ် ဇန်နဝါရီလ ၂၀ ရက်နေ့ နံနက် ၇ နာရီခွဲအချိန်တွင် ရွှေတိဂုံစေတီ ထီးတော် ပြုပြင်မွမ်းမံမှုပြပွဲ ဖွင့်ပွဲအခမ်းအနားကို ရင်ပြင်တော်ပေါ်ရှိ ချမ်းသာကြီးတန်ဆောင်း၌ ကျင်းပသည်။

ဦးစွာ ရွှေတိဂုံစေတီတော် ထာဝရဘက်စုံပြုပြင်မွမ်းမံ တည်ဆောက်ရေးလုပ်ငန်း ကော်မတီ ဥက္ကဋ္ဌ ရန်ကုန်တိုင်းစစ်ဌာနချုပ် ဒုတိယတိုင်းမှူး မိုလ်မှူးကြီးဆန်းဆင့်က ရွှေတိဂုံစေတီမြတ်ကြီးအား လေးနှစ်တစ်ကြိမ် ရွှေသင်္ကန်း ကပ်လှူစဉ် ရွှေထီးတော်ကြီး ကြံ့ခိုင်ရေးလုပ်ငန်းများကို စစ်ဆေးကြည့်ရှုရာ၌ ချို့ယွင်းမှုများစွာ ဖြစ်ပေါ်နေသည်ကို စစ်ဆေးတွေ့ရှိသဖြင့် အကြီးစား ပြင်ဆင်မှုလုပ်ငန်းများအတွက် ရွှေတိဂုံစေတီတော် ဩဝါဒါစရိယ ဆရာတော်ကြီးများထံမှ ဩဝါဒခံယူပုံ၊ ယင်းသို့ဆောင်ရွက်နေသည့်လုပ်ငန်းများ၊ ထီးတော်မြတ်ကြီးနှင့် ပတ်သက်၍ ပြင်သင့် ပြင်ထိုက်ချိန်ရောက်သဖြင့် ပြုပြင်ရသည် အခြေအနေများကို အများပြည်သူများ ဗဟုသုတဖြစ်ဖွယ် လေ့လာသိရှိနိုင်ကြစေရန် ရည်ရွယ်လျက် ပြပွဲကို ဖွင့်လှစ်ရပုံ၊ ဗုဒ္ဓရုပ်ပွား ဆင်းတုတော်များ၊ ပျက်စီးယိုယွင်းနေသည့် ထီးတော်ကြီး၏ အစိတ်အပိုင်းများ၊ ရတနာပစ္စည်းများ အပါအဝင်



ဓာတ်ပုံမှတ်တမ်းများ ခင်းကျင်းစီစဉ် ပြသထားပုံ၊ ပြခန်းကို ကြွရောက်လေ့လာ ကြည့်ရှုကြသော သဒ္ဓါကြည်လင် ပါရမီရှင် ပြည်သူများအနေဖြင့်လည်း တစ်သက်တစ်ခါ ကြုံတောင်ကြုံခဲ့ အခွင့်အရေးမှာ ထီးတော်မြတ်ကြီး ပြုပြင်မွမ်းမံရာ၌ လိုအပ်လျက်ရှိသော ရွှေစင်ရွှေပြား ရတနာ ပစ္စည်းများကို အလွယ်တကူ လှူဒါန်းနိုင်ကြစေရန် ပြခန်း၌ အထူးအလှူခံဌာန ဖွင့်လှစ်ပေးထားပုံ၊ ပြခန်းကို လေ့လာကြည့်ရှုသူတိုင်း ကုသိုလ်သဒ္ဓါပွားများနိုင်ကြစေရန် ရည်ရွယ်၍ ပြခန်းကို စီစဉ် ဖွင့်လှစ်ထားခြင်းဖြစ်ပါကြောင်းဖြင့် အသေးစိတ် ရှင်းလင်းတင်ပြခဲ့သည်။

ယင်းနောက် ရွှေတိဂုံစေတီတော် ထာဝရ ဘက်စုံပြုပြင်မွမ်းမံ တည်ဆောက်ရေး နာယက နိုင်ငံတော် အေးချမ်းသာယာရေးနှင့် ဖွံ့ဖြိုးရေးကောင်စီ အတွင်းရေးမှူး (၁) ဒုတိယ ဗိုလ်ချုပ်ကြီး ခင်ညွန့်က ရွှေကြိုးကိုဖြတ်၍ ရွှေတိဂုံစေတီတော် ပြုပြင်မွမ်းမံမှုပြပွဲကို ဖွင့်လှစ်ပေးသည်။ ဆက်လက်၍ အတွင်းရေးမှူး (၁) ဒုတိယဗိုလ်ချုပ်ကြီးခင်ညွန့်နှင့် အဖွဲ့ဝင်များ၊ ဧည့်သည်တော်များ သည် ပြပွဲ၌ ခင်းကျင်းပြသထားသည်များကို လှည့်လည်ကြည့်ရှု ပူဇော်ကြည်ညိုကြလေသည်။

ပြပွဲသို့လှမ်း၊ သဒ္ဓါပန်း

ရွှေထီးတော် ပြုပြင်မွမ်းမံမှုပြပွဲ အခမ်းအနားအပြီး၌ အလှူငွေပေးအပ်ပွဲ ကျင်းပသည်။ တိပိဋကဓရ ဓမ္မဘဏ္ဍာဂါရိက မင်းကွန်းဆရာတော်ဘုရားကြီး ဦးဝိစိတ္တသာရာဘိဝံသအား ဦးထိပ်ထားလျက် ဦးမောင်မောင်လွင် + ဒေါ်ခင်ညို မိသားစုက ထီးတော် ပထမဘုံဆင့် တစ်ခုလုံး အတွက် ရွှေစင် ၁၁ ပိဿာ ၇၀ကျပ်သာ (တန်ဖိုးငွေကျပ် ၅၂၆၅၀၀၀)၊ ဦးသိန်းဝင်း + ဒေါ်နီ သားသမီးမြေးတစ်စု၊ ရွှေသံလွင်ကုမ္ပဏီ မိသားစုက ပထမအကြိမ် ရွှေစင် ၄၂ပိဿာ (တန်ဖိုးငွေ ကျပ် ၂၂၅၀၀၀၀)၊ ဒေါက်တာ မောင်မောင်အေး+ ဒေါ်ခင်မိမိလှိုင်၊ သား ထက်အောင်နိုင်တို့က ထီးတော် သတ္တမဘုံဆင့် စိန်တောင်မှန်ကင်း လေးခုအတွက် ရွှေစင် ၆၀ ကျပ်သာ (တန်ဖိုးငွေကျပ် ၂၇၀၀၀၀)၊ ဗိုလ်မှူးချုပ်အောင်လှိုင် + ဒေါ်ခင်ဝင်းနွယ် မိသားစုက ရွှေလုံးအလတ်တစ်လုံးအတွက် ရွှေစင်ရှစ်ကျပ်သာ (တန်ဖိုး ငွေကျပ် ၃၆၀၀၀၀)၊ ချိုသဲသစ်ခွ ဒေါ်တင်ကြည်က ရွှေဖောင်းကြီး တစ်ပေအတွက် ရွှေစင်သုံးကျပ်သာ (တန်ဖိုးငွေကျပ် ၁၃၅၀၀၀)၊ သမ္မတ သင်္ကန်းတိုက်ပိုင်ရှင် သီဟသူဓမ္မမင်္ဂလီ ဇောတဓရဦးသန်းနိုင် + ဒေါ်ကြည်ဆွေတို့က ရွှေစင်သုံးကျပ်သာ (တန်ဖိုးငွေကျပ် ၁၃၅၀၀၀)၊ စိတ်တိုင်းကျ လက်ဖက်ရည်ဆိုင် ဦးအောင်ထိုက်၊ ဦးအေးကြည် မိသားစုက ရွှေညောင်ရွက်ကြီးတစ်ခု ရွှေစင်သုံးကျပ်သာ (တန်ဖိုးငွေကျပ် ၁၃၅၀၀၀)၊ ဒေါက်တာ ခင်ရွှေက ရွှေစင် ခြောက်ကျပ်သာ (တန်ဖိုး ငွေကျပ် ၂၇၀၀၀၀)၊ ရွှေစင်ရတနာရွှေဆိုင်က ရွှေစင် ၂၀ ကျပ်သာ (တန်ဖိုးငွေကျပ် ၉၀၀၀၀၀)၊ ကျိုက်ထီးဆောင်း ဆရာတော်နှင့် တပည့် ဒါယကာ၊ ဒါယိကာမများက ကျောက်စိမ်းတံခွန်တိုင်နှင့် ဗုဒ္ဓရုပ်ပွားတော်တစ်ဆူ အပါအဝင် အလှူရှင်များက ရတနာ ပစ္စည်းများ၊ ရွှေစင်ရွှေသားပိဿာများနှင့် အလှူတော်ငွေများကို ပေးအပ်လှူဒါန်းကြရာ ဒုတိယဗိုလ်ချုပ်ကြီးခင်ညွန့်က လက်ခံခဲ့လေသည်။



အထူးသဖြင့် ဖွင့်ပွဲနေ့က လာရောက်ဖူးမြင် ကြည်ညိုကြသော ပြည်တွင်းပြည်ပ နှစ်ဌာန တို့မှ နိုင်ငံခြားသားများ၊ စေတနာရှင် ဘုရားဖူးများကလည်း ငွေကျပ်သိန်း ၃၀ခန့်၊ အက်ဖ်အီးစီ ဒေါ်လာ ၁၁၁၊ စင်ကာပူဒေါ်လာ ၁၀၊ လက်ဝတ်ရတနာမျိုးစုံ ၁၀၈ မျိုး၊ စုစုပေါင်း အလေးချိန် ၄၆ ဒသမ ၆ ကျပ်သားခန့်ရှိလေရာ ဖွင့်ပွဲနေ့တစ်နေ့တာ၏ လှူဒါန်း မှု ကုသိုလ်တော် အစုစုတို့မှာ ငွေကျပ်သိန်း ၉၀၀ ခန့် ရှိခဲ့သည်။ ရွှေတိဂုံစေတီတော် ထီးတော်ပြုပြင် မွမ်းမံမှုပြပွဲ ဖွင့်လှစ်သည့် ပဏာမ စသည့်နေ့မှာပင် စေတနာသဒ္ဓါဆန္ဒ ပြင်းပြစွာဖြင့် ပူဇော်ခဲ့ခြင်း ဖြစ်ပေသည်။

ထီးတော်ပြခန်း ရွှေရောင်လွှမ်း

ရွှေတိဂုံစေတီတော် ထီးတော်ပြုပြင် မွမ်းမံမှုပြခန်း၌ ရွှေတိဂုံစေတီတော်မြတ်၏ ထီးတော် အစိတ်အပိုင်းများ၊ ရွှေပြားသင်္ကန်းတော်၊ ကြေးပြားသင်္ကန်းတော် ကပ်လှူမည့် နမူနာပုံစံ၊ ထီးတော် ပေါ်တွင် တင်လှူထားသည့် ရတနာပစ္စည်းများ၊ စေတီတော်ကြီးမှ ကြေးအုတ်များ၊ ထီးတော်၌ ကိန်းဝပ်စံပယ်တော်မူခဲ့သော ဗုဒ္ဓဆင်းတုတော်များ၊ ငှက်ပျောဖူးတွင် ကပ်လှူထားသော ရှေးဟောင်းရွှေပြားများ၊ ထီးတော်ကြီးမှ ဆည်းလည်းများ၏ မှတ်တမ်းဓာတ်ပုံများ၊ မျက်မှောက် ခေတ် ရွှေတိဂုံမှတ်တမ်းဓာတ်ပုံများ၊ စေတီတော်နှင့် ပတ်သက်သည့် စာအုပ်များ၊ မင်းတုန်းမင်း တရားကြီး တင်လှူပူဇော်ထားခဲ့သည့် စိန်ဖူးတော်နှင့် ငှက်မြတ်နားတော်ဟောင်းတို့ကို အခန်း ကဏ္ဍများခွဲလျက် ပြသထား လေသည်။

ပြပွဲခန်းမကို ဝင်လိုက်သည်နှင့် မင်းတုန်းဘုရင် တင်လှူပူဇော်ခဲ့သည့် ထီးတော်ဟောင်း၏ ပထမဘုံဆင့်နှင့် ဒုတိယဘုံဆင့်နှစ်ခုကို ဦးတင်ဖူးမြင်ရသည်။ အချင်း ၁၄ ပေ ၉ လက်မရှိသည့် ထီးတော်ဟောင်း ပထမဘုံဆင့်နှင့် အချင်း ၁၀ ပေ ၆လက်မ ရှိသည့် ဒုတိယဘုံဆင့်တို့၏ ခန့်ထည် ကြီးမားသည့်အသွင်က စေတီအထွတ်တွင် ပူဇော်ထားစဉ်က အမြင်နှင့်လက်တွေ့အမြင်တို့ ကွာခြား လှပါကလားဟု အံ့ဩမိကြပေမည်။ သက်တမ်း ၁၂၈ နှစ်ကျော်ကာလတွင်း သဘာဝ ရာသီဥတု ကြောင့် ထီးတော်ကြီး၏ အမာခံ သံထည်ပစ္စည်းများ ဆွေးမြည့်ပျက်စီးရသကဲ့သို့ ထီးတော်ကြီး၏ ရွှေပြားများဖြင့် မွမ်းမံထားရှိရာ ကြေးပန်းတဉ်းပိုင်၌ပင် ယိုယွင်းမှုများရှိနေသည်ကို မျက်မြင် တွေ့ရှိရပေမည်။ မူလ ကြေးပန်းတဉ်းများကို အမာခံသံပြားခံလျက် မူလအသွင်သဏ္ဍာန်အတိုင်း ဖြစ်စေရန် ကြေးပန်းတဉ်းပညာရှင်များက ကြိုးစားပြုပြင် မွမ်းမံတင်ပြထားခြင်း ဖြစ်လေသည်။

ပြခန်းအဝင်ဝ လက်ဝဲဘက်ခြမ်း စင်မြင့်ထက်၌ ထီးတော်ဟောင်းမှ သံချေးစားနေသော အစိတ်အပိုင်းများကို အစုအပုံအသွင် တွေ့မြင်ကြရသည်။ တစ်ဖက်တွင် မြန်မာအင်ဂျင်နီယာ ပညာရှင်များက သံမဏိထည်ပစ္စည်းများဖြင့် ပြုလုပ်ထားကြသည့် ထီးတော်ကြီးတွင် အသစ်တင်လှူ ပူဇော်မည့် ပဉ္စမဘုံဆင့်၊ ဆဋ္ဌမဘုံဆင့်နှင့် သတ္တမဘုံဆင့်တို့ကိုလည်းကောင်း၊ အသစ်ပြုလုပ်ထား သော ထီးတော်ကြီး၏ ပထမဘုံနှင့် ပဉ္စမဘုံတို့၏ ကြေးပန်းတဉ်းလက်ရာများကိုလည်းကောင်း ပြသထားသည်။ အဟောင်းနှင့်အသစ်တို့၏ သင်္ခါရတရားကို နှိုင်းယှဉ်ရှုမြင်ရခြင်းပင်။



ရွှေတိဂုံစေတီတော်မြတ်ကြီးအား လုံးတော်ပြည့် ရွှေစင်ရွှေသာ၊ ရွှေပြားနှင့် ရွှေမျက်ပါးလွှာ တို့ကို ကြေးဘောင်ကြေးပြားခံလျက် ကပ်လျှူရန် စီစဉ်ထားပုံ သရုပ်ပြကွက်ကို တွေ့မြင်လေ့လာ နိုင်ကြသည်။ ရွှေထီးတော်ကြီးသမိုင်းအကျဉ်း ဖော်ပြချက်၌ မင်းတုန်းမင်းတရားကြီး ရွှေထီးတော်မှာ သက်တမ်းကာလတစ်လျှောက်၌ ငလျင်ဒဏ်ကို အကြိမ်ကြိမ်ခံခဲ့ရပုံ၊ ထီးတော်ကြံ့ခိုင်မှု စစ်ဆေးရေး အဖွဲ့များက စစ်ဆေးပြုပြင်မွမ်းမံခဲ့ပုံနှင့် ထီးတော်သစ်အတွက် အမာခံသံထည်ပစ္စည်းဖြင့် ပြုလုပ်ထား သင့်ကြောင်း အကြံပြုခဲ့ပုံများကို ခုနစ် သက္ကရာဇ် အထောက်အထားနှင့်တကွ ထီးတော်သမိုင်းစဉ် မော်ကွန်းမှတ်တမ်းအဖြစ် ဖော်ပြထားလေသည်။ ပြပွဲ၌ ရွှေထီးတော်ကြီး၌ တင်လျှူပူဇော် ထားခဲ့သော ရတနာ ပစ္စည်းများနှင့်အတူ စေတနာရှင် ဒေါက်တာဦးညို လျှူဒါန်းခဲ့သည့် ၂၂ ရတီရှိ စိန်ကြီး စီခြယ်ထားသော ရွှေဆည်းလည်းကြီးကိုလည်း သဒ္ဓါပွားများ အားကျဖွယ် တွေ့မြင်ကြ ရသည်။

မှတ်တမ်းဓာတ်ပုံ ရောင်မုှီးစုံ

စိန်ဖူးတော်၊ ငှက်မြတ်နားတော်များပြကွက်ပုံများတွင် ရွှေတိဂုံစေတီတော်၌ တင်လျှူ ပူဇော်ထားသည့် စိန်ဖူးတော် အောက်ခြေမှ ဗုဒ္ဓရုပ်ပွားတော်လေးဆူ၊ စိန်ဖူးတော် အောက်မဏ္ဍိုင် တော်တွင် ချိတ်ဆွဲထားသော ရတနာစီ ဆည်းလည်းများ၊ အမြင့်တစ်ပေ ၁၀ လက်မခွဲ၊ အဝန်း ၃၀ ဒသမ ၄ လက်မ၊ စိန်လုံးရေ ၄၃၅၁ လုံးနှင့် အခြားကျောက်လုံးရေ ၉၃ လုံး ပါရှိသည့် စိန်ဖူးတော်အထွတ်ရှိ ရောင်လျှံတော်ကို စိန်များစီခြယ် ပူဇော်ထားပုံ၊ ရောင်လျှံတော်အထွတ်မှ ၇၆ ကရက် ၈၃ ရတီရှိ စိန်ကြီး၊ ငှက်မြတ်နားတော်ရှိ ရတနာများ စီခြယ်ထားသည့် ဗုဒ္ဓရုပ်ပွားတော်၊ ငှက်မြတ်နားတော်တွင် ရတနာများ စီခြယ်ထားပုံနှင့် အကျယ်ဆုံးနေရာ နှစ်ပေ ငါးလက်မခွဲ၊ အရှည်ဆုံးနေရာ လေးပေ နှစ်လက်မခွဲရှိပြီး စိန်လုံးရေ ၁၀၉၈ လုံးနှင့် အခြားကျောက်လုံးရေ ၁၃၃၈ လုံးတို့ဖြင့် မွမ်းမံစီခြယ် ပူဇော်ထားသည့် ငှက်မြတ်နားတော်တို့၏ အနီးကပ် မှတ်တမ်းတင် ရောင်စုံဓာတ်ပုံကြီးများကို ကြည့်ညှိနိုင်ကြသည်။

ရွှေထီးတော်ဟောင်းကြီး၌ စစ်ဆေးတွေ့ရှိရသော အမာခံသံပြားများ သံချေးစားကာ ဆွေးမြည့်ပျက်စီးနေပုံနှင့် အစိတ်အပိုင်းအဆင့်ဆင့်တို့၌ ယိုယွင်းပျက်စီးနေပုံများ မျက်မြင်တွေ့ကြရ သည်နှင့်ပင် ထီးတော်ကြီးအား မဖြစ်မနေ ပြင်ဆင်ရန် လိုအပ်နေပုံကို သဘောပေါက်ကြသည်။

ဓာတ်ပုံမှတ်တမ်းပိုင်းတွင် စေတီတော်ရင်ပြင်ရှိ မူလက ဗုဒ္ဓဘုရားရှင်၏ ဆံတော်မြတ်များ ကို ရေသပ္ပာယ်မှုပြုခဲ့သည့် ဆံတော်တွင်းတန်ဆောင်းအတွင်းမှ တွင်းပေါက်၊ ရှင်စောပု၊ ဓမ္မစေတီ စသည့် ရှေးမင်းများ တည်ထားခဲ့ကြသည့် ဘုရားများ၊ ဘိုးဘိုးအောင်ဘုရား၊ အရှေ့မုခ်အာရုံခံ တန်ဆောင်းအတွင်းရှိ လက်ပက်လက်ဘုရား၊ အထက်ပစ္စယာ၌ ပတ္တမြားမျက်ရှင် ရုပ်ပွားတော် အပါအဝင် တန်ခိုးကြီး ရုပ်ပွားတော်များကို အနီးကပ် ကြည့်ညှိနိုင်ကြသည်။ ရွှေတိဂုံစေတီတော်



ကြီး၏ ရွှေထီးတော်ကြီး ပြုပြင်မွမ်းမံရေးဆိုင်ရာ နိုင်ငံတော်အကြီးအကဲများ၏ လမ်းညွှန်ချက်များကို မော်ကွန်းစာတမ်းအဖြစ် ဖတ်ရှုလေ့လာကြရသည်။

ယခုခေတ် ရွှေတိဂုံပြကွက်တွင် ရွှေတိဂုံစေတီတော် ထီးတော်ထက်မှ အရပ်မျက်နှာ အလိုက် လှည့်လည်ရိုက်ကူးထားသော ရင်ပြင်တော်ပတ်လည်နှင့် ရန်ကုန်မြို့တွင်းမှ ရှုခင်းများကို အပေါ်စီးမှ ရှုမြင်ရသောအသွင်ဖြင့် တွေ့မြင်ရသည်။ ရှေးခေတ်ရွှေတိဂုံပြကွက်၌ မြန်မာသက္ကရာဇ် ၁၂၉၃ ခုနှစ် ကဆုန်လပြည့်နေ့တွင် ပြီးမြောက်တင်လှူခဲ့သော စိန်ဖူးတော်နှင့် ငှက်မြတ်နားတော် တို့ကို ဦးဆောင်တာဝန်ယူ လုပ်ကိုင်ခဲ့သည့် ပန်းထိမ်ဆရာ မောင်ဘရင်နှင့် အဖွဲ့သားများ မှတ်တမ်း တင်စာတ်ပုံ၊ လွန်ခဲ့သည့် နှစ်ပေါင်း- ၁၀၀ ခန့် ဝန်းကျင်မှ ရွှေတိဂုံစေတီတော်ဆိုင်ရာ အသွင်အပြင် မှတ်တမ်းတင်စာတ်ပုံတို့ကို ရှားပါးစာတ်ပုံများအဖြစ် လေ့လာကြည့်ညှိနိုင်ကြသည်။ မူလက မင်းတုန်းမင်းတရားကြီး တင်လှူပူဇော်ခဲ့သော စိန်ဖူးတော်နှင့် ငှက်မြတ်နားတော်တို့ကိုလည်း မူရင်းအတိုင်း ပြသထားလေသည်။

ရွှေတိဂုံစေတီတော် ထီးတော်ပြုပြင်မွမ်းမံမှုပြပွဲသို့ လာရောက်ကြည့်ညှိ ဖူးမြင်လေ့လာကြ သူများ သဒ္ဒါအလျောက် လွယ်ကူစွာ လှူဒါန်းနိုင်ကြစေရန် ထီးတော်သစ်တွင် တပ်ဆင်မည့် ရွှေရွဲလုံး (ကြီး/လတ်/သေး) နှင့် အလေးချိန် တစ်ကျပ်သား၊ နှစ်ကျပ်သား၊ သုံးကျပ်သားရှိ ရွှေပြားများ အပါအဝင် ရွှေထိုင်ဖြည့် (ကြီး/လတ်)၊ ရွှေညောင်ရွက် (ကြီး/လတ်/သေး) တို့ကို နမူနာပစ္စည်း များနှင့် အလှူကျသင့်ငွေကို ဖော်ပြလျက် ငွေအလှူခံဌာန၊ ရွှေနှင့် ရတနာပစ္စည်းများ အလှူခံဌာန တို့ကို ပြခန်း၌ပင် ဖွင့်လှစ်ပေးထားသည်။

ဩဝါဒါစရိယ ပင့်ဆောင်ပြ

ထီးတော်ပြုပြင်မွမ်းမံမှုပြပွဲသို့ နိုင်ငံတော် သံဃမဟာနာယကအဖွဲ့မှ ဆရာတော် ကြီးများနှင့် ရွှေတိဂုံစေတီတော် ဂေါပကအဖွဲ့ ဩဝါဒါစရိယ ဆရာတော်ကြီးများအား ပင့်ဖိတ်လျက် ရှင်းလင်း လျှောက်ထားပြသခဲ့သည်။ ဆရာတော်ကြီးများ ကြွရောက်ကြည့်ရှု ကြည့်ညှိခဲ့ကြသည်။ ထိုနည်းတူ စေတီတော် ထီးတော်ကြီးအထက်သို့လည်း ဆရာတော်ကြီးများ တက်ရောက်ကြည့်ညှိ ပူဇော် နိုင်ရေးအတွက် ပင့်ဆောင်စီစဉ်ပေးခဲ့လေသည်။

သဒ္ဒါပန်းပွင့်လန်းဆန်းတင်

ဗုဒ္ဓဘာသာ မြန်မာတိုင်းရင်းသားများသည် မိမိတို့ အထွတ်အမြတ်ထားရာ လေးဆူစာတ်ပုံ ရွှေတိဂုံစေတီတော်မြတ်ကြီး၏ ရွှေထီးတော်ကြီး ပြုပြင်မွမ်းမံရေးလုပ်ငန်းကြီးကို အထူးအာရုံ ရောက်ကာ စိတ်ဝင်စားခဲ့ကြသည်။ သတင်းစာ၊ ရေဒီယို၊ ရုပ်မြင်သံကြားတို့မှ စေတီတော် ထာဝရ ဘက်စုံပြုပြင် မွမ်းမံမှုလုပ်ငန်းများကို အဆင့်ဆင့်လုပ်ကိုင်ခဲ့ပုံ၊ ရွှေစင် ရွှေသား၊ ရွှေပြားနှင့်



ရွှေမျက်ပါးလွှာ၊ ရွှေသင်္ကန်းတော်များ ကပ်လှူပူဇော်ရေးနှင့် ရွှေထီးတော်ကြီး ပြုပြင်မွမ်းမံရေး တို့အတွက် ရွှေတိဂုံစေတီတော် ထာဝရဘက်စုံ ပြုပြင်မွမ်းမံ တည်ဆောက်ရေး နာယက အတွင်းရေးမှူး (၁) ဒုတိယဗိုလ်ချုပ်ကြီး ခင်ညွန့်ကိုယ်တိုင် အနီးကပ် ကြီးကြပ်လျက် ကြိုးပမ်း ဆောင်ရွက်နေကြပုံကို နေ့စဉ်ဖတ်ရှု တွေ့မြင်ကြားသိနေကြသည်။ ထိုသို့ တွေ့မြင်ကြားသိရသည် နှင့်ပင် မိမိတို့ တတ်စွမ်းသမျှ ပါဝင်လှူဒါန်းလိုကြသည့် စေတနာသဒ္ဓါများ ဖြစ်ထွန်းပေါ်ပေါက်ကြ သည်။ ကိုယ်တွေ့မျက်မြင်ဖူးမြင် ကြည့်ညိုကြရသည့် စေတနာသဒ္ဓါကို အကြောင်းပြု၍ ထီးတော်ဟောင်းဘုံဆင့်များ၊ ထီးတော်သစ်ဘုံဆင့်များ၊ မင်းတုန်းမင်းကြီး၏ စိန်ဖူးတော်နှင့် ငှက်မြတ်နားတော်များ အတွင်းဘက်သို့ မိမိတို့တွင် ပါရှိလာသော ငွေစက္ကူများကို ထည့်ဝင်လှူဒါန်း ကြသည်။ ငွေအလှူခံဌာန၌ လှူဒါန်းကြသည်။ ရွှေလက်ဝတ်ရတနာ အလှူခံဌာန၌ လှူဒါန်းကြ သည်။ ဖူးမြင်ကြရသူ ကလေးငယ်မှအစ လူငယ်လူရွယ် လူကြီး အဘိုးအဘွားများပါမကျန် ရဟန်း ရှင်လူ ပြည်သူအပေါင်းတို့က လှူဒါန်းကြသည်။ လှူဒါန်းမှု ပမာဏ အနည်းအများသာ ကွာခြား သော်လည်း စေတနာသဒ္ဓါဟုန်ကား တူညီကြလေသည်။

ရွှေထီးတော် ပြုပြင်မွမ်းမံမှုပြပွဲသတင်းသည် သတင်းစာ၊ ရေဒီယို၊ ရုပ်မြင်သံကြားများ၌ နေ့စဉ်တွေ့မြင်ကြရသော ဘာသာဝင်များအဖို့ ပီတိသဒ္ဓါပွားကြရသည့် သတင်းထူး သတင်းဦး ဖြစ်လာသည်။ သက်ဆိုင်ရာတို့ကလည်း နေ့စဉ်လာရောက် ဖူးမြင်နေကြပုံ၊ လှူဒါန်းနေကြပုံ ပြကွင်းပြကွက်များနှင့်တကွ လှူဒါန်းလက်ခံရရှိသော လက်ဝတ်ရတနာ ရွှေငွေပစ္စည်းစာရင်းနှင့် တကွ သဒ္ဓါပွားဖွယ်ဖြစ်အောင် နိဗ္ဗာန်ဆော်ကာ ကုသိုလ်ရယူခဲ့ကြသည်။ စေတီတော်သို့ အဖူး အမြော်ရောက်သော ပြည်ပမှ ကမ္ဘာလှည့်ခရီးသည်များသည်ပင် ဝင်ရောက်ကြည့်ရှု လေ့လာကြရင်း မိမိတို့နိုင်ငံသုံး ငွေကြေးများကို ထည့်ဝင်လှူဒါန်းကြသည်။

ခါနရတနာ၊ မိုးသို့ရွာ

ရွှေထီးတော် ပြုပြင်မွမ်းမံမှုပြပွဲ ဖွင့်လှစ်ပြီး သုံးလေးရက်အတွင်း၌ပင် အလှူခံဌာနများကို တစ်ခုပြီးတစ်ခု တိုးချဲ့ဖွင့်ကြရသည်။ စေတီတော် ဂေါပကအဖွဲ့လက်အောက်ရှိ ဌာနခွဲအသီးသီးတို့မှ ဝန်ထမ်းများကို ထုတ်နုတ်လျက် အလှူခံဌာနများ၌ အဆိုင်းခွဲပြီး စီစဉ်ကာ တာဝန်ချထားပေးရ သည်။ လှူဒါန်းရန် တန်းစီနေကြသည်ကို အဆင်ပြေအောင် လုံခြုံရေးအဖွဲ့များက ကူညီ စောင့်ရှောက်ပေးကြသည်။ အလှူရှင်များ နေ့စဉ်လျော့သွားသည်မရှိ။ တိုး၍သာလာကြသည်။ ရွှေစင်ရွှေသာ၊ ပိဿာပေါင်းများစွာ၊ ကျပ်သားပေါင်းများစွာ လှူဒါန်းကြသည်။ ငွေကျပ်သိန်း ရာချီလျက် လှူဒါန်းကြသည်။ ကိုယ်တွင် ဝတ်ဆင်လာကြသည့် လက်စွပ်၊ လက်ကောက်၊ နားကပ်၊ နားတောင်း၊ ဘယက်၊ လည်ဆွဲများ၊ စီခြယ်ထားသော စိန်ကျောက်ပတ္တမြား၊ မြသားနီလာတို့ကို ရက်ရက်ရောရော ချွတ်၍ လှူဒါန်းကြသည်။ အလှူခံဌာနတွင် လှူဒါန်းသူများမှာ အချိန် သုံးနာရီ



အံ့ချီးမကုန် မြတ်ရွှေတိဂုံ

လေးနာရီ တန်းစီစောင့်ဆိုင်းလျက် လှူဒါန်းနေကြသည်။ စေတနာမိုး၊ သဒ္ဓါမိုး၊ ရတနာမိုး၊ ရွှေမိုးငွေမိုး ရွာသွန်းနေဘိအလား လှူဒါန်းနေကြပုံကို မြင်ကြရသူအပေါင်းတို့မှာ အံ့ဩဝမ်းသာ ပီတိအဖြစ်ဖြာ ဖြစ်ပေါ်ခံစားကြရသည်။ ပြပွဲခင်းကျင်းရာ ချမ်းသာကြီးတန်ဆောင်း ဝဲယာ မျက်နှာ စာ၌ တိုးချဲ့ဖွင့်လှစ်ထားသည့် အလှူခံဌာနလေးခုဖြင့် မလုံလောက်တော့သဖြင့် ဂေါပကအဖွဲ့ရုံး မျက်နှာစာလျှောက်လမ်း၌ အလှူခံဌာန သုံးခုကို နောက်ထပ် တိုးချဲ့ဖွင့်လှစ်ခဲ့ရ သည်။ ပြပွဲ ပိတ်ချိန် ည ၈ နာရီ သတ်မှတ်ထားသော်လည်း ည ၁၀ နာရီကျော်အထိ လက်ခံကြရသော ဝန်ထမ်းများမှာ ငွေရေတွက်ခြင်း၊ ပစ္စည်းစစ်ဆေးခြင်းဖြင့် ရံဖန်ရံခါ ည ၁ နာရီ၊ ၂ နာရီမှ နားကြရသည်။ ဤအလှူတော်ရက်တွင် ရွှေငွေရတနာမိုးကြီး ရွာသွန်းဖြိုးနေပြီဟု ဆိုရလောက်သည်။ သို့ရာတွင် သတ်မှတ်ထားသောရက်တွင် ရွှေထီးတော် တင်လှူပူဇော်ပွဲမင်္ဂလာ အခမ်းအနား ကြိုတင်ပြင်ဆင် မှုများ ပြုလုပ်နိုင်ရန် ထီးတော်ပြုပြင်မွမ်းမံမှုပြပွဲကို ၃၁-၃-၉၉ ရက်နေ့တွင် မဖြစ်မနေ ပိတ်သိမ်း ခဲ့ရသည်။ ထိုနေ့အထိ ရွာသွန်းခဲ့သော ရွှေငွေရတနာမိုးကြီး၏ မိုးရေချိန် ပမာဏသည်ကား အောက်ပါအတိုင်းဖြစ်သည်။

၁။ ငွေသာ: (မြန်မာငွေ)	၅၆၈၇၉၇၃၀	ကျပ်
၂။ အမေရိကန်ဒေါ်လာ	၄၅၇၁	ဒေါ်လာ
၃။ ထိုင်းဘတ်	၃၁၃၄၈	ဘတ်
၄။ စင်ကာပူဒေါ်လာ	၁၀၈၄	ဒေါ်လာ
၅။ ကိုရီးယား ဝမ်	၃၇၃၅၀၀	ဝမ်
၆။ တရုတ်ယွမ်	၁၁၀၂၀	ယွမ်
၇။ ထိုင်ဝမ်ယွမ်	၃၁၆၀	ယွမ်
၈။ ဘင်္ဂလားဒေ့ရှ် ရူပီ	၁၀၂၇	ရူပီ
၉။ အိန္ဒိယ ရူပီ	၁၀၇၆၃	ရူပီ
၁၀။ မလေးရှား ရင်းဂစ်	၁၁၁၁	ရင်းဂစ်
၁၁။ အင်ဒိုနီးရှား ရူပာ	၃၇၄၀၀၀	ရူပာ
၁၂။ ဂျပန် ယန်း	၂၅၅၅၉	ယန်း
၁၃။ ကမ္ဘောဒီးယား ဒေါ်လာ	၃၇၉၇၀	ဒေါ်လာ
၁၄။ ဘရူနိုင်း ဒေါ်လာ	၁၂၀	ဒေါ်လာ
၁၅။ အိတာလျံ လီရာ	၁၅၀၇၀၀	လီရာ
၁၆။ ဟောင်ကောင် ဒေါ်လာ	၂၆၅	ဒေါ်လာ
၁၇။ FEC	၆၅၉၅	FEC
၁၈။ ဖိလစ်ပိုင် ပီဆို	၁၁၇၄	ပီဆို
၁၉။ ပိုလန် ဒေါ်လာ	၁၁၃၁၀	ဒေါ်လာ
၂၀။ အာရေဗျ ဒေါ်လာ	၁၀၇	ဒေါ်လာ



၂၂။	ဘရာဇီး ဒေါ်လာ	၂၆၀၆၇၁	ဒေါ်လာ
၂၃။	သီရိလင်္ကာ ဒေါ်လာ	၅၀၆	ဒေါ်လာ
၂၄။	အိဂျစ် ဒေါ်လာ	၁	ဒေါ်လာ
၂၅။	ရုရှား ဒေါ်လာ	၆၅၉၈	ဒေါ်လာ
၂၆။	ဗင်နီဇွဲလာ ဒေါ်လာ	၁၆၀၀	ဒေါ်လာ
၂၇။	အီရန် ဒေါ်လာ	၃၀၀၀	ဒေါ်လာ
၂၈။	အက်စ်ပါးနား ဒေါ်လာ	၁၀၀	ဒေါ်လာ
၂၉။	ဗီယက်နမ် ဒေါ်လာ	၂၆၄၇၀၀	ဒေါ်လာ
၃၀။	ရိုမန်လီယို ဒေါ်လာ	၅၀၀	ဒေါ်လာ
၃၁။	အက်ကွေဒေါ ဒေါ်လာ	၁၀၀၀၀	ဒေါ်လာ
၃၂။	ကင်မင် ဒေါ်လာ	၁	ဒေါ်လာ
၃၃။	ဘူတန် ဒေါ်လာ	၅	ဒေါ်လာ
၃၄။	ဩစတြေးလျ ဒေါ်လာ	၂၁	ဒေါ်လာ
၃၅။	နိုင်ဂျီးရီးယား ဒေါ်လာ	၆၀	ဒေါ်လာ
၃၆။	ဂွါတီမာလာ ဒေါ်လာ	၂၆	ဒေါ်လာ
၃၇။	နိုပေါ ဒေါ်လာ	၂၃၈	ဒေါ်လာ
၃၈။	ဆူဒန် ဒေါ်လာ	၅	ဒေါ်လာ
၃၉။	ကော့စတာရီကာ ဒေါ်လာ	၁၀	ဒေါ်လာ
၄၀။	အာဂျင်တီးနား ဒေါ်လာ	၁၀၀၀	ဒေါ်လာ
၄၁။	ယူဂိုဆလားဗီးယား ဒေါ်လာ	၁၉၀	ဒေါ်လာ
၄၂။	အာဖရိက ဒေါ်လာ	၁၀	ဒေါ်လာ
၄၃။	ပါကစ္စတန် ရူပီ	၃၂၆	ရူပီ
၄၄။	တူရကီ ဒေါ်လာ	၁၁၅၂၀၀၀	ဒေါ်လာ
၄၅။	အင်္ဂလန် စတာလင်ပေါင်	၂၉	ပေါင်
၄၆။	ယီမင် ဒေါ်လာ	၁၀	ဒေါ်လာ
၄၇။	ပြင်သစ် ဖရန်	၉၀	ဖရန်
၄၈။	ဆီးရီးယား ပေါင်	၈၅	ပေါင်
၄၉။	ဟေတီ	၁	ဟေတီ
၅၀။	အိုမန် ဒေါ်လာ	၁၀၀	ဒေါ်လာ
၅၁။	ဆော်ဒီအာရေဗျ ဒေါ်လာ	၈၆	ဒေါ်လာ
၅၂။	တောင်အာဖရိက ဒေါ်လာ	၁၀	ဒေါ်လာ
၅၃။	ဘာရိန်း ဒင်နားဒေါ်လာ	၂.၅	ဒေါ်လာ
၅၄။	ကနေဒါ ဒေါ်လာ	၅၄	ဒေါ်လာ



၅၅။ ချီလီ ဒေါ်လာ	၁၀၀၀	ဒေါ်လာ
၅၆။ လာအို ဒေါ်လာ	၅၀၂၀၀	ဒေါ်လာ
၅၇။ ပါပူဝါနယူးဂီနီ ဒေါ်လာ	၁၀	ဒေါ်လာ
၅၈။ တာပါ ဒေါ်လာ	၁၀၀	ဒေါ်လာ
၅၉။ နယူးဂီနီ ဒေါ်လာ	၁၂	ဒေါ်လာ
၆၀။ မကာအို ဒေါ်လာ	၂၀	ဒေါ်လာ
၆၁။ တိုဘာကို ဒေါ်လာ	၁၀	ဒေါ်လာ
၆၂။ ကာရောဘီယံ ဒေါ်လာ	၁၅	ဒေါ်လာ
၆၃။ ရိုမေးနီးယား ဒေါ်လာ	၁၁၀	ဒေါ်လာ
၆၄။ မိုဇမ်ဘစ် ဒေါ်လာ	၅၀၀၀၀	ဒေါ်လာ
၆၅။ စပိန် ဒေါ်လာ	၁၀၀၀၀	ဒေါ်လာ

သဒ္ဓါလှိုင်းဟုန်၊ နှိုင်းမကုန်

ဆက်လက်၍ ရွှေတိဂုံစေတီတော် ဂေါပကအဖွဲ့ရုံးအနီးတွင် ဖွင့်လှစ်ထားသော မူလ အလှူခံဌာနသုံးခုသို့ အလှူရှင်များ စုပြုံရောက်ရှိလာပြန်သဖြင့် မူလထီးတော်ပြပွဲ၌ ဖွင့်လှစ်ခဲ့သော အလှူခံဌာနလေးခုကို ပြန်လည်တိုးချဲ့ ဖွင့်လှစ်၍ လက်ခံခဲ့ရပြန်သည်။ အလှူရှင် လူတန်းကြီးများ တန်းစီနေကြသည်။ ရွှေထီးတော်တင်လှူ ပူဇော်ပွဲကြီးနီးလေ စေတနာရှင်များ၏ သဒ္ဓါဟုန် ကြီးမားလေလေဖြစ်သည်။ ဤသို့ဖြင့် သက်ဆိုင်ရာတို့နှင့် အလှူခံဌာနမှ ဝန်ထမ်းများ အမှတ်တရ ရှိစေမည့် နေ့တစ်နေ့ကို ကြိုရသည်။ ထိုနေ့ ညပိုင်းက အလှူခံဌာန ပိတ်သိမ်းချိန် ည ၉ နာရီ နီးသော်လည်း စေတနာရှင် ပရိသတ်က လျော့မသွားသေး။ အလှူခံဌာနများရှေ့ရှိ လျှောက်လမ်း ပြင်ကျယ်တစ်ခုလုံး အလှူရှင်များနှင့် ပြည့်နေသည်။ အလှူခံဌာနဝန်ထမ်းများမှာ ခြေကုန် လက်ပန်းဖြင့် ချွေးပြန်နေကြသည်။ စောင့်ရှောက်ထိန်းသိမ်းရန် တာဝန်ကျသော လုံခြုံရေးဝန်ထမ်း များလည်း ရှိသည်။ ထိုစဉ် ရွှေထီးတော်ကြီး တင်လှူပူဇော်ပွဲ ပြင်ဆင်မှုလုပ်ငန်းများကို ကိုယ်တိုင် ကိုယ်ကျ ပါဝင်ကြီးကြပ် လုပ်ကိုင်လျက်ရှိသော လုပ်ငန်းကော်မတီဥက္ကဋ္ဌ ရန်ကုန်တိုင်း စစ်ဌာနချုပ် ဒုတိယတိုင်းမှူး ဗိုလ်မှူးချုပ်ဆန်းဆင့်သည် စောင့်ရှောက်ရေး သံဃာတော်များ၏ အကူအညီဖြင့် အစီအစဉ်တစ်ရပ် ချက်ချင်းပြုလုပ်ရသည်။ ညဉ့်နက်၍ အချိန်ယူ စောင့်ဆိုင်းနိုင်ခြင်းမရှိသည့် စေတနာရှင်များသည် ဆန္ဒရှိက မိမိတို့ လှူဒါန်းလိုသည့် ရတနာပစ္စည်းကို အမည်၊ နေရပ် လိပ်စာ၊ ပစ္စည်းအမျိုးအမည်ကို စာရွက်ဖြင့် ရေးသား လျက် ၎င်းစာရွက်ဖြင့် အထုပ်ပြုပြီး တံခါးတစ်ဖက်ဖွင့် အလှူခံမှန်ပုံကြီးအတွင်းသို့ ထည့်သွင်းလှူဒါန်းနိုင်ကြောင်း ကြေညာလိုက်ရသည်။ လှူဒါန်း ဖြစ်အောင် လှူဒါန်းလိုသူများနှင့် အချိန်လင့်၍ မစောင့်ဆိုင်းနိုင်သော အလှူရှင်များအတွက် အဆင်ပြေသွားသည်။ အလှူခံဌာန ၁၀ ခု တစ်ပြိုင်နက် ဖွင့်လှစ်လျက် အလှူခံမှန်ပုံပါ အပိုဆောင်း ပေးရသည့် ဆံတော်ဦးစေတီတော် ထီးတော်တင် အလှူပွဲကြီးကို “ဝေဿန္တရာအလှူပွဲ” ဟု မှတ်တမ်းပြုရပေတော့သည်။



တုနှိုင်းမရ၊ မြတ်ဒါန

ထီးတော်မွမ်းမံမှုပြပွဲတွင် ရွှေထီးတော်သစ် တင်လှူခြင်းနှင့် ရွှေသင်္ကန်းတော် ကပ်လှူခြင်း အတွက် အလှူငွေပမာဏမှာ စေတီတော်သမိုင်းတစ်လျှောက်တွင် စံပြုလောက်သော အလှူတော် ပမာဏဖြစ်သည်။ နေ့စဉ် အလှူတော်ရငွေမှာ အနည်းဆုံး ကျပ် ၁၈ သိန်းမှ အများဆုံး ကျပ်သိန်း ၂၀၀ ကျော်အထိပင်ရရှိခဲ့သည်။ အလှူခံပြေစာဖြတ်ပိုင်းဖြင့် လှူဒါန်းခြင်းမဟုတ်ဘဲ ထီးတော် ဆိုင်ရာ ပြကွင်းပြကွက်အတွင်းသို့ ပစ်ပေါက်လှူဒါန်းသော အလှူငွေများသည်ပင် မြောက်မြားစွာ ရရှိခဲ့သည်။ ထိုအလှူငွေများကို သိမ်းဆည်းရွေးချယ် ပြန်ထပ်ရေတွက်ခြင်းလုပ်ငန်းကိုပင် လူအင်အား ၂၀ ဦးခန့်ဖြင့် ဆောင်ရွက်ခဲ့ရလေသည်။

ရွှေနှင့် လက်ဝတ်ရတနာများ ချိန်တွယ်စိစစ် လက်ခံမှုပြုရာ၌ လွယ်ကူစေရန်အတွက် ကျပ်၊ ပဲ၊ ရွှေ အသုံးပြုသော အလေးချိန်ခွင်အစား ခေတ်မီ ဂရမ်အလေးချိန်စက်ဖြင့် ချိန်တွယ် လက်ခံရသည်။ ရွှေအလှူလက်ခံပြေစာရေးခြင်း၊ စာရင်းသွင်းခြင်း၊ ချိန်တွယ်ခြင်း၊ လက်ဝတ်ရတနာ ပစ္စည်းကို ပလတ်စတစ်အိတ်ငယ်ဖြင့် ထည့်သွင်းသိမ်းဆည်းခြင်း၊ ပစ္စည်းနှင့်အတူ ထည့်သွင်း သိမ်းဆည်း၍ မှတ်တမ်းစာရွက်တွင် စာရင်းရေးသွင်းခြင်း စသည့်လုပ်ငန်း အဆင့်ဆင့်အတွက် အလှူခံဌာနတစ်ခုတွင် ဝန်ထမ်းအင်အား အနည်းဆုံးငါးဦး သုံးစွဲရသည်။

အံ့ချီးမကုန်၊ ဒါနစုံ

ထီးတော်မွမ်းမံမှုပြပွဲတွင် လာရောက်လှူဒါန်းသော အလှူရှင်များမှာ အလွန်များပြား လှသည်။ အလှူခံဌာန စတင်ဖွင့်လှစ်သည့် နံနက် ၈ နာရီမှ ည ၁၀ နာရီကျော် ပိတ်သည်အထိ တန်းစီတိုးဝှေ့ လှူဒါန်းကြသည်။ ဂေါပကအဖွဲ့ရုံး ရွှေနှင့်ရတနာ အထူးအလှူခံဌာနများတွင်လည်း အလှူရှင်များ အစဉ်များပြားနေသည်။ လှူဒါန်းမှုပြုသည်ကို စနစ်တကျ လက်ခံရယူကြရသည်။ အလှူရှင်တို့သည် အလှူခံဌာနမှ စာရင်းသွင်းပုံစံကို ရယူကာ အမည်၊ နေရပ်လိပ်စာနှင့် လှူဒါန်း လိုသော ရတနာပစ္စည်း အမျိုးအစားကို ရေးသားဖြည့်စွက်ပြီး အစီအစဉ်အလိုက် ထပ်၍ထားရသည်။ အလှူခံဌာနမှ တာဝန်ရှိသူများသည် အစီအစဉ်အလိုက် အလှူရှင်တစ်ဦးစီတို့၏ အမည်ကို ခေါ်ယူ သောအခါ မိမိလှူဒါန်းမည့် ရတနာပစ္စည်းကို အပ်နှံရသည်။ အလှူခံဌာနက လက်ဝတ်ရတနာ ပစ္စည်းကို ဂရမ်ဖြင့် ချိန်တွယ်ပြီး အလှူခံပြေစာ စာရွက်တွင် စာရင်းရေးသွင်းပြီးပါက အလှူရှင်မှ မိမိလှူဒါန်းသော ရတနာပစ္စည်း၏ အကြောင်းအရာ ဖြည့်စွက်ချက်ကို စစ်ဆေးပြီး မှန်ကန်ကြောင်း အထောက်အထားအဖြစ် ပြေစာစာရွက်တွင် လက်မှတ်ရေးထိုးပေးရသည်။ အလှူရှင် လက်မှတ် ရေးထိုးပြီးသော ပြေစာစာရွက်တွင် အလှူခံ တာဝန်ရှိသူက ထပ်ဆင့်လက်မှတ်ရေးထိုးပြီး အလှူရပြေစာ စာရွက်တစ်ရွက်ကိုဖြတ်၍ အလှူရှင်အားပေးရသည်။ ယင်းနောက် လှူဒါန်းသော လက်ဝတ်ရတနာပစ္စည်းနှင့် စာရင်းအင်းပုံစံစာရွက်ကို ပလတ်စတစ်အိတ်ငယ်တွင်ထည့်၍ ချုပ်စက်ဖြင့် လုံအောင်ပိတ်ပြီး အလှူခံပစ္စည်း အမှတ်စဉ်ရေးသား၍ ရတနာပစ္စည်း သေတ္တာအတွင်း ထည့်သွင်း သိမ်းဆည်းရလေသည်။

လှူဒါန်းသော ရတနာပစ္စည်းများတွင် အနှစ်နှစ် အလလက စုဆောင်းထားသော လက်ဝတ် ရတနာများ၊ အမိအဖ၊ အဘိုးအဘွားတို့ထံမှ အမွေဆက်ခံရရှိသော လက်ဝတ်ရတနာများ၊ မင်္ဂလာဦး



အထိမ်းအမှတ် အမွန်အမြတ် လက်ဝတ်ရတနာများ အစရှိသည်ဖြင့် အမျိုးအစား အစုံအလင် တွေ့မြင်ကြရသည်။ ကြိုတင်ရည်ရွယ်မထားဘဲ သဒ္ဓါပေါက်၍ ဝတ်ဆင်ထားသော လက်ဝတ် ရတနာများကို ချွတ်၍လှူဒါန်းသူများလည်း မြောက်မြားစွာ တွေ့မြင်ကြရသည်။ အထူးသဖြင့် လှူဒါန်းသော လက်ဝတ်ရတနာကို ထီးတော်ပေါ်သို့ တင်လှူပေးရန် တူညီဆန္ဒ ရှိနေကြသည်။

ရတနာမှတ်တမ်း၊ အံ့မခန်း

ရွှေနှင့်ရတနာဌာနမှ နေအလိုက် ယာယီလက်ခံ သိမ်းဆည်းထားသော ရွှေနှင့် လက်ဝတ် ရတနာပစ္စည်းများ လုံခြုံမှုအတွက် သီးခြားစီမံ ဖွဲ့စည်းပေးထားသော ရတနာခန်း အတွင်းတွင် ဂေါပကအဖွဲ့ဝင်တစ်ဦး၊ စောင့်ရှောက်ရေး သံဃာတော်တစ်ပါး၊ လုံခြုံရေးဆိုင်ရာ အရာရှိတစ်ဦး၊ ကွန်ပျူတာမှတ်တမ်းဆိုင်ရာ ပညာရှင်တစ်ဦးတို့ ဦးဆောင်သော အဖွဲ့ဖြင့် စစ်ဆေးမှတ်တမ်းတင် စာရင်းသွင်းရသည်။ ထီးတော်ပြခန်း စတင်ဖွင့်လှစ်သောရက်များတွင် အလှူခံရရှိသော လက်ဝတ် ရတနာပစ္စည်းတစ်မျိုးစီကို ကွန်ပျူတာမှတ်တမ်း အမှတ်စဉ်ပေး၍ ဒစ်ဂျစ်တယ် ကင်မရာဖြင့် မှတ်တမ်းဓာတ်ပုံ ရိုက်ကူး၍ မှတ်တမ်းတင်ခြင်း၊ ပစ္စည်းတစ်ခုချင်း၏ အမျိုးအစား စစ်ဆေး မှတ်တမ်းတင်ခြင်း၊ ကျောက်မျက် ရတနာအမျိုးအစားနှင့် ကျောက်အရေအတွက် မှတ်တမ်းတင် ခြင်း လုပ်ငန်းအဆင့်ဆင့်ကို ဆောင်ရွက်ရသည်။ မှတ်တမ်းတင်ပြီးသော လက်ဝတ်ရတနာပစ္စည်း များကို အမျိုးအစား နှစ်မျိုးခွဲခြားသည်။

အများပြည်သူ လှူဒါန်းသော လက်ဝတ်ရတနာပစ္စည်းများတွင် ရွှေထည်မျိုးစုံ၊ ကျောက်မျိုး စုံ အမျိုးအစားများစွာ ပါဝင်လေရာ လုပ်ငန်းကော်မတီနှင့် ညှိနှိုင်းသဘောတူမှုအရ တန်းဝင် ကျောက်မျက်များ ပါဝင်သော လက်ဝတ်ရတနာများကို ထီးတော်ပေါ်၌ တင်လှူရန်အတွက် လက်ဝတ်ရတနာပစ္စည်းများတွင် ပါဝင်သော ကျောက်မျက်များ အရည်အသွေး စစ်ဆေးခြင်း၊ ရွေးချယ်ခြင်းလုပ်ငန်းကို ဂေါပကအဖွဲ့ဝင် ဦးမြသိန်း ဦးဆောင်သော အဖွဲ့ကို တာဝန်ပေးအပ်သည်။ ယင်းအဖွဲ့တွင် မြန်မာ့ကျောက်မျက် ရတနာလုပ်ငန်းမှ ကျွမ်းကျင်သူပညာရှင်များ၊ လုပ်ငန်း ကော်မတီမှ ကိုယ်စားလှယ် အရာရှိများ ပါဝင်ဖွဲ့စည်းထားသည်။ ယင်းအဖွဲ့သည် ရွှေနှင့်ရတနာဌာန မှ နေအလိုက် အလှူခံရရှိသော လက်ဝတ်ရတနာပစ္စည်းများကို လွှဲပြောင်းလက်ခံပြီး အမျိုးအစား ခွဲခြား လုပ်ငန်းများဆောင်ရွက်ခဲ့လေသည်။ တန်းဝင်ရတနာများကို ထီးတော်သို့ တင်လှူပူဇော်ရန် သီးခြားဖယ်ထားပြီး တန်းမဝင်သော ရတနာများကို ကျောက်များဖြုတ်ယူပြီး ရွှေကျိုလုပ်ငန်း ဆောင်ရွက်ရန် သီးခြားခွဲထုတ်ပေးခဲ့သည်။

သို့သော် ရွှေထီးတော် တင်လှူခြင်းလုပ်ငန်းအတွက် အများပြည်သူ လှူဒါန်းသော လက်ဝတ်ရတနာများမှာ အထူးများပြားပြီး ရွှေပြားခတ်ရန်အတွက် လုံလောက်သော အခြေအနေ ရောက်ရှိခဲ့ရာ ပြန်လည်ညှိနှိုင်း သဘောတူညီချက်အရ မတ်လမှ စတင်၍ တန်းဝင် ရတနာ၊ တန်းမဝင် ရတနာများ ရွေးချယ်ခြင်းမပြုတော့ဘဲ လက်ဝတ်ရတနာ အားလုံးကို ထီးတော်သို့ တင်လှူပူဇော်ရန် စီစဉ်ခဲ့လေသည်။



တာဝန်ကိုယ်စီ ဆောင်ရွက်ပြီ

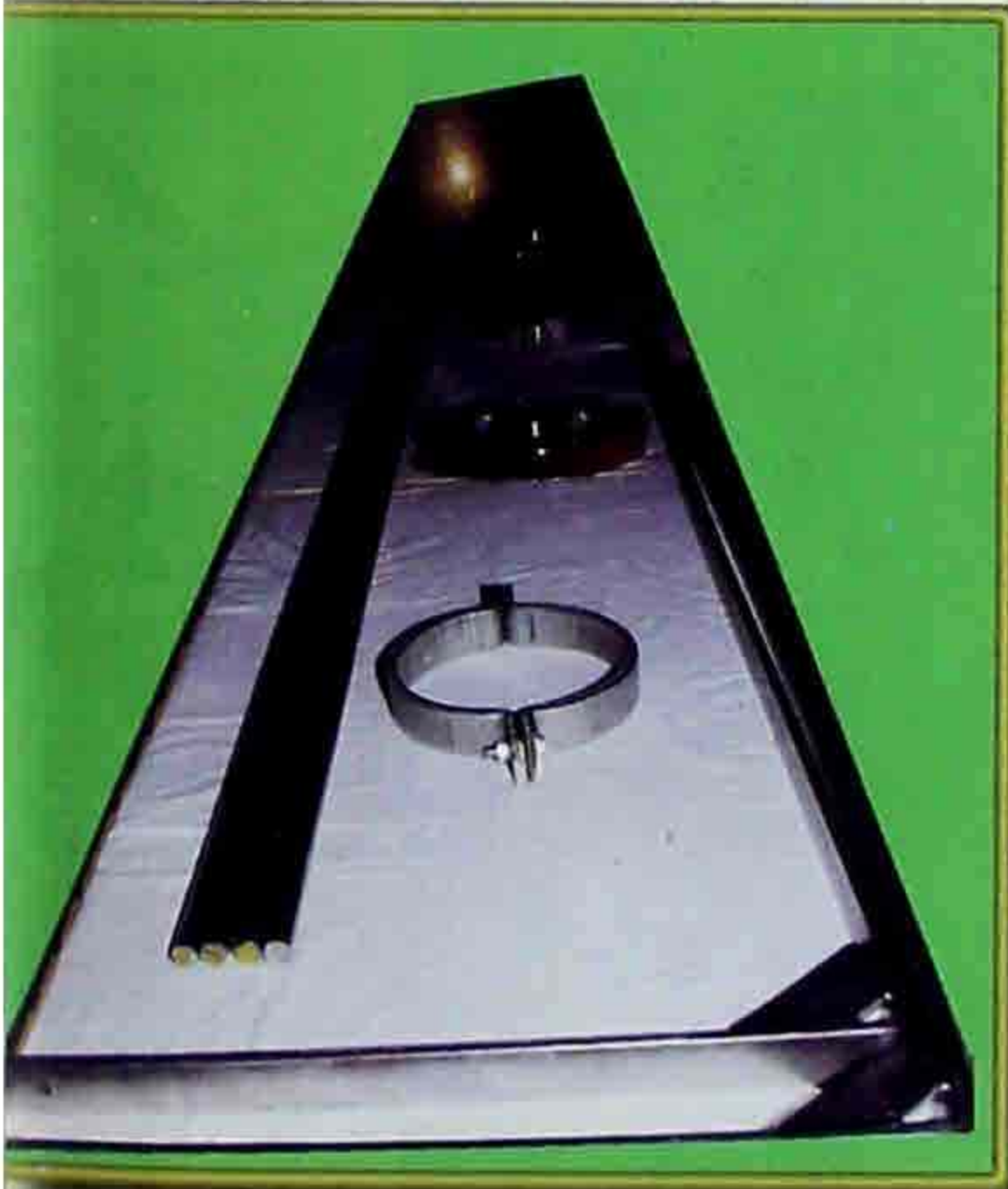



ထီးတော်ပြင်စ ပဏာမ





ထီးတော်ပြင်စ ပဏာမ







ပြပွဲသို့လှမ်း  
သဒ္ဓါပန်း



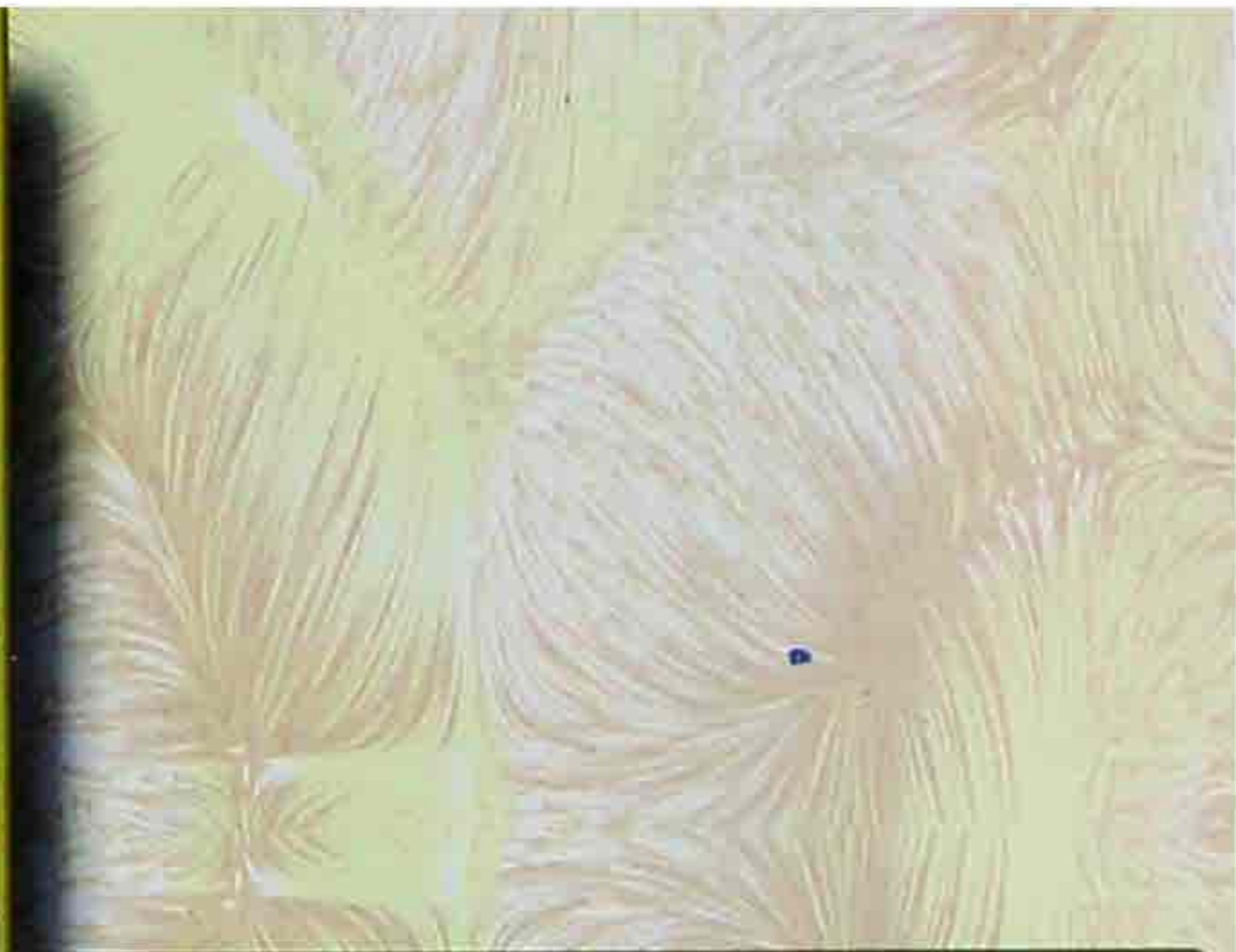

မှတ်တမ်းဓာတ်ပုံ ရောင်မျိုးစုံ



ထီးတော်ပြခန်းဒါနလမ်း







ဩဝါဒါစရိယ ပင့်ဆောင်ပြ



### အံ့ပွယ်စုံစွာ ထီးတော်မဟာ

#### ဦးခိုက်ပူဇော် ရောင်ခြည်တော်

ရွှေတိဂုံစေတီတော် ထာဝရဘက်စုံပြုပြင်မွမ်းမံတည်ဆောက်ရေး နာယက အတွင်းရေးမှူး (၁) ဒုတိယဗိုလ်ချုပ်ကြီးခင်ညွန့်သည် ၁-၂-၉၉ ရက်နေ့ နံနက် ၅ နာရီ မိနစ် ၄၀ တွင် ရွှေတိဂုံစေတီတော်သို့ ရောက်ရှိလာပြီး ထီးတော်၊ စိန်ဖူးတော်နှင့် ငှက်မြတ်နားတော်တို့ကို တက်ရောက်ဖူးမြင်ကြည့်ညှိ၍ စိန်ဖူးတော်နှင့် ငှက်မြတ်နားတော်တို့ကို တရော်ကင်ပွန်း အမွှေးနံ့သာရည်တို့ဖြင့် ရောင်တော်ဖွင့်ပူဇော်ခဲ့သည်။

နောက်တစ်ရက်ဖြစ်သည့် ၂-၂-၉၉ ရက်နေ့ ၂ နာရီ မိနစ် ၄၀ အချိန်တွင် ခြောက်စက္ကန့်ကြာမျှ ရောင်ခြည်တော်များ ကွန်မြူးနေသည်ကို ထီးတော်တွင် လုပ်ငန်းများ လုပ်ဆောင်နေကြသည့် ပုဂ္ဂိုလ်များ ဖူးမြင်ကြရလေသည်။ ထိုစဉ် လုပ်ငန်းတာဝန် ဆောင်ရွက်ရင်း ဖူးမြင်ခွင့်ကြံ့ရသူ ဓာတ်ပုံပညာရှင်စိုင်းခမ်းလင်းက မိမိရရ ဓာတ်ပုံဖြင့် မှတ်တမ်းတင်နိုင်ခဲ့သည်။ ဘုရားဖူးပြည်သူ အများတို့သည်လည်း မှတ်တမ်းဓာတ်ပုံဖြင့် ဖူးမြင်ခွင့်ကြံ့ကြရသည်။ ဤကားနိုင်ငံတော်တွင် မင်းနှင့်ပြည်သူ ကြည်ဖြူလက်တွဲဆောင်ရွက်ကြမည့် ရွှေထီးတော်တင်လှူပူဇော်ပွဲအတွက် ကြိုးပမ်းဆောင်ရွက်နေမှုကို အသိအမှတ်ပြုသောအားဖြင့် ရောင်ခြည်တော်ကွန်မြူးသည် အောင်နိမိတ်ဟု တင်စားရပေသည်။

#### ထပ်မံကွန်မြူး ရောင်ခြည်ထူး

ကာလအားဖြင့် လေးဆူဓာတ်ပုံ ရွှေတိဂုံစေတီတော်မြတ်ကြီး၏ ရွှေထီးတော်သစ် တင်လှူပူဇော်နိုင်ရန်အတွက် ပြုပြင်မွမ်းမံမှုလုပ်ငန်းများကို အရှိန်အဟုန်ဖြင့် အားသွန်ခွန်စိုက် လုပ်ကိုင်ဆောင်ရွက်နေကြသည့် ၁၉-၃-၉၉ ရက်နေ့ နံနက်ပိုင်း၌ဖြစ်သည်။ ရွှေတိဂုံစေတီတော် ဂေါပကအဖွဲ့ ဩဝါဒါစရိယ အလယ်တောရ စံပြစာသင်တိုက် ပဓာနနာယက အဂ္ဂမဟာပဏ္ဍိတ ဘဒ္ဒန္တသီလာစာရဘိဝံသ မထေရ်မြတ်၏တပည့်ရင်း အရှင်ကာရုဏိကသည် ရွှေတိဂုံစေတီတော်ကြီး၌ စောင့်ရှောက်ရေး သံဃာတော်အဖြစ် တာဝန်ကျစဉ် အရှင်နန္ဒမိတ္တနှင့်အတူ ရွှေတိဂုံစေတီတော်မြတ်ကြီး၏ ရွှေထီးတော်ထက်ရှိ စိန်ဖူးတော်နှင့် ငှက်မြတ်နားတော်တို့ကို စောင့်ရှောက် ရေးလုပ်ငန်းပိုင်း ဆောင်ရွက်ရင်း တက်ရောက်ဖူးမြင် ကြည့်ညှိကြသည်။ ထိုသို့ ဖူးမြင်ကြည့်ညှိ ကြစဉ် နံနက် ၉ နာရီခွဲ အချိန်ခန့်တွင် ငှက်မြတ်နားတော်၌ ကိန်းဝပ်စံပယ်လျက်ရှိသော ပတ္တမြား ရုပ်ပွားတော် မြတ်မှ ရောင်ခြည်တော်များ ကွန်မြူးနေသည်ကို ဖူးမြင်ခွင့်ရရှိခဲ့ကြသည်။ ထိုစဉ် အရှင်နန္ဒမိတ္တ (အလယ်တောရကျောင်းတိုက်) မှ အသင့်ပါရှိလာသော ကင်မရာဖြင့် ဓာတ်ပုံရိုက်ကူး မှတ်တမ်းတင်နိုင်ခဲ့ပြီး သက်ဆိုင်ရာအကြီးအကဲများသို့ တင်ပြနိုင်ခဲ့လေသည်။



ပုံရိပ်တော်ထူး ဦးခိုက်ဖူး

စင်ကာပူနိုင်ငံ ဗုဒ္ဓဘာသာ ရွှေဘုရားကျောင်း ဆရာတော်သည် ဘုရားဖူးခရီးစဉ်ဖြင့် မြန်မာနိုင်ငံသို့ ရောက်ရှိတိုင်း ဝတ်မပျက် တက်ရောက်ဖူးမြော် ကြည်ညိုလေ့ရှိသော စေတီတော်ကြီးမှာ လေးဆူဓာတ်ပုံ ရွှေတိဂုံစေတီတော်ကြီးပင်ဖြစ်သည်။ ၁၅-၆-၉၉ ရက် နေ့ ညပိုင်းတွင် လည်း ရွှေဘုရားကျောင်းဆရာတော်သည် နောက်ပါတပည့် ဒါယကာ၊ ဒါယိကာမ ငါးဦး၊ ဆရီအေးရှ ခရီးသွားကုမ္ပဏီ ဒါရိုက်တာနှင့် မန်နေဂျာတို့ လိုက်ပါလျက် ရွှေတိဂုံစေတီတော် ရာဟုထောင့် အောင်မြေရှေ့ ရင်ပြင်တော်မှ စေတီတော်ကြီးအား အချိန်ယူလျက် အနီးကပ် ဖူးမြော်နေကြသည်။ ည ၉ နာရီခွဲခန့်၌ မိုးသားတိမ်လိပ်များ တရိပ်ရိပ်တက်လာသဖြင့် တည်းခိုရာဟိုတယ်သို့ ပြန်ကြရန် အတွက် ရွှေတိဂုံစေတီတော်ကြီးအား ဦးခိုက်ကြည်ညိုမှုပြုနေကြစဉ် မိုးသားတိမ်ရိပ်ထက်၌ ရွှေတိဂုံစေတီတော်ကြီး၏ လုံးတော်ပြည့် ပုံရိပ်တော်ကို ပေါ်လာလိုက် ပျောက်ကွယ်သွားလိုက်ဖြင့် နှစ်ကြိမ်တိုင်တိုင် ရွှေတိဂုံစေတီတော် ပုံရိပ်တော်ကိုလည်းကောင်း၊ ရွှေတိဂုံစေတီတော်ကြီး၏ ရွှေထီးတော်ကြီး ပုံရိပ်တော်ကိုလည်းကောင်း ထူးထူးခြားခြား ဖူးမြော် ကြည်ညိုခွင့် ရရှိခဲ့ကြသည်။ ဆရာတော်နှင့် တပည့်ဒါယကာ၊ ဒါယိကာမများမှာ ဝမ်းသာကြည်နူး သဒ္ဓါထူးဖြင့် အံ့ဩဝမ်းသာ ဖူးမြော်ကြည်ညိုမဝ ဖြစ်ခဲ့ကြရသည်။ ထိုနည်းတူ ဘုရားဖူး ရဟန်းရှင်လူ ပြည်သူအများတို့သည် လည်း ဖူးမြော်ကြည်ညိုခွင့် ရရှိခဲ့ကြသည်။ တဒင်္ဂ၌ပင် ရင်ပြင်တော်တစ်ခုလုံးမှာပင် အုတ်အုတ် ကျက်ကျက်ဖြင့် ပြောမဆုံးကြ၊ ဖူးမြော်ကြည်ညိုမဝ ဖြစ်ကြရလေသည်။

မဏ္ဍိုင်တော်မှာ ပြုပြင်စရာ

ရွှေတိဂုံစေတီတော် ထီးတော်ကြီး၏ မဏ္ဍိုင်တော် (ပိန္နဲတိုင်/ပန်းလည်တိုင်)ကို ပဏာမ စစ်ဆေး တွေ့ရှိချက်အပေါ် အခြေပြုလျက် ဆက်လက်စစ်ဆေးခဲ့လေသည်။ မူလ မဏ္ဍိုင်တော် (ပန်းလည်တိုင်) ကို သံစိမ်းဖြင့် ပြုလုပ်ထားပြီး အပိုင်းသုံးပိုင်းရှိသည်။ တစ်ပိုင်းစီတွင် အောက်ဘက် အရင်းပိုင်း ကြီးရာမှ အပေါ်ဘက် အဖျားပိုင်းသို့ ဂျူးသွား သည်။ အောက်ဆုံးပိုင်း မဏ္ဍိုင်တော်သည် ကြေးညိုပြန်အဆက်နားတွင် အချင်း ၄ ၉/၁၆ လက်မရှိပြီး အဖျားတွင် အချင်း ၂ ၁/၆ လက်မသို့ တဖြည်းဖြည်းဂျူးသွားသည်။ မဏ္ဍိုင်တော်ကြီး တစ်ပိုင်းနှင့်တစ်ပိုင်းတို့ကို ကြေးညိုအုံ အဆက်များ ဖြင့်ဆက်ထားသည်။ မဏ္ဍိုင်တော်အခြေ တည်မတ်စေရန် ကြာကလပ်တော် အပေါ်ခြမ်း ကွန်ကရစ် လောင်းထားသည့် နေရာမှ တီပုံသဏ္ဍာန် ကြေးညိုဒေါက် လေးချောင်းဖြင့် ထောက်ကန်ထားသည်။ သံမဏိဆိုင်ကြိုး ၂၀ ချောင်းဖြင့် မဏ္ဍိုင်တော် တုန်ခါမှုနှင့် ယိမ်းယိုင်မှုနည်းစေရန် ထိန်းချုပ် ပေးထားသည်။

ထိုသို့ အဆင့်ဆင့်ဖွဲ့စည်း တည်ဆောက်ထားသော မဏ္ဍိုင်တော်ကို ပဏာမ စစ်ဆေး တွေ့ရှိခဲ့မှုအပေါ် အခြေခံလျက် ပညာရှင်အဖွဲ့ငယ်များ အကြိမ်ကြိမ်တက်ရောက် စစ်ဆေး၍



တိုင်းထွာခဲ့ကြသည်။ ပုံစံများ ညှိနှိုင်းဆွေးနွေးရေးဆွဲကြသည်။ မဏ္ဍိုင်တော်၏ အပေါ်ဆုံးပိုင်း စိန်ဖူးတော်အောက်ခြေ၌ ပူဇော်ထားသော ဘုရားလေးဆူအောက်တွင် သံချေးတက်နေခြင်းကြောင့် ပြင်ပ၌ ဖုံးထားသော ငွေသတ္တုစပ်၌ အက်ကြောင်းဖြစ်ပေါ်နေသည်။ မဏ္ဍိုင်တော် အပေါ်ဆုံးပိုင်း နှင့် အလယ်ပိုင်းတို့အား ဆက်ထားသည့် အဆက်အုံ၏ အထက်တွင်ရှိသော မဏ္ဍိုင်ခြေရင်းနားရှိ ငွေသတ္တုစပ် ပတ်လည်၌လည်း အက်နေသည်။ ခရစ်နှစ် ၁၉၇၀ ပြည့်နှစ်က တုန်လှုပ်ခဲ့သည့် မြေလျင်ဒဏ်ကြောင့် မဏ္ဍိုင်တော် အပေါ်ပိုင်း ယိမ်းယိုင်သွားသည်ကို ပြန်လည်တည်မတ်ရာမှ အက်ကြောင်းဖြစ်လာခြင်း ဖြစ်နိုင်သည်ဟု ပညာရှင်များက ယူဆသည်။ မဏ္ဍိုင်တော် အလယ်ပိုင်း တွင် အက်ကြောင်း နှစ်နေရာနှင့် အောက်ဆုံးပိုင်းတွင် အက်ကြောင်းလေးနေရာဖြစ်သည်။ အကြီးဆုံး အက်ကြောင်းမှာ ၁၅ ပေခန့်ရှည်ပြီး ၂၅ လက်မခန့် အကျယ်ရှိသည်။ အတွင်းရှိ သံထည်ပိုင်းကိုလည်း လက်မဝက်ခန့်အထိ သံချေးစားနေသည်။ မဏ္ဍိုင်တော်အရှည် ၃၈ ပေ ၄၅ လက်မခန့် ရှိသောကြောင့် အင်အားနွဲ့သည့်သဘောကိုဆောင်သည်။ အထူးသဖြင့် မဏ္ဍိုင်တော် သည် တောင်ဘက်သို့ ယိမ်းယိုင်နေကြောင်းကို စစ်ဆေးတွေ့ရှိကြသည်။

စစ်ဆေးတွေ့ရှိချက်အပေါ် အဖွဲ့ငယ်များ ပူးပေါင်းညှိနှိုင်းကြရာ ပြန်လည်ပြုပြင်၍ မရနိုင် အောင် ယိုယွင်းနေသည့် မဏ္ဍိုင်တော် (ပန်းလည်တိုင်) အပေါ်ဆုံးအပိုင်း (အချင်း ၄ လက်မ၊ အလျား ၁၂ ပေ)နှင့် မဏ္ဍိုင်တော် အလယ်ပိုင်း (အချင်း ၅ လက်မ၊ အလျား ၁၃ ပေ ၇ လက်မ) နှစ်ပိုင်းကို အသစ်ပြုလုပ် တပ်ဆင်ရန်နှင့် အောက်ဆုံးအဆင့် မဏ္ဍိုင်တော်ကို ပြုပြင်မွမ်းမံနိုင်ရေး အတွက် တင်ပြခဲ့သည်။ အတွင်းရေးမှူး (၁) ၏ ကြီးကြပ် စစ်ဆေးလျက် လမ်းညွှန်မှုပြုချက်အရ အကောင်အထည်ဖော် ပြုလုပ်ဆောင်ရွက်ကြရသည်။

အသစ်လဲလှယ် တပ်ဆင်ရမည့် မဏ္ဍိုင်တော် အပေါ်ပိုင်း (ပန်းလည်တိုင်) နှင့် အလယ်ပိုင်း တို့ကို မူလမဏ္ဍိုင်တော်ဟောင်းများ၏ အတိုင်းအတာအတိုင်း မြန်မာ့သဘောကျင်းလုပ်ငန်းမှ စွန်းထင်းခံ သံမဏိချောင်းဖြင့် အသစ်ခုတ်ထွင် ပြုလုပ်ပေးခဲ့သည်။

အောက်ဆုံးအဆင့် မဏ္ဍိုင်တော် (ပန်းလည်တိုင်) မှာ အက်ကွဲကြောင်းများ ရှိနေသော်လည်း ကြာကလပ်တော်အတွင်းမှတစ်ဆင့် ငှက်ပျောဖူးတော်ထိပ်ဖျားထဲသို့ စိုက်ဝင်နေသဖြင့် အချိန်မီ အစားထိုးလဲလှယ်ရန် မလွယ်ကူချေ။ ပြုပြင်ရေးကိုသာ ဦးတည်ဆောင်ရွက်ခဲ့ကြသည်။ ၎င်းမဏ္ဍိုင် တော် (ပန်းလည်တိုင်) မှ အက်ကြောင်းများကို သံချေးခွာခြင်း၊ ချိုင့်သော နေရာကို သံသားဖို့ခြင်း၊ ကျောက်စက်ဖြင့် အချောကိုင်ခြင်းများ ပြုလုပ်ကြသည်။ ယင်းနောက် ရန်ကုန်နည်းပညာတက္ကသိုလ် သတ္တုဗေဒဌာနက မဏ္ဍိုင်တော်၏အပြင် ငွေသားနမူနာကို ရယူမှုတည်လျက် ဓာတ်ခွဲစမ်းသပ် သတ္တုကို ကျိစပ်ပြီး ရရှိသည့် ငွေသားကို မဏ္ဍိုင်တော်၌ အောင်မြင်စွာ ဆက်ကပ်နိုင်ခဲ့သည်။ ၎င်းအပိုင်းကို ပြုပြင်ရာတွင် ရေအေးခံစနစ်ပါဝင်သော ဝဲလ်ဒင်စက်ကို ထီးတော်အောက်ခြေအထိ ရထားပျံဖြင့်လည်းကောင်း၊ လူအားဖြင့်လည်းကောင်း ခက်ခဲစွာ တင်ယူပြီး မြန်မာ့မီးရထားမှ အင်ဂျင်



နိယာပညာရှင်များနှင့် ကျွမ်းကျင်သူ လုပ်သားများက တာဝန်ယူလုပ်ကိုင်ခဲ့ကြသည်။

အသစ်လဲလှယ် ပြုပြင်မှုကို ပိုမိုခိုင်ခံ့မှုရှိစေရန်နှင့် ငှက်မြတ်နားတော်အောက်ရှိ မူလက ဆိုင်းကြိုး ရှိခဲ့သောနေရာမှ အဆက်အံ့၏ အောက်နားရှိ မူလက ဆိုင်းကြိုးရှိခဲ့သော နေရာအထိ နှိ လက်မ အချင်းရှိသော စွန်းထင်းခံ သံမဏိချောင်း ရှစ်ချောင်းဖြင့် အသစ် ထောက်ကူအားဖြည့်ရန် စီမံခဲ့သည်။ အားဖြည့်စနစ်တွင်ပါဝင်သော အဆက်အံ့အပေါ်နားတွင် ဆိုင်းကြိုးရှစ်ချောင်း တပ်ဆင် နိုင်ရန် ဘရက်ကက်ရှစ်ကွင်း ပြုလုပ်တပ်ဆင်ခြင်းလုပ်ငန်းနှင့် မဏ္ဍိုင်တော် အောက်ဆုံးအပိုင်းတွင် ကြေးစပ်ပြန်မှ အောက်အဆက် အံ့အထိ အချင်းတစ်လက်မရှိသော စွန်းထင်းခံ သံမဏိချောင်း ရှစ်ချောင်းဖြင့် အားဖြည့်ထောက်ကူရန် လုပ်ငန်းများကို မြန်မာ့ဆိပ်ကမ်းအာဏာပိုင်မှ တာဝန်ယူ ဆောင်ရွက်ခဲ့သည်။

ထို့ပြင် မဏ္ဍိုင်တော်ကြီးကို မူလကသုံးလုံး ဆိုင်းကြိုး ၂၀ ဖြင့် အဆင့်ဆင့် ထိန်းချုပ်ထား ရာမှ ယခုအခါ အမာခံ တည်ဆောက်ရေးအဖွဲ့ငယ်နှင့် စက်မှုအဖွဲ့ငယ်တို့ ညှိနှိုင်းပြီး ပုံစံသစ် ရေးဆွဲ လျက် ငါးလုံးလုံး သံမဏိချောင်း ၁၆ ချောင်းကို ငှက်မြတ်နားတော် အောက်ဘက်မှ ရှစ်ချောင်း၊ ဆပ်သွားဖူးတော်အတွင်းမှ ရှစ်ချောင်းတို့ဖြင့် နှစ်နေရာခွဲလျက် ထီးတော် ပထမဘုံဆင့်တွင် တပ်ဆင်ထားသည်။ ဤလုပ်ငန်းကို မြန်မာ့သင်္ဘောကျင်းမှ အင်ဂျင်နီယာပညာရှင်များနှင့် ကျွမ်းကျင် သူ လုပ်သားကြီးများက တာဝန်ယူဆောင်ရွက်ခဲ့ကြသည်။

အထူးသဖြင့် မဏ္ဍိုင်တော်ကြီး တောင်ဘက်သို့ ၁၀ လက်မခန့် ယိုင်နေသည်ကို ပြန်လည် တည်မတ်ရသည့်လုပ်ငန်းမှာ ပေပေါင်း ၃၂၆ ပေ အမြင့်ဆောင်သော စေတီတော်အထွတ်၌ ဆောင်ရွက်ရသည့်လုပ်ငန်းဖြစ်၍ ပညာရှင်များ၊ ကျွမ်းကျင်သူလုပ်သားကြီးများ ခက်ခက်ခဲခဲ စွန့်စား လုပ်ကိုင်ကြရသော လုပ်ငန်းရပ်ဖြစ်ပေသည်။ ဦးစွာ ထီးတော် ပထမဘုံဆင့်ကို ဒေါက်တိုင်အသစ် များ၊ ခွေအသစ်များ တပ်ဆင်လျက် ခိုင်ခံ့အောင် ပြုလုပ်ရသည်။ ထီးတော်ဘုံဆင့်ပေါ်တွင် သစ်သား ဖြင့် ယာယီငြမ်းတစ်ခုဆင်၍ မဏ္ဍိုင်တော်ကို ထိန်းချုပ်ရန် စီစဉ်ရသည်။ မဏ္ဍိုင်တော်ကြီးကို မတည်မတ်မီ မူလရှိသည့်အတိုင်း ထိန်းချုပ်ထားပြီး မဏ္ဍိုင်တော်ကို ထောက်ထားသော ကြေးညှိ ဒေါက်များကို သံပြားခွေမှ ဖြုတ်ရသည်။ သံပြားခွေနှင့် မြှုပ်ထားသော ကွန်ကရစ်ကို ဖယ်ရှားရ သည်။ ယင်းနောက် မဏ္ဍိုင်တော်ကို လိုရာဘက်သို့ဆွဲပြီး တဖြည်းဖြည်း တည်မတ်ယူရသည်။ တည်မတ်နေစဉ် မဏ္ဍိုင်တော်ကြီး နာမသွားစေရန် အထူးဂရုပြု စောင့်ကြည့်လျက် ချိန်သီးဖြင့် စဉ်ဆက်မပြတ် တိုင်းထွာ စစ်ဆေးနေရသည်။ မဏ္ဍိုင်တော်ကြီး တည်မတ်ပြီးသောအခါ ကြေးညှိ ဒေါက်များနှင့် အောက်ခံသံပြားခွေအသစ်ကို ပြန်လည်တပ်ဆင်သည်။ ထီးလက်များ တပ်ဆင်သည်။ ကြာကလပ်ထဲတွင် သံကူကွန်ကရစ်လောင်းခြင်းလုပ်ငန်းကို ဆက်လက်ပြုလုပ်ရသည်။ ယင်းနောက်တွင် သုံးရက်တိတိ ငြမ်းပေါ်သို့ မည်သူမျှ မတက်စေဘဲ ပိတ်ထားရသည်။ အဓိကမှာ အောက်ခြေတွင် လောင်းထားသော ကွန်ကရစ် အတန်ငယ်မာစေပြီး ကြေးညှိဒေါက်မှ ထောက်အား ကောင်းစွာ ရရှိနိုင်စေရန်ဖြစ်သည်။ ကွန်ကရစ်မှာလည်း (၃)ရက်တွင်း လိုအပ်သော ခိုင်ခံ့မှုကို



ရရှိစေရန် ဓာတုပစ္စည်းများထည့်ကာ ဖော်စပ်ထားခြင်းဖြစ်သည်။ ထိုအချိန်တွင် မဏ္ဍိုင်တော်ကို ဆိုင်းကြိုးများဖြင့် စနစ်တကျ ထိန်းချုပ်နိုင်ခြင်း မရှိသေးသဖြင့် လေပြင်းကျ ရောက်မည်ကိုပင် စိုးရိမ်ကြောင့်ကြနေခဲ့ရလေသည်။

ယင်းသို့လျှင် မြန်မာအင်ဂျင်နီယာ ပညာရှင်များ၊ ကျွမ်းကျင်သူများ ပါဝင်သော အဖွဲ့ငယ်များ က ကြိုးပမ်းဆောင်ရွက် လုပ်ကိုင်မှု၏ ရလဒ်အဖြစ် မဏ္ဍိုင်တော် အပေါ်ပိုင်း ပန်းလည်တိုင်အထွတ် တင်လှူပွဲကို အောင်မြင်စွာ ကျင်းပပူဇော်နိုင်ခဲ့ခြင်းဖြစ်လေသည်။

အထွတ်တင်ရာ မင်္ဂလာ

စေတီတော်မြတ်ကြီးအား ပန်းလည်တိုင်အထွတ် တင်လှူပွဲမင်္ဂလာ အခမ်းအနား ပထမပိုင်းကို ၄-၂-၉၉ ရက်နေ့ နံနက် ၆ နာရီအချိန်တွင် ရင်ပြင်တော်ပေါ်ရှိ ပြတိုက်ဟောင်း၌ ကျင်းပခဲ့သည်။ နိုင်ငံတော် သြဝါဒါစရိယ သီရိမန္တစံကျောင်း ဆရာတော် အဂ္ဂမဟာပဏ္ဍိတ ဘဒ္ဒန္တရာဇိန္ဒာဘိဝံသ အမှူးပြုသော နိုင်ငံတော် သံဃမဟာနာယက ဆရာတော်ကြီးများ၊ ရွှေတိဂုံ စေတီတော် ဂေါပကအဖွဲ့ သြဝါဒါစရိယ ဆရာတော်ကြီးများ ကြွရောက်ချီးမြှင့်တော်မူသည်။

အခမ်းအနားသို့ နိုင်ငံတော် အေးချမ်းသာယာရေးနှင့် ဖွံ့ဖြိုးရေးကောင်စီ ဥက္ကဋ္ဌ တပ်မတော် ကာကွယ်ရေးဦးစီးချုပ် ဗိုလ်ချုပ်မှူးကြီးသန်းရွှေ၏ဇနီး ဒေါ်ကြိုင်ကြိုင်နှင့်အတူ အစိုးရအဖွဲ့ဝင် ဝန်ကြီးများနှင့် ဇနီးများ၊ ဒုတိယဝန်ကြီးများ၊ ရွှေတိဂုံစေတီတော် ထာဝရဘက်စုံ ပြုပြင်မွမ်းမံ တည်ဆောက်ရေး ဦးစီးကော်မတီ ဥက္ကဋ္ဌ ပြည်ထဲရေးဝန်ကြီးဌာန ဒုတိယဝန်ကြီး ဗိုလ်မှူးချုပ် သူရမြင့်မောင်နှင့်ဦးစီးကော်မတီဝင်များ၊ လုပ်ငန်းကော်မတီဥက္ကဋ္ဌ ရန်ကုန်တိုင်းစစ်ဌာနချုပ် ဒုတိယ တိုင်းမှူး ဗိုလ်မှူးကြီးဆန်းဆင့်နှင့် လုပ်ငန်းကော်မတီဝင်များ၊ တာဝန်ရှိပုဂ္ဂိုလ်များ၊ ရွှေတိဂုံ စေတီတော် ဂေါပကအဖွဲ့ဝင်များ၊ ဘာသာရေး၊ လူမှုရေး အသင်းအဖွဲ့များနှင့် ဝတ်ရွတ်စဉ်အဖွဲ့ ဝင်များ၊ အလှူရှင်များနှင့် ဘုရားဖူးပြည်သူများ တက်ရောက်ကြည်ညို ပူဇော်ကြသည်။ သာသနာ ရေးဦးစီးဌာန ညွှန်ကြားရေးမှူးချုပ် ဦးအံ့မောင်က အခမ်းအနားမှူးအဖြစ် ဆောင်ရွက်လျက် နိုင်ငံ တော်သြဝါဒါစရိယ ရွှေတိဂုံစေတီတော် ဂေါပကအဖွဲ့ သြဝါဒါစရိယ သီရိမန္တစံကျောင်းဆရာတော် အဂ္ဂမဟာပဏ္ဍိတ ဘဒ္ဒန္တရာဇိန္ဒာဘိဝံသထံမှ ဒေါ်ကြိုင်ကြိုင်၊ အတွင်းရေးမှူး(၁)နှင့် အဖွဲ့ဝင်များ၊ အလှူရှင်များနှင့် ပရိသတ်တို့က ငါးပါးသီလခံယူ ဆောက်တည်ကြသည်။ ဆရာတော်ကြီးများက ပရိတ်တရားတော်များကို ရွတ်ပွားချီးမြှင့်တော်မူကြသည်။

ယင်းနောက် အတွင်းရေးမှူး (၁) ဒုတိယဗိုလ်ချုပ်ကြီးခင်ညွန့်နှင့် အဖွဲ့ဝင်များက ပန်းလည် တိုင်အထွတ်ကို လေးဆူဓာတ်ပုံ ရွှေတိဂုံစေတီတော်မြတ်ကြီးအား ရည်မှန်းလျက် ဆက်ကပ် လှူဒါန်းကြသည်။



ဆက်လက်၍ အလှူငွေများ ပေးအပ်လှူဒါန်းကြရာ အေးချမ်းအောင်မြင် အုတ်ခွက် ဘုရားကြီးအား အမျိုးထား၍ ခမည်းတော်၊ မယ်တော်များအား ရည်စူးကာ ဦးသုဂန္ဓဇောတိကနှင့် ဒါယကာ၊ ဒါယိကာမများက ရွှေစင် နှစ်ကျပ်သားစီရှိ ရွှေပြား သုံးပြား၊ မရမ်းကုန်းမြို့နယ် ကျောက်ရေ တွင်းရပ်ကွက် ဓမ္မေသကစာသင်တိုက် သီလရှင်ဆရာကြီး ဒေါ်ဓမ္မေသီအား အမျိုးထားလျက် ဦးမြဟန် + ဒေါ်ခင်စပယ်ကြည်၊ တပည့် ဒါယကာ၊ ဒါယိကာမများက ငွေကျပ် သိန်း ၁၀၀ နှင့် ရွှေစင် ၅၀ ကျပ်သား၊ နှစ်ဖက်မိဘကျေးဇူးရှင်များနှင့် မိခင်ကြီး ဒေါ်ရီရီအား အမျိုးထား၍ အစ်မကြီး ဒေါ်မာစူး၊ နိုင်ငံတော် အေးချမ်း သာယာရေးနှင့် ဖွံ့ဖြိုးရေးကောင်စီအဖွဲ့ဝင် ကာကွယ်ရေးဦးစီးချုပ် (လေ) ဒုတိယ ဗိုလ်ချုပ် ကြီးကျော်သန်း၊ ဇနီး ဒေါ်ခင်ဆွေညွန့် မိသားစုက ရွှေစင်ရွှေသား ခြောက်ကျပ်သား တစ်ချပ်အတွက် ငွေကျပ် ၂၇၀၀၀၀၊ မြန်မာနိုင်ငံရပ်ရှင် အစည်းအရုံး ရွှေတိဂုံ စေတီတော် ပြဇာတ် တင်ဆက်ရေးအဖွဲ့က ငွေကျပ် ၇၂ သိန်းနှင့် ဦးသိန်းဝင်း + ဒေါ်နီ သားသမီး မြေးတစ်စု (ရွှေသံလွင်ကုမ္ပဏီမိသားစု) က ဒုတိယအကြိမ် ရွှေစင် ၁၅ ပိဿာ တို့ကို ပေးအပ် လှူဒါန်းကြရာ ဒုတိယဗိုလ်ချုပ်ကြီးခင်ညွန့်က လက်ခံခဲ့သည်။ ထို့နောက် နိုင်ငံတော် သံဃမဟာ နာယကအဖွဲ့ အကျိုးတော်ဆောင် အဘိဓဇမဟာရဋ္ဌဂုရု အဘိဓဇအဂ္ဂမဟာသဒ္ဓမ္မ ဇောတိက မကွေး ဆရာတော် ဘဒ္ဒန္တကုမာရက အနုမောဒနာတရား ဟောကြားပြီး ပရိသတ်တို့က ရေစက်သွန်းချ အမျှပေးဝေကြသည်။

အတွင်းရေးမှူး (၁) နှင့် အဖွဲ့ဝင်များသည် ပြတိုက်တန်ဆောင်းတော်၌ အပူဇော်ခံထားရှိ သော ပန်းလည်တိုင်အထွတ်ကို ဝေါယာဉ်ပေါ်သို့ ပင့်ဆောင်ကြကာ ဒေဝါ ဝင်း၊ ရာဇာဝင်းခင်းလျက် နိုင်ငံတော် အကြီးအကဲ၊ ဧည့်သည်များနှင့်အတူ စေတီတော်ကြီးအား လက်ယာရစ်လှည့်လည် အပူဇော်ခံကာ တနင်္ဂနွေထောင့်သို့ ပင့်ဆောင်ကြသည်။ တနင်္ဂနွေထောင့်သို့ ရောက်ရှိသောအခါ ပန်းလည်တိုင်အထွတ်ကို အတွင်းရေးမှူး (၁) နှင့် အဖွဲ့ဝင်များက အမွှေးနံ့သာရည်များဖြင့် ပက်ဖျန်း ပူဇော်ကြသည်။ ယင်းနောက် ဧည့်သည်တော်များ၊ အလှူရှင်များနှင့် ပရိသတ်များတို့က ရထားပျံ တော်ကြီးကို ပြိုင်တူဆွဲကြပြီး ပန်းလည်တိုင်အထွတ်ကို ရွှေတိဂုံစေတီတော်မြတ်ကြီးအပေါ်သို့ ပင့်ဆောင်ကြသည်။

ထို့နောက် အတွင်းရေးမှူး (၁) နှင့် အဖွဲ့ဝင်များသည် ရွှေတိဂုံစေတီတော်မြတ်ကြီး၏ ထီးတော်ပေါ်သို့ တက်ရောက်နေရာယူကြပြီး အတွင်းရေးမှူး(၁)နှင့် အဖွဲ့ဝင်များက ပန်းလည်တိုင် အထွတ်နှင့် စိန်ဖူးတော်တို့ကို ရွှေတိဂုံစေတီတော်မြတ်ကြီးအား တပ်ဆင်တင်လှူပူဇော်ကြသည်။ ထိုအချိန်တွင် အခမ်းအနားအောင်မြင်ခြင်း အထိမ်းအမှတ်အဖြစ် မင်္ဂလာဆိုင်အဖွဲ့က အောင်စည် အောင်မောင်း တီးခတ်ကြသည်။ ရွှေမိုးငွေမိုးများ ရွာသွန်းဖြိုးကြသည်။

ယင်းနောက် ဗိုလ်ချုပ်မှူးကြီးသန်းရွှေ၏ဇနီး ဒေါ်ကြိုင်ကြိုင်နှင့် ဧည့်သည်တော်များသည် ချမ်းသာကြီးတန်ဆောင်းအတွင်း ခင်းကျင်းထားသော ရွှေတိဂုံစေတီတော် ထီးတော်ပြုပြင်မွမ်းမံမှု ပြပွဲသို့ သွားရောက်ပူဇော် ကြည်ညိုကြလေသည်။



ဦးခိုက်ပူဇော် ရောင်ခြည်တော်

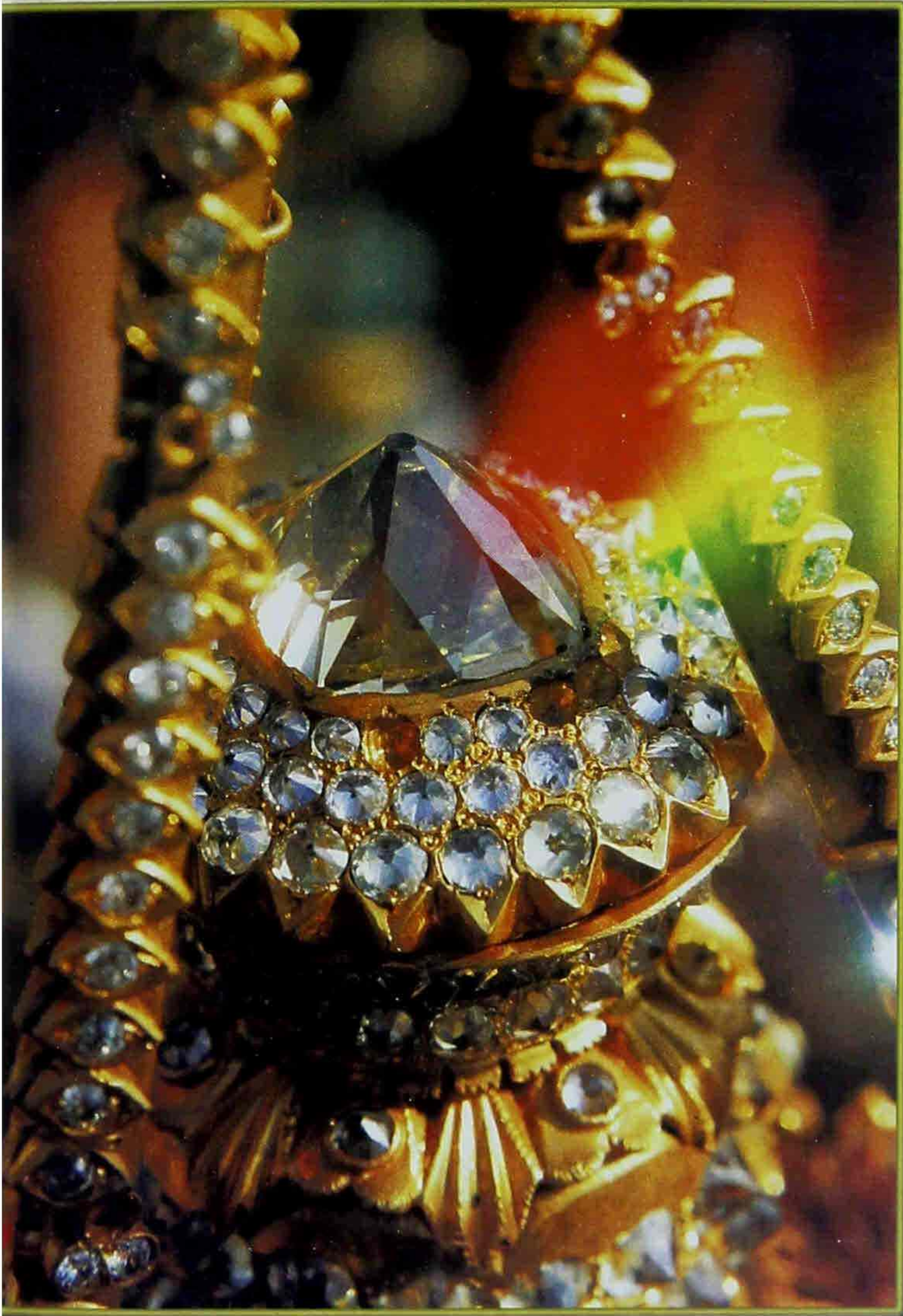

၁- ၂၉၉ နေ့တွင်  
ရောင်တော်ဖွင့်ခဲ့သည်









ပုံရိပ်တော်ထူး ဦးခိုက်ဖူး

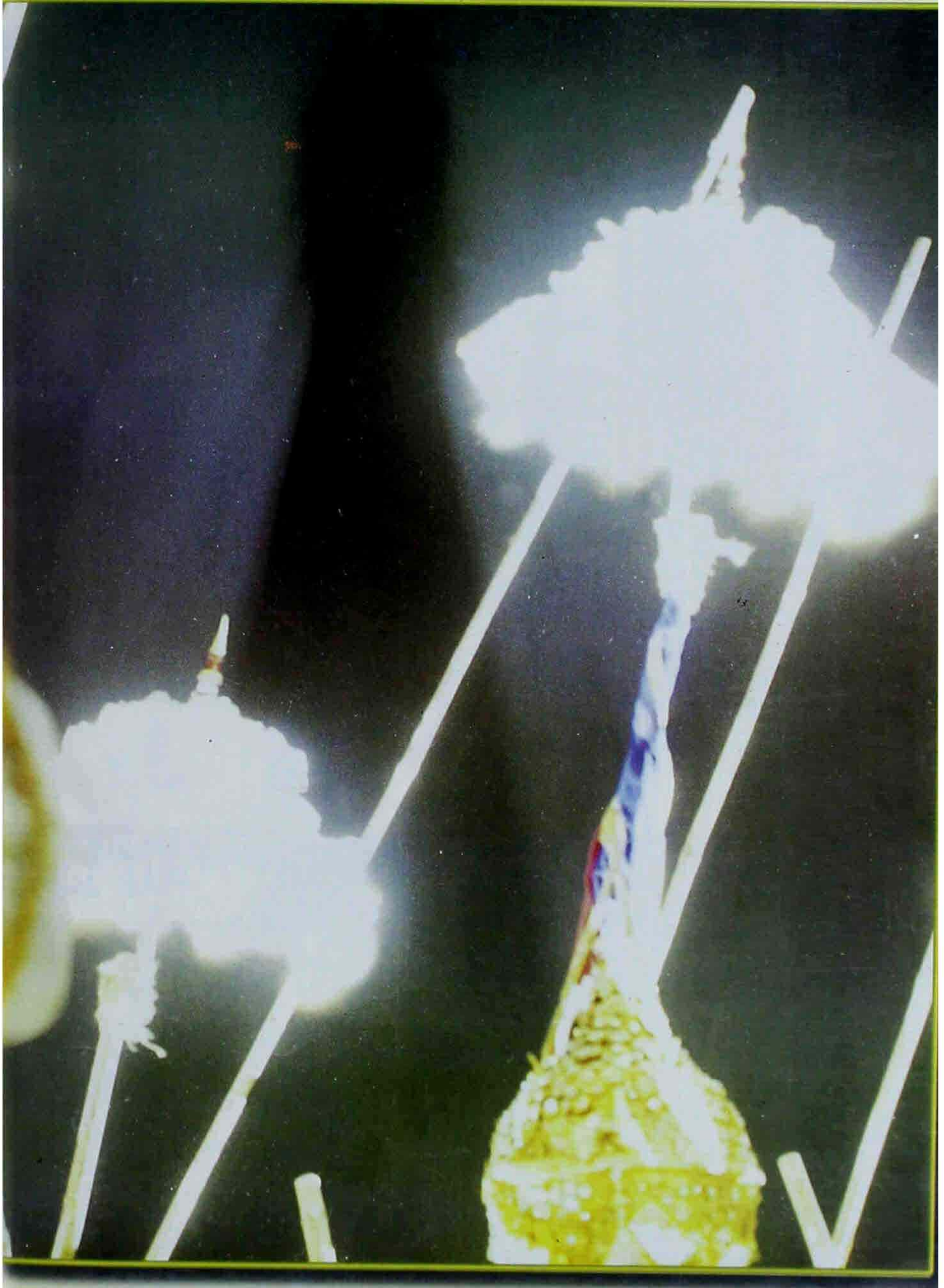



မလ္လာင်တော်မှာ ပြုပြင်စရာ





မဏ္ဍိုင်တော်မှာ ပြုပြင်စရာ





အထွတ်တင်ရာ မင်္ဂလာ





၂၄၃၂၀

အထွတ်တင်ရာ မင်္ဂလာ







အထွတ်တင်ရာ မင်္ဂလာ



နိဗ္ဗာန်ရည်စူး မြတ်စိန်ဖူး

စိန်ဖူးတော်သည် စေတီတော်၏ ပန်းလည်တိုင်အထွတ်၌ မိုးသားကောင်းကင်ပြင်ကို နောက်ခံပြုလျက် ထူးခြားသပ္ပာယ် တင့်တယ်စွာ တည်ရှိနေလေသည်။ စိန်ကျောက်ရတနာများကို အင်အားသဏ္ဍာန် ပြုထားသည့် စိန်ဖူးတော်အထွတ်တွင် ၇၆ ကရက်ခန့် ရှိသော စိန်လုံးကြီးကို စိန်ပွင့်များ စီထားသော စိန်လှံသုံးချောင်းတို့က ဖိုခုံလောက်ဆိုင် အုပ်မိုးထားသည်။ ရွှေသားအတိပြီး သော စိန်ဖူးတော်ကြီးသည် အမြင့် ၁ ပေ ၁၀ လက်မ၊ အချင်း ၁၀ လက်မခွဲ၊ အဝန်း ၃၁ ဒသမ ၄ လက်မ ရှိပြီး စိန်လုံးရေ ၄၃၅၁ လုံးနှင့် အခြား ကျောက်မျက် ၉၃၀ လုံးတို့ဖြင့် စီခြယ်မွမ်းမံထားသည်။ စိန်များစီလျက် ပုံဖော်ထားသော ရုပ်ပွားတော်၊ စေတီတော်ပုံ၊ ဒေါင်းရုပ်၊ ကြေးစည်ငယ်၊ ယပ်တောင် တို့အပြင် လှူဒါန်းသူအမည်၊ အဖွဲ့အစည်းတို့ကိုပင် စိန်များစီခြယ် ကပ်ထားသည်မှာ ဆန်းကြယ်လှပ လက်ရာမြောက်လှပေသည်။ စိန်ဖူးတော်ကြီးကို ပြုံးပြုံးပြက်ပြက် တလက်လက် တောက်ပလျက် ကြည်ညိုဖွယ်အသွင်ထူးဖြင့် ဖူးမြင်ကြရမည်ဖြစ်သည်။

စိန်ဖူးတော်ကြီးကို အကောင်းပကတိအတိုင်း စစ်ဆေးတွေ့ရှိကြရသဖြင့် မြန်မာမှုအဖြစ် မူလပုံစံမပျက် ရောင်တော်ဖွင့်လျက် လျော့နည်းနေသော စိန်ပွင့်အသေးကိုပွင့်ကိုသာ တပ်ဆင် ပူဇော်ခဲ့ရသည်။

ဆည်းလည်းပဒေသာ မွမ်းမံကာ

လေးဆူဓာတ်ပုံ ရွှေတိဂုံစေတီတော်၏ စိန်ဖူးတော်အောက်တစ်ပေခန့်အကွာ၌ဆည်းလည်း ၁၂ လုံးကို ပဒေသာပင်သဖွယ် ပြုလုပ်တပ်ဆင်ထားသော “ဆည်းလည်း ပဒေသာ” တည်ရှိနေ သည်။ ဆည်းလည်းပဒေသာအား မဏ္ဍိုင်တော် (ပန်းလည်တိုင်) ကို ဗဟိုပြုလျက် လည်ပတ်နိုင်စေ ရန်အတွက် ဘောစေ့ ၂၂ လုံးဖြင့် စီမံပြုလုပ်ထားသည်။ မူလ ဆည်းလည်း ၁၂ လုံး ရှိသည့်အနက် တစ်လုံးမှာ ကျပျောက်နေသဖြင့် ၁၁လုံးသာ ကျန်ရှိပြီး ဆည်းလည်းများရှိ ညောင်ရွက်များလည်း မရှိတော့ကြောင်း စစ်ဆေးတွေ့ရှိရသည်။

ဆည်းလည်းပဒေသာ၌ လိုအပ်နေသော ရွှေဆည်းလည်းတစ်လုံးကို ရွှေတိဂုံစေတီတော် ထာဝရဘက်စုံ ပြုပြင်မွမ်းမံတည်ဆောက်ရေး နာယက နိုင်ငံတော် အေးချမ်းသာယာရေးနှင့် ဖွံ့ဖြိုးရေးကောင်စီ အတွင်းရေးမှူး(၁)ဒုတိယဗိုလ်ချုပ်ကြီးခင်ညွန့်နှင့်ဇနီး ဒေါက်တာဒေါ်ခင်ဝင်းရွှေ တို့က အသစ်တင်လှူ ပူဇော်ခဲ့ကြသည်။ ကျန်ရှိသော ဆည်းလည်းများ၌လိုအပ်နေသည့် ညောင်ရွက် များကိုလည်း အဖွဲ့အစီအစဉ်ဖြင့် အသစ်ပြုလုပ် လှူဒါန်းခဲ့ကြသည်။ ပြုပြင်မွမ်းမံမှုအနေဖြင့် ဆည်းလည်းပဒေသာရှိ သံချေးစားနေသော ဘောစေ့များကို အသစ်လဲလှယ်ပြီး ချောဆီအပျစ်များ ဖြည့်သွင်းပေးခဲ့သည်။ မူလက ဆည်းလည်းပဒေသာတွင် တပ်ဆင်ထားသော ဆည်းလည်းချိတ် ၁၂ ချောင်း၊ စွန်းထင်းခံ သံမဏိချောင်းများဖြင့် အသစ်ထောက်ကူ တပ်ဆင်ခြင်းလုပ်ငန်းကို ဆင်မလိုက် သဘောကျင်းမှ ကျွမ်းကျင်သူ ပညာရှင်များက တာဝန်ယူ ဆောင်ရွက်ပေးခဲ့ကြလေ သည်။



ရွှေပန်းဆိုင်အလား ငှက်မြတ်နား

စိန်ဖူးတော်ကြီး အောက်ဘက်တွင် ဆည်းလည်းပဒေသာ တစ်ဆင့်ခံပြီး ငှက်မြတ်နားတော် တည်ရှိသည်။ ငှက်မြတ်နားတော်၏ အရင်းပိုင်းကို ပန်းလည်တိုင်၌စွပ်လျက် လေတိုက်ရာသို့ လည်ပတ်နိုင်ရန် သံမဏိဆုံလည် တပ်ဆင်ထားသည်။ ငှက်မြတ်နားတော်၏ အလေးချိန် ၃၃ ပိဿာ ခန့်နှင့် ညီမျှစေရန် နောက်ဘက်တွင် ၁၅ ပိဿာခန့်ရှိ မဲတင်းအလေး (ကောင်တာဝိတ်) ကို တပ်ဆင် ထားသည်။ ငှက်မြတ်နားတော်မှာ အကျယ်ဆုံးနေရာ နှစ်ပေ ငါးလက်မခွဲ၊ အရှည်ဆုံးနေရာမှာ လေးပေ နှစ်လက်မခွဲရှိပြီး စိန်လုံးရေ ၁၀၉၈ လုံးနှင့် အခြားကျောက်မျက်လုံးရေ ၁၃၃၈ လုံး တို့ဖြင့် အထူးထူးအသွယ်သွယ် စီခြယ်ထားသည်။ ငှက်မြတ်နား ကြေးပြားပေါ်တွင် ရွှေပြားကပ်လျက် နှစ်ခြမ်းစပ်၊ နှစ်ဖက်လှဖြစ်အောင် မြန်မာမှု အနုပညာဖြင့် ပုံဖော်ထားခြင်း ဖြစ်သည်။ ယိုးဒယား ရွှေပန်းခက်ကြီးကို နောက်ခံပြုကာ ပန်းထိမ်ပညာစွမ်းဖြင့် အနုအရွ အဖုအကြွဖြစ်အောင် ကျောက်မျက်တို့ကို အဆန်းတကြယ် စီခြယ်ထားသည်။ ဗုဒ္ဓရုပ်ပွားတော်နှင့် ရတနာပန်းခက် ပန်းလက်တို့ဖြင့် ရတနာပန်းဆိုင်တော်ကြီးအဖြစ် ဖူးမြင်နေရသည်။

ငှက်မြတ်နားတော်အပိုင်းမှာ ယိုယွင်းမှု မရှိချေ။ မူလပုံစံတွင် ပိုမိုခိုင်ခံ့စေရန် အမာခံ အပိုင်းအဖြစ် သံမဏိဆိုင်ကြိုးလေးချောင်းကို ပြုလုပ်တပ်ဆင်ခဲ့သည်။ နောက် ထိန်းချိန်သီးထိပ်တွင် ရွှေစေတီတော်တစ်ဆူနှင့် ရတနာပစ္စည်းများကို တင်လှူပူဇော်ခဲ့သည်။ ဆိုင်းကြိုးနှစ်ချောင်းကို ရွှေသား ၁.၂၂ ပိဿာဖြင့် ကွပ်ထားသည့်အပြင် စိန်ဆံထိုးနှစ်ခု၊ စိန်ခြယ်ပွင့်သုံးခုနှင့် လက်ဝတ် ရတနာမျိုးစုံတို့သည် ရွှေနန်းကြိုးဖြင့်သီလျက် ဖုံးလွှမ်းထားသည့်ပမာရှိနေလေသည်။

ဇွန်းလေးဘုံတွင် ရတနာဆင်

ငှက်မြတ်နားတော်၏အောက်ဘက် သုံးပေခန့်အကွာတွင် ဇွန်းလေးဘုံနှင့် ဆပ်သွားဖူးတော် တည်ရှိနေသည်။ ရွှေတိဂုံစေတီတော်မြတ်ကြီး၏ ဆပ်သွားဖူးတော်နှင့် ဇွန်းလေးဘုံတို့မှာ စေတီတော်ကြီး၏ ခန့်ထည်ကြီးမားသော ကိုယ်လုံးတော်နှင့် လိုက်ဖက်လျော်ညီစွာ တပ်ဆင်ပူဇော် ထားသည်။ မဏ္ဍိုင်တော်(ပန်းလည်တိုင်) ၏ ရှည်လျားမှုကို အကာအကွယ်ဖြစ်စေကာ တင့်တယ်မှု ရှိစေရန်အတွက် ဖြည့်စွက်တပ်ဆင်ထားခြင်းဖြစ်လေသည်။ ဇွန်းလေးဘုံကို ရွှေသတ္တုဖြင့် ပုံစံ ဖော်ကာ ရွှေကနုတ်များဖြင့် စီမံပြုလုပ်ထားသည်။ ဇွန်းလေးဘုံ၌ ယိုယွင်းပျက်စီးမှု မရှိခဲ့ချေ။ ပြုပြင် မွမ်းမံမှုအပိုင်းကို ဇွန်းလေးဘုံနှင့် ဆပ်သွားဖူးပြုပြင်မွမ်းမံရေးအဖွဲ့က ကြီးကြပ်တာဝန်ယူ ဆောင်ရွက် ခဲ့သည်။ ပိုမိုခိုင်ခံ့နိုင်စေရန် အမာခံအပိုင်းအဖြစ် ရွှေသားဒေါက်များကို ဖြည့်စွက် တပ်ဆင်ခဲ့သည်။ မြန်မာမှုအဖြစ် ဒုတိယဇွန်းဘုံတွင် ရွှေပန်းခက်နှစ်ခု ပြုတ်ကျနေသည်ကို မူလအတိုင်း ပုံစံတူ ရွှေသားပန်းခက်နှစ်ခုကို ပြန်လည်တပ်ဆင်ပြီး ရောင်တော်ဖွင့်ပေးခဲ့သည်။ မူလကရတနာ ပစ္စည်း သုံးမျိုးခန့်သာရှိခဲ့သော ဇွန်းလေးဘုံတွင် ပထမဘုံနှင့် ဒုတိယဘုံတို့၌ အများပြည်သူတို့ လှူဒါန်း ကြသော လက်ဝတ်ရတနာပစ္စည်းများမှ ဆွဲသီးဆွဲပြား ၆၈၀ ခု၊ တတိယဘုံနှင့် စတုတ္ထဘုံတို့တွင် နားကပ်နားဆွဲ ၃၂၀ ခုတို့ကို အကွက်ကျကျ ဒီဇိုင်းပုံစံလှလှအသွင် တပ်ဆင် ပူဇော်ခဲ့ကြသည်။



ဆပ်သွားဖူးတော်၊ တင်ပူဇော်

ဆပ်သွားဖူးတော်မှာ ထီးတော်ဘုံခုနစ်ဆင့်ထက်တွင် တည်ရှိနေသည်။ အမြင့် ရှစ်ပေ နှစ်လက်မခန့်ရှိပြီး အချင်း သုံးပေ သုံးလက်မခန့်ရှိ ဆပ်သွားဖူးတော်ကို ငွေသတ္တုစပ် အပြားငယ်များ ဖြင့် ဆပ်သွားဖူးပုံစံဖော်ကာ ရက်လုပ်လျက် တည်ဆောက်ထားခြင်းဖြစ်သည်။ ၎င်းအပေါ်၌ ရွှေပြားထပ်အုပ်ပြီးလျှင် ကျောက်မျက်ရတနာများဖြင့် မွမ်းမံစီခြယ် ထားသည်။ ဆပ်သွားဖူးတော်မှာ ရွှေဆည်းလည်း ပဒေသာပင်ကြီးပမာ ရွှေဆည်းလည်းများကိုသာ တွေ့မြင်ကြရမည်ဖြစ်သည်။ ဆပ်သွားဖူးတော်၌ ယိုယွင်းမှု မရှိပါ။ ရေရှည်တွင် ပုံသဏ္ဍာန်တော်မပျက် ပိုမိုခိုင်ခံ့စေရန် ဗြဟ္မာ တစ်လက်မ၊ ထုရှစ်ပိုင်းတစ်ပိုင်းလက်မ အရွယ်ရှိ အမာခံကြေးပြားချောင်းများဖြင့် ခွေပြုလုပ်၍ အတွင်းဘက် ကိုးနေရာတွင်အား ဖြည့်တပ်ဆင်ပေးခဲ့သည်။ ပြုပြင်မွမ်းမံခြင်းအဖြစ် အလျား ၁၂ လက်မ၊ ဗြဟ္မာ လေးလက်မရှိ နှစ်ကျပ်သား ရွှေပြားများဖြင့် ဆပ်သွားဖူးတော်၏ ပင်မဖရိန် ငွေပြား ပေါ်တွင် အထူးကော်သုတ်၍ ရွှေပြားကပ်ပြီး အသားသေအောင် သုံးနာရီခန့်ဖိထားသောစနစ်ဖြင့် ရွှေပြားများကို ကပ်လျှူခဲ့သည်။ ဆည်းလည်းချိတ်ဆွဲမည့် ခွေများကို ဆပ်သွားဖူးတွင်ကပ်၍ တပ်ဆင် နိုင်ရန် အတွက် အိုမီဂါပုံ (Ω) ချိတ်ပေါင်း ၃၀၀ ခုနှင့် ဆပ်သွားဖူးတော်နှင့်ခွာ၍ တပ်ဆင်နိုင်ရန် ချိတ် ၈၄ ခုတို့ကို ဆင်မလိုက်သဘောကျင်းမှ ပညာရှင်များက တာဝန်ယူ ပြုလုပ် တပ်ဆင်ပေးခဲ့ကြ သည်။ ဆပ်သွားဖူးတော်တွင် မူလကပင် ရှိနေသော အပေါက်ငယ်များတွင် အသင့်ပြုလုပ်ထားသည့် ငွေရိုး၊ ရွှေရိုးများ တပ်ဆင်ထားအပ်သော ကျောက်မျက်ခြယ်ပွင့်များ၊ ရွှေဆည်းလည်းများကို အများ ပြည်သူတို့ လျှူဒါန်းကြသော ရွှေဆည်းလည်း၊ ရွှေညောင်ရွက်၊ လက်ဝတ်ရတနာပစ္စည်းများဖြင့် ဖြည့်စွက်လျက် ဆပ်သွားဖူးတော် ခြယ်ပွင့်ဟောင်း ၃၄၈ ခုနှင့် ခြယ်ပွင့်သစ် ၂၀၈ ခုတို့ကို တင်လျှူ ခဲ့ကြလေသည်။

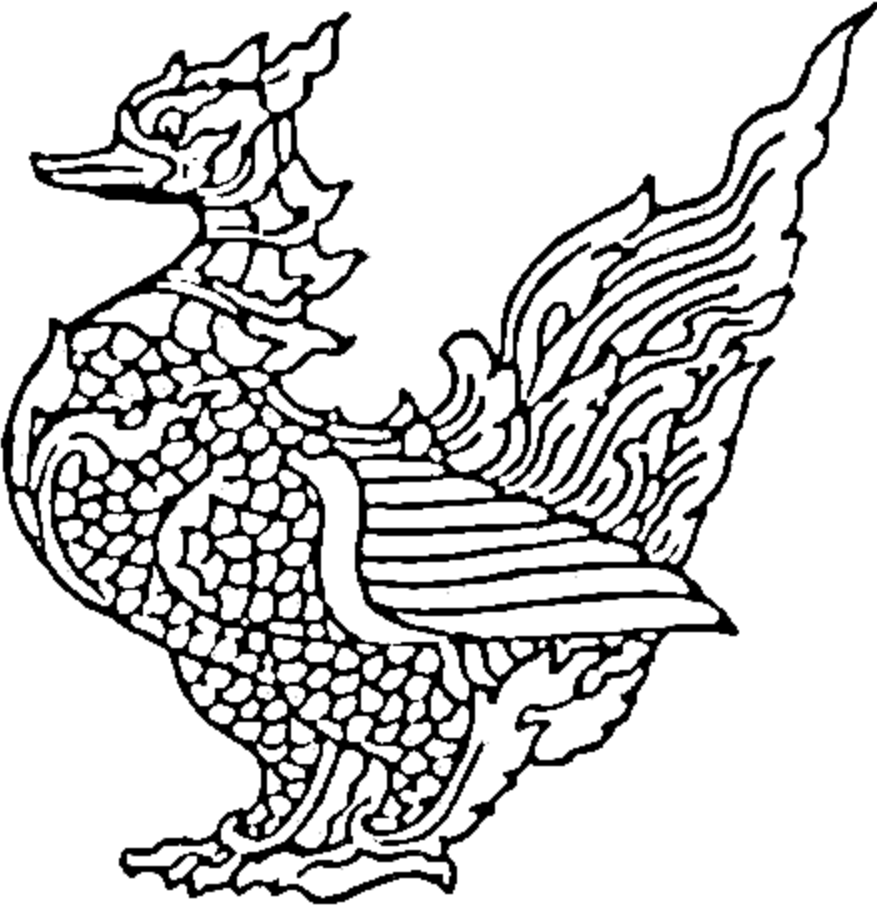



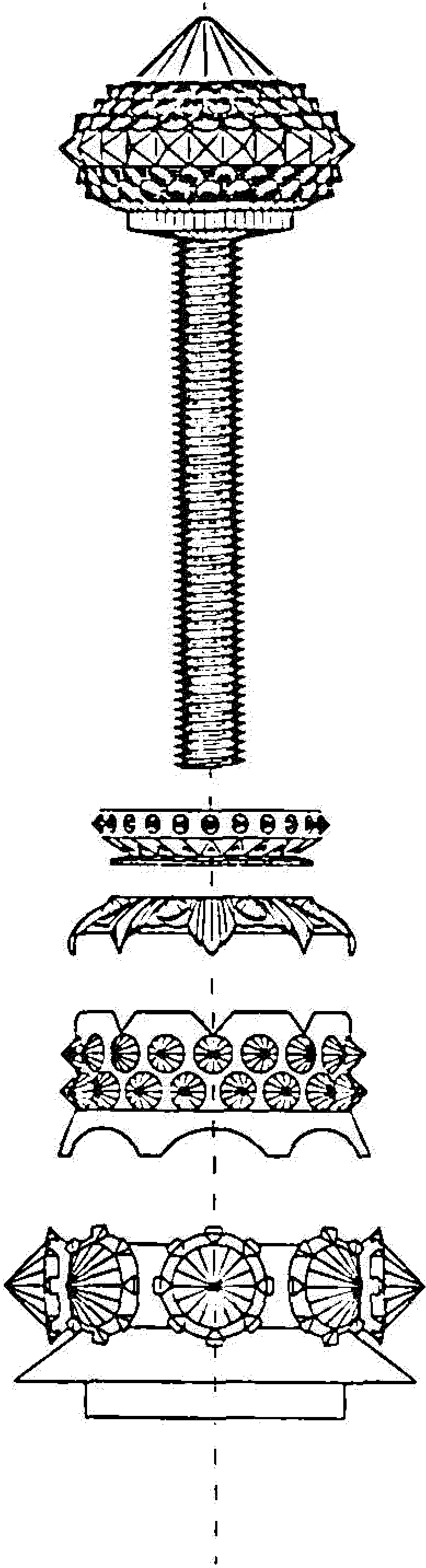

အထွတ်စိန်

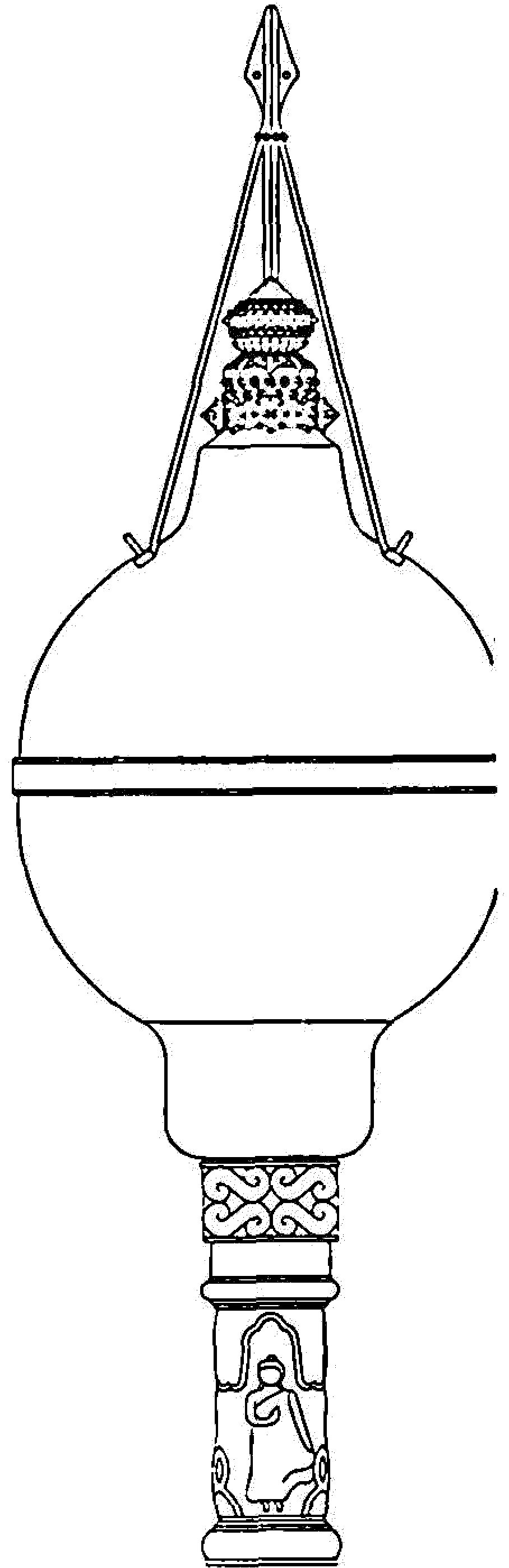
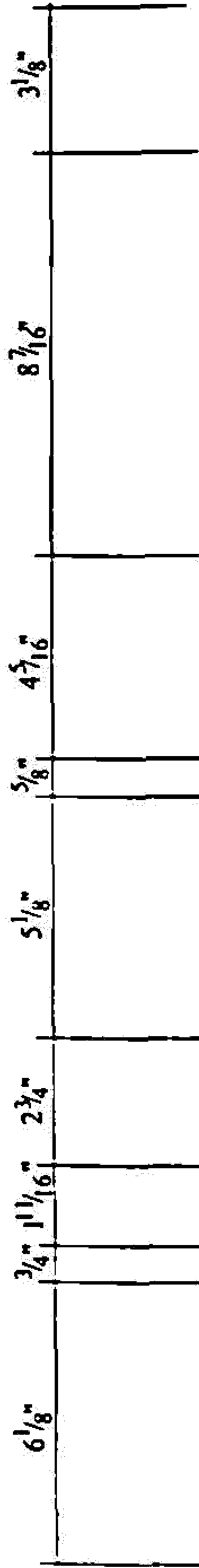

စိန်ယုတော်







နိဗ္ဗာန်ရည်စူး မြတ်စိန်ဖူး





နိဗ္ဗာန်ရည်စူး မြတ်စိန်ဖူး







ရွှေပန်းဆိုင်:အလား: ငှက်မြတ်နား





၎တ်မြတ်နားတွင် ရတနာဆင်



ဆည်းလည်းပဒေသာမွမ်းမံကာ



ဇနီးလေးဘုံတွင် ရတနာဆင်



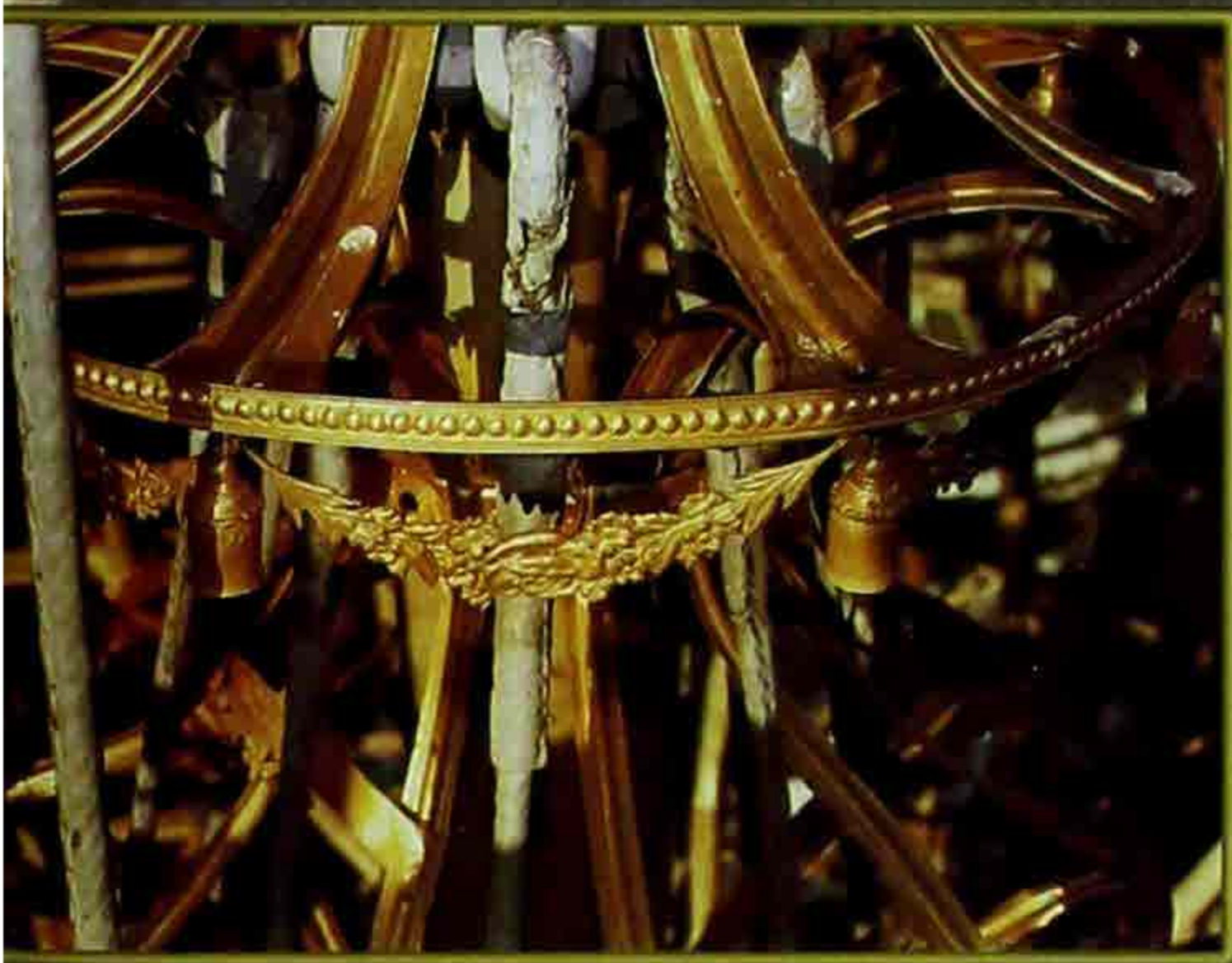

ရွန်းလေးဘုံတွင် ရတနာဆင်



ဆပ်သွားဖူးတော်တင်ပူဇော်

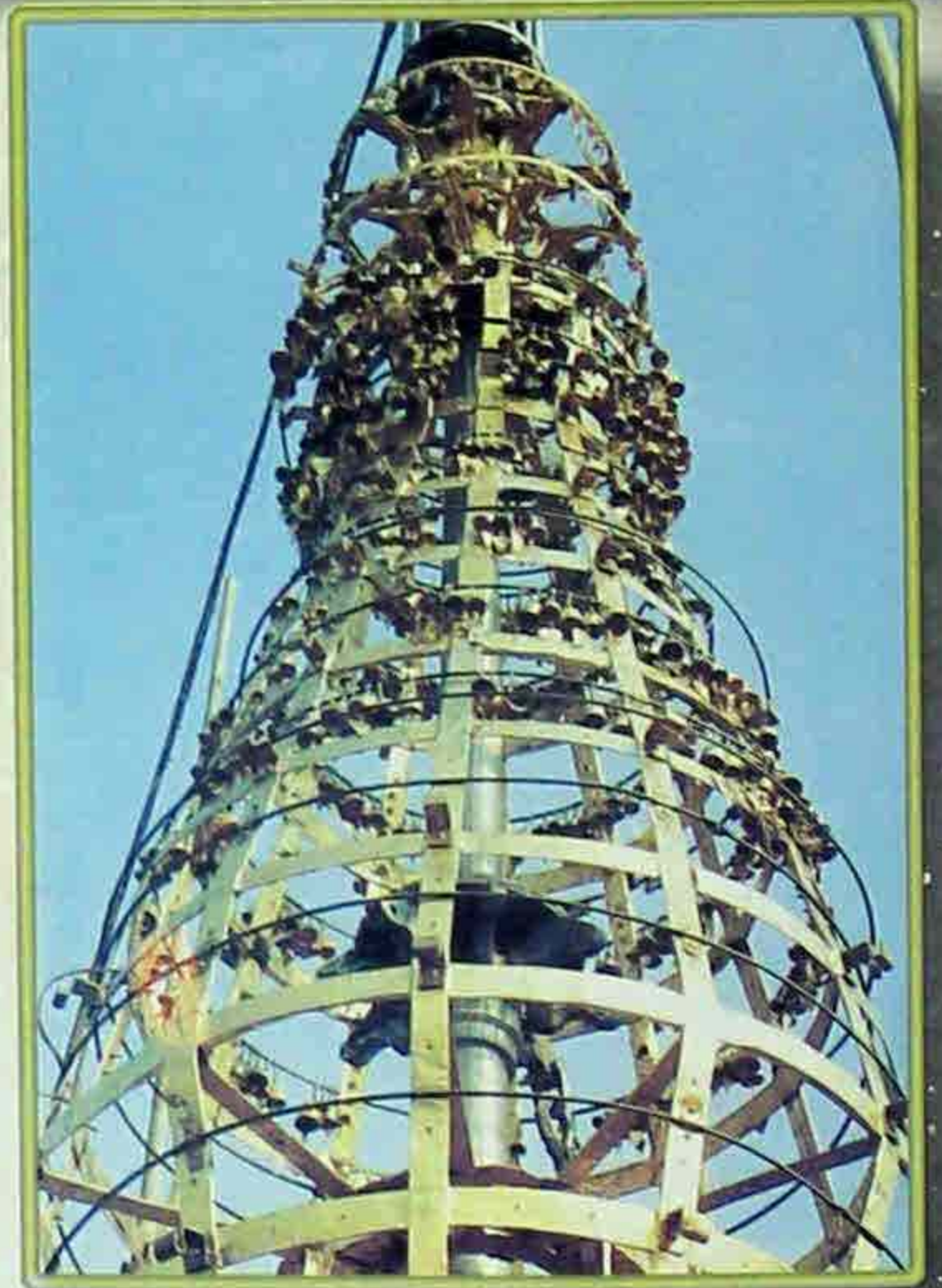

ကြာကလပ်အတွင်း၌  
တွေ့ရှိရသောဌာပနာများ



ဆပ်သွားဖူးတော်တင်ပုဇော်





Graphic Scale:



11'-1 15/16"

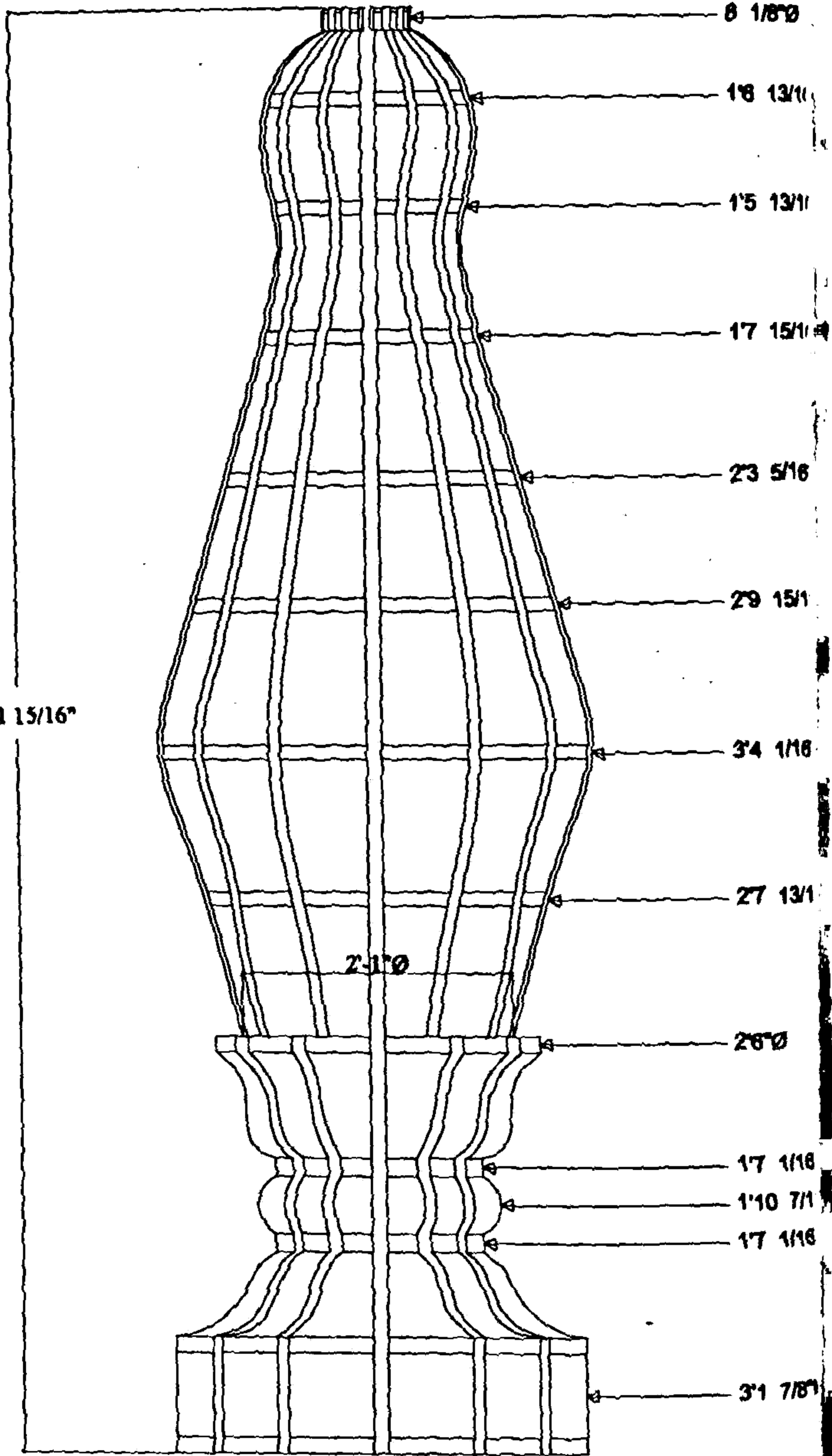

ဆပ်သွားဖူး



ထီးတော်ဘုံမြင့် အဆင့်ဆင့်

စေတီတော်မြတ်ကြီး၏ ထီးတော်ဘုံဆင့်များကို စွန်းထင်းခံ သံမဏိများဖြင့် မူလ အတိုင်း အထွာ သတ်မှတ်ချက်များအတိုင်း ပထမ၊ ဒုတိယနှင့် တတိယဘုံဆင့်များကို ဆင်မလိုက် သဘောကျင်း၌လည်းကောင်း၊ စတုတ္ထ၊ ပဉ္စမ၊ ဆဋ္ဌမနှင့် သတ္တမဘုံဆင့်များကို မြန်မာ့ဆိပ်ကမ်း အာဏာပိုင်ကလည်းကောင်း ပြုလုပ်ပြီးစီးသောအခါ ဆင်မလိုက် သဘောကျင်းတွင် ဘုံဆင့်အလိုက် စမ်းသပ်တပ်ဆင် စစ်ဆေးပြီးနောက် ရွှေတိဂုံစေတီတော်သို့ ပင့်ဆောင်လျက် ပြန်လည်တပ်ဆင်ခဲ့ လေသည်။

ထိုသို့ စွန်းထင်းခံ သံမဏိဖြင့် ပြုလုပ်တပ်ဆင်ပြီးသည့် ထီးတော်ဘုံဆင့်များကို အများပြည်သူတို့အား ရင်ပြင်တော်တွင် အပူဇော်ခံပြီးနောက် ရွှေတိဂုံစေတီတော်မြတ်ကြီး၏ မူလထီးတော်အပေါ်သို့ အစားထိုးလဲလှယ် တပ်ဆင်မှုကို မြန်မာ့မီးရထားမှ မြန်မာအင်ဂျင်နီယာများ က တာဝန်ယူ တပ်ဆင်မှုပြုခဲ့ကြသည်။

ထီးတော်၏ အမာခံ သံမဏိဘုံဆင့်များ စတင်တပ်ဆင်ရာတွင် ဦးစွာ နှစ်လက်မ စတုရန်း ဒေါက်တိုင်များထိုင်မည့် စွန်းထင်းခံသံမဏိခါးပတ်ကို ငှက်ပျောဖူးပေါ်တွင် အထိုင်ချ တပ်ဆင်ကာ ရေချိန်ညှိရသည်။ ထီးတော် ပထမဘုံအောက်ဘက်တွင် ပင့်ဆောင်ထားမည့် နှစ်လက်မစတုရန်း သံမဏိခွေတစ်ခွေ တပ်ဆင်သည်။ ငှက်ပျောဖူးတော်ပေါ်တွင် တပ်ဆင်ပြီးသော ခွေတွင် ယူ (U) ဘရက်ကက်သုံးခုကို ယာယီတပ်ဆင်လျက် ထီးတော်အောက်ရှိခွေနှင့် တပ်ဆင် ရမည့်ဒေါက်များ၏ အရှည်ကို တိုင်းတာကြရသည်။ ဒုတိယခွေသစ်ကို ငှက်ပျောဖူးတော်တွင် တပ်ဆင်၍ နှစ်လက်မ စတုရန်း ဖြတ်ပိုင်းပုံ ဒုတိယခွေကို ထီးတော် ပထမဘုံဆင့်အောက်၌ တပ်ဆင်ကြသည်။ ငှက်ပျော ဖူးတော်ပေါ်တွင် တပ်ဆင်ထားသော ခွေနှစ်ခွေတွင်လည်း တစ်ခွေလျှင် ယူ (U) ဘရက် ကက် ရှစ်ခုစီ တပ်ဆင်ကြသည်။ ထိုသို့ ထီးတော်ကိုထိန်းရန် ခွေနှစ်ခွေ တပ်ဆင်ပြီးသည့်အချိန်တွင် မူလထီးတော်ဟောင်း၏ ဒုတိယဘုံဆင့်မှ တတိယဘုံဆင့်အထိရှိသော ဘုံဆင့်အစိတ်အပိုင်းများကို ဖြုတ်ကြရသည်။ ယင်းနောက် ထီးတော်ပထမဘုံဆင့်၏ ထီးချလက်များ အား ထိန်းချုပ်ထားသော ကြာကလပ်တော်ပေါ်ရှိ မြက် ခြောက်လက်မ၊ ထု နှိ လက်မရှိ သံမဏိပြား လေးခြမ်းအား နေရာချ တပ်ဆင်ရသည်။ ထိုအချိန်တွင် သံမဏိပြားပေါ်တွင် တပ်ဆင်ကြရမည့် ထီးချလက်များအား တစ်ပါတည်း လဲလှယ်တပ်ဆင်ကြသည်။ သံမဏိပြားပိုင်းကို တပ်ဆင်ပြီးစီးသောအခါ ထီးချလက် ၃၂ ချောင်းအား ထီးတော် ပထမဘုံဆင့်အောက်ရှိ အမာခံခွေသစ် နှစ်ခွေတွင် ယူ (U) ကလစ်များ နှင့် ယာယီထိန်းချုပ်ထားပြီး ထီးချလက်များ၏ အဖျားရှိ အောက်ခြေခွေကို တပ်ဆင်ကြသည်။

အမာခံတည်ဆောက်ရေးအဖွဲ့သည် ကြာကလပ်တော်အတွင်းရှိ ကွန်ကရစ် အဟောင်းများ ကို ဖယ်ရှားပြီးသည့်အခါ ပေါ်ထွက်လာသော မဏ္ဍိုင်တော်ကို သံချေးခွာလျက် သန့်ရှင်းရေး ပြုလုပ်သည်။ ကြာကလပ်တော်အတွင်း ကွန်ကရစ်လောင်းမည့်နေရာတွင် သံကူကွန်ကရစ်သံချောင်း



များကို ဂဟေဆက်ကြသည်။ မဏ္ဍိုင်တော်ကို စွပ်ထားသည့် ကြေးညှိပိုက် အောက်ခြေမှ အထိန်း သံပြားကို တပ်ဆင်ကြသည်။ ထီးတော် ဒုတိယဘုံဆင့်ရှိ သံခြင်းတောင်း၏ မတ်ရပ်တိုင်များ တပ်ဆင်မည့် အောက်ပိတ်သံပြားဝိုင်းကို ပထမဘုံဆင့်၏ ထီးချလက်များနှင့် တပ်ဆင်သည်။ ဒုတိယ ဘုံဆင့်၏ သံခြင်းတောင်းမတ်ရပ်တိုင်များ၊ ပတ်ခွေများ၊ ထီးချလက်ဒေါက်များကို ဆက်လက် တပ်ဆင်ကြသည်။

ကြာကလပ်တော်အတွင်း ကွန်ကရစ်လောင်းပြီး သတ်မှတ်ရက်အတွင်း ကွန်ကရစ် အင်အားဖြည့်ပြီးသောအခါ ထီးတော် ဒုတိယဘုံဆင့်မှ သတ္တမဘုံဆင့်အထိ အဆင့်ဆင့် တပ်ဆင်ကြ သည်။ ထိုသို့တပ်ဆင်နေစဉ် ကြာကလပ်တော်ကို ထိန်းပေးမည့် ခွေနှစ်ခွေနှင့် ဒေါက်တိုင်များ၊ ထီးတော် ပထမဘုံဆင့်အောက်မှ တစ်လက်မအရွယ် သံလုံးခွေ၊ ဗြဲကံ နှစ်လက်မ၊ ထု ခွဲ လက်မရှိ သံပြားဖြင့် ပြုလုပ်ထားသည့် အစွန်ဆုံးခွေနှင့် ယင်းခွေများအတွက် ဒေါက်တိုင်များ၊ ငှက်ပျောဖူး တော်၌ တပ်ဆင်ရမည့် သံမဏိ ခါးပတ်ခွေများကို ဆက်လက်တပ်ဆင်ကြသည်။ ဆက်လက်၍ ထီးတော် ပထမဘုံဆင့်အောက်တွင် ပင့်ထားသော သံမဏိခွေသစ်များကို ပြန်လည်၍ ရေချိန်ညှိ ကြရသည်။ ထီးတော် ပထမဘုံဆင့်၏ ထီးချလက်ပေါ်တွင် အထက်ဘုံအဆင့်ဆင့်တို့မှ ရတနာ ပစ္စည်းများပြုတ်ကျလာပါက တင်နေစေရန် ခံထားရမည့် စွန်းထင်းခံ သံမဏိရတနာခံ ဆန်ခါတော် ကို တပ်ဆင်ကြသည်။ ထီးတော်ဘုံအဆင့်ဆင့်တို့တွင်ရှိသော ထီးချလက်များ၊ သံခြင်းတောင်းတိုင် များနှင့် ထီးချလက်ထိန်းဒေါက်များတွင် ဆည်းလည်းများနှင့် ရတနာပစ္စည်းများ ချိတ်ဆွဲရန် ခွေများ ကို တပ်ဆင်ကြသည်။ ဤသို့ဖြင့် ရွှေထီးတော်သစ်ကြီး၏ အတွင်းပိုင်း အမာခံသံမဏိဘုံဆင့်များ တပ်ဆင်ခြင်းအပိုင်းကို အောင်မြင်စွာ ဆောင်ရွက်နိုင်ခဲ့ကြလေသည်။ အမာခံ သံမဏိဘုံဆင့်၌ အောက်ခံကြေးပန်းတဉ်း ထီးခွေပေါ်တွင် ရွှေစင်ရွှေသားရွှေပြားကပ်လျက် ရွဲ၊ ဖောင်း၊ ထောင့်ဖြည့်၊ စိန်တောင်၊ မှန်ကင်း၊ ကနုတ်များကို ရွှေပန်းထိမ်ပညာဖြင့် ရွှေစင်ရွှေသား ကျောက်မျက်ရတနာ များဖြင့် မွမ်းမံခြယ်သထားသည့် ရွှေထီးတော်ကြီး၏ ထီးရွက်ဘုံဆင့် အစိတ်အပိုင်းများကို သာသနာ ရေးဆိုင်ရာ ထုံးတမ်းစဉ်လာနှင့်အညီ တင်လှူတပ်ဆင် ပူဇော်ခြင်းသည်ပင် ရွှေထီးတော်ကြီး တင်လှူခြင်း မည်ပေသည်။

ရွှေစင်ရတနာ၊ ပန်းပညာ

ဆက်လက်၍ ရွှေထီးတော်ကြီး၏ ထီးရွက်ဘုံဆင့်များ ပြုလုပ်ခြင်းအပိုင်းကို တင်ပြရန် လိုပေသည်။

မူလထီးတော်ဟောင်း၏ ပုံသဏ္ဍာန်တော်နှင့် အရွယ်အစားအတိုင်း ဘုံဆင့်ဆင့်မှ ထီးခွေ ခုနစ်ခုနှင့် စိန်တောင်၊ မှန်ကင်းများကို ကြေးဖြင့် အမာခံကြေးဖရိုန်အဖြစ် ပြုလုပ်ပြီး အပေါ်မှ ဖောင်းလှိုင်းများ၊ ရွဲများ၊ ဒေါင့်ဖြည့်များ၊ ကနုတ်များ၊ ရွဲခြယ်များကို ရွှေစင် ရွှေသား ရွှေပြားရတနာ များဖြင့် အနုစိတ်လက်ရာပြုလျက် မွမ်းမံစီခြယ်မှုသည် အဓိက လုပ်ငန်းပိုင်း ဖြစ်လေသည်။ ၎င်းလုပ်ငန်းများကို ဂေါပကအဖွဲ့ဝင် ဦးဇော်မင်း ဦးဆောင်သော ရွှေထီးတော်ကြီးအား ရွှေနှင့်



ရတနာများ ကပ်လျှစ်ခြယ်ရေးလုပ်ငန်းအဖွဲ့ငယ်ကို တာဝန်ပေးအပ်ခဲ့သည်။

မန္တလေးမြို့မှ ကြေးပန်းတဦးပညာရှင် ဦးသံချောင်း ဦးဆောင်သောအဖွဲ့က မူလ ထီးတော်  
ဟောင်း၏ ပုံသဏ္ဍာန် အရွယ်အစားအတိုင်း ဘုံခုနစ်ဘင်္ဂတို့မှ ထီးခွေခုနစ်ခုနှင့် စိန်ထောင်၊  
မှန်ကင်းတော်များကို အမာခံကြေးဖရိန်အဖြစ် တာဝန်ယူ ပြုလုပ်ပေးသည်။

ထိုသို့ ကြေးပန်းတဦးပညာရှင်များ ပုံဖော်ပြုလုပ်ထားသည့်အတိုင်း ရွှေပန်းထိမ်အဖွဲ့က  
ရွှေပြားများကို ပုံဖော်ထားသည့် ပုံတော်များကို ရွှေပြားကပ်ပေးကြံရသည်။ အစိတ်အပိုင်း တစ်ခုစီ  
တို့ကို ရွှေပြားကပ် ပုံဖော်ပြီးမှသာ ထီးတော်ကြီးတွင် ပြန်လည်ဆက်စပ် တပ်ဆင်ကြရလေသည်။

ထီးတော် ဘုံခုနစ်ဆင့်တွင် ရွဲလုံးပေါင်း ၃၈၄ လုံး ပါရှိသည်။ ပထမဘုံဆင့်တွင် တပ်ဆင်  
ထားသော ရွဲလုံးကို ရွဲကြီးဟု ခေါ်တွင်ကြပြီး ဒုတိယဘုံဆင့်အထိ၌ တပ်ဆင်ထားသည့် ရွဲလုံးများကို  
ရွဲလတ်ဟု ခေါ်တွင်ကြသည်။ မူလထီးတော်ဟောင်းမှ ရွဲကြီးတစ်လုံး လျှင် ရွှေအလေးချိန် သုံးကျပ်  
ရှစ်ပဲသားခန့်ရှိ၍ ရွဲလတ်တစ်လုံးလျှင် ရွှေအလေးချိန် နှစ်ကျပ် ရှစ်ပဲသားခန့်ရှိသည်။ ထီးတော်သစ်  
ကြီးတွင် ရွဲကြီးတစ်လုံးလျှင် ၁၀ ကျပ်သား၊ ရွဲလတ် တစ်လုံးလျှင် ရှစ်ကျပ်သားဖြင့် ပြုလုပ်ရန်  
လျာထားလျက် ပြုလုပ်ခဲ့ကြသည်။

မူလထီးတော်ဟောင်း၌ ရွဲများ၊ ထောင့်ဖြည့်များ၊ ဖောင်းများ၊ စိန်ထောင်များ၊ မှန်ကင်းများ  
စသည်တို့ကို ရွှေပြားကပ်ကြရာတွင် ရွှေမိုရိုက်ခြင်း၊ ကြေးနန်းကြိုးဖြင့် တုပ်နှောင်ထားခြင်း  
တို့ကြောင့် သေသပ်ခိုင်ခံ့မှု အားနည်းခဲ့သည်။ ရွဲများကို လက်ဖြင့်ထုလုပ် တပ်ဆင်ခဲ့ကြသဖြင့်  
ချောမွေ့ညီညာမှု မရှိခဲ့ချေ။ အရွယ်အစားအားဖြင့်လည်း ညီညာမှုမရှိခဲ့ချေ။ ရွဲများ၊ ထောင့်ဖြည့်များ၏  
အနားစွန်းတိုသောကြောင့် ရွှေပြားကပ်ရာတွင် အစပ်နေရာ၌ ကြေးပြားအတိုဆက်ပြီး ရွှေပြား  
ကပ်ရသောကြောင့်လည်း သေသပ်မှုမရှိဘဲ ဖြစ်နေလေသည်။ ထီးတော်သစ်ကြီး၌မူ ခေတ်မီ  
တိုးတက်လာသော အခြေအနေအရ ရွဲများကို မြန်မာ့မီးရထား စက်ခေါင်းအလုပ်ရုံမှ ပညာရှင်များက  
ပုံစံခွက်ပါသော ဒီဇိုက်ဖြင့် ထုတ်လုပ်ပေးခဲ့သဖြင့် လှပသေသပ် ညီညွတ်မှုရှိခဲ့သည်။ ရွဲများကို အနား  
စွန်းအရှည်များ ပြုလုပ်ထားသဖြင့် ထောင့်ဖြည့်နှင့် ရွဲများကို တစ်ဆက်တည်း တပ်ဆင်နိုင်သဖြင့်  
ပိုမိုသပ်ရပ်တင့်တယ်မှု ရှိလေသည်။ ရွှေရွဲလုံးများ ပုံသွင်းလုပ်ငန်းကို ရွှေပန်းထိမ် ပညာရှင်  
ဦးသူတော်အဖွဲ့က တာဝန်ယူ ဆောင်ရွက်ခဲ့ကြသည်။ ထိုနည်းတူပင် ရွဲလတ်နှင့် ထောင့်ဖြည့်များ၊  
ဖောင်းလုံး ရွှေပြားများ အပြားခတ် ပုံစံဖော် ဖြတ်တောက်ခြင်း လုပ်ငန်း များကိုလည်း ရွှေပန်းထိမ်  
ပညာရှင် ဦးသူတော်အဖွဲ့နှင့် ဦးနေဝင်းအဖွဲ့တို့က တာဝန်ယူဆောင်ရွက်ခဲ့ကြသည်။

ရွှေထီးတော်ရွက် အောက်ခံကြေးပြားဖရိန်ပေါ်မှ ဖောင်းလှိုင်းများ၊ ရွဲများ၊ ထောင့်ဖြည့်များ၊  
ကနုတ်များကို တစ်ခုစီဖြုတ်နိုင်၊ တပ်ဆင်နိုင်အောင် စီစဉ်ထားရှိသဖြင့် အစိတ်အပိုင်းအလိုက်  
သီးခြားစီ ၁၅ ပဲစပ် ရွှေပြားခတ်လျက် ရွှေပြားကပ်နိုင်ကြလေသည်။

ထီးတော်ဟောင်း၏ ရွဲများ၌ မူလကပင် ရွဲခြယ်များ တပ်ဆင်ပါရှိခဲ့သည်။ ရွဲခြယ်များကို



ကြေးမိုများရိုက်၍ ကပ်ထားသည်။ ရွဲခြယ်များကို လေ့လာစစ်ဆေးရာတွင် အောက်ခံအဝိုင်းပြားများ မှာ ရွှေသားအစစ်များမဟုတ်ဘဲ ရွှေနှင့်ကြေး ရောစပ်ထားသည် မိုးကြိုးအဆင့် သတ္တုသာ ဖြစ်နေ သည်။ ရွဲခြယ်များ၏ ကျောက်များ မြှုပ်ထားသောအုံမှာ ရွှေသားအစစ် ဖြစ်သည်။ ရွှေသားအုံနှင့် မိုးကြိုးအပြားကို ဂဟေဆက်၍ တွဲထားကြသည်။ ရွဲခြယ်များ ရွှေရည်စိမ်ခြင်း၊ ကျောက်များဖြည့်စွက် တပ်ဆင်ခြင်းလုပ်ငန်းတို့ကို ရတနာပစ္စည်းများ ပြုပြင်ရေးအဖွဲ့က တာဝန်ယူ ဆောင်ရွက်ခဲ့ကြသည်။ မူလရွဲခြယ် ၃၈၄ ခုအစား ၃၇၄ခုကိုသာ ဖြုတ်ယူရရှိသဖြင့် လိုအပ်သောရွဲခြယ် ၁၀ ခုကို ရွှေပန်းထိမ် ပညာရှင် ဦးလှရွှေ ဦးဆောင်သောအဖွဲ့က ဆောင်ရွက်ပေးခဲ့ကြသည်။

မူလထီးတော်ဟောင်း၌ ရွဲကြားခြယ်များ ပါဝင်ခြင်း မရှိသော်လည်း ထီးတော်သစ်တွင် ပိုမိုတင့်တယ် ကြည်ညိုဖွယ်ဖြစ်စေရန် ရွဲကြားခြယ်များကို ပြုလုပ်တပ်ဆင်ခြင်းဖြစ်လေသည်။ ရွဲကြားခြယ်မှာ ကျောက်မျက်ပွင့် သုံးပွင့်မှ ငါးပွင့်ခန့်မြှုပ်၍ စီခြယ်ထားသော ရွှေအုံတွင် အရစ်ပါသော ငွေရိုးနှင့် ငွေမူလီခေါင်း တပ်ဆင်ပြုလုပ်ထားခြင်းဖြစ်သည်။ ထီးတော်သစ်၏ ရွဲများအကြားတွင် ရွဲကြားခြယ် ပြုလုပ်ခြင်းလုပ်ငန်းကို မြန်မာ့ကျောက်မျက်ရတနာလုပ်ငန်းက တာဝန်ယူ ဆောင်ရွက် ပေးခဲ့ကြလေသည်။

စေတီတော်ရင်ပြင်တော် မြောက်ဘက်မုခ်၌ တည်ရှိသော စေတီယင်္ဂီဏဓမ္မာရုံမှာ မင်းတုန်း ဘုရင်မင်းမြတ်လက်ထက် ရွှေထီးတော်သစ် တင်လှူစဉ်က ထီးတော်ကြီးကို ထားရှိကာ အသုံးပြုခဲ့ သောကြောင့် ထီးတော်ရုံတန်ဆောင်းဟု ခေါ်တွင်ခဲ့ကြသည်။ ၎င်းတန်ဆောင်းတော်မှာ ထီးတော် ဘုံဆင့်ခုနစ်ဆင့်စလုံးကိုဆင့်၍ တပ်ဆင်ထားရှိနိုင်အောင်ပင် ကျယ်ဝန်းသောကြောင့် ရွှေပြားကပ် လုပ်ငန်း ဆောင်ရွက်ရန်နေရာအဖြစ် သတ်မှတ်ရွေးချယ်ခဲ့သည်။

ရွှေသားဝင်းပြောင် မှန်ကင်းစိန်ထောင်

ထီးတော်ဘုံဆင့် ခုနစ်ဆင့်၏ ဘုံဆင့်တစ်ခုစီတွင် စိန်ထောင် လေးခု၊ မှန်ကင်း လေးခုစီ ပါဝင်လေရာ ဘုံဆင့်တော် အရွယ်အစားနှင့် လျော်ညီစွာ စိန်ထောင်၊ မှန်ကင်းတော်များကို ပြုလုပ် ကြရသည်။ စိန်ထောင်၊ မှန်ကင်းများကို ကြေးပန်းတဉ်းပညာရှင်များက ကြေးပန်းတဉ်းဖြင့် ထုလုပ် ပေးသည်။ ရွှေပန်းထိမ်ပညာရှင်များက ကြေးပန်းတဉ်း စိန်ထောင်၊ မှန်ကင်းများကို ရွှေပြားဖြင့် ပြုလုပ်၍ ဖုံးအုပ်လျက် ကပ်ပေးကြရသည်။ ထီးတော်ဘုံခုနစ်ဆင့်အတွက် စိန်ထောင် ၂၈ခုနှင့် မှန်ကင်း ၂၈ခု ရှိသည့်အနက် ဘုံဆင့် တစ်ဆင့်စီတို့မှ စိန်ထောင်နှင့် မှန်ကင်းတော် နှစ်စုံစီတို့ကို ရွှေပန်းထိမ်ပညာရှင် ဦးစံကြည် (ဦးစံသိန်းနှင့်သားများ ရွှေပန်းထိမ်) နှင့် ပန်းထိမ်ပညာရှင် ဦးစန်းလွင် (ရတနာကျွန်းရွှေပန်းထိမ်) တို့ ဦးဆောင်သော အဖွဲ့နှစ်ဖွဲ့က တာဝန်ယူ လုပ်ကိုင်ခဲ့ကြသည်။ ကြေးစိန်ထောင်နှင့် မှန်ကင်းများကို ရွှေပြားဖြင့် ပုံဖော်မှု ပြုလုပ်ရာ၌ ရွှေပြားပေါ်၌ ပုံစံတူ ကူးယူပြီး အရည်ကျို ၍ ပျဉ်ပြားပေါ်၌ ဖြန့်ထားသော ချိတ်ပျဉ်ပေါ်တွင် ပုံဖော်ခြင်းဖြစ်လေသည်။ မူလက ရွှေပြားဖြင့် ပြုလုပ်ထားသော စိန်ထောင်၊ မှန်ကင်းများထက် ပန်းထိမ်ပညာစွမ်းဖြင့် အနုအရွ



ပန်းခက်အလှများကို ပြုလုပ်ကြရသည်။ ယင်းနောက် ရွှေသားစိန်ထောင်နှင့် မှန်ကင်းများကို ကြေးသားစိန်တောင်၊ မှန်ကင်းများနှင့် ရွှေမိုများ၊ ကြေးဇာဝီမူလီများဖြင့် ပူးတွဲကြရပြန်သည်။ မှန်ကင်းတိုင်များကို သံမဏိချောင်းငယ်များဖြင့် ပြုလုပ်ထားရာ တိုင်လုံးများကို ရွှေပြားများကွပ်ရ သည်။ တပ်ဆင်မှုလုပ်ငန်းအဆင့်ဆင့်တို့ကို စေတီယင်္ဂီက တန်ဆောင်းအတွင်း၌ လုပ်ကိုင် ဆောင်ရွက်ကြရသည်။

ထီးတော်ဟောင်း၏ ဘုံဆင့်အားလုံး၌ အထက်နှင့်အောက်တွင် ကနုတ်ပန်းတန်း တစ်ခုစီ ပါရှိနေသည်။ ကနုတ်ပန်းများကို စိန်ထောင်၊ မှန်ကင်းများကဲ့သို့ပင် ၁၅ ပဲရည် ရွှေသားဖြင့် ကြေးပန်းတန်းပညာရှင်များ ပြုလုပ်ထားသော ကနုတ်ပန်းကွက်ပုံစံအတိုင်း ချိတ်ပျဉ်ပေါ်တွင် ရွှေပြားတင်၍ ပုံဖော်သောစနစ်ဖြင့် ရွှေပန်းထိမ်ပညာရှင်များက ပြုလုပ်ပေးကြသည်။ မူလက အောက်ဆုံးရှိ ဖောင်းနှစ်ခုအကြားနှင့် ဘေးချင်းယှဉ်ကာ ကပ်လျက်ရှိသည့် ထောင့်ဖြည့်နှစ်ခုတို့၏ အကြားတွင် ကနုတ်ပန်းများ ဖြည့်ထားပြီး ရွဲလုံးများအကြား၌ လေတိုးပေါက်များ ပြုလုပ်ထားကြ သည်။ ၎င်းလေတိုးပေါက်များကို ကြေးပြားအား ဆနွင်းမကင်းကွက်ပုံဖော်လျက် အကာအရံ ပြုထားသည်။ ထီးတော်သစ်ကြီးတွင်မူ လေတိုးပေါက်ကို အကာအရံပြုထားသည့် ကြေးပြားကို တပ်ဆင်ခြင်းမပြုတော့ဘဲ ဘုံဆင့်အလိုက်၌ ရှိနေသော အပေါ်ဆုံးဖောင်း နှစ်ခုအကြားနှင့် အောက်ဆုံးဖောင်းနှစ်ခုအကြားတို့တွင် ကနုတ်ပန်းကွက် တစ်တန်းစီကို ကြေးပြားဖြင့် ပြုလုပ်ပြီး ရွှေပြားကွပ်ထားသည်။ ထိုသို့ တိုးချဲ့တပ်ဆင်ထားသော ကနုတ်ပန်းကွက်များမှ ထီးတော်ပထမ ဘုံဆင့်နှင့် ဒုတိယဘုံဆင့်တို့မှ ကနုတ်ပန်းကွက်များနှင့် တတိယမှ သတ္တမဘုံဆင့်များအထိ တည်ရှိ သော ကနုတ်ပန်းကွက်များကို ဦးစံကြည်နှင့် ဦးစန်းလွင်တို့ ဦးဆောင်သော ပန်းထိမ်ပညာရှင်များ အဖွဲ့တို့က တာဝန်ယူ ဆောင်ရွက်ခဲ့ကြသည်။ ထီးတော်ဘုံခုနစ်ဆင့်၌ ကနုတ်ပန်းကွက် ၅၂၀ ကွက် ပါရှိလေသည်။

ရွှေစင်ကိုထု ရွှေပြားပြု

လေးဆူဓာတ်ပုံ ရွှေတိဂုံစေတီတော်မြတ်ကြီး၏ ရွှေထီးတော်သစ်ကြီးအတွက် လိုအပ်သော ရွှေစင်ရွှေပြားများကို ရွှေလှော်သန်စင် ဆောင်ရွက်မှုပိုင်းအနေဖြင့် အလှူခံဌာနမှ လက်ခံရရှိသော ရွှေသားလက်ဝတ်ရတနာများ၊ စေတီတော်ကြီး၏ ထီးတော်မှ ဖြုတ်သိမ်းသော ရွှေပြားဟောင်းများ၊ အစိုးရဌာန၊ ပြင်ပပုဂ္ဂလိကမှ ဝယ်ယူသော ရွှေစင်များ စသည်ဖြင့် ရွှေသားလက်ခံရရှိမှု သုံးမျိုးရှိသည့် အနက် အများပြည်သူ လှူဒါန်းသော လက်ဝတ်ရတနာပစ္စည်းများနှင့် စေတီတော်ကြီး၏ ထီးတော် ပေါ်မှ ဖြုတ်သိမ်းသော ရွှေပြားဟောင်းအချို့မှာ ရွှေစင်များ မဟုတ်သောကြောင့် ရွှေစင် (၁၆ ပဲရည်) ရရှိစေရန် ရွှေလှော်သန်စင်ခြင်းလုပ်ငန်းကို ဆောင်ရွက်ရသည်။ ယင်းလုပ်ငန်းကို စေတီတော် အလယ်ပစ္စယာရှိ ရွှေအလုပ်ရုံတွင် ရွှေပန်းထိမ်ပညာရှင် ဦးသူတော်အဖွဲ့နှင့် ဦးနေဝင်းအဖွဲ့တို့က တာဝန်ယူဆောင်ရွက်ကြသည်။ စေတီတော်ကြီး၏ ထီးတော်တွင် မူလက ကပ်လှူခဲ့သော ရွှေပြား



များမှာ ၁၃ ပဲ ရွှေရည်ခန့်သာရှိလေသည်။ အများပြည်သူ လှူဒါန်းသော ရွှေထည် လက်ဝတ်ရတနာ များမှာ ရွှေရည်မျိုးစုံ ပါဝင်နေ၏။ သို့ဖြစ်၍ ရွှေပန်းထိမ်သို့ အပ်နှံရာတွင် စံထားပြီး အပ်နှံ၍မရနိုင် သောကြောင့် ဂေါပကအဖွဲ့မှ ဌာနစုမှူးအဆင့် ဝန်ထမ်းများနှင့် လုပ်ငန်းကော်မတီ၏ စီစဉ်မှုဖြင့် ကိုယ်စားပြုသော လုံခြုံရေးဆိုင်ရာပုဂ္ဂိုလ်များပါဝင်သော စောင့်ကြည့်ကြီးကြပ်ရေးအဖွဲ့သည် သန့်စင်ရမည့် ရွှေရည်မမီသော ရွှေများကိုရတနာဌာနက စတင်ထုတ်ယူသည်မှ ရွှေလှော် သန့်စင်ပြီးသီး၍ ရွှေစင်များ ပြန်လည်အပ်နှံသည်အထိ မျက်ခြည်မပြတ် စောင့်ကြပ်ကြည့်ရှုရသည်။ ရွှေပန်းထိမ်ပညာရှင်များ၏ လုပ်ငန်းအားလုံးကို စောင့်ကြည့်ကြီးကြပ်ရေးအဖွဲ့ဝင်များ ရှေ့မှောက် တွင်သာ ဆောင်ရွက်စေလေသည်။

စေတီတော်ကြီး၏ ထီးတော်မှ ရွှေပြားဟောင်းများနှင့် အထည်ပျက်များ၊ ပြခန်းအလှူရ အထည်ပျက်များကို ပန်းထိမ်ပညာရှင် ဦးသူတော် ခေါင်းဆောင်သောအဖွဲ့မှလည်းကောင်း၊ အများ ပြည်သူ လှူဒါန်းသော လက်ဝတ်ရတနာ (အထည်ပျက်)များ၊ အစားထိုးရန် ပြန်လည်ခွာယူသည့် စေတီကြီးငှက်ပျောဖူးနှင့် ကိုယ်လုံးတော်မှ ရွှေပြားဟောင်းကို ပန်းထိမ်ပညာရှင် ဦးနေဝင်း ခေါင်းဆောင်သည့်အဖွဲ့ကလည်းကောင်း ရွှေလှော်သန့်စင် လုပ်ငန်းကို တာဝန်ယူ ဆောင်ရွက်သည်။

ရွှေထီးတော်အစိတ်အပိုင်းများတွင် မူလကပ်လှူထားသော ရွှေပြားများမှာ ၁၃ ပဲ ရွှေပြား များဖြစ်ကြောင်း စစ်ဆေးတွေ့ရှိရသဖြင့် ၁၉၉၈-၉၉ ခုနှစ် ရွှေထီးတော်တင်လှူပွဲတွင် ရွှေထီး၏ အစိတ်အပိုင်းများကို အနည်းဆုံး ၁၅ ပဲ ရွှေရည်ဖြင့်သာ ရွှေပြားကပ်လှူနိုင်ရန် ဆုံးဖြတ်ခဲ့ကြသည်။ ၁၆ ပဲ ရွှေရည်မှာပျော့လွန်းသဖြင့် ရွှေပန်းထိမ်လုပ်ငန်းဆောင်ရွက်ရာတွင် အခက်အခဲရှိသောကြောင့် လည်းကောင်း၊ ရေရှည်ခိုင်ခံ့မှုအတွက် မသင့်လျော်သောကြောင့်လည်းကောင်း ထီးတော်အစိတ် အပိုင်းများတွင် ရွှေပြားကပ်ရန် အတွက် ရွှေစင် ၁၆ ပဲရည်မှ ၁၅ ပဲ ရွှေရည်စပ်သော လုပ်ငန်းကို သီးခြားဆောင်ရွက်ခဲ့သည်။ ပန်းထိမ်ပညာရှင် ဦးသူတော်အဖွဲ့အား ဆောင်ရွက်ရန် တာဝန်ပေးခဲ့ပြီး ဂေါပကအဖွဲ့မှ ဌာနစုမှူးတစ်ဦးနှင့် ဝန်ထမ်းများပါဝင်သောအဖွဲ့ကို လုံခြုံရေးအဖွဲ့များနှင့် ပေါင်းစပ် ၍ ကြီးကြပ်ဆောင်ရွက်စေခဲ့သည်။ စောင့်ကြည့်ကြီးကြပ်ရေးအဖွဲ့သည် ဂေါပကအဖွဲ့မှ ၁၆ ပဲရည် ရွှေတုံးများကို ပန်းထိမ်ပညာရှင်အဖွဲ့နှင့်အတူ ထုတ်ယူပြီး သတ်မှတ်ဆောက်လုပ်ပေးထားသော ရွှေပန်းထိမ်အလုပ်ရုံတွင် ၁၅ ပဲ ရွှေရည်စပ်သောလုပ်ငန်းကို အဖွဲ့များ ရှေ့မှောက်တွင် ဆောင်ရွက် စေခဲ့သည်။ ထို့နောက် ၁၅ ပဲ ရွှေရည်အဖြစ် ရွှေရည်ကျိုသည်။ ၁၅ ပဲ ရွှေရည်များကို ကြိတ်ဖြန့် လုပ်ငန်းဆောင်ရွက်နိုင်ရန် သတ်မှတ်ထားသော အရွယ်အစားနှင့် အထူရရှိစေရန် ရွှေပြားသွန်း လောင်းရလေသည်။

ရွှေထီးတော်ကြီးအတွက် လိုအပ်သော ရွှေပြားများ အချိန်မီ ရရှိစေရန်နှင့် ကိုယ်လုံးတော် တွင် ကပ်လှူရန်ရွှေပြားများ အချိန်မီပြီးစီးနိုင်စေရန် များစွာအရေးကြီးနေသည်။ ရွှေပြားခတ်နိုင် သော ပန်းထိမ်ပညာရှင်က ရှားပါးလှသည်။ ရွှေတိဂုံစေတီတော်မြတ်ကြီးတွင် ကပ်လှူသော



ရွှေပြားများမှာ နှစ်ကျပ်သာ၊ သုံးကျပ်သာ၊ ခြောက်ကျပ်သာ၊ အစရှိသည်ဖြင့် အမျိုးအစား များစွာရှိပြီး အရွယ်အစားမှာ ၁၂" x ၁၂" ဖြစ်သဖြင့် ထိုအရွယ်အစား အလေးချိန်များကို ရွှေတိဂုံစေတီ၌သာ ဆောင်ရွက်သောကြောင့် နိုင်ငံအဝန်း၌ပင် ရွှေပြားခတ်နိုင်သော ပန်းထိမ် ပညာရှင် ရှာဖွေရန်ခက်ခဲလေသည်။ သို့ဖြစ်၍ လုပ်ငန်းလျာထား သတ်မှတ်ချိန်အတွင်း ပြီးစီး နိုင်စေရန်အတွက် နည်းလမ်းမျိုးစုံရှာကြံကာ စက်ဖြင့်ကြိတ်ဖြန့်ခြင်းလုပ်ငန်း ဆောင်ရွက်ရန် လိုက်လံရှာဖွေခဲ့ရာ အနံ ၁၀ လက်မအထိ ကြိတ်ဖြန့်နိုင်သော ရွှေပြားကြိတ်စက်ကို ရှာဖွေတွေ့ရှိ ခဲ့သော်လည်း အပါးဆုံးကြိတ်နိုင်သော ရွှေပြားအထူမှာ ၂၈ ဂရမ်အထိသာ ကြိတ်ဖြန့်နိုင်သဖြင့် ဂေါပကအဖွဲ့လိုအပ်သော ရွှေပြားအထူအထိ မရရှိနိုင်ချေ။ လိုအပ်သော ရွှေပြားအထူ ပမာဏအထိ ရရှိရန် သမားရိုးကျ ရွှေပြားခတ်ပညာကိုသာ သုံးစွဲ၍ မူလရွှေပြားခတ်ပညာရှင်များကို အပ်နှံ ဆောင်ရွက်ကြရသည်။ ရွှေပြားကြိတ်ဖြန့်လုပ်ငန်းအတွက် ၁၅ ပဲစပ် ရွှေကို ထုတ်ပေးရသည်။ ရွှေပြားကြိတ်ဖြန့်လုပ်ငန်းတွင် ရွှေစင် ရွှေသားများ လေလွင့်ဆုံးရှုံးမှု မရှိစေရန်အတွက် စောင့်ကြည့် ကြီးကြပ်ရေးအဖွဲ့သည် ရွှေပြားကြိတ်ဖြန့်လုပ်ငန်း ဆောင်ရွက်ရန် သီးခြားလောင်းထားသော ၁၅ ပဲစပ် ရွှေသားများကို ထုတ်ယူ၍ အဖွဲ့လိုက် ရွှေပြားကြိတ်စက်ရုံသို့ သွားရောက်ကာ အဖွဲ့၏ ရှေ့မှောက်တွင်သာဆောင်ရွက်စေခဲ့လေသည်။

ကွန်မြူဘုန်းရောင် ရွှေကျောင်းဆောင်

ရွှေထီးတော် ဒုတိယဘုံဆင့်အတွင်း ပန်းလည်တိုင် (မဏ္ဍိုင်တော်)၌ မူလကပင် ဗုဒ္ဓ ရုပ်ပွားတော်များ ကိန်းဝပ်သော တံကဲတော်ပုံသဏ္ဍာန် ကြေးကနုတ်ပန်းများ တပ်ဆင်လျက် ကြေးဖြင့်ပြုလုပ်ထားသော ကျောင်းဆောင် ၁၂ ခု ပါရှိခဲ့သည်။ ၎င်းကျောင်းဆောင်တော်များ၏ မျက်နှာစာ၌ ရွှေကနုတ်ပန်းများ ပြုလုပ်တပ်ဆင်ကာ မူလရုပ်ပွားတော် ၂၇ ဆူအား ပြုပြင်မွမ်းမံ၍ ရောင်တော်ဖွင့် ပူဇော်ခဲ့လေသည်။

လေးဆူမြတ်စွာ ပန်းလည်မှာ

ရွှေထီးတော်ဟောင်း၏ အစိတ်အပိုင်းများကို ဖြုတ်သိမ်းလျက် ပန်းလည်တိုင်၏ အပေါ်ပိုင်းနှင့် အလယ်ပိုင်းကို အသစ်လဲလှယ် ပူဇော်ပြီးနောက် ပန်းလည်တိုင်ကို အဆင်တန်ဆာ တပ်ဆင်ပေးရန် လိုအပ်လာသည်။ မူလပန်းလည်တိုင်ဟောင်း၏ အဖျားပိုင်းတွင် မြက်လေးလက်မ ခန့်ရှိသော ရွှေပြားဖြင့် လှည့်လည်ရစ်ပတ် ပူဇော်ထားသည်။ ရွှေထီးတော်၏ စိန်ဖူးတော်အောက် လက်ကိုင်နေရာ၌ ဗုဒ္ဓရုပ်ပွားတော်မြတ်လေးဆူကို ရွှေကွင်းပြုလုပ် ပူဇော်ထားကြောင်းတွေ့ရှိ ရသဖြင့် ပန်းလည်တိုင်တစ်လျှောက်လုံးကို ဗုဒ္ဓရုပ်ပွားတော် လေးဆူပုံတော်များပါရှိသော ရွှေကွင်း ၄၅ ကွင်း၊ စုစုပေါင်း ဗုဒ္ဓရုပ်ပွားတော် ၁၈၀ ဆူကို ပန်းထိမ်ပညာရှင် ဦးစံကြည်အဖွဲ့က တာဝန်ယူပြု လုပ်တပ်ဆင် ပူဇော်ခဲ့ကြသည်။ ရွှေစေတီငယ် ၆၈ ဆူနှင့် ရုပ်ပွားတော် ၄၅ ဆူတို့ကို ထီးခရိုင် ပေါ်တွင် တင်လှူပူဇော်ခဲ့လေသည်။



လှူဒါနရှင် ကမ္မည်းတင်

ထီးတော်ကြီး၏ အစိတ်အပိုင်းများဖြစ်သော ရွဲလုံး၊ ထောင့်ဖြည့်၊ စိန်ထောင်များ၊ ကနုတ်ပန်းများကို အများပြည်သူစေတနာရှင်များက တစ်ဦးချင်းဖြစ်စေ၊ စုပေါင်း၍ဖြစ်စေသဒ္ဓါ အလျောက် လှူဒါန်းနိုင်ရန်အတွက် အောက်ပါအတိုင်း တန်ဖိုးသတ်မှတ်အလှူခံပြီး အလှူရှင်တို့၏ ကမ္မည်းမော်ကွန်းများကို လှူဒါန်းသည့် အစိတ်အပိုင်းများ၌ စိုဖြင့်ဖောက်၍ ရေးထိုးပေးနိုင်ခဲ့သည်။

(က) ရွဲလုံးကြီး	၁ လုံး	၁၀ ကျပ်သား	၄၅၀၀၀၀ ကျပ်
(ခ) ရွဲလုံး	၁ လုံး	၈ ကျပ်သား	၃၆၀၀၀၀ ကျပ်
(ဂ) ထောင့်ဖြည့်	၁ ခု	၂ ကျပ်သား	၉၀၀၀၀ ကျပ်
(ဃ) ဖောင်း (ကြီး)	၁ ပေ	၃ ကျပ်သား	၁၃၅၀၀၀ ကျပ်
(င) ဖောင်း (လတ်)	၁ ပေ	၂ ကျပ်သား	၉၀၀၀၀ ကျပ်
(စ) ကနုတ်	၁ ကွက်	၃ ကျပ်သား	၁၃၅၀၀၀ ကျပ်
(ဆ) စိန်ထောင်	၁ (စ) ပေ	၃ ကျပ်သား	၁၃၅၀၀၀ ကျပ်
(ဇ) ရွှေညောင်ရွက် (ကြီး)	၁ ရွက်	၃ ကျပ်သား	၁၃၅၀၀၀ ကျပ်
(ဈ) ရွှေညောင်ရွက် (လတ်)	၁ ရွက်	၂ ကျပ်သား	၉၀၀၀၀ ကျပ်
(ည) ရွှေညောင်ရွက် (သေး)	၁ ရွက်	၁ ကျပ်သား	၄၅၀၀၀ ကျပ်
(ဋ) ရွှေပြား (အထူ)	၁ ချပ်	၆ ကျပ်သား	၂၇၀၀၀၀ ကျပ်
(ဌ) ရွှေပြား (အပါး)	၁ ချပ်	၃ ကျပ်သား	၁၃၅၀၀၀ ကျပ်
(ဍ) ရွှေပြား (အပါး)	၁ ချပ်	၂ ကျပ်သား	၉၀၀၀၀ ကျပ်
(ဎ) ရွှေရာဆိုင်	၁ ဆိုင်		၂၅၀၀ ကျပ်

ရွှေထီးတော်တွင် ရွှေသားဆင်

မူလက ထီးတော်ကြီးတွင် ရွှေသားအလေးချိန် ၄၉ ဒသမ ၇၄ ပိဿာ ရှိခဲ့သည်။ ယခု အသစ်တင်လှူသော ရွှေထီးတော်ကြီး ဘုံဆင့်များနှင့် ထီးတော်အစိတ်အပိုင်းများ၌ တင်လှူပူဇော်ထားသော ရွှေစင်ရွှေသားများမှာ ၃၆၁.၀၉ ပိဿာဖြစ်၍ အားရ ကြည်ညို ဖွယ်ဖြစ်လေသည်။

ပထမဘုံဆင့်	၄၄.၆၁ ပိဿာ
ဒုတိယဘုံဆင့်	၃၂.၅၂ ပိဿာ
တတိယဘုံဆင့်	၂၄.၅၅ ပိဿာ
စတုတ္ထဘုံဆင့်	၁၆.၉၇ ပိဿာ
ပဉ္စမဘုံဆင့်	၁၂.၅၃ ပိဿာ



ဆဌမဘုံဆင့်	၉.၀၉ ပိဿာ
သတ္တမဘုံဆင့်	၄.၆၅ ပိဿာ
ဆပ်သွားဖူးတော်	၁၀.၃၆ ပိဿာ
ဇွန်းလေးဘုံ	၂.၇၈ ပိဿာ
ပန်းလည်တိုင် ဗုဒ္ဓရုပ်ပွားတော်	
ရွှေကွင်း ၄၅ ကွင်း	၁၂.၂၁ ပိဿာ
ငှက်မြတ်နားတော် နောက်ထိန်း	၁.၂၂ ပိဿာ
ရွဲကြား ခြယ်ပွင့်များ	၅.၄၄ ပိဿာ
ရွှေကျောင်းဆောင် ၁၂ ခု	၂.၈၈ ပိဿာ
ရွှေနန်းကြိုး၊ ကမ္မည်းစာတန်း	၃.၂၄ ပိဿာ
ရွှေရုပ်ပွားတော် ၄၅ ဆူ	၁.၈ ပိဿာ
ရွှေစေတီ ၆၄ ဆူ	၂.၇၂ ပိဿာ
ရွှေဆည်းလည်းအဟောင်း ၃၂၇၁ လုံး	၁၃၉.၇၄ ပိဿာ
ရွှေဆည်းလည်းအသစ် ၇၃၃ လုံး	၁၈.၆ ပိဿာ
ရတနာရွှေကြုတ် ၉ ခု	၄.၅ ပိဿာ
ရတနာပစ္စည်းပေါင်း ၆၆၉၁၀	
ရွှေညောင်ရွက် ၁၈၀၅ ရွက်	၁၃.၅၉ ပိဿာ
ရွှေစင်/ရွှေသား စုစုပေါင်း	၃၆၁.၀၉ ပိဿာ
ကြေးပိဿာ စုစုပေါင်း	၀.၈၃ တန်
သံမဏိ စုစုပေါင်း	၃.၉၅ တန်

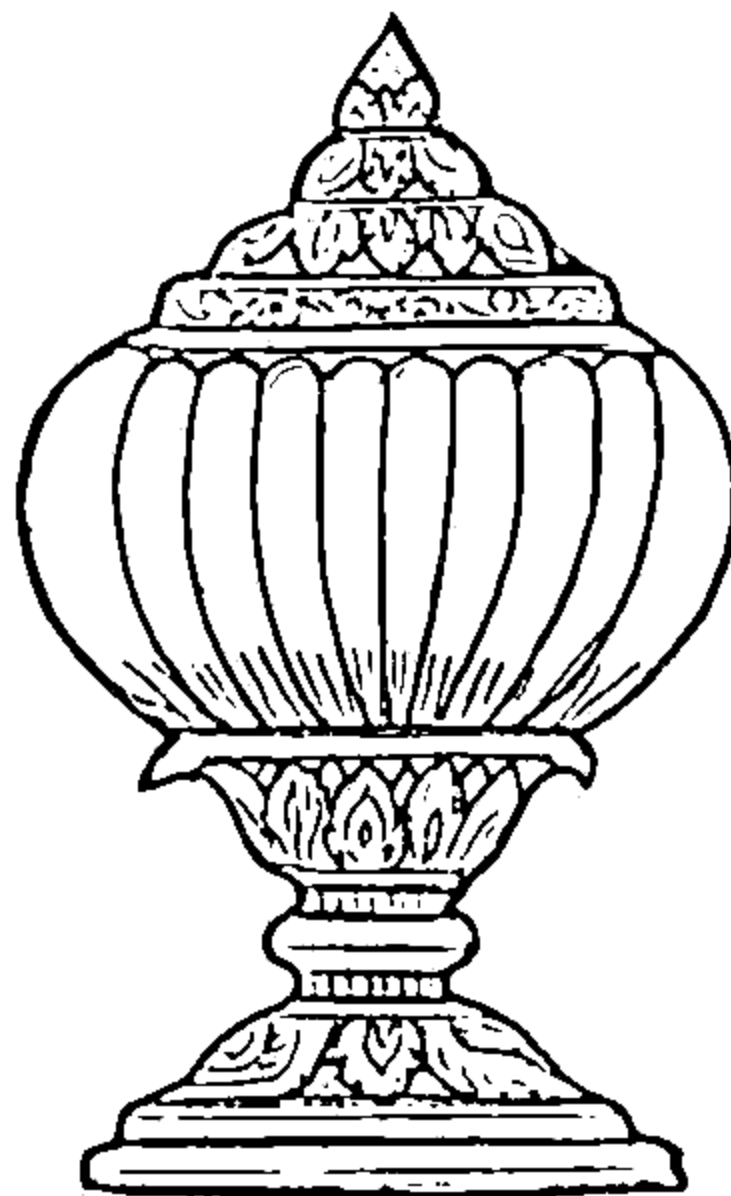



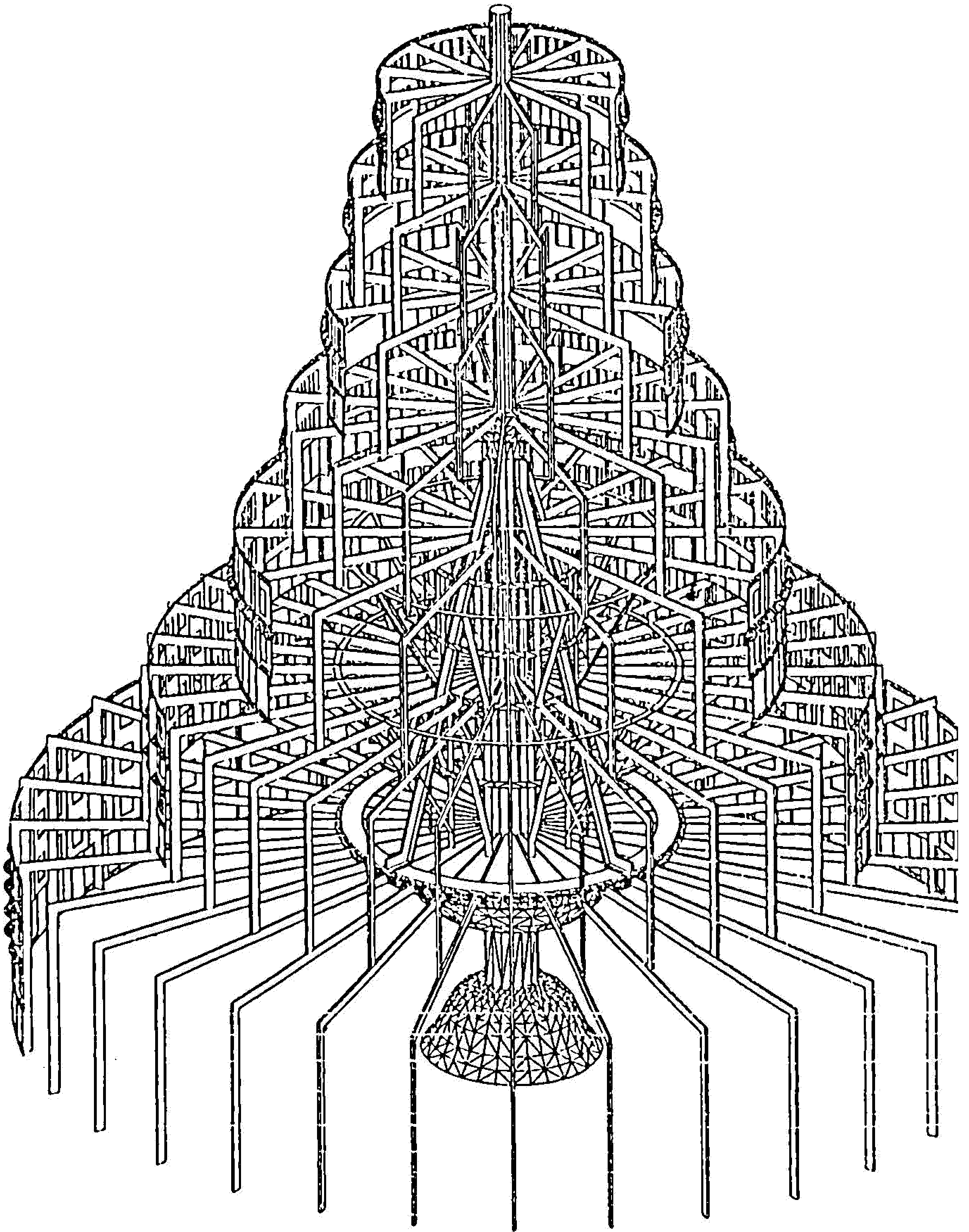

ထီးတော်ဟောင်း အမာခံ အစိတ်အပိုင်းများ



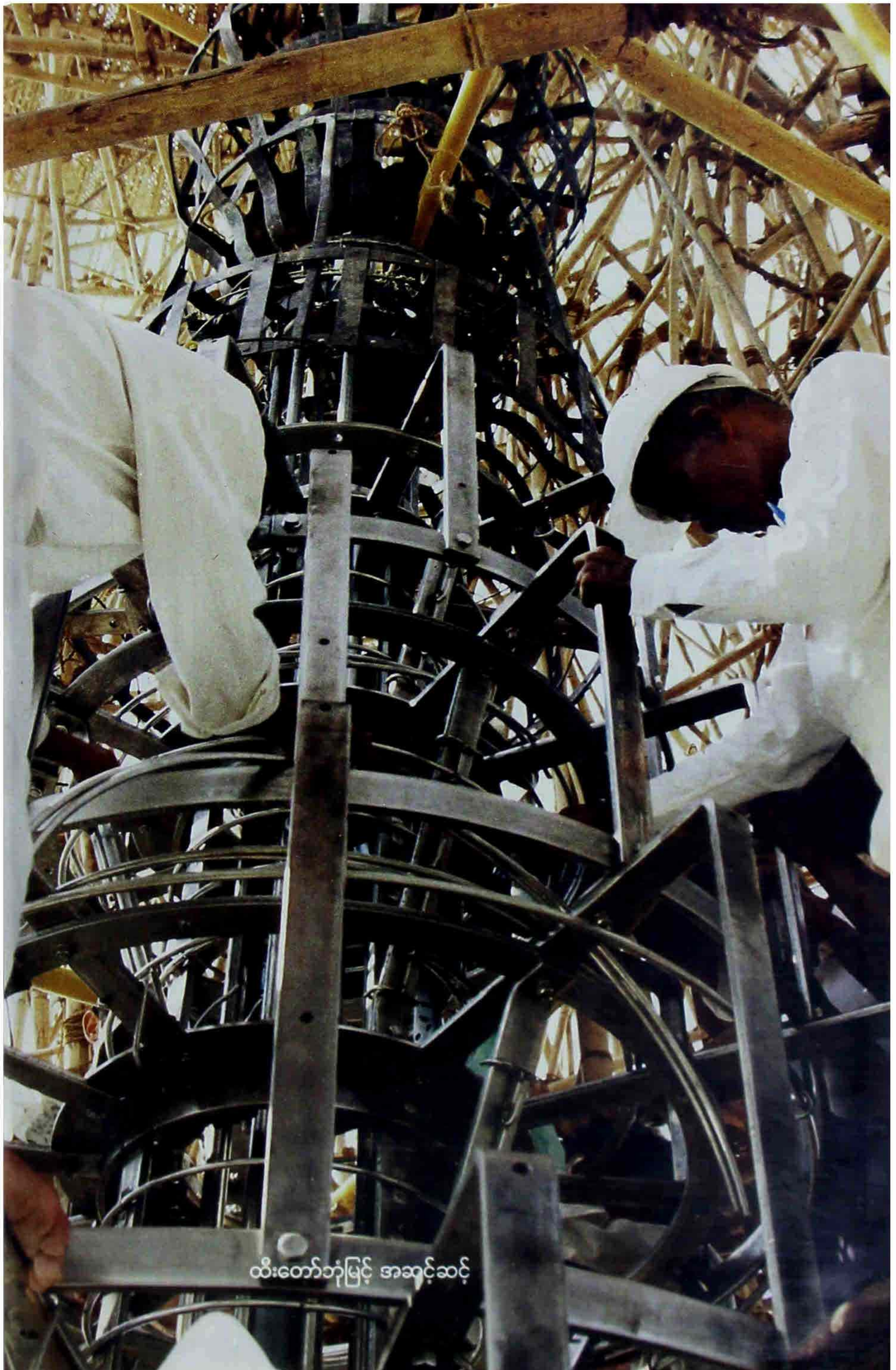

ထီးတော်ဘုံမြင့် အဆင့်ဆင့်









ရွှေစင်ရတနာ  
ပန်းပညာ





ရွှေစင်ရတနာ ပန်းပညာ





ရွှေသားဝင်းပြောင်  
မှန်ကင်းစိန်တောင်



ကွန်မြူးဘုန်းရောင်ရွှေကျောင်းဆောင်





လေးဆူမြတ်စွာ ပန်းလည်မှာ





လှူဒါနရှင် ကမ္ဗည်းတင်





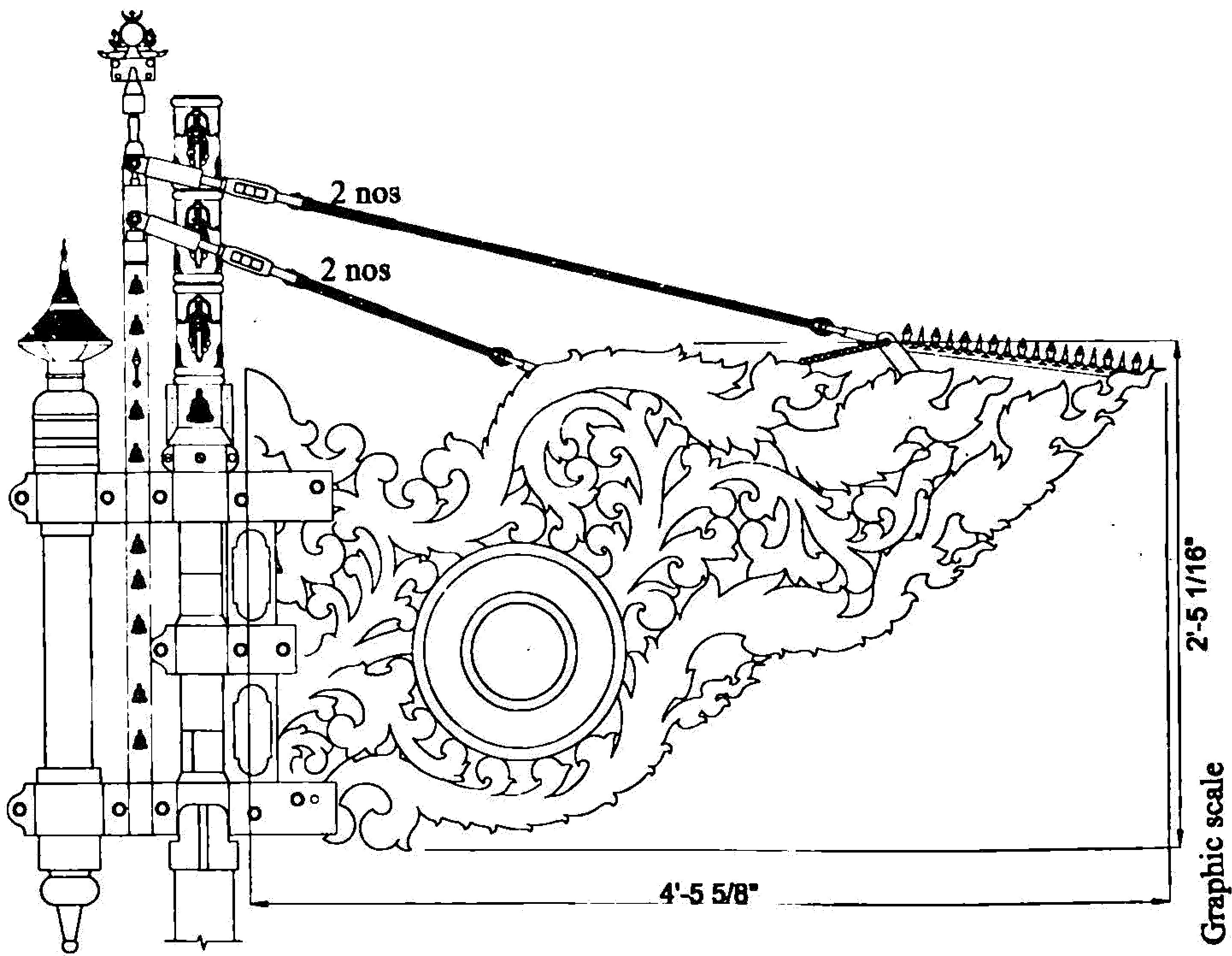

၎်းမြတ်နားတော်



လက်ဝတ်ရတနာ တင်လှူရာ

ရွှေထီးတော်သစ်ကြီး၌ တင်လှူပူဇော်နိုင်ရန်အတွက် ရဟန်းရှင်လူ ပြည်သူ အပေါင်းတို့က သဒ္ဓါတရား ထက်သန်စွာဖြင့် အံ့မခန်းလောက်အောင် လှူဒါန်းခဲ့ကြသော ရွှေနှင့် လက်ဝတ်ရတနာ ပစ္စည်းများကို လုပ်ငန်းကော်မတီ၏ အနီးကပ် စစ်ဆေးကြီးကြပ်မှု ဖြင့် ရွှေတိဂုံစေတီတော် ဂေါပက အဖွဲ့ကစနစ်တကျ လက်ခံသိမ်းဆည်းခဲ့သည်။ လုပ်ငန်း ကော်မတီမှ ရွှေတိဂုံစေတီတော် ဂေါပက အဖွဲ့ဝင် ဦးခင်မောင်မြင့်နှင့် ဦးဇော်မင်းတို့ ဦးဆောင်သော ရတနာပစ္စည်းများ တင်လှူပူဇော်ရေး အဖွဲ့ငယ်ကို ဖွဲ့စည်း တာဝန်ပေးအပ် ခဲ့သည့်အလျောက် ရတနာပစ္စည်းများကို စနစ်တကျ လွှဲပြောင်း လက်ခံရယူခဲ့ကြသည်။ အများပြည်သူတို့၏ ဒါနဖြစ်သော ရတနာပစ္စည်းများကို ရွှေထီးတော်ကြီး ထက်၌ သန့်စင် မွန်မြတ်စွာ တင်လှူပူဇော်နိုင်ရန်အတွက် ဦးစွာ ရတနာပစ္စည်းများကို ဆေးကြော သန့်စင်ရေးဝန်ထမ်းအဖွဲ့က တရော်ကင်ပွန်းရေတို့ဖြင့် လုံခြုံရေးအဖွဲ့အစည်းများရှေ့တွင် ဆေးကြောသန့်စင်ကြသည်။ ထို့နောက် အမျိုးအစားအလိုက် စနစ်တကျ တင်လှူပူဇော်နိုင်ရန် ကြိုတင်စီစဉ်မှုပြုကြရသည်။

ရတနာပစ္စည်းအစုစုတို့ကို တင်လှူပူဇော်ရာတွင် ရွှေထီးတော်ကြီးအပေါ်၌ နှစ်ပေါင်း များစွာ အရှည်တည်တံ့ ခိုင်ခံ့နေစေရန် လိုအပ်သကဲ့သို့ပင် အစဉ်သပ္ပာယ် ကြည်ညိုဖွယ် ရှိနေစေရန် အလေးဂရုထားကာ စီစဉ် ဆောင်ရွက်ကြရသည်။ ထီးတော် ကြီး၏ အမာခံသံမဏိထီးခရိုင် များအတွင်း၌ မြန်မာ အင်ဂျင်နီယာ ပညာရှင်များတို့က ဆည်းလည်းများနှင့် ရတနာပစ္စည်းများကို ချိတ်ဆွဲတင်လှူ ပူဇော်နိုင်ကြရန် သံမဏိကွင်း များ တပ်ဆင်ပေးထားသော်လည်း ထီးတော်ကြီး၏ ပြင်ပအကာအရံ အစိတ်အပိုင်းများကို တင်လှူပူဇော်၍ ပြီးစီးပါက ထီးတော်ကြီးအတွင်းသို့ ဝင်ရောက်ချိတ်ဆွဲ တပ်ဆင်နိုင်ခြင်း မရှိတော့သောကြောင့် ရွှေထီးတော်သစ် တင်လှူပူဇော်ပွဲကြီး မတိုင်မီ ဆည်းလည်းများနှင့် ရတနာပစ္စည်းများကို အချိန်မီတင်လှူ ပြီးစီးအောင် စီမံဆောင်ရွက် ကြရလေသည်။

ရွှေထီးတော်မှ ထီးခရိုင်နှင့် ထီးချလက်များတွင် အသင့်ကွင်းစွပ်လျက် တင်လှူနိုင်ရန် အတွက် ရှစ်ပိုင်းသုံးပိုင်းလက်မလုံးရှိ သံမဏိလုံးခွေများ ထည့်သွင်းတပ်ဆင်ပေးထားသော ကြောင့် လက်စွပ်၊ လက်ကောက်များအတွက် တင်လှူရန် အဆင်ပြေစေသည်။

အမျိုးသမီးများ ဝတ်ဆင်သည့် ကြယ်သီးများ၊ နားဆွဲများမှာ တပ်ဆင်နိုင်ရန် အတွက် ကွင်း ငယ်များပါရှိသဖြင့် အံ့စွပ်မောင်းချိတ်ပါသော လက်ကောက်များတွင် လျှိုသွင်းလျက် ရွှေနန်းကြိုး၊ ကြေးနန်းကြိုးဖြင့် ချည်နှောင်ပြီး လက်ကောက်တစ်ကွင်း ကြယ်သီး ၅၀ ကျားတွဲပြင်ဆင်ကြရသည်။

ဆံထိုး၊ ရင်ထိုး၊ ဆံညှပ်များမှာ တွဲသီမှု၊ ချိတ်ဆွဲမှုပြုနိုင်ရန် ကွင်းများမပါရှိသည့် အတွက် သပ်ရပ်စွာဖြင့် ရေရှည်ခိုင်ခံ့မှုရှိစေရန် မလွယ်ကူသဖြင့် ပန်းထိမ်ပညာရှင်အဖွဲ့၏ အကူအညီဖြင့် ရွှေရည်စိမ်ထားသော ကြေးပြား၊ ညောင်ရွက်များ စီစဉ်ပြုလုပ်ပြီး ညောင်ရွက် ၌ ဆံထိုး၊ ရင်ထိုးနှင့်



ဆံညှပ်များကို ရွှေကြိုးဖြင့် စနစ်တကျချည်နှောင် ထားရှိရသည်။ ညောင်ရွက်ရှိကွင်းဖြင့် ထီးတော်ရှိ သံမဏိကွင်းများတွင်စွပ်၍ တင်လှူရန် အသင့်အနေအထား ပြင်ဆင်ကြရသည်။ ကျောက်မျက် ပါဝင်သော ဘယက်အများစုမှာ ကျောက်အလေးချိန်များပြီး ကြိုးမှာသေးငယ်သောကြောင့် ဘယက် များကိုပါ ရွှေညောင်ရွက်များ၌ ရွှေနန်းကြိုးဖြင့် မူလပုံစံမပျက် ချည်နှောင်တပ်ဆင်ကြရသည်။ ရွှေလက်ပတ်ကြိုးများမှာလည်း လက်ကောက်များကဲ့သို့ပင် ထီးတော်ရှိ သံမဏိခွေများ တွင်စွပ်၍ တင်လှူနိုင်သည့် အခြေအနေဖြစ်သည်။

အမျိုးသမီးဝတ် နားကပ်များမှာ ထိပ်ဖူးတွင် ကျောက်ပါသောအံ့ရှိပြီး နောက်ဘက်၌ အရစ်ပါသောနောက်ပိတ်ပါရှိလျက် အလယ်တွင်သိမ်၍ ထိပ်ဖူးနှင့် နောက်ပိတ်ကြီးသောအမျိုး အစား၊ အချို့ဖောင်းလုံးနားကပ်များမှာ အလုံး၏ အတွင်းဘက်သို့ နောက်ပိတ် အူတိုင်ဝက်အူရစ်ဖြင့် တပ်ဆင်သည့် အမျိုးအစား၊ အချို့မှာ ထိပ်ဖူးအံ့တွင် မူလီတိုင်ပါရှိပြီး ငါးကြင်းမြီးခေါ် နောက်ပိတ်၏ အတွင်း၌ မူလီရစ်ကျပ်သည့် အမျိုးအစားစသည်ဖြင့် အမျိုးအစားကွဲပြားနေသည့်အပြင် အရေ အတွက်အားဖြင့်လည်း များပြားသောကြောင့် ရေရှည်တည်တံ့ ခိုင်မြဲအောင် ချိတ်ဆွဲတင်လှူရန် အခက်အခဲရှိသည်။ ယင်းနားကပ်များ အတွက် ၂၈ ဂီတခန့်ရှိ ရွှေနန်းကြိုး နှစ်ပင်လိမ်အတွင်း တစ်လိမ်လျှင် နားကပ်တစ်ခုနှုန်း ဖြင့် ကြိုးကျစ်လိမ်သွင်းရာမှ နားကပ်ဦးရေများများ ပါဝင်သော ရွှေနန်းကြိုးရှည်နားကပ် ပန်းကုံးကြီးသဖွယ် လှပတင့်တယ်လာစေသည်။ နားကပ်ပန်းကုံးရှည်ကို ထီးတော်ပေါ်ရှိ သတ်မှတ်ထားသောနေရာ၌ ချည်နှောင်တင်လှူနိုင်ခဲ့လေသည်။

မြတ်ရတနာ ထီးတော်မှာ

နာယကကြီး အတွင်းရေးမှူး (၁) ဒုတိယ ဗိုလ်ချုပ်ကြီး ခင်ညွန့် အမှူးပြုသော အကြီး အကဲများတို့သည် ရွှေထီးတော် ပြုပြင်မွမ်းမံမှုလုပ်ငန်းဆိုင်ရာအတွက် တက်ရောက်စစ်ဆေး ကြီးကြပ်မှုပြုသည့်အခါ၌လည်းကောင်း၊ စိန်ဖူးတော်၊ ငှက်မြတ်နားတော်တို့အား ရောင်တော်ဖွင့်ရာ ၌လည်းကောင်း စေတနာရှင် ပြည်သူများတို့က စေတနာ သဒ္ဓါတရား ထက်သန်စွာဖြင့် အပ်နှံလှူ ဒါန်းထားကြသော လက်ဝတ်ရတနာပစ္စည်းများကို အလေးဂရုထားကာ ငှက်မြတ်နားတော်၊ ငှက်မြတ်နားတော်နောက်ထိန်းချိန်သီး၊ ပန်းလည်တိုင်တို့၌ ကိုယ်တိုင်ကိုယ်ကျ ချိတ်ဆွဲတင်လှူ ပေးခဲ့သည်။ အတွင်းရေးမှူး (၁) ဒုတိယဗိုလ်ချုပ်ကြီး ခင်ညွန့်သည် ၁၅-၃-၉၉ ရက်နေ့တွင် ထီးတော်ဘုံခုနစ်ဆင့်၏ ထီးခရိုင်များအတွင်း ရတနာများ စီခြယ်ထားသော ညောင်ရွက်များနှင့် လက်စွပ်များကို စတင်လှူဒါန်းပေးခဲ့သည်။ ဆက်လက်၍ ၁၆-၃-၉၉ ရက်နေ့မှ စတင်ပြီး ရတနာ ပစ္စည်းတင်လှူ ပူဇော်ရေးအဖွဲ့က အများပြည်သူလှူဒါန်းသော လက်ဝတ်ရတနာ ပစ္စည်းများကို သတ်မှတ် ရက်အမီ တင်လှူ ပူဇော်ခဲ့ကြလေသည်။

ရတနာစီ ရွှေညောင်ရွက်များကို အသင့်ရှိသော သံမဏိခွေများတွင်စွပ်၍ ပူဇော်ကြသည်။ ထီးခရိုင်နှင့် ထီးချလက်များရှိ သံမဏိခွေများ၌ ရတနာစီ ညောင်ရွက်များနှင့်အတူ လက်စွပ်များကို မျှတစွာထည့်သွင်း ချိတ်ဆွဲ တင်လှူခြင်းဖြင့် ညောင်ရွက်များကို တည်ငြိမ်သွားစေသည်။ နားကွင်း၊



နားဆွဲ၊ ကြယ်သီး၊ ဆွဲသီးများကို အချင်းလေးလက်မရှိ ကြေးနန်းကြိုး၊ ရွှေနန်းကြိုးတို့ဖြင့် ပြုလုပ် ထားသည့် ကွင်းများ၌ ထည့်သွင်းတွဲသီပြီး ထီးတော်ရှိ သံမဏိခွေ၌ အသင့်ကွင်းစွပ်လျက် ချိတ်ဆွဲ တင်လှူကြရသည်။ နန်းကြိုးဖြင့် ကျစ်လိမ်ထားသည့် နားကပ်တွဲများကို ဆပ်သွားဖူးတော်တွင် ရေပြင်ညီလှိုင်းအတိုင်းရှိနေသည့် ခွေများတွင် အရစ်လိုက်ခွေများ၌ လေပေါက်များချန်ပြီး စနစ်တကျ ရစ်ပတ်ချည်နှောင်ကာ တင်လှူပူဇော်ကြသည်။ ဆံထိုး၊ ရင်ထိုး၊ ဆံညှပ်နှင့် ဘယက်များကို ညောင်ရွက်များတွင် တပ်ဆင်ထားသဖြင့် ညောင်ရွက်အရိုးကွင်းဖြင့် သံမဏိကွင်းတွင် တပ်ဆင် ချိတ်ဆွဲလျက် တင်လှူနိုင်ကြသည်။ ကျန်ရှိသောဆံထိုး၊ ရင်ထိုး၊ ဆံညှပ်နှင့် ဘယက်များကိုမူ ညောင်ရွက် များတွင် တပ်ဆင်ခြင်းမပြုဘဲ လက်စွပ်များစွပ်၍ တင်လှူထားသော သံမဏိကွင်းများ၌ နန်းကြိုးဖြင့် မြဲမြံအောင် ချည်နှောင်လျက် တင်လှူခဲ့ကြသည်။

ဤသို့ဖြင့် ရတနာများ စီခြယ်ထားသည့် ညောင်ရွက်ကြီး ၇၁ ရွက်၊ ညောင်ရွက် အလတ် ၂၆၉ ရွက်၊ ညောင်ရွက်အသေး ၂၂၈ ရွက်နှင့် လက်ဝတ်ရတနာ ပစ္စည်းမျိုးစုံ ၆၇၅၄ မျိုးကို တင်လှူတပ်ဆင် ပူဇော်နိုင်ခဲ့ကြလေသည်။

ထီးတော်ကြီးသို့ တင်လှူပူဇော်သော ရတနာပစ္စည်းများမှာ ကျောက်မျက်ပါဝင်သော ရတနာများသာဖြစ်သည်။ ရွှေသားသီးသန့် လက်ဝတ်ရတနာများကိုမူ တင်လှူခြင်း မပြုဘဲ ရွှေသင်္ကန်းတော် ရွှေစင်ရွှေပြားအတွက် ဦးတည်ဆောင်ရွက်ခဲ့သည်။ သို့သော် ၁၉၉၉ ခုနှစ် ဧပြီလ ၄ ရက်နေ့မှ ၆ ရက်နေ့အထိ သုံးရက်တိုင်တိုင် ကျင်းပခဲ့သော ရွှေထီးတော် တင်လှူပူဇော်ပွဲကြီး၌ ထီးတော်လှည့်လည်စဉ် လှူဒါန်းကြသည့် ရတနာပစ္စည်းများကိုမူ ရွှေသားနှင့် ကျောက်မျက်ပါဟူ၍ သီးခြားမခွဲတော့ဘဲ လှူဒါန်းသမျှ ပစ္စည်းအားလုံးကို စေတီတော်မြတ်ကြီးသို့ နေချင်းပင် တင်လှူပူဇော်ခဲ့လေသည်။

ထိုသို့ အများပြည်သူတို့ လှူဒါန်းခဲ့ကြသော လက်ဝတ်ရတနာပစ္စည်းများကို နည်းလမ်းမျိုးစုံ အဖုံဖုံဖြင့် စီမံပြုလုပ် တင်လှူပြီးနောက် ကျန်ရှိနေသော နားကပ် နောက်ပိတ်များ၊ မူလထီးတော် ဟောင်းမှ လက်စွပ်ပျက်များ၊ ရွှေကြိုးပြတ်များ၊ ရွှေနန်းကြိုး ဖြတ်စများနှင့် ကျောက်မျိုးစုံတို့ကို အချင်း ၄ လက်မ၊ အမြင့် ၁၅ လက်မ ရှိသော ငွေကြုတ် ကိုးလုံးပြုလုပ်၍ စနစ်တကျ လုံခြုံစွာ ထည့်သွင်းပြီး ထီးတော်ထောက်များအကြားတွင် ကြေးဘရက်ကက်များဖြင့် စနစ်တကျတပ်ဆင် ပူဇော်ပေးသည်။

ထိုနည်းတူ ရွှေကြေးစည်၊ ငွေကြေးစည်၊ ရွှေပုတီး၊ ရွှေယပ်တောင်၊ ရွှေသားပရိက္ခရာစုံ၊ ရွှေထီး၊ ရွှေတံခွန်၊ ရွှေပန်းခိုင်၊ ရွှေသရဖူ စသော ရတနာပစ္စည်းမျိုးစုံတို့ကိုလည်း ထီးခရိုင်အတွင်းမှ သံမဏိကွင်းများတွင် စနစ်တကျ ချိတ်ဆွဲတင်လှူ ပူဇော်ခဲ့ကြသည်။ မူလထီးတော်ဟောင်းမှ ရတနာငွေကြုတ်၊ ရွှေတံခွန်၊ ရွှေတံဆိပ်နှင့် ရတနာပစ္စည်းများကိုလည်း ပြန်လည်တင်လှူ ပူဇော် ခဲ့ကြသည်။



ဆည်းလည်းပြင်ဆင် ထီးတော်တွင်

ဗုဒ္ဓဘာသာဝင် သူတော်စင်အပေါင်းတို့သည် မိမိတို့၏ တွယ်တာမြတ်နိုးတန်ဖိုးထားအပ်သော လောကီဥစ္စာ ရွှေငွေရတနာအဖြစ်တို့ကို ဗုဒ္ဓဘုရားရှင်အား သက်တော်ထင်ရှား ရှိဘိအလားကဲ့သို့ မွန်မြတ်သော စေတနာ၊ ထူးကဲသော သဒ္ဓါတရားတို့ဖြင့် လှူဒါန်းပူဇော် မှုပြုလေ့ရှိကြသည်။

မိမိတို့ လှူဒါန်းသော ကောင်းမှုအစုစုတို့ကို ၃၁ ဘုံ ကျင်လည်ကြကုန်သော ဝေနေယျသတ္တဝါအပေါင်းတို့အား အမျှပေးဝေကြသည်။ သဒ္ဓါရွှင်လန်း ပီတိပန်းဖြင့် မိမိတို့ လှူဒါန်းကြသော ကောင်းမှုအဖို့ဘာဂကို မျှဝေခံစားနိုင်ကြစေရန် သာယာနာပျော်ဖွယ် သောအသံဖြင့် လွင့်ပျံကြားသိကြည်နူးဝမ်းမြောက်စေသည်။ သာယာနာပျော်ဖွယ်၊ ဆွတ်ပျံ့ ကြည်နူးဖွယ်သော နိဗ္ဗာန်ဆော်အသံတစ်ရပ်အဖြစ် လွင့်ပျံ့စေရန်အတွက် ဆည်းလည်း၊ ကြေးစည်၊ ထိုးစည်၊ ခေါင်းလောင်းအစရှိသည်တို့ကိုလည်း စေတီပုထိုးများ၌ လှူဒါန်းမှု ပြုလေ့ရှိသည်။ စေတီတော်၏ အထွတ်ပိုင်းတွင် တည်ရှိသော ထီးတော်များ၌လည်း ဆည်းလည်းများ ချိတ်ဆွဲလှူဒါန်းကြသည်။

အထူးသဖြင့် စေတီတော်အထွတ်မှ ဆည်းလည်းညောင်ရွက်များသို့ လေတိုးသည်အခါတွင် ငြိမ်ညောင်းသာယာ ကြည်နူးဖွယ်သော အသံတို့ဖြင့် ဘာသာရေးအသိ၊ သဒ္ဓါပီတိတို့ကို ပျံ့နှံ့စေပြီး စေတီတော်သို့ ဦးခိုက်ကော်ရော် ပူဇော်ကြကုန်သော ဘုရားဖူးတို့အား စိတ်၏ ငြိမ်းချမ်းသာယာမှုကို ရစေလေသည်။

လေးဆူဓာတ်ပုံ ရွှေတိဂုံစေတီတော်မြတ်ကြီးတွင် ရှေးမင်းဘုရင် အဆက်ဆက် မှပင် ဆည်းလည်းပေါင်း မြောက်မြားစွာ တင်လှူပူဇော်ထားခဲ့သည်။ ရွှေဆည်းလည်း၊ ငွေဆည်းလည်း၊ ကြေးဆည်းလည်း၊ မိုးကြိုးဆည်းလည်း၊ ပဉ္စလောဟာဆည်းလည်း၊ သံသေ ဆည်းလည်း စသည်ဖြင့် အမျိုးပေါင်းစုံလင်စွာ သွန်းလုပ်ပူဇော်ထားသည်။ အချို့သော ဆည်းလည်းများတွင် အဖိုးအနုဋ္ဌထိုက်တန်သော ကျောက်မျက်ရတနာများ စီခြယ်ပြီး ကမ္ပည်းမော်ကွန်း ရေးထိုး၍ အမွန်အမြတ် လှူဒါန်းထားသည်။

လွန်ခဲ့သော နှစ်ပေါင်းများစွာကပင် ရွှေတိဂုံစေတီတော် ထီးတော်ပေါ်၌ တင်လှူ ခဲ့သော ဆည်းလည်းများ ရွှေထီးတော်သို့ ပြန်လည်တင်လှူခဲ့သည့် လုပ်ငန်းအဆင့်ဆင့် ကို မှတ်တမ်းပြုတင်ပြရပေသည်။

၁၉၉၈-၉၉ ခုနှစ်တွင် ရွှေထီးတော်သစ် တင်လှူပူဇော်ကြစဉ် ထီးတော်ပေါ်ရှိ ရွှေငွေရတနာများနှင့်အတူ ထီးတော်တွင် တင်လှူပူဇော်ထားသော ဆည်းလည်းများကိုလည်းယာယီ ဖြုတ်သိမ်းခဲ့ရသည်။

ဟောင်းနွမ်းပျက်စီးနေသော ထီးတော်ကြီးကဲ့သို့ပင် ထီးတော်တွင် တင်လှူထားသော



ဆည်းလည်းများမှာလည်း ညောင်ရွက်များ ပြုတ်ကျခြင်း၊ ရိုက်တံများ၊ ဆက်ကွင်းများ ပြုတ်ကျခြင်း၊ ရွှေအရောင်များ မှေးမှိန်ခြင်း စသည့်ပျက်စီးမှုများ ဖြစ်ပေါ်နေသည်။ ရွှေထီးတော်အား အသစ် တင်လှူပူဇော်ရန် ထီးတော်ဟောင်းမှ ရတနာပစ္စည်းများ၊ ဆည်းလည်းများ၊ ထီးခရိုင်၊ ထီးချလက် များကို ယာယီဖြုတ်သိမ်းရမည်ဖြစ်သောကြောင့် ထီးတော်ပေါ်မှ ဆည်းလည်းများကိုလည်း ဖြုတ်သိမ်းရသည်။ မဖြုတ်သိမ်းမီ မူလအခြေ အနေအတိုင်း စနစ်တကျ ဓာတ်ပုံမှတ်တမ်းများ ရိုက်ကူးခြင်း၊ ဒစ်ဂျစ်တယ်ကင်မရာဖြင့် ရိုက်ကူးခြင်း၊ စာဖြင့်ရေးသား မှတ်တမ်းတင်ခြင်းစသည်ဖြင့် မှတ်တမ်းများ ပြုလုပ်ထားရှိရသည်။ ထီးတော်ပေါ်တွင် ရွှေငွေရတနာများနှင့်အတူ ရွှေဆည်းလည်း များကို ထီးတော်အပြင်ခွေများနှင့် စိန်ထောင်များတွင် ကြေးနန်းကြိုးများဖြင့် အဆင်သင့်သလို ချိတ်ဆွဲ ပူဇော်ထားကြောင်း တွေ့ရှိရသည်။ အချင်း ရှစ်ပိုင်းသုံးပိုင်း လက်မခန့် ကြေးနီကြိုးများတွင် ဆည်းလည်းများကိုစွပ်၍သီပြီး ဆပ်သွားဖူးပေါ်တွင် ရေပြင်ညီအလိုက်ကွင်းများပြုလုပ်၍ ကြေးနီ ကြိုးဖြင့် ချည်နှောင် တင်လှူထားသည်။ အချို့သော ရွှေဆည်းလည်းနှင့် ငွေဆည်းလည်းများကို သံချိတ်၊ ကြေးချိတ်များဖြင့် သင့်သလို ချိတ်ဆွဲထားသည်။

ထီးတော်အောက် သံချောင်းဒေါက်တိုင်များတွင် အချင်း ၃ လက်မခန့်ရှိသော ကြေးနီ ချောင်းများကို ရေပြင်ညီအလိုက် အရစ်ပေါင်း ၂၈ ရစ် ပြုလုပ်တပ်ဆင်လျက် ကြေးနီ ကြိုးများဖြင့် ချည်နှောင်၍ ယင်းကြေးနီချောင်းများတွင် ဒီရှပ်ကယ် (D'schacal) သံကွင်းများဖြင့် ချိတ်ဆွဲထား သည်။ ထီးတော် ပထမဘုံဆင့်၏ ထီးခွေအောက်အနားစွန်းတွင် ဘိုးဘိုးအောင် သံသေဆည်းလည်း အပါအဝင် အခြားသံသေဆည်းလည်းများ၊ ဆင်ခလောက်ဆည်းလည်းများကို ချိတ်ဆွဲထားသည်။ ထီးတော် ပထမဘုံဆင့်မှ ကြေးနီ ချောင်းချိတ်ကောက်ကြိုးများတွင် အရပ်ရှစ်မျက်နှာ၌ ဂြိုဟ်ရှစ်ခွင် ဆည်းလည်းကြီး ရှစ်လုံးကို ချိတ်ဆွဲထားသည်။ အကြမ်းအားဖြင့် ဆပ်သွားဖူးပေါ်တွင် ရွှေဆည်း လည်းငယ်များ၊ ထီးတော်ဘုံခုနစ်ဆင့်၏ အပြင်ပိုင်းတွင် ရွှေဆည်းလည်း၊ ငွေဆည်းလည်း အလတ်စားများ၊ ထီးတော်ထောက်များတွင် အလေးချိန်များသော ရွှေဆည်းလည်းကြီးများ၊ ငွေဆည်းလည်းကြီးများ၊ ကြေးဆည်းလည်းကြီးများကို ချိတ်ဆွဲတင်လှူထားကြသည်။

ထီးတော်ပေါ်တွင် မူလအနေအထားအတိုင်း တင်လှူပူဇော်ထားသော ဆည်းလည်းများကို စနစ်တကျ မှတ်တမ်းတင်ပြီးနောက် စောင့်ရှောက်ရေး သံဃာတော်များ ကြီးကြပ်၍ စိန်ဖူးတော်၊ ငှက်မြတ်နားတော်နှင့် ထီးတော် စစ်ဆေးရေးဆပ်ကော်မတီ ဥက္ကဋ္ဌ အမှတ် (၃) စစ်ဒေသမှူး၊ ဂေါပကအဖွဲ့ဝင် ဦးအုန်းမြင့်၊ ဂေါပကအဖွဲ့ဝင် ဦးဇော်မင်း၊ အမှတ် (၈၂) တပ်ရင်းမှူး ဒုတိယ ဗိုလ်မှူးကြီးမြင့်ဦး၊ ရုံးအဖွဲ့မှူး ဦးဝင်းကြိုင်၊ မှတ်တမ်း ကွန်ပျူတာပညာရှင် ဦးပြုံးမောင်မောင်တို့က ဦးဆောင်ကာ မြန်မာ့မီးရထားမှ ပညာရှင်များ၏ လုပ်အားဒါနဖြင့် ဆည်းလည်းများ ဖြုတ်သိမ်းခြင်း လုပ်ငန်းကို ဆောင်ရွက်ခဲ့ကြသည်။

ထီးတော်ပေါ်မှ ဆည်းလည်းများ ဖြုတ်သိမ်းခြင်းလုပ်ငန်း ဆောင်ရွက်ရာတွင် လုံခြုံခိုင်ခံ့ သော သံသေတ္တာများအတွင်းသို့ ထည့်သွင်းသော့ခတ် သိမ်းဆည်းလျက် လုံခြုံရေးအဖွဲ့အစည်း



များနှင့်အတူ သယ်ဆောင်ပြီး ဂေါပကအဖွဲ့ရုံး ရွှေနှင့်ရတနာဌာနသို့ အပ်နှံသိမ်းဆည်းရသည်။ လေးလံသော ထီးတော်ထောက်မှ ဆည်းလည်းများကို အဖွဲ့ဖြင့် စနစ်တကျ ဖြုတ်သိမ်း၍ သံသေတ္တာဖြင့် သော့ခတ်လျက် ရထားပျံဖြင့် တင်ဆောင်၍ အောက်သို့ ပို့ဆောင်ရသည်။ ရထားပျံ အခြေပြုရာ ရင်ပြင်တော် တနင်္ဂနွေထောင့်ရှိ နှစ်ကျိပ်ရှစ်ဆူ တန်ဆောင်း (ယခု အောင်မြေတန်ဆောင်း) မှ လုံခြုံရေး အစောင့်အရှောက်များဖြင့် ဂေါပကအဖွဲ့ရုံး ရွှေနှင့်ရတနာဌာနသို့ ပို့ဆောင်အပ်နှံကြသည်။

ထီးတော်ပေါ်မှ ဖြုတ်သိမ်းသော ရတနာပစ္စည်းများ၊ ရွှေပြားများနှင့်အတူ ဆည်းလည်းများကို ဂေါပကအဖွဲ့ရုံး ရတနာအခန်းအတွင်း၌ အလေးချိန် ချိန်တွယ်ခြင်း၊ ဒစ်ဂျစ်တယ် ကင်မရာဖြင့် ရိုက်ကူးခြင်း၊ မှတ်တမ်းရေးသွင်းခြင်း အစရှိသည့် မှတ်တမ်းတင်ခြင်း လုပ်ငန်းအဆင့်ဆင့်ကို စောင့်ရှောက်ရေး သံဃာတော်များ၊ ဂေါပကအဖွဲ့ဝင်များ၊ မှတ်တမ်းတင် ကွန်ပျူတာပညာရှင်များ၊ လုပ်ငန်းကော်မတီမှ ကိုယ်စားလှယ် တပ်မတော်သားများ ပါဝင်သောအဖွဲ့များဖြင့် စနစ်တကျ မှတ်တမ်းပြုစုထားကြသည်။ မှတ်တမ်းပြုစုပြီးသော ရွှေဆည်းလည်းများကို သံသေတ္တာများဖြင့် ထည့်သွင်းသော့ခတ်လျက် အာမခံ သေတ္တာကြီးများတွင် တစ်ညတာ သိမ်းဆည်းထားရသည်။ မှတ်တမ်းတင်ထားပြီးသော ရတနာပစ္စည်းများ၊ ရွှေပြားဟောင်းများနှင့် ရွှေဆည်းလည်းများ ထည့်ထားသော သံသေတ္တာများကို နောက်တစ်နေ့တွင် လုံခြုံရေး အစောင့်အရှောက်များနှင့်အတူ သယ်ဆောင်၍ မြန်မာ့ကျောက်မျက်ရတနာလုပ်ငန်းဌာနသို့ အပ်နှံလျက် လုံခြုံစိတ်ချရသော အာမခံအခန်းများတွင် သိမ်းဆည်းထားသည်။ အာမခံအခန်းများအား ဖွင့်ပိတ်နိုင်သော သော့များကို ကျောက်မျက်မှ တာဝန်ခံအရာရှိငါးဦးက တစ်ဦးလျှင်သော့တစ်ချောင်းစီဖြင့် ငါးဦးစုံညီမှ ဖွင့်ပိတ်နိုင်သော စနစ်ဖြင့် ထိန်းသိမ်းထားရှိလေသည်။

ထီးတော်ပေါ်မှ ဆည်းလည်းများ ဖြုတ်သိမ်းရာတွင် ထီးတော် ပထမဘုံအနားစွန်းတွင် ချိတ်ဆွဲထားသော ဆည်းလည်းကြီးများအနက် ဘိုးဘိုးအောင် သံသေဆည်းလည်း၊ မင်းမြတ်စကြာ ဆည်းလည်းနှင့် ဆင်ခလောက်ဆည်းလည်း အစရှိသော သံသေဆည်းလည်း ခုနစ်လုံးကို ဖြုတ်သိမ်းခြင်းမပြုဘဲ လက်ရှိနေရာ၌ပင် ချိတ်ဆွဲထားရှိခဲ့သည်။

ထီးတော်ဘုံခုနစ်ဆင့်၊ ဆပ်သွားဖူးတော်၊ ထီးတော်ထောက်များမှ ယာယီဖြုတ်သိမ်း ခဲ့သော ဆည်းလည်းများမှာ -

- ရွှေဆည်းလည်း ၃၁၄၆ လုံး
- ငွေဆည်းလည်း ၂၄၉ လုံး
- ထီးတော်ထောက်ဆည်းလည်း ၁၉၃၇ လုံး
- ဂြိုဟ်ရှစ်ခွင် ဆည်းလည်းကြီး ၈ လုံး

အထက်ဖော်ပြပါ ဆည်းလည်းများကိုပြုပြင်မွမ်းမံ၍ ရွှေထီးတော်တွင် ပြန်လည်တင်လှူရန် စနစ်တကျ ပြုပြင်မွမ်းမံခြင်း၊ ရောင်တော်ဖွင့်ခြင်း၊ ဆည်းလည်းအင်္ဂါအစိတ်အပိုင်းများဖြစ်သည်



ရိုက်တံ၊ ညောင်ရွက်၊ ဆက်ကွင်း အစရှိသည်တို့ကို ပြင်ဆင်ဖြည့်စွက် တပ်ဆင်ခြင်းလုပ်ငန်းများကို အဆင့်ဆင့် ဆောင်ရွက်ရမည်ဖြစ်သည်။ သို့သော် ထီးတော်မှ ဖြုတ်သိမ်းထားသော ဆည်းလည်းများ အနက် အချို့မှာ အဖိုးတန် ရွှေဆည်းလည်း၊ ငွေဆည်းလည်းများဖြစ်ခြင်း၊ ကျောက်မျက်ရတနာများ စီခြယ်ထားခြင်း၊ သမိုင်းအထောက် အထားအရ အစားထိုး၍ မရနိုင်သော အမွေအနှစ်များဖြစ်ခြင်း၊ အရေအတွက် ပမာဏများပြားခြင်းစသော အကြောင်းအရာများကြောင့် အပိုင်းကဏ္ဍအလိုက် တစ်ပိုင်တစ်နိုင် စနစ်တကျ ဆောင်ရွက်နိုင်ရန် တာဝန်ခွဲဝေ ဆောင်ရွက်ခဲ့ကြသည် -

- (က) ရွှေဆည်းလည်းများ ပြုပြင်မွမ်းမံရန် ဂေါပက အဖွဲ့ဝင် ဦးသန်းဇင် ဦးဆောင်သော ပန်းထိမ်ပညာရှင်များအဖွဲ့၊
- (ခ) ငွေဆည်းလည်းများ ပြုပြင်မွမ်းမံရန် ဂေါပကအဖွဲ့ဝင် ဦးဖေသန်းလေး ဦးဆောင်သော ပန်းထိမ်ပညာရှင်များအဖွဲ့၊
- (ဂ) ထီးတော်ထောက် ဆည်းလည်းများ ပြုပြင်မွမ်းမံရန် ဂေါပကအဖွဲ့ဝင် ဦးအုန်းမြင့်နှင့် ရုံးအဖွဲ့မှူး ဦးဆောင်သော ပညာရှင်အဖွဲ့။

ဖော်ပြပါအဖွဲ့အသီးသီးတို့သည် မိမိတို့ တာဝန်ယူ ပြုပြင်ရမည့် ဆည်းလည်းများကို လျာထားသတ်မှတ်ချိန်အတွင်း အပြီးဆောင်ရွက်နိုင်စေရန် မြန်မာ့ကျောက်မျက် ရတနာလုပ်ငန်း တွင် သွားရောက် အပ်နှံထားသော ရွှေဆည်းလည်းများကို ဆိုင်ရာလုံခြုံရေး အဖွဲ့အစည်းများနှင့်အတူ ပြန်လည်ထုတ်ယူရသည်။ ၎င်းအပြင် ဂေါပကအဖွဲ့ရုံး ရတနာသိုလှောင်ခန်းတွင် သိမ်းဆည်းထားသော ငွေဆည်းလည်းများနှင့် ထီးထောက်ဆည်းလည်းများကိုလည်း စနစ်တကျထုတ်ယူ ကြရသည်။

**ရွှေဆည်းလည်းဆင့် ရောင်တော်ဖွင့်**

ဂေါပကအဖွဲ့ဝင် (ရွှေနှင့်ရတနာ) ဦးသန်းဇင် ဦးဆောင်သော ရွှေဆည်းလည်းများ ပြုပြင်မွမ်းမံရေးအဖွဲ့သည် ရွှေဆည်းလည်းများ ပြုပြင်မွမ်းမံခြင်းလုပ်ငန်းများ စတင်မဆောင်ရွက်မီ ရှေးဟောင်းသုတေသန ပညာရှင်ဦးမြဟန် ဦးဆောင်သော ပညာရှင်များအား ဖိတ်ကြား၍ ရတနာပစ္စည်းများ သိုလှောင်ခန်း၌ ရွှေဆည်းလည်းများတွင် ရေးသားထားသော အလှူရှင်ကမ္မည်း မော်ကွန်းများကို စနစ်တကျ ကူးယူ၍ မှတ်တမ်းတင်ခြင်းလုပ်ငန်းကို ဆောင်ရွက်ကြသည်။

မှတ်တမ်းတင်ပြီးသော ရွှေဆည်းလည်းများကို ရွှေပန်းထိမ်ပညာရှင် ဦးနေဝင်း ဦးဆောင်သော ရွှေပန်းထိမ်ပညာရှင်အဖွဲ့ကို အပ်နှံ၍ အလယ်ပစ္စယာ ရွှေပန်းထိမ်အလုပ်ရုံတွင် ပြုပြင်မွမ်းမံခြင်း၊ ရောင်တော်ဖွင့်ခြင်းလုပ်ငန်းကို ဆက်လက်ဆောင်ရွက်ကြရပြန်သည်။

ဂေါပကအဖွဲ့သည် ရွှေဆည်းလည်း လုံခြုံမှုရှိစေရန်အတွက် စောင့်ကြည့်ကြီးကြပ်ရေး အဖွဲ့တစ်ဖွဲ့ သီးခြားဖွဲ့စည်းလျက် ရွှေဆည်းလည်း ထုတ်ယူခြင်း၊ ပြုပြင်မွမ်းမံခြင်း၊ လိုအပ်သော ရိုက်တံ၊ ညောင်ရွက်များ အစားထိုးတပ်ဆင်ခြင်း လုပ်ငန်းအဆင့်ဆင့်ကို ကြီးကြပ်ဆောင်ရွက်ရန်



တာဝန်ပေးအပ်ပါသည်။ အများပြည်သူတို့ထံမှ အလှူခံရရှိသော သုံးကျပ်သား၊ နှစ်ကျပ်သား၊ တစ်ကျပ်သား ရွှေညောင်ရွက်များကို အလှူရှင်ကမ္ဘာ့မင်း ရေးထိုးလျက် လိုအပ်သော ဆည်းလည်းများ တွင် ဖြည့်စွက်တပ်ဆင်ပေးသည်။ အချို့ ရိုက်တံလိုအပ်သော ဆည်းလည်းများကို မူလလက်ရာ ပုံစံဖြင့် အနီးစပ်ဆုံး တူညီအောင် ဖြည့်စွက်တပ်ဆင်ပေးသည်။ ပြုပြင်မွမ်းမံမှုပြီးစီးသော ဆည်းလည်းများအား ရောင်တော်ဖွင့်ပေးကြသည်။ စောင့်ကြည့်ကြီးကြပ်ရေးအဖွဲ့သည် ရွှေပန်းထိမ် ပညာရှင်အဖွဲ့က တစ်နေ့တာအတွက် ပြီးစီးနိုင်သော ဆည်းလည်းပမာဏကိုသာ နေ့စဉ် ရွှေနှင့် ရတနာဌာနမှ ထုတ်ယူပြီး ပြုပြင်မွမ်းမံခြင်းလုပ်ငန်း ဆောင်ရွက်ရသည်။ နေ့စဉ်ပြုပြင်ပြီး ဆည်းလည်း၊ မပြုပြင်ရ သေးသော ဆည်းလည်းများကို ညပိုင်းတွင် ရွှေနှင့်ရတနာဌာနသို့ ပြန်လည် အပ်နှံသော စနစ်ဖြင့် လုံခြုံမှုအတွက် အဓိကထား၍ စနစ်တကျ ဆောင်ရွက်ခဲ့လေသည်။

ရွှေဆည်းလည်းပေါင်း ၃၁၄၆ လုံးကို ပြုပြင်ရာတွင် အဓိက လိုအပ်သော ရွှေညောင်ရွက် များကို မူလက ထီးတော်ဟောင်းမှ ဖြုတ်သိမ်းသော ရွှေညောင်ရွက်အလွတ်များကို သုံးစွဲလျက် ဖြည့်စွက်ရသည်။ ၎င်းအပြင် ရွှေဆည်းလည်းကြီး လေးလုံး၌ ညောင်ရွက်မပါသဖြင့် ရွှေချိန် ၃၅ ခန့် သုံးစွဲ၍ ညောင်ရွက်လေးခု ပြုလုပ်တပ်ဆင်ခဲ့သည်။ အများပြည်သူ လှူဒါန်းသော ညောင်ရွက် များအား အလှူရှင်ကမ္ဘာ့မင်း ရေးထိုးလျက် ညောင်ရွက်လိုသော ဆည်းလည်းများတွင် ဖြည့်စွက် တပ်ဆင်ရာ သုံးကျပ်သား ၂၆ ရွက်၊ နှစ်ကျပ်သား ၁၁၃ ရွက်၊ တစ်ကျပ်သား ၁၈၀ ရွက် သုံးစွဲခဲ့ရသည်။ ၎င်းပြင် အများပြည်သူ လှူဒါန်းသော ညောင်ရွက်များထက် အရွယ်အစား သေးငယ် သော ညောင်ရွက် ၇၃၅ ရွက်ကိုလည်း ဖြည့်စွက်တပ်ဆင်ပေးခဲ့သည်။ ထီးတော်ဘုံခုနစ်ဆင့်တွင် တင်လှူချိတ်ဆွဲထားသော ငွေဆည်းလည်း အလတ်စား ၂၄၉လုံး ပြုပြင် မွမ်းမံခြင်းလုပ်ငန်း ဆောင်ရွက်ရန်အတွက် ဂေါပကအဖွဲ့ဝင် ဦးဖေသန်းလေး ဦးဆောင်သောအဖွဲ့က တာဝန်ယူ ဆောင်ရွက်ကြသည်။ ဂေါပကအဖွဲ့က သီးခြား ဆောက်လုပ်ပေးထားသော ရွှေပန်းထိမ်အလုပ်ရုံတွင် ဦးကျော်ဟန်ခေါင်းဆောင် သောပညာရှင်အဖွဲ့က ငွေဆည်းလည်းများ ပြုပြင်မွမ်းမံခြင်းနှင့် ရောင်တော်ဖွင့်ခြင်း လုပ်ငန်းကိုဆောင်ရွက်ကြ သည်။ ရွှေနှင့်ရတနာဌာနမှ လွှဲပြောင်းထုတ်ယူသော ငွေဆည်းလည်းပေါင်း ၂၄၉ လုံးကို ပြုပြင်မွမ်းမံ ရောင်တော်ဖွင့်ခြင်း၊ ကျောက်ပြုတ်နေသော ဆည်းလည်းများတွင် ကျောက်မျက်များ အစားထိုး တပ်ဆင်ခြင်းလုပ်ငန်းကို စနစ်တကျ ဆောင်ရွက် ကြသည်။ ယင်းလုပ်ငန်းကိုလည်း ဂေါပကအဖွဲ့မှ ဖွဲ့စည်းတာဝန်ပေးအပ်သော စောင့်ကြည့်ကြီးကြပ် ရေးအဖွဲ့ ရှေ့မှောက်တွင် ဆောင်ရွက်ကြရသည်။

ယင်းဆည်းလည်းများမှာ ငွေဆည်းလည်း အလတ်စားများဖြစ်ပြီး အလွန်ရှေးကျသော ကာလက လှူဒါန်းခဲ့ခြင်းမဟုတ်ဘဲ လွတ်လပ်ရေးရပြီးနောက်ပိုင်းတွင်မှ လှူဒါန်းသော ဆည်းလည်းများသာဖြစ်ကြောင်း တွေ့ရှိရသည်။

ထီးထောက်များတွင် ချိတ်ဆွဲလှူဒါန်းသော ဆည်းလည်းပေါင်း ၂၀၀၅ လုံးအနက်



ရွှေဆည်လည်း ၅၀ လုံးကို ထီးတော်ဘုံနစ်ဆင့်မှ ဖြုတ်သိမ်းသော ရွှေဆည်လည်းများနှင့်အတူ ရောနှောစာရင်းသွင်းပြီး ကျန်ရှိသောထီးထောက်တွင် ချိတ်ဆွဲသည် ဆည်လည်းပေါင်း ၁၈၃၇ လုံးနှင့် ဂြိုဟ်ရှစ်ခွင် ဆည်လည်းကြီး ရှစ်လုံး၊ စုစုပေါင်း ၁၉၄၅ လုံးကို ထီးထောက်ဆည်လည်း ပြုပြင်ရေး အဖွဲ့က တာဝန်ယူ၍ ပြုပြင်ကြသည်။

ဂေါပက အဖွဲ့ဝင် ဦးအုန်းမြင့်နှင့် ရုံးအဖွဲ့မှူး ဦးဝင်းကြိုင် ခေါင်းဆောင်သော ထီးထောက် ဆည်လည်းများ ပြုပြင်မွမ်းမံရေးအဖွဲ့သည် ထီးထောက်ဆည်လည်းပေါင်း ၁၉၄၅ လုံးကို ထီးတော် ဟောင်းတွင် ချိတ်ဆွဲထားသော အရစ်အမှတ်စဉ်အတိုင်း သင်္ကေတပြု၍ လွှဲပြောင်းလက်ခံရယူခဲ့ ကြသည်။ ယင်းဆည်လည်းကြီးများမှာ အရွယ်အစား ကြီးမားပြီး အရေအတွက်များသောကြောင့် သီးခြားအလုပ်ရုံတစ်ခုတွင် အခြေပြု၍ ရေရှည် စနစ်တကျ ပြုပြင်ရန် လိုအပ်သည့်အတွက် ရင်ပြင်တော် မြောက်ဘက်ခြမ်းရှိ သာသနာ့ဝေယျာဝစ္စအသင်းတန်ဆောင်းကို ဆည်လည်းပြုပြင် ရေး အလုပ်ရုံအဖြစ် သတ်မှတ်ပေးပြီး ယင်း အလုပ်ရုံသို့ သယ်ဆောင်၍ ပြုပြင်မွမ်းမံရေးလုပ်ငန်းများ ဆောင်ရွက်ခဲ့သည်။

အထက်တွင် ဖော်ပြထားရှိသည့်အတိုင်း ထီးတော်ထောက်များတွင် ချိတ်ဆွဲထားသော စနစ်မှာ ဒီရုပ်ကယ်သံကွင်း (Mild Steel. D'schacal) များဖြင့် ချိတ်ဆွဲထားသည်ဖြစ်ရာ ရုပ်ကယ် ကွင်းများမှာ သံချေးစား၍ သံကွင်းနှင့် ဆည်လည်း သီးခြားဖြုတ်ထုတ်ယူ ရန် အခက်အခဲရှိလေရာ သံချေးတက်နေသော သံကွင်းများအား မြန်မာ့မီးရထားမှ ပညာရှင်များက အပူပေး သံချေးခွာသော နည်းဖြင့် ဆည်လည်းနှင့် သံကွင်း သီးခြားစီဖြစ်အောင် ကူညီဆောင်ရွက်ပေးခဲ့သည်။

မူလအစီအစဉ်မှာ ပြုပြင်ပြီးသော ဆည်လည်းများအား ထီးတော်ပေါ်သို့ ပြန်လည် တင်လှူသည့်အခါတွင် မူလနေရာ၌ပင် ပြန်လည်တင်လှူရမည်ဖြစ်သည့်အပြင် ထီးတော် ပေါ်တွင် ချိတ်ဆွဲထားသော အစီအစဉ်အတိုင်း အရစ်အလိုက်၊ အမှတ်စဉ်အလိုက် မှတ်သား ထိန်းသိမ်းထားရန် လိုအပ်သဖြင့် ထီးတော်ထောက်များတွင် တင်လှူချိတ်ဆွဲထားသော ဆည်လည်း များကို အများပြည်သူတို့မှ အနီးကပ် ကြည့်ညှိနိုင်ကြစေရန် ယင်းအလုပ်ရုံတွင် အလျား ၂၅ ပေ၊ အမြင့် ၈ ပေရှိ သစ်သားစင်များ ဆောက်လုပ်ပြီး သစ်သားတန်းပေါင်း ၄၂ တန်း စီစဉ်၍ ဆည်လည်း များကို အရစ်အလိုက် ယာယီချိတ်ဆွဲ ထိန်းသိမ်းထားရှိကြရသည်။

လွှဲပြောင်းလက်ခံ ရရှိသော ဆည်လည်းပေါင်းမှာ ထီးထောက်ဆည်လည်းပေါင်း ၁၉၄၅ လုံးတွင် ငွေဆည်လည်းနှင့် ငွေရောဆည်လည်း ၁၈၂၁ လုံးနှင့် ကြေးဆည်လည်း ၁၂၄ လုံး ပါဝင်သည်။ ယင်းဆည်လည်းအများစုမှာ သစ်စေးသုတ်၍ ရွှေချထားရာ နှစ်ပေါင်းများစွာ ကြာမြင့်သောကြောင့် ရွှေရောင်များ မှေးမှိန်ပျောက်ကွယ်နေသည်။ ရွှေမချသော ငွေဆည်လည်း များမှာလည်း အညှိတက်၍ ငွေရောင်ပျောက်လျက် မည်းနေသည်။



ကမ္ပည်းအစဉ် မှတ်တမ်းတင်

ထီးထောက်မှ ဆည်းလည်းများ ယာယီဖြုတ်ချထားသော ကာလတွင် မော်ကွန်း မှတ်တမ်း ရရှိစေရန် ကမ္ပည်းမော်ကွန်းကို ကူးယူရမည်ဖြစ်သော်လည်း ကမ္ပည်းအများစုမှာ ချေးညှော်များ တက်၍ ဖတ်မရသည့် အခြေအနေဖြစ်နေသည်။ ရှေးဟောင်းသုတေသန ဌာနမှပညာရှင်များနှင့် ညှိနှိုင်းချက်အရ ဆည်းလည်းတွင် တင်ရှိနေသော အညစ်အကြေး ချေးညှော်များကင်းစင်မှသာ ကမ္ပည်းစာများကို ဖတ်ရှုရနိုင်မည်ဖြစ်ကြောင်း သိရှိရသဖြင့်လည်းကောင်း၊ မူလအခြေအနေ အတိုင်း ဆည်းလည်းများကို ရွှေချပြီးမှ ပြန်လည် တင်လျှုရမည် ဖြစ်သောကြောင့်လည်းကောင်း ဆည်းလည်းများတွင် တင်ရှိနေသော ငွေညှိ၊ ကြေးညှိနှင့် ချေးညှော်များကို ကြေးဘရပ် တပ်ဆင် ထားသော မော်တာစက်ဖြင့် ပွတ်တိုက်သန့်စင်ပေးရသည်။ အညစ်အကြေး ချေးညှော်များ ပြောင်စင် ၍ ကမ္ပည်း စာသား ဖတ်နိုင်ရုံမျှသာ ခပ်ပေါ့ပေါ့ပွတ်တိုက်ပြီး ဆည်းလည်းမှ သတ္တုသားကို မထိခိုက် အောင် ဂရုပြုကြရသည်။ ချေးညှော်များ ပြောင်စင်သွားသော ဆည်းလည်းများမှာ မူလ သတ္တုသား များ ပေါ်လာပြီး ဝင်းလက်သော အရောင်များ ထွက်နေသည်။ အထူးသဖြင့် အလေးချိန်များ၍ ထူထဲသော ဆည်းလည်းများကိုသာ ကြေးဘရပ်ပါ မော်တာစက်ဖြင့် ပွတ်တိုက်သန့်စင်ကြခြင်း ဖြစ်သည်။ အလေးချိန်နည်း၍ ပါးလွှာသော ငွေဆည်းလည်းများကို မီးအပူပေး၍ နိုက်ထရစ် အက်စစ်ဖျော်ရည်ဖြင့်စိမ်လျက် ကုလားကင်ပွန်းသီးရည်ဖြင့် ဆေးကြောသန့်စင်သောနည်းဖြင့် အရောင်ဖွင့်ရသည်။

ဆည်းလည်းကမ္ပည်းစာသားများကို ဖတ်ရှုနိုင်သောအဆင့်သို့ ရောက်ရှိသောအခါတွင် ရှေးဟောင်းသုတေသနဦးစီးဌာနမှ ညွှန်ကြားရေးမှူး ဦးမြဟန် ခေါင်းဆောင်သော ရှေးဟောင်း သုတေသနဌာနမှ ပညာရှင်များကို ဖိတ်ကြား၍ ဆည်းလည်းကမ္ပည်းစာသားများကို ကူးယူမှတ်တမ်း တင်ကြသည်။ ယင်းပညာရှင်အဖွဲ့သည် ၂၂-၁၂-၉၈ မှ ၁၈-၂-၉၉ အထိ ကုသိုလ်ယူ၍ မှတ်တမ်း တင်ခဲ့ကြလေသည်။

ထီးတော်ထောက်တွင် တင်လျှုချိတ်ဆွဲထားသော ဆည်းလည်းများရှိ ကမ္ပည်းစာများအရ ငွေဆည်းလည်းများနှင့် ကြေးဆည်းလည်းများသာမက ငွေနှင့်ရွှေရော၍ သွန်းထားသော ဆည်းလည်းများ၊ ရွှေနှင့်ကြေးရော၍ သွန်းထားသော ဆည်းလည်းများ အစရှိသည်ဖြင့် သတ္တုစပ် ဆည်းလည်းများပါ လျှုဒါန်းထားခဲ့ကြောင်း သိရှိရသည်။

ထီးတော်ထောက်မှ ဆည်းလည်း ၁၉၄၅ လုံးအနက် ပျက်စီးချို့ယွင်းသော အခြေအနေ များမှာ ညောင်ရွက်နှင့် ရိုက်တံမပါသော ဆည်းလည်းပေါင်း ၆၅၁ လုံး၊ ရိုက်တံပါသော်လည်း ညောင်ရွက် မပါသော ဆည်းလည်းပေါင်း ၃၄၉ လုံး၊ ညောင်ရွက်နှင့် ရိုက်တံများ ပါဝင်သော်လည်း



များနှင့် ရိုက်တံချိတ်များ ပျက်စီးနေသော ဆည်းလည်းပေါင်း ၅၆၁ လုံး၊ ကောင်းသောဆည်းလည်း ၃၈၃ လုံး အသီးသီးရှိရာ ညောင်ရွက်များ၊ ရိုက်တံများနှင့် ဆက်ကွင်းများကို ပြုလုပ်အစားထိုး တပ်ဆင်ရေးလုပ်ငန်းများကို ဆောင်ရွက်ရသည်။ ရိုက်တံအသစ်များ သွန်းလောင်းရန်အတွက် ဂေါပကအဖွဲ့တွင် လွန်ခဲ့သော ဆယ်နှစ်ခန့်မှ စတင်၍ အများပြည်သူ လှူဒါန်းထားသော ကြေး ဆည်းလည်းငယ်များကို စုစည်းသိုလှောင်ထားရှိရာ ယင်းကြေးဆည်းလည်းငယ်များမှ ပိဿာချိန် ၆၅.၉၀ ခန့်ကို မြန်မာ့သင်္ဘောကျင်းလုပ်ငန်း (ဆင်မလိုက်) သို့ ထုတ်ပေးပြီး ပညာရှင်များမှ ရိုက်တံအကြီး ၇၃ ခု နှင့် ရိုက်တံအသေး ၄၃၀ ခုတို့ကို အခမဲ့ ကုသိုလ်ပြု သွန်းလောင်းပေးခဲ့ကြသည်။

ထို့ပြင် လိုအပ်သော ညောင်ရွက်များ အစားထိုး တပ်ဆင်နိုင်ရန်အတွက် ထီးတော် ကြေးပန်းတဦးများ ပြုလုပ်သော ပညာရှင် ဦးသံချောင်းအဖွဲ့သို့ အပ်နှံပြီး ၅" x ၇၅" အရွယ် ကြေးညောင်ရွက် အကြီး ၁၇၀ ခု၊ ၄" x ၅၅" အရွယ် ကြေးညောင်ရွက် ၆၆၈ ခုနှင့် ၂၅" x ၄" အရွယ် ကြေးညောင်ရွက်အသေး ၁၂၇ ခုတို့ကို ပြုလုပ်ခဲ့သည်။ ဦးသံချောင်းအဖွဲ့မှ ပြုလုပ်ပေးသော ကြေးညောင်ရွက်အကြမ်းများကို ထီးဒေါက်ဆည်းလည်းများ မွမ်းမံရေးအဖွဲ့ဝင် ပညာရှင် ဦးမောင်မောင်ဝင်း ဦးဆောင်သောအဖွဲ့က ညောင်ရွက်ရိုး တပ်ဆင်ခြင်း၊ ချိတ်ကွင်းများနှင့် ဆက်ကွင်း များကို တပ်ဆင်ခြင်း အစရှိသော လုပ်ငန်းအဆင့်ဆင့်ကို စနစ်တကျ ဆောင်ရွက်ခဲ့ရပြန်သည်။

ထီးတော်ပေါ်တွင် စနစ်တကျ ပြန်လည်တင်လှူနိုင်ရန်နှင့် မှတ်တမ်းတင်မှု လွယ်ကူစေရန် အတွက် ဆည်းလည်းများ အတွင်းဘက်တွင် ဆည်းလည်းအမှတ်စဉ်နှင့် အရစ် အမှတ်စဉ်တို့ကို အင်္ဂလိပ်ဂဏန်းဖြင့် အသားတံဆိပ်များ ရိုက်နှိပ်၍ မှတ်တမ်းတင်ကြသည်။ အချို့သော ဆည်းလည်း များ၏ အပြင်ဘက် ပုစွန်တုပ်ကွေးချိတ်အနီးတွင် ဆည်းလည်း အမှတ်စဉ်များကို ရှေးယခင်ကပင် အင်္ဂလိပ်ဂဏန်းဖြင့် ရိုက်နှိပ်မှတ်သားထားကြောင်း တွေ့ရှိရသည်။ သို့ဖြစ်၍ ရှေးယခင်ကပင် ယခုကဲ့သို့ ဆည်းလည်းများ ဖြုတ်ချ ၍ မှတ်တမ်းတင်ခဲ့ဖူးကြောင်း မှန်းဆနိုင်ပေသည်။

ပြုပြင်မွမ်းမံပြီးစီးသော ဆည်းလည်းများ၏ အပြင်ပိုင်းကို ရွှေမျက်ပါး ကပ်လှူပြီး အတွင်းပိုင်းကို ရွှေရောင်ဆေးမှုတ်၍ ရောင်တော်ဖွင့်ခဲ့ရာ ဆည်းလည်းပေါင်း ၁၆၁ လုံး အတွက် နှစ်လက်မပတ်လည် ရွှေဆိုင်ပေါင်း ၈၁၈ ဆိုင်ကို အသုံးပြုခဲ့ကြသည်။ အချို့ ဆည်းလည်းများကို ရွှေမချဘဲ ရောင်တော်ဖွင့်ပေးခဲ့လေသည်။

ရွှေထီးတော်တင်လှူခြင်း လုပ်ငန်းအဆင့်ဆင့်ကို ဆောင်ရွက်နေစဉ်ကာလအတွင်း ထီးတော်ဟောင်းမှ ပျက်စီးနေသော အစိတ်အပိုင်းများ၊ ထီးတော်ဟောင်းမှ ရတနာပစ္စည်းများနှင့် ထီးတော်သစ်တွင် ပြန်လည်တင်လှူမည့် အစိတ်အပိုင်းများကို ရဟန်းရှင်လူ ပြည်သူအပေါင်းက ကြည်ညိုနိုင်စေရန် ထီးတော်မွမ်းမံမှုပြပွဲကို ၂၀-၁-၉၉ မှ ၃၁-၃-၉၉ နေ့ထိ ဖွင့်လှစ်ပြသခဲ့ရာ ရွှေဆည်းလည်းကြီး ငါးလုံး၊ ထီးဒေါက် ဆည်းလည်းများမှ မော်တာစက်ဖြင့် ပွတ်တိုက် ရောင်တော်ဖွင့်ပြီး ဆည်းလည်း ၂၅၄ လုံးနှင့် ပြုပြင်မွမ်းမံ ရွှေချပြီး ဆည်းလည်း ကြီး ၃၀ လုံးတို့ကို



လည်း ပူးတွဲပြသခဲ့လေသည်။

ထီးတော်ပေါ်တွင် တင်လှူပူဇော်ထားသော ဆည်းလည်းများမှာ နှစ်ပေါင်းများစွာ ကြာမြင့်လာပြီဖြစ်၍ သဘာဝ ရာသီဥတုဒဏ်ကြောင့် ချည်နှောင်ထားသောကြိုးများ လေတိုး၍ လှုပ်ခါမှုများသဖြင့် ချိတ်ကွင်းများ တဖြည်းဖြည်းပွန်းလျက် ဆည်းလည်းများ ပြတ်ကျခြင်း၊ ညောင်ရွက်များ၊ ရိုက်တံများနှင့် ဆည်းလည်းများ ပြုတ်ကျခြင်းများမှာ အခါအားလျော်စွာဖြစ်ပေါ်လေ့ရှိသည်။ အလားတူပင် ထီးတော်၌ တင်လှူထားသော လက်ဝတ် ရတနာပစ္စည်းများသည်လည်း ပြုတ်ကျလေ့ရှိသည်။

စေတီတော် ဂေါပကအဖွဲ့သည် ရွှေတိဂုံစေတီတော် အထက်ပစ္စယာသို့ အများ ပြည်သူတို့အား တက်ရောက်ခွင့်မပြုမီ နေ့စဉ် နံနက်တိုင်း စောင့်ရှောက်ရေး သံဃာတော် များနှင့် လုံခြုံရေးများ ပါဝင်သောအဖွဲ့ဖြင့် အထက်ပစ္စယာသို့ လှည့်လည်စစ်ဆေးသော အစီအစဉ်ကို သတ်မှတ်စီစဉ် ထားရှိခဲ့သည်။ ယင်းသို့စစ်ဆေးရာတွင် စေတီတော်ပေါ်မှ ပြုတ်ကျသော ဆည်းလည်းများနှင့် လက်ဝတ် ရတနာပစ္စည်းများကို တွေ့ရှိပါက စနစ်တကျ သိမ်းဆည်း၍ ဂေါပကအဖွဲ့ရုံးသို့ ပြန်လည်အပ်နှံကြသည်။ အလားတူပင် ဘုရားဖူးများ၊ တရားအားထုတ်သူများကလည်း အထက်ပစ္စယာမှသော်လည်းကောင်း၊ အထက်ပစ္စယာ ပတ်လည်မှသော်လည်းကောင်း စေတီတော်ကြီးပေါ်မှ ပြုတ်ကျသည်ဟု ယူဆရသော လက်ဝတ်ရတနာပစ္စည်းများနှင့် ဆည်းလည်းများကို ဂေါပကအဖွဲ့သို့ လာရောက်အပ်နှံလေ့ရှိကြသည်။

ထိုကဲ့သို့ စေတီတော်ကြီးပေါ်မှ ပြုတ်ကျသော လက်ဝတ်ရတနာများ၊ ရွှေဆည်းလည်းနှင့် ငွေဆည်းလည်းများကို ဂေါပကအဖွဲ့က အလေးချိန်ချိန်တွယ်၍ အလှူခံပြေစာဖြင့်ပင် ပြန်လည်လက်ခံသိမ်းခဲ့သည်။ ပစ္စည်းကောက်ရသဖြင့် ဂေါပကအဖွဲ့သို့ လာရောက်အပ်နှံသူကို အလှူရှင်အဖြစ် သတ်မှတ်၍ အလှူခံပြေစာ ထုတ်ပေးလျက် စနစ်တကျ မှတ်တမ်းတင်ပြီး ဂေါပကအဖွဲ့အာမခံသေတ္တာအတွင်း ထည့်သွင်းသိမ်းဆည်း ထားခဲ့သည်။ ထိုသို့ ထည့်သွင်းသိမ်းဆည်း ထားခဲ့သော ဆည်းလည်းများမှာ ရွှေဆည်းလည်း ၁၂၅ လုံးနှင့် ငွေဆည်းလည်း ၉၀ လုံးတို့ဖြစ်သည်။

ဖော်ပြပါ ဆည်းလည်းများကိုလည်း ထီးတော်ပေါ်မှ ဖြုတ်သိမ်းသော ဆည်းလည်းများကဲ့သို့ပင် အလေးချိန် ချိန်တွယ်ခြင်း၊ ဒီဂျစ်တယ် ကင်မရာဖြင့် မှတ်တမ်းတင်ခြင်းနှင့် စာရင်းမှတ်တမ်းရေးသွင်းခြင်းလုပ်ငန်းများ ဆောင်ရွက်ကြပြီး ထီးတော်ဟောင်းမှ ဆည်းလည်းများနည်းတူ ပြုပြင် မွမ်းမံခြင်း၊ ရောင်တော်ဖွင့်ခြင်းများ ဆက်လက်ဆောင်ရွက်ကြသည်။

အများပြည်သူ ဆည်းလည်းလှူ

၁၉၈၆ ခုနှစ်မှ ၁၉၉၈ ခုနှစ် ကာလအတွင်း ထီးတော်သို့ ဆည်းလည်းများ တင်လှူပူဇော်ခြင်း မရှိခဲ့ချေ။ ဂေါပကအဖွဲ့သို့ လာရောက်လှူဒါန်းသဖြင့် လက်ခံသိမ်းဆည်းထားသော



ဆည်းလည်းများမှာ ရွှေဆည်းလည်း ရှစ်လုံး၊ ငွေဆည်းလည်း ၂၄ လုံးသာရှိသည်။ ထီးတော်သစ် တင်လှူပူဇော်ခြင်းမပြုမီ ၁၉၉၈ ခုနှစ် ဒီဇင်ဘာလတွင် စင်ကာပူ ရွှေဘုရားကျောင်း ဆရာတော် ဗင်ရှိဖာဇောနှင့် တပည့်ဒါယကာများမှ ရွှေဆည်းလည်း ၁၂၀ လုံးကို ပါဝင်လှူဒါန်းခဲ့ကြသည်။

၁၉၈၆ ခုနှစ် ဇန်နဝါရီလမှ ၁၉၉၉ ခုနှစ် ဧပြီလ ၆ ရက်နေ့အထိ ထီးတော် တင်လှူသော ကာလအတွင်း၌ ထီးတော်သို့ တင်လှူရန် ရွှေဆည်းလည်းပေါင်း ၇၃၃ လုံးနှင့် ငွေဆည်းလည်းပေါင်း ၁၃၅ လုံး လက်ခံရရှိခဲ့သည်။

ထီးတော်ထက်တွင်၊ ဆည်းလည်းဆင်

ထီးတော်ပေါ်မှ ယာယီဖြုတ်သိမ်းထားသော ဆည်းလည်းများကို ပြုပြင်မွမ်းမံခြင်း၊ လိုအပ်သော အစိတ်အပိုင်းများ ဖြည့်စွက်တပ်ဆင်ခြင်း လုပ်ငန်းအဆင့်ဆင့်ကို သက်ဆိုင်ရာ အဖွဲ့ငယ်များမှ စနစ်တကျ ဆောင်ရွက်ပြီးနောက် ဂေါပကအဖွဲ့ဝင် ဦးဇော်မင်း ဦးဆောင်သော ဆည်းလည်းများ တင်လှူရေးအဖွဲ့သို့ လွှဲပြောင်းပေးအပ်ရသည်။ အလားတူ ရွှေနှင့်ရတနာဌာနသည် အလှူခံရရှိထားသော ရွှေဆည်းလည်းများ၊ ငွေဆည်းလည်းများကို ဆည်းလည်းများ တင်လှူပူဇော် ရေးအဖွဲ့သို့ လွှဲပြောင်းအပ်နှံခဲ့ရသည်။ ၁၉-၃-၉၉ နေ့တွင် နာယကကြီး နိုင်ငံတော် အေးချမ်း သာယာရေးနှင့် ဖွံ့ဖြိုးရေးကောင်စီ အတွင်းရေးမှူး (၁) ဒုတိယ မိုလ်ချုပ်ကြီး ခင်ညွန့်သည် ရွှေထီးတော် ဘုံခုနစ်ဆင့်၌ ဘုံဆင့် တစ်ခုလျှင် ရွှေဆည်းလည်း ၇၀ လုံး စတင်တင်လှူ ပူဇော်ခြင်း ဖြင့် ဆည်းလည်း တင်လှူမှုကို ဖွင့်လှစ်နိုင်ခဲ့သည်။

ဆက်လက်၍ ဆည်းလည်းများ တင်လှူပူဇော်ရေးအဖွဲ့သည် ရွှေတိဂုံစေတီတော် တောင်ဘက် စောင်းတန်း ဗုဒ္ဓဝေယျာဝစ္စအသင်းမှ စေတနာပညာရှင်များ၏ လုပ်အားဒါနဖြင့် ၁၉-၃-၉၉ နေ့မှ ၂-၄-၉၉ နေ့အထိ ကာလအတွင်း ထီးတော်တွင် ဆည်းလည်းများ တင်လှူပူဇော် ခဲ့ကြသည်။

ထီးတော်ဟောင်း၏ ဘုံဆင့်များတွင် ရွှေဆည်းလည်း၊ ငွေဆည်းလည်းများကို ထီးတော် ပြင်ပ၌ အဆင်ပြေသလို ချိတ်ဆွဲတင်လှူခဲ့ရသည်ကို ဂရုပြုလျက် ထီးတော်သစ် ပြုလုပ်သော အင်ဂျင်နီယာပညာရှင်များသည် ထီးတော်ဘုံဆင့်အားလုံး၏ အတွင်းပိုင်း ထီးခရိုင်များတွင် ဆည်းလည်းများ ချိတ်ဆွဲရန်အတွက် သံမဏိခွေများကို ပြုလုပ်တပ်ဆင်ပေးခဲ့ကြသည်။ သံမဏိခွေ များမှာ အချင်း (  $\frac{2}{8}$  ) လက်မမှ လက်မဝက်အထိ အရွယ်အစားရှိပြီး အပိုင်းအလိုက် ဖြုတ်ယူ နိုင်အောင် စီစဉ်ထားသည်။ ဆပ်သွားဖူးတော်၌လည်း ဆည်းလည်းများ ချိတ်ဆွဲ လှူဒါန်းနိုင်ရန် အတွက် (  $\frac{2}{25}$  ) လက်မခန့်ရှိ ကြေးနီချောင်းကွင်းများကို ဘရက်ကက်များဖြင့်ဖမ်း၍ တပ်ဆင်ထား သည်။ အလားတူပင် ထီးတော်ဒေါက်များတွင်လည်း ဆည်းလည်းများ ချိတ်ဆွဲရန် သံမဏိကွင်းများ ထည့်သွင်း တပ်ဆင်ပေးထားသည်။



ဆည်းလည်းများနှင့် ရတနာပစ္စည်းများ ထီးတော်၌ တင်လှူနေသော ကာလတွင် ငှက်ပျောဖူးတော်အား ပြုပြင်မွမ်းမံ၍ ကြေးဘောင်ကြေးပြားကပ်ခြင်း၊ ရွှေပြားကပ်ခြင်း လုပ်ငန်းများ ဆောင်ရွက်နေသည်။ ထို့ကြောင့် ငှက်ပျောဖူး အောက်ခြေကို အမာခံယူ၍ တည်ဆောက်ထားသော ရထားပျံကို ခေတ္တဖြုတ်သိမ်းထားရသဖြင့် ဆည်းလည်းများကို ရထားပျံဖြင့် တင်နိုင်ခြင်းမရှိခဲ့ချေ။ တိကြားထီးတော်တင်အဖွဲ့မှ စေတနာရှင်များက များပြားလှသော ဆည်းလည်းများကို ငြိမ်းတစ်လျှောက် လူအားဖြင့် ထီးတော်သို့ တင်ဆောင်ပေးခဲ့ကြသည်။ ထီးတော်တွင် အသင့်တပ်ဆင်ထားသော သံမဏိကွင်းများတွင် (S) ပုံသဏ္ဍာန် သံမဏိချိတ်ကွင်းများဖြင့် လည်းကောင်း၊ ဒီရုပ်ကယ် သံမဏိကွင်းများဖြင့် လည်းကောင်း ဆည်းလည်းများကို ချိတ်ဆွဲကြသည်။ (S) ပုံသဏ္ဍာန် ချိတ်ကွင်းများ ပိုမိုမြဲမြံ ခိုင်ခံ့အောင် ချိတ်ကောက်များကို ဖိညှပ်ပေးရသည်။ သို့သော် ထီးတော်ရှိ သံမဏိခွေများတွင် ဆည်းလည်းများကို သံမဏိချိတ်ကွင်းများဖြင့် ချိတ်ဆွဲထားသောကြောင့် ဆည်းလည်းများမှာ တည်ငြိမ်မှုမရှိဘဲ ရွေ့လျားနိုင်သဖြင့် ဆည်းလည်းကိုချိတ်သော သံမဏိချိတ်ကွင်း တစ်ခုစီကို ကြေးနီကြိုးများဖြင့် ချည်နှောင်ကြရပြန်သည်။ ဤသို့ဖြင့် ဆပ်သွားဖူးတော်ရှိ ရေပြင်ညီ ကြေးနီကွင်း ၂၇ ကွင်းတွင် ရွှေဆည်းလည်းပေါင်း ၁၈၉၉ လုံး ချိတ်ဆွဲပူဇော်ရသည်။ ယင်းရွှေဆည်းလည်းများမှာ ထိပ်ဝအချင်း ၃ လက်မမှ နှစ်လက်မအထိ အရွယ်ရှိသော ဆည်းလည်းငယ်များဖြစ်သည်။ ထီးတော် သတ္တမဘုံဆင့်တွင် ရွှေဆည်းလည်းပေါင်း ၁၇၀ လုံး၊ ထီးတော်ဆဋ္ဌမဘုံဆင့်တွင် ရွှေဆည်းလည်း ပေါင်း ၂၁၄ လုံး၊ ထီးတော် ပဉ္စမဘုံဆင့်တွင် ရွှေဆည်းလည်းပေါင်း ၂၄၁ လုံး၊ ထီးတော် စတုတ္ထဘုံဆင့်တွင် ရွှေဆည်းလည်းပေါင်း ၃၅၀ လုံး၊ ဒုတိယဘုံဆင့်တွင် ရွှေဆည်းလည်းပေါင်း ၃၄၉ လုံး၊ ပထမဘုံနှင့် ဒုတိယဘုံဆင့်တွင် ရွှေဆည်းလည်းပေါင်း ၃၆၈၁ လုံး၊ ထီးတော်ဒေါက်များတွင် ရွှေဆည်းလည်း ၄၁၃ လုံး၊ ငွေဆည်းလည်း ၃၇၄ လုံး၊ ရွှေချ ငွေဆည်းလည်းကြီး ၇၉၃ လုံးတို့ကို ချိတ်ဆွဲပူဇော်နိုင်ခဲ့လေသည်။ ထီးတော်ဒေါက်တွင်ချိတ်ဆွဲသော ရွှေဆည်းလည်းများတွင် စင်ကာပူရွှေဘုရားကျောင်း ဆရာတော် လှူဒါန်းသော ရွှေဆည်းလည်း ၁၂၀ လုံးနှင့် ဆရီအေးရှ ခရီးသွားလုပ်ငန်း မိသားစုမှ လှူဒါန်းသော ရွှေဆည်းလည်း ၁၂ လုံးမှအပ အခြားရွှေဆည်းလည်းများမှာ မူလထီးတော်ဒေါက်များတွင် ချိတ်ဆွဲထားရှိသော ရွှေဆည်းလည်းအကြီးများ ဖြစ်ပေသည်။

မူလက ထီးတော်ဒေါက်များတွင် ချိတ်ဆွဲထားရှိသော ရွှေဆည်းလည်း၊ ငွေဆည်းလည်း၊ ငွေရော ရွှေဆည်းလည်း၊ ငွေရော ကြေးဆည်းလည်း အစရှိသည့် ဆည်းလည်းများကို စနစ်တကျ ပြုပြင်မွမ်းမံ၍ ရွှေချပြီး ဆည်းလည်းပေါင်း ၁၉၄၅ လုံးအနက် ဂြိုဟ်ဂုဏ်ခွင် ဆည်းလည်းကြီး ရှစ်လုံး အပါအဝင် ၇၉၃ လုံးကို ပြန်လည်တင်လှူ ပူဇော်ခဲ့သည်။ ဦးအောင်သံသေဆည်းလည်း၊ မင်းမြတ်စကြာဆည်းလည်း၊ ဆင်ခလောက် ဆည်းလည်းများ အပါအဝင် ဆည်းလည်းခုနစ်လုံးကို အောက်သို့ချခြင်းမရှိဘဲ မူလနေရာ၌ပင် ထားရှိပြီး ဆည်းလည်းချိတ်သောကွင်းကိုသာ မူလ ကြေးချောင်းအစား သံမဏိချောင်း အစားထိုးခဲ့သည်။ ထီးတော် ပထမဘုံဆင့်ကို အမှီပြု အမာခံယူ၍ ထီးတော်အပြင်ပိုင်းသို့ အစွန်းထုတ်လျက် ချိတ်ဆွဲထားသော ဂြိုဟ်ဂုဏ်ခွင် ဆည်းလည်းကြီး ရှစ်လုံးကို



လည်း မူလနေရာများ၌ပင် ပြန်လည်တင်လှူပူဇော်ခဲ့သည်။ မူလက ချိတ်ဆွဲသော ကြေးချိတ်များမှာ ပျက်စီးနေသဖြင့် သံမဏိချိတ်များ အစားထိုး တင်လှူပြီး သံမဏိချိတ်များထိပ်တွင် သံမဏိ ကြာဖူးလုံးများ ဖြည့်စွက်တပ်ဆင်ပေးထားခဲ့လေသည်။

ရွှေတိဂုံစေတီ ထီးတော်သစ်တွင် တင်လှူထားသော ဆည်းလည်းများမှာ-

- (က) မူလထီးတော်ဟောင်းမှ ရွှေဆည်းလည်း ၃၁၄၆ လုံး
  - (ခ) အများပြည်သူ လှူဒါန်းသော ရွှေဆည်းလည်း ၇၃၃ လုံး
  - (ဂ) အာမခံသေတ္တာမှ ရွှေဆည်းလည်း ၁၂၅ လုံး
  - (ဃ) ငှက်မြတ်နားတော်အောက်ရှိ ဆည်းလည်းပဒေသာ ၁၂ လုံး
- ပေါင်း .... ၄၀၁၆ လုံး
- (င) မူလထီးတော်ဟောင်းမှ ငွေဆည်းလည်း ၂၄၉ လုံး
  - (စ) အများပြည်သူ လှူဒါန်းသော ငွေဆည်းလည်း ၁၃၅ လုံး
  - (ဆ) အာမခံသေတ္တာမှ ငွေဆည်းလည်း ၉၀ လုံး
- ပေါင်း .... ၄၇၄ လုံး
- (ဇ) မူလထီးတော်ထောက်ရှိ ရွှေချဆည်းလည်း ၇၉၃ လုံး
- (ငွေဆည်းလည်း + ရွှေချဆည်းလည်းနှင့်ကြေးဆည်းလည်းများ)
- (ဈ) အောက်သို့ဖြုတ်ချ ပြုပြင်ခြင်းမရှိသော သံသေဆည်းလည်း ၇ လုံး
  - (ည) ရွှေတိဂုံစေတီတော် သြဝါဒါစရိယ ငွေကြာရံဆရာတော်နှင့် တပည့်ဒါယကာများ လှူဒါန်းသော သံသေဆည်းလည်း ၁ လုံး
  - ပြဒါးသေဆည်းလည်း (ဆရာတော်၏အဆို) ၁ လုံး
  - (ဋ) ကျောက်စိမ်းဆည်းလည်း ၁ လုံး
  - (ဌ) သံမဏိဆည်းလည်း ၁ လုံး

စုစုပေါင်း .... ၅၂၉၄ လုံး

ဤသို့ဖြင့် ၁၉၉၈-၉၉ ခုနှစ်တွင် ရွှေတိဂုံစေတီတော်မြတ်ကြီး၏ ဟောင်းနွမ်းဆွေးမြည့်နေသော ထီးတော်ကြီးကို အသစ်တင်လှူပူဇော်ရာ၌ ထီးတော်ပေါ်ရှိ ဆည်းလည်း အားလုံးကို ယာယီဖြုတ်သိမ်းပြီးနောက် စနစ်တကျ ပြုပြင်မွမ်းမံခဲ့သည်။ ဆည်းလည်းတစ်လုံးစီတွင် ရေးထိုးထားသော အလှူရှင်ကမ္မည်းစာတမ်းကို ရှေးဟောင်းသုတေသနဦးစီးဌာနမှ ပညာရှင်များအဖွဲ့က ကူးယူမှတ်တမ်းတင်ခဲ့သည်။ ရွှေတိဂုံစေတီတော် ထီးတော်ပေါ်ရှိ ဆည်းလည်းများနှင့် ပတ်သက်၍ အစီရင်ခံစာအကျဉ်း ရေးသားပေးပို့ခဲ့သည်။ ယင်းဌာနမှ ပိုမိုပြည့်စုံသော သုတေသနမှတ်တမ်း စာစောင် ထွက်ပေါ်လာဖွယ်ရှိလေသည်။

ဤကဲ့သို့ ကြုံတောင့်ကြုံခဲ အခွင့်ထူးကြီးအဖြစ် ရွှေထီးတော် ပြုပြင်မွမ်းမံ တင်လှူပူဇော်မှု၊ ရွှေစင်ရွှေသာ၊ ရွှေပြားနှင့် ရွှေမျက်ပါးလွှာ သင်္ကန်းတော်ကပ်လှူမှု၊ လုံးတော်ပြည့် ကြေးပြား သင်္ကန်းကပ်လှူမှု၊ သာသနိက အဆောက်အအုံများတည်ဆောက်ပြုပြင် မွမ်းမံမှု လုပ်ငန်းကြီးများကို



အံ့ချီးမကုန် မြတ်ရွှေတိဂုံ

တစ်ပြိုင်တည်း ထူးထူးခြားခြား ဆောင်ရွက်ပူဇော်ချိန်တွင် အခွင့်သာခိုက် ထီးတော်ဒေါက်ရှိ သက်တမ်းအရှည်ဆုံး ဆည်းလည်းများ၊ ရွှေထီးတော်ပေါ်ရှိ ရွှေသားအလေးချိန် အများဆုံး ဆည်းလည်းကြီးများကိုလည်း မှတ်တမ်းတစ်ရပ်အဖြစ် ဖော်ပြရပေသည်။

ထီးတော်ဒေါက်ရှိ ဆည်းလည်းများအနက် ရှေးအကျဆုံး (သက်တမ်းအရှည်ဆုံး) ဆည်းလည်းများစာရင်း(မူလစာလုံးပေါင်းအတိုင်း)

စဉ်	မြန်မာသက္ကရာဇ်	အလှူရှင်
၁။	၁၁၃၆	ဘုရားတကာ ကိုကော၊ ဘုရားအမ မကျော်
၂။	၁၁၃၆	မောင်ပန်လှ သို့မောင်နံ
၃။	၁၁၃၆	ပုသိန်မင်းသမီး
၄။	၁၁၃၆	ဦးပုဆောက်ဘုရားတကာမတစု
၅။	၁၁၃၆	သဖန်တော်ဆွာ မဟာဗလပညာသာမိ
၆။	၁၁၃၆	အမိန်တော်ရ ဦးကုလာ ဦးမှတ် ဦးစောနောင်
၇။	၁၁၃၆	ပထွားဗျူ
၈။	၁၁၅၅	ကျောင်းတကာ ကိုရွှေ ကိုဖို
၉။	၁၁၇၉	ဝန်ရှင်တော် သေနာဓိပတိမင်းကြီး မင်းလှနော်ရထာ
၁၀။	၁၁၈၀	မောင်သဲထွန် မောင်သာထွန်းအောင်
၁၁။	၁၁၈၀	မောင်ပါသမိမောင်နံ
၁၂။	၁၁၈၀	ပံတိန်ဆွာမောင်လှ
၁၃။	၁၁၈၀	မလွန်မြို့စား ဟံသာဝတီမြို့ဝန် ဝန်ရှင်တော်မင်းကြီး မင်းသတိုးမင်းရဲရာဇာ
၁၄။	၁၁၈၁	ဝိမလစာရ ဆရာတကာတပြည်တစု
၁၅။	၁၁၈၃	မောင်လှ သမ္ဗိခင်ပွန်
၁၆။	၁၁၈၅	ဟင်္သာဒမြို့ဝန်မင် မင်းလှမဟာမင်းခေါင်
၁၇။	၁၁၉၆	လက်သမာ ဆွာမောင်
၁၈။	၁၂၀၀	ကိုရွှေလှ ဇနီးမနစ်
၁၉။	၁၂၀၁	ကိုလှော် သမ္ဗိခင်ပွန်
၂၀။	၁၂၀၁	ဆက်သည် ဒေါ်အို
၂၁။	၁၂၀၃	မင်းကြီးမဟာသက်တော်ရှည်ဇနီးမောင်နံ





ရွှေတိဂုံစေတီတော်ထီးတော်၌ တင်လှူထားသော ရွှေဆည်းလည်းများအနက်

ရွှေသားအလေးချိန် အများဆုံး ဆည်းလည်းများ

စဉ်	အလေးချိန် (ကျပ်သား)	အလှူရှင်ကမ္မည်းစာသား
၁။	၃၁၆: ၈: ၇	၁၂၈၆-ခု၊ အထက်ပုဇွန်တောင်၊ တောင်လုံးပြန်ရပ်နေ၊ မောင်ညို၊ နှစ်မ မကျင် တို့၏ ကောင်းမှု။
၂။	၂၈၅: ၄: ၂	၁၂၈၆-ခု၊ ရန်ကုန်မြို့၊ အထက်ပုဇွန်တောင်၊ တောင်လုံးပြန်ရပ်နေ၊ မြေပိုင်ရှင်၊ ဦးတုတ်မြို့၊ တန်ဆောင်းကြီးအမ ဒေါ်သုမိတို့၏သား မောင်ညို၊ သမီး မကျင်တို့၏ကောင်းမှု။
၃။	၁၈၄: ၄: ၆	သက္ကရာဇ် ၁၂၃၁-ဂ်တုပဝ် ရဝိန် ၁၅ မမက် တွဲဗုဒ္ဓဝါပဝိုင် ခုရင်မတ်မီ မြင်ကွန် လဒေါက်နုတ်ထကာ ဘာမတစ်သိုက်။ လမိထဝ်ရဲသိုဗေါ်မိဂုံး မတို့ဝါရဂမို ဝ်သဒ္ဓါပါတ်တဲပထကာခိုင်တစ်လှိုင်၊ ၂ခုတစ်ကေဝ်။နိဗ္ဗာန ပစ္စယောဟောတု ထပ်စုတ်ဒူတြရ်လှိုင်။ ခြေ(င်)ရန်ကုန်မြို့၊ လမ္မတော်၊ ရံပုံကွင်းရပ်နေ၊ ကျောင်းတကာ=ဦးဘိုးလူး၊ ကျောင်းအမ=မပိုး၊ သားသွီး တစ်စုကောင်းမှု=ညောင်ရွက်ရွှေချိန်= =၂၅=ခံ။
၄။	၁၇၅: ၁၃: ၇	မော်လမြိုင်မြို့၊ ဒိုင်းဝန်ကွင်းနေ ကျောင်းဒကာ ကိုတူ၊ မဆုံ သွီးမောင်နှံတို့ နိဗ္ဗာန်ကောင်းမှု၊ ၁၂၃၂။
၅။	၁၇၅: ၄: ၃	သက္ကရာဇ် ၁၂၃၃-ခု၊ ရန်ကုန်မြို့၊ ရန်ပုံခွင်းရပ်နေ ကျောင်းတကာဦးဘိုးလူး ကျောင်းအမ မပိုးတို့ ကောင်းမှု။
၆။	၁၄၉: ၆: ၃	၁၂၃၃-ခု၊ ရွှေတိဂုံဆံတော်ရှင်စေတီတော်ကြီးထီးအသစ်ကိုကြီးကြပ် ကြည့်ရှုသော လူကြီးကျောင်းဒကာ ဦးဘူ၊ ဦးရွှေသွယ်၊ ဦးဘိုးညှင်းဦးတော၊ ဦးဘိုကြီးတို့ကောင်းမှု။
၇။	၁၂၄: ၉: ၅	သာသနာတော်နှစ် ၂၃၈၅-ခု၊ ကောဇာသက္ကရာဇ် ၁၂၀၃-ခုနှစ်တွင် သီရိ ပဝရတ် လောကမဟာရတနာပဒုမဒေဝီ မိဘုရားခေါင်ကြီးအလှူတော် ကောင်းမှု။
၈။	၁၂၄: ၄: ၆	တောင်နန်မိဖုရားမောင်ကြီး၏သမီးတော်ဖြစ်သောဗေဒင်ကျမ်းဂန် နှိုက်တက်ပွန်လိမ္မာစွာသော သီရိပဝရတ်လောကရတနာမဂ်လာဒေဝီ ကောင်းမှု။
၉။	၁၂၀: -: -	သကြင် ၁၂၃၆-ခု၊ ပိုင်းတိန်ဆာတော်၏ ငှက်မြတ်နားကို၌ ဒါယကာ အများတို့ကောင်းမှု။
၁၀။	၁၁၅: ၈: ၇	သာသနာတော်နှစ် =၁၄၁၅ခု၊ ကောဇာသက္ကရာဇ် ၁၂၃၃ခုနှစ်၊ညောင်တုန်း မြို့၊ ဈေးကြီးရပ် အမြားကောင်းမှု။
၁၁။	၁၁၆: -: ၄	၁၂၇၄ ခု၊ ကွန်းချုံကုံးမြို့နေ ဦးကျာဇံ၊ မယ်သင်သားသွီးတစ်စုကောင်းမှု။
၁၂။	၁၁၅: ၅: ၅	၁၂၃၁ခုနှစ်၊ ဘုန်းတော်ကျိုဦးဗျာထံ အမိန့်ခံ၍ ကြိုမြင်တိုင်ရွာက ဘားဂရာ ဖုံကြီး အမျိုးပျူ၍ ကောင်းမှု။
၁၃။	၁၁၅: ၅: ၅	သက္ကရာဇ် ၁၂၇၆၊ ကွမ်းခြံကုန်းမြို့ အပိုင်ရွာသစ်ရွာနေဦးရွှေဂွန်းကောင်းမှု။
၁၄။	၁၀၅: ၈: ၇	၁၂၆၄ခု၊ သူကောင်းပြုမြို့ဝန်မင်း ဧရပ်တကာဦးအောင်၊ ဧရပ်အမ မအိုနှင့် ဇနီး မကျာနှင့်၊ မသဲနု၊ မောင်လှဘော်၊ မသဲနှစ်၊ မသိန်းတို့ကောင်းမှု။



အံ့ချီးမကုန် မြတ်ရွှေတိဂုံ

ရွှေတိဂုံစေတီတော် ရွှေထီးတော်တွင်  
တင်လှူပူဇော်ခဲ့သော လက်ဝတ်ရတနာပစ္စည်းများ

စဉ်	အမည်	အရေအတွက်	မှတ်ချက်
၁။	လက်စွပ်	၃၄၉၃၆	
၂။	ဆွဲကြိုး	၁၈၉၃	
၃။	နားကပ်	၂၇၀၄၉	
၄။	ဆွဲသီး	၆၇၉၁	
၅။	ဘယက်	၃၇၆	
၆။	လက်ကောက်	၂၄၅၀	
၇။	လက်ပတ်ကြိုး	၅၂၀	
၈။	ဆံထိုး၊ ဆံညှပ်	၂၉၂	
၉။	ကြယ်သီး	၆၁၈၈	
၁၀။	ရွှေတံဆိပ်	၆၃	
၁၁။	ရင်ထိုး	၁၆၃	
၁၂။	ရွှေဆူးလုံး	၅	
၁၃။	ရွှေငါးရုပ်	၁	
၁၄။	ရွှေပုတီး	၁	
၁၅။	ကျောက်ပါစေတီ	၂	
၁၆။	ရွှေကလပ်	၂	
၁၇။	ရွှေထီး	၉	
၁၈။	ရွှေကြုတ်	၅	
၁၉။	သရဖူ	၂	
၂၀။	ကျောက်ပါစလွယ်	၁	
၂၁။	ရွှေကြေးစည်	၃၁၃	
၂၂။	ရွှေယပ်တောင်	၈	
၂၃။	ရွှေဆင်းတု	၂၆	
၂၄။	ကျောက်မျိုးစုံနှင့်အထည်ပျက်	၂၇၁၃	ငွေကြုတ်ကြီး(၉)လုံး ဖြင့်ထည်၍လှူသည်။
၂၅။	ရွှေမောင်း	၅	
၂၆။	ရွှေပန်းခိုင်	၂၆	
၂၇။	ရွှေတံခွန်လုံး	၂	
၂၈။	ရွှေဒင်္ဂါး	၃	
၂၉။	ပရိက္ခရာ(၈)ပါးပုံ	၁	
၃၀။	ရွှေနာရီ	၂	
၃၁။	ငွေကြုတ်(၁၉၈၅-ခုနှစ်လှူ)	၂	
	စုစုပေါင်း	၈၃၈၅၀	



ကန်ဝတ်ရတနာ တင်လှူရာ







လက်ဝတ်ရတနာတင်လှူရာ





မြတ်ရတနာထီးတော်မှာ



ထီးတော်ပေါ်တွင် ဆည်းလည်းဆင်

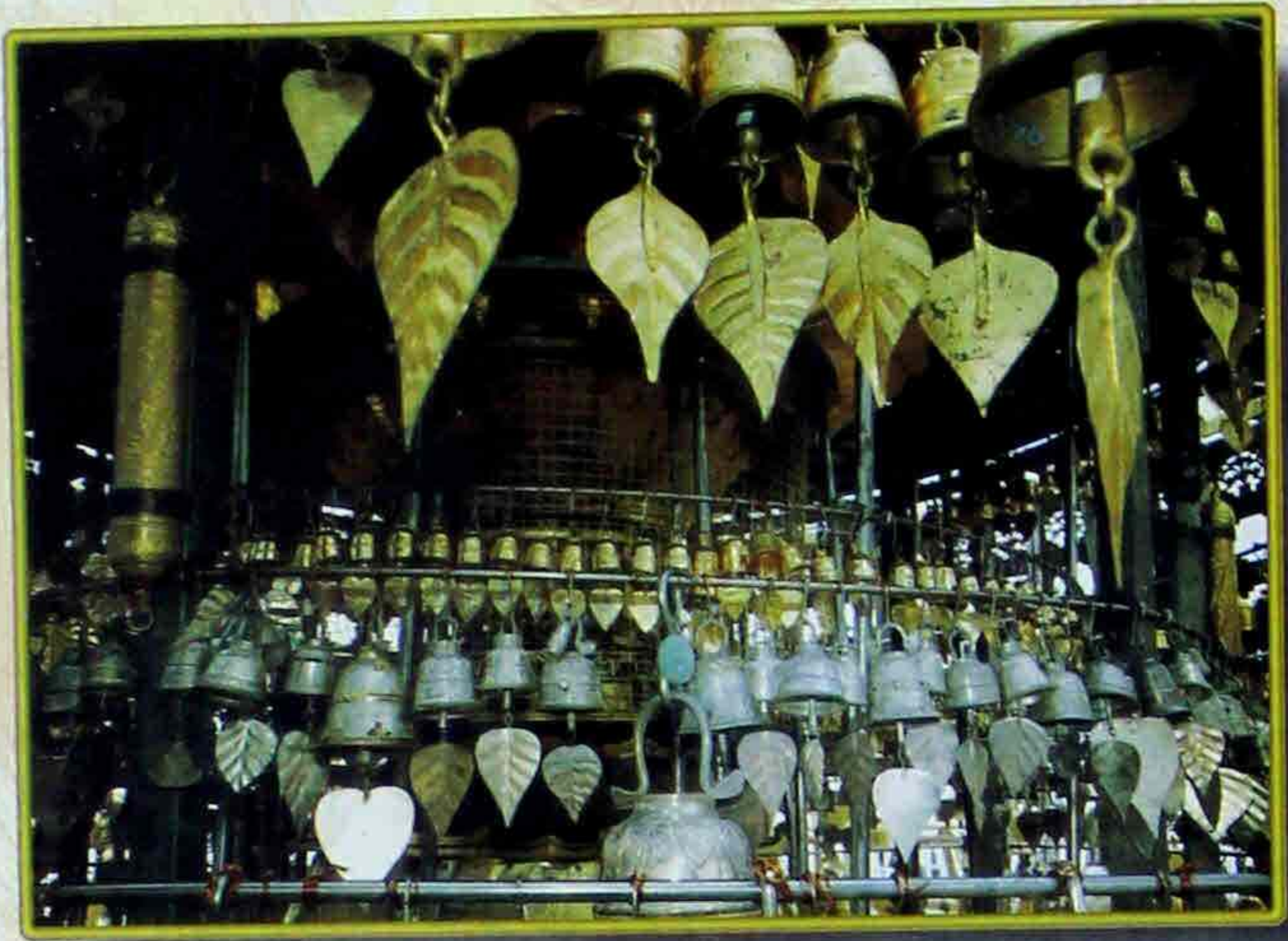



ပြင်ဆင်ပြုအပ်၊ ကြာကလပ်

ရွှေတိဂုံစေတီတော်မြတ်ကြီး၏ ရွှေထီးတော်ကြီးရှိ ကြာကလပ်တော် (ကြေးစလောင်း၊ ကြေးပန်းတောင်း) သည် ထီးတော်နှင့် ငှက်ပျောဖူးတော်တို့ကို ဆက်စပ်ပေးသော အချက်အချာ ကျသည့် အမာခံအစိတ်အပိုင်းတစ်ခုဖြစ်သည်။ ကြာကလပ်တော်တွင် အပေါ်ခြမ်းနှင့် အောက်ခြမ်း ဟူ၍ နှစ်ပိုင်းရှိသည်။ ကြာကလပ်တော်သည် မဏ္ဍိုင်တော်မယိမ်းယိုင်ရေးအတွက် မဏ္ဍိုင်တော် အောက်ခြေနားမှ ထိန်းထားပေးသကဲ့သို့ ထီးတော် ပထမဘုံဆင့်၏ ထီးချလက်များ စတင်ဖြာထွက် ရာ ထီးတော်ဘုံအဆင့်ဆင့်တို့၏ ထီးတော်အလေးချိန်သက်ရောက်သည့် အစိတ်အပိုင်းဖြစ်သော မတ်ရပ်သံခြင်းတောင်းများ၏ အောက်ခြေတည်ရှိသောနေရာလည်း ဖြစ်လေသည်။ ကြာကလပ် တော် အပေါ်ခြမ်းတွင် ဖြည့်ထားသော ကွန်ကရစ်သည် မဏ္ဍိုင်တော်၏ အောက်ခြေပိုင်းတွင် အတိုင်းအတာ တစ်ခုအထိ သာချုပ်နိုင်စွမ်းရှိသည်။ ကြာကလပ်တော်၏ အပေါ်နှုတ်ခမ်းနားတွင် မဏ္ဍိုင်တော် မယိုင်လဲအောင် အဓိကထိန်းပေးသည့် ကြေးညှိထောက် လေးချောင်း၏ အောက်တွင် ခံဆောင်ထားသော အောက်ခံသံပြားဝိုင်းကို ကြာကလပ်တော် ကွန်ကရစ်ထဲတွင် မြှုပ်ထားသည်။ ထီးတော်ပထမဘုံဆင့်၏ ထီးချလက်များသည် ကြာကလပ်တော် မတိမ်းစောင်းစေရန် ထိန်းချုပ် ပေးသော အကြောင်းတစ်ခုလည်းဖြစ်သည်။ ကြာကလပ်တော် အပေါ်ခြမ်းနှင့် အောက်ခြမ်းကို လည်ပင်းရိုးခံလျက် စွပ်၍ ဆက်ထားသည်။ အပေါ်ခြမ်းကို ခါးလယ်အထက်တွင် ခါးပတ်သံပြား ဝိုင်းတစ်ခုဖြင့် ထိန်းချုပ်ပေးထားသည်။ သံပြားဝိုင်းကို ငှက်ပျောဖူးတော်မှ သံချောင်းခြောက်ချောင်း ဖြင့် ထောက်လျက် ကြာကလပ်တော် အပေါ်ခြမ်း တည်ငြိမ်မှုကိုရအောင် စီစဉ်ထားလေသည်။ ကြာကလပ်တော်၏ အောက်ခြမ်းကို ငှက်ပျောဖူးတော် ထိပ်ပိုင်းပေါ်သို့ မှောက်ထားသည့်အသွင် ပြုလုပ်ထားသည်။

ကြာကလပ်တော်အတွင်း၌ ယိုယွင်းပျက်စီးနေသည့် မူလကွန်ကရစ်ဟောင်းများကို ဖော်ထုတ်လိုက်သောအခါ မဏ္ဍိုင်တော် ဖြတ်သန်းရာ ကြေးညှိဖြန့်သည် ကွန်ကရစ် အပေါ်ယံနား အထိသာ ရောက်ရှိသည်ကို တွေ့ရှိရသည်။ မဏ္ဍိုင်တော်အောက်ခြေသည် အဆိုပါ ကြေးညှိဖြန့်ကို ဖြတ်သန်းလျက် ကြာကလပ်တော်အတွင်းမှတစ်ဆင့် ငှက်ပျောဖူးတော်အတွင်းသို့ ဝင်သွားသည့် အထောက်အထားကို ကွန်ကရစ်အား တူးဖော်ကြည့်ရာမှ အခိုင်အမာ သိရှိခဲ့ကြသည်။ ထို့ပြင် ကွန်ကရစ်ဟောင်းအတွင်းမှ တွေ့ရှိရသော ဒင်္ဂါးပြားနှင့် ရွှေပြားလိပ်ပေါ်တွင် ခုနှစ်သက္ကရာဇ် ကမ္ဘည်းစာတန်းပါ စာသားများအရ ကြာကလပ်တော် ကွန်ကရစ်ကို မင်းတုန်းမင်းတရားကြီးခေတ်က ပြုလုပ်ခဲ့ခြင်းဖြစ်ကြောင်း ပညာရှင်တို့က အခိုင်အမာတွေ့ရှိဖော်ထုတ်ခဲ့ကြလေသည်။

ကြာကလပ်တော် ယိုယွင်းပျက်စီးမှုကို ပြုပြင်မွမ်းမံမှု အမာခံအပိုင်းအနေဖြင့် ကြာကလပ် တော် အပေါ်ခြမ်းရှိ အက်ကွဲကြောင်းကို ကြေးသားဖိုလျက် ပြုပြင်သည်။ ကွန်ကရစ်မလောင်းမီ အတွင်းမှပေါ်လာသည့် မဏ္ဍိုင်တော်ကို သံချေးများ ပွတ်တိုက်သည်။ ကြာကလပ်တွင် ပေါက်နေ သော အပေါက်များကို ကြေးပြားများဖြင့် ဖိုပေးသည်။ ကြာကလပ်တော်အတွင်း အသစ်ထည့်သော သံကူကွန်ကရစ်သံချောင်းဖြင့် အင်္ဂါတေလောင်းသည်။ အပေါ်ခြမ်းကို ထောက်ထားသော ခါးပတ်



သံပြားဝိုင်းနှစ်ခုနှင့် ထောက်ထားသောဒေါက်များ အပါအဝင် ငှက်ပျောဖူးတော်ရှိ ခါးပတ်သံမဏိ ခွေများကိုပါ အစုံလိုက် ပြုလုပ် တပ်ဆင်သည်။ ကြာကလပ်တော်အပေါ်မှ မဏ္ဍိုင်တော်အရင်းပိုင်းရှိ ထီးတော် ပထမဘုံဆင့်မှ ထီးချလက်များကို ဖြန့်ဝေတပ်ဆင်ထားသည့် မဏ္ဍိုင်တော်မှ ကြေးညှိ ဒေါက်၏ အခြေခံအပြားဖြစ်သည့် ငါးလက်မခန့် အချင်းရှိ အဝိုင်းပြားကြီး ပြုလုပ်ပေးသည်။ ယင်းလုပ်ငန်းများကို ပြန်မာ့မီးရထားက တာဝန်ယူ လုပ်ဆောင်ခဲ့လေသည်။ ကြာကလပ်တော်၏ လည်ပင်းနှစ်ခြမ်းစပ် (c-clamp) နှစ်ခုကို အထက်အောက်တပ်ဆင်လျက် တစ်လက်မရွယ် စွန်းထင်းခံ သံမဏိချောင်း ရှစ်ချောင်းဖြင့် အားဖြည့်တပ်ဆင်သည့်လုပ်ငန်းကို မြန်မာ့သင်္ဘောကျင်း လုပ်ငန်း (ဆင်မလိုက်သင်္ဘောကျင်း) မှ တာဝန်ယူ လုပ်ဆောင်ခဲ့လေသည်။

မွမ်းမံအထူး ငှက်ပျောဖူး

ရွှေထီးတော်ကြီး ရေရှည်တည်တံ့ ခိုင်မြဲစေရေးအတွက် ထီးတော်ကို ထောက်ထားသော သံဒေါက်များ၊ ထီးခရိုင်၊ ထီးချလက်များ အပါအဝင် အမာခံအစိတ်အပိုင်းများကို သံမဏိသံထည်များ ဖြင့် အစားထိုး လဲလှယ်တပ်ဆင်ရန် စီမံခဲ့သည်။ ထိုနည်းတူ ထီးတော် ကြီး၏ ပင်မအမာခံအဖြစ် တည်ရှိနေသည့် ငှက်ပျောဖူးတော်ကြီး၏ ပကတိ အခြေအနေကိုလည်း စစ်ဆေးရန် လိုအပ်သည့် အလျောက် လေ့လာစစ်ဆေးခဲ့ကြသည်။

ငှက်ပျောဖူးတော်ကြီး၏ အပေါ်ယံသည် ခေတ်သုံးဘိလပ်မြေ လုံးဝမပါရှိသော ရှေးခေတ် သုံးသရွတ် အမျိုးအစားဖြစ်ကြောင်း လေ့လာတွေ့ရှိကြရသည်။ သရွတ်မှာ သက်တမ်းကာလ ကြာမြင့်ခဲ့သည့်အလျောက် သရွတ်သား သရွတ်ခဲအစများကို သာမန် လက်အားဖြင့် ဖိကိုင်သည်နှင့် ကြေမွသွားသည်။ လေ့လာစစ်ဆေးကြသော ပညာရှင်များသည် သရွတ်သားများအတွင်း၌ မြက် ၂ ခု လက်မ၊ ထု ၃ လက်မခန့်ရှိ သံဖလက်ပြားများဖြင့် သံကူပြားစနစ် ပြုလုပ်လျက် သရွတ်ကိုင်ထား ခြင်းဖြစ်သည်ကို ထူးထူးခြားခြား တွေ့ရှိခဲ့ကြ သည်။ ရှေးခေတ် မြန်မာပညာရှင်များသည် ၁၈ ရာစုနှစ်ကပင် တည်ဆောက်ရေးကဏ္ဍ၌ ခေတ်ရှေ့ပြေးသော အတွေးအခေါ်ဖြင့် လုပ်ကိုင်ဆောင် ရွက်ခဲ့ကြသည့် နည်းပညာကို ခန့်မှန်းမိကြသည်။

အထူးသဖြင့် ငှက်ပျောဖူးတော် ဖောင်းရစ်အမှတ်စဉ် (၄) နှင့် (၅) အကြားမှ သရွတ်များ ကို ခွာချလိုက်ရာတွင် ငုံ့၍တည်ထားခဲ့သော မူလစေတီတော်၏ မျက်နှာပြင် ပန်းအလှ တစ်စိတ်တစ်ပိုင်းကို တွေ့မြင်ကြရသည်။ ပတ်လည်ကို ဆက်လက်၍ ဖော်ကြည့်ပြန်ရာ၌ သိသာ ထင်ရှားသော မူလပန်းအလှများကိုပင် ဆက်လက်တွေ့ရှိကြရသည်။ ရွှေချထားသည့် လက္ခဏာကို လည်းတွေ့ရှိရသည်။ ရွှေတိဂုံစေတီတော်မြတ်ကြီးသည် မူလစတင် တည်ထားစဉ်ကပင် အင်အားထပ်ပြု၍ တည်ထားခဲ့ပြီး နောက်ပိုင်းကာလများ၌လည်း ထိုသို့ အင်အားထပ်ပြုကာ ဆက်လက် တည်ထားခဲ့ခြင်းကို အခိုင်အမာတွေ့ရှိရ ခြင်းပင်ဖြစ်သည်။ ငှက်ပျောဖူးတော်ကြီး၏ ထုံးသရွတ်များ အတွင်း၌လည်း ထိုခေတ် ကာလက သရွတ်များကျစဉ် ဌာပနာခဲ့ကြသော ဗုဒ္ဓရုပ်ပွားတော်များ၊ ကျောက်မျက် ရတနာများ၊ ခရစ်နှစ် ၁၈၃၀ ပြည့်နှစ် ဝန်းကျင်က ခုနှစ်အမှတ်အသားများ



ရေးသားပါရှိသည့် ငွေဒင်္ဂါး၊ ကြေးဒင်္ဂါးများကို တွေ့ရှိကြသည်။ ယင်းဌာပနာပစ္စည်းများကို ရွှေတိဂုံ စေတီတော် ထာဝရဘက်စုံပြုပြင် မွမ်းမံတည်ဆောက်ရေး နာယကကြီး၏ လမ်းညွှန်ချက်နှင့်အညီ ဗုဒ္ဓရုပ်ပွားတော်များမှအပကျန်ရှိသော ဌာပနာပစ္စည်းများကို စနစ်တကျ ထိန်းသိမ်းလျက် အသစ် ပြုလုပ်သော သံကူအားဖြည့် ဘိလပ်မြေသရွတ်အတွင်း၌ နေရာမပျက် ပြန်လည်ဌာပနာ ကပ်လျှ ခဲ့သည်။ ဗုဒ္ဓရုပ်ပွားတော်များကိုမူ ထီးတော်ထက်၌ ပြုလုပ်ထားသော အထိုင်ပလ္လင်များ၌ တင့်တယ် စွာတင်လျှူပူဇော်ထားလေသည်။ ငှက်ပျောဖူးတော်ကြီး၌ မူလဖောင်းရစ်လေးခုရှိခဲ့ရာ ယခုအခါ ငှက်ပျောဖူးတော်၌ ကပ်လျက် သံမဏိပတ်ခွေ ခုနစ်ခွေကို မြန်မာ့မီးရထား အင်းစိန်စက်ရုံမှ အချိန်မီ ဆောင်ရွက်ပေးခဲ့ကြသည်။ အထူးသဖြင့် အမာခံအဖြစ် သံကူအားဖြည့် ကွန်ကရစ် လောင်းလျက် ငှက်ပျောဖူးတော်တွင် ရေစိမ့်ဝင်ခြင်းမှ ကာကွယ်သည့် ဘိလပ်မြေကို အပေါ်မှသုတ်ဖုံးအုပ်ခဲ့သည်။ ငှက်ပျောဖူးတော်ကြီးကို ကြေးဘောင် ကြေးပြား ပညာရှင် ဦးစိုးဝင်း (ဗလအဖွဲ့) က ကြေးဘောင် ကြေးပြား အသစ်တပ်ဆင်ခြင်း၊ ရွှေစင်ရွှေပြား သင်္ကန်းတော် ကပ်လျှူခြင်းလုပ်ငန်းများကိုလည်း ဆောင်ရွက်ခဲ့ကြသည်။ ငှက်ပျောဖူးတော်ကြီး၌ ခြောက်ကျပ်သား ရွှေပြား ၁၂၈၂ ချပ်၊ သုံးကျပ်သား ရွှေပြား ၇၅၀ ချပ်နှင့် နှစ်ကျပ်သားရွှေပြား ၁၁၅၃ ချပ်၊ စုစုပေါင်း ရွှေပြား ၃၁၈၅ ချပ် အလေးချိန် ၁၂၂.၄၈ ပိဿာ ကပ်လျှူပူဇော်နိုင်ခဲ့သည်။

ငှက်ပျောဖူးတော်ကြီးနှင့် တစ်ဆက်တည်းဖြစ်သော ကြာလန်ကြာမှောက် အပိုင်းကို ပိုမို ခိုင်ခံ့စေရန် ကြာလန်ကြာမှောက် ရွဲလုံးများကိုဖြတ်လျက် အကျယ် ရှစ်လက်မ၊ အနက် ခြောက်လက်မခန့်ရှိ မြောင်း ၁၀ ခုကို ထွင်းပြီး သံချောင်းများမြှုပ်၍ သံကူအားဖြည့် ကွန်ကရစ် လောင်းလျက် အမာခံဖြစ်စေခဲ့လေသည်။ ရန်ကုန်နည်းပညာတက္ကသိုလ်မှ ပညာရှင်များက ဒီဇိုင်းနှင့် အညီ ဖြစ်စေရေးအတွက် ကြီးကြပ်ပေးရသည်။

ဤကား လေးဆူဓာတ်ပုံ ရွှေတိဂုံစေတီတော်ကြီး၏ အထွတ်အထိပ်ဖြစ်သော စိန်ဖူးတော်၊ ငှက်မြတ်နားတော်၊ မဏ္ဍိုင်တော် (ပန်းလည်တိုင်)၊ ဇွန်းလေးဘုံ၊ ဆပ်သွားဖူးတော်၊ ရွှေထီးတော်သစ်၊ ကြာကလပ်၊ ငှက်ပျောဖူးတော်တို့အား အဆင့်ဆင့် ပြုပြင်မွမ်းမံခဲ့ပုံကို ဖတ်ရှု ကြည့်ညိုသူများ အဆင်ပြေစေခြင်းအလို့ငှာ ပြုစုတင်ပြခြင်း ဖြစ်ပေသည်။

လုပ်ငန်းခွင်၌ ပြုပြင်မွမ်းမံရာတွင် အဆင့်ဆင့်တည်ရှိမှု အစဉ်အလိုက် တစ်ခုပြီးမှ တစ်ခုဆောင်ရွက်ကြရသည်မဟုတ်ဘဲ အစိတ်အပိုင်းများသည် တစ်ခုနှင့်တစ်ခု မှီခိုဆက်စပ်မှုများ ရှိနေသည့်အလျောက် မှီခိုဆက်စပ်နေမှုအပေါ် မူတည်လျက် မြန်မာ အင်ဂျင်နီယာပညာရှင်များနှင့် ကျွမ်းကျင်သူများက ပေါင်းစပ်ညှိနှိုင်း ဆောင်ရွက်ကြရသည်။ ပမာအားဖြင့် မြန်မာ့ဆိပ်ကမ်းအာဏာ ပိုင်အဖွဲ့နှင့် မြန်မာ့သင်္ဘောကျင်းလုပ်ငန်းတို့မှ မြန်မာအင်ဂျင်နီယာပညာရှင်များနှင့် ကျွမ်းကျင်သူများ က ထီးတော်သစ်ကြီး၏ အမာခံဖြစ်သော သံမဏိထီးခရိုင်၊ ထီးချလက်များကို လူအင်အားအပြည့်ဖြင့် ဆောင်ရွက်နေမှုနှင့် တစ်ပြိုင်တည်းမှာပင် မြန်မာ့မီးရထားလုပ်ငန်းမှ မြန်မာအင်ဂျင်နီယာ ပညာရှင်များနှင့် ကျွမ်းကျင်သူများက ထီးတော်ဒေါက်များကို တပ်ဆင်ကြရသည်။ ထိုစဉ် ထီးတော်ဒေါက်ကြီးများ အခြေပြုရာ ငှက်ပျောဖူးတော်ကြီးကို ဟံသာဝတီ သာသနာပြုအဖွဲ့မှ



မြန်မာအင်ဂျင်နီယာပညာရှင်များနှင့် ကျွမ်းကျင်သူများက သံချောင်းလုံးများကို စနစ်တကျ ထည့်သွင်းလျက် သံကူ ကွန်ကရစ်လောင်းကြရသည်။ ငှက်ပျောဖူးတော်ကြီး ပြုပြင်မွမ်းမံရန်အတွက် သံချောင်း၊ ဘိလပ်မြေ၊ သံ၊ ကျောက်စရစ်များ သယ်ယူနေကြသည့် လုပ်သားကြီးများနှင့် ထီးတော် အမာခံအပိုင်းအတွက် သံမဏိချောင်း သယ်ယူကြသူများဖြင့် ငှက်ပျောဖူးတော်ကြီး ဧရိယာရှိ ဝါးငြမ်းပေါ်တွင် လူချင်းထိမျှ အားသွန်ခွန်စိုက် ဆောင်ရွက်ကြရသည်။ နေပိုင်းတွင် သာမက ညပိုင်း၌ပါ လူအင်အား အလုံးအရင်းဖြင့် ဆောင်ရွက်ကြရသည်။ ထိုနည်းတူ ပိန္နဲတိုင် အောက်ခြေပိုင်း တူးဖော်ပြုပြင်မှုအပိုင်းနှင့် ကြာကလပ်တော်အပိုင်း ပြုပြင်မွမ်းမံမှုအပိုင်းတို့ကိုလည်း တစ်ပြိုင် တည်းပင် ဆက်စပ် ဆောင်ရွက်ကြရလေသည်။ ရန်ကုန်နည်းပညာတက္ကသိုလ်မှ ပညာရှင်များက ဒီဇိုင်းနှင့်အညီဖြစ်စေရေးအတွက်ကြီးကြပ်ပေးရသည်။

မိုးကြိုးလွဲရေး၊ တပ်ဆင်ပေး

ရွှေတိဂုံစေတီတော်မြတ်ကြီးသည် ရန်ကုန်မြို့တော်၏ အချက်အချာကုန်းမြင့်ပိုင်းဖြစ် သည့် သီရိတ္တရတောင်တော်ပေါ်တွင် ဉာဏ်တော်အမြင့် ၃၂၆ ပေဖြင့် ရပ်တည်နေပေသည်။ ပုံသဏ္ဍာန်တော်မှာလည်း စေတီတော်ဖြစ်သည့်အလျောက် စေတီတော်ထိပ်အမြင့်ပိုင်းသို့ ရှူးသွား သည့် ဦးချွန်ပုံဖြစ်၏။ သာမန်အဆောက်အအုံဖြစ်မည်ဆိုပါလျှင် လျှပ်စစ်မိုးကြိုးအန္တရာယ် အများဆုံး ကျရောက်နိုင်ဖွယ်ရှိသည်။ သို့သော် စေတီတော်မြတ်ကြီး၏ သမိုင်းစဉ်တွင် မိုးကြိုးခဲခဲ့သည့် အထောက်အထား တစ်စုံတစ်ရာ မတွေ့ရှိရခြင်းမှာ ထူးခြားလှသည့် တန်ခိုးဂုဏ်ဟုပင် ဆိုထိုက်ပေ သည်။ တစ်ဖက်မှာလည်း ပညာရှင်အသီးသီးတို့၏ စစ်ဆေးလေ့လာ တွေ့ရှိချက်အရ ရွှေတိဂုံစေတီ တော်မြတ်ကြီးအား နှောင်းခေတ်အဆက်ဆက် စစ်ဆေးပြုပြင် မွမ်းမံခဲ့ကြသော မိုးကြိုးကာကွယ်မှု စနစ်များ ကောင်းမွန်မှုဟု ဆိုနိုင်ပေသည်။ စေတီတော်မြတ်ကြီး၌ လက်ရှိမိုးကြိုးလွဲစနစ်မှာ ကောင်းမွန်သည့် အခြေအနေရှိပြီး မိုးကြိုးအန္တရာယ်မှ ကင်းဝေးနေသည့်အတွက် ရွှေထီးတော် ပြုပြင်မွမ်းမံရေးလုပ်ငန်းများ ဆောင်ရွက်စဉ် မိုးကြိုးလွဲစနစ်ကို စနစ်တကျ တိုင်းတာ၍ အားဖြည့် နိုင်သည်များကို ဖြည့်စွက်တပ်ဆင်ပေးခဲ့ကြသည်။

ရွှေထီးတော်ကြီး ပြုပြင်မွမ်းမံရေးကို ဆောင်ရွက်ကြရာတွင် လျှပ်စစ်စစ်ဆေးရေး အဖွဲ့သည် မိုးကြိုးလွဲစနစ် စစ်ဆေးပြုပြင်ခြင်းလုပ်ငန်းသာမက လျှပ်စစ်ဆိုင်ရာ အထောက် အကူပြုလုပ်ငန်း များ၊ ရထားပျံ တပ်ဆင်ခြင်းလုပ်ငန်းများကိုပါ တာဝန်ယူ ဆောင်ရွက်ပေးခဲ့သည်။

ပြုပြင်မွမ်းမံရေး ဆောင်ရွက်ကြသည့်လုပ်ငန်းအဖွဲ့များအတွက် လိုအပ်သော ၂၃၀ မိုး ၄၀၀ မို ဓာတ်အားလိုင်းများ ဆွဲပေးခြင်း၊ လျှပ်စစ်အန္တရာယ် ကင်းရှင်းစွာ ဆောင်ရွက်နိုင်ရေးအတွက် ကြည့်ရှု ခြင်းနှင့် လျှပ်စစ်ဓာတ်အား လုံလောက်စွာ ရရှိစေရေး၊ လျှပ်စစ်မီးများ တပ်ဆင်ခြင်းလုပ်ငန်းတို့ကို ဆောင်ရွက်ခဲ့ကြသည်။

ရွှေထီးတော်တင်လှူရေးနှင့် ရွှေသင်္ကန်းတော် ဆက်ကပ်ခြင်းလုပ်ငန်းများ ဆောင်ရွက်ရာ တွင် တောင်ဘက်မုခ် ပန်ဆွဲကြီးတန်ဆောင်းမှ ရွှေတိဂုံစေတီတော်မြတ်ကြီး၏ ခေါင်းလောင်း



တော်အနီးရှိ အဆင့်အထိ ရွှေပြားများ တင်လှူပူဇော်နိုင်ရန်အတွက် ဝန်ချိန် ပေါင် ၃၀ ခန့် တင်ဆောင်နိုင်သော ရထားပျံငယ်ကို ပြုလုပ်ပေးခဲ့သည်။ ၂၈-၁-၉၉ ရက် နေ့မှ စတင်လျက် ရွှေစင်ရွှေပြား အလှူရှင်များကို ဖိတ်ကြားပြီး ရထားပျံဖြင့် ကိုယ်တိုင်ကိုယ်ကျ တင်လှူပူဇော်မှုကို အခမ်းအနားဖြင့် စီစဉ်ဆောင်ရွက်ပေးခဲ့သည်။

ထို့ပြင် စေတီတော် ရာဟုထောင့် စဉ့်ကူမင်း ခေါင်းလောင်းတော်မှ စေတီတော်ကြီးရှိ ခေါင်းလောင်းတော်အနီးရှိ အဆင့်အထိ ရွှေသင်္ကန်းတော် ကပ်လှူခြင်းလုပ်ငန်းအတွက် လိုအပ်သော ကြေးဘောင်ကြေးပြားများ၊ ကျောက်၊ သဲ၊ ဘိလပ်မြေနှင့်ဖျော်ပြီး မဆလာများ၊ ခွာထုတ်ထားသော အင်္ဂါတေဟောင်းများကို အတင်အချ ပြုလုပ်နိုင်ရန် ဝန်ချိန်ပေါင် ၃၀၀ ခန့် တင်ဆောင်နိုင်သည့် ရထားပျံတစ်စီးကိုလည်း ပြည်သူ့ဆောက်လုပ် ရေးလုပ်ငန်းရှိ လျှပ်စစ်အလုပ်ရုံမှ တာဝန်ယူ ဆောင်ရွက်ခဲ့လေသည်။

ရေဒါစနစ်၊ ကုသိုလ်ဖြစ်

စေတီတော်မြတ်ကြီး၏ ဉာဏ်တော်အမြင့်၊ ပင်လယ်ရေမျက်နှာပြင်အထက် အမြင့်ပေ တိုင်းတာမှု၊ မဏ္ဍိုင်တော် (ပန်းလည်တိုင်) အောက်ဆုံးပိုင်း၏ ငှက်ပျောဖူးတော်အတွင်း ဝင်ရောက်မှုနှင့် မဏ္ဍိုင်တော် တည်မတ်မှုလုပ်ငန်းတို့ကို ခေတ်မီနည်းပညာ နှင့် စက်ကိရိယာများကို အသုံးပြုလျက် စူးစမ်းလေ့လာခဲ့ကြသည်။ မဏ္ဍိုင်တော် အောက်ဆုံးပိုင်းသည် ကြာကလပ်တော်ကို ဖြတ်သန်းလျက် ငှက်ပျောဖူးတော်ထိပ်ပိုင်း အုတ်သားအတွင်းသို့ အရှည်ပေ မည်မျှအထိ ဝင်ရောက် နေသည်ကို မှန်းဆပြောကြား မှုများသာရှိခဲ့သည်။

ယခုကဲ့သို့ ရွှေထီးတော် ပြုပြင်မွမ်းမံရေးလုပ်ငန်းများနှင့် ကြုံကြိုက်စဉ် ရန်ကုန် နည်းပညာ တက္ကသိုလ် အပါအဝင် လုပ်ငန်းဌာနအသီးသီးတို့မှ မြန်မာအင်ဂျင်နီယာ ပညာရှင်များပါဝင်ကာ နည်းပညာတက္ကသိုလ် အင်ဂျင်နီယာဘူမိဗေဒဌာနမှ မြေလွှာ ထွင်းဖောက်ရေး ရေဒါစနစ် (Ground Penetration Radar System, G.P.R)၊ မျက်နှာပြင်အောက် အလွှာများ တိုင်းထွာသည့် ရေဒါစနစ် (Subsurface Interface Radar System, S.I.R) ကိရိယာများကို အသုံးပြုလျက် လက်တွေ့ စူးစမ်းလေ့လာခြင်း မပြုမီ၊ နည်းပညာတက္ကသိုလ်ဝင်းအတွင်း၌ အစမ်းလေ့ကျင့်မှုပြုခဲ့သည်။

၁၈-၂-၉၉ ရက်နေ့ နံနက် ၆ နာရီ ၄၅ မိနစ်တွင် ဒုတိယဗိုလ်ချုပ်ကြီးခင်ညွန့်နှင့် မြန်မာအင်ဂျင်နီယာပညာရှင်များသည် ရွှေထီးတော်ထက်သို့ တက်ရောက်၍ မျက်နှာပြင် အောက်အလွှာများ တိုင်းထွာသည့် ရေဒါစနစ် (Subsurface Interface Radar System, S.I.R) စက်ဖြင့် ငှက်ပျောဖူးတော်ကြီးကို ဧရိယာနှစ်ပိုင်းခွဲလျက် လက်တွေ့စစ်ဆေးကြည့်ခဲ့ကြသည်။ စစ်ဆေးတွေ့ရှိချက်အရ ရွှေထီးတော်ကြီး၏ မဏ္ဍိုင်တော်အောက်ပိုင်းသည် ငှက်ပျောဖူးတော် ထိပ်ပိုင်း အုတ်သားများအတွင်း သို့ ခြောက်ပေနှင့် သုံးလက်မ ဝင်ရောက်လျက်ရှိနေသည်ကို သိရှိ မှတ်တမ်းတင်နိုင်ခဲ့ကြလေသည်။

ထိုနည်းတူ အတွင်းရေးမှူး (၁) ဒုတိယဗိုလ်ချုပ်ကြီးခင်ညွန့်သည် ၂၁-၃-၉၉ ရက် နေ့



နံနက် ၇ နာရီ ၁၅ မိနစ်တွင် ရွှေတိဂုံစေတီတော်မြတ်ကြီးပေါ်သို့ တက်ရောက်ပြီး TOP CON ကုမ္ပဏီ၏ Total Station ခေတ်မီတိုင်းတာရေးကိရိယာဖြင့် ဉာဏ်တော်အမြင့် တိုင်းထွာရေးလုပ်ငန်းများ ပြုလုပ်သည်ကို ကြည့်ရှုစစ်ဆေးသည်။ ယင်းနောက် ရွှေတိဂုံစေတီတော် ရင်ပြင်တော်ပေါ်မှ ယင်းကုမ္ပဏီ၏ ခေတ်မီတိုင်းတာရေး ကိရိယာဖြင့် စေတီတော်ကြီး၏ ဉာဏ်တော်အမြင့် တိုင်းထွာခြင်း၊ စိန်ဖူးတော်၊ ငှက်မြတ်နားတော်နှင့် မဏ္ဍိုင်တော် (ပန်းလည်တိုင်) တစ်လျှောက် တည်မတ်မှု စစ်ဆေးခြင်းလုပ်ငန်း ဆောင်ရွက်မှုများကို ကြည့်ရှုစစ်ဆေးခဲ့သည်။

တိုင်းထွာခြင်းလုပ်ငန်းပိုင်းကို Concordia International Co., Ltd မှ အဖွဲ့ဝင်ရှစ်ဦးနှင့် ရန်ကုန်မြို့တော် စည်ပင်သာယာရေးကော်မတီမှ အင်ဂျင်နီယာ-၂ ဦးတင်ဌေး ဦးဆောင်သော အဖွဲ့ဝင်ရှစ်ဦး အပါအဝင် ပညာရှင်များနှင့် ကျွမ်းကျင်သူများသည် Total Station ခေတ်မီ တိုင်းထွာရေးကိရိယာဖြင့် ရွှေတိဂုံစေတီတော်ကြီး၏ ဉာဏ်တော်အမြင့်ကို စနစ်တကျ တိုင်းထွာ တွက်ချက်ခဲ့သည်။ အဓိကလုပ်ငန်းနှစ်ရပ်မှာ-

- (က) စိန်ဖူးတော်ထိပ်အထိ ၃၂၆ ပေ အမြင့်ရှိသည့် ကုန်းတော်ပေါ်မှ ရည်ညွှန်းအမှတ်ကို တနင်္ဂနွေဂြိုဟ်တိုင်အနီးတွင် ရှာဖွေချမှတ်ခြင်း၊
- (ခ) ယင်း ၃၂၆ ပေ ရည်ညွှန်းအမှတ်၏ ပင်လယ်ရေမျက်နှာပြင်အထက် အမြင့်ပေကို တိုင်းတာခြင်းတို့ဖြစ်သည်။

တိုင်းတာမှုလုပ်ငန်းများကို ရွှေတိဂုံစေတီတော်မြတ်ကြီး၏ ထီးတော်ပေါ်မှလည်းကောင်း၊ ရင်ပြင်တော်ပေါ်မှလည်းကောင်း၊ ရန်ကုန်မြို့တော် စည်ပင်သာယာရေးကော်မတီ ဓမ္မာရုံ၏ တောင်ဘက် ရွှေတိဂုံဘုရားလမ်း အနောက်ဘက်အခြမ်းရှိ ယခင် မြေတိုင်းဌာနမှ တိုင်းတာလျက် အမှတ်အသားပြု စိုက်ထူထားသည့်နေရာမှလည်းကောင်း၊ မဟာဝိဇယစေတီတော် အနောက် တောင်ထောင့် ပန်းခြံအတွင်းမှလည်းကောင်း အကြိမ်ကြိမ် လေ့လာတိုင်းထွာခဲ့ကြ၏။

ပညာရှင်များ၊ ကျွမ်းကျင်သူများ၏ ကြိုးပမ်းဆောင်ရွက်မှုကြောင့် ရင်ပြင်တော်ပေါ်မှ စိန်ဖူးတော်ထိပ်အထိ ၃၂၆ ပေရှိသည့် အမှတ်အသားနှစ်ခုကို ရှာဖွေသတ်မှတ်နိုင်ခဲ့သည်။ ၎င်းအမှတ်များ၏ တည်နေရာမှာ တနင်္ဂနွေဂြိုဟ်တိုင်ရှေ့တွင်လည်းကောင်း၊ ရာဟုထောင့်အနီးတွင် လည်းကောင်း ဖြစ်ပါသည်။ ဉာဏ်တော်အမြင့် ၃၂၆ ပေ အမှတ်နေရာ၏ ပင်လယ်ရေမျက်နှာပြင် အထက် အမြင့်သည် ၁၉၀.၄၆၄၂ ပေဖြစ်ကြောင်း တိုင်းတာသတ်မှတ်နိုင်ခဲ့သည်။ ထို့ကြောင့် စိန်ဖူးတော်ထိပ်အထိ ပင်လယ်ရေမျက်နှာပြင်အထက် အမြင့်ပေမှာ ၅၁၆ ဒသမ ၄၆၄၂ ပေဖြစ်သည်။ ထို့အပြင် တိုင်းတာမှု ပြုလုပ် နေစဉ်အတွင်း၌လည်း မဏ္ဍိုင်တော် တည်မတ်မှုကို မြင်နိုင်သည့် အတိုင်းအတာအထိ အမြဲစစ်ဆေးနေခဲ့သည်။ မဏ္ဍိုင်တော် စစ်ဆေးသည့်နေရာများမှာ တနင်္ဂနွေ ထောင့် တောင်ဘက်ဓာတ်လှေကားထိပ်ဘက်နှင့် မြောက်ဘက်မုခ်ရှိ အမှတ်စသည် သုံးနေရာမှ ဖြစ်သည်။ တိုင်းတာမှု လုပ်ငန်းများကို စတင်ခဲ့သည့် ၂-၃-၉၉ ရက်နေ့မှ ၃၀-၃-၉၉ ရက်နေ့အထိ စစ်ဆေး တွေ့ရှိချက်များအရ မဏ္ဍိုင်တော်သည် တိမ်းစောင်းမှုမရှိဘဲ တည်မတ်နေသည်ကို တွေ့ရကြောင်း အစီရင်ခံစာပြုစုလျက် တင်ပြခဲ့လေသည်။





ပြည်အုပ်ကြံကလပ်

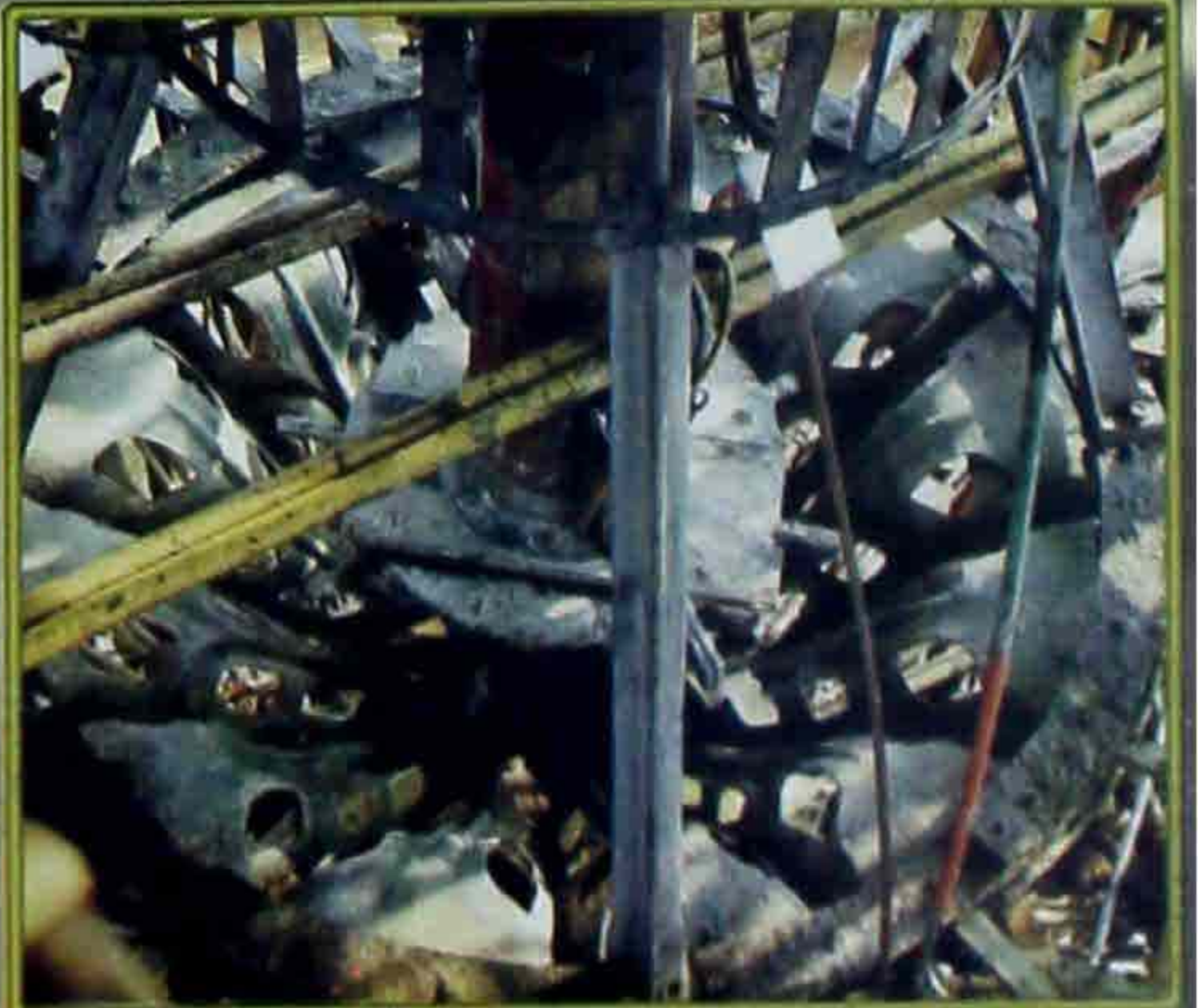



မိုးကြိုးလွဲရေး တပ်ဆင်ပေး





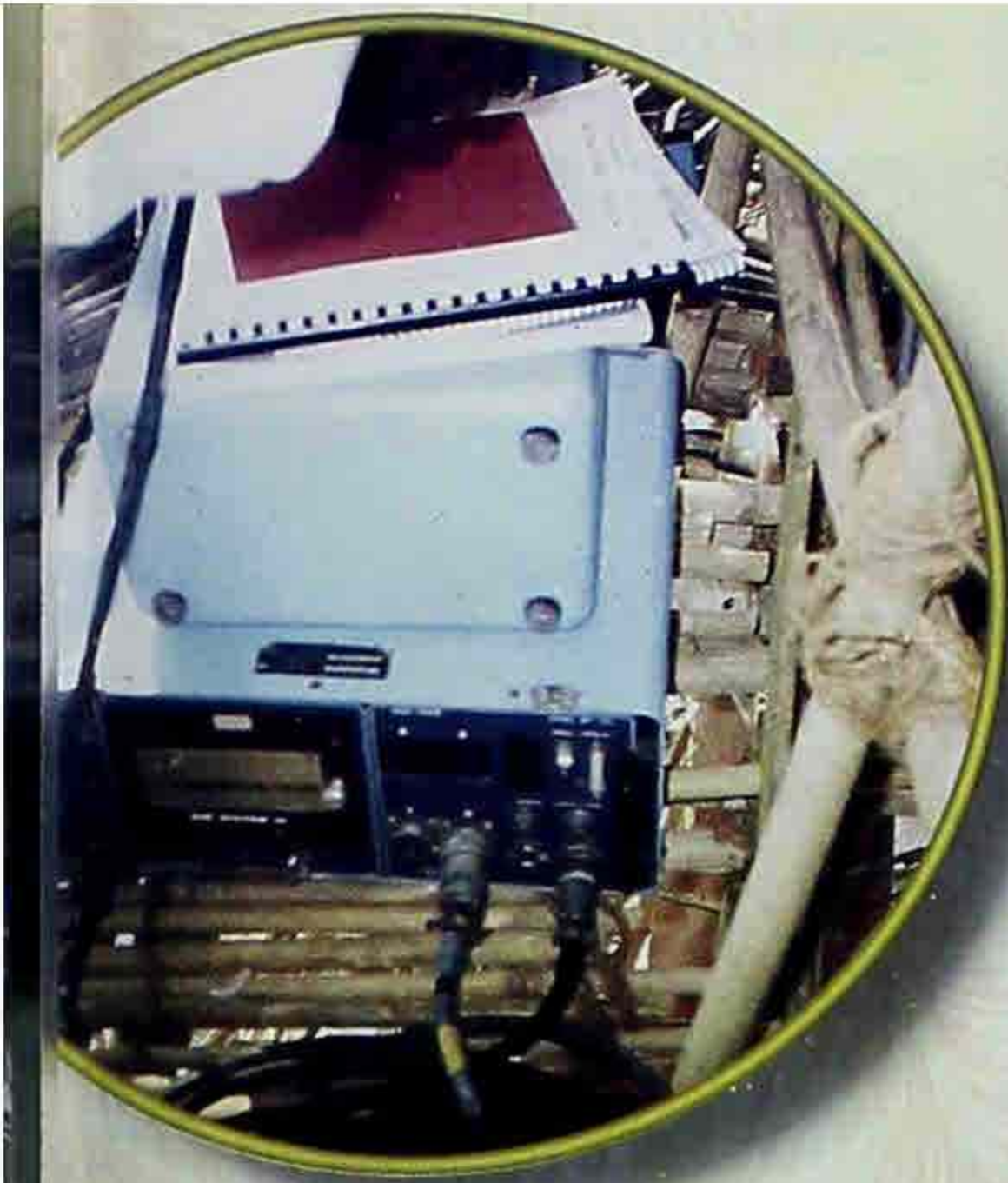

ရေဒါစနစ် ကုသိုလ်ဖြစ်







မွမ်းမံအထူး ငှက်ပျောဖူး







ကြာကလပ်အတွင်း  
ဦးတွေ့ရှိရသောဌာပနာများ



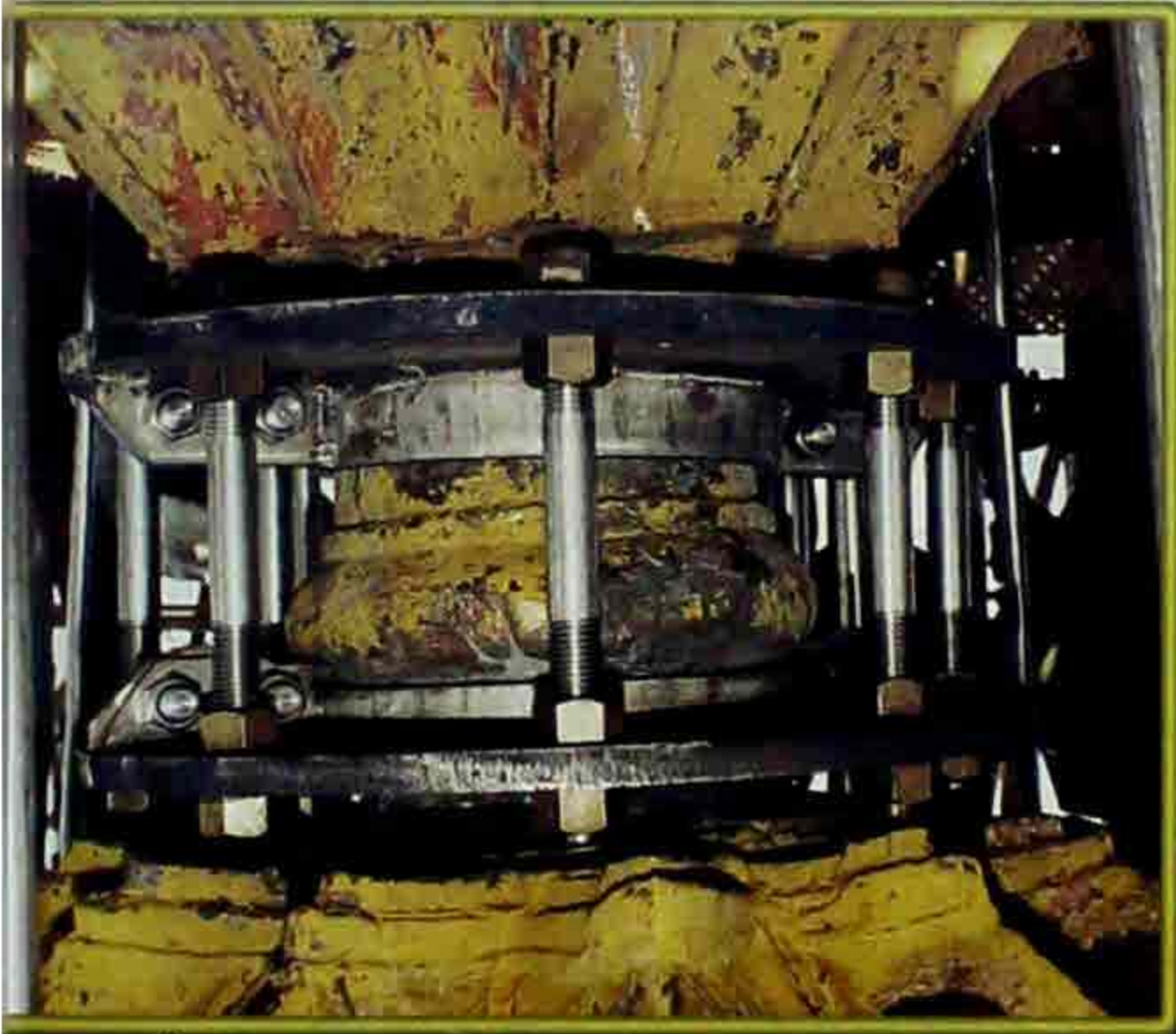
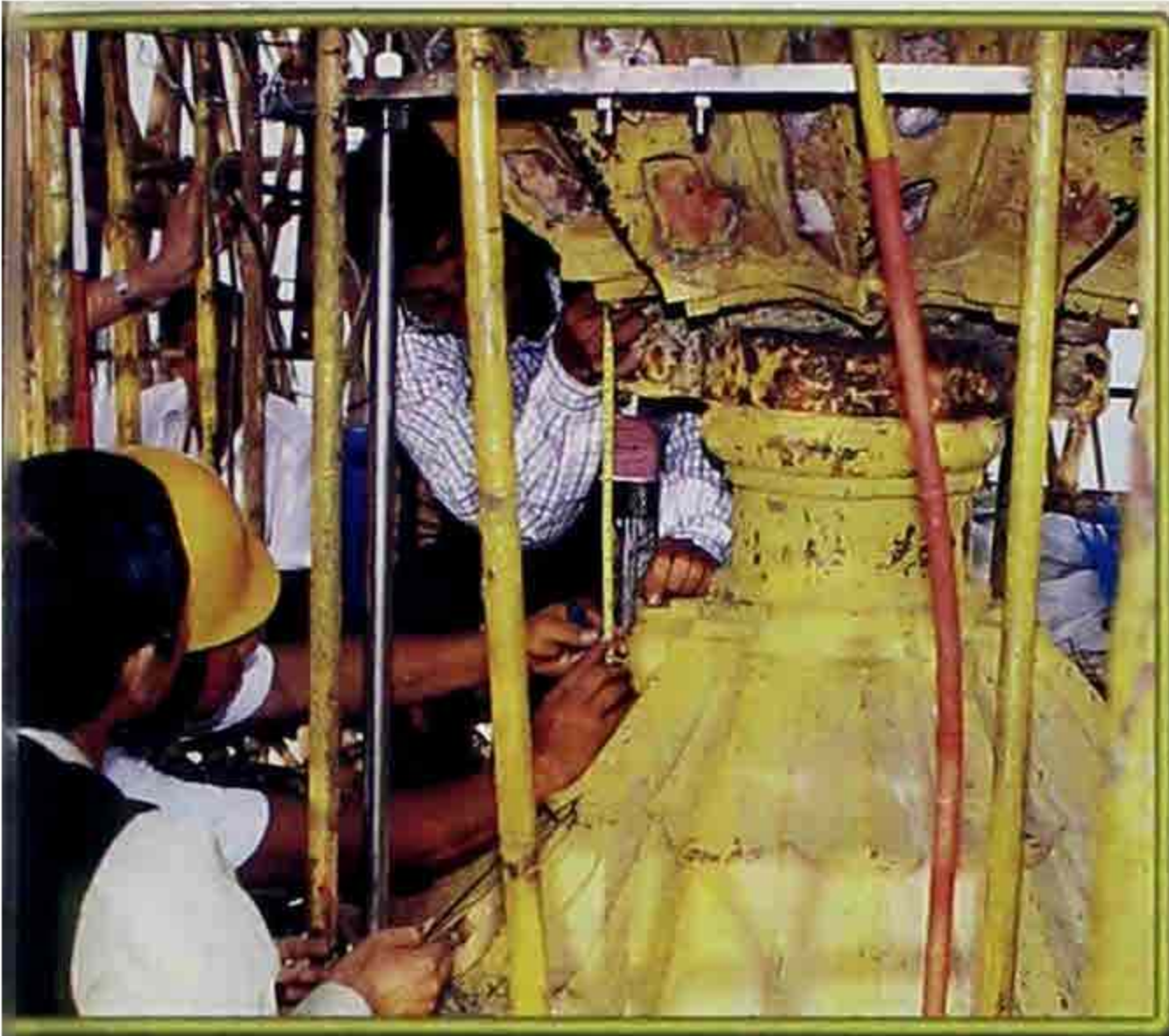

ကြာကလပ်တော်ကို  
 ပြုပြင်ရန် တူးဆွရာတွင် တွေ့ရှိ  
 ရသော ဌာပနာတော်များကို  
 မူလအနေအထားအတိုင်း  
 ပြန်လည်ပူဇော်ခဲ့သည်။



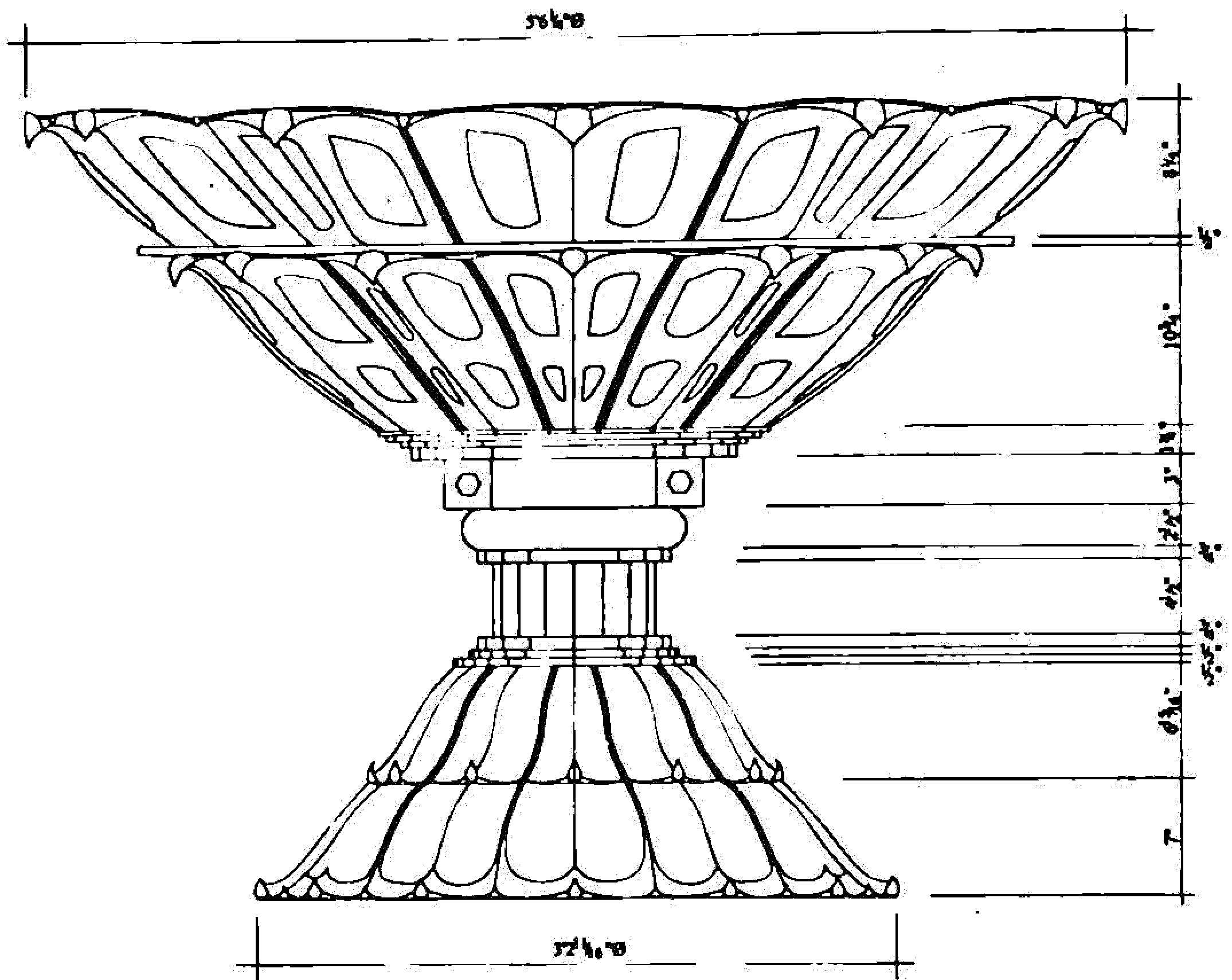

ကြာကလပ်တော် (မပြုပြင်မီ)

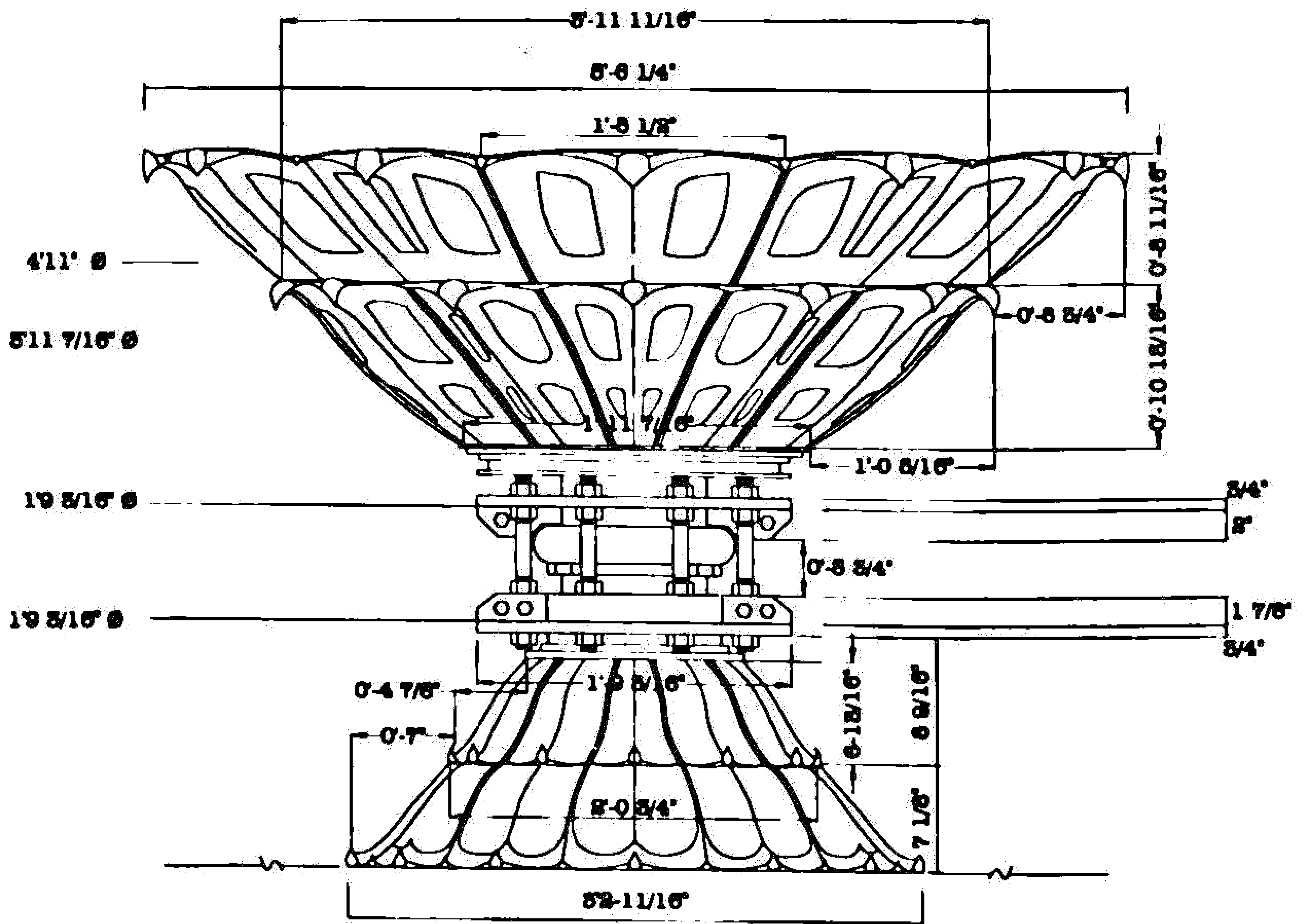

ဒေါက်များဖြုတ်ထားပုံ

ကြာကလပ်တော် (ပြုပြင်ပြီး)



### မွမ်းမံခုံစွာ ထီးရိပ်မှာ၊ မြင်ကွင်း ပဒေသာ

ရွှေထီးတော် ပြုပြင်မွမ်းမံမှုဆိုင်ရာလုပ်ငန်းများ ပြီးစီးရမည့် သတ်မှတ်ကာလ သုံးလ၏ နောက်ဆုံးရက်မှာ ၃၁-၃-၉၉ ရက် နေ့ဖြစ်သည်။ ထိုအချိန်တွင် ရွှေတိဂုံစေတီတော်မြတ်ကြီးအား လုံးတော်ပြည့် ရွှေစင်ရွှေပြားနှင့် ရွှေမျက်ပါးလွှာ ရွှေသင်္ကန်းတော်ကို ဆက်ကပ်နေသည်။ စေတီ တော်မြတ်ကြီး၏ ထာဝရဘက်စုံလုပ်ငန်းနှင့် စေတနာရှင် ဦးမောင်ဝိတ်၏ ကုသိုလ်တော် မ,တည် ငွေ ကျပ်သိန်း ၁၀၀၀ ဖြင့် ဟံသာဝတီသာသနာပြုအဖွဲ့တို့မှ အင်ဂျင်နီယာပညာရှင်များ၊ ကျွမ်းကျင်သူများက သာသနိက အဆောက်အအုံများကိုလည်း ပြုပြင်မွမ်းမံ တည်ဆောက်နေကြ သည်။ ရွှေထီးတော် တင်လှူပူဇော်ပွဲကြီးအမိပြီးစီးအောင် ဆောင်ရွက်နေကြခြင်းဖြစ်သည်။ သို့မှသာ ရွှေထီးတော်တင်လှူပွဲကြီးတွင် ရွှေတိဂုံစေတီတော်မြတ်ကြီးကို ရွှေရောင်တဝင်းဝင်းဖြင့် ကြည်ညို ဖွယ် ဖူးမြင်နိုင်ကြပေမည်။ ရင်ပြင်တော် တစ်ခွင်တစ်ပြင်လုံးတွင် မြန်မာ့အနုပညာ လက်ရာစုံလင် စွာဖြင့် ရောင်စုံအလှ သဘာဝကို ခံ့ညားထည်ဝါစွာ တွေ့မြင်ကြရမည်။

ဤရည်မှန်းချက်များဖြင့် “မိမိတို့သည် တစ်သက်တစ်ခါ တစ်ဘဝတာ၌ ကြုံကြိုက်ခဲလှ သည့် လေးဆူဓာတ်ပုံ ရွှေတိဂုံစေတီတော်မြတ်ကြီး၏ ကုသိုလ်တော်လုပ်ငန်းတွင် ကုသိုလ်ကံကြီး၍ ပါဝင်ဆောင်ရွက်ခွင့် ရရှိနေပါကလား” ဟူသောအသိ၊ စေတနာသဒ္ဓါ ဆန္ဒဇောအဟုန်ဖြင့် မမော မပန်း ကြိုးပမ်းဆောင်ရွက်နေကြသည့် ရွှေတိဂုံစေတီတော် ထာဝရဘက်စုံပြုပြင် မွမ်းမံ တည်ဆောက်ရေး နာယက နိုင်ငံတော် အေးချမ်း သာယာရေးနှင့် ဖွံ့ဖြိုးရေးကောင်စီ အတွင်းရေးမှူး (၁) ဦးဆောင်သော နာယကအဖွဲ့ဝင်များ၊ ဦးစီးကော်မတီ၊ လုပ်ငန်းကော်မတီ၊ ဆပ်ကော်မတီအသီး သီးတို့မှ ဥက္ကဋ္ဌနှင့် အဖွဲ့ဝင်များ၊ ဂေါပကအဖွဲ့ဝင်များ၊ မြန်မာအင်ဂျင်နီယာပညာရှင်များနှင့် ကျွမ်းကျင် သူ လုပ်သားကြီးများ၊ ဂေါပကအဖွဲ့ ရုံးအဖွဲ့မှူးနှင့် ဝန်ထမ်းများ၊ ဘာသာရေး၊ လူမှုရေး အသင်းများ စသည့် အဖွဲ့အစည်းအသီးသီးတို့၏ လှုပ်ရှားမှုအဖုံဖုံတို့ကို မြင်ကွင်းကျယ်ပမာ တစ်နေ့တာကို လေ့လာနိုင်ပေသည်။

ဦးစွာ လေးဆူဓာတ်ပုံ ရွှေတိဂုံစေတီတော်မြတ်ကြီး၏ အပေါ်သို့ တက်ရောက်လျက် လေ့လာဖူးမြော်နိုင်ရန် သက်ဆိုင်ရာ၏ ခွင့်ပြုချက်ကို ရယူကြရမည်ဖြစ်သည်။ ထီးတော်တင်ပွဲ အတွက် ပြင်ဆင်ချိန်ကာလ၌ နာယကကြီး အတွင်းရေးမှူး (၁) ဒုတိယ မိုလ်ချုပ်ကြီးခင်ညွန့်၏ မိမိကိုယ်တိုင် ကျင့်သုံး၍ ကျန်ပုဂ္ဂိုလ်များကိုလည်း လိုက်နာဆောင်ရွက်နိုင်ကြစေရန် စိတ်စေတနာ ဖြင့် လမ်းညွှန်မှုပြုထားချက်နှင့်အညီ ကိုယ်နှုတ် နှလုံး သုံးပါးစလုံး သန်စင်ကြည်လင်မှုရှိစေရန် ခန္ဓာကိုယ် သန်ရှင်းရေးအတွက် ရေချိုးပြီး ဖြစ်ကြပါမည်။ ကျန်းမာရေးအတွက် ဆေးဝန်ထမ်း ညွှန်ကြားမှုဌာနက ဖွင့်လှစ်ပေးထားသည့် ဆေးခန်း၌ အဆင်ပြေ လွယ်ကူစွာ ကျန်းမာရေး ဆေးစစ်မှု ကို ခံယူကြရမည်။ ယင်းနောက် စေတီတော်ကြီးအပေါ်သို့ လေ့လာကြည့်ညှိမှု ခရီးစဉ်ကို စတင်နိုင် ကြပြီဖြစ်သည်။



အထက်ပစ္စယာ အဝင်ဂိတ်ဝ၌ အဆင့်ဆင့်သော လုံခြုံရေးဆိုင်ရာ စစ်ဆေးမှုများကို ခံယူ ဖြတ်သန်းပြီးပါက အထက်ပစ္စယာသို့ ရောက်ရှိသည့်အခါ ရွှေတိဂုံစေတီတော်မြတ်ကြီးကို တက်ရောက်ကြည်ညိုခွင့်ပြုပါမည်အကြောင်း လျှောက်ထားခွင့်ပန်လျက် လက်အုပ်ချီမိုး ရှိခိုး ကန်တော့ကြရမည်။

မိမိ၏ ဝဲယာနှစ်ဖက်တို့၌ အထက်ပစ္စယာရှိ စေတီရံများနှင့် မုခ်ဦးစေတီတော်များကို ရွှေမျက်ပါးသင်္ကန်းတော် တင်လှူပြီးစအသွင်ဖြင့် နေခြည်တွင် ရွှေရည်ဝင်းနေသည်ကို ဖူးမြော်ကြရ မည်။ မိမိရှေ့၌ စေတီတော်ကြီးကို ကျူဖျာတစ်ထပ်၊ ကျူဖျာပေါ်၌ သံကြိုးအလိပ်များကို ထပ်မံ ကာရံထားသည့် ဝါးငြမ်းအဆင့်ဆင့်ကို တွေ့မြင်ရမည်။ ဆက်လက်၍ မိမိ၏ရှေ့ရှိ ဝါးငြမ်းလှေကား အပေါ်သို့ တက်လိုက်သည်နှင့် ကြီးမားကျယ် ပြန့် ခိုင်ခံ့သော အင်္ဂတေသား ကိုယ်လုံးတော်ကြီး၏ အောက်ခြေကို တွေ့မြင်ကြရမည်။ အကွေ့အကောက်၊ အပြန်အကား၊ အဖုအဖောင်း အချိုးကျ ကောက်ကြောင်း အမျိုးမျိုးတို့ဖြင့် ထည်ဝါခံ့ညားလှသည်။ စေတီတော် အထက်အဆင့်ဆင့်တို့တွင် ကျွမ်းကျင်သူများက လုပ်ငန်းခွင်အသီးသီးတို့၌ ကြိုးပမ်းဆောင်ရွက်နေကြသည်ကို တွေ့မြင်ကြရ မည် ဖြစ်သည်။

ကြေးပြားလုပ်ငန်းအဖွဲ့က ၁၀ လက်မပတ်လည် ကြေးဘောင်များကို အကွက် ဖော်လျက် လှပသေသပ်စွာ ကပ်နေကြသည်။ ကြေးဘောင်ကြေးပြားကွက်များတွင် အင်္ဂတေသရွတ်ချော နေကြသည်။ ကြေးဘောင်ကြေးပြားများကို ထုရိုက်သံ၊ ဖောက်စက်များ ဖောက်သံတို့ဖြင့် အသံ ပေါင်းစုံနေသည်။ ငြမ်းလှေကားတစ်လျှောက်တွင်လည်း ပစ္စည်းများကို သယ်ယူတင်ချနေကြသူများ ဖြင့် စည်ကားနေသည်။ ကြေးဘောင်ကြေးပြားကပ်၊ အင်္ဂတေချောပြီးခွင်များ၌ ရွှေစင်ရွှေသား ရွှေပြားကပ်ခြင်းလုပ်ငန်းကို လူအင်အားအပြည့်ဖြင့် လုပ်ကိုင်နေကြသည်။ အချို့က ရွှေပြားများကို ရောင်တော်ဖွင့်နေကြသည်။ ရွှေမျက်ပါးလွှာ သင်္ကန်းကပ်လှူသည်လုပ်ငန်းကိုလည်း သတ်မှတ် အဆင့်အလိုက် တက်ညီလက်ညီ လုပ်ကိုင်နေကြသည်။ သံကူကွန်ကရီ အင်္ဂတေသားအသစ်ဖြင့် ပြုပြင် မွမ်းမံပြီးသည့် ငှက်ပျောဖူးတော်ကြီးကို ရွှေပြားကပ်လှူနေကြသည်။ အထက်ထီးတော် ဒေါက်များ၌လည်း ဆည်းလည်းများ တပ်ဆင်ပူဇော်နေကြသည်။

ရွှေထီးတော်ကြီး၏ ထီးခရိုင်၊ ထီးချလက်နှင့် ထီးခွေများ၌ ရွှေတိဂုံစေတီတော် ကာဝရ ဘက်စုံပြုပြင်မွမ်းမံတည်ဆောက်ရေး နာယက ဒုတိယဗိုလ်ချုပ်ကြီးခင်ညွန့်က စတင် တင်လှူပူဇော် ပြီးနောက် များပြားလှစွာသော ရတနာပစ္စည်းများကို ဂေါပကအဖွဲ့ဝင်များ၏ ကြီးကြပ်မှုဖြင့် တပ်ဆင်ပူဇော်နေကြသည်မှာ ရွှေပဒေသာပင်ကြီးကို စုပေါင်းမွမ်းမံ စီခြယ်နေသည့်အလား ပီတိပွား ကြရသည်။ ဆပ်သွားဖူး၌ ရွှေကွပ်လျက် ဆည်းလည်းများကို တပ်ဆင်ပူဇော်နေကြသည်။ ဇွန်းလေး ဘုံ၌ ပန်းထိမ်ပညာရှင်များက ကျောက်မျက်ပါ လက်ဝတ်ရတနာများဖြင့် ခြယ်ပွင့်များပမာ စီခြယ်မှု ပြုနေကြသည်။



ရွှေတိဂုံစေတီတော် ယာဝရဘက်စုံ ပြုပြင်မွမ်းမံတည်ဆောက်ရေးလုပ်ငန်း ကော်မတီ ဥက္ကဋ္ဌ ရန်ကုန်တိုင်းစစ်ဌာနချုပ် ဒုတိယတိုင်းမှူး ဗိုလ်မှူးချုပ်ဆန်းဆင့်၊ အမှတ် (၃) စစ်ဒေသမှူး ဗိုလ်မှူးကြီးဝင်းမောင်၊ နယ်မြေခံတပ်ရင်းမှူး ဒုတိယဗိုလ်မှူးကြီးမြင့်ဦးတို့က အနီးကပ် စစ်ဆေး ကြပ်မတ်မှုပြုနေကြသည်။

ထိုသို့သော စေတီတော်မြတ်ကြီး၏ လုံးတော်ပြည့် လှုပ်ရှားဆောင်ရွက်ကုသိုလ်တော် ဆက်နေသည့် လုပ်ငန်းခွင်မှ ရင်ပြင်တော်တစ်ခွင်သို့ ဆက်လက်လေ့လာပါလျှင် ယာဝရဘက်စုံ လုပ်ငန်းဆိုင်ရာနှင့် စေတနာရှင် ဦးမောင်ဝိတ် လှူဒါန်းငွေဖြင့် ပြုပြင်မွမ်းမံနေသည့် သာသနိက အဆောက်အအုံများ ပြုပြင်မွမ်းမံတည်ဆောက်ရေး လုပ်ငန်းခွင်ကို တွေ့မြင်ကြရမည်ဖြစ်သည်။ အဆောက်အအုံတိုင်း၊ နေရာတိုင်း၌ ပြုပြင် မွမ်းမံဆောင်ရွက်နေကြသည့် ရာပေါင်းများစွာသော လုပ်သားကြီးများကို တွေ့မြင်နေကြရသည်။ ကြီးကျယ် ခမ်းနားသော မဏ္ဍပ်အဆောက်အအုံတို့ကို မြန်မာမှုအနုလက်ရာများဖြင့် မှန်းခြယ်နေကြ သည်။ မင်္ဂလာမဏ္ဍပ်တော်ကြီးအနီးရှိ ချမ်းသာကြီး တန်ဆောင်း၌ ခင်းကျင်းပြသထားသော ရွှေစင် ရွှေသား ရွှေပြား၊ ကျောက်မျက်ရတနာများဖြင့် မွမ်းမံစီခြယ်အပ်သည့် ရွှေထီးတော်သစ်ကြီးကို ကြည်ညိုဖူးမြော်ရင်း သူ့ထက်ငါလောင်းလှူဒါန်း နေကြသော စေတနာရှင် လူစုလူဝေးကြီးအား ထူးခြားအံ့ဩဖွယ်၊ ပီတိပွားဖွယ် တွေ့မြင်နေကြရ သည်။ ရွှေတိဂုံစေတီတော် ဂေါပကအဖွဲ့ဝင်များ၊ ရုံးအဖွဲ့မှူးနှင့် အဆင့်ဆင့်သော ဝန်ထမ်းများ၊ အသင်းအဖွဲ့အသီးသီးတို့မှ အမှုဆောင်များ၊ အသင်းဝင်များတို့၏ ကျရာတာဝန်ကို မနားမနေ လုပ်ကိုင်ဆောင်ရွက်နေကြပုံမှာ အထက်အောက်ဝန်းကျင် ရင်ပြင်တော် တစ်ခွင်တစ်ပြင်လုံး၌ ပီတိသဒ္ဓါပွားကြရမည့် လေ့လာမကုန် မြင်ကွင်းစုံအဖြစ် ရှုမြင်ခံစားကြရမည် ဖြစ်ပေသည်။

ဘက်စုံပြည့်လျှံ၊ ဘုံဗိမာန်

ရွှေတိဂုံစေတီတော်မြတ်ကြီး၌ စောင်းတန်းတော်ကြီး လေးသွယ်၊ အာရုံခံ တန်ဆောင်း များ၊ မြင်ကွင်းကျယ် ဓာတ်လှေကားများအပါအဝင် သာသနိကအဆောက်အအုံများသည် တိုတောင်းလှသည့် ကာလအတွင်း၌ ဘုံဗိမာန်အစုအဝေးကြီးတစ်ခု မြေမှပေါက်သည့်အလား တစ်ခုပြီးတစ်ခု ယာဝရဘက်စုံ အောင်မြင်မှုများအဖြစ် တွေ့မြင်ကြ ရမည်။ ထိုသို့တည်ဆောက်မှု ဒါနပြုရန် လုပ်ငန်းတာဝန်ကား ကြီးမားလှပေသည်။

ထိုတာဝန်ကို ယုံကြည်မှု အပြည့်အဝ၊ ပြင်းပြသော သဒ္ဓါဆန္ဒ ဇွဲလုံ့လ ဝီရိယဖြင့် ဦးဆောင် ကြိုးပမ်း ဆောင်ရွက်ခဲ့ကြလေသည်။ အထူးသဖြင့် အတွင်းရေးမှူး (၁)က မြန်မာအင်ဂျင်နီယာ ပညာရှင်များအား တစ်သက်တွင် တစ်ခါ ကြုံကြိုက်ရန် ခဲယဉ်းလှသည့် တာဝန်ကြီးကို အကောင် အထည်ဖော် ဆောင်ရွက်ရာ၌ စေတနာ သဒ္ဓါဆန္ဒ အပြည့်အဝဖြင့် ဆောင်ရွက်ကြရန်၊ လုပ်ငန်းပိုင်း ၌ လိုအပ်သော ငွေကြေး၊ ပစ္စည်းပိုင်းနှင့် ပတ်သက်၍ လိုအပ်သမျှကို ဖြည့်ဆည်းဆောင်ရွက်ပေးရန်



နှင့် ဆောင်ရွက်မှုအဝဝအတွက် လုံးဝတာဝန်ယူပါသဖြင့် ကြိုးပမ်းဆောင်ရွက်ကြရန်ဟူသော ဦးဆောင်ဦးရွက်မှုအပိုင်းကို ပွင့်ပွင့်လင်းလင်း လမ်းညွှန်မှာကြားကာ ပညာရှင်တို့အား ကိုယ်စွမ်း ဉာဏ်စွမ်းရှိသမျှ ဆောင်ရွက်နိုင်ရန် အားပေးခဲ့သည်။ ဦးဆောင်ဦးရွက်ပြုသူ အကြီးအကဲအနေဖြင့် နိုင်ငံတော်တာဝန်များကို ကြိုးပမ်းဆောင်ရွက် လုပ်ကိုင်နေရသည်ကြားမှပင် ရွှေတိဂုံစေတီတော် ကြီးသို့ နံနက်၊ နေညမဟူ အကြိမ်ကြိမ် လာရောက်လျက် လုပ်ငန်းပိုင်းဆိုင်ရာများကို ကြီးကြပ် စစ်ဆေးခြင်း၊ ညှိနှိုင်းဆွေးနွေးခြင်း၊ လမ်းညွှန်မှာကြားခြင်းတို့ကို အချိန်လုလျက် ဆောင်ရွက်ခဲ့ပေ သည်။ အတွင်းရေးမှူး (၁) ၏ ၁၉၉၉ ခုနှစ် ဇန်နဝါရီလမှ ဧပြီလ ပထမပတ် အစဦးပိုင်းရက်များ အထိ ရွှေတိဂုံစေတီတော်ကြီးသို့ အကြိမ်ကြိမ် လာရောက်ကြည့်ညှိ ဆောင်ရွက်မှုများသည် နိုင်ငံတော်က ပြည်သူတို့နှင့်အတူ လေးဆူဓာတ်ပုံ ရွှေတိဂုံစေတီတော်ကြီးအား ထာဝရတည်တံ့ လျက် အမျိုးသားအထိမ်းအမှတ် လက္ခဏာအဖြစ် တည်တံ့ရန် အားထုတ်မှုကို ဖော်ပြလျက်ရှိပေ သည်။

၂၇-၁၂-၉၈ ရက်နေ့ နံနက် ၆ နာရီခွဲတွင် အတွင်းရေးမှူး (၁) နှင့် မြန်မာအင်ဂျင်နီယာ ပညာရှင်များသည် ထီးတော်ကြီးကို တက်ရောက်ကြည့်ညှိကြလျက် ပြုပြင် မွမ်းမံသင့်သည်များကို စစ်ဆေးညှိနှိုင်း ဆွေးနွေးကြသည်။ အတွင်းရေးမှူး (၁) က အမှာစကား ပြောကြားရာတွင် ရွှေတိဂုံ စေတီတော်ကြီး၏ ထီးတော်ကြီး ရေရှည်တည်တံ့ ကြံ့ခိုင်မှုရှိရေးအတွက် ပြုပြင်မွမ်းမံသည့် လုပ်ငန်းကြီးမှာ မိမိတို့တစ်သက်တာတွင် ဆောင်ရွက်ခွင့်ကြုံ၍သာ ဆောင်ရွက်ရသည့် ထူးထူး ခြားခြား အခွင့်အရေးကြီးဖြစ်ကြောင်း၊ ဤမွန်မြတ်လှသည့် လုပ်ငန်းကြီးတွင် မိမိတို့ ပါဝင်၍ လုပ်အားဒါန ပေးလှူနေကြခြင်း ဖြစ်ကြောင်း၊ လုပ်ငန်းများကို စီမံချက်အတိုင်း တစ်ဆင့်ပြီးတစ်ဆင့် ဆောင်ရွက်သွားကြရန်လိုကြောင်း၊ ပညာရှင်များအနေဖြင့် အားလုံးစုပေါင်း ညှိနှိုင်းအဖြေရှာပြီး မိမိတို့ ကျွမ်းကျင်ရာကဏ္ဍအလိုက် ဆက်စပ်ဆောင်ရွက်သွားကြရေးကို ဆွေးနွေးမှာကြားသည်။

၃၁-၁၂-၉၈ နံနက် ၆ နာရီခွဲတွင် အတွင်းရေးမှူး (၁) ဒုတိယဗိုလ်ချုပ်ကြီးခင်ညွန့်နှင့် မြန်မာအင်ဂျင်နီယာပညာရှင်များသည် ရွှေတိဂုံစေတီတော်ကြီး၏ ထီးတော်ကြီးကို တက်ရောက် ဖူးမြော်ကြည့်ညှိကြပြီး ထီးတော်ကြီး၏ ကြံ့ခိုင်မှုအခြေအနေများကို ကြည့်ရှုစစ်ဆေးကာ ထီးတော် ကြီးထာဝရ ကြံ့ခိုင်မှုရှိရေးအတွက် ပြုပြင်မွမ်းမံသင့်သည်များကို ညှိနှိုင်းဆွေးနွေးခဲ့ကြသည်။

၁၀-၁-၉၉ ရက်နေ့ နံနက် ၇ နာရီ ၁၀ မိနစ်တွင် အတွင်းရေးမှူး(၁)သည် ရွှေတိဂုံစေတီ တော် ဂေါပကအဖွဲ့ ဩဝါဒါစရိယ ဆရာတော်ကြီးများထံ အဖူးအမြော်ရောက်လျက် ရွှေထီးတော် အစိတ်အပိုင်းများ၊ ထီးခရိုင်၊ ထီးချလက်များ၊ အစိတ်အပိုင်းများကို တင်လှူပူဇော်ကာ ရွှေထီးတော် ကြီး ပြင်ဆင်မွမ်းမံမှုလုပ်ငန်းများကို ယနေ့မှစတင်ဆောင်ရွက်တော့မည်ဖြစ်၍ ရွှေထီးတော်ကြီး ပြင်ဆင်မွမ်းမံရေးလုပ်ငန်းများကို စတင်ဆောင်ရွက်ခွင့်ပြုတော်မူပါရန် လျှောက်ထားခွင့်ပန်ကာ ဩဝါဒခံယူပြီး ထီးတော်အစိတ်အပိုင်းများကို စေတီတော်ကြီးအား တင်လှူပူဇော်သည်။



၂၀-၁-၉၉ ရက်နေ့ နံနက် ၇ နာရီခွဲအချိန်တွင် ရင်ပြင်တော်ပေါ်ရှိ ချမ်းသာကြီး တန်ဆောင်း၌ ကျင်းပသော ထီးတော်ပြုပြင်မွမ်းမံမှုပြပွဲကို အတွင်းရေးမှူး (၁) က ရွှေကြိုးဖြတ်ကာ ဖွင့်လှစ်ပေးသည်။ အလှူရှင်များမှ လှူဒါန်းသော ရွှေစင်ရွှေသာ၊ လက်ဝတ်ရတနာများနှင့် အလှူ တော်ငွေများကို လက်ခံသည်။ ဆက်လက်၍ ရွှေထီးတော်ကြီးထက်သို့ တက်ရောက်ဖူးမြော် ကြည်ညိုပြီး ထီးတော်ကြီး ကြံ့ခိုင်မှုအတွက် ဆောင်ရွက်နေသည့် လုပ်ငန်းများနှင့် သာသနိက အဆောက်အအုံများ ပြုပြင်မွမ်းမံမှုလုပ်ငန်းများကို လှည့်လည်ကြည့်ရှုခဲ့သည်။

၁-၂-၉၉ ရက်နေ့ နံနက် ၅ နာရီ မိနစ် ၄၀ တွင် အတွင်းရေးမှူး (၁)နှင့် အဖွဲ့ဝင်များသည် စိန်ဖူးတော်နှင့် ငှက်မြတ်နားတော်တို့ကို ရောင်တော်ဖွင့်ပူဇော်သည်။ ထီးတော်ကြီး ကြံ့ခိုင်မှုအတွက် ဆောင်ရွက်နေသည့် ပြင်ဆင်မှုလုပ်ငန်းများကို ကြည့်ရှု စစ်ဆေးခဲ့လေသည်။

၄-၂-၉၉ ရက်နေ့ နံနက် ၆ နာရီခွဲတွင် အတွင်းရေးမှူး (၁) သည် ဘာသာရေးဆိုင်ရာ အခမ်းအနားဖြင့် ရွှေတိဂုံစေတီတော်မြတ်ကြီးအား ပန်းလည်တိုင်အထွတ် တင်လှူပူဇော်သည်။ အလှူရှင်များ လှူဒါန်းကြသည့် ရွှေစင်ရွှေသာ၊ ရတနာမျိုးစုံနှင့် အလှူတော်ငွေများကို လက်ခံခဲ့ လေသည်။

၁၀-၂-၉၉ ရက်နေ့ နံနက် ၈ နာရီခွဲတွင် ရွှေတိဂုံစေတီတော် ရင်ပြင်တော်ပေါ်ရှိ ပြတိုက်ဟောင်းတန်ဆောင်း၌ ကျင်းပသော စေတီတော်မြတ်ကြီးအား ရွှေသင်္ကန်းကပ်လှူရေးနှင့် ရွှေထီးတော်ကြီး ကြံ့ခိုင်ရေးအတွက် ပြုပြင်မွမ်းမံရေး ညှိနှိုင်းအစည်းအဝေးသို့ အတွင်းရေးမှူး(၁) တက်ရောက်ကာ အမှာစကား ပြောကြားသည်။ လေးဆူခါတ်ပုံ ရွှေတိဂုံစေတီတော်မြတ်ကြီး၏ ရွှေထီးတော်ကြီး ကြံ့ခိုင်ရေးနှင့် ကြည်ညိုဖွယ်ဖြစ်အောင် ဆောင်ရွက်ရေးအတွက် ပညာရှင်များနှင့် အသေးစိတ် ညှိနှိုင်းဆွေးနွေး ဆောင်ရွက်လျက်ရှိရာ လုပ်ငန်းများ အောင်မြင်စွာ အကောင်အထည် ပေါ်နေပြီဖြစ်ကြောင်း၊ ဖေဖော်ဝါရီလ ၄ ရက်နေ့ကလည်း အရေးကြီးသော လုပ်ငန်းတစ်ခုဖြစ်သည့် ရွှေတိဂုံစေတီတော်ကြီး၏ ပန်းလည်တိုင် တင်လှူခြင်းကို အခက်အခဲမရှိ အောင်မြင်စွာ ဆောင်ရွက် နိုင်ခဲ့ကြောင်း၊ ဖွဲ့စည်းထားသောကော်မတီများ၊ မြန်မာအင်ဂျင်နီယာပညာရှင်များ၊ ဂေါပကအဖွဲ့ဝင် များနှင့် စေတနာရှင် ပြည်သူများ၏ သဒ္ဓါတရားထက်သန်စွာ ပူးပေါင်းပါဝင်ဆောင်ရွက်မှုတို့ ကြောင့် ယခုလို အောင်မြင်ခြင်းဖြစ်ကြောင်း၊ ယခုအခါ ပန်းလည်တိုင်လုပ်ငန်းမှာ ပြီးစီးပြီဖြစ်၍ ထီးတော်ကြီး ဘုံဆင့်များကို အဆင့်လိုက် အစားထိုး လဲလှယ်ရေးလုပ်ငန်းများ ဆက်လက်ဆောင်ရွက် ရာတွင် ထီးတော်အဆောက်အအုံကြီးတစ်ခုလုံး ရေရှည်ခိုင်ခံ့အောင် စဉ်းစားတွက်ချက် ဆောင်ရွက် ကြရန်လိုကြောင်း၊ ပညာရှင်များ ဆွေးနွေးညှိနှိုင်းပြီး မှန်ကန်သည့် နည်းလမ်းကောင်းများဖြင့် လုပ်ငန်းများကို အချိတ်အဆက်မိမိ ဆောင်ရွက်ကြရန်လိုကြောင်း၊ ဗုဒ္ဓဘာသာဝင်များ၏ အထွတ် အမြတ် ရွှေတိဂုံစေတီတော်မြတ်ကြီး၏ ထီးတော်ကြံ့ခိုင်ရေးအတွက် ဆောင်ရွက်နေသည့် လုပ်ငန်း များ စနစ်တကျ အောင်မြင် ဖြစ်ထွန်းလျက်ရှိသဖြင့် ရဟန်းရှင်လူ ပြည်သူတစ်ရပ်လုံးက ကျေနပ် ဝမ်းမြောက် ပီတိဖြစ်ကြရသည်ဟု ကြားသိရကြောင်း၊ ရွှေတိဂုံစေတီတော်မြတ်ကြီး ရေရှည်တည်တံ့



ခိုင်မြဲအောင် အဖွဲ့အစည်းများ၊ ပညာရှင်များ၊ စေတနာရှင် ပြည်သူများ၏ ပူးပေါင်းပါဝင် ပံ့ပိုးမှုကို ရယူကာ ကောင်းမြတ်သော စေတနာစိတ်ထားပြီး ဆောင်ရွက်ကြခြင်းဖြစ်၍ ရည်မှန်းချက်လုပ်ငန်းများ အောင်မြင်မည်ဟု ယုံကြည်ပါကြောင်းဖြင့် ပြောကြားသည်။ ဆက်လက်၍ စေတီတော် ထာဝရဘက်စုံပြုပြင်မွမ်းမံ တည်ဆောက်ရေး ဦးစီးကော်မတီ ဥက္ကဋ္ဌ ပြည်ထဲရေး ဝန်ကြီးဌာန ဒုတိယဝန်ကြီး ဗိုလ်မှူးချုပ်သူရမြင့်မောင်က ရွှေတိဂုံစေတီတော်မြတ်ကြီး၏ ထီးတော်၊ ငှက်မြတ်နားတော်နှင့် စိန်ဖူးတော်တို့အား ရတနာများ မွမ်းမံစီခြယ်ရန် စီစဉ်ထားရှိမှုနှင့် မှတ်တမ်းတင်မှု အခြေအနေအသေးစိတ်တို့ကို ရှင်းလင်းတင်ပြသည်။ ရွှေတိဂုံစေတီတော် ထာဝရဘက်စုံပြုပြင်မွမ်းမံ တည်ဆောက်ရေးလုပ်ငန်း ကော်မတီဥက္ကဋ္ဌ ရန်ကုန်တိုင်းစစ်ဌာနချုပ် ဒုတိယတိုင်းမှူး ဗိုလ်မှူးကြီး ဆန်းဆင့်နှင့် မြန်မာအင်ဂျင်နီယာပညာရှင်များက ထီးတော်ကြီးအား လေ့လာစစ်ဆေး တွေ့ရှိချက်များအပေါ် အခြေခံပြီး ခေတ်မီနည်းစနစ်နှင့် ပစ္စည်းကိရိယာများ အပါအဝင် ဆောင်ရွက်နေသည့် လုပ်ငန်းများကို တင်ပြသည်။

၁၃-၂-၉၉ ရက်နေ့ နံနက် ၇ နာရီတွင် ရွှေတိဂုံစေတီတော်မြတ်ကြီးအတွက် ရွှေစင်နှင့် ရတနာပစ္စည်းများ ပေးအပ်လှူဒါန်းပွဲ အခမ်းအနားသို့ အတွင်းရေးမှူး (၁) တက်ရောက်၍ ရွှေနှင့် ရတနာပစ္စည်းများ လက်ခံသည်။ လုပ်ငန်းများကို လှည့်လည်စစ်ဆေးခဲ့သည်။

၁၄-၂-၉၉ ရက်နေ့ နံနက် ၆ နာရီခွဲတွင် အတွင်းရေးမှူး (၁) နှင့် မြန်မာအင်ဂျင်နီယာ ပညာရှင်တို့သည် ရွှေထီးတော်ကြီးကို တက်ရောက်ဖူးမြော် ကြည့်ညိုလျက် ထီးတော်ကြီး ကြံ့ခိုင်မှုအတွက် သံမဏိခွေနှင့် သံမဏိဒေါက်များ တပ်ဆင်နေမှုကို ကြည့်ရှုစစ်ဆေးပြီး သာသနိက အဆောက်အအုံများ ဘက်စုံပြုပြင် မွမ်းမံတည်ဆောက်မှုလုပ်ငန်းများကို ကြည့်ရှုခဲ့သည်။

၁၈-၂-၉၉ ရက်နေ့ နံနက် ၆ နာရီ ၄၅ မိနစ်တွင် အတွင်းရေးမှူး (၁) နှင့် မြန်မာ အင်ဂျင်နီယာ ပညာရှင်များသည် ရွှေထီးတော်သို့ တက်ရောက်၍ ခေတ်မီနည်းပညာများဖြင့် ပြုလုပ် ထားသည့် Subsurface Interface Radar System, S I R စက်ဖြင့် စစ်ဆေးနေမှုကို ကြည့်ရှုသည်။ စိန်ဖူးတော်နှင့် ငှက်မြတ်နားတော်တို့ကို စံပယ်ပန်း ဆက်ကပ်သည်။

၁၉-၂-၉၉ ရက်နေ့ နံနက် ၈ နာရီတွင် ရွှေတိဂုံစေတီတော်မြတ်ကြီးအတွက် ရွှေစင်၊ ရတနာပစ္စည်းနှင့် အလှူတော်ငွေများ ပေးအပ်လှူဒါန်းသည့် အခမ်းအနားသို့ တက်ရောက်လျက် ရတနာပစ္စည်းနှင့် အလှူတော်ငွေများကို လက်ခံပြီး ဂုဏ်ပြုမှတ်တမ်းများ ပြန်လည်ပေးအပ်သည်။

၂၆-၂-၉၉ ရက်နေ့ နံနက် ၆ နာရီခွဲတွင် အတွင်းရေးမှူး (၁) သည် ရွှေတိဂုံ စေတီတော် မြတ်ကြီးအတွက် ရွှေစင်၊ ရတနာပစ္စည်းနှင့် အလှူတော်ငွေများ ပေးအပ်လှူဒါန်းပွဲသို့ တက်ရောက်ပြီး ပန်းလည်တိုင်တွင် တင်လှူပူဇော်မည့် ရွှေစင်ဗုဒ္ဓရုပ်ပွားတော်လေးဆူ၊ ဦးသိန်းမောင်+ဒေါ်ခင်မေ မိသားစုက စိန်ကိုးလုံးပါ လက်စွပ်တစ်ကွင်း၊ စိန်နားကပ်တစ်ရံနှင့်



ငွေကျပ်ခြောက်သောင်း၊ ဒေါ်မြင့်မြင့်မိသားစုက စိန်မြတန်းကွင်း သုံးကွင်းနှင့် ငွေအုပ်တစ်ခု၊ ဦးမောင်မောင်မြင့်နှင့် ဒေါ်ယမင်းမောင်မောင်မြင့်တို့က ရတနာပစ္စည်းများကို ပေးအပ်လှူဒါန်းရာ လက်ခံပြီးဂုဏ်ပြုမှတ်တမ်းများ ပြန်လည်ပေးအပ်သည်။

ဆက်လက်ပြီး ရွှေတိဂုံစေတီတော်မြတ်ကြီး၏ ထီးတော်ကြံ့ခိုင်ရေးအတွက် လုပ်ငန်းညှိနှိုင်း အစည်းအဝေးကို ပြတိုက်ဟောင်းတန်ဆောင်း၌ ကျင်းပရာသို့ တက်ရောက်ပြီး လုပ်ငန်းများ တိုးတက်မှု အခြေအနေကို ကြားနာပြီး ဆွေးနွေးမှာကြားသည်။ ယင်း နောက် မြန်မာအင်ဂျင်နီယာ ပညာရှင်များက ရွှေထီးတော် တည်တံ့ခိုင်မြဲရေးအတွက် ဆောင်ရွက်နေသည့် လုပ်ငန်းများနှင့် လုပ်ငန်းအခြေအနေကိုလည်းကောင်း၊ စေတီတော် မြတ်ကြီးအား ရွှေသင်္ကန်း ဆက်ကပ်လှူဒါန်းမှု လုပ်ငန်းအခြေအနေကိုလည်းကောင်း ရှင်းလင်းတင်ပြသည်များကို ဖြည့်စွက်မှာကြားသည်။

အစည်းအဝေးအပြီးတွင် ဒုတိယဗိုလ်ချုပ်ကြီးခင်ညွန့်သည် စေတီယင်္ဂါဏ ပရိယတ္တိ ဓမ္မာ နုဂ္ဂဟအသင်း တန်ဆောင်း၌ ရွှေထီးတော် ဘုံဆင့်များ စမ်းသပ်တပ်ဆင်ထားမှု၊ သာယာဝတီမင်း ခေါင်းလောင်းတန်ဆောင်း၊ ဓမ္မစေတီမင်း ကောင်းမှုတော်ဘုရား အာရုံခံတန်ဆောင်း စသည်များ ပြုပြင်မွမ်းမံမှုလုပ်ငန်းများကို လှည့်လည်ကြည့်ရှုစစ်ဆေးသည်။ ထိုနေ့မွန်းလွဲပိုင်းတွင် မြန်မာ အင်ဂျင်နီယာ ပညာရှင်များနှင့်အတူ ရွှေတိဂုံစေတီတော်မြတ်ကြီး၏ ရွှေထီးတော်ကို တက်ရောက် ဖူးမြော်သည်။ ထီးတော်ကြံ့ခိုင်မှုအတွက် ဆောင်ရွက်နေသည့် လုပ်ငန်းများ အခြေအနေကို မြန်မာအင်ဂျင်နီယာ ပညာရှင်များက ရှင်းလင်းတင်ပြသည်။ အတွင်းရေးမှူး (၁) သည် ရွှေပြား ခတ်ခြင်းလုပ်ငန်း၊ ပန်းထိမ်လုပ်ငန်းနှင့် စိန်တောင်လုပ်ငန်းတို့ကို ဆက်လက်ကြည့်ရှု စစ်ဆေးသည်။

၁-၃-၉၉ ရက်နေ့ နံနက် ၄ နာရီခွဲတွင် အတွင်းရေးမှူး (၁) နှင့် အဖွဲ့ဝင်များသည် မြန်မာ အင်ဂျင်နီယာပညာရှင်များ၊ မြန်မာကျောက်မျက်ပညာရှင်များ၊ ဂေါပကအဖွဲ့ဝင်များနှင့်အတူ ထီးတော်၊ စိန်ဖူးတော်နှင့် ငှက်မြတ်နားတော်တို့ကို တက်ရောက်ဖူးမြော် ကြည့်ညှိကြသည်။ စိန်ဖူးတော်အား အမွှေးနံ့သာရည်များဖြင့် ရောင်တော်ဖွင့်ပူဇော်ကြပြီး ပန်းများဆက်ကပ် လှူဒါန်းသည်။ ဆက်လက်၍ ငှက်မြတ်နားတော်အား ရောင်တော်ဖွင့်ပူဇော်ကြသည်။

ထိုနေ့ နံနက် ၉ နာရီတွင် ပြတိုက်ဟောင်းတန်ဆောင်း၌ ကျင်းပသော ရွှေစင် ရွှေသား ရတနာပစ္စည်းများနှင့် အလှူငွေများပေးအပ်သည့် အခမ်းအနားသို့ တက်ရောက်လျက် လက်ခံသည်။ စေတီယင်္ဂါဏ ပရိယတ္တိ ဓမ္မာနုဂ္ဂဟအသင်း တန်ဆောင်း၌ ရွှေထီးတော်ဘုံဆင့်များ စမ်းသပ်တပ်ဆင် ထားမှုကို ကြည့်ရှုစစ်ဆေးသည်။

၇-၃-၉၉ ရက်နေ့ နံနက် ၆ နာရီခွဲတွင် ရွှေစင်ရွှေသား ဗုဒ္ဓရုပ်ပွားများ၊ တာတုဗေဒ ပစ္စည်းများ လှူဒါန်းပွဲသို့ တက်ရောက်လက်ခံလျက် အခမ်းအနားအပြီးတွင် ဒုတိယ ဗိုလ်ချုပ်ကြီး ခင်ညွန့်အား ဘက်စုံပြုပြင်ရေးလုပ်ငန်းများနှင့် စပ်လျဉ်း၍ ရှင်းလင်းတင်ပြ သည်ကို လိုအပ်သည်များ ဆွေးနွေးမှာကြားသည်။



၁၅-၃-၉၉ ရက်နေ့ ညနေ ၄ နာရီတွင် အတွင်းရေးမှူး(၁)သည် စေတီတော် ထာဝရ ဘက်စုံ ပြုပြင်မွမ်းမံ တည်ဆောက်ရေး လုပ်ငန်းကော်မတီဥက္ကဋ္ဌ ရန်ကုန်တိုင်း စစ်ဌာနချုပ် ဒုတိယတိုင်းမှူး ဗိုလ်မှူးကြီးဆန်းဆင့်နှင့် ပညာရှင်များ၊ ဂေါပကအဖွဲ့ဝင်များနှင့် စေတီတော်မြတ်ကြီး ပေါ်သို့ တက်ရောက်ကြပြီး ရွှေထီးတော်ကြီး တင်လှူရန် အမာခံ သံမဏိခရိုင်၊ ထီးချလက်၊ ထီးခွေများ တပ်ဆင်မှု အခြေအနေကို ကြည့်ရှုစစ်ဆေးပြီးနောက် ပြည်သူများ လှူဒါန်းထားကြသော ရတနာပစ္စည်းများကို ဘုံခုနစ်ဆင့်ရှိ ထီးခရိုင်၊ ထီးချ လက်နှင့် ထီးခွေများတွင် တင်လှူပူဇော်ကြ သည်။ ဆက်လက်၍ စိန်ဖူးတော်နှင့် ငှက်မြတ်နားတော်တို့ကို ဖူးမြော်ကြည်ညိုပြီး ငှက်မြတ်နား တော်တွင် စိန်စီခြယ်ထားသည့် ဗုဒ္ဓရုပ်ပွားတော်များကို တင်လှူပူဇော်သည်။ ထို့နောက် ထီးတော် တင်ပွဲအတွက် ကြိုတင်ပြင်ဆင်မှု လုပ်ငန်းများကို ကြည့်ရှုစစ်ဆေးသည်။

၁၉-၃-၉၉ ရက်နေ့ ညနေ ၃ နာရီတွင် အတွင်းရေးမှူး(၁)သည် ရင်ပြင်တော်ရှိ ဦးမောင်ကြီးတန်ဆောင်း မွမ်းမံပြင်ဆင်မှုကို ကြည့်ရှုစစ်ဆေးသည်။ ယင်းနောက် ရွှေတိဂုံ စေတီတော် ထာဝရဘက်စုံပြုပြင်မွမ်းမံတည်ဆောက်ရေး လုပ်ငန်းကော်မတီဥက္ကဋ္ဌနှင့် ပညာရှင် များက ရွှေထီးတော် တင်လှူပူဇော်မည့် မင်္ဂလာအခမ်းအနား အစီအစဉ်များကို ရှင်းလင်းတင်ပြရာ လိုအပ်သည်များကို ဖြည့်စွက်မှာကြားသည်။ ဆက်လက်၍ ရွှေထီးတော်ကြီး ကြံ့ခိုင်မှုလုပ်ငန်းကို တက်ရောက် ကြည့်ရှုစစ်ဆေးသည်။ ယင်းနောက် အတွင်းရေးမှူး (၁) သည် ပြည်သူများ လှူဒါန်းထားသော ရွှေဆည်းလည်းတော်များနှင့် ရတနာစီခြယ် ထားသော ရွှေညောင်ရွက်များကို ထီးတော်ဘုံခုနစ်ဆင့်တွင် တင်လှူပူဇော်သည်။ ရွှေဆင်းတု ဗုဒ္ဓရုပ်ပွားတော်များနှင့် ရတနာများ ကိုလည်း တင်လှူပူဇော်ကာ သာသနိက အဆောက်အအုံများ ပြုပြင်မွမ်းမံမှုလုပ်ငန်းများကို ကြည့်ရှု စစ်ဆေးခဲ့လေသည်။

၂၁-၃-၉၉ ရက်နေ့ နံနက် ၇ နာရီ ၁၅ မိနစ်တွင် ရွှေတိဂုံစေတီတော်မြတ်ကြီး၏ ရင်ပြင်တော်ပေါ်ရှိ ပြတိုက်ဟောင်းတန်ဆောင်း၌ ကျင်းပသည့် ရွှေတိဂုံစေတီတော်မြတ်ကြီး အတွက် ရတနာပစ္စည်းနှင့် အလှူတော်ငွေများ ပေးအပ်လှူဒါန်းပွဲကို တက်ရောက်ကာ ရတနာ ပစ္စည်းနှင့် အလှူတော်ငွေများကို လက်ခံသည်။ ဆက်လက်၍ ရွှေတိဂုံစေတီတော်မြတ်ကြီးပေါ်သို့ တက်ရောက်ပြီး ရွှေထီးတော်ကြီး ကြံ့ခိုင်မှုလုပ်ငန်းကို ကြည့်ရှုစစ်ဆေးသည်။ ပြည်သူများ လှူဒါန်းထားသော ရွှေဆည်းလည်းတော်များနှင့် ရတနာစီခြယ် ထားသော ရွှေညောင်ရွက်များကို ထီးတော်ဘုံခုနစ်ဆင့်တွင် တင်လှူပူဇော်သည်။ ဆက်လက်၍ စိန်ဖူးတော်နှင့် ငှက်မြတ်နားတော်တို့ တွင် ပြည်သူတို့ လှူဒါန်းထားကြသော ရတနာပစ္စည်းများကို တင်လှူပူဇော်သည်။ ထို့နောက် ရင်ပြင်ပေါ်ရှိသာသနိက အဆောက်အအုံများ ပြုပြင်မွမ်းမံမှု လုပ်ငန်းများကို ကြည့်ရှုစစ်ဆေးပြီး စေတီတော်ရင်ပြင်တော်ပေါ်မှ ခေတ်မီတိုင်းတာရေး ကိရိယာဖြင့် ရွှေတိဂုံစေတီတော် ဉာဏ်တော် အမြင့် တိုင်းထွာ ခြင်းနှင့် ပန်းလည်တိုင် တစ်လျှောက်လုံး၏ တည်မတ်မှု စစ်ဆေးခြင်းတို့ကို ကြည့်ရှု စစ်ဆေးခဲ့သည်။



၂၅-၃-၉၉ ရက်နေ့ ညနေ ၄ နာရီတွင် ဒုတိယဗိုလ်ချုပ်ကြီးခင်ညွန့်သည် ရင်ပြင်ပေါ်ရှိ ကျောက်စိမ်းဆင်းတုတော် အပူဇော်ခံမည့်တန်ဆောင်း ပြုပြင်မွမ်းမံမှုလုပ်ငန်းများကို ဦးစွာစစ်ဆေးကြည့်ရှုသည်။ ထို့နောက် တာဝန်ရှိသူများ လိုက်ပါလျက် ရွှေတိဂုံစေတီတော်မြတ်ကြီးပေါ်သို့ တက်ရောက်ပြီး ရွှေထီးတော် ကြံ့ခိုင်မှုအတွက် ဆောင်ရွက်နေသော လုပ်ငန်းများနှင့် ရွှေထီးတော် တင်လှူရန် ဆောင်ရွက်မှု အခြေအနေများကို ကြည့်ရှုစစ်ဆေးသည်။ ပြည်သူတို့ လှူဒါန်းထားကြသော ရတနာပစ္စည်းများကို ထီးတော်ဘုံခုနစ်ဆင့်တွင် တင်လှူပူဇော်သည်။ ဆက်လက်၍ စိန်ဖူးတော်နှင့် ငှက်မြတ်နားတော်တို့တွင် အများပြည်သူတို့ လှူဒါန်းထားသော ရတနာပစ္စည်းများကို တင်လှူပူဇော်ခဲ့လေသည်။

၂၆-၃-၉၉ ရက်နေ့ ညနေ ၅ နာရီအချိန်တွင် အတွင်းရေးမှူး (၁) ဒုတိယ ဗိုလ်ချုပ်ကြီး ခင်ညွန့်အား ရွှေတိဂုံစေတီတော် ထာဝရဘက်စုံပြုပြင်မွမ်းမံ တည်ဆောက်ရေး လုပ်ငန်း အစီအစဉ်များကို ရှင်းလင်းတင်ပြသည်ကို ကြားနာပြီး လိုအပ်သည်များ ဆွေးနွေးမှာကြားလျက် သာသနိက အဆောက်အအုံများ ပြုပြင်မွမ်းမံမှုလုပ်ငန်းများကို ကြည့်ရှုစစ်ဆေးသည်။

၂၉-၃-၉၉ ရက်နေ့ နံနက် ၆ နာရီတွင် အတွင်းရေးမှူး (၁) သည် ရွှေတိဂုံစေတီတော် မြတ်ပေါ်သို့ တက်ရောက်ပြီး ရွှေထီးတော်ကြီး တင်လှူရန် ပြင်ဆင်ဆောင်ရွက်မှု လုပ်ငန်းများကို ကြည့်ရှုစစ်ဆေးလျက် အများပြည်သူတို့ လှူဒါန်းထားကြသော ရွှေဆည်းလည်းများ၊ ရွှေညောင်ရွက်များနှင့် ရတနာပစ္စည်းများကို ထီးတော်ဘုံခုနစ်ဆင့်တွင် တင်လှူပူဇော်သည်။ ဆက်လက်၍ ရင်ပြင်တော်ပေါ်ရှိ ပြတိုက်ဟောင်းတန်ဆောင်း၌ ကျင်းပသော ရွှေတိဂုံစေတီတော်မြတ်ကြီး အတွက် ရတနာပစ္စည်းနှင့် အလှူငွေများ ပေးအပ်လှူဒါန်းပွဲသို့ တက်ရောက်လက်ခံသည်။

၃၁-၃-၉၉ ရက်နေ့ နံနက် ၅ နာရီ မိနစ် ၄၀ တွင် ရွှေတိဂုံစေတီတော် ရင်ပြင်တော် ပေါ်ရှိ ပြတိုက်ဟောင်းတန်ဆောင်း၌ အလှူရှင်များ လှူဒါန်းထားကြသော ရွှေသားရုပ်ပွား၊ ဆည်းလည်းနှင့် ရတနာပစ္စည်းများကို လက်ခံသည်။ အတွင်းရေးမှူး (၁) အား ရွှေတိဂုံစေတီတော် ထာဝရဘက်စုံပြုပြင်မွမ်းမံ တည်ဆောက်ရေးလုပ်ငန်း ကော်မတီ ဥက္ကဋ္ဌ ရန်ကုန်တိုင်း စစ်ဌာနချုပ် ဒုတိယတိုင်းမှူး ဗိုလ်မှူးချုပ်ဆန်းဆင့်နှင့် တာဝန်ရှိသူတို့က ရွှေထီးတော်ကြီး တင်လှူပူဇော်ရန် ကြိုတင်ပြင်ဆင်လျက်ရှိသော လုပ်ငန်းများနှင့် စပ်လျဉ်း၍ ရှင်းလင်းတင်ပြရာ လိုအပ်သည်များကို ဆွေးနွေးမှာကြားသည်။ ညနေ ၄ နာရီ မိနစ် ၅၀ တွင် အတွင်းရေးမှူး (၁) သည် ရွှေတိဂုံစေတီတော် မြတ်ကြီးတွင် ကိန်းဝပ်စံပယ် အပူဇော်ခံမည့် ဉာဏ်တော်အမြင့် လက်မ ၃၀ ရှိ ဘူမိဖဿ မုဒြာဟန် ကျောက်စိမ်း ဗုဒ္ဓရုပ်ပွားတော် ထုလုပ်ထားမှုကို သတ္တုတွင်းဝန်ကြီးဌာန မြန်မာ့ ကျောက်မျက်ရတနာ လုပ်ငန်း၌ ကြည့်ရှုစစ်ဆေးပြီး ရွှေတိဂုံစေတီတော်မြတ်ကြီးတွင် ကိန်းဝပ်စံပယ် အပူဇော်ခံမည့် ဉာဏ်တော်အမြင့် ၄၅ လက်မရှိ ရွှေတိဂုံစေတီတော် မြတ်ကြီး၏ ပုံတော်တူ စေတီတော်ထုလုပ်မှု အခြေအနေကို ကြည့်ရှုစစ်ဆေးသည်။



၁-၄-၉၉ ရက်နေ့ နံနက် ၆ နာရီတွင် နိုင်ငံတော် အေးချမ်းသာယာရေးနှင့် ဖွံ့ဖြိုးရေး ကောင်စီ ဒုတိယဥက္ကဋ္ဌ၊ ဒုတိယ တပ်မတော်ကာကွယ်ရေးဦးစီးချုပ်၊ ကာကွယ်ရေး ဦးစီးချုပ် (ကြည်း) မိုလ်ချုပ်ကြီးမောင်အေးသည် ရွှေတိဂုံစေတီတော် ထာဝရဘက်စုံပြုပြင် မွမ်းမံ တည်ဆောက် ရေး နာယက၊ နိုင်ငံတော် အေးချမ်းသာယာရေးနှင့် ဖွံ့ဖြိုးရေးကောင်စီ အတွင်းရေးမှူး (၁) ဒုတိယ မိုလ်ချုပ်ကြီးခင်ညွန့်နှင့် တပ်မတော်အရာရှိကြီးများပါဝင်သော အဖွဲ့ဝင်များနှင့်အတူ ရွှေတိဂုံစေတီ တော်မြတ်ပေါ်သို့ တက်ရောက်ကြပြီး စိန်ဖူးတော်၊ ငှက်မြတ်နားတော်တို့အား ရှေးဦးစွာ ဖူးမြော် ကြည်ညိုသည်။ ဆက်လက်၍ မိုလ်ချုပ်ကြီးမောင်အေးသည် စိန်ဖူးတော်၊ ငှက်မြတ်နားတော်၊ ဇွန်း လေးဘုံ၊ ဆပ်သွားဖူးနှင့် ထီးတော်ဘုံခုနစ်ဆင့်တွင် ပြည်သူတို့လှူဒါန်းထားကြသော ဆည်းလည်း များ၊ ရတနာ ပစ္စည်းစီခြယ်ထားသည့် ရွှေညောင်ရွက်များ၊ လက်ဝတ်ရတနာများကို တပ်ဆင် တင်လှူပူဇော်သည်။ ယင်းနောက် မိုလ်ချုပ်ကြီးမောင်အေး၊ ဇနီး ဒေါ်မြမြစန်းနှင့် အဖွဲ့ဝင်များသည် ရွှေတိဂုံစေတီတော် ရင်ပြင်တော်ပေါ်ရှိ ချမ်းသာကြီး တန်ဆောင်း၌အပူဇော်ခံထားသည့် ရွှေထီး တော်ကြီးအား ဖူးမြော်ကြည်ညိုကြပြီး ရွှေတိဂုံစေတီတော်မြတ်ကြီးအား လက်ယာရစ် လှည့်လည် ဖူးမြော် ကြည်ညိုကြသည်။

ယင်းနောက် မိုလ်ချုပ်ကြီးမောင်အေးနှင့် အဖွဲ့ဝင်များအား ရင်ပြင်တော်ပေါ်ရှိ ပြတိုက် ဟောင်းတန်ဆောင်း၌ ရွှေတိဂုံစေတီတော် ထာဝရဘက်စုံပြုပြင်မွမ်းမံတည်ဆောက်ရေး နာယက၊ နိုင်ငံတော်အေးချမ်းသာယာရေးနှင့် ဖွံ့ဖြိုးရေးကောင်စီ အတွင်းရေးမှူး (၁) ဒုတိယမိုလ်ချုပ်ကြီး ခင်ညွန့်က ရွှေတိဂုံစေတီတော် ပုံတော်များအား ဓမ္မလက်ဆောင်အဖြစ် ပေးအပ်ခဲ့သည်။

၂-၄-၉၉ ရက်နေ့ နံနက် ၅ နာရီတွင် ဒုတိယမိုလ်ချုပ်ကြီးခင်ညွန့်နှင့် အဖွဲ့ဝင်များသည် မြန်မာအင်ဂျင်နီယာ ပညာရှင်များ၊ ဂေါပကအဖွဲ့ဝင်များနှင့်အတူ စေတီတော်မြတ်ကြီး၏ စိန်ဖူးတော်နှင့် ငှက်မြတ်နားတော်တို့ကို တက်ရောက်ဖူးမြော် ကြည်ညိုသည်။ ဆက်လက်၍ စိန်ဖူးတော်နှင့် ငှက်မြတ်နားတော်တို့အား အမွှေးနံ့သာရည်တို့ဖြင့် ရောင်တော်ဖွင့်ပူဇော်ကြသည်။ ယင်းနောက် အတွင်းရေးမှူး (၁) နှင့် အဖွဲ့ဝင်များသည် လေးဆူဓာတ်ပုံ ရွှေတိဂုံစေတီတော်မြတ် ကြီး၏ စိန်ဖူးတော်၊ ငှက်မြတ်နားတော်နှင့် ထီးတော်ဘုံခုနစ်ဆင့်တွင် အများပြည်သူတို့ လှူဒါန်းကြ သော စိန်စေတီ၊ ပတ္တမြားစေတီ၊ ရွှေစေတီများ၊ ရွှေစင်ဗုဒ္ဓရုပ်ပွားများ၊ ရွှေညောင်ရွက်၊ ရွှေ ဆည်းလည်းနှင့် ရတနာပစ္စည်းများကို တပ်ဆင်တင်လှူပူဇော်ကြသည်။

ဆက်လက်၍ ပြတိုက်ဟောင်းတန်ဆောင်း၌ ကျင်းပသည့် အလှူတော်ငွေပေးအပ်ပွဲတွင် ရွှေစင်ရွှေသာ လက်ဝတ်ရတနာပစ္စည်းများနှင့် အလှူတော်ငွေများကို အတွင်းရေးမှူး (၁) ဒုတိယ မိုလ်ချုပ်ကြီး ခင်ညွန့်၊ ဒုတိယဝန်ကြီးချုပ်နှင့် တပ်မတော် ရေးရာဝန်ကြီးဌာန ဝန်ကြီး ဒုတိယ မိုလ်ချုပ်ကြီး တင်လှ၊ သာသနာရေးဝန်ကြီးဌာနဝန်ကြီး မိုလ်ချုပ်စိန်ထွား၊ ဝန်ကြီး မိုလ်မျိုးချုပ် မောင်မောင်နှင့် ဝန်ကြီးမိုလ်ချုပ်တင်ငွေတို့က လက်ခံကြသည်။ ယင်းနောက် ရင်ပြင်တော်ပေါ်ရှိ



သာသနိက အဆောက်အအုံများ ပြုပြင်မွမ်းမံမှုလုပ်ငန်းနှင့် ရွှေထီးတော်ကြီး တင်လှူပူဇော်ရန် ပြင်ဆင်ဆောင်ရွက်နေမှုများကို ကြည့်ရှုစစ်ဆေးခဲ့လေသည်။

၃-၄-၉၉ ရက်နေ့ ညနေ ၃ နာရီတွင် ရွှေတိဂုံစေတီတော် ရင်ပြင်တော်ပေါ်ရှိ ပြတိုက် ဟောင်းတန်ဆောင်းသို့ အတွင်းရေးမှူး (၁) ရောက်ရှိလာပြီး ကျောက်စိမ်းဗုဒ္ဓရုပ်ပွားတော်ကို ဖူးမြော်ကြည့်ညှိသည်။ ထို့နောက် ရွှေထီးတော်တင် မင်္ဂလာအခမ်းအနား ကျင်းပရန်စီစဉ် ဆောင်ရွက်ထားမှုများကို လှည့်လည်ကြည့်ရှု စစ်ဆေးပြီး ဓမ္မစေတီ တန်ဆောင်းရှိ ဗုဒ္ဓရုပ်ပွားတော် မြတ်များကို ဖူးမြော်ကြည့်ညှိသည်။ ယင်းနောက် ရွှေစေတီ တော်နှင့် ဗုဒ္ဓကျောက်စိမ်းရုပ်ပွားတော် ကိန်းဝပ်စံပယ် အပူဇော်ခံထားရှိမည့် တန်ဆောင်းပြုပြင်မှုများကို ကြည့်ရှုစစ်ဆေးခဲ့လေသည်။

လက်တွဲကြည့်ဖြူ မင်းပြည်သူ

ရွှေတိဂုံစေတီတော်မြတ်ကြီး၏ ရွှေထီးတော် တင်လှူပူဇော်ပွဲသည် နိုင်ငံတော်မှ ဦးဆောင် လျက် မင်းနှင့်ပြည်သူ ကြည်ဖြူလက်တွဲ ကုသိုလ်ရယူသည့် သဘင်ပွဲကြီးဖြစ်သည်။ မြန်မာ တိုင်းရင်းသားများအတွက် အထွတ်အထိပ်ပြုကြရသည့် မင်္ဂလာအောင်ပွဲကြီး ဖြစ်သည်။ မြန်မာ တိုင်းရင်းသားအားလုံး ပါဝင်ဆင်နွှဲကြသည့်ပွဲကြီးဖြစ်သည်။ အထူးစည်ကားသိုက်မြိုက်စွာ ကျင်းပ ရမည့်ပွဲကြီးဖြစ်သောကြောင့် ရွှေတိဂုံစေတီတော် ထာဝရ ဘက်စုံပြုပြင်မွမ်းမံ တည်ဆောက်ရေး နာယက ဒုတိယဗိုလ်ချုပ်ကြီး ခင်ညွန့်ကိုယ်တိုင် အနီးကပ်ကြီးကြပ်ကွပ်ကဲ ဆောင်ရွက်ခဲ့သည်။ ရွှေတိဂုံစေတီတော် ထာဝရဘက်စုံပြုပြင်မွမ်းမံတည်ဆောက်ရေးဦးစီးကော်မတီ ဥက္ကဋ္ဌ ပြည်ထဲရေး ဝန်ကြီးဌာန ဒုတိယဝန်ကြီး ဗိုလ်မှူးချုပ်သူရမြင့်မောင်၊ လုပ်ငန်းကော်မတီ ဥက္ကဋ္ဌ ရန်ကုန်တိုင်း စစ်ဌာနချုပ် ဒုတိယ တိုင်းမှူး ဗိုလ်မှူးချုပ်ဆန်းဆင့်၊ အမှတ် (၃) စစ်ဒေသမှူး ဗိုလ်မှူးကြီး ဝင်းမောင်၊ နယ်မြေခံ တပ်ရင်းမှူး ဒုတိယဗိုလ်မှူးကြီးမြင့်ဦးတို့မှာ လိုအပ်သော ကြိုတင်ပြင်ဆင် မှုလုပ်ငန်းများကို နေ့ညမရွေး စီမံဆောင်ရွက်နေကြရသည်။

ရန်ကုန်တိုင်းစစ်ဌာနချုပ် ဒုတိယတိုင်းမှူး ဗိုလ်မှူးချုပ်ဆန်းဆင့် ဥက္ကဋ္ဌအဖြစ် ဦးဆောင် သော စစ်ဒေသမှူးများ၊ ခရိုင်ဥက္ကဋ္ဌများ၊ ဂေါပကအဖွဲ့ဝင်များနှင့် ဌာနဆိုင်ရာ အကြီးအကဲများ အပါအဝင် အဖွဲ့ဝင် ၃၅ ဦးဖြင့် ပါဝင်ဖွဲ့စည်းထားသည့် ရွှေတိဂုံစေတီတော် ရွှေထီးတော်တင် မင်္ဂလာအခမ်းအနား ကျင်းပရေးလုပ်ငန်းကော်မတီ၊ အမှတ် (၃) စစ်ဒေသမှူး ဗိုလ်မှူးကြီးဝင်းမောင် ဥက္ကဋ္ဌအဖြစ်ပါဝင်သော ရွှေထီးတော်တင် မင်္ဂလာအခမ်းအနား ကျင်းပရေးဆပ်ကော်မတီ၊ နယ်မြေခံ တပ်ရင်းမှူး ဒုတိယဗိုလ်မှူးကြီးမြင့်ဦး ဥက္ကဋ္ဌ အဖြစ်ပါဝင်သော ရေစက်ချ မင်္ဂလာအခမ်းအနား ကျင်းပရေးဆပ်ကော်မတီ၊ နယ်မြေခံတပ်ရင်းမှူး ဒုတိယ ဗိုလ်မှူးကြီးမြင့်ဦး ဥက္ကဋ္ဌအဖြစ်ပါဝင်သော နတ်ဒေဝါများ ပူဇော်ရေး ဆပ်ကော်မတီ၊ ရန်ကုန်တိုင်း အနောက်ပိုင်းခရိုင် အေးချမ်းသာယာရေးနှင့် ဖွံ့ဖြိုးရေးကောင်စီ ဥက္ကဋ္ဌ ဒုတိယ ဗိုလ်မှူးကြီး မောင်မောင်ရှိန် ဥက္ကဋ္ဌအဖြစ် ပါဝင်သော ဆွမ်းတော် ကြီး ဆက်ကပ် လှူဒါန်းပွဲနှင့် သစ်သီး ၉၀၀၀၊ ပန်း ၉၀၀၀၊ ဆီမီး ၉၀၀၀ ဆက်ကပ်လှူဒါန်းပွဲ



ကျင်းပရေး ဆပ်ကော်မတီ၊ ရွှေတိဂုံစေတီတော် ဂေါပကအဖွဲ့အဖွဲ့ဝင် ဦးကြီးမြင့် ဥက္ကဋ္ဌအဖြစ် ပါဝင်သော ဗုဒ္ဓပူဇော်ယပွဲတော် ကျင်းပရေးဆပ်ကော်မတီ၊ အမှတ် (၃) စစ်ဒေသမှူး ဗိုလ်မှူးကြီးဝင်းမောင် ဥက္ကဋ္ဌအဖြစ် ပါဝင်သော လုံခြုံရေးဆပ်ကော်မတီ၊ ကုန်းလမ်းပို့ဆောင်ရေး ဦးဆောင်ညွှန်ကြားရေးမှူး ဦးမောင်မောင်နိုင် ဥက္ကဋ္ဌအဖြစ် ပါဝင်သော သယ်ယူပို့ဆောင်ရေး ဆပ်ကော်မတီ၊ ရွှေတိဂုံစေတီတော် ဂေါပကအဖွဲ့ အဖွဲ့ဝင် ဦးခင်မောင်မြင့် ဥက္ကဋ္ဌအဖြစ် ပါဝင်သော ဖိတ်ကြားရေးနှင့် ကြိုဆိုနေရာချထားရေး ဆပ်ကော်မတီ၊ မြန်မာ့အသံနှင့် ရုပ်မြင်သံကြား ညွှန်ကြားရေးမှူးချုပ် ဦးခင်မောင်ဌေး ဥက္ကဋ္ဌအဖြစ်ပါဝင်သော ပြန်ကြားရေး၊ ဖျော်ဖြေရေး၊ လှုံ့ဆော်ရေးနှင့် မှတ်တမ်းတင်ရေး ဆပ်ကော်မတီ၊ ရန်ကုန်တိုင်း အနောက်ပိုင်းခရိုင် အေးချမ်းသာယာရေးနှင့် ဖွံ့ဖြိုးရေးကောင်စီ ဥက္ကဋ္ဌ ဒုတိယဗိုလ်မှူးကြီး မောင်မောင်ရှိန် ဥက္ကဋ္ဌအဖြစ် ပါဝင်သော ဧည့်ခံကျွေးမွေးရေး ဆပ်ကော်မတီအသီးသီးတို့သည် လုပ်ငန်း တာဝန်သတ်မှတ်ချက်နှင့်အညီ ဆပ်ကော်မတီအလိုက် ကြိုတင်ပြင်ဆင် ဆောင်ရွက်ခဲ့ကြသည်။

ရွှေထီးတော်ကြီးကို စေတီတော်ထက်သို့ တင်လှူပူဇော်ရာ၌ ထီးတော်ဘုံဆင့်များ ပို့ဆောင်ရေးနှင့် တပ်ဆင်ရေးအဆင်ပြေစေမှုအတွက် ဆောင်ရွက်ရမည့် လုပ်ငန်းတစ်ရပ် ပေါ်ပေါက်လာခဲ့သည်။ လက်ရှိ ရွှေထီးတော်ဘုံဆင့်များကို တိကြားကုသိုလ်တော်ဖြစ် ထီးတော်တင်အဖွဲ့၏ ရထားပျံဖြင့် တင်လှူမည်ဆိုပါက လက်ရှိရထားပျံ ဆိုက်ရောက်သည့် ငှက်ပျောဖူးတော်အခြေသို့သာ ရောက်ရှိနိုင်မည်။ ထိုနေရာမှ ထီးတော်ဘုံဆင့် တပ်ဆင်လှူရမည့် မူလထီးတော်ကြီး၏ နေရာသည် ပေ ၆၀ ခန့် ကွာဝေးနေသေးသည်။ ထိုမျှအမြင့်သို့ အဆင်ပြေစွာ တင်ပို့နိုင်ရေး လုပ်ငန်းကို စက်မှုအင်ဂျင်နီယာအဖွဲ့မှ မြန်မာ့သင်္ဘောကျင်းလုပ်ငန်းအား တာဝန်ပေးအပ်ခဲ့သည်။ မြန်မာ့ သင်္ဘောကျင်းလုပ်ငန်းမှ Vertical Lift စနစ်ဖြင့် ပြုလုပ်ပေးရန် စက်ရုံမှူး ဦးအောင်မြတ်အား ဦးဆောင် ပြုလုပ်စေခဲ့သည်။ သက်ဆိုင်ရာ ပညာရှင်များသည် Vertical Lift ဖြင့် တင်ပို့ရာ၌ အမြင်တင့်တယ်စေရေးနှင့် တစ်နိုင် ခိုင်ခိုင်မြဲမြဲ ဖြစ်စေရေးကို အဓိကထားလျက် ဆက်နွယ်လျက် ရှိသော ထီးတော်ဘုံဆင့်အပိုင်း သတ်မှတ်ရေး၊ သယ်ယူတင်ပို့ရာ၌ ကပ်လှူထား သော ရွှေပြားနှင့် ရတနာများ ထိခိုက်မှု မရှိစေရေး၊ တင်လှူရမည့် ထီးတော်ဘုံဆင့်အပိုင်း၏ အမြင့်၊ ပေအရှည်တို့ကို အခြေခံအဖြစ် ထည့်သွင်းစဉ်းစားရသည်။ Vertical Lift သည် သံလမ်းပေါ်မှာ အသုံးပြုလျှင် ထော်လီ၊ အမြင့်သို့ တင်ဆောင်အသုံးပြုလျှင် ဓာတ်လှေကားပမာဟု ဆိုနိုင်သည်။ သို့သော်လည်း လက်ရှိ အထက်သို့ ပေ ၆၀ ခန့်ရှိ မတ်စောက်သော လျှောက်လမ်းမှ ထော်လီယာဉ်ကို အဆင်ပြေ လွယ်ကူစွာ တင်ပို့နိုင်ရေးအတွက် အမာခံတည်ဆောက်ရေးအဖွဲ့၊ ပြည်သူ့ဆောက်လုပ် ရေးလုပ်ငန်းတို့မှ ပူးပေါင်းပါဝင်၍ သာလွန်ကောင်းမွန်သည့် စက်သီးကြိုးလေးကြိုးဖြင့် အောင်မြင် စွာ ဆွဲယူတင်လှူနိုင်ရန် ကြိုးပမ်းဆောင်ရွက်နိုင်ခဲ့ကြလေသည်။ ရွှေထီးတော်တင်လှူရန် အဓိကလိုအပ်ချက်ကို အောင်မြင်စွာ ဖြည့်ဆည်းပေးနိုင်ခဲ့ခြင်းပင်ဖြစ်သည်။



အကြိုကာလ ပြင်ဆင်ကြ

ရွှေထီးတော် တင်လှူပူဇော်ပွဲကြီး ကျင်းပရန် ရက်ပိုင်းမျှသာ လိုတော့သည်။

မင်္ဂလာ အခမ်းအနားကြီးအတွက် လုပ်ငန်းကော်မတီ၊ ဆပ်ကော်မတီအလိုက် တက်ညီ လက်ညီ လှုပ်ရှားဆောင်ရွက်နေကြရသည်။ ပြန်ကြားရေး၊ ဖျော်ဖြေရေး၊ လှူဆော်ရေးနှင့် မှတ်တမ်း တင်ရေးဆပ်ကော်မတီက သုံးရက်တိုင်တိုင် ကျင်းပပြုလုပ်မည့် ရွှေထီးတော်တင် မင်္ဂလာ အခမ်းအနား အစီအစဉ်နှင့်တကွ နံနက်ဆွမ်းတော်တင်ပွဲ၊ ရေစက်ချပွဲနှင့် ရွှေထီးတော် တင်လှူ ပူဇော်ပွဲများ၌ ဗုဒ္ဓဘာသာဝင် မြန်မာတိုင်းရင်းသားအားလုံး မည်သူမဆို လာရောက်ဖူးမြင် ကြည်ညို နိုင်ကြောင်း နေ့စဉ်သတင်းစာ၊ မြန်မာ့အသံနှင့် ရုပ်မြင်သံကြားအစီအစဉ်တို့မှ အချိန်နာရီပိုင်းအလိုက် နိဗ္ဗာန်ရှေးဂူနိဂုံးဆော်မှု ပြုပေးနေသည်။ ရွှေတိဂုံဆံတော်ရှင်သမိုင်းနှင့် ရွှေတိဂုံစေတီတော် ရွှေထီးတော် ပြုပြင်မွမ်းမံမှု၊ လှူဒါန်းမှု သတင်းများကို ကြည်ညိုဖွယ်အဖြစ် နေ့စဉ်ရက်ဆက် စီစဉ်ထုတ်လွှင့်ပြသကြသည်။ မြန်မာနိုင်ငံ အနယ်နယ် အရပ်ရပ်ရှိ ဗုဒ္ဓဘာသာဝင် မြန်မာတိုင်းရင်း သားများက ရွှေထီးတော် တင်လှူပူဇော်ပွဲကြီး၌ ကိုယ်တိုင်ပါဝင်ပူဇော် ကြည်ညိုနိုင်ကြစေရန် မြန်မာ့ ရုပ်မြင်သံကြားမှ တိုက်ရိုက် ထုတ်လွှင့်မည့် အစီအစဉ်ကို မျှော်လင့်စောင့်စားနေကြသည်။

လေးဆူဓာတ်ပုံ ရွှေတိဂုံစေတီတော်မြတ်ကြီး ရွှေထီးတော် တင်လှူပူဇော်ပွဲကြီးအတွက် နိုင်ငံတော်အကြီးအကဲများ၊ ဝန်ကြီးဌာနများ၊ လုပ်ငန်းကော်မတီဝင်များ၊ ဆပ်ကော်မတီဝင်များတို့က မင်္ဂလာအခမ်းအနားကြီး ဟာကွက်မရှိ ပြည့်စုံအောင်မြင်စေရန် အသီးသီးဖြည့်ဆည်း ဆောင်ရွက်ပေး ကြသည်။

ဗုဒ္ဓဘာသာဝင် သူတော်စင်အပေါင်းတို့ကလည်း တစ်သက်မှာ တစ်ခါပင် ကြုံကြိုက်ခဲလှ သည့် ရွှေထီးတော် တင်လှူပူဇော်ပွဲကြီး၌ ပါဝင်ဆင်နွှဲရန် အားခဲထားကြသည်။ စေတီတော်ရင်ပြင် တစ်ခွင်တစ်ပြင်လုံး၌ လေးဆူဓာတ်ပုံ ရွှေတိဂုံစေတီတော်မြတ်ကြီးကို လာရောက်ဖူးမြော် လှူဒါန်း ကြသော ဘုရားဖူး ရဟန်းရှင်လူ ပြည်သူများနှင့် နေ့စဉ်စည်ကားလျက်ရှိသည်။ ရွှေငွေရတနာပစ္စည်း လှူဒါန်းသူများက ပွဲတော်ရက် နီးလေ သဒ္ဓါအဟုန် ကြီးမားလေ ဖြစ်နေကြသည်။ အလှူခံဌာနများ ၌ လှူဒါန်းလိုသူများက တိုးကြိတ်လျက် အချိန်ပြည့် လူအပြည့် တန်းစီနေသည်။ ပွဲတော်ရက်ကာလ ၌ သောက်ရေသန့်၊ ရွှေရင်အေး၊ ထမင်းဟင်းလျာ စားသောက်ဖွယ်ရာများဖြင့် စတုဒိသာ ကျွေးမွေး လှူဒါန်းလိုကြသူများ၊ ရွှေမိုးငွေမိုး ရွာသွန်းရန် ငွေလှူဒါန်းလိုသူများ အရေအတွက် များလှသည်။ တာဝန်ရှိသူများက အလှူရှင်များ၏ဆန္ဒကို စွမ်းနိုင်သမျှ ရှင်းလင်းပြောကြားလျက် ဖြည့်ဆည်း ပေးကြသည်။ ရွှေထီးတော် တင်လှူပွဲကြီးအတွက် ကြည်ညိုမှု သဒ္ဓါဟုန် တက်ကြွနေကြပုံမှာ အားရဖွယ် ကောင်းလှချေသည်။

လေးဆူဓာတ်ပုံ ရွှေတိဂုံစေတီတော်မြတ်ကြီးအား ရွှေထီးတော် တင်လှူပူဇော်ကြ ရာတွင် ဗုဒ္ဓဘာသာထုံးတမ်းနှင့် မြန်မာ့ရိုးရာယဉ်ကျေးမှု၊ မြန်မာ့ထုံးတမ်းဓလေ့များအရ ရှေးမင်းကောင်း



မင်းမြတ်တို့၏ ကောင်းမြတ်သော အစဉ်အလာကောင်းကို ဆက်ခံလျက် ၁-၄-၉၉ ရက်နေ့မှစ၍ ရက်သတ္တတစ်ပတ်ကြာ ဘုရားကိုးဆူ၊ ရှင်ဥပဂုတ္တနှင့် နတ်မင်းကြီး ၄၀ တို့အား ပူဇော်ပသခြင်း၊ ဆီမီးကျွမ်းဂါထာတို့ဖြင့် ရွတ်ဖတ်သရဇ္ဈာယ်ခြင်း အစီအစဉ်ကို သာသနာရေးဦးစီးဌာနမှ ဦးစီးလျက် ဒေါက်တာဦးညိုတန်ဆောင်းတွင် စည်ကားစွာ ဆောင်ရွက်ကြသည်။

ထိုနည်းတူ ဗလိနတ်စာကျေးခြင်း အခမ်းအနားကို အထက်ပစ္စယာတွင် ၁၉၉၉ ခုနှစ် ဧပြီလ ၄ ရက်နေ့မှ ၆ ရက်နေ့အထိ သုံးရက်တိုင်တိုင် ရိုးရာအစဉ်အလာနှင့်အညီ ပွဲပေါင်း ၁၅၀ ပွဲနှင့် နတ်ဒေဝါများ ပူဇော်ပွဲ ပြုလုပ်နိုင်ရန် မင်္ဂလာအခါတော် အကြံပေး ပညာရှင်ဦးကျော်၏ အစီအမံဖြင့် ကြိုတင်ပြင်ဆင်မှုပြုကြသည်။

ရွှေထီးတော် တင်လှူပူဇော်ပွဲကြီးနှင့်အတူ နှစ်စဉ်ကျင်းပမြဲဖြစ်သော လေးဆူဓာတ်ပုံ ရွှေတိဂုံစေတီ တပေါင်းပွဲနည်းတူ ရွှေထီးတော်တင်လှူပူဇော်ပွဲကြီး၌လည်း ဗုဒ္ဓပူဇော်ယဘုရားပွဲကြီး ကျင်းပနိုင်ရန် ဗုဒ္ဓပူဇော်ယပွဲတော် ကျင်းပရေးဆပ်ကော်မတီက အချိန်မီ စီစဉ်ကြလေသည်။ ရွှေထီးတော် မင်္ဂလာအခမ်းအနား ကျင်းပနိုင်ရေးအတွက် အဆင့်လိုက် တာဝန်ယူ ဆောင်ရွက်နေကြသူ၊ ပံ့ပိုးကူညီဆောင်ရွက်သူ များပြားလှသည်။ လူအရေအတွက်များသကဲ့သို့ ဆောင်ရွက်ကြရမည့် လုပ်ငန်းများကလည်း များမြောက်လှသည်။ ထိုကုသိုလ်တော်ပွဲကြီး၏ ပြင်ဆင်မှုလုပ်ငန်းများကို အချိန်လုလျက် ပြိုင်တူကြိုးပမ်း လုပ်ကိုင်နေကြရသည်။

ရွှေတိဂုံစေတီတော်ရင်ပြင် တစ်ခွင်တစ်ပြင်လုံးကို ဆေးကြောသန့်စင်သည့် လုပ်ငန်းကို ပြည်သူ့တပ်မတော်သားများ၊ ပြည်သူ့ရဲတပ်ဖွဲ့ဝင်များ၊ အရန်မီးသတ်တပ်ဖွဲ့ဝင်များ၊ ကြက်ခြေနီ တပ်ဖွဲ့ဝင်များနှင့်အတူ အဖွဲ့အစည်းအသီးသီးနှင့် ဘာသာရေးအသင်းအဖွဲ့များမှ ပုဂ္ဂိုလ်များ၊ ရွှေတိဂုံစေတီတော် ဂေါပကအဖွဲ့ဝန်ထမ်းများလည်း ပါဝင်ကာ လုပ်အားဒါန ကုသိုလ်ကို ရယူခဲ့ကြသည်။ ဤလိုဖြင့် ကြိုတင်ပြင်ဆင်ရင်း မျှော်လင့်စောင့်စားနေကြသော ရက်မြတ်မင်္ဂလာအခါသို့ ရောက်ခဲ့လေသည်။

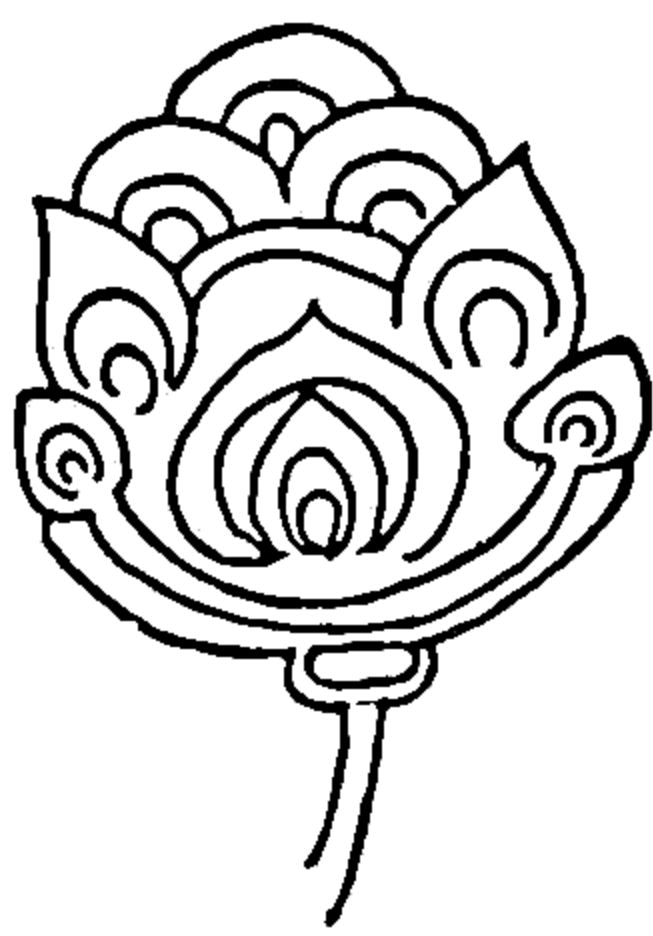





ဆေးဝန်ထမ်းညွှန်ကြားမှုဌာနက  
ဖွင့်လှစ်ထားသည့်ဆေးခန်း  
တွင်ကျမ်းမာရေးဆေးစစ်ခံပြီးမှ  
ကိတော်ကြီးပေါ်သို့တက်ခွင့်ရှိသည်။



**CCTV-CAMERA**

များဖြင့်စိန်ဖူးတော်၊ငှက်မြတ်  
နားတော်ထီးတော်တို့ကို  
၂၄-နာရီစောင့်ကြည့်ခဲ့သည်။



ဟံသာဝတီ  
သာသနာပြုအဖွဲ့



ရထားပုံမှတစ်ဆင့် ထီးတော်သို့









အကြိုကာလပြင်ဆင်ကြ





(၃)

မင်းနှင်းပြည်သူ ကုသိုလ်တူ ကြည်ဖြူဆင်းနွဲ့ ထီးတင်ပွဲ



(၃)

# မင်းနှင့်ပြည်သူ ကုသိုလ်တူ ကြည်ဖြူဆင်နွှဲ ထီးတင်ပွဲ

၁၉၉၉ ခုနှစ် ဧပြီလ ၄ ရက်နေ့သည် လေးဆူဓာတ်ပုံ ရွှေတိဂုံစေတီတော်မြတ်ကြီး၏ ရွှေထီးတော်တင် မင်္ဂလာအခမ်းအနားကြီး စတင်ကျင်းပမည့် နေ့ထူးနေ့မြတ်ကြီး ဖြစ်ပေသည်။

သာသနာအစဦးက တည်ထားခဲ့သော ဆံတော်ရှင် စေတီတော်ကြီးနှင့် ရင်ပြင်တော်တစ်ခွင် သည် အရုဏ်ဦး၌ လျှပ်စစ်မီးရောင်တို့ဖြင့် ရောင်ခြည်တစ်ထောင် အလင်းဆောင်သည်ပမာ ရှိနေ သည်။ ရင်ပြင်တော်ပတ်လည် ဆီမီးခုံများအတွင်းဘက်၌ မြို့နယ်အသီးသီးတို့မှ စေတနာရှင် ပြည်သူ များ အမွန်အမြတ် တင်လှူပူဇော်ထားကြသည့် ဆီမီး ၉၀၀၀၊ ပန်း ၉၀၀၀ နှင့် သစ်သီး ၉၀၀၀ တို့မှာ အစီအရီ ရှိကြသည်။ အရုဏ်ဦးလေပြည်လေညင်းသည် ဗုဒ္ဓဘာသာဝင်တို့ ရှာကြံလျက်ရှိသော အေးချမ်းမှုနှင့် ငြိမ်းချမ်းမှု တရားရေအေး အငွေ့အသက်တို့ကို ဆောင်ကြဉ်းလာလျက်ရှိနေသည်ဟု ထင်ရ၏။ စေတီအထွတ်မှ ဆည်းလည်းများကလည်း သံသာချိုအေး နိဗ္ဗာန်တေးကို သီကျူးနေဘိ သကဲ့ သို့ ရှိလေသည်။

နံနက် ၅ နာရီအချိန်တွင် ရွှေတိဂုံစေတီတော် ထာဝရဘက်စုံ ပြုပြင်မွမ်းမံတည်ဆောက်ရေး နာယက၊ အတွင်းရေးမှူး (၁) ဒုတိယဗိုလ်ချုပ်ကြီးခင်ညွန့်သည် စေတီတော်တောင်ဘက်မုခ် ဂန္ဓကုဋီ တိုက်တွင် သီတင်းသုံး စံပယ်တော်မူလျက်ရှိသော ကောဏဂုံ မြတ်စွာဘုရား ရုပ်ပွားတော်ရှေ့၌ ဆွမ်း၊ ရေချမ်း၊ ပန်း၊ ဆီမီး၊ အမွှေးနံ့သာတို့ဖြင့် ကပ်လှူပူဇော်သည်။ ယင်းနောက် အထက်ပစ္စယာရှိ ဆုတောင်းပြည့် ပတ္တမြားမျက်ရှင်ဘုရားအား ဖူးမြော်ကြည်ညိုကြသည်။ အထက်ပစ္စယာတွင် အသင့်ပြင်ဆင်ထားသည့် သာသနာပွဲများ၊ ခဲဖွယ်များဖြင့် သိကြားမင်း၊ မြဟွာမင်း၊ နတ်မင်းတို့အား ကပ်လှူပူဇော်ပြီး ဆုတောင်းမှုများပြုသည်။

တိကြား ကုသိုလ်ဖြစ် ထီးတော်တင်အဖွဲ့က ခရုသင်း၊ ကြေးမောင်း၊ စည်တော်များကိုတီးမှုတ် ရိုက်ခတ်၍ လိုက်ပါကာ စေတီတော်မြတ်ကြီးအား လက်ယာရစ် သုံးပတ်လှည့်လည်သည်။ ရတနာ ရွှေမိုးငွေမိုးနှင့် ဆန်စပါး၊ ကောက်ပဲသီးနှံများဖြင့် ရွာသွန်းပူဇော်ကြသည်။ အတွင်းရေးမှူး(၁)သည် ရင်ပြင်တော်ပေါ်ရှိ ဗုဒ္ဓရုပ်ပွားတော်များကို ဆီမီးအလင်းတိုင်များ ထွန်းညှိ၍ ပူဇော်ကန်တော့သည်။ ယင်းအချိန်နှင့် တစ်ပြိုင်တည်းမှာပင် ရဟန်းရှင်လူ ပြည်သူအများတို့ကလည်း အသင့်ပြင်ဆင်ထား သည့် သစ်သီး၊ ပန်း၊ ဆီမီး ၉၀၀၀ စီနှင့် မုန့်ခဲဖွယ်တို့ကို ဆက်ကပ် လှူဒါန်းခဲ့ကြသည်။



ရင်ပြင်တော် ရာဟုထောင့် အောင်မြေရှိ မင်္ဂလာမဏ္ဍပ်သို့ နိုင်ငံတော်သြဝါဒါစရိယ ဆရာတော်ကြီးများ၊ နိုင်ငံတော် သံဃမဟာနာယကအဖွဲ့ ဥက္ကဋ္ဌ အဘိဓမ္မဟာရဋ္ဌဂုရု အဘိဓမ္မ အဂ္ဂမဟာသဒ္ဓမ္မဇောတိက မြင်းခြံဆရာတော် ဘဒ္ဒန္တသောဘိတ အမျိုးပြုသော ဆရာတော်ကြီးများ၊ ရွှေတိဂုံစေတီတော် ဂေါပကအဖွဲ့၏ သြဝါဒါစရိယ ဆရာတော်ကြီးများ၊ တိပိဋကဓရ ဓမ္မဘဏ္ဍာ ဂါရိက ဆရာတော်များနှင့် ပင့်သံဃာအရှင်မြတ်တို့ ကြွရောက် ချီးမြှင့်တော်မူကြသည်။ နိုင်ငံတော် အေးချမ်းသာယာရေးနှင့် ဖွံ့ဖြိုးရေးကောင်စီဥက္ကဋ္ဌ တပ်မတော်ကာကွယ်ရေးဦးစီးချုပ် မိုလ်ချုပ်မျိုးကြီး သန်းရွှေနှင့် ဇနီး ဒေါ်ကြိုင်ကြိုင်၊ နိုင်ငံတော် အေးချမ်းသာယာရေးနှင့် ဖွံ့ဖြိုးရေးကောင်စီ ဒုတိယဥက္ကဋ္ဌ ဒုတိယ တပ်မတော်ကာကွယ်ရေးဦးစီးချုပ် ကာကွယ်ရေးဦးစီးချုပ် (ကြည်း) မိုလ်ချုပ်ကြီးမောင်အေး နှင့် ဇနီး ဒေါ်မြမြစန်း၊ နိုင်ငံတော် အေးချမ်းသာယာရေးနှင့် ဖွံ့ဖြိုးရေးကောင်စီ အတွင်းရေးမှူး (၁) ဒုတိယမိုလ်ချုပ်ကြီးခင်ညွန့်နှင့် ဇနီး ဒေါက်တာဒေါ်ခင်ဝင်းရွှေ၊ အတွင်းရေးမှူး (၂) ဒုတိယ မိုလ်ချုပ်ကြီးတင်ဦးနှင့် ဇနီး ဒေါ်ခင်သန်းနွဲ့၊ အတွင်းရေးမှူး (၃) ဒုတိယ မိုလ်ချုပ်ကြီးဝင်းမြင့်နှင့် ဇနီး ဒေါ်ခင်ချိုဦး၊ နိုင်ငံတော်အေးချမ်းသာယာရေးနှင့် ဖွံ့ဖြိုးရေးကောင်စီဝင်များဖြစ်ကြသော ကာကွယ်ရေးဦးစီးချုပ် (ရေ) ဒုတိယမိုလ်ချုပ်ကြီးညွန့်သိန်း၊ ကာကွယ်ရေးဦးစီးချုပ် (လေ) ဒုတိယ မိုလ်ချုပ်ကြီးကျော်သန်း၊ ရန်ကုန်တိုင်း အေးချမ်းသာယာရေးနှင့် ဖွံ့ဖြိုးရေးကောင်စီဥက္ကဋ္ဌ တိုင်းမှူး မိုလ်ချုပ်ခင်မောင်သန်း၊ ဒုတိယဝန်ကြီးချုပ်များဖြစ်ကြသော ဒုတိယ မိုလ်ချုပ်ကြီးမောင်မောင်ခင်၊ ဒုတိယမိုလ်ချုပ်ကြီးတင်ထွန်းနှင့် ဒုတိယဝန်ကြီးချုပ်နှင့် တပ်မတော်ရေးရာဝန်ကြီးဌာနဝန်ကြီး ဒုတိယမိုလ်ချုပ်ကြီးတင်လှ၊ အစိုးရအဖွဲ့ဝင်ဝန်ကြီးများ၊ ဝန်ထမ်းရွေးချယ် လေ့ကျင့်ရေးအဖွဲ့ ဥက္ကဋ္ဌ ဦးမောင်မောင်ကြီး၊ ရန်ကုန်မြို့တော် စည်ပင်သာယာရေးကော်မတီ ဥက္ကဋ္ဌ မြို့တော်ဝန် ဦးကိုလေး၊ ဒုတိယဝန်ကြီးများ၊ တပ်မတော်အရာရှိကြီးများ၊ သံတမန်များ၊ ရွှေတိဂုံစေတီတော် ထာဝရဘက်စုံ ပြုပြင်မွမ်းမံ တည်ဆောက်ရေး ဦးစီးကော်မတီဥက္ကဋ္ဌ ပြည်ထဲရေးဝန်ကြီးဌာန ဒုတိယဝန်ကြီး မိုလ်မျိုးချုပ်သူရမြင့်မောင်နှင့် ဦးစီးကော်မတီဝင်များ၊ လုပ်ငန်းကော်မတီ ဥက္ကဋ္ဌ ရန်ကုန်တိုင်း စစ်ဌာနချုပ် ဒုတိယတိုင်းမှူး မိုလ်မျိုးချုပ်ဆန်းဆင့်နှင့် လုပ်ငန်းကော်မတီဝင်များ၊ နိုင်ငံတော် အေးချမ်းသာယာရေးနှင့် ဖွံ့ဖြိုးရေးကောင်စီရုံး ညွှန်ကြားရေးမှူးချုပ် ဒုတိယမိုလ်မျိုးကြီး ဖေငြိမ်းနှင့် တာဝန်ရှိသူများ၊ ဌာနဆိုင်ရာ အကြီးအကဲများ၊ စစ်ဒေသမှူးများ၊ တိုင်း၊ ခရိုင်၊ မြို့နယ်၊ ရပ်ကွက် အေးချမ်းသာယာရေးနှင့် ဖွံ့ဖြိုးရေးကောင်စီဝင်များ၊ ရွှေတိဂုံစေတီတော် ရွှေထီးတော်တင် မင်္ဂလာ အခမ်းအနားကျင်းပရေး လုပ်ငန်းကော်မတီဝင်များ၊ ဆပ်ကော်မတီဝင်များ၊ မြန်မာအင်ဂျင်နီယာ ပညာရှင်များ၊ အပြည်ပြည်ဆိုင်ရာ ထေရဝါဒဗုဒ္ဓသာသနာပြုတက္ကသိုလ်မှ သင်တန်းသား သင်တန်းသူ များ၊ ဘာသာရေး၊ လူမှုရေး အသင်းအဖွဲ့များနှင့် ဝတ်ရွတ်စဉ်အဖွဲ့ဝင်များ၊ အလှူရှင်များနှင့် ရဟန်းရှင် လှူပြည်သူများ ထောင်သောင်းများစွာ တက်ရောက်ပူဇော် ကြည်ညိုကြသည်။ ဦးစွာ ရွှေထီးတော် တင်လှူပူဇော်ပွဲရေစက်ချ မင်္ဂလာအခမ်းအနားကို နံနက် ၇ နာရီ မိနစ် ၂၀ တွင် နမောတဿ သုံးကြိမ် ရွတ်ဆို ဘုရားကန်တော့၍ ဖွင့်လှစ်လိုက်သည်။



ယင်းနောက် နိုင်ငံတော် သံဃမဟာနာယကအဖွဲ့ ဥက္ကဋ္ဌ အဘိဓဇမဟာရဋ္ဌဂုရု အဘိဓဇအဂ္ဂ မဟာသဒ္ဓမ္မဇောတိက မြင်းခြံဆရာတော် ဘဒ္ဒန္တသောဘိတထံမှ မိုလ်ချုပ်မျိုး ကြီးသန်းရွှေ နှင့်ဇနီး ဒေါ်ကြိုင်ကြိုင်နှင့် အဖွဲ့ဝင်များ၊ အလှူရှင်များနှင့် ပရိသတ်တို့က ကိုးပါးသီလ ခံယူ ဆောက်တည် ကြသည်။ ဆရာတော်ကြီးများက ပရိတ်တရားတော်များ ရွတ်ပွားချီးမြှင့်တော် မူသည်။ နိုင်ငံတော် အေးချမ်းသာယာရေးနှင့် ဖွံ့ဖြိုးရေးကောင်စီ အတွင်းရေးမှူး (၁) ဒုတိယ မိုလ်ချုပ်ကြီးခင်ညွန့်က ရွှေထီးတော် တင်လှူပူဇော်ခြင်းနှင့် စပ်လျဉ်း၍ရှင်းလင်း လျှောက် ထားသည်။

“ရွှေတိဂုံစေတီတော်မြတ်ကြီးသည် လေးဆူဓာတ်ပုံ ရွှေတိဂုံဆိုသည်အတိုင်း ဤဘဒ္ဒကမ္ဘာ၌ ပွင့်တော်မူခဲ့ကြသည့် ကကုသန် မြတ်စွာဘုရား၏ တောင်ဝှေးတော်၊ ကောဏဂုံ မြတ်စွာဘုရား၏ ရေစစ်တော်၊ ကဿပ မြတ်စွာဘုရား၏ ရေသနပ်တော်နှင့် ဂေါတမမြတ်စွာဘုရား၏ ဆံတော်ဟူ၍ ဘုရားလေးဆူတို့၏ မွေတော်ဓာတ်တော် လေးဆူ တို့ကို ဌာပနာလျက် တည်ထားအပ်သည့် စေတီတော်မြတ်ကြီးဖြစ်ပါကြောင်း၊ သိဂုံတ္တရ ကုန်းမြင့်ထက်တွင် ရွှေရောင်ဝင်းပ အလွန်သပ္ပာယ်လှသည့် ရွှေတိဂုံစေတီတော်မြတ် ကြီးသည် မြန်မာနိုင်ငံ၏ ဗုဒ္ဓသာသနာ ထွန်းလင်းပုံကို ဖော်ညွှန်းနေသည့် သာသနိက အဆောက်အအုံကြီးတစ်ခုဖြစ်၍ ကမ္ဘာ့အံ့ဖွယ်များတွင် တစ်ပါးအပါအဝင်ဖြစ်ကြောင်း မှတ်တမ်းတင် အသိအမှတ် ပြုထားရပါကြောင်း။ ဤလေးဆူဓာတ်ပုံ ရွှေတိဂုံစေတီတော် မြတ်ကြီးအား ဘက်စုံ မွမ်းမံပြုပြင်ရန်အတွက် နိုင်ငံတော် အေးချမ်းသာယာရေးနှင့် ဖွံ့ဖြိုးရေး ကောင်စီက လုပ်ငန်းကြီး (၃၆) ရပ် သတ်မှတ်ကာ ဆောင်ရွက်ရာတွင် ရွှေတိဂုံစေတီတော် ဂေါပကအဖွဲ့၏ သြဝါဒါစရိယ ဆရာတော်များထံမှ သြဝါဒ ခံယူလျက် ကျပ်ငွေသိန်းပေါင်း ၈၀၀၀ ကျော် မတည်ကာ စတင်ဆောင်ရွက်ခဲ့ပါကြောင်း။

မြန်မာမှုအနုပညာများဖြင့် အံ့မခန်း တင့်တယ်သပ္ပာယ်လျက်ရှိသောရွှေတိဂုံစေတီ တော်မြတ်ကြီး၏ တောင်ဘက် စောင်းတန်းတော်၊ အရှေ့ဘက်စောင်းတန်းတော်၊ မြောက်ဘက်စောင်းတန်းတော်နှင့်အနောက်ဘက်စောင်းတန်းတော်များ၊ မြင်ကွင်းကျယ် ဓာတ်လှေကားသုံးစင်းနှင့် တောင်ဘက် အာရုံခံမုခ်ဦးများကိုပါ အသီးသီး မွမ်းမံခဲ့ကြပြီး ဖြစ်ပါကြောင်း။

ထို့ပြင် လေးနှစ်တစ်ကြိမ် ဆောင်ရွက်နေကျဖြစ်သည့် ရွှေတိဂုံစေတီတော် ရွှေစင် ရွှေသာ ရွှေပြားသင်္ကန်းတော် ဆက်ကပ်လှူဒါန်းပွဲနှင့် ကြုံကြိုက်နေချိန်တွင် စေတီတော် မြတ်ကြီး၏ ရွှေထီးတော်ကြီးကို စစ်ဆေးပြုလုပ်ရန် အချိန်အခါ သင့်မြတ်နေပြီ ဖြစ်သော ကြောင့် ပညာရှင်များနှင့် စစ်ဆေးမှုပြုလုပ်ကြသည်အခါတွင် ရွှေထီးတော်ကြီး၏ ဟောင်းနွမ်းဆွေးမြည့်နေသော အစိတ်အပိုင်းအချို့ကို တွေ့မြင်ကြရပါသဖြင့် ရွှေတိဂုံ



စေတီတော် ဂေါပကအဖွဲ့၏ သြဝါဒစရိယ ဆရာတော်များထံမှ သြဝါဒကို ခံယူခဲ့ပါကြောင်း။ ဆရာတော်ဘုရားကြီးများ၏ သြဝါဒနှင့်အညီ ပညာရှင်များ စုပေါင်းတိုင်ပင်ကာ နှစ်ပေါင်းများစွာခံနိုင်ရည်ရှိမည့် သံမဏိသံထည်များဖြင့် အစားထိုးပြုပြင်တင်လှူနိုင်ရေး အတွက် စတင်ဆောင်ရွက်ခြင်း ဖြစ်ပါကြောင်း။ ကောဇာသက္ကရာဇ် ၁၂၃၂ ခုနှစ်၊ ခရစ်နှစ် ၁၈၇၁ ခုနှစ်က မင်းတုန်းမင်းတရားကြီး တင်လှူပူဇော်ခဲ့သော ရွှေထီးတော်ကြီးမှာသက်တမ်း ကာလအား ဖြင့် ၁၂၈ နှစ် ကြာမြင့်ခဲ့ပြီဖြစ်ရာ မိုးဒဏ်လေဒဏ်၊ ရာသီဥတုဒဏ်များကြောင့် ပျက်စီးယိုယွင်းနေပါသဖြင့် ထီးတော်သစ်ကြီးကို နိုင်ငံတော်က ဦးဆောင်၍ အများပြည်သူများ၏ ပူးပေါင်းပါဝင် လှူဒါန်းမှုဖြင့် တင်လှူပူဇော်ခြင်း ဖြစ်ပါကြောင်း။

အံ့ဖွယ်ဖုံဖုံ တန်ခိုးဂုဏ်တို့နှင့် ပြည့်စုံတော်မူသည့် ရွှေတိဂုံစေတီတော်မြတ်ကြီးအား ရွှေထီးတော်သစ် တင်လှူပူဇော်ပွဲကြီးမှာ တစ်သက်တွင်တစ်ခါ ကြုံတွေ့ကြရန် မလွယ်ကူပါသဖြင့် ကြုံတောင်ကြုံခဲ့ တင်လှူပူဇော်ပွဲကြီးဖြစ်ပါကြောင်း။ နိုင်ငံတော်နှင့် ပြည်သူတို့ အတွက် ရတောင်ရဲခဲ ဖြစ်တောင်ဖြစ်ခဲ ကြုံတောင်ကြုံခဲ အခွင့်အလမ်းကြီးကို တိုက်တိုက် ဆိုင်ဆိုင် ရရှိလိုက်သဖြင့် ဤဘဝလူဖြစ်ရကျိုးနပ်ပြီဟုတောင် ခံယူမိပါကြောင်း။ တပည့်တော်တို့ နိုင်ငံတော် အေးချမ်းသာယာရေးနှင့် ဖွံ့ဖြိုးရေးကောင်စီအစိုးရနှင့် မြန်မာပြည်သူ့အပေါင်းတို့သည် ရွှေထီးတော်အသစ်ကြီးကို တင်လှူပူဇော်ရမည့် အချိန်အခါနှင့် ကြုံကြိုက်ပြီး အခွင့်ကောင်း အခါကောင်း အခွင့်ထူးကြီး ရရှိလိုက်ခြင်းဖြစ်ပါသဖြင့် အတိဒုလ္လဘ အလွန်ရဲခဲလှသည့် ကောင်းမှုကုသိုလ်များ ဆည်းပူးခွင့်ရရှိကြသည်ဟု ဆိုနိုင်ပါကြောင်း။

ဤလေးဆူဓာတ်ပုံ ရွှေတိဂုံစေတီတော်မြတ်ကြီးကို တည်ထားကိုးကွယ်ခဲ့သည်မှာ နှစ်ပေါင်း ၂၅၈၇ နှစ် ကျော်လွန်ခဲ့ပြီဖြစ်ကြောင်း။ ပြုပြင်မွမ်းမံဖွယ်ရာ အခြေအနေများကို အစဉ်တစိုက် ခေတ်အဆက်ဆက် မင်းအဆက်ဆက်တို့ ပြုပြင်မွမ်းမံခဲ့ကြရာတွင် မူလဉာဏ်တော်အမြင့် ၆၆ ပေမှ လက်ရှိဉာဏ်တော်အမြင့် ၃၂၆ ပေတိုင်အောင်ရောက်ရှိ လာခဲ့ပါကြောင်း။ ရွှေထီးတော်ကြီးသည် သဘာဝဘေးဒဏ်များဖြစ်သည့် လေဒဏ် မိုးဒဏ်များ၊ ခရစ်နှစ် ၁၈၈၈ ခုနှစ်၊ ၁၉၁၉ ခုနှစ်၊ ၁၉၃၀ ပြည့်နှစ်နှင့် ၁၉၇၀ ပြည့်နှစ်များတွင် ငလျင်ဒဏ်များပါ ခံစားခဲ့ရပါကြောင်း။ ရွှေထီးတော်ကြီး၏ ကြံ့ခိုင်မှုကို ပညာရှင်များ အစုံအညီဖြင့် စစ်ဆေးရာတွင် ရှိသင့်ရှိထိုက်သည့် ကြံ့ခိုင်မှုအင်အားနှင့် ပြည့်စုံမှုမရှိကြောင်း တွေ့ရှိရပါသဖြင့် ရွှေတိဂုံစေတီတော် ဂေါပကအဖွဲ့၏ သြဝါဒစရိယ ဆရာတော်ဘုရားကြီးများအား လျှောက်ထား သြဝါဒခံယူကာ လက်ရှိထီးတော်ကြီး၏ မူရင်းအရွယ်အစား ပုံပန်းသဏ္ဍာန် မပျက်စေဘဲ သံချေးမတက်သည့် သံမဏိစစ်စစ် သံထည်များဖြင့် အစားထိုးပြုပြင်၍ ပိုမိုခိုင်ခံ့ တည်တံ့အောင် ဆောင်ရွက်တင်လှူ ပူဇော်ရန် ဆုံးဖြတ်ခဲ့ခြင်းဖြစ်ပါကြောင်း။ ယခုဆိုလျှင်



ရွှေထီးတော်ကြီး တင်လှူပူဇော်ရန် အကြောင်းအချက်တို့နှင့်လည်း ပြည့်စုံ လုံလောက်မှု ရှိနေပါကြောင်း။ လက်ရှိရွှေထီးတော်ကြီးမှာ အစိတ်အပိုင်းများ ယိုယွင်းပျက်စီးမှုရှိနေ၍ ကြံ့ခိုင်မှုအင်အားကောင်းအောင် ပြုပြင်ရမည့် အခြေအနေသို့ ရောက်ရှိနေပါကြောင်း။

အစဉ်အလာ ရှေးမင်းကောင်းမင်းမြတ်တို့နည်းတူ နိုင်ငံတော်က ဦးစီးလျက် အစိုးရနှင့် ပြည်သူ လက်တွဲကြည်ဖြူ တင်လှူပူဇော်မည့် အချိန်အခါလည်း ဖြစ်ပါကြောင်း။ နိုင်ငံတော် က ဦးဆောင်မှုနှင့်အညီ ဗုဒ္ဓဘာသာဝင် ပြည်သူအပေါင်းတို့သည် တစ်သက်တစ်ခါ ဆိုသလို ကြံ့တောင့်ကြံ့ခဲ အခွင့်အရေးကြီးကို လက်မလွတ် စတမ်းရယူသည်အနေဖြင့် အလွန်အဖိုး ထိုက်တန်လှသော ရွှေငွေရတနာ ကျောက်သံပတ္တမြား လက်ဝတ်ရတနာ ပစ္စည်းများတို့ကို အံ့မခန်း လှူဒါန်းနေကြသည်ကိုလည်း ရင်သပ်ရှုမောအံ့ဩဖွယ်ရာ တွေ့မြင်နေရပါကြောင်း။ ရွှေထီးတော်ကြီးကို စီမံပြုလုပ် တင်လှူပူဇော်ရန် စွမ်းဆောင်နိုင်ကြသည့် အင်ဂျင်နီယာ ပညာရှင်များ၊ ပန်းပဲ၊ ပန်းတဉ်း၊ ပန်းထိမ်စသော မြန်မာမှုပညာရှင်များနှင့် တီထွင်ဆန်းသစ် သော နည်းပညာများ၊ ပစ္စည်းများ ပြည့်စုံနေသည့် အချိန်အခါကောင်းလည်း ဖြစ်ပါကြောင်း။ ရွှေထီးတော်တင်လှူပူဇော်ပွဲကြီးကို စိတ်အေးချမ်းသာစည်ကား သိုက်မြိုက်စွာ ကျင်းပနိုင်ရန် ရန်ကုန်မြို့တော်မှအစ နိုင်ငံတော်တစ်ဝန်းလုံး၌ တည်ငြိမ် အေးချမ်းမှု အပြည့်အဝရှိနေသည့် အချိန်အခါလည်းဖြစ်ပါကြောင်း။ ဤသို့သော အခြေအနေကောင်း၊ အချိန်အခါကောင်းများ နှင့် ပြည့်စုံနေသည့် မင်္ဂလာအခါသမယတွင် ရွှေထီးတော်ကြီး ပြုပြင်တင်လှူ ပူဇော်ပွဲကြီးကို ယခုကဲ့သို့ ထမြောက်အောင်မြင်စွာ ကျင်းပပြုလုပ် ပူဇော်ကြရပါသဖြင့် ပြည်ထောင်စုမြန်မာ နိုင်ငံတော်နှင့် မြန်မာနိုင်ငံသူ နိုင်ငံသားများမှ အလွန်တရာ ဝမ်းမြောက် ကြည်နူးရွှင်မြူးပီတိ ဝမ်းဆီထိသို့ ဖြစ်ရပါကြောင်း။

နိုင်ငံတော် အေးချမ်းသာယာရေးနှင့် ဖွံ့ဖြိုးရေးကောင်စီသည် ပြည်ထောင်စု မြန်မာ နိုင်ငံတော်ကြီးကို တည်ငြိမ်အေးချမ်းသာယာပြီး ခေတ်မီဖွံ့ဖြိုးတိုးတက်စေရန် ကြိုးပမ်း ဆောင်ရွက်ရင်း နိုင်ငံအဝန်းရှိ ကျောင်းကန်ဘုရား စေတီပုထိုးများကို ပြုပြင်မွမ်းမံခြင်း၊ အသစ်တည်ထား ကိုးကွယ်ခြင်းတို့ဖြင့် ထေရဝါဒ ဗုဒ္ဓသာသနာတော်မြတ်ကြီး အရှည်ခိုင်ခံ့ တည်တံ့ ထွန်းကားစေရန် အားကြိုးမာန်တက် ဆောင်ရွက်လျက်ရှိပါကြောင်း။ တစ်ဖက် ကလည်း ပြည်သူများ၏ စားဝတ်နေရေးနှင့် လူနေမှုဘဝ မြင့်မားတိုးတက်အောင် ကြံဆောင် ကြိုးပမ်းလျက် ရှိနေပါကြောင်း။ နိုင်ငံတော် အေးချမ်းသာယာရေးနှင့် ဖွံ့ဖြိုးရေးကောင်စီ၏ တာဝန်ပေးချက်အရ ဘုရားတပည့်တော် ဦးဆောင်၍ ဆောင်ရွက်ရသော ရွှေတိဂုံစေတီတော် ထာဝရဘက်စုံ ပြုပြင်မွမ်းမံ တည်ဆောက်ရေးကော်မတီသည် ရွှေတိဂုံစေတီတော်ကြီးနှင့် စေတီရံများ ရွှေသင်္ကန်းတော် ကပ်လှူရေး၊ ရင်ပြင်တော်ပေါ်ရှိ သာသနိက အဆောက်အအုံ များ ပြုပြင်မွမ်းမံရေးနှင့် စိန်ဖူးတော်၊ ငှက်မြတ်နားတော်၊ ထီးတော်စစ်ဆေးရေး၊ နာယက အဖွဲ့၊ ဦးစီးကော်မတီ၊ လုပ်ငန်းကော်မတီ၊ ဆပ်ကော်မတီ အဆင့်ဆင့်တို့ကို ဖွဲ့စည်းကာဘက်စုံ



မွမ်းမံရေး လုပ်ငန်းတာဝန်အရပ်ရပ်ကို တက်ကြွသောစေတနာအဟုန်ဖြင့် ဆောင်ရွက်ခဲ့ခြင်း ဖြစ်ပါကြောင်း။

ရွှေထီးတော်ကြီး စတင်စစ်ဆေးသည်မှ ရွှေထီးတော်ဘုံဆင့်များ အသစ်စီမံ ပြုလုပ် ခြင်း၊ စေတီတော်အထက်ပိုင်း ပြုပြင်မွမ်းမံခြင်း လုပ်ငန်းရပ်အားလုံးကို ဗိသုကာပညာရှင်များ၊ ကျွမ်းကျင်သူ အင်ဂျင်နီယာများ၊ စေတနာရှင်များ၏ ပေါင်းစည်းမှုအင်အားကို ရယူလျက် အနီးကပ်ကြီးကြပ် ကွပ်ကဲဆောင်ရွက်မှုပြုခဲ့ပါကြောင်း။ ရွှေထီးတော်ကြီး၏ အစိတ်အပိုင်း အဟောင်းများနှင့် အသစ်လဲလှယ် တပ်ဆင်ပူဇော်မည့် ရွှေထီးတော်ကြီး၏ အစိတ်အပိုင်း များကို အများပြည်သူများ အနီးကပ်ဖူးမြော် ပူဇော်နိုင်ရန်အတွက် အောင်မြေအနီးရှိ ချမ်းသာကြီးတန်ဆောင်းအတွင်း၌ အပူဇော်ခံ ခင်းကျင်းပြသထားခဲ့ရာ ဗုဒ္ဓဘာသာဝင်များ အနေဖြင့် ထီးတော်ကြီးကို အနှစ်တစ်ရာကျော်မှ တစ်ကြိမ်တစ်ခါသာ အနီးကပ် ဖူးမြော် ပူဇော်ခွင့် မဟာကုသိုလ်တရားထူးကို ဆည်းပူးနိုင်ခွင့်ရရှိကြသဖြင့် အလွန်ပင် ကုသိုလ်ထူး သည်ဟု ဆိုရမည်ဖြစ်ပါကြောင်း။ ဤသို့ ပါရမီကုသိုလ်ထူးကြောင့် ရွှေတိဂုံ စေတီတော်မြတ် ကြီး၏ ရွှေထီးတော်ကြီးကို အနီးကပ်ဖူးမြော် ကြည်ညိုရသော ပြည်သူများသည် ထေရဝါဒ ဗုဒ္ဓဘာသာဝင် မြန်မာလူမျိုးများပီပီ အလှူဒါန၌ ရောင်ရဲခြင်းမရှိတတ်သည့် ပင်ကိုစိတ်ထား ကောင်း စိတ်ထားမွန်ပေါ်တွင် ရွှေထီးတော်သစ်ကြီးအတွက် ရက်ရောစွာ လှူဒါန်းလိုသော စေတနာစိတ်ဆင့်ပွားလျက် သဒ္ဓါတရား ထက်သန်စွာ ရွှေငွေကျောက်သံပတ္တမြား ရတနာ ပစ္စည်းများကို အားရဝမ်းသာ လှူဒါန်းပူဇော်ကြသည်မှာ အံ့ဖွယ်မခန်း မကြုံစဖူး အလွန် ထူးခြားသည့် စေတနာ သဒ္ဓါတရား ထက်သန်မှု၊ ရက်ရောမှု များပင်ဖြစ်ပါကြောင်း။

တစ်သက်မှာတစ်ခါ၊ တစ်ဘဝမှာတစ်ခါဆိုသလို မြန်မာလူမျိုး ဗုဒ္ဓဘာသာဝင်တို့၏ သဒ္ဓါတရားထက်သန်မှုမှာ အလွန်ပင် ထူးကဲဂုဏ်ယူဖွယ်ရာဖြစ်ပါ ကြောင်း။ ၃၁-၃-၉၉ ရက်နေ့အထိ ကျပ်ငွေသိန်းပေါင်း ၅၅၆၅ သိန်းကျော်နှင့် ရွှေသား ၆၉ ပိဿာ ၄၉ ကျပ်သား ၁၅ ပဲ နှစ်ရွေးခွဲ၊ ရတနာမျိုးစုံ ၆၇၈၆၈ မျိုး၊ အလေးချိန် ၅၃၉ ပိဿာ ၄၀ ကျပ်သားတို့ကို လှူဒါန်းပူဇော်ခဲ့ကြပါကြောင်း။ ဤသို့ ရွှေထီးတော်ကြီးပြခန်းတွင် ပေးအပ်လှူဒါန်း ကြသည်သာမက ရွှေတိဂုံစေတီတော် ဂေါပကအဖွဲ့သို့လည်း ငွေကျပ် ၁၆၅၉ သိန်းကျော်နှင့် ရွှေ၊ ရတနာ ပစ္စည်းမျိုးစုံ လှူဒါန်းခဲ့ကြသေးရာ လှူဒါန်း ငွေ စုစုပေါင်း ကျပ်သိန်း ၇၃၄၈ သိန်း ကျော်ရှိသည်ကို တွေ့ရပါကြောင်း။ ထို့ပြင် လှူဒါန်းငွေများတွင် အမေရိကန် ဒေါ်လာ၊ စင်ကာပူဒေါ်လာ၊ တရုတ်ယွမ်၊ စတာလင်ပေါင်၊ ဩစတြေးလျဒေါ်လာတို့သာမက ဗင်နီဇွဲလာဒေါ်လာ၊ ရိုမန်လီယိုဒေါ်လာ၊ ကော့စတာရီကာဒေါ်လာ၊ ဆော်ဒီအာရေဗျဒေါ်လာ စသည် နိုင်ငံတကာငွေကြေးအမျိုးမျိုး ပါဝင်နေသည်ကို ထောက်ရှုကြည့်လျှင် မြန်မာလူမျိုး များသာမက ရွှေတိဂုံစေတီတော်မြတ်ကြီးနှင့် ရွှေထီးတော်ကြီးကို ဖူးမြော်ကြည်ညိုရသူတိုင်း



စေတနာယိုဖိတ် သဒ္ဓါစိတ်ပွားများလာသည်ကို သိရပါကြောင်း။ ဤကဲ့သို့ သဒ္ဓါတရား ထက်သန်စွာ လှူဒါန်းခဲ့ကြသော အဖိုးတန် ရတနာပစ္စည်းမျိုးစုံကိုလည်း ရွှေထီးတော်ကြီးနှင့် တကွ ပန်းလည်တိုင်၊ ငှက်မြတ်နားတော်၊ ဇွန်းလေးဘုံ၊ ဆပ်သွားဖူး၊ ကြာကလပ်တော် စသည် တို့တွင် အသီးသီး တင်တယ်စွာ တင်လှူပူဇော်ထားပြီးဖြစ်ပါကြောင်း။

ကုသိုလ်တရားပွားများနိုင်ရန် အသေးစိတ် လျှောက်ထားရမည်ဆိုပါလျှင် ပန်းလည်တိုင် တွင် ရုပ်ပွားတော် ၁၀၈ ဆူ ကပ်လှူပူဇော်ရန် မုဒြာလေးမျိုးရှိ ဘုရားလေးဆူပါ ရွှေအခွေပေါင်း ၄၅ ခွေ၊ ရွှေချိန်အားဖြင့် ၁၂ ပိဿာ ၅၅ ကျပ်သား၊ ဇွန်းလေးဘုံ၊ ဆပ်သွားဖူးနှင့် ရွှေထီးတော်ကြီးအတွက် ရွှေကပ်လှူပူဇော်ရာ၌ ရွှေချိန် ၂၃၆ ပိဿာ ၉၅ ကျပ်သား၊ ရွှေညောင်ရွက်များ တင်လှူပူဇော်ရာ၌ ရွှေချိန် ၇ ပိဿာ ၆၇ ကျပ်သား၊ ရွှေကျောင်းဆောင် ၁၂ ဆောင်အတွက် ရွှေချိန် ၂ ပိဿာ ၈၈ ကျပ်သား၊ ရွှေဆည်းလည်း ၃၇၈၄ လုံး၊ ရွှေချိန်အားဖြင့် ၅၈၂ ပိဿာ ၅၈ ကျပ်သား၊ စုစုပေါင်း ရွှေချိန် ၈၄၂ ပိဿာ ၆၃ ကျပ်သားနှင့် ရတနာပစ္စည်း ၆၇၈၆၈ မျိုး၊ အလေးချိန် ၅၃၉ ပိဿာ ၄၀ ကျပ်သားတိတိကို တင်လှူပူဇော်ခဲ့ပါကြောင်း။

ဤရွှေတိဂုံစေတီတော်မြတ်ကြီး၏ ရွှေထီးတော်ကြီးတင်လှူပူဇော်ရသော ကောင်းမှု ကုသိုလ်အစုစုတို့ကြောင့် နိဗ္ဗာန်မဂ်ဖိုလ်ကို လျင်မြန်စွာ မျက်မှောက်ပြုနိုင်သည်ကိုယ် ဖြစ်ကြရပါလိုကြောင်း။ ယခုပစ္စုပ္ပန်ဘဝတွင်လည်း တည်ငြိမ်အေးချမ်းသာယာ၍ ခေတ်မီ ဖွံ့ဖြိုးတိုးတက်သော နိုင်ငံတော်ကြီး တည်ဆောက်ရာတွင် ပြည်တွင်းပြည်ပ အနှောင့်အယှက် အန္တရာယ် အတားအဆီးများ ကင်းရှင်း စွာဖြင့် အောင်မြင်စွာ ဆောင်ရွက်နိုင်ရပါလိုကြောင်း။ ထို့ပြင် ပြည်ထောင်စု မြန်မာနိုင်ငံသူ နိုင်ငံသားများအားလုံး ကျန်းမာချမ်းသာပြီး ပျော်ရွှင် ချမ်းမြေ့သော လူနေမှုဘဝကို ထူထောင်နိုင်ကြပါစေ၊ ပြည်ထောင်စုအတွင်း မှီတင်းနေထိုင် ကြကုန်သော တိုင်းရင်းသားပြည်သူအားလုံး ကမ္ဘာတည်သရွေ့ ဥမကွဲ သိုက်မပျက် ထာဝစဉ် စည်းလုံးညီညွတ်မှု ဖြစ်ထွန်းနိုင်ပါစေ၊ ဤရွှေတိဂုံစေတီတော်မြတ်ကြီးသို့ သဒ္ဓါတရား ထက်သန်စွာဖြင့် လှူဒါန်းမှုပြုကြကုန်သော အလှူရှင်ဒါယကာ၊ ဒါယိကာမ အပေါင်းတို့ သည် ယခုဘဝတွင် ချမ်းသာမှု၊ အေးချမ်းမှု၊ ကျန်းမာရွှင်လန်းမှု ဖြစ်ထွန်းနေကြသလို နောင်ဘဝဆက်တိုင်းမှာလည်း ဤထက်မက လှူဒါန်းနိုင်သော၊ ဤထက်မက မြင့်မြတ် သော ဘဝအဆင့်အတန်းမျိုး ရရှိခံစားနိုင်ကြပါစေဟု ဆုမွန်ကောင်းတောင်းအပ်ပါ ကြောင်း။ ထို့ပြင် ဗုဒ္ဓမြတ်စွာ သာသနာတော်မြတ်ကြီးကိုလည်း တည်တံ့ထွန်းကားအောင် ချီးမြှောက် ထောက်ပံ့ နိုင်ရပါလိုကြောင်း။ လေးဆူဓာတ်ပုံ ရွှေတိဂုံစေတီတော်မြတ်ကြီးသည် ကမ္ဘာ့ အလယ် ဝင်ထည်သပွာယ်စွာ အနှစ်ငါးထောင်မကကြာအောင် အပူဇော်ခံ တည်ရှိ နေသကဲ့ သို့ ပြည်ထောင်စု မြန်မာနိုင်ငံတော် အပါအဝင် ကမ္ဘာလောကကြီးထစ်ခုလုံး တည်ငြိမ် အေးချမ်းသာယာဝပြောပါစေကြောင်း ဆုမွန်ကောင်းတောင်းရင်း တပည့်တော်၏



လျှောက်ထားလွှာကို နိဂုံးချုပ်အပ်ပါကြောင်း”

စသည်ဖြင့် လျှောက်ထားလေသည်။ ထိုနောက် နိုင်ငံတော် အေးချမ်းသာယာရေးနှင့် ဖွံ့ဖြိုးရေး ကောင်စီဥက္ကဋ္ဌ တပ်မတော် ကာကွယ်ရေးဦးစီးချုပ် ဗိုလ်ချုပ်မှူးကြီးသန်းရွှေနှင့် ဇနီး ဒေါ်ကြိုင်ကြိုင်တို့က ရွှေတိဂုံစေတီတော် မြတ်ကြီးအား ရည်မှန်း၍ နိုင်ငံတော် သံဃမဟာနာယကအဖွဲ့ ဥက္ကဋ္ဌ အဘိဓဇမဟာရဋ္ဌဂုရု အဘိဓဇ အဂ္ဂမဟာသဒ္ဓမ္မဇောတိက မြင်းခြံဆရာတော် ဘဒ္ဒန္တ သောဘိတထံသို့ ရွှေထီးတော် ပထမဘုံဆင့်၏ မှန်ကင်းတော်နှင့် စိန်တောင်တို့ကို ဆက်ကပ် လှူဒါန်းကြသည်။ ဆက်လက်၍ လှူဖွယ်ပစ္စည်းများ လှူဒါန်းကြသည်။

ထိုနောက် ဗိုလ်ချုပ်ကြီးမောင်အေးနှင့် ဇနီး ဒေါ်မြမြစန်း၊ အတွင်းရေးမှူး (၁) ဒုတိယဗိုလ်ချုပ်ကြီးခင်ညွန့်နှင့် ဇနီး ဒေါက်တာဒေါ်ခင်ဝင်းရွှေ၊ အတွင်းရေးမှူး (၂) ဒုတိယဗိုလ်ချုပ်ကြီးတင်ဦး နှင့် ဇနီးဒေါ်ခင်သန်းနွဲ့၊ အတွင်းရေးမှူး (၃) ဒုတိယဗိုလ်ချုပ်ကြီးဝင်းမြင့် နှင့် ဇနီး ဒေါ်ခင်ချိုဦး၊ နိုင်ငံတော် အေးချမ်းသာယာရေးနှင့် ဖွံ့ဖြိုးရေးကောင်စီဝင်များ၊ ဒုတိယဝန်ကြီးချုပ်များ၊ ဝန်ကြီးများ၊ ဒုတိယ ဝန်ကြီးများနှင့် အလှူရှင်များက ဆရာတော်ကြီးများအား လှူဖွယ်ပစ္စည်းများ ဆက်ကပ် လှူဒါန်းကြ သည်။

ဆက်လက်၍ နိုင်ငံတော် သံဃမဟာနာယကအဖွဲ့ အကျိုးတော်ဆောင် အဘိဓဇမဟာ ရဋ္ဌဂုရု အဘိဓဇအဂ္ဂမဟာသဒ္ဓမ္မဇောတိက မကွေးဆရာတော် ဘဒ္ဒန္တကုမာရက အနုမောဒနာတရားဟောကြားတော်မူပြီး ဗိုလ်ချုပ်မှူးကြီးသန်းရွှေ၊ ဇနီး ဒေါ်ကြိုင်ကြိုင်နှင့် အဖွဲ့ဝင်များ၊ အလှူရှင်များနှင့် ပရိသတ်များတို့က လှူဒါန်းမှုအစုစုတို့အတွက် ရေစက် သွန်းချ အမျှပေးဝေကြ၏။

ယင်းနောက် ခုနစ်ရက်သားသမီး အလှူရှင်များကိုယ်စား တိ ကြားကုသိုလ်တော်ဖြစ် ထီးတော်တင်အဖွဲ့မှ ဦးသန်းလှက အမျှပေးဝေပြီး အခမ်းအနားကို ထမြောက်အောင်မြင်စွာ ရုပ်သိမ်းခဲ့လေသည်။

ထိုနောက် ရွှေထီးတော်ကြီးကို ပင့်ဆောင်လျက် ရွှေတိဂုံစေတီတော်မြတ်ကြီးအားလက်ယာရစ် သုံးကြိမ်လှည့်လည်၍ အပူဇော်ခံကြသည်။

ရွှေထီးတော်ကြီး၏ ပထမဘုံဆင့်တို့ကို ရာဟုထောင့် အောင်မြေရှိ မင်္ဂလာမဏ္ဍပ်မှ စတင် ပင့်ဆောင်ကြရာ အတွင်းရေးမှူး (၁) ဒုတိယဗိုလ်ချုပ်ကြီးခင်ညွန့်နှင့် အဖွဲ့ဝင်များက မှန်ကင်းတော်နှင့် စိန်တောင်များ တင်ဆောင်ထားသည့် မင်္ဂလာဝေါယာဉ်ကို ပင့်ဆောင် ကြသည်။

ဆက်လက်၍ ရွှေထီးတော်တင် ပညာရှင်များ ကြီးကြပ်ကွပ်ကဲရေးအဖွဲ့၊ ရွှေထီး တော်တင် ပညာရှင်များ လုပ်ငန်းအဖွဲ့၊ ဟံသာဝတီ သာသနာပြုအဖွဲ့နှင့် ရန်ကုန်နည်းပညာ တက္ကသိုလ် အင်ဂျင်နီယာအဖွဲ့တို့က ထီးတော်ပထမဘုံ အစိတ်အပိုင်းများ တင်ဆောင်ထားသည့် မင်္ဂလာဝေါယာဉ် အသီးသီးကို ပင့်ဆောင်ကြသည်။ တိ ကြားကုသိုလ်တော်ဖြစ် ထီးတော်တင်အဖွဲ့က ခရုသင်း၊ ကြေးမောင်း၊ စည်တော်များ ရိုက်ခတ်လျက် ရှေးပွင့်တော်မူပြီး မြတ်စွာဘုရားရှင် လေးဆူတို့၏



ကိုယ်စား ကိုယ်ပွားတော်အဖြစ် စံပယ်ပန်းတို့ဖြင့် ထူးခြားကြည်ညိုဖွယ် တည်ထားအပ်သော စံပယ်ပန်းမြတ် ပန်းစေတီတော် လေးဆူတို့ကိုပင့်ဆောင်လျက် မြဟွာမင်း၊ သိကြားမင်း၊ လောက ပါလနတ်၊ သေနာပတိနတ်၊ နဂါး၊ ဂဠုန်၊ ဂုမ္ဘက်၊ ယက္ခ၊ ဂန္ဓဗ္ဗ၊ ဝိသကြုံ၊ မာတလိ၊ ပဉ္စသိခံ၊ ဝသုန္ဓရေ စသော နတ်ဒေဝါများ ပါဝင်သည့် ဒေဝါဝင်း၊ သိုင်းကိုင်း၊ ကျိုင်းကိုင်း၊ ဥက္ကလာပမင်းကြီးနှင့် မိဖုရား၊ ရှင်ဘုရင်နှင့် မိဖုရား၊ အိမ်ရှေ့မင်းသားနှင့် မိဖုရား၊ သက်တော်ရှည်အမတ်ကြီး၊ လွှတ်တော်ဝန်ကြီး၊ စစ်သူကြီး၊ လူပျိုတော်၊ အပျိုတော်၊ သူဌေးကြီးနှင့် သူဌေးကတော်၊ တပုဿနှင့် ဘလ္လိက၊ လေးသည် တော်၊ ဓားလှံကိုင်း ရဲမက်များ ပါဝင်သည့် ရာဇာဝင်းများ ခင်း၍လည်းကောင်း၊ ဂေါပကအဖွဲ့ဝင်များ၊ ဝတ်ရွတ်စဉ်အဖွဲ့များ၊ အလှူရှင်များ လိုက်ပါလျက် မင်္ဂလာမဏ္ဍပ်မှ စေတီတော်ကြီးအား လက်ယာရစ် သုံးပတ်လှည့်လည် ပူဇော်ခံ၍လည်းကောင်း ထီးတော်ပထမဘုံကို ရွှေတိဂုံစေတီတော်မြတ်ကြီးသို့ တင်လှူပူဇော်ရန် ပင့်ဆောင်ကြသည်။ ထိုသို့ ပင့်ဆောင်လှည့်လည်စဉ် တိ ကြားကုသိုလ်ဖြစ် ထီးတော် တင်အဖွဲ့က မင်္ဂလာငွေခရနှင့် အောင်စည်အောင်မောင်းတို့ဖြင့် ရိုက်ခတ်ပူဇော်ကြသည်။ ယဉ်ကျေးမှု ဝန်ကြီးဌာန မင်္ဂလာဆိုင်အဖွဲ့က ဘုန်းတော်ဘွဲ့ သီချင်းကြီးများဖြင့် သီဆိုပူဇော်ကြသည်။ မြန်မာနိုင်ငံ သဘင်ပညာရှင်များ အစည်းအရုံး၊ မြန်မာနိုင်ငံ ဂီတအစည်းအရုံးတို့မှ အနုပညာရှင်များက ဓမ္မတေးဖြင့် သီကျုံးပူဇော်ကြသည်။ အရှေ့ဘက်မုခ်ရှိ ပန်းတဦးတန်း အရုဏ်တော်ဝတ်အသင်း မင်္ဂလာစည်တော် အဖွဲ့၊ ပန်းလှိုင်လမ်း အရုဏ်တော်ဝတ်အသင်း မင်္ဂလာစည်တော်အဖွဲ့၊ တောင်ဘက်မုခ်ရှိ ရတနတ္တ သမဂ္ဂဝတ်အသင်း မင်္ဂလာစည်တော်အဖွဲ့၊ အနောက်ဘက်မုခ်ရှိ စေတနာသမ္ဘာရ မင်္ဂလာစည်တော် အဖွဲ့နှင့် မြောက်ဘက်မုခ်ရှိ စိန်ဗိုလ်ဆင့် မင်္ဂလာဆိုင်အဖွဲ့တို့ကလည်း မင်္ဂလာဝေါယာဉ်များဖြင့် ပါဝင်ကာ စည်တော်ရွမ်း၍ ပူဇော်ကြသည်။

လှည့်လည်ပူဇော်ခံသည့် မင်္ဂလာဝေါယာဉ်များ ပင့်ဆောင်သော စေတီတော်ကြီး ပတ်လည် လျှောက်လမ်းသွယ်နေရာမှအပ သာသနိကအဆောက်အအုံများ အပါအဝင် ရင်ပြင်တော်တစ်ခွင်လုံး၌ ထီးတော်တင်လှူ ပူဇော်ပွဲသို့ လာရောက်ကြည်ညိုကြသည့် ရဟန်းရှင်လူ ပြည်သူအပေါင်းတို့က ဝမ်းမြောက်ဝမ်းသာ ပျော်ရွှင်စွာ ဦးတင်ဖူးမြင်လျက် ပူဇော်ကြသည်။ ပရိသတ် ထောင်သောင်းချီ၍ များပြားလှရာ တစ်နေရာမှ တစ်နေရာ ရွှေပြောင်းရန်ပင် မလွယ်ကူသဖြင့် ရောက်ရာနေရာမှပင် ဖူးမြော်ပူဇော်နေကြရသည်။ ရွှေထီးတော် ပထမဘုံ အစိတ်အပိုင်းများ၊ မင်္ဂလာဝေါယာဉ်များ မိမိတို့ ရှေ့မှ ဖြတ်သန်းသည့် အခါ ကြည်ညိုသဒ္ဓါ စိတ်ဇောအဟုန်ဖြင့် ရွှေ၊ လက်ဝတ်ရတနာများ၊ အလှူ ငွေများကို ထက်သန်စွာ လှူဒါန်းလိုကြသည်။ သို့သော် လျှောက်လမ်းနှင့် နီးကပ်သူများသာ တိုးကြိတ် ရှေ့တိုး၍ လှူဒါန်းနိုင်ကြသည်။ အလှမ်းဝေးသူများမှာ လှူဒါန်းလိုစိတ်ကလည်း ပြင်းပြ၊ ကြိတ်မနိုင် ခဲမရဖြင့် တစ်ထောင်တန်၊ ငါးရာတန်၊ နှစ်ရာတန်၊ တစ်ရာတန်၊ ငါးဆယ်တန် စသည်ဖြင့် ငွေစက္ကူ များကို အလိပ်ပြုလျက် အဝေးမှလှမ်းပစ်ပေါက်ကာသာ အရောက်ပူဇော်ကြရရှာသည်။ မင်္ဂလာ ဝေါယာဉ်များ ဖြတ်သန်းရာလမ်းတစ်လျှောက် ဝဲယာ၌ ကူညီစောင့်ရှောက်မှုပြုနေကြသည့် အရန်မီးသတ်တပ်ဖွဲ့ဝင်များ၊ ကြက်ခြေနီတပ်ဖွဲ့ဝင်များနှင့် အဖွဲ့အစည်းအသီးသီးတို့မှ အဆင်ပြေစွာ



လှူဒါန်းနိုင်ရေးကို ကူညီဆောင်ရွက်ပေးကြသည်။

မင်္ဂလာဝေါဟာရများ တနင်္ဂနွေထောင့်သို့အရောက်တွင် ဗိုလ်ချုပ်မှူးကြီး သန်းရွှေ၊ ဇနီး ဒေါ်ကြိုင်ကြိုင်နှင့် အဖွဲ့ဝင်များသည် ရွှေတိဂုံစေတီတော်မြတ်ကြီး၏ ရွှေထီးတော် ပထမဘုံနှင့် မှန်ကင်းတော်နှင့် စိန်ထောင်တော်တို့ကို မင်္ဂလာဝေါဟာရပေါ်မှ ရထားပျံပေါ်သို့ ပင့်ဆောင်ကြကာ အမွှေးနံ့သာရည်များဖြင့် ပက်ဖျန်း ပူဇော်ကြသည်။ ထိုအချိန်တွင် မြန်မာနိုင်ငံ သဘင်ပညာရှင်များ အစည်းအရုံးမှ ဦးအောင်တင်ဝင်းက ရွှေတိဂုံ စေတီတော်မြတ်ကြီး၏ ရွှေထီးတော်ကြီးအား ဗုဒ္ဓစည်း၊ ဓမ္မစည်း၊ သံဃာ့စည်းနှင့် ဒေဝါစည်းမည်သော ရွှေစည်းတော်ချ အောင်ဂါထာ လေးဂါထာကို ရွတ်ဖတ် ရာ တစ်ကြိမ်ပြီးဆုံးတိုင်းတွင် မင်္ဂလာငွေခရုနှင့် အောင်စည်အောင်မောင်း တီးမှုတ်ပူဇော်ကြသည်။ ယင်းနောက် မင်္ဂလာအခါတော်ပေးနှင့် နိုင်ငံတော် ပြက္ခဒိန်အကြံပေးပညာရှင် ဦးကျော်ကရွှေထီးတော် တင်လှူပူဇော်ခွင့်ပြုပါရန် ပန်ကြားလျှောက်ထားသည်။

မင်္ဂလာအချိန်တွင် နိုင်ငံတော် အေးချမ်းသာယာရေးနှင့် ဖွံ့ဖြိုးရေးကောင်စီ ဥက္ကဋ္ဌ တပ်မတော် ကာကွယ်ရေးဦးစီးချုပ် ဗိုလ်ချုပ်မှူးကြီးသန်းရွှေ၊ ဇနီး ဒေါ်ကြိုင်ကြိုင်နှင့် အဖွဲ့ဝင်များ၊ အလှူရှင်များ နှင့် ရဟန်းရှင်လူ့ ပြည်သူတို့က ရထားပျံ၏ကြိုးကို ပြိုင်တူ ဆွဲကြကာ ရွှေထီးတော်မြတ် ပထမဘုံနှင့် မှန်ကင်းတော်၊ စိန်ထောင်တော်တို့ကို ရထားပျံဖြင့် ၁၁ ကြိမ်တိုင်အောင် စေတီတော်မြတ်ကြီးပေါ်သို့ ပင့်ဆောင်ကြသည်။ ထိုအချိန်တွင် မြန်မာနိုင်ငံ သဘင်ပညာရှင်များ အစည်းအရုံးမှ ဦးအောင်တင်ဝင်း ရေးစပ်သီကုံးသော (၅၄ ပဒ) နဝင်းကြေ ဧကပိုင်စုံရတုကို ဝဏ္ဏကျော်ထင် ဦးစိန်အောင်မင်းက ဖတ်ကြား သီကျုံးပူဇော်သည်။ မြန်မာနိုင်ငံ သဘင်ပညာရှင်များ အစည်းအရုံး၊ မြန်မာနိုင်ငံဂီတ အစည်းအရုံးနှင့် နိုင်ငံတော်ဆိုင်းအဖွဲ့တို့မှ ဓမ္မတေးများဖြင့် သီကျုံးပူဇော်ကြသည်။

ယင်းနောက် ရွှေတိဂုံစေတီတော် ဂေါပကအဖွဲ့၏ သြဝါဒါစရိယ ဆရာတော်များ၊ နိုင်ငံတော် အေးချမ်းသာယာရေးနှင့် ဖွံ့ဖြိုးရေးကောင်စီ အတွင်းရေးမှူး (၁) ဒုတိယ ဗိုလ်ချုပ်ကြီးခင်ညွန့်နှင့် အဖွဲ့ဝင်များသည် ရွှေတိဂုံစေတီတော်ကြီး ထီးတော်ပေါ်သို့ တက်ရောက်နေရာယူကြပြီး ရထားပျံဖြင့် အကြိမ်ကြိမ်ပင့်ဆောင် တင်ပို့လာသည့် ရွှေတိဂုံစေတီတော်မြတ်ကြီး၏ ထီးတော်ပထမဘုံ အစိတ် အပိုင်းများနှင့် မှန်ကင်းတော်နှင့် စိန်ထောင်တော်တို့ကို အစိတ်အပိုင်းအလိုက် အတွင်းရေးမှူး (၁) ဒုတိယ ဗိုလ်ချုပ်ကြီးခင်ညွန့်ဦးဆောင်ပြီး မြန်မာအင်ဂျင်နီယာများပါဝင်ကာ တပ်ဆင်တင်လှူ ပူဇော်ကြသည်။ ၎င်းအချိန်တွင် ယဉ်ကျေးမှုဝန်ကြီးဌာန မင်္ဂလာဆိုင်းအဖွဲ့၊ မြန်မာနိုင်ငံ သဘင်ပညာ ရှင်များ အစည်းအရုံးနှင့် ဂီတအစည်းအရုံးတို့မှ အနုပညာရှင်များက ဓမ္မတေးများဖြင့် လည်းကောင်း၊ မုခ်လေးမုခ်ရှိ စည်တော်အဖွဲ့များမှ စည်တော်ရွမ်း ရှိလည်းကောင်း သီကျုံးပူဇော်ကြသည်။

ထိုသို့ ရွှေထီးတော် ပထမဘုံ အစိတ်အပိုင်းများကို အပိုင်းလိုက် တင်လှူရာတွင် တစ်ကြိမ် ပင့်ဆောင်တိုင်း အလှူရှင်များ၊ ရဟန်းရှင်လူ့ ပြည်သူများတို့က ရထားပျံကြိုးကို ပြိုင်တူဆွဲကြကာ ပျော်ပျော်ရွှင်ရွှင် တင်လှူနေကြသည်။ ရွှေတိဂုံစေတီတော်မြတ်ကြီး၏ ထီးတော်ကြီး အထက်ပိုင်း



ငြိမ်းစင်ကို နောက်ခံပြုလျက် တိမ်တောင်တိမ်လိပ်တို့ နောက်ခံဖြင့် တရွေ့ရွေ့တက်နေသည့် ရထားပျံ၏မြင်ကွင်း၊ ရွှေထီးတော် တင်လှူပူဇော်မှုကို ကောင်းကင်သို့မော်၍ စိတ်စောကာ အာရုံပြုနေကြသည့် ရဟန်းရှင်လူ ပြည်သူအပေါင်းတို့၏ မြင်ကွင်းနှင့်သီကျူးသော ဓမ္မတေးသံများဖြင့် ပေါင်းစပ်လိုက်သည့်အခါ ရွှေထီးတော်တင်လှူပူဇော်မှု မြင်ကွင်းကျယ်ကြီးအဖြစ် ရှုမြင်ကြရသည်။ ထိုမြင်ကွင်းကျယ်ကို မြင်ရသူတိုင်း ပျော်ရွှင်ကြည်နူးခြင်း၊ စိတ်ဝယ်ရွှင်လန်းလျက် ပီတိသဒ္ဓါပန်းတို့ကို တစ်ပြိုင်တည်း ခံစားရလေသည်။ ထိုနည်းတူ ရင်ပြင်တော်၊ တန်ဆောင်းတော်၊ စောင်းတန်းတော် စသည့် ရသည့်နေရာများမှ စီစဉ်ပေးထားကြသည့် ရုပ်မြင်သံကြား ဖန်သားပြင်ပေါ်တွင်ဖူးမြင်ကြည့်ညှိနေကြသူများ၊ နိုင်ငံတော်တစ်ဝန်းရှိ ရုပ်မြင်သံကြားမှ ဖူးမြင်ကြည့်ညှိနေကြသူ များတို့မှာ လည်း အလားတူပင် လှိုက်လှဲသော သဒ္ဓါဟုန် ကြည်ညိုမှုကို တွေ့မြင်ခံစားကြမည်ဖြစ်သည်။

ရထားပျံသည် မိုးသားတိမ်လိပ်အလယ်မှ ငြိမ်းစင်တော်မုန်ဦးသို့ ဦးစွာဆိုက်ရောက်သည်။ မုန်ဦးနေရာတွင် အသင့်ရှိသော တိကြားကုသိုလ်တော်ဖြစ် တာဝန်ကျအဖွဲ့က ရထားပျံထက်မှ ဆီးကြိုပင့်ဆောင်လျက် ဓာတ်လှေကားအသွင် စီစဉ်တပ်ဆင်ထားသော မြန်မာ့သင်္ဘောကျင်း တာဝန်ကျအဖွဲ့ ပင့်ဆောင်ယာဉ်သို့ လက်တစ်ကမ်းအဖြစ် လက်ဆင့်ကမ်းရသည်။ တာဝန်ကျအဖွဲ့က ပင့်ဆောင်ယာဉ်တွင် ထပ်ဆင့်ချိတ်ဆွဲ တပ်ဆင်လျက် အထက်ပေ ၆၀ ခန့် အမြင့်နေရာရှိ မူလ ထီးတော်ကြီးအနီး ယာဉ်ဆိုက်ရောက်ရာနေရာသို့ စက်သီးဖြင့် ပင့်ဆောင်ရသည်။ ထီးတော်ကြီး၏ သံမဏိ အမာခံဖြင့် တည်ဆောက်ထားသော ထီးတော်ကြီး၌ အသင့်နေရာယူ စောင့်ဆိုင်းနေသည့် ရွှေတိဂုံစေတီတော် ထာဝရဘက်စုံပြုပြင်မွမ်းမံ တည်ဆောက်ရေး နာယက အတွင်းရေးမှူး (၁) နှင့် အဖွဲ့ဝင်များ၊ မြန်မာအင်ဂျင်နီယာ ပညာရှင်များက ပင့်ဆောင်ယာဉ်ပေါ်မှ ထပ်ဆင့်ပင့်ဆောင်ရပြန်သည်။ ထိုသို့ အဆင့်ဆင့် ပင့်ဆောင်ပြီးမှ ရွှေထီးတော် ပထမဘုံဆင့် သံမဏိခွေ၏ သတ်မှတ်ထားသောနေရာတွင် တပ်ဆင် တင်လှူပူဇော်နိုင်ကြလေသည်။

ထိုသို့ ပထမဘုံ ထီးတော်အစိတ်အပိုင်းတစ်ခုကို တပ်ဆင်ပြီးတိုင်း မင်္ဂလာအချိန်နာရီကို အသံချဲ့စက်ဖြင့် ကြေညာလိုက်သည်နှင့်တစ်ပြိုင်နက် “သာဓု၊ သာဓု၊ သာဓု” ဟု ရဟန်းရှင်လူ ပြည်သူအပေါင်းတို့၏ သာဓုအနုမောဒနာ ခေါ်ဆိုသံကြီးမှာ သိက္ခိတ္တရကုန်းတော်ဝန်းကျင်မှ ရန်ကုန်မြို့တစ်ခွင်နှင့် နိုင်ငံတစ်ဝန်းလုံးသို့ လေလှိုင်းမှတစ်ဆင့် ဘဝဂ်လျှံမျှ မြည်ဟည်းပျံလွင့်သွားလေသည်။

ရွှေတိဂုံစေတီတော်မြတ်ကြီးအပေါ်တွင် ရွှေထီးတော်များ တပ်ဆင်ပူဇော်နေကြသော ရွှေတိဂုံစေတီတော် ဂေါပကအဖွဲ့၏ ဩဝါဒါစရိယ ဆရာတော်များ၊ အတွင်းရေးမှူး (၁) ဒုတိယ ဗိုလ်ချုပ်ကြီးခင်ညွန့်နှင့် အဖွဲ့ဝင်များ၊ မြန်မာအင်ဂျင်နီယာပညာရှင်များနှင့် တာဝန်ကျပုဂ္ဂိုလ်များ အတွက် သက်သတ်လွတ် နံနက်စာတင်ပို့သည်ကို လုပ်ကိုင်ဆောင်ရွက်ရင်း အချိန်လုပြီး စားသောက်ကြရသည်။ အထူးသဖြင့် ရွှေထီးတော် တင်လှူပွဲကြီးတွင် ပါဝင်တာဝန်ယူ ဆောင်ရွက်ကြသော နိုင်ငံအကြီးအကဲမှအစ အဆင့်ဆင့်သော ပုဂ္ဂိုလ်များအားလုံးတို့သည် ကိုးပါးသီလခံယူပြီး



သက်သတ်လွတ် စားသောက်ခြင်းဖြင့် စင်ကြယ်စွာ ကုသိုလ်မှုပြုခဲ့ကြသည်။ စေတီတော်ကြီး ရင်ပြင်တော်ပေါ်နှင့် ပစ္စယာများ၌လည်း ထမင်းဟင်းလျာ၊ သောက်ရေသန့်၊ ရွှေရင်အေး၊ ဖျော်ရည် စသည်တို့ဖြင့် ဘုရားဖူးပရိသတ်အား စတုဒိသာအလှူပွဲကြီးများပေးလျက်ရှိလေသည်။

ရွှေထီးတော် ပထမဘုံကို မွန်းလွဲ ၁၂ နာရီ ၄၅ မိနစ်တွင် အောင်မြင်စွာ တင်လှူ ပြီးစီးပါ ကြောင်း ကြေညာလိုက်သည်နှင့် တစ်ပြိုင်နက် ရဟန်းရှင်လူ ပြည်သူအပေါင်းတို့၏ သာဓုခေါ်ဆို ကြသည့် အသံတို့သည် ဘဝင်လျှံခဲ့ရပြန်သည်။ ယဉ်ကျေးမှုဝန်ကြီးဌာန မင်္ဂလာဆိုင်းအဖွဲ့၊ သဘင် ပညာရှင်များ အစည်းအရုံး၊ ဂီတအစည်းအရုံးတို့မှ အနုပညာရှင်များက “အောင်စေပိုင်စေ” သီချင်းဖြင့် သီကျုံးပူဇော်ရင်း ရွှေထီးတော်ကြီး ပထမဘုံကို အောင်မြင်စွာ တင်လှူပူဇော်နိုင်ခဲ့သည့် အောင်ပွဲ အဖြစ် ပျော်ရွှင်စွာ ကခုန်ကြသည်။ မုခ်လေးမုခ်ရှိဆိုင်းနှင့် စည်တော်ကြီးအဖွဲ့က ပျော်ရွှင်စွာ ကခုန်တီးမှုတ်ကြသည်။ ပရိသတ်များ ပျော်ရွှင်ကြည်နူးလျက် ရှိကြလေသည်။

ယင်းနောက် ရွှေထီးတော် ပထမဘုံကို အောင်မြင်စွာ ကပ်လှူနိုင်ခဲ့ပြီး မင်္ဂလာ အခမ်းအနား အောင်မြင်ခြင်း အထိမ်းအမှတ်အဖြစ် အတွင်းရေးမှူး (၁) နှင့် အဖွဲ့ဝင်များက ရတနာရွှေမိုးငွေမိုး ရွာသွန်းကြသည်။ ထို့နောက် “ဗုဒ္ဓသာသနံ စိရံ တိဋ္ဌတု” သုံးကြိမ်ရွတ်ဆို ဆုတောင်းကာ မင်္ဂလာ အခမ်းအနားကို ရုပ်သိမ်းခဲ့သည်။

ရွှေထီးတော် ပထမဘုံကို အောင်မြင်စွာ တင်လှူပြီးသော်လည်း ရဟန်းရှင်လူ ပြည်သူ ပရိသတ်တို့ကား ရှင်းသွားသည် မရှိ၊ အသွားအပြန် ဘုရားဖူးများနှင့် စည်ကားနေ သည်။ ညနေပိုင်းတွင် ရွှေထီးတော် တင်လှူပူဇော်ပွဲနှင့်အတူ ဗုဒ္ဓပူဇော်ယပွဲတော်ကြီး ရှိနေသဖြင့် ရင်ပြင်တော်နှင့် ပွဲတော်ကွင်းနှစ်နေရာ၌ ပရိသတ်များနှင့် အထူးစည်ကား များပြားနေလေသည်။







မင်းနှင့်ပြည်သူ  
ကုသိုလ်တူ  
ကြည်ဖြူလက်တွဲ  
ထီးတင်ပွဲ







မင်းနှင့်ပြည်သူ  
ကုသိုလ်တူ  
ကြည်ဖြူလက်တွဲ  
ထီးတင်ပွဲ



မင်းနှင့်ပြည်သူ ကုသိုလ်တူ ကြည်ဖြူဆင်နွှဲ ထီးတင်ပွဲ







မင်းနှင့်ပြည်သူ  
 ကုသိုလ်တူ  
 ကြည်ဖြူလက်တွဲ  
 ထီးတင်ပွဲ



### ရွှေထီးတော်တင် ဒုတိယနေ့

၁၉၉၉ ခုနှစ် ဧပြီလ ၅ ရက်နေ့သည် ရွှေထီးတော် မင်္ဂလာအခမ်းအနားကြီး၏ ဒုတိယနေ့ ဖြစ်သည်။

နံနက် ၅ နာရီအချိန်တွင် အတွင်းရေးမှူး (၁) ဒုတိယဗိုလ်ချုပ်ကြီးခင်ညွန့်သည် ရွှေတိဂုံ စေတီတော် တောင်ဘက်မုခ် ဂန္ဓကုဋီတိုက်တွင် ကောဏဂုံ မြတ်စွာဘုရားအား ဆွမ်း၊ ရေချမ်း၊ ပန်း၊ ဆီမီး၊ အမွှေးနံ့သာတို့ဖြင့် ကပ်လှူပူဇော်သည်။

ထို့နောက် ရွှေတိဂုံစေတီတော် အထက်ပစ္စယာရုံ ပတ္တမြားမျက်ရှင်ဘုရားအား ဖူးမြော်ခြင်း၊ အထက်ပစ္စယံ သာသနာပွဲများတွင် သိကြား၊ ဗြဟ္မာ၊ နတ်မင်းတို့အား ကပ်လှူပူဇော်ခြင်းပြုသည်။ ဆက်လက်၍ အတွင်းရေးမှူး (၁) နှင့် အဖွဲ့ဝင်များသည် တိကြားကုသိုလ်ဖြစ် ထီးတော်တင်အဖွဲ့က ခရုသင်း၊ ကြေးမောင်း၊ စည်တော်များကို တီးခတ်၍ လိုက်ပါလျက် ရွှေတိဂုံစေတီတော်မြတ်ကြီးအား လက်ယာရစ် သုံးပတ်လှည့်လည်၍ ရတနာ ရွှေမိုးငွေမိုးနှင့် ဆန်စပါး၊ ကောက်ပဲသီးနှံများဖြင့် ရွာသွန်း ပူဇော်ကြသည်။ ထို့နောက် ရွှေတိဂုံစေတီတော် ရင်ပြင်တော်ပေါ်ရှိ ဗုဒ္ဓရုပ်ပွားတော်များကို ဆီမီး အလင်းတိုင်များ ထွန်းညှိပူဇော်သည်။ ယင်းအချိန်မှာပင် မြို့နယ်အသီးသီးတို့မှ ရဟန်းရှင်လူပြည်သူ အပေါင်းတို့ကလည်း ပထမနေ့ကအတိုင်း အသင့်ပြင်ဆင်ထားသည့် သစ်သီး ၉၀၀၀၊ ပန်း ၉၀၀၀၊ ဆီမီး ၉၀၀၀ နှင့် မုန့်ခဲဖွယ်တို့ကို ဆက်ကပ်လှူဒါန်းကြသည်။

ရွှေထီးတော်တင်လှူပူဇော်ပွဲ ဒုတိယနေ့အဖြစ် ရွှေတိဂုံစေတီတော်ရင်ပြင် ရာဟုထောင့် အောင်မြေရှိ မင်္ဂလာမဏ္ဍပ်၌ ကျင်းပရာ မင်္ဂလာအခမ်းအနားသို့ ရွှေတိဂုံစေတီတော် ဂေါပကအဖွဲ့၏ သြဝါဒါစရိယဆရာတော်ကြီးများနှင့် ပင့်သံဃာတော်များ ကြွရောက်ချီးမြှင့်တော်မူကြပြီး နိုင်ငံတော် အေးချမ်းသာယာရေးနှင့် ဖွံ့ဖြိုးရေးကောင်စီ ဒုတိယဥက္ကဋ္ဌ ဒုတိယတပ်မတော်ကာကွယ်ရေး ဦးစီးချုပ်



အံ့ချီးမကုန် မြတ်ရွှေတိဂုံ

ကာကွယ်ရေးဦးစီးချုပ် (ကြည်း) ဗိုလ်ချုပ်ကြီး မောင်အေးနှင့် ဇနီး၊ နိုင်ငံတော် အေးချမ်းသာယာရေး နှင့် ဖွံ့ဖြိုးရေးကောင်စီ အတွင်းရေးမှူး (၁) ဒုတိယဗိုလ်ချုပ်ကြီးခင်ညွန့်နှင့်ဇနီး၊ အတွင်းရေးမှူး (၂) ဒုတိယဗိုလ်ချုပ်ကြီးတင်ဦးနှင့် ဇနီး၊ အတွင်းရေးမှူး (၃) ဒုတိယဗိုလ်ချုပ် ကြီး ဝင်းမြင့်နှင့်ဇနီး၊ နိုင်ငံတော် အေးချမ်းသာယာရေးနှင့် ဖွံ့ဖြိုးရေးကောင်စီဝင် တိုင်းမှူး ဗိုလ်ချုပ် ခင်မောင်သန်းတို့နှင့် အတူ အစိုးရအဖွဲ့ဝင်ဝန်ကြီးများ၊ တရားသူကြီးချုပ်၊ ရှေ့နေချုပ်၊ စာရင်းစစ်ချုပ်၊ ဒုတိယဝန်ကြီးများ၊ တပ်မတော်အရာရှိကြီးများ၊ စေတီတော်ထာဝရ ဘက်စုံပြုပြင်မွမ်းမံတည်ဆောက်ရေး ဦးစီးကော်မတီ ဥက္ကဋ္ဌနှင့် ဧည့်သည်တော်များ၊ ပညာရှင်များ၊ ဘာသာရေး၊ လူမှုရေး အသင်းအဖွဲ့များမှ ပုဂ္ဂိုလ်များနှင့် ပြည်သူထောင်ပေါင်းများစွာတို့ တက်ရောက်ကြသည်။

ရွှေထီးတော် ဒုတိယ၊ တတိယနှင့် စတုတ္ထဘုံ တင်လှူပူဇော်ပွဲကို နံနက် ၇ နာရီ မိနစ် ၂၀ တွင် နမောတဿ သုံးကြိမ်ရွတ်ဆို ဖွင့်လှစ်သည်။ ယင်းနောက် နိုင်ငံတော် သြဝါဒါစရိယ၊ ရွှေတိဂုံ စေတီတော် ဂေါပကအဖွဲ့၏ သြဝါဒါစရိယ သီရိမန္တစံကျောင်း ဆရာတော် အဂ္ဂမဟာပဏ္ဍိတ ဘဒ္ဒန္တ ရာဇိန္ဒာဘိဝံသထံမှ ဧည့်သည်တော်များ၊ အလှူရှင်များနှင့် ပရိသတ်တို့က ကိုးပါးသီလခံယူ ဆောက်တည်ကြသည်။

ထို့နောက် အတွင်းရေးမှူး (၁) သည် ရွှေတိဂုံစေတီတော်မြတ်ကြီးအား ရည်မှန်းလျက် နိုင်ငံတော် သြဝါဒါစရိယ၊ ရွှေတိဂုံစေတီတော် ဂေါပကအဖွဲ့၏ သြဝါဒါစရိယ သီရိမန္တစံကျောင်း ဆရာတော် အဂ္ဂမဟာပဏ္ဍိတ ဘဒ္ဒန္တရာဇိန္ဒာဘိဝံသထံသို့ မှန်ကင်းတော်နှင့် စိန်တောင်တော်တို့ကို ဆက်ကပ်လှူဒါန်းသည်။

ဆက်လက်၍ ရွှေထီးတော် ဒုတိယ၊ တတိယနှင့် စတုတ္ထဘုံတို့ကို စေတီတော်မြတ်ကြီးအား လက်ယာရစ် သုံးကြိမ်လှည့်လည် ပင့်ဆောင် အပူဇော်ခံရန် ရာဟုထောင့် အောင်မြေရှိ မင်္ဂလာမဏ္ဍပ်မှ စတင်ပင့်ဆောင်ကြ မှန်ကင်းတော်နှင့် စိန်တောင်တော်များ တင်ဆောင်ထားသည့် မင်္ဂလာ ဝေါယာဉ်ကို အတွင်းရေးမှူး (၁) နှင့် အဖွဲ့ဝင်များက ပင့်ဆောင်ကြသည်။

ဆက်လက်၍ ရွှေထီးတော်တင်ပညာရှင်များ၊ ကွပ်ကဲကြီးကြပ်ရေးအဖွဲ့နှင့် ပညာရှင်များ လုပ်ငန်းအဖွဲ့တို့က ထီးတော်ဒုတိယဘုံ အစိတ်အပိုင်းများတင် မင်္ဂလာဝေါယာဉ်၊ ဟံသာဝတီသာသနာ ပြုအဖွဲ့က ထီးတော် ဒုတိယ အစိတ်အပိုင်းများ တင်ဆောင်ထားသည့် မင်္ဂလာဝေါယာဉ်၊ ဟံသာဝတီ သာသနာပြုအဖွဲ့နှင့် ရန်ကုန်နည်းပညာတက္ကသိုလ် အင်ဂျင်နီယာအဖွဲ့တို့က ထီးတော် ဒုတိယ အစိတ်အပိုင်းများ တင်ဆောင်ထားသည့် မင်္ဂလာဝေါယာဉ်၊ ရွှေတိဂုံစေတီတော် ဂေါပကအဖွဲ့က



ထီးတော် ဒုတိယဘုံအစိတ်အပိုင်းများ တင်ဆောင်ထားသည့် မင်္ဂလာဝေါဟာဉ်၊ စည်သူကြေးပြား အဖွဲ့က ထီးတော် တတိယဘုံ အစိတ်အပိုင်းများ တင်ဆောင်ထားသည့် မင်္ဂလာဝေါဟာဉ်၊ တိကြား ကုသိုလ်တော်ဖြစ်အဖွဲ့က စတုတ္ထဘုံ အစိတ်အပိုင်းများ တင်ဆောင်ထားသည့် မင်္ဂလာဝေါဟာဉ် အသီးသီးကို တိကြားကုသိုလ်တော်ဖြစ်အဖွဲ့က ခရုသင်း၊ ကြေးမောင်း၊ စည်တော်များ ရိုက်ခတ်လျက် စံပယ်ပန်းမြတ် ပန်းစေတီတော်လေးဆူတို့ဖြင့် ပင့်ဆောင်သည်။ ဒေဝါဝင်း၊ ရာဇာဝင်းများခင်း၍ စေတီ တော်အား လက်ယာရစ်သုံးပတ် လှည့်လည်အပူဇော်ခံကာ ရွှေထီးတော် ဒုတိယ၊ တတိယနှင့် စတုတ္ထ ဘုံတို့ကို ပင့်ဆောင်ကြလေသည်။ ထိုသို့ပင့်ဆောင်နေစဉ် တိကြားကုသိုလ်တော်ဖြစ်အဖွဲ့က မင်္ဂလာ ငွေခရု၊ အောင်စည်အောင်မောင်းတို့ဖြင့် ပူဇော်ကြသည်။ ယဉ်ကျေးမှုဝန်ကြီးဌာန မင်္ဂလာဆိုင် အဖွဲ့က ဘုန်းတော်ဘွဲ့သီချင်းကြီးများဖြင့် ပူဇော်ကြသည်။ တိ-နိ ဥပဋ္ဌာက အနုပညာရှင်များအဖွဲ့က ဓမ္မတေး များဖြင့် ပူဇော်ကြသည်။ စေတီတော် မုခ်လေးမုခ်ရှိ စည်တော်အဖွဲ့များက စည်တော်ရွမ်း၍ ပူဇော်ကြ သည်။

ရွှေထီးတော်ကြီးဘုံများ၏ အစိတ်အပိုင်းများနှင့် စိန်တောင်တော်၊ မှန်ကင်းတော်တို့ လှည့်လည်အပူဇော်ခံသည့် မင်္ဂလာဝေါဟာဉ်များ၏ ပတ်လည်လမ်းသွယ်နေရာများမှအပ ရင်ပြင် တစ်ခွင်ရှိ ရဟန်းရှင်လူ ပြည်သူအပေါင်းတို့က ဝမ်းမြောက်ပျော်ရွှင်စွာ ဦးတင်ပူဇော်ကြသည်။ မင်္ဂလာ ဝေါဟာဉ်များ မိမိတို့ရှေ့ဘက်သို့ ဖြတ်သန်းရောက်ရှိလာသည့်အခါ ရွှေငွေကျောက်သံပတ္တမြား၊ လက်ဝတ်ရတနာများနှင့် ငွေစက္ကူများကို ဝေါဟာဉ်ထက်ရှိ ရွှေထီး တော် အစိတ်အပိုင်းများအတွင်းနှင့် အလှူခံငွေဖလားများအတွင်းသို့ အပြေးအလွှားနှင့် သူ့ထက်ငါလောင်းလှူဒါန်းနေကြသည်။ ဤသို့ ဖြင့် လက်ယာရစ် သုံးပတ်လှည့်လည် အပူဇော်ခံပြီး ဝေါဟာဉ်များတနင်္ဂနွေထောင့်သို့ ရောက်ရှိသည့် အခါ ငွေဖလားအတွင်း၌ ပြည်သူတို့ လှူဒါန်းသော လက်ဝတ်ရတနာများ အပြည့်အနက် ဖြစ်နေ တော့သည်။

ရွှေထီးတော်တင်ဝေါဟာဉ်များ ရောက်ရှိပြီးနောက် ဗိုလ်ချုပ်ကြီးမောင်အေး၊ ဒုတိယ ဗိုလ်ချုပ်ကြီးခင်ညွန့်၊ ဝန်ကြီးများနှင့်အဖွဲ့က မင်္ဂလာဝေါဟာဉ်ပေါ်မှ ရထားပျံပေါ်သို့ ပင့်ဆောင်ကြပြီး အမွှေးနံ့သာရည်များဖြင့် ပက်ဖျန်းပူဇော်ကြသည်။

မင်္ဂလာအချိန်တွင် မင်္ဂလာရထားပျံဖြင့် ကိုးကြိမ်တိုင်တိုင် ရွှေတိဂုံစေတီတော်မြတ်ကြီးပေါ် သို့ တင်လှူမည့်အစိတ်အပိုင်းများကို ပင့်ဆောင်ကြသည်။ ထိုအချိန်တွင် မင်္ဂလာဆိုင်အဖွဲ့နှင့် ဓမ္မတေး များဖြင့် သီကျုံးပူဇော်ကြသည်။ မုခ်လေးမုခ်တို့မှ စည်တော်အဖွဲ့များကလည်း တီးမှုတ် ပူဇော်ကြ လေသည်။



ယင်းနောက် စေတီတော် ဂေါပကအဖွဲ့၏ သြဝါဒါစရိယ ဆရာတော်ကြီးများ၊ အတွင်းရေး  
မှူး (၁) နှင့် အဖွဲ့ဝင်များသည် ထီးတော်ပေါ်သို့ တက်ရောက်နေရာယူကြပြီး ရွှေထီးတော် ဒုတိယ၊  
တတိယနှင့် စတုတ္ထဘုံတို့ကို နံနက် ၁၁ နာရီ မိနစ် ၂၀ တွင် စေတီတော်မြတ်ကြီးသို့ အောင်မြင်စွာ  
တင်လှူပူဇော်ကြသည်။

ထီးတော်ဘုံအစိတ်အပိုင်းတစ်ခုကို တပ်ဆင်တင်လှူပြီးသည်နှင့် တစ်ပြိုင်နက် မင်္ဂလာ အခါ  
တော်ပေး ပညာရှင်ဦးကျော်က တင်လှူပူဇော်အောင်မြင်သည် မင်္ဂလာအချိန်နာရီကို အသံချဲ့စက်ဖြင့်  
ကြေညာသည်။ ထိုအခါ ယမန်နေ့ကနည်းတူ သာဓုအနုမောဒနာခေါ် ဆိုသံများ ရွှေတိဂုံစေတီတော်  
ကြီး၏ ထက်အောက်ဝန်းကျင် ရန်ကုန်မြို့တော် တစ်ခွင်နှင့် နိုင်ငံတစ်ဝန်းလုံးမှသည် ဘဝင်လျှံမျှ  
မြည်ဟည်း၍ လေလှိုင်းမှတစ်ဆင့် ပျံ့နှံ့သွားလေသည်။ ရွှေထီးတော်ဘုံများကို အောင်မြင်စွာ တင်လှူ  
နိုင်ခဲ့ခြင်း အထိမ်းအမှတ်အဖြစ် အတွင်းရေးမှူး (၁) နှင့် အဖွဲ့ဝင်များသည် ရတနာရွှေမိုးငွေမိုး ရွာသွန်း  
ကြသည်။ ထို့နောက် ဗုဒ္ဓသာသနစိရံတိဌတု သုံးကြိမ်ရွတ်ဆိုကာ မင်္ဂလာအခမ်းအနားကို ရုပ်သိမ်းခဲ့  
သည်။

ပွဲတော် ဒုတိယနေ့တွင် ရွှေတိဂုံစေတီတော်မြတ်ကြီး၏ ထီးတော်ဘုံများ တင်လှူပွဲသို့  
လာရောက်ဖူးမြင် ကြည်ညိုသူများ၊ နံနက်အရုဏ်အတွက် မြို့နယ်အသီးသီးတို့မှ မုန့်၊ ပန်း၊ သစ်သီး၊  
ဆီမီး၊ လာရောက်လှူဒါန်းသူများ၊ အလှူခံဌာနတို့၌ လှူဒါန်းနေကြသူများ၊ ဗုဒ္ဓပူဇော်ယပွဲလာ ဘုရားဖူး  
များ၊ တတိယနေ့ တင်လှူပွဲကြီးအတွက် ပြင်ဆင်လုပ်ကိုင်နေကြသူများဖြင့် ညလုံးပေါက် စည်ကား  
လျက်ရှိနေလေသည်။





ရွှေထီးတော်တင် ဒုတိယနေ့

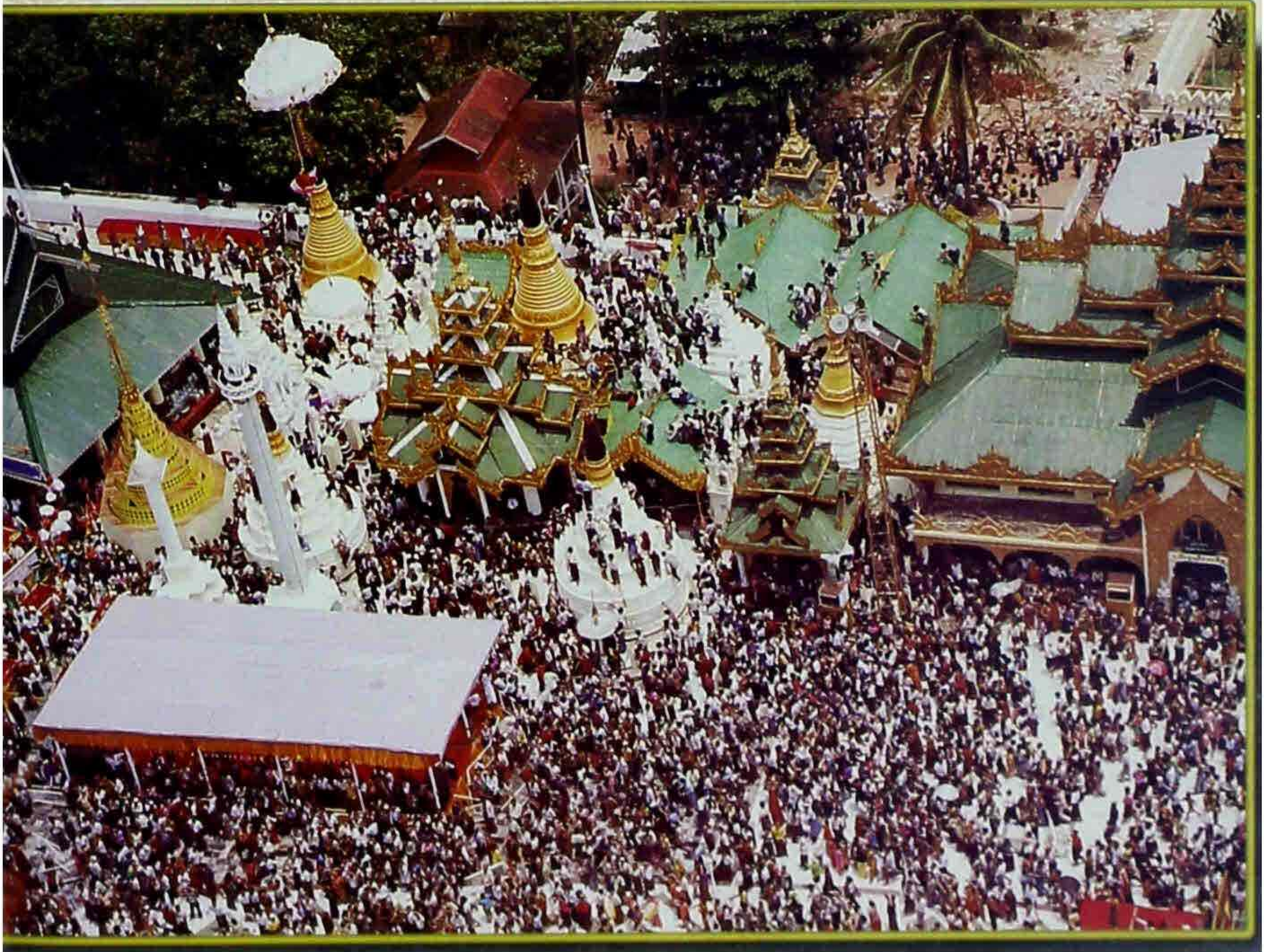



ရွှေထီးတော်တင် - ဒုတိယနေ့

ရွှေထိရုံဝေတီတော် ရွှေထီးတော်ဖြတ်ကြီး  
ရွှေထီးတော်တင်စစ်လာစာခမ်းစာနား

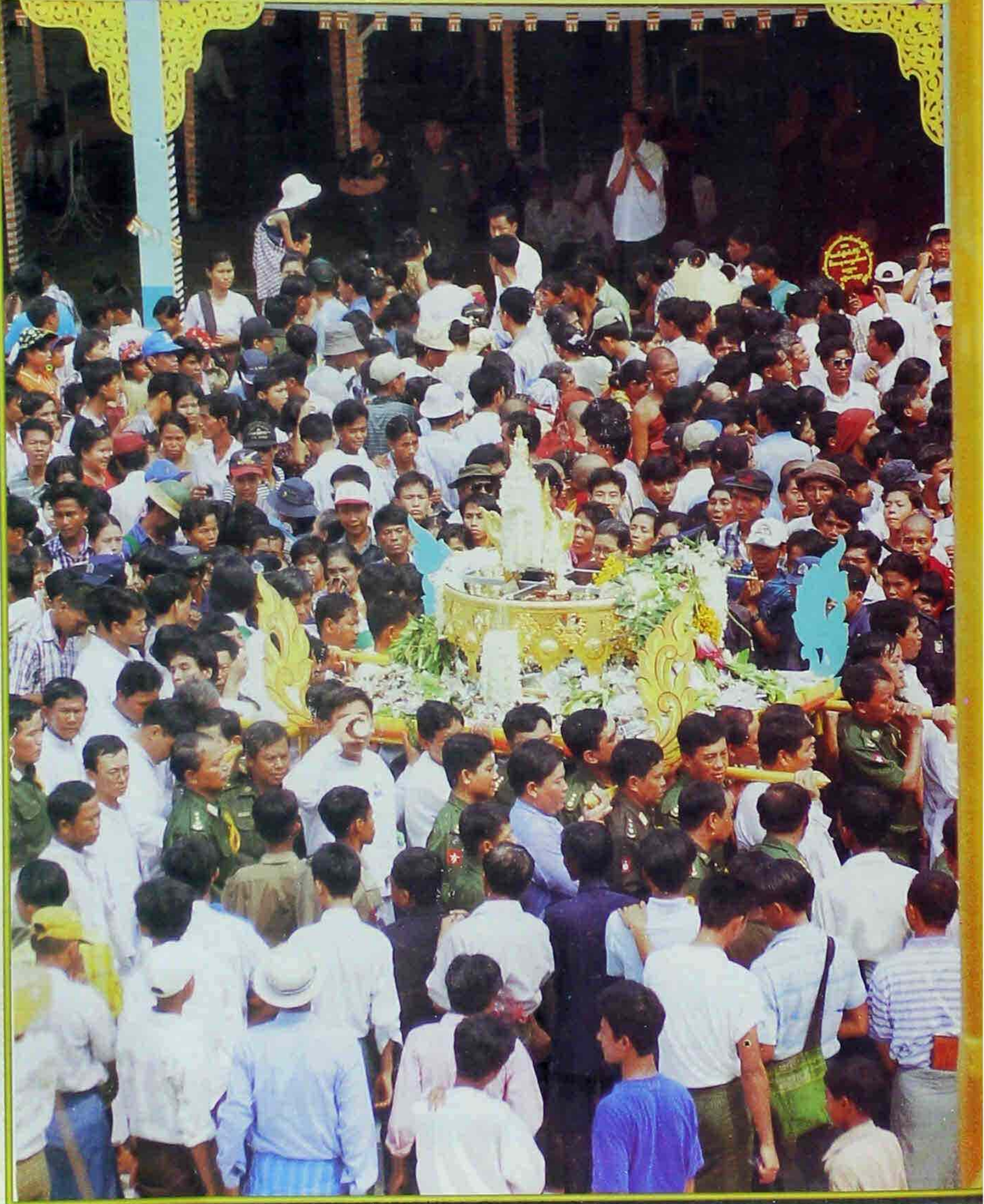





ထီး  
တင်  
ယနေ







ရွှေထီးတော်တင်  
ဒုတိယနေ့



### မဟာအောင်ပွဲ ခြိမ်းခြိမ်းသဲ

၁၉၉၉ ခုနှစ် ဧပြီလ ၆ ရက်နေ့သည် ရွှေထီးတော်တင်လှူပူဇော်ပွဲကြီး၏ တတိယနေ့နှင့် နောက်ဆုံးနေ့ဖြစ်ပေသည်။

နံနက် ၅ နာရီအချိန်တွင် အတွင်းရေးမှူး (၁) ဒုတိယဗိုလ်ချုပ်ကြီးခင်ညွန့်သည် စေတီတော် တောင်ဘက်မုခ် ဂန္ဓကုဋီတိုက်တွင် ကောဏဂုံမြတ်စွာဘုရားအား ဆွမ်း၊ ရေချမ်း၊ ပန်း၊ ဆီမီး၊ အမွှေး နံ့သာတို့ဖြင့် ဆက်ကပ်လှူဒါန်း ပူဇော်သည်။

ယင်းနောက် အဖွဲ့ဝင်များနှင့် အထက်ပစ္စယံရှိ ဆုတောင်းပြည် ပတ္တမြားမျက်ရှင်ဘုရားအား ဖူးမြော်ကြည်ညိုကြသည်။ အထက်ပစ္စယံတွင် ပြင်ဆင်ထားသည့် သာသနာပွဲများ၊ စားသောက်ဖွယ်ရာ များဖြင့် သိကြားမင်း၊ မြဟွာမင်း၊ နတ်မင်းတို့အား ကပ်လှူပူဇော်ပြီး တိုင်တည်ဆုတောင်းမှုများ ပြုသည်။ အတွင်းရေးမှူး (၁) နှင့် အဖွဲ့ဝင်များသည် တိကြားကုသိုလ်တော်ဖြစ် ထီးတော်တင်အဖွဲ့ ခရုသင်း၊ ကြေးမောင်း၊ စည်တော်များတီးမှုတ် ရိုက်ခတ်လိုက်ပါလျက် စေတီတော်မြတ်ကြီးအား လက်ယာရစ် သုံးပစ်လှည့်လည်၍ ရတနာ ရွှေမိုးငွေမိုးနှင့် ဆန်စပါး ကောက်ပဲသီးနှံများဖြင့် ရွာသွန်း ပူဇော်ကြသည်။ ယင်းအချိန်မှာပင် မြို့နယ်အသီးသီးတို့မှ ရဟန်းရှင်လူ ပြည်သူအပေါင်းတို့ကလည်း ပထမနေ့နှင့် ဒုတိယနေ့ ကဲ့သို့ပင် စေတီတော်ရင်ပြင်ပတ်လည်တွင် ဆွမ်း၊ မုန့်ခဲဖွယ်၊ သစ်သီး ၉၀၀၀၊ ပန်း ၉၀၀၀၊ ဆီမီး ၉၀၀၀ တို့ကို ဆက်ကပ်လှူဒါန်းကြသည်။

ရွှေထီးတော် တင်လှူပူဇော်ပွဲ မင်္ဂလာ အခမ်းအနား၏ တတိယနေ့အဖြစ် ရာဟုထောင့် အောင်မြေရှိ မင်္ဂလာမဏ္ဍပ်သို့ ရွှေတိဂုံစေတီတော် ဂေါပကအဖွဲ့၏ သြဝါဒါစရိယ ဆရာတော်ကြီးများ ကြွရောက်ချီးမြှင့်တော်မူကြသည်။ နိုင်ငံတော်အေးချမ်းသာယာရေးနှင့် ဖွံ့ဖြိုးရေးကောင်စီ ဒုတိယ ဥက္ကဋ္ဌ ဒုတိယတပ်မတော်ကာကွယ်ရေးဦးစီးချုပ် ကာကွယ်ရေးဦးစီးချုပ် (ကြည်း) ဗိုလ်ချုပ်ကြီး မောင်အေးနှင့် ဇနီး၊ နိုင်ငံတော် အေးချမ်းသာယာရေးနှင့် ဖွံ့ဖြိုးရေးကောင်စီ အတွင်းရေးမှူး (၁) ဒုတိယဗိုလ်ချုပ်ကြီးခင်ညွန့်နှင့်ဇနီး၊ အတွင်းရေးမှူး (၂) ဒုတိယဗိုလ်ချုပ်ကြီးတင်ဦးနှင့် ဇနီး၊ အတွင်းရေးမှူး (၃) ဒုတိယဗိုလ်ချုပ်ကြီးဝင်းမြင့်နှင့် ဇနီး၊ နိုင်ငံတော် အေးချမ်းသာယာရေးနှင့်



ဖွံ့ဖြိုးရေးကောင်စီဝင်များ၊ တပ်မတော်အရာရှိကြီးများ၊ ရွှေတိဂုံစေတီတော် ထာဝရဘက်စုံ ပြုပြင်  
မွမ်းမံ တည်ဆောက်ရေးဦးစီးကော်မတီဥက္ကဋ္ဌ ပြည်ထဲရေးဝန်ကြီးဌာန ဒုတိယဝန်ကြီး ဗိုလ်မှူးချုပ်  
သူရမြင့်မောင်နှင့် ဦးစီးကော်မတီဝင်များ၊ လုပ်ငန်းကော်မတီဥက္ကဋ္ဌ ရန်ကုန်တိုင်း စစ်ဌာနချုပ်  
ဒုတိယတိုင်းမှူး ဗိုလ်မှူးချုပ်ဆန်းဆင့်နှင့် လုပ်ငန်းကော်မတီဝင်များ၊ ဌာနဆိုင်ရာ အကြီးအကဲများ၊  
စစ်ဒေသမှူးများ၊ တိုင်း၊ ခရိုင်၊ မြို့နယ်နှင့် ရပ်ကွက် အေးချမ်းသာယာရေးနှင့် ဖွံ့ဖြိုးရေးကောင်စီဝင်  
များ၊ ရွှေထီးတော်တင် မင်္ဂလာအခမ်းအနား ကျင်းပရေးလုပ်ငန်းကော်မတီဝင်များ၊ ဆပ်ကော်မတီဝင်  
များ၊ ပညာရှင်များ၊ ဂေါပကအဖွဲ့ဝင်များ၊ ဘာသာရေး၊ လူမှုရေးအဖွဲ့များနှင့် ဝတ်ရွတ် စဉ်အဖွဲ့ဝင်များ၊  
အလှူရှင်များနှင့် ရဟန်းရှင်လူ ပြည်သူလူထု ထောင်သောင်းများစွာတို့ တက်ရောက် ကြည်ညို  
ပူဇော်ကြသည်။

ရွှေထီးတော်တင်လှူပူဇော်ပွဲ ရေစက်ချမင်္ဂလာ အခမ်းအနားကို နံနက် ၇ နာရီ မိနစ် ၂၀တွင်  
ဖွင့်လှစ်ခဲ့သည်။ ထို့နောက် နိုင်ငံတော် ဩဝါဒါစရိယ၊ ရွှေတိဂုံစေတီတော် ဂေါပကအဖွဲ့၏ ဩဝါဒါ  
စရိယ သီရိမန္တစံကျောင်းဆရာတော် အဂ္ဂမဟာပဏ္ဍိတ ဘဒ္ဒန္တ ရာဇိန္ဒာဘိဝံသထံမှ ဗိုလ်ချုပ်ကြီး  
မောင်အေး၊ ဒုတိယဗိုလ်ချုပ်ကြီးခင်ညွန့်၊ နိုင်ငံတော် အေးချမ်းသာယာရေးနှင့် ဖွံ့ဖြိုးရေး ကောင်စီဝင်  
များ၊ ဝန်ကြီးများ၊ ဒုတိယဝန်ကြီးများနှင့် အဖွဲ့ဝင်များ၊ အလှူရှင်များနှင့် ရဟန်းရှင်လူ ပရိသတ်တို့က  
ကိုးပါးသီလခံယူဆောက်တည်ကြသည်။ ဆရာတော် သံဃာတော် အရှင်သူမြတ်တို့က ပရိတ်တရား  
တော်များ ရွတ်ဖတ်တော်မူကြသည်။

ယင်းနောက် ဗိုလ်ချုပ်ကြီးမောင်အေးက ရွှေတိဂုံစေတီတော်မြတ်ကြီးအား ရည်စူး၍  
မှန်ကင်းတော်အားလည်းကောင်း၊ ဒုတိယဗိုလ်ချုပ်ကြီးခင်ညွန့်က ရွှေတိဂုံစေတီတော်မြတ်ကြီးအား  
ရည်စူး၍ စိန်တောင်တော်ကိုလည်းကောင်း နိုင်ငံတော် ဩဝါဒါစရိယ သီရိမန္တစံကျောင်းဆရာတော်  
အဂ္ဂမဟာပဏ္ဍိတ ဘဒ္ဒန္တ ရာဇိန္ဒာဘိဝံသထံ ဆက်ကပ်လှူဒါန်းကြသည်။ ထို့နောက် ဧည့်သည်တော်  
များနှင့် အလှူရှင်များက သံဃာတော်တို့အား လှူဖွယ်ပစ္စည်းများ ဆက်ကပ်လှူဒါန်းကြကာ ပရိသတ်  
အပေါင်းတို့က လှူဒါန်းမှု အစုစုတို့အတွက် ရေစက်သွန်းချ အမျှပေးဝေကြသည်။

ဆက်လက်၍ ရွှေထီးတော် ပဉ္စမ၊ ဆဌမနှင့် သတ္တမဘုံတို့ကို ရွှေတိဂုံစေတီတော်ကြီးအား  
လက်ယာရစ် သုံးကြိမ်လှည့်လည် ပင့်ဆောင်အပူဇော်ခံရာတွင် ရှေးနည်းအတိုင်း မင်္ဂလာငွေခရုနှင့်  
အောင်စည်အောင်မောင်းအဖွဲ့၊ ဒေဝါဝင်း၊ ရွှေထီးတော်တင် မင်္ဂလာ ဝေါယာဉ်များ၊ ရာဇာဝင်းနှင့်  
ဝတ်အဖွဲ့များပါဝင်လျက် ရင်ပြင်တော်ရာဟုထောင့် အောင်မြေရှိ မင်္ဂလာမဏ္ဍပ်မှ စတင်ပင့်ဆောင်  
ကြသည်။ အတွင်းရေးမှူး (၁) ဒုတိယ ဗိုလ်ချုပ်ကြီးခင်ညွန့် ဦးဆောင်လျက် တိုင်းမှူးများ၊ ဝန်ကြီးများ၊  
ပညာရှင်များနှင့် ဥပါသကာ အသင်းအဖွဲ့တို့သည် မှန်ကင်းတော်နှင့် စိန်တောင် မင်္ဂလာဝေါယာဉ်၊



တိကြား ကုသိုလ်တော်ဖြစ် ထီးတော်တင်အဖွဲ့က ခရုသင်း၊ ကြေးမောင်း၊ စည်တော်များ တီးမှုတ် ရိုက်ခတ်လျက် ပွင့်တော်မူပြီးသော မြတ်စွာဘုရားရှင်လေးဆူတို့၏ကိုယ်စားစံပယ်ပန်းမြတ် ပန်းစေတီတော် လေးဆူတို့ကို ပင့်ဆောင်၍ ဒေဝါဝင်း၊ ရာဇာဝင်းများခင်း၍ ဝတ်ရွတ်စဉ် အဖွဲ့များ လိုက်ပါလျက် လှည့်လည်အပူဇော်ခံသည်။ ရွှေထီးတော်ဘုံဆင့်တို့ကို ပင့်ဆောင် လှည့်လည်နေစဉ် တိကြားကုသိုလ်တော်ဖြစ်အဖွဲ့က မင်္ဂလာဌေးခရုနှင့် အောင်စည်အောင်မောင်းတို့ဖြင့် ရိုက်ခတ်သည်။ ယဉ်ကျေးမှုဝန်ကြီးဌာန မင်္ဂလာဆိုင်းအဖွဲ့က ဘုန်းတော်ဘွဲ့ သီဆိုပူဇော်သည်။ မြန်မာနိုင်ငံ သဘင်၊ ဂီတ၊ ရုပ်ရှင် အစည်းအရုံးတို့မှ အနုပညာရှင်များနှင့် တိပိဋကနိကာယ ဥပဌာနအဖွဲ့တို့က ဓမ္မတေးများဖြင့် သီကျုံးပူဇော်ကြသည်။ မြောက်ဘက်မုခ်ရှိ စိန်ဗိုလ်ဆင့် မင်္ဂလာဆိုင်းအဖွဲ့၊ အရှေ့ဘက်မုခ်ရှိ ပန်းတဦးတန်း အရုဏ်တော်ဝတ်အသင်း မင်္ဂလာစည်တော်အဖွဲ့နှင့် ကုန်းလမ်းပို့ဆောင်ရေး အရုဏ်တော်ဝတ်အသင်း မင်္ဂလာစည်တော်အဖွဲ့၊ တောင်ဘက်မုခ်ရှိ ရတနတ္တသမဂ္ဂ ဝတ်အသင်း မင်္ဂလာစည်တော်အဖွဲ့နှင့် အနောက်ဘက်မုခ်ရှိ စေတနာသမ္ဘာရ မင်္ဂလာစည်တော်အဖွဲ့တို့က အောင်စည်ရွမ်း၍ ပူဇော်ကြသည်။

ထိုအချိန်တွင် ရင်ပြင်တစ်ခုလုံး၌ ပရိသတ်များဖြင့် ပြည့်ကျပ်နေသည်။ ရွှေတိဂုံ စေတီတော် မြတ်ကြီး၏ ရွှေထီးတော်တင်လှူ ပူဇော်ပွဲနောက်ဆုံးရက်ဖြစ်သဖြင့် ယခင်နေ့များထက်ပင် ဖူးမြော် ကြည်ညိုကြသူများလှသည်။ စေတီတော်ကြီးအတွက် ရွှေ၊ လက်ဝတ် ရတနာ၊ ကျောက်သံ ပတ္တမြားပစ္စည်းများကိုလည်း လူအများကြားမှ သူ့ထက်ငါ တိုးဝေလှူဒါန်းကြသည်။ တဒင်္ဂ၌ သဒ္ဓါ ပေါက်သူများက လက်ဝတ်ရတနာများကို ချက်ချင်းချွတ်၍ ရက်ရက်ရောရော လှူဒါန်းကြသည်။ အချို့က လက်ယာရစ်သုံးကြိမ်တွင် သုံးကြိမ်စလုံးပင်ထွက်၍ ဒါနပြုကြသည်။ လှူဒါန်းသော ငွေ စက္ကူများဖွေးဖွေးလှုပ်လှုပ်နေသည်။ ရွှေတိဂုံစေတီတော် ထာဝရဘက်စုံပြုပြင်မွမ်းမံ တည်ဆောက်ရေး နာယက အတွင်းရေးမှူး (၁) ဒုတိယဗိုလ်ချုပ်ကြီးခင်ညွန့်ထံသို့ ကိုယ်ထိလက်ရောက် လှူဒါန်းကြသည်။ သဒ္ဓါကြည်ညိုသော ပရိသတ်ထဲတွင် အရွယ်မျိုးစုံသည်။ လှူဒါန်းသူရော၊ ရှုမြင်ရသူများပါ ရွှင်လန်းဝမ်းမြောက်စွာဖြင့် သဒ္ဓါဆင့်ပွားကြရလေသည်။ ထီးတော်တင်လှူပွဲ နောက်ဆုံးနေ့ဖြစ်သဖြင့် မလှူမရှိကြရလေအောင် အကြီးအကဲအနေဖြင့် သဒ္ဓါဆန္ဒကို လိုက်လျောဖြည့်ဆည်းပေးခဲ့သည်။ ဤသို့ဖြင့် လက်ဝတ်ရတနာပစ္စည်းများ ငွေဖလားကြီးငါးလုံးမက ရရှိခဲ့လေသည်။

ဆက်လက်၍ နိုင်ငံတော် အေးချမ်းသာယာရေးနှင့် ဖွံ့ဖြိုးရေးကောင်စီ ဒုတိယဥက္ကဋ္ဌ ဗိုလ်ချုပ်ကြီးမောင်အေး၊ ရွှေတိဂုံစေတီတော် ထာဝရဘက်စုံပြုပြင်မွမ်းမံ တည်ဆောက်ရေး နာယက နိုင်ငံတော်အေးချမ်းသာယာရေးနှင့် ဖွံ့ဖြိုးရေးကောင်စီ အတွင်းရေးမှူး(၁) ဒုတိယဗိုလ်ချုပ်ကြီး ခင်ညွန့်နှင့်အဖွဲ့က ရွှေတိဂုံစေတီတော်မြတ်ကြီး၏ ရွှေထီးတော် ပဉ္စမ၊ ဆဋ္ဌမနှင့် သတ္တမဘုံ မှန်ကင်း



တော်နှင့် စိန်ထောင်တော်တို့ကို မင်္ဂလာဝေါယာဉ်ပေါ်မှ မင်္ဂလာရထားပျံပေါ်သို့ ပင့်ဆောင်ကြပြီး အမွှေးနံ့သာရည်များဖြင့် ပက်ဖျန်းပူဇော်သည်။

မင်္ဂလာအချိန်ရောက်သည်နှင့် အစိုးရအဖွဲ့ဝင် ဝန်ကြီးများ၊ အလှူရှင်များ၊ ဘာသာရေး အသင်းဝင်များ၊ ဝတ်ရွတ်စဉ်အဖွဲ့ဝင်များ၊ အလှူရှင်များနှင့် ရဟန်းရှင်လူပြည်သူတို့က မင်္ဂလာ ရထားပျံ ၏ကြိုးကို ပြိုင်တူဆွဲကြကာ ရထားပျံဖြင့် ခုနစ်ကြိမ်တိုင်တိုင် ရွှေတိဂုံ စေတီတော်မြတ်ကြီးပေါ်သို့ တင်လှူပူဇော်ကြသည်။ ထိုအချိန်တွင် ယဉ်ကျေးမှုဝန်ကြီးဌာန မင်္ဂလာဆိုင်အဖွဲ့က ကောင်းကင် ကြိုး၊ ဘုန်းတော်ဘွဲ့သီချင်းကြီးများဖြင့် သီဆိုပူဇော်ကြကာ မြန်မာနိုင်ငံ သဘင်၊ ဂီတ အစည်းအရုံးတို့မှ အနုပညာရှင်များနှင့် တိပိဋကနိကာယ ဥပဌာက အနုပညာရှင်များက စာဆိုရှင်များ အထူးရေးသား ပူဇော်အပ်သော ကြည်ညိုဖွယ် ဓမ္မတေးများဖြင့် သီကျုံးပူဇော်ခဲ့ကြသည်။

ယင်းနောက် သြဝါဒါစရိယ ဆရာတော်ကြီးများ၊ အတွင်းရေးမှူး (၁) ဒုတိယ ဗိုလ်ချုပ်ကြီး ခင်ညွန့်နှင့် အဖွဲ့ဝင်များသည် ရွှေတိဂုံစေတီတော်မြတ်ကြီး၏ ထီးတော်ပေါ်သို့ တက်ရောက်နေရာ ယူကြပြီး ရွှေထီးတော် ပဉ္စမ၊ ဆဋ္ဌမနှင့် သတ္တမဘုံနှင့် မှန်ကင်းတော်၊ စိန်ထောင်တော်တို့ကို မွန်းလွဲ ၁၂ နာရီ ၃၉ မိနစ်တွင် မြန်မာအင်ဂျင်နီယာများနှင့်အတူ စေတီတော်မြတ်ကြီးသို့ အောင်မြင်စွာ တင်လှူပူဇော်ကြသည်။ တစ်ကြိမ်တင်လှူပြီးသည်နှင့် တစ်ပြိုင်နက် အကြံပေးပညာရှင် ဦးကျော်က တင်လှူပူဇော်သည့် မင်္ဂလာအချိန်နာရီကို အသံချဲ့စက်ဖြင့် ကြေညာလိုက်သည်နှင့် ရဟန်းရှင်လူ ပြည်သူ အပေါင်းတို့၏ သာဓု အနုမောဒနာ ခေါ်ဆိုကြသည့် အသံလှိုင်းတို့သည် လောကဓာတ် တစ်ခုလုံးကို ပဲ့တင်သံဖြင့် မြည်ဟည်း ဖုံးလွှမ်းသွားသည်ပမာရှိလေသည်။

ထိုအချိန်တွင် ယဉ်ကျေးမှုဝန်ကြီးဌာန မင်္ဂလာဆိုင်အဖွဲ့၊ မြန်မာနိုင်ငံသဘင် ပညာရှင်များ အစည်းအရုံး၊ မြန်မာနိုင်ငံ ဂီတအစည်းအရုံးတို့မှ အနုပညာရှင်များနှင့် တိပိဋက နိကာယ ဥပဌာက အနုပညာရှင်များက “အောင်စေပိုင်စေ” သီချင်းနှင့် သီကျုံးပူဇော်ကာ ပရိသတ်များပါ ကခုန် ရွှင်မြူး ကြည်နူးလျက် အပျော်ကြီးပျော်ကြသည်။ မုခ်လေးမုခ်တို့ရှိ စည်တော်အဖွဲ့၊ ဆိုင်းအဖွဲ့သားများ ကလည်း တီးမှုတ်ကခုန်လျက် ပျော်နေကြသည်။ ရွှေထီးတော် တင်လှူပွဲကြီးသို့ လာရောက်ဖူးမြော် ကြည်ညိုကြသော ရဟန်းရှင်လူ ပြည်သူ အပေါင်းတို့သည်လည်း ရွှင်လန်းဝမ်းမြောက် ကြည်နူးလျက် ရှိနေကြသည်။ ဤကုသိုလ်ပွဲ၊ သဒ္ဓါပွဲ၊ နိဗ္ဗာန်ဆုယူပွဲကြီးကို ဆံတော်ရှင်စေတီရိပ်တွင် မင်းနှင့်ပြည်သူ ကြည်ဖြူလက်တွဲဆင်နွှဲနိုင်ခဲ့ခြင်းမှာ နိုင်ငံတော် အေးချမ်းစည်ပင်၍ သာသနာတော် အရှည်ဖွံ့ဖြိုး တည်တံ့မည် နိမိတ်ပင်ဖြစ်ပေတော့သည်။



ကုသိုလ်မော်ကွန်း သမိုင်းညွှန်း

နိုင်ငံတော်၏ မျက်နှာစာ ဗုဒ္ဓဘာသာ မြန်မာတိုင်းရင်းသားအပေါင်းတို့၏ အထွတ်အမြတ် ထား ဆည်းကပ်ကိုးကွယ်ရာ စေတီတော်ကြီးသည် ကမ္ဘာ့မြေပြင်အလယ်တွင် တင့်တယ်ခံညား ရွှေတောင်ကြီးအလား ပေါ်လွင်ထင်ရှားသည့် ကမ္ဘာ့အံ့ဖွယ်တစ်ပါးအဖြစ် ကျော်ကြားလျက် ရှိပေ သည်။ မြန်မာ့ဦးကင်း စေတီတော်ကြီးကို နိုင်ငံတော် အေးချမ်း သာယာရေးနှင့် ဖွံ့ဖြိုးရေးကောင်စီ အစိုးရက ဦးဆောင်တာဝန်ယူလျက် မြန်မာတိုင်းရင်းသား ရဟန်းရှင်လူ ပြည်သူအပေါင်းတို့၏ ပါဝင် လှူဒါန်းကြသည့် အောင်ပွဲကြီးမှာ သမိုင်းစဉ်တွင် ကမ္ဘာ့မော်ကွန်းထိုးရမည့် မှတ်တိုင်ကြီး ဖြစ်လေ သည်။ သုံးသပ်၍ကြည့်သော်-

- ရှေးခါစဉ်ဆက် မင်းကောင်းမင်းမြတ်တို့၏ ကောင်းမြတ်သည့် အစဉ်အလာကို ထိန်းသိမ်း လျက် သာသနာ့ဦးဆောင်ပုဂ္ဂိုလ်များ၊ ပညာရှင်များကို စုစည်းလျက် ခေတ်မီနည်းပညာ များကို အသုံးပြုကာ အောင်မြင်စွာဖြင့် ကြိုးပမ်းဆောင်ရွက်နိုင်ခဲ့သည်။
- ရွှေထီးတော်သစ်ကြီး တင်လှူပူဇော်ခြင်း၊ ရွှေစင်ရွှေပြား ရွှေမျက်ပါးလွှာ ရွှေသင်္ကန်း တော်များ ဆက်ကပ်လှူဒါန်းခြင်းနှင့် သာသနိကအဆောက်အအုံများ ပြုပြင်မွမ်းမံ တည်ဆောက်ခြင်းတို့ကို တိုတောင်းသည့် အချိန်ကာလတာအတွင်း၌ အကောင်အထည် ဖော် ဆောင်ရွက်နိုင်ခဲ့သည်။
- ရွှေတိဂုံစေတီတော်မြတ်ကြီး၏ သမိုင်းစဉ်၌ မကြုံစဖူး ထူးထူးခြားခြား ထည့်ဝင် လှူဒါန်း ကြသည့် ငွေကြေးနှင့် ကျောက်သံပတ္တမြား ရွှေလက်ဝတ်ရတနာများ တင်လှူပူဇော်မှု ပမာဏ အများဆုံး ထီးတော်တင်လှူသည့် မဟာမင်္ဂလာ အခမ်းအနားကြီးကို မင်းနှင့် ပြည်သူ ကြည်ဖြူလက်တွဲကာ အဖျက်အမှောင့် ရန်မာန်အန္တရာယ်မရှိ ဆောင်ရွက်နိုင်ခဲ့ သည်။
- အထူးသဖြင့် လေးဆူဓာတ်ပုံရွှေတိဂုံစေတီတော်မြတ်ကြီး၌ “ရွှေထီးတော်သစ်” တင်လှူ ပူဇော်ရာ မူလက စေတီတော်ထက်ရှိ စိန်ဖူးတော်၊ ငှက်မြတ်နားတော်နှင့် ရွှေထီးတော် တို့ကို အောက်သို့မချဘဲ ထီးခရိုင်၊ ထီးချလက်၊ ထီးထောက်တိုင်များ အပါအဝင် အမာခံ အစိတ်အပိုင်းများအား ထီးတော်ကြီး၏ လက်ရှိအခြေအနေနှင့် ပုံသဏ္ဍာန်တော် မပျက်စေဘဲ သံမဏိသံထည်ပစ္စည်းများဖြင့် အသစ်ပြုလုပ်လျက် အစိတ်အပိုင်းအလိုက် အစားထိုးကာ အသစ်တင်လှူပူဇော်မှုကို ဗုဒ္ဓဘာသာ ထုံးတမ်းစဉ်လာ မြန်မာ့ရိုးရာ ယဉ်ကျေးမှု၊ မြန်မာမှု၊ မြန်မာ့အယူအဆနှင့် မြန်မာ့ရိုးရာ ထုံးတမ်းစဉ်လာအရ ဆောင်ရွက်



ကြီးမားသော စွမ်းဆောင်အောင်မြင်မှုပင်ဖြစ်ကြောင်း၊ ဤသို့ထူးခြား မွန်မြတ်သော စွမ်းဆောင်မှုကြီးတွင် ပါဝင်ဆောင်ရွက်ခွင့်ရသူတိုင်းအဖို့ ယခုဘဝသာမက နောင်ဘဝဆက် တိုင်း ကုသိုလ် အကျိုးထူး ရရှိမည်ဟု ယုံကြည်ကြလျက် မွန်မြတ်သော သန္နိဋ္ဌာန်စိတ်ထားဖြင့် ဆက်လက်ဆောင်ရွက်ဖွယ်ရှိသည်များကို ဆက်လက်ဆောင်ရွက်ကြရန်” ပြောကြားခဲ့လေ သည်။

လေးဆူဓာတ်ပုံ ရွှေတိဂုံစေတီတော်မြတ်ကြီး၏ သမိုင်းဝင် ရွှေထီးတော်ပြုပြင်မွမ်းမံမှု လုပ်ငန်းကြီး၌ ရွှေတိဂုံစေတီတော် ထာဝရ ဘက်စုံပြုပြင်မွမ်းမံ တည်ဆောက်ရေး နာယက နိုင်ငံတော် အေးချမ်း သာယာရေးနှင့် ဖွံ့ဖြိုးရေးကောင်စီ အတွင်းရေးမှူး (၁) ဒုတိယ ဗိုလ်ချုပ်ကြီးခင်ညွန့် ဦးဆောင်လျက် ဦးစီးကော်မတီများ၊ လုပ်ငန်းကော်မတီများ၊ ဆပ်ကော်မတီများ၏ ကြီးကြပ် ကွပ်ကဲ မှုဖြင့် မြန်မာအင်ဂျင်နီယာပညာရှင်များ၊ ကျွမ်းကျင်သူများတို့သည် ဘာသာရေးအသိ စေတနာ သဒ္ဓါ အပြည့်ဖြင့် စွမ်းစွမ်းတမံ ကြိုးပမ်း ဆောင်ရွက် ခဲ့ကြသည့်အလျောက် အချိန်မီ ပြီးမြောက်ခဲ့သည်။ ထိုကဲ့သို့ စေတနာသဒ္ဓါ မှန်ကန်စွာဖြင့် အမွန်အမြတ်ပြုကာ ဆောင်ရွက်ခဲ့ကြသောကြောင့် လေးဆူ ဓာတ်ပုံ ရွှေတိဂုံစေတီတော်မြတ်ကြီး၏ ရွှေထီးတော်တင်လှူပူဇော်ပွဲကြီးကို အောင်မြင်စွာ တင်လှူ ပူဇော်နိုင်ခဲ့ခြင်း ဖြစ်ပေသည်။

ထိုထိုသော ပါဝင်ဆောင်ရွက်သူများတွင် အနုပညာနယ်မှ အနုပညာရှင်များသည်လည်း တစ်ခန်းတစ်ကဏ္ဍမှ ပါဝင်လျက် ကြည်ညိုပူဇော်မှုပြုခဲ့ကြသည်။ လေးဆူဓာတ်ပုံရွှေတိဂုံ စေတီတော် မြတ်ကြီး၏ မူလသမိုင်းစဉ်၊ ရွှေထီးတော်ကြီး ပြုပြင်မွမ်းမံ တင်လှူပူဇော်မှု၊ ရွှေစင်ရွှေသား ရွှေပြား ရွှေသင်္ကန်းတော်မှ ရွှေမျက်ပါးလွှာ ရွှေသင်္ကန်းတော်များ လုံးတော်ပြည့် ဆက်ကပ်ပူဇော်မှုနှင့် သာသနိက အဆောက်အအုံများ ပြုပြင်မွမ်းမံတည်ဆောက်မှု သမိုင်းစဉ်များကို သမိုင်းမှတ်တမ်းအဖြစ် ရေးသားပူဇော်ရန် စာပေပညာရှင်များ ပါဝင်သော သမိုင်းမှတ်တမ်းပြုစုရေး ကော်မတီတစ်ရပ်ကို ဖွဲ့စည်းပေးခဲ့သည့်အလျောက် ယခုအခါ စေတီတော်ကြီး အရှည်တည်တံ့ သပ္ပာယ်ခိုင်မြဲစေရန် အားထုတ်မှုလုပ်ငန်းများ ပါဝင်သော သမိုင်းမှတ်တမ်းကြီးကို အောင်မြင်စွာပြုစု ထုတ်ဝေနိုင်ခဲ့ ပေသည်။

ထို့ပြင် ရွှေထီးတော်တင်လှူပွဲ၊ ရွှေစင်ရွှေပြားကပ်လှူပွဲနှင့် ကုန်းတော်တစ်ခုတွင် သာသနိက အဆောက်အအုံများ ပြုပြင်မွမ်းမံမှုလုပ်ငန်းများကို အနုပညာရှင်၊ ကဗျာရှင်၊ ဆောင်းပါးရှင် အသီးသီး တို့က စာဖွဲ့၍ ဦးခိုက်ခဲ့ကြလေသည်။





မဟာအောင်ပွဲ  
ခြံမြံခြံသံ





မဟာအောင်ပွဲ  
ခြံမြဲခြံမြဲသဲ





မဟာအောင်ပွဲခြံခြံသဲ





ဂုဏ်ပြုဆင်နွှဲ  
ကုသိုလ်ပွဲ





ဗုဒ္ဓါဘိသေ၊ အောင်ကြစေ

လေးဆူဓာတ်ပုံ ရွှေတိဂုံစေတီတော်မြတ်ကြီး၏ ဗုဒ္ဓါဘိသေက အနေကဇာတင် မဟာမင်္ဂလာ အခမ်းအနားကို ၁၃၆၁-ခုနှစ် ကဆုန်လပြည့် ဗုဒ္ဓနေ့ (၂၉-၄-၉၉) နံနက် ၅ နာရီအချိန်တွင် ရင်ပြင်တော် ရာဟုထောင့် အောင်မြေရှိ မင်္ဂလာမဏ္ဍပ်၌ ကျင်းပခဲ့သည်။ အခမ်းအနားသို့ နိုင်ငံတော် သြဝါဒါစရိယ ဆရာတော်ကြီးများ၊ နိုင်ငံတော် သံဃမဟာ နာယကအဖွဲ့ ဥက္ကဋ္ဌ အဘိဓဇမဟာရဋ္ဌဂုရု အဘိဓဇအဂ္ဂမဟာသဒ္ဓမ္မဇောတိက မြင်းခြံဆရာတော် ဘဒ္ဒန္တသောဘိတ အမျိုးပြုသော အဖွဲ့ဝင် ဆရာတော်များ၊ ရွှေတိဂုံစေတီတော် ဂေါပကအဖွဲ့၏ သြဝါဒါစရိယ ဆရာတော်ကြီးများ၊ ပင့်ဖိတ်ထားသော ထေရ်ကြီးဝါကြီး ဆရာတော်ကြီးများနှင့် သံဃာတော်အရှင်သူမြတ် အပါး ၁၈၀၀ ကြွရောက်ချီးမြှင့်တော်မူကြသည်။

နိုင်ငံတော် အေးချမ်းသာယာရေးနှင့် ဖွံ့ဖြိုးရေးကောင်စီ ဥက္ကဋ္ဌ တပ်မတော် ကာကွယ်ရေး ဦးစီးချုပ် ဗိုလ်ချုပ်မှူးကြီးသန်းရွှေ၏ ဇနီး ဒေါ်ကြိုင်ကြိုင် တက်ရောက်၍ ဂေါတမမြတ်စွာဘုရားအား ရွှေကြာသင်္ကန်းတော်ကပ်လှူသည်။ အတွင်းရေးမှူး (၁) ဒုတိယဗိုလ်ချုပ်ကြီးခင်ညွန့် တက်ရောက်၍ သာသနာရေးဆိုင်ရာများကို လျှောက်ထားသည်။ ၎င်းအပြင် နိုင်ငံတော် အေးချမ်းသာယာရေးနှင့် ဖွံ့ဖြိုးရေးကောင်စီဝင်များနှင့် ဇနီးများ၊ အစိုးရအဖွဲ့ဝင်ဝန်ကြီးများ၊ ရန်ကုန်မြို့တော် စည်ပင်သာယာရေးကော်မတီ ဒုတိယဥက္ကဋ္ဌ ဒုတိယမြို့တော်ဝန်၊ တပ်မတော် အရာရှိကြီးများ၊ ဌာနဆိုင်ရာ အကြီးအကဲများနှင့် အထူးဖိတ်ကြားထားသူများ၊ ရွှေတိဂုံစေတီတော် ထာဝရ ဘက်စုံပြုပြင်မွမ်းမံ တည်ဆောက်ရေး ဦးစီးကော်မတီ ဥက္ကဋ္ဌ ပြည်ထဲရေးဝန်ကြီးဌာန ဒုတိယဝန်ကြီးဗိုလ်မှူးချုပ် သူရမြင့်မောင်နှင့် ဦးစီးကော်မတီဝင်များ၊ လုပ်ငန်းကော်မတီ ဥက္ကဋ္ဌ ရန်ကုန်တိုင်းစစ်ဌာနချုပ် ဒုတိယတိုင်းမှူးနှင့် လုပ်ငန်းကော်မတီဝင်များ၊ စစ်ဒေသမှူးများ၊ ပညာရှင်များ၊ ရွှေတိဂုံစေတီတော် ဂေါပကအဖွဲ့ဝင်များ၊ ဘာသာရေး၊ လူမှုရေး အသင်းအဖွဲ့နှင့် ဝတ်ရွတ်စဉ်အဖွဲ့ဝင်များ၊ အလှူရှင်များနှင့် ရဟန်းရှင်လူ ပြည်သူများ သိုက်မြိုက်စုံညီစွာ တက်ရောက် ကြည်ညိုကြသည်။

ဗုဒ္ဓါဘိသေက အနေကဇာတင် မဟာမင်္ဂလာ အခမ်းအနားကို ရှေးဦးစွာ နမော တဿ သုံးကြိမ်ရွတ်ဆိုကန်တော့၍ တိကြား ကုသိုလ်ဖြစ် ထီးတော်တင်အဖွဲ့က မင်္ဂလာငွေခရုနှင့် အောင်စည်အောင်မောင်း ကိုးချက်တီးမှုတ်ရိုက်ခတ် ပူဇော်ကာ ဖွင့်လှစ်သည်။

ထို့နောက် ရွှေတိဂုံစေတီတော် ထာဝရ ဘက်စုံပြုပြင်မွမ်းမံ တည်ဆောက်ရေး နာယက ဒုတိယဗိုလ်ချုပ်ကြီးခင်ညွန့်က မင်္ဂလာအခမ်းအနားနှင့် ပတ်သက်၍ ဆရာတော်၊ သံဃာတော်တို့အား လျှောက်ထားသည်။

“လေးဆူဓာတ်ပုံ ရွှေတိဂုံစေတီတော်မြတ်ကြီး၏ ဗုဒ္ဓါဘိသေက အနေကဇာတင် မဟာမင်္ဂလာ အခမ်းအနားသို့ တက်ရောက်တော်မူလာကြသော နိုင်ငံတော် သြဝါဒါစရိယ ဆရာတော်ကြီးများ၊ နိုင်ငံတော် သံဃမဟာနာယက ဆရာတော် ဘုရားကြီးများ၊ နိုင်ငံတော်



ဗဟိုသံဃာ့ဝန်ဆောင် ဆရာတော်ကြီးများ၊ ရွှေတိဂုံစေတီတော် ဂေါပကအဖွဲ့၏ သြဝါဒါ စရိယ ဆရာတော်ကြီးများအား စုံညီစွာဖူးမြော်ကြည်ညိုခွင့်ရရှိသည်အတွက် ကြည်နူး ဝမ်းမြောက်မိပါကြောင်း ရှေးဦးစွာ လျှောက်ထားအပ်ပါကြောင်း။

နိုင်ငံတော် အေးချမ်းသာယာရေးနှင့် ဖွံ့ဖြိုးရေးကောင်စီ အစိုးရသည် အေးချမ်းသာယာ ၍ ခေတ်မီဖွံ့ဖြိုးတိုးတက်သော နိုင်ငံတော်ကြီးဖြစ်အောင် ကြိုးပမ်းတည်ဆောက်နေစဉ် မှာပင် အခြားတစ်ဖက်မှလည်း သမိုင်းဝင်ရှေးဟောင်း စေတီတော်ကြီးများကို ဘက်စုံပြုပြင် မွမ်းမံ ပြင်ဆင်ခြင်း၊ ကျောင်းကန်ဘုရားအသစ်များ တည်ထားကိုးကွယ်နိုင်ရန် ထောက်ပံ့ ကူညီ အားပေးခြင်း၊ နိုင်ငံတစ်ဝန်းလုံး၌ သာသနိက အဆောက်အအုံများ ရွှေ့ရောင်းတဝင်းဝင်း၊ ထုံးဖြူဖွေးဖွေး သစ်လွင်တောက်ပစွာဖြင့် ကြည်ညိုဖွယ်ရာ တင့်တယ်သပ္ပာယ်အောင် ကြိုးပမ်းဆောင်ရွက်လျက်ရှိသည်ကို ဆရာတော်ဘုရားကြီးများ သိရှိရပြီးဖြစ်၍ အကျယ် တဝင့် လျှောက်ထားခြင်း မပြုတော့ပါကြောင်း။ လေးဆူဓာတ်ပုံရွှေတိဂုံစေတီမြတ်ကြီး တွင် လွန်ခဲ့သောနှစ်ပေါင်း ၁၂၈ နှစ်က မင်းတုန်းမင်းတရားကြီး တင်လှူထားခဲ့သော ရွှေထီးတော်ကြီး၏ ကြံ့ခိုင်မှုကို ပညာရှင်များအကူအညီဖြင့် တပည့်တော် ဦးဆောင်၍ စစ်ဆေးကြည့်ရှုသည်အခါ ဟောင်းနွမ်းဆွေးမြည့် ယိုယွင်းနေကြောင်း တွေ့ရှိရသဖြင့် ရွှေထီး တော်အသစ် လဲလှယ်လှူဒါန်းရန် လိုအပ်နေပြီဖြစ်ကြောင်း တွေ့ရှိရကြောင်း။ တပည့်တော် ဦးဆောင်သည့် ရွှေတိဂုံစေတီတော် ထာဝရဘက်စုံပြုပြင်မွမ်းမံတည်ဆောက်ရေးကော်မတီ သည် နိုင်ငံတော် အေးချမ်းသာယာရေးနှင့် ဖွံ့ဖြိုးရေးကောင်စီ ဥက္ကဋ္ဌ မိုလ်ချပ်မျိုးကြီး သန်းရွှေ၏ လမ်းညွှန်ချက်အရ ရွှေတိဂုံစေတီတော် ဂေါပကအဖွဲ့၏ သြဝါဒါစရိယ ဆရာတော်ကြီးများထံ အခြေအနေကို တင်ပြလျှောက်ထား၍ သြဝါဒခံယူခဲ့ ပါကြောင်း။ ဆရာတော်ဘုရားကြီးများ၏ သြဝါဒနှင့်အညီ စိန်ဖူးတော်၊ ငှက်မြတ်နားတော်တို့ကို အရှည် တည်တံ့ ခိုင်ခံ့စေရန် ပြုပြင်မွမ်းမံခြင်း၊ ရွှေထီးတော်ကြီး၏ ပန်းလည်တိုင်ကို သံချေး မတက်နိုင်သည့် သံမဏိပန်းလည်တိုင် အသစ်လဲလှယ်တပ်ဆင်ခြင်း၊ ရွှေထီးတော်ကြီး၏ ဘုံခုနစ်ဆင့် အသစ်လဲလှယ် တင်လှူခြင်းတို့ကို အောင်မြင်စွာ ပြုလုပ်ဆောင်ရွက်နိုင် ခဲ့ပါ ကြောင်း။

ရှေးရှေးသော သာသနာ့ ဒါယကာ ဘုရင်မင်းအဆက်ဆက်နှင့် စေတနာရှင်၊ ပါရမီရှင်၊ ကုသိုလ်ရှင်များ လှူဒါန်းထားခဲ့သော ရွှေခေါင်းလောင်း၊ ငွေခေါင်းလောင်း၊ ကြေးခေါင်း လောင်း၊ သံသေခေါင်းလောင်းများကိုလည်း မူလနေရာမပျက် စနစ်တကျ ပြန်လည်တပ်ဆင် လှူဒါန်းခဲ့ပါကြောင်း။ ထို့ပြင် ရွှေထီးတော် တင်လှူပွဲကြီး၌ လာရောက်ကြည်ညိုကြသော မြန်မာနိုင်ငံတစ်ဝန်းလုံးမှ ဗုဒ္ဓဘာသာဝင် ပြည်သူပြည်သားအပေါင်းတို့သည် ရွှေထီးတော် မြတ်၌ ချိတ်ဆွဲပူဇော် လိုအပ်သော ဆန္ဒမွန်ဖြင့် လှူဒါန်းကြသော လက်ဝတ်ရတနာမျိုးစုံ အရေအတွက် စုစုပေါင်း ၆၇၈၆၈ နှင့် ရွှေခေါင်းလောင်း၊ ငွေခေါင်းလောင်းများကို



တပည့်တော် ကိုယ်တိုင် ကြီးကြပ်လျက် ရွှေထီးတော်ကြီး၌ စနစ်တကျတပ်ဆင် လှူဒါန်း ပူဇော်ခဲ့ပါကြောင်း။ ယင်းလက်ဝတ်ရတနာများကို တရော်ကင်ပွန်းရည်တို့ဖြင့် ဆေးကြော သန့်စင်ပြီးမှ ရွှေထီးတော်ကြီး၌ ချိတ်ဆွဲတပ်ဆင် ပူဇော်ခဲ့ခြင်းဖြစ်ပါကြောင်း။ ထို့ပြင် ရွှေစင် ရွှေသား ရွှေပြားသင်္ကန်း ကပ်လှူခြင်းနှင့် ရွှေမျက်ပါးသင်္ကန်း ကပ်လှူခြင်းတို့ကိုလည်း ဆောင်ရွက်ခဲ့ပါကြောင်း။ ယခုအခါ စိန်ဖူးတော်၊ ငှက်မြတ်နားတော်မှစ၍ ရွှေထီးတော်ကြီး တစ်ခုလုံးကို တရော်ကင်ပွန်းရည်တို့ဖြင့် ဆေးကြောသန့်စင်ပြီး ဖြစ်ပါကြောင်း။ ယင်းကဲ့သို့ အသစ်တင်လှူသည့် ရွှေထီးတော်ကြီးနှင့် ရတနာအမျိုးမျိုးတို့သည် လေးဆူဓာတ်ပုံ ရွှေတိဂုံ စေတီတော်မြတ်ကြီးနှင့် တစ်ဆက်တည်း၊ တစ်စပ်တည်း၊ တစ်သားတည်းဖြစ်သွား၍ အပူဇော်ခံထိုက်သည့် ဥဒ္ဒိဿစေတီအဖြစ်သို့ ရောက်ရှိသွားစေရန် အနေကဇာတိသံဃာရုံ အစချီသော ဂါထာတော်မြတ်ဖြင့် ဗုဒ္ဓါဘိသေက အနေကဇာတင် ဆင်ယင်ကျင်းပပေးတော် မူကြပါရန် ရိုသေလေးမြတ်စွာ လျှောက်ထားအပ်ပါကြောင်း” စသည်ဖြင့် လျှောက်ထား ခဲ့သည်။

ဆက်လက်၍ နိုင်ငံတော်သံဃမဟာနာယကအဖွဲ့ ဥက္ကဋ္ဌ အဘိဇေမဟာရဋ္ဌဂုရု အဘိဇေ အဂ္ဂ မဟာသဒ္ဓမ္မဇောတိက မြင်းခြံဆရာတော် ဘဒ္ဒန္တသောဘိက အမှူးပြုသော ဆရာတော်သံဃာတော် အပါး ၁၈၀၀ တို့က လေးဆူဓာတ်ပုံ ရွှေတိဂုံစေတီတော်မြတ်ကြီးအား ဗုဒ္ဓါဘိသေက အနေကဇာတင် တော်မူကြသည်။

ထိုသို့သော ဆရာတော် သံဃာတော် အရှင်သူမြတ်တို့၏ ဗုဒ္ဓါဘိသေကအနေကဇာတင် တော်မူကြသည့် ရွတ်ဆိုပူဇော်ကြသည့် ကြည်ညိုဖွယ်အသံတော်တို့သည် စေတီတော်ကြီး၏ ထက်အောက်ဝန်းကျင်တစ်ခုလုံးနှင့် ရန်ကုန်မြို့တော်တစ်ခွင်တစ်ပြင်မှ မြန်မာနိုင်ငံတစ်ဝန်းရှိ အနယ်နယ်အရပ်ရပ်သို့တိုင်ပျံ့နှံ့ ပဲ့တင်ထပ်ခဲ့လေသည်။ ရွှေတိဂုံစေတီတော် ရင်ပြင်တော် ပတ်လည်ရှိ ဆီမီးခုံများရှေ့တွင် သီတင်းသုံးလျက် ရွတ်ဆိုပူဇော်တော်မူနေကြသော ဆရာတော် သံဃာတော်တို့ အား ပရိသတ်က တိတ်ဆိတ် ငြိမ်သက်စွာ ကြည်ညိုနေကြသည်။

ယင်းနောက် နိုင်ငံတော် သံဃမဟာ နာယကအဖွဲ့ ဥက္ကဋ္ဌ အဘိဇေမဟာရဋ္ဌဂုရု အဘိဇေ အဂ္ဂမဟာ သဒ္ဓမ္မဇောတိက မြင်းခြံဆရာတော် ဘဒ္ဒန္တသောဘိတထံမှ ဒေါ်ကြိုင်ကြိုင်၊ အတွင်းရေးမှူး (၁)နှင့် အဖွဲ့ဝင်များ၊ အလှူရှင်များနှင့် ပရိသတ်များတို့က ကိုးပါးသီလ ခံယူဆောက်တည်ကြသည်။ ထိုနောက် ဆရာတော် သံဃာတော် အရှင်သူမြတ် အပါး ၁၈၀၀ တို့က ပရိတ်တရားတော်များ ရွတ်ပွား သရဇ္ဈာယ် ချီးမြှင့်တော်မူကြသည်။

ယင်းနောက် မိုလ်ချုပ်မှူးကြီးသန်းရွှေ၏ဇနီး ဒေါ်ကြိုင်ကြိုင်က ရွှေတိဂုံစေတီတော်မြတ် ကြီး၏ မြောက်ဘက်မုခ် အာရုံခံတန်ဆောင်းရှိ ဂေါတမမြတ်စွာဘုရားအား ရည်စူးလျက် ရွှေကြော



သင်္ကန်းကိုလည်းကောင်း၊ လှူဖွယ်ပစ္စည်းကိုလည်းကောင်း၊ ဒုတိယဗိုလ်ချုပ်ကြီး ခင်ညွန့်က တောင်ဘက်မုခ် အာရုံခံတန်ဆောင်းရှိ ကောဏဂုံမြတ်စွာဘုရားနှင့် အထက်ပစ္စယာရှိ ပတ္တမြား မျက်ရှင်ဘုရားတို့ကို ရည်စူး၍ ရွှေကြာသင်္ကန်းများနှင့် လှူဖွယ်ပစ္စည်းများကိုလည်းကောင်း ဆရာတော်ကြီးများအား ဆက်ကပ်လှူဒါန်းသည်။

ရန်ကုန်တိုင်း အေးချမ်းသာယာရေးနှင့် ဖွံ့ဖြိုးရေးကောင်စီ ဥက္ကဋ္ဌတိုင်းမှူး ဗိုလ်ချုပ် ခင်မောင်သန်းက အနောက်ဘက်မုခ် အာရုံခံတန်ဆောင်းရှိ ကဿပမြတ်စွာဘုရားအား ရည်စူး၍ ရွှေကြာသင်္ကန်းနှင့် လှူဖွယ်ပစ္စည်းများကိုလည်းကောင်း၊ သာသနာရေးဝန်ကြီးဌာန ဝန်ကြီး ဗိုလ်ချုပ်စိန်ထွားက အရှေ့ဘက်မုခ် အာရုံခံတန်ဆောင်းရှိ ကကုဿန် မြတ်စွာဘုရားအား ရည်စူး၍ ရွှေကြာသင်္ကန်းနှင့် လှူဖွယ်ပစ္စည်းများကိုလည်းကောင်း ဆရာတော်ကြီးများအား ဆက်ကပ်လှူဒါန်း သည်။

အလားတူပင် နိုင်ငံတော် အေးချမ်းသာယာရေးနှင့် ဖွံ့ဖြိုးရေးကောင်စီ ဒုတိယ ဥက္ကဋ္ဌ ဒုတိယ တပ်မတော် ကာကွယ်ရေးဦးစီးချုပ် ကာကွယ်ရေးဦးစီးချုပ် (ကြည်း) ဗိုလ်ချုပ်ကြီး မောင်အေး၏ဇနီး ဒေါ်မြမြစန်း၊ အတွင်းရေးမှူး (၁) ဒုတိယဗိုလ်ချုပ်ကြီး ခင်ညွန့်နှင့်ဇနီး ဒေါက်တာဒေါ်ခင်ဝင်းရွှေ၊ အတွင်းရေးမှူး (၂) ဒုတိယဗိုလ်ချုပ်ကြီးတင်ဦး၏ဇနီး ဒေါ်ခင်သန်းနွဲ့၊ အတွင်းရေးမှူး (၃) ဒုတိယ ဗိုလ်ချုပ်ကြီးဝင်းမြင့်၏ ဇနီး ဒေါ်ခင်ချိုဦးနှင့် အစိုးရအဖွဲ့ဝင် ဝန်ကြီးများက ဆရာတော် သံဃာတော် များအား လှူဖွယ်ပစ္စည်းများကို ဆက်ကပ်လှူဒါန်းကြသည်။

ထိုနောက်တွင် နိုင်ငံတော် သံဃမဟာနာယကအဖွဲ့ အကျိုးတော်ဆောင် အဘိဇေ မဟာရဋ္ဌ ဂုရု အဘိဇေအဂ္ဂမဟာ သဒ္ဓမ္မဇောတိက မကွေးဆရာတော် ဘဒ္ဒန္တကုမာရက အနုမောဒနာ ရေစက်ချ တရား ဟောကြားတော်မူပြီး ပရိသတ်များက လှူဒါန်းမှုအစုစုတို့အတွက် ရေစက်သွန်းချ အမျှပေးဝေ ကြသည်။ ခုနစ်ရက်သားသမီးများကိုယ်စား တိကြားအဖွဲ့မှ ဦးသန်းလှက အမျှပေးဝေရာ ပရိသတ်များ က သာဓုသုံးကြိမ် ခေါ်ဆိုကြသည်။ အမျှပေးဝေသံနှင့် သာဓုခေါ်ဆိုသံများ ပဲ့တင်ထပ်စဉ် မင်္ဂလာ ငွေခရုမှုတ်၍ အောင်စည်အောင်မောင်း ကိုးချက်တီးခတ် ပူဇော်ကြကာ ဗုဒ္ဓသာသနံ စိရံတိဋ္ဌတု သုံးကြိမ်ရွတ်ဆို ဆုတောင်းလျက် အခမ်းအနားကို ရုပ်သိမ်းခဲ့သည်။ ထိုနောက် ဆရာတော် သံဃာ တော်များအား ရင်ပြင်တော်ပေါ်ရှိ ဇရပ်တန်ဆောင်းအသီးသီးတို့၌ အလှူရှင်များက အရုဏ်ဆွမ်း ဆက်ကပ်လှူဒါန်းကြသည်။

ရည်စူးလှူဒါန်းခဲ့ကြသော ရွှေကြာသင်္ကန်းတော်များကို ရွှေတိဂုံစေတီတော် ရာဟုထောင့် အောင်မြေရှိ မင်္ဂလာမဏ္ဍပ်မှ စတင်၍ ဒေဝါဝင်း၊ ရာဇာဝင်းအဖွဲ့များနှင့်အတူ လက်ယာရစ် လှည့်လည် အပူဇော်ခံရာ ရဟန်းရှင်လူ ပြည်သူအပေါင်းတို့က ကြည်ညိုသဒ္ဓါ ဝမ်းမြောက်စွာဖြင့် ဖူးမြော်



ပူဇော်ကြပြီး နိုင်ငံတော် အေးချမ်းသာယာရေးနှင့် ဖွံ့ဖြိုးရေးကောင်စီ ဥက္ကဋ္ဌ တပ်မတော် ကာကွယ်ရေး ဦးစီးချုပ် ဗိုလ်ချုပ်မှူးကြီးသန်းရွှေ၏ ဇနီး ဒေါ်ကြိုင်ကြိုင်နှင့်အဖွဲ့က မြောက်ဘက်မုခ် အာရုံခံ တန်ဆောင်းရှိ ဂေါတမ မြတ်စွာဘုရားအား ရွှေကြာသင်္ကန်းတော်မြတ်နှင့်တကွ ဆွမ်း၊ ရေချမ်း၊ ပန်း၊ ဆီမီးတို့ကို ဆက်ကပ်လှူဒါန်းသည်။

အတွင်းရေးမှူး (၁) ဒုတိယဗိုလ်ချုပ်ကြီးခင်ညွန့်နှင့်အဖွဲ့သည် တောင်ဘက်မုခ်အာရုံခံ တန်ဆောင်းရှိ ကောဏဂမန မြတ်စွာဘုရားအား ရွှေကြာသင်္ကန်းတော်မြတ်နှင့်တကွ ဆွမ်း၊ ရေချမ်း၊ ပန်း၊ ဆီမီးတို့ကို ဆက်ကပ် လှူဒါန်းသည်။ တစ်ဆက်တည်းပင် အတွင်းရေးမှူး (၁) သည် စေတီတော် အထက်ပစ္စယံရှိ ပတ္တမြားမျက်ရှင်တော်ဘုရားအား ရွှေကြာသင်္ကန်းတော်မြတ်နှင့်တကွ ဆွမ်း၊ ရေချမ်း၊ ပန်း၊ ဆီမီးတို့ကို ဆက်ကပ်လှူဒါန်းသည်။ အသင့်စီမံထားအပ်သော သာသနာပွဲများ၊ ခဲဖွယ်များဖြင့် သိကြားမင်း၊ ဗြဟ္မာမင်း၊ နတ်မင်းတို့အား ပူဇော်သည်။

အလားတူ ရန်ကုန်တိုင်း အေးချမ်းသာယာရေးနှင့် ဖွံ့ဖြိုးရေးကောင်စီ ဥက္ကဋ္ဌ ရန်ကုန်တိုင်း စစ်ဌာနချုပ် တိုင်းမှူး ဗိုလ်ချုပ်ခင်မောင်သန်းနှင့်အဖွဲ့က အနောက်ဘက်မုခ် အာရုံခံတန်ဆောင်း၌ ကိန်းဝပ်စံပယ်လျက်ရှိသော ကဿပမြတ်စွာဘုရားအား ရွှေကြာသင်္ကန်းတော်မြတ်နှင့်တကွ ဆွမ်း၊ ရေချမ်း၊ ပန်း၊ ဆီမီးတို့ကို ဆက်ကပ် လှူဒါန်းသည်။ တစ်ဆက်တည်းမှာပင် သာသနာရေးဝန်ကြီးဌာန ဝန်ကြီး ဗိုလ်ချုပ်စိန်ထွားနှင့်အဖွဲ့က အရှေ့ဘက်မုခ်အာရုံခံတန်ဆောင်းတွင် ကိန်းဝပ်စံပယ်လျက် ရှိသော ကကုသန်မြတ်စွာဘုရားကို ရွှေကြာသင်္ကန်းတော်မြတ်နှင့်တကွ ဆွမ်း၊ ရေချမ်း၊ ပန်း၊ ဆီမီး တို့ကို ဆက်ကပ်လှူဒါန်းသည်။

အနေကဇာတင် အခမ်းအနားအပြီး၌ စောင်းတန်းလေးသွယ်တို့မှ ပြန်လည် ထွက်ခွာတော်မူ ကြသည့် ဆရာတော် သံဃာတော်အရှင်သူမြတ် အပါး ၁၈၀၀ တို့အား ဒေါ်ကြိုင်ကြိုင် အမှူးပြုသော အဖွဲ့ကလည်းကောင်း၊ ဝန်ကြီးဌာနအသီးသီးတို့ကလည်းကောင်း၊ ခရိုင်နှင့် မြို့နယ်အသီးသီးတို့မှ လည်းကောင်း၊ ဘုရားဖူးပြည်သူများကလည်းကောင်း သဒ္ဓါထက်သန်စွာ ဆွမ်းဆန်စိမ်း လောင်းလှူ ကြလေသည်။

စောင်းတန်းလေးသွယ်တို့မှ ပြန်လည်ကြွချီသော သံဃာတော်တို့အား စင်ကာပူနိုင်ငံ ဗုဒ္ဓဘာသာရွှေဘုရားကျောင်းဆရာတော်၏ တပည့်ဒါယကာ၊ ဒါယိကာမ ၇၀ ကျော်တို့က ဆရီအေးရူ ခရီးသွားကုမ္ပဏီ ဒါရိုက်တာအဖွဲ့နှင့် မိသားစုများ၊ ဝန်ထမ်းမိသားစုများနှင့်အတူ အရှင်မြတ် တစ်ပါးလျှင် နဝကမ္မ အလှူတော်ငွေ ၁၀၀၀ ကျပ်စီဖြင့် လောင်းလှူပူဇော်ကြသည်။



ဗုဒ္ဓညောင်ရေ၊ သွန်းလောင်းဝေ

၁၃၆၁ ခုနှစ် ကဆုန်လပြည့် ဗုဒ္ဓနေ့ညောင်ရေသွန်း လောင်းလှူပွဲအခမ်းအနားကို ရင်ပြင်တော် ရာဟုထောင့်ဗောဓိပင်၌ ကျင်းပသည်။ ဦးစွာပရိယတ္တိပါဇိအသင်းဥက္ကဋ္ဌ ဦးထွန်းလှိုင်က ကုသိုလ်တော် အထူးပြုရန်အတွက် နတ်ဗြဟ္မာအပေါင်းတို့အား ပင့်ဖိတ်သည်။ ယင်းနောက် နိုင်ငံတော် အေးချမ်းသာယာ ရေးနှင့် ဖွံ့ဖြိုးရေးကောင်စီဥက္ကဋ္ဌ တပ်မတော်ကာကွယ်ရေးဦးစီးချုပ် ဗိုလ်ချုပ်မှူးကြီးသန်းရွှေ၏ ဇနီး ဒေါ်ကြိုင်ကြိုင်၊ နိုင်ငံတော်အေးချမ်းသာယာရေးနှင့် ဖွံ့ဖြိုးရေးကောင်စီ ဒုတိယဥက္ကဋ္ဌ ဒုတိယ တပ်မတော် ကာကွယ်ရေးဦးစီးချုပ် ကာကွယ်ရေးဦးစီးချုပ် (ကြည်း) ဗိုလ်ချုပ်ကြီးမောင်အေး၏ ဇနီး ဒေါ်မြမြစန်း၊ အတွင်းရေးမှူး (၁) ဒုတိယဗိုလ်ချုပ်ကြီးခင်ညွန့်နှင့် ဇနီး ဒေါက်တာ ဒေါ်ခင်ဝင်းရွှေ၊ အတွင်းရေးမှူး (၂) ဒုတိယဗိုလ်ချုပ်ကြီးတင်ဦး၏ ဇနီး ဒေါ်ခင်သန်းနွဲ့၊ အတွင်းရေးမှူး (၃) ဒုတိယ ဗိုလ်ချုပ်ကြီးဝင်းမြင့်၏ ဇနီး ဒေါ်ခင်ချိုဦးနှင့်အဖွဲ့က မဟာဗောဓိညောင်ပင်အား ညောင်ရေသွန်းလောင်း ပူဇော်ကြသည်။ ထိုနည်းတူ ရင်ပြင်တော်ပေါ်ရှိ စနေထောင့်၊ ရာဟုထောင့်၊ တနင်္ဂနွေထောင့်တို့ရှိ မဟာ ဗောဓိညောင်ပင်များကို ဘာသာ ရေးအသင်းအဖွဲ့ဝင်များ၊ ဘုရားဖူးပြည်သူများပါဝင်၍ ညောင်ရေ သွန်းလောင်းပူဇော်ကြသည်။

ပြတ်ဇိတ်တ၊ လွတ်ဒါန

ရွှေတိဂုံစေတီတော် ဗုဒ္ဓါဘိသေက အနေကဇာတင် မဟာမင်္ဂလာအခမ်းအနား အောင်မြင်ခြင်း အထိမ်းအမှတ်အဖြစ် ဇီဝိတဒါနဘေးမဲ့လွတ်ပွဲ အခမ်းအနားကို ရွှေတိဂုံစေတီတော် မြောက်ဘက် အောက်ပစ္စယာရှိ မြက်ခင်းပြင်နှင့် သွေးဆေးကန်တို့၌ ကျင်းပသည်။ အခမ်းအနား၌ ရွှေတိဂုံစေတီတော် ထာဝရဘက်စုံပြုပြင်မွမ်းမံ တည်ဆောက်ရေးဦးစီးကော်မတီ ဥက္ကဋ္ဌ ပြည်ထဲရေးဝန်ကြီးဌာန ဒုတိယ ဝန်ကြီး ဗိုလ်မှူးချုပ်သူရမြင့်မောင်က ဇီဝိတဒါန ဘေးမဲ့လွတ်ခြင်းနှင့် စပ်လျဉ်း၍ ရှင်းလင်းတင်ပြသည်။

ယင်းနောက် ဇီဝိတဒါန ဘေးမဲ့လွတ်ပွဲ အခမ်းအနားကို နိုင်ငံတော်အေးချမ်း သာယာရေးနှင့် ဖွံ့ဖြိုးရေးကောင်စီဥက္ကဋ္ဌ တပ်မတော် ကာကွယ်ရေးဦးစီးချုပ် ဗိုလ်ချုပ်မှူးကြီးသန်းရွှေ၏ ဇနီး ဒေါ်ကြိုင်ကြိုင် နှင့် ရွှေတိဂုံစေတီတော် ထာဝရဘက်စုံ ပြုပြင်မွမ်းမံ တည်ဆောက်ရေး နာယက အတွင်းရေးမှူး (၁) ဒုတိယ ဗိုလ်ချုပ်ကြီးခင်ညွန့်တို့က ဖဲကြိုးဖြတ်၍ ဖွင့်လှစ်ပေးသည်။

ထို့နောက် ဒေါ်ကြိုင်ကြိုင်နှင့်အဖွဲ့၊ အတွင်းရေးမှူး (၁) ဒုတိယ ဗိုလ်ချုပ်ကြီး ခင်ညွန့်နှင့် ဝန်ကြီး များ၊ ဒုတိယဝန်ကြီးများ၊ အလှူရှင်များက ငှက်အမျိုးမျိုး အကောင် ၂၇၀၀၊ နွား ၇၆ ကောင်၊ သိုးဆိတ် ၁၂၆ ကောင်၊ ငါး အကောင် ၁၈၀၀၀ တို့ကို ဘေးမဲ့လွတ် ပေးကြပြီး နံနက် ၉ နာရီ ၄၅ မိနစ်တွင် ရုပ်သိမ်း ခဲ့လေသည်။

ဤသို့လျှင် ထောင်သောင်းများစွာသော ရဟန်းရှင်လူ ပြည်သူအပေါင်းတို့သည် ရွှေထီးတော် တင်လှူပွဲအပြီး၌ ဆွမ်းဆန်စိမ်းလောင်းလှူပူဇော်ပွဲ၊ ကဆုန်ညောင်ရေသွန်း လောင်းပွဲနှင့် ဇီဝိတဒါန ဘေးမဲ့လွတ်ပွဲမည်သော ကုသိုလ်တော်အလှူပွဲများကိုလည်း ပါဝင်ဆင်နွှဲ လှူဒါန်းပူဇော်ခဲ့ကြလေသည်။



ဗုဒ္ဓဘိဝေ - အောင်ကြစေ

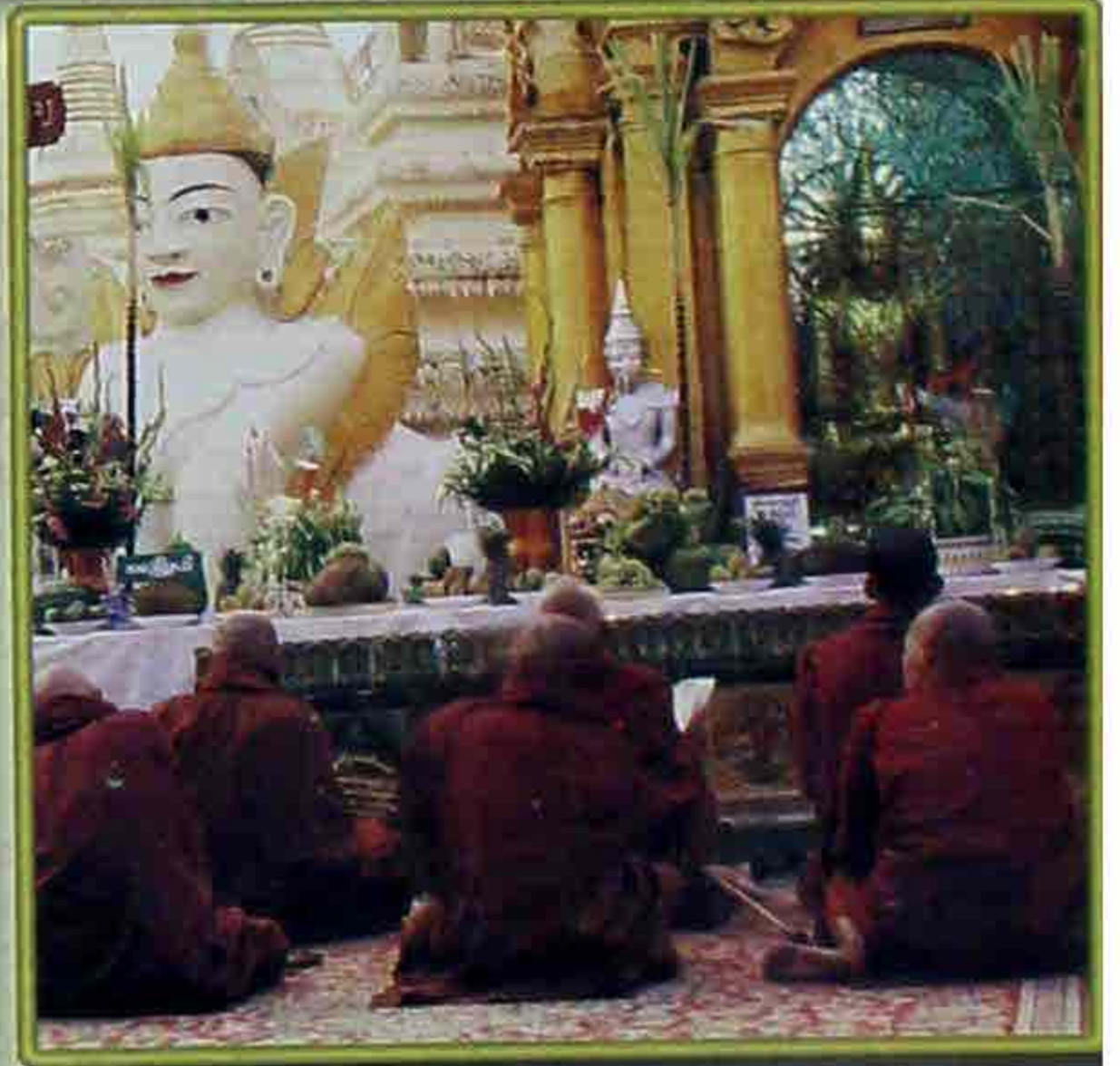



ရွှေထိန်ပေါင်းစည်း  
 ဗုဒ္ဓါဘိဝေဏ အနုပညာတော်ဖွဲ့စည်းပေးသောအခမ်းအနား



ဗုဒ္ဓဘိဝေ  
 အောင်ကြစေ



ရွှေကြာသက်န်း ကပ်လှူဒါန်း







ဆွမ်းဆန်တော်လှူ ကုသိုလ်ယူ







မြတ်ဇိဝိတ လွတ်ဒါ





လူနတ်သာဓု မြတ်ကောင်းမှု

၁၃၆၁-ခုနှစ်၊ ကဆုန်လပြည့် ဗုဒ္ဓနေ့ မွန်းလွဲ ၁ နာရီ ၁၅ မိနစ်တွင် ရန်ကုန်မြို့၊ သီရိမင်္ဂလာ ကမ္ဘာအေးကုန်းမြေရှိ မဟာပါသာဏလိုဏ်ဂူတော်ကြီး၌ လေးဆူဓာတ်ပုံ ရွှေတိဂုံစေတီတော် မြတ်ကြီး၏ ရွှေထီးတော်တင် အောင်မြင်ခြင်း အထိမ်းအမှတ် ရေစက်ချ မင်္ဂလာ အခမ်းအနားကို ကျင်းပရာ အခမ်းအနားသို့ နိုင်ငံတော် သြဝါဒါစရိယ ဆရာတော်ကြီးများ၊ နိုင်ငံတော် သံဃမဟာ နာယကအဖွဲ့ ဥက္ကဋ္ဌ အဘိဓဇမဟာရဋ္ဌဂုရု အဘိဓဇ အဂ္ဂမဟာသဒ္ဓမ္မဇောတိက မြင်းခြံဆရာတော်ကြီး ဘဒ္ဒန္တသောဘိတ အမျိုးပြုသော နိုင်ငံတော် ဗဟိုသံဃမဟာနာယကအဖွဲ့ဝင် ဆရာတော်ကြီးများ၊ နိုင်ငံတော် ဗဟိုသံဃာ့ ဝန်ဆောင် ဆရာတော်ကြီးများ၊ ရန်ကုန်တိုင်းအတွင်းရှိ မြို့နယ်အသီးသီးတို့မှ ဂိုဏ်းပေါင်းစုံ မြို့နယ်သံဃနာယက ဆရာတော်များ၊ ရန်ကုန်တိုင်းအတွင်းရှိ စာသင်တိုက်ကြီးများမှ စာချ စာသင် ဆရာတော်များ အပါး ၅၀၀၀ တို့ ကြွရောက်ချီးမြှင့်သည်။

နိုင်ငံတော် အေးချမ်း သာယာရေးနှင့်ဖွံ့ဖြိုးရေးကောင်စီ ဥက္ကဋ္ဌ တပ်မတော် ကာကွယ်ရေး ဦးစီးချုပ် ဗိုလ်ချုပ်မှူးကြီးသန်းရွှေနှင့် ဇနီး ဒေါ်ကြိုင်ကြိုင်၊ နိုင်ငံတော် အေးချမ်းသာယာရေးနှင့် ဖွံ့ဖြိုးရေးကောင်စီ ဒုတိယဥက္ကဋ္ဌ ဒုတိယ တပ်မတော် ကာကွယ်ရေး ဦးစီးချုပ် ကာကွယ်ရေးဦးစီးချုပ် (ကြည်း) ဗိုလ်ချုပ်ကြီးမောင်အေးနှင့် ဇနီး ဒေါ်မြမြစန်း၊ ရွှေတိဂုံစေတီတော် ထာဝရဘက်စုံ ပြုပြင် မွမ်းမံ တည်ဆောက်ရေး နာယက နိုင်ငံတော် အေးချမ်း သာယာရေးနှင့်ဖွံ့ဖြိုးရေးကောင်စီ အတွင်းရေး များ (၁) ဒုတိယဗိုလ်ချုပ်ကြီး ခင်ညွန့်နှင့် ဇနီး ဒေါက်တာဒေါ်ခင်ဝင်းရွှေ၊ အတွင်းရေးမှူး (၂) ဒုတိယ ဗိုလ်ချုပ်ကြီးတင်ဦး နှင့် ဇနီး ဒေါ်ခင်သန်းနွဲ့၊ အတွင်းရေးမှူး (၃) ဒုတိယဗိုလ်ချုပ်ကြီးဝင်းမြင့်နှင့် ဇနီး ဒေါ်ခင်ချိုဦး၊ နိုင်ငံတော် အေးချမ်းသာယာရေးနှင့် ဖွံ့ဖြိုးရေးကောင်စီဝင်များ ဖြစ်ကြသည့် ကာကွယ်ရေးဦးစီးချုပ် (လေ) ဒုတိယဗိုလ်ချုပ်ကြီးကျော်သန်းနှင့် ရန်ကုန်တိုင်းအေးချမ်းသာယာရေး နှင့်ဖွံ့ဖြိုးရေးကောင်စီ ဥက္ကဋ္ဌ ရန်ကုန်တိုင်းစစ်ဌာနချုပ် တိုင်းမှူး ဗိုလ်ချုပ်ခင်မောင်သန်းနှင့် ၎င်းတို့၏ ဇနီးများ၊ ဒုတိယဝန်ကြီးချုပ်များဖြစ်ကြသည့် ဒုတိယဗိုလ်ချုပ်ကြီး မောင်မောင်ခင်၊ ဒုတိယဗိုလ်ချုပ် ကြီးတင်ထွန်း၊ ဒုတိယဗိုလ်ချုပ်ကြီးတင်လှနှင့် ၎င်းတို့၏ ဇနီးများ၊ ဝန်ကြီးများ၊ တရားသူကြီးချုပ်၊ စာရင်းစစ်ချုပ်၊ ဒုတိယဝန်ကြီး များ၊ ရွှေတိဂုံစေတီတော် ထာဝရဘက်စုံပြုပြင်မွမ်းမံ တည်ဆောက်ရေး ဦးစီးကော်မတီ၊ လုပ်ငန်းကော်မတီနှင့် ဆပ်ကော်မတီဝင်များ၊ ဖိတ်ကြားထားသူများ နှင့် အလှူရှင်များ စုံညီစွာ တက်ရောက်ကြည်ညိုကြသည်။

နမောတဿ သုံးကြိမ်ရွတ်ဆို ကန်တော့၍ အခမ်းအနား ဖွင့်လှစ်ပြီးနောက် နိုင်ငံတော် သြဝါဒါစရိယ ညောင်ရွှေမြို့ ပရိယတ္တိစာသင်တိုက် ဦးစီးပဓာနနာယက ရွှေကျင်နိကာယ သာသနာပိုင် အဘိဓဇမဟာရဋ္ဌဂုရု ဘဒ္ဒန္တဝိမလာဘိဝံသထံမှ ပရိသတ်များက ကိုးပါးသီလ ခံယူဆောက်တည် ကြသည်။ ပရိသတ်က ဆရာတော် သံဃာတော် အပါး ၅၀၀၀ တို့ ရွတ်ပွားသရဇ္ဈာယ်တော်မူကြသည့် မေတ္တသုတ် ပရိတ်တရားတော်များကို နာယူကြသည်။

အခမ်းအနားတွင် ရွှေတိဂုံစေတီတော် ထာဝရဘက်စုံ ပြုပြင်မွမ်းမံ တည်ဆောက်ရေး



နာယက နိုင်ငံတော် အေးချမ်းသာယာရေးနှင့် ဖွံ့ဖြိုးရေးကောင်စီ အတွင်းရေးမှူး (၁) ဒုတိယ ဗိုလ်ချုပ်ကြီးခင်ညွန့်က သာသနာရေးဆိုင်ရာ လျှောက်ထားလေသည်။

“ရန်ကုန်မြို့ ကမ္ဘာ့အေးကုန်းမြေ မဟာပါသာဏလိုဏ်ဂူတော်ကြီး၌ ကျင်းပပြုလုပ် သော ရွှေတိဂုံစေတီတော်မြတ်ကြီး၏ ရွှေထီးတော်မြတ် တင်လှူပူဇော်ပွဲ အောင်မြင်ခြင်း အထိမ်းအမှတ်အဖြစ် ရေစက်ချ မင်္ဂလာအခမ်းအနားသို့ မြန်မာနိုင်ငံ တစ်ဝန်းလုံးရှိ နိုင်ငံတော် သြဝါဒါစရိယ ဆရာတော်ဘုရားကြီးများ၊ နိုင်ငံတော် သံဃမဟာနာယက ဆရာတော်ဘုရား ကြီးများ၊ နိုင်ငံတော် ဗဟိုသံဃာ့ဝန်ဆောင် ဆရာတော်ဘုရားကြီးများ၊ ပြည်နယ်/တိုင်း သံဃနာယက ဆရာတော်ကြီးများ၊ စာသင်တိုက်ကြီးများမှ ပင့်သံဃာတော်များ အပါအဝင် သံဃာတော်မြတ် အပါး ၅၀၀၀ တို့ကို တစ်နေရာတည်း၌ တစ်ပြိုင်တည်း စုံစုံညီညီ ဖူးမြော် ကြည်ညိုခွင့်ရခြင်း၊ အရိယာနွယ်ဝင် သံဃာတော်တို့၏ မေတ္တာရိပ်တွင် ခိုလှုံခြင်းတို့ကြောင့် မကြံ့စဖူး ထူးကဲလှစွာ နှစ်ထောင်းအားရ ဝမ်းသာကြည်နူးမှုဖြစ်ရပါကြောင်း ရှေးဦးစွာ လျှောက်ထားအပ်ပါကြောင်း။

လေးဆူဓာတ်ပုံ ရွှေတိဂုံစေတီတော်မြတ်ကြီးအား ပြုပြင်မွမ်းမံနိုင်ရန်အတွက် နိုင်ငံတော် အေးချမ်းသာယာရေးနှင့်ဖွံ့ဖြိုးရေးကောင်စီက ရွှေတိဂုံစေတီတော် ထာဝရဘက်စုံ ပြုပြင်မွမ်းမံတည်ဆောက်ရေး ဦးစီးကော်မတီနှင့် လုပ်ငန်းကော်မတီကို ဖွဲ့စည်းတာဝန် ပေးအပ်ခဲ့ပါကြောင်း။ ယင်းကော်မတီများကို နိုင်ငံတော် အေးချမ်းသာယာရေးနှင့် ဖွံ့ဖြိုးရေး ကောင်စီ အတွင်းရေးမှူး (၁) တပည့်တော်ကိုယ်တိုင် ဦးဆောင်ကြီးကြပ် ကွပ်ကဲလျက် နိုင်ငံတော် အေးချမ်း သာယာရေးနှင့်ဖွံ့ဖြိုးရေးကောင်စီဥက္ကဋ္ဌ ဗိုလ်ချုပ်မှူးကြီးသန်းရွှေ၏ လမ်းညွှန်ချက် နှင့်အညီ ဘက်စုံ ပြုပြင်မွမ်းမံ တည်ဆောက်ရေး လုပ်ငန်းကြီး (၃၆) ရပ်ကို သတ်မှတ်ဆောင်ရွက်ခဲ့ပါကြောင်း။ ထိုသို့ဆောင်ရွက်ရာ၌ ရွှေတိဂုံစေတီတော် ဂေါပက အဖွဲ့၏ သြဝါဒါစရိယ ဆရာတော်ဘုရားကြီးများထံမှ သြဝါဒခံယူ ဆောင်ရွက်ခဲ့ခြင်းဖြစ်ပါ ကြောင်း။ ယခုအခါ ရွှေတိဂုံစေတီတော်မြတ်ကြီး၏ စောင်းတန်းလေးသွယ်နှင့် ခြင်္သေ့ ရုပ်တုကြီးများ၊ မြင်ကွင်းကျယ် ဓာတ်လှေကားများ၊ ဇရပ်တန်ဆောင်းများနှင့် အာရုံခံမုခ်ဦး များ၊ ရင်ပြင်တော်ပေါ်ရှိ စေတီတော်များကို မြန်မာ့ရိုးရာ ဗိသုကာကျမ်းများနှင့်အညီ အသစ် တစ်ဖန် တည်ဆောက်ပြုပြင်၍ ရိုးရာပန်းပညာရှင်များက မြန်မာမှု အနုပညာလက်ရာ များဖြင့် တန်ဆာဆင်ခဲ့ပါကြောင်း။ ဆက်လက်၍ ရွှေရောင်၊ ငွေရောင်၊ မြစိမ်းရောင်၊ ပတ္တမြား ရောင်စသည် ဆေးရောင်စုံများဖြင့် တင့်တယ်သပ္ပာယ်အောင် သုတ်လိမ်းခြယ်လှယ် မွမ်းမံ ခဲ့ပါကြောင်း။

ရွှေတိဂုံစေတီတော်မြတ်ကြီး၏ ရင်ပြင်တော်တစ်ခုလုံးကို ကျောက်ပြား-အပြည့်ခင်း၍ စေတီတော်ပတ်လည် ဆီမီးထွန်းခုံများကိုလည်း ငါးရာ့ငါးဆယ်ဇာတ်နိပါတ်တော် ရုပ်စုံ



စဉ်ကွင်းများဖြင့် တန်ဆာစီခြယ်ခဲ့ကြပါကြောင်း။ ထိုနောက် ဆက်လက်၍ စေတီတော်မြတ် ကြီးအား ရွှေစင်ရွှေသား ရွှေပြားကပ်လှူခြင်းနှင့် ရွှေမျက်ပါးကပ်လှူခြင်းတို့ကို ဆောင်ရွက် ခဲ့ပါကြောင်း။ ယင်းကဲ့သို့ ရွှေသင်္ကန်းတော် ကပ်လှူသည့်အခါ ငြိမ်းထိုး၍ ဆောင်ရွက်ရ သဖြင့် ယင်းငြိမ်းများ ရှိနေစဉ် ရွှေတိဂုံစေတီတော်ကြီး၏ စိန်ဖူးတော်၊ ငှက်မြတ်နားတော်၊ ထီးတော်တို့၏ ကြံ့ခိုင်ရေးကို စစ်ဆေးကြည့်ရှုရန် အခါအခွင့် ကြုံကြိုက်ခဲ့ပါကြောင်း။ သို့ဖြစ်၍ နိုင်ငံတော် အေးချမ်းသာယာရေးနှင့်ဖွံ့ဖြိုးရေးကောင်စီသည် ရွှေတိဂုံစေတီတော် ကြီးနှင့် စေတီရံများ ရွှေသင်္ကန်းကပ်လှူရေးနှင့် စိန်ဖူးတော်၊ ငှက်မြတ်နားတော်၊ ထီးတော် စစ်ဆေးရေး နာယကအဖွဲ့နှင့် ကော်မတီဖွဲ့စည်းပေးခဲ့ရာ တပည့်တော် ဦးဆောင်လျက် အင်ဂျင်နီယာပညာရှင်များ၊ မြန်မာဗိသုကာပညာရှင်များ၊ ရိုးရာပန်းပညာရှင်များ၊ သမိုင်းပညာ ရှင်များ စုစည်းလျက် စိန်ဖူးတော်၊ ငှက်မြတ်နားတော်၊ ထီးတော်တို့၏ ကြံ့ခိုင်ရေးကို စစ်ဆေးကြည့်ရှုခဲ့ပါကြောင်း။

ရွှေထီးတော်ကြီးမှာ မြန်မာသက္ကရာဇ် ၁၂၃၃-ခုနှစ် (ခရစ်နှစ် ၁၈၇၁ ခုနှစ်) က မင်းတုန်းမင်းတရားကြီး တင်လှူထားခဲ့ခြင်းဖြစ်၍ သက်တမ်းအားဖြင့် ၁၂၈ နှစ် ကြာခဲ့ပြီ ဖြစ်ပါကြောင်း။ ထီးတော်ကြီး၏ အစိတ်အပိုင်းအချို့နှင့် ပန်းလည်တိုင် အစိတ်အပိုင်းအချို့မှာ သံချေးတက် ပျက်စီးနေသည်ကို တွေ့ရှိရသဖြင့် ထီးတော် သစ် လဲလှယ်တင်လှူပူဇော်ရန် လိုအပ်နေပြီဖြစ်ကြောင်း တွေ့ရှိရပါကြောင်း။ သို့ဖြစ်ပါ၍ တပည့်တော်များသည် ရွှေတိဂုံ စေတီတော် ဂေါပကအဖွဲ့၏ သြဝါဒါ စရိယ ဆရာတော်ဘုရားကြီးများထံမှ သြဝါဒခံယူ၍ သံချေးမတက်နိုင်သည့် သံမဏိသံဘောင်၊ သံပြားများဖြင့် ရွှေထီးတော်ကြီးအား အစားထိုး လဲလှယ်တပ်ဆင် ပူဇော်ခဲ့ပါကြောင်း။ ဆရာတော်ဘုရားကြီးများ၏ သြဝါဒနှင့်အညီ ဆောင်ရွက်ခဲ့သဖြင့် ၄-၂-၉၉ ရက်နေ့တွင် ပန်းလည်တိုင်ကြီးကို အသစ်လဲလှယ်နိုင်ခဲ့ပြီး ထီးတော်ဘုံခုနှစ်ဆင့်ကို ၄-၄-၉၉ ရက်နေ့မှ ၆-၄-၉၉ ရက်နေ့အထိ သုံးရက်တိုင်တိုင် ရဟန်းသံဃာတော်များ၊ အများပြည်သူများနှင့်အတူ ခြိမ်းခြိမ်းသဲသဲ ခမ်းခမ်းနားနား တင်လှူခဲ့ကြရာ အခက်အခဲမရှိ ချောမောစွာ အောင်မြင်ပြီးမြောက်ခဲ့ပြီ ဖြစ်ပါကြောင်း။ ယင်းသို့ ထီးတော်အသစ် တင်လှူရာ၌ မြန်မာနိုင်ငံ တစ်ဝန်းလုံးမှ ဗုဒ္ဓဘာသာဝင် ပြည်သူ ပြည်သားလူအများတို့က လှူကြရာ မြန်မာသက္ကရာဇ် ၁၃၆၀ ပြည့်နှစ်၊ တန်ခူးလပြည့်နေ့၊ ခရစ်နှစ် ၁၉၉၉ ခုနှစ် မတ်လ ၃၁ ရက်အထိ အလှူတော်ငွေ ကျပ်သိန်းပေါင်း ၇၃၄၈ သိန်းကျော်အထိ ရရှိ၍ ရွှေသားပိဿာချိန် ၆၉ ပိဿာ ၄၉ ကျပ်သား ၁၅ ပဲ ၂ ရွှေ ရရှိခဲ့ကြောင်း။ ထီးတော်နှင့် ချိတ်ဆွဲပူဇော် လိုသဖြင့် လက်ဝတ်တန်ဆာ ရတနာမျိုးစုံ အရေအတွက် စုစုပေါင်း ၆၇၈၆၈ မျိုး၊ အလေးချိန် ၅၃၉ ပိဿာ ၄၀ ကျပ်သားတို့ကိုလည်း ပြည်သူများက ထူးကဲသော သဒ္ဓါကြည်ညိုစိတ်ဖြင့် မလှူလိုက်ရမှာစိုး၍ အလှူအယက် လှူဒါန်းခဲ့ကြ ပါကြောင်း။ ယင်းရတနာပစ္စည်းများနှင့်တကွ ရွှေဆည်းလည်း၊ ငွေဆည်းလည်း



တို့ကိုလည်း တပည့်တော်ကိုယ်တိုင် ကြီးကြပ်လျက် ရွှေထီးတော်ကြီးကို စနစ်တကျ တပ်ဆင် လှူဒါန်း ပူဇော်ပေးခဲ့ပါကြောင်း။

ထို့အပြင် ရှေးရှေးသော ဘုရားဒါယကာ၊ ရွှေထီးတော် ဒါယကာများဖြစ်ကြသည့် ဥက္ကလာပမင်းကြီးမှစ၍ ဥက္ကလာပမင်း ၃၂ ဆက်၊ ဆင်ဖြူရှင် ဗညားဦး၊ ဘုရင်မကြီး ရှင်စောပု (ဗညားကျန်းဒေါ)၊ မေ့စေတီမင်းကြီး၊ ဘုရင့်နောင်မင်းတရား ကြီး၊ သာလွန်မင်းတရားကြီး၊ အလောင်းဘုရား ဦးအောင်ဇေယျ၊ ဆင်ဖြူရှင်မင်း တရားကြီး၊ မင်းတုန်းမင်းတရားကြီး အစရှိသော ရှေးမင်းများ၊ အလှူရှင်များ လှူဒါန်းခဲ့ကြသော ရွှေခေါင်းလောင်း၊ ငွေခေါင်းလောင်း၊ ကြေးခေါင်းလောင်း၊ သံသေခေါင်းလောင်းများကိုလည်း မူလတပ်ဆင်ထားသည့် အရပ်မျက်နှာ မူလနေရာမှာပင် ပြန်လည်တပ်ဆင် ပူဇော်ပေးခဲ့ပါကြောင်း။ ဤကဲ့သို့ အနှစ်တစ်ရာကျော်မှ တစ်ခါသာ ကြုံရသည့် ကြုံတောင်ကြုံခဲ့ရသည့် ထီးတော်ပြင်ဆင် တင်လှူခွင့် ကုသိုလ်ပွဲကြီးကို ပါဝင်ဆင်နွှဲခွင့်ရရှိသော ပြည်ထောင်စု မြန်မာနိုင်ငံတော် အကြီးအကဲ ခေါင်းဆောင်များနှင့် မြန်မာနိုင်ငံသူနိုင်ငံသားများသည် မိမိတို့၏ ကုသိုလ်အဖို့ကို အမျှပေးဝေလိုကြပါသဖြင့် ကြားကြားသမျှ ဝေနေယျ သတ္တဝါအပေါင်းတို့ကို သာဓုအနုမောဒနာ ခေါ်ဆိုနိုင်ကြစေရန်အတွက် ရွှေထီးတော်တင်အောင်မြင်ခြင်း အထိမ်းအမှတ် ဖြစ်သော ဤရေစက်ချမင်္ဂလာ အခမ်းအနားကြီးကို ကျင်းပပြုလုပ်ရခြင်း ဖြစ်ပါကြောင်း။

ဤကုသိုလ်ကောင်းမှုအစုစုတို့ကြောင့် ဒုက္ခခပ်သိမ်း ကင်းငြိမ်းရာအမှန် မြတ်နိဗ္ဗာန်ကို ဧကန်မျက်မှောက်ပြုနိုင်ကြရပါလိ၏ဘုရား။ ယခုမျက်မှောက် ပစ္စက္ခဘဝ၌လည်း အေးချမ်းသာယာ၍ ခေတ်မီတိုးတက်သည့် နိုင်ငံတော်ကြီးအဖြစ်သို့ မနေ့အမြန် အောင်မြင်စွာ တည်ဆောက်နိုင်ရပါလိ၏ဘုရား။ ဆရာတော် သံဃာတော်များ အပါအဝင် မြန်မာနိုင်ငံသူ နိုင်ငံသားအပေါင်းတို့သည်လည်း နှလုံးစိတ်ဝမ်း အေးချမ်းကြပြီ ကိုယ်၏ကျန်းမာခြင်း၊ စိတ်၏ချမ်းသာခြင်းတို့ ရရှိကြပါလိ၏ဘုရား။ ကမ္ဘာ့လူသားအားလုံးနှင့် ဝေနေယျသတ္တဝါ အားလုံးတို့သည်လည်း ဆင်းရဲဒုက္ခအပေါင်းမှ ကင်းလွတ်ကြပြီ အချင်းချင်း အကြင်နာ တရား၊ မေတ္တာတရားများ ပွားများနိုင်ကြပါစေ၊ အင်အားကြီးသူက အင်အားငယ် သူအပေါ် အနိုင်ကျင့်လိုစိတ်ကင်းပြီး ကိုယ်ချင်းစာနာစိတ် ပွားများနိုင်ကြပါစေကြောင်း ဆုတောင်းအပ်ပါကြောင်း။ မူလ ဘုရားဒါယကာ ဥက္ကလာပမင်းကြီးမှစ၍ အဆက်ဆက်သော သာသနာ့ ဒါယကာ၊ ဘုရားဒါယကာ ဘုရင်မင်းတရားကြီးများနှင့် အလှူရှင်များ၊ ၃၁ ဘုံ ကျင်လည် ကုန်သော ဝေနေယျသတ္တဝါအပေါင်းတို့သည် ဤကုသိုလ်၏ အဖို့ဘာဂကို တပည့်တော် တို့နှင့်အတူ အညီအမျှကြ၍ ကိုယ်စိတ်နှစ်ဖြာ ကျန်းမာချမ်းသာကြပါစေဟု မွန်မြတ် ဖြူစင်သော သဒ္ဓါစိတ်ဖြင့် ဆုမွန်ကောင်းတောင်းလျက် တပည့်တော်၏ လျှောက်ထားလွှာ ကို နိဂုံးချုပ်အပ်ပါကြောင်း”

ဖြင့် အလှူတော်ရေစက်ချရန် လျှောက်ထားသည်။



ယင်းနောက် နိုင်ငံတော် အေးချမ်းသာယာရေးနှင့်ဖွံ့ဖြိုးရေးကောင်စီ ဥက္ကဋ္ဌ တပ်မတော် ကာကွယ်ရေးဦးစီးချုပ် ဗိုလ်ချုပ်မှူးကြီးသန်းရွှေနှင့် ဇနီး ဒေါ်ကြိုင်ကြိုင်တို့က နိုင်ငံတော်သံဃာ မဟာ နာယကအဖွဲ့ ဥက္ကဋ္ဌ အဘိဓဇမဟာရဋ္ဌဂုရု အဘိဓဇအဂ္ဂမဟာသဒ္ဓမ္မဇောတိက မြင်းခြံဆရာတော်ကြီး ဘဒ္ဒန္တသောဘိတအား လှူဖွယ်ပစ္စည်းများကို ဆက်ကပ်လှူဒါန်းသည်။ ဆက်လက်၍ နိုင်ငံတော် အေးချမ်းသာယာရေးနှင့်ဖွံ့ဖြိုးရေးကောင်စီ ဒုတိယ ဥက္ကဋ္ဌ ဒုတိယ တပ်မတော် ကာကွယ်ရေးဦးစီးချုပ် ကာကွယ်ရေးဦးစီးချုပ် (ကြည်း) ဗိုလ်ချုပ်ကြီးမောင်အေးနှင့် ဇနီး ဒေါ်မြမြစန်းတို့က နိုင်ငံတော် သံဃာ မဟာနာယကအဖွဲ့ အကျိုးတော်ဆောင် အဘိဓဇမဟာရဋ္ဌဂုရု အဘိဓဇအဂ္ဂမဟာသဒ္ဓမ္မ ဇောတိက မကွေးဆရာတော် ဘဒ္ဒန္တ ကုမာရအားလည်းကောင်း၊ နိုင်ငံတော် အေးချမ်းသာယာရေးနှင့် ဖွံ့ဖြိုးရေး ကောင်စီ အတွင်းရေးမှူး (၁) ဒုတိယဗိုလ်ချုပ်ကြီးခင်ညွန့်နှင့် ဇနီး ဒေါက်တာဒေါ်ခင်ဝင်းရွှေတို့က နိုင်ငံတော် သြဝါဒါစရိယ မှော်ဘီမြို့ ကိုးလုံးကွင်း ဆရာတော်ကြီးအားလည်းကောင်း၊ အတွင်းရေးမှူး (၂) ဒုတိယဗိုလ်ချုပ်ကြီးတင်ဦးနှင့် ဇနီး ဒေါ်ခင်သန်းနွဲ့တို့က နိုင်ငံတော် သြဝါဒါစရိယ ဆရာတော် ညောင်ရွှေမြို့ ကံကြီးပရိယတ္တိစာသင်တိုက် ဦးစီးပဓာနနာယက အဘိဓဇမဟာရဋ္ဌဂုရု ဘဒ္ဒန္တ ဝိမလာဘိဝံသအားလည်းကောင်း၊ အတွင်းရေးမှူး (၃) ဒုတိယ ဗိုလ်ချုပ်ကြီးဝင်းမြင့်နှင့် ဇနီး ဒေါ်ခင်ချိုဦးတို့က နိုင်ငံတော် သံဃမဟာနာယကအဖွဲ့ဝင် အဂ္ဂမဟာပဏ္ဍိတ မန္တလေးမြို့ နန္ဒိသေန ကျောင်းဆရာတော် အရိယဝံသအားလည်းကောင်း၊ နိုင်ငံတော်အေးချမ်းသာယာရေးနှင့် ဖွံ့ဖြိုးရေး ကောင်စီဝင် ကာကွယ်ရေးဦးစီးချုပ် (ရေ) ဒုတိယ ဗိုလ်ချုပ်ကြီးညွန့်သိန်းနှင့် ဇနီး ဒေါ်တင်တင်ထွေး တို့က နိုင်ငံတော်သြဝါဒါစရိယ အဘိဓဇ မဟာရဋ္ဌဂုရု ဘဒ္ဒန္တစန္ဒာသီရိ မုံရွာဆရာတော်ကြီးအား လည်းကောင်း၊ နိုင်ငံတော် အေးချမ်းသာယာရေး နှင့် ဖွံ့ဖြိုးရေးကောင်စီဝင် ကာကွယ်ရေးဦးစီးချုပ် (လေ) ဒုတိယဗိုလ်ချုပ်ကြီးကျော်သန်းနှင့် ဇနီး ဒေါ်ခင်ဆွေညွန့်တို့က နိုင်ငံတော် သံဃမဟာ နာယကအဖွဲ့ ဒုတိယဥက္ကဋ္ဌ အဂ္ဂမဟာပဏ္ဍိတ ဘဒ္ဒန္တတိက္ခသာရ တောင်ငူဆရာတော်အားလည်း ကောင်း၊ နိုင်ငံတော်အေးချမ်းသာယာရေးနှင့် ဖွံ့ဖြိုးရေးကောင်စီဝင် ရန်ကုန်တိုင်း စစ်ဌာနချုပ်တိုင်းမှူး ဗိုလ်ချုပ်ခင်မောင်သန်းနှင့် ဇနီး ဒေါ်မာလာတင့်တို့က နိုင်ငံတော် သံဃမဟာနာယကအဖွဲ့ ဒုတိယ ဥက္ကဋ္ဌ အဂ္ဂမဟာပဏ္ဍိတ ဘဒ္ဒန္တ သီရိန္ဒာဘိဝံသ မန္တလေးမစိုးရိမ်ဆရာတော်အားလည်းကောင်း၊ ဒုတိယ ဝန်ကြီးချုပ် ဒုတိယဗိုလ်ချုပ်ကြီး မောင်မောင်ခင်နှင့် ဇနီး ဒေါက်တာဒေါ်နန်းဦးတို့က နိုင်ငံတော် သံဃမဟာနာယကအဖွဲ့ ဒုတိယဥက္ကဋ္ဌ အဂ္ဂမဟာပဏ္ဍိတ ဘဒ္ဒန္တအာစိဏ္ဍာဘိဝံသ ထားဝယ်ဆရာ တော်အားလည်းကောင်း၊ ဒုတိယ ဝန်ကြီးချုပ် ဒုတိယဗိုလ်ချုပ်ကြီးတင်ထွန်းနှင့် ဇနီး ဒေါ်တင်တင်စိန် တို့က နိုင်ငံတော်သြဝါဒါစရိယ တိုက်ကြီးမြို့သဒ္ဓမ္မပဇ္ဇောတိကာရုံစာသင်တိုက် ဆရာတော် အဂ္ဂမဟာ ပဏ္ဍိတ ဘဒ္ဒန္တဉာဏဘိဝံသ အားလည်းကောင်း၊ ဒုတိယဝန်ကြီးချုပ် ဒုတိယဗိုလ်ချုပ်ကြီး တင်လှနှင့် ဇနီး ဒေါ်ဝင်းကြည်တို့က နိုင်ငံတော် သံဃမဟာနာယကအဖွဲ့ ဒုတိယဥက္ကဋ္ဌ အဂ္ဂမဟာပဏ္ဍိတ ဘဒ္ဒန္တ ပညိန္ဒာဘိဝံသ အောင်မြေဘုံစံ ဆရာတော်ကြီးအားလည်းကောင်း လှူဖွယ်ပစ္စည်းများကို အသီးသီး ဆက်ကပ်လှူဒါန်းကြသည်။



ဝန်ကြီးများ၊ တာဝန်ရှိသူများနှင့် ဇနီးများက ဆရာတော်ကြီးများအား လှူဖွယ်ပစ္စည်းများ ဆက်ကပ်လှူဒါန်းကြပြီး နိုင်ငံတော် သံဃမဟာနာယကအဖွဲ့ အကျိုးတော်ဆောင် အဘိဓဇ မဟာရဋ္ဌဂုရု အဘိဓဇ အဂ္ဂမဟာသဒ္ဓမ္မဇောတိက မကွေးဆရာတော် ဘဒ္ဒန္တကုမာရထံမှ အနုမောဒနာ တရားတော်နှင့် ရေစက်ချတရားတော်တို့ကို နာကြားကာ ဗိုလ်ချုပ်မှူးကြီးသန်းရွှေနှင့် ဇနီး ဒေါ်ကြိုင်ကြိုင်နှင့် ပရိသတ်အပေါင်းတို့သည် ရေစက်သွန်းချ အမျှပေးဝေကြပြီး ဗုဒ္ဓသာသနံ စိရံတိဋ္ဌတု သုံးကြိမ်ရွတ်ဆို ဆုတောင်း၍ အခမ်းအနားကို ရုပ်သိမ်းခဲ့လေသည်။

ရွှေထီးတော်မြတ် တင်လှူပူဇော်အောင်မြင်ခြင်း အထိမ်းအမှတ် ရေစက်ချ မင်္ဂလာ အခမ်းအနားသို့ ပြည်နယ်နှင့်တိုင်းများမှ ကြွရောက်တော်မူလာကြသည့် ဆရာတော်ကြီးများအား ကမ္ဘာအေးကုန်းမြေရှိ သုံးထပ်ဆွမ်းစားဆောင်ကြီး၌ ဆွမ်းဆက်ကပ်လှူဒါန်းခဲ့ကြလေသည်။





နတ်လူသာဓု - မြတ်ကောင်းမှု





နတ်လူသာဓု - မြတ်ကောင်းမှု

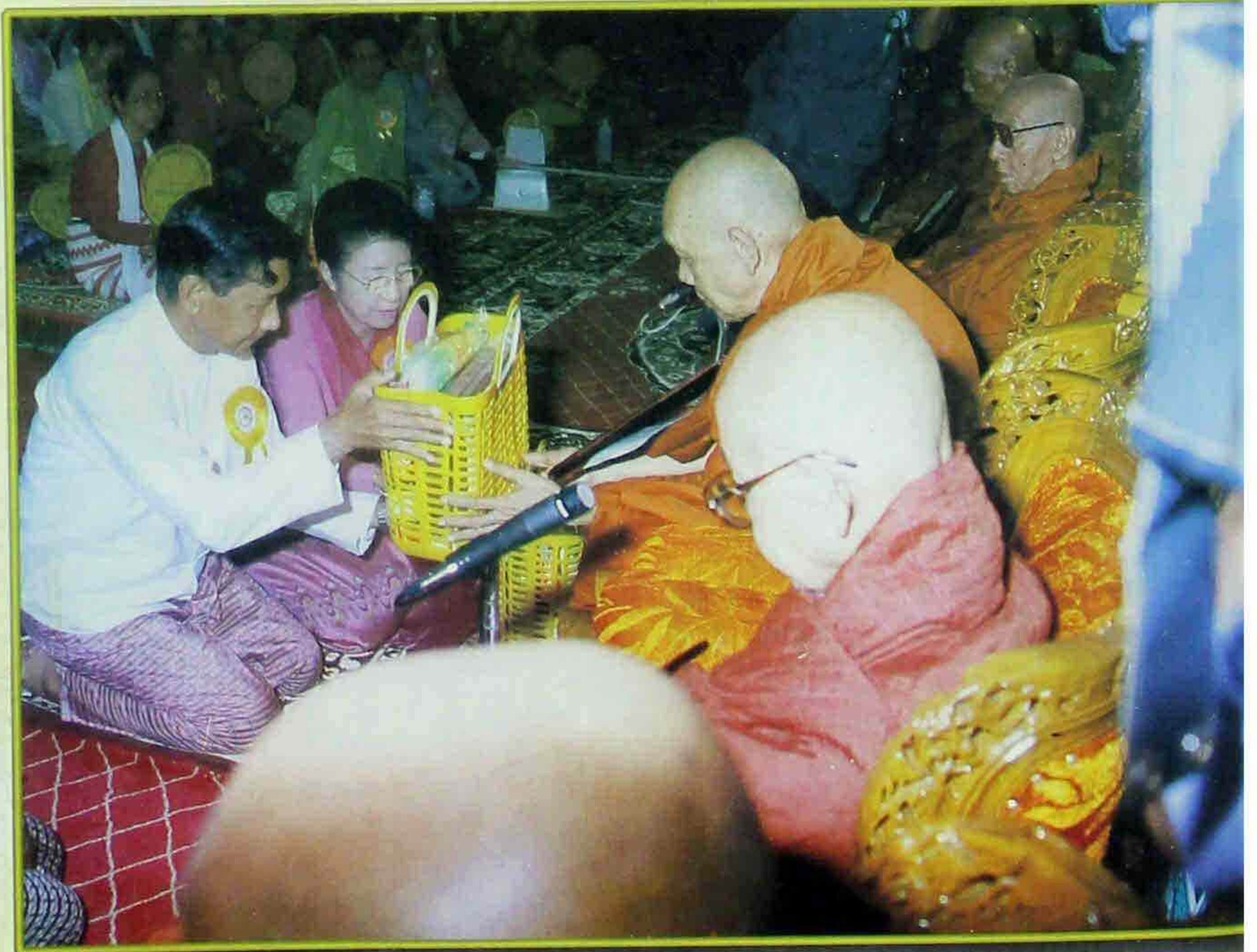



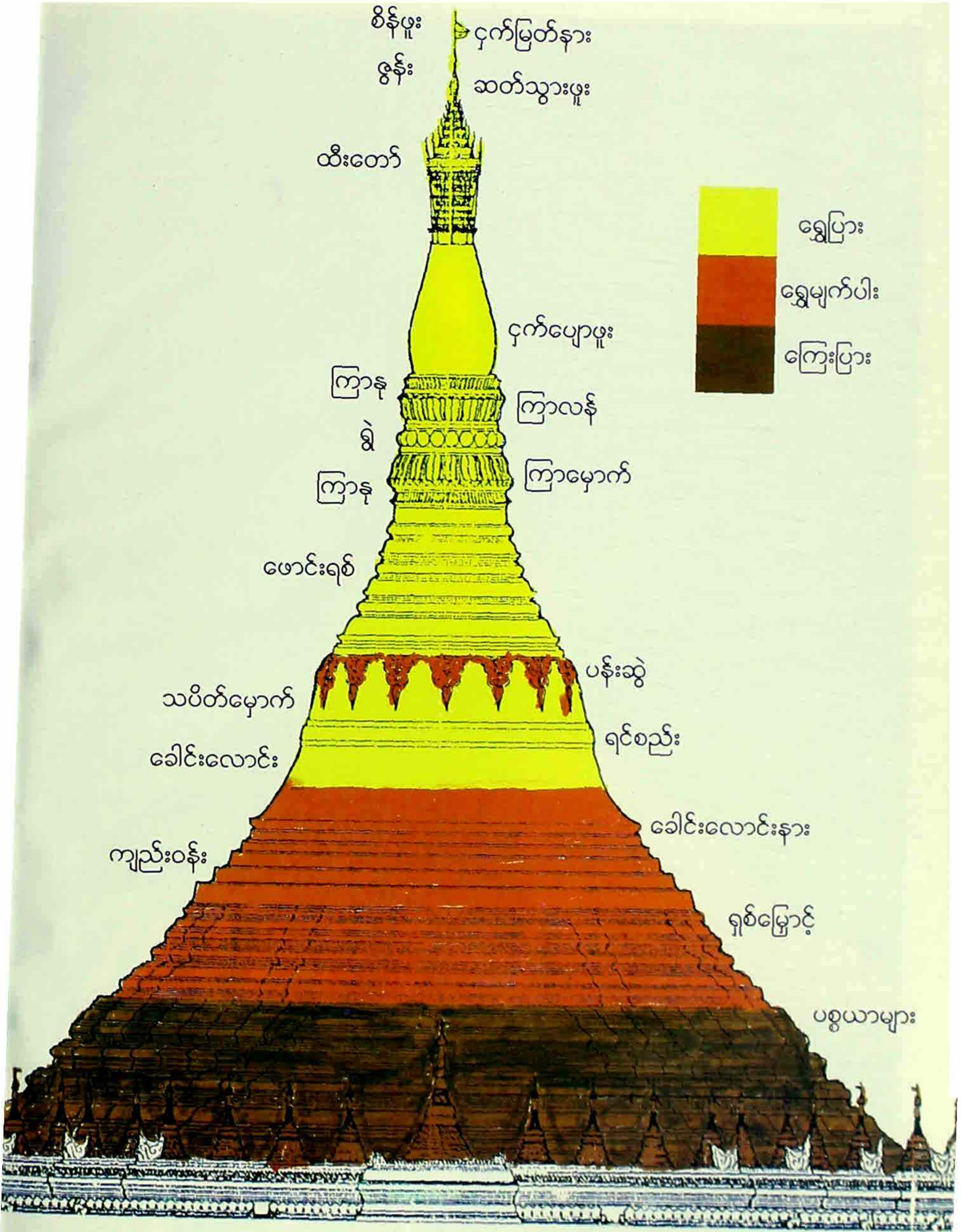

ရွှေတိဂုံစေတီတော် (၁၉၉၉-ခုနှစ်)  
 ရွှေသင်္ကန်းတော် ကပ်လှူပြီးစီးမှုအခြေအနေ



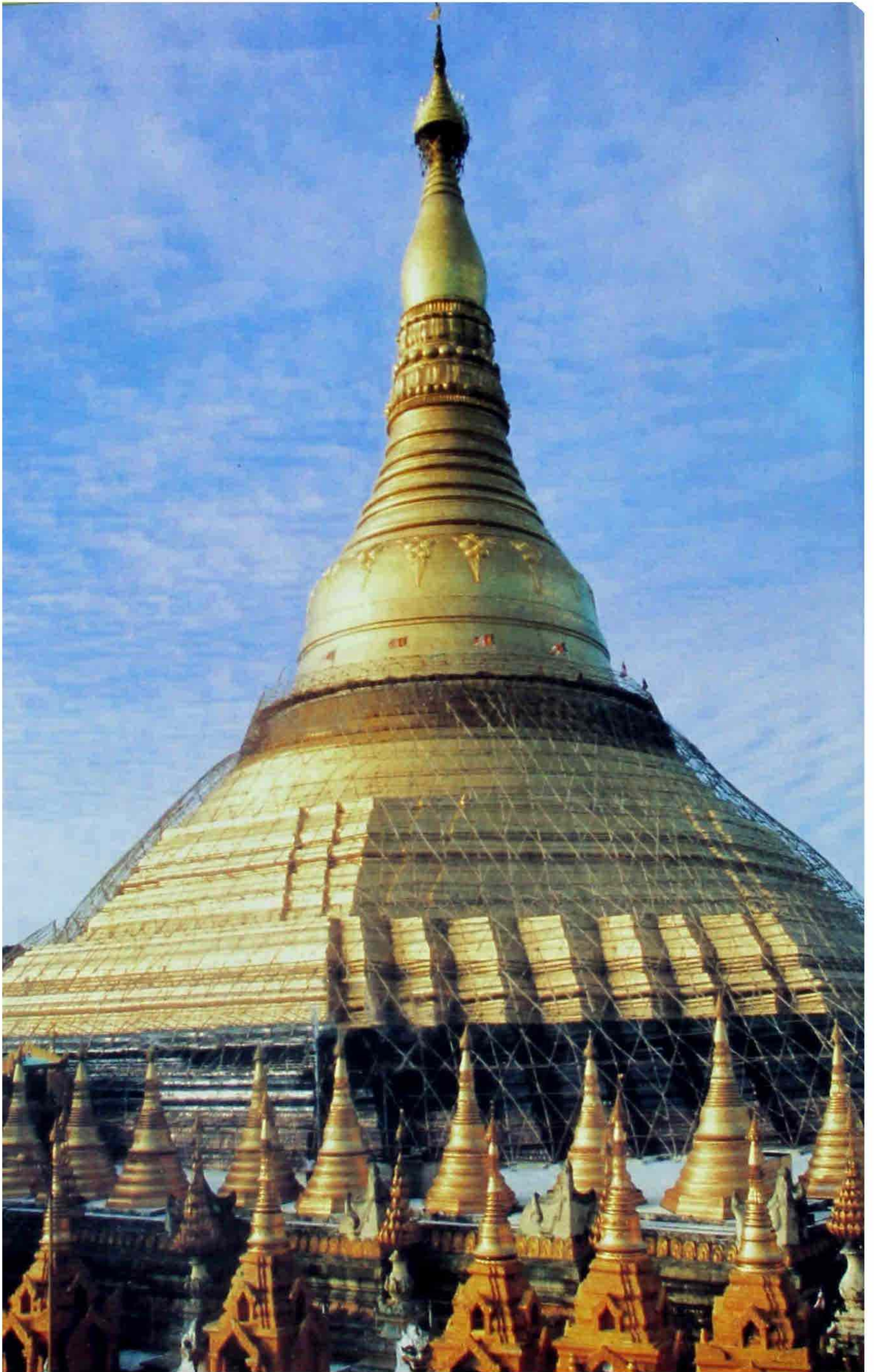



(၄)

ရွှေစင် ရွှေသား မျက်ပါးသင်္ကန်း မြတ်ဆုမှန်း



(၄)

### ရွှေစင်ရွှေသား မျက်ပါးသင်္ကန်း မြတ်ဆုမှန်း

ခါနုပွင့်လန်း ရွှေသင်္ကန်း

မြတ်ဗုဒ္ဓ၏ ကိုယ်စားကိုယ်ပွားတော်များအဖြစ် စေတီပုထိုးများ၊ ရုပ်တုဆင်းတုတော်များ တည်ထားကိုးကွယ်ကြ၍ ပိုမိုတင့်တယ် ကြည်ညိုဖွယ်ဖြစ်အောင် မွမ်းမံပြင်ဆင် စီစဉ်လှူဒါန်းကြရာ တွင် ဘုရားရှင်၏ သမ္မာသမ္ဗုဒ္ဓဉာဏ်ရောင် မြတ်တန်ဆောင်သည် ရွှေအဆင်းကဲ့သို့ ဝါဝင်း တောက်ပ တော်မူသည်ကို အာရုံညွတ်နှူးရည်စူး၍ စေတီပုထိုးများ၊ ရုပ်ပွားဆင်းတုတော်များအား ရွှေသင်္ကန်း တော်များ ဆက်ကပ်လှူဒါန်း ပူဇော်လေ့ရှိကြသည်။ ရှေးယခင် မင်းဘုရင်အဆက်ဆက်ပင် ရွှေတိဂုံ စေတီတော်မြတ်ကြီးအား မိမိတို့အမြတ်တနိုးတန်ဖိုးထားရာ ရွှေငွေရတနာများဖြင့် ဆက်ကပ်လှူဒါန်း ပူဇော်ခဲ့ကြပါသည်။ အချို့ သော မင်းဘုရင်များလက်ထက်တွင် မိမိကိုယ်နှင့် အလေးချိန်ညီမျှသော ရွှေစင်ရွှေသားများ လှူဒါန်းခဲ့သည်။ စေတီတော်မြတ်ကြီးအား ရွှေစင်၊ ရွှေသား၊ ရွှေပြား တောင်ထွတ် ကြီးသဖွယ် အစဉ်အမြဲ ကြည်ညိုသဟာယ်ဖွယ် ဖူးတွေ့နိုင်စေရန်အတွက် လေးနှစ်၊ ငါးနှစ်ခန့်လျှင် တစ်ကြိမ် ရွှေသင်္ကန်းတော်များ ကပ်လှူပူဇော်ခဲ့သည်။

ရွှေသင်္ကန်းတော် ကပ်လှူပူဇော်ခြင်းတွင် ရွှေမျက်ပါးသင်္ကန်းတော် ကပ်လှူခြင်းနှင့် ရွှေပြား သင်္ကန်းတော် ကပ်လှူခြင်းဟူ၍ နည်းလမ်းနှစ်သွယ်ရှိသည်။ ရွှေမျက်ပါးသင်္ကန်းတော် ကပ်လှူခြင်း မှာ အင်္ဂတေသရိုးပေါ်တွင် သစ်စေးသရိုးတင်ပြီး သစ်စေးသုတ်၍ ရွှေမျက်ပါး (ရွှေဆိုင်) ကပ်လှူခြင်း ဖြစ်သည်။ ရွှေပြားသင်္ကန်းကပ်လှူခြင်းမှာ ကြေးပြားတွင်ကော်ဖြင့် ရွှေပြားကပ်၍ ဝက်အူစုပ်ပြီး စေတီတော်၌ ကပ်လှူခြင်းဖြစ်သည်။

၁၉၉၈-၉၉ ခုနှစ်တွင် စေတီတော်ကြီးအား ရွှေသင်္ကန်းတော် ကပ်လှူရန် အချိန်အခါ ကျရောက်ခဲ့သဖြင့် လုပ်ငန်းဆောင်ရွက်ရန် ရွှေတိဂုံစေတီတော် ဂေါပကအဖွဲ့သည် သြဝါဒါစရိယ ဆရာတော်ဘုရားများထံ လျှောက်ထားသြဝါဒခံယူ၍ ရွှေတိဂုံစေတီတော် ထာဝရဘက်စုံပြုပြင်မွမ်းမံ တည်ဆောက်ရေးဦးစီးကော်မတီနှင့် ညှိနှိုင်းပြီး ရွှေသင်္ကန်းတော်ကပ်လှူရေး လုပ်ငန်းစီမံချက် ရေးဆွဲလျက် ရွှေတိဂုံစေတီတော် ထာဝရဘက်စုံပြုပြင်မွမ်းမံ တည်ဆောက်ရေး ဦးစီးကော်မတီ နာယကကြီးထံ ၁၇-၉-၉၇ ရက်နေ့တွင် တင်ပြခဲ့သည်။ ယင်းစီမံချက်နှင့်အတူ ၁၉၈၅ ခုနှစ်တွင် ထီးတော် ကြံ့ခိုင်ရေးလုပ်ငန်းများ ဆောင်ရွက်ခဲ့သော အင်ဂျင်နီယာ ပညာရှင်များ၏ အစီရင်ခံစာနှင့် ၁၉၉၄ ခုနှစ်က လေပြင်းမုန်တိုင်း တိုက်ခတ်သောကြောင့် ငှက်မြတ်နားတော်၏ ဆိုင်းကြိုးပြတ် သဖြင့် အင်ဂျင်နီယာ ပညာရှင်များ တက်ရောက်စစ်ဆေး တွေ့ရှိရသော ထီးတော်၏ အခြေအနေ အစီရင်ခံစာများကိုပါ ပူးတွဲတင်ပြခဲ့သည်။



အံ့ချီးမကုန် မြတ်ရွှေတိဂုံ

ရွှေသင်္ကန်းတော် ကပ်လှူရေးနှင့် ပတ်သက်၍ အတွင်းရေးမှူး (၁) ဒုတိယ ဗိုလ်ချုပ်ကြီး ခင်ညွန့် ဦးဆောင်၍ ၁၉-၉-၉၇ ရက်နေ့တွင် ရွှေတိဂုံစေတီတော် ရှေးဟောင်း ရုပ်ပွားတော် တန်ဆောင်း ၌ ထာဝရဘက်စုံ ပြုပြင်မွမ်းမံ တည်ဆောက်ရေး ဦးစီးကော်မတီနှင့် ဌာနဆိုင်ရာ အကြီးအကဲများ၊ ပညာရှင်များ ညှိနှိုင်းအစည်းအဝေး ကျင်းပခဲ့သည်။ ယင်းညှိနှိုင်းအစည်းအဝေးမှ ရွှေသင်္ကန်းတော်ကပ်လှူရေး စီမံချက်တွင်ပါရှိသော ဝတ္တက မြေအတွင်းရှိ စေတီပုထိုးများ ရွှေသင်္ကန်း ကပ်လှူခြင်းလုပ်ငန်းကို ဦးစီးကော်မတီ၏ ဦးဆောင်မှုဖြင့် စေတီတော်ဂေါပကအဖွဲ့မှ ဆောင်ရွက်ရန် လည်းကောင်း၊ စေတီတော်ကြီးအား ရွှေသင်္ကန်းတော် ကပ်လှူခြင်းနှင့်အတူ စိန်ဖူးတော်၊ ငှက်မြတ်နား တော်၊ ထီးတော်စစ်ဆေးရေးလုပ်ငန်းများကိုပါ ဆပ်ကော်မတီအသီးသီး ဖွဲ့စည်း၍ ပူးတွဲဆောင်ရွက်ရန် လည်းကောင်း ဆုံးဖြတ်ခဲ့သည်။

မူလစီမံချက်၏ အပိုင်း (၁) ဖြစ်သော ဝတ္တကမြေအတွင်းရှိ စေတီပုထိုးများ ရွှေသင်္ကန်းတော် ကပ်လှူခြင်းလုပ်ငန်းကို ဂေါပကအဖွဲ့ရုံး လုပ်ငန်းဌာနမှ ရွှေပန်းချီပညာရှင် များ၏ ကြီးကြပ်မှုဖြင့် ဆောင်ရွက်ခဲ့ရာ ပြီးစီးမှု အကျဉ်းချုပ်မှာ အောက်ဖော်ပြပါအတိုင်း ဖြစ်သည်။

- (က) အလယ်ပစ္စယာ ရာဟုထောင့် ပုံတော်စေတီ ရွှေသင်္ကန်း ကပ်လှူခြင်း
  - စတင်ဆောင်ရွက်သည့်နေ့ ၂-၁၀-၉၇
  - ပြီးစီးသည့်နေ့ ၁၈-၁၁-၉၇
  - ကုန်ကျရွှေဆိုင်ပေါင်း (၂'' x ၂'' ရာဆိုင်) ၃၆၅ ဆိုင်
  - ကုန်ကျငွေပေါင်း ၈၅၅၁၈၅ ကျပ်
- (ခ) တန်တော်မူစေတီ ရွှေသင်္ကန်း ကပ်လှူခြင်းလုပ်ငန်း
  - စတင်ဆောင်ရွက်သည့်နေ့ ၁၈-၁၀-၉၇
  - ပြီးစီးသည့်နေ့ ၁၅-၁၂-၉၇
  - ကုန်ကျရွှေဆိုင်ပေါင်း (၂'' x ၂'' ရာဆိုင်) ၆၇၀ ဆိုင်
  - ကုန်ကျငွေပေါင်း ၃၆၃၃၆၀၅ ကျပ်
- (ဂ) နောင်တော်ကြီးစေတီနှင့် စေတီရံ ၂၄ ဆူ ရွှေသင်္ကန်း ကပ်လှူခြင်းလုပ်ငန်း
  - စတင်ဆောင်ရွက်သည့်နေ့ ၂၇-၁၁-၉၇
  - ပြီးစီးသည့်နေ့ ၁၃-၂-၉၈
  - ကုန်ကျရွှေဆိုင်ပေါင်း (၂'' x ၂'' ရာဆိုင်) ၁၂၂၁၆ ဆိုင်
  - ကုန်ကျငွေပေါင်း ၃၀၅၂၀၆၆ ကျပ်
- (ဃ) ဂြိုဟ်ရစ်ခွင်စေတီနှင့် ပိတောက်ဝိုင်းစေတီရံ ၁၁ ဆူ ရွှေချခြင်းလုပ်ငန်း
  - စတင်ဆောင်ရွက်သည့်နေ့ ၂၇-၁၁-၉၇
  - ပြီးစီးသည့်နေ့ ၁၃-၂-၉၈
  - ကုန်ကျရွှေဆိုင်ပေါင်း (၂'' x ၂'' ရာဆိုင်) ၆၅၆ ဆိုင်
  - ကုန်ကျငွေပေါင်း ၁၉၀၁၀၆၆ ကျပ်



ရွှေစင် ရွှေသာ: ရွှေမျက်ပါး သင်္ကန်း မြတ်ဆုမှန်း

စေတီတော် ဂေါပကအဖွဲ့သည် ရွှေသင်္ကန်းကပ်လှူခြင်းလုပ်ငန်း ဆောင်ရွက်နေစဉ်မှာပင် လုပ်ငန်းစီမံချက် အပိုင်း (၂) ဖြစ်သော စေတီတော်မြတ်ကြီးနှင့်တကွ အထက်ပစ္စယံစေတီရုံများ ရွှေသင်္ကန်းတော်ကပ်လှူရန်အတွက် လိုအပ်သော ရွှေစင်ရွှေသာ: ဝယ်ယူခြင်း၊ ရွှေဆိုင်ခတ်လုပ်ခြင်း၊ ကြေးဘောင်ကြေးပြား ကပ်လှူရန် ကြေးနီဝယ်ယူခြင်း၊ ကြေးဝက်အူများ စုဆောင်းခြင်း အစရှိသော လုပ်ငန်းများ ဆောင်ရွက်ခဲ့သည်။

နိုင်ငံတော် အေးချမ်းသာယာရေးနှင့် ဖွံ့ဖြိုးရေးကောင်စီရုံးမှ ရွှေသင်္ကန်းတော် ကပ်လှူ ရေး နှင့် စိန်ဖူးတော်၊ ငှက်မြတ်နားတော်၊ ထီးတော်စစ်ဆေးရေး နာယကအဖွဲ့နှင့် ကော်မတီကို ဖွဲ့စည်း တာဝန်ပေးပြီးနောက် ရွှေသင်္ကန်းတော်ကပ်လှူရေးနှင့် စိန်ဖူးတော်၊ ငှက်မြတ်နားတော်၊ ထီးတော် စစ်ဆေးရေးကော်မတီမှ အခန်းကဏ္ဍအလိုက် ဆပ်ကော်မတီအသီးသီးကို အဆင့်ဆင့်ဖွဲ့စည်း တာဝန် ပေးအပ်ခဲ့သည်။ ဖွဲ့စည်းရာတွင် ရွှေသင်္ကန်းတော် ကပ်လှူပူဇော်ရေး ဆပ်ကော်မတီကို အဖွဲ့ဝင် ရှစ်ဦးဖြင့် ဖွဲ့စည်းတာဝန်ပေးအပ်ခဲ့သည်။

ရွှေသင်္ကန်းတော် ကပ်လှူပူဇော်ရေးလုပ်ငန်းတွင် ရွှေပြားသင်္ကန်းတော် ကပ်လှူခြင်း၊ ရွှေမျက်ပါးသင်္ကန်းတော်ကပ်လှူခြင်း၊ ကြေးဘောင်ကြေးပြား ကပ်လှူခြင်းအစရှိသော လုပ်ငန်း ကဏ္ဍများစွာ ပါဝင်လေသည်။ ထို့ကြောင့် အခြားဂေါပကအဖွဲ့ဝင်များ၊ စေတနာ့ပညာရှင်များဖြင့် ထပ်မံတိုးချဲ့ ဖွဲ့စည်း၍ တာဝန်ခွဲဝေ ဆောင်ရွက်ကြရသည်။ ဤလုပ်ငန်းမှာ ကြီးမားကျယ်ပြန့် များပြား လှသော လုပ်ငန်းကြီးဖြစ်သည်အတွက် လုပ်ငန်းကဏ္ဍပေါင်းများစွာကို အဖွဲ့ငယ်ပေါင်းများစွာသည် ဟန်ချက်ညီညီ စေတနာသဒ္ဓါ ထက်သန်စွာဖြင့် ဆောင်ရွက်ခဲ့ကြသည်။ ယင်းသို့ ဆောင်ရွက်ရာတွင် စေတီတော် ဂေါပကအဖွဲ့သည် စေတီတော်မြတ်ကြီးသို့ အများပြည်သူလှူဒါန်းသော ဘဏ္ဍာတော် ပစ္စည်းများဖြစ်သည့် ရွှေငွေရတနာပစ္စည်းများ လက်ခံခြင်း၊ ထိန်းသိမ်းခြင်း၊ စေတီတော်မြတ်ကြီးသို့ ဆက်ကပ်လှူဒါန်းခြင်းအစရှိသော လုပ်ငန်းကဏ္ဍများတွင် တာဝန်ယူဆောင်ရွက်ခဲ့သည်။

ရဟန်းရှင်လူ ပြည်သူအပေါင်းက နှစ်ထောင်းအားရစွာဖြင့် ဆက်ကပ်လှူဒါန်းခဲ့ကြသော ရွှေငွေနှင့် လက်ဝတ်ရတနာပစ္စည်းများ စေတီတော်မြတ်ကြီး၏ ရွှေထီးတော်တွင် တင်လှူပူဇော်ခြင်း၊ ကိုယ်လုံးတော်ကြီးအား ရွှေသင်္ကန်းတော်မြတ် ဆက်ကပ်လှူဒါန်းခြင်း၊ ကိုယ်လုံးတော် ကြံ့ခိုင်ရေး လုပ်ငန်းများ ဆောင်ရွက်လျက် ကြေးဘောင်ကြေးပြား ဆက်ကပ်လှူဒါန်းခြင်းဟူသော ဗုဒ္ဓမြတ်စွာ သာသနာတော် အရှည်ခန့်၍ တည်တံ့ပါစေခြင်းငှာ ပူဇော်ခြင်းအမျိုးမျိုးတို့ဖြင့် ဆက်ကပ်လှူဒါန်း ပူဇော်ခဲ့ကြသည်။



### ရွှေပြားသင်္ကန်း ကပ်လှူဒါန်း

ကပ်လှူပူဇော်သမိုင်းတော်

ရွှေတိဂုံစေတီ ငှက်ပျောဖူးတော်ကြီးတွင် ကပ်လှူပူဇော်ထားရှိသော ရွှေပြားကမ္မည်း  
မော်ကွန်းများအရ မြန်မာသက္ကရာဇ် ၁၂၆၂-ခုနှစ် (ခရစ်နှစ် ၁၈၉၉-ခုနှစ်) က အစပြု၍ ရွှေပြား  
သင်္ကန်းတော်များ ဆက်ကပ်လှူဒါန်းခဲ့ကြောင်း သိရှိရသည်။ ၁၂၆၂၊ ၁၂၆၃၊ ၁၂၆၄-ခုနှစ်များက  
ပထမဦးဆုံးအကြိမ်အဖြစ် ကပ်လှူပူဇော်ခဲ့သော ရွှေပြားအချို့ကို စေတီတော်ပြတိုက်တွင် ပြသ  
ထားရှိပါသည်။

ငှက်ပျောဖူးတော်ကြီး၏ အမြင့်ဆုံးအပိုင်းမှ အောက်သို့ တဖြည်းဖြည်းတိုး၍ ကပ်လှူခဲ့သည်။  
ရွှေပြားကပ်လှူပုံမှာ အင်္ဂတေလုံးပတ်ပေါ်တွင် မြက် တစ်လက်မ၊ အထူရှစ်ပိုင်းတစ်ပိုင်း လက်မ  
ရှိသော ကြေးပြားများကို ကြေးဘောင်များတပ်ဆင်ပြီး တစ်ပေပတ်လည် သို့မဟုတ် အလျဉ်း  
သင့်သော အရွယ်အစားအကွက်များ ဖော်ထားသည်။ ကြေးပြားပတ်လည်၌ အပေါက်ငယ်များ  
ဖောက်ပြီး အောက်ခံကြေးဘောင်တွင် ကြေးဝက်အူစုပ်၍ ကပ်သည်။ ငှက်ပျောဖူးတွင် မူလကပ်လှူ  
ထားခဲ့သော ရွှေပြားများသည် တစ်ပေပတ်လည်လျှင် ခြောက်ကျပ်သားခန့် အလေးချိန်ရှိ၏။  
ကြေးပြားတွင် သစ္စေးသုတ်၍ ရွှေပြား ကပ်သည်။ ယင်းကြေးပြားအား အောက်ခံကြေးဘောင်ပေါ်၌  
ဝက်အူအချောင်း ၂၀ မျှဖြင့် စုပ်၍ကပ်လှူထားသည်။

မူလ ငှက်ပျောဖူးတော်ကြီး၌ ဖောင်းရစ်လေးရစ် အပါအဝင် အရစ်ပေါင်း ၅၆ ရစ် ရှိပြီး  
တစ်ပေပတ်လည် ရွှေပြားပေါင်း ၂၅၆၂ ကွက်နှင့် အစပ်များတွင်ရှိသည့် အကွက်သေး ၅၂ ကွက်ရှိခဲ့ပြီး  
စုစုပေါင်းရွှေပြား ၂၆၁၄ ချပ် ရှိပါသည်။ တစ်ပေပတ်လည် ရွှေပြားတစ်ချပ်လျှင် ခြောက်ကျပ်သားခန့်  
ရှိရာ ငှက်ပျောဖူးတော်၌ ရွှေသားပိဿာချိန် ၁၅၅ ပိဿာ ခန့် ရှိမည်ဖြစ်သည်။

ငှက်ပျောဖူးတော်မှ ခြေတော်ရင်းနေရာသို့ အထက်ကြာနုကြာလန်၊ ရွဲ၊ ကြာမှောက်၊  
အောက်ကြာနု စသည်ဖြင့် တဖြည်းဖြည်းတိုး၍ ရွှေပြားသင်္ကန်းများ ကပ်လှူခဲ့သည်။ ရွှေပြား  
ကပ်လှူရန် ကိုယ်လုံးတော်၌ ကပ်ထားသော ကြေးပြားအကွက်များမှာ တစ်ပေပတ်လည် ကြေးပြား  
များသာမဟုတ်ဘဲ ဆနွင်းမကင်းပုံသဏ္ဍာန်၊ သုံးမြောင်းပုံသဏ္ဍာန်စသည်ဖြင့် ပုံသဏ္ဍာန်အမျိုးမျိုး  
ရှိသည့် ရွှေပြားများ၌ ရေးထိုးထားသော အလှူရှင်ကမ္မည်း မော်ကွန်းများအရ အထက်ကြာနုနှင့်  
ကြာလန်များကို ၁၂၆၇-ခုနှစ်နှင့် ၁၂၇၂-ခုနှစ်အကြား တွင်လည်းကောင်း၊ ရွဲများ၊ ကြာမှောက်များကို  
၁၂၇၃-ခုနှစ်နှင့် ၁၂၇၅-ခုနှစ်များတွင် လည်းကောင်း၊ ခါးစည်းကြီးကို ၁၂၈၂-ခုနှစ်နှင့် ၁၂၈၆-  
ခုနှစ်ကြားတွင်လည်းကောင်း၊ ပထမ ဖောင်းရစ်ကြီးနှင့် ပထမ ဂေါ်ကြီးကို ၁၂၈၇-ခုနှစ်မှ ၁၂၉၁-  
ခုနှစ်ကြားတွင်လည်းကောင်း ရွှေပြားသင်္ကန်းတော်များ ကပ်လှူခဲ့သည်။ မြန်မာနိုင်ငံလွတ်လပ်ရေး  
မရမီ နောက်ဆုံး အကြိမ်အဖြစ် ၁၂၉၈-ခုနှစ်က ဒုတိယဖောင်းရစ်ကြီးတွင် ရွှေပြားသင်္ကန်းတော်  
၅၅၂ ကွက် ကပ်လှူခဲ့သည်။



ရွှေစင် ရွှေသား ရွှေမျက်ပါး သင်္ကန်း မြတ်ဆုမှန်း

၁၂၆၂-ခုနှစ်နှင့် ၁၂၉၈-ခုနှစ်အတွင်း ငှက်ပျောဖူးတော်မူအောက်ဘက် ဒုတိယ ဖောင်းရစ် အထိ ကပ်လှူခဲ့သော ရွှေပြားပေါင်း ၁၃၁၅၃ ကွက်ရှိပြီး ရွှေသားအလေးချိန် ပိဿာ ၇၅၀ ကျော် မျှဖြစ်သည်။ မြန်မာနိုင်ငံလွတ်လပ်ရေးရရှိပြီးနောက် ခရစ်နှစ် ၁၉၄၉-ခုနှစ်မှ ၁၉၇၀-ပြည့်နှစ်ထိ ကာလအတွင်း သုံးနှစ်၊ လေးနှစ်တစ်ကြိမ် ရွှေပြားသင်္ကန်းတော်များ ကပ်လှူခဲ့သော်လည်း စေတီ တော်ကြီး၏ အောက်သို့တိုးခဲ့ကပ်လှူခြင်းမရှိဘဲ ကပ်လှူထားပြီးသော ရွှေပြားသင်္ကန်းတော်များ အနက် ပျက်စီးသော ရွှေပြားများကို အစားထိုး ကပ်လှူခြင်းသာဖြစ်လေသည်။

၁၃၃၂-ခုနှစ် တော်သလင်းလတွင် မြေလျင်ဒဏ်ကြောင့် ပန်းလည်တိုင် တိမ်းစောင်း သွားခဲ့သဖြင့် စိန်ဖူးတော်၊ ငှက်မြတ်နားတော်အထိ ငြမ်းများဆင်၍ ပြုပြင်မွမ်းမံခဲ့ သည်။ စေတနာရှင် အလှူရှင်ပေါင်းများစွာတို့က ရွှေငွေရတနာများနှင့် ရွှေပြားသင်္ကန်းတော်အတွက် ရွှေများလှူဒါန်းခဲ့ သည်။ အလှူရှင်များ၏ သဒ္ဓါတရားကို ထောက်ထားသောအားဖြင့် စေတီတော် ဂေါပကအဖွဲ့မှ ရွှေပြားသင်္ကန်းတော်များ တိုးခဲ့ ကပ်လှူရန် ၄-၇-၇၁ ရက် နေ့တွင် ကျင်းပသော အစည်းအဝေးမှ ဆုံးဖြတ်ချက် ချမှတ်ခဲ့သည်။ ယင်းဆုံး ဖြတ်ချက်နှင့်အညီ ၁၃၃၃-၃၄ ခုနှစ်တွင် စေတီတော်ကြီး၏ ဒုတိယဂေါ်ကြီးထိပ်ရှိ ဖောင်းအောက် အရစ်နှစ်ရစ်မှ တတိယဖောင်းအထိ အရစ်ပေါင်း ၁၄ ရစ် ကြေးဘောင်ခွေ၍ ကြေးပြားအကွက် ပေါင်း ၁၈၅၃ ကွက်ဖော်ပြီး ၁၂၇၆ ကွက်တွင် ရွှေပြားများ ကပ်လှူခဲ့သည်။ ရွှေသား အလေးချိန် ၅၈ ပိဿာကျော် ရှိလေသည်။

၁၃၃၄-ခုနှစ် ရွှေပြားသင်္ကန်းတော်များ ကပ်လှူခြင်း အစီအစဉ်တွင် မူလရွှေ သင်္ကန်းကပ် သည်ထက် ထူးခြားသော အစီအစဉ်သုံးရပ် ချမှတ်ခဲ့၏။

- (က) မူလအစဉ်အလာအရ တစ်ပေပတ်လည်တွင် ရွှေသားချိန် ခြောက်ကျပ်သား၊ ငါးကျပ်သား အနည်းဆုံးထား ကပ်လှူရာမှ အများပြည်သူတို့ လွယ်လင့်တကူ ကပ်လှူနိုင်စေရန်အတွက် ရွှေသားအလေးချိန် သုံးကျပ်သား၊ နှစ်ကျပ်သား အထိ လျှော့၍ အလှူရှင်ဆန္ဒအလျောက် ကပ်လှူပေးခဲ့ခြင်း။
- (ခ) ရွှေပြားကို အောက်ခံကြေးပြား၌ ကပ်ရာတွင် အစဉ်အလာအရ သစ်စေးကော် အသုံးပြုရာမှ ခေတ်မီသိပ္ပံနည်းအရ ဖော်စပ်ထားသော (Epoxy) ကော်ကို နိုင်ငံခြားမှ မှာယူ၍ ရွှေပြားများ ကြာရှည်ခိုင်ခံ့အောင် ရှေးရှု၍ အသုံးပြုခဲ့ခြင်း။
- (ဂ) ရွှေပြားများသန့်စင် ကော်ကပ်ရာ၌လည်းကောင်း၊ စေတီတော်ကြီးပေါ်၌ ရွှေပြား ကပ်ရာ၌လည်းကောင်း၊ ငြမ်းလုံခြုံရေးတာဝန်များ၌လည်းကောင်း ရွှေတိဂုံစေတီ တော်ရှိ ဘာသာရေး အသင်းအဖွဲ့များကို သုံးစွဲခဲ့ခြင်း။



အံ့ချီးမကုန် မြတ်ရွှေတိဂုံ

၁၃၃၂-ခုနှစ်မှ စတင်၍ နောက်ပိုင်းကာလများတွင် ရွှေပြားသင်္ကန်းတော်များကို ခေါင်းလောင်းတော်အထိ ကပ်လျှူရန် ရှေးရှုချက်ဖြင့် ရွှေပြားကပ်ရန်အတွက် ကြေးဘောင် ကြေးပြား များကပ်ခဲ့သည်။ ၁၃၃၅-၃၆ ခုနှစ်များတွင် တတိယဂေါ့တွင် ၂၆၈ ချပ်၊ တတိယဖောင်းတွင် အရစ် ခြောက်ရစ် ရွှေပြားအချပ် ၉၉၀၊ ရွှေချိန် ၂၈ ပိဿာ ကပ်လျှူခဲ့သည်။ ၁၃၃၈-၃၉ ခုနှစ်တွင် တတိယ ဂေါ့ကြီး၌ အကွက်ပေါင်း ၁၆၁၀ ကွက် ရွှေသားပိဿာချိန် ၃၆ ပိဿာ ကပ်လျှူခဲ့သည်။ ၎င်းအပြင် ဓာတုဗေဒနည်းဖြင့် ရွှေရည်သုတ်ထားသော ရွှေပြား ၂၂ ချပ်ကိုလည်း စမ်းသပ်ကပ်လျှူခဲ့သည်။ ယင်းစမ်းသပ်ရွှေပြားမှာ တစ်ပေပတ်လည်လျှင် ရွှေ ၁၅ ပဲသား သုံးစွဲကြောင်း သိရသည်။ ၁၃၄၀- ပြည့်နှစ်တွင် တတိယဂေါ့ကြီးတွင် ရွှေပြား အကွက်ပေါင်း ၃၈၂ ကွက် ကပ်လျှူခဲ့သည်။ ယင်းတွင် ရွှေပြား ၂၇၁ ပြား ပါဝင်ပြီး စမ်းသပ် ရွှေရည်သုတ်ရွှေပြား ၁၁၁ ပြား ပါဝင်သည်။ ရွှေသား အလေးချိန်မှာ ၂၇၁ ပြားအတွက် ငါးပိဿာခန့်ရှိပြီး စမ်းသပ်ရွှေရည်သုတ်ရွှေပြား ၁၁၁ ပြား အတွက် တစ်ပိဿာခန့်ရှိသည်။ ယင်းနှစ်တွင် ရွှေပြား ၃၈၂ ပြား ရွှေအလေးချိန် ခြောက်ပိဿာခန့် ကပ်လျှူ ခဲ့သည်။

၁၃၄၂-ခုနှစ်တွင် ငှက်ပျောဖူးမှ တတိယဂေါ့အထိ ပျက်စီးရွှေပြားပေါင်း အချပ် ၉၆၀ ကို အစားထိုးလဲလှယ် ကပ်လျှူခဲ့ပြီး တတိယဂေါ့တွင် ရွှေပြားအသစ် ၆၄၉ ကွက် တိုးချဲ့ ကပ်လျှူခဲ့သည်။ ရွှေသားအလေးချိန် ၃၆ ပိဿာဖြစ်သည်။

ရွှေပြားသင်္ကန်းတော် စတင်ကပ်လျှူသော ၁၂၆၂-ခုနှစ်မှ ၁၃၄၂-ခုနှစ်အထိ ကာလတွင် ငှက်ပျောဖူးတော်မှ တတိယဂေါ့အထိ ရွှေပြားသင်္ကန်းတော် အကွက်ပေါင်း ၁၈၃၅၀ ကွက် ရွှေသား အလေးချိန်ပိဿာ ၁၁၀၀ ပိဿာရှိမည်ဟု တွက်ချက်ရရှိလေသည်။

၁၃၄၇-ခုနှစ် (၁၉၈၅) တွင် ငွေကျပ်သိန်း ၃၂၀ ကျော် ရွှေသားသင်္ကန်းတော် ကပ်လျှူရေး စီမံကိန်းတွင် ငှက်ပျောဖူးမှ တတိယဂေါ့အထိ ပျက်စီးသော ရွှေပြားပေါင်း ၄၁၆ ကွက်ကို အစားထိုး ကပ်လျှူခဲ့သည်။ သပိတ်မှောက်နှင့် ခေါင်းလောင်းအကြား ရင်စည်းတော်ကြီးတွင် အရစ်ပေါင်း ၁၀ ရစ် ကြေးဘောင်ကြေးပြား ကပ်လျှူ၍ အရစ်အမှတ် (၂) မှ (၉) အထိ ရွှေပြားပေါင်း ၂၁၆၆ ချပ် ကပ်လျှူခဲ့သည်။ ရွှေသားအလေးချိန်မှာ ၆၀ ပိဿာနှင့် ၆၂ ကျပ်သား ဖြစ်လေသည်။

၁၉၉၁-၉၂ ခုနှစ်တွင် ငှက်ပျောဖူးတော်မှ တတိယဂေါ့အထိ ဧရိယာအတွင်း ပျက်စီးနေသော ရွှေပြားပေါင်း ၁၁၆၇ ချပ်၊ ရင်စည်းတော်မှ ပျက်စီးရွှေပြား ၃ ချပ်၊ စုစုပေါင်း ၁၁၇၀ ချပ်ကို အစားထိုး လဲလှယ်ခဲ့သည်။

သပိတ်မှောက် ပန်းဆွဲများအကြား အရစ်အမှတ် (၆)မှ (၁၈) အထိ ၁၂'' x ၁၂'' ရွှေပြား ပေါင်း ၁၃၂၇ ချပ်၊ ရင်စည်းတော် အောက်ဆုံးအရစ်တွင် ၁၂'' x ၆'' ရွှေပြားပေါင်း ၂၇၂ ချပ် အသစ် တိုးချဲ့ ကပ်လျှူခဲ့သည်။ အသုံးပြုခဲ့သော ရွှေသားအလေးချိန်မှာ ၅၅ ဒသမ ၅၃ ပိဿာဖြစ်လေသည်။



ရွှေပြားလှူရေး စီမံပေး

သက္ကရာဇ် ၁၃၆၀-၆၁ ခုနှစ် (ခရစ်နှစ် ၁၉၉၈-၉၉ ခုနှစ်) ရွှေသင်္ကန်းတော်ကပ်လှူရေး အစီအစဉ်၏ မူလလုပ်ငန်းစီမံချက်တွင် စေတီတော် ကိုယ်လုံးတော်မှ အောက်ဖော်ပြပါဧရိယာများ၌ ရွှေပြားသင်္ကန်းတော်များ ကပ်လှူပူဇော်ရန် သတ်မှတ်ထားရှိခဲ့သည်။

- (က) လွန်ခဲ့သော နှစ်ပေါင်းများစွာမှ စတင်ကပ်လှူထားရှိခဲ့သော ရွှေပြားသင်္ကန်းတော်များ အနက် ပျက်စီးချို့ယွင်းသော ရွှေပြားများအားဖြုတ်ခွာ၍ ရွှေပြားသစ်များကပ်လှူရန်။
- (ခ) သပိတ်မှောက်၊ ပန်းဆွဲများအကြားရှိ ရွှေပြားသင်္ကန်းတော် ကပ်လှူရန်ကျန်ရှိသော ဧရိယာများကို ရွှေပြားများ ဖြည့်စွက်ကပ်လှူရန်။
- (ဂ) ခေါင်းလောင်းပုံ၊ ရင်စည်းတော်အောက်ရောက်နိုင်သမျှ အောက်ဘက်သို့ ရွှေပြားသင်္ကန်းတော်များ တိုးချဲ့ ကပ်လှူပူဇော်ရန်။

ရွှေပြားလှူရှင် မှတ်တမ်းဝင်

စေတီတော်ဂေါပကအဖွဲ့သည် အချိန်ကာလအလျောက် ရွှေဈေးနှုန်းကိုတည်မှီ၍ ရွှေတစ်ကျပ်သားအတွက် လှူဒါန်းနိုင်သောဈေးနှုန်း သတ်မှတ်ထားရှိသည်။ ရွှေဝယ်ယူရရှိနိုင်မှု အခြေအနေအရ ပြင်ပရွှေဈေးနှုန်းနိမ့်ပါး သတ်မှတ်ခြင်းဖြစ်သည်။ အများအားဖြင့် ပြင်ပပေါက်ဈေး ထက်လျော့၍ သတ်မှတ်သည်။ စေတီတော်ကြီး၏ ဘဏ္ဍာတော်ငွေမှ စိုက်ထုတ်ကျခံဝယ်ယူပြီး စေတီတော်ကြီးအတွက် ရွှေပြားရရှိမည်ဖြစ်သောကြောင့် ကာလတန်ဖိုးထက် လျော့ပေါ့သတ်မှတ် ထားခြင်းဖြစ်သည်။ ရွှေပြားခတ်လုပ်ရာတွင် အလျော့တွက် လက်ခများပေးရသော်လည်း ထိုလက်ခ များကို အများပြည်သူတို့ သက်သာသော ရွှေဈေးနှုန်းဖြင့် လှူဒါန်းနိုင်ရန် ဘဏ္ဍာတော်ငွေမှ ဖြည့်စွက် စိုက်ထုတ်ပါသည်။

အလှူရှင်သည် မိမိ၏ လက်ဝတ်ရတနာ သို့မဟုတ် ရွှေသာကို ရွှေပြားခတ်၍ စေတီတော် ကြီးသို့ လှူဒါန်းနိုင်သည်။ ရွှေပြားအလှူရှင်တစ်ဦးသည် ရွှေတစ်ကျပ်သား၊ နှစ်ကျပ်သား၊ သုံးကျပ်သား၊ ခြောက်ကျပ်သား စသည်ဖြင့် မိမိတတ်စွမ်းသမျှ လှူဒါန်းနိုင်ကြ သည်။ အလွယ်တကူ ရွှေပြားလှူဒါန်းနိုင်ရန် ငွေသာဖြင့် တန်ဖိုးသင့်၍ စီစဉ်ပေးထားခြင်း ဖြစ်လေသည်။ အလှူရှင်တစ်ဦး သည် ရွှေပြားတစ်ချပ် လှူဒါန်းပြီးပါက ဂေါပကအဖွဲ့သည် ယင်းအလှူရှင်အတွက် ရွှေပန်းထိမ် အဖွဲ့သို့ အပ်နှံ၍ ရွှေပြားခတ်လုပ်စေသည်။ ခတ်လုပ်ပြီးသော ရွှေပြားတွင် အလှူရှင်၏ ဆန္ဒအရ ကမ္ပည်းရေးထိုးပေးသည်။ ကမ္ပည်းနှင့်အတူ အလှူရှင်လှူဒါန်းသော ပြေစာအမှတ်နှင့် ရွှေပြား အမှတ်ကိုပါ ရွှေပြားတွင် ရေးထိုး၍ ရွှေပြားအလှူရှင်မှတ်တမ်း၌ မှတ်တမ်းတင်ထားရှိသည်။



အံ့ချီးမကုန် မြတ်ရွှေတိဂုံ

လှူဒါန်းရန်သတ်မှတ်ထားသော ရွှေပြားအရွယ်မှာ တစ်ပေပတ်လည်ဖြစ်ပြီး အနိမ့်ဆုံး အလေးချိန်မှာနှစ်ကျပ်သားဖြစ်သည်။ တစ်ကျပ်သားလှူဒါန်းသောအလှူရှင်အတွက် နှစ်ကျပ်သား ရွှေပြားတွင် နှစ်ဦးစပ်၍ ကမ္ပည်းရေးထိုးပေးသည်။ နှစ်ကျပ်သားလှူဒါန်းသော အလှူရှင်အတွက် တစ်ဦးတည်းကို ကမ္ပည်းရေးထိုးပေးသည်။ ရွှေပြားတွင် ကမ္ပည်းရေးထိုးပြီးပါက အလှူရှင် ဝမ်းမြောက်ဝမ်းသာ သာဓုအနုမောဒနာပြုနိုင်စေရန် ရေစက်ချ အနုမောဒနာအခမ်းအနား ကျင်းပ ပေးသည်။ ယင်းအခမ်းအနားတွင် မိမိလှူဒါန်းထားပြီး မိမိ၏ ကမ္ပည်းမော်ကွန်းပါရှိသော ရွှေပြားကို တွေ့ရှိနိုင်သည်။ ရွှေပြားကိုဂေါပကအဖွဲ့သို့ပေးအပ်ပြီး ဂေါပကအဖွဲ့ဝင်လေးဦး သော့ခတ်သိမ်းဆည်း သော အာမခံသေတ္တာအတွင်း၌ ယာယီသိမ်းဆည်းထားပြီးနောက် အရေအတွက် ၅၀၀ ခန့် ရှိသော အခါ ရွှေပြား သေတ္တာတွင် သော့ခတ်ချိတ်ပိတ်၍ မြန်မာ့စီးပွားရေးဘဏ်ခွဲ (၁) သို့ အပ်နှံ သိမ်းဆည်း သည်။

ရွှေသင်္ကန်းစု များကောင်းမှု

၁၉၉၂-ခုနှစ်တွင် ရွှေသင်္ကန်းတော် ကပ်လှူခြင်းလုပ်ငန်း ဆောင်ရွက်ပြီးနောက် ယင်းနှစ်မှ စတင်၍ အများပြည်သူ လှူဒါန်းသော ရွှေပြားများကို စနစ်တကျ ကမ္ပည်းရေးထိုး မှတ်တမ်းတင်၍ စုဆောင်းထားရှိရာ ၁၉၉၈-ခုနှစ် စက်တင်ဘာလအထိ စုဆောင်းမိသော ရွှေပြားပေါင်းမှာ အောက်ပါ အတိုင်းဖြစ်သည်။

ခြောက်ကျပ်သားရွှေပြား	၁၀၆ ချပ်
သုံးကျပ်သားရွှေပြား	၄၂၆ ချပ်
နှစ်ကျပ်သားရွှေပြား	၅၀၈၄ ချပ်
	<hr/>
စုစုပေါင်း	၅၆၁၆ ချပ်
	<hr/> <hr/>

ရွှေပြားသင်္ကန်း ဆင့်လုပ်ငန်း

ရွှေပြားသင်္ကန်းတော်အလှူမှာ တန်ဖိုးပမာဏ ကြီးမားများပြားခြင်း၊ နှစ်ပေါင်းများစွာ တည်တံ့ခိုင်ခံ့အောင် ဆောင်ရွက်ရခြင်း၊ လှူဒါန်းသော အလှူရှင်များ ပိုမိုကြည်ညို သဒ္ဓါပွားနိုင်စေခြင်း အတွက် ကမ္ပည်းမော်ကွန်းရေးထိုးပြီး ကပ်လှူထားသောနေရာနှင့်တကွ မှတ်တမ်းတင် ထားရှိရခြင်း တို့မှာများစွာ အရေးပါသဖြင့် စနစ်တကျရှိစေရန် အောက်ပါအတိုင်း လုပ်ငန်းအဆင့်ဆင့် ဆောင်ရွက်ရ သည်။

- (က) ပျက်စီးသော ရွှေပြားများကို မှတ်တမ်းပြုစုခြင်းလုပ်ငန်း၊
- (ခ) ပျက်စီးသော ရွှေပြားများ ဖြုတ်ခွာအပ်နှံခြင်းနှင့် အစားထိုး ကပ်လှူခြင်းလုပ်ငန်း၊



ရွှေစင် ရွှေသား ရွှေမျက်ပါး သင်္ကန်း မြတ်ဆုမှန်း

- (ဂ) ရွှေပြားနှင့် ကြေးပြားကပ်သည့်လုပ်ငန်း၊
- (ဃ) စေတီတော်ကြီး၌သတ်မှတ်ထားရှိသောနေရာတွင် ရွှေပြားကပ်ခြင်းလုပ်ငန်း၊
- (င) ရွှေပြားကပ်လှူထားသောနေရာကို အလှူရှင်အမည်နှင့် တကွမှတ်တမ်းတင်ခြင်း

ပျက်စီးရွှေပြား မှတ်တမ်းထား

စေတီတော်မြတ်ကြီးအား ရွှေသင်္ကန်းတော် ကပ်လှူခြင်းနှင့် စိန်ဖူးတော်၊ ငှက်မြတ်နားတော်၊ ထီးတော် စစ်ဆေးရေးလုပ်ငန်းများအတွက် ဝါးငြမ်းတည်ဆောက်ခြင်းလုပ်ငန်းကို ၁၀-၉-၉၈ ရက်နေ့တွင် စတင်ပြီး ၁-၁၀-၉၈ ရက်နေ့တွင် ရွှေပြားသင်္ကန်းတော်များ ကပ်လှူထားသော ရင်စည်းတော်သို့ ဝါးငြမ်းရောက်ရှိခဲ့သည်။ ရွှေပြားကပ်လုပ်ငန်းကို ကြီးကြပ်ရန် တာဝန်ပေးအပ်ထားသောအဖွဲ့သည် ရွှေပြားများကို အနီးကပ်တွေ့မြင်ရသည့် အချိန်မှစတင်၍ ပျက်စီးသော ရွှေပြားများ၏ အခြေအနေကို စာရင်းကောက်ယူ မှတ်တမ်းပြုသည်။ ငြမ်းတစ်ဆင့်တက်သည့် အခါတိုင်း တစ်ဆင့်တိုး၍ စာရင်းပြုစုဆေးဝါးသုတ်၍ မှတ်တမ်းတင်ခြင်း ဆောင်ရွက်သည်။ ပျက်စီးသော ဧရိယာကို ဆေးသုတ်မှတ်တမ်းတင်ခြင်း ရည်ရွယ်ချက်မှာ ရွှေပြားများလုံခြုံမှု အစီအစဉ်အရ ငြမ်းမထိုးမီက ပျက်စီးခြင်း၊ ငြမ်းထိုးပြီးမှ ပျက်စီးခြင်းတို့ကို ခွဲခြားသိရှိနိုင်စေရန် ဖြစ်လေသည်။

ပျက်စီးသောရွှေပြား အသေးစိတ်စာရင်းမှာ အောက်ပါအတိုင်းဖြစ်သည်။

နေရာ	တစ်ချပ်လုံးပျက်	၃ ပျက်	၄ ပျက်	၅ ပျက်	ပေါင်း
ရင်စည်းတော်	၉	၂၃	၈	၄၈	၈၈
သပိတ်မှောက်	၁၅	၃၂	၁၇	၅၆	၁၂၀
ဖောင်းရစ်	၁၁၀	၁၄၃	၁၁၄	၁၆၈	၅၃၅
ရွဲလုံးအောက်	၃	၃၅	၂၈	၃	၆၉
ရွဲလုံး	၅	၁၅	၃၂	၄	၅၆
ရွဲလုံးအထက်	၂	၉	၃၃	၁၂	၅၆
ငှက်ပျောဖူးတော်	၅	၁၀	၅၉	၃၁	၁၀၅
စုစုပေါင်း	၁၄၉	၂၆၇	၂၉၁	၃၂၂	၁၀၂၉

မူလစီမံချက်တွင် ငှက်ပျောဖူးတော်ကြီးမှ ရွှေပြားအားလုံးကို ဖြုတ်ခွာ၍ အင်္ဂါတော်ကိုယ်လုံးတော်အား ပြုပြင်မွမ်းမံရန် အစီအစဉ် မပါရှိခဲ့ချေ။ သို့ရာတွင် ဟောင်းနွမ်းဆွေးမြည့် ပျက်စီးနေသော ထီးတော်ကြီးအား အသစ်တင်လှူခြင်းလုပ်ငန်းတွင် ထီးတော်အား ယောက်ကန်အားပြုပေးထားသော ထီးတော်ထောက်များကို စစ်ဆေးရသည်။ အလားတူ ထီးတော်ထောက်များ



အခြေပြုရာ ငှက်ပျောဖူးတော်ကို စစ်ဆေးရသည်။ ထီးတော်သစ်၏ အလေးချိန်ကို ငှက်ပျောဖူးတော်မှ မျှဝေ၍ ထမ်းထားရသော အခြေအနေရှိသောကြောင့် ငှက်ပျောဖူးတော်မှာလည်း ခိုင်မာတောင့်တင်း ရန် လိုအပ်လေသည်။ ငှက်ပျောဖူးတော်မှ ထီးတော်ကြီးအား ထောက်ကန်အားပြုထားသော ထီးတော် ထောက်ပေါင်း ၃၂ ချောင်းရှိသည်။ ငှက်ပျောဖူးတော်၏ အထက်ပိုင်းတွင် ဖောင်းရစ်ငယ် လေးခုရှိသည်။ ယင်းလေးခုမှာ သိသာထင်ရှားခြင်း မရှိလှပါ။ ထီးတော်အခြေပြုထားသော နေရာများတွင် အခြေခံ ခိုင်မာမှုရှိမရှိ စစ်ဆေးရာ၌ ထီးထောက်ပတ်ဝန်းကျင်မှ ရွှေပြားအချို့ကို ဖြုတ်ခွာပြီး အင်္ဂတေသရိုးများကို တူးဆွစစ်ဆေးရသည်။ အင်္ဂတေသရိုးများမှာ များစွာပျက်စီး ဆွေးမြည့်၍ စေးတွဲမှုမရှိဘဲ ကြေမွ ပျက်စီးနေကြောင်း တွေ့ရှိရသည်။ ရွှေပြားကပ်လှူခြင်းသမိုင်းအရ ငှက်ပျောဖူးတော်ကြီးအား ၁၂၆၂ ခုနှစ်တွင် ရွှေပြားသင်္ကန်းတော်များ ကပ်လှူကြောင်းတွေ့ရှိ ရသဖြင့် ငှက်ပျောဖူးတော်ကြီးအား အင်္ဂတေသရိုးကိုင်ခြင်း၊ ကြေးဘောင်ကြေးပြားကပ်ခြင်းမှာ ၁၂၆၂ ခုနှစ် မတိုင်မီကပင် ဆောင်ရွက် ခဲ့ကြောင်း မှန်းဆနိုင်လေသည်။

သို့ဖြစ်၍ ထီးတော်သစ် တင်လှူခြင်းနှင့်အတူ ငှက်ပျောဖူးတော်ကြီးကိုပါ သံကူ ကွန်ကရစ် လောင်း၍ အခိုင်အမာ ပြန်လည်ပြုပြင်ရန် အကြီးအကဲများနှင့် ပညာရှင်များက ဆုံးဖြတ် ဆောင်ရွက် ကြသည်။

ငှက်ပျောဖူးတော်မှ ရွှေပြားဟောင်းများကို ယာယီဖြုတ်ခွာ သိမ်းဆည်းရာတွင် အလှူရှင် ကမ္မည်းစာတမ်းများအရ ၁၂၆၂-ခုနှစ်မှ ၁၂၆၆-ခုနှစ်ကာလအတွင်း ရွှေပြားသင်္ကန်းတော်များ ကပ်လှူခဲ့ကြောင်း၊ ကြေးပြားများတွင် သစ်စေးသုတ်ပြီး ရွှေပြားကပ်၍ အောက်ခံကြေးပြားတွင် ဝက်အူစုပ်လျက်ကပ်ခဲ့ကြောင်း တွေ့ရသည်။ ရွှေပြားတစ်ချပ်စီ၏ အလေးချိန်မှာ ၀.၀၁၅၀၀၀ ခန့် ရှိသည်။ ငှက်ပျောဖူးတော်မှ ဖြုတ်ခွာသော ရွှေပြားအချို့တွင် ရေးထိုးထားသော အလှူရှင်ကမ္မည်း အချို့မှာ အောက်ပါအတိုင်းဖြစ်သည်။

- (က) ရွှေကွက်နံပါတ် (၂၅၂၈)။ ။မန္တလေး ရတနာပုံ ပဌမမြို့တည် ပဉ္စမ သင်္ဂါယနာတင် မင်းတရားကြီးဘုရား၏ သရစိန်မိဖုရားနှင့်၊ သွီးတော်၊ မြေးတော်သင်းပင်းတစုတို့ ကုသိုလ်တော်၊ နတ်လူသာဓုခေါ်စေသော်၊ ၁၂၆၄ ခု တပို့တွဲလပြည့် ၄ ရက်နေ့။
- (ခ) ရွှေကွက်နံပါတ် (၂၅၀၃)။ ။၁၂၆၄-ခု တပို့တွဲလပြည့် သိန္နီမြို့တောင်ပိုင်း မိုင်းရယ်မြို့ မဟာရာဇာဓိဘွားကြီးက လေးဆူဓာတ်ပုံရွှေတိဂုံဆံတော်ရှင်ဘုရားကြီးကို ရွှေဖလား အလေးချိန် ၁၈၀၆ ကို ရွှေပြားသင်္ကန်းတော် ၃ ပြား ခတ်လုပ်ကပ်လှူ ပူဇော်တော်မူသည် နတ်လူသာဓုခေါ်စေသော်။
- (ဂ) ရွှေကွက်နံပါတ် (၁၈၂၉)။ ။မန္တလေး ပဌမမြို့တည်မင်းတရားကြီးဘုရား၊ သားတော်သွီးတော် ကောလင်းမင်းသား တိုင်တားထိပ်ခေါင်တင်နှင့် ကုသိုလ်တော်၊



နတ်လူသာဓုခေါ်စေသော် သီတင်းကျွတ်လွှပ် ၇ ရက်။

- (ဃ) ရွှေကွက်နံပါတ် (၄၇၅)။ ။ယိုးဒယားမြို့ပိုင်လကွန်းမြို့ ပါခံရွာ ကိုဂုဏ သားသွီးတစု ကုသိုလ်ကောင်းမှု နတ်လူသာဓုခေါ်စေသော်။
- ( င ) ရွှေကွက်နံပါတ် (၁၃၃၄)။ ။ပဲခူးမြို့စီရင်စု ကဝမြို့ပိုင် ညောင်ပင်တိုက် ခနီးရွာနေ ကျောင်းအမ ခေါ်မင်းရံ သားသွီးတစုကောင်းမှု နတ်လူသာဓု ခေါ်စေသော်။

အထက်ကြာနုမှ ရွဲလုံးကြီးများအကြား ဖြတ်သန်း၍ အောက်ကြာနုအထိ အကျယ် ရှစ်လက်မ၊ အနက် ခြောက်လက်မခန့်ရှိသော မြောင်း ၁၀ ခုကို တူးဆွရန်အတွက် ရွှေပြားများကို ထပ်မံ၍ ဖြုတ်ခွာပယ်ရှားပေးရသည်။ သို့ရာတွင် အထက်ကြာနုမှ အောက်ကြာနုကြား ဧရိယာများ တွင် နေရာအခြေအနေအရ ၁၂" x ၁၂" ပတ်လည်အပြည့် ရွှေပြားများနည်းပါးပါသည်။ ကြာနုများ တွင် ၄" x ၁၂"၊ ၆" x ၁၂" အစရှိသော ရွှေပြားများကိုလည်းကောင်း၊ ရွဲလုံးများတွင် တြိဂံပုံ ရွှေပြားများကိုလည်းကောင်း ကပ်လျှထားသည်။ ယင်းရွှေပြားများကိုလည်း မှတ်တမ်းပြု၍ ဖြုတ်ခွာ သိမ်းဆည်းရသည်။ အထက်ကြာနုမှ အောက်ကြာနုအထိ ဧရိယာအတွင်းရှိ ကြာလန်ကြာမှောက်နှင့် ရွဲလုံးများတွင်လည်း မူလပျက်စီးရွှေပြားစာရင်း ကောက်ယူစဉ်ကပင်ရှိနေသော ပျက်စီးရွှေပြားများ ကိုလည်း မှတ်တမ်းတင်၍ ဖြုတ်ခွာသိမ်းဆည်းရသည်။

အလားတူပင် ဖောင်းများ၊ ဂေါများတွင်ရှိသည့် ပျက်စီးသော ရွှေပြားများ၊ သပိတ်မှောက် ရင်စည်းအထက် ရွှေပြားကပ်ဧရိယာမှ ပျက်စီးသောရွှေပြားများ၊ ရင်စည်းတော်မှ ပျက်စီးသော ရွှေပြားများကို စနစ်တကျ ဖြုတ်ခွာသိမ်းဆည်း၍ ဂေါပကအဖွဲ့သို့ အပ်နှံရသည်။ ရွှေထီးတော်သစ် တင်လှူခြင်းနှင့် ရွှေသင်္ကန်းတော် ကပ်လှူခြင်းလုပ်ငန်း အစီအစဉ်မှာ ကြီးမားကျယ်ပြန့်သည်နှင့်အမျှ လုပ်ငန်းဆောင်ရွက်ရသော ကာလမှာ တိုတောင်းလှသဖြင့် တစ်ချိန်တည်း တစ်ပြိုင်တည်း လုပ်ငန်း ပေါင်းများစွာကို ဆောင်ရွက်ကြရသည်။ ဥပမာအားဖြင့် မြန်မာ့သင်္ဘောကျင်းလုပ်ငန်း၊ မြန်မာ့ဆိပ်ကမ်း အာဏာပိုင်တို့မှ ပညာရှင် များက ထီးတော်သစ်အတွက် အမာခံသံမဏိ ထီးခရိုင်၊ ထီးချလက်များကို လူအင်အား အလုံးအရင်းဖြင့် ဆောင်ရွက်နေသည့် တစ်ပြိုင်တည်းမှာ မြန်မာ့မီးရထားမှ ထီးတော် ဒေါက်များ တပ်ဆင်ရသည်။ ထီးတော်ဒေါက်အခြေပြုရာ ငှက်ပျောဖူးတော်ကြီးကို ဟံသာဝတီ သာသနာပြုအဖွဲ့မှ သံချောင်းလုံးများ စနစ်တကျ ထည့်သွင်း၍ သံကူကွန်ကရစ် လောင်းရသည်။ ငှက်ပျောဖူးတော် ပြုပြင်ခြင်းလုပ်ငန်းအတွက် သံချောင်းများ၊ ဘိလပ်မြေ၊ သဲ၊ ကျောက်စရစ်များ သယ်ယူသော လုပ်သားများနှင့် ထီးတော်အမာခံအပိုင်းအတွက် သံမဏိချောင်း သယ်ယူသူများဖြင့် ငှက်ပျောဖူးတော်ကြီး ဧရိယာရှိ ဝါးငြမ်းပေါ်တွင် လူချင်းထိသည်အထိ အလှအယက် အပြိုင်အဆိုင်



အံ့ချီးမကုန် မြတ်ရွှေတိဂုံ

ဆောင်ရွက်ကြရသည်။ နေပိုင်းတွင် သာမက ညပိုင်းများ၌လည်း လုပ်သားအင်အား အလုံးအရင်းဖြင့် ဆောင်ရွက်ကြသည်။

ငြမ်းပေါ်၌ လုပ်သားပေါင်းများစွာ တစ်ချိန်တည်းမှာ တက်ရောက်ဆောင်ရွက်ရသောကြောင့် ငြမ်းပိတ်များ ရွဲစောင်းခြင်း၊ ငြမ်းဒေါက်များ စောင်းရွဲခြင်း၊ ငြမ်းဒေါက်များက ရွှေပြားများကို ထိခိုက်ခြင်း၊ ငှက်ပျောဖူးတော်မှခွာချသော အင်္ဂတေသရိုးတုံးများ ထိခိုက်မိခြင်း အစရှိသောအကြောင်းများကြောင့် မူလက ကောက်ယူခဲ့သောစာရင်းထက် အမှန် ဖြုတ်ခွာရသောစာရင်းမှာ ပိုမိုများပြားခဲ့သည်။

စေတီတော်ကြီးမှ ဖြုတ်ခွာသိမ်းဆည်းခဲ့သော ရွှေပြားစာရင်းမှာ အောက်ပါအတိုင်း ဖြစ်သည်။

(က) ငှက်ပျောဖူးတော်ကြီးမှ ဖြုတ်ခွာသိမ်းဆည်းသော ရွှေပြားပေါင်း	၂၆၁၄ ချပ်
(လုပ်ငန်းလိုအပ်ချက်အရ ဖြုတ်ခွာခြင်းဖြစ်ပါသည်)	
(ခ) အထက်ကြာနုမှ ရွဲလုံးများအကြားဖြတ်၍ အောက်ကြာနု အထိ ၁၀ နေရာမှဖြုတ်ခွာသိမ်းဆည်းရွှေပြားပေါင်း (အရွယ်စုံ) နှင့် ယင်းဧရိယာမှ ပျက်စီးရွှေပြားပေါင်း	၃၆၁ချပ်
(ဂ) အထက်ကြာနုမှ အောက်ကြာနုအထိ (ရွဲအပါအဝင်) ဧရိယာမှ ဖြုတ်ခွာရွှေပြားပေါင်း (အရွယ်စုံ)	၁၀၆၉ ချပ်
(ဃ) ပထမဂေါ့၊ ပထမဖောင်းမှ ဖြုတ်ခွာရွှေပြားပေါင်း	၆၇၃ ချပ်
(င) ဒုတိယဂေါ့၊ ဒုတိယဖောင်းမှ ဖြုတ်ခွာရွှေပြားပေါင်း	၁၈၈ ချပ်
(စ) တတိယဂေါ့၊ တတိယဖောင်းမှ ဖြုတ်ခွာရွှေပြားပေါင်း	၁၂၀ ချပ်
(ဆ) ရင်စည်းတော်မှ ဖြုတ်ခွာရွှေပြားပေါင်း	၂၇၂ ချပ်
	<hr/>
စုစုပေါင်း	<u>၅၂၉၇ ချပ်</u>

ငှက်ပျောဖူးမြတ် ရွှေဆက်ကပ်

အားဖြည့်သံကူကွန်ကရစ်လောင်း၍ အမာခံအပိုင်းပြုပြင်ပြီးစီးသော ငှက်ပျောဖူးတော်ကြီး တွင် ကြေးဘောင်ကြေးပြား ကပ်လှူပြီးနောက် ရွှေပြားသင်္ကန်းတော် ကပ်လှူကြသည်။ ငှက်ပျောဖူး သစ်တွင် ရေပြင်ညီအလိုက် တစ်ပေအမြင့် အရစ်ပေါင်း ၆၂ ရစ်၊ အကွက် ပေါင်း ၃၁၅၈ ကွက်



ရွှေစင် ရွှေသား ရွှေမျက်ပါး သင်္ကန်း မြတ်ဆုမှန်း

သစ်တွင် ရေပြင်ညီအလိုက် တစ်ပေအမြင့် အရစ်ပေါင်း ၆၂ ရစ်၊ အကွက် ပေါင်း ၃၁၅၈ ကွက် ဖော်ထား၏။ ငှက်ပျောဖူးတော်တွင် မူလကအတိုင်း ခြောက်ကျပ်သား၊ ငါးကျပ်သား ရွှေပြားများ ပြန်လည်ကပ်လျှူရန် စီစဉ်ဆောင်ရွက်ခဲ့သည်။ သို့ရာတွင် ရွှေပြားခတ်လုပ်ငန်း လျာထားသတ်မှတ်ချိန် အတွင်း ပြီးစီးရန်ပညာရှင်များ စုစည်း၍ မရရှိနိုင်သောကြောင့် ဂေါပကအဖွဲ့၌ အသင့်ရှိနေပြီး ဖြစ်သော ရွှေပြားအနက် ခြောက်ကျပ်သားရွှေပြားကို ဦးစားပေး ကပ်လျှူပြီး ဒုတိယ ဦးစားပေးအဖြစ် သုံးကျပ်သား ရွှေပြားများ ကပ်လျှူ၍ ကျန်ရှိသော အရေအတွက်ကို နှစ်ကျပ်သားရွှေပြားများ ကပ်လျှူ ခဲ့လေသည်။ ငှက်ပျောဖူးတော်အထက်ပိုင်းရှိ အသစ်တိုးလျှူသော ဖောင်းလုံးခုနစ်လုံးအား အချောသပ် မွမ်းမံနေစဉ် ကြေးပြားကပ်လုပ်ငန်းအဖွဲ့က ငှက်ပျောဖူးတော်အောက်ခြေတွင် ကြေးပြားကပ်လုပ်ငန်း ဆောင်ရွက်ရပြီး ရွှေပြားကပ် လုပ်ငန်းအဖွဲ့က ငှက်ပျောဖူးတော်အလယ်တွင် ရွှေပြားကပ်လုပ်ငန်းကို တစ်ပြိုင်နက်တည်း ပြီးစီးအောင် လုပ်သားအင်အားများစွာဖြင့် ဆောင်ရွက်ခဲ့ရလေသည်။

ရွှေပြားခတ်လုပ်ပြီးစီးမှု အခြေအနေအရ ရွှေပြားများကို ခြောက်ကျပ်သား၊ သုံးကျပ်သား၊ နှစ်ကျပ်သား ရွှေပြားများ ရောနှောကပ်လျှူရသည်။

ငှက်ပျောဖူးတော်တွင် ကပ်လျှူထားသော ရွှေပြားများကို မော်ကွန်းမှတ်တမ်းပြုနိုင်စေရန် အရစ်အမှတ် (၁)ကို ငှက်ပျောဖူးတော် အထက်အစွန်းအပိုင်း၌လည်းကောင်း၊ အရစ်(၆၂)ကို ငှက်ပျောဖူးတော် အောက်ဆုံးအပိုင်း၌လည်းကောင်း အမှတ်စဉ် သတ်မှတ်ထားရှိ သည်။ အရစ်လိုက် ကပ်လျှူထားသော ရွှေပြားအရေအတွက် ရွှေပြားအမှတ်၊ ရွှေပြားအလေးချိန် တို့ကိုရွှေပြားမှတ်တမ်း ၌မော်ကွန်းတင်ထားရှိပါသည်။

၇ ကျပ်သား ရွှေပြား	၂ ချပ်	} ၆/- သားစာရင်း
၆ ကျပ်သား ရွှေပြား	၁၂၇၈ ချပ်	
၅ ကျပ်သား ရွှေပြား	၂ ချပ်	
၄ ကျပ်သား ရွှေပြား	၄ ချပ်	} ၃/- သားစာရင်း
၃ ကျပ်သား ရွှေပြား	၇၄၆ ချပ်	
၂ ကျပ်သား ရွှေပြား	၁၀၀၁ ချပ်	} ၂/- သားစာရင်း
၁ ကျပ်သား ရွှေပြား	၁၅၂ ချပ်	
စုစုပေါင်း	<u>၃၁၈၅ ချပ်</u>	

၁၉၉၉-ခုနှစ် ငှက်ပျောဖူးတော်အား ပြုပြင်မွမ်းမံရန်အတွက် ဖြုတ်သိမ်းထားသော ရွှေပြားများအနက်မှ မူလငှက်ပျောဖူးတော်ဟောင်းတွင် ၁၂၆၁-ခုနှစ်မှ ၁၂၆၆-ခုနှစ် အတွင်း ကြေးပြားတွင် သစ်စေးသုတ်၍ ရွှေပြားကပ်ထားသော ရွှေပြားဟောင်းငါးချပ်ကို ရွှေတိုက်စေတီတော် ပြတိုက်တွင် အများပြည်သူ လေ့လာကြည့်ညှိနိုင်ရန် ပြသထားရှိသည်။



ကြာနုကြာလန် ကပ်လှူပြန်

ငှက်ပျောဖူးတော်အား သံကူအားဖြည့် ကွန်ကရစ်လောင်းရာတွင် ပိုမိုကောင်းမွန်စေရန် အထက်ကြာနုမှ အောက်ကြာနုအထိ ရှစ်လက်မအကျယ်၊ ခြောက်လက်မအနက် မြောင်း ၁၀ မြောင်း တူးပြီး သံချောင်းများမြှုပ်ရသောကြောင့် တူးဆွဲရသော ဧရိယာမှ ရွှေပြားများကို ဖြုတ်ခွာ သိမ်းဆည်း ပြီး ရွှေပြားအသစ်များ ပြန်လည်ကပ်လှူရသည်။ မြန်မာမူအနုပညာဖြင့် ကြာနု၊ ကြာလန်၊ ရွဲ၊ ကြာမှောက်တို့၏ ပုံသဏ္ဍာန် ပေါ်လွင်အောင် ရွှေပြားခတ်ရသောကြောင့် ၁၂" x ၁၂" ပတ်လည် ရွှေပြားများ သီးသန့်ကပ်လှူ၍မရဘဲ ၁၂" x ၄" x ၁၂" x ၆" အစရှိသော အရွယ်စုံ ရွှေပြားများကို ကပ်လှူရသည်။ ယင်းဧရိယာ၌ သဘာဝ ရာသီဥတုကြောင့် ပျက်စီးသဖြင့် ရွှေပြားပေါင်း ၁၄၃၀ ချပ်ကို အစားထိုး ကပ်လှူ ရသည်။ အရွယ်စုံ ပုံသဏ္ဍာန်မမှန်သော ရွှေပြားများ ပျက်စီးမှုအတွက် အစားထိုး ကပ်လှူရာတွင် ပုဂ္ဂလိက အလှူရှင်များ လှူဒါန်းသော ရွှေပြားမှာ ၁၂ လက်မ ပတ်လည် ဖြစ်၍ ယင်းရွှေပြားများကို သုံးစွဲခြင်းမပြုဘဲ အများပြည်သူစုပေါင်းကောင်းမှု ရွှေပြားများကို ကပ်လှူ ခဲ့သည်။

ကုသိုလ်အသစ် ရွှေဖောင်းရစ်

ပထမဖောင်းရစ်မှ တတိယဂေါ့အထိ ဧရိယာအတွင်း၌ အကြောင်းအမျိုးမျိုးကြောင့် ပျက်စီးသောအရွယ်စုံ ရွှေပြားပေါင်း ၂၅၈၅ ချပ် အသစ်အစားထိုး၍ ကပ်လှူခဲ့သည်။

ရင်စည်းတော်၏ အထက်ဧရိယာမှာ သပိတ်မှောက်ဖြစ်ပြီး သပိတ်မှောက်ဧရိယာတွင် ပန်းဆွဲကြီး ၁၆ ခုအကျုံးဝင်သည်။ သပိတ်မှောက်ပန်းဆွဲများမှာ ၁၉၈၅-ခုနှစ် တွင် မြန်မာမူ ပန်းနွယ် ပန်းခက် အဖုအဖောင်း၊ အကောက်အကွေ့များဖြင့် ပုံစံဖော်ပြီး ကြေးဘောင်ကြေးပြား ကပ်လှူထား သောကြောင့် ပုံသဏ္ဍာန် အရွယ်အစားမျိုးစုံ ပါဝင်နေသည်။ ရွှေပြားကပ်ရန် အခက်အခဲရှိသဖြင့် ရွှေပြားမကပ်ဘဲ ရွှေမျက်ပါးသာ ကပ်လှူထားခဲ့သည်။

၁၉၉၉-ခုနှစ် ရွှေထီးတော် တင်လှူခြင်းနှင့် ရွှေသင်္ကန်းတော် ကပ်လှူခြင်းလုပ်ငန်းတွင် သပိတ်မှောက်၌ ကြေးပြားကပ်ထားပြီး ကျန်ရှိသော အရစ်အမှတ် (၁၉) မှ (၂၅) ထိ ဧရိယာကို ရွှေပြားအသစ် ၁၇၂၄ ချပ် တိုးချဲ့ ကပ်လှူခဲ့သည်။

ရင်စည်းတော်ရစ် ရွှေပြားသစ်

ရင်စည်းတော်ကို အရစ်ပေါင်း ၁၀ ရစ်ဖော်၍ ကြေးဘောင်ကြေးပြားကပ်ပြီး ရွှေပြားသင်္ကန်း တော် ၂၁၆၆ ချပ် ၁၉၈၅-ခုနှစ်က ကပ်လှူခဲ့သည်။ ရွှေပြားများ ပျက်စီးမှုမရှိချေ။ ခေါင်းလောင်းတော် အား ကြေးဘောင်ကြေးပြားကပ်ရာတွင် လုပ်ငန်းခွင်နှင့် မလွတ်ကင်းသောကြောင့် ရင်စည်းတော် အောက်ဆုံးအရစ်မှ ရွှေပြား ၂၇၂ ချပ်ကို ယာယီ ဖြုတ်ခွာပေးပြီးမှ ပြန်လည်ကပ်လှူခဲ့ရလေသည်။ ယင်းသို့ကပ်လှူရာ၌ ရွှေပြားတစ်ချပ် ပျက်စီးသည်ကို အစားထိုးကပ်လှူခဲ့သည်။



ခေါင်းလောင်းတော်တွင် ရွှေပြားဆင်

ခေါင်းလောင်းတော်တွင် မူလက ရွှေမျက်ပါး ကပ်လှူထားရာ သစ်စေးသရိုးဟောင်းများ ခွာယူသိမ်းဆည်းပြီး အောက်ခံအင်္ဂါတေ ပိုမိုခိုင်ခံ့အောင် ပြုပြင်၍ အရစ်ပေါင်း ၃၃ ရစ် ဖော်လျက် ကြေးဘောင်ကြေးပြား ကပ်လှူသည်။ အရစ်အမှတ် (က) မှ (ဃ) အထိ အောက်ဖော်ပြပါအတိုင်း ရွှေပြား ၃၉၉၈ ချပ် ကပ်လှူခဲ့သည်။

အရစ်အမှတ် (က) ရွှေပြား	၂၇၂ ချပ်
အရစ်အမှတ် (ခ) ရွှေပြား	၂၇၆ ချပ်
အရစ်အမှတ် (ဂ) ရွှေပြား	၂၇၅ ချပ်
အရစ်အမှတ် (ဃ) ရွှေပြား	၂၇၈ ချပ်
အရစ်အမှတ် (င) ရွှေပြား	၂၇၉ ချပ်
အရစ်အမှတ် (စ) ရွှေပြား	၂၈၁ ချပ်
အရစ်အမှတ် (ဆ) ရွှေပြား	၂၈၃ ချပ်
အရစ်အမှတ် (ဇ) ရွှေပြား	၂၈၇ ချပ်
အရစ်အမှတ် (ဈ) ရွှေပြား	၂၈၈ ချပ်
အရစ်အမှတ် (ည) ရွှေပြား	၂၉၁ ချပ်
အရစ်အမှတ် (ဋ) ရွှေပြား	၂၉၃ ချပ်
အရစ်အမှတ် (ဌ) ရွှေပြား	၂၉၆ ချပ်
အရစ်အမှတ် (ဍ) ရွှေပြား	၂၉၈ ချပ်
အရစ်အမှတ် (ဎ) ရွှေပြား	၃၀၁ ချပ်

စုစုပေါင်း ၃၉၉၈ ချပ်

ရွှေပြားသင်္ကန်းတော်များ ကပ်လှူခြင်းအစီအစဉ်တွင် ၁၉၉၂-ခုနှစ်မှ စတင် လှူဒါန်းခဲ့သော ရွှေပြားအလှူရှင်များအား ဖိတ်ကြား၍ မိမိတို့လှူဒါန်းခဲ့သော ရွှေပြားများကို မိမိတို့ကိုယ်တိုင် သဟတ္ထိကဒါနမြောက်အောင် ရထားပျံပေါ်သို့ ပင့်ဆောင်တင်လှူပေးနိုင်ရန် စီစဉ်ဆောင်ရွက် ပေးခဲ့လေသည်။



စေတီတော်ကြီးတွင် ၁၉၉၉-ခုနှစ်အထိ ဆက်ကပ်လှူဒါန်းပြီး  
ရွှေပြားသင်္ကန်းတော်စာရင်း

၁။ ၁၂၆၂-ခုမှ ၁၂၉၂-ခု	ငှက်ပျောဖူးမှ အောက်ကြာနု ခါးစည်းတော်ကြီး အရစ် ၆ ရစ် ပထမဖောင်းအရစ် ၈ ရစ် ပထမဂေါ့အရစ် ၉ ရစ် ဒုတိယဖောင်းထိပ်အရစ် ၁ ရစ်	၁၀၆၅၈ ၆၂၂ ၆၉၄ ၁၀၄၉ ၁၂၂	၁၃၁၇၂ ချပ်
၂။ ၁၂၉၇-ခု (၁၉၃၆-ခု)	ဒုတိယဖောင်းအရစ် ၁ မှ ၆		၅၅၂ ချပ်
၃။ ၁၃၃၃-၃၄ ခု (၁၉၇၂-ခု)	ဒုတိယဖောင်းအောက်ခြေအရစ် ဒုတိယဂေါ့အရစ် အို၊ အေအေ၊ အေ၊ ဘိ၊ စိ၊ ဒီ အရစ် အေဒီ၊ အေအီး အရစ် အီး (၁၁၉) မှ ဂေါ့အနား ၄ လက်မ အရစ် ၁၆၄ မှ	၁၄၄ ၇၁၄ ၃၃၀ ၄၇ ၄၁	၁၂၇၆ ချပ်
၄။ ၁၃၃၅-၃၆ ခု (၁၉၇၃-၇၄)	ဒုတိယဂေါ့အရစ် အီး ကျန်ရှိသော ဒုတိယဂေါ့အရစ် အက် ဒုတိယဂေါ့အရစ် အေဘီ ၁၁၉ မှ ဂေါ့အနား ၄ လက်မအရစ် အရစ် ဂျီ တတိယဖောင်းအရစ် အိုင်၊ ကေ၊ အယ်လ်၊ အမ်၊ အင်	၇၂ ၁၁၉ ၂၆ ၅၁ ၁၆၅ ၈၂၅	၁၂၅၈ ချပ်
၅။ ၁၃၃၈-၃၉ ခု	တတိယဂေါ့အရစ် ၂၊ ၄၊ ၅၊ ၆၊ ၇၊ ၈ တတိယဂေါ့အရစ် ၁၀၊ ၁၂ တတိယဂေါ့အရစ် ၁၁ (၂၁၄ ကွက်မှ)	၁၁၈၂ ၄၂၈ ၂၂	၁၆၃၂ ချပ်
၆။ ၁၃၄၀- ပြည့် (၁၉၇၈)	တတိယဂေါ့အရစ် ၁၁ တတိယဂေါ့အရစ် ၁၄ တတိယဂေါ့အရစ် ၁၆ (၂၁၄ မှ) တတိယဂေါ့အရစ် ၁၇ (၂၁၄ မှ)	၂၃ ၂၁၄ ၁၃၀ ၁၅	၃၈၂ ချပ်



ရွှေစင် ရွှေသား ရွှေမျက်ပါး သင်္ကန်း မြတ်ဆုမှန်

၇။ ၁၃၄၂-ခု	တတိယဂေါ့အရစ် ၃	၁၉၇	
(၁၉၈၀-၈၁)	တတိယဂေါ့အရစ် ၁၁	၁၆၉	
	တတိယဂေါ့အရစ် ၁၆	၈၄	၆၄၉ ချပ်
	တတိယဂေါ့အရစ် ၁၇	၁၉၉	
၈။ ၁၃၄၇- ခု	ရင်စည်းတော်ကြီး အရစ် ၂၊ ၃၊ ၄၊		
(၁၉၈၅-၈၆)	၅၊ ၆၊ ၇၊ ၈၊ ၉		၂၁၆၆ ချပ်
၉။ ၁၉၉၁-၉၂ ခု	သပိတ်မှောက် အရစ် ၁ မှ ၁၈		၁၃၂၇ ချပ်
	ရင်စည်းတော် အောက်ဆုံးအရစ်		၂၇၂ ချပ်
၁၀။ ၁၉၉၉- ခု	သပိတ်မှောက် အရစ် ၁၈ မှ ၂၅		၁၇၂၄ ချပ်
	ခေါင်းလောင်းအရစ် (က) မှ (ပ)		၃၉၉၈ ချပ်
		စုစုပေါင်း	<u>၂၈၄၀၈ ချပ်</u>

မှတ်ချက်။ ၁၉၉၉ခုနှစ်တွင် ငှက်ပျောဖူးတော်တစ်ခုလုံးရှိ ရွှေပြားပေါင်း (၂၆၁၄)ချပ် ကို ခွာယူ သိမ်းဆည်းပြီး ရွှေပြားပေါင်း (၃၁၈၅)ချပ်ကို အစားထိုးကပ်လှူခဲ့သည်ကို ပေါင်းစပ်ဖော်ပြ ထားသည်။

မျက်ပါးသင်္ကန်း ဆက်လှူဒါန်း

ပြည်ထောင်စု မြန်မာနိုင်ငံတော်အတွင်း စေတီပုထိုး၊ ရုပ်ပွားဆင်းတုတော် အများစုတို့တွင် ကပ်လှူပူဇော်ထားသောရွှေမှာ ရွှေမျက်ပါးဖြစ်သည်။ ရွှေမျက်ပါးသည် ရွှေစင်ရွှေသားကို အပါးလွှာ ဆုံး အခြေအနေရောက်အောင် မြန်မာ့ရိုးရာ နည်းပညာဖြင့် ပြုလုပ်ထားခြင်းဖြစ်၏။ လုပ်ငန်းအများစု ကို မန္တလေးမြို့ မျက်ပါးရပ်တွင် ဆောင်ရွက်သည်။ ရွှေစင် တစ်ကျပ်သားလျှင် ၂၃" x ၂၃" အရွယ်ရှိ ရွှေရာဆိုင်ပေါင်း ၁၉ ဆိုင်နှင့် အရွက် ၆၀ ခန့် ရရှိနိုင်သည့် သို့မဟုတ် ၂" x ၂" အရွယ် ရွှေရာဆိုင် ပေါင်း ၂၃ ဆိုင်ခန့် ရရှိနိုင်လေသည်။ ရွှေမျက်ပါးသင်္ကန်းတော်များ ကပ်လှူပူဇော်ရာတွင် မြန်မာ့ရိုးရာ ထုံးတမ်းအစဉ်အလာဖြစ်သော သစ်စေးသုတ်၍ ရွှေမျက်ပါးကပ်သော နည်းပညာကို သုံးစွဲကြသည်။

နိဗ္ဗာန်ရွယ်ရည် ငြိမ်းစေတီ

အထက်ပစ္စယာစေတီရုံ ၆၈ ဆူတို့အား ငြိမ်းထိုးခြင်းနှင့် ကျူဗျာကာခြင်းလုပ်ငန်းကို ၁၅- ၉-၉၈ ရက်နေ့မှ စတင်ဆောင်ရွက်သည်။ လုပ်သားအင်အား ၁၇၅ ဦးနှင့် ကြီးကြပ်သူ ၂၀ ဦးဖြင့်



ဆောင်ရွက်ခဲ့ရာ ငြိမ်းထိုး၊ ကျူဖျာကာ လုပ်ငန်းအားလုံးမှာ ၂၅-၉-၉၈ ရက် နေ့တွင် ပြီးစီးလေသည်။

စေတီတော်မြတ်ကြီးအား ငြိမ်းစေတီတည်ဆောက်ခြင်းလုပ်ငန်းကိုလည်း ၁၅-၉-၉၈ ရက် နေ့မှ စတင်၍တစ်ပြိုင်တည်း တည်ဆောက်ခဲ့သည်။ ၂၅-၁၀-၉၈ ရက် နေ့တွင် ထီးတော် ပထမ ဘုံဆင့် ငြိမ်းပိတ်သို့ရောက်ရှိသည်။ သုံးပတ်ခန့်ကြာသည့်အခါ ငှက်မြတ်နားတော်အောက် ရောက်သည်အထိ ဆက်လက်၍ ငြိမ်းထိုးခဲ့သည်။ ရွှေထီးတော်တင်လှူခြင်း၊ ရွှေသင်္ကန်းတော် ကပ်လှူခြင်းလုပ်ငန်းအဆင့်ဆင့်တွင် ငြိမ်းထိုးလုပ်ငန်းမှာ အဓိကအခန်းကဏ္ဍဖြစ်သည်။ လုံခြုံရေး ဆိုင်ရာ လိုအပ်ချက်အရ သတ်မှတ်နေရာများတွင် ငြိမ်းပိတ်များ တည်ဆောက်ပေးရခြင်း၊ လိုအပ်သော နေရာသို့ အချိန်မီ ရောက်ရှိအောင် ငြိမ်း ထိုးပေးရခြင်း၊ ရထားပျံတပ်ဆင်ရေးလုပ်ငန်း အဆင်ပြေစေရန် ငြိမ်းတံခါးပေါက်ဖောက်ပေးရခြင်း၊ ရထားပျံတည်ဆောက်ရေး အမာခံရရှိစေရန် အင်ဂျင်နီယာများနှင့် ပေါင်းစပ်၍ သစ်သားနှင့်ဝါး ပေါင်းစပ်ပေးရခြင်း၊ ပန်းလည်တိုင် အစားထိုးရန် ဝါးငြိမ်းနှင့် သံပိုက်များ ပေါင်းစပ်ပေးရခြင်းအစရှိသည့် လုပ်ငန်းပေါင်းများစွာကို ငြိမ်းပညာရှင်အဖွဲ့က ပံ့ပိုးဆောင်ရွက်ခဲ့ရ သည်။ ထို့ပြင် ထီးတော်တင်လုပ်ငန်းအတွက် ရွှေချငြိမ်းစေတီအဆင့်မှ ထီးတင်ငြိမ်းစေတီအဖြစ်သို့ ပြောင်းလဲတည်ဆောက်ပေးရခြင်း၊ ငြိမ်းပေါ်၌ပညာရှင်နှင့် လုပ်သားပေါင်းများစွာ တက်ရောက်ရ သော အလေးချိန် ပမာဏကြောင့် ငြိမ်းထောက် များနှင့် လှေကားများပျက်စီးသည်ကို စဉ်ဆက်မပြတ် ပြုပြင်ပေးရခြင်း စသည့်လုပ်ငန်းများကိုလည်း ဆောင်ရွက်ပေးခဲ့သည်။

သရိုးရွှေမိုက် သိမ်းထုပ်ပိုက်

ငြိမ်းထိုးလုပ်ငန်း စတင်သည်နှင့် တစ်ပြိုင်တည်းမှာပင် ရွှေဟောင်းပွတ်ယူ သိမ်းဆည်းခြင်း လုပ်ငန်းကို ရွှေပန်းချီလုပ်သားများက ဆောင်ရွက်ခဲ့သည်။ ရွှေဟောင်းများပေါ်တွင်ထပ်၍ သစ်စေး သုတ်ပြီး ရွှေမျက်ပါး ကပ်နိုင်သော်လည်း ထိုသို့ပြုလုပ်ပါက သစ်စေးအောက်တွင် ရွှေဟောင်းများ ပျောက်ကွယ်သွားခြင်း၊ စေတီရံအချို့မှ သစ်စေးသရိုးများ အချို့မှာ ပျက်စီးနေ၍ ပြုပြင်ရန် လိုအပ် ခြင်းတို့ကြောင့် ရွှေဟောင်းများကို စနစ်တကျ ပွတ်ယူသိမ်းဆည်းရခြင်းဖြစ်သည်။ ကော့စတစ် ဆိုဒါရည်ဖြင့်ဆွတ်၍ အဝတ်စဖြင့် ပွတ်ယူသိမ်းဆည်းပြီးနောက် သစ်စေးသရိုးများ မှာလည်း ကွဲအက် ခြင်း၊ ကွာထွက်ခြင်း၊ ကြွပ်ရွခြင်းဖြစ်ပေါ်နေသောကြောင့် သစ်စေးသရိုးဟောင်းများကိုပါ ခွာယူသိမ်း ဆည်းရလေသည်။ ဤလုပ်ငန်းအဆင့်ဆင့်ဆောင်ရွက်ရာတွင် ရွှေမိုက်ပစ္စည်းများကို စနစ်တကျ သိမ်းဆည်းထားခဲ့သည်။

စေတီတော်ကြီးနှင့် အထက်ပစ္စယံစေတီရံ၆၈-ဆူကို ရွှေသင်္ကန်းတော် ကပ်လှူရန် ငြိမ်းထိုး၊ ကျူဖျာကာလုပ်ငန်း ဆောင်ရွက်နေစဉ် တစ်ပြိုင်တည်းပင် ရွှေဟောင်းပွတ်သရိုးခွာခြင်းလုပ်ငန်း၊ သစ်စေးသရိုးတင်လုပ်ငန်းတို့ကို ပူးတွဲဆောင်ရွက်ခဲ့သည်။ ဤသို့ ပူးတွဲဆောင်ရွက်ခဲ့ခြင်းမှာ အချိန် စောင့်၍လုပ်ရသော လုပ်ငန်းအဆင့်များစွာ ပါဝင်သောကြောင့် သစ်စေးအိပ်သည်အထိ စောင့်ရသော အချိန်တွင်လုပ်ငန်းကို အလှည့်ကျလုပ်ဆောင်ရန်ဖြစ်သည်။ ဤလုပ်ငန်းများကို မြန်မာ့ရိုးရာ နည်းပညာအတိုင်း အဆင့်ဆင့် ဆောင်ရွက်ခဲ့လေသည်။



ရွှေပြားအလှူရှင် မှတ်တမ်းဝင်

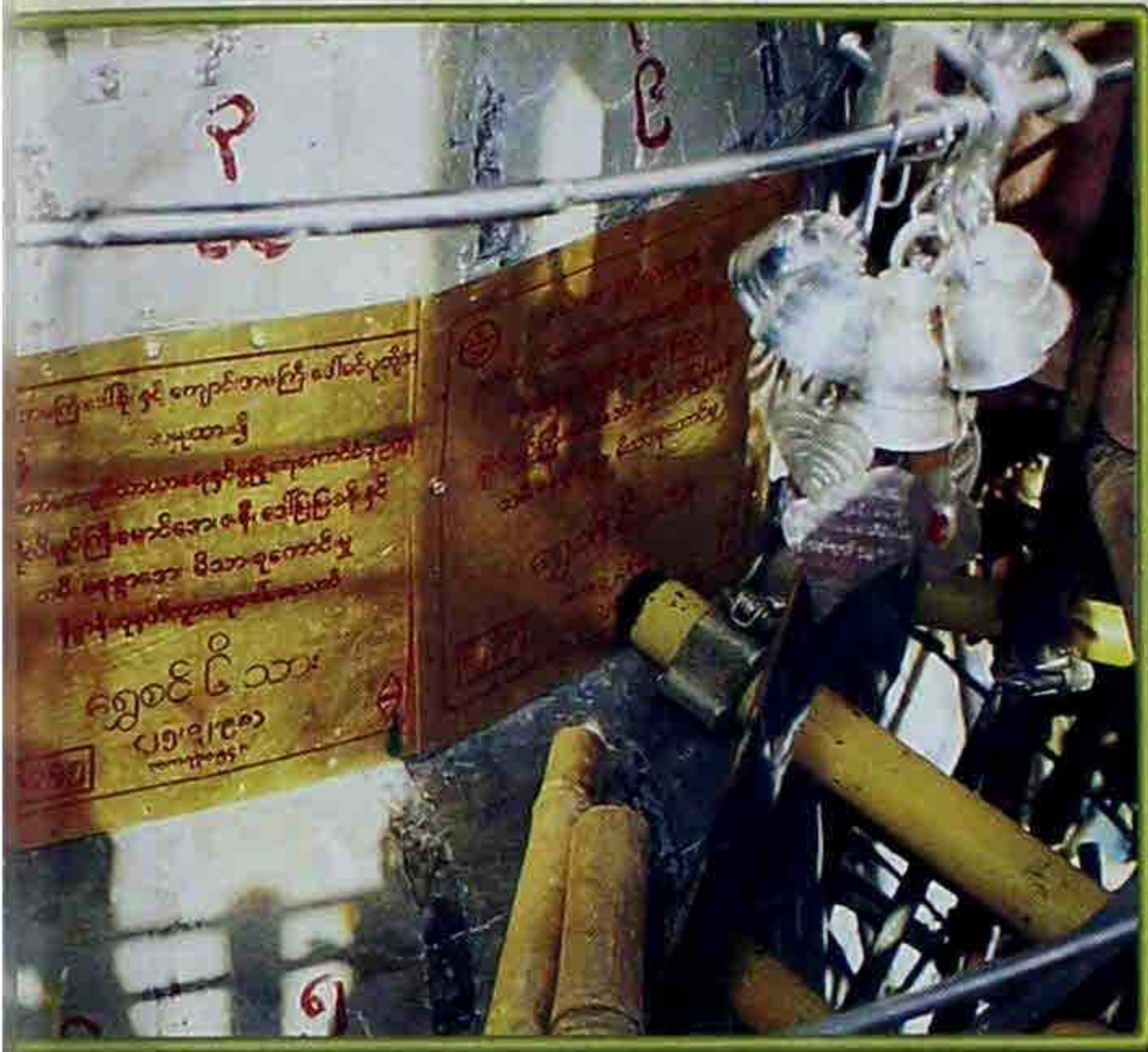

ရွှေပြား  
သင်္ကန်း  
ဆင့်လုပ်ငန်း



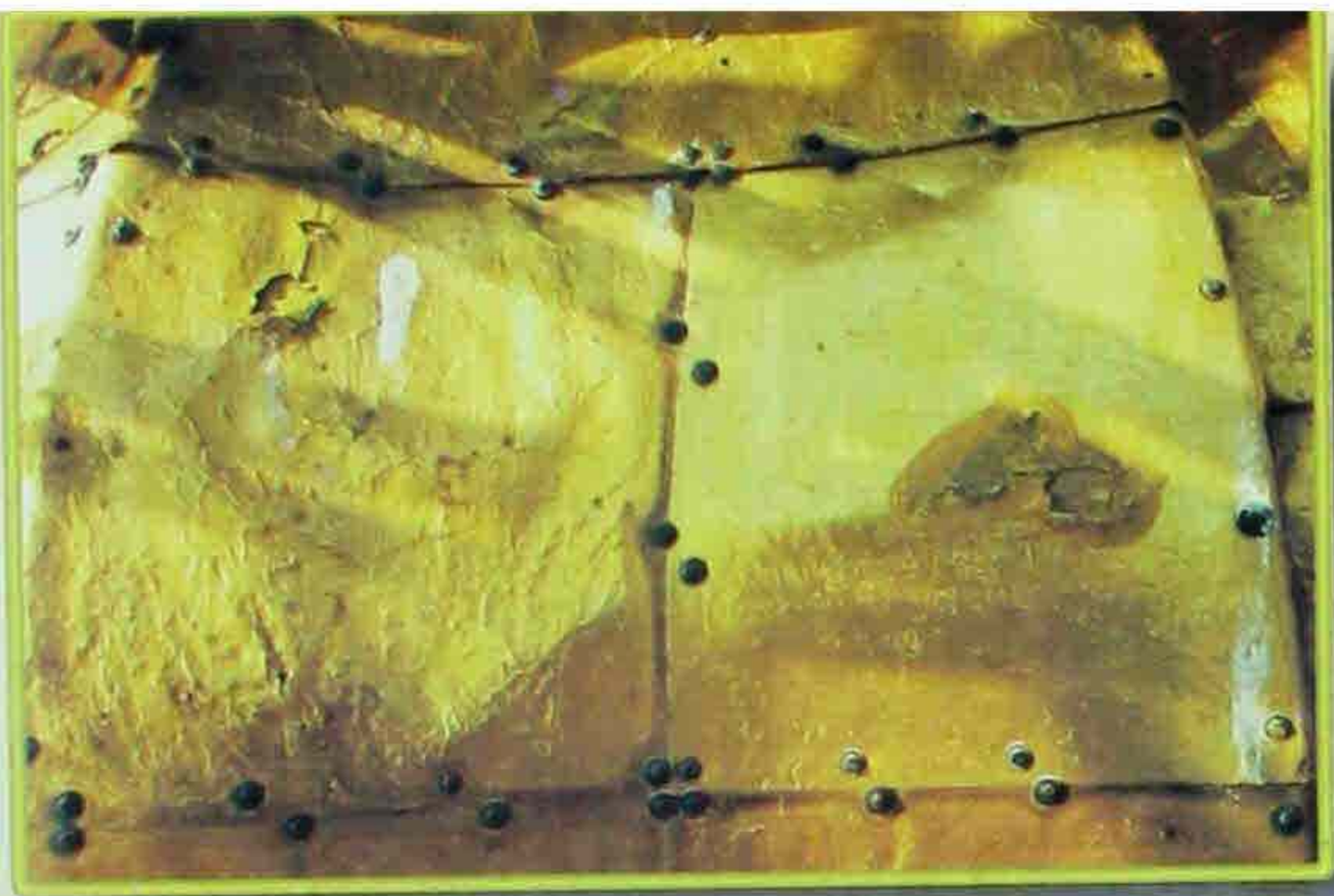

ပျက်စီးရွေပြ  
မှတ်တမ်းထ



ငှက်ပျောဖူးမြတ်  
ရွှေဆက်ကပ်

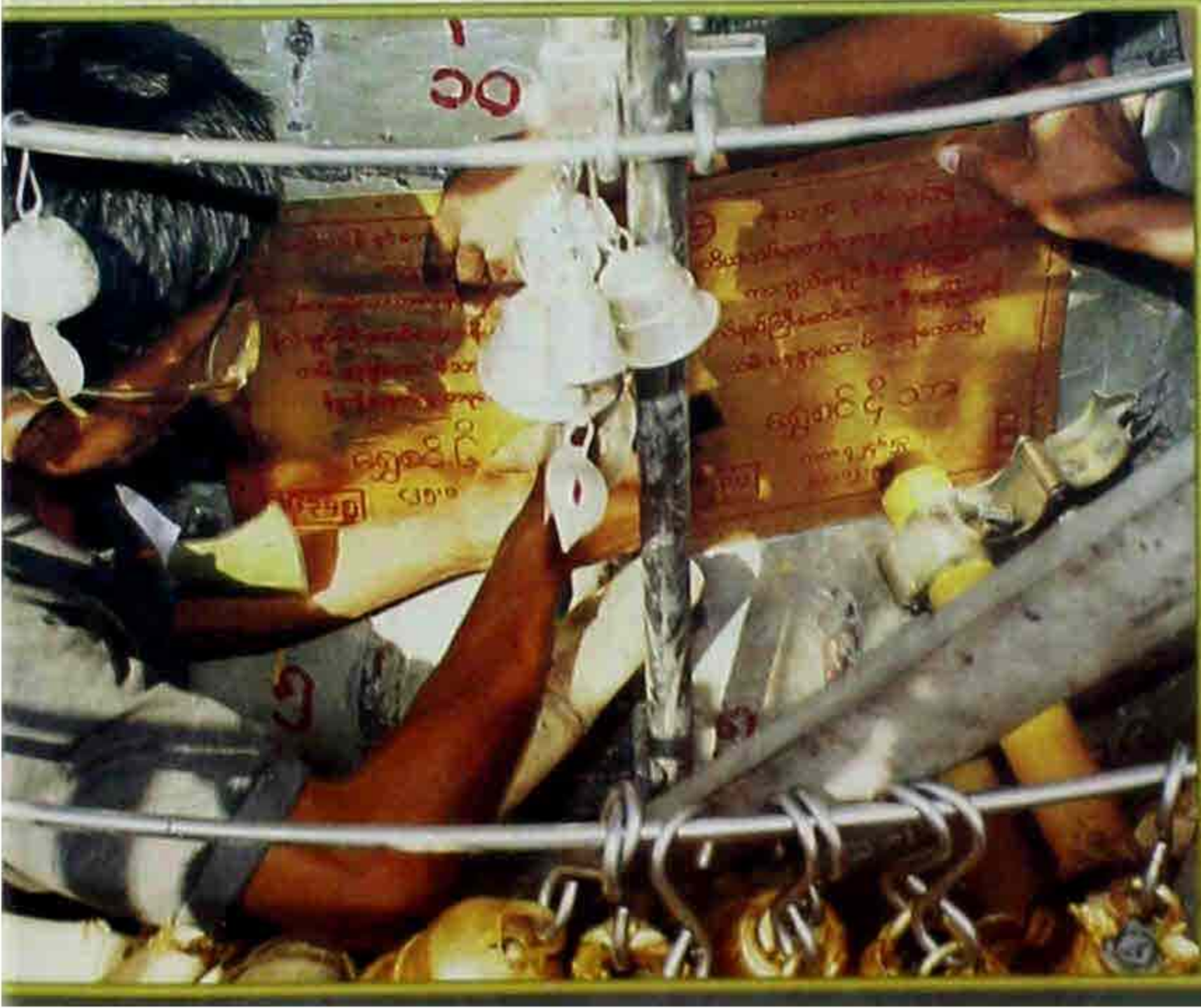



1' 7"R  
 2' 1 7/8"R  
 2' 7 3/4"R  
 2' 8 1/8"R  
 3' 3/4"R  
 3' 7 9/16"R  
 3' 7 13/16"R  
 4' 2 15/16"R  
 5' 1 3/16"R  
 5' 2 1/2"R  
 5' 8 7/8"R  
 6' 2 3/16"R  
 6' 8 1/2"R  
 7' 3 3/4"R  
 7' 11 5/16"R  
 8' 7 3/8"R  
 9' 4 1/8"R  
 10' 1 11/16"R  
 10' 9 9/16"R  
 11' 2 3/8"R  
 11' 5 1/8"R  
 11' 6 1/2"R  
 11' 6 3/16"R  
 11' 4 3/8"R  
 11' 1 1/2"R  
 10' 10 3/8"R  
 10' 7 1/4"R

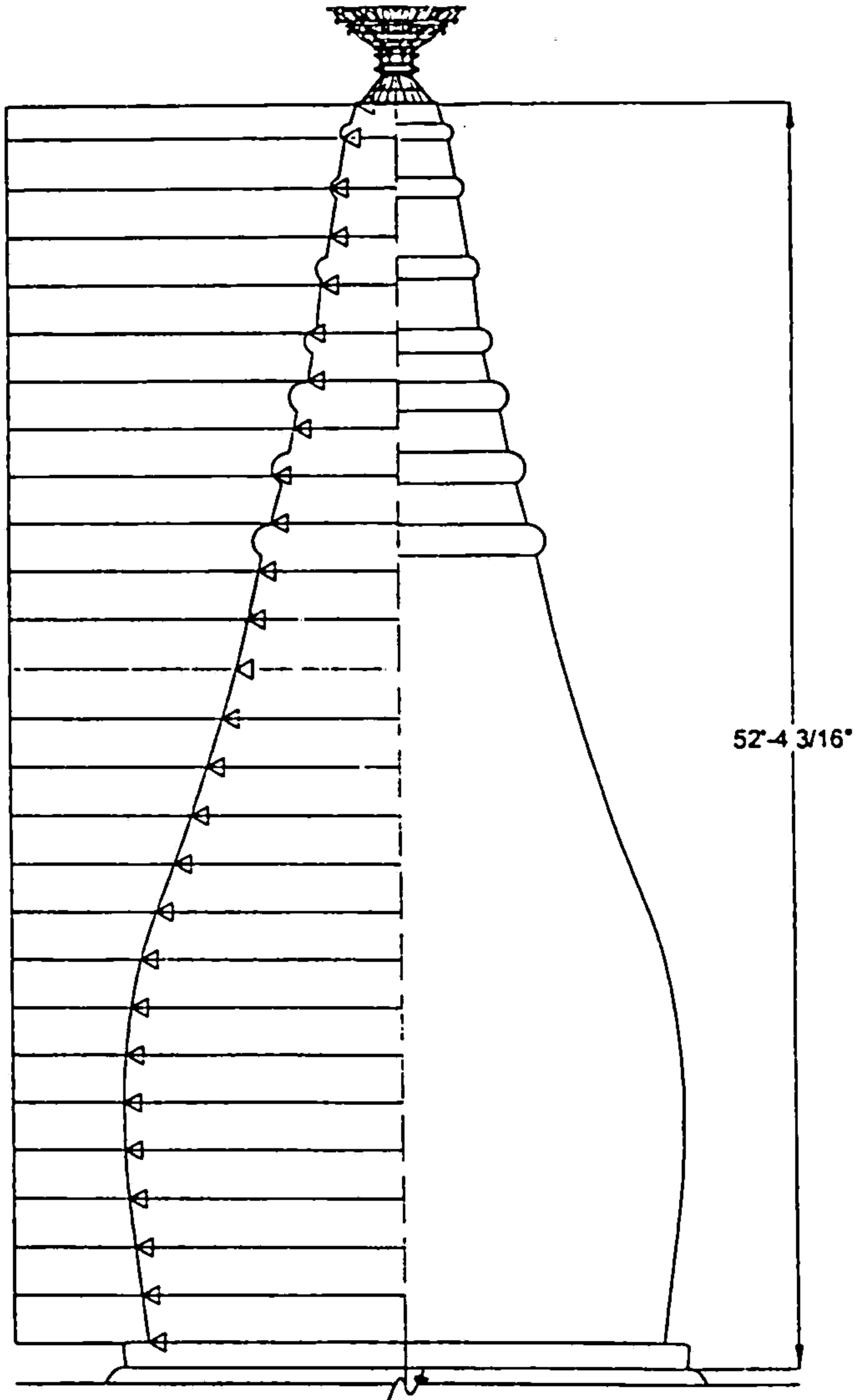

ကြာကလပ်တော် မှ ငှက်ပျောဖူးတော်ထိ (ပြုပြင်ပြီး)



**သစ်စေးရွှေတင် မျက်ပါးပြင်**

သစ်စေးသရိုးတင်ခြင်းနှင့် သစ်စေးသုတ်ခြင်း လုပ်ငန်းများဆောင်ရွက်ခဲ့ရာ ၁၀-၁၂-၉၈ ရက်နေ့တွင် စေတီရံအချို့ကို စတင်ရွှေချနိုင်သောအဆင့် ရောက်ရှိသည်။ ရွှေပန်းချီပညာရှင်အဖွဲ့သည် လုပ်ငန်းကြီးကြပ်ရေးအဖွဲ့၏ ကြီးကြပ်မှုဖြင့် စေတီရံ အမှတ် (၅၁) မှ စတင်ပြီး ရွှေမျက်ပါးချလုပ်ငန်း ဆောင်ရွက်သည်။ ကျွမ်းကျင်ရွှေပန်းချီလုပ်သားများကို နေ့စားလုပ်သားအဖြစ် ငှားရမ်းပြီး ဂေါပက အဖွဲ့ လုပ်ငန်းဌာနရှိ ရွှေပန်းချီပညာရှင်များ၏ ကြီးကြပ်မှုဖြင့် ဆောင်ရွက်ခြင်းဖြစ်သည်။ နေ့စဉ်လိုအပ် သော ရွှေဆိုင်းကို ကြီးကြပ်ရေးအဖွဲ့မှ တာဝန်ခံ ထုတ်ယူပြီး ရွှေချမည်နေရာတွင် ရွှေပန်းချီ လုပ်သားများအား ရွှေဆိုင်းထုတ်ပေး၍ လုံခြုံရေးအဖွဲ့နှင့် ကြီးကြပ်ရေးအဖွဲ့များရှေ့မှောက်တွင် ဆောင်ရွက်စေသည်။ ရွှေတစ်ဆိုင် ကုန်သည်အခါတိုင်း ရွှေလှောင်တစ်လိပ် ပြန်လည်အပ်နှံရသည်။ ဘေးထွက် ရွှေမှိုက်ပစ္စည်းများဖြစ်သော ကြောင်ချေး၊ သစ်ဂွမ်း၊ ရေထိုးသစ်စေး အစရှိသည်တို့ကို ကြီးကြပ်ရေးအဖွဲ့က စောင့်ကြည့်သိမ်းဆည်း၍ လုံခြုံရေးအဖွဲ့နှင့်အတူ နေ့စဉ် သိုလှောင် ဌာနတွင် အပ်နှံသိမ်းဆည်းရသောစနစ်ဖြစ်သည်။ စေတီရံများ ရွှေချလုပ်ငန်းအတွက် စံနှုန်းမှာ ရွှေတစ်ဆိုင် လျှင် ၁၇" x ၁၇" ပတ်လည် သတ်မှတ်သည့် စေတီရံတစ်ဆူ ရွှေချပြီးစီးသည့်အခါတိုင်း ရွှေချဇရိယာကို သတ်မှတ်စံနှုန်းနှင့် ကိုက်ညီခြင်းရှိမရှိ တိုင်းတာ၍ စစ်ဆေးမှတ်တမ်းတင်လုပ်ငန်းကို ကြီးကြပ်ရေးအဖွဲ့က ဆောင်ရွက်သည်။ ထို့အပြင် အထက်ပစ္စယာ စေတီရံများမှ ထီးတော်များမှာ လွန်ခဲ့သော နှစ်ပေါင်းများစွာက တင်လှူထားခြင်းဖြစ်သောကြောင့် ဟောင်းနွမ်းပျက်စီးမှုများ ရှိနေ သဖြင့် မူလစီမံချက်၌ပင် ထီးတော်သစ်များ တင်လှူပူဇော်ရန် လျာထားသတ်မှတ်ထားရှိသည်။ စေတီရံ ပန်းလည်တိုင်များမှာ လည်း သံချေးတက်၍ ပျက်စီးမှုများရှိသဖြင့် အသစ်စိုက်ထူရသည်။

စေတီရံများ သစ်စေးသုတ် ရွှေချနေစဉ် ရွှေထီးတော်သစ်များ ကြိုတင်မှာယူထားရှိရသည်။ စေတီရံထီးတော်သစ် အစိတ်အပိုင်းအားလုံးကို သစ်စေးသုတ်ခြင်း၊ ရွှေချခြင်းလုပ်ငန်းကို တစ်ပြိုင် တည်း ဆောင်ရွက်ထားရှိသည်။ ရွှေချပြီး၍ ငြမ်းများမပျက်မီ စေတီရံထီးတော်သစ်များ တင်လှူပူဇော် ခဲ့သည်။ ထို့အပြင် ပတ္တမြားမျက်ရှင်ဘုရား ဂန္ဓကုဋီတိုက်ရှိ ထီးတော်ငယ် သုံးဆူကိုလည်း အသစ် လဲလှယ် ပူဇော်ခဲ့လေသည်။

အထက်ပစ္စယာ စေတီရံ ၆၈ ဆူ ရွှေသင်္ကန်းကပ်လှူခြင်းနှင့် ရွှေထီးတော်သစ်များ တင်လှူခြင်းလုပ်ငန်းအတွက် ကုန်ကျခဲ့သောရွှေဆိုင်းပေါင်းမှာ အောက်ပါအတိုင်းဖြစ်သည်။

(က) မုခ်ဦးစေတီ	၄ ဆူ	၃၉၁၈ ဆိုင်း
(ခ) စေတီရံ	၆၄ ဆူ	၁၁၉၁၂ ဆိုင်း
(ဂ) ထီးတော်	၆၈ ဆူ	၅၂၈ ဆိုင်း
(ဃ) လုပ်ငန်းခွင် ထိခိုက်မှု ရွှေဖာခြင်း		၆၀ ဆိုင်း
	စုစုပေါင်း	<u>၁၆၄၁၈ ဆိုင်း</u>



စေတီရံတစ်ဆူအား အထက်အပေါ်စီးမှ မြင်ကွင်းကို နတ်ကြည့်ဟုခေါ်တွင်သည်။ နတ်ကြည့်များမှာ ဘေးတိုက်မြင်သာခြင်း မရှိသောကြောင့် သစ်စေးသုတ်ထားသော်လည်း ရွှေချခြင်း မပြုပါ။ ရှေးယခင်က နတ်ကြည့်များကို ဟင်္သာပြဒါးသုတ်ခဲ့ပြီး ယခုကာလတွင် သင်္ဘောဆေး အနီရောင် သုတ်လေသည်။ ရည်ရွယ်ချက်မှာ အနီရောင်နှင့် ရွှေရောင်တို့မှာ လိုက်ဖက်ပြီး ရွှေရောင်ကို ပိုမိုလင်းလက်တောက်ပစေသည်။ ဆေးသုတ်ထားခြင်းဖြင့် နတ်ကြည့်မျက်နှာပြင် သန့်စင်စေသည်။ အထက်ပစ္စယာ စေတီရံအားလုံး၏ နတ်ကြည့်အားလုံးကို သင်္ဘောဆေး အနီရောင် သုတ်ထားခဲ့သည်။

စေတီရံတစ်ဆူချင်းကို ရွှေချရန် ပုဂ္ဂလိက အလှူရှင်များ ဖိတ်ခေါ်ခဲ့ရာ အနိမ့်ဆုံးရွှေချတန်ဖိုး မှာ ကိုးသိန်းကျော်ရှိသော်လည်း စေတီရံတစ်ဆူလျှင် ကျပ်ငါးသိန်းဖြင့်သာ အလှူခံခဲ့သည်။ ထိုအတူ မုခ်ဦးစေတီကြီး လေးဆူအား တစ်ဆူလျှင် ကျပ်သိန်း ၃၀ နှုန်းဖြင့် အလှူခံသည်။ စေတီရံ ၆၄ ဆူ အနက် စေတီရံ ၄၁ ဆူနှင့် မုခ်ဦးစေတီ နှစ်ဆူတို့မှာ ပုဂ္ဂလိက အလှူရှင်များ ပေါ်ပေါက်ခဲ့သဖြင့် ကျောက်ပြားဖြင့် ကမ္မည်းမော်ကွန်း ရေးထိုးပေးခဲ့လေသည်။

ရွှေသင်္ကန်းတော် ကပ်လှူရန် မူလ စီမံချက်တွင် ရင်စည်းတော်အောက်မှ ခေါင်းလောင်း အနားအထိ ကြေးဘောင်ကြေးပြားကပ်လှူပြီး အတတ်နိုင်ဆုံး ရွှေပြားကပ်ရန် ဖြစ်သည်။ ခေါင်းလောင်းအနားပိုင်း ရွှေပြားကပ်သည့် ဧရိယာမှအပ ကျန်ဧရိယာများကိုလည်းကောင်း၊ ကျည်းဝန်း ငါးခွေကို လည်းကောင်း၊ ရှစ်မြောင့်နှင့် ပစ္စယာအားလုံးကိုလည်းကောင်း သစ်စေးသရိုး အသစ်တင်၍ ရွှေမျက်ပါး သင်္ကန်းတော် ကပ်လှူရန်ဖြစ်သည်။ သို့ရာတွင် ကျည်းဝန်းငါးခွေကိုလည်းကောင်း၊ ရှစ်မြောင့်နှင့် ပစ္စယာအားလုံးကိုလည်းကောင်း ကြေးဘောင်ကြေးပြား ကပ်လှူရန်အလှူရှင် ပေါ်ပေါက်လာသည့်အတွက် သစ်စေးသရိုးတင်လုပ်ငန်း ဆောင်ရွက်ခြင်းမပြုဘဲ ကြေးဘောင်ကြေးပြား ကပ်လှူပြီး ရွှေမျက်ပါး သင်္ကန်းတော်ကပ်လှူခဲ့လေသည်။

၁၉၉၈-၉၉ ခုနှစ်တွင် ရွှေသင်္ကန်းတော် ကပ်လှူခြင်း အစီအစဉ်တွင် ရွှေထီးတော်နှင့် ငှက်ပျောဖူးတော်ကြီးအား ပြုပြင်မွမ်းမံခြင်းနှင့် ကိုယ်လုံးတော်ပြည့် ကြေးဘောင် ကြေးပြားကပ်ခြင်း လုပ်ငန်းများကို ဦးစားပေး ဆောင်ရွက်ခဲ့ရသောကြောင့် ရွှေမျက်ပါးကပ်လှူခြင်းမှာ အခြားလုပ်ငန်း ပြီးစီးမှုကို စောင့်ဆိုင်းကာအချိန်ယူ၍ ဆောင်ရွက်ခဲ့ရသည်။

ပန်းဆွဲ ခွက်ခုံး မျက်ပါးဖုံး

သပိတ်မှောက်ပန်းဆွဲကြီး ၁၆- ခုမှာ ကြေးဘောင်ကြေးပြား ကပ်လှူထားခဲ့ပြီး ကြေးပြား ပေါင်း မြောက်မြားစွာကို အကွေးအကောက် အခွက်အခုံးများဖြင့် ပုံသဏ္ဍာန် အရွယ်အစားအညီ မဟုတ်ဘဲ မြန်မာမှုပန်းများ ကပ်ထားသောကြောင့် ရွှေပြားကပ်ရန် အခက်အခဲများ ရှိခဲ့သည်။ သို့ဖြစ်၍ ယင်းဧရိယာကို ရွှေမျက်ပါးချလုပ်ငန်းသာ ဆောင်ရွက်ခဲ့ရလေသည်။

ခေါင်းလောင်းတော်တွင် မူလက ရွှေမျက်ပါးသင်္ကန်းတော်ကပ်လှူထားသည်။ ၁၉၉၈-၉၉ ရွှေသင်္ကန်းတော် ကပ်လှူရေး စီမံချက်တွင် ဟောင်းနွမ်း ပျက်စီးနေသော သစ်စေးသရိုးဟောင်းများကို ခွာထုတ်ပြီး အင်္ဂတေသရိုး အသစ်တင်၍ ကြေးဘောင်ကြေးပြား အရစ်ပေါင်း ၃၃ ရစ် ကပ်လှူခဲ့သည်။ ကြေးပေါင်ကြေးပြား ကပ်ထားသော ခေါင်းလောင်းတော်တွင် အရစ်အမှတ် (က) မှ (ဗ) အထိ ၁၄



ရစ်တွင် ရွှေပြားသင်္ကန်း ကပ်လှူခဲ့ပြီး အရစ်အမှတ် (က) မှ (အ) အထိ ဧရိယာကို ရွှေမျက်ပါးသင်္ကန်း ကပ်လှူခဲ့သည်။

ကျည်းဝန်းငါးခွေတွင် မူလက ရွှေမျက်ပါးသင်္ကန်း ကပ်လှူထားသည်။ ၁၉၉၈-၉၉ ရွှေသင်္ကန်းတော် ကပ်လှူရေး စီမံချက်တွင် ဟောင်းနွမ်းပျက်စီးနေသော သစ်စေးသရိုးဟောင်းများ နှင့် အင်္ဂတေအဆွေးအဟောင်းများကို ဖယ်ရှားလျက် အင်္ဂတေသရိုးအသစ် ကပ်လှူခဲ့ပြီးနောက် ကြေးပေါင်ကြေးပြား ကပ်လှူခဲ့သည်။ အသစ်ကပ်လှူထားသော ကြေးဘောင်ကြေးပြားများတွင် သစ်စေးသုတ်၍ ရွှေမျက်ပါးကပ်လှူခဲ့သည်။ ကျည်းဝန်းငါးခွေ၏ နတ်ကြည့်ဧရိယာများကို ရွှေရောင်နှင့် လိုက်ဖက်သော သဘောဆေးအနီရောင် သုတ်ခဲ့လေသည်။

ကျည်းဝန်းငါးခွေအောက်ရှိ ရှစ်မြောင့် ပစ္စယာနှင့် ပစ္စယာသုံးဆင့်တွင် မူလက ရွှေမျက်ပါး ကပ်လှူထားရာ ပျက်စီးနေသော သစ်စေးသရိုးဟောင်းများ၊ အင်္ဂတေဟောင်းများကို ရှင်းလင်းဖယ်ရှား ပြီး အင်္ဂတေသရိုးသစ်တင်လျက် ကြေးဘောင်ကြေးပြား ကပ်လှူခဲ့သည်။ ကပ်လှူထားသော ကြေးဘောင်ကြေးပြားများတွင် ရွှေပန်းချီပညာရှင်များက ရွှေမျက်ပါးသင်္ကန်းတော် ကပ်လှူရေး လုပ်ငန်းများကို ဆောင်ရွက်ခဲ့ကြသည်။

ရွှေမျက်ပါးကပ်လှူခြင်းလုပ်ငန်းကို ပညာရှင်အဖွဲ့သုံးဖွဲ့ဖြင့် ပေါင်းစည်းဆောင်ရွက်ခဲ့သော် လည်း ရွှေထီးတော်တင်လှူခြင်း လုပ်ငန်းအဆင့်ဆင့်ကို ဦးစားပေးဆောင်ရွက်ရခြင်း၊ ကိုယ်လုံးတော် ပြည့် ကြေးဘောင်ကြေးပြား ကပ်လှူခြင်းလုပ်ငန်းအဆင့်ဆင့် ဦးစားပေးဆောင်ရွက်ရခြင်း၊ မိုးရာသီသို့ ကျရောက်လာခြင်း အစရှိသော အခြေအနေအရပ်ရပ်ကြောင့် ၁၉၉၉ ခုနှစ် မေလ ၃၁ ရက်အထိ ကာလအတွင်း ပစ္စယာ သုံးအဆင့်အနက် တတိယပစ္စယာအထိသာ ရွှေမျက်ပါး ကပ်လှူနိုင်ခဲ့သည်။ ဒုတိယပစ္စယာနှင့် ပထမပစ္စယာတို့ကို ရွှေမျက်ပါး ကပ်လှူနိုင်ခြင်းမပြုမီ လုပ်ငန်းရပ်နားခဲ့ရသည်။

ရွှေဆိုင်းလှူငြား ဆတိုးဖွား

စေတီတော်မြတ်ကြီးအား ရွှေမျက်ပါးကပ်လှူခြင်းလုပ်ငန်းအတွက် ကုန်ကျခဲ့သော ရွှေဆိုင်း ပေါင်းမှာ အောက်ပါအတိုင်းဖြစ်သည်-

- (က) ပန်းဆွဲကြီး ၁၆ ခု ၁၃၃၈ ဆိုင်း
- (ခ) ခေါင်းလောင်းတော် ၃၄၄၈ ဆိုင်း
- (ဂ) ကျည်းဝန်း ၅ ခွေ ၃၇၉၅ ဆိုင်း
- (ဃ) ရှစ်မြောင့်ပစ္စယာ ၉၀၃၁ ဆိုင်း



( င ) တတိယ ပစ္စယာ	၁၀၉၉၉ ဆိုင်
( စ ) အထွေထွေ အချောသပ် ရွှေဖာလုပ်ငန်း	၁၃၄၁ ဆိုင်
စုစုပေါင်း	<u>၂၉၉၅၂</u> ဆိုင်

စေတီတော်မြတ်ကြီးနှင့် စေတီရံများ ရွှေမျက်ပါးချကပ်ခြင်းလုပ်ငန်းမှ ဘေးထွက်ပစ္စည်း ဖြစ်သော ကြောင်ချေး ၃၅ ဒသမ ၆၀ ပိဿာ၊ သစ်ဂွမ်း ၉ ဒသမ ၇၄ ပိဿာတို့ကို ပြန်လည်စုဆောင်း သိမ်းဆည်းခဲ့ပြီး ရွှေဟောင်းချွတ် သရိုးခွာလုပ်ငန်းမှ ဆယ်တင်ရရှိသော ရွှေမှုက်များနှင့် ပေါင်းစပ်၍ ရွှေမှုက်ထုတ်လုပ်ငန်းဆောင်ရွက်ပြီး စေတီတော်ကြီးအတွက် ရွှေစင်ရွှေသားများ ပြန်လည်ရရှိအောင် ဆောင်ရွက်ရမည်ဖြစ်လေသည်။

ငြိမ်းမရှိသောကာလတွင် စေတီတော်ကြီးပေါ်သို့ ကျွမ်းကျင်သော ပညာရှင်များက ကြိုးဖြင့် ခို၍ တက်ရောက်ပြီး ညောင်ပင်များ အချိန်မှန် ရှင်းလင်းရန် မူလက တပ်ဆင်ထားသော သံချောင်း လုံးချိတ်များကို မြန်မာ့ဆိပ်ကမ်းအာဏာပိုင်မှ ပညာရှင်များက စစ်ဆေး၍ စနစ်တကျ ပိုမိုခိုင်ခံ့အောင် ပြင်ဆင်ခဲ့သည်။ စေတီတော်ကြီးတွင် သဘာဝရာသီဥတုကြောင့် ပေါက်ရောက်နေသော ညောင်ပင် များကို သစ်တောဦးစီးဌာနမှ ကျွမ်းကျင်သူပညာရှင်များကို အကူအညီတောင်းခံ၍ ရှင်းလင်းသုတ်သင် ခဲ့ရလေသည်။





နိဗ္ဗာန်ရွယ်ရည် ငြမ်းစေတီ

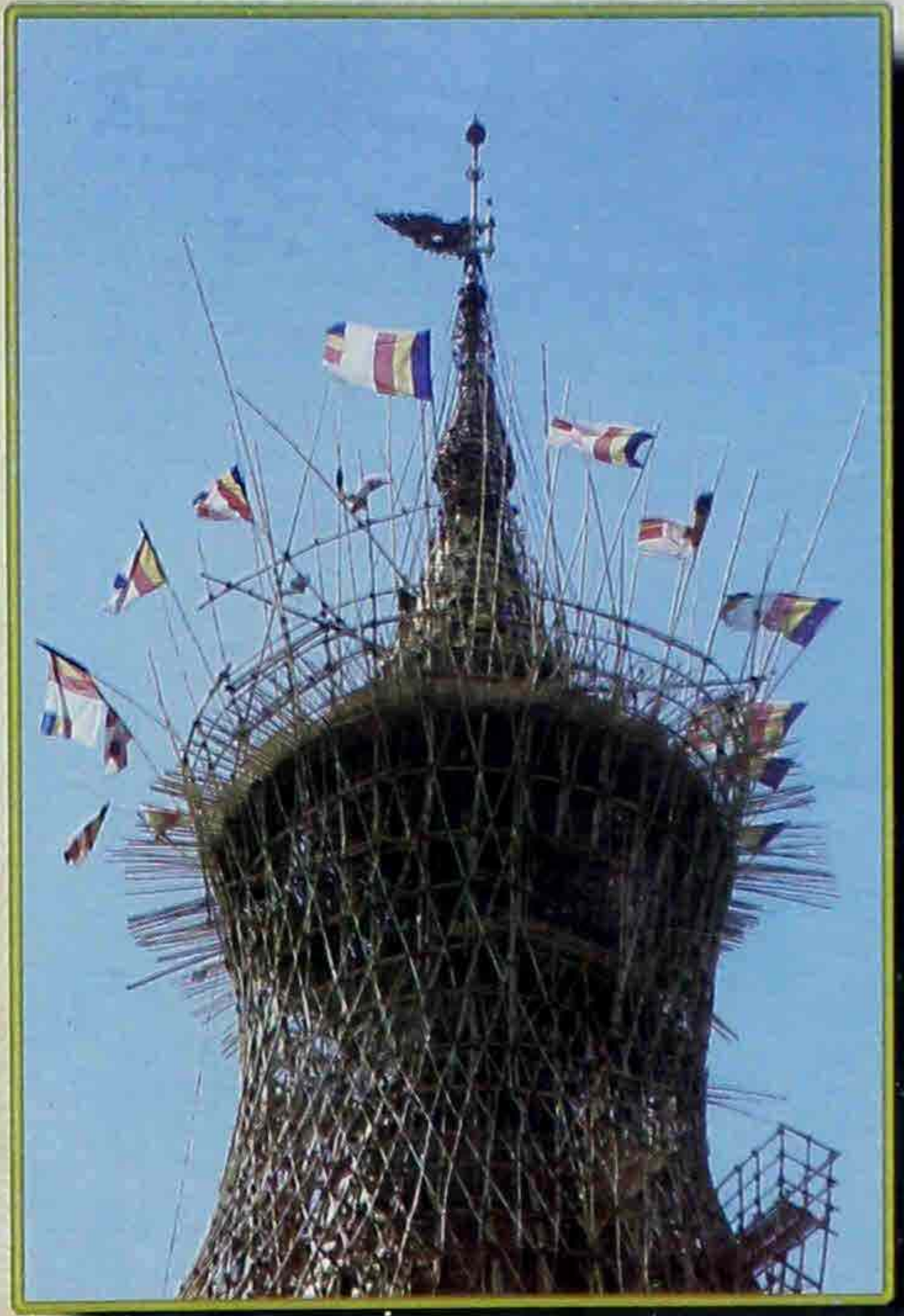
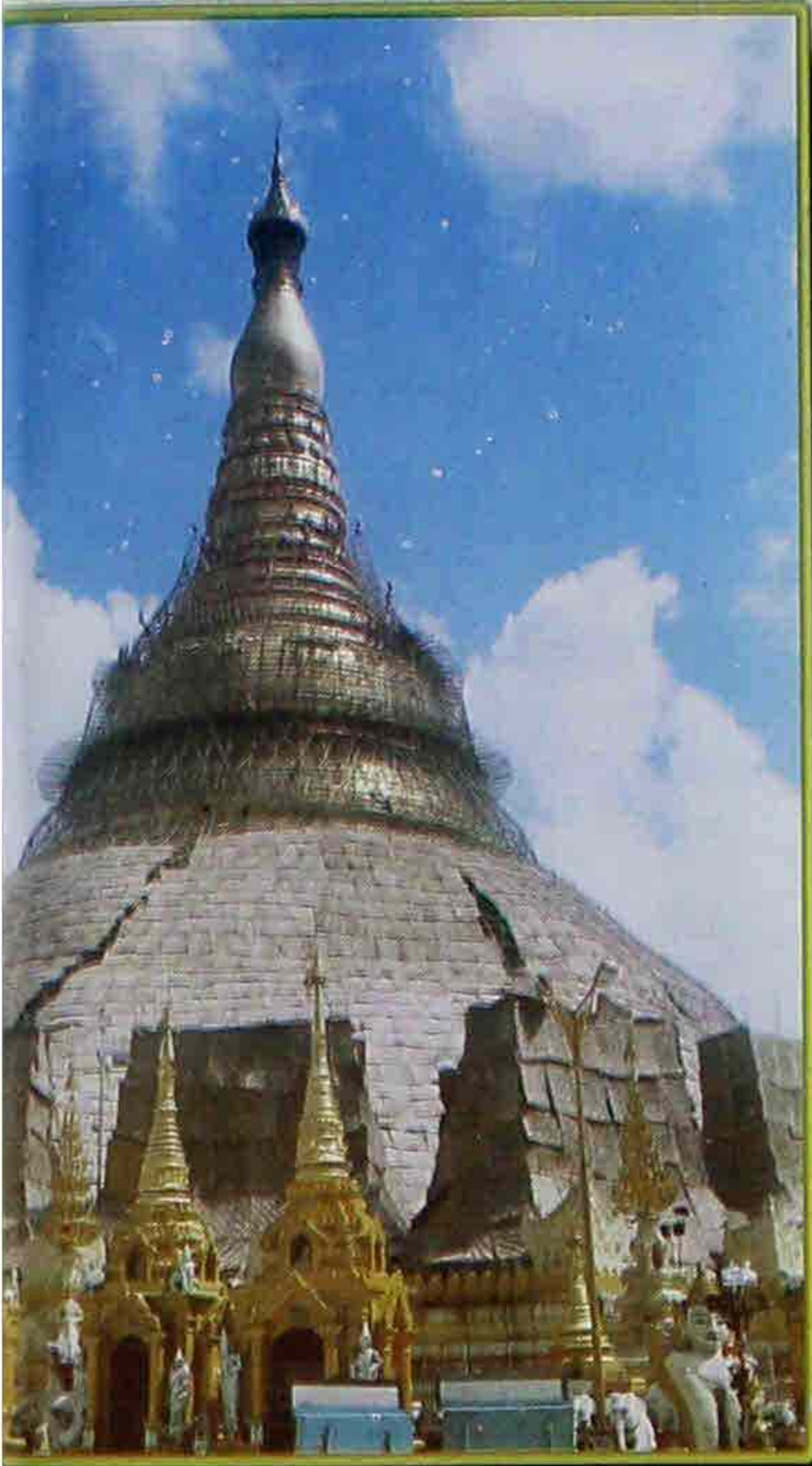



သရီးရွှေမိုက်  
သိမ်းထုပ်ပိုက်





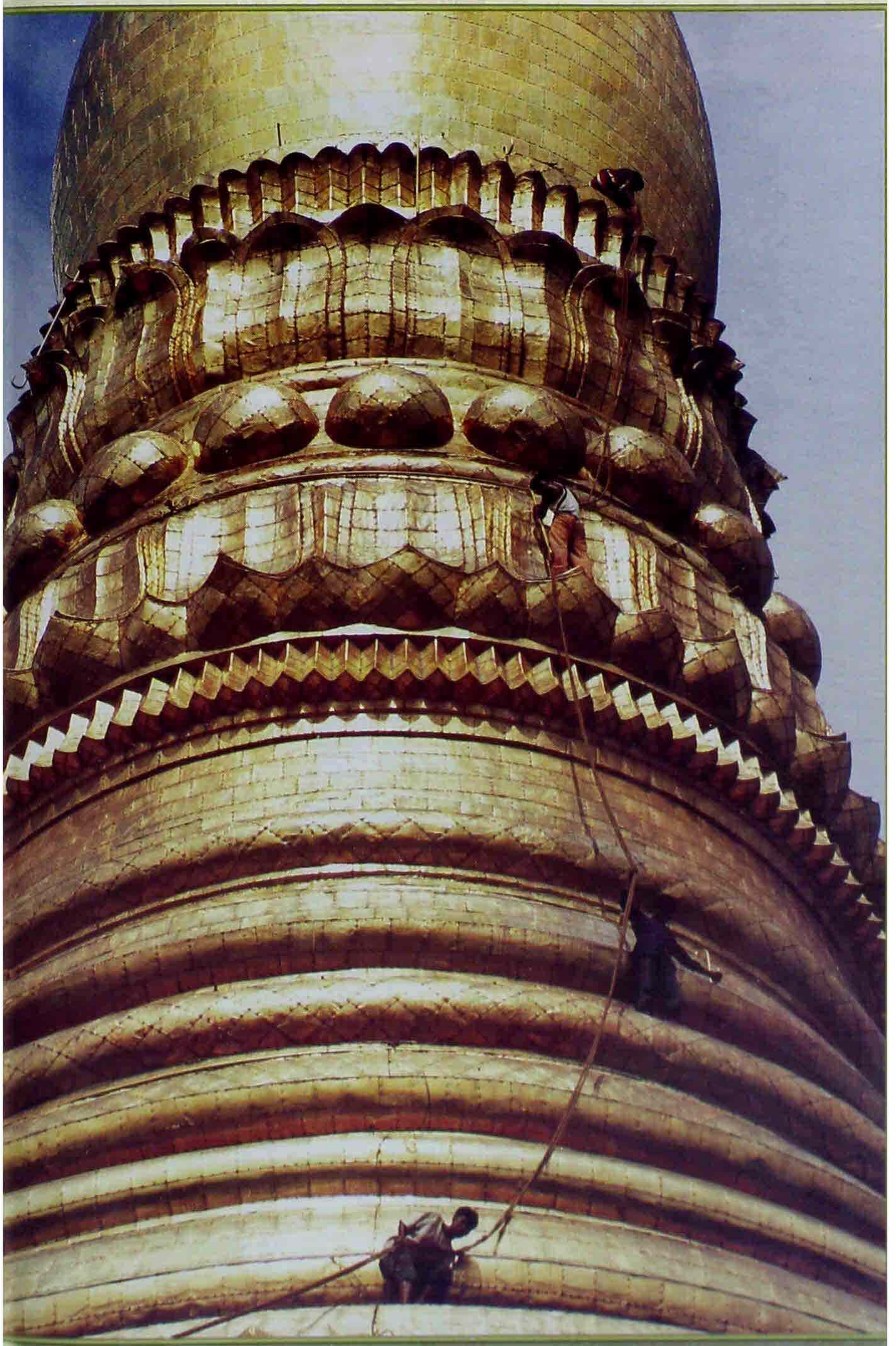







ရွှေသာ:အောက်ခံ ကြေးပြားမှန်

ဗုဒ္ဓဘာသာနွယ်ဝင်တို့သည် မိမိတို့ ကိုးကွယ်ရာ စေတီပုထိုး၊ ရုပ်ပွားဆင်းတုတော်များကို နှစ်ပေါင်းများစွာ တည်တံ့ခိုင်မြဲစေရန် ကြိုးစားဆောင်ရွက်ကြသည်။ စေတီပုထိုးများအား အုတ်၊ အင်္ဂတေသားများဖြင့် တည်ထားပြီးနောက် ပိုမိုခိုင်ခံ့စေရန် ကိုယ်လုံးတော်ကို ကြေးဘောင်ကြေးပြား ဝန်းပတ်ကပ်လျှူကြသည်။ ယင်းသို့ပြုခြင်းဖြင့် စေတီတော်ကို ပိုမိုခိုင်ခံ့စေသည်သာမက ရွှေပြားကပ် ပါကလည်း လွယ်ကူနိုင်သည်။ ထိုအတူပင် ရွှေမျက်ပါးကပ်ပါကလည်း ရွှေရောင်ပိုမိုကောင်းမွန်ခြင်း၊ ရွှေရောင်သက်တမ်း ကြာရှည်ခံခြင်း အစရှိသော အကျိုးကျေးဇူးများ ရရှိနိုင်လေသည်။

ရွှေတိဂုံစေတီတော် ငှက်ပျောဖူးတော်ကြီးကို ၁၂၆၂-ခုနှစ်မှ စတင်၍ ရွှေပြားသင်္ကန်းတော် များ ကပ်လျှူခဲ့သောကြောင့် ကြေးဘောင်ကြေးပြားကပ်ခြင်းကိုလည်း ယင်းကာလကပင် စတင် ဆောင်ရွက်သည်ဟု မှန်းဆနိုင်သည်။ ဤလုပ်ငန်းမှာ စေတီတော်၏ ကိုယ်လုံးတော်ရှိ အင်္ဂတေသား တွင် တစ်လက်မ၊ ရှစ်ပိုင်းတစ်ပိုင်းလက်မအထူ ကြေးဘောင်များကို တစ်ပေပတ်လည်အကွက်များ သို့မဟုတ် သင့်တော်သော အရွယ်အစားအကွက်များဖော်၍ မြှုပ်ထားပြီး ယင်းကြေးဘောင်အကွက် များပေါ်၌ ကြေးပြားများကို ဝက်အူစုပ်၍ ကပ်ထားခြင်းဖြစ်သည်။

လွန်ခဲ့သောနှစ်ပေါင်း ၁၀၀ ခန့်မှ စတင်၍ ငှက်ပျောဖူးတော်ကြီးကို ရွှေပြားသင်္ကန်း တော်များ ကပ်လျှူပူဇော်ခဲ့ရာ ရွှေပြားသင်္ကန်းတော် ကပ်လျှူခြင်းလုပ်ငန်းနှင့်အတူ ကြေးဘောင်ကြေးပြား ကပ်လျှူခြင်းလုပ်ငန်းမှာ တစ်ပြိုင်တည်း ပေါ်ပေါက်လာခဲ့သည်။

ကြေးနီသန့်စင် ကြေးဘောင်ပြင်

ရွှေသင်္ကန်းတော် ကပ်လျှူရေး မူလစီမံချက်တွင် စေတီတော်မြတ်ကြီး၏ ရင်စည်းတော် အောက်မှ ခေါင်းလောင်းအနားအထိ ကြေးဘောင်ကြေးပြား ကပ်လျှူရန်ပါဝင်သည်။ ယင်းစီမံ ချက်အရ သတ္တုတွင်းဝန်ကြီးဌာနမှ ကြေးနီ တန် ၃၀ ဝယ်ယူခဲ့သည်။ ပထမအကြိမ် ဝယ်ယူရရှိသော ကြေးနီ များမှာ အတုံးအခဲများဖြစ်ပြီး ဒုတိယအကြိမ် ဝယ်ယူရရှိသော ကြေးနီများမှာ ၂ ပေ x ၃ ပေ အရွယ်၊ အထူ ရှစ်ပိုင်းသုံးပိုင်းလက်မခန့် ကြေးနီပြားများဖြစ်သည်။ ယင်းကြေးနီများကို သန့်စင်သောကြေးနီ ရရှိအောင် ကြေးနီကျိုသောလုပ်ငန်းကိုပါ ဆောင်ရွက်ရသည်။ ဝယ်ယူရရှိသော ကြေးပြားများကို ကြေးပြားကပ်လုပ်ငန်းဆောင်ရွက်မည့် ဗလမိသားစု ကြေးပြားကပ်လုပ်ငန်းအဖွဲ့သို့ ဂေါပကအဖွဲ့မှ လွှဲပြောင်းထုတ်ပေးခဲ့သည်။ ဗလမိသားစု ကြေးပြားအဖွဲ့က မသန့်စင်သော ကြေးပြားများကို သန့်စင် အောင် ကျိုချက်ရန် လိုအပ်ကြောင်း တင်ပြခဲ့သဖြင့် ဂေါပက အဖွဲ့ဝင် သုံးဦးနှင့် ပညာရှင်အဖွဲ့သည် ကြေးပြားအလုပ်ရုံသို့ သွားရောက်ပြီး ကြေးနီကျိုကြိတ်လုပ်ငန်းကို အနီးကပ် ကြီးကြပ်လျက် အမှန်လျော့သွားသော အလေးချိန်ကို မှတ်တမ်းတင်ရသည်။



မူလစီမံချက်အတိုင်း ကြေးဘောင် ကြေးပြားလုပ်ငန်းအတွက် ကြိုတင်ပြင်ဆင်မှုများ ဆောင်ရွက်နေစဉ် အလှူရှင် ဦးမောင်ဝိတ်မိသားစုက ကျည်းဝန်းငါးခွေနှင့်တကွ ရှစ်မြှောင့်ပစ္စယာ များ၊ ပစ္စယာအားလုံးကို ကိုယ်လုံးတော်ပြည့် ကြေးပြားကပ်လှူရေးအတွက် လှူဒါန်းလိုကြောင်း ကမ်းလှမ်းတင်ပြလာခဲ့သည်။ ဆိုင်ရာလုပ်ငန်း ဆပ်ကော်မတီသည် ကိုယ်လုံးတော်ပြည့် ကြေးဘောင် ကြေးပြား ကပ်လှူရေး အစီအစဉ်ကို နာယကအဖွဲ့သို့ တင်ပြပြီး သြဝါဒါစရိယ ဆရာတော်ကြီးများထံ လျှောက်ထားသြဝါဒခံယူခဲ့သည်။ နာယကအဖွဲ့နှင့် သြဝါဒါစရိယ ဆရာတော်ကြီးများ၏ သဘောတူ ခွင့်ပြုချက်အရ ကျည်းဝန်းငါးခွေနှင့် ပစ္စယာအားလုံး ကြေးဘောင်ကြေးပြား ကပ်လှူရေး အစီအစဉ် များကို ဆက်လက်ဆောင်ရွက်ခဲ့လေသည်။

ကြေးနီများကို ဦးစီးကော်မတီမှ ညှိနှိုင်းပေးမှုဖြင့် သတ္တုတွင်းဝန်ကြီးဌာန အိုင်ဗင်ဟိုးကုမ္ပဏီမှ ပထမအကြိမ် တန် ၁၁၀၊ ဒုတိယအကြိမ် တန် ၃၀ တို့ကိုဝယ်ယူခဲ့ပြီး ကျသင့်ငွေ ၇၂၂၂၂၁၈၅ ကျပ် ကို ဦးမောင်ဝိတ်မိသားစုက လှူဒါန်းပေးချေခဲ့သည်။ ကြေးနီ စက်ရုံ (ကြေးနီတောင်) မှ ကြေးနီများ သွားရောက်သယ်ယူခြင်းလုပ်ငန်းကိုလည်း အလှူရှင်ကပင် ကျခံလှူဒါန်းခဲ့သည်။

အလှူရှင်ကဝယ်ယူလှူဒါန်းသော ကြေးနီများမှာ သန်စင်ပြီးဖြစ်သောကြောင့် ထပ်မံသန်စင် ရန် မလိုအပ်ပါ။ သို့ရာတွင် ကြေးဘောင်ကြေးပြားကပ်လုပ်ငန်းအတွက် လိုအပ်သည့် အထူးအပါး အရွယ်အစား ရရှိစေရန် ကြေးနီကြိတ်ဖြန့်လုပ်ငန်း ဆောင်ရွက်ရန်အတွက် အမှတ်(၂)စက်မှုဝန်ကြီး ဌာနသို့ ညှိနှိုင်း မေတ္တာရပ်ခံခဲ့သည်။ သတ္တုတွင်းဝန်ကြီးဌာန အိုင်ဗင်ဟိုးကုမ္ပဏီမှ နိုင်ငံခြားငွေဖြင့် ဝယ်ယူရရှိသောကြေးနီမှာ သန်စင်သောကြေးနီဖြစ်၍ မာလွန်းသောကြောင့် လုပ်ငန်းတွင် အသုံးပြုနိုင် မည် အခြေအနေရောက်ရှိစေရန် ကြေးနီတွင် ဇင့် ၁၀ ရာခိုင်နှုန်းရော၍ ကြိတ်ဖြန့်လုပ်ငန်း ဆောင်ရွက် ရသည်။ ထိုလုပ်ငန်းကို အမှတ် (၂) စက်မှုဝန်ကြီးဌာန ညောင်ခြေထောက်စက်ရုံမှ ပညာရှင်များက အခမဲ့ကုသိုလ်ယူ၍ ဆောင်ရွက်ပေးသည်။ သို့ရာတွင် ယင်းစက်ရုံ၏ စက်တည်ဆောက်မှု အခြေအနေ အရ မြက် ၁၀ လက်မအထိသာ ကြိတ်ဖြန့်နိုင်သဖြင့် မြက် ၁၀ လက်မ၊ ဒု ၂၃ ဂီတီရှိသော ကြေးပြားများနှင့် မြက်တစ်လက်မ၊ အထူ ရှစ်ပိုင်း တစ်ပိုင်း လက်မ၊ အလျား ခုနစ်ပေခန့် ကြေးချောင်း များ ကြိတ်ဖြန့်ပေးသည်။ မူလစီမံချက်အရ ဝယ်ယူသော ကြေးနီများကို ပြင်ပပုဂ္ဂလိကစက်ရုံတွင် သန်စင်အောင်ကျိုခြင်း၊ ကြိတ်ဖြန့်ခြင်းပြုရသည့်အတွက် ကြေးပြားများ ချောမွတ်သန်စင်မှု၊ အထူး အပါးညီညာမှု၊ အရောင်အသွေးတို့ ကောင်းမွန်လှခြင်း မရှိပေ။ စက်မှု(၂) မှ ကြိတ်ဖြန့်ပေးသော ကြေးပြားများမှာ ထိုချွတ်ယွင်းချက်များမရှိဘဲ အရည်အသွေးကောင်းမွန်ပေသည်။

ကြေးဘောင်ကြေးပြားကပ်လုပ်ငန်းအတွက်လိုအပ်သော ကြေးဝက်အူများကို ကိုရီးယား နိုင်ငံမှ ဝယ်ယူခဲ့သည်။ ရွှေတိဂုံစေတီတော်အရောက်ပို့ဈေးနှုန်း ကြေးဝက်အူ တစ်ခုလျှင် 0.01 FEC နှုန်း ဖြင့် ဝယ်ယူခဲ့ရာ စုစုပေါင်း ကြေးဝက်အူ ၁၄၉၅၉၃၁ ခု ဖြစ်သည်။

အမှတ် (၂) စက်မှုဝန်ကြီးဌာန ညောင်ခြေထောက်စက်ရုံမှ ကြိတ်ဖြန့်ပြီးသော ကြေးပြားများ။



ကြေးဘောင်များကို လုပ်ငန်းကော်မတီ၏ ညှိနှိုင်းစီစဉ်မှုဖြင့် ဂေါပကအဖွဲ့မှ သွားရောက်ထုတ်ယူပြီး ဂေါပကအဖွဲ့ သို့လှောင်ဌာနမှတစ်ဆင့် ကြေးဘောင်ကြေးပြားကပ် လုပ်ငန်းအဖွဲ့များသို့ လွှဲပြောင်း ထုတ်ပေးရသည်။ ဤလုပ်ငန်းတွင် ကြေးဝက်အုများနည်းတူ အရေးပါသော လုပ်ငန်းသုံးပစ္စည်း တစ်မျိုးမှာ ကြေးဝယ်လဒ် ဂဟေချောင်းများဖြစ်သည်။ စည်သူကြေးပြားအဖွဲ့သည် ကြေးဘောင်ခွေ သောလုပ်ငန်းကို ကြေးဝယ်လဒ်ဖြင့် ဆက်သောကြောင့် ဂဟေချောင်းပေါင်း ၂၉၂၃၀ ကို အဖွဲ့မှ ဝယ်ယူပေးခဲ့သည်။ ကြေးနီ ဂဟေချောင်း ၁၄၀၀၀ ထပ်မံလိုအပ်သည်အတွက် အလှူရှင်တစ်ဦးမှ ပါဝင်လှူဒါန်းခဲ့ပေသည်။

လုပ်ငန်းအဖွဲ့များသည် သတ်မှတ်ပေးထားသော အလုပ်ရုံများတွင် ကြိုတင်၍ ကြေးဘောင် ဖရိုန့်ခွေကြသည်။ ကြေးဘောင်မခွေမီ ကြေးပြားများ၏ အမာဓာတ် လျော့ပါးသွားစေရန် မီးဖုတ်ခြင်း လုပ်ငန်းကို စတင်ရသည်။

ကြေးဘောင်ဖရိုန့်ခွေခြင်းမှာ ရှစ်ပိုင်းတစ်ပိုင်းလက်မအထူ၊ မြက် တစ်လက်မ ကြေးပြား များကို တစ်ပေပတ်လည်ကွက်များ သို့မဟုတ် ၁၀ လက်မပတ်လည်အကွက်များဖြစ်အောင် အပိုင်း လိုက်တွဲခြင်းဖြစ်သည်။ ဗလ ကြေးပြားကပ်အဖွဲ့သည် ကြေးဘောင်အချင်းချင်း ကြေးမှို (ရီပစ်) ရိုက်၍ တွဲသောစနစ်ကိုသုံး၍ စည်သူအဖွဲ့သည် ကြေးဘောင်အချင်းချင်း ကြေးဂဟေဆက်၍ တွဲသောစနစ်ကို သုံးသည်။ ဗလအဖွဲ့သည် အနံ တစ်ပေ၊ အလျား ခုနစ်ပေခန့်အကွက် ကြေးဖရိုန့်များ ကြိုတင်ခွေသည်။ စည်သူအဖွဲ့သည် အနံ ၁၀" x ၁၀" အကွက်လေးကွက်၊ အလျား ခုနစ်ကွက်ခန့်ကို ကြိုတင်၍ ကြေးဘောင်ဖရိုန့်ခွေသည်။ အသင့်ဖရိုန့်ခွေပြီးသော ကြေးဘောင်များကို စေတီတော်ကြီးရှိ မိမိတို့ တာဝန်ယူရသောနေရာသို့ သယ်ဆောင်ပြီး ကိုယ်လုံးတော်တွင် ကြေးဘောင်ကပ်သော လုပ်ငန်း ဆောင်ရွက်ကြလေသည်။

လုံးတော်ဆင်မြန်း ကြေးသင်္ကန်း

လေးဆူဓာတ်ပုံ ရွှေတိဂုံစေတီတော်၏ ကိုယ်လုံးတော်ကြီး၊ ရင်စည်းတော်အောက်ပိုင်း၊ ခေါင်းလောင်းတော်၊ ကျည်းဝန်းငါးခွေ၊ ငှက်ပျောဖူးတော်၊ ရှစ်မြောင့်ပစ္စယာနှင့်ပစ္စယာတို့၌ ကြေးဘောင်ကြေးပြားကပ်လုပ်ငန်းများ ဆောင်ရွက်နိုင်ရန်အတွက် မူလရွှေဟောင်းများကို ပွတ်ယူ သိမ်းဆည်းကြရသည်။ သရိုးဟောင်းများကို ခွာယူသိမ်းဆည်းကြရသည်။ ထိုသို့သော လုပ်ငန်း အဆင့်ဆင့်တို့ကို ဂေါပကအဖွဲ့ လုပ်ငန်းဌာနမှ ကြီးကြပ်မှုဖြင့် လုံခြုံရေးအဖွဲ့အစည်းများနှင့်အတူ စနစ်တကျ စီမံဆောင်ရွက်ခဲ့ကြသည်။

ယင်းနောက် စေတီတော်ကြီး၏ အဆင့်ဆင့်တို့ရှိ နေရာအသီးသီးတို့မှ အောက်ခံအင်္ဂါတေ သားများ ခိုင်ခံ့မှုအခြေအနေကို ပြည်သူ့ဆောက်လုပ်ရေးလုပ်ငန်း (အဆောက်အဦး) ဆောက်လုပ်ရေး အထူးအဖွဲ့(၁)မှ အင်ဂျင်နီယာများတို့က အသေးစိတ် စစ်ဆေးမှုပြုကြသည်။ အောက်ခံအင်္ဂါတေသား



ခိုင်ခံ့သောနေရာများကို ချန်လှပ်၍ ဆွေးမြည်နေသည့်နေရာတို့မှ အင်္ဂတေသားများကို ကျွမ်းကျင်သူ များက ဆက်လက်၍ ခွာထုတ်ကြရပြန်သည်။ အထူးသဖြင့် အင်္ဂတေဟောင်းများကို မခွာထုတ်မီ မူလတည်ရှိနေခဲ့သော စေတီတော်ကြီး၏ မူလပုံသဏ္ဍာန်တော် အချိုးအစား မြန်မာမူလက်ရာများကို ဟံသာဝတီ သာသနာပြုအဖွဲ့မှ ဗိသုကာ ပညာရှင်များတို့က စနစ်တကျ တိုင်းတာလျက် မှတ်တမ်းတင် ပြုစုကြရသည်။

ဆက်လက်၍ ဆွေးမြည်နေသော အင်္ဂတေသားများ ခွာထုတ်ပြီးစီးသည့် နေရာများ၌ ၁:၁အချိုးအစားဖြင့် အင်္ဂတေသရွတ် ဖြည့်စွက်လျက် ကြေးဘောင်ကပ်လုပ်ငန်းကို ဆောင်ရွက်ကြရ သည်။ အောက်ခံကြေးဘောင်သည် စေတီတော်ကြီး၏ မူလအချိုးအစား မူလပုံသဏ္ဍာန်တော်အတိုင်း ရှိစေကြရသည်။ ဆောင်ရွက်ကြပုံမှာ အောက်ခံအင်္ဂတေသားနှင့် ကြေးဘောင်ကို တစ်လက်မခန့် အကွာတွင် ခိုင်မြဲအောင် ယာယီကပ်၍ ထိန်းထားရသည်။ ယာယီကပ်ထားသော ကြေးဘောင်နှင့် မျက်နှာပြင်ညီသည်အထိ အင်္ဂတေသားကို ဖြည့်စွက်လျက် ချောပေးရသည်။ ကြေးဘောင်အကွက်ကျ ကပ်ပြီးသောနေရာတွင် ၁၂"x၁၂" ပတ်လည် အသင့်ဖြတ်တောက်ထားရှိသော ကြေးပြားများကို ကြေးပြားတစ်ချပ်ချင်းအား ကြေးဝက်အူ ၁၆ လုံးမှ ၂၀ လုံးအထိ အရစ်ဖော်၍ ဝက်အူစုပ်ပြီး ကြေးပြားကိုကပ်ကြရသည်။ ကြေးဘောင်ကြေးပြားကိုလွန်စက်(Drill Machine)ဖြင့် ဖောက်လုပ်ပြီး အရစ်ဖော်၍ ဝက်အူစုပ်ကာ ကြေးပြားကပ်ကြရခြင်းဖြစ်လေသည်။ ပထမအဆင့်အနေဖြင့် ကြေးဝက်အူလေးလုံးခန့်စုပ်၍ လျာထားပြီးကပ်ကြရသည်။ ကြေးပြားကပ်မှု အဆင်ပြေ အသားကျ သည့်အခါတွင် ထပ်မံ၍ အပြည့်အစုံဝက်အူများကို စုပ်ခြင်းဖြင့် လုပ်ငန်းအဆင့်ဆင့်တို့ကို အောင်မြင်ပြီးမြောက်စေလေသည်။

ရွှေတိဂုံစေတီတော်ကြီး၏ ရင်စည်းတော်အောက်မှ ခေါင်းလောင်းနားအထိအပိုင်းတွင် ရေပြင်ညီအလိုက် အမြင့်တစ်ပေရှိသော အရစ်ပေါင်း ၃၃ ရစ်ဖော်၍ တစ်ပေပတ်လည် ကြေးပြား ကွက်ပေါင်း ၁၃၂၃၁ ကွက် ဖော်ထားပြီး ရင်စည်းတော်မှ ခေါင်းလောင်းအနားအထိ အရစ်အမှတ် (က)မှ (အ) အထိ အမှတ်အသားပြုထားသည်။

ကျဉ်းဝန်းငါးခွေနှင့် နတ်ကြည့်များတွင် အရစ်ပေါင်း ၄၀ နှင့် အကွက်ပေါင်း ၁၆၂၄၄ ကွက် ကပ်လျှူကြရလေသည်။

ငှက်ပျောဖူးတော်ကြီးကို ၁၂၆၂-ခုနှစ်မှ စတင်၍ ကြေးဘောင်ကြေးပြားကပ်လျှူပြီး ရွှေပြားသင်္ကန်းတော်များ ကပ်လျှူခဲ့ကြောင်းကို သမိုင်းအထောက်အထားများရှိနေသည်။ ယခု အခါတွင် နှစ်ပေါင်းတစ်ရာခန့် ကြာမြင့်လာသောကြောင့်လည်းကောင်း၊ မူလ အသုံးပြုခဲ့သော အင်္ဂတေသရိုးများသည် ခိုင်ခံ့မှုအားနည်းလာသောကြောင့်လည်းကောင်း ငှက်ပျောဖူးတော်ကြီးမှ အောက်ခံအင်္ဂတေသားများမှာ ပျက်စီးဆွေးမြည်နေကြောင်း စစ်ဆေးတွေ့ရှိခဲ့ကြရသည်။



ဖွဲ့စည်းတည်ဆောက်မှုအင်ဂျင်နီယာအဖွဲ့၏ ကြီးကြပ်မှုဖြင့် ဟံသာဝတီသာသနာပြုအဖွဲ့သည် ငှက်ပျောဖူးတော်မှ အင်္ဂတေသရိုးများခွာချခြင်း၊ သံချောင်းလုံးများထည့်သွင်း၍ သံကူကွန်ကရစ်လောင်းခြင်းလုပ်ငန်းများကို ဆောင်ရွက်ပေးကြသည်။ ယင်းသို့ အမာခံအပိုင်း ဆောင်ရွက်နေစဉ် အချိန်နှင့် တစ်ပြေးညီ ပြီးစီးနိုင်စေရန်အတွက် ကြေးပြားကပ်လုပ်ငန်းကို တာဝန်ခံဆောင်ရွက်မည့် ဗလကြေးပြားအဖွဲ့သည် ငှက်ပျောဖူးတော်အတွက် ကြေးဖရိန်ကို အလုပ်ရုံ တွင် ကြိုတင်ပြုလုပ်ထားရှိကြသည်။ ထီးတော်သစ် ပြုလုပ်ခြင်း၊ ကြာကလပ်ပြုပြင်ခြင်း၊ ငှက်ပျောဖူးတော်ပြုပြင်ခြင်းလုပ်ငန်းများကို လျာထားသတ်မှတ်ချိန်အတွင်း အပြီးဆောင်ရွက်ကြရသောကြောင့် ငှက်ပျောဖူးတော်၌ သံကူကွန်ကရစ်လောင်းခြင်းလုပ်ငန်း ဆောင်ရွက်နေကြစဉ်ပင် ပြီးစီးသမျှအပိုင်းကို တစ်ပြိုင်တည်း ကြေးပြားများကိုကပ်ကြရသည်။ ငှက်ပျောဖူးတော်ကြီး၌ မူလက အရစ်ပေါင်း ၅၂ ရစ်၊ အကွက်ပေါင်း ၂၆၁၄ ကွက် ရှိခဲ့သော်လည်း အသစ်ပြင်ဆင်သော ငှက်ပျောဖူးတော်ကြီး၌ ဖောင်းရစ်ကြီး ခုနစ်ရစ် ပါဝင်လာသောကြောင့် အရစ်ပေါင်း ၆၂ ရစ်၊ အကွက်ပေါင်း ၃၁၈၅ ကွက်ဖော်၍ ကပ်ကြရလေသည်။

လုပ်ငန်းဆောင်ရွက်ပုံစနစ်မှာ အပိုင်းအလိုက် အသင့်ပြုလုပ်ထားသော အလျား ၁၀ ပေ၊ အမြင့် ခြောက်ပေခန့်ရှိ ကြေးဘောင်ဖရိန်များကို အပိုင်းလိုက်တင်၍ ငှက်ပျောဖူးတော်တွင် ၁:၁ အင်္ဂတေသရွတ်ဖြင့် ယာယီထိန်းကပ်ထားပြီး ကြေးဘောင်များကို ခိုင်ခံ့အောင် သရွတ်ချောပေးခြင်းဖြင့် ကြေးဘောင်ကပ်လုပ်ငန်းများကို ဆောင်ရွက်ခဲ့ကြရလေသည်။

ရှစ်မြှောင့်ပစ္စယာနှင့် ပစ္စယာများတွင်ကပ်လျှူသော ကြေးပြားများမှာ သတ္တုတွင်းဝန်ကြီးဌာန အိုင်ဗင်ဟိုးကုမ္ပဏီမှ ဝယ်ယူပြီး အမှတ်(၂) စက်မှုဝန်ကြီးဌာန ညောင်ခြေထောက်စက်ရုံတွင် ကြေးပြားကြိတ်ခြင်း၊ လိုအပ်သော အရွယ်အစားများ ဖြတ်တောက်ခြင်းလုပ်ငန်းများကို ဆောင်ရွက်ခဲ့ကြရသည်။ ကြေးပြားများမှာ ချောမွေ့ညီညာပြီး အထူ ၂၃ ဂီတ်ခန့်ဖြစ်ရာ ကြေးပြားများ မာကြောကာ ထူထဲမှုရှိနေသဖြင့် ကြေးဘောင်ကြေးပြားကပ်ရာတွင် ကိုင်တွယ်ရာတွင် ခက်ခဲမှုရှိနေသောကြောင့် ၁၀ လက်မပတ်လည်အရွယ် ဖြတ်တောက်ပြီးနောက် အမာဓာတ်အနည်းငယ် လျော့သွားရန် မီးဖုတ်လျက် လုပ်ငန်းဆောင်ရွက်ကြရသည်။ ရှစ်မြှောင့်ပစ္စယာနှင့် ပစ္စယာများတွင် ကြေးဘောင်ကြေးပြားကပ်ရန် အကွက်ပေါင်း ၂၆၀၀၀၀ ခန့်ရှိသောကြောင့် စည်သူကြေးပြားကပ် လုပ်ငန်းအဖွဲ့အနေဖြင့် လျာထားသတ်မှတ်ချိန်အတွင်း၌ လုပ်ငန်းပြီးစီးရန် မလွယ်ကူတော့သည့်အတွက် အခြားကြေးပြားကပ်လုပ်ငန်းအဖွဲ့များကိုပါ ခေါ်ယူ၍ တာဝန်များခွဲဝေကာ ဆောင်ရွက်စေခဲ့ရသည်။ ကြေးဘောင်ကြေးပြားကပ်အဖွဲ့သစ်များမှာ တောင်ဥက္ကလာပမှ ဦးမြသိန်းအဖွဲ့၊ ဦးငွေညွန့် အဖွဲ့နှင့် မန္တလေးမြို့မှ ဦးဝင်းမောင်အဖွဲ့တို့ဖြစ်ကြသည်။ အားဖြည့်ပံ့ပိုးဆောင်ရွက်ကြသော ကြေးပြားကပ်အဖွဲ့များအတွက် စေတီတော်ကြီး၏ စနေထောင့်အောက်ပစ္စယာတွင် အလုပ်ရုံများဆောက်လုပ်ပေးပြီး စည်သူကြေးပြားကပ်လုပ်ငန်းအဖွဲ့မှ ကြေးပြားများထုတ်ယူလျက် လုပ်ငန်းဆောင်ရွက်ကြရသည်။



သို့သော် အဖွဲ့သစ်များအနေဖြင့် ကြေးဘောင်ကပ်လုပ်ငန်းများ ဆောင်ရွက်ခြင်းမရှိချေ။  
သို့သော် ကြေးပြားကပ်လုပ်ငန်းသက်သက်ကိုသာ ဆောင်ရွက်ကြရလေသည်။

ကြေးပြားကပ်လုပ်ငန်းအဖွဲ့သစ်များ၏ လုပ်ငန်းဆိုင်ရာ ကျွမ်းကျင်မှု လိုအပ်ချက်များကို စည်သူအဖွဲ့မှပင် အချောသပ် ပြန်လည်ပြုပြင်ပေးခဲ့ရသည်။ ရှစ်မြှောင့်ပစ္စယာနှင့် ပစ္စယာများတွင် ၁၀ လက်မ ပတ်လည် အရွယ်အစား ကြေးပြားများကို အောက်ပါအတိုင်း ကပ်လှူခဲ့ကြလေသည်။

(က) ရှစ်မြှောင့်ပစ္စယာ	၄၈၉၁၇ ချပ်
(ခ) တတိယပစ္စယာ	၆၁၄၉၁ ချပ်
(ဂ) ဒုတိယပစ္စယာ	၅၉၄၂၁ ချပ်
(ဃ) ပထမပစ္စယာ	၆၈၁၀၂ ချပ်
စုစုပေါင်း	<u>၂၃၇၉၃၁</u> ချပ်





ရွှေသားအောက်ခံ - ကြေးပြားမှန်

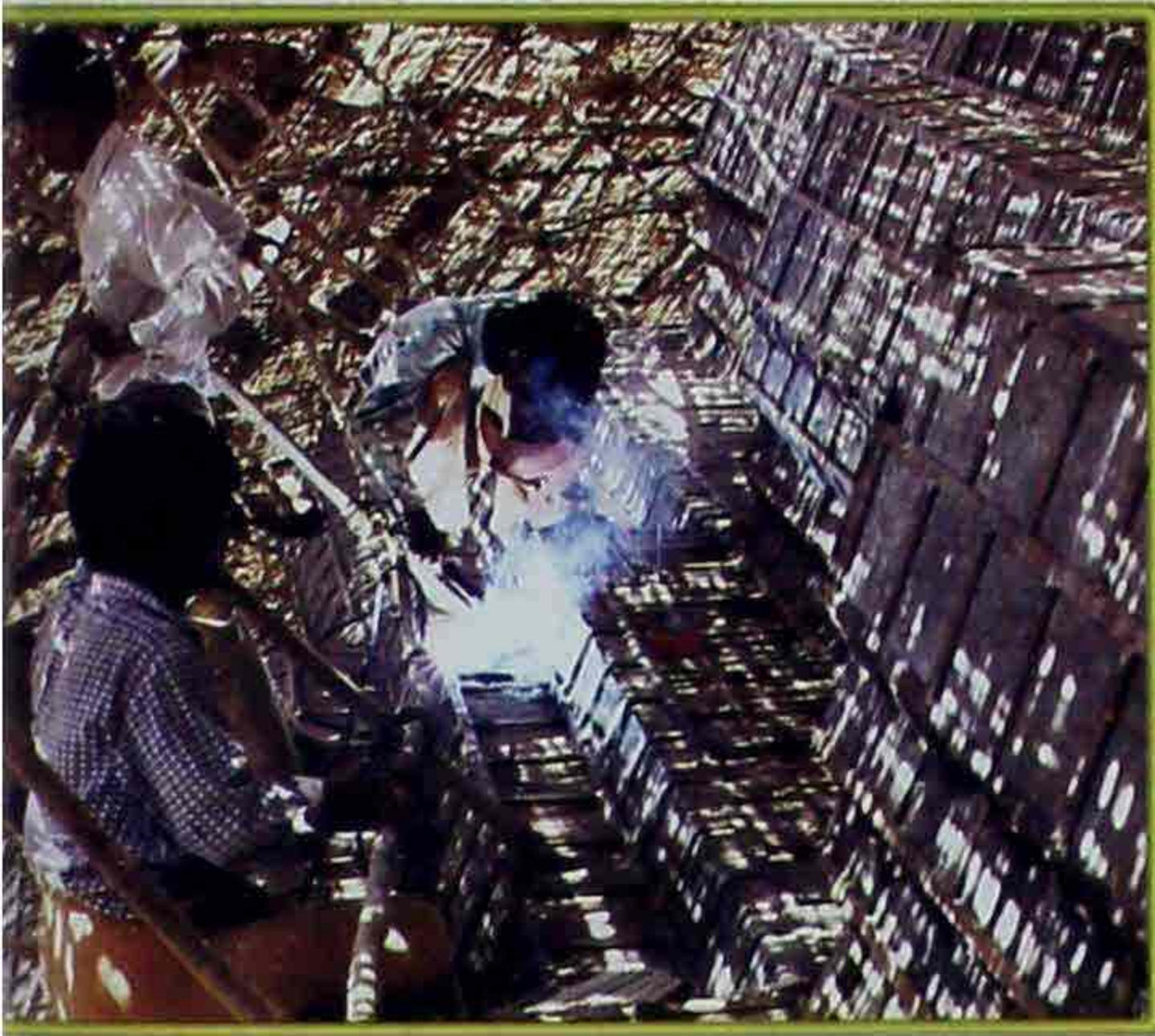



ကြေးနီသန့်စင် ကြေးဘောင်ပြင်





လုံးတော်ဆင်မြန်း ကြေးသင်္ကန်း

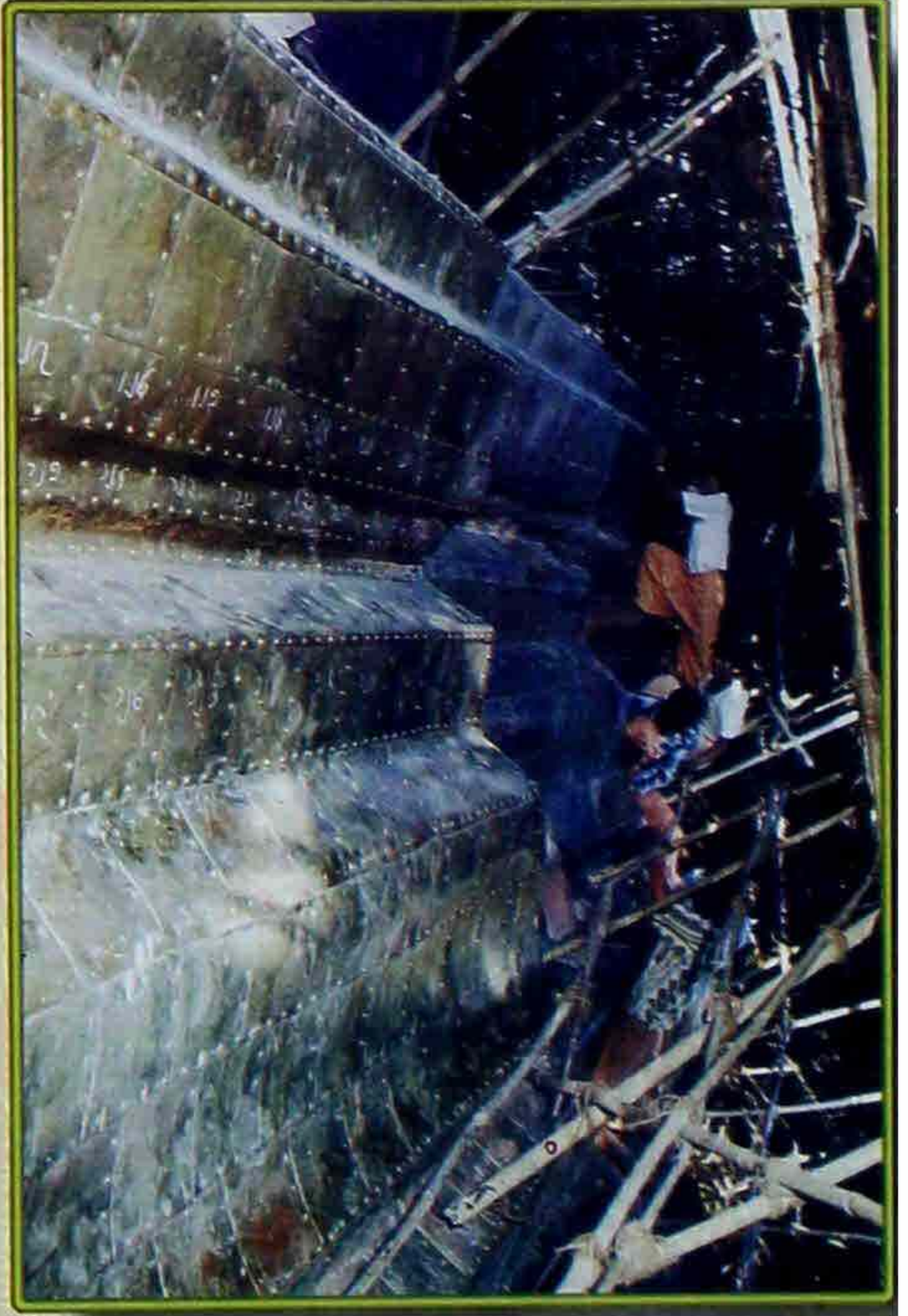







(၅)

နိဗ္ဗာန်လမ်းစ သိင်္ဂုတ္တရ ဦးချပူးမြင် ထာဝစဉ်



(၅)

### နိဗ္ဗာန်လမ်းစ သိရှိတ္တရ ဦးချမ်းမြင် ထာဝစဉ်

မဟာသက္ကရာဇ် ၁၀၃-ခုနှစ်တွင် လေးဆူဓာတ်ပုံ ရွှေတိဂုံစေတီတော်မြတ်ကြီးကို စတင် တည်ထားခဲ့စဉ်ကပင် နားခိုကြည်ညိုမှုပြုနိုင်ကြရန် သာသနိကအဆောက်အအုံ ဓမ္မသာလာများ ရှိကောင်းရှိခဲ့နိုင်ပေသည်။ ထိုအချိန်မှ နောက်ပိုင်းကာလများ၌လည်း စေတီတော်ကြီးအား ပြုပြင် မွမ်းမံ တိုးချဲ့တည်ထားမှုများနှင့်အတူ နားနေရေပုံ၊ အာရုံခံတန်ဆောင်းများ ခေတ်ကာလအလျောက် တည်ရှိခဲ့ကြသည်။

သမိုင်းအထောက်အထားအနေဖြင့်မူ ခရစ်နှစ် ၁၄၈၅-ခုနှစ်၌ ရွှေတိဂုံစေတီတော်ကြီး၌ စိုက်ထူခဲ့သည့် ပါဠိ၊ မွန်၊ မြန်မာ သုံးဘာသာဖြင့် ရေးထိုးစိုက်ထူထားခဲ့သော ရွှေတိဂုံစေတီတော်ကြီး ကောင်းမှုတော်သမိုင်းစဉ်ကို ကမ္ဘာတစ်ဝှမ်းတင်ခဲ့သည့် “ဓမ္မစေတီကျောက်စာတော်” အရ ရွှေတိဂုံစေတီ တော်မြတ်ကြီး၏ ကုန်းတော်မြေ၌ မဟာစေတီကြီးအလား စတင်တိုးချဲ့တည်ထားသောမင်းမှာ ရာဇာဓိရာဇ်မင်း၏သားတော် ဗညားရန်ခေါ် ဗညား ရန်ခိုက်မင်း (ခရစ်နှစ် ၁၄၂၆-၁၄၄၆) နှင့် ထိုမင်းကိုဆက်ခံသည့် ဗညားကင်းဒေါမင်း (ခရစ်နှစ် ၁၄၅၀-၁၄၅၃) လက်ထက်တွင်မှ စေတီ တော်ကြီးကို ပြီးစီးအောင်မြင်သည်အထိ တည်တော်မူနိုင်ခဲ့သည်။ စေတီတော်ကြီးနှင့် ကုန်းတော် တည်ဆောက်မှု အဓိကလုပ်ငန်းပိုင်းကို အနီးကပ်ကြီးကြပ်ဆောင်ရွက်ခဲ့သူမှာ ဘုရင်မ ရှင်စောပု ဖြစ်သည်။ ရှင်စောပုသည် ဟံသာဝတီထီးနန်းကို သမက်တော် ဓမ္မစေတီမင်းကို လွှဲအပ်ခဲ့ပြီး ဒဂုံမြို့သို့ ပြောင်းရွှေ့လျက် ရွှေတိဂုံစေတီတော်ကြီး၏ အနောက်တောင်ဘက်၌ သစ်မြို့တည်ကာ ပြုပြင်မွမ်းမံ လှူဒါန်းရေးကို ဇောက်ချလျက် ဆောင်ရွက်ခဲ့လေသည်။ စေတီတော်ခြေရင်းရှိ ချိုင့်ဝှမ်း များကို ဂဝံကျောက်သား၊ မြေများဖြင့်ဖို့သည်။ တောင်ကုန်းသဏ္ဍာန်မြေအသွင်ကို တူးဖော်လျက် မြေညှိသည်။ ကုန်းတော်မြေမျက်နှာပြင်ကို ပြန်ပြုသောယာမှုရှိအောင် ပြုပြင်သည်။ ပစ္စယာ၌ ကျောက်ပြားအပြည့်ခင်းသည်။ အုတ်တံတိုင်းနှစ်ထပ်ကာရံသည်။ စောင်းတန်းလေးဖက်၌ ကျောက် လှေကားလေးစင်းနှင့် မုခ်လေးမျက်နှာ ပြုလုပ်သည်။ ဇရပ်များဆောက်သည်။ ထိုသို့ လှူဒါန်းမှု ကုသိုလ်တော်ပြုကြောင်း ကျောက်စာကမ္ဘာတစ်ဝှမ်းရေးထိုး စိုက်ထူခဲ့လေသည်။



ဒဂုံမြို့ကို ရန်ကုန်ဟူသော အမည်သစ်ဖြင့်မြို့သစ်တည်တော်မူခဲ့သော အလောင်းမင်း တရားကြီး ဦးအောင်ဇေယျသည် သက္ကရာဇ် ၁၁၁၇-ခုနှစ် ကဆုန်လဆန်း ၆ ရက်နေ့တွင် ဒဂုံသို့ ရောက်ရှိတော်မူစဉ် ရွှေတိဂုံစေတီတော်မြတ်ကြီးကို ဖူးမြော်ကြည်ညိုပြီး ဇရပ်ကြီးလေးဆောင် ဆောက်လုပ် လှူဒါန်းတော်မူခဲ့သည်။

မြန်မာသက္ကရာဇ် ၁၁၃၉-ခုနှစ်၌ စဉ့်ကူးမင်းသည် စေတီတော်ကြီးကို လုံးတော်ပြည့် ရွှေသင်္ကန်း ကပ်လှူခဲ့သည်။ မုခ်လေးမုခ်၌ တန်ဆောင်းပလ္လင်နှင့်တကွ ဘုရားလေးဆူကို ရည်စူးပြီး သွန်းလုပ်လှူဒါန်းခဲ့သည်။ ကြေးပိဿာ ၁၅၅၅၅ ဖြင့် မဟာဃဏ္ဍာဘွဲ့မည်ရှိ ခေါင်းလောင်းတော်ကြီး ကို သွန်းလုပ်လှူဒါန်းခဲ့သည်။

ခရစ်နှစ် ၁၈၄၁-ခုနှစ်၌ ရန်ကုန်မြို့သို့ ရေတပ်တော်ကြီးဖြင့် ဝင်းခင်းလျက် ချီတော်မူလာ သည့် သာယာဝတီမင်း၏ ကုသိုလ်တော်များတွင် ကြေးချိန် ၂၉၅၄၀၄၉ ကျပ်ခန့်ရှိ မဟာတိသဒ္ဓ ယဏ္ဍာဘွဲ့မည်ရှိ ခေါင်းလောင်းတော်ကြီးကို တန်ဆောင်း၊ ပြာသာဒ်နှင့်တကွ တည်ဆောက်ခဲ့သည်။ အနောက်ဘက် စောင်းတန်းတော်ကြီးကို သာယာဝတီမင်း၏ အနောက်နန်းမတော် မိဖုရား မမြကလေးက ပြုပြင်ဆောက်လုပ်လှူဒါန်းခဲ့သည်။ ရွှေတိဂုံစေတီတော်မြတ်ကြီး၏ တောင်ဘက် စောင်းတန်းတော်ကြီး အဝင်ရှိအုတ်ပြာသာဒ်မုခ်ဦးသည် သာယာဝတီမင်း၏ ကုသိုလ်တော်ဖြစ်လေ သည်။

တည်ဆောက်ခဲ့ကြ သာသနိက

ဗုဒ္ဓဘာသာဝင် မြန်မာတိုင်းရင်းသားအပေါင်းတို့သည် အစဉ်အဆက်အားဖြင့် မိမိတို့ အထွတ်အမြတ် ကိုးကွယ်ရာဖြစ်သော ရွှေတိဂုံစေတီတော်မြတ်ကြီး၌ မုခ်ဦးစောင်းတန်းတော်ကြီး လေးသွယ် အပါအဝင် ရင်ပြင်တော် တစ်ခွင်တစ်ပြင်လုံး၌ တန်ဆောင်းကြီးငယ် အသွယ်သွယ်တို့ကို ယနေ့တိုင်ပင် မွမ်းမံခြယ်သ လှူဒါန်းခဲ့ကြလေသည်။

စောင်းတန်းကြီးလေးသွယ်၏ထိပ်ရင်ပြင်တော်ဦး၌အာရုံခံ တန်ဆောင်းတော်ကြီးလေးခုကို တည်ထားသည်။ စေတီတော်ကြီး၏ အရှေ့မုခ်ဦး အာရုံခံတန်ဆောင်းတော်ကြီး၌ ကကုဿန် မြတ်စွာဘုရားရှင်သည် အရှေ့အရပ်သို့ မျက်နှာတော်မူကာ ကိန်းဝပ်စံပယ်တော်မူလျက်ရှိသည်။

စေတီတော်ကြီး၏ တောင်ဘက်မုခ်ဝ အာရုံခံတန်ဆောင်းတော်ကြီး၌ ကောဏဂုံမြတ်စွာ ဘုရားရှင်သည် တောင်ဘက်အရပ်သို့ မျက်နှာတော်မူကာ ကိန်းဝပ်စံပယ်တော်မူလျက်ရှိသည်။

စေတီတော်ကြီး၏ အနောက်ဘက်မုခ်ဝ အာရုံခံတန်ဆောင်းတော်ကြီး၌ ကဿပ မြတ်စွာ ဘုရားရှင်သည် အနောက်ဘက်အရပ်သို့ မျက်နှာတော်မူကာ ကိန်းဝပ်စံပယ်တော်မူလျက်ရှိသည်။

စေတီတော်ကြီး၏ မြောက်ဘက်မုခ်ဝ အာရုံခံတန်ဆောင်းတော်ကြီး၌ ဂေါတမ မြတ်စွာ ဘုရားရှင်သည် မြောက်ဘက်အရပ်သို့ မျက်နှာတော်မူကာ ကိန်းဝပ်စံပယ်တော်မူလျက်ရှိသည်။

ရွှေတိဂုံစေတီတော်ခြေရင်းရှိ ကုန်းတော်ပေါ်တွင် တန်ဆောင်းကြီးငယ် အသွယ်သွယ်တို့



တွင် ဗုဒ္ဓဘုရားရှင်၏ ကိုယ်ပွားတော်အဖြစ် ဆင်းတု၊ ရုပ်ပွားတော်များက အရွယ်အစား၊ ပုံသဏ္ဍာန် တော်များ ကွဲပြားစွာဖြင့် ဖူးမြင်ရသူအပေါင်းတို့ ကြည်ညိုဖွယ် စံပယ်လျက်ရှိကြသည်။ ဗုဒ္ဓဘုရားရှင် ပွင့်ထွန်းတော်မူရာ ဗုဒ္ဓဂယာမြေမြတ်မဟာ မဟာဗောဓိ ပင်ဌာနမှ မူလမဟာဗောဓိပင်မျိုးကို နှစ်စဉ် ကဆုန်ညောင်ရေသွန်းလောင်း ပူဇော်ရန် စိုက်ပျိုးပူဇော်ထားကြသည်။ ရွှေတိဂုံစေတီတော်မြတ်ကြီး ၏ ဂေါပကအဖွဲ့ရုံးသည် အဖွဲ့ဝင်များဖြင့် စနစ်တကျ တာဝန်ခွဲဝေကာ ကြိုးပမ်း ဆောင်ရွက်လျက် ရှိနေကြသည်။ အနီးကပ် ပံ့ပိုးလျက် ကုသိုလ်ရယူနေကြသူများမှာ ရွှေတိဂုံစေတီတော်ကြီးရှိ တန်ဆောင်းများ၌ အခြေစိုက်သော ဘာသာအရေးအသင်းအသီးသီးတို့ပင် ဖြစ်သည်။

ရင်ပြင်တော်တစ်ခုလုံး ထာဝရ ဘက်စုံလုပ်ငန်းရပ်အဖြစ် ခေတ်မီကျောက်ပြားများဖြင့် ရင်ပြင်တော်ပြည့် စနစ်တကျ ခင်းထားသည်။ စေတီတော်ကြီးပတ်လည်၌ ဆီမီးခုံများ၊ နေသင့် နံသင့်ဂြိုဟ်တိုင်အရပ်များ၊ မနုဿီဟရုပ်၊ ခြင်္သေ့ရုပ်၊ နတ်ရုပ်၊ မြဟွာရုပ်၊ တံခွန်တိုင်များနှင့် သင်ပုတ် ပလ္လင်များ ရှိနေသည်။

စေတီတော်ကြီး၏ ဖိနပ်တော်ပတ်လည်သည် ၁၄၂၀ ပေရှိပြီး စေတီရံ ၆၄ ဆူနှင့် မုခ်လေးခု၊ စေတီကြီးလေးဆူ၊ နှစ်ရပ်ပေါင်း စေတီ ၆၈ ဆူဖြင့် ဝန်းရံပူဇော်ထားသည်။

လုပ်ငန်းသုံးရပ် စတင်အပ်

လေးဆူဓာတ်ပုံ ရွှေတိဂုံစေတီတော်မြတ်ကြီးသည် ရွှေတောင်ကြီးအလား ကမ္ဘာတစ်လွှား ထင်ပေါ်ကျော်ကြားလျက်ရှိသည့် အံ့ဖွယ်တစ်ပါးအဖြစ် မှတ်တမ်းတင်ထားရှိသော စေတီတော်ကြီး ဖြစ်သည်။

ရွှေတိဂုံစေတီတော်ကြီး၌ မုခ်လေးမုခ်၊ စောင်းတန်းလေးသွယ် ရှိသည့်အနက် အရှေ့မုခ်နှင့် တောင်ဘက်မုခ်တို့တွင်သာ ဘုရားဖူးလာရောက်ကြသည့် ရဟန်းရှင်လူ ပြည်သူများတို့ဖြင့် ပိုမို စည်ကားခဲ့လေသည်။ ရန်ကုန်မြို့တော်နေ လူဦးရေမှာ တစ်နေ့တခြား များပြားတိုးတက်လာသည့် အလျောက် စောင်းတန်းမုခ်ဦးအလိုက် ဘုရားဖူးများ မျှတစွာ အတက်အဆင်းပြုကြရန်နှင့် ဘုရားဖူး များ နားခိုကြည်ညိုနိုင်ကြမည့် အစီအမံများ ရှိရန်မှာ မရှိမဖြစ် လိုအပ်လာလေသည်။

နိုင်ငံတော်တာဝန်ကို တပ်မတော်အစိုးရက စတင်ယူပြီးနောက် ဤသည်ကို အလေးဂရု ထားလျက် အနောက်ဘက် ဝတ္တကနယ်မြေကို အခြေပြုပြီး လုပ်ငန်းသုံးရပ်တည်ဆောက်ရေး အတွက် ၁၉-၅-၈၉ ရက်နေ့တွင် ရန်ကုန်တိုင်း ငြိမ်ဝပ်ပိပြားမှု တည်ဆောက်ရေးအဖွဲ့ ဥက္ကဋ္ဌ ရန်ကုန်တိုင်း စစ်ဌာနချုပ်တိုင်းမှူးသည် ရွှေတိဂုံစေတီတော် ဂေါပကအဖွဲ့ ဩဝါဒါစရိယ ဆရာတော်ကြီးများထံ လျှောက်ထားဩဝါဒခံယူခဲ့သည်။ ဆရာတော်ကြီးများက ဝမ်းမြောက်ဝမ်းသာ သာဓုအနုမောဒနာပြုခဲ့ကြသည်။



ဆရာတော်ကြီးများ၏ သြဝါဒနှင့်အညီ လုပ်ငန်းကြီး သုံးရပ်စီမံကိန်းကို တာဝန်ယူ ဆောင်ရွက်နိုင်ရန် ရန်ကုန်တိုင်း ငြိမ်ဝပ်ပိပြားမှုတည်ဆောက်ရေးအဖွဲ့ ဥက္ကဋ္ဌ ရန်ကုန်တိုင်းစစ်ဌာန ချုပ် တိုင်းမှူး ဥက္ကဋ္ဌအဖြစ်ပါဝင်သော လုပ်ငန်းကြီးသုံးရပ် စီမံကိန်း ဗဟိုကော်မတီနှင့် တည်ဆောက် ရေးလုပ်ငန်းအဖွဲ့များကို ဖွဲ့စည်းတာဝန်ပေးအပ်ခဲ့လေသည်။ ယင်းတို့မှာ-

- (က) သိဂုံတ္တရ ဥယျာဉ်တော် တည်ဆောက်ရေးလုပ်ငန်း၊
- (ခ) ဗုဒ္ဓဝင်ပြခန်း တည်ဆောက်ရေးလုပ်ငန်း၊
- (ဂ) ပြတိုက်၊ ပိဋကတ်တိုက်၊ မော်ကွန်းတိုက် တည်ဆောက်ရေးလုပ်ငန်း တို့ဖြစ်သည်။

ဤလုပ်ငန်းကြီး သုံးရပ်သည် သားစဉ်မြေးဆက် မော်ကွန်းတင်ရစ်မည့် ရွှေတိဂုံစေတီတော် ကြီး၏ သာသနိက အဆောက်အအုံ တည်ဆောက်ရေးလုပ်ငန်း စီမံကိန်းကြီးများ ဖြစ်လေသည်။ ထိုလုပ်ငန်းများအတွက် စေတနာရှင် ပြည်သူများတို့က ကြံ့တောင်ကြံ့ခဲ ကုသိုလ်တော်အဖြစ် အလှူတော်ငွေများကို ပါဝင်လှူဒါန်းခဲ့ကြသည်။ ဗဟိုကော်မတီ ဥက္ကဋ္ဌနှင့် လုပ်ငန်းအဖွဲ့ဥက္ကဋ္ဌများ၊ ဂေါပကအဖွဲ့ဝင်များနှင့် တာဝန်ရှိပုဂ္ဂိုလ်များက အလှူငွေပေးအပ်လှူဒါန်းပွဲများ ကျင်းပကာ လက်ခံ ခဲ့ကြလေသည်။

သိဂုံတ္တရမည်ခေါ် ဥယျာဉ်တော်

သိဂုံတ္တရ ဥယျာဉ်တော် တည်ဆောက်ရေးလုပ်ငန်းအဖွဲ့သည် ၂၆-၅-၈၉ ရက် နေ့တွင် လုပ်ငန်းများကို စတင်ဆောင်ရွက်ခဲ့ကြသည်။ ဥယျာဉ်တော်လုပ်ငန်းကြီးနှင့် အဓိကသက်ဆိုင်ကြ သော ပြည်သူ့ဆောက်လုပ်ရေးလုပ်ငန်း၊ မြန်မာ့စိုက်ပျိုးရေးလုပ်ငန်း၊ သစ်တောဦးစီးဌာန၊ ဆည်မြောင်းဦးစီးဌာန၊ ရန်ကုန်မြို့တော်စည်ပင်သာယာရေးကော်မတီ၊ မြန်မာ့လျှပ်စစ်ဓာတ်အား လုပ်ငန်းနှင့် စက်မှုလယ်ယာဦးစီးဌာနတို့မှ မိမိတို့နှင့် သက်ဆိုင်ရာကဏ္ဍအလိုက် ပါဝင်ဆောင်ရွက် ကာ ကုသိုလ်ရယူခဲ့ကြသည်။

စေတီတော် အနောက်ဘက်မုခ် အလျားပေ ၂၄၀၀၊ အနံပေ ၃၅၀ ရှိ မြေကွက်ပေါ်၌ သိဂုံတ္တရ ဥယျာဉ်တော်မဟာကို တည်ဆောက်ခဲ့သည်။ သက်တော်ထင်ရှား ပွင့်ထွန်းတော်မူခဲ့ကြ သော ဘုရားရှင်လေးဆူတို့အား ဓမ္မပူဇာအဖြစ် ပဋိစ္စသမုပ္ပါဒ် ဒေသနာတော်ကိုလည်းကောင်း၊ အာမိသပူဇာအဖြစ် ပန်း၊ ရေချမ်း၊ ဆီမီး၊ သစ်သီးစသော ခဲဖွယ်ဘောဇဉ် ချိုချဉ်ရသာအဖြာဖြာ တို့ကိုလည်းကောင်း ထာဝစဉ်လှူဒါန်း ပူဇော်ဆက်ကပ်သောအနေဖြင့် စီမံလှူဒါန်းခြင်းပင် ဖြစ်လေသည်။



ဥယျာဉ်တော်ကြီးအတွင်းရှိ မြောက်ဘက်ဥပစာ ပရိဝုဏ်တွင် ဘုရားဖူးလာ ပြည်သူအများ ပေါ့ပေါ့ပါးပါး တရားဓမ္မ သံဝေဂများ ပွားများနိုင်ကြစေခြင်းငှာ ပဋိစ္စသမုပ္ပါဒ် ဝင်္ကပါ ကြီးတစ်ခုကို ဓမ္မပူဇာအဖြစ် စီမံဖန်တီး တည်ဆောက်ထားသည်။

ဗုဒ္ဓဘုရားရှင်အား သုံးဆောင်တော်ရေ၊ မျက်နှာသစ်တော်ရေတို့ကို စဉ်ဆက်မပြတ် ပူဇော် ဆက်ကပ်သောအနေဖြင့် မြောက်ဘက်မုခ်ဦး ဥပစာအဝင်လမ်း၏ တစ်ဖက်တစ်ချက်ရှိ မြက်ခင်း ပြင်ကျယ်ကြီးများအလယ်၌ ရေကန်ငယ်နှစ်ကန်ကို ပြုလုပ်ထားသည်။ ရေကန်များ၏ အလယ်၌ သီကြားမင်းက ငွေခရူ ကြာပန်းတို့ဖြင့် ရေသွန်းလောင်းပေးနေဟန် ရုပ်တုထုလုပ်ထားသည်။ ရေများ သွယ်တန်းကျနေစေရန် ရေပန်းများနှင့်အတူ စီမံပြုလုပ်ပေးထားသည်။ ပဌာန်းဒေသနာတော် ပစ္စယနိဒေသ (၂၄) ပစ္စည်းကို ရည်မှန်းပူဇော်သောအနေဖြင့် ရေကန်ငယ်တို့၌ အကွက် ၂၄ ကွက် ပြုလုပ်ကာ ပုံဖော်ထားသည်။ နဂါးသုံးကောင်စီတို့က ရေကန်ငယ်များကို ဝန်းရံလျက် လျှပ်စစ် အလင်းရောင် တို့ဖြင့် ပူဇော်နေပုံကိုလည်း ရုပ်တုရုပ်လုံးဖြင့် ထုလုပ်ပူဇော်ထားသည်။

“ရွှေတိဂုံသမိုင်းအစ လင်းလွန်းပင်ရင်းက” ဆိုရိုးစကားနှင့်အညီ အနောက်ဘက်မုခ်ဦးရှိ မြေကွက်လပ်၌ ရွှေတိဂုံစေတီတော်မြတ်ကြီး၏ သမိုင်းဝင် လင်းလွန်းပင်ကို စိုက်ပျိုးထားသည်။ ထိုနည်းတူ နှစ်ကျိပ်ရှစ်ဆူ ဘုရားရှင်တို့ အမှီပြုပွင့်ထွန်းတော်မူခဲ့သည့် ဗောဓိပင်များစိုက်ခင်း၊ ပန်းကြာကလပ်၊ ပန်းစိုက်ခင်း၊ ကနုတ်ပန်းများ၊ စိန်ထောင်များကို အကွက်ကျကျဖြင့် စိုက်ပျိုးကာ ပုံဖော်လျက် လက်စွမ်းပြစီမံထားသည်။ လျှပ်စစ်မီးဆိုင်းကြီး နှစ်ဆိုင်းကို နှစ်နေရာခွဲ တပ်ဆင်ထား သည့်အပြင် မြက်ခင်းများအကြားမှ အင်္ဂတေလျှောက်လမ်းများတစ်လျှောက်၌လည်း လျှပ်စစ် မီးဆိုင်းများ ဆင်ယင်ထားသည်။

သိဂုံတ္တရဥယျာဉ်တော်မဟာ တည်ဆောက်မှုပြုနေစဉ် နိုင်ငံတော်ငြိမ်ဝပ်ပိပြားမှု တည်ဆောက်ရေးအဖွဲ့ အတွင်းရေးမှူး(၁)ဒုတိယဗိုလ်ချုပ်ကြီးခင်ညွန့်သည် လုပ်ငန်းများ စစ်ဆေး ကြည့်ရှုရင်း ထပ်တိုးလုပ်ငန်းအဖြစ် သိဂုံတ္တရ ဥယျာဉ် ရေကန်တော်ဝန်းကျင် ပြုပြင်မွမ်းမံရေးနှင့် ရှင်ဥပဂုတ္တရဟန္တာမထေရ်မြတ်ကျောင်းဆောင် ဆောက်လုပ်ရေးလုပ်ငန်းကို ဆက်လက်ဆောင်ရွက် ရန် ဒုတိယဆင့်လုပ်ငန်းအဖြစ် လမ်းညွှန်ခဲ့သည်။ သိဂုံတ္တရ ဥယျာဉ်တော်မဟာကို ၃၁-၁၂-၈၉ ရက်နေ့တွင် တည်ဆောက်ပြီးစီးခဲ့၍ ၁-၁-၉၀ ရက်နေ့ နံနက် ၇ နာရီအချိန်တွင် စည်ကား သိုက်မြိုက်စွာ ဖွင့်လှစ်နိုင်ခဲ့လေသည်။

ရွှေတိဂုံစေတီတော် အနောက်မုခ် မြောက်ဘက်ရှိ မူလသံပုံချိုင့်ဝှမ်း၏ အနိမ့်ပိုင်းသည် မိုးရာသီ၌ ရေကန်သဖွယ် တည်ရှိလေရာ မင်္ဂလာရေကန်တော်အဖြစ် အသင့်ပြုပြင်မွမ်းမံခဲ့ကြသည်။ မင်္ဂလာရေကန်တော်အတွင်း၌ အလျား x အနံ ၁၂ ပေပတ်လည်၊ အမြင့် ၉ပေရှိ မြန်မာမှု သစ်သား ပန်းပုအပြောက်အမွမ်းတို့ဖြင့် တန်ဆာဆင်အပ်သော ရှင်ဥပဂုတ္တမထေရ်မြတ်ကြီး၏ ကျောင်းဆောင်



ကို ရုပ်တုတော်နှင့်တကွ ပြုလုပ်ပူဇော်နိုင်ခဲ့သည်။ ကျောင်းဆောင်တော်ကို နဂါးလေးကောင်ရုပ်များ က ဝန်းရံထားသည်။ တစ်ဆက်တည်း ရှင်ဥပဂုတ္တမထေရ်မြတ် ကျောင်းဆောင်တော်သို့ လျှောက် လမ်း တံတားကိုပါ တည်ဆောက်ဖောက်လုပ်ပေးထားသည်။ ဤဒုတိယဆင့်လုပ်ငန်းကိုလည်း သတ်မှတ်ရက် ၂၈-၂-၉၀ နေအမိ အောင်မြင်စွာ တည်ဆောက်ပြီးစီးခဲ့လေသည်။ ၂၈-၂-၉၀ ရက်နေ့ နံနက် ၈ နာရီခွဲ အချိန်တွင် ရှင်ဥပဂုတ္တရုပ်ပွားဆင်းတုတော်အား အရဟန္တာ ဘိသေက မင်္ဂလာ ပူဇော်ပွဲအခမ်းအနားဖြင့် ကျင်းပပူဇော်ခဲ့သည်။

မဟာဗုဒ္ဓဝင် ရှုစေချင်

လေးဆူဓာတ်ပုံ ရွှေတိဂုံစေတီတော်သည် ပွင့်ထွန်းတော်မူပြီးသော ဗုဒ္ဓဘုရားရှင်လေးဆူတို့ ၏ ပရိဘောဂမွေတော်၊ ဆံတော်ဓာတ်တော်မြတ်တို့ကို ဌာပနာပြုကာ တည်ထားအပ်သော စေတီ တော်ကြီးဖြစ်သောကြောင့် ဗုဒ္ဓသာသနာတော်သမိုင်းတွင် အထူးထင်ရှားသော သာသနာ့ သမိုင်းဝင် စေတီတော်ကြီးဖြစ်ရာ ဘုရားရှင်၏ ဖြစ်တော်စဉ် ဗုဒ္ဓဝင်နှင့် ရှင်တော်ဟောကြားခဲ့သော သုတ်၊ ဝိနည်း၊ အဘိဓမ္မာဆိုင်ရာ တရားဒေသနာတော်များကိုပါ ပြည်တွင်းပြည်ပ နှစ်ဌာနတို့မှ လာရောက် ဖူးမြော် ကြည်ညိုကြသော ပုဂ္ဂိုလ်အပေါင်းတို့ လေ့လာမှတ်သား ကြည်ညိုနိုင်စိမ့်သောငှာ မဟာ ဗုဒ္ဓဝင်ပြခန်းကြီးကို တည်ဆောက်ခဲ့ကြခြင်းဖြစ်လေသည်။

ဗုဒ္ဓဘာသာဝင်နိုင်ငံအသီးသီးတို့တွင် ရှေ့တန်းနိုင်ငံအဖြစ် ယနေ့ရပ်တည်လျက်ရှိသော မြန်မာနိုင်ငံတွင် အခြားနိုင်ငံများနည်းတူ မဟာဗုဒ္ဓဝင်ပြခန်းကြီး တည်ဆောက်ရန် မူလကပင် ရည်မှန်းချက်ရှိခဲ့သည်။ ရွှေတိဂုံစေတီတော်မြတ်ကြီး၏ အနောက်ဘက်စောင်းတန်းမှ မြောက်ဘက် သို့ ပေ ၅၀၀ ခန့်အကွာ၌ သာသနာတော်နှစ် ၂၅၀၀ ပြည့် အထိမ်းအမှတ် ဆောက်လုပ်လှူဒါန်း ထားခဲ့သော အလျားပေ ၃၀၀၊ အနံ ၈၅ ပေ ကျယ်ဝန်းသည့် ဗုဒ္ဓဇယန္တိဓမ္မာရုံကြီးသည် ထိုက်ထိုက် တန်တန် အသုံးမပြုနိုင်ဘဲ နှစ်ကာလကြာမြင့်လာသည်နှင့်အမျှ ချို့ယွင်းပျက်စီးလာမှုများကို ထိန်းသိမ်းရန် အခက်အခဲရှိနေခဲ့စဉ် စေတီတော်ဂေါပကအဖွဲ့က မဟာဗုဒ္ဓဝင်ပြခန်းကြီးအဖြစ် ပြုပြင်တည်ဆောက်ရန် ဦးတည်ရည်မှန်းချက်ရှိခဲ့ကြသည်။ သို့သော် ပြုပြင်တည်ဆောက်ရန် ငွေကြေးလုံလောက်မှု မရှိသောကြောင့် အကောင်အထည် မပေါ်နိုင်ခဲ့ပေ။ နိုင်ငံတော်အဖွဲ့အစည်း ကဦးဆောင်လျက် ကုန်းတော်တစ်ဝိုက်တွင် လုပ်ငန်းကြီးများ တည်ဆောက်ရန် စီမံမှုပြုချိန်တွင်ကား မဟာဗုဒ္ဓဝင်ပြခန်းကြီး တည်ဆောက်ရေးလုပ်ငန်းကြီးသည်လည်း လုပ်ငန်းစီမံကိန်းတစ်ရပ်အဖြစ် ပါဝင်လာခဲ့သည်။

မဟာဗုဒ္ဓဝင်ပြခန်း တည်ဆောက်ရေးလုပ်ငန်းအဖွဲ့ကို သီးခြားဖွဲ့စည်းမှုမပြုဘဲ ပြတိုက်၊ ပိဋကတ်တိုက်၊ မော်ကွန်းတိုက် တည်ဆောက်ရေးလုပ်ငန်းအဖွဲ့က စီမံကိန်းလုပ်ငန်းနှစ်ရပ် တည်ဆောက်ရေးလုပ်ငန်းအဖွဲ့အဖြစ် ပူးတွဲတာဝန်ယူခဲ့ကြသည်။ လုပ်ငန်းအဖွဲ့သည် မူလ ဗုဒ္ဓဇယန္တိ



ဓမ္မာရုံကြီးကို ပြုပြင်မွမ်းမံမှု၊ ပြကွက်ဖွဲ့စည်းမှု၊ ဗုဒ္ဓဝင်ပြခန်းများ တည်ဆောက်မှုလုပ်ငန်း အဆင့်ဆင့်တို့ကို အဆင့်လိုက်လိုအပ်သောအဖွဲ့များ ဖွဲ့စည်းပြီး ကြီးကြပ်ကွပ်ကဲ ဆောင်ရွက်ခဲ့ကြသည်။ ထိုသို့လုပ်ငန်းပိုင်းကို နိုင်ငံတော်မှ ဦးဆောင်မှုဖြင့် အစိုးရဌာနအဖွဲ့အစည်းအသီးသီးတို့နှင့် စာပေပညာရှင်များ၊ ပန်းချီပန်းပုပညာရှင်များ၊ ဂီတပညာရှင်များ၊ လျှပ်စစ်ပညာရှင်များတို့၏ ပူးပေါင်းကြိုးပမ်းမှု စွမ်းပကားကြောင့် ဗုဒ္ဓဘုရားရှင်၏ သာသနာတော်ကြီး၌ ထူးခြားသည့် သာသနာ့မှတ်တိုင်ကြီးတစ်ခုကို စိုက်ထူခြင်းအဖြစ် ၁၉၈၉-ခုနှစ် မေလတွင် မဟာဗုဒ္ဓဝင်ပြခန်းကြီးကို စတင်တည်ဆောက်ခဲ့ပြီး ၁၆-၄-၉၁ ရက်နေ့တွင် အောင်မြင်စွာ တည်ဆောက်ပြီးစီးခဲ့သည်။ မြန်မာသက္ကရာဇ် ၁၃၅၃-ခုနှစ်၊ မြန်မာနှစ်ဆန်းတစ်ရက် (၁၇-၄-၉၁) နေ့တွင် ဘာသာရေးဆိုင်ရာ အခမ်းအနားဖြင့် စည်ကားသိုက်မြိုက်စွာ ဖွင့်လှစ်နိုင်ခဲ့လေသည်။ မဟာဗုဒ္ဓဝင်ပြခန်းကြီး တည်ဆောက်မှု ကုန်ကျစရိတ်မှာ ငွေကျပ် သိန်းပေါင်း ၁၈၀ ဖြစ်လေသည်။

မဟာဗုဒ္ဓဝင်ပြခန်းကြီးမှာ ထူးခြားသော အစီအမံများဖြင့် စီစဉ်ပြသထားသည့် ပြခန်းကြီး ဖြစ်သည်။ မဟာဗုဒ္ဓဝင်သမိုင်းစဉ် ပန်းချီ၊ ပန်းပု၊ ရုပ်လုံး၊ ရုပ်ကြွများသာမက ရောင်စုံလျှပ်စစ်မီးများ ပေါင်းစပ်ကာ သာယာနာပျော်ဖွယ်သော စကားအလင်္ကာ၊ ဓမ္မတေးသံသာများဖွင့်၍ ခင်းကျင်းပြသထားသည်။ လေ့လာကြည့်ညှိကြသူတို့သည် အမြင်အာရုံသာမက အကြားအာရုံပါ ပေါင်းစပ်ပြီး ဗုဒ္ဓဘုရားရှင်၏ ဖြစ်တော်စဉ်များနှင့် သုတ်၊ ဝိနည်း၊ အဘိဓမ္မာဆိုင်ရာ တရားတော်များကို အချိန်ပိုင်းအတွင်း ခြုံငုံလျက် လေ့လာမှတ်သား ကြည့်ညှိသဒ္ဓါ ပွားနိုင်စေရန် အခန်းကဏ္ဍအလိုက် စီစဉ်ဆောင်ရွက်ထားရှိကြသည်။

အလောင်းတော် သိဒ္ဓတ္ထမြင်းသား ပဋိသန္ဓေယူသည်မှ မြတ်စွာဘုရားရှင် ပရိနိဗ္ဗာန်စံဝင်တော်မူသည်အထိ မြတ်စွာဘုရား၏ တစ်ဘဝသာသနာ သိမှတ်ဖွယ်ရာများကိုလည်းကောင်း၊ ဘုရားရှင်က ဝေနေယျသတ္တဝါများအား တရားရေအေးအမြိုက်ဆေး တိုက်ကျွေးခဲ့ပုံများကို လည်းကောင်း အခန်းပေါင်း ၂၈ ခန်း၌ သရုပ်ဖော် ပြကွင်းပြကွက်များကို ကြည့်ညှိနိုင်ကြမည် ဖြစ်သည်။

သမိုင်းတင်ကာ သင်္ဂါယနာ

ဘုရားရှင် ပရိနိဗ္ဗာန် ဝင်စံတော်မူပြီးနောက် မြတ်ဗုဒ္ဓသာသနာတော်ကြီး စည်ပင်ထွန်းကားပြန့်ပွားစေရန်အတွက် ရဟန်းသံဃာတော်မထေရ်မြတ်ကြီးများ ကြီးမှူးလျက် သင်္ဂါယနာ ခြောက်ကြိမ်တင်ခဲ့ပုံ၊ သင်္ဂါယနာတင်ရန် ဖြစ်ပေါ်လာသောအကြောင်းရင်းများနှင့် သင်္ဂါယနာ တင်ပြီးနောက် သာသနာစည်ပင်ထွန်းကား ပြန့်ပွားလာပုံတို့ကို အလျား ၄၈ ပေ၊ အနံ ၁၇ ပေ ပမာဏရှိ ဂန္ထဝင်အနုပညာလက်ရာမြောက် ပန်းချီကားချပ်ကြီးများ တစ်ခုစီဖြင့် ခမ်းနားထည်ဝါစွာ သရုပ်ဖော်၍ ရေးဆွဲပြသထားသည်။



မြန်ပြည်ထွန်းပြောင် သာသနာရောင်

မြန်မာနိုင်ငံတွင် သာသနာ့သမိုင်းဝင် ဗုဒ္ဓသာသနိက အဆောက်အအုံ၊ ကျောင်းကန်ဘုရား၊ တန်ခိုးကြီးဘုရားစေတီများကား ပေါများကြွယ်ဝလှသည်။ ယင်းကဲ့သို့ တည်ရှိနေသော မြန်မာနိုင်ငံ တစ်ဝန်းလုံးရှိဒေသများကို လွမ်းခြံ၍ ဖူးမြော်ကြည်ညိုနိုင်ကြစေရန်လည်း မြေပုံပြကွင်းပြကွက် များဖြင့် သရုပ်ဖော်ပြသထားသည်။ အထူးသဖြင့် မြန်မာနိုင်ငံအတွင်းသို့ ဗုဒ္ဓသာသနာတော်ကြီး ပြန့်ပွားရောက်ရှိလာပုံကို လျှပ်စစ်မီးများဖြင့် ဖော်ညွှန်းပြသထားသည်။

သတ္တသတ္တာဟ မဇ္ဈိမ

ဗုဒ္ဓဘုရားရှင် ဖွားမြင်တော်မူသည်မှ ဘုရားအဖြစ်သို့ ရောက်ရှိတော်မူပြီး ပရိနိဗ္ဗာန် ဝင်စံတော်မူသည်အထိ ၄၅ ဝါ ကာလပတ်လုံး မဇ္ဈိမဒေသတစ်ခွင် လှည့်လည် စံမြန်းခဲ့သော ဗုဒ္ဓဝင် ဆိုင်ရာ သာသနာ့သမိုင်းဝင်ဌာနများကို လေ့လာကြည်ညိုနိုင်ရန်အတွက် ဗုဒ္ဓဂယာဘုရားဖူးခရီးစဉ် ပြကွက်၊ ဗုဒ္ဓဂယာဒေသမြေပုံပြကွက်နှင့် ဗုဒ္ဓပွင့်ထွန်းစသတ္တသတ္တာဟ ခုနစ်ဌာနပြကွက်များကို လည်း သီးခြားရှုမြင်နိုင်သည်။

နှစ်ကျိပ်ရှစ်ဆူ ပွင့်တော်မူရာ

နှစ်ကျိပ်ရှစ်ဆူသော ဘုရားများနှင့် ထိုဘုရားရှင်တို့ အမှီပြုပွင့်တော်မူရာ ဗောဓိပင်များ၊ တဏှင်္ကရာ၊ မေဓင်္ကရာ၊ ဒီပင်္ကရာဘုရားများမှအစပြု၍ ကဿပမြတ်စွာဘုရားတိုင်အောင် နိယတ ဗျာဒိတ်တော်ခံယူခဲ့ပုံများကိုလည်း ပန်းချီကားချပ်ကြီးများဖြင့် တွေ့ရှိနိုင်သည်။ မြန်မာနိုင်ငံ အနယ် နယ်အရပ်ရပ်မှ နေစဉ်ရောက်ရှိလာသော ဘုရားဖူးပြည်သူအများတို့နှင့် ပြည်ပမှ လေ့လာသူများ သည် ရွှေတိဂုံစေတီတော်ကြီးကို ဖူးမြော်ပြီးသည်နှင့် မဟာဗုဒ္ဓဝင်ပြခန်းကြီးရှိရာသို့ လာရောက် လျက် ကြည်ညိုသဒ္ဓါပွားများနေကြသည်ကို တွေ့မြင်နိုင်ကြပေသည်။

မော်ကွန်းတိုက်မြတ် ပိဋကတ်

အံ့ဖွယ်ပြည့်စုံ တန်ခိုးဂုဏ်တို့ဖြင့် ကုံလုံထင်ရှားသော လေးဆူဓာတ်ပုံရွှေတိဂုံစေတီတော် မြတ်ကြီးအား စတင်တည်ထားခဲ့သည်မှ ယနေ့ကာလသို့တိုင်အောင်ပင် အစဉ်အဆက် တိုးချဲ့ပြုပြင် မွမ်းမံလှူဒါန်းခဲ့ကြလေရာ မိသုကာ အနုပညာလက်ရာ ပန်းချီ၊ ပန်းပု စသော ပန်းဆယ်မျိုးတို့၏ အထွတ်အခေါင်၊ ခေတ်အဆက်ဆက် အနုပညာအမွေအနှစ်တို့အပြင် ရတနာရွှေငွေတို့ဖြင့် အမွန်အမြတ်ပြုကာ လှူဒါန်းထားခဲ့ကြသော ဒေယျ မွေဒါတဗ္ဗအစုစုတို့ စုဝေးတည်ရှိရာ သာသနာ့ ဘဏ္ဍာတော်တိုက်ကြီးအဖြစ် ရပ်တည်စံပယ်လျက် ရှိပေသည်။

ထိုထိုသော သာသနာ့ ဘဏ္ဍာတိုက်ကြီးမှ သာသနာ့အမွေအနှစ်များကို အစဉ် ထိန်းသိမ်း စောင့်ရှောက်မှုပြုနိုင်ရန် ထိုက်တန်သော အဆင့်မီပြတိုက်၊ ပိဋကတ်တိုက်၊ မော်ကွန်းတိုက်ကြီး



တည်ဆောက်ရေး လိုအပ်ချက်လည်းရှိခဲ့ပေသည်။ ထိုလုပ်ငန်းကို ဗုဒ္ဓဝင်ပြခန်းနှင့် ပြတိုက်၊ ပိဋကတ်တိုက်၊ မော်ကွန်းတိုက် တည်ဆောက်ရေးလုပ်ငန်းအဖွဲ့က တာဝန်ယူခဲ့သည်။ ဆရာတော်ကြီးများ၏ ဩဝါဒကို ခံယူပြီးနောက် ၁-၁၁-၈၉ ရက်နေ့မှ စတင်လျက် ဘုံပြာသာဒ်များပါရှိသော သုံးထပ်တိုက် အဆောက်အအုံကြီးကို အလျား ၁၅၅ ပေ၊ အနံ ၆၅ ပေ၊ အမြင့် ၃၅ ပေဖြင့် တည်ဆောက်နိုင်ခဲ့သည်။ ရွှေတိဂုံ စေတီတော်မြတ်ကြီး၏ အနောက်မြောက်ဘက်၌ ရင်ပြင်တော်ကို မေးတင်လျက် အလယ်ပစ္စယာကို အခြေပြုသော သံကူကွန်ကရစ် အဆောက်အအုံကြီးဖြစ်သည်။ အရပ်ရပ်သုံးစွဲငွေ ကျပ်သိန်း ၂၅၀ ကျော်ဖြစ်သည်။ ၁-၄-၉၂ ရက်နေ့တွင် အောင်မြင်စွာ ပြီးစီးခဲ့၍ ၁၄-၇-၉၂ (ဓမ္မစကြာ အခါတော်နေ့) တွင် စည်ကားသိုက်မြိုက်စွာ ဖွင့်လှစ်ခဲ့လေသည်။

ဘုရားဖူးပြည်သူအပေါင်းတို့နှင့် လေ့လာလိုကြသော ပြည်ပဧည့်သည်များသည် အဆောက်အအုံကြီး၏ ပထမထပ် ပြတိုက်၌ ပြသထားသော ဗုဒ္ဓရုပ်ပွားတော်များ၊ အစဉ်အဆက် စုဆောင်းထားရှိသော ဗုဒ္ဓသန္တကပစ္စည်းများ၊ ခေတ်အဆက်ဆက် လှူဒါန်းခဲ့ကြသော အနုပညာလက်ရာ လှူဖွယ်ပစ္စည်းအဖြာဖြာတို့အပြင် ရွှေတိဂုံစေတီတော်မြတ်ကြီး၏ သမိုင်းစဉ်ကို ပန်းချီပန်းပုလက်ရာများဖြင့် အခန်းကဏ္ဍခွဲခြား ပြသထားသည်ကိုဖူးမြင် ကြည်ညိုနိုင်ကြသည်။

ဒုတိယထပ်၌ ဖွင့်လှစ်ထားသော ပိဋကတ်တိုက်ကြီးတွင် ပိဋကတ်သုံးသွယ်၊ နိကာယ်ငါးရပ် ကျမ်းမြတ်စာပေ အထွေထွေကို လေ့လာနိုင်စေရန် စာဖတ်ခန်းနှင့်တကွ စာငှားကောင်တာများပါ စနစ်တကျ စီစဉ်ပေးထားသည်။ ပေ၊ ပုရပိုက်များကို လေ့လာနိုင်ရန်လည်း စီစဉ်ထားရှိသည်။ ရွှေတိဂုံစေတီတော်မြတ်ကြီး၏ သာသနာဝင်သမိုင်းစဉ်၊ သာသနာဝင်ဗုဒ္ဓဝင်၊ မှတ်တမ်းမှတ်စု၊ မြေပုံ၊ ရုပ်စုံ၊ ဓာတ်ပုံကားချပ်၊ အထောက်အထား သာမက မူရင်းနှင့်မိတ္တူ စာရွက်စာတမ်း၊ မှတ်တမ်းများကို ပြသထားသည်။ တတိယထပ်တွင် မော်ကွန်းတိုက်လုပ်ငန်းများကို ပညာရှင်များက နိုင်ငံတကာ အဆင့်မီ စနစ်တကျ ထိန်းသိမ်းထားသည်ကို လေ့လာဆည်းပူးနိုင်ကြပြီဖြစ်သည်။

စေတီတော်မြတ်ကြီး၏ အနောက်ဘက် ကျယ်ဝန်းလှသည့် ဝတ္တကနယ်မြေအတွင်း သိဂုံတ္တရ ဥယျာဉ်တော်၊ မဟာဗုဒ္ဓဝင်ပြခန်းကြီးနှင့်ပြတိုက်၊ ပိဋကတ်တိုက်၊ မော်ကွန်းတိုက်ကြီးများကို အောင်မြင်စွာ တည်ဆောက်ပြီးစီးဖွင့်လှစ်ခဲ့ပြီးနောက် အနောက်ဘက်မုခ် နယ်မြေတစ်ခွင်သည် ဘုရားဖူးများ အထူးစည်ကားလာခဲ့လေသည်။ ရွှေတိဂုံစေတီတော်မြတ်ကြီးကို ဦးစွာဖူးမြင်ပြီးလျှင် အနောက်ဘက်မုခ်တစ်ခွင်မှ ဥယျာဉ်တော်၊ ပြတိုက်၊ ဗုဒ္ဓဝင် ပြခန်းများကို လေ့လာပြီး ဆက်လက်၍ တစ်ဖက်ရှိ ပြည်သူ့ဥယျာဉ်၊ ပြည်သူ့ရင်ပြင်သို့ အပန်းဖြေ သွားကြသူများ၊ ပြည်သူ့ဥယျာဉ်၊ ပြည်သူ့ရင်ပြင်ဘက်မှ လာရောက်ကြသူ ဘုရားဖူးများဖြင့် စည်ကားလာမည်ကို ကြိုတင်မှန်းဆ၍ လုပ်ငန်းကြီးသုံးရပ် စီမံကိန်း ဗဟိုကော်မတီ၊ လုပ်ငန်းအဖွဲ့နှင့် ဂေါပကအဖွဲ့တို့သည် အနောက်ဘက် မုခ်စောင်းတန်းကြီးကို ပတ်ဝန်းကျင်အခြေအနေနှင့် လိုက်လျောညီထွေဖြစ်စေရန် မည်သို့ ဆောင်ရွက်သင့်သည်ကို ညှိနှိုင်းဆွေးနွေးခဲ့ကြသည်။ အနောက်ဘက် စောင်းတန်းတော်ကြီးသည်



အထူးသဖြင့် မတ်စောက်ရှည်လျားလှသဖြင့် ဘုရားဖူးများအတွက် ပင်ပန်းဖွယ်ရှိသည်ကို ဂရုပြုမိ ကြသည့်အလျောက် ရွှေလျားစက်လှေကား တပ်ဆင်ရန်နှင့် လိုက်လျောညီထွေရှိစေမည့် ပြုပြင် မွမ်းမံမှုပြုရေးကို ဦးတည်ဆောင်ရွက်ခဲ့ကြပြန်သည်။

အနောက်ဘက်စောင်းတန်း ပြင်ပုံဆန်း

အနောက်ဘက်စောင်းတန်းတော်ကြီးကို ၁၉၃၅-ခုနှစ်ခန့်က အနယ်နယ်အရပ်ရပ်တို့မှ ကုသိုလ်ရှင်များက အဆောင်လိုက် လှူဒါန်းငွေများဖြင့် တည်ဆောက်ခဲ့ကြသည်။ တိုင်လုံးကြီးများ၊ မျက်နှာကြက်ပန်းများ၊ လင်းနီတောင်ပန်းများကို မြန်မာ့အနုပညာလက်ရာ မြောက်စွာ တည်ဆောက် ထားသည်။ ယခင်ကတိုင်ကြီးများ၊ မျက်နှာကြက်များ၊ လင်းနီတောင် စသည်များကို ရွှေသားအစစ်များ ဖြင့် ရွှေပိန်းချထားပြီး ရွှေရောင်တဝင်းဝင်းနှင့် ကြည်ညိုသဒ္ဓါပွားဖွယ်ဖြစ်ခဲ့သော်လည်း အရေးအခင်း ကာလ၌ မသမာသူများမှ ရွှေများကို ပွတ်ယူခဲ့ကြသဖြင့် ရွှေရောင်များ မှေးမှိန်ခဲ့လေသည်။

အနောက်ဘက်စောင်းတန်းတော်ကြီး၏ ရင်ပြင်တော်ဦးအဆောင်မှာ “၁၂၉၉၊ သိမ်ကြီး ဈေး နှစ်ပြားတန်ဆောင်း ပြည်သူပြည်သားများကောင်းမှု” ဟု ကမ္ပည်းတင်ခဲ့သည့်အတိုင်း သိမ်ကြီး ဈေးရှိ ဈေးသူဈေးသားများနှင့် အများပြည်သူတို့ လှူဒါန်းငွေများဖြင့် တည်ဆောက်ထားသော တန်ဆောင်းကြီးဖြစ်ပေသည်။

နှစ်ကာလ ကြာမြင့်လာသည်နှင့်အမျှ မျက်နှာကြက်ဘုံဆောင်များအပေါ်တွင် လင်းနီများ ခိုအောင်းကြရာနေရာဖြစ်လာသည်။ လင်းနီချေးများတွင် အမိုးသွပ်များ၊ ဒိုင်းများကို ပျက်စီး စေနိုင်သော အက်စစ်ဓာတ်များ ပါဝင်နေသဖြင့် ပျက်စီးမှုများဖြစ်ခဲ့သည်။ စောင်းတန်းကြီး၏ အမိုးနှင့်သံဒိုင်းများကို ၁၉၇၆ ခုနှစ်တွင်တစ်ကြိမ် မွမ်းမံပြုပြင်မှုပြုခဲ့ရသည်။ စောင်းတန်း တော်ကြီးတစ်လျှောက် ပြာသာဒ်ဆောင်ကြီးငါးဆောင်၏ မျက်နှာကြက်များကို အာစီကွန်ကရစ် ပလတ်စတာဖြင့် ပြုလုပ်ထားခဲ့သော်လည်း မိုးယိုမှုကြောင့် မျက်နှာကြက်များ ကွာကျသည်အထိ ပျက်စီးယိုယွင်းခဲ့သည်။

ယခုအခါ စီမံကိန်းလုပ်ငန်းကြီးသုံးရပ်နှင့် ဆက်စပ်သော တိုးချဲ့လုပ်ငန်းများအဖြစ် အနောက်ဘက်စောင်းတန်းတော်ကြီး ရွှေလျားစက်လှေကား တပ်ဆင်ခြင်းလုပ်ငန်းနှင့် စောင်းတန်း ပြုပြင်မွမ်းမံရေးလုပ်ငန်းတို့ကို စီမံကိန်းနှစ်ရပ် တည်ဆောက်ရေးလုပ်ငန်းအဖွဲ့က တာဝန်ယူ ကြီး ကြပ်ပေးသည်။ လုပ်ငန်းပိုင်းကို ပြည်သူ့ဆောက်လုပ်ရေးလုပ်ငန်းအဖွဲ့ (၁၁)က တည်ဆောက်မှု ပြုခဲ့သည်။

အနောက်ဘက်စောင်းတန်းတော်ကြီး၌ ရွှေလျားစက်လှေကား တပ်ဆင်ရေးနှင့်စောင်းတန်း ပြုပြင်မွမ်းမံရေးတို့အတွက် ပြည်တွင်းပြည်ပ စေတနာရှင်များက အလှူတော်ငွေများ ထည့်ဝင် လှူဒါန်းခဲ့ကြသည်။ ၉-၁၁-၈၉ ရက်နေ့တွင် ရွှေတိဂုံစေတီရင်ပြင်တော်ပေါ်ရှိ ရောင်တော်ဖွင့်



တန်ဆောင်း၌ အလှူတော်ငွေပေးအပ်လှူဒါန်းပွဲ ကျင်းပရာ Mr. Tay Choon Hye, Managing Director, Singapura United Tobacco (Pte.) Ltd., Sutl House, 100 J, Pasir Paniang Road, Singapore, 0511 က ရွှေလျားစက်လှေကားအတွက် လှူဒါန်းသော အမေရိကန်ဒေါ်လာ ငွေ ၂၅၀၀၀ နှင့် ဗဟန်းမြို့နယ် ရွှေတောင်ကြားလမ်း အမှတ် (၂၁) နေ WYZ Enterprise မှ ဦးဝင်းဆွေ၊ ဒေါက်တာဒေါ်ရီရီလှ၊ သားမောင်ဇော်ဝင်းဆွေ မိသားစုက ရွှေလျားစက်လှေကားအတွက် လှူဒါန်းငွေကျပ် ၃၀၀၀၀ အသီးသီး ပေးအပ်လှူဒါန်းခဲ့ကြသည်။

ရွှေလျားလှေကား ကောင်းမှုပွား

စောင်းတန်းတော်ကြီး၌ တပ်ဆင်အသုံးပြုမည့် ရွှေလျားစက်လှေကား အတက်လေးစင်း နှင့် အဆင်းလေးစင်း၊ စုစုပေါင်း ရှစ်စင်းကို O & K ကုမ္ပဏီမှ ဝယ်ယူရန် စီစဉ်ခဲ့သည်။ ထိုကုမ္ပဏီမှ ဝယ်ယူမည့် ရွှေလျားစက်လှေကားများမှာ ကုမ္ပဏီမှ မူသေပုံစံဖြင့် ထုတ်လုပ်ထားသော ရွှေလျားစက် လှေကားများဖြစ်သဖြင့် လက်ရှိစောင်းတန်းတော်ကြီး၌ ပြုပြင်မှုအနည်းဆုံးဖြင့် တပ်ဆင်နိုင်ရန် လှေကားထစ်များ ပြုပြင်မှုအပါအဝင် ကြိုတင် ပြင်ဆင်မှုလုပ်ငန်းများကို ၁၅-၁၂-၈၉ ရက်နေ့တွင် စတင်ခဲ့ပြီး ၂၅-၃-၉၀ ရက်နေ့ အတွင်းပြီးစီးခဲ့သည်။ စောင်းတန်းတော်ကြီး၌ ရွှေလျားစက်လှေကား တပ်ဆင်ခြင်း လုပ်ငန်းကို ၈-၅-၉၀ ရက် နေ့တွင် စတင်ဆောင်ရွက်ခဲ့ပြီး ၂၃-၅-၉၀ ရက်နေ့တွင် အောင်မြင်စွာ တပ်ဆင်ပြီးစီးခဲ့လေသည်။

အဆိုပါ ရွှေလျားစက်လှေကားရှစ်စင်း၏ ထုတ်လုပ်မှုတန်ဖိုးမှာ မြန်မာကျပ်ငွေ ၅၆ သိန်း သို့မဟုတ် အမေရိကန်ဒေါ်လာ ရှစ်သိန်းဖြစ်သည်။ လိုအပ်သော နိုင်ငံခြားငွေကို သစ်တောရေးရာ ဝန်ကြီးဌာန မြန်မာ့သစ်လုပ်ငန်းမှ ယာယီစိုက်ထုတ်ပေးသွင်းခဲ့ပြီး ရွှေတိဂုံစေတီတော်ဂေါပက အဖွဲ့က မြန်မာကျပ်ငွေဖြင့် ပြန်လည်ပေးချေခဲ့သည်။ စက်လှေကားများ သင်္ဘောတင်ဆောင်ခကို မြန်မာ့ကြယ်ငါးပွင့်သင်္ဘောလုပ်ငန်းမှ လည်းကောင်း၊ ဆိပ်ကမ်းခကို မြန်မာ့ဆိပ်ကမ်းအာဏာပိုင်မှ လည်းကောင်း၊ ကျသင့်သောအကောက်ခွန်ငွေကို အကောက်ခွန်ဦးစီးဌာနမှလည်းကောင်း၊ စက်လှေ ကား တပ်ဆင်မှုလုပ်ငန်းတပ်ဆင်ခကို ပြည်သူ့ဆောက်လုပ်ရေးလုပ်ငန်း စီမံကိန်းလုပ်ငန်းအဖွဲ့ (၁၁) နှင့် ပြည်သူ့ဆောက်လုပ်ရေးလုပ်ငန်း (လျှပ်စစ်ဌာန)တို့မှလည်းကောင်း အသီးသီး ကုသိုလ်ရယူ လှူဒါန်းခဲ့ကြသည်။

ဤသို့ဖြင့် ရွှေတိဂုံစေတီတော် အနောက်ဘက်စောင်းတန်းတော်ကြီး၏ ရွှေလျား စက်လှေ ကားများ ဖွင့်လှစ်ပွဲကြီးကို ၁၂-၆-၉၀ ရက်နေ့တွင် စည်ကားသိုက်မြိုက်စွာ ဖွင့်လှစ်နိုင်ခဲ့လေသည်။ ထိုသို့တပ်ဆင်ပြီးသည်မှ ယနေ့အထိ ရွှေလျားစက်လှေကားများကို ပြည်သူ့ဆောက်လုပ်ရေး လုပ်ငန်းမှ တာဝန်ခံထိန်းသိမ်းမှုပြုခဲ့သည်။

ရွှေလျားစက်လှေကားများ တပ်ဆင်ရန် ကြိုတင်ပြုပြင် ဆောင်ရွက်မှုလုပ်ငန်းများနှင့် တစ်ပြိုင်တည်းပင် စောင်းတန်းတော်ကြီးရှိ အပေါ်ဆုံးနှင့်အောက်ဆုံး မှန်ဦးပြာသာဒ်ဆောင်များမှ အပ အလယ်ပြာသာဒ်ဘုံဆောင်နှင့် လျှောက်လမ်းများကို သံထည်ဒိုင်းများ၊ အမိုးသွပ်များ လဲလှယ်



ခြင်း၊ စောင်းတန်းတစ်လျှောက် လှေကားထစ်နှင့်အခင်းများ ပြုပြင်မွမ်းမံခြင်းလုပ်ငန်းများကိုလည်း ကျပ်ငွေ ၃၅ သိန်း ကျခံသုံးစွဲလျက် အချိန်မီပြီးစီးအောင် ကြိုးပမ်းဆောင်ရွက်ခဲ့ကြလေသည်။

### ထာဝရဘက်စုံ ကုသိုလ်ဟုန်

နိုင်ငံတော်ငြိမ်ဝပ်ပိပြားမှု တည်ဆောက်ရေးအဖွဲ့သည် ပြည်ထောင်စု မြန်မာ နိုင်ငံတော်ကြီးကို တည်ငြိမ် အေးချမ်းသာယာပြီး ခေတ်မီဖွံ့ဖြိုး တိုးတက်သော နိုင်ငံတော်ကြီးအဖြစ်သို့ ရောက်ရှိစေရန် ကြိုးပမ်းဆောင်ရွက်ရင်း နိုင်ငံအဝန်းရှိ ကျောင်းကန်ဘုရားစေတီပုထိုးများကို ထိန်းသိမ်း ပြုပြင်မွမ်းမံခြင်း၊ အသစ်တည်ထားကိုးကွယ်ခြင်းတို့ဖြင့် ထေရဝါဒ ဗုဒ္ဓသာသနာတော် အရှည်တည်တံ့ ပြန့်ပွားထွန်းကားစေရန် ကြိုးပမ်းဆောင်ရွက်လျက်ရှိရာ လေးဆူဓာတ်ပုံ ရွှေတိဂုံစေတီတော်မြတ်ကြီး၏ ပြုပြင်မွမ်းမံ တည်ဆောက်ရေးလုပ်ငန်းများလည်း ပါဝင်သည်။ ထိုလုပ်ငန်းကို အဆက်မပြတ် အကောင်အထည်ဖော်ဆောင်ရွက်နိုင်ရန်အတွက် ဒုတိယဗိုလ်ချုပ်ကြီးခင်ညွန့်ဦးဆောင်သော ရွှေတိဂုံစေတီတော် ထာဝရ ဘက်စုံပြုပြင်မွမ်းမံ တည်ဆောက်ရေး နာယကအဖွဲ့၊ ရွှေတိဂုံစေတီတော် ထာဝရ ဘက်စုံပြုပြင်မွမ်းမံ တည်ဆောက်ရေး ဦးစီးကော်မတီနှင့် လုပ်ငန်းကော်မတီများကို ဖွဲ့စည်းတာဝန်ပေးအပ်ခဲ့လေသည်။

ရွှေတိဂုံစေတီတော်ထာဝရဘက်စုံပြုပြင်မွမ်းမံ တည်ဆောက်ရေးကော်မတီသည် လုပ်ငန်းတာဝန်ပိုင်းကို စတင်ဆောင်ရွက်နိုင်ရန် ရွှေတိဂုံစေတီတော်ဂေါပကအဖွဲ့ သြဝါဒါစရိယ ဆရာတော်ကြီးများထံ၌ ၂၅-၇-၉၅ ရက်နေ့ နံနက်ပိုင်းတွင် တွေ့ဆုံဖူးမြင်လျက် သြဝါဒခံယူခဲ့သည်။ သြဝါဒခံယူပွဲ၌ ရွှေတိဂုံစေတီတော် ထာဝရဘက်စုံပြုပြင်မွမ်းမံ တည်ဆောက်ရေးအဖွဲ့နာယက နိုင်ငံတော်ငြိမ်ဝပ်ပိပြားမှုတည်ဆောက်ရေးအဖွဲ့ အတွင်းရေးမှူး (၁) ဒုတိယဗိုလ်ချုပ်ကြီးခင်ညွန့်က လျှောက်ကြားရာတွင်-

“ယနေ့ တပည့်တော်တို့ ကော်မတီဝင်အစုံအလင်နှင့် စေတနာ သဒ္ဓါတရားထက်သန်စွာ ပါဝင်လှူဒါန်းကြတဲ့ အလှူရှင်များ၊ ရွှေတိဂုံစေတီတော် ဂေါပကအဖွဲ့ဝင်လူကြီးများ စုံစုံညီညီနှင့် ဆရာတော်ဘုရားကြီးများထံ သြဝါဒခံယူခြင်း ဖြစ်ပါတယ်ဘုရား။ တပည့်တော်တို့အနေနှင့် ရွှေတိဂုံစေတီတော်မြတ်ကြီးမှာ ပြန်လည်မွမ်းမံတည်ဆောက်ဖို့ ကြိုတင်စီမံ ဆောင်ရွက်နေတဲ့ လုပ်ငန်းပမာဏဟာ အလွန်ကြီးမားလှပါတယ်ဘုရား။ ယခု တပည့်တော်တို့ ဆောင်ရွက်နေတဲ့ ပြန်လည်မွမ်းမံတည်ဆောက်ရေးလုပ်ငန်းသည် ခဏတစ်ဖြုတ် ပြန်လည်မွမ်းမံခြင်းမဟုတ်ဘဲ ထာဝရဘက်စုံလို သုံးထားပါတယ်ဘုရား။

ထာဝရဘက်စုံဆိုတာဟာ အမြဲတမ်း ဆောင်ရွက်နေတဲ့ လုပ်ငန်းကြီးဖြစ်ပါတယ်။ အဆောက်အအုံတွေဆိုတာ အသစ်တည်ဆောက်ထားသော်လည်း တဖြည်းဖြည်းဟောင်းနွမ်းပြီး ယိုယွင်းပျက်စီးနေတဲ့ အနေအထားမျိုးဖြစ်တဲ့အတွက် အသစ်ပေါ်လိုက်၊



အဟောင်းကပျက်လိုက်နဲ့ သံသရာလည်နေမှာပါဘုရား။ ဒီလိုအသစ်ပေါ်လိုက်၊ အဟောင်းပျက်လိုက်ဖြစ်နေတဲ့ လုပ်ငန်းတွေကို ထာဝရဘက်စုံကော်မတီကနေပြီး အမြဲတမ်း ပြင်ဆင်မွမ်းမံပြီး အသစ်အသစ်တွေ ဖြစ်ထွန်းအောင် ဆောင်ရွက်သွားဖို့ ထာဝရဘက်စုံဆိုပြီး စကားလုံးသုံးထားခြင်း ဖြစ်ပါတယ်ဘုရား။ သို့သော်ငြားလည်း အသစ်တွေတည်ဆောက်၊ အဟောင်းတွေဖယ်ရှား ဆိုတာမှာလည်း အကန့်အသတ်တွေ ရှိပါတယ်ဘုရား။ ရွှေတိဂုံစေတီတော်မြတ်ကြီးဟာ ဗုဒ္ဓဘာသာမြန်မာတို့ရဲ့ အထွတ် အမြတ်ထားရာ စေတီတော်ကြီးဖြစ်တဲ့အတွက် စေတီတော်ကြီး၏ ပရိဝုဏ်အတွင်းမှာရှိတဲ့ သာသနိက အဆောက်အအုံတွေဟာ ရှေးဘုရင်မင်းမြတ်များ လက်ထက်ကတည်းက တည်ဆောက်ထားကြတဲ့ အဆောက်အအုံတွေလည်း အပါအဝင်ဖြစ်ပါတယ်ဘုရား။ ဒီအထဲမှာ ရှေးဟောင်းယဉ်ကျေးမှုနဲ့ဆိုင်တဲ့ အဆောက်အအုံတွေ၊ ရှေးဟောင်းလက်ရာ တွေ၊ အဖိုးတန်တဲ့ ရှေးဟောင်းအမွေအနှစ် လက်ရာတွေကို မပျက်စီးရအောင်၊ မယိုယွင်းရအောင် ထိန်းသိမ်းရင်းနဲ့ အစားထိုးသင့်တဲ့ လုပ်ငန်းရပ်ကို အစားထိုးပြီး ထိန်းသိမ်းသင့်တဲ့ လုပ်ငန်းရပ်များကို ဆက်ပြီးထိန်းသိမ်း ဆောင်ရွက်သွားမှာဖြစ်ပါတယ် ဘုရား။ အခုစဉ်းစားထားတဲ့ လုပ်ငန်းပေါင်း ၃၄ မျိုး ရှိပါတယ်ဘုရား။ ဒီ ၃၄ မျိုးကို တစ်ချိန်တည်း၊ တစ်ပြိုင်တည်းဆောင်ရွက်နိုင်စွမ်းမရှိတဲ့အတွက် ဦးစားပေးအဆင့်အလိုက် စီမံဆောင်ရွက်သွားမှာ ဖြစ်ပါတယ်ဘုရား။ ပထမဦးဆုံး ဦးစားပေးလုပ်ငန်းအနေနဲ့ လုပ်ငန်း ၁၀ မျိုးကို စတင်ဆောင်ရွက်ဖို့ စီစဉ်နေပါတယ်ဘုရား။”

စသည်ဖြင့် လျှောက်ထားမှုပြုခဲ့သည်။ သြဝါဒါစရိယ ဆရာတော်ကြီးများ၏ မရှင်းလင်း၍ မေးမြန်းမှုပြုသည်များကိုလည်း အသေးစိတ်ရှင်းလင်းလျှောက်ထားခဲ့သည်။

သြဝါဒါစရိယ ဆရာတော်ကြီးများက-

“ကမ္ဘာ့အံ့ချီးဖွယ်ရာဖြစ်တဲ့ ရွှေတိဂုံစေတီတော်မြတ်ကြီးကို သာသနာတော်ကြီးမကွယ်ပျောက်သေးသမျှ ကာလပတ်လုံး အခွန်ရှည်စွာ တည်ရှိနေပြီး အမြဲသစ်လွင်တောက်ပစွာ ဖူးမြင်နေကြရတဲ့ ရဟန်းရှင်လူအားလုံးတို့၏စိတ်ကို နှစ်သက်ကြည်နူးသဒ္ဓါတရားအထူး ကုသိုလ်အထူးတို့ကို ဖြစ်စေနိုင်တဲ့ ဘက်စုံမွမ်းမံရေးကိစ္စတွေ အကောင်အထည်ဖော်မှာကြားရတဲ့ ဒီနေ့ဒီအချိန်ကို အလွန်မင်္ဂလာကျက်သရေနဲ့ ပြည့်စုံတဲ့နေ့ ဖြစ်တယ်လို့ ဘုန်းကြီးပြောလိုပါတယ်”

ဟူ၍တစ်မျိုး၊

“အခု ဒါယကာကြီးတို့လက်ထက်မှာ ဒီလို သာသနာကို သန့်စင်အောင် လုပ်ရင်လုပ်၊ မဟုတ်ရင်တော့ ဘယ်အစိုးရမှ မလုပ်နိုင်ပါဘူးလို့ ဘုန်းကြီးတို့ ပြောရဲတယ်။ ဘုရားကျောင်းကန်တည်ဆောက်ခြင်းနှင့် သာသနာတော်ကို အားပေးရာမှာ ဘယ်အစိုးရမှ ဒီလောက်မလုပ်



နိုင်ဘူးဆိုတာကိုဖြင့် ဘယ်ပုဂ္ဂိုလ်မှ မငြင်းနိုင်ပါဘူး”

ဟူ၍တစ်ဖုံ၊

“ထာဝရဘက်စုံဆိုတဲ့စကားနဲ့ ပတ်သက်ပြီး ယခုလက်ထက်မှ ပေါ်ပေါက်လာတယ် လို့ ဘုန်းကြီးတို့ သတိပြုမိပါတယ်။ ဘက်စုံဆိုတာကို ခဏအတွက်သာမကဘဲ ထာဝရ အမြဲမပြတ် ဆောင်ရွက်မယ်လို့ ကြားသိရတဲ့အတွက် နတ်လူသာဓု ခေါ်မယ်ကိစ္စကြီးပါပဲ”

ဟူ၍တစ်သွယ်၊

“ဘုရားနှင့်ပတ်သက် သက်ဆိုင်သည့် ဆွေးမြည့်ဟောင်းနွမ်းနေသည့် အရာဝတ္ထုများ အား အသစ်တစ်ဖန် ပြန်လည်မွမ်းမံခြင်းတွေကို မြတ်စွာဘုရားအဆူဆူသည် ချီးမွမ်းအပ်၏ ဟု ဆိုထားလေတော့ ဒီလုပ်ငန်းကြီးရဲ့ အနှစ်သာရဟာ ထင်ထင်ရှားရှား ပေါ်နေပြီဖြစ်ပါ တယ်။ ယခု ရွှေတိဂုံစေတီတော် စောင်းတန်းတော်ကြီးများ ပြုပြင်တဲ့ကိစ္စမှာ ဘုရားရဟန္တာ တို့ ဟောကြားချက်နှင့်အညီဖြစ်၍ နတ်လူသာဓုခေါ်ရမည့်ကိစ္စဖြစ်ကြောင်း”

ဟူ၍တစ်နည်း ဆရာတော်ကြီးများက အသီးသီးဝမ်းသာအားရ မိန့်ကြားသြဝါဒပြုကြပြီး သာဓုအနု မောဒနာ ခေါ်ဆိုကြလေသည်။

သြဝါဒခံယူပွဲအပြီး၌ ဆက်လက်ကျင်းပသော အလှူတော်ငွေ ပေးအပ်ပွဲ အခမ်းအနားတွင် အလှူရှင် ၁၉ ဦးတို့မှ အလှူတော်ငွေကျပ် ၂၅၇၈၆၀၀၀ နှင့် အမေရိကန် ဒေါ်လာ ၁၂၀၀ တို့ကို သဒ္ဓါတရား ထက်သန်စွာ လှူဒါန်းခဲ့ကြလေသည်။

ဝတ္ထုကံမြေတွင် ဘက်စုံပြင်

ရွှေတိဂုံစေတီတော် ထာဝရဘက်စုံ ပြုပြင်မွမ်းမံ တည်ဆောက်ရေး ကော်မတီသည် မူလ လျာထားသတ်မှတ်သည့် လုပ်ငန်းကြီး ၃၄ ရပ်အနက်မှ ပထမဦးစားပေးလုပ်ငန်းကြီး ၁၀ မျိုးကို လုပ်ငန်းကြီးတစ်မျိုးချင်းအလိုက် တည်ဆောက်ရေး ဆပ်ကော်မတီ တစ်ဖွဲ့ချင်းကို ဖွဲ့စည်းတာဝန် ပေးအပ်လျက် အကောင်အထည်ဖော်ခဲ့လေသည်။ ယင်းတို့မှာ-

- ( ၁ ) စေတီတော်ကြီးအား ရွှေချခြင်းလုပ်ငန်း၊
- ( ၂ ) အရှေ့ဘက် စောင်းတန်းကြီးအား အသစ်ပြန်လည် တည်ဆောက်ခြင်းလုပ်ငန်း၊
- ( ၃ ) တောင်ဘက်စောင်းတန်းကြီးအား အသစ်ပြန်လည် တည်ဆောက်ခြင်းလုပ်ငန်း၊
- ( ၄ ) အရှေ့ဘက် ဓာတ်လှေကားနှစ်စင်း အသစ်တပ်ဆင်ခြင်းလုပ်ငန်း၊
- ( ၅ ) တောင်ဘက် ဓာတ်လှေကားနှစ်စင်း အသစ်တပ်ဆင်ခြင်းလုပ်ငန်း၊



နိဗ္ဗာန်လမ်းစ သိဂုံတ္တရ ဦးချဖူးမြင် ထာဝစဉ်

- ( ၆ ) အလယ်ပစ္စယာရင်ပြင်တော် ကျောက်ပြားများ အသစ်မွမ်းမံ ပြင်ဆင်ခြင်းလုပ်ငန်း၊
- ( ၇ ) ဂြိုဟ်ခုံနှင့် ဆီမီးတင်ခုံများ အသစ်မွမ်းမံ ပြုလုပ်ခြင်းလုပ်ငန်း၊
- ( ၈ ) အနောက်ဘက်စောင်းတန်းရှိတိုင်များ မှန်စီရွှေချ မွမ်းမံပြုလုပ်ခြင်းလုပ်ငန်း၊
- ( ၉ ) အနောက်ဘက်စောင်းတန်းတွင် နိုင်ငံခြား ဧည့်သည်တော်များ ခေတ္တနားနေဆောင် အသစ်ဆောက်လုပ်ခြင်းလုပ်ငန်း၊
- (၁၀) သိဂုံတ္တရဥယျာဉ်တော်ကြီး ပြန်လည်မွမ်းမံတည်ဆောက်ခြင်းလုပ်ငန်း

တို့ ဖြစ်လေသည်။

စေတီတော်ကြီး၌ စောင်းတန်းကြီးလေးသွယ်ရှိသည့်အနက် အနောက်ဘက်နှင့် မြောက်ဘက်စောင်းတန်းကြီးတို့မှာ မြန်မာ့ရိုးရာ ရှေးမှုမပျက် ပြုပြင်မွမ်းမံမှုပြုလျှင် ခေတ်သစ် လက်ရာများနှင့် ပေါင်းစပ်လိုက်ပါက သပ်ရပ်ခမ်းနားမှုရှိနိုင်သော်လည်း တောင်ဘက်နှင့် အရှေ့ဘက် စောင်းတန်းကြီးနှစ်ခုမှာမူ ကျယ်ဝန်းမှုနည်းပါးပြီး ဟောင်းနွမ်းယိုယွင်းပျက်စီးမှုများ ဖြစ်ပေါ်နေသည်။ ထို့ကြောင့်ပင် စောင်းတန်းကြီးလေးသွယ်အနက် စောင်းတန်းကြီးနှစ်သွယ်ကို ပထမအဆင့်ဦးစားပေး လုပ်ငန်းကြီးများ၌ ထည့်သွင်းခဲ့ကြလေသည်။



လုပ်ငန်းသုံးရပ်စတင်အပ်  
(၁၉၇၉ - ၃နှစ်)

သိက္ခိတ္တရဥယျာဉ်တော်



မဟာဗုဒ္ဓဝင် ရှာစေချင်



ရွှေလျားလှေကား  
ကောင်းမှုပွား



မော်ကွန်းတိုက်မြတ် ပိဋကတ်



ဝတ္ထုကမြေတွင်ဘက်စုံပြင်  
ရွှေသင်္ကန်းတော်ကပ်လှူခြင်း  
တောင်ဘက်ဓါတ်လှေကားသစ်



အရှေ့ဘက်ဓါတ်လှေကားသစ်



အနောက်ဘက်စောင်းတန်းအတွင်း မြန်မာမှုများပြုပြင်ခြင်း



ရင်ပြင်တော်ကျောက်ပြား  
ခင်းလုပ်ငန်း



သိဂုံဣရ  
ဥယျာဉ်တော်  
မွမ်းမံတည်  
ဆောက်ခြင်း  
လုပ်ငန်း



နိုင်ငံခြား  
သားဧည့်သည်  
တော်များနား  
နေဆောင်  
တည်ဆောက်  
ခြင်းလုပ်ငန်း



မြန်မာမှုလွှမ်း ရွှေစောင်းတန်း

တောင်ဘက်စောင်းတန်းတော်ကြီးမှာ ရှေးယခင်အဆက်ဆက်ကပင် အလှူရှင်တစ်ဦး ပေါ်လာတိုင်း တစ်ဆောင်ဆောက်လုပ်လှူဒါန်းခဲ့ကြသဖြင့် တစ်ဆောင်နှင့်တစ်ဆောင် ပုံသဏ္ဍာန် အရ ဆက်စပ်မှုမရှိဖြစ်နေသည်။ အချို့က သစ်သားကျွန်းတိုင်း၊ အချို့က အုတ်အင်္ဂါတေတိုင် စသည် ဖြင့် အမျိုးမျိုးကွဲပြားလေသည်။ ဤစောင်းတန်းတော်ကြီး၌ ထူးထူးခြားခြား ဧရပ်သုံးဆောင်ကပါဝင် နေပြန်သည်။ စောင်းတန်းတော်ကြီး၏တိုင်များမှာ အောက်ခြေကြက်မြစ်များ ပြတ်နေသည့်အပြင် စောင်းတန်းအတွင်းရှိ မျက်နှာကြက်များ ပြိုကျပျက်စီးနေကြပြီး လင်းနီတောင် ပန်းပုလက်ရာများမှာ လည်း ရာသီဥတုဒဏ်ကြောင့် ဆွေးမြည့်ပျက်စီးလျက်ရှိသည်။ မူလက တောင်ဘက်စောင်းတန်း တော်ကြီးကို အကြီးစား ပြုပြင်မွမ်းမံမှုပြုရန်သာ လျာထားခဲ့သော်လည်း လက်တွေ့အားဖြင့် ယိုယွင်း မှုများသဖြင့် ခိုင်ခံ့မှုမရှိတော့ဘဲ အားလုံးပြုပြင်လဲလှယ်ရမည့် အခြေအနေ ဖြစ်ပေါ်နေသည်။ ရွှေတိဂုံစေတီတော် ဂေါပကအဖွဲ့သည် သြဝါဒါစရိယ ဆရာတော်ကြီးများထံမှ သြဝါဒကို ခံယူလျက် အသစ်ပြန်လည် တည်ဆောက်ရန် စီစဉ်ဆောင်ရွက်ခဲ့ကြရလေသည်။

အထူးသဖြင့် တောင်ဘက်စောင်းတန်းတော်ကြီး၏ အဆောက်အအုံများကို ဖျက်သိမ်းရာမှ စောင်းတန်းအဝင် အုတ်ပြာသားဒါနီဦးကြီးသည် ရွှေဘိုမင်းခေါ်သာယာဝတီမင်း၏ ကောင်းမှုတော် အဖြစ် စတင်တည်ဆောက်ခဲ့သည့် ကုသိုလ်တော်ဖြစ်ကြောင်း သမိုင်းအထောက်အထားကို တွေ့ရှိရ သောကြောင့် အုတ်ပြာသားဒါနီကို ခေတ်သစ် ဆောက်လုပ်မှုနည်းပညာရပ်များဖြင့် ခိုင်ခံ့အောင် ပြုပြင်မွမ်းမံရန် စီစဉ်နိုင်ခဲ့ကြသည်။ ထိုနည်းတူ သာယာဝတီမင်း၏ ကုသိုလ်တော် ဘီလူးရုပ်နှစ်ရုပ်၊ ပုဇွန်တောင်အရပ်မှ ပွဲစားကြီးတစ်ဦး လှူဒါန်းထားခဲ့သော မုခ်ဦးရှိခြင်္သေ့ရုပ်ကြီးနှစ်ရုပ်၊ ဘီလူးရုပ်နှင့် အုတ်ပြာသားတို့အကြားရှိ ဣစ္ဆာသယ ဂူဘုရားများကိုလည်း ရှေးဟောင်းအမွေအနှစ်များအဖြစ် ထိန်းသိမ်းနိုင်ခဲ့ကြသည်။

မြန်မာတို့၏ ရှေးဟောင်းလက်ရာများအကြားတွင် ကိုလိုနီတို့၏ အငွေ့အသက် ဖြစ်သည့် အိန်ဂျယ်ခေါ် လူပျံတော်ရုပ်များ၊ ခြူးခြင်္သေ့ရုပ်များ၊ နိုင်ငံခြားသားမျက်နှာဖြင့် ထုထားသော အရုပ် များ၊ စောင်းတန်းတော်ကြီး၏ ရှေ့ဆုံးဘုံပြာသားမြင့်ထက်၌ တပ်ဆင်ထားခဲ့သည့် ဗြိတိသျှ ဘုရင်မကြီး၏ သရဖူတံဆိပ်စသည် မြန်မာ့ယဉ်ကျေးမှုနှင့် လုံးဝမသက်ဆိုင်သည့် အရုပ်များကို ဖယ်ရှားကာ မြန်မာ့လက်ရာ ပန်းပုရုပ်များဖြင့် အစားထိုးနိုင်ခဲ့လေသည်။

စောင်းတန်းတော်ကြီး၏အစိတ်အပိုင်းများမှာ အသစ်ပြန်လည်တည်ဆောက်သည့်အခါ တွင် မြန်မာ့အနုပညာလက်ရာစစ်စစ်များဖြင့်သာ တန်ဆာဆင်လျက် တည်ဆောက်ခြင်းဖြစ်သည်။ ထို့ကြောင့် မူလက လှူဒါန်းထားခဲ့ကြသည့် ငါးရဲ့ငါးဆယ် နိပါတ်တော်များ ရေးဆွဲထားသော ပန်းပုရုပ်ကြွပန်းချီကား ၃၆ ကားနှင့် စေတီတော်ကြီး၏ တောင်ဘက်မုခ်ရှိ အောင်ခြင်းရှစ်ပါး ပန်းပု ရုပ်ကြွ ပန်းချီကားချပ်များကို ရှေးမူမပျက် မွမ်းမံထိန်းသိမ်းပြီး မူလနေရာများမှာပင် ပြန်လည်တပ်ဆင်



ခဲ့ကြသည်။ ဤသို့ဖြင့် ပြင်ဆင်မွမ်းမံပြီး တောင်ဘက်စောင်းတန်းတော်ကြီးကို အသေးစိတ် လေ့လာ ကြည့်ရှုမည်ဆိုပါက မြန်မာ့အနုပညာလက်ရာများကို ဂုဏ်ယူဖွယ် တွေ့မြင်ကြရမည် ဖြစ်ပေသည်။

တောင်ဘက်စောင်းတန်းတော်ကြီး၏ မဟာရံတံတိုင်း သံပန်းတံတိုင်း၌ ဂေါပကအဖွဲ့၏ တံဆိပ်တွင်ပါရှိသည့် မနုဿိဟကြေးရုပ် ၂၆ ရုပ်ကို ပုံဖော်ထားသည်။ တောင်ဘက်မုခ်ဦး ဝင်ပေါက် တံခါးမကြီးတိုင်ထိပ်တစ်ဖက်တစ်ချက်၌ မနုဿိဟသုံးရုပ်စီခွဲထားသော ကျောက်မီးအိမ် တစ်ခုစီ ကိုဆင်ထားသည်။ မုခ်ဦးရှေ့ဝဲယာ၌ မကန်းရုပ်နှင့် အမရပူရခေတ် ကနုတ်ပန်းများ ပါရှိသည့် အင်းဝ မယ်နုအုတ်ကျောင်းမှ သရက်ကင်း လှေကားပုံသဏ္ဍာန်၊ စကျင်ကျောက်ဖြူသား ပန်းတမော့လက်ရာ လှေကားနှစ်စင်းကို အခြေပြုတည်ထားသည်။ လှေကားကိုယ်ထည်ကို စကျင်ကျောက်ဆစ်လက်ရာ နှင့် ပန်းတော့ပညာကို ပေါင်းစပ်လျက် ဖော်ညွှန်းထားခြင်းဖြစ်သည်။ သရက်ကင်းလှေကား တိုင်၏ ထိပ်တွင် စကျင်ကျောက်ဖြူသားဖြင့် ပန်းတမော့နတ်ရုပ်ကို ထုလုပ်ထားသည်။ သရက်ကင်း လှေကား၏အပြင်တွင် ကနုတ် ပန်းခိုင်ဖြင့် ပူဇော်ဟန် နတ်ရုပ်များ၊ အတွင်းတွင် ကနုတ်ပန်းခိုင်များ ထုလုပ်ထားပြီး သရက်ကင်းပတ်လည်၌ စိန်ထောင်များကို ထုလုပ်ထားလေသည်။

တောင်ဘက်စောင်းတန်းတော်ဦး တစ်ဖက်တစ်ချက်တွင် တည်ရှိသော ရှေးခေတ်လက်ရာ ခြင်္သေ့ကြီးနှစ်ကောင်ကို မွမ်းမံခဲ့သည်။ ခြင်္သေ့ကြီးများ၏ နောက်ဘက်ရှိ ဘီလူးရုပ်တုနှစ်ခုနှင့် ဣစ္ဆာသယဂူ နှစ်ခုတို့ကို အပြောက်အမွမ်းများဖြင့် လက်ရာမြောက် ပြန်လည်ပြုပြင်ခဲ့သည်။ ဂူများ အတွင်းရှိ ရုပ်တော်မူ ရုပ်ပွားတော်နှစ်ဆူကိုလည်း ရွှေသင်္ကန်းဆက်ကပ် ပူဇော်ခဲ့သည်။

ဣစ္ဆာသယလိုက်ဂူနှစ်ခု၏ နောက်ဘက်နှင့်ဆက်လျက် သာယာဝတီမင်း ကုသိုလ်တော် မုခ်ဦးပြာသာဒ်မှာ ဘုံသုံးဆင့်ဖြင့် မူလက တည်ရှိခဲ့၏။ ခရစ်နှစ် ၁၉၀၀ ခန့်၌ စေတနာရှင်အချို့က မြင်းမိုရ်တောင်သဏ္ဍာန် အခြေပြုလျက် အပေါ်တွင် ဘုံခုနစ်ဆင့်အုတ် ပြာသာဒ်ဖြင့် တင်ပလွင်ခွေ ရုပ်ပွားတော်နှစ်ဆူကို ထားရှိပူဇော်ထားခဲ့ကြသည်။ ယခုအခါ ပြာသာဒ်ဆောင်ကို ခိုင်ခံ့အောင် ပြန်လည်ပြုပြင်ပြီး နဂါး၊ ဂဠုန်၊ ကုမ္ဘဏ်၊ ယက္ခ၊ ဂန္ဓဗ္ဗ ရုပ်လုံးများ၊ လိုက်အတွင်း၌ နတ်ရုပ်တုများ၊ ဟင်္သာညီနောင်၊ စိန်ထောင်များ၊ နတ်မင်းကြီး လေးပါး ရုပ်တုများကိုပါ ပြန်လည်ပြုပြင် မွမ်းမံလျက် ရှေးမင်းများကောင်းမှု အနုပညာ မြန်မာ့လက်ရာအဖြစ် ဆက်လက်စောင့်ရှောက် ထိန်းသိမ်းမှု ပြုထားလေသည်။

စောင်းတန်းတော်ကြီး၏မုခ်ဦးပြာသာဒ်ဆောင်ထက်၌ ရွှေတိဂုံစေတီတော်ကြီး၏ ကမ္မည်း ဆိုင်းဘုတ် တည်ရှိနေသည်။ ဆိုင်းဘုတ်၏ တစ်ဖက်တစ်ချက်မှ နေလတံဆိပ်နှင့် နတ်သားတစ်ပါးစီ တို့က ပူဇော်နေဟန် သစ်သားပန်းပုလက်ရာကို ရွှေပိန်းချထားသည်။ စမုခ်ဆောင် တုရင်ရုပ်လုံး များကို ကိန္နရီ ကိန္နရာမောင်နှံရုပ်များ ထည့်သွင်းထုလုပ်သည်။

အလယ်ဗဟို ကိုးဘုံဆင့် အဆောင်မကြီးကို ရှေးဆရာကြီးများ၏ မူစနစ်နှင့်အညီ တည်ဆောက်ထားပြီး ပြာသာဒ်ရှိ တုရင်၊ မုခ်တုရင်များတွင် ဇာတ်ကြီးဆယ်ဘွဲ့မှရုပ်လုံးများ၊



ရာမမင်း၊ နဂါး၊ ဂဠုန်၊ နတ်များ ပူဇော်နေဟန်ထုလုပ်ထားသည်။ နောက်ထွက်ဆောင်ခေါ် နေဆောင်ကို သစ်သားပန်းပုလက်ရာများဖြင့် တည်ထားသည်။ ဘုံကိုးဆင့်ပတ်လည် လက်ရန်း တံတားများ၌ ပွတ်လုံးများဖြင့် ရှေးခေတ် သာသနိက ဘုန်းတော်ကြီးကျောင်းများ သဖွယ်ပြုလုပ် ထားသည်။ နောက်ထွက်ဆောင်၌ ဆံတော်ကြုတ်ကို ပင့်ဆောင်နေသည့် ဥက္ကလာပမင်းကြီးရုပ်တုကို ကုန်သည်ညီနောင် ရုပ်တုများက ဝန်းရံထားသည်။ ပင်မဆောင် မျက်နှာကြက်ကို ဗုဒ္ဓဘုရားရှင်၏ စက်လက္ခဏာ ခြေတော်ရာကို လက်ရာမြောက် ထုလုပ်ပူဇော်ထားလေသည်။

သုံးဘုံဆင့် ပထမဆောင်၌ သွပ်ပန်းတဦးပန်းများရှိ စိန်ကြီး၊ စိန်ငယ်၊ စိန်လတ်များနှင့် အတွင်းလင်းနီတောင်များတွင် ဟင်္သာငှက်ရုပ်များကို ထည့်သွင်းထုလုပ်ထားပြီး လင်းနီတောင် အပေါ်ရှိ မူလဗုဒ္ဓဝင်ရုပ်လုံးကြွ ရောင်စုံပန်းချီကားများကို မူရင်းလက်ရာမပျက် ပြုပြင်မွမ်းမံ ထားသည်။ သုံးဘုံဆင့် ဒုတိယဆောင်၌ စိန်ကြီး၊ စိန်ငယ်များနှင့် အတွင်း လင်းနီတောင်များတွင် ရှိခိုးပူဇော်နေဟန် ဂဠုန်သစ်သားပန်းပုရုပ်များ ထုလုပ်ထားသည်။ မူလရှိသော ဗုဒ္ဓဝင်ရုပ်လုံး ရောင်စုံ ခြယ်ပန်းချီကားများကိုလည်း ရှေးခေတ်လက်ရာအတိုင်း ပြုပြင်မွမ်းမံမှုပြုထားသည်။ ထိုနည်းတူ သုံးဘုံဆင့် တတိယဆောင်၏ စိန်ကြီး၊ စိန်ငယ်များနှင့် အတွင်းလင်းနီတောင်များတွင် ကိန္နရီ ကိန္နရာ ရုပ်များနှင့် ပန်းပုရုပ်လုံးများ ထုလုပ်တပ်ဆင်သည်။

ခုနစ်ဘုံဆင့် ပထမဆောင်၏ သွပ်ပန်းတဦးများကို လက်ရာပုံစံတစ်မျိုးစီ ဒီဇိုင်းပုံများဖြင့် ရေးဆွဲထုလုပ် တပ်ဆင်သည်။ နဂါးလင်းနီတောင်များ၊ ဇာတ်ကြီးဆယ်ဘွဲ့ ဆီဆေး ပန်းချီကားကြီး များဖြင့် ရေးဆွဲပူဇော်ထားသည်။ ခုနစ်ဘုံဆင့် ဒုတိယဆောင်ကို သွပ်ပန်းတဦးလက်ရာ လင်းနီတောင် ကိန္နရီရုပ်လုံးများ၊ နတ်ရုပ်တုများကို တစ်ဆောင်နှင့် တစ်ဆောင် မတူခြားနား ကွဲပြားသောလက်ရာများဖြင့် ထုလုပ်တပ်ဆင်ထားပြီး ရှေးခေတ်အဆက်ဆက် မင်းအပေါင်းတို့မှ ရွှေတိဂုံစေတီတော်မြတ်ကြီးအား ပြုပြင်မွမ်းမံ ပူဇော်ခဲ့ပုံ အဆင့်ဆင့်ကို လက်ရာမြောက်ပန်းချီကား များဖြင့် ရေးဆွဲဖော်ညွှန်းထားသည်။

တောင်ဘက်စောင်းတန်းတော်ကြီး၏ အလယ်တွင်ရှိသော ကျုံးကူးဆောင်ကြီးကို သွပ်ပန်း တဦးများဖြင့် ခြယ်မှုန်းသည်။ ပန်းများ၊ ပျားဆွဲများနှင့် လင်းနီတောင်များတွင် ခြင်္သေ့ရုပ်လုံးများ၊ ပန်းပုလက်ရာမြောက်ပန်းများ ထုလုပ်ထားသည်။ လင်းနီတောင်အထက်၌ ဗုဒ္ဓဘုရားရှင်၏ နှစ်ဘဝ ဖြစ်တော်စဉ်လာ ရုပ်စုံကို သစ်ထွင်းပန်းချီကားအဖြစ် တင်ပြ ထားသည်။

ခုနစ်ဘုံဆင့် တတိယဆောင်ကို သွပ်ပန်းတဦး၊ သစ်သားပန်းပုလက်ရာများဖြင့် တပ်ဆင် ထားသည်။ မိကျောင်းဆောင် တစ်ဖက်တစ်ချက်ရှိ မိကျောင်းရုပ်လုံးများကို မူလ လက်ရာအတိုင်း မွမ်းမံထားသည်။ မိကျောင်းရုပ်တုရှေ့၌ ဘီလူးရုပ်များ ထုလုပ်ထားသည်။ အထူးသဖြင့် မိကျောင်း ဆောင် သွပ်ပန်းတဦးနှင့် သစ်သားပန်းပု မျက်နှာကြက်များကို လက်ရာမြောက် ရှေးခေတ်လက်ရာကို အတုယူကာ ပြုလုပ်ထားသည်။



တောင်ဘက်စောင်းတန်းတော်ကြီး၏ ရင်ပြင်တော်ထိပ်ဦး ရွှေတောင်တန်ဆောင်းကို သွပ်ပန်းတဉ်းလက်ရာဖြင့် ပုံဖော်ထားသည်။ မျက်နှာကြက်တွင် ၁၂ လရာသီ ယွန်းပန်းချီနှင့် သစ်သားပန်းပုများကို ယှဉ်တွဲလျက် ထုလုပ်တပ်ဆင်ထားသည်။ ရွှေတိဂုံစေတီတော်ထည်ထားမှု သမိုင်းစဉ်မှ ကုန်သည်ညီနောင်တို့ ခရီးစဉ်အတွက် ပြင်ဆင်ပုံ၊ ရုက္ခစိုးနတ်ကတားလျက် ဘုရားထံလမ်းညွှန်ပုံ၊ ကုန်သည်ညီနောင်တို့ ဘုရားထံပူဇော်ပုံ၊ ဘုရားရှင်မှ ဆံတော်များပေးသနားတော်မူပုံ၊ ကုန်းတစ်တန် ရေတစ်တန်ဖြင့် ဆံတော်များ ပင့်ဆောင်လာပုံနှင့် ဆံတော်ဓာတ်မြတ်များကို ဥက္ကလာပမင်းကြီးမှ မင်းခမ်းမင်းနားဖြင့် ကြိုဆိုပုံ၊ ဘုရားတည်ရန် မြေနေရာရှာပုံနှင့်ညွှန်ပြပုံ၊ စေတီတော်ကြီးကို စုပေါင်းတည်ကြပုံတို့ကို ရောင်စုံရုပ်လုံးကြွများဖြင့် ကြည့်ညှိဖွယ် ထုလုပ်ပူဇော်ထားသည်။ ထိုနည်းတူ မူလရှိပြီး အောင်ခြင်းရှစ်ပါး ရုပ်ကြွရောင်စုံ ပန်းချီကားများကိုလည်း ရှေးမူမပျက် မွမ်းမံခဲ့လေသည်။

တောင်ဘက်မုခ် စောင်းတန်းတော်ကြီး၏ ရင်ပြင်တော်ဦးအဆောင် မြင်းမိုရ်ပိတ်တွင် သိကြားမင်း ပူဇော်နေဟန် ပန်းပုရုပ်လုံးနှင့်အတူ စောင်းတန်းတစ်လျှောက်ရှိ မြင်းမိုရ်ပိတ်များတွင် မြဟွာမင်း၊ သိကြားမင်း၊ သံဃာတော် အရှင်သူမြတ်၊ လူမင်း၊ ဘီလူးမင်း၊ နဂါးမင်း၊ ဂဠုန်မင်းတို့မှ စေတီတော်ကြီးကို ဦးခိုက်ပူဇော်နေကြဟန် ပန်းပုလက်ရာ ရုပ်လုံးရုပ်ကြွများကို ထုလုပ်တပ်ဆင်ထားသည်။ မြင်းမိုရ်ပိတ် ပန်းချီကားချပ်များအဖြစ် ဘုရားရှင်က ပဉ္စဝဂ္ဂါးဦးတို့အားတရားဦးဟောကြားနေပုံနှင့် ပရိနိဗ္ဗာန် ဝင်စံတော်မူနေပုံ ပန်းချီကားချပ်ကြီးများကို ရေးဆွဲပူဇော်ခဲ့သည်။

ဤတောင်ဘက်စောင်းတန်းတော်ကြီးကို မြန်မာ့ယဉ်ကျေးမှု အနုပညာလက်ရာ သန့်သန့်ဖြင့် မြန်မာမှုဒီဇိုင်းပညာရှင် ဦးအေးမြင့်က တာဝန်ခံကြီးမှူးလျက် ဦးဇော်မင်းထိုက် ဦးစီးသည့် မြန်မာ့အနုပညာလက်ရာရှင်များအဖွဲ့ဝင် ကျွမ်းကျင်သူလုပ်သားကြီးများက လက်စွမ်းပြ တည်ဆောက်ခဲ့ကြခြင်းဖြစ်သည်။ တောင်ဘက်စောင်းတန်းတော်ကြီးအသစ် တည်ဆောက်ရာ၌ ကုန်ကျစရိတ် ငွေကျပ် ၂၄၈၃ သိန်းအနက် မြန်မာမှု ကုန်ကျစရိတ် ငွေကျပ် ၈၁၆ သိန်းအထိ အသုံးပြုခဲ့ခြင်းကပင် မြန်မာ့အနုပညာလက်ရာ စစ်စစ်ကို ထိန်းသိမ်းဖော်ထုတ်နိုင်ခဲ့သည်မှာ ပေါ်လွင် ထင်ရှားလျက် ရှိပေသည်။ ဤသို့ဖြင့် တောင်ဘက်စောင်းတန်းတော်ကြီး အသစ်တည်ဆောက် ပြုပြင်မွမ်းမံမှု လုပ်ငန်းကို ၂၀-၄-၉၅ ရက်နေ့တွင် စတင်ဆောင်ရွက်ခဲ့ပြီး ၂၉-၇-၉၆ ရက်နေ့တွင် အောင်မြင်စွာ တည်ဆောက်ပြီးစီးခဲ့လေသည်။

နိုင်ငံတော် ငြိမ်ဝပ်ပိပြားမှုတည်ဆောက်ရေးအဖွဲ့ဥက္ကဋ္ဌ တပ်မတော် ကာကွယ်ရေး ဦးစီးချုပ် ဗိုလ်ချုပ်မှူးကြီးသန်းရွှေသည် ၅-၇-၉၆ ရက်နေ့ နံနက် ၉ နာရီ အချိန်တွင် အဖွဲ့ဝင်များနှင့်အတူ ရွှေတိဂုံစေတီတော် တောင်ဘက်စောင်းတန်းတော်ကြီးသို့ ရောက်ရှိလာသည်။ ဗိုလ်ချုပ်မှူးကြီး သန်းရွှေနှင့်အဖွဲ့သည် ရွှေတိဂုံစေတီတော် တောင်ဘက်စောင်းတန်း ပြုပြင်မွမ်းမံတည်ဆောက်ရေး



လုပ်ငန်း၊ မြန်မာမှုလက်ရာများဖြင့် မွမ်းမံခြင်းလုပ်ငန်း၊ ရတနာဥယျာဉ်ယာဉ်ရပ်နားစခန်း တည်ဆောက်ခြင်းလုပ်ငန်းနှင့် တောင်ဘက်စောင်းတန်းမှ ဖယ်ရှားလိုက်သည့် နယ်ချဲ့ကိုလိုနီခေတ်က နယ်ချဲ့ကိုလိုနီ အမှတ်တံဆိပ်များကို ကြည့်ရှုစစ်ဆေးရာ ရွှေတိဂုံစေတီတော် ထာဝရဘက်စုံ ပြုပြင်မွမ်းမံ တည်ဆောက် ရေးနာယက နိုင်ငံတော်ငြိမ်ဝပ်ပိပြားမှု တည်ဆောက်ရေးအဖွဲ့ အတွင်းရေးမှူး (၁) ဒုတိယဗိုလ်ချုပ်ကြီးခင်ညွန့်နှင့် တာဝန်ရှိသူများက လိုက်လံပြသ ရှင်းလင်းကြသည်။

ဗိုလ်ချုပ်မှူးကြီးသန်းရွှေသည် ရွှေတိဂုံစေတီတော် ရင်ပြင်တော်ပေါ်သို့ ဆက်လက်၍ တက်ရောက်ပြီး ရင်ပြင်တော်ပေါ် ကျောက်ပြားခင်းခြင်းလုပ်ငန်း၊ ပန်းတင်ခုံနှင့် ဆီမီးခုံများ ပြုပြင်မွမ်းမံခြင်းလုပ်ငန်း အပါအဝင် ဘက်စုံ ပြုပြင်မွမ်းမံ တည်ဆောက်ခြင်း လုပ်ငန်းများကို ကြည့်ရှုစစ်ဆေးသည်။ ယင်းနောက် ဗိုလ်ချုပ်မှူးကြီးသန်းရွှေသည် အရှေ့ဘက်စောင်းတန်းနံဘေးရှိ ဓမ္မစေတီကျောက်စာတိုင် နေရာဟောင်းနှင့် အရှေ့ဘက်စောင်းတန်း ပြန်လည်တည်ဆောက်ခြင်း လုပ်ငန်းကို ကြည့်ရှုစစ်ဆေးခဲ့သည်။

ထို့နောက် ဗိုလ်ချုပ်မှူးကြီး သန်းရွှေအား ရွှေတိဂုံစေတီတော် ရင်ပြင်တော်ပေါ်ရှိ ရောင်တော်ဖွင့်တန်ဆောင်း၌ ရွှေတိဂုံစေတီတော် ထာဝရဘက်စုံ ပြုပြင်မွမ်းမံတည်ဆောက်ရေး နာယက နိုင်ငံတော်ငြိမ်ဝပ်ပိပြားမှု တည်ဆောက်ရေးအဖွဲ့ အတွင်းရေးမှူး(၁) ဒုတိယဗိုလ်ချုပ်ကြီး ခင်ညွန့်က ရွှေတိဂုံစေတီတော် တောင်ဘက်စောင်းတန်းပြုပြင်မွမ်းမံ တည်ဆောက်ခြင်း လုပ်ငန်းများ ပြီးစီးမှုအခြေအနေ၊ တောင်ဘက်စောင်းတန်း၌ ကိုလိုနီခေတ်က မွမ်းမံခဲ့သည့် မြန်မာ့ရိုးရာယဉ်ကျေးမှု မဟုတ်သည့် ကိုလိုနီသင်္ကေတဖော်ညွှန်းသောလက်ရာများကို ဖယ်ရှားပြီး ရှေးဟောင်းမြန်မာ့ယဉ်ကျေးမှုလက်ရာ စစ်စစ်များဖြင့် ပြန်လည်ပြုပြင်မွမ်းမံ တန်ဆာဆင်နေပုံ၊ ရွှေတိဂုံစေတီတော်ကြီး၏ တောင်ဘက်စောင်းတန်းနှင့် အရှေ့ဘက်စောင်းတန်းပြုပြင် တည်ဆောက်ရာတွင် အလှူရှင်များ၏ ပါဝင်လှူဒါန်းမှု အခြေအနေ၊ ရွှေတိဂုံစေတီတော် ရင်ပြင်နှင့် ပရိဝုဏ်အတွင်းရှိ သာသနိကအဆောက်အအုံများ၌ မြန်မာမှုမဟုတ်သည့် လက်ရာများကို မြန်မာ့ အနုပညာ လက်ရာစစ်စစ်ဖြင့် အစားထိုးရန် စီစဉ်ထားပုံ၊ အရှေ့ဘက်စောင်းတန်း တည်ဆောက်ခြင်းလုပ်ငန်းနှင့် အရှေ့ဘက်စောင်းတန်း မုခ်ဦးထိပ်တွင်ထားရှိမည့် ခြင်္သေ့ရုပ်တု ကြီးနှစ်ခု ထုလုပ်ခြင်း လုပ်ငန်းအခြေအနေ၊ ဓာတ်လှေကားနှစ်စင်း တည်ဆောက်ခြင်းလုပ်ငန်း၊ အနောက်ဘက် စောင်းတန်းတိုင်များ မှန်စီရွှေချလုပ်ငန်း၊ ရွှေတိဂုံစေတီတော် ရင်ပြင်တော်ပေါ်၌ ဆောင်ရွက်နေသည့် ပြုပြင်မွမ်းမံမှုလုပ်ငန်းများ၊ ဓမ္မစေတီကျောက်စာ၊ ဓမ္မစေတီ ခေါင်းလောင်း တို့နှင့် ပတ်သက်၍ ရှင်းလင်းတင်ပြရာ ဗိုလ်ချုပ်မှူးကြီးသန်းရွှေက လိုအပ်သည်များကို လမ်းညွှန် မှာကြားခဲ့လေသည်။



တောင်ဘက်စောင်းတန်း ဒါနခန်း

မြန်မာမူလက်ရာတို့ဖြင့် အသေးစိတ် ပြုပြင်မွမ်းမံပြီးစီးသွားသော ရွှေတိဂုံစေတီတော် တောင်ဘက်စောင်းတန်းတော်ကြီး ရေစက်သွန်းချလှူဒါန်းပွဲ မင်္ဂလာအခမ်းအနား ကို ၁၆-၇-၉၆ ရက်နေ့ နံနက် ၉ နာရီအချိန်တွင် ရွှေတိဂုံစေတီတော် တောင်ဘက်စောင်းတန်းတော်ကြီး၌ ကျင်းပခဲ့လေသည်။ ထိုအခမ်းအနားသို့ ရွှေတိဂုံစေတီတော် ထာဝရဘက်စုံပြုပြင်မွမ်းမံ တည်ဆောက်ရေး နာယက နိုင်ငံတော်ငြိမ်ဝပ်ပိပြားမှု တည်ဆောက်ရေးအဖွဲ့ အတွင်းရေးမှူး (၁) ဒုတိယဗိုလ်ချုပ်ကြီးခင်ညွန့် တက်ရောက်၍ နိုင်ငံတော်သံဃမဟာနာယကအဖွဲ့ ဥက္ကဋ္ဌ အဘိဇေ မဟာရဋ္ဌဂုရု အဘိဇေအဂ္ဂမဟာ သဒ္ဓမ္မဇောတိက မြင်းခြံမြို့ ကိုးဆောင်ကျောင်းတိုက် ဆရာတော် ဘဒ္ဒန္တသောဘိတ အမျိုးပြုသော ဆရာတော်ကြီးများအား သာသနာရေးဆိုင်ရာများ လျှောက်ထားကာ လှူဖွယ်ပစ္စည်းများအား ဆရာတော်ကြီးများသို့ ဆက်ကပ်လှူဒါန်းခဲ့သည်။

အတွင်းရေးမှူး (၁) က ဆရာတော်ကြီးများအား လျှောက်ထားရာတွင်-

“တပည့်တော် ဒုတိယဗိုလ်ချုပ်ကြီးခင်ညွန့် ရိုသေလေးမြတ်စွာလျှောက်ထား အပ်ပါသည်။ နိုင်ငံတော် သံဃမဟာနာယကအဖွဲ့ ဥက္ကဋ္ဌ ဆရာတော်ဘုရားကြီး အမျိုး ပြုသော နိုင်ငံတော် သံဃမဟာနာယက ဆရာတော်ကြီးများနှင့် ရွှေတိဂုံစေတီတော် ဂေါပကအဖွဲ့၏ သြဝါဒါစရိယ ဆရာတော်ကြီးများဘုရား။

ဤလေးဆူဓာတ်ပုံ ရွှေတိဂုံစေတီတော်မြတ်ကြီးသည် ပွင့်တော်မူပြီးသော ဘုရားရှင် လေးဆူတို့၏ ပရိဘောဂ ဓာတ်တော်သုံးမျိုးနှင့် ဆံတော်ရှစ်ဆူတို့ကို ဌာပနာထည့်သွင်း တည်ထားခဲ့သော စေတီတော်မြတ်ကြီးဖြစ်သောကြောင့် တပည့်တော်တို့ ဗုဒ္ဓဘာသာဝင် များအနေနဲ့ မိမိတို့ရဲ့ အသက်ထက်ပင် ပိုမိုမြတ်နိုး ကြည်ညိုကြရတဲ့အပြင် တပည့်တော်တို့ မြန်မာလူမျိုးတို့ရဲ့ အထွတ်အမြတ် တုန့်ခိုင်း ဖွယ်ရာမရှိ ဆည်းကပ်ကိုးကွယ်စရာ၊ ပူဇော်စရာ စေတီတော်မြတ်ကြီး ဖြစ်ပါကြောင်း လျှောက်ထားအပ်ပါသည်ဘုရား။

စေတီတော်မြတ်ကြီးရဲ့ သမိုင်းအဆိုအမိန့်များအရ မြန်မာနိုင်ငံသားများဖြစ်ကြသော တပုဿနှင့် ဘလ္လိက ကုန်သည်ညီနောင်တို့က မဇ္ဈိမဒေသတွင် ဂေါတမမြတ်စွာဘုရား ပွင့်တော်မူပြီးနောက် ၄၉ ရက်မြောက်နေ့မှာ ဘုရားရှင် ခြေတော်မှောက်သို့ ရောက်ရှိကြ ကာ သဗ္ဗညုဘုရားရှင်အား လူသားများအထဲမှ ပထမဦးဆုံး ဖူးတွေ့ရခြင်း၊ ပထမဦးဆုံး ဆွမ်းကပ်လှူရခြင်း၊ ပထမဦးဆုံး သရဏဂုံနှစ်ပါး ဆောက်တည်ခွင့်ရရှိခြင်း၊ ပထမဦးဆုံး ဆံတော်ရှစ်ဆူရရှိခဲ့ခြင်း၊ ပထမဦးဆုံး စေတီတော်တည်ထားကိုးကွယ်ခွင့် ရရှိခဲ့ခြင်းတည်း ဟူသော ဦးငါးဦးအခွင့်ထူးများကို ခံစားခွင့်ရရှိခဲ့ကြပါသည်ဘုရား။

တပုဿနှင့် ဘလ္လိက ကုန်သည်ညီနောင်တို့ဟာ မြန်မာနိုင်ငံသို့ ပြန်လည် ရောက်ရှိကြ သည့်အခါ ဆံတော်ရှစ်ဆူတို့ကို ဥက္ကလာပမင်းကြီးလက်ဝယ် အပ်နှံလိုက်တဲ့အတွက် ဥက္ကလာပမင်းကြီးက ဤသိဂုံတ္တရကုန်းတော်မြတ်၌ ရွှေတိဂုံစေတီတော်မြတ်ကြီးကို



တည်ထားကိုးကွယ်ခဲ့ကြောင်း သိရှိရပါသည်ဘုရား။ ဤရွှေတိဂုံစေတီတော်မြတ်ကြီးကို မြန်မာနိုင်ငံမှာ စိုးစံခဲ့ကြကုန်သော မင်းအဆက်ဆက်ဟာ ပိုမိုကြည်ညိုဖွယ်ဖြစ်အောင် အကြိမ်ကြိမ် ပြုပြင် မွမ်းမံမှုပြုလုပ်ခဲ့ကြတဲ့အပြင် မြန်မာနိုင်ငံကိုလိုနီနယ်ချဲ့ လက်အောက် သို့ ကျရောက်ခဲ့စဉ်ကလည်း ဗုဒ္ဓဘာသာဝင် မြန်မာပြည်သူပြည်သားအပေါင်းတို့က ကြည်ညိုသဒ္ဓါပွားများစွာဖြင့် ဆက်လက်ထိန်းသိမ်း ပြုပြင်မွမ်းမံတည်ဆောက် ကိုးကွယ် ခဲ့ကြပါသည်ဘုရား။

ယင်းသို့ ခေတ်အဆက်ဆက် ပြုပြင်မွမ်းမံ တည်ဆောက်လာခဲ့သော ရွှေတိဂုံစေတီ တော်မြတ်ကြီး၏ သာသနိက အဆောက်အအုံ အမြောက်အမြားရှိသည့်အနက် ဤ တောင်ဘက်မုခ်ဦး စောင်းတန်းတော်ကြီးမှာ ဟောင်းနွမ်းဆွေးမြည့်ယိုယွင်းလာခဲ့ရာ ပြုပြင် မွမ်းမံမှုမပြုခဲ့လျှင် မဖြစ်နိုင်သည့် အခြေအနေသို့ ရောက်ရှိလာခဲ့သည်ကို ဆရာတော် မြတ်ကြီးများအသိပင်ဖြစ်ပါသည်ဘုရား။

ဤရွှေတိဂုံစေတီတော်မြတ်ကြီး၏ သာသနိကအဆောက်အအုံများကို ပြန်လည် ပြုပြင်မွမ်းမံ တည်ဆောက်ရေးလုပ်ငန်းများ အောင်မြင်စွာ ဆောင်ရွက်နိုင်ရေးအတွက် နိုင်ငံတော်ငြိမ်ဝပ်ပိပြားမှု တည်ဆောက်ရေးအဖွဲ့ အတွင်းရေးမှူး (၁) တပည့်တော် ဦးဆောင်သော ရွှေတိဂုံစေတီတော် ထာဝရဘက်စုံ ပြုပြင် မွမ်းမံတည်ဆောက်ရေးအဖွဲ့ကို ဖွဲ့စည်းတာဝန်ပေးခဲ့ပါသည်ဘုရား။ ယင်းအဖွဲ့သည် လုပ်ငန်းကြီး(၃၄) ရပ် ခွဲဝေသတ်မှတ် ၍ ဘက်စုံ ပြုပြင်မွမ်းမံတည်ဆောက်ရေး လုပ်ငန်းများကို ဥက္ကဋ္ဌကြီး ဗိုလ်ချုပ်မှူးကြီး သန်းရွှေ ၏ လမ်းညွှန်ချက်များနှင့်အညီဆောင်ရွက်ခဲ့ရာ တောင်ဘက်မုခ်ဦး စောင်းတန်း တော်ကြီး အသစ်ပြန်လည် တည်ဆောက်ခြင်းလုပ်ငန်း အောင်မြင်ပြီးမြောက်ပြီဖြစ်ပါ၍ အလှူရှင်အပေါင်းတို့ ဝမ်းမြောက်ဝမ်းသာ သာဓုအနုမောဒနာ ခေါ်ဆိုနိုင်ကြစေရန် ယနေ့ နံနက်ပိုင်းတွင် ဤကဲ့သို့ ရေစက်သွန်းချလှူဒါန်းပွဲ မင်္ဂလာအခမ်းအနားကြီးကို ဆင်ယင် ကျင်းပခြင်း ဖြစ်ပါသည်ဘုရား။

ဤတောင်ဘက်မုခ်ဦး စောင်းတန်းတော်ကြီး အသစ်ပြန်လည်တည်ဆောက်ခြင်းမပြု မီ မူလရှိစောင်းတန်းတော်ကြီးကို ဖျက်သိမ်းရေးနှင့် စပ်လျဉ်း၍ ရွှေတိဂုံစေတီတော် ဂေါပက အဖွဲ့၏ သြဝါဒါစရိယ ဆရာတော်ကြီးများထံမှ ၂၅-၇-၉၅ နေ့တွင် တပည့်တော် ကိုယ်တိုင် ဦးဆောင်ကာ သြဝါဒခံယူပြီးမှ ဆောင်ရွက်ခဲ့ခြင်းဖြစ်ပါသည်ဘုရား။ စောင်းတန်းတော်ကြီး၏ တိုင်ကြီးများ၏ အောက်ခြေကြက်မြစ်များ ပြတ်နေပြီး ဆွေးမြည့် နေပြီ ဖြစ်သဖြင့် ပြုပြင်မွမ်းမံရုံဖြင့် မရနိုင်တော့ဘဲ လုံးဝဖျက်သိမ်းပြီးမှ အသစ်ပြန်လည် တည်ဆောက်ခွင့်ပြုရန် သြဝါဒခံယူခဲ့ပါသည်ဘုရား။

ဤတောင်ဘက်စောင်းတန်းတော်ကြီး အဝင်ဝ အုတ်ပြာသာဒ်တော်ကြီးနှင့် ဘီလူး ရုပ်ကြီးနှစ်ခုတို့ကို ရှေးဟောင်းယဉ်ကျေးမှု အမွေအနှစ်အဖြစ်ပင် ဆက်လက် ထိန်းသိမ်း၍ မွမ်းမံပြင်ဆင်ထားပါသည်ဘုရား။



ဣစ္ဆာသယဂူဘုရားနှစ်ဆူနှင့် ခြင်္သေ့ရုပ်ကြီးနှစ်ရုပ်ကိုလည်း ခိုင်ခံ့အောင် ပြုပြင် ထိန်းသိမ်းခဲ့ပါသည်ဘုရား။ ကျန်သောတောင်ဘက်စောင်းတန်းတော်ကြီး၏ အစိတ်အပိုင်း များမှာ နယ်ချဲ့ကိုလိုနီအမွေအနှစ် အဆင်အပြင် လက်ရာများဖြင့် ပြုပြင်ထားသည့်အပြင် မြန်မာ့ယဉ်ကျေးမှုလက်ရာများလည်း မဟုတ်တဲ့အတွက် ၎င်းတို့ကို ဖယ်ရှားပြီး မြန်မာ့ အနုပညာလက်ရာစစ်စစ်များဖြင့်သာ တန်ဆာဆင်လျက် ယခုဆရာတော်ကြီးများ မြင်တွေ့ ရသည့်အတိုင်း အသစ်တစ်ဖန် တည်ဆောက်ခဲ့ခြင်းဖြစ်ပါသည်ဘုရား။

တစ်ဖန် စောင်းတန်းတော်ကြီးတစ်လျှောက်၌ လှူဒါန်းထားခဲ့သည့် ငါးရာငါးဆယ် ဇာတ်နိပါတ်များ ရေးဆွဲထားသော ပန်းပုရုပ်ကြွ ပန်းချီကား ၃၆ ကားနှင့် စေတီတော်ကြီး၏ တောင်ဘက်မုခ် အောင်ခြင်းရှစ်ပါး ပန်းပုရုပ်ကြွ ပန်းချီကားချပ်များကို ရှေးမူမပျက် မွမ်းမံ ထိန်းသိမ်းပြီး မူလနေရာများမှာပင် ပြန်လည်တပ်ဆင် ထားရှိခဲ့ပါသည်ဘုရား။

ယခုအခါ ရွှေတိဂုံစေတီတော်မြတ်ကြီး၏ တောင်ဘက်မုခ်ဦး စောင်းတန်းတော်ကြီး မှာ မြန်မာ့ဗိသုကာပညာဖြင့် တည်ဆောက်ထားတဲ့အပြင် မြန်မာ့အနုပညာပန်းဆယ်မျိုး ဖြင့် ခြယ်မှုန်းထားပြီး ခံ့ညားထည်ဝါစွာ တည်ဆောက်ထားခြင်း ဖြစ်တာကြောင့် ဗုဒ္ဓ ဘာသာဝင်တို့အား စေတနာ သဒ္ဓါတရား တဖွားဖွား တိုးပွားဖြစ်ပေါ်စေလျက်ရှိနေပြီဖြစ်ပါ သည်ဘုရား။

မြန်မာနိုင်ငံနေ ဗုဒ္ဓဘာသာဝင် တိုင်းသူပြည်သားအများ၏ အလှူဒါန၏ စုပေါင်း ဆောက်လုပ် လှူဒါန်းအပ်သော ဤစောင်းတန်းတော်ကြီးကို ဘုရားဖူးကြွလာသော ရဟန်းရှင်လူ ပရိသတ်တို့ ချမ်းချမ်းသာသာ လွယ်လွယ်ကူကူ မပင်မပန်း ရွှင်ရွှင်လန်းလန်း ဖြင့် ဗုဒ္ဓါနုဿတိ ဘုရားအာရုံပြုလျက် ကြည်ညိုသဒ္ဓါ ပွားများနိုင်ကြစေရန် လေးဆူဇာတ်ပုံ ရွှေတိဂုံစေတီတော်မြတ်ကြီးအား လှူဒါန်းကြခြင်းဖြစ်ပါသည်ဘုရား။

ဤကုသိုလ်ကောင်းမှုအစုစုတို့ကြောင့် ဒုက္ခခပ်သိမ်း ကင်းငြိမ်းရာအမှန် မြတ်နိဗ္ဗာန်သို့ ဧကန်မုချ ရောက်ကြရပါလိမ့်ကုန်၏ဘုရား။

ဤပစ္စုပ္ပန်ဘဝ၌လည်း ပြည်ထောင်စု မြန်မာနိုင်ငံတော်ကြီး အေးချမ်းသာယာပြီး ခေတ်မီဖွံ့ဖြိုး တိုးတက်သည့် နိုင်ငံတော်ကြီး ဧကန်မုချ ဖြစ်ထွန်းပါစေ၊ ပြည်ထောင်စု မြန်မာနိုင်ငံတော်ကြီး ထာဝရ ငြိမ်းချမ်းခြင်းနှင့် ပြည့်စုံပါစေ၊ နိုင်ငံသူ နိုင်ငံသားအပေါင်း ထာဝရအေးချမ်းကြပါစေ၊ ချမ်းသာခြင်းသုခနဲ့ ပြည့်ဝကြပါစေဟု ဆုတောင်းမေတ္တာ ပို့သ ရင်း တပည့်တော်၏ လျှောက်ထား ချက်ကို နိဂုံးချုပ်အပ်ပါသည် ဆရာတော် သံဃာတော် အရှင်သူမြတ်တို့ဘုရား”

ဟု လျှောက်ထားခဲ့သည်။ ယင်းနောက် နိုင်ငံတော် သံဃာ့မဟာနာယကအဖွဲ့ အကျိုးတော်ဆောင် အဂ္ဂမဟာပဏ္ဍိတ ဘဒ္ဒန္တကုမာရက အနုမောဒနာတရား ချီးမြှင့်တော်မူပြီး အတွင်းရေးမှူး (၁)၊ ဝန်ကြီးများနှင့် ဧည့်ပရိသတ်တို့က လှူဒါန်းမှုအစုစုတို့အတွက် ရေစက်သွန်းချ အမျှပေးဝေ ကြလေသည်။



စောင်းတန်းဖွင့်ရာ မင်္ဂလာ

လေးဆူဇာတ်ပုံ ရွှေတိဂုံစေတီတော် တောင်ဘက်မုခ်ဦး ရွှေစောင်းတန်းတော်ကြီး ဖွင့်ပွဲ မင်္ဂလာ အခမ်းအနားကို ၁၈-၉-၉၆ ရက်နေ့ နံနက်ပိုင်းတွင် တောင်ဘက်မုခ်ဦး ရွှေစောင်းတန်း တော်ကြီးအတွင်း၌ စည်ကားသိုက်မြိုက် ခမ်းနားထည်ဝါစွာ ဆင်ယင်ကျင်းပခဲ့သည်။

ဖွင့်ပွဲမင်္ဂလာ အခမ်းအနား ကျင်းပမည့် တောင်ဘက်မုခ်အနီးရှိ ရွှေတိဂုံဘုရားလမ်းပေါ်၌ ဆိပ်ကမ်း၊ ကျောက်တံတား၊ ပန်းဘဲတန်း၊ အလုံ၊ လမ်းမတော်၊ လသာ၊ လှိုင်၊ မရမ်းကုန်းနှင့် ကြည့်မြင်တိုင်မြို့နယ်များမှ ပြည်ထောင်စုကြံ့ခိုင်ရေးနှင့် ဖွံ့ဖြိုးရေးအသင်းဝင်များ၊ ဆရာ ဆရာမများ၊ ကျောင်းသားကျောင်းသူများ၊ ကြက်ခြေနီနှင့် အရန်မီးသတ်တပ်ဖွဲ့ဝင်များ၊ ပြည်သူများ စုစုပေါင်း အင်အား ၈၅၀၀ ကျော်နှင့် လှိုင်သာယာမြို့နယ် ဒိုးပတ်အဖွဲ့၊ ရွှေပြည်သာမြို့နယ် ဒိုးပတ်အဖွဲ့တို့ နေရာယူသည်။ ကန်လမ်းပေါ်၌ စမ်းချောင်း နှင့် ကမာရွတ်မြို့နယ်တို့မှ ပြည်ထောင်စု ကြံ့ခိုင်ရေးနှင့် ဖွံ့ဖြိုးရေး အသင်းဝင်များ၊ ဆရာ ဆရာမများ၊ ကျောင်းသား ကျောင်းသူများ၊ ကြက်ခြေနီနှင့် အရန် မီးသတ်တပ်ဖွဲ့ဝင်များ၊ ပြည်သူများ အင်အား ၃၅၀၀ ကျော်နှင့် ကြည့်မြင်တိုင်မြို့နယ် အိုးစည်အဖွဲ့၊ စမ်းချောင်းမြို့နယ် အိုးစည်အဖွဲ့တို့ နေရာယူသည်။ ဦးထောင်ဘိုလမ်းပေါ်၌ ဒဂုံမြို့နယ်မှ ပြည်ထောင် စုကြံ့ခိုင်ရေးနှင့် ဖွံ့ဖြိုးရေးအသင်းဝင်များ၊ ဆရာ ဆရာမများ၊ ကျောင်းသား ကျောင်းသူများ၊ ကြက်ခြေနီနှင့် အရန်မီးသတ်တပ်ဖွဲ့ဝင်များ၊ ပြည်သူများ အင်အား ၃၀၀၀ ကျော်တို့ နေရာယူသည်။ အာဇာနည်လမ်းပေါ်၌ ဗဟန်းမြို့နယ်မှ ပြည်ထောင်စုကြံ့ခိုင်ရေးနှင့် ဖွံ့ဖြိုးရေးအသင်းဝင်များ၊ ဆရာ ဆရာမများ၊ ကျောင်းသား ကျောင်းသူများ၊ ကြက်ခြေနီနှင့် အရန် မီးသတ်တပ်ဖွဲ့ဝင်များ၊ ပြည်သူများ အင်အား ၄၀၀၀ ကျော်နှင့် သင်္ဃန်းကျွန်းမြို့နယ် အိုးစည်အဖွဲ့၊ မြောက်ဥက္ကလာပမြို့နယ် အိုးစည် အဖွဲ့တို့ နေရာယူသည်။ ရွှေစောင်းတန်းတော်ကြီးနှင့် အာဇာနည်လမ်းအကြားရှိ ဝတ္တကမြေ၌ ဗဟန်းမြို့နယ်မှ ပြည်ထောင်စုကြံ့ ခိုင်ရေးနှင့် ဖွံ့ဖြိုးရေးအသင်းဝင်များ၊ ဆရာ ဆရာမများ၊ ကျောင်းသားကျောင်းသူများ၊ ကြက်ခြေနီနှင့် အရန်မီးသတ်တပ်ဖွဲ့ဝင်များ၊ ပြည်သူများ စုစုပေါင်း အင်အား ၁၀၀၀ ကျော်တို့ နေရာယူသည်။ ရွှေတိဂုံစေတီရင်ပြင်တော်ပေါ်၌ အင်းစိန်၊ မင်္ဂလာဒုံ၊ လှိုင်သာယာနှင့် ရွှေပြည်သာမြို့နယ်တို့မှ ပြည်ထောင်စု ကြံ့ ခိုင်ရေးနှင့် ဖွံ့ဖြိုးရေးအသင်းဝင်များ၊ ဆရာ ဆရာမများ၊ ကျောင်းသား ကျောင်းသူများ၊ ပြည်သူများ စုစုပေါင်းအင်အား ၃၀၀၀ ကျော်တို့ နံနက် ၅ နာရီခွဲမှ စတင်၍ နေရာအသီးသီးတို့၌ စနစ်တကျ နေရာယူကြသည်။

ထိုနည်းတူ ဆင်တပ်၊ မြင်းတပ်နှင့် ခြေလျင်တပ်သားများသည်လည်း ရွှေစောင်းတန်း တော်ကြီးထိပ်၌ စေတီတော်မြတ်ကြီးအား ဦးခိုက်လျက် စစ်ဗျူဟာခင်းကျင်းထားကြသည်။

ရွှေစောင်းတန်းတော်ကြီးအတွင်း၌ ဒေဝါဝင်းနတ်သိကြားအဖွဲ့တွင် မြဟ္မာမင်း၊ သိကြားမင်း၊ လောကပါလနတ်များ၊ နဂါး၊ ဂဠုန်၊ ကုမ္ဘဏ်၊ ယက္ခ၊ ဂန္ဓဗ္ဗ၊ ဝိသကြုံ၊ မာတလိ၊ ပဉ္စသိခီနှင့် ဝသုန္ဒရေနတ်မင်းတို့ပါဝင်၍ ရာဇာဝင်း မင်းမိဖုရားအဖွဲ့တွင် သိုင်းကိုင်များ၊ ကျိုင်းကိုင်များ၊ ဥက္ကလာပ မင်းကြီးနှင့် မိဖုရား၊ ရှင်ဘုရင်နှင့် မိဖုရား၊ လွှတ်တော်ဝန်ကြီးများ၊ စစ်သူကြီးများ၊ လူပျိုတော်များ၊



အပျိုတော်များ၊ သူဌေးကြီးနှင့် သူဌေးကတော်၊ တပုဿနှင့် ဘလ္လိက ကုန်သည်ညီနောင်၊ လေးသည် တော်များနှင့် လှဲကိုင်ရဲမက်များက ဝင်းခင်း၍ နေရာယူကြသည်။

နန်းတွင်းသူဝတ်စုံ ဝတ်ဆင်ထားသော ရွှေကြိုးကိုင်အမျိုးသမီးများနှင့် ရွှေကြိုးစောင့် လေးသည်တော်များသည်လည်း သတ်မှတ်နေရာ၌ နေရာယူကြသည်။

အခမ်းအနားသို့ ရွှေတိဂုံစေတီတော် ထာဝရဘက်စုံ ပြုပြင်မွမ်းမံ တည်ဆောက်ရေး နာယက နိုင်ငံတော် ငြိမ်ဝပ်ပိပြားမှု တည်ဆောက်ရေးအဖွဲ့ အတွင်းရေးမှူး (၁) ဒုတိယဗိုလ်ချုပ်ကြီး ခင်ညွန့်နှင့် ဇနီး ဒေါက်တာဒေါ်ခင်ဝင်းရွှေ၊ နိုင်ငံတော်အေးချမ်းသာယာရေးနှင့် ဖွံ့ဖြိုးရေးကောင်စီ အဖွဲ့ဝင်များ၊ အစိုးရအဖွဲ့ဝင်ဝန်ကြီးများ၊ နိုင်ငံတော်ငြိမ်ဝပ်ပိပြားမှု တည်ဆောက်ရေးအဖွဲ့၏ လုံခြုံရေးနှင့် စီမံခန့်ခွဲရေးကော်မတီဝင်များ၊ တရားသူကြီးချုပ်၊ ရှေ့နေချုပ်၊ စာရင်းစစ်ချုပ်၊ ရန်ကုန်မြို့တော်ဝန်၊ တပ်မတော် အရာရှိကြီးများ၊ ရန်ကုန်တိုင်းငြိမ်ဝပ်ပိပြားမှု တည်ဆောက်ရေး အဖွဲ့ဥက္ကဋ္ဌ တိုင်းမှူး ဗိုလ်ချုပ်ခင်မောင်သန်း၊ ရွှေတိဂုံစေတီတော် ထာဝရဘက်စုံ ပြုပြင်မွမ်းမံ တည်ဆောက်ရေး ဦးစီးကော်မတီဥက္ကဋ္ဌ ရန်ကုန်တိုင်းစစ်ဌာနချုပ် ဒုတိယတိုင်းမှူး ဗိုလ်မှူးချုပ် သူရမြင့်မောင်နှင့် ဦးစီးကော်မတီဝင်များ၊ ရွှေတိဂုံစေတီတော် တောင်ဘက်စောင်းတန်း ပြုပြင် တည်ဆောက်ရေး ဦးစီးကော်မတီ ဥက္ကဋ္ဌ ဗိုလ်မှူးကြီးကျော်ရွှေနှင့် ကော်မတီဝင်များ၊ ဌာနဆိုင်ရာ အကြီးအကဲများ၊ ခရိုင်နှင့် မြို့နယ်ငြိမ်ဝပ်ပိပြားမှု တည်ဆောက်ရေးအဖွဲ့ ဥက္ကဋ္ဌများနှင့်အဖွဲ့ဝင်များ၊ ရွှေတိဂုံစေတီတော်ဂေါပကအဖွဲ့ဝင်များ၊ ပြည်ထောင်စုကြံ့ခိုင်ရေးနှင့် ဖွံ့ဖြိုးရေးအသင်းဝင်များ၊ အလှူရှင်များ၊ ရွှေတိဂုံစေတီတော် ဗုဒ္ဓဝေယျာဝစ္စ အသင်းအဖွဲ့များနှင့် မြို့နယ်အသီးသီးမှ ကျောင်းသား ကျောင်းသူများ၊ ကြက်ခြေနီနှင့် အရန်မီးသတ်တပ်ဖွဲ့ဝင်များ၊ ပြည်သူများ စုစုပေါင်း အင်အား ၃၀၀၀၀ ကျော် တက်ရောက်ကြသည်။

အခမ်းအနားကို နံနက် ၇ နာရီတွင် နမောတဿ သုံးကြိမ်ရွတ်ဆို ဘုရားကန်တော့၍ ဖွင့်လှစ်ကြသည်။

ယင်းနောက် မြန်မာနိုင်ငံ သဘင်ပညာရှင်များ အစည်းအရုံးမှ ဦးအောင်တင်ဝင်း ရေးစပ် သော “ဇေယျာကျော်သရေ” အစချီ ဧကပိုင်ရတုကို မြန်မာနိုင်ငံ သဘင်ပညာရှင်များ အစည်းအရုံး ဥက္ကဋ္ဌ ဝဏ္ဏကျော်ထင် ဦးစိန်အောင်မင်းက စေတနာသမ္ဘာရ မင်္ဂလာစည်တော်အဖွဲ့နှင့် တွဲဖက်၍ သီဆိုပူဇော်သည်။ မြန်မာနိုင်ငံ ဂီတအစည်းအရုံးမှ မင်္ဂလာစောင်းအဖွဲ့က “ဇေယျာအောင်ချာ” ကြိုးသီချင်းဖြင့် သီဆိုပူဇော်သည်။

မင်္ဂလာအချိန် ကျရောက်သည်နှင့် ရွှေတိဂုံစေတီတော် တောင်ဘက်မုခ်ဦး ရွှေစောင်းတန်း တော်ကြီးကို ရွှေကြိုးဖြတ်၍ ဖွင့်လှစ်ပေးပါရန် အခမ်းအနားမှူးက ပန်ကြားရာ ရွှေတိဂုံစေတီတော် ထာဝရဘက်စုံ ပြုပြင်မွမ်းမံ တည်ဆောက်ရေး နာယက နိုင်ငံတော် ငြိမ်ဝပ်ပိပြားမှု တည်ဆောက်



ရေး အဖွဲ့ အတွင်းရေးမှူး (၁) ဒုတိယဗိုလ်ချုပ်ကြီးခင်ညွန့်က ဖွင့်ပွဲအထိမ်းအမှတ်အလံနှင့် မိုးပျံ ပူဖောင်းများ ချိတ်ဆွဲထားသော ရွှေကြိုးကိုဖြတ်၍ ဖွင့်လှစ်ပေးလိုက်သည်။ ပရိသတ်အားလုံးတို့က ဝမ်းမြောက်ဝမ်းသာ သာဓုသုံးကြိမ် ခေါ်ဆို ကြကာ တိ ကြား ဦးသန်းလှအဖွဲ့က မင်္ဂလာငွေခရုနှင့် အောင်စည်အောင်မောင်း ကိုးကြိမ် တီးခတ်ပူဇော်ကြသည်။

ဆက်လက်၍ အတွင်းရေးမှူး (၁) ဒုတိယဗိုလ်ချုပ်ကြီးခင်ညွန့်သည် ရွှေဖလားမှ နံသာရည် ကို အောင်သပြေခက်ဖြင့် ရွှေစောင်းတန်းကြီးကို ပက်ဖျန်းရာတွင် မင်္ဂလာဆိုင်တော်က “အောင်စေ ပိုင်စေ” သီချင်းကို သီဆိုတီးမှုတ်ပူဇော်သည်။

ထို့နောက် ဒေဝါဝင်း၊ ရာဇာဝင်းအဖွဲ့များက ဦးဆောင်လျက် အတွင်းရေးမှူး (၁) ဒုတိယ ဗိုလ်ချုပ်ကြီးခင်ညွန့်နှင့် ဝန်ကြီးများ၊ ပရိသတ်များသည် တောင်ဘက်ရွှေစောင်းတန်းတော်ကြီး အတိုင်း ရင်ပြင်တော်သို့ တက်ရောက်ကြရာ ရန်ကုန်တိုင်းအတွင်းရှိ မြို့နယ်အသီးသီးတို့မှ ဝတ်ရွတ် အသင်းများသည် စောင်းတန်းတစ်လျှောက် ဝတ်ရွတ်စဉ်များ ရွတ်ဆိုပူဇော်ကြသည်။

ရှေးခေတ် မြန်မာ့တပ်မတော်၏သရုပ် ဆင်ခင်း၊ မြင်းခင်း၊ မြင်းရထားနှင့်စစ်သည် ဗိုလ်ပါ များတို့သည်လည်း ရွှေတိဂုံစေတီတော် တောင်ဘက်မုခ်ဦးရှေ့မှ ကန်လမ်း၊ ဦးဝိစာရအဝိုင်း၊ ဦးဝိစာရ လမ်း၊ အာဇာနည်လမ်းအတိုင်း ရွှေတိဂုံစေတီတော်ကြီးအား လက်ယာရစ် တစ်ပတ်လှည့်လည်၍ အောင်စည်အောင်မောင်းများ တီးမှုတ်ကာ ပူဇော်ကြသည်။ တွေ့မြင်ရသူအပေါင်းတို့မှာ ဇာတိသွေး ဇာတိမာန်စိတ်ဓာတ်များ တက်ကြွဖွယ်ဖြစ်လေသည်။

ထို့နောက် ရွှေတိဂုံစေတီတော် တောင်ဘက်မုခ်ဦး ရွှေစောင်းတန်းတော်ဖွင့်ပွဲ ဒုတိယ မဟာမင်္ဂလာ အခမ်းအနားကို ရင်ပြင်တော်ဦးတန်ဆောင်း၌ ဆက်လက်ကျင်းပရာ မြန်မာနိုင်ငံ သဘင်ပညာရှင်များ အစည်းအရုံးမှ ဦးအောင်တင်ဝင်း ရေးစပ်သော “ဗုဒ္ဓမြတ်စွာ ဘဂဝါကာ” အစချီ ဧကပိုင်ရတုကို မင်္ဂလာစည်တော်အဖွဲ့နှင့် တွဲဖက်၍ သီဆိုပူဇော်သည်။ မြန်မာနိုင်ငံ ဂီတ အစည်းအရုံးမှ မင်္ဂလာစောင်းအဖွဲ့က “ရွှေဘုန်း ရွှေဘုန်းတော်လေတည်မှ” ကြိုးသီချင်းကို သီဆို ပူဇော်လေသည်။

မင်္ဂလာအချိန်သို့ ကျရောက်သည်နှင့် ရွှေတိဂုံစေတီတော် တောင်ဘက်မုခ်ဦး ရွှေစောင်း တန်းတော်ကြီးကို သာသနာရေးဝန်ကြီးဌာန ဝန်ကြီးက ရွှေကြိုးကိုဖြတ်၍ ဖွင့်လှစ် ပေးလိုက်သည်။ ပရိသတ်များက ဝမ်းမြောက်ဝမ်းသာ သာဓုသုံးကြိမ်ခေါ်ဆိုကြပြီးသည်နှင့် မင်္ဂလာ ငွေခရုနှင့် အောင်စည်အောင်မောင်း ကိုးကြိမ်တီးမှုတ် ပူဇော်သည်။

ထို့နောက် အတွင်းရေးမှူး (၁) ဒုတိယဗိုလ်ချုပ်ကြီးခင်ညွန့်နှင့်ဝန်ကြီးများသည် အောင်သပြေခက်များဖြင့် စောင်းတန်းတော်ကြီးကို နံသာရည်များ ပက်ဖျန်းကြရာ ပရိသတ်များက “အောင်ပြီ၊ အောင်ပြီ၊ အောင်ပြီ” ဟု ဘဝဂ်ညံ့မျှ ဟစ်ကြွေးကြလေသည်။



အံ့ချီးမကုန် မြတ်ရွှေတိဂုံ

မဟာမင်္ဂလာ အခမ်းအနားကို ဗုဒ္ဓသာသနံ စိရံတိဌတု သုံးကြိမ်ရွတ်ဆို ဆုတောင်း၍ ရုပ်သိမ်းရာတွင် ရန်ကုန်တိုင်း မော်တော်ယာဉ်လုပ်ငန်းပေါင်းစုံ ထိန်းသိမ်းရေးကော်မတီ မင်္ဂလာ ဆိုင်းတော်မဟာက “ဇေယျတုသဗ္ဗမင်္ဂလာ” သီချင်းကို တီးမှုတ်ပူဇော်ခဲ့သည်။

အခမ်းအနားပြီးသည့်နောက် အတွင်းရေးမှူး (၁) ဒုတိယဗိုလ်ချုပ်ကြီးခင်ညွန့်နှင့် ဝန်ကြီး များသည် ရွှေတိဂုံစေတီတော် တောင်ဘက်မုခ်အာရုံခံတန်ဆောင်း၌ ကိန်းဝပ်စံပယ်တော်မူ လျက်ရှိသော ကောဏဂုံဗုဒ္ဓဘုရားရှင်အား ပန်း၊ ဆီမီးတို့ဖြင့် ကပ်လှူပူဇော်ကြရာ တိပိဋက နိကာယ ပင်မဥပဌာက အနုပညာရှင်များအဖွဲ့က ဝတ်ရွတ်စဉ်များဖြင့် ပါဝင်ရွတ်ဆို ပူဇော်ကြလေသည်။

အရှေ့စောင်းတန်း ကုသိုလ်လမ်း

လေးဆူဓာတ်ပုံ ရွှေတိဂုံစေတီတော်မြတ်ကြီး၏ အသစ်တည်ဆောက်ရန် သတ်မှတ်ထား သည့် ဒုတိယ စောင်းတန်းတော်ကြီးမှာ အရှေ့ဘက်စောင်းတန်းတော်ကြီး ဖြစ်သည်။ စောင်းတန်း တော်ကြီးမှာ ကိုလိုနီခေတ်တွင် တည်ဆောက်ခဲ့သည့် စောင်းတန်းတော်ကြီးဖြစ်လေရာ မြန်မာတို့၏ ရိုးရာယဉ်ကျေးမှု အနုပညာလက်ရာများ ပါဝင်ခြင်းမရှိခဲ့ချေ။ စောင်းတန်းကြီးမှာ ယိုယွင်းပျက်စီးမှု များ ဖြစ်ပေါ်နေသောကြောင့် ခံ့ညားထည်ဝါသော စောင်းတန်းတော်ကြီးအဖြစ် ပြန်လည်၍ အသစ်တည်ဆောက်ရန် စီစဉ်ခဲ့ခြင်းဖြစ်သည်။

အရှေ့ဘက်စောင်းတန်းတော်ကြီး တည်ဆောက်ရာ၌ ထူးခြားချက်မှာ ယခုအခါ ရန်ကုန် မြို့တော်ရှိ ဆောက်လုပ်ရေးလုပ်ငန်း ကုမ္ပဏီကြီးများတွင် ရှေ့တန်းမှပါဝင်ကြသည့် ဆောက်လုပ် ရေးကုမ္ပဏီကြီး ခုနစ်ခုတို့မှ လုပ်ငန်းရှင်ကြီးများက တည်ဆောက်ရေး လုပ်ငန်းအဝဝကို မိမိတို့ လုပ်ငန်းရှင်များအား တာဝန်ပေးအပ်ပါရန်နှင့် လုပ်ငန်းအစမှအဆုံး တာဝန်ယူ ဆောင်ရွက်ကြ ပါမည်ဟူသော တင်ပြချက်ဖြစ်သည်။ ရွှေတိဂုံစေတီတော် ထာဝရဘက်စုံပြုပြင်မွမ်းမံ တည်ဆောက် ရေးကော်မတီမှ တင်ပြချက်ကို လက်ခံခဲ့သည်။ ထိုသို့ ပုဂ္ဂလိကဆောက်လုပ်ရေး လုပ်ငန်းအဖွဲ့များ၏ ပညာဒါန၊ လုပ်အားဒါနအပါအဝင် ပြည်သူများ၏ ထည့်ဝင်ငွေများဖြင့် အရှေ့ဘက်စောင်းတန်း တော်ကြီးကို ၁၃-၆-၉၅ ရက် နေ့၌ စတင်ပန္နက်ချ ဆောင်ရွက်ခဲ့ရာ ၂၄-၆-၉၇ ရက်နေ့တွင် ပြီးစီးခဲ့သည်။ ကုန်ကျငွေပေါင်း ကျပ်ငွေ ၃၁၀၂ သိန်း ဖြစ်လေသည်။ အရှေ့ဘက် ရွှေစောင်းတန်း တော်ကြီးမှာ တောင်ဘက် ရွှေစောင်းတန်းတော်ကြီးထက် အမိုးမြင့်ကျယ်ခြင်း၊ သဘာဝ အလင်း ရောင်ကို ကျယ်ကျယ်ပြန့်ပြန့်ရယူထားခြင်း၊ မြန်မာ့ရိုးရာ ပန်းချီပန်းပုလက်ရာများကိုလည်း တစ်မူ ထူးခြားစွာ ဆောင်ရွက်နိုင်ခြင်းစသည့်အချက်များနှင့် ပြည့်စုံသော ရွှေစောင်းတန်းတော်ကြီး ဖြစ်ခဲ့ လေသည်။

၁၇-၆-၉၇ ရက်နေ့ နံနက်ပိုင်းတွင် နိုင်ငံတော် ငြိမ်ဝပ်ပိပြားမှု တည်ဆောက်ရေးအဖွဲ့ ဥက္ကဋ္ဌ တပ်မတော် ကာကွယ်ရေးဦးစီးချုပ် ဗိုလ်ချုပ်မှူးကြီးသန်းရွှေသည် အဖွဲ့ဝင်များနှင့်အတူ ရွှေတိဂုံစေတီတော် အရှေ့ဘက်စောင်းတန်းတော်ကြီးသို့ ရောက်ရှိလာသည်။ အရှေ့ဘက် ရွှေစောင်းတန်းတော်ကြီး တည်ဆောက်ရေးလုပ်ငန်း၊ အရှေ့ဘက် စောင်းတန်းတော်ကြီး ပရိဂုဏ်



သန်ရှင်းသာယာလှပရေးလုပ်ငန်း၊ အရှေ့ဘက်မှန် ဓာတ်လှေကားသစ် တည်ဆောက်ခြင်းလုပ်ငန်း၊ အရှေ့ဘက်စောင်းတန်းသစ်ကြီးရှိ နိဗ္ဗာန်ကုန်ဆိုင်များနှင့် ဓမ္မစေတီကျောက်စာတိုင်တို့ကို လှည့်လည် စစ်ဆေးကြည့်ရှုရာ ရွှေတိဂုံစေတီတော် ထာဝရ ဘက်စုံပြုပြင်မွမ်းမံ တည်ဆောက်ရေး နာယက ဒုတိယ ဗိုလ်ချုပ်ကြီး ခင်ညွန့်နှင့် တာဝန်ရှိသူများက လိုက်ပါ၍ ရှင်းလင်းတင်ပြကြလေသည်။

ဗိုလ်ချုပ်မှူးကြီးသန်းရွှေအား ရွှေတိဂုံစေတီတော် ရင်ပြင်တော်ပေါ်ရှိ ပြတိုက်ဟောင်း တန်ဆောင်းတွင် ရွှေတိဂုံစေတီတော် ထာဝရဘက်စုံပြုပြင်မွမ်းမံ တည်ဆောက်ရေး နာယက အတွင်းရေးမှူး (၁) ဒုတိယဗိုလ်ချုပ်ကြီးခင်ညွန့်က ရွှေတိဂုံစေတီတော် သြဝါဒါစရိယ ဆရာတော် ကြီးများ၏ သြဝါဒကို ခံယူပြီး နိုင်ငံတော် ငြိမ်ဝပ်ပိပြားမှု တည်ဆောက်ရေးအဖွဲ့ ဥက္ကဋ္ဌ တပ်မတော် ကာကွယ်ရေးဦးစီးချုပ် ဗိုလ်ချုပ်မှူးကြီး သန်းရွှေ၏ လမ်းညွှန်မှာကြားချက်နှင့်အညီ ထာဝရဘက်စုံ ပြုပြင်မွမ်းမံ တည်ဆောက်မှုလုပ်ငန်းများ ဆောင်ရွက်ပုံ၊ သက်ဆိုင်ရာဝန်ကြီးဌာနများ၏ ပညာ၊ လုပ်အားဒါန အပါအဝင် ပြည်သူ့အလှူငွေများဖြင့် အရှေ့ဘက်စောင်းတန်းတော်ကြီးကို အသစ် တည်ဆောက်ခဲ့ပုံ၊ အနောက်ဘက်စောင်းတန်းတော်ကြီးမှ မှန်စီရွှေချလုပ်ငန်း၊ အနောက်ဘက်မှန်၌ နိုင်ငံခြားသား ဧည့်ကြိုဆောင်နှင့် နားနေဆောင် တည်ဆောက်ခြင်းလုပ်ငန်း အပါအဝင် ရွှေတိဂုံ စေတီတော်ထာဝရဘက်စုံ ပြုပြင်မွမ်းမံတည်ဆောက်ခြင်းလုပ်ငန်း ၃၆ ရပ်ကို ငွေကျပ် ၈၂၉၁ သိန်းကျော် သုံးစွဲပြီး ရှေးဟောင်းမြန်မာမှုလက်ရာမပျက် ထိန်းသိမ်းဆောင်ရွက်လျက်ရှိပုံ၊ ရင်ပြင် တော်ရှိ အာရုံခံတန်ဆောင်း ကြီးများ၊ ဇရပ်များအပါအဝင် သာသနိကအဆောက်အအုံများကို ရှေးမှု လက်ရာမပျက် ပြန်လည်ပြုပြင်မွမ်းမံမှုလုပ်ငန်းများ၊ မြောက်ဘက်စောင်းတန်းတော်ကြီး ပြုပြင်မွမ်းမံ တည်ဆောက်ခြင်းလုပ်ငန်းများ အပါအဝင်လုပ်ငန်းများ ဆက်လက်ဆောင်ရွက်ရန် စီစဉ်ထားရှိပုံ တို့နှင့် ပတ်သက်၍ ရှင်းလင်းတင်ပြသည်။ ဗိုလ်ချုပ်မှူးကြီးသန်းရွှေက လိုအပ်သည်များကို လမ်းညွှန် မှာကြားခဲ့လေသည်။ ထို့နောက် ဗိုလ်ချုပ်မှူးကြီးသန်းရွှေနှင့် အဖွဲ့ဝင်များသည် စေတီတော် ရင်ပြင်တော်ပေါ်ရှိ သာသနိက အဆောက်အအုံများ မွမ်းမံထိန်းသိမ်းခြင်း လုပ်ငန်းများကို လှည့်လည် ကြည့်ရှုစစ်ဆေးခဲ့လေသည်။

ဒါနစောင်းတန်း သာဓုပန်း

လေးဆူဓာတ်ပုံ ရွှေတိဂုံစေတီတော် အရှေ့ဘက် ရွှေစောင်းတန်းတော်ကြီး၊ အရှေ့ဘက်မှန် မြင်ကွင်းကျယ် ဓာတ်လှေကားနှင့် အနောက်ဘက်မှန်ဦး ဧည့်သည်တော် နားနေဆောင် ရေစက်ချ လှူဒါန်းပွဲ အခမ်းအနားကို ၂၈- ၆-၉၇ ရက်နေ့ နံနက် ၇ နာရီ အချိန်တွင် ရွှေတိဂုံစေတီတော် အရှေ့ဘက် ရွှေစောင်းတန်းတော်ကြီး၌ ကျင်းပရာ ရွှေတိဂုံစေတီတော် ထာဝရဘက်စုံပြုပြင်မွမ်းမံ တည်ဆောက်ရေး နာယက အတွင်းရေးမှူး (၁) ဒုတိယ ဗိုလ်ချုပ်ကြီးခင်ညွန့် တက်ရောက်၍ သာသနာရေးဆိုင်ရာများ လျှောက်ထားပြီး ရေစက်ချ အခမ်းအနားသို့ ကြွရောက်တော်မူသည့် နိုင်ငံတော် သြဝါဒါစရိယ ဆရာတော်ကြီးများ၊ နိုင်ငံတော် သံဃမဟာနာယကအဖွဲ့ ဥက္ကဋ္ဌ အဘိဓဇ မဟာရဋ္ဌဂုရု အဘိဓဇအဂ္ဂမဟာသဒ္ဓမ္မ ဇောတိက မြင်းခြံဆရာတော် ဘဒ္ဒန္တသောဘိတ အမျိုးပြု



သော ဆရာတော်ကြီးများအား လှူဖွယ်ပစ္စည်းများ ဆက်ကပ်လှူဒါန်းခဲ့သည်။

အတွင်းရေးမှူး (၁) က သာသနာရေးဆိုင်ရာများကို လျှောက်ထားရာတွင်-

“ယနေ့ကျင်းပသည့် လေးဆူဓာတ်ပုံ ရွှေတိဂုံစေတီတော်ကြီး၏ အရှေ့ဘက် ရွှေစောင်းတန်း တော်ကြီး ရေစက်သွန်းချလှူဒါန်းပွဲ အခမ်းအနားသို့ နိုင်ငံတော်သံဃမဟာ နာယက ဆရာတော်ကြီးများ၊ ရွှေတိဂုံစေတီတော် ဂေါပကအဖွဲ့ ဩဝါဒါစရိယ ဆရာတော် ဘုရားကြီးများအား စုံညီစွာဖူးတွေ့ရပါသဖြင့် မဟာကုသိုလ်တော်စိတ် အစဉ်ကြည်လင် ဝမ်းမြောက်၍ကုသိုလ်မင်္ဂလာအကျိုးတရားများတိုးပွားရပါကြောင်း ရှေးဦးစွာ လျှောက်ထား အပ်ပါသည်ဘုရား။

လေးဆူဓာတ်ပုံ ရွှေတိဂုံစေတီတော်ကြီးသည် ဗုဒ္ဓဘာသာ မြန်မာလူမျိုးတို့၏ ရှေးဟောင်းဘိုးဘွားအမွေအနှစ် အထွတ်အမြတ်ထားရာ စေတီတော်မြတ်ကြီး ဖြစ်ပါသည် ဘုရား။ ကုန်းမြင့်ထက်တွင် အချိုးအစားကျသည့် မြန်မာတို့၏ မိသုကာလက်ရာကို ဝင့်ကြွား နိုင်၍ ရွှေရောင်တပြောင်ပြောင်ဖြင့် ထီးထီးမတ်မတ် တင့်တယ်သပ္ပာယ်လှသော စေတီ တော်မြတ်ကြီးမှာ ဗုဒ္ဓဘာသာဝင်များသာမက မြန်မာလူမျိုးတိုင်း ဂုဏ်ယူဝင့်ကြွားစရာ စေတီတော်မြတ်ကြီးလည်းဖြစ်ပါသည်ဘုရား။ ရန်ကုန်မြို့တော်ကြီးသို့ရောက်ရှိလာကြ ကုန်သော ပြည်တွင်းပြည်ပ ဧည့်သည်အပေါင်းသည် ရွှေတိဂုံစေတီတော်ကြီးသို့ ရောက်ရှိ ဖူးမြော်ခွင့်မရဘဲ ပြန်သွားရလျှင် ရန်ကုန်မြို့ရောက်ရှိသည် မမည်သကဲ့သို့ ခံစားမှတ်ထင် ကြရမည် ဖြစ်ပါသည်ဘုရား။

ဗုဒ္ဓဘုရားရှင် ပွင့်တော်မူပြီးစ သတ္တသတ္တာဟစ်တော်မူ၍ ပြီးဆုံးခါနီး ၄၉ ရက် မြောက်နေ့တွင် လင်းလွန်းပင်ရင်း၌ စံနေတော်မူသော ဘုရားရှင်ထံသို့ မြန်မာနိုင်ငံမှ တပုဿနှင့် ဘလ္လိကညီနောင် ကုန်သည်တို့ ဆိုက်ရောက်ဖူးမြင်ကြရပြီး သရဏဂုံနှစ်ပါး ဆောက်တည်ခွင့်ရရှိကာ ဆံတော်ရှစ်ဆူကိုလည်း ခံယူပူဇော်ခွင့် ရရှိခဲ့ပါသည်ဘုရား။ ကုန်သည်ညီနောင်တို့သည် ဆံတော်ရှစ်ဆူကို မြန်မာနိုင်ငံသို့ ပင့်ဆောင်လာခဲ့ပြီး ဥက္ကလာပ မင်းကြီးထံ အပ်နှံ၍ ဤသီရိတ္တရကုန်းတော်တွင် စေတီတည်ထား ကိုးကွယ်ရာမှ ရွှေတိဂုံ စေတီတော်ဟူ၍ အမည်တော်ထင်ရှားခဲ့ကာ ခေတ်အဆက်ဆက်၊ မင်းဘုရင်အဆက်ဆက်၊ ပြည်သူပြည်သားအဆက်ဆက်တို့ ပြုပြင်မွမ်းမံ ထပ်ပွားပူဇော် ဆောင်ရွက်ခဲ့ကြသဖြင့် ယနေ့ အချိန်အခါတွင် ရွှေတိဂုံစေတီတော်မြတ်ကြီးမှာ မြန်မာနိုင်ငံ၏ အမှတ်အသား လက္ခဏာ တစ်ရပ်ဟူ၍ ဖော်ပြနိုင်သော စေတီတော်ကြီးအဖြစ် ကမ္ဘာသိထင်ရှားခဲ့ပါသည်ဘုရား။

သမိုင်းဝင်တန်ခိုးကြီး စေတီတော်မြတ်ကြီးဖြစ်သည်နှင့်အညီ ရွှေတိဂုံစေတီတော် မြတ်ကြီး၏ ပရိဝုဏ်အတွင်း၌ ခေတ်အဆက်ဆက် လှူဒါန်းဆောက်လုပ် ထားရှိသော



သာသနိက အဆောက်အအုံများလည်း အလွန်များပြားပါသည်ဘုရား။ ယင်းတို့အနက် အချို့သော အဆောက်အအုံများမှာ နှစ်ပေါင်းရှည်ကြာပြီဖြစ်၍ ဟောင်းနွမ်းဆွေးမြည့်ကာ အမြင်မတင့်တယ်တော့သည့် အခြေအနေသို့ရောက်ရှိနေရာ ရွှေတိဂုံစေတီတော်ပရိဝုဏ်အတွင်း သာသနိကအဆောက်အအုံများ ပြန်လည်၍ ဘက်စုံပြုပြင်မွမ်းမံရေး ဆောင်ရွက်ရန်တာဝန် တစ်ရပ် ပေါ်ပေါက်ခဲ့ခြင်းဖြစ်ပါသည်ဘုရား။ ယင်းတာဝန်ကို အောင်မြင်စွာဆောင်ရွက်နိုင်ရန်အတွက် ရွှေတိဂုံစေတီတော်မြတ်ကြီး၏ သြဝါဒါစရိယ ဆရာတော်ကြီးများ၏ သြဝါဒကိုခံယူ၍ နိုင်ငံတော် ငြိမ်ဝပ်ပိပြားမှုတည်ဆောက်ရေးအဖွဲ့ ၂၇၅၅ ဗိုလ်ချုပ်မှူးကြီး သန်းရွှေ၏ လမ်းညွှန်ချက်နှင့်အညီ တပည့်တော် နာယကအဖြစ်ဦးဆောင်သည့် ရွှေတိဂုံစေတီတော် ထာဝရဘက်စုံ ပြုပြင်မွမ်းမံ တည်ဆောက်ရေးအဖွဲ့ကို တာဝန်ပေးအပ်ပြီး လုပ်ငန်းကြီး၃၆ ရပ် ခွဲဝေသတ်မှတ်ကာ ငွေကျပ် ၈၂၉၁ သိန်းကျော် သုံးစွဲ၍ ဆောင်ရွက်ခဲ့ပါသည်ဘုရား။

ရွှေတိဂုံစေတီတော် စောင်းတန်းကြီးလေးသွယ်အနက် အနောက်ဘက်နှင့်မြောက်ဘက် စောင်းတန်းကြီးတို့မှာ မြန်မာ့ရိုးရာ ရှေးမှုမပျက် ပြုပြင်မွမ်းမံရုံနှင့် ခေတ်သစ်လက်ရာများ ပေါင်းဖက်၍ သပ်ရပ်ခမ်းနားသွားနိုင်သော်လည်း တောင်ဘက်နှင့်အရှေ့ဘက် စောင်းတန်းကြီးနှစ်ခုမှာ ကျယ်ဝန်းမှု နည်းပါးပြီး ဟောင်းနွမ်းနေပြီဖြစ်သဖြင့် ရွှေတိဂုံစေတီတော် ဂေါပကအဖွဲ့၏ သြဝါဒါစရိယ ဆရာတော်ကြီးများထံမှ သြဝါဒခံယူ၍ စောင်းတန်းတော်အဟောင်းကြီးများအား ရွှေစောင်းတန်းတော်ကြီးနှစ်ခုအဖြစ် အသစ်ပြန်လည်တည်ဆောက်ရန် ဆုံးဖြတ်ဆောင်ရွက်ခဲ့ကြပါသည်ဘုရား။ တောင်ဘက်ရွှေစောင်းတန်းတော်ကြီး ဖွင့်ပွဲအခမ်းအနားကို နိုင်ငံတော် ငြိမ်ဝပ်ပိပြားမှု တည်ဆောက်ရေးအဖွဲ့ တာဝန်ယူသည့် ရှစ်နှစ်မြောက် ၁၈-၉-၉၆ ရက်နေ့တွင် ဖွင့်လှစ်နိုင်ခဲ့ပြီး ယခုအရှေ့ဘက် ရွှေစောင်းတန်းတော်ကြီးကို ၂၉-၆-၉၇ ရက်နေ့တွင် ဖွင့်လှစ်ပြီးပါက တစ်ပါတည်း ဆက်လက်၍ အရှေ့ဘက်မြင်ကွင်းကျယ် ဓာတ်လှေကားနှင့် အနောက်ဘက်မုခ်နိုင်ငံခြားသား ဘုရားဖူးများ နားနေဆောင်တို့ကိုလည်း ဖွင့်လှစ်မည် ဖြစ်ပါသည်ဘုရား။

ဤအရှေ့ဘက်စောင်းတန်းတော်ကြီးကို တောင်ဘက်ရွှေစောင်းတန်းတော်ကြီးနည်းတူ နိုင်ငံတော်အစိုးရ ဝန်ကြီးဌာနများ၏ ကူညီပံ့ပိုးမှု၊ စီမံကွပ်ကဲမှု အပါအဝင် စေတနာရှင်၊ သဒ္ဓါရှင် ပြည်သူပြည်သား၊ ဒါယကာ၊ ဒါယိကာမအပေါင်းတို့၏ လှူဒါန်းငွေဖြင့် တည်ဆောက်ခဲ့ခြင်းဖြစ်ပါသည်ဘုရား။ အရှေ့ဘက်ရွှေစောင်းတန်းတော်ကြီး၏ ထူးခြားချက်မှာ တောင်ဘက် ရွှေစောင်းတန်းတော်ကြီးထက် အမိုးမြင့်ကျယ်ခြင်း၊ သဘာဝအလင်းရောင်ကို ကျယ်ကျယ်ပြန့်ပြန့် ရယူထားခြင်း၊ မြန်မာ့ရိုးရာ ပန်းပုပန်းချီ အနုပညာလက်ရာများကို အခြားစောင်းတန်းများနှင့် မတူစေဘဲ ထုလုပ်ခြယ်သထားခြင်း စသည်



တို့ဖြင့် တစ်မူထူးခြားအောင် ဆောင်ရွက် ထားပါသည်ဘုရား။ အရှေ့ဘက်စောင်းတန်းတော်ကြီး ရတနာအုတ်မြစ်စီ မင်္ဂလာအခမ်းအနားကို ၁၃-၆-၉၅ ရက်နေ့တွင် ကျင်းပပြုလုပ်ခဲ့၍ ထိုနေ့မှ ယခုရေစက်ချမင်္ဂလာ အခမ်းအနားနေ့အထိ နှစ်နှစ်နှင့် ၁၅ ရက် ကြာမြင့်ခဲ့ပြီး ကုန်ကျ ငွေပေါင်းမှာ ၃၁၀၂ သိန်းကျော်မျှ အလှူဒါနပြုလုပ် လှူဒါန်းခဲ့ပါသည်ဘုရား။ ၁၉၉၇-ခုနှစ် ဇွန်လ ၂၉ ရက်နေ့တွင် အရှေ့ဘက် ရွှေစောင်းတန်းတော်ကြီး ဖွင့်လှစ်တော့မည်ဖြစ်ရာ ရတနာပစ္စည်း၊ ဝတ္ထုပစ္စည်း၊ ငွေကြေးစသည် လှူဒါန်းမှု အစုစုတို့အတွက် ရေစက်သွန်းချ လှူဒါန်းမည့် အခမ်းအနားဖြစ်ပါသည်ဘုရား။

ယခုအခါ ရွှေတိဂုံစေတီတော်မြတ်ကြီး၏ အရှေ့ဘက် စောင်းတန်းတော်ကြီးမှာ မြန်မာ့ဗိသုကာ အနုပညာလက်ရာ စုလစ်မွမ်းချွန်များဖြင့် တည်ဆောက်ထားပြီး မြန်မာ့ရိုးရာ ပန်းဆယ်မျိုးဖြင့် ခြယ်မှုန်းထားသဖြင့် ဝင့်ထည်စွာ တင့်တယ်လျက် ရှိနေပြီဖြစ်ပါသည်ဘုရား။ ဗုဒ္ဓဘာသာဝင်အပေါင်းတို့အနေဖြင့် ရွှေတိဂုံစေတီတော်မြတ်ကြီးအား တက်ရောက်ပူဇော်ရန် ရွှေစောင်းတန်းတော်ကြီး လှေကားထစ်များကို တက်လှမ်းစဉ်မှာပင် စေတနာ သဒ္ဓါပီတိတို့ ရွှန်းဝေကာ စေတီတော် ရင်ပြင်ပေါ်ရောက်သည်နှင့် ဗုဒ္ဓါနုဿတိ ပွားများဖို့ရန် အာရုံ ကြည်လင် ပြီး ဖြစ်လိမ့်မည်ဟု ယုံကြည်ပါသည်ဘုရား။

ပြည်သူပြည်သား ဒါယကာ ဒါယိကာမအပေါင်းတို့၏ စုပေါင်းအလှူဒါနဖြင့် ဆောက်လုပ်ပြီးစီးသွားသော ရွှေတိဂုံစေတီတော် အရှေ့ဘက် ရွှေစောင်းတန်းတော်ကြီးကို ဘုရားဖူးကြွလာကုန်သော ရဟန်းရှင်လူတို့အား မပင်မပန်းရွှင်လန်းစွာဖြင့် ကြည်ညို သဒ္ဓါပွားနိုင်ကြစေရန် ရည်သန်လျက် လေးဆူဓာတ်ပုံ ရွှေတိဂုံစေတီတော်မြတ်ကြီးအား လှူဒါန်းကြပါကုန်သည်ဘုရား။ ဤကုသိုလ် ကောင်းမှုအစုစုတို့ကြောင့် ဒုက္ခခပ်သိမ်း ကင်းငြိမ်းရာအမှန် မြတ်နိဗ္ဗာန်သို့ ဧကန်မုချ ရကြရောက်ကြပါလို့ကုန်၏ဘုရား။ ဤပစ္စက္ခဘဝ၌လည်း ပြည်ထောင်စုမြန်မာနိုင်ငံတော်ကြီးအေးချမ်း သာယာဖွံ့ဖြိုးတိုးတက် စေမည့် လုပ်ငန်းတာဝန်များကိုအောင်မြင်စွာ လုပ်ကိုင်ဆောင်ရွက်နိုင်ရပါလို့ကုန်၏ဘုရား။ ဤကောင်းမှုကုသိုလ် အစုစုတို့၏ အဖို့ဘာဂကို ၃၁ ဘုံ ကျင်လည်ကုန်သော သုခိတ၊ ဒုက္ခိတ၊ ဝေနေယျ သတ္တဝါအပေါင်းတို့ အမျှရကြပြီး ကိုယ်စိတ်နှစ်ဖြာ ကျန်းမာ ချမ်းသာကြ ပါစေ ကြောင်း ဆုတောင်းရင်း တပည့်တော်၏ လျှောက်ထားလွှာကို နိဂုံးချုပ်အပ်ပါသည်။ ဆရာတော် သံဃာတော် အရှင်မြတ်ကြီးတို့ဘုရား”

ဟု လျှောက်ထားခဲ့ပြီး အတွင်းရေးမှူး(၁)၊ ဝန်ကြီးများနှင့်အဖွဲ့သည် ဆရာတော် သံဃာတော်များ အား လှူဖွယ်ပစ္စည်းများ ဆက်ကပ်လှူဒါန်းကြလေသည်။

ထို့နောက် နိုင်ငံတော် သံဃမဟာနာယကအဖွဲ့ အကျိုးတော်ဆောင် မကွေးဆရာတော် ဘဒ္ဒန္တကုမာရက အနုမောဒနာတရား ဟောကြားပြီး ဧည့်ပရိသတ်တို့က လှူဒါန်းမှု အစုစုတို့အတွက်





မြန်မာမှုလွှမ်း  
ရွှေစောင်းတန်း

တောင်ဘက်  
ရွှေစောင်းတန်းတော်ကြီး  
ဖွင့်ပွဲ



မူလတောင်ဘက်  
စောင်းတန်း







မူလအရှေ့ဘက်  
စောင်းတန်း

အရှေ့ဘက်  
စောင်းတန်းတည်ဆောက်ရေး  
လုပ်ငန်းခွင်



အရှေ့ဘက်  
ရွှေစောင်းတန်းတော်ကြီး  
ဖွင့်ပွဲ



စောင်းတန်းတခွင် ဖွင့်ပွဲဆင်

အရှေ့ဘက် စောင်းတန်းတော်ကြီး ဖွင့်ပွဲမင်္ဂလာ အခမ်းအနားကို ၂၉-၆-၉၇ ရက်နေ့ နံနက်ပိုင်းတွင် အရှေ့ဘက် ရွှေစောင်းတန်းတော်ကြီးမုခ်ဦး၌ ကျင်းပရာ ရွှေတိဂုံစေတီတော် ထာဝရ ဘက်စုံပြုပြင်မွမ်းမံ တည်ဆောက်ရေး နာယက နိုင်ငံတော် ငြိမ်ဝပ်ပိပြားမှု တည်ဆောက်ရေးအဖွဲ့ အတွင်းရေးမှူး (၁) ဒုတိယ ဗိုလ်ချုပ်ကြီးခင်ညွန့်က ရွှေကြိုးဖြတ်၍ ဖွင့်လှစ်ပေးခဲ့သည်။

ဖွင့်ပွဲမင်္ဂလာ အခမ်းအနားသို့ ဝန်ကြီးများနှင့် နိုင်ငံတော်ဧည့်သည်တော်များ၊ ဌာနအကြီး အကဲများ၊ ရွှေတိဂုံစေတီတော် ထာဝရဘက်စုံပြုပြင်မွမ်းမံ တည်ဆောက်ရေး ဦးစီးကော်မတီ ဥက္ကဋ္ဌ နှင့်ဦးစီးကော်မတီဝင်များ၊ လုပ်ငန်းကော်မတီ ဥက္ကဋ္ဌနှင့် လုပ်ငန်းကော်မတီဝင်များ၊ ဂေါပကအဖွဲ့ဝင် များ၊ ဝေယျာဝစ္စ အသင်းအဖွဲ့များမှ ပုဂ္ဂိုလ်များ၊ အလှူရှင်များ၊ ပြည်ထောင်စုကြံ့ခိုင်ရေးနှင့် ဖွံ့ဖြိုးရေး အသင်းဝင်များ၊ ကြက်ခြေနီနှင့် အရန်မီးသတ်တပ်ဖွဲ့ဝင်များ၊ အထူးဖိတ်ကြားထားသူများနှင့် ဗုဒ္ဓ ဘာသာဝင်ပြည်သူများ တက်ရောက်ခဲ့ကြသည်။

ထိုအတူပင် အခမ်းအနားတွင် ပါဝင်ကြသည့် ဒေဝါဝင်း၊ ရာဇာဝင်းများ၊ ရွှေကြိုးကိုင် နန်းတွင်းသူ အမျိုးသမီးများက ရွှေစောင်းတန်းတော်ကြီးမုခ်အနီး သတ်မှတ်ထားသည့်နေရာ အသီးသီးတွင် နေရာယူ၍ ဆင်တပ်၊ မြင်းတပ်နှင့် ခြေလျင်တပ်များက ရွှေတိဂုံစေတီတော်ကြီး အနီးရှိ ရေတာရှည်လမ်း (တိုးချဲ့လမ်း) တွင် စေတီတော်ကြီးအား ဦးခိုက်လျက် စစ်ဗျူဟာခင်းကျင်း ၍ နေရာယူကြသည်။

နံနက် ၈ နာရီတွင် အခမ်းအနား စတင်ပြီး နမောတဿ သုံးကြိမ်ရွတ်ဆိုဘုရား ကန်တော့၍ ဖွင့်လှစ်ကြသည်။ ယင်းနောက် မြန်မာနိုင်ငံ သဘင်ပညာရှင်များ အစည်းအရုံးမှ ရေးစပ်သီကုံးသော ၅၄ ပါဒ နဝင်းကိုက် ဧကပိုဒ်ရတုကို မြန်မာနိုင်ငံသဘင်ပညာရှင်များ အစည်းအရုံး ဥက္ကဋ္ဌ ဦးစိန်အောင်မင်းက မင်္ဂလာစည်တော်အဖွဲ့နှင့် တွဲဖက်၍ သီဆို ပူဇော်သည်။ မြန်မာနိုင်ငံ ဂီတအစည်း ရုံးမင်္ဂလာစောင်းအဖွဲ့ကလည်း “ဇေယျာအောင်ချာ” ကြိုးသီချင်းကြီးဖြင့် သီဆိုပူဇော်ကြသည်။

မင်္ဂလာအချိန် ကျရောက်၍ အခမ်းအနားမှူးက ပန်ကြားသည့်အခါ ရွှေတိဂုံစေတီတော် ထာဝရ ဘက်စုံပြုပြင်မွမ်းမံတည်ဆောက်ရေး နာယက နိုင်ငံတော် ငြိမ်ဝပ်ပိပြားမှု တည်ဆောက်ရေး အဖွဲ့ အတွင်းရေးမှူး (၁) ဒုတိယ ဗိုလ်ချုပ်ကြီး ခင်ညွန့်က ဖွင့်ပွဲအထိမ်းအမှတ်အလံနှင့် မိုးပျံပူဖောင်း များ ချိတ်ဆွဲထားသော ပထမရွှေကြိုးကိုဖြတ်၍ ဖွင့်လှစ်ပေးသည်။ ပရိသတ်အားလုံးက ဝမ်းမြောက် ဝမ်းသာ သာဓုသုံးကြိမ် ခေါ်ဆိုပြီး တိ ကြားဦးသန်းလှအဖွဲ့က မင်္ဂလာငွေခရုနှင့် အောင်စည် အောင်မောင်း ကိုးကြိမ်တီးမှုတ် ရိုက်ခတ်ပူဇော်ကြသည်။

အတွင်းရေးမှူး (၁) နှင့် ဝန်ကြီးများသည် ရွှေစောင်းတန်းတော်ကြီးကို အောင်သ ပြေခက် ဖြင့် နံသာရည် ပက်ဖျန်းရာ မင်္ဂလာဆိုင်အဖွဲ့က အောင်စေပိုင်စေ သီချင်းကို သီဆိုပူဇော်သည်။

ယင်းနောက် အတွင်းရေးမှူး (၁) နှင့် ဝန်ကြီးများ၊ ဧည့်ပရိသတ်များတို့သည် ဒေဝါဝင်း၊ ရာဇာဝင်းခင်းလျက် အရှေ့ဘက် ရွှေစောင်းတန်းတော်ကြီးအတိုင်း ရင်ပြင်ပေါ်သို့ တက်ရောက်ကြ



စဉ် ရန်ကုန်တိုင်း မြို့နယ်အသီးသီးတို့မှ ဝတ်ရွတ်အသင်းများက ရင်ပြင်တော်၌ ဝတ်ရွတ်စဉ်များကို ရွတ်ဆိုလျက် ပူဇော်ကြသည်။

ရှေးခေတ် မြန်မာ့တပ်မတော်သရုပ် ဆင်ခင်း၊ မြင်းခင်း၊ မြင်းရထားနှင့် စစ်သည်ဗိုလ်ပါ ရဲမက်တို့သည် ရေတာရှည်လမ်းဟောင်း (တိုးချဲ့လမ်း) မှ ဦးထောင်ဘိုလမ်း၊ ဦးဝိစာရလမ်း၊ အာဇာနည်လမ်းအတိုင်း ရွှေတိဂုံစေတီတော်ကြီးအား လက်ယာရစ် တစ်ပတ်လှည့်လည်၍ အောင်စည်အောင်မောင်းများ တီးမှုတ်ကာ လှည့်လည်ပူဇော်ကြသည်။

ယင်းနောက် အရှေ့ဘက် ရွှေစောင်းတန်းတော်ကြီးဖွင့်ပွဲ ဒုတိယ မင်္ဂလာအခမ်းအနားကို ရင်ပြင်တော်ဦး၌ ဆက်လက်ကျင်းပရာ ဦးအောင်တင်ဝင်း ရေးစပ်သီကုံးသော ၅၄ ပါဒ နဝင်းကိုက် ဧကပိုင်ရတုကို မင်းသားကြီး စိန်မာဒင်က မင်္ဂလာစည်တော်အဖွဲ့နှင့် တွဲဖက်၍ သီဆိုပူဇော်သည်။ မြန်မာနိုင်ငံ ဂီတအစည်းအရုံးစောင်းအဖွဲ့ကလည်း ဘုန်းတော်ဘွဲ့ကြိုးသီချင်းကို သီဆိုပူဇော်ကြသည်။

မင်္ဂလာအချိန် ကျရောက်၍ အခမ်းအနားမှူးက ပန်ကြားရာ နိုင်ငံတော်ငြိမ်ဝပ်ပိပြားမှု တည်ဆောက်ရေးအဖွဲ့ အဖွဲ့ဝင် သာသနာရေးဝန်ကြီးဌာနဝန်ကြီးမှ ဒုတိယရွှေကြိုးကိုဖြတ်၍ ဖွင့်လှစ်ပေးလိုက်သည်။ ပရိသတ်များကလည်း သာဓုသုံးကြိမ်ခေါ်ဆိုပြီး မင်္ဂလာငွေခရုနှင့် အောင်စည်အောင်မောင်း ကိုးကြိမ်တီးမှုတ် ပူဇော်ကြသည်။

ဆက်လက်၍ အတွင်းရေးမှူး (၁) နှင့် ဝန်ကြီးများသည် ရွှေစောင်းတန်းတော်ကြီးကို အောင်သပြေခက်များဖြင့် ရွှေနံ့သာရည်များ ပက်ဖျန်းကြရာ ပရိသတ်များက “အောင်ပြီ၊ အောင်ပြီ၊ အောင်ပြီ” ဟု ဘဝင်လျှံ့မျှ ဟစ်ကြွေးကြလေသည်။ ယင်းနောက် ဖွင့်ပွဲမင်္ဂလာ အခမ်းအနားကို ဗုဒ္ဓသာသနံ စိရံတိဋ္ဌတု သုံးကြိမ်ရွတ်ဆို ဆုတောင်းကာ စိန်စတင်းမင်္ဂလာ ဆိုင်းအဖွဲ့က ဇေယျတု သဗ္ဗမင်္ဂလံသီချင်းကို သီဆိုတီးမှုတ် ပူဇော်သည်။

အခမ်းအနားအပြီးတွင် အတွင်းရေးမှူး (၁) ဒုတိယဗိုလ်ချုပ်ကြီးခင်ညွန့်နှင့် ဝန်ကြီးများသည် အရှေ့ဘက် အာရုံခံတန်ဆောင်း၌ ကိန်းဝပ်စံပယ်တော်မူသော ကကုသန် ဗုဒ္ဓဘုရားရှင်အား ပန်း၊ ဆီမီးတို့ဖြင့် ကပ်လှူပူဇော်ကြရာ တိပိဋကနိကာယ ဥပဋ္ဌာက အနုပညာရှင်အဖွဲ့က အရပ်ဆော် မျက်နှာ ဒိသာဖရဏ မေတ္တာဘာဝနာ ပို့သခဲ့ကြလေသည်။

မွမ်းမံမှုဆက် အနောက်ဘက်

ရွှေတိဂုံစေတီတော် ထာဝရဘက်စုံ ပြုပြင်မွမ်းမံတည်ဆောက်ရေး ဦးစီးကော်မတီနှင့် လုပ်ငန်းကော်မတီသည် အနောက်ဘက် ရွှေစောင်းတန်းတော်ကြီး ပြုပြင်မွမ်းမံရေးကို ဆက်လက် စီစဉ်ခဲ့ကြသည်။ ရွှေစောင်းတန်းတော်ကြီးရှိ တိုင်လုံး၊ တိုင်ပြားများ မှန်စီကြိုးခင်း ရွှေချလုပ်ငန်း၊ ရွှေရောင်ဆေးသုတ်လုပ်ငန်း၊ စောင်းတန်းတော်အတွင်း ဆီဆေး၊ ရေဆေးသုတ်လုပ်ငန်း၊ လင်းနို့တောင်၊ မျက်နှာကြက်ပြုပြင်မွမ်းမံရေးလုပ်ငန်း၊ စောင်းတန်းအတွင်း ကြွေပြားခင်းခြင်းလုပ်ငန်း စသည့် ပြုပြင်မွမ်းမံမှုများကို ၁၅-၇-၉၆ ရက်နေ့တွင်စတင်ဆောင်ရွက်ခဲ့ပြီး ၈-၇-၉၇ ရက်နေ့တွင် အောင်မြင်စွာ ပြီးစီးခဲ့လေသည်။ လုပ်ငန်းအရပ်ရပ်အတွက် ကျပ်ငွေ ၂၆၅ သိန်း အသုံးပြုခဲ့လေသည်။



မြောက်ဘက်စောင်းတန်း မင်ဖိုလ်လမ်း

ထိုနည်းတူ မြောက်ဘက်မှန် ရွှေစောင်းတန်းတော်ကြီးကိုလည်း ၁၀-၁၂-၉၇ ရက်နေ့မှ စတင်ပြီး ပြုပြင်မွမ်းမံခဲ့ကြပြန်သည်။ ဤစောင်းတန်းတော်ကြီးမှာ မူလကပင် ခိုင်ခံ့သော အဆောက်အအုံဖြစ်သည့်အလျောက် ခိုင်ခံ့မှုအားနည်းသည့် ပြာသာဒ်လေးခု၏ အမိုး၊ ဘုံဆင့်အမာခံများကို အသစ်လဲလှယ်ခြင်း၊ ရင်ပြင်တော်ဦးဆောင်တစ်ဆောင်လုံးကို ဖျက်သိမ်းကာ အသစ်တည်ဆောက်ခြင်းလုပ်ငန်း၊ ဆွေးမြည်နေသည့် အမိုးဟောင်းများတွင် အမိုးသစ်မိုးခြင်းလုပ်ငန်း၊ ခိုင်မာမှု အားနည်းသည့် တိုင်လုံးများကို ကွန်ကရစ်တိုင်လုံးများနှင့်အစားထိုးခြင်းလုပ်ငန်း အပါအဝင် မြန်မာမှု အနုပညာလက်ရာများဖြင့် ခြယ်သမွမ်းမံခဲ့သည်။ အထူးသဖြင့် မြောက်ဘက်စောင်းတန်းတော်ကြီး၏ အဝင်မုခ်ဦးဆောင်အတွင်းရှိ သစ်သားပန်းကနုတ်လက်ရာများ၊ ယွန်းစောင်းတန်းအတွင်းရှိ ဗုဒ္ဓဝင်ပန်းပုရုပ်ကြွ ပန်းချီကား၁၆ ချပ်တို့ကို ရှေးမူမပျက် မူလနေရာများတွင် ဆက်လက်ထိန်းသိမ်းထားရှိခဲ့သည်။ လုပ်ငန်းအရပ်ရပ်တို့အတွက် ငွေကျပ်သိန်း ၁၄၆၀ အနက် မြန်မာမှုလုပ်ငန်း ကုန်ကျစရိတ်ငွေ ကျပ် ၇၉၅ သိန်း ပါဝင်ခဲ့လေသည်။ ၉-၁၁-၉၈ ရက်နေ့တွင် မြောက်ဘက်စောင်းတန်းတော် မွမ်းမံမှု အောင်မြင်စွာ ပြီးစီးခဲ့လေသည်။

နိုင်ငံတော် အေးချမ်းသာယာရေးနှင့် ဖွံ့ဖြိုးရေးကောင်စီ ဥက္ကဋ္ဌ တပ်မတော် ကာကွယ်ရေးဦးစီးချုပ် မိုလ်ချုပ်မှူးကြီးသန်းရွှေသည် အဖွဲ့ဝင်များနှင့်အတူ ၈-၁၁-၉၈ ရက်နေ့ နံနက် ၇ နာရီအချိန်တွင် မြောက်ဘက်စောင်းတန်းတော်ကြီးသို့ ရောက်ရှိလာပြီး ပြုပြင်မွမ်းမံ တည်ဆောက်ပြီးစီးသွားသော ရွှေစောင်းတန်းတော်ကြီးကို ကြည့်ရှုစစ်ဆေးသည်။ ဆက်လက်၍ ရွှေတိဂုံစေတီတော် ရင်ပြင်တော်ပေါ်ရှိ ရှေးဟောင်းသာသနိကအဆောက်အအုံများ ပြုပြင်မွမ်းမံ ထိန်းသိမ်းခြင်းလုပ်ငန်းများကို လှည့်လည်ကြည့်ရှု စစ်ဆေးခဲ့သည်။

ယင်းနောက် မိုလ်ချုပ်မှူးကြီးသန်းရွှေအား ပြတိုက်ဟောင်း တန်ဆောင်း၌ ရွှေတိဂုံစေတီတော်ထာဝရ ဘက်စုံပြုပြင်မွမ်းမံ တည်ဆောက်ရေး နာယက အတွင်းရေးမှူး (၁) ဒုတိယ မိုလ်ချုပ်ကြီးခင်ညွန့်ကစေတီတော်၌ ဆောင်ရွက်ပြီးစီးသော ထာဝရဘက်စုံ ပြုပြင်မွမ်းမံ တည်ဆောက်ရေးလုပ်ငန်းကြီး ၂၈ ရပ်၊ ဆောင်ရွက်ဆဲလုပ်ငန်းကြီး ခြောက်ရပ်၊ နှစ်ရပ်ပေါင်း လုပ်ငန်း၃၄ရပ် အသစ်ထပ်မံတည်ဆောက်ပြီးစီးခဲ့သည့် လုပ်ငန်းကြီးကိုရပ်နှင့် စေတီရုံ၆၈ ဆူတို့အား ရွှေပြားသင်္ကန်းနှင့် ရွှေမျက်ပါးသင်္ကန်း ကပ်လှူခြင်း၊ နှစ်ပေါင်း ၁၂၀ ကျော် သက်တမ်းရှိပြီ ဖြစ်၍ ရွှေတိဂုံစေတီတော်ကြီး၏ ထီးတော်ကြံ့ခိုင်မှု အခြေအနေတို့နှင့်ပတ်သက်၍ မြန်မာအင်ဂျင်နီယာ ပညာရှင်များ စစ်ဆေးတွေ့ရှိချက်နှင့် ထီးတော်ကြီး ရေရှည်တည်တံ့အောင် ဆောင်ရွက်ရန် စီစဉ်ထားမှုများကို ပဏာမ ရှင်းလင်းတင်ပြသည်။



ဆက်လက်၍ လုပ်ငန်းကော်မတီ ဥက္ကဋ္ဌ ရန်ကုန်တိုင်းစစ်ဌာနချုပ် ဒုတိယတိုင်းမှူး ဗိုလ်မှူးကြီးဆန်းဆင့်က အထက်ဖော်ပြပါ လုပ်ငန်းအခြေအနေများ၏ မှတ်တမ်းဓာတ်ပုံများကို ပရိုဂျက်တာပြစက်ဖြင့် ရှင်းလင်းတင်ပြသည်။

ထို့နောက် ဒုတိယဗိုလ်ချုပ်ကြီးခင်ညွန့်နှင့် မြန်မာအင်ဂျင်နီယာပညာရှင်များက ရွှေတိဂုံ စေတီတော် ထီးတော်ကြီး၏ ဆိုင်းကြိုးများ၊ ဒေါက်များ၊ အောက်ခံပင်မထီးခွေ၊ လုံခြုံရေးဆန်ခါနှင့် ကြာကလပ် အပါအဝင် ထီးတော်ကြီး ကြံ့ခိုင်မှု အခြေအနေနှင့် ပတ်သက်၍ စစ်ဆေးတွေ့ရှိမှုများ၊ ထီးတော်ကြီး ရေရှည်တည်တံ့ ခိုင်မြဲစေရေးအတွက် ခေတ်မီနည်းပညာ၊ ခေတ်မီပစ္စည်းကိရိယာများ အသုံးပြု၍ ပညာရှင်များ ညှိနှိုင်းဆောင်ရွက်ရန် စီစဉ်ထားမှုများကို ရှင်းလင်းတင်ပြရာ ဗိုလ်ချုပ် မှူးကြီးသန်းရွှေက လိုအပ်သည်များကို မှာကြားလမ်းညွှန်သည်။

ယင်းနောက် ဗိုလ်ချုပ်မှူးကြီးသန်းရွှေသည် ပြုပြင်မွမ်းမံ တည်ဆောက်ထားသည့် ရွှေတိဂုံ စေတီတော် တောင်ဘက်ဂန္ဓကုဋီတိုက်သို့ သွားရောက်၍ ဗုဒ္ဓရုပ်ပွားတော်မြတ်များကို ဖူးမြော် ကြည့်ညိုသည်။ ဆက်လက်၍ ရွှေတိဂုံစေတီတော် ပြတိုက်၊ ပိဋကတ်တိုက်၊ မော်ကွန်းတိုက်ကို ကြည့်ရှုကာ ရွှေတိဂုံစေတီတော် မြောက်ဘက်မုခ်၌ အသစ်ပြုပြင်မွမ်းမံ တည်ဆောက်ထားသည့် ဓာတ်လှေကား အဆောက်အအုံနှင့် အသစ်တပ်ဆင်ထားသည့် ဓာတ်လှေကားများကို ကြည့်ရှု စစ်ဆေးခဲ့လေသည်။

ကုသိုလ်ရေစက် ဒါနဆက်

လေးဆူဓာတ်ပုံ ရွှေတိဂုံစေတီတော် မြောက်ဘက်ရွှေစောင်းတန်းတော်ကြီး၊ မြောက်ဘက် မုခ် ဓာတ်လှေကား၊ တောင်ဘက်ဂန္ဓကုဋီတိုက်၊ အနောက်ဘက်မုခ် ခြင်္သေ့ရုပ်တုကြီးများ၊ မြောက် ဘက်စောင်းတန်း မော်ကွန်းကျောက်စာတို့အား ရေစက်ချလှူဒါန်းပွဲ အခမ်းအနားကို ၉-၁၁-၉၈ ရက်နေ့ နံနက် ၈ နာရီအချိန်က ကျင်းပသည်။ ရွှေတိဂုံစေတီတော် ထာဝရဘက်စုံပြုပြင် မွမ်းမံ တည်ဆောက်ရေး နာယက အတွင်းရေးမှူး (၁) ဒုတိယ ဗိုလ်ချုပ်ကြီး ခင်ညွန့် တက်ရောက်၍ သာသနာရေးဆိုင်ရာများနှင့် ပတ်သက်၍ လျှောက်ထားပြီး နိုင်ငံတော် သံဃမဟာနာယကအဖွဲ့ ဥက္ကဋ္ဌ အဘိဓဇမဟာရဋ္ဌဂုရု၊ အဘိဓဇအဂ္ဂမဟာသဒ္ဓမ္မ ဇောတိက၊ မြင်းခြံမြို့ ကိုးဆောင်တိုက် ဆရာတော်ဘဒ္ဒန္တ သောဘိတ၊ အမှူးပြုသော ဆရာတော်ကြီးများအား လှူဖွယ်ပစ္စည်းများ ဆက်ကပ်လှူဒါန်းခဲ့သည်။

အတွင်းရေးမှူး (၁) က သာသနာရေးဆိုင်ရာများ လျှောက်ထားရာတွင်-

“ရွှေတိဂုံစေတီတော်မြတ်ကြီးသည် လေးဆူဓာတ်ပုံ ရွှေတိဂုံဟုဆိုသည့်အတိုင်း ဤဘဒ္ဒကမ္ဘာတွင် ပွင့်တော်မူခဲ့ကြသည့် ကကုသန် မြတ်စွာဘုရား၏ တောင်ဝှေးတော်၊



ကောဏဂုံမြတ်စွာဘုရား၏ ရေစစ်တော်၊ ကဿပ မြတ်စွာဘုရား၏ ရေသနပ်တော်နှင့် ဂေါတမမြတ်စွာဘုရား၏ ဆံတော်ဟူ၍ ဘုရားလေးဆူတို့၏ မွေတော်ဓာတ်တော် လေးဆူတို့ကို ဌာပနာအပ်လျက် တည်ထားအပ်သည့် စေတီတော်မြတ်ကြီးဖြစ်ကြောင်း၊

သိဂုံတ္တရ ကုန်းမြင့်ထက်တွင် ရွှေရောင်ဝင်းပ အလွန်သပ္ပာယ်လှသည့် ရွှေတိဂုံစေတီ တော်မြတ်ကြီးသည် မြန်မာနိုင်ငံ၌ ဗုဒ္ဓသာသနာတော် ထွန်းလင်းလျက် ရှိနေပုံကို ဖော်ညွှန်း နေသည့် သာသနိကအဆောက်အအုံကြီးတစ်ခုဖြစ်၍ ကမ္ဘာ့အံ့ဖွယ်ရာများတွင် တစ်ပါး အပါအဝင်ဖြစ်ကြောင်း မှတ်တမ်းတင်ထားရပါကြောင်း၊

ရန်ကုန်မြို့တော်ကြီးသို့ ကားလမ်းခရီး၊ ရထားလမ်းခရီးဖြင့် လာရောက်ကြသောအခါ ရန်ကုန်မြို့သို့မရောက်မီ ရှေးဦးစွာ ရွှေတောင်ကြီးပမာကြီးမားဝင့်ထည် သပ္ပာယ်လှစွာသော ရွှေတိဂုံစေတီတော်မြတ်ကြီးကို ဖူးတွေ့ကြရမည်ဖြစ်ပါကြောင်း၊ ကောင်းကင်ယံမှ လေယာဉ်ခရီးဖြင့် လာရောက်ကြသည့်အခါတွင်လည်း ယဉ်ကျေးမှုအနုပညာ လက်ရာများ ဖြင့် စုလစ်မွမ်းချွန် အထွတ်တင်ထားသော ဘုံနန်းပြာသာဒ်များ ဝန်းရံနေသည့် ရွှေတိဂုံ စေတီတော်မြတ်ကြီးကို ထင်ရှားစွာ ဖူးမြင်ကြရမည်ဖြစ်ပါကြောင်း၊

ထို့အတူပင် ပင်လယ်ရေကြောင်းခရီးဖြင့် လာရောက်ကြသောအခါတွင်လည်း မိုးတိမ်ဝတွင် ရွှေတိဂုံစေတီတော်မြတ်ကြီးကို ဘွားခနဲရုတ်တရက် ဖူးမြင်လိုက်ရသည့် အခါ တာဝတိံသာနတ်ပြည်ရှိ စူဠာမဏိစေတီတော်ကို ဖူးတွေ့ရသည့်အလား ပီတိ သောမနဿများ ဖြစ်ပွားလျက် ကြည်နူးဝမ်းမြောက်မှု ဖြစ်ကြရပြန်ပါကြောင်း၊

ရန်ကုန်မြို့တော်သို့ ရောက်ရှိလာကြသော ပြည်တွင်းပြည်ပဧည့်သည် အပေါင်းတို့ သည် ရွှေတိဂုံစေတီတော်မြတ်ကြီးအား ရှေးဦးစွာ လာရောက်ဦးခိုက် ပူဇော်ကြပြီးမှသာ လိုရာခရီးသို့ သွားရောက်လေ့ရှိကြသဖြင့် ရွှေတိဂုံစေတီတော်မြတ်ကြီး၏ စောင်းတန်း လေးသွယ်တွင် နေ့စဉ်ဘုရားဖူးဧည့်သည်များ ပျားပန်းခပ်မျှ စည်ကာလျက်ရှိသည်ကို တွေ့မြင်နိုင်ပါကြောင်း၊

ရှေးဟောင်းသမိုင်းဝင် တန်ခိုးကြီးစေတီတော်မြတ်ကြီးဖြစ်သည်နှင့်အညီ ရွှေတိဂုံ စေတီတော်မြတ်ကြီး၏ ထီးတော်ရိပ်အောက်၌ သာသနိက အဆောက်အအုံများလည်း အလွန်တရာ များပြားလှပါကြောင်း၊ ယင်းသာသနိက အဆောက်အအုံများအနက် မြောက်ဘက်စောင်းတန်းတော်ကြီးတွင် အချို့နေရာများမှာ ဟောင်းနွမ်းဆွေးမြည့်နေသည့် အပြင် အချို့သော ပြာသာဒ်ဆောင်များမှာ ကိုလိုနီခေတ်ကို ဖော်ညွှန်းသည့် ဘင်္ဂါလီ



အဆောင်များ ဖြစ်နေခြင်းတို့ကြောင့် ယင်းကိုလိုနီခေတ် လက်ရာများကို ဆက်လက်ထားရှိ ပါက မြန်မာ့ယဉ်ကျေးမှု အနုပညာလက်ရာများဖြစ်သည်ဟု နောင်လာနောက်သားတို့ အထင်မှားဖွယ်ရာ ဖြစ်နိုင်ပါကြောင်း၊

သို့ဖြစ်ပါ၍ ရွှေတိဂုံစေတီတော် ဂေါပကအဖွဲ့၏ သြဝါဒါစရိယ ဆရာတော်ကြီးများ ထံမှ သြဝါဒကို ခံယူကာ စစ်မှန်သောအမျိုးသားရေးရာ အနုပညာလက်ရာယဉ်ကျေးမှု အမွေအနှစ်များကို ထိန်းသိမ်းစောင့်ရှောက် ဖော်ဆောင်လိုပါသဖြင့် ထိုသာသနိက အဆောက်အအုံများကို ဘက်စုံပြန်လည် ပြုပြင်မွမ်းမံရန် တာဝန်ယူ ဆောင်ရွက်ခဲ့ကြ ပါကြောင်း၊

ထိုသို့ ပြန်လည်ပြုပြင်မွမ်းမံခြင်း၊ အသစ်ဆောက်လုပ်ခြင်းများ ပြုလုပ်ရာ၌ မုခ်ဦး တန်ဆောင်း ပြာသာဒ်များကို ထုပိကာ၊ ခိုနန်းချိုး၊ လင်းနီတောင်၊ ပန်းတောင် ၊ ပန်းဆွဲ၊ ကနုတ်ပန်း၊ သဇင်ခွေ အမွမ်းအပြောက်များ၊ ပန်းချီ၊ ပန်းပု၊ ပန်းတော့၊ ပန်းတမော့၊ ပန်းယွန်း၊ ပန်းပွတ်စသည် မြန်မာမှု အနုပညာလက်ရာများဖြင့် ခမ်းနားထည်ဝါစွာ ခြယ်မှုန်း ဆောက်လုပ်ခဲ့ခြင်းဖြစ်ပါ၍ သမိုင်းတစ်ခေတ်မှတ်တမ်းတွင်ရစ်မည် လက်ရာမွန်များ ဖြစ်ပါကြောင်းကို ဝမ်းမြောက် ကြည်နူးဖွယ်ရာ လျှောက်ထားအပ်ပါကြောင်း၊

ရွှေတိဂုံစေတီတော်မြတ်ကြီးကို ဖူးမြော်ရန် ကမ္ဘာအရပ်ရပ်မှ ရောက်ရှိလာကြကုန် သော ဘုရားဖူးများအနေဖြင့် မြန်မာမှုရှေးဟောင်းအနုပညာလက်ရာများနှင့် ရှေးရိုး စဉ်လာမပျက် ယခုခေတ် ရိုးရာပန်းပညာရှင်များ ဖန်တီးထားသည့် ပန်းချီ၊ ပန်းပု မြန်မာမှု အနုပညာလက်ရာများစွာကို တစ်နေရာတည်းမှာပင် တစ်ပြိုင်နက်တည်း တစ်စုတစ်ဝေး တည်း ရှုမြင်လေ့လာခွင့်ရရှိကြပြီး ရင်သပ်ရှုမောအံ့ဩဖွယ်ရာ ရွှေတိဂုံစေတီတော်မြတ် ကြီး၏ တန်ခိုးတော်အစုံ ဂုဏ်တော်အနန္တကို အာရုံထင်ထင် အကြိမ်ကြိမ် ဖူးမြင်လိုသည့် ကုသိုလ်ဇောစိတ်များ တဖွားဖွား ဖြစ်ပေါ်လာကြမည်မှာ ဧကန်အမှန်ပင်ဖြစ်ကြောင်း၊

ယင်းတာဝန်ကို အောင်မြင်စွာ ဆောင်ရွက်နိုင်ရန်အလို့ငှာ နိုင်ငံတော်အေးချမ်း သာယာရေးနှင့် ဖွံ့ဖြိုးရေးကောင်စီ ဥက္ကဋ္ဌ မိုလ်ချုပ်မှူးကြီးသန်းရွှေက ဘုရားတပည့်တော် ဦးဆောင်သည့် ရွှေတိဂုံစေတီတော် ထာဝရဘက်စုံ ပြုပြင် မွမ်းမံ တည်ဆောက်ရေးအဖွဲ့ကို ဖွဲ့စည်းတာဝန်ပေးအပ်ပြီး လုပ်ငန်းကြီး ၃၄ ရပ် သတ်မှတ်ကာ ငွေကျပ် ၈၂၉၁ သိန်းကျော် သုံးစွဲ၍ ဆောင်ရွက်စေခဲ့ကြောင်း၊



ရွှေတိဂုံစေတီတော် စောင်းတန်းတော်ကြီး လေးသွယ်အနက် အနောက်ဘက် စောင်းတန်းမှာ မြန်မာ့ရိုးရာ ရှေးမှုမပျက် ပြုပြင်မွမ်းမံ၍ ခေတ်သစ်လက်ရာများ ပေါင်းဖက် ပေးရုံမျှဖြင့် ခမ်းနားတင့်တယ်ခဲ့ကြောင်း၊ တောင်ဘက်၊ အရှေ့ဘက်နှင့် မြောက်ဘက် စောင်းတန်းတော်ကြီးများကို ပြုပြင်မွမ်းမံရုံမျှဖြင့် တင့်တယ်သပ္ပာယ်မှု မဖြစ်နိုင်သဖြင့် အသစ်တည်ဆောက်ခွင့်ပြုပါရန် ရွှေတိဂုံစေတီတော် ဂေါပကအဖွဲ့၏ သြဝါဒါစရိယ ဆရာတော်ကြီးများထံမှ သြဝါဒခံယူ၍ ရွှေစောင်းတန်းတော်အသစ်များ တည်ဆောက် ဖန်တီးခဲ့ရာ တောင်ဘက် ရွှေစောင်းတန်း တော်ကြီးကို ၁၆-၇-၉၆ ရက်တွင်လည်းကောင်း၊ အရှေ့ဘက်ရွှေစောင်းတန်းတော်ကြီးကို ၂၈-၆-၉၇ ရက်တွင်လည်းကောင်း ရေစက် သွန်းချ လှူဒါန်းခဲ့ပါကြောင်း၊ မြောက်ဘက်ရွှေစောင်းတန်းတော်ကြီးကို ၁၀-၁၂-၉၇ ရက် တွင် ရတနာအုတ်မြစ်စီ၍ ၉-၁၁-၉၈ ရက်တွင် ဆောက်လုပ်ပြီးစီးခဲ့ပါကြောင်း၊ ရင်ပြင် တော် တောင်ဘက်မုခ် ဂန္ဓကုဋီတိုက်နှင့် ပြတိုက်တန်ဆောင်းကို ၁-၁-၉၈ ရက်တွင် စတင် ပြုပြင်ခဲ့၍ ၇-၁၁-၉၈ ရက်နေ့တွင် ပြီးစီးအောင်မြင်ခဲ့ပြီး မြောက်ဘက်မုခ် မြင်ကွင်းကျယ် ဓာတ်လှေကားကို ၂၇-၁၂-၉၇ ရက်နေ့တွင် စတင်တပ်ဆင်ဆောင်ရွက်ခဲ့၍ ၂၀-၉-၉၈ ရက်နေ့တွင် ပြီးစီးခဲ့ကြောင်း၊ အနောက်ဘက် ခြင်္သေ့ရုပ်တုကြီးများကိုမူ ၁၁-၃-၉၈ ရက် နေ့တွင် စတင်ဆောင်ရွက်ခဲ့ပြီး ၁-၁၁-၉၈ အောင်မြင်စွာပြီးစီးခဲ့ကြောင်း၊ ရွှေတိဂုံစေတီ တော်တွင် ရေလုံလောက်စွာရရှိရန် ရေဂါလန် ၂၄၀၀၀ ဆံ့ ရေလှောင်ကန်ကြီးကို စေတီတော်၏ တနင်္ဂနွေထောင့် တွင် ၆-၄-၉၇ ရက်နေ့တွင် စတင်ဆောက်လုပ်ခဲ့ပြီး ငွေကျပ် ၉၄ သိန်းကျော် ကုန်ကျပြီးစီးခဲ့ကြောင်း၊ ဓမ္မစေတီမင်းကြီး လှူဒါန်းခဲ့သော မူလ ကျောက်စာတိုက်ဟောင်းနေရာတွင် အမှတ်တရ ကျန်ရှိနေစေရန်အတွက် ကျောက်စာ တိုက် အဆောက်အအုံတစ်ခုကို မြန်မာမှုအနုပညာလက်ရာများဖြင့် ၅-၆-၉၇ ရက်တွင် စတင်ဆောက်လုပ်ခဲ့၍ ငွေကျပ် ၂၇ သိန်းကျော် ကုန်ကျခဲ့ပြီး ၇-၉-၉၈ ရက်တွင် ဆောက်လုပ်ပြီးစီးခဲ့ကြောင်း၊ ယင်းသို့ ဆောက်လုပ်ပြီးစီးသော သာသနိကအဆောက်အအုံ ကောင်းမှုအစုစုအတွက် ရေစက်သွန်းချလှူဒါန်းပွဲကို ယနေ့ကျင်းပခြင်းဖြစ်ကြောင်း၊

ဤမြောက်ဘက် ရွှေစောင်းတန်းတော်ကြီးကို ပြန်လည်ဆောက်လုပ်လှူဒါန်းရာ၌ နိုင်ငံတော် အေးချမ်းသာယာရေးနှင့် ဖွံ့ဖြိုးရေးကောင်စီကို အမှူးထား၍ ဦးသိန်းဝင်း- ဒေါ်နီ (ရွှေသံလွင်ကုမ္ပဏီ) မိသားစုက ငွေကျပ်သိန်း ၅၀၀၊ Andaman Club Co., Ltd. ပိုင်ရှင် မစ္စတာ Vikron Aisiri နှင့် ဇနီး မိသားစုတို့က ငွေကျပ်သိန်း ၁၀၀ ကျော် တန်ဖိုးရှိ အမ်ကမ်အမိုးပြားများ၊ All Top Product Co., Ltd. က ငွေကျပ် သိန်း ၁၀၀ ကျော်တန်



ကြမ်းခင်းကြွေပြားများ လှူဒါန်းကြ၍ လွယ်ဟိန်းကုမ္ပဏီလီမိတက်ကလည်း ငွေကျပ် ၁၀၈ သိန်း၊ မ၊တည်လှူဒါန်းပြီး အများပြည်သူတို့၏ စုပေါင်းလှူဒါန်းငွေကျပ် သိန်းပေါင်း ၁၄၆၀ ကျော်မျှ ကုန်ကျလှူဒါန်းခဲ့ကြောင်း၊

စေတီတော်တောင်ဘက် အာရုံခံတန်ဆောင်းတော်ကိုလည်း အများပြည်သူတို့၏ လှူဒါန်းငွေဖြင့် ငွေကျပ် ၄၀၅ သိန်းကျော်ဖြင့်လည်းကောင်း၊ မြောက်ဘက်မုခ် မြင်ကွင်း ကျယ် ဓာတ်လှေကားနှစ်စင်းတွဲကိုလည်း Fortune International Ltd. က အမေရိကန် ဒေါ်လာ တစ်သိန်းခွဲတန်ဖိုးရှိ ဓာတ်လှေကားကြီးနှစ်စင်း မ၊တည်လှူဒါန်း၍ အများပြည်သူ တို့၏ စုပေါင်းလှူဒါန်းငွေကျပ် ၅၃၈ သိန်းကျော်ဖြင့်လည်းကောင်း၊ အနောက်ဘက်မုခ် ခြင်္သေ့ရုပ်တုကြီးနှစ်ခုကိုလည်း ပိုင်စိုးကုမ္ပဏီက လှူဒါန်းငွေကျပ် သိန်း ၁၀၀ ကျော်ဖြင့် လည်းကောင်း အကုန်အကျခံကာ အသစ်တည်ဆောက်ခြင်း၊ မြန်မာ့ရိုးရာခေတ်သစ် လက်ရာများဖြင့် အစားထိုး ပြုပြင်မွမ်းမံခြင်းများကို ဆောက်လုပ်လှူဒါန်းခဲ့ကြကြောင်း၊ ဆောက်လုပ်ပြီးစီးသွားသော ယင်းသာသနိက အဆောက်အအုံများကို ၁၉၉၈ ခု နိုဝင်ဘာလ တတိယပတ်တွင်ဖွင့်လှစ်တော့မည်ဖြစ်၍ သာသနိကအဆောက်အအုံများ တည်ဆောက် မွမ်းမံရန်အတွက် ရတနာပစ္စည်း၊ ဝတ္ထုပစ္စည်း၊ ငွေကြေးစသည့် လှူဒါန်းမှုကုသိုလ်၊ စီမံ ဆောင်ရွက်မှု၊ ဝေယျာဝစ္စ ဆောင်ရွက်မှု၊ ကာယ၊ ဉာဏ ကုသိုလ်အစုစုတို့ကို ရေစက်သွန်းချ လှူဒါန်းကြခြင်းဖြစ်ကြောင်း၊

စေတနာရှင် အလှူရှင်အပေါင်းတို့၏ စုပေါင်းအလှူဒါနဖြင့် ဆောက်လုပ်ပြီးစီးသွား သော ရွှေတံဂုံစေတီတော်မြတ်ကြီး၏ မြောက်ဘက်မုခ် ရွှေစောင်းတန်းတော်ကြီး၊ မြင်ကွင်းကျယ် ဓာတ်လှေကားကြီး၊ စေတီတော်တောင်ဘက် အာရုံခံတန်ဆောင်းနှင့် အနောက်ဘက်မုခ်ဦး ခြင်္သေ့ရုပ်တုကြီးတို့ကို သာသနိကအဆောက်အအုံများအဖြစ် ရွှေတံဂုံ စေတီတော်မြတ်ကြီးအား လှူဒါန်းကြကြောင်း၊ ဤကုသိုလ်ကောင်းမှုအစုစုတို့ကြောင့် ဒုက္ခခပ်သိမ်း ကင်းငြိမ်းရာအမှန် မြတ်နိဗ္ဗာန်သို့ ဧကန်မုချ ရောက်ကြရပါလိမ့်ကုန်၏။ ဤပစ္စုပ္ပန်ဘဝ၌လည်း ပြည်ထောင်စု မြန်မာနိုင်ငံတော်ကြီး အေးချမ်းသာယာ ဖွံ့ဖြိုး တိုးတက်စေမည့် လုပ်ငန်းတာဝန်များကို အောင်မြင်စွာ ဆောင်ရွက်လုပ်ကိုင်နိုင်ကြရ ပါလိမ့်ကုန်၏။ ဤကုသိုလ်ကောင်းမှုအစုစုတို့၏ အဖို့ဘာဂကို သုံးဆယ်တစ်ဘုံ ကျင်လည် ကုန်သော သုခိတ၊ ဒုက္ခိတ၊ ဝေနေယျသတ္တဝါအပေါင်းတို့ အမျှရကြပြီး ကိုယ်စိတ်နှစ်ဖြာ ကျန်းမာ ချမ်းသာကြပါစေကြောင်း ဆုမွန်ကောင်းတောင်းပါကြောင်း”

ဟု လျှောက်ထားခဲ့လေသည်။



ယင်းနောက် မြောက်ဘက် ရွှေစောင်းတန်းတော် အလှူမင်္ဂလာ အောင်ဩဘာစာကို ရန်ကုန်တိုင်း သာသနာရေးဦးစီးဌာနမှ ဦးစံသင်းလှိုင်က ဖတ်ကြားသည်။

ဆက်လက်၍ နိုင်ငံတော် သံဃမဟာနာယကအဖွဲ့ အကျိုးတော်ဆောင် မကွေးဆရာတော် ဘဒ္ဒန္တကုမာရက အနုမောဒနာတရား ဟောကြားပြီး အတွင်းရေးမှူး (၁) နှင့် ဧည့်ပရိသတ်တို့က လှူဒါန်းမှုအစုစုတို့အတွက် ရေစက်သွန်းချ အမျှပေးဝေကြသည်။ အခမ်းအနားပြီးလျှင် ဦးသိန်းဝင်း-ဒေါ်နီ (ရွှေသံလွင်ကုမ္ပဏီ) မိသားစုတို့က နိုင်ငံတော် အေးချမ်းသာယာရေးနှင့် ဖွံ့ဖြိုးရေးကောင်စီကို အမျိုးထား၍ ပင့်သံဃာတော် အပါး ၅၀၀ နှင့် သီလရှင် အပါး ၅၀၀ တို့အား တစ်ပါးလျှင် ငွေကျပ် ၅၀၀၀ တန်ဖိုးရှိ လှူဖွယ်ပစ္စည်းများကို ဆက်ကပ်လှူဒါန်းကြလေသည်။

သာဓုပဲ့တင် ကုသိုလ်ယှဉ်

စေတီတော်မြောက်ဘက်မုခ် မြင်ကွင်းကျယ် ဓာတ်လှေကား ဖွင့်ပွဲအခမ်းအနားနှင့် အနောက်ဘက်မုခ် ခြင်္သေ့ရုပ်တုကြီးများ ဖွင့်ပွဲအခမ်းအနားကို ၉-၁၁-၉၈ ရက်နေ့တွင် ကျင်းပခဲ့ရာ အတွင်းရေးမှူး (၁) ဒုတိယဗိုလ်ချုပ်ကြီးခင်ညွန့် တက်ရောက်၍ ဖွင့်လှစ်ပေးခဲ့သည်။

ယင်းအခမ်းအနားသို့ သာသနာ့နွယ်ဝင် သီလရှင်ဆရာကြီးများ၊ ဆရာလေးများ ကြွရောက် ကြပြီး နိုင်ငံတော် အေးချမ်းသာယာရေးနှင့် ဖွံ့ဖြိုးရေးကောင်စီဝင်များဖြစ်ကြသည့် ကာကွယ်ရေး ဦးစီးချုပ် (ရေ) ဗိုလ်ချုပ်ညွန့်သိန်း၊ ကာကွယ်ရေးဦးစီးချုပ် (လေ) ဗိုလ်ချုပ်ကျော်သန်း၊ ရန်ကုန်တိုင်း စစ်ဌာနချုပ် တိုင်းမှူး ဗိုလ်ချုပ်ခင်မောင်သန်း၊ အစိုးရအဖွဲ့ဝင်ဝန်ကြီးများ၊ တရားသူကြီးချုပ်၊ စာရင်း စစ်ချုပ်၊ ဝန်ထမ်းရွေးချယ်ရေးအဖွဲ့ ဥက္ကဋ္ဌ စသော ဧည့်သည်တော်များ၊ ရွှေတိဂုံစေတီတော် ထာဝရဘက်စုံ ပြုပြင်မွမ်းမံ တည်ဆောက်ရေး ဦးစီးကော်မတီဝင်များ၊ လုပ်ငန်းကော်မတီဝင်များ၊ ရန်ကုန်တိုင်း မြို့နယ်အသီးသီးတို့မှ ပြည်သူများ၊ ပြည်ထောင်စုကြံ့ခိုင်ရေးနှင့် ဖွံ့ဖြိုးရေး အသင်းဝင် များ၊ ကြက်ခြေနီ၊ သူနာပြု၊ အရန်မီးသတ်တပ်ဖွဲ့ဝင်များ၊ ဆရာ ဆရာမများ၊ ကျောင်းသား ကျောင်းသူများ၊ မြို့နယ်များမှ ဝတ်ရွတ်အဖွဲ့များ၊ အလှူရှင် Fortune International Ltd. မိသားစုများ၊ ဘုရားဖူးပြည်သူများ တက်ရောက်ကြသည်။

မင်္ဂလာအချိန် နံနက် ၉ နာရီ ၂၅ မိနစ်တွင် အတွင်းရေးမှူး (၁) ဒုတိယ ဗိုလ်ချုပ်ကြီး ခင်ညွန့်နှင့် မြင်ကွင်းကျယ် ဓာတ်လှေကား အလှူရှင် Fortune International Ltd. အုပ်ချုပ်မှု ဒါရိုက်တာ ဦးမြဟန်တို့က ရွှေကြိုးကိုဖြတ်လျက် ဓာတ်လှေကားကို ဖွင့်လှစ်ပေးကြရာ ပရိသတ်များ က သာဓုသုံးကြိမ် ခေါ်ဆိုကြသည်။ သီလရှင် ဆရာကြီးများ၊ ဆရာလေးများက မေတ္တာသုတ် တရားတော်များ ရွတ်ပွားပူဇော်ကြပြီး တိကြား ကုသိုလ်ဖြစ်ထိးတော်တင်အဖွဲ့က မင်္ဂလာငွေခရုကို



ပြိုင်တူမှုတ်ကာ အောင်စည်အောင်မောင်း ကိုးကြိမ်တီးမှုတ် ပူဇော်ကြသည်။

ယင်းနောက် အတွင်းရေးမှူး (၁) ဒုတိယဗိုလ်ချုပ်ကြီးခင်ညွန့်နှင့် သာသနာရေးဝန်ကြီး ဌာန ဝန်ကြီး ဗိုလ်ချုပ်စိန်ထွားတို့က မြင်ကွင်းကျယ် ဓာတ်လှေကားကို အောင်သပြေခက်ဖြင့် နံသာရည်ပက်ဖျန်းပေးချိန်တွင် မြန်မာနိုင်ငံသဘင်အစည်းအရုံးမှ “ရွှေမိုးငွေမိုး ရွာသွန်းဖြိုး” စည်တော်သံသီချင်းဖြင့် သီဆိုပူဇော်ပြီး ဖွင့်ပွဲအခမ်းအနားကို ရုပ်သိမ်းခဲ့လေသည်။

အခမ်းအနားအပြီးတွင် ဧည့်သည်တော်များသည် မြင်ကွင်းကျယ် ဓာတ်လှေကားဖြင့် စေတီတော်ရင်ပြင်တော်ပေါ်သို့ တက်ရောက်ကြပြီး မြောက်ဘက်မုခ် အာရုံခံတန်ဆောင်း၌ ဗုဒ္ဓရုပ်ပွားတော်မြတ်ကို ဝင်ရောက်ဖူးမြော် ကြည်ညိုကြသည်။ ဆက်လက်၍ စေတီတော်ကြီးအား လက်ယာရစ် တစ်ပတ်လှည့်လည် ဖူးမြော်ကြည်ညိုသည်။

ထိုမှတစ်ဆင့် အတွင်းရေးမှူး (၁) နှင့် အဖွဲ့သည် ရွှေတိဂုံစေတီတော် အနောက်ဘက်မုခ်ဦး ခြင်္သေ့ရုပ်တုကြီးများ ဖွင့်ပွဲအခမ်းအနားသို့ တက်ရောက်ရန် ရွှေတိဂုံစေတီတော် အနောက်ဘက်မုခ် သို့ ရောက်ရှိကြသည်။ အနောက်ဘက်မုခ်ဦး ခြင်္သေ့ရုပ်တုကြီးများဖွင့်ပွဲ အခမ်းအနားကို မင်္ဂလာအချိန် နံနက် ၁၀ နာရီ ၅ မိနစ်တွင် ကျင်းပသည်။ အတွင်းရေးမှူး (၁) နှင့် ခြင်္သေ့ရုပ်တုကြီးများ အလှူရှင် ပိုင်စိုးကုမ္ပဏီပိုင်ရှင် ဦးကျော်မြင့်တို့က ခြင်္သေ့ရုပ်တုကြီးများကို စက်ခလုတ်နှိပ်၍ ဖွင့်လှစ်ပေးကြ သည်။ ပရိသတ်များက ဝမ်းမြောက်ဝမ်းသာ သာဓုသုံးကြိမ် ခေါ်ဆို၍ တိ ကြားကုသိုလ်တော်ဖြစ် ထီးတော်တင်အဖွဲ့က မင်္ဂလာ ငွေခရုဖြင့် အောင်စည်အောင်မောင်း ကိုးကြိမ်တီးမှုတ် ပူဇော်ကြသည်။

ထို့နောက် ခြင်္သေ့ရုပ်တုကြီးများ အလှူရှင် ဦးကျော်မြင့်က ခြင်္သေ့ရုပ်တုကြီးများ တည်ဆောက်ခဲ့သည် မြန်မာမှု ဗိသုကာအဖွဲ့ခေါင်းဆောင် ဦးကျော်စံအား ဂုဏ်ပြုဆုငွေ ကျပ်ငါးသိန်း ချီးမြှင့်ခဲ့သည်။

ယင်းနောက် အတွင်းရေးမှူး (၁) ဒုတိယဗိုလ်ချုပ်ကြီးခင်ညွန့်နှင့် သာသနာရေး ဝန်ကြီး ဌာန ဝန်ကြီးတို့က ခြင်္သေ့ရုပ်တုကြီးများကို အောင်သပြေခက်ဖြင့် နံသာရည်ပက်ဖျန်းကြသည်။ ဆက်လက်၍ အောင်မြင်ခြင်း အထိမ်းအမှတ်အဖြစ် ရတနာရွှေမိုးငွေမိုး ရွာသွန်းဖြိုးကြွကာ မင်္ဂလာ ဆိုင်းတော်အဖွဲ့က “အောင်စေပိုင်စေ” သီချင်းဖြင့် သီဆိုတီးမှုတ်ပူဇော်ပြီး အခမ်းအနားကို ရုပ်သိမ်း လိုက်သည်။

မြောက်ဘက်မုခ် မြင်ကွင်းကျယ် ဓာတ်လှေကားနှစ်စင်းမှာ Fortune International Ltd. က အမေရိကန်ဒေါ်လာ တစ်သိန်းငါးသောင်းနှင့် အများပြည်သူတို့၏ လှူဒါန်းငွေကျပ် ၅၃၈ သိန်း ကုန်ကျခဲ့ပြီး ရွှေတိဂုံစေတီတော် အနောက်ဘက်မုခ် ခြင်္သေ့ရုပ်တုကြီးနှစ်ခုကို ပိုင်စိုးကုမ္ပဏီ မိသားစုက ကျပ်သိန်းတစ်ရာကျော်ဖြင့် ဆောက်လုပ်လှူဒါန်းခဲ့ခြင်းဖြစ်ကြောင်း သိရှိရသည်။



ဖွင့်လှစ်ပွဲများ စုပေါင်းထား

၁၉၉၈-ခု နိုဝင်ဘာလ ၂၀ ရက်နေ့ နံနက်ပိုင်းတွင် လေးဆူဇာတ်ပုံ ရွှေတိဂုံစေတီတော် မြောက်ဘက်မုခ်ဦး ရွှေစောင်းတန်းတော်ကြီး ဖွင့်ပွဲအခမ်းအနား၊ မြောက်ဘက် ရွှေစောင်းတန်း တော်ကြီး ရင်ပြင်တော် မုခ်ဦးဆောင်ဖွင့်ပွဲအခမ်းအနား၊ တောင်ဘက်မုခ် အာရုံခံတန်ဆောင်း ဖွင့်ပွဲအခမ်းအနားနှင့် မြောက်ဘက် ရွှေစောင်းတန်းတော်ကြီး ပြုပြင်မွမ်းမံတည်ဆောက်ခြင်း မော်ကွန်းကျောက်စာ ဖွင့်ပွဲအခမ်းအနားတို့ကို သက်ဆိုင်ရာနေရာ ဌာနအသီးသီးတို့၌ ကျင်းပရာတွင် နိုင်ငံတော် အေးချမ်းသာယာရေးနှင့် ဖွံ့ဖြိုးရေးကောင်စီ အတွင်းရေးမှူး (၁) ဒုတိယဗိုလ်ချုပ်ကြီး ခင်ညွန့် တက်ရောက်၍ ရွှေကြိုးဖြတ်၍လည်းကောင်း၊ စက်ခလုတ်နှိပ်၍လည်းကောင်း ဖွင့်လှစ် ပေးခဲ့သည်။

ထိုမင်္ဂလာအခမ်းအနားများသို့ နိုင်ငံတော် အေးချမ်းသာယာရေးနှင့် ဖွံ့ဖြိုးရေးကောင်စီ အတွင်းရေးမှူး (၃) ဒုတိယဗိုလ်ချုပ်ကြီးဝင်းမြင့်၊ နိုင်ငံတော် အေးချမ်းသာယာရေးနှင့် ဖွံ့ဖြိုးရေး ကောင်စီဝင်များနှင့်တကွ နိုင်ငံတော်ဧည့်သည်များ၊ ရွှေတိဂုံစေတီတော် ထာဝရဘက်စုံ ပြုပြင်မွမ်းမံ တည်ဆောက်ရေး ဦးစီးကော်မတီ၊ လုပ်ငန်းကော်မတီနှင့် ဆပ်ကော်မတီဝင်များ၊ ရွှေတိဂုံစေတီတော် ဂေါပကအဖွဲ့ဝင်များ၊ ဗုဒ္ဓဝေယျာဝစ္စအသင်းအဖွဲ့များ၊ ပြည်ထောင်စုကြံ့ခိုင်ရေးနှင့်ဖွံ့ဖြိုးရေး အသင်း ဝင်များ၊ ကြက်ခြေနီ၊ သူနာပြုနှင့် မီးသတ်တပ်ဖွဲ့ဝင်များ၊ ဆရာ ဆရာမများ၊ ကျောင်းသား ကျောင်းသူ များ၊ မြို့နယ်အသီးသီးမှ ဝတ်ရွတ်အဖွဲ့ဝင်များနှင့် ဘုရားဖူးပြည်သူများ စည်ကားများပြားစွာ တက်ရောက်ကြည့်ညှိကြသည်။

အခမ်းအနားတွင် ပါဝင်ကြသည့် ဒေါ်ဝင်း၊ ရာဇာဝင်းများ၊ ရွှေကြိုးကိုင်နှင့် နန်းတွင်းသူ အမျိုးသမီးများက မြောက်ဘက်ရွှေစောင်းတန်းတော်ကြီးမုခ်ဦးရှေ့ ဥပစာရှိ သတ်မှတ်ထားသည့် နေရာအသီးသီးတို့နှင့် ဆင်တပ်၊ မြင်းတပ်၊ ခြေလျင်တပ်များက မြောက်ဘက်မုခ်ဦး ရွှေစောင်းတန်း တော်ကြီး မုခ်ဦးရှေ့အာဇာနည်လမ်းတစ်လျှောက်တို့တွင် ရွှေတိဂုံစေတီတော်မြတ်ကြီးကို ဦးခိုက် လျက် စစ်ဗျူဟာခင်းကျင်းကာ နေရာယူကြသည်။

ဦးစွာ မြောက်ဘက်မုခ် ရွှေစောင်းတန်းတော်ကြီး ဖွင့်ပွဲမင်္ဂလာ အခမ်းအနားတွင် အတွင်း ရေးမှူး(၁)နှင့် ဧည့်ပရိသတ်အပေါင်းတို့က နမောတဿ သုံးကြိမ်ရွတ်ဆိုဘုရား ကန်တော့၍ ဖွင့်လှစ်လိုက်သည်။ ဆက်လက်၍ မြန်မာနိုင်ငံ သဘင်ပညာရှင်များ အစည်းအရုံးမှ ၅၄ ပါဒနဝင်း ကိုက် ဧကပိုင်ရတုကို အစည်းအရုံး ဥက္ကဋ္ဌ ဝဏ္ဏကျော်ထင် ဦးစိန်အောင်မင်းက စတားဗိုလ်လှိုင်း မင်္ဂလာဆိုင်းအဖွဲ့၊ စေတနာသမ္ဘာရ ဝတ်အသင်း၊ မင်္ဂလာစည်တော်ဝတ်အဖွဲ့နှင့် တွဲဖက်၍ သီဆိုပူဇော်သည်။ မြန်မာနိုင်ငံ ဂီတအစည်းအရုံး မင်္ဂလာစောင်းအဖွဲ့က ဇေယျာအောင်ချာ ကြိုးသီချင်းဖြင့် သီဆိုပူဇော်ကြသည်။

မင်္ဂလာအချိန် ကျရောက်လျှင် နိုင်ငံတော် အေးချမ်းသာယာရေးနှင့် ဖွံ့ဖြိုးရေးကောင်စီ အတွင်းရေးမှူး (၁) ဒုတိယဗိုလ်ချုပ်ကြီးခင်ညွန့်အား မြောက်ဘက်မုခ် ရွှေစောင်းတန်းတော်ကြီးအား



ဖွင့်လှစ်ပေးပါရန် အခမ်းအနားမှူးက ပန်ကြားရာ အတွင်းရေးမှူး(၁)က မိုးပျံပူဖောင်းများ ပါရှိသော မင်္ဂလာရွှေကြိုးကိုဖြတ်၍ မင်္ဂလာအချိန် နံနက် ၈ နာရီ ၁ မိနစ်တွင် ဖွင့်လှစ်ပေးလိုက်သည်။ ထိုအချိန်တွင် ပရိသတ်အားလုံးတို့က သာဓုသုံးကြိမ် ရွတ်ဆိုကြပြီး တိကြားကုသိုလ်ဖြစ်အဖွဲ့က မင်္ဂလာ ငွေခရုမှုတ်၍ အောင်စည်အောင်မောင်း ကိုးကြိမ်တီးခတ် ပူဇော်ကြသည်။

အတွင်းရေးမှူး (၁) သည် မြောက်ဘက်မုခ်ဦး ရွှေစောင်းတန်းတော်ကြီးကို အောင်သပြေ ခက်ဖြင့် နံသာရည်ပက်ဖျန်းပူဇော်ရာ မင်္ဂလာဆိုင်းတော်က အောင်စေပိုင်စေသီချင်းကို သီဆို တီးမှုတ် ပူဇော်ကြသည်။ ယင်းနောက် ဒေဝါဝင်း၊ ရာဇာဝင်းများခင်းလျက် အတွင်းရေးမှူး (၁)နှင့် ဝန်ကြီးများ၊ ဒုတိယဝန်ကြီးများ၊ တာဝန်ရှိသူများနှင့် ဧည့်ပရိသတ်များသည် မြောက်ဘက်မုခ်ဦး ရွှေစောင်းတန်းတော်ကြီးအတိုင်း ရွှေတိဂုံစေတီတော်ကြီးပေါ်သို့ တက်ရောက်ကြသည်။ စောင်းတန်းတစ်လျှောက်တွင် အသင့်နေရာယူထားကြသောနန်းတွင်းသူများက အောင်သပြေ ပန်းများကမ်း၍ ကြိုဆိုလျက် ဝတ်အသင်းများက ဝတ်ရွတ်စဉ်များ ရွတ်ဆိုပူဇော်ကြသည်။

ထိုအတူပင် ရှေးခေတ်မြန်မာ့တပ်မတော် ဆင်တပ်၊ မြင်းတပ်၊ မြင်းရထားနှင့် ခြေလျင် စစ်သည်မိုလ်ပါများတို့သည် ဗုဒ္ဓမြတ်စွာဘုရား ရုပ်ပွားတော်မြတ်ကို ပင့်ဆောင်၍ အာဇာနည်လမ်း၊ ဦးထောင်ဘိုလမ်း၊ ဦးဝိစာရလမ်းများအတိုင်း ရွှေတိဂုံစေတီတော်မြတ်ကြီးအား လက်ယာရစ်တစ်ပတ် အောင်စည်အောင်မောင်းများ တီးမှုတ်ကာ လှည့်လည်ပူဇော်ကြသည်။

ထိုနောက် အတွင်းရေးမှူး(၁)နှင့် အဖွဲ့ဝင်များ၊ ဧည့်ပရိသတ်များသည် ရင်ပြင် တော်အဝင် ကျုံးကူးဆောင်သို့ ရောက်ရှိကြသည်။ ရင်ပြင်တော်မုခ်ဦးဆောင်ဖွင့်ပွဲ အခမ်းအနားကို ရင်ပြင် တော်မုခ်ဦးဆောင်အဝင်၌ ဆက်လက်ကျင်းပရာ ဦးစွာ မြန်မာနိုင်ငံသဘင်ပညာရှင်များ အစည်း အရုံးမှ ဦးအောင်တင်ဝင်း သီကုံးသော ၅၄ ပါဒ နဝင်းကိုက်ဧကပိုဒ်ရတုကို သဘင်ပညာရှင် ဇာတ်မင်းသားကြီး ဦးစိန်မာဒင်က ရွှေတံဆိပ်ဆုရ ပြည်ချစ်မောင် မင်္ဂလာဆိုင်း၊ ပန်းလှိုင်လမ်း အာရုံတော်ဝတ်အသင်း မင်္ဂလာစည်တော်အဖွဲ့တို့နှင့် တွဲဖက်၍ သီဆိုပူဇော်ကြသည်။

မင်္ဂလာအချိန် ကျရောက်လျှင် သာသနာရေးဝန်ကြီးဌာန ဝန်ကြီး မိုလ်ချုပ်စိန်ထွားနှင့် မြောက်ဘက်မုခ် ရွှေစောင်းတန်းတော်ကြီး ပြုပြင်ရန် ငွေကျပ် သိန်း ၅၀၀ မ,တည် အလှူရှင် ရွှေသံလွင်ကုမ္ပဏီပိုင်ရှင် ဦးသိန်းဝင်း-ဒေါ်နီတို့က နံနက် ၈ နာရီ ၁၀ မိနစ်တွင် မိုးပျံပူဖောင်း ပါရှိသည့် ရွှေကြိုးကိုဖြတ်၍ ဖွင့်လှစ်ပေးလိုက်ကြသည်။ ယင်းအချိန်တွင် အတွင်းရေးမှူး (၁) နှင့် ပရိသတ်အားလုံးက ဝမ်းမြောက်ဝမ်းသာ သာဓုသုံးကြိမ် ခေါ်ဆိုကြပြီးသည်နှင့် တိကြား ကုသိုလ် တော်ဖြစ် ထီးတော်တင်အဖွဲ့က မင်္ဂလာငွေခရုမှုတ်၍ အောင်စည်အောင်မောင်း ကိုးကြိမ်တီးခတ် ပူဇော်ကြသည်။

ယင်းနောက် ဝန်ကြီး မိုလ်ချုပ်စိန်ထွားနှင့် အလှူရှင် ဦးသိန်းဝင်း-ဒေါ်နီတို့က မြောက်ဘက် ရင်ပြင်တော် မုခ်ဦးဆောင်ကို အောင်သပြေခက်ဖြင့် နံသာရည်ပက်ဖျန်း ပူဇော်ကြရာ မင်္ဂလာ စည်တော်မဟာက ဇေယျတုသဗ္ဗမင်္ဂလံသီချင်းကို သီဆိုတီးမှုတ် ပူဇော်ကြသည်။



ဆက်လက်၍ အတွင်းရေးမှူး(၁)နှင့် အဖွဲ့ဝင်များ၊ ဧည့်ပရိသတ်အပေါင်းတို့သည် ဒေဝါဝင်း ရာဇာဝင်းအဖွဲ့များ ဦးဆောင်ကာ ရွှေတိဂုံ စေတီတော်မြတ်ကြီးအား လက်ယာရစ်တစ်ပတ် လှည့်လည်ပြီး ရန်ကုန်တိုင်းအတွင်းရှိ မြို့နယ်အလိုက် ဆီမီး တစ်သောင်း၊ ပန်းတစ်သောင်း၊ သစ်သီး တစ်သောင်း လှူဒါန်း ပူဇော်ထားမှုတို့ကို လှည့်လည် ကြည့်ညိုကြပြီး တောင်ဘက်အာရုံခံ တန်ဆောင်း ဖွင့်ပွဲအခမ်းအနားသို့ တက်ရောက်ခဲ့ကြသည်။

ရွှေတိဂုံစေတီတော် တောင်ဘက်မှတ် အာရုံခံတန်ဆောင်း ဖွင့်ပွဲအခမ်းအနားကို အဆိုပါ တန်ဆောင်းတော်ကြီးရှေ့၌ ကျင်းပသည်။ နိုင်ငံတော် အေးချမ်းသာယာရေးနှင့် ဖွံ့ဖြိုးရေးကောင်စီ အတွင်းရေးမှူး (၁) ဒုတိယဗိုလ်ချုပ်ကြီးခင်ညွန့်က နန်းတွင်းသူ အမျိုးသမီးများ ကိုင်ဆောင်ထား သည့် ရွှေကြိုးကိုဖြတ်၍ တောင်ဘက်မှတ် အာရုံခံတန်ဆောင်းကို ဖွင့်လှစ်ပေးရာ ဧည့်ပရိသတ် အားလုံးက ဝမ်းမြောက်ဝမ်းသာ သာဓုသုံးကြိမ် ခေါ်ဆိုကြပြီးနောက် တိကြားကုသိုလ်တော်ဖြစ် ထီးတော်တင်အဖွဲ့က မင်္ဂလာငွေခရုမှုတ်၍ အောင်စည်အောင်မောင်း ကိုးကြိမ်တီးခတ် ပူဇော်ကြ သည်။ ထို့နောက် အတွင်းရေးမှူး (၁) ဒုတိယ ဗိုလ်ချုပ်ကြီးခင်ညွန့်သည် တောင်ဘက်မှတ် အာရုံခံ တန်ဆောင်းကို အောင်သပြေခက်ဖြင့် နံသာရည်ပက်ဖျန်း ပူဇော်သည်။ ယဉ်ကျေးမှုဝန်ကြီးဌာန နိုင်ငံတော်ဆိုင်အဖွဲ့က “ရွှေဘုန်းတော်” သီချင်းကြီးကို သီဆိုတီးမှုတ်လျက် တိပိဋကနိကာယ ဥပဋ္ဌာ က အနုပညာရှင်အဖွဲ့က အရပ်ဆယ်မျက်နှာ မေတ္တာပို့ကို ရွတ်ဆို၍ မေတ္တာဘာဝနာပွားကြသည်။

အတွင်းရေးမှူး (၁) နှင့် အဖွဲ့ဝင်များသည် တောင်ဘက်မှတ် အာရုံခံတန်ဆောင်းအတွင်း စံပယ်တော်မူသော ကောဏဂုံဘုရားရှင်အား ပန်း၊ ဆီမီးတို့ဖြင့် ဆက်လက်ကပ်လှူ ပူဇော်ကြသည်။

ထိုမှတစ်ဆင့် အတွင်းရေးမှူး (၁) နှင့်အဖွဲ့ဝင်များ၊ ပရိသတ်များသည် မြောက်ဘက်မှတ်ဦး ရွှေစောင်းတန်းတော်ကြီး ပြုပြင်မွမ်းမံတည်ဆောက်ခြင်း မော်ကွန်း ကျောက်စာဖွင့်ပွဲ အခမ်းအနား သို့ တက်ရောက်ရန် မြောက်ဘက်မှတ်ဦး ရွှေစောင်းတန်းတော်ကြီးခြေရင်းနှင့် မြောက်ဘက် မြင်ကွင်းကျယ် ဓာတ်လှေကားတို့ အကြားရှိ အဆိုပါ မော်ကွန်းကျောက်စာသို့ သွားရောက်ကြသည်။

ဦးစွာ မော်ကွန်းကျောက်စာဖွင့်ပွဲ အစီအစဉ်အရ မြန်မာနိုင်ငံသဘင်ပညာရှင်များ အစည်း အရုံးမှ ဦးအောင်တင်ဝင်း သီကုံးသော ၅၄ ပဒ ဧကပိုဒ် ကျောက်စာမော်ကွန်းရတုကို ဇာတ်မင်း သားကြီး ပန်တျာကြည်လင်က သီရိခေမာ မင်္ဂလာစည်တော်အဖွဲ့နှင့် တွဲဖက်သီဆိုပူဇော်သည်။

ထို့နောက် ရွှေသံလွင်ကုမ္ပဏီပိုင်ရှင် နာယကကြီး ဦးသိန်းဝင်းနှင့် ဒေါ်နီတို့က မြောက်ဘက် မှတ်ဦး ရွှေစောင်းတန်းတော်ကြီး တည်ဆောက်ရာတွင် ပါဝင်ခဲ့ကြသည့် မြန်မာအဖွဲ့ဝင်များကိုယ်စား အဖွဲ့ခေါင်းဆောင် မြန်မာမှု ဦးအုန်းတင်အား ငွေကျပ် ခုနစ်သိန်းကို ပေးအပ်ချီးမြှင့်ကြသည်။

ဆက်လက်၍ အတွင်းရေးမှူး (၁) ဒုတိယဗိုလ်ချုပ်ကြီးခင်ညွန့်သည် မော်ကွန်းကျောက်စာ ကို စက်ခလုတ်နှိပ်၍ ဖွင့်လှစ်ပေးလိုက်ရာ ဧည့်ပရိသတ်အားလုံးက သာဓုသုံးကြိမ် ခေါ်ဆိုကြပြီး တိကြား ကုသိုလ်တော်ဖြစ် ထီးတော်တင်အဖွဲ့က မင်္ဂလာငွေခရုမှုတ်၍ အောင်စည်အောင်မောင်း ကိုးကြိမ်တီးခတ် ပူဇော်ကြသည်။



ယင်းနောက် အတွင်းရေးမှူး (၁) သည် မော်ကွန်းကျောက်စာကို အောင်သပြေခက်ဖြင့် နံသာရည်ပက်ဖျန်းပြီး မော်ကွန်းကျောက်စာဖွင့်ပွဲ အောင်မြင်ခြင်း အထိမ်းအမှတ်အဖြစ် အတွင်းရေး မှူး(၁)နှင့် အလှူရှင်တို့က ရတနာရွှေမိုးငွေမိုး ရွာသွန်းပေးကြရာ မင်္ဂလာဆိုင်တော်က “ရတနာ ရွှေမိုး” သီချင်းဖြင့် သီဆိုတီးမှုတ်ကာ ဖွင့်ပွဲအခမ်းအနားကို အောင်မြင်စွာရုပ်သိမ်းခဲ့လေသည်။

ယခုအခါ လေးဆူစာတ်ပုံ ရွှေတိဂုံစေတီတော်မြတ်ကြီး၏ အရပ်လေးမျက်နှာတို့ရှိ ရွှေစောင်းတန်းတော်ကြီးလေးသွယ်တို့သည် သပ်ရပ်သစ်လွင် ခံညားထည်ဝါစွာဖြင့် စေတီတော် မြတ်ကြီး၏ ဂုဏ်တော်နှင့် လျော်ညီစွာ တည်ဆောက်ပြုပြင် မွမ်းမံပြီးစီးခဲ့ပြီဖြစ်သည်။ ရွှေစောင်း တန်းတော်ကြီးများကို မြန်မာ့ဗိသုကာ အနုပညာလက်ရာများဖြင့် တည်ဆောက်ထားပြီး မြန်မာ့ရိုးရာ ပန်းဆယ်မျိုးတို့ဖြင့် ကြွယ်ဝစွာ ခြယ်မှုန်းထားသဖြင့် တင့်တယ်လျက်ရှိနေလေသည်။ ဘုရားဖူး လာရောက်ကြသူတို့သည် စောင်းတန်းလှေကားထစ်များမှ တက်ရောက်နေကြစဉ်မှာပင် ရှုမြင်ရသည် နှင့် ပီတိသဒ္ဓါများ ပွားများခံစားကြရကာ ဗုဒ္ဓါနုဿတိ ဘာဝနာကို ပွားများနိုင်ရန်အတွက် မနော အာရုံတွင် ကြည်လင်ပြီးဖြစ်ကြပေတော့မည်။ ထိုပြင်တစ်ဝ ရွှေစောင်းတန်းတော်ကြီးများကို တည်ဆောက် ပြုပြင်မွမ်းမံခြင်း ဒါနတို့ကို ဝမ်းမြောက်ဝမ်းသာ သာဓုအနုမောဒနာ ခေါ်ဆိုကြပြီး ကုသိုလ်တော်များပွားများ နိုင်ကြပေတော့မည်။

ရွှေတိဂုံစေတီတော် ထာဝရဘက်စုံ ပြုပြင်မွမ်းမံတည်ဆောက်ရေး နာယကအဖွဲ့၏ ဦးဆောင်မှုဖြင့် ဦးစီးကော်မတီ၊ လုပ်ငန်းကော်မတီနှင့် ဆပ်ကော်မတီအသီးသီးတို့သည် ထိုမျှ ထုထည် ပမာဏ ကြီးမား၍ ငွေကုန်ကြေးကျ များပြားလှသည့် တည်ဆောက်မှုနှင့်အတူ မူလက လျာထား သတ်မှတ်ထားသည့် ဘက်စုံလုပ်ငန်းများမှ ကျန်ရှိသော လုပ်ငန်းများကိုလည်း ဦးစားပေးအလိုက် ဆက်လက်အကောင်အထည်ဖော် ဆောင်ရွက်ခဲ့ ကြလေသည်။ ကုသိုလ်ရေးကို လက်မနှေးကြသည့် ဗုဒ္ဓဘာသာဝင် စေတနာရှင်များကလည်း လုပ်ငန်းကြီးများ စတင်ချိန်ကပင် စေတနာသဒ္ဓါတရား ထက်သန်စွာဖြင့် ပစ္စည်း၊ ငွေကြေး၊ ပညာတို့ဖြင့် လှူဒါန်းခဲ့ကြသည်။ တိုတောင်းသည့် အချိန်ကာလ အတွင်း၌ ယခုကဲ့သို့ ရွှေစောင်းတန်းတော်ကြီးများ၊ သာသနိကအဆောက်အအုံများမှာ မြေမှ ပေါက်သည့်အလား တစ်ခုပြီးတစ်ခု ပေါ်ပေါက်လာကြသည် မှာလည်း မြန်မာတိုင်းရင်းသားတို့၏ ကုသိုလ်ရေး၌ ညီညွတ်မှုကို အထင်အရှားဖော်ပြလျက်ရှိပေသည်။

ထိုစေတနာအား၊ ပစ္စည်းအား၊ ငွေကြေးအားတို့ကို အခြေပြုလျက် မူလကရည်မှန်းထား သော ဘက်စုံလုပ်ငန်း ၃၆ ရပ်ကို ငွေကျပ်သိန်းပေါင်း ၈၂၉၁ သိန်းကျော် သုံးစွဲလျက် ၁-၆-၉၅ ရက် နေ့မှ ၁၅-၆-၉၇ ရက်နေ့အတွင်း၌ အောင်မြင်စွာ အကောင်အထည်ဖော် ဆောင်ရွက်နိုင်ခဲ့ လေသည်။ ဤကား နိုင်ငံတော်က ဦးဆောင်မှုဖြင့် တပ်မတော်နှင့် ရဟန်းရှင်လူ့ ပြည်သူအပေါင်း တို့၏ လှူဒါန်းမှုအင်အား စွမ်းပကားဖြင့် နှစ်ပိုင်း၊ လပိုင်းအတွင်း ထူးထူးခြားခြား တိုးတက်အောင် မြင်မှုများဟု ဆိုကြရပေမည်။ ကမ္ဘာ့အလယ်တွင် ဂုဏ်ယူဖွယ်ရာ တည်ဆောက်မှုကြီးတစ်ရပ်လည်း ဖြစ်ပေသည်။



မြောက်ဘက်  
စောင်းတန်းမဂ်ဖိုလ်လမ်း



မြောက်ဘက်  
ရွှေစောင်းတန်းတော်ကြီး  
ဖွင့်ပွဲ





တောင်ဘက် ဂန္ဓကုဋ် တိုက်



မြောက်ဘက်ဓါတ်လှေကားဖွင့်ပွဲ



တောင်ဘက် ဂန္ဓကုဋ် တိုက်ဖွင့်ပွဲ

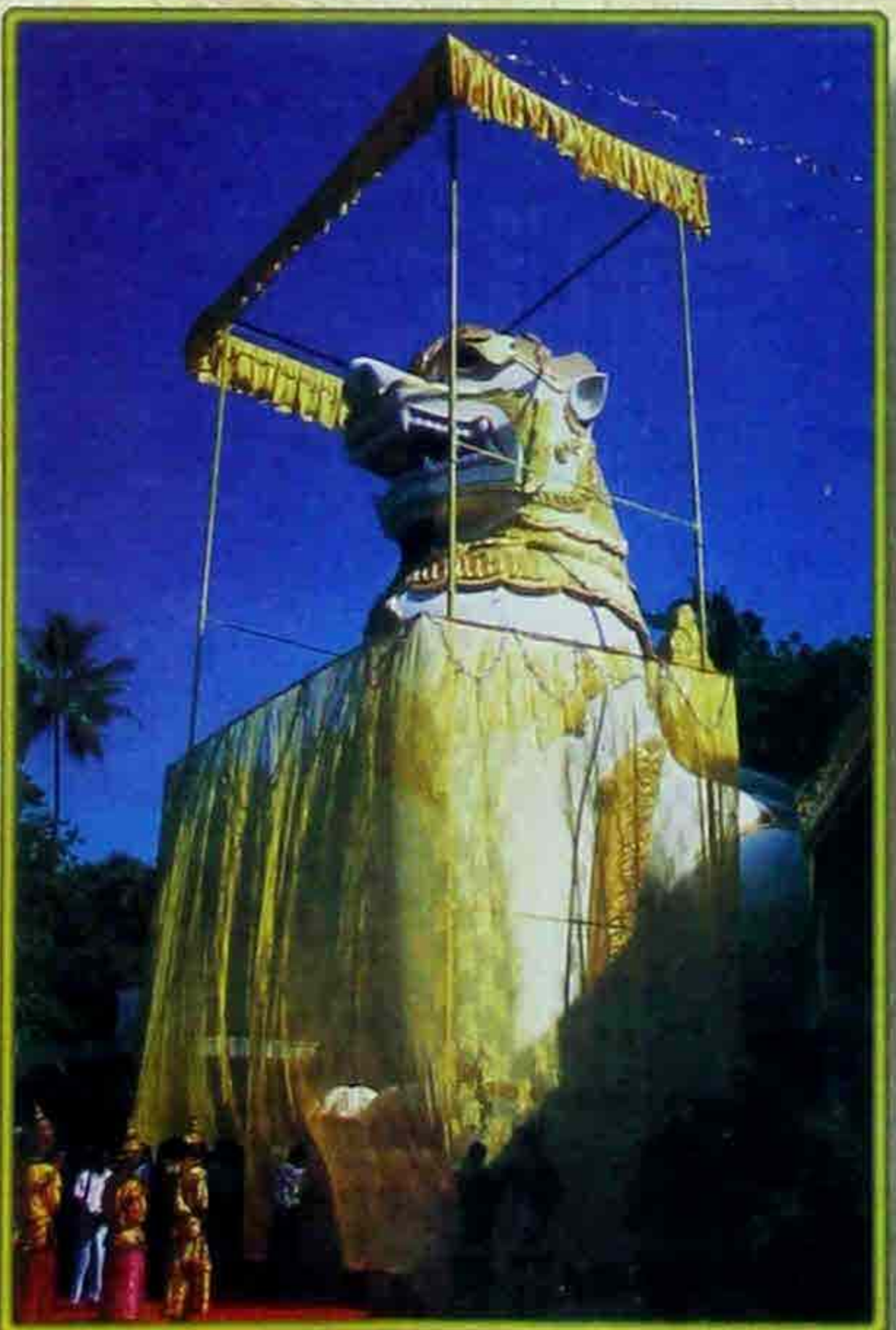

အနောက်မှန်ခြင်သေ့ရုပ်တုကြီးများဖွင့်ပွဲ



### ထာဝရဘက်စုံ အရှိန်ဟုန်

လေးဆူဓာတ်ပုံ ရွှေတိဂုံစေတီတော်ကြီး ဝတ္တကနယ်မြေနှင့် ရင်ပြင်တော်တစ်ခွင် တစ်ပြင် လုံး၌ များပြားလှသော သာသနိက အဆောက်အအုံများ ပြုပြင်မွမ်းမံ တည်ဆောက်မှုနှင့် လှူဒါန်းမှု တက်ညီလက်ညီဖြင့် အရှိန်ရရှိလာခဲ့ရာမှ လေးနှစ်တစ်ကြိမ် ရွှေတိဂုံစေတီတော်မြတ် ကြီးအား ရွှေစင်ရွှေသာ၊ ရွှေပြား ရွှေသင်္ကန်းတော် ကပ်လှူပူဇော်ရေး၊ ရွှေတိဂုံစေတီ စိန်ဖူးတော်၊ ငှက်မြတ် နားတော်၊ ထီးတော် ကြံ့ခိုင်မှု စစ်ဆေးရေးနှင့် သာသနိက အဆောက်အအုံများ ပြုပြင် မွမ်းမံရေး လုပ်ငန်းကြီးများ စုပေါင်းကြံ့ဆုံလာသည့် သမိုင်းတစ်ခေတ် ကဏ္ဍသစ်ကို ဖွင့်လှစ်လိုက်သည့် ၁၉၉၈-ခုနှစ်သို့ ရောက်ရှိခဲ့သည်။

လေးဆူဓာတ်ပုံ ရွှေတိဂုံစေတီတော်ကြီးအား ရွှေစင်ရွှေသာ၊ ရွှေပြား ရွှေသင်္ကန်းတော် ကပ်လှူရန် အခြေပြုရမည့် ကြေးဘောင်ကြေးပြားလုပ်ငန်း၌ အဓိကလိုအပ်သော အမေရိကန် ဒေါ်လာ ၁၆၇၉၄၀ . ၅၇ တန်ဖိုးရှိ ကြေးနီတန်ချိန် ၁၁၀၊ အမေရိကန် ဒေါ်လာ ၄၁၆၂၆ . ၆၉ တန်ဖိုးရှိ ကြေးနီတန်ချိန် ၃၀၊ နှစ်ရပ်ပေါင်း ကြေးနီတန်ချိန် ၁၄၀ တို့အပြင် ရွှေထီးတော်ကြီး ပြုပြင်မွမ်းမံရန် လိုအပ်သော အမေရိကန်ဒေါ်လာ ၉၀၀၀ တန်ဖိုးရှိ သံမဏိသံထည်ပစ္စည်းများ၊ ရင်ပြင်တော် တစ်ခွင်တစ်ပြင်ရှိ သာသနိကအဆောက်အအုံများ ပြုပြင်မွမ်းမံရေး လုပ်ငန်းများ အတွက် မ,တည်သော အလှူတော်ငွေကျပ် သိန်း ၁၀၀၀၊ စေတနာရှင် ဦးမောင်ဝိတ်၏ လှူဒါန်းမှု ကုသိုလ်တော် အပါအဝင် စေတနာသဒ္ဓါတရား ကြီးမားကြသော ဗုဒ္ဓဘာသာဝင် စေတနာရှင်ကြီး များ၏ လှူဒါန်းမှုကုသိုလ်တော်များသည် ဤပြုပြင်တည်ဆောက်မှုလုပ်ငန်းကြီးများ၏ အရှိန် အဟုန်ကို ပိုမိုမြင့်မားစေခဲ့လေသည်။

ရွှေတိဂုံစေတီတော်ကြီး၏ သာသနာဝင် သမိုင်းစဉ်တွင် တစ်ကြိမ်တစ်ခါမျှ ပေါ်ပေါက် ခဲ့ဖူးခြင်းမရှိသည့် ဤမှတ်တမ်းပါ လုပ်ငန်းကြီးသုံးရပ်တို့ကို နိုင်ငံတော်မှ ဦးဆောင်လျက် ပြည်သူ့ ပြည်သားတို့၏ ဒါနအားဖြင့် အကောင်အထည်ဖော်ရန် အခွင့်ထူးကြီးကို လက်ဝယ်ပိုင်ပိုင် ရရှိနိုင်မည့် အချိန်အခါကောင်းသို့ ရောက်ရှိခဲ့လေသည်။

စေတနာရှင် ဦးမောင်ဝိတ်သည် သာသနိက အဆောက်အအုံများ ပြုပြင်မွမ်းမံရန်အတွက် ငွေကြေးအလှူတော်ငွေများတိုး၍ လှူဒါန်းမှုပြုသည်သာမက အင်ဂျင်နီယာပညာရှင် ကိုးဦးနှင့် ကျွမ်းကျင်သူ ၄၉ ဦးတို့ ပါဝင်သော လုပ်အားဒါနကို ပေးလှူရန် “ဟံသာဝတီ သာသနာပြုအဖွဲ့” မည်သော ဆောက်လုပ်ရေးပညာရှင်အဖွဲ့ဖြင့် ရုံးဖွင့်လှစ်ပြီး လုပ်ငန်းကော်မတီနှင့် ဆပ်ကော်မတီ တို့၏ အနီးကပ်ကြီးကြပ်မှုဖြင့် ပါဝင်ဆောင်ရွက်ခဲ့လေသည်။ အထူးသဖြင့် -

- (က) စေတီတော်ထာဝရဘက်စုံ ပြုပြင် မွမ်းမံတည်ဆောက်ရေးလုပ်ငန်း ကော်မတီမှ



ပြုပြင်မွမ်းမံသည့် သာသနိက အဆောက်အအုံလုပ်ငန်းများ၊

- (ခ) အလှူရှင် ဦးမောင်ဝိတ် မိသားစုမှ ပြုပြင်မွမ်းမံသည့် သာသနိက အဆောက်အအုံ လုပ်ငန်းများ၊
- (ဂ) ထာဝရဘက်စုံလုပ်ငန်းကော်မတီနှင့် အလှူရှင် ဦးမောင်ဝိတ်မိသားစု ကုမ္ပဏီတို့ ပူးတွဲပြုပြင် မွမ်းမံသည့် သာသနိကအဆောက်အအုံလုပ်ငန်းများ၊

ဟူ၍ အပြိုင်တာဝန်ယူလျက် အရှိန်အဟုန်ဖြင့် အကောင်အထည်ဖော် ဆောင်ရွက်နိုင်ခဲ့လေသည်။

ဦးမောင်ဝိတ် မိသားစုကုမ္ပဏီအနေဖြင့် ရွှေ၊ ကြေးနီ၊ သံမဏိနှင့် သာသနိက အဆောက်အအုံများ ပြုပြင်မွမ်းမံခြင်း လုပ်ငန်းများကို ငွေသိန်း ၅၀၅၀ မ၊တည် ဆောင်ရွက်မှုပြုခဲ့ရာ၌ နောင် အဆက်ဆက် အထောက်အထား ပြုနိုင်ရန်၊ ရွှေတိဂုံစေတီတော် ဗိသုကာပုံစံ တိုင်းတာ ထုတ် လုပ်ခြင်းနှင့် မှတ်တမ်းစာအုပ်အဖြစ် ပြုစုထုတ်ဝေရန်ကိုလည်း စီစဉ်ထားရှိသည်။

ထိုသို့ ရွှေတိဂုံစေတီ ရင်ပြင်တော်ပေါ်ရှိ ဗုဒ္ဓသာသနိက အဆောက်အအုံများ ပြုပြင်မွမ်းမံမှု ဆောင်ရွက်ခြင်းနှင့်အတူ သာသနိကအဆောက်အအုံများဖြစ်သည့် ဇရပ်၊ တန်ဆောင်း၊ ဂန္ဓကုဋီတိုက် များရှိ အသင်းအဖွဲ့အစည်းများ၊ ပုဂ္ဂလိကများအနေဖြင့် ပစ္စည်းထားသိုရန်နှင့် ပုဂ္ဂလိက အသုံးပြုရန် အကာအရံပြုခြင်း၊ သော့ခတ်ခြင်းကို လုံးဝမပြုလုပ်ရဟု ရွှေထီးတော်ပူဇော်ပွဲအမိ စီမံသတ်မှတ်မှု ပြုခဲ့လေသည်။ ယခုအခါ ရင်ပြင်တော်တစ်ခွင်တစ်ပြင်ရှိ ဗုဒ္ဓသာသနိက ဆောက်အအုံအားလုံးသည် ဘုရားဖူး ပြည်သူများ လွတ်လွတ်လပ်လပ် ဝင်ထွက်သွားလာ နားခိုကြည်ညိုနိုင်ကြပြီဖြစ်လေသည်။

အလှူရေစက်လက်နှင့်မက္ခာ မင်္ဂလာ

စေတီတော် ဝတ္တကနယ်မြေအတွင်းရှိ သာသနိက အဆောက်အအုံများ မွမ်းမံလှူဒါန်းခြင်း ရေစက်ချမင်္ဂလာ အခမ်းအနားကို ၂-၆-၉၉ ရက်နေ့ နံနက် ၆ နာရီခွဲတွင် ရွှေတိဂုံစေတီတော် ရင်ပြင်တော်ရာဟုထောင့် အောင်မြေရှိ မင်္ဂလာမဏ္ဍပ်၌ ကျင်းပခဲ့သည်။ နိုင်ငံတော် အေးချမ်းသာယာ ရေးနှင့် ဖွံ့ဖြိုးရေးကောင်စီ ဥက္ကဋ္ဌ တပ်မတော်ကာကွယ်ရေး ဦးစီးချုပ် ဗိုလ်ချုပ်မှူးကြီးသန်းရွှေ၏ဇနီး ဒေါ်ကြိုင်ကြိုင် တက်ရောက်၍ လှူဖွယ်ပစ္စည်း များ ဆက်ကပ်လှူဒါန်းသည်။ ရွှေတိဂုံစေတီတော် ထာဝရဘက်စုံ ပြုပြင်မွမ်းမံ တည်ဆောက်ရေး နာယက အတွင်းရေးမှူး (၁) ဒုတိယ ဗိုလ်ချုပ်ကြီး ခင်ညွန့် တက်ရောက်၍ သာသနိက အဆောက်အအုံများ ပြုပြင်မွမ်းမံလှူဒါန်းခြင်း အကြောင်းကို ရှင်းလင်း လျှောက်ထားခဲ့သည်။

မင်္ဂလာအခမ်းအနားသို့ နိုင်ငံတော် သြဝါဒါစရိယ ဆရာတော်ကြီးများ၊ နိုင်ငံတော် သံဃမဟာနာယကအဖွဲ့ ဒုတိယဥက္ကဋ္ဌ၊ ရွှေတိဂုံစေတီတော်ဂေါပကအဖွဲ့၏ သြဝါဒါစရိယ အောင်မြေ



ဘုံစံဆရာတော် အဂ္ဂမဟာပဏ္ဍိတ ဘဒ္ဒန္တပညိန္ဒာဘိဝံသနှင့် နိုင်ငံတော်သံဃ မဟာနာယကအဖွဲ့ အကျိုးတော်ဆောင် မကွေးဆရာတော် အဘိဓမ္မဟာရဋ္ဌဂုရု၊ အဘိဓဇ အဂ္ဂမဟာသဒ္ဓမ္မဇောတိက ဘဒ္ဒန္တကုမာရတို့ အမျိုးပြုသော အဖွဲ့ဝင် ဆရာတော်များ၊ ရွှေတိဂုံစေတီတော် ဂေါပကအဖွဲ့၏ သြဝါဒါစရိယ ဆရာတော်ကြီးများနှင့် ပင့်လျှောက်အပ်သော ဆရာတော် သံဃာတော်များ ကြွရောက်တော်မူကြပြီး၊ နိုင်ငံတော်အေးချမ်းသာယာရေးနှင့် ဖွံ့ဖြိုးရေးကောင်စီ ဒုတိယဥက္ကဋ္ဌ ဒုတိယ တပ်မတော်ကာကွယ်ရေး ဦးစီးချုပ်ကာကွယ်ရေးဦးစီးချုပ် (ကြည်း) ဗိုလ်ချုပ်ကြီးမောင်အေး ၏ဇနီး ဒေါ်မြမြစန်း၊ နိုင်ငံတော်အေးချမ်းသာယာရေးနှင့် ဖွံ့ဖြိုးရေးကောင်စီ အတွင်းရေးမှူး (၁) ဒုတိယ ဗိုလ်ချုပ်ကြီးခင်ညွန့် နှင့် ဇနီး ဒေါက်တာဒေါ်ခင်ဝင်းရွှေ၊ အတွင်းရေးမှူး (၂) ဒုတိယ ဗိုလ်ချုပ်ကြီးတင်ဦး၏ ဇနီး ဒေါ်ခင်သန်းနွဲ့၊ အတွင်းရေးမှူး (၃) ဒုတိယ ဗိုလ်ချုပ်ကြီး ဝင်းမြင့်၏ ဇနီး ဒေါ်ခင်ချိုဦး၊ ရန်ကုန်တိုင်း အေးချမ်းသာယာရေးနှင့် ဖွံ့ဖြိုးရေးကောင်စီ ဥက္ကဋ္ဌ တိုင်းမှူး ဗိုလ်ချုပ် ခင်မောင်သန်း၊ နိုင်ငံတော် အေးချမ်း သာယာရေးနှင့် ဖွံ့ဖြိုးရေး ကောင်စီဝင်များ၏ ဇနီးများ၊ အစိုးရအဖွဲ့ဝင် ဝန်ကြီးများနှင့် ဇနီးများ၊ ရှေ့နေချုပ်၊ စာရင်းစစ်ချုပ်၊ ရန်ကုန်မြို့တော်ဝန်၊ ဒုတိယ ဝန်ကြီးများ၊ တပ်မတော်အရာရှိကြီးများ၊ ထာဝရဘက်စုံ ပြုပြင်မွမ်းမံ တည်ဆောက်ရေး ဦးစီး ကော်မတီ၊ လုပ်ငန်းကော်မတီ၊ ဆပ်ကော်မတီဝင်များ၊ ဌာနဆိုင်ရာ အကြီးအကဲများ၊ တိုင်း၊ ခရိုင်၊ မြို့နယ် အေးချမ်းသာယာ ရေးနှင့် ဖွံ့ဖြိုးရေးကောင်စီဝင်များ၊ မြန်မာအင်ဂျင်နီယာပညာရှင်များ၊ စေတီတော် ဂေါပကအဖွဲ့ဝင်များ၊ ဘာသာရေး၊ လူမှုရေးအဖွဲ့နှင့် ဝတ်အဖွဲ့များ၊ အလှူရှင်များနှင့် ဘုရားဖူးပြည်သူများ တက်ရောက်ပူဇော် ကြည်ညိုကြသည်။

ရေစက်ချမင်္ဂလာ အခမ်းအနားကို နမောတဿ သုံးကြိမ်ရွတ်ဆို ဘုရားကန်တော့၍ ဖွင့်လှစ်လိုက်သည်။ ယင်းနောက် ရွှေတိဂုံစေတီတော် ဂေါပကအဖွဲ့၏ သြဝါဒါစရိယ အောင်မြေဘုံစံ ဆရာတော် အဂ္ဂမဟာပဏ္ဍိတ ဘဒ္ဒန္တပညိန္ဒာဘိဝံသထံမှ ဒေါ်ကြိုင်ကြိုင်၊ အတွင်းရေးမှူး (၁) ဒုတိယ ဗိုလ်ချုပ်ကြီးခင်ညွန့်နှင့် အဖွဲ့ဝင်များ၊ အလှူရှင်များနှင့် ပရိသတ်တို့က ကိုးပါးသီလ ခံယူ ဆောက်တည်ကြသည်။ ဆရာတော် သံဃာတော် အရှင်သူမြတ်တို့က ပရိတ်တရားတော်များ ရွတ်ပွားချီးမြှင့်တော်မူကြသည်။

ယင်းနောက် ရွှေတိဂုံစေတီတော် ထာဝရဘက်စုံ ပြုပြင်မွမ်းမံ တည်ဆောက်ရေး နာယက အတွင်းရေးမှူး (၁) ဒုတိယ ဗိုလ်ချုပ်ကြီးခင်ညွန့်က ရွှေတိဂုံစေတီတော်ရှိ သာသနိက အဆောက် အအုံများ မွမ်းမံလှူဒါန်းရခြင်းနှင့် ပတ်သက်၍ ရှင်းလင်းလျှောက်ထားရာတွင်-

“ယနေ့ကျင်းပသည့် လေးဆူဓာတ်ပုံ ရွှေတိဂုံစေတီတော်မြတ် ဝတ္တကမြေအတွင်း မွမ်းမံပြီးစီးခဲ့သော ဗုဒ္ဓသာသနိက အဆောက်အအုံများ မွမ်းမံပြင်ဆင်ခြင်း အလှူတော် မင်္ဂလာ ရေစက်ချအခမ်းအနားသို့ ကြွရောက်ချီးမြှောက်တော်မူကြသည့် နိုင်ငံတော် သြဝါဒါစရိယ ဆရာတော်ကြီးများ၊ နိုင်ငံတော် သံဃမဟာနာယက ဆရာတော်ကြီးများ။



ရွှေတိဂုံစေတီတော် ဂေါပကအဖွဲ့၏ သြဝါဒါစရိယ ဆရာတော်ကြီးများ၊ ရန်ကုန်တိုင်း  
ဂိုဏ်းပေါင်းစုံ သံဃနာယက ဆရာတော်များနှင့် ပင်သံဃာတော် အရှင်မြတ်တို့အား စုံညီစွာ  
ဖူးမြော်ကြည်ညိုခွင့် ရရှိပါသဖြင့် မဟာကုသိုလ်တော်စိတ်အစဉ် ကြည်လင်ဝမ်းမြောက်၍  
ကုသိုလ်မင်္ဂလာတရား များ တိုးပွားရပါကြောင်း ရှေးဦးစွာ လျှောက်ထားအပ်ပါကြောင်း။

တပုဿနှင့် ဘလ္လိက ညီနောင်တို့သည် ဗုဒ္ဓဘုရားရှင် ချီးမြှင့်ပေးသနားတော်မူသော  
ဆံတော်ရှစ်ဆူကို မြန်မာနိုင်ငံသို့ ပင့်ဆောင်လာခဲ့ပြီး ဥက္ကလာပမင်းကြီးထံ အပ်နှံ၍  
ဤသိင်္ဂုတ္တရကုန်းတော်တွင် စေတီတည်ထား ကိုးကွယ်ခဲ့ရာမှ ရွှေတိဂုံစေတီတော်ဟူ၍  
အမည်တော်ထင်ရှားခဲ့ကာ ခေတ်အဆက်ဆက်၊ ဘုရင်မင်းအဆက်ဆက်၊ ပြည်သူပြည်သား  
အဆက်ဆက်တို့ ပြုပြင်မွမ်းမံ ပူဇော်ဆောင်ရွက်ခဲ့ကြသဖြင့် ယနေ့အချိန်အခါတွင်  
ဤရွှေတိဂုံစေတီတော်မြတ်ကြီးမှာ မြန်မာနိုင်ငံ၏ ဂုဏ်ယူဖွယ်ရာ အထွတ်အမြတ် အမှတ်  
အသားတစ်ရပ်ဟူ၍ ဖော်ပြနိုင်သော စေတီတော်ကြီးအဖြစ် ကမ္ဘာသိ ကျော်ကြားထင်ရှား  
ခဲ့ပါကြောင်း။

ထိုသို့ သမိုင်းဝင်တန်ခိုးကြီး စေတီတော်မြတ်ကြီးဖြစ်သည်နှင့်အညီ ဤရွှေတိဂုံ  
စေတီတော်မြတ်ကြီး၏ ရင်ပြင်တော်ပေါ်တွင် ခေတ်အဆက်ဆက် လှူဒါန်းဆောက်လုပ်  
ခဲ့ကြသော အာရုံခံ ဇရပ်၊ တန်ဆောင်း၊ သာသနိကအဆောက်အအုံများမှာ ရင်ပြင်တော်  
ပေါ်တွင် ၇၂ ဆောင်အထိ တိုးပွားများ ပြားလာပါကြောင်း။ ရွှေတိဂုံစေတီတော်ကြီးကို  
အမှီပြု၍ ခေတ်အဆက်ဆက် ဘုရင်မင်းများနှင့်တကွ စေတနာရှင်ပြည်သူပြည်သား  
တို့သည် အရံစေတီ၊ ဇရပ်၊ တန်ဆောင်း၊ စုလစ်မွမ်းချွန် အထွတ်တင်သည် ပြာသာဒ်မုခ်ဦး  
စသည်တို့ကို တိုးချဲ့တည်ဆောက် လှူဒါန်းခဲ့ကြသဖြင့် ရွှေတိဂုံစေတီတော်ကြီးမှာ  
ကြယ်တာရာအပေါင်း ဝန်းရံနေသည့် ငွေစန္ဒာလမင်းကဲ့သို့ တင့်တယ်သပ္ပာယ်လျက် ရှိပါ  
ကြောင်း။

ယင်းသို့ များပြားလှသော သာသနိက အဆောက်အအုံများအနက် အချို့သော  
သာသနိကအဆောက်အအုံများမှာ နှစ်ပေါင်းများစွာ ကြာလှပြီဖြစ်၍ ဟောင်းနွမ်းဆွေးမြည့်  
ကာ အမြင်မတင့်တယ်တော့သည့် အခြေအနေသို့ ရောက်ရှိနေပါသဖြင့် ရွှေတိဂုံစေတီ  
တော် ရင်ပြင်တော်ပေါ်ရှိ သာသနိကအဆောက်အအုံများ ပြန်လည်၍ ပြုပြင်မွမ်းမံ  
တည်ဆောက်ရေးအတွက် နိုင်ငံတော် အေးချမ်းသာယာရေးနှင့် ဖွံ့ဖြိုးရေးကောင်စီက  
တပည့်တော် နာယကအဖြစ် ဦးဆောင်ပါဝင်သည့် ရွှေတိဂုံစေတီတော် ထာဝရဘက်စုံ  
ပြုပြင်မွမ်းမံ တည်ဆောက်ရေး အဖွဲ့ကိုဖွဲ့စည်း တာဝန်ပေးအပ်ပြီး လုပ်ငန်းကြီး ၃၆ ရပ်  
ခွဲဝေကာ ဘက်စုံပြုပြင် မွမ်းမံဆောင်ရွက်ပေးစေခဲ့ပါကြောင်း။

ထိုသို့ ပြုပြင်မွမ်းမံတည်ဆောက်ရာ၌ ရွှေတိဂုံစေတီတော် ဂေါပကအဖွဲ့၏ သြဝါဒါ



စရိယ ဆရာတော်ဘုရားကြီးများထံမှ သြဝါဒတော်ကို အမြဲတစေခံယူကာ စစ်မှန်သော အမျိုးသားဟန်၊ မြန်မာ့ကိုယ်ပိုင်ဟန် အနုပညာရပ်တို့ဖြင့် ဖော်ဆောင်လိုပါသဖြင့် ထိုသာသနိကအဆောက်အအုံများကို ဘက်စုံပြုပြင်မွမ်းမံရန် တာဝန်ယူ ဆောင်ရွက်ခဲ့ကြပါကြောင်း။ ထိုသို့ ပြုပြင်မွမ်းမံခြင်း၊ ဆောက်လုပ်ခြင်းများ ပြုလုပ်ရာ၌ အာရုံခံမုခ်ဦးနှင့် ဧရပ်တန်ဆောင်းများ၊ စုလစ်မွမ်းချွန် အထွတ် တင်သည့် ဘုံနန်းပြာသာဒ်များကို ထုပ်ကာ၊ ခိုနန်းချိုး၊ လင်းနီတောင်၊ ပန်းတောင်၊ ပန်းဆွဲ၊ ကနုတ်ပန်း၊ သင်္ဃေ၊ အမွမ်းအပြောက်များ၊ ပန်းချီ၊ ပန်းပု၊ ပန်းထိမ်၊ ပန်းပဲ၊ ပန်းတော့၊ ပန်းတမော့၊ ပန်းယွန်း၊ ပန်းပွတ် စသည့် မြန်မာမှု အနုပညာလက်ရာများဖြင့် ခုံညားထယ်ဝါစွာ တန်ဆာဆင်ခြယ်မှုန်းလျက် ပြုပြင်မွမ်းမံ တည်ဆောက်ခဲ့ခြင်းဖြစ်ပါ၍ သမိုင်းတစ်ခေတ်မှတ်တမ်းတွင်ရစ်မည့် လက်ရာမွန်များ အဖြစ် တည်ရှိနေမည်ဖြစ်ပါကြောင်း ဝမ်းမြောက်ဖွယ်ရာ လျှောက်ထားအပ်ပါကြောင်း။

ယခု ရွှေတိဂုံစေတီတော်မြတ်ကြီးကို မြန်မာမှုအနုပညာလက်ရာမြောက်စွာ ပြုပြင် မွမ်းမံထားပြီးဖြစ်၍ နတ်ဘုံနတ်နန်း နတ်ပြည်တမျှ လှပတင့် တယ်သပ္ပာယ်လျက် ရှိနေပြီဖြစ်ပါကြောင်း။ တပည့်တော်တို့ ပြုပြင်မွမ်းမံ တည်ဆောက်ခဲ့သော သာသနိက အဆောက်အအုံများသည် နောင်နှစ်ပေါင်းများစွာ ခိုင်ခံ့တည်ရှိနေမည် ဖြစ်၍ နောင်လာ နောက်သား မြန်မာပြည်သူ ပြည်သားများနှင့် ကမ္ဘာသူ ကမ္ဘာသားလူအများတို့ ဖူးမြင် တွေ့ရတိုင်း သဒ္ဓါ ကြည်ညိုစိတ်များ တိုးပွားနေကြမည်ဟု ယုံကြည်လျက်များစွာ ဝမ်းမြောက်ကာ ကုသိုလ်ဇောစိတ်များ တဖွားဖွားဖြစ်ကြပါကြောင်း။

ရွှေတိဂုံစေတီတော် ဝတ္တကမြေအတွင်းရှိ သာသနိက အဆောက်အအုံများကို ယခုကဲ့သို့ အချိန်တိုအတွင်း တစ်ပြိုင်နက် ပြုပြင်မွမ်းမံ တည်ဆောက်နိုင်ခဲ့ခြင်းမှာ ကုန်ကျ သမျှကို စိုက်ထုတ်လှူဒါန်းဒကာခံမည်သူ ရှိနေခြင်းကြောင့် ဖြစ်ပါကြောင်း။ ရွှေတိဂုံ စေတီတော် သာသနိကအဆောက်အအုံများ ဘက်စုံပြုပြင်မွမ်းမံ တည်ဆောက်ရေး အတွက် ဟံသာဝတီ တည်ဆောက်ရေးအဖွဲ့ မိခင် ဒေါ်ခင်ညိုနှင့် သား မောင်ဝိတ် မိသားစု မှ ငွေကျပ်သိန်းပေါင်း ၅၀၅၀ နှင့် ရွှေသံလွင်ကုမ္ပဏီ ဦးသိန်းဝင်း-ဒေါ်နီ မိသားစုမှ ငွေကျပ် သိန်းပေါင်း ၄၅၀ ထည့်ဝင်လှူဒါန်းထားခြင်းကြောင့် ငွေကြေးကုန်ကျမှုနှင့် ပတ်သက် ၍မကြောင့်မကြ ရဲရဲဝံ့ဝံ့ နောက်မတွန့်ဘဲ ဆောင်ရွက်နိုင်ခဲ့ခြင်းဖြစ်ပါကြောင်းကို ဝမ်းမြောက်နမော် သာဓုခေါ်ဆိုနိုင်ကြစေရန် ထုတ်ဖော်လျှောက်ထားအပ်ပါကြောင်း။

ဤကဲ့သို့ ရွှေတိဂုံစေတီတော် သာသနိက အဆောက်အအုံများ ပြုပြင်မွမ်းမံ တည်ဆောက်လှူဒါန်းရသော ကုသိုလ်ကောင်းမှုအစုစုတို့ကြောင့် ဒုက္ခခပ်သိမ်း ကင်းငြိမ်း ရာအမှန် မြတ်နိဗ္ဗာန်သို့ ဧကန်မုချ ရောက်ကြရပါလိမ့်ကုန်၏။ ယခုပစ္စုပ္ပန်ဘဝ၌လည်း ပြည်ထောင်စု မြန်မာနိုင်ငံတော်ကြီး အေးချမ်းသာယာဖွံ့ဖြိုး တိုးတက်စေမည့် လုပ်ငန်း



အံ့ချီးမကုန် မြတ်ရွှေတိဂုံ

တာဝန်များကို အောင်မြင်ချောမောစွာဖြင့် ဆောင်ရွက်လုပ်ကိုင်ရပါလို၏။ ခေတ်မီ ဖွံ့ဖြိုးတိုးတက်သော နိုင်ငံတော်သစ်ကြီး တည်ဆောက်ရာတွင် ပြည်တွင်းပြည်ပ အနှောင့်အယှက်အန္တရာယ် အတားအဆီးများ ကင်းရှင်းစွာဖြင့် အောင်မြင်စွာတည်ဆောက် နိုင်ရပါလို၏။ ဗုဒ္ဓမြတ်စွာသာသနာတော်မြတ်ကြီးကိုလည်း တည်တံ့ထွန်းကားအောင် ချီးမြှောက် ထောက်ပံ့နိုင်ရပါလို၏။ လေးဆူဓာတ်ပုံရွှေတိဂုံစေတီတော်မြတ်ကြီးသည် ကမ္ဘာ့အလယ် ဝင်ထည်သပ္ပာယ်စွာ အနှစ်ငါးထောင်မကကြာအောင် အပူဇော်ခံ တည်ရှိနေသကဲ့သို့ ပြည်ထောင်စုမြန်မာနိုင်ငံတော် အပါအဝင် ကမ္ဘာလောကကြီးတစ်ခုလုံး တည်ငြိမ် အေးချမ်းသာယာဝပြောပါစေကြောင်း ဆုမွန်ကောင်းတောင်းရင်း တပည့်တော်၏ လျှောက်ထားလွှာကို နိဂုံးချုပ်အပ်ပါကြောင်း။”

စသည်ဖြင့် လျှောက်ထားသွားခဲ့သည်။

ထို့နောက် ဗိုလ်ချုပ်မှူးကြီးသန်းရွှေ၏ဇနီး ဒေါ်ကြိုင်ကြိုင်၊ နိုင်ငံတော်အေးချမ်းသာယာ ရေးနှင့် ဖွံ့ဖြိုးရေးကောင်စီ ဒုတိယဥက္ကဋ္ဌ ဗိုလ်ချုပ်ကြီးမောင်အေး၏ ဇနီး ဒေါ်မြမြစန်း၊ ရွှေတိဂုံ စေတီတော် ထာဝရဘက်စုံပြုပြင် မွမ်းမံတည်ဆောက်ရေး နာယက ဒုတိယဗိုလ်ချုပ်ကြီး ခင်ညွန့်နှင့် ဇနီးဒေါက်တာဒေါ်ခင်ဝင်းရွှေ၊ အတွင်းရေးမှူး (၂) ဒုတိယ ဗိုလ်ချုပ်ကြီးတင်ဦး၏ ဇနီး ဒေါ်ခင်သန်းနွဲ့၊ အတွင်းရေးမှူး (၃) ဒုတိယဗိုလ်ချုပ်ကြီး ဝင်းမြင့်၏ ဇနီး ဒေါ်ခင်ချိုဦး၊ တိုင်းမှူး ဗိုလ်ချုပ်ခင်မောင်သန်း၏ ဇနီးနှင့် အဖွဲ့ဝင်များ၊ အလှူရှင်များက ဆရာတော်သံဃာတော် အရှင် သူမြတ်တို့အား လှူဖွယ်ပစ္စည်းများ ဆက်ကပ်လှူဒါန်းကြသည်။ ယင်းနောက် ရန်ကုန်တိုင်း သာသနာရေးဦးစီးဌာန ဦးစီးအရာရှိ ဦးစံသင်းလှိုင်က အလှူတော်မင်္ဂလာ အောင်ဩဘာစာကို ဖတ်ကြားပူဇော်လေသည်။

ထို့နောက် နိုင်ငံတော်သံဃမဟာနာယကအဖွဲ့အကျိုးတော်ဆောင် အဘိဓဇေ မဟာရဋ္ဌဂုရု အဘိဓဇေအဂ္ဂမဟာသဒ္ဓမ္မဇောတိက မကွေးဆရာတော် ဘဒ္ဒန္တကုမာရက အနုမောဒနာတရား ဟောကြားတော်မူပြီး ဧည့်သည်တော်များ၊ အလှူရှင်များနှင့် ပရိသတ်တို့က လှူဒါန်းမှုအစုစုတို့ အတွက် ရေစက်သွန်းချ အမျှပေးဝေကြသည်။ ယင်းနောက် ဘုရား ဒါယကာ၊ ဒါယိကာမများနှင့် ခုနစ်ရက်သားသမီးများကိုယ်စား တိကြားကုသိုလ်တော်ဖြစ် ထီးတော်တင်အဖွဲ့မှ ဦးသန်းလှက အမျှပေးဝေသည်။

ထို့နောက် ဗုဒ္ဓသာသနံ စိရံတိဌတု သုံးကြိမ်ရွတ်ဆို ဆုတောင်း၍ အခမ်းအနားကို ရုပ်သိမ်း ခဲ့လေသည်။





မွမ်းမံပြင်ဆင်ပြီးသော  
သာသနိကအဆောက်အဦများ



ရွှေတိဂုံ ဝတ္ထုကံမြေ  
အတွင်းမွမ်းမံပြင်ဆင်  
ပြီးသောသာသနိက  
အဆောက်အဦများ





တည်ဆောက်မြဲပြင် ထာဝစဉ်

ရွှေတိဂုံစေတီတော် ထာဝရဘက်စုံ ပြုပြင်မွမ်းမံ တည်ဆောက်ရေး နာယက နိုင်ငံတော် အေးချမ်းသာယာရေးနှင့် ဖွံ့ဖြိုးရေးကောင်စီ အတွင်းရေးမှူး (၁) ဒုတိယ ဗိုလ်ချုပ်ကြီးခင်ညွန့်က ထာဝရဘက်စုံ ပြုပြင်မွမ်းမံ တည်ဆောက်ရေးအဖွဲ့ကို ဖွဲ့စည်းဆောင်ရွက်မှုနှင့် ပတ်သက်၍ ရွှေတိဂုံ စေတီတော် သြဝါဒါစရိယ ဆရာတော်ကြီးများထံ လျှောက်ထားသြဝါဒခံယူခဲ့ရာ၌-

“ယခု တပည့်တော်တို့ ဆောင်ရွက်တဲ့ ပြန်လည်မွမ်းမံ တည်ဆောက်ရေး လုပ်ငန်းဟာ လည်း ခဏတစ်ဖြုတ် ပြန်လည်မွမ်းမံခြင်းမဟုတ်ဘဲ ထာဝရဘက်စုံလို သုံးထားပါတယ် ဘုရား။ ထာဝရဘက်စုံဆိုတာ အမြဲတမ်း တပည့်တော်တို့ ဆောင်ရွက်နေတဲ့ လုပ်ငန်းကြီး ဖြစ်ပါတယ်။ အဆောက်အအုံတွေဆိုတာ အသစ်တည်ဆောက်ထားသော်လည်း တဖြည်း ဖြည်း ဟောင်းနွမ်းပြီး ယိုယွင်းပျက်စီးနေတဲ့ အနေအထားမျိုးဖြစ်တဲ့အတွက် အသစ်ပေါ် လိုက်၊ အဟောင်းကပျက်လိုက် နဲ့ သံသရာလည်နေမှာပါဘုရား။ ဒီလို အသစ်ပေါ်လိုက်၊ အဟောင်းပျက်လိုက် လုပ်ငန်းတွေကို ထာဝရဘက်စုံ ကော်မတီကနေပြီး အမြဲတမ်း ပြင်ဆင်မွမ်းမံပြီး အသစ်အသစ်တွေဖြစ်ထွန်းအောင် ဆောင်ရွက်သွားဖို့ ထာဝရဘက်စုံဆိုပြီး တပည့်တော်တို့ သုံးထားခြင်းဖြစ်ပါတယ်ဘုရား။”

ဟူသော လျှောက်ထားချက်နှင့်အညီ လေးဆူဓာတ်ပုံ ရွှေတိဂုံစေတီတော်မြတ်ကြီး၌ ရှေးမင်းကောင်း မင်းမြတ်တို့၏ ကောင်းမြတ်သော အစဉ်အလာနှင့်အညီ နိုင်ငံတော်မှ ဦးဆောင်လျက် စေတနာရှင် ရဟန်းရှင်လူ ပြည်သူအပေါင်းတို့၏ ဒါနအားဖြင့် ထာဝရဘက်စုံ ပြုပြင်မွမ်းမံမှုလုပ်ငန်းများကို လိုအပ်ချက်အရ အစဉ်ထာဝရ ဆက်လက်ဆောင်ရွက်သွားကြရမည်ဖြစ်ရာ ဗုဒ္ဓဘာသာဝင် မြန်မာ တိုင်းရင်းသားအပေါင်းတို့ကလည်း မွန်မြတ်သော စေတနာ၊ ထူးကဲသောသဒ္ဓါဖြင့် အစဉ်ထာဝရ နိဗ္ဗာန်ရှေးရှု လှူဒါန်းမှုပြုကာ စဉ်ဆက်မပြတ် ကုသိုလ်တော် ဆက်လက်ပွားများ ရယူနိုင်ကြမည် ဖြစ်ပေသည်။

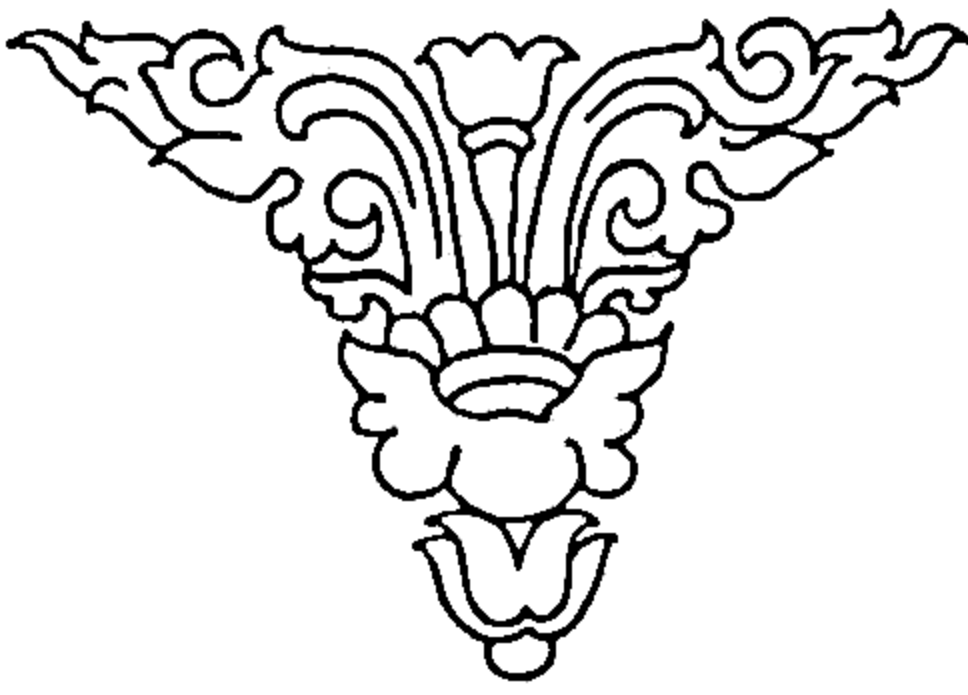



### ထီးတော်ပုံဟု အာရုံထားမှတ် စေတီမြတ်

ရွှေတိဂုံစေတီတော်မြတ်ကြီး၌ တင်လှူပူဇော်ခဲ့ကြသော ဆင်ဖြူရှင်မင်းတရားကြီးနှင့် မင်းတုန်းမင်းတရားကြီးတို့၏ စံပြုကြရမည့် ရွှေထီးတော်ကြီးများ၏ ထီးတော်ပုံစံများကို “ထီးတော်ပုံ စေတီ များ” အဖြစ်ထင်ရှားစွာ တည်ထားတော်မူခဲ့ကြကြောင်း သမိုင်းစဉ်၌ တင်ပြခဲ့ပြီးဖြစ်ပေသည်။

ဤသို့သော ရှေးမင်းကောင်းမြတ်တို့၏ ကောင်းမြတ်သော အစဉ်အလာကို ဆက်ခံလျက် နိုင်ငံတော်အေးချမ်းသာယာရေးနှင့် ဖွံ့ဖြိုးရေးကောင်စီနှင့် ပြည်သူ့အပေါင်းတို့ သဒ္ဓါကြည်ဖြူ ရွှေထီးတော်ကြီးတင်လှူပူဇော်ခဲ့ကြရာ၊ မူလက မင်းတုန်းမင်းတရားကြီး တင်လှူပူဇော်ထားခဲ့သည့် ရွှေထီးတော်ကြီးကို ပြည်သူအများကြည်ညိုသဒ္ဓါပွားလျက် အစဉ်အလာကြည်ညိုပူဇော်နိုင်ကြစေ ခြင်းငှာ၊ တစ်မူထူးခြားစွာ ထီးတော်စေတီအဖြစ် တည်ထားကိုးကွယ်ရန် စီမံဆောင်ရွက်ခဲ့လေသည်။

“ထီးတော်စေတီ” စတင်တည်ထားမှုအဖြစ် (၁၇-၄-၉၉)ရက်နေ့ နံနက် ၇နာရီ မိနစ် ၂၀ တွင် ရွှေတိဂုံစေတီ ရင်ပြင်တော်အရှေ့မြောက်ထောင့်ရှိ အောင်မြေတန်ဆောင်း (ကုန်းလမ်း ပို့ဆောင်ရေးတန်ဆောင်း)နှင့် ထီးတော်စေတီတည်ထားမည့် နေရာတို့၌ ပန္နက်တော်တင်မင်္ဂလာ အခမ်းအနားကျင်းပခဲ့သည်။ ပန္နက်တော်တင်မင်္ဂလာအခမ်းအနားသို့ ရွှေတိဂုံစေတီတော် ဂေါပက အဖွဲ့၏ သြဝါဒါစရိယဆရာတော်ကြီးများ ကြွရောက်တော်မူကြသည်။ အခမ်းအနား၌ ရွှေတိဂုံ စေတီတော် ထာဝရဘက်စုံပြုပြင်မွမ်းမံ တည်ဆောက်ရေး နာယကဒုတိယဗိုလ်ချုပ်ကြီး ခင်ညွန့်က စေတီတော်တည်ထားရခြင်းနှင့် ပတ်သက်၍ လျှောက်ထားပြီး ပန္နက်တော် တင်ပေးခဲ့သည်။ ယင်း နောက် ရန်ကုန်တိုင်း အေးချမ်းသာယာရေးနှင့် ဖွံ့ဖြိုးရေးကောင်စီ ဥက္ကဋ္ဌတိုင်းမှူးဗိုလ်ချုပ် ခင်မောင်သန်းနှင့် ဝန်ကြီးများ၊ ဂေါပကအဖွဲ့ဝင်များက သတ်မှတ်ထားသောနေရာ အသီးသီးတို့ တွင် ပန္နက်တော်များကို ပြိုင်တူတင်ပေးခဲ့ကြလေသည်။

ထို့နည်းတူ လေးဆူခါတ်ပုံ ရွှေတိဂုံစေတီတော်မြတ်ကြီး၏ ရွှေထီးတော်နှင့် ပုံစံတူထီးတော် စေတီတော် မူလဌာပနာတော်သွင်း မင်္ဂလာအခမ်းအနားကို (၂၅-၅-၉၉) ရက်နေ့ နံနက် ၆နာရီခွဲ တွင် ရင်ပြင်တော် တနင်္ဂနွေထောင့်ရှိ အောင်မြေတန်ဆောင်းမဏ္ဍပ်နှင့် ရွှေတိဂုံထီးတော် စေတီ တော်တို့၌ ကျင်းပခဲ့သည်။ အခမ်းအနားသို့ ရွှေတိဂုံစေတီတော်ဂေါပကအဖွဲ့၏ သြဝါဒါစရိယ ဆရာတော်ကြီးများ ကြွရောက်တော်မူကြသည်။ အခမ်းအနား၌ ရွှေတိဂုံစေတီတော် ထာဝရ ဘက်စုံ ပြုပြင်မွမ်းမံတည်ဆောက်ရေး နာယကဒုတိယဗိုလ်ချုပ်ကြီးခင်ညွန့်က ဌာပနာတော် ပစ္စည်းများကို သတ္တဌာန မူလဌာပနာတိုက်တော်သို့ပင့်ဆောင်ပြီး မူလသတ်မှတ်ထားသော အစီအစဉ်အတိုင်း မူလဌာပနာတော်တိုက်အတွင်း သွင်းလှူပူဇော်ခဲ့လေသည်။

၁၉၉၉-ခုနှစ် ဒီဇင်ဘာ ၆ရက်နေ့ နံနက် ၀၇:၀၀နာရီအချိန်တွင် ဦးစီးကော်မတီဥက္ကဋ္ဌ (ပြည်ထဲရေးဝန်ကြီးဌာန ဒုတိယဝန်ကြီး)နှင့် လုပ်ငန်းကော်မတီဥက္ကဋ္ဌ (ရန်ကုန်တိုင်းစစ်ဌာနချုပ် ဒုတိယတိုင်းမှူးတို့မှ ဦးဆောင်၍ ဂေါပကအဖွဲ့ဝင်များ၊ ပညာရှင်များ၊ ဘာသာရေးအသင်းများတို့ က ထီးတော်စေတီတွင် ပန်းလည်တိုင် တင်လှူပူဇော်ခဲ့လေသည်။



၁၉၉၉-ခုနှစ် ဒီဇင်ဘာလ(၁၀)ရက်နေ့တွင် ဝတ္ထုကံမြေအတွင်း၌ ဆောင်ရွက်လျက်ရှိသော ထီးတော်စေတီတည်ထားပူဇော်ခြင်း နောင်တော်ကြီးစေတီ ဘက်စုံပြုပြင်မွမ်းမံခြင်း အနောက်ဘက် စောင်းတန်းအောက်ခြေ မုခ်ဦးဆောင်ပြုပြင်မွမ်းမံခြင်း အစရှိသောလုပ်ငန်းကြီးများနှင့် အခြားသော လုပ်ငန်းငယ်များ ဆက်လက်ဆောင်ရွက်ရာတွင် ဘေးဥပါဒ်အန္တရာယ်များ ကင်းကွယ်ပပျောက်စေ ရန်အတွက် ရွှေတိဂုံစေတီတော် အထက်ပစ္စယာ၌ အတွင်းရေးမှူး(၁) ဒုတိယဗိုလ်ချုပ်ကြီးခင်ညွန့် ကိုယ်တိုင်ဦးဆောင်၍ နတ်မြဟ္မာပေါင်းတို့အား ဆုတောင်းတိုင်တည်ခြင်း အခမ်းအနားကျင်းပခဲ့ ပါသည်။

၁၉၉၉-ခုနှစ် ဒီဇင်ဘာလ (၂၂)ရက်နေ့တွင် ထီးတော်စေတီအောင်မြင်စွာ တည်ဆောက် ပူဇော်ပြီးစီးသဖြင့် ရွှေထီးတော်တင်လှူပူဇော်ပွဲ အထက်ဌာပနာမင်္ဂလာအခမ်းအနားနှင့် ဗုဒ္ဓါဘိသေ က အနေကဇာတင် မဟာမင်္ဂလာအခမ်းအနားကို စည်ကားသိုက်မြိုက်စွာ ကျင်းပခဲ့လေသည်။ ထို အခမ်းအနားသို့ နိုင်ငံတော်သံဃမဟာနာယကအဖွဲ့ဥက္ကဋ္ဌ အဘိဇေမဟာရဋ္ဌဂုရု အဘိဇေ အဂ္ဂမဟာ သဒ္ဓမ္မဇောတိက မြင်းခြံမြို့ကိုးဆောင်တိုက်ဆရာတော် ဘဒ္ဒန္တသောဘိတ အမှူးပြုသော နိုင်ငံတော် သံဃမဟာ နာယကအဖွဲ့ဝင် ဆရာတော်ကြီး(၃၄)ပါးနှင့် ရွှေတိဂုံစေတီတော် ဩဝါဒါစရိယ ဆရာတော်ကြီး (၁၁)ပါး စုစုပေါင်း သံဃာတော် (၄၅)ပါး ကြွရောက်တော်မူကြပြီး နိုင်ငံတော် အေးချမ်းသာယာရေးနှင့် ဖွံ့ဖြိုးရေးကောင်စီဥက္ကဋ္ဌ ဗိုလ်ချုပ်မှူးကြီးသန်းရွှေ၏ ဇနီးဒေါ်ကြိုင်ကြိုင်နှင့် နိုင်ငံတော်အေးချမ်းသာယာရေးနှင့် ဖွံ့ဖြိုးရေးကောင်စီ အတွင်းရေးမှူး(၁) ဒုတိယဗိုလ်ချုပ်ကြီး ခင်ညွန့် အမှူးပြုသော နိုင်ငံတော်အကြီးအကဲများ၊ အလှူရှင်များ ဘာသာရေးအသင်းအဖွဲ့များ တက်ရောက်ကြည်ညိုခဲ့ကြလေသည်။

ကျောက်စိမ်းဗုဒ္ဓရုပ်ပွားတော်

လေးဆူဓာတ်ပုံ ရွှေတိဂုံစေတီတော်မြတ်ကြီး၏ ရွှေထီးတော်တင်လှူပူဇော်ပွဲကြီး၌ ထူးခြား တိုက်ဆိုင်စွာ ကျောက်စိမ်းဗုဒ္ဓရုပ်ပွားတော်မြတ်တစ်ဆူကို ဖူးမြင်ဦးတင်ကြည်ညိုခွင့်မည်သောအခွင့် ထူးကြီးတစ်ရပ်ကို ရရှိခဲ့ကြသည်။ လွန်ခဲ့သည့် (၆)နှစ်ကျော်ခန့်ကပင် နိုင်ငံတော်ငြိမ်ဝပ်ပိပြားမှု တည်ဆောက်ရေးအဖွဲ့၏ ဦးဆောင်လမ်းညွှန်မှုဖြင့် မြန်မာ့ကျောက်မျက်ရတနာလုပ်ငန်းမှ တာဝန် ယူလျက် ကျောက်စိမ်းဗုဒ္ဓရုပ်ပွားတော်မြတ်တစ်ဆူကို စတင်ထုလုပ်ခဲ့ကြရာ ခရစ်နှစ် (၁၉၉၉)ခုနှစ် ရွှေတိဂုံစေတီတော် ရွှေထီးတော်တင်လှူပူဇော်ပွဲကြီးအမိ အောင်မြင်စွာ ပြီးမြောက်ခဲ့လေသည်။

(၃-၄-၉၉)ရက်နေ့ နံနက်(၇)နာရီအချိန်တွင် ကျောက်စိမ်းဗုဒ္ဓရုပ်ပွားတော်မြတ်ကို ကမ္ဘာ အေးဘုရားလမ်း၊ မြန်မာ့ကျောက်မျက်ရတနာလုပ်ငန်းရုံးချုပ်မှ ရွှေတိဂုံစေတီတော်သို့ ဘာသာရေး ဆိုင်ရာအခမ်းအနားဖြင့် ပင့်ဆောင်မှုပြုကြသည်။ ဦးစီးကော်မတီဥက္ကဋ္ဌ ပြည်ထဲရေးဝန်ကြီးဌာန၊ ဒုတိယဝန်ကြီး ဗိုလ်မှူးချုပ်သူရမြင့်မောင်၊ လုပ်ငန်းကော်မတီဥက္ကဋ္ဌ ဒုတိယတိုင်းမှူး ဗိုလ်မှူးချုပ် ဆန်းဆင့်တို့ဦးဆောင်၍ ဂေါပကအဖွဲ့ဝင်များနှင့် ဘာသာရေးအသင်းအဖွဲ့များ လိုက်ပါလျက် စည်ကားသိုက်မြိုက်စွာ ပင့်ဆောင်ခဲ့ကြသည်။



ကျောက်စိမ်းဗုဒ္ဓရုပ်ပွားတော်မြတ်ကို ရွှေတိဂုံစေတီတော်အရှေ့ဘက်စောင်းတန်းတော် မှန်ဦးမှ ဘာသာရေးအသင်းများက ဝတ်ရွတ်စဉ်များ ရွတ်ဆိုပူဇော်၍ ဝေါယာဉ်ဖြင့်ဆက်လက်ပင့် ဆောင်ကြသည်။ ယင်းနောက်စေတီတော်ကြီးကို လက်ယာရစ်(၃)ပတ်လှည့်လည်ပူဇော်ကြပြီး၊ အောင်မြေနေရာတွင် တည်ဆောက်ထားသည့် ဗဟိုမဏ္ဍပ်အတွင်းရှိ ပလ္လင်တော်ထက်တွင် ယာယီ ကိန်းဝပ်ကာ ရွှေထီးတော်တင်လှူပူဇော်ပွဲကြီးကျင်းပသည့်ကာလအတွင်း၌ ရွှေထီးတော်ကြီးနှင့် အတူ ကြည်ညို အပူဇော်ခံယူခဲ့သည်။ (၉-၄-၉၉)ရက်နေ့ နံနက်(၇)နာရီ အချိန်တွင် ဗဟိုမဏ္ဍပ်မှ ဂေါပကရုံးရှေ့ရှိ ဦးမောင်ကြီးတန်ဆောင်း(ယခုရွှေစေတီတန်ဆောင်း)သို့ ပင့်ဆောင်ကာ ရွှေတိဂုံ စေတီတော်ဩဝါဒါ စရိယဆရာတော်ကြီးများက ဗုဒ္ဓါဘိသေက အနေကဇာတင်ပူဇော်ခဲ့ကြပြီး ယာယီကိန်းဝပ်အပူဇော် ခံခဲ့ရပြန်သည်။

ရွှေတိဂုံစေတီတော် ထာဝရဘက်စုံပြုပြင်မွမ်းမံတည်ဆောက်ရေးနာယက၊ နိုင်ငံတော် အေးချမ်းသာယာရေးနှင့် ဖွံ့ဖြိုးရေးကောင်စီအတွင်းရေးမှူး(၁) ဒုတိယဗိုလ်ချုပ်ကြီးခင်ညွန့်သည် ကျောက်စိမ်းဗုဒ္ဓရုပ်ပွားတော်မြတ်ကို အများပြည်သူတို့အစဉ်ထာဝရ ကြည်ညိုပူဇော်နိုင်စေရန် အတွက် ရင်ပြင်တော်ပေါ်ရှိ ပုညကုသလအသင်းတန်ဆောင်း (စီအမ်အေ)အား ရွေးချယ်သတ်မှတ် လျှက် ပြုပြင်မွမ်းမံမှုပြုစေခဲ့သည်။ ယင်းနောက် ကျောက်စိမ်းဗုဒ္ဓရုပ်ပွားတော်မြတ်ကို ယာယီကိန်း ဝပ်ရာ ဦးမောင်ကြီးတန်ဆောင်းမှ ထာဝရကိန်းဝပ်အပူဇော်ခံမည့် ပုညကုသလအသင်းတန်ဆောင်း သို့ ပင့်ဆောင်ပြီး ယနေ့တိုင် ဆက်လက်အပူဇော်ခံလျက်ရှိသည်။ ယင်းသို့ ကျောက်စိမ်းဗုဒ္ဓရုပ်ပွား တော်မြတ် ကိန်းဝပ်စံပျော်သီတင်းသုံးပူဇော်ရာဖြစ်၍ ထိုတန်ဆောင်းကို ကျောက်စိမ်းတန်ဆောင်း ဟု ခေါ်တွင်ခဲ့ကြလေသည်။

ကျောက်စိမ်းဗုဒ္ဓရုပ်ပွားတော်မြတ်နှင့် ပတ်သက်၍ကြည်ညိုသိအပ်ဖွယ်များမှာ ကျောက်စိမ်း ဗုဒ္ဓရုပ်ပွားတော်မြတ် (စမ္မခဏ်မပါ)သည် ဉာဏ်တော်အမြင့် ၃၀လက်မရှိ၍ ဘူမိဖဿမုဒြာပုံတော် ဖြစ်သည်။ ကျောက်အမျိုးအစားမှာ အထည်ကျောက်ဖြစ်၍ အရောင်မှာ မည်းစိမ်းအကြားအရောင် ဖြစ်၍ ကျောက်သားအလေးချိန် (၂၄၁.၆၅ ပိဿာ)ရှိသည်။ ရုပ်ပွားတော်မြတ်၌ နဖူးသင်းကျစ်တော် ကို ရွှေသားအလေးချိန် (၁၀.၅၅)ကျပ်သား ဥက္ကလုံမွေတော်ရှင်ကို (၀.၀၉)ကျပ်သား၊ သင်္ကန်းတော် ကို (၇.၂၄)ကျပ်သားတို့ဖြင့် ပြုလုပ်ထားသည်။

ထိုနည်းတူ ကျောက်စိမ်းဗုဒ္ဓရုပ်ပွားတော်မြတ်၏ စမ္မခဏ်ပိုင်းအနေဖြင့် အမြင့်(၉)လက်မ၊ ဒူးတော်အကျယ်(၂၈)လက်မ၊ ရှေ့ နောက်အကျယ်(၁၇)လက်မ၊ ကျောက်သားအလေးချိန်(၁၉၅.၇၅) ပိဿာအသီးသီးရှိသည်။ ကျောက်အမျိုးအစားမှာ အထည်ကျောက်ဖြစ်၍ အရောင်မှာ ခရမ်းစိမ်း အဖြူရောင်ဖြစ်သည်။



ကျောက်စိမ်းဗုဒ္ဓရုပ်ပွားတော်မြတ်နှင့် စမ္မခက်တို့ကို မြန်မာ့ကျောက်မျက်ရတနာလုပ်ငန်းမှ ပညာရှင်များဖြစ်ကြသည့် ဦးဟန်စိန်နှင့် ဦးအုန်းရွှေတို့ ဦးဆောင်သောအဖွဲ့က (၁-၁၀-၉၀)ရက်နေ့ မှ (၁၈-၃-၉၉)ရက်နေ့တွင် အသီးသီးတာဝန်ခွဲဝေ ထုလုပ်ပူဇော်ခဲ့ကြလေသည်။

ပုံတူရွှေစေတီ

လေးဆူဓာတ်ပုံရွှေတိဂုံစေတီတော်မြတ်ကြီး၏ ရွှေထီးတော်တင်လှူပွဲအတွက် ရည်မှန်း လှူဒါန်းခဲ့ကြသည့် အလှူပွဲကြီးကို “ဝေဿန္တရာအလှူပွဲဟု” တင်စားဖွဲ့ဆိုရလောက်အောင်ပင် ငွေကျပ်သိန်းရာပေါင်းများစွာမှ ကျပ်သိန်းထောင်ပေါင်းများစွာအထိ သဒ္ဓါတရားထက်သန်စွာ လှူဒါန်းခဲ့ကြသည်။ ဆက်လက်၍လည်း လှူဒါန်းမစဲ လှူဒါန်းနေကြဆဲပင်ဖြစ်သည်။ ထိုသို့ လှူဒါန်းကြသော အလှူငွေများအနက်မှ ရွှေထီးတော်သစ်ကြီးတင်လှူပူဇော်ပွဲကြီးအထိမ်းအမှတ် အဖြစ်၊ ရွှေတိဂုံစေတီတော်မြတ်ကြီးနှင့် အချိုးကိုက်ပုံစံတော်တူ ရွှေသားစေတီတော်ငယ်တစ်ဆူကို နိုင်ငံတော် အေးချမ်းသာယာရေးနှင့်ဖွံ့ဖြိုးရေးကောင်စီ ဥက္ကဋ္ဌ ဗိုလ်ချုပ်မှူးကြီးသန်းရွှေ၏ လမ်းညွှန် ချက်နှင့်အညီ၊ နာယကကြီး အတွင်းရေးမှူး(၁) ဒုတိယဗိုလ်ချုပ်ကြီးခင်ညွန့်၏ ဦးဆောင်ကွပ်ကဲမှု ဖြင့် စီမံပြုလုပ်ခဲ့ကြသည်။

ဦးစွာဉာဏ်တော်အမြင့် (၄၅)လက်မရှိသော ရွှေတိဂုံစေတီတော်မြတ်ကြီး၏ အချိုးကိုက် ရွှေသားစေတီတော်ငယ်ထုလုပ်ရန်အတွက် စံပြုကြရမည့်ပုံစံငယ်ကို ဟံသာဝတီသာသနာပြုအဖွဲ့က ပြုစုရေးဆွဲကြသည်။ ရေးဆွဲထားသောစေတီတော်ပုံစံအတိုင်း မြန်မာ့ကျောက်မျက်ရတနာရောင်း ဝယ်ရေးလုပ်ငန်းရုံးချုပ်မှ ပညာရှင်များက တာဝန်ယူကာ (၈-၃-၉၉)ရက်နေ့တွင် စတင်ကာ စေတီတော်ပုံစံငယ်ထုတ်ခြင်း၊ ရွှေစင်ရွှေသားဖြင့် စေတီတော်အစိတ်အပိုင်းများအလိုက် ထုလုပ်ခြင်း လုပ်ငန်းအဆင့်ဆင့်တို့ကို ဆောင်ရွက်ခဲ့ကြသည်။ ရွှေစင်ရွှေသား ရွှေစေတီတော်ငယ်ကို (၁၆- ၄-၉၉)ရက်နေ့တွင် အောင်မြင်စွာထုလုပ် ပြီးစီးခဲ့ကြပြီး ရွှေစေတီတော်ငယ်အား ကျောက်မျက် ရတနာ မွမ်းမံစီခြယ်သည့်လုပ်ငန်းကို (၂၂-၄-၉၉)ရက်နေ့တွင် အောင်မြင်စွာဆောင်ရွက် ပြီးစီးခဲ့ ကြလေသည်။

အထူးသဖြင့် ပုံစံတော်တူ ရွှေစေတီတော်ကို ကျောက်မျက်ရတနာများ စီခြယ်မွမ်းမံမှုပြုနိုင် ရန်အတွက် ဂေါပကအဖွဲ့က အများပြည်သူများ လှူဒါန်းထားကြသော ကျောက်မျက်များမှ အရည် အသွေးစံချိန်မီသည့် ကျောက်မျက်ကျောက်ကောင်းများကိုလည်းကောင်း၊ ဦးစီးကော်မတီ၏ စီမံမှုဖြင့် ပြင်ပမှဝယ်ယူရရှိသော ကျောက်မျက်ကျောက်ကောင်းများကိုလည်းကောင်း စနစ်တကျရွေးချယ် လျှက် မွမ်းမံစီခြယ်မှုပြုခဲ့ကြခြင်းဖြစ်သည်။



ခရစ် ၁၉၉၉ ခုနှစ်၊ ရွှေစေတီတော်ထုလုပ်ပူဇော်သည့်အချိန်ကာလအတွင်း၌ မြန်မာ့ ကျောက်မျက်ရတနာလုပ်ငန်းက တွက်ချက်သတ်မှတ်ထားချက်အရ ပုံစံတော်တူ ရွှေစေတီတော်မှာ ကာလတန်ဖိုးပမာဏအားဖြင့် ကျောက်မျက်ရတနာတန်ဖိုး ၂၈၉၂၃၅၀၄/၀၀၁၊ ရွှေစင်ရွှေသား တန်ဖိုး ၁၁၃၂၈၃၁၆၅/၇၅၂၊ နှင့် လက်ခသင့်ငွေ-၂၀၄၇၄၅/၀၀၁၊ စုစုပေါင်း ၁၄၄၂၅၄၁၁၆-၇၅၂ ရှိကြောင်း သိရှိမှတ်သားရပါသည်။

ရွှေစေတီတော်ကို တည်ထားထုလုပ်ကြရာတွင် ပင်မရွှေစေတီတော်တည်ဆောက်ခြင်း စေတီတော်အတွင်း၌ ရွှေသားဖြင့် ဖရိုန့်ဘောင်ခွေခြင်း၊ ကျောက်မျက်ရတနာစီခြယ်ခြင်းနှင့် မုခ်ဦး စေတီလေးဆူ တည်ဆောက်ခြင်းတို့တွင် တည်ထားထုလုပ်ကြရာ ရွှေစင်ရွှေသားအလေးချိန်အနေ ဖြင့် စေတီတော်နှင့် အတွင်းဖရိုန့်ခွေခြင်းလုပ်ငန်းအတွက် (၁၈၉၃၊ ၂၉ကျပ်သား)၊ စေတီတော်၌ ကျောက်မျက်ရတနာများစီခြယ်ခြင်းလုပ်ငန်းအတွက် (၃၁၈၊ ၂၄ကျပ်သား)နှင့် မုခ်ဦးစေတီလေးဆူ လုပ်ငန်းအတွက် (၁၂၀၊ ၄၂ကျပ်သား)၊ စုစုပေါင်း ၂၃၃၁၊ ၉၅ကျပ်သားတို့ကို အသီးသီး အသုံးပြု ခဲ့ကြသည်။

ထို့ပြင် ရွှေစေတီတော်စိန်ဖူးတော်တွင် တပ်ဆင်ပူဇော်ထားသော စိန်ကြီးအပါအဝင် ကျောက်မျက်ကျောက်ကောင်း စံချိန်မီ ကျောက်မျက်ရတနာများအနေဖြင့် စိန်(အထွတ်) ၁လုံး (၁၀ကရက်)၊ သီးခြားစိန် (၂၄၁)လုံး (၄၁.၁၇ကရက်)၊ ကျောက်စိမ်း (၇၀၀)လုံး (၂၇၈.၁၇ ကရက်)၊ ပတ္တမြားတာ (၁၈၉၅)လုံး (၆၃၃.၇၃ကရက်)၊ နီလာတာ (၂၄၂)လုံး (၅၃.၉၀ကရက်)၊ နီလာချော (၁၅၉)လုံး (၁၅၀.၅၉ကရက်) တို့ကို ကြည်ညိုဖွယ်စီခြယ်ခဲ့ကြပါသည်။

ပုံတူရွှေစေတီကို ၁၉၉၉-ခုနှစ် ဧပြီလ(၂၈)ရက်နေ့တွင် မြန်မာ့ကျောက်မျက်လုပ်ငန်းရုံးချုပ် မှ ရွှေတိဂုံစေတီတော်သို့ အခမ်းအနားဖြင့် ပင့်ဆောင်လျက် ရွှေထီးတော်တင်လှူပွဲ ဗုဒ္ဓါဘိသေက အနေကဇာတင် မဟာမင်္ဂလာအခမ်းအနားကျင်းပရာ ဗဟိုမဏ္ဍပ်တွင် ယာယီကိန်းဝပ် ပူဇော်ခံခဲ့ လေသည်။

၁၉၉၉ခုနှစ် ဧပြီလ (၃၀)ရက်နေ့တွင် ပုံတူရွှေစေတီအား စည်ကားသိုက်မြိုက်သော အခမ်း အနားဖြင့် ဗဟိုမဏ္ဍပ်မှ ထာဝရကိန်းဝပ်ပူဇော်ခံမည့် ရွှေစေတီတန်စောင်း (ဦးမောင်မောင်ကြီး တန်စောင်း)သို့ ပင့်ဆောင်ခဲ့ကြပေသည်။



ထီးတော်ပုံဟု အာရုံထူးမှတ် စေတီမြတ်







ကျောက်စိမ်းဗုဒ္ဓရုပ်ပွားတော်



ပုံတူရွှေစေတီ





သမိုင်းမှတ်တမ်း  
ပြုစုရေးကော်မတီ





### အကြီးအကဲများ လေးမြတ်ထား ပွားများပြုပြင် ထိန်းစေချင်

နိုင်ငံတော် အေးချမ်းသာယာရေးနှင့် ဖွံ့ဖြိုးရေးကောင်စီဥက္ကဋ္ဌ တပ်မတော် ကာကွယ်ရေး ဦးစီးချုပ် ဗိုလ်ချုပ်မှူးကြီးသန်းရွှေသည် နိုင်ငံတော် အေးချမ်းသာယာရေးနှင့် ဖွံ့ဖြိုးရေးကောင်စီ ဒုတိယဥက္ကဋ္ဌ ဒုတိယ တပ်မတော်ကာကွယ်ရေးဦးစီးချုပ် ကာကွယ်ရေး ဦးစီးချုပ် (ကြည်း) ဗိုလ်ချုပ်ကြီးမောင်အေး၊ ရွှေတိဂုံစေတီတော် ထာဝရဘက်စုံပြုပြင် မွမ်းမံ တည်ဆောက်ရေး နာယက နိုင်ငံတော် အေးချမ်းသာယာရေးနှင့်ဖွံ့ဖြိုးရေးကောင်စီ အတွင်းရေးမှူး (၁) ဒုတိယဗိုလ်ချုပ်ကြီး ခင်ညွန့်၊ အတွင်းရေးမှူး (၂) ဒုတိယဗိုလ်ချုပ်ကြီးတင်ဦး၊ အတွင်းရေးမှူး (၃) ဒုတိယဗိုလ်ချုပ်ကြီး ဝင်းမြင့်နှင့် တာဝန်ရှိသူများနှင့်အတူ ၇-၇-၉၉ ရက်နေ့ နံနက် ၈ နာရီခွဲအချိန်တွင် လေးဆူဓာတ်ပုံ ရွှေတိဂုံစေတီတော်မြတ်ကြီးသို့ ရောက်ရှိလာပြီး ရွှေစေတီတော်ကို ဦးစွာဖူးမြော် ကြည်ညိုကြသည်။

ယင်းနောက် ဗိုလ်ချုပ်မှူးကြီးသန်းရွှေအား ပြတိုက်ဟောင်းတန်ဆောင်း၌ ရွှေတိဂုံစေတီ တော် ထာဝရ ဘက်စုံပြုပြင် မွမ်းမံတည်ဆောက်ရေး နာယက နိုင်ငံတော် အေးချမ်းသာယာရေးနှင့် ဖွံ့ဖြိုးရေးကောင်စီ အတွင်းရေးမှူး (၁) ဒုတိယဗိုလ်ချုပ်ကြီးခင်ညွန့်က “တပ်မတော်က နိုင်ငံတော် တာဝန်ကိုယူပြီးနောက် ရွှေတိဂုံစေတီတော်မြတ်ကြီး၏ သာသနိက အဆောက်အအုံအချို့ ပြုပြင် တည်ဆောက်ရေးလုပ်ငန်းများကို အခါအားလျော်စွာ ဆောင်ရွက်ခဲ့ပုံ၊ နိုင်ငံတော်အကြီးအကဲ ဗိုလ်ချုပ်မှူးကြီးသန်းရွှေ၏ လမ်းညွှန်ချက်အရ ၁၉၉၄-ခုနှစ်တွင် ရွှေတိဂုံစေတီတော် ထာဝရ ဘက်စုံပြုပြင် မွမ်းမံတည်ဆောက်ရေး လုပ်ငန်းများ ဆောင်ရွက်ရန် ဦးစီးကော်မတီ၊ လုပ်ငန်း ကော်မတီနှင့် ဆပ်ကော်မတီများ ဖွဲ့စည်းဆောင်ရွက်ခဲ့ကြပုံ၊ လုပ်ငန်းဦးစားပေးအလိုက် ဆောင်ရွက် သွားရန် လေ့လာစိစစ်ပြီး ရွှေတိဂုံစေတီတော် စောင်းတန်းကြီးလေးသွယ် အပါအဝင် ထာဝရ ဘက်စုံပြုပြင်မွမ်းမံ တည်ဆောက်ခြင်းလုပ်ငန်း (၃၆) ရပ်ကို မူလရှေးဟောင်းလက်ရာမပျက် ပြုပြင် မွမ်းမံ တည်ဆောက်ခဲ့ပုံ၊ ရွှေတိဂုံစေတီတော်၏ ထီးတော်ကြီးကြံ့ခိုင်မှုကို စစ်ဆေးခဲ့ရာ မြန်မာ အင်ဂျင်နီယာပညာရှင်များ၏ အကြံပြုချက်အရ ရွှေတိဂုံစေတီတော် သြဝါဒါစရိယ ဆရာတော်ကြီး များ၏ သြဝါဒကိုခံယူကာ နိုင်ငံတော်အကြီးအကဲ ဗိုလ်ချုပ်မှူးကြီးသန်းရွှေ၏ လမ်းညွှန်မှုအရ စေတနာရှင် ပြည်သူများ၏ အားတက်သရော ပါဝင်လှူဒါန်းမှုတို့ဖြင့် ရွှေတိဂုံစေတီတော်မြတ် ကြီးအား ရွှေထီးတော်တင်လှူခဲ့ပုံ၊ ရွှေတိဂုံစေတီတော်မြတ်ကြီးအား ရွှေသင်္ကန်းတော် ကပ်လှူ ပူဇော်လျက်ရှိပုံ၊ စေတနာရှင် ပြည်သူများတို့၏ လှူဒါန်းငွေများဖြင့် ရင်ပြင်တော်ပေါ်ရှိ သာသနိက အဆောက်အအုံများ ပြုပြင်မွမ်းမံ ခဲ့ပုံများ” နှင့် ပတ်သက်၍ ပဏာမအဖြစ် ရှင်းလင်းတင်ပြခဲ့သည်။

ထို့နောက် ရွှေတိဂုံစေတီတော် ထာဝရဘက်စုံပြုပြင် မွမ်းမံတည်ဆောက်ရေး လုပ်ငန်း ကော်မတီ ဥက္ကဋ္ဌ ရန်ကုန်တိုင်းစစ်ဌာနချုပ် ဒုတိယတိုင်းမှူး ဗိုလ်မှူးချုပ် ဆန်းဆင့်က ရွှေတိဂုံ



စေတီတော် ထာဝရဘက်စုံပြုပြင် မွမ်းမံတည်ဆောက်ခြင်းလုပ်ငန်း (၃၆) ရပ်နှင့် ရွှေတိဂုံစေတီ တော်မြတ်ကြီးအား ရွှေထီးတော် တင်လှူပူဇော်ရာတွင် ဆောင်ရွက်ခဲ့သည့်လုပ်ငန်းများ၊ ရွှေတိဂုံ စေတီတော်ကြီးအား ရွှေသင်္ကန်းကပ်လှူ ပူဇော်ခြင်းလုပ်ငန်း ဆောင်ရွက်မှုအခြေအနေ၊ အများပြည်သူတို့ လှူဒါန်းကြသည့်ငွေများဖြင့် ရွှေတိဂုံစေတီတော် ထာဝရဘက်စုံ ပြုပြင်မွမ်းမံ တည်ဆောက်ရေးလုပ်ငန်းကော်မတီက ပြုပြင်မွမ်းမံခဲ့သော သာသနိက အဆောက်အအုံ၊ အလှူရှင် များဖြစ်ကြသော ဦးမောင်ဝိတ် မိသားစုနှင့် ရွှေသံလွင်ကုမ္ပဏီတို့၏ လှူဒါန်းငွေများဖြင့် ပြုပြင်မွမ်းမံ ခဲ့သော သာသနိကအဆောက်အအုံများ၊ ရွှေတိဂုံစေတီတော် ထာဝရဘက်စုံပြုပြင်မွမ်းမံ တည်ဆောက်ရေးလုပ်ငန်းကော်မတီ၏ ဆောင်ရွက်ဆဲလုပ်ငန်းများ၊ ဆက်လက်ဆောင်ရွက်ရန် စီစဉ်ထားရှိမှုများ၊ ရွှေတိဂုံစေတီတော်မြတ်ကြီးအား ရွှေထီးတော်တင်လှူခြင်း သာသနာ့သမိုင်းဝင် မှတ်တမ်းနှင့် ရွှေထီးတော်တင်လှူခြင်းနှင့် ပတ်သက်သည့် ပညာရှင်များ၏ လုပ်ငန်းဆိုင်ရာ မှတ်တမ်းစာအုပ် ထုတ်ဝေရန် စီစဉ်ဆောင်ရွက်ထားမှု၊ ပန်းပေါင်းစုံ အမှုန်ကြိတ်စက် တီထွင်ထားမှု၊ အနောက်ဘက်စောင်းတန်းတော်ကြီး၏ မုခ်ဦးနှင့်ပြာသာဒ်များ မွမ်းမံတည်ဆောက်ရန် စီစဉ်ထားမှု များနှင့် ပတ်သက်၍ ဆလိုက်ဖလင်ပြစက်ဖြင့် ပူးတွဲလျက် ပြသရှင်းလင်း တင်ပြခဲ့သည်။

ထိုသို့ ရှင်းလင်းတင်ပြချက်များနှင့် ပတ်သက်၍ နိုင်ငံတော် အေးချမ်းသာယာရေးနှင့် ဖွံ့ဖြိုးရေးကောင်စီဥက္ကဋ္ဌ တပ်မတော်ကာကွယ်ရေးဦးစီးချုပ် ဗိုလ်ချုပ်မှူးကြီး သန်းရွှေက-

“ရွှေတိဂုံစေတီတော်မြတ်ကြီး၏ ဘက်စုံပြုပြင်မွမ်းမံ တည်ဆောက်မှုလုပ်ငန်းမှာ အလွန်ပမာဏကြီးမားသော လုပ်ငန်းကြီးဖြစ်၍ တစ်ခေတ်တွင် တစ်ခါသာ ဆောင်ရွက် နိုင်ခွင့်ရသည့် လုပ်ငန်းဖြစ်ကြောင်း၊ နိုင်ငံတော်ကို ဦးဆောင်သောအဖွဲ့အစည်း၏ ခေါင်းဆောင်မှုစွမ်းအား၊ နိုင်ငံတော်၏ ဓနအင်အားနှင့် ပြည်သူများ၏ သဒ္ဓါတရား ထက်သန်မှုတို့ ပြည့်စုံမှသာလျှင် ဆောင်ရွက်နိုင်သည့် လုပ်ငန်းကြီးဖြစ်ကြောင်း၊ ယခုကဲ့သို့ ဘက်စုံပြုပြင်မွမ်းမံ တည်ဆောက်မှုလုပ်ငန်းများ ထူးထူးကဲကဲ အောင်မြင်ပြီးနောက် ရေရှည် တည်တံ့ခိုင်မြဲနေစေရေးအတွက် ဆက်လက်၍ စနစ်တကျ ထိန်းသိမ်းစောင့်ရှောက်သွားရန် အစီအမံများရှိဖို့ လိုအပ်ကြောင်း၊ သို့ဖြစ်၍ ထိန်းသိမ်းစောင့်ရှောက်မှု အစီအစဉ် (Main-tenance Procedure) များ စနစ်တကျ ရေးဆွဲပြီး ကော်မတီနှင့် ဆပ်ကော်မတီများ ဖွဲ့စည်း၍ စေတီတော်ကြီးနှင့် သာသနိကအဆောက်အအုံများ ရေရှည်တည်တံ့ ခိုင်မြဲ အောင် ထိန်းသိမ်းစောင့်ရှောက်သွားကြရမှာဖြစ်ပါကြောင်း၊ အခါအားလျော်စွာ ပျက်စီး ယိုယွင်းမှုများ ဖြစ်ပေါ်လာလျှင်လည်း ချက်ချင်းပြုပြင် မွမ်းမံမှုများ ပြုလုပ်နိုင်ရေးအတွက် စနစ်တကျ အစီအမံများရေးဆွဲဆောင်ရွက်ရန် လိုအပ်ကြောင်း၊ ၎င်းအပြင် စေတီတော်ကြီး မှ တန်ဖိုးမဖြတ်နိုင်သော သာသနိကဆိုင်ရာ ပစ္စည်းပစ္စယများနှင့် အဖိုးတန် ကျောက်မျက် ရတနာများကို မပျက်မယွင်း မပျောက်ပျက်အောင် လုံခြုံရေးအစီအမံများရေးဆွဲပြီး



တာဝန်များ သတ်သတ်မှတ်မှတ်ခွဲဝေ၍ ထိန်းသိမ်းစောင့်ရှောက်သွားရန် မှာကြားလိုကြောင်း၊ ယခုကဲ့သို့ ဘက်စုံပြုပြင် မွမ်းမံမှုဆောင်ရွက်ပြီးနောက် လိုအပ်သည့်အခါ အကြီးစားပြင်ဆင်မှုနှင့် အသေးစားပြင်ဆင်မှုများဖြင့် စနစ်တကျ ဆက်လက်ထိန်းသိမ်းပေး၍ ရှောက်သွားပါက စေတီတော်ကြီးနှင့် သာသနိကအဆောက်အအုံများ ရေရှည် တည်တံ့ခိုင်မြဲမှာ ဖြစ်သဖြင့် နောင်လာနောက်သားများပါ ဆက်လက်ဆောင်ရွက်သွားနိုင်မည့် ထိန်းသိမ်းစောင့်ရှောက်မှု အစီအစဉ်များ၊ လုံခြုံရေး စီမံချက်များ ရေးဆွဲဆောင်ရွက်သွားကြရေး”

ကို လမ်းညွှန်မှာကြားခဲ့လေသည်။

ဗိုလ်ချုပ်မှူးကြီးသန်းရွှေသည် ရှင်းလင်းတင်ပြသည့် တန်ဆောင်းတော်အတွင်း၌ ခင်းကျင်းစီစဉ်ပြသထားသည့် အနောက်ဘက်စောင်းတန်းတော်ကြီး မုခ်ဦးနှင့် ပြာသာဒ်ပြုပြင်မွမ်းမံတည်ဆောက်ရန် စီစဉ်ဆောင်ရွက်ထားမှုနှင့် ရွှေတိဂုံစေတီ ထီးတော်စေတီတော်၌ ထည့်သွင်းပူဇော်မည့် ဌာပနာပစ္စည်းများကို ကြည့်ရှုစစ်ဆေးသည်။ ရွှေတိဂုံစေတီတော် ဧည့်သည်တော်မှတ်တမ်းတွင် လက်မှတ်ရေးထိုးသည်။

ဗိုလ်ချုပ်မှူးကြီးသန်းရွှေနှင့် အဖွဲ့ဝင်များသည် ရွှေတိဂုံစေတီတော် အထက်ပစ္စယာရှိ ဆုတောင်းပြည့် ပတ္တမြားမျက်ရှင်ဘုရားကို ဖူးမြော်ကြည်ညိုကြသည်။ ရွှေတိဂုံစေတီတော် ရင်ပြင်တော်ပေါ်ရှိ ပုညကုသလ ဗဟုကရတန်ဆောင်းတော်၌ အပူဇော်ခံလျက်ရှိသော ကျောက်စိမ်းရုပ်ပွားတော်ကို ဖူးမြော်ကြည်ညိုကြသည်။

ယင်းနောက်တွင် ဗိုလ်ချုပ်မှူးကြီးသန်းရွှေနှင့် အဖွဲ့ဝင်များသည် သာသနာ့ဝေယျာဝစ္စ တန်ဆောင်းသို့ ရောက်ရှိကြပြီး စေတီတော်မှ နေ့စဉ်စွန့်ပစ်သည့် ပန်းများကို စနစ်တကျ ကြိတ်စက်ဖြင့်ကြိတ်ပြီး ပန်းပေါင်းဘုရား ရုပ်ပွားတော်များအဖြစ် စီမံပြုပြင်ဆောင်ရွက်နိုင်မည့် အစီအမံများကို ကြိတ်စက်နှင့်တကွ လက်တွေ့ရှင်းလင်း ပြသမှုကို ကြည့်ရှုစစ်ဆေးကြသည်။

ဆက်လက်ပြီးလျှင် ဗိုလ်ချုပ်မှူးကြီးသန်းရွှေနှင့် အဖွဲ့ဝင်များသည် စေတီယင်္ဂီက တန်ဆောင်း၌ ထားရှိအပူဇော်ခံလျက်ရှိသော ရွှေတိဂုံစေတီတော်မြတ်ကြီး၏ ထီးတော်ဟောင်းကြီးအား အဆင့်အလိုက် တပ်ဆင်လျက် အပူဇော်ခံထားပုံ၊ ထီးတော်ဟောင်းကြီးမှ ပျက်စီးနေသော အစိတ်အပိုင်းများ၊ ပြတိုက်တွင် ပြသထားသည့် ဆည်းလည်းများနှင့် ငှက်ပျောဖူးတော်ကြီး၌ ခရစ်နှစ် ၁၈၉၉-ခုနှစ်က ကပ်လှူပူဇော်ထားခဲ့သော ရွှေပြားကို ပူဇော်ကြည်ညိုကြသည်။ ယင်းနောက် ဗိုလ်ချုပ်မှူးကြီးသန်းရွှေနှင့် အဖွဲ့ဝင်များသည် အောင်မြေတန်ဆောင်းနှင့် ရွှေတိဂုံစေတီတော် ထီးတော်စေတီတော် တည်ထားခြင်း လုပ်ငန်းဆောင်ရွက်မှုများကို ကြည့်ရှုစစ်ဆေးခဲ့ကြလေသည်။



ကုသိုလ်မကုန် မြတ်ရွှေတိဂုံ ပြုပြင်ထိန်းသိမ်းပုံ

ရွှေတိဂုံစေတီတော် ထာဝရ ဘက်စုံပြုပြင် မွမ်းမံတည်ဆောက်ရေး နာယက နိုင်ငံတော် အေးချမ်းသာယာရေးနှင့် ဖွံ့ဖြိုးရေးကောင်စီ အတွင်းရေးမှူး (၁) ဒုတိယဗိုလ်ချုပ်ကြီးခင်ညွန့်က ရွှေတိဂုံစေတီတော် ဂေါပကအဖွဲ့ သြဝါဒါစရိယ ဆရာတော်ကြီး များထံ ရွှေတိဂုံစေတီတော် ထာဝရ ဘက်စုံပြုပြင် မွမ်းမံရေးလုပ်ငန်းများ တည်ဆောက်ရေးနှင့် စပ်လျဉ်း၍ သြဝါဒခံယူစဉ်ကပင် -

“ထာဝရဘက်စုံလုပ်ငန်းဟူသည် စကားရပ်နှင့်အညီ ရွှေတိဂုံစေတီတော်ကြီး၏ လုပ်ငန်းရပ်များကို အဟောင်းကိုပြုပြင်၊ အသစ်ကိုတည်ထားပြီးသစ်ရာမှ ဟောင်းသွားသည် များကိုလည်း စဉ်ဆက်မပြတ် ပြုပြင်မွမ်းမံခြင်းဖြင့် ထာဝရဘက်စုံပြုပြင်မွမ်းမံ တည်ဆောက်ရေးလုပ်ငန်းများသည် ထာဝရ ဆက်လက် ထိန်းသိမ်း ဆောင်ရွက်သွားရမည် လုပ်ငန်းဖြစ်ပါကြောင်း”

လျှောက်ထားခဲ့သည့်အတိုင်း ယခုအခါ နိုင်ငံတော် အေးချမ်းသာယာရေးနှင့် ဖွံ့ဖြိုးရေးကောင်စီ ဥက္ကဋ္ဌ တပ်မတော်ကာကွယ်ရေးဦးစီးချုပ် ဗိုလ်ချုပ်မှူးကြီးသန်းရွှေက ဘက်စုံပြုပြင်မွမ်းမံ တည်ဆောက်ရေးလုပ်ငန်းများ ထူးထူးကဲကဲ အောင်မြင်ပြီးနောက် ရေရှည်တည်တံ့ခိုင်မြဲစေရေး အတွက် ဆက်လက်၍ စနစ်တကျ ထိန်းသိမ်းစောင့်ရှောက်သွားရန်နှင့် ယခုကဲ့သို့ ဘက်စုံမွမ်းမံ ဆောင်ရွက်ပြီးနောက် လိုအပ်သည့်အခါ အကြီးစားပြင်ဆင်မှုနှင့် အသေးစားပြင်ဆင်မှုများဖြင့် စနစ်တကျ ထိန်းသိမ်းစောင့်ရှောက်သွားပါက စေတီတော် ကြီးနှင့် သာသနိက အဆောက်အအုံများ ရေရှည်တည်တံ့ခိုင်မြဲမှာဖြစ်သဖြင့် နောင်လာနောက်သားများပါ ဆက်လက်ဆောင်ရွက်သွားနိုင်မည့် ထိန်းသိမ်းစောင့်ရှောက်မှု အစီအစဉ်များ၊ လုံခြုံရေးစီမံချက်များ ရေးဆွဲဆောင်ရွက်ကြရေး လမ်းညွှန် မှာကြားချက်နှင့်အညီ လေးဆူဓာတ်ပုံရွှေတိဂုံစေတီတော်မြတ်ကြီးနှင့် သာသနိက အဆောက်အအုံ များ ရေရှည် တည်တံ့ခိုင်မြဲစေရေးအတွက် နိုင်ငံတော်မှ ဦးဆောင်လျက် ထာဝရ ဘက်စုံပြုပြင်မွမ်းမံ တည်ဆောက်ရေးလုပ်ငန်းများကို စေတနာရှင် ရဟန်းရှင်လူ ပြည်သူ့အပေါင်းတို့၏ သဒ္ဓါပွားများ ဒါနအားဖြင့် ဘာသာသာသနာတော်ကြီး၏အကျိုးကို ရှေးရှုလျက် ရေရှည် ဆက်လက်ဆောင်ရွက် သွားကြရမည်သာ ဖြစ်ပေတော့သည်။

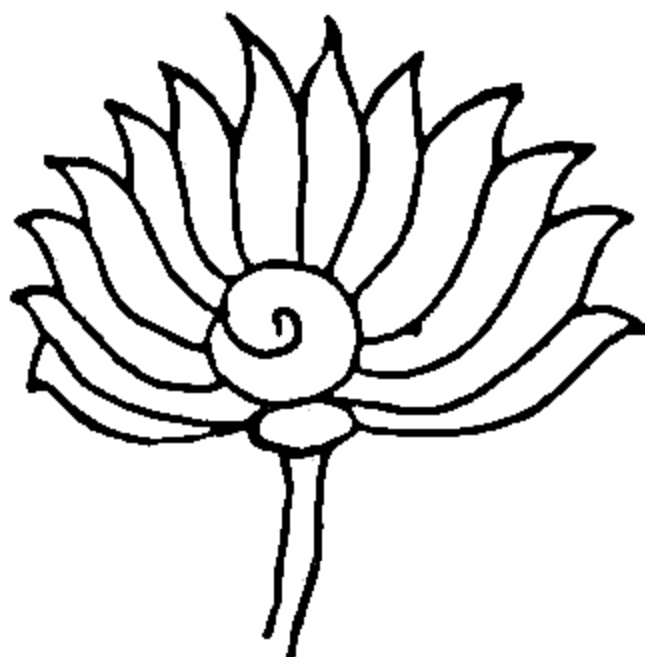



# နိဂုံး

လူသုံးပါးတို့၏သခင် မြတ်ဗုဒ္ဓဘုရားရှင်၏ ဖွားမြင်တော်မူသည်မှ ပရိနိဗ္ဗာန်ဝင်စံတော်မူသည်အထိ တစ်ဘဝ သာသနာသည် ဗုဒ္ဓဝင်အဖြစ် တည်ရှိနေပေသည်။ ဗုဒ္ဓဖွားမြင်တော်မူရာ “လုမ္ဗိနီသာမော အင်ကြင်းတော”၊ ပွင့်တော်မူရာ “ဗုဒ္ဓဂယာမြေမြတ်မဟာ”၊ တရားဦးဟောတော်မူရာ “မိဂဒါဝုန် အင်ကြင်းရက်”၊ ပရိနိဗ္ဗာန် ဝင်စံတော်မူရာ “ကုသိနာရုံ အင်ကြင်းစုံ” တို့သည် ယနေ့တိုင် ဗုဒ္ဓဝင်နေရာမြတ်များအဖြစ် တည်ရှိနေသည်။ ဤသည်တို့ကို မြတ်ဗုဒ္ဓ၏ ကြည်ညိုဖွယ် သမိုင်းစဉ်အဖြစ် ဗုဒ္ဓဝင်ကို မှတ်တမ်းတင်ခဲ့ကြသောကြောင့် ဗုဒ္ဓဘာသာဝင်အပေါင်းတို့သည် မြတ်ဗုဒ္ဓ၏ ဗုဒ္ဓဝင်ကို ကြည့်ရှုဆင်ခြင်ကာ ကိုးကွယ်ဆည်းကပ်ပူဇော်နိုင်ခဲ့ခြင်းဖြစ်ပေသည်။

ထိုနည်းတူ မြတ်ဗုဒ္ဓပွင့်ထွန်းတော်မူစ သမိုင်းအစဉ်နှင့်အတူ စတင်ပေါ်ထွန်းလာခဲ့သည့် လေးဆူဓာတ်ပုံ ရွှေတိဂုံစေတီတော်မြတ်ကြီးကို တည်ထားကိုးကွယ်မှုသည်လည်း ကြည်ညိုဖွယ် သမိုင်းစဉ်တစ်ရပ်အဖြစ် ခိုင်မာစွာ တည်ရှိနေပေသည်။ ဤသည်တို့ကို ပိဋကတ်တော်များဖြစ်သည့် အင်္ဂုတ္တရနိကာယ်၊ ဧတဒဂ္ဂဝဂ်၊ ဝိနိယပိဋက၊ မဟာဝတ္တရာဇာ ရတနကထာ၊ မဟာဝဂ္ဂ အဋ္ဌကထာ၊ ဇာတက အဋ္ဌကထာ စသည်တို့၌ အထင်အရှား မှတ်တမ်းတင်ခဲ့ခြင်းကြောင့် ယနေ့တိုင် သက်သေရှုမြင် ဗုဒ္ဓဝင်အဖြစ် ကြည်ညိုနိုင်ကြသည်။ မူလသမိုင်းစဉ်တွင် လေးဆူဓာတ်ပုံ ရွှေတိဂုံစေတီတော် မြတ်ကြီးအား စတင်တည်ထားခဲ့ပုံ၊ အစဉ်အဆက်သောမင်းများ၊ ရဟန်းရှင်လူအဆက်ဆက်တို့က တိုးချဲ့ မွမ်းမံတည်ထား ဆည်းကပ်ကိုးကွယ်ခဲ့ပုံ၊ သမိုင်းစဉ်နှင့်အညီ ဗုဒ္ဓဘာသာဝင် ရဟန်းရှင်လူ ပြည်သူအပေါင်းတို့က မြတ်ဗုဒ္ဓ၏ မဇ္ဈိမဩဝါဒနှင့်အညီ မမေ့မလျော့သောသတိဖြင့် အစဉ်အဆက် ထိန်းသိမ်း စောင့်ရှောက်အပ်ကြောင်းခံယူလျက် သာသနာစဉ်ရှည် ကမ္ဘာတည်ရန် ဆောင်ရွက်ကြရ မည်ဖြစ်ပေသည်။ သမိုင်းစဉ်ကို မှတ်တမ်းတင်မှု၊ ထိန်းသိမ်းစောင့်ရှောက်မှု အားနည်းခဲ့လျှင် ကာလရှည်ကြာသည်အခါ ဒဏ္ဍာရီအလား လွဲမှားရွေ့လျော့တတ်သည်ကိုလည်း သတိတရားဖြင့် ရှုမြင် ဆင်ခြင်သင့်လှသည်။



ဤသည်တို့ကို အလေးဂရုထားကြသည့် နိုင်ငံတော်အကြီးအကဲများ၏ လမ်းညွှန်ချက်နှင့် အညီ လေးဆူဓာတ်ပုံ ရွှေတိဂုံစေတီတော်မြတ်ကြီးအား နိုင်ငံတော်၏ ဦးဆောင်မှုဖြင့် ရွှေထီးတော်ကြီး ပြုပြင်မွမ်းမံမှု၊ ရွှေသင်္ကန်း ဆက်ကပ်ပူဇော်မှု၊ သာသနိက အဆောက်အအုံများ ပြုပြင်မွမ်းမံမှုတို့ကို အရှိအတိုင်း မှတ်တမ်းတင်ရေးသားပြုစုနိုင်ရန် သမိုင်းမှတ်တမ်း ပြုစုရေးကော်မတီတစ်ရပ်ကိုလည်း ဖွဲ့စည်းတာဝန်ပေးအပ်ခဲ့ကြသည်။

ရွှေတိဂုံစေတီတော် ထာဝရဘက်စုံ ပြုပြင် မွမ်းမံတည်ဆောက်ရေး နာယက နိုင်ငံတော်အေးချမ်းသာယာရေးနှင့် ဖွံ့ဖြိုးရေးကောင်စီ အတွင်းရေးမှူး (၁) ဒုတိယ ဗိုလ်ချုပ်ကြီးခင်ညွန့်၏ ကြည့်ရှုစစ်ဆေး လမ်းညွှန်ချက်နှင့်အညီ ဦးစီးကော်မတီ ဥက္ကဋ္ဌ ပြည်ထဲရေးဝန်ကြီးဌာန ဒုတိယဝန်ကြီး ဗိုလ်မှူးချုပ် သူရမြင့်မောင်နှင့် လုပ်ငန်းကော်မတီ ဥက္ကဋ္ဌ ရန်ကုန်တိုင်းစစ်ဌာနချုပ် ဒုတိယတိုင်းမှူး ဗိုလ်မှူးချုပ်ဆန်းဆင့်၏ အနီးကပ်ကြီးကြပ်လျက် စီမံဆောင်ရွက်မှုဖြင့် လေးဆူဓာတ်ပုံ ရွှေတိဂုံစေတီတော်မြတ်ကြီး၏ မူလဘူတသမိုင်းကြောင်းနှင့်တကွ ပြုပြင်မွမ်းမံမှုသမိုင်းစဉ်တို့ကို အောက်ပါအတိုင်း မှတ်တမ်းတင်ပြုစုထားသော သမိုင်းစဉ်မှတ်တမ်းစာအုပ်များကို ထုတ်ဝေခဲ့သည့် အလျောက် “အံ့ချီးမကုန် မြတ်ရွှေတိဂုံ” သမိုင်းမှတ်တမ်းစာအုပ်ကို အောင်မြင်စွာ ထုတ်ဝေနိုင်ခဲ့ခြင်း ဖြစ်ပေသည်။

- (၁) ရွှေတိဂုံစေတီတော် ရွှေထီးတော်မြတ် တင်လှူခြင်း သာသနာ့သမိုင်းဝင် မှတ်တမ်း (မြန်မာဘာသာ)
- (၂) ရွှေတိဂုံစေတီတော် ရွှေထီးတော်မြတ် တင်လှူခြင်း သာသနာ့သမိုင်းဝင် မှတ်တမ်း (အင်္ဂလိပ်ဘာသာ)
- (၃) ရွှေတိဂုံစေတီတော် အင်ဂျင်နီယာ နည်းပညာဆိုင်ရာ ပြုပြင်မွမ်းမံမှု မှတ်တမ်း
- (၄) ရွှေတိဂုံစေတီတော် ဗိသုကာပုံစံများ မှတ်တမ်း

ဤကား လေးဆူဓာတ်ပုံ ရွှေတိဂုံ စေတီတော်မြတ်ကြီးနှင့် ပတ်သက်၍ ဗုဒ္ဓဘာသာဝင် မြန်မာတိုင်းရင်းသားများအတွက် နိုင်ငံနှင့်ပြည်သူတို့ ပူးပေါင်းညီညွတ် လှူဒါန်းမှုဒါန မော်ကွန်းထိုး နိုင်ခြင်းဖြစ်လေသည်။ ထိုနည်းတူ ပြည်ပနိုင်ငံခြားသား ဧည့်သည်များအတွက် လေ့လာနိုင်ရန် မှန်ကန်တိကျသော ကိုးကားနိုင်မည့် မှတ်တမ်းများလည်းဖြစ်ပေသည်။

နောင်လာမည့် မျိုးဆက်သစ် သားစဉ်မြေးဆက်များအနေဖြင့် ဘာသာရေးအသိ ကြည်ညိုမှု သဒ္ဓါအပြည့်ဖြင့် လေ့လာကြည်ညိုကာ စောင့်ရှောက်ထိန်းသိမ်းနိုင်ကြမည်ဖြစ်ပေတော့သည်။





ရွှေတိဂုံစေတီတော် ထီးတော်ပြုပြင်မွမ်းမံခြင်း ဖွဲ့စည်းပုံ

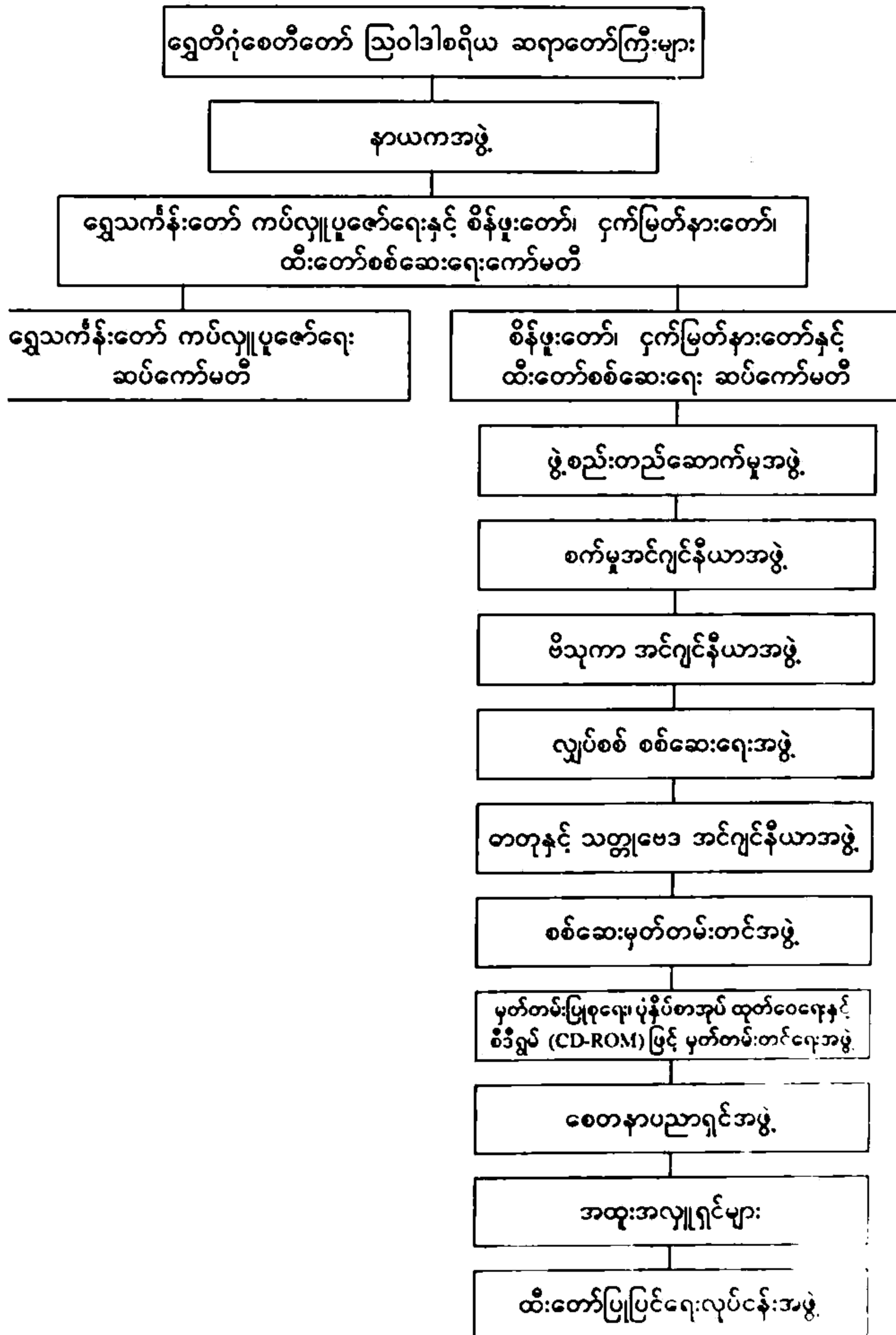



(က) ရွှေတိဂုံစေတီတော် သြဝါဒါစရိယ ဆရာတော်ကြီးများ

- |  |  |
|--|--|
| ၁။ ဘဒ္ဒန္တဩဘာသာဘိဝံသ<br>(အဂ္ဂမဟာပဏ္ဍိတ)      | ဖျာပုံတိုက်သစ်<br>သရက်တောကျောင်းတိုက်၊ လမ်းမတော်မြို့နယ်။  |
| ၂။ ဘဒ္ဒန္တရာဇိန္ဒာဘိဝံသ<br>(အဂ္ဂမဟာပဏ္ဍိတ)   | ရွှေဟင်္သာတောရ<br>သီရိမန္တစံကျောင်း၊ ဗဟန်းမြို့နယ်။        |
| ၃။ ဘဒ္ဒန္တသောဘဏ<br>(အဂ္ဂမဟာပဏ္ဍိတ)           | ညောင်တုန်းကျောင်းတိုက်<br>ဗဟန်းမြို့နယ်။                   |
| ၄။ ဘဒ္ဒန္တဣန္ဒဝံသာဘိဝံသံသ<br>(အဂ္ဂမဟာပဏ္ဍိတ) | ဝေဠုဝန်ကျောင်းတိုက်<br>စမ်းချောင်းမြို့နယ်။                |
| ၅။ ဘဒ္ဒန္တပညိန္ဒာဘိဝံသ<br>(အဂ္ဂမဟာပဏ္ဍိတ)    | မဟာအောင်မြေဘုံစံကျောင်း<br>ဗဟန်းမြို့နယ်။                  |
| ၆။ ဘဒ္ဒန္တနန္ဒောဘာသ<br>(အဂ္ဂမဟာပဏ္ဍိတ)       | ခြောက်ထပ်ကြီး<br>ဗဟန်းမြို့နယ်။                            |
| ၇။ ဘဒ္ဒန္တသောဘန<br>(အဂ္ဂမဟာပဏ္ဍိတ)           | မြသိန်းတန်ကျောင်းတိုက်<br>ပုဇွန်တောင်မြို့နယ်။             |
| ၈။ ဘဒ္ဒန္တဣန္ဒက<br>(အဂ္ဂမဟာပဏ္ဍိတ)           | ဒေဝသာဂရသိမ်ကုန်းကျောင်းတိုက်<br>မင်္ဂလာတောင်ညွန့်မြို့နယ်။ |
| ၉။ ဘဒ္ဒန္တဂန္ဓမာ<br>(အဂ္ဂမဟာပဏ္ဍိတ)          | ဖက်ပင်အိုင် ပရိယတ္တိစာသင်တိုက်<br>သင်္ကန်းကျွန်းမြို့နယ်။  |
| ၁၀။ ဘဒ္ဒန္တသီလာစာရာဘိဝံသ<br>(အဂ္ဂမဟာပဏ္ဍိတ)  | အလယ်တောရ စံပြပရိယတ္တိစာသင်တိုက်<br>ဗဟန်းမြို့နယ်။          |
| ၁၁။ ဘဒ္ဒန္တရေဝတ<br>(အဂ္ဂမဟာပဏ္ဍိတ)           | ငွေကြာယံ ပရိယတ္တိစာသင်တိုက်<br>တောင်ဥက္ကလာပမြို့နယ်။       |

(ခ) နာယကအဖွဲ့

- |                                |   |
|--------------------------------|---|
| ၁။ ဒုတိယဗိုလ်ချုပ်ကြီးခင်ညွန့် | အတွင်းရေးမှူး (၁)<br>နိုင်ငံတော်အေးချမ်းသာယာရေးနှင့်ဖွံ့ဖြိုးရေးကောင်စီ |
| ၂။ ဗိုလ်ချုပ်ခင်မောင်သန်း      | တိုင်းမှူး၊ ရန်ကုန်တိုင်းစစ်ဌာနချုပ်                                    |
| ၃။ ဗိုလ်ချုပ်စိန်ထွား          | ဝန်ကြီး၊ သာသနာရေးဝန်ကြီးဌာန   |
| ၄။ ဗိုလ်ချုပ်စောထွန်း          | ဝန်ကြီး၊ ဆောက်လုပ်ရေးဝန်ကြီးဌာန   |
| ၅။ ဦးကိုလေး                    | မြို့တော်ဝန်<br>ရန်ကုန်မြို့တော်စည်ပင်သာယာရေးကော်မတီ                    |



( ဂ ) ရွှေသင်္ကန်းတော် ကပ်လှူပူဇော်ရေးနှင့် စိန်ဖူးတော်၊ ငှက်မြတ်နားတော်၊ ထီးတော် စစ်ဆေးရေးကော်မတီ

- |                                      |   |
|--------------------------------------|---|
| ၁။ ဗိုလ်မှူးချုပ် သူရမြင့်မောင်      | ဒုတိယဝန်ကြီး၊ ပြည်ထဲရေးဝန်ကြီးဌာန   |
| ၂။ ဗိုလ်မှူးချုပ်ဆန်းဆင့်            | ဒုတိယတိုင်းမှူး၊ ရန်ကုန်တိုင်းစစ်ဌာနချုပ်                                   |
| ၃။ ဗိုလ်မှူးကြီးဝင်းမောင်            | စစ်ဒေသမှူး၊ အမှတ် (၃) စစ်ဒေသ  |
| ၄။ ဒုတိယဗိုလ်မှူးကြီးမြင့်ဦး         | တပ်ရင်းမှူး၊ အမှတ် (၈၂) ခြေလျင်တပ်ရင်း                                      |
| ၅။ ဗိုလ်မှူးကြီးမျိုးမြင့်           | တပ်မှူး၊ တပ်မတော်မှတ်တမ်းရုံး   |
| ၆။ ဒုတိယဗိုလ်မှူးကြီးမောင်မောင်ရှိန် | ဥက္ကဋ္ဌ၊ ခရိုင်အေးချမ်းသာယာရေးနှင့် ဖွံ့ဖြိုးရေးကောင်စီ၊ အနောက်ပိုင်းခရိုင် |
| ၇။ ဦးကြီးမြင့်                       | အဖွဲ့ဝင်၊ ရွှေတိဂုံစေတီတော်ဂေါပကအဖွဲ့                                       |
| ၈။ ဦးစိုးမြင့်                       | အဖွဲ့ဝင်၊ ရွှေတိဂုံစေတီတော်ဂေါပကအဖွဲ့                                       |
| ၉။ ဦးခင်မောင်မြင့်                   | အဖွဲ့ဝင်၊ ရွှေတိဂုံစေတီတော်ဂေါပကအဖွဲ့                                       |
| ၁၀။ ဦးဖေသန်းလေး                      | အဖွဲ့ဝင်၊ ရွှေတိဂုံစေတီတော်ဂေါပကအဖွဲ့                                       |
| ၁၁။ ဦးသန်ဇင်                         | အဖွဲ့ဝင်၊ ရွှေတိဂုံစေတီတော်ဂေါပကအဖွဲ့                                       |
| ၁၂။ ဦးအုန်းမြင့်                     | အဖွဲ့ဝင်၊ ရွှေတိဂုံစေတီတော်ဂေါပကအဖွဲ့                                       |
| ၁၃။ ဦးမြသိန်း                        | အဖွဲ့ဝင်၊ ရွှေတိဂုံစေတီတော်ဂေါပကအဖွဲ့                                       |
| ၁၄။ ဦးဇော်မင်း                       | အဖွဲ့ဝင်၊ ရွှေတိဂုံစေတီတော်ဂေါပကအဖွဲ့                                       |
| ၁၅။ ဦးမောမောင်                       | အဖွဲ့ဝင်၊ ရွှေတိဂုံစေတီတော်ဂေါပကအဖွဲ့                                       |
| ၁၆။ ဦးဘရွှေ                          | အဖွဲ့ဝင်၊ ရွှေတိဂုံစေတီတော်ဂေါပကအဖွဲ့                                       |
| ၁၇။ ဦးဝင်းထိန်                       | အဖွဲ့ဝင်၊ ရွှေတိဂုံစေတီတော်ဂေါပကအဖွဲ့                                       |
| ၁၈။ ဦးအံ့မောင်                       | ညွှန်ကြားရေးမှူးချုပ်၊ သာသနာရေးဦးစီးဌာန                                     |
| ၁၉။ ဦးကျော်ဝင်း                      | ဒုတိယ ညွှန်ကြားရေးမှူးချုပ်<br>ရှေးဟောင်းသုတေသနဦးစီးဌာန                     |
| ၂၀။ ဦးခင်မောင်ဌေး                    | ညွှန်ကြားရေးမှူးချုပ်<br>မြန်မာ့အသံနှင့် ရုပ်မြင်သံကြား                     |
| ၂၁။ ဒေါ်နီနီမြင့်                    | ညွှန်ကြားရေးမှူးချုပ်<br>သမိုင်းသုတေသနဦးစီးဌာန                              |
| ၂၂။ ဦးတင်ထူး                         | ညွှန်ကြားရေးမှူးချုပ်၊ အနုပညာဦးစီးဌာန                                       |
| ၂၃။ ဦးရန်နိုင်                       | ဦးဆောင်ညွှန်ကြားရေးမှူး<br>မြန်မာ့လျှပ်စစ်ဓာတ်အားလုပ်ငန်း                   |
| ၂၄။ ဦးတင်ခ                           | ဦးဆောင်ညွှန်ကြားရေးမှူး<br>သတင်းနှင့်စာနယ်ဇင်းလုပ်ငန်း                      |



၂၅။ ဦးခင်ဦး	ဦးဆောင်ညွှန်ကြားရေးမှူး မြန်မာ့ကျောက်မျက်ရတနာလုပ်ငန်း
၂၆။ ဦးညီလှငယ်	ပါမောက္ခချုပ်၊ ရန်ကုန်နည်းပညာတက္ကသိုလ်
၂၇။ ဦးတင်မောင်ညွှန်	အထွေထွေမန်နေဂျာ မြန်မာ့သင်္ဘောကျင်းလုပ်ငန်း
၂၈။ ဦးအောင်ကျော်မြင့်	ဒုတိယ အင်ဂျင်နီယာချုပ် ပြည်သူ့ဆောက်လုပ်ရေးလုပ်ငန်း
၂၉။ ဦးခင်မောင်သွင်ဦး	ဒုတိယအထွေထွေမန်နေဂျာ၊ မြန်မာ့မီးရထား
၃၀။ ဦးဝင်းကိုကို	လ/ထ အထွေထွေမန်နေဂျာ (ထုတ်လုပ်ရေး) မြန်မာ့ဆိပ်ကမ်းအာဏာပိုင်
၃၁။ ဦးကျော်	နိုင်ငံတော်ပြက္ခဒိန်အကြံပေး
၃၂။ ဒေါက်တာခင်မောင်ညွှန်	သမိုင်းပညာရှင်
၃၃။ ဦးမောင်မောင်တင်	သမိုင်းပညာရှင်
၃၄။ ဦးသန်းလှိုင်	ဒုတိယညွှန်ကြားရေးမှူး၊ မီးသတ်ဦးစီးဌာန
၃၅။ ဦးဝင်းကြိုင်	ရုံးအဖွဲ့မှူး၊ ရွှေတိဂုံစေတီတော်ဂေါပကအဖွဲ့

(ဃ) ရွှေသင်္ကန်းတော် ကပ်လှူပူဇော်ရေးဆပ်ကော်မတီ

၁။ ဦးသန့်ဇင်	အဖွဲ့ဝင်၊ ရွှေတိဂုံစေတီတော်ဂေါပကအဖွဲ့
၂။ ဦးစိုးမြင့်	အဖွဲ့ဝင်၊ ရွှေတိဂုံစေတီတော်ဂေါပကအဖွဲ့
၃။ ဦးခင်မောင်မြင့်	အဖွဲ့ဝင်၊ ရွှေတိဂုံစေတီတော်ဂေါပကအဖွဲ့
၄။ ဦးအုန်းမြင့်	အဖွဲ့ဝင်၊ ရွှေတိဂုံစေတီတော်ဂေါပကအဖွဲ့
၅။ ဦးစိုးတင့်	ရွှေပြားပညာရှင်
၆။ ဦးအေးမောင်	ဌာနမှူး (လုပ်ငန်း) ရွှေတိဂုံစေတီတော်ဂေါပကအဖွဲ့
၇။ ဦးထွန်းရွှေ	ဌာနမှူး (ရွှေနှင့်ရတနာဌာန) ရွှေတိဂုံစေတီတော်ဂေါပကအဖွဲ့

(င) ရွှေတိဂုံစေတီတော် စိန်ဖူးတော်၊ ငှက်မြတ်နားတော်နှင့် ထီးတော် စစ်ဆေးရေးဆပ်ကော်မတီ

၁။ မိုလ်မှူးကြီးဝင်းမောင်	စစ်ဒေသမှူး၊ အမှတ် (၃) စစ်ဒေသ
၂။ ဒုတိယမိုလ်မှူးကြီးမြင့်ဦး	တပ်ရင်းမှူး၊ အမှတ် (၈၂) ခြေလျင်တပ်ရင်း
၃။ ဦးကြီးမြင့်	အဖွဲ့ဝင်၊ ရွှေတိဂုံစေတီတော်ဂေါပကအဖွဲ့
၄။ ဦးဖေသန်းလေး	အဖွဲ့ဝင်၊ ရွှေတိဂုံစေတီတော်ဂေါပကအဖွဲ့



၅။ ဦးဇော်မင်း	အဖွဲ့ဝင်၊ ရွှေတိဂုံစေတီတော်ဂေါပကအဖွဲ့
၆။ ဦးဘရွှေ	အဖွဲ့ဝင်၊ ရွှေတိဂုံစေတီတော်ဂေါပကအဖွဲ့
၇။ ဦးဝင်းထိန်	အဖွဲ့ဝင်၊ ရွှေတိဂုံစေတီတော်ဂေါပကအဖွဲ့
၈။ ဦးအောင်ကြီးမြင့်	ဒုတိယ အင်ဂျင်နီယာချုပ် (မိသုကာ) ပြည်သူ့ဆောက်လုပ်ရေးလုပ်ငန်း
၉။ ဦးညီလှငယ်	ပါမောက္ခချုပ်၊ ရန်ကုန်နည်းပညာတက္ကသိုလ်
၁၀။ ဦးတင်မောင်ညွန့်	အထွေထွေမန်နေဂျာ (ထုတ်လုပ်မှု) မြန်မာ့သင်္ဘောကျင်းလုပ်ငန်း
၁၁။ ဦးထွန်းသန်းထွန်း	ဌာနမှူး (မြေယာ) ရန်ကုန်မြို့တော်စည်ပင်သာယာရေးကော်မတီ
၁၂။ ဦးခင်မောင်သွင်ဦး	ဒုတိယအထွေထွေမန်နေဂျာ၊ မြန်မာ့မီးရထား
၁၃။ ဦးဝင်းကိုကို	လ/ထ အထွေထွေမန်နေဂျာ မြန်မာ့ဆိပ်ကမ်းအာဏာပိုင်
၁၄။ ဦးဝင်းကြိုင်	ရုံးအဖွဲ့မှူး၊ ရွှေတိဂုံစေတီတော်ဂေါပကအဖွဲ့
၁၅။ ဦးချစ်	ပန်းထိမ်ပညာရှင် မြန်မာ့ကျောက်မျက်ရတနာရောင်းဝယ်ရေး

( ခ ) ဖွဲ့စည်းတည်ဆောက်မှု (Structure) အဖွဲ့

၁။ ဦးညီလှငယ်	ပါမောက္ခချုပ်၊ ရန်ကုန်နည်းပညာတက္ကသိုလ်
၂။ ဒေါက်တာထင်အောင်	ပါမောက္ခ (မြို့ပြ) ရန်ကုန်နည်းပညာတက္ကသိုလ်
၃။ ဦးအောင်ကျော်မြင့်	ဒုတိယ အင်ဂျင်နီယာချုပ် ပြည်သူ့ဆောက်လုပ်ရေးလုပ်ငန်း
၄။ ဦးတင်အုံး	အကြံပေးအရာရှိ၊ မြန်မာ့ဆိပ်ကမ်းအာဏာပိုင်
၅။ ဦးရဲထွဋ်	ညွှန်ကြားရေးမှူး ရေလမ်းထိန်းသိမ်းရေးညွှန်ကြားမှုဦးစီးဌာန
၆။ ဦးညိုမောင်	ဌာနခွဲမှူး (အင်ဂျင်နီယာ/မြို့ပြ) မြန်မာ့ဆိပ်ကမ်းအာဏာပိုင်
၇။ ဦးကျော်ဦး	လက်ထောက်အင်ဂျင်နီယာ (မြို့ပြ) မြန်မာ့ဆိပ်ကမ်းအာဏာပိုင်
၈။ ဦးထွန်းသန်းထွန်း	ဌာနမှူး (မြေယာ) ရန်ကုန်မြို့တော်စည်ပင်သာယာရေးကော်မတီ



၉။ ဦးမြင့်သိန်း	ဒုတိယ အင်ဂျင်နီယာမှူး ပြည်သူ့ဆောက်လုပ်ရေးလုပ်ငန်း
၁၀။ ဦးစန်းကြူ	ကထိက၊ မြို့ပြအင်ဂျင်နီယာဌာန
၁၁။ ဦးနေဝင်း	မြို့ပြအင်ဂျင်နီယာဌာန
၁၂။ ဦးမြင့်အောင်	လက်ထောက်အင်ဂျင်နီယာ ပြည်သူ့ဆောက်လုပ်ရေးလုပ်ငန်း

(ဆ) စက်မှုအင်ဂျင်နီယာအဖွဲ့

၁။ ဦးတင်မောင်ညွန့်	အထွေထွေမန်နေဂျာ (ထုတ်လုပ်ရေး) မြန်မာ့သင်္ဘောကျင်း
၂။ ဦးအောင်မြတ်	စက်ရုံမှူး၊ မြန်မာ့သင်္ဘောကျင်း
၃။ ဦးခင်မောင်တင်	တွဲဖက်ပါမောက္ခ ရန်ကုန်နည်းပညာတက္ကသိုလ်
၄။ ဦးစိုးဝင်း	အထွေထွေမန်နေဂျာ၊ မြန်မာ့မီးရထား
၅။ ဦးခင်မောင်သွင်ဦး	ဒုတိယအထွေထွေမန်နေဂျာ၊ မြန်မာ့မီးရထား
၆။ ဦးဝင်းအောင်	အင်ဂျင်နီယာ၊ မြန်မာ့မီးရထား
၇။ ဦးအောင်သန်း	အင်ဂျင်နီယာ၊ မြန်မာ့မီးရထား
၈။ ဦးစောခိုင်	လက်ထောက်စက်ရုံမှူး၊ မြန်မာ့သင်္ဘောကျင်း
၉။ ဦးဝင်းကိုကို	လက်ထောက်အထွေထွေမန်နေဂျာ မြန်မာ့ဆိပ်ကမ်းအာဏာပိုင်
၁၀။ ဦးခင်မောင်လွင်	ဒုတိယမန်နေဂျာ (စက်မှု) မြန်မာ့ဆိပ်ကမ်းအာဏာပိုင်
၁၁။ ဦးဝင်းဦး	လက်ထောက်အထွေထွေမန်နေဂျာ မြန်မာ့မီးရထား

(ဇ) မိသုကာ အင်ဂျင်နီယာအဖွဲ့

၁။ ဦးအောင်ကြီးမြင့်	ဒုတိယ အင်ဂျင်နီယာချုပ် (မိသုကာ) ပြည်သူ့ဆောက်လုပ်ရေးလုပ်ငန်း
၂။ ဦးလှသန်း	ပါမောက္ခ (မိသုကာ) ရန်ကုန်နည်းပညာတက္ကသိုလ်
၃။ ဦးခင်မောင်သန်း	လက်ထောက် အင်ဂျင်နီယာချုပ် (မိသုကာ) ပြည်သူ့ဆောက်လုပ်ရေးလုပ်ငန်း
၄။ ဦးသန်းထွန်း	ဟံသာဝတီ သာသနာပြုအဖွဲ့
၅။ ဦးစန်းမောင်	ဟံသာဝတီ သာသနာပြုအဖွဲ့
၆။ ဦးဘုန်းပြိုင်အောင်	ဟံသာဝတီ သာသနာပြုအဖွဲ့



- |                       |                       |
|-----------------------|-----------------------|
| ၇။ ဦးသီဟကျော်         | ဟံသာဝတီ သာသနာပြုအဖွဲ့ |
| ၈။ ဦးတင်မောင်ဝင်း     | ဟံသာဝတီ သာသနာပြုအဖွဲ့ |
| ၉။ ဦးသက်အောင်         | ဟံသာဝတီ သာသနာပြုအဖွဲ့ |
| ၁၀။ ဦးကျော်နိုင်ဦး    | ဟံသာဝတီ သာသနာပြုအဖွဲ့ |
| ၁၁။ ဦးအောင်မျိုးထွန်း | ဟံသာဝတီ သာသနာပြုအဖွဲ့ |

(ဈ) လျှပ်စစ် စစ်ဆေးရေးအဖွဲ့

- |                    |   |
|--------------------|---|
| ၁။ ဦးဝင်းထိန်      | ဒုတိယ အင်ဂျင်နီယာချုပ် (လျှပ်စစ်)<br>ပြည်သူ့ဆောက်လုပ်ရေးလုပ်ငန်း    |
| ၂။ ဦးအောင်သိန်း    | ဒုတိယ အင်ဂျင်နီယာမှူးကြီး (လျှပ်စစ်)<br>ပြည်သူ့ဆောက်လုပ်ရေးလုပ်ငန်း |
| ၃။ ဒေါက်တာစန်းတင့် | ပါမောက္ခ (လျှပ်စစ်)<br>ရန်ကုန်နည်းပညာတက္ကသိုလ်                      |
| ၄။ ဦးမောင်မောင်အေး | အင်ဂျင်နီယာမှူး (လျှပ်စစ်)<br>မြန်မာ့ဆိပ်ကမ်းအာဏာပိုင်              |
| ၅။ ဦးသန်းအေး       | ညွှန်ကြားရေးမှူး (လျှပ်စစ်စစ်ဆေးရေး)<br>အမှတ် (၁) စက်မှုဝန်ကြီးဌာန  |
| ၆။ ဒေါက်တာစန်းဦး   | အင်ဂျင်နီယာချုပ်<br>မြန်မာ့လျှပ်စစ်ဓာတ်အားလုပ်ငန်း                  |
| ၇။ ဦးဝင်းကြိုင်    | ရုံးအဖွဲ့မှူး၊ ရွှေတိဂုံစေတီတော်ဂေါပကအဖွဲ့                          |

(ည) ဓာတုနှင့် သတ္တုဗေဒ အင်ဂျင်နီယာအဖွဲ့

- |                    |   |
|--------------------|---|
| ၁။ ဦးဖေဝင်း        | ပါမောက္ခ (သတ္တု)<br>ရန်ကုန်နည်းပညာတက္ကသိုလ် |
| ၂။ ဦးတိုးရှိန်     | ကထိက (ဓာတု)<br>ရန်ကုန်နည်းပညာတက္ကသိုလ်      |
| ၃။ ဒေါ်တင်မြင့်    | ပါမောက္ခ (ဓာတု)<br>ရန်ကုန်နည်းပညာတက္ကသိုလ်  |
| ၄။ ဦးတင်မောင်ညွန့် | ကထိက (သတ္တု)<br>ရန်ကုန်နည်းပညာတက္ကသိုလ်     |
| ၅။ ဦးတင်ဝင်း       | ကထိက (ဓာတု)<br>ရန်ကုန်နည်းပညာတက္ကသိုလ်      |



( င ) စစ်ဆေးမှတ်တမ်းတင်အဖွဲ့

- |                              |  |
|------------------------------|--|
| ၁။ ဗိုလ်မှူးချုပ်ဆန်းဆင့်    | ဒုတိယတိုင်းမှူး၊ ရန်ကုန်တိုင်းစစ်ဌာနချုပ်                            |
| ၂။ ဗိုလ်မှူးကြီးဝင်းမောင်    | စစ်ဒေသမှူး၊ အမှတ် (၃) စစ်ဒေသ   |
| ၃။ ဒုတိယဗိုလ်မှူးကြီးမြင့်ဦး | တပ်ရင်းမှူး၊ အမှတ် (၈၂) ခြေလျင်တပ်ရင်း                               |
| ၄။ ဦးသန်းဇင်                 | အဖွဲ့ဝင်၊ ရွှေတိဂုံစေတီတော်ဂေါပကအဖွဲ့                                |
| ၅။ ဦးဇော်မင်း                | အဖွဲ့ဝင်၊ ရွှေတိဂုံစေတီတော်ဂေါပကအဖွဲ့                                |
| ၆။ ဦးခင်မောင်မြင့်           | အဖွဲ့ဝင်၊ ရွှေတိဂုံစေတီတော်ဂေါပကအဖွဲ့                                |
| ၇။ ဦးမြသိန်း                 | အဖွဲ့ပင်၊ ရွှေတိဂုံစေတီတော်ဂေါပကအဖွဲ့                                |
| ၈။ ဦးပြုံးမောင်မောင်         | စီအီးကွန်ပျူတာ   |
| ၉။ ဗိုလ်ကြီးကိုကိုလတ်        | စစ်ဦးစီးမှူး (တတိယတန်း)<br>အမှတ် (၃) စစ်ဒေသ                          |
| ၁၀။ ဦးဝင်းကြိုင်             | ရုံးအဖွဲ့မှူး၊ ရွှေတိဂုံစေတီတော်ဂေါပကအဖွဲ့                           |
| ၁၁။ ဦးသန်းလှ                 | တိကြား ကုသိုလ်ဖြစ် ထီးတော်တင်အဖွဲ့<br>သမိုင်းမှတ်တမ်းပြုစုရေးကော်မတီ |

သမိုင်းမှတ်တမ်းပြုစုရေးကော်မတီ

- |                                    |   |
|------------------------------------|---|
| ၁။ ဗိုလ်မှူးချုပ်ဆန်းဆင့်          | ဒုတိယတိုင်းမှူး၊ ရန်ကုန်တိုင်းစစ်ဌာနချုပ်။                          |
| ၂။ ဗိုလ်မှူးကြီးဝင်းမောင်          | စစ်ဒေသမှူး၊ အမှတ်(၃)စစ်ဒေသ။   |
| ၃။ ဦးချစ်နိုင် (ချစ်နိုင်-စိတ်ပညာ) | ညွှန်ကြားရေးမှူးချုပ်၊ ပြန်ကြားရေးနှင့်ပြည်သူ့ဆက်ဆံရေး<br>ဦးစီးဌာန။ |
| ၄။ ဦးစစ်ထွန်းမှတ်ဝင်း              | မဟာဌာနမှူး၊ ထေရဝါဒဗုဒ္ဓတက္ကသိုလ် (ရန်ကုန်)                          |
| ၅။ ဦးမင်းကျော်မင်း                 | အကြံပေးအရာရှိ ပြန်ကြားရေးဝန်ကြီးဌာန                                 |
| ၆။ ဦးဝင်းဖေ                        | (မြေဇင်)  |
| ၇။ ဦးထွန်းတင့်                     | မြန်မာစာအဖွဲ့   |
| ၈။ ဦးညီလှငယ်                       | ပါမောက္ခချုပ်၊ နည်းပညာတက္ကသိုလ်                                     |
| ၉။ ဦးတင်မောင်ညွန့်                 | အထွေထွေမန်နေဂျာ (ထုတ်လုပ်ရေး)၊ မြန်မာ့သင်္ဘောကျင်း<br>ဆင်မလိုက်     |
| ၁၀။ ဦးခင်မောင်သွင်ဦး               | လက်ထောက်အထွေထွေမန်နေဂျာ၊ မြန်မာ့မီးရထား။                            |
| ၁၁။ ဦးအောင်သိန်း                   | အင်ဂျင်နီယာမှူးကြီး (လျှပ်စစ်)၊ ပြည်သူ့ဆောက်လုပ်ရေး<br>လုပ်ငန်း။    |







ထာဝရဘက်စုံလုပ်ငန်းကြီး ၃၆ ရပ်

၁-၆-၉၅ ရက်နေ့မှ ၁၅-၆-၉၇ ရက်နေ့အထိ ဆောင်ရွက်ပြီးစီးခဲ့သော  
ဘက်စုံလုပ်ငန်းများ

- ၁။ စေတီတော်ကြီးအား ရွှေချခြင်း။
- ၂။ အထက်ပစ္စယာနှင့် စေတီရံများအကြား ပြုပြင်မွမ်းမံခြင်း။
- ၃။ စေတီတော်ပတ်လည် ဂြိုဟ်တိုင်များနှင့် ဆီမီး၊ ရေချမ်း ကပ်လှူသည့် နေရာများ ပြုပြင် မွမ်းမံခြင်း။
- ၄။ ရွှေတိဂုံစေတီတော်ကြီး၏ ကြည်ညိုသဟာယ်မှုကို လိုက်လျောညီထွေဖြစ်စေမည့် ခံညား ထည်ဝါသည့် မှန်စီရွှေချ အလှူခံပုံးကြီးများ၊ သစ်သားပန်းပုမှန် အလှူခံပုံးကြီးများ အသစ်ပြုလုပ်ထားရှိခြင်း။
- ၅။ သိက္ခာရဥယျာဉ်တော်ကြီးအား နိုင်ငံတကာအဆင့်မီ မြန်မာ့ဂုဏ်ကျက်သရေဆောင် စားပင်သောက်ပင်၊ သစ်သီးပန်းမန် စုံလင်သည့် ဥယျာဉ်တော်ကြီးအဖြစ် အဆင့်မြင့်တင်ဆောင်ရွက်ရန်။
- ၆။ ရွှေတိဂုံစေတီတော်ကြီး၏ ကြည်ညိုသဟာယ်မှုကို အထောက်အကူပြုစေရန်နှင့် နိုင်ငံခြားသားများ၏ ရိုသေလေးစား အထင်ကြီးမှု ခံယူစေရန်အတွက် စေတီတော်ကြီးအား အမှီပြုရောင်းဝယ်ကြသည့် ဆိုင်များကို ခေတ်မီသပ်ရပ်သည့် အဆင့်မြင့် ဆိုင်ခန်းများအဖြစ် တည်ဆောက်မြှင့်တင်သွားရန်။
- ၇။ နိုင်ငံခြားသားများအတွက် ဖိနပ်ချွတ်နေရာ၊ ရေသန့်နေရာ။
- ၈။ ဓာတ်အားပေးရုံ၊ အရန်မီးသတ်စက်။
- ၉။ တောင်ဘက်စောင်းတန်းအတက် မုခ်ဦးဆောင်မှ ကျုံးကူးဆောင်အထိ အကြီးစား ပြင်ဆင်ဆောက်လုပ်ရန်။
- ၁၀။ ရင်ပြင်တော်တောင်ဘက်ရှိ ပြတိုက်ဟောင်းတန်ဆောင်းကို ဂေါပကအဖွဲ့ရုံး၏ ခန်းမဆောင်အဖြစ် အသုံးပြုရန် လိုအပ်သည်များ ပြင်ဆင်မွမ်းမံခြင်း။
- ၁၁။ ဂေါပကအဖွဲ့ရုံး၏ နောက်ကျောဘက် ဝရန်တာကို အမိုး၊ အကာ၊ အခင်းများတပ်ဆင်ပြီး လိုအပ် သည်များ မွမ်းမံခြင်း။
- ၁၂။ တောင်ဘက် ဓာတ်လှေကား လျှောက်လမ်းထိပ် ဝဲယာနှစ်ဘက်တွင် အမိုး၊ အကာ၊ အခင်း တပ်ဆင်ပေးပြီး လိုအပ်သည်များ မွမ်းမံခြင်း။
- ၁၃။ တောင်ဘက် ဓာတ်လှေကားအဟောင်းတစ်စီးကို အသစ်တစ်စီးဖြင့် အစားထိုး လဲလှယ်ခြင်း။
- ၁၄။ အရှေ့ဘက် ဓာတ်လှေကားအသစ်တစ်စီး ထပ်မံတပ်ဆင်ခြင်း။
- ၁၅။ အရှေ့ဘက်စောင်းတန်းအတက်မှ အာဇာနည်ဗိမာန်လမ်းအထိရှိသော စောင်းတန်းအတွင်း ဝဲယာ ဆိုင်များကို စောင်းတန်းအပေါ်ပိုင်းရှိ ဆိုင်ခန်းများနည်းတူ စောင်းတန်း၏ အပြင်ဘက်သို့ ပြင်ဆင် ဆောက်လုပ်ပေးခြင်း။
- ၁၆။ အရှေ့ဘက်စောင်းတန်း ဘယ်ဘက်ခြမ်း ဓာတ်လှေကားထိပ်တွင် မော်တော်ယာဉ် ရပ်နားရန်အတွက် ကားကွင်းအဖြစ် အသုံးပြုရန် ကတ္တရာခင်းခြင်း။



- ၁၇။ မြောက်ဘက်စောင်းတန်းဘေးရှိ ဓာတ်လှေကားသို့ အဝင်အထွက် ကားလမ်းနှင့် ဓာတ်လှေကားမှ မြောက်ဘက်စောင်းတန်းသို့ အသွားနေရာများနှင့် မော်တော်ယာဉ်ရပ်နားရန် နေရာများကို ကတ္တရာ ခင်းခြင်း။
- ၁၈။ တောင်ဘက်ကားကွင်းကို ကတ္တရာခင်းခြင်း။
- ၁၉။ သိင်္ဂီတ္တရဥယျာဉ်တော်အတွင်း မြောက်ဘက်မုခ်မှ မဟာဗုဒ္ဓဝင်ပြခန်းအထိ ဖောက်လုပ်ထားသော မြေလမ်းကို ကျောက်ခင်း ကတ္တရာလမ်းအဖြစ် ဆက်လက်ဖောက်လုပ်ပေးခြင်း။
- ၂၀။ စတုတ္ထမဟာရုံတံတိုင်းကို မျက်နှာချင်းဆိုင် ပြည်သူ့ဥယျာဉ် မဟာရုံတံတိုင်း အမြင့်အထိမီအောင် ကာရံခြင်း။
- ၂၁။ အရှေ့ဘက်စောင်းတန်း ဝဲယာလွင် ပျံကျစားသောက်ဆိုင်များ၊ ဗေဒင်ဟောသည့်ဆိုင်များကို စနစ်တကျ နေရာသတ်မှတ်ပေးပြီး သင့်တော်သလို နေရာချထားခြင်း။
- ၂၂။ အရှေ့ဘက်စောင်းတန်း မြောက်ဘက် မြက်ခင်းနှင့်လှေကား ပြန်ပြုလုပ်ခြင်း။
- ၂၃။ အရှေ့ဘက်စောင်းတန်း သရက်ကင်းလှေကားထစ် တပ်ဆင်ခြင်း။
- ၂၄။ အနောက်ဘက် နိုင်ငံခြားသား နားနေဆောင် ဆောက်လုပ်ခြင်း။
- ၂၅။ ဓမ္မစေတီ ကျောက်စာတိုင်လုပ်ငန်း။
- ၂၆။ တောင်ဘက်နှင့် အရှေ့ဘက် မော်ကွန်းကျောက်စာတိုင်လုပ်ငန်း။
- ၂၇။ မဟာရုံတံတိုင်း စိန်တောင်လုပ်ငန်းနှင့် မြေထိန်းနံရံလုပ်ငန်း။
- ၂၈။ အရှေ့ဘက်စောင်းတန်းအနီး စားသောက်ဆိုင်ခန်း ၄၀ ဆောက်လုပ်ခြင်း။
- ၂၉။ အရှေ့ဘက်စောင်းတန်းအနီး မြေနီလမ်းအား ကတ္တရာခင်းခြင်း။
- ၃၀။ အနောက်ဘက်မုခ်အဝင် မုခ်ဦးတံခါးနှစ်ချပ် ကာရံခြင်း။
- ၃၁။ ရေကြည်တော်ဝတ်အသင်းတန်ဆောင်း ပြုပြင်၍ သွပ်ပန်းတဦးများ တပ်ဆင်ခြင်း။
- ၃၂။ မဟာဗောဓိမဏ္ဍိုင်တန်ဆောင်း ပြုပြင်ရန် သွပ်ပန်းတဦးအမွမ်းပန်းများ တပ်ဆင်ခြင်း။
- ၃၃။ စေတီအရံများ ရွှေဆေးသုတ်ခြင်း။
- ၃၄။ ရင်ပြင်တော် ကျောက်ပြားခင်းခြင်းလုပ်ငန်း။
- ၃၅။ စနစ်သစ် ရေပေးဝေရေးလုပ်ငန်း ဂါလန် ၂၄၀၀၀ ဆံ့ ရေစင်တစ်ခု တည်ဆောက်ခြင်း။
- ၃၆။ ခြေတော်ရာတန်ဆောင်း ပြုပြင်မွမ်းမံခြင်းနှင့် ဗောဓိမဏ္ဍိုင်တန်ဆောင်း ပြုပြင်မွမ်းမံခြင်း။



ထာဝရဘက်စုံလုပ်ငန်းများ ပြုပြင်မွမ်းမံမှု အခြေအနေ

(က) ရင်ပြင်တော်ပေါ်တွင် ပြုပြင်မွမ်းမံ ပြီးစီးခဲ့သော ထာဝရဘက်စုံမှ သာသနိက အဆောက်အအုံများ

- ၁။ ဒဂုန်ခင်ခင်လေးတန်ဆောင်း။
- ၂။ ဒေါက်တာညိုတန်ဆောင်း။
- ၃။ ကလျာဏပါရမီတန်ဆောင်း။
- ၄။ ဆံတော်တွင်းတန်ဆောင်း။
- ၅။ စေတီယင်္ဂီကတန်ဆောင်း။
- ၆။ စိန်ပေါလ်ကျောင်းသားဟောင်းများအသင်းတန်ဆောင်း။
- ၇။ ပန်းရေချမ်းအသင်းတန်ဆောင်း။
- ၈။ ဂေါပကရုံးရှေ့ လျှောက်လမ်း။
- ၉။ သာယာဝတီမင်း ခေါင်းလောင်းကြီးတန်ဆောင်း။
- ၁၀။ သုကာကာရီတန်ဆောင်း။
- ၁၁။ သာသနာ့ဝေပုလ္လတန်ဆောင်း။
- ၁၂။ ပိဋကတ်ပြတိုက်။
- ၁၃။ လုံခြုံရေးတန်ဆောင်း။
- ၁၄။ အောင်မြေတန်ဆောင်း။
- ၁၅။ နေလဘုရားတန်ဆောင်း။
- ၁၆။ ဆောက်လုပ်ရေးတန်ဆောင်း။
- ၁၇။ ဒေါ်မမလေးတန်ဆောင်း (အဆောင်တိုးခြင်း)။
- ၁၈။ တောင်ဘက် အာရုံခံတန်ဆောင်း။
- ၁၉။ ပြာသာဒ် (၁၁၆/၁၂၃)။
- ၂၀။ စေတီငယ် ၄၇ ဆူ (အင်္ဂတေ ပြန်ချောခြင်း)။
- ၂၁။ သောက်ရေသန့်စင်။
- ၂၂။ ခြင်္သေ့ (၂၇) ကောင် ပြုပြင်ခြင်း (တနင်္ဂနွေထောင့်အတွင်းရှိ စေတီငယ်များရှေ့)။



(ခ) အလှူရှင် ဦးမောင်ဝိတ် မိသားစုကုမ္ပဏီမှ ရွှေတိဂုံစေတီတော်ကြီးအား လှူဒါန်းခဲ့သော ရွှေ၊ ကြေး၊ သံမဏိနှင့် ရင်ပြင်တော်ပေါ်တွင် ပြုပြင်မွမ်းမံလှူဒါန်းခဲ့သော သာသနိက အဆောက်အအုံများ

(၁) စေတီတော်မြတ်ကြီးတွင် လှူဒါန်းသော အလှူဒါနများတန်ဖိုး

ထီးတော် ပထမဘုံ	ရွှေ	၃၀ ပိဿာ	၁၅၈၁၀၀၀၀၀
ဦးအောင်သံသေခေါင်းလောင်း	ရွှေ	၄၅ ကျပ်သား	၂၃၇၁၅၀၀
ရွှေဘုရားလေးဆူ	ရွှေ	၁၂ ကျပ်သား	၁၂၀၀၀၀၀
ရွှေကျောင်းဆောင်	ရွှေ	၁၀ ကျပ်သား	၁၀၀၀၀၀၀
ကြေးဘောင်ကြေးပြားအတွက်	ကြေးနီ	၁၄၀ တန်	၇၂၂၂၂၁၈၅
ရွှေထီးတော်ကြီးအတွက် သံမဏိများ			၃၂၁၀၀၀၀၀
		စုစုပေါင်း	<u>၂၆၆၉၉၃၆၈၅</u>

(၂) ရင်ပြင်တော်ပေါ်တွင် ဦးမောင်ဝိတ် မိသားစုမှ ပြုပြင်မွမ်းမံ လှူဒါန်းခဲ့သော သာသနိက အဆောက်အအုံများ

- ၁။ မနောစိတ္တုပ္ပာဒ်အသင်းတန်ဆောင်း။
- ၂။ ဦးဝမ်းတင်ဘုရား။
- ၃။ တနင်္ဂနွေညနေ သန့်ရှင်းရေးအသင်းတန်ဆောင်း။
- ၄။ အောင်သစ္စာသမာဓိတန်ဆောင်း။
- ၅။ အောင်ဗောဓိတန်ဆောင်း။
- ၆။ ရှင်အရဟံတန်ဆောင်း။
- ၇။ ဘုရားအမှတ် (၆၁)။
- ၈။ ရှင်မထီးတန်ဆောင်း။
- ၉။ ဘိုးမင်းခေါင်တန်ဆောင်း။
- ၁၀။ ရာဇမုနိဘုရား။
- ၁၁။ နေစကြာ၊ လစကြာတန်ဆောင်း။
- ၁၂။ စေတီငယ်များ ၄၀ ဆူ။
- ၁၃။ ပြဒါးရှင်ဘုရား။
- ၁၄။ အင်္ဂါထောင့် တံခွန်တိုင်။
- ၁၅။ ဗဟိုလေဟာပြင်ဈေးတန်ဆောင်း။
- ၁၆။ ဗောဓိမဏ္ဍိုင်တန်ဆောင်း။
- ၁၇။ ဦးချိန်ကန်တန်ဆောင်းဘေးရှိဘုရား။
- ၁၈။ စေတီငယ် ၁၃ ဆူ။
- ၁၉။ ဗုဒ္ဓဟူးညနေ သန့်ရှင်းရေးအသင်းတန်ဆောင်း။



- ၂၀။ စနေသန်ရှင်းရေးအသင်းတန်ဆောင်း။
- ၂၁။ သီလရက္ခိတတန်ဆောင်း။
- ၂၂။ ရွှေတိဂုံဘိုးဘိုးကြီး။
- ၂၃။ ပရိယတ္တိ သာသနာ့နဂ္ဂဟအသင်းတန်ဆောင်း။
- ၂၄။ စေတနာသမ္ဘာရအသင်းတန်ဆောင်း။
- ၂၅။ ရှင်စောပုဘုရားတန်ဆောင်း။
- ၂၆။ ရေချမ်းစင်။
- ၂၇။ ရှင်စောပုစေတီ၊ စေတီငယ် ခုနစ်ဆူ၊ ပိတောက်ဝိုင်း။
- ၂၈။ ပဉ္စမေဓိတန်ဆောင်း။
- ၂၉။ ဒေါ်စောမြတန်ဆောင်း။
- ၃၀။ နဝင်းမဏ္ဍိုင်ရုပ်ပွားတော်။
- ၃၁။ စကျင်ကျောက်ဆစ်ရုပ်ပွားတော်။
- ၃၂။ စေတီငယ် ကြေးပုံတူ ၁၁ ဆူ။
- ၃၃။ တောင်ဘက်စောင်းတန်း ဆေးသုတ်လုပ်ငန်း။
- ၃၄။ ကျောက်စိမ်းဘုရား ပလ္လင်လုပ်ငန်း။
- ၃၅။ ဂူဘုရားစေတီ ၁၂၆ ဆူ။
- ၃၆။ အနောက်ဘက် ကားကွင်း ကတ္တရာခင်းလုပ်ငန်း။

(ဂ) ထာဝရဘက်စုံလုပ်ငန်းကော်မတီနှင့် အလှူရှင် ဦးမောင်ဝိတ် မိသားစု ကုမ္ပဏီတို့ ပူးတွဲပြုပြင်မွမ်းမံ တည်ဆောက်ပြီးစီးခဲ့သော ရင်ပြင်တော်ပေါ်ရှိ သာသနိက အဆောက်အအုံများ

- ၁။ ပတ္တမြားမျက်ရှင် ဆုတောင်းပြည့်ဘုရား။
- ၂။ ဝိဇ္ဇာတန်ဆောင်း။
- ၃။ သာသနာ့ဟိတတန်ဆောင်း။
- ၄။ ရှင်အဇ္ဈဂေါဏတန်ဆောင်း။
- ၅။ ဘိုးဘိုးအောင်တန်ဆောင်း။
- ၆။ ဓမ္မစေတီ ဆုတောင်းပြည့်နှင့် ကျား-ခြင်္သေ့ဘုရား။
- ၇။ ရေကြည်တော်ဝတ်အသင်း။
- ၈။ ဦးဝိဇ္ဇာ၊ ဒေါ်မင်းမူတန်ဆောင်း။
- ၉။ စတုသစ္စာပါရမီတန်ဆောင်း။
- ၁၀။ ရောင်တော်ဖွင့်တန်ဆောင်း။
- ၁၁။ ပုညကုသလ ဗဟုကရတန်ဆောင်း (စီအမ်အေ)။
- ၁၂။ အောင်ရွှေထီးတန်ဆောင်း။
- ၁၃။ ရခိုင်တန်ဆောင်း။



( ဃ ) ဆောင်ရွက်ဆဲလုပ်ငန်းများ

( ၁ ) ထာဝရဘက်စုံ ပြုပြင်မွမ်းမံတည်ဆောက်ရေးကော်မတီ ဆောင်ရွက်ဆဲလုပ်ငန်းများ

- ၁။ ထီးတော်ပုံစေတီ။
- ၂။ စေတီတော်ကြီး၏ ဒုတိယ၊ တတိယ ပစ္စယာများ ရွှေမျက်ပါးလွှာ ကပ်လှူ ပူဇော်ခြင်း။
- ၃။ ရွှေတိဂုံစေတီတော် ထီးတော်အသစ် ကပ်လှူပူဇော်ခြင်းဆိုင်ရာ သမိုင်း မှတ်တမ်း၊ ပညာရှင်မှတ်တမ်း၊ ဓာတ်ပုံမှတ်တမ်းများ စနစ်တကျ ပြုစု၍ စာအုပ်ထုတ်ဝေရန်။
- ၄။ မြောက်ဘက်စောင်းတန်းအနီး ပတ္တမြားဓမ္မာရုံအသစ် ဆောက်လုပ်ခြင်း လုပ်ငန်း။
- ၅။ ဝေနေယျသုခ ရေချမ်းစင်အသင်း ဓမ္မာရုံအသစ် ဆောက်လုပ်ခြင်းလုပ်ငန်း။
- ၆။ ပန်းပေါင်းစုံ အမှုန့်ကြိတ်စက် အဆောက်အအုံ ဆောက်လုပ်ခြင်းလုပ်ငန်း။

( ၂ ) အလှူရှင်ဦးမောင်ဝိတ် မိသားစုကုမ္ပဏီမှ ပြုပြင်မွမ်းမံ လှူဒါန်းဆဲလုပ်ငန်းများ

- ၁။ မောင်ဝိတ်မိသားစု ဓမ္မာရုံ။
- ၂။ ထီးတော်ပုံစေတီ မ,တည်ငွေ ၃၄ သိန်း။
- ၃။ စေတီအမှတ် (၁၁၁) ရွှေသင်္ကန်းကပ်ခြင်းနှင့် ထီးတော်အသစ် တင်လှူခြင်း။
- ၄။ အင်္ဂါထောင့် တံခွန်တိုင် ကျောက်စိမ်းပြားကပ်ခြင်း။
- ၅။ လင်းလွန်းပင် ပလ္လင်ပြုပြင်ခြင်း။

( ၃ ) ထာဝရဘက်စုံ ပြုပြင်မွမ်းမံ တည်ဆောက်ရေးမှ ဆောင်ရွက်ရန် ကျန်ရှိနေသော လုပ်ငန်းများ

- ၁။ အနောက်ဘက်စောင်းတန်းတော်ကြီးအဝင် မုခ်ဦးဆောင်ကြီးမွမ်းမံပြုပြင်ရန်။
- ၂။ ချမ်းသာကြီးတန်ဆောင်း သွပ်ပန်းများ ရွှေဆေးမှုတ်ရန်။
- ၃။ ရင်ပြင်တော်ပေါ်ရှိ စေတီပုထိုးများအား ပွင့်လင်းရာသီတွင် ဆေးသင်္ကန်း ကပ်လှူ ပူဇော်ရန်။
- ၄။ မြောက်ဘက် အာရုံခံတန်ဆောင်း အမိုး၊ ဘုံဆင်များ၊ သွပ်ပန်းတဦးများ ပြန်လည် စစ်ဆေးပြီး အသစ်ပြုပြင်ရန်။





### ထီးတော်တင်လှူမှုတွင် ဝါးငြမ်းဆင်မှု အခန်းကဏ္ဍ

မြန်မာလူမျိုးတို့၏ အနုပညာလက်မှုပညာရပ်များတွင် ဝါးကိုအမျိုးမျိုး အသုံးပြုကြသည်။ မြန်မာနိုင်ငံ တွင် ငြမ်းတည်ဆောက်ရာ၌ ဝါးကို အသုံးပြုလေ့ရှိကြသည်။ ထို့ကြောင့် မြန်မာမှုအနုပညာများတွင် ဝါးနှင့် ငြမ်းကို ယှဉ်တွဲ၍ တွေ့မြင်ရသည်။ ကမ္ဘာပေါ်ရှိ အချို့နိုင်ငံများတွင်လည်း ငြမ်းအဖြစ် သစ်သား၊ သံပိုက်၊ သံဘောင် စသည်တို့ကို အသုံးပြုကြပါသည်။ “ငြမ်း” ဆိုသော ဝေါဟာရနှင့် ပတ်သက်၍ ကျော်အောင်စံထား ဆရာတော်ကြီး ရေးသားပြုစုတော်မူသည့် ဝေါဟာရတ္ထပကာသနိကျမ်းတွင် ရှင်းလင်းစွာ ရေးသားထားသည်ကို “ဝတ်ရုံသင်္ကန်း၊ ထီးဖြူငြမ်းကို၊ ဆွမ်းတသပိတ်”၊ “ဆောက်သည့်သခံမ်း၊ ထီးဖြူငြမ်း၌၊ စည်ကွမ်းလက်ဖက်” (သ-နိဂုံး-၁)၊ “သင်းသီးညောင်ညမ်း၊ နောက်မှိုငြမ်းဖြင့်၊ ကျွန်းဝှမ်းဇေမ္မူ”၊ “စိတ်ကိုသာစမ်း၊ လွမ်းမလွမ်း ဟု၊ တိမ်ငြမ်းဆိုင်ဝန်း” စသည်ဖြင့် ဆရာတော်ကြီးက “ငြမ်း” ဆိုသည် “အမှီပြုသည်၊ အထောက် အကူပြုသည်” ဟု ဆိုလိုရင်းဖြစ်ပါသည်။

ငြမ်းကို မည်သည့်အချိန်က စတင်သုံးစွဲခဲ့ကြသည်ကို အတိအကျ မသိရှိနိုင်သော်လည်း ဗုဒ္ဓလက်ထက် အခါက သီတင်းသုံးခဲ့သည့် ဇေတဝန်ကျောင်းကဲ့သို့ ကြီးမားသည့် သာသနိကအဆောက်အအုံများ တည်ဆောက်ရာတွင် ငြမ်းကို အသုံးပြုခဲ့ကြသည်ဟု ယူဆရသည်။ မြတ်စွာဘုရား ပရိနိဗ္ဗာန်စံတော်မူပြီးနောက် အသောကမင်းတရားကြီးသည် စေတီပုထိုး မြောက်မြားစွာကို တည်ဆောက်လှူဒါန်းခဲ့ရာတွင် ငြမ်းကို မလွဲ မသွေ အသုံးပြုခဲ့မည် ဖြစ်ပါသည်။ ဗိဿနိုးခေတ်၊ သရေခေတ္တရာခေတ်၊ ပုဂံခေတ်၊ အင်းဝခေတ်နှင့် တောင်ငူ ခေတ်များတွင်လည်း ငြမ်းအသုံးပြုဖြစ်ကြောင်းကို သာဓကများစွာ တွေ့ရှိရပါသည်။ ယခုမျက်မှောက်ခေတ် တွင်လည်း ရွှေတိဂုံစေတီတော်ကြီးအား ထီးတော်တင်လှူခဲ့ရာ မြန်မာ့ရိုးရာ ရှေးမှုအတိုင်း ငြမ်းကို အသုံးပြုခဲ့ ပါသည်။

ငြမ်းကို သာမန်အားဖြင့် လွယ်ကူစွာ ပြုလုပ်ထားသည်ဟု ထင်ရသော်လည်း မှန်းဆသည်ထက် ပိုမို၍ ခက်ခဲသော ပညာရပ်တစ်ခုဖြစ်သည်။ ငြမ်းလုပ်ငန်းကို မိရိုးဖလာ လုပ်ကြသည်က များသည်။ စင်စစ် ငြမ်း လုပ်ငန်းသည် အနုပညာဆန်သော လုပ်ငန်းတစ်ခုလည်းဖြစ်သည်။ ငြမ်းထိုး ရန်အတွက် အသုံးပြုသောဝါးမှာ ထီးရိုးဝါး၊ ညောင်ကုန်းဝါးတို့ဖြစ်သည်။ သို့သော် ဒေါက်ကို ဝါးနက်ဝါးဖြင့် အများဆုံး အသုံးပြုကြသည်။ ရွှေတိဂုံ စေတီတော်ကြီးအား ဘက်စုံပြုပြင်မွမ်းမံရန်အတွက် ငြမ်းဆင်ရာတွင် ဝါးယားဝါးကိုသာ အသုံးပြုခဲ့ကြသည်။ ၁၄ တောင်မှ ၁၈ တောင်အထိ ရှိသည့် ဝါးများမှာ ငြမ်းထိုးရန်အတွက် အကောင်းဆုံး အရွယ်အစားဖြစ်သည်။

ငြမ်းဆင်ရာတွင် ရှေးဦးစွာ စေတီလုံးပတ်တော်တွင် ခွေကို စတင်ရစ်ခွေ၍ ခွေရသည်။ ဝါးကို ကွေးညွတ်၍ဆက်ပြီး လုံးပတ်ပြည့်အောင် ခေါင်းလောင်း (ကျည်းဝန်း) အောက်မှစ၍ ခွေရသည်။ ထိုနောက် ဝါးလုံးကို ထောင်လိုက်တည့်တည့် တိုင်ထောင်ရသည်။ အောက်ခွေနှင့် လူတစ်ရပ်ခန့်တွင် ခွေတစ်ခွေ ထပ်ခွေပြီး ထိုခွေကို အတွင်းခွေဟု ခေါ်သည်။ ထိုနောက် ဒေါက်ဝါးခံ၍ အပြင်မှ ခွေတစ်ခွေ ထပ်ခွေရပါသည်။ အပြင်ခွေတွင်လည်း တိုင်ဝါးထောင်ရသည်။ အမာခံရလျှင် တိုင်ကြားတွင် ဒိုင်မွန်းခေါ် နန်းမကင်းကွက် ခွေရ



သည်။ ဒိုင်းမွန်းကွက်ခွေရာတွင် လက်ခမောင်းခတ် ထပ်ခြင်းဖြစ်သော ညာထပ်ထပ်ရသည်။ ထိုအတိုင်း ဝါးတစ်ပြန် ဒိုင်းမွန်းကွက်ဖော်ပြီးလျှင် အတွင်းခွေတစ်ခွေထပ်ခွေရသည်။ အတွင်းခွေတွင် တိုင်ထောင်ထား သည်ကို အတွင်းငြမ်းလေးဟု ခေါ်သည်။ ထိုသို့ ဝါးလုံးများကို ချည်နှောင်ရာတွင် အုန်းဆံကြိုးကို အသုံးပြုရ သည်မှာ ဆွဲငင်အားကောင်းပြီး ဝါးကိုက်စေရန် ဖြစ်ပါသည်။ အတွင်းငြမ်းလေးသည် စေတီကိုယ်လုံးတော်နှင့် တစ်ပေခွဲခန့်အကွာ ရှိနေရသည်။ ထိုသို့ ငြမ်းအခြေခံ ဆင်ပြီးလျှင် မိမိတို့ဉာဏ်သွားသလို ဆက်လက် ဆောင်ရွက်ရန် ရရှိပြီဖြစ်ပေသည်။

ငြမ်းတွင် အားသုံးမျိုးရှိ၏။ တွန်းအား၊ ဆွဲအား၊ ထမ်းအားတို့ဖြစ်သည်။ ငြမ်း၏ အတွင်းခွေနှင့် အပြင်ခွေကြားတွင် ခံထားသော ထောက်(ဒေါက်)များမှာ တွန်းအားဖြစ်သည်။ ထိုသို့ ဒေါက်ခံထားမှုကြောင့် အတွင်းခွေနှင့် အပြင်ခွေတို့ ပူးကပ်သွားခြင်းမရှိအောင် တွန်းကန်ထားမည်ဖြစ်သည်။ ခွေတစ်ခွေနှင့်တစ်ခွေကို ဝါးလုံးဖြင့် ဒေါင်လိုက်ထောင်လျက် ချည်ထားသဖြင့် အပေါ်ခွေများ ခိုင်ခံ့အောင် ဒေါင်လိုက်ဝါးများက ထမ်း ထားသည်။ ယင်းထမ်းအားသည် ငြမ်းတည်ဆောက်ရာတွင် အရေးပါသည့် အားတစ်ခုပင်ဖြစ်ပေသည်။ ငြမ်း၏ ခုခံမှုမှာ ပါဝင်သော အစိတ်အပိုင်းများ စည်းစည်းလုံးလုံးရှိရန် လိုအပ်သည်။ ထိုသို့ အစိတ်အပိုင်းများ စုစည်း ခိုင်မာရေးအတွက် ဆွဲအားလိုသည်။ ထိုဆွဲအားကို လက်ခမောင်းထပ် ချည်နှောင်ထားသည့် ရာဇမတ်ကွက်များ က တာဝန်ယူရသည်။ ငြမ်းအမျိုးမျိုးရှိရာ ရာဇမတ်ကွက်ငြမ်း၊ နှစ်ထပ်ငြမ်း၊ စေတီပုံငြမ်း၊ နဂါးပတ်ငြမ်း၊ ရွှေချငြမ်း၊ အဆောက်အအုံငြမ်းတို့ဖြစ်ကြလေသည်။ ရွှေတိဂုံစေတီတော်ကြီး ထီးတော် တင်လှူခြင်းနှင့် ဘက်စုံပြုပြင် မွမ်းမံခြင်းလုပ်ငန်းအတွက် နှစ်ထပ်ငြမ်းကို အသုံးပြုခဲ့သည်။

ရွှေတိဂုံစေတီတော်မြတ်ကြီးအား ပြုပြင်မွမ်းမံရာတွင် ငြမ်းဆင်ခဲ့သော သမိုင်းအထောက်အထားများ ကို ၁၈၅၅-ခုနှစ်တွင် စတင်တွေ့ရှိခဲ့သည်။ ၁၈၅၂-ခုနှစ်မှစ၍ စစ်ဒဏ်ကြောင့် အပျက်အစီးများကို အင်္ဂလိပ် အစိုးရ၏ ခွင့်ပြုချက်ဖြင့်ပြုပြင်၍ ဦးထော်လေးက စတင်စောင့်ရှောက်သည်။ ဦးထော်လေးသည် စေတီတော် အတွက် ထီးတော်ကို ပြင်ဆင်ခြင်း၊ ခေါင်းလောင်းစာရင်း ပြုလုပ်ခြင်း၊ ပြန်လည်ဆက်ကပ်ခြင်းများ ပြုလုပ်နိုင်ရန် ၁၈၅၅-ခုနှစ်၌ စေတီတော်တွင် ငြမ်းဆင်ပြီး တပေါင်းလတွင် ခေါင်းလောင်းများ ပြန်၍တင်လှူပါသည်။ ၁၂၃၃-ခုနှစ်တွင် ရွှေတိဂုံစေတီတော်မြတ်ကြီးအား မင်းတုန်းမင်းကြီးက ထီးတော်အသစ်တင်သည့်နှစ်ကို အလွယ်တကူ မှတ်မိစေရန်အတွက် ဆရာကြီး သခင်ကိုယ်တော်မှိုင်းက “အောက်ကငြမ်းဆင်၊ ထီးတော်တင်” ဟု တင်စားပြောကြား ခဲ့လေသည်။ အောက် = ၁၊ က = ၂၊ ငြမ်း = ၃၊ ဆင် = ၃ (၁၂၃၃-ခုနှစ်) ဖြစ်လေသည်။

၁၉၇၀-ပြည့်နှစ် စက်တင်ဘာလ ၉ ရက် နံနက် ၁၀ နာရီ ၆ မိနစ်ခန့်အချိန်တွင် အတန်ငယ် ပြင်းထန် သော ငလျင်ဒဏ်ကြောင့် ရွှေတိဂုံစေတီတော်မြတ်ကြီး၏ ပျက်စီးမှုအချို့နှင့် စေတီတော်အထွတ် ကြံ့ခိုင်မှု အခြေအနေအရပ်ရပ်ကို တက်ရောက်စစ်ဆေး ကြည့်ရှုနိုင်ရန် ငြမ်းထိုးကြရသည်။ ယခင်က ငြမ်းဆင်ခြင်း များမှာ ထီးတော်ကြီးကို မရောက်တရောက် သို့မဟုတ် ထီးတော်ကြီး ရောက်ရုံသာ ဆင်ခဲ့ကြခြင်းဖြစ်သည်။ ယခုငြမ်းဆင်ခြင်းမှာ ထီးတော်ကြီးနှင့် စိန်ဖူးတော်ကြီးကို ပါဝင်၍ ငြမ်းဆင်ခြင်းမှာ ပထမဆုံးအကြိမ်ပင်ဖြစ်သည်။ ယခုငြမ်းမှာ ရွှေချရန် ငြမ်းကဲ့သို့ လက်ယှက်ငြမ်း မဟုတ်ပေ။ စေတီတော်ကြီးအား အနီးပတ်ဝန်းကျင်မှ လေ့လာ ဖူးမြော်နိုင်ရန် ဘုရားပုံအတိုင်းလိုက်၍ ဆင်ယင်ထားသော ငြမ်းဖြစ်ပေသည်။ ဂေါပကအဖွဲ့ဝင်လှူကြီးများ၊ ပညာ ရှင်များ တက်ရောက်ဖူးမြော် လေ့လာကြည့်ရှုနိုင်ရန် အထူးခိုင်ခံ့စွာ ဆောင်ရွက်ထားသောကြောင့် အံ့ဖွယ်



ကောင်းသော ငြိမ်းဆင်မှုဖြစ်ပေသည်။ လာရောက်ဖူးမြောက်ကြသော နိုင်ငံခြားသားများသည် ဝါးလုံးကလေးများဖြင့် ငြိမ်းဆင်ထားသည်ကို တွေ့သောအခါ မြန်မာတို့၏ ငြိမ်းအနုပညာကို အထူးအံ့ဩကြသည်။ ကလေးဝဆရာတော်က ဤသို့သောငြိမ်းများကို ငြိမ်းစေတီဟုပင် ခေါ်ဆိုကြောင်း မိန့်လေသည်။

မြန်မာ့ရိုးရာ ငြိမ်းဆင်ခြင်းလုပ်ငန်းအား ငြိမ်းအနုပညာရှင်များဖြစ်ကြသည့် ဦးမိုး (ရွှေပန်းချီလုပ်ငန်း)၊ ဦးကျော်တင် (ရွှေပန်းချီလုပ်ငန်း) နှင့် ဦးစံမြင့် (ရွှေပန်းချီလုပ်ငန်း) တို့မှ ဦးဆောင်ကာ ငြိမ်းဆင်ခြင်းကို စတင်လုပ်ဆောင်ခဲ့ကြသည်။ ငြိမ်းပြုလုပ်ရာတွင် ဝါးယားဝါး ၁၄ တောင်မှ ၁၈ တောင်ခန့်ရှည်သော ဝါးများ၊ အုန်းဆံကြိုး၊ ကျူဖျာ၊ နီ၊ သံ (အနည်းငယ်)၊ သံဆူးကြိုး၊ သွပ်နန်းကြိုးတို့ဖြင့် ပြုလုပ်ရသည်။ ဆောက်လုပ်ရေးပစ္စည်းကိရိယာများဖြစ်သည့် လွှာ၊ ရဲဒင်း၊ တူ၊ ဓားမနှင့် ပလာယာတို့ လိုအပ်သည်။ ငြိမ်းဆင်ရာတွင် ခန္ဓာကိုယ်ကြံ့ခိုင်မှုနှင့် အမြင်ကို မကြောက်တတ်သူ အလုပ်သမားနှင့် ဝါရင့်အလုပ်သမားများ အဓိက လိုအပ်သည်။ ၎င်းအပြင် ငြိမ်းမပြုလုပ်မီ ဗုဒ္ဓဘာသာ ထုံးတမ်းစဉ်လာအရ အုန်းပွဲ၊ ငှက်ပျောပွဲ၊ အမွှေးနံ့သာနှင့် အောင်သပြေပန်းတို့ဖြင့် သက်ဆိုင်ရာ အစောင့်အရှောက်များအား ပူဇော်ပသ၍ ကန်တော့ကြရသည်။ ထို့နောက် ငြိမ်းဆောက်လုပ်ခြင်းလုပ်ငန်းကို လက်ယာရစ်မှ စတင်၍ ဆောင်ရွက်ကြရလေသည်။

ရွှေတိဂုံစေတီတော်မြတ်ကြီး ငြိမ်းဆင်ရာတွင် ဝါးယားဝါး (အသစ်) ၂၅၃၀၀ လုံး၊ ဝါးဟောင်း ၂၇၄၄ လုံး၊ စုစုပေါင်း ဝါး ၂၈၀၄၄ လုံး၊ ကျူဖျာအသစ် ၇၅၀၀ ချပ်၊ ကျူဖျာအဟောင်း ၂၃၉၂ ချပ်၊ စုစုပေါင်း ကျူဖျာ ၉၈၉၂ ချပ်၊ အုန်းဆံကြိုး ပိဿာချိန် ၁၀၀၀ ခန့်နှင့်လည်းကောင်း၊ ငြိမ်းလုပ်သား/လက်သမား ၁၅၀ ဦးခန့်ဖြင့်လည်းကောင်း ငြိမ်းဆင်ခြင်းလုပ်ငန်းအား အောက်ပါအတိုင်း အပိုင်းသုံးပိုင်းခွဲ၍ ဆောင်ရွက်ခဲ့ကြကြောင်း သိရှိရလေသည်။

- (က) စေတီတော်အောက်ခြေမှ ကျည်းဝန်းအထိအပိုင်း၊
- (ခ) ကျည်းဝန်းမှ ကြာမှောက်ကြာလန်အပိုင်း၊
- (ဂ) ကြာမှောက်ကြာလန်မှ စိန်ဖူးတော်အထိအပိုင်း ဟူ၍ဖြစ်လေသည်။

**စေတီတော်အောက်ခြေမှ ကျည်းဝန်းအထိအပိုင်း**

စေတီတော်အောက်ခြေ အရင်းပိုင်း ငါးပေခန့်အကွာတွင် သံငုတ်များအား စေတီပတ်လည်၌ စိုက်ခဲ့ပြီး သံငုတ်တိုင်နှင့် ဝါးများကို အုန်းဆံကြိုးဖြင့် ချည်နှောင်၍ အသုံးပြုခဲ့ရသည်။ ယင်းတိုင်များအား ဝါးနုပင်ပတ်လည်ခွေရပြီး ဝါးခွေဟု သတ်မှတ်သည်။ ယင်းနောက် စေတီတော် အောက်ခြေရင်း၌ ဝါးများနှင့် ပတ်ပတ်လည် ထပ်၍ခွေပြန်ပြီး အတွင်းခွေဟု သတ်မှတ်ရသည်။ ၎င်းအပြင် ဝါးခွေနှင့် အတွင်းဝါးခွေများအား ထိန်းချုပ်နိုင်ရန် ထောက်ဝါးများအား တစ်ချောင်းနှင့်တစ်ချောင်း ငါးပေခန့် အကွာအဝေးစီထားရှိပြီး ချည်နှောင်တပ်ဆင်ရသည်။ ယင်းထောက်ဝါးများသည် ငြိမ်းခိုင်ခံ့စေရန်အတွက် စေတီတော်ကြီးအား ဒိုင်းမြားတစ်ချောင်းစီ မှီထောက်ကန်ရပါသည်။ အပြင်ခွေနှင့် အတွင်းခွေအကြား ထိန်းချုပ်မှုရှိရန်နှင့် သွားလာမှု လွယ်ကူစေရန် အလယ်ဝါးခွေအား ထပ်မံခွေပြန်သည်။ ကျူဖျာထရံများသည် ငြိမ်းလုပ်သား လက်သမားများ နေပူဒဏ်ခံနိုင်ရန်နှင့် လေတိုက်ခြင်းဒဏ်မှ ခံနိုင်မှုရှိစေရန် ကာရံပေးထားခြင်းဖြစ်သည်။ အပြင်၊ အတွင်း၊ အလယ်ဝါးခွေများ ပတ်ခွေပြီးပါက အတွင်းခွေနှင့် အပြင်ခွေ၌ ဝါးတိုင်များအား လေးပေခန့်စီ အကွာအဝေးထားရှိပြီး ထောင်ကာ ချည်နှောင်ပြီးနောက် စေတီပတ်လည်ဝါးခွေအား အမြင့်လေးပေခန့်၌ ထပ်မံပတ်ခွေရသည်။ ထို့နောက်



ထောက်ဝါးများကို ပုံမှန်အတိုင်း ချည်နှောင်ရသည်။ စေတီပတ်လည်ဝါးခွေ သုံးခွေပတ်ပြီးပါက ငြမ်းယိမ်းယိုင်ခြင်း မရှိစေရန်နှင့် ခိုင်ခံ့မှုရှိစေရန် ဝါးများအား အောက်ခြေမှစ၍ ကန်လန်ဖြတ် ချည်နှောင်ရသည်။ ၎င်းအား ကျားရိုက်သည်ဟုခေါ်သည်။ ၎င်းအတိုင်း စေတီပတ်လည် ဝါးခွေများ ပတ်ခွေခြင်း၊ အရှည်ငါးပေခန့်ရှိ ထောက်ဝါးများ ချည်နှောင်ခြင်း၊ ဝါးလုံးအရှည်အတိုင်း ကျားရိုက်ခြင်းများ ပြုလုပ်ပြီးပါက စေတီတော်၏ ကျည်းဝန်းအထိ ပထမအဆင့် ငြမ်းဆင်ခြင်းလုပ်ငန်း ပြီးဆုံးပြီဖြစ်ပါသည်။

**ကျည်းဝန်းမှ ကြာမှောက်ကြာလန်အထိအပိုင်း**

ငြမ်းကို အဆင့်ဆင့်ထိုးရခြင်းမှာ စေတီတော်အောက်ခြေပိုင်း၊ အလယ်ပိုင်းနှင့် အထက်ပိုင်းများ အရွယ်ပမာဏ အချိုးအစား တူညီမှုမရှိခြင်းကြောင့်ဖြစ်သည်။ ကျည်းဝန်းငါးခွေရှိသည့်အနက် အပေါ်ဆုံးကျည်းဝန်း၌ စေတီနံရံနှင့်ကပ်လျက် အတွင်းဝါးခွေကို ပြုလုပ်ခြင်း၊ အပြင်ဝါးခွေ၏ ပတ်လည်ကို ဒုတိယကျည်းဝန်း၏ မျက်နှာပြင်အနီး၌ သံငုတ်တိုင်များ စေတီပတ်လည်စိုက်ပြီး သံငုတ်နှင့်ဝါးများကို ချည်နှောင်၍ ထောင်လိုက်စိုက်ထူပြီး ပြုလုပ်ရကြောင်း၊ ထို့နောက် စေတီတော်၏ အောက်ခြေမှ ကျည်းဝန်းအထိ ငြမ်းဆင်ခဲ့သည့်အတိုင်း ထောက်ဝါးထောက်ခြင်း၊ ကျားရိုက်ခြင်း၊ ဝါးခွေခြင်းအဆင့်ဆင့် မြင့်တက်လာကာ ကြာမှောက်ကြာလန်အထိ ဒုတိယအဆင့်ကို ငြမ်းဆင်ပြီးစီးပြီ ဖြစ်ပေသည်။

**ကြာမှောက်ကြာလန်မှ စိန်ဖူးတော်အထိအပိုင်း**

ကြာမှောက်ကြာလန်အပိုင်းမှ စိန်ဖူးတော်အထိ အောက်ခြေအဆင့်များအတိုင်း ဝါးခွေခြင်း၊ ထောက်ဝါးများထောက်ခြင်း၊ ကျားရိုက်ခြင်းလုပ်ငန်းများအား ဆောင်ရွက်ရသည်။ စေတီတော် ငှက်ပျောဖူးအထက်ပိုင်း ထီးတော်အနားမှစ၍ စေတီတော်ကြီးအား အမှီထောက်ဝါးများထားရှိ၍ မရသဖြင့် ဝါးအများအပြားကို အသုံးပြု၍ ဆောင်ရွက်ရသည်။ နိုင်ငံတော် အကြီးအကဲများကိုယ်တိုင် စိန်ဖူးတော်ကြီးအား ရောင်တော်ဖွင့်ခြင်း၊ ရေသပ္ပာယ်ခြင်းများ တက်ရောက် ကြည့်ညှိနိုင်ရန် ထောက်ဝါးအတွင်းအပြင် ဝါးခွေများကိုမှီ၍ အဆင့်များ ပြုလုပ်ပေးရသည်။ ထိုနည်းအတိုင်း စိန်ဖူးတော်အထိ အဆင့်ဆင့်ဆောင်ရွက်ခဲ့ရသည်။

စေတီအောက်ခြေမှ ကျည်းဝန်းအထိ အကျယ် သုံးပေခန့်ရှိ၍ လှေကားများကို တပ်ဆင်ပေးပြီး လွယ်ကူ၍ အဆင်ပြေ ချောမွေ့စွာ အတက်အဆင်းများ ပြုလုပ်နိုင်ရန် ဝါးလက်ကိုင်တန်းများကို တပ်ဆင်ရသည်။ ကျည်းဝန်းအထက်မှစ၍ စေတီမှာ မြင့်မတ်လာခြင်း၊ အကျယ်စရိယာလည်း ကျဉ်းမြောင်းလာခြင်းကြောင့် ငြမ်းလှေကားများကို တစ်ပြေးညီ ပြုလုပ်ရန် ခက်ခဲမှုရှိလာသဖြင့် သင့်တော်သော အကျယ်အဝန်းဖြင့် ငြမ်းလှေကားများကို ပြုလုပ်ခဲ့ရသည်။ ၎င်းငြမ်း လှေကားအနီးများ၌ နားနေနိုင်ရန် ဝါးအခင်းများ ပြုလုပ်ပေးထားသည်။ ငှက်ပျောဖူးအထက်ပိုင်းမှစ၍ စေတီအားပတ်ထားသည့် ဝါးခွေကျဉ်းမြောင်းခြင်း၊ ငြမ်းအကျယ် ကျဉ်းမြောင်းခြင်းတို့ကြောင့် လှေကားအတိုများကိုသာ ပြုလုပ်တပ်ဆင်ရသည်။ ငှက်ပျောဖူး အလယ်ပိုင်း ငြမ်းလှေကားမှာမူ ကြောင်လိမ်လှေကားပုံသဏ္ဍာန် ပြုလုပ်ထားပြီး လှေကားပြုလုပ်ရာ၌ မလွတ်ကင်းသည့် ဝါးခွေများ၊ ထောက်ဝါးများနှင့် ကျားရိုက်တို့၏ အစွန်းထွက်များအား ဖြတ်တောက်ပစ်ရပါသည်။ စေတီတော်အောက်ခြေမှ စိန်ဖူးတော်အထိ ငြမ်းပိတ်တံခါးငါးခုရှိသည်။ ၎င်းတို့မှာ-



(က) ပထမ ငြမ်းပိတ်တံခါးမှာ သပိတ်မှောက်အောက်ပိုင်းဖြစ်ပြီး ငြမ်းပိတ်ပြုလုပ်ရာ၌ ဝါးလုံးများအား ၁၆ ပေခန့်ဖြတ်တောက်ပြီး အခင်းပြုလုပ်ကာ ငြမ်းလှေကားနေရာ၌ တံခါးပေါက် ပြုလုပ်ပါသည်။

- (ခ) ရင်စည်းအထက်ပိုင်း ဒုတိယ ငြမ်းပိတ်တံခါး၊
- (ဂ) ငှက်ပျောဖူးအောက်ပိုင်း တတိယ ငြမ်းပိတ်တံခါး၊
- (ဃ) ထီးတော်ရှိ စတုတ္ထ ငြမ်းပိတ်တံခါး၊
- (င) စိန်ဖူးတော်အောက်ပိုင်းရှိ ပဉ္စမ ငြမ်းပိတ်တံခါး

တို့ဖြစ်သည်။

စေတီတော်ကြီး ငြမ်းထိုးခြင်းလုပ်ငန်းကို ဆောင်ရွက်ခဲ့ရာတွင် အောက်ဖော်ပြပါအတိုင်း အောင်မြင်ချောမွေ့စွာ ပြီးစီးခဲ့ပါသည်။

- (က) ၁၅-၉-၉၈ ပထမ ပစ္စယံအထိ၊
- (ခ) ၂၀-၉-၉၈ ရှစ်မြောင့်နှင့် ပထမကျည်းဝန်း၊
- (ဂ) ၁-၁၀-၉၈ ပန်းဆွဲ ၁၆ ခု သပိတ်မှောက်အထိ၊
- (ဃ) ၇-၁၀-၉၈ ပထမ ငြမ်းပိတ်ခြင်းလုပ်ငန်း၊
- (င) ၁၄-၁၀-၉၈ ဒုတိယ ငြမ်းပိတ်ခြင်းလုပ်ငန်း၊
- (စ) ၂၂-၁၀-၉၈ တတိယ ငြမ်းပိတ်ခြင်းလုပ်ငန်း၊
- (ဆ) ၂၅-၁၀-၉၈ စတုတ္ထ ငြမ်းပိတ်ခြင်းလုပ်ငန်း၊
- (ဇ) ၁၈-၁၂-၉၈ ထီးတော်ငြမ်း သတ္တမဘုံအဆင့်၊
- (ဈ) ၃၁-၁၂-၉၈ ထီးတော်၊ စိန်ဖူးတော်၊ ငှက်မြတ်နားတော် ငြမ်းလုပ်ငန်း။

လေးဆူဓာတ်ပုံ ရွှေတိဂုံစေတီတော်မြတ်ကြီး ထီးတော်တင်လှူ ပူဇော်နိုင်ရန်အတွက် ငြမ်းထိုးခြင်းလုပ်ငန်းများ၏ စုစုပေါင်း ကုန်ကျငွေပေါင်းမှာ ကျပ် ( ၂၁.၃၅ သိန်း ) ဖြစ်လေသည်။

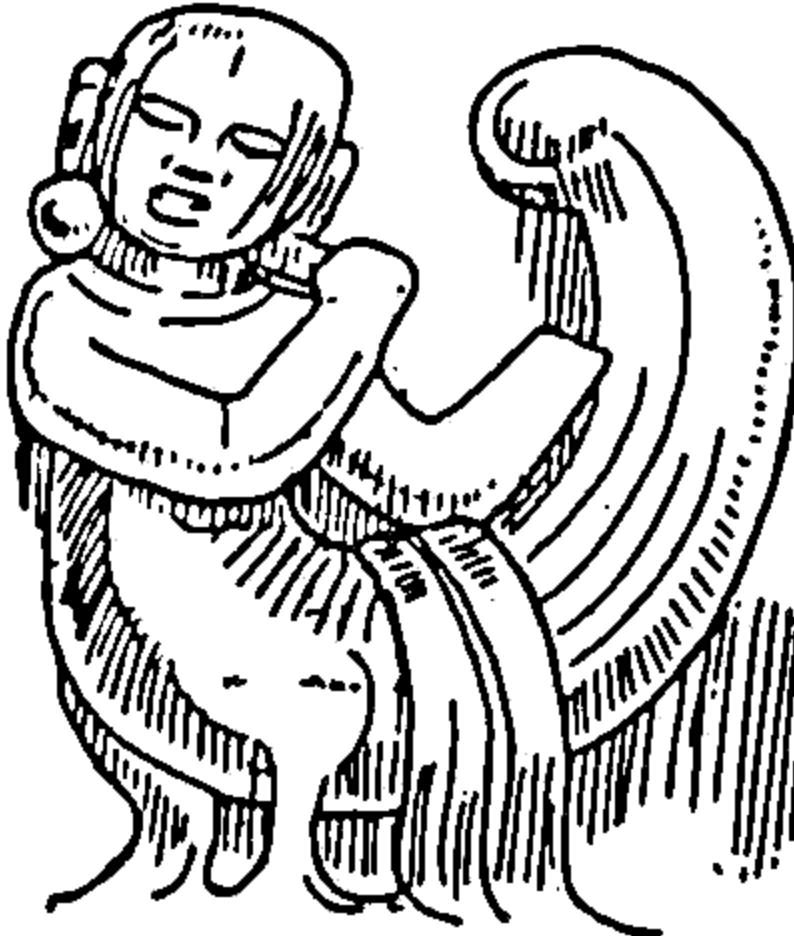



### စာပေအနုပညာ ပေါင်းလာဝပ်ခင်း ကြည်ညိုခြင်း

လေးဆူဓာတ်ပုံ ရွှေတိဂုံစေတီတော်မြတ်ကြီး၏ သမိုင်းဝင် ရွှေထီးတော် ပြုပြင်မွမ်းမံမှု လုပ်ငန်းကြီး၌ အနုပညာနယ်မှ အနုပညာရှင်များသည်လည်း တစ်ခန်းတစ်ကဏ္ဍမှ ပါဝင်လျက် ကြည်ညိုပူဇော်မှုပြုခဲ့ကြသည်။

(က) သမိုင်းမှတ်တမ်း - လေးဆူဓာတ်ပုံရွှေတိဂုံစေတီတော်မြတ်ကြီး၏မူလသမိုင်းစဉ်၊ ရွှေထီး တော်ကြီး ပြုပြင်မွမ်းမံ တင်လှူပူဇော်မှု၊ ရွှေစင်ရွှေသား ရွှေပြား ရွှေသင်္ကန်းတော်မှ ရွှေမျက်ပါးလွှာ ရွှေသင်္ကန်းတော်များ လုံးတော်ပြည့် ဆက်ကပ် ပူဇော်မှုနှင့် သာသနိက အဆောက်အအုံများ ပြုပြင်မွမ်းမံ တည်ဆောက်မှု သမိုင်းစဉ်များကို သမိုင်းမှတ်တမ်း အဖြစ် ရေးသားပူဇော်ရန် စာပေပညာရှင်များ ပါဝင်သော သမိုင်းမှတ်တမ်းပြုစုရေး ကော်မတီတစ်ရပ်ကို ဖွဲ့စည်းပေးခဲ့သည့်အလျောက် သမိုင်းမှတ်တမ်းကြီးကို ပြုစုထုတ်ဝေနိုင်ခဲ့ပေသည်။

(ခ) ဆောင်းပါးများ - ရွှေထီးတော် တင်လှူပွဲ၊ ရွှေစင် ရွှေပြား ကပ်လှူပွဲနှင့် ကုန်းတော်တစ်ခုတွင် သာသနိက အဆောက်အအုံများ ပြုပြင်မွမ်းမံမှုလုပ်ငန်းများကို အနုပညာရှင်၊ ကဗျာရှင်၊ ဆောင်းပါးရှင်အသီးသီးတို့က စာဖွဲ့၍ ဦးခိုက်ခဲ့ကြသည်များကို အောက်ဖော်ပြပါအတိုင်း တွေ့ရှိခဲ့ရသည်။

ရေးသူ	ဆောင်းပါးအမည်		
မန်းခင်ခင်	ကျေးဇူးတင်ထိုက်ပါပေသည်	ကြေးမုံ	၃၀-၁-၉၉
မြက်ခင်းသစ်	သုခုမလွင်ပြင်	သမိုင်းတစ်ခေတ် ကြေးမုံပြင်	မြန်မာ့အလင်း ၆-၂-၉၉
ပေလေးပင်လှင်	ရွှေတိဂုံစေတီ သက်သေတည်	ကြေးမုံ	၉-၃-၉၉
မြတ်စွာနန်	တင်လှူပူဇော် ရွှေတိဂုံစေတီထီးတော်	မြန်မာ့အလင်း	၂၇-၃-၉၉
မြကေခိုင်	ထူးခြားစွာလှူခွင့်ကြုံ လေးဆူဓာတ်ပုံ မြတ်ဘုရားရွှေတိဂုံ	မြန်မာ့အလင်း	၃၁-၃-၉၉
ကျော်ကျော် (စက်မှု)	လေးဆူဓာတ်ပုံ ရွှေတိဂုံ ထီးတော်ပြပွဲ မြင်ကွင်းစုံ	ကြေးမုံ	၃၁-၃-၉၉
ဦးသိန်းသန်းထွန်း	ရွှေတိဂုံစေတီ၌ ရှေးမင်းတို့ ပြုခဲ့သော ကုသိုလ်တော်များ	ကြေးမုံ	၃-၄-၉၉
ပေကန်တိုတင်ဝင်း	လားရာဘုံချင်းတော့ မတူနိုင်ပေ	မြန်မာ့အလင်း	၇-၄-၉၉
မြတ်စွာနန်	ဦးခိုက်ပူဇော် ရွှေထီးတော်	မြန်မာ့အလင်း	၆-၄-၉၉
မောင်စောထွန်း	ကံကြီးထိုက်မည့် ခေတ်သစ် ဓမ္မအန္တရာယ်များ	မြန်မာ့အလင်း	၁၃-၄-၉၉
မျိုးမြင့်မောင်	ကြုံတောင်ကြုံခဲ့ ကုသိုလ်ပွဲကြီး	ကြေးမုံ	၁၇-၄-၉၉
တက္ကသိုလ်မြတ်သူ	သည်တောင်မှာ ရွှေရောင်ဖုံးတယ် ကုန်းမြတ်သမိုင်း	မြန်မာ့အလင်း	၁၈-၄-၉၉



မောင်ယဉ်မင်း (ရွှေတိဂုံ)	ရွှေတိဂုံစေတီတော် ကုသိုလ်တော် ဗျဝေခံစားနိုင်စေသော်	မြန်မာ့အလင်း	၂၀-၄-၉၉
မောင်ဆုရှင်	သိဂုံတော်ကမ်းပါးယံက ရောင်လျှံတော်ထူး	ကြေးမုံ	၂၇-၄-၉၉
မောင်ဆုရှင်	ဦးခိုက်ကြဲ ဖူးလိုက်ကြဲ သဒ္ဒါကြည်လင်	ကြေးမုံ	၁၀-၅-၉၉
မောင်စောထွန်း	ကမ္ဘာတည်သရွေ့ အမျိုးဘာသာ သာသနာ ထွန်းလင်းတောက်ပစေရမည်	ကြေးမုံ	၅-၅-၉၉
မိုးအောင်နိုင်	ကောင်းမြတ်သောအမွေ	ကြေးမုံ	၂၀-၅-၉၉
မောင်နွယ်စစ်	ထေရဝါဒ ဗုဒ္ဓသာသနာ စိရံတိဋ္ဌတု	ကြေးမုံ	၂၉-၅-၉၉
ဟောင်ကောင်ထုတ် နေစဉ်			
သတင်းစာ ဆောင်းပါးရှင်	ရွှေတိဂုံစေတီတော်ကြီးတွင် နောက်ထပ် သန်းနှင့်ချီသောရွှေများ တင်လှူပူဇော်ခြင်း၊ ရတနာရှိရာ ရတနာစု	မြန်မာ့အလင်း	၁၃-၄-၉၉

(ဂ) လေးချိုး၊ ကဗျာများ - အောက်ပါ လေးချိုး၊ ကဗျာများကိုလည်း ရေးဖွဲ့ပူဇော်ခဲ့ကြသည်။

ကထိက ဒေါ်မြင့်သန်း	မြတ်ဘုရားရွှေတိဂုံ ဗုဒ္ဓပူဇာ	ကြေးမုံ	၇-၁-၉၉
ပျံလွှား	မြန်မာ၏ဂုဏ် ရွှေတိဂုံ	ကြေးမုံ	၃-၄-၉၉
မဒိညို	ထီးတော်တင်လှူ ကုသိုလ်ယု	မြန်မာ့အလင်း	၄-၄-၉၉
ဘဒ္ဒန္တတေဇောသာရ	မြတ်ရွှေတိဂုံမော်ကွန်း	ကြေးမုံ	၁-၅-၉၉
ဇင်ဝင်းမောင်	ထီးတင်ပွဲ	မြန်မာ့အလင်း	၆-၄-၉၉
ကျော်စောဟန်	နိုင်ငံတော်နှင့်ပြည်သူ့ ထီးတော်သစ် တင်လှူပွဲ	မြန်မာ့အလင်း	၇-၄-၉၉
မြင့်မိုရ်ဦး (ပဲခူး)	လေးဆူဓာတ်ပုံ ရွှေတိဂုံသို့		
	အာရုံရည်မှန်း ကန်တော့ပန်း	ကြေးမုံ	၈-၄-၉၉
မြေလတ်မင်းလွင်	ထီးတော်ရိပ်က အလှရွှေပြည်	မြန်မာ့အလင်း	၂၁-၄-၉၉
ဘုန်းမြင့်ကျော် (အဝေးသင်တက္ကသိုလ်)	လေးဆူဓာတ်ပုံ ရွှေတိဂုံစေတီတော် ရွှေထီးတော်သစ်တင်လှူအောင်ပွဲ	ကြေးမုံ	၂၉-၄-၉၉
မောင်လှခိုင် (ဘုတလင်)	ကောင်းမှုတွေစုံ မြတ်ရွှေတိဂုံ	-	
ဇင်ဝင်းမောင်	ခေတ်သစ်ဒေဝဒတ်	ကြေးမုံ	၉-၅-၉၉
နတ်မောက်ကြိုင်သင်း	ထီးတော်သစ်တင်ပွဲ ခြိမ်ခြိမ့်သဲကို	ကြေးမုံ	၁၄-၅-၉၉
မောင်ပန်းမွှေး	အမျှဝေပါသည် သာဓုခေါ်တော်မူပါလော့		
မောင်ပန်းမွှေး	ရွက်ဝါကြော့နှင့် တေလေငှက်	ကြေးမုံ	၅-၅-၉၉



(ဃ) အနုပညာရှင်/ဇာတ်သဘင်/တေးဂီတများ - ရွှေတိဂုံစေတီတော် ထာဝရဘက်စုံပြုပြင် မွမ်းမံ တည်ဆောက်ရေး ဦးစီး ကော်မတီနှင့် မြန်မာနိုင်ငံ ရုပ်ရှင်အစည်းအရုံးတို့ ပူးပေါင်းတင်ဆက်သော စာရေးဆရာကြီး ဦးသုခ ကြီးကြပ်လျက် ဒါရိုက်တာ မောင်နှင်းမိုး စီစဉ်သည့် “ရွှေတိဂုံ စေတီတော်သမိုင်း” ပြဇာတ်ကြီး၌ ယဉ်ကျေးမှုဝန်ကြီးဌာန အနုပညာဦးစီးဌာန ကဇာတ် ဌာနခွဲနှင့် မြန်မာနိုင်ငံ ရုပ်ရှင်အစည်းအရုံးတို့မှ ရုပ်ရှင်သရုပ်ဆောင်များက ပါဝင်လျက် ကုသိုလ်ရယူ ပူးဇော် ခဲ့ကြသည်။

ထီးတော်တင်လှူပွဲကြီး၌ မြန်မာနိုင်ငံ သဘင်ပညာရှင်များ အစည်းအရုံး၊ မြဝတီအငြိမ်းအဖွဲ့၊ အနုပညာ ဦးစီးဌာန (ပဒေသာကပ္ပ)၊ နန်းဝင်းဇာတ်သဘင်၊ နန်းတွင်းရာမဇာတ်၊ မန္တလေး သိန်းဇော် ဇာတ်သဘင်များမှ အနုပညာရှင်များသည်လည်း ကုသိုလ်ရယူပူးဇော်ကြသည်။

မြန်မာနိုင်ငံ ဂီတအစည်းအရုံးက ဒေါ်သင်းသင်းမြတ် ဦးဆောင်သော ဂီတအစည်းအရုံးဝင်များ၊ တိပိဋကနိကာယ ပင်မဥပဌာန အနုပညာအဖွဲ့မှ အနုပညာရှင်များလည်း ပါဝင်လျက် ကုသိုလ်ရယူ ပူးဇော်ခဲ့ကြ သည်။

**မြန်မာ့အသံနှင့် ရုပ်မြင်သံကြားမှ ဆောင်ရွက်ချက်များ**

ရွှေထီးတော် တင်လှူပွဲအခမ်းအနား ပြန်ကြားရေးနှင့် သတင်းထုတ်ပြန်ရေး ဆပ်ကော်မတီတွင် မြန်မာ့အသံနှင့် ရုပ်မြင်သံကြား ညွှန်ကြားရေးမှူးချုပ် ဦးခင်မောင်ဌေးက ဥက္ကဋ္ဌအဖြစ် ဆောင်ရွက်ပြီး အတွင်းရေးမှူး ဦးပြုံးမောင်မောင်၊ တွဲဖက်အတွင်းရေးမှူး ဦးမြင့်ဦး (လက်ထောက်ညွှန်ကြားရေးမှူး)၊ ရုပ်မြင်သံကြားနှင့် ဌာနဆိုင်ရာပုဂ္ဂိုလ်များ ပါဝင်ဖွဲ့စည်း၍ မှတ်တမ်းတင် သတင်းထုတ်ပြန်မှုများ၊ မှတ်တမ်းတင် အစီအစဉ်များ ပြုစုထုတ်လွှင့်ခဲ့သည်။ အခမ်းအနား ကာလအတွင်း၌လည်း အောက်ပါအစီအစဉ်များကို ထုတ်လွှင့်ခဲ့သည်။

- ၉-၂-၉၉ - ပန်းလည်တိုင် အထွတ်တင်လှူပွဲ အခမ်းအနား တိုက်ရိုက်ထုတ်လွှင့်ခြင်း။
- ၄-၄-၉၉ မှ - ရွှေထီးတော် တင်လှူပွဲ အခမ်းအနား တိုက်ရိုက်ထုတ်လွှင့်ခြင်း။
- ၆-၄-၉၉ ထိ - ရွှေထီးတော် တင်လှူပွဲ၊ ဗုဒ္ဓါဘိသေက အနေကဇာတင်ပွဲနှင့် ရေစက်ချမင်္ဂလာ အခမ်းအနားများအတွက် ဓမ္မပူဇာတေးများ ရိုက်ကူးထုတ်လွှင့်ခြင်း။
- ၁၄-၄-၉၉ - ရွှေထီးတော် တင်လှူပွဲတွင် ပါဝင်ဆောင်ရွက်ခဲ့ကြသည့် စက်မှုပညာရှင်များနှင့် သမိုင်းပညာရှင်များအား တွေ့ဆုံမေးမြန်းခန်း။
- ၂၉-၄-၉၉ - ရွှေတိဂုံစေတီတော်၌ သံဃာအပါး ၁၈၀၀ ဖြင့် ဗုဒ္ဓါဘိသေက အနေကဇာ တင်လှူ ပွဲနှင့် ကမ္ဘာအေး မဟာပါသာဏလိုဏ်ဂူ၌ ကျင်းပသော သံဃာအပါး ၅၀၀၀ ဖြင့် ရေစက်ချမင်္ဂလာ အခမ်းအနားတို့ကို တိုက်ရိုက်ထုတ်လွှင့်ခြင်း။
- သီတဂူဆရာတော် အရှင်ဉာဏိဿရကြီးကြွယ် အသံသွင်း ရိုက်ကူးထုတ်လုပ် သော “မြတ်ဘုရား ရွှေတိဂုံ” အစီအစဉ်။



ရွှေထီးတော် တင်လှူပွဲ အခမ်းအနား နောက်ပိုင်းကာလတွင်လည်း ရွှေတိဂုံစေတီတော်၏ ထူးခြားအံ့ဖွယ်အဖြစ်တို့ကို မှတ်တမ်းတင် ထုတ်လွှင့်ခဲ့သည်။ ထို့ပြင် မြန်မာ့အသံနှင့် ရုပ်မြင်သံကြားသည် ရွှေတိဂုံစေတီတော် ထီးတော်တင်လှူပွဲ အခမ်းအနားဆိုင်ရာ အောက်ဖော်ပြပါ မှတ်တမ်းတင် ဗွီဒီယို တိပ်ခွေများကို အများပြည်သူတို့ ကြည့်ညှိသဒ္ဓါပွားနိုင်ရန်အလို့ငှာ ထုတ်လုပ် ဖြန့်ဖြူးရောင်းချခဲ့ပြီး ရရှိသော အမြတ်ငွေများကို ရွှေတိဂုံစေတီတော်သို့ ၂၀-၈-၉၉ နေ့အထိ ငွေကျပ် ၃၃၄၀၆၀ ကျပ် ထည့်ဝင် လှူဒါန်းနိုင်ခဲ့သည်။

- (က) ရွှေထီးတော် တင်လှူပွဲ (ကိုးခွေတွဲ)
- (ခ) ရွှေထီးတော် တင်လှူပွဲ (အကျဉ်းချုပ်တစ်ခွေ)
- (ဂ) ရွှေထီးတော် တင်လှူပွဲ (ဆွေးနွေးခန်း)
- (ဃ) သီတဂူဆရာတော် ရှင်ဉာဏိဿရ၏ ၂၉-၄-၉၉ ရက် (ကဆုန်လပြည့်နေ့) “မြတ်ဘုရား ရွှေတိဂုံ” ဟောကြားချက်။

သီတဂူဆရာတော်၏ ဟောကြားချက်အခွေကို ဖြန့်ဖြူးရောင်းချရသည့် အမြတ်ငွေမှ ၂၀-၈-၉၉ နေ့အထိ စစ်ကိုင်းတောင်အလှူငွေသို့ ငွေကျပ် ၁၇၆၁၀၀ လှူဒါန်းနိုင်ခဲ့လေသည်။

(င) တေးသီချင်းများ - အောက်ပါတေးသီချင်းများကိုလည်း အနုပညာရှင်တို့က ရေးစပ်သီဆို ပူဇော်ခဲ့ကြသည်။

ဝဏ္ဏကျော်ထင် စိန်မြမောင်နှင့် စန္ဒရား ခွန်တင်ကြွယ်တို့ ရေးစပ်၍ တင်ဦးလေး၊ ပစ်တိုင်းထောင်၊ တက္ကသိုလ် ကိုကိုဇော်၊ စိမ်းမိုးတို့ သီဆိုသော “နိုင်ငံတော် အေးချမ်း သာယာ ရေးနှင့် ဖွံ့ဖြိုးရေးကောင်စီအစိုးရ ရွှေတိဂုံစေတီတော် ထီးတော်သစ် တင်လှူပွဲ”၊ မြက်ခင်းသစ် (သုခုမလွင်ပြင်) မှ ရေးစပ်၍ စိမ်းမိုးမိုး၊ မေဆွိ၊ ရတနာဦးတို့ သီဆိုသော “လေးဆူဓာတ်ပုံ ရွှေတိဂုံ”၊ ဦးဂမုန်း ရေးစပ်ဆို၍ တင်တင်မြ၊ စိမ်းမိုးမိုး ချစ်ဝေဝေကျော်၊ မောင်ထွန်းမင်းနှင့် စန္ဒရား ဘိုတာထွန်းညွန့်တို့ သီဆိုသော “ရွှေထီးတော်အလှူတော် သာဓုခေါ်”၊ ဂီတစာဆို မောင်ကြေးမုံ ရေးစပ်၍ ရန်အောင်၊ မေဆွိနှင့် နီနီဝင်းရွှေတို့ သီဆိုသော “ရွှေထီးတော်အောင်ပွဲ ခြိမ်းခြိမ်းသံ”၊ အောင်စိုးမင်း (မြန်မာ့အသံ) ရေးစပ်၍ နီနီဝင်းရွှေ သီဆိုသော “မြတ်ရွှေတိဂုံ၏ သာသနာပြု မင်းမြတ်များ”၊ ဘိုကလေးတင်အောင်နှင့် ဂီတလှလင် ဦးကိုကိုတို့ ရေးစပ်၍ မင်းနောင်၊ ထား၊ ရီရီသန်း၊ တက္ကသိုလ် လဲလဲ တို့ သီဆိုသော “မြတ်ရွှေတိဂုံသမိုင်း”၊ အကယ်ဒမီ ထရမ်းပက်ဝင်းဦး ရေးစပ်၍ ကြည်ကြည်ဌေး၊ မြင့်မြင့်ခင်၊ ဇော်ဝမ်း၊ ရန်အောင်၊ မေသန်းနု၊ ပိုးအိစံတို့ သီဆိုသော “မဟာအောင်မင်္ဂလာ”၊ ရွာစားကြီး စိန်လှမြိုင် ရေးစပ်၍ ရီရီသန်းနှင့် နင်းရည်သန်းတို့ သီဆိုသော “မြတ်ရွှေတိဂုံနှင့် လမြတ်ကဆုန်”၊ ဂီတစာဆို ဟင်္သာတမြင့်ငွေ ရေးစပ်၍ နီနီဝင်းရွှေ သီဆိုသော “မြတ်ရွှေတိဂုံ”၊ အကယ်ဒမီ ခင်သီတာထွန်း ရေးစပ်၍ တင်ဦးလေးနှင့်အဖွဲ့ သီဆိုသော “ဗုဒ္ဓ၏ ဓမ္မရဲ့ သားသမီးများ”၊ ဦးဂမုန်း ရေးစပ်၍ မင်းနောင်၊ တင်တင်မြ၊ ရီရီသန်း၊ ပစ်တိုင်းထောင်၊ ဆုတင်တို့ သီဆိုသော “ဗုဒ္ဓါဘိသေက အနေကဇာတင် ထီးတော်ရေစက်ချသဘင်”၊ ငြိမ်းမင်း ရေးစပ်၍ သန်းမြတ်စိုး၊ စိုးစန္ဒာထွန်း၊ ချစ်ဝေဝေကျော်တို့ သီဆိုသော “ထီးတော်ရိပ်ဝယ်”၊ ရန်နိုင်ဦး ရေးစပ်၍ ကေတုဝင်းထွဋ်နှင့် စိုးစန္ဒာထွန်းတို့ သီဆိုသော “ထေရသာသနာ လွမ်းကာခြံ”၊ မြက်ခင်းသစ် (သုခုမလွင်ပြင်) မှ ရေးစပ်၍ အောင်ရင်နှင့် ဟေမာနေဝင်းတို့ သီဆိုသော “ဗုဒ္ဓါဘိသေကမင်္ဂလာ”၊ ဦးအောင်တင်ဝင်း ရေးစပ်၍



အောင်ညွန့်စိန် (မြန်မာနိုင်ငံ သဘင်အစည်း အရုံး) သိဆိုသော “ဇီဝိတဒါန ဘေးမဲ့ လွတ်ပွဲ”၊ စန္ဒရားလှထွတ် ရေးစပ်သီကုံး၍ တင်တင်မြ၊ ရီရီသန်း၊ ချိုဝေလွင်နှင့် နှင်းရည်သန်းတို့ သိဆိုသည့် “ရွှေတိဂုံထီးတော်ဘွဲ့” (ကြီး)၊ ရွှေကူနန်းနွဲ့နွဲ့ စပ်ဆိုသည့် “လေးဆူမြတ် ဓာတ်မွေပုံ” (ဘွဲ့)၊ “ဂုဏ်ပေါင်းစုံမြတ်ရွှေတိဂုံ” (ကြီး)၊ “မင်္ဂလမ်းဖွင့် (ရတုအစချီ ပတ်ပျိုးလေး)၊ “သဲဘုန်းဆင့် ဝေဆာ” (ယိုးဒယားကပီ)၊ “သုံးရက်ဆင်နွဲ့ ထီးတော်ပွဲ” (လှေတော်သံ)၊ သတိုးပီယ စပ်ဆိုသည့် “ရွှေတိဂုံဘွဲ့” (ရှစ်ဆယ်ပေါ်တေးထပ်)၊ ဦးသိန်းဟန် (ဗဟိုရုပ်ရှင်) စပ်ဆိုသည့် “ရွှေတိဂုံထီးတော်ကြီး” စသည့် တေးသီချင်းများကို ဂီတမန်းရာပြည့်ဦးတင်၊ စောင်း ဦးမောင်မောင် (မောရဝတီ မင်းလွင်)၊ စောင်း ကပစဝင်းမောင်၊ စောင်း ပန်တျာ အေးအေးမြင့်၊ စောင်း မောင်ရွှေတုတ်၊ စန္ဒရား ဦးခင်လှ၊ ပတ္တလား မင်းမင်းထွန်းတို့နှင့် တွဲဖက်ပြီး တေးသံရှင်များဖြစ်ကြသော သင်းသင်းမြတ်၊ တင့်တင့်ဝင်း၊ လှိုင်၊ ရွှေကူနန်းနွဲ့နွဲ့၊ ပပမြိုင်၊ ဥမ္မာသိန်း၊ ဥမ္မာခင်၊ ဝေလာ၊ ကိုသက်ဆွေ၊ ကြူကြူသင်း၊ ကျော်ကျော်လင်း၊ လှိုင်၊ အင်ကြင်း၊ မွေးတို့က သီကျုံးပူဇော်ကြသည်။

တိပိဋကနိကာယ ပင်မဥပဋ္ဌာက အနုပညာရှင်များအဖွဲ့မှ ဦးမောင်မောင်ကြီး၊ မင်းနောင်၊ ရီလေး၊ ချိုပြုံး၊ ခင်ယုမေ၊ တင်တင်မြ စသည့် အနုပညာရှင်များက သီကျုံးပူဇော်ကြသည်။





ဓမ္မပူဇော်တေးများ

မြတ်ရွှေတိဂုံသမိုင်း

ရေ - ဘိုကလေးတင့်အောင်၊  
ဂီတလှလင် မောင်ကိုကို။

ဆို - မင်းနောင်၊ ထား။  
ရီရီသန်း၊ တက္ကသိုလ်လဲ့လဲ့။

သံပြိုင် (ဗုဒ္ဓဂုဏ် အနန္တ အဟံဝန္တာမိ သဗ္ဗဒါ)²  
နောင် မြတ်ရွှေတိဂုံ ဖူးရတိုင်းပင် \*\*\* အဦးအစသမိုင်းအစဉ် \*\*\* အို ... တွေးဆမြင် ဟိုရှေးက တပုဿနဲ့  
ဘလ္လိကညီခင် \*\*\* ဗုဒ္ဓဘုရားရှင် \*\*\* လက်အုပ်ချီမိုး ရှိခိုး ပူဇော်လျှင် \*\*\* ဆံတော်ရှစ်ဆူ ရယူကာ  
စုန်သမို \*\*\* ဒဂုံမြို့တွင် \*\*\* ဥက္ကလာ တိုင်းကြီးရှင် \*\*\* အဖသိကြားမင်း ဖန်ဆင်းစီရင် \*\*\* ဝတီ ဥက္ကဋ္ဌ  
ဘုန်းတော်ရှင် သိဂုံတ္ထရကုန်းတော်တွင် \*\*\* မြေဝသုန် အခြေတည်လို့ပင် \*\*\* ရွှေတိဂုံစေတီ  
တည်ထားခဲ့ကြတင် \*\*\* ဘုန်းရောင်လက်ပကာဝင် \*\*\* ကုန်းဘောင်ဆက် ရာဇဝင် မှတ်တမ်းတင်။

သံပြိုင် (စိမ်းစိမ်းညိုညို ကုန်းမိုမိုတွင် \*\*\* ပြည်ဘောင်အတွင်း နေရောင်လင်း ရွှေရောင်ဝင်း ထင်လင်းပေါ်လွင်  
\*\*\* အထူးပင် ဖူးမြင် ဦးတင် \*\*\* မြတ်ရွှေတိဂုံ ဆံတော်ရှင်)

လဲ့ ဒုတိယသမိုင်းတစ်ဆင့် ဖွင့်ရပြန်လျှင် \*\*\* ထီးတော်ဒါယကာမင်းများ ထင်ရှားခဲ့ရာဇဝင် \*\*\*  
သိဂုံဗောဓိမင်းနဲ့ ဒွတ္တဘောင်မင်း \*\*\* ဆင်ဖြူရှင် \*\*\* သီရိဓမ္မာ သောက ဓမ္မစေတီ မင်းမြတ်ရှင် \*\*\*  
ရှင်စောပု ဒေဝီသခင် \*\*\* တပင်ရွှေထီး မင်းမြတ်ကြီး ဘုရင့်နောင် \*\*\* နှစ်ကြိမ်တိုင်အောင်  
ရွှေထီးတော်ကိုတင်။

သံပြိုင် (စိမ်းစိမ်းညိုညို ----- ဆံတော်ရှင်)

ထား သမ္မာတံခွန်ဝင်းတဲ့ \*\*\* သာလွန်မင်းနဲ့ မင်းရဲကျော်ထင် \*\*\* မြေဒူးမင်းလည်း အပါအဝင် \*\*\*  
ဘုန်းရောင်ကြွယ် ကုန်းဘောင်နွယ် \*\*\* မင်းတုန်းမင်းဘုရင် (ခေတ်အဆက်ဆက်တွင်)¹ \*\*\*  
လေးဆူတတ်ပုံ \*\*\* ရွှေတိဂုံ ဆံတော်ရှင် (မွမ်းမံပြုပြင်)¹ \*\*\* ရွှေထီးတော်အဆင့်ဆင့် ဝင့်ဝင့်လူ \*\*\*  
တင်လှူပါတဲ့ ရာဇဝင်။

သန် မင်းတုန်းဘုရင်မှသည် ရေတွက်ပါလျှင် \*\*\* ယခုအချိန်အခါတွင် \*\*\* တစ်ရာ နှစ်ဆယ်ရှစ် နှစ်ကာလ  
ရှည်လျားခဲ့ပြီအစဉ် \*\*\* လေဒဏ်မိုးဒဏ် လျှင်ဒဏ်များက \*\*\* ထိပါးပျက်ယွင်း ညှဉ်းကြလျှင် \*\*\*  
ဘုရားသော်မှ ဝင့်ကြွေး \*\*\* ပြေးမလွတ်ပုံ အာရုံဝင် \*\*\* ရှေးမင်း ဘုရင်တို့ထုံး နှလုံးမူကာပင်။

သံပြိုင် နိုင်ငံတော် အေးချမ်းသာယာရေးနှင့် ဖွံ့ဖြိုးရေးကောင်စီအစိုးရ \*\*\* ဦးဆောင်မှု ပြုကာပင်  
ပြည်သူလူထုအများစု၏ \*\*\* ကုသိုလ်အင်အား ထင်ရှားပါဝင် ရွှေထီးတော်တင် \*\*\* ရွှေထီးတော်တင်  
\*\*\* ထူးသမျှ ဖူးမဝ \*\*\* ဦးချညွတ်ကျိုး ရှိခိုးပူဇော် \*\*\* ဆံတော်ရှင် ရွှေတိဂုံ စေတီတော်ကြီး \*\*\*  
အလှူကြီးလှူကြ လှူမဝကာပင် \*\*\* ကုသိုလ်ပြုသမျှ ရကြပါစေ အမျှဝေကာပင် နတ်သိကြား  
ဗြဟ္မာသတ္တဝါအစုတို့ \*\*\* သာဓု \*\*\* သာဓု \*\*\* သာဓုခေါ် စေချင်။







# ရွှေထီးတော်အောင်ပွဲ ငြိမ်ငြိမ်သံ

ရေး - မောင်ကြေးမုံ

ဆို - ရန်အောင်၊ မေဆွိ၊ နိနီဝင်းရွှေ။

သဒ္ဓါလျှံလွင် \*\*\* မြန်မာမှန်လျှင် သိကြပါသည် \*\*\* အဓိကရ စာပန်းချီ \*\*\* ရွှေတိဂုံ မြတ်ဘုရား \*\*\* ဂန္ထဝင်သမိုင်း \*\*\* စံတင်ခိုင်း \*\*\* နှိုင်းတုမယှဉ်သာသည် မြတ်သိကြားမင်း \*\*\* ဥက္ကလာပမင်းနဲ့ \*\*\* တပုဿ ဘလ္လိက \*\*\* ညီနောင်နှစ်ဖြာ \*\*\* ကိုးကွယ်ကာတည်ထား \*\*\* သိဂုံတ္တရ မြတ်တောင်တော်ထက်ဆီ \*\*\* ဖူးမဝ ဦးချအလီလီ မြတ်ဘုရားရွှေတိဂုံစေတီ။

(အောင်စည်အောင်မောင်း \*\*\* အောင်ကြောင်းဝေစည်)၊ \*\*\* အောင်ရွှေငွေမိုး အောင်စေဖြိုးလို့ \*\*\* အောင်မျိုးမြန်မာ \*\*\* အောင်မြေချာမှာ \*\*\* အောင်သပြေ အောင်သံ လွမ်းသည် \*\*\* (အောင်ပြီ)၊ \*\*\* အားလုံးအောင်လေပြီ။

လေးဆူတတ်ပုံ \*\*\* ကမ္ဘာအသိ \*\*\* စာရှိခဲ့သည် \*\*\* ကကုဿန် မြတ်စွာဘုရားရဲ့ တောင်ဝှေးတော် \*\* ကောဏဂုံမြတ်စွာဘုရားရဲ့ ရေစစ်တော် \*\* ကဿပ မြတ်စွာဘုရားရဲ့ ရေသနပ်တော် \*\*\* အတုမရှိ ဇမ္ဗူပတိ \*\*\* ဂေါတမ မြတ်စွာဘုရားရဲ့ \*\*\* မြတ်သော ဆံတော် \*\*\* လေးဆူကုန်သော ကြည်ညိုဖွယ်ရာ \*\*\* ဓာတ်တော်မြတ်မဟာ ဌာပနာ တည်ထား \*\*\* ကမ္ဘာ့အံ့ဖွယ် ထူးခြားပါသော \*\*\* လေးဆူတတ်ပုံ သမိုင်းဝင်စေတီ ဖူးမဝ ဦးချအလီလီ \*\*\* မြတ်ဘုရားရွှေတိဂုံစေတီ။

(အောင်စည်အောင်မောင်း: ----- အောင်လေပြီ)

ရွေးမင်းအဆက်ဆက် ပြုခဲ့ပါသော ကောင်းမှုတော်အလီလီ \*\*\* အံ့မခန်း မှတ်တမ်း စာပန်းချီ ကဗျာသီရင် \*\*\* ဒွတ္တဘောင်မင်း \*\*\* သီရိဓမ္မာသောကမင်း \*\*\* ပျူစောထီး အနော်ရထာမင်း \*\*\* ဆင်ဖြူရှင် \*\*\* ဗညားဦးနဲ့ \*\*\* ဗညားရာဇာဓိရာဇာ \*\*\* ဗညားရံမင်း အဆက်ဆက်မှသည် \*\*\* ဗညားကျန်းတော \*\*\* ရှင်စောပုဘုရင်မနဲ့ \*\*\* ဓမ္မစေတီမင်း ဟတ္ထိရာဇာမင်း \*\*\* ဘုရင့်နောင် မင်းရဲကျော်ထင် \*\*\* အလောင်းမင်းတရားနဲ့ ဆင်ဖြူရှင် မြေဒူးမင်း \*\*\* ဘိုးတော်ပဒုံမင်း \*\*\* သာယာဝတီမင်းနဲ့ မင်းတုန်းမင်းတရားအဆက်ဆက် ပြုခဲ့ပါသော ကောင်းမှုကုသိုလ်တော်အလီလီ လူနတ်မြဟွာ \*\*\* ရပ်ရှစ်မျက်နှာ ချီးပထောမနာ \*\*\* သြဘာတစ်ခဲနက် မှတ်တမ်းစုံစုံညီ။

(အောင်စည်အောင်မောင်း: ----- အောင်လေပြီ)

(စကားပြော) ရွှေတိဂုံစေတီတော်မြတ်သည် မြန်မာလူမျိုးတို့ ဂုဏ်ယူဝံ့ကြားဖွယ်ရာ သာသနိက အဆောက်အအုံ ကမ္ဘာ့အံ့ဖွယ်တစ်ခုအဖြစ် ထင်ရှားကျော်ကြားခဲ့ပေသည်။ စေတီ တော်ကြီး၏ သက်တမ်းသည် နှစ်ပေါင်း ၂၅၈၇-နှစ်ကျော် ခဲ့ပြီဖြစ်ကာ နောက်ဆုံး ရွှေထီးတော်တင်လှူ ပူဇော်ခဲ့သည်မှာ နှစ်ပေါင်း ၁၂၈-နှစ် ကြာမြင့်ခဲ့ပြီဖြစ်သဖြင့် နိုင်ငံတော် အေးချမ်းသာယာရေးနှင့် ဖွံ့ဖြိုးရေးကောင်စီမှ ရွှေတိဂုံစေတီတော်မြတ် ကြီး၏ ဘက်စုံမွမ်းမံ ပြုပြင် ရေး လုပ်ငန်းကြီး (၃၆) ရပ် ချမှတ်ဆောင်ရွက်ခဲ့ရာတွင် စောင်းတန်းများ၊ ဓာတ်လှေကားများ၊ အာရုံခံ တန်ဆောင်းများ၊ မြန်မာမှု အနုလက်ရာ များကို နတ်ပန်းချီ ခြယ်မှုန်းသလို သဒ္ဓါလွန်ကဲ ပီတိခွဲနှင့် ပြင်ဆင်မွမ်းမံ တည်ဆောက် ခဲ့ပါသည်။



(အောင်စည်အောင်မောင်း: ----- အောင်လေပြီ)

(စကားပြော) ရွှေတိဂုံစေတီတော်ကြီး၏ ရွှေထီးတော်သစ်ကြီးအား သည်ရာစုတစ်ခေတ်တွင် သည်တစ်ကြိမ်သာ ကြုံတောင်ကြုံခဲ့ တင်လှူပူဇော်ခွင့် ရခဲ့ကြပါပြီ။ ထေရဝါဒ ဗုဒ္ဓဘာသာဝင် မြန်မာလူမျိုးများပီပီ အလှူဒါန၌ ရောင်ရဲခြင်း မရှိတတ်တဲ့ ပင်ကိုစိတ်ထားကောင်း စိတ်ထား မွန်ပေါ်မှာ ရွှေထီးတော်သစ်ကြီးအတွက် ရက်ရောစွာ လှူဒါန်းလိုသော စေတနာစိတ် ဆင့်ပွားလျက် သဒ္ဓါတရား ထက်သန်စွာ ရွှေငွေ ကျောက်သံပတ္တမြား ရတနာပစ္စည်းများကို အားရဝမ်းသာ လှူဒါန်းပူဇော်ကြသည်မှာ အံ့ဖွယ်မခန်း မကြုံစဖူး အလွန် ထူးခြားသည့် စေတနာသဒ္ဓါတရား ထက်သန်မှု၊ ရက်ရောမှုများပင်ဖြစ်ပါတယ်။

တစ်သက်မှာတစ်ခါ၊ တစ်ဘဝမှာ တစ်ခါဆိုသလို မြန်မာလူမျိုး ဗုဒ္ဓဘာသာဝင်တို့၏ သဒ္ဓါတရား ထက်သန်မှုမှာ အလွန်ပင် ဂုဏ်ယူဖွယ်ရာဖြစ်ပါတယ်။

ရွှေထီးတော်သစ်ကြီးအတွက် ရွှေစင်ရွှေသား ၈၄၂ ပိဿာ ၆၃ ကျပ်သား၊ ရတနာ ပစ္စည်းအစုံ ခုနစ်သောင်းနီးပါး၊ အစုစုသော လှူဒါန်းငွေကျပ် ၇၃၄၈ သိန်းကျော်ရှိခဲ့ကြောင်း၊ ရဟန်းရှင်လူနတ်မြဟော အလှူဒကာတို့ သာဓုအနုမောဒနာ ခေါ်နိုင်စေကြောင်း မှတ်တမ်းတင်ပြလိုက်ရပါတယ်။

(အောင်စည်အောင်မောင်း: ----- အောင်လေပြီ)

(စကားပြော) ဤရွှေတိဂုံစေတီတော်မြတ်ကြီး ရွှေထီးတော်ကြီး တင်လှူပူဇော်ရသော ကောင်းမှု အစုစုတို့ကြောင့် နိဗ္ဗာန်မဂ်ဖိုလ်ကို လျင်မြန်စွာ မျက်မှောက်ပြုနိုင်သည်ကိုယ် ဖြစ်ကြရပါစေဘုရား။ ပြည်ထောင်စု မြန်မာနိုင်ငံသူ နိုင်ငံသားအပေါင်း ကျန်းမာချမ်းသာ၍ ပျော်ရွှင်ချမ်းမြေ့သော လူနေမှုဘဝကို ထူထောင်နိုင်ကြပါစေဘုရား။

ပြည်ထောင်စု မြန်မာနိုင်ငံတွင် မှီတင်းနေထိုင်ကြကုန်သော တိုင်းရင်းသား ပြည်သူ အားလုံး ဥမကွဲ သိုက်မပျက် ထာဝရ စည်းလုံးညီညွတ်မှုတွေ ဖြစ်ထွန်းနိုင်ကြပါစေသား။

ဤရွှေတိဂုံစေတီတော်မြတ်ကြီးအား သဒ္ဓါတရား ထက်သန်စွာ လှူဒါန်းမှု ပြုကြကုန်သော ဒါယကာ၊ ဒါယိကာမအပေါင်းတို့သည် ယခုဘဝတွင် ချမ်းသာမှု၊ အေးချမ်း မှု၊ ကျန်းမာရွှင်လန်းမှု ဖြစ်ထွန်းနေကြသလို နောင်ဘဝ ဆက်တိုင်းမှာ ဤထက်မက လှူဒါန်းနိုင်သော မြင့်မြတ်သော ဘဝကို ရရှိ ခံစားနိုင်ကြပါစေသား။





# ရွှေထီးအလှူတော် သာဓုခေါ်

ရေး - ဦးဂမုန်း

ဆို - တင်တင်မြ၊ စိမ်းမိုးမိုး၊ ချစ်ဝေဝေကျော်၊

မောင်ထွန်းမင်း၊ စန္ဒရာ၊ ဘိုတာထွန်းညွန့်။

အို xxx ဗုဒ္ဓအရှင်ဘုရားကိုယ်တော်တိုင် xxx သက်တော်ထင်ရှား ရှိသည့်အလား ဘုရားတပည့်တော်တို့ ဦးခိုက်ပူဇော် xxx ကကုဿန် မြတ်စွာဘုရား၏ တောင်ဝှေးတော် ကောဏဂုံ မြတ်စွာဘုရား၏ ရေစစ်တော် xxx ကဿပ မြတ်စွာဘုရား၏ ရေသနပ်တော် ဂေါတမရှင်တော် ဆံတော်များ xxx ကိန်းအောင်းမွေ့လျော် xxx ရွှေတိဂုံစေတီတော်။

သံပြိုင် (အံ့ဖွယ်ကိုးဖော် စေတီတော် xxx ထီးတော်သစ်ကို တင်ပူဇော် xxx နိဗ္ဗာန်ဆုမျှော် တစ်လုံးတစ်ဝ ပြည့်စေသော်)၊

မင်းကောင်းမင်းမြတ်အဆက်ဆက် xxx ပြုပြင်ထိန်းသိမ်းရင်းနဲ့ xx စေတနာဝေဖြာ ကြည်ညို လာခဲ့သနော် xxx ရွှေတောင်ကြီးနယ် အံ့ဖွယ်ထူး xxx သိဂုံတ္တရ တောင်တော်ဦးက လေးဆူဓာတ်တော် ကမ္ဘာ့အလယ်မှာ တေဇော်တန်ခိုးကြွယ် xxx မြန်မာနိုင်ငံရဲ့ xxx ဗုဒ္ဓအမွေတော်။

သံပြိုင် (အံ့ဖွယ်ကိုးဖော် စေတီတော် xxx ထီးတော်သစ်ကို တင်ပူဇော် xxx နိဗ္ဗာန်ဆုမျှော် တစ်လုံးတစ်ဝ ပြည့်စေသော်)

မဟာသက္ကရာဇ် ၁၂၃၂-ခုနှစ်မှာ xxx ဘဝရှင်မင်းတုန်းမင်းကြီး xxx ပြင်ဆင်ကာသာ ထီးတော်ကြီးကို အသစ်တစ်ဖန် ပြုပြင်ကာ xxx ပြည်သူအများ စိတ်ချမ်းမြေ့စရာ xxx ဗုဒ္ဓရဲ့ သာသနာ xxx ရှည်ကြာစေဖို့ရည်သန် xxx နိဗ္ဗာန်လှူဒါန်းခဲ့ပေတာ။

ရွှေထီးတော် ဆက်လှမ်းလို့ xxx သက်တမ်းက ၁၂၀ ကျော် xxx ထက်နန်းရဲ့ ဝဠာပေါ်မှာ ပဏ္ဍာတော် မပြေပြစ်။

မိုးဒဏ်လေဒဏ် xxx ခံခဲ့ရပါပေါ့လေး။

သံပြိုင် (အံ့ဖွယ်ကိုးဖော် စေတီတော် xxx ထီးတော်သစ်ကို တင်ပူဇော် xxx နိဗ္ဗာန်ဆုမျှော် တစ်လုံးတစ်ဝ ပြည့်စေသော်)၊

၁၃၆၀-ပြည့်နှစ်မှာ နိုင်ငံတော်အကြီးအကဲများ ဆောင်ရွက်ခဲ့ပါသည် xx မင်းကောင်းမင်းမြတ် တို့၏ လမ်းစဉ်နှင့်အညီ xxx ထင်ရှားသော မင်းကောင်းတို့၏ အစီအမံနှင့်အညီ xxx နိုင်ငံတော် အေးချမ်း သာယာရေးနှင့် xxx (ဖွံ့ဖြိုးရေးကောင်စီ)၊ သြဝါဒါစရိယ ဆရာတော်ကြီးများ xxx သံဃမဟာနာယက ဆရာတော်ကြီးများ xxx သြဝါဒများ ခံယူလိုသာ xxx ပြည်သူများ စုပေါင်းပါဝင်သည် xxx တစ်နိုင်ငံလုံး အုံးအုံးကျွက်ကျွက် ဘဝင်သို့တိုင် xxx ပီတိလှိုင်လေပြီ xxx ထီးတော်သစ်ကြီး တင်လှူလိုက်ပါပြီ။

သံပြိုင် (အံ့ဖွယ်ကိုးဖော် စေတီတော် xxx ထီးတော်သစ်ကို တင်ပူဇော် xxx နိဗ္ဗာန်ဆုမျှော် တစ်လုံးတစ်ဝ ပြည့်စေသော်)

(ဗုဒ္ဓသာသနံ စိရံ တိဌတု xxx ထေရဝါဒ သာသနာ xxx အစွန့်ရှည်ဖို့ရည်)၊

နှစ်ငါးထောင် သာသနာမက အစွန့်ရှည်ရမည် xxx နေရောင်ပမာလင်း ရွှေတောင် ပမာဝင်း ပြည်တောင်ပဏ္ဍာနှင့် xx မြတ်ရွှေတိဂုံရဲ့ တန်ခိုးတော်ကြောင့်အတည် xx မြန်မာပြည်သူများ ကမ္ဘာသူ ကမ္ဘာသားများမက စကြဝဠာအနန္တ အေးချမ်းနေပါသည် မြတ်ရွှေတိဂုံ ထီးတော်တင်ပွဲ xxx ဆင်နွဲကြ များပြည်သူ xxx ကောင်းမြတ်ဤမွေ့ xxx (ကုသိုလ်ယူ အမျှပေးမယ်)၊ xxx (သာဓု)၊ ခေါ်တော်မူ။

သံပြိုင် (အံ့ဖွယ်ကိုးဖော် စေတီတော် xxx ထီးတော်သစ်ကို တင်ပူဇော် xxx နိဗ္ဗာန်ဆုမျှော် တစ်လုံးတစ်ဝ ပြည့်စေသော်)





## မြတ်ရွှေတိဂုံ၏ သာသနာပြုမင်းမြတ်များ

ရှေး - အောင်စိုးမင်း (မြန်မာ့အသံ)

ဆို - နိနိုဝင်းရွှေ

သံစဉ် - ရွာစား စိန်လှမြိုင်၊ စန္ဒရာ၊ ခွန်တင်ကြွယ်။

ထူးဆန်းအံ့ဖွယ် ကမ္ဘာ့အလယ်မှာ \*\*\* လွန်စွာသဟာယ် ကြည်ညိုဖွယ်စုံညီ \*\*\* လေးဆူတတ်ပုံ  
မြတ်ရွှေတိဂုံစေတီ \*\*\* တပုဿနှင့် ဘလ္လိက \*\*\* ဥက္ကလာပနှင့် သိကြားမင်းတို့သည် \*\*\* သိဂုံတ္တရကျန်းတော်  
မြတ်တွင်တည် \*\*\* ရှေးမင်းအဆက်ဆက် ထက်မြက်ခဲ့စွမ်းရည်။

[တိုင်းပြုပြည်ပြုသာသနာ \*\*\* မင်းကောင်းမင်းမြတ်အလီလီ \*\*\* ရွှေတိဂုံ(စေတီ)မြတ်ကို \*\*\* ပြုပြင်  
မွမ်းမံသည်]၊

သက္ကရာဇ် ၁၅၆၇-တွင်တစ်လီ \*\* ၁၅၇၂-တွင်တစ်လီ \*\* မင်းမြတ်ဘုန်းခေါင် ဘုရင့်နောင် သည် \*\*\*  
နှစ်ကြိမ်နှစ်လီ \*\*\* ရွှေထီးတော်ကို တင်လှူခဲ့ပါသည် \*\*\* သက္ကရာဇ် ၁၇၇၈ \*\*\* သာသနာ ချစ်သည့်  
(မြေဒူးမင်းသည်)၊ \*\*\* သာသနာပြုကာအတည် \*\*\* ရွှေထီးတော်ကို တင်လှူပြန်ပါသည် \*\*\* ယခုဖူးတွေ့ရ  
ရွှေထီးတော်ပုံနှင့်အညီ \*\*\* သက္ကရာဇ် ၁၈၇၁ \*\*\* ထီးတော်အဝ ကိုးတောင်နှစ်မိုက် လက်လေးသစ် \*\*\*  
မင်းမြတ်ဒါယကာ မင်းတုန်းမင်းကြီး \*\*\* တင်လှူပြန်ပါသည်။

တိုင်းပြုပြည်ပြု သာသနာပြု \*\*\* မင်းကောင်းမင်းမြတ်တို့ နှလုံးရည် \*\*\* ဗုဒ္ဓသာသနာ \*\*\* ရောင်ဝါလင်း  
စေသည် \*\*\* သက္ကရာဇ် ၁၉၉၉ \*\*\* မရိုးအောင်စွဲထင် \*\*\* ကမ္ဘည်း မှတ်တမ်းတင်လိုက်ပြီ မြန်မာသက္ကရာဇ်  
၁၃၆၀-ပြည့်နှစ် \*\*\* နှောင်းတန်ခူးလပြည့်ကျော် \*\*\* လေး-ငါး-ခြောက်တွင် အလီလီ \*\*\* (ရွှေထီးတော်ဘုံ  
ခုနစ်ဆင့်)၊ \*\*\* (အောင်မြင်စွာပအတည်)၊ \*\*\* တင်လှူပူဇော်ပြန်ပါသည် \*\*\* (အေးချမ်းဖြိုး ကောင်စီ)၊ \*\*\*  
ဘေးမသန်းတဲ့ပြည် (အေး)၊ \*\*\* ချမ်းခဲ့ပြီ \*\*\* သာသနာပြု မင်းမြတ်တို့ဂုဏ်ရည် (ဗုဒ္ဓသာသနာ \*\*\* နေရောင်  
လရောင် ထွန်းစေသည်)၊ \*\*\* (ကမ္ဘာတည်သရွေ သာသနာ ရောင်ဝါလင်းစေမည်)၊





## ရေစက်သွန်းခြေ အမျှဝေ

သံပြိုင် - အို ဗုဒ္ဓသခင် ကျေးဇူးရှင် ကျေးဇူးရှင်  
ရွှေတိဂုံ စေတီမြတ် ထီးတော်ကြီး အသစ်လှူတင်  
ဗုဒ္ဓါဘိသေက အနေကဇာတော်တင်  
ပြုပြုခဲ့လေသမျှ စေတနာဖြူစင်  
ချီးမြှင့်တော်မူပါ နိဗ္ဗာန်ဆုတိုင်အောင်ပင်  
ရှိခိုးဦးထိပ်တင် စိတ်အာရုံတွင်  
အို ဗုဒ္ဓသခင် အနန္တကျေးဇူးရှင်

အမှန်ပင်အတုမရှိသော မုနိမြတ်စွာ စိန္တေ ယော မဟာဂရုဏာရှင်များ ထင်ရှားရှိသည့်အသွင် ဦးဆံထိပ်တွင် ကြည်ညို  
သဒ္ဓါပွား ဗုဒ္ဓနွယ်ဝင် သူတော်စင် အရှင်ဘုရားတို့၏ ဆံတော် မွေတော် ဓာတ်တော်များ ကိန်းအောင်ဌာပနာ လေးပါး  
သောရတနာ ဆယ်ဖြာလက်စုံမိုး ရှိခိုးဦးခိုက် ကန်တော့ပန်းဆင်

သံပြိုင် - အို ဗုဒ္ဓသခင် ကျေးဇူးရှင် ကျေးဇူးရှင်  
ရွှေတိဂုံ စေတီတော်မြတ် ထီးတော်ကြီး အသစ်တင်လှူ  
ဗုဒ္ဓါဘိသေက အနေကဇာတော်တင်  
ပြုပြုခဲ့လေသမျှ စေတနာဖြူစင်  
ချီးမြှင့်ပါ နိဗ္ဗာန်ဆုတိုင်အောင်ပင်  
ရှိခိုးဦးထိပ်တင် စိတ်အာရုံတွင်  
အို ဗုဒ္ဓသခင် အနန္တကျေးဇူးရှင်

(အောင်စေသိန်းနွဲ့ ထီးတင်ပွဲ ခြိမ်းသံပျော်ပျော်ရွှင် အောင်စေသိန်းအိ ဗုဒ္ဓါဘိ လပြည့် ကဆုန်အခါတွင်)၊  
လကျော်ရစ်ညီ ဝိုင်းပတ်လည်၍ မြန်ပြည်အေးကြောင်း အချိန်ကောင်းတွင် စုပေါင်းညီညာ ၁၈၀၀ သံဃာတော်များ  
ရွတ်ပွားသရဇ္ဈယ် ကြည်ညိုဘွယ်တည် များမြှောင်စံကာပျော် ငါးထောင်သံဃာတော် ထမင်းရေချောင်းစီး မပြတ်လှူ  
ကာ နတ်လူမြဟ္မာကြည်နူးလို့ ဗုဒ္ဓါဘိသေက အနေကဇာတော်တင် ဘုန်းကြီးသောမင်းတို့၏ အချိန်အခါတော်တွင်

သံပြိုင် - အို ဗုဒ္ဓသခင် ကျေးဇူးရှင် ကျေးဇူးရှင်  
ရွှေတိဂုံ စေတီတော်မြတ် ထီးတော်ကြီး အသစ်တင်လှူ  
ဗုဒ္ဓါဘိသေက အနေကဇာတော်တင်  
ပြုပြုခဲ့လေသမျှ စေတနာဖြူစင်  
ချီးမြှင့်ပါ နိဗ္ဗာန်ဆုတိုင်အောင်ပင်  
ရှိခိုးဦးထိပ်တင် စိတ်အာရုံတွင်  
အို ဗုဒ္ဓသခင် အနန္တကျေးဇူးရှင်

သိဂိုဏ္ဍရ အမည်နာမ ရွှေတောင်ကြီးအသွင် လေးဆူတတ်ပုံရွှေတိဂုံ စေတီဟော်ကြီး ထီးတော်သစ်ကြီးနှင့် သပ္ပာယ်သည့်  
ဂုဏ်အင် သာမန်မင်းများ မစွမ်းဆောင်နိုင်သော ကောင်းမှုကုသိုလ်ကမ္မာတည် မည်ပင်ရေစက် သွန်းချ အမျှတွေပေးဝေ  
သာဓုခေါ်စေတော့သား၊ မင်းနှင့်ပြည်သူ ကြည်ဖြူအလှူပေး သာဓုခေါ်စေတော့လေး ရွှေတိဂုံဘုန်းတော် မြတ်တန်ခိုး  
ကြောင့်၊ ဓာတ်တော်၊ မွေတော်၊ ဆံတော်တန်ခိုးကြောင့် ရွှေတိဂုံ ဘုန်းတော် မြတ်တန်ခိုးကြောင့် တစ်နိုင်ငံလုံး  
တစ်ကမ္ဘာလုံး သတ္တဝါဝေနေယျအားလုံး ပျော်ပျော်ရွှင်



သံပြိုင် - အို ဗုဒ္ဓသခင် ကျေးဇူးရှင် ကျေးဇူးရှင်  
 ရွှေတိဂုံ စေတီမြတ် ထီးတော်ကြီး အသစ်လှူတင်  
 ဗုဒ္ဓါဘိသေက အနေကဇာတော်တင်  
 ပြုပြုခဲ့လေသမျှ စေတနာဖြူစင်  
 ချီးမြှင့်တော်မူပါ နိဗ္ဗာန်ဆုတိုင်အောင်ပင်  
 ရှိခိုးဦးထိပ်တင် စိတ်အာရုံတွင်  
 အို ဗုဒ္ဓသခင် အနန္တကျေးဇူးရှင်

ကျွန်ုပ်တို့ပြုသမျှ ကုသလတွေ လူ့ဘဝမနေ သေလွန်သော်မှ နောင်သံသရာ အဆက်ဆက်တိုင်းမှာ  
 မြတ်သောဘဝ၌ ဖြစ်စေသော်  
 အထက်ဘဝဂ် အောက်အဝီစိ နှံ့ဘိစကြာဝဠာ ဖိလာထုတ်ချင်းမယွင်းရစေ အမျှဝေ သာဓုခေါ်စေသော်  
 စေတီတကာဟောင်းတို့ သိစေသော် တပုဿ ဘလ္လိက ညီနောင်မှစ၍နော် ဘုရားတကာအဆက်ဆက်  
 ကုသိုလ်တော် ရောက်ရာဘဝမှ သာဓုခေါ်  
 ထီးတော်အသစ်ကိုလှူခဲ့သော ဗုဒ္ဓါဘိသေကနေကဇာတင်သော ကောင်းမှုကုသိုလ် ပြုသမျှကုသိုလ် အကယ်၍များ  
 မေ့လျော့ငြားအံ့ သိဂိုဏ္ဍရ ရွှေတောင်တော် သက်သေအရာ၌ တည်စေသော်

သံပြိုင် - အို ဗုဒ္ဓသခင် ကျေးဇူးရှင် ကျေးဇူးရှင်  
 ရွှေတိဂုံ စေတီမြတ် ထီးတော်ကြီး အသစ်လှူတင်  
 ဗုဒ္ဓါဘိသေက အနေကဇာတော်တင်  
 ပြုပြုခဲ့လေသမျှ စေတနာဖြူစင်  
 ချီးမြှင့်တော်မူပါ နိဗ္ဗာန်ဆုတိုင်အောင်ပင်  
 ရှိခိုးဦးထိပ်တင် စိတ်အာရုံတွင်  
 အို ဗုဒ္ဓသခင် အနန္တကျေးဇူးရှင်





# ဗုဒ္ဓါဘိသေကအနေကဇာတော်တင်ထီးတော်ရေစက်ချသဘင်

ရေး- ဦးဂမုန်း

ဆို - ကိုမင်းနောင်၊ တင်တင်မြ၊  
ရီရီသန်း၊ ပစ်တိုင်းထောင်၊ ဆုတင်

- သံပြိုင် - အို . . . . ဗုဒ္ဓသခင် ကျေးဇူးရှင် . . . . ရွှေတိဂုံစေတီမြတ် . . . . ထီးတော်ကြီး အသစ်လှူတင် . . . .  
ဗုဒ္ဓါဘိသေက အနေကဇာတော်တင် . . . . ပြု . . . . ပြုခဲ့လေသမျှ . . . . စေတနာဖြူစင် . . . . ချီးမြှင့်တော်  
မူပေ၊ နိဗ္ဗာန်ဆုတိုင်အောင်ပင် . . . . အို . . . . ဗုဒ္ဓသခင်အနန္တကျေးဇူးရှင် . . . .
- တင်တင်မြ - ဤဗျူတွင်အတုမရှိသော . . . . မုနိမြတ်စွာစိန္တေယာ . . . . မဟာကရုဏာရှင်များ . . . . ထင်ရှားရှိသည့်  
အသွင် . . . . ဦးဆံထိပ်တွင် . . . . ကြည်ညိုသဒ္ဓါပွား . . . . ဗုဒ္ဓနွယ်ဝင် . . . . သူတော်စင် . . . . အရှင်ဘုရား  
တို့၏ဆံတော် . . . . မွေတော် . . . . ဓာတ်တော်များ . . . . ကိန်းအောင်းဌာပနာ . . . . လေးပါးသောရတနာ  
ဆယ်ဖြာလက်စုံမိုး . . . . ရှစ်ခိုးဦးခိုက် ကန်တော့ပန်ဆင် . . . .
- သံပြိုင် - အို၊ ဗုဒ္ဓသခင်ကျေးဇူးရှင် . . . . . အနန္တကျေးဇူးရှင် . . . . .  
ဆုတင် - အောင် . . . . စေ . . . . သိမ်း . . . . နွဲ့ . . . . ထီးတင်ပွဲ . . . . ခြိမ်းသံပျော်ပျော်ရွှင် . . . . အောင် . . . . စေ  
သိမ်း . . . . ဗုဒ္ဓါဘိ . . . . လပြည့်အချိန်အခါတွင် . . . .)၊
- ပစ်တိုင်းထောင် - လကျော်ရစ်ညီ . . . . ဝိုင်းပတ်လည်၍ . . . . မြန်ပြည်အေးကြောင်း . . . . အချိန်ကောင်းတွင် စုပေါင်းညီညာ  
(၁၈၀၀)သံဃာများ . . . . ရွတ်ပွားသရဇ္ဈာယ်ကြည်ညိုဖွယ်တိတိ . . . . များမြောင်စံကာပျော် . . . . (၅၀၀၀)  
သံဃာတော် . . . . ထမင်းရည်ချောင်းစီးမပြတ်လှူကာ . . . . နတ်လူမြဟွာကြည်နူးလို့ . . . . ဗုဒ္ဓါဘိသေက  
အနေကဇာတော်တင် . . . . . ဘုန်းကြီးသောမင်းတို့၏ . . . . အချိန်အခါတော်တွင် . . . . .
- သံပြိုင် - အို၊ ဗုဒ္ဓသခင်ကျေးဇူးရှင် . . . . . အနန္တကျေးဇူးရှင် . . . . .  
ရီရီသန်း - သိဂုံတ္တရအမည်နာမ ရွှေတောင်ကြီးအသွင် . . . . လေးဆူဓာတ်ပုံရွှေတိဂုံ . . . . စေတီတော်ကြီး  
ထီးတော်သစ်ကြီးနှင့် . . . . သပ္ပာယ်သည့်ဂုဏ်အင် . . . . သာမာန်မင်းများ . . . . မစွမ်းဆောင်နိုင်သော . . . .  
ကောင်းမှုကုသိုလ်ကမ္မာတည်မည်ပင် . . . . ရေစက်သွန်းချအမျှတွေပေးဝေ . . . . သာဓုခေါ်စေသား . . . . .  
မင်းနဲ့ပြည်သူကြည်ဖြူအလှူပေး . . . . သာဓုခေါ်တော့လေ . . . .
- အဖွဲ့ - ရွှေတိဂုံဘုန်းတော်မြတ်တန်ခိုးကြောင့် . . . . ဓာတ်တော် . . . . ဆံတော်တန်ခိုးကြောင့် . . . . တစ်နိုင်ငံလုံး . . . .  
သတ္တဝါဝေနေယျအားလုံး ပျော်ပျော်ရွှင် . . . . .
- သံပြိုင် - အို . . . . ဗုဒ္ဓသခင်ကျေးဇူးရှင် . . . . . အနန္တကျေးဇူးရှင် . . . . .  
ကိုမင်းနောင် - ကျွန်ုပ်တို့ပြုသမျှကုသလတွင် . . . . လူ့ဘဝမနေ . . . . သေလွန်သော်မှနောင်သံသရာအဆက် ဆက်တိုင်းမှာ  
မြတ်သောဘဝ၌ဖြစ်စေသော် . . . . အထက်ဘဝ . . . . အောက်အဝီစိ . . . . နှံ့ဘိစကြောဝဠာ . . . . ဖိလာထုတ်  
ခြင်း . . . . မယွင်းရစေ . . . . အမျှဝေ . . . . သာဓုခေါ်စေသော် . . . . စေတီတကာဟောင်းတို့သိစေသော် . . . .  
တဖုဿ . . . . ဘလ္လိက . . . . ညီနောင်စ၍နော် . . . . ဘုရားတကာအဆက်ဆက် . . . . ကုသိုလ်တော် . . . .  
ရောက်ရာဘဝမှ သာဓုခေါ် . . . . (ထီးတော်သစ်ကိုလှူခဲ့သော . . . . ဗုဒ္ဓါဘိသေကအနေကဇာတင်သော)၊  
. . . . ကောင်းမှုကုသိုလ် . . . . ပြုသမျှကုသိုလ် . . . . အကယ်၍များ . . . . နေလျော့ငြားအံ့ . . . . သိဂုံတ္တရ  
ရွှေတောင်တော် . . . . သက်သေအရာ၌တည်ပါစေသော် . . . .





# ထေရသာသနာလွမ်းကာခြုံ

ရေး- ရန်နိုင်ဦး  
 ဂီတမှူး- ပစ်တိုင်းထောင်

ဆို - ကေတုဝင်းထွဋ်  
 စိုးစန္ဒာထွန်း

- ကေ - ဥက္ကလာပမင်းတရားတည်ထားတဲ့ မြတ်ဘုရား ရွှေတိဂုံ၊ ဖူးရကြည်ညိုမကုန် ထီးတော်သစ်ကို တင်လှူဒါန်းလို့ ကမ္ဘာမြေတစ်ဝန်း၊ အေးချမ်းစေမယ်ယုံ၊ မြန်ပြည်ဒဂုံ၊ ရန်ဘယာတွေကုန်၊ ငြော် . . . ဘေးမသန်းဘဲ ထေရသာသနာလွမ်းကာခြုံ . . . . .
- စိုး - ဥက္ကလာပမင်းတရားတည်ထားတဲ့ မြတ်ဘုရား ရွှေတိဂုံ၊ ဖူးရကြည်ညိုမကုန် ထီးတော်သစ်ကို တင်လှူဒါန်းလို့ ကမ္ဘာမြေတစ်ဝန်း၊ အေးချမ်းစေမယ်ယုံ၊ မြန်ပြည်ဒဂုံ၊ ရန်ဘယာတွေကုန်၊ ငြော် . . . ဘေးမသန်းဘဲ ထေရသာသနာလွမ်းကာခြုံ . . . . .
- ကေ - မင်းမြတ်တို့ ဦးဆောင်မှုနဲ့ ရွှေထီးတော်တင်အခါ ကြုံစည်ကားလှစွာ ခမ်းနားပါတဲ့အစုံ၊ လူကောနတ်ပါ ဆင်နွဲကြတဲ့ပုံ . . . . .
- စိုး - မင်းမြတ်တို့ ဦးဆောင်မှုနဲ့ ရွှေထီးတော်တင်အခါ ကြုံစည်ကားလှစွာ ခမ်းနားပါတဲ့အစုံ၊ လူကောနတ်ပါ ဆင်နွဲကြတဲ့ပုံ . . . . .
- ကေ - ကြည်ညိုဖွယ်ကောင်းလှပါတဲ့ထူးတဲ့ရွှေတိဂုံ၊ ပြည်သူတွေဝမ်းမြောက်စွာနဲ့ ဖူးတဲ့ရွှေတိဂုံ . . .
- စိုး - ကြည်ညိုဖွယ်ကောင်းလှပါတဲ့ထူးတဲ့ရွှေတိဂုံ၊ ပြည်သူတွေဝမ်းမြောက်စွာနဲ့ ဖူးတဲ့ရွှေတိဂုံ . . .
- ပြိုင် - ထီးတော်သစ်ကို တင်လှူဒါန်းလို့ ကမ္ဘာမြေတဝှမ်းလုံး အေးချမ်းစေမယ်ယုံ၊ မြန်ပြည်ဒဂုံ၊ ရန်ဘယာတွေကုန် ငြော် . . . . ဘေးမသန်းဘဲထေရသာသနာလွမ်းကာခြုံ . . . . .
- ကေ - ကြည်ညိုဖွယ်ကောင်းလှပါတဲ့ထူးတဲ့ရွှေတိဂုံ၊ ပြည်သူတွေဝမ်းမြောက်စွာနဲ့ ဖူးတဲ့ရွှေတိဂုံ . . .
- စိုး - ကြည်ညိုဖွယ်ကောင်းလှပါတဲ့ထူးတဲ့ရွှေတိဂုံ၊ ပြည်သူတွေဝမ်းမြောက်စွာနဲ့ ဖူးတဲ့ရွှေတိဂုံ . . .
- ပြိုင် - ထီးတော်သစ်ကို တင်လှူဒါန်းလို့ ကမ္ဘာမြေတဝှမ်းလုံး အေးချမ်းစေမယ်ယုံ၊ မြန်ပြည်ဒဂုံ၊ ရန်ဘယာတွေကုန် ငြော် . . . . ဘေးမသန်းဘဲထေရသာသနာလွမ်းကာခြုံ . . . . .





# မဟာဘောင်မြေမင်္ဂလာ

တေးရေးနှင့်ဂီတမှူး-ထရမ်းပက်ဝင်းဦး  
(အကယ်ဒမီ)

ဆို - ရန်အောင်၊ ဇော်ဝမ်း၊  
ပိုးအိစံ၊ မေသန်းနု၊ ကြည်ကြည်ဌေး  
မြင့်မြင့်ခင်

- ကူညီစီစဉ်သူ - ရာမ
  
- ရန်+ပိုး - (အိုး နမောတဿဘဂဝါတော၊ အရဟတော၊ သမ္မာသဗ္ဗဒ္ဓဿ)⁹
- ရန်+ပိုး - တထာတတ္ထုပဋ္ဌာတာနံ၊ ဒေတံကေတော၊ အဋ္ဌာ၊ အတ္တလောကနိကမပက်ခံတော၊ နာသောရော၊ တဿ၊  
အေကာမေ
  
- ရန် - သောင်းမြောင်းထွေ၊ မောင်းမောင်းတွေ
- ခင် - ရွှေတောင်ကြီးကဲ့သို့ ထွန်းလင်းပြန်ပေါ်၊ တူပျော်မလွဲပူဇော်ပွဲသဘင်
- ဝမ်း - သုံးပါးလောက
- ခင် - ထွင်ခေါင်တင်
- ဝမ်း - သုံးလောက ဘဂဝါဘုရားရှင်တို့၏ဓာတ်တော်၊ မွေတော်တို့ကို ကိန်းဝပ်စံပျော်၊ သိုမှီးဌာပနာ တည်ထား  
ပူဇော်.....
- ရန် - တောင်တော်ကိုးဆယ်ကိုးခုတို့၏ မွေဓာတ်မဟော်၊ ဆင်ဦးစီးရဲ့ကုန်းတော်ထက်ပေါ်  
(တည်ထားပူဇော်)⁽⁹⁾ .....
- ပိုး - သက်တော်ထင်ရှားကိုယ်တော်မြတ်လား၊ ပြည်စုံခြောက်သွယ်၊ ရောင်ခြည်လွတ်မှုသည်၊ ရောင်တော်ဖြူ  
မြတ်အံ့ဖွယ်ကောင်းတော့လေ.....
- ဇော် - ဆည်းလည်းသံညံဝေရွှေတိဂုံဘုရား၊ ဘုရားဖူးဆိုလေ .....
- ရန် - လူတစ်ရစ်၊ နတ်တစ်ရစ်၊ ရေမြေသလင်းမင်းတို့တစ်ရစ် ကြည်ကြည်နူးနူးသပ္ပာယ် ကြည်ကြည်လင်
- ပိုး - မူပျော်မလွဲ ပူဇော်ပွဲသဘင် အောင်မြင်ခြင်းလိုအောင်ခဲ့ပါပြီလေ၊ စိန်ရောင်ရွှေရောင်ဝင်းတဲ့ ဒို့ရဲ့ရွှေမြန်မာ  
ပြည် လူနတ်မြဟွာသာခုခေါ်ကြစေသပြေစုစက်နဲ့ အောင်ဖြာအောင်ကြောင်း ရွှေမိုးတွေ့ရွာပစ္စည်းတွေက  
မရှား ထူးလိုက်တဲ့.....
- ပိုး - ရေစက်သွန်းချအမျှတန်းပေးဝေ
- ဝမ်း - ဝသုန်ပံသုမြေတိုင်တည်သက်သေ
- ရန် - အနေကဇာပွဲတော်တင်တဲ့ကျက်သရေ
- ပြိုင် - အောင်မြင်ပြီလေ၊ ကမ္ဘာတစ်ဝန်းလုံးမက အေးချမ်းကြပါစေ

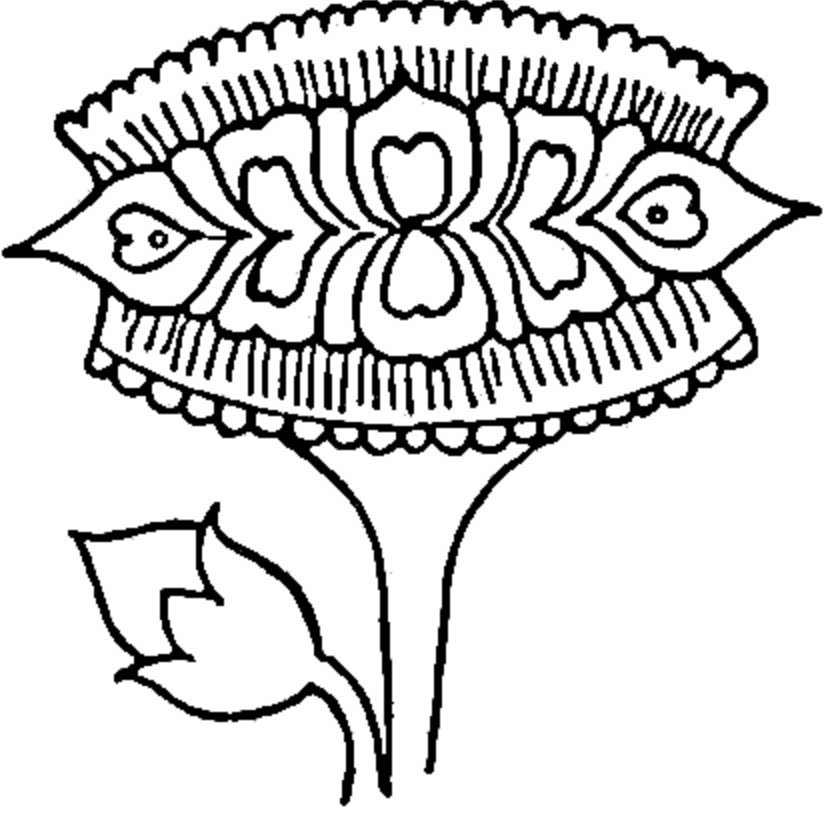



# ဗုဒ္ဓါဘိသေကမင်္ဂလာ

ဂီတမျိုး- (အကယ်ဒမီ) ဇော်မျိုးထွဋ်  
 တေးကဗျာ - မြက်ခင်းသစ်သုခုမလွင်ပြင်  
 အသံဖမ်း - ခင်စပါယ်ဦး

ဆို - အောင်ရင်  
 ဟောမာနေဝင်း

- ဟေ - ဗုဒ္ဓသာသနာသမိုင်းမှာ ကြုံခဲ့လှစွာ . . . . မြတ်ရွှေတိဂုံရဲ့ဗုဒ္ဓဂုဏ်ပူဇော် . . . . ဗုဒ္ဓါဘိသေကမင်္ဂလာ . . . .
- ပြိုင် - ရွှေထီးတော်တင်ပွဲအလှူတော်မှာ . . . . ရွှေစင် . . . . ရွှေသား . . . . ရတနာကိုးပါးစုံစွာ အံ့မခန်းဘွယ်  
 ပူဇော်ခဲ့ကြတာ
- ရင် - ရွှေမိုး၊ ငွေမိုး၊ ရတနာမိုးတွေရွာလှ၊ နတ်၊ ဗြဟ္မာသတ္တဝါအပေါင်းတို့မှာ သာဓုခေါ်မဆုံးနိုင်ပါ၊ မိုးယံဘဝဂ်  
 တိုင်အောင်ပါ . . . . .
- ဟေ - ကောင်းမှုကုသိုလ်အစုစုတိုင်တည်ကာ၊ တောင်တိုင်းပြည်စုံရွှေတိဂုံမှာ။ (တောင်းဆုတွေညီညာ) ၊ ပြည်ရွာ  
 အေးချမ်းသာယာစေကြောင်းပါ . . . . .
- ရင် - တိုင်းကျိုးပြည်ရွာအတွက် ထမ်းရွက်သူတို့မှာ ကုသိုလ်ရှင်အပေါင်းနှင့် လက်တွဲရာ၊ ဖြူစင်လှတဲ့ စေတနာ၊  
 ကြည်လင်လှတဲ့သဒ္ဓါ၊ ပီတိအပြုံးတွေနဲ့ဝေဝေဆာ . . . . .
- ဟေ - မြင့်မြတ်တဲ့ကုသိုလ်တော်မဟာ၊ ကုသိုလ်ရှင်အပေါင်းရဲ့နှလုံးစိတ်ဝမ်းမှာ ချမ်းမြေ့တည်ကြည်စွာနဲ့ အောင်ချင်း  
 အဖျာဖျာ အောင်ကြောင်းမင်္ဂလာ . . . . .
- ရင် - သာသနာသမိုင်း ကဗျည်းမော်ကွန်းတင်ခဲ့တာ၊ သာသနာရောင်ဝါထွန်းလင်းစေခဲ့တာ အစဉ်ငြိမ်းချမ်းစေမယ်  
 ပြည်မြန်မာ . . . . .
- ပြိုင် - (ဘာသာ၊ သာသနာအခွန်ရှည်ဖို့ရာ၊ ဆင်ယင်ကျင်းပ ပူဇော်ပြန်ပေါ့တစ်ခါ (ဗုဒ္ဓဂုဏ်ပူဇော်) ၊  
 ဗုဒ္ဓါဘိသေကမင်္ဂလာ) ၊

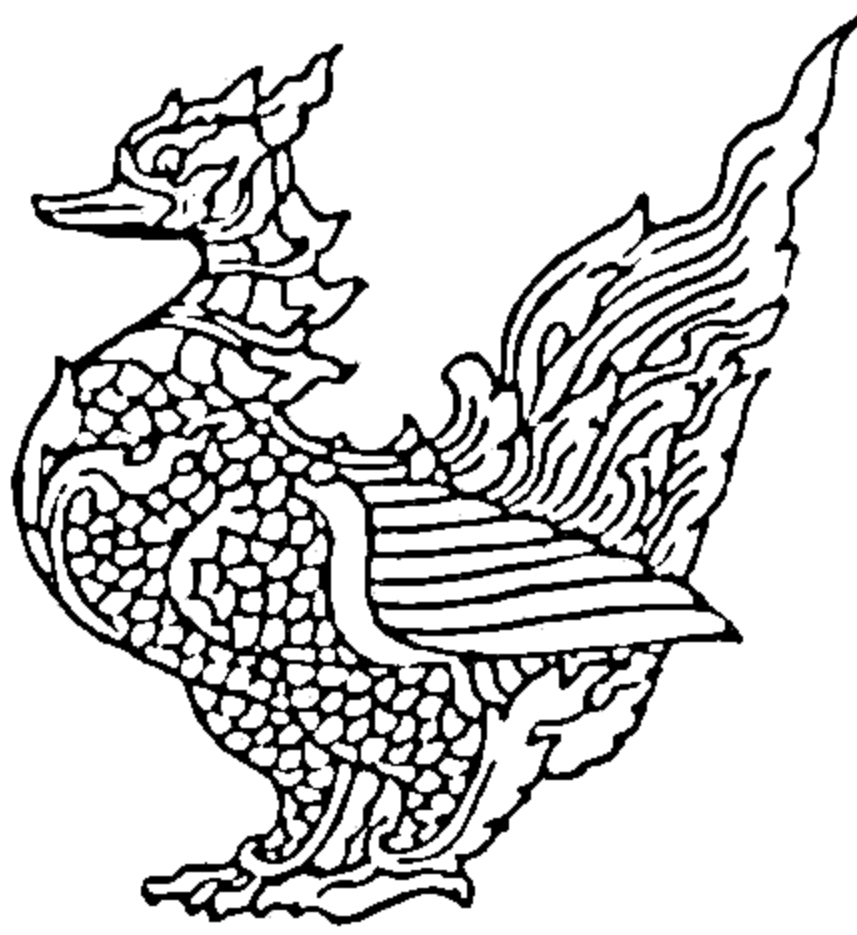



# ဇိဝိတဒါနဘေးမဲ့လွတ်ဖွဲ့

တေးရေး- ဦးအောင်တင်ဝင်း  
 (မြန်မာနိုင်ငံသဘင်အစည်းအရုံး)  
 ဆိုင်းအဖွဲ့- စိန်မျက်ဖြူအဖွဲ့

တေးဆို - အောင်ညွန့်စိန်  
 (မြန်မာနိုင်ငံသဘင်အစည်းအရုံး)

- ဗုဒ္ဓသာသနံ ရှိန်ဝါတင်စေဖို့ ချိန်ခါအသင့် စိတ်အကြံ)၊ မှန်.....အိန္ဒြာသနိအဝိဋ္ဌာန်ကို (နိဗ္ဗာန်ကို)၊  
 ရီ.....ဆွဲ.....အေး.....
- (မြတ်ဗုဒ္ဓ မြွေသရီစုံညီ)၊ ရွှေတိဂုံစေတီ ထီးတင်တဲ့အောင်ပွဲ . . . ပွဲ . . . . မြတ်ဗုဒ္ဓသာသနာရှိန်ဝါ သင့်စေဖို့  
 ချိန်ခါအသင့် စိတ်အကြံမှန် အိန္ဒြာသနိအဝိဋ္ဌာန်ကို . . . . နိဗ္ဗာန်ကို . . . . ရီ . . . . ဆွဲ . . . . အေး . . . . .
- မြတ်ဗုဒ္ဓ မြွေသရီစုံညီ . . . . . ရွှေတိဂုံစေတီ ထီးတင်တဲ့အောင်ပွဲ . . . . . ပွဲ . . . . .
- (သိဂုံတ္တရ သေလာတောင်မှာ)၊ ရွှေဝါရောင် မြောက်လျှန်းပြန်မြန်မာ တောင်စခန်းမှာလ . . . . . အောင်ပန်းထွေ  
 ပူဇော် . . . . လေးဆူခါတ်တော် ပုံတော် . . . . သတင်းကို လဂုဏ်တော်သွင်း . . . သွင်းမဲ့အလှူ . . . . ခြောက် . . . .
- (နိုင်ငံတော်အစိုးရနှင့် ပြည်သူတွေမှာ)၊ ကြည်ဖြူစေတနာ ဝေဖြာဖြိုးသမို . . ပြည်ရွာတစ်ရိုး ဖွံ့ဖြိုး ဝေဆာ  
 အေးချမ်းသာတော့မှာ . . . . . (သဒ္ဓါကောင်းသမို အခါကောင်းကြုံပြီ ခြောက် . . . . .)၊ ရှင် . . . . .  
 သတ္တဝါအပေါင်းစုံ ဘေးမဲ့လွတ်တဲ့ပွဲ . . . . . ပွဲ . . . . .)၊





# ထီးတော်ရိပ်ဝယ်

တေးရေး - ငြိမ်းမင်း  
 တေးသံစဉ် - နန်းဝင်း  
 ဂီတမှူ - ပစ်တိုင်းထောင်

တေးဆို - သန်းမြတ်စိုး  
 စိုးစန္ဒာထွန်း  
 ချမ်းဝေဝေကျော်

- ပြိုင် - ဗုဒ္ဓေါမေသရဏံအညံ နတ္ထိ၊ နမောမေသရဏံအညံ နတ္ထိ၊ သံယောမေသရဏံအညံ နတ္ထိပါဘုရား လေးဆူတတ်ပုံ မြတ်ရွှေတိဂုံ ထီးတော်ရိပ်မှာ ဒို့ဒို့လှုံ . . . . နိဗ္ဗာန်ရည်စူး ဖူးလက်စုံ ကြာငုံအေးချမ်း သာယာ ဖွံဖြိုးဝေဆာ ကမ္ဘာလုံး ပုံ . . . . .
- သန်း - သာသနာ မြတ်မဟာ သက္ကရာဇ်မှာ၊ တစ်ရာသုံးခုစီ အလှဆုံး လှူပြည်အပါယ် တံခါး ပိတ်ထားများ၊ နိဗ္ဗာန် တံခါးဖွင့်ကြား . . . . အလင်းရောင်ရဲ့ ကရုဏာတရား သုဂတော မဟာမြတ်စွာဘုရား . . . .
- ပြိုင် - လေးဆူတတ်ပုံ မြတ်ရွှေတိဂုံ ထီးတော်ရိပ်မှာ ဒို့ဒို့လှုံ . . . နိဗ္ဗာန်ရည်စူး ဖူးလက်စုံ ကြာငုံအေးချမ်း သာယာ ဖွံဖြိုးဝေဆာ ကမ္ဘာလုံး ပုံ . . . . .
- ချစ် - မြတ်ဘုရားစင်စစ် ဧကန်ဖြစ်လေပြီ ဆယ်တစ်ဌာန သတင်းစက်ရာ လေးဆယ်ကိုးရက် ပြည်သောအခါ တပုဿနှင့် ဘလ္လိက ညီနောင်နှစ်ဖြာ မဇ္ဈိမခရီးအား ညီနောင်မှာ ဆံတော်ရှစ်ဆူ သနားတော်မူခံထား ဗုဒ္ဓဘုရား တည်ထား ကိုးကွယ်ခဲ့ရာ
- ပြိုင် - လေးဆူတတ်ပုံ မြတ်ရွှေတိဂုံ ထီးတော်ရိပ်မှာ ဒို့ဒို့လှုံ၊ နိဗ္ဗာန်ရည်စူး ဖူးလက်စုံ ကြာငုံအေးချမ်းသာယာဖွံဖြိုး ဝေဆာ ကမ္ဘာလုံး ပုံ . . . . .
- စိုး - မြတ်လှစွာသော ဘဒ္ဒကမ္ဘာမှာ ပွင့်တော်မူခဲ့သော နောင်တော်အဆူဆူ၏ ဂရုဏာ-ကကုသန္တ ရှင်တော်မဟာ ၏ တောင်မွေးတော်တည်ရာ . . . . ကောဏဂုံရှင် မဟာတော်၏ ရေစစ်တော် ဆံရာ . . . . ကဿပရှင်တော် မဟာ၏ ရေသနပ်တော် ဌာပနာ . . . . သိဂုံတ္တရကုန်းတော် မဟာပရိဘောဂစေတီတော်မှာ ဂေါတမရှင်တော် မဟာ၏ ဆံတော်တို့ ပေါင်းစုံပြန်ကာ တတုစေတီ တည်ရာ . . . . .
- ပြိုင် - လေးဆူတတ်ပုံ မြတ်ရွှေတိဂုံ ထီးတော်ရိပ်မှာ ဒို့ဒို့လှုံ၊ နိဗ္ဗာန်ရည်စူး ဖူးလက်စုံ ကြာငုံ အေးချမ်းသာယာ ဖွံဖြိုး ဝေဆာ ကမ္ဘာလုံး ပုံ . . . . .
- ချစ် - အနောတတ္တအိုင်ပမာ ရေသီတာထက်အေးချမ်းရာ မြစ်ကြီးငါးသွယ် . . . မြစ်ငယ်ငါးရာတို့ထက်အေးရာ ရေသီတာ ကေလာသတောင်မင်းဝံ ရေဆင်သီတာတို့ထက်ပင်မကသေးပါ မြတ်စွာဘုရား . . . . မိန့်ကြားတော် မူသည်မှာ . . . . .
- သန်း - သိဂုံတ္တရကုန်းတော်မှသည် ရေသည်သာအမြင့်မြတ်ဆုံး အအေးချမ်းဆုံး မှန်စွာ . . . . သိကြားမင်း ရေတွင်း ဆယ်တော်မူရာ ပတ္တမြား ရတနာရေအိုးလေးဆယ်ကိုးအိုး ပြည်လှုံကာ ငွေရေစင်တို့ ထိရာလေရာရာ . . . . ကန်းသောမျက်စိမြင်ရကုန်သည် . . . . ပင်းသောနားတို့ ကြားရကုန်သည် . . . . . ဆွံ့အသူတို့ စကား ဆိုနိုင်သည် . . . . . ရေထု မြေထု တုန်လှုပ်ကုန်သည် . . . . .
- စိုး - ဥက္ကလာပမင်းမြတ်စ၍ ဓမ္မစေတီကုသိုလ်၊ ရေစက်ကုသိုလ်စီခဲ့ပြည်သူနဲ့ အသည်းသာတူညီခြင်း စုံထို၍လှူသည် ဆင်ဖြူရှင်မင်း . . . . မင်းတုန်းမင်းတို့ . . . . မင်းနဲ့ပြည်သူ ကုသိုလ်ယူခဲ့သည် . . . . .
- သံပြိုင် - (မင်းအဆက်ဆက်၏ မေတ္တာပုံ ခေတ်အဆက်ဆက်၏ သစ္စာ . . . ရွှေလမ်း၊ ငွေလမ်း၊ ရတနာလမ်းတွေစုံ . ရွှေတံတား . . . .၊ ငွေတံတား . . . .၊ မေတ္တာတံတားတွေအဖုံဖုံ . . မင်းနှင့်ပြည်သူ ကြည်ဖြူရေစက်စုံ ထီးတော်သစ်ကြီးရဲ့ နိမိတ်ပုံ . . . . . အောင်ပွဲအဖုံဖုံ . . . . နောင်အမြဲကြုံစုံ)



# လေးဆူခါတ်ပုံ ရွှေတိဂုံ

ဂီတမျိုး - ဇော်မျိုးထွဋ်  
 တေးကဗျာ - မြက်ခင်းသစ်၊ သုခုမလွင်ပြင်

တေးဆို - စိမ်းမိုးမိုး+မေဆွိ  
 ရတနာဦး

- စိမ်း - တာဝတိံသာ နတ်ပြည်က စုဠာမဏိစေတီတော်ရဲ့ဂုဏ် . . . . . ပမာပြုတင်စားလောက်တဲ့ . . . . . သာသနိက အဆောက်အအုံ . . . . . ဤဘဒ္ဒကမ္ဘာမှာ တည်နေပုံလေးဆူခါတ်ပုံ ရွှေတိဂုံ၊
- မေ - မွေတော်ခါတ်တော်တို့ ဌာပနာစုနေပုံ . . . . . သိဂုံတ္တရကုန်းတော်ပေါ်မှ အံ့ဖွယ်ဂုဏ် ရွန်းတင့်ကျက် သရေပြည်ပြည် စုံစုံ (လေးဆူခါတ်ပုံ)၊ ရွှေတိဂုံ
- စိမ်း - ကမ္ဘာ့အံ့ဖွယ်တစ်ပါးအဖြစ်တည်ရှိနေပုံ . . . . . သာသနာရောင်ဝါဖြန့်ကြက်လွှမ်းခြုံ . . . . . ကြည်ညိုသဒ္ဓါတရားနဲ့ ဦးခိုက်ကြပါကုန် (လေးဆူခါတ်ပုံ)၊ ရွှေတိဂုံ
- ဦး - ကမ္ဘာမြေအဝန်းငြိမ်းချမ်းစေမယ်နိမိတ်ပုံ ဘေးရန်ခပ်သိမ်းငြိမ်းအေးရိပ်မြုံ ယုံကြည်စွာအားထားခိုလှုံ (လေးဆူခါတ်ပုံ)၊ ရွှေတိဂုံ
- မေ - ထာဝရဘက်စုံ ပြုပြင်မွမ်းမံမှုအဖုံဖုံ စေတနာသဒ္ဓါတရား ကြာနွယ်ကြာဖူးငုံ . . . . . ဖူးပွင့်မွှေးကြိုင် သင်းရနံ့ထုံ . . . . . (လေးဆူခါတ်ပုံ)၊ ရွှေတိဂုံ
- စိမ်း - သာသနာ့ဒါယကာမင်းအဆက်ဆက်အစုံ ပြည်သူအပေါင်းတို့ရဲ့ကြည်လင်တဲ့သဒ္ဓါစုံ . . . . . ဖူးမျှော်ဦးခိုက် ပူဇော်ကြပါကုန် (လေးဆူခါတ်ပုံ)၊ ရွှေတိဂုံ
- ဦး - သာသနာ့ရောင်ထွန်းလင်းတဲ့ခေတ်ကိုကြုံ . . . . . ကုသိုလ်တော်အရေးပါဝင်ကြပုံ (အံ့ဩဖွယ်မကုန်)၊ ရွှေတောင်ကြီးအလား ထင်ရှားလိုက်ယုံ (လေးဆူခါတ်ပုံ)၊ ရွှေတိဂုံ
- မေ - ထာဝရဘက်စုံ ပြုပြင်မွမ်းမံမှု အဖုံဖုံစေတနာသဒ္ဓါတရား ကြာနွယ်ကြာဖူးငုံ ဖူးပွင့်မွှေးကြိုင်သင်းရနံ့ထုံ (လေးဆူခါတ်ပုံ)၊ ရွှေတိဂုံ
- စိမ်း - သာသနာ့ဒါယကာမင်းအဆက်ဆက်အစုံပြည်သူအပေါင်းတို့ရဲ့ ကြည်လင်တဲ့ သဒ္ဓါစုံဖူးမျှော် ဦးခိုက်ပူဇော်ကြပါကုန် (လေးဆူခါတ်ပုံ)၊ ရွှေတိဂုံ
- ဦး - သာသနာ့ရောင်ထွန်းလင်းတဲ့ခေတ်ကိုကြုံ . . . . . ကုသိုလ်တော်ရေးပါဝင်ကြပုံ (အံ့ဩဖွယ်မကုန်)၊ ရွှေတောင်ကြီးအလား ထင်ရှားလိုက်ယုံ (လေးဆူခါတ်ပုံ)၊ ရွှေတိဂုံ



ရွတ်ဖတ်ဖိတ်ကြား မန္တန်ပွား

(မင်္ဂလာအခါတော်ပေးပညာရှင်ဆရာကျော် ရွတ်ဆိုပူဇော်ပါသည်။)

(က)

ဗလိနတ်စာ

သိကြားဗြဟ္မာ သမ္မာဒေဝ နတ်မြတ်နတ်ကောင်းများ ဖိတ်ကြားသောဂါထာ

ဝေဇယန္တ ပါသာဒမို၊  
ယေ သက္ကာ ဝတ္ထုသမ္ဘဝါ။  
ဝဟန္တ မံ ဗလိ ကတံ၊  
တုဋ္ဌာယန္တ မဟာသဘံ။

ဝေဇယန္တ၊ ပါသာဒမို၊ တာဝတိံသာ နတ်ရွာတင့်ဆန်း ဝေဇယန္တ ပြာသာဒ်ဘုံနန်း၌။ ယေသက္ကာ၊ အကြင်သိကြား နတ်မင်းကြီးတို့သည်။ ဝတ္ထုသမ္ဘဝါ၊ နတ်ပြည်အုပ်စိုး ဘုန်းတန်ခိုးဖြင့် လွမ်းမိုးနေထိုင်တော်မူကြကုန်၏။ တေသက္ကာ၊ ထိုသိကြားနတ်မင်းကြီးနှင့်တကွ ဗြဟ္မာ ၂၀၊ နတ်ပြည်ခြောက်ထပ်၊ အတွင်း ၃၇ မင်း၊ အပြင် ၃၇ မင်း၊ ဒေသဆိုင်ရာ ပုဂ္ဂိုလ်များ၊ ဒဂုံ ဥက္ကလာပ မင်းကြီး အမျိုးပြုသော ဘုရားဒါယကာ ဒါယိကာမ၊ ထီးတော် ဒါယကာ ဒါယိကာမအပေါင်းတို့သည်။ အမှာကံ၊ နိုင်ငံတော် အေးချမ်းသာယာရေးနှင့် ဖွံ့ဖြိုးရေး ကောင်စီ၏ ကိုယ်စားဖြစ်သော ကျွန်ုပ်တို့၏။ မဟာသဘံ၊ လေးဆူဓာတ်ပုံ ရွှေတိဂုံစေတီတော်မြတ်ကြီး ရွှေထီးတော် တင်လှူပူဇော်ပွဲနှင့် ရွှေသင်္ကန်း ကပ်လှူပွဲရှိ ဗလိနတ်စာတင်ကြပသပူဇော်ရာသဘင်မြတ်သို့။ နိမန္တမ၊ သာသနာတော်နှစ် ၂၅၄၂ ခု၊ မြန်မာသက္ကရာဇ် ၁၃၆၀ ပြည့်နှစ် နှောင်းတန်ခူးလပြည့်ကျော် ၃ ရက် စနေနေ့ညတွင် ကြွရောက်ပါရန် လေးမြတ်ရိုသေစွာ ဖိတ်ကြားအပ်ပါသည်။ တုဋ္ဌာ၊ နှစ်သက်ဝမ်းမြောက်ကုန်သည်ဖြစ်၍။ အာယန္တ၊ ကောင်းကင်ခရီး ဈာန်ယာဉ်စီး၍ ချီးမြှောက်ခြင်းငှာ ကြွရောက်တော်မူကြ၍ ဘုဉ်းပေးသုံးဆောင်တော်မူကြပါကုန်လော့။

ဘုတ္တာ၊ သုံးဆောင်တော်မူပြီးသော်။ ဗလိ၊ ဗလိနတ်စာ တင်သပူဇော်ခြင်းကို။ ကတံ၊ ပြုလုပ်အပ်သော။ မံ၊ ပြည်ထောင်စု မြန်မာနိုင်ငံတော် အေးချမ်းသာယာရေးနှင့် ဖွံ့ဖြိုးရေးကောင်စီ ဥက္ကဋ္ဌ မိုလ်ချုပ်မျိုးကြီးနှင့်တကွ နိုင်ငံတော် အေးချမ်းသာယာရေးနှင့် ဖွံ့ဖြိုးရေးကောင်စီ အဖွဲ့ဝင် များ၊ နိုင်ငံတော်သူ နိုင်ငံတော်သားအားလုံးကို။ ဝဟန္တ၊ ကိုယ်စိတ်နှစ်ဖြာ ကျန်းမာချမ်းသာ ဘေးဘယာ ဝေးကွာပြီး နိုင်ငံတော်ကြီး ဖွံ့ဖြိုးတိုးတက်အောင် ဝိုင်းဝန်းကူညီမစ ဆောင်ရွက်တော် မူကြပါကုန်လော့။ ရက္ခန္တ၊ ရွှေထီးတော် တင်လှူပွဲကြီး ချောမောအောင်မြင်စွာပြီးမြောက်၍ ပါဝင်အကျိုးဆောင်ကြသော ပညာရှင်အပေါင်းတို့ ကိုယ်စိတ်နှစ်ပါးချမ်းသာကြစေရန် စောင့်ရှောက်နိစ္စ မစတော်မူကြပါစေကုန်သတည်း။



ဘုတ္တာ၊ သုံးဆောင်တော်မူပြီးသော်။ ဗလိ၊ ဗလိနတ်စာ တင်သပူဇော်ခြင်းကို။ ကတံ၊ ပြုလုပ်အပ်သော။  
 မံ၊ ပြည်ထောင်စု မြန်မာနိုင်ငံတော် အေးချမ်းသာယာရေးနှင့် ဖွံ့ဖြိုးရေးကောင်စီ ဥက္ကဋ္ဌ ဗိုလ်ချုပ်မှူးကြီးနှင့် တကွ  
 နိုင်ငံတော် အေးချမ်းသာယာရေးနှင့် ဖွံ့ဖြိုးရေးကောင်စီ အဖွဲ့ဝင်များ၊ နိုင်ငံတော်သူ နိုင်ငံတော်သားအားလုံးကို။  
 ဝဟန္တူ။ ကိုယ်စိတ်နှစ်ဖြာ ကျန်းမာချမ်းသာ ဘေးဘယားဝေးကွာပြီး ပြည်ထောင်စု မြန်မာနိုင်ငံတော်ကြီး ဖွံ့ဖြိုး  
 တိုးတက်အောင် ဝိုင်းဝန်းကူညီ မစ ဆောင်ရွက်တော်မူကြပါကုန်လော့။ ရက္ခန္တူ။ ရွှေထီးတော် တင်လှူပွဲကြီး  
 ချောမောအောင်မြင်စွာ ပြီးမြောက်၍ ဗုဒ္ဓါဘိသေက အနေကဇာ တင်လှူပွဲနှင့် ရေစက်သွန်းချ တရားတော်နာပွဲ  
 တွင် ပါဝင်အကျိုးဆောင်ကြသော နိုင်ငံတော် အကြီးအကဲများနှင့် ဝေနေယျ အလှူရှင်အပေါင်းတို့ ကိုယ်စိတ်  
 နှစ်ပါး ချမ်းသာကြစေရန် စောင့်ရှောက်နိစ္စ မစတော်မူကြပါစေကုန်သတည်း။

( ခ )

ရွှေတိဂုံစေတီတော် ငှက်ပျောဖူး၌ တွေ့ရှိသော ရုပ်ပွားတော်များအား ကျောင်းဆောင်နှင့်  
 ပြန်လည်ဌာပနာသည့်အခါ ရွတ်ဆိုပူဇော်သောဂါထာ

နိသိန္ဒော ဘဂဝါ ရမ္မေ၊ မန္တိရေ ရတနုဇ္ဇလေ။  
 သတ္တာဟံ သမ္ဗသိ သမ္မာ၊ ဓမ္မဓာတုံ အနုတ္တရံ။  
 တထာဂတေန မဟာနုဘာဝေါ။  
 ယံ ကိဉ္စိ သတ္တရတနံ၊ တဏှာနံဇေယျေ ဇေယျတု ဇေယျမင်္ဂလံ။

ဘဂဝါ၊ ဘုန်းတော်ခြောက်ပါးနှင့် ပြည့်စုံတော်မူသော မြတ်စွာဘုရားသည်။ ရတနုဇ္ဇလေ၊ ရတနာ  
 ခုနစ်ပါးတို့ဖြင့် ဆန်းကြယ်တောက်ပသော၊ ရမ္မေ၊ နှလုံးမွေ့လျော် ဖွယ်လည်းရှိထသော။ မန္တိရေ၊ ရတနာဃရ  
 အမည်ရှိသော ရွှေအိမ်၌။ သတ္တာဟံ၊ ခုနစ်ရက်ပတ်လုံး။ နိသိန္ဒော၊ နေတော်မူ လျက်။ အနုတ္တရံ၊ အတုမရှိသော။  
 ဓမ္မဓာတုံ၊ တရားသဘောကို။ သမ္မာ၊ ကောင်းစွာ။ သမ္ဗသိ၊ သုံးသပ်တော်မူ၏။ ယံ ကိဉ္စိ သတ္တရတနံ -  
 ယံ ကိဉ္စိ သတ္တရတ နေမိ၊ အလုံးစုံသော လောကီဥစ္စာ ရတနာခုနစ်ပါးတို့ထက်။ မဟာနုဘာဝေါ - မဟာနုဘာ  
 ဝေန၊ ကြီးစွာသော တန်ခိုးအာနုဘော်ရှိတော်မူသော။ တထာဂတေန၊ မြတ်စွာဘုရားသည်။ တဏှာနံ၊  
 တဏှာတည်းဟူသော ရန်အပေါင်းကို။ ဇေယျေ၊ အောင်မြင်တော်မူအပ်ပါပေ၏။ ဇေယျမင်္ဂလံ၊ အောင်အင်  
 သော မင်္ဂလာအဖြစ်ဖြစ်သည်။ ဇေယျတု၊ အောင်မြင်ပါစေသတည်း။

ဤဂါထာ ရွတ်ဆို၍ ရတနာရွှေအိမ်၌ ဌာပနာတော်မူသည်။

( ဂ )

လေးဆူတတ်ပုံ ရွှေတိဂုံစေတီတော် ပန်းလည်တိုင်အသစ် တပ်ဆင်ပူဇော်ချိန်၌  
 ရွတ်ဆိုသောဂါထာ

ဗောဓိမဏ္ဍလမာဂမ္မ၊ ဝိရာဂေါ သမ္ပူတော သုခေါ။  
 ဗောဓိမဏ္ဍလံ လဘန္တိ၊ ဗောဓိမဏ္ဍလ မင်္ဂလံ။  
 (သုံးခေါက်ရွတ်ဆို ပူဇော်သည်။)



(ဃ)

လေ + မိုး + မီး + ရန်သူ မလာစေသော ရှင်ဥပဂုတ္တဂါထာ  
ရွှေတိဂုံစေတီ ထီးတော်တင်ပွဲတွင် ကန်တော့ပွဲလှူ ရွတ်ဆိုသောဂါထာ

၁။ ဥပဂုတ္တော မဟာထေရော၊ သမ္မုဒ္ဓေန ဝိယာကတော။

မာရဉ္စ မာရဗလဉ္စ၊ ဒမေဿတိ အနာဂတော။  
မမသိသေပတိဋ္ဌိတော၊ မာရေန သုဏိတံ ကတွာန။  
အန္တရာယာပိ ဝိနဿန္တု ဣဒါနေဝ ဥပဂုတ္တံ။  
မဟိဒ္ဓိကံ ရာဇတောဝါ၊ ဥပ္ပဒ္ဒဝံပိစ သောကရောဂါ  
ဝိမာယ ပရိတ္တံ ဒေဝမင်္ဂလံ။

၂။ ဥပဂုတ္တော မဟာဝီရော၊ သမ္မုဒ္ဓေန ဝိယာကတော။

မာရဉ္စ မာရဗလဉ္စ၊ အနာဂတာစ ပိအာဂတော။

၃။ တာဒိသော ထေရော မာရေန ဇနိတာ

သဗ္ဗအန္တရာယာ ဝိနာဿန္တု ဣဒါနေဝ  
ဥပဂုတ္တံ မဟိဒ္ဓိကံ ယံယံ ဥပ္ပဒ္ဒဝံ ဇာတံ၊  
ဝိဒ္ဓံသေသိ အသေသတော။

၄။ ဥပဂုတ္တော မဟာထေရော ဒက္ခိဏဒွါရာနံ

မဟာသမုဒ္ဒြာနံ လောဟပါသာဒဝေမဇ္ဈေ ဝိဟရတိ  
တံ မဟာထေရံ အဟံ ဝန္ဒာမိ ပူဇိတော။

၅။ တေနထေရာနဘာဝေန၊ ဣဒါနိ မယံ ကုသလကမ္မံ။

ကရိယံ တံ ပုညကမ္မံ အနိဋ္ဌံ ဝဿာ နဝဿန္တု ဝါ ယူ န အာယန္တု  
မယံ ဇိတံ ဝန္ဒာမ။

ဥပဂုတ္တော၊ ဥပဂုတ် အမည်ရှိသော။ မဟာထေရော၊ တန်ခိုးကြီးသော မဟာထေရ်သည်။ ဒက္ခိဏဒွါရာနံ၊ တောင်အရပ်မျက်နှာ ဖြစ်ကုန်ထသော။ မဟာသမုဒ္ဓရာနံ၊ မဟာသမုဒ္ဓရာတို့၏အထဲ၌။ လောဟပါသာဒဝေမဇ္ဈေ၊ ကြေးပြာသာဒ်အလယ်၌။ ဝိဟရတိ၊ နေတော်မူ၏။ တံ မဟာ ထေရံ၊ ထိုမဟာထေရ်မြတ်ကို။ အဟံ၊ အကျွန်ုပ်သည်။ ဝန္ဒာမိ၊ ရှိခိုးပါ၏။ ပူဇေမိ၊ အထူးထူးသော အလှူဝတ္ထုတို့ဖြင့် ပူဇော်ပါ၏။

တေနထေရာနဘာဝေန၊ ထိုတန်ခိုးကြီးသော ရှင်ဥပဂုတ္တ မထေရ်မြတ်၏ အာနဘော်တော်ကြောင့်။ ဣဒါနိ၊ ယခုအခါ၌။ မယံ၊ အကျွန်ုပ်တို့သည်။ ကုသလကမ္မံ၊ ကုသိုလ်၏ အမှု ဖြစ်သောကိစ္စကို။ ကရိယာမ၊ ပြုပါကုန်အံ့။ တံ ပုညကမ္မံ၊ ထိုအကျွန်ုပ်တို့ ပြုအပ်သော ကောင်းမှု ၏ ကိစ္စသည်။ နိဋ္ဌံ၊ အပြီးသို့မရောက်မီ။ ဝဿာ၊ မိုးတိုသည်။ နဝဿန္တု၊ မရွာစေကုန်သတည်း။ ဝါယူ၊ လေတိုသည်။ နအာယန္တု၊ မလာစေကုန်သတည်း။ သဗ္ဗေ၊ ခပ်သိမ်း ကုန်သော။ အန္တရာယာ၊ အန္တရာယ်အပေါင်းတို့သည်။ ဝိနဿန္တု၊ ပျောက်ပျက်စေကုန်သတည်း။ မယံ၊ အကျွန်ုပ်တို့သည်။ ယာစာမ၊ တောင်းပန်ပါကုန်၏။ မယံ၊ အကျွန်ုပ်တို့သည်။ ဇိတံ၊ မာရ်နတ်ရန် အောင်မြင်တော် မူသော အရှင်ဥပဂုတ္တမထေရ်ကို။ ဝန္ဒာမ၊ ရှိခိုးပါကုန်၏။



( င )

ရင်ပြင်တော်ပေါ်တွင် လှည့်လည်ခါနီး ရွတ်ဆိုပူဇော်သည့် ထီးတော်ပင်

နမော တဿ ဘဂဝတော အရဟတော သမ္မာသမ္ဗုဒ္ဓဿ (သုံးကြိမ်)

ဩကာသံ ဒေထ ဘန္တေ - ဘန္တေ၊ ရွှေဘုန်းတော်သခင် အရှင်သူမြတ်ဘုရား။ ဩကာသံ၊ လျှောက်ထားတောင်းပန်ရအံ့သောငှာ။ ဒေထ၊ ပေးသနားတော်မူပါ အရှင်ဘုရား။

အစိန္တေယျ အစိန္တေယျ အပ္ပမေယျ အပ္ပမေယျ ကျေးဇူးတော်အစုံ ဂုဏ်တော်အနန္တတို့နှင့် ပြည့်စုံတော်မူသော မြတ်စွာဘုရားကို ရည်မှတ်၍ ဥဒ္ဓိဿစေတီတော်၊ ဓာတုစေတီတော်၊ ဓမ္မစေတီတော်၊ ပရိဘောဂစေတီတော် စေတီတော်လေးပါး ဂုဏ်တော်အားဖြင့် ဘုရားရတနာ၊ တရားရတနာ၊ သံဃာရတနာ ရဟနာသုံးပါးတို့၏ ကျေးဇူးတော်၊ ဂုဏ်တော်၊ သိက္ခာတော်အပေါင်းတို့၏ တည်ရာဖြစ်၍ ဘုရားတပည့်တော် ဒါယကာ၊ ဒါယိကာမ၊ ဥပသကာ၊ ဥပါသိကီအပေါင်းတို့သည် တည်ထားကိုးကွယ်တော်မူသော ဤလေးဆူဓာတ်ပုံ ရွှေတိဂုံစေတီတော်မြတ်ကြီးအား။ အတိဒုလ္လဘ၊ အထူးပြုပြင် စီရင်မွမ်းမံ တည်ဆောက်အပ်သော ရွှေတိဂုံစေတီတော် ငှက်ပျောဖူး တော်ထက်တွင်။ သမန္တပါသာဒိကာ၊ ကြည်ညိုဖွယ်ဖြစ်စေ၍ ရွှေထီးတော်တင်သဉ္ဇာန်မြတ် ဖွင့်လှစ်မင်္ဂလာပြုခြင်း၊ ဗုဒ္ဓါဘိသေက မင်္ဂလာဘုန်းသမ္ဘာဉာဏ်တော် တန်ခိုးတော်စုံ ဖွင့်လှစ်သော လူတို့၏ သမုတိနတ်ဘုရင်မင်းမြတ်များ၏ ဦးခေါင်းတန်ဆာ အမြတ်ရတနာ ဖြစ်တော်မူသော။ မကုဋဆတ္တာ၊ ရွှေမကိုဋ်တော် ထီးတော်ကြီးကို တင်သကပ်လှူ ပူဇော်ဖွယ် ပရိဘောဂစေတီတော် အရှင်ထီးတော်မြတ်ကြီးသည် ယခုသာသနာတော် ၂၅၄၂-ခုနှစ်၊ ကောဇာသက္ကရာဇ် ၁၃၆၀ ပြည့်နှစ် နှောင်းတန်ခူးလပြည့်ကျော် ၄ ရက် စနေနေ့ ယခုမင်္ဂလာအချိန်မှစပြီး ရွှေစက်ဖြန့်ချိတော် မူလျက် ဤလေးဆူဓာတ်ပုံ ရွှေတိဂုံစေတီတော်ထက်တွင် တည်နေကိန်းဝပ်၍ လူနတ် ဗြဟ္မာ ဝေနေယျအပေါင်းတို့အား သနားကရုဏာ ချီးမြှောက်တော်မူပါ အရှင်သူမြတ်ဘုရား။

အများမှ သာဓုခေါ်ကြပါခင်ဗျား။

သာဓု ... သာဓု ... သာဓု။

(သုံးကြိမ်ခေါ်ဆို၍ မင်္ဂလာငွေခရနှင့် အောင်စည် အောင်မောင်း တီးမှုတ်ကြစေ)

( စ )

ပန်းရထားနှင့် ပင်ဆောင်ရာတွင် ရွတ်ဆိုပူဇော်သည့် ထီးတော်တင်ဂါထာတော်

နမော တဿ ဘဂဝတော အရဟတော သမ္မာသမ္ဗုဒ္ဓဿ (သုံးကြိမ်)

၁။ နမတ္ထု ဘဂ္ဂဝန္တဿ မာရသေနပမဒ္ဓိနော

မာရသေနပမဒ္ဓိနော၊ စစ်သည်ဗိုလ်ပါနှင့်တကွ ဖြစ်ထသော မာရ်နတ်သားကို အောင်မြင် ချိုးဖဲ့ တန်ခိုးမဲ့လွင့်စင်အောင် သုတ်သင်ရှင်းလင်းတော်မူပြီးထသော။ ဘဂ္ဂဝန္တဿ၊ ပြိုင်သူဘက် မရ အစိန္တေယျ ဘုန်းတော်လေးပါးရှိသော သဗ္ဗညုဉာဏ်တော်ရှင် ဘုရားသခင် ကိုယ်တော်မြတ် ကြီးအား။ မေမမ၊ လောကဓမ္မ



အောင်ဆုပန်သသော ဘုရားတပည့်တော်၏။ နမော၊ ရိုသေမြတ်နိုး ရှိခိုးခြင်းသည်။ အတ္ထုဘဂျဝန္တ ဘန္တေ၊  
တောင်းဆုမသွေအောင်သည်ဖြစ်ပါစေသတည်း အောင်ဘုန်းထီးတော်ရှင် မြတ်စွာဘုရား။

၂။ အာကာသေ အနိလပထေ၊ သောဘမာနော အယံထူပေါ။

မာနသံ မာပိတော ဟုတွာ၊ ဝရံဓာရေမဆတ္တဂုံ။

အယံထူပေါ၊ ဓာတ်တော်မွေတော် ဆင်းတုတော်အပေါင်းတို့ဖြင့် ဌာပနာအပ်၍ စေတီလေးပါးဂုဏ်  
ပြည့်စုံတော်မူသော ဤလေးဆူဓာတ်ပုံ ရွှေတိဂုံစေတီတော်မြတ်ကြီးသည်။ အနိလပထေ၊ ဥတုဘန်ပြုလေအစု  
၏ အထုကြီးစွာ သွားရာလမ်းခရီးလည်းဖြစ်ထသော။ အာကာသေ၊ ရေးခြစ်မထင် မိုးကောင်းကင်ပြင်၌။  
သောဘမာနော၊ အုတ်ကျောက် အင်္ဂတေ ဘိလပ်မြေသရွတ်တို့ဖြင့် စီရင်အပ်သည်ဖြစ်၍ အလွန်တင့်တယ်  
သဟွယ်တော်မူပါပေ၏။ တံစေတီယံ၊ စေတီလေးထွေ တည်ကိန်းပေသော ဤလေးဆူဓာတ်ပုံ ရွှေတိဂုံ  
စေတီတော်မြတ် ဘုရားကို။ မာနသံ၊ အသက်တမျှ ကြည်ညိုဆတိုး မြတ်နိုးလှစွာဖြင့်။ အမှာကံ၊ နိုင်ငံတော်  
အကြီးအကဲများနှင့်တကွ အများဘုရားဒါယကာ ထီးတော်ဒါယကာ ဒါယိကာမအပေါင်းတို့သည်။ မာပိတော၊  
သဒ္ဓါစသည် ဗိုလ်ငါးလီတို့ဖြင့် စေတနာထန်ပြင်းလျက် ကောင်းစွာစီရင် ဖန်ဆင်းအပ်သည်။ ဟုတွာ၊ ဖြစ်၍။  
သောဘမာနော၊ လွန်စွာတင့်တယ် သဟွယ်တော်မူပါပေ၏။ တံထူပံ၊ ဘုရားတပည့်တော် တပည့်တော်မတို့  
သည် တည်ထားကိုးကွယ်အပ်သော ထိုလေးဆူဓာတ်ပုံ ရွှေတိဂုံစေတီတော်မြတ်ကြီးကို။ ဝရံ၊ မဂ်ဖိုလ်ရောက်  
ကြောင်း အောင်ဆုတောင်းလျက်။ ဣမံ ဆတ္တဂုံ၊ မြတ်သောမင်းအားသာ ထိုက်တန်ပေသော ဤရွှေထီးတော်  
မြတ်ကြီးကို။ မယံ၊ ပါရမီ ပြည့်လို့ အောင်ဆုဆို၍ မဂ်ဖိုလ် နိဗ္ဗာန်ဧကန်ရကြောင်း စုပေါင်းအားထုတ်လျက်  
ရှိကြပါကုန်သော ဘုရားဒါယကာ ဒါယိကာမ တပည့်တော် တပည့်တော်မအပေါင်းတို့သည်။ ဓာရေမ၊  
သဒ္ဓါကြည်နူး မြတ်စိတ်ထူးဖြင့် ရည်စူးလျက် တင်လှူကြပါကုန်ပြီ အရှင်မြတ်ဘုရား။

၃။ ဆတ္တံ ဓရ သုရာဇဿ၊ ဆတ္တံ ဓရံ သိဝံ ကရေ။

ရသီ ဗုဒ္ဓေါ ရသီ ဇနံ၊ သိဝေတိ သိဝေတာ ဝေရံ။

ဗုဒ္ဓါဘိသေကဇယ ဆတ္တဓရ ဘဂျဝန္တ ဘန္တေ၊ အောင်မင်္ဂလာဆုပြီး အောင်ထီးတော်ကြီးကို  
အောင်ဗုဒ္ဓ အဘိသိက်မင်္ဂလာဖြင့် တင့်တယ်စွာ ဆောင်းတော်မူအပ်သော အောင်ဘုန်းထီးတော်ရှင် မြတ်စွာ  
ဘုရား။ ဆတ္တံဓရ သုရာဇဿ၊ အဘိသိက်ထီးတော်မြတ် မင်္ဂလာကောင်းစွာ ဆောင်းအပ်သော မင်းကောင်း  
မင်းမြတ်အား။ ဓရံ၊ ဆောင်းယူအပ်သော။ ဆတ္တံ၊ အောင်ဧဂုဏ်ဖြာ ထီးတော်မြတ်မင်္ဂလာသည်။ သိဝံ၊ ကိုယ်စိတ်  
နှစ်ဖြာ ကြည်သာရွှင်ကြောင်း ဂုဏ်အပေါင်းကို။ ကရေ ကရေယျယထာ၊ ပြုပြင်စီမံ အတန်တန်ပေးဘိသကဲ့သို့၊  
တထာ၊ ထိုထီးမြတ်ဖြာ ဂုဏ်တူစွာသာလျှင်။ ရသီဝိမုတ္တိရသာဟူ ထီးမြတ် ဆောင်းခြင်းရှိတော်မူသော။ ဗုဒ္ဓေါ၊  
လူမင်းထီးမြတ် နတ်မင်းထီးမြတ် အရဟတ္တဖိုလ်ထီးမြတ် သုံးထပ်ထီးဆောင်း ဂုဏ်အပေါင်း ရှိတော်မူသော  
သုံးလောက ထီးမြတ်သခင် ဘုရားမြတ်ရှင်တော်သည်။ ရသီ၊ ဓမ္မရသ ထီးအမတကိုဆောင်းလို ဆန္ဒ  
ရှိကြပါသော။ ရသီ၊ ထီးသုံးဆင့်ကို ဆောင်းလိုဆန္ဒ ရှိကြပါကုန်သော။ သိဝေတံ၊ ငြိမ်သက် အေးပြီး တရားထီးကို  
ဆောင်းစေအပ်ထ ရပေထိုက်လှသော။ ဇနံ၊ ဘုရားတပည့်တော် တပည့်တော်မတို့မှစ၍ လူနတ်မြဟ္မာ  
ဝေနေယျအပေါင်းကို။ အဝေရံ၊ ပူအိုက်နှောင့်ယှက် ဒုက္ခ ဘက်ထွေး ရန်ဘေးမရှိအောင်ပြု၍။ သိဝေတိဝတ၊  
တရား မင်္ဂလာထီးအဖြာဖြာကို ဆောင်းစေသောအားဖြင့် ငြိမ်သက်သာယာ ကြည်စွာဆုံး ရွှင်ပြုံး စေတတ်သော



အောင်ဘုန်းထီးတော်ရှင် မြတ်စွာဘုရားပါတကား။ တံစေတီယံ၊ ထိုလေးဆူ ဓာတ်ပုံ ရွှေတိဂုံစေတီတော်မြတ် ကြီးကို။ ဝန္ဓေ၊ သဒ္ဓါပန်းပွင့် ဉာဏ်မှန်းချင့်လျက် အသင့်မြတ်နိုး လက်အုပ်မိုး၍ ရှိခိုးပါ၏ အရှင်မြတ်ဘုရား။

သာဓု ... သာဓု ... သာဓု (အများလိုက်ဆိုကြရန်)

(ဆ)

ရွှေတိဂုံစေတီ ထီးတော်တပ်ဆင် ပြီးစီးခြင်းပုတ်တမ်း

ပထမဘုံဆင့် (၄-၄-၉၉)	ပထမပိုင်း	(၉:၃၈)	မိနစ်တွင် တပ်ဆင်ပြီးသည်။
	ဒုတိယပိုင်း	(၉:၅၇)	
	တတိယပိုင်း	(၁၀:၄၅)	
	စတုတ္ထပိုင်း	(၁၁:၀၀)	
	ပဉ္စမပိုင်း	(၁၁:၁၅)	
	ဆဋ္ဌမပိုင်း	(၁၁:၂၅)	
	သတ္တမပိုင်း	(၁၁:၃၇)	
	အဋ္ဌမပိုင်း	(၁၁:၅၅)	
ဒုတိယဘုံဆင့် (၅-၄-၉၉)	ပထမပိုင်း နံနက်	(၉:၀၀)	မိနစ်တွင် တပ်ဆင်ပူဇော်ပြီးသည်။
	ဒုတိယပိုင်း	(၉:၀၂)	
	တတိယပိုင်း	(၉:၀၆)	
	စတုတ္ထပိုင်း	(၉:၂၁)	
	ပဉ္စမပိုင်း	(၉:၃၆)	
	ဆဋ္ဌမပိုင်း	(၉:၄၂)	
	သတ္တမပိုင်း	(၉:၅၄)	
	အဋ္ဌမပိုင်း	(၁၀:၀၂)	
တတိယဘုံဆင့်	ပထမပိုင်း နံနက်	(၁၀:၂၂)	မိနစ်တွင် တပ်ဆင်ပူဇော်ပြီးသည်။
	ဒုတိယပိုင်း	(၁၀:၃၀)	
	တတိယပိုင်း	(၁၀:၄၀)	
	စတုတ္ထပိုင်း	(၁၀:၄၆)	
စတုတ္ထဘုံဆင့်	ပထမပိုင်း နံနက်	(၁၀:၅၄)	
	ဒုတိယပိုင်း	(၁၀:၅၉)	
	တတိယပိုင်း	(၁၁:၁၄)	
	စတုတ္ထပိုင်း	(၁၁:၂၀)	

---



ပဉ္စမဘုံဆင့်	ပထမပိုင်း နံနက်	(၁၀:၅၄)
(၆-၄-၉၉)	ဒုတိယပိုင်း	(၁၁:၁၁)
ဆဋ္ဌမဘုံဆင့်	ပထမပိုင်း	(၁၁:၃၀)
	ဒုတိယပိုင်း	(၁၁:၄၇)
သတ္တမဘုံဆင့်	ပထမပိုင်း နံနက်	(၁၂:၀၉)
	ဒုတိယပိုင်း	(၁၂:၃၉)

( ဇ )

ကြေညာစာတမ်း

(ရဟန်းသံဃာတော်များ၊ ပြည်သူ့အပေါင်းနှင့် ဧည့်ပရိသတ်အပေါင်းတို့ခင်ဗျား)၊

သာသနာတော်နှစ် ၂၅၄၂-ခု၊ ကောဇာသက္ကရာဇ် ၁၃၆၀-ပြည့်နှစ် နှောင်းတန်ခူးလပြည့်ကျော် ၆ ရက် ခရစ်နှစ် ၁၉၉၉ ခုနှစ် ဧပြီလ ၆ ရက် အင်္ဂါနေ့ နေ့လယ် ၁၂ နာရီ ၃၉ မိနစ် တိတိအချိန်တွင် လေးဆူဓာတ်ပုံ ရွှေတိဂုံစေတီတော်မြတ်ကြီး၏ ရွှေထီးတော်မြတ်၏ ဘုံခုနစ်ဆင့်လုံးကို အောင်မြင်စွာ တပ်ဆင်တင်လှူ ပူဇော် ပြီးစီးပါကြောင်းကို ရဟန်းသံဃာတော်များနှင့် ပြည်သူ့ပြည်သားအားလုံး သဒ္ဓါရွှင်လန်း ပီတိလွမ်း၍ ကုသိုလ် သဒ္ဓါ ပွားများနိုင်ကြစေရန် ဝမ်းမြောက်ဝမ်းသာ ကြေညာအပ်ပါသည်ခင်ဗျား။

( ဈ )

ရွှေတိဂုံစေတီ ထီးတော်တင်ပြီးသောအခါ ရေစက်ချ တရားနာ နတ်ပျားဖိတ်ကြားသောဂါထာ

သမန္တာ စက္ကဝါဠေသု၊ အတြာဂစ္ဆန္တ၊ ဒေဝတာ။  
 သဒ္ဓမ္မံ မုနိရာဇဿ၊ သုကန္တ၊ သဂ္ဂမောက္ခဒံ။  
 ဓမ္မသဝနကာလော အယံ ဘဒ္ဒန္တာ။  
 ဓမ္မသဝနကာလော အယံ ဘဒ္ဒန္တာ။  
 ဓမ္မသဝနကာလော အယံ ဘဒ္ဒန္တာ။

သမန္တာ၊ မြေမဟိချာ ရေသီတာနှင့် ဒီပါလေးကျွန်း မြင်းမိုရ်ထွန်းသား စက်ဝန်းအသွင် ဤစကြဝဠာ ထက်ဝန်းကျင်မှ၊ စက္ကဝါဠေသု၊ ယူဇနာပေါင်း ရှစ်သောင်းနှစ်ထောင် အမြင့်ဆောင်သော တောင်စကြဝဠာ ကာရံကျောက်စိုက် တန်း၍စိုက်သော တိုက်ဇာတိပေါင်း တစ်သောင်းသော လောကဓာတ်တို့၌။ ဝသန္တာ ဒဝိဒ္ဓိဂုဏ် အင်စုံညီမျှ နေထိုင်ကြကုန်သော။ ဒေဝတာ၊ အာကာလွမ်းမိုး တန်ခိုးကြီးမြတ် အနတ်နတ်တို့သည်။ အတြ၊ ပရိတ်တော်မြတ် ရွတ်ဖတ်သရဇ္ဈာယ်ရာ တရားတော်နာ ဤနေရာသို့။ အာဂစ္ဆန္တ၊ အာလုံး အားလုံး ပေါင်းဆုံအများ နတ် ဒေဝတာများတို့သည် သဒ္ဓါပွားလျက် တရားတော်နာ လာရောက်ပြန်ပါကုန်လော့။ မုနိရာဇဿ၊ အရဟန္တ သာဝကနှင့် ပစ္စေကမုနိ အစရှိသော မုနိတကာတို့၏ထိပ်ပန်း ရဟန်းတကာတို့၏သရဖူ လူတကာတို့၏သင်းကျစ် နတ်တကာတို့၏ အဆင်တန်ဆာ ဗြဟ္မာတကာတို့၏ ဥသျှောင် ငါးမာန်အောင်သော



မင်းခေါင်မင်းဖျား မင်းတရားကြီးဘုရား၏။ သဂ္ဂမောက္ခဒံ၊ နတ်ဝေဇယံ ငွေကဒဏ် နှင့် နေရဗာန်ရွှေဘုံ ဇေယျခုံ သို့ လှုံစေလသေး အကျိုးကိုပေးတတ်သော။ သဒ္ဓမ္မံ၊ သံဝိဇ္ဇမာန သဒ္ဓမ္မနှင့် ပသဋ္ဌဂုဏ် အင်စုံညီညွတ် တုလွတ် အကျော် ပရိတ်တော်ဟုဆိုအပ်သော တရားတော်ကို။ သုဏန္တု၊ မိစ္ဆာဝိတက် မငြိယုက်ဘဲ ပြည်နက်အာရုံ မှတ်သားနာခံကြပါကုန်လော့။ ဘဒ္ဒန္တာ၊ သောင်းတိုက်စက္ကဝါ ထက်ဝဠာမှ ညီညာဖြဖြ ရောက်လာကြသော ဒေဝဒေဝါ နတ်မြဟ္မာတို့။ အယံကာလော၊ ဓမ္မသဘင် ဆင်ယင်ပါရ ဤသမယသည်။ ဓမ္မဿဝနကာလော၊ ကုသိုလ်စိတ်ယှဉ် ဇောအစဉ်နှင့် ကြည်ရွှင်လေးမြတ်နာကြားအပ်ရာမည်ကား အခါကြီးပါပေတည်း။

(ည)

ရွှေတိဂုံစေတီ ရွှေထီးတော် တင်လှူပွဲ အောင်မြင်စွာ ပြီးမြောက်၍ ရေစက်ချ  
တရားနာပြီးသော် နတ်ပျားပြန်ပို့ဂါထာ

ဧတောဝတာစ အမှေဟိ၊ သမ္ဘတံ ပုညသမ္ဘဒံ။  
သဗ္ဗေဒေဝါ နမောဒန္တု၊ သဗ္ဗသမ္ဘတ္တိ သိဒ္ဓိယာ။  
ဒါနံ ဒဒန္တု သဒ္ဓါယ၊ သီလံ ရက္ခန္တု သဗ္ဗဒါ။  
ဘာဝနာဘိရတာ ဟောန္တု၊ ဂစ္ဆန္တု ဒေဝတာ ဂတာ။

ဧတောဝတာစ၊ ဤမျှအတိုင်းအရှည်ရှိသော ပါဠိမပျက် အနက်မချွတ် နှုတ်သံလွတ်၍ ရွတ်ဖတ် အပ်သောအစဉ်ဖြင့်၊ အမှေဟိ၊ ပရိတ်တရား ရွတ်ပွားအားထုတ် အကျွန်ုပ်တို့သည်။ သမ္ဘတံ၊ ပါရမီပြည်ကြောင်း သဒ္ဓါလောင်း၍ ကောင်းစွာဖြည့်ကျင့် ဆည်းပူးအပ်သော။ ပုညသမ္ဘဒံ၊ ကိလေသာကြေးညော်တို့ကို ဆေးလျှော် သန်ရှင်း ဖြူစင်သော ကောင်းမှု၏ ပြည့်စုံခြင်းကို။ သဗ္ဗေ ဒေဝါ၊ ခပ်သိမ်းကုန်သောနတ်တို့သည်။ သဗ္ဗသမ္ဘတ္တိ သိဒ္ဓိယာ၊ လောကုတ်လောကီ နှစ်လီဆုံးကုန် အလုံးစုံသော ဂုဏ်သိန်တန်ခိုး စည်းစိမ်ချမ်းသာ၏ ပြီးစီးခြင်း အကျိုးငှာ။ အနမောဒန္တု၊ ပါရမီ ပြည်ကြောင်း သူတော်ကောင်းတို့ နှစ်ထောင်းအားရမ်း ပြုနိုင်စွမ်းကြသည်ဟု ဝမ်းမြောက်နှစ်သက်ကြပါစေကုန်သတည်း။ သဒ္ဓါယ၊ ရတနာသုံးတန် ကံ ကံ၏အကျိုးကို မြတ်နိုးယုံကြည် တတ်သော သဒ္ဓါတရားဖြင့်။ ဒါနံ၊ မိမိနှင့် ထိုက်တန်သော လှူဒါန်းရန်အစုစု ဆွမ်းစသောဒါနဝတ္ထုကို။ ဒဒန္တု၊ နှစ်သက်ရွှင်ပြ လှူဒါန်းကြစေကုန်သတည်း။ သဗ္ဗဒါ၊ နေ့ညဉ့်မခြား အခါခပ်သိမ်း။ သီလံ၊ ကောင်းကျင့် ကောင်းကြံ မြဲမြံစွာ ကျင့်သုံးအပ်သော သီလကို။ ရက္ခန္တု၊ သီလကျေးဇူး ဂုဏ်အထူး၌ နူးညွတ်အာရုံ စောင့်ရှောက် ကြပါစေကုန်သတည်း။ ဘာဝနာဘိရတာ၊ သမထဝိပဿနာ ဘာဝနာ ကမ္မဋ္ဌာန်း၌ ရွှင်လန်းမွေ့လျော်ကြကုန် သည်။ ဟောန္တု၊ ဖြစ်ကြပါစေကုန်သတည်း။ အာဂတာ၊ ပရိတ်တော်ကို နာခံလို၍ ထိုထိုအရပ်မှ လာရောက် ကြကုန်သော။ ဒေဝတာ၊ သမ္မာဝါဒီ ပါရမီ မွေ့လျော် နတ်သူတော်တို့သည်။ ဂစ္ဆန္တု၊ ကိုယ်စီကိုယ်စီ ထိုဤရပ် ဘောင် ဓာတ်တန်ဆောင်နှင့် လျှပ်ရောင်လျှပ်သန်း ဗိမာန်နန်းသို့ စံမြန်းပြန်သွားကြပါကုန်လော့။

(ဋ)

မော်ကွန်းကမ္ပည်းကျောက်စာ

ဇေယျတု သဗ္ဗမင်္ဂလာ ရွှေတိဂုံစေတီတော် ထာဝရဘက်စုံ ပြုပြင်မွမ်းမံ တည်ဆောက်ရေး



ဦးစီးကော်မတီ နာယက နိုင်ငံတော် အေးချမ်းသာယာရေးနှင့် ဖွံ့ဖြိုးရေးကောင်စီ အတွင်းရေးမှူး (၁) ဒုတိယ ဗိုလ်ချုပ်ကြီးခင်ညွန့်၏ အနီးကပ်လမ်းညွှန် ကြီးကြပ်မှုဖြင့် သာသနာတော်နှစ် ၂၄၁၅-ခုနှစ်၊ သက္ကရာဇ် ၁၂၃၃-ခုနှစ် သီတင်းကျွတ်လပြည့်ကျော် ၄ ရက်၊ ခရစ်နှစ် ၁၈၇၁-ခုနှစ် နိုဝင်ဘာလ ၂၆ ရက်၌ မင်းတုန်းမင်းတရားကြီး တင်လှူပူဇော်ခဲ့သော ထီးတော်၊ ပိန္နဲတိုင်နှင့် ထီးတော်အစိတ်အပိုင်းများကို လဲလှယ်၍ သံမဏိ (စတိန်းလက်စတီး) သံဖြင့် အစားထိုးတပ်ဆင်သောစနစ်ဖြင့် ထီးတော်သစ်ကို မြန်မာပညာရှင်များသည် သာသနာတော်နှစ် ၂၅၄၂ ခု၊ မြန်မာ ကောဇာသက္ကရာဇ် ၁၃၆၀-ပြည့်နှစ် နှောင်းတန်ခူးလပြည့်ကျော် ၆ ရက်၊ ခရစ်နှစ် ၁၉၉၉-ခု ဧပြီလ ၆ ရက် အင်္ဂါနေ့ နေ့ ၁၂ နာရီ ၃၆ မိနစ်တွင် တပ်ဆင်ပူဇော်ပြီးစီးသည်။

ထီးတော်ဟောင်း အစိတ်အပိုင်းအချို့ကို ထီးတော်ပုံစေတီ ဌာပနာတိုက်တွင် ဌာပနာခြင်းနှင့် ထီးတော်ဟောင်းကိုငုံ၍ ထီးတော်စေတီ တည်ထား ကိုးကွယ်ခဲ့သည်။ နတ်လူ သာဓု ခေါ်စေသော်။

(၅)

ရွှေတိဂုံ ရွှေထီးတော်စေတီ ပန္နက်တော်တင် ပင်လှာအခါ ရွတ်ဆိုပူဇော်သောဂါထာ

- ၁။ ဘဝတု သဗ္ဗမင်္ဂလံ၊ ရက္ခန္တု သဗ္ဗဒေဝတာ။  
သဗ္ဗဗုဒ္ဓါနုဘာဝေန၊ သဒါသုခိ ဘဝန္တု မေ။
- ၂။ ဘဝတု သဗ္ဗမင်္ဂလံ၊ ရက္ခန္တု သဗ္ဗဒေဝတာ။  
သဗ္ဗဓမ္မာနုဘာဝေန၊ သဒါသုခိ ဘဝန္တု မေ။
- ၃။ ဘဝတု သဗ္ဗမင်္ဂလံ၊ ရက္ခန္တု သဗ္ဗဒေဝတာ။  
သဗ္ဗသံဃာနုဘာဝေန၊ သဒါသုခိ ဘဝန္တု မေ။
- ၄။ ဇယန္တော ဗောဓိယာမူလေ၊ သကျာနံ နန္ဒိဝဋ္ဌနော။  
ဧဝမေဝ ဇယော ဟောတု၊ ဇယဿု ဇယမင်္ဂလေ၊  
အပရာဇိတပလ္လကေ၊ သိသေပုထု ဝိပုက္ခလေ။  
အဘိသေကေ သဗ္ဗဗုဒ္ဓါနံ၊ အဂ္ဂပ္ပတ္တော ပမောဒတိ။  
သုနက္ခတ္တံ သုမင်္ဂလံ၊ သုပ္ပဘာသံ သုဟုဋ္ဌိတံ။  
သုခကော သုမုဟုတ္တောစ၊ သုယိဋ္ဌံ ဗြဟ္မစာရိသု။  
ပဒက္ခိကံ ကာယကမ္ပံ၊ ဝါစာကမ္ပံ ပဒက္ခိကံ။  
ပဒက္ခိကံ မနောကမ္ပံ၊ ပဏိဓိတေ ပဒက္ခိကေ။  
ပဒက္ခိကာနိ ကတွာန၊ လဘန္တတ္ထေ ပဒက္ခိကေ။  
တေ အတ္ထလဒ္ဓါ သုခိတာ၊ ဝိရုဠာ ဗုဒ္ဓသာသနေ။  
အရောဂါ သုခိတာ ဟောန္တု၊ သဟ သဗ္ဗေဟိ ဉာတိသိ။



၅။ ဣလူ၊ ဣလူပြည်၌လည်းကောင်း။ ဟုရုံဝါ၊ နဂါးပြည်၌လည်းကောင်း။ သဂ္ဂေသုဝါ၊ နတ်ပြည်တို့၌လည်းကောင်း။ ယံကိဉ္စိ၊ အကြင်အမှတ်မရှိသော။ ဝိတ္တံ၊ နှစ်သက်အပ်သော။ ပဏီတံ၊ တောင့်တအပ်သော။ ယံရတနံ၊ အကြင်ရတနာသည်။ အတ္ထိ၊ ရှိ၏။ တံ ရတနံ၊ ထိုရတနာသည်။ တထာဂတေန၊ လာခြင်းကောင်းတော်မူသော မြတ်စွာဘုရားသခင်နှင့်။ သမံ၊ တူသောရတနာသည်။ နနောအတ္ထိ၊ မရှိသည်သာလျှင်ကတည်း။ ဗုဒ္ဓေ-ဗုဒ္ဓဿ၊ မြတ်စွာဘုရား၏။ ဓမ္မေ-ဓမ္မဿ၊ တရားတော်မြတ်၏။ သံဃေ-သံဃဿ၊ သံဃာတော် မြတ်၏။ ဣဒမ္ဗိရတနံ အယံပိရတနဘာဝေါ၊ ဤရတနာ၏ အဖြစ်သည်လည်း။ ပဏီတံ-ပဏီတော၊ ထိုထက်ထူးကဲ မွန်မြတ်လှစွာ၏။ ဧတေန သစ္စေန၊ ဤသို့ ထုတ်ပြန် ဟုတ်မှန်သော စကားကို ဆိုခြင်းကြောင့်။ သဗ္ဗပါဏိနံ၊ ခပ်သိမ်းသော သတ္တဝါတို့အား။ သုဝတ္ထိ၊ လောကီလောကုတ္တရာ စီးပွားချမ်းသာသည်။ ဟောန္တု၊ ဖြစ်ပါစေကုန်သတည်း။ ဇိတံမေ၊ ဇိတံမေ၊ ဇိတံမေ။





## ကျမ်းကိုးစာရင်း

- ၁။ အင်္ဂုတ္တိုရ်ပါဠိတော်
- ၂။ ဝိနည်းမဟာဝါ အဋ္ဌကထာ
- ၃။ ဇာတက အဋ္ဌကထာ
- ၄။ မဟာဗုဒ္ဓဝင်္ဂ
- ၅။ မွန်ရာဇဝင်တော်နှင့် သမိုင်းပေါင်းချုပ်
- ၆။ မွန်နန်းရာဇဝင်တော်ကြီး
- ၇။ မြတ်ဘုရားရွှေတိဂုံ (မောင်ဆုရှင်)
- ၈။ ဗုဒ္ဓဂါယာမြေ မြတ်မဟာ ဘုရားဖူးမှတ်တမ်းလွှာ (မြတ်စွာနိဂါမိ)
- ၉။ မဟာရန်ကုန်မြို့ သမိုင်းဝင်စေတီတော် ရွှေသင်္ကန်းတော်ကပ်လှူပူဇော်မှု အစီရင်ခံစာ။
- ၁၀။ ၁၉၇၀-ခုနှစ် ရွှေတိဂုံစေတီတော် ရွှေသင်္ကန်းတော် ကပ်လှူပူဇော်မှု အစီရင်ခံစာ။
- ၁၁။ မြန်မာသက္ကရာဇ် ၁၃၄၂(ခရစ်နှစ် ၁၉၈၀) ရွှေတိဂုံစေတီတော်မြတ်ကြီးအား ရွှေစင် ရွှေသား ရွှေပြားသင်္ကန်းတော် ကပ်လှူရေးအဖွဲ့၏ အစီရင်ခံစာ။
- ၁၂။ ၁၉၈၅-ခုနှစ် ရွှေတိဂုံစေတီတော် ကျပ်သိန်း ၃၂၀-ကျော် ရွှေစင် ရွှေသား ရွှေပြား သင်္ကန်းတော်ကပ်လှူပူဇော်ရေးလုပ်ငန်း အစီရင်ခံစာ။
- ၁၃။ ရွှေတိဂုံစေတီတော် ထာဝရဘက်စုံပြုပြင်မွမ်းမံတည်ဆောက်ရေးမှတ်တမ်းနှင့် စာတမ်း ပြုစုရေးဆပ်ကော်မတီ၏ လုပ်ငန်းမှတ်တမ်းများ။
- ၁၄။ ရွှေတိဂုံစေတီတော် ဂေါပကအဖွဲ့ရုံးမှ ခွင့်ပြုချက်ဖြင့် လေ့လာခွင့်ရရှိသော လုပ်ငန်းအစီရင်ခံစာနှင့်မှတ်တမ်းများ။
- ၁၅။ မြန်မာအင်ဂျင်နီယာ ပညာရှင်များ၊ ကျွမ်းကျင်သူများဖြင့်ပါဝင်ဖွဲ့စည်းထားသည့် အဖွဲ့ငယ် အသီးသီးတို့၏ အစီရင်ခံစာ၊ မှတ်တမ်းများ။
- ၁၆။ ကုသိုလ်ရယူ ပြုစုပူဇော်ကြသူ စာပေပညာရှင်များ၏ လုပ်ငန်းခွင်၌ ကိုယ်တိုင်ကိုယ်ကျ ပါဝင်ဆောင်ရွက် ကုသိုလ်ရယူခဲ့ကြသည့် လုပ်ငန်းဆိုင်ရာ အတွေ့အကြုံများ။



ရေးသားပုံစံ သပိင်တော်

“အံ့ချီးမကုန် မြတ်ရွှေတိဂုံ” မည်သော နိုင်ငံနှင့်ပြည်သူ သဒ္ဒါကြည်ဖြူ လှူဒါန်းမှု သာသနာဝင်မှတ်တမ်းစဉ်ကို ရွှေတိဂုံစေတီ ရွှေထီးတော် ပြုပြင်မွမ်းမံမှုနှင့် ရွှေထီးတော်တင်လှူပွဲများတွင် ပါဝင်ကုသိုလ်ယူခဲ့ကြသော စာပေပညာရှင်များ ဖြစ်ကြသည့် ဦးစံမောင် (မြတ်စွာန်)နှင့် ဂေါပကအဖွဲ့အတွင်းရေးမှူး ဦးဝင်းကြိုင် (မောင်ယဉ်မင်း-ရွှေတိဂုံ)တို့က မိမိတို့၏ ဆန္ဒစေတနာ မြတ်သောသဒ္ဒါဖြင့် အခန်း ကဏ္ဍအလိုက် တာဝန်ခွဲဝေလျက် ပြုစုရေးသား ပူဇော်ခဲ့ကြသည်။ ရေးသားပြုစုခဲ့သည့် သာသနာဝင်သမိုင်းစဉ်ကို ပြန်ကြားရေးဝန်ကြီးဌာန အကြံပေးအရာရှိ ဦးမျိုးသန် (မောင်ဆုရှင်)နှင့် ပြန်ကြားရေးနှင့် ပြည်သူ့ဆက်ဆံရေးဦးစီးဌာနညွှန်ကြားရေးမှူးချုပ် ဦးချစ်နိုင်(ချစ်နိုင်-စိတ်ပညာ) တို့က စိစစ်တည်းဖြတ်လျက် ကုသိုလ်ရယူခဲ့ကြလေ သည်။



