

“မြန်မာနိုင်ငံရဲတပ်ဖွဲ့” မှ
ဂုဏ်ပြုဆု (၃) ဆုစလုံးရ

ရက္ခစိုးမျိုး

သူခိုးမဝင်ရ

ဟုတ်ကဲ့... မမ

အခြားသော ဖြစ်ရပ်မှန်
မူခင်းဝတ္ထု ဆောင်းပါးများ

ဒို့တာဝန်အရေးသုံးပါး

- * ပြည်ထောင်စုမပြိုကွဲရေး ဒို့အရေး
- * တိုင်းရင်းသားစည်းလုံးညီညွတ်မှုမပြိုကွဲရေး ဒို့အရေး
- * အချုပ်အခြာအာဏာတည်တံ့ခိုင်မြဲရေး ဒို့အရေး

ပြည်သူ့သဘောထား

- * ပြည်ပအားကိုးပုဆိန်ရိုး အဆိုးမြင်ဝါဒီများအား ဆန့်ကျင်ကြ
- * နိုင်ငံတော်တည်ငြိမ်အေးချမ်းရေးနှင့် နိုင်ငံတော်တိုးတက်ဖွံ့ဖြိုးရေးကို နှောက်ယှက်ဖျက်ဆီးသူများအား ဆန့်ကျင်ကြ။
- * နိုင်ငံတော်၏ ပြည်တွင်းရေးကို ဝင်ရောက်စွက်ဖက် နှောက်ယှက်သော ပြည်ပနိုင်ငံများအား ဆန့်ကျင်ကြ။
- * ပြည်တွင်းပြည်ပအဖျက်သမားများအား ဘုံရန်သူအဖြစ် သတ်မှတ်ချေမှုန်းကြ။

နိုင်ငံရေးဦးတည်ချက် (၄) ရပ်

- * နိုင်ငံတော်တည်ငြိမ်ရေး၊ ရပ်ရွာအေးချမ်းသာယာရေးနှင့် တရားဥပဒေစိုးမိုးရေး
- * အမျိုးသားပြန်လည်စည်းလုံးညီညွတ်ရေး
- * ခိုင်မာသည့်ဖွဲ့စည်းပုံအခြေခံဥပဒေသစ် ဖြစ်ပေါ်လာရေး
- * ဖြစ်ပေါ်လာသည့်ဖွဲ့စည်းပုံ အခြေခံဥပဒေသစ်နှင့်အညီ ခေတ်မီဖွံ့ဖြိုးတိုးတက်သော နိုင်ငံတော်သစ်တစ်ရပ် တည်ဆောက်ရေး

စီးပွားရေးဦးတည်ချက် (၄) ရပ်

- * စိုက်ပျိုးရေးကို အခြေခံ၍ အခြားစီးပွားရေးကဏ္ဍများကိုလည်း ဘက်စုံဖွံ့ဖြိုးတိုးတက်အောင် တည်ဆောက်ရေး
- * ဈေးကွက်စီးပွားရေးစနစ် ပီပြင်စွာဖြစ်ပေါ်လာရေး
- * ပြည်တွင်းပြည်ပမှ အတတ်ပညာနှင့် အရင်းအနှီးများဖိတ်ခေါ်၍ စီးပွားရေးဖွံ့ဖြိုးတိုးတက်အောင် တည်ဆောက်ရေး
- * နိုင်ငံတော်စီးပွားရေး တစ်ရပ်လုံးကို ဖန်တီးနိုင်မှုစွမ်းအားသည် နိုင်ငံတော်နှင့် တိုင်းရင်းသားပြည်သူတို့၏ လက်ဝယ်တွင်ရှိရေး

လူမှုရေးဦးတည်ချက် (၄) ရပ်

- * တစ်မျိုးသားလုံး၏ စိတ်ဓါတ်နှင့်အကျင့်စာရိတ္တမြင်မားရေး
- * အမျိုးဂုဏ်၊ ဇာတိဂုဏ်မြင်မားရေးနှင့် ယဉ်ကျေးမှုအမွေအနှစ်များ အမျိုးသားရေးလက္ခဏာများ မပျောက်ပျက်အောင် ထိန်းသိမ်းစောင့်ရှောက်ရေး။
- * မျိုးချစ်စိတ်ဓါတ်ရှင်သန်ထက်မြက်ရေး
- * တစ်မျိုးသားလုံး ကျန်းမာကြံ့ခိုင်ရေးနှင့် ပညာရည်မြင်မားရေး

ပြည်ထောင်စုအဖွဲ့ဝင်များ

ပထမအကြိမ်

အုပ်စု - ၁၀၀၀

အထက် ၂၀၀၄ ခုနှစ်

စာမူခွင့်ပြုချက်အမှတ်

၁၀၆၈/၂၀၀၄ (၉)

မျက်နှာပုံးခွင့်ပြုချက်အမှတ်

၁၀၅၇/၂၀၀၄ (၁၀)

မျက်နှာပုံးနှင့် အတွင်းပုံနှိပ်

အစိတ်ပုံနှိပ်တိုက်

အမှတ် (၅) နေသိဒ္ဓိလမ်း

(၁) ရပ်ကွက်၊ မရမ်းကုန်း၊ ရန်ကုန်မြို့။

ထုတ်ဝေသူ

ဒေါ်စိုးကေခိုင်

ချိုတေးသံစာပေ

ရေနံသာကျေးရွာ၊ ပုလဲမြို့ (၃)

မင်္ဂလာဒုံမြို့နယ်။

ကွန်ပျူတာစာစီ/ဒီဇိုင်း

Dear

ပြန်ချိန်

ဦးခင်မောင်ညွန့်

(တက္ကသိုလ်ခိုင်ထွန်း-ဖျာပုံ)

၆၆၂/ခိုင်ရွှေဝါလမ်း (၁) ရပ်ကွက်၊ ကမ္ဘာအေး

မရမ်းကုန်းမြို့နယ်၊ ရန်ကုန်မြို့။



ရက္ခစိုးပျိုး

သူခိုးမဝင်ရ - ဟုတ်ကဲ့... မမ နှင့်

အခြားသော ဖြစ်ရပ်မှန် မှုခင်းဝတ္ထု ဆောင်းပါးများ

ဥက္ကဋ္ဌ၊
(ဦးမြင့်စိုး)

ပညာတန်ဆောင်စာကြည့်တိုက်

အမှတ်(၆) ရပ်ကွက်၊ ပြည်ရိပ်မွန်အိမ်ရာ၊

ကမာရွတ်မြို့နယ်။

၂၀၀၄ ခုနှစ်၊ အောက်တိုဘာလ (၁) ရက် 'ပြန်မာနိုင်ငံရဲကပ်ဖွဲ့နေ့' ကို ကြိမ်ဂိုဏ်ပြုထုတ်ဝေသည်။

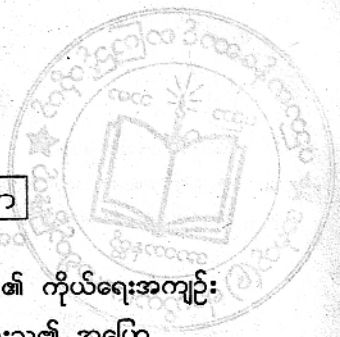

မာတိကာ

စာရေးသူ “ဆရာရကွစိုးမျိုး” ၏ ကိုယ်ရေးအကျဉ်း
ဗျူး (သို့မဟုတ်) စာရေးသူ၏ အပြော

၁။ သူရီးမဝင်ရ	၁
၂။ ဟုတ်ကဲ့မမ	၉
၃။ “---” ငှားမှာလား?	၂၉
၄။ နှုတ်ခွန်း၏ ရသ	၄၁
၅။ ပန်းပွင့် မန်းပင် ဝယ်သူသတိ	၄၉
၆။ ဟုတ်ကဲ့ မမ (၂)	၅၈
၇။ ခွေးဟောင်တိုင်းသာ ထကြည့်ပါလျှင်	၇၆
၈။ မသိလျှင် ရဲကိုမေးပါ	၈၃
၉။ ပင်လယ်ဖျံမှန်လျှင် ရေနစ်မခံစတမ်း	၉၄
၁၀။ ကူညီမှုလေးပေးစမ်းစေချင်	၁၀၇
၁၁။ သင်္ဘောစီး ခရီးသွားများခင်ဗျား	၁၁၃
၁၂။ ဟုတ်ကဲ့ မမ (၃)	၁၂၂



UAFCCI. သက်တမ်း ၃၀၅ နေ့ကျော်

ခရီး: သူ၏ ဂါရု မှာ စောင့်ရှောက်

~~2010.06.05~~
၂၅ နေ့: ၁၅၇

၀၁-၆၅၇၄၅၂

၀-၀၁-၆၆၄၁၆၇

စာရေးသူ ဆရာ 'ရုက္ခစိုးပျိုး' ၏ ကိုယ်ရေးအကျဉ်း



အမည်ရင်းမှာ "ဦးစိုးမြင့်ဦး (ခ) ဦးစိုး" ဖြစ်ပြီး ဖခင် ဦးမောင်မောင် (ကွယ်လွန်) (ယခင် မြို့မအမျိုးသားကျောင်း၊ ယခု အထက (၂) ဒဂုံ ၏ ပစ္စည်းထိန်းအရာရှိ) နှင့် မိခင် ဒေါ်မြညွန့် (ကွယ်လွန်) (အိမ်တွင်းမှ သိပ္ပံဆရာမ၊ ယခင်မြို့မအမျိုးသမီးကျောင်း/ယခုအထက (၃) ဒဂုံ) တို့မှ မွေးဖွားသော သားသမီးနှစ်ဦးအနက် အကြီးဆုံးသားဖြစ်ပါသည်။

မြို့မအမျိုးသားကျောင်းမှ တန်းမြင့်ကျောင်းထွက် အောင်မြင်ပြီးချိန် တွင် ဖခင်ကွယ်လွန်ခဲ့၏ ပညာရေးတစ်ပိုင်းတစ်စဖြစ်ခဲ့ရသည်။

၁၉၆၉-၁၉၇၀ ခန့်တွင် စာရေးသူသည် နိုင်ငံခြားပင်လယ်ကူး သင်္ဘောသား (အလုပ်သင်အရာရှိ) အဖြစ် O.S.E LINE (HONG KONG) ကုမ္ပဏီပိုင်သင်္ဘောတွင် စတင်လိုက်ပါ အမှုထမ်းခဲ့သည်။



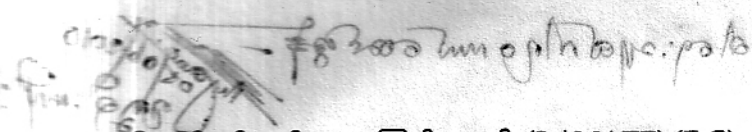

၁၉၉၆ ခုနှစ်တွင် ဒုတိယရေကြောင်းအရာရှိ (2nd MATE) (F.G) လက်မှတ်ရရှိအောင်မြင်ပြီးသည်မှ ၁၉၉၆ ခုနှစ်ထိ နိုင်ငံခြားသင်္ဘောများ ပေါ်တွင်တစ်စီးမှတစ်စီးသို့ ပြောင်းရွှေ့တာဝန်ထမ်းဆောင်ခဲ့သည်။

စာရေးသူသည် အသက်အရွယ်အရ သင်္ဘောတွင် တာဝန်ထမ်းဆောင်ခြင်း မပြုတော့သော်လည်း ရန်ကုန်မြို့၊ မရမ်းကုန်းမြို့နယ်၊ အမှတ် (၁၀) ရပ်ကွက်၊ “ရပ်ကွက်အေးချမ်းသာယာရေးနှင့် ဖွံ့ဖြိုးရေးကောင်စီ” တွင် အဖွဲ့ဝင် (၁)၊ လုံခြုံ/စီမံတာဝန်ဖြင့် လူမှုရေးလုပ်ငန်းများတွင် နှစ်ရှည်လများ အားတက်သရောဖြင့် တက်ကြွစွာ တာဝန် ထမ်းဆောင်လျက် ရှိပါသည်။

ထိုကဲ့သို့ ဆောင်ရွက်မှုများနှင့် အတူ မြန်မာနိုင်ငံရဲတပ်ဖွဲ့အား ထဲထဲဝင်ဝင် ကူညီခဲ့မှုကြောင့်လည်း ၂၀၀၀ ပြည့်နှစ် “မြန်မာနိုင်ငံရဲတပ်ဖွဲ့နေ့” တွင် မြန်မာနိုင်ငံရဲတပ်ဖွဲ့ (၁) ရန်ကုန်တိုင်း (၂) အနောက်ပိုင်းခရိုင် နှင့် (၃) မရမ်းကုန်းမြို့နယ် ရဲတပ်ဖွဲ့တို့မှ ချီးမြှင့်ပေးအပ်သော ဝုဏ်ထူးဆောင်ဆု (၃) ဆု စလုံးကို ထူးခြားစွာတစ်နှစ်တည်းတွင် လက်ခံရရှိခဲ့သူလည်း ဖြစ်ပါသည်။

စာရေးသူမှာ မြန်မာနိုင်ငံစာပေနှင့် စာနယ်ဇင်းအဖွဲ့ (မရမ်းကုန်းမြို့နယ်) ၏ အဖွဲ့ဝင် တစ်ဦးလည်းဖြစ်ပါသည်။

ယခုအခါတွင် ရန်ကုန်မြို့၊ မရမ်းကုန်းမြို့နယ်တွင် ဇနီးဖြစ်သူ “ဒေါက်တာ တင်မဖြူ”၊ သားဖြစ်သူတို့နှင့် အတူတကွ ပျော်ရွှင်စွာနေထိုင်လျက်ရှိပါသည်။



၁၉၉၆-၁၉၉၇ အပြစ် (အုပ်စုအရာရှိ) အဖြစ် (အုပ်စုအရာရှိ) အမှုထမ်းဆောင်ခဲ့ဖူးပါသည်။





သို့မဟုတ်

စာရေးသူ၏ အပြော



စာရေးသူသည် ကြိုကြားကြိုကြားစာရေးသားလာခဲ့သည်မှာ ဆယ်စုနှစ်တစ်ခုမက ကျော်လွန်ဖြတ်သန်းလာခဲ့ပြီး ဖြစ်ပါသည်။

သို့သော်စာရေးသူမှာ စာပေရေးသားမှုဖြင့် အသက်မွေးဝမ်းကျောင်း မှုပြုသူတစ်ဦး မဟုတ်သကဲ့သို့ စာကို စဉ်ဆက်မပြတ် ရေးသားနေသူတစ်ဦးလည်းမဟုတ်ပါ။

စာရေးသူ၏ ဝတ္ထုတိုများ ဆောင်းပါးများကို မဂ္ဂဇင်းများတွင် ပုံနှိပ်ဖော်ပြခံရမှု အတန်ငယ်ရှိလာသော်ငြားလည်း သီးခြားစာအုပ်တစ်အုပ် အဖြစ် စုစည်းထုတ်ဝေရန် အခွင့်မသာခဲ့၊ အခြေအနေလည်း မပေးခဲ့ပါ။



ယခုအခါ စာရေးသူမှာ စာရေးဆရာ တက္ကသိုလ်ခိုင်ထွန်း (ဖျာပုံ) နှင့်တွေ့ဆုံပြီး ရင်းနှီးခွင့်ကြံ့ရှိသာ သူ၏ကူညီပံ့ပိုးတည်းဖြတ်ပေးမှုကြောင့် ယခုကဲ့သို့ စာအုပ်အဖြစ် ထုတ်ဝေနိုင်ခဲ့ခြင်းဖြစ်ပါသည်။

စာရေးသူအနေဖြင့် 'ပထမဆုံး' စာအုပ်ဖြစ်၍လည်း မည်သို့မည်ပုံ အမှာစာရေးရမည်ကိုပင် မဝံ့မရဲဖြင့် လက်တွန်းနေမိပါသည်။

စာရေးသူမှာ စာရေးဆရာ တက္ကသိုလ်ခိုင်ထွန်း (ဖျာပုံ) နှင့် ညှိနှိုင်း တွေးဆပြီး စာရေးသူပြောလိုသမျှကို "ဗျူးကဏ္ဍ" သဖွယ် ခေါင်းစည်းတပ် ၍သာ ကျွန်တော်စာရေးသူ "ရက္ခစိုးမျိုး" အနေဖြင့် ပြောလိုက်ပါရစေ ...

တက္ကသိုလ်ခိုင်ထွန်း "ဆရာရဲ့ ယခုပထမဆုံး ထုတ်တဲ့ စာအုပ်အပေါ် ဘယ်လိုခံစားရတယ်ဆိုတာ သိပါရစေ"

ရက္ခစိုးမျိုး "ကျွန်တော့်အတွေ့အကြုံလေးတွေကို စုစည်းပြီး ဝတ္ထုတွေဆောင်းပါးတွေ ရေးခဲ့ပါတယ်။ အဲဒီ ဝတ္ထု ဆောင်းပါးတွေကို "တကယ့်ဖြစ်ရပ် မှုခင်းမဂ္ဂဇင်း" က ဖော်ပြပေးခဲ့ပါတယ်။ အဲဒီမှာ ဖော်ပြပြီး ဝတ္ထု ဆောင်းပါးတွေကို စုစည်းပြီး ထုတ်ဝေလိုက်တာမို့ အားရကျေနပ်မိပါတယ်။ ပထမဆုံးစာအုပ်မို့လည်း ဂုဏ်ယူမိပါတယ်။"

တက္ကသိုလ်ခိုင်ထွန်း "ဆရာက တကယ့်ဖြစ်ရပ်မှန်မှုခင်းတွေပေါ် အခြေခံ ပြီး မှုခင်းကြိုတင်ကာကွယ်နိုင်ဖို့ ပညာပေးဝတ္ထု၊ ဆောင်းပါးတွေ ရေးခဲ့တဲ့အတွက် စာဖတ်သူတွေ မှာ ဘယ်လိုအကျိုးသက်ရောက်မှုတွေ ရှိခဲ့ပါသလဲ"

ရက္ခစိုးမျိုး "စာဖတ်သူတွေအနေနဲ့ ကျွန်တော့်ရဲ့ဝတ္ထုဆောင်းပါး တွေဖတ်ပြီး ဂရုပြုမယ်၊ သတိပြုဆင်ခြင်ကြရင်ဖြင့်



မိမိတို့ ဥစ္စာပစ္စည်းများ ပျောက်ဆုံးမှု ဆုံးရှုံးမှု
နည်းပါးမှာဖြစ်သလို မြန်မာနိုင်ငံရဲတပ်ဖွဲ့ကိုလည်း
ကူညီရာရောက်ပါတယ်ဆရာ”

တက္ကသိုလ်ခိုင်ထွန်း “တရားဥပဒေစိုးမိုးရေး၊ မှုခင်းကြိုတင်ကာကွယ်ရေး၊
ပမ်းဆီးရေးကိစ္စတွေမှာ မြန်မာနိုင်ငံ ရဲတပ်ဖွဲ့ကို
စွမ်းစွမ်းတမ်း၊ ထဲထဲဝင်ဝင် ကူညီခဲ့လို့၊ ၂၀၀၀ ပြည့်
နှစ် အောက်တိုဘာလ (၁) ရက် “မြန်မာနိုင်ငံရဲ
တပ်ဖွဲ့နေ့” မှာ ဆရာ့ကို ရန်ကုန်တိုင်း မြန်မာနိုင်ငံ
ရဲတပ်ဖွဲ့ အနောက်ပိုင်းခရိုင်ရဲတပ်ဖွဲ့နဲ့ မရမ်းကုန်း
မြို့နယ်ရဲတပ်ဖွဲ့တို့က ဂုဏ်ထူးဆောင်လက်မှတ် (၃)
စောင် ချီးမြှင့်ခံခဲ့ရတယ်ဆိုတာ ဟုတ်ပါသလား
ဆရာ”

ရက္ခစိုးမျိုး “ဟုတ်ပါတယ်ဆရာ၊ ၂၀၀၀ ပြည့်နှစ် တစ်နှစ်ထဲမှာ
ဂုဏ်ထူးဆောင်လက်မှတ် (၃) စောင်ကို ထူးထူး
ခြားခြား ရခဲ့တာပါ။”

တက္ကသိုလ်ခိုင်ထွန်း “ဆရာ့အနေနဲ့ အခုစာအုပ်ထုတ်ပြီး နောက်ထပ်
ဘာစာအုပ်တွေ ထုတ်ဖို့ ရည်ရွယ်ထားပါသလဲ
ဆရာ”

ရက္ခစိုးမျိုး “ကျွန်တော့်အနေနဲ့ နောက်ထပ်ထုတ်ဝေဖို့ စီစဉ်ထား
တာက နက္ခတ္တရောင်ခြည်မဂ္ဂဇင်းမှာ ရေးသားခဲ့တဲ့
“ပုဂ္ဂိုလ်ထူးများနှင့် ကြုံတွေ့ပါလျှင်” ဆိုတဲ့ ဝတ္ထု
ဆောင်းပါးများနဲ့ “ချစ်သောဖြူလေးငယ်” ဆိုတဲ့
လုံးချင်းဝတ္ထုပါ။”



တက္ကသိုလ်ခိုင်ထွန်း “ဆရာက မှုခင်းကြိုတင်ကာကွယ်ရေးအတွက် ပညာပေး ဆောင်းပါး၊ ဝတ္ထုတွေရေးနေတဲ့ စာရေးဆရာအနေနဲ့ မိမိနဲ့ မိမိရဲ့ပတ်ဝန်းကျင်မှာတော့ ဒီလိုမှုခင်းမျိုးတွေဖြစ်ပွားမှုတော့ မရှိနိုင်ဘူးပေါ့နော် ဆရာ”

ရက္ခစိုးမျိုး “မှန်သင့်သလောက် မှန်သလို ခံသင့်သလောက်လဲ စာမရေးခင်က ခံခဲ့ရဖူးပါတယ်။ ကျွန်တော် အိမ်နဲ့ ကပ်လျှက်က ညွှန်ကြားရေးမှူး တစ်ဦးရဲ့အိမ်မှာလည်း တန်ဖိုးကြီးတရုတ်စကားပင်ပု (ပီနန်စကား) ပင်တွေပန်းအိုးထဲက နှုတ်ပြီးခိုးယူသွားတာလောက်တော့ ရှိခဲ့ဖူးပါတယ်။”

တက္ကသိုလ်ခိုင်ထွန်း “ကျေးဇူးတင်ပါတယ်ဆရာ အခုလို ဆရာ့အနေနဲ့ မှုခင်းကြိုတင်ကာကွယ်ရေးမှာစာတွေ့ရော လက်တွေ့ပါ ထူးထူးခြားခြားအတွေ့အကြုံများနဲ့ ပေါင်းစပ် စုစည်းရေးဖွဲ့ထားတဲ့ “သူခိုးမဝင်ရ... ဟုတ်ကဲ့ မမ နှင့် အခြားသော ဖြစ်ရပ်မှန်မှုခင်းဝတ္ထု ဆောင်းပါးများ” အမည်ဖြင့် ထုတ်ဝေလိုက်တဲ့ ဆရာ့ စာအုပ်ပါ ဝတ္ထုဆောင်းပါးများရဲ့ “စာပေရသ” ကို ခံစားကြည့်ကြပါစို့” ဟူ၍ ...



... ခြေခံလေးထပ်ထပ်နဲ့ ပြန်ပြန်ခွဲနေလေ့ရှိတယ်။ အခုလို
 ... သိထားပြီးဖြစ်ပေလိမ့်မည်။ ... ညနေ
 ... နေထိုင်ရာမှာ ... နေထိုင်ရာမှာ ... နေထိုင်ရာမှာ ...
 ... “သူ့ခိုးမဝင်ရ”

ပြီးခဲ့သောလ ဆောင်းပါး၌ တိုက်ခန်းများတွင် နေထိုင်သူအချို့သည် မြန်မာ့ရိုးရာအစဉ်အလာ စိတ်ဓါတ်အခြေခံ၍ တစ်တိုက်တည်းနေ၊ တစ်ရေ တည်းသောက် မိသားစုစိတ်ဓါတ်ဖြင့် အချင်းချင်း ရိုင်းပင်းကူညီကြပုံ အကြောင်း ရေးသားတင်ပြခဲ့ပြီး ဖြစ်ပါသည်။

ယခုအခါ တိုက်ခန်းများသာမက ဈေးတန်း၊ ဆိုင်ခန်းများနှင့်လည်း သက်ဆိုင်နေသည့် “သော့ခတ်ခြင်း” အကြောင်း တင်ပြလိုပါသည်။

ဈေးကွက်စီးပွားရေးစနစ် ကျင့်သုံးလာသော ကျွန်ုပ်တို့ မြန်မာနိုင်ငံ တော်ကြီးတွင် ယခုအခါ အရောင်းဆိုင်ခန်းကြီးများ၊ ကုမ္ပဏီများ တည်ထောင်ဖွင့်လှစ်လာကြပါသည်။ ထိုအတူ စတိုးဆိုင်နှင့် ဈေးဆိုင်ခန်းငယ်များလည်း အသီးသီး ပေါ်ထွက်လာကြသည်မှာ ဆယ်စုနှစ်တစ်ခုပင် ပြည့်လှပါပြီ။

သို့ဖြစ်၍ “မြန်မာနိုင်ငံရဲတပ်ဖွဲ့” အနေဖြင့် ဆထက်ထမ်းပိုး တာဝန်တိုးလာကြောင်း ကျွန်ုပ်တို့ ပြည်သူများက သိရှိနားလည်ထားသင့်ပေသည်။ မည်သို့ပင်ဆိုစေ ... “ကူညီပါရစေ” ဟု မြန်မာ့ရုပ်မြင်သံကြား၊ မြဝတီ ရုပ်မြင်သံကြားများမှတစ်ဆင့် ရဲတပ်ဖွဲ့က ထာဝစဉ် ဖိတ်ခေါ်ဆဲ ရှိနေပါသည်။

ထိုသို့ “မြန်မာနိုင်ငံရဲတပ်ဖွဲ့” မှ အမြဲတမ်း ကြိုဆိုဖိတ်ခေါ်နေပါလျက်” ကူညီမှုလေး ပေးစမ်းစေချင်” ပါသည်ဟု ပြည်သူဖြစ်သော ကျွန်ုပ်



တို့က အဘယ့်အတွက်ကြောင့် ပြန်လည်ဟစ်အော် ကြွေးကြော်နေရပါ သနည်း။

ဖော်ပြရေးသားခဲ့ပြီးသော ကျွန်ုပ်၏ “ကူညီမှုလေးပေးစမ်းစေချင်” ဆောင်းပါးများတွင် ပြည်သူလူထု၏ မိမိ၏ အိုးအိမ်၊ စည်းစိမ်ကို မိမိကိုယ် တိုင် ပြည်သို့မည်ပုံ စောင့်ရှောက်သင့်သည်များကို ဖော်ပြအကြံပြုခဲ့ပါသည်။ ထိုသို့ စောင့်ရှောက်ခြင်းသည် ရဲတပ်ဖွဲ့အပေါ် ကူညီမှုလေးပေးစမ်းရာ ရောက်ပေသည်။

ရဲတပ်ဖွဲ့ဝင်များက သိရှိလိုသော အဖြစ်မှန်အခြေအနေများကို အရှိ အတိုင်း တိတိကျကျ ဖွင့်ဟပြောပြလိုက်သည့် မဆိုစလောက်သော ကူညီမှု ကလေးများနှင့်အတူ ကျွန်ုပ်တို့ ပြည်သူများအပေါ် ကူညီဆောင်ရွက်ပေး နေသည့် ရဲတပ်ဖွဲ့အား ကူညီပံ့ပိုးမှုပြုခြင်းကိုသာ ဆိုလိုရင်းဖြစ်ပါသည်။

ဒုစရိုက်သမားများ၏ အကြိမ်ကြိမ် ကျူးလွန်ခဲ့ဖူးသော ဖြစ်ရပ်မှန် မှုခင်းများကို စုစည်းသုံးသပ်ပြီး ဒုစရိုက်သမားတို့၏ အလစ်အငိုက်မခံရ မိစေဖို့ ဖွင့်ဟရေးသားရခြင်းလည်း မည်ပါသည်။

ထိုသို့ ဖြစ်ပျက်ခဲ့ပြီးသော မှုခင်းများအနက် ကြိုတင်ကာကွယ်နိုင် သည်များကို ရွေးချယ်ထုတ်နှုတ်ပြီး မှုခင်းစာဖတ်ပရိသတ် အကျိုးအလို့ငှာ ကျွန်ုပ် ကြိုးစားရေးသားရင်း ပြည်သူလူထုနှင့်အတူ ရဲတပ်ဖွဲ့ကိုလည်း ကူညီမှုလေး ပေးစမ်းရာရောက်စေဖို့ ရည်ရွယ်ခြင်းဖြစ်ပါသည်။

“မြန်မာနိုင်ငံရဲတပ်ဖွဲ့၏ တာဝန်ဝတ္တရားများ ဆောင်ရွက်ရာတွင် ပြည်သူလူထုက ပူးပေါင်းပါဝင် ကူညီသည့်အတွက် လုပ်ငန်း၏ ထက်ဝက် ကျော်ကျော်မျှ လျင်လျင်မြန်မြန် ပြီးမြောက်အောင်မြင်ခဲ့ဖူးသည့် သာဓက များစွာ ရှိခဲ့သည်မဟုတ်ပါလား။

ဆိုင်ခန်းများနှင့် တိုက်ခန်းများကို လုံခြုံစိတ်ချစေရန်အတွက် တံခါး ရွက်နှင့် တွဲလျက်တပ်ဆင်ထားသော “လက်လှည့်သောခလောက် ဘုလုံး



များ။ သော့ခလောက်များ။ စသည်တို့ကို နေရာအနံ တပ်ဆင်အသုံးပြုကြကြောင်း လူတိုင်းလိုလို သိထားပြီးဖြစ်ပေလိမ့်မည်။

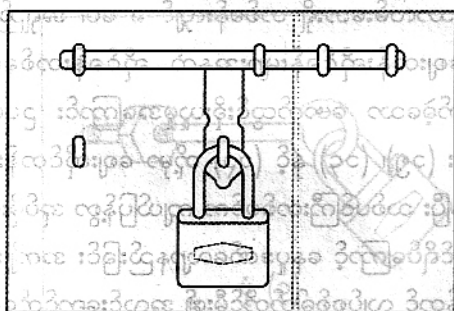

ပုံ (၁)

အထူးသဖြင့် တိုက်ခန်းများတွင် လူမရှိသည့်အခါမျိုး ဆိုင်ခန်းများတွင် ဆိုင်စောင့်မရှိသည့်အချိန်များ၌ ပုံ (၁) တွင် ပြထားသည့်အတိုင်း သော့အတန်တန်ခတ်၍ ပိတ်သွားလေ့ရှိပါသည်။

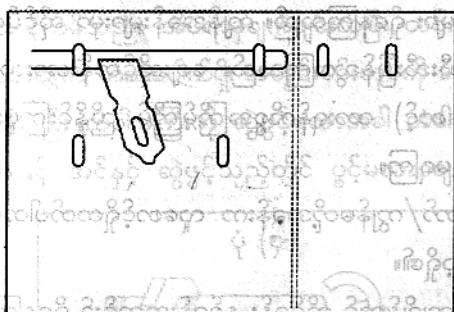

ပုံ (၂)

သို့သော် ဆိုင်အတွင်း လူစောင့်ရှိသည့် ဆိုင်ခန်းများသည် ညအချိန်တွင် သော့ခတ်သည့် တံခါးမင်းတုပ္၊ ကန့်လန့်၊ မျောက်လက်တံများကို ပုံ (၂) ကဲ့သို့ ပစ်စလက်ခတ် ထားရှိတတ်၏။ သော့ခလောက်အိမ်ကိုမူ



ပျောက်မှာစိုး၍ သော့ကွင်းလွတ်တစ်ခု (သို့မဟုတ်) တစ်နေရာရာ၌ ခတ်ထားကြသည်။

တစ်ခုသောလမ်းဘေးရှိ တစ်ခန်းလျှင် ၈ ပေ၊ အရှည် ၁၀ ပေခန့် ကျယ်သော ဈေးတန်းဆိုင်ခန်းများအနက် ဆိုင်ခန်းတစ်ခုတွင် အမှန်တကယ်ဖြစ်ပျက်ခဲ့သော ဖောက်ထွင်းခိုးယူမှုအကြောင်း ဥပမာပြုကြပါစို့။

ဆိုင်ခန်း (၁၅)၊ (၁၄) နှင့် (၁၃) တို့မှာ ဈေးဆိုင်တန်း၏ တစ်ဖက်အစွန်းတွင်ရှိနေပြီး သစ်ပင်ကြီးတစ်ပင်က ကျယ်ပြန့်စွာ အုပ်မိုးထားပါသည်။ နေအခါ သစ်ပင်ရိပ်ကြောင့် နေပူဒဏ်လျော့နည်းခြင်း အကျိုးခံစားရသော်လည်း ညအချိန်တွင် လျှပ်စစ်ခါတ်တိုင်မီး၏ အလင်းရောင်ကိုတော့ ကားဆီးထားသလို ဖြစ်နေပြန်သည်။

မိုးရာသီ၏ စနေနေ့တစ်ည။

အချိန်ကား ... ညသန်းခေါင်ကို အတော်အတန် ကျော်လွန်ခဲ့ပြီးချိန်။ ဖော်ပြပါဆိုင်ခန်း အမှတ် (၁၅) နှင့် ဆိုင်ခန်း (၂) တို့တွင်သာ ဆိုင်ခန်း စောင့်များ ရှိနေကြသည်။ ကျန်အခန်းများမှာ ဆိုင်ပိတ်ပြီး မိမိတို့နေအိမ်သို့ အသီးသီးပြန်သွားကြသည်။ ဈေးဆိုင်တန်းအားလုံး စုပေါင်း၍ လုံခြုံရေး (ညစောင့်) ထားရန်ကိစ္စအကြိမ်ကြိမ် ညှိနှိုင်းကြဖူးသော်လည်း သဘောတူညီမှုမရကြ။

“ကျွန်တော်/ကျွန်မတို့အခန်းက လူစောင့်ရှိတတ်ပါတယ်” ... ဟု ဆင်ခြေကန်လေ့ရှိ၏။

မိုးတဖွဲဖွဲကျချိန်တွင် ဆိုင်ခန်း နှစ်ခန်းအတွင်း၌ ရှိနေကြသူနှစ်ဦးတို့မှာ ထုံးစံအတိုင်း မိမိတို့၏ အခန်းကို စောင့်၍ အိပ်နေကြသည်။

“ဟုတ်ကဲ့” ... အိပ်၍ စောင့်နေကြသည်ဟု ဆိုကလည်း မှားအံ့မထင်။ ဆိုင်ခန်းအမှတ် (၁၃) သည် တန်ဖိုးကြီးပစ္စည်းများ ရောင်းချသည့် စတိုးဆိုင်ဖြစ်ပါသည်။ ထိုစတိုးဆိုင်ရှိ မျောက်လက်ကို ထည့်သွင်းသောခတ်



သည့် သံကွင်းကို သူ့ခိုးက တူရွင်းအသေးစားဖြင့် စန့်အောင်ပြုလုပ်လိုက်သည်။ ပုံ (၃) နှင့် (၄) ကို ရှုပါ။

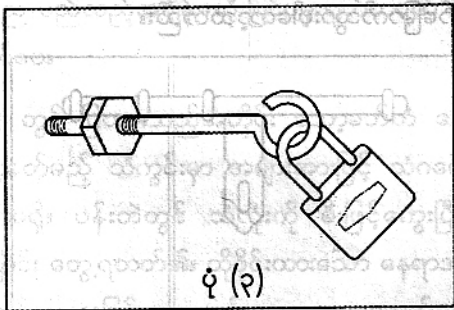

ပြီး အခန်း (၁၃) စတိုးဆိုင်ထဲသို့ အေးအေးလူလူ ဝင်ရောက်ခိုးယူ နေပါတော့သည်။

အတန်ငယ်ကြာသောအခါ ...

အခန်း (၁၅) မှ အစောင့်က ရုတ်တရတ် နိုးလာချိန်တွင် ပစ္စည်းရွှေ့သံများ ကြားလိုက်မိသည်။ အိပ်ရာမှချက်ချင်းထပြီး တစ်ခုတည်းသော ဆိုင်ခန်းအဝင်အထွက် တံခါးပေါက်ရှိ၊ အတွင်းမင်းတုပ်ကို အလျင်အမြန် ဖြုတ်ဖွင့်လိုက်၏။ ပြီး တံခါးမကြီးကို ဆွဲဖွင့်သောအခါ တံခါးမှာမပွင့်ပါ။ အရှိန်ယူ၍ အားနှင့် အင်နှင့် ဆွဲဖွင့်သည့်တိုင် ပွင့်မလာချေ။

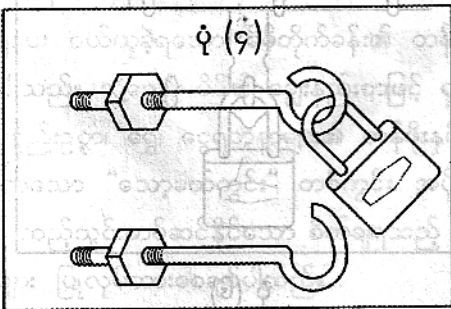

တံခါးဆောင့်၍ ဆွဲဖွင့်သံကြောင့် အခန်း (၁၃) တွင် ဖောက်ထွင်း
ဝင်ရောက် ခိုးယူနေသော သူခိုးမှာ ပစ္စည်းများ ရတနာသ၍ ယူငင်ပြီး
ထွက်ပြေးလွတ်မြောက်သွားပါတော့သတည်း။

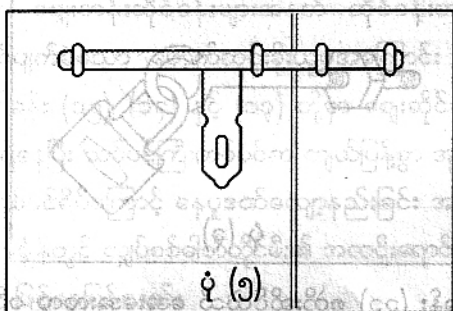

ပုံ (၅)

သူခိုးသည် အခန်း (၁၅) နှင့် အခန်း (၂) တို့ကို ပုံ (၅) တွင်
ပြထားသည့်အတိုင်း အခန်းပြင်ပမှ သော့ခတ်တံမင်းတုပ်ကို ရှေ့သို့ ကြိုတင်
ထိုးပိတ်ပြီးမှ အခန်း (၁၃) သို့ ဝင်ရောက်ခိုးယူခြင်းဖြစ်ပေသည်။ ထို့ကြောင့်
တိုက်ခန်းများနှင့် ဆိုင်ခန်းများအတွင်း လူရှိနေသည့်တိုင် မိမိတို့၏ တံခါး
ပြင်ပရှိ သော့ခတ်မင်းတုပ်ကို ပုံ (၆) အတိုင်း သော့ခတ်ကွင်း အပိုတစ်ခု
တပ်ဆင်ထားပေးစေချင်ပါသည်။

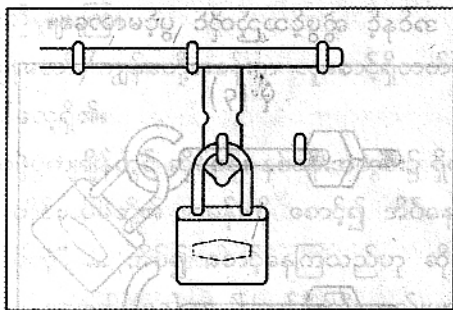

ပုံ (၆)



ထိုအပိုကွင်း တပ်ထားသည့်ဘက်သို့ မင်းတုပ်ကို နောက်ပြန်ဆွဲပါ။
ပြီးလျှင် မျောက်လက်ကို ထည့်၍ သောခလောက်ဖြင့် ပြန်ခတ်ထားခြင်း
ဖြင့် နေ့နေ့ညည မည်သည့်အချိန်မဆို ပြင်ပမှ ရုတ်တရတ် ပိတ်ထားလိုက်
နိုင်မည်မဟုတ်ပေ။

ပုံ (၃) တွင် ပြထားသည့်အတိုင်း သော့ခတ်တံ မျောက်လက်ကို
ထည့်၍ သော့ခတ်မည့် သံကွင်းမှာ အများအားဖြင့် သံဂဟေနှင့် အသေ
ဆော်ထားခြင်းမရှိ။ ပန်းဘဲတွင် သံလုံးကို မီးဖြင့်ကွေးပြီး ဝိုင်းထားရုံ
ကွင်းထားကြောင်း တွေ့ရတတ်၏။ ထိုဝိုင်းထားသော နေရာအဆုံးအဖျားကို
သံဂဟေ မဆော်ထားသဖြင့် အကောင်းစားသောခလောက်များဖြင့် မည်သို့
ပင် ခတ်ထားစေကာမူ သန်မာသော ဝက်အူလှည့်၊ တူရွင်းအသေးစားများ
ကို အသုံးပြု၍ ကော်ထုတ်ပြီး စက္ကန့်ပိုင်းအတွင်း ဖွင့်ဟပြီး သံကောက်
ပမာဖြစ်နေသည့် သံကွင်းအကွေးအတိုင်း သော့အိမ်ကို ဖျက်ဆီးခြင်း၊
သော့ဘုဖြင့် ဖွင့်ခြင်းများလည်း ပြုလုပ်ရန်မလိုတော့ပဲ အလွယ်တကူ တံခါး
ကို ဖွင့်နိုင်ပါတော့သည်။

ဤနည်းဖြင့် နေ့ခင်းနေ့လယ် လူမရှိသော နေအိမ်၊ တိုက်ခန်းများ
ကို ဒုစရိုက်သမားများ ဖောက်ထွင်းခိုးယူကြဖူးကြောင်း တကယ့်ဖြစ်ရပ်မှန်များ
က သက်သေခံနေပါသည်။

သိန်းချီပေး ဝယ်ယူခဲ့ရသော မိမိတိုက်ခန်း၏ တန်ဖိုးကို မေ့ချင်
မေ့ထားလိုက်ပါသည်။ သို့သော် မိမိ၏ ချွေးနည်းစာဖြင့် ရှာဖွေစုဆောင်း
လာခဲ့သော ပစ္စည်းဥစ္စာ၊ ရွှေ၊ ငွေရတနာများ၏ တန်ဖိုးနှင့် နှိုင်းစာလျှင်
မပြောပလောက်သော “သော့ခတ်ကွင်း” တစ်ကွင်း အပိုတပ်ဆင်ခြင်း၊
တံခါးရွက်တွင် ထည့်သွင်းတပ်ဆင်နိုင်သော စိတ်ချရသည့် “သော့ဘုလုံး”
တပ်ဆင်ခြင်းများ ပြုလုပ်ထားစေချင်ပါသည်။



အထက်တွင် ပြဆိုခဲ့သည့်အတိုင်း သော့ခတ်သံလုံးကွင်းများကိုလည်း ဝယ်ယူပြီး သစ်သားတံခါးတွင် ဖောက်၍ မတပ်ဆင်မီ သံလုံးကွင်းအဝိုင်း၏ အဆုံးအဖျားကို (ကွင်းအဝိုင်းဆက်မိစေရန်) ဂဟေဆော်ထားစေလိုပါသည်။

မိမိ၏ ပစ္စည်းဥစ္စာ အခိုးခံရပါက မိမိသာလျှင် ဦးစွာပထမဆုံး နစ်နာရပေမည်။ မြန်မာနိုင်ငံ ရဲတပ်ဖွဲ့အနေဖြင့် ၂၄ နာရီ လုံးလုံး လှည့်ပတ် စောင့်ရှောက်ပေးနေသည်မှာ မှန်ပါသည်။ သို့သော် မြို့နယ်ကြီး တစ်ခုလုံး၊ ရပ်ကွက်အားလုံးကို တာဝန်ယူလုပ်ဆောင်နေရသဖြင့် တစ်တိုက်ချင်း၊ တစ်ခန်းချင်းနှင့် လူတိုင်းလူတိုင်းအား အမြဲတစေ စောင့်ကြည့်မနေနိုင်ခြင်းအတွက် ကျွန်ုပ်တို့ ပြည်သူများဘက်မှ နားလည်ပေးစေလိုပါသည်။

အထက်ပါအတိုင်း မိမိ၏ ဆိုင်ခန်း၊ မိမိ၏ နေအိမ်တိုက်ခန်းများကို ငွေကြေးအနည်းငယ် ပိုမိုအကုန်အကျခံပြီး ပြုပြင်မွမ်းမံ တပ်ဆင်ကြခြင်းဖြင့် မိမိပိုင်ပစ္စည်းများကို ကာကွယ်ရာရောက်သကဲ့သို့ “မြန်မာနိုင်ငံ ရဲတပ်ဖွဲ့” အားလည်း ကူညီမှုလေး ပေးရာရောက်ပါသတည်း။

ရက္ခစိုးမျိုး

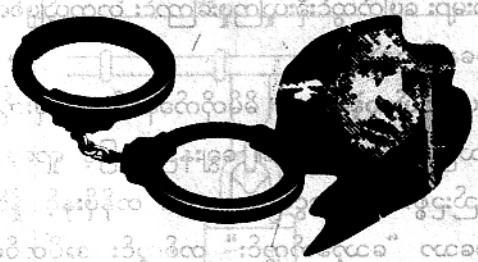

...ရောဂါများကို ဖယ်ရှားပေးခြင်းဖြင့် ဝမ်းဗိုက်ကို ပိုမိုကောင်းမွန်စေရန် သင့်
...အားဖြင့် အားပြုပေးခြင်းဖြင့် ဝမ်းဗိုက်ကို ပိုမိုကောင်းမွန်စေရန် သင့်
...အားဖြင့် အားပြုပေးခြင်းဖြင့် ဝမ်းဗိုက်ကို ပိုမိုကောင်းမွန်စေရန် သင့်

“ဟုတ်ကဲ့ . . . ယ”

လှပတင့်တယ်သော အဆောက်အဦကြီးများ၊ တိုက်တာကြီးများ၊
နေအိမ်များ ဆောက်လုပ်ရန် အဆောက်အဦတစ်မျိုးတည်းကို ပုံစံဒီဇိုင်း
အမျိုးမျိုး၊ ရှုထောင့်အသွယ်သွယ် ရေးဆွဲလေ့ရှိကြောင်း တွေ့မြင်သိဖူးထား
ပြီးသား ဖြစ်ပေလိမ့်မည်။

ထိုဒီဇိုင်းပုံစံများတွင် တိုက်တာများဖြစ်စေကာမူ သစ်ပင်၊ ပန်းပင်များ
ရှိပါမှ လှပတင့်တယ်မည်ဖြစ်ကြောင်း ဖော်ညွှန်းထားခြင်းမဟုတ်ပါလား။

ထိုသို့ ပုံစံဒီဇိုင်းများတွင် “စတီ” သဘောမျိုး ဖော်ပြထားသည့်
သစ်ပင်အရေအတွက်ထက်ပိုမို၍ စိမ်းလန်းစိုပြေသော သစ်ပင်ကြီးငယ်
များ၏ “လှပပြည့်စုံကောင်းမွန်ခြင်း” အဆင့် (၁) တွင် ထားရှိသင့်သည့်
တစ်ထပ်တိုက်အိမ်ငယ်ကလေးတစ်ခု၏ အမည်မှာ “မဂ္ဂလာကဂေဟာ”
ပင် ဖြစ်ပါသည်။

အုန်းပင်နှင့်တူသော်လည်း အသီး၊ အရွက်မစားရသော “ကျားဘား
ပင်” ခေါ် သစ်ပင်အမြင့်ကြီးများက ခြံပတ်လည်တွင် အပြည့်။

ဒုတိယကမ္ဘာစစ်အတွင်း လွတ်လပ်ရေးမရခင် အင်္ဂလိပ်လူမျိုးများ
ယူဆောင်လာသည့် “တိုက်ကပ်နွယ်ပင်” များသည် ဝင်းခြံ နံရံများပေါ်၌
ယှက်နွယ်ပေါက်ရောက်နေကြပုံမှာ ဝင်းခြံနံရံတစ်ခုလုံးကို ကျောက်စိမ်းတုံး
များ၊ ဆင့်စီဝန်းရံထားသည့်နည်း။



တစ်ထပ်တိုက်ပင် ဖြစ်သော်ငြား ကျယ်ဝန်းရှည်လျားသော ဝင်းခြံ ကောင်းတစ်ခု၏ အင်္ဂါရပ်နှင့် အညီ ဘိလပ်မြက်ခင်းပြင်လည်း မကျန်အောင် စိုက်ပျိုးထားခြင်းက မြစိမ်းရောင် ကမ္မလာကော်စောကြီးတစ်ခုဟုပင် ဆိုကြ ပါစို့။

ဇနီးဖြစ်သူ “ဒေါ်ဒိုရာမင်း” ကတော့ အင်္ဂလိပ်သွေးနှောသည့် မြန်မာ ကပြားမလေး။

ငွေကြေးဥစ္စာပြည့်စုံသူမို့ ဒေါ်တပ်ခေါ်ရသော်လည်း ရိုလှပါမှ သူ့အသက်အစိတ်ခန့်မျှသာ။

ထိုအိမ်တွင် အိမ်အလုပ်သမ (အိမ်ဖော်) က တစ်ဦးတည်းသာရှိပါ သည်။ အိမ်ဖော် “မအေးလေး” သည် နေ့စဉ် နံနက် လေးနာရီခွဲတွင် ပုံမှန်အိပ်ယာမှ ထရလေ့ရှိပါသည်။

“ဦးနိုင်မင်းဇော်” နယ်ဆင်းနေ၍ ယခုလိုနေရက်မျိုးတွင် ယာဉ်မောင်း ဆရာ (ကားဒရိုင်ဘာ) ဦးဘအေးတစ်ယောက် ဤအိမ်သို့ စောစောလာရန် မလိုပါ။

သို့သော် ယနေ့နံနက်ရှစ်နာရီခန့်တွင် သူဌေးကတော် “ဒေါ်ဒိုရာမင်း” အပြင်သွားစရာရှိသဖြင့် ဒရိုင်ဘာကို နံနက် ခုနစ်နာရီမထိုးမီ အိမ်သို့ အရောက်လာခိုင်းထားသည်။

ပူပြင်းသော နွေရာသီ၏ ဒဏ်ကို အလူးအလဲခံကာ မီးဖိုဘေး အခန်းကျဉ်းကလေးထဲ၌ မအေးလေးခမြာ အိပ်နေရရှာသည်။ မိုးလင်းခါနီး မှ မှေးကနဲအိပ်ပျော်သွားသဖြင့် နံနက် ငါးနာရီထိုးပြီးချိန်ဝယ် အိပ်ယာမှ ကမန်းကတန်း လူးလဲထလိုက်သည်။

မိမိအိပ်ယာထ နောက်ကျမှန်းသိသဖြင့် အိမ်ရှေ့ဝင်းခြံတံခါးနှင့် အိမ်တံခါးမကြီးများကို အလျင်အမြန် သော့များဖွင့်ထားလိုက်၏။ အစောကြီး ကတည်းက မိမိနိုးထနှင့်ပြီးသားပုံမျိုး။



ကားဒရိုင်ဘာရောက်လာပါကလည်း ကြိုတင်၍ တံခါးအဆင်သင့် ဖွင့်ပေးထားရာရောက်ပေမည်။

“မိအေးရေ ...”

... ဆိုသော “ဒိုရာမင်း” ၏ အသံကို “မအေးလေး” တစ်ယောက် မီးဖိုချောင်ဘက်အကူးတွင် ကြားလိုက်သဖြင့်

“ဟုတ်ကဲ့ ... မမ ...” “လာပါပြီရှင်”

ဆိုသော ပြန်လည်ထူးသံနှင့်အတူ ...

မင်္ဂလာစုံတွဲအိပ်ခန်း (Master Bedroom) အပေါက်ဝသို့

မအေးလေး အပြေးအလွှား ရောက်ရှိသွားသည်။

စုံတွဲအိပ်ခန်းစတွင် ရပ်နေသည့် “မအေးလေး” အား

“မိအေး၊ မီးဖိုထဲက လုပ်စရာရှိတာတွေ လုပ်ထား”

“ဒရိုင်ဘာလာတာနဲ့ နင်ဈေးသွားချေ”

“ငါအပြင်သွားစရာရှိတယ်လို့ ဒရိုင်ဘာကို ပြောထား၊ ကြားလား”

“ဒီမှာ ... ဈေးဝယ်ဖို့စာရင်း” ... ဟု ပြောပြောဆိုဆို ကုတင်ပေါ်

သို့ မေးထိုးပြလိုက်သည်။ ပြီး ... “မဒိုရာမင်း” သည် သူ၏ လက်နှစ်ဖက် ဖြင့် ငွေစက္ကူများကို ဆက်လက်ရေတွက်နေသည်။

“ဟုတ်ကဲ့ မမ”

ဟု မအေးလေးမှ ပြန်လည်ဖြေကြားလိုက်သည်။

ကုတင်ပေါ်တွင် တပိုကယို တင်ပလွှဲထိုင်နေသော “မဒိုရာမင်း”

ကိုယ်ပတ်အမွှေးပွ မျက်နှာသုတ်ပုဝါကြီး တစ်ထည်တည်းဖြင့် တကိုယ်လုံးပတ်၍ “ရင်လျား” ဝတ်ဆင်ထားသော သူ၏ “မမ” ကို တစ်ချက်ခြုံ၍ ခိုးကြည့်လိုက်မိ၏။

မိန်းမသားမို့ စပ်စုချင်စိတ်ကို ချိုးနှိမ်၍မရသက “မအေးလေး”



မမ၏ စိုပြေဖြူဖွေးသော အသားအရေ အချိုးအစားကျန လှပ ပြေပြစ်သည့် ကိုယ်လုံးကိုယ်ပေါက်ကို မိန်းမချင်းပင် အားကျလောက်အောင် လှပကြောင်းတွေးတောရင်း “ဒိုရာမင်း” ထိုင်နေရာ ကုတင်ခြေရင်းဆီ သွားပြီး ဒူးထောက်ထိုင်ချလိုက်ပါသည်။

... ပြီးတော့ ဈေးဖိုးငွေနှင့် ဈေးဝယ်ရန်စာရင်းကိုယူ၍ “မအေးလေး” သူ၏ မမအိပ်ခန်းမှ ထွက်လာခဲ့ပါသည်။

“ဒိုရာမင်း” ကလည်း ကုတင်ပေါ်ထိုင်နေရာမှ မပ်တပ်ရပ်လိုက်ပြီး လက်ထဲတွင်ကိုင်ထားသော မိမိပိုက်ဆံအိပ်ကို အမှတ်တမဲ့ ကုတင်ပေါ် ပြစ်တင်လိုက်၏။

ထို့နောက် ရေချိုးခန်းဝင်၍ တံခါးပိတ်ပြီး ရေပူရေအေးခလုပ်များ ကို ဖွင့်၊ ညှိကာ “ဒိုရာမင်းတစ်ယောက် လွတ်လွတ်လပ်လပ် ရေချိုးနေပါ တော့သတည်း။

ရေချိုးခန်းမင်းသမီး “ဒိုရာမင်း” ၏ သီချင်းသံက ရေပန်းမှကျလာ သော ရေကျသံများကို ကျော်လွန်လွင့်ပျံလာပါတော့သည်။



“... စခန်းမှူးတို့ ရဲအရာရှိတို့ ကြားသိကြတဲ့အတိုင်း ကျမအခန်း ထဲက ကုတင်ပေါ်မှာ ပိုက်ဆံအိတ်ပစ်တင်ထားတယ်၊ ပိုက်ဆံအိပ်ထဲက လက်ဝတ်လက်စား၊ မြန်မာငွေနဲ့ F.E.C နိုင်ငံခြားငွေလည်းပျောက်တယ်”

“မိအေးမှ မခိုးရင် ... ဘယ်သူခိုးမှာလဲ။”

“ပြီးတော့ ကျမရေချိုးနေတုန်း သူကဈေးသွားတယ်လေ ...”

“ဈေးထဲက သူ့ရည်းစားကို ပေးချင်ပေးလိုက်မှာပေါ့”

“ကျမအိမ်ထဲမှာ အဲဒီအိမ်ပေါ် မိအေးတစ်ယောက်ထဲရှိတာ။”

“ကျမကတော့ အမှုဖွင့်ချင်ပါတယ်ရှင်” ဟု အိမ်ရှင် “ဒိုရာမင်း” က ပြင်းပြင်းထန်ထန်ပြောသည်။



“ရဲ” အတွေ့အကြုံ၊ “ရဲ” လုပ်သက်၊ ရင့်ကျက်ကြသူများပေမို့ ...
“ကျွန်တော်တို့ ဆိုလိုတာက x x x ။ ... x x x” စသည်ဖြင့် အမျိုးမျိုး
ပြောင်းဖြဲ ရှင်းပြပါသေးသည်။

“ကျမ သိပါတယ်၊ ကျမအနေနဲ့ မိအေး ခိုးတာလို့ပဲ ယုံကြည်တယ်၊
သံသယအဆင့်ထက် ကျော်လွန်ပါတယ်၊ စခန်းမှူးကြီးရယ် ... ၊ ဒါကြောင့်
ရယ်ပါရင် ...”

◆ ◆ ◆ ◆ ◆

“သူများပစ္စည်းကို သမီးမယူတတ်ပါဘူး”

“သမီးကို လွတ်ပေးလို့မရဘူးလားဟင် ...”

“သမီးကို ကူညီပါလား ဦးဦးရဲကြီးတို့ရယ်”

“ငိုမနေပါနဲ့ သမီးရယ်၊ အမှန်တရားဆိုတာ နတ်ကောင်းနတ်မြတ်
တွေ စောင့်တတ်ပါတယ်၊ သမီးတကယ်မယူရင် လွတ်ရမှာပေါ့ ...၊ ဦးတို့
လည်း ခိုးတဲ့ သူခိုး အစစ်အမှန်ကို ဖော်ထုတ်ပေးပါမယ်”

“စိတ်ချသမီးလေး၊ ဦးတို့ လုံးဝကူညီမှာပါကွယ် ...” ဟု ပြန်လည်
နှစ်သိမ့်လိုက်သော တာဝန်ကျရအရာရှိက ပြောပြောဆိုဆို အမျိုးသမီး
အချုပ်ခန်းအတွင်းတံခါးကို ပိတ်၍ သော့ခတ်လိုက်သည်။

နောက်ထပ်တစ်တန်ခတ်ရသော အပြင်တံခါး၏ သော့ခလောက်ကို
ပိတ်ပြီး ဆွဲကြည့်၍ လှည့်ထွက်လာသည့် ရဲအရာရှိ၏ အမည်ကတော့ ...

ဒုတိယရဲအုပ်အဆင့်ရှိ စိန်လင်း။

မြန်မာ့ရိုးရာ ပွဲလမ်းသဘင်များ လှည့်လည်ရာတွင် လှမမြူးကြွစွာ
ပျော်ပျော်ရွှင်ရွှင် ကခုန်နေလေ့ရှိသော ပုသိမ်ထီးတလေးနှင့် ဦးရွှေရိုး

ရောင်ဆံထုံးထုံးပြီး ခေါင်းပေါင်းကြီးနှင့်၊ တောယုံနေသည့် နှုတ်ခမ်း
မွှေးကြီးတကားကားနှင့် ရင့်ထော်နေသော အဘိုးကြီးအိုသဏ္ဍာန် ပုံဖမ်း



ထားသည့် လုံချည်အကွက်တုံးကြီးနှင့် ဦးရွှေရိုး၊ ပြုံးရယ်စရာမျက်နှာပေါ်ဝယ် မျက်ရည်စတွေနှင့် ဆိုသလို ...။

ဒု-ရဲအုပ် စိန်လင်း ၏ ငိုမဲ့မဲ့ မျက်ဝန်းပေါ်ဝယ် ရွန်းလဲ့လဲ့ မျက်ရည် ရောင်ကလေးများ ဖုံးလွှမ်းနေသယောင်ယောင်။

လူသားထဲက တစ်ယောက်ဖြစ်သည့် “ရဲတပ်ဖွဲ့ဝင်” မှာလည်း ချစ်တတ်၊ ကြင်နာတတ်၊ သနားတတ်သော

“အသည်းနှလုံး” ရှိပါတယ်။ လို့ ဆိုလာပါလျှင် လွန်များနေရေး သလား။ မှန်ပါသည်။ သို့သော် ...

အချုပ်ကျသူတိုင်း၊ တရားခံတိုင်း၊ အဲအဲ စွပ်စွဲခံရသူတိုင်းကိုတော့ ဒု-ရဲအုပ်စိန်လင်းက အမြဲတမ်း သနားနေသူတစ်ဦးတော့ မဟုတ်ရပါ။

“အကြား၊ အမြင်” ရထားသူ ဒု-ရဲအုပ် တစ်ယောက်အနေဖြင့် “မအေးလေး” ခိုးယူလိုက်ခြင်း မဟုတ်မှန်း ခိုးမှုနှင့် ပါဝင်ပတ်သက်ခြင်း မရှိမှန်း တိကျစွာ ပြောပုံပါသည်။

သို့ရာတွင် “ခိုးမှု” အခင်းဖြစ်စဉ်တွင် ...

- (၁) တရားလိုဘက်မှ တရားဝင်တိုင်ကြား အမှုပွင့်ရေးသွင်းလိုခြင်း။
- (၂) ပစ္စက္ခအခြေအနေအရ အိမ်ရှင်၏ အခန်းထဲသို့ အချိန်မရွေးဝင်ထွက် နိုင်ပြီး နောက်ဆုံးဝင်ထွက်ခဲ့သူမှာလည်း “မအေးလေး” ဖြစ်ကြောင်း ဝန်ခံ ထားခြင်း။
- (၃) ငွေကြေး၊ ရွှေငွေပျောက်ဆုံးပြီးသွားသည့်အချိန် (ခန့်မှန်း) တွင်လည်း တစ်ဦးတည်းရှိသော အိမ်ဖော် “မအေးလေး” သာလျှင် နေအိမ်ပြင်ပသို့ ဈေးဝယ်ထွက်သွားချိန်နှင့် ကိုက်ညီနေခြင်း။
- (၄) ဤခိုးမှုတွင် သံသယမကင်းဖွယ်များနှင့် ယှက်နွယ်နေခြင်း။ စသည့် ပြည့်စုံခိုင်မာသော အချက်အလက်များနှင့်တကွ အိမ်ရှင် “ဒိုရာမင်း” ကိုယ်တိုင် အမှုပွင့်ရန် တခုတ်တရ တောင်းဆိုနေပြီဖြစ်၏။



သို့ပါလျက် အပိုင်ရဲစခန်းမှ တာဝန်ကျရဲအရာရှိက ...

“တိုင်ချက်လက်ခံ ရေးဖွင့်ခြင်းမပြုလျှင်” ...။ ...။

ရဲသင်တန်းကျောင်းမှ စနစ်တကျ သင်ကြားပို့ချပေးလိုက်သော

“အကြား၊ အသိ”

မိမိ၏ လက်တွေ့ “ရဲ” သက်တမ်းတလျှောက်၊ ဖြတ်ကျော်တွေ့ကြုံ

လာခဲ့ရသည့် “အတွေ့၊ အမြင်” ထိုအချက်အလက်များမှ ပေါ်ထွက်လာ

သော (အကြား၊ အမြင်) ကို ရယူပိုင်ဆိုင်ထားသည့် ဒု-ရဲအုပ် စိန်လင်း

အနေဖြင့် အမှန်တရားကို ဒက်ထီသိမြင်ထားပြီးသား။

သို့ရာတွင် ခိုင်လုံသော တရားဝင်သက်သေအထောက်အထားက

နုတ္တိ။

“မအေးလေး” မခိုးပါဘူးဘဲထား။

“မအေးလေး” မခိုးလျှင် မည်သူယူပါမည်နည်း။ ဟု ဒုရဲအုပ် စိန်လင်း

တစ်ယောက် အတွေးနယ်ချဲ့နေမိသည်။ လက်တွေ့တွင်လည်း နည်းမျိုးစုံ

စုံစမ်းထောက်လှမ်းကြည့်နေဆဲ။

ကားဒရိုင်ဘာရောက်ပြီးသည့်အချိန်နှင့် “ဒိုရာမင်း” ရေချိုးခန်းမှ

ထွက်လာချိန်သည် သိပ်မကွာခြားလှပါ။ ပြီးတော့ “မဒိုရာမင်း” ရေချိုးခန်း

မှ ထွက်လာပြီး ကားစက်စမ်းသံကြား၍ “မဒိုရာမင်း” ကိုယ်တိုင် အိပ်ခန်း

ပြုတင်းပေါက်မှ လှမ်းကြည့်လိုက်သေးကြောင်း ထွက်ဆိုထားပြန်သည်။

ရဲတပ်ဖွဲ့ဝင်များအနေဖြင့် “မည်သူက ခိုးယူလိုက်တာပါ” ဟု တိကျ

စွာ တရားဝင်တင်ပြနိုင်မှသာလျှင် “မအေးလေး” ကို ကူညီရာရောက်ပေ

မည်တကား။

“ကူညီမှုလေး ပေးစမ်းစေချင်ပါသော်လည်း ...”

ဒု-ရဲအုပ် စိန်လင်းအနေဖြင့် ...

“တရားခံဘယ်သူလဲဟေ့ ... ?”



ဟုသာ အော်ဟစ်ငိုကြွေးချင်ပါတော့သတည်း။

အမှုအခင်း တစ်ခု ပေါ် ပေါက်လာတိုင်း ရဲလုပ်ထုံးလုပ်နည်းများနှင့် အညီ အခင်းဖြစ်စဉ်ကို ဒုရဲအုပ်စိန်လင်း ကိုယ်တိုင် ပုံကြမ်းရေးဆွဲရသည်။ အချိန်နာရီများကို ပိုင်းခြား၍ ဇယားချကြည့်ရမည်။

(အိမ်ဖော်) အိမ်အလုပ်သမား “မအေးလေး” အိပ်ယာမှထပြီး အိမ်ရှေ့ဝင်းခြံတံခါးနှင့် အိမ်မကြီးသော့များ ဖွင့်ပြီးချိန်တွင် “မဒိုရာမင်း” က နိဒါန်းနေပါပြီ။

အချိန်ခန့်မှန်း (ငါးနာရီခွဲပတ်ဝန်းကျင်)

အိမ်ပြင်ပကို ခဏမေ့ထားလိုက်ပါ။

အိပ်ခန်းကြီးထဲတွင် “မဒိုရာမင်း ရေချိုးခန်းဝင်၍ ရေချိုးနေသည်နှင့် တပြိုင်နက် “မအေးလေး” သည် မီးဖိုဘက်သို့ ရောက်ရှိသွားပြီဖြစ်၏။ သူ၏ “မမ” စားရန် “နံနက်စောစော စာ” (Breakfast) အတွက် စတင်ပြင်နေရပါပြီ။ အိပ်ယာထနောက်ကျသွားသဖြင့် အချိန်လု၍ လုပ်နေရရှာ၏။

ကော်ဖီမှုန့်ဖျော်၍ နှပ်ရန် ရေနွေးအိုးတယ်ရပါသည်။ လှီးထားပြီးသား ပေါင်မုန့်နှစ်ချပ်ကို အဆင့်သင့် ပုဂံပြားပေါ် တင်လိုက်သည်။ “လျှပ်စစ်ခါတ်အားသုံး ပေါင်မုန့်မီးကင်စက်ဖြင့်” ပေါင်မုန့်နှစ်ချပ်မီးကင်ရန် စီစဉ်နေချိန်မှာပင် လျှပ်စစ်မီး ပြတ်တောက်သွား၏။

“ခါတ်ငွေ့ (Gas) သုံးမီးဖို” မီးဖွင့်၍ ရေနွေးအိုးကို ပြောင်းရွှေ့တည်ထားရပြန်သည်။

ရေနွေးအိုးဆူလျှင် ကော်ဖီမှုန့်နှပ်ပြီးသား တစ်ခရား၊ နို့စိမ်းတစ်ခွက်၊ သကြားတစ်ခွက်။

အဆင်သင့်လုပ်ပြီး ထမင်းစားဖွဲ့ပေါ် တင်ထားပေးရဦးမည်။

အဆင်သင့်ဖျော်သောက်နိုင်သော (Coffee Mix) ကော်ဖီမစ်



အထုပ်များကို သောက်လေ့သောက်ထမရှိပါ။
 အနည်းငယ်မှာကြောပြီး မတူးရုံတင်ထားသော ပေါင်မုန့်နှစ်ချပ်ပေါ်
 သို့ ပူပူနွေးနွေး ကြက်ဥကြော်တစ်လုံးစီတင်၊ ပြီးတော့ (Cheese) ချိုး(စ်)
 အပြားလွှာတစ်ချပ်ကို ချက်ချင်းတင်ထားပေးရသည်။ သို့မှသာ “ချိုး(စ်)
 အပြား” အရည်ပျော်၍ ကြက်ဥကြော်နှင့် တစ်သားတည်း ဖြစ်သွားစေ
 ပါသည်။

ထိုသို့ “မဒိုရာမင်း” (မမ) အတွက် ပြင်ဆင်၍ ပြီးခါနီးတွင် ဒရိုင်ဘာ
 “ကိုဘအေး” ကားရုံဘေးမှပတ်၍ “မအေးလေး” ရိုရာ မီးဖိုချောင်သို့
 ရောက်ရှိလာသည်။

“ကိုဘအေး” ကို မှာစရာရှိသည်များကို ပြောကြားပြီး “မအေးလေး”
 အမြန် ဈေးဝယ်ထွက်သွားပါတော့သည်။

ကလေးတစ်ယောက်ဖအေဖြစ်သူ “ကိုဘအေး” မှာ မအေးလေး
 ထက် အသက်များစွာကြီးပါသည်။ တစ်ခါတရံ အခွင့်သာလျှင် သာသလို
 “ကိုဘအေး” မှ “မအေးလေးကို ထိကပါ၊ ရိုကပါ၊ မိမိအား ပြောဆို
 နောက်ပြောင်လေ့ရှိ၏။

အပြောနှင့် သာမက မိမိအား ခေါင်းကိုင်၊ ဟိုကိုင်၊ ဒီကိုင်၊ လုပ်တတ်
 သည်ကို “မအေးလေး” မကြိုက်နှစ်သက်ပါ။

သို့သော် ဘာမှမတတ်နိုင်သည့် “အိမ်စေ” မအေးလေးဘဝ။

ဤသို့ ဤနှယ် စိတ်ဆင်းရဲစရာများတွေးတောရင်း ဈေးဆွဲခြင်း
 ဆွဲပြန်လာသော “မအေးလေး” တစ်ယောက် အိမ်ပေါက်ဝသို့ ဝင်ရောက်လာ
 ခဲ့ပါသည်။

အိမ်တံခါးမကြီးအပေါက်ဝတွင် သူ့အား စောင့်ကြိုနေသည့် မြန်မာ
 နိုင်ငံရဲတပ်ဖွဲ့ဝင်များအား မြင်တွေ့လိုက်ရပြီးနောက်ဝယ်။



မအေးလေး ၏ ရိုးသားသော အစစ်ခံချက် သူ၏ ဝတ်စားနေထိုင်ပုံ ပြောဆိုအစစ်ခံပုံများမှာ ပီသ သာမန် တောသူမလေး အညာသူမလေးတစ်ယောက်။

ဒုရဲအုပ်စိန်လင်း မေးမြန်းချက်များကို ကြောက်ကြောက်ရွံ့ရွံ့ ပြေကြား သွားသူ အပြစ်မဲ့သော အညာသူ “မအေးလေး” ကို အမှုစစ်ရဲအရာရှိ တစ်ဦးဖြစ်သည့် ဒုရဲအုပ်စိန်လင်း အနေဖြင့် ဘယ်သို့ ဘယ်ပုံ ကူညီကယ် တင်ရပါမည်နည်း။

ရမန်ကြီးတစ်ပါတ် (၁၄) ရက်ကလည်း တစ်ဝက်ခန့် ပြည့်လှပြီဖြစ် သည့်တိုင် ခိုးမှုတရားခံက သဲလွန်စမရသေး။ “မအေးလေး” လည်း မလွတ်သေး။

တနင်္ဂနွေနေ့၏ နံနက်စောစော ငါးနာရီခန့်။

အထက်မြန်မာပြည် တစ်ခုသော ရဲစခန်းမှ ဖုန်းဝင်လာပါသည်။ အကြောင်းမှာ ထိုရဲစခန်းတွင် ဖမ်းမိထားသော တရားခံတစ်ဦး ကျူးလွန် ခဲ့သည့် ခိုးမှုသည် “----- မြို့နယ်”၊ ရဲစခန်းအပိုင် ဒုရဲအုပ် စိန်လင်း ၏ နယ်မြေ ဖြစ်နေပါတော့သည်။

သိန်းနှစ်ဆယ်ကျော်တန် “ခိုးမှု” တရားခံ။

တရားခံအမည် “ငလုံးကျစ်” အသက် (xx) နှစ်

----- မြို့နယ်၊ ရဲတပ်ဖွဲ့စခန်းမှ စာယ်လီဖုန်းသတင်းပေးပို့ချက်အရ အမှုအကြောင်းအရာအားလုံးကို သိရှိပြီးနောက် “ရဲ” လုပ်ထုံး၊ လုပ်နည်း များနှင့်အညီ ဝတ္တရားအရပင်ဖြစ်သော်ငြားလည်း ဝမ်းမြောက်ပျော်ရွှင်စွာ ဆောင်ရွက်နေသူကား ဒု-ရဲအုပ်စိန်လင်း မှ ဟုတ်ပါလေစ။

ရိုးသား၊ ကျိုးစားစွာလုပ်ကိုင်နေသူ အပြစ်မဲ့အညာတရ “မအေးလေး” ၏ ဘဝပျက်အောင် လုပ်ခဲ့သူကား တရားခံ “ငလုံးကျစ်” ခေါ် “ကောက်တို” ပင်တည်း။



“ငလုံးကျစ်” သည် နံနက်စောစော လေးနာရီခန့်တွင် သူ၏ အိမ်မှ ထွက်လာခဲ့သည်။ တံပျက်စီးပျက်မှ ကြိမ်လုံးထိပ်တွင် သံချိတ်တပ်ထားသော တုတ်တစ်ချောင်း၊ ပိန်နီအိပ် (ခေါ်) မြွေရေခွံအိတ်ကို နှစ်လုံးထပ်လျက်ကိုင်ပြီး လမ်းမှာတွေ့သမျှ ရေသန့်ဘူးခွံမှအစ ကောက်ယူရန်ဖြစ်သည်။

လမ်းတွင်တွေ့သမျှခွေးများက သူတို့ကို ဟောင်လေ့ရှိသည်။ တစ်ခါတစ်ရံ လိုက်လံကိုက်တတ်သောခွေးများကို ခြောက်လှန့်၊ ရိုက်နှက်ရန်လည်း ထိုကြိမ်လုံးက အသုံးဝင်သည်။

ပလပ်စတစ်အိတ်ကို ကြိမ်လုံးထိပ်မှ သံဖြင့် ကောက်ယူလိုလည်း ရပေသည်။ ပြီးတော့ ပြီးတော့ လှမ်းထားသော အဝတ်၊ ထမိကအစ ဆွဲယူ ရန် တန်ချူအဖြစ်လည်း သုံးနိုင်သေးသည်။

“ငလုံးကျစ်” လမ်းကြားလေးတစ်ခုသို့ ချိုးဝင်လိုက်သည်အခါ တစ်ထပ်တိုက်ကလေးတစ်ခုကို တွေ့ရသည်။ ထိုတိုက်အရှေ့ ရောက်ခါနီးတွင် မိန်းကလေးတစ်ဦး ဝင်းခြံတံခါးအနီးသို့ အိပ်မုန်စုံမွှားဖြင့် ရောက်လာသည်။ ငလုံးကျစ် လည်း လမ်းမဘေးရှိ မြောင်းအနီးသို့ ပြေးကပ်လိုက်သည်။ ရေမြောင်းဘေး တစ်ဖက်တစ်ချက်စီတွင် ရင်ခေါင်းခန့်မြင့်သော ချုံပုတ်ပင်များက အပြည့်။

ထိုအမျိုးသမီးသည် ခြံဝင်းတံခါးကို သော့ဖွင့်ပြီး အိမ်ထဲပြန်ဝင်သွားပါသည်။ အိမ်တံခါးမကြီးကိုလည်း သော့ခတ်မသွားပါ။

ဟိုမှသည်မှ ကြည့်နေရင်း “ငလုံးကျစ်” ၏ မျက်လုံးများက နို့နှစ်ရောင် မှန်ပြုစာင်းပေါက်တစ်ခုကို သတိပြုမိလိုက်သည်။ မှန်အတွင်းမှ လူရိပ်သဏ္ဍာန် လှုပ်ရှားမှုများကို ကြည့်ကောင်းကောင်းနှင့် ကြည့်နေမိသည်။

လူလုံးတော့ဖြင့် မသဲကွဲ။



သို့သော် မီးဖွင့်ထားသည့် ရေချိုးခန်းထဲတွင် အမျိုးသမီးတစ်ဦး ရေချိုးနေမှန်းတော့ အသေအချာပြောနိုင်ပါသည်။

ရေမော်တာစက်နှင့် မောင်းနှင်ထားသည့် ရေကျသံနှင့် သီချင်းသံက ပြင်ပသို့တိုင် ပျံ့လွင့်လို့လာပါတော့သည်။

ခြုံပင်များကို အကာအကွယ်ယူ၍ ငလုံးကျစ်သည် သူခိုးမျက်လုံးများ ဖြင့် ကြည့်နေရာ အိမ်၏ သည်မှာဘက်ခြမ်းတွင် ဧည့်ခန်း၊ အိပ်ခန်းနှင့် ရေချိုးခန်းများရှိကြောင်း မှန်းဆရသည်။

ရေချိုးနေသူ အမျိုးသမီး၊ ရေချိုး၍ ပြီး မပြီးကို ရေချိုးခန်းအနီးသို့ ကပ်ကြည့်စရာမလို ရေချိုးရင်း သီချင်းညည်းနေသံနှင့် ရေကျသံတို့ အပေါ် မူတည်၍ သိရှိနိုင်ပေသည်။

ဝင်းခြံနံရံ၏ တိုက်ကပ်နွယ်ပင်များကို ကိုင်၍ ချောင်းကြည့်နေရာမှ ငါးပေသာသာ အုတ်ဝင်းတံတိုင်းပေါ် ကျော်လွှားတက်လိုက်သည်။

အိမ်ဝင်းထဲသို့ ရောက်သောအခါ ဖွင့်ထားသော အိပ်ခန်းပြုတင်းပေါက်တစ်ချပ်မှ အိပ်ခန်းထဲသို့ ဟိုဟိုသည်သည် ကြည့်လိုက်သည်။

ပြုတင်းပေါက်တွင် သံပန်းများ တပ်ဆင်ထားသော်လည်း နှစ်ယောက်အိပ်ကုတင်က ပြုတင်းပေါက်နှင့် ကပ်လျက်သား ထိုကုတင်ပေါ်တွင် အကောင်းစား မိန်းမကိုင် (လွယ်၍ ကိုင်ဆွဲ၍ ရသော) ပိုက်ဆံအိတ်တစ်အိတ် တင်ထားသည်ကို ကောင်းစွာ မြင်နေရသည်။

သူ၏ လိုတရကြိမ်လုံးချိတ်ဖြင့် ပြုတင်းပေါက်အနီးသို့ ဆွဲယူလိုက်သည်။ ပြုတင်းပေါက်သံပန်းကို လက်နှစ်ဖက်လျှို၍ ပိုက်ဆံအိတ်ထဲမှ ပစ္စည်းများအားလုံးကို ထုတ်ယူလိုက်ပါသည်။

ပိုက်ဆံအိတ်ထဲမှ ရွှေငွေ၊ လက်ဝတ်လက်စားများ၊ မြန်မာကျပ်ငွေနှင့် နိုင်ငံခြားသုံးငွေ (F.E.C) တို့ကို ယူလိုက်သည်။ မလိုအပ် သည်များကို



ပြန်ထည့်ပြီးနောက် ပိုက်ဆံအိတ်ကို ပြန်ပိတ်ပြီး ကုတင်ပေါ် ရှိ မူလနေရာအနီးရောက်အောင် ပြန်၍ ပစ်တင်ထားလိုက်ပါသည်။



ရန်ကုန်မြို့မှ xxx မြို့သို့ သွားသော အဆန်မီးရထားပြုတင်းပေါက် တစ်ခုမှ “ငါးရာကျပ်” တန် ငွေစက္ကူများသည် နောက်ဘက်မီးရထားတွဲ များပေါ် သို့လည်းကောင်း၊ မီးရထားလမ်းဘေးတစ်လျှောက်ရှိ မြေပြင်ပေါ် သို့လည်းကောင်း လေထဲပျံဝဲနေပြီး လိပ်ပြာကလေးများ ပျံသန်းနေသည့် နယ် ပျံလွင့်လို့နေပါသည်။

မီးရထားပြုတင်းပေါက်တစ်ခုမှ ပြင်ပသို့ ငေးမောကြည့်ရှုနေသည့် မီးရထားရဲ့ ဒု-တပ်ကြပ်ကလေးတစ်ယောက်၏ မျက်နှာပေါ် သို့ ငါးရာကျပ် တန် ငွေစက္ကူတစ်ချပ် လာကပ်ရာမှ “သံသယ” စတင်ပါသည်။

“xxx xxx တဆင့်၊ တဆင့်နှင့် ရဲစခန်းအချင်းချင်း ဆက်သွယ်ပြီး နောက်ဆုံး အဲဒီလူကို ခေါ်စစ်တော့မှ သတင်းစုံအားလုံး သိလိုက်ပါတယ်”

“ရန်ကုန် xxx စားသောက်ဆိုင်က အမျိုးသမီးတစ်ယောက်ကို တစ်နေ့ ကျပ်တစ်သောင်းပေးပြီး အဖော် ငှားလာတယ်။”

“အဲဒီစုံတွဲက မီးရထားပေါ်ကနေပြီး ရထားလမ်းဘေးက လူတွေ တိုင်း ကျပ်ငါးရာတန် အုပ်လိုက်ကျချနေကြောင်း သိရတယ်။”

“ဒါနဲ့ အဲဒီလူရဲ့ဝင်ငွေကို စစ်ဆေးလိုက်တော့ ပိုင်ဆိုင်မှုငွေကြေး ကို ခိုင်လုံအောင် သက်သေပြနိုင်ခဲ့ဘူး။”

“သေသေချာချာ အချိန်ယူစစ်ဆေးတော့မှ၊ ဆရာစိန်လင်းတို့ ရဲစခန်း အပိုင် xxx xxx လမ်းသွယ်၊ xxx xxx လမ်း၊ အိမ်တစ်အိမ်မှ ခိုးယူလာ တဲ့အကြောင်း အစုံအလင်သိရလို့ ဆရာတို့ဆီ ဖုန်းနဲ့ သတင်းပို့တာပါ” ဟု xxx xxx မြို့မှ ဒု-ရဲအုပ်တစ်ယောက် တရားဝင် အကြောင်းကြားလာ၏။



အိမ်ဖော် “မအေးလေး” သည် ခိုးယူခြင်းမပြုပါဘဲလျက် အစစ်ဆေးခံ၊ အချုပ်ခံထားရရှာသည့် နောက်ဆုံးနေ့၊

ရှေးရှေးဘဝက ဝင့်၊ ကံကြွေးဟုသာ ပြေသိမ့်ကောင်း ပြေသိမ့်နေပေလိမ့်မည်။ သို့သော် ထိုကလေးမလေး၏ မျက်နှာပေါ်ဝယ် “ဝမ်းနည်းနေသည်လား” “ဝမ်းသာနေသည်လား” ဆိုတာကိုတော့ “မအေးလေး” ကိုယ်တိုင်မှတ်တမ်းပါး အခြားသူများက သိနိုင်မည်မဟုတ်ပေ။

“မအေးလေး” သည် ရဲစခန်းက အချုပ်ခန်း၏ တံခါးနှစ်ရွက်ကို ဖြတ် ကျော်၍ ခေါင်းငုံ့ထွက်လာရင်း ပြောလိုက်သည်ကတော့ ...

“သမီး အညာပြန်တော့မယ်။”

“အိမ်ဖော် အလုပ်လည်း ဒီတစ်သက်မလုပ်ရတော့ဘူး”

“စရိတ်ငြိမ်း၊ လစာငွေက အသားတင်ရလို့သာ လုပ်တာပါ။”

“သမီးရဲ့ အဘ (ဖခင်) က “တိဘီ” အဆုတ်ရောဂါဖြစ်နေလို့ ဆေးဖိုးလေး လစဉ်ပို့နိုင်အောင်ရယ်ပါ”

“အညာမှာလည်း တစ်ဝမ်းတစ်ခါးတော့ စားလောက်၊ သောက်လောက်ပါတယ်။ ဦးဦးရဲကြီးတို့ရယ်”

ဤအကြိမ် အချုပ်ခန်းတံခါးဖွင့်၍ ပြန်ပိတ်ခြင်းသည် “ရဲ” တာဝန်တစ်ရပ်ကို သာမန်ဆောင်ရွက်ခြင်းမျှသာ ဖြစ်သည့်တိုင် မင်္ဂလာအပေါင်းနှင့် ပြည့်စုံပါသည်ဟု ယူဆနေမိသည်။

အမှုစစ်ရဲအရာရှိတစ်ဦးအနေဖြင့် မိမိအပိုင်နယ်မြေတွင် အခိုးခံရမှုတစ်ခုဖြစ်ပွားသည်။ ထိုခိုးမှုကို မိမိကိုယ်တိုင် ဖော်ထုတ်ပေးနိုင်ခွင့် မကြုံခဲ့ရပါ။ အခွင့်မသာခဲ့ပါ။

သို့ရာတွင် ရဲစခန်းအချင်းချင်း ဆက်သွယ်ဖော်ထုတ်ပေးခြင်းဖြင့် အမှုမှန်ပေါ်ပေါက်ခါ တရားခံအစစ်ကို ဖမ်းဆီးရမိခဲ့သည့်အတွက် ပီတိဖြစ်နှင့်ပြီးသား။



မည်သို့ပင်ဖြစ်စေ၊ ငိုတတ်ရယ်တတ်သော လူသားတစ်ယောက် ဖြစ်သည့် ဒု-ရဲအုပ် စိန်လင်း “ကျေနပ်ခြင်း၊ “ဝမ်းမြောက်ခြင်း” များ ဖုံးလွှမ်းနေသော မျက်နှာကြီးပေါ်ဝယ် အပြုံးပန်းတွေဝေစီလို့ ...။



“အိမ်ပေါ်” “အိမ်စေ” လို့ပဲခေါ်ခေါ် “အိမ်အလုပ်သမား” ... “အစေခံ” “ကျွန်” လို့ပဲပြောပြော။

သနားစဖွယ် မိန်းမငယ် မြန်မာမလေးများ၏ ဘဝကား အားကိုးရာမဲ့ နှင့် ပင်ပန်းကြမ်းတမ်းလှပါသည်။

အခြားသော သာမန်အလုပ်သမားများအဖို့ တစ်နေ့တာ (၇၅) နာရီ မျှ ပုံမှန်အလုပ်လုပ်ရသည်။

အကယ်၍ အလုပ်ချိန် ၇၅နာရီထက် ကျော်လွန်သွားပါက အချိန်ပို လုပ်အားခများကို တရားဝင်ခံစားခွင့်ရရန် ဥပဒေများဖြင့် တိကျစွာ ပြဌာန်း သတ်မှတ်ထားရှိပါသည်။

သို့သော် “အိမ်ပေါ်” တစ်ယောက်အဖို့တော့ အိမ်ရှင်ပေးသမျှ ညှိနှိုင်း လစာမှအပ မည်သည့်ခံစားခွင့်မျှ မရှိပါချေ။

“သနားညွှာတာပါသည်” ဆိုလာသော အိမ်ရှင်အများစု၏ စွန့်ကျဲ ပေးကမ်းကြသည့် အဝတ်အစားဟောင်းများကား နုငယ်ပျိုရွယ်သော “အိမ်စေ” မိန်းကလေးငယ်များအတွက် အရှက်လုံရုံမျှသာ ...

“အိမ်စေ” အိမ်ပေါ်အလုပ်သမားများအတွက် အလုပ်သမား ဆိုင်ရာ “အက်-ဥပဒေ” ကတော့ ရှိကောင်း ရှိနိုင်ပါသည်။

သို့သော် “ရာသေတ်ကြီး” စာအုပ်ထဲတွင် စာရေးသူရှာဖွေတွေ့ရှိ ထားသည့် “အစေခံက ခိုးမှု” နှင့် ပတ်သက်သောအချက်များမှာကား ...



အောက်ပါအတိုင်းဖြစ်ပါသည်။
 ပုဒ်မ ၃၁။ စေခိုင်းသူ၏ လက်ရှိပစ္စည်းကို စာရေးသို့တည်းမဟုတ်
 အစေခံက ခိုးမှု

စာရေးဖြစ်စေ၊ အစေခံဖြစ်စေ စာရေးအနေနှင့်သော်၎င်း
 အစေခံအနေနှင့်သော်လည်းကောင်း၊ အစေအခိုင်းခံသော
 သူဖြစ်စေ၊ မိမိအားစေခိုင်းသူ၏ သို့တည်းမဟုတ် မိမိအလုပ်
 ရှင်၏ လက်ရှိပစ္စည်းတစ်ခုခုနှင့် စပ်လျဉ်း၍ ခိုးမှုကို ကျူး
 လွန်လျှင် ထိုသူကို ခုနှစ်နှစ်ထိထောင်ဒဏ် တစ်မျိုးမျိုး
 ချမှတ်ရမည်အပြင် ငွေဒဏ်လည်းချမှတ်နိုင်သည်။

ပြည်ထောင်စုမြန်မာနိုင်ငံ၏ (၁၆၁) ခုနှစ်၊ မေလ ၁ရက်)
 (၁၉၅၉ ခုနှစ်တွင် ပြန်လည်ပုံနှိပ်သည်) စာမျက်နှာ ၁၃၄
 ရက်သတ္တပါတ်တွင် ခုနှစ်ရက်၊ နာရီပေါင်း (၁၆၈) နာရီရှိပါသည်။
 တစ်နေ့အလုပ်ချိန် (၇၆) နာရီတရားဝင်သတ်မှတ်ထားသည်။

ရုံးပိတ်ရက်များ၊ နေ့ထူးနေ့ရက်များတွင်လည်း အကျိုးခံစားခွင့်
 မရရှိပါဘဲ၊ အမြဲတမ်း နေ့/ည (၇၆) နာရီထက်ပို၍ အချိန်ပိုလုပ်ခမဲဖြင့်
 အလုပ်လုပ်နေကြသူများမှာ “အိမ်စေ” များပင်ဖြစ်ကြပါသည်။

အိမ်ရှင်များ မနိုးခင်က အိပ်ယာမှကြိုတင်ထရပါသည်။ အိမ်ရှင်များ
 အိပ်ပြီး မှသာ မိမိတို့အိပ်ကြရသည်။ အိမ်ရှင်များစားသောက်ပြီး၍ အိုး၊
 ပန်းကန်၊ ခွက် ယောက်များကို ဆေးရင်း၊ ကြောရင်း စားကြရသည်က
 “အိမ်စေ” အများစု ၏ လက်တွေ့ဘဝ။

“ဥစ္စာလွယ်၊ သူကြွယ်သူခိုးဖြစ်” ဆိုသောစကားပုံတော့ရှိပါသည်။
 သို့သော် အများအားဖြင့် “မရှိခိုးနီး” ဆိုသည့်စကားပုံကသာလျှင် အသုံးများ
 နေကြောင်းတွေ့ရှိနေရပါသည်။



အားကိုးရာမဲ့ဘဝဖြင့် မိမိအိမ်ရှင်မိသားစုက မှီခိုသမှုပြုပြီး နေထိုင် လုပ်ကိုင်နေကြသူ “အိမ်စေ” များသည် အိမ်ရှင်၏ ငွေကြေးဥစ္စာပစ္စည်း၊ အဝတ်အထည်မှအစ၊ လက်ဝတ်ရတနာအဆုံး ပျောက်ဆုံးမှုနှင့်ကြုံကြိုက်ခဲ့ ပါလျှင် ...

“အိမ်စေ” များသာ “သူခိုး” အရိုးအစွပ်ခံကြရရှာပါသည်။ “အိမ်စေ” အများစုမှာ အချုပ်အနှောင်ခံကြရသည်အထိ မကြာခဏကြုံကြရကြောင်း တွေ့မြင်နေရဖူးပါသည်။

တရားခံအစစ်အမှန်ပေါ်သည်အထိ သက်ဆိုင်ရာ၊ မြန်မာနိုင်ငံ ရဲတပ်ဖွဲ့ကြီးမှ ရှာဖွေ၊ စုံစမ်းဖော်ထုတ်ပြီးသည့်တိုင် သည်းခံစောင့်ဆိုင်း လိုခြင်းအလျဉ်းမရှိသော “အိမ်ရှင်” များက အများစု။

ထိုသို့သော အိမ်ရှင်များသည် ချက်ခြင်းတိုင်ချက်ရေး၊ အမှုဖွင့် ခိုင်းပြီး “အိမ်စေ” များအပေါ် အရေးယူခိုင်းခြင်းများစွာ ရှိလာခဲ့သည်မှာ အစဉ်အလာတစ်ရပ်ပမာ။

မိမိတို့အပေါ် လုံးဝအားကိုး၊ အားထားပြုနေကြရှာသည့် “အိမ်ဖော်” မိန်းမသားငယ်များပေါ် အိမ်ရှင်များအနေဖြင့် ငဲ့ညှာထောက်ထားသည့် သဘောအရ၊ ခေတ္တခဏလေး၊ နားလည်ပေးထားစေလိုပါသည်။

မိမိပစ္စည်း၊ ငွေကြေးအခိုးခံရသည်မှန်သော်ငြားလည်း “ခိုးမှု” မြန်မာ နိုင်ငံရဲတပ်ဖွဲ့မှ တိကျစွာ စုံစမ်းစစ်ဆေး၊ ထောက်လှမ်းပြီးသည်အထိ အိမ်ကြီးရှင်များဖက်မှ စောင့်ဆိုင်းပေးပြီးသည့်တိုင် ထိုအိမ်ဖော်များအပေါ် သံသယမကင်းစွာ ရာခိုင်နှုန်းတိုးတက်/ခိုင်မာလာခဲ့မည်ဆိုပါမူ ထပ်ဆင့်၍ အမှုဖွင့်တိုင်ချက်ရေးသွင်းလိုခြင်း ဆန္ဒအပေါ် စာရေးသူအနေနှင့် မည်သို့မျှ ပြောဆိုနိုင်စွမ်းတော့မည်မဟုတ်ချေ။

လုပ်သားပြည်သူ အတော်များများသည် မှားယွင်းစွာ နားလည် ထားသည့်အချက်တစ်ခုရှိပါသေးသည်။



(အမှုဖွင့်) တိုင်ချက်ရေးသွင်းခြင်းမပြုဘဲ ‘အရပ်ရပ်နေ့စဉ်မှတ်တမ်း’ (GD) ထဲမှာရေးထားရှိမျှဖြင့် “ရဲတပ်ဖွဲ့ဝင်”များက

“စုံစမ်း၊ ထောက်လှမ်း၊ စစ်ဆေးခြင်းများ ဂရုတစ်စိုက်လုပ်ပေးမည် မဟုတ်ပါ” ဟု အရိုးစွဲယုံကြည်လာခဲ့သော လွှဲမှားချက်ပင်ဖြစ်၏။

“ရဲလက်စွဲဥဒေ (ဒုတိယတွဲ)” အခဏ်း ၆၁ (အပိုင်း ၁)

“အရပ်ရပ်နေ့စဉ်မှတ်တမ်း (နေ့စဉ်)” စာအုပ်တွင် ပြဋ္ဌာန်းချက်များ ရှိပါသည်။ ထို “နေ့စဉ်မှတ်တမ်း” စာအုပ်သည် “သတင်းစကားအကျဉ်းချုပ်” ကိုရေးမှတ်သည့် စာအုပ်အဖြစ်လည်း သတ်မှတ်ထားပါသေးသည်။

“သတင်းစကားတိုင်ချက်များ” ကိုအချိန်၊ အစီအစဉ်အတိုင်း ရေးမှတ်ရမည့်အကြောင်း၊ ရေးမှတ်တင်သွင်းထားချက်ကို သတိပြု၍ မှန်ကန်စွာ ရေးမှတ်ရန် အထူးလိုအပ်ကြောင်းများလည်း ပါဝင်ပါသည်။

“နေ့စဉ်မှတ်တမ်း” တွင်ရေးမှတ်ခြင်း (အကြမ်း) ဥပမာတစ်ခုပြုရပါလျှင်-

----- နေ့ (-----) ရက်၊ ----- လ၊ ----- ခုနှစ်၊ နံနက်/ည (----) နာရီအချိန်ခန့်၊ ဦး/ဒေါ် ----- (ဘ/ဦး -----) မှတ်ပုံတင်/နိုင်ငံသားအမှတ် (-----) -----လမ်း၊ ----- ရပ်ကွက်၏ နေအိမ်တွင် ရွှေ/ငွေ/တန်ဘိုး -----/-----ကျပ်ခန့် ပျောက်ဆုံးသွားကြောင်း၊ လာရောက်အကြောင်းကြား ထားရှိပြီး ဖြစ်ပါသည်။

ယခုလောလောဆယ် အမှုဖွင့်တိုင်ကြားခြင်းမရှိကြောင်းနှင့် အချိန်မီ စုံစမ်းပေးနိုင်ရန် လာရောက်အကြောင်းကြားထားရှိသဖြင့် မှတ်တမ်းတင် ထားရှိပါသည်။

အထက်ပါ “အရပ်ရပ်နေ့စဉ်မှတ်တမ်း” အကြောင်းနှင့် ပတ်သက်၍ ပြဋ္ဌာန်းချက်ကို “ရဲလက်စွဲ (ဒုတိယတွဲ) တွင် ညွှန်ကြားထားသလို မြန်မာနိုင်ငံ ရဲတပ်ဖွဲ့ဝင်များကလည်း (နေ့စဉ်မှတ်တမ်း) ကို အချိန်နှင့်အမျှ တိကျစွာ မှတ်တမ်းတင်ရုံသာမက၊ ချက်ခြင်းဆက်လက်ဆောင်ရွက်ကြရပါသည်။



ပြည်သူတစ်ဦးက၊ လာရောက်သတင်းပေးလျှင်ပေးခြင်း၊ နေ့စဉ် မှတ်တမ်းတွင် ချက်ခြင်းရေးသွင်းရပါသည်။ အချိန်နှင့်တစ်ပြေးညီ “ရဲ” လုပ်ထုံး၊ လုပ်နည်းများအရ အရေးတယူလုပ်ဆောင်ရမည်မှာ ရဲတပ်ဖွဲ့ဝင် တိုင်း၏ မလုပ်မနေရ၊ အလုပ်ဝတ္တရားပင်ဖြစ်၏။

“(အမှုဖွင့်)” တိုင်ချက်ရေးသွင်းခြင်း ပြုမှသာ “ရဲ” တွေက ဂရုစိုက်ပြီး စုံစမ်းပေးခြင်း၊ တရားခံပေါ်သည်အထိ လုပ်ဆောင်မေးခြင်း မဟုတ်ရပါကြောင်း ပြည်သူတိုင်းက သိထားစေချင်ပါသည်။

“ရဲ” သည် “ရဲ” လုပ်ရမည့်အလုပ်ကို လုပ်နေကြပါသည်။ တူညီဝတ်စုံ (ယူနီဖောင်း) ဝတ်၊ လက်နက်ကိုင်အဖွဲ့ အစည်းတိုင်း သည် သာမန်ဝန်ထမ်းများထက် ပိုမိုတင်းကျပ်သော “အထူးစည်းမျဉ်း” ဥပဒေသများ၊ မြောက်မြားစွာ ရှိနေတတ်သည်မှာ ကမ္ဘာနှင့်အဝှမ်းပင်။

အထက်မှပေးအပ်လာသော သာမန်တာဝန်ကိုပင် လိုက်နာမှု အနည်းငယ်တိမ်းစောင်းခြင်း၊ မဆိုစလောက် လိုအပ်သွားခြင်း၊ စသည်များကို အထက်မှတပ်ဖွဲ့ဝင်တိုင်းအပေါ် ချက်ခြင်း၊ ထိရောက်ပြင်းထန်စွာ အရေးယူ ခံတတ်ရကြောင်း ယုံကြည်နားလည်ထားပြီးသော သူများလည်း ရှိပေမည်။

ထို့ကြောင့် အထက်မှညွှန်ကြားထားသည့် “အရပ်ရပ်နေ့စဉ် မှတ်တမ်း” တွင် ရေးသွင်းထားချက်များကို “ရဲ” များက လိုက်နာ ဆောင်ရွက် ကြရသည်ကို အကြွင်းမဲ့စိတ်ချယုံကြည်သင့်သည် မဟုတ်ပါလား။

မည်သို့ပင်ဆိုစေ၊ ပြည်သူတစ်ယောက်အနေဖြင့် အမှန်တကယ် လိုအပ်သည်ဟု မိမိကိုယ်တိုင် ယုံကြည်၍ အမှုတိုင်ကြားလိုပါက တိုင်ချက်ဖွင့် (အမှုဖွင့်) ခြင်းကိုပြုလုပ်နိုင်ပါသည်။ အမှုဖွင့်ခွင့်ရှိပါသည်။

တိုင်ကြားချက်ကို အမှုဖွင့်လို၍ ရဲစခန်းမှ အမှုဖွင့်မပေးလျှင် တိုင်ချက်ဖွင့်အရေးယူဆောင်ရွက်ခြင်း၊ ရေးသွင်းခြင်းမပြုလျှင် ထိုရဲတပ်ဖွဲ့ဝင် အပေါ် ထိရောက်ပြင်းထန်စွာ အပြစ်ပေးမည့်အကြောင်း အထက်မှ အတန်တန်ညွှန်ကြား အမိန့်ထုတ်ထားပြီးဖြစ်၏။



အမှုတစ်စုံတစ်ရာ (ဥပမာ-ခိုးမှု) ပေါ်ပေါက်လာကြောင်း သတင်း ရလျှင်ရခြင်း မြန်မာနိုင်ငံရဲတပ်ဖွဲ့ဝင်တိုင်းသည် အမှုဖွင့်ထား၍ဖြစ်ဖြစ် အမှု မဖွင့်သေးဘဲ “အရပ်ရပ်နေ့စဉ်မှတ်တမ်း” စာအုပ်တွင် ရေးသွင်း ထားရုံမျှပင် ဖြစ်ဖြစ်၊ ဥပဒေဘောင်အတွင်း ရဲ လုပ်ငန်းများကို လုပ်ဆောင် နေကြသည်။ အမှုအမြန်ပေါ်အောင် ဆက်လက်ဆောင်ရွက်ကြသည်မှာ အမှန်ပင်။

သို့ဖြစ်ပါ၍ “အိမ်ကြီးရှင်” များသည် မိမိတို့ကိုသာ အားကိုး အားထားပြုနေကြရရှာသည့် (အိမ်ဖော်/အိမ်စေ/ အစေခံ/ကျွန်) ခေါ် “အိမ်အလုပ်သမ” များအပေါ် ခိုးမှုနှင့်သံသယပွားမိသည့်တိုင် (ခိုင်လုံသော အထောက်အထား၊ တရားဝင်ရသည်အထိ) ခေတ္တ၊ သည်းခံစောင့်ဆိုင်းပေး စေလိုကြောင်း အကြံပြုချင်ပါသည်။

“မြန်မာနိုင်ငံရဲတပ်ဖွဲ့” မှစုံစမ်း ထောက်လှမ်း ဖော်ထုတ်ပြီးသည့် တိုင်အောင် သည်းခံစောင့်ဆိုင်းနေကာ သတင်းပေး နေ့စဉ်ရေးသွင်း ခြင်းမျှသာ ရေးသွင်းထားပေးလိုသည်က စာရေးသူ၏ ကိုယ်ပိုင်ဆန္ဒ။

ဤသို့ပုံနှယ် --- အိမ်စေ မကလေးများအပေါ် လူမှုရေးအရ ဝန်ခံချက်- တိုက်ဆိုင်မှုများရှိပါက ဤအဖြစ်အပျက်နှစ်ခုပေါင်းသည် အမှန်တကယ်ဖြစ်ပွားခဲ့သော အခင်းဖြစ်ရပ်များအပေါ် အခြေခံရေးဖွဲ့ထား ကြောင်း ဝန်ခံအပ်ပါသည်။



ရက္ခစိုးမျိုး



“..... ငှားမှာလား ?”

- ▷ နိုင်ငံခြားသား (ကို၊ အိမ်) ငှားမလား။
- ▷ နိုင်ငံခြားသား (တာ၊ မိမိကို အလုပ်သမားအဖြစ် ခန့်အပ်) ငှားရမ်းမှာလား။
- ▷ နိုင်ငံခြားသား (ကျွမ်းကျင်ပညာရှင်ကို၊ မိမိပိုင် ကုမ္ပဏီ၊ လုပ်ငန်းကိစ္စအတွက်) ငှားဖို့လား။ x x x

.... စသည်ဖြင့် မေးခွန်းပေါင်းမြောက်များစွာ ရှိနေပါသောကြောင့် ဤဆောင်းပါးခေါင်းစဉ်ကို (x x x) ချန်လှပ်ပြီး ရေးသားတင်ဆက်ခဲ့ရပါကြောင်း နားလည်ပေးကြစေလိုပါသည်။

“ မည်သူက၊ မည်သူကို ငှားပါစေ”

“ မည်သူက၊ မည်သည့်ပစ္စည်းကို ငှားပါစေ”

ကျွန်တော်တို့မြန်မာနိုင်ငံသားများသည် တည်ဆဲတရားဥပဒေဘောင်အတွင်းက ဂရုတစိုက်နှင့် သတိပြုလုပ်ဆောင်သင့်သည့် အချက်အလက်များကား အနမတဂ္ဂ ပင်တည်း။

ပြည်ထောင်စုမြန်မာနိုင်ငံတော်ကြီးသည် ကမ္ဘာနှင့် ရင်ဘောင်တန်းပြီး “ဈေးကွက်စီးပွားရေးစနစ်” ကျင့်သုံးလာခဲ့သည်မှာ ဆယ်စုနှစ်တစ်ခုပင် ကျော်လွန်ခဲ့ချေပြီ။

ယခုအခါ ကမ္ဘာနှင့်အဝှမ်း ဖွံ့ဖြိုးဆဲနိုင်ငံများသည် နိုင်ငံတကာအဆင့်မြင့်နည်းပညာ” ရပ်များကို မိမိတို့၏ မိခင်နိုင်ငံတော်ကြီး ရေရှည်



ထွန်းကားဖွံ့ဖြိုးရေးအတွက် “နည်းပညာဖလှယ်ခြင်းနိယာမ” အတိုင်း၊ လေ့လာသုံးသပ်ပြီး အရှိန်အဟုန်ပြင်းစွာ ဆက်လက်ဆောင်ရွက်နေကြပါသည်။

နိုင်ငံပေါင်းစုံမှ ဧည့်နိုင်ငံသား၊ နိုင်ငံခြားသားများကို မိမိတို့၏ နိုင်ငံသို့ ဖိတ်ခေါ်၍လည်းကောင်း၊ နှစ်ချုပ်ဖြင့်လည်းကောင်း ငှားရမ်းကြပြီး “အဆင့်မြင့်စက်မှုနည်းပညာ” “ခေတ်မီစိုက်ပျိုးရေးနည်းပညာ” “လူသားကျန်းမာ သန်စွမ်းရေး အထောက်အကူပြုနည်းပညာ” ... စသည့် နည်းပညာအရပ်ရပ်တို့ကို သုံးသပ် သုတေသနပြု၍ မိမိတို့တိုင်းပြည်၊ လူမျိုးနှင့် ဆီလျော်စွာ အံဝင်ခွင်ကျဖြစ်မည့် “အသုံးချနည်းပညာရပ်များ” အသွင်သို့ ပြောင်းလဲစေလျက် လက်တွေ့ကျကျ အကောင်အထည်ဖော် ဆောင်ရွက်နေကြ၏။

“ပြည်ထောင်စု မြန်မာနိုင်ငံတော်” သည်လည်း ဈေးကွက်စီးပွားရေး စနစ်အရ ထိုသို့ ပျူငှာစွာဖိတ်ခေါ်လက်ကမ်းမှုများကြောင့် တိုင်းတစ်ပါး နိုင်ငံခြားသားများမှာ ကျွန်ုပ်တို့၏ အမိနိုင်ငံတော်ကြီးသို့ ဝင်လာမစတင်မီ ရှိနေကြပါသည်။

မြန်မာနိုင်ငံ၏ နှစ်တိုနှစ်ရှည် စီမံကိန်းများတွင် နိုင်ငံတော်အစိုးရ ဌာန၊ အဖွဲ့အစည်းများနှင့် ပုဂ္ဂလိကကုမ္ပဏီအသင်းအဖွဲ့တို့ လက်တွဲကာ နိုင်ငံတကာအတတ်ပညာရှင်များ ပါဝင်လာကြသလို ကုမ္ပဏီပိုင်ရှင်သူဌေးကြီးများလည်း လာရောက်၍ ငွေပင်၊ ငွေရင်းများ စိုက်ထုတ်ပြီး မတည်ရင်နှီးမြှုပ်နှံလာကြပေသည်။

နိုင်ငံခြားသားများနှင့် ယခုကဲ့သို့ ဆက်နွယ်ပတ်သက်လာသည့် အချိန်အခါမျိုးတွင် မိမိတို့နှင့် ဆက်စပ်လုပ်ကိုင်ကြမည့် “နိုင်ငံခြားသား” တို့၏ ဓလေ့ထုံးစံ၊ အပြုအမူအားလုံးကို သိရှိထားသည့်တိုင် သူတို့၏ အကျင့်စရိုက်အနည်းငယ်ကိုမူ ကြိုးစားလေ့လာထားသင့်ပါသည်။



နိုင်ငံခြားသားများကို မိမိက ငှားရမ်းခေါ်ယူသည်ဖြစ်စေ၊
 နိုင်ငံခြားသားက မိမိတို့အား ငှားရမ်းထားသည်ဖြစ်စေ၊
 နိုင်ငံခြားသားကို မိမိအိမ် ပစ္စည်း ငှားရမ်းမည်ဆိုလျှင်ဖြစ်စေ။

.... မိမိတို့အနေဖြင့် လုပ်ဆောင်ပေးသင့်သည့်ကိစ္စများ၊ တာဝန်များ
 မိမိတို့ဘက်မှ လိုက်နာသင့်သည့်အချက်များ မိမိတို့က နားလည်သိရှိထား
 ပြီး ဖြစ်သင့်သည့် လုပ်ထုံးလုပ်နည်းနှင့် ဥပဒေသ။

.... စသည် အကြောင်းခြင်းရာများကိုကား အခါအခွင့်သင့်သလို
 အသေးစိတ် ကြိုးစားရေးသားတင်ပြချင်ပါသေးသည်။

ယခုဆောင်းပါးတွင်မူ တစ်ချိန်က နိုင်ငံခြားသား၏ အိမ်တစ်အိမ်၌
 “သူခိုး” ခိုးခံခဲ့ရပုံအကြောင်းနှင့် ပတ်သက်၍ သတိပြုဖွယ်ရာများကို ရေးသား
 တင်ပြလိုပါသည်။

- (၁) ရန်ကုန်မြို့ရှိ သီးခြား ဝင်းခြံ၊ တိုက်တာများကို ဒေါ်လာ၊ နိုင်ငံခြား
 သုံးငွေနှင့် မြန်မာငွေတို့ဖြင့် ငှားရမ်းနေထိုင်ကြကုန်သော မြန်မာ
 နိုင်ငံရောက် “ဧည့်နိုင်ငံခြားသား” (Associate Citizen) များ။
- (၂) နိုင်ငံခြားသားများနှင့် ပတ်သက်နေသည့် သက်ဆိုင်ရာ ကုမ္ပဏီ
 ဝန်ထမ်းများ၊ ဌာနေကိုယ်စားလှယ်ကြီးများ။
- (၃) နိုင်ငံခြားသားအိမ်၌ ဝင်ရောက်လုပ်ကိုင်ကြသည့် ထမင်းချက်၊ အိမ်
 လုပ်သား၊ ကားမောင်းသမားနှင့် အားလုံးသော အိမ်ရှင်မြန်မာနိုင်ငံ
 သား အလုပ်သမားများ။
- (၄) နိုင်ငံခြားသားများကို အကြွေးငွေဖြင့် ငှားရမ်းထားသော တိုက်ပိုင်၊
 ကားပိုင်ရှင် မြန်မာနိုင်ငံသားများ။
- (၅) နိုင်ငံခြားသားအများစုမဆိုထားဘိ၊ နိုင်ငံခြားသားတစ်ဦးတစ်လေ
 မျှပင် နေထိုင်သည့် ရပ်ကွက်၊ မြို့နယ်အတွင်းရှိ ရပ်ကွက်လူကြီး
 များနှင့် လုံခြုံရေးတာဝန်ရှိသူများ



.... စသည်တို့ အားလုံးကို ကျွန်ုပ်ကြိုဆိုကြားဖူးလေသမျှ မျှဝေခံစားသိထားစေလိုသော စေတနာဆန္ဒမှန်ဖြင့် ဤဆောင်းပါးကလေးကို ကြိုကြိုစားစား ရေးသားရခြင်းမျှသာဖြစ်ပါကြောင်း ဝန်ခံလိုပါသည်။

“ညွှန်နိုင်သား” များသည် အိမ်၊ မြို့၊ မြေ၊ တိုက်တာ၊ မော်တော်ယာဉ်များ ငှားရမ်းနေထိုင်လာခြင်း၊ အလုပ်လုပ်ကိုင်နေကြခြင်းတို့ကြောင့် “မြန်မာနိုင်ငံရဲတပ်ဖွဲ့” ကြီးအနေဖြင့် နိုင်ငံခြားသားများနှင့် ရှေးယခင်ကထက် ပိုမိုထိတွေ့လာရသလို တာဝန်ပိုင်းအနေဖြင့်လည်း တာဝန်ပိုလာစေသည်မှာ အမှန်ပင်။

တိုးတက်ဖွံ့ဖြိုးလာသော ကမ္ဘာကြီးနှင့်အမီ “မြန်မာနိုင်ငံရဲတပ်ဖွဲ့ဝင်” များသည် နိုင်ငံခြားသားများနှင့် တွေ့ဆုံပြောဆိုဆက်ဆံရုံမျှမက သူတို့တစ်တွေ၏ အမူအကျင့် စုံစုံလင်လင်ကို အကုန်အစင်သိထားရမည်ဟု တစ်ဖက်သတ်မပြောလိုပါ။

သို့သော် လက်လှမ်းမီသရွေ့ အပတ်တကုတ် ကြိုးစားလေ့လာထားရမည်ဖြစ်ကြောင်းကို ခံယူထားမိစေရန် ရိုးသားစွာ အကြံပြုလိုပါသည်။

ဤခေါင်းစဉ်ပါ ဆောင်းပါးကလေးတစ်ပုဒ်အတွက် ကျွန်ုပ်သည် နှစ်အတော်ကြာအချိန်ကာလများအတွင်း အမှန်တကယ်ဖြစ်ပျက်ခဲ့ဖူးသည့် ရန်ကုန်မြို့တွင်း ဝင်းနှင့်ခြံနှင့် ငှားရမ်းနေထိုင်ကြကုန်သော နိုင်ငံခြားသားများ၏ နေအိမ်တိုက်တာများစွာ၌ ဖောက်ထွင်းခံရခြင်း၊ အခိုးခံရခြင်း၊ ပျောက်ရှခြင်း ကိစ္စများပေါ်ပေါက်လာသည့်အခါတိုင်း အလျဉ်းသင့်သလို ကိုယ်တိုင် ကိုယ်ကျ ပါဝင်လေ့လာခဲ့သည့် အကြိမ်ကား မနည်းလှပေ။

တစ်ကြိမ်တစ်ခါတုန်းဆီက အမှန်တကယ်ဖြစ်ပျက်ခဲ့ဖူးသော (အင်္ဂလိပ်လူမျိုး) နိုင်ငံခြားသားမိသားစုတစ်စု၏ နေအိမ်၌ သူခိုးခိုးခံရမှုတစ်ခုအကြောင်းကို ဥပမာတင်စား ရေးသားချင်ပါသည်။ ယနေ့ထက်တိုင် ထိုအဖြစ်မှန်ကို တခုတ်တရ မှတ်မိနေပါသေးသည်။ အချိန်ကာလမှာကား



လွင်လင်ရေးရပြီးခါစ၊ ပုဂ္ဂလိကကုမ္ပဏီများ၊ နိုင်ငံခြားသားပိုင်ကုမ္ပဏီများ ပြည်သူပိုင်မပြုလုပ်သေးမီကာလ။

မြန်မာနိုင်ငံ၌ နိုင်ငံခြားသားများ အချို့အဝက် ကျန်ရှိနေထိုင်ကြဆဲ ရာသီဥတု အအေးခါတ်ပိုကဲပြီး ဥရောပတိုက်သားများ နှစ်သက်သဘော တွေ့သည့် မြန်မာပြည်၏ မြို့တစ်မြို့။

ပိတောက်၊ ချယ်ရီ၊ အင်ကြင်းနှင့် မဟော်ဂနီကဲ့သို့ အရိပ်ရသစ်ပင် ကြီးများကို အစီအရီစိုက်ပျိုးထားသလို ရွက်လှ၊ စက္ကူပန်းနှင့် သက်တမ်း တိုပင်များသာမက ချုံပုတ်မျိုးနွယ်ဝင် ပုဏ္ဏရိက်ပင် ပန်းချဲ့တန်းများလည်း သပ်ရပ်စွာ ညှပ်၍ပင် စိုက်ပျိုးပြုပြင်ထားသေးသည်။

ထိုကဲ့သို့ သစ်ပင်ကြီးငယ် ပန်းမန်စုံစုံလင်လင်နှင့် ဝင်ခြံကျယ်ကြီး တစ်ခု၌ ခန့်ငြားသော ရှေးဟောင်းတိုက်အောက်ခံ သစ်သားပျဉ်ထောင် နှစ်ထပ်၊ အိမ်မဲကြီးတစ်ဆောင်။

ထိုအိမ်ကြီး၏ ပြန်ပြူးကျယ်ဝန်းသော ဧည့်ခန်းမထဲ ကြီးမားခန့်ထည် သည့် သဘာဝဆင်စွယ်ရှည်နှစ်ချောင်းကို အဖျားချင်းဆိုင်ပြီး ထောင်၍ထား သည်။ ထိုဆင်စွယ်နှစ်ချောင်း၏ အလယ်တွင် (xxx မြို့) မှ ရှေးဟောင်း “မောင်း” တစ်လုံးကို လှလှပပ ချိတ်ဆွဲထားပြန်သည်။

ကိုယ့်မြေ၊ ကိုယ့်ပြည်တွင် ကိုယ့်ထီး ကိုယ့်နန်းနှင့် မြန်မာမင်းများ ကောင်းစားစဉ် သူ့ကျွန်ဘဝမရောက်မီကဆိုပါလျှင် ထို “မောင်း” သည် မြန်မာစစ်သည်တော်များ စစ်ချီတက်ရာတွင် အသုံးပြုခဲ့ဖူးသည့် “အောင်စည် အောင်မောင်း” ဖြစ်ကောင်းဖြစ်နိုင်ပါသော်လည်း အင်္ဂလိပ်လူမျိုးများ၏ လက်ဝယ်ရောက်ရှိသွားချိန်မှာတော့ ... “နေ့လည်စာ” နှင့် “ညနေစာ” စားချိန်အတွက် သာမန်သတိပေးဖိတ်ခေါ် “မောင်း” ဘဝသို့ ကျရောက် ခဲ့ရရှာပါသည်။



“ Lunch & Dinner ” ခေါ် နေ့လည်စာနှင့် ညနေစာစားပွဲများ အတွက် နေ့စဉ်နေ့တိုင်း ပြင်ဆင်ပြီး သတ်မှတ်ချိန်အတိအကျတွင် ထို မောင်းကြီးကို ထုလေ့ရှိပါသည်။

အချိန်တိကျမှုကို ဂရုပြုသူများထဲတွင် “စံ” ထားလောက်သည့် အင်္ဂလိပ်လူမျိုးများ၏ အကျင့်စရိုက်ကို သိထားပြီးသော သူတို့၏ ထမင်းချက် များ၊ စားပွဲထိုးများက “မောင်း” ကို အချိန်ကိုက်တီးခတ်ရပါသည်။

စားသောက်ဖွယ်ရာများကို အစီအစဉ်အတိုင်း တစ်ခုပြီးမှ တစ်ခုစီ ချပေးလိုက်၊ သိမ်းလိုက်နှင့် စားပွဲထိုးများ၊ ထမင်းချက်များမှာ ပျားပန်းခတ် မျှ အလုပ်ရှုပ်နေကြ၏။

နိစ္စဓူဝ ပုံမှန်လုပ်ဆောင်နေကျဖြစ်သော မောင်းသံတဝေဝေနှင့် လှပသေည့် ထိုအိမ်ကြီးကား သစ်ကြီးဝါးကြီးများအောက်တွင် အေးချမ်း ငြိမ်သက်စွာ ထည်းထည်းတည်ရှိနေပါတော့သည်။ တည်ငြိမ်နေသော ရေမျက်နှာပြင်ပေါ်သို့ ခဲတစ်လုံးပစ်ချလိုက်သည့် အလား၊ ပြဿနာကင်းစင် သည့် ထိုအိမ်ကြီး၏ သာယာဆိတ်ငြိမ်မှုကို ဖျက်ဆီးလိုက်သည်ကတော့ ရွှေ၊ ငွေ၊ ပိုက်ဆံ ပစ္စည်းပျောက်ဆုံးမှု၊ သူခိုး၊ ခိုးခံရမှု။

ထိုနေ့တွင် အင်္ဂလိပ်လူမျိုး လင်မယားစုံတွဲနှစ်ယောက် ထမင်းစား သောက်ကြပြီး မိမိတို့အိပ်ခန်းသို့ ခေတ္တခဏ ဝင်လိုက်သည့်အခါမှ ပစ္စည်း နှင့် ငွေကြေးများ ပျောက်ဆုံးနေကြောင်း အမှတ်မထင် သတိပြုမိလိုက် ပါသည်။

သက်ဆိုင်ရာအပိုင် ရဲဌာနမှ ရဲများ ချက်ချင်းရောက်ရှိလာပြီး လိုအပ် သည်များကို ခေါ်ယူစစ်ဆေးနေကြသည်။ အခင်းဖြစ်ပွားရာနေရာကို သေချာ စွာ ကြည့်ရှုစစ်ဆေး၍ ရဲလုပ်ငန်းများ လုပ်ဆောင်ခဲ့ကြပါသည်။ နေအိမ် အတွင်းရှိ အလုပ်သမားအားလုံးနှင့် ကားဒရိုင်ဘာတို့ကို ရဲက စစ်ချက်ယူ မှတ်သားနေကြသည်။



မြို့နယ်မှူး၊ စခန်းမှူး (ဌာနအုပ်) တို့၏ ဦးဆောင်ညွှန်ကြားမှုအရ အမှုစစ်ရအရာရှိ လူဆိုးထိန်း (နယ်ထိန်း) တို့သည် ချက်ချင်း ဖြန့်ကျက် ထောက်လှမ်းစုံစမ်းကြသည်။

ထို နေအိမ်ဝင်းအတွင်းရှိ အလုပ်သမားအားလုံး၏ အဆက်အသွယ်၊ သူတို့၏ဇာတိ၊ မိဘဆွေမျိုးသားချင်းများရှိရာ အရပ်များပါမကျန် လှမ်း ထောက်သည်။ စေလွှတ်သင့်သည်များကို ရဲဌာနမှ တိုက်ရိုက်စေလွှတ် စုံစမ်းကြသည်။ လက်စလက်နဂိုသော လူဆိုးစာရင်းဝင် ဒုစရိုက်သမားများ ကို စုံစမ်းထောက်လှမ်းရသည်။ စစ်ကြောမေးမြန်းရသည်။ သို့သော် အမှု၏ တရားခံနှင့် သက်သေခံပစ္စည်းကိုမူ လုံးဝ သဲလွန်စမရသေး။ လူဆိုးထိန်း တပ်ဖွဲ့ဝင်များထဲတွင် အသက်အကြီးဆုံး အတွေ့အကြုံ အရင့်ကျက်ဆုံး ဖြစ်သူ တပ်ကြပ်ကြီးဘသိန်းလည်း အပါအဝင်။ ငယ်စဉ်ကတည်းက ရဲ တပ်ဖွဲ့သို့ ဝါသနာအရ ဝင်ရောက်လာခဲ့သူတစ်ဦး။

ကိုလိုနီနယ်ချဲ့ဝါဒီနှင့် လူမျိုးကြီးဝါဒကြောင့် ပေါ်ပေါက်ခဲ့ရသော “ဒုတိယကမ္ဘာစစ်” မီး၏ ဂယက်သည် လူသားမျိုးနွယ်၏ အန္တရာယ် ခြိမ်း ခြောက်သတ်ဖြတ်ပစ်ရုံသာမက အသက်ရှင်ကျန်ရစ်ခဲ့သူ ပြည်ထောင်စု တိုင်းရင်းသားလူမျိုး “မောင်ဘသိန်း” လေးကိုပါ အေးချမ်းစွာ ပညာရည်နို့ သောက်စို့ခွင့်မပေးခဲ့ချေ။ ချို့ငဲ့သူ မိသားစုဝင်မို့လည်း အတန်းပညာ ပြည့် ပြည့်စုံစုံ မရှိခဲ့။

သို့သော် ဝါသနာပါရာ ရဲအတတ်ပညာကိုမူ တစိုက်မတ်မတ် လေ့လာ လိုက်စားခဲ့သည်။ ရဲလုပ်ငန်းလုပ်ဆောင်ရာတွင်လည်း အပင်ပန်း ခံပြီး ကြိုးကြိုးစားစားဆောင်ရွက်လေ့ရှိ၏။

ဤ ခိုးမှုကိစ္စသည် သူ၏နယ်မြေ ခွဲအပိုင်တွင် ဖြစ်ပွားပေါ်ပေါက် သည်။ သူခိုးသူဂှ်ပေါ် ထုတ်ရေးတွင် ဝါသနာထုံသူ ဦးဘသိန်းအဖို့ လိုလို လားလား စတင်ဆောင်ရွက်ပါတော့သတည်း။



လူဆိုးထိန်းဘသိန်းသည် ပထမဦးစွာ အင်္ဂလိပ်လူမျိုးတို့၏ စရိုက်၊ သူတို့က မိမိတို့ မြန်မာလူမျိုး တိုင်းရင်းသားအလုပ်သမားများအပေါ် ပြုမူ ဆက်ဆံပုံ စသည်တို့ကို လေ့လာမှတ်သားသည်။

သူတို့၏ အစစ်ခံချက်အရ အင်္ဂလိပ်လင်မယားသည် ပစ္စည်းအခိုး ခံရသည်ဟု ယူဆချိန်သည် ထမင်းစားချိန်မို့ ထမင်းချက်နှင့် စားပွဲထိုးများ အပေါ် သံသယရာခိုင်နှုန်း လျော့ထားလိုက်သည်။ ကျန်အလုပ်သမားများ သည်လည်း သူတို့ဆရာ၊ အိမ်ရှင်လင်မယား ထမင်းစားချိန်တွင် တစ်ပြိုင်နက်၊ အပြေးအလွှား၊ စားသောက်ပြီး ကိုယ်စီတာဝန်အရ မီးဖိုနားသွား၍ ဆရာအခေါ်စောင့်ရမှာမို့ ခိုးမှုတွင်ပါဝင်ပတ်သက်ရန် အကြောင်းမခိုင်လုံ လှပေ။

ပစ္စည်းပျောက်ဆုံးသည်ဟု ယူဆသောအချိန်ပိုင်းတွင် အလုပ်သမား အားလုံးက သူတို့ရှိသောနေရာ အမှန်ကို (Alibi) ပြနိုင်ကြသဖြင့် တပ်ကြပ် ကြီးဘသိန်းနှင့် ရဲတပ်ဖွဲ့ဝင်များ လွန်စွာမှာ စဉ်းစားရကြပေကြသည်။ သာမန်အသင်းအဖွဲ့ကလေးများသည် စီမံချက် လုပ်ငန်းဆောင်ရွက်ချက် များကို အသင်းသား၊ အဖွဲ့သားအချင်းချင်း တင်ပြညှိနှိုင်းကြသည်။ ဆွေးနွေးတိုင်ပင်လေ့ ရှိကြသည်မှာ မိမိတပင်။

လုပ်သားပြည်သူအများ အေးအေးလူလူနေထိုင် ရှာဖွေစားသောက် နိုင်ရန် တာဝန်ယူကြရသည့် အဖွဲ့အစည်းများအနက် တစ်ခုဖြစ်သော “ရဲ တပ်ဖွဲ့ဝင်” များမှာ ခေါင်းချင်းရိုက်ကာ မပေါ်ပေါက်သေးသည့် “ခိုးမှု” အတွက် အပြင်းအထန် ဆွေးနွေးနေကြသည်။

.... “အင်္ဂလိပ်တွေဟာ နေ့လယ်စာ ညနေစာ စားပြီးရင် (Desert) ခေါ်တဲ့ သစ်သီးတွေ၊ အချိုတွေကို စားလေ့ရှိပါတယ်”

“အဲဒီလို စားသောက်ပြီးတဲ့အခါမှ အလုပ်သမားအားလုံးကို ခေါ်ခိုင်း တယ်။ ပြောစရာ၊ ခိုင်းစရာရှိတာတွေကို မိန့်ခွန်းချွေတတ်တယ်ခင်ဗျ”



“တစ်ခါတစ်လေတော့လည်း ဘာမှမပြောဘဲ၊ အင်္ဂလိပ်တွေဟာ ထမင်းစားခိုင်းက ထထွက်သွားခဲ့ရင်တော့ အလုပ်သမားတွေအားလုံး သိလိုက်ပြီ”

“သဘောက ကိုယ့်အလုပ်ရိုရာပြန်ပြီး ဆက်လုပ်ကြဖို့ နားလည်ထားကြပါတယ်”

“ကျွန်တော်လည်း အလုပ်သမားတွေရဲ့အကြောင်း၊ ထဲထဲဝင်ဝင်သိရအောင် သူတို့ရဲ့ အစေခံ (အလုပ်သမား) တန်းလျားမှာ တည်းခိုခွင့်တောင်းပြီး လေ့လာခဲ့ပါတယ်” ဟု ဦးဘသိန်း က ကျန်ရဲတပ်ဖွဲ့ဝင်များကို ရှင်းပြနေပါသည်။

“ဒါပေမယ့် ဘာမှ ထူးခြားမလာပါဘူးဗျာ”

“သံသယဖြစ်စရာ ဘာတစ်ခုမှ မတွေ့ရဘူး”

“ဒီအလုပ်သမားတွေကြည့်ရတာ ဟန်ဆောင်ကောင်းနေတာ မဟုတ်ရင်တော့ ရိုးသားပြီး အပြစ်ကင်းတယ်လို့ ဆိုရမလားပဲ”

ဤကဲ့သို့ စုံစမ်းနေဆဲ သဲလွန်စမရသေးမီ၊ အင်္ဂလိပ်လူမျိုးအချင်းချင်း ဆက်သွယ်ပြီး ရဲဌာနကို ဖိအားပေးလာသည်။

“ခိုးမှုလေးတောင် မဖော်နိုင်ဘူးလား” ဟု အပြစ်ပြောလာကြသည်။

လွတ်လပ်ရေးရပြီးစမို့ အင်္ဂလိပ်လူမျိုး အတော်များများသည် “ဘိလပ်” (သူတို့နိုင်ငံ) ပြန်သွားကြ၏။ သို့သော် နယ်ချဲ့ကိုလိုနီအမွေအဖြစ် အင်္ဂလိပ်အငွေအသက်နှင့် အတူ (အင်္ဂလိပ်၊ မြန်မာ) ကပြားများကို ချန်ရစ်ထားခဲ့ပါသေးသည်။ ထိုကပြားများအနက် အချို့လည်း ရဲတပ်ဖွဲ့ထဲတွင် ဝင်ရောက်အမှုထမ်းနေရာမှ ရာထူးကြီးကြီး ရထားကြသူများရှိသဖြင့် ရဲဌာနအုပ်ကို ခေါ်ယူပြီး ကြိမ်းမောင်းပြန်သည်။

“ကျွန်တော့်ကို ဌာနက ပြန်ခေါ်လို့ သုံးရက်လောက်ပဲ ရှိဦးမယ်”

“နောက်ထပ် နိုင်ငံခြားသား အိမ်တစ်အိမ်မှာ အခိုးခံရပြန်ပါရော”



ဟု တပ်ကြပ်ပြီး ဘသိန်းမှ အခင်းဖြစ်စဉ်ကို အသေးစိတ် ရှင်းလင်းပြောပြနေချိန်ဝယ်

“ခွင့်ပြုပါဆရာကြီး၊ အဲဒီတန်းလျားမှာ နေနေတော့ ဆရာကြီး ထမင်းဘယ်လိုစားပါသလဲ” ဟု ခပ်ဝဝ ရဲဘော်ကလေးတစ်ယောက်က မေးလိုက်၏။ ဟင်းကောင်းသည်ဖြစ်စေ၊ ဟင်းမကောင်းသည်ဖြစ်စေ ထမင်း သုံးပန်းကန် ကုန်အောင်စားလေ့ရှိသည့် ရဲသားကလေး၏ မဆီမဆိုင်သော မေးခွန်းကို ...

“အေး ... ဟုတ်တယ်ကွ၊ မေးတော့မေးသင့်တဲ့မေးခွန်းပါပဲကွယ်။ လူတွေအတွက် ထမင်းစားရဖို့က အရေးကြီးဆုံးပေါ့။ အထူးသဖြင့် ငါ့ညီအတွက် ထမင်းက ပိုအရေးကြီးတယ်လေ မဟုတ်ဘူးလား။ ဟဲ .. ဟဲ”

စသည်ဖြင့် ပြုံးကာ ရယ်ကာနှင့် အပြစ်မပြောဘဲ ရဲရဲဝံ့ဝံ့ မေးစမ်းပြောဆိုတတ်လာအောင် တပ်ကြပ်ကြီးဘသိန်းက လမ်းဖွင့်ပေးလိုက်ပါသည်။

“ထမင်းစားခြင်း” “ထမင်းစားဖို့” “ထမင်းဘယ်မှာ ဘယ်လိုစားပါသလဲ” ဆိုသောစကားလုံးများ၏ ပဲ့တင်သံသည် လူဆိုးထိန်းဘသိန်း၏ နားစည်သို့ အကြိမ်ကြိမ်အခါခါ ရိုက်ခတ်လာသလို ထင်မိသည်။ မိမိ၏ အတွေးကို လာရောက်နှောက်ယှက်သယောင် ခံစားမိသည်။

အမှတ်တကယ်တွင်မူ “ထမင်း” နှင့် ပတ်သက်သည့် စကားစုများကြောင့် အနှောက်အယှက်ပေးသည်ဆိုခြင်းထက် “ထမင်းစားချိန်” ကို ဂရုပြုမိသွားပြီး ထို အချိန်ပိုင်းအတွင်း သူ့ခိုးခိုအောင်းနိုင်သည့် နေရာများကို စဉ်းစားဖို့ လမ်းပြပေးဘိအလား။

အင်္ဂလိပ်လူမျိုးများ ထမင်းစားဖို့ပြင်ဆင်ပြီး “မောင်း” တီးသံကြားချိန်တွင် သူ့ခိုးဝင်ခိုးမည်ဟု မှန်းဆနိုင်သည်။ ဝင်မခိုးမီ၊ သူ့ခိုးကပ်မည့် ဖြစ်နိုင်လောက်သော နေရာကို တွေးတောကြရပြန်သည်။



သစ်ပင်ကြီးများ ပတ်လည်မှ လှပသေသပ်စွာ ညှပ်ထားသော “ပုဏ္ဏရိတ်” အပင်တန်းများကို မျက်စိထဲ မြင်ယောင်လာပါတော့သည်။

ချုံပင်မျိုးနွယ်ဝင် “ပုဏ္ဏရိတ်” အပင်များမှ တက်လာသမျှ အခက် အလက်များကို ပုံစံကျကျ ဖြတ်ညှပ်ထားသဖြင့် လူတစ်ယောက် ဝင်ရောက် လှဲအိပ်နေသည့်တိုင် ပြင်ပမှ ရုတ်တရက် မမြင်နိုင်ကြောင်း ထပ်မံသွား ရောက် စစ်ဆေးချက်အရ မြင်တွေ့ရပါတော့သတည်း။

ရဲတပ်ဖွဲ့ဝင်များ၊ လူဆိုးထိန်းအဖွဲ့များ၊ စုပေါင်းဆင်ခြင်း သုံးသပ်မိ သမျှ အထက်သို့ ဆင့်ကဲဆင့်ကဲ တင်ပြပြီး အမိန့်တောင်းခံလိုက်သည်။ ရဲဌာနအသီးသီးမှ လျှို့ဝှက်စွာဖြင့် နိုင်ငံခြားသားအိမ်များအားလုံးကို စောင့် ကြည့်စေသည်။

လူဆိုးထိန်း၊ တပ်ကြပ်ကြီး ဘသိန်းအပါအဝင် ရဲတပ်ဖွဲ့ဝင်များသည် မိမိတို့ ဖြတ်သန်းလာခဲ့ရသည့် “ရဲ” အတွေ့အကြုံများအရ တွေးဆယူသည့် အတိုင်း ဆက်လက်ဆောင်ရွက်ခဲ့ရာ ခိုးရာပါပစ္စည်းနှင့်တကွ သူခိုးအဖွဲ့ လိုက်ကိုပါ ဖော်ထုတ်ဖမ်းဆီးနိုင်ခဲ့တော့သည်။

အောက်ဖော်ပြပါအချက်များအပေါ် အခွင့်ကောင်းယူကာ ထမင်းစား ချိန်ခေါ် “မောင်း” တီးသံကို နားထောင်ပြီး သူခိုးက ဝင်ရောက်ခိုးယူခဲ့ခြင်း ဖြစ်ကြောင်း တရားခံ၏ ဖြောင့်ချက်အရ သိရှိခဲ့ရပါသည်။

- (၁) ပုံမှန်အချိန်အတိအကျ “မောင်း” တီး၍ နေ့စဉ်အချိန်မှန် ထမင်း စားခြင်း။
- (၂) အလုပ်သမားအားလုံးကို အိမ်ရှင်ထမင်းစားချိန်တွင် တစ်ပြိုင်နက် စားခိုင်း၍ အလုပ်သမားအားလုံး မျက်ကွယ်ရာတစ်ခုတည်းတွင် စုစည်း စောင့်ခိုင်းထားခြင်း။
- (၃) အင်္ဂလိပ်လူမျိုးများ ထမင်းစားခန်းမထဲ ရောက်ရှိနေချိန်တွင် အိမ်မ ကြီးတံခါး၊ အိပ်ခန်းတံခါး၊ ပြူတင်းပေါက်များ လုံခြုံအောင် ပိတ်ထားမှု မရှိခြင်း။



(၄) လူတစ်ယောက် ကောင်းစွာခိုအောင်းနိုင်သော ပုဏ္ဏားရိုက်ပင်တန်းများကို သေချာစွာ မစစ်ဆေးမကြည့်ရှုခြင်း။
 ... စသည်ဖြင့် သုံးသပ်မိပါသည်။

မည်သူမဆို မိမိလုပ်ကိုင်နေဆဲလုပ်ငန်းခွင်တွင် ပျောက်ရှုမှု ပျက်ဆီးဆုံးရှုံးမှုများသည် မိမိအပေါ် တိုက်ရိုက်တာဝန်ကျရောက်မှု မရှိခဲ့ပါလျှင်လည်း မိမိတွင် တာဝန်ရှိကောင်း ရှိနေမည်။ လုပ်သင့်လုပ်ထိုက်သည်များကို မိမိကိုယ်တိုင်လည်း စုပေါင်းပါဝင်ပြင်ဆင်ပြီး ကာကွယ်သင့်သည်ဟု နိုင်ငံကြီးသားပီသစွာ ခံယူချက်အပြည့် ထားသင့်ပါကြောင်း အကြံပြုလိုပါသည်။

အထက်ပါ တကယ်ဖြစ်ပျက်သွားခဲ့ဖူးသော “ခိုးမှု”၌ အိမ်ရှင်၏ အိမ်တွင် နေထိုင်သူများနှင့် အိမ်ခြံဝင်းအတွင်း အလုပ်လုပ်နေသည့် အလုပ်သမားများအပါအဝင် အားလုံးသည် အထက်ဖော်ပြပါအချက် (၄) ချက်ကို အမှတ်တရ ဂရုပြုပြီး တလေးတစား ပြုပြင်ဆောင်ရွက်သင့်သည်များကို ဆောင်ရွက်ကြခြင်းဖြင့် ခေတ်သစ် “မြန်မာနိုင်ငံရဲတပ်ဖွဲ့” ကြီးအပေါ် မဆိုစလောက်သော “ကူညီမှုလေးတစ်ခုအဖြစ် ပေးစမ်းစေချင်” ပါသည်။

(ကွယ်လွန်သွားရှာပြီဖြစ်သော မြန်မာ့လက်ရွေးစဉ် ဂိုးဖမ်းသမားဟောင်း ရဲတပ်ဖွဲ့ဝင် ဦးလှဘော်နှင့် ၎င်းတို့အဖွဲ့အား ဤဆောင်းပါးဖြင့် လေးစားစွာဂုဏ်ပြုလျက်။)

ရုက္ခစိုးမျိုး



၁၉၉၉၊ ဒီဇင်ဘာလ တကယ်ဖြစ်ရပ်မှခင်း မဂ္ဂဇင်း အမှတ် (၁၁၁)



... နှုတ်ခွန်း၏ ရသ ...

“ကူညီမှုလေးပေးစမ်းစေချင်” ဆောင်းပါးများကို ရေးသားတင်ပြ နေရခြင်းမှာ ဒုစရိုက်သမားများ၏ အကျင့်စရိုက်များနှင့် ပြုမြဲအလေ့အထ များကို စုစည်း၍ ရိုးသားစွာ အသိပေးလိုသော ဆန္ဒမွန်သာဖြစ်ပါသည်။

ရွှေထုတ်ပစ်ချ၍ မြင်မိသူနှစ်ဦးတည်း တိတ်တဆိတ် ဝေစုခွဲ၊ ရွှေတု နှင့် အစစ် လဲပြီး လိမ်လည်ပုံလိမ်လည်နည်းများ။

ရန်ကုန်မြို့တော် ကန်တော်ကြီး၊ ကန်ပတ်လမ်းတစ်လျှောက် နံနက် စောစော လမ်းထွက်လျှောက်ကြသည့် သက်ကြီး၊ သက်လတ်၊ အရွယ် အမျိုးမျိုးသော ယောက်ျားသားများနှင့် (ပင်စင်) အငြိမ်းစားအဖိုးကြီးများ အား ခေတ်စကားအရ “အေးခါးပြ” တိုက်နေကြသော ဒုစရိုက်သမား တစ်စု၏ ထောင်ချောက်ဆင်ပုံဆင်နည်းများ။

“အေးခါးပြတိုက်ပုံ၊ အကွက်ဆင်ပုံ အသေးစိတ်များအပြင် ဒုစရိုက် ခေါင်းဆောင် အမျိုးသမီးအပါအဝင် အပေါင်းပါအားလုံးကို ရဲအရာရှိ တစ်ဦး က တစ်ပတ် (၁၀) ရက်ခန့်အတွင်း စစ်ဆင်ရေးတစ်ခုနယ် အပင်ပန်းခံပြီး လက်ပူးလက်ကြပ် ကိုယ်တိုင်ကိုယ်ကျ ဖမ်းဆီးရမိခဲ့ပုံ အသေးစိတ်ကို မဂ္ဂဇင်းတစ်စောင်၌ ဂုဏ်ယူစွာ ဖတ်ရှုခဲ့ရဖူးပါသည်။

ဤကဲ့သို့ ဒုစရိုက်သမားများ၏ လှည့်ကွက်၊ အကျင့်စရိုက်၊ ယုတ်မာ ချက်များကို ပြည်သူလူထုအား ဖွင့်ချရှင်းပြခဲ့ဖူး၍သာ ယင်းသို့ “အေးခါးပြ တိုက်ခြင်း” နှင့် “ရွှေထုတ်ပစ်လိမ်နည်း” အသီးသီးတို့မှာ လုံးဝပျောက် သွားပုံ ...



စသည်များကို ဖတ်ရှုပြီး လေးစားအားကျမိ၍လည်း ယခုကဲ့သို့ ကျွန်ုပ်အနေဖြင့် ကြိုးစားရေးသားရခြင်းဖြစ်ပါသည်။

သူခိုး၊ သူဝှက်များ မည်သို့မည်ပုံ ခိုးယူတတ်ခြင်း၊ ဖောက်ထွင်းသမားများ၏ ဖောက်ထွင်းပုံ၊ ဖောက်ထွင်းနည်းများကို ပြည်သူအပေါင်းမှ ကြိုတင်၍ အသေးစိတ်သိထားပါက (သို့မဟုတ်) စာနယ်ဇင်းများမှတစ်ဆင့် ဖတ်ရှုထားပါက ခိုးမှုမဖြစ်ပွားအောင် တစ်ဖက်တစ်လမ်းအနေဖြင့် ကြိုတင်တားဆီး နိုင်မည် မှာ မူချမလွှဲပေ။

ထို့ကြောင့် ဒုစရိုက်သမားများ၏ လုပ်နည်းလုပ်ဟန်ကို တကယ့်ဖြစ်ရပ်မှစင်မဂ္ဂဇင်းက ဖော်ပြပေးနေသည်ဖြစ်၍ ပြည်သူလူထုအတွက် မှုခင်းပညာပေးဖြစ်ကြောင်း အကြွင်းမဲ့ ယုံကြည်မိပါတော့သည်။

ဖြစ်ပျက်ခဲ့ပြီးသည့် မှုခင်းအများစု၏ အခြေခံပြုမှုလှုပ်ရှားပုံ အသေးစိတ်ကို ကျွန်ုပ်တို့ ပြည်သူအားလုံးမှ ကြိုတင်ဖတ်ရှုဖူးခြင်း၊ သိရှိထားပြီးခြင်း မရှိခဲ့၍သာ ဒုစရိုက်သမားများ၏ အလစ်အဇိုက် ကျူးလွန်မှုများကို ခံလိုက်ရခြင်းဖြစ်ကြောင်း မည်သူမျှ မငြင်းနိုင်ချေ။

ခိုးယူရန် ကြံစည်ပုံ၊ ချဉ်းကပ်ပုံနှင့် ကျူးလွန်ပုံ၊ ကျူးလွန်နည်းများကို ပြည်သူအများက ဂဃနဏ သဘောပေါက် သိရှိနားလည်ထားရန် အနှစ်နှစ်အလလက သေချာနဲ့ စပ်စွာ လေ့လာစုဆောင်းထားသည့် အချက်တို့ကို အပြန်အလှန်သုံးသပ်ပြီး မျှဝေအသိပေး ရေးသားခြင်းသည် စာရေးသူ၏ မှန်ကန်သောစေတနာ အရင်းခံမျှသာတည်း။

မြန်မာ့ရိုးရာအစဉ်အလာနှင့် မှုခင်းကြိုတင်ကာကွယ်မှု

နိုင်ငံတစ်နိုင်ငံ၊ လူမျိုးတစ်မျိုးစီတွင် မိမိတို့ထာဝစဉ်ပြုမူလေ့ရှိသော ချစ်စဖွယ် ရိုးရာယဉ်ကျေးမှုအစဉ်အလာများ ရှိတတ်ကြသည်မှာ ဓမ္မတာပင်။



လူမျိုးတစ်မျိုး၏ ယဉ်ကျေးပျူငှာမှု၊ ပြောဆိုဆက်ဆံမှုများမှာ အရပ်
ဒေသလိုက်၍ ကွဲပြားခြားနားမှု ရှိတတ်သော်လည်း မွန်မြတ်သည် ရည်ရွယ်
ချက်၊ ဦးတည်ချက်ကား အတူတူပင်တည်း။

“မင်္ဂလာပါခင်ဗျား” “ထမင်းစားပြီးပါပြီလား” “နေကောင်းကြရဲ့လား”
“ဘယ်သွားမလို့ပါလဲခင်ဗျား”

ဤသို့ တစ်ဦးနှင့်တစ်ဦး ဖြတ်သွားဖြတ်လာ တွေ့ဆုံသည့်အခါတိုင်း
ယဉ်ယဉ်ကျေးကျေး နှုတ်ဆက်ခြင်းသည်လည်း မြန်မာတိုင်းရင်းသားတို့၏
မပျောက်မပျက်သည့် ခိုင်မာသော ရိုးရာယဉ်ကျေးမှု အစဉ်အလာကောင်း
တစ်ခုအဖြစ် တည်ရှိနေပါသည်။

သို့သော် မြန်မာ့ယဉ်ကျေးမှု အစဉ်အလာများသည် မြို့ကြီးပြကြီး
များ၌ တဖြည်းဖြည်း မှေးမှိန်စပြုလာပြီဖြစ်ကြောင်း ဂရုပြုမိပါသည်။

အထူးသဖြင့် အထပ်များစွာရှိသော လူနေတိုက်ခန်းများတွင် လူတန်း
စားအလွှာအသီးသီးမှ အိမ်ပိုင်၊ အိမ်ခန်းပိုင်ရှင်နှင့် အိမ်ငှားအသစ်တို့မှာ
တစ်ဦးနှင့်တစ်ဦး၊ တစ်ခန်းနှင့်တစ်ခန်း သိရှိခင်မင်ခြင်း မရှိကြသေးပေ။

အဆင်းအတက်၊ ဖြတ်သွားဖြတ်လာ မြင်တွေ့ကြသည့်တိုင် ပြုံးရုံမျှ
ပြုံးပြသုများက လူနည်းစု။ အများအားဖြင့် နှုတ်ဆက်ဖို့နေနေသာသာ
လှည့်ပင်မကြည့်တတ်ကြ။

ကန်ထရိုက်တိုက်မြင့်ကြီးများ မှီလို့မပေါက်မီ ယခင်လူနေတိုက်တာ
များမှာ အမြင့်ဆုံးတိုက်ဆိုပါမှ သုံးလေးထပ်။ ကမ်းနားလမ်းတွင်ရှိသော
ခြောက်ထပ်ရုံးကြီးကို တအံ့တဩ ဝေးမော၍ ကြည့်နေရသည့် တစ်ချိန်
တုန်းကဆိုပါလျှင် တိုက်ခန်းနေသူများသည် အပြောင်းအရွှေ့နည်းပါး
ကြသည့်အလျောက် အခန်းနီးချင်းများမှာ နှစ်ရှည်လများ အနေကြာလာ
ကြပါမှ တစ်ခန်းနှင့်တစ်ခန်း၊ တစ်မိသားစုနှင့် တစ်မိသားစု ခင်မင်ရင်းစွဲ



ရိုတတ်ကြသည်။ တစ်ယောက်အကြောင်း တစ်ယောက်သိနေသလို မေးထူး
ခေါ်ပြောလည်း လုပ်တတ်ကြပါသည်။

တိုက်ခန်းနေအိမ်များအနက် တစ်ခုသော မျက်နှာချင်းဆိုင် တိုက်ခန်း
နှစ်ခန်းမှာ နံနက်၊ နေ့၊ ည အပြင်သွားလာကြတိုင်းလိုလို နှုတ်ဆက်ပြောဆို
သွားလေ့ရှိကြသည်မှာ မြန်မာ့ရိုးရာ အစဉ်အလာကောင်းတစ်ရပ်လို အလို
အလျောက် လေ့ကျင့်ထိန်းသိမ်းပြီးသားဖြစ်နေ၏။ ဥပမာ မျက်နှာချင်းဆိုင်
အခန်း (၃) နှင့် အခန်း (၄) ဆိုကြပါစို့။ အခန်း (၃) တွင် လင်ယောက်ျား
ဖြစ်သူက တိုင်းတစ်ပါးသို့ သွားရောက်အလုပ်လုပ်ကိုင်နေ၍ သူ၏ ချစ်ဇနီး
နှင့် အိမ်ဖော် မလေးသာလျှင် တိုက်ခန်း၌ နေထိုင်ကြပါသည်။ အများအား
ဖြင့် နေ့ခင်းပိုင်းတွင် မိဘနေအိမ်သို့ နှစ်ယောက်စလုံး သွားရောက် လည်
ပတ်ကြပြီး ညနေပိုင်းမှသာ မိမိတို့တိုက်ခန်းရှိရာသို့ ပြန်လာကြပါသည်။

အခန်း (၄) တွင်မူ ရုံးဝန်ထမ်းတစ်ဦး၊ သူ၏ ဇနီးသည် (မိခို)
တစ်ယောက်နှင့် ရှစ်တန်းကျောင်းသားကလေးတို့သာ နေထိုင်ကြ၏။

တစ်ခုသောညနေခင်း၌ ရှစ်တန်းကျောင်းသားမှာ ကျောင်းသို့ထွက်
သွားပြီး မကြာမီ ရုံးဝန်ထမ်းလည်း နေ့စဉ် ရုံးသွားနေကြအတိုင်း တံခါး
ဖွင့်အဆင်း အခန်းပေါက်ဝအရောက်တွင် အခန်း (၃) မှ “လေးလေးနွယ်”
တို့နှင့် မျက်နှာချင်းဆိုင်ဆုံမိခဲ့သည်။

“မလေးတို့နှစ်ယောက် အမေ့အိမ်သွားကြမလို့ထင်တယ်။”

“ဟုတ်ကဲ့ဦးလေး၊ ဦးလေးရော ရုံးသွားမလို့လား။”

ထိုစဉ် သံပန်းတံခါးစောင့်ပိတ်ရန် ရပ်နေသည့် ဦးလေးသန်း၏
ဇနီး ဒေါ်ဖြူဖြူကို လှမ်းကြည့်ပြီး “နေကောင်းသွားပြီလား မမ” ဟု
မေးခဲ့၏။

“အေးကွယ်၊ ကောင်းသွားပါပြီ။ ကိုယ်လက်မအိမ်သာ ဖြစ်ရုံ
ကလေးပါ။”



“သမီးရဲ့ အန်တီဖြူက နေ့ခင်းတစ်နေ့လုံး သူတစ်ယောက်တည်း ဝို ခို ရုံးကနေ ဖုံးဆက်မေး မေးနေရတယ်လေ။”

မြန်မာလူမျိုးတို့သည် ရှေးပဝေသဏီကအစပြုပြီး ယဉ်ကျေးမှု အဆင့်အတန်းမြင့်မားစွာ ရပ်တည်လာခဲ့သည့်အလျောက် အထက်ပါ အိမ် နီးချင်းများကဲ့သို့ ရိုးရာအစဉ်အလာထိန်းသိမ်းတတ်ကြသူများလည်း အမှန် တကယ်ရှိခဲ့ဖူးပါသည်။

ခင်ပွန်းသည်ရုံးသွားပြီးမှ တစ်နာရီကျော် နှစ်နာရီခန့်မရှိသေး အခန်း (၃) မှ ပစ္စည်းရွှေ့သံများကို ဒေါ်ဖြူဖြူတစ်ယောက် ကြားနေရသည်။ တစ်ဖက်ခန်းမှ “လေးလေးနွယ်” တစ်ယောက် မိဘအိမ်မှ စောစီးစွာပြန် လာပြီး အခန်းလှည်းကျင်းနေသည်ဟုထင်၍ အမှတ်တမဲ့နေလိုက်သည်။ သို့သော် ပစ္စည်းရွှေ့သံ အဆက်မပြတ်ကြားနေရခြင်းနှင့် “မလေး” ၏ ပြောသံဆိုသံ မကြားရခြင်းအတွက် အံ့ဩလာမိသည်။ ဒေါ်ဖြူဖြူမှာလည်း တစ်ယောက်တည်းမို့ သံပန်းတံခါးဖွင့်ပြီး တစ်ဖက်ခန်းသို့ သွားမကြည့်ရဲ့။

အခန်းဝမှ လှမ်း၍ကြည့်လိုက်ရာ “မလေး” ၏ အခန်းထဲတွင် မျက်နှာစိမ်းယောက်ျားတစ်ယောက် ရပ်နေသည်ကို မြင်ရသည်။

“မလေးရေ” “မလေး” ဟု ဒေါ်ဖြူဖြူမှ အသံနှုန်းမြင့်၍ အော်ခေါ် လိုက်မိပါသည်။

“မလေးတော့မရှိဘူး ပါရမီအိမ်မှာခင်ဗျ”

“အိမ်ပြောင်းမလို့ ပစ္စည်းတွေ သယ်ခိုင်းလိုက်လို့ပါ”

“ဟင်” ... “ဩ” ... “ဟုတ်ကဲ့၊ ဟုတ်ကဲ့” ဟု ဒေါ်ဖြူဖြူက ပြန် လည်ဖြေကြားလိုက်သံတွင် သံသယဝင်နေသည့် အငွေ့အသက်ကလေးက စွက်ဖက်ပါဝင်သွားပုံရသည်။

ပြီးခဲ့သော နာရီပိုင်းကပင် ခင်ပွန်းသည်ရုံးသွားခါနီး မလေးတို့ နှုတ်ဆက်မိစဉ်ကလည်း ပြောင်းရွှေ့မည့်အကြောင်း ပြောသံဆိုသံ မကြား



မိခဲ။ ဤအခန်း (၄) တွင် လည်း ဒေါ်ဖြူဖြူတစ်ယောက်တည်းမို့ ကြောက်
ရွံ့စိုးရိမ်လာသည်။

ချက်ချင်းပင် သော့ခတ်ထားသော သံပန်းတံခါးအတွင်းမှ လက်လျှို့
ပြီး သစ်သားတံခါးမကြီးကို ဖြည်းညင်းစွာ ဆွဲပိတ်လိုက်ပါတော့သည်။

ပြီးမှ သူမ၏ ခင်ပွန်းရုံးခန်းသို့ ဖုန်းခေါ်လိုက်ရာ လိုင်းမအားသဖြင့်
အတန်ငယ်စောင့်ဆိုင်းနေစဉ် မော်တော်ကားတစ်စင်း မောင်းထွက်သွားသံ
တော့ ဒေါ်ဖြူဖြူတစ်ယောက် ကြားလိုက်မိသလိုရှိ၏။ မကြာမီ ဖုန်းအဆက်
အသွယ်ရသဖြင့် ခင်ပွန်းသည်အား အကျိုးအကြောင်းပြောပြလိုက်ရာ
အခန်း အပြင်သို့ တစ်ယောက်တည်းထွက်မကြည့်ရန်နှင့် မြေညီထပ်ရှိ
ကုန်စုံဆိုင်ကလေးသို့ ဖုန်းဆက်အကူအညီတောင်းရန် အကြံပြုလိုက်
ပါသည်။

ကုန်စုံဆိုင်မှ အရောင်းဈေးသည်များအပါအဝင် ကျား/မ
လေးငါးယောက်ခန့် အပေါ်ထပ်သို့တက်လာတော့မှ တစ်ဖက်ခန်းသို့ သွား
ကြည့်သောအခါ “မလေးလေးနွယ်” ၏ ပစ္စည်းများ ထုတ်ပိုးထားပြီး
သယ်ယူရန် အဆင်သင့်ဖြစ်နေ၏။

“ကုန်တင်ကားတစ်စီး အပြင်းမောင်းထွက်သွားတာ မကြာသေး
ဘူး၊ ဒါပေမယ့် ကားနံပါတ်တော့ မကြည့်လိုက်မိဘူး” ဟု အောက်ထပ်
ဆိုင်ကလေးမှ လူငယ်တစ်ယောက်က ပြောဆိုနေပါသည်။

အမှန်မှာ ဤတိုက်ခန်းများကို ရက်သတ္တပတ် နှစ်ပတ်၊ သုံးပတ်
ကတည်းက စောင့်ကြည့်နေပြီး နေ့ခင်းနေ့လယ် ပိတ်သွားတတ်သော
တိုက်ခန်းများကို (သော့တူဖြင့် ဖွင့်သည်ဟု ယူဆသည်) ဖွင့်လှစ်ဝင်ရောက်
၍ အိမ်ခန်းပြောင်းရွှေ့သည့်နှယ် ပုံမှားရိုက် ခိုးယူကြခြင်းဖြစ်ပေသည်။

အခန်း (၄) တွင် တစ်နေ့လုံး တစ်ဦးတည်းရှိနေသော ဒေါ်ဖြူဖြူ
က တစ်ဖက်ခန်းသို့ လှမ်း၍ အခန်းပိုင်ရှင် “မလေးလေးနွယ်” အမည်တပ်



ပြီး မေးစမ်းလိုက်စဉ်က “ဟင် ဩ ဩ” စသဖြင့် သံသယဝင်သွားပုံကို ရိပ်မိလိုက်သော ကိုရွှေသူခိုးအဖွဲ့က ပစ္စည်းများပင် မယူနိုင်တော့ဘဲ ချက်ချင်း တိုက်ခန်းပေါ်မှ ဆင်းပြေးသွားကြသည်။ ပြီး ကားကို ကတိုက်ကရိုက် မောင်းထွက်သွားကြတော့သည်။

ဤနည်းမျိုးဖြင့် အခိုးခံရသော အချို့တိုက်ခန်းများတွင် အိမ်ထောင် ပရိဘောဂ၊ စားပွဲ၊ ကုလားထိုင်နှင့် ခုတင်ပါမကျန် အားလုံး ခိုးယူသွားကြကြောင်း ကြားသိခဲ့ရဖူးပါသည်။

ချစ်စရာကောင်းသော မြန်မာ့ရိုးရာ ယဉ်ကျေးမှုအစဉ်အလာများကို ပြန်လည်ရှင်သန်ထမြောက်စေရန် ကျွန်ုပ်တို့ မြန်မာတိုင်းရင်းသားအားလုံး မှ မိမိတို့အပါအဝင် တစ်မျိုးသားလုံး ကောင်းစားရေးအတွက် မိမိတို့ ကိုယ်၌ကမူ မထိန်းသိမ်းခဲ့ပါလျှင် မည်သူက လာရောက်ထိန်းသိမ်းပေးပါအံ့နည်း။

ယခုကဲ့သို့ မြန်မာ့ရိုးရာ အစဉ်အလာလေးတစ်ခုဖြစ်သော “နှုတ်ခွန်း ဆက်သခြင်း” ကြောင့် မိမိအိုးအိမ်ကို ကာကွယ်စောင့်ရှောက်ရင်း -

“မြန်မာနိုင်ငံရဲတပ်ဖွဲ့” အား တစ်နည်းတစ်ဖုံ “ကူညီမှုလေး ပေးစမ်းကြပါစို့”။

အကယ်၍သာ အခန်း (၃) မှ “မလေးလေးနွယ်” က မြန်မာ့ရိုးရာ မိရိုးဖလာအတိုင်း အခြားတစ်ဖက်ခန်း အခန်း (၄) ရှိ တစ်စုံတစ်ဦးအား မြင်တွေ့ပါလျက် နှုတ်ဆက်သမှု မပြုခဲ့ပါလျှင် ...

သို့မဟုတ် မသိလိုက် မသိဖာသာ ထွက်ခွာသွားခဲ့မိပါလျှင် “ဩ ... သူတို့ ပြောင်းရွှေ့နေကြပြီဘဲ” ဟု ယူဆကာ တစ်ဖက်ခန်းမှ ဥပေက္ခာ ပြုလိုက်မိသည်မှာ မလွဲပေ။

ဒေါ်ဖြူဖြူ ကလည်း စဉ်းစားတွေးခေါ် မှုမှန်ကန်စွာဖြင့် မြန်မာ့ရိုးရာ အစဉ်အလာစိတ်ဓါတ် အခြေခံ၍ တစ်တိုက်တည်းနေ၊ တစ်ရေတည်း



သောက် မိသားစုစိတ်ဓါတ်ဖြင့် ယခုကဲ့သို့ဆောင်ရွက်ပေးခဲ့၍သာ “ခိုးမှုကြီး” တစ်ခုကို အောင်မြင်စွာ တားဆီးနိုင်ခဲ့ပြီးဖြစ်ပါသည်။

ဤသို့ ဤနှယ် မထင်မှတ်ဖွယ်ရာ မိရိုးဖလာရိုးရာ အစဉ်အလာ အသေးအမွှားကလေးတစ်ခုသည်ပင် “ခိုးမှုကြီး” ကို ကြိုတင်ဟန့်တားနိုင်ခဲ့ပြီ မဟုတ်ပါလော့။

အခါအခွင့်သင့်ပါက “စာရင်းကောက်ခြင်းနှင့် သဘောထား”

“ဈေးတန်းဆိုင်ခန်းများနှင့် သော့ခတ်ခြင်းကိစ္စ” များအကြောင်း ကြိုးစားရေးသားပါဦးမည်။

ရုက္ခစိုမျိုး



၁၉၉၈၊ မေလ တကယ့်ဖြစ်ရပ် မှုခင်းမဂ္ဂဇင်း အမှတ် (၉၂)



“ပန်းပွင့်-ပန်းပင်-ဝယ်သူသတ်”

ပန်းပင်သူခိုးနှင့် ပြည်သူ

ပေါက်ထွင်းဝိဇ္ဇာကြီးများ၊ လူဆိုးစာရင်းဝင် သူခိုးကြီးများက လက်တွေ့အသုံးချနေသည့်နည်းကို ပန်းပင်သူခိုးများကလည်း နည်းယူအကောင်အထည်ဖော် လေ့ ရှိတတ်ပါသေးသည်။ ပန်းပင်သူခိုးများအကြောင်း ပြောရမည်ဆိုလျှင် ...

ကြာတော့ကြာခဲ့ပါပြီ။ ဟိုး ... လွန်ခဲ့သော ရှစ်နှစ်ကျော်ကျော်ကာလကဟု ဆိုကြပါစို့။ နံနက်စောစောထပြီး တစ်ဝမ်းတစ်ခါး စားရဖို့အရေးလုံးပမ်းနေကြရသည့် ဟင်းသီးဟင်းရွက်၊ သားငါးဈေးသယ်များကို တင်ဆောင်လာသော “ဈေးကား” များလည်း ကြိုးကြားထွက်ခွာနေကြဆဲ။ တောင်းလွတ်များ၊ ပိနံ ပလတ်စတစ်အိတ်ခွဲလွတ်များကို ကိုင်ဆောင်လာကြသူများနှင့် ရရာ မြေလွတ်များ၌ စိုက်ပျိုးရရှိလာသည့် ဟင်းရွက်သီးနှံများကို ပုဆိုးဟောင်း များနှင့် တယုတယထုပ်ပိုးကာ ကားပေါ် သို့ ဖြစ်သလို တင်ဆောင်ပြီး ဟင်းရွက်လက်ကားဒိုင်များရှိရာသို့ အလှအယက် စီးနင်းလိုက်ပါနိုင်ရန် “ဈေးကား” ကို စောင့်နေကြရရှာသော ကျား မ ကြီးငယ် အရွယ်အမျိုးမျိုး တို့၏ ဘဝကား ကြမ်းတမ်းလှပါသည်။

နေ့စဉ်နေ့တိုင်း နံနက်တိုင်း အိပ်ရာမှ လူးလဲထပြီး ကုန်စိမ်းဒိုင်နှင့် သားငါးဒိုင်များရှိရာ (ယခင်အခေါ် ကီလီဈေး) သီရိမင်္ဂလာဈေးဆီသို့ အချိန်မီ အပြေးကလေးသွားကြရ၏။



ကိုယ်ပိုင်ကား၊ အငှားတက္ကစီ မစီးနိုင်ကြသူအများစုဖြစ်သော ရထား စီးခရီးသွားများလည်း ဘူတာဆင်းရန်အလို့ငှာ ဤ “ဈေးကား” များကို သာ အားကိုးနေကြပေသည်။

တစ်နေ့လုပ်မှ တစ်ခင်းဝမည့် ကုန်စိမ်း၊ ဟင်းရွက်သည် ကျား၊ မ များ၏ ဘဝ၊ ငါးစိမ်းသည်များ၏ နေ့စဉ်လုပ်ငန်းသဘာဝ။ ဤသို့ ပင်ပန်း ဆင်းရဲစွာ နိစ္စဓူဝ ရိုးရိုးသားသား ကြိုးစားဖွေရှာ စားသောက်နေရသူများ ၏ မလုပ်မဖြစ်၊ မသွားမဖြစ်သော ခရီးလမ်း၌ သူလိုငါလို ခရီးသွားနှယ် ရောနှောပါဝင်လာသည့် “ပန်းပင်စောရ” အချို့လည်း ရှိနေပါသေးသည်။

ထောက်ပံ့လစာမဲ့ဖြင့် လူမှုရေး အသိစိတ်ဓါတ်ရှေ့ထားပြီး ညရေး ညတာ လုံခြုံမှုတာဝန် ထမ်းဆောင်ပေးနေကြသည့် ရပ်ကွက်လုံခြုံရေး သမားနှစ်ဦးတို့ ကင်းလှည့်နေကြစဉ် ...

တစ်ခုသော ခရီးသည်တင်ကားမှတ်တိုင်အနီး နှင်းမှုန်များ၏ အောက် မှောင်ရိပ်တစ်နေရာတွင် လေးပေခန့်မြင့်သော ကျောက်ခက်ရွက်လှ ပန်းပင်နှစ်ပင်ကို “ဘွား” ခနဲ တွေ့လိုက်ရသည်။

သစ်ပင်နှစ်ပင်မှာ ပန်းအိုးထဲမှ လတ်တလောနှုတ်ယူထားသည့် သဖွယ် အမြစ်များတွင် တွယ်ကပ်နေသည့် မြေစိုင်မြေခဲများက ပန်းအိုး ပုံသဏ္ဍာန်မပျက် မူလအတိုင်းပင် ရှိနေသေးသည်။

ယင်းအပင်အရွယ်ဆိုပါလျှင် ထိုအချိန်က ကျပ်တစ်ထောင်ကျော် ပေါက်ဈေးရှိနေမှန်း တန်ဖိုးအမှန် မသိသော လုံခြုံရေးသမားတို့သည် သပ်သပ်ရပ်ရပ် ထုတ်ပိုးထားခြင်းလည်း မရှိ၍ အဘယ့်အတွက်ကြောင့် ဤလမ်းဘေးတွင် ပစ်ထားရပါသနည်းဟု ကြည့်ရှုစဉ်းစား တွေးတောနေပုံ မှာ “ရက္ခဝေဒပညာရှင်ကြီးများ” က သစ်ပင်များကို စိတ်ဝင်တစား လေ့လာ သုံးသပ်နေကြသည်ပုံနယ်။

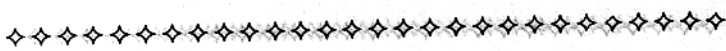

အသက် အစိတ် သုံးဆယ်အရွယ် မိန်းမတစ်ယောက်နှင့် ဆယ့်လေး ငါးနှစ်ခန့် လူငယ်လေးတစ်ဦးတို့လည်း အနီးအပါးတွင် ရှိနေပါသည်။

ထိုအချိန်တွင် “ဈေးကား” က ဆိုက်ရောက်လာရာ မိန်းကလေးမှာ လည်း ကားပေါ်လှမ်းတက်လိုက်ပြီး “မောင်လေး သွားယူလိုက်လေ” စသည်ဖြင့် လူငယ်လေးကို တိုက်တွန်းပြောဆိုလိုက်သည်။

လူငယ်မှ ရပ်ကွက်လုံခြုံရေးသမားနှစ်ယောက်၏ရှေ့မှ ဖြတ်၍ မယူရဲသဖြင့် ချီတုံချတုံဖြစ်နေစဉ် ...

ကားဘီးစတင် လိမ့်နေသော ထွက်လုထွက်ခင် ဈေးကားပေါ်သို့ ရုတ်တရက်ပြေးတက်၍ ထွက်ခွာသွားပါသည်။ ကျောက်ခက်ရွက်လှပင် နှစ်ပင်ကမူ ပုံစံမပျက် မြေကြီးပေါ်၌ ထောင်လျက်သား ကျန်နေခဲ့ပါတော့ သည်။ လုံခြုံရေးသမားများလည်း မည်သို့ဆက်လက်လုပ်ကိုင်ရမှန်း မသိ ကြသဖြင့် ပိုင်ရှင်မဲ့သစ်ပင်နှစ်ပင်ကို ယူပြီး သက်ဆိုင်ရာအပိုင် ရပ်ကွက် လူကြီးများထံ သွားရောက်အပ်နှံလိုက်ကြပါသည်။

နောက်တစ်နေ့နံနက်မှ သစ်ပင်ပျောက်သော အိမ်ရှင်ပြောပြချက် အရ သစ်ပင်တစ်ပင်လျှင် ကျပ်တစ်ထောင်ကျော်ကျော် တန်သော ကျောက် ခက်ရွက်လှပင်များဖြစ်ကြောင်း သိရပါတော့သည်။

“တန်ဖိုးကြီး သစ်ပင်၊ ပန်းပင်၊ သစ်ခွပင်တွေ အခိုးခံရတာ မဆန်း ပါဘူး”

တစ်ပင် တစ်သောင်းနီးပါးတန်တဲ့ သစ်ခွပင်တွေ အပါအဝင် သစ်ပင် တွေ အပင်လေးငါးဆယ်လောက် တစ်ချိန်တည်းခိုးပြီး သယ်သွားတာတောင် “ရဲ” တွေ မသိဘူးလား”

မိမိအိမ် တစ်အိမ်တည်းအတွက်သာမက တစ်ရပ်ကွက်လုံး တစ်မြို့ နယ်လုံး စောင့်ရှောက်ပေးကြရသော “မြန်မာနိုင်ငံရဲတပ်ဖွဲ့” အနေဖြင့် စက္ကန့်တိုင်း၊ အချိန်တိုင်းမှာ တစ်နေရာတည်းတွင် အမြဲ ရှိမနေနိုင်ခြင်း အတွက် ကျွန်ုပ်တို့ ပြည်သူများဘက်မှ နားလည်ပေးစေချင်ပါသည်။



မြို့တော်ရန်ကုန်၏ တစ်ခုတည်းသော ခြောက်လမ်းသွားလမ်းမကြီး ပေါ်၌ မေးတင်ဆောက်လုပ်ထားသည့် တိုက်အိမ်တစ်အိမ်ရှိပါသည်။ လမ်းမကြီးနှင့် လွန်စွာမှ နီးကပ်စွာ ဆောက်လုပ်ထား၏။ ကားလမ်းမကြီး နီးရုံသာမက လျှပ်စစ်မီးတိုင်အနီးကပ်လျက် ထောင့်ကွက်နေရာ။

မြို့နယ်လေးငါးခုမှ ကားလမ်းများဆုံစည်းရာဖြစ်၍ နေရာ၊ ညပါလူသွားလူလာ မော်တော်ယာဉ်များနှင့် စည်စည်ကားကား ရှိလှပါသည်။ ညသန်းခေါင်ယံမှ နံနက်ငါးနာရီခန့်အထိမူ လူသွားလူလာနှင့် မော်တော်ကားများ ကျိုးတိုးကျဲတဲ။

ညသန်းခေါင်ကျော် နာရီပြန်နှစ်ချက်တီးအချိန်ခန့်။ မိုးက အပြိုးတကြီး သဲသဲမဲမဲရွာနေဆဲ။

ထိုတိုက်ကြီး၏ အိမ်ရှေ့လှေကားရင်းတွင် စိုက်ပျိုးထားသော နိုင်ငံခြားမျိုးနွယ် ထင်းရှူးပဒေသာပင်ကြီးကို မြေကြီးထဲမှ တူးထုတ်ထားကြသည်။ နံနက် လေးနာရီခန့်အချိန်တွင် ခုနစ်ပေကျော်ကျော်ခန့်ရှိသော ယင်းသစ်ပင်ကို ဝင်းထဲရံ သံဆူးကြိုးပေါ်ကျော်ပြီး ခြံအပြင်ဘက်မြောင်းထဲသို့ လူသုံးဦးတို့က ပင့်မ၍ သယ်ချနေကြပါသည်။ နောက်မှ ကြုံရာကား ငှားပြီး တင်ဆောင်ထွက်ခွာသွားပါတော့သည်။

ဤသို့သော အခင်းဖြစ်စဉ်ကို နေ့စဉ် ဈေးသွား ဈေးသည်များနှင့် ရပ်ကွက်မှ မြင်မိလိုက်သူ အနည်းနှင့် အများဆိုသလို ရှိနိုင်ကြောင်း သက်ဆိုင်ရာ “ရဲတပ်ဖွဲ့” ဝင်များမှ ခန့်မှန်းထားပြီးဖြစ်၏။

ရဲတပ်ဖွဲ့ဝင်များနှင့် ရပ်ကွက်တာဝန်ရှိသူများက လာရောက်မေးမြန်းသည့်အခါ “ကားနံပါတ်၊ ကားအရောင်များ မှတ်မထားမိပါကြောင်း” လောက်သာ ဝတ်ကျေးတန်းကျေ ဖြေကြားကြ၏။

“မမြင်လိုက်ပါဘူး” ဟု ငြင်းဆန်ထွက်ဆိုနေသူများကို “ရဲ” များ အနေဖြင့် မည်သို့မည်ပုံ ဆက်လက်ဆောင်ရွက်နိုင်ပါအံ့နည်း။



သို့သော် ရပ်ကွက်အတွင်းသို့ ဝင်ရောက်စုံစမ်း လိုက်သည့်အခါ တွင်မူ ...

“ကားနံပါတ်မှတ်ထားလိုက်လို့ သက်သေလိုက်ရရင် ကျွန်တော် ကျွန်မတို့ကို ဒုစရိုက်သမားတွေက အန္တရာယ်ပြုမှာကြောက်တယ်” မှူးခိုး

“ကားနံပါတ်လဲ အမှတ်တမဲ့ပါပဲ၊ မှတ်မထားလိုက်မိပါဘူး”

“ကျွန်တော်၊ ကျွန်မတို့က မနက်တိုင်း သွားလာနေကြမို့” ... စသည် ဖြင့် ပြောပြကြတော့၏။

ဆင်းရဲသည်၊ ချမ်းသာသည် အပူထား။ မည်သူမဆို နိုင်ငံကြီးသား ပီသစွာ ခိုးထုပ်၊ ခိုးထည် (လူတစ်ရပ်ကျော် သစ်ပင်ကြီး) ကို မြင်မြင်ထင် ထင် တင်ဆောင်သွားသော ကားအမျိုးအစား၊ အရောင်နှင့် ကားနံပါတ် ကလေးသာ မှတ်သားထားပြီး “ရဲတပ်ဖွဲ့” သို့ သတင်းပို့ ကူညီမှုလေး တစ်ခု ပေးခဲ့ပါလျှင်

တကယ့်ဖြစ်ပျက်ခဲ့သော (ပန်းပင်) ခိုး မှုခင်းများအနက် တူညီတိုက် ဆိုင်သည့် ကျူးလွန်ပုံများကို စုစည်းဆန်းစစ်ချက်များအရ သုံးသပ်ထား သည်များကို အောက်တွင် ရေးသားပါမည်။

“လူသတ်” ၊ “ခါးပြ”

“လူသတ်” ၊ “ပြန်ပေး”

“ဖောက်ထွင်း” ၊ “တိရစ္ဆာန်”

“မုဒိမ်း” ၊ ရန်နှင့်

“နိုင်ငံ” ၊ “လက်နက်”

“မတရားအက်” ၊ ... ဟူသော ပြစ်မှုကြီးဆယ်မျိုးထဲတွင် မပါဝင် သည့် “ခိုးမှု” ကို အမှုသေးဟု ယူဆမည်ဆိုက ယူဆနိုင်ပါသည်။

သို့ရာတွင် ကိုင်တွယ်ရခက်သော အမှုများအနက် တစ်ခုအပါအဝင် ဖြစ်ကြောင်း သိထားစေလိုပါသည်။ လက်ဆုပ်လက်ကိုင် မပြနိုင်သမျှ



ဖမ်းဆီးအရေးယူရန် လွန်စွာမှ အခက်အခဲ အကျပ်အတည်းတွေ့ရတတ်
သော အမှုမျိုးဖြစ်၏။ လုပ်ထားသည့် တိုက်အိမ်တစ်အိမ်ရှိပါသည်။

ထို့ကြောင့် အမှန်တကယ်ဖြစ်ပျက် ကြုံတွေ့လာခဲ့ရသော “ပန်းပင်
ခိုးမှု” ဖြစ်စဉ်များတင်ပြရင်း စာဖတ်သူ ပြည်သူတို့ဘက်မှ ဒုစရိုက်သမား
များ၏ အမူအကျင့်ကို သိရှိထားနိုင်ရန် ဆက်လက်ရေးသား တင်ပြချင်ပါ
သေးသည်။

ဖြစ်ရပ်မှန်များဖြစ်သော “ပန်းပင်ခိုးမှု” တစ်ခုနှင့် တစ်ခု ကျူးလွန်
ပုံများမှာ တိုက်ဆိုင်စွာ ထပ်တူကျလွန်းနေပြီး ခိုင်လုံသော အထောက်
အထား မိမိရရ မရရှိနိုင်ခဲ့၍သာ တရားစွဲဆို အရေးယူမှု မပြုနိုင်ခြင်းဖြစ်
ပါသည်။

သို့ကြောင့်လည်း ဖြစ်ပျက်ခဲ့သော အရပ်ဒေသများကို ဖော်ပြခြင်းမှာ
မစွမ်းသာချေ။

ရိုးသားစွာ ရှာဖွေစားသောက် လုပ်ကိုင်နေသူများအားလုံးကို မဆို
လိုပါကြောင်း ဦးစွာ ဝန်ခံရမည်ဖြစ်ပါသည်။ သို့ရာတွင် “ပန်းပင်ခိုးမှု”
ပေါင်း များစွာအနက် ရာခိုင်နှုန်းတော်တော်များများသည် အောက်ဖော်ပြပါ
အချက်များပေါ်တွင် မကွဲမပြား သန္ဓေတည်ပေါက်ဖွားလာခဲ့ကြောင်းကိုမူ
ရဲဝံ့စွာ ပြောပါရစေ။

- (၁) “ပန်းပွင့်တွေ ရောင်းမလားအစ်မကြီး”
- “ကျွန်တော်/ကျွန်မ တို့ကိုယ်တိုင် ခူးပါ့မယ်”

အစချီကာ အိမ်ခြံပေါက်ဝမှ ဦးစွာမိတ်ဆက်၍ ပန်းစိုက်ဝါသနာရှင်
တစ်နိုင်စိုက်ပျိုးထားသူတို့၏ အိမ်ခြံဝင်းထဲ ဝင်နိုင်ခွင့်ရစေရန် စတင် ကြိုးစား
ချဉ်းကပ်လာတတ်ကြ၏။

ပိန်းပန်းပွင့်များ၊ ရောင်းတန်းဝင် အဖိုးတန်သစ်ခွပန်းခိုင် (စပိုင်ဒါ၊
ဒန်းဇင်းလေဒီ) များ၊ သင်္ဃင်ပန်းများကို ခြံပိုင်ရှင်မှ ခူးပေးစရာမလိုဘဲ



ပန်းပွင့်ဝယ်သူများကိုယ်တိုင် ဝင်ရောက် ခူးယူလေ့ရှိပါသည်။ သင့်လျော်သောဈေးနှုန်းဖြင့် ကျသင့်ငွေအားလုံး ချက်ချင်းပေးချေသည့်အပြင် ပန်းပွင့်ချိန် နေ့ရက် အချိန်မှန်မှန် လာရောက်ဝယ်ယူ၍လည်း ခြံပိုင်ရှင်များက ယုံကြည်စိတ်ချစွာဖြင့် ကျေနပ်နေလေ့ ရှိတတ်ကြ၏။

ပန်းပွင့်ခူးရန် အိမ်ခြံဝင်းထဲသို့ ဝင်ခွင့်ရသည်နှင့် တပြိုင်နက် ခြံဝင်းထဲရှိ တန်ဖိုးကြီးပန်းပင်များ၊ ပန်းအိုးများထားသည့်နေရာကို စောရမျက်စိဖြင့် အသေအချာ ကြည့်ရှုထားလိုက်၏။

ဝင်းခြံထဲသို့ ညပိုင်းဝင်ခိုးမည်ဆိုပါက လွယ်ကူမည့်ဝင်ပေါက် ထွက်ပေါက်များကိုလည်း အမှတ်ထင်ထင် လေ့လာထားပြီး ...

“ဒီအပင်က ရောင်းရင် ဈေးကောင်းကောင်းရမယ်အစ်မကြီး။”

“ရောင်းမလား ... ဟင်”

“ငါတူမက ဘယ်လောက်ပေးမှာတုံး”

“ကိုးရာ တစ်ထောင်အထိတော့ ကျွန်မတို့ ပေးဝယ်နိုင်ပါတယ်”

“ဟင်းဟင်း ... မရောင်းသေးပါဘူးကွယ်”

တကယ်တမ်းတွင်မူ ထိုသစ်ပင်၏ ပေါက်ဈေးအမှန်သည် ကျပ် “လေးထောင်” အထက်ရှိကြောင်း ခြံပိုင်ရှင်မှ သိနှင့်ပြီးသား။

ဤအိမ်တွင် ခွေးရှိ မရှိ၊ ခွေးရှိခဲ့ပါလျှင်လည်း ညတိုင်း နေအိမ်တိုက်တာအတွင်း ထည့်သွင်းထားလေ့ရှိ မရှိ အပါအဝင် အားလုံးကို ဂရုပြု လေ့လာသွားကြသည်။ များမကြာမီ ထိုအိမ်မှ တန်ဖိုးကြီးပန်းပင်များ အခိုးခံရချေပြီ။ ညာတာတတ်သော ပန်းပင်စောရများကား ပန်းအိုးအလွတ်များ၊ ပန်းအိုးကွဲများကိုတော့ ချန်ထားပစ်ခဲ့ပါသေးသည်။ (ရိုးသားသော အမှန်တကယ် ပန်းဝယ်သူများကို မဆိုလိုပါ။ - စကားချပ်)

အချို့ ပါးနပ်သည့်အိမ်ရှင်များက ... “ပန်းလာဝယ်တဲ့ ဟိုမောင်နှစ်မနှစ်ယောက် ဖြစ်မှာပါ” ဟူသော သံသယလေးလောက်တော့ ပွားနေမိကြ



ပါသေးသည်။ မည်သို့ပင်ဆိုစေ ခိုးရာပါပစ္စည်းနှင့်အတူ တင်ပြခြင်း မပြုနိုင်ပါလျှင်၊ လက်ဆုပ်လက်ကိုင် မပြုနိုင်ပါလျှင် “သူခိုး ... ရယ်ပါ” ဟု ယိုးစွပ်ပြီး မည်သူ့ကို ဖမ်းဆီးတရားစွဲဆိုနိုင်ပါမည်နည်း။

(၂) ရန်ကုန်မြို့၏ လူစည်ကားသော ဈေးကြီးများအနီးရှိ ပလက်ဖောင်း ဘေးတွင်လည်းကောင်း၊ ကိုယ်ပိုင်ကားများ ရပ်တန့်ဝယ်ယူတတ်သော လူသွားစကြိုပလက်ဖောင်းများပေါ်တွင်လည်းကောင်း၊ ပျံကျဈေးသည် ခေါင်းရွက်ထုပ်ထိုးသမားများနှင့် ရောနှောပြီး ခိုးရာပါပန်းပင်များကို ဖြန့်ခင်းကာ ဈေးပေါပေါနှင့် ရောင်းချနေပါတော့သည်။

(၃) “ဝါသနာပါလို့ သစ်ပင်၊ ပန်းပင်စိုက်တာဆိုပေမယ့် မြေဩဇာဖိုးတွေ၊ ပန်းအိုးဖိုးတွေ၊ အပင်ပေါက်တွေ ဝယ်ယူတော့ အကုန်အကျများပါတယ်”

“ဒီတော့ ပိုလျှံနေတဲ့ ပန်းပွင့်တွေကို ပြန်ရောင်းပါမှ စရိတ်စကနည်းနည်းပါးပါး ထေမိ ကာမိမှာပေါ့”

“ဘယ်လိုဖြစ်ဖြစ် ပန်းပင်၊ ပန်းပွင့်တွေတော့ ရောင်းရမှာပဲလေ”

ဤသို့ ဤနှယ် ပန်းစိုက်ပျိုးသူ ဝါသနာရှင်များဘက်မှ စောဒကတက်လာခဲ့ပါလျှင် မိမိအိမ်ခြံထဲဝင်ရောက် ပန်းဝယ်သူများ၏ လိပ်စာအမှန်ကို ရအောင်ယူပြီး သေချာအောင် ပန်းသည်၏ နေထိုင်ရာ အိမ်လိပ်စာမှန်ကန်မှုရှိ မရှိကိုလည်း လေ့လာစုံစမ်းထားသင့်ပါသည်။

သို့မဟုတ် အတွင်းကျကျ သိထားသူများကိုသာ အိမ်ဝင်းခြံထဲ အဝင်ခံပြီး ပန်းပွင့်များခူးခွင့် ဝယ်ယူခွင့် ပေးစေလိုပါသည်။

(၄) “ပန်းပင်သူခိုး” ဝဲဖြစ်ဖြစ်၊ ဖောက်ထွင်းခိုးယူသည့် သူခိုးပဲဖြစ်ပါစေ၊ သူခိုး ဟူသော ဒုစရိုက်သမားဘဝသည် အတူတူပင်ဖြစ်ကြသကဲ့သို့ တူညီသော အလေ့အထများ ရှိတတ်ကြောင်း ဖော်ထုတ်တွေ့ရှိရပါသည်။

(က) ရုပ်မြင်သံကြားမှ ညပိုင်းတွင် မြန်မာ့ရုပ်ရှင်ဇာတ်လမ်း ကားကောင်းများ ပြသသည့်ညမျိုး၊ ညသန်းခေါင်ယံအထိ ပြသသည့်အခါမျိုး



(ခ) “ပန်းပင်သူခိုး” များ၊ ဖောက်ထွင်းခိုးယူသူများသည် စောရ နက္ခတ်ကိုကြည့်ပြီး နေ့ရက်ရွေး မရွေးတော့ မသိပါ။ သောကြာ၊ စနေနှင့် တနင်္ဂနွေညများတွင် အများအားဖြင့် ကျူးလွန်လေ့ရှိကြောင်း တွေ့ရှိရ ပါသည်။

အထက်ပါအချက်အလက်များသည် ခိုးမှု၊ ဖောက်ထွင်းမှုပေါင်းများစွာ ကို စုံစမ်းဖော်ထုတ်ပေးခဲ့ဖူးသည့် အတွေ့အကြုံရင့်ကျက်သော ရဲဝန်ထမ်း အရာရှိ၊ အရာခံများနှင့် အကြပ်၊ ရဲတပ်သားအတောင်း၊ အသစ်တို့အပြင် လက်တွေ့ ရပ်ကွက်လုံခြုံရေး တာဝန်ယူသူများက တကယ့်ဖြစ်ရပ်မှခင်း များအပေါ် သုံးသပ်ပေးချက်များအရ စစ်တမ်းထုတ်နှုတ်၍ “ခိုးမှု” များ ကြိုတင်ကာကွယ်နိုင်ကြစေဖို့ ကြိုးပမ်းဖော်ပြထားခြင်းဖြစ်ကြောင်း ကျွန်ုပ် ရိုးသားစွာ ဝန်ခံလိုပါသည်။

သို့ဖြစ်၍ ကျွန်ုပ်တို့ ပြည်သူအပေါင်းမှ သေချာဝန်စွာ အသေးစိတ် ဖတ်ရှုကြပြီး ဒုစရိုက် ကျူးလွန်မည့် သူခိုး၊ သူဝှက်နှင့် ဖောက်ထွင်းသမား များကို မိမိအိမ်ခြံဝင်းထဲ အလစ်အငိုက် ဝင်ရောက်မခိုးယူနိုင်ရန် ကြိုတင် ကာကွယ်သမှု ပြုကြခြင်းဖြင့် “မြန်မာနိုင်ငံရဲတပ်ဖွဲ့” အပေါ် ကူညီမှုလေး ပေးစမ်းကြစေဖို့ ရေးသားဖော်ပြအပ်ပါသည်။

ငွေကြေး ချမ်းသာကြွယ်ဝသည့် ဝင်းနှင့်ခြံနှင့် တိုက်တာနှင့် နေထိုင် သူများအတွက်သာ အရေးထားဖော်ပြပေးနေပြီး တိုက်ခန်းငယ်ကလေးများ အတွက်လည်း အလှည့်ပေးရေးသားပေးပါရန် အကြံပြုလာသော “တကယ့် ဖြစ်ရပ်မှခင်းမဂ္ဂဇင်း” စာဖတ် ပရိသတ်အချို့တို့၏ အလိုကျ ဆက်လက် ကြိုးစားရေးသားပါဦးမည်။

ရက္ခစိုးမျိုး

၁၉၉၈၊ ဧပြီလ တကယ့်ဖြစ်ရပ်မှခင်း မဂ္ဂဇင်း အမှတ် (၉၁)



“ဟုတ်ကဲ့ ... မမ (၂)”

“ဟုတ်ကဲ့ မမ”။ “ဟုတ်ကဲ့ပါ မမ”။ “ဟုတ်ကဲ့ ... လာပါပြီ မမ”
 “ကျမ ...” စသော ယဉ်ကျေးပျူငှာ၊ ချိုသာသော အသုံးအနှုန်း
 စကားလုံးများ ... မပြောတတ်ခင်ကတော့ ...
 “ဟဲ့ ... ကောင်မ”။ “အေး”။ “အင်း”။ “နင်” ... “ငါ” နှင့် ပြောဆို
 လေ့ရှိသူ “မဝွမ်းပုံ” လယ်တောသူမလေးတစ်ယောက် ... ရန်ကုန်မြို့သို့
 ရောက်ရှိလို့လာခဲ့ပြီးသည့်နောက် ... ခုတော့။

မြို့တော်ရန်ကုန်မှာ မိုင်ရာကျော်ရုံကလေး ခရီးဝေးပါသော်လည်း
 တောစပ်လယ်ကွင်းထဲမှ မလယ်မဝယ်၊ လယ်သမားသားသမီး၊ ဟိုယခင်တုံး
 ဆီက “ဆံအုပ်သိမ်းစ” “ဆံရစ်ဝိုင်း” နှင့် မဝွမ်းပုံသည် ငယ်ရွယ်ချိန်မယ်၊
 လယ်သမားမိသားစုဖွားပီပီ၊ လယ်လုပ်ဖူးသည်မှာ မဆန်း။

“ရှမ်းကြိုက်၊ နွားချော” သဘောမျိုးပဲဆိုဆို ...
 “မဝွမ်းပုံ” ကို သဘောကျနေသူက ယောက်ျားပီသသူတစ်ယောက်။
 အသားရောင်ညိုသည့်အဆင့်ထက်၊ အသားမဲသည်ဟု ဆိုနိုင်လောက်သော
 “မဝွမ်းပုံ” ကို လက်ထပ်ယူလိုက်သည့် “ကိုပန်းလှ”။
 ရုပ်ဆိုးကြီးမဟုတ်ပါငြားလည်း၊ ရုပ်မချောတဲ့ တောသူ “မဝွမ်းပုံ”
 သည် ရုပ်ရည်သင့်တင့်သည့် ယောက်ျားရခြင်းကို ရွာသူ သက်တူရွယ်တူ
 များက မနာလိုချင်ကြပေ။



“မဝွမ်းပုံ” ၏ ချို့ယွင်းချက် (သို့မဟုတ်) “ကိုပန်းလှ” ၏ လိုအပ်ချက် ရယ်လို့ တိပစ္စာ မသိရသော်လည်း တစ်မိုးကုန်၍ နှစ်မိုးကျပြီးသည်တိုင် အောင် “မဝွမ်းပုံ” မှာ ကလေးမရခဲ့ပေ။

အပေါင်းအသင်းကြောင့်လော ...၊ ဒါမှမဟုတ် ...

လင်ယောက်ျားများ၏ သဘာဝအရ သားသမီးမရ၊ ကလေးမချီ ရ၍လော ... ဘာရယ်မသိ။

စကားနည်းသူမို့ မည်သို့မျှ ထုတ်ပေါ်မပြောသော်လည်း တစ်စတစ် စနှင့် ထန်းရည်မှူးသမားဘဝသို့ “ကိုပန်းလှ” ရောက်ရှိသွားခဲ့ပါသည်။

တစ်ဖက်မှ မိသားစုဝင်ငွေ ကျဆင်းလာသလို ... “ထန်းရည်” မှ “တောအရက်” သောက်သည့်အခင်း ရောက်သွားသော “ကိုပန်းလှ” ၏ ကျန်းမာရေးလည်း ချူချာလာပြီး အိပ်ယာထဲ လဲတော့သည်။

အားလုံးကို လက်ပြနှုတ်ဆက်ရင်း၊ လောကထဲမှာ “မဝွမ်းပုံ” ကို မျက်စိသူငယ်၊ နားသူငယ်နှင့် ချန်ရစ်ထားခဲ့ပြီး ကိုပန်းလှတစ်ယောက် သေဆုံးခြင်းပန်းတိုင်သို့ နားခိုသွားပါတော့သတည်း။

အိမ်ထောင်သက် ငါးနှစ်အတွင်း မဝွမ်းပုံသည် ငယ်ငယ်ရွယ်ရွယ်နှင့် မုဆိုးမဘဝသို့ မလွဲမရှောင်သာ ခံယူလိုက်ရ၏။

အရက်သမားမယားဖြစ်ခဲ့ရပြီး နဂိုက ကျန်းမာရေး ကိုယ်ခံမကောင်း ခဲ့သူ “မဝွမ်းပုံ” သည် တပိန်ပိန်၊ တလိမ်လိမ်နှင့် ရောဂါနှင့် မိတ်ဖွဲ့စပြု တော့သည်။

အိမ်ရှိလူကုန်အားလုံးလိုလို၊ ပါဝင်လုပ်ကိုင်နိုင်ပါမှ ... အဆင်ပြေ နေနိုင်ကြသော သူတို့၏ မိသားစုတွင် ခင်ပွန်းသည် “ကိုပန်းလှ” တစ်ယောက် ဆုံးပါးသွားသဖြင့် အနည်းငယ် ကသိကအောင့် ဖြစ်စပြု လာ၏။ ကိုပန်းလှ ကွယ်လွန်ပြီး၍ အခါမလည်သေး။



မဂ္ဂမ်းပုံ၏ အစ်ကိုလတ်တစ်ယောက် ဝိုးထဲ၊ လေထဲ၊ လွယ်လုပ်ရင်း ရုတ်တရက် ဝိုးထိ၍ ကွယ်လွန်သွားပြန်သည်။

ကျန်ရစ်သူ အစ်ကိုလတ်၏ ဇနီး (မဂ္ဂမ်းပုံ၏ ယောင်းမ) တွင် တစ်နှစ်ကြီး၊ တစ်နှစ်ငယ် လူမမယ်ကလေးငယ်က နှစ်ယောက်။

မွေးဖွားခါနီး ကိုယ်ဝန်က လွယ်လျက်သား။

“မဂ္ဂမ်းပုံ” တို့၏ မိဘ မောင်နှမ အိမ်ထောင်စုကြီးတွင် စားဝတ် နေရေး အကျပ်အတည်းနှင့် ရင်ဆိုင်နေရချေပြီ။ ထိုသို့သော အခက်အခဲ များကြားမှ လွတ်မြောက်ရန် လမ်းစပေါ်လာသည်ကတော့ မြို့ကြီးပြိုကြီး ပေါ် တက်၍ “အိမ်ဖော်” လုပ်ခြင်းပင်တည်း။

“အိမ်ဖော်” လုပ်လျှင် စားစရိတ်လည်းငြိမ်း၊ လစာလည်းရမည်။ အိမ်ရှင်က အဝတ်အစားပေးဦးမည်။ သာမန်ရောဂါလောက်တော့ ပူစရာ မလို၊ အိမ်ရှင်က ကုသပေးလေ့ရှိသတဲ့။

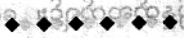

မဂ္ဂမ်းပုံတစ်ယောက် ဤစတိုးဆိုင်ကြီး (အိမ်ဆိုင်ကြီး) သို့ ရောက် သည်မှာ တစ်နှစ်ကျော်ခဲ့ပါပြီ။

မဂ္ဂမ်းပုံသည် အလုပ်ကျိုးစားသည်။ ရိုးသားသည်။ မိမိဘဝ မိမိ နားလည်သည့်အလျောက် အခြားအိမ်ဖော် အလုပ်သမားများနှင့် သာမက ဆိုင်ရှင်လုပ်သား ကျား/မ များအားလုံးနှင့် ခင်မင်စွာ ဆက်ဆံသည်။ အောက်ကြို့ပြောဆိုတတ်၏။

“မဂ္ဂမ်းပုံ” နေသော အိမ်ကြီး၏ အောက်ထပ်တွင် ကုန်မျိုးစုံ စတိုး ဆိုင်ကြီး ဖွင့်ထားသည်။

“မဂ္ဂမ်းပုံ” နှင့် အတူလုပ်သော အခြားအိမ်ဖော် အမျိုးသမီး နှစ်ယောက် ရှိသေးသည်။ သို့သော် မဂ္ဂမ်းပုံတစ်ယောက်တည်းသာ အပေါ် ထပ်တွင် အိပ်ခွင့်ပြုထားသည်။



ကျန်အိမ်ဖော် နှစ်ယောက်ကတော့ အပေါ်ထပ်တွင် မအိပ်ရ၊ သူတို့ အိပ်ရသည့်နေရာက ဆိုင်ခန်း၏ ဘေးတစ်နေရာ၊

“မဂ္ဂမ်းပုံ” ၏ ရိုးသား၊ ကျိုးစားမှုအရ သဘောကောင်းသော အိမ်ရှင် လင်မယားက မဂ္ဂမ်းပုံအပေါ် အရေးပေးသည်။ ချီးမြှောက်သောအားဖြင့် ရွှေဆွဲကြိုးအသေးတစ်ကုံး ဆင်ပေးထားသည်။ ထုံးစံအတိုင်း အိမ်ဖော် မိန်းမသားချင်း မနာလိုဖြစ်တတ်ကြသည်မှာ ဓမ္မတာ။

သို့သော် အိမ်ရှင်လင်မယားနေထိုင်ရာ အိမ်ပေါ်ထပ်အခန်းများကို တော့ အိမ်ဖော် သုံးယောက်စလုံး နေ့/ည ဝင်ထွက်၍ စုပေါင်းလုပ်ကိုင် ပေးရပါသည်။



“ကျမ၊ ဘားအံ-ဘုရားဖူးသွားတာ သုံးလေးရက်လောက် ကြာ ပါတယ်။” “ပြန်ရောက်ရောက်ခြင်း၊ အဲဒီပစ္စည်းကို အမှတ်မထားမိပါဘူး။” “အိမ်ပြန်ရောက်ပြီး လေးငါးရက်လောက်နေမှ၊ ကျမသတိရပါတယ်။”

“အဲ ... အဲ ... မင်္ဂလာဆောင်သွားဖို့ လက်ဝတ်ရတနာတွေရွေးတော့ ပထမဆုံး အပြာရောင် (xxx) တစ်ဆင်စာကို ရွေးလိုက်ပါတယ်။”

“ဝတ်မည့်အဝတ်အစားနဲ့၊ မဟပ်မိတာရယ် ... ရယ် ... အဲ ... အဲ ... ဟင်း ... ဟင်း ... ထားပါတော့ရှင် ... ။”

“မကြိုက်လို့ပြန်ချွတ်ပြီး စားပွဲပေါ်တင်ထားလိုက်တယ် ဆိုပါတော့”

... ဟု ဆိုင်ရှင်မိန်းမ “အန်တီမြ” ဆိုသူက ပြောရင်း၊ သူတို့အိမ် အပေါ်ထပ် ဧည့်ခန်းတွင် ထိုင်နေကြသည့် စခန်းမှူးနှင့် ဒုရဲအုပ် စိန်လင်း ကို လှမ်း၍ ကြည့်လိုက်ပါသည်။

ပြီးတော့ ဆက်ပြီးပြောပြန်သည်။

“ကျမလည်း ... သုံး၊ လေးစုံထဲက အဖြူရောင် (xxx) တစ်ဆင်စာ ကို ဝတ်သွားလိုက်ပါတယ်။”



“ဘီဒိုလည်းပိတ်ထားပြီးပြီ၊ သော့လည်း အောက်ထပ်ရောက်သွားတာနဲ့၊ ကမန်းကတန်း ... အပြာရောင် (ဝမ်းဆက်) တစ်ဆင့်စာကို အံ့ဆွဲထဲ ထည့်ထားလိုက်တယ်လို့ ထင်တာပါဘဲရှင် ...”

အရေးထဲ၊ “အန်တီမြ” ဆိုသူသည်၊ သူ့တွင် ... လက်ဝတ်ရတနာ (ဝမ်းဆက်) ပေါင်းလေးငါးစုံရှိကြောင်း မိန်းမသားပီပီ အကြားကလေး ညှပ်၍ ပြောသေးသည်။

“... မင်္ဂလာပွဲတိုင်၊ သွားတာက ဟိုအပတ် တန်ခိုးနေ့နဲ့က၊ အင်္ဂါနေ့ကျတော့၊ ကျမရဲ့ခင်ပွန်းက စီးပွားရေးကိစ္စနဲ့ အရေးပေါ်နယ်ထွက်ဖို့ ပေါ်လာတယ်”

“ဘားအံ” ဖက်ဆိုတာနဲ့ ဘုရားဖူးချင်ကြလို့ အားလုံးလိုက်သွားကြပါတယ် ... ။

“တစ်နာရီအတွင်း၊ ထလိုက်ရတာမို့ ကမန်းကတန်းနဲ့ အပြေးအလွှား ထွက်သွားရတယ်လေ”

“မင်္ဂလာဆောင် သွားပြီးကတည်းက၊ အဲဒီအပြာရောင် (xxx) ဝမ်းဆက်ကို သတိမရလိုက်တာ၊ ခရီးကပြန်လာပြီး လေးငါးရက်ကြာတဲ့ အထိပါပဲ စခန်းမှူးကြီးရယ် ... ။” “သတိရလို့ ကြည့်လိုက်တော့ အံ့ဆွဲထဲမှာ မရှိတော့ဘူး၊ ဒါနဲ့ အဝတ်ဘီဒိုတွေ၊ သံသေတ္တာတွေအားလုံး ရှာတယ်၊ မတွေ့ဘူး။ အဲဒီလိုရှာနေတုံး (အိမ်ပေါ်) တစ်ယောက်က၊ “မဝွမ်းပုံ” လေးဆီမှာ လက်ဝတ်ရတနာထည့်တဲ့ ဘူးလေးတွေ တွေ့တဲ့အကြောင်း ပြောလာတယ်။ “ဒါနဲ့ ကျမတို့လည်း မဝွမ်းပုံ ရဲ့ အဝတ်သေတ္တာကို အိမ်ပေါ် အားလုံးခေါ်ပြီး ရှာကြည့်ကြတယ်။”

“မဝွမ်းပုံ” ရဲ့ သေတ္တာထဲမှာ ကျမရဲ့ အပြာရောင် (xxx) လက်ဝတ်ရတနာပစ္စည်းတွေ ထည့်တဲ့ ကတ္တီပါခင်း ဘူးခွဲအလွတ် ငါးခုစလုံး တွေ့ရပါတယ် ... ။



“လုပ်ရက်လိုက်တာရှင် ...” “အတော်ပက်စက်တဲ့ကောင်မ”

“မဝွမ်းပုံ က ရိုးသားတယ်၊ အလုပ်ကြိုးစားတယ်ဆိုလို့ ရွှေဆွဲကြိုး တစ်ကုံးတောင် ဝယ်ဆင်ပေးထားတာ ... ။ အင်း ... လေ ရတနာ ပစ္စည်းက နှစ်သိန်းလောက်တန်တော့လဲ ... ဟင်း ... ဟင်း” ဟု အိမ်ရှင် အမျိုးသမီးက ချက်ပိုင်ပိုင် ထိုးနှက်ပြောဆိုမှုများကား “မဝွမ်းပုံ” အတွက် ရုံးထွက်စရာ မရှိတော့ပေ။

ထုံးစံအတိုင်း အမှုဖွင့်၊ တိုင်ချက်ရေး၊ အိမ်ဖော်မ “မဝွမ်းပုံ” ကို အချုပ်ခန်းထဲထည့်လိုက်ရချေပြီ။ ဤအရာများသည်ကား “ရဲ” အလုပ်မ ဟုတ်ပါလား။

အမှုသွား အမှုလာကို ဒု/ရဲအုပ် စိန်လင်းတစ်ယောက် ယေးချပြီး စဉ်းစားသည်။ ရဲလုပ်ထုံး လုပ်နည်းနှင့် အညီ စုံစမ်းထောက်လှမ်းသည်။ သံသယရှိသူ “မဝွမ်းပုံ” ကို မေးမြန်းစစ်ဆေးလိုက်တော့ ... ။

- (၁) အိမ်ရှင်လင်မယား ဘုရားဖူးမသွားခင် တစ်ပတ်လောက်အလို၊ အိမ်ဖော် “မဝွမ်းပုံ” ၏ မိခင်နှင့် အစ်ကိုကြီးတို့ ရောက်လာပြီး “မဝွမ်းပုံ” နှင့် အတူ ရွှေတိဂုံဘုရား၊ စွယ်တော်မြတ်စေတီသို့ ဘုရားဖူးကြသည်။ ညနေစောင်းမှ “မဝွမ်းပုံ” တို့ ပြန်ရောက်ကြသည်။
- (၂) လက်ဝတ်ရတနာထည့်သည့် (အလွတ်) ပလပ်စတစ်ဘူးငယ် (ငါး) ဘူးအနက် နှစ်ဘူးက အပြား အထဲတွင် ကတ္တီပါအနီရောင် ခင်းထားသည်။ အမှိုက်ပုံးသွန်ရင်း အမှိုက်ပုံးထဲမှ တွေ့၍ ကောက်ယူထားခြင်းဖြစ်ကြောင်း “မဝွမ်းပုံ” အစစ်ခံထားသည်။
- (၃) “မဝွမ်းပုံ” တို့၏ တောရွာတွင် မမြင်ဘူးသောပစ္စည်းဖြစ်ပြီး လှလှပပကလေးမို့ “မဝွမ်းပုံ” သည် တယုတယသိမ်းထားကြောင်း ထွက်ဆိုသေးသည်။ ဘူးခွံလွတ်များကို အမှိုက်ပုံးအတွင်းပိုင်းမှာ



တွေ့ရ၍လည်း လွင့်ပစ်ထားသည်ဟု ယူဆမိလိုက်သည်က သူ၏ အမှား ... ။

(၄) ဒုရဲအုပ်စိန်လင်း ဝေဖန်စီစစ်နေမိသည်။ ရဲဝန်ထမ်းသက်တစ်လျှောက် မြောက်များစွာသော “အစေခံက ခိုးယူမှု” နှင့် အခြား “ခိုးမှု” များတွင် တန်ဖိုးကြီးသောပစ္စည်းကို ခိုးဝှက်ယူသူတွင် အနီဘူးခွံ မျိုးကို ဘယ်သူခိုးကမှ အမှိုက်ခံပြီး သိမ်းဆည်းထားလေ့မရှိကြောင်း၊ အမှုတိုင်း တွေ့မြင်သိရှိခဲ့ရသည်မှာ အကြိမ်ကြိမ်။

(၅) မည်သူက ထိုလက်ဝတ်ရတနာကို ခိုးယူပြီး၊ ဘူးခွံများကို အမှိုက်ပုံး အောက်ခြေမှာထည့်၍ အမှိုက်များနှင့် ဖုံးအုပ်ထားပါလိမ့်။ သို့သော် အထက်ပါအချက်အတော်များများသည် “မဝွမ်းပုံလေး” အတွက် ချုပ်ရက်ရှည်ရှည်ဖြစ်ရစေဖို့ မဲတင်းနေလေပြီ။

စစ်ချက်နှင့်အတူ အထက်ပါဖြစ်ရပ်များတွင် ပါဝင်ပတ်သက်နေသည့် “မဝွမ်းပုံ” ၏ အစ်ကိုကြီးကို ထည့်သွင်းစဉ်းစားရမည်။

“မဝွမ်းပုံ” ၏ အိမ်ရှင်ဇနီးမောင်နှံ ဘားအံဘက် ခရီးထွက်နေစဉ် “မဝွမ်းပုံ” ၏ အစ်ကိုတစ်ယောက် သူတို့၏ အိမ်ခန်းသို့ ရွာမှ ခဏရောက် လာပြီး နာရီပိုင်းအတွင်း ပြန်ထွက်သွားသည်။

အကယ်၍များ သူ၏ အစ်ကိုကြီးနှင့် တွေ့ဆုံစဉ် အတောအတွင်း “မဝွမ်းပုံ” က ခိုးယူထားပြီးသော လက်ဝတ်ရတနာ ပစ္စည်းကလေးများ ကို မိမိ၏ အစ်ကိုကြီးထံ သိုသိပ်စွာ လက်ဆင့်ကမ်းလိုက်မည်ဆိုရင်ကော၊ ဖြစ်နိုင်ချေမရှိနိုင်ပေဘူးလား ... ? ”

အမှုစစ် ဒု-ရဲအုပ် စိန်လင်း စဉ်းစားစရာဖြစ်နေသည်။ အမှုတစ်ခု ဖြစ်ပွားလာလျှင် အမှုမှန်ပေါ်ပေါက်သည်တိုင် ရေဆုံး၊ မြေဆုံး၊ လိုက်လံ စုံစမ်းတတ်သည့် ဒု ရဲအုပ် စိန်လင်းသည် ထိုသို့ စဉ်းစားတွေးတောရင်း



“မဂ္ဂမ်းပုံ” တို့ ရွာအထိ သွားရောက်ခွင့်ပြုပါမည့်အကြောင်း” အထက်သို့ အစီရင်ခံလိုက်ပါသည်။

အမှုစစ် ဒု-ရဲအုပ်စိန်လင်း ပြင်းပြသော ဆန္ဒပြည့်ဝစေနိုင်ဖို့ အိမ်ရှင်က သူ၏ ကားဖြင့် ကူညီလိုက်ပါ ဖို့ဆောင်ပေးမည့်အကြောင်း ကမ်းလှမ်းလာ သည်။ ချမ်းသာသော တရားလိုဘက်မှ လိုက်ပို့ခဲ့လျှင် လေအေးစက်တပ် ထားသည့် ဇိမ်ခံကားကြီးဖြင့် စီးသွားရမည်။ အချိန်တန် အစားအသောက် အတွက် မပူပင်ရမှန်း ဒု-ရဲအုပ်စိန်လင်း သိပြီးသား။

သို့သော် အားနာရင်းနီးမှုများ၏ ဂယက်သည် အမှုနှင့် ပတ်သက်၍ စဉ်းစားဆုံးဖြတ်ရာတွင် အတိမ်းအစောင်း (အပြည့်အဝ) ကင်းရှင်းပါသည် ဟု မည်သူပြောနိုင်ပါအံ့နည်း။

တရားလို၏ ကားကို ဒု-ရဲအုပ်စိန်လင်း အသုံးမပြုတော့ပါ။ ဤ ပြို့နယ် တစ်ခုလုံး၏ မှုခင်းကိစ္စရပ်များတွင် တက်ကြွစွာ ပါဝင်ကူညီလေ့ရှိ သဖြင့် မြန်မာနိုင်ငံရဲတပ်ဖွဲ့မှ ဆု (၃) ခုလုံး ရရှိထားသော (ရ၊ ယ၊ က) အဖွဲ့ဝင် စာရေးဆရာတစ်ဦး ရှိပါသည်။

ထိုသူ၏ ကိုယ်ပိုင်ကားဖြင့် “မဂ္ဂမ်းပုံ” တို့ရွာသို့ ဦးတည်ထွက်ခွာ လာကြ၏။ အိမ်ရှင်၏ လူယုံအဒေါ်ကြီးတစ်ယောက်၊ အိမ်ပေါ် “မဂ္ဂမ်းပုံ” ပြီးတော့ ရဲမေ ယုယုစိုး နှင့် အတူ ... ဒု-ရဲအုပ်စိန်လင်း တို့ ကားပေါ်တွင် ပါရှိကြသည်။

ကားပိုင်ရှင် (ရ၊ ယ၊ က) အဖွဲ့ဝင်ကတော့၊ ကိုယ်တိုင်ကားမောင်း ပေးသည်။

သက်ဆိုင်ရာ အပိုင်ရဲစခန်းမှ/နယ်ထိန်းနှင့် အတူ “မဂ္ဂမ်းပုံ” တို့ အိမ်ကို ရောက်ပါပြီ။

“မဂ္ဂမ်းပုံ” ၏ မိဘ မောင်နှမများ၊ တူ၊ တူမ ကလေးများလည်း ရှိ နေကြပါသည်။ “မဂ္ဂမ်းပုံ” ၏ အစ်ကိုကြီးဆိုသူနှင့် တွေ့ဆုံပြီးနောက်ဝယ်။



“ကျွန်တော်က “မဂ္ဂမ်းပုံ” ရဲ့ အစ်ကိုအကြီးဆုံး (ကို xxx) ဖြစ်ပါတယ်။ ကျွန်တော်တို့ မိသားစု လုပ်တဲ့ လယ် (xxx) ကေရှိပါတယ်”

“ဒီနှစ် ... သိပ်ကောင်းတော့ မျိုးစပါးတောင်မကျန်ဘူး”

“အခု နွေစပါးစိုက်ဖို့ လုပ်နေပါပြီ”

“နွားသုံးရှဉ့် ရှိပါတယ်” “ခြောက်ကောင်ပေါ့ ... ”

“ကျွန်တော်တို့ လယ်မစိုက်ရလည်း နေပါစေ”

“ကျပန်း ဈေးထွက်ရောင်းပါတယ် ... ”

“ကျွန်တော့ ညီမလေး ဝှမ်းပုံ က၊ ကျန်းမာရေးလည်းမကောင်းဘူး၊ ယောက်ဖလည်း ဆုံးထားတော့ အတော် စိတ်အားငယ်နေပါတယ်။ စိတ်ပြေလက်ပျောက်လည်းဖြစ်၊ ကျွန်တော်တို့ မိသားစုအတွက်လည်း အနည်းငယ် ချောင်လည်မလားဆိုပြီး၊ “အိမ်စေ” လုပ်ခိုင်းရတာပါ။”

“ကျွန်တော့် ညီမလေးက မခိုးတတ်ပါဘူးလို့ ပြောလည်း ဆရာတို့ ဘက်က ယုံချင်မှ ယုံမှာပါ။”

“ ထားပါတော့ ဆရာရယ်”

“ အိမ်ရှင်ပျောက်သွားတဲ့ လက်ဝတ်လက်စားက “နှစ်သိန်း” တန်ပေမဲ့၊ ကျွန်တော့ဆီမှာ နွားခြောက်ကောင်ပဲ ရှိတယ်။”

“ဆရာတို့ ကြိုက်တဲ့လူခေါ်ပြီး ရောင်းပါ။ ရသလောက်နဲ့ လျော်ပေး လိုက်ပါရစေဆရာ ... ”

“အိမ်ရှင်ကို ကျေနပ်အောင်၊ ဆရာတို့ပဲ ရှင်းပေး၊ ပြောပေးပါလား ဆရာ ... ”

“ကျွန်တော့ ညီမလေးက ကျန်းမာရေးမကောင်းတော့ ထောင်ကျရင် ဒုက္ခရောက်မှာစိုးလို့ ... ”

“ဩ၊ ဩ ... ဆရာတို့ ထမင်းစားသွားကြပါလား ... ” ဟု ရိုးသားသော မြန်မာ့တောင်သူ လယ်သမားများပီပီ၊ မဂ္ဂမ်းပုံ၏ အစ်ကိုကြီး ဆိုသူ ကိုယ်တိုင် အားပါးတရ ဖိတ်ခေါ်နေသေးသည်။



“မစားတော့ပါဘူးဗျာ။ ခင်ဗျားတို့အပိုင်ရဲစခန်းက ဟောဒီနယ်ထိန်း
ခမ်းမှာ စီစဉ်ထားလို့ပါ။ ကျေးဇူးတင်ပါတယ်ခင်ဗျာ ...” ဟု ဒု-ရဲအုပ်
စိန်လင်းမှ ပြောဆိုနေပြီး ...

“ဩ ... ဒါထက်၊ ... တလက်စထဲ ...”

“ကျွန်တော်တို့ကို တစ်ခုလောက်တော့ ကူညီပါဦး ...”

“ခင်ဗျားညီမ (မဂွမ်းပုံ) ကို ပြန်ခေါ်သွားပါရစေ။”

ကိစ္စတွေပြီးရင်၊ သူ့ရဲ့ အိမ်ရှင်ဆီ ပြန်ပို့ပေးပါမယ်။ အိမ်ရှင်ရဲ့
လူယုံအဒေါ်ကြီးလဲ ပါတယ်ဗျာ/ဟု အဒေါ်ကြီးဘက်သို့ မေးထိုးပြလိုက်
ပါသည် ...

“ခင်ဗျားရဲ့ ညီမအတွက်တော့ စိတ်ချပါ။ ကျနော် အစွမ်းကုန်ကူညီ
ပါမယ်။” “နွားရောင်းပေးစရာလည်း မလိုပါဘူးလေ ...”

“ကိုယ့်တိုင်းပြည်မှာ လိုအပ်နေတဲ့ ဆန်စပါးကို နွားနဲ့ယှဉ်ပြီး၊ နေပူ
မိုးရွာ မရှောင် လုပ်နေကြတဲ့ “လယ်သမား” တွေကို ကျွန်တော်တို့ ရဲ
ဝန်ထမ်းတွေကလည်း လေးစားပါတယ်။ ဂုဏ်ယူပါတယ် ... ။ အမှုကိစ္စ
ကတော့ အမှန်အတိုင်း ဖြစ်စေရပါမယ်။” ဟု စကားကို မတင်မကျပြော
ရင်း ပြန်ကြရန် ပြင်ဆင်လိုက်ကြသည်။

ပြောပြောဆိုဆို မဂွမ်းပုံတို့၏ တောင်ထန်းရွက်မိုးထားသော တဲအိမ်
၏ အဖိကလေးကို ငုံ့၍ ဒု-ရဲအုပ်နှင့် အဖွဲ့ ထွက်ခဲ့ကြပါသည်။

မော်တော်ကားသည် အောက်မြန်မာပြည်နှင့် အထက်မြန်မာပြည်
လမ်းဆုံရာ လမ်းခွဆုံအနီးသို့ ရောက်လုချိန်တွင် ဘုရားကြီးစေတီတော်
ကိုပင် ကားပေါ်မှ လှမ်း၍ ဖူးတွေ့နေရပါပြီ။

ဒု-ရဲအုပ် စိန်လင်းနှင့် (ရ၊ ယ၊ က) အဖွဲ့ဝင်တို့မှာ အမှုကိစ္စတိုင်း
လိုလို တွဲသွားနေကြမို့ ကားပေါ်တွင် အမှုအကြောင်း ဟိုဟိုဒီဒီ ပြောဆို
ဆွေးနွေးလာကြသည်။ “ဂန္တီရပညာ” “အကြားအမြင်” နှင့် “လက္ခဏာ



ပညာ” ရှင်များ၏ “တရားမဝင်သော ဟောပြောချက်များ” အပေါ် နိုင်ငံ တကာ ရဲတပ်ဖွဲ့အချို့က ကောက်ကြောင်းလိုက်ပြီး အရေးတယူ စုံစမ်း ထောက်လှမ်းလာခဲ့ကြလို့ “တရားဝင်” အရေးယူနိုင်သည်အထိ အမှုမှန် ပေါ်ပေါက်လာကြောင်းများလည်း ပါဝင်နေပါသည်။

ထိုအဖြစ်အပျက် အမှန်များအကြောင်း “နိုင်ငံတကာ ပြစ်မှုသတင်း လျာနယ်” တွင် အလျဉ်းသင့်သလို ဖော်ပြထားကြောင်း တွေ့ရှိရမည်ဖြစ် သည်။ (စကားချပ်)

“... ကျွန်တော်က၊ ဆရာတို့ “ရဲ” မဂ္ဂဇင်း (တကယ်ဖြစ်ရပ်မှစင်း မဂ္ဂဇင်း) နဲ့ နက္ခတ္တရောင်ခြည် မဂ္ဂဇင်းမှာလည်း စာရေးတာ ဆရာသိပါ တယ်။ ကျွန်တော်က “တရားတစ်ဖက်၊ ဒါးတစ်လက် ... အဲ ... အဲ”

“တရားတစ်ဖက်၊ နံပါတ်တုတ်တစ်လက်” ပေါ့ဗျာ ဟဲ့ ... စာရေး ဆရာ (ရ၊ ယ၊ က) အဖွဲ့ဝင်က နိဒါန်းချီလာပါသည်။

“တရားဝင်တာတွေ၊ ယုံကြည်တာ မယုံကြည်တာတွေအပထား ...”

“ကျွန်တော်တို့ ထမင်းစားဖို့ နားရင်း၊ အဲဒီ ... မြို့အထွက်နားက “ပုဂ္ဂိုလ်ထူး” တစ်ယောက်ထံ ဝင်မေးလိုက်ချင်တယ်ဗျာ” အဲဒီ ပုဂ္ဂိုလ်ထူး နေတဲ့လိပ်စာ ... ရထားပေမဲ့၊ တစ်ခါမျှ မရောက်ဘူးသေးတော့ အပျင်းပြေ စမ်းပြီး ... မေးကြည့်ချင်တယ် ... ဘယ်လိုသဘောရသလဲ ...? ။



မဂ္ဂဇင်းပုံ ၏ မျက်ခုံးနှစ်ခုကြားနေရာခန့်ကို ပုဂ္ဂိုလ်ထူး ဆိုသူက စူးစိုက်ကြည့်နေသည်။ ပြီးတော့မှ ...

“အဲဒီမိန်းကလေးဟာ ခိုးမှုနဲ့ ဘယ်လိုမှ မပတ်သက်ဘူး”

“အခုပျောက်သွားတဲ့ ပစ္စည်းဟာ အပြာရောင် ဖြစ်ရမယ်”

ပျောက်သွားတဲ့ ပစ္စည်းရဲ့ ပိုင်ရှင် (မိန်းမ) မှာ အစ်ကိုအရင်းရှိတယ် ဆိုရင် အဲဒီအစ်ကိုအရင်းကယူတာ”



“သူ့မှာ (မောင်အရင်း) ဝဲ ရှိတယ်ဆိုရင်တော့ မဟုတ်တော့ဘူး လွဲသွားပြီ”

“သူ့ရဲ့ အစ်ကိုအရင်းက ချို့တဲ့ တဲ့အပြင်၊ အရက်/ဖဲ စတဲ့ ... တစ်ခုခုမှာ ငွေဖြုန်းတီးသူဖြစ်ရမယ်”

“ပြီးတော့ သူ့ရဲ့ အစ်ကိုအရင်းဆိုသူက အိမ်ရှင်မိန်းမကြီး ခရီးထွက် သွားတုံး လာသွားတယ်ဆိုရင် လုံးဝသေချာသွားပြီ။ သူ့ရဲ့ အစ်ကိုယူတာ လို့ ပြောနိုင်မယ်။”

“တကယ်လို့ သူ့မှာ အစ်ကိုအရင်း မရှိတော့ရင် ကျုပ်လဲ မပြော တတ်တော့ဘူး ... ကဲ ... ပြန်ကြ”

ကားမောင်းလာသူနှင့် ရဲဝန်ထမ်းတို့ နှစ်ယောက်၊ တစ်ဦးကို တစ်ဦး မျက်ရိပ်ပြပြီး မိမိတို့၏ အကျီအိပ်ထဲသို့ အသီးသီး လက်နှိုက်ရန်ပြင်နေ ကြစဉ် ...

“ဟေ့ ... နေကြပါဦး” ... “ဘာလုပ်မလို့တုံး” ...

“ကျုပ်ကို ပစ္စည်းလှူဖို့လည်း စိတ်မကူးနဲ့”

“အလှူငွေလည်း ထည့်စရာမလိုဘူးကွဲ့”

လှူချင်ရင် ... ကြိုက်တဲ့ဘုရား၊ သံဃာတော်တွေကို သွားလှူကြပါ”

“ကျုပ်ကို ကျေးဇူးတင်တယ်ဆိုရင်၊ ကိုယ့်ထက် လက္ခဏာရေး ရှားပါး (ဆင်းရဲ) တဲ့သူကို တတ်နိုင်သမျှ ကူညီကြဗျ” ...

“အေး၊ အေး၊ ကောင်းပါပြီ။ ... ပြန်ကြပေတော့။ ... ”

... ဟု ပုဂ္ဂိုလ်ထူး ဆိုသူက၊ လက်ဝဲဘက်လက်ကို တားသည့် သဏ္ဍာန်ပြု၍ ... ပြတ်သားစွာ မိန့်ကြားလိုက်ပါသည်။

ပြီးတော့ သူ၏ အိမ်ခန်းထဲသို့ ဝင်ရောက်သွားပါတော့သည်။

ရပ်ထားသည့် မိမိတို့ကားရှိရာသို့ (၁၀/၁၅) မိနစ်ခန့် စတားတပြော ပြောနှင့် လမ်းလျှောက်ပြန်လာခဲ့ကြသည်။



ထိုသို့ လမ်းလျှောက်လာကြရင်း၊ ကားလမ်းဘေးသို့ ပြန်ရောက်လာ သည့်တိုင် စကားဆက်မပြတ်သေး။ ပြောနေကြဆဲ ထိုစကားပိုင်းကို ဦးဆောင်ပြောသူကတော့ “မဝွမ်းပုံ” တို့ အိမ်ရှင်၏ လူယုံအမျိုးသမီးဆိုသူ ဖြစ်ပါသည်။ စကားပြောကောင်းသူ မဟုတ်သည့်တိုင်၊ သူ၏ ပြောသော စကားလုံးတိုင်းကို အားလုံးက အထူးအလေးထား အာရုံစိုက်နေကြသည်။ စကားတစ်လုံးခြင်းကို ဝရပြုပြီး နားစိုက်ထောင်နေကြပါသည်။

“ကျမက၊ အားလုံးသိထားတဲ့အတိုင်း ဆိုင်ပိုင်ရှင်ရဲ့ လူယုံအဖြစ် ထည့်ပေးလိုက်တာပါ။ ကျမလည်း ... “မဝွမ်းပုံ” တို့လို သူလိုကိုယ်လို အလုပ်သမားတစ်ယောက်ပါပဲ ... ”

“မဝွမ်းပုံရဲ့ အသားအရောင်နဲ့ ရုပ်ရည်ကတော့ နံမည်နဲ့လိုက်အောင် မဲမှောင်နေပါတယ်ရှင် ... ဟင်း ... ဟင်း ... ”

“ဒါပေမဲ့ စိတ်ထားကျတော့ တကယ့်ကို ဝါဝွမ်းဖြူလွလွလေးတွေ စုပုံထားသလို ဖြူဖွေးသန့်စင်နေတာ ... ဆရာတို့လည်း သိမှာပါ ... ”

“ဟုတ်လား ...၊ ဘာများ ပြောစရာရှိလို့လဲ။”

“ခုနက၊ ... ပုဂ္ဂိုလ်ထူးရဲ့ ပြောလိုက်တာတွေက ... ပြေးကြည့်တာ ထက် မှန်နေပါတယ်ရှင် ... ”

“ကျမအဖို့ လန်တောင်သွားတယ် ... ”

“ပြီးတော့၊ ... အဲဒီ ပုဂ္ဂိုလ်ထူးရဲ့ ထူးခြားတဲ့ မိန့်ကြားချက်ရှိသေး တယ်။ ကိုယ့်ထက်ဆင်းရဲတဲ့သူကို ကူညီကြတဲ့ ... ”

“ဒါကြောင့်လည်း ... ကျမသိထားတာကို မကွယ်မဝှက် အမှန် အတိုင်း ပြောပါတော့မယ်။ မှားတာပါရင်လည်း ကျမကို ခွင့်လွှတ်ပါဆရာ”

“ဟုတ်ကဲ့ ... ပြောစရာရှိတာကို ပြောပါ။”

“လူယုံဆိုပေမဲ့ ဘဝတူ အလုပ်သမားအချင်းချင်းပါပဲ။ ကိုယ်က မလုပ်ရပါဘဲ ဒုက္ခရောက်မှာကို ... ကျမ မကြည့်ရက်ဘူး” ... ဟု



ပြောလိုက်သည့် အရပ်ဆိုးလှသော အဒေါ်ကြီး၏ မျက်နှာက ငိုမဲ့မဲ့ ...။

“ဟုတ်ပါပြီ ... လိုရင်းကိုပဲ ပြောပြပေးပါအဒေါ်”

“အိမ်ရှင်ဇနီးက အန်တီမြ၊ ကျွန်မတို့အခေါ် မမ။”

“မမတို့ လင်မယား၊ မိသားစုတစ်တွေ ဘုရားဖူးထွက်သွားပြီးတဲ့ နောက်နေ့ နံနက်မှာ (xxx မြို့) က အန်တီမြရဲ့ အစ်ကိုကြီး အရင်း တစ်ယောက် ရောက်လာတယ် သူကတော့ မကြာမကြာ လာနေကြပါပဲ ...”

“ထူးခြားတာနောက်တစ်ခုက၊ ဆရာတို့ ရဲ့တွေ (ရ၊ ယ၊ က) အဖွဲ့ဝင်တွေတောင် မသိသေးတဲ့ အန်တီမြဆီမှာ အစ်ကိုအရင်းခေါက်ခေါက် ရှိတယ်ဆိုတာကို ... ဟို ... ဟို ပုဂ္ဂိုလ်ထူးက၊ ဘယ်လိုလုပ်ပြီး သိပါလိမ့် ... တော်။”

“တိုက်ဆိုင်တာ ဖြစ်ချင်ဖြစ်မှာပေါ့”

“အံ့ရော ... အံ့ရော ...” ရပ်ကွက်လူကြီးက စကားပြေပြစ်စေရန်

ဝင်ပြောခဲ့၏။

“အဲ ... အဲ ... “မမ” အကြောင်း ဆက်ပြောရရင် ...”

“မမ ... မှာ မောင်းအရင်း၊ တကယ်ကို မရှိဘူး”

“အစ်ကိုကြီး တစ်ယောက်တည်းရှိတယ်၊ ကျန်တာတွေက အစ်မ၊ ညီမ အရင်းတွေ ...”

“အန်တီမြ ရဲ့ အစ်ကိုရောက်လာတာ နံနက် ကိုးနာရီခွဲ၊ ဆယ်နာရီ လောက်ဆိုတော့ အိမ်ဖော် သုံးယောက်စလုံး ထမင်းဟင်းချက်ဖို့ အလုပ်များနေကြတယ် ...”

“ထုံးစံအတိုင်း ကျမကတော့ အောက်ထပ်ဆိုင်ခန်းမှာ ဝိုင်းလုပ်ပြီး ကြီးကြပ်နေရပါတယ် ...”

“ဆိုင်ရှင်တွေ မရှိပေမဲ့လည်း အလုပ်သမားအားလုံးကို ထမင်းတစ်နပ်ကျွေးဖို့ “မဂ္ဂမ်းပုံ” တို့ အဖွဲ့က ချက်ဟယ် ... ပြုတ်ဟယ်ပေါ့။”



အလုပ်သမားတွေကျွေးပြီး ထမင်းဟင်းပိုရင်တော့၊ ညနေပိုင်း အိမ်ဖော်
မလေး သုံးယောက်အတွက်ချန်တယ်။ ပိုတာ ... ဆာတဲ့သူဝင်စား
ပေါ့လေ...။ ”

“ပုံမှန်စားသောက်တာကတော့ ဘယ်လိုအနေအထားရှိလဲ”

“ညနေတော့ ဆိုင်ရှင်မိသားစုရှိနေရင် သပ်သပ်ထပ်ချက်ရ
ပါတယ်။ ဆိုင်ရှင် အန်ကယ်ကြီးက သဘောကောင်းတယ်။ သူ့အတွက်
ထမင်းဟင်း ... နံနက်စာ အထူးချက်စရာမလိုပါဘူး။ သူတို့လူမျိုးတွေရဲ့
ထုံးစံအရ အလုပ်သမားတွေနဲ့အတူ တစ်ဝိုင်းထဲ စားတတ်တယ် ...။ ”

“အဲ ... အဲ ... ကျမတို့အပါအဝင် အလုပ်သမားတွေနဲ့အတူ တစ်
ဝိုင်းတည်း သူနဲ့အတူ ဝင်မစားရင်တော့ အားကြီးစိတ်ဆိုးတတ်တယ်”
ဟု လူယုံအဒေါ်ကြီးက စိတ်ရှည်ရှည်ထား၍ ရှင်းပြခဲ့သည်။

“စားဖို့ သောက်ဖို့အကြောင်းမပါရင်မပြီးတဲ့ လူယုံအဒေါ်ကြီးခင်ဗျား။
... အမှုအကြောင်းလေး ဆက်ပြောပါဦး ... ” ဟု ဒုရဲအုပ်စိန်လင်းက
ပြုံးစရာအသောကလေးနှော၍ ခပ်ဝဝအဒေါ်ကြီးကို လမ်းကြောင်းတည့်
ပေးလိုက်၏။

“ဟင်း ... ဟင်း ... ပြောရမှာပေါ့ ... ကိုကိုရဲကြီးတို့ကလည်း ...
တကတဲ၊ စိတ်စောလိုက်တာ လွန်ပါရောရှင့် ... ”

“အဲဒီလက်ဝတ်ရတနာပစ္စည်းက မှန်တင်ခုံအံ့ဆွဲထဲမှာ ထည့်ထား
ခဲ့တယ်လို့ အန်တီမြ (မမ) ကပြောတယ် ... ”

“အားလုံးဝိုင်းပြီးရှာတော့ ဘယ်မှာမှ မတွေ့ဘူး။ ဘာအစအနမှ
မတွေ့ဘူး။ ‘အန်တီမြ’ ကို ကျမတို့အားလုံးက (မမ) လို့ ခေါ်ရတယ်”

“အဲဒီလိုနဲ့ ... ၊ အိမ်ဖော်တွေအားလုံးရဲ့ သေတ္တာတွေကို ရှာပြန်
တယ်။ ‘မဂ္ဂမ်းပုံ’ ရဲ့ အဝတ်သေတ္တာထဲမှာ (ရတနာ) ထည့်ထားတဲ့
ဘူးလွတ် (၅) ဘူးစလုံး သွားတွေပါတယ်။ ”



“ဟုတ်ကဲ့ ... အဲဒီအထိ ကျွန်တော်တို့ စစ်ဆေးပြီးသားပါ။”

“မဂ္ဂမ်းပုံလေးက ဘူးအလွတ်တွေ လှလို့ ကောက်ယူထားတယ် တဲ့၊ အမှိုက်ပုံးထဲကမို့ ပစ်ထားတာဆိုပြီး ကောက်ယူစဉ်က ဘယ်သူ့ကိုမှ မပြောပါဘူးတဲ့။”

“ပြီးတော့ ... အဲဒီလို အမှိုက်ပုံးထဲက ဘူးခွံလွတ် (၅) ခု ရပြီး သူ သေတ္တာထဲ ထည့်ထားပါတယ်။ တစ်နေ့မှာ သူ့သေတ္တာဖွင့်ရင်း တခြား အိမ်ဖော်တစ်ယောက်က မြင်သွားတယ်။ ဒါနဲ့ “မဂ္ဂမ်းပုံ” က အမှိုက်ပုံးထဲ က ကောက်ထားကြောင်း ရှင်းပြလိုက်တယ်တဲ့။ “အဲဒီ မြင်သွားတဲ့ အိမ်ဖော် က ကျွန်မတို့ မေးတဲ့အခါ၊ သိသလို မသိသလို လုပ်နေသေးတယ်လေ။ “မဂ္ဂမ်းပုံ” ဆွဲကြိုးရတာကို မနာလိုတဲ့အထဲ သူလဲပါတာပေါ့။”

“အဲဒီနောက် ဘာများထူးခြားတာရှိသေးလဲ။”

“အားလုံးကိစ္စပြီးတော့ မမ က ကျွန်မတစ်ယောက်တည်းကို ခေါ်ပြီး တွေ့တယ် ... ။”

“ဟုတ်လား၊ ဘာခေါ်ပြောတာလဲ”

“နယ်မှာရှိတဲ့ မမရဲ့ အစ်ကိုအကြီးဆုံး (အရင်း) တစ်ယောက် သူတို့ဘုရားဖူးသွားတုံး အိမ်ကိုလာတာ ဘယ်သူမှ မသိပါစေနဲ့တဲ့ ...” အားလုံးကိုလည်း နှုတ်ပိတ်ထားပါတဲ့ ...။ အထူးသဖြင့်၊ မမရဲ့ ယောက်ျား (အန်ကယ်ကြီး) ကို မမ က အသိမပေးချင်တဲ့အကြောင်းကို ကျမသိထား ပါတယ်။ မမ ရဲ့ အစ်ကိုကြီးတစ်ယောက် အန်ကယ်ကြီးတို့မရှိတုံး ဒီအိမ် ကို ရောက်လာတာ သိများသွားရင် အစ်ကိုကြီးပဲယူတာလို့ ... တပ်အပ် စွပ်စွဲမှာပဲ။ အဲဒါကို “မမ” က စိုးရိမ်လို့နဲ့တူတယ်ရှင် ...”

“ပြီးတော့ ... အန်ကယ်ကြီးမှာ နောက်မိန်းမတစ်ယောက်ရှိတယ်။ (xxx မြို့သစ်) မှာ ထားတယ်။ တစ်ခါက အခုပျောက် သွားတဲ့ အပြာရောင် (xxx) လက်ဝတ်ရတနာ တစ်ဆင့်စာကို အန်ကယ်ကြီးက၊ သူ့ရဲ့ (မယား)



လေး၊ ခဏဝတ်ဖို့ဆိုပြီး ငှားတယ်။ “မမ” က မငှားဘူး ... လို့ အပြတ်ပြောတယ်။ ငှားရင် ပြန်မရတော့မှန်းသိတယ်။”

“အဲဒါနဲ့ မမတို့ လင်မယားနှစ်ယောက် အကြီးအကျယ်စကားများ သေးတယ်လေ။ ရပ်သိရွာသိ ဟိုးလေးတကျော်ကျော် ဖြစ်သွားတာ မပြော ပါနဲ့တော့ ... ။ အခုလို အဲဒီပစ္စည်းပျောက်တာကို ဘာမသိ ညာမသိနဲ့ “မဝွမ်းပုံ” က ဘူးခွံအလွတ်တွေ ကောက်ယူထားပြန်တော့ “မဝွမ်းပုံ” အပေါ် အားလုံးက “သံသယ” ဝင်လာကြတာပေါ့။”

“ဟုတ်လား၊ ဒါဆိုရင် မဝွမ်းပုံဟာ သနားစရာပေါ့။”
“မမတို့ကလည်း မဝွမ်းပုံ ယူတယ်ဆိုပြီး မဝွမ်းပုံ အပေါ် လွှဲချ လိုက် ဖို့ အခွင့်ကောင်းရသွားတာပေါ့ရှင် ... ”

“တကယ်လို့များ မမရဲ့ နယ်ကလာတဲ့ အစ်ကိုကြီးလည်း ဒီအိမ် ကို မလာဘူး “မဝွမ်းပုံ” လည်း ဘူးခွံမကောက်ဘူးဆိုရင်၊ တစ်မျိုး ပြဿနာ ပေါ်လာဦးမှာ ... ။”

“ဘယ်လိုပြဿနာများလဲ ... ဟင်”
“ဘာလို့လဲဆိုတော့ ... အန်ကယ်ကြီးက သူ့ရဲ့ ဒုတိယ မယားကို ပေးဖို့ယူသွားတာလို့ အန်တီမြ (မမ) က စွပ်စွဲမှာ အသေအချာပဲ၊ ပြီးရင် ရန်ထဖြစ်ကြရော။”

“အခုတော့ သူ့အစ်ကိုကြီးအကြောင်းလဲ သိထားပြန်၊ အစ်ကိုကြီး ကလည်း ရောက်လာတော့၊ မမအနေနဲ့ အရမ်းခက်နေတယ်။ ဘာလုပ် ရမှန်းမသိဘူး။ ကျားရှေ့မှောက်ရက်လဲတာက “မဝွမ်းပုံ”၊ ဒါကြောင့်လည်း ချော်လဲရောထိုင်သဘောနဲ့ “မဝွမ်းပုံ” လေးကို ဆွဲထည့်လိုက်တာလို့ ကျမ ထင်တယ်။” ... စသည်ဖြင့် လူယုံ အဒေါ်ကြီးက၊ အမှန်တရားဘက်မှ ရပ်တည်ခါ ရိုးသားစွာ သတ္တိရှိရှိဖြင့် ရှင်းပြနေပါတော့သတည်း။

အိမ်ပိုင်ရှင် ဇနီး၊ အန်တီမြ။



အိမ်ကြီးရှင် ... “မမ” ... သည် သူတို့၏ မိသားစု အိမ်တွင်းရေးကိစ္စကို သူယုံကြည်ပါသည်ဆိုသော “လူယုံ” အဒေါ်ကြီးက အတွင်းကျကျ ဖွင့်ပြောသွားကြောင်း သိရှိသွားခဲ့ပါမူ ...

ထိုအဒေါ်ကြီးအား အလုပ်မှ ချက်ခြင်း ထုတ်ပစ်လိုက်ပေလိမ့်မည်။

ထိုသို့ အလုပ်ထုတ်ပစ်မည်မှန်း အဒေါ်ကြီးလည်း မသိမဟုတ် ကြိုတင်မျှော်မှန်းမှုဖြင့် သိရှိခံယူထားပြီးဖြစ်ပါသည်။ သို့သော် ...

မိမိကဲ့သို့ ဘဝတူ “အလုပ်သမ” အချင်းချင်းအပေါ် ကိုယ်ချင်းစာနာမှုထားပြီး အမှုမှန်ပေါ် ပေါက်စေဖို့ရန် ... မိမိအကျိုးအတွက် တစ်စက်ပင် မဒဲကွက်ပါဘဲ တာဝန်ရှိ ရဲတပ်ဖွဲ့ဝင်များအား တစ်ဖက်တစ်လမ်းက ကူညီမှုလေး ပေးခဲ့သည်ကို လေးစားအားကျသင့်ပေသည်။

“အန်တီမြ” (ဝါ) “မမ” အနေဖြင့် မိမိ၏ မိသားစုအတွင်း မိမိ၏ နေအိမ်ကြီးထဲ၌ ရှုပ်ထွေးဖြစ်ပေါ်နေသော မိမိတို့မိသားစု၏ ပြဿနာကို ကိုယ်တိုင် ဖြေရှင်းခြင်းမပြုဘဲ မိမိတို့အပေါ် အားကိုးအားထား ပြုနေကြရရှာသည့် အပြစ်မဲ့ “အိမ်ဖော်” ကလေးများအပေါ် တရားခံ အဖြစ် “ငွတ်” သွတ်သွင်းခဲ့ခြင်းကတော့ တရားသည်ဟု မဆိုသာချေ။

ထို့အပြင် တည်ဆဲဥပဒေကို အားကိုးပြု လှည့်စားပြီး မြန်မာနိုင်ငံ ရဲတပ်ဖွဲ့ဝင်များ တန်ဖိုးရှိသော တာဝန်ချိန်များကို ဆုံးရှုံးခဲ့ရ၏။ အခြား နစ်နာမှုများအပေါ် ကူညီရန် အချိန်မပေးနိုင်ခဲ့ပေ။

ဤသို့ဤနယ် အိမ်ကြီးရှင် “မမ” တို့အပေါ် မည်သို့မည်ပုံ ပညာပေး ဆုံးမပဲ့ပြင်၊ သွန်သင်ရန် နည်းလမ်းများကိုလည်း ကြိုးပမ်း၍ ရှာဖွေပေး ကြလျှင်ဖြင့်

ရက္ခစိုးမျိုး
အမှန်တကယ်ဖြစ်ပွားခဲ့သော ဖြစ်ရပ်မှန်တစ်ခုအပေါ် ကျော်ရိုးပြုရေးဖြစ်ပါသည်။



“ခွေးဟောင်တိုင်းသာ ထကြည့်ပါလျှင်”

တကယ့်ဖြစ်ရပ်မှစ၍ မဂ္ဂဇင်း အမှတ် (၈၀)၊ ၁၉၉၀ ခုနှစ်၊ ဇန်နဝါရီလ စာရေးဆရာ ထွန်းတောက် (ရပ်စောက်) ၏ “ရဲနှင့်ပြည်သူ၊ ပြည်သူနှင့်ရဲ၊ မှုခင်းကျဖို့၊ လက်တွဲဖို့” ဆောင်းပါးတွင် “မှုခင်းကြိုတင်ကာကွယ်ရေး အစီအမံဖြင့် ဒုစရိုက်သမားများ၏ စရိုက်လက္ခဏာ၊ ကိုယ်တိုင်က လုံခြုံရေး သတိကင်းမဲ့စွာနေထိုင်ရေး၊ ကလေးသူငယ်နှင့် အမျိုးသမီးများ အုပ်ထိန်း စောင့်ရှောက်မှု ကင်းမဲ့စွာသွားလာခြင်းမပြုရန် စသည့်သတိရှိသင့်သည်တို့ ကို တာဝန်ရှိသူများနှင့် ရဲတပ်ဖွဲ့ဝင်တိုင်းက ပြည်သူကိုထိတွေ့၍ ပညာပေး ဟောပြောခြင်းများ ဆောင်ရွက်သင့်ပါသည်” ဟု ရေးသားဖော်ပြထားသည်။

ထို့ကြောင့်လည်း ကျွန်ုပ်ရေးသားလာခဲ့ပြီး၊ ရေးသားဆဲဒုစရိုက်သမား များ၏ စရိုက်အလေ့အထများကို ဖြစ်ရပ်မှန်မှုခင်းများပေါ် မူတည်ပြီး လက်လှမ်းမီသမျှ ဆက်လက်တင်ပြရန် ပိုမိုနှစ်ထောင်းအားရ ဖြစ်လာမိ ပါသည်။

ပြီးခဲ့သော ၁၉၉၀ ခုနှစ်၊ ဖေဖော်ဝါရီလထုတ် တကယ့်ဖြစ်ရပ်မှုခင်း မဂ္ဂဇင်း အမှတ် (၈၉)၊ “ကူညီမှုလေးပေးစမ်းစေချင် (၂)” ဆောင်းပါး၌ ညအိမ်ရာဝင်ခါနီး မိမိနေအိမ်ကို လှည့်ပတ်စစ်ဆေးကြည့်ပြီးမှသာ အိပ်သင့် ပါကြောင်း အကြံပြုရေးသားခဲ့ပြီး ဖြစ်ပါသည်။

“ကြောင်” ၏ခန့်ယုံချုံ၊ ခုန်ချပုံကိုကြည့်ပြီး “ကြောင်သိုင်း” ။ “မျောက်” သတ္တဝါ၏ ခြေ၊ လက်စသည်တို့ကို အတုခိုးကာ “မျောက်သိုင်း” များသာမက



ကျား၊ စွန်၊ သိမ်းငှက်များပါမကျန် တိရိစ္ဆာန်များ၏ လှုပ်ရှားမှုများကို သိုင်းပညာ နည်းစနစ်များအဖြစ် “စ” ထား၍ သိုင်းဆရာကြီးများ၊ ဆရာစဉ်ဆက် လက်ဆင့်ကမ်းသင်ကြားလာခဲ့သော အာရှတိုက်ရိုးရာ သိုင်းပညာများရှိကြောင်း ကြားသိခဲ့ရပါသည်။

ခွေ၍ခွေ၍အိပ်တတ်သော ခွေးတို့သည် မအိပ်မိ မိမိအိပ်မည့်နေရာကို နှစ်ပတ်၊ သုံးပတ်လှည့်ပြီးမှသာ အိပ်လေ့အိပ်ထရှိကြသည်။

“အအိပ်၊ အစား၊ ကာမ” ဤသုံးရပ်သာသိတတ်ပြီး လူသားတို့နှင့် နှိုင်းစာလျှင် အသိဉာဏ်နိမ့်ပါးသည့် အဟိတ်တိရိစ္ဆာန်များပင် ဖြစ်ပါစေ လူတို့၏ ပြုမြဲစရိုက်၊ ကောင်းသောအကျင့်များကို ရှေးသိုင်းပညာဆရာကြီးများက ဖွေရာနည်းယူ အသုံးချသကဲ့သို့ ကျွန်ုပ်တို့သည်လည်း ခွေးသတ္တဝါ၏ ကောင်းသောအကျင့်ကို ထုတ်နုတ်နည်းနာ မယူသင့်ပြီလော။

ခွေးသတ္တဝါအကြောင်းနှင့်ဆက်နွယ်၍ တင်ပြရပါလျှင် “ခွေး” သည် ဟောင်တတ်သောသတ္တဝါ ဖြစ်ပါသည် ဟု ကျွန်ုပ်မှ နိဒါန်းချိခဲ့ပါမူ ကျွန်ုပ်အား ဟားတိုက်မရယ်သည်တိုင် ပြုံးတော့ပြုံးမိကြပေလိမ့်မည်။

မိမိအိုးအိမ်အသက်စည်းစိမ် လုံခြုံမှုအတွက်ဖြစ်စေ၊ တိရိစ္ဆာန်များကို ချစ်တတ်၍ အလှမွေးသည်ဖြစ်စေ လူသားများသည် ခွေး၊ ကြောင် စသည့် အိမ်မွေးတိရိစ္ဆာန်များကို မိမိနေအိမ်၌ စနစ်တကျမွေးထားတတ်ကြသူများ ရှိကြပါသည်။ တချို့ကမူ ကျွေးမွေသည်ဆိုရုံမျှ ပစ်စလက်ခတ်မွေးကြသူများ လည်းရှိသေးသည်။

မည်သို့ပင်ဆိုစေ၊ အိမ်မွေးတိရိစ္ဆာန်များကို ယုယုယယမွေးမြူသော မိသားစုသည် အသက်ပိုရှည်သောမိသားစု၊ ပျော်ရွှင်သော မိသားစုဖြစ်လေ့ ရှိကြောင်း အချို့ကဆိုကြပြန်သည်။

ဟောင်တတ်သောခွေးအကြောင်းဆက်ကြပါစို့။



ဟောင်ပြီး မကိုက်သည့်ခွေး၊
 မဟောင်ဘဲကိုက်လေ့ရှိသည့်ခွေး၊
 ဟောင်လည်းဟောင်၊ ကိုက်လည်းကိုက်သောခွေးများလည်း ရှိသေး
 ၏။ မည်သည့်အိမ်မွေးခွေးမဆို သူစိမ်းမြင်လျှင် ဟောင်တတ်ကြသည်
 ချည်းပင်။ အများအားဖြင့် သူစိမ်းမြင်လျှင်ဟောင်ဖို့ ခွေးမွေးတတ်ကြသည်
 မဟုတ်ပါလား။

ညအခါ အခြားခွေးများ၊ ကြောင်များစသည်တို့ကို မြင်၍ခွေးဟောင်
 ခြင်းနှင့် လူစိမ်း၊ သူခိုးများ၊ ပုန်းအောင်းနေသူများကို တွေ့လို့ဟောင်ခြင်းမှာ
 ကွာခြားတတ်ကြောင်း လေ့လာထားသင့်ပါသည်။

အများအားဖြင့် ညအချိန် ပုန်းလျှိုးကွယ်လျှိုးနေသူ၊ သူခိုးများကို
 ဟောင်သည့်အခါ ဆက်တိုက်ဟောင်ပြီးမှ တစ်ချက်ချင်းခြား၍ ဟောင်တတ်
 သည်။ တစ်ခါတစ်ရံဟောင်းရလွန်းသဖြင့် မောပန်း၍လည်းကောင်း၊ လူရိပ်
 မြင်ပြီးမျှ ပျောက်ကွယ်သွား၍လည်းကောင်း “ဝုတ်” “ဝုတ်” ဟူပြီး တစ်ချက်
 ချင်းလည်း ဟောင်တတ်ပါသေးသည်။

ဈေးကြီးပေးဝယ်မွေးသော ခွေးမျိုးမဟုတ်စေကာမူ မိမိတို့အိမ်၌
 ခွေးမွေးထားသူတို့သည် မည်သည့်ခွေးမျိုးမဆို မိမိပိုင်ခွေး၏ အကျင့်စရိုက်၊
 အပြုအမူများကို လေ့လာမှတ်သားထားသင့်ပါကြောင်း အကြံပြုပါရစေ။

ခွေးရှိသောအိမ်တွင် ခိုးမည်သူခိုးများသည် အများအားဖြင့် ခွေးကျမ်း
 ကျော်အလား ခွေးများ၏အထာကို သိရှိထားပြီးဖြစ်သည်။

ခိုးယူမည့်အိမ်တစ်အိမ်တွင် ခွေးမွေးထားကြောင်းစုံစမ်းထားရုံသာမက
 ညတိုင်းခွေးကို နေအိမ်တိုက်တာအတွင်း ထည့်သွင်းထားခြင်း ရှိမရှိကိုလည်း
 သိနှင့်ပါသည်။

ဥပမာ- မှောင်မိုက်သောညများတွင် အိမ်စောင့်ခွေးက လူရိပ်မြင်
 သဖြင့် ပထမအကြိမ် ဆက်တိုက်ပြင်းပြင်းထန်ထန် ထိုးဟောင်ပါသည်။
 မြင်လိုက်သောနေရာသို့လည်း တစ်ရှိန်ထိုး ပြေးလိုက်လေ့ရှိပါသည်။



ထိုအခါ သူခိုးမှ ကျောက်စရစ်ခဲသေးသေးများဖြင့် အခြားတစ်ဖက် ဆီသို့ ပစ်ပေါက်လိုက်လျှင် ခွေးကထိုနေရာသစ်သို့ တစ်ဟုန်ထိုးပြေး၍ ထပ်ဟောင်ပြန်သည်။

ဤကဲ့သို့ သုံးလေးနေရာခန့်လုပ်တိုင်း ခွေးကပြေး၍ပြေး၍ ထိုးဟောင် နေရာနောက်ဆုံး အိမ်စောင့်ခွေးခမျာတစ်ချက်ချင်းဟောင်ပြီး မည်သည့် သတ္တဝါမှ မတွေ့သောကြောင့် အဟောင်ရပ်သွားပါတော့သည်။

သူခိုးမှနောက်ထပ် အခြားတစ်နေရာသို့ ကျောက်စရစ်ခဲကလေးများ ပစ်ပေါက်သော်ငြားလည်း အိမ်စောင့်ခွေးက မဟောင်တော့ဘဲ “ဈေးကအား အား . . .” စသည်ဖြင့် အူကာ “လူမဟုတ်ဘူး တစ္ဆေသူရဲပါပျို” ဆိုသည့်နှယ် မိမိသခင်အား အူသံဖြင့် သတင်းပို့ပါတော့သတည်း။

လူသားတို့သည် အဟိတ်တိရစ္ဆာန်တို့ထက် ဝေဖန်ပိုင်းခြားတတ်သည် အသိဉာဏ်ပိုပါသည်ဟု အမြဲဂုဏ်ယူဝင့်ကြွားနေလေ့ရှိ၏။

ထိုအချိန်ဝယ် လူသားမျိုးနွယ် ခွေးပိုင်ရှင်ပုဂ္ဂိုလ်က ထွက်လာပြီး ခွေးက သူခိုးမြင်လို့ဟောင်နေတုန်း ကနဦးကတည်းက ထ၍မကြည့်ဘဲ ယခုလို ခွေးအူတော့မှ . . .

“တောက်၊ ဒီခွေးကျက်သရေမရှိ ကျက်သရာမရှိအူနေတယ်” “ဘာမှလဲမရှိဘဲနဲ့” ဟုဆိုကာ ဟိုကြည့်ဒီကြည့်လုပ်ပြီး ကြက်မွေးတံမြက်စီး နတ်များတံမြက်စီးစသဖြင့် ရရာနှင့်ခွေးကိုရိုက်ပါတော့သည်။

ခွေးမှာနာကျင်စွာအော်ငင်ပြီး အဝေးသို့ထွက်ပြေး၍ ချောင်တစ်ချောင် တွင် ပုန်းကွယ်ကာ မိမိခေါင်းကို ဝမ်းဗိုက်ထဲထည့်ပြီး ခွေခွေကလေး အိပ်နေပါတော့သတည်း။

သခင်ထွက်လာလို့ အမြီးတန့်နဲ့နှင့်ဝမ်းသာအားရ ကြိုနေသော တာဝန်သိ အိမ်စောင့်ခွေးခမျာ ရရှိလိုက်သည့်ဆုကြေးက “ရိုက်နှက်ခံခြင်း” ပင်



ထိုအခါ ကိုရွှေသူခိုးက ကျောက်စရစ်ခဲကလေးများကို ဟိုမှသည်မှ တစ်ကြိမ်နှစ်ကြိမ်ထပ်မံပစ်ပေါက်သော်လည်း ခွေးကလေးမှာ မဟောင်ရဲရှာ တော့ချေ။

ဤသို့ဤနယ် တာဝန်ကျေပွန်ကာ၊ သစ္စာရှိသောခွေး၊ သခင်အမိန့် နာခံသော၊ သခင်ရိုက်ရာမှာကြောက်သောခွေး၊ ထပ်မံမဟောင်ဝံ့တော့သော ခွေးမှာ ကြောက်ရွံ့စွာဖြင့်မမြင်ကွယ်ရာ၌ ဆက်လက်ပုန်းအောင်းနေလိုက် တော့သည်။

ကျန်ရှိသောဇာတ်လမ်း၊ ဇာတ်သိမ်းခန်းသည်ကား သူခိုးသူဝှက်များ စိတ်တိုင်းကျ၊ ခိုးယူနိုင်ရန် အခွင့်ပေးထားသည့်နည်း။

“ခွေးဟောင်တိုင်း နားရွက်ထောင်သင့်ပါသလား” ဟုအမေးရှိလာ ခဲ့လျှင် နားရွက်ထောင်ရုံသာမက လူပါနေရာကထပြီး ခွေးဟောင်သည့် နေရာသို့ ချက်ချင်းသွားရောက်၍ အသေအချာစူးစမ်းကြည့်ရှုသင့်ပါသည်။

ထိုသို့ မိမိအိမ်ကို မိမိစောင့်ရှောက်ကြခြင်းဖြင့် မြန်မာနိုင်ငံ ရဲတပ်ဖွဲ့ အပေါ် “ကူညီမှုလေးတစ်ခုတော့ ကျွန်ုပ်တို့ ပြည်သူများဘက်မှ ပေးစမ်း စေချင်” ပါသည်။

မိမိအိပ်ရာအနီးမှ ပစ္စည်းများ

ဆိတ်ငြိမ်ရပ်ကွက်များသည် ဝင်းနှင့်ခြံနှင့်တစ်သီးတစ်ခြားစီ ကျယ် ကျယ်ဝန်းဝန်းနေထိုင်ကြပြီး တစ်အိမ်နှင့်တစ်အိမ် ခပ်ခွာခွာဆောက် လုပ်ထားလေ့ ရှိပါသည်။

တစ်ခုသောအိမ်၌ မော်တော်ကားနှစ်စီး၊ ဆိုင်ကယ်တစ်စီးရှိသလို၊ ကားမောင်းတတ်သူ လူသုံးလေးဦးခန့်လည်း ညအိပ်ညနေရှိကြပါသည်။ အချိန်ကား စနေတစ်ရက်၏ နံနက်၊ နာရီပြန်နှစ်ချက်တီးကျော်ကျော်၊ သူခိုးတစ်ယောက်နှင့် စက်တီးနှစ်စီးက ဝင်းခြံအပြင်ဘက် တစ်နေရာ။



စက်ဘီးနှစ်စီးပေါ်တွင် ခိုးရာပါပစ္စည်းအချို့ကို တင်ဆောင်ထုပ်ပိုးပြီးသား..

လောဘကြီးသော ကျန်သူခိုးတစ်ယောက်သည် ခြံထဲ၌ ဆက်လက်ခိုးယူနေဆဲအချိန်။

ရုတ်တရက် အိမ်ရှင်နိုးလာရာ ဝင်းထဲမှသူခိုးကအလျင်အမြန် ဝင်းခြံကျော်၍ စက်ဘီးနှင်းပြီးနှစ်ယောက်စလုံး ထွက်ပြေးသွားကြသည်။

အိမ်ရှင်က အသံကြား၍ ထွက်ကြည့်ရာတွင် စက်ဘီးနှစ်စီးနှင်း၍ ထွက်ပြေးသည်ကို လှမ်းမြင်လိုက်သည်။ “ဟေ့ ဝင်းတံခါးသော့ဖွင့်၊ သော့ဖွင့်” ဟု ဟစ်အော်ပြီး ကားစက်နှိုးသူနှိုး ဆိုင်ကယ်ထုတ်သော့တပ်ပြီး စက်နှိုးနေကြစဉ်

သံပန်းတံခါးအနီးရှိ သော့ဖွင့်နေသူ၏ ဆဲဆိုသံကြီးက ထိုးဖောက်ဝင်ရောက်လာပါသည်။

“ဘာဖြစ်တာလဲကွ၊ တံခါးသော့မြန်မြန်ဖွင့်လေ”

“သော့ကပွင့်နေပါပြီ ဒါပေမယ့် တံခါးကဖွင့်လို့မရတော့ဘူး”

“တံခါးဘောင်နဲ့ သော့ခတ်တဲ့ကွင်းကို သွပ်နှန်းကြိုးအကြီးစားနဲ့ ထပ်ပတ်ပြီး လိမ်ချည်သွားတာဗျ”

ထိုအခါမှ သွပ်နှန်းကြိုးအလုံးကြီးကို ဖြတ်တောက်ရန် ပလိုင်ယာစို၊ တူ၊ ထင်းခွဲစားမ စသည်ဖြင့် အပြေးပြေးအလွှားလွှား ရှာနေကြတော့သည်။ ယင်းသို့သော အချိန်အတွင်း စက်ဘီးစီးသူခိုးနှစ်ယောက်အဖို့ ယခုလောက်ဆိုလျှင် လွတ်ကင်းရာ အဝေးတစ်နေရာသို့ ရောက်နှင့်နေချေပြီ။

“သူခိုး” “သူခိုး” ဟုအသံကုန် ဟစ်အော်နေသော်လည်း ထုံးစံအတိုင်း အိမ်နီးချင်းများကား တုပ်တုပ်မျှမလှုပ်၊ သူတို့တတွေ မနိုးကြသည့်ပုံနှယ်၊ သို့သော် ပြတင်းပေါက်လိုက်ကာများကြားမှ ချောင်းကြည့်၍သာ ကူညီသမှု ပြုနေကြပေသည်။



ကျွန်ုပ်တို့မိသားစုအပါအဝင် လူတိုင်းလိုလိုသည် မိမိအထူးတလည် လိုအပ်သော အသုံးအဆောင်ပစ္စည်းများနှင့် တန်ဖိုးကြီးပစ္စည်းများ၊ လက်ဝတ်ရတနာ ရွှေငွေပစ္စည်းများကို ညအိပ်ရာဝင်တိုင်း မိမိအိပ်ရာအနီး အပါး ဘေးနားတွင် လည်းကောင်း၊ ဖြစ်နိုင်လျှင် ခေါင်းအုံး အောက်တွင် လည်းကောင်း သိမ်းဆည်းထားလေ့ရှိသည်။

ဝက်အူလှည့်၊ ပလိုင်ယာ၊ တူရင်းကောက်အသေး၊ စသည်တို့ကို တန်ဖိုးကြီး ပစ္စည်းများကဲ့သို့ ခေါင်းအုံးအောက်တွင် ထားရမည်ဟု မဆိုလိုပါ။

မိမိအိပ်ရာအနီးအပါးတွင် ထားစေချင်ပါသည်။ ဒါမှမဟုတ် အိမ်သား များ အားလုံးသိပြီး ရုတ်တရက်အလွယ်တကူ ချက်ချင်းယူနိုင်သော နေရာ၌ ထားခဲ့ပါလျှင် အထက်တွင်ပြဆိုထားသကဲ့သို့ သူခိုးသူဝှက်များက မိမိခြံ တံခါးအား ခိုင်မာသော သွပ်နန်းကြိုးကြီးများဖြင့် ချည်နှောင်ထားသည့် တိုင် လွယ်လင့်တကူ လျင်မြန်စွာ ဖြတ်တောက်ပစ်နိုင်မည် ဖြစ်ပါသည်။

လက်လှမ်းမီသရွေ့ ကျွန်ုပ်တင်ပြအပ်သော အမှန်တကယ်ဖြစ်ပျက် ခဲ့သည့် ခိုးဝှက်မှုခင်းများကို ဖတ်ရှုရသောစာဖတ်ပရိတ်သက်အနေဖြင့် အနည်းဆုံး မိမိနေအိမ်အဖို့ ခိုးမှုကလေးတော့ တင်ကြိုကာကွယ်သမှု ပြုနိုင်ကြလိမ့်မည်ဟု ယုံကြည်မိပါသည်။

ပြည်သူတို့ဘက်မှ အပန်းမကြီးသော ဤနည်းကလေးဖြင့် “မြန်မာ နိုင်ငံ ရဲတပ်ဖွဲ့” ကို ကူညီမှုကလေးတစ်ခု ပေးစမ်းစေချင်ပါသည်။

ရုက္ခစိုင်းမျိုး



၁၉၉၈၊ မတ်လ တကယ်ဖြစ်ရပ်မှခင်း မဂ္ဂဇင်း



...လေးသန့်ခိုက်ခိုက်လေး... ပြီးပြီးလျှင်...
...အလေးအနား... ပြီးပြီးလျှင်...
...အလေးအနား... ပြီးပြီးလျှင်...

“မသိလျှင်... ရဲကိုပေးပါ”

“ဟို ရှေးကတော့ ပိုပိုချစ်ကြတယ်”
‘အတိတ်’ ရှေးကတော့ ပိုပိုချစ်ကြတယ်...
လွမ်းမောဖွယ် ဆွတ်ပျံ့ကြည်နူး ချစ်ရည်လူးဖူးသော ‘အတိတ်’
‘အတိတ်’ ဟူသည် အရိပ်ပမာ ထင်ဟပ်လာစမြဲ။

အတိတ်လမ်းကလေး မှန်မှေးမှေးကို ပြေး၍သာကြည့်လိုက်ချင်သူက
ဒေါ်ထားခင်။

‘မောင်မောင်’ နှင့် ‘မမ’ အသက်ချင်းက သိပ်ကွာခြားခြင်းမရှိလှ
သော်လည်း အခြေအနေချင်းကတော့ ခြားနားသည်။

မမက လှပခမ်းနားသော တိုက်ကြီးပေါ်မှာနေထိုင်သူ၊ မောင်မောင်
ကတော့ ခြံဝင်းတစ်ခုတည်းမှာရှိနေသော ကားဂိုဒေါင်အတွင်း အခန်းကျဉ်း
ကလေးမှာ နေရသူ။

မောင်မောင်၏ စိတ်နေစိတ်ထား သဘောထားကအစ ‘ရည်မှန်း
ချက်’ နှင့် ‘ဘဝ’ ကိုပါ သိနေသူက ‘မမ’။

ရိုးသားသော၊ ကြိုးစားသော ‘မောင်မောင်’။

အမျိုးဘာသာ၊ သာသနာရေးမှာ ဝန်ခံလေးတတ်ကူညီမှုပေး
တတ်သူကလည်း ‘မောင်မောင်’

မမဖခင်က အချစ်ဆုံးသူငယ်ချင်း၏သားဖြစ်၍လည်း မောင်မောင်ကို
မမတို့ အိမ်ဝင်းခြံထဲ ခေါ်ထားခဲ့သည်။

ပြီဟေ့လောဒီဝေးဒီဝေး ဒီဝေးဒီဝေး



လိမ္မာရေးခြားရှိပြီး 'မမ' ဖြစ်စေလိုသော အင်ဂျင်နီယာတစ်ယောက် ဖြစ်မြောက်အောင် ကြိုးစားခဲ့သည့် 'မောင်မောင်'

ပညာတတ်လူငယ် အင်ဂျင်နီယာတစ်ယောက်မို့ မမ၏အသိုင်းအဝန်း တစ်ခုလုံးက လက်ခံခဲ့၊ သဘောကျခဲ့သည်။

မမရဲ့ အသိုင်းအဝန်းတစ်ခုလုံးက ထောက်ခံမှုအပြည့်အဝကို မောင်မောင်ရခဲ့သည့်အတွက် မမ၏ 'နှလုံးသားနှင်းဆီ' တစ်ပွင့်ကို ခူးခွင့် ကြို၍ နမ်းခွင့်ဆုံခဲ့ရလေသည်။

"အချစ်ဟူသည် လျှိုဝှက်မရှိရ" ဆိုသော စကားအတိုင်း မောင်မောင် နှင့် မမအကြား လျှိုဝှက်မှုကင်းခဲ့သည်။

ခုတော့ မမတစ်ယောက် အထီးကျန်စွာဖြင့် အကျည်းတန်ဘဝကို ပိုင်ဆိုင်ခဲ့ရလေပြီလား။

သဘောမခံလီ၊ မဟော်ဂနီ၊ ကွံကော်၊ ခရေ၊ ပျဉ်းမ၊ မဇ္ဈသကာ၊ အပင်ပျို မျိုးစုံအပုံစုံကို စနစ်တကျ စီတန်းစိုက်ပျိုးထားသော ကမ္ဘာအေး ကုန်းမြေ။

မကြာမတင်ကာလတွင် သစ်ပင်မျိုးစုံဖြင့် 'မိဂဒါဂုန်တော့' သဖွယ် တင့်တယ်လှပလာပေတော့မည်။ 'မဟာပါသဏ' ဟုအမည်ရတော့မည့် 'လှိုက်ဂူတော်ကြီး'မှ လည်း 'နန္ဒမူလိုက်ဂူကြီး' နှယ် ကြီးကျယ်ခမ်းနား၍ အံ့ဘနန်း ဆန်းပြားစွာ ထိုကမ္ဘာအေးကုန်းမြေတွင် ပေါ်ထွက်လာတော့မည် တကား။

အရောင်အသွေးစုံသော စိတ်ကူးယဉ်ပန်းချီကားတစ်ချပ်ကို စိတ်မျက်စိထဲတွင် မြင်ယောင်လာရင်း မောင်မောင်တစ်ယောက် လုပ်အားဒါန ပါဝင်ပေးလှူနေသော လှိုက်ဂူတော်တည်ဆောက်ရေး လုပ်ငန်းခွင်မှ မိမိနေထိုင်ရာ တိုက်ဆီသို့ သွက်လက်သော ခြေလှမ်းများဖြင့် လှမ်းထွက်လာခဲ့သည်။

စိတ်အာရုံထဲမှာလည်း မမ၏ လှပကျော့ရှင်းသည့် အလှပုံရိပ်က ဖျတ်ခနဲကို တိုးဝင်လာခဲ့လေပြီ။



“မမကတော့ ထမင်းစားစောင့်နေရောမယ်”

သီရိမင်္ဂလာ ကမ္ဘာအေးကုန်းမြေ၊ မဟာပါသဏာလိုဏ်ဂူတော်ကြီး တည်ဆောက်ရေးမှာ ထက်သန်သော ဇွဲ၊ လွန်ကဲသောသဒ္ဓါ၊ ဝေဖြာသော ပီတိဖြင့် ပျက်ကွက်မှုမရှိဘဲ လုပ်အားပေးနေသူက ‘လူငယ်အင်ဂျင်နီယာ လေး မောင်မောင်’၊ ခြေလှမ်းများက သွက်လက်နေသလို စိတ်ဓါတ် ကလည်း ထက်မြက်တက်ကြွနေသည်။

မောင်မောင်သည် မမနှင့် လက်ထပ်ပြီးသည်မှာ မကြာသေး။ အငယ်တန်းအင်ဂျင်နီယာဘဝဖြင့် လုပ်ငန်းခွင်ဝင်ပြီး တစ်နှစ်၊ နှစ်နှစ်အတွင်း မမနှင့် လက်ထပ်ဖြစ်ခဲ့သည်။

လက်ထပ်ပြီးမကြာမီ မမအမွေရရှိသောငွေများနှင့် မောင်မောင်၏ စုဆောင်းငွေများပေါင်း၍ ကမ္ဘာအေးစေတီနှင့် မနီးမဝေး ကားလမ်းနံဘေးမှာ မြေကွက်နှင့်တိုက်တစ်လုံးကို ဝယ်ယူပြီး ကိုယ်အိမ်ကိုယ်ရာဖြင့် သီးခြား နေထိုင်ခဲ့ကြသည်။

လှပသော နှစ်ထပ်တိုက်နှင့် ကျယ်ဝန်းသော ခြံကပန်ရလှသည်။ သွက်လက်သောခြေလှမ်းများဖြင့် လျှောက်လှမ်းလာသော မောင်မောင် တစ်ယောက် နေထိုင်ရာတိုက်ကိုပင် လှမ်းမြင်နေရလေပြီ။

လှပသောတိုက်နှင့်အတူ ကျယ်ပြောသော ခြံကြီး၏ ဝင်းတံခါးဝတွင် အနီရောင်ဝတ်စုံဖြင့် တွေ့လိုက်ရသူက မောင်မောင်၏ မမ၊ သို့မဟုတ် ‘ချစ်သည်းနှင်းဆီ’

အပြုံးဝေတွေက ဝေစီလို့။

“မောင် တော်တော်မောပြီလား။”

“မောင် မောပေမယ့်၊ ပင်ပန်းပေမယ့် ပျော်ပါတယ် မမရယ်။ အင်း ခုတော့ မောတာတွေ ပန်းတာတွေလဲ ပျောက်သွားပြီ မမရဲ့”

“ဘာဖြစ်လို့လဲမောင်”



“မမရဲ့အလှ၊ မမရဲ့အပြုံးတွေဟာ မောင့်နှလုံးသားအတွက် အမော
ပြေ အားဆေးတွေပဲပေါ့”

“တော်ပါတော့မောင်ရယ်၊ နောင်မှပဲဆက်ပြီးအလှနီဒါနိုး ချီးမွမ်းခန်း၊
ဖွင့်ပါတော့ ဆရာကြီးရာ အခုတော့ ရေချိုးလိုက်ပါဦး”

မောင်မောင်နှင့်မမတို့ အတူတကွ လက်တွဲ၍ ခြံဝင်းထဲသို့ ဝင်လာခဲ့
ကြသည်။

ပတ်ဝန်းကျင်မှာ နေဝင်လု၍ အမှောင်ထူပင် စိုးစိုးစပြုနေပြီ။

မောင်မောင်သည် မမနှင့်အတူ ထမင်းလက်ဆုံစားပြီးနောက် တစ်
ယောက်တည်း စောစီးစွာအိပ်ရာသို့ ဝင်ခဲ့သည်။

တစ်နေ့လုံး ပင်ပန်းခဲ့၍ မကြာမီ အိပ်ပျော်သွားပြီးနောက် အိပ်မက်
လှလှ မက်နေသူက မောင်မောင်။

ရဲရဲနီသော နှင်းဆီပန်းစည်းကြီးကို တယုတယပွေပိုက်ပြီး ခြံကျယ်
ကြီးထဲသို့ မရဲတရဲခြေလှမ်းကျဲများဖြင့် လှမ်းဝင်လာခဲ့သည်။

တိုက်ကြီး၏ ဧည့်ခန်းထဲတွင် တွေ့လိုက်ရသူ မမ။

“ရှေ့ မမ၊ မမအတွက် ကျွန်တော် ဘုရားကအပြန် ဝဟန်းဈေးက
ဝယ်လာတာ”

“ပန်းတွေက များလှချည်လား၊ ဘာလုပ်ဖို့လဲဟင်”

“များနေရင် ဘုရားကို အရင်ဆုံးတင်လိုက်ပေါ့၊ ကျွန်တော်လဲ
နှင်းဆီနီနီကို ချစ်တတ်လာပြီ”

“မမက စနေသမီးမို့ နှင်းဆီကိုကြိုက်တာပါကွယ်”

“ကျွန်တော်လဲ နှင်းဆီနီနီကိုကြိုက်တဲ့ မမကိုယ်စားဘုရားမှာလဲ
လှူခဲ့ပါသေးတယ် မမ”

မမက မောင်မောင်ယူလာသော နီနီရဲရဲနှင်းဆီပွင့်များထဲမှ အကြီးဆုံး၊
အလှဆုံးပန်းတစ်ပွင့်ကိုရွေးကာ ဆူးငယ်များဖယ်ရှားပြီး မောင်မောင်လက်သို့
လှမ်း၍ပေးလိုက်သည်။



“နှင်းဆီနီနီကိုကြိုက်တယ်၊ ချစ်တတ်လာပြီဆိုရင်ရော့လေ” တဲ့ မောင်မောင်က အလိုက်သိစွာ အားပါးတရနမ်းရှုလိုက်ပြီး နက်မှောင် သည့် မမ၏ ဆံကေသာထက်တွင် အသာအယာ ပန်ဆင်ပေးလိုက်သည်။

မောင်မောင်နှင့်မမတို့၏ ကျယ်ပြောသော နှလုံးသားပင်လယ်ပြင်ဝယ် ပီတိလှိုင်းများက အင်အားကြီးမားစွာ ရိုက်ခတ်ခဲ့လေပြီ။

နှလုံးသားအသီးသီးဝယ် ရဲရဲနီသော ချစ်ပန်းနှင်းဆီတွေက အစီအရီ တင့်ထူးဝေဆာ ပွင့်ဖူးနေပါတော့သည်။

အချိန်။

အချိန်ဟူသောဘီးသည် လိမ့်ခွဲ၊ လည်ခွဲချေပြီ။

ရာသီပွင့်ဖတ်တွေက တဖျတ်ဖျတ် ပြုတ်ခွဲကြွေခဲ့လေပြီ။

မောင်မောင်သည်ပင် နာမည်ရေ၌ ‘ဦး’ ထည့်၍ ခေါ်ရသည့်အရွယ်၊ မမအမည်ကပင် ‘ဒေါ်ထားခင်’ ဟူ၍ခေါ်တွင်လာရသည့် ‘အချိန်’။

မောင်မောင်နှင့်မမတို့မှာ နှစ်ပေါင်းငါးဆယ်ကျော်ကျော် ပေါင်းသင်း ခဲ့ကြရသော်လည်း သားသမီးတစ်ဦးတလေမှမထွန်းကားခဲ့၊ တူ၊ တူမများက မွေးဖွားသောသားငယ်သမီးငယ်များကိုသာ သားသမီးများပမာ မြေးမြစ်များ သဖွယ်သံယောဇဉ်တွယ်ခဲ့ကြရသည်။

ဦးမောင်မောင်၊ ဒေါ်ထားခင်နှင့်မြေးတစ်သိုက်သည် မြတ်ရွှေတိဂုံ စေတီတော်၏ ရင်ပြင်ပေါ်တွင် ပျော်ပျော်ရွှင်ရွှင်နှင့် လက်ယာရစ်လှည့်လည် ဖူးမြော်လျက် ရှိနေကြသည်။

ဦးမောင်မောင် နှင့် ဒေါ်ထားခင်တို့၏ လက်ထဲတွင်ရဲရဲနီသော နှင်းဆီ ပန်းစည်းကိုယ်စီနှင့်။

သည်နေ့တွင် မောင်မောင်နှင့်မမတို့၏ နှစ်ပေါင်း (၃၀) ပြည့် ‘ပုလဲရတုမင်္ဂလာ’ မြောက်လက်ထပ်ခဲ့သည့်နေ့။

နှစ်ပေါင်းသုံးဆယ်က ကြည်လဲ့ရွှန်းစိုခဲ့သော အပြုံးမျိုးကို ပြန်လည် မြင်တွေ့နေရသည်။



ကျေနပ်ကြည်နူးသောပီတိတွေ တဝေဝေနှင့်။

◆ ◆ ◆ ◆ ◆

ယနေ့ထုတ်သတင်းစာ၏ နာရေးကြော်ငြာတွင် ခြီးမောင်မောင် ဦးမောင်မောင် (အင်ဂျင်နီယာ) အသက် (-) နှစ်

မမျှော်လင့်သောသတင်းကို ဖတ်ရှုလိုက်ရသဖြင့် ဆွေမျိုးမိတ်သင်္ဂဟ

များ စုပ်တသပ်သပ်ဖြင့် အံ့ဩဝမ်းနည်းနေကြသည်။ အသက်အရွယ်အားဖြင့်ကြီးရင့်လှသောအရွယ်၊ ကြွေချိန်တန်သော

အရွယ်မဟုတ်သေး။ အကြွေစော၍ နှမြောတသ ဝမ်းနည်းနေကြသည်။ ပူဆွေးသောက ဗျာပါဒတွေ ဖြစ်ကြရသည်။

ငွေကြေးဂုဏ်ရှိန်၊ စည်းစိမ်နေ ပြည့်ဝပါလျက် သက်တမ်းတိုလွန်း လှသည့် အင်ဂျင်နီယာ ဦးမောင်မောင်ကို နှမြောကြသလို အရွယ်ဟိုင်း သော်လည်း ဇရာပိုင်းသို့ မရောက်သေး။ ရော၏ ထုထောင်းမှုဒဏ်ကို အန်တုလျက် လှပဆဲ လှပမြဲဖြစ်သော 'ဒေါ်ထားခင်' အတွက်လည်း ကရုဏာသက်ခဲ့ကြသည်။

ဒေါ်ထားခင်သည် ခင်ပွန်းသည်၏နာရေးကိစ္စအဝဝအကို ညီအစ်ကို မောင်နှမများနှင့် ညှိနှိုင်းတိုင်ပင် ဆောင်ရွက်ခဲ့သည်။

ရဲရဲနီသော နှင်းဆီပန်းများကို ဝေနေအောင်၊ လှပနေအောင် ထိုးထားသည့် လွယ်ကော်ကျောက်ပန်းအိုး၊ တစ်လုံးနှင့်အတူ ခင်ပွန်းသည်၏ ငယ်ရွယ်နုပျိုစဉ်ကရိုက်ကူးထားသော ဓါတ်ပုံတစ်ပုံကိုလည်း စားပွဲတစ်လုံး ပေါ်၌ တင်ထားသည်။

ကြီးမားလှပသော နှင်းဆီပန်းနီနီတစ်ပွင့်ကိုတော့ ခင်ပွန်းသည်၏ လက်ကိုင်ပဝါတစ်ထည် ဖြန့်ခင်းထားသည့်ပေါ်တွင် တင်လျက် ဓါတ်ပုံ၏ ရှေ့တွင် ချထားသည်။



ဒေါ်ထားခင်သည် ခင်ပွန်းသည်၏ နောက်ဆုံးခရီးကို ပြီးပြည့်စုံအောင် ဆောင်ရွက်ပေးခဲ့သော်လည်း ငိုကြွေးခြင်းမရှိခဲ့။ ပူဆွေးဟန်လည်း မပြခဲ့။

ဒေါ်ထားခင်၏ ရုပ်ပိုင်းအခြေအနေက ငိုကြွေးခြင်းမရှိသော်လည်း နှလုံးသားက မစသောမျက်ရည်များဖြင့် ထာဝရငိုကြွေးနေသည်ကိုတော့ မြေးမြစ်များသိနိုင်စွမ်းမည် မဟုတ်ပါလေ။

ဆွေမျိုးရင်းချာ မြေးမြစ်ရွယ်တူကလေးများ ဆုံဆည်းခွင့်ကြိုလာတာ မို့ အချင်းချင်းမြူးထူးပျော်ပါးဆော့ကစားမိတတ်ကြသည်မှာ ဓမ္မတာပင်။ အဘိုးအသုဘအိမ်တွင် ကလေးငယ်များ၏ အသံကသောသောညနေပါ တော့သတည်း။

ထို့ကြောင့်လည်း 'အဘိုးသေမြေးပျော်တယ်' ဆိုသော စကားပုံက ပေါ်ထွက်လာရသည်လား မသိ။

သို့သော် သူတို့၏ နှင်းဆီနီဘွားဘွား မျက်ရည်မကျ၊ ငိုကြွေးမှုလည်း မပြုသည့်အတွက် မြေးမြစ်သူ သူဇာနွယ်တစ်ယောက် အံ့ဩနေသည်မှာ အမှန်။

သူဇာနွယ်၏နားထဲတွင် -

"ဟို ရှေးကတော့ ပိုပိုချစ်ကြတယ်" ဆိုသည့် တေးသွားများကို ပြန်လည်ကြားယောင်နေမိသည်။

မည်သို့ဆိုစေ အဘွားဖြစ်သူ ဒေါ်ထားခင်၏ ရင်ထဲဝယ် ရဲရဲနီသော နှလုံးသားနှင်းဆီ၏ ပွင့်ဖတ်၊ ပွင့်ချပ်တို့ တဖျတ်ဖျတ်ပြုတ်ကြွေနေသော ဒဏ်ကို မွန်းသိပ်ဆိုနှင့်စွာဖြင့် ခံစားနေရရှာသည့်အဖြစ်ကိုတော့ မည်သူမျှ သိနိုင်မည်မဟုတ်။

ခင်ပွန်းသည်၏ နာရေးအတွက် ရက်လည်ဆွမ်းကျွေးပြီးသည့်နောက် ဆွေမျိုးသားချင်းများမှာ မိမိတို့အိမ်အသီးသီးသို့ တစ်သုတ်ပြီးတစ်သုတ် ပြန်သွားကြလေပြီ။



ထုံးစံအတိုင်း အသုဘအိမ်တွင် ဧည့်သည်မရှိတော့ပေ။ မကြာမီ ဦးမောင်မောင်၏ ဇနီးဒေါ်ထားခင်အမည်ဖြင့် စာတိုက်မှ စာတစ်စောင် ရောက်လာပါသည်။

ဒေါ်ထားခင် သိသာရန်

အင်ဂျင်နီယာဦးမောင်မောင် ရုတ်တရက်ကွယ်လွန်အနိစ္စရောက် သွားခဲ့ခြင်းအတွက် ဇနီးသည် ဒေါ်ထားခင်နှင့် ထပ်တူထပ်မျှ ကျွန်ုပ်တို့ ဝမ်းနည်းကြေကွဲရပါသည်။

ဝမ်းနည်းကြေကွဲနေကြရုံဖြင့် မပြီးသေးဘဲ အင်ဂျင်နီယာ ဦးမောင်မောင်၏ အကျိုးခံစားခွင့်အားလုံးကို အမွေဆက်ခံပိုင်ခွင့်ရှိသူ ဦးမောင်မောင်၏ တရားဝင်ဇနီး ဒေါ်ထားခင်လက်ဝယ်သို့ တိုက်ရိုက် လွှဲပြောင်းပေးရန် တာဝန်ကျရောက်လာပါသည်။

အင်ဂျင်နီယာ ဦးမောင်မောင် နှင့် ကျွန်ုပ်တို့သည် ဥပဒေဘောင် အတွင်း မှ လျှို့ဝှက် (အထူးလျှို့ဝှက်) အပ်သော စီးပွားရေးလုပ်ငန်းကြီးတစ်ခု လုပ်ဆောင်နေဆဲကာလ ဖြစ်ပါသည်။

ရရှိလာပြီးသော အချိုးကျအမြတ်နှင့် ရင်းနှီးမြှုပ်နှံထားသော ငွေကြေးပမာဏများကို ဒေါ်ထားခင် (တစ်ဦးတည်း) သို့ လွှဲပြောင်းပေးလိုပါ သဖြင့် (---နှစ်၊ ---လ၊ ---ရက်) ဗုဒ္ဓဟူးနေ့ နောက်ဆုံးထားပြီး အောက်ပါ လိပ်စာအတိုင်း အကြောင်းပြန်ကြားပေးစေလိုသည်။ အလျင်အမြန် ဆက် သွယ်နိုင်ရန် တယ်လီဖုန်းနံပါတ် ထည့်သွင်းပေးစေလိုပါသည်။

အထူးလျှို့ဝှက်ထားရသည့်ကိစ္စဖြစ်ပါသဖြင့် မည်သူ တစ်စုံတစ် ယောက်ကိုမှ ပြောကြားအသိပေးခြင်းမပြုစေဖို့ နားလည်ပေးနိုင်ရန် အတွက် အကြောင်းကြားအပ်သည် ခင်ဗျား/ရှင်။

ဦးတင်ထွန်း



အစုရှယ်ယာဝင်များ

- (၁) အင်ဂျင်နီယာဦးမောင်မောင် (ကမ္ဘာအေး)
- (၂) ဘူမိဗေဒသုတေသနပညာရှင်၊ ဦး-----
- (၃) သစ်စက်ပိုင်ရှင်၊ ဒေါ်-----
- (၄) ဘဏ္ဍာရေးမှူး၊ ဦး-----

ဆက်သွယ်ရန်လိပ်စာ အိမ်နံပါတ် (---)၊ ----- လမ်း၊ ----- မြို့နယ်၊ အမှတ် (-----) ရပ်ကွက်၊ ရန်ကုန်မြို့။

ဒေါ်ထားခင် အပြန်ပြန်အလှန်လှန် တွေးကြည့်ခဲ့သည်။

ဦးမောင်မောင်သည် လမ်းသစ်ဖောက်လုပ်ခြင်းလုပ်ငန်းတွင် တာဝန်ကျစဉ်က သဘာဝတွင်းထွက် (လကြီး) ကြောကို တွေ့ရှိခဲ့သော်လည်း မိမိကိုယ်ကျိုးအတွက် လျှို့ဝှက်မထားဘဲ ချက်ချင်းသက်ဆိုင်ရာ အစိုးရဌာနသို့ အကြောင်းကြားအစီရင်ခံခဲ့သည်။

ငယ်ရွယ်နှစ်စဉ် လူပျိုအပျိုဘဝက မိမိကို လာရောက်ပိုးပန်းစဉ်က ဖြစ်သည်။ တစ်ဦးတည်းသော ချစ်သူကိုရည်ရွယ်ပြီး တစ်ပွင့်တည်းသော နှင်းဆီပန်းကလေးသာ ယူလာသင့်သည်။ ထိုသို့မတုတ်ပါကလည်း သပ်ရပ်လှပသော အပြင်အဆင် နှင်းဆီပန်းစည်းလှလှကလေးသာဖြစ်သင့်သည်။ ကိုမောင်မောင်ယူလာသည်ကတော့ 'ဘုရားကဝယ်လာသည့်အတိုင်း နှင်းဆီပန်းအစည်းလိုက်' ဤရွှေ့ဤမျှ ရိုးအလွန်းသော ကိုမောင်မောင်။

အစစအရာရာအသေးအမွှားကလေးမှအစ မောင်မောင်တစ်ယောက် ဒေါ်ထားခင်နှင့် တိုင်ပင်လေ့ရှိပြီး မိမိတို့အိမ်ထောင်ရေးတွင် တစ်ဦးနှင့် တစ်ဦးလျှို့ဝှက်ခြင်းကင်းသည်။

တစ်ဆယ်ကျော်ငါးနှစ်ပတ်လည် အရွယ်ကစတင်ပြီး ဒေါ်ထားခင် (မမ) တို့၏ အိမ်ဝင်းခြံတစ်ခုတည်းနေထိုင်ကြီးပြင်းလာခဲ့ရသူမို့ 'မောင်မောင်' အကြောင်းကို မမကလုံးဝဥသံသယထားသည်ဆိုက မှားအံ့မထင်။



အထက်အချက်များအပေါ် ကိုးကားပြီးမှန်ကန်စွာ ဆုံးဖြတ်ချက်
ချလိုက်သည့် ဒေါ်ထားခင်ခြေလှမ်းများကား သက်ဆိုင်ရာ အပိုင်ရဲဌာန
(ရဲစခန်း) ဆီသို့။

သက်ဆိုင်ရာရဲတပ်ဖွဲ့မှ ချက်ချင်းအရေးတယူဆောင်ရွက်ပြီး စုံစမ်း
ထောက်လှမ်းခဲ့ကြသည်။ လူလိမ်အဖွဲ့ကြီးကိုလည်း ဖော်ထုတ်ဖမ်းဆီးနိုင်
ခဲ့ပါသည်။ ရဲတပ်ဖွဲ့မှ စနစ်တကျအချိန်ယူစုံစမ်းခဲ့သောအခါ လူလိမ်တစ်စု၏
အစီအစဉ်များက တစ်ခုပြီးတစ်ခု ပေါ်လာခဲ့တော့သည်။

နေ့စဉ်သတင်းစာတွင်ပါရှိသော နာရေးကြော်ငြာကို ဖတ်ရှုပြီး ရာထူး၊
ပစ္စည်းဥစ္စာ ကြွယ်ဝသော မုဆိုးမများ၊ သားထောက်သမီးခံမရှိသည့် သူဌေး
မုဆိုးမများကို ရွေးနှုတ်ပြီး စာတိုက်မှတစ်ဆင့် ဖော်ပြပါစာမျိုးကို ပေးပို့
ကြသည်။

ထိုစာကိုလည်း ရက်လည်ပြီးမှသာ အရောက်ပေးပို့လေ့ရှိ၏။

အကယ်၍ အချို့မုဆိုးမများက စာပြန်ကြားလိုက်ပါက စားသောက်
ဆိုင်အကောင်းဆုံးတစ်နေရာ သို့မဟုတ် ပန်းခြံကြီးတစ်ခုသို့ ချိန်းဆိုလိုက်
ပါသည်။ ကွယ်လွန်သူ၏ ရပိုင်ခွင့်၊ ရင်းနှီးမြှုပ်နှံထားသော ငွေကြေးနှင့်
အချိုးကျရမည့် အမြတ်ငွေများကို ကွယ်လွန်သူ၏ ဇနီးအား အပြည့်အဝ
ပေးလို၍ မည်သူအားမှ အသိမပေးလိုကြောင်း ရှင်းပြသည်။

သို့သော် ထိုငွေကြေးအားလုံး ထုတ်ယူရန်အတွက် ငွေသွင်းရန်
ငွေအနည်းငယ် လိုနေ၍ အစုဝင်များစုပေါင်းထည့်ဝင်စေချင်သည်။ ထိုသို့
ငွေကြေး (ထိုအချိန်က ကျပ်နှစ်ထောင်ခန့်စီ) ပေးသွင်းလိုက်ပါက မိမိတို့၏
ငွေကြေးနှင့် အမြတ်ငွေအားလုံးကို ရက်ပိုင်းအတွင်း ပြန်လည်ရရှိရန် တာဝန်
ယူကြောင်း ရှင်းပြတတ်သည်။

ရဲတပ်ဖွဲ့မှ သေချာစွာ စုံစမ်းစစ်ဆေးလိုက်သည့်အခါ မည်သည့်
လုပ်ငန်းမှမရှိကြောင်း သိရပါသည်။ သူတို့နှင့်ဆက်သွယ်ပေးရန်ပေးထား



သောလိပ်စာမှာလည်း အမှန်မဟုတ်ပေ။ စာပို့လူလင်အား သူတို့၏ အိမ်
ပြောင်းသွားသဖြင့် ဤလိပ်စာအတိုင်းစာလာပါက သိမ်းဆည်းထားပေးပြီး
တစ်ပတ်လျှင် နှစ်ကြိမ်လာရောက်ယူမည့်အကြောင်း ပြောထားသည်။

စာတိုက်မှ မှတ်ပုံတင်ပြီး သေချာစွာပို့လိုက်သော အထက်ပါစာမျိုး
ကို လက်ခံရရှိကြသော်လည်း စာပြန်ကြားခြင်းမပြုသည့် မုဆိုးမများလည်း
ရှိတတ်ပါသည်။ အချို့က ပြန်ကြားစာပေးပို့ပြီး ချိန်းဆိုသည့်အတိုင်း မုဆိုးမ
များကိုယ်တိုင် လာရောက်တွေ့ဆုံပါသည်။ သို့သော် 'ခေတ္တငွေစိုက် ထုတ်
ပေးရန်' ငွေအကြောင်းပြောဆို တောင်းခံလိုက်သည်နှင့် တစ်ပြိုင်နက်
အဆက်အသွယ်ဖြတ်သွားကြသည့် မုဆိုးမများလည်း ရှိတတ်ကြောင်း ထို
လူလိမ်အဖွဲ့မှ ဝန်ခံထွက်ဆိုသွားခဲ့သည်။

မည်သို့ဆိုစေ ထိုလူလိမ်အဖွဲ့ထံမှ ရှာဖွေပုံစံအရ သိမ်းဆည်းရမိ
ခဲ့သော လိမ်လည်ရရှိထားသည့် ငွေကြေးမှာ အမြောက်အမြား တွေ့ရှိခဲ့
ရပါသည်။ ထိုအချက်ကို ထောက်ရှုခြင်းအားဖြင့် အလိမ်ခံခဲ့ရရှာသော
မုဆိုးမများ၏ အရေအတွက်သည် ကြောက်ခမန်းလိလိ များပြားကြောင်း
သိရပါသည်။

“မသိလျှင်ရဲကိုမေးပါ” ဆိုသော ဆောင်ပုဒ်အတိုင်း ဒေါ်ထားခင်
ကဲ့သို့ ရဲတပ်ဖွဲ့နှင့်ပွင့်လင်းရင်းနှီးစွာ အသိပေးခြင်း၊ မေးမြန်းဆောင်ရွက်ခြင်း
ဖြင့် နောက်နောင်တွင် ပေါ်ထွက်လာမည့် သနားစဖွယ် မုဆိုးမကြီးငယ်
များအဖို့ အလိမ်မခံရတော့သလို မြန်မာနိုင်ငံရဲတပ်ဖွဲ့အနေဖြင့် ဒုစရိုက်
သမားများဖော်ထုတ်ပေးရာတွင်လည်း တစ်ဖက်တစ်နည်း ကူညီမှုလေး
ပေးစမ်းရာရောက်ပါသတည်း။

ရက္ခစိုးမျိုး



၁၉၉၈၊ နိုဝင်ဘာလ တကယ်ဖြစ်ရပ်မှန်း မဂ္ဂဇင်း



“ပင်လယ်ဖျံ့ပြန့်လျှင် ရေနစ်မခံစတမ်း”

ကြာတော့ကြာခဲ့ပါပြီ။
“ကြာခဲ့ပြီ” ဆိုသည့်အချိန်ကာလသည်ကား၊ လွန်ခဲ့သော အနှစ်
(၃၀) ကျော်ကျော်။

မေ့မည်ဆိုလည်း မေ့ပစ်နိုင်လောက်ပါသည်။

သို့သော်

အမြဲတစေ . . . သတိတရ . . .

သင်ခန်းစာရယူနိုင်ဖွယ် အဖြစ်အပျက်လေးတစ်ခုပါ။

တစ်ချိန်တစ်ခါတုန်းဆီက ဖြစ်ပျက်ခဲ့ဖူးသော အမှန်တကယ် ကြုံဆုံ
ခဲ့ရသည့် အကြောင်းအရာကို “စံ” ထားတင်ပြလိုပါသည်။

ပြည်သူလူထုအပါအဝင် ဘတ်စ်ကားနှင့် မကင်းနိုင်ကြသည့် နိုင်ငံ
ဝန်ထမ်းအားလုံးနှင့် ဒုစရိုက်မှုကြိုတင်ကာကွယ်နှိမ်နင်းရေး ဆောင်ရွက်ကြ
သူများပါမကျန် . . .

အမှန်တကယ်ဖြစ်ပျက်ခဲ့မှုပေါ် မူတည်၍ . . .
လက်တွေ့ကျကျ၊ မျှဝေအသိပေးလိုခြင်းသည် စာရေးသူ၏ “မွန်မြတ်
သောဆန္ဒ” . . .

“ခါးပိုက်နှိုက်၊ ခိုးဆိုး၊ လူယက်နေသူကို ‘ရဲ’ မသိဘူးလား၊ မဖမ်းဘူး
လား” . . .

“ဟုတ်ကဲ့”



ဒုစရိုက်သမားတိုင်းကို ရဲက သိရှိနိုင်ရန် ကြိုးပမ်းရမည့်တာဝန်သည် 'ရဲ' တွင် လုံးဝရှိရမည်မှာ မှန်ပါသည်။

“မြန်မာနိုင်ငံရဲတပ်ဖွဲ့” ၏ ရဲတပ်ဖွဲ့ဝင်များသည် အဆင့်ဆင့်သော 'ရဲအတတ်ပညာ'၊ “ရဲလုပ်ငန်းသင်တန်းများ” မှ ရရှိလာသည့် အကြား အသိ။

'ရဲတပ်ဖွဲ့ဝင်ဘဝ' ဖြတ်သန်းလာခဲ့စဉ် ရဲလုပ်ငန်းဆောင်ရွက်ခဲ့ဖူးသော အတွေ့အကြုံမှ ရရှိလာသည့် အတွေ့၊ အမြင်။

စသည်တို့ကို ပေါင်းစပ်ပြီး။

“အကြား၊ အမြင်” ရသည့်နှယ် စုပေါင်းသုံးသပ်၍သာ ဆက်လက် စုံစမ်းထောက်လှမ်းကြရပါသည်။

မူခင်းမှတ်တမ်းမှတ်ရာများမှ အလားတူဖြစ်ရပ်များ၊ ဆင်တူယိုးမှား ဖြစ်စဉ်များ၊ လူဆိုးစာရင်ဝင်များကို ပြန်လှန်လေ့လာကြပြီး 'ရဲ' တပ်ဖွဲ့ဝင်များ စုပေါင်းစီစဉ်ကြရပါသည်။ ဖြစ်နိုင်ဖွယ်ရာများကို ဆွေးနွေးတိုင်ပင်လေ့ရှိ ကြ၏။

အခင်းဖြစ်ပွားရာနယ်မြေ

သတင်းအစအန၊

သက်သေခံအထောက်အထား (သက်ရှိနှင့် သက်မဲ့)၊ စသည်တို့ အပေါ် သုံးသပ်ပြီး . . .

“သဲမှု” “သဲပွင့်” ငယ်ကလေးများကို “လွန်” ကြိုးကျစ်ထားသော ကြိုး၏ “အစ” အား ရှာဖွေရသည်ပမာ။

“သဲလွန်စ” ရှာကြရပါသည်။

အမှုမှန်အမြန်ပေါ် ပေါက်လာရေး။

သက်သေခံပစ္စည်းသိမ်းဆည်းနိုင်ရေး။

တရားခံအစစ်အမှန် ချက်ချင်းဖော်ထုတ်ဖမ်းဆီးနိုင်ရေးတို့အတွက် သူတို့တတွေ 'ရဲတပ်ဖွဲ့ဝင်' တွေ၊ အမြဲထားစဉ် ပင်ပင်ပန်းပန်း လှုပ်ရှား



ဆောင်ရွက်နေသည်။ ထိုအကြောင်းကို “ရဲတပ်ဖွဲ့” နှင့် ထိစပ်နေရသော စာရေးသူအနေဖြင့် အရှိအတိုင်းပြောပြလိုပါသည်။

‘ရဲ’များသည် ပြည်သူအတွက်၊ နေ့၊ ညမရွေးအချိန်ပေးလုပ်ဆောင် နေကြရကြောင်း သိထားရသည့်များကို တစ်ခုသောအတိုင်းအတာအထိ ပြည်သူများထံဖွင့်ဟပြောပြရန် တာဝန်ရှိပါသည်။

(၁) အနားတစ်ဖက်ကို ထက်နေအောင် သွေးထားသော လေးထောင့် ဆယ်ပြားစေ့တစ်စေ့

(၂) နာရီလက်ပတ်ကြိုးကို ထိန်းထားသည့် သံဘားတန်း “စပရိန်” ကလေးကို၊ ညှပ်၍ဖြုတ်နိုင်သော “မွေးညှပ်” ကဲ့သို့သော ကရိယာငယ်။

(၃) ကပ်ကြေးအသေးလေး။ လက်မနှင့်လက်ညှိုးနှစ်ချောင်းကြားထည့်၍ အသုံးပြုနိုင်သည့် ကတ်ကြေးအသေးလေး။

(၄) မုတ်ဆိတ်ရိတ် “ဘလိတ်” ဓားပြားတစ်ခြမ်း (သို့) တစ်ခု။ စသည်တို့ကို ကိုင်ဆောင်ပြီးမှသာ ခါးပိုက်နှိုက်နိုင်ကြသည် မဟုတ်ပါ။

(က) သတိမမူမိလိုက်သည့် ‘စက္ကန့်ပိုင်း’ အချိန်

(ခ) တွေဝေငေးမောနေမိသော ‘တစ်ဒဂ်’

(ဂ) “မျက်စိတစ်မှိတ်”၊ “လျှပ်တပြက်”

(ဃ) အကြိမ်ကြိမ်လေ့ကျင့်ကျွမ်းကျင်ပြီးဖြစ်သော “လက်” လှုပ်ရှားမှုများ

(င) လက်လှည့်အတတ်ပညာများ

(စ) အဖွဲ့လိုက် စီစဉ်လှုပ်ရှား ဆောင်ရွက်ခြင်းများ စသည်တို့အပေါ် မူတည်ပြီးလည်း နှိုက်ယူနိုင်ကြပါသေးသည်။ “ဂန္ထီရ” လောကီအတတ်ပညာ နှင့် ပတ်သက်ဆက်နွယ်၍လည်း ကျွမ်းကျင်တတ်မြောက်ခြင်းအလျဉ်းမရှိ သော ဒုစရိုက်သမားများသည် သူတို့၏သားကောင်များ တွေဝေနေချိန် ဖြစ်သည့် စက္ကန့်ပိုင်းကို ချက်ချင်းအတဲဖြတ်တတ်ကြသည်မှာ ခါးပိုက်နှိုက် အလစ်သုတ်သမားတို့၏ ‘အတတ်ပညာ’ တစ်ခု။



ခါးပိုက်နှိုက်သမားတို့သည် ကားတစ်စင်းပေါ်တွင် ငါးယောက်ခန့် စုပေါင်းတက်စီးလေ့ရှိကြ၏။

ဘတ်စ်ကားမှတ်တိုင် နှစ်တိုင်၊ သုံးတိုင်အတွင်းသာ အကြိမ်ကြိမ် ခေါက်တုံ့၊ ခေါက်ပြန် ကားစီး၍ အလစ်အငိုက်ကို စောင့်ဆိုင်းနေတတ်ကြသည်။ အခွင့်သာလျှင်မူ နှိုက်ကြလေတော့သည်။

အထူးသဖြင့် ဈေးဝယ်ထွက်လေ့ရှိသည့်အချိန် နံနက် ၁၀ နာရီ - ၁၂ နာရီအတွင်း။

“ကျန်အချိန်များမှာဖြင့် ခါးပိုက်မနှိုက်ပါ” ဟု ယူဆပြီးပေါ့ဆစွာ မနေမိကြစေဖို့လိုပါသည်။

ခါးပိုက်နှိုက်သမား၊ ဒုစရိုက်သမားတို့သည် အကြိမ်ကြိမ်ကျူးလွန်ခဲ့ပုံ၊ ကျူးလွန်နည်းများအတိုင်း ထပ်ခါတလဲလဲ အသုံးပြုလေ့ရှိတတ်၏။

ထိုနည်းတူ ဒုစရိုက်သမား၏ သားကောင်အဖြစ် ခံကြရရှာမည့် သူများကလည်း အမြဲလိုလိုအနှိုက်ခံရန် အဆင်သင့်ရှိနေကြသည်။

ဒုစရိုက်သမား ခါးပိုက်နှိုက်များ၏လက်ချက်အငိုက်ခံလိုက်ရသူများအနက် ရဲစခန်းသို့တိုင်ကြား အသိပေးခြင်း။

အမှုဖွင့်ထားခြင်းပြုသူတို့မှာ လူနည်းစု။

“ရဲတိုင်လည်း အပိုပါပဲလေ”

“ရဲကဘာမှလည်း မလုပ်ပေးလိုက်ပါဘူးဗျာ”

“ပစ္စည်း/ပိုက်ဆံ ပြန်ရမှာမှ မဟုတ်တာ”

ဤသို့ဤနယ် မှားယွင်းစွာ လက်ခံယူဆပြီး သက်ဆိုင်ရာအပိုင် “ရဲတပ်ဖွဲ့စခန်း” ကို အသိပေးခြင်း။ အကြောင်းကြားခြင်း မရှိတတ်ကြပါ။

ရဲစခန်းတွင် အမှုဖွင့်တိုင်ကြားဖို့ဆိုလျှင် ပို၍ဝေးစွာ။

အမှန်တကယ်မူ



- (၁) မိမိကြိုတွေ့ခဲ့ရသည့် ဒုစရိုက်သမား၏ လှုပ်ရှားပုံ၊ လှုပ်ရှားနည်း
- (၂) အခင်းဖြစ်ပွားရာနေရာ၊ နေ့ရက်၊ အချိန်နှင့်နာရီ၊
- (၃) ဒုစရိုက်သမား၏ ပုံပန်းသဏ္ဍာန်၊ ဆံပင်၊ မျက်နှာ၊ ပိန်ခြင်း၊ ဝခြင်း၊ အရပ်အနိမ့်အမြင့်၊ ခန်းမှန်းအသက်အရွယ်၊
- (၄) ဒုစရိုက်သမားသည် ယောက်ျား (သို့မဟုတ်) မိန်းမအဖြစ်ကြောင်း၊
- (၅) ဒုစရိုက်သမား၏ ထူးခြားသောဝတ်စားဆင်ယင်မှုနှင့်အပြုအမူ၊

စသည့် မိမိတို့မှတ်မိနိုင်သမျှ “ရဲတပ်ဖွဲ့” အား ရင်းနှီးပွင့်လင်းစွာ အနီးစပ်ဆုံး၊ အတိကျဆုံး ပြောဆိုအသိပေးထားသင့်ပါသည်။

ထိုသို့အမှုဖြစ်သူ၊ ပြည်သူတိုင်းက “ရဲ” ကို အလုံးစုံ အသိပေးထားလိုက်သည့်အခါ ရရှိလာသော သတင်းအချက်အလက်များအပေါ် ရွေးနုတ်ပြီး၊ သက်ဆိုင်ရာရဲစခန်းမှ ရဲတပ်ဖွဲ့ဝင်အချင်းချင်း ဆက်သွယ်၍ ညှိညှိနှိုင်းနှိုင်း “အဖြေ” ထုတ်နိုင်ခဲ့ဖူးကြောင်း သာဓကများစွာ ရှိခဲ့ပြီးဖြစ်ပါသည်။

ဤသို့ဤနယ်ရရှိလာသော သတင်းအချက်အလက် အနည်းအများ မှန်ကန်တိကျမှုများကို ကောက်ချက်ချ၍ ဒုစရိုက်သမား၊ ခါးပိုက်နှိုက်များကို ရှာဖွေဖော်ထုတ်ရာတွင် အထောက်အကူများစွာ ရရှိလာစေပါသည်။

ယခုအခါ အရေအတွက် အတော်အတန် နည်းပါးသွားပြီ ဖြစ်သည် သစ်သားဘော်ဒီတင်ထားသော ဘတ်စ်ကားတစ်စင်းပေါ်မှ အဖြစ်အပျက်၊

“ဟင် ... ကျွန်မဆွဲကြိုးမရှိတော့ဘူး” ဆိုသောအသံ ထွက်ပေါ်လာပြီးနောက်

“ကဲကဲ ကားဆရာ၊ ... ရဲဌာန (ရဲစခန်း) ကိုသာ တန်းမောင်းပါ”

“ကားစပါယ်ယာက နောက်ပေါက်ကစောင့်”

“ကျွန်တော်က ဒီအပေါက်က ပိတ်စောင့်မယ်”

သပ်ရပ်သော လည်ကတုံးအင်္ကျီရွှေဖလားရောင် ဘန်ကောက်ပုဆိုး၊ တစ်ပတ်နွမ်းက ခါးပေါ်မှာ၊ လက်ဝဲဘက် လက်သူကြွယ်တွင် တန်ဖိုးကြီး



စိန်ငယ် ၁၅ လုံးခန့် စီတန်းပြီး 'ဆန္ဒမကင်း' ပုံ ရွှေအနားတွင် လက်စွပ် တစ်ကွင်းကို ပြူး' နေအောင်ဝတ်ထားသူတစ်ယောက်။

ထိုသူက "ခါးပိုက်နှိုက်ခံရပြီ" ဆိုသော အမျိုးသမီးတစ်ဦး၏ အော်သံကြားပြီးသည်နှင့် တစ်ပြိုင်နက် ကားကို ရဲဌာနမောင်းရန် ဦးဆောင် စီစဉ်နေသည်။

ရန်ကုန်မြို့ "... ရဲစခန်း" ရှေ့သို့ ဘတ်စ်ကားကို ထိုးရပ်လိုက် သည်။ ဘတ်စ်ကားရပ်လိုက်လျှင် ရပ်လိုက်ချင်း။

ရဲတပ်ဖွဲ့ဝင်များ အပြေးအလွှားရောက်ရှိလာကြသည်။

ခရီးသည်များ ကားပေါ်မှဆင်းလာသည့်အခါ စိန်လက်စွပ်ဝတ်ထား သူက ဦးစွာအစစ်ဆေးခံလိုက်သည်။ ပြီးလျှင် ခရီးသည်တစ်ဦးချင်အား ရှာဖွေရာ၌သူက ဦးဆောင်ပြီးဝိုင်းကူနေသည်။

ရဲတပ်ဖွဲ့ဝင်များသည် အချို့က ယူနီဖောင်းနှင့်၊ အချို့ကမူ အရပ် အဝတ်များနှင့် ... ။

အရပ်ဝတ်ရဲများမှာ ရုပ်အင်္ကျီလက်တို၊ လက်ရှည်ဝတ်ထားသူများပါ သလို တိုက်ပုံအင်္ကျီဝတ်ထားသူကလည်း မရှား။

ကားပေါ်ရှိ ယာဉ်မောင်းနှင့် စပါယ်ယာအပါအဝင် ခရီးသည်အကုန် ကို ရှာဖွေပြီးသည်အထိ အဖြတ်ခံရသော ဆွဲကြိုးကိုလုံးဝမတွေ့။

ဆွဲကြိုးနှင့်တူသောအရာကား နုတ္တိ။

သူရိန်နေမင်းကြီးသည် အနောက်ဂေါ်ယာကျွန်းဆီသို့ ယွန်းချေတော့ မည်။

တစ်နေ့တာကာလ ဆောင်ရွက်ခဲ့ရသည့် ရောင်ခြည်တစ်ထောင် အလင်းဆောင်ခဲ့ရသော တာဝန်တွေ့ပြီး ဆုံးလုနီးပြီမို့ . . .

အလင်းအားဖျော့ နေဝင်နေတော့မည်။

ပတ်ဝန်းကျင် တစ်ခုလုံးမှာ အမှောင်ထုက တစ်စတစ်စ စိုးမိုးစ ပြုလာခဲ့လေပြီ။



“ရဲ” တပ်ဖွဲ့ဝင်များလည်း သူ့အဆိုင်းလိုက်၊ သူ့အဖွဲ့လိုက် တစ်နေ့တာ လုပ်ငန်းတာဝန်များ အဆုံးသတ်ပြီးချိန်။

နိုင်ငံ့ဝန်ထမ်း “ရဲ” များ အပါအဝင် လုံခြုံရေးအဖွဲ့အစည်း အသီးသီးမှ ရာထူးအဆင့် ကွာခြားမှုသိပ်မရှိလှသည့် တပ်ဖွဲ့ဝင်များသည် တစ်ခုသော ချောင်ကျသည့် လက်ဖက်ရည်ဆိုင် စားပွဲကလေးတွင် စုပေါင်း၍ ထိုင်တတ်ကြသည်။ တစ်ခါတစရံ လူရှင်းသော သစ်ပင်ရိပ်အောက်တွင်လည်း စုတတ်ကြသေးသည်။

နေထွက်မှ နေဝင်သည်အထိ မိမိတို့တစ်တွေ တွေ့ကြုံခဲ့ရသမျှ ဘဝတူချင်း သတင်းချင်းဖလှယ်ကြသည်။

နိုးနှောဆွေးနွေးလေ့ရှိကြ၏။
ထိုသို့ပြောရင်း၊ ဆိုရင်း ...

နေ့လယ်ခင်းက ဘတ်စ်ကားပေါ် ခါးပိုက်နှိုက်ခံ (ဆွဲကြိုးဖြတ်ခံ) လိုက်ရပါလျက် ပုံဖော်၍မရ၊ ခါးပိုက်နှိုက်ကလည်း မမိ၊ သက်သေခံပစ္စည်းလည်းမရရှိလိုက်သည့် အကြောင်းရောက်သွားသည်။

“ကားကို ဦးဆောင်ပြီးစခန်းမောင်းလာခိုင်းတဲ့လူ ... ဖျာ”
“ပြီးတော့ ကျွန်တော်တို့ရဲ့တွေနဲ့ ဝိုင်းကျရာဖွေပေးတဲ့လူကိုရော”
“သေသေချာချာကြသေးလား”
“အဲဒီလူကို ရှာပါ့ဖျာ၊ လူပုံကသားသားနားနား”
“စိန်လက်စွပ်ကြီးကို ပြူးလို့”
“-----”
“-----”

အဖြစ်အပျက် အစအဆုံး စုပေါင်းနားဆင်နေကြသူ အားလုံးအနက် အသက်အကြီးဆုံး “ရဲ” တပ်သားအိုကြီး “ဦးချစ်လူ” လည်း အပါအဝင်။



ပြောဆိုနေကြသော စကားများကို နားထောင်နေခြင်းထက် အရက်
ဖိုးတောင်းဖို့ စောင့်နေသည်ဆိုက ပို၍မှန်ပေလိမ့်မည်။ “ယေဘုယျ

ရဲ့အတက်ပညာ၊ ရဲလုပ်ငန်း၊ အတွေ့အကြုံကုန်လုံပြည့်ဝသော်လည်း
အရက်ကြောင့် မကြာခဏရာထူးချခံရသည့် “ဦးချစ်လူ”

အရက်မသောက်သည့် အချိန်မျိုးတွင် ရဲလုပ်ငန်းနှင့် ပတ်သက်လျှင်
လွန်စွာမှ ကျွမ်းကျင်၏။ ထို့ကြောင့်လည်း ရာထူးတက်ခွင့် မကြာခဏရလေ့
ရှိတတ်၏။

“ဦးရစ်လူ (သို့မဟုတ်) ဦးယစ်လူ”
ပြီး “ဦးရစ်လူ” ဟုလည်း ကင်ပွန်းတပ်ပေးကြသည်။

တစ်ချိန်လုံး ဆိတ်ဆိတ်နေသော “ဦးယစ်လူ”

အဲ . . . အဲ “ဦးချစ်လူ” တစ်ယောက်စကားဖြတ်၍ ဝင်မေးလိုက်
သည်။

“အဲဒီလူ ဝတ်ထားတဲ့ စိန်လက်စွပ်က ဆန္ဒမကင်းပုံလား။”
“-----”

“ဟုတ်ပါပြီ၊ ဒါဆိုရင် (----- ကွက်သစ်) ကနေ ပြောင်းသွား
ကြတဲ့မြို့သစ်ကိုသွား”

“----- မြို့သစ်၊ ----- လမ်း၊ အိမ်နဲ့ပါတ် ----- မှာနေတယ်။
----- ရပ်ကွက်လို့ မေးရင်ရတယ်။”

“----- လက်ဖက်ရည်ဆိုင်နှင့် ကပ်လျက်နှစ်အိမ်သုံးအိမ်ကျော်မှာ
သွားရှာပေတော့”

“သူနာမည်ကို ကို-----တဲ့”

အမှုအမြန်ပြီးပြတ်လိုသော “ရဲတပ်ဖွဲ့” ဝင်များအဖို့ ညနေစာအတွက်
အိမ်ပြန်ဖို့အရေး ဆက်မတွေ့ရဲတော့ဘဲ စုပေါင်း၍ “----- မြို့သစ်” ဆီသို့
ချီတက်ကြပါတော့သည်။



“ကျွန်တော်တို့ရောက်တော့ စိန်မင်းသားက သူ့ရဲ့အိမ်ကို ဆေးသုတ်
နေတယ်”

“ကိုယ်အပေါ်ပိုင်းတလား ပုဆိုးခါးတောင်းကြိုက်လို့”

“လာကြပါဆရာတို့ ထိုင်ပါဦး”

ဟုပြောသော်လည်း စိန်မင်းသား၏ မျက်စိက ရပ်ကွက်လူကြီးများကို
ကြည့်နေသည်။ လက်ဘက်ရည်၊ အအေးသောက်ဖို့လည်း အတန်တန်ညှေ
ခံနေသည်။

“ကျွန်တော်တို့ သူ့အိမ်တစ်အိမ်လုံးရှာတယ်”

“သူတစ်ကိုယ်လုံးကို ချွတ်ရှာတယ်၊ ဘာမှမတွေ့ဘူးဗျ”

“ဒါနဲ့နောက်ဆုံး ကျွန်တော်တို့ ပြန်မယ်ဆိုတာနဲ့ တိုက်ပုံအင်္ကျီနဲ့
ရဲတပ်ကြပ်ကလေးကို အကြိမ်ကြိမ်လက်ဆွဲနှုတ်ဆက်လိုက်တာဗျာ”

“မျက်စိနောက်စရာပါပဲ”

“တိုက်ပုံအင်္ကျီနဲ့ဆိုတော့ ရဲဒုတပ်ကြပ်ကလေးကို စခန်းမှူးလို့များ
ထင်သလားမှမသိတာ”

“ဟဲ . . .ဟဲ . . . ဆရာကြီး . . . ဆရာကြီးချင်းကို ထပ်လို့”

ထိုအချိန်တွင် “ဦးချစ်လူ” ၏ ဟားတိုက်ရယ်သံကြီးက ကျယ်လောင်
စွာ ထွက်ပေါ်လာသည်။ ပြီးတော့သူက အကြိတစ်ခုပြုသည်။ သူအကြိကား
“တန်ဖိုးတစ်သိန်းထိုက်ပါသည်။” ဟုဆိုရမလောက်ပင်။

အမှုစစ်ဒုရဲအုပ် အပါအဝင်အားလုံး လက်ခံကြသည်။

သူပြောသည့်အတိုင်း ပြင်ကြ၊ ဆင်ကြ၊ စီမံကြသည်နှင့်။ အလုပ်ရှုပ်
ကုန်ကြတော့သည်။ သူတို့အဖွဲ့မှာညနေစာ ထမင်းစားဖို့ ဘယ်ဆီနေမှန်း
မသိသေး။

အရက်သမားရဲတပ်သားအိုကြီး၏ မဟာအကြံအစည်အတိုင်း မြို့သစ်
သို့ ချက်ချင်းပြန်သွားကြပြန်သည်။



သစ်သား၊ ပျဉ်ကာ၊ ပျဉ်ခင်းအိမ်ပေါ်တွင် စိန်မင်းသားနှင့် ထပ်တွေ့သည်။ မင်းသားက အကျီလက်ရှည်ဝတ်လျက်။

ဥပဒေနှင့်အညီ ရှာဖွေရန်အတွက် “ရှာဖွေရေးအဖွဲ့ဝင်”များက မိမိတို့အားလုံး၏ ကိုယ်ပေါ်တွင် ရှာဖွေစစ်ဆေးဖို့ ဦးစွာပြောကြားလိုက်၏။

“ဟား ရပါတယ် ဆရာတို့ရာ မလိုပါဘူး။”

ဤအကြိမ်တွင် ပထမ အကြိမ်သွားစဉ် “တိုက်ပုံ” အကျီဝတ်ခဲ့ဖူးသူအနက် ရဲဒုတပ်ကြပ်ကလေးတစ်ဦးသာ “တိုက်ပုံ” ဝတ်ခိုင်းထားသည်။

စိန်လက်စွပ်ကြီး တကားကားနှင့် စိန်မင်းသားက တွေ့တွေ့ချင်း “တိုက်ပုံ” ဝတ် ရဲဒုတပ်ကြပ်ကလေးကို လက်ဆွဲနှုတ်ဆက်သည်ပမာ လက်ကို ရင်းနှီးစွာသူ၏ လက်နှစ်ဖက်ဖြင့် ကိုင်တွယ်လျက် သူ၏အိမ်ထဲသို့ ဆွဲ၍ဆွဲ၍ သွင်းသည့်နယ် အတင်းခေါ်နေပါသည်။

“ခွေးကတတ်” မှ အိမ်ရှေ့ ဧည့်ခန်းကြမ်းပြင်ပေါ် လှမ်းတတ်လိုက်သည်နှင့် တစ်ပြိုင်နက် သစ်သားလျှာထိုးကြမ်းခင်းပေါ်သို့ တစ်စုံတစ်ခု ပြုတ်ကျသွားသည့်အသံက “ဒေါက်” ခနဲ။

အမှုစစ်ဒုရဲအုပ်မှ စိန်မင်းသား “ကို.....”၏ လက်ကို ခတ်လိုက်သော လက်ထိပ်ခတ်သံက “ချလောက်” ... “ချလောက်”

သို့သော်

စိန်မင်းသားမျက်နှာက ခပ်တင်းတင်း

အပြစ်ကင်းစင်သည့်ပုံမျိုး

စိန်မင်းသား ထွက်ဆိုသည့် စကားသံက ခပ်မာမာ။

“ဒါတော့ ဆရာတို့မတရားဘူး။”

“ဒါ ကျွန်တော်ဆီက ရှာတွေ့တာမှ မဟုတ်ဘဲ”

“ဟို တိုက်ပုံနဲ့ဆရာကြီးဆီက ပြုတ်ကျတာ အားလုံးအမြင်ပဲ”

သက်သေများ၊ ရပ်ကွက်လူကြီးများ၏ သံသယ မျက်လုံးအစုံစုံသည် အမှုစစ်ဒုရဲအုပ်အပေါ် အထင်သေးသည့် အကြည့်မျိုး အမြင်မျိုး။



အမှုစစ်ဒုရဲအုပ်ကတော့ အားလုံးကို အကဲခတ်သည့် အကြည့်မျိုး ကြည့်ပြီး မပြုံးတုံး ပြုံးတုံး

“ဒီလိုဗျ . . ကျွန်တော် ဘာမှမရှင်းပြခင်”

“ကျွန်တော်တို့ ဒုရဲတပ်ကြပ်ကလေး ဝတ်ထားတဲ့တိုက်ပုံကို သေသေချာချာကြည့်ပါဦးခင်ဗျား” ဟူသော အမှုစစ်ရဲအရာရှိ၏ အသံက တည်ငြိမ်စွာ အေးအေးလူလူ ထွက်ပေါ်လာသည်။

ရပ်ကွက် လူကြီးနှင့် သက်သေများက မကြည့်ချင်ကြည့်ချင်ဖြင့် ရဲဒုတပ်ကြပ်ကလေး၏ တိုက်ပုံကို မထိတထိကိုင်ကြည့်ကြသည်။

ပြီးတော့ မည်သို့မျှ သဘောမပေါက်သည့်အတွက် “အမိပွါယံမရှိ ဘာကြောင့်များ တိုက်ပုံကို ကိုင်ကြည့်ခိုင်းရပါသနည်း။” ဟူသော အတွေးဖြင့် မျက်ခုံးရှုံ့၍ စဉ်းစားနေကြသည်။

ရန်ကုန်မြို့၊ သိမ်ဖြူဈေး (ဘီလူးမဈေး) အနီး သိမ်ဖြူလမ်းမကြီးပေါ်ရှိ နာမည်ကြီး ‘မောင်စိန်’ အပ်ချုပ်ဆိုင်မှ အပ်ထည် (အော်ဒါ) ချုပ်ထားသော အကောင်းစားတိုက်ပုံအင်္ကျီလည်းမဟုတ်။

ရဲဒု-တပ်ကြပ်ကလေးက သူ၏လစာဖြင့် ဝယ်ဝတ်နိုင်သည်က “လဟာပြင်ဈေး” မှ “ဈေးချုပ်” ရောင်းတန်းတိုက်ပုံအင်္ကျီ။

အမှုစစ်အရာရှိသည် အားလုံးကို ဖြန့်ကျက်အကဲခတ်နေရာမှ -

“ကဲ . . ကဲ . . တိုက်ပုံအင်္ကျီအိတ်တွေအားလုံးရဲ့ အောက်ခြေပိုင်းမှန်သမျှ ချုပ်ရိုးတွေကို ပုံစစ်မပျက်ဖြတ်ထားပါတယ်။

“သေသေချာချာ ကြည့်ကြပါလေ”

ဆိုပြီးရှင်းပြ၍မဆုံးခင်မှာပင် သက်သေလူကြီးများ၏ လက်များက တိုက်ပုံအိတ်ထဲသို့ ရောက်နှင့်နေပါပြီ။ ချက်ချင်း သူတို့၏လက်ချောင်းများက အိတ်မှ ဖောက်ထွက်လာပါတော့သည်။

“အသာမီးပူထိုးပြီး တိုက်ပုံကို ရွရွကလေးဝတ်ခိုင်းလာတာပါ။”

ဟုရှင်းပြရင်း အမှုစစ်ဒုရဲအုပ်မှ ခေါင်းငိုက်စိုက်ကျသွားသော “ခါးပိုက်နှိုက်”

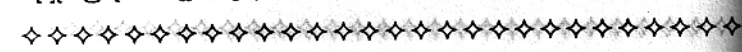

“စိန်လက်စွပ်ပိုင်ရှင်အား” ပြုံး၍ မျက်စောင်းထိုးပြီး ကြည့်လိုက်သည်။ အမူစစ်ရဲအရာရှိ၏ မျက်နှာက “အောင်နိုင်သူ၏အပြား”

စိန်မင်းသားသည် သူ၏အိမ်သို့ ရဲတပ်ဖွဲ့ဝင်များရှာဖွေရန် ရောက်စဉ်က တိုက်ပုံအင်္ကျီနှင့် လူကုပ်စစ်မှတ်ထားပြီး အင်္ကျီအိတ်ထဲကို “ရွှေဆွဲကြီး” ထည့်လိုက်သည်။

ထို့နောက် သူ့ကို စစ်ဆေးရှာဖွေပြီး ရဲတပ်ဖွဲ့ဝင်များအပြန်တွင် သူထည့်လိုက်သော ရဲတပ်ဖွဲ့ဝင်၏ တိုက်ပုံအင်္ကျီအိတ်မှ ပြန်လည် နှိုက်ယူထားလိုက်ခြင်းဖြစ်ပါသည်။

ဤသို့လုပ်လေ့လုပ်ထရုံကြောင်း ရဲတပ်ဖွဲ့ဝင်များက ကြိုတင်လေ့လာထားပြီးဖြစ်၍ စိန်မင်းသားမလှည့်စားနိုင်စေရန် ပိရိစ္ဆာ ကြိုတင်ပြင်ဆင်ပြီးမှ သက်သေများနှင့်အတူ ရှာဖွေခဲ့ခြင်း ဖြစ်သည်။ ဤအကွက်ထဲသို့ ဝင်လာသော လက်လှည့်ကျွမ်းကျင်သူ ခါးပိုက်နှိုက်စိန်မင်းသားမှာ ကွက်ခနဲ အငိုက်ဝင်သွားခဲ့ရသည်။

ငါးသတ္တဝါများသည် မွေးစဉ်ကတည်းက ရေကူးတတ်ပါသည်။

“ပင်လယ်ဖျံ” မှာမူ မွေးကာစ သတ္တကမ္ဘာလောကကြီးထဲသို့ ရောက်လာစဉ် ရေမကူးတတ်သေးပါ။ မိခင်နှင့်ပတ်ဝန်းကျင်၏ လှုံ့ဆော် သင်ပြမှုအရ တဖြည်းဖြည်း ရေကူးတတ်လာပါတော့သည်။ လေ့ကျင့်မှုများ အတွေ့အကြုံများကြောင့်သာ “ရေကူးချန်ပီယံ” ဘွဲ့ကို တင်စားအပ်နှင်း ခြင်းခံရသည်အထိ ကျွမ်းကျင်လာခဲ့ခြင်းဖြစ်၏။

အတိတ်တိရစ္ဆာန်ဖြစ်သော “ပင်လယ်ဖျံ” သည်ပင်လျှင် “ရေကူးချန်ပီယံ” ဖြစ်လာနိုင်သလို ကျွန်ုပ်တို့ပြည်သူအများ အားကိုးစရာ မြန်မာနိုင်ငံရဲတပ်ဖွဲ့ဝင် “ရဲ” များသည်လည်း “ဝါသနာ” နှင့် “လေ့လာမှု” အပေါ် မူတည်ပြီးကျွမ်းကျင်ရင့်ကျက်မှုအရာတွင် ထိပ်တန်းသို့ရောက်စေလိုပါသည်။



“ဂူ” မမြင်မီသည် “ပညာရှိ” တစ်ယောက်၏ “သတိ” မျိုး ကင်းပ
စေလိုပြီး “သတိမူလျှင် မြူ” ကိုပင် မြင်နိုင်သည် “ဆိုသော အမြင်မျိုး
အတွေးမျိုးရှိလာစေလိုသည် စေတနာဖြင့် “မြန်မာနိုင်ငံရတပ်ဖွဲ့” ကြီးအပေါ်
ကူညီမှုကလေးတစ်ခုအဖြစ် ပေးစမ်းစေချင်ပါသည်။

ရက္ခစိုးမျိုး



(တစ်ချိန်က လူဆိုးထိန်း (နယ်ထိန်း) အုန်းသော်သို့ အမှတ်တရ)



၁၉၉၉၊ ဇန်နဝါရီလ တကယ်ဖြစ်ရပ်မှန်း မဂ္ဂဇင်း



... ဟောပြောနေကြပြီး နောက်ကျော်တစ်နေ့ နေ့လယ်ခင်း မြို့တော်ထဲသို့ ရောက်လာပြီးနောက် မြို့တော်ကြီးအတွင်း နေထိုင်ကြည့်ရာတွင် မြို့တော်ကြီးအတွင်း နေထိုင်ရာတွင် မြို့တော်ကြီးအတွင်း နေထိုင်ရာတွင် ...
“ကူညီပူလေးပေးစေချင်”
 ... မြို့တော်ကြီးအတွင်း နေထိုင်ရာတွင် မြို့တော်ကြီးအတွင်း နေထိုင်ရာတွင် ...

မူဝါဒအရ ဖြစ်ရပ်မှန်များအကြောင်း ရေးသား ဖော်ပြပေးနေကြသည့် မူဝါဒကျနာယ်၊ မူဝါဒမဂ္ဂဇင်း စသည့်စာနယ်ဇင်းများတွင် ဒုစရိုက်သမားများ ကို တရားရုံးတင်စစ်ဆေး၍ အပြစ်ပေးလိုက်ကြောင်း သိသာရုံမျှ သတင်း ရေးသားပေးနေကြခြင်းမဟုတ်ချေ။

လူညာများ၏ လိမ်နည်းတစ်ရာ။ သူခိုးများ၏ ဆရာမနိုင်သော ညများ။ ခါးပိုက်နှိုက်များ ဖောက်ထွင်းဝိဇ္ဇာများ၏ ပညာသား။ ဓားပြများ၏ လှုပ်ရှားပုံ လှုပ်ရှားနည်းများကို တစ်ခုသောအတိုင်းအတာထိ ပြည်သူတို့ နားလည်နိုင်ရန် အသိပညာပေးဝေ နေရသည်က အဓိက။

ယခုကျွန်ုပ်ရေးသားဖော်ပြမည့် ဖြစ်ရပ်မှန်မူဝါဒများအနက် ခိုးမှု၊ ဖျက်ဆီးဖောက်ထွင်းဝင်ရောက်မှုများမှာ အမှန်တကယ်ဖြစ်ပျက်ခဲ့ဖူးပါသည်။

ဤအဖြစ်အပျက်ကလေးကို ဖတ်ရှုရခြင်းဖြင့် မူဝါဒကြိုတင် ကာကွယ်မှုအတွက် တစ်စုံတစ်ရာမျှ အထောက်အကူပြုလာမည်ဆိုပါလျှင် ကျွန်ုပ်ရေးသားရကျိုးနပ်ပါပြီ။

“ဖောက်ထွင်းခိုးယူမှုကြီး” ကြောင့်ရိုးရိုးသားသား အေးချမ်းစွာ အသက်မွေးလုပ်ကိုင်နေသည့် သို့လျှောင့်ရုံမျိုးအဖို့ ထောင်နှုတ်ခမ်းမှ သိသိကလေးလွတ်ထွက်လာခဲ့ရသော ဖြစ်ရပ်မှန်တစ်ခု။

ပစ္စည်းသို့လျှောင့်ရုံ၌ လက်ရာမပျက်သော ခတ်လျက်ပိတ်ထားသည်။

သို့သော် သို့လျှောင့်ရုံ၌ သော့ခလောတ်ကြီးသုံးလုံးခတ်ထားသည်။



အနက် သော့တစ်လုံးတည်းသာ ကလန့်ဖွင့်ထားပြီး ကျန်သောနှစ်လုံးက ခြေရာ လက်ရာမပျက်သော့ခတ်လျက်ပိတ်ထားသည်။

သို့သော် သိုလှောင်ရုံအတွင်းမှ ပစ္စည်းများ သိန်းချီပျောက်ဆုံး နေကြောင်း နံနက်သိုလှောင်ရုံဖွင့်ပြီး စစ်ဆေးမှ သိကြရသည်။ နေ့စဉ် သိုလှောင်ရုံပိတ်သည့်အခါ ညနေတိုင်း သိုလှောင်ရုံမှူးကသော့နှစ်ချောင်း၊ လက်ထောက်သိုလှောင်ရုံမှူးက သော့တစ်ချောင်းကို ယူငင်သိမ်းဆည်းသွား လေ့ရှိ၏။ သော့ပိတ်ပြီး ထုံးစံအတိုင်း သော့ခလောက်ကို ဆွဲကြည့်ကြပြီးမှ မိမိနေအိမ်သို့ ပြန်သွားကြသည်။

ယခုဖျက်ဖွင့်ထားသည့် သော့ခလောက်မှာ လက်ထောက်သိုလှောင် ရုံမှူးယူသွားသော သော့တန်၏ သော့ခလောက်ဖြစ်နေသည်။ ပိတ်လျက် သား ရှိနေသော သော့ခလောက်နှစ်ခု၏သော့တန်နှစ်ချောင်းမှာ သိုလှောင်ရုံ မှူး ကြီးယူသွားသော သော့တန်ဖြစ်နေလေရာ သူ့ခမျာ ထိတ်လန့် နေရှာသည်။ မျက်နှာတွင်သွေးမရှိတော့ပါ။ သူမခိုးယူပါကြောင်း ခိုးမှုတွင် ပါဝင်ပတ်သက် မှုမရှိပါကြောင်း အတန်တန်ကျိန်တွယ် အစစ်ခံပြောဆိုနေ ပါသည်။

“ရဲ့” အတွေ့အကြုံအရ သိုလှောင်ရုံမှူးသည် ရိုးသားပြီး ခိုးမှုတွင် အမှန်အတိုင်းထွက်ဆိုနေကြောင်း အကဲခတ်မိသည်။ သို့သော် ခိုင်လုံသော သက်သေပြချက်ကလိုအပ်နေသည် မဟုတ်ပါလား။

သော့နှစ်လုံးကပိတ်ထားပါလျက်၊ အတွင်းပစ္စည်းပျောက်ရှုနေရာ၊ သိုလှောင်ရုံမှူးအဖို့ တာဝန်ပိုပိလာပါတော့သည်။

ယင်းအမှုနှင့်ပတ်သက်၍ မှုခင်းစစ်ဆေးနေရသော ရဲတပ်ဖွဲ့ဝင်များ က သော့ခလောက်နှင့်သော့တန်များကို စနစ်တကျစစ်ဆေးကြသည်။

သော့ခလောက်အိမ်ကို ဖမ်းချိတ်သော ကိုင်းများကို အများအားဖြင့် ပြောင်လက်နေသည့် နီကယ်ရောင်စိတ်ထား သုတ်ထားသည်။ ထိုကိုင်းများ ပေါ်၌လည်း လက်ငွေရာမတွေ့ရပါ။



သော့ခလောက်အိမ်နှစ်လုံးသည် ဖောင်းကြွစာလုံးတော်ပြထားပြီး ပြုတ်ထသောဆေးအနက်ရောင်သုတ်ထားသည့်အတွက် လက်တွေ့ရာ လုံဆမထနိုင်ချေ။

နဂိုမူလသုတ်ထားသော ဆေးအနက်ရောင်မှာ ခြစ်ရာမရှိ။ သော့တန်ထိုးသွင်းသော သော့ပေါက်တွင် မှန်ဘီလူးဖြင့် ကြည့်သည့်တိုင် ဧည့်သည်ခြစ်ရာမျှ မတွေ့ရပါ။ သို့သော် သော့တန်ထိုးသွင်းရသည့် သော့အိမ်ပေါက်ကြေးဝါသားပေါ်တွင်မူ အညိုအမည်းစွဲနေပြီး အမည်းစက်ကလေးများရှိနေ၏။

သော့ခလောက်ကိုယူ၍ နမ်းကြည့်လိုက်တော့မှ ...။

စစ်ပွဲတစ်ရာကို အနိုင်ယူလိုက်သော စစ်သူကြီးနယ် ရဲဝန်ထမ်း၏ အောင်မြင်သည့် အပြုံးနှင့်အတူ သူ၏ကျယ်လောင်သောရယ်သံကြီးက အခန်းတစ်ခန်းလုံးကို လွှမ်းခြုံသွားပါတော့၏။ ပြီးလျှင် သော့ခလောက်ကို လေ့တစ်ခုထဲ ရေသန့်သန့်ထည့်ပြီးမှ စိမ်လိုက်သည်။

“ဟား . . . ဟား . . . ဟား . . . ဒါကသော့ပေါက်ထဲ မီးခြစ်ဆံထိပ်က ယမ်းတွေကို ဓားနဲ့ခြစ်ပြီးထည့်၊ မီးရှို့ပြီးဆွဲဖွင့်လိုက်လို့ သော့ပွင့်သွားတာပါ ဝျို . . .”

“ပြီးမှအသာလေးပြန်ဖိပြီး လက်ရာချေရာမပျက် ပိတ်ထားတာပါ။”

ရင့်ကျက်သော “ရဲ” လုပ်သက်အရာ ကြုံတွေ့လာခဲ့ဖူးသော အမြင်၊ သင်ကြားတွေ့ထိခဲ့ရဖူးသော အကြားအသိများပေါင်းစပ်ပြီး အကြားအမြင် ရသည့်နှယ် မှန်ကန်စွာတွေးဆသက်သေထူနိုင်ခဲ့၍သာ ပြည်သူတစ်ဦး ဖြစ်သော သိုလှောင်ရုံများခများ ပြီးနိုင်ရှာပါတော့သည်။

သော့ခလောက်မည်မျှပင် ကြီးမားစေကာမူ၊ မူလသော့တန်မပါဘဲ မူမမှန်သောနည်းများဖြင့် ချက်ချင်းဖွင့်၍ရသော သော့ခလောက်များ ရှိတတ်ပါသည်။



ညဉ့်နက်ပိုင်း၌ ဝက်အူလှည့်၊ သံတူရွင်းကောက်အသေးစား လက်သမားသုံးသစ်သားဖောက်လွန်ပူ၊ သံဖြတ်လွှစသည့် အိမ်ဖောက်ကိရိယာများ ကိုင်ဆောင်လာသူတွေ့လျှင် ခိုးရန်ကြံစည်နေသော သူခိုးဖြစ်နိုင်ဖွယ်ရှိကြောင်း ယူဆပြီးရဲတပ်ဖွဲ့မှ လိုအပ်သလိုစူးစမ်းနိုင်ရန် နီးစပ်ရာရဲကင်းရဲစခန်း (သို့မဟုတ်) ဖုန်း - ၁၉၉ သို့ အကြောင်းကြားပေးကြသကဲ့သို့

(၁) မီးခြစ်ဆံသစ်သားချောင်းထိပ်မှ ယမ်းများခြစ်ထုတ်စုဆောင်းနေသူကို တွေ့လျှင်

(၂) ညဦးပိုင်းတွင် ယမ်းမီးခြစ်ဆံမှ ယမ်းများခြစ်ထုတ်ပြီး သစ်ဆောင်ထုတ်ပိုးထားသူကို တွေ့ခဲ့ပါလျှင်လည်း အထက်ပါအတိုင်း အကြောင်းကြား အကူအညီပေးစေလိုပါသည်။

ဟုတ်ကဲ့။ ကျွန်ုပ်ရင်းပြပါမည်။

အထက်ပါ ဖောက်ထွင်းမှုဖြစ်သည့် ညနေပိုင်းတွင် လမ်းဘေးလက်ဖက်ရည်ဆိုင် ချောင်ကျကျ စားပွဲတစ်လုံး၌ လူသုံးလေးဦးခန့် ထိုင်နေသည့် အနက် တစ်ဦးမှာယမ်းမီးခြစ်ဘူးလေးမှ မီးခြစ်ဆံများထုတ်ယူပြီး သတင်းစာစက္ကူပေါ်သို့ စကားတပြောပြောနှင့် ခြစ်ချနေကြောင်းတွေ့မြင်မိသူ တစ်ဦးရှိခဲ့ဖူးပါသည်။

တွေ့မြင်လိုက်သူမှာ ယခုဖောက်ထွင်းမှုအတွက် အသုံးချနိုင်ကြောင်း မသိနားမလည်သဖြင့် မှုခင်းတစ်ခုကိုကြိုတင် ကာကွယ်နိုင်ဖို့ရရှိလာသော အခွင့်အရေးတစ်ရပ်ကို လက်လွှတ်ဆုံးရှုံးခဲ့ပါသည်။

မြန်မာနိုင်ငံရဲတပ်ဖွဲ့အပါအဝင် မည်သည့်လုံခြုံရေးအဖွဲ့အစည်းမဆို မှုခင်းတစ်ခု ဖြစ်ပွားပြီးမှ ဖမ်းဆီးရမိသည်ထက် အမှုအခင်းမဖြစ်ပွားမီ ကြိုတင်ကာကွယ်တားဆီးနိုင်ရေးကို ပိုမိုလိုလားကြသည်မဟုတ်ပါလား။

သို့လျှင်ရုံများနှင့်ဆက်နွယ်ပြီး ထပ်မံပြောဆိုရသည်ဆိုပါလျှင် ညပိုင်းတာဝန်ကျ သို့လျှင်ရုံညစောင့်သည် သို့လျှင်ရုံအနီးရှိ သစ်ပင်များ



အနက်မှ သစ်ရိပ်တစ်ခု၌ တဲလေးထိုးကာ လှည့်ပတ်စောင့်ရှောက်နေပါလျက် ရုံအတွင်းမှပစ္စည်းအချို့ပျောက်ဆုံးမှုတစ်ခု။

သော့ခလောက်များ ပျက်ဆီးထားခြင်းမရှိဘဲ သို့လှောင်ရုံအတွင်းမှ ပစ္စည်းများမရှိတော့ပေ။ သို့လှောင်ရုံတစ်ပတ်လုံး အကောင်းပကတိအနေအထား။

တာဝန်ခံ သို့လှောင်ရုံမှူးနှင့် ညစောင့်တို့ အရေးယူအစစ်ဆေးခံနေရပြီ။ သို့သော်အမှုကားမပေါ်။ သဲလွန်စနတ္ထိ။

ယာယီသို့လှောင်ရုံမှူးအသစ်နှင့် ညစောင့်လူသစ်များခန့်ထားပြီး သည်မှာမကြာသေးပါ။ ရက်သတ္တတစ်ပတ်ပင်မပြည့်။

ရဲတပ်ဖွဲ့ဝင်များလည်း နေရာအနှံ့စုံစမ်းခြင်း၊ ခြေစလက်စရှိသူများကို စနည်းနာစစ်ဆေးဆဲကာလတွင် ထိုသို့လှောင်ရုံ၌ ပစ္စည်းထပ်မံပျောက်ရပြန်သည်။

သော့ခလောက်ကြီးများက ဣန္ဒြေမပျက်ခတ်လျက်ပါ။

မည်သို့မည်ပုံဖောက်ထွင်းခိုးယူနိုင်သည်ကို အပိုင်ရဲတပ်ဖွဲ့ဝင်များ စုပေါင်းဆွေးနွေးတိုင်ပင်ကြသည်။

အခင်းဖြစ်ပွားရာနေရာသို့ ရဲတပ်ဖွဲ့ဝင်များကွင်းဆင်းပြီး ထပ်မံလေ့လာကြသော်လည်း မည်သို့မျှမထူးခြား။

သွပ်ဖြင့် ကာရံထားသော သို့လှောင်ရုံ လေးဘက်လေးတန်းစလုံး အထပ်ထပ်အခါခါလေ့လာစစ်ဆေးကြရာ အပျက်အစီးလုံးဝမတွေ့ရပါ။

သူ့ခိုး၏ဝင်လမ်း၊ ထွက်လမ်းနေရာအစရာမရသေး။ သို့လှောင်ရုံအထဲဝင်ကြည့်ရာ ကွန်ကရစ်ကြမ်းခင်းပျက်စီးမှုမရှိသဖြင့် အတွင်းမှခေါင်မိုးများကိုလှမ်းကြည့်ရာတွင်လည်း အပျက်အစီးမတွေ့ရပေ။

နောက်ဆုံးရဲဝန်ထမ်းတစ်ဦး၏ အကြံပြုချက်အရ လှေကားထောင်ပြီး သို့လှောင်ရုံသွပ်ခေါင်မိုးပေါ်တက်ရောက်၍ အမိုးသွပ်ပြားတစ်ချပ်ချင်း



စစ်ဆေးကြည့်ရာမှသာ သွပ်ပြားတစ်ချပ်ကို ရိုက်ထားသော သွပ်ရိုက်သံများ ကြွတတ်နေကြောင်း ရုတ်တရက်တွေ့လိုက်မိ၏။

သွပ်ရိုက်သံများကို အလွယ်တကူဆွဲနှုတ်၍ရနေပြီး သိုလှောင်ရုံနှင့် ကပ်လျက် ဝန်ခြံတံတိုင်းအနီးရှိ သစ်ပင်တစ်ပင်မှ တစ်ဆင့်သူခိုးတက် ရောက်နိုင်ကြောင်း တွေးဆအဖြေရှာလို့ရပါတော့သည်။

သူခိုးအဖွဲ့သည် ယင်းသွပ်ပြားမှ သွပ်ရိုက်သံများကိုနှုတ်ပြီး သွပ်ပြား ချပ်ကိုမရွှေ့လိုက်သည်။ ထို့နောက် သိုလှောင်ရုံထဲသို့ အမိုးပေါ်မှကြိုးဖြင့် ဆင်းကာ ရုံထဲရှိပစ္စည်းများကို စိတ်တိုင်းကျကြိုးချည်တင်ပြီး သယ်ထုတ်ကြ သည်။

ထို့နောက် သွပ်ပြားကို နေရာတကျပြန်ခင်း သွပ်ရိုက်သံကိုအသာ ကလေးပြန်ထည့်ထားခဲ့ခြင်း ဖြစ်ရပေမည်။ ထိုအချက်မှန်တန်ကြောင်းကိုမူ သူခိုးနှင့် သက်သေခံပစ္စည်းဖမ်းဆီးရမိသည်အခါ ခိုင်ခိုင်လုံလုံသိရပါသည်။

သိုလှောင်ရုံမှူးများ၊ ညစောင့်များသည် မိမိတို့တာဝန်ကျရာရုံးများ ကို လေးဘက်လေးတန်သာမက ခေါင်မိုးပေါ် သို့လည်း ကြည့်ရှုစစ်ဆေးသင့် ပါသည်။

ထို့အတူပြည်သူများသည် မိမိနေထိုင်ရာ အိမ်ပတ်ဝန်းကျင်နှင့် အိမ် ခေါင်မိုးဝရန်တာ လာသာဆောင်ကအစ သူခိုးခိုအောင်းနိုင်မည့် နေရာ ကွက်လပ်ကလေးများပါမကျန် ညမအိပ်မိတစ်ပတ်လောက်ပတ်ကြည့်ခြင်း ဖြင့် မိမိအိုးအိမ်လုံခြုံမှုကို အပြည့်အဝရရှိစေမည်ဖြစ်၏။

အနီသို့သော သာမန်လုပ်ဆောင်မှုကလေးကို နေ့စဉ်ဝတ္တရားတစ်ခု အဖြစ် မပျက်မကွက်ဆောင်ရွက်ကြခြင်းနှင့်အတူ မြန်မာနိုင်ငံရဲတပ်ဖွဲ့ကြီး အပေါ် ကျညီမှုလေးတစ်ခုမျှ ပေးစမ်းစေချင်ပါသတည်း။

ရက္ခစိုးမျိုး

၁၉၉၈၊ ဩဂုတ်လ တကယ်ဖြစ်ရပ်မှခင်း မဂ္ဂဇင်း



“သဘော့စီးခရီးသွားပျားခင်ဗျား”

“ကူညီမှုလေးပေးစမ်းစေချင်” ဆောင်းပါးများတွင် “မြန်မာနိုင်ငံ ရဲတပ်ဖွဲ့” အပေါ် မဆိုစလောက်သော ကူညီမှုလေးပေးရင်း မိမိတို့အသက်၊ အိုးအိမ်၊ စည်းစိမ်ကိုပါ တစ်ပါတည်းအလိုအလျောက် ကာကွယ်မှုပေးရာ လည်းရောက်ကြောင်း အစဉ်တစိုက်ရေးသားတင်ပြလာခဲ့ပါသည်။

ထိုသို့ရေးသားလာခဲ့ရာ၊ ယခုဆိုလျှင် ... အမှတ်စဉ် (၉) တိုင် ရောက်ရှိခဲ့ပြီးဖြစ်၏။

အချို့သော စာဖတ်ပရိတ်သတ်များက “ခါးပိုက်နှိုက်” “အလစ်သုတ် သမား” “လုယက်သူ” ဒုစရိုက်သမားများ၏ လှုပ်ရှားမှုအခြေအနေများ အကြောင်း၊ ဖော်ပြပေးပါရန် ကြိမ်ဖန်များစွာ တောင်းဆိုလာကြပြန်သည်။

“တကယ်ဖြစ်ရပ် မှခင်းမဂ္ဂဇင်း” ဖတ်သူများ၏ လိုလားတောင့်တမှု များကို ဖြည့်ဆည်းပေးရန် တာဝန်သည် စာရေးသူအပေါ် ကျရောက်လို့ လာချေပြီ။

ပြည်သူလူထု အများစုသည် ခရီးသည်တင် “ဘတ်စ်ကား” များကို အားထား၍ သွားလာလှုပ်ရှားနေကြရသည်။ ထို့အတူ အစိုးရဝန်ထမ်းများ လည်း နေ့စဉ် ရုံးတက်၊ ရုံးဆင်းရာ၌ “ဘတ်စ်ကား” ကိုသာ အားကိုးတကြီး အသုံးပြုနေကြရသည် မဟုတ်ပါလား။

ခါးပိုက်နှိုက်မှု၊ လုယက်မှုနှင့် အလစ်သုတ်မှုများသည် ဘတ်စ် ကားပေါ် များနှင့် လမ်းမများပေါ် တွင် သာမက ရထား၊ သင်္ဘောများနှင့်



ပန်းခြံများတွင်လည်း ဖြစ်ပွားကျူးလွန်တတ်ကြသေးကြောင်း “တကယ့် ဖြစ်ရပ်မှခင်းမဂ္ဂဇင်း” နှင့် “မှခင်းဂျာနယ်” များတွင် အကြိမ်ကြိမ်ဖော် ပြခဲ့ပြီး ဖြစ်ပါသည်။

မြို့ကြီး၊ ပြကြီးရှိ ဘတ်စ်ကားများအကြောင်းမတင်ပြမီ မြို့ပြနှင့် လူလားခေါက်ပြန် ပြေးဆွဲနေသော သင်္ဘောခရီးသွား မြို့၊ နယ်၊ ရွာသား များနှင့် ပတ်သက်သည့် အကြောင်းကို ဦးစွာရေးသားတင်ပြလိုပါသည်။

“သိန်း” ဆုရှင်၏ပျောက်ဆုံး “ထိလက်မှတ်”

ရန်ကုန်မြို့ နှင့် ----- မြို့သို့ အသွားအပြန်ခုတ်မောင်းနေသော ပြည်တွင်းရေကြောင်းသွားခရီးသည်တင်သင်္ဘောတစ်ဆင်းပေါ်၌ “ထိ” ပေါက်ပြီးမှ “ထိလက်မှတ်” ပျောက်ဆုံးသွားပုံကို ရင်မောဖွယ်ရေးသားတင် ပြချင်ပါသည်။

တောမြို့ငယ်တစ်ခုမှ အထက်တန်းကျောင်းဆရာ ‘ဦးထွန်းငယ်လေး’ နှင့် သူ၏သား ‘မောင်ယဉ်ထွန်း’ တို့ ရန်ကုန်မြို့ပေါ် သို့ရောက်သည်မှာ သုံးရက်၊ လေးရက်ခန့် ရှိနေပါပြီ။

“ဦးထွန်းငယ်လေး” သည် တက္ကသိုလ်မှ ဘွဲ့ရပြီး “----- မြို့” သို့ ပြောင်းရွှေ့ကာ ကျောင်းဆရာလုပ်နေသည်။ ထိုမြို့ကလေးတွင် နှစ်အနည်း ငယ်သာလုပ်ကိုင်နေထိုင်ရန် ရည်ရွယ်ထားသည်။ သို့ရာတွင် မြို့ခံသူနှင့် နဖူးစာဆုံလာသဖြင့် ဆက်လက်နေထိုင်လာခဲ့ရာ သားကြီး “မောင်ယဉ်ထွန်း” ဆယ်တန်းအောင်မြင်သည်အထိ ဖြစ်၏။

“ဦးထွန်းငယ်လေး” တွင် ညီတစ်ယောက်ရှိသည်။ သူ၏အမည်မှာ “စိုးလင်းမောင်”

“တန်းမြင့်ကျောင်းထွက်လက်မှတ်ရ” အောင်မြင်သည့်နှစ်တွင် ဖခင် ကွယ်လွန်သွားသဖြင့် “စိုးလင်းမောင်” တစ်ယောက်ပညာတစ်ပိုင်း တစ်စနှင့် ကျောင်းထွက်လိုက်ရသည်။



ကျေးဇူးရင် “ဦးအောင်လွင်” နှင့် “ဦးစိန်အေး” တို့က သနားသဖြင့် ကူညီစောင့်မမှုကြောင့် “စိုးလေးမောင်” သည် နိုင်ငံခြားပင်လယ်ကူး သင်္ဘောသားတစ်ဦးအဖြစ် ရပ်တည်ခွင့်ရခဲ့သည်။

“ပင်လယ်ရပ်ခြားသင်္ဘောအလုပ်သင်အရာရှိ” ဘဝမှ “ကုန်းပတ် အထက်တန်းအရာရှိကြီး” ရာထူးသို့တစ်ဆင့်ပြီး တစ်ဆင့်တက်လှမ်းလာ ခဲ့၏။

ယခုအခါ “ဦးစိုးလေးမောင်” ဟုခေါ်ရသည့် အရွယ်သို့ပင် တိုင်ခဲ့ ချေပြီ။

ယနေ့တွင်မူ ... နိုင်ငံခြားသင်္ဘောမှ နှစ်စေ့၍ ဆင်းလာသော “ဦးစိုးလေးမောင်” တစ်ယောက် အမိမြေမြန်မာပြည် ရန်ကုန်မြို့သို့ လေယာဉ် ဖြင့်ပြန်ရောက်လာသည်။

ညီမောင်နှင့် မတွေ့ရသည်မှာ နှစ်ချိကြာပြီမို့ နွေရာသီကျောင်းပိတ် ရက်အတွင်း ရန်ကုန်တက်လာကြခြင်းဖြစ်၏။

ညီအစ်ကိုသားချင်း၊ ဆွေမျိုးအရင်းများ စကားပြောကြသည်မှာ ညည့်နက်သန်းခေါင်ကျော်သည်အထိ။

မိုးလင်း၍ အိပ်ရာထပြီးသည်နှင့် ပျော်ပျော်ပါးပါး ဆွေမျိုးသားချင်းဆီ အလည်သွားကြသည်။ စကားဖောင်ဖွဲ့ကြသည်။

ယနေ့တွင် ကျောင်းဆရာ သားအဖနှစ်ယောက် မိမိတို့၏ “ မြို့” ကလေးသို့ပြန်ရန် နှစ်ထပ်သင်္ဘောပေါ် တက်လာကြပါသည်။

သူတို့ကို လိုက်ပို့သူက နိုင်ငံခြားပင်လယ်ကူး သင်္ဘောအရာရှိကြီး “ဦးစိုးလေးမောင်” နှင့် ဆိပ်ခံတော်တော်ကြားတွင်

“ဦးထွန်းလေးငယ်” တို့မိသားစုအတွက် တန်ဖိုးကြီးပစ္စည်း အဝတ် အစားများကို လက်ဆွဲအိတ်အသစ်တစ်လုံးစာ ညီမောင်က ကန်တော့ လိုက်သည်။



ဂျပန်လုပ် ယောက်ျားလက်ပတ်နာရီ ၂ လုံး၊ မိန်းမပတ်နာရီ ၂ လုံး၊ “စိန်မိုက်ကယ်တံဆိပ်” ဆွယ်တာအင်္ကျီ ၃ ထည်၊ ကျား/မအင်္ကျီအသစ် အမြောက်အမြားနှင့် အခြားအသုံးအဆောင် ပစ္စည်းများကို စုပေါင်းပြီး နိုင်ငံခြားလက်ဆွဲအိတ်ကြီးနှင့် လိုက်ဖက်စွာထည့်ပေးလိုက်သည်။

ကျသင့်သည့်တန်ဖိုးကို မဆိုထားဘိ။ အကောက်ခွန်ဆောင်ခပင် အတော်ပေးဆောင်ခဲ့ရကြောင်း “ဦးထွန်းလေးငယ်” တို့သားအဖ သိနှင့် ပြီးသား။

နှစ်ထပ်သင်္ဘောထွက်ဖို့ နှစ်နာရီခန့်ကြာဦးမှာမို့ တွေ့၍မဝသေးသော ညီအစ်ကိုနှစ်ယောက်အတွက် စကားလက်ဆုံကြရန် အချိန်ပေးထားသည် နှယ် ...

ရောက်တတ်ရာရာမိသားစုအကြောင်းပြောရင်း သူ၏သားတော် မောင် “မောင်ယဉ်ထွန်း”အကြောင်း ပြန်ရောက်သွားသည်။

တက္ကသိုလ်ဝင်စာမေးပွဲ အောင်ထားပြီးသော်လည်း ‘မောင်ယဉ်ထွန်း’ ရရှိထားသည့် အမှတ်ကအောင်မှတ်ရရုံလေး။

ဦးလေးကိုအားကျပြီး သင်္ဘောလိုက်လိုသည့်မောင်ယဉ်ထွန်း။

မောင်ယဉ်ထွန်းဦးလေး သင်္ဘောအရာရှိကြီးကို တူမောင်တစ် ယောက် နိုင်ငံခြားပင်လယ်ကူးသင်္ဘောပေါ် အရောက်တင်ပေးဖို့ ဖခင်ဖြစ်သူ “ဦးထွန်းငယ်လေး” က ထပ်မံအကူအညီတောင်းခံနေပြန်သည်။

ဆိပ်ခံတောတံတားမှ နှစ်ထပ်သင်္ဘောပေါ်သို့ ခရီးသွားပြည်သူနှင့် ကုန်တင်၊ ကုန်ချလုပ်သားကြီးတို့မှာ ပျားပန်းခတ်မျှ တိုမှ၊ သည်မှ လှုပ်ရှား သွားလာနေကြသည်။

ဆိပ်ခံဘောတံတားပေါ်တွင် စကားရပ်ပြောနေကြသော ညီအစ်ကို နှစ်ယောက်မှာ သင်္ဘောထွက်ခါနီး နာရီဝက်အလိုမှ စကားစပြတ်လိုက် ကြသည်။



“ဦးစိုးလေးမောင်” က နှုတ်ဆက်ပြီး ဆိပ်ခံတံတားပေါ်မှ ထွက်ခွာ သွားသည်။ ထို့နောက် ရွှေအိုရောင်ဂျပန်ကားကလေးကို မောင်းနှင် သည်အထိ “ဦးထွန်းငယ်လေး” ကငေးကြည့်နေမိသည်။

“ဦးထွန်းငယ်လေး” သည်သင်္ဘောပေါ်သို့ တက်လာပြီး သင်္ဘော ပေါ်ရှိလက်ဖက်ရည်ဆိုင်သို့ ဦးတည်လိုက်သည်။

သူ၏သား “မောင်ယဉ်ထွန်း” သည် လက်ဖက်ရည်သောက်ရန် ခေါ်သည်ကိုပင် ဘာကြောင့်မလာပါလိမ့်။

“ငါသားတော့ဖြင့် ရွာမှမိန်းကလေးသူငယ်ချင်းများကို လွမ်းနေရော သလား” ဟုတွေးရင်း “ဦးထွန်းငယ်လေး” တစ်ယောက် မိမိဘာသာ ကျိတ်၍ပြုံးနေပါသည်။

“မောင်ယဉ်ထွန်း” ကမူ သင်္ဘော၏အလယ်အူကြောင်းရှိ သံဆန်ခါ ကိုမှီ၍ ခြေဆင်းထိုင်နေသည်။ သူ၏ ခေါင်းပေါ်ရှိ ပစ္စည်းတင်စင်ပေါ်တွင် လက်ဆွဲအိတ်နှစ်လုံးကို တင်ထားသည်။ မိမိခေါင်းပေါ် တည့်တည့်တော့ မဟုတ်။ အနည်းငယ် အပေါက်ဝကျသည့်နေရာ။

အချိန်ကာလအားဖြင့် လွန်ခဲ့သော ၁၅ နှစ်ကျော်ကျော်မို့ ထိုအဝတ် ထည့်သည့်နိုင်ငံခြားဖြစ်လက်ဆွဲအိတ်မျိုးသည် ရန်ကုန်မြို့သို့ အဝင်နည်း သေးသည့် အချိန်။ ထိုလက်ဆွဲအိတ်ကို ကြည့်ရုံမျှဖြင့် ထူးထူးခြားခြား သိသာထင်ရှားနေသော “တန်ဖိုးကြီးနိုင်ငံခြားလက်ဆွဲအိတ်”။

“ရန်ကုန်နှင့် မြို့” သို့ ခေါက်တုံ့ခေါက်ပြန်ပြေးဆွဲနေသော ဤနှစ်ထပ်သင်္ဘောနှင့်ဆိပ်ခံတံတားကြားတွင် အခြားနှစ်ထပ်သင်္ဘော တစ်စင်းရှိနေသေးသည်။ ဆိပ်ခံတံတားနှင့် တိုက်ရိုက်ဆိုင်ကပ်ထား ခြင်းမဟုတ်။ သို့သော် သူတို့သင်္ဘော၏ နံဘေးနံရံတစ်ဖက်ခြမ်းမှာ မြစ်ရေ ပြင်ဘက်သို့ မျက်နှာမူထားသည်။



သနပ်ခါးရောင်မြစ်ရေပြင်လွှာပေါ်တွင် ရုပ်တိုက်လာသော လေပြေ
လေညှင်းကလေးသည် ပူပြင်းသောနေရောင်ခြည်ကို အေးမြခြင်းငှာ မစွမ်း
သာချေ။

သင်္ဘောတစ်ဖက်စွန်းရှိ လက်ဖက်ရည်ဆိုင်၌ ထိုင်သောက်ရင်း
“ဦးထွန်းလေးငယ်” တစ်ယောက် ရန်ကုန်မြစ်ရေအလျှင်နှင့်အတူ အတွေး
ပင်လယ်ကြောဝယ် မြောနေသည်။

မြစ်ရေပြင်ကိုကြည့်ပြီး တွေးငေးရာမှ သင်္ဘော၏ အခြားတစ်ဖက်
ခြမ်းရှိ သူ၏သားကို အမှတ်မထင်လှမ်း၍ကြည့်လိုက်သည်။ သော
ထိုအချိန်တွင် တိုက်တိုက်ဆိုင်ဆိုင် လူသုံးလေးဦးသည် “ဦးထွန်း
လေးငယ်” ၏ မြစ်ကွင်းကိုတားဆီးထားသလို ဖြစ်နေသည်။

“ဦးထွန်းလေးငယ်” ကတော့ အမှုမဲ့၊ အမှတ်မဲ့၊ ခဏအကြာ
လက်ဘက်ရည်ဆိုင်မှထပြန်လာသော “ဦးထွန်းလေးငယ်” သည် သတင်း
စာဖတ်နေသော သူ၏သားအား

“သား ဘာတွေတွေးနေတာလဲ”
“ x x x x ”

“စိတ်ချပါသားရယ်”

“ မင်းရဲ့ဦးလေးစိုးက မင်းကိုသင်္ဘောသားဖြစ်အောင် လုပ်ကို
လုပ်ပေးမှာပါကွာ”

သင်္ဘောထွက်ခါနီးအချက်ပေးဥဩဆွဲသံက သူတို့သားအဖနှစ်
ယောက်စလုံးကို ပြောလက်စစကား ပြတ်သွားစေခဲ့သည်။

မကြာမတင်မီ
မိနစ်ပိုင်းအတွင်း
သူတို့လိုက်ပါနေသည့် နှစ်ထပ်သင်္ဘောထွက်တော့မည်ဖြစ်၏။
ဖြန်းခနဲ သတိရလိုက်မိသည်က မိမိပစ္စည်းများ။



ထိုအခါ မိမိတို့၏လက်ဆွဲအိတ်များကို လှမ်းကြည့်လိုက်မိရာ မိမိ၏ ကိုယ်ပိုင်အဝတ်အစားများထည့်ထားသော အိတ်အဟောင်းသည် နေရာ မပျက်ရှိနေသည်။

သို့သော် ...

ညီမောင် သင်္ဘောသားပေးလိုက်သည့် တန်ဖိုးကြီးပစ္စည်းများ ထည့်ထားသော နိုင်ငံခြားအကောင်းစားလက်ဆွဲအိတ်အသစ်ကြီးကမူ လုံးဝမရှိတော့။ “သိန်းဆူ” ပေါက်ပြီးမှ ထိလက်မှတ်ပျောက်သွားသည့်နှယ်။

နိုင်ငံခြားလက်ဆွဲအိတ်သည် အလစ်သမား အဖွဲ့နောက်သို့ ကောက်ကောက်ပါအောင် လိုက်ပါသွားခဲ့ချေပြီ။ ဤတွင်စဉ်းစားသတိထား စရာက အစီအရီပေါ်ပေါက်လာခဲ့တော့သည်။

မည်သို့ပင်ဆိုစေ၊ အဖြစ်အမှန်အတွေ့အကြုံပေါင်း မြောက်မြားစွာ အရ တိုက်ဆိုင်မှုအပေါင်းများစွာပေါ် မူတည်ပြီး လက်တွေ့ကျကျ တင်ပြလိုပါသည်။

ဒုက္ခ၊ အန္တရာယ်ကျရောက်တော့မည်ဆိုပါလျှင် မိမိနှင့်ပတ်သက်၍ ထူးခြားမှုဖြစ်စဉ်ကလေးတစ်ခုသည် “နိမိတ်ပုံ” နှယ် မခိုတယ့်လေး ပြသပေးလေ့ရှိ၏။

မထင်မရှား သံသယကလေးများသည် မိမိ၏ စိတ်အစဉ်လေးတွင် အမှတ်မထင် ဖြစ်လေ့ဖြစ်ထရှိတတ်ပါသေးသည်။

- (က) မိမိ၏မြင်ကွင်းကို တစ်စုံတစ်ရာကလာရောက်ကာဆီးထားပုံမျိုး
 - (ခ) မထင်မှတ်ဘဲ ခလုတ်တိုက်မိပြီး လဲပြိုမည့်သို့ဖြစ်ခြင်းမျိုး
 - (ဂ) အလိုအလျောက် မိမိ၏ စိတ်လေးလံလာခြင်းမျိုး
- ဖြစ်လာမည်ဆိုပါက ...

ပျံလွင့်နေသော မိမိ၏ “စိတ်အစဉ်” ကိုစုစည်းပြီး လက်ရှိပစ္စုပ္ပန် အခြေအနေသို့ ပြန်လည်ဆွဲခေါ်သင့်သည်။



ဤအခင်းဖြစ်ပွားပုံကို ဥပမာပြုရမည်ဆိုပါလျှင်

- (၁) မိမိသည် ကိုယ်မြို့ ကိုယ်ရွာပြန်ရန် သင်္ဘောပေါ် ဆင်းလာသည်။
- (၂) မိမိတွင် လက်ဆွဲအိတ် (အဟောင်း+အသစ်) နှစ်အိတ်ပါသည်။
- (၃) မိမိနှင့်အတူ သားတစ်ယောက်ပါသည်။
- (၄) ညီမောင် သင်္ဘောသား “ကား” နှင့်ပြန်သွားပြီ။
- (၅) သင်္ဘောမည်သည့်အချိန်တွင် ထွက်မည်နည်း။
- (၆) သင်္ဘောထွက်မီ လုပ်ဆောင်ရမည့်အချက်များ။

စသည်တို့ကို အမှတ်ရစေရန် အမြဲလိုလိုသတိထား လေ့ကျင့်သင့်ပါကြောင်း အကြံပြုလိုပါသည်။

လူပရိတ်သတ်များပြားသော သင်္ဘောဆိပ်၊ ဘူတာရုံ၊ ရုပ်ရှင်ရုံ၊ ကားဂိတ်၊ ပွဲလမ်းသဘင်များတွင် အခါမလပ် မိမိပစ္စည်း၊ အထုပ်အပိုးများကို ကိုယ်နှင့်မကွာထားရှိသင့်သည်။

သို့မဟုတ်

မိမိကိုယ်တိုင် မကြခဏ ကြည့်ရှုစစ်ဆေးသင့်ပါသည်။ ထူးထူးခြားခြားဖြစ်ရပ်မျိုး (ဥပမာ) “မိမိ၏မြင်ကွင်းကို ကာဆီးထားသလိုမျိုး” ပေါ်ပေါက်လာပါက -

- ချက်ချင်းထိုင်ရာမှထ၍
- ရောက်ရှိနေသောနေရာမှ ပြန်လာ၍
- မိမိ၏သားသမီး၊ ပစ္စည်းများကို စက္ကန်မနှေးအပြေးကလေး
- သွားရောက်စစ်ဆေးခြင်း အလေ့အကျင့်ပြုသင့်ပါသည်။

ဤသို့ မပင်ပန်းသော သတိနှင့် ယှဉ်သော လုပ်ဆောင်တတ်မှု ငယ်ငယ်ကလေးကို မှတ်သားလေ့ကျင့်ပေးမည်ဆိုပါက ...



မိမိ၏ ပစ္စည်း၊ မိမိ၏မိသားစုများကို ကာကွယ်စောင့်ရှောက်ရာ ရောက်ဘိသကဲ့သို့ ...

“မြန်မာနိုင်ငံရဲတပ်ဖွဲ့” ကြီးအပေါ်လည်း တစ်ဖက်တစ်လမ်းမှ “ကူညီမှု ကလေးတစ်ခု ပေးစမ်းရာ” ရောက်ပါသတည်း။

(၄) ဖပ ... ကလေး

ရက္ခစိုးမျိုး

... အလေးအနားမရှိဘဲ နိုင်ငံတကာအဆင့်မြင့် ဖော့တယ် ...
... အချို့ ကိုလည်း ...
... ဖြစ်ပေါ်လာခဲ့ခြင်း ဖြစ်ကြောင်း မိမိတို့လေး ခြုံငုံ ဆွေးနွေးခဲ့ကြ ...
... ဖြစ်ပေါ်လာခဲ့ခြင်း ဖြစ်ကြောင်း မိမိတို့လေး ခြုံငုံ ဆွေးနွေးခဲ့ကြ ...
... ဖြစ်ပေါ်လာခဲ့ခြင်း ဖြစ်ကြောင်း မိမိတို့လေး ခြုံငုံ ဆွေးနွေးခဲ့ကြ ...



၁၉၉၈၊ မေလ တကယ်ဖြစ်ရပ်မှစ၍ မဂ္ဂဇင်း အမှတ် (၉၂)



“ဟုတ်ကဲ့ ... မမ (၃)”

မြန်မာနိုင်ငံ၏ မြို့တော် ရန်ကုန်မြို့ကြီးတွင် အမြင့်မားဆုံး “ခြောက်ထပ်ရုံးသစ်ကြီး” သည် ကမ်းနားလမ်းမကြီးပေါ်တွင် ခန့်ငြားစွာ တည်ရှိနေပါသည်။

“မိတ်ဆွေတို့ရဲ့ ရန်ကုန်မြို့မှာ ဒီအဆောက်အဦက အမြင့်ဆုံး အလှပဆုံးပဲလား ... ”

ဆိုသောမေးခွန်းသည် မြန်မာပြည်ရောက် နိုင်ငံခြားသားခရီးသွားများနှင့် ပင်လယ်ရပ်ခြား သင်္ဘောသားတို့ထံမှ အစဉ်လိုလို ထိကပါးရိကပါး ရယ်သွမ်းသွေးစကားတစ်ခုနယ် မေးမြန်ခဲ့ခြင်းကို ကြိတ်မှိတ်ခံလာခဲ့ရသည်မှာ ကြာတော့ ကြာခဲ့ပါပြီ။

“မဟုတ်ပါဘူးဗျ၊ ... ၊ ရှိပါသေးတယ်”

“ကရဝိက်ဟော်တယ်” “အင်းယားလိပ်ဟော်တယ်”

ပြီးတော့ ... အမြင့်ကြီး တည်ထားကိုးကွယ်မှုပြုထားတဲ့ ...

“ရွှေတိဂုံစေတီတော်ကြီး” လည်း ရှိပါသေးတယ်လေ။ “နှစ်ပေါင်းတစ်ထောင်ကျော်ကတည်းက ဆောက်လာခဲ့တာပါ ... ဧည့်သည်တော်တို့ခင်ဈား။”

... ဟု အရှိကို အရှိအတိုင်း ဂုဏ်ယူဝင့်ကြားစွာ ရင်ကော့၍ ပြန်လည်ပြောကြားခဲ့သည်မှာ အကြိမ်ကြိမ်၊ ယခုတော့ဖြင့် “ခေတ်” “စနစ်” တို့သည် အချိန်နှင့်အမျှ ပြောင်းလဲလို့လာခဲ့ချေပြီ။



၁၉၉၀ ခုနှစ်မှသည် ယနေ့တိုင် မြင့်မားထည်ဝါလှသော အဆင့်မြင့် လူနေတိုက်တာကြီးများ၊ “ကွန်ဒိုမိနီယမ်” ခေါ် အခန်းကျယ် လူနေတိုက်ခန်း အဆောက်အဦကြီးများသည် ကမ္ဘာနှင့် ရင်ဘောင်တန်းလျက် ရှိနေသည်က အစီအရီ။

ဈေးကွက်စီးပွားရေးစနစ်နှင့်အညီ နိုင်ငံတကာအဆင့်မြင့် ဟော်တယ်ခွဲများလည်း လာရောက်ဆောက်လုပ်နေကြပါသည်။ အချို့ကိုလည်း ဖွင့်လှစ်လျက် ရှိနေကြပါပြီ။

ကျယ်ဝန်းလှပသည့် “မင်္ဂလာဒုံ ဥယျာဉ်မြို့တော်ကြီး” ကဲ့သို့သော “ဥယျာဉ်မြို့တော်များ” ကိုလည်းကောင်း၊ လုံးချင်း အဆင့်မြင့်အိမ်ယာများကိုလည်းကောင်း ...

ထိုက်ထိုက်တန်တန် ဆောက်လုပ်ကာ၊ မြို့တော်သူ မြို့တော်သားများ နေထိုင်လျက် ရှိကြပါပြီ။ ဟိုမှာတစ်စု၊ ဒီမှာတစ်စု ... “စက်မှုဇုန်” အကြီး၊ အသေးအစုစုတို့မှာ မြို့နယ်သစ်အသီးသီးနှင့် အတူ ယှဉ်တွဲပြီး နေရာအတော်များများမှာ နိုင်ငံတော်အစိုးရက ဦးဆောင်ချထားပေးခဲ့ခြင်းသည် မိမိ၏ နိုင်ငံသားများ “အဆင့်မြင့်နည်းပညာ” ကျွမ်းကျင်လိမ္မာလာစေဖို့ အခွင့်အလန်းရစေရန် ရည်ရွယ်ချက်ထားရှိခြင်းက အဓိက။

မြန်မာနိုင်ငံသားများသည် ထိုသို့ ကျွမ်းကျင်လာသည့်အလျောက် စက်မှုလက်မှုစွမ်းရည်မြင့်မားလာပြီး “စက်မှုမြန်မာနိုင်ငံတော်ကြီး” အဖြစ် ရပ်တည်တိုးတက်လာမည်မဟုတ်ပါလား။

နိုင်ငံတကာမှ ဥစ္စာနေ၊ ငွေကြေးကြွယ်ဝချမ်းသာသည့် သူဌေးသူကြွယ်များ၊ စီးပွားရေးလုပ်ငန်းရှင်ကြီးများသည် ... ရင်းနှီးမြှုပ်နှံရန်နှင့် လုပ်ငန်းအထိုင်ချလုပ်ကိုင်ရန် မြန်မာနိုင်ငံသို့ ရောက်ရှိလာကြသည်မှာ ယနေ့ထက်တိုင်၊ ... ဝင်လာမစေ၊ တသဲသဲ ဖြစ်လို့နေဆဲပါ။



ထိုသို့လာရောက်ရာတွင် တိုးတက်ဖွံ့ဖြိုးပြီးသား အနောက်နိုင်ငံတစ်ခု မှ ကမ္ဘာအနှံ့ ကုမ္ပဏီခွဲများ ဖြန့်ကျက်ထားရှိတတ်သည် (xxx ကုမ္ပဏီ) လည်း တစ်ခုအပါအဝင်ဖြစ်သည်။ ယင်းကုမ္ပဏီခွဲ၏ မြန်မာပြည်အတွက် အထွေထွေမန်နေဂျာအဆင့်အဖြစ် (မစ္စတာမိုက်ကယ်ဆင်) ကို စေလွှတ် လိုက်သည် ဆိုပါစို့။ ... သူသည် ရန်ကုန်မြို့ရှိ ခြောက်လမ်းသွား လမ်းမ ကြီးအတွင်း တစ်နေရာတွင် ငှားရမ်းလို့ နေထိုင်ခဲ့သည်မှာ နှစ်အတန်ကြာ ပြီဖြစ်၏။

“မစ္စတာမိုက်ကယ်ဆင်” သည် မြန်မာပြည်မှာ အနေကြာလာသည် နှင့်အမျှ တစ်နှစ်တွင် တစ်ကြိမ်သာ ကျရောက်သည့် ရန်ကုန်မြို့တော်သင်္ကြန် ရေသဘင်ပွဲ ဆင်နွှဲခြင်းနှင့် မစိမ်းလှပါ။ ဤနှစ်ရန်ကုန်သင်္ကြန်အကျနေ့ တွင်လည်း အများနည်းတူ ရေပက်ခံထွက်ရင်း အမေရိကန်ဒေါ်လာ ထောင် ကျော်တန် (နီကွန်) ကင်မရာကိုကိုင်ကာ မဏ္ဍပ်များကို ဓါတ်ပုံလျှောက် ရိုက်ခဲ့သည်။ ထိုနေ့ (သင်္ကြန်အကျနေ့) ညနေပိုင်းတွင် အိမ်ပြန်ရောက်ရှိ ပြီး မစ္စတာမိုက်ကယ်ဆင်သည် “ကင်မရာ” ကိုကိုင်ရင်း အိမ်ပေါ်သို့ တက်သွားသည်။ စားပွဲတစ်လုံးအနီးသို့ ရောက်ရှိစဉ် တယ်လီဖုန်းမြည်သံ က ဆူညံစွာ ထွက်ပေါ်လာသည်။

“မစ္စတာမိုက်ကယ်ဆင်” သည် တယ်လီဖုန်းမကိုင်မီ ကမန်းတတန်း အံဆွဲ၊ ဆွဲပွင့်၍ မိမိ၏ ကင်မရာကို အံဆွဲထဲသို့ အလွယ်တကူ ထည့်ထား လိုက်သည်။ ပြီးမှ ဖုန်းပြောတော့၏။

သင်္ကြန်ရေတိုက်ရိုက်မထိသော်ငြား ရေငွေ့ရှိက်မိထားသော “ကင်မ ရာ” ကို သင်္ကြန်ပြီးမှသာ ကင်မရာပြင်ဆိုင်သို့ သွားရောက်စစ်ဆေးခိုင်း ရပေဦးတော့မည်ဟု တွေးတောလိုက်သည်။

ယခုတော့ဖြင့် ရန်ကုန်မှာရှိနေသည့် မိမိတို့ နိုင်ငံသား သူငယ်ချင်း ထံမှ ဖုန်းလာသည်။ (ဒင်နာ) ညစာ ထမင်းစားဖို့ ဖုန်းဖြင့်ခေါ်သည်။



ယခုသွားပြီး နက်ဖြန်ညနေမှသာ မိမိပြန်ရောက်မည့်အကြောင်း အိမ်ဖော်
“မနီရင်း” ကို မှာကြားနေသည်။

အဝတ်အစားလဲပြီးချိန်တွင် မိမိရှိနိုင်မည့် နေရာနှစ်နေရာမှ ဖုန်းနံပါတ်
များကို ရေးထားပေးခဲ့သည်။ မကြာမီ သူငယ်ချင်းထံမှ အခေါ်လွှတ်ထား
သောကား ရောက်လာသည်။ မစ္စတာဗိုက်ကယ်ဆင်တစ်ယောက် ကောက်
ခါငင်ကာ ကားပေါ်တတ်၍ လိုက်ပါသွားလေတော့သတည်း။



“မစ္စတာဗိုက်ကယ်ဆင်” မိမိနေထိုင်ရာအိမ်သို့ အမှန်တကယ် ပြန်
ရောက်လာသည်ကတော့ ...

“သင်္ကြန်အတက်နေ့” ညနေ နေဝင်ပြီးချိန်။

ထိုနေ့ညသည် “သင်္ကြန်ရေသဘင်ပွဲတော်” ၏ နောက်ဆုံး ညပိုင်း
ရောက်လာပြီမို့ လမ်းမကြီးပေါ်တွင် ကားများ ရှင်းသွားပါပြီ။ “မစ္စတာ
ဗိုက်ကယ်ဆင်” လည်း မောမောနှင့် အိပ်ပျော်သွားချေပြီ။



ထုံးစံအတိုင်း မစ္စတာဗိုက်ကယ်ဆင် တွင် သူ၏ ကိုယ်ရေးအရာရှိ
ဆိုသူတစ်ယောက်လည်း ရှိသည်။ အမည်က “ဒေါ်ဖြူဝင်းလဲ့” သို့ “မဖြူ
ဝင်းလဲ့” အသက်အစိတ်ခန့်။ ကုမ္ပဏီများတွင် နိုင်ငံခြားသားများအတွက်
ခန့်အပ်ထားသည့် ကိုယ်ရေးအရာရှိ အမျိုးသမီးအများစုမှာ အပျိုအရွယ်
ကလေးများသာ ရွေးချယ်ခန့်ထားလေ့ရှိ၏။

“ရုပ်ရည်သင့်တင့်ကောင်းမွန်ပြီး ကြည့်ပျော်ရှုပျော်ရှိရမည်” ဆိုသည့်
အတိုင်း မိန်းကလေးငယ် “မဖြူဝင်းလဲ့” သည် ဖြူဖွေးလှပသူတစ်ယောက်
တော့ မဟုတ်ပေ။

ငယ်ငယ်ရွယ်ရွယ် အပျိုအရွယ်ကတော့ မှန်ပါသည်။



အသားညိုသည်။ သူ၏ မျက်နှာပေါက်က လှပသည့်ဖက်မှာ ရှိသည် ဟုတော့ မဆိုနိုင်။ မြန်မာလူငယ်ကလေးများ၏ အမြင်အရပြောရပါလျှင် “လှလှပပကလေးဗျ” ... ဟု ဆိုရမည်မဟုတ်သည့်တိုင် “ဆွဲဆောင်နိုင်မှု” နှင့် ပြီးတော့ မျက်စိထဲတွင် “တစ်မျိုးကလေး” ဘာလိုလို ခံစား၍တော့ ကျန်ရစ်ခဲ့ကြောင်း ဝန်ခံရမည့် မြန်မာအမျိုးသမီးကလေး။

ပိန်ပိန်ပါးပါးနှင့် မြင့်မားသည်ဆိုနိုင်လောက်သည့် အရပ်အမောင်း ကြောင့်လည်း ညိုချောပေမဲ့ ယဉ်ယဉ်ကလေး ကြည့်၍ကောင်းလှပါသည်။

ဥရောပတိုက်သားများ၏ မျက်စိထဲတွင်မူကား “မဖြူဝင်းလဲ့” သည် လှလွန်းသူ အမျိုးသမီးငယ်ကလေးဟု သတ်မှတ်ကောင်း သတ်မှတ်မည် မှာ အမှန်ပင်။

ညွှန်ခန်းသို့ ဦးစွာရောက်ရှိနေသူက ဤဝင်းအတွင်းရှိ အနောက် ဘက်ကျကျ ကားရုံဘေးခန်းတွင် တစ်ဦးတည်းနေသူ အသက် (၆၀) ကျော် ညစောင့် ဦးဖိုးလူ။

ပြီးတော့ အိမ်တွင်းနေ အိမ်ဖော် “မနီရင်း”

လောကကြီးကို မထိခဲ့မြင်သဏ္ဍာန်နှင့် အတန်ကြာမှ ဝင်ရောက် လာသူ ကားဒရိုင်ဘာ မောင်ကျော်ဌေး။ သူသည် ဤအိမ်ကြီးတွင် မနေဘဲ အခြားရပ်ကွက်တွင် နေသော်ငြားလည်း လွန်ခဲ့သောနာရီဝက် ကျော်ကျော် ကတည်းက ဦးဖိုးလူအခန်းတွင် ရောက်နှင့်နေပြီးသား။

နောက်ဆုံး မောင်ကျော်ဌေး၊ အိမ်၏ ညွှန်ခန်းသို့ ရောက်လာသည် နှင့် တပြိုင်နက် ကိုယ်ရေးအရာရှိ “မဖြူဝင်းလဲ့” က စကားစလိုက်သည်။

“အားလုံးသိကြတဲ့အတိုင်း ဒို့ရဲ့ ဒီကုမ္ပဏီဖွင့်တာ အခုဆိုရင် (xxx) နှစ်ပြည့်တော့မယ်” “ဒီအိမ်ကြီးငှားတာလဲ ကုမ္ပဏီစဖွင့်ကတည်းကပဲ”

“အခုလို ပစ္စည်းပျောက်တာ တစ်ခါမျှ မရှိခဲ့ဘူးဖူး” “ဒီအိမ်က ကုမ္ပဏီရဲ့ အကြီးတန်းအရာရှိ အထွေထွေမန်နေဂျာရဲ့အိမ်”



“ပြီး ပျောက်သွားတဲ့ “ကင်မရာ” က နိုင်ငံခြားသားရဲ့ ပစ္စည်း”
 “ပစ္စည်းပျောက်တဲ့အချိန်က သင်္ကြန်တွင်း သုံးရက်”
 “သင်္ကြန်တွင်းမှာ ဒီအိမ်ကိုလာတာ ငါတစ်ယောက်တည်းရှိတယ်”
 “ငါလာတဲ့နေ့ သင်္ကြန်အတက်နေ့ မနက်စောစော”

“အပေါ်ထပ်မှာပဲ ဖုန်းရှိလို့ ငါ အပေါ်ထပ်တက်ပြီး မစ္စတာ မိုက်ကယ် ဆင် ဆီကို (ဖက်-စ်) သတင်းတစ်ခုဝင်လာကြောင်း ဖုန်းဆက်တယ်။ (ဖက်-စ်) ထဲမှာပါတဲ့အကြောင်းတွေ သူ့ကိုပြောပြရသေးတယ်။ (ဖက်-စ်) စာရွက်ကို အပေါ်စားပွဲပေါ်မှာ ဖိထားခဲ့ကြောင်း “နိုရင်း” ကို ငါပြောသွား သေးတယ်။”

“ဖုန်းဆက်ပြီး ငါအောက်ထပ်ကို ပြန်ဆင်းလာတော့ ... ”

“ငါ့ဆီမှာ ပိုက်ဆံအိပ်အပြား သေးသေးတစ်ခုထဲ ကိုင်သွားတာ “နိုရင်း” မြင်တယ်မဟုတ်လား။” ဟု အိမ်ဖော် လုပ်သူဖက် ကြည့်၍ မေးပြော ပြောလိုက်သည်။

“ဟုတ်ကဲ့ ... မမ”

“ကျမတောင် မမရဲ့ ကားပေါ်အထိ လိုက်ပို့ခဲ့သေးတာပဲ”
 ထို့နောက် “မဖြူဝင်းလဲ့” က ဆက်ပြောပြန်သည်။

“အဲ ... အဲ ဆက်ပြောရရင် ... မစ္စတာမိုက်ကယ်ဆင်က ပြောခိုင်း လိုက်တယ်။ အားလုံး သေသေချာချာ နားထောင်နော်”

“မင်းတို့ မြန်မာတွေ “သင်္ကြန်ပွဲတော်ရက်” တွေမှာ ဓါတ်ပုံရိုက်ချင် လို့ ခွင့်မတောင်းဘဲ ယူသွားမိရင် ပြန်ပေးပါတဲ့”

“ဘယ်သူပဲ ယူသွားသွား ငါမသိချင်ဘူး”

“ငါ့ပစ္စည်းပြန်ရရင် တော်ပြီ” လို့ ပြောခိုင်းလိုက်တယ်။

“သူ့ရဲ့ ကင်မရာကိုလည်း သူ့ဆီကို တိုက်ရိုက်လာအပ်စရာမလို ဘူးတဲ့။ ငါ့ကိုဘဲဖြစ်ဖြစ် ကုမ္ပဏီက အရာရှိတစ်ယောက်ဆီမှာဘဲဖြစ်ဖြစ် အပ်ထားရင် ပြီးတာပဲ ... တဲ့”

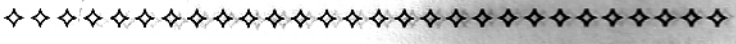

“ဒီနိုင်ငံဟာ ရှင်တို့ ကျွန်မတို့ မြန်မာနိုင်ငံ”

“ဒီကုမ္ပဏီဟာ ရှင်တို့ ကျွန်မတို့ကို ထမင်းကျွေးတဲ့ ကုမ္ပဏီ”

“အင်း ... ပြီးတော့ ဒီအိမ်ကို ရှင်တို့ ကျွန်မတို့ချည်းပဲ အဝင်အထွက် လုပ်နေကြတာ။ အခုလို “ကင်မရာ” ပျောက်တယ်ဆိုတော့ ကျမအပါအဝင် အားလုံး မကောင်းတဲ့သူတွေ ဖြစ်သွားတာပေါ့။”

“အထူးသဖြင့် ဒီအိမ်ကို တာဝန်ယူထားတဲ့ အိမ်ထဲမှာနေတဲ့ အိမ်ပေါ် “မနီရင်း” က ပိုပြီး ဂရုစိုက်ရမှာ မဟုတ်လား။”

“နိုင်ငံတကာမှာ “သူခိုး” ရှိတာမှန်ပေမဲ့ ကျွန်မတို့ ကုမ္ပဏီအနေနဲ့ ရော၊ မြန်မာပြည်သားအနေနဲ့ရော၊ ဒီကိစ္စကို လုံးဝလက်မခံနိုင်ဘူးလို့ ကုမ္ပဏီ မန်နေဂျင်းဒါရိုက်တာ (MD) “ဦးဦးလွင်” က ပြောလိုက်တယ်။ သူလည်း အတော်စိတ်ဆိုးနေတယ်။”

“ဒါပေမဲ့ မစ္စတာခိုက်ကယ်ဆင်ကတော့ ပြောပါတယ်။”

“သူ့ရဲ့ (ကင်မရာ) ကို လာမည့်စနေနေ့မှာ နောက်ဆုံးထားလိုချင် တယ်တဲ့” မရရင် “Sunday” မနက် စခန်းမှာ တိုင်ချက်ရော၊ အမှုဖွင့်၊ အရေးယူတော့မယ်လို့ ပြောနေတယ်။ အခုတော့ (နေ့စဉ်) G.D ပဲ မှတ်ခိုင်း ထားတယ်တဲ့”

“အားလုံး မရှင်းတာရှိရင် မေးနိုင်တယ်”

“ပြောစရာရှိရင်လည်း ပွင့်ပွင့်လင်းလင်း ပြောကြပါ။”

“ကဲ ... ကဲ ... နားလည်ကြပြီနော်။”

“ဟုတ်ကဲ့ ... မမ။” “ဟုတ်ကဲ့ပါ ... မမ”

ဆိုသောအသံက ပြိုင်တူလိုလို ထွက်ပေါ်လာပါတော့သည်။

သို့သော် ... ကင်မရာကို ခေတ္တယူသွားပြီး အချိန်လွန်သွားလို့ ပြန်မပို့နိုင်တဲ့သူပဲ ဆိုဆို၊ လိုချင်လို့ မသိအောင် “ကင်မရာ” ခိုးယူတဲ့သူ (သို့မဟုတ်) သူခိုးလို့ဘဲ ပြောပြော ... ။



ထိုသို့သော သူမျိုး တစ်စုံတစ်ယောက်မျှ ထွက်ပေါ်လာခြင်း မရှိ
သေးချေ။

ကင်မရာလည်း လုံးဝပြန်မရသေး။

အချိန်နာရီများ တရွေ့ရွေ့ ကုန်ဆုံးလွန်မြောက်ခဲ့လေပြီ။

ကိုယ်ရေးအရာရှိ “မဖြူဝင်းလဲ့” သည် အိမ်နှင့် ပတ်သက်သူများ
ကို မိန့်ခွန်းချေပြီးသည့် ငါးရက်မြောက်နေ့ (သို့မဟုတ်) တနင်္ဂနွေနေ့။

ဤနေ့တွင် အရပ်ရပ် နေ့စဉ်မှတ်တမ်း (ဂျီ၊ ဒီ) အဆင့်သာ ရေးသွင်း
ထားသည့် အမှုဖြစ်စဉ်မှ “မစ္စတာမိုက်ကယ်ဆင်” သည်

တိုင်ချက်ရေး၊ အမှုပွင့် (အစေခံက ခိုးမှု) (ပုဒ်မ၊ xxx) ပွင့်ပေတော့
မည် ... ဟု အမှုစစ်က သိရှိထားပြီးဖြစ်၏။

အမှုပွင့် တိုင်ချက်ရေးသွင်းခြင်း မပြုသေးသည့်တိုင် (ဂျီ၊ ဒီ) နေ့စဉ်
လက်ခံရေးထည့်ပြီးပြီးချင်း အမှုစစ် ဒုရဲအုပ်စိန်လင်းမှ ရဲလုပ်ထုံးလုပ်နည်း
နှင့် အညီ ထောက်လှမ်းစုံစမ်းထားခြင်း မေးသင့်သည်များကို မေးစမ်းထား
ခြင်းများက အဆင်သင့်။



xxx xxx xxx

“သင်္ကြန်ရက်အတွင်းမှာ အထူးသဖြင့်ပြောရရင် မစ္စတာမိုက်ကယ်
ဆင် မရှိတဲ့အချိန်၊ ရက်တွေပေါ့ဗျာ” “အတိအကျပြောရရင် ... မစ္စတာ
မိုက်ကယ်ဆင်” ဒင်နာသွားစားတဲ့ (အကျနေ့) ညနေကစပြီး မစ္စတာ
မိုက်ကယ်ဆင် ပြန်ရောက်လာတဲ့ “သင်္ကြန်အတက်နေ့” ညနေ အထိကို
ဆိုလိုတာပါ။”

“အဲဒီအချိန်တွေမှာ “မနီရင်း” နေတဲ့အိမ်ကို ဘယ်သူလာသေး
သလဲလို့ ပထမဆုံး “မနီရင်း” ကို မေးသေးတယ်နော်။”



“မနီရင်း” က ‘မဖြူဝင်းလဲ့’ တစ်ယောက်ကလွဲပြီး ဘယ်သူမှ မလာပါဘူးလို့ ပြောတယ်နော်။ “ဒါ အမှန်ပဲလား” ... ဟု အမှုစစ်ရဲအရာရှိ “ဒု-ရဲအုပ်စီနီလင်း” မှ သေချာအောင် ထပ်မံ အတည်ပြုစစ်ဆေးလိုက်၏။

“ဟုတ်ကဲ့” ဟု ပြောပြီး ခေါင်းညိတ်လိုက်သည်။ “မနီရင်း” ၏ တည်ငြိမ်သော မျက်နှာပေးကို စူးစူးစိုက်စိုက်ကြည့်ရင်း ...

အမှုစစ်အရာရှိက ဆက်ပြောပြန်သည်။

“အခု တို့တစ်တွေစုံစမ်းလိုက်တော့ ‘အမျိုးသား (ယောကျ်ား) လူငယ်တစ်ယောက် နှင့်ဆီလာသေးတယ်တဲ့’ မညာနဲ့နော် ‘အဲဒါ ဘယ်သူ တုံး၊ မှန်မှန်ပြောစမ်း၊ နီရင်း’ ဟု အမှုစစ်က အသံလှိုင်းတို့ မြင့်၍ ပြော လိုက်၏။

“ကျ .. မ .. သူငယ်ချင်း .. ပါ” ဟု တိုးညှင်းစွာ ဖြေလိုက်ရင်း၊ ရှက်ရွံ့စွာ ခေါင်းငုံ့လိုက်သူက အိမ်ဖေါ် “မနီရင်း”။

“အေးအေး ဒါပေါ့ကွာ၊ မှန်တာပြောရင် အားလုံးအဆင်ပြေတာပေါ့၊ အဲဒီ မနီရင်းရဲ့ သူငယ်ချင်းက မနီရင်း တို့ ရွာကပဲလား။”

“ရန်ကုန်ကလား၊ ကဲ ကဲ လိပ်စာပေးစမ်း”

“ xxx xxx xxx ”

သင်္ကြန်ရက်အတွင်းမှာ မနီရင်း၏ ချစ်သူတစ်ဦးတည်းသာ သူ့ဆီ လာ၍ ခေါက်ဆွဲကြော်လာပို့သတဲ့။

ပြီးတော့ အိမ်ထဲမဝင်ဘဲ သူ့အတွက် ခေါက်ဆွဲထုတ်ပေးပြီး ချက်ချင်း ပြန်သွားသတဲ့။ ...

အချိန် ဘယ်လောက်ကြာသည်၊ မကြာသည်နှင့် အထဲဝင်သည် မဝင်သည်တော့ သူတို့နှစ်ဦးသာ အသိဆုံးဖြစ်ပေမည်။

အကြောင်းမူ တစ်ဦးတည်းသော အိမ်စောင့်သည် ... မနီရင်း ပင် မဟုတ်ပါလား။



“အင်း ... ငါ့သမီးက ထိန်ချန်ထားတော့ ခက်တယ် ... ကွာ”

“အခု သမီးရဲ့ သူငယ်ချင်းလာတာကို ဘယ်သူမှ မလာဘူးလို့ ညာပြောတဲ့အတွက် သမီးအပေါ် သံသယပိုများလာတာပေါ့”

“သမီးမယူဘူးပဲထား၊ သမီးကို အထင်မှားနေကြပြီလေ” ... ဟု အမှုစစ် ဒု-ရဲအုပ်စိန်လင်း မှ ချောက်ချီတစ်ခါ။ ချောချီတစ်လှည့်ဖြင့် အမှုစစ်နေပါတော့သည်။

“မနီရင်း” စဉ်းစားတွေဝေနေပါသည်။ ဆုံးဖြတ်ရန် ခက်ခဲနေသည်။ မိမိ၏ ရည်းစားလာတာကို မပြောပဲ ထားလိုက်မိလို့ သူ့အပေါ် အထင်မှား လာပြီ။ မိမိသာ အမှုနှင့် ပတ်သက်သမျှ အမှန်မပြောလိုက်လျှင် မိမိအပေါ် အပြစ်ပုံကျလာဖို့ ... ကတော့ အသေအချာ။ ကြောက်ရွံ့စိတ်က အထွဋ် အထိပ် ရောက်လာခဲ့ချေပြီ။

“ကျမ တစ်ခုပြောချင်ပါတယ် ...” ဟု မနီရင်းက စကားစလိုက် သည်။ “ပြော ... ပြော သမီး ဒို့နားထောင်နေပါတယ်” ဟု အမှုစစ်က ပြန်ဖြေ၏။

“ကျမ သူငယ်ချင်းပြန်သွားလို့ နာရီဝက်အတွင်း ကိုကိုကျော် အဲ ... အဲ ကိုကျော်ဌေး ရောက်လာတယ်”

“သူက ရေပက်ခံရင်း စင်လာတာတဲ့” “ဖုန်းဆက်ချင်တယ်ဆိုပြီး အပေါ်ထပ်တက်သွားတယ်။ တယ်လီဖုန်းက အပေါ်ထပ်မှာပဲ တစ်လုံးထဲ ထားတယ်။”

“ကျမလဲ အဲ ... အဲ ...” ကျမလဲ နောက်ဖေးမီးဖိုဖက် ခဏဝင်နေ တုံး ကိုကျော်ဌေး က သူပြန်မယ်လို့ အော်ပြောပြီး ထွက်သွားတာပဲ” ဟု မနီရင်းမှ ယခင်စစ်ချက်ယူစဉ်တုံးက ထည့်မပြောခဲ့သည်များကို ထုတ်ဖော် ပြောလာသည်။

“ xxx xxx ” “ xxx xxx ”



“မှန်ပါတယ်ဆရာ၊ ကိုကျော်ဌေး ပြန်ခါနီး အော်လိုက်သံကြားတော့ အိမ်တံခါးမကြီးကို (လော့(ခါ) သော့ချပြီး ဆွဲပိတ်သွားဖို့ ကျမက လှမ်းပြီး အော်ပြောလိုက်ပါသေးတယ်ဆရာ”

“ xxx xxx ” “ xxx xxx ”

“ဒါကတော့ နောက်ဖေးဘက်မှာ တစ်ယောက်တည်းနေနေတဲ့ (ဥယျာဉ်မှူး) မာလီအဖိုးကြီးရှိတော့ ခြံဝင်းတံခါးကို သော့ပိတ်လေ့ မရှိဘူး ရှင် ...”

“ xxx xxx ” “ xxx xxx ”

“ဟုတ်ကဲ့၊ ပထမတုံးက မပြောမိတာက ဒီလိုပါ”

“ဆရာပြောတာ မှန်ပါတယ်။ ကျမ အမှုကို ထိန်ချန်တာ မဟုတ်ရပါဘူး ဆရာရယ်။

“အရင်ဘာ ကိုကျော်ဌေးက ကျမသူငယ်ချင်း ခဏလေးလာတာကို “မမ” (မဖြူဝင်းလဲ့) နဲ့ တိုင်ပြောမယ်” ဆိုတာနဲ့ သင်္ကြန်တွင်း သူလာတယ် ဆိုတာကို ဆရာတို့ကို မပြောရဲတော့ဘူး ... ရှင်” ဟု မနီရင်း က စကား ပြင်၍ ထပ်မံ ဖြောင့်ချက်ပေးနေပါတော့သတည်း။

“ဘာလိုလိုနဲ့ အမှုက ကျမဘက်လှည့်လာမလားတော့ မသိဘူးနော်” ဟူ၍ မနီရင်းက ဝမ်းနည်းပက်လက်သံနှင့် ပြောရှာပါသည်။

မနီရင်း ၏ ထွက်ဆိုချက်များက မှန်သည်လည်းရှိသည့် သူ့စကား နောက်ကွယ်တွင် ထိန်ချန်ထားချက်များလည်း အပြည့်။

အမှန်တကယ်တွင်မူ မနီရင်းက သူ့ထက်အသက်ငယ်သော မောင် ကျော်ဌေးကို သဘောကျနေကြောင်း အမှုစစ် ဒုရဲအုပ်စိန်လင်းမှ စုံစမ်း သိရှိထားပြီးဖြစ်၏။

မောင်ကျော်ဌေးတွင် ကလေးတစ်ယောက်နှင့် ဇနီးရှိပြီးသား။ ကုမ္ပဏီမှ အလုပ်သမားများကို ကားမောင်း၍ တြို/ပို့ရင်း မောင်ကျော်ဌေး



မယားတစ်ယောက်ထပ်ရသည်။ သူ၏ အမည်ကား “မလှလှထွေး”။ ထိုသို့ အလုပ်သမားများကို ကြိုပို့သောကားကို မောင်းစဉ်က ညားသွားခဲ့သည့် “မလှလှထွေး” နှင့် အဖြစ်အပျက်အားလုံး မနီရင်း မသိမဟုတ်။ သိထားပြီးသား။

မောင်ကျော်ဌေးသည် ကုမ္ပဏီကိစ္စနှင့် ဝင်ထွက်သွားလာရင်း တွေ့ရသူကတော့ မနီရင်း။

ရုပ်ချောသော မောင်ကျော်ဌေးတွင် မယားနှစ်ယောက် ရှိမှန်းသိသော်လည်း “မနီရင်း” ကဲ့သို့ လက်ခံသဘောကျလေ့ရှိသည့် မိန်းမအချို့၏ သဘောကား စဉ်းစား၍ မရနိုင်အောင်ပင်။

ယခုကိစ္စတွင် “မနီရင်း” ထံလာသည့် မနီရင်း၏ ရည်းစား (အဲ .. အဲ သူငယ်ချင်း) ဆိုသူသည် မနီရင်းပေးသည့် ရွာလိပ်စာတွင်ပါသော (လူငယ်/လူရွယ်) တော့ မဖြစ်နိုင်ချေ။ အကြောင်းမှာ ...

“မနီရင်း” ပြောသူ ထိုသူငယ်သည် သင်္ကြန်ရက်များ မတိုင်မီမှ ယနေ့တိုင် သူ၏ နေအိမ်မှ တစ်ဖဝါးမှပင် မခွာပါကြောင်း ခိုင်လုံစွာ စုံစမ်းသိရှိထားပြီးဖြစ်၏။

တကယ်တော့ ထိုသင်္ကြန် (အကြတ်) နေ့တွင် ခေါက်ဆွဲကြော်လာပို့သည်။ မပို့သည်ကတော့ သေချာစွာ မသိရပါ။

အမှန်တကယ် ဤအိမ်သို့ လာသွားသည့်သူက “မောင်ကျော်ဌေး” တစ်ယောက်တည်းသာဖြစ်ကြောင်း “ရဲအတတ်ပညာ” အရ ခိုင်လုံစွာ စုံစမ်းသိရှိနှင့်ပြီး ဖြစ်သည်ကိုကား “မနီရင်း” တစ်ယောက် သိနိုင်လိမ့်မည် မဟုတ်ပေ။

အမှုအခင်း တစ်စုံတစ်ရာပေါ် ပေါက်လာတိုင်း တရားလိုဖြစ်စေ၊ တရားခံ (သို့) တရားပြိုင်ဖြစ်စေ၊ နှစ်ဖက်စလုံးက အရှိကို အရှိအတိုင်း အစစ်ခံလေ့မရှိတတ်ကြ။



အများအားဖြင့် “လိုတိုး ပိုလျှော့” ကလေးများနှင့် မွမ်းမံပြောဆို လေ့ရှိတတ်ကြသည်မှာ အစဉ်အလာတစ်ခုပင်။

အမှုဖြစ်စဉ်အကြောင်းအရာများအနက်မှ သိပါလျက် ထိန်ချန်ခဲ့ခြင်း “အသေးအဖွဲ့ကိစ္စရယ်ပါ” ဟု သဘောပြုပြီး မပြောဆိုခဲ့ခြင်း၊ မေ့လျော့ သွားခြင်း လိမ်ညာ အစစ်ခံခြင်းများသည် အမှုစစ်ရဲဝန်ထမ်းများအဖို့ အမှု မှန်ပေါ်ပေါက်နိုင်ရေးအတွက် လွန်စွာမှ အခက်အခဲတွေ့စေပါသည်။

၎င်းအပြင် အမှုအမြန်ပေါ်၍ တရားခံအစစ်အမှန် ပေါ် ထုတ်ရေးတွင် လည်း အချိန်ကြန့်ကြာလာစေပါသည်။

အမှုဖြစ်စဉ်ကို မချွင်းမချန် မှန်ကန်ပြည့်စုံစွာ ပြည်သူဖက်မှ သက်ဆိုင် ရာ ရဲဝန်ထမ်းများအား အသိပေးပြောကြားခြင်းဖြင့် ကူညီမှုလေး ပေးစမ်း စေချင်ပါသည်။

မည်သည့်ကိစ္စများတွင်မဆို မိမိစိတ် ဒွိဟ (နှစ်ခွ) ဖြစ်နေပါလျှင် လည်း ရဲတပ်ဖွဲ့ဝင်များအား မိသားစုသဖွယ် ယုံကြည်စိတ်ချစွာဖြင့် အချိန် မရွေး မေးစမ်းတိုင်ပင်နိုင်ပါသည်။ ရဲလုပ်ငန်းဆောင်ရွက်ရာတွင် ရဲဝန်ထမ်း များသည် အားလပ်ရက် ရုံးပိတ်ရက်များဟူသည် မရှိ။

ယနေ့သည် ချိန်းဆိုထားသော “တနင်္ဂနွေ” နေ့ ကျော်လွန်သွားပါပြီ။ “မစ္စတာမိုက်ကယ်ဆင်” ၏ ညွှန်ကြားချက်အရ ကုမ္ပဏီမှ တာဝန်ရှိ ကိုယ်ရေးအရာရှိ “ဒေါ်ဖြူဝင်းလဲ့” နှင့် အခြား ကုမ္ပဏီအရာရှိတစ်ဦးတို့ က အမှုဖွင့် တိုင်ချက်ရေးသဖြင့် အိမ်ပေါ် “မနီရင်း” နှင့် “မောင်ကျော်ဌေး” တို့ကို ရဲက အရေးယူလိုက်သည်။ ပထမတွင် “မနီရင်း” ကိုခေါ်သည်။



မနိရင်းက အိမ်မှာ အဆင်သင့်ရှိနေ၍ ချက်ချင်းခေါ်ယူနိုင်သည်။
 တနင်္လာနေ့တွင်မှ “မစ္စတာမိုက်ကယ်ဆင်” ၏ အိမ်သို့ ကားဒရိုင်ဘာ
 ရောက်ရှိချိန်၌ ရဲတပ်ဖွဲ့ဝင်နှင့်အတူ အမှုစစ်တို့ မောင်ကျော်ဌေးကို သွား
 ရောက် ခေါ်ယူရသည်။

အိမ်တွင် အသင့်စောင့်နေသော “မစ္စတာမိုက်ကယ်ဆင်” နှင့် ကိုယ်
 ရေးအရာရှိတို့က ရဲတပ်ဖွဲ့ဝင်များ၏ ကားပေါ် အရောက် လိုက်ပါပို့ဆောင်
 နှုတ်ဆက်ရင်း၊ ကားအနီးသို့တိုင် လျှောက်လှမ်းနေကြသည်။

တုမ္မဏီကား ဒရိုင်ဘာ မောင်ကျော်ဌေး၏ မျက်နှာက ခက်ထန်
 သည်။ ရဲတပ်ဖွဲ့ဝင်နှင့် အသိသက်သေများအားလုံး ကားပေါ်ရောက်ခါနီး
 မှ မောင်ကျော်ဌေးသည် ဘာမပြော၊ ဘာမဆို ကားပေါ်မှ ဆင်းသည်။
 အိမ်ကြီး၏ နောက်ဖေးဘက်သို့ ထွက်သွားသည်မှာ ဆယ်မိနစ်ခန့်ကြာမှ
 ပြန်ရောက်လာပြီး ... အခန့်သားတက်ထိုင်၍ အားလုံးကို ဘာမထီသည့်
 ပမာမခန့် ပုံစံဖြင့် ကားပေါ်တွင် စီးကရက် မီးညှိသောက်သည်။

ရဲစခန်းရောက်သည့်အခါ မနိရင်းနှင့် မောင်ကျော်ဌေးတို့ကို အခန်း
 တစ်ခုတွင်ထား၍ အမှုစစ်က မသိမသာ ရှောင်ထွက်ပေးလိုက်သည်။

မောင်ကျော်ဌေး၏ ပထမ မယားကြီးနှင့် သူ၏ သားငယ်၊ ပြီးတော့
 “မယားပြိုင်” ဟုပဲ ခေါ်ခေါ် “မယားငယ်” ဟုပဲ ပြောပြော၊ သူ၏ ဒုတိယ
 မယား “မလှလှထွေး” လည်း ရောက်ရှိနေသည်။

အမှုစစ်ရဲအရာရှိ၏ အမိန့်အရ ထိုမယားနှစ်ယောက်စလုံးနှင့်
 မောင်ကျော်ဌေးကို လုံးဝ တွေ့ခွင့်မပေးဘဲထား၏။

ထိုအမျိုးသမီး နှစ်ယောက်အနီးတွင်မတော့ တရားခံနှင့် တွေ့ရန်
 လာစောင့်နေကြသော သူလိုကိုယ်လို တရားခံမိသားစုပုံဖမ်း၍ ရဲဝန်ထမ်း
 အမျိုးသမီး “ရဲမေ” တစ်ယောက်ကို အရပ်ဝတ်နှင့် သတင်းနားထောင်
 ခိုင်းထားသည်။



အိမ်ဖော် “မနီရင်း” ကိုမေးတော့လည်း တရားခံမပေါ်။ မောင်ကျော်
ဌေးကို စစ်ဆေးတော့လည်း အပေါ်ထပ်တက်တာ မှန်ပေမဲ့ “ကင်မရာ”
ကို မတွေ့ကြောင်း အံ့ဆွဲများကိုလည်း မဖွင့်မိပါကြောင်း ... “ကင်မရာ”
သူမယူပါကြောင်း ခပ်မာမာငြင်းဆိုသည်။

အပေါ်ထပ်တွင် တယ်လီဖုန်းရှိ၍ တယ်လီဖုန်းဆက်ပြီး ပြန်ဆင်း
လာတာကို “မနီရင်း” တွေ့ကြောင်း “အလီဘိုင်” မျက်မြင်သက်သေ
ညွှန်း၍ ပြောသည်။ မျက်နှာတစ်ချက်မှ မပျက်ပါ။

မျက်နှာအမူအယာမပျက်၊ ခပ်တင်းတင်း ထွက်ချက်ပေးသည့်အပြင်
သူ၏ ဂုဏ်အသရေဖျက်မှုနှင့် ရဲဝန်ထမ်းများအပေါ်ကို ပြန်၍ တရားစွဲဆိုမည်
ဟု ခြိမ်းခြောက်နေပါသေးသည်။ ဂုဏ်သရေရှိ လူကြီးလူကောင်းများ ဌာန
ဆိုင်ရာ အရာရှိကြီးများ၏ အမည်ကို အလွဲသုံးစားပြု၍ တိုင်မည်၊ တောမည်
ဟု ပြင်းပြင်းထန်ထန် ပြောဆိုနေခြင်းကို ပြည်သူ့ဝန်ထမ်းပီသစွာ ရဲတပ်ဖွဲ့ဝင်
များက (ရိုးနေပြီမို့) သည်းခံခွင့်လွှတ် နားဆင်နေကြရသည်။

“ကဲ ... ကဲ မောင်ကျော်ဌေးပြောလို့ ဆိုလို့ပြီးရင်၊ တာဝန်ရှိတဲ့
ဒို့တစ်တွေကိုလည်း တစ်လှည့်ပေးဦးပေါ့ကွာ ... နော်။” ဟု အမှုစစ်ရဲ
အရာရှိက အေးဆေးတည်ငြိမ်စွာ ပြောဆိုလိုက်၏။

ပြီး ... အမှုစစ် ဒု-ရဲအုပ်စိန်လင်း၏ လက်တစ်ဖက်က တာဝန်ကျ
ရဲမေယူဆောင်လာပေးသည့် အသံဖမ်းစက်ငယ်၏ ခလုတ်တစ်ခုပေါ်သို့
တင်လိုက်ပါသည်။

ထိုအသံဖမ်းစက်ငယ်ကလေးထဲတွင် သွင်းယူထားသော မောင်ကျော်
ဌေး ၏ ဇနီးနှစ်ယောက် ပွဲကြမ်းသံများက ကျယ်လောင်စွာယုံ့လွင့်လို့
လာပါသည်။

“ငါ့ယောက်ျားထောင်အကျခံပြီး ပစ္စည်းရောင်းလို့ရတဲ့ငွေ ကိုးသောင်း
(တစ်သိန်း) နီးပါး ရတာတောင် ပိုက်ဆံအားလုံးကို မယားငယ်ပဲ ယူလိုက်



ကြောင်း၊ မိမိလည်း လိုချင်ပါကြောင်း၊ မယားကြီးဖြစ်တဲ့သူကို “မပေးရင် နေပါစေ၊ ကိုယ့်သွေး ကိုယ့်သား “သားငယ်” ဖျားနေတာတော့ ဖခင် တစ်ယောက်ဖြစ်ပြီး ဆေးကုပေးသင့်ကြောင်း...” စသည်ဖြင့် မယားကြီး ၏ မချီတင်က ပြောစကားလည်းပါသည်။

“မလှလှထွေး” ဆိုသူ ဒုတိယမယားက ပြန်လည်ရန်တွေ့နေသည်။ “ကိုယ့်ယောက်ျားကို ကိုယ့်ဟာကိုနိုင်အောင်သံ ထိန်းသင့်ကြောင်း၊ မိမိကို ပိုချစ်လို့ ပေးတာလို့ မယားကြီးဆိုသူနှင့် ဘာမျှ မဆိုင်ကြောင်း” ရန်ဖြစ်သလို ကြိတ်၍ ပြောဆိုနေသံများ ထွက်ပေါ်လာသည်။

“ရသည့်ပိုက်ဆံကလည်း ကျပ်တစ်သိန်းမဟုတ်ကြောင်းနှင့် ကျပ် ခြောက်သောင်းလောက်ပဲရလို့ အကြွေးဆပ်တာနဲ့ ဘာမျှမကျန်တော့ ကြောင်း” စသော အသံများလည်း ကြားနေရသည်။

အရပ်ဝတ်နှင့် ရဲမေက ဝင်ပြီး နှစ်ယောက်စလုံးကို ဖျောင်းဖျဖြန်ဖြေ ပေးသံက ဝင်လာသေးသည်။ ဖျောင်းဖျပေးနေသည့် ကြားကပင် “အမြဲမ” “သူများယောက်ျား ကြောင်တောင်နှိုက်တဲ့ ကောင်မ” “လူပျို မရနိုင်တဲ့ ကောင်မ” စသဖြင့် မကြားဝံ့၊ မနာသာ စကားအသုံးအနှုန်းများနှင့် ပြောဆို နေသံက အသံဖမ်းစက် (ကက်ဆက်) မှတစ်ဆင့် တစ်ခန်းလုံး ပျံ့လွင့်နေ၏။

ထိုသို့ အသံဖမ်းစက်မှ အသံများကြောင့် ...

ဟန်ဆောင်ကောင်းလှသည့် မောင်ကျော်ဌေး၏ ကွက်ကနဲပျက်သွား သော မျက်နှာကိုကြည့်ပြီး ဝါရင့် အမှုစစ်ရဲအရာရှိက ခေါင်းတညိတ်ညိတ် နှင့် မပြုံးတုံ့၊ ပြုံးတုံ့ လုပ်နေလေတော့သည်။

ပြီးမှ “ကဲ ... ကဲ ငါ့ညီ မင်းရဲ့ ဇနီးနှစ်ယောက်အသံတော့ မှတ်မိ ကောင်းပါရဲ့နော်၊ ဟုတ်ရဲ့လား” ဟု စစ်ပွဲတွင် အနိုင်ရသည့် စစ်သူကြီးနှယ် အောင်မြင်သောအသံနှင့် ပြောလိုက်၏။

“ဒီလိုပေါ့ ငါ့ညီရယ်၊ ဖြစ်ပြီးမှတော့ ဘာတတ်နိုင်မှာတုံး”



“ယောက်ျားပဲ လုပ်ရဲရင် ခံရဲရမှာပေါ့” “ငါ့ညီရဲ့ သားလေးကတော့ တော်တော်လေးဖျားနေပုံရတယ်” “ကလေးက သနားစရာလေးပါကွာ”

“သူ့အဖေကို တွေ့ချင်နေရှာမှာပါလေ ...”

“ကဲ ... ကဲ ... ဒို့ကိစ္စမြန်မြန်လုပ်လိုက်ရအောင်၊ ပြီးရင် မင်းရဲ့ သားလေး သွားတွေ့လိုက်ပေါ့ကွာ ...” ဆိုသည့် သားဦးဖခင်တစ်ယောက် အသဲဆိုင်ကို ဆွဲကိုင်လှုပ်ရမ်းစေသော အမှုစစ်၏ စကားသံကို ဇက်ကြိုး ပြီး ခေါင်းငုံ့၍ နားထောင်နေသည့် ကလေးတစ်ယောက်အဖေကတော့ ... မောင်ကျော်ဌေး။

သူ၏ မျက်ခွံထဲတွင် “နောင်တ၏ မျက်ရည်များ” က လျှံကျလုနီးပါး ဖြစ်နေသည့် မျက်နှာကြီးကို မော့လိုက်ရင်း ...

“ကျ - နော် - “ကင်မရာ” ယူ - မိ - ပါ - တယ် - ဗျာ”

ဆိုသော စွပ်စွဲခံနေရသူ မောင်ကျော်ဌေး ၏ ဝန်ခံလိုက်သံကြောင့် ရဲတပ်ဖွဲ့စခန်းတစ်ခုလုံးကို အပင်ပန်းခံရကျိုး နှပ်သွားစေပါတော့သတည်း။

ခိုးရာပါပစ္စည်းလက်ခံဆိုင်သို့ သွားရောက်၍ သက်သေခံပစ္စည်း သိမ်းဆည်းရန်ရှိခြင်းနှင့် တရားစွဲဆိုခြင်းတို့ကား ရဲဝန်ထမ်းများ၏ မပြီး သေးသော ပန်းချီကားတစ်ချပ်နယ် ဆက်လက် လုပ်ဆောင်ကြရပေဦး မည်တကား။



“မြန်မာနိုင်ငံရဲတပ်ဖွဲ့” မှ
ဂုဏ်ပြုဆု (၃) ဆုလုံးရ

ရက္ခစိုးမျိုး

အဝတ်တစ်ထည် ကိုယ်တစ်ခု အရင်းပြုသော သိက္ခာထိန်းကျောင်း
ဂုဏ်အောင်သူတော်စင်ကဲ့သို့ အဖော်မနှောဘဲ ထည်တည်းနေတတ်
သူများအတွက် ရည်ရွယ်ရင်းမရှိပါ။ သို့သော်...

- (၁) သစ်ပင်၊ ပန်းပင်၊ စိုက်ပျိုးတတ်သူ
- (၂) တိုက်လုံးချင်း၊ ဇာတ်ခန်းမှာ နေကြသူ
- (၃) အိမ်မှာ ခွေးမွေးလေ့ရှိသူ
- (၄) မော်တော်ကား စီးကြသူများ...
- (၅) ဝင်းခြံတံခါးသော့ခတ်ထားကြပါသလား
- (၆) ဆိုင်ခန်းပိုင်ဆိုင်သူ ဖြစ်ပါသလား
- (၇) သဘောစီးခရီး စီးနင်းလေ့ရှိပါသလား
- (၈) နေ့စဉ် အချိန်အတိအကျ စားသောက်လုပ်ကိုင်တတ်သူလား
- (၉) နေအိမ်တွင် အတူနေ “ အိမ်ဖော် ” အလုပ်သမား ငှားထားပါ
သလား

အထက်ပါအချက် (၉) ချက်အနက် တစ်ချက်နှင့် ကိုက်ညီ
နေပါမူ ဤစာအုပ်ကို ခဏငယ်လေး ဖတ်ပေးစေဖို့...

သူခိုးမဝင်ရ

ဟုတ်ကဲ့... မမ နှင့်

အခြားသော ဖြစ်ရပ်မှန် မှုခင်းဝတ္ထု ဆောင်းပါးများ